

O'ZBEKISTON RESPUBLIKASI
OLIV TA'LIM, FAN VA INNOVATSIYALAR
VAZIRLIGI



ILMIY
AXBOROTNOMA

2023

NAMANGAN DAVLAT UNIVERSITETI
ILMIY AXBOROTNOMASI

- НАУЧНЫЙ ВЕСТНИК НАМАНГАНСКОГО ГОСУДАРСТВЕННОГО УНИВЕРСИТЕТА
- SCIENTIFIC BULLETIN OF NAMANGAN STATE UNIVERSITY



ISSN:2181-0427

journal.namdu.uz





Bosh muharrir: Namangan davlat universiteti rektori S.T.Turg'unov

Mas'ul muharrir: Ilmiy ishlar va innovatsiyalar bo'yicha prorektor Sh.N.Ataxanov

Mas'ul muharrir o'rinbosari: Ilmiy-tadqiqot va ilmiy-pedagogik kadrlar tayyorlash bo'limi boshlig'i O.Imomov

TAHRIRHAY'ATI

Fizika-matematika fanlari: akad. S.Zaynobiddinov, akad. A.A'zamov, f-m.f.d., prof. B.Samatov, f-m.f.d., dots. R.Xakimov, f-m.f.d., dots. B.Abdulazizov, f-m.f.n., dots. A.Xolboyev.

Kimyo fanlari: akad. A.To'rayev, akad. S.Nigmatov, k.f.d., prof. Sh.Abdullayev, k.f.d., prof. T.Azizov, k.f.n., dots. T.Sattorov, k.f.n., dots. A.Hurmamatov., PhD. D.S.Xolmatov.

Biologiya fanlari: akad. K.Tojibayev, akad. R.Sobirov, b.f.d., dots. A.Batashov, b.f.d. N.Abdurahmonov, b.f.d., dots. F.Kushanov, b.f.d. A.Kuchboyev, b.f.n., dots. D.Dexqonov.

Texnika fanlari: t.f.d., prof. A.Umarov, t.f.d., prof. S.Yunusov.

Qishloq xo'jaligi fanlari: g.f.d., prof. B.Kamalov, q-x.f.n., dots. A.Qazaqov.

Tarix fanlari: akad. A.Asqarov, s.f.d., prof. T.Fayzullayev, tar.f.d, prof. A.Rasulov.

Iqtisodiyot fanlari: i.f.d., prof. N.Maxmudov, i.f.d., prof.O.Odilov.

Falsafa fanlari: f.f.d., prof. M.Ismoilov, f.f.n., Z.Isaqova, f.f.d., G.G'affarova, f.f.n. dots. L.Yuldasheva, f.f.n., dots. T.Ismoilov, PhD. A.Abdullayev.

Filologiya fanlari: fil.f.d., prof. N.Uluqov, fil.f.d., prof. H.Usmanova, PhD. H.Solixo'jayeva, PhD. U.Qo'ziyev, PhD. H. Sarimsoqov, fil.f.d., N.Dosboyeva, fil.f.n., dots. S.Misirov.

Geografiya fanlari: g.f.d., dots. B.Kamalov, g.f.d., prof. A.Nigmatov.

Pedagogika fanlari: p.f.d., prof. U.Inoyatov, p.f.d., prof. B.Xodjayev, p.f.d., prof. O'.Asqarova, p.f.n., dots. M.Nishonov, p.f.n., dots. A.Sattarov, p.f.n., dots. M.Asqarova, p.f.n., dots. Sh.Xo'jamberdiyeva, p.f.n., dots. S.Abdullayev.

Tibbiyot fanlari: b.f.d. G'.Abdullayev, tib.f.n., dots. S.Boltaboyev.

Psixologiya fanlari: p.f.d., prof Z.Nishanova, p.f.n., dots. M.Maxsudova.

Texnik muharrir: N.Yusupov.

Tahririyat manzili: Namangan shahri, Boburshox ko'chasi, 161-uy

Faks: (0369)227-07-61 **e-mail:** info@namdu.uz

Ushbu jurnal 2019 yildan boshlab O'zbekiston Respublikasi Oliy attestatsiya komissiyasi Rayosati qarori bilan fizika-matematika, kimyo, biologiya, falsafa, filologiya va pedagogika fanlari bo'yicha Oliy attestatsiya komissiyasining dissertatsiyalar asosiy ilmiy natijalarini chop etish tavsiya etilgan ilmiy nashrlar ro'yxatiga kiritilgan.

"NamDU ilmiy axborotnomasi – Научный вестник НамГУ" jurnali O'zbekiston Matbuot va axborot agentligining 17.05.2016-yildagi 08-0075 raqamli guvohnomasi hamda O'zbekiston Respublikasi Prezidenti Administratsiyasi huzuridagi Axborot va ommaviy kommunikatsiyalar agentligi (AOKA) tomonidan 2020-yil 29-avgust kuni 1106-sonli guvohnomaga binoan chop etiladi. "NamDU Ilmiy Axborotnomasi" elektron nashr sifatida xalqaro standart turkum raqami (ISSN-2181-1458)ga ega NamDU Ilmiy-texnikaviy Kengashining 2023-yil 10-apreldagi kengaytirilgan 4-sonli yig'ilishida muhokama qilinib, ilmiy to'plam sifatida chop etishga ruxsat etilgan (Bayonnoma № 4). Maqolalarning ilmiy sa'viyasi va keltirilgan ma'lumotlar uchun mualliflar javobgar hisoblanadi.

NAMANGAN DAVLAT UNIVERSITETI 2023



01.00.00

FIZIKA MATEMATIKA FANLARI
ФИЗИКО-МАТЕМАТИЧЕСКИЕ НАУКИ
PHYSICAL AND MATHEMATICAL SCIENCES

**YARIMO'TKAZGICH-METALL CHEGARASIDAGI ZARYAD
TASHUVCHILARNING GENERASIYALANISH JARAYONIGA MAGNIT
MAYDONINI TA'SIRI**

Erkaboyev Ulug'bek Inayatillayevich
Namangan muhandislik-texnologiya instituti, f.-m.f.d. professor
Sharibayev Nosir Yusupjanovich
Namangan muhandislik-texnologiya instituti, f.-m.f.d. professor
Dadamirzayev Muzaffar G'ulomqodirovich
Namangan muhandislik- texnologiya instituti, tayanch doktoranti
Tel: 994367755 e-mail: muzaffardadamir81@gmail.com

***Annotasiya:** Yarimo'tkazgich-metall sirtidagi zaryad tashuvchilarning generasiyalanish jarayoniga magnit maydonning ta'siri tadbiq etildi. Erkin elektronlar effektiv massasini magnit maydoniga bog'liqligi $m^*(B)$ orqali effektiv holatlar zichligini $N_c(B)$ magnit maydoniga bog'liqligi kuzatildi. $m^*(B)$ va $N_c(B)$ lar munosabatidan yarimo'tkazgich-metall sirtidagi zaryad tashuvchilar generasiyalanish extimolligi magnit maydoniga bog'liqligi hisoblandi.*

***Kalit so'zlar:** magnit maydon, sirt holatlar zichligi, xarorat, effektiv massa, kvant o'ra, bo'shalish extimoli.*

**ВЛИЯНИЕ МАГНИТНОГО ПОЛЯ НА ПРОЦЕСС ГЕНЕРАЦИИ ЗАХВАЧЕННЫХ
НОСИТЕЛЕЙ ЗАРЯДОВ НА ГРАНИЦЕ ПОЛУПРОВОДНИК-МЕТАЛЛА**

Эркабоев Улуғбек Инаятиллаевич
Наманганский инженерно-технологический институт, д.н.ф.-м. профессор
Шарибаев Носир Юсупжанович
Наманганский инженерно-технологический институт, д.н.ф.-м. профессор
Дадамирзаев Музаффар Гуломкодирович
Наманганский инженерно- технологический институт, базовый докторант
Тел: 994367755 e-mail: muzaffardadamir81@gmail.com

***Аннотация:** Применено влияние магнитного поля на процесс генерации носителей заряда на поверхности полупроводник-металла. Наблюдались зависимость эффективной массы свободных электронов от магнитного поля $m^*(B)$ с помощью зависимости эффективной плотности состояний $N_c(B)$ от магнитного поля. Из соотношения $m^*(B)$ и $N_c(B)$ вычислено, что вероятность генерации носителей заряда на поверхности полупроводник-металла зависит от магнитного поля.*

***Ключевые слова:** магнитное поле, плотность поверхностных состояний, температура, эффективная масса, квантовая яма, вероятности опустошения.*



INFLUENCE OF A MAGNETIC FIELD ON THE PROCESS OF GENERATION OF CAPTURED CHARGE CARRIERS AT THE SEMICONDUCTOR-METAL BOUNDARY

Erkaboev Ulugbek Inayatillaevich

Namangan Institute of Technology, DSc, fiz.-mat. Sciences, professor

Sharibaev Nosir Yusupzhanovich

Namangan Institute of Technology, DSc, fiz.-mat. Sciences, professor

Dadamirzaev Muzaffar. Gulomkodikodirovich

Namangan Institute of Technology, doctoral student

Тел: 994367755 e-mail: muzaffardadamir81@gmail.com

Annotation: *The effect of a magnetic field on the process of generation of charge carriers on the surface of a semiconductor-metal is applied. The dependence of the effective mass of free electrons on the magnetic field $m^*(B)$ was observed using the dependence of the effective density of states $N_c(B)$ on the magnetic field. From the ratio $m^*(B)$ and $N_c(B)$ it is calculated that the probability of generation of charge carriers on the surface of a semiconductor-metal depends on the magnetic field.*

Keyword: *magnetic field, density of surface states, temperature, effective mass, quantum well, devastation probabilities.*

Kirish

Zamonaviy elektronikaning dolzarb vazifalaridan biri murakkab sharoitlarda - keng harorat oralig'ida, radiasiya, atmosfera, magnit maydon va boshqalar ta'sirida ishlashi mumkin bo'lgan ishonchli va bashorat qilish tizimlarini yaratishdir. Tashqi omillar ta'sirida kristallarning, shu jumladan kremniy (Si) va ular asosida ishlab chiqarilgan qurilmalarning elektrofizik va optik xususiyatlarini o'zgarishiga olib keladi [1].

So'nggi yillarda magnit va radiasiya maydonlari ta'sirida kremniy sirt-to'siqlari va diodli tuzilmalarning parametrlari hamda hususiyatlarini o'zgartirish qonuniyatlarini o'rganishga bag'ishlangan ko'plab ishlar bajarildi [2-5]. Shu bilan birga, asosiy e'tibor nuqsonlar parametrlari, harakatchanligi, o'zaro ta'siri va barqaror nuqsonlarni shakllantirish bilan belgilanadigan sezgir-struktura hususiyatlarini tahlil qilishga qaratilgan. Bunday tadqiqotlar tuzilma (strukturaviy) nuqsonlarini qayta taqsimlanish jarayonlari haqida to'liq ma'lumot olish imkonini beradi va zamonaviy elektronika asboblarning ma'lum parametrlaridagi o'zgarishlarni bashorat qilish va nazorat qilish imkonini beradi. Ma'lum texnologik sharoitlarda olingan magnit maydonlarning sirtiy-to'siq tuzilmalariga (STT) ta'siri haqidagi ma'lumotlar juda kam. [6,7] ishlarda metall-oksid-yarimo'tkazgich tuzilmalarini shakllantirish usulini o'rganish va ularga radiasiya ta'sirini o'rganish bo'yicha eksperimental natijalar keltirilgan. Kremniy oksidining yashirin qatlamida sodir bo'ladigan jarayonlarda vodorod alohida o'rin tutishi ko'rsatib otilgan.

Bundan tashqari, ushbu [8,9] ishlarda sirt holatlar zichligining haroratga bog'liqligi tadbiiq etilgan. Bunda turli haroratlar dinamikasida metall-dielektrik-yarimo'tkazgich sirtidagi holatlarni aniqlash modeli ishlab chiqilgan. Lekin ushbu ishlarda sirt holatlar zichligiga magnit maydon ta'siri o'rganilmagan.

Ushbu ishning maqsadi yarimo'tkazgich sirtidagi holatlar zichligining haroratga bog'liqligiga magnit maydoni ta'sirini aniqlashdan iborat.

2.1. Effektiv holatlar zichligiga magnit maydoni ta'siri

Ma'lumki, yarimo'tkazgichlarning erkin elektronlar effektiv massasi harorat, magnit maydon, deformasiya va boshqa tashqi ta'sirlar bo'yicha kuchli o'zgaradi [10-12]. Buni bir qator eksperimentlarda ham kuzatish mumkin. Jumladan [13-15] ishlarda zaryad tashuvchilar effektiv massasini haroratga, [16,17] ishlarda magnit maydonga bog'liq ravishda ta'sir mavjud bo'lmagan holatga nisbatan 20-25 % ga eksperimental aniqlangan. Masalan, [18-20] ishda, kvant o'rali geterostruktura $Al_xGa_{1-x}N/GaN$ ning effektiv massasiga magnit maydonning ta'siri tadbiiq etilgan (1-rasm). Ushbu rasmda ko'rinib turibdiki, kvant o'raning effektiv massasi magnit maydon $B_1=5.5$ Tl dan boshlab, $B_2=10.5$ Tl gacha o'zgarganda $m^*/m_0=0.205$ dan boshlab, $m^*/m_0=0.26$ gacha ortishini kuzatish mumkin.

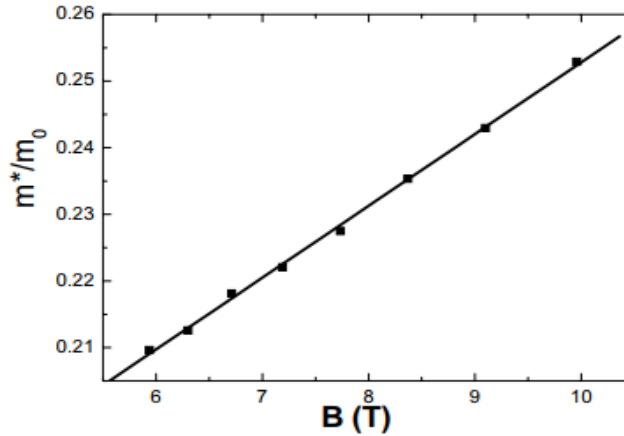

1-Rasm. Effektiv massaga magnit maydoni ta'siri [19].

Kvant o'rali yarimo'tkazgichli struktura ikki o'lchamli materiallar turiga kiradi. Binobarin, yarimo'tkazgichning sirt holatlari hodisasini ham ushbu o'lchamli material asosida tushintirish mumkin. Ya'ni, kvant o'ra GaN ning sirt holatlari zichligiga magnit maydoni ta'sirini hisoblash uchun, albatta $m^*(B)$ aniqlash talab etiladi.

Effektiv massani magnit maydoniga bog'liqligi yarimo'tkazgichning effektiv holatlar zichligi magnit maydon bo'yicha o'zgarishiga olib keladi, ya'ni;

$$N_c = 2 \left(\frac{2\pi m_n^*(B) kT}{(2\pi\hbar)^2} \right)^{3/2} \quad (1)$$

Lekin, aksariyat ilmiy adabiyotlarda effektiv massa magnit bo'yicha ortishi ham mumkin, o'zgarasligi va kamayishi ham mumkin. Shuning uchun, effektiv holatlar zichligi magnit maydonga bog'liqligini hisoblashda $m^*(B)$ ni tajribaviy qiymatlaridan foydalaniladi. $N_c(B)$ ni o'rganish, albatta yarimo'tgazgich-metall sirtidagi holatlar zichligi $N_{ss}(E,B)$ larni tadbiiq etishga imkon beradi.

2.2. Yarimo'tkazgich-metall sirt zaryad tashuvchilarni generasiyalanishiga magnit maydonning ta'siri

Generasiya vaqtida $\tau = \tau(E)$ ($E = E_c - E$) issiqlik (termik) generasiya tufayli E_c va E energiyalari o'rtasidagi barcha holatlar to'liq bo'shaganligini ideal model tasdiqlaydi. E dan past energiyaga ega bo'lgan holatlar to'liq elektronlar bilan to'ldirilgan deb hisoblasak. E energiyali holatni bo'shalish ehtimoli quyidagi ko'rinishga ega [21]:

$$\rho(E) = 1 - \exp\left(-\frac{t}{\tau(E)}\right) \quad (2)$$

Bu yerda $\tau(E)$ lokallashtirilgan sirt holatlari va o'tkazuvchanlik zonasi o'zaro kvant o'tish jarayonlari bilan aniqlanadi. Umumiy holda u tadqiq etilayotgan markaz tabiatidan kelib chiqadigan, energiya va haroratga bog'liq bo'lgan ancha murakkab funksiya hisoblanadi. $\tau(E)$ ni hisoblash ancha murakkab hisob-kitoblarni talab qiladi [22].

Ma'lumki, $\tau(E)$ energiya E va harorat kT ga kuchli bog'liq. Quyidagilardan ko'rinib turibdiki, $\tau(E)$ bog'liqligini aniq bilish muhim emas, energiya ortib borishi bilan $\tau(E)$ kuchli ortishi muhim. $T \rightarrow 0$ da energiya holatlarining bo'shalish ehtimollik funksiyasining hosilasi $GN(E)$, δ -Dirak funksiyasini ifodalaydi.

$\tau(E)$ quyidagi ko'rinishda ifodalanadi [23-24]:

$$\tau = \tau_0 \exp\left(\frac{E}{kT}\right) \quad (3)$$

$$\tau_0 = \frac{1}{\gamma_n N_c} \quad (4)$$

U holda (1) va (4) larni hisobga olgan holda, yarimo'tkazgich-metall sirtidagi elektronlarni bo'shalish ehtimoli magnit maydoniga bog'liqlik ifodasini olishimiz mumkin:

$$m_n^*(B) = (0,0125B + 0,135)m_0$$

$$N_c = 2 \left(\frac{2\pi m_n^*(B) kT}{(2\pi\hbar)^2} \right)^{3/2} = 2 \left(\frac{2\pi kT}{(2\pi\hbar)^2} (0,0125B + 0,135)m_0 \right)^{3/2} \quad (5)$$

$$\tau_0 = \frac{1}{\gamma_n N_c} = \frac{1}{\gamma_n 2 \left(\frac{2\pi kT}{(2\pi\hbar)^2} (0,0125B + 0,135)m_0 \right)^{3/2}} \quad (6)$$

$$\tau = \tau_0 \exp\left(\frac{E}{kT}\right) = \frac{1}{\gamma_n 2 \left(\frac{2\pi kT}{(2\pi\hbar)^2} (0,0125B + 0,135)m_0 \right)^{3/2}} \exp\left(\frac{E}{kT}\right) \quad (7)$$

Bu yerda $\gamma_n = \sigma_n v_T$

σ_n - elektron tutib olish kesimi

v_T - issiqlik tezligi

$$\rho(E, T, B) = 1 - \exp\left(-\frac{t}{\tau_0} \exp\left(-\frac{E}{kT}\right)\right) =$$

$$= 1 - \exp\left(-t \gamma_n 2 \left(\frac{2\pi kT}{(2\pi\hbar)^2} (0,0125B + 0,135)m_0 \right)^{3/2} \exp\left(-\frac{E}{kT}\right)\right) \quad (8)$$



Bundan yarimo'tkazgich-metall sirtidagi zaryad tashuvchilar generasialanish extimolligi magnit maydoniga bog'liqligi hisoblandi. Erkin elektronlar effektiv massasini magnit maydoniga bog'liqligi $m^*(B)$ orqali effektiv holatlar zichligini $N_c(B)$ magnit maydoniga bog'liqligi kuzatildi.

Foydalanilgan adabiyotlar

- [1] Б.В. Павлык, А.С. Грыпа, Д.П. Слободзян, Р.М. Лыс, И.А. Шикоряк, Р.И. Дидык. ФТП, 45 (5), 608 (2011)
- [2] В.А. Макара, М.А. Васильев, Л.П. Стебленко, О.В. Коплак, А.Н. Курилюк, Ю.Л. Кобзарь, С.Н. Науменко. ФТП, 42 (9), 1061 (2008).
- [3] Ш. Махкамов, Н.А. Турсунов, М. Ашуров, Р.П. Сандов, С.В. Мартынченко. ЖТФ, 69 (1), 121 (1999).
- [4] А.А. Скворцов, А.М. Орлов, А.А. Соловьев, Д.И. Белов. ФТП, 51 (12), 2304 (2009).
- [5] Д.В. Николаев, И.В. Антонова, О.В. Наумова, В.П. Попов, С.А. Смагулова. ФТП, 37 (4), 443 (2003).
- [6] R.E. Stahlbush, G.J. Campisi, J.B. McKittrick, W. Maszara, P. Roitman. IEEE Trans. Nucl. Sci., 39, 2086 (1992).
- [7] M. Bruel. Electron. Lett., 31, 1201 (1995).
- [8] Гулямов Г., Каримов И.Н., Шарипбаев Н.Ю., Эркабоев У. Определение ППС на границу раздела полупроводник диэлектрик в структурах Al-SiO₂-Si и Al-SiO₂-n-Si<Ni> при низкой температуре // Узбекский физический журнал. - Ташкент, 2010 -12(№3), -С.143-146.
- [9] Гулямов Г., Шарипбаев Н.Ю.. Определение ППС границы раздела, полупроводник-диэлектрик, в МДП-структуре.// ФТП – Санкт Петербург, 2011. Т.45. №2. С. 178–182
- [10] Гулямов, Н.Ю. Шарипбаев, У.И. Эркабоев. Влияние эффективной массы плотности состояний на температурную зависимость ширины запрещенной зоны в твердых растворах $p\text{-Bi}_{2-x}\text{Sb}_x\text{Te}_{z-y}\text{Se}_y$ ФИП, 2013, т. 11, № 2. С. 195-198
- [11] Gulyamov G., Erkaboev U.I. Determination effective masses of electrons with the help of the oscillations Shubnikov-de Haas // **New trends of developing fundamental and applied physics: problems, achievements and prospects: International symposium.** November 10-11. 2016. – Tashkent. –P.91-93
- [12] Гулямов Г., Эркабоев У.И., Гулямов А.Г. Определение циклотронной эффективной массы электронов с помощью осцилляции Шубникова-де Гааза // Актуальные проблемы современной физики. VII Респ. конф. 19-20 мая, 2017 г. ТерГУ. Термиз. С.185-186.
- [13] M. Suzuki, T. Uenoyama, and A. Yanase, Phys. Rev. B 52, 8132 (1995).
- [14] T. Yang, S. Nakajima, and S. Sukai, Jpn. J. Appl. Phys., Part 1, 34, 5912 (1995).
- [15] D. Fritsch, H. Schmidt, and M. Grundmann, Phys. Rev. B 67, 235205 (2003)
- [16] W. Knap, H. Alause, J. M. Bluet, J. Camassel, J. Young, M. Asif Khan, Q. Chen, S. Huant, and M. Shur, Solid State Commun. 99, 195 (1996)
- [17] W. Knap, S. Contreras, H. Alause, C. Skierbiszewski, J. Camassel, M. Dyakonov, J. L. Robert, J. Yang, Q. Chen, M. Asif Khan, M. L. Sadowski, S. Huant, F. H. Yang, M. Goiran, J. Leotin, and M. S. Shur, Appl. Phys. Lett. 70, 2123 (1997).
- [18] S. Elhamri, R. S. Newrock, D. B. Mast, M. Ahoujja, W. C. Mitchel, J. M. Redwing, M. A. Tischler, and J. S. Flynn, Phys. Rev. B 57, 1374 (1998).
- [19] N.Tang, B. Shen, M.J.Wang, Z.J.Yang, K.Xu, G.Y.Zhang, Y.S.Gui, B. Zhu, S.L.Guo, J.H.Chu, K.Hoshino *and* Y. Arakawa. phys. stat. sol. (c) 3, No. 6, 2246–2249 (2006)



- [20] L. W. Wong, S. J. Cai, R. Li, K. Wang, H. W. Jiang, and M. Chen, Appl. Phys. Lett. 73, 1391 (1998).
- [20] T. Wang, J. Bai, S. Sakai, Y. Ohno, and H. Ohno, Appl. Phys. Lett. 76, 2737 (2000)
- [21] Носов Ю.Р., Шилин В.А. Основы физики приборов с зарядовой связью. Москва. Наука. 1986. – 362 с.
- [22] Ридли Б. Квантовые процессы в полупроводниках. Москва. Мир. 1986. – 304с.
- [23] Пикус Г.Е. Основы теории полупроводниковых приборов. Москва: Наука. 1965. –448 с.
- [24] Ржанов А.В. Электронные процессы на поверхности полупроводников. Москва: Наука. 1972. – 480 с.

ВЛИЯНИЕ УСЛОВИЙ ПОЛУЧЕНИЯ ПЛЕНОК n-PbTe НА ИХ ТЕРМОЭЛЕКТРИЧЕСКИЕ И ГАЛЬВАНОМАГНИТНЫЕ СВОЙСТВА

Коканбаев И.М. к.ф.-м.н., Кокандский государственный педагогический институт, доцент кафедры “физика и астрономии”.

Toxirova M.O. Кокандский государственный педагогический институт, преподаватель кафедры “физика и астрономии”.

Аннотация: Экспериментально изучено влияние условий получения пленок n-PbTe на их термоэлектрические и гальваномагнитные свойства. Показано, что температура конденсации 630 ± 10 К коэффициент термоэлектрической мощности ($\alpha^2 \sigma$) полученных пленок n-PbTe имеет максимальное значение порядка $(45 \div 50)$ мкВ/К²·см.

Ключевые слова: термоэлектрические, гальваномагнитные, коэффициент термоэлектрической мощности, конденсация.

INFLUENCE OF OBTAINING CODITIONS OF n-PbTe FILMS ON THEIR THERMOELECTRIC AND GALVANOMAGNETIC PROPERTIES

Kokanbaev I.M. Candibate of Physical and Nathematical Sciences.. Коканд State Pedagogikal nstitut, Dotsento of the “Physics and Astronomy” Department.

Tokhirova M.O. Teacher, Коканд State Pedagogikal nstitut, “Physics and Astronomy” Department

Annotation: Influence of obtaining coditions of n-PbTe films on their thermoelectric and galvanomagnetic properties was studient experimentally. The cefficient of thermoelectric power of these films was shown to be maxsimal $(45 \div 50)$ мкВ/К²·см.) at the condensation temperature 630 ± 10 K.

Key words: thermoelectric, galvanomagnetic, thermoelectric power, condensation

n-PbTe PARDALARINI OLISH SHAROITLARINI PARDALARNING TERMOELEKTRIK VA GALVANOMAGNIT XUSUSIYATLARIGA TASIRI

Kokanbayev I.M., f –m. f. n., Qo‘qon davlat pedagogika instituti, “Fizika va astronomiya” kafedراسи dotsenti.

Toxirova M.O., Qo‘qon davlat pedagogika instituti, “Fizika va astronomiya” kafedراسи o‘qituvchisi.

Annotasiya: *n-PbTe* pardalarining termoelektrik va galvanomagnetik xususiyatlari pardani olish texnologik jarayonlar tabiatiga bog'liqligi eksperimental tekshirilgan. Kondesasiyalanish harorati (T_k) ortishi bilan *n-PbTe* pardalarining termoelektrik quvvat kefsientining ortishi va $T_k=(630 \pm 10)K$ oralig'ida maksimal ($45 \div 50 \text{ mkV/K}^2 \cdot \text{sm}$) qiymatga ega bo'lishi aniqlangan.

Kalit so'zlar: *termoelektrik, galvanomagnit, termoelektrik quvvat, kondesasiya.*

В настоящем работе даны результаты экспериментального исследования, посвященного изучению влияния условий получения пленок *n-PbTe* на их термоэлектрические и гальваномангнитные свойства[1].

Наиболее существенно на свойства пленок *PbTe* влияет температура конденсации T_k . Варьирование температуры испарения и степени вакуума в пределах, весьма слабо изменяет свойства пленок. Поэтому приводимые ниже данные относятся к пленкам, полученным варьированием температуры конденсации. Полученные нами пленки *PbTe* [2], конденсированные при $T_k \leq 445K$, при комнатной температуре обладают дырочной проводимостью, а конденсированные при $T_k \geq 470 K$ - электронной проводимостью [3].

Зависимости кинетических коэффициентов пленок *PbTe*, сконденсированных на подложку ПМ-1, в интервале T_k от комнатной до 660 K показаны на рис.1. В проведенных нами исследованиях, самые высокие значения σ , R_{H0} , n наблюдались в пленках, полученных при $T_k = (620 \div 640) K$. Из рис.1 видно, что повышение T_k приводит к непрерывному увеличению коэффициент термоэлектрической мощности (КТМ) $\alpha^2 \sigma$ пленок *n-PbTe*, при $T_k=(630 \pm 10)K$ пленки обладают максимальным значением $\alpha^2 \sigma$, которое составляет ($45 \div 50$) $\text{mkV/K}^2 \cdot \text{см}$. Зависимость $\alpha^2 \sigma$ (и других параметров) от T_k имеет узкий максимум при T_k вблизи 620 K.

Таким образом интервал температур конденсации $T_k=(620 \div 640)K$ является наиболее оптимальным для получения термоэлектрических пленок *n-PbTe* на полиимиде. Более подробные данные о свойствах таких пленок, в сравнении с данными рис.1, представлены в таблице 1.

Исследованы температурные зависимости кинетических коэффициентов пленок *n-PbTe*, полученных при $T_k=(600 \div 620)K$. Температурные зависимости снимались после того, как образцы извлекались из технологической камеры и находились в контакте с атмосферой в течение нескольких часов. Контакт с атмосферой приводит к релаксации свойств пленок за счет взаимодействия с кислородом[4]. При этом в начальный момент свойства пленок несколько ухудшается, а затем стабилизируются. Типичные температурные зависимости параметров пленок приведены на рис.1. Существенное отличие характера зависимости σ от T в пленках, в сравнении с массивными кристаллами, связано с наличием в пленках таких потенциальных барьеров, которые преодолеваются носителями заряда и тунелированием, и термоактивацией.

В области низких температур преобладает тунелирование. С повышением температуры растет вклад термоактивации. Наложение этих двух механизмов прохождения через барьер и приводит к трансформации температурной зависимости электропроводности [5]. Такой же характер температурной зависимости σ был обнаружен в пленках *n-PbTe* в [1] после незначительной термообработки свежесаженных слоев на воздухе.

К	T_k , К	α , мкВ/К	σ , Ом ⁻¹ ·см ⁻¹	$\alpha^2\sigma$, мкВт/К ² ·см	$n_n \cdot 10^{18}$, см ⁻³	$R_H\sigma$, см ² /В·с
	590	225	100	5	5,0	130
	610	220	250	12	7,1	260
	620	215	986	45,6	13,2	461
	630	220	1010	49	12,2	511
	640	200	950	38	12,0	450
	660	195	576	22	9,0	400

Таблица 1. Термоэлектрические свойства пленок n-PbTe в зависимости от температуры их конденсации

К настоящему времени опубликовано большое число работ, посвященных изучению влияния условий препарирования пленок PbTe на полиимидной подложке на их термоэлектрические и гальваномагнитные свойства (см., например [2] и их библиография). Но существует еще ряд нерешенных вопросов, в частности, касающихся изучения влияния условий термовакuumной конденсации на стабильность термоэлектрических параметров и других кинетических свойств пленок n-PbTe в процессе их эксплуатации и действия внешних возмущений. Естественно, стабильность свойств пленок должна сочетаться с высокими выходными параметрами. [7,8]

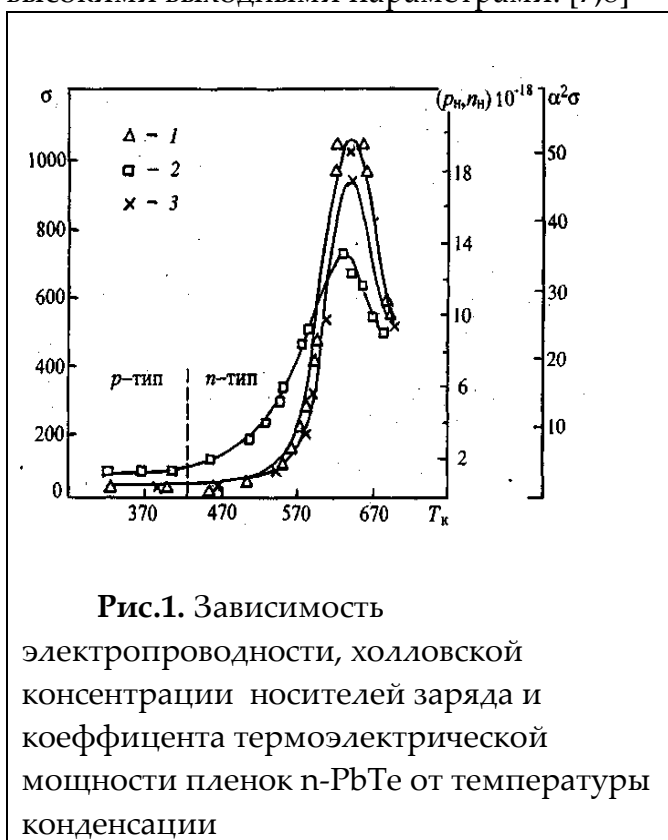

Полученные нами пленки PbTe [9,10], конденсированные при $T_k \leq 445$ К, при комнатной температуре обладают дырочной проводимостью, а конденсированные при $T_k \geq 470$ К - электронной проводимостью [3]. Зависимости кинетических коэффициентов пленок PbTe, сконденсированных на подложку ПМ-1, в интервале T_k от комнатной до 660 К показаны на рис.1. В проведенных нами исследованиях, самые высокие значения σ , $R_H\sigma$, n юдались в пленках, полученных при $T_k = (620 \div 640)$ К. Из рис. 1 видно, что повышение T_k приводит к непрерывному увеличению КТМ пленок n-PbTe, при $T_k = (630 \pm 10)$ К пленки обладают максимальным значением $\alpha^2\sigma$, которое составляет $(45 \div 50)$ мкВ/К² см. Зависимость $\alpha^2\sigma$ (и других параметров) от T_k имеет узкий максимум при T_k вблизи 620 К.

При произвольных температурах конденсации концентрация носителей заряда в пленках ниже концентрации в исходной шихте. При $T_k \approx 620$ К концентрация электронов в

пленках максимально приближается к концентрации в исходной шихте. Для этой температуры конденсации отличие может составлять 10 - 30 %.

Нами были исследованы температурные зависимости кинетических коэффициентов пленок n-PbTe, полученных при $T_k=(600 \div 620)K$. Температурные зависимости снимались после того, как образцы извлекались из технологической камеры и находились в контакте с атмосферой в течение нескольких часов. Контакт с атмосферой приводит к релаксации свойств пленок за счет взаимодействия с кислородом. При этом в начальный момент свойства пленок несколько ухудшается, а затем стабилизируются. Типичные температурные зависимости параметров пленок приведены на рис.1. Существенное отличие характера зависимости σ от T в пленках, в сравнении с массивными кристаллами, связано с наличием в пленках таких потенциальных барьеров, которые преодолеваются носителями заряда и тунелированием, и термоактивацией.

Наложение этих двух механизмов прохождения через барьер и приводит к трансформации температурной зависимости электропроводности [4]. Такой же характер температурной зависимости σ был обнаружен в пленках n-PbTe в [6] после незначительной термообработки свежесозданных слоев на воздухе.

Полученные результаты (см.таблицу) показывает однозначную корреляцию между структурным совершенством n-PbTe и их термоэлектрическими свойствами. Наиболее совершенной структурой [10,11] и лучшим коэффициентом термоэлектрической мощности обладают пленки конденсированные в узком температурном интервале $T_k=(600 \div 640)K$, т.е.наиболее структурно-упорядоченным пленкам соответствуют самые высокие термоэлектрические свойства.

Литература

1. Гольцман Б.М., Дашевский З.М., Кайданов В.И., Колomoец Н.В. Пленочные термоэлементы: физика и применение- М.: Наука. -1985. -232 С.
2. Атакулов Ш.Б., Коканбаев И.М. Термические и радиационно – стимулированные процессы в поликристаллических пленках халькогенидов свинца (монография). // Фан.Тошкент.-1992.-96 с
3. Коканбаев И.М. Закономерности формирования термоэлектрических свойств пленок n-PbTe аморфной подложке //Журнал проблемы преобразования энергии (Москва РАН). - 1990. - №2. -С. 39-40.
4. Коканбаев И.М. О термоэлектрических свойствах пленок n-PbTe //Инж.Физич.Журн. Минск. -2003. Т. 76. - № 2. -С. 166-167.
- 5.Равич Ю.И., Ефимова Б.А., Смирнов И.А. Методы исследования полупроводников в применении халькогенидов свинца PbTe, PbSe, PbS.- М. Наука.-1968.- 383 С.
6. Коканбаев И.М. Влияние атмосферного кислорода на термоэлектрические свойства пленок n – PbTe //Журнал проблемы преобразования энергии (Москва РАН). -1991. - №1. - С. 24-25.
- 7.Otaqo'ziyevna, Toxirova Maxfuzaxon, and Abdumanonova Firuza Abdualiyevna. "THE ROLE AND ROLE OF VIRTUAL TECHNOLOGIES IN SOLVING INTERDISCIPLINARY APPLIED ISSUES ON NEWTON'S LAWS AT SCHOOL." *Galaxy International Interdisciplinary Research Journal* 10.12 (2022): 118-121.



8. Otaqo'ziyevna, Toxirova Maxfuzaxon. "METHODS OF SOLVING FINITE ISSUES OF APPLICATION OF NEWTON'S LAWS IN SCHOOL." *INTERNATIONAL JOURNAL OF SOCIAL SCIENCE & INTERDISCIPLINARY RESEARCH* ISSN: 2277-3630 Impact factor: 7.429 11.07 (2022): 29-33.
9. Ataqulov Sh.B., Kokanbaev I.M. Oxygen diffusion to the bulk and crystalline boundaries in PbTe //Solid State Communications. -1987. -V.61. – N.6. -P. 369-372.
- 10.Коканбаев И.М. Деградация термоэлектрических свойств пленок n – PbTe в атмосферном кислороде //Инж.Физич.Журн. Минск. -2003. -Т. 76. - № 2. -С. 168-170.
11. Ш.Б.Атакулов, И.М.Коканбаев, М.А.Мухамадиев. Микроструктура пленок теллурида свинца на аморфной подложке. //ДАН РУз.-1985.- № 9. –С.30-32.

О ЧИСЛЕ ПЕРЕСЕЧЕНИЙ ПОЛОСЫ ДЛЯ ОБОБЩЁННОГО ПУАССОНОВСКОГО ПРОЦЕССА СО СНОСОМ

¹В.Р.Ходжибаев, ²М.З.Жораева

¹Профессор кафедры Высшей математики НамИСИ

²Магистрант НамГУ

¹Mail: vkhodjibayev@mail.ru

²Gmail: madinajorayeva10@gmail.com

Аннотация. Получены точные выражения для распределения числа пересечений полосы траекториями обобщённого пуассоновского процесса с отрицательным сносом и показательно распределёнными скачками.

Ключевые слова: обобщённый пуассоновский процесс, число пересечений полосы, точные формулы.

OG'ISHGA EGA BO'LGAN UMUMLASHGAN PUASSON JARAYONI UCHUN YO'LAKNI KESIB O'TISHLAR SONI HAQIDA

¹V.R.Xodjiboyev, ²M.Z.Jo'rayeva

¹NamQI Oliy Matematika kafedrası professori

²NamDU magistranti

¹Mail: vkhodjibayev@mail.ru

²Gmail: madinajorayeva10@gmail.com

Annotatsiya. Manfiy og'ishga va ko'rsatkichli taqsimlangan sakrashlarga ega bo'lgan umumlashgan Puasson jarayoni izlarining yo'lakni kesib o'tishlar soni taqsimoti uchun aniq ifodalar topilgan.

Kalit so'zlar: umumlashgan Puasson jarayoni, yo'lakni kesib o'tishlar soni, aniq formulalar.

ON THE NUMBER OF STRIPCROSSINGS FOR A GENERALIZED POISSON PROCESS WITH DRIFT

¹V.R.Khodjibayev, ²M.Z.Jorayeva

¹Professor of the department of Higher mathematics of the NamECI

²Graduate student of NamSU

¹Mail: vkhodjibayev@mail.ru

²Gmail: madinajorayeva10@gmail.com

Abstract. Exact expressions are obtained for the distribution of the number of intersections of a strip by trajectories of a generalized Poisson process with negative drift and exponentially distributed jumps.

Key words: generalized Poisson process, number of strip crossings, exact formulas

Пусть $\xi(t), t \geq 0$ - однородный случайный процесс с независимыми приращениями и непрерывными справа выборочными траекториями, $\xi(0) = 0$.

Для чисел $a > 0, b > 0$ определим последовательность марковских моментов:

$$\tau_0^\pm = 0, \tau_i^- = \inf\{t > \tau_{i-1}^+ : \xi(t) \leq -a\}, \tau_i^+ = \inf\{t > \tau_i^- : \xi(t) \geq b\}, i \geq 1. \quad \text{Здесь}$$

каждый момент τ_i^\pm полагается равным бесконечности, если определяющее его неравенство не выполняется ни при каких $t > \tau_{i-1}^\pm$ или, если $\tau_{i-1}^\pm = \infty, i = 1, 2, \dots$. Введем случайную величину ζ_1 , равную числу пересечений полосы $-a < y < b$, $-a < 0 < b$, на координатной плоскости точек (x, y) траекторией случайного процесса $\{t, \xi(t)\}_{t=0}^\infty$ снизу вверх. Аналогичным образом определяется случайная величина ζ_2 , равная числу пересечений полосы сверху вниз. Известно [1], что условие $E\xi(1) \neq 0$ исключает возможность бесконечного числа пересечений интервала процессом $\xi(t)$.

Нетрудно видеть, что

$$P(\zeta_1 \geq k) = P(\tau_k^+ < \infty) \text{ и } P(\zeta_2 \geq k) = P(\tau_k^- < \infty), k \geq 1. \quad (1)$$

Вычисление в точном виде характеристик функционалов в граничных задачах для случайных процессов, связанных с моментом выхода из интервала доступно только в некоторых частных ситуациях. Поэтому основное внимание в изучении этих характеристик уделяется асимптотическим подходам. Для случайных блужданий, порождённых суммами независимых одинаково распределённых случайных величин в [2],[3] найдены асимптотические представления для распределения числа пересечений полосы за конечный и бесконечный промежуток времени при условии, что полоса безгранично расширяется. При этом предполагается выполненным условие Крамера на распределение скачков рассматриваемого блуждания. Аналогичная задача для однородных случайных процессов с независимыми приращениями решалась в [4]- [6].

Точные формулы для вероятностей $P(\zeta_i \geq k), i = 1, 2$ для случайных блужданий с двусторонне геометрически распределёнными скачками установлены в [7]. Точные выражения для распределения числа пересечений полосы за конечный и бесконечный промежуток времени для случайных блужданий с двух или трёх точечными распределениями скачка и для винеровского процесса со сносом получены в работах [7], [8]. В [4] приведены представления для вероятностей $P(\zeta_i \geq k)$ в терминах некоторых операторов, связанных с компонентами безгранично делимой факторизации (см.[1])

функции $\frac{u}{u - \psi(\lambda)}$, $\psi(\lambda) = \frac{1}{t} \ln Ee^{\lambda \xi(t)}$. Однако, прямые вычисления по этим формулам,

как правило, затруднены; исключения составляют те немногочисленные процессы, для которых компоненты факторизации находятся в явном виде и при этом оказываются просто устроенными. Среди них – обобщённый пуассоновский процесс со сносом и показательно распределёнными скачками. Такие процессы широко применяются в разнообразных прикладных разделах теории вероятностей: в теории массового обслуживания, теории надежности, теории управления запасами и других.

В данной работе найдены в явном виде распределения случайных величин $\zeta_i, i = 1, 2$, в случае, когда процесс $\xi(t)$ является собой обобщённый пуассоновский процесс с отрицательным сносом и показательно распределёнными скачками, при условии, что число пересечений конечно с вероятностью единица. Отметим, что для таких процессов некоторые другие функционалы, связанные с двумя прямолинейными границами изучены в [9].

Функция $r(u, \lambda) = \frac{u}{u - \psi(\lambda)}$ является двойным преобразованием (по времени и по

пространству) Лапласа-Стилтьеса над распределением процесса $\xi(t)$. Представление функции $r(u, \lambda)$, при $\operatorname{Re} \lambda = 0, u > 0$ в виде $r(u, \lambda) = r_+(u, \lambda)r_-(u, \lambda)$ называется безгранично делимой факторизацией, если $r_+(u, \lambda)$ есть преобразование Лапласа при $\operatorname{Re} \lambda \leq 0$ безгранично делимого распределения, носитель которого содержится на неотрицательной полуоси, а $r_-(u, \lambda)$ есть преобразование Лапласа при $\operatorname{Re} \lambda \geq 0$ безгранично делимого распределения, носитель которого содержится на неположительной полуоси. $r_+(u, \lambda)$ ($r_-(u, \lambda)$) называется положительной (отрицательной) компонентой факторизации. В [1] установлено, что функция $r(u, \lambda)$ допускает безгранично делимую факторизацию. Очевидно, что функция $r_+(u, \lambda)$ аналитична при $\operatorname{Re} \lambda < 0$, непрерывна и не обращается в нуль при $\operatorname{Re} \lambda \leq 0$ за исключением, быть может, бесконечно удаленной точки, а функция $r_-(u, \lambda)$ обладает аналогичными свойствами в правой полуплоскости λ .

Если функция g представима при некотором v , $\operatorname{Re} \lambda = v$ в виде интеграла Фурье-Стилтьеса:

$$g(\lambda) = \int_{-\infty}^{\infty} e^{\lambda x} dG(x),$$

то положим по определению:

$$[g(\lambda)]^D = \int_D e^{\lambda x} dG(x) \quad (2)$$

для любого измеримого $D \subset R$. Пусть функция g допускает представление (2). Определим операторы A и B следующим образом:

$$Ag(u, \lambda) = r_-^{-1}(u, \lambda) [r_-(u, \lambda) g(u, \lambda)]^{(-\infty, -a]}$$

$$Bg(u, \lambda) = r_+^{-1}(u, \lambda) [r_+(u, \lambda) g(u, \lambda)]^{[b, \infty)}$$

B [4]

доказано, что при $\operatorname{Re} u > 0, \operatorname{Re} \lambda = 0$

$$E\left(\exp\left\{-u\tau_k^+ + \lambda\xi\left(\tau_k^+\right)\right\}; \tau_k^+ < \infty\right) = (BA)^k e(u; \lambda),$$

$$E\left(\exp\left\{-u\tau_k^- + \lambda\xi\left(\tau_k^-\right)\right\}; \tau_k^- < \infty\right) = (AB)^k e(u; \lambda), \quad (3)$$

где $e(u, \lambda) \equiv 1$. Ясно, что для нахождения вероятности $P(\tau_k^\pm < \infty)$ достаточно положить $\lambda = 0$ в (3) и устремить u к нулю.

Пусть далее

$$\psi(\lambda) = \ln Ee^{\lambda\xi(1)} = \gamma\lambda + c \int_0^\infty (e^{\lambda x} - 1) dF(x), \quad (4)$$

где $F(x) = \begin{cases} 0, & \text{если } x < 0 \\ 1 - e^{-\alpha x}, & \text{если } x \geq 0 \end{cases}, \alpha > 0, c > 0, \gamma < 0.$

Условие (4) означает, что $\xi(t)$ является обобщённым пуассоновским процессом с отрицательным сносом (параметр сноса $\gamma < 0$), показательно распределёнными скачками с параметром $\alpha > 0$ и показательно распределёнными с параметром $c > 0$ интервалами времени между скачками. Тогда $\psi(\lambda) = \gamma\lambda + \frac{c\lambda}{\alpha - \lambda}$, $E\xi(1) = \psi'(0) = \gamma + \frac{c}{\alpha}$ и уравнение

$$u - \psi(\lambda) = 0 \text{ при } u \geq 0 \text{ имеет два решения } \lambda_\pm(u) = \frac{c + \alpha\gamma + u \pm \sqrt{(c + (\alpha\gamma)^2 + u)^2 - 4\alpha\gamma u}}{2\gamma}.$$

При $u > 0$ $\lambda_+(u) > 0$, $\lambda_-(u) < 0$ и, если $E\xi(1) < 0$, то $\lambda_+(0) = \alpha + \frac{c}{\gamma} > 0$, $\lambda_-(0) = 0$, а если

$$E\xi(1) > 0, \text{ то } \lambda_+(0) = 0, \lambda_-(0) = \alpha + \frac{c}{\gamma} < 0. \quad (5)$$

Так как $\lambda_+(u)\lambda_-(u) = \frac{\alpha u}{\gamma}$, положив

$$r_+(u, \lambda) = \frac{\lambda_+(u)}{\alpha(\lambda - \lambda_+(u))}, \quad r_-(u, \lambda) = \frac{\lambda_-(u)}{\lambda - \lambda_-(u)},$$

мы выполним все требования к компонентам факторизации.

Лемма 1. Пусть выполняется (4) и функция $g(\lambda)$ имеет вид:

$$g(\lambda) = \int_0^\infty e^{\lambda x} dG(x), \quad \operatorname{Re} \lambda \leq 0, \operatorname{Var} G < \infty.$$

Тогда $Ag(\lambda) = e^{-(\lambda - \lambda_-(u))a} g(\lambda_-(u)).$

Доказательство следует из следующих равенств:

$$[r_-(u, \lambda)g(\lambda)]^{(-\infty, -a]} = \left[\frac{\lambda_-(u)}{\lambda - \lambda_-(u)} g(\lambda) \right]^{(-\infty, -a]} = \lambda_-(u) \left[\int_{-\infty}^0 e^{(\lambda - \lambda_-(u))x} dx \cdot \int_0^{\infty} e^{\lambda x} dG(x) \right]^{(-\infty, -a]} =$$

$$= \lambda_-(u) \int_{-\infty}^{-a} e^{\lambda x} \int_0^{\infty} e^{\lambda_-(u)(t-x)} dG(t) dx = \frac{\lambda_-(u)}{\lambda - \lambda_-(u)} g(\lambda_-(u)) e^{\lambda - \lambda_-(u)a}.$$

Аналогично проверяется следующее утверждение.

Лемма 2. Если выполняется условие (4), то для всякой функции g вида:

$$g(\lambda) = \int_{-\infty}^0 e^{\lambda x} dG(x), \operatorname{Re} \lambda \geq 0, \quad \text{Var} G < \infty$$

справедливо равенство

$$Bg(\lambda) = \exp\{(\lambda - \lambda_+(u))b\} g(\lambda_+(u)).$$

Последовательным применением лемм 1,2 будем иметь

$$Ae(u, \lambda) = \exp\{\lambda - \lambda_-(u)a\},$$

$$Be(u, \lambda) = \exp\{(\lambda - \lambda_+(u))b\}, \quad (6)$$

$$(BA)^k e(u, \lambda) = \exp\{\lambda b + \lambda_-(u)((k-1)b + ka) - k\lambda_+(u)(b+a)\},$$

$$(AB)^k e(u, \lambda) = \exp\{-\lambda a + \lambda_-(u)(k-1)b + ka - \lambda_+(u)(kb + (k-1)a)\}. \quad (7)$$

Из соотношений (1), (3), (5)-(7) следует утверждение следующей теоремы.

Теорема. Пусть выполняется условие (4). Тогда если $E\xi(1) < 0$

$$P(\zeta_1 \geq k) = \exp\left\{-\left(\alpha + \frac{c}{\gamma}\right)(b+a)k\right\}, \quad P(\zeta_2 \geq k) = \exp\left\{-\left(\alpha + \frac{c}{\gamma}\right)(kb + (k-1)a)\right\};$$

если $E\xi(1) > 0$

$$P(\zeta_1 \geq k) = \exp\left\{\left(\alpha + \frac{c}{\gamma}\right)((k-1)b + ka)\right\}, \quad P(\zeta_2 \geq k) = \exp\left\{\left(\alpha + \frac{c}{\gamma}\right)(b+a)k\right\}.$$

Нетрудно заметить, что при $k > 0$

$$P(\zeta \geq 2k) = P(\zeta_1 + \zeta_2 \geq 2k) = P(\zeta_1 \geq k), P(\zeta \geq 2k - 1) = P(\zeta_2 \geq k).$$

Литература

1. Рогозин Б.А. О распределении некоторых функционалов, связанных с граничными задачами для процессов с независимыми приращениями, *Теория вероятн. и ее примен.* 1966. Т.11, №4. С.656 – 670.
2. Лотов В.И. Об одном подходе в двуграничных задачах, *Статистика и управление случайными процессами*, М.Наука,1989. С.117-121.
3. Лотов В.И., Орлова Н.Г. Асимптотические разложения для распределения числа пересечений полосы траекториями случайного блуждания. *Сиб. Мат. Журн.* 2004. Т.45, №4.С. 822-842.
4. Lotov V.I., Khodjibaev V.R. On the number of a strip for stochastic processes with independent increments. *Siberian Adv. Math.* 1993, V. 3, № 2, p. 145-152.
5. Ходжибаев В.Р., Атаходжаев А.А. Асимптотические разложения для распределения числа пересечений полосы траекториями случайного блуждания с непрерывным временем. *Докл. АН РУз.* 2007, № 5, С.20-23.
6. Ходжибаев В.Р., Атаходжаев А.А. Распределение числа пересечений полосы для



случайных процессов с независимыми приращениями. Уз. Мат. Журнал. 2010, № 1, С. 150-169.

7. Лотов В.И., Орлова Н.Г. О числе пересечений полосы траекториями случайного блуждания. *Мат. сб.* 2003. Т.194, №6. С. 135-146.

8. Борисов И.С., Никитина Н.Н. Распределение числа пересечений полосы траекториями простейших случайных блужданий и винеровского процесса со сносом”, *Теория вероятн. и ее примен.*, 56:1 (2011), 152–158.

9. Корольюк В.С. Граничные задачи для сложных пуассоновских процессов. *Науково Думка, Киев*, 1975.

МАТЕМАТИКА ТАРИХИ ВА UNING RIVOJLANISHIGA OLIMLARNING HISSASI

Xusanov Hamroqul-Jizzax Davlat Pedagogika universiteti katta o‘qituvchisi
Davronova Iroda Jizzax Davlat Pedagogika universiteti boshlang‘ich ta‘lim fakulteti talabasi

***Annotatsiya:** Ushbu maqolada matematikani paydo bo‘lishi va uni rivojlanishi tarixi, hamda matematiklar tomonidan matematika fanini rivojiga qo‘shgan hissasi qaraladi. Matematika fani tarixi uzoq yillik tarix va murakkab ilmiy jaraayonlardir. Maqolada matematika fani tarixining hozirgi kundagi ahamiyati haqida so‘z boradi.*

***Kalit so‘zlar:** bosqichlar, asoschi, davrlar, rivojlanish, munosabat, hisoblash, fan, algebra, shar, fazo, matematika, kelib chiqishi, geometriya, qiymat, teorema, tushuncha, trigonometriya, aniqlik, sirt, hajm, o‘lchovlar, planimetriya, o‘xshashliklar.*

ИСТОРИЯ МАТЕМАТИКИ И ВКЛАД УЧЁНЫХ НА ЕЁ РАЗВИТИЯ

Хусанов Хамрокул-старший преподаватель Джизакского Государственного Педагогического Университета
Давронова Ирода-студентка факультета начального образования Джизакского Государственного Педагогического Университета

***Аннотация:** в данной статье рассматривается история возникновения математики и ее развития, а также вклад математиков в развитие математики. История математической науки - это долгая история и сложный научный жаргон. В статье рассказывается о современной истории математики.*

***Ключевые слова:** этапы, основоположник, периоды, развитие, отношение, счёт, наука, алгебра, шар, пространство, математика, зарождение, геометрия, величина, теорема, понятие, тригонометрия, точность, поверхность, объём, измерения, планиметрия, подобия.*

THE HISTORY OF MATHEMATICS AND THE CONTRIBUTION OF SCIENTISTS TO ITS DEVELOPMENT

Xusanov Hamroqul-Senior lecturer of the Jizzakh State Pedagogical University
Davronova Iroda-student of the Faculty of Primary Education of the Jizzakh State Pedagogical University

***Annotation:** This article discusses the history of the emergence of mathematics and its development, as well as the contribution of mathematician to the development of mathematics. The history of mathematical*

science is a long history and complex scientific jargon. The article talks about the current history of mathematics.

Key words: *stages, founder, periods, development, relation, counting, science, algebra, ball, space, mathematics, origin, geometry, magnitude, theorem, concept, trigonometry, accuracy, surface, volume, measurements, planimetry, similarity.*

Введение

Современная математика изучает абстрактные структуры совершенно различной природы (множества, высказывания, логические языки, функции), но её основным объектом изучения изначально были понятия натурального и геометрической фигуры, возникшие из практической деятельности человека [1].

И хотя считается, что математика, как систематическая наука появилась только в Древней Греции [2], её история начинается уже с появления этих понятий.

Понятия натурального числа и геометрической фигуры возникли задолго до появления письменности, так как у культур, в которых впервые появилась письменность имелась довольно обширная коллекция математических знаний, полученных опытным путём [3].

Математика в системе человеческих знаний есть раздел, занимающийся такими понятиями, как количество, структура, соотношение и т.п. Развитие математики началось с создания практических искусств счёта и измерения линий, поверхностей и объёмов. Мы постоянно используем математику в повседневной жизни. С ней мы каждый день сталкиваемся. Если мы смотрим на часы видим цифры, планируем день – то есть ведём подсчёт. Из этого ясно, что всё вокруг нас напоминает о математике. Мы не можем исключить математику, она неотъемлемая часть нашей жизни.

Анализ литературы

При написании данной статьи мы изучили и проанализировали научно-исследовательские работы, великих учёных мира и Средней Азии, сделанные до сегодняшнего дня по вопросам возникновения и развития математики, и изучили труды великих учёных, внесших достойный вклад в становление и развитие математики Евклида, Пифагора, Архимеда, Лобачевского, Колмогорова, Белла, среди среднеазиатских учёных-энциклопедистов: Мухаммада Мусы аль-Хорезми, Абу Райхана Беруни, Аль-Фараби, Ахмада аль-Фергани, Омара Хайяма и др. Мы изучили и проанализировали такие научные работы, как «Начало», «О началах геометрии», «Математика XIX века», «О числах и действиях с ними», «Комментарии к трудностям во введениях книги Эвклида», «История математики», «Творцы математики», «Математика в её историческом развитии», «Математические трактаты» и высказали своё мнение на основе этого.

Методология исследования

Слово «математика» произошло от древнегреческого, означает что «изучение, знания, наука. Математика – одна из древних наук, требующих точности. Как и другие важные науки, математика развивалась в разные периоды. В современном понимании математика появилась в Древней Греции. Греки явились родоначальниками математики классического периода.

Великий математик А. Н. Колмогоров сказал: «Математика – наука о количественных отношениях и пространственных отношениях, и пространственных формах действительного мира».

Первое замечание о математике возник в каменном веке до нашей эры. Более 4000 лет до нашей эры счет считается, самый древней математической деятельностью. Для запоминания результатов счета использовали зарубки, узелки.

Математика развивает мышление и формирует жизненно важные личностные качества учащихся – внимание и память, мышление и речь, аккуратность и трудолюбие, алгоритмические навыки и творческие способности. Развитие математики началось с создания практических искусств счета и измерения линий, поверхностей и объемов. Математика возникла не просто случайно, а тысячи миллионов лет назад. Она в повседневной жизни пригодится во всем и значительно отличается от всех других наук. Мы можем изучать её, потому что это самая простая наука в мире. Она незаменимо объединено с прошлым, настоящим и будущим. С помощью математики люди получают и контролируют информацию, без которой жизнь в современном мире будет нелегко. Математика является фундаментальной наукой. Мы не можем представить жизнь без неё. Говорят, что, математика царица наук. Она существовавшая в более ранний период, была набором эмпирических заключений. Мы живём в век математики, она часть нашей жизни.

Последующее развитие математики началось примерно в 3000 год до нашей эры, благодаря вавилонянам и египтянам. Начиная с VI до нашей эры в Древней Греции, математика приобретает статус самостоятельной науки. В Древней Египте математика использовалась в астрономии, землемерии, мореплавании.

Ученые, которые внесли огромный вклад в развитие математики. Они сделали для общества очень многое.

Пифагор - древнегреческий математик и философ. Пифагора величают отцом математики. Он первый заложил основы математики как науки. Первым основателем математики считают Пифагора. Является создателем религиозно-философской школы пифагорейцев. Он доказал всем известнейшую свою тригонометрическую теорему о соединении сторон прямоугольного треугольника.

Теорема-это математическое утверждение, истинность которого установлена путём доказательства.

$$a^2+b^2=c^2$$

a=длина 1-го катета

b=длина 2-го катета

c=длина гипотенузы

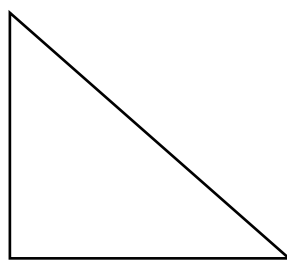

Его главное жизненное понятие- «Все есть Число». Его считают родоначальником учений о Числах. Он создал основы планиметрии и учение о подобии.

Евклид- древнегреческий математик и геометр.

Жил примерно в III веке до н.э. Известен как «Отец Геометрии». Он доказал много теорем и гипотез. Главный труд Евклида «Начала», посвящён систематическому построению геометрии и теории чисел. Его считает, вершиной античной математики. В теореме Евклида утверждается, что существует бесконечно много простых чисел.

Архимед- древнегреческий ученый. Сделал множество открытий в области геометрии. Автор ряда важных изобретений. Он вывел формулы для площади поверхности сферы. Его большинство произведений не сохранились.



Николай Иванович Лобачевский- русский математик. Известен как один из создателей неевклидовой геометрии. Он делал много открытий в области геометрии. Его труд «О началах геометрии». Известный английский математик Уильям Клиффорд назвал Лобачевского «Коперником геометрии» [4]

Андрей Николаевич Колмогоров- русский математик, академик, выдающийся математик XX века. Известен своей работой «Основные понятия теории вероятностей». Автор ряда важных книг и статей. «Я всегда считал, что истина – главное» - А. Колмогоров. Большинство историко-научных работ А.Н. Колмогорова собрано в изданной в 1991 г. В.А. Успенским книге «Математика в её историческом развитии». Их обстоятельный анализ – дело будущего. В заключение замечу только, что в конце своей жизни он вместе с А.П. Юшкевичем предпринял издание трех томов «Математики XIX века. [5]

Он выделил 4 основных этапа в истории развития математики;

1. Этап; этап зарождения математики (по 6-5 века до н.э.)
2. Этап; этап элементарной математики (с 6-5 века до н.э.) по (17 век н.э.)
3. Этап; математика переменных величин (по 17- 18 вв.)
4. Этап; современная математика (с 19 в. до наших дней) [6]

Большой вклад в развитие математики внесли и ученые Средней Азии. К числу знаменитых учёных того времени принадлежит Мухаммад Муса аль-Хорезми. Его считают основоположником алгебры. Благодаря ему в математике появились термины «алгоритм», и «алгебра». На их основе создавались различные учебники по математике. Его можно считать отцом алгебры. В эпохи Возрождение в Европе он считался изобретателем алгебры. «Я составил краткую книгу об исчислении алгебры и алмукабалы, заключающую в себе простые и сложные вопросы арифметики, ибо это необходимо людям»- Аль-Хорезми. Он известен своим трактатом «О числах и действиях с ними». В этом дано систематическое изложение арифметики. Его научные труды вошёл в сокровищницу человеческой культуры. Ахмад аль-Фергани – великий среднеазиатский математик и астроном. Он известен под именем Alfraganus в Западной Европе. Он внёс огромную вклад в развитие мировую науку. Его научные работы всегда остаётся бессмертным. Он совершил много открытий и оставил нам множество бесценное наследие. Он мог доказать, что существует самые короткие и самые длинные дни в году (22 июня и 23 декабря) и ещё доказал, что земля имеет форму шара. Его изобретения и справочники используется в современной жизни, и научные труды можем считать энциклопедией.

Абу Наср аль-Фараби - математик и философ. Его множество открытий в сфере философии и представитель восточной философии. Он оставил много научных наследие. Он был талантливым математиком и составил комментарии к сочинению Евклида и Птолемея. Ему принадлежат «Руководство по геометрическому построению». [7] Он в миру известен как второй учитель после Аристотеля и сделал весомый вклад в развитие наук.

Абу Райхан Беруни – великий учёный энциклопедист. Научное наследие Беруни составляет примерно 150 трудов. Его основные работы посвящены математике и

астрономии. Большое внимание он уделял математике, особенно тригонометрии. Он составил тригонометрические таблицы, теорию кубических уравнений, сферическую тригонометрию. Его множество трудов переведён на немецкий, английский, русский и узбекский языки.

научные труды Беруни

Омар Хайям – математик, работавший в области алгебры, геометрии, астрономии, посвящённых кубическим уравнениям, он обнаружил, что кубическое уравнение может иметь два или три действительных решения. Также он нашёл геометрическое решение кубического уравнения. Ему принадлежат трактат «О задачах алгебры и алмукабалы», в котором дана классификация уравнений и уравнений 1-й, 2-й и 3-й степени. Хайям закончил работу над

важным математическим трудом – «Комментарии к трудностям во введениях книги Евклида». Трактат состоял из трёх книг; первая содержала оригинальную теорию параллельных прямых, вторая и третья посвящены усовершенствованию теории отношений и пропорций.

Заключение:

Математика не развивалась сама по себе, она требовала труда, терпения и знаний многих учёных. И понадобилось много лет и столетий, чтобы такое развитие произошло. Учёные, которых мы знаем и не знаем, потрудились и провели исследования, и внесли в это большой вклад. Из вышесказанного ясно, что жизнь без математики невообразима. Она очень важна, с ней связана основа нашей жизни. Поэтому с самого начала человечества оно вошло в нашу жизнь в силу жизненной необходимости. Нам стало известно, что среди учёных мира достойный вклад в развитие внесли учёные Средней Азии. И мы пришли к выводу, что по мере развития науки, техники и технологий наша потребность в математике возрастает.

Литература

1. Бойер, А History of Mathematics. Ленинград: Wiley, 1968, с.1
2. История математики, 1970-1972, с.34
3. Стройк Д. Я. Краткий очерк истории математики. – Изд. 3-е. –М.: Наука, 1984. – с.32. -225 с.
4. Белл Э. Т. Творцы математики глава 15 – М. Просвещение, 1979. - 256 страница
5. Математика XIX века. Математическая логика. Алгебра. Теория чисел. Теория вероятностей \ \ Под ред. А.Н. Колмогорова. А.П. Юшкевича. М.; Наука, 1978;
6. Колмогоров. Математика в её историческом развитии... С. 29.
7. Аль-Фараби. Математические трактаты. Алма-Ата, 1972
8. История математики. С древнейших времен до начала Нового времени. Том I, 1970, 225-с
9. Глезер Г.И. История математики в школе. VII-VIII классы. М. Просвещение, 1982. 240-с

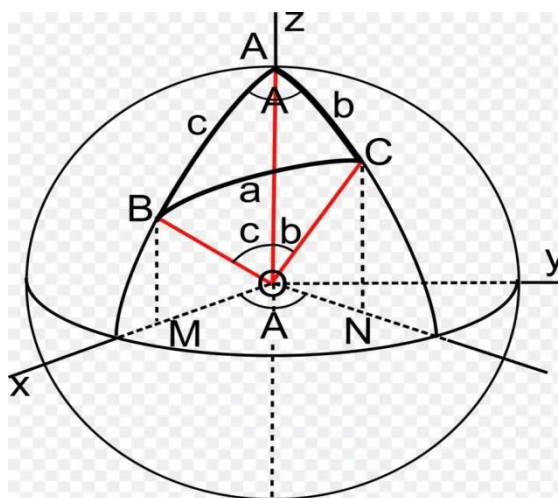

Бессмертные
остаётся во веки.

философ. В ранних
кубических
уравнениях, он обнаружил,
что кубическое
уравнение имеет два
решения. [8] Он
нашёл решение. Ему
принадлежат доказательства
в котором даётся
решение
степеней. [9] В 1077 г.

важным



(s)^{1/2} = 7 VA 13 TeV ENERGIYALARDA KATTA ADRON KOLLAYDERDAGI p+p TO'QNASHUVLARINING KOLLEKTIV XOSSLARINI TAQQOSLASH

Qobil A. Musayev, Maratbek Z. Shodmonov, Shakhnoza Z. Kanokova, Khusniddin K. Olimov
O'zR FA Fizika-texnika instituti, Chingiz Aytmatov ko'chasi, 2b, 100084 Toshkent. O'zbekiston
qobilmusayev1986@gmail.com

Annotatsiya: Maqolada Katta adron kollayderida (s)^{1/2} = 7 va 13 TeV energiyalarda noelastik p+p to'qnashuvlarida zaryadlangan zarrachalarning 10 ta turli o'rtacha ko'plik zichligi uchun zarracha ko'ndalang impulsi taqsimoti spektrlari termodinamik mos Tsallis funktsiyasi va ko'ndalang oqim kiritilgan Hagedorn funktsiyasi yordamida o'rganildi. Ushbu energiyalarda p+p to'qnashuvlarining kollektiv xossalari haqida muhim ma'lumotlar olindi.

Kalit so'zlar: proton-proton to'qnashuvlari, kvark-glyuon plazmas, ko'ndalang impuls spektri, termodinamik mos Tsallis funktsiyasi, ko'ndalang oqim kiritilgan Hagedorn funktsiyasi, noekstensiv parametr, ko'ndalang oqim tezligi, termolizatsiya koeffitsiyenti, radial oqim, temperatura.

COMPARISON OF THE COLLECTIVE PROPERTIES OF p+p COLLISIONS AT (s)^{1/2} = 7 AND 13 TeV AT THE LARGE HADRON COLLIDER

Kobil A. Musaev, Maratbek Z. Shodmonov, Shakhnoza Z. Kanokova, Khusniddin K. Olimov
Physical-Technical Institute of Uzb. Academy of Sciences, Chingiz Aytmatov Str. 2b, 100084
Tashkent, Uzbekistan
qobilmusayev1986@gmail.com

Annotation: The spectra of transverse momentum distributions of particles for 10 different classes of the average multiplicity density of charged particles in inelastic p+p collisions at energies (s)^{1/2} = 7 and 13 TeV at the Large Hadron Collider (LHC) have been studied using thermodynamically consistent Tsallis function as well as Hagedorn function with the embedded transverse flow. Important information about the collective characteristics of p+p-collisions at these energies has been obtained.

Keywords: proton-proton collisions, quark-gluon plasma, transverse momentum spectra, thermodynamically consistent Tsallis function, Hagedorn function with embedded transverse flow, non-extensive parameter, transverse flow velocity, degree of thermalization, radial flow, temperature.

СРАВНЕНИЕ КОЛЛЕКТИВНЫХ ХАРАКТЕРИСТИК p+p-СОУДАРЕНИЙ ПРИ (s)^{1/2} = 7 И 13 ТЭВ НА БОЛЬШОМ АДРОННОМ КОЛЛАЙДЕРЕ

Мусаев К.А., Шодмонов М.З., Канокова Ш.З., Олимов Х.К.
Физико-технический институт Академии наук Узб., г. Чингиз Айтматова ул. 2б, 100084
Ташкент, Узбекистан
qobilmusayev1986@gmail.com

Аннотация: В статье изучены спектры распределений по поперечному импульсу частиц для 10 различных классов средней плотности множественности заряженных частиц в неупругих p+p-столкновениях при энергиях (s)^{1/2} = 7 и 13 ТэВ на Большом Адронном Коллайдере (БАК) с использованием термодинамически согласующейся функции Цаллиса и функции Хагедорна с внедренным поперечным потоком. Получена ценная информация о коллективных характеристиках p+p-столкновений при этих энергиях.



Ключевые слова: протон-протонные соударения, кварк-глюонная плазма, спектр поперечного импульса, термодинамически согласующаяся функция Цаллиса, функции Хагедорна с внедренным поперечным потоком, параметра неэкстенсивности, скорость поперечного потока, степень термализации, радиальный поток, температура.

Введение

Современные эксперименты на Большом адронном коллайдере (БАК) направлены на создание кварк-глюонной плазмы (КГП) в столкновениях тяжелых ионов при высоких энергиях с целью детального изучения свойств КГП, которое, как считается, образовалась всего через несколько микросекунд после «Большого Взрыва». Ученые считают этот момент начальной точкой создания Вселенной. Тем не менее анализ малых систем, таких как $p+p$ -столкновения при высоких энергиях, также имеет большое значение. Это необходимо не только потому, что результаты $p+p$ -столкновений служат основой для анализа столкновений тяжелых ионов, но также для выявления общих особенностей системы, созданной в $p+p$ -столкновениях при самых высоких энергиях БАК [1]. Наблюдения о различных сигналах КГП в $p+p$ -столкновениях (с высокой множественностью) на БАК, в том числе поразительное сходство коллективных особенностей $p+p$ -соударений с высокой множественностью и столкновений тяжелых ионов, мотивируют на дальнейшие исследования $p+p$ -столкновений.

В этом анализе были изучены p_t распределения заряженных пионов и каонов, протонов и антипротонов в центральной области быстрот для 10 различных классов средней плотности множественности заряженных частиц (псевдобыстрот) ($\langle \frac{dN_{ch}}{d\eta} \rangle$) в неупругих $p+p$ столкновениях при энергии $(s)^{1/2} = 7$ и 13 ТэВ на БАК, измеренные коллаборацией ALICE в работах [2,3]. Основная цель данной работы - получить ценную информацию о возможной эволюции коллективных свойств системы путем изменения плотности множественности заряженных частиц ($\langle \frac{dN_{ch}}{d\eta} \rangle$) посредством комбинированных модельных фитирований p_t спектров заряженных пионов и каонов, протонов и антипротонов в каждом классе плотности множественности заряженных частиц с использованием термодинамически согласующейся функции распределения Цаллиса и формулы Хагедорна с внедренным поперечным (радиальным) потоком, применяемым во всем измеренном интервале p_t .

Экспериментальные данные и модели

Коллаборацией ALICE были отобраны [3] события неупругих протон-протонных столкновений при $(s)^{1/2} = 7$ ТэВ, по крайней мере с одной рожденной заряженной частицей в области псевдобыстрот $|\eta| < 1$, которые составляют около 75% от общего неупругого поперечного сечения. Для изучения зависимости рождения адронов легких ароматов от множественности, выделенные события столкновений были разделены на классы (группы) событий в соответствии с суммарным зарядом, накопленным в двух детекторах V0 (амплитуда V0M). Средняя плотность множественности заряженных частиц и соответствующие доли неупругих сечений для различных групп множественности событий приведены в таблице 1.

Диапазоны [2,3] p_t -распределений в центральной области быстрот в неупругих протон-протонных столкновениях при $(s)^{1/2} = 7$ ТэВ и 13 ТэВ следующие: [0.1-20.0] ГэВ/с для $\pi^+ + \pi^-$, [0.2- 20.0] ГэВ/с для $K^+ + K^-$ и [0.3-20.0] ГэВ/с для $p + \bar{p}$.

Таблица 1. Средняя плотность множественности заряженных частиц в десяти различных классах множественности заряженных частиц в неупругих p+p-столкновениях при $(s)^{1/2} = 7$ ТэВ и 13 ТэВ.

VOM класс множественности	$\langle dN_{ch}/d\eta \rangle$, (s)^{1/2} = 7 ТэВ	$\sigma/\sigma_{неупр>0}$ (%), (s)^{1/2} = 7 ТэВ	$\langle dN_{ch}/d\eta \rangle$, (s)^{1/2} = 13 ТэВ	$\sigma/\sigma_{неупр>0}$ (%), (s)^{1/2} = 13 ТэВ
I	21.3±0.6	0-0.95	26.02±0.35	0-0.92
II	16.5±0.5	0.95-4.7	20.02±0.27	0.92-4.6
III	13.5±0.4	4.7-9.5	16.17±0.22	4.6-9.2
IV	11.5±0.3	9.5-14	13.77±0.19	9.2-13.8
V	10.1±0.3	14-19	12.04±0.17	13.8-18.4
VI	8.45±0.25	19-28	10.02±0.14	18.4-27.6
VII	6.72±0.21	28-38	7.95±0.11	27.6-36.8
VIII	5.40±0.17	38-48	6.32±0.09	36.8-46
IX	3.90±0.14	48-68	4.50±0.07	46.0-64.5
X	2.26±0.12	68-100	2.55±0.04	64.5-100

В настоящем анализе для описания p_t -распределений $d^2N/(N_{ev}dp_t dy)$ заряженных частиц в десяти группах множественности событий в неупругих протон-протонных столкновениях при $(s)^{1/2} = 7$ ТэВ и 13 ТэВ используется термодинамически согласующаяся функция Цаллиса [4,5] в следующем виде:

$$\frac{d^2N}{N_{ev}dp_t dy} = 2\pi C_q p_t m_t \left(1 + (q - 1) \frac{m_t}{T} \right)^{-\frac{q}{q-1}} \quad (1)$$

Аналогично, для описания p_t -спектров $d^2N/(N_{ev}dp_t dy)$ частиц в настоящей работе мы применяем функцию Хагедорна [4,5] с внедренным поперечным потоком в следующем виде:

$$\frac{d^2N}{N_{ev}dp_t dy} = 2\pi C p_t \left(1 + \langle \gamma_t \rangle \frac{(m_t - p_t \langle \beta_t \rangle)}{nT_0} \right)^{-n} \quad (2)$$

В настоящей работе одновременное фитирование модельными функциями p_t -распределений всех исследованных типов частиц в каждой группе $\langle dN_{ch}/d\eta \rangle$ было проведено с использованием программы Nonlinear Curve Fitting of the Origin 9.1 для построения графиков и анализа данных. T/T_0 и $\langle \beta_t \rangle$ извлекаются как глобальные (общие) параметры для всех типов частиц во время фитирования.

Анализ и результаты

На рисунке 1 приведены зависимости от $\langle dN_{ch}/d\eta \rangle$ извлеченных параметров q и T термодинамически согласующейся функции Цаллиса для исследуемых заряженных частиц в неупругих протон-протонных столкновениях при $(s)^{1/2} = 7$ ТэВ и 13 ТэВ.



Рисунок 1. (а) – Зависимости от $\langle dN_{ch}/d\eta \rangle$ извлеченных значений q в работе [4] термодинамически согласующейся функции Цаллиса для заряженных пионов (●) и каонов (▲), протонов и антипротонов (■) в протон-протонных столкновениях при $(s)^{1/2}=7$ ТэВ; (б) – то же для полученных эффективных температур T (●) термодинамически согласующейся функции Цаллиса. Соответствующие результаты [5], для соответствующих заряженных частиц в протон-протонных столкновениях при $(s)^{1/2}=13$ ТэВ даны соответствующими открытыми символами для сравнения.

Как видно из рисунка 1 (а), значения q для мезонов (пионов и каонов) и барионов (протонов и антипротонов) четко разделены, при этом соотношение $q(\text{барионы}) < q(\text{мезоны})$ выполняется во всей исследуемой $\langle dN_{ch}/d\eta \rangle$ области в протон-протонных столкновениях при $(s)^{1/2}=7$ и 13 ТэВ. Это согласуется с соотношением $q(\text{барионы}) < q(\text{мезоны})$ во всех неупругих протон-протонных взаимодействиях, полученным ранее в работах [1, 6, 7, 8]. Как видно из рисунка 1 (а), поведение зависимости q от $\langle dN_{ch}/d\eta \rangle$ для всех рассматриваемых типов частиц в протон-протонных столкновениях при $(s)^{1/2}=7$ ТэВ аналогично полученному в протон-протонных столкновениях при $(s)^{1/2}=13$ ТэВ в [5]. Однако, как видно из рисунка 1 (а), в целом значения q для анализируемых типов частиц в протон-протонных столкновениях при $(s)^{1/2}=7$ ТэВ оказываются заметно ниже, чем в протонных-протонных столкновениях при $(s)^{1/2}=13$ ТэВ во всей анализируемой области $\langle dN_{ch}/d\eta \rangle$. Это может свидетельствовать о том, что системы, образованные в протон-протонных столкновениях при $(s)^{1/2}=7$ ТэВ, характеризуются заметно большей степенью равновесия и термализации по сравнению с протон-протонными столкновениями при $(s)^{1/2}=13$ ТэВ.

Как видно из рисунка 1 (б), извлеченные значения T термодинамически согласующейся функции Цаллиса показывают аналогичный последовательный рост с увеличением $\langle dN_{ch}/d\eta \rangle$ в протон-протонных взаимодействиях при $(s)^{1/2}=7$ ТэВ, как это наблюдается при столкновениях протонов при $(s)^{1/2}=13$ ТэВ. Этот результат можно объяснить тем, что столкновения с большой множественностью согласуются с более жесткими протон-протонными столкновениями, при которых системе передается большее количество энергии-импульса [5].

На рисунке 2 обобщены зависимости от $\langle dN_{ch}/d\eta \rangle$ извлеченных параметров $\langle \beta_t \rangle$, T_0 и n функции Хагедорна с внедренным поперечным потоком для исследуемых частиц в неупругих протон-протонных столкновениях при $(s)^{1/2}=7$ ТэВ и 13 ТэВ. На рисунке 2 (а) видно,

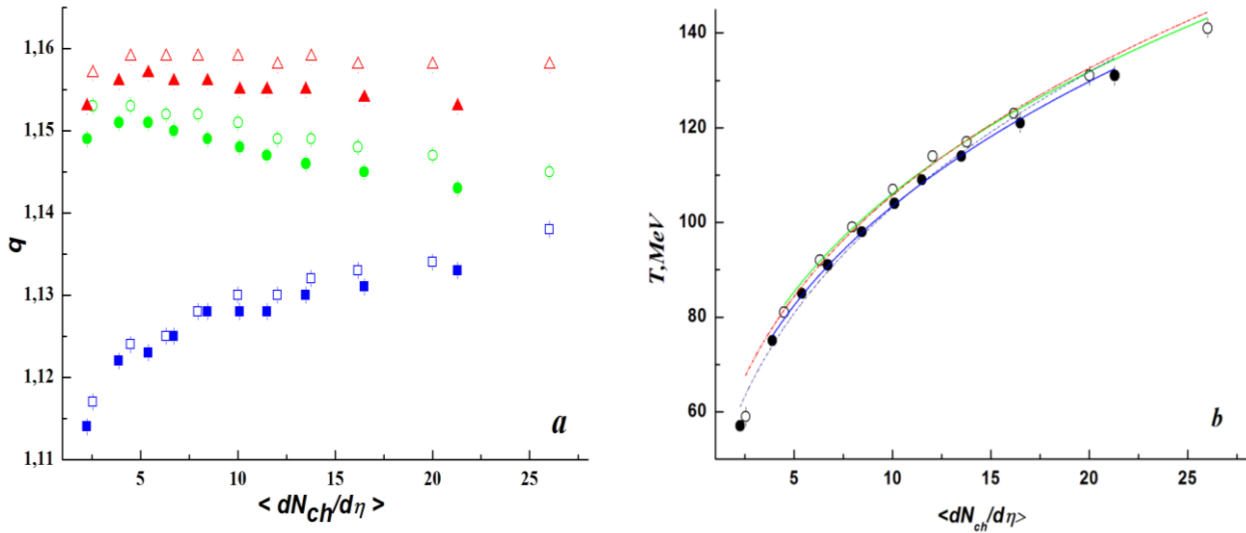
что значения $\langle \beta_t \rangle$, полученные с использованием функции Хагедорна с внедренным поперечным потоком, практически равны нулю в диапазоне $\langle dN_{ch}/d\eta \rangle < 6$ (первые три точки данных) в протон-протонных взаимодействиях при $(s)^{1/2} = 7$ ТэВ. Как видно из рисунка 2 (a), начиная с $\langle dN_{ch}/d\eta \rangle \approx 6$, формируется и развивается поперечный поток с устойчивым ростом параметра $\langle \beta_t \rangle$ в области $\langle dN_{ch}/d\eta \rangle > 6$ до наибольшего значения $\langle dN_{ch}/d\eta \rangle$. Соответствующий параметр T_0 систематически растет в области малых множественностей $\langle dN_{ch}/d\eta \rangle < 6$ (первые три точки данных) и не изменяется в пределах ошибок фитирования в широкой области $\langle dN_{ch}/d\eta \rangle > 6$ в протон-протонных взаимодействиях при $(s)^{1/2} = 7$ ТэВ. Широкий диапазон плато T_0 , начинающийся с $\langle dN_{ch}/d\eta \rangle \approx 6$ на рисунке 2 (b), сопровождается одновременным и систематическим ростом $\langle \beta_t \rangle$ с увеличением $\langle dN_{ch}/d\eta \rangle$ в широкой области $\langle dN_{ch}/d\eta \rangle > 6$ на рисунке 2 (a).



Рисунок 2. Зависимости от $\langle dN_{ch}/d\eta \rangle$ извлеченных параметров $\langle \beta_t \rangle$ (a) и T_0 (b) (●) функции Хагедорна с внедренным поперечным потоком, приведенные в работе [4], в протон-протонных столкновениях при $(s)^{1/2} = 7$ ТэВ; (c) – то же самое для полученных значений n функции Хагедорна с внедренным поперечным потоком, приведенные в работе [4], для заряженных пионов (●) и каонов (▲), протонов и антипротонов (■). Соответствующие результаты [4] для соответствующих частиц в протон-протонных столкновениях при $(s)^{1/2} = 13$ ТэВ даны соответствующими открытыми символами для сравнения.

Наблюдение, что температура T_0 сначала повышается в области $\langle dN_{ch}/d\eta \rangle < 6$, достигая широкого плато, начиная с $\langle dN_{ch}/d\eta \rangle \approx 6$, что соответствует отсутствию поперечного потока в области $\langle dN_{ch}/d\eta \rangle < 6$, появление и систематическое увеличение $\langle \beta_t \rangle$ в широкой области $\langle dN_{ch}/d\eta \rangle > 6$, предполагает вероятное начало фазового перехода деконфайнмента при

$\langle dN_{ch}/d\eta \rangle \approx 6$ в протон-протонных взаимодействиях при $(s)^{1/2}=7$ ТэВ. Зависимости $\langle \beta_t \rangle$ и T_0 от $\langle dN_{ch}/d\eta \rangle$ в столкновениях протонов при $(s)^{1/2}=7$ ТэВ, как видно из рисунков 2 (a) и 2 (b), качественно совпадают с таковыми зависимостями в столкновениях протонов при $(s)^{1/2}=13$ ТэВ, полученными в [5], при этом некоторые отличия наблюдаются в абсолютных значениях параметров. Из рисунков 2 (a) и 2 (b) видно, что абсолютные значения $\langle \beta_t \rangle$ заметно меньше, а значение $\langle dN_{ch}/d\eta \rangle$ для вероятного начала фазового перехода и значение T_0 в области плато больше в p+p-столкновениях при $(s)^{1/2}=13$ ТэВ по сравнению с таковыми при $(s)^{1/2}=7$ ТэВ. В работе [5] из анализа зависимостей T_0 и $\langle \beta_t \rangle$ от $\langle dN_{ch}/d\eta \rangle$ получено, что ожидаемое начало фазового перехода деконфайнмента в протон-протонных столкновениях при $(s)^{1/2}=13$ ТэВ происходит при $\langle dN_{ch}/d\eta \rangle \approx 7.1 \pm 0.2$. Мы следовали аналогичному анализу, как в работе [5] для более точной оценки критического значения $\langle dN_{ch}/d\eta \rangle$ для вероятного начала фазового перехода деконфайнмента в столкновениях протонов при $(s)^{1/2}=7$ ТэВ: критическое значение $\langle dN_{ch}/d\eta \rangle$ оценивается как среднее значение по оси $\langle dN_{ch}/d\eta \rangle$ между 3-й и 4-й точками на рисунке 2 (b), соответствующими $\langle dN_{ch}/d\eta \rangle = 5.40 \pm 0.17$ и $\langle dN_{ch}/d\eta \rangle = 6.72 \pm 0.21$ в таблице 1. Соответствующая оценка для вероятного начала фазового перехода деконфайнмента в p+p-столкновениях при $(s)^{1/2}=7$ ТэВ оказалась равной $\langle dN_{ch}/d\eta \rangle \approx 6.1 \pm 0.3$, что меньше, но близко к соответствующему $\langle dN_{ch}/d\eta \rangle \approx 7.1 \pm 0.2$, полученному в p+p-столкновениях при $(s)^{1/2}=13$ ТэВ в [5].

Как видно на рисунке 2 (c), зависимости n от $\langle dN_{ch}/d\eta \rangle$, полученные с использованием функции Хагедорна с внедренным поперечным потоком, в протон-протонных столкновениях при $(s)^{1/2}=7$ и 13 ТэВ [5] примерно соответствуют с соответствующим обратным зависимостям от $\langle dN_{ch}/d\eta \rangle$ параметра q для исследуемых частиц на рисунке 1 (a).

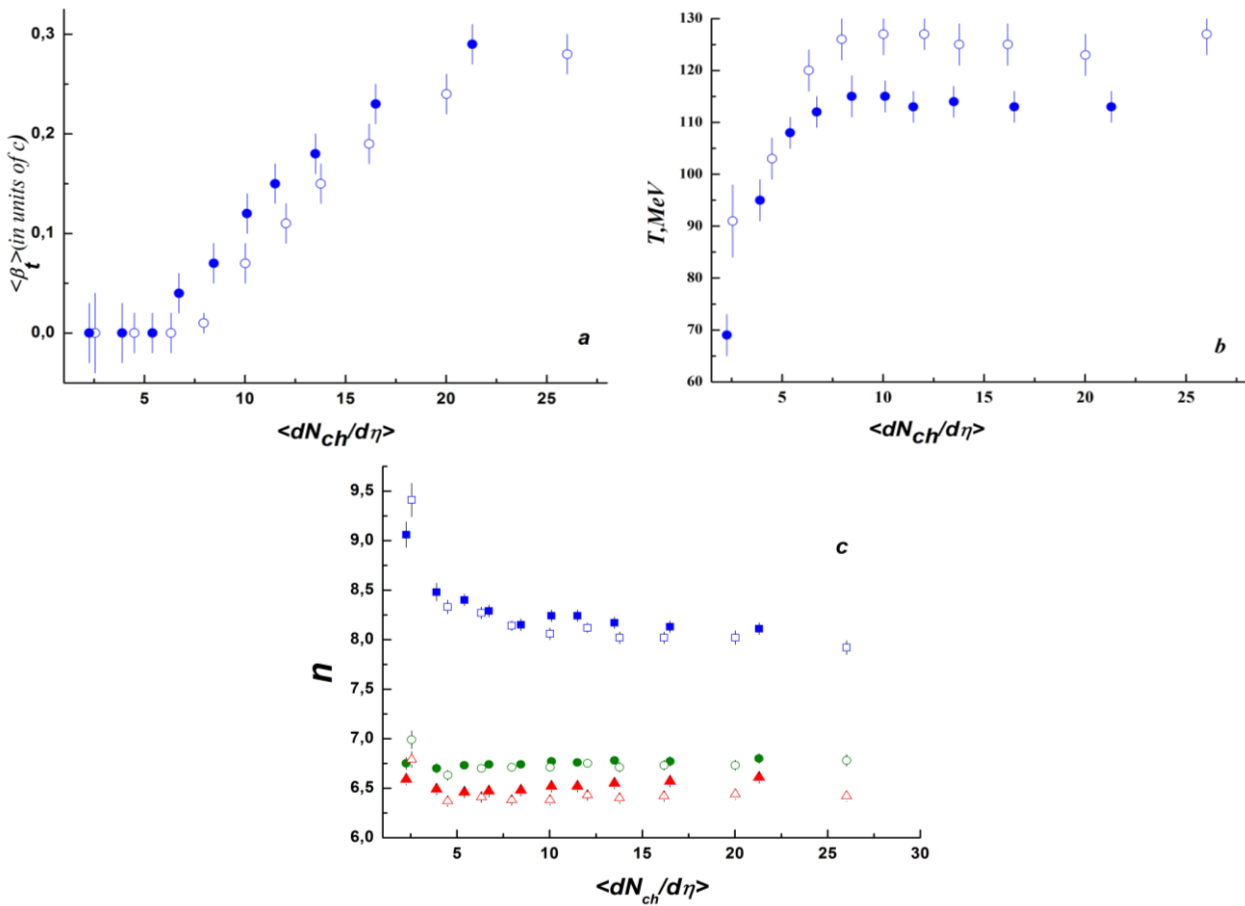
Выводы и заключения

В данной статье приводится сравнительный анализ протон-протонных столкновений при $(s)^{1/2}=7$ ТэВ и $(s)^{1/2}=13$ ТэВ. Были проанализированы экспериментальные p_T -распределения частиц в десяти группах $\langle dN_{ch}/d\eta \rangle$ в неупругих протон-протонных столкновениях при $(s)^{1/2}=7$ ТэВ и 13 ТэВ в центральной области быстрой y на БАК, измеренные коллаборацией ALICE. Значения параметра неэкстенсивности q для пионов и каонов, протонов и антипротонов в протон-протонных столкновениях при $(s)^{1/2}=7$ ТэВ оказываются заметно меньшими по сравнению с таковыми при столкновениях протонов при $(s)^{1/2}=13$ ТэВ во всем анализируемом диапазоне $\langle dN_{ch}/d\eta \rangle$. Это свидетельствует о том, что системы, образующиеся в протон-протонных столкновениях при $(s)^{1/2}=7$ ТэВ, имеют заметно большую степень равновесия и термализации, чем системы при $(s)^{1/2}=13$ ТэВ. Получено, что поперечный (радиальный) поток возникает при $\langle dN_{ch}/d\eta \rangle \approx 6$, а затем увеличивается, становясь значительным при более высоких кратностях и достигая максимального значения $\langle \beta_t \rangle = 0.29 \pm 0.02$ при максимальном изученном $\langle dN_{ch}/d\eta \rangle = 21.3 \pm 0.6$ в протон-протонных столкновениях при $(s)^{1/2}=7$ ТэВ. Эти результаты согласуются с аналогичным возникновением и развитием поперечного радиального потока в протон-протонных событиях большей множественности при $(s)^{1/2}=13$ ТэВ на LHC, продемонстрированном в [5].

Критические значения $\langle dN_{ch}/d\eta \rangle \approx 6.1 \pm 0.3$ и $\langle dN_{ch}/d\eta \rangle \approx 7.1 \pm 0.2$ [5] для вероятного начала фазового перехода деконфайнмента в столкновениях протонов при $(s)^{1/2}=7$ и 13 ТэВ, оцененные нами из анализа зависимостей T_0 и $\langle \beta_t \rangle$ от $\langle dN_{ch}/d\eta \rangle$, оказались непротиворечивыми и хорошо согласующимися с соответствующими оценками

Кампанини и др. в работе [9-11] и предсказания теории [11] перехода от адронного газа к кварк-глюонной плазме, начиная с $(dN_{ch}/d\eta) \approx 6$.

Финансирование: Работа выполнена в рамках фундаментального проекта ФЗ-20200929146 «Анализ больших массивов данных по соударениям тяжёлых ионов при высоких энергиях на Большом адронном коллайдере», финансируемого Агентством инновационного развития Министерства высшего образования, науки и инноваций Республики Узбекистан

Литература

- [1] Kh.K. Olimov, Akhtar Iqbal, Samina Masood, Systematic analysis of midrapidity transverse momentum spectra of identified charged particles in $p+p$ collisions at $(s)^{1/2}=2.76, 5.02, \text{ and } 7 \text{ TeV}$ at the LHC. *International Journal of Modern Physics A*, Vol. 35, id. 2050167 (2020), <https://doi.org/10.1142/S0217751X20501675>
- [2] ALICE Collab. (S. Acharya et al.), Multiplicity dependence of π , K, and p production in pp collisions at $(s)^{1/2}=13 \text{ TeV}$. *The European Physical Journal C*, 80, 693 (2020), <https://doi.org/10.1140/epjc/s10052-020-8125-1>.
- [3] ALICE Collab., (S. Acharya et al.), Multiplicity dependence of light flavor hadron production in pp collisions at $(s_{nn})^{1/2} = 7 \text{ TeV}$. *Physical Review C* 2019, 99, 024906, <https://doi.org/10.1103/PhysRevC.99.024906>.
- [4] Olimov, K.K., Fu-Hu Liu, Multiplicity Dependencies of Midrapidity Transverse Momentum Distributions of Identified Charged Particles in Proton-Proton Collisions at $(s)^{1/2}= 7 \text{ TeV}$ at the LHC. *Universe* 2022, 8(3):174, <https://doi.org/10.3390/universe8030174>
- [5] Khusniddin K. Olimov, Fu-Hu Liu, Multiplicity dependencies of midrapidity transverse momentum spectra of identified charged particles $p+p$ collisions at $(s)^{1/2}=13 \text{ TeV}$ at LHC. *International Journal of Modern Physics A* Vol. 36, No. 20, 2150149 (2021) , <https://doi.org/10.1142/S0217751X21501499>
- [6] Kh.K. Olimov, Sh.Z.Kanokova et al. Combined analysis of midrapidity transverse momentum spectra of the charged pions and kaons, protons and antiprotons in $p+p$ and Pb+Pb collisions at $(s_{nn})^{1/2}= 2.76 \text{ and } 5.02 \text{ TeV}$ at the LHC. *Modern Physics Letters A*, Vol. 35 (29), id. 2050237 (2020), <https://doi.org/10.1142/S0217732320502375>
- [7] G. Biro, G. Barnafoldi et al., Systematic Analysis of the Non-Extensive Statistical Approach in High Energy Particle Collisions – Experiment vs. Theory. *Entropy*, Vol. 19 (3), p. 88 (2017), <https://doi.org/10.3390/e19030088>
- [8] G. Biro, G. Barnafoldi et al., Mass hierarchy and energy scaling of the Tsallis – Pareto parameters in hadron productions at RHIC and LHC energies. *The European Physical Journal Conferences*, Vol. 171 (3), id. 14008 (2018), <https://doi.org/10.1051/epjconf/201817114008>
- [9] R. Campanini, Quark gluon plasma and multiplicity dependence of transverse momentum in hadronic collisions. *Lettere al Nuovo Cimento* 1985, 44, 343. <https://doi.org/10.1007/BF02746693>
- [10]. R. Campanini, Possible Signals of new phenomena in hadronic interactions at $dn/d\eta = 5.5 \pm 1.2$. arXiv: High Energy Physics – Experiment, 2010, <https://doi.org/10.48550/arXiv.1012.5219>
- [11]. R. Campanini, G. Ferri, Experimental equation of state in proton-proton and proton-antiproton collisions and phase transition to quark gluon plasma. *Physics Letters B*, Vol. 703, p.237-245, 2011, <https://doi.org/10.1016/j.physletb.2011.08.009>



STUDY OF VIBRATION PROCESSES IN WATER USING RAMAN SCATTERING AND AB-INITIO CALCULATIONS

PhD, Bekzod Khudaykulov

Master, Doston Abdalimov

Student, Samariddin Abdukayumov

Student, Solihboy Muxammadiev

Samarkand State University

Abstract: *In this work, Raman scattering spectra of water were studied in the range of 500-4000 cm^{-1} , and symmetric, asymmetric bands related to O-H stretching vibration of water were analyzed. The asymmetric appearance of the studied bands indicates the complexity of the structure of water molecules. Such complexity was also shown in the results obtained in ab-initio calculations. Using ab-initio calculations, hydrogen bond lengths, bonding energies, geometric parameters and Mulliken charge distributions of water molecules in monomer, dimer and trimer aggregates were calculated.*

Key words: *water, stretching vibration, Raman, ab-initio calculations, hydrogen bonding.*

Introduction

It is known that there is no point in life that we can imagine without water. Therefore, attention to water, especially drinking water, is unlimited today. Investigations show that the main physical process in studying the properties of water is related to intermolecular hydrogen bonding. Therefore, it is important to study the properties of water [1-2]. Raman spectroscopy is one of the most convenient methods for studying vibrational processes, intra and intermolecular interactions in water. Until now, many works have been carried out in this field [3-4]. In this work, we analyzed the vibrational properties of water using a contemporary Reinshaw Invia Raman spectrometer and *ab-initio* calculations.

Experimental and theoretical methods

Raman spectra were obtained on a diffraction grating InViaRaman spectrometer with a period of 1200 lines/mm. The integration time is 10 s and the resolution is 0.5 cm^{-1} . A Spectrum Stabilized Laser Module with a wavelength of 532 nm and a power of 50 mW was used as an excitation source. *Ab-initio* calculations used the basis set 6-311+G(2d,p) (DFT method, Gaussian 09 software) [5].

Results and discussion

Water molecule consists of two hydrogen atoms and an oxygen atom with high electronegativity; these atoms actively participate in hydrogen bonding. The symmetry of the water molecule is C_{2v} , which means that the O-H bonds in H_2O lie in a plane passing through two symmetry axes perpendicular to each other. Based on the $3N-6$ formula for nonlinear molecules, there are 3 fundamental vibrations in water. These vibrations are O-H symmetric stretching, asymmetric stretching, and bending vibrations. According to the selection rule, all three vibrations in the molecule are allowed in the Raman scattering and IR absorption spectrum (Fig. 1). Figure 1 shows the Raman scattering spectra of water. Part a) of the figure shows the experiment, and part b) shows the result of *ab-initio* calculation. Figure 1a) shows the total Raman scattering spectrum of water.

It can be seen from the figure that the O-H binding vibration corresponds to 1658 cm^{-1} , and in the calculation, this vibration is 1618 cm^{-1} . The calculation result was in agreement with the experiment with an accuracy of 2%. And the O-H symmetric stretching vibration

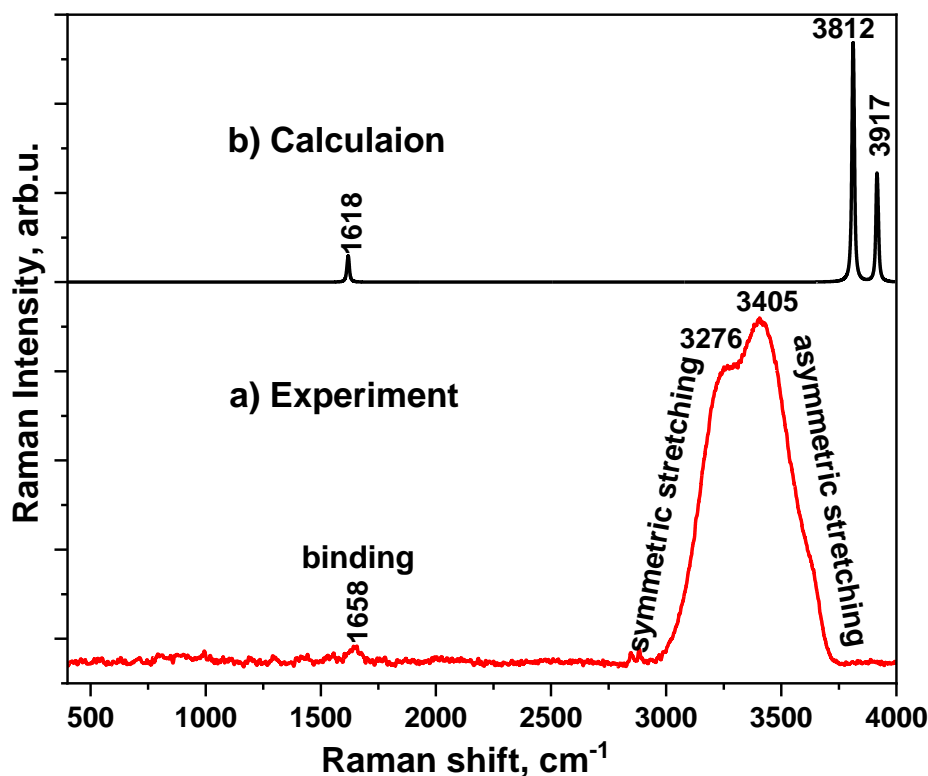

Figure 1. Raman spectra of water. a) Experiment, b) Calculated results

corresponds to 3276 cm^{-1} in the experiment. In the calculation, this band corresponds to 3812 cm^{-1} and the O-H asymmetric stretching vibration corresponds to 3406 cm^{-1} in the experiment. In the calculation, this band corresponds to 3917 cm^{-1} . The difference between the experimental and calculated values of these vibration frequencies is more, which further confirms the complexity of the band. We isolated these bands for further study in Fig. 2. It can be seen from the figure that the symmetric vibration band has asymmetry on the low frequency side, and the asymmetric vibration band has asymmetry on the high frequency side.

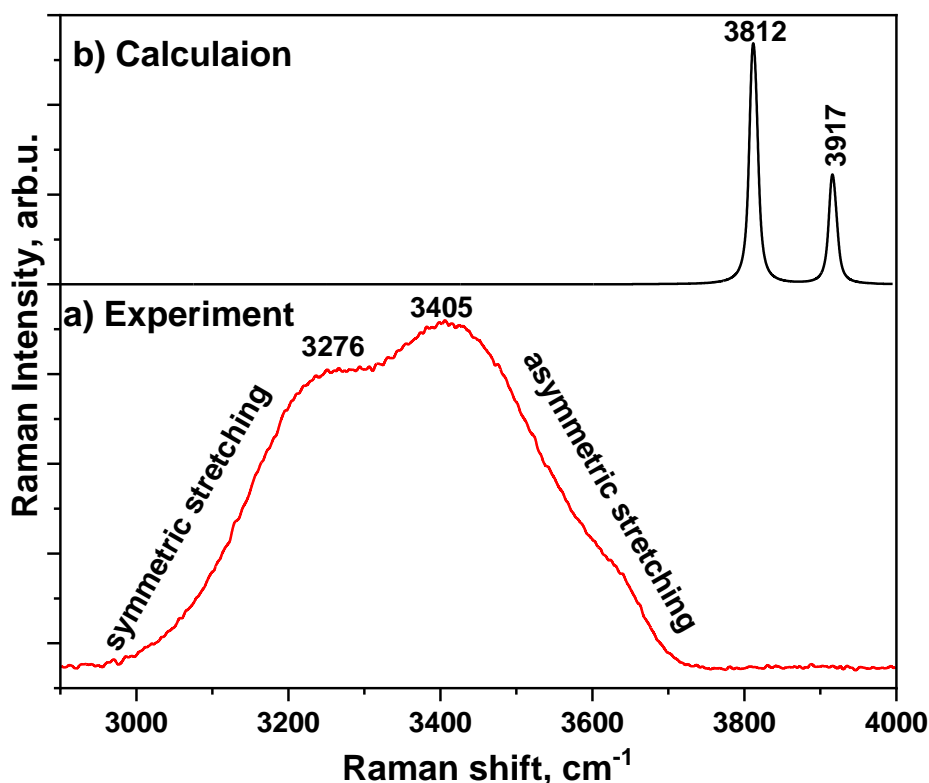

Figure 2. Raman scattering spectra of O-H symmetric and asymmetric vibrational bands of water. a) Experiment, b) Calculation

That's why these two bands are joined. In our opinion, various aggregates in the substance (monomer, dimer, etc.) play a key role in the formation of such a complex bands. In [6], it is also explained that this band consists of the sum of two bands belonging to different aggregates.

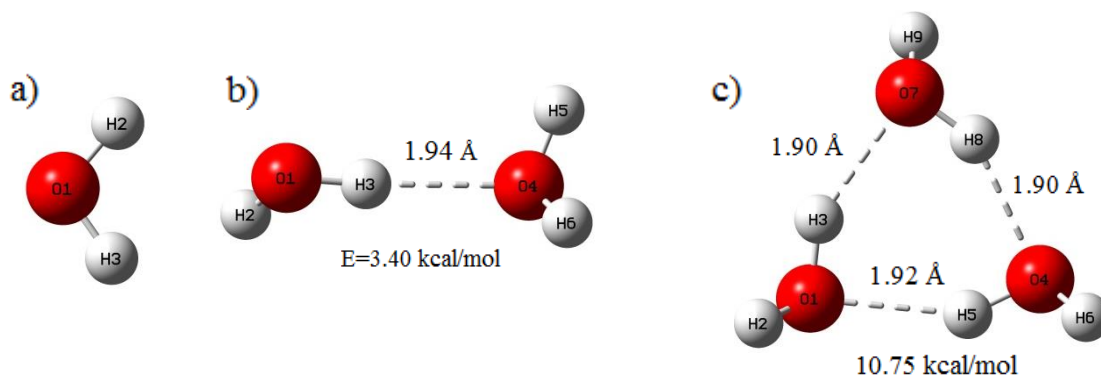

Figure 3. Optimal geometry of water molecule aggregations. a) monomer, b) dimer and c) trimer.

Ab-initio calculations of water molecule clusters were carried out in order to analyze the broad band observed in Raman scattering spectrum of water. Calculations were performed for monomer, dimer and trimer of water. The obtained results are presented in Figure 3. Part a) of the figure shows a monomer molecule of water, where the Mulliken charge distribution on atoms is -0.545, 0.272, and 0.272 for O₁, H₂, and H₃, respectively. Figure 3b) shows the dimer of water, the energy of dimer formation is 3.4 kcal/mol. This bond is formed between H₃ and O₄, and the bond length is 1.94 Å. Of course, due to such intermolecular interconnection, the charge of atoms and the bond length change (Fig. 4). The trimer is formed by three hydrogen bonds, and a cyclic dimer with all

bond lengths equal to 1.90 Å is formed. (Figure 3b). The energy of trimer formation is 10.75 kcal/mol and the average hydrogen bond energy per bond is 3.58 kcal/mol, which is partially increased compared to the energy in the dimer.

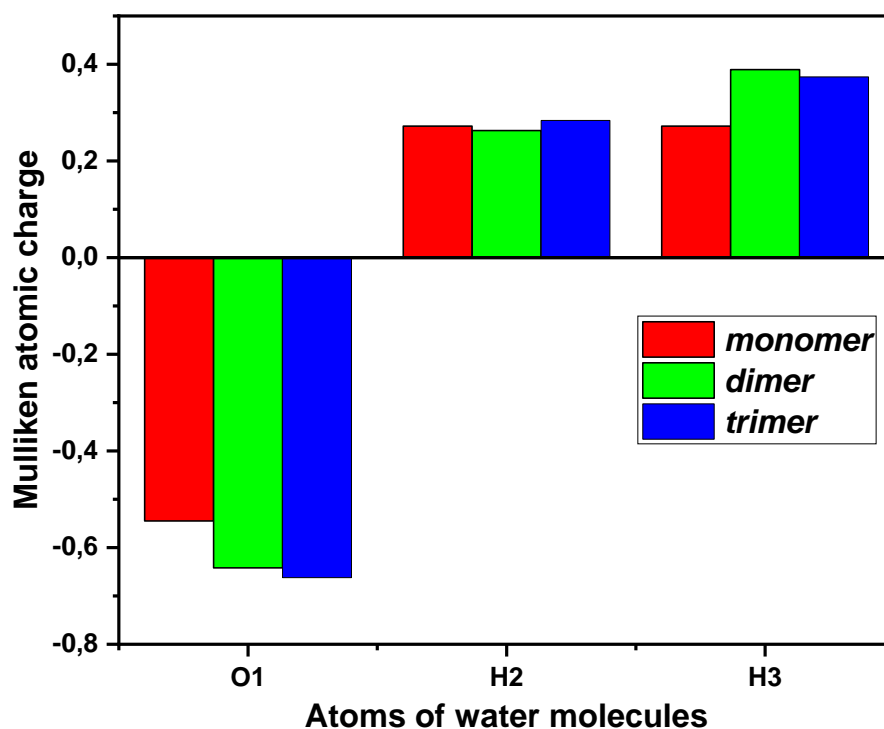

Figure 4. Mulliken atomic charge of water molecules.

From the calculations, we also analyzed the Raman scattering spectra of the O-H vibrational bands belonging to monomer, dimer and trimer of water (Figure 5). Part a) of the figure shows the symmetric/asymmetric stretching vibrational bands of O-H atoms belonging to the monomer molecule. The symmetric stretching vibration wave number for the monomer is 3812 cm^{-1} , for the asymmetric one it is 3917 cm^{-1} . In the dimer, the number of these bands has reached four. These bands are 3807, 3695 and 3887, 3906 cm^{-1} , respectively, belonging to the symmetric and asymmetric stretching vibrations. These bands shifted to 117 cm^{-1} for the symmetric stretching vibration (from 3812 to 3695 cm^{-1}). The asymmetric vibrational band is shifted up to 30 cm^{-1} in the dimer compared to the monomer. In the trimer, the symmetric and asymmetric stretching vibration bands were shifted by 206 cm^{-1} (from 3812 to 3606 cm^{-1}) and 133 cm^{-1} (from 3917 to 3884 cm^{-1}), respectively. That is, due to the large number of hydrogen bonds in the trimer, there was a greater shift to the low frequency side. But instead of three, the number of symmetric vibration bands in the trimer was two, and the asymmetric vibration band was one. That is, some band have been joined. This phenomenon led to the complexity of the experimentally obtained asymmetric and symmetric stretching vibrational bands in Fig. 2.

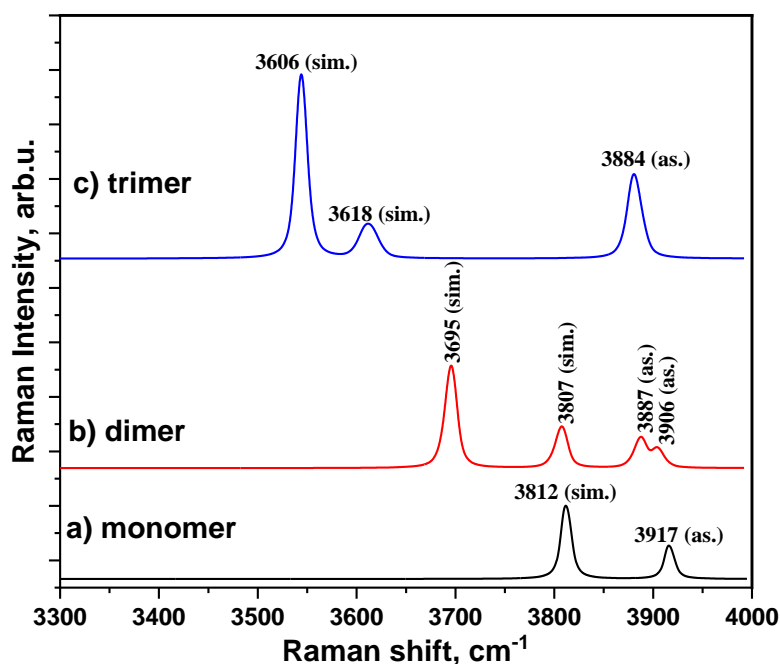

Figure 5. Raman scattering spectra of O-H symmetric and asymmetric stretching vibrational bands of monomer, dimer and trimer molecules in water.

Conclusion

The vibrational properties of water were analyzed using a Reinshaw Invia Raman spectrometer and *ab-initio* calculations. Raman scattering spectra from the range of 500-4000 cm^{-1} were analyzed only O-H stretching symmetric and asymmetric vibrational bands. Geometrical parameters and charge distributions of monomer, dimer and trimer were calculated using *ab-initio* calculations. Different aggregates (monomer, dimer, etc.) in the substance play a key role in the formation of a complex band in water. In other words, calculations showed that with the increase of molecules, symmetric and asymmetric stretching vibration bands were added, which led to the complexity of these bands.

Reference

1. D.M.Carey, Measurement of the Raman spectrum of liquid water, Journal of chemical physics, Volume 108, Number 7.
2. F.H. Tuxvatullin, V.E. Pogorelov, A. Jumabaev, H.A. Hushvaktov, A.A. Absanov, A. Usarov. Polarized components of Raman spectra of O-H vibrations in liquid water // Journal of Molecular Liquids. 160 (2011) P. 88-93.
3. F.H.Tuxvatullin V.E.Pogorelov, A.Jumabaev, H.A.Hushvaktov, A.A.Absanov, A. Shaymanov // Journal of Molecular Structure, Volume 881, Issues 1-3, 2008, P. 52-56
4. M.J.Frisch, G.W.Trucks, H.B.Schlegel, G.E.Scuseria, M.A.Robb at all. Gaussian 09, Revision A.02.
5. T.A. Goglinskaya, S.V. Patsaeva, V.V. Fadeev, DAN USSR, 1986, 290, No. 5. S.1099-1103
6. Zhen Li, Jinxing Wang & Daoliang Li (2015): Applications of Raman spectroscopy in detection of water quality, Applied Spectroscopy Reviews, DOI:10.1080/05704928.2015.1131711.



KIMYO FANLARI
02.00.00 ХИМИЧЕСКИЕ НАУКИ
CHEMICAL SCIENCES

INULA SALICINA O'SIMLIGINING KIMYOVIY TARKIBI VA TIBBIYOTDA QO'LLANISHI.

Xolmatov A.O.¹, Mamajanov I.M.¹, Yuldasheva N.M.², Komilov B.J.², Eshbakova K.A.²,
B.D.Mamarasulov³

1. Namangan davlat universiteti, Uchrayon ko'cha, 316-uy
2. Akad. S.Yu. Yunusov nomidagi O'zbekiston Respublikasi Fanlar akademiyasi O'simlik moddalari kimyosi instituti, 100170, Toshkent sh., M.Ulug'bek ko'chasi, 1-uy
3. Mikrobiologiya instituti
e_komila@yahoo.com
ximyogar96@gmail.com

Annotatsiya: Bugungi kunda zamonaviy tadqiqot usullari yordamida o'simliklardan dorivor moddalarni samarali ajratish, ularning kimyoviy tuzilishi va biologik faolligini ta'minlash, amaliyotga tatbiq etish borasida ko'plab tadqiqotlar olib borilmoqda. Dueyo shkalasi bo'yicha o'simlik dori vositalariga talab ortib bormoqda, chunki sintetik dorilar qanchalik tez va samarali ta'sir ko'rsatmasin, ularni doimiy iste'mol qilish tirik organizmda turli xil noqulay sharoitlarni keltirib chiqaradi. Shuning uchun o'simliklardan fiziologik faol moddalarni ajratib olish va tibbiyot uchun yangi samarali dori vositalarini yaratish dolzarb va muhimdir [1].

Kalit so'zlar: *Inula salicina*, antibakterial faollik, *Bacillus Subtilis*, *Pseudomonas aeruginosa*, *Escherichia coli*, *Staphylococcus aureus*, *Candida albicans* (zamburug'lar). ¹H va ¹³C NMR spektrlari, DEPT, HSQC va HMBC tajribalari.

ХИМИЧЕСКИЙ СОСТАВ И МЕДИЦИНСКОЕ ИСПОЛЬЗОВАНИЕ РАСТЕНИЯ INULA SALICINA.

Холматов А.О.¹ Мамажонов И.М.¹ Комилов Б.Ж.² Юлдашева. Н.М.² Эшбакова.К.А.²
Б.Д.Мамарасулов³

1. Наманганский государственный университет, ул. Учрайона, дом 316
2. Акад. С.Ю. Юнусов Институт химии растительных веществ, Академия наук Республики Узбекистан, 100170, Ташкент, ул. М. Улугбека, 1
3. Институт микробиологии
e_komila@yahoo.com
ximyogar96@gmail.com

Аннотация: Сегодня с помощью современных методов исследования проводится множество исследований по эффективному выделению лекарственных веществ из растений, их химическому строению и биологической активности, а также их применению на практике. Растет спрос на фитопрепараты по шкале Диеуо, поскольку как бы быстро и эффективно ни действовали синтетические препараты, их постоянный прием вызывает разнообразные неблагоприятные



состояния в живом организме. Поэтому выделение физиологически активных веществ из растений и создание новых эффективных препаратов для медицины актуальны и важны [1].

Ключевые слова: *Inula salicina*, антибактериальная активность, *Bacillus subtilis*, *Pseudomonas aeruginosa*, *Escherichia Coli*, *Staphylococcus aureus*, *Candida albicans* (грибы). Спектры ЯМР ^1H и ^{13}C , эксперименты DEPT, HSQC и HMBC.

CHEMICAL COMPOSITION AND MEDICAL USE OF THE INULA SALICINA PLANT

Xolmatov A.O.¹, Mamajanov I.M.¹, Yuldasheva N.M.², Komilov B.J.², Eshbakova K.A.²,
B.D.Mamarasulov³

1Namangan State University, Uchrayon Street, 316

2. Acad. S.Yu. Yunusov Institute of Chemistry of Plant Substances, Academy of Sciences of the Republic of Uzbekistan, 100170, Tashkent, M. Ulugbek str,¹

3. Institute of Microbiology²

[e komila@yahoo.com](mailto:komila@yahoo.com)

Annotation: Today, with the help of modern research methods, a lot of research is being conducted on the effective separation of medicinal substances from plants, their chemical structure and biological activity, as well as their application in practice. There is a growing demand for herbal medicines on a Dueyo scale, because no matter how quickly and effectively synthetic drugs work, their continuous consumption causes a variety of adverse conditions in the living organism. Therefore, the isolation of physiologically active substances from plants and the creation of new effective drugs for medicine are relevant and important [1].

Key words: *Inula salicina*, Antibacterial activity, *Bacillus Subtilis*, *Pseudomonas aeruginosa*, *Escherichia Coli*, *Staphylococcus aureus*, *Candida albicans* (fungi). ^1H and ^{13}C NMR spectra, DEPT, HSQC, and HMBC experiments.

Introduction

Almost all parts of the plant have medicinal properties. Infusions, tinctures and other medicinal drinks are used for throat diseases and acute respiratory diseases. In addition to these diseases, it helps with spasmophilia, epilepsy and hepatitis. Its high efficiency has been found in some skin diseases [1-2].

Preparations made on the basis of inula have anti-inflammatory, wound healing and antiseptic effects.

The genus *Inula* (*Inula L.*) of the *Asteraceae* family includes about 100 species distributed in Europe, Asia and Africa. 9 species grow in Uzbekistan, among which *Inula salicina* is widespread [1]. In medical practice, medicinal raw materials are rhizomes and roots, which are used in the form of tincture as an expectorant, anti-inflammatory and anti-ulcer agent [3].

One such plant of interest is *Inula salicina*, a perennial plant that grows on the banks, among the bushes.

From a chemical point of view, this type of plant contains inulin, saponins, resins, gum, mucilage, pigment, acetic and benzoic acids, alkaloids, vitamin E and essential oil in the roots and rhizomes, the main component of which is gelenin, various types It was found that it contains a mixture of lactins (alantolaton, etc.). Especially sesquiterpene lactones, inulin and phenolic compounds are of great interest as raw materials [3-4].

When introducing this plant into medical practice, first of all, determining the chemical composition of raw materials and developing indicators of their activity are considered to be one of the urgent problems.

Therefore, the purpose of our work was to develop the chemical composition and biologically active properties of *Inula salicina* plant [5].

Research materials: The research object *Inula salicina* was collected in 2021 during the mass flowering of the plant in Burchimulla, Bostanliq district, Tashkent region.

The stem is 30-40 cm long, twisted longitudinally, bare or sometimes covered with scattered hairs, green on the outside. The leaves are alternate, leathery, shiny, glossy, diverging from the stem at almost a right angle, veins prominent on the underside, covered with short scattered setae, entire or sparsely toothed and covered with small dense spines along the edges. Lower leaves are ovate or oblong-ovate, 5-10 cm long and 3 cm wide, rounded at the top, narrowed at the base, middle and upper leaves are oblong or oblong-lanceolate, up to 5 cm long and 1.5 cm or narrowly lanceolate, pointed, tufted, antennal base semi-amplex, up to 5 cm long and 0.8 cm wide. Baskets 2.5-4 mm in diameter, in one or 2-5 shields [4-5]. The color of the stem is green, the leaves are green, the flowers are yellow, the smell is weak, the taste of the aqueous extract is bitter (Fig. 1).



Figure 1: *Inula salicina* plant

Pharmacological properties: The plant *Inula salicina* has anti-inflammatory, choleric, expectorant and weak diuretic effects, slows down intestinal motility and its secretory activity, and at the same time increases the release of bile into the duodenum, which is an antiseptic effect. together with has a positive effect. It is widely used in the treatment of the digestive system. The drug allantoin, obtained mainly from *Inula*, increases blood circulation in the gastric mucosa, accelerates the healing process of wounds. Increases the amount of bound hydrochloric acid and decreases the amount of pepsin. This, in turn, has a positive effect on the composition of the pancreas. Alantoin promotes weight gain by increasing appetite, especially in debilitated patients [6-7].

It is effective when used for diseases of the respiratory tract and bronchitis, cough, gastritis, liver and gallbladder diseases with increased sputum secretion. It has antimicrobial and anthelmintic properties, especially in ascariasis. It is also used for irregular menstruation, rheumatism and diabetes.

When collecting raw materials, mainly root and rhizome parts are collected as medicinal raw materials. During harvesting, they are dug up, shaken off the ground, cut off the aerial part

and thin roots, washed in cold water, cut into pieces 10-20 cm long and several pieces across. Blackened, dead and damaged roots are discarded. The raw material is dried in the open air for 2-3 days and dried in a warm, well-ventilated room or in a dryer at a temperature not higher than 40 ° C, laying a layer of no more than 5 cm. Stored in bags, wood. or glass containers can be stored for 3 years [8].

In addition, essential oil has good antiseptic properties. In the canning and fishing industries, the roots and rhizomes are used as a spice and as a substitute for ginger.

In folk medicine, a tincture made from the aerial parts and roots of the plant is used as a means of preventing heart palpitations, headaches, epilepsy, whooping cough and premature birth. The root is used in the treatment of rheumatism. The expectorant effect of the complex of water-soluble polysaccharides extracted from the surface of the earth allows the drug to be used as an independent expectorant. Root infusions are used for tumors, liver diseases, throat diseases, acute respiratory diseases, genital diseases and angina pectoris, spasmophilia [8-9].

Research results and discussion: The fact that the biologically active supplements obtained from *Inula* species have good results in medicine and medicine made us interested in studying the biological activity of *Inula salicina*, and we examined its antimicrobial activity as follows. *I.Salicina* were extracted in 70% and 96% ethyl alcohol, divided into fractions and antimicrobial activity was studied

Test culture. The antimicrobial activity of plant extracts was determined by the honeycomb diffusion agar method. Gram-positive bacteria *Staphylococcus aureus*, *Bacillus subtilis*, gram-negative bacteria *Escherichia coli*, *Pseudomonas aeruginosa*, microscopic fungi *Candida albicans* test cultures were used for antimicrobial screening.

Antimicrobial bioassay procedure. Suspensions of all test cultures were set at 1.5×10^8 KOE / ml according to the McFarland Standard. Test cultures were incubated on a surface of Nutrient agar medium for 15 minutes in a thermostat at 37 ° C The extracts are diluted with DMSO to a concentration of 50 mg / ml. DMSO was taken as a negative control. Extracts diluted with DMSO were placed at 100 µl in the pits formed in the Petri dish. Petri dishes in which test cultures were planted and plant extracts were infused were incubated for 24 h in a thermostat at 37 ° C After incubation, the diameter measuring range of the inhibition zone rings was determined as follows.

Table-1

Antibacterial activity of crude extract of medicinal plant inhibition diameter zone (mm)

Samples	Testmicroorganisms				
	Bacillus subtilis	Escherichia coli	Staphylococcus aureus	Pseudomonas aeruginosa	Candida albicans
	Zone of inhibition, mm				
<i>I.Salicina ext 96% al</i>	10 mm	4 mm	14 mm	6 mm	6 mm
<i>I. Salicina ext 70% al</i>	4 mm	2 mm	13 mm	12 mm	14 mm
<i>I. Salicina petrol ex frac</i>	3 mm	3 mm	6 mm	5 mm	18 mm
<i>I. Salicina Chloro frac</i>	7 mm	4 mm	9 mm	8 mm	20 mm

<i>I. Salicina Ethyl frac</i>	9 mm	5 mm	12 mm	10 mm	30 mm
<i>I. Salicina Buto frac</i>	10 mm	2 mm	11 mm	12 mm	24 mm
Ampicillin (standard)	14 mm	9 mm	6 mm	4 mm	0
Flukonozol (standard)					mm

In the standard, the antibiotic only affects the bacteria. Antibiotics used to treat bacteria in the body cause an increase in fungi. Extraction and fraction of *Inula* plant has a dual effect on bacteria and fungi. The highest results of antibacterial activity of extracts and fractions of type *I. salicina* are clearly shown in the following diagram.

Diagram-1

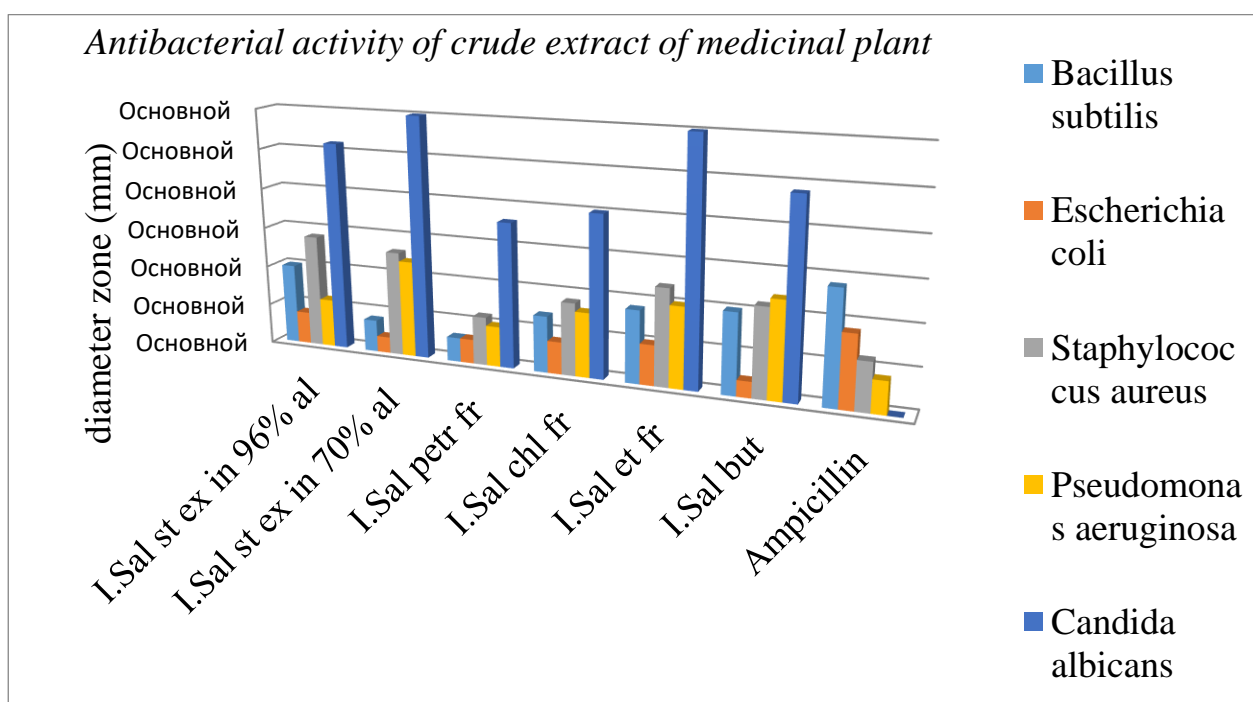

Extracts and fractions of *I. salicina* show higher activity than *Bacillus Subtillis*, *Pseudomonas aeruginosa*, *Escherichia Coli*, *Staphylococcus aureus* and *Candida albicans* (fungi) in the following pictures.

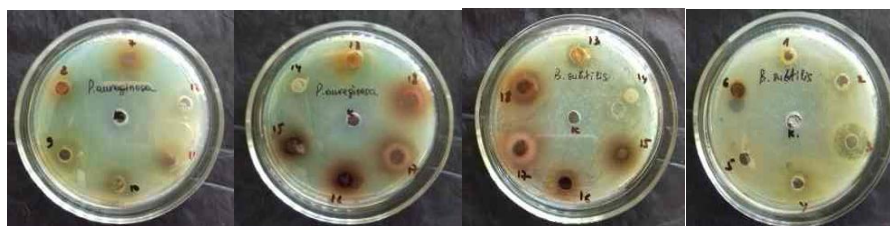

1-Fig. *Pseudomonas aeruginosa*

2-Fig. *Bacillus subtilis*



3-Fig. *Candida albicans* (fungi)

4-Fig. *Escherichia coli*

In summary, the antibacterial activity of extracts and fractions of *I. salicina* species belonging to the *Inula* family was studied. Samples prepared from plant extracts and fractions show high efficacy against fungi. It binds to sterols in the cell membranes of fungi, resulting in the membrane being selectively blocked and unable to perform its function, leading to the loss of key components of the cell [10-11]. According to the results obtained, *I. salicina* extracts and fractions showed higher than standard activity against bacteria of the direction *Bacillus Subtillis*, *Pseudomonas aeruginosa*, *Escherichia Coli*, *Staphylococcus aureus* and *Candida albicans* (fungi).

Chemical composition: Due to its higher than standard antimicrobial activity, interest in studying its chemical composition increased, and the following substances were isolated. The isolated compounds were identified using ^1H and ^{13}C NMR spectra, which were compared with the literature, as well as with authentic samples, such as β -sitosterol, β -stigmasterol, β -stigmasterol-3-O-glucoside, β -sitosterol-3-O-glucoside [12-13].

β -sitosterol, $\text{C}_{29}\text{H}_{50}\text{O}$, m.p. 136–140°C, β -stigmasterol $\text{C}_{29}\text{H}_{48}\text{O}$, m.p. 161-164°C [14-15].

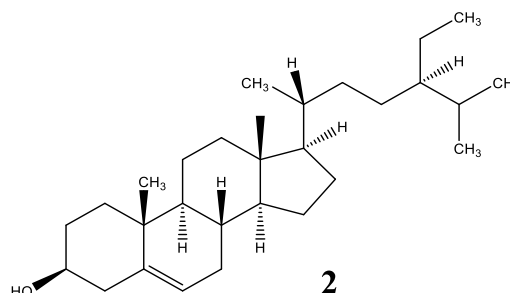
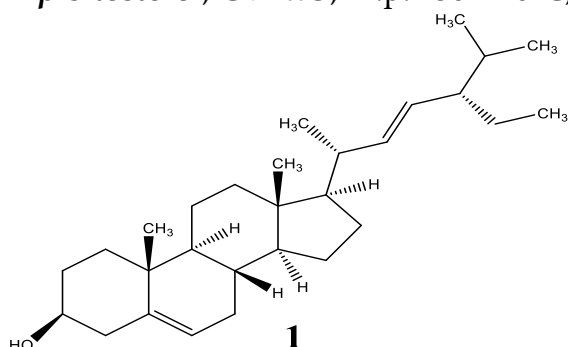

β -stigmasterol-3-O-glucoside $\text{C}_{35}\text{H}_{60}\text{O}_6$, m.p. 290–292°C. identified by comparing ^1H and ^{13}C NMR spectral data with the literature as well as direct comparison with an authentic sample [16-17].

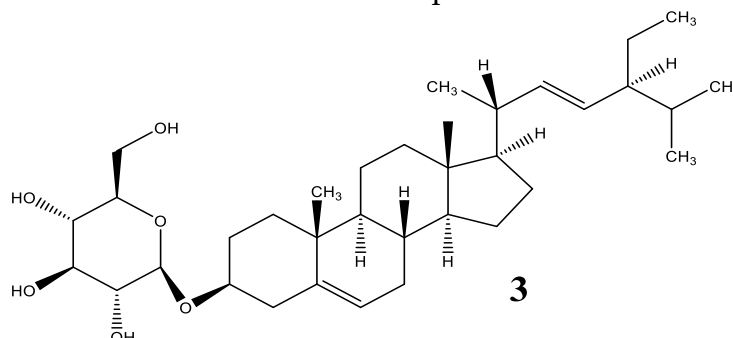

β -sitosterol-3-O-glucoside, $\text{C}_{35}\text{H}_{58}\text{O}_6$. ^1H NMR spectrum (600 MHz, $\text{DMSO-d}_6 + \text{CCl}_4$, δ , ppm, J/Hz): 0.63... identified by comparing ^1H and ^{13}C NMR spectral data with the literature as well as direct comparison with an authentic sample [18-19].

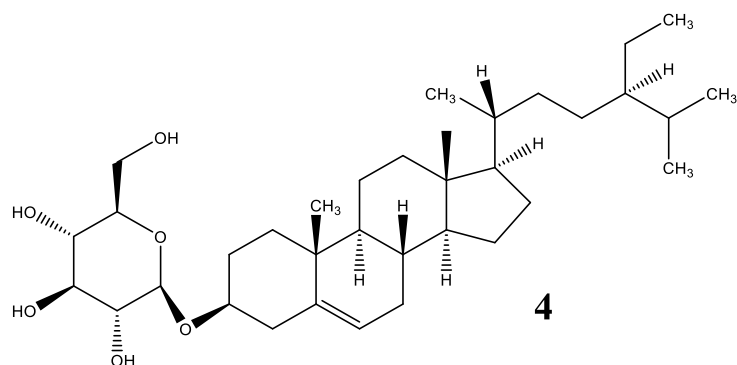

Thus, for the first time, luteolin and luteolin-7-O- β -D-glucoside are isolated from the above-ground part of *I.Salicina* plant [20-21].

Conclusion: In conclusion, the territory of the *Inula salicina* plant is wide and it would be appropriate if it was collected in large quantities and used in the development of biological supplements. We came to the conclusion that the chemical composition is extremely rich and it is worth applying it to the production of medicine in medicine. Natural medicines isolated from medicinal herbs growing in our country have high adaptogenic properties and are less harmful to the liver.

References

1. N.M.Yuldashyeva., S.A.Eshbakova., B.D.Komilov., K.A.Eshbakova. *Inula caspica*-faol moddalarining ta'sir mexanizmi // II-xalqaro ilmiy-nazariy anjuman materiallari to'plami 19.05.2021. Нукус . P. 10-11 .
2. Antimicrobial activity of the plant *Inula caspica* N. M. Yuldasheva, B. J. Komilov, K. A. Eshbakova, B. D. Mamarasulov. 14th International Symposium on the Chemistry of Natural Compounds, 7-8 October, 2021, Tashkent, P.77
3. Antimicrobial activity of the aerial part of *Inula multicaulis* N. M. Yuldasheva, B. J. Komilov, K. A. Eshbakova, B. D. Mamarasulov. 14th International Symposium on the Chemistry of Natural Compounds, 7-8 October, 2021, Tashkent, P.108
4. Komilov B.J., Eshbakova K.A., Abdullaev N.D. Flavonoids from *Inula caspica* // Xth International Symposium on the Chemistry of Natural Compounds, Toshkent-Bukhara 21-23 Nover. 2013. -P. 226.
5. Komilov B.D., Eshbakova K.A., Abdullaev N. DJ. Secondary metabolites of *Inula caspica* // European Journal of Pharmaceutical and Medical Research. 2019. –V. 6. -№. 1. –P. 60-63.
6. Омонтурдиев С.З., Мирзаева Ю.Т., Усманов П.Б., Комилов Б.Ж., Эшбакова К.А. Хризоеориол флавоноидининг каламуш аорта препаратига релаксант таъсир механизми // Инфекция, иммунитет и фармакология. 2017. -№. 2. –С. 150-154.
7. Омонтурдиев С.З., Усманов П.Б., Хушматов Ш.С., Мирзаева Ю.Т., Рустамов Ш.Ю., Комилов Б.Ж. 3',4',5,7-тетрагидроксифлавоноидининг релаксант таъсирини // Инфекция, иммунитет и фармакология. 2017. -№. 4. –С. 46-51.
8. Комилов Э.Ж., Позиллов М.К., Эргашев Н.А., Эшбакова К.А., Ташбекова М.Х., Асраров М.И. Действие лютеолина на функции митохондрий печени и поджелудочной железы крыс при экспериментальном диабете // Инфекция, иммунитет и фармакология. – 2015. – №. 4. – С. 228-233.
9. Sheldrick G.M. SADABS, Program for Empirical Absorption Correction of Area Detector Data // University of Goettingen. 1996. 4 (12). –P. 1509-1515.



10. Sheldrick G. M. A short history of SHELX // *Acta Crystallographica*. 2008. –V. 64. –P. 112-122.
11. Eshbakova K. A., Makhmudov M. K., Sagitdinova G. V and Tashkhodzhaev B. Crystal and molecular structure of the guaianolide gaillardin // *Chemistry of Natural Compounds*. 1996. -V. 32. -№. 2. -P. 180-182.
12. Muhammadjan Abduwaki., Eshbakova K. A., Jing-Cheng Dong., and Aisa H. A. Flavonoids from flowers of *Hyssopus cuspidatus* // *Chemistry of Natural Compounds*. 2014. -V. 50. -№. 5. -P. 915-917.
13. Begmatov N. B., Yili A., Eshbakova K. A., Aisa H. A. Chemical Constituents of *Apocynum lancifolium* Flowers // *Chemistry of Natural Compounds*. 2014. -V. 50. -№. 3. –P. 541-542.
14. Mahbuba Khatun., Mirajum Billah., Md Abdul Quader. Sterols and Sterol Glucoside from *Phyllanthus* Species // *Dhaka University Journal of Science*. 2012. –V. 60. -№. 1. –P. 5-10.
15. Nurmukhamedova M. R., Kasymov Sh. Z., Abdullaev N. D., Syiyakin G. P., Yagudaev M. R. Diterpenoids of *Pulicaria salviifolia*. I. Structures of salvin and salvinin // *Chemistry of Natural Compounds*. 1985. –V. 21. –P. 188-191.
16. Ahmed Mesaik M., Azizuddin., Shahnaz Murad., Khalid Mohammed Khan., Rasool Bakhsh Tareen., Aqeel Ahmed. Isolation and immunomodulatory properties of a flavonoid, casticin from *Vitex agnus-castus* // *Phytotherapy Research*. 2009. –V. 23. -№. 11. –P. 1516-1520.
17. Pacifico S., D Abrosca B., Scognamiglio M., Gallicchio M., Galasso S., Monaco P. // *The Open Natural Products Journal*. 2013. –V. 6. –P. 5-11.
18. Hyo Hyun Yang., Kyoung Hwangbo., Ming Shan Zheng., Jung Hee Cho., Jong Keun Son., Hwa Young Kim. Quercetin-3-O-b-D-glucuronide isolated from *Polygonum aviculare* inhibits cellular senescence in human primary cells // *Arch. Pharm. Res.* Published online. 2014. –V. 37. –P. 1219–1233.
19. Dzumyrko S. F. Coumarins of *Koelpina linearis* // *Chemistry of Natural Compounds*. 1976. -№. 4. –P. 477.
20. Sultan A., Bahang., Aisa H. A and Eshbakova K. A. Flavonoids from *Dracocephalum moldavica* // *Chemistry of Natural Compounds*. 2008. -V. 44. -№. 3. –P. 366-367.
21. Eshbakova K. A., Bahang and Aisa H. A. Constituents of *Apocynum venetum* // *Chemistry of Natural Compounds*. 2011. -V. 46. -№. 6. –P. 1074-1075.



KO`CHARSOY GLAUKONITI VA FOSFORITLAR ASOSIDA MURAKKAB O`G`ITLAR

Muradov Ikrom¹, Temirov O`ktam², Toshmatov Yo`ldoshali¹, Rasulov A`zamjon¹

¹Namangan davlat universiteti,

²Navoiy davlat konchilik va texnologiyalar universiteti, "Kimyoviy texnologiya" kafedrası dotsenti

Annotatsiya: Ushbu maqolada Ko`charsoy glaukonitini nitrat kislotasida faollashtirib, faollashtirilgan glaukonit va past navli Markaziy Qizilqum fosforiti (shlamli fosforit) bilan turli og`irlik nisbatlarda qo`shilib namunalar olinishi o`rganildi. Olingan namunalar tarkibidagi umumiy temir uch oksidi, P₂O₅ ning barcha shakllari, umumiy magniy oksidi, umumiy kaliy oksidi va umumiy azot miqdorlari o`rganildi. Tadqiqot natijalari shuni ko`rsatdiki, Ko`charsoy glaukonitini va past navli Markaziy Qizilqum fosforiti asosida murakkab o`g`itlar olish mumkunligi aniqlandi.

Kalit so`zlar: glaukonit, fosforit, faollashtirish, fosfor besh oksidi, temir uch oksidi, murakkab o`g`itlar.

КОМПЛЕКСНЫХ УДОБРЕНИЕ НА ОСНОВЕ КУЧАРСОЙСКОГО ГЛАУКОНИТА И ФОСФОРИТОВ

Мурадов Икром¹, Темиров Уктам², Тошматов Йўлдошали¹, Расулов Аъзамжон¹

¹Наманганского государственного университета,

²Доцент кафедры "Химическая технология", Навоийский государственный горно-технологический университет

Аннотация: В данной статье изучено процесса получения образцы разного массовой соотношением в присутствии низкосортных фосфоритов Центрального Кызылкума с активированной глауконитом, которое разлаженное Кучарсайский глауконит с азотной кислотой. А также изучено количество общего окиса (III) железа, все виде P₂O₅, общего магния, калия и азота в составе полученных образцов. Результаты исследование показали, что определен можно получить сложных удобрений на основе Кучарсойского глауконита и низкосортных фосфоритов Центрального Кызылкума.

Ключевые слова: глауконит, фосфорит, активация, пентаоксид фосфора, триоксид железа, комплексные удобрения.

COMPLEX FERTILIZER BASED ON KUCHARSOY GLAUCONITE AND PHOSPHORITES

Muradov Ikrom¹, Temirov Uktam², Toshmatov Yuldoshali¹, Rasulov Azamjon¹

¹Namangan State University,

²Associate professor, department of Chemical technology, Navoi State University of Mining and Technology

Abstract: In this article, the process of obtaining samples of different mass ratios in the presence of low-grade phosphorites of the Central Kyzylkum with activated glauconite, which is decomposed Kucharsai glauconite with nitric acid, was studied. And also studied the amount of total oxide (III) iron, all in the form of P₂O₅, total magnesium, potassium and nitrogen in the composition of the obtained samples. The results of the study showed that it was possible to obtain complex fertilizers based on Kucharsoy glauconite and low-grade phosphorites of the Central Kyzylkum.



Key words: glauconite, phosphorite, activation, phosphorus pentoxide, iron trioxide, complex fertilizers.

Kirish

Respublikamiz kimyo sanoati korxonalari tomonidan ishlab chiqarilayotgan fosforli o'g'itlar qishloq xo'jaligini ushbu o'g'itga bo'lgan ehtiyojini 22-25% ta'minlaydi. Fosforli o'g'itlar tanqisligining asosiy sababi sifatli xom ashyosining etishmasligidir. Shuni ta'kidlash lozimki, Qizilqum fosforit kompleksining fosforit rudasini boyitish jarayonida minerallasgan massa, shlamli va changsimon fosforitlar deb ataluvchi chiqindi fosforitlar hosil bo'ladi. Hozirda ushbu chiqindi fosforitlarning umumiy hajmi 15 mln. Tonnadan oshgan bo'lib, ushbu chiqindi fosforitlarni mineral va organomineral o'g'itlarga qayta ishla usullarini ishlab chiqish bo'yicha bir qator ilmiy tadqiqot ishlari olib borilmoqda[1-3]. Fosforli o'g'itlar etishmayotgan sharoitda ushbu nokonditsion fosforitlarni qishloq xo'jaligi ehtiyojiga jalb qilish dolzarb muammo hisoblanadi. Tuproqqa solingan yilida azotli va kaliyli o'g'itlaridan o'rtacha 60-70% azot va kaliy, fosforli o'g'itlaridan esa faqatgina 20-25% atrofida va 2-3 yil davomida o'rtacha 40% fosfor foydalaniladi. Qishloq xo'jalik ekinlaridan yuqori darajali va sifatli hosil etishtirish uchun qishloq xo'jaligi ishlab chiqarishini jadallashtirish, jumladan, uni kimyolashtirish o'ta muhim ahamiyat kasb etadi. O'simliklarning me'yorda o'sishi va rivojlanishi uchun quyidagi makroelementlar - azot, fosfor, kaliy, oltingugurt, kal'tsiy, magniy singari mikroelementlar kerak bo'ladi. Ancha arzon qishloq xo'jalik mahsulotini olish maqsadida oziqlanishning turli elementlari mavjud bo'lgan mahalliy tabiiy minerallarga e'tiborni qaratmoq lozim. SHu bilan birga o'g'itlarni ishlab chiqarish uchun – fosforit, glaukonit, bentonit, vermikulit va boshqa tabiiy minerallarni qayta ishlash sohasida ularni kimyoviy mineral kislotalar yoki ularning tuzlari asosida faollashtirish yordamida o'g'itlar olish tadqiqotlari olib borilmoqda. Fosforitlar, glaukonitlarni kimyoviy faollashtirishning maqbul sharoitlarini aniqlash orqali yangi turdagi murakkab aralashtirilgan o'g'itlar olish muxim vazifa hisoblanadi.

Adabiyotlar tahlili

Tabiiy fosfatlarga kimyoviy ishlov berish uchta asosiy usul bilan amalga oshiriladi. Suvda eriydigan P_2O_5 ning mumkin bo'lgan eng yuqori miqdorili o'g'it olish bilan mineral kislotalar yordamida fosfatlarni ajratish eng ko'p tarqalgan usul hisoblanadi. elementar (oddiy) fosfor ajratib olish va uni keyinchalik fosfor kislotaga va uning tuzlariga qayta ishlash bilan kremniy ikki oksidi ishtirokida uglerod yordamida fosfatlarni tiklash qayta ishlashning ikkinchi usuli hisoblanadi. Uchinchi usul – fosforitlarga termik ishlov berish. Termik usul bilan termofosfatlar – tabiiy fosfatlarning soda yoki natriy fosfatlar bilan qizib birikishi yoki magniyli silikatlar bilan erishining mahsulotlari olinadi [4].

Arzon fosfatli xom ashyodan noan'anaviy usulda fosfor tarkibli o'g'it olishning yana bir usuli kimyoviy faollashtirish hisoblanadi. Unda Yegorevsk konining fosforitli uniga fosforit og'irligining 3,8; 7,6; va 15,2% miqdorida olingan fosfor, azot va xlorid kislotalar bilan ishlov berildi. Bunda oxirigacha ajratilmagan yoki qisman ajratilgan deb ataluvchi fosfatlar hosil bo'ladi. Azot va xlorid kislotalar bilan fosforit uniga ishlov berishda yuqori darajali gidroskopiklikka ega bo'lgan kal'tsiy tuzlari (nitrat va xlorid) hosil bo'ladi, bu mahsulotning fizikaviy xossalarida salbiy namoyon bo'ladi. Tuproq bilan o'zaro ta'siri natijasida suvda eriydigan fosfat o'zining o'simliklarga kiruvchanligini kamaytiradi, unda kislotalarning kam miqdori bilan ishlov berilgan fosforit ushbu sharoitlarda ham mutlaq hamda nisbiy ravishda ancha samarali bo'ladi. [5-6]

Fosforitlarni kimyoviy faollashtirishni faqat turli kontsentratsiyali kislotalar eritmalarini ta'sir ettirish bilan amalga oshirilib qolmay, suvli tuzli eritmalar va tuzlarning eritmaları bilan faollashtirish natijalari keltirilgan.

Shuni takidlash joizki O'zbekiston hududida glaukonit zahiralarni qidiruvi bo'yicha geologiya qidiruv ishlari 50-yillarda boshlangan. Qoraqalpog'iston hududidagi glaukonitlar haqidagi to'liq ma'lumotlar, ularning xususiyatlari to'liq o'rganilgan [8-9]. Janubiy va G'arbiy O'zbekistonning, Markaziy Qizilqumning fosforitli qatlamlarini batafsil o'rgangach, fosforitlar va glaukonitlar cho'kindilarning etkazuvchi (suv osti) uzilishining va dastlabki qatlamlarning indikator bo'lib xizmat qilishi mumkinligi va neft va gazni tutib qolishning shakllanishida ularning ahamiyatini belgilab berdi.

Yuqoridagilardan xulosa qiladigan bo'lsa fosforitlar chiqindilari nisbatan arzon va ularni ishlab chiqarishga tadbiq etish faqat sifatli o'g'itlar olishni ta'minlaydigan texnologiyalar yaratilgan holatdagina ishlatish mumkin bo'ladi. Buning uchun, birinchi navbatda, kvarts, kalsit va bir yarim hissali oksidlar birikmalarini kamaytirish hisobiga nomaqbul aralashmalar miqdorini eng kam holatga keltirish va P₂O₅ miqdorini oshirish uchun rudalarni boyitish talab etiladi, bu esa juda qiyin vazifadir. Shundan kelib chiqib, past navli fosforitlar va aktivlashtirilgan glaukonitli qumdan foydalanish orqali murakkab o'g'it olish bilan cheklangan maqbuldir.

Tadqiqotning obyekti va usullari

Tadqiqotlarni bajarishda past navli Markaziy Qizilqum fosforitlari chiqindilari va Namangan viloyati Ko'charsoy glaukonit namunalaridan foydalanildi. Fosforit va glaukonitlarning kimyoviy tarkibini aniqlash uchun ma'lum bo'lgan usullar qo'llanildi [10].

Tadqiqot natijalari

Past navli Markaziy Qizilqum fosforiti shlamli fosforitning (ShF) kimyoviy tarkibi (massa, %): P₂O₅-12,55; CaO – 43,68; CO₂- 14,83; MgO – 1,68; R₂O₃ – 2,47; SO₃ - 1,01; F – 2,17; H₂O – 1,19, glaukonit kimyoviy tarkibi (massa, %): P₂O₅-6,25; K₂O – 4,37; Fe₂O₃- 12,62; MgO-3,41; Al₂O₃-3,53. Murakkab o'g'itlar namunalarini olish uchun glaukonitlar nitrat kislotasi bilan faollashtiriladi. Bunda nitrat kislotasi glaukonit tarkibidagi Fe₂O₃ ning stexiometrik me'yorida 40-90% ni tashkil qildi. Faollashtirilgan glaukonit bo'tqalari fosforit boshlang'ich glaukonit og'irlik miqdoriga nisbatan og'irlik nisbatlari 100 : 60, 100 : 65, 100 : 70, 100 : 75, 100 : 80, 100 : 85, 100 : 90, 100 : 95, 100 : 100 olindi. Olinga barcha namunalarni kimyoviy tarkiblari (P₂O₅ umum., P₂O₅ o'z., K₂O umum., Fe₂O₃ umum., MgO umum., N umum.) taxlil qilindi. Taxlil natijalari 1 va 2 jadvallarda keltirilgan.

Tadqiqot natijari shuni ko'rsatdiki glaukonitlar nitrat kislotasi bilan faollashtirilgan namunalarning kimyoviy tarkibida nitrat kislotasi me'yori ortishi bilan temir uch oksidi, fosfor besh oksidi, magniy oksidi va kaliy oksidi umumiy miqdori kamayib borganligi ammo umumiy azot ortib borganligi aniqlandi. Tadqiqot natijalari 1-jadvalda keltirilgan. Masalan nitrat kislotasida 45% me'yorda faollashtirilgan glaukonit (FG)

Jadval-1. Nitrat kislotasi asosida faollashtirilgan glaukonit namunalarining kimyoviy tarkibi.

Nitrat kislotasi me'yori	Komponentlar %				
	Fe ₂ O ₃	P ₂ O ₅	MgO	N	K ₂ O
40	10,52	5,21	2,84	2,21	3,64
45	10,33	5,12	2,79	2,44	3,58
50	10,15	5,03	2,74	2,67	3,52
55	9,98	4,94	2,70	2,88	3,45
60	9,81	4,86	2,65	3,09	3,40
65	9,64	4,78	2,61	3,29	3,34

70	9,49	4,70	2,56	3,49	3,28
75	9,33	4,62	2,52	3,68	3,23
80	9,19	4,55	2,48	3,86	3,18
85	8,98	4,45	2,43	4,01	3,11
90	8,78	4,35	2,37	4,15	3,04

Jadval-2. Nitrat kislotasi asosida faollashtirilgan glaukonit va ShF asosida olingan o'g'it namunalarining kimyoviy tarkibi.

Og'irlik nisbati FG tarkibidagi gloukonit : ShF	Komponentlar %				
	P ₂ O ₅ umum	P ₂ O ₅ o'zl.	P ₂ O ₅ o'zl.*100/ P ₂ O ₅ umum	K ₂ O	N
100 : 60	6,98	5,49	78,65	2,72	2,81
100 : 65	7,12	5,31	74,62	2,65	2,74
100 : 70	7,25	5,11	70,55	2,59	2,68
100 : 75	7,37	4,95	67,12	2,53	2,61
100 : 80	7,49	4,76	63,54	2,47	2,55
100 : 85	7,61	4,45	58,46	2,41	2,50
100 : 90	7,72	4,22	54,68	2,36	2,44
100 : 95	7,82	3,94	50,35	2,31	2,39
100 : 100	7,92	3,77	47,65	2,26	2,34

namunasi tarkibida temir uch oksidi, fosfor besh oksidi, magniy oksidi, kaliy oksidi va azotning umumiy miqdori 10,33%, 5,21%, 2,84%, 3,64% va 2,21% ni tashkil etgan bo'lsa 70% me'yorda faollashtirilgan glaukonit tarkibida mos ravishda 9,33%, 4,70%, 2,56%, 3,28% va 3,86% ni tashkil etganligi aniqlandi. Bunda olingan namunalar tarkibidagi fosfor, azot va kaliy oksidlarning umumiy miqdorini o'rganib gloukonitni nitrat kislotasida 80% me'yorda faollashtirib olingan namuna maqbul hisoblandi.

Xulosa

Aniqlandiki FG va ShF asosida olingan o'g'it namunalari kimyoviy tarkibi tahlil qilinganda, ShF ning og'irlik nisbati ortishi bilan o'g'it namunalar tarkibidagi umumiy fosfor besh oksidi ortib borganligi o'zlashuvchan shakldagi fosfor besh oksidi kamayganligi aniqlandi. Masalan FG tarkibidagi gloukonit : ShF = 100 : 60 og'irlik nisbatida umumiy fosfor besh oksidi 6,98%, 100 : 80 og'irlik nisbatda 7,49% tashkil etgan bo'lsa 100 : 95 og'irlik nisbatda 7,82% tashkil etganligi, o'zlashuvchan shakldagi fosfor besh oksidi esa mos ravishda 78,65%, 63,54% va 50,35% tashkil etganligi aniqlandi. Tadqiqot natijalari 2-jadvalda keltirilgan.

Olingan o'g'it namunalari kimyoviy tarkibi P₂O₅ umum. 6,98-7,92%, P₂O₅ o'zl. 3,77-5,49%, K₂O umum. 2,26-2,72% va N umum. 2,34-2,81% tashkil etdi. Tadqiqot natijalarini xulosa qilsak glaukonitning yaxshilangan agrokimyoviy va tovar xossali o'g'itlar olish texnologiyasini ishlab chiqish uchun past navli Qizilqum fosforitlaridan foydalanib qishloq xo'jaligida qo'llashda fosforli murakkab o'g'itlar olish mumkunligi aniqlandi.

Foydalanilgan adabiyotlar

1. Temirov U. et al. Obtaining complex fertilizers based on low-grade phosphorites //E3S Web of Conferences. – EDP Sciences, 2021. – T. 264. – S. 04009.
2. Temirov U. SH. i dr. Osobennosti kompostirovaniya navoza krupnogo roगतogo skota i fosforitnogo shlama s dobavkoy fosfogipsa //Universum: ximiya i biologiya. – 2018. – №. 8 (50). – S. 25-32.



3. Uktam T., Ahmed R., Shafoat N. Organ mineral fertilizer based on waste from livestock sector and low-grade Kyzylkum phosphorite //International scientific review. – 2016. – №. 5 (15). – S. 15-16.
4. Gidrotermicheskaya pererabotka fosfatov na udobreniya i kormovie sredstva / Vol'fovich, S.I., Illarionov V.V., Ionass A.A, A.L.Maliy A.L., Remen'. R.E. M. – L.: Ximiya, 1964.-S. 171.
5. A.s.697486 SSSR. Kl. S 05 V 11/00. Sposob polucheniya fosfornix udobreniy / S.P.Kochetkov, N.N.Malaxova, S.V.Xryashev, V.N.Filin, Z.A.Zorixina, V.A.Zarubina. – RJ Ximiya 1980. 16L 192.
6. Kanatov X.M., Seytnazarov A.R., Namazov SH.S., Beglov B.M. Kislотноtermicheskoe razlozhenie fosforitov Tsentral'nix Kizilkumov v usloviyax ponijennoy normi fosfornoj kisloti // Ximicheskaya promishlennost' Sankt-Peterburg, – 2009. – t. 86. - №1. – S. 1-10.
7. Juraev I. i dr. O kompleksnom ispol'zovanii Krantauskogo mestorojdeniya glaukonita Karakalpakii.// Vsesoyuz. konf.nauchno-texnich.problem. Kompleksispol'zovaniya mestorojdeniy poleznix iskopaemix .Vip.111.M.1977. 206-216 s.
8. YAKovleva E.A., Bakalov A.N. Glaukonit kak potentsial'noe mestnoe udobrenie na Kubani//Politematicheskij setevoy elektronniy nauchniy jurnal Kubanskogo gosudarstvennogo agrarnogo universiteta, 2012. 82, -S.622-631.
9. Fiziko-ximicheskie i texnologicheskie osnovi kompleksnoy pererabotki fosforitov tsentral'nix Kizilkumov ximicheskimi i termoximicheskimi metodami. Avtoreferat dokt. diss. T.I.Nurmurodova. Tashkent-2018s. 11-30
10. GOST 30181.8-94. Udobreniya mineral'nie. Metod opredeleniya massovoy doli ammoniy'nogo azota v slojnix udobreniyax (xloraminoviy metod). – M.: IPK Izdatel'stvo standartov, 1996. – 6 s.



OPPORTUNITIES FOR THE USE OF MODERN INFORMATION TECHNOLOGIES IN THE OIL AND GAS INDUSTRY

¹M.V. Lazareva

¹ Senior Lecturer, Fergana branch of TUIT named after Muhammad Al-Khwarizmi

¹ E-mail: laza2006@gmail.com

Annotation. This article is devoted to the possibilities of using modern information technologies in the oil and gas industry. An overview of modern technologies is given - the Internet of things, digital models, augmented reality in relation to the oil and gas industry. Blockchain and quantum computing are also noted. A large amount of digital information received will allow bringing the ERP system implemented at enterprises into a single model. Today, the oil and gas industry is embarking on a digital transformation, paving the way for the optimization of many existing operations.

Keywords: Internet of things, digital models, augmented reality, blockchain, quantum computing, ERP systems.

ВОЗМОЖНОСТИ ИСПОЛЬЗОВАНИЯ СОВРЕМЕННЫХ ИНФОРМАЦИОННЫХ ТЕХНОЛОГИЙ В НЕФТЕГАЗОВОЙ ПРОМЫШЛЕННОСТИ

¹М.В. Лазарева

¹ Старший преподаватель, Ферганский филиал ТУИТ им. Мухаммада Ал-Хоразмий

¹ E-mail: laza2006@gmail.com

Аннотация. Данная статья посвящена возможностям использования современных информационных технологий в нефтегазовой промышленности. Дается обзор современных технологий – Интернета вещей, цифровых моделей, дополненной реальности применительно к нефтегазовой отрасли. Также отмечены блокчейн и квантовые вычисления. Большой объем получаемой цифровой информации позволит свести в единую модель внедренная на предприятиях ERP-система. Сегодня нефтегазовая отрасль начинает цифровую трансформацию, открывая путь к оптимизации многих существующих операций.

Ключевые слова: Интернет вещей, цифровые модели, дополненная реальность, блокчейн, квантовые вычисления, ERP-системы.

NEFT VA GAZ SANOATIDA ZAMONAVIY AXBOROT TEXNOLOGIYALARIDAN FOYDALANISH IMKONIYATLARI

¹M.V. Lazareva

¹ Muhammad Al-Xorazmiy nomidagi TATU Farg'ona filiali katta o'qituvchisi

¹ E-mail: laza2006@gmail.com

Annotatsiya. Ushbu maqolada neft va gaz sanoatida zamonaviy axborot texnologiyalaridan foydalanish imkoniyatlari yoritilgan. Internet-buyumlar, raqamli modellar, neft va gaz sanoatiga qo'llaniladiga kengaytirilgan haqiqat kabi zamonaviy texnologiyalar haqida umumiy ma'lumotlar berilgan. Blokcheyn va kvant hisoblashlari ham keltirilib o'tilgan. Qabul qilingan raqamli ma'lumotlarning katta miqdori korxonalarda joriy qilingan ERP tizimini yagona modelga keltirish imkonini beriradi. Bugungi



kunda neft va gaz sanoati raqamli transformatsiya qilinmoqda va bu ko'plab mavjud operatsiyalarni optimallashtirishga zamin yaratmoqda.

***Kalit so'zlar:** internet-buyumlar, raqamli modellar, kengaytirilgan haqiqat, blokcheyn, kvant hisoblash, ERP tizimlari.*

Introduction

Nowadays, a modern enterprise is an organization whose effective management requires a wide variety of applied methods and a wide variety of tools aimed primarily at achieving clear goals and objectives at the lowest cost. Information technology in the management of oil and gas enterprises is the regular acquisition of data, the ultimate goal of which is to present the process of extraction, processing, production and management as the basis for its organization and improvement in order to determine the competitive position in the modern market. Oil and gas companies are increasingly using digital technologies, as they help to optimize a large number of operations, making them more cost-effective, as well as using such technologies to introduce new and improve existing processes at the same time.

Solution method

Considering the important modern technologies used in the oil and gas industry, the internet of things (IoT) can be noted. The Internet of Things is a major technological advancement over the past few decades. It enables detailed monitoring of equipment, vehicles and machinery and is valuable for optimizing operations. In addition, it is the analytics of collecting, aggregating and analyzing data. Already, many companies are using drones to detect various problems,

accidents and leaks. This significantly reduces the risks and increases the safety of the production and transportation itself, helps to save significant funds.

The use of IoT in this industry is expected to increase to \$43.48 billion by 2024. The average annual rate is 21.86%, which provides an income of 1.2% (Fig. 1) [7].

The directions of use can be:

1. Diagnostics and service in the oil and gas industry
2. Increasing labor productivity
3. Logistics and its optimization in the oil and gas industry
4. Reserves and their management in the oil and gas industry
5. Issues of production optimization
6. Increasing security and others.

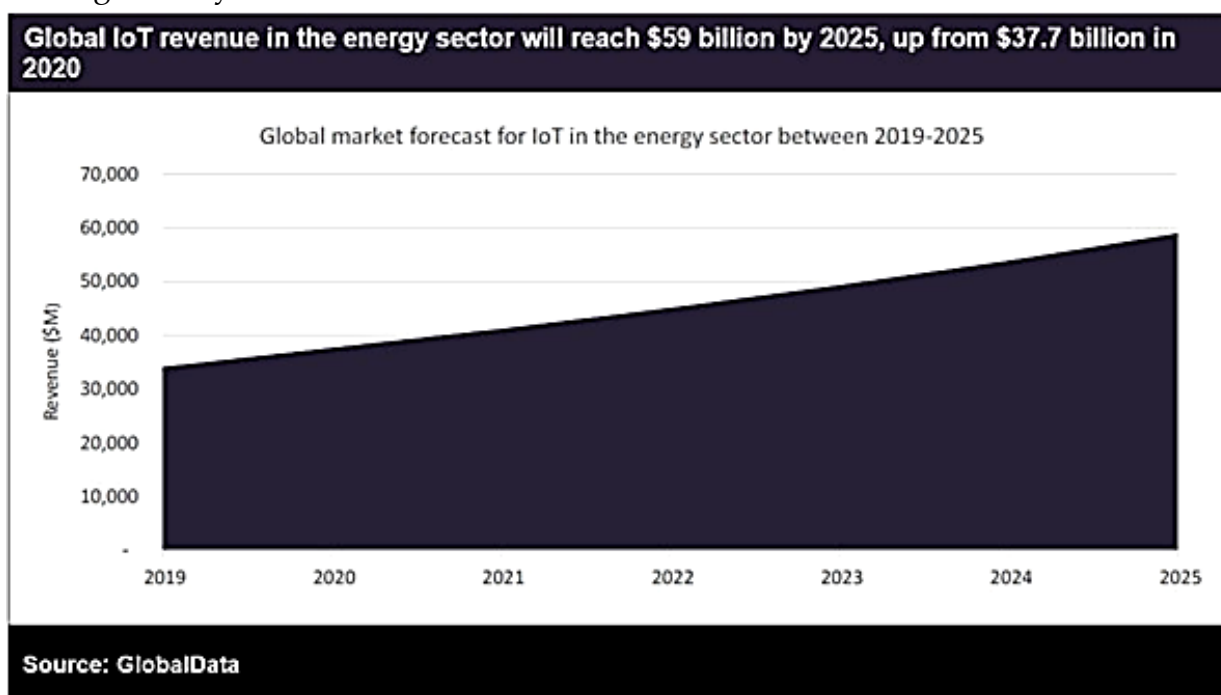

Figure 1– Global IOT Revenue in the Energy Sector

The global oil and gas industry had a revenue of \$1.47 trillion in 2020. Investments in IoT ensure sustainable and efficient development with quality standards and security guarantees. Currently, oil and gas companies need to use IoT with all the advantages of this direction. (2020 Most Innovative Nation list)

It is impossible not to note the construction of digital models - a modern technology that is currently being widely implemented in the oil and gas industry. When using such digital models with data analysis, it becomes possible to make forecasts, assess the likelihood of the results of specific activities and direct efforts to the right place [2]. The number of digital deposits in the world has already reached 240 [5]. The leaders in the implementation of digital technologies are Shell, BP, ExxonMobil.

Another innovative technology is augmented reality (AR). It allows you to integrate elements of augmented reality into any material media. This allows you to visualize the operation, "see" the internal hardware, optimize tasks according to best practices, and assist in

troubleshooting. Augmented reality allows you to train employees in conditions as close as possible to real ones, reduce various risks, and reduce the time to eliminate various problems.

The use of augmented reality makes it possible to remotely advise specialists and technical staff on repair work. This technology will show specialists what work needs to be done, using the output recommendations when repairing equipment, as well as during operation. The Italian company Drillmec, which manufactures drilling and repair rigs, has already introduced augmented reality into the daily work of company employees who perform maintenance, repair and control of equipment in remote areas (Fig. 2).

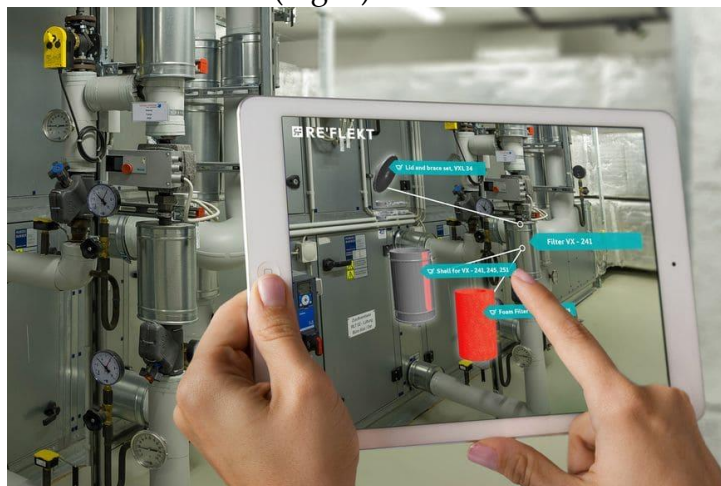

Figure 2 – Augmented reality used by Drillmec
(source: official website of the company)

Now the popularity of another technology is growing - blockchain as a distributed digital ledger. When trading energy resources, a blockchain must be present, this will significantly reduce the time spent on agreeing prices and sales volumes. If you combine technological equipment, all kinds of sensors, backbones and blockchain, you can collect a huge amount of data, create a database, track the implementation of contracts, and make payments. From the place of production to the end user, oil and gas is in contact with a large number of counterparties, and all of them take into account and store data in different ways, which entails various inconsistencies and errors. Since almost all information in documents of counterparties is information for sharing, these are the

conditions for the implementation of the blockchain. A similar system has been implemented in Canada (Fig. 3).

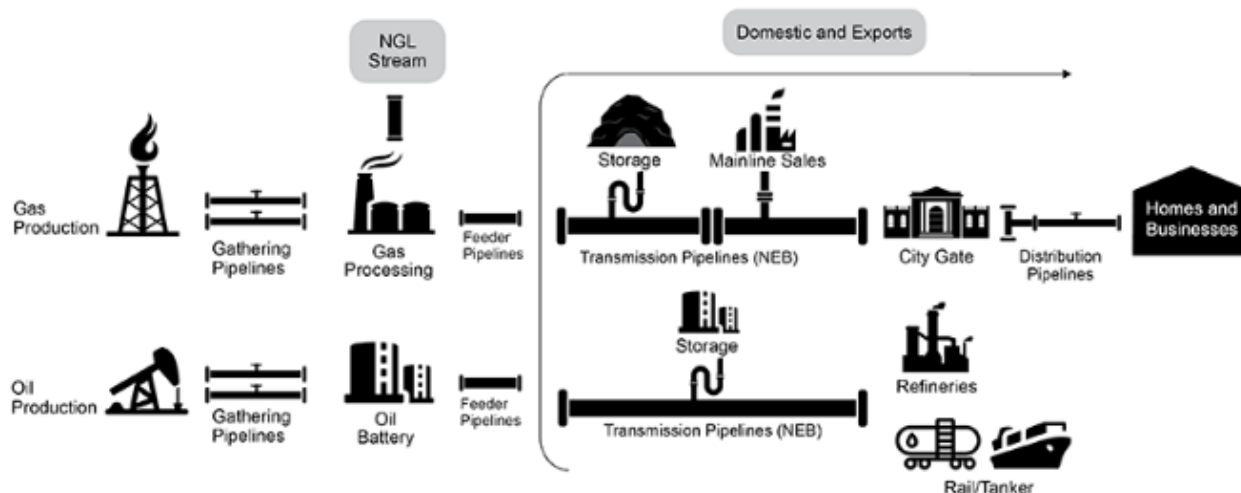

Figure 3 – Diagram of the oil and gas supply chain in Canada
(source: MEREHEAD official website)

Using such a network, you can reduce errors, prevent fraud, reduce efforts for various kinds of checks, and all accounting becomes transparent.

Quantum computing is also of great importance for the oil and gas industry. Using the probabilistic nature inherent in quantum computing, many new productive algorithms can be created [7]. This will significantly increase the applied computing performance.

The oil and gas industry requires the use, development and adaptation of a large number of various latest information technologies, the use of artificial intelligence, robotics, both in the development process and in the optimization of management processes. Technologies used in the oil and gas industry are part of an extensive chain of innovations related to the intellectualization and optimization of control processes.

For resource planning in the oil and gas industry, it is important to note the introduction of ERP systems. ERP (Enterprise Resource Planning) is an organizational strategy for integrating production and operations, human resources and financial management. This is, first of all, an information system that will allow you to store, process and analyze most of the critical data for work.

Each enterprise has its own structure. Such a structure is multidimensional and can be divided into interrelated and interdependent substructures, which can be considered as independent ones. This will greatly simplify the management process itself, will allow timely collection, processing and analysis of the necessary information to make the right decision [1].

In the conditions of market development, the complication of its infrastructure, competition, information itself is the same strategic resource. The purpose of ERP systems is the integration of all areas of activity into a single model. This model integrates all data and processes and provides

a complete optimization of resources and the entire enterprise. This is an extensive database of information critical to the enterprise, combined into a single productive mechanism.

Results

Considering all of the above, it is possible to build a scheme for the operation of enterprises in this industry, taking into account the impact of new technologies, including input resources, results, and the impact of external factors (Fig. 4).

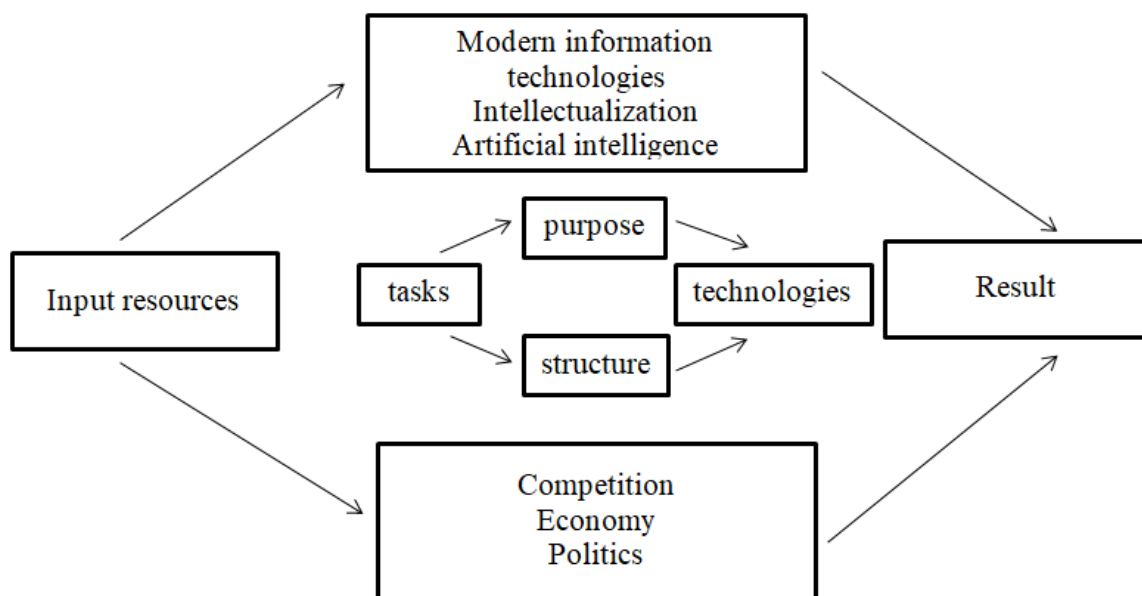

Figure 4 – Scheme of work of oil and gas enterprises (source: compiled by the author)

Conclusion

The oil and gas industry is on the path of digital transformation to fully utilize all assets, paving the way for the optimization of existing operations for production, processing, distribution of resources and products, and business management. The development of digitalization of industry production and business informatization shows that information technology, production, processing and business mutually influence each other [3]. Based on new information technologies, it is necessary to build information systems and fully integrate them into the activities of the organization. Enterprises and their businesses must be supported by information technology, discover new opportunities based on it, develop, improve and derive maximum benefit from such technologies.

So, for example, the systems used can analyze only 1% of a huge flow of information, and the introduction of quantum technologies can become a more effective mechanism for analyzing. And the innovative Nazzar application developed in Uzbekistan - augmented reality (AR) can be adapted, in particular, to the oil and gas industry.

Modern information technology and intelligence can monitor and optimize, prevent incidents, improve worker safety, secure the Industrial Internet of Things (IoT), optimize supply chain integrity, and achieve regulatory congruence. They will build a transparent security structure, complete compliance control and risk management, diagnose remote equipment, and process data in real time.



Digital technologies can help the oil and gas industry cut capital expenditures by 20% and improve global cash flows to \$300 billion by 2025.

References

1. Krayushkina M. V. Economics and management of oil and gas production // textbook - Stavropol: publishing house of NCFU, 2016. - 156 p. — Access mode: <https://rucont.ru/efd/304135>
2. Krayushkina M. V. Design methodology in the oil and gas industry and project management // textbook - Stavropol: publishing house of NCFU, 2018. - 125 p. — Access mode: <https://rucont.ru/efd/304134>
3. Tuzikov A. R., Gatina L. I., Bugarcheva E. A., Gorelova E. N. Management of innovations and technology transfer in the petrochemical complex (Russian and foreign experience) by production // textbook - Kazan: KNRTU, 2019. — 244 p. - ISBN 978-5-7882-1400-9. - Access mode: <https://rucont.ru/efd/303077>
4. Cherkasov M. "Smart" technologies in the oil and gas industry // Journal of Control Engineering Russia - May 2020
5. Eremin N. A., Dmitrievskii A. N., Tikhomirov L. I. The present and future of intellectual fields]. Oil. Gas. Novations, 2018, I. 12.
6. Innovation and New Technologies in the Upstream Oil & Gas Industry // oil&gas [electronic resource] - Access mode: <http://www.oil-gasportal.com/innovation-and-new-technologies-in-the-upstream-oil-gas-industry/> free. — Zagl. from the screen
7. Quantum computing // Community of IT specialists [electronic resource] - Access mode: <https://habr.com/ru/company/sberbank/blog/343308/> free. — Zagl. from the screen.
8. In the pipeline: 6 technologies transforming the oil and gas industry // Business Services [electronic resource] - Access mode: <https://www.orange-business.com/en/magazine/six-technologies-transforming-oil-and-gas-industry/> free. — Zagl. from the screen.
9. Innovation and Knowledge-Intensive Service Activities. Режим доступа: <http://www.oecd.org/document>
10. Interesting innovations used in oil production [Electronic resource]: URL: <https://viafuture.ru/katalog-idej/neftegazovyeinnovatsii> (date of access: 20/12/2022)



PARRANDA GO`NGI VA KAOLIN ASOSIDA ORGANOMINERAL O`G`ITLAR

Karimov Sherzod¹, Temirov O`ktam², Saypiyev Tursunpilot¹, Rasulov A`zamjon¹

¹Namangan davlat universiteti magistranti,

²Navoiy davlat konchilik va texnologiyalar universiteti, "Kimyoviy texnologiya" kafedrasida dotsenti

Annotatsiya: Parrandachilik chiqindilari va kaolin asosida tovuq go`ngi : kaolin keng og`irlik nisbatlarida (100 : 5 dan 100 : 30) kompostlar tayyorlangan. Organik mineral o`g`it olish jarayonida organik moddalarning gumifikatsiyalanish darajasini o`rganilgan. Kaolin xomashyosi ulushining parranda go`ngiga nisbatan ortishi kompostlarda umumiy organik moddalar miqdori nisbatan kamayishiga ammo gumifikatsiyalanish darajasining nisbiy ortishi olib kelishi ko`rsatilgan. Parranda go`ngi va kaolin asosidagi kompostlarning saqlash vaqti ortishi bilan, ulardagi organik moddalarning gumifikatsiyalanish darajasi ko`payishi aniqlangan.

Kalit so`zlar: Parranda go`ngi, kaolin, gumin kislotalar, fulvokislotalar, kompost, organik kislotalar, kalsiy gumat.

ОРГАНОМИНЕРАЛЬНЫЕ УДОБРЕНИЯ НА ОСНОВЕ ПТИЧЬЕГО ПОМЕТА И КАОЛИНА

Каримов Шерзод¹, Темиров Уктам², Сайпиев Турсунпулот¹, Расулов Аъзамжон¹

¹Наманганского государственного университета,

²Доцент кафедры "Химическая технология", Навоийский государственный горно-технологический университет

Аннотация: Компосты готовили на основе отходов птицеводства и каолина в широком весовом соотношении птичьего помета: каолин (от 100:5 до 100:30). Изучена степень гумификации органических веществ в процессе получения органоминеральных удобрений. Показано, что увеличение доли каолинового сырья по сравнению с птичьим пометом приводит к относительному уменьшению количества общего органического вещества в компостах, но к относительному увеличению степени гумификации. Установлено, что с увеличением сроков хранения компостов на основе птичьего помета и каолина увеличивается степень гумификации в них органических веществ.

Ключевые слова: птичьего помет, каолин, гуминовые кислоты, фульвокислоты, компост, органические кислоты, гумат кальция.

ORGANOMINERAL FERTILIZERS BASED ON BIRD MANURE AND KAOLIN

Karimov Sherzod¹, Temirov Uktam², Saypiyev Tursunpilot¹, Rasulov Azamjon¹

¹Namangan State University,

²Associate professor, department of Chemical technology, Navoi State University of Mining and Technology

Abstract: Composts were prepared on the basis of poultry waste and kaolin in a wide weight ratio of bird droppings: kaolin (from 100:5 to 100:30). The degree of humification of organic substances in the process of obtaining organomineral fertilizers has been studied. It is shown that an increase in the proportion of kaolin raw materials compared to bird droppings leads to a relative decrease in the amount of total organic



matter in composts, but to a relative increase in the degree of humification. It has been established that with an increase in the shelf life of composts based on bird droppings and kaolin, the degree of humification of organic substances in them increases.

Key words: bird droppings, kaolin, humic acids, fulvic acids, compost, organic acids, calcium humate.

Kirish

Qishloq xo'jaligining asosiy muammolardan biri ekin maydonlari tuproqlarida gumus miqdorining kamligi hisoblanadi. Gumus tuproqning fizik, kimyoviy, gidro- va termofizik, agrotexnik, biologik hossalarni, umuman uning unumdorligini ta'minlovchi tarkibiy qisimlaridan xisoblanadi. O'zbekistonning qishloq xo'jaligi ekinlari etishtiriladigan tuproqlari gumus bilan kam ta'minlangan. Uning o'rtacha miqdori 0,4-2,0% ni tashkil etadi. Oxirgi 30-40 yil ichida sug'oriladigan ekin maydonlarida gumus miqdori 35-40% ga kamaydi. Qishloq xo'jaligi ekinlarini etishtirish davomida gumus moddalarini minerallasuvi natijasida ekin turiga, agrotexnik choralarga bog'liq ravishda yiliga xar gektar er maydonidan 0,5 tonnadan 2 tonnagacha gumus moddalarini miqdori minerallasuvi natijasida kamayadi. Shuningdek ekin maydonidan hosil bilan birga bir qator ozuqa moddalari xam chiqib ketadi. Ma'lumki Respublikada etishtirilayotgan paxta va bug'doy hosili bilan birga tuproqlardan yiliga o'rtacha hisobda 300 tonnadan oshiq azot, 150-170 ming tonna fosfor va 230-260 ming tonna kaliy chiqib ketadi. Qishloq xo'jaligi ekinlari etishtiriladigan tuproqlarda o'z vaqtida ozuqa moddalari bilan birga gumus moddalarining miqdorini tiklamaslik tuproq unumdorligining keskin kamayishiga olib keladi [1-2].

Adabiyotlar tahlili

Tuproqning haydalma qatlamidagi (0-30 sm) chirindi miqdorini 1,5-5,0% ga ortishi bilan tuproq tarkibidagi ozuqa moddalarini o'simliklar tomonidan foydalanish koefisienti 10 marta ortadi. Organik moddalar fosforni o'zlashtirilishining ortishi natijasida temir va alyuminlarni organik moddalar bilan birikishini, erimaydigan fosfor birikmalarini cho'kishi jarayonini kamaytiradi[3-5].

Ta'kidlash joizki, hozirgi vaqtda Angrenda tarkibida ko'mir bo'lgan chiqindi kaolinlarining katta zaxiralari mavjud. Tarkibida qo'mir bo'lgan kolinlardan foydalanishning jahon amaliyoti shuni ko'rsatadiki, bu tuproqni fizik-kimyoviy xossasini yaxshilaydi va ekologik jihatdan toza usul hisoblanadi.

Qishloq xo'jaligining yana bir dolzarb muammolaridan biri, bu respublikamiz tuproqlarida, tuproq unumdorligini belgilab beruvchi modda – gumusning etishmasligidir. Agarda, Evropa va Rossiya davlatlari tuproqlarining 1 gektaridagi metr qatlamida 350-700 tonna gumus bo'lsa, bizning yaxshi tuproqlarimizda bu ko'rsatkich atigi 65-85 tonnani tashkil etadi. Tuproqlarda gumusni ko'paytirish uchun organik va organomineral o'g'itlardan keng foydalanish orqali erishiladi.

Mineral xomashyolar va organik chiqindilar asosida kompost qilish orqali organik mineral o'g'itlar ishlab chiqarish bo'yicha bir qator tadqiqotlar olib borildi. Olinadigan organik mineral o'g'itlar pH muxiti va ozuqaviy miqdorini tartibga solish uchun turli xil mineral o'g'itlar va kaolinlar qo'shildi. Bundan tashqari, mineral xom ashyosi qo'shilgan kompostlarda umumiy azot va organik moddalar yo'qolishi deyarli 2,5-3 marta kamayadi, organik moddalarning gumifikatsiyalanish darajasi esa 2 baravar oshadi [6-8].

Yuqoridagi ma'lumotlardan ko'rish mumkinki, qishloq xo'jaligida mineral va organik o'g'itlar bilan birgalikda tarkibida qo'shimcha ko'mir bo'lgan kaolin o'g'it sifatida foydalanish tuproq unumdorligini oshirishda katta ahamiyatga ega. Shuning uchun biz parrandachilik chiqindilari va kaolin asosida kompostlash orqali organik mineral o'g'it olish jarayonlarini o'rganib chiqdik.

Eksperimental qism

Organik mineral o'g'itlarni kompostlash yo'li bilan olish jarayonini o'rganish uchun boshlang'ch xom ashyolar tarkibi o'rganildi. Bunda parrandachilik chiqindisining kimyoviy tarkibi (%): namlik - 67,46; organik moddalar - 24,91; gumin kislotalar - 1,36; fulvokislotalar - 5,59; suvda eriydigan organik moddalar - 1,21; P₂O₅ - 1,22; N - 1,15; K₂O - 0,78; CaO - 1,43%.

Parrandachilik chiqindilari (PCh) va kaolin asosida kompostlar quyidagi og'irlik nisbatida tayyorlandi; PCh : kaolin = 100 : (5-30). Olingan aralash 2,0 l hajmli idishlarga joylashtirildi. Kompostlash asosida tayyorlangan aralashmaga 60-70% gacha namlik bo'lish uchun suv qo'shildi. Aralashmaning ustiga yupqa tuproq qatlami bilan yopib quyildi. Har 15 kunda namunalar olinadi va kompostning kimyoviy tahlili o'tkaziladi. Bunda quyidagilar o'rganildi: organik moddalar, gumin kislotalar, fulvokislotalar, suvda eriydigan organik moddalar va azot. Parrandachilik chiqindilari va kaolin asosidagi kompostni kimyoviy tahlil qilish quyida keltirilgan usullardan foydalangan holda amalga oshirildi. Namlik GOST 26712-85 bo'yicha, kul miqdori GOST 26714-85 bo'yicha va organik moddalar GOST 27980-80 bo'yicha, P₂O₅ ning umumiy va o'zlashuvchan shakllari GOST 20851.2-75 bo'yicha, SO₃ ning umumiy va o'zlashuvchan shakllari GOST 26715-85 bo'yicha aniqlandi. Gumin kislotalar namunalarni 0,1 N ishqor eritmasi bilan ishlov berish va undan keyin eritmani mineral kislota bilan neytrallashtirish orqali ajratib olingan [9-10].

Olingan natijalar 1-rasm va 1-2 jadvallarda keltirilgan.

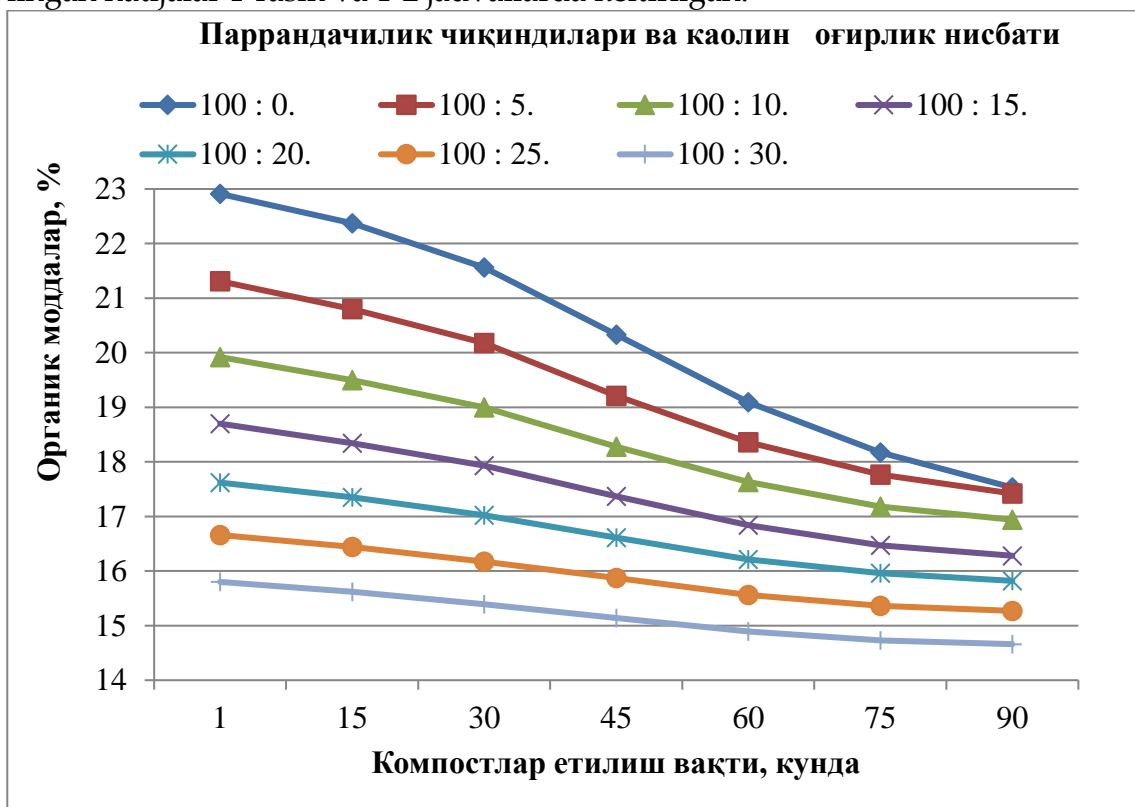

1-rasm. PCh va kaolin asosida tayyorlangan kompostlar tarkibidagi organik moddalar o'zgarishining vaqtga va og'irlik nisbatiga bog'liqligi.

Jadval 1.

PCh va kaolin asosida tayyorlangan kompostlar tarkibiy o'zgarishining vaqtga va og'irlik nisbatiga bog'liqligi.

Kompost tarkibiy qismlari	PCh: kaolin og'irlik nisbati	Kompostlar etilish vaqti, kunda						
		1	15	30	45	60	75	90
Organik moddalarning yo'qotilishi, %	100 : 0	-	2,36	5,89	11,97	16,67	20,69	23,48
	100 : 5	-	2,39	5,30	10,41	13,84	16,61	18,25
	100 : 10	-	2,11	4,62	8,63	11,50	13,76	14,96
	100 : 15	-	1,93	4,12	7,42	9,95	11,93	12,94
	100 : 20	-	1,53	3,41	5,93	8,00	9,42	10,22
	100 : 25	-	1,32	2,94	4,89	6,60	7,80	8,34
	100 : 30	-	1,14	2,59	4,29	5,76	6,77	7,22
Organik moddalarning gumifikatsiyalanish darajasi, %	100 : 0	-	32,93	35,68	39,95	45,04	50,03	54,44
	100 : 5	-	34,91	40,41	49,46	57,90	64,57	69,17
	100 : 10	-	34,81	40,10	47,97	55,37	61,06	64,63
	100 : 15	-	34,78	39,72	46,81	53,63	58,46	61,36
	100 : 20	-	34,55	39,20	45,49	51,48	55,41	57,81
	100 : 25	-	34,43	38,76	44,18	49,44	52,89	54,71
	100 : 30	-	34,10	38,24	43,03	47,74	50,70	52,11

Jadval 2.

PCh va kaolin asosida tayyorlangan kompostlarning 90 kundan so'ng tarkibidagi azotning o'zgarishi.

PCh: kaolin og'irlik nisbati	100 : 0	100 : 5	100 : 10	100 : 15	100 : 20	100 : 25	100 : 30
Kompost tarkibidagigi umumiy azot, %	0,320	0,327	0,325	0,321	0,313	0,302	0,289
Azotning yo'qotilishi, %	28,92	21,86	16,87	12,56	9,47	7,84	6,75

Natijalar tahlili

Natijalar shuni ko'rsatdiki kaolin qo'shmasdan tayyorlangan kompostlarda 90 kundan so'ng azot va organik moddalarni yo'qolishi 28,92 va 23,48% tashkil qilgan bo'lsa, PCh : kaolin = 100 : 5 nisbatda tayyorlangan kompostda azot va organik moddalarni yo'qolishi 21,45 va 18,02%, 100 : 30 nisbatda 90 kundan keyin esa 6,12% va 7,01% tashkil etdi, ya'ni PCh asosida tayyorlangan kompostga kaolinni qo'shish xisobiga azotli va organik brikmalarni yo'qolishi mos ravishda 4,2 va 3,2 barobar kamaydi. Shuningdek kompostlarda kaolin massa ulushini ma'lum bir nisbatgacha ortishi organik moddalarni gumifikatsiyalanish darajasini oshirdi. Agar kaolin qo'shmasdan tayyorlangan kompostda 90 kundan so'ng organik moddalarni gumifikatsiyalanish darajasi 54,44% tashkil etsa, PCh: kaolin = 100 : 5 massa nisbatida 90 kunlik etiltirishdan so'ng 68,07%, 100 : 10 massa nisbatida 90 kunlik etiltirishdan so'ng 64,23%, 100 : 20 massa nisbatida 90 kundan so'ng 58,21%, 100 : 30 massa nisbatida 3 oydan so'ng esa 53,25%. Kaolinni kompost tarkibidagi gumin kislota va boshqa organik kislotalar ammoniyli tuzlari bilan o'zaro ta'sirlashuvi natijasida kompostlarda gumat kal'tsiy xosil bo'lishi aniqlandi, ya'ni ma'lum bir miqdordagi kaolin va gumin kislotalar gumat kal'tsiyga konversiyalanadi. Agrokimyoviy nuqtaiy nazardan PCh va

kaolin asosida kompost tayyorlash maqbul nisbati 100 : 10 xisoblanadi, ushbu nisbatda organik moddalarni gumifikatsiyalanish darajasi esa 56,32%. Ushbu nisbatda olingan organik mineral o'g'it tarkibi quydagicha (og'ir %): 1,12 P₂O₅_{sumum}; 17,94 organik moddalar; 2,37 gumin kislotalar; 7,24 fulvokislotalar; 2,24 suvda eriydigan organik moddalar; 1,325 azot.

Xulosa

Shunday qilib, PCh kaolin qo'shib kompost qilish orqali qo'shimchasiz qoramol go'ngini kompostlashga nisbatan yuqori sifatli organomineral o'g'it olish mumkinligi aniqlandi. Olingan organik mineral o'g'itlardan foydalanganda, albatta, tuproqdagi gumus miqdori ko'payadi, tuzilishi sezilarli yaxshilanadi, ozuqa moddalarining o'simlik tomonidan o'zlashtirilishi ortib, hosildorlik va tuproq unumdorligi oshadi.

Foydalanilgan adabiyotlar

1. Marchik T.P., Efremov A.L. Pochvovedenie s osnovami rastenivodstva, CHast 1. Obshee pochvovedenie, Grodno, 2006. – 246 s.
2. Bambalov N.N., Sokolov G.A. Neizbejnost' zameni mineral'nix udobreniy organomineral'nimi // Materiali mejdunarodnoy nauchno-prakticheskoy konferentsii «Povisheniya plodorodiya pochv i primeneniye udobreniy» 14 - fevralya 2019 goda. – g. Minsk, – S. 18-19.
3. Ivanov V.M. Gumus: osnovi plodorodiya // AgroONE(Ukraina). 2018. № 24. - S.12-13.
4. N.G.Kovalev Sovremennye problemi proizvodstva i ispol'zovaniya organicheskix udobreniy // Vestnik Vserossiyskogo nauchno-issledovatel'skogo instituta mexanizatsii jivotnovodstva. 2013 №2(10). - S.82-92.
5. Titova I.N. Gumati i pochva. Moskva: ILKO, 2006. - S.9-12
6. U.SH.Temirov, A.M.Reymov, SH.S.Namazov, N.X.Usanbaev. Gumifikatsiya organicheskix veshstv navoza pri kompostirovaniy ix s nekonditsionnimi fosforitami. // elektronniy nauchniy jurnal. Universum: Texnicheskie nauki: Novosibirsk. – 2016. – № 8 (29). – S. 43-47. (02.00.00, №1)
7. U.SH.Temirov, P.X.Ganiev, SH.S.Namazov, N.X.Usanbaev. Osobennosti kompostirovaniya navoza krupnogo rogatogo skota i fosforitnogo shlama s dobavkoy kaolina. // elektronniy nauchniy jurnal. Universum: ximiya i biologiya: – Novosibirsk, 2018. – № 8(50) – S. 25-33.
8. Shafoat Namazov, Uktam Temirov, Najimuddin Usanbayev. Research of the process of obtaining organo-mineral fertilizer based on nitrogen acid decomposition of non-conditional phosphorites of central Kyzylkumes and poultry cultivation waste // International Journal of Innovative Technology and Exploring Engineering (IJITEE). Volume-8, Issue-12, October, India.- 2019. – RR. 2260-2265.
9. Dragunov S.S. Metodi analiza guminovix udobreniy // Guminovie udobreniya. Teoriya i praktika ix primeneniya. – Xar'kov: Izd-vo Xar'k.gos.un-ta, 1957. – S. 42-55.
10. Vinnik M.M., Erbanova L.N., Zaytsev P.M. i dr. Metodi analiza fosfatnogo sir'ya, fosfornix i kompleksnix udobreniy, kormovix fosfatov. M.: Ximiya, 1975. – 218s.



SANOAT OQOVA SUVLARINI MAHALLIY MINERALLARNI FAOLLASHTIRISH ORQALI TOZALASH USULLARI

Urunova X.Sh.¹, Umirov F. E.², Temirov O'.Sh.³

¹Navoiy davlat konchilik va texnologiyalar universiteti, "Hayot faoliyati xavfsizligi" kafedrası
katta o'qituvchisi

²Navoiy davlat konchilik va texnologiyalar universiteti, "Kimyoviy texnologiya" kafedrası
professori

³Navoiy davlat konchilik va texnologiyalar universiteti, "Kimyoviy texnologiya" kafedrası
dotsenti

Annotatsiya: Ushbu maqolada GMZ-3 xo'jalik oqova suvlarini tabiiy minerallar (vermikulit, seolit, dolomit, saponit, shungit, bentonit, bazalt minerallari, guruch qipig'i) bilan NaClO (natriy gipoxlorit)ning 1% li va H₂O₂ (vodorod pereoksid)ning 3% li eritmasi asosida tozalash jarayoni o'rganildi. Tadqiqot natijalariga ko'ra, oqova suvlarni tozalash uchun ishlatiladigan namunalarni 1% li natriy gipoxlorit eritmasi va 3% vodorod pereks eritmasi bilan faollashtirish yuqori samaradorlikni ko'rsatadi.

Kalit so'zlar: tabiiy minerallar, guruch qipig'i, natriy gipoxlorit, vodorod pereoksid, chiqindi suv, kaltsiy, magniy, xrom, marganets.

МЕТОДЫ ОЧИСТКИ ПУТЕМ АКТИВИЗАЦИИ МЕСТНЫХ МИНЕРАЛОВ ПРОМЫШЛЕННЫХ СТОЧНЫХ ВОД

Урунова Х.Ш.¹, Умиров Ф.Э.², Темиров У.Ш.³

¹Навоийский государственный горно-технологический университет, старший преподаватель кафедры «Безопасность жизнедеятельности»

²Навоийский государственный горно-технологический университет, профессор кафедры
«Химическая технология»

³Навоийский государственный горно-технологический университет, доцент кафедры
«Химическая технология»

Аннотация: В данной статье рассмотрен процесс очистки сточных вод ГМЗ-3 природными минералами (вермикулит, цеолит, доломит, сапонит, шунгит, бентонит, минералы базальта) шелухой риса, растворами 1% NaClO (натрий гипохлоридом) и 3% H₂O₂ (вodorod перекисью). Из результатов исследований выявлено что активизация образцов используемых для очистки сточных вод в виде 1% раствора натрия гипохлорида и 3% раствора перекся вodorода показывает высокую эффективность.

Ключевые слова: природные минералы, рисовая шелуха, гипохлорит натрия, перекись вodorода, сточные воды, кальций, магний, хром, марганец.

METHODS OF PURIFICATION BY ACTIVATION OF LOCAL MINERALS OF INDUSTRIAL WASTEWATER

Urunova Kh.Sh.¹, Umirov F.E.², Temirov U.Sh.³

¹Navoi State Mining and Technological University, Senior Lecturer of the Department of Life Safety

²Navoi State Mining and Technological University, Professor of the Department of Chemical Technology



³Navoi State Mining and Technological University, Associate Professor of the Department of Chemical Technology

Annotation: *In this article, the HMP-3 wastewater treatment process with natural minerals (vermiculite, zeolite, dolomite, saponite, shungite, bentonite, basalt minerals), rice husk, 1% NaClO (sodium hypochlorite) and 3% H₂O₂ (hydrogen peroxide) solutions will be discussed. According to the research results, the activation of samples used for wastewater treatment in the form of 1% sodium hypochlorite solution and 3% hydrogen peroxide solution shows high efficiency.*

Keywords: *natural minerals, rice husk, sodium hypochlorite, hydrogen peroxide, wastewater, calcium, magnesium, chrome, manganese.*

Jahonda texnologiya yuksak darajada rivojlanishi 21-asr texnologik inqirozlar davriga aylanib bormoqda, buning natijasida ekologiyaga salbiy tasir qilib, atmosferaning, yer osti suvlarining ifloslanishiga va toza ichimlik suvi tanqisligiga olib kelmoqda. Buning uchun mahalliy resurslardan oqilona foydalanib turli sorbsion-ion almashuvchi materiallar qo'llash bilan atrof-muhitni tozalash, sanoatga jalb qiluvchi ratsional texnologiyalarini ishlab chiqish borasida ilmiy va amaliy natijalarga erishish hozirgi kunning dolzarb masalalaridan biridir.

Kirish

Respublikamizda ushbu muammolar yechimini topish uchun harakatlar strategiyasi "ishlab chiqarishni takomillashtirishga yo'naltirilgan siyosatni olib borish, tarmoqni sifat jihatdan yangi darajada o'tkazish yo'li bilan uning texnologik diversifikatsiyasini oshirish" vazifa qilib olingan. Bunda yer osti suvlarini ifloslanishning oldini olish, korxonalar oqavasuvlarini tozalash, ularni qayta ishlatishga erishish va toza ichimlik suvidan oqilona foydalanish eng muhimligi ko'rsatib o'tilgan. Buning uchun tabiiy minerallarni sorbentlik xususiyatini o'rganish, ularni modifikatsiyalash orqali korxonalar oqova suvlarini tozalash bo'yicha ilmiy tadqiqotlar olib borish muxim ahamiyatga ega.

Metallurgiya korxonalarida metallga ishlov berishda turli texnologik jarayonlar uchun ko'p miqdorda suv ishlatiladi. Texnologik jarayonlarda metallarni yuvishda ishlatiladigan suvlarga metallar o'tish natijasida ko'p miqdorda chiqindi suvlar hosil bo'ladi. Hosil bo'lgan chiqindi suvlarni tozalashda koagulyantlar, flokulyantlar, sorbentlar, ion almashuvchi va elektrokimyoviy usullardan foydalangan holda tozalash usullari ko'p ishlatilmoqda. Adsorbentlar asosida chiqindi suvlarni tozalash usullari samarali va ilg'or texnologiyalar ekanligini isbotlanmoqda. Ushbu usullarni amalga oshirish uchun o'rnatish moslamalari ancha ixcham, yuqori unumdorlikka ega, boshqarish va ishlatish jarayonlarini avtomatlashtirish nisbatan oson. Chiqindi suvlar tarkibidagi og'ir metallar ionlaridan tozalashning yangi texnologiyalarini, shu jumladan mavjud tabiiy minerallarning termo-kimyoviy jarayonlarda faollashtirishga asoslangan yangi texnologiyalarni ishlab chiqishga qaratilgan bir qator tadqiqotlar o'tkazilmoqda [1-3].

Sanoat korxonalarida odatda chiqindi suvlarda ion-dispers birikmalar ko'rinishidagi ifloslantiruvchi moddalar, jumladan og'ir metallar kationlari, xromat, dixromat va boshqalar ko'rinishidagi zaharli anionlar mavjud. Ushbu zararli moddalarning xavf-xatarlari turlicha bo'lib ushbu chiqindi suvlarni turli usullar, aniqsa adsorbentlardan foydalanish yuqori samara bermoqda [4].

Tabiiy minerallar (vermikulit, seolit, dolomit, soponit, shungit, bentonit, bazaltminerallari), guruch qipig'i, natriy gipoxlorit kabi moddalar yordamida er osti va korxonalarining oqova

suvlarinitozalash, ushbu suvlarini texnik suv darajasiga keltirishga erishish yo'llari o'rganilyapti. Buning uchun mahalliy minerallardan foydalanib samarador sorbentlarni yaratish va suvni tozalashda ishlatib ko'rish asosida ko'p komponentli ion almashuvchi sorbentlarni yaratish katta ilmiy va amaliy ahamiyatga egadir.

Yuqoridagilardan xulosa qilib mahalliy mineral xom ashyolar asosida yuqori samarador import o'rnini bosuvchi sorbentlar olish va olingan sorbentlar bilan er osti va korxonalar chiqindi suvlarini tozalash yo'llari o'rganish tadqiqotlari olib borildi.

Tadqiqot metodologiyasi va tahlil natijalari

Laboratoriya tadqiqotlarida mahalliy minerallar (vermikulit, seolit, dolomit, sponit, shungit, bentonit, bazalt minerallari), guruch qipig'iga natriy gipoxlorit va vodorod pereoksid bilan ishlovberib orqali olingan namunalarni chiqindi suvlarni tozalash maqsadida foydalanildi. Ishda chiqindi suvlarni tozalashda solinadigan maxalliy xom ashyolar va ularning faollashtirilgan namunalari suvning umumiy og'irligiga nisbatan 2% qo'shildi. Tadqiqot davomida boshlang'ich va tozalangan suv namunalari tarkibidaga kaltsiy, magniy va og'ir metallardan xrom hamda marganets kationlarining umumiy miqdorlari o'rganildi. Olingan natijalari 1-3 jadval va 1-2 rasmlarda keltirilgan.

O'rganish natijalari shuni ko'rsatdiki dastlab GMZ-3 korxonasining chiqindi suvining umumiy qattiqligi 50 mg/l ni tashkil etgan bo'lsa seolit, vermikulit, guruch qipig'i, sponit, dolomit, bentonit minerallari asosida tozalangan suv namunalari umumiy qattiqligi mos ravishda 12, 26, 32 va 38 mg/l gacha kamaytirishini ko'rsatdi. Keyingi bosqichdachi qindi suvlarning tozalik darajasini oshirish maqsadida sholi qipig'i va tabiiy minerallarni NaClO (natriy gipoxlorit)ning 1% li va H₂O₂ (vodorod pereoksid)ning 3%li eritmasida faollantirish orqali tozalash jarayoni o'rganildi.

Tadqiqot natijalarida chiqindi suvlarini tozalashda faollashtirilgan namunalardan foydalanilganda faollashtirilmagan namunalarga nisbatan yuqori samara berishini ko'rsatdi. Bunda kimyoviy ishlov berish yordamida olingan namunalardan foydalanish natijalar chiqindi suvning murakkab ko'p komponentli tarkibidagi kaltsiy, magniy va og'ir metallardan xrom hamda marganets kationlarining miqdorlari va suvning umumiy qattiqligini nisbatan ko'proq tozalashi aniqlandi. Masalan, seolit minerali foydalanilganda suv tarkibidagi kalsiy, magniy kationlari 415,68 mg/ekv.l, 184,36 mg/ekv.l ni tashkil etgan bo'lsa NaClO va vodorod peroksidda shimdirilgan holatida esa mos ravishda 156,86 mg/ekv.l, 96,02 mg/ekv.l va 156,86 mg/ekv.l, 96,02 mg/ekv.l ni tashkil etganligi aniqlandi.

1-jadval

GMZ-3 xo'jalik oqova suvlarini sorbentlar bilan tozalangandan keyin olingan tahlil natijalari

No	Namu naturi (Tozalovchi xomashyo aralastirilgan)	Suvdagi kalsiy miqdori	Suvdagi magniy miqdori	Suvning umumiy qattiqligi	Suvning pH miqdori
1	GMZ-3 xo'jalik oqova suvi (tozalanmagan holatida)	687,35	364,25	64,72	7.5
2	Seolit	415,68	184,36	36,15	7.2
3	Vermikulit	601,2	243,2	50,33	7.5
4	Guruch qipig'i	500,34	234,25	44,54	7.4
5	Sponit	438,67	207,36	39,21	7.4
6	Dolomit	452,38	223,12	41,21	7.5



7	Bentonit	435,47	204,35	38,80	7.3
---	----------	--------	--------	-------	-----

2-jadval

GMZ-3 xo'jalik oqova suvlarini sorbentlarni NaClO da shimdirib tozalangandan keyin olingan tahlil natijalari

№	Namuna turi	Suvdagi kalsiy miqdori	Suvdagi magniy miqdori	Suvning umumiy qattiqligi	Suv pHi
1	Seolit	156,86	96,02	15,84	7.2
2	Vermikulit	255,83	100,50	21,17	8.6
3	Guruch qipig'i	181,94	86,12	16,27	7.4
4	Soponit	153,92	76,24	14,05	7.4
5	Dolomit	192,50	92,20	17,31	7.5
6	Bentonit	196,16	87,83	17,13	7.4

Soponit minerali bilan tozalanganda kalsiy va magniy kationlari 438,67 mg/ekv.l va 207,36 mg/ekv.l ni tashkil etib suvning umumiy qattiqligi 39,21 ga teng bo'ldi. Soponit mineralini NaClO shimdirilgan holatida foydalanilganda chiqindi suv tarkibidagi kalsiy miqdori 153,92 mg/ekv.l ga kamayganligi, magniy miqdori esa 76,24 mg/ekv.l ga kamayib suvning umumiy qattiqligi 14,05 gacha kamayganligi aniqlangan bo'lsa, soponit minerali vodorod pereoksidning 3%li eritmasi bilan ishlov berilgan namunasidan foydalanilganda Ca^{2+} 182,40 mg/ekv.l ga kamayganligi, magniy miqdori 96,45 mg/ekv.l ga, suvning umumiy qattiqligi 17,16 ga teng ekanligi tadqiqot natijalarida o'z aksini topdi.

3-jadval

GMZ-3 xo'jalik oqova suvlarini sorbentlarni H₂O₂ vodorod peroksidda shimdirib tozalangandan keyin olingan tahlil natijalari

№	Namuna turi	Suvdagi kalsiy miqdori	Suvdagi magniy miqdori	Suvning umumiy qattiqligi	Suv pHi
1	Seolit	193,79	97,03	17,78	7.2
2	Vermikulit	342,56	137,01	28,55	8.6
3	Guruch qipig'i	219,93	108,95	20,08	7.4
4	Soponit	182,40	96,45	17,16	7.4
5	Dolomit	257,77	125,70	23,36	7.5
6	Bentonit	251,49	119,74	22,55	7.4

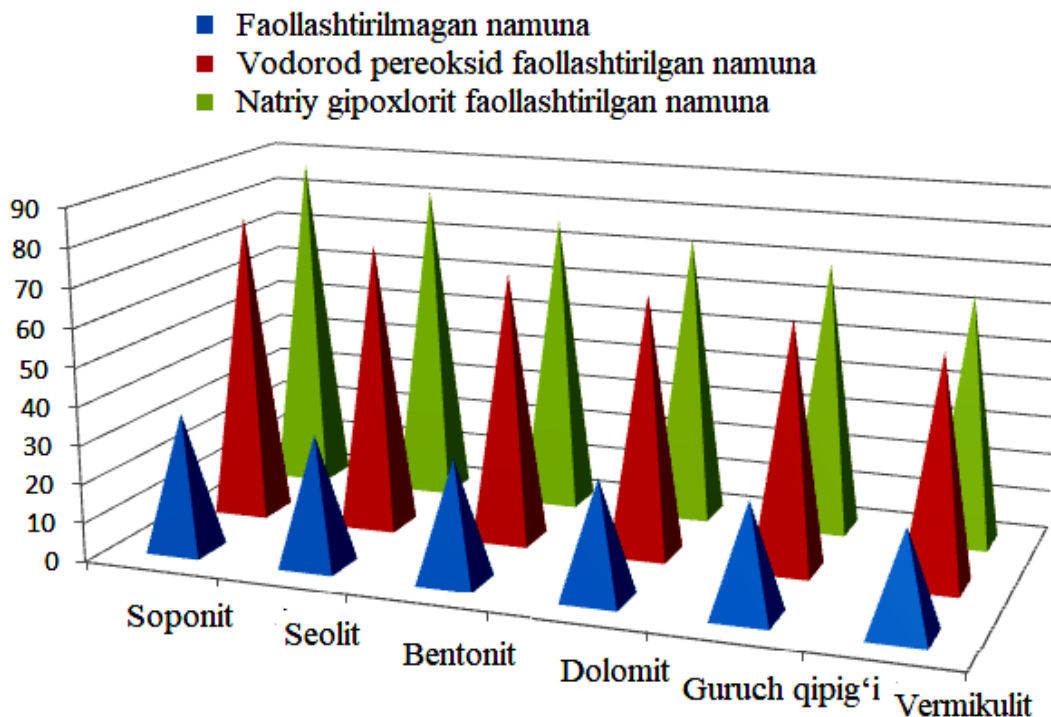

1-rasm. GMZ-3 xo'jalik oqova suvlarini sorbentlar bilan tozalangandan keyin olingan suv namunalari tarkibidagi xrom kationining umummiy miqdor o'zgarishi

GMZ-3 xo'jalik oqova suvlarini sorbentlar bilan tozalangandan keyin olingan suv namunalari tarkibidagi og'ir metallardan xrom hamda marganets kationlarining umummiy miqdorlarining o'zgarisho'rganildi. O'rganish natijalari shuni ko'rsatdiki chiqindi suvlarini tozalash maqsadida foydalanilayotgan namunalarni NaClO (natriy gipoxlorit)ning 1% li va H₂O₂ (vodorod pereoksid)ning 3%li eritmasida faollantirib foydalanish ijobiy natijalar olish mumkunligini ko'rsatdi. Masalan bentonit minerali foydalanilganda suv tarkibidagi xrom va marganets kationlarining umummiy

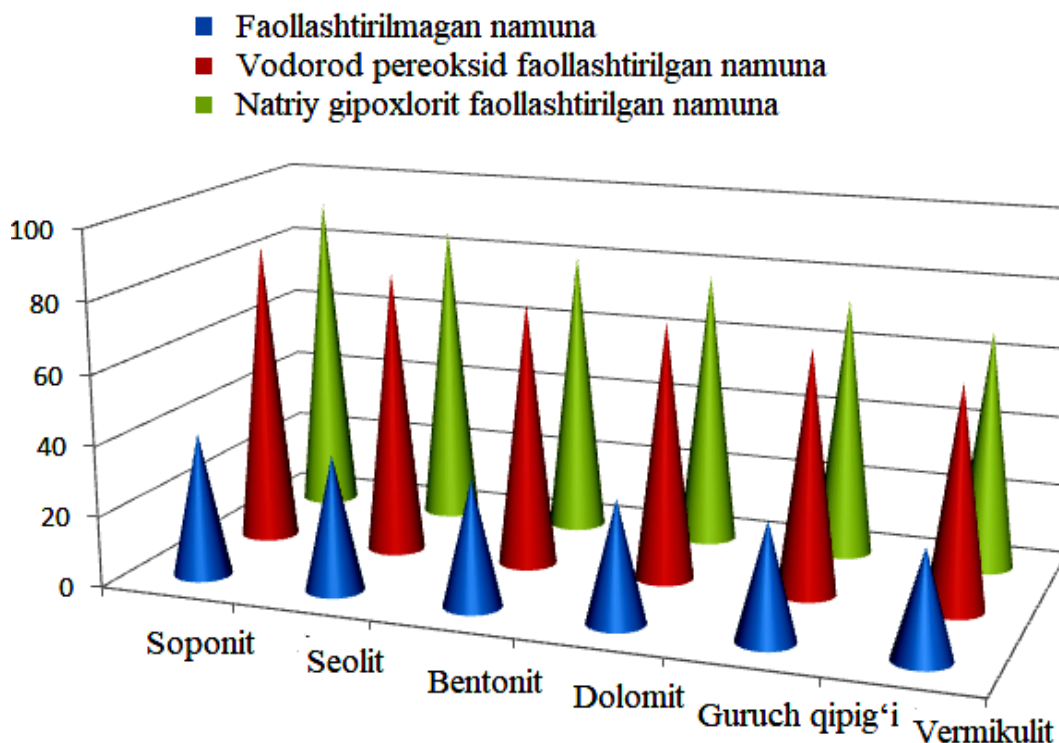

2-rasm. GMZ-3 xo'jalik oqova suvlarini sorbentlar bilan tozalangandan keyin olingan suv namunalari tarkibidagi marganets kationining umummiy miqdor o'zgarishi

miqdorlari 31,25 va 35,63% ga kamaygan bo'lsa NaClO hamda vodorod peroksidda shimdirilgan holatida esa mos ravishda 76,95 va 80,63% ga hamda 69,63 va 75,17% ga kamayganligi aniqlandi. Dolomit minerali bilan tozalanganda xrom va marganets kationlarining umummiy miqdorlari 30,15 va 34,37% ga kamayganligi aniqlandi. Dolomit mineralini NaClO shimdirilgan holatida foydalanilganda chiqindi suv tarkibidagi xrom va marganets kationlarining umummiy miqdorlari 74,24 va 77,78% gakamayganligi, H₂O₂ (vodorod pereoksid)ning 3%li eritmasida faollantirib foydalanish natijasida esa mos ravishda 67,17 va 72,52% ga kamayganligi aniqlandi.

Xulosa. Ushbu olingan natijalarga asoslanib, tabiiy minerallarni natriy gipoxlorit va vodorod pereoksid yordamida faollashtirish usuli bilan, korxonada oqova suvlarini iqtisodiy jihatdan samarali va ekologik toza bo'lgan mahalliy tabiiy sorbentlarolish imkoniyatlar, ulardan ijobiy natijalarga erishish mumkin ekanligini tahlil qilindi. Bu esa GMZ-3 xo'jalik oqova suvini qayta foydalanish imkonini yaratadi va atrof-muhit ifloslanishining oldi olinadi.

Foydalanilgan adabiyotlar

1. Крот, А. П. Модернизация процессов очистки сточных вод и установленного оборудования на очистных сооружениях промывочно-пропарочных станций вагонного депо / А. П. Крот, А. И. Ровенский, В. В. Конев // Вагонный парк. – 2017. – № 3/4. – С. 39–43.
2. Феофанов, В. А. Очистка сточных вод методом гальванокоагуляции / В. А. Феофанов, Л. П. Жданович. – Алма-Ата :Казмеханобр, 1991. – 53 с.
3. Application of carbon foam for heavy metal removal from industrial plating wastewater and toxicity evaluation of the adsorbent / C.-G.Lee, M.-K.Song, J.-C.Ryu, C. Park, J.-W.Choi, S.-H. Lee // Chemosphere. – 2016. – Vol. 153. – P. 1–9. doi: 10.1016/j.chemosphere.2016.03.034.
4. Mansourri, G. Examination of the Level of Heavy Metals in Wastewater of Bandar Abbas Wastewater Treatment Plant / G. Mansourri, M. Madani // Open Journal of Ecology. – 2016. – Vol. 06. – Iss. 02. – P. 55–61. doi: 10.4236/oje.2016.62006.



ИЗУЧЕНИЕ ФИЗИКО-ХИМИЧЕСКИХ АНАЛИЗОВ ФОСФОРИТОВ ТАШКУРИНСКИЙ И АЗНЕКСКИЙ МЕСТОРОЖДЕНИЙ

Хуррамов Н.И., Рахимова Г.С., Рахматова З.А., Нурмуродов Т.И.
Навоийский государственный горно-технологический университет
e-mail: nava2121@mail.ru

Аннотация: В этой статье приведены результаты химических и физико-химических анализов фосфоритных руд из месторождений Ташкура и Азнек. Химические анализы показали, что в составе фосфоритных руд из разных месторождений содержится различное количество P_2O_5 . Изучение микроструктуры и химического состава на Сканирующем электронном микроскопе JSM-5610 LV с системой химического анализа EDX JED-2201. Проведены рентгенофазовый анализ на приборе D8 Advance фирмы Bruker.

Ключевые слова: фосфориты, химический анализ, фторapatит, микроструктура, рентгенофазовый анализ, измельчения.

TOSHQURA VA AZNEK KONI FOSFORITLARINI FIZIK-KIMYOVIY TAHLILLARINI O'RGANISH

Xurramov N.I., Raximova G.S., Raxmatova Z.A., Nurmurodov T.I.
Navoiy davlat konchilik va texnologiyalar universiteti
e-mail: nava2121@mail.ru

Annotatsiya: Ushbu maqolada Toshqura va Aznek koni fosforit rudalarini kimyoviy va fizik-kimyoviy tahlillari natijalari keltirilgan. Kimyoviy tahlil natijalari shuni ko'rsatadiki, turli konlardagi fosforit rudalari tarkibidagi P_2O_5 miqdori turlicha bo'ldi. Mikrostruktura va kimyoviy tarkiblar EDX JED-2201 li kimyoviy tahlil qiluvchi JSM-5610 LV skanerlovchi elektron mikroskopda amalga oshirildi. Rentgenfazali tahlillar Bruker firmasiga tegishli D8 Advance o'lchov qurilmasida olib borildi.

Kalit so'zlar: fosforitlar, kimyoviy tahlil, ftorapatit, mikrostruktura, rentgenfazali tahlil, maydalash.

STUDY OF PHYSICO-CHEMICAL ANALYSES OF PHOSPHORITES OF THE TASHKURA AND AZNEK DEPOSITS

Khurramov N.I., Rakhimova G.S., Rakhmatova Z.A., Nurmuradov T.I.,
Navoi State University of Mining and Technology
e-mail: nava2121@mail.ru

Abstract: This article presents the results of chemical and physico-chemical analyses of phosphorous ores from the deposits of Tashkent and Aznek. Chemical analyses have shown that the composition of phosphorite ores from different deposits has a different content of P_2O_5 . Study of microstructure and chemical composition on a Scanning electron microscope JSM-5610 LV with a chemical analysis system EDX JED-2201. X-ray phase analysis was performed on the Bruker D8 Advance device.

Keywords: phosphorites, chemical analysis, fluorapatite, microstructure, X-ray phase analysis, grinding.



Введение

Во всем мире фосфориты добывается в основном для получения фосфорных удобрений. Для получения фосфорных удобрений и солей используется разные типы фосфорсодержащие сырьё (Хибинский апатит, фосфоритов Каратау и фосфориты Центрального Кызылкума).

Кызылкумские фосфориты по своим физико-химическим характеристикам не имеют мировых аналогов, но по составу можно судить о некотором сходстве с фосфоритами месторождений Северной Африки, Ближнего Востока и Афганистана, достаточно широко встречающихся в мезокайнозойских формациях карбонатной группы [1-2]. Во второй половине шестидесятых годов началось активное исследование химического и минерального состава зернистых фосфоритов ЦК [3-4]. Наибольшее внимание геологов привлекла территория западного Узбекистана, где выявлен ряд промышленно пригодных видов фосфоритовых руд: зернистые (африканский тип), желваковые (чилисайский) и галыногравийный (флоридский) [5-6]. Из фосфоритов зернистого типа выявлены Сардарьинская (167 млн.т), Караганская (160 млн.т) и еще восемь с прогнозными ресурсами 50-60 млн.т.

Общие запасы зернистых фосфоритов оцениваются в 10 млрд. тонн руды [7-11]. В Узбекистане Джерой-Сардарьинский бассейн был признан самым перспективным и была разработана комплексная программа его освоения. Первый пусковой комплекс Кызылкумского фосфоритного комбината стоимостью 33 млн. дол. и мощностью 570 тыс. тонн фосфорного сырья в год введен в строй в 1998 году.

Объект и методика исследований.

Для проведения лабораторных исследований нами было выбрано фосфоритов месторождений Ташкура и Азнек.

В лаборатории Навоийском государственном горно-технологическом университетам и Белорусским государственным технологическим университетам были анализированы химический и физико-химические анализы руды фосфоритов измельченных и крупные. Как мы знаем, что содержание P_2O_5 в составе фосфоритов играет важную роль. Исходя этого нами были проведены химические и микроструктурное анализ на Сканирующем электронном микроскопе JSM-5610 LV с системой химического анализа EDX JED-2201 (JEOL, Япония) [8].

Для определения термической характеристика и устойчивость фосфоритных руд использован а Термоаналитической системе TGA/DSC-1/1600 HF (METTLER TOLEDO Instruments, Швейцария).

Минералогический состав эти руды определен рентгенофазовым методом на приборе D8 Advance фирмы Bruker (Германия) [9-10].

Результаты и их обсуждение.

В лабораторных условиях измельчали фосфоритные руды первого пласта Ташкуринского месторождения. Химический состав выбранных руд представлена в таблице 1.

Таблица 1

Химический состав образцов фосфоритовых руд

Фосфорит	Содержание, мас. %				
	P ₂ O ₅ общ	P ₂ O ₅ ЛР	Al ₂ O ₃	Fe ₂ O ₃	Влажность
молотый из Ташкуринского месторождения первый пласт	13,12	5,02	4,07	1,85	0,05
крупные руды из месторождения Азнек	22,55	5,67	4,26	0,43	0,88

Как показывает результаты химического анализа содержание P₂O₅ в составе фосфоритов крупные руды из месторождения Азнек составляет 22,55%, усвояемость по лимонной кислоте выше чем Ташкуринского месторождения и составляет 5,67%. А содержание железо 4,3 раз меньше и составляет 0,43%.

Один из важнейших анализов является рентгенофазовый метод для исследования минералогического состав определяемого сырья. Нами было проведено рентгенофазовый анализ на дифрактометре D8 Advance фирмы Bruker (рис 1).



Рис 1. Дифрактограмма фосфоритовых руд: а) фосфорит из Азнекского месторождения; б) фосфорит из Ташкуринского месторождения

В таблице 2 представлено минералогический состав определяемых образцов.

Таблица 2

Минералогический состав образцов на дифрактограмме

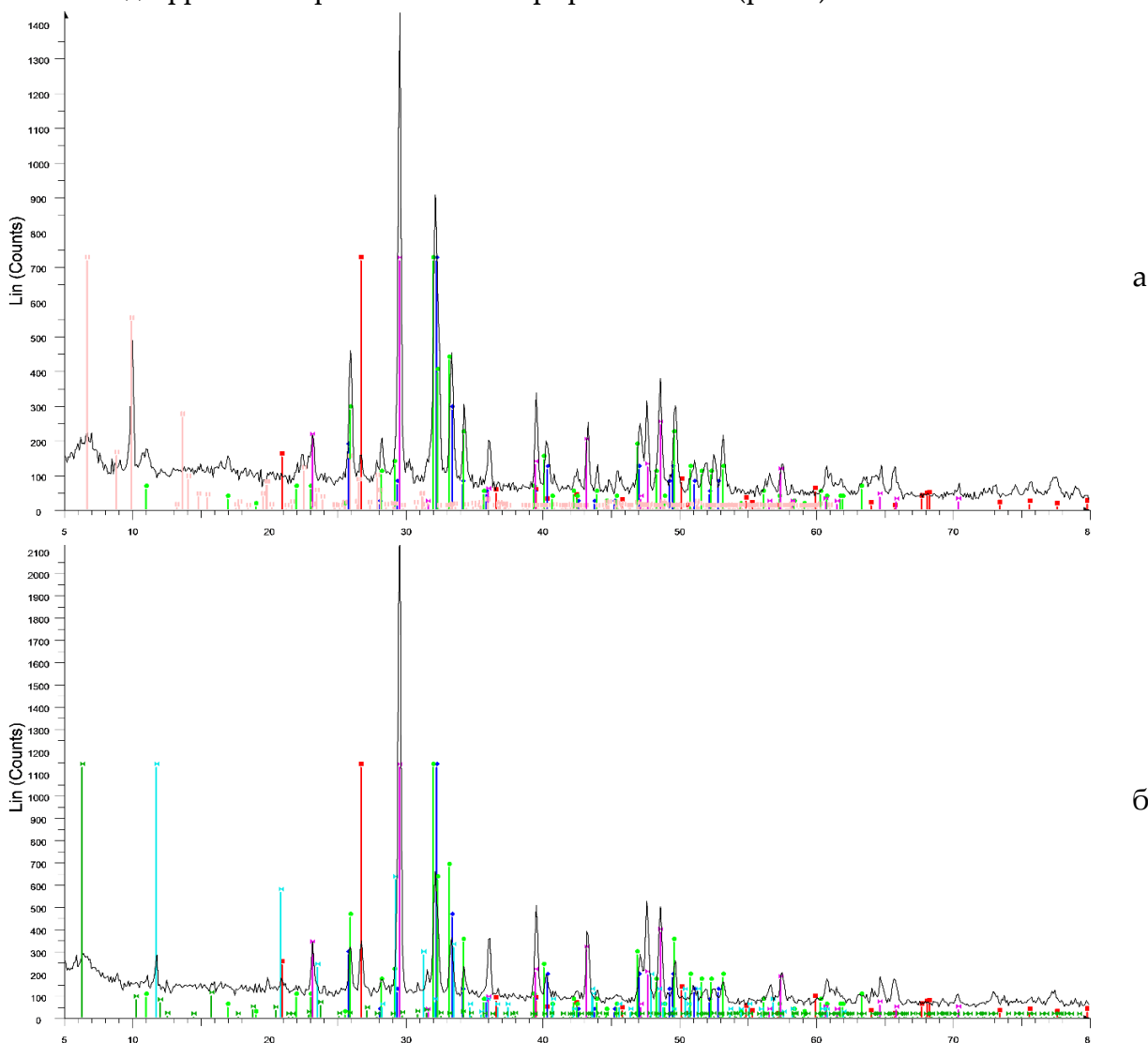
знак	код	Наименование минерала	Формула минерала
	01-083-2465	Quartz low	SiO ₂
	00-019-0272	Carbonatehydroxylapatite	Ca ₁₀ (PO ₄) ₃ (CO ₃) ₃ (OH) ₂
	00-015-0876	Fluorapatite	Ca ₅ (PO ₄) ₃ F
	00-024-0027	Calcite	CaCO ₃
	01-070-1882	Mordenite	(Ca,Na ₂ ,K ₂)Al ₂ Si ₁₀ O ₂₄ ·7H ₂ O
	00-006-0047	Gypsum	CaSO ₄ ·2H ₂ O

Из рис. 1 и таб. 2 можно увидеть, что фосфоритовые руды в основном составят из фторапатита, гидроксилapatита и кварца.

А также изучено микроструктура для определения состояние и внешний вид. Для этого использован метод, сканирующий электронной микроскоп.



Рис. 2. Результаты микроструктуры на Сканирующем электронном микроскопе

В этом рисунке показано снимки с размерами от 100µм до 10µм. Сверху дано снимки фосфоритов месторождения Азнек и видно, что размеры этих фосфоритов крупнее чем фосфоритов Ташуринского месторождения. Фосфориты месторождения Азнек показал свои размерами что эти руды является зернистыми, и они обладает низкое содержание Al, Fe и Mg. Кроме этого было снята элементарный анализ на сканирующим электронном микроскопе образцы фосфоритовых руд (рис. 3).

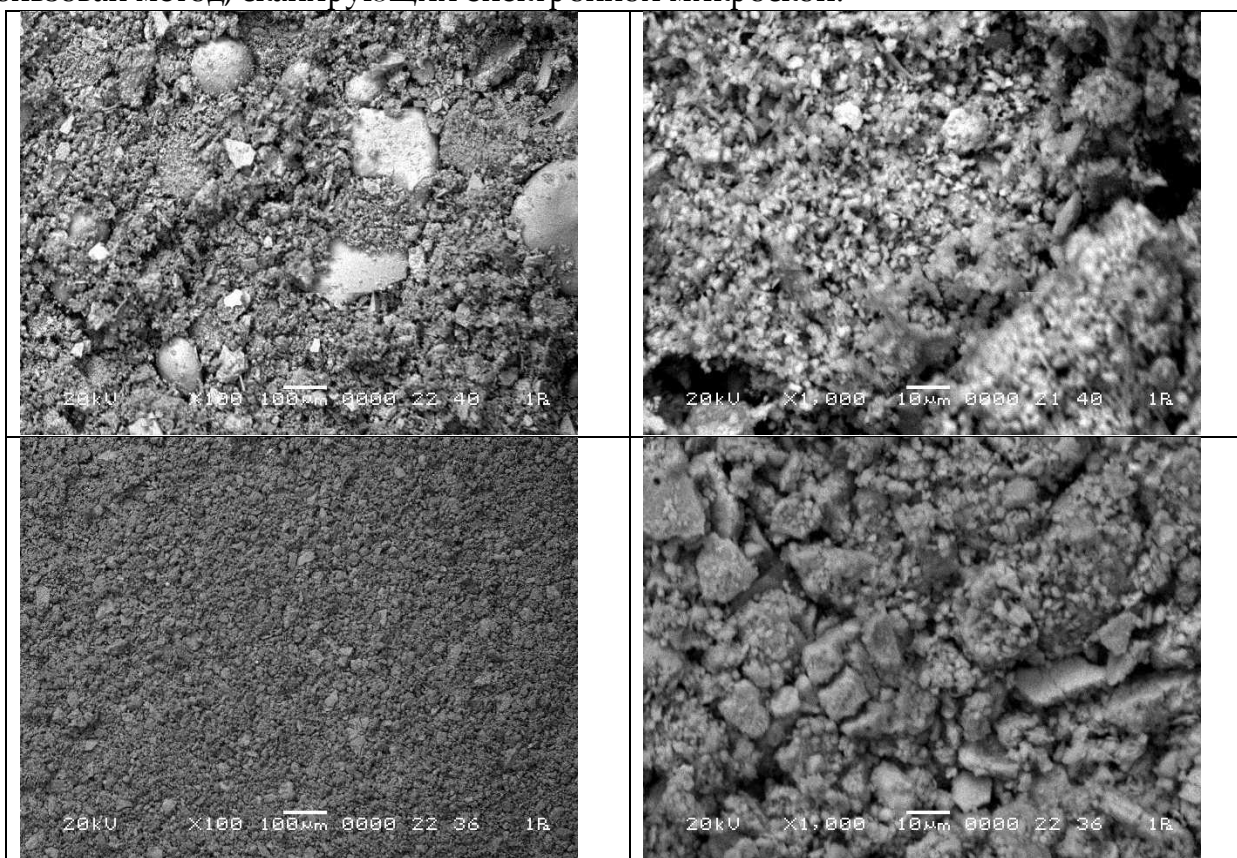

Рис. 3. Снимки элементарный состав фосфоритов

В снимках можно увидит обоих образцов одинаковые элементы и почти близкие компоненты содержится.

Список литературы

1. Асамов Д.Д. Нетрадиционные методы переработки высококарбонизированных фосфоритов Центральных Кызылкумов на фосфорсодержащие удобрения / Автореф. дис. ... канд. техн. наук. - Ташкент, 2007. - 22 с.
2. Олифсон А.Л., Махов С.В. Исследования в области комплексной переработки фосфатного сырья. Москва, 2015. 426 с.
3. Хуррамов Н.И., Нурмуродов Т.И., Эркаев А.У. Исследование процесса получения экстракционной фосфорной кислоты из мытых высушенных фосфоритов // Universum: технические науки : электрон. научн. журн. 2021. 2(83). URL: <https://7universum.com/ru/tech/archive/item/11290>
4. Cisse L., Mrabet T. World Phosphate Production: Overview and Prospects. // Phosphorus Research Bulliten Vol. 15. -2004. -p. 21-25.
5. Федянин С.Н., Снитка Н.П. Геологическое строение и геотехнологические особенности фосфоритов месторождения Ташкура // «Актуальные проблемы химической переработки фосфоритов Центральных Кызылкумов». - Ташкент. 2006. - С. 12-15.
6. Соколов С.И., Каменский В.И., Грекова Л.П., Зернисто-детритовые фосфориты Джетымтауского, Джеройского и Сардаринского проявлений (Центральные Кызылкумы) // Тр. Среднеаз. НИИ геологии и минерального сырья. - Ташкент, 1981, вып. 3, с. 70-82.
7. Кучерский Н.И., Толстов Е.А., Мухин О.А., Мазуркевич А.П., Иноземцев С.Б., Смирнов Ю.М., Соколов В.Д. Промышленное освоение Джерой-Сардаринского месторождения фосфоритов в Узбекистане // Открытые горные работы. - 2000, № 4, с. 62-67.
8. Винник М.М., Ербанова Л.Н., Зайцев П.М. и др. Методы анализа фосфатного сырья, фосфорных и комплексных удобрений, кормовых фосфатов. М.: Химии, 1975. -218с.
9. Makoto Otsuka and Hajime Kinoshita. Quantitative Determination of Hydrate Content of Theophylline Powder by Chemometric X-ray Powder Diffraction Analysis. // AAPS Pharm Sci. Tech. 2010 March; 11 (1): 204–211.
10. Patrick Echlin Handbook of Sample Preparation for Scanning Electron Microscopy and X-Ray Microanalysis, Cambridge Analytical Microscopy, UK, Springer, 2009, 330p.

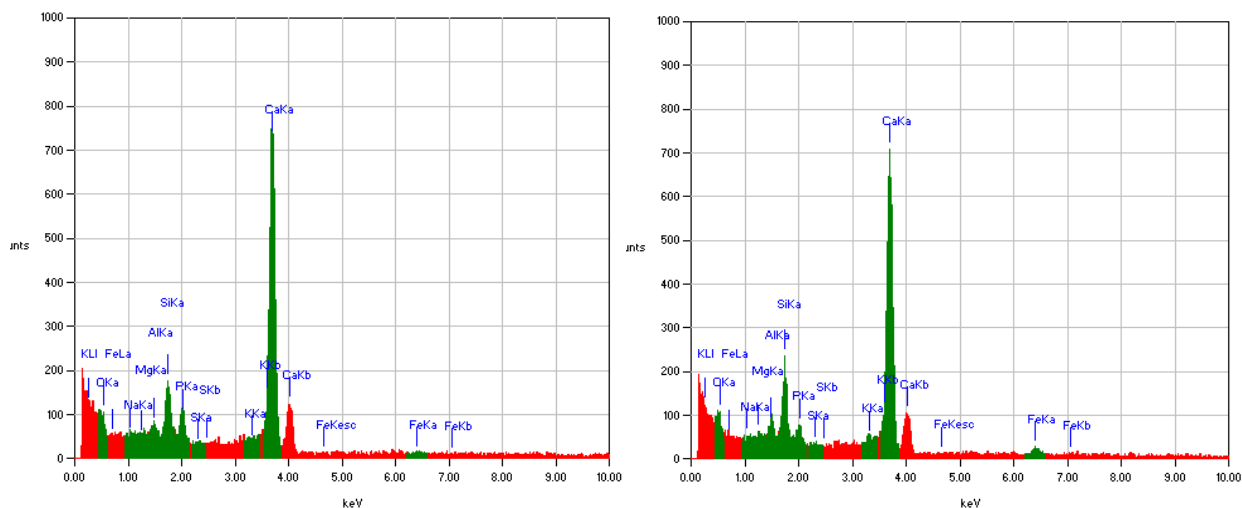

11. Н.И.Хуррамов., Нурмуродов Т.И., Бозорова Н.Н., Каримова З.У. Изучение реологических свойств растворов и пульп, образующихся в процессе получения дикальцийфосфата // Химическая технология. Контроль и управления. Научный журнал. Ташкент 2020, №3 (93) С. 5-10

PIROLIZ USULI YORDAMIDA AVTOMOBIL SHINALARI CHIQINDISIDAN OLINGAN MAXSULOTLARNING FIZIK-KIMYOVIY TAXLILI

¹Jo'rayev Sh.T., ¹Muxiddinov B.F.

Navoiy Davlat konchilik va texnologiyalar universiteti, shoxa199029081@mail.ru

Annotatsiya: Hozirgi kunda dunyo miqyosida yiliga 380 ming tonna avtomobil shinalari chiqindi sifatida ko'payib bormoqda. Avtomobil chiqindi shinalaridan ikkilamchi xom-ashyo sifatida foydalanish undan alternativ yoqilg'i va boshqa turdagi mahsulotlarni olish va ularni fizik-kimyoviy tahlillar usullar yordamida tarkibiy qismlari aniqlab sanoatning boshqa sohalarida foydalanish mumkin. Avtomobil shinalarini qayta ishlashning eng maqbul usuli bu piroliz usuli bilan turli fazalarga ajratish hisoblanadi. Piroliz jarayonida maqbul temperaturani aniqlash uchun fizik-kimyoning zamonaviy tadqiqot usullaridan biri bo'lgan dervatografik tahlil amalga oshirildi. Buni natijasida optimal jarayon uchun temperatura 450-550°C ekanligi va shu harorat natijasida olingan suyuq, qattiq va gaz moddalarning ajralib chiqqan moddalarning sifati va miqdori aniqlandi.

Kalit so'zlar. Piroliz, termogravimetriya, uglerod saqlagan material, metallokord, suyuq faza, qattiq faza, piroliz gazi.

ФИЗИКО-ХИМИЧЕСКИЕ СВОЙСТВА ПРОДУКТОВ ПИРОЛИЗА ИЗНОШЕННЫХ АВТОМОБИЛЬНЫХ ШИН

¹Жўраев Ш.Т., ¹Муҳиддинов Б.Ф.

Навоийского государственного горно-технологического университета
shoxa199029081@mail.ru

Аннотация: В настоящее время ежегодно около 380 000 тонн автомобильных шин во всем мире превращаются в отходы. Большие перспективы заложены при использовании отработанных автомобильных покрышек в качестве вторичного сырья для получения альтернативных видов топлива и других видов продукции, а также для определения их компонентов в результате физико-химического анализа и использования их в других областях промышленности.

На сегодняшний день лучшим способом переработки автомобильных шин, является применение метода пиролиза, при котором происходит разделение полученных продуктов на разные фазы. Наиболее оптимальным методом определения температурных границ разделения углеводородных фракций является метод дерватографического анализа. В результате такого анализа было определено, что оптимальной для процесса является температура 450-550°C, где происходит максимальное выделение жидких, твердых и газообразных веществ, получаемых в результате воздействия этой температуры.

Ключевые слова. Пиролиз, термогравиметрия, углеродосодержащий, металлокорд, жидкая фаза, твердая фаза, пиролизный газ.



PRODUCTION OF ALTERNATIVE FUELS FROM WEAR-OUT TIRES AND RUBBER MATERIALS

¹Juraev Sh.T., ¹Muxiddinov B.F.

Navoi State University of Mining and Technology,
shoxa199029081@mail.ru

Abstract: *Currently, 380,000 tons of car tires worldwide become waste. The use of used car tires as a secondary raw material can be used to obtain alternative fuels and other types of products, as well as to determine their components as a result of physical and chemical analysis and use them in other industries.*

The best way to recycle car tires is to separate them into different phases using pyrolysis. Derivatographic analysis, one of the modern methods for studying physical chemistry, was carried out to determine the optimal temperature in the pyrolysis process. As a result, it was determined that the optimal temperature for the process is 450-550°C and the amount of release of liquid, solid and gaseous substances resulting from this temperature.

Keywords. *Pyrolysis, thermogravimetry, carbonaceous, metal cord, liquid phase, soft phase, pyrolysis gases.*

Kirish

Dunyoda har yili avtomobillar soni ortib bormoqda, bu tabiiy ravishda chiqindi avtomobil shinalarini ortishiga olib kelmoqda. Yevropa assotsiatsiyasining statistik ma'lumotlariga ko'ra, Yevropada va boshqa mamlakatlarda har yili ishlatilgan shinalar miqdori 9 million tonnadan ortiqni tashkil etadi. 2018 yilda AQShda ishlatilgan shinalar miqdori 1,9 million tonna miqdorida bo'lgan.[1-3] Buyuk Britaniyada yiliga 500 ming tonna eskirgan shinalar hosil bo'ladi, ulardan 34% - qayta ishlanadi, 26% - qayta tiklanadi, 15% - yondirish maqsadida ishlatiladi va 6% - utilizatsiya qilish uchun poligonlarga olib ketiladi. Yaponiyada 2019 yilda 96 million ishlatilgan shinalar (1056 ming tonna) shakllangan bo'lib, ikkilamchi shinalar uyumi hosil bo'lgan. Rossiyada esa eskirgan shinalar 1 million tonnani, ularning 10% dan ko'pi qayta ishlanadi. [4-7]

Tadqiqot metodologiyasi

Rezinotexnik materiallar va eskirgan shinalarning asosiy termik parchalanishi 400-500°C harorat oralig'ida sodir bo'ladi. Fizik-kimyoviy tadqiqotlarning zamonaviy usullaridan biri bo'lgan derivotagrafik analiz usulida «Labsys evo Setaram» markali derivatografda eskirgan shinalarning massa kamayish xususiyatlarini o'rganildi. DTGA bo'lib bu egri chizig'ining tahlillariga ko'ra, jarayon parchalanishi ikki bosqichda borishini ko'rsatadi.

Bu harorat oralig'ida sodir bo'lgan ikki bosqichda termik destruksiyaning paydo bo'lishini ko'rsatadi: birinchi harorat oralig'i 50-500°C, ikkinchi harorat oralig'i 500-800°C ni tashkil etadi. DTGA egri chiziqlarini tahlil qilish shuni ko'rsatadiki, 50°C dan 500°C gacha bo'lgan harorat oralig'ida massa yo'qotish 17,8 mg ni tashkil qiladi, bu asosiy massaning 40,5% ni tashkil qiladi. Ushbu harorat oralig'ida rezinaning parchalanish tezligi intensiv ravishda davom etadi va 2,609 mg/min ni tashkil qiladi. 500-800°C harorat oralig'ida rezinaning parchalanish tezligi o'rtacha darajada davom etadi va 1,836 mg/minni tashkil etadi, massa yo'qotilishi esa 7,4% dan iborat bo'ladi.

Tahlil va natijalar

Tadqiqot natijalari shuni ko'rsatadiki, 400-550°C harorat oralig'ida piroliz jarayonini amalga oshirish maqsadga muvofiq hisoblanadi.

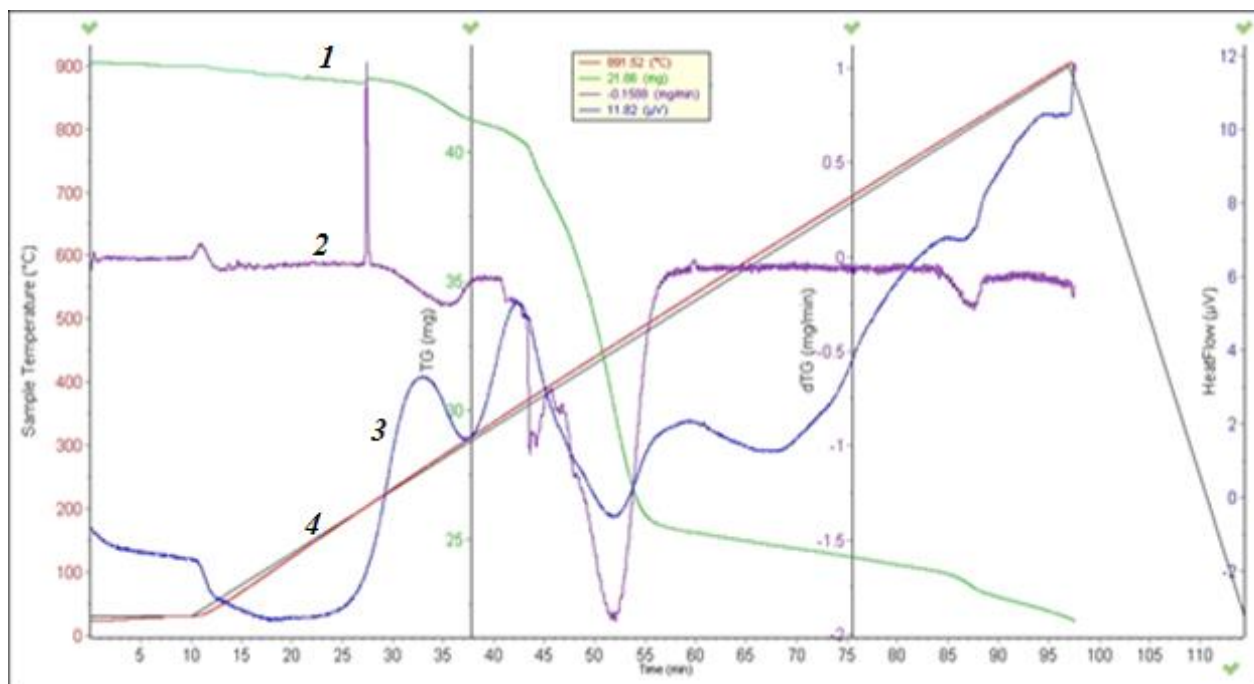

1-rasm. Eskirgan avtomobil shinalarining derivatogrammasi

1-dinamik termogravimetrik egri chizig'i (DTGA) 2-dinamik termogravimetrik egri chizig'i hosilasi (TGP)
3-differensial skanerlash kalorimetriyasi (DSC) 4-temperatura chizig'i (T)

1-jadval

Chiqindi avtomobil shinasining dinamik termogravimetrik egri chizig'i va differensial skanerlash kalorimetriyasi egri chiziqlari tahlil natijalari

No	Harorat, °C	Yo'qotilgan massa, %	Moddaning parchalanish tezligi, mg/min	Sarflangan energiya miqdori ($\mu V \cdot s / mg$)
1	50	1,525	0,137	1,45
2	100	3,985	0,465	2,88
3	200	8,025	0,453	2,01
4	300	11,35	0,087	3,02
5	400	18,45	0,147	1,02
6	500	27,51	0,455	2,03
7	600	36,15	2,499	1,59
8	700	42,21	2,125	1,69
9	800	45,5	2,212	1,22
10	900	47,2	3,124	1,52

Derivatografik tadqiqot natijalari asosida eskirgan shinalarni piroliz qilishning texnologiyasi ishlab chiqildi. Jarayon xom ashyo retortga (tigel)ga ishlatilgan rezina yuklanishidan boshlanadi. Retortdagi xomashyo 400-550°C oralig'idagi haroratda to'liq parchalanadi, bunda 3 xil fazadagi mahsulotlar hosil bo'ladi: gaz, piroliz suyuqligi, uglerod saqlagan material va metallokord.

Piroliz jarayonida retort germetik tarzda yopilishi zarur shunda havo ichkariga kirmay vacuum hosil qiladi. Gazlar forsunkaga va piroliz uskunasi chiqarilgandan so'ng, yog'och chiqindilari taxminan 800 kg miqdorida yondiriladi va gaz havo suyultirilishi bilan ta'minlanib yoqiladi. Havo bilan ma'lum nisbatda suyultirish ishchi haroratga bardosh berishga imkon beradi. Piroliz gazlari xomashyoni isitish trubasi orqali chiqariladi. Eskirgan avtomobil shinalarining

termik parchalanish jarayoni havo kislorodisiz sodir bo'ladi. Xomashyo qizdirilganda va ishchi haroratga keltirilsa, uning termik parchalanishi ko'p miqdorda gazning chiqishi bilan sodir bo'ladi, so'ngra birlashtiruvchi quvur orqali issiqlik almashtirgichga chiqariladi va kondensatsiyalanadi. Olingan uglevodorod fraksiyalari rezinani qizdirish vaqtida retortdan issiqlik almashtirgichga yuboriladi, bu orqali uglevodorod fraksiyalari sovutiladi va kondensatsiyalanadi, hamda suyuq piroliz yoqilg'isiga aylanadi. Kondensatsiyalanmagan fraksiyalar gaz sifatida qisman retortga, qisman esa sistemadan chiqarib yuboriladi. Sovutish uchun mo'ljallangan suv qayta ishlatish (qayta ishlash) uchun mo'ljallangan bo'lib, ushbu holatda qayta ishlatiladi. Omborga suyuq yoqilg'i, metallokord va uglerod saqlovchi material yuboriladi.

Suyuqlik mahsulot idishida yig'iladi. Piroliz suyuqligi to'planganda, hosil bo'lgan suyuqlik yig'gichga quyiladi, hosil bo'lgan suv o'rnatilgan quvurlar orqali chuqurning pastki qismidan chiqariladi. Issiqlik moslamasi texnik suv bilan sovutiladi (ishlatilgan suv qayta ishlanadi, u sovutilgan suv havzasidan yuklab olinadi).

Jarayon tugagach pech sovutiladi, tigel pechdan chiqariladi, tabiiy sovutilgandan so'ng, uning qopqog'i tigeldan chiqariladi va qattiq qoldiq tushiriladi. Undan so'ng qayta ishlangan xomashyo bilan yana to'ldirilgan pechga navbatdagi tigel o'rnatiladi. Jarayonni saqlab turish uchun gaz pechiga qaytariladi, shuningdek, zarurat bo'lsa, gazning qolgan qismi quvur orqali chiqariladi. Uglerod saqlagan material qoldiq sovutilgach metallokord bo'laklarini ajratib olish maqsadida sita orqali o'tkaziladi. Sovutishdan keyin uglerod o'z ichiga olgan qoldiq metall shnur simini ajratish uchun elakdan o'tkaziladi. Piroliz mahsulotlari asosan gaz, suyuq va qattiq fazalardan iborat bo'lib, uning natijalari 2-jadvalda keltirilgan.

2-jadval

Eskirgan avtomobil shinalarining termik-oksidlovchi piroliz mahsulotlari va ularning xarakteristikalarini

No	Nomlanishi	Chiqish unumi %	Mahsulot xususiyati va tarkibi	Tavsiya etilgan ishlatilish sohalari
1.	Piroliz gazi	13,0	Gazning tarkibi: metan-45,0 %, etan-14,9 %, propan-5,0 %, butan-3,5 %, propilen-1,5 %, etilen-2,2 %, buten-1,3 %, vodorod-17,5 %, uglerod oksidi -4,2 %, karbonat angidrid -4,9%.	Piroliz reaktorlaridagi pechlar uchun mini qozon zavodlarida .
2.	Suyuq fraksiya	41,0	Zichligi=16948 kg/m ³ Qovushqoqligi=1,7957	neft mahsulotlari va isitish moylarini ishlab chiqarish maqsadida aromatik uglevodorodlar.
3.	Uglerod saqlovchi materiallar	39,0	Zichligi=0,408±0,02 Qovushqoqligi=0,4 ± 0,05 Namligi= 22,7 ± 0,44	Faollashtirilgan uglerod, koks va issiqlik energiyasini ishlab chiqarish uchun va to'ldiruvchi sifatida
4.	Metallokord	7,0	Qisman sirti to'q kulrang yaltiroq simlar. Yaxshi bosiladi (preslanadi)	Metall parchalari sifatida



Olingan natijalar tahlilidan ko'rinadiki hosil bo'ladigan moddalar asosan 13,0% piroliz gazi, 41% suyuq fraksiya, 39% uglerod saqlagan material va 7,0% metallokorddan iborat. Ularni ishlatilish sohalari ham tavsiya etilgan.

Xulosa

Demak, eskirgan avtomobil shinalarining 13,0% i piroliz gazi bo'lib, u asosan gaz fazasi asosan: 45% metan, 14,9% etan va 17,5% vodoroddan iborat bo'ladi. Shuning uchun, gaz aralashmasini piroliz uskunalari reaktorlarida avtomobil shinalarini yoqilg'i sifatida ishlatilishi mumkin, ya'ni hozirgi kunda gazlar aralashmasi reaktorlarda yoqilg'i sifatida qayta ishlatilmoqda. Eskirgan avtomobil shinalaridan hozirgi kunda dizel yoqilg'isi olish ustida amaliy ishlar olib borilmoqda.

Adabiyotlar

1. Dekking Hendrick , 2011 Propagation of Vinyl Polymers on Clay Surfaces.II. Polymerization of monomers Initiated by free radicals. // Attached to Clay. – J. Appl. Polym., v.11, N1, p.23-36
2. Chaser David and Matheny Paul 2001 Some factors affecting nitrosamine formation from accelerators in styrene – butadiene rubber. // Kautsch und Gummi. N58. - С.435-438.
3. Ш.Т.Жураев, Б.Ф.Мухиддинов, А.С.Ибодуллаев. Исследование физико-химических характеристик технического углерода, полученного при пиролизе изношенных автомобильных шин. // Узбекский химический журнал. – 2020. – № 1. – С. 42-49.
4. Sh.T.Juraev, B.F.Mukhiddinov, A.S.Ibodullaev. Research of technological properties of rubber mixtures based on synthetic rubbers filled with carbon-containing material // Евразийский Союз Ученых (ЕСУ) № 3 (72) / 20202 часть С.13-19
5. Juraev Sh.T., Ibodullaev A.S., Muhiddinov B.F., Xusenov K.Sh. Properties Of Rubber Mixtures Filled With Carbon-Containing Material // International Journal of Advanced Science and Technology Vol. 29, No. 9s, (2020), pp. 4111-4118
6. Sh.T.Juraev, B.F.Mukhiddinov, A.S.Ibadullaev, O.I.Isroilov. Study by infrared spectroscopic analysis of carboncontaining material obtained by the pyrolysis of rubbertechnical products // LXVIII International Scientific and Practical Conference «International Scientific Review of the Problems and Prospects of Modern Science and Education». Boston. USA. MARCH 22-23, 2020. – pp. 10-13.
7. Sh.T.Juraev, A.S.Ibodullaev, B.F.Mukhiddinov. Investigation of the properties of rubber compositions filled with carbon material // «International Journal of Recent Advancement In Engineering and Research» India. Volume 04, Issue 04; April-2018. [ISSN:2456-401x] PP.1-5



УДК677.023.75.028.

TABIYIY KRAHMALNING STRUKTURMEKANIK VA REOLOGIK XUSUSIYATLARIGA MODIFIKATORLAR TA`SIRI

Shadiyeva Sh.Sh., Nurova O.U., Amonov M.R.

Shadiyeva Shoira Shuxratovna – Buxoro davlat universiteti “Umumiy va noorganik kimyo”
kafedrasida mustaqil izlanuvchisi

Nurova Olima Umarovna – Buxoro davlat universiteti “Umumiy va noorganik kimyo” kafedrasida
dotsenti, t.f.n

Amonov Muxtor Raxmatovich – Buxoro davlat universiteti “Umumiy va noorganik kimyo”
kafedrasida professori t.f.d

Annotatsiya: Na-KMS kontsentratsiyasining modifikatsiyalangan kraxmalning tiksotrop tiklanish darajasi va oquvchanlik chegarasiga ta`siri o`rganildi. Tabiiy kraxmal va suvda eruvchan sintetik polimerlar Na-KMS va AE hamda pirofosfat kislotasining kaliyli tuzi asosidagi ohorning struktura-mexanik xususiyatlarining o`zgarishi aniqlandi. Kalava ipning ohordan yuvilishiga harorat va saqlash vaqtining ta`siri o`rganildi.

Kalit so`zlar: ohor, yelimlash, oquvchanlik, kontsentratsiya, kompozitsiya, kraxmal, qovushqoqlik, kalava ip, polimer, Na-KMS, AE.

УДК677.023.75.028.

ВЛИЯНИЕ МОДИФИКАТОРОВ НА СТРУКТУРНО-МЕХАНИЧЕСКИЕ И РЕОЛОГИЧЕСКИЕ СВОЙСТВА ПРИРОДНОГО КРАХМАЛА

Шадиева Ш.Ш., Нурова О.У., Амонов М.Р.

Шадиева Шоира Шухратовна - соискатель кафедры общей и неорганической химии
Бухарского государственного университета

Нурова Olima Umarovna - доцент кафедры общей и неорганической химии Бухарского
государственного университета к.т.н

Амонов Мухтор Рахматович - профессор кафедры общей и неорганической химии
Бухарского государственного университета д.т.н

Аннотация: Исследовано влияние концентрации Na-КМЦ на степень tiksotropногo восстановления и предела текучести модифицированного крахмала. Определены изменения структурно-механических свойств шликтующей композиции на основе природного крахмала и водорастворимых синтетических полимеров Na-КМЦ и АЭ, а также калиевой соли пирoфосфорной кислоты. Изучено влияние температуры и времени хранения при промывке хлопчатобумажной пряжи.

Ключевые слова: шликта, приклей, текучесть, концентрация, композиция, крахмал, вязкость, пряжа, полимер, Na-КМЦ, АЭ.



INFLUENCE OF MODIFIERS ON THE STRUCTURAL-MECHANICAL AND RHEOLOGICAL PROPERTIES OF NATURAL STARCH

ShadievaSh.Sh., Nurova O.U., Amonov M.R.

Shadieva Shoirra Shukhratovna - Applicant of the Department of General and Inorganic Chemistry, Bukhara State University

Nurova Olima Umarovna - Associate Professor of the Department of General and Inorganic Chemistry, Bukhara State University Ph.D.

Amonov Mukhtor Rakhmatovich - Professor of the Department of General and Inorganic Chemistry, Bukhara State University, Doctor of Technical Sciences

Annotation: *The effect of Na-CMC concentration on the degree of thixotropic reduction and the yield strength of modified starch was studied. Changes in the structural and mechanical properties of a sizing composition based on natural starch and water-soluble synthetic polymers Na-CMC and AE, as well as potassium salt of pyrophosphoric acid were determined. Studied the effect of temperature and storage time when washing cotton yarn.*

Key words: *dressing, adhesive, fluidity, concentration, composition, starch, viscosity, yarn, polymer, Na-CMC, AE.*

Ohorlovchi moddalarning reologik xususiyatlari asosan polimerlarning deformatsiyadagi holati bo'yicha aniqlanadi. Ular polimer moddalar uchun turli haroratlar va deformatsiyalanish tartiblarida ularning xususiyatlari, tuzilish va o'zgarishlari to'g'risida alohida ahamiyatga molik bo'lgan ma'lumotlar beradi. Ular nafaqat tizimlarni o'zini va ularda yuz beruvchi o'zgarishlarni o'rganish nuqtai nazaridan ham muhim ahamiyatga ega. Shu bilan bir qatorda bunday ma'lumotlar har qanday ishlab chiqilgan ishlanmalarni texnologik jarayonlarda qo'llash bilan bog'liq muammolar nuqtai nazaridan ham muhimdir. Kalava iplarni ohorlash jarayonlarida ohorlovchi tarkiblar turli mexanik ta'sirlarga uchrab, unda kraxmal va modifikatsiyalovchi moddalarning reologik xususiyatlari o'zgaradi [1,2].

Ohorlovchi vosita tarkibiga tabiiy polimer kraxmal va suvda eruvchan sintetik polimerlar Na-KMS va AE hamda pirofosfat kislotasining kaliyli tuzini kiritish natijasida uning ma'lum struktura-mexanik xususiyatlarini o'zgarishiga olib keladi. Ohorlovchi modda sifatida suvda eruvchan sintetik polimerlar qo'llanilishining afzalligi ularning yuqori adgezion xususiyatini namoyon qilishi hisoblanadi.

Ohor tarkibidagi polimer molekularining o'zaro joylashuvi va makromolekulalar konformatsiyasi polimer makromolekulalari o'rtasidagi o'zaro ta'sir kuchiga bog'liq. Tanlangan sistema struktura barqarorligi ko'p hollarda sistemaning tiksotrop tiklanish darajasi qiymati bilan xarakterlanadi. Tiksotropiya ma'lum bir mexanik kuch ta'siri natijasida buzilgan strukturaning ma'lum vaqt davomida qayta tiklanish xususiyatini namoyon qilishi hisoblanadi [3-5].

Shu sababli ushbu maqolada kraxmalni suvda eruvchan modifikatorlar bilan modifikatsiyalab, uning fizik-kimyoviy va reologik xossalari yaxshilashga qaratilgan tadqiqot ishlari natijalari keltirilgan.

Turli tarkibdan iborat ohorlovchi polimer kompozitsiyaning reologik xossalari: qovushqoqligi, oquvchanlik chegarasi va tiksotropik tiklanish darajasi ko'rsatkichlari aniqlandi va olingan natijalar 1- va 2-jadvallarda keltirilgan.

1-jadvaldan ko'rinib turibdiki, ohorlovchi polimer kompozitsiyaning tiksotrop tiklanish darajasi ohor tarkibidagi komponentlarga bog'liq bo'lib, modifikatorlar va kraxmal konsentratsiyasi ortib borishi bilan tiksotrop tiklanish qiymatlari ortib boradi.

Struktura qovushqoqligi va mustahkamligini oshishi tizimda Na-KMS miqdori qancha ko'p bo'lsa, yaqqolroq namoyon bo'ladi. Kraxmal tarkibiga modifikator sifatida Na-KMSni kiritish ohorlovchi eritmaning tiksotrop tiklanish koeffitsientining oshishiga, ya'ni relaksatsion jarayonlar tezligining oshishiga olib keldi. Yuqori adgezion xususiyatlari tufayli sintetik suvda eruvchan polimerlar kalava iplarni ohorlash jarayonida kraxmal sarfini kamaytirib, ohorlovchi preparat hamda modifikator sifatida muhim ahamiyatga ega. Komponentlar tarkibining o'zgarish intervali keng diapozonli bo'lganligi sababli ularni ohorlovchi komponent sifatida ham keng qo'llashga imkon beradi [6,7].

1-jadval

Na-KMS konsentratsiyasining modifikatsiyalangan kraxmalning tiksotrop tiklanish darajasi va oquvchanlik chegarasiga ta'siri. Kraxmal yelimidagi modifikatorlarning miqdori AE-0,5%, K₂H₂P₂O₇- 0,04%.

Eritma komponentlarining tarkibi va konsentratsiyasi		Oquvchanlik chegarasi, (Pa) g/sm ²	Tiksotrop tiklanish darajasi, %
Kraxmal, %	Na-KMS, %		
4	-	43,75	77,6
4	0,10	38,14	81,4
4	0,15	27,62	87,6
4	0,20	21,18	92,5
4	0,25	17,45	97,4
4	0,30	10,43	98,6

Kraxmal tarkibiga kam miqdorda Na-KMS va AE qo'shilgan 4,0%-li kraxmal yeliminin reologik xususiyatlarini o'rganish shuni ko'rsatadiki, Na-KMS va AE ohor tarkibiga qo'shilganda uning reologik xususiyatlari sezilarli darajada o'zgaradi va ohorning fizik-kimyoviy xossalarini yaxshilaishini ta'minlaydi.

4,0% li kraxmal yelimlarining turli haroratlarda qo'llanilgan Na-KMS ning miqdori qovushqoqligining o'zgarishi 2-jadvalda berilgan. Olingan natijalardan ko'rinib turibdiki, kraxmalga Na-KMS ning qo'shilishi tizim qovushqoqligining oshishiga olib keladi. Bu Na-KMS ning kraxmal bilan kompleks hosil qilishi to'g'risida ilmiy gipotezamizga guvohlik beradi, chunki kraxmalning polimerli zanjirida (aniqrog'i uni tashkil etuvchilar – amiloza va amilopektinda) kompleks hosil bo'lish holati uchun qulay gidroksil guruhlar bo'lishidir. Bular o'z navbatida zanjirlar harakatchanligini kamayishiga olib kelishi mumkin, ya'ni ular issiqlik harakatining chegaralanishi, tizim strukturalanishi va bular natijasida tizim qovushqoqligining oshishiga olib kelishi mumkin.

2-jadval

4,0%li kraxmal yelimiga Na-KMS qo'shilganda tizim qovushqoqligiga haroratning ta'siri

Harorat, K	Na-KMS ning turli konsentratsiyalarida ohor qovushqoqligi (Pa*s) o'zgarishi				
	0,10	0,15	0,20	0,25	0,6
293	1,23	1,34	1,46	1,61	1,83
313	1,08	1,22	1,31	1,43	1,62
323	0,94	1,07	1,12	1,22	1,41
333	0,76	0,86	1,01	1,14	1,32
343	0,51	0,58	0,76	0,92	1,20
353	0,41	0,47	0,61	0,80	1,17

2-jadvaldan ko'rinib turibdiki, barcha tajribalarda harorat ortib borgan sari qovushqoqlik pasayadi. Ushbu holatni harorat ko'tarilishi bilan polimer bo'g'inlari issiqlik harakati energiyasi keskin oshishi va ma'lum qiymatlarda bu energiya molekulalararo ichki o'zaro ta'sir energiyasini ortishi bilan tushuntiriladi. Shuni ta'kidlash joizki, uzoq ma'lum vaqt davomida kraxmal eritmaları retrogradasiya va biologik parchalanish hodisalari tufayli eskirish xususiyatiga ega. Retrogradasiya xususiyati sof amiloza eritmalarida juda kuchli namoyon bo'lib, u vaqt o'tishi bilan agregatlanib erimaydigan mikrokristall cho'kma hosil qiladi.

1-rasmda 4,0% li kraxmal yelimi va unga (0,5%) AE hamda (0,2%) Na-KMS qo'shilganda tizim qovushqoqligining o'zgarishi bo'yicha 293K haroratda eskirish jarayonini o'rganish natijalari keltirilgan.

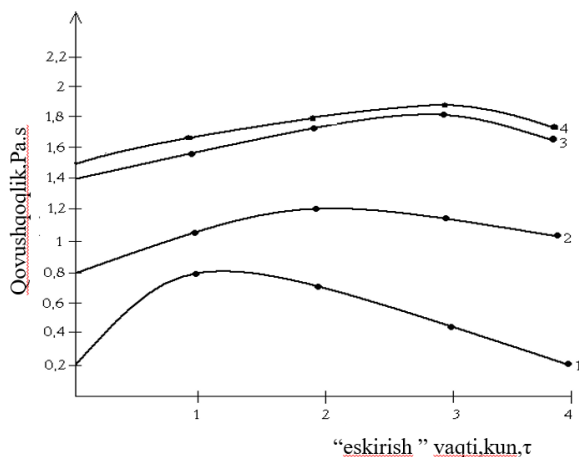

1-rasm. 4,0 % li kraxmal yelimining “eskirish” jarayoni kinetikasi. 1-kraxmal; 2-kraxmal-AE 3-kraxmal-Na-KMS; 4-kraxmal+AE+KMS

1-rasmdan ko'rinib turibdiki, kraxmal yelimi uchun (egri chiziq 1) yelim qovushqoqligining saqlanish muddatiga bog'liqligi ko'rsatilgan. Maksimumning hosil bo'lishini ikki jarayon borishi bilan tushuntirish mumkin: birinchi sutkalar davomida yelim qovushqoqligining o'sishi unda retrogradasiya jarayoni borishining natijasidir, ya'ni amiloza makromolekulalari agregatsiyasi. Ikkinchidan farqli 4,0%li kraxmal yelimi qovushqoqligi bog'liqligini tavsiflovchi maksimumga ega emas. Ushbu yelim qovushqoqligi 4 kun davomida monoton o'sadi.

Yelim qovushqoqligining pasayishi oxor saqlash davomiyligining to'rtinchi kunida AE va Na-KMSning antiseptik ta'siri natijasida kraxmaldagi mikrobiologik destruksiya jarayonining borishi bilan tushuntiriladi.

Bunda birinchi kun davomida hali mikrobiologik destruksiya jarayoni sodir bo'lmagan vaqtda o'rgandik. 1-rasmdan ko'rinib turibdiki, 1- egilish burchagi 2- egilish burchagidan ancha katta, bu kraxmalga Na-KMS va AE qo'shilganda yelimda retrogradasiya jarayonining sekinlashuvidan dalolat beradi, ya'ni sintetik polimerlar kraxmal yelimida retrogradasiya va mikrobiologik destruksiya jarayonlarini sekinlashtiradi. Shunday qilib, kraxmal, AE va Na-KMS asosida modifikatsiyalangan kraxmalning reologik xususiyatlarini yaxshilanishi kalava iplarni ohorlash jarayonida qo'llanilishi maqsadga muvofiqligidan dalolat beradi[7].

Ma'lumki, ohorlash jarayonida kalava ip xususiyatlari ancha o'zgaradi: yelimlanish (prikley) hisobiga kalava ip massasi oshishi ya'ni alohida tolalar yopishishi natijasida uning chiziqli zichligi oshishi ro'y beradi va ip mustahkamligi ancha oshadi hamda uning cho'zilishi kamayadi, chunki alohida tolalarning yopishishi tolalarning bir-biriga nisbatan sirpanishini o'zgartiradi.

Ohorlangan ip ishqalanish, o'zgaruvchan dinamik kuchlarga qarshi tura olishi uchun yetarlicha silliq bo'lishi, yetarli cho'ziluvchanlik, zarur namlik va yelimlanish xususiyatlariga ega bo'lishi kerak.

Ohorlovchi polimerlarga qo'yiluvchi talablardan biri ularning pardozlash jarayonida ohorning matodan to'liq yuvilishidir.

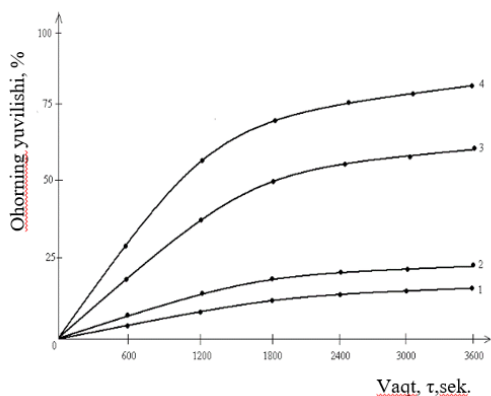

2-rasm. Kalava ipning ohordan yuvilishiga harorat va saqlash vaqtining ta'siri. 1 - 303K; 2 - 313K; 3 - 323K; 4 - 333

Modifikatsiyalangan kraxmal bilan ohorlangan kalava iplarni ohordan yuvilish darajasiga ta'sirini o'rganishshuni ko'rsatadiki, saqlashharorati 303K va 323K bo'lganda 1soatda kalava iplardan ohorni yuvilishini qiyinlashtiradi (2-rasm). Haroratni 333Kgacha ko'tarish kalava ipdan ohorning deyarli to'liq yuvilishiga olib keladi.

Na-KMS, K₂H₂P₂O₇ va AEdan tayyorlangan ohor xususiyatlari va ohorlangan kalava iplarning sifat ko'rsatkichlari

Ko'rsatkichlar	Ohor turlari								
	Makkajo'xori kraxmali			Guruchkraxmali			Modifikasiyalan-gankraxmal		
	18,5	20	29,4	18,5	20	29,4	18,5	20	29,4
Ohorqovushqoq-ligi, Pa.s	1,4	3,5	7,0	1,1	1,7	5,3	1,3	3,1	6,9
Yelimlovchi material konsentrasiyasi, %	1,22	2,5	3,4	0,9	2,1	2,7	1,2	2,4	3,2
Haqiqiy yelimlanish, %	1,6	2,4	4,1	0,9	1,8	2,6	1,1	2,1	3,0
Ohorningsingishdara jasi, %	96,5	84,7	81,3	71,2	56,1	51,9	76,2	64,4	60,3
Kuchta'siridauzilish, sN	383	394	417	267	276	290	375	387	396
Cho'ziluvchanlikE, %	6,4	5,5	5,4	8,4	7,6	7,2	7,9	7,2	6,5

Ohorlash jarayonida turli assortimentdagi kalava iplarning fizik- mexanik ko'rsatkichlarini yaxshilashga olib keladi (3-jadval).

Keltirilgan ma'lumotlardan shu narsa aniqlandiki, kalava ipning fizik-mexanik xususiyatlari hamda ohorlash jarayoni sifati va samaradorligi ko'p jihatdan ohorlovchi materiallar tarkibi va tabiatiga bog'liqligi aniqlandi.

Olingan natijalar asosida shuni aytish lozimki, ishlab chiqilgan kraxmal, Na-KMS, K₂H₂P₂O₇ va AE asosidagi ohorlovchi polimer kompozisiya amalda ishlab chiqarishda qo'llanilayotgan makkajo'xori kraxmalini to'liq almashtirish bilan bir qatorda texnologik ko'rsatkichlarni saqlagan holda ohor sarfiningham 20-25% qisqartirish imkonini berdi.

Shunday qilib, tajriba natijalarishuni ko'rsatdiki, paxta tolasi asosidagi kalava iplarni ohorlash jarayonida yangi samarali ohorlovchi kraxmalni Na-KMS, K₂H₂P₂O₇ va AE singari preparatlar bilan modifikasiyalashning prinsipial imkoniyati ko'rsatildi, bu oziq-ovqat xomashyosi kraxmal miqdorini ma'lum darajada qisqartirishga imkon berdi, boshqa tomondan to'quv sexida uzilishlar sonining kamayishi hisobiga ishlab chiqarish unumdorligi oshdi, texnologik ko'rsatkichlarni yaxshilanishiga olib keldi, bu komponentlar asosida olingan plyonkalar namlikni yutish qobiliyati yaxshi bo'lib, uning elastiklik xossasi yaxshilanishi tufayli namlikni 75-80% dan 60-65% gacha kamayishi hisobiga to'quv sexlarida sanitar gigienik holat yaxshilandi.

Foydalanilgan adabiyotlar

1. Цивадзе А.Ю. Растворы в химии технологии модифицирования полимерных материалов: новое в теории и практике (проблемы химии растворов)/ - Иваново: ОАО "Издательство Иваново", 2014. – 544с
2. Суворова А.И. Биоразлагаемые полимерные материалы на основе крахмала. ПУспехи химии. 2000. Т. 69.5.-С 494-504
3. Ганзюк Л.И. Новые препараты в технологии шликтования. Киев.: Техника, 1991. -166с.



4. Тихановская Л.Б. Оптимизация процесса шлихтования хлопчатобумажной пряжи: дис. ... канд. тех. наук: - Иваново., 2000. – 183с.
5. Смирнова С.В. Оценка эффективности ряда производных крахмала в качестве клеящего компонента шлихты. Изв. Вузов. Химия и химическая технология. 2014г. – т57, 102-106с.
6. Назарова В. Оценка напряженности процесса шлихтования хлопчатобумажной пряжи. Технология текстильной промышленности. Изв. Вузов. №5, 2012г.
7. Mazhidov A.A., Ismatova R.A., Amonov M.R. Complete use of water-soluble polymer composition // LAP LAMBERT Academic Publishing. – 2020. -168p.



BIOLOGIYA FANLARI
03.00.00 БИОЛОГИЧЕСКИЕ НАУКИ
BIOLOGICAL SCIENCES

QORAQALPOG'ISTON FLORASIDAGI ALLIUM L. (PIYOZ) TURKUMINING TARKIBI VA MA'LUMOTLARNI RAQAMLASHTIRISH ISTIQBOLLARI

Dusimbetova Shaxnoza Yuldashboyeva
O'zbekiston Respublikasi Fanlar akademiyasi Botanika instituti
shaxnozadusimbetova@gmail.com

Annotatsiya: Ushbu tadqiqot ishida Qoraqalpog'iston florasida *Allium L.* turkumining 10 turi tarqalganligi aniqlangan. Shundan 2 ta tur (*Allium oxianum* F.O. Khass. & Tojibaev, yangidan kiritilgan. Qoraqalpog'iston florasidagi *Allium L.* turlarining mazkur hududda tarqalishini aks ettiruvchi GAT xaritalari ishlab chiqilgan. Shuningdek, piyozlarning aniqlagich kaliti, konspekti, turlar tarkibining bazaviy ma'lumotlari va *Allium* turkumi turlarining taksonomik va geografik jixatdan tahlili keltirilgan.

Kalit so'zlar: Qoraqalpog'iston florasida, hudud, *Allium L.* turkumi, tur, Qoraqalpog'iston hududi,

Kirish

Qoraqalpog'iston Respublikasi O'zbekistonning shimoliy qismida cho'l zonasida joylashgan bo'lib qo'shni hududlari Qozog'iston, Turkmaniston Respublikalaridir.

Tog' va yaylov zonalarining yo'qligi, yog'ingarchilikni kamligi, iqlimini keskin kontinental ekanligi, tuproq qoplaminin bir xilligi va boshqa ekofaktorlar o'simlik dunyosiga salbiy ta'sir qilmoqda.

Hudud relyefining va geologik tuzilishining murakkabligi bilan ajralib turadi.

Iqlimi keskin continental, yozda issiq va quruq, qishi sovuq[10].

Qoraqalpog'iston hududini tuproq- iqlim va tabiiy sharoitlarning yig'indisiga asosan 3 ta: Qizilqum, Amudaryoni quyi oqimiga, va Ustyurt tabiiy tumanlarga ajratgan[9,10].

Tojibaev va boshqalar tomonidan (2014) amalga oshirilgan fitogeografik rayonlashtirish sxemasiga ko'ra Qoraqalpog'iston hududi: II-3 Qizilqum okrugi I-3-b Qizilqum qoldiq tumanini, II-6 Janubiy Orololdi okrugi II-6-b Amudaryo deltasi tumanini, II-7 Orol okrugi II-7-a Orol tumanini, II-8 Ustyurt okrugining II-8-a Shimoliy Ustyurt va II-8-b Janubiy Ustyurt rayonlarini o'z ichiga oladi[1].

Mazkur hududda M.G Popov (1905), E.P Korovin va I.I Granitov (1949), O.N. Bondarenko (1964), R.A.Abdurahmanov (1969), K.Tursinbayev (1970), P.Zokirov (1971), K. Ko'ybagarov (1972), M.Tadjitdinov va K.N.Butov (1972), B. Saribayev (1973), Botendag va B.Sh. Sherbayev (1977), J. Saparniyazov (1977), S. Erejepov (1978), U. Turemuratov (1978), O.N.Karovina va boshq. (1982, 1983), B.Sh. Sherbaev (1988), va boshqalar tomonidan bir qator floristik tadqiqotlar amalga oshirilgan[10].

So'nggi ma'lumotlarga ko'ra Qoraqalpog'istonda yuksak o'simliklarning 97 ta oilaga mansub 467 turkumning 1100 turi uchraydi[14]. Qoraqalpog'iston florasida *Astragalus L.* (33 tur), *Salsola L.* (28), *Artemisia L.* (18), *Calligonum L.* (18), *Polygonum L.* (17), *Suaeda L.* (17), *Atriplex L.* (16), *Chenopodium L.* (11), *Cousinia Cass.* (11), *Potamogeton L.* (11), *Tamarix L.* (10) va *Euphorbia L.* (10) kabi

yirik turkumlar tarqalgan[10]. Qoraqalpog'iston florasida uchraydigan yana bir yirik turkumlardan biri *Allium* L. hisoblanadi.

Allium L. turkumi Amaryllidaceae oilasiga mansub bo'lib yer yuzida 850 dan ziyod kenja tur va turlarni, O'rta Osiyoda 262 ta tabiiy turlarni [4], O'zbekiston florasida 134 ta turni[3] o'z ichiga oladi. Qoraqalpog'istonda piyozlar asosan qumli cho'llar hamda qoldiq past tog'larda, qisman jarliklar, daryo vodiylarida o'sadi. Ular bir-biridan piyozi, to'pguli, guli, barglari shakli va kabi belgilariga ko'ra bir-biridan farq qiladi[2].

Qoraqalpog'iston tabiiy florasida uchraydigan *Allium*larning botanik-floristik tadqiqotlarda turlicha sondagi tarkibi keltirilgan; masalan, O.N Korovin va boshqalar o'zining «Иллюстрированный определитель высших растений Каракалпакии и Хорезма» asarining I-Tomida 8 tur, «Определитель высших растений Каракалпакии» kitobida O.N. Bondorenko tomonidan 7 tur, B.Sh. Sherbaev o'zining «Флора и растительность Каракалпакии» asarida 7 turni, «Флора Каракалпакии ее хозяйственная характеристика, использование и охрана» kitobida S.E. Erejepov tomonidan 6 turni, U. Turemuratov «Растительный покров Северо-западных Кызылкумов»da Qizilqum hududi uchun 6 ta turlarni keltirib o'tgan[9,10,11,12,13].

Bundan tashqari *Allium* turkumi uchun Tajetdinova D.M, Kurbaniyazova G.T [2018] o'z tadqiqod ishlarida Qoraqalpog'iston florasida uchun 8 ta, Esemuratova X, Kurbaniyazova G.T [2021] ma'lumotlariga asosan Sulton uvays tog'i hududida uchraydigan 4 ta tarkibi ko'rsatilgan[6,7].

Garchi yuqoridagi floristik tadqiqotlar muhim ahamiyatga ega bo'lsa ham, hozirga qadar Qoraqalpog'iston florasida uchraydigan *Allium* turkumining umumiy ro'yhati, turlarning sistematik holati geografiyasi haqida ma'lumot beruvchi yagona manba mavjud emas. Shuning uchun ushbu maqolaning asosiy maqsadi Qoraqalpog'iston florasida uchraydigan barcha *Allium* turkumi turlarining taksonomik va geografik jixatdan tahlil qilishdir.

Tadqiqod obyekti va metodlari

Qoraqalpog'iston florasida uchraydigan *Allium* turkumi taksonomik tarkibini aniqlashda «Флора Узбекистана» (Hasanov va boshq, 2017) monografiyasidan, turlarni botanic-geografik rayonlashtirishda Tojibayev va boshqalar tomonidan ishlab chiqilgan sxema asosida, turkum tarkibini nomlarini POWO (<https://powo.science.kew.org>) va IPNI (www.ipni.org) saytlari ma'lumotlari asosida; o'simliklarning o'zbekcha nomlari [Hasanov va boshq, 2017] qoraqalpog'iston nomlari Sherbayev va Karovin ma'lumotlariga asoslanilgan.

Turlarning geografik kordinatalari Sasplanet, Google Earth va ArcGIS 10.0 dasturida aniqlandi.

Endemik turlar sonini aniqlashda O'zb Flora-1[Hasanov, 2017] ma'lumotlaridan foydalandik.

Himoyaga muhtoj turlar sonini hisoblashda O'zbekiston Respublikasi Qizil kitobining o'simliklarga oid (2009,2019) va IUCN Xalqaro Qizil(2016) ro'yxatiga muvofiq amalga oshiriladi. Foydalilik va o'sish joyi baza ma'lumotlarini O'zb Flora 1-TOM asosida aniqlandi. Baza ma'lumotlarini yoritishda MS Word va Excell dasturlaridan foydalanildi. Berilgan ma'lumotlar jadval, rasm va matn asosida yoritiladi.

Quyida turkum tarkibidagi har bir vakil bo'yicha qisqa botanik tavsifi, ular uchun dastlabki tavsif chop qilingan manbasi; o'zbek va qoraqalpog'iston nomlari; hayotiy shakli, uchraydigan balandlik mintaqasi ahamiyatliligi; o'rganilgan gerbariy namunalari botanik-geografik tumanlarga asosan tarqalish belgilari ketma-ketlikda berilgan.

Natija

Qoraqalpog'istonda tarqalgan *Allium* turkumining aniqlagichi(asosan gul tuzilishiga asoslangan)

- | | | |
|---|--|------------------------|
| 1 | Piyoz sharsimon ba`zan tuxumsimon, ildizsiz, yakka yoki to`p holida | 2 |
| - | Piyoz slindrsimon, konus shaklida, cho`zinchoq, ba`zan tuxumsimon, doimo ildizga birikkan yakka yoki to`p holida, soyaboni biroz gulli, barglari 1-3 mm kenglikda, 3-5 ta, uzunchoq, changchi iplari gulqo`rg`on barglariga teng, o`zaro va gulqo`rg`oni bilan qo`shilib o`sgan, butun, tashqisi uchburchak bigizsimon, ichkaridagisi tashqaridagidan bir yarim marta keng, tor uchburchak shaklida. Changdoni binafsharang. | <i>A.inderiense</i> |
| 2 | Soyaboni ko`p gulli | 3 |
| - | Soyaboni kam gulli | 11 |
| 3 | Piyoz sharsimon yoki sharsimon-tuxumsimon | 4 |
| - | Piyoz tuxumsimon, piyozboshli | 10 |
| 4 | Gulbandi gulqo`rg`ondan 2-6 marta uzun, asosi ochiq | 5 |
| - | Gulbandi gulqo`rg`onga nisbatan 2-5 marta uzun, asosi yopiq | 7 |
| 5 | O`qi 50-70 sm balandlikda, silliq, gulqo`rg`oni yulduzsimon, bargi binafsha tomirli, och pushti-binafsha rangda, 5 mm uzunlikda, tor ellipssimon, to`mtoq, pastga qayrilgan, buralgan | <i>A. tulipifolium</i> |
| - | O`q balandligi 10-30 sm, gulqo`rg`on qo`ng`iroqsimon, bargi gullagandan keyin o`zgarmaydigan to`q yashil-binafsharangda yoki ba`zan oq rangda, uzunligi 5-11 mm, uzunchoq-ovalsimon bazan, lansetsimon, to`mtoq, ichkarisi ba`zan arrasimon 1,5 barobar tashqarisiga nisbatan keng | <i>A.caspium</i> |
| 6 | Piyozchasi bazan yo`q, yoki kulrang-binafsha yoki binafsharangda, tomirsiz | <i>A.coeruleum</i> |
| - | Piyozchasi kam sonli, sarg`ish, silliq | 7 |
| 7 | Barglar soni 3-6 ta, yarim slindrsimon, tekis, 1-3 mm kenglikda, novdaga nisbatan juda kalta | <i>A.rinae</i> |
| - | Barglar soni 3-5 ta, ensiz, tuksiz, 1-2 mm kenglikda, novdaga nisbatan uzun | 8 |
| 8 | Changchisi gulqo`rg`ondan chiqqan | <i>A. oxianum</i> |
| - | Changchisi gulqo`rg`onda joylashmagan | <i>A.Borszczowii</i> |
| 9 | G`ilofi soyabonga deyarli teng, qirrali, to`kilib ketadigan. Piyoz 1-2 sm qalinlikda, tashqi qobig`i qalin, tomoni och-qo`ng`irrang, notekis do`ng chuqurchali, barglar soni 3-4 ta, Changchi iplari gulqo`rg`ondan biroz uzunroq | <i>A.Sabulosum</i> |
| - | Gilofi soyabondan 1,5-2 marta kalta, qolgan. Piyoz, 0,75-1,5 sm qalinlikda; tashqi qobig`i kulrang yoki deyarli qora, qog`ozga o`xshagan, piyozchasi yakka, deyarli silliq, bargi 2-3 ta, changchi iplari gulqo`rg`onga teng yoki biroz kaltaroq | <i>A.Delicatulum</i> |

- 10 Ustunchasi gulqo`rg`ondan chiqmaydi. O`qlar ko`tarilgan, 5-10 sm balandlikda. Barglar soni 3-7 ta, slindrsimon, novdaga nisbatan uzun, gulbandi binafsharangda, 7-10 mm uzunlikda, Gulqo`rg`on keng qo`ng`iroqchasimon, barglari binafsharang tomirli, oqish rangda, 4-5 mm uzunlikda, silliq, to`mtoq, changchi iplari gulqo`rg`oniga nisbatan biroz kalta, tugunchasi tojli. Qutichasi silliq, 4-5 mm uzunlikda. Changdoni binafsharangda, ustunchasi gulqo`rg`ondan chiqmagan
- Ustunchasi gulqo`rg`ondan chiqadi

Qoraqalpog'istonda tarqalgan Allium turkumining konspekti

Allium inderiense Fisch. ex Roem. & Schult., Syst. Veg., ed. 15 bis [Roemer & Schultes] 7(2): 1133 (1830), nom. inval. Inder piyozi, qq. Ko`p yillik. Dashtlarda. 100–500 m balandlikda. Manzarali. II-8 Ustyurt okrugi II-8-a Shimoliy-Ustyurt rayoni (12.06.2012, Шомуродов).

Allium tulipifolium Ledeb., Fl. Altaic. [Ledebour]. 2: 9. 1830; Ic. t. 37. – lolabargli piyoz, Ko`p yillik. Qumlarda. Tekislikda. Manzarali. II-8 Ustyurt okrugi II-8-a Shimoliy-Ustyurt rayoni (12.06.2012, Шомуродов).

Allium caspium M.Bieb., Fl. Taur.-Caucas. 1: 265. 1808; 3: 260. 1819-1820 – Kaspiy piyozi, kaspiy piyazi, ko`p yillik. Qumli cho`llarda. Tekislikda, tog` etaklarida. Manzarali. Zaharli. II-6 Janubiy orol okrugi II-6-b Amudaryo deltasi (17.05.1952, Верник 22). II-8 Ustyurt okrugi II-8-a Shimoliy-ustyurt rayoni (10.06.1940, Гранитов 64; 30.05.2011, Шомуродов; 12.04.2016, Тажетдинова);

Allium caeruleum Pall., Reise Russ. Reich. 2(2): 737 (1773). – moviy piyoz, jua. Ko`p yillik. Pasttekisliklarda. Ozuqabop, manzarali. II-8 Ustyurt okrugi II-8-a Shimoliy-Ustyurt rayoni (17.06.1956, Несмеянова)

Allium rinae F.O.Khass., Shomur. & Tojibaev, Linzer Biol. Beitr. 41(2): 2067 (2009) - Rina piyozi, rina piyazi, Ko`p yillik. Qoldiq past tog`larda. Tog` etaklarida. Manzarali. II-3 Qizilqum okrugi II-3-b. Qizilqum qoldiq tog`lari rayoni (16.05.2015, Бешко).

Allium oxianum F.O.Khass. & Tojibaev, Opred. Rast. Sred. Azii 11: 453 (2015) - amudaryo piyozi, amudarya piyazi, ko`p yillik. Qumli cho`llar, qoldiq past tog`lar, jarliklarda. Tekislikda. Manzarali. II-6 Janubiy Orol okrugi II-6-a Xorazm rayoni (23.05.1941, Пазий, Чевриниди);

Allium borszczowii Regel, Trudy Imp. S.-Peterburgsk. Bot. Sada III. II. (1875) 74. - Borshov piyozi, jua, ko`p yillik. Qumli cho`llar, qoldiq tog`larda. Tog` etaklarida, tekislikda. Manzarali. II-3 Qizilqum okrugi. II-3-b Qizilqum qoldiq tog`lari rayoni (11.05.2015, Усманов 140) II-6 Janubiy orol okrugi II-6-b Amudaryo deltasi (31.05.1948, Родин, Аркадьев 282; 01.16.1971, Сапарниязов; 16.06.2012, Шомуродов) II-8 Ustyurt okrugi II-8-a Shimoliy-Ustyurt rayoni (29.04.2013, Тажетдинова).

Allium sabulosum Steven ex Bunge, Reise Steppen Russl. 2: 311 (-312) (1838). – Qum piyoz, qum piyazi, ko`p yillik. Qumli cho`llarda, Tekislikda. Manzarali. II-3 Qizilqum okrugi. II-3-b. Qizilqum qoldiq tog`lari rayoni (24.05.1941, Пазий, Чевриниди 19361; 19.05.2015, Бешко) II-6 Janubiy orol okrugi II-6-b Amudaryo deltasi (18.06.1968, Шербает; 16.04.1971, Сапарниязов) II-7 Orol okrugi II-7-a Orol rayoni (23.06.1921, Райкова 829; 27.06.1921, Райкова; 06.06.1921, Райкова 243; 28.06.1952, Момотов 711) II-8 Ustyurt okrugi II-8-a Shimoliy-Ustyurt rayoni (27.09.1857, Borscszow 486; 01.08.1921, Райкова 1989; 10.06.1940, Гранитов 63; 25.05.1970, Сарыбаев 70; 25.05.2012, Тажетдинова) II-8-b Южно-Устюртский район (28.05.1945, Арифханова 123).

Allium delicatulum Siev. ex Willd., Syst. Veg., ed. 15 bis [Roemer & Schultes] 7(2): 1133 (1830). – jozibali piyoz, qq nmi. Ko`p yillik. Sho`rlangan cho`llarda, dashtlarda. 50–500 m balandliklarda. Manzarali. II-8 Ustyurt okrugi II-8-a Shimoliy-Ustyurt rayoni (12.06.2014, Шомуратов)
Allium ravenii F.O.Khass., Shomur. & Kadyrov, Stapfia 95: 173 (172-174; figs. 1-2) (2011) – raven piyozi, raven piyazi, Ko`p yillik. Shag'alli cho`llarda. Tekislikda. Manzarali. II-8 Ustyurt okrugi II-8-a Shimoliy-Ustyurt rayoni (12.5.2010, Хасанов, Шомуратов).

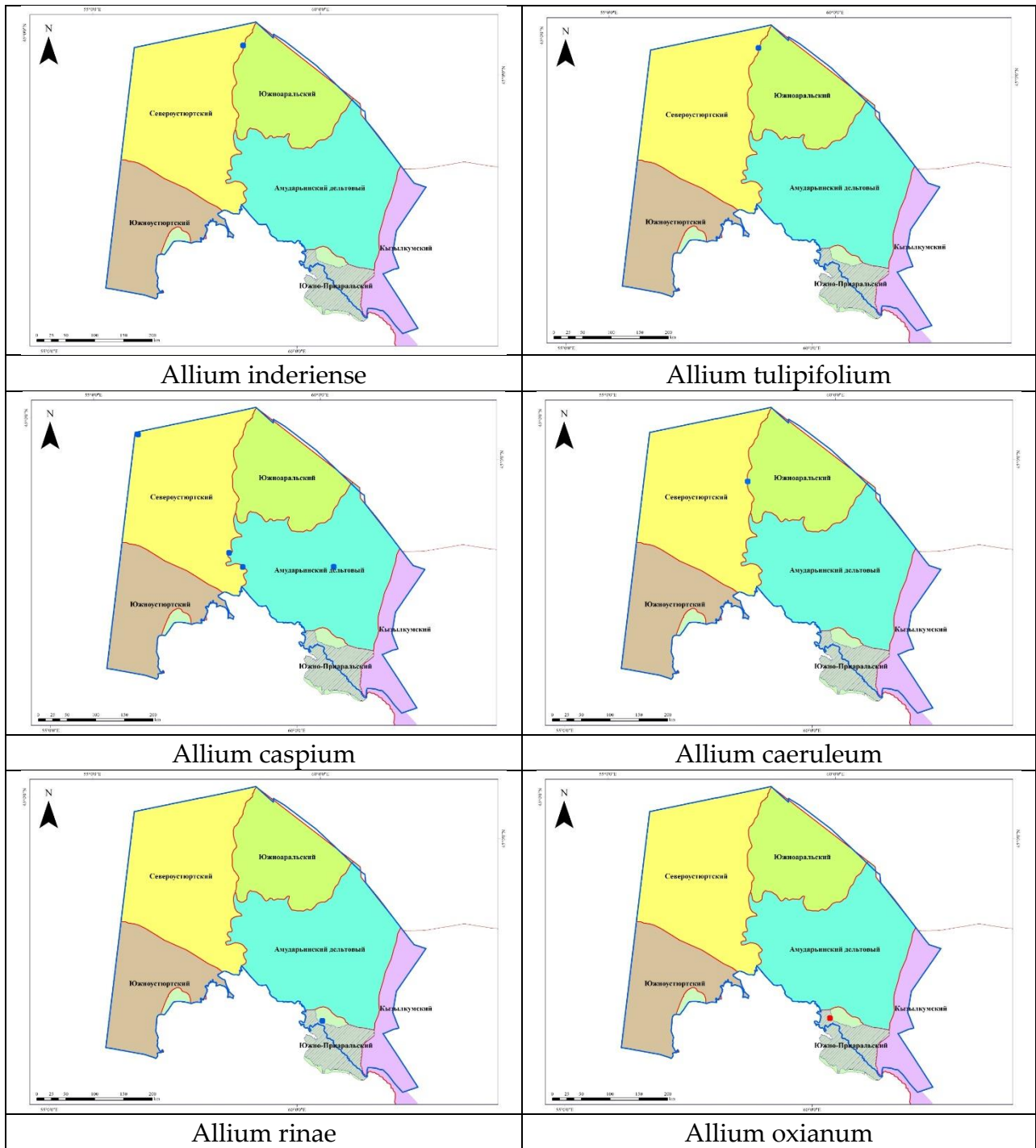

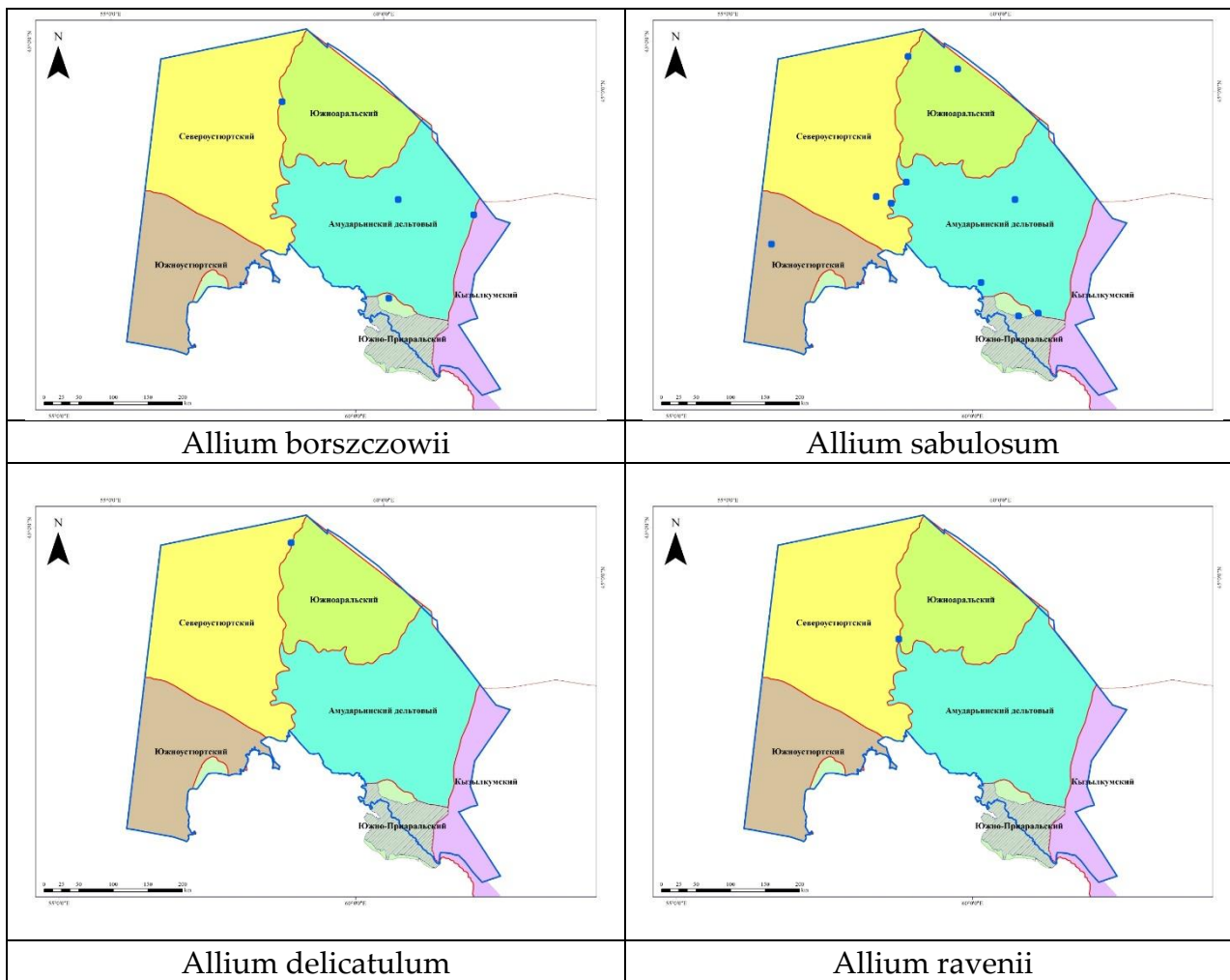

Qoraqalpogʻistondagi Allium turlarining umumiy bazaviy maʼlumotlari

Foydaliligi	Istemol qilinadigan yovvoyi	4
	Manzarali	10
	Zaharli	1
Kamyobligi	Qizil kitob(O`zb 2019)	1
	Endemik (O`zb)	3
	Subendem	4
Areali	Qumlarda	8
	Tog`larda	5
Uchrashi(okrug)	Ustyurt	8
	Qizilqum	4
	Janubiy Orol	4
	Orol	1
Xalqaro saytlarda	POWO	9
	Plantarium	9
	The planlist	8
	Gbif	9
	Catalogue of life	9

Alliumlarning barchasi manzarali boʻlib ularning 4 tasi istemol qilanadigan va 1 tasi zaharli turlardir.

Endem turlar soni 3 ta, 4 tasi subendem turlardir.



Alliumlarning O`zbekiston Respublikasi qizil kitobiga 2019 yil o`simliklarga bag`ishlangan II-Tomda Raven piyozi (*Allium ravenii* F.O.Khass., Shomur. & Kadyrov) 1-maqomiga kiritilgan. Alliumlar asosan qumlarda 8, tog`larda 5 ta turlar uchraydi.

Qoraqalpog`istonda Alliumlarning tarqalishi Janubiy orol okrugida 4 tur, Orol okrugida 1 ta, Qizilqum okrugida 4 ta, Ustyurt okrugida 8 ta turlar uchrashi aniqlandi.

Aniqlangan 10 ta turning 9 tasi 4 ta, 8 tasi 1 ta xalqaro saytda ma`lumotlari kiritilgan turlardir.

Xulosa

Qoraqalpog`istonda bugungi kunda 10 ta piyoz turlari uchraydi va bular barchasi to`liq o`rganilmagan hisoblanadi.

Qoraqalpog`istonda Alliumlarning barchasi manzarali bo`lib, asosan qumlarda tarqalgan ko`p yillik o`simliklardir. Bulardan keng tarqalgan turlari qum piyozi, borshov piyozi, kaspiy piyozlari hisoblanadi. Boshqa turlar nisbatan kam tarqalgan hisoblanadi.

Ustyurt okrugida eng ko`p turlar uchrashi aniqlandi. Eng kam tarqalish Orol okrugiga to`gri keladi.

O`zbekiston florasidagi Alliumlarning endemik tarkibining 32 tasidan[5] 3 tasi 9,375%

Qoraqalpog`istonda o`sadi. Shuningdek mazkur hududda tarqalgan 10 ta piyozdan 4 ta tarkibi subendem turlardir[2].

Adabiyotlar ro`yxati

1. K.Tojibaev., N.Beshko., M.Popov. Botanical-geographical regionalization of Uzbekistan// Journal of Botany. -S. Petersburg, 2016. -V. 101, №10. -P. 1105-1132 s
2. F.Hasanov. Флора Узбекистана Amaryllidaceae Том 1- «Навруз» Ташкент 2017.
3. Furkat O. Khassanov, Ziyoviddin Yussupov Taxonomical Revision of Genus *Allium* L. (Amaryllidaceae) in the Flora of Middle Asia) 426-s
4. Ф.О. Хасанов, Г.Е. Реимова Систематика Узбекистанских видов подрода сера(mill.) Radic рода *allium* l. O`zbekiston biologiya jurnali 4-2009 удк: 581.4: 582.225 / 24-s
5. Turginov O.T, Mahkamov T.X, Rahmatov A.A, Sattarova G.S, Yusupova Z.A, Usmonov M.X O`zbekiston florasining endemi *Allium* L. (Amaryllidaceae) turkumi turlari. ILMIIY XABARNOMA. 2019 / №4 6,9,10-s
6. Tajetdinova D.M, Kurbaniyazova G.T Qoraqalpog`istonda tarqalgan *Allium* L turkumi turlari Международная научно-практическая конференция //Проблемы рационального использования и охрана природных ресурсов южного приаралья. Conf. 17-18 iyul - Nukus. 2018 – s. 14
7. Esemuratova X., Kurbaniyazova G.T. Sulton Uvays tog` tizmasida tarqalgan *Allium* L turlari tarkibi// Табий фанларнинг долзарб масалалари. II-халқаро илмий-назарий анжуман материаллари тўплами – Nukus. 19-may 2021. 264 s
8. И.Г. Серебряков. Жизненные формы высших растений и их изучение // Полевая геоботаника. М.-Л.: Наука, 1964. Т. III. 146-205 s
9. Erejegov S. Флора Каракалпакии, ее хозяйственная характеристика, использование и охрана. - Toshkent.- Fan.- 1978.- 212,213- s.
10. Sherbaev B.Sh Флора и растительность Каракалпакии.- NUKUS. –Karakalpakstan 1988. 26,31,32,63,64 -s
11. Bondarenko O.N, Qoraqalpog`iston yuksak o`simliklari aniqlagichi – O`zbekiston SSR “Fan” nashriyoti Tashkent 1964. 52,53,54-s



12. Karovina va boshq. «Иллюстрированный определитель высших растений Каракалпакии и Хорезма» Том-1. Toshkent. Издательство “Фан” узбекской ССР. 1982. 74-76-s
13. U. Turemuratov «Растительный покров Северо-западных Кызылкумов» ИЗДАТЕЛЬСТВО «ФАН» УЗБЕКСКОЙ ССР Ташкент — 1978. 256-257 s
14. Ajiev Alisher Baxtibaevich WILD RELATIVES OF CULTIVATED PLANTS OF THE REPUBLIC OF KARAKALPAKSTAN AND KHOREZM AND THEIR ECONOMIC SIGNIFICANCE Journal of Natural Remedies Vol. 21, No. 6, (2020) 99-s
15. O'zbekiston Respublikasi “Qizil kitobi”. 2-tomli – Toshkent: Chinor ENK, 2019. T.1 4, 211-s
16. O'zbekiston Respublikasi “Qizil kitobi”. 2-tomli – Toshkent: Chinor ENK, 2009. T.1. -356-s
1. www.ipni.org
2. <https://powo.science.kew.org>
3. <https://iucnredlist.org>.

UDK581. 52:582.951.4

“TOSHKENT BOTANIKA BOG'I SHAROITIDA SAMBUCUS NIGRA L. NING BIOEKOLOGIK XUSUSIYATLARI”

¹Kamalova Manzura Djamalovna, ²Yesov Rasul Aktayevich, ³Akbarova Muslima Rustam qizi
¹O'zbekiston Milliy Universiteti dotsenti
²Akademik N.F.Rusanov nomidagi Toshkent botanika bog'i ilmiy xodimi
³O'zbekiston Milliy Universiteti magistranti
Gmail: kamalovamanzura0@gmail.com

Annotatsiya. Yer yuzida urbanizatsiya jarayonining jadallashuvi bir tomondan aholiga qulaylik tug'dirsa ikkinchi tomondan tabiiy ekotizimlarni qisqarishiga, atrof-muhitning ifloslanishiga, tirik organizmlarga turli salbiy ta'sirlarning ortib borishiga sabab bo'lmoqda. Mutaxassislarining fikrlariga ko'ra shahar plantatsiyalarida dekorativ, ko'p yillik, inson salomatligiga ijobiy ta'sir ko'rsatadigan daraxt va butalarning turlaridan foydalanish zarur. Mana shunday manzarali butalardan biri bu *Sambucus nigra* L. o'simligi hisoblanadi. Bu tur nafaqat manzaraliligi, balki dorivorlik xususiyati, mevalarining tarkibida faol moddalar borligi, oziq-ovqat sanoatida va tabiiy bo'yoqlar olishda katta ahamiyatga ega o'simlik hisoblanadi.

Kalit so'zlar: *sambucus, morfologiya, anatomiya, vegetatsiya, generativ faza*

"БИОЭКОЛОГИЧЕСКИЕ ОСОБЕННОСТИ SAMBUCUS NIGRA L. В ТАШКЕНТСКОМ БОТАНИЧЕСКОМ САДУ"

¹Камалова Манзура Джамаловна, ²Есов Расул Актаевич, ³Акбарова Муслима Рустам кизи
¹доцент Национального университета Узбекистана
²научный сотрудник Ташкентского ботанического сада имени академика Н.Ф.Русанова
³магистрант Национального Университета Узбекистана
Gmail: kamalovamanzura0@gmail.com.

Аннотация. Ускорение процесса урбанизации на земле, с одной стороны, приносит комфорт населению, а с другой стороны, вызывает сокращение природных экосистем, загрязнение окружающей среды, усиление различных негативных воздействий на живущих организмы. По мнению специалистов, в городских насаждениях необходимо использовать декоративные, многолетние деревья и кустарники, не наносящие вреда здоровью человека. *Sambucus nigra* L. - один



из таких декоративных кустарников. Этот вид представляет собой растение, имеющее большое значение не только благодаря своим декоративным, но и лечебным свойствам, богатыми активными веществами состав плодов, в пищевой промышленности, в производстве натуральных красителей.

Ключевые слова: Бузина, морфология, анатомия, вегетация, генеративная фаза.

"BIOECOLOGICAL CHARACTERISTICS OF *SAMBUCUS NIGRA* L. IN TASHKENT BOTANICAL GARDEN"

¹Kamalova Manzura Djamalovna, ²Yesov Rasul Aktaevich, ³Akbarova Muslima Rustam's daughter

¹Associate Professor of the National University of Uzbekistan

²Academician N.F. Rusanov, Tashkent Botanical Garden researcher

³Master's student of the National University of Uzbekistan

Annotation. The acceleration of the process of urbanization on the earth, on the one hand, brings comfort to the population, but on the other hand, it causes the reduction of natural ecosystems, pollution of the environment, and the increase of various negative effects on living organisms. According to experts, it is necessary to use decorative, perennial trees and shrubs that do not harm human health in urban plantations. *Sambucus nigra* L. is one of such ornamental shrubs. This species is a plant of great importance not only due to its decorative, but also medicinal properties, the composition of fruits rich in active substances, in the food industry, in the production of natural dyes.

Key words: *sambucus*, morphology, anatomy, vegetation, generative phase.

Kirish

Sambucus nigra L. – hayotiy shakliga ko'ra buta bo'lib *Adoxaceae* oilasiga mansub. *Sambucus* ilgari *Shilvidoshlar* (*Caprifoliaceae*) oilasiga kiritilgan, ayrim adabiyotlarda alohida *Sambucaceae* oilasiga ajratilgan). Dekorativ (manzarali) o'simlik sifatida yetishtiriladi. MDH ning Yevropa qismi, Kavkaz, G'arbiy Yevropa, O'rta Yer hududlarida tarqalgan [1, 2, 3].

Tadqiqot maqsadi: *Sambucus nigra* L. o'simligining assimilyatsiya qiluvchi organ va to'qimalarining anatomik – morfologik tuzilishini xususiyatlarini o'rganish.

Tadqiqot ob'yekti: Tadqiqot ob'yekti sifatida *Sambucus nigra* L.-ko'p yillik buta o'simlik tanlangan.

Sambucus nigra o'simligining balandligi 2 metrdan 6 metrgacha yetadigan buta yoki daraxtdir. Poyasi shoxlangan, ingichka yog'ochsimon qobiqli, oq g'ovak yumshoq o'zagi bor. Yosh novdalar yashil, keyinchalik esa jigarrang-kulrang rangda bo'ladi. Barglari qarama-qarshi, yirik, uzunligi 10-30 sm, toqpatsimon, novdalarda 3-7 ta cho'zinchoq, tuxumsimon, uzun uchli barglar joylashgan. Barglari keng xanjar shaklida, barg chekkalari qirrali, yuqori qismi to'q yashil, quyi qismi nisbatan ochroq rangda. Gullari sarg'ish-oq (ba'zi gullari oq), xushbo'y hidli, diametri 5-8 mm, besh bargli, diametri 10-25 sm bo'lgan katta tekis ko'p gulli qalqonsimon to'pgullarida yig'ilgan, gullashdan keyin osilib turadi. Gulkosachasi besh tishli, gul toji g'ildiraksimon, tagida birlashgan sarg'ish-oq rangli besh gulbargdan iborat. Changchisi 5 ta, urug'chini naychasini yon tomonida joylashgan. Tugunchasi uch uyali, pastroqda joylashgan, qisqa ustuncha va uchta tumshuqcha. May-iyun oylarida gullaydi. Mevasi 5-7 mm diametrli, ikki-to'rtta urug'li qora-binafsha rangli rezavor meva. Pishgan mevalarni yeyish mumkin. Ta'mi mazali, shirin-nordon.

1000 dona "urug'ning vazni 2,0-4,1 g. Meva ichi to'q qizil rangda. Avgust-sentyabr oylarida mevalar pishib yetiladi (1-rasm).



1-rasm. *Sambucus nigra* L. mevalari

Tadqiqot metodologiyasi

O'simlikning yangi namunalari 70% spirtli eritmada fiksatsiyalanadi. Qo'lda tayyorlangan preparatlar metilen ko'ki bilan bo'yalgan, so'ngra glitserin-jelatin bilan yopishtirilgan. Epidermis paradermal va ko'ndalang bo'limlarda o'rganildi. Bargning ko'ndalang bo'limlari o'rtadan, band - asosidan tayyorlangan. Asosiy to'qimalar va hujayralar tavsifi S.F. Zaxarevich [4], K. Esau [5] va N.S. Kiseleva [6] usullari orqali aniqlandi. Yer usti va yer osti organlarining anatomik xususiyatlarining mikrofotosuratlarini Motic B1-220A-3 mikroskopi ostida Canon A123 raqamli fotoapparati bilan kompyuter mikrofotografik biriktirmasi bilan olindi.

Tahlillar va natijalar

Bargning anatomik tuzilishi. *Sambucus nigra* bargining paradermal qismida adaksial tomonida epidermis hujayralarining konturlari bir oz qiyshiq, abaksial tomonda ular ko'proq qiyshiq, proyeksiyasi ko'pburchakdir. Adaksial va abaksial epidermis ko'p hujayrali boshchasimon trixomalari bilan qoplangan [7, 8]. Barglari gipostomatik – og'izchalar barg plastinkasi epidermisining abaksial (pastki) tomonida joylashgan va bargning uzunasiga ko'ndalang joylashgan. Og'izchalarning shakli yumaloq-oval, yuza joylashgan, anomosit tipda bo'ladi (2-rasm).

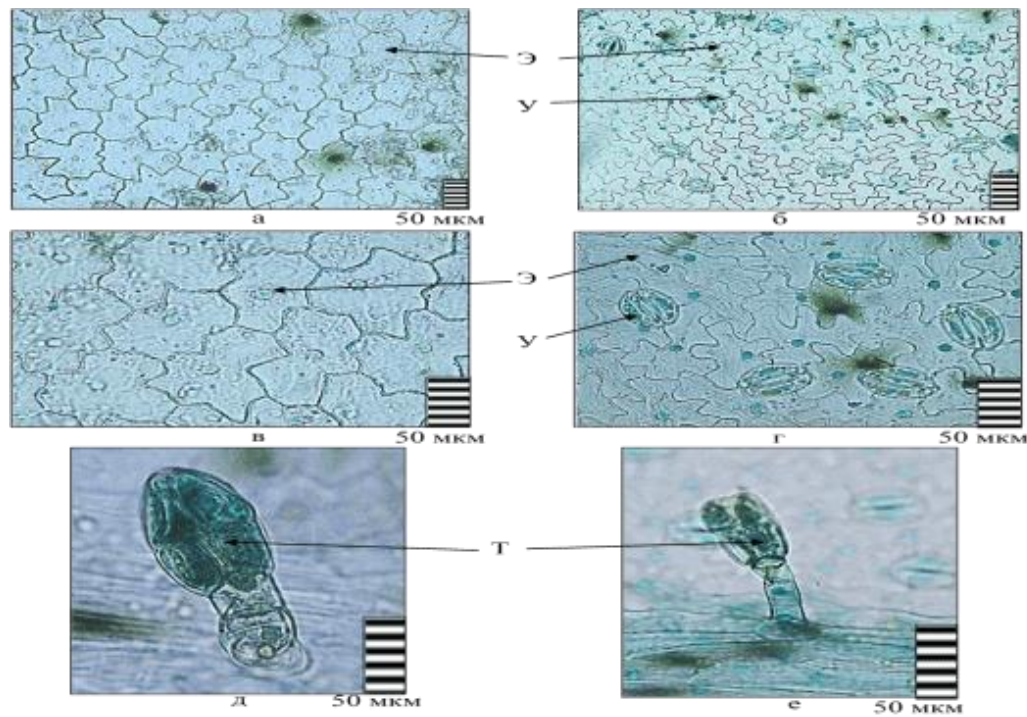

2-rasm. *Sambucus nigra* bargi epidermisining ko'ndalang kesimida anatomik tuzilishi : a, b, d – yuqori (adaksial) epiderma; b, g, e – pastki (abaksial) epiderma. Shartli belgilar: ГТ- boshchasimon trixomalar, У- o'g'izcha, Э- epiderma.

Barg mezofillasi ko'ndalang kesimida dorsiventral tipda joylashgan bo'lib, u barg mezofillasining yuqori epidermisi ostida joylashgan palisadli hujayralar, g'ovaksimon hujayralar esa barg mezofilining pastki epidermisi ustida joylashgan. Epidermis yupqa devorli kutikula qatlami bo'lgan bir qator hujayralar bilan qoplangan. Adaksial epidermis hujayralari abaksial epidermisnikidan kattaroqdir. Adaksial va abaksial epidermis o'rtasida assimilyatsiya to'qimasi mavjud bo'lib, palisad va g'ovaksimon hujayralaridan tashkil topgan.

Palisad parenximi xlorofilldan tashkil topgan bo'lib, cho'zilgan, 1 qator hujayradan iborat, bargning adaksial epidermis va g'ovak parenximi orasida joylashgan. G'ovak parenximi yumaloq, mayda hujayrali, tarkibida xlorofill bo'lib, 4-5 qatordan iborat, palisad parenximi va abaksial epidermis oralig'ida joylashgan (3-rasm). Barg mezofillasi bo'sh, g'ovaksimon parenximi hujayralari katta hujayralararo bo'shliqlarga ega. Palisad va g'ovaksimon hujayralarida sariq rangli efir moyi tomchilari mavjud. Palisad va g'ovaksimon hujayralar orasida 3-4 ta kichik tomirlardan iborat ko'p sonli yon tomir to'plamlari joylashgan (3-rasm).

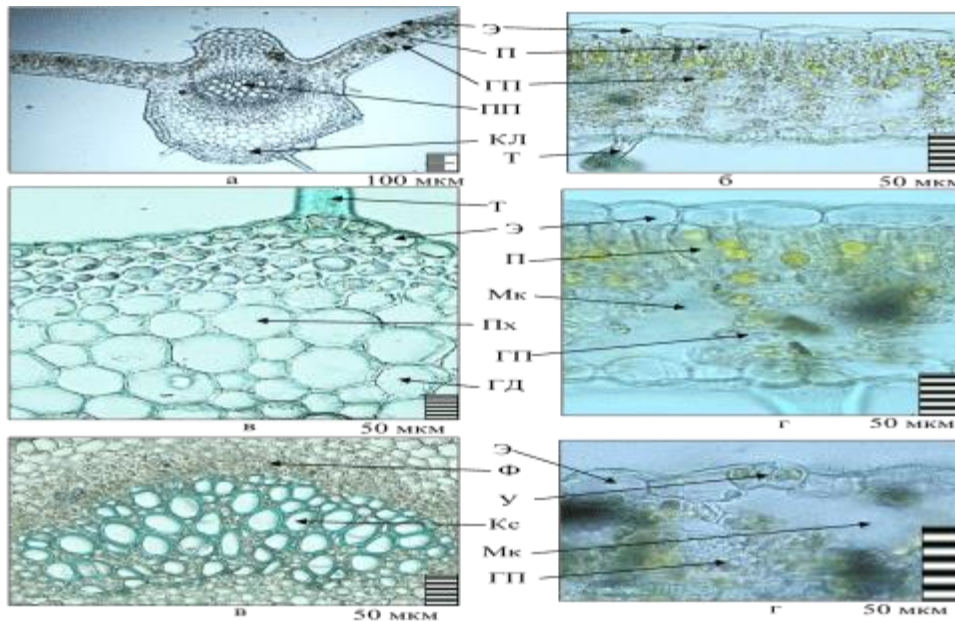

3- rasm. *Sambucus nigra* bargi epidermisining ko'ndalang kesimida anatomik tuzilishi : a – asosiy barg tomirining umumiy tuzilishi; б, г – mezofil bargining detali; в- asosiy barg tomirining epiderma, kollenxima va parenximasi; д - o'tkazuvchi to'qima; г - yuza joylashgan barg og'izchasi. **Shartli belgilar:** ГП- g'ovaksimon parenxima, ГД- gidrotsid hujayralar, Кс -ksilema, Мк -hujayra oraliqlari, П -palisad parenxima, ПП - o'tkazuvchi to'qima, Пх – parenxima, Т- trixoma,У - og'izcha, Ф - floema, Э – epiderma.

Bargning asosiy tomiri abaksial tomondan chiqib turadi va barg mezofillasining markaziy qismida joylashgan bo'ladi. Qolgan tomirni asosiy yupqa devorli dumaloq oval hujayra parenximasi egallagan. Bargning asosiy tomirida yopiq kollateral tipdagi bitta yirik tomir to'plami joylashgan. Bargning asosiy tomiri epidermisi ostida 3 qatorli burchak kollenximasi joylashgan. Parenxima hujayralarida gidrotsitar hujayralar mavjud (3-rasm). Barg bandi ko'ndalang kesimida yumaloq, parenxima-nur tipidagi tuzilishga ega. Epidermis bir qatorli, yumaloq oval hujayralardan iborat, bir hujayrali trixomalar bilan o'ralgan. Epidermis ostidagi poyaning qovurg'asimon qismida 5-7 qatorli hujayralardan iborat burchak kollenximasi guruhlari mavjud. Barg bandining markaziy qismida floema va ksilemadan iborat 5 ta tomir to'plami joylashgan. Ksilema guruhlari va zanjirlarda joylashgan katta, ko'p sonli tomirlar bilan ifodalanadi. O'tkazuvchi to'qimalar kollateral tipda bo'ladi. Bandning asosiy qismini parenximaning yupqa devorli, dumaloq oval hujayralari egallaydi va unda gidrotsitar hujayralar va biologik faol moddalarni o'z ichiga olgan ko'plab idioblastlar mavjud (4-rasm).

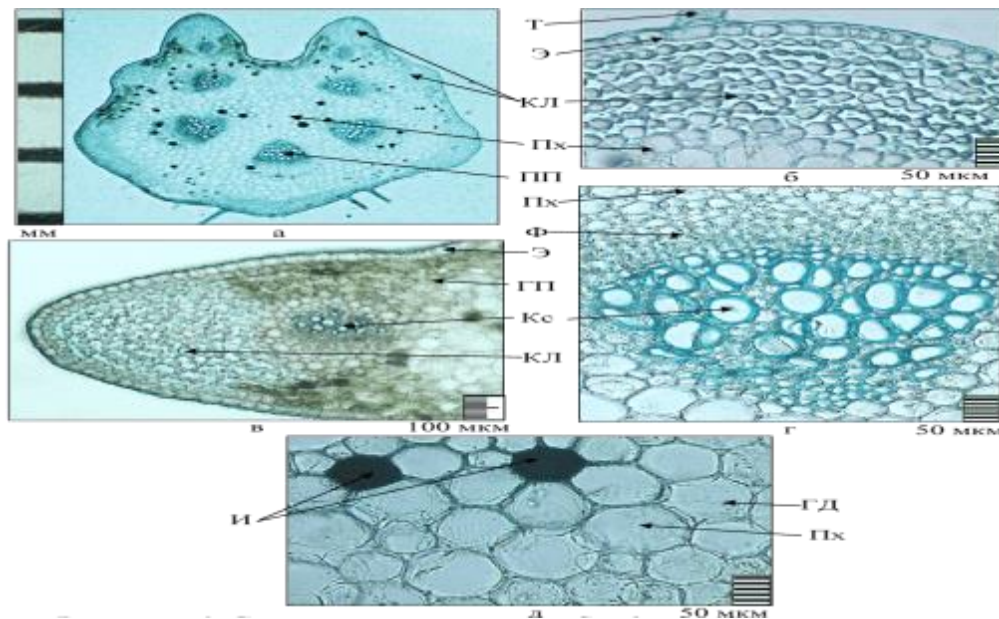

4-rasm. *Sambucus nigra* barg bandining ko'ndalang kesimda tuzilishi :

a – umumiy ko'inishi; б, в – epiderma va kollenxima; г - o'tkazuvchi to'qima; д – parenxima va gidrotsid hujayralar, idioblastlar. **Shartli belgilar:** ГД- gidrotsid hujayralar, И- idioblastlar, КЛ – kollenxima, Кс -ksilema, Пх – parenxima, ПП - o'tkazuvchi to'qima, Т- trixoma, Ф - floema, Э – epiderma.

Shunday qilib, Toshkent botanika bog'i sharoitida o'sadigan *Sambucus nigra* L. ning assimilyatsiya qiluvchi organlarining anatomik tuzilishi o'rganildi.

Xulosalar

Quyidagi diagnostik va moslashish xususiyatlari aniqlandi: bargda epidermis hujayralarining yanada qiyshiq konturi; anomositik tipdagi suv ostida qolmagan og'izchalar; barg mezofilining dorsiventral turi; palisad va g'ovaksimon parenximasi xlorofilli; barg bandi - tuzilishning parenximal-nur turida; epidermis ostida ko'p burchakli kollenxima mavjud; o'tkazuvchi to'plam yopiq kollateral bo'ladi. Palisad, g'ovak parenxima hujayralari va idioblastlarda biologik faol moddalarning lokalizatsiyasi mavjudligi aniqlandi. Assimilyatsiya qiluvchi organlarning ma'lumotlari va aniqlangan strukturaviy diagnostik xususiyatlari turlarga xos bo'lib, taksonomiyada va ma'lum bir tur uchun o'simlik materiallarini aniqlashda foydalanish mumkin.

Foydalanilgan adabiyotlar

1. Цицин Н.В. Атлас лекарственных растений СССР. – М.: Медгиз, 1962. – С. 94-95. - 702 с.
2. Бондаренко О.Н. Род *Sambucus* L.—Бузина. Флора Узбекистана. – Ташкент: изд-во Акад. Наук УзССР, 1961. – Т. 5. – 560. С.
3. Барыкина Р.П., Веселова Т.Д., Девятов А.Г. и др. Справочник по ботанической микротехнике (основы и методы). – Москва: Изд. МГУ. – 2004. – С. 6-68.
4. Захаревич С.Ф. К методике описания эпидермиса листа // Вестник ЛГУ. – Ленинград, – 1954. – № 4. – С. 65-75.
5. Эсау К. Анатомия растений. – Москва: Изд.Мир,– 1969. – С. 138-416.
6. Киселева Н.С. Анатомия и морфология растений. – Минск: Изд. Высшая школа, – 1971. – С. 89-119, 2015-227.
7. Вандышев В.В., М.Е.Павлова и др. Морфолого-анатомическое изучение свежих и высушенных плодов и семян Бузины черной (*SAMBUCUS NIGRA* L.) как возможных



источников пищевых и лекарственных веществ. // Вестник РУДН, серия Агрономия и животноводство, 2013, № 3. С.13-21.

8. Волощенко Л.В. Селекционная оценка исходного материала Бузины черной ((*SAMBUCUS NIGRA L.*) в условиях Юго-Западного ЦЧР./Автореф.канд.дисс... .с/х наук. Рамонь, 2015, 24 с.

TURLI BALANDLIK MINTAQALARIDA VA TURLI MUDDATLARDA LINUM USITATISSIMUM L. NING URUG' UNUVCHANLIGI

Maxmudov A.V^{1.}, Abduraimov O.S^{2.}, Erdonov Sh.B^{3.}, Allamurotov A.L^{4.}, Mavlanov B.J^{5.},
Mamatqosimov O.T^{6.}

¹O'zR FA Botanika instituti, PhD, katta ilmiy xodim, e-mail: azizbek.mahmudov@inbox.ru

²O'zR FA Botanika instituti, PhD, katta ilmiy xodim, e-mail: ozodbek88@bk.ru

³O'zR FA Botanika instituti, kichik ilmiy xodim, e-mail: erdonov.sherzod@mail.ru

⁴O'zR FA Botanika instituti, kichik ilmiy xodim, e-mail: allamurotov0225@mail.ru

⁵O'zR FA Botanika instituti, kichik ilmiy xodim, e-mail: mavlanov.bekzod@mail.ru

⁶O'zR FA Botanika instituti, kichik ilmiy xodim, e-mail: odilbek.mamatqosimov.90@mail.ru

Annotatsiya: maqolada turli balandlik mintaqalarida va turli muddatlarda ekilgan *Linum usitatissimum* ning urug' unuvchanlik ko'rsatkichlari bo'yicha ma'lumotlar keltirilgan. Kuzda ekilgan o'simliklar urug' unuvchanligining ko'rsatkichlari tahlillariga ko'ra, unuvchanlik 39,5%, bahorda ekilgan o'simliklarda esa 68,7% tashkil qilishi aniqlandi. Uord klaster tahlili bo'yicha urug' unuvchanlik ko'rsatkichlari ikki guruhga ajratildi. Unga ko'ra, birinchi guruh Xatirchi va Botanika bog'i sharoitidagi o'simliklarning urug' unuvchanligi ko'rsatkichlari bir-biriga mosligi va o'simlik urug'larining unuvchanlik darajasi yuqori ekanligini tasdiqladi. Tegishli tartibda ikkinchi guruh Baxmal va Matmon hududlarining past ko'rsatkichlarga ega o'xshashliklar aniqlandi.

Kalit so'zlar: *Linum usitatissimum*, urug' unuvchanligi, ekish muddati, balandlik mintaqalari, Uord klasteri.

ВСХОЖЕСТЬ СЕМЯН LINUM USITATISSIMUM L. В РАЗНЫХ ПЕРИОДАХ И В РАЗНЫХ ВЫСОТНЫХ ПОЯСАХ

Махмудов А.В^{1.}, Абдураимов О.С^{2.}, Эрдонов Ш.Б^{3.}, Алламуротов А.Л^{4.}, Мавланов Б.Ж^{5.},
Маматқосимов О.Т^{6.}

¹Институт Ботаники АН РУз, PhD, старший научный сотрудник, e-mail:

azizbek.mahmudov@inbox.ru

²Институт Ботаники АН РУз, PhD, старший научный сотрудник, e-mail: ozodbek88@bk.ru

³Институт Ботаники АН РУз, младший научный сотрудник, e-mail: erdonov.sherzod@mail.ru

⁴Институт Ботаники АН РУз, младший научный сотрудник, e-mail: allamurotov0225@mail.ru

⁵Институт Ботаники АН РУз, младший научный сотрудник, e-mail: mavlanov.bekzod@mail.ru

⁶Институт Ботаники АН РУз, младший научный сотрудник, e-

mail: odilbek.mamatqosimov.90@mail.ru

Аннотация: в статье приведены данные о параметрах всхожести семян *Linum usitatissimum*, посеянных в разных высокогорных районах и в разные сроки. По анализу показателей всхожести семян растений, посеянных осенью, установлено, что всхожесть составляет 39,5 %, а у растений, посеянных весной, 68,7 %. По кластерному анализу Уорда показатели всхожести семян



были разделены на две группы. Первая группа подтвердила, что показатели семенной всхожести растений в условиях Хатырчи и Ботанического сада совместимы между собой и уровень семенной всхожести растений высокие. Аналогично выделена вторая группа Бахмальские и Матмонские районы с низкими показателями.

Ключевые слова: *Linum usitatissimum*, всхожесть семян, сроки посева, высотные пояса, кластер Уорда.

GERMINATION OF SEEDS OF *LINUM USITATISSIMUM* L. IN DIFFERENT ALTITUDE ZONES AND DIFFERENT PERIODS

Mahmudov A.V^{1.}, Abduraimov O.S^{2.}, Erdonov Sh.B^{3.}, Allamurotov A.L^{4.}, Mavlanov B.J^{5.},
Mamatqosimov O.T^{6.}

¹Institute of Botany of the Academy of Sciences of the Republic of Uzbekistan,
PhD, Senior Researcher, e-mail: azizbek.mahmudov@inbox.ru

²Institute of Botany of the Academy of Sciences of the Republic of Uzbekistan,
PhD, Senior Researcher, e-mail: ozodbek88@bk.ru

³Institute of Botany of the Academy of Sciences of the Republic of Uzbekistan,
Junior Researcher, e-mail: erdonov.sherzod@mail.ru

⁴Institute of Botany of the Academy of Sciences of the Republic of Uzbekistan,
Junior Researcher, e-mail: allamurotov0225@mail.ru

⁵Institute of Botany of the Academy of Sciences of the Republic of Uzbekistan,
Junior Researcher, e-mail: mavlanov.bekzod@mail.ru

⁶Institute of Botany of the Academy of Sciences of the Republic of Uzbekistan,
Junior Researcher, e-mail: odilbek.mamatqosimov.90@mail.ru

Abstract: *the article presents data on the parameters seed of germination of *Linum usitatissimum* in different high-mountainous regions and at different times. According to the analysis of the germination of seeds of plants sown in autumn, it was found that the germination rate is 39.5%, and for plants sown in spring, 68.7%. According to Ward's cluster analysis, seed germination indicators were divided into two groups. The first group confirmed that the indicators of seed germination of plants in the conditions of Khatyrchi and the Botanical Garden are compatible with each other and the level of seed germination of plants is high. Similarly, the second group of Bakhmal and Matmon districts with low rates was singled out.*

Key words: *Linum usitatissimum*, seed germination, sowing time, altitudinal zones, Ward cluster.

Kirish

Hozirgi paytda oziq-ovqat va qishloq xo'jaligi bo'yicha xalqaro tashkilotning (FAO) ma'lumotlariga ko'ra, butun dunyoda 50 000 dan ortiq dorivor o'simliklar zamonaviy tibbiyotda foydalaniladi. Davolash maqsadlarida mahalliy flora vakillaridan foydalanish janubiy-sharqiy Osiyo mamlakatlarida yuqori bo'lib, Hindistonda bu ko'rsatkich 20%, Xitoyda 19% ni tashkil etadi. Yaponiya, Germaniya va boshqa Yevropa davlatlari farmakopeyalarida dorivor o'simliklar xom-ashyosi asosida ishlab chiqarilgan preparatlar keng o'rinni egallaydi.

Linum usitatissimum dunyo miqyosida keng o'rganilgan turlar qatoriga kirib, o'simliklarni tadqiqot olib borilgan hududlarda bioekologik xususiyatlari va xom-ashyo sifat ko'rsatkichlarini tahlillari bo'yicha qator ilmiy-tadqiqotlarni ko'rishimiz mumkin. Turkum vakillarining tarqalish diasporasiga nazar tashlasak, ularning dunyo miqyosida kengligini ko'rishimiz mumkin.



Adabiyotlardagi ma'lumotlarga ko'ra, turkumning dunyo miqyosida 100-200 turi uchrashi qayd etilgan. Oxirgi yillarda olib borilgan tadqiqotlar natijasiga ko'ra, ularning 141 turi tarqalgan.

Bajarilishi 2021-2023 yillarga mo'ljallangan A-FA-106-sonli "Respublikamizning adir mintaqasi lalmi erlarida qora sedana (*Nigella sativa*), oddiy zig'ir (*Linum usitatissimum*), fors zirasi (*Elwendia persica*) plantatsiyalarini tashkil etish" mavzusidagi amaliy loyihasi doirasida respublikamizning turli hududlarida tashkil etilgan plantatsiyalarida etishtirilgan o'simlik xom-ashyosini ishlab chiqarish texnologiyasini yaratish maqsad qilingan.

Hozirgi kunga qadar, respublikamiz va dunyo miqyosida tabiiy [1,2,3] va introduksiya sharoitida [4,5,6,7,8,9,10,11] o'simliklarning bioekologik xususiyatlarini o'rganishga qaratilgan qator ilmiy-tadqiqotlar amalga oshirilgan. Jumladan, qator olimlarning fikricha [12,13,14,15], o'simliklarning strukturasi va mikroevolyusiya jarayoni tahlillari uchun turning "o'zgaruvchanlik qonuniyatini" aniqlash zarur hisoblanadi. Mazkur holat, seleksiya tadqiqotlaridagi natijalarning ishonchliligi ta'minlash [16,17] va turlarning introduksiya hamda reintroduksiya ko'rsatkichlarining baholash imkonini beradi [18,19,20].

S.I. Vakula va boshq. (2009) tomonidan o'simlik va uning 26 ta navilari hosildorligi va sifatining ekolo-genetik aspektlari bo'yicha tadqiqotlar olib borilib, turning va 26 ta navning 2005-2007 yillar mobaynida o'rtacha hosildorlik ko'rsatkichlari, o'simlik urug'i tarkibidagi moy miqdori va moy tarkibi bo'yicha ma'lumotlar berilgan [21].

Amit J. Jhala va Linda M. Hall (2010) tomonidan oddiy zig'irni qo'llanilish sohalari, o'tmishdagi foydalanilgan va kelajakda foydalanish mumkin bo'lgan sohalar bo'yicha ma'lumotlar taqdim etilgan [22].

Youn Young Shim va boshq. (2014) tomonidan oddiy zig'ir tarkibidagi biofaol birikmalar va nomenklaturasi bo'yicha tadqiqotlar olib borilgan [23].

IIIerbakov va Lobanov (2003) ma'lumotlariga ko'ra, oddiy zig'irni etishtirishda tuproq namligi yetakchi omil sifatida xizmat qilib, desaturatsiya qiluvchi fermentlar past muhit haroratida faol bo'lib, iqlim omillari orasida tuproq namligi yog'ning hosil bo'lish jarayoniga va urug'larning pishib etilish davrida moy kislotalarining to'lanishiga eng katta ta'sir ko'rsatadi [24].

I.V. Gordeeva va L.V. Aleshinalar (2017) tomonidan Ural sharoitida amalga oshirilgan tadqiqot natijalariga ko'ra, o'simlikning urug' unuvchanligi 80-85% ni tashkil qilishi aniqlangan [25].

Respublikamiz sharoitida ko'paytirish va etishtirishga qaratilgan ma'lumotlar B.Yo. To'xtaev va boshqalar tomonidan keltirilib, mualliflar tomonidan "Dorivor va ozuqabop o'simliklarni plantatsiyalarini tashkil etish va xom-ashyosini tayyorlash bo'yicha metodik yo'riqnomada" ishlab chiqilgan. Mazkur yo'riqnomada oddiy zig'irni tarqalishi, o'simlikni ko'paytirish va yetishtirishda qo'llaniladigan birlamchi agrotexnik tadbirlar, xom-ashyo tayyorlanishi va uning sifati, tibbiyotda qo'llanilishi va kimyoviy tarkibi, hamda tavsiyalar keltirilgan [26].

Yuqorida keltirilgan tadqiqotlardan ko'rinib turibdiki, oddiy zig'irning urug' unuvchanlik ko'rsatkichlari turli balandlik mintaqalarida turli muddatlarda ekish bo'yicha tahlillar amalga oshirilmagan.

O'simliklar introduksiyasi bo'yicha amalga oshiriladigan ilmiy-tadqiqotlarning asosi – bu o'simliklar urug' unuvchanligiga tashqi muhit omillarining ta'siri tahlillariga tayangan holda, urug'lar unishi uchun optimal muhit ko'rsatkichlarini aniqlash hisoblanadi. Mazkur ko'rsatkichlar



o'simliklar introduksiya qilingan muhitdagi morfobiologik ko'rsatkichlariga bog'liq holda, ularni introduksion baholash imkonini beradi.

Shu nuqtai-nazardan, loyiha doirasida tadqiqot ob'ektlarining turli balandlik mintaqalarida urug' unuvchanligini baholashni maqsad qildik.

Tadqiqot metodlari

Tadqiqotlarda turlarining ontogenezdagi biomorfologik xususiyatlari T.A. Rabotnov (1960) usullari bo'yicha o'rganildi [27]. O'simlikning morfologik belgilarini aniqlashda Al.A. Fedorov (1986), gulining morfologiyasini tahlil etishda esa Z.G. Beshpalova (1965), urug'larning laboratoriya sharoitida unuvchanligini aniqlashda esa T.T. Raximovning (2009) metodik qo'llanmasidan foydalanildi [28,29,30]. Olingan natijalarning ishonchlilik darajasini baholashda Uord klaster tahlillariga tayanildi.

Olingan natijalar va ularning muhokamasi

Tadqiqotlar Baxmal davlat o'rmon xo'jaligi Baxmal o'rmon bo'limi (dengiz sathidan 1606 metr balandlikda joylashgan), Kitob o'rmon xo'jaligi Matmon o'rmon bo'limi (1852 metr), Navoiy viloyati Xatirchi tumani (663 metr) va Toshkent Botanika bog'i tajriba maydonida (473,3 metr) o'simlik urug' unuvchanligini o'rganish bo'yicha tadqiqotlar amalga oshirildi (1-rasm).

Kuz mavsumida ekilgan urug'lar unuvchanligi

Olib borilgan tadqiqotlar davomida, o'simlik urug'lari lalmi erlarda noyabr oyining oxiri va dekabr oyining birinchi dekasida va Botanika bog'i sharoitida dekabr oyining o'rtalarida 1,5-2 sm chuqurlikda ekildi.

O'simlik urug'larining unish jarayoni Matmon sharoitida mart oyining oxirida, Xatirchi va Baxmal sharoitida mart oyining ikkinchi dekadasida va Botanika bog'i sharoitida esa mart oyining birinchi dekadasida kuzatildi. Lalmi erlarda birinchi bargning hosil bo'lishi urug' unib chiqqandan so'ng 8-9 kundan keyin kuzatilib, bu jarayon Botanika bog'i sharoitida 2-3 kun farq (kechroq) bilan kuzatildi.

Kuzda ekilgan oddiy zig'ir urug' unuvchanligining eng past ko'rsatkichi ham Matmon hududida kuzatilib, 27% ni, lalmi erlarda eng yuqori ko'rsatkich Xatirchi tumanida 44% ni va Botanika bog'i sharoitida esa 51% ni tashkil qildi. Hududlar kesimida kuzda ekilgan oddiy zig'ir urug' unuvchanligining o'rtacha ko'rsatkichi 39,5% ni tashkil qildi.

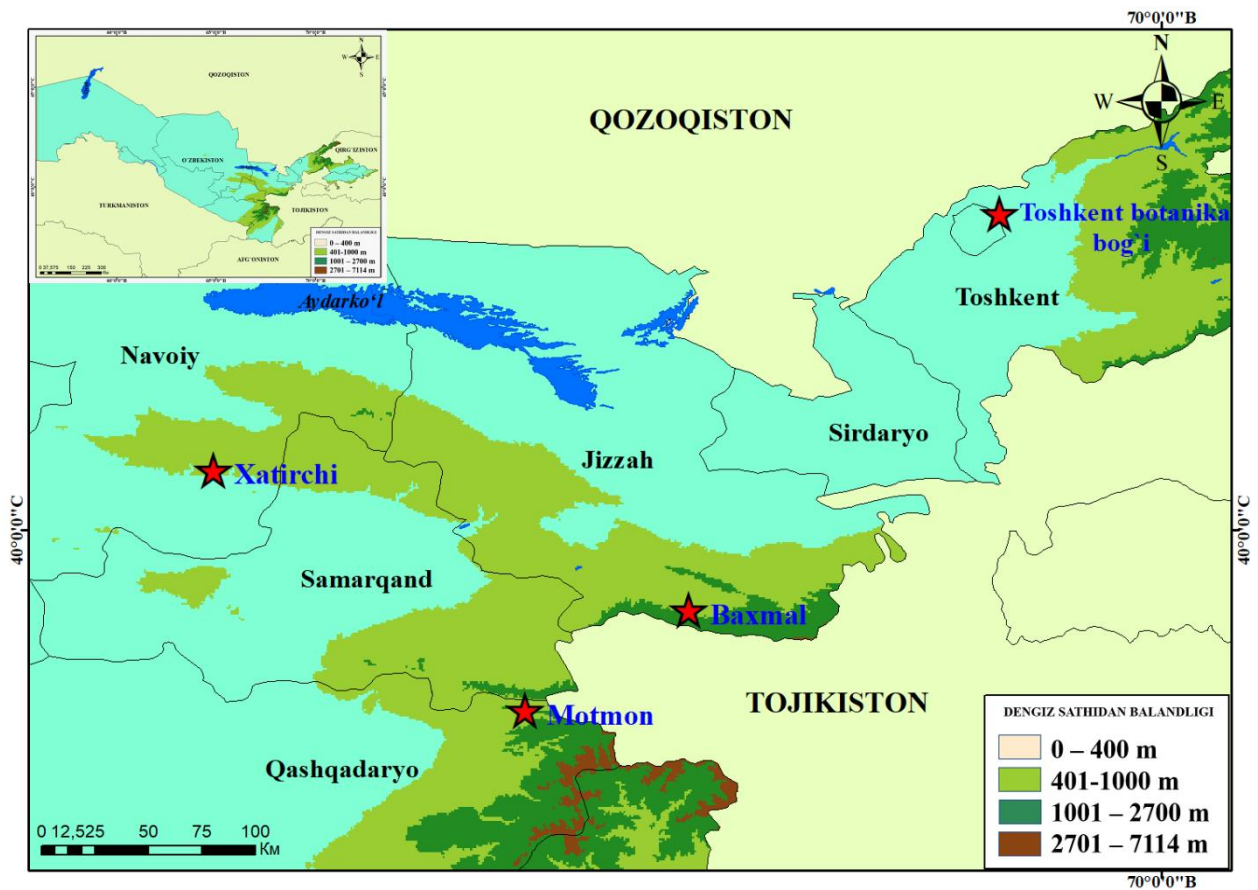

1-rasm - Tadqiqot hududining balandlik mintaqalari bo'yicha xaritasi

Uord klaster tahlili bo'yicha oddiy zig'irning urug' unuvchanligi ko'rsatkichlarini ikki guruhga ajratildi. Unga ko'ra, birinchi guruh Xatirchi va Botanika bog'i sharoitidagi o'simliklarning urug' unuvchanligi ko'rsatkichlari bir-biriga mosligi va o'simlik urug'larining unuvchanlik darajasi yuqori ekanligini tasdiqladi. Tegishli tartibda ikkinchi guruh Baxmal va Matmon hududlarining past ko'rsatkichlarga ega o'xshashliklar aniqlandi (2-rasm).

Kuzda ekilgan oddiy zig'irning urug' unuvchanligi kutilgan me'yorlarda past bo'lganligi (<50%) aniqlanib, mazkur turni bahorgi mavsumda ekish optimal muddat sifatida belgilab olindi. Mazkur holat, ya'ni oddiy zig'ir urug'lari unuvchanligi ko'rsatkichlarining past bo'lishi, o'simlik urug'larining reproduksiyasining qisqaligi va dengiz sathidan 1000 metr balandlikdagi mintaqalarda vegetatsiyaning kech boshlanishi bilan izohlanadi.

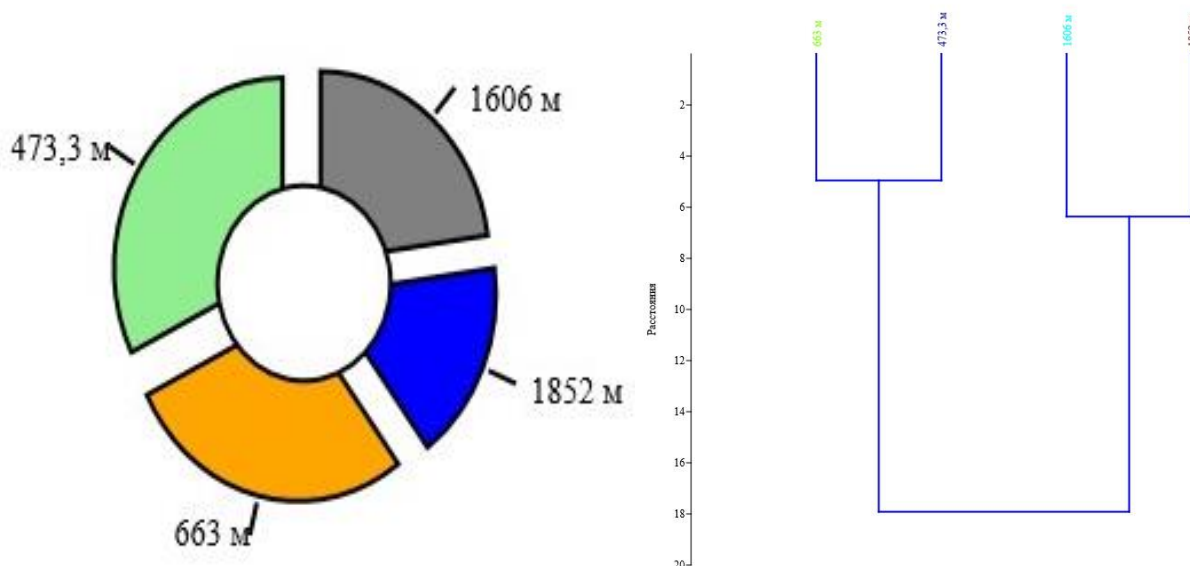

2- rasm - Kuzda ekilgan *Linum usitatissimum* ning turli balandlik mintaqalaridagi urug' unuvchanligi (Uord klasteri bo'yicha)

Bahor mavsumida ekilgan urug'lar unuvchanligi

Lalmi erlarda o'simliklar fevral oyining birinchi dekadasida va Botanika bog'i sharoitida esa fevral oyining ikkinchi yarmida ekildi.

Linum usitatissimum urug'larining unib chiqishi, 25-26 kundan keyin boshlanib, bu muddat fevral oyining oxiri hamda mart oyining birinchi dekadasigacha davom etadi. Lalmi erlarda birinchi bargning hosil bo'lishi urug' unib chiqqandan so'ng 8-9 kundan keyin kuzatilib, bu jarayon Botanika bog'i sharoitida 2-3 kun farq (kechroq) bilan kuzatildi.

Bahor mavsumida ekilgan oddiy zig'ir urug' unuvchanligining eng past ko'rsatkichi ham Pishag'ar hududida kuzatilib, 57% ni, lalmi erlarda eng yuqori ko'rsatkich Molguzar hududida 73% ni va Botanika bog'i sharoitida esa 81% ni tashkil qildi. Hududlar kesimida kuzda ekilgan oddiy zig'ir urug' unuvchanligining o'rtacha ko'rsatkichi 68,7% ni tashkil qildi. Lalmi erlarda o'simlik urug'larining o'rtacha unuvchanligi 64,6% ni tashkil etdi (1-jadval).

1-jadval

Turli muddatlarda ekilgan o'simliklarning urug' unuvchanligi (% n=100)

<i>Linum usitatissimum</i>	Kuz mavsumida ekilgan o'simliklar				Σ
	Urug' unuvchanligi % (balandlik, m)				
	Baxmal (1606 m)	Matmon (1852 m)	Xatirchi (663 m)	Botanika bog'i (473 m)	
	36,0	27,0	44,0	51,0	39,5
Bahor mavsumida ekilgan o'simliklar					
	57	73	64	81	68,7

Uord klaster tahlili bo'yicha bahorda ekilgan oddiy zig'irning urug' unuvchanligi ko'rsatkichlarini ikki guruhga ajratildi. Unga ko'ra, birinchi guruh Molguzar va Botanika bog'i sharoitidagi o'simliklarning urug' unuvchanligi ko'rsatkichlari bir-biriga mosligi va o'simlik urug'larining unuvchanlik darajasi yuqori ekanligini tasdiqladi. Tegishli tartibda ikkinchi guruh Pishag'ar va Xatirchi hududlarining o'rtacha ko'rsatkichlarga ega o'xshashliklar aniqlandi (3-rasm).

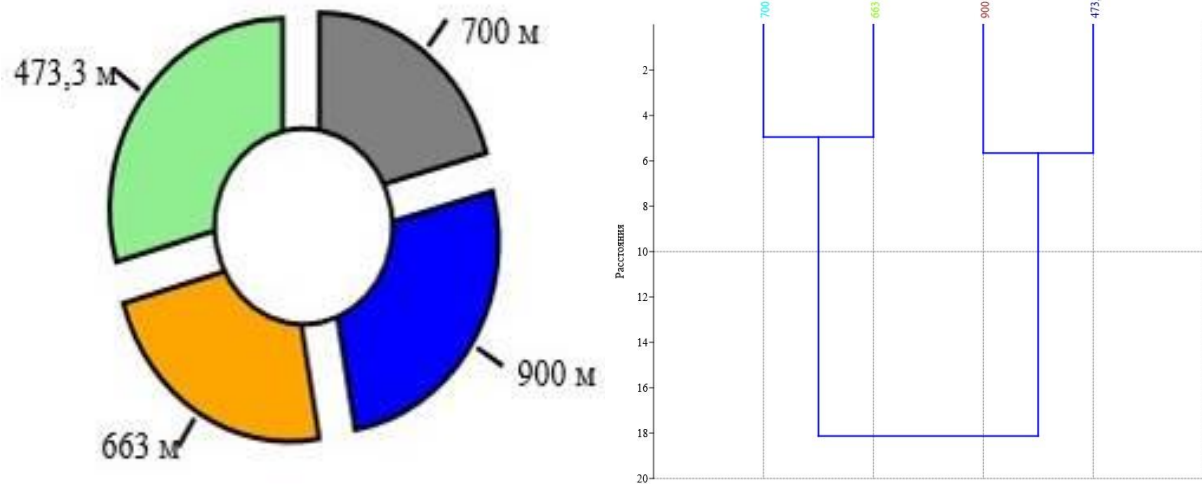

3-rasm - Bahorda ekilgan *Linum usitatissimum* ning turli balandlik mintaqalaridagi urug' unuvchanligi (Uord klasteri bo'yicha)

Bahorda ekilgan oddiy zig'irning urug' unuvchanligi kutilgan me'yorlardan yuqori bo'lganligi ($\Sigma=68\%$) aniqlanib, mazkur turni bahorgi mavsumda ekish optimal muddat sifatida belgilab olindi. Mazkur holat, ya'ni oddiy kuzda ekilgan zig'ir urug'lari unuvchanligi ko'rsatkichlarining bahorgi ekilgan urug'larga nisbatan past bo'lishi, o'simlik urug'larining reproduksiyasining qisqaligi va dengiz sathidan 1000 metr balandlikdagi mintaqalarda vegetatsiyaning kech boshlanishi bilan izohlanadi.

Xulosa

Turli balandlik mintaqalarida va turli muddatlarda ekilgan o'simlik urug' unuvchanligini aniqlash orqali turning optimal ekish muddatlarini aniqlashga qaratilgan tadqiqotlar natijalariga ko'ra, kuzda ekilgan o'simliklar urug' unuvchanligi o'rtacha 39,5%, bu ko'rsatkichlar bahorda ekilganda o'rtacha 68,7% ni tashkil qilishi aniqlandi. Mazkur natijalarning aniqlik darajasini baholash maqsadida, Uord klasteri tahlillari amalga oshirilib, respublikamiz sharoitida oddiy zig'irni yetishtirishda optimal ekish muddatlari bahor mavsumi ekanligi tasdiqlandi.

Olingan natijalar asosida, respublikamizning lalmi erlarida *Linum usitatissimum* ni ko'paytirish va etishtirishda optimal ekish muddatlari sifatida, bahor mavsumi hamda dengiz sathidan 1000 metrgacha bo'lgan hududlar tavsiya etiladi.

Foydalanilgan adabiyotlar

1. Golubev, V.N. Ekologo-biologicheskie osobennosti travyanistix rasteniy i rastitelnix soobshestv lesostepi / V.N. Golubev. – M.: Nauka, 1965. – 287 s.
2. Magomedmirzaev, M.M. Analiz strukturi izmenchivosti morfologicheskix priznakov visshix rasteniy i ego ispolzovanie v reshenii obshix i prikladnix zadach populyacionnoy biologii (Problemi fenetiki rasteniy) : Avtoref. diss. ... d-ra biol. nauk: 03.00.05 / Magomedmirzaev Magomedmirza Musaevich. – Maxachkala, 1977. – 36 s.
3. Tyurina, E.V. Introduksiya Zontichnix v Sibiri / E.V. Tyurina. – Novosibirsk: Nauka, 1978. – 240 s.
4. Korovin, S.E. Osnovnye prinsipi komplektovaniya kolleksii v oranjereyax Botanicheskix sadov / S.E. Korovin, A.S. Demidov // Byul. GBS AN SSSR. – 1982. – Vip. 126. – S. 3-7.
5. Rusanov, F.N. Metod rodovix kompleksov v introduksii rasteniy i ego dalneyshee razvitie / F.N. Rusanov // Byul. GBS AN SSSR. – 1971. – Vip. 81. – S. 15-20.



6. Nekrasov, V.I. Aktualnie voprosi razvitiya teorii akklimatizatsii rasteniy / V.I. Nekrasov. – M.: Nauka, 1980. –101 s.
7. Skvorsov, A.K. Vnutrividovaya izmenchivost i novie podxodi k introduksii rasteniy / A.K. Skvorsov // Byul. GBS AN SSSR. – 1986. – Vip. 140. – S. 18-25.
8. Kupsov, A.I. Vvedenie v geografiyu kulturnix rasteniy / A.I. Kupsov. – M.: Nauka, 1975. – 296 s.
9. Kupsov, A.I. Elementi obshey teorii seleksii / A.I. Kupsov. – Novosibirsk: Nauka, 1971. – 376 s.
10. Gurskiy, A.V. Osnovnie itogi introduksii drevesnix rasteniy v SSSR / A.V. Gurskiy. – M.; L.: Izd-vo AN SSSR, 1957. – 303 s.
11. Belolipov, I.V. Kratkie itogi pervichnoy intoduksii rasteniy prirodnoy flori Sredney Azii v Botanicheskiy sad AN UzSSR / I.V. Belolipov // Intoduksiya i akklimatizatsiya rasteniy. – Tashkent: Izd-vo «Fan». – 1976. – Вып. 13. – S. 9-58.
12. Taxtadjyan, A.L. Nekotorie voprosi teorii vida v sistematike sovremennix i iskopaemix rasteniy / A.L. Taxtadjyan // Botanicheskiy jurnal. – 1955. – T.40. – №6. – S. 789-796.
13. Taxtadjyan, A.L. Teoreticheskoe znachenie sistematiki rasteniy i puti ee razvitiya / A.L. Taxtadjyan // Jurnal obshey biologii. – 1985. – T. 26. – Vip. 4. – S. 385-396.
14. Agaev, M.G. Eksperimentalnaya evolyusiya / M.G. Agaev. – L.: Izd-vo LGU, 1978. – 278 s.
15. Mamaev, S.A. Formi vnutrividovoy izmenchivosti drevesnix rasteniy / S.A. Mamaev. – M.: Nauka, 1973. – 283 s.
16. Sinskaya, E.N. Dinamika vida / E.N. Sinskaya. – M.–L.: Selxozgiz, 1948. – 526 s.
17. Vavilov, N.I. Osnovi introduksii rasteniy dlya subtropikov SSSR / N.I. Vavilov // Materiali plenuma ceksii Subtropicheskix kultur, 129 voprosi introduksii. CH. 2. Subtropicheskie kulturni. Subtropicheskoe xozyaystvo i zadachi nauchno-issledovatel'skoy raboti. – M.: Trudi VASXNIL. – 1936. – Vip. 22. – S. 39-63.
18. Vinogradova, Yu.K. Protsessi mikroevolyusii u adventivnix i introdutsirovannix rasteniy: avtoref. diss. ... doktora biol. nauk: 03.00.05 / Vinogradova Yuliya Konstantinovna.– M., 1992. – 40 s.
19. Sobolevskaya, K.A. Ischezayushie rasteniya Sibiri v introduksii / K.A. Sobolevskaya; otv. red. S.S. Xarkevich. – Novosibirsk: Sibirskoe otdelenie AN SSSR «Nauka», 1984. – 219 s.
20. Tixonova, V.L. Strategiya mobilizatsii i soxraneniya genofonda redkix i ischezayushix vidov rasteniy / V.L. Tixonova. – Pushino: Izd-vo NSBI AN SSSR, 1985. – 34 s.
21. Vakula S.I., Koren L.V., Ignatovets O.S., Titok V.V., Xotileva L.V. Ekologo-geneticheskie aspekti produktivnosti i kachestva sortov lna maslichnogo (*Linum usitatissimum* L.) // Genetika populyasii i evolyusiya. 2009. T.:7. №4. – S. 14-22.
22. Amit J. Jhala and Linda M. Hall Flax (*Linum usitatissimum* L.): Current Uses and Future Applications // Australian Journal of basic and Applied Sciences, 2010/ 4(9): - pp. 4304-4312.
23. Youn Young Shima, Bo Guia, Paul G. Arnisonb, Yong Wangc and Martin J.T. Reaney Flaxseed (*Linum usitatissimum* L.) bioactive compounds and peptide nomenclature: A review // Trends in Food Science & Technology. 2014. Vol. 38. Issue 1. Pp- 5-20.
24. Шербakov V. G., Lobanov V. G. 2003. Bioximiya i to varovedenie maslichnogo sirya. M.: Kolos, 360 s.
25. [Gordeeva E.A. Produktivnost semyan lna maslichnogo pri primenenii stimulyatorov rosta // Sbornik statey VI Mejdunarodnoy nauchno-prakticheskoy konferentsii 5 oktyabrya 2017. Penza. – S. 111-117.](#)



26. Tuxtaev B.Yo., Maxkamov T.X., To'laganov A., Mamatkarimov A.I., Maxmudov A.V., Allayarov M.O'. Dorivor va ozuqabop o'simliklarni plantatsiyalarini tashkil etish va xom-ashyosini tayyorlash bo'yicha yo'riqnoma // Toshkent. 2015. 112 bet.
27. Rabotnov T.N. Metodi izucheniya semennogo razmnojeniya travyanistix rasteniy v soobshestvax // Poleyaya geobotanika. T.1. – M.–L.: Izd. ANSSSR, 1960. –S. 20–40.
28. Fedorov Al. A., Artyushenko Z.T. Atlas po opisatelnoy morfologii visshix rasteniy. Plod. – L.: Nauka, 1986. – 392 s.
29. Bepalova Z.G. Sutochnaya ritmika sveteniya i plodonosheniya nekotorig rasteniy sentralnogo Kazaxstana // Byull. MOIP, 1965. –T.70. Vip. 3. – S. 47–60.
30. Raximova T.T. O'simliklar ekologiyasi va fitotsenologiyasi metodik qo'llanma. – Toshkent, 2009. – B.11-14.

**AEGILOPS CRASSA BOISS.EX HOHEN. (POACEAE) NING O'ZBEKISTON JANUBIDAGI
SENOPOPULYASIYALARINING VITALITET STRUKTURASI**

Abduraimov O.S. O'zR FA Botanika instituti katta ilmiy xodim
Maxmudov A.V. O'zR FA Botanika instituti katta ilmiy xodim
Mamatqosimov O.T. O'zR FA Botanika instituti tayanch doktorant
Mavlanov B.J. O'zR FA Botanika instituti kichik ilmiy xodim
Allamurotov A.L. O'zR FA Botanika instituti kaichik ilmiy xodim

email.odilbek.mamatqosimov.90@mail.ru

Annotatsiya. Maqolada O'zbekiston janubidagi *Aegilops crassa* Boiss.ex Hohen. 5 ta senopopulyasiyalarining fitotsenotik tavsifi va vitalitet strukturasi o'rganilgan. Qayd etilgan o'simlik jamoalarida *Pistacia vera*, *Prunus cerasifera*, *Artemisia ferganensis* va *Artemisia lehmanniana* dominatlik qilishi aniqlandi. Senopopulyasiyalarning morfologik va biometrik ko'rsatkichlar asosidagi vitalitet strukturasi ko'ra 3, 5 senopopulyasiya (SP) vitaliteti yuqori (a), 1 SP vitaliteti o'rta (b) va 2, 4 SP vitaliteti past (s) ekanligi qayd etildi. Senopopulyasiyalarning o'lchovli plastiklik indeksi (ISP) $2,06 (0.89/0.43=2.06)$ nisbatida ekanligi aniqlandi.

Kalit so'zlar: *Aegilops crassa*, Poaceae, senopopulyasiya, vitalitet, o'simliklar jamoasi.

**ВИТАЛИТЕННАЯ СТРУКТУРА ЦЕНОПОПУЛЯЦИЙ AEGILOPS CRASSA BOISS.EX
НОНЕН (POACEAE) ВО ФЛОРЕ УЗБЕКИСТАНА.**

Абдураимов О.С. Институт ботаники Академии наук республики Узбекистан Старший научный сотрудник

Махмудов А.В. Институт ботаники Академии наук республики Узбекистан Старший научный сотрудник

Маматқосимов О.Т. Институт ботаники Академии наук республики Узбекистан докторант

Мавланов Б.Ж. Институт ботаники Академии наук республики Узбекистан Младший научный сотрудник

Алламуротов А.Л. Институт ботаники Академии наук республики Узбекистан Младший научный сотрудник

email.odilbek.mamatqosimov.90@mail.ru



Аннотация. В статье изучены фитоценотическая характеристика и виталитетная структура 5 ценопопуляций *Aegilops crassa* на юге Узбекистана. В изученных растительных сообществах доминируют *Pistacia vera*, *Prunus cerasifera*, *Artemisia ferganensis* и *Artemisia lehmanniana*. Отмечено, что по структуре виталитета на основе морфологических и биометрических показателей ценопопуляций высокий (а) виталитеты 3, 5 ценопопуляций (ЦП), 1 виталитет ЦП средний (б) и 2, 4 виталитет ЦП низкий (с). Установлено, что индекс измеренной пластичности (ISP) ценопопуляций равен 2,06 ($0.89/0.43 = 2.06$).

Ключевые слова: *Aegilops crassa*, Poaceae, ценопопуляция, виталитет, растительное сообщество.

VITALITY STRUCTURE OF *AEGILOPS CRASSA* BOISS.EX HOHEN (POACEAE) COENOPOPOPULATIONS IN THE FLORA OF UZBEKISTAN.

Abduraimov O.S. Institute of Botany of the Academy of Sciences of the Republic of Uzbekistan
Senior Researcher

Maxmudov A.V. Institute of Botany of the Academy of Sciences of the Republic of Uzbekistan
Senior Researcher

Mamatqosimov O.T. Institute of Botany of the Academy of Sciences of the Republic of Uzbekistan
PhD student

Mavlanov B.J. Institute of Botany of the Academy of Sciences of the Republic of Uzbekistan
Junior Research

Allamurotov A.L. Institute of Botany of the Academy of Sciences of the Republic of Uzbekistan
Junior Research

email.odilbek.mamatqosimov.90@mail.ru

Abstract. The article studied the phytocenotic characteristics and vitality structure of 5 coenopopulations of *Aegilops crassa* in the southern region of Uzbekistan. The plant communities studied are dominated by *Pistacia vera*, *Prunus cerasifera*, *Artemisia ferganensis* and *Artemisia lehmanniana*. According to the structure of vitality based on morphological and biometric indicators of cenopopulations high vitality (CP) 3, 5 (a), average vitality CP 1(b), low vitality CP 2, 4 (s). The measured plasticity index (ISP) of the cenopopulations was found to be 2.06 ($0.89/0.43 = 2.06$).

Keywords. *Aegilops crassa*, Poaceae, cenopopulation, vitality, plant community.

Kirish

Poaceae oila vakillarining dunyo miqyosida 700 (900) turkumga mansub 10000 (11500) dan ortiq turi tarqalgan [4, 9]. Oila vakillarining polimorflik xususiyatlari juda yuqori bo`lib, ularning bir qancha variatsiyalarini ham kuzatishimiz mumkin. Bu esa o`z navbatida oila vakillarining istiqbolli turlaridan seleksiya ishlarida muntazam va keng ravishda foydalanish imkoniyatini yaratadi. Oilaning yovvoyi ajdodlari sifatida *Aegilops* L. ham keng miqyosda foydalaniladi.

Xalqaro <https://powo.science.kew.org/taxon/> [8] ma`lumotlariga ko`ra, dunyoda turkumning 23 turi tarqalgan. Turkum vakillarining kelib chiqish markazi sifatida Evrosiyo va Shimoliy Amerika hududlari e`tirof etiladi. Turkum vakillarining madaniy o`simliklarning yovvoyi ajdodlari sifatida foydalanilishiga asosiy sabablardan biri, ularning turli biologik stress va noqulay iqlim sharoitlariga chidamliligi bilan ifodalanadi [6].

Aynan mazkur xildagi o`simliklar qatoriga, *Aegilops crassa* Boiss. ex Hohen. ni kiritishimiz mumkin. 2021-2022 – yillar davomida O`zbekistonning janubiy hududlarida olib borilgan tadqiqotlar davomida tur ishtirokida 5 ta senopopulyatsiya o`rganildi. Mazkur senopopulyatsiyalardagi tadqiqotlar umumqabul qilingan hamda zamonaviy metodlar uyg`unligida amalga oshirildi.

Dastlabki senopopulyatsiya Surxondaryo viloyati, Uzun tumani, Tomchi qishlog`i atrofida (Bobotog`), har-xil o`tli-pistazor o`simliklar jamoasida o`rganildi. Qayd etilgan senopopulyatsiyada *Pistacia vera* L. dominant ekanligi qayd etildi. Hududning tuprog`i oddiy bo`z tuproq bo`lib, tuproqning o`simliklar bilan qoplanish darajasi 20-25% ni tashkil qiladi. Ikkinchi senopopulyatsiya Qashqadaryo viloyati, 4P87 Qamashi-G`uzor yo`lining 37 km dan ajratildi. Hududning o`simliklar jamoasi har-xil o`tli-boshhoqli-chitirzordan iborat. Tuproqning o`simliklar bilan qoplanish darajasi 25-30% ni tashkil qiladi. Ushbu senopopulyatsiyada *Poa bulbosa* L. va *Strigosella africana* (L.) Botsch. turlari dominant ekanligi kuzatildi. Uchinchi senopopulyatsiya Surxondaryo viloyati, Bobotog` tizmasining janubiy etaklari Xojakulsunsoy atrofida har-xil o`tli-shuvoqzor o`simlik jamoasida o`rganildi. Mazkur senopopulyatsiyada *Artemisia lehmanniana* Bunge turining dominant ekanligi qayd etildi. Tuproqning o`simliklar bilan qoplanish darajasi 50-55 % ni tashkil qiladi. To`rtinchi senopopulyatsiya Bobotog` tizmasining Oqmachit – Duxona qishloqlari orasidan ajratildi. Hududning o`simliklar jamoasi har xil o`tli-butazordan iborat. Hududning o`simliklar bilan qoplanish darajasi 55 % ni tashkil qiladi. Ushbu senopopulyatsiyada *Pistacia vera* L., *Prunus cerasifera* Ehrh. turlari dominant ekanligi kuzatildi. Beshinchi senopopulyatsiya Bobotog` tizmasining Oqmachit va Madaniy turmush qishloqlari atrofida adirliklardan ajratildi. Hududning o`simliklar jamoasi har xil o`tli-boshhoqli arpazordan iborat. Tuproqning o`simliklar bilan qoplanish darajasi 60-65%. Mazkur senopopulyatsiyadagi dominant tur sifatida *Hordeum spontaneum* K.Koch ni ko`rsatish mumkin. Qayd etilgan mazkur senopopulyatsiyalarda maxalliy axoli tomonidan chorva mollarining boqilishi va urlarning o`zlashtirilishi kabi bir qator antropogen ta`sirlar kuzatildi (1-rasm).

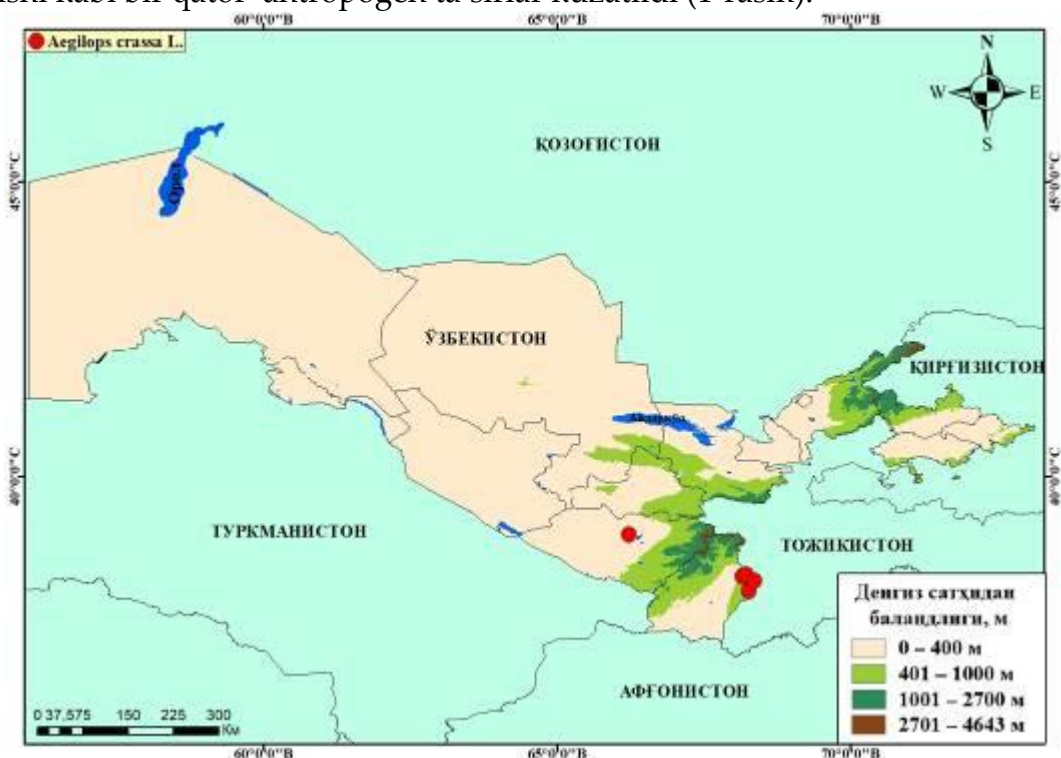

1-rasm. Tadqiqot olib borilgan hudud xaritasi

Tadqiqot ob'ekti *Aegilops crassa* hisoblanadi. Yo'g'on qasmaldaq – Respublikamizning Chotqol, Qurama, Shimoliy Turkiston, G'arbiy Hisor, Zarafshon tizmalarida, Boysun, Nurota, Bobotog' tog'larida tarqalgan [11]. Ushbu tur tog' etagidagi va daryolar oralig'idagi tekisliklarda, toshli va mayin bo'z tuproqlarda o'sadi. May-iyun oylari davomida gullaydi va mevalaydi [12].

Tadqiqot metodlari

Tur ishtirokidagi fitotsenozlarda geobotanik qaydnomalar 100 m² maydonda umumqabul qilingan metodlar yordamida amalga oshiriladi [3, 5].

Senopopulyatsiyalar strukturasi umumqabul qilingan metodlar yordamida o'rganildi. Buning uchun turlarning har bir senopopulyatsiyasida 3 ta transekt tashlanadi [2]. Transekt uzunligi 10 metrdan iborat bo'lib, har bir kvadratdagi tuplar miqdori hisobga olindi. Har bir senopopulyatsiya fitosenotik jihatdan tavsiflandi. Senopopulyatsiyalarning vitalitet indeksi A. R. Ishbirdin, M. M. Ishmuratova (2004) tomonidan taklif etilgan metod yordamida aniqlandi [1].

O'rganilgan senopopulyatsiyalardagi o'simliklarning hayotiy shakllari I.G. Serebryakov klasifikatsiyasi bo'yicha berildi [13].

Qayd etilgan o'simlik jamoalaridagi turlarning uchrash mo'lligi Braun-Blanke metodi yordamida ifodalandi [14].

Olingan natijalar

Tadqiqotlar davomida, qayd etilgan o'simlik jamoalaridagi umumiy turlar soni, ularning hayotiy shakli hamda uchrash mo'lligi tahlil qilindi. Dala tadqiqotlari natijalariga ko'ra o'rganilgan 5 ta senopopulyatsiyada jami 53 tur yuksak o'simlik ro'yxatga olindi (1-jadval).

1-jadval

Senopopulyatsiyalarning tur tarkibi

№	O'simlik nomi	Hayotiy shakli	Senopopulyatsiya				
			SP 1	SP 2	SP 3	SP 4	SP 5
1	<i>Pistacia vera</i> L.	Daraxt	13	-	-	25	3
2	<i>Prunus cerasifera</i> Ehrh.	Daraxt	-	-	-	12	-
3	<i>Rosa persica</i> Michaut ex Juss.	Buta	-	-	2	-	-
4	<i>Zygophyllum atriplicoides</i> Fisch. & C.A.Mey.	Buta	2	-	-	5	-
5	<i>Artemisia ferganensis</i> Krasch. ex Poljakov	Yarim buta	-	-	25	-	10
6	<i>Artemisia lehmanniana</i> Bunge	Yarim buta	-	-	8	3	-
7	<i>Moluccella sogdiana</i> (Kudr.) Ryding	Yarim buta	-	-	-	-	3
8	<i>Salvia bucharica</i> Popov	Yarim buta	-	-	-	-	2
9	<i>Alhagi pseudalhagi</i> (M.Bieb.) Desv. ex Wangerin	Ko'p yillik	+	-	-	-	-
10	<i>Alhagi pseudalhagi</i> subsp. <i>canescens</i> (Regel) Yakovl.	Ko'p yillik	-	-	2	-	-
11	<i>Allium giganteum</i> Regel	Ko'p yillik	-	-	-	-	1
12	<i>Allium jodanthum</i> Vved.	Ko'p yillik	-	-	-	-	+
13	<i>Alopecurus pratensis</i> L.	Ko'p yillik	-	2	-	-	-
14	<i>Anemone bucharica</i> (Regel) Finet & Gagnep.	Ko'p yillik	+	-	-	-	-
15	<i>Capparis spinosa</i> L.	Ko'p yillik	-	-	-	-	2
16	<i>Carex pachystylis</i> J.Gay	Ko'p yillik	2	-	-	-	-
17	<i>Cousinia dissectifolia</i> Kult.	Ko'p yillik	-	1	-	-	-



18	<i>Crambe cordifolia</i> subsp. <i>kotschyana</i> (Boiss.) Jafri	Ko'p yillik	-	-	1	-	-
19	<i>Crambe gordjagini</i> Sprygin & Popov	Ko'p yillik	-	-	-	1	-
20	<i>Elwendia capusii</i> (Franch.) Pimenov & Kljuykov	Ko'p yillik	-	-	-	-	1
21	<i>Eremurus kaufmannii</i> Regel	Ko'p yillik	-	-	-	-	+
22	<i>Eremurus olgae</i> Regel	Ko'p yillik	-	-	-	-	2
23	<i>Ferula kokanica</i> Regel & Schmalh.	Ko'p yillik	-	-	-	+	-
24	<i>Ferula tadshikororum</i> Pimenov	Ko'p yillik	-	-	4	3	4
25	<i>Haplophyllum bucharicum</i> Litv.	Ko'p yillik	-	-	+	2	-
26	<i>Haplophyllum bungei</i> Trautv.	Ko'p yillik	-	-	-	-	+
27	<i>Hordeum bulbosum</i> L.	Ko'p yillik	-	-	-	2	+
28	<i>Inula grandis</i> Schrenk ex Fisch. & C.A.Mey.	Ko'p yillik	-	-	-	-	+
29	<i>Iris bucharica</i> Foster	Ko'p yillik	+	-	-	-	-
30	<i>Peganum harmala</i> L.	Ko'p yillik	+	4	-	-	-
31	<i>Phlomis olgae</i> Regel	Ko'p yillik	-	-	5	-	-
32	<i>Poa angustifolia</i> L.	Ko'p yillik	-	+	-	-	-
33	<i>Poa bulbosa</i> L.	Ko'p yillik	3	5	-	-	-
34	<i>Rhaponticoides gontscharovii</i> (Iljin) Negaresh	Ko'p yillik	-	-	-	-	+
35	<i>Salvia sclarea</i> L.	Ko'p yillik	-	+	-	-	-
36	<i>Taraxacum officinale</i> Wigg.	Ko'p yillik	-	+	-	-	-
37	<i>Trifolium repens</i> L.	Ko'p yillik	+	+	-	-	-
38	<i>Cousinia coronata</i> Franch.	Ikki yillik	+	-	2	-	-
39	<i>Aegilops crassa</i> Boiss. ex Hohen.	Bir yillik	1	+	2	1	5
40	<i>Aegilops triuncialis</i> L.	Bir yillik	2	-	-	-	+
41	<i>Artemisia annua</i> L.	Bir yillik	-	-	-	+	-
42	<i>Astragalus ammophilus</i> Kar. & Kir.	Bir yillik	-	-	-	+	-
43	<i>Avena barbata</i> Pott ex Link	Bir yillik	-	-	-	+	-
44	<i>Avena fatua</i> L.	Bir yillik	-	+	-	-	2
45	<i>Carthamus tinctorius</i> L.	Bir yillik	-	3	-	-	-
46	<i>Ceratocarpus arenarius</i> L.	Bir yillik	+	+	-	-	-
47	<i>Delphinium barbatum</i> Bunge	Bir yillik	-	1	-	-	-
48	<i>Eremopyrum bonaepartis</i> (Spreng.) Nevski	Bir yillik	+	2	-	-	-
49	<i>Erodium cicutarium</i> (L.) L'Hér.	Bir yillik	+	+	-	-	-
50	<i>Hordeum spontaneum</i> K. Koch	Bir yillik	-	-	1	+	25
51	<i>Papaver pavoninum</i> Schrenk	Bir yillik	+	+	+	-	+
52	<i>Poa annua</i> L.	Bir yillik	-	+	-	-	-
53	<i>Strigosella africana</i> (L.) Botsch.	Bir yillik	-	8	-	+	-

O`simliklarning vitalitet strukturasi senopopulyasiyalarning holatini belgilab beruvchi muhim va asosiy ko`rsatkichlaridan biri hisoblanadi. Bu esa o`z navbatida o`simlikning nechog`lik tashqi muhit omillari ta`sirida o`sim rivojlanayotganligini ko`rsatuvchi muhim belgilardan biri hisoblandi.

Tadqiqotlar davomida tur uchun xos bo'lgan barcha belgilarning tahlili amalga oshirildi. Xususan bu borada *Aegilops crassa* ning vitalitet strukturasi aniqlashda, morfologik va biometrik belgilar tanlab olindi. Bunda senopopulyatsiyalarning vitalitet strukturasi Y. A. Zlobin metodi bo'yicha morfologik va biometrik ko'rsatkichlariga asosan 3 ta kriteriya asosida baholanadi: vitaliteti yuqori (a), vitaliteti o'rta (b) va vitaliteti past (s) bo'lgan o'simliklar.

Turning vitalitet strukturasi aniqlashda har bir senopopulyatsiyadan 10 tadan boshloqlari pishib yetilgan o'simlikning organizm belgilari olindi. Bunda o'simlikning umumiy balandligi, umumiy biomassasi, boshloq uzunligi, barg uzunligi va barg eni olindi (2-jadval).

2-jadval

***A. crassa* senopopulyatsiyalarining vitalitet strukturasi**

Belgilar	SP-1	SP-2	SP-3	SP-4	SP-5
Umumiy balandligi (sm)	44,5	37,1	46,6	41,2	60,2
Biomassasi (gramm)	9	6,3	10,2	7,8	14,1
Boshloq uzunligi (sm)	2,7	2,1	3,4	2,4	5,3
Barg uzunligi (sm)	10,3	7,9	11,1	9,2	14,5
Barg eni (sm)	0,3	0,2	0,4	0,2	0,7
IVC	0,63	0,43	0,82	0,55	0,89
Ekoklin	5-3-1-4-2				
ISP	0.89/0.43=2.06				
Vitalitet holati	b	c	a	c	a

Ma'lumki mazkur belgilar seleksion-genetik tadqiqotlarda ham muhim o'rin tutadi.

Xulosa

Tadqiqotlar davomida senopopulyatsiyalarning IVC ko'rsatkichlari aniqlandi. Unga ko'ra ularning miqdori 0.43-0.89 ball oralig'ida bo'lishi kuzatildi. Eng yuqori miqdor 5 senopopulyatsiyadan ajratildi. Eng quyi ko'rsatkich 1 senopopulyatsiyadan ajratildi. Turli omillar ta'siri ostida senopopulyatsiyalarning vitalitet strukturasi quyi ko'rsatkichga ega bo'lganligi kuzatildi.

IVC ko'rsatkichlariga ko'ra senopopulyatsiyalar ball tizimida aniqlandi. Unga ko'ra 0.43-0.58 depressiv (s), 0.59-0.74 muvozanatdagi (b), 0.75-0.89 yaxshi hisoblanadi. Tadqiqot natijalariga ko'ra 3, 5 senopopulyatsiyalar yaxshi (a), 1 senopopulyatsiya muvozanatdagi (b) va 2,4 senopopulyatsiyalar depressiv (s) holatda ekanligi kuzatildi.

Senopopulyatsiyalarning morfologik va biometrik ko'rsatkichlar asosidagi vitalitet strukturasi ko'ra 3, 5 senopopulyatsiya (SP) vitaliteti yuqori (a), 1 SP vitaliteti o'rta (b) va 2, 4 SP vitaliteti past (s) ekanligi qayd etildi. Senopopulyatsiyalarning o'lchovli plastiklik indeksi (ISP) 2,06 (0.89/0.43=2.06) nisbatida ekanligi aniqlandi.

Foydalanilgan adabiyotlar ro'yxati

1. Ishbirdin A. R., Ishmuratova M. M. K otsenke vitaliteta senopopulyatsi *Rhodiola iremelica* Boriss. po razmernomu spektru // Uchen. zap. NTGSPA: materialy VI Vseros. populyatsionnogo seminar. N. Tagil: NTGSPA, 2004. s. 80
2. Odum Y. Ekologiya. Mir, 1986. T.2. – S.6-8
3. Poleyaya geobotanika // Pod obshey redaksiyey E.M. Lavrenko, A.A. Korchagina. – M.: Nauka, 1964. –T. 3. – 230 s.
4. Sitpaeva G.T. Konspekt i opredelitel rodov i vidov zlakov (Poaceae Barnhart) Zavoljsko-Kazaxstanskoy stepnoy provinsii. Almaty, 2010 g. – 89 s.



5. Shennikov A.P. Vvedenie v geobotaniku. – L.: Nauka, 1964. – 447 s.
6. Börner, A., Ogbonnaya, F. C., Röder, M. S., Rasheed, A., Periyannan, S., and Lagudah, E. S. (2015). “*Aegilops tauschii* introgressions in wheat,” in *Alien Introgression in Wheat: Cytogenetics, Molecular Biology, and Genomics*. Eds. M. Molnár-Láng, C. Ceoloni and J. Dolezel (London: Springer), p.245–p.272.
7. Fedak, G. (2015). “Alien introgressions from wild *Triticum* species, *T. monococcum*, *T. urartu*, *T. turgidum*, *T. dicoccum*, *T. dicoccoides*, *T. carthlicum*, *T. araraticum*, *T. timopheevii*, and *T. miguschovae*,” in *Alien Introgression in Wheat: Cytogenetics, Molecular Biology, and Genomics*. Eds. M. Molnár-Láng, C. Ceoloni and J. Dolezel (London: Springer), p.191–p.219. doi: 10.1007/978-3-319-23494-6_8
8. <https://powo.science.kew.org/taxon/>
9. Veldkamp et al. *Poaceae Flora of Singapore*, Vol. 7: 219–501 (2019)
10. Waines, J. G. and Barnhart, D. (1992). *Biosystematic Research in Aegilops and Triticum*. *Hereditas*, 116, 207- 212.
11. *Flora Uzbekistana*. V 1 t. – Tashkent: izd. AN UzSSR, 1941
12. Nikiforov N. B. *Aegilops* L. *Opredelitel rasteniy Sredney Azi* V 1 t. – Tashkent: izd. AN UzSSR, 1968, 183 s.
13. Serebryakova T. I. *Jiznennyye formy rasteniy // Jizn rasteniy*. V 6 t. / Gl. red. Al. A. Fyodorov. – M.: Prosvetshenie, 1974. – T. 1.
14. Braun-Blanquet J. *Pflanzensociologie*. – Wien – New York, 1964.
15. Zlobin YU. A. *Populyacionnaya ekologiya rasteniy: sovremennoe sostoyanie, toчки rosta*. – Sumy: Univ. kniga, 2009. – 263 s.



CHORVA MOLLARI CHQINDILARIDAN BIOGAZ OLIISH TEXNOLOGIYASINI O'RGANISH

Quziboyev Xumoyun Nasim O'gli (o'qituvchi)

Sharipov Chori Azim o'g'li (magistr)

Xayitov Ilhom Yuldoshevich (dotsent)

Qarshi davlat universiteti

Gmail: xqoziboyev@gmail.com

ilhom.hayitov.61@mail.ru

***Annotatsiya:** Maqolada biogaz qurilmalarining tasnifi ishlab chiqilgan, ularning ishlash xususiyatlari ochib berilgan, tizimli va texnologik yondashuv asosida biogaz qurilmasi jarayonlari xaritasi ishlab chiqilgan. Tadqiqotlar natijasida Shimoliy Qashqadaryo sharoitida samarali ishlashi uchun biogaz qurilmasining optimal sxemasi taklif etildi.*

***Kalit so'zlar:** biogaz, metan, bioyoqilg'i, GPA, eyxorniya, tasnifi, jarayon samaradorligi, tizimli yondashuv.*

ИЗУЧЕНИЕ ТЕХНОЛОГИИ ПОЛУЧЕНИЯ БИОГАЗА ИЗ ОТХОДОВ ЖИВОТНОВОДСТВА.

Кузибоев Хумоюн Насим Ўгли (учетиль)

Шарипов Чори Азим Ўғли (магистр)

Хайитов Илхом Юлдошевич (доцент)

Каршинский государственный университет

Gmail: xqoziboyev@gmail.com

ilhom.hayitov.61@mail.ru

***Аннотация:** В статье разработана классификация биогазовых установок, раскрыты особенности их функционирования, на основе системного и процессного подхода разработана карта процессов биогазовой установки. В результате проведенных исследований предложена оптимальная схема биогазовой установки для эффективного функционирования в условиях северного кашкадарьи.*

***Ключевые слова:** биогаз, метан, биотопливо, ГПА, эйхорния, классификация, эффективность процессов, системный подход.*

STUDY OF TECHNOLOGY FOR OBTAINING BIOGAS FROM ANIMAL HUSBANDRY WASTE.

Kuziboyev Khumoyun Nasim Ugli (a lecturer)

Sharipov Chori Azim Ugli (master)

Xayitov Ilhom Yuldoshevich (docent)

Karshi state university

Gmail: xqoziboyev@gmail.com

ilhom.hayitov.61@mail.ru

***Annotation:** The classification of biogas plants is developed in the article, the features of their functioning are disclosed, a map of biogas plant processes is developed on the basis of a system and process*



approach. As a result of the conducted research, an optimal scheme of a biogas plant for effective functioning in the conditions of the northern Kashkadarya is proposed.

Keywords: *biogas, methane, biofuels, HPA, eichornia, classification, process efficiency, system approach.*

Kirish

Ko'pchilik mamlakatlarda bioyoqilg'i olishning rivojlanishi jahon hamjamiyatiga milliy energetik xavfsizlik bilan ta'minlash masalalarini qo'ydi. Bu ayniqsa hozirgi kunda jahon iqtisodiyotini ag'darishi mumkin bo'lgan tabiiy energiya tarqatuvchilar (gaz, neft) narxining beqarorligi tufayli juda muhim. Shunga bog'liq holda butun dunyoda bioyoqilg'i muammosiga bo'lgan qiziqish ortib bormoqda.

Keyingi yillarda energiya manbalari narxining o'sishi barcha mamlakatlarni qayta tiklanuvchi energiya manbalarini qidirishga majbur qilmoqda. Hozirgi kunda neft zahiralarning qisqarishi natijasida qishloq xo'jalik mahsulotlaridan bioyoqilg'i (kraxmal tutuvchi - kartoshka, makkajo'xori, bug'doy, shakar tutuvchi -shakarqamish, yog'li ekinlar - kungaboqar, soya, palma va b.) olish mavjud imkoniyatlardan biri sifatida qaralmoqda [10].

Ma'lumki, O'zbekiston 63% aholisi qishloq joylarda istiqomat qiladigan mamlakat hisoblanadi. Bugungi kunda qishloq xo'jaligi yoqilg'i va o'g'itga bo'lgan talabning oshishi, ekiladigan yerlar unumdorligining pasayishi va atrof - muhit holatining yomonlashuvi bilan bog'liq ma'lum qiyinchiliklarni boshdan kechirmoqda. Mikroblilij'ishga asoslangan biogazli texnologiyalarning keng qo'llanilishi bu kabi muammolarni yechishda muhim ahamiyat kasb etadi.

Adabiyotlar tahlili

Neft va an'anaviy energiya resurslar zahiralarning kamayishi, ular narxining o'sishi va ekologik muammolarning kuchayishi mexanik, issiqlik, elektr energiyasi va bioo'g'it olish uchun biogazli texnologiyalarni ishlab chiqish va foydalanishga bo'lgan global qiziqishga sabab bo'ldi. Biogazli texnologiyalar ko'pchilik turdagi organik chiqindilar, go'ng, oqava suvlari, qishloq xo'jalik o'simliklarini qayta ishlab, ulardan mahalliy sharoitda ekologik holatni oshirgan holda foydalanish mumkin. Hayvonlar o'simlik ozuqalari energiyalarini to'liq shaklda o'zlashtirmaydi va bu energiyaning yarmidan ko'prog'i go'ng ko'rinishida chiqib ketishi nafaqat organik o'g'itlar uchun qimmat xomashyo sifatida, balki, kuchli qayta tiklanuvchi energiya manbai sifatida qarash mumkin [4, 6].

Go'ng va boshqa organik chiqindilardan oqilona foydalanish yo'llaridan biri, ularni zararsizlantirib, organik o'g'it sifatida saqlab, bir vaqtning o'zida sanoatning turli sohalarida, kommunal va qishloq xo'jaligida foydalanish mumkin bo'lgan biogaz olishni ta'minlovchi anaerob bijg'itish hisoblanadi.

Muqobil motor yoqilg'isi olishda istiqbolli yo'nalish bo'lib, qisqa o'tish davrida dunyoning ko'plab mamlakatlarida paydo bo'lgan mahalliy xomashyodan biogaz olish hisoblanadi. Agar 1980-yillarda dunyoda yiliga 1,7-2 mlrd m³ biogaz olish uchun taxminan 8 mln qurilma hisobga olingan bo'lsa, hozirgi kunga kelib bu ishlab chiqarish ko'rsatkichi birgina Xitoy davlatining o'ziga to'g'ri keladi.

Biogaz olish uchun biogazli zavodlarga tijoratda birinchi bo'lib foydalangan davlat Daniya hisoblanadi. Daniyada yiliga 1,2 mln tonna 75% chorvachilik chiqindilari biomassalari va 25 %

boshqa organik chiqindilarga ishlov beradigan 24 mln kub 3 tabiiy gazga ekvivalent bo'lgan 45 mln tonna biogaz beruvchi 18 ta biogaz zavodlaridan foydalanilmoqda [4, 6, 9].

Tadqiqot metodologiyasi

Tadqiqot ob'ekti sifatida yirik shoxli qoramol chiqindilari, barg xazonlari, eyxorniya, biogaz olish uchun foydalaniladigan xonadon chiqindilaridan foydalanildi.

Yirik shoxli qoramol chiqindilari qishloq xo'jaligi hayvonlari chiqindilaridan iborat. Ushbu chiqindilar quyuv yoki suyuqligi hamda yoqimsiz hidga egaligi bilan xarakterlanadi. Go'ng hayvon organizmida o'simlik chiqindilarining mikrobiologik hamda fermentativ qayta ishlanishi natijasida olinadi.

Qoramollar hayot faoliyatining ushbu mahsuloti o'simliklar uchun zarur bo'lgan moddalar hamda azot, fosfor, kaliy, kaltsiy, magniy, marganets, oltinugurt kabi mikroelementlarga boydir. Bundan tashqari go'ngda ma'lum miqdorda mis, rux, marganets, kobalt, bor, mochevina va hattoki molibden ham saqlanadi.

Tahlillar va natijalar

Xonadon chiqindilari sifati ularning mikrobiologik tarkibiga ta'sir qilib, o'z navbatida chiqindilar qo'llanilganda biogaz tarkib topishiga ham ta'sir qiladi. Qashqadaryo viloyatining turli tumanlaridan keltirilgan xonadon chiqindilari namunalariidan mikrobiologik tahlil o'tkazilishi ularda xilma-xil mikroorganizm formalari mavjudligini ko'rsatdi.

1-jadval

Qashqadaryo viloyati turli tumanridan keltirilgan xonadon chiqindilari mikroorganizmlarining sifat va miqdoriy tarkibi

Na muna	Mikroorganizmlar miqdori/gr						
	GPA	Ammonifikatorlar	Nitrifikatorlar	Denitrifikatorlar	Sulfatparchalovchilar	Selluloza parchalovchilar	Mikroskopik zamburuglar
Qars hi	6,0 x10 ⁶	2,5 x10 ⁴	6,0 x10 ²	2,5 x10 ⁴	6,0 x10 ¹	6,0 x10 ⁴	2,5 x10 ³
Qa mashi	4,5 x10 ⁵	2,5 x10 ³	2,5 x10 ⁵	2,5 x10 ⁵	2,5 x10 ¹	2,5 x10 ⁴	2,5 x10 ²
Kos on	3,5 x10 ⁵	2,0 x10 ³	2,8 x10 ⁵	3,0 x10 ⁵	2,2 x10 ¹	1,7 x10 ⁴	2,0 x10 ²

Uchchala namunada dominant forma bo'lib go'shtli ekstrakda o'suvchi mikroorganizmlar namoyon bo'ldi. Qarshi namunalariidagi GPA (go'sht peptonli agar) da o'suvchi mikroorganizmlar

Qamashidan keltirilgan namunalarga qaraganda ko'proq va o'z navbatida Qamashidan keltirilgan namunalardagi mikroorganizmlar esa Koson namunalariga qaraganda ko'proq ekanligi ma'lum bo'ldi. Sezilarli miqdorda ammonifikatsiyalovchi mikroorganizmlar aniqlandi (Koson keltirilgan namunalarda ammonifikatorlar miqdori Qarshi va Qamashi namunalariga qaraganda kamroq). Ekologik ahamiyati jihatidan fakultativ anaerobioz ishtirokida o'suvchi hamda aerob sifatidagi geterotrof denifikatorlar va selluloza parchalovchi mikroorganizmlar aniqlandi. Qarshi namunalarida nitrifikatorlar, sulfatredutsirlovchilar va selluloza parchalovchi mikroorganizmlar miqdori Qamashi va Koson namunalaridagi mikroorganizmlar miqdoridan sezilarli darajada oshdi. Qarshi xonadon chiqindilaridan biogaz olish uchun va metanogenezing turli bosqichlarida xilma-xil mikroorganizm guruhlarini miqdorining o'zgarishini tekshirishda substrat sifatida foydalanildi.

Laboratoriya sharoitida o'tkazilgan tajribalar asosida umumiy sig'imi 200 l hajmga ega bo'lgan qurilma o'rnatildi.

Tabiiy sharoitdagi sinovlar Qashqadaryo viloyati, Qamashi tumani, Katta Ura mahallasi, Olma qishlog'ida olib borildi.

Biogaz olishda substrat sifatida har xil xonadon chiqindilari va yirik shoxli qoramol chiqindilari aralashmasidan foydalanildi.

Foydalanilgan xomashyolar tarkibi: 40 kg yirik shoxliqoramol chiqindilari, 4 kg parranda go'ngi, 1 kg kartoshka po'choq, 1 kg olma po'choq, 1 kg sabzi po'choq, 2,5 l yuvindi, 100 gr droja, 100 l suv, 15 l mochevina (mocha).

Oziq-ovqat mahsulotlari chiqindilari dastlab quyoshda quritilib, kukun holiga kelguncha maydalandi va yuqorida ko'rsatilgan mahsulotlar bilan 100 l suv qo'shilgan holda aralashtirildi. Bijg'ish jarayonini tezlashtirish uchun ushbu aralashmaga mochevina manbai (yirik shoxli qoramol) va 100 gr droja qo'shildi. Keyin ushbu aralashmani bioreaktorga solib, og'zi germetik ravishda berkitildi.

Qayd etib o'tish joizki, ushbu reaktor hovlining aholidan uzoqroq qismiga o'rnatildi. Ushbu tadqiqot o'zgaruvchan harorat ostida (harorat o'rtacha 28°C kechqurun va kunduzi 41°C gacha) o'tkazildi. Kuzatishlar har kuni olib borildi. Tajribaning 11-kunidan boshlab gaz ajrala boshlandi.

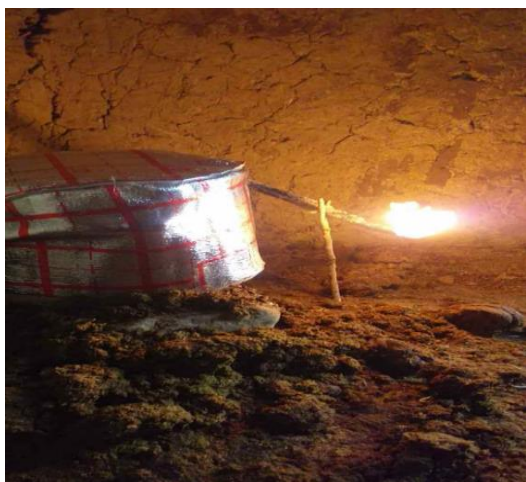

1- rasm. Tadqiqotning 11-kuni. Ajralgan gaz tarkibida vodorod sulfid miqdori ko'p.

Xulosalar



Tadqiqot natijalaridan ma'lum bo'ldiki, gaz ajralgan kundan boshlab ikki hafta mobaynida ajralgan gaz miqdori doimiy ravishda ko'payib bordi. Tadqiqot 45 kun davom etdi. Tadqiqot so'nggida reatordan xomashyo chiqarib yuborildi. Tajriba avvalida aralashmalar juda o'tkir hidga ega edi, oxirida esa esa kuchsiz hidga ega bo'ldi.

Foydalanilgan substrat aralashmalarining anaerob bijg'ish jarayonigacha va undan keying mikrobiologik tarkibi o'rganildi. Metanogenez jarayonida ishtirok etuvchi mikroorganizmlarning asosiy guruhlari aniqlandi. Biogaz olish uchun substrat sifatida foydalanilgan xonadon chiqindilarining GPA da o'suvchi mikroorganizmlar miqdori metanogenezning birinchi va ikkinchi bosqichlarida yirik shoxli qoramol, barg, o't, somon biomassalari chiqindilariga qaraganda ko'proq ekanligi aniqlandi. Biogaz olish bo'yicha YSHQ, xonadon va fermer xo'jaliklari parranda go'ngi chiqindilari, bundan tashqari yuksak suv o'tlarining qayta ishlangan biomassalari kompozit aralashmasidan foydalanish biogaz chiqishini sezilarli darajada oshirdi.

Adabiyotlar

1. Корзникова М.В., Блохин А.Ю., Козлов Ю.П. Оценка степени конверсии органического вещества отходов животноводства и птицеводства в биогаз (на примере РФ) Вестник ВГУ, серия: химия, биология, фармация. – 2008. - №2. – С.108-111.
2. Биогазовые технологии радикальное решение проблем экологии, энергетики и агрохимии // Теплоэнергетика. 1994. № 4. С. 36-42. (в-64)
3. Мавлянова М.И., Экологические аспекты использования бактерий и макрофитов. Вестник КазНУ, сер. №2(48), 2011, Современные тенденции развития биотехнологии, стр. 151-153, Казахстан.
4. Биогазовые технологии радикальное решение проблем экологии, энергетики и агрохимии // Теплоэнергетика. 1994. № 4. С. 36-42. (в-64)
5. Шафигуллина Л.Р. Различные аспекты применения биокўмира // Вестник магистратуры. 2020. № 5-5 (104) С.7-10.
6. Д.н. Ульф Нордберг Производство биогаза в Швеции История шведского биогаза Программа Балтийского Университета, 2012.
7. Биогазовые технологии радикальное решение проблем экологии, энергетики и агрохимии // Теплоэнергетика. 1994. № 4. С. 36-42. (в-64)
8. Панцхава Е.С. Биогазовые технологии радикальное решение проблем экологии, энергетики и агрохимии // Теплоэнергетика. 1994. № 4. С. 36- 42.
9. Д.н. Ульф Нордберг Производство биогаза в Швеции История шведского биогаза Программа Балтийского Университета, 2012
10. Ветров В. «Эйхорния, экономика и экология. – Кишинев, 2003. С. 525-532.
11. Q.D. Davranov., D.I. Qosimov. // Xonadon chiqindilari asosida biogaz hosil bo'lish jarayonini optimallashtirish. Magistrlik dissertatsiyasi. 2017 y.
11. Kendall K., Finnerty C.M., Saunders G., Chung J.T. Effects of dilution on methane entering an SOFC anode J. Power Sources. – 2002. – V.106, №1-2. – P. 323-327.
12. Min H., Zhao Y.H., Chen M.C., Zhao Y. Methanogens in paddy rice soil Nutr. Cycl. Agroecosys. – 1997. – V.49, №1-3. – P. 163-169.
13. Broudiscou L.P., Papon G., Broudiscou A.F. Effects of dry plant extracts on fermentation and methanogenesis in continuous culture of rumen microbes Anim. Feed Sci. Technol. – 2000. – V.87, №3-4. – P. 263-277.



KARTOSHKA O'SIMLIGI (*Solanum tuberosum* L.) RIVOJLANISHIGA TUPROQNING KIMYOVIY TARKIBINING TA'SIRI

¹Soliyeva Mukambar Abdug'afkor qizi, ²Imomov Otabek Normizoyevich
¹Namangan Davlat Universiteti magistri, ²Namangan Davlat Universiteti dotsenti v.b.
Gmail: otabekimomov184@gmail.com

Annotatsiya: Mazkur maqolada kartoshka *Solanum tuberosum* L. o'simligining o'sish va rivojlanishiga iqlim o'zgarishi va tuproqning kimyoviy tarkibini ta'siri o'rganilgan. Tajriba natijalari ko'ra global iqlimning o'zgarishi va tuproqning kimyoviy tarkibini buzilishi o'simlik rivojlanishiga salbiy ta'sir ko'rsatgan.

Kalit so'zlar: *Solanum tuberosum* L., kartoshka, tuproqning kimyoviy tarkibi, karbonat angidrid, oziq – ovqat xafsizligi, iqlim o'zgarishi.

ВЛИЯНИЕ ХИМИЧЕСКОГО СОСТАВА ПОЧВЫ НА РАЗВИТИЕ РАСТЕНИЙ КАРТОФЕЛЯ (*Solanum tuberosum* L.)

¹Солиева Мукамбар Абдугафар кизи, ²Имомов Отабек Нормизоевич
¹магистр Наманганского государственного университета, ²и.о. доцент Наманганского
государственного университета
Gmail: otabekimomov184@gmail.com

Аннотация: В данной статье изучено влияние изменения климата на рост и развитие растения картофеля *Solanum tuberosum* L., а также влияние химического состава почвы. По результатам эксперимента изменение глобального климата и нарушение химического состава почвы оказали негативное влияние на развитие растений.

Ключевые слова: *Solanum tuberosum* L., картофель, химический состав почвы, углекислый газ, безопасность пищевых продуктов, изменение климата.

INFLUENCE OF THE CHEMICAL COMPOSITION OF THE SOIL ON THE DEVELOPMENT OF POTATO PLANTS (*Solanum tuberosum* L.)

¹Soliyeva Mukambar Abdug'afar's kizi, ²Imomov Otabek Normizoyevich
¹Master of Namangan State University, ²Associate Professor of Namangan State University
Gmail: otabekimomov184@gmail.com

Annotation: In this article, the effect of climate change on the growth and development of the potato plant *Solanum tuberosum* L., and the effect of the chemical composition of the soil are studied. According to the results of the experiment, the change of the global climate and the violation of the chemical composition of the soil had a negative effect on the development of plants.

Key words: *Solanum tuberosum* L., potato, soil chemistry, carbon dioxide, food safety, climate change.



Kirish

Dunyo miqyosida iqlimning o'zgarishi, global o'rtacha havo haroratning oshishi, tuproq strukturasi o'zgarishi ko'plab madaniy o'simliklarning hosildorligi pasayib borishi dolzarb muammolardan biri bo'lib, butun dunyoda oziq-ovqat xavfsizligiga jiddiy salbiy ta'sir ko'rsatmoqda. Ushbu jarayonda o'simliklar hosildorligini barqaror saqlash va oshirish uchun avvalo ularni ilmiy jihatdan o'rganish talab qilinadi, xususan yuqori harorat o'simlikning qaysi qismlariga va aynan qanday jarayonlariga zararli ta'sir ko'rsatayotganini aniqlash, uning ta'sir mexanizmini o'rganish, o'simlikni moslanish xususiyatini aniqlash lozim bo'ladi.

Butun dunyoda kuzatilayotgani kabi Markaziy Osiyoda ham oxirgi 30 yil ichida global iqlim o'zgarishi, havo haroratining ko'tarilishi, yog'in miqdorining kamayishi, suv tanqisligi, tuproq strukturasi o'zgarishi muammolari sezilarli darajada ekanligi aniqlangan [9]. Global havo haroratining ko'tarilishi Farg'ona vodiysining tog' oldi hududlarida ham ro'y beriyapti. 1924 – 1977 yillarda o'rtacha havo harorati 12,9 °S ni, 2006 – 2015 yillarda 14,75 °S ni tashkil etgan [11]. Iqlim o'zgarishi va tuproq unumdorligining pasayishi o'simliklarning hayotiy jarayonlariga bevosita va bilvosita ta'sir ko'rsatadi [1;2]. Adabiyotlar tahlili shuni ko'rsatadiki, 25 °S da atmosferadagi CO₂ konsentratsiyasining ko'tarilishi bilan ikki haftalik tajriba kartoshka o'simligida quruq moddalarning to'planish tezligi taxminan 30% ga oshgan [4; 6; 8]. Biroq ochiq havoda, daladagi tajribalarda yuqori konsentratsiyali CO₂ uzoq muddatli ta'sirini o'z ichiga olgan tadqiqotlar shuni ko'rsatganki, butun o'simlik fotosintezidagi bunday o'zgarishlar barqaror emas, shuning uchun CO₂ ni boyitishdan foyda juda kam bo'ladi [1; 7; 6]. Shu bilan birga tuproqda bo'ladigan o'zgarishlar ham kompleks o'rganish muhim ahamiyatga ega. Biz mazkur maqolada tajriba maydoni tuprog'i, iqlim o'zgarishini kartoshka o'simligini rivojlanishiga ta'sirini o'rgandik.

Tadqiqot metodologiyasi

Dala tadqiqotlari 2022 yil davomida Chust tumanida joylashgan tajriba maydonida, laboratoriya tajribalari Namangan viloyati Agrokimyoviy tahlil markazida bajarilgan. Tadqiqot o'tkazilgan maydon tuprog'ini agrokimyoviy tahlil qilindi. Bunda I.V.Tyurin usuli nomi bilan ma'lum bo'lgan hajmiy usuldan foydalanildi [10]. Bu usul ko'pgina tuproq tiplari tarkibidagi chirindi miqdorini aniqlashga uchun qulay hisoblanadi. Tarkibida temirning chala oksidlari (zakisi) bo'lgan botqoqlangan tuproqlar bundan mustasnodir. Usul chirindi tarkibidagi uglerodni kaliy bixromat (K₂Cr₂O₇) ning 0,4 n li eritmasi bilan oksidlashga asoslangan. Ushbu eritma kuchli sulfat kislotasi asosida tayyorlanib suvda 1:1 nisbatda suyultirilgan bo'ladi. Tajribada kartoshkaning Gala navi tanlab olindi.

Natijalar va ularning tahlili

Tajriba maydonlaridan tuproq tahlil qilish jarayonida maydonning 30 sm chuqurlikgacha bo'lgan qismidan olingan namunada apparat ko'rsatkichi quyidagilarni ko'rsatdi: harakatchan fosfor 78, almashinuvchi kaliy 122, Gumus 68 ni aks ettirdi. Shundan kelib chiqqan holda, harakatchan fosforning tuproqdagi ta'minganlik darajasi 35,7 mg/kg, almashinuvchi kaliy 122 mg/kg ekanligi aniqlandi. Guruhlashga ko'ra harakatchan fosforni tuproqda ta'minlanganligi o'rtacha, almashinuvchi kaliy esa kam degan natija olindi. Tuproq tarkibidagi gumusning ta'minlanganlik darajasi 2,2 % ekanligi aniqlandi. Guruhlashga ko'ra gumusning ta'minlanganligi juda yuqori. 30-50 sm chuqurlikgacha bo'lgan qismidan olingan namunada apparat ko'rsatkichi quyidagilarni ko'rsatdi: harakatchan fosfor 91, almashinuvchi kaliy 84, gumus 74 ni aks ettirdi. Shundan kelib chiqqan holda, harakatchan fosforning tuproqdagi ta'minganlik darajasi 12,8 mg/kg, almashinuvchi kaliy 84 mg/kg ekanligi aniqlandi. Guruhlashga ko'ra harakatchan fosforni

tuproqda ta'minlanganligi juda kam almashinuvchi kaliy ham juda kam degan natija olindi. Tuproq tarkibidagi gumusning ta'minlanganlik darajasi 1,6 % ekanligi aniqlandi. Guruhlashga ko'ra gumusning ta'minlanganligi o'rtacha (1-jadval).

1-jadval

Namangan viloyati Chust tumanida joylashgan tajriba maydonlaridan tuproq tahlil qilish jarayonida aniqlangan natijalar

№	Olingan chuqurlik	Apparat ko'rsatkichi mg/kg			Tuproqni ta'minlanganligi					
		Harakatchan fosfor	Almashinuvchi kaliy	Gumus	mg/kg			foiz		
					Harakatchan fosfor	Guruhlash	Almashinuvchi kaliy	Guruhlash	Gumus	Guruhlash
1.	0-30	78	122	68	35,7	O'rtacha	122	Kam	2,2	Juda yuqori
2.	30-50	91	84	74	12,8	Juda kam	84	Juda kam	1,6	O'rtacha

Tajribada kartoshka 0,04 ga maydonda yetishtirildi. Unga ko'ra, kartoshkaning Gala naviga tuproqni ta'minlanganligi quyidagicha bo'ldi: fosfor 33,7, kaliy 122; gumus 2,2 %.

Tuproqning o'g'it solish me'yori esa azot 143 kg/ga, fosfor 84 kg/ga, kaliy 40 kg/ga dir. Biz tanlab olgan yer maydoniga talab etiladigan o'g'it miqdori quyidagicha bo'lishi kerakligi aniqlandi: azotli 6 kg, fosfor 3 kg, kaliy 2 kg

Kartoshka salqin muhitga moslashgan [5] shuning uchun global isish va issiqlik bosimining tez-tez uchraydigan holatlar va tuproq tarkibining o'zgarishi tufayli uning rivojlanishi sezilarli darajada pasayadi. Global iqlim sharoitida kartoshkadan iloji boricha yuqori hosil olish uchun uning biz ta'minlab bera oladigan jihatiga e'tibor qaratdik. Amaliyot o'tkazilgan maydonimiz tuprog'ini dastlab agrokimyoviy tahlil qildik va shu asosida tuproqqa yetarlicha gumus va mineral o'g'itlarni solib hosil samaradorligini oshirishga erishdik. Chirindi yoki gumus tuproqning organik qismi tarkibiga kiradi. Chirindi moddalar gumin kislotalar, fulvo kislotalar va ularning tuzlaridan, shuningdek tuproqning mineral qismidagi kompleks birikmalardan iborat bo'ladi. Tuproqning organik moddalari tarkibiga, chirindining o'zidan tashqari, chirimagan va chala chirigan o'simlik hamda hayvonot qoldiqlari, mikroorganizmlar tanalari, o'simlik qoldiqlarining parchalanish mahsullari va boshqalar ham kiradi [3]. Ammo tuproqdagi jami organik moddalarning 90 % gacha qismi chirindi (gumus) dan iborat bo'ladi. Tuproq unumdorligi chirindining miqdori va sifatiga bog'liq. Chirindi miqdori ikki usulda: chirindi moddalarni quruq holda yondirish va kislota ta'sirida namlab yondirish yo'li bilan aniqlandi. Quruq holda yondirish tuproqni qizdirishdan va yondirganda ajraladigan karbonat angidridi miqdorini aniqlashdan iborat. Nam hoida kislota bilan yondirish tuproq chirindi moddalarini xrom kislotasi bilan oksidlashga asoslangan. Shuning uchun ham bu usul amaliyotda ko'proq qo'llanilib og'irlik va hajmiy usulda chirindini aniqlash imkonini beradi.

Xulosa

Adabiyotlar tahlilidan ma'lum bo'ldiki kartoshka tugunagi rivojlanishini dastlabki bosqichida yuqori harorat 35 °C va past konsentratsiyali CO₂ va yuqori konsentratsiyali CO₂ muhitda normal haroratga 25 °C nisbatan tugunak rivojlanishini sezilarli darajada kamaytirgan.

Bizning tajribalarimizdan ma'lum bo'ldiki tuproqning kimyoviy tarkibi, xususan undagi kaliy, fosfor va umumiy gumus miqdori kartoshka o'simligining o'sish va rivojlanishiga sezilarli ta'sir ko'rsatadi. Tuproqni noto'g'ri o'g'itlash uni kimyoviy tarkibiga kuchli salbiy ta'sir qilib hosildorlikni keskin pasayishga olib keladi.

Adabiyotlar ro'yxati

1. Kappas M., Muratova N.R., Propastin P. Application of NOAA NDVI to assess vegetation distribution depending on climatic variables and anthropogenic impact: A case study in an arid region of Kazakhstan // Remote sensing and geoinformation processing in the assessment and monitoring of land degradation and desertification. – Trier. Germany, 2005. – P. 175-182.
2. Lu, X., Siemann E., Shao X., Wei H., and Ding J. Climate warming affects biological invasions by shifting interactions of plants and herbivores // J. Global Change Biology. 2013. Vol. 19, - № 8. – 2339 p.
3. P.Uzoqov., Sh. Holiqov., I. Boboxo'jayev. Tuproqshunoslik. Darslik. 2010. 132 b.
4. Role of Tuber Developmental Processes in Response of Potato to High Temperature and Elevated CO₂. Plants 2021.10. 871
5. Salaman RN. The History and Social Influence of the Potato. Cambridge University Press, London. 1949. P.343.
6. Simmonds NW. The potential of potatoes in the tropics. Trop Agric. 1971. 48:291-299.
7. Sun, Q., Miao, C., Hanel, M., Borthwick, A.G.L.; Duan, Q., Ji, D. Li, H. Global heat stress on health, wildfires, and agricultural crops under different levels of climate warming. Environ. Int. 2019, 128, 125–136.
8. Tayyaba Khalil, Saeed A. Asad, Nusaiba Khubaib¹, Ayesha Baig, Salman Atif, Muhammad Umar, Jürgen P. Krop, Prajal Pradhan and Sofia Baig. Climate change and potential distribution of potato (*Solanum tuberosum*) crop cultivation in Pakistan using Maxent. 2021. AIMS Agriculture and Food, 6(2): 663–676.
9. Yang YU., Yuanyue PI., Xiang YU., Zhijie TA., Lingxiao SUN., Markus DISSE., Fanjiang ZENG., Yaoming LI., Xi CHEN., Ruide YU. Climate change, water resources and sustainable development in the arid and semi-arid lands of Central Asia in the past 30 years // Arid Land, 2019. - №11(1): – P. 3-14.
10. Е. Шамрикова. Стандартная рабочая методика для Органический углерод почвы Спектрофотометрический метод Тюрина. М. 2021.
11. Исагалиев М.Т., Юлдашев Г.Ю. Изменение климатических факторов почвообразования горных и предгорных почв Ферганской долины // Путь науки. Международный научный журнал. – Волгоград, 2016. - № 9 (31). Т. I. – Б. 23-24.

UDK: 638.145.5

ASALARI TUXUMINI TUZILISHI VA UNING RIVOJLANISH JARAYONLARI.

Haydarov Mavlon Mashrabovich
B.f.f.d. (PhD), Farg'ona davlat universiteti
Jamolov Rapiqjon Qo'shmatovich
Farg'ona davlat universiteti

Annotatsiya: *Ona asalari tuxumdonida qanchalik ko'p tuxum naychalarini bo'lsa, shunchalik ularga ko'p tuxum hosil bo'ladi. Har bir tuxum naychalarida o'rtacha 13 ta va undan ham ko'p tuxum hosil bo'ladigan xonachalar bo'ladi. Endi hisoblab ko'ring, yaxshi sharoitda rivojlangan ona asalarining tuxumdonidagi har birida, 200 tadan tuxum naychalarini bo'lganida, ona asalari bir kunda 2000 tadan ziyod tuxum qo'yishi isbotlangan.*

Kalit so'zlar: *ona asalari, tuxumdon, tuxum naychasi, potoplazma, embirion xujayra, sarig'lik xujayralari, sarig'lik pardasi, tuxumdon, tuxum naychasi, urug'langan tuxum, yrug'lanmagan tuxum, irsiy belgi, qo'g'irchoq.*

СТРОЕНИЕ ПЧЕЛИНОГО ЯЙЦА И ПРОЦЕССЫ ЕГО РАЗВИТИЯ.

Хайдаров Мавлон Машрабович
Д.ф.б.н. (PhD), Ферганский государственный университет
Жамолов Рапикжон Кошматович
Ферганский государственный университет

Аннотация: *Чем больше яйцевых трубок в яичнике матки, тем больше яиц она производит. Каждый яйцевод содержит в среднем 13 и более яйцеобразующих камер. Теперь посчитаем: хорошо развитые пчелиные матки откладывают более 2000 яиц в день с 200 яйцевыми трубками в каждом яичнике.*

Ключевые слова: *пчелиная матка, яичник, яйцевая трубка, путоплазма, эмбриональная клетка, желточная клетка, желточная оболочка, яичник, яйцевая трубка, оплодотворенная яйцеклетка, неоплодотворенная яйцеклетка, генетический маркер, куколка.*

THE STRUCTURE OF THE BEE EGG AND ITS DEVELOPMENT PROCESSES.

Xaydarov Mavlon Mashrabovich
PhD, Fergana State University
Jamolov Rapikjon Koshmatovich
Fergana State University

Annotation: *The more egg tubes a queen has in her ovary, the more eggs she produces. Each oviduct contains an average of 13 or more egg-forming chambers. Now do the math, well-developed queen bees have been proven to lay more than 2,000 eggs a day, with 200 egg tubes in each ovary.*

Key words: *queen bee, ovary, egg tube, putoplasm, embryo cell, yolk cell, yolk membrane, ovary, egg tube, fertilized egg, unfertilized egg, genetic marker, pupa.*

Kirish

Ona asalari tuxumdonida tuxumning yetilishi. Ona asalari tuxumdonidagi tuxum naychalarini ingichka qismida epiteliyning embrion hujayralari-ooganiylar bilan to'ladi. Ooganiylar chegara bilmaydi, ular bo'linadi, hajm jihatdan yiriklashadi va harakatlanib naychalardan chiqishga harakat qiladi. O'zining hajmi jihatdan yirik va ochiq rangli protoplazmali yadro atrofida ootsitlar bor, shulardan tuxum hujayrali shakllana boshlaydi. Boshqa hujayralarning ko'pchilik qismi, sarig'lik hujayralari hosil bo'lishiga sarflanadi, bular yumaloq shaklga ega. Bu oziqalarni ular gemolimfadan folekulyar hujayralar orqali oladi. Shundan so'ng follikulyar hujayralar tuxumning po'chog'ini yaratilishiga asos bo'ladi. [14-15 s.]

Tuxum naychalarida galma-gal harakatlardan so'ng, ootsitlardan tuxum hujayralari hosil bo'ladi. Shundan so'ng tuxum hujayralari rivojlanib, birqancha yiriklashgach, sariqlik hujayralari, hajm jihatdan kichiklashadi. Bu davrda follikulyar hujayralar mustahkamlashib, tuxumning tashqi follikulyar po'chog'i xorionni hosil qiladi. Xorion ostida sarig'lik pardasi joylashgan.

Tuxum hujayralari sarig'lik moddalari bilan to'lgach, asta-sekinlik bilan tuxumga aylanaveradi. Naycha orqali harakatlanib, tuxum dastlab voronkaga o'xshash kengaygan joyga va shundan so'ng umumiy chiqaruv yo'liga kelib tushadi.

Ona asalari tuxumdonida qanchalik ko'p tuxum naychalari bo'lsa, shunchalik ularga ko'p tuxum hosil bo'ladi. Har bir tuxum naychalarida o'rtacha 13 ta va undan ham ko'p tuxum hosil bo'ladigan xonachalar bo'ladi. Endi hisoblab ko'ring, yaxshi sharoitda rivojlangan ona asalarining tuxumdonidagi har birida, 200 tadan tuxum naychalari bo'lganida, ona asalari bir kunda 2000 tadan ziyod tuxum qo'yishi isbotlangan. [13-15 b., 52-67 b.]

Ona asalarining tuxum qo'yishi. Ona asalari "nikoh" o'yinidan qaytgach, urug'langandan so'ng, 34-48 soatdan keyin tuxum qo'yishni boshlaydi. Bunday paytda u ikki xil, ya'ni urug'langan va urug'lanmagan tuxum qo'yadi. Tuxum urug'donning oldidan o'tayotgan vaqtida, ichiga sperma kirsa, urug'langan tuxum deyiladi. Sperma tuxum po'chog'idagi teshikcha-mikropile, orqali tuxum ichiga kiradi. Sperma bilan tuxum yadrosining qo'shilishi, urug'lanish deyiladi.

Urug'langan tuxum ona va erkak asalarilarning irsiy belgilarini o'zida mujassamlashtirgan bo'ladi. Oziqlanish sharoitiga qarab, bunday tuxumdan keyin ona va ishchi asalari rivojlanadi. Tuxum yadrosiga sperma kirib qo'shilmagan, ya'ni urug'lanmagan tuxumdan faqat erkak asalari rivojlanadi. Asalarichilikda bunday biologik xususiyat katta ahamiyatga ega. Urug'lanmagan tuxumdan rivojlangan erkak asalarilari ona asalarining barcha irsiy belgilariga ega bo'ladi. [10-11 b. 14-15 b.]

Tadqiqot ob'ekti va usullari

Masalan, sariq Italiya zotli ona asalari boshqa zot, timqora erkak asalari bilan chatishtirilganda, uning urug'langan tuxumlaridan bu ikki nasl belgilariga ega bo'lgan ona va ishchi asalarilar rivojlanadi. Urug'lanmagan tuxumdan esa faqatgina sariq Italiya zotiga mansub erkak asalarilari rivojlanadi.

Ona asalarining serpushtligiga ko'pgina omillar ta'sir qiladi. Ularning sertuxum bo'lishi, yil fasliga, jinsiy a'zolarining tuzilish xususiyatlariga, uyadagi katakchalarni to'g'ri qurilganligi va bo'sh katakchalarni yetarli bo'lishiga, tabiatda gulshirasi va gulchangini serob bo'lishi, ona asalarini yoshi, asalari oilasining kuchi va oilani qish fasliga moslashganligi kabi ko'pgina omillarga bog'liq.

Ona asalari sermahsul bo'lgan davrida, bir kunda o'zining tanasi vaznidan ham ko'proq miqdorda tuxum qo'yishi mumkin. Masalan, bir dona asalarining tuxumini vazni o'rtacha 0,132



mg bo'ladi. Shuning uchun, ularning bir kunda qo'ygan tuxumi eng qizg'in paytda uning vaznidan ham ko'proq bo'ladi, ya'ni $2000 \times 0,132 = 264$ mgni tashkil etadi.

Ona asalari havo haroratining 34^0-35^0 darajada, lekin 32^0 darajadan past bo'lmagan davrda tuxum qo'yishni boshlaydi, shu davrda ona asalarini kuchli oziqalar bilan ta'minlab turish lozim. [7-b. 43-49 b.]

Ona asalarining mahsuldorligi, uning jinsiy a'zolarining yaxshi rivojlanganligiga va organizmidagi modda almashinuvi jarayonining kuchli borishiga bog'liq. Ona asalari tuxum qo'yish davriga kirgan vaqtda, enaga ishchi asalarilar uni yonida bo'lib, hartumchalari yordamida maxsus, ozuqa-sut sharbati bilan oziqlantirib turadi. Bu sharbat ishchi asalarining so'lak bezlaridan ishlab chiqariladigan maxsulotdir. Ona asalarining sermahsul bo'lishining muhim omillaridan yana biri, ularning jinsiy a'zolarining tuzilish xususiyatidir. Uning tuxumdonida ko'p miqdorda tuxum naychalarini hosil bo'lishi natijasida ko'p tuxum yetishib chiqadi.

Odatda ona asalari ko'ch ajratishida, ya'ni yangi asalari shoxobchalari tashkil etish paytida, yangi uyaga o'tish vaqtida ko'pincha tuxum qo'yishni qisqartiradi. Shuningdek, o'simliklarda gulchangi, shira va uyada asal tamom bo'lganida, ona asalarilar tuxum qo'yishni to'xtatadi.

Ona asalarini tuxum hajmi yilning mavsumlariga qarab o'zgarib turadi. Xususan erta bahorda tuxum qo'yish hali oz bo'lgan davrda, tuxumning uzunligi o'rtacha 1,61 mm va kengligi 0,33 mm bo'ladi. Yoz faslida tuxum qo'yish eng qizg'in pallada, uning uzunligi o'rtacha 1,43 va kengligi 0,32 mm va kuz faslida esa yana uning uzunligi ortib boradi, ya'ni uzunligi 1,53 mm va kengligi esa 0,31 mm gacha hatto ayrim oilalarda bahor va kuzda, uning uzunligi 1,77-1,85 mm gacha bo'lishi kuzatilgan. [229-233 b.]

Tuxumni katta hajmda bo'lishi, uning ichidagi embrionni katta bo'lishiga olib keladi, bunday holda yirik hajmli asalari qurtchalari bunyod bo'ladi.

Asalarining rivojlanish bosqichlari

Ko'pgina hasharotlar hayotida bo'ladigandek, asalarilarda ham, ularning rivojlanish jarayoni ontogenez deb aytiladi. Ontogenez ham o'z davrida ikki davrga-embrional rivojlanish, ya'ni tuxum ichida bo'ladigan rivojlanish jarayoni va postembrional rivojlanish-ya'ni tuxumdan chiqqandan keyingi rivojlanish davrlariga bo'linadi.

Embrional rivojlanish bu grekcha embrion so'zidan olingan. Embrion rivojlanishda tuxum po'chog'i ichida bo'ladigan dastlabki barcha o'zgarishlar, taraqqiyot bosqichlarida bo'ladigan birta tuxum hujayralaridan murakkab ko'p hujayrali organizm-asalari qurtchalari vujudga keladi.

Asalarilarning postembrional rivojlanishi to'rt bosqichga ya'ni tuxumlik, qurtchalik, g'umbaklik va voyaga yetgan imagolik davrlarga bo'linadi. Asalarilar tuxumdan chiqqandan keyin, ya'ni postembrional davridan to yetuk davrga qadar bir necha marta o'zgarishga uchraydi. Asalarining rivojlanish jarayonida oilaning har uchala individi bir qator murakkab o'zgarishlarni o'z boshidan kechiradi.

Shuning uchun postembrional rivojlanishida differentsiya vujudga kelib, asosiy ikkita bosqich-qurtchalik va voyaga yetgan imagolik bosqichni o'taydi. Kurtchalik bosqichida hasharotlar o'sib, rivojlanadi, imagolik bosqichida esa ko'payib tarqaladi. Ba'zan, ko'pchilik hasharotlarda bu ikki bosqich oralig'ida-g'umbaklik (asalarilarda) bosqichi bo'ladi.

Asalari rivojlanish davrida o'z shaklini, biologik xususiyatlarini o'zgartiradi va qaytadan tiklaydi.



Bir shakldan ikkinchi shaklga aylanishi biologiyada metamorfoz deyiladi. Metamorfoz-organizim tuzilishining o'zgarishi, asalari qurtchasini voyaga yetgan imagolik davriga aylanishiga qadar yuz beradigan jarayonlardir.

Metamorfoza sharoitida hasharotlar rivojlanishida ikki xil o'zgarish davrlari mavjud bo'lib, bular chala va to'liq o'zgarish davrlaridir.

a) Chala o'zgarishda hasharotlar ketma-ket uchta: tuxum, qurtchalik va imogolik bosqichlarni o'taydi. Bu guruhdagi hasharotning qurtchalari tashqi ko'rinishdan murakkab, ko'z, og'iz a'zolari va taraqqiy etmagan qanotlarining bo'lishdan, ular xuddi yetuk bosqichga o'xshaydi.

b) To'liq o'zgaruvchi rivojlanuvchi hasharotlar bosqichida, tuxumlik, qurtchalik, g'umbaklik va imagolik bosqichlarini o'taydi. Murakkab fasetkeli ko'zlar, qanot murtaqlari bo'lmaydi. Og'iz a'zolari imagoga nisbatan boshqa tipda bo'lib, mutlaqo boshqa sharoitda yashaydi. Qurtchalarning ko'pchilik a'zolari vaqtinchalik bo'lib, aqat qurtcha hayotiy vazifalarni bajaradi. Masalan; qorin, soxta oyoqlari, og'iz apparati, bezlari va boshqalar. [57-61 b.]

Ona asalari tuxumini romdagi katakchalar tubiga, tuxumning dum tomoni bilan tikka yopishtirib qo'yadi, bosh tomoni esa erkin va bo'sh turadi. Birinchi kunda tuxum katakchalar devorlariga nisbatan tik, perpendikulyar holda tursa, ikkinchi kunda borib u biroz egilib turadi va nihoyat uchinchi kunga borib katakcha tubiga doirasimon shaklda yotib oladi. Bu uch kun ichida tuxum po'sti ostida ko'pgina murakkab jarayonlar bo'lib o'tishi natijasida, bir hujayradan ko'p hujayrali organizm-qurtcha ya'ni lichinka hosil bo'ladi. Shu bilan rivojlanishning tuxumlik bosqichi tamom bo'lib, qurtchalik bosqichi boshlanadi.

Tadqiqot natijalari

Embrional rivojlanish. Asalarining tuxumlik bosqichi. Asalarining tuxumi yirik hujayrali bo'lib, protoplazma va yadrodan, hamda embrionning oziqlanishi va rivojlanishi uchun zarur bo'lgan deyttoplazma yoki sarig'likdan tashkil topgan. Bundan tashqari, ba'zan tuxumda onalik tuxumdondan qabul qilingan simbiotik ya'ni hamxonalikda yashaydigan bir nechta mikroorganizmlar ham bo'lishi mumkin.

Asalari tuxumining yuzasi folekulyar epiteliysidan ajralib chiqqan xoreon po'st bilan qoplangan. Tuxum rangi oqish, cho'zinchoq shaklda, bel qismidan bir oz egilgan, uzunligi o'rtacha 1,5mm gacha bo'ladi. Uning vazni ham yil fasllariga qarab o'zgaruvchan, o'rtacha 0,132 mg ni tashkil etadi. Tuxumdan qurtchalar chiqqandan so'ng, uning og'irligi 0,08-0,1 mg gacha kamayib qoladi. Shuning uchun ham tuxumning katta kichikligi, shakli ham xilma-xil bo'ladi.

Asalarining postembrional rivojlanishi. Asalarining qurtchalik davri. Tuxumdan chiqqan asalari qurtchasi, endi yetuk hasharotga yetgunchi postembrionlik rivojlanish davrini boshlaydi. Postembrional rivojlanish uch davrdan iborat, ya'ni qurtchalik, g'umbakoldi va g'umbaklik davrlaridir.

a) Qurtchani tuxumdan chiqishi. Asalarining embrional rivojlanish davriningamma bosqichlarida, tuxum katakcha ichidagi devorda parallel holda turadi va oxirgi uchinchi kunda esa, biroz egilib katakcha devoriga suyanadi. Tuxum po'chog'i sekinlik bilan, o'zining rangini yo'qota boshlaydi, tiniqlashadi, unga yaxshiroq e'tibor bersangiz, hatto tuxum ichidagi qurtchani yetilganini ham ko'rish mumkin. Tuxum po'chog'ini qurtcha maxsusfermentlari bilan eritadi va hech qanday, asalarilarning yordamisiz, o'zi tashqarigachiqib oladi. Asalari qurtchasi, ona asalari tuxum qo'ygandan so'ng 66-68 soatda, ba'zida esa 72-76 soat ichida tuxumdan yetilib chiqadi.

Tuxumdan chiqqan qurtcha, tashqi tuzilishi bilan katta asalaridan farq qiladi. Qurtchani tanasi bosh, bo'g'in va bir xil shakldagi 13 ta halqadan iborat. Qurtcha rangsiz yoki oqish bo'lib, ustida

yumshoq qoplag'ichi bo'ladi. Bu bosqichda qurtcha faol ravishda oziqlanadi va rivojlanadi, hamda bir necha bor po'st tashlaydi, ya'ni teri qoplag'ichini yangilaydi, tana hajmi kattalashadi. [62-64 b., 229-233 b.]

Asalari lichinkasining tana tuzilishi.

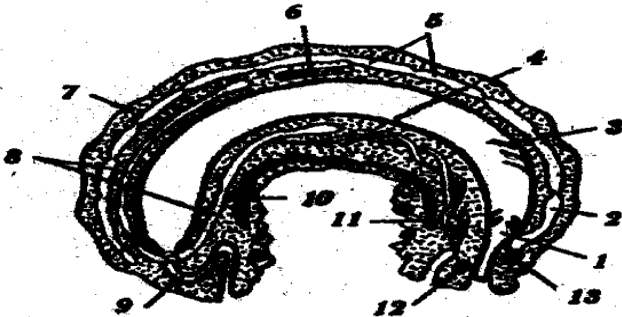

1-old ichak, 2-aorta, 3-qatlamlarning joylashishi, 4-o'rta ichak, 5-yurak, 6-jinsiy bezlar, 7-yog'tanasi, 8-malpigiyy naychasi, 9-orqa ichak, 10-qorin nerv zanjiri, 11-pilla o'rash ipini ishlab chiqaradigan bez, 12-kichik kekirtak osti nerv tuguni, 13-katta kekirdak ustki nerv tuguni.

Qurtchanning bosh bo'g'imida og'iz teshigi bo'lib, undan qurtcha ichagiga ovqat o'tadi. Eng so'nggi halqada orqa teshik bor. Ko'krak va qorin halqalarida, traxeya naychalariga olib boruvchi, 10 juft nafas olish teshikchalari joylashgan. Asalari qurtchasining ichak sistemasi-oldingi, o'rta va orqa ichaklardan iborat. Ajratuvchi a'zolari va malpigiyy naychalari esa 150 ta, naychadan iborat.

Asalari qurtchasida jinsiy a'zolari shakllana boshlaydi. Ishchi asalari qurtchasining barcha davrlarida ham, tuxumdonidagi tuxum naychalarining soni 150 tagacha bo'ladi. Qurtchani g'umbaklik davriga o'tishi munosabati bilan, ularning soni ko'p miqdorda qisqaradi va 3-21 tagacha kamayadi. Qurtchalik davrining oxirida, katta zahar bezining kurtaklari vujudga kelsa, g'umbaklik davriga kirisholdidan esa, kichikz ahlar bezlarining kurtaklari paydo bo'laboshlaydi.

Qurtchanning qon aylanish sistemasi 12 ta kameradan (katta yoshdagi asalarida 5 ta kamera) iborat. Yurak o'simtasi, bilan oshqozon o'rtasida tuxumdon joylashgan. Shunisi e'tiborliki ona asalari bilan ishchi asalarilarning tuxumdonlaridagi tuxum naychalari o'rtasida, hech qanday farq bo'lmaydi. Ishchi asalarilarda jinsiy a'zolari qaytadan shakllanadi va tuxum naychalarining soni kamayadi. Ona asalari g'umbagida esa, bu jarayon jadal rivojlanadi. Ishchi asalari qurtchasi tuxumdonlaridagi tuxum naychalarini ko'p bo'lishi, katta biologik ahamiyatga ega. Ularning ana shu xususiyatlari uchun, asalari oilasida on asalari yo'qolganda, uch kunlikgacha bo'lgan ishchi asalari qurtchalaridan tinchgina "osoyishtalikda" ona asalari yetishtirishga imkoniyat yaratadi. Bundan tashqari, ishchi asalari qurtchasining ana shu biologik xususiyatlari tufayli, sun'iy ravishda ona asalari yetishtirishga asos solingan. [62-67 b., 251-255 b.]

Tuxumdan chiqqan qurtcha, avval katakcha tagida halqa shaklida yotadi. Bir kunlik qurtcha tanasining uzunligi 1,5-1,6 mm, ikki kunlik-2,6 mm va uch kunligida esa 6 mm ni tashkil etadi, vazni esa-0,3 mg. Qurtcha atrofi oziqa bilan to'la va uning miqdori 4 mg hatto qurtcha, vaznidan 4-5 marta ko'p. Bu oziqa moddalarini qurtchalik davrida hali tuxumdan chiqmasdanoq, ishchi asalarilar keltirib qo'yadi. Keyinchalik asalari qurtchalari katakcha ichida aylanma harakat qilib, ana shu oziqa sutni iste'mol qiladi. [251-255 b.]

Xulosalar. O'rganishlarga qaraganda, asalari qurtchalari 6 kun ichida astranomik ravishda tez o'sib, ularning vazni 1500 marotabadan ko'proq o'sar ekan. Albatta bunda sifatli va tez hazm bo'ladigan oziq moddalarga boy, oziqa bilan boqilganda, ana shunday tez sur'atlarda o'sishi mumkin. Ishchi va erkak asalari qurtchalari dastlabki uch kunida ana shunday sifatli oziqa, asalari suti bilan, qolgan kunlarda esa asal va gulchangidan tayyorlangan qorishma bilan oziqlantiriladi.

Ona asalari qurtchasi esa butun rivojlanish davrida faqatasalari suti bilan oziqlantiriladi. Sut sharbati ishchi asalarining yuqori jag' bezlarining maxsulidir. Uning tarkibida oqsil, yog', qand, aminokislotalar, vitaminlar va mineral moddalar borligi aniqlangan. Sut tarkibi qurtchanning yoshiga qarab o'zgarib boradi. Avval tarkibida oqsil, yog' va qand moddalari ko'proq bo'lsa, keyinchalik ular miqdori anchakamayadi. Asalari oilasidagi oziqlantiruvchi enaga asalarilar, gulchangi va asal aralashmasidan tayyorlangan oziqa va sutni yosh qurtchalarini oziqlantirish uchun katakchalariga keltiradi. Birta qurtchani oziqa bilan ta'minlash uchun, asalarilar katakchalarga bir kunda 1300 martagacha kirib chiqishi, butun qurtchalik va tuxumlik davrini o'tishi uchun qariyb 1000 martagacha oziqa bilan ta'minlab turishi kerak.

Tuxumdan chiqqan qurtchalar birinchi kuni mayda, katakchanning tagida sut moddasiga o'ralgan holda yotadi. Bir necha bor tullashlar natijasida o'sib, oltinchi kunga borganda butun katakchani to'ldirib yotadi. Shundan keyin, ular tanasini rostlab turadi. Bu vaqtda asalarilar katakcha ustini gulchang va mum aralashmasidan tayyorlangan qopqoqchalar bilan berkitib qo'yadi.

Foydalanilgan adabiyotlar ro'yxati

1. O'zbekiston Respublikasi Prezidenti 2017 yil 16 oktyabrdagi «Respublikamizda asalarichilik tarmog'ini yanada rivojlantirish chora-tadbirlari to'g'risida» gi 3327 sonli qarori. Qishloq hayoti gazetasi, 2017 yil 17 oktyabr soni.
2. Bogomolov K.V., Borodachev A.V. Instrumentalnoe osemnenie pchelinix matok v praktiku. J. "Pchelovodstvo", 2016, №9, str 10-11.
3. Galkina G.A., Kadara S.A., Borodachev A.V. Nekotore faktori, vliyayushie na uspehnuyu podsadku pchelinix matok posle instrumentalnogo osemneniya. J "Pchelovodstvo", 2018, №10, str 14-15.
4. R.Jamolov., O.To'rayev., D.Xatamova "Asalarichilik asoslari" O'quv qo'llanma. 2022 yil.Farg'ona. "Classik" nashriyoti. 57-66 b,.
5. Jamolov R., O'ktamjonov S. Farg'ona vodiysida ona asalari yetishtirishning asalarichilikni rivojlantirishdagi va oila mahsuldorligini oshirishdagi ahamiyati //Science and innovation.– 2022–T.1.– №D7– C. 43-49 b.
6. Galkina G.A.. Kadara S.A. Vajnie zvenya texnologicheskoy tsepi iskusstvennogo osemneniya. J. "Pchelovodstvo", 2015, №6, str 12-14.
7. Kushmatovich, J. R., Safarovich, T. O., (2022). The effect of artificial insemination of queen bees in the fergana valley on its ovulation. *Academica Globe: Inderscience Research*, 3(6), 1-5.
8. Gulov A.N. Faktori, vliyayushie na kachestvo instrumentalno osemnenix matok. J. "Pchelovodstvo", 2018, №4. str13-15.
9. Jamolov, R., Azizov, R., O'Ktamova, Z. (2022). Asalari oilalarining tinch yo 'l bilan ona asalarini almashtirishi va ona asalari sifatiga ta'sir etuvchi omillar. *Science and innovation*, 1(D7), 229-233 b.
10. Xaydarov M.M. "Aminokislotniy pil serozemov severa Fergani" Namangan davlat universiteti ilmiy axborotnomasi. – Namangan, 2019. –№ 8. –S. 86-92.
11. To'raev O.S. "O'zbekiston sharoitida ona asalarini sun'iy usulda urug'lantirish afzalliklari". Respublikada Chorvachilikni rivojlantirish istiqbollari mavzusidagi respublika ilmiy – amaliy konferentsiya materiallari. Toshkent, 2019, 251-255 betlar.



05.00.00

**TEXNIKA FANLARI
ТЕХНИЧЕСКИЕ НАУКИ
TECHNICAL SCIENCES**

**OQSILLARGA BOY IKKILAMCHI XOM ASHYODAN BALIQ OZUQALARI
TEKNOLOGIYASINI ISHLAB CHIQISH**

Namangan davlat universiteti
Muhammadaminova Mohinur Dilshodjon qizi
Biologiya yo'nalishi 3-kurs BIO-FU-20-guruh talabasi.
Ataxanov Shuxrat Nuriddinovich
Biotexnologiya kafedrasida dotsenti
Mamajonov Latifjon
Biotexnologiya kafedrasida dotsenti

***Annotatsiya:** Maqolada oqsillarga boy bo'lgan ikkilamchi darajali hayvon va o'simlik xom ashyosi tahlil qilinadi. Hayvon va o'simlik xom ashyolarining kimyoviy tarkibi, ozuqaviy va biologik qiymati bo'yicha adabiyot ma'lumotlarining tahlillari keltirilgan. Shuningdek, o'simlik va hayvonot dunyosining ikkilamchi xom ashyosini qayta ishlash texnologiyalari o'rganildi. Tajribalar o'tkazish usullari, texnologik sxemalar, texnologik parametrlar, ikkilamchi hayvon va o'simlik xom ashyosidan tayyorlangan oqsillarga boy ozuqalar shakllantirish usullari berilgan.*

***Kalit so'zlar:** baliq ozuqasi, protein, oqsil, klechatka, yog', mikrobiologik ko'rsatkich, og'ir metallar, pestitsidlar, ikkilamchi xom ashyo, suyak uni, buqa terisi.*

Kirish

So'nggi yillardagi o'zgarishlar iqtisodiyot va qishloq xo'jaligining barcha sohalariga ta'sir ko'rsatdi. Hozirgi vaqtda milliy iqtisodiyotning barcha sohalarida ijobiy o'zgarishlarni his qilish mumkin. Shuningdek baliqchilik sohasida ham ijobiy o'zgarishlar ham kuzatilgan. Ilgari bu ozuqaviy mahsulotkamyob bo'lib, bu ozuqaviy xom ashyosiga bilan asosan, Rossiya va Qozog'istondan Ozarbayjondan keltirilgan muzlatilgan baliqlar va baliq konservalari orqali ta'minlangan. Respublikamiz hukumatining alohida e'tibori tufayli va refermalar baliqchilik sohasini kengayishi asartimentlarning ortishi, sifatning yaxshilanishiga olib keldi va mahsulot tannarxi kamayib aholini yil bo'yi taminlash sharoiti yaratildi.

Muammoning qo'yilishi

Sanoatning rivojlanishi, fermer baliqlarining ko'payishi, yangi suv havzalarining shakllanishi bilan yana bir muammo paydo bo'ladi: baliq emining muammosi. Ma'lumki, respublikamizda baliq ozuqasini ishlab chiqarish unchalik rivojlanmagan. Ko'pgina fermer xo'jaliklarida baliq aralash em kambikori bilan boqiladi va ularning isrof bo'lishi juda yuqori. Yem yoki aralash ozuqa suvga tashlanadi va uning 40-50% ni o'zlashtirilib, qolgan qismi esa suvni ifloslantiradi va suv tubiga cho'kib chirib ketadi. Bu ham tayyor mahsulot tannarxining ko'tarilishiga olib keladi. Tadqiqotlarimiz shuni ko'rsatadiki, Evropa mamlakatlarida 1 kg ozuqa 1 kg tana vazni ortishiga olib kelsa, bunda yemning hajmi bo'yicha 10 foizigacha yo'qotishlar mavjud.



Yuqorida aytib o'tilganlarni hisobga olgan holda, biz oqsillarga boy bo'lgan mahalliy ikkilamchi hayvonlar xom ashyosidan baliq ozuqasini yaratish maqsad qildik.

Shunday qilib, biz proteinga boy ozuqa texnologiyasini ishlab chiqdik. Mavjud texnologiyalarni, ularning tarkibiy qismlarini, retseptlarni tashkil etuvchi formulalarning asosiy tarkibiy qismlarini tanqidiy tahlil qilidik.

Baliq ozuqasining retseptlarini tahlil qilib, respublikamizda bevosita retsept komponentlarini topish imkoniyatlarini o'rganib chiqdik.

Adabiyot manbalarini ko'rib chiqish

Baliq ozuqasining retsept bo'yicha tarkibiy qismlarini tahlil qilib, oqsillarning asosiy manbai hayvonlarning xom ashyosi ekanligini aniqladik. Bu erda ushbu komponent mahsulot narxining ko'tarilishiga sabab bo'lmasligi uchun omillarni hisobga olish kerak, chunki hayvon mahsulotlari qimmat. Ushbu xususiyatlarni hisobga olgan holda, biz go'sht komponentini yirik qoramol terisi sifatida oldik. Biz bu xom ashyoning kimyoviy tarkibini o'rganishimiz kerak edi, chunki narxi va tarqalishi maqbul va etarli miqdorda edi.

O'zbekistonda 350-370 kg og'irlikdagi buqaning terisi 30-35 kg teriga ega bo'lib, 1 kg terining narxi 5700-6500 so'mni tashkil etadi. Adabiy manbalarni tahlil qilish shuni ko'rsatadiki, buqa terisi yirik qoramollarni so'yishning eng muhim mahsulotlaridan biridir. Bu umumiy so'yish tirik vaznining 7-8 % tashkil qiladi. (1) Mualliflar G.R. Zalyalyudinov va boshqalarning ma'lumotlariga ko'ra (2) terining kimyoviy tarkibi organik va noorganik moddalarni o'z ichiga olganligini ko'rsatadi. Organik moddalarga quyidagilar kiradi: oqsillar, yog'lar, uglevodlar, fermentlar, gormonlar, vitaminlar.

Teridagi eng ko'p oqsil, biriktiruvchi to'qima kollagendir. Organizimda u oqsilning $\frac{1}{3}$ qismini tashkil qiladi. Mualliflarning fikriga ko'ra (3) turli organ to'qimalarda (xom to'qimalarga % hisobida) turlicha bo'ladi.

1-jadval

Yirik shoxli qolganqoramol terisi tarkibi

NOMI	ULUSHI
Paylar	25-35
Suyaklar	10-20
Tog'aylar	10-15
Teri	15-25
Tomir devorlari	5-12
Buyraklar	0,4-0,6
Jigar	0,1-1
Miya	0,2-0,4

Biz yirik shoxli qoramol terisidan baliqlar uchun ozuqa tayyorlaganimiz tufayli uni eritmada pH 5,0-7,0 gacha holatda bo'kishini tekshirib ko'rdik

Yirik shoxli qoramol turli oqsillarning bo'lish darajasi

NOMLARI	ULUSHI
Kollagen	200
Miozin	300
Retikulin	30
Elastin	25
Keratin	40
Fibroin	32

Buqa terisini tayyorlashning yuqoridagi tahlili shuni ko'rsatadiki, u turli xil mahsulotlarni, shu jumladan baliq ozuqasini ishlab chiqarishda ham muhim ahamiyatga ega va buqa terisidan foydalangan holda baliqlarni ozuqasi tayyorlash texnologiyasini ishlab chiqishda biz ushbu omilni hisobga olamiz lozim bo'ladi.

Ko'plab mualliflar tomonidan baliq yetishtirishdagi yem aralashmasi resepturasi ishlab chiqilgan (4) va alohida baliq turi uchun alohida yemlar resepturasi mavjud(5).

Yuqoridagilarga asoslanib, mamlakatimizda yetishtirilayotgan baliqlar uchun mahalliy ozuqa ishlab chiqarish resepturalarini ishlab chiqish va ularni ishlab chiqarishni yo'lga qo'yish davr talabi bo'lmoqda.

Bizning tadqiqotlar asosida ikkilamchi hayvon mahsulotlari asosida proteinlarga boy baliq ozuqalar ishlab chiqdik.

Tadqiqot materiallari va usullari

Tadqiqot materiallari: Buqa terisi GOST 28425-90 (6), makkajo'xori uni GOST14176-69 (7), guruch uni GOST 6292-93 (8), bug'doy kepagi GOST 7169-66 (9), soya uni GOST 3898-56 (10), go'sht-suyak uni GOST 59296-2021 (11) dan olingan. Barcha tanlangan mahsulotlar yuqori GOSTlar talablariga javob berdi.

Mazkur tadqiqotlarda ishlab chiqilgan texnologiya bo'yicha olingan yemdan foydalanildi. Yemning fizik-kimyoviy, mikrobiologik ko'rsatkichlari tadqiq qilinib baliq ozuqasining xavfsizligi va yaroqliligi o'rganildi.

Tadqiqot natijalari va ularning muhokamalari

Yangi texnologik sxemalar va retseptlarni ishlab chiqishda xom ashyoni eng yaxshi ishlatish, jarayonlar vaqtini qisqartirish, energiya va uskunalardan oqilona foydalanish kabi asosiy texnologik tamoyillarni hisobga olish kerak. Bu printsiplar fundamental fizik-biologik qonuniyatlarni, shuningdek, iqtisodiyot va kibernetika qonunlarini hisobga olgan holda kuzatiladi. Shuni yodda tutish kerakki, asosiy qonunlar texnologik jarayonning faqat sifatli xususiyatini beradi va samaradorlik uchun miqdoriy baholash kerak.

Bundan tashqari, tayyor mahsulot narxi xom ashyo narxiga bog'liqligini hisobga olish kerak. Xom-ashyodan to'liq foydalanish tayyor mahsulot ishlab chiqarishda birja xarajatlarini kamaytirishning asosiy usullaridan biridir. Texnologik sxemalarni tahlil qilish va sintez qilishda

moddiy balansni tuzish zarur. Bu sizga xom ashyodan foydalanish darajasini baholash va uni yanada samarali ishlatish jarayonining bosqichlarini belgilash imkonini beradi.

Yangi mahsulotlar retseptlarini ishlab chiqishda narxlar xom ashyoga bog'liqligini yodda tutish kerak va buni hisobga olish tavsiya etiladi.

Tadqiqot ishimizning asosiy vazifasi - xarajatlarni kamaytirish, ozuqa-ozuqaviy va biologik qiymatini oshirishdir.

Yuqorida keltirilganlarni hisobga olgan holda, biz mavjud baliq ovqatlarining retseptlarini tahlil qildik, shuningdek, ushbu ozuqa oqsillarini ko'paytirish va boyitish uchun xom ashyo tarkibini o'rganib chiqdik, shuningdek, ushbu turdagi xom ashyoning narxi va mavjudligini hisobga oldik.

Reseptura komponentlarini aniqlashda biz baliq yemi resepturalarini o'rganib chiqdik. Bu resepturada ko'rsatilishicha 50-60% oqsilga boy xom ashyolarni qo'llash maqsadga muvofiq qolgan qismini o'simlik kelib chiqishiga ega bo'lgan oqsillar tashkil qilishi mumkin.

To'liq yem komponentalaridan biri yirik shoxli qoramol terisi bo'ldi.

Makkajo'xori uni, guruch oqshog'i uni, Soya uni, uglevodlar, oqsillar, kletchatka bilan baliq yemi tamini shakillantiriladi.

6-jadval

Ikkilamchi hayvon va o'simlik xom ashyosidan oqsillarga boy baliq ozuqasi retsepti

№	Xom ashyoning nomi	Miqdor, gr		
1	Mol terisi un	45	50	55
2	Makkajo'xori uni	10	9	8
3	Oqshoq uni	5	4	3
4	Amarant urug'i un	10	9	8
5	Soya uni	25	24	23
6	Go'sht suyak uni	5	4	3
Jami		100	100	100

Retseptlarni ishlab chiqishda retseptlarning 3 variantini tanladik. Eng optimali retseptlarning II-varianti edi.

Amarantunini qo'llashda uning barglar va ildiz qismi hamda urug' boshidan foydalandik. Ayniqsa urug'i yaxshi atija berdi. Chunki u oqsillar, yog'larga boy. Bundan tashqari, baliq ozuqasining ranglari kabi organoleptik parametrlarni yaxshilashga yordam berdi.

O'simlik va hayvon ikkilamchi xom ashyosidan baliq yemi tayyorlash texnologik sxemasi.

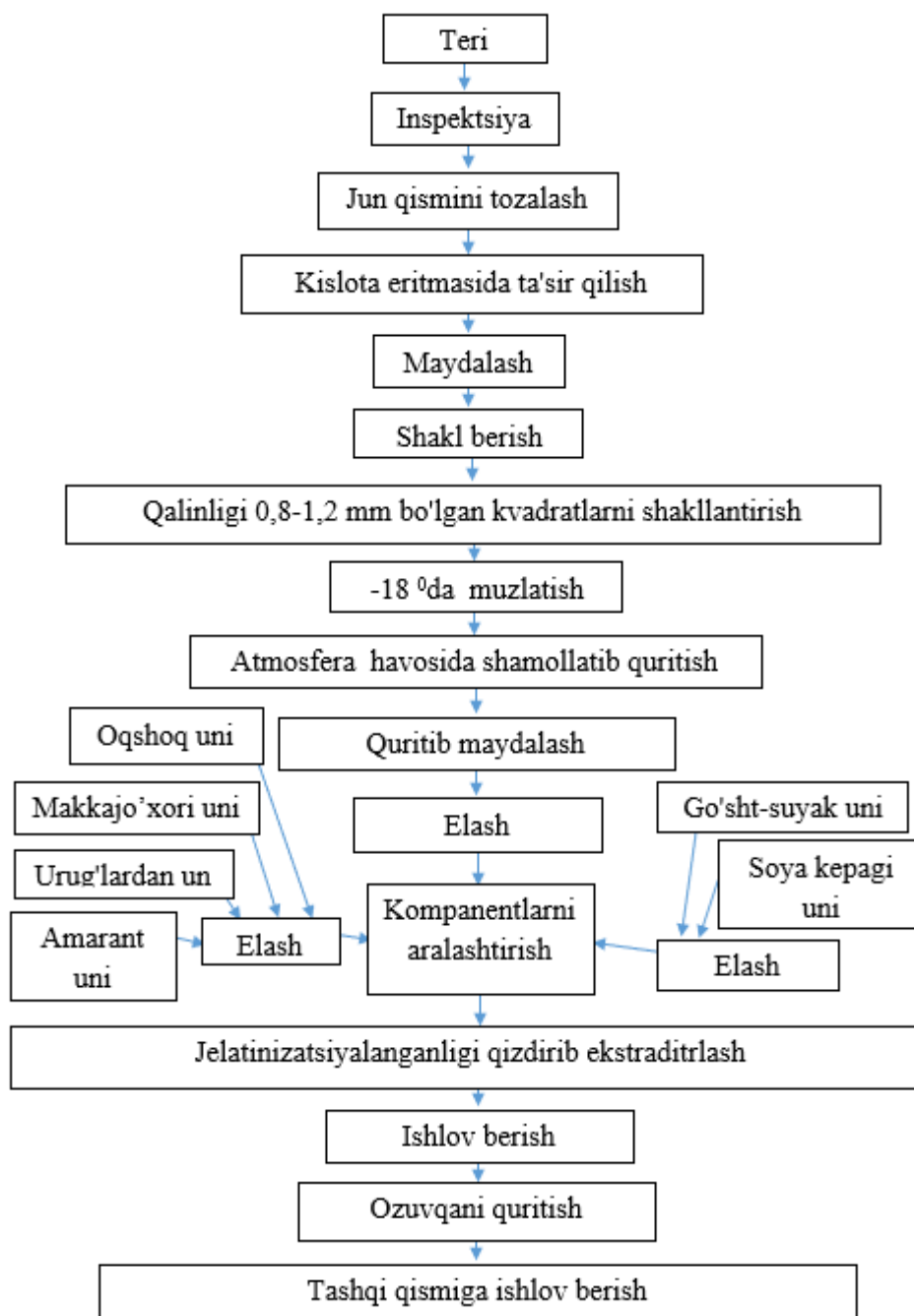

Baliq ozuqasi qiymati va zararsizligining eng to'liq tasviri biz baliq ovqatining mikrobiologik, organoleptik va fiziko-kimyoviy ko'rsatkichlarini o'rganib chiqdik.

7-jadval

Baliq ozuqasida og'ir metallar va boshqa doimiy moddalarning tarkibi

№	Tarkibiy qism ko'rsatkichlari	Aniqlangan konsentratsiya	O'lchov birligi	Tadqiqotlarda qo'llaniladigan hujjatlar	Ko'rsatkich talablari muvofiqligi
1	Qo'rg'oshin	0.00	mg/kg	GOST 26932-86	Mos tushadi
2	Kadmiy	mg/kg	mg/kg	GOST 26933-86	Mos tushadi
3	Simob	mg/kg	mg/kg	GOST 26927-86	Mos tushadi
4	Miyshyak	mg/kg	mg/kg	GOST 26930-86	Mos tushadi
5	Elementar	0.00118	mg/kg	O'z DST 1091-2011	Mos tushadi
6	α, β, γ ГХЦГ	0.00	mg/kg	MU 012-3/0010	Mos tushadi
7	DDT metabolitlar	mg/kg	mg/kg	MU 012-3/0020	Mos tushadi

7-jadval ma'lumotlarining tahlilidan ko'rinib turibdiki, ikkilamchi hayvon va o'simlik xom ashyosidan olingan baliq ozuqasida og'ir metallarning tuzlari uchramaydi

8-jadval asosiy mikrobiologik ko'rsatkichlari ham o'rganildi.

8-jadval

Ikkilamchi hayvon va o'simlik xom ashyosidan olingan baliq ozuqasining asosiy mikrobiologik ko'rsatkichlari

№	Nomi	Umumiy mikrobi. 1,0 gr ga KMA/CFU miqdori	BGCP		Kasallikning qo'zg'atuvchisi Patogen mikroflora, salmonellalar		Qolip, xamirturush CFU, 1.0 da		Saureus		L. monositigenlar		So'mlarda GOST	
			Fakt. norma	Norm	Fakt. norma	Norm	Fakt. norma	Norm	Fakt. norma	Norm	Fakt. norma	Norm	Fakt. norma	Norm
1	Baliq ovqatlari	2,5 x 10 ⁴	Aniqlanmagan	1,0 gr	Aniqlanmagan	50 gr tavba qilishga yo'l qo'yilmaydi	Aniqlanmagan	100 g CFU	Aniqlanmagan	1,0 gr tavba qilishga yo'l qo'yilmaydi	Aniqlanmagan	50 gr tavba qilishga yo'l qo'yilmaydi	Aniqlanmagan	200 gr tavba qilishga yo'l qo'yilmaydi

Ma'lumotlar tahlili jadvali 8. baliq ovqatining mikrobiologik ko'rsatkichlari uchun barcha talablarga javob berishini ko'rsatadi.

Baliq ozuqasining yana bir asosiy ko'rsatkichi uning organoleptik va fizik-kimyoviy ko'rsatkichlari hisoblanadi. Ushbu ko'rsatkichlar bo'yicha ma'lumotlar 9-jadvalda keltirilgan,

9-jadval

Baliq emlarining asosiy organoleptik va fiziko-kimyoviy ko'rsatkichlari

№	Ko'rsatkichlar	Aniqlangan konsentratsiya	O'lchov birligi	Tadqiqotlarda qo'llaniladigan hujjatlar	Ko'rsatilgan talablarga muvofiqligi
1	Namlilik	4,5 %	%	GOST 10385-2014	Mos tushadi
2	Xom protein	61,1 %		GOST 10385-2014	Mos tushadi
3	Xom yog'	8,7 %		GOST 10385-2014	Mos tushadi
4	Azotsiz ekstraktiv moddalar	31,9 %		GOST 10385-2014	Mos tushadi
5	Xom Kletchatka	32,4 %		GOST 10385-2014	Mos tushadi
6	Kul	13,9 %		GOST 20385-2014	Mos tushadi
7	Tashqi ko'rinishi	Yumaloq, uzunligi 1-1,5 sm			
8	Ta'm	Yoqimli			
9	Hidi	Yoqimli, begona hidsiz			
10	Rang	Och sariq			
11	Muvofiqlik	Qattiq			

9-jadval ma'lumotlarining tahlilidan ko'rinib turibdiki, ikkilamchi hayvon va o'simlik xom ashyosidan olingan ushbu baliq ozuqasining namligi 4,5%, xom oqsil 54,7-61,1% ni tashkil etadi va u mavjud GOST baliq ozuqasidan 2,4 barobar ko'p, xom yog' 8,7%, azotsiz ekstraktiv moddalar 31,9%, xom kletchatka 32,4%, kul 13,9%ni tashkil etgan.

Oqsillarga boy ikkilamchi yirik shoxli qoramol terisi va o'simlik xom ashyolaridan foydalanish xom protein tarkibining oshishiga sabab bo'ldi. Ushbu texnologiyani ishlab chiqishda atmosferada muzlatish-quritish birinchi marta ishlatilgan, bu esa oqsillar, sigir terisidagi yog'lar kabi ozuqa moddalarini to'liq saqlashga hissa qo'shgan. Oqsillarga boy ikkilamchi hayvon va o'simlik xom ashyosidan foydalanish rivojlangan baliq ozuqasi narxining pasayishiga olib keldi.

Xulosa: Tadqiqotlar shuni ko'rsatdiki, bizning respublikamiz sharoitida baliq ozuqasini ishlab chiqarish uchun qoramol terisidan foydalanish tavsiya etiladi, chunki birinchi navbatda ular yetarli miqdorda, ikkinchidan esa arzon va uni katta hajmda qayta ishlashning hojati yo'q. Qoramol terisini issiqlik bilan ishlov bermasdan qayta ishlash, undan kukunga aylantirish ishlab chiqilgan ozuqaning ozuqaviy va biologik qiymatini oshirishga yordam beradi guruch, makkajo'xori uni, soya kunjarasi, amarant urug'i, suyak unlari qo'llanishi oqsil, yog'lar, uglevodlar, minerallar, vitaminlar miqdorining ko'p bo'lishi va mahsulot tannarxini kamayishiga yordam beradi. O'zbekiston Respublikasi sharoitida ishlab chiqilgan texnologiyani joriy etish ikkilamchi xom ashyoni qayta ishlashni ko'paytirishga, arzon narxlardagi yuqori sifatli baliq



emlarini ishlab chiqarishga, shuningdek tayyor baliq mahsulotlari narxlarining pasayishiga olib keladi.

Adabiyotlar

1. Yirik qoramol xom ashyosi sifati. L.I.Kibkalo., N.I.Zherebilov. Byulleteni kurekoy Respublika agrara akademiyasy. 2009 yil No4-s. 63-68.
2. G.R.Zalyalyutdinova, E.V.Kupman, V.V.Khammatova Berkinchoqlarning elastik plastinkasi va kuch-quvvat xossalari ta'sir etuvchi omillar.
3. M.Alimardonova. Go'sht va go'sht mahsulotlari biokimyosi. Nashrga tayyorlovchi, Folio, Astana. 2009.-182p.
4. M.D.Mukatova, N.A.Krichko. Baliq o'stiruvchi ozuqa ishlab chiqarish texnologiyalarini ishlab chiqish. Vestnik MSTU 2016. Vol. 19 No3.S 633-639
5. Samoylova D.A., Tsibizova M.E. Baliqchilik sanoatining ikkilamchi resurslari oziq-ovqat va biologik faol qo'shimchalar manbai sifatida. Vestnik AGTU. Ser. Baliqchilik xo'jaligi. 2015. No2. S. 129-136.
6. GOST 10385-2014 ga ko'ra baliq ozuqasidagi xom kletchatka.
7. GOST 10358-2014 ga ko'ra kul tarkibini tekshirdi.
8. GOST 26932-80 ga ko'ra qo'rg'oshinning og'ir metallar tarkibi ham o'rganildi.
9. GOST 26932-80 ga ko'ra kadmiy.
10. GoST 26927-80 ga ko'ra Simob.
11. O'zDst 1091:2011 ga ko'ra yod.
12. MU 012-300/10 metabolitlari tarkibi tekshirildi.
13. N.Sh.Kamalov Tirik vaznga qarab terilar massasining hosil bo'lishiga ko'rsatkichlar. Belorussiya veterinariya jurnali. 2021.-S-101-106.
14. [https:// agronomu.com.kitob](https://agronomu.com.kitob).
15. Lysenko V.S., Kovtun A.E., Shmat E.V. Jurnal Evroosiyo olimlar kengashi. ESU.2014, No2-p. 103-106.
16. Baranov V.A. Charm, qo'y-mo'ynali va mo'ynali mo'ynali materiallarni qayta ishlash texnologiyasi. Tutorial. V.A.Baranov-Kazan. FSBEI VO KTAVM ba nomi N.E.Bauman, 2018-56 s.
17. Patent RU 459500. Terilarga ishlov berish usuli.
18. Patent RU 562206. Terilarning teri to'qimasidan junlarni ajratish usuli.
19. M.D.Mukatova, N.A.Krichko. Baliq o'stiruvchi ozuqa ishlab chiqarish texnologiyalarini ishlab chiqish. Vestnik MSTU 2016. Vol. 19 No3.S 633-639



QISHLOQ XO'JALIK YUKLARINI TASHISHDA AVTOMOBIL TRANSPORTINING AHAMIYATI

Eshanbabayev Abror Arslanovich
NamMQI, transport fakulteti, dotsent
1Gmail: abrorarslanovich@gmail.com
2E-mail: makhmud74@mail.ru
Kupaysinov Dostonbek Xusniddin o'g'li
NamMQI, o'qituvchi
Gmail: dostonbekkupaysinov724@gmail.com
Sapayev Bekzod Botirovich
NamMQI, talaba

***Annotatsiya.** Bugun bozor iqtisodiyoti jadal rivojlanayotgan bir paytda iste'molchilarning talab va ehtiyojlarini o'z vaqtida sifatli qondirish eng ustivor maqsadlardan biri sanaladi. Bunda iste'molchilarga tovarlarni vaqtida yetkazib berish uchun turli transport vositalaridan foydalaniladi. Bularning ichida eng ko'p foydalaniladigan transport vositasi bu avtomobil transportidir. Ushbu maqolada avtomobil transportidan foydalanish samaradorliklari hamda qulayliklari ko'rsatilgan.*

***Kalit so'zlar:** Avtomobil transporti, xo'jalik yuklari, iqtisodiyot, avtomobil yo'llari, yuk tashish.*

ЗНАЧЕНИЕ АВТОТРАНСПОРТА В ПЕРЕВОЗКАХ СЕЛЬСКОХОЗЯЙСТВЕННЫХ ГРУЗОВ

Эшанбабаев Аброр Арсланович
НамИСИ, факультет транспорта, доцент
1Gmail: abrorarslanovich@gmail.com
2E-mail: makhmud74@mail.ru
Купайсинов Достонбек Хуснидин огли
НамИСИ, преподаватель
Gmail: dostonbekkupaysinov724@gmail.com
Сапаев Бекзод Ботирович
НамИСИ, студент

***Аннотация.** Сегодня, в условиях стремительного развития рыночной экономики, своевременное удовлетворение запросов и потребностей потребителей является одной из важнейших задач. Для своевременной доставки товаров потребителям используются различные виды транспорта. Среди них наиболее используемым видом транспорта является автомобильный транспорт. В данной статье показана эффективность и удобство использования автомобильного транспорта.*

***Ключевые слова:** Автомобильный транспорт, хозяйственные товары, хозяйство, автомобильные дороги, грузоперевозки.*



THE IMPORTANCE OF VEHICLE TRANSPORT IN THE TRANSPORTATION OF AGRICULTURAL GOODS

Eshanbabayev Abror Arslanovich

NamMQI, faculty of transport, docent

1Gmail: abrorarslanovich@gmail.com

2E-mail: makhmud74@mail.ru

Kupaisinov Dostonbek Husniddin ugli

NamMQI, teacher

Gmail: dostonbekkupaysinov724@gmail.com

Sapayev Bekzod Botirovich

NamMQI, student

***Annotation.** Today, at a time when the market economy is rapidly developing, meeting the demands and needs of consumers in a timely manner is one of the most important goals. Various means of transport are used to deliver goods to consumers on time. Among them, the most used means of transport is automobile transport. This article shows the efficiency and convenience of using car transport.*

***Key words:** Automobile transport, household goods, economy, highways, cargo transportation.*

Adbiyotlar tahlili

Mamlakatimizning ichki transport tizimi xalq xo'jaligida muhim ahamiyat kasb etib, mahsulotlar ishlab chiqarish jarayonini davom ettiruvchi, nihoyasiga yetkazuvchi, ya'ni yukni iste'molchiga yetkazuvchi sohaga aylangan. Transport sanoat va qishloq xo'jaligi ishlab chiqarishidagi yetkazib beruvchi bo'g'in sifatida rivojlanmoqda. Chunki yuk tashish va yuk oqimlarining hajmi, xalq xo'jaligining barcha tarmoqlarida ishlab chiqariladigan mahsulotlar miqdori, ularni ishlab chiqarish va iste'mol qilish punktlariga, respublika hududining har qanday joylariga, mavjud yo'llar orqali yetkazilib berilishi transportning rivojlanishiga bog'liq. Shuningdek, transport ishlab chiqariladigan mahsulotlar strukturasi va hajmiga bog'liq holda tovar aylanmasini tezlashtirish, bozor iqtisodiyotini jadallashtirishda juda katta ahamiyat kasb etadi.

Tadqiqot metodologiyasi

Maqolada avtomobil transportining hayotimizda tutgan o'rni va iqtisodiyot rivojiga qo'shib kelayotgan beqiyos o'rni bayon qilingan. Transport jahon moddiy ishlab chiqarish tarmoqlarining uchinchi muhim omili hisoblanadi. U sanoat va qishloq xo'jaligi tarmoqlaridan farqli ravishda biron-bir mahsulot ishlab chiqarishning rivojlanishida juda katta o'rin tutadi.

Taxlillar va natijalar

Bu sohani yanada rivojlanishi uchun O'zbekiston Respublikasining «Ta'lim to'g'risida»gi qonuni, «Kadrlar tayyorlash milliy dasturi», Qishloq xo'jaligini rivojlantirish sohasidagi qonunlar, Prezident farmonlari va Vazirlar maxkamasining qarorlari Respublika qishloq va suv xo'jaligi uchun yuqori malakali kadrlar tayyorlash tizimini takomillashtirish, har tomonlama yetuk kadrlar tayyorlashni taqozo etmoqda. SHu maqsadda tayyorlanadigan kadrlar transport ishlari samaradorligini oshirish, qishloq xo'jaligi yuklarini tashishni tashkil etish; transport tashkilotlari faoliyatini tahlil qilish va ishlab chiqarish samaradorligini oshirish; traktor va avtomobil transport vositalarini qishloq va suv xo'jaligidagi tutgan o'rnini; transport vositalarini suv va qishloq xo'jaligi ishlariga jalb qilish va ularni yuklarning xususiyatlari bo'yicha tanlash usullarini;

transport ishlarini tashkil etish, maqbul harakat marshrutlarini ishlab chiqish va taqsimlashni bevosita amalga oshirish malakasiga ega bo'lishlari kerak.

O'zbekiston iqtisodiyotida avtomobil transporti ham muhim ro'l o'ynaydi. Xozirgi kunda xalq xo'jaligining biron bir tarmog'i yo'qki, u yerda transport qo'llanilmasa. Avtomobil transportining muhimligi va istiqboli nisbatan qisqa masofalarga yuklarni tez yetkazishi va yuqori manyoverchanligi bilan o'z ifodasini topadi. Avtomobil transporti yuklarni «eshikdan eshikkacha» prinsipi asosida yetkazib beradi. Transport turlari bo'lmagan tumanlar va aholi yashaydigan punktlarda avtotransport yagona aholini ehtiyojini qondiradigan transport turi bo'lib xizmat qiladi. Ayniqsa transportning ahamiyati zamonaviy transport bora olmaydigan tog'li tumanlarda juda kattadir. O'rta hisobda avtomobil transporti bilan 600 mln tonnadan ko'p yuklar tashiladi. Avtomobil yo'llarining uzunligi esa 90 ming kilometrdan ortiq bo'lib, shulardan qariyb 75 ming kilometrdan ortig'i qattiq qoplamali yo'llar hisoblanadi.

Qishloq xo'jaligi yuklarini tashish xo'jalik ichida va xo'jalik tashqarisida tashish bo'yicha farqlanadi. Xo'jalik ichida tashish odatda qishloq xo'jalik tashkilotiga qarashli transport vositalarida amalga oshiriladi. Xo'jalik tashqarisidagi tashish odatda maxsus avtoxojaliklar tomonidan amalga oshiriladi. Qishloq xo'jaligi yuklarini tashish qator xususiyatlarga ega bo'ladi, ya'ni: hosilni yig'ib olishning mavsumiyliigi, tashiladigan yuk oqimi va hajmining o'zgaruvchanligi, hosilning o'rib-yig'ishtirib olish davrining qisqaligi, pishish davrining notekisligi, tuproq-iqlim sharoitning o'zgaruvchanligi, hosildorlikning bir xil emasligi, transport vositalarining yuk ko'tara olish qobiliyatidan to'la foydalana olinmasligi, yo'l sharoitining yomonligi, hosil hajm og'irligining pastligi, transport vositalarining og'ir sharoitda ishlashi va boshqalar. Bunday sharoitda qishloq xo'jalik yuklarini tashishni tashkil etish o'ta murakkab hisoblanadi.

Yuk tashish hajmi, yuk oqimlari yo'nalishlari va transport vositalarining rivoji xalq xo'jaligining barcha tarmoqlarida ishlab chiqariladigan mahsulotlar miqdori, ularni ishlab chiqarish va iste'mol qilish punktlarining respublika hududida qanday joylashganligiga, mavjud yo'llarning o'tkazish qobiliyati, mahsulotlar ishlab chiqarish hajmiga va ularning qayerda joylashganligiga bog'liq. Transportning yaxshi ishlashini belgilovchi muhim omillardan biri uning yuk tashish muntazamligi hisoblanadi. Shuning uchun qishloq xo'jaligi yuklarini tashishda kerakli yuk avtomobillarini ishlatilishini rejalashtirish yuklarni tashish notekisligini hamda avtomobillardan unumli foydalanish imkonini yaratadi. Shuning uchun yuklarni tashishni rejalashtirayotganda avtomobil transportining yuk ko'taruvchanligi, manyovrchanligi va ortib-tushirish ishlariga qulayligi kabi parametrlarini hisobga olish kerak.

Xulosalar

Yuqoridagilar asosida xulosa qilish mumkinki, transport har qanday ijtimoiy hayotning zarur vositasi hisoblanadi. Transport asosan xalq xo'jaligining tovar mahsulot ishlab chiqarish jarayonini davom ettirib, uni nihoyasiga ya'ni iste'mol doirasigacha etkazuvchi sohasidir. Demak transportning umumjamiyat ishlab chiqarishdagi asosiy vazifasi sanoat, qishloq xo'jalik va transportni o'zaro birlashtirishdan iboratdir. Bir tomondan, tashish hajmi, yuk oqimlari yo'nalishlari va transport texnikasi vositalarining rivoji xalq xo'jaligi tarmoqlarida ishlab chiqaradigan mahsulotlar miqdori, ularni ishlab chiqarish va iste'mol qilish punktlarining Respublika xududida qanday joylashganligiga, ikkinchi tomondan, mavjud yo'llarning o'tkaza olish qobiliyati, mahsulotlar ishlab chiqarish hajmi va ularning qayerda joylashganligiga bog'liqdir.



Shuningdek, transport ishlab chiqarish sohasining ulkan iste'molchisi bo'lib uning ishlab chiqargan mahsulotlari strukturasi va hajmiga o'tkaziladigan ta'siri kattadir. Transportning yaxshi ishlashini belgilovchi muhim omillardan biri uning yuk tashish muntazamligi hisoblanadi. Zarur mahsulot, xom ashyo, ehtiyot qismlar va yonilg'i-moylash mahsulotlari yo'llarning o'z vaqtida va muntazam ta'minlanganidagina, ularning bazalar hamda omborlardagi zaxirasi yetarli miqdorda bo'lishini ta'minlashi mumkin.

Foydalanilgan adabiyotlar ro'yhati:

1. E. Karimov "Avtotransport vositalarida yuk tashish va avtotransport logistikasi" Toshkent-2013.
2. Azizov Q.X. Harakat xavfsizligini tashkil etish asoslari - T., «Fan va texnologiya», 2009.
3. "Avtomobil yo'llari va muhandislik kommunikasiyalari qurilish jarayonlarining dolzarb muammolari" mavzusidagi respublika miqyosidagi ilmiy-amaliy konferensiya MAQOLALAR TO'PLAMI
4. Eshanbaboev A.A. Qurilish yuklarini avtomobillarda havfsiz yukning samarali ahamiyati // NamMQI "Kurilishda innovation, bino va inshotlarning constructions va seismic havfsizligi" Xalqaro mikyosdagi ilmiy va ilmiy-texnika anjumani 2021 yil 11-13 noyabr.
5. Eshanbaboev A.A. Qishloq xo'jalik yuklarini tashishni tashkil etish va komissiya hafsizligini ta'minlash" // NamDU Ilmiy axborotlari"



09.00.00

FALSAFA FANLARI
ФИЛОСОФСКИЕ НАУКИ
PHILOSOPHICAL SCIENCES

ANTI-K DAVR FALSAFASIDA INTUITSIYA MASALASINING TAHLILI

Erniyozov O'rozboy Ko'klanovich. Toshkent davlat transport universitetining katta o'qituvchisi

Annotasiya: Maqolada falsafa tarixida, bahs – munozaralarga sabab bo'lgan juda ko'plab mavzular bo'lganligi, shulardan biri intuitsiya masalasi ekanligi, falsafa fan sifatida shakllangan Antik falsafada ham ushbu muammo borasida qizg'in bahslar bo'lganligi, xususan, Geraklit va Platonning ushbu masala doirasida bildirgan fikr-mulohazalari tahlil qilinib, muallifning ilmiy xulosalari bayon etilgan.

Kalit so'zlar: intuitsiya, olov, koinot, sezgi, harakat, "logos", g'oya, bilim.

АНАЛИЗ ВОПРОСА ИНТУИЦИИ В ФИЛОСОФИИ АНТИЧНОСТИ

Эрниязов Уразбой Кокланович. Старший преподаватель Ташкентского государственного университета транспорта

Аннотация: В статье констатируется, что в истории философии было много тем, вызвавших споры, одной из них является вопрос об интуиции, и что острые споры по этой проблеме велись в Древней философии, где формировалась философия как наука, в частности, Гераклита и Платона анализируются мнения, высказанные в рамках данного вопроса, и излагаются авторские научные выводы.

Ключевые слова: интуиция, огонь, мироздание, интуиция, действие, «логос», идея, знание.

ANALYSIS OF THE ISSUE OF INTUITION IN THE PHILOSOPHY OF ANTIQUITY

Erniyozov O'rozboy Koklanovich. Senior lecturer of Tashkent State transport University.

Abstract: The article states that in the history of philosophy, there were many topics that caused controversy, one of them is the question of intuition, and that there were intense debates about this problem in Ancient philosophy, where philosophy was formed as a science, in particular, Heraclitus and Plato the opinions expressed within the issue are analyzed and the author's scientific conclusions are stated.

Key words: intuition, fire, universe, intuition, movement, "logos", idea, knowledge.

Kirish

Falsafa fanidagi barcha mavzular o'zining mazmun va mohiyatiga ko'ra o'ziga xos bahslidir. Jumladan, intuitsiya masalasi ham shular qatoriga kiradi. Nisbatan murakkab bo'lgan intuitsiya muammosiga falsafa tarixida har xil, yondoshuvlar, nuqtai-nazarlar va qarashlar bayon etilgan. "Intuitsiya tushunchasi falsafiy lug'atlarda va ilmiy adabiyotlarda (lotincha intueri-sinchiklab qarayman, qamrab olaman) – degan ma'noni anglatib, narsa va hodisalarning mohiyatiga kirib borish, uning mohiyatini to'la anglash, u narsa haqida aniq ma'lumotga, bilimga ega bo'lishdir" [4,170b]. Aksariyat muhim falsafiy muammolar kabi intuitsiya borasida ilk qarashlar antik davr falsafasida namoyon bo'la boshlagan. Falsafani fan sifatida shakllantirgan antik davr olimlari intuitsiya muammosi borasida bahs – munozaralar olib borishgan. Yunon olimi

Geraklitning fikricha, olov tabiiy kuchdir, u o'zining issiqligi bilan hamma narsani yaratadi; u koinotning barcha qismlariga kirib boradi, biz har bir qismida uning maxsus xususiyatini qabul qilamiz. Olovning bu modifikatsiyalari obyektlarni hosil qiladi va uning keyingi o'zgarishlari u tomonidan ishlab chiqarilgan obyektlarni yo'q qiladi va shuning uchun koinot o'zgarishlarning abadiy aylanishidadir: undagi hamma narsa paydo bo'ladi va o'zgaradi; hech narsa doimiy, o'zgarmasdir [1,154b]. Insonga doimiy, qo'zg'almas bo'lib ko'ringan hamma narsa faqat his-tuyg'ularni aldash orqali shunday ko'rinadi; koinotning hamma joyida har bir daqiqada hamma narsa turli sifatlarni oladi: undagi hamma narsa yo tuzilgan yoki parchalangan. O'zgarishlar sodir bo'ladigan qonun tortishish qonunidir. Ammo materiyaning abadiy o'zgarishi jarayoni maxsus universal qonun - o'zgarmas taqdir bilan boshqariladi, uni Geraklit Logos yoki Geimarmene deb ataydi. Mana shu abadiy hikmat o'zgarishlarning abadiy oqimiga tartib keltiradi, vayronagarchilik bilan paydo bo'lishning abadiy kurash jarayoniga yetaklaydi.

Adabiyotlar tahlili

Ushbu maqolada qadimgi yunon allomalari Geraklit va Platonning intuitsiya masalasi borasidagi qarashlarini tahlil etishda 2012 yilda Moskvada, "Ад Маргинем Пресс" nashriyotida chop etilgan "Гераклит Эфесский" kitobidan va 1982 yilda Moskvada, "Мысль" nashriyotida chop etilgan "Гераклит" nomli kitobdan hamda 1990 yilda Moskvada, "Мысль" nashriyotida chop etilgan "Платон" nomli kitobdan nomli kitoblardan foydalanilgan. Faylasuf Geraklitning asosiy vazifasi atrofdagi mavjudotning harakatsiz, harakatsiz shakllari haqida fikr yuritish emas, balki chuqur ichki sezgi orqali tirik dunyo jarayonining mohiyatiga kirib borishdir, - deb hisoblagan bizga ma'lum bo'lgan birinchi qadimgi yunon faylasufidir. U koinotda bu abadiy to'xtovsiz harakat birlamchi bo'lib, unda ishtirok etuvchi barcha moddiy obyektlar faqat uning ikkilamchi quroli ekanligiga ishongan. Geraklit ta'limoti boshqa ko'p omillar qatori zamonaviy "hayot falsafasi"ni ham bergan mafkuraviy oqimning kelib chiqishiga asos bo'lgan [1,155b].

Falsafaning bilish usuli masalasida Platon va neoplatonizm bilish yo'nalishlarini bir-biridan farqlantirgan va bilishga ko'p sathli jarayon sifatida yondashgan. Bu falsafiy ta'limotga ko'ra, bilish ikki yo'l bilan sodir bo'ladi. Birinchisi, yuqoridan (Xudodan, g'oyalar olamid) quyiga qarab tushib keladigan yo'l bo'lib, bunda umumiylikdan xususiylikka, nomoddiylikdan moddiylikka, nafis va yaxlit holatdan zichlashgan va ajralgan holatga o'tish shaklida bosqichma-bosqich yuz berib, so'nggi bosqich-sezgilar vositasida ayrim-ayrim qabullanishga qadar davom etadi [6,406b].

Inson ruhi, Geraklitning fikricha, issiq, quruq bug'dan iborat; u ilohiy olovning eng sof ko'rinishidir; u koinotni o'rab turgan olovdan olingan issiqlik bilan oziqlanadi; u bu issiqlikni nafasi va sezgi organlari bilan sezadi. O'sha qalb juda quruq bug'dan iborat bo'lgan hikmat va boshqa yaxshi fazilatlarga ega. Agar ruhni tashkil etuvchi bug' nam bo'lsa, unda ruh o'zining yaxshi fazilatlarini yo'qotadi va aqli zaiflashadi. Biror kishi vafot etganida, uning ilohiy qismi tanadan ajralib chiqadi. Pok ruhlar keyingi hayotda odamlardan (jinlar) yuqori mavjudotlarga aylanadi. Geraklit yomon odamlarning ruhi taqdiri haqida xuddi qadimgi yunon xudolarining keyingi hayoti haqidagi xalq e'tiqodlari kabi o'ylaganga o'xshaydi. Ayrim olimlar Geraklit Zardo'shtning fors ta'limoti bilan tanish bo'lgan deb hisoblashadi. Ular o'z ta'sirini Geraklitning o'lik hamma narsani nopok deb bilishida, olovga nihoyatda yuksak baho berishida va hayot jarayonini umuminsoniy kurash deb bilishida ko'rishadi.

Tadqiqot metodologiyasi

Maqolada ilmiy bilishning analiz va sintez, umumlashtirish, tizimlashtirish, induksiya, deduksiya va bashorat usullaridan foydalanilgan. Shuningdek, madolaning vazifalari sifatida quyidagilar belgilab olingan: intuitsiyani vujudga kelishining incon tafakkup tapaqqiyoti bilan bog'liq jihatlari va unga ta'cip etuvchi omillarni ochib berish; ilmiy bilish va intuitsiyani deterministik bog'liqlikda namoyon bo'lish shakllarini tadqiq qilish; taraqqiyotining yangi bosqichida intuitsiya masalalarini ilmiy - ijodiy metodologik jihatdan ilmiy asoslash; intuitsiya va insoniyat kelajagini bashorat qilish zaruratini aniqlashtirishga oid paradigmalari, integrativ, kognitiv, evristik tamoyillarni ochib berish; intuitsiyaning kishi ruhiyatida tutgan o'rni va rolini ko'rsatib berish va boshqalar.

Tahlil va natijalar

Geraklit ta'limotiga ko'ra, hissiy bilim bizni haqiqatga elita olmaydi; u faqat koinotni boshqaradigan ilohiy aql qonuniga kirishga harakat qiladiganlar tomonidan topiladi; kim bu qonunga itoat qilsa, osoyishtalik, hayotning eng oliy ne'matini oladi[1,89b].

Geraklit haqiqatni o'ziga murojaat qilish orqali bilish mumkinligiga ishongan. Shu bilan birga, eng muhimi u kishining o'zida o'ziga xos ichki eshitish va ichki ko'rish qobiliyatini uyg'otish orqali olamning eng ichki ritmlarini egallashga yordam berishini, bilishning sharti deb bilgan. Demak, Geraklitning intuitiv kashfiyotining mohiyati, qisqacha shaklda aforizm sifatida namoyon bo'ladi – “pantarey” (hamma narsa oqadi); u bu kashfiyotni kosmik jarayon sifatida - muqarrar va takrorlanuvchi bo'lish hissi bilan bog'ladi, bu yerda hayotning har bir yangi bosqichi, mavjudlikning har bir lahza yangi bosqich yoki mavjudlik shakliga kiradi: “Bir daryoga ikki marta kira olmaysiz”. Shunday qilib, ikkilik orqali birlik hosil bo'ladi, u bo'lish jarayonida yana yangi sintez uchun qutblanadi: Hamma narsadan Yagona paydo bo'ladi va bittadan hamma narsa.

Koinotdagi dam olishning nisbiyligi g'oyasini himoya qilib, Geraklit ba'zi zamonaviy tabiatshunoslik g'oyalarini ko'ra bilgan, ammo, ularga tajriba natijasida kelgan emas, balki ularni o'zining ajoyib sovg'asi sifatida qabul qilgan. Bizga aql-idrokning ustunligi Geraklitning g'oyasiga ko'ra insonga berilgan tabiiy xususiyatlardan asosiysi bu uning faoliyatida aql-idrokning ustunligidir. Geraklitning qarashlarining mazmunini olov nima ekanligi haqidagi g'oyasi asosida tushuntirishimiz mumkin. Geraklitning olovi to'rtta tabiiy prinsipdan biri sifatida tushunilgan [5,94b]. Oddiy olov elementi bilan bir xil emas. Yong'in nafaqat dunyo jarayonining ko'rinadigan rasmining asosi, balki Zevs nomi bilan bevosita bog'liq bo'lmaganligi sababli u o'z tabiatiga ko'ra “oqilona”dir. Olov - mifologik Zevs bilan mos kelmaydigan oliy xudo. Va bu tushuncha tasodifiy emas. Gap shundaki, u an'anaviy arxaik dunyoqarash chegarasida qolish bilan birga, umuman mifologiyani, uning syujetlarini tom ma'noda olgan. Shu sababli, u olimpiya xudolariga yaratuvchilarning xususiyatlarini bermadi, balki ularni faqat dunyo tartibining tashkilotchilari va inson taqdirklarining hukmdorlari deb bildi. Shu bilan birga, antik davr faylasuflari, xususan Geraklit tomonidan himoya qilingan kosmik butunning o'ziga xosligi eng qadimiy natural-falsafiy g'oya edi.

Aslida, Geraklitdan biz “Logos”ni o'zgaruvchan dunyoning barcha jarayonlarini belgilovchi boshlang'ich sifatida tavsiflaymiz va shu bilan birga, “Logos” inson tafakkurining oqilona mohiyatini tushuntirish bilan bevosita bog'liq bo'lgan ko'p ma'nolarga ega. Bunday “Logos” insonning o'zini qanday bilishi, uning o'zida aqlni qanday tavsiflashiga o'xshaydi. Nihoyat, tafakkurning bir xil qarindoshligi va koinotning yashirin uyg'unligi faylasuf tomonidan belgilanib, ikkalasini “Logos” deb ataydi. Shunday qilib, tafakkurni inson ichidagi kosmos deb

tushunish va shu bilan birga unda yashiringan uyg'unlikni kosmik tabiiy jarayonlar bilan bog'lash mumkin. Boshqacha qilib aytganda, bu "Logos" insonning tabiiy mulki va ayni paytda dunyoning uyg'unligi va to'liqligini anglash qobiliyatidir.

Albatta, Geraklit ruhning chegaralari haqida gapiradi va uning rivojlanish chegaralarini izlash kabi muhim jihatni e'tiborsiz qoldirolmaydi. U ruhning chegaralari haqida gapiradi va ularni topa olmay, inson qalb chegaralariga yaqinlasha olishini va shu bilan o'zi "Logos" sifatida ega bo'lgan chuqurlikni anglashini aytadi. Bundan tashqari, ruhning o'z-o'zini bilish chegarasi bu "Logos"dir, lekin shu bilan birga Geraklit o'z-o'zini boyitgan "Logos" ning ruhga xosligi haqidagi g'oyani rad etmaydi.

Inson faoliyatini tashkil etuvchi bilishning mohiyatini anglashda "Logos" tushunchasi muhim o'ringa ega. Bunda inson "Logos"i bilan dunyo "Logos"i o'rtasida deterministik bog'liqlik borligini e'tiborga olish zarur. "Logos" tushunchasi nafaqat insonning xususiyatlari va bilimning mohiyatini o'z-o'zini bilish niyatining bir turi sifatida tushunish bilan bog'liq, balki dunyo logotipi inson ongining "Logos"i bilan bog'liq. Bu dunyodagi hamma narsani tartibga soluvchi reja sifatida namoyon bo'ladigan dunyo logotipi, hatto eng dono odamlar ham, o'z donoligida boshqalardan ustun bo'lganlar ham, odam to'liq tushuna olmaydigan oliy aqlga qarshidir. Shuning uchun Geraklit oliy ongni tushunishni Xudo bilan bog'lashga majbur bo'ladi. Garchi bu konsepsiyadan foydalanish nasroniylik kabi dunyo dinida odat bo'lganidek, monoteizm g'oyasini o'rnatishga urinish sifatida qaralmasligi kerak bo'lsada, Geraklitning Xudosi donolarning eng donosidir, lekin Yaratuvchi emas. Geraklitni mulohazalaridan shunday xulosaga kelinadi: Insonlarning eng donosi - Xudo oldida maymundir. Shu bilan birga, shuni hisobga olish kerakki, Geraklit hali ham ko'proq tabiiy faylasuf bo'lib, uning xudosi tiriklarning shaxsiy prinsipi emas, balki koinotning o'zidan ajralmas kuchdir. Tabiatga munosabatiga kelsak, u koinotdan tinchlik va harakatsizlikni yo'q qiladi, olovni ham harakatning, ham taraqqiyotning asosi deb biladi [7,4b].

Ikkinchisi, aksincha, quyidan yuqoriga(Xudoga, g'oyalar olamiga) qarab ko'tarilib boradigan yo'l bo'lib, bunda bilish moddiy olamdagi narsa-hodisalar xossalari sezgi organlari vositasida ayrim-ayrim qabullanishidan boshlanib, mantiqiy (chiziqli) va dialektik (nochiziqli) bilish sathlari bo'ylab yuksaladi va eng yuqori pog'onada yalpi umumiylik, tug'ma g'oyalarni eslashga qadar borib etadi. Platon falsafaning bilish usullarini tavsiflar ekan, avvalo, sinkretik kuzatishni, so'ngra dialektikani va undan keyin matematikani kiritgan. Uning fikricha, borliqning yaxlit, butun manzarasini sinkretik kuzatish yoki intuitiv bilish vositasida namoyon bo'ladi. Bunda "sinkret" bo'laklarga bo'linmaydigan bilim, "intuitsiya" esa diqqat bilan kuzatish ma'nosini ifodalaydi. Borliqni yaxlit (sinkretik) bilishga mantiqiy, shuuriy jarayonlarni chetlab o'tib, g'oyalar olamiga to'g'ridan-to'g'ri g'ayrushuuriy kirish, bu olamga qo'shilib, unda erib ketish bilan erishiladi. Platoncha talqinga ko'ra, g'oyalar olami yaxlit va ziddiyatsizdir. Platonning aytishicha, intuitsiya eydosni, ya'ni narsa va hodisalarning asl sabablarini bilishning asosiy usuli, aql eydos olamining butun chuqurligini anglay olmaydi. Platonning fikricha, dunyodagi turli narsalarni tushunish va his qilish ongni tayyorlashga qaratilgan g'oyaning kutilmagan namunasi sifatida paydo bo'lishi mumkin bo'lgan bilim shakllaridan biridir. Platon intuitsiyani haqiqatni va borliqning asosiy tamoyillarini yaxlit bilish usuli sifatida tushundi: o'tmish, hozirgi va kelajak, hayot va o'lim, evolyusiya, makon va vaqt, abadiyat, ko'rinadigan va ko'rinmas, arxetip va shakl, ma'naviy va moddiy. Platonda intuitsiya va aql ajraladi, chunki u aql boshqa dunyoni bilish uchun juda cheklanganligiga amin edi. Intuitsiya - bu, birinchi navbatda, O'lmas Ruhning o'zining o'tmishdagi hayotini tan olishi, eydos dunyosi haqiqatini va uning barcha mujassamlashuvlarida

olgan tajribasini “eslab qolish”. Bunday eslash yorug’lik paytida sodir bo’ladi, ya’ni behushlik faoliyatining g’alati chaqnashlari. Bu Platondan keyin paydo bo’lgan “idrok” deb ataladigan tushunchaga juda o’xshaydi. Arxetiplarni, mag’rurlikni qo’lga kiritishi, ko’rinadigan moddiy dunyo, ideal dunyo chegaralaridan tashqariga chiqish va unda kamida bir lahza bo’lish qobiliyati va boshqalar Platonning intuitsiya haqidagi tushunchasi intuitsiyaning birinchi va uzoq vaqt davomida yagona tasavvufiy izohi edi. Aristotel, o’z ustozining qarashlariga qo’shilmagan. U ratsionalizmning, demak, barcha zamonaviy sotsivilizatsiyaning asoschisidir. Ehtimol, aynan Aristotel ta’limoti tufayli intuitsiya uzoq vaqt davomida sharlatanizm sifatida tan olingan va fan apparatidan chiqarib tashlangan. Ellinistik Rim va undan ham ko’proq o’rta asrlarda intuitsiya va uning imkoniyatlari bilan qiziqishmagan.

Avvalroq tahlil etganimizdek, intuitsiya tushunchasi borasida turlicha qarashlar bayon etilgan. Shulardan haqiqatga yaqinrog’i bu intuitsiyaga intellektual bilim sifatida qaralganligidir.

Platon intuitsiyaning eydos, - deb tushunadi, ya’ni narsa va hodisalarning asl sabablarini bilishning asosiy usuli ekanligini, aql eydos olamining butun chuqurligini idrok eta olmasligini aytdi. Platonning fikricha, dunyodagi turli narsalarni tushunish va his qilish ongni tayyorlashga qaratilgan g’oyaning kutilmagan ko’rinishi sifatida paydo bo’lishi mumkin bo’lgan bilim shakllaridan biridir.

Qadimgi yunon faylasufi Platon falsafasining asosiy mohiyati “g’oya”(“eydos”) lar haqidagi ma’lumotda bayon etilgan. Eydos-yunoncha “evdos” so’zidan olingan, hissiy idrok etiladigan narsalarning umumiy asosi, g’oya demakdir.

Platonning qarashlarida shunday da’vo bor edi[3,25b].

- fikrlar (hissiy dunyo narsalarining prototiplari) haqida o’ylash to’satdan paydo bo’ladigan bevosita bilim turi- aqlning uzoq muddatli tayyorgarligini o’z ichiga olgan tushuncha. Intuitsiya instinkt sifatida ham tushunilgan. Ijodkorlik mexanizmlarining eng muhimi intuitsiyadir. Demokrit va Platon buni ichki qarash deb hisoblashgan va intuitsiyaning aqlning maxsus yuqori qobiliyati deyishgan. Bunday qarash gnoseologiyaning bilish nazariyasi sifatida shakllanishida va ratsionalizmining rivojlanishida katta rol o’ynagan.

Platonning bu kabi qarashlari keyingi avlod vakillariga intuitsiyaning mazmunini tushunib olishda xizmat qilgan. Albatta o’tgan davr mobaynida falsafiy tizimlar, yo’nalishlar va maktablar o’zgardi. Jumladan, intuitsiya tushunchasi va unga nisbatan bo’lgan munosabat ham o’zgardi. Intuitsiya masalasi har safar yangisini shakllantirish bilan bog’liq holda paydo bo’lgan gnoseologik mavzularga muvofiq hal qilindi. Negaki, intuitsiya bilish nazariyasini rivojlanishining eng yuqori darajasi hisoblanadi.

Xulosa

Falsafa tarixida, bahs – munozaralarga sabab bo’lgan juda ko’plab mavzular bo’lgan bo’lib, shulardan biri intuitsiya masalasidir. Falsafa fan sifatida shakllantirilgan Antik falsafada ham ushbu muammo borasida qizg’in bahslar bo’lgan. Mazkur jarayonda ba’zi falsafiy maktab vakillari intuitsiya bu - sezgi a’zolari orqali bilingan bilim shakli, - deb hisoblagan bo’lsa, boshqa falsafiy maktab vakillari esa sezgilarni soxta, - deb biladilar va intuitsiyada, umuman bilish jarayonida sezgi a’zolari orqali bilingan bilimlarni ahamiyati yo’q degan xulosaga kelganlar. Nihoyat, Geraklit qonuniyatlar haqida gapirganda, u muntazamlilik deganda nafaqat tabiiy haqiqatni, balki ma’lum bir umuminsoniy qonunni nazarda tutadi. Va u birinchi marta bu universal qonunni “Logos” - deb ataydi, bu juda keng ma’no va mazmunga ega. Uni so’z sifatida ham, fikr sifatida ham, qonun sifatida ham, aql sifatida ham talqin qilish mumkin. Shuni e’tirof kerakki, Antik



davrning allomalaridan biri bo'lgan Platon falsafa fanining hozirda ham dolzarb bo'lib turgan ko'plab masalalari haqida o'z qarashlarini yozib qoldirgan. Ularni zamondoshlarimiz tadqiqotlari asosida o'qish juda boshqacha. Negaki, Platon qarashlarida bilim olish jarayonlaridagi o'ziga xos bo'lgan yechimlar ko'rib chiqilgan. Xususan, tafakkur orqali: "... bizda inkor etib bo'lmaydigan dalillar borligi, har qanday narsa haqida sof bilimga erishish uchun dalillar borligi. Biz narsalarni o'z-o'zidan o'ylab ko'rishimiz mumkin emasligi hamda ruh o'z-o'zidan"[3,25b] ekanligi mazmunidagi fikrlari Platonning bilish borasidagi qarashlarining yo'nalishlaridan edi.

Adabiyotlar

1. Гераклит Эфесский: все наследие. -М.: Ад Маргинем Пресс, 2012.- С. 154-155.
2. Кессиди Ф. Х. Гераклит. - М.: Мысль, 1982. - С.61.
3. Платон. Собрание сочинений в 4 т. М.: Мысль, 1990. Т. 1. 862 с.
4. Фалсафа. Қомусий луғат. Т.: Шарқ. 2004. – Б. 170.
5. **Salimov Bahridin Lutfullaevich** (2021). The views of philosophical analysis of ancient greek scholars on social relations. Web of Scientist: International Scientific Research Journal, 2(07), 94-101.
6. Salimov Bahridin Lutfullaevich. The philosophical role of dialectical categories in human life. Oriental Renaissance: Innovative, educational, natural and social sciences. Volume: 1, Issue 6, 2021. -P.406-410.
7. Erniyozov O'.K. Problems of intuition in sufizm. Thematic Journal of Applied Sciences. 2022. - № 4. – (№ 5; SJIF : 7).



LEONARDO DA VINCIS LIFE PATH TO GENIUS

Fozilov Galibjon Nabijonovich-base doctoral student of the Department of Philosophy and logic of the National University of Uzbekistan

Abstract: Leonardo is identified as one of the greatest painters in the history of art and is often credited as the founder of the High Renaissance. Despite having many lost works and fewer than 25 attributed major works—including numerous unfinished works—he created some of the most influential paintings in Western art. His magnum opus, the Mona Lisa, is his best known work and often regarded as the world's most famous painting. The Last Supper is the most reproduced religious painting of all time and his Vitruvian Man drawing is also regarded as a cultural icon.

Key words: Genius, brain, mind, intellect, thinking, wisdom, illness, loneliness, worldview, helial cell, neuron.

ЛЕОНАРДО ДА ВИНЧИ ЖИЗНЕННЫЙ ПУТЬ К ГЕНИЮ

Фозилова Галибжона набижановича-базового докторанта кафедры философии и логики национального университета Узбекистана

Аннотация: Леонардо считается одним из величайших художников в истории искусства и часто считается основателем Высокого Возрождения. Несмотря на то, что у него было много утраченных работ и менее 25 основных работ, включая множество незаконченных работ, он создал одни из самых влиятельных картин в западном искусстве. Его величайшее произведение, Мона Лиза, является его самой известной работой и часто считается самой известной картиной в мире. «Тайная вечеря» — самая воспроизводимая религиозная картина всех времен, а его рисунок «Витрувианский человек» также считается культурной иконой.

Ключевые слова: Гений, мозг, разум, интеллект, мышление, мудрость, болезнь, одиночество, мировоззрение, гелиальная клетка, нейрон.

LEONARDO DA VINCHINING DAHOLIKGA OLIB BORGAN HAYOT YO'LI

Fozilov G`olibjon Nabijonovich-O`zbekiston Milliy universiteti Falsafa va mantiq kafedراسи tayanch doktoranti

Annotatsiya: Leonardo da Vinchi san'at tarixidagi eng buyuk rassomlardan biri sifatida tanilgan va ko'pincha Uyg'onish davrining asoschisi sifatida e'tirof etiladi. Ko'plab yo'qolgan qo'l yozmalar, 25 dan ortiq asosiy nodir suratlar, shu jumladan ko'plab tugallanmagan asarlar bo'lishiga qaramay, u dunyoning eng ta'sirli san'at namunalari yaratdi. Uning asosiy eng mashhur "Mona Liza" asari bo'lib, ko'pincha dunyodagi eng mashhur rasm deb hisoblanadi. "[The Last Supper](#)" barcha davrlarning eng ko'p foydalaniladigan diniy rasmidir va uning "Vitruvian odami" rasmi ham madaniyatning yortqin timsol sifatida baholanadi.

Kalit so'zlar: daho, miya, aql, tajriba, tafakkur, donolik, kasallik, yolg'izlik, dunyoqarash, tadqiqot, neyron.

Kirish

Leonardo da Vinchi – italyalik daho bo'lib fan, san'at yoki gumanitar va texnika, anatomiya, biologiya va boshqa fanlarning rivojlanishiga munosib hissa qo'shgan. G'arb uyg'onish davrining asosiy namoyandalaridan biri. U 1452 yilda Italiyaning Vinchi shahri yaqinida tug'ilgan. Otasi badavlat Florentsiyalik notarius va onasi qishloqlik kambag'al dexqon bo'lgan.



Oila noqoqnuniy bo'lgani uchun o'g'liga otasining ismi sharifi berilmagan, uni "Vinchi" degan ism bilan atashgan. Bu uning tug'ilgan joyini nazarda tutadi.

Leonardo Da Vinchi dastlabki yillarida onasi bilan yashab, uni qabul qila olmaydigan xonadonga turmushga chiqdi. Keyin yosh Vinchiga otasining oilasi g'amxo'rlik qila boshladi. Otaning dastlabki ikkita nikohdan farzandi bo'lmadi, shuning uchun da Vinchi qonuniy o'g'il sifatida qaralay boshlandi.[1] Biroq, uchinchi va to'rtinchi nikohda, Leonardoning jami 12 ta qonuniy ukalari tug'ulgandan so'ng oxir -oqibat oila mulkining vorislari ular bo'lishdi. Lekin dah obo'lishi uchun asosiy zamin otasini uyida yashagan vaqtida ta'lim olish uchun shaharning eng obro'li o'qituvchilaridan taqsil oladi.

Mavzuga oid adabiyotlar tahlili

Kaplan Erezning 1996 yilda chop etilgan ["Roberto Guatelli's Controversial Replica of Leonardo da Vinci's Adding Machine"](#) asarida dahoning bolaligi aks ettirilgan. 2011 yili "Archived from [the original](#)" ilmiy maqolasida san'at olamiga kirib kelishi tasvirlangan. ["Da Vinci's Lady with an Ermine among Poland's "Treasures" – Event – Culture.pl"](#) fransiya qirol saroyidagi faoliyati. Hopper Jonning 2017 "Da Vinci's mother was a slave, Italian study claims" va 2015 yilda Alberde Dalyaning "Tuscan archives yield up secrets of Leonardo's mystery mother" Vinchining onasini tabiatga va hayvonlarga qiziqish uyg'otish uslublari haqida ma'lumotlar keltirilgan. 2019 yil Guardian Retrieved va Kele Kennezning ["Leonardo da Vinci's Influence on Renaissance Anatomy"](#) hamda Schofield, Richard ["Amadeo, Bramante and Leonardo and the Cupola of Milan Cathedral"](#) asarlarida ijodkorlik ilhomi haqida batafsil ma'lumotlar berilgan.

Vinchi arifmetika bo'yicha ba'zi bilimlarga qo'shimcha ravishda o'qish, yozishni o'z ichiga olgan juda muxim ta'limni oldi. Uning otasi kichkina Leonardoning buyuk badiiy iste'dodi va qiziquvchanligini payqadi va otasining maqomi tufayli 14 yoshida Andrea Verrokkio boshchiligidagi Florensiyadagi eng zo'r ustozga shogird tushdi. Bu yerda rassomchilik, haykaltaroshlik, chizmachilikni o'rgandi va o'zini san'atga bag'ishladi. Shuningdek, turli texnikalar chizish, ishlash va yasash ilmini o'zlashtirdi. [2] U Verrokkioning ustaxonasida bo'lgan 6 yillik davri mobaynida o'sha paytdagi eng muhim rassomlardan biri bo'lgan ustoziga juda yoqib qoladi.

Leonardo da Vinchi boshqa shogirdlar kabi mustaqil ishlash o'rniga Verrokkioning yonida saboq olishni davom ettirdi. Chunki u hali o'z kasbi haqida yetarli ma'lumotga ega emas deb hisoblardi. Odatda yetuk shogird bo'lish uchun 3 yil talab etilsa u 6 yil ta'lim oldi. Vinchi Andrea Verrokkioning roziligi bilan 6 yildan so'ng mustaqil ajralib chiqib, mutaxassis sifatida ishlashga qaror qildi. Uning dastlabki asarlari orasida 1472-1475 yillar oralig'ida chizilgan "Xabar", shuningdek, bir yil o'tib esa mashxur "Chinnigullar qizi" suratlari bor edi.

1477 yilda uch erkak bilan bo'lgan munosabati shov-shuv bo'lib, bu Florensiya qonunchiligiga zid edi. Huquqbuzarlar oxir -oqibat oqlangan bo'lsada, keyinchalik Leonardo da Vinchi obro'siga va mijozlar soniga salbiy ta'sir ko'rsatdi. Ma'lumki, u butun umri davomida yolg'iz yashagan va turmush qurmagan. Ko'p o'tmay, Da Vinchi Milanga ko'chib o'tishga qaror qildi. Shaharning o'zgarishiga nima sabab bo'lgani noma'lum, ba'zilarning fikricha, u Florensiyaning neoplatonchilar falsafasiga mansubligini his qilmagan, boshqa tomondan esa Sistine ibodatxonasining bezatuvchi rassomlaridan biri sifatida tanlanmagani asos bo'ldi deb hisoblashadi. [3]

Milanda deyarli 20 yil Lyudovik Sforza qo'l ostida ishladi. O'sha davrning eng muhim asarlaridan biri 1483-1486 yillar orasida yaratilgan "Qoyalar" dir. Biroq, bu davrda o'tkazilgan eng

mashhur ishlardan biri “So`ngi kechki ovqat” bo`lib, u 3 yil davom etgan va oxiri bilan 1499 yili tugallangan.

Tadqiqodlar metodologiyasi

1499 yilda Milanga Fransiya Charlz VIII hujum qildi va 5 yil davomida ikkinchi Italiya urushi bo`lib o`tdi. Bu urushda turli rassomlar boshqa davlatlarga qochib ketdi biroq bu holatda Leonardo o`zini ajoyib loyihalari bilan asosiy hissa qo`shdi. Da Vinchi urush uchun maxsus jang texnikalarini loyihalashda o`zining ko`plab g`oyalariga ajoyib imkoniyat bo`ldi. Masalan, Milan soborining gumbazi, himoya devori, tankni eslatuvchi temir bilan qoplangan g`ildirakli o`q otar aravalar, himoya chizig`ini yorib o`tuvchi texnikalar, olov purkovchi qurollar va boshqa turdagi texnikalarni yaratishga zamin yaratdi.

Dovrug`i butun yevropaga taralgan Vinchini uzoq takliflarga binoan Venetsiyaga ko`chib o`tdi va u erda harbiy muhandis va me`mor bo`lib ishlay boshladi. Bu davrda u o`zi uchun yaratgan va asta-sekin o`zgartirib borayotgan mashhur “Mona Liza” asarini chizdi. Ushbu asar yaratilishi 1503 yildan 1519 yilgacha bo`lgan va bugungi kunda Mona Lizaning shaxsi biroz munozarali bo`lib turibdi, garchi u Franchesko Bartolomeo de Jakondoning rafiqasi Liza Gerardini deb nomlansa ham. Harbiy muhandis sifatida Venetsiyada amaliyotdan tashqari, u qisqa vaqt davomida butun Italiya bo`ylab sayohat qilib, Papa Aleksandr VI ning o`g`lini qo`l ostida harbiy me`mor sifatida ish boshladi.

U Fransiya qiroli Frensis I talablariga binoan harbiy mashg`ulot o`tkazdi, bu esa katta taassurot qoldirdi. Bu podshoh bilan bir muddat ishlagandan so`ng, u Fransisk I bolaligini o`tkazgan Chateau de Klos-Luche saroyiga ko`chib o`tdi. Keyin rassom shoh xizmatida farovon hayot kechirdi. Vinchini qiroq Frantsisko I tomonidan bir necha bor saroy muhandisi, saroy rassom va me`mori unvonlariga sazovor bo`ldi.

Oxir -oqibat, bir necha oy kasal bo`lgan vaqtida rassom 1519 yilda insultdan vafot etdi. Hech qachon uylanmagan va farzand ko`rmagan, u o`z mol -mulkini (badiiy asarlar, yozuvlar va materiallar) sodiq shogirdlaridan biri Melziga meros qilib qoldirgan. [4] Bu narsalarning bir qismi, ayniqsa uning yozuvlari 10 yil o`tmasdanoq yo`qolgan va bugungi kunda bu dahyo yozgan atigi 13000 sahifa bor.

Bu yozma hujjatlarning katta qismi spekuliyativ yozuv yordamida tuzilgan, bu ularni o`qishni qiyinlashtiradi va ular badiiy va ilmiy mavzularning xilma -xilligi haqidagi bilimlarni to`playdi. O`sha paytda juda innovatsion va boyituvchi hujjatlar bo`lishiga qaramay, ular rassom hayotligida hech qachon nashr etilmagan. Ehtimol, jamiyat tomonidan o`sha paytdan farqli bo`lgan g`oyalar oldida rad etish qo`rquvi hal qiluvchi ahamiyatga ega bo`lgandir. Va keyinchalik, turli olimlar u ilgari tasvirlab bergan yoki kashf qilgan narsalarni qayta kashf qilishdi. Aslida uning kashfiyotlari va ta`riflari ilmiy jamoatchilik tomonidan uzoq vaqt davomida e`tiborga olinmagan va unutilgan. [5] Vinchining vafotidan so`ng juda ko`p kashfiyot va ixtirolar yaratildi. Uning shogirdlari bu Leonardoniki edi deb gumonga borishdi. Aksariyat san`at asarlarini biz ustoz chigan deb baxslashishdi ham.

Leonardo badiiy ijoddagi roli bilan mashhur bo`lganiga qaramay, turli sohalardan muhim ilmiy hissa qo`shdi. Uning anatomiya va suyuqliklarni o`rganish bo`yicha tajribalari, masalan, o`tmishdoshlarining hissalaridan bir necha barovarga oshib ketdi. Bu uning hayoti davomida va asta sekin turli ilmiy tadqiqotlarga bo`lgan qiziqishini oshirdi. U muhokama qilgan mavzular doirasi juda keng: anatomiya, zoologiya, botanika, geologiya, optika, aerodinamika va

gidrodinamika va boshqalar. Quyida biz Leonardo da Vinchinging eng ko'zga ko'ringan ilmiy hissalarini ko'ramiz:

Ko'p zamondoshlari faqat qadimiy, diniy matnlardan ilhom oluvchi bo'lib ko'rindi. Buning o'rniga, Vinchi u o'ziga savollar berdi, tajribalar o'tkazdi va tahlillarni muntazam kuzatib bordi. Keyin u o'z kuzatuvlarini suratlari bilan birga matnlarga yozdi. Aslini olib qaraganda, u ilmiy tasvirlar yaratuvchisi hisoblanadi.

Boshqa tomondan, uning ishi va qarashlari o'z davrida hukmron bo'lgan dunyoni bilish uchun ilmiy bo'lmagan o'rta asr usullaridan ajralib turadi va tajribaga yoki empirizmga asoslangan zamonaviy ilmiy uslubning boshlanish yo'lagini ochib berdi. Bugungi kunda ilmiy jamoatchilik uchun juda aniq va asosiy fikrlash uslubini yaratdi, garchi o'sha paytga juda g'ayrioddiy bo'lib hisoblangan bo'lsada.

Da Vinchi tananing turli qismlarini, mushaklarini, suyaklarini va organlarini turli burchaklarda o'rgangan va tasvirlagan. Anatomiya juda katta hissa qo'shdi. Buning uchun u o'zini noqulay vaziyatlarga duchor qilishi va turli shaharlarda, ba'zilari dahshatli kasalliklarga chalingan inson tanasi bilan ishlashiga to'g'ri kelgan edi.

Uning rasm chizish qobiliyati Florentsiya'dagi Santa-Mariya Nyueva kasalxonasida, keyin Milan va Rimda turli kasalxonalarda, ba'zida shifokorlar bilan hamkorlikda bo'linish uchun ruxsat olish uchun mukammal bahona edi. Bu anatomik tadqiqotlar taxminan 30 yil davomida o'tkazilgan va nashr etish niyati bilan Anatomik qo'lyozmalar to'plangan.

Ushbu hujjatda tasvirlar va tavsiflar odam organizmining ishlashini tushunish uchun mo'ljallangan edi. Ular, shuningdek, Leonardo yozgan anatomiya haqidagi risolada to'plangan, lekin ularning aksariyati yo'qolgan. Biroq, bu rasmlarning bir qismi u vafotidan 161 yil o'tgach, rasmi risolada nashr etilgan. Bu tasvirlar orasida qalam va siyoh bilan chizilgan Vitruviyalik odamni ta'kidlaydi, inson tanasining nisbatlarini o'rganishning bir qismi. Qizig'i shundaki, u tanani ajratish haqidagi ba'zi ilmiy farazlari bugungi kunda universitet tibbiyot darslarida qo'llaniladi.

Botanika va o'simlik fiziologiyasi haqida ko'plab tajribalar o'tkazdi. Yangicha gul va daraxtlardan bog'lar yaratish va shaharlarni yashillashtirish bo'yicha landshaft dizayniga munosib hissa qo'shdi. Daraxtlarni yoshini aniqlashda halqalari soni bilan chambarchas bog'liqligini kashf qildi. Bu fanni bugungi kunda dendrologiya deb ataladi. Boshqa tomondan, u fototropizm va geotropizm fenomenini, o'simliklarning havo qismi yorug'lik tomon o'sishini, ildizlari esa teskari yo'nalishda o'sishini tushuntiruvchi hodisalarni ham ochib berdi. [6]

Da Vinchi, shuningdek, kartografiya olamida kashshof bo'lgan. Aslini olib qaraganda, XIV asrning boshlarida xaritalar kam edi va ko'pincha unchalik aniq emas edi. Biroq, u 1502 yilda tuzilgan Imola shahar rejasi kabi harbiy niyat bilan yaratilgan juda muvaffaqiyatli xaritalarni chizdi. Katta amaldorlarning taassurotlari shunchalik katta ediki, ular uni harbiy muhandis va me'mor sifatida yollashdi. Leonardo, Vatikan uchun qilgan ishining bir qismi sifatida, Rimning janubiy qirg'og'ining xaritasiga qo'shimcha ravishda, Toskanadagi vodiy xaritalarini ham tuzgan.

Mashinalarning yaratilishi va dizayniga kelsak, Leonardo tarixdagi eng samarali kashfiyotchilardan biri hisoblanadi. U harbiy qurollarni (tank, suvosti kemasi, parashyut, vertalyot v.h.lar), arxitektura mudofaa inshootlarini loyihalashda, hayvon qanotlaridan ilhomlangan uchish mashinalari yoki vertolyotning boshlanishini eslatuvchi aylanma mexanizmlis kunalardan foydalangan.



Xulosa va takliflar

Xulosa qilib aytganda, havo tezligi yoki anemometrni o'lchash tizimlarini, shuningdek, soatlar, konditsionerlar (havoni tozalovchi va sovutuvchi uskunlar), sho'ng'ish uskunlari, suzuvchi ko'priklar, suv havzalari, robotlarni eslatuvchi o'yinchoqlar, suv osti kemalari, shatllar va boshqalarni yaratdi. Har xil turdagi gadjetlardagi ushbu innovatsion dizaynlarning aksariyati haligacha qurilmagan, faqat qog'ozda chizilgan xolos.

Leonardo da Vinchi inson tanasini o'rganish, botanika, kartografiya, futuristik mashinalarni yaratish, kuzatish va tajribaga asoslangan ilmiy uslubni ishlab chiqishdan tortib, turli xil fanlarga o'z hissasini qo'shdi va biz davom etishimiz mumkin bo'lgan tajribalar devochasini yaratib berdi. Juda uzun ro'yxat bilan. Bu ro'yxatda biz uning gidrodinamik tadqiqotlar, boshqa hayvonlarni solishtirgan anatomik tadqiqotlar, yorug'lik va optika bo'yicha kuzatuvlari va hk.larni misol qilsak bo'ladi. Umid qilamizki, biz uning hayoti va ilmiy hissalarini haqida qisqacha ma'lumot berib, siz uchun qiziq malumotlarni kashf qildim deb umid qilaman. Kelajakda bizni yurtimizdan uning boy merosini o'zlashtirishda yetakchi bo'ladigan ko'plab olimlar yetishib chiqadi degan umiddaman.

Foydalanilgan adabiyotlar

1. ["Reconstruction of Leonardo's walking lion"](#) (in Italian). Archived from [the original](#) on 25 August 2009. 38
2. Rocky, Ruggiero (6 October 2021). ["Episode 142 – Leonardo da Vinci's Sala delle Asse"](#). rockyruggiero.com. Making Art and History Come to Life, Rebuilding the Renaissance. 112.
3. Dowson, Duncan (1 October 1977). ["Men of Tribology: Leonardo da Vinci \(1452–1519\)"](#). Journal of Lubrication Technology. 99 (4): 382–386. doi:10.1115/1.3453230. ISSN 0022-2305.
4. Coughlan, Robert (1966). [The World of Michelangelo: 1475–1564](#). et al. Time-Life Books. p. 90.
5. Owen, Richard (12 January 2005). ["Found: the studio where Leonardo met Mona Lisa"](#). The Times. London. Retrieved 5 January 2010. 75.
6. Jones, Roger (2012). ["Leonardo da Vinci: anatomist"](#). British Journal of General Practice. 62 (599): 319.

JAMIYATDA GENDER TENGLIGI KONSEPSIYASINING JORIY ETISH ASOSLARI

Azimov Ashirali Mehmonboevich

Andijon davlat tibbiyot instituti

Ijtimoiy gumanitar fanlari kafedrasini o'qituvchisi

Annotatsiya: Muayyan davrdagi taraqqiyot bosqichi faqat shu bosqich uchungina xos bo'lgan talablarni ilgari suradi. Ushbu talablar rivojlanishning muayyan darajasiga erishganlikni belgilab beruvchi mezon hamda ko'rsatgich mohiyatiga ega bo'ladi. Ayni paytda taraqqiyot talablari uning oldida turgan va ma'lum darajaga erishish uchun to'siq bo'layotgan muammolarni hal etishga qaratilgan bo'ladi. Ushbu muammolar yechimi sifatida gender tengligining namoyon bo'lish konsepsiyasi mazkur maqolada ko'rib chiqiladi.

Kalit so'zlar: global taraqqiyot, gender tengligi, demokratik jamiyat, sotsial hayot, taraqqiyot, konsepsiya.

ОСНОВА СОВРЕМЕННОЙ РЕАЛИЗАЦИИ КОНЦЕПЦИИ ГЕНДЕРНОГО РАВЕНСТВА В ОБЩЕСТВЕ

Азимов Ашир Али Мехмонбоевич

Андижанский государственный медицинский институт

преподаватель кафедры социально-гуманитарных наук

Аннотация: Стадия развития в определенный период выдвигает требования, характерные только для этой стадии. Эти требования будут иметь сущность критерия и показателя, определяющего достижение определенного уровня развития. В настоящий момент требования развития будут направлены на решение задач, стоящих перед ним и являющихся препятствием для достижения определенного уровня. В качестве решения этих проблем в данной статье рассматривается концепция проявления гендерного равенства.

Ключевые слова: глобальное развитие, гендерное равенство, демократическое общество, социальная жизнь, развитие, концепция.

BASIS OF CURRENT IMPLEMENTATION OF THE CONCEPT OF GENDER EQUALITY IN SOCIETY

Azimov Ashirali Mehmonboevich

Andijan State Medical Institute

Teacher of the Department of Social Humanities

Abstract: The stage of development in a certain period puts forward the requirements that are specific only for this stage. These requirements will have the essence of a criterion and an indicator that determines the achievement of a certain level of development. At the moment, the demands of development will be aimed at solving the problems that stand in front of it and are an obstacle to reaching a certain level. As a solution to these problems, the concept of manifestation of gender equality is considered in this article.

Keywords: global development, gender equality, democratic society, social life, development, concept.

Kirish

Bugungi global taraqqiyot talablari umumbashariy tamoyillar darajasiga ega bo'lib, ularga rioya qilish jahondagi barcha mamlakatlar uchun umumijamoiy ahamiyat kasb etadi. Har bir mamlakatning jahondagi o'rnini mana shu talablarni bajarishni qanchalik uddalay olishiga bog'liq bo'lib qoldi. Ba'zida bunday talablar an'anaviy ijtimoiy munosabatlar va institutlarga asoslangan mamlakatlar oldiga shunday muammolarni ilgari suradiki, ularni an'anaviylik bazasida hal etish juda keskin va ziddiyatli muammolarni ham keltirib chiqaradi. Amalda modernizatsiya jarayoni anashunday muammolarning oldini olishga va hal etishga qaratilsada, shu bilanbirga u jamiyat barqarorligini ta'minlash uchun ma'lum darajada an'anaviy munosabatlar va institutlarni saqlab qolishga intiladi. Aslidamodernizatsiya an'anaviylik va zamonaviylikni muvozanatga keltirishga qaratilgan jarayondir. Biroq zamonaviy taraqqiyot ilgari surayotgan talablar jamiyatni va uning barcha sohalarini yangilashni, o'zgartirishni ham ilgari suradiki, bu modernizatsiya jarayonini amalga oshirayotgan mamlakatlarda keskin bahs mavzusiga aylangan. Ana shunday bahslar markazida, shubhasiz, gender masalasi turibdi.

Adabiyotlar tahlili

Gendering jahonda, xususan G'arb dunyosida keltirib chiqargan salbiy oqibatlaridan kelib chiqib, mamlakatimizda gender munosabatlarni shakllantirish borasida ba'zi yo'nalishlarni belgilab olish ham metodologik, ham nazariy-amaliy ahamiyatga ega.

Ijtimoiy hayotda gender munosabatlarni, xususan, gender tenglikni ta'minlash muhim prinsiplial ahamiyatga ega. Aynan gender tenglik demokratik taraqqiyotga erishganlikning va fuqarolik jamiyati shakllanganligining muhim mezonlaridan biriga aylandi. Shuning uchun, "bugungi kunda postsovet makoni mamlakatlarida, shu qatori Markaziy Osiyoda gender muammosi murakkab ijtimoiy-iqtisodiy va siyosiy muammoga aylandi. Uni hal etish ijtimoiy hayotning barcha sohalarini barqarorlashtiradi, ularni muvaffaqiyatli modernizatsiya qilishga yordamberadi." [1]

Rossyalik sotsiolog olimi Svetlana Moor o'zining "Zamonaviy jamiyatda gender tadqiqotlari" nomli maqolasida Angliyalik olimi Betti Fridanning shunday fikrlarini keltiradi: "Tenglik" prinsipi jamiyatni yolg'on maqsadlarga yetaklab, erkaklar va ayollar oldiga bir-biriga o'xshamagan, ko'pgina hollarda esa hal etib bo'lmaydigan vazifalarni qo'yadi." [2]

Tadqiqot metodologiyasi

Gender modernizm mahsuli bo'lib, nazariy va amaliy jihatdan rivojlanishda davom etayotgan hamda postmodern dunyoda yashab kelayotgan noyobfenomendir. U barcha ijtimoiy jarayonlarga, tarixiy taraqqiyotga modernizm ruhida, an'anaviylikni inkor etish nuqtai nazaridan yondoshadi. Gender ta'limotining ijtimoiy-falsafiy mohiyati taraqqiyotni butkul noodatiy va nostandart qarashlar, tamoyillar tizimida ko'rib chiqishi va qayta baholashida namoyon bo'lib, falsafiy-metodologik jihatdan an'anaviy qarashlarning butun bir tizimiga qarshi oppozitsiyada turibdi. Xuddi mana shu holat gender muammosining nazariy-falsafiy kontekstda insoniyat oldida turgan dolzarb muammolardan biriga aylanganligini ko'rsatadi. Qolaversa u amaliyotda insoniyat taraqqiyotini harakatlantiruvchiasosiy va hal qiluvchi, har bir mamlakat uchun esa modernizatsiya jarayonining taqdirini belgilab beruvchi omilga aylandi. Butun insoniyat, mamlakatlar, insonlar taqdiri mana shu omilga bog'liq bo'lib qoldi.

Tahlil va natijalar

Gender g'oyasi ilmiy yo'nalish sifatida feministik g'oyaning nazariyasi va amaliyotining jadal rivojlanishi natijasida vujudga keldi. Mazkur ilmiy oqim rivojlanishining yangi bosqichi XX

asrning 80-yillariga to'g'ri keladi. Uning asosiy xususiyati gender tizimi taxlilidir. Ayollar tadqiqotlari, ya'ni 'women's studies' asta-sekin gender tadqiqotlariga aylana boshladi. Bunda ijtimoiylik va madaniyatning barcha jihatlari gender o'lchoviga ega bo'lishi mumkin degan fikrga asoslangan g'oyalar ilgari suriladi. Bunda nafaqat feministik tadqiqotlarning mazmuni, balki taxlil shakli xam o'zgardi. Jumladan, feminizmga xos bo'lgan ayrim keskin qarashlar urniga barcha ijtimoiy jarayonlarda genderning mavjudligi, shakllanishi va qayta tiklanishini anglashga bulgan intilish yanada kuchaydi. Gender g'oyasi ayollar muammosini odatdagidan ko'ra kengroq miqyosda tadqiq etishni nazarda tutadi. Ushbu nuqtai nazardan gender ta'limoti 'man's studies' yo'nalishi bilan boyidi.

XX asrning 90-yillarida hokimiyat munosabatlarida gender tengligi qanday darajada ekanligi tahlil etiladi va bunda erkaklar mentaliteti tazyiqini ifodalovchi siyosiy-madaniy istioralar izohlanadi. Mazkur holatdan kelib chiqib, genderning rasmiy tan olinishi va rivojlanish tendensiyalari dunyoning eng dolzarb muammosiga aylandi. Eng muximi, feminist ayollarning hatti-xarakati, so'ngra gender va ilm-fan hokimiyat hamda gender o'rtasidagi munosabatlarni ochib berishga qaratilgan nazariyalarni urganish zaruriyatini kuchaytirdi. Ijtimoiy ma'noda gender tengligi nuqtai nazaridan yondashuvni shakllantirish yangi nazariya paydo bo'lishiga qaraganda muhimroq ahamiyatga ega. Bu o'z mohiyatiga ko'ra yangi nazariya bo'lib, uni tan olish ba'zan insoniy qadriyatlar o'zgarishi, ko'plab odatdagi tasavvurlar va 'hakikatlar'ning qayta ko'rib chiqilishini anglatadi, bu esa ko'pchilik uchun birmuncha og'riqli kechadi [6].

Gender muammosi, eng avvalo ijtimoiy muammo ekanligi, ya'ni faqat ayolning emas, balki erkaklarning ham, jamiyatning xam muammosi ekanligini ta'kidlashga to'g'ri kelmoqda. Ular biologik jinslar va aholini ko'paytirish borasidagi vazifalar taqsimotinigina anglatmaydi, balki gender munosabatlar butun madaniyat, jamiyat qurilishi, davlat institutlarini uz ichiga qamrab oladi. Ular tilga, urf-odatlar va qadriyatlarga, turmush tarzi va hatto ishlab chiqarishga ham kuchli ta'sir ko'rsatadi. Shu tarzda gender yondashuvining umumiyliги uni 'feministik' va 'hotin-qizlar' masalalaridan ajratuvchi asosiy jihatlardan biridir.

Ma'lumki, G'arb mamlakatlarida gender mazmuni nafaqat jinsiylikka, balki ongli yoki ongsiz ravishda tengsiz munosabatlar asosiga qurilgan mafkura va institutlarga qarshi qaratilgan edi. Shu bois, eng avvalo, gender nazariyalari ta'lim amaliyotlari, bilish va ta'lim jarayonini tanqid qilish shaklida namoyon bo'lgan va jamiyatdagi mavjud siyosiy nuqtai nazarni ifodalagan. Bugungi kunga kelib, hech qanday boshqa tadqiqot va ta'lim strategiyalari Amerika va Yevropadagi akademik ta'lim tuzilmalarining o'zgarishiga bu qadar kuchli ta'sir ko'rsata olmaganligi tan olingan.

Metodologiyaning ikkinchi turi esa fransuzcha feministik nazariya va amaliyot an'anasiga mos keladi. Metodologiyaning har bir turi uziga xos tavsif tiliga ega. Birinchi holda tavsiflash tili sub'ekt, ong, o'zlikni anglash va xokazo tushunchalarni qo'llaydi. Bu turga xos til voqelikning makrojarayonlari, ya'ni tizimli va ko'zga ko'rinadigan jarayonlarni ta'riflaydi. Gender g'oyasini tavsiflovchi ikkinchi bir til voqelikning mikrojarayonlarini ta'riflaydi. Mikrovoqelik – tizimlashtirilgan o'xshashlik darajasida emas, balki yagonalikka ('erkaklarga oid' yoki 'ayollarga oid') umumiy ko'plik darajasida sodir bo'ladigan hodisalardir. Bunday yondashuvda ayol kishi erkaklarga nisbatan mutlaqo boshqa mavjudot sifatida anglanadi. Chunki voqelikning har qanday tizimi unga yaxlit tizim sifatida mavjud bo'lishga imkon bermaydigan 'boshqa', 'o'zga', 'farqli' kabi fenomenlarning borligi vositasida ifodalanadi. Shu tariqa 'jinsning' binar (qo'sh) tushunchasi o'rniga ko'plik, ya'ni 'gender' tushunchasi shakllanadi.

Feministik g'oyalar usiz ham oila boshidan kechirayotgan og'riqli o'zgarishlarga qo'shimcha uning halokatli jarayoni uchun mafkura vazifasini o'taydi. Bundan tashqari, oilaviy munosabatlarda to'liqgender tenglik joriy qilinar ekan uning boshqa tomoni doimo e'tibordan chetda qolaveradi. U ham bo'lsa muammoning ma'naviy-axloqiy jihatlari. Aynan, ma'naviy-axloqiy (patriarxal qarashlardagi konservativ unsurlar nuqtai nazaridan emas, balki umuminsoniylik va insoniyat baxt saodati tamoyillari asosidagi) masalalar gender munosabatlarning jamiyat barqarorligi va taraqqiyoti haqidagi xolis qarashlarini shubha ostiga oladi. Jahonda esa bu borada ikki xil tendensiya kuzatiladi: birinchisi, oilaviy munosabatlarda mutloq gender tenglikni targ'ib qilishga qarshi G'arb bo'lmagan jamiyatlar uning G'arb dunyosidagi ko'rinishi va keltiribchiqargan salbiy oqibatlaridan qattiq hadiksirasalar, ikkinchi tomondan, feministlar oilaning ma'naviy-axloqiy jihatlari shubha bilan qaraydilar hamda gender tenglikka qarshi chiquvchi va bartaraf etilishi lozim bo'lgan so'nggi to'siq, kuch (birgina radikal feminist Simone de Beovoning "Onalik instinkti bekor qilinmaguncha, ayollar qulligicha qolaveradi" degan so'zlarini yodga olish kifoya) deb baholaydilar. Mana shu nuqta gender qarashlar va o'zga madaniyatlarning murosasiz bahs maydoniga aylandi. Ushbu bahs-munozaralarda mohiyatan konsensusga erishish imkoni yo'q bo'lsada, kompromissga erishish juda muhim [4]. Feministik g'oyalarhamisha an'anaviy madaniyatlarga yangilik sifatida kirib kelar ekan mavjud tartiblarni tubdan o'zgartirishga intiladi. Agarda u mavjud tartiblar bilan assimilyatsiyaga kirishmasa yoki turli madaniyatlarga adaptatsiyani amalga oshirish imkonini bermasa u holda gender mohiyatan kommunistik aqidaparastlik singari ijtimoiy aqidaparastlikka aylanib qoladi. Ularning hayron qolarli darajadagi o'xshashligi shundaki, ikkalasi ham o'z kontekstida "ezuvchi" (mulkdorlar, erkaklar) va "mazlumlar" (ishchilar, ayollar) dixotomiyasi asosida ijtimoiy voqelikni tahlil etadilar va baholaydilar; mulkiy tengsizlikni ham, gender tengsizlikni ham insonning tabiiy-biologik xususiyatlari va individual imkon-salohiyatlari turli xilligidan emas, balki ijtimoiy voqelik hamda undagimavjud nuqsonlar bilan bog'laydilar; ikkalasi ham tengsizlikni bartaraf qilishda keskin ijtimoiy-madaniy inqiloblarga tayanadilar.

Xulosa

Yuqorida bildirilgan fikrlardan kelib chiqib quyidagi xulosalargakelishimiz mumkin:

- jamiyatda gender munosabatlarni shakllantirish borasida feministik nazariyalar yagona shakldagi aniq amaliy konsepsiyalarni va dasturlarni bera olmaydi;
- jahon tajribasi (misol uchun Skandinaviya mamlakatlari tajribalari) ko'rsatishicha, gender muammolarni har bir mamlakat o'ziga xos xususiyatlardan kelib chiqib hal etishi maqsadga muvofiq. Bunda har bir millatning o'ziga xosligi muhim ahamiyat kasb etadi;
- gender tenglik prinsipini ijtimoiy hayotga mutloq joriy etib bo'lmaydi, aks holda u milliy madaniyatlar tomonidan qat'iy rad etilishi mumkin;
- oilada gender munosabatlarni shakllantirishning jamiyatdagidan farqli ravishda alohida milliy gender konsepsiyasini ishlab chiqish hamda uning umumjamiyat darajasidagi gender munosabatlar bilan uzviyligini ta'minlash muhim ahamiyatga ega;
- oilaning ijtimoiy taraqqiyot bilan bog'liq muammolarini maxsus o'rganish va buning uchun tadqiqot markazi tuzilsa barqaror taraqqiyot uchun tashlangan muhim qadamlardan biri bo'lar edi.



Foydalanilgan adabiyotlar

1. O'zbekiston Respublikasi Oliy Majlisi Senatining qarori SQ-297-IV-son 28.05.2021. 2030 yilga qadar O'zbekiston Respublikasida gender tenglikka erishish strategiyasini tasdiqlash haqida <https://lex.uz/docs/5466673>
2. History of Woman in West. / Gen. G.Duby, V.I Cambridge (Mass.), 2012.
3. Rajabov Q., Qandov B. Jahon tarixidagi sulola va davlatlar: qisqacha siyosiy tarixi va muhim sanalari. T.2. – T.: “O'zbekiston”, 2015. - B. 121.; Normatov O.M. Some Features of Regional Policy in Turkestan // International Journal of Trend in Scientific Research and Development (IJTSRD), e-ISSN: 2456- 6470, 2021. –Pp.53-55.
4. Egamberdieva T. Ayol va davr. T.: Mehnat. 2014. – 6-7 betlar. 10 Antologiya mirovoy filosofii. M., 2019. T.1. -b. 322 10.
5. Xolmatova M. Jamiyatda ayollarning o'rni (tarixiy-falsafiy tahlil). Ekologiya va ayol. Farg'ona. 2011. 109-110 betlar.
6. Bolshoy tolkoviy sotsiologicheskiy slovar.T.2. –Moskva: «AST», 2019. – S.346.
7. Voronina O.A. Feminizm i gendernoe ravenstvo. -Moskva: Editorial URSS,2013. – 320s.
8. Файзиев, И. Ш. (2020). Ўзбекистонда электрон ҳукумат: мавжуд имконият ва истиқболлар. Academic Research in Educational Sciences, 1(2), 232-240.
9. Hayitov O. Entrepreneur Woman: How should he be // family. 2014
10. Muhiddinov M. Women are science scored. Family. 2014
11. Ubaydullayeva R. In the eyes of social opinion // family. 2014
12. www.natlib.uz
13. www.ziyonet.uz



KORPORATIV ETIKA TUSHUNCHASI KELIB CHIQISHI

Avazxonov Yusufxon

O'zMU Ijtimoiy fanlar fakulteti

Etika va estetika kafedrası tayanch doktoranti

Annotatsiya: Tashkilotda axloqning ahamiyatini oshirib bo'lmaydi, chunki XXI asrda ko'plab kompaniyalar turli axloqiy muammolar tufayli qulab tushdi. Ushbu maqola axloqni qimmatli narsa sifatida ko'rib chiqishga intiladi nomoddiy aktivlar nuqtai nazaridan, har doim ham ko'rinmasligi mumkin bo'lgan, lekin muhim rol o'ynash uchun etarli bo'lgan aktiv firmaga raqobatdosh ustunlikni ta'minlash. Axloqning qadr-qimmati firma faoliyatini va firmani mustahkamlashi mumkin foyda endi firmaning asosiy vakolatlari sifatida qaralmaydi. Shuning uchun, bu tadqiqot axloqning biri ekanligini ochib beradi nomoddiy aktivlar va uning xususiyatlari resurslarga asoslangan ko'rinishda tushuntiriladi. Axloq kodeksi qo'llaniladi barqaror raqobatbardosh qilish uchun ularning asosiy vakolatlari sifatida axloqiy boshqaruv mexanizmi sifatida afzallik. Shunday qilib, ushbu hujjat axloqiy korporativ korporativ identifikatsiyaga hissa qo'shishini taklif qiladi. shuningdek, qat'iy ishlashi va axloqiy pozitsiyalarining o'ziga xosligi uni raqiblaridan ajratib turadi.

Kalit so'zlar: Korporatsiya, Nomoddiy aktivlar, Resurslarga asoslangan ko'rinish, Etika, Raqobat ustunligi.

ПРОИСХОЖДЕНИЕ ПОНЯТИЯ КОРПОРАТИВНОЙ ЭТИКИ

Авазханов Юсуфхан

докторант кафедры «Этики и эстетики»

Факультета Социальных наук

Национальный университет Узбекистана

Аннотация: важность этики в организации невозможно переоценить, потому что многие компании потерпели крах в 21 веке из-за различных этических проблем. В этой статье делается попытка рассмотреть этику как ценный актив с точки зрения нематериальных активов, актив, который не всегда может быть видимым, но достаточный, чтобы играть важную роль в обеспечении конкурентного преимущества для фирмы. Ценность этики может повысить производительность фирмы, и прибыль фирмы больше не рассматривается как основная компетенция фирмы. Таким образом, это исследование показывает, что мораль является одним из нематериальных активов, и ее характеристики объясняются с точки зрения ресурсов. Кодекс этики используется как механизм этического управления как их основная компетенция для создания устойчивого конкурентного преимущества. Таким образом, в этой статье предполагается, что этическое корпоративное тело способствует корпоративной идентичности. а также своеобразие его строгой работы и моральных позиций, отличающих его от конкурентов.

Ключевые слова: корпорация, нематериальные активы, ресурсный взгляд, этика, конкурентное преимущество.

THE ORIGIN OF THE CONCEPT OF CORPORATE ETHICS

Avazhanov Yusufkhan

doctoral student of the Department of Ethics and Aesthetics.

Faculty of Social Sciences



National University of Uzbekistan

Abstract: *the importance of ethics in an organization cannot be overestimated because many companies have failed in the 21st century due to various ethical issues. This article attempts to consider ethics as a valuable asset in terms of intangible assets, an asset that may not always be visible, but sufficient to play an important role in providing a competitive advantage for a firm. The value of ethics can enhance the firm's performance, and the firm's profit is no longer seen as a core competency of the firm. Therefore, this study shows that morality is one of the intangible assets and its characteristics are explained in terms of resources. The Code of Ethics is used as an ethical management mechanism as their core competence to create sustainable competitive advantage. Therefore, this article assumes that an ethical corporate body contributes to corporate identity, as well as the originality of his rigorous work and moral positions that distinguish him from his competitors.*

Key words: *corporation, intangible assets, resource view, ethics, competitive advantage.*

Korporatsiya rus tiliga tarjima qilinganda (inglizcha korporatsiya, lotincha Corporiu – assotsiatsiya, jamoa) kasbiy yoki sinfiy manfaatlar hamjamiyati tomonidan birlashgan jamiyat, birlashma, shaxslar guruhini anglatadi.

Shu bilan birga, keng va tor ma'noda korporatsiya tushunchasini bo'lishish kerak. Shunday qilib, keng ma'noda korporatsiya - bu biron bir vazifani bajarish uchun odamlarning har qanday birlashmasi. Tor ma'noda "korporatsiya – yirik korxonalar va uning birlashmalari bo'lib, unda xo'jalik yurituvchi subyektlar o'z resurslarini (moliyaviy, ko'chmas mulk, axborot, mehnat, xavfli faoliyatni innovatsiya qilish qobiliyati va boshqalar) ixtiyoriy ravishda jamlangan kapitalga jamlagan va erkin mehnat taqsimoti va kooperatsiyaga asoslangan boshqaruv tizimi, barqaror tadbirkorlik daromadini olish maqsadida tadbirkorlikning umumiy strategiyasi". Korporatsiyaning jamoaviy faoliyatning boshqa shakllaridan eng muhim farqi shundaki, "yuridik shaxs deb ataladigan shaxs, ya'ni jismoniy mavjud bo'lmagan, lekin ayni paytda harakatlarni amalga oshirishi, sudda harakat qilishi, o'z mulkiga ega bo'lishi mumkin bo'lgan shaxsning shakllanishi. va mulkni boshqarish". Bundan tashqari, korporatsiya egalari (aksiyadorlar) ko'pincha operativ boshqaruvdan ajralib turadilar va ularni professional menejerlar boshqaradi.

Bizning tadqiqotimiz uchun korporatsiya ishlab chiqarish munosabatlarini tashkil etish shakli ekanligini tushunish muhimdir, u ham hamkorlikning yangi shaklini - asosan anonim munosabatlarni nazarda tutadi. Agar kichik kompaniyalarda munosabatlar juda shaffof bo'lsa, ular ko'proq shaxsiy xususiyatga ega bo'lsa, yirik korporatsiyalarda xodimlar ko'pincha bir-birlarini shaxsan bilishmaydi, shaxsiy boshqaruv qoidalar va tashkiliy tuzilmalar bilan almashtiriladi. Aynan yirik tashkilotlar sifatida korporatsiyalarda barcha tegishli infratuzilma, kodekslar, qo'mitalar va boshqalar bilan axloqiy deb ataladigan tartibga solish o'rnatiladi. Faqatgina munosabatlarni tartibga solishning bunday usuli bitta kompaniyada ishlaydigan ko'p sonli odamlarning xatti-harakatlarini yagona tashkiliy madaniyatni yaratishga hissa qo'shish uchun yagona yo'nalishga yo'naltirishi mumkin. Kichik jamoalarda kodlar ixtiyoriydir, bu erda hamma bir-birini shaxsan biladi va rozi bo'lishi mumkin, bu erda shaxsiy axloq normalari va shaxslararo munosabatlar axloqi qo'llaniladi.

Korporatsiyalar o'zlarini shaffof tashkilotlar sifatida ko'rsatadilar. Aslida, korporatsiyalar yopiq tashkilotlar bo'lib, "davlat ichidagi davlatlar" deb ataladigan bo'lib, ularning ichki hayotiga aralashishga yo'l qo'ymaydilar"⁵¹. Axborotni oshkor qilish darajasi (moliyaviy, tijorat va boshqa)



qat'iy tartibga solinadi. Shunday qilib, moliyaviy ma'lumotlar qat'iy ravishda milliy va xalqaro standartlarga muvofiq oshkor qilinadi, tashkilot ichidagi munosabatlar va tashqi sheriklar bilan o'zaro munosabatlar, kompaniya boshqaruvining yuqori samaradorlikka erishishga imkon beradigan xususiyatlari ko'pincha tijorat sirlari sifatida tasniflanadi.

Korporatsiyadagi munosabatlar vertikal, qat'iy ierarxik tarzda qurilgan. Korporativ munosabatlar quyidagilar bilan tavsiflanadi: qattiq ichki tartib, ma'muriy va rasmiy hujjatlar bilan tartibga solinadigan funktsiyalar va xatti-harakatlar qoidalarining aniq taqsimlanishi, shuningdek, qat'iy belgilangan vakolatlar, mas'uliyat va javobgarlik (har bir xodim nima va kimga hisobot berishini aniq biladi).

Tashkilotlardagi axloqiy munosabatlar (korporativ axloq) umumiy maqsadga erishish uchun birgalikdagi faoliyat jarayonida xodimlar o'rtasida rivojlanadigan munosabatlardir. A.P. Skripnik tadbirkorlik munosabatlarida yuzaga keladigan axloqiy majburiyatlarni to'g'ridan-to'g'ri (to'g'ridan-to'g'ri) va ixtiyoriyga ajratadi. To'g'ridan-to'g'ri majburiyatlar - bu odam ishga qabul qilishda o'z zimmasiga oladigan funktsiyalarni bajarish majburiyati, bular mehnat shartnomasida belgilangan vazifalardir. Mehnat shartnomasini yoki ish tavsiflarini imzolash orqali xodim shu tarzda tashkilotning shartlariga rozi bo'ladi va o'z vazifalarini bajarishga va'da beradi. Xodimning bevosita vazifalarini bajarishi maxsus xizmatlar tomonidan nazorat qilinadi. Agar xodim o'zining bevosita, to'g'ridan-to'g'ri, majburiyatlarini buzsa, unga nisbatan ma'lum jazo choralari qo'llaniladi (ma'muriy javobgarlikka tortish, jarimalar, ayrim o'ta og'ir hollarda ishdan bo'shatish yoki jinoiy javobgarlik). Diskretsiya majburiyatlari - bu xodimning ixtiyoriy ravishda bajaradigan faoliyati (masalan, hamkasbiga yordam berish, yangi kelganlarni o'qitish, tashkilotning ijtimoiy hayotida ishtirok etish va boshqalar). Diskretsiya vazifalarini bajarish jamoada ma'naviy va psixologik muhitni yaxshilaydi, agar xodimlar o'zlarining bevosita vazifalarini bajarmasalar, tashkilot faoliyati to'xtaydi. Shuning uchun, to'g'ridan-to'g'ri va ixtiyoriy vazifalar o'rtasida ziddiyat yuzaga kelgan taqdirda, xodimning bevosita vazifalariga ustunlik berilishi kerak.

Tashkilotda xodimlar o'rtasidagi munosabatlar qonun, axloq, ma'muriy va boshqa ijtimoiy normalar bilan tartibga solinadi. Muloqot, sheriklarning bevosita o'zaro ta'siri, birinchi navbatda, axloq va odob-axloq me'yorlari bilan tartibga solinadi. Axloqning asosiy vazifalaridan biri korporatsiyadagi munosabatlarni qonun bilan tartibga solish - xodimlar o'rtasida kelishuv va o'zaro tushunishga asoslangan uyg'un munosabatlarni yaratish. Axloqiy tartibga solishning eng muhim maqsadi - adolat, ijtimoiy tinchlikni ta'minlash va har bir insonning qonuniy manfaatlarini qondirishdir.

Korporativ etika - bu korporatsiyalardagi munosabatlarni tartibga solishning o'ziga xos usuli "Korporativ etika" tushunchasi tor ma'noda nisbatan yaqinda paydo bo'ldi, "madaniy menejment" nazariyasida, aniqrog'i, korporativ etikani o'rganishning o'zi paydo bo'ldi. 80-90-yillarda AQShda).

Ushbu yondashuvning asosiy g'oyasi tashkilotning ma'naviy potentsialidan yaxlit tashkiliy madaniyatni yaratish, xodimlarni ushbu madaniyatga yaxshiroq integratsiya qilish, ularni tashkilot ishining natijalariga ko'proq qiziqtirish va shu bilan tashkilotni yanada ko'proq qilishdir. samarali va raqobatbardosh. 60-80-yillarda Yaponiyaning ajoyib iqtisodiy muvaffaqiyati bilan bog'liq bo'lgan Yaponiya tashkiliy madaniyati "madaniy boshqaruv" modeli edi. XX asr. Bu g'oyalar G'arb iqtisodiyoti asosida amalga oshirilishi kerak edi.

Zamonaviy adabiyotda "korporativ etika" tushunchasiga ta'riflar ko'p emas va umuman olganda, ular bir-biriga zid emas.



Ammo bizning fikrimizcha, eng to'liq R.G'ning ta'rifi. Apresyan, "Etika entsiklopedik lug'ati"da berilgan: "Korporativ axloq - bu ixtisoslashgan faoliyatni amalga oshirish va amalga oshirish uchun yaratilgan ixtiyoriy va ijtimoiy yopiq birlashma sifatida korporatsiyada faoliyat yuritadigan normalar va qadriyatlar tizimi, ularga tegishli boshqaruv va tashkil etish mexanizmlari, shuningdek axloq, qoida tariqasida, shunday huquqiy maqomga ega".

"Korporativ etika" atamasi qanday ma'nolarda qo'llanilayotganiga aniqlik kiritish zarur. Birinchidan, kundalik nutqda va ixtisoslashgan bo'lmagan adabiyotlarda korporativ etika deganda tashkilot ichidagi munosabatlarning yuqori axloqiy me'yorlarga yoki ushbu standartlarning o'ziga mos kelishi tushuniladi. Ikkinchidan, keng ma'noda korporativ etika deganda tashkiliy etika tushuniladi. Uchinchidan, menejment nazariyasi nuqtai nazaridan, korporativ etika - bu anonim munosabatlarga ega bo'lgan yirik tashkilotlarda (korporatsiyalarda) axloqiy munosabatlarni tartibga solish vositasi va nihoyat, to'rtinchidan, korporativ etika - axloqiy munosabatlarni tartibga solish mexanizmini o'rganadigan amaliy etika intizomi. yirik tashkilotlar (korporatsiyalar)dagi munosabatlar. Korporativ etika - institutsional etika. Institutlar "ayrim normalar (konventsiyalar, qonunlar)dan ko'ra ko'proq narsani ifodalaydi, ular go'yo asosiy jarayonlar sifatida takrorlanadigan muayyan ijtimoiy munosabatlarni uzoq muddatli tartibga solish va normallashtirishga qaratilgan bunday normalar, madaniy va ijtimoiy tuzilmalar to'plamidir. ijtimoiy hayotning va shuning uchun ma'lum bir barqarorlashtirishni talab qiladi ...

Shunday qilib, institutlar ijtimoiy hayotda takrorlanadigan narsalarni normallashtiradigan me'yoriy tuzilmalar bo'lib, buni uzoq vaqt davomida tasdiqlaydi. Ular shaxslar uchun chegaralar va yo'nalishlarni o'rnatadilar, shuning uchun odamlarning birgalikda yashashiga ma'lum bir qonuniyat va aniqlik beradi.

Adabiyotlar ro'yxati

1. L.A.Muxammedjanova – Davlat xizmatchisining axloqiy madaniyati – Toshkent.2019
2. Евченко, Ольга Сергеевна. - Корпоративная этика Москва. 2010.
3. Bohodir Husanov – Boshqaruv etikasi Toshkent.2017
4. З.А.Абдуллаева, АюИюТуляев – Профессиональная этика Ташкент. 2022



AMORALIZM FENOMENINING IJTIMOY-FALSAFIY TAHLILI

Toshpulatov Odil Nodirovich Samarqand davlat chet tillar instituti tadqiqotchisi

Annotatsiya: Insoniyat ijtimoiy munosabatlarini tartibga soluvchi axloq me'yorlari transformatsiyaga uchrab o'zgarish xususiyatiga ega. Jamiyatda yashovchi har bir shaxs o'rnatilgan axloq normalariga rioya qilinishi belgilab qo'yiladi. Ammo ba'zida shunday holatlar ham uchrab turadiki, bunda ba'zi insonlar ijtimoiy tartib-qoidalarni mensimay, ularni qasddan inkor qiladilar. Maqolada mana shunday g'ayriaxloqiy xatti-harakatlarni yoqlovchi amoralizmning mohiyati va kelib chiqish sabablari ijtimoiy-falsafiy jihatdan tahlil qilingan.

Kalit so'zlar: axloq, amoralizm, jamiyat, gumanizm, ezgulik, yovuzlik, adolat, nafs, korrupsiya, huquq, jinoyat.

Аннотация: Этические нормы, регулирующие социальные отношения человечества, подвергаются трансформации и имеют характеристику изменения. Ожидается, что каждый человек, живущий в обществе, будет придерживаться установленных этических норм. Однако в некоторых случаях отдельные лица намеренно нарушают социальные нормы и правила. В данной статье анализируется природа и причины аморального поведения, одобряющего неэтические действия, с социально-философской точки зрения.

Ключевые слова: этика, аморализм, общество, гуманизм, доброта, жестокость, справедливость, эго, коррупция, права, преступность.

Annotation: The ethical norms that regulate social relations of humanity undergo transformation and have a characteristic of change. Each person living in society is expected to adhere to established ethical norms. However, in some cases, certain individuals intentionally violate social norms and rules. This article analyzes the nature and reasons for amoral behavior that approves of non-ethical actions from a social-philosophical perspective.

Keywords: ethics, amoralism, society, humanism, kindness, cruelty, justice, ego, corruption, rights, crime.

Insoniyat paydo bo'lib, jamoalarga birlashib yashay boshlagan davrdan ularning yurish-turish va ijtimoiy munosabatlarini tartibga soluvchi ma'lum qoidalar, odatlar paydo bo'la bo'la boshlagan. Bu odatlar insoniyat dunyoqarashi, tafakkuri rivojlanib borgani sayin takomillashib, muhim ahamiyat kasb eta boshlagan. Mazkur odatlar umumjamo'a manfaatlaridan kelib chiqib o'rnatilgan va ularga amal qilinishi qat'iy nazorat qilingan. Har bir makon va zamonda yurish-turish qoidalariga aylangan mazkur odatlar bir-biridan farq qilib insoniyat madaniyatining ajralmas qismi bo'lib kelgan. Umuminsoniy xarakterga ega odatlar, an'analar va qoidalar birlashib "Axloq"ni tashkil qiladi. Axloq jamiyatdagi barcha munosabatlarda mavjud hamda insoniyat hayotidagi porogressiv rivojlarinhlarning poydevorida turadi. Faylasuf B.Ochilovning fikricha "...shunday bir buyuk hodisa borki, u toki odamzotning ongli hayoti mavjud ekan, hech qachon zavol bilmaydi. Shuning uchun ham uni o'ta noyob fenomenal hodisa deb ataymiz. Bu sog'lom fkrlaydigan, ezgu orzu-umidlar bilan yashaydigan inson va jamiyat tomonidan hamma zamonlarda ham qadrlanib kelgan axloqdir." [1: 7]

Zotan, axloq eng avvalo, umuminsoniy an'anaviy hodisalar, asosiy axloqiy qadriyatlar, mushtarak axloqiy tushunchalar, axloqiy tamoyil va me'yorlar barcha mintaqalar hamda millatlar

uchun bir xil ma'no kasb etadi. Chunonchi, muhabbat, ezgulik va yovuzlik, yaxshilik va yomonlik, vijdoni burch, insonparvarlik, odamiylik, baxt, to'g'rilik, rostgo'ylik, saxiylik va baxillik singari fazilat hamda illatlar tom ma'noda umuminsoniy hodisalardir. Axloqda umuminsoniylik xususiyatidan tashqari, mintaqaviylik va milliylik xususiyatlari ham muhim ahamiyat kasb etadi. Mintaqaviylik va milliylik xususiyatlari axloqning nisbatan kichikrok qamrovga ega bo'lgan ko'rinishlarida xulqiy hatti-harakatlar, odob va axloqshunoslikda yaqqol ko'zga tashlanadi.

“Umuman, axloq ijtimoiy munosabatlar zaminida alohida shaxs sifatida mavjud bo'lgan insonlarning o'z-o'zini idora qilish shakllari va me'yori, o'zaro muloqot va munosabatlarda ularga xos bo'lgan ma'naviy kamolot darajasining namoyon bo'lishidir.”[2: 38] Ijtimoiy ong formasi sifatida axloq strukturasi ijtimoiy munosabatlar belgilaydi. Axloq inson va jamiyat o'rtasidagi o'zaro bog'lanishning ideologik va psixologik ifodasi, umumiy va individual manfaatlarning muvofiqlash zaruriyatining namoyon bo'lishidir. Axloq huquq yoki qonun emas, balki ijtimoiy ong formasidir. Shu sababli axloqni faqat axloqiy ongdan iborat deb bo'lmaydi. U axloqiy ong, axloqiy munosabatlardan iborat bo'lgan, mantiqan mukammal shakliy birlikka ega.

Inson mohiyatida ikki ibtido doimo kurashib keladi: birinchisi hayvoniy xohish-istak (nafs) va ikkinchisi ma'naviy-ruhiy (insoniy) aql. Birinchisida odam organizmi xohish-mayllari qondiruvchi utilitar-empirik, gedonistik harakatlarni o'z ichiga oladi. Bunda me'yoridan oshgan har bir holatda axloq normalari buziladi jamiyat e'tiroziga sabab bo'ladi. Ikkinchi holatda inson o'z xohish-istaklaridan jamiyat manfaatlari uchun voz kechadi. Vijdon pokligi va alturistik harakatlar ustunlik qiladi. Jamiyat doimo insondagi g'ayriaxloqiy xohish-istaklarga qarshi kurashib, axloq me'yorlarini barcha madaniy hayotiga singdirib kelgan. Insoniyat kelajagi haqida qayg'uradigan har bir mutafakkir o'z davri shaxsini axloqiy kamol toptirish, uni har tomonlama rivojlantirish, ma'naviy qiyofasini yuksaltirish jamiyat taraqqiyotining muhim omili sifatida baholab kelgan. Insonni gumanistik xarakterining shakllanishi, ma'naviy-ruhiy jihatdan kamol topishi jaryoni turli tarixiy bosqichlardan – johillik, nodonlikdan ilmga, yovuzlikdan ezgulikka, vahshiylikdan insoniylikka tomon o'tgan. Shu asnda jamiyat taraqqiyotiga erishib, turli sivilizatsiyalarni yaratgan. Bunda barcha ta'limotlarda ilgari surilgan yovuzlik ustidan ezgulikni, jaholat ustidan ma'rifatning g'alabasi asosida erishilgan. Bu ikki muqobil kuch kurashi jamiyatdagi mavjud ijtimoiy munosabatlarda ifodalansa, insonga nisbatan uning ichki olamiga xos nafs bilan qalb, aql bilan aqlsizlik o'rtasidagi kurashda ifodalanadi.

Inson o'zini doimo tabiat gultoji, aql-idrok sohibi sifatida baholaydi. Madaniyatlar yaratuvchisi va istemolchisi hisoblangan insonning hozirgi taraqqiyoti negizida albatta axloq turadi. Shunday ekan “axloq - barcha odamlar uchun birdek taalluqli hisoblangan, ijtimoiy talablar ham da ehtiyojlarning munosabatlar shaklidagi ko'rinishidan iborat bo'lgan, insonga berilgan ixtiyor erkinligining xatti-harakatlar jarayonida ichki iroda kuchi tom onidan oqilona cheklanishini taqozo etuvchi ma'naviy hodisa.”[3: 10] Ammo tarixiy taraqqiyot davomida kurashib kelgan insoniyat g'ayriaxloqiy harakatlarni ijtimoiy hayotdan butkul yo'qota olmagan. U har bir davrda va jamiyatda o'zini namoyon qilib kelgan. Axloqdan og'ish, uning normalarini bajarmaslik, jamiyat manfaatlariidan shaxsiy xohish-istaklarini ustun qo'yish holatlari “amoralizm” ko'rinishida tarqalmoqda. “Amoralizm (lot. a-yo'q, moralis-axloq) – kishilar munosabatlarida axloq me'yorlarini inkor etish, umume'tirof etilgan xulq-atvor mezonlariga yengil-yelpi munosabatda bo'lish. Amaliyotda amoralizm alohida bir shaxsning ma'naviy yetuk emasligi yoki jamiyatdagi butun tabaqalarni ma'naviy tubanlikka olib keluvchi ijtimoiy

ziddiyatlar bilan ham bog'liq. Ongli, hayotiy nuqtai-nazar sifatida amoralizm urug' va qabilachilik munosabatlarining yemirilishi davrida kelib chiqqan." [4: 24]

Ijtimoiy meyorlarga zid harakatlarni qiluvchi amoralistlar hamma davrda bo'lgan. Evolyutsion nazariya tarafdorlaridan bo'lgan V.Djosning fikricha tabiat mahsuli bo'lgan "homo sapiens" (aql-idrokli odam) doimiy rivojlanishda bo'lib kelmoqda. Mana shu sapienslar tadrijiy evolyutsiya davomida ikki turga ajrala boshlagan. Birinchisiga mansub insonlar "oliy" tur vakillari bo'lib, ularning aqliy va hissiy (ratsional va irratsional) borlig'i yaxshi rivojangan hamda bir-birini doimo to'ldirib turada. Bu insonlar doimo ijtimoiy fikr bilan hisoblashadi. Xatti-harakatlarining natijasini aql tarozisida tortib ko'radi. Uyat va ma'naviy zarbalardan qo'rqishadi. Shu sababdan oliy tur vakillari qasddan axloq va huquq me'yorlarini buzishmaydi.

Ikkinchisiga mansub "quyi" tur vakillarining tafakkur, aql va mantiqiy xulosa chiqarish qobiliyatlari yaxshi rivojlanmagan bo'ladi. Ular o'z harakatlarini ratsional tarzda amalga oshirmaydilar. Bu bilan ular hayvonlarga yaqin turadilar. Yaniki bunday insonlar o'z xohish-istaklariga bo'lgan harakatlarini g'ayriixtiyoriy tarzda bajaradilar. Ikkinchi turga mansub amoralistik harakatlarni bajarishga moyilligi bo'lgan insonlarning sifatleri o'zidan keying avlodlarida ham ko'rinadi deydi olim.[5: 154] Shu sababdan ham xalqimizda turmush qurish ostonasida bo'lgan yoshlarga kattalar tomonidan yeti avlodini surishtirib oila qurish kerakligi uqtiriladi. Buyuk sarkarda Amir Temur ham oila qurish masalalariga davlat yumushlaridek juda jiddiy e'tibor berganligini, kelinning barcha qarindoshlari (tog'a, xola, amma, amaki va b.) haqida ma'lumotga ega bo'lib keyin sovchi yuborganini "Temur tuzuklari" da yozib qoldirgan. Sohibqiron, xususan, kelin tanlash haqida quyidagi fikrlarni bildirgan: "O'g'illarim, nabiralaram va yaqinlarimni uylantirmoq tashvishida kelin izlamoqqa e'tibor berdim. Bu ishni davlat yumushlari bilan teng ko'rdim. Kelin bo'lmishning nasl-nasabini, yetti pushtini surishtirdim. Xos odamlar orqali sog'lik- salomatligini, jismonan kamolotini aniqladim. Kelin bo'lmish nasl-nasabi, odob- axloqi, sog'lom va baquvvatligi bilan barcha qusurlardan holi bo'lsagina el-yurtga katta to'y-tomosha berib, kelin tushurdi.[6: 242]

Lombrozoning fikricha amoralistik harakatlarni sodir qiluvchi insonlarda axloqsizlik, rashk va shafqatsiz qasoskorlik, umuman hech qanday axloqiy qadriyatlarining yo'qligi va o'zganing mulkiga hurmatsizlik, xususan altruistik tuyg'ular hamda biron-bir do'stlik, gumanistik tuyg'ularning yo'qligi bilan tavsiflaydi.

Uningcha amoralistlarda ota-onalik, qarindoshlik mehr-muhabbat tuyg'ulari umuman bo'lmaydi;

amoralislar orasida ko'pincha talonchilik, tovlamachilik va tuhmat qilish kabi illatlar keng tarqalgan bo'lib, ular yolg'on gapishishdan o'zlarini tiyolmaydilar, o'zganing mol-mulkiga, shaxsiy daxlsiz huquqlariga, hattoki maqsadga yetish uchun boshqalar hayotiga suiqasd qilishgacha yetib boradilar;

amoralistlarga surunkali giyohvand moddalar va spirtli ichimliklarni istemol qilish xosdir. Chunki ular jamiyatda o'z o'rinlarini topolmaganliklarini yoki oldin sodir qilgan g'ayriijtimoiy harakatlarini unutish uchun shu yo'lni tanlaydilar. Harakatlarining oqibatlarini o'ylab ko'rish uchun ularda mantiqiy xulosa chiqarish yetishmaydi;

amoralistlarda o'zgalar hisobiga yashash, korrupsiya, ochko'zlik, nafs hissi yuqori bo'ladi. Ular bu maqsadlariga yetish uchun mavjud milliy, diniy, umuminsoniy qadriyatlarni nazar-pisand qilmaydilar va pand-nasihatlariga quloq solmaydilar;

amoralistlarda uyalish hissi bo'lmaydi va jamoatchilik fikri, tanqididan qo'rqmaydilar. Bajarayotgan har bir g'ayriaxloqiy harakatlarini to'g'ri deb baholaydilar va bundan kekkayib, kibrga beriladilar. Agar g'ayriijtimoiy xohish-istaklariga jamiyat tomonidan e'tiroz bildirilsa, buni erkinliklariga tahdid sifatida baholaydilar;

amoralistlar bazida hayvonlarga nisbatan mehribon ekanliklarini ko'rsatmoqchi bo'ladilar. Bu bilan ular jamiyat azolariga nisbatan o'z befarqliklarini namoyon qiladilar;

amoralistlarda ertetik tafakkur to'liq shakllanmaganligi sabab, estetlar singari nafosatbozlikni yoqtiradilar, jimjimador, "o'zgacha" (tatuirovka) odatlarga mehr-muhabbat bilan qaraydilar. Ulardagi aql, tafakkur to'la rivojlanmagan bo'ladi. Shu sababdan jargon va parazit so'zlarni nutqda ko'p qo'llaydilar;

amoralistlar bolalarga xos o'yin-kulguni, gedonistik zavqlanishni, jismoniy huzur-halovatni xohlaydilar. Bu toifadagi insonlar yalqovlikni yoqtirishadi. Rejasiz amallar, orzu-umidlarning yo'qligi, mehnatsiz daromadga egaularda ega bo'lish xohishi ularga xosdir.[7: 275]

Xullas ijtimoiy meyorlarni, axloqiy-huquqiy normalarni, doniy qoidalarni mensimaydigan amoralistlarda toshbag'irlik, yovuzlik, jamoatchilik fikriga befarqlikni kuzatishimiz mumkin. Shu sababdan ham ularda loqaydlik, yalqovlik, ehtiyotsizlik, jizzakilik, kibrlanish, maqtanchoqlik, shovqinli o'yin-kulguni xohlash, alkagol va giyohvand moddalarga ko'ngil qo'yish, doimiy ayshu-ishrat, zino, ko'ngilxushlik, kayfu-safoga xohish kuchli bo'ladi. Shu harakatlar oqibatida va moliyaviy yetishmovchilik sababdan jinoyatlarga qo'l uradilar. Amoralistlarning hammasi ham jinoyatchi bo'lavermaydi. Chunki ularning aksariyati davlat boshqaruvi tomonidan belgilangan javobgarliklardan qo'rqib huquqiy me'yorlarni buzmaydilar. Axloqiy me'yorlarni hiyoyachisi jamiyat bo'lganligi va qat'iy choralarning yo'qligi (bo'lganda ham, jamiyat etirozi, noroziligi, yakkalab qo'yish) sababli ular o'z bilganlaridan qolmaydilar. Axloqiy normalarni mensimaydigan, ularni qo'pol tarzda buzib keluvchi amoralistlar oxir natijada huquq me'yorlarini ham buzadilar (korrupsiya, o'g'rilik, odam savdosi, narkobisnes, qotillik singari) va oqibatda jinoyatchiga aylanadilar. Aksariyat hollarda amoralistlarning jinoyat qilishlariga ehtiyoj bo'lmaydi. Chunki ular yo moddiy tomondan to'liq taminlangan bo'ladi, yoki jismoniy zaifligi, qo'rqqoligi, yoinki aqliy jihahatdan qoloqligi bunga sabab bo'lishi mumkin.

Foydalanilgan adabiyotlar ro'yxati

1. Ochilova B.M. Axloq falsafasi. Toshkent: "IJOD-PRINT", 2019. B- 7.
2. Yusupov E. Inson kamolotining ma'naviy asoslari. Toshkent: "Universitet", 1998, 38-b
3. Abdulla Sher. Axloqshunoslik. Toshkent: "O'zbekiston faylasuflari milliy jamiyati nashriyoti", 2010. B- 10.
4. Фалсафа қомусий луғат. "Ўзбекистон файласуфлари миллий жамияти нашриёти". Тошкент: 2004. Б- 24.
5. Джос В.В. Постдарвинизм или эволюция человека в судьбоанализе. Москва: 2001 – С. 154
6. Аёл-мукаддасан. Тошкент: «Ёзувчи», 1999. –Б.242
7. Ломброзо Ч. Гениальность и помешательство. – М., 1995 – С. 275



TADBIRKORLIKNING SOTSIODINAMIK FUNKSIYASI VA UNING FALSAFIY TAHLILI

Rajapova E'tibor Bekberganovna – Urganch davlat universiteti mustaqil tadqiqotchisi, e-mail:

ravshonbek.saurov@gmail.com

Annotatsiya: Ushbu maqolada, tadbirkorlikning sotsiodinamik funksiyasi va uning kun sayin o'zgarib turadigan bozor talablari, kishilar va aholining ehtiyojlariga moslashib o'z faoliyatini tashkil etishi, talab va ehtiyojlar dinamikasi tadbirkorni yangi-yangi xizmat turlari borasida so'z yuritiladi.

Kalit so'zlar: mahsulotlar, tovarlar va servisni tashkil etish, ijtimoiy hayot dinamikasi, ijtimoiy muhit talablari, bankrotga uchrash, revolutsion innovatsiya, revolutsion innovatsiyalarni joriy etish, transmilliy, yirik korporatsiyalar, firmalar, servislari, transmilliy korporatsiya.

СОЦИОДИНАМИЧЕСКАЯ ФУНКЦИЯ ПРЕДПРИНИМАТЕЛЬСТВА И ЕЕ ФИЛОСОФСКИЙ АНАЛИЗ

Раджапова Эйтибор Бекбергановна - независимый научный исследователь Ургенчского

государственного университета,

e-mail: ravshonbek.saurov@gmail.com

Аннотация: В данной статье рассматриваются социодинамическая функция предпринимательства и его ежедневно меняющиеся требования рынка, организация своей деятельности в соответствии с потребностями людей и населения, динамика спроса и потребности, новые виды услуг предпринимателя.

Ключевые слова: организация производства продукции, товаров и услуг, динамика общественной жизни, требования социальной среды, банкротство, революционные инновации, внедрение революционных инноваций, транснациональные, крупные корпорации, фирмы, услуги, транснациональные корпорации.

SOCIODYNAMIC FUNCTION OF ENTREPRENEURSHIP AND ITS PHILOSOPHICAL ANALYSIS

Rajapova Etibor Bekberganovna - independent researcher of Urganch State University, email:

ravshonbek.saurov@gmail.com

Abstract: In this article, the sociodynamic function of entrepreneurship and its daily changing market requirements, organizing its activities in accordance with the needs of people and the population, the dynamics of demand and needs, and the entrepreneur's new types of services are discussed.

Key words: organization of products, goods and services, dynamics of social life, requirements of social environment, bankruptcy, revolutionary innovation, introduction of revolutionary innovations, transnational, large corporations, firms, services, transnational corporation.

Kirish

Tadbirkorlikning ijtimoiy pragmatizm funktsiyasi uning amaliyot, "pragma" ekani bilan bog'liqdir. Ushbu xususiyatiga ko'ra, tadbirkorlik tashqi dunyoni, munosabatlar olamini va kishilarning o'ziga, bir biriga va ijtimoiy hayotga bo'lgan qarashlarini o'zgartirishni nazarda tutadi. U shaxsning istak va qiziqishlarini ifoda etsa, ulardan kelib chiqsa, hatto shaxsiy manfaatdorlikdan kelib chiqsa ham, ijtimoiy maqsadlarga xizmat qilishini yaxshi biladi.

Tadbirkorlikning mazkur ijtimoiy pragmatik xususiyati kishilarning ishlab chiqarish va xizmatlar ko'rsatish munosabatlariga, bu munosabatlarni jamiyat va ijtimoiy muhit manfaatlariga yo'naltirilishi zarurligini anglashiga yordam beradi.

Adabiyotlar tahlili

Ijtimoiy pragmatizm mohiyatiga ko'ra fikr, niyat va amalni tashqarga, kishilarga, jamiyatga yo'naltirishni anglatadi. Tadbirkor mudom ijtimoiy shaxs, unga ekstravertlik xos. Kishilar, jamiyat manfaatlariga va qiziqishlariga xizmat qilish unda ekstravertlikni shakllantirgan, chunki u boshqalarga xizmat qilib, ularning ehtiyojlarini qondirib, o'z maqsadiga erishadi. Tadbirkorning ijtimoiy mavqei kishilar orqali, ularga xizmat qilish orqalidir [3, 4]. Hatto ilmiy adabiyotlarda tadbirkorlikning ushbu ekstravertiv xususiyati "ommaviy tadbirkorlik falsafasi" degan yangi talqinni, voqelikni keltirib chiqaryotgani qayd etiladi [10]. "Rahbarsiz boshqarish" kontseptsiyasining tarfdori bo'lgan ushbu yondashuv tadbirkorlikni ijtimoiy pragmatik voqelikka, ya'ni har bir kishi, istagan paytidan boshlab tadbirkorlik sub'ektiga aylantirish mumkin, deb biladi. Bu tadbirkorlikning madaniy-tarbiyaviy va ma'rifiy funksiyasi hamdir. Shu bilan birga, ungacha bo'lgan jarayon ishlab chiqarishni yoki xizmatlar ko'rsatishni tashkil etish, ijtimoiy muhit uchun zarur vazifalarni bajarish, xullas, ma'lum bir amaliy ishlar bilan band bo'lish bilan bog'liqdir. Faoliyatning ushbu ijtimoiy yo'naltirilganligi tadbirkorlikni jamiyat uchun foydali "pragma"ga aylantiradi [7]. To'g'ri, tadbirkorlik ma'lum bir makon va zamon uyg'unligi ifodasi, ushbu omillar uni turli faoliyat turlari bilan shug'ullanishga olib keladi, goho esa ular ta'sirida faoliyat turlari o'zgarishi, tubdan transformatsiyaga uchrashi mumkin. Iqtisodiy til bilan aytganda, "talab va ehtiyoj"dagi o'zgarishlar tadbirkorlik faoliyatini harakatga keltiruvchi, shakllantiruvchi omillardir.

Tahlillar va natijalar

Innovatsiya funksiyasi tadbirkorlikning yangilikka o'chligini, sohadagi yangi texnologiyalar va yangi xizmat turlarini o'zlashtirishini, yangi g'oyalarni joriy etishga intilishini bildiradi. "Innovatsiya" so'zi yangilik olib kirish, yangilik joriy etish yoki yangilikni tadbiiq qilish degan ma'nolarni anglatadi. Tadbirkorning innovator ekanini, yangilikka o'chlik tadbirkorlik faoliyatii jozibali, qiziqarli, shu bilan birga, tavakkalga qurilishini Y.Shumpetar qayd etgan edi [11]. Bugun innovatsiyalarni revolyutsion innovatsiyalar; asta sekin joriy etiladigan innovatsiyalar; mahsulot va jarayonlarga joriy etiladigan innovatsiyalar; tizimli va ayrim innovatsiyalar; kommertsiya va ijtimoiy innovatsiyalarga bo'lishadi (Qarang: culterpartnership. yeu). Ularning har biri sohaning differentsial xususiyatlarini ifoda etadi, revolyutsion innovatsiyalar esa korporatsiyalar faoliyatini tubdan yangilash (aslida bu korporatsiya bankrotga uchraganida yoki mulk egasi o'zgarganida ro'y beradi)ga olib keladi. Biroq tadbirkorlik har kuni turli vazifalarni, muammolarni yechishga qaratilgani uchun innovatsion izlanishlar uning tabiatiga singgan bo'ladi. Masalan, respondentlarimizning 48% tadbirkorlik faoliyatidagi eng qiziqarli va kishini tinmay izlanishga undaydigan jihat "mehnatga yarasha pul topish" ekanini ta'kidlashadi. Respondentlarimizning 38% "yangilik", yangi-yangi narsalarni, texnologiyani joriy etishda" har bir ishda, har bir vazifani bajarishda", ayniqsa kishilar bilan bo'lgan munosabatlarda, ularning talab va ehtiyojlarini kerakli saviyada bajarishda, deb biladi. Shu bilan birga, ularning 11% tadbirkorlikda ijodiy yondashuv, biror nima ijod qilish, yangilk sifatida joriy etish qiziqarli ekanini qayd etadilar. Innovatsiya, ular nuqtai nazarida, kishilararo munosabatlarda, muloqot va ularning ko'ngliga, qiziqishiga va talablariga muvofiq xizmat turlarini ko'rsatishdadir. Qolgan 2% respondentlar tadbirkorlikni shunchaki faoliyat, har kuni amalga oshiriladigan vazifa tarzida

tushunishini bildiradi. Ular uchun xizmat turlarining tinmay yangilanib turishi, muloqotlardagi o'zgarishlar, qiziqishlar dinamikasi odatiy hol bo'lib, ularda yangilik deyarli yo'q. Bu respondentlar innovatsiyani jiddiy voqelik, hech bo'lmaganida boshqarish tizimini o'zgartirish, unga yangi, zamonaviy texnologiyalarni joriy etish, deb tushunadilar. Masalan, o'nta kishi mehnat qiladigan kichik firmada yoki maishiy xizmat ko'rsatish muassasasida innovatsiya davrrov ko'zga tashlanadi, chunki uni joriy etish ko'p vaqt ham, ko'p sarf xarajat ham talab etmaydi. Ammo yirik korporatsiyalarda innovatsiyalarni ilg'ash qiyin, chunki ularga kiritiladigan yangiliklar jarayonlarning murakkabligi, xizmatlarning xilma xilligi, vazifalarning ko'pqirraligi va personallarning almashib turishi, bozor iqtisodiyoti yoki talablarning o'zgarishi kabi qator omillar ta'sir etadi. Xullas, innovatsiyaga moyillik kichik biznes va tadbirkorlikning tabiatidadir.

Tadbirkorlikning sotsiodinamik funksiyasi deganda biz uning kun sayin o'zgarib turadigan bozor talablari, kishilar va aholining ehtiyojlariga moslashib o'z faoliyatini tashkil etishini nazarda tutamiz. Talab va ehtiyojlar dinamikasi tadbirkorni yangi-yangi xizmat turlarini uyushtirishga, yangi-yangi mahsulotlar yaratishga, yangi-yangi tizimlar, tovarlar va servisni tashkil etishga undaydi. Globallashuv sharoitida ijtimoiy hayot dinamikasi qaysi tomonga burilib ketishini, rivojlanishini oldindan mo'ljallash qiyin, biroq tadbirkor ijtimoiy muhit talablaridan kelib chiqqanida tasodiflardan, bankrotga uchrashdan, revolyutsion innovatsiyani joriy etishga majbur bo'lishdan o'zini asraydi. Rivojlangan davlatlarda bankrotlik yoki revolyutsion innovatsiyalarni joriy etish asosan transmilliy, yirik korporatsiyalarda uchrashi kuzatiladi, tor ijtimoiy muhitga, hududlarga mo'ljallangan firmalar, servislari o'z faoliyatini, kelajagini mo'ljallashtirishi, bunda adashmasligi mumkin. Shuning uchun ham tadbirkorlikni rivojlantirishning bosh kafolatlardan bir ularni aniq hududlarni ijtimoiy-iqtisodiy rivojlantirish tomon yo'naltirishdir.

Mavhum, hatto u transmilliy korporatsiya bo'lganida ham, bemanzil ehtiyojlarga xizmat qilish korporatsiyani bankrotga uchrash xavfini kuchaytiradi. Hatto sarmoyalari bor korporatsiyalar transmilliy pog'onaga chiqishga intilavermasligining boisi shundadir. Raqobat doirasi qancha keng bo'lsa, bankrot xavfi ham shuncha yuqori bo'ladi.

Sotsiodinamizm tadbirkorni intellektual boy, yuksak ijtimoiy axloqli, jamiyatdagi voqeliklar va o'zgarishlardan xabardor yurishni talab qiladi. Biznes va tadbirkorlikni rivojlantirish uchun bozor iqtisodiyotini, kishilar talab va ehtiyojlarini o'rganish kamlik qiladi, ular qanchalik muhim bo'lmasin ijtimoiy hayot dinamizmiga mos kelganida, ya'ni tadbirkorlik faoliyatini ijtimoiy taraqqiyot bilan bog'laganida samara keltiradi. Tadbirkorlik sohasida katta tajriba orttirgan. Sohadagi barcha ziddiyatlarni boshdan kechirgan ishbilarmonlarning ta'kidlashicha, shaxsiy manfaatlar haqida o'ylayverish, qayg'uraverish kishiga ma'naviy qoniqish keltirmaydi, u ma'lum ma'noda al'truist, ekstravert, ijtimoiy shaxs, sub'ekt bo'lishi darkor [7, 8]. Aynan ushbu ijtimoiy fazilat tadbirkorni jamiyatga, ijtimoiy-iqtisodiy va madaniy taraqqiyot uchun muhim sub'ektga aylantiradi. Tadbirkor o'zining ijtimoiy mavqeiga befarq qaray olmaydi, u o'zi haqida ijobiy fikrni, obrazni, boshqalar tasavvur qiladigan idealni shakllantirishni istaydi.

Barcha kishilar kabi u ham jamiyat tomonidan e'tirof etilishini, unga ishonadigan, undan ibrat va saboq oladigan yoshlar bo'lishini kutadi. Ushbu falsafiy-madaniy mohiyatga ega istak, uni ibratli ishlar qilishga, yon-atrofida ijobiy taassurot qoldirishga undaydi. Tadbirkor uchun pul topish qanchalik muhim bo'lmasin, u uchun yaxshi nom chiqarish, ijtimoiy obro' va mavqega ega bo'lish ham shunchalik muhimdir. Jamiyatdagi ma'naviy-axloqiy, madaniy qadriyatlar uning hayot tarziga, fikrlariga ta'sir etmay qolmaydi, biroq ularni o'zining tasavvurlari, ongi va dunyoqarashi sintezidan o'tkazish mudom uning ixtiyoridadir. Undagi madaniy va axloqiy

fazilatlar nafaqt ishchi xizmatchilariga, shuningdek, yon- atrofidagi iste'mochilariga, hatto begonalarga ham ta'sir qiladi.

Tadbirkorlik ixtiyoriy faoliyat, mehnat turi hisoblanadi. Mehnat turining ixtiyoriyligi ilmiy adabiyotlarda ta'kidlanganidek, "iqtisodiy demokratiya"ning ko'rinishi, belgisidir [2] . "Inson huquqlari haqida xalqro bill"da esa har bir inson boshqalar bilan birgalikda xususiy mulkka egalik qilishi, tadbirkorlik va biznes bilan shug'ullanishi mumkinligi qayd etiladi [6]. O'sha bill'dagi "Iqtisodiy, ijtimoiy va madaniy huquqlar haqidagi Xalqaro Pakt"ning 6 7 moddalarida har bir kishi mehnat turini erkin tanlashi, mehnat qilib mablag' topishi, mulk orttirishi, o'z mehnatiga muvofiq taqdirlanishi mumkinligi belgilangan. Falsafa fanlari nomzodi, dotsent N.R.Annaeva ta'kidlaganidek, "xalqaro hujjatlarda insonning yashashi ijtimoiy hayotida, iqtisodiy munosabatlarda erkin qatnashishi bilan bog'liq hech qanday g'ayriqontsuniy harakat blan cheklanmaydigan, balki har bir fuqaroning o'z huquq va erkinliklarin ro'yobga chiqarish imkoni ekani qayd etiladi. Mehnat turini erkin tanlash, mehnatiga yarasha haq olish va farovon yashash insonning muqaddas burchidir. Taniqli iqtisodiyotchi A.Marshallning fikriga ko'ra, insoniyat yaratgan sivilizatsiyaga hech bir omil din va iqtisodiyot kabi kuchli ta'sir etgan emas. Shuning uchun iqtisodiy nazariyalar bir tomondan, boylik, mulk, iqtisodiy hayotni, ikkinchi tomondan, inson, uning mehnat faoliyatini o'rganadi. Aynan mehnat jarayonida odamning fikri samarali ishlaydi, qobiliyatiga, mehnat vaqtida qanday tuyg'ulari uyg'onishi, yonidagi hamkasblari, o'rtoqlari bilan munosabatlariga muvofiq xarakteri shakllanadi" [1, 5].

Xulosa

Tadbirkorlik iqtisodiy demokratiya va mehnat turini erkin tanlashga imkon berishi bilan shaxsni tashqi tazyiqlardan, ayniqsa davlat instituti majburiyatlaridan, byurokrtiyadan xoli yashashga, ishlashga imkon beradi. Bu jihat ishlashga, yaratishga, ambitsioz rejalarini amalga oshirishga ishtiyoqmand, kuchi qaynabturgan yoshlarga juda mos keladigan imkoniyatdir. Hayot chig'irig'lariga duch kelgan, kurashaverib charchagan, orzu armonlari orqada qolgan keksa avlod uchun bu ishtiyoqlik g'ayrihayotiy tuyuladi. Ularning ideallari o'tmish bilan bog'liq, ming afsuski. ijtimoiy taraqqiyot, F.Nitsshe aytganidek, "o'tmish ideallari"ga qurilmaydi. Ushbu optimistik xususiyat tadbirkorlikdagi eng pozitiv jihatdir. Ixtiyoriylik mehnat huquqini taqozo etadi, uning normativ talablaridan kelib chiqadi. Bu esa mehnat turining ixtiyoriyligini inkor qiladi. Aslda mutlaq ixtiyoriy mehnat yo'q, chunki mehnat, ijtimoiy voqelik sifatida, yuridik regulyatsiyaga tayanadi. Yuridik regulyatsiyaga muhtoj voqelik mutlaq ixtiyoriy emas, chunki unga davlat, jamiyat normalari aralashadi. Ammo bu tadbirkorning mehnat turlari va shakllarini o'zi kashf etishini, o'zi tanlashi va olib borishini rad qilmaydi, shu nuqtai nazardan uning faoliyati ixtiyoriydir. O'zini o'zi ish bilan band etishi yuridik normalar orqali amalga oshirilishi tadbirkorlikni turli g'ayriqonuniy to'siqlardan, g'ayriinsoniy xatti-harakatlardan himoya qiladi.

Foydalanilgan adabiyotlar ro'yxati:

1. Аннаева Н.Р. Аёллар тadbirkorлигининг ижтимоий ҳуқуқий асослари. Вестник Каракалпакского государственного университета им. Бердаха, 2016, №4. С.67.
2. Даль Р. Введение в экономическую демократию. -Москва: "Наука" СП "ИКПА", 1991.
3. Курлов А.Б. Философия предпринимательства. Уфа: Китап, 2007.
4. Курлов А.Б., Кунафин М.С., Петров В.К. Философия инновационной деятельности. - Москва: зд. Дом. АТИСО, 2010
5. Маршалл А. Принципы политической экономии. Том 1. -Москва: "Прогресс", 1983. С.56



6. Права человека. - Тошкент: "Адолат", 1992. С.15.
7. Рубин Ю. Теория предпринимательства пространство функционального подхода. - Москва: Литрес, 2022.
8. Теплухин А. Библия малого бизнеса. От идеи до прибыли. -Москва: Литрес, 2011.
9. Федорова Ф. Савченко И. Основы предпринимательства. -Москва: Литрес, 2022
10. Цао Янфэн. Философия Хаier Перерождение 2.0. -Москва: Литрес, 2022. С.4 6.
11. Шумпетер Й. Теория экономического развития. -Москва: Экономика, 1989. С.137, 149.

UDK: 101:8

INNOVATSION FAOLIYATNI TAKOMILLASHTIRISHNING IJTIMOY-FALSAFIY MOHIYATI

Absobirov Samariddin Qurbonovich
Navoiy davlat pedagogika instituti tayanch doktoranti
E-mail: navdpiilmiy@mail.ru

Annotatsiya: *Mazkur maqolada innovatsiya, innovatsion faoliyat tushunchalariga ijtimoiy-falsafaiy ta'riflar berilgan. Shuningdek, innovatsion faoliyatni takomillashtirish bo'yicha olib borilgan ilmiy-tadqiqot ishlari o'rganilgan.*

Kalit so'zlar: *ijtimoiy falsafa, innovatsiya, innovatsion faoliyat, innovatsion ong, ijtimoiy ong, ijtimoiy tafakkur.*

СОЦИАЛЬНО-ФИЛОСОФСКИЕ ОСНОВАНИЯ СОВЕРШЕНСТВОВАНИЯ ИННОВАЦИОННОЙ ДЕЯТЕЛЬНОСТИ

Абсобилов Самариддин Курбанович
базовый докторант Навоийского государственного педагогического института.
E-mail: navdpiilmiy@mail.ru

Аннотации: *В данной статье рассматривается социально-философские определения понятий инноваций и инновационной деятельности. Также были изучены научно-исследовательские работы, проводимые по совершенствованию инновационной деятельности.*

Ключевые слова: *социальная философия, инновации, инновационная деятельность, инновационное сознание, общественное сознание, социальное мышление.*

SOCIAL - PHILOSOPHICAL ESSENCE OF INNOVATIVE ACTIVITY IMPROVEMENT

Samariddin Absobirov Kurbanovich
Doctoral student of Navoi State Pedagogical Institute
E-mail: navdpiilmiy@mail.ru

Abstract: *Socio-philosophical definitions of the concepts of innovation and innovative activities are given in this article. Also, the scientific and research works carried out on the improvement of innovative activity were studied.*

Key words: *social philosophy, innovation, innovative activity, innovative consciousness, social consciousness, social thinking.*

Kirish

Bugungi shiddat bilan rivojlanayotgan davrda innovatsiyalar jamiyat va shaxs rivojlanishining asosiy omili bo'lib, bu jamiyat rivojlanishining yangi modeli – innovatsion jamiyatga o'tishni taqozo etadi. Butun dunyoda, shu jumladan mamlakatimizda jamiyat hayotining turli sohalariga innovatsiyalarni keng jalb etish jarayoni tezlashmoqda. Chunki innovatsiyalar jamiyat taraqqiyotini yangi model va uslublar asosida tezlashtirishga xizmat qiladi.

Innovatsiya va innovatsion faoliyatning o'ziga xos xususiyatlari va uni takomillashtirish usullari to'g'risidagi masala bugungi kunda tobora dolzarb bo'lib bormoqda. Innovatsion faoliyatni takomillashtirishda ilmiy, iqtisodiy, texnik, pedagogik yondashuvlar bilan birga ijtimoiy-falsafiy yondashuv ham muhim o'rin tutadi. Chunki innovatsion faoliyat va uni takomillashtirish masalalarini tadqiq etish orqali falsafa keng qamrovli xulosalar beradi. Falsafa innovatsion faoliyatni turli sohalarida namoyon bo'lishi va ularning o'zaro aloqadorligi hamda uni jamiyat va inson hayotiga turli xil ta'sirlarini ochib berishga xizmat qiladi.

Adabiyotlar tahlili

Innovatsion faoliyat – bu fanning turli sohalariga, shu jumladan falsafaga aloqador hisoblanib, klassik falsafa nazariyasidan tortib zamonaviy falsafagacha innovatsion faoliyatning ildizlarini topish mumkin. Qadimgi yunon faylasuflari Platon va Aristotel innovatsion falsafa, ya'ni tafakkurdagi o'zgarishlar haqida o'z fikrlarini bildirishgan. Innovatsiya falsafasi Platondagi his etiladigan narsalar olami va ko'rinmaydigan g'oyalar olamining kombinatsiyasi sifatidagi ko'rinishda boshlanadi[2].

“Innovatsiya” tushunchasini fanga birinchi bo'lib Avstriyalik olim Y.A.Shumpeter 1911-yildagi o'zining “Iqtisodiy rivojlanish nazariyasi” asari orqali kiritgan[3].

Rossiyalik olim S.Ye.Kryuchkova 2001-yilda “Innovatsiya: falsafiy-metodologik tahlil” mavzusidagi doktorlik dissertatsiyasida bu borada to'xtalgan[4].

R.I.Gimush va F.M.Matmurodovlarning “Innovatsion menejment” nomli o'quv qo'llanmasida “Innovatsiya” - yangilik va yangilik kiritish degan ma'noni bildiradi. Bu yangilik zamirida yangi tartibni, yangi odatni, yangi uslubni, kashfiyotni tushunish lozim [5] deya ta'rif berishgan. Ya'ni yangiliklarni kiritishda innovatsion jarayonlarni joriy qilish ham innovatsion mahsulotlarni yaratishga olib keladi.

Z.T.Gaibnazarova o'zining “Modernizatsiya: innovatsiyalarni boshqarish va boshqaruv innovatsiyalari” nomli maqolasida “Innovatsiya” - bu kasbiy faoliyatning tubdan tartibga solingan, yangi natijalarini yaratish va uni tubdan yangi sifat darajasiga ko'tarish. Mukammal holda, har qanday yangilik odatdagi faoliyatdan tashqariga chiqadi va har doim ushbu sohada yutuqlarga intiladi [6].

Tadqiqot metodologiyasi

Mazkur maqolada innovatsion faoliyatni takomillashtirish masalasini o'rganishda falsafadagi qiyosiy tahlil, o'zaro aloqadorlik, boshoratlash metodlaridan foydalanildi. Muammoni o'rganishda umumiylikdan xususiylikga o'tish tamoyiliga amal qilindi.

Tahlillar va natijalar

Innovatsion faoliyatni takomillashtirish masalasini ijtimoiy - falsafiy tadqiq etishda avvalombor, innovatsiya va innovatsion faoliyat tushunchalarining mohiyatiga e'tibor qaratish zarur. “Innovatsiya – bu bozor talabidan kelib chiqqan holda jarayonlar va mahsulotlarning sifatli o'sish samaradorligini ta'minlash uchun joriy etilgan yangilikdir. Inson intellektual faoliyati,

uning fantaziyasi, ijodiy jarayoni, kashfiyotlari, ixtirolari va ratsionalizatorligining yakuniy natijasi hisoblanadi[5].

Innovatsiya – foydalanish uchun kiritilgan yangi yoki sezilarli darajada yaxshilangan mahsulot (tovar, xizmat) yoki jarayon, sotuvlarning yangicha uslubi yoki ish amaliyotidagi, ish o‘rinlarini tashkil etishdagi va tashqi aloqalarni o‘rnatishdagi yangi tashkiliy uslub hisoblanadi [5].

“Innovatsiya” atamasi lotincha “novatio” so‘zidan olingan bo‘lib, “yangilanish” (yoki “o‘zgarish”), “in” qo‘shimchasi esa lotinchadan “yo‘nalishida” deb tarjima qilinadi, agar buni yaxlit “Innovatio” ko‘rinishida tarjima qilsak – “o‘zgarishlar yo‘nalishida” deb izohlanadi. Innovatsiya tushunchasi birinchi bo‘lib XIX-asrda ilmiy-tadqiqotlarida qo‘llanila boshlagan bo‘lib, bugungi kunda innovatsiyalar jamiyatning barcha sohalarida keng qo‘llanilib kelinmoqda desak mubolag‘a bo‘lmaydi. Tushunchaning keng qamrovligidan kelib chiqib uning ijtimoiy-falsafiy mohiyatiga e‘tibor qaratish maqsadga muvofiqdir. Bizningcha, innovatsiya ijtimoiy ong va tafakkur, ijtimoiy munosabat va faoliyatdagi yangilanishdir. Ongning inson faoliyatiga ta‘siri, undagi ijtimoiy-falsafiy mohiyatni o‘zgarishlarning omili va mahsuli sifatida kelishi ijtimoiy falsafiy - tadqiqotlarda asoslangan. Bizni bu o‘rinda innovatsion faoliyatni ijtimoiy kognitiv ta‘siri, uning inson ongida o‘z aksini topishi masalalari qiziqtiradi. Fan yutug‘i bo‘lgan innovatsiyalar inson va jamiyatning o‘zidan ham yangilanishlarni talab etadi. Ya‘ni, texnologik innovatsiyalardan foydalanish innovatsion ongni talab etadi. Innovatsion ong – bu insonning innovatsion jarayonlarda yuzaga keladigan tafakkur va ruhiyatidir. Innovatsion ongning past darajasi inson va texnologiyalar o‘rtasidagi nomutanosiblikni keltirib chiqaradi. Shu boisdan ijtimoiy ongdagi yangilanish innovatsion faoliyatni takomillashtirishning birlamchi omilidir.

Xo‘sh, innovatsion faoliyatning o‘zi nima? O‘zbekiston Respublikasining “Innovatsion faoliyat to‘g‘risida”gi qonuniga ko‘ra “innovatsion faoliyat – yangi ishlanmalarni tashkil etish, shuningdek ishlab chiqarish sohasida ularning o‘tkazilishi va amalga oshirilishini ta‘minlash bo‘yicha faoliyat”dir[1]. Innovatsion faoliyat bu – jamiyatda bo‘layotgan o‘zgarishlarni tez anglay olish va unga hozirjavob bo‘lish, o‘zining yangi g‘oyalarini zamon talablari asosida hayotga tez tadbqiq eta olish qobiliyati mahsulidir. Falsafiy jihatdan innovatsion faoliyat kreativ tafakkur va innovatsion g‘oyalarning namoyon bo‘lishidir.

Har qanday innovatsiya va innovatsion faoliyat faqat inson ma‘naviy borlig‘i uchun xizmat qilish kerak. Mana shu o‘rinda falsafa innovatsion faoliyatni takomillashtirish masalalarini yechimi bo‘yicha o‘z ilmiy xulosalarini taklif etadi. Bizningcha, innovatsion faoliyatni takomillashtirish nafaqat ilmiy, texnik va iqtisodiy echimlarni balki jamiyat tafakkuri va ijtimoiy munosabatlaridagi o‘zgarishlarni ham talab etadi. Zamonaviy jamiyatda shaxs – shaxs munosabatlaridan ko‘ra shaxs – texnologiya munosabatlari tez rivojlanmoqda. Buning ijobiy jihatlari bilan birga salbiy oqibatlari ham mavjudligini bugunda ko‘pchilik e‘tirof etmoqda. Falsafa inson aql-idrokiga shakllantiruvchi ta‘sir ko‘rsatish, insonni davlat va jamiyatning innovatsion rivojlanishi uchun faol, ijodiy va foydali faoliyatga undash qobiliyatini aks ettiradi.

Falsafa qadimgi davrdan boshlab ijtimoiy munosabatlarda insoniylik tamoyilini birinchi o‘ringa qo‘yib kelgan. Turli faoliyat sohalarida innovatsiyalarni qo‘llashda bu jihatni inobatga olish maqsadga muvofiqdir. Yuqoridagi muammolarning dolzarbligi fanda innovatsion faoliyat falsafasi tushunchasini muomalaga kiritdi. Innovatsion faoliyat falsafasi jamiyatda innovatsion tizimni tashkil etishning umumiy tamoyillarini, shuningdek, insonning dunyoga, jamiyatga va o‘ziga nisbatan innovatsion munosabatining asosiy qonuniyatlarini aks ettiradi.

Xulosa

Yuqoridagi bildirilgan fikr va mulohazalar asosida quyidagi xulosalarni qilish mumkin:

- innovatsiya va innovatsion faoliyat bugungi kunda jamiyat hayotining barcha sohalaridagi keng qamrovli ijtimoiy hodisadir;
- innovatsion faoliyatni takomillashtirish masalasini ijtimoiy-falsafiy tadqiq etish u bilan bog'liq muammolarni samarali yechimini beradi;
- innovatsion faoliyatni takomillashtirishda innovatsion ong va innovatsiya falsafasi muhim ahamiyatga ega.

Foydalanilgan adabiyotlar

1. O'zbekiston Respublikasining "Innovatsion faoliyat to'g'risida"gi qonuni. /<https://lex.uz/ru/docs/491039>
2. Платон. // Собрание сочинений в 4 т. Т. 2. М.: Мысль, 1993. С. 346–413.
3. Шумпетер Й. А. // Теория экономического развития. М.: Прогресс, 1982.
4. Крючкова, Светлана Евгеньевна. Инновации: философско-методологический анализ: диссертация ... доктора философских наук: 09.00.11. Москва 2001.
5. А.Е. Norov Innovatsion faoliyat va uning natijalarini tijoratlashtirishning nazariy va uslubiy asoslari. // Iqtisodiyot va innovatsion texnologiyalar" Ilmiy elektron jurnali. № 1, yaanvar-fevral, 2020 yil. –Б. 117.
5. Gimush R. I., Matmurodov F. M. // Innovatsion menejment: Iqtisodiyot oliy o'quv yurtlari uchun o'quv qo'l. – T.: O'zbekiston faylasuflari milliy jamiyati nashriyoti, 2008. – B. 10. 6.
6. Гаибназарова З.Т. // Модернизация: управление инновациями и управленческие инновации. XIX Международная конференция "История управленческой мысли и бизнеса. Управленческий труд и роли менеджеров: прошлое, настоящее, будущее", МГУ имени М.В.Ломоносова, Россия, Москва. 21-22 сентября 2018. С. 79-88



ЧТО ТАКОЕ МЕДИАГРАМОТНОСТЬ?

Ибрахимов Баротжон Ботирович

Старший преподаватель Наманганского государственного педагогического института

barotjonibraximov@gmail.com

Аннотация: В статье говорится о необходимости обучения и надобность в медиаграмотности

Ключевые слова: Медиаграмотность, аспект, источник, СМИ, фейк. информация, безопасность, медиaprостранство, медиатворчество, медиа

MEDIASAVODXONLIK NIMA?

Ibraximov Barotjon Botirovich

Namangan davlat pedagogika institute kata o`qituvchisi

barotjonibraximov@gmail.com

Annotatsiya: Maqolada kadrlar tayyorlash va mediasavodxonlikka bo'lgan ehtiyoj haqida so'z boradi

Kalit so'zlar: Mediasavodxonlik, aspekt, manba, media, soxta. axborot, xavfsizlik, media makon, media ijodkorligi, ommaviy axborot vositalari

WHAT IS MEDIA LITERACY?

Ibraximov Barotjon Botirovich

Senior Lecturer, Namangan State Pedagogical Institute

barotjonibraximov@gmail.com

Annotation: The article talks about the need for training and the need for media literacy

Key words: Media literacy, aspect, source, media, fake. information, security, media space, media creativity, media

Медиаграмотность — это, согласно одному из определений, способность получать, анализировать, оценивать и передавать сообщения в разных формах.

Медиаграмотный человек свободно пользуется разными типами медиа — от интернета до телевидения — и понимает, как они устроены, критически оценивает сообщения из разных источников и может самостоятельно передавать эти сообщения другим людям. К медиаграмотности также относится понимание последствий того, что мы делаем онлайн.

Европейская комиссия считает, что у медиаграмотности шесть аспектов:

- умение взаимодействовать с разными типами медиа: от газет до онлайн-сообществ,
- способность оценить достоверность контента,
- активное использование разных форм медиа,
- критический подход к контенту,
- умение креативно использовать медиа,
- понимание авторских прав и медийной экономики
- например, какую роль играет владелец медиа и почему важен плюрализм.[1, 15]

Зачем нужна медиаграмотность

Медиаграмотность помогает не попасться на дезинформацию. Особенно это важно сейчас, когда нас окружает огромное количество источников и быстрой и доступной информации из них. Все мы сталкивались с подозрительными рассылками в мессенджерах (например, со слухами про ковид) от родственников и знакомых, и человеку, который умеет анализировать контент, будет проще отличить ложь от правды.

Каким источникам можно доверять

Нет универсального способа понять, кому можно доверять, а кому — нет. Но существуют признаки, что источник публикует непроверенную информацию.

Чтобы понять, публикует ли источник достоверные материалы, можно задать себе ряд вопросов:

- Попадалось ли это медиа на публикации фейков? Если да, то приносило ли оно публичные извинения? Признание ошибок — это важный навык для СМИ и блогеров. Он показывает, что медиа с уважением относится к читателям и своей работе.
- С кем связано медиа? Кто его владелец? Могут ли на него оказывать влияние люди из бизнеса или власти?
- Что известно об источнике? Кто на него ссылается? Обычно, если у издания есть авторитет в медиасреде и среди читателей, на его материалы ссылаются другие профессиональные СМИ.

Как отличить реальную новость от фейка

Новость — это жанр, который — за исключением развлекательных или сатирических новостей — подразумевает нейтральный язык. Любые манипуляции в историях должны вызывать подозрения. Если автор даёт эмоциональную оценку произошедшему, скорее всего, он заинтересован в определённой реакции читателей больше, чем в объективности информации. Но здесь речь именно про новости — конечно, во многих других журналистских жанрах эмоции и оценки допустимы. [1, 29]

По этой же причине фейковые новости распространяются с кричащими заголовками вроде «Учёные были в шоке, когда узнали...» или «Вы никогда не поверите, что...». Авторы таких материалов хотят убедить вас в чём-то или посеять сомнение, а не донести информацию такой, какая она есть. Фейки часто идеологизированы — они пытаются убедить читателя в точке зрения автора.

Фейковая информация, как правило, написана упрощённым языком, с пунктуационными и орфографическими ошибками. В текстах нередко можно заметить капслок — это нужно, чтобы привлечь внимание читателя. Перечисленные признаки (о них в том числе пишут исследователи дезинформации), впрочем, свойственны основной массе «классических» фейков, которые часто встречаются в соцсетях. Но есть и намного более «профессиональные» фейки, отличить которые обычному пользователю не так просто.

Как проверить информацию

У читателей новостей не так много способов проверить информацию, как у профессионального журналиста. Информации вокруг слишком много, чтобы искать первоисточник всего, что мы читаем ежедневно.

Однако, если тема новости вас волнует, можно сравнить версии истории у нескольких медиа: отечественных и зарубежных, государственных и независимых. Посмотрите, кто является



первоисточником. Если есть возможность, прочитайте первоисточник, чтобы оценить его самостоятельно.

Если грамотность в широком понимании термина — не только умение читать и писать на предложенном языке, но ещё и способность писать согласно установленным нормам грамматики и правописания, то медиаграмотность — это умение как понимать и анализировать медиатексты, так и создавать их. [2]

Информационная грамотность добавляет к этому комплекс умений работать с информацией — классифицировать её по заданным признакам, собирать, фильтровать, преобразовывать из одной формы в другую, излагать в соответствии с заданными параметрами и пр.

В настоящее время оптимальными областями, где необходима медиаобразовательная работа, являются:

- **сфера обеспечения информационной безопасности личности** (умение ориентироваться в медиaprостранстве, грамотно осуществлять навигацию, бороться с эффектами медиавирусов и интернет-аддикции);
- **сфера поиска информации** (умение составлять поисковые запросы, отбирать и фильтровать информацию, сохранять и изменять её по заданным параметрам, важно здесь также осуществление и стимулирование потребности в новой информации);
- **сфера восприятия и интерпретации медиатекста** (восприятия, понимания, освоения контекста, умения воспринимать концепцию и скрытый смысл /скрытые смыслы/ медиатекста, умение выстраивать свою концепцию по поводу полученной информации);
- **сфера медиаторчества** (создания собственных медиатекстов — как самостоятельно, так и в соавторстве; от репродуктивного уровня — через креативный — к творческому);
- **практическое освоение медиaprостранства** (умения соблюдать этику общения в медиaprостранстве, понимать направленность медиатизированного диалога; степень участие в создании и функционировании медиaprостранства на различных уровнях — от локального (например, школьного) медиaprостранства до общемировых информационных сетей). [2]

Медиаграмотность — необходимый навык в век цифровых технологий. Это умение хорошо ориентироваться в разных типах медиа и понимать их суть. Дети сейчас получают огромное количество информации из разных источников, и среди них не только традиционные СМИ, к которым привыкли их родители (телевидение, радио, газеты и журналы). Это ещё и текстовые сообщения, мемы, видеоролики, социальные сети, видеоигры, реклама и многое другое. Но все медиаресурсы объединяет одно: кто-то их создал и по какой-то причине. Понимание этой причины лежит в основе медиаграмотности.

Медиаграмотность необходима, чтобы:

научиться мыслить критически.

Сейчас создавать медиа может каждый. Поэтому стало труднее узнать, кто автор того или иного сообщения и можно ли ему доверять. Критическое мышление позволит не попасть в ловушку. Дети также должны уметь самостоятельно оценивать разные средства коммуникации, определять, насколько адекватный в них контент, почему была включена та или иная информация, насколько полно раскрыта тема, каковы основные идеи медиасообщения. Кроме того, дети учатся самостоятельно использовать разные примеры,



которые помогут им сформировать собственное мнение по разным вопросам на основе информации, которую они уже знают. [3]

потреблять информацию с умом.

Медиаграмотность помогает детям определять, действительно ли то или иное информационное сообщение заслуживает их доверия. Она также позволяет им распознавать специальные методы, которые используют маркетологи в рекламе, чтобы убедить людей купить товар.

распознавать точку зрения автора.

У каждого есть своё мнение по тому или иному вопросу. Понимание позиции автора помогает детям уважать разные взгляды на мир. Кроме того, такой подход к информации структурирует сведения, которые дети уже знают.

ответственно создавать медиасообщения.

Залог эффективной коммуникации — признавать собственную точку зрения, оценивать, что и как вы говорите, понимать, что каждое ваше сообщение оказывает то или иное влияние.

осознавать роль медиа в нашей культуре.

От сплетен про знаменитостей на обложках журналов до мемов — средства массовой коммуникации постоянно рассказывают нам что-то, что формирует наше понимание мира и даже заставляет нас действовать или мыслить определённым образом.

понимать цели автора.

Является ли сообщение чисто информативным, или автор пытается поменять ваше мнение, а может, рассказывает вам новые идеи, о которых вы никогда не слышали? Когда дети понимают, какое влияние на них может оказать то или иное медиа, понимая его истинную цель, они могут сделать осознанный выбор. [3]

Использованные литературы:

1. А.В. Федоров. Медиаобразования и медиаграмотность. Учебное пособие. М. 2018 г
2. <https://media.foxford.ru/articles/media-gramotnost>
2. <http://media-kid.ru/what-is-media-literacy.html>

IMMANUEL KANTNING TINCHLIK MAKSIMALARI

Sharipov Dilshod Baxshilloevich,
Buxoro davlat pedagogika instituti
“Ijtimoiy fanlar” kafedrası o’qituvchisi

Annotasiya: Ushbu maqolada xalqaro huquq va inson huquqlarining ilk ijodkorlaridan biri, tinchlik haqida muxtasar asar muallifi I.Kant falsafasidagi tinchlikka oid hukmlari, xulosalari, tinchlikni ta’minlash yo’llari va o’z davrining davlatchilik qurilishining yaxlit ijtimoiy-siyosiy tahlili manzarasini yaratishi tadqiq etilgan. Shuningdek maqolada keyinchalik insoniyat tarixida davlatlar ozodligi va suverenitetini, inson huquqlarini ta’minlashga xizmat qiluvchi zamonaviy xalqaro universal tashkilotlar paydo bo’lishiga olib kelgan tinchlik va tinchlikni ta’minlashga oid hayotiy muhim qoidalar faylasufning “maksima” deb atagan atamalari orqali izohlangan.

Kalit so’zlar: maksima, tinchlik, urush, tinchlik shartnomasi, davlat, doimiy armiya, huquq, inson huquqlari, fuqaro, respublika, abadiy tinchlik.

МИРНЫЕ МАКСИМЫ ИММАНУИЛА КАНТА

Шарипов Дилшод Бахшилловевич
Бухарский государственный педагогический институт, преподаватель кафедры
“Общественные науки”

Аннотация: В данной статье исследовано выводы, суждения, пути обеспечения мира, создание картины построения целостного социально-политического анализа одного из первых создателей международного права и прав человека, в философии автора небольшой работы о мире И.Канта. Также в статье через термины философа под названием «максима» разъясняются жизненно важные правила мира и мира, которые привели к возникновению современных международных универсальных организаций, служащих обеспечению свободы и суверенитета государств и прав человека.

Ключевые слова: максима, мир, война, мирный договор, государство, постоянная армия, закон, права человека, гражданин, республика, вечный мир.

IMMANUEL KANT'S MAXIMS OF PEACE

Sharipov Dilshod Bakhshilloevich,
Bukhara State Pedagogical Institute, Lecturer of the Department of Social Sciences

Annotation: In this article has been studied one of the first creators of international law and human rights, the author of a brief work on peace, Immanuel Kant’s judgments and conclusions about peace in the philosophy of peace, ways to ensure peace, and the overall socio-political analysis of statehood construction of his time. Also, in the article, the vital rules of peace and peace, which led to the emergence of modern international universal organizations that serve to ensure the freedom and sovereignty of states and human rights, are explained in the terms of the philosopher called “maxim”.

Key words: maxim, peace, war, peace treaty, state, standing army, law, human rights, citizen, republic, eternal peace.

Kirish

Dastlab atama ta'rifini keltirsak. I.Kant maksima deganda quyidagi ta'rifni keltiradi: "maksima faoliyat olib borishning subyektiv prinsipi bo'lib, bunda subyekt o'zi uchun o'zi qoidalar ishlab chiqadi – aynan o'zi qanday harakat qilishiga qarab. (Bunda) aksincha, burch prinsipi subyektga aql (tomonidan – D.B.Sharipov) shartsiz tarzda buyurganidirki, shu bilan u qanday harakat qilishida obyektiv bo'ladi" [1. 42].

I.Kant maksima deganda ma'lum axloqiy kategoriyani ham nazarda tutadiki, bu uning metafizika, toza aqlning tanqidiga bag'ishlangan asarlarining dastlabki boblarida ham uchraydi.

Adabiyotlar tahlili

Faylasuf 1795 yilda Keningsbergda 1500 nusxada chop etilgan "Abadiy tinchlikka" deb atalgan muxtasar asar bitdi. Bu asar o'z davrida ko'pgina xalqlarning turmush tarzini yaxshilash, o'zgartirishga, insonni tadqiqot markaziga qo'yishga, huquq, ozodlik, tinchlik kabi qonuniyat(prinsip)larni jamiyat, davlat va davlatlararo munosabatlarda o'rnatishda, dastlabki inson huquqlari nazariyasi va xalqaro(xalqlararo) huquqni ishlab chiqishga, har qaysi davlat ishiga aloqador masalaga "toza aql" va inson tabiatini va haqqi-huquqini o'rganish va inson huquqlarini o'rnatish orqali murojaat qilishga chaqirgan. I.Kant falsafasida huquq axloqdan kelib chiqqan va bu yerda siyosiy axloqchi va axloqiy siyosatchi farqlarini ko'rsatadi. I.Kant ikki davlat qurilishini farqlaydi: despotizm va respublika. Eng yaxshisi sifatida oxirgisini ko'radi. Chunki faqatgina respublikada inson haqqi, huquqi qonun himoyasida bo'ladi va bunda tinchlikni ta'minlash inson(lar)ning burchi (va davlatning kelajakdagi umidi) sifatida qaraladi. Davlat donishmadchiligi shunga qurilishi kerakligini ta'kidlaydi.

Tadqiqot metodologiyasi

I.Kant abadiy tinchlikka yetish yo'llarini o'ylar ekan, quyidagi 6ta asosiy maksimani ishlab chiqadi:

1. Hech bir tinchlik shartnomasi xulosasi bo'yicha kelgusi urushga bahonani sir saqlasa, shunday (tinchlik shartnomasi – D.B.Sharipov) deb topilmasligi kerak. [1.2]. Chunki bu "bunday holatda oddiy kelishuv bo'lardi, dushmanlik faoliyatini vaqtincha to'xtatish hisoblanib, tinchlik deb atalmaydi, qaysiki tinchlik (deb) barcha dushmanlik faoliyatini tugatish tushuniladi". Modomiki, bu yerda tinchlik shartnomasi haqiqiy deb topilsa, bu ma'lum bir vaqtdan so'ng arxiv hujjati sifatida yuzaga chiqib, eski da'vo qo'zg'alishi (mumkin)(reservatio mentalis), chunki bu ayni damda ikkala (urushuvchi) tomon urushni davom ettirishda sillasi qurigan paytda "ko'zga ko'rinmasligi mumkin"...

2. Hech bir mustaqil davlat (uning katta-kichikligi bu yerda ahamiyatsiz) boshqa davlat tomonidan meros qilish, almashtirish, sotib olish yoki sovg'a qilish yo'li bilan egallanmasligi kerak. Davlat (bu yerda – D.B.Sharipov) hammasidan oldin mulk emas (patrimonium) (xuddi, bo'lishi mumkinki, u yastangan hudud bo'yicha). "U (davlat – D.B.Sharipov) odamlar jamiyati bo'lib, o'zidan boshqa hech kim uning ustidan hukmfarmonlik qilishi va egalik qilishi mumkin emas". Bu yerda I.Kant meros qilib qoldiriladigan monarxiya davlatini ham boshqa davlatgamas, faqatgina merosxo'rga – "jismoniy shaxs"ga o'tishini ta'kidlaydi. Shuningdek, faylasuf XVIII asr Yevropa davlatchilik qurilishida avjiga chiqqan bir holatni, ya'ni davlatlar o'rtasidagi nikoh shartnomasi orqali boshqa davlatni egallab olish, qaram qilishni qoralaydi. Ayni shu holatda umumiy dushmanga qarshi o'z qo'shinlarini ham berish va bunda fuqarolar xuddi o'z xohishiga ko'ra ishlatiladigan narsadek ko'rilishini noto'g'ri, deb biladi. Chunki bu inson huquqiga ziddir.



3. Doimiy armiya vaqti yetishi bilan butunlay yo'q bo'lishi kerak. Chunki "o'zining doimiy harbiy shayligi bilan qo'shin muttasil ravishda boshqa davlatlarga urush bilan tahdid qiladi". "Modomiki, davlatlar o'zaro raqobatlashar ekan, ularning hyech biri qurollanganlarning sonini ham bilmaydigan darajada boshqasidan o'zishga intiladi, bu oxir-oqibat sarf-xarajatning oshishi bilan tinchlik qisqa urushlardan ham og'irroq bo'ladi va shunda davlatlarning o'zi bu bosh og'rig'idan qutulish uchun (ham) hujumkor urush sababchilariga aylanishadi: shunga insonlarni boshqalarni o'ldirish, yoki o'zi o'lishi uchun yollash, ma'lum bo'lishicha, insonlardan xuddi oddiy mashina va qurol sifatida boshqa (davlat) qo'lida ishlatishadi, bu esa bizning inson sifatida insoniyat huquqlarimizga mos emas" [1.4-5]. Bu yerda I.Kant bolgar hukmdorining xayrixohligi bilan yunon imperatorini o'rtadagi nizoni fuqarolarning qonini to'kmasdan o'zaro yakkamayakka olishuvga chaqirib, aytgan quyidagi so'zini keltiradi: "Qo'lida omburi bor temirchi qizigan temirni (lovullab turgan – D.B.Sharipov) ko'mirdan qo'li bilan olmaydi".

Fuqarolarning ixtiyoriy ravishda tashqi bosqindan o'zini va vatanini himoya qilish maqsadida quroldan foydalanishi(mashqlar ishlab chiqqan holda – D.B.Sharipov) umuman boshqa masaladir, deydi I.Kant. Pul fondlarining to'planishi ham o'sha natijalarga olib keladi: boshqa davlatlarning xuddi urush xavfi mavjuddek qabul qilishi(ning o'zi) hujum(qilish)ga majburlaydiki – bu bilan ular dushman hujumini bartaraf etamiz, deb o'ylashadi – qaysiki bu uch qudratga (bog'liq) – qo'shin, ittifoqchilik va pul. Agarki uning miqdorini aniqlash qiyin bo'lmaganda edi, oxirgisi urushning eng ishonchli quroli bo'lishi mumkin.

4. Davlat(lar) o'zaro kurash ko'rinishida qarzni yuzaga keltirmasligi kerak. Ushbu maksima bir necha xil talqin va tarjima qilingan, biz(muallif) 1905 yilgi ilk tarjimasiga tayandik. "Davlat qarzlari tashqi siyosat maqsadlari uchun ishlatilmasligi kerak" [2.207]. Internetdagi manbada esa "Davlatlar o'rtasidagi tashqi konfliktlar sababli davlat qarzlari bekor qilinishi yoki kamaytirilishi mumkin emas" [3], deyilgan. "Ichki va tashqi qarzlarni xulosasi yordam manbasi sifatida shubhani so'ndirmaydi – (chunki u ham xalq xo'jaligi ehtiyojlariga darkordir (ma'lumotlarni yetkazish yo'llarining yaxshilanishi, yangi manzilgohlarni idora qilish, hosil bo'lmagan yillari do'konlar qurish (uchun)))". Ammo kredit tizimi davlatlarning o'zaro kurash quroli sifatida – bir savdo xalqining bu yuz yillikdagi aqlli kashfiyoti – qarzlarni haddan tashqari oshib boradi va baribir hozirgi talablar(darajasi)da ta'minlangan (axir barcha kreditorlar ham bira to'la(birvarakayiga) qarzini so'ramasa kerak – pulning xavfli kuchidirki (aynan fondning urush olib borishi)).

I.Kant fikricha, fondlar narxlar tushishi bilan tugatilishi mumkin, sanoat va hunarmandchilikka qayta ta'sir qilgan holda va bu qulash uzoq vaqt saqlanib turishi mumkin. I.Kant bunday urush olib borishni "yengil (urush)" deb ataydi va bunda mulkdorlar hokimiyatining mayli (qiziqishlari) bilan izohlaydi – bu esa inson nasliga tabiiy ravishda xosligini, demakki, "abadiy tinchlikka ulug' to'siq" ekanligini yozadi. Davlatni bankrotlik holatiga keltirishda aybsiz davlatlar zarar ko'radi – bu esa ularga nisbatan ochiqdan-ochiq huquqning poy-mol etilishidir. Davlatlar bunday davlatga qarshi kurashish uchun ham birlashishlari kerak, deydi.

5. Hech qaysi davlat kuch ishlatish yo'li bilan boshqa davlatning (davlatchilik – D.B.Sharipov) qurilishi va boshqaruviga aralashmasligi kerak.

Ushbu maksimada I.Kant boshqa davlatga ma'lum bir davlat ishiga aralashishga (kim) nima huquq bergani; yoki bu davlat fuqarolarini vasvasaga solishga boshqa davlat haqli emasligini batafsil tushuntirgan. Bunday holatda davlat ikkiga bo'linib ketishi va har biri alohida davlat sifatida bir butunlikka intilishini ta'kidlaydi. Agar chet davlat bu bo'lingan davlatlardan

biriga yordam bersa, bu uning davlatchilik qurilishiga aralashuv, deb hisoblanmaydi. Lekin hali ichki bahsi hal etilmagan bu davlatga boshqa davlatning aralashuvi o'z ichki dardi bilan kurashayotgan xalqning huquqlarini poy-mol etish hisoblanadi va bu ayni paytda barcha davlatlarning mustaqilligiga xavf tug'diradi. Ushbu holatni I.Kant anarxiya, deb ataydi.

6. Hech qaysi davlat boshqa davlat bilan urush (olib borish) da kelajak tinchlikka (erishishga – D.B.Sharipov) o'zaro ishonchni yo'q qiluvchi quyidagi dushmanlik faoliyatini amalga oshirmasligi kerak: (bularga quyidagilar kiradi) do'st bo'lmagan davlatga qotillarni yollash (percussors), zaharlovchilar (venefici) ni yuborish, kapitulyasiya (qoidalari) ni buzish, xoinlikka (perduellio) ig'vo (fitna) qilish [1.7]. Bunday harbiy usullarni I.Kant halol emas, deb ta'riflaydi. "Axir, urush vaqtida ham dushman tasviriga oid fikrda ham qandaydir ishonch saqlanishi kerakki, bo'lmasa hych qanday tinchlikni o'rnatib bo'lmasdi va dushmanlik faoliyati qirg'inbarot urushga (bellum internecinum) aylanib ketardi", deb yozadi Kant. Bunday holatda urush o'z huquqini kuch bilan o'rnatish ekanligi va dushmanlik qiluvchilarning hych biri huquqsiz, deb e'lon qilinaolmasligini, bu ayni paytda sud orqali hal qilinishini nazarda tutadi, chunki urushning borishi kimning tomonida huquq (qolishini) hal qiladi. Bundan tashqari, I.Kant bu yerda "jazolovchi urush" turini ham tasniflaydi va davlatlar o'rtasidagi bu "jazolovchi urush" (bellum punitivum) ni "tasavvur qilib bo'lmas" urush sifatida ko'radi, chunki bunda ular o'rtasida oliyning bo'ysinuvchiga (hych qanday) munosabati yo'q, deydi. Bularning barchasidan xulosa qilarkan, I.Kant qirg'inbarot urushni qattiq qoralaydi. Chunki bunda: a) ikkala tomon ham qirilib ketadi; b) ular bilan birga barcha huquq ham barham topadi; v) abadiy tinchlik insoniyatning "ulug' qabristoni" da qolib ketadi [1.7-8].

Tahlillar va natijalar

Shunday qilib, bunday urushlar – unga olib boruvchi vositalari bilan shubhasiz ravishda ta'qiqlanishi kerak. I.Kant yana bir "urush" usulini keltiradiki, buni "boshqalarning nohalolligidan foydalanish" deb ta'riflaydi va tinchlik holatiga ham o'tib olishidan xavfsiraydi, "uning (ya'ni, tinchlikning – D.B.Sharipov) maqsadlarini butunlay yo'q qiluvchi" [1.8], deydi – bu shpionlik (uti exploratoribus) dir.

Albatta, bu kabi falsafiy-tahliliy fikrlar I.Kantning esalatilgan asarida ko'p uchraydi. Bu aytilgan 6ta maksimumdan tashqari, faylasuf, tinchlikni ta'minlashning qo'shimcha 3ta maksimumini keltiradi, bular:

1. Har bir davlatning qurilishi respublika bo'lishi kerak. Bunday davlatchilik qurilishi 3ta asosga ega: a) insonlar jamiyatning ozod (hur) a'zosi; b) yagona umumiy qonunchilikda barcha fuqarolarning ta'luqliligi; v) tenglik bo'lishi kerak. "Qonun bo'yicha barchaning – fuqaro sifatida – tengligi respublika (davlatchilik – D.B.Sharipov) qurilishidir". I.Kant bu yerda toza huquq tushunchasidan respublika qurilishi boshlanishini, boshqaruv shakllarini (despotik va respublika), dastlabki shartnoma nazariyasini, tinchlik holati va tabiiy tinchlik holati, fuqarolik huquqiy holati, qo'shnichilik holatini, odatiy huquq, xalqaro huquq va kosmopolitik (umuminsoniyatga daxldor) huquqlarni tasniflaydi, farqlaydi va batafsil sharhlaydi.

2. Xalqaro huquq mustaqil davlatlar federalizmiga qurilishi kerak [1.8]. Ushbu maksima va I.Kantning xalqaro huquq va inson huquqlariga oid etikaviy qarashlari, xususan, abadiy tinchlikka oid bu qarashlari 20 asr boshlarida paydo bo'lgan Millatlar Ligasi va oxirgining asosida qayta tashkil qilingan Birlashgan Millatlar Tashkilotining asos g'oyasi hisoblanadi. Inson huquqlari g'oyasi, ayniqsa, urush o'choqlaridagi inson huquqi va yashab qolish huquqi, xalqaro

huquqni asoslash va xalqlar o'rtasidagi boshboshdoqlik va o'zaro ochiq va yopiq urush yoki konfliktlarni bartaraf etish bo'yicha ham ilk mumtoz muallif va asar, shudir.

Endi, 2 – maksimalizm federalizm g'oyasini I.Kant shunday izohlaydi: “Bu xalqlar ittifoqi bo'lar ediki, qaysiki, xalqlarning davlati bo'lishi kerak emas” [1.19]. Chunki bunda, I.Kant nazdida, qarama-qarshilik bo'lardi, sababi har qanday davlat oliyning (qonun chiqaruvchining) bo'ysinuvchiga (idora etiluvchiga, xalqqa) munosabatlarini o'zida mujassamlashtiradi. Shuningdek, xalqlarning bir-biriga bo'lgan huquqi alohida-alohida davlat tashkil etish bilangina mavjud bo'lib, ular bir-biriga qo'shilib ketmasligi kerak. Muallif yovvoyilar va madaniyatli xalqlarning ozodlikka oid munosabatini, ulug'lik, huquq, urush va tinchlik ta'rifini, tinchlik ittifoqi, tinchlik ittifoqi maqsadlarini birma-bir sanaydi, tinchlik holatiga (ittifoq orqali) burch (sifatida qarash orqali) orqali yetishishini yozadi.

Xulosalar

I.Kant tinchlik holati o'zaro xalqlar o'rtasida o'zaro tinchlik shartnomasi imzolanmasa, erishib bo'lmasligini yozadi: “Buning uchun o'ziga xos ittifoq – tinchlik ittifoqi(foedus pacificum) – mavjud bo'lishi kerak va bu tinchlik shartnomasi(pactum pacis)dan farq qilishi kerak – sababi oxirgisi faqatgina bitta urushga chek qo'ysa, birinchisi esa barcha urushlarga va abadulabad nuqta qo'yadi”. Bu tinchlik ittifoqi, ayni damda, davlatlarning hukmfarmonligi (hokimiyati)ni olishni maqsad qilmaydi, balki, har bir davlatni qo'llab-quvvatlash va ozodligini ta'minlashni – o'zi uchun, shu bilan birga, boshqalar uchun ham – maqsad qiladi. Bu esa davlat (ichidagi – D.B.Sharipov) jamoat qonunlarining majburlashi kabi zarurat hosil qilmaydi.

3. Fuqarolarning umumjahon huquqi umumjahon mehmondo'stlik shartlari bilan chegaralanishi kerak.

Bu yerda faylasuf chet ellik(lar) huquqi, qo'shniçilik huquqi, (yer yuzining) har yer(i)da yashash huquqi, mahalliy xalq bilan tinchlik aloqalarini, teng sharoitdagi savdo aloqalarini, butunjahon fuqaroligi g'oyasini esa fan tarixida ilk marotiba nazariy asoslaydi. Shuningdek, yevropaliklarning Amerika tub xalqini qul qilishini – ziravor dorivorlar, daraxt yelimini sotib olish bahonasi bilan; Hindistonda (Ost-Indiya, deb ta'riflaydi) faqatgina savdo maqsadida deb, qo'shinlar olib kirishganini, mahalliy xalqqa jabr-zulm qilishganini va mahalliy davlatlarni gij-gijlab, urushga, ochlikka, bosqinchilik va xoinlikka undashganini va eng muhimi, aholini hiech narsaga olishmaganini [1.27], qattiq qoralaydi. Xitoy va Yaponiyaning yevropaliklarni faqatgina portlarga tushib, qolishga ruxsat berganini va davlat ichiga kirib borishga yo'l qo'yishmaganini, modomiki, mahalliy xalqdan asir olib ketishga urunishsa, darhol davlatdan chiqarib tashlashganini olqishlaydi. Bunda gollandlar Yaponiyaga ruxsat olgan yagona yevropaliklar bo'lgan. Yevropaliklarning bunday kuch ishlatishi hiech qanday foyda keltirmaganini [1.24], ta'kidlaydi. Bu esa harbiy flot ekipajlarini tashkil qilish va Yevropada urush olib borishni maqsad qildi, deb yozadi Kant. Bularning barchasi diyonatni yuqori qo'yuvchi (Yevropa davlatlari – D.B.Sharipov), lekin adolatsizlikni havodek ko'ruvchilar bo'lib, tag'inam yagona dindor deb hisoblashadi. Shuning uchun ham I.Kant huquqning bir joyda buzilishi, yer yuzining boshqa barcha joyida his etiladi, deb ta'kidlagandi.

Shundan kelib chiqib, “butunjahon fuqaroligi g'oyasi” fantastika va huquqning haddan ziyod tasavvuri emas, balki, davlatning ham, xalqaro huquqning ham insoniyat jamoat huquqiga va umuman abadiy tinchlikka oid yozilmagan kodeksining zaruriy to'ldirilishidir”. Shu xulosaning o'zi tinchlikni ta'minlashga oid deyarli barcha narsaning mohiyatini keyingi asrlarda belgilab berdi.



Adabiyotlar

1. Библиотека для самообразования. VI. И.Кант. Вечный мир. Философский очерк. Типография Т-ва И.Д.Сытина. Москва. 1905. 80 с.
2. Трактаты о вечном мире. Составители: И.С.Андреева, (А.В.Гулыга). Санкт-Петербург. Алетея, 2003. 207 с.
3. К вечному миру. Материал из Википедии-свободной энциклопедии. [//https://ru.wikipedia.org/wiki](https://ru.wikipedia.org/wiki).

KAMOLIDDIN BEHZOD IJODIYOTINING YOSHLAR ESTETIK TARBIYASIDAGI O'RNI

Begnazarov Shamshir Marimbaevich

Urganch davlat universiteti izlanuvchisi,

Pedagogika fakulteti tasviriy san'at va muhandislik grafikasi kafedrasida o'qituvchisi

Annotatsiya: Ushbu maqolada Kamoliddin Behod ijodiyoti, uning Sharq miniyatura maktabi shakllanishida tutgan o'rni, shuningdek, asarlaridagi borliqni obyektiv ifodalashda yordam beradigan sof estetik qiymatning xususiyatlari haqida so'z yuritiladi. Kamoliddin Behzod ijodidagi estetik qarashlar va haqiqatning uyg'unligi hamda ushbu xususiyatlarning yoshlar estetik tarbiyasidagi o'rni ochib beriladi.

Kalit so'zlar: miniyatura, jang tasviri, estetik tarbiya, rangtsvir, kompozitsiya, ranglar uyg'unligi

РОЛЬ ТВОРЧЕСТВА КАМОЛИДДИНА БЕХЗОДА В ЭСТЕТИЧЕСКОМ ВОСПИТАНИИ МОЛОДЕЖИ

Бегназаров Шамшир Маримбаевич

научный сотрудник Ургенчского государственного университета,

преподаватель кафедры изобразительного искусства и инженерной графики

педагогического факультета

Аннотация: В данной статье выясняется творчество Камолиддина Бехода, его роль в становлении восточной школы миниатюры, а также особенности чисто эстетической ценности, помогающие в предметном выражении бытия в его произведениях. Будет раскрыта гармония эстетических взглядов и действительности в творчестве Камолиддина Бехода и роль этих черт в эстетическом воспитании молодежи.

Ключевые слова: миниатюра, батальный образ, эстетическое воспитание, живописец, композиция, цветовая гармония.

THE ROLE OF KAMOLIDDIN BEHZOD'S ART IN THE AESTHETIC EDUCATION OF YOUNG PEOPLE

Begnazarov Shamshir Marimbaevich

Researcher at the Urganch State University,

Teacher of the Department of Fine Arts and Engineering Graphics, Faculty of Pedagogy

Abstract: This article clarifies the creativity of Kamoliddin Behad, his role in the formation of the Eastern school of miniatures, as well as the features of pure aesthetic value that help in the objective expression of existence in his works. The harmony of aesthetic views and reality in the work of Kamoliddin Behzod and the role of these features in the aesthetic education of young people will be revealed.



Key words: miniature, battle image, aesthetic education, painter, composition, color harmony

Kirish

Kamoliddin Behzod ijodiyoti, go'zal san'ati va ajoyib estetik mahorati bilan nafaqat Sharq xalqlari, balki butun dunyo xalqlari madaniyatida o'chmas iz qoldirgandir. Musulmon san'ati taraqqiyotiga barakali hissa qo'shgan zabardast musavvir Kamoliddin Behzod Hirotida 1455-yilda hunarmand-kosib oilasida tavallud topgan.

Behzod Sharq miniatyura maktabining yirik vakili va asoschisi, Navoiyning shogirdi bo'lib, "Sharq Rafaeli" nomi bilan jahonga tanilgan. Hunarmand oilada tavallud topgan. Ota-onadan erta ajralgan Behzod bolaligidayoq Hirotning mashhur musavviri Amir Ruhillo (Mirak Naqqosh) ning tutingan o'g'liga aylanadi. Yosh musavvir naqqoshlik va miniatyurachilik hunarining sir-asrori bilan Hirotidagi Nigoristonda (san'at akademiyasida) tanishadi [3].

Adabiyotlar tahlili

Mirzo Ulug'bek hukmronlik qilgan davrda fan va madaniyat keng taraqqiy etdi. Shu davrda Samarqandda Qozizoda Rumi, Jamshid bin Ma'sudiy, Muyiddin va uning o'g'li Mansur Koshiy, Ali ibn Muhammad Jurjoniy, Xirotda Alisher Navoiy, Abduraxmon Jomiy, ulug' rassom Behzod, tarixshunos Xondamir, Sulton Ali Mashhadiy va boshqalar barakali ijod qilganlar [2].

Tarixiy manbalarning guvohlik berishicha, uning nomi Behzod bo'lib, Hirot aholisi uni suyub, erkalab Kamoliddin, deb chaqirishgan ekan. Alisher Navoiy uni o'z maktublaridan birida "ustod Behzod" deb ataydi.

Manbalarda yozilishicha, Behzod ota-onadan juda erta yetim qolib, taniqli Hirot xattoti va rassomi Mirak Naqqosh Xurosoniy qo'lida tarbiya oladi. O'z davrining mashhur rassomi, miniatyurasoz Mirak Naqqosh uyidagi, ya'ni Nigoristonidagi ijodiy muhit, go'zallik va nafosat yosh Behzodni ham san'at va hunarga havas qo'yishga undadi, kelajakdagi taqdiri uchun ijobiy rol o'ynadi.

Yoshlar estetik dunyoqarashining shakllanishida Behzod ijodiyotining o'rni katta. Behzod faoliyatini o'rganish mobaynida yoshlar o'sha davrdagi ustoz-shogird an'anasidan ham yaxshi ibrat olishi mumkin. Chunki Behzod o'z davrida turli ustozlardan tarbiya olgan. Manbalarda Behzod Pir Sayyid Ahmad Tabriziy shogirdi, deb ham ko'rsatilgan. Pir Sayyid Ahmad Tabriziy esa buxorolik ustod Jahongirning shogirdi, buxorolik Jahongir esa o'z navbatida ustod Gung shogirdi bo'lganligi qayd etilgan. Behzodning asarlaridagi o'ziga xos xususiyatlarda ustozlarning ta'siri kattadir.

Tahlillar va natijalar

Behzod yoshligida mashhur san'atkor Sulton Ali Mashhadiy bilan juda yaqin munosabatda bo'lganini xattotning bizgacha yetib kelgan quyidagi badihasidan ham bilsa bo'ladi:

Aziz, arjumand farzand Behzod,

Goh-gohida biz tomonga kelib turardi.

U o'z suratlari tufayli men uchun umrdek aziz,

Umrdek vaqt o'tsa ham, hanuz yodga olmaydi [6].

XV asrdagi Hirot adabiy, badiiy-ilmiy, san'at va madaniyat olamida paydo bo'lgan juda ko'p shaxslar singari Behzodning ham ijodiy kamolotida Alisher Navoiy hal qiluvchi rol o'ynagan.

Navoiyning shaxsiy kutubxonasida o'sha davrning yetuk san'atkorlari Mirak Naqqosh, Hoji Muhammad kabi musavvirlar, Hofiz Muhammad, Zayniddin Mahmud, Sulton Muhammad



Nur kabi xattotlar ijod bilan band bo'lganlar. Behzod shu kutubxonada, ayniqsa, xattot Sulton Ali Mashhadiy va Yoriy Muzahhib bilan yaqin ijodiy hamkorlikda bo'lgan. Behzod ijodining mavzu doirasi, qahramonlari shu yerda Navoiy va boshqa san'atkorlar ijodi ta'sirida kamol topgan.

Behzod musavvir sifatida tanilgach, Sulton Husayn saroyida xizmatga chaqirilgan. 1487 yil Sulton Husayn farmoni bilan Behzod saltanat kutubxonasiga rahbar etib tayinlangan. Kutubxonadagi muzahhib, xalkor, zarko'b, lavvoh, sahhof, jadvalkash, naqqosh va qog'ozrezu davotchilar bevosita Behzod rahbarligida ishlaganlar. Keyinchalik bu joy o'z davrining badiiy akademiyasiga aylanadi. Uni mutaxassislar «Nigor xonayi Behzod» yoki «Behzod akademiyasi» deb ataganlar.

Behzod asarlari yoshlarni vatanparvarlik ruhida tarbiyalashidan tashqari ularni estetik madaniyatini ham rivojlantiradi. Masalan, Sohibqiron harbiy yurishlarda ham musiqiy cholg'ulardan unumli foydalanganini ko'p mo'yqalamiga olgan. Deylik, shahar yoki qishloqqa hujum boshlashdan avval, u yerga yashirin ravishda karnaychi va nog'orachilar kiritilgan. Erta tongdanoq bexosdan bu cholg'u sozlarining baland yangrashi aholini dovdiratib, harbiylarga katta yordam bergan. Sharafiddin Ali Yazdiy ("Zafarnoma"), Abdurahmon Jomiy, Alisher Navoiy, Bobur asarlariga ishlangan miniatyuralardagi tasvirlangan jang jarayonlarida sarkardalarni qo'llab-quvatlab, ularni o'zlarining jangovor va ulug'vor ijrolari bilan ruhlantirish uchun yelkadosh bo'lib "jang qilayotgan" karnaychi, surnaychi va nog'orachilarni ko'rish mumkin [5].

Mana shu omillar borliqni ob'ektiv ifodalashda yordam beradigan sof estetik qiymatdir. Tarixga aylangan hayotdagi barcha mavjud narsalarni tasvirlash bilan cheklanmasdan asardagi voqea-xodisalar, buyumlar muayyan g'oya asosida ideallashtirilishi ham mumkin. Asar tomoshabinda, xususan yoshlarda ichki hissiyotni junbushga keltirishi, hayotdagi voqea-hodisalarga nisbatan ijobiy yoki salbiy holatni uyg'otishi mumkin. Behzod asarlarini kuzatar ekanmiz, bu san'at o'zida estetik qarashlar va haqiqatning uyg'unligini hamohang holda mujassamlashtirgandagina hosil bo'ladi. Bunga Behzodning minatyura asarlari misol bo'la oladi.

Tasviriy san'atda tasvirlash vositalari yordamida atrof-muhitni, buyumlar olamini asl holati singari taassurot uyg'otish realistik tasvir hisoblanadi. Biroq tarixiy taraqqiyot davri, bosqichlar va ulardagi odamlarni badiiy didi, dunyoqarashi, taraqqiyot darajasiga ko'ra har bir davrda realizm o'ziga xos tarzda rivojlandi. Shu ma'noda o'sha davr estetik madaniyatini asoschisi Kamoliddin Behzod edi deyishimiz mumkin.

Odatda ifodaviylik va tasviriylik san'at turlarini farqlovchi xususiyatlar sifatida tilga olinadi. Ya'ni tasviriy san'at turlarida (rangtasvir, arxitektura, haykaltaroshlik) badiiy obraz yaratishda tasvir yetakchilik qilsa, ifodaviy san'at turlarida voqelikni tasvirlashdan ko'ra insonning ana shu voqelikdan olgan taassurotlari ifodasi birinchi planga chiqadi. Bu jihatdan badiiy adabiyot tasvirlash va ifodalash imkoniyatiga birdek ega ekani bilan boshqa san'at turlaridan ajralib turadi. Kamoliddin Behzod tomoshabinda, o'quvchida ana shunday estetik didni tarbiyaladi.

O'zbek xalqi o'zining qadimgi tasviriy, amaliy, me'morchilik san'atlari va madaniyati bilan faxrlansa arziydi. Chunki, O'zbekiston hududida eramizdan avval ham tasviriy san'atning rangtasvir, xaykaltaroshlik turlari va me'morchilik nihoyatda riyujlantan bo'lib, ularning namunalari Varaxsha, Afrosiob, Xalchayon, Tuprok qal'a, Bolalik tepa, Ayrtom, Dalvarzin tepa, Fayoz tepa, Qo'yqirilgan qal'a, Ajina tepa, Teshik qal'a va boshqa bir qator joylardan topilgan. Yana shuni ham qayd qilish lozimki, bu asarlar eramizdan avvalgi 4-1-asrlarda yaratilgan bo'lib

ularning yoshi 5-6 ming yilga to'g'ri keladi. Bu asarlarning badiiyligi hozirgi zamon rassomlari va xaykaltaroshlarining asarlaridan qolishmaydi desak mubolag'a bo'lmaydi.

Kamoliddin Behzod aynan o'sha qadimgi va zamonaviy estetikaning bog'lovchi bo'g'inidir. Uning bunday yuksak badiiy saviyadagi asarlarni o'sha davrda to'plangan ilg'or tajriba, tasviriy san'at maktablarisiz yaratish mumkin emas. Ma'lumki, san'at bir necha avlodning ko'p yillar davomida shakllangan an'analari, ustaning shogirdga o'tkazgan bilimlari asosidagina taraqqiy topadi. Bu esa so'zsiz umumiy badiiy ta'lim yo'nalishida bo'lmasa ham, kasbiy badiiy ta'lim shaklida rivojlanganligidan dalolat beradi. Ma'lum davrlarda O'zbekiston xududidagi san'at taraqqiyotida uzilishlar ro'y berganligining sabablari, Iskandar Zulqaynar, mo'g'ullar, arab, rus istilollariga borib taqaladi. Amir Temur mustaqil davlat tuzgan davrda tasviriy san'atning miniatyura turini gullab-yashnagani ham buning yaqqol dalilidir.

Amir Temur davrida miniatyura va kitob grafikasi shunchalik tez rivojlandiki, u na faqat Sharq, hattoki Yevropa mamalatlari san'atiga ham o'z ta'sirini ko'rsatdi. Natijada, Samarqand, Buxoro, Xirotda miniatyura maktablari bilan bir qatorda Bag'dod, Tabriz, Sheroz, Ozarbayjon, Hind, Isfaxon, Turk miniatyura maktablari ham shakllandi va rivojlandi. Mazkur miniatyura maktablari rassomchilikdan kasbiy ta'lim yunalishida rivojlangan bo'lsa-da, lekin ulardan umumiy ta'lim tizimidagi tasviriy san'atni o'qitishda bimalol foydalansa bo'ladi. Xususan, umumiy o'rta ta'lim maktablari uchun tayyorlangan dasturlarda san'atshunoslik asoslari, rangtasvir va qalamtasvir ishlash, naturaga qarab tasvirlash, borliqni idrok etish bo'limlari mavjud bo'lib, kasbiy badiiy va umumiy badiiy ta'lim tizimlari o'rtasiga qat'iy chegara qo'yib bulmaydi. Tasviriy san'atning nazariy asoslari hisoblangan rang, xajm, perspektiva, kompozitsiya asoslari kabilar, ham kasbiy, ham umumiy ta'lim tizimida o'rganiladi. Faqat tasviriy san'atni o'qitilishida talaba va bolalarning yoshlari, idroki, psixologik xususiyatlari, tasviriy malakalari hisobga olinishi lozim, xolos. Tasviriy san'at tarixida buyuk naqqosh va musavvir Kamoliddin Behzodga Xirotda Mirak naqqosh ustozlik qilgani, unga miniatyura rangtasviri sirlarini o'rgatgani to'g'risidagi ma'lumotlar mavjud. Shuningdek, ustoz Mirak naqqoshning Xirotda «Nigoristoni» (San'at akademiyasi) bo'lganligi va unda Kamoliddin Behzod tarbiya olganligi ham ma'lum [4].

Professor Orif Usmonov o'zining «Kamoliddin Behzod va uning naqqoshlik maktabi» nomli kitobida Behzod Tabrizda yashagan vaqtda nafis tasviriy san'at maktabini yaratganini qayd qiladi. U yerda musavvir o'z atrofida eng iste'dodli yoshlarni to'plagan, ularga san'atining sir-asrorlarini o'rgatgani va Tabrizda Sulton Mudammad, Mirzo Amir, Oko Mirak, Muzaffar Ali, Sulton Mudammad Nur, Shomuhhammad Nishopuriy, Yusuf Mullo, Mir Ali, Rizo Abbosiy, Mahmud Muzaxxib, Mavlono Yoriy, Hasan Bag'dodiy, Abdulla Sheroziy, Darvesh Muhammad, Mir Said Ali, Qosim Ali, Xeraviy singari o'nlab iste'dodli musavvirlarni tarbiyalaganligini yozadi. Uning shogirdlari Behzodning tasviriy san'at uslubini davom etirganlari ham rasmiy ma'lumotlardan ayondir.

Kamoliddin Behzod kabi san'atkorlarning asarlari sababli o'quvchilarni tabiatdagi narsalarning yorqin va yaltiroqligi, nafis va tozaligi, ular bo'laklarining qaytarilishi yoki almashinishi, simmetrik tarzda joylashuvi to'lqinlantiradi. Tabiatdagi gullarning rang va shakllarining turli-tuman bo'lishi, kapalak va ninachilar, qushlarning yengil parvozi, bahorgi va kuzgi manzaralarning chiroyi, manjuntolning suluvligi, maysazorlarning quyosh nuri ostida jilvalanishi, uy derazalarining kechki miltillab ko'rinishi hayajonlantiradi. Bolalarda bunday estetik his-tuyg'uning o'sishi, ularda predmet va hodisalar xususiyatlarini estetik baholash malakalarining shakllanishiga olib keladi. Bolalarning faoliyatlarida obrazli iboralarning, ya'ni



«xushbichim», «quvonchli», «bayramdagidek» ishlatilishi ularda borliq va hodisalarni estetik idrok etish malakalari shakllanayotganligidan dalolat beradi.

Kamoliddin Behzodning portret janridagi asarlarini aytmaymizmi?! Bunda, ya'ni rassom chizgan portretlarga qarab shaxsning psixologik xususiyatlarini ham o'rganish mumkin. Bizgacha Husayn Boyqaroning Behzod qalamiga mansub ikkita tasviri saqlanib qolgan. Jajji tasvirda Sulton Husayn Boyqaro shakli shamoyili, kelbati shunday aniq hayotiy ifoda topganki, portretni sinchiklab kuzatgan kishiga, Boburning Sulton Husayn Mirzo haqidagi ta'rifi beixtiyor esga tushadi: «Shakl va shamoyili qiyiq ko'zlik, sherandom bo'yliq kishi edi. Belidan quyi ingichka edi, xush rang qizil, yashil abrishimni kiyar edi. Qora qo'zi bo'rk kiyar edi, yo qalpoq Ahyonon iydarda kichik sepech dastorni yap-yassi yamon chirmon chirmab, qarqara o'takasi sanchib, namozga borar edi» [1].

Behzod Shayboniyxon xizmatiga o'tib, 1507 yilning ikkinchi yarmida uning portretini yaratgan. Bu portret-tiynat har jihatdan e'tiborga loyiq. U Behzod ijodining portret yaratishdagi yorqin sahifasi, desak bo'ladi. Tasvir kompozitsiyasi, ranglar uyg'unligi, ular talqini jihatdan chuqur ramziy umumlashmani jamlab olgan. Rasmda podshohning siyrati, ruhiy holati juda ishonarli ifoda qilingan.

Tasvirning tepa qismida Behzodning ikkita dastxati, o'ngda – «Surati Shayboniyxon», so'lda – «Al-Obd Behzod», ya'ni «Qul Behzod» degan bitik mavjud. Kamoliddin Behzod yaratgan uch mashhur o'zbek podshohining tasviriy tiynati O'zbekiston madaniyati va san'ati tarixida alohida o'rin tutadi.

Xulosalar

Kamoliddin Behzod ijodi haqida gapirganda, qohiralik san'atshunos olim doktor Muhammad Mustafotomonidan nashr etilgan «Behzod miniatyura maktabiga oid mo'jaz tasvirlardan namunalar» degan majmua Behzodning mashhur «Sulton Husayn Mirzo saroyida ziyofat» degan miniatyurasi bilan ochiladi. Majmuadagi ikkinchi tasvir ham mazmun jihatidan birinchisiga o'xshab ketadiki, unda ham Sulton Husayn Mirzo huzuridagi ziyofatlardan biri tasvirlanadi. Ushbu majmuadagi Behzod mo'yqalamiga mansub tasvirlarning uchinchisi «Malik Doro va otboqarlar» deb ataladi.

Xulosa qilib aytganda, Kamoliddin Behzod asarlaridan o'quvchi o'sha davr xususiyatlarini, tarixiy aspektlarni, aktlarni o'rganadi.

Foydalanilgan adabiyotlar tahlili

1. Бобур “Бобурнома” - Б.47. Бобур ва “Бобурнома” француз шарқшунослиги саҳифаларида// Рус тилидан Олим Отахон таржимаси «Жаҳон адабиёти» журнали, 2017 йил, 2-сон.
2. Каримов И., Рустамова М. Фалсафа фани тарихи ва назарияси. Олий ўқув юрти талабалари ва муаллимлари учун методик қўлланма. Таълим йўналиши: 5141500 – Миллий истиқлол ғояси; ҳуқуқ ва маънавият асослари. – Т.: Низомий номидаги ТДПУ нашриёти, 2006. – Б. 45.
3. Маънавият: Асосий тушунчалар изоҳли луғати. – Т.: Фафур Ғулум номидаги нашриёт-матбаа ижодий уйи, 2009 йил. -Б. 74
4. Раҳим Хасанов МАКТАБДА ТАСВИРИИ САНЪАТНИ ЎҚИТИШ МЕТОДИКАСИ (Олий ва ўрта махсус ўқув юртларининг талабалари учун дарслик) – Т.: Ўзбекистон Республикаси Фанлар академияси «Фан» нашриёти, 2004 йил. –Б.23.



5. Рюи Гонзалес де Клавихо. “Жизнь и деяния великого Темерлана; 1403-1406 йиллар Темурнинг Самарқанддаги саройи бўйлаб қилинган саёхат давомида ёзилган кундалик” 136, 282-283 бетлар.
6. <https://e-tarix.uz/shaxslar>

YANGI O‘ZBEKISTON TARAQQIYOTIDA YOSHLARNI TARBIYALASHNING MA’NAVIY - MA’RIFIY AHAMIYATI

Saidxo‘jaev Muhammadxo‘ja Ma‘rufxo‘ja o‘g‘li

Toshkent viloyati hokimligining yoshlar siyosati, ijtimoiy rivojlantirish va ma‘naviy-ma‘rifiy ishlar bo‘yicha kotibiyat mudiri

Annotatsiya. Mazkur maqolada Yangi O‘zbekiston taraqqiyotida yoshlarni tarbiyalashning ma‘naviy - ma‘rifiy ahamiyati to‘g‘risidagi fikrlar ilmiy jihatdan tahlil etilgan. Shuningdek, maqolada har qanday xalq va millatning kelajagini belgilab beruvchi yoshlar tarbiyasi bilan bog‘liq jarayonlar bugungi kunda dolzarb masalaga aylanib borayotganligi borasidagi fikrlar yoritilgan.

Kalit so‘zlar: Yangi O‘zbekiston, maktab, tarbiya, mahalla, taraqqiyot, yoshlar, xalq, millat, ma‘naviyat, ma‘rifat.

ДУХОВНО-ВОСПИТАТЕЛЬНОЕ ЗНАЧЕНИЕ МОЛОДЕЖНОГО ОБРАЗОВАНИЯ В РАЗВИТИИ НОВОГО УЗБЕКИСТАНА

Саидхужаев Муҳаммадхужа Маруфхўжа угли

Начальник секретариата по молодежной политике, социальному развитию и духовно-просветительской работе администрации Ташкентской области

Резюме. В данной статье научно анализируются представления о духовно-просветительском значении воспитания молодежи в развитии Нового Узбекистана. Также в статье актуальными становятся мысли о том, что актуальным вопросом сегодня становятся процессы, связанные с воспитанием молодежи, которые определяют будущее любого народа и нации.

Ключевые слова: Новый Узбекистан, школа, образование, соседство, развитие, молодежь, народ, нация, духовность, просвещение.

SPIRITUAL AND EDUCATIONAL SIGNIFICANCE OF YOUTH EDUCATION IN THE DEVELOPMENT OF NEW UZBEKISTAN

Saidkhuzhaev Mukhammadkhuzha Marufkhuzha coals

Head of the Secretariat for Youth Policy, Social Development and Spiritual and Educational Work of the Administration of the Tashkent Region

Resume. This article scientifically analyzes ideas about the spiritual and educational significance of educating young people in the development of New Uzbekistan. Also in the article, the thoughts become relevant that the processes associated with the education of young people, which determine the future of any people and nation, are becoming an urgent issue today.



Key words: *New Uzbekistan, school, education, neighborhood, development, youth, people, nation, spirituality, enlightenment.*

Kirish

Tarixdan ma'lumki, yoshlarni tarbiyalash va kamolotga yetkazish juda murakkab uzluksiz jarayon hisoblanadi. Shu o'rinda, yoshlar tarbiyasiga oila, mahalla, maktab, jamoat tashkilotlari, atrof-muhit, ommaviy axborot vositalari, san'at, adabiyot bevosita ta'sir ko'rsatadi. Shunday ekan, yoshlarni tarbiyasiga ma'suliyat bilan yondashuv barcha davr va zamon uchun zaruriy extiyoj hisoblanadi. Davlatimiz rahbari Shavkat Mirziyoev Prezidentlik faoliyatining dastlabki davridan boshlab yoshlar masalasi va tarbiyasiga e'tibor qaratgan edi. Albatta Prezidentimizning strategik vazifa sifatida yoshlarga qaratilayotgan e'tibori mutaxassislar, olimlar va keng jamoatchilik tomonidan alohida e'tirof bilan kutib olingan edi.

Dunyoviy taraqqiyotdan ma'lumki, yoshlar barcha davrlarda jamiyatning faol qatlami sifatida e'tirof etib kelingan. Shu jihatdan muntazam shakllanib boruvchi bu qatlam doimiy yo'naltirib va qo'llab-quvvatlab turishni talab etadi. Bu haqda yurtboshimiz Shavkat Mirziyoev ta'biri bilan aytganda: "Buyuk yunon olimi, Sharqda "Birinchi muallim" deb ulug'lanadigan Aristotelning "Vatan taqdirini yoshlar tarbiyasi hal qiladi", degan so'zlari, qarang, miloddan 350 yil avval aytilgan. Demak, insoniyat ongli hayot kechira boshlagan davrdan buyon ta'lim va tarbiya masalasi, doimo dolzarb ahamiyat kasb etib kelmoqda" [1]. Binobarin, bugungi kunda javobgarlik mas'uliyatini chuqur anglagan uni vijdonan his etadigan yoshlarni tarbiyalash bugungi kunning dolzarb vazifasi hisoblanadi. Ta'kidlash joizki, yosh avlod tarbiyasi barcha zamonlarda ham g'oyat muhim va dolzarb ahamiyat kasb etib kelgan. Zero, bugungi zamon talabi yoshlar tarbiyasi borasida jiddiy fikrlashni taqoza etmoqda. Ayniqsa, yoshlar tarbiyasi borasida vujudga kelayotgan muammolarni o'z vaqtida o'rganish naqadar muhim ahamiyat kasb etayotganligini namoyon etmoqda.

Shu o'rinda, har qanday xalq va millatning kelajagini belgilab beruvchi yoshlar tarbiyasi bilan bog'liq jarayonlar bugungi kunda dolzarb masalaga aylanib bormoqda. Shu jihatdan bugungi zamon talabidan kelib chiqqan holda yoshlarimizni milliy mentalitetimizni o'zida aks etgan yuksak odob-axloq qoidalari asosida tarbiyalash dolzarb vazifadir. Qadimda Arastu litsey, Aflotun akademiya tashkil etib, aholining bilim saviyasini oshirishga xizmat qilishgan bo'lsa, jadidlarimiz o'z mablag'i hisobidan maktab ochib yoshlarni ta'lim tarbiyasiga alohida e'tibor qaratishganligini anglash lozim. Prezidentimiz Sharq donishmandlarining: "Eng katta boylik - bu aql-zakovat va ilm, eng katta meros - bu yaxshi tarbiya, eng katta qashshoqlik - bu bilimsizlikdir!" degan hikmatli so'zlarni misol keltirib, zamonaviy bilimlarni o'zlashtirish, chinakam ma'rifat va yuksak madaniyat egasi bo'lish uzluksiz hayotiy ehtiyojga aylanib borayotganini, nafaqat yoshlar, balki butun jamiyatimiz a'zolarining bilimi, saviyasini oshirish uchun, avvalo, ilm-ma'rifat, yuksak ma'naviyat kerakligini, ilm yo'q joyda qoloqlik, jaholat va albatta, to'g'ri yo'ldan adashish holatlari kuzatilishini ta'kidlagan edi.

Adabiyotlar tahlili

Milliy istiqlol g'oyasi: asosiy tushuncha va tamoyillar, Oxunjon Safarov "O'zbek xalq allalari.

Tadqiqot metodologiyasi

Maqolada Emperik tadqiqot, mantiqiylik, tizimlilik, o'zaro aloqadorlik ilmiy tadqiqot tamoyillaridan kelib chiqqan holda qiyosiy tahlil kabi tadqiqot usullaridan foydalanildi.

Tahlil va natijalar

Mamlakatimizda “Uchinchi Renessans poydevorini yaratish” ga qaratilgan keng qamrovli islohotlarni amalga oshirish uchun turli soha va tarmoqlar bo‘yicha zamonaviy bilim va ko‘nikmalarga ega bo‘lgan, salohiyatli fidoyi va izlanuvchan mutaxassis kadrlarga ehtiyoj ortib bormoqda. Shunga ko‘ra, davlatimiz rahbari tomonidan jamiyatimizning bilimli va iste‘dodli kadrlarga bo‘lgan ehtiyojini uzoq muddatga qondirish, iqtisodiyotni raqobatbardosh mutaxassislar bilan ta‘minlash maqsadida ta‘sirchan va izchil chora-tadbirlar amalga oshirilmoqda. Bu haqda Prezidentimiz Shavkat Mirziyoev qayd etganidek: “Biz o‘z oldimizga mamlakatimizda Uchinchi Renessans poydevorini barpo etishdek ulug‘ maqsadni qo‘ygan ekanmiz, buning uchun yangi Xorazmiylar, Beruniylar, Ibn Sinolar, Ulug‘beklar, Navoiy va Boburlarni tarbiyalab beradigan muhit va sharoitlarni yaratishimiz kerak. Bunda, avvalo, ta‘lim va tarbiyani rivojlantirish, sog‘lom turmush tarzini qaror toptirish, ilm-fan va innovatsiyalarni taraqqiy ettirish milliy g‘oyamizning asosiy ustunlari bo‘lib xizmat qilishi lozim. Ushbu maqsad yo‘lida yoshlarimiz o‘z oldiga katta marralarni qo‘yib, ularga erishishlari uchun keng imkoniyatlar yaratish va har tomonlama ko‘mak berish – barchamiz uchun eng ustuvor vazifa bo‘lishi zarur. Shundagina farzandlarimiz xalqimizning asriy orzu-umidlarini ro‘yobga chiqaradigan buyuk va qudratli kuchga aylanadi [2]. Zero, bugungi kunda yoshlar tarbiyasi borasida amalga oshirilayotgan islohotlar haqida so‘z ketganda buyuk tariximiz, ulug‘ alloma va mutafakkirlarimiz, milliy urf-odat, an‘ana va qadriyatlarining mohiyatini, ajdodlar boy merosining hayotimizdagi o‘rni va ahamiyatini chuqur tushuntirish, qalbida Vatan taqdiriga yuksak daxldorlik, milliy o‘zlikni anglash va vatanparvarlik tuyg‘ularini shakllantirish, vatanga bo‘lgan g‘urur va iftixor tuyg‘ularini kuchaytirish, yoshlarda faol hayotiy pozitsiya va qat‘iy e‘tiqodni, milliy o‘zlik va muqaddas dinimizdagi yuksak axloqiy mezonlar orqali ularda turli ko‘rinishdagi yot g‘oyalarga nisbatan mafkuraviy immunitetni mustahkamlash muhim ahamiyat kasb etadi.

Shu o‘rinda, mazkur masala yuzasidan davlatimiz rahbari o‘z nutqida “Bugungi shiddatli, o‘ta murakkab zamon shuni ko‘rsatmoqdaki, bu borada faqat ta‘lim-tarbiya tizimining o‘zi mavjud ma‘naviy tahdidlarga qarshi turolmaydi. Bu masalaga butun jamiyatning kuch va imkoniyatlarini safarbar etmas ekanmiz, kutilgan natijaga erisholmaymiz. Chunki bugungi kunda bolalarimizni ota-ona, bog‘cha, maktab yoki institut emas, aksariyat hollarda qo‘lidagi telefon tarbiyalamoqda”. Afsuski, ana shu kichkinagina telefon endi oddiy aloqa vositasi emas, ko‘pincha yot mafkurani targ‘ib etadigan katta qurolga, zo‘ravonlik, yovuzlik “virusi”ni tarqatadigan manbaga aylanmoqda, desak, ayni haqiqatni aytgan bo‘lamiz. Milliy ma‘naviyatimizga mutlaqo begona bo‘lgan zararli g‘oyalar, tushuncha va qarashlar chegarani buzmasdan, bildirmasdan, ta‘bir joiz bo‘lsa, “chaqirilmagan mehmon” bo‘lib xonadonimizga, jamiyatimizga, eng yomoni, murg‘ak bolalarimizning pokiza qalbi va yuragiga kirib kelmoqda. Bularning barchasi biz uchun ogohlik qo‘ng‘irog‘i bo‘lib yangrash zarur. Biz – g‘ururi baland xalqmiz. Bu, hech shubhasiz, katta boylik. Ajdodlarimiz asrlar davomida asrab-avaylab kelgan bu boylikni yo‘qotib qo‘ysak, kelgusi avlodlar bizni aslo kechirmaydi. Aksincha – bu fazilatni xalqimizni, millatimizni birlashtiradigan eng kuchli tamoyilga aylantirishimiz kerak. Negaki, g‘ururi baland xalqning qadr-qimmatini ham baland, ma‘naviyati, irodasi kuchli bo‘ladi. Bunday xalq bilan har qanday buyuk maqsadlarga yetish mumkin. Aynan ana shunday fazilatlarimizga tayanib, biz boshqalarga ergashuvchi emas, aksincha, doimo ergashtiruvchi xalq bo‘lib kelganmiz. Bilim, ma‘rifat, madaniyat bilan boshqalarga o‘rnak bo‘lganmiz. Bu – bizning qon-qonimizga, zotu zurriyodimizga singib ketgan, milliy qadriyatimizga aylangan fazilat. Shunday ekan, chetda nima yaltiroq bo‘lib ko‘rinsa,



o'shaning orqasidan chopish, xorijniki ekan, deb unga qulluq qilish, boshqalarga ko'r-ko'rona ergashish bizga yarashmaydi. Ayniqsa, ma'naviyat sohasida. Afsuski, keyingi paytda bu borada chetning ta'siri, ta'bir joiz bo'lsa, "import"ning hajmi oshib ketmoqda" [3],- degan urinli so'zlarni aytib o'tgan edi Prezident. Tarixdan ma'lumki, insoniyat taraqqiyotining rivojlanish bosqichida millatning nufuzi albatta, uning ma'naviyati bilan namoyon bo'ladi. Aslini olganda, ma'anaviyat insonni o'zligini anglatuvchi betakror mo'jizaviy kuch- qudratga egadir. Ma'naviyat shunday qudratli kuchdirki, u millatimiz, xalqimizni buyuk va ulug'or maqsadlar sari birlashtiruvchi bayroqdir. G'oyaviy zaiflik va mafkuraviy beqarorlik millatning birdamligi, davlatning qudratiga putur yetkazadi, uning taraqqiyotini orqaga surib yuboradi" [4]. Bugungi zamon zamon shiddati inson hayotida ma'naviyatni naqadar muhim ekanligini taqoza etmoqda. Zero, axloqsizlik, odobsizlik, ma'naviy qashshoqlik insonni tubanlik girdobiga griftor etib, keng miqyosda esa jamiyat taraqqiyotini izdan chiqarib, parokandalikni yuzaga keltiradi. Ma'naviyat yo'qolgan joyda insonda hayvoniy hislatlar ildiz otib, yovvoyilik, vahshiylik, jaholat va xurofot kuchayadi. Natijada inson o'z aslini yo'qotish orqali qadriyat sifatidagi maqomidan judo bo'ladi.

Bugungi zamon shiddati har qaysi millat, xalqni kelajakda o'zligini saqlab qolish uchun eng avvalo, ma'naviyat masalasiga bo'ladigan tahdidlardan muntazam ogoh, sezgir va xushyor bo'lish borasida kechiktirib bo'lmas dolzarb vazifalarni ko'ymoqda. Bu haqda, Davlatimiz rahbari Shavkat Mirziyoev: "Biz ma'naviyat va ma'rifat ishini vatanparvarlik ishi, vijdon ishi, deb bilamiz. Vijdoni, ma'naviyati bor inson Vatanni albatta yaxshi ko'radi. Vijdon, ma'naviyat degani – xalqqa, Vatanga chin yurakdan xizmat qilish deganidir. Mana shunday qarash butun xalqimiz, ayniqsa, yoshlarimiz tomonidan keng va qizg'in qo'llab-quvvatlanayotgani ma'naviy tarbiyaning naqadar dolzarb ahamiyatga ega ekanini ko'rsatadi" [5], - deya ta'kidlashi ayni haqiqatdir. Binobarin, Vatan sha'ni, millat or-nomusi uchun jamiyat maqsad va manfaatlarini tushunib yetadigan, har tomonlama yetuk komil insonni tarbiyalashda ma'naviyat eng ta'sirchan va qudratli qurol vazifasini o'tashini bugungi davr va zamon taqoza etmoqda. Yurtboshimiz Shavkat Mirziyoev 2017 yil 19 sentabrda BMT Bosh Assambleyasining 72-sessiyasida so'zlagan nutqida: "Bugungi dunyo yoshlari – son jihatidan butun insoniyat tarixidagi eng yirik avloddir, chunki ular 2 milliard kishini tashkil etmoqda. Sayyoramizning ertangi kuni, farovonligi farzandlarimiz qanday inson bo'lib kamolga yetishi bilan bog'liq. Bizning asosiy vazifamiz – yoshlarning o'z salohiyatini namoyon qilishi uchun zarur sharoitlar yaratish, zo'ravonlik g'oyasi "virusi" tarqalishining oldini olishdir. Buning uchun yosh avlodni ijtimoiy qo'llab-quvvatlash, uning huquq va manfaatlarini himoya qilish borasidagi ko'p tomonlama hamkorlikni rivojlantirish lozim, deb hisoblaymiz. Shu munosabat bilan O'zbekiston globallashuv va axborot-kommunikatsiya texnologiyalari jadal rivojlanib borayotgan bugungi sharoitda yoshlarga oid siyosatni shakllantirish va amalga oshirishga qaratilgan umumlashtirilgan xalqaro huquqiy hujjat – BMTning Yoshlar huquqlari to'g'risidagi xalqaro konvensiyasini ishlab chiqishni taklif etadi. Bizning asosiy maqsadimiz – yoshlarning sifatli ta'lim olish imkoniyatiga ega bo'lishiga erishish, ularning o'z qobiliyati va iste'dodini ro'yobga chiqarishi uchun barcha zarur sharoitlarni yaratib berishdan iborat" [6]. Shu bilan birga, Davlatimiz rahbari o'z nutqida mazkur hujjatni imzolaydigan davlatlar ushbu sohani o'z ijtimoiy siyosatining asosiy va muhim hayotiy ustuvor yo'nalishlaridan biri darajasiga ko'tarish bo'yicha qat'iy majburiyatlarni o'z zimmasiga olishi kerakligini ham alohida ta'kidlab o'tadi. Bugungi zamon shiddati ma'naviy sohasida vujudga kelayotgan muammolar, xalqimiz ma'naviyatini asrash va yuksaltirish, ayniqsa, yosh avlodning qalbi va ongini turli zararli g'oya va mafkuralar ta'siridan saqlash va himoya qilishda



ta'lim-tarbiya borasida jiddiy fikrlashni taqoza etmoqda. Dunyoviy taraqqiyotdan ma'lumki, tarbiya va ta'limni bir-biridan alohida ajratib bo'lmaydi, bu ikki jarayon o'zaro uyg'un, uzluksiz asosda tashkil etilgandagina odobli, axloqiy fazilatlarga ega, yuksak ma'naviyatli, shu bilan birga bilimdon, zukko, ruhan va jismonan sog'lom, keng dunyoqarash va tafakkurga ega, zamonaviy kasb-hunar egasi bo'lgan vatanparvar yoshlarni yetishtirib beradi. Aynan, mazkur omillar, O'zbekistonda yoshlar tarbiyasini zamonaviy asosda ilmiy-texnologik isloh qilish borasida olib borilayotgan ishlar uni bugungi kun ehtiyojlaridan kelib chiqqan holda ilmiy asoslangan tayanch kompetensiyalar, fazilatlar asosida shakllantirishni talab etmoqda. Donishmand

xalqimizda farzandning yorug' dunyoga kelishi va ilk tarbiyasi bilan bog'liq juda ko'p udumlar, odatlar, rasm-rusumlar bor, bu sohadagi xalq tomonidan yaratilgan tarbiyaviy an'analar mavjud. Bulardan biri ilk tarbiya vositalaridan bo'lmish allalardir. Onalik mehridan tarovatlangan muqaddas qo'shiq, allaning har bir inson hayotida qanchalar muhim ahamiyat kasb etishi barchamizga ma'lum. Alla ijtimoiy estetik qimmatiga ko'ra ikki vazifani bajarar ekan, ovutish va uxlatish barobarida ona o'z farzandiga mehru muxabbatini, qalbidagi dil izhorini, dardu alamlarini, kelajak orzulari va umidlarini unda ko'rishni istayotganini namoyon qiladi. Alla qaysi tilda jaranglamasin barchaning qalbiga birdek yo'l topa oladi. Jahon ilm-fan madaniyatiga ulkan hissa qo'shgan buyuk siymolar Abu Ali ibn Sino, Mahmud Qoshg'ariy va Alisher Navoiyning guvohliklari allaning uzoq zamonlardan beri xalqimiz turmushiga, bolalar tarbiyasiga keng va chuqur singganligidan dalolat beradi. Alisher Navoiy alla aytguvchini "navogo" deb atagan bo'lsa, Mahmud Qoshg'ariyning "Devonu lug'otit turk" asarida alla "balu-balu" nomi bilan mashhur bo'lgan mustaqil janr bo'lganligini ta'kidlaydi. Abu Ali Ibn Sino esa allaning ikki muhim xususiyatini bundan ming yil ilgariyoq anglab shunday degan edi: "Bolaning mijozini kuchaytirmoq uchun unga ikki narsani qo'llamoq kerak. Birinchisi bolani sekin-sekin tebratish, ikkinchisi esa uni uxlatish uchun odat bo'lib qolgan musiqa va allalashdir. Shu ikkisini qabul qilish miqdoriga qarab bolaning tanasi bilan badan tarbiyasiga va ruxi bilan musiqaga bo'lgan iste'dodi hosil qilinadi" [7].

Bugungi kunda globallashuvning tobora avj olishi tarbiyaga yangicha, va tizimli yondashuvni taqoza etmoqda. Bu esa bolada tayanch fazilatlarini kafolatli shakllantirishda oila, maktabgacha ta'lim, umumiy ta'lim, o'rta maxsus kasb-hunar va oliy ta'lim muassasalari, mahallalarning ijtimoiy-pedagogik imkoniyatlarini to'liq yuzaga chiqarishni va ular orasida ilmiy-metodik uzviylikni yangi darajaga ko'tarishni talab etadi. Bu haqda Davlatimiz rahbari Shavkat Mirziyoev qayd etganidek: **"Ma'lumki, har qanday mustaqil davlat mustahkam ma'naviy poydevorga ega bo'lgandagina yuksak taraqqiyotga erisha oladi. Shu maqsadda biz "Uzluksiz ma'naviy tarbiya konsepsiyasi" doirasida umumta'lim maktablarida birinchi marta "Tarbiya" fanini joriy etmoqdamiz"** [8], - deya ta'kidlab o'tgani bejiz emas. Binobarin, mazkur yo'nalish doirasida amalga oshiriladigan ishlar o'zining istiqboldagi vazifalarni bajarishga yo'naltirilgan. Uzluksiz ma'naviy tarbiya konsepsiyasida bugungi kunda O'zbekistonning peshqadam yoshlari davlat, ota-onalarining maqsadli, uzluksiz tarbiyalari tufayli turli sohalarda, jahon miqyosida mislsiz yutuqlarni qo'lga kiritayotganligi yangi davr shiddati ta'lim-tarbiyaga o'zining aniq, qat'iy talablarini qo'yishni taqoza etmoqda. Mazkur konsepsiyada tarbiya va ta'limni bir-biridan alohida ajratib bo'lmasligi, bu ikki jarayon o'zaro uyg'un, uzluksiz asosda tashkil etilgandagina odobli, axloqiy fazilatlarga ega, yuksak ma'naviyatli, shu bilan birga bilimdon, zukko, ruhan va jismonan sog'lom, keng dunyoqarash va tafakkurga ega, zamonaviy kasb-hunar egasi bo'lgan vatanparvar yoshlarni voyaga yetkazish belgilangan [9].

Xulosa

Xulosa qilib aytganda konsepsiya o'z oldiga tarbiyaga yangicha, tizimli yondashuv, bolada tayanch fazilatlarni kafolatli shakllantirishda oila, maktabgacha ta'lim, umumiy o'rta, o'rta maxsus kasb-hunar, oliy ta'lim muassasalari, mahallalarning ijtimoiy-pedagogik imkoniyatlarini to'liq yuzaga chiqarishni va ular orasida ilmiy-metodik uzviylikni yangi darajaga ko'tarishni oliy maqsad sifatida belgilaydi. "Uzluksiz ma'naviy tarbiya" konsepsiyasini muvaffaqiyatli amalga oshirish orqali ma'naviy tarbiya tizimini yanada rivojlantirish alohida ahamiyat kasb etadi [10]. "Uzluksiz ma'naviy tarbiya" konsepsiyasi talablari asosida boshlang'ich sinflarda tarbiyaviy ishlarni bugungi kun talablariga javob beradigan holatga ko'ratish uchun tizimli ishlar amalga oshirilmoqda. Millatimiz ma'rifatparvari Maxmudxo'ja Behbudiy qayd etganidek: "Yaxshi tarbiyalangan qalb va vijdon hech qachon egasini sharmanda qilib qo'ymaydi". Zero, bugungi davr va zamon shiddati har bir yurtdoshimizdan tarbiya masalasida yanada jiddiy va teran fikrlashni taqoza etmoqda.

Foydalanilgan adabiyotlar ro'yhati

1. Шавкат Мирзиёев. Янги Ўзбекистон стратегияси. – Тошкент: "O'zbekiston" нашриёти, 2021. Б.224
2. Ўзбекистон Республикаси Президенти Шавкат Мирзиёевнинг Олий Мажлисга Мурожаатномаси, 2020. Uza.Uz
3. Шавкат Мирзиёев: Жамият ҳаётининг танаси иқтисодиёт бўлса, унинг жони ва руҳи маънавийдир. https://uza.uz/uz/posts/shavkat-mirziyoev-jamiyat-hayotining-tanasi-iqtisodiyot-bolsa-uning-zhoni-va-ruhi-manaviyatdir_235451
4. Миллий истиқлол ғояси: асосий тушунча ва тамойиллар. - Т.: Ўзбекистон. 2001. – Б. 9.
5. Президент Шавкат Мирзиёевнинг Ўзбекистон Республикаси Мустақиллигининг йигирма саккиз йиллигига бағишланган тантанали маросимдаги нутқи /Uza.Uz
6. Ўзбекистон Республикаси Президенти Шавкат Мирзиёев БМТ Бош Ассамблеясининг 72-сессиясида нутқ сўзлади.Uza.Uz
7. Охунжон Сафаров "Ўзбек халқ аллалари. Алла-ё алла". Б-10.
8. Президент Шавкат Мирзиёевнинг Ўзбекистон Республикаси мустақиллигининг йигирма тўққиз йиллигига бағишланган тантанали маросимдаги нутқи. <http://uza.uz/oz/politics/prezident-shavkat-mirziyeevning-zbekiston-respublikasi-musta-31-08-2020>
9. Ўзбекистон Республикаси Вазирлар Маҳкамасининг 2019 йил 31 декабрдаги "Узлуksиз маънавий тарбия концепциясини тасдиқлаш ва уни амалга ошириш чоратадбирлар тўғрисида"ги 1059-сонли қарори. <https://lex.uz/docs/4676839>



YANGI O'ZBEKISTONDA MILLATLARARO BAG'RIKENGLIK MADANIYATINI RIVOJLANTIRISHNING FALSAFIY ASOSLARI

Xolikov Yunus Ortiqovich

(falsafa fanlari bo'yicha falsafa doktori) (PhD)

Samarqand davlat chet tillar instituti

Gumanitar fanlar va axborot texnologiyalari kafedrasida dotsenti

xolikovyunus88@gmail.com

Annotasiya: Maqolada millat vakillarining bir mamlakatda tinch-totuv yashashlari, umuminsoniy bag'rikenglik tamoyillarini rivojlantirishga intilishlari yangi asrga xos xususiyatlari falsafiy asoslangan. Biroq, madaniyatning notekis rivojlanish qonuniyatiga ko'ra ayrim jamiyatlarda madaniyat omili yetarlicha namoyon bo'lmayotganligi tufayli ularda mavjud siyosiy hokimiyatga qarshi turli destruktiv harakatlar vujudga kelib, bu boshqa xalqlar va davlatlarning barqarorligi hamda taraqqiyotiga ham ta'sirlari tahlil qilingan.

Kalit so'zlar: postmodern millatlararo totuvlik, tahdid, ma'naviy-axloqiy tarbiya, bag'rikenglik, ong, ijtimoiy-tarixiy, sivilizasiya, millatlar, xalqlar, ma'naviy meros, aql-zakovat, tafakkur, deklarasiya, din, axloqiy madaniyat, mehr-muhabbat, ta'lim, madaniyat, ilm-fan.

ФИЛОСОФСКИЕ ОСНОВЫ РАЗВИТИЯ КУЛЬТУРЫ МЕЖДУНАРОДНОЙ ТОЛЕРАНТНОСТИ В НОВОМ УЗБЕКИСТАНЕ

(доктор философии по философии) (PhD)

Самаркандский государственный институт иностранных языков

Доцент гуманитарных наук и информационных технологий

xolikovyunus88@gmail.com

Аннотация: В статье мирное проживание представителей нации в одной стране, стремление выработать принципы всеобщей толерантности философски обосновываются особенностями нового века. Однако, по закону неравномерного развития культуры, в связи с тем, что в одних обществах культурный фактор проявляется недостаточно, в них возникали различные деструктивные действия против существующей политической власти, и их воздействие на устойчивость и развитие других нации и государства также были проанализированы.

Ключевые слова: постмодернистское межнациональное согласие, угроза, духовно-нравственное воспитание, толерантность, сознание, социально-историческое, цивилизация, нации, народы, духовное наследие, интеллект, мышление, декларация, религия, нравственная культура, привязанность, воспитание, культура, наука.

PHILOSOPHICAL FOUNDATIONS OF THE DEVELOPMENT OF THE CULTURE OF INTERNATIONAL TOLERANCE IN THE NEW UZBEKISTAN

Kholikov Yunus Ortiqovich

(Doctor of Philosophy in Philosophy) (PhD)

Samarkand State Institute of Foreign Languages

Associate Professor of Humanities and Information Technology



Annotation: *In the article, the peaceful living of the representatives of the nation in one country, the striving to develop the principles of universal tolerance, are philosophically based on the characteristics of the new century. However, according to the law of uneven development of culture, due to the fact that the culture factor is not sufficiently manifested in some societies, various destructive actions against the existing political power arose in them, and their effects on the stability and development of other nations and states were also analyzed.*

Key words: *postmodern interethnic harmony, threat, spiritual and moral education, tolerance, consciousness, socio-historical, civilization, nations, peoples, spiritual heritage, intelligence, thinking, declaration, religion, moral culture, love, education, culture, science.*

Kirish

Millatlararo bag'rikenglik madaniyati postmodern jamiyatning kirish nuqtasi va qo'shilish nuqtasini qanday to'g'ri tushunish kerak; Millatlararo bag'rikenglik ma'naviy sivilizatsiya qurilishiga xizmat qilish uchun millatlararo bag'rikenglikning ijobiy omillardan qanday to'liq foydalanish; ayniqsa, axloq sohasida, bag'rikenglikning axloqiy va mafkuraviy tizimdan faol foydalanish. Ijtimoiy sivilizatsiya taraqqiyoti uchun qulay bo'lgan me'yorlardagi tarkibiy qismlar hozirgi Yangi O'zbekiston jamiyatining axloqiy qurilishiga va hatto butun ma'naviy sivilizatsiya qurilishiga xizmat qiladi va yangi asrda millatlararo bag'rikenglik madaniyati integratsiya va tinchlikning asosi hisoblanadi.

Adabiyotlar tahlili

Millatlararo madaniyat va bag'rikenglikni rivojlantirishning axloqiy va falsafiy ildizlarini mustaqillik yillarida respublikamiz olimlaridan G'.Mirzayev, I.Saifnazarov, N.B.Abdullayeva, E.Qodirov, A.Ochildiyev, R.H.Murtazayeva, O.P.Musayev, C.H.Yusupova, A.Hasanov, B.R.Karimov, S.Karimov I.Karimov, E.Karimova, T.Maxmudov, A.S.Ochildiyev, S.O.Otamuratov, V.Qo'chqorov, Z.R.Qodirova, U.Saidov, J.To'lanov, X.X.Xonazarov, Z.Xusniddinov, X.Yunusova, E.Yu.Yusupovalar o'rganishgan. Bu jarayonda millatlararo munosabatlarning teng huquqlilik, o'zaro hurmat, do'stlik va hamkorlikka asoslangan zamonaviy tendensiyalarning o'rnatilishi natijasida qo'yilgan maqsad sari intilish mumkin ekanligini ochgan. D.Lokk, J.J.Russo, R.Myullerson, K.Popper, B.Spinoza. "Bag'rikenglik to'g'risida" gi risolasida amerikalik tadqiqotchi D.Truman yozganidek, jamiyatni tanazzuldan, saqlab qolish va barqarorlikni saqlab turish bu faqat ochiq jamiyatning mezoni bo'lib bag'rikenglik bilan bog'liqligini yoritib bergan.

Tadqiqot metodologiyasi

Maqolada Yangi O'zbekistonda millatlararo bag'rikenglik madaniyatini rivajlantirish yo'llari muhokama qilinadi. Yangi O'zbekistonda «millatlararo madaniyat», «bag'rikenglik madaniyati» kategoriyalariga oid falsafiy qarashlarini o'rganish, ularining falsafiy va axloqiy tafovutlari, o'xshashlik va farq mazmunini o'rganish hamda o'zaro bog'liqligi tahlili qilindi. Millatlararo madaniyatni yuksaltirishning dunyoviy va diniy ko'rinishlarini nazariy-falsafiy mohiyati o'rganildi.

Tahlillar va natijalar

Millatlararo bag'rikenglik madaniyatni o'rganish nafaqat muhim amaliy ahamiyatga ega, balki keng qamrovli tarixiy ahamiyatga ega. Shu bilan birga, tobora kengayib borayotgan ma'naviy

inqirozga duchor bo'lgan dunyo odamlari uchun bu keng qamrovli jahon ahamiyatiga ega. Ushbu muhim mavzu ko'plab aql-idrok egalarining ishtirokini talab qiladi.

Mazkur tizim davrida ro'y bergan, amalga oshirilgan pozitiv o'zgarishlar esa xalqlarning, millatlarning, shu jumladan, O'zbekiston xalqi va o'zbek millatining ham yaratib, innovasiyaga, integrasiyaga intilib yashashga bo'lgan sa'y-harakatlarning, intilishlarning qonuniy natijasidir"[3 – B. 86.].

Bugungi integratsiyalashgan bir davrda insoniyat jiddiy va favqulodda axloqiy inqirozga uchradi. Odamlar insoniy axloqiy mushkulliklardan xalos bo'lish va insoniy ma'naviy xastaliklarni davolashning samarali yo'llarini izlash uchun inson donoligining kristallanishi bo'lmish asosiy diniy madaniyatga asoslangan millatlararo bag'rikenglik madaniyatiga e'tibor qaratdilar.

Glaballashuvning tasiri natijasida insoniyat doimiy ravishda kengayib borayotgan ma'naviy inqirozga yuz tutmoqda. Odamlar o'rtasida, odamlar va tabiat o'rtasida, odamlar va jamiyat o'rtasida, mamlakatlar o'rtasida, millatlar o'rtasida va hatto dinlar o'rtasida, bo'shliqlar, begonalashish, qarama-qarshiliklar, to'qnashuvlar va hatto urushlar paydo bo'ldiki, ularni e'tibordan chetda qoldirib bo'lmaydi va ba'zi joylarda millatlar o'rtasida nizolar darajaga yetdi. Qashshoqlik, kasallik, ocharchilik, ofat, talon-taroj, urush va qon to'kishlar butun XX-asr davomida insoniyat jamiyatiga hamisha hamroh bo'lib kelgan va ular XXI asr bo'sag'asiga qadam qo'yish uchun insoniyat izidan yaqindan ergashmoqda. Yangi asr tongi insoniyat ma'naviy inqirozining quyuq qora bulutlarini tarqatib yuborgani yo'q, aksincha, terror xurujlari, millatlar o'rtasidagi nizolar avj olgan, urush soyasi... hali ham mavjud emas, balki kuchayib, kuchayib, zarba berib boryapti.

O'zbekiston Respublikasi Brinchi Prezidenti I.A.Karimovning: "O'zbek xalqi ruhining tiklanganligi, millat ma'naviy-axloqiy ideallarining shakllanishi chuqur milliylik bilan umuminsoniylik chambarchas bog'liq hodisadir. O'zbekistonda yashayotgan xalqlar, o'ziga xosligini yo'qotmagan holda, umuminsoniy ruhiyatga, xulq-atvor falsafasiga ega bo'lmoqdalar. Bu esa mustaqillik yillari mobaynida millatlararo totuvlik manbai bo'lib kelgan yagona ma'naviy-ruhiy negizni vujudga keltiradi"[2 – B. 129.], - degan fikrlari O'zbekiston xalqlari hayotida o'z ifodasini topmoqda.

Dinlar o'rtasidagi qiyoslash va muloqot juda muhimdir. Muloqotsiz muloqot va tushunish bo'lishi mumkin emas, o'zaro tushunmovchilik va istisnolar paydo bo'ladi. Ammo bunday qiyoslash va muloqotlar, albatta, turli dinlarning afzalliklari va kamchiliklari haqida bahslashishdan maqsad emas, aksincha, biz dunyo fuqarolari cho'qqisida turishimiz va o'ta muhim bo'lgan turli dinlardagi barcha ijobiy omillarni o'zlashtirishimiz kerak. Ma'naviy sohamizni boyitish, takomillashtirish va yuksaltirish uchun butun insoniyat tomonidan yaratilgan sivilizatsiya yutuqlari. Ijtimoiy tarix, madaniy an'analar, siyosiy tizimlar, geografik muhitdagi farqlar tufayli turli etnik guruhlarning dinlari ham turli uslublarga ega bo'lishi kerak. Mana shu farqlar tufayli ular insoniyat ma'naviy madaniyatining boyligi va ulug'vorligini ko'rsatadi; Bu farqlar taqqoslash va dialogni zaruratga aylantiring. Biz insonlar birligi cho'qqisida, qadrlash, tushunish va hamkorlik qilish ongi bilan turishimiz, boshqalardan o'rganishimiz va ulardan foydalanishimiz uchun "dunyoning barcha mamlakatlarida ma'naviy qurilishning muvaffaqiyatli tajribasini faol o'rganishimiz kerak. Dunyodagi yirik sivilizatsiyalar, jumladan, asosiy dinlardan ham ko'p narsalarni o'rganishimiz mumkin. Madaniylashuv sivilizasiyaning yuqori darajasi bo'lib, ajdodlardan avlodlarga o'tib kelayotgan madaniyat yodgorliklarini ko'z qorachig'iday



saqlash, din, diniy munosabatlarga hurmat-ehtirom, qadriyatlar, urf-odatlarini yanada boyitib borish kabilar vorislik asosida yoshlar ongiga yetib boradi. Natijada sivilizasiyaning mazmun-mohiyati shu xalqning moddiy va ma'naviy boy jihatlarini ifodalab beradi. Qaysi mamlakatda sivilizasiya keng rivojlangan bo'lsa, u jahon miqyosida eng mukammal rivojlangan mamlakat hisoblanadi[4 – B. 57.].

Globalashuv davri va integratsiya davri kechyotgan bugungi kunda “madaniyat” va “an’ana” masalalari yana bir bor butun dunyo olimlarining e’tiborini tortdi. Umuman olganda, “madaniyat” deb ataladigan narsaning o’zi “an’ana” bilan bog’liq va XXI asrning madaniy strategiyasi tarixiy madaniy an’analarning ijodiy zamonaviy talqinini amalga oshirishi kerak, ya’ni har xil turli xil ajoyib an’anaviy an’analarni to’plash kerak. Tarixiy tajriba shuni ko’rsatadiki, agar biror xalq jahon xalqlari orasida o’z o’rniga ega bo’lishni istasa, o’z an’anaviy madaniyatini inkor eta olmaydi va yo’q qila olmaydi. Jahon tarixi odamlarga inson irodasiga bog’liq bo’lmagan madaniy harakat qonunini tobora ko’proq ochib bermoqda. Turli millatlarning bir-biriga zid bo’lgan sivilizatsiyalari faqat bir-biri bilan qo’shib ketishi mumkin. Yer yuzida vahshiy genotsiddan tashqari, ular shunchaki bir sivilizatsiya bilan almashtiriladi. An’anaviy madaniyatning o’zi ham organik tabiiy ekologik tizimdir. U millatlararo bag’rikenglik erkin tanlov, erkin muloqot va tabiiy evolyutsiya qonuniga amal qiladi.

O’zbekiston Respublikasi Prezidenti Sh.M.Mirziyoyev 2018 yil 28 dekabrda Oliy Majlisga Murojaatnomasida shunday deyiladi: “O’zbekiston millatlararo totuvlik va diniy bag’rikenglik sohasida o’z an’analariga doimo sodiq bo’lib, bu yo’ldan hech qachon og’ishmasdan ilgari boradi. Mamlakatimizda turli millat va diniy konfessiyalar vakillari o’rtasida o’zaro hurmat, do’stlik va ahillik muhitini mustahkamlashga birinchi darajali e’tibor qaratiladi. Bu – bizning eng katta boyligimiz va uni ko’z qorachig’idek asrab-avaylash barchamizning burchimizdir” [1 – B. 54.]. Bundan ko’rinib turibdiki, mamlakatimizda millatlararo madaniyatni rivajlantirish asosida butun mamlakatda, qolayevrsa, butun dunyoda tinchlik va hamkorlikni o’rnatishga qaratilganligini ko’rishimiz mumkin.

Xalqning o’zining tug’ma an’anaviy madaniyatini uzib qo’yishi yoki undan voz kechishi bundan ham mumkin emas. Alohida shaxs hohlaydimi yoki yo’qmi, u o’z shaxsiy taqdirini millatning madaniy an’analari bilan bog’lashi kerak. Shu bilan birga, an’anaviy madaniyati zabt etilgan yoki kastratsiya qilingan xalq o’z poydevorini yo’qotish bilan barobar bo’ladi. XXI asrdagi jahon madaniy harakatining umumiy tendentsiyasi “turli-xillik bilan birga yashash va o’zaro integratsiya” bo’lib, uni hech qanday kuch to’xtatib bo’lmaydi.

Ijtimoiy dunyoqarash nuqtai nazaridan, Yangi O’zbekistonning asosiy g’oyasi millatlararo bag’rikenglik madaniyatini yoki diniy bag’rikenglik inson hayotini tartibga solivchi o’zini o’zi tashkil etuvchi va o’z-o’zini anglashni optimal avtomatlashtirish tizimini qurishdir. Bu o’z navbatida rahm-shafqat odamlarni mehribon bo’lishga undaydi va bu yangi integratsiyalashgan millatlararo muloqotga asoslangan jamiyatdir. Millatlararo bag’rikenglik madaniyati nuqtai nazaridan muloqot tabiiy jarayonga asoslangan ijtimoiy modelni yoqlaydi.

Markaziy Osiyo zaminidagi Zardushtiylik dinining muqaddas kitobi “Avesto”da ilgari surilgan “ezgu amal, ezgu so’z, ezgu fikr” an’anaviy axloqiy konsepsiyalar tomonidan ham targ’ib qilinadi. Bu jumla orqali biz unda aks etgan yaxshilik, bag’rikenglik, millatlararo totuvlik an’anaviy axloqiy tushunchalar va xulq-atvorda ekanligini ko’rishimiz mumkin. “Zardo’sht pokiza axloqi, amalda sobitqadim, hayotda faol, kurashchan, ijodiy mehnat sohibi dindorni –

insonni sharaflaydi; uning faoliyati, tafakkur ne'matiga ishonadi, ilm va axloqni inson hayotidagi mayoq"[5 – B. 41.] deydi.

Jamiyat taraqqiyoti jarayonida millatlararo madaniyat va bag'rikenglikning ma'naviy jihatlariga e'tibor berish, ijtimoiy unumdorlikni yaxshilash demokratiyaning muhim belgisidir. Millatlararo madaniyat va axloq hayotiy saboqlarda doimo oldinda turadi va Markaziy Osiyoning qimmatli ma'naviy madaniy merosi sanaladi. Qadimdan diyorumizda odamlar axloq va o'z-o'zini tarbiyalashni targ'ib qilganlar, axloqni o'z xatti-harakatlarini o'lchash va tartibga solish uchun mezon sifatida ishlatganlar. Millatlararo madaniyat axloqiy tarbiya jarayonida oilada ota-onalar tomonidan bosqichma-bosqich amalga oshirilishi mumkin. Millatlararo madaniyat an'anaviy o'zbek madaniyatining eng muhim qismidir. Bugungi jamiyatda biz qurayotgan millatlararo madaniyatning axloqiy muhitini an'anaviy axloq va axloqni targ'ib qilishdan ajratib bo'lmaydi, chunki uni uch ming yil davomida o'zbek xalqi sivilizasiyasidan ajratib bo'lmaydi. O'tmishdagi yagona, barqaror va yopiq muhitdan farqli o'laroq, bugungi jamiyatning ochiqligi bizni millatlararo madaniyatli muhitga olib keldi. Madaniyatning xilma-xilligi insoniyatning asl monistik qadriyati va madaniy gegemonligiga qarshi kurashadi va subyekt erkinligi va shaxslarning tanlovini hurmat qiladi, shuning uchun barqaror qadriyatlar tizimi va odamlarning xatti-harakatlari tobora xilma-xil, diskret va ziddiyatli bo'lib qoldi. Zamonaviy globallashuv bilan axborotlashtirishning uzluksiz jadallashishi va jamiyatimizning zamonaviy o'zgarishlarining chuqurlashishi bilan an'anaviy jamiyatning qadriyatlar tizimi va shaxslarning xatti-harakatlariga ta'sir qiladi.

Xulosa qilib aytganda, Markaziy Osiyo xalqlarining hayotida qadimdan o'ziga xos va shu hududga mos axloqiy konpepsiyalar shakllanib kelgan. Ulardan har bir davrda ajdodlarimiz o'zlarining ilmiy, madaniy, axloqiy qarashlari rivojida foylanishgan. Biz ularning ijobiy yutuqlaridan samarali foydalangan holda Yangi O'zbekistonning istiqboli yo'lida birlashib, aniq maqsadlar sari intilishimiz, yosh avlodning ongida milliy qadriyatlarga hurmatni kuchaytirishimiz darkor.

Foydalanilgan adabiyotlar ro'yxati

1. Mirziyoyev Sh.M. Niyati ulug' xalqning ishi ham ulug', hayoti yorug' va kelajagi farovon bo'ladi. –T.: 3-jild, O'zbekiston, 2019. –B. 54.
2. Karimov I.A. Xavfsizlik va barqaror taraqqiyot yo'lida.6-jild-T.: «O'zbekiston», 1998.-129-bet.
3. Musayev Odil Raxmatovich. O'zbekistonda millatlararo munosabatlarni rivojlantirishning ijtimoiy-falsafiy xususiyatlari. Falsafa fanlari bo'yicha doktorlik (DsC) ilmiy darajasini olish uchun yozilgan dissertasiya. Toshkent-2017. – B. 86.
4. Maqsuda Xajiyeva O'zbekistonda tolerantlikning rivojlanish jarayonlari toshkent – 2008. B. 57
5. Homidiy H. Avestodan Shohnomagacha. –Toshkent: Sharq, 2007. -B. 41.



HUQUQIY-FALSAFIY TAFAKKUR TARIXIDA IJTIMOY ADOLATGA NISBATAN TURLICHA YONDASHUVLAR

Annotatsiya: Ushbu maqolada huquqiy-falsafiy tafakkur tarixida ijtimoiy adolatga nisbatan ko'plab fikrlar mavjud bo'lib qadimgi yunon faylasuflari nazariyalarning faqat kichik bir qismini qamrab oladi. "Ijtimoiy adolat" qadim tarixdan doimiy ravishda rivojlanib borayotganni kuzatish bizga ijtimoiy adolat tushunchasini va o'rnini aniqlashga yordam beradi.

Kalit so'zlar: kategoriya, haqiqat, adolat g'oya, adolat modeli, Adams, Haek, Rouls, Cokrat, Platon, Arictotel, klaccik liberalizm, Ma'rifatparvarlar. "Ijtimoiy adolat" tushunchasining intellektual tarixini o'rganish.

РАЗНЫЕ ПОДХОДЫ К СОЦИАЛЬНОЙ СПРАВЕДЛИВОСТИ В ИСТОРИИ ПРАВОВОЙ ФИЛОСОФСКОЙ МЫСЛИ

Аннотация: В данной статье освещается лишь малая часть теорий древнегреческих философов по истории правовой и философской мысли относительно социальной справедливости. Наблюдение за непрерывной эволюцией «социальной справедливости» из древней истории помогает нам определить место понятия социальной справедливости.

Ключевые слова: категория, истина, идея справедливости, модель справедливости, Адамс, Хайек, Ролз, Сукрот, Платон, Ариктотель, классический либерализм, Просвещение. Исследование интеллектуальной истории концепции «социальной справедливости».

DIFFERENT APPROACHES TO SOCIAL JUSTICE IN THE HISTORY OF LEGAL- PHILOSOPHICAL THOUGHT

Teshaboev Muxiddin Ma'rifovich, falsafa fanlari bo'yicha falsafa doktori (PhD), TATU FF dotsenti muhiddinsifat82@gmail.com

Тешабоев Мухиддин Маърифович, Доктор философии по философии (PhD), доцент ФФ ТУИТ muhiddinsifat82@gmail.com

Teshaboev Mukhiddin Marifovich, PhD in philosophy, associate professor FF TUIT, muhiddinsifat82@gmail.com

Annotation: This article covers only a small part of the theories of the ancient Greek philosophers in the history of legal and philosophical thought regarding social justice. Observing the continuous evolution of "social justice" from ancient history helps us to define the place of the concept of social justice.

Keywords: category, truth, idea of justice, model of justice, Adams, Haek, Rawls, Cokrates, Plato, Arictotel, classical liberalism, Enlightenment. A study of the intellectual history of the concept of "social justice".

Kirish

"Ijtimoiy adolat" ning mafkuraviy kelib chiqishini adolatning tarixiy rivojlanishidan izlash muqarrar ravishda Arastuga borib taqaladi. U birinchi bo'lib adolatning har xil turlarini ajratib ko'rsatgan va aniqlagan bo'lib bu bizning adolat haqida qanday fikr yuritishimizni kontseptual shakllantirishga xizmat qildi. Aristotel birinchi bo'lib umuminsoniy adolat va xususiy adolatni ajratib ko'rsatdi. Birinchisi barcha fazilatlarni qamrab oluvchi yoki boshqaradigan eng oliy fazilat

bo'lsa, ikkinchisi adolatning ayrim maxsus sohalarda qo'llanilishini nazarda tutadi. Maxsus adolatning turli turlariga e'tibor qaratadi: taqsimlovchi adolat, tuzatuvchi adolat va o'zaro adolat. Taqsimlovchi adolat deganda davlat lavozimi, sha'ni va boyligini xizmat ko'rsatish nisbatiga ko'ra taqsimlash tushuniladi; tuzatuvchi adolat o'g'irlik, qotillik, talonchilik, tuhmat va boshqalar kabi majburiy ijtimoiy almashinuvni o'z ichiga oladi; o'zaro adolat ixtiyoriy iqtisodiy almashinuvni, masalan, sotishni o'z ichiga oladi. O'rta asr mutafakkirlari oxirgi ikkitasini kommutativ adolat umumiy nomi ostida birlashtirgan. Shubhasiz, "ijtimoiy adolat" tushunchasi Aristotel bo'limida mavjud emas. Xo'sh, "ijtimoiy adolat" tushunchasining kelib chiqishi, nasl-nasabi o'rtasida bog'liqlik bormi? Agar shunday bo'lsa, bu bog'liqlik qanday sodir bo'lgan? Agar yo'q bo'lsa, "ijtimoiy adolat" degan mutlaqo yangi tushuncha qayerdan paydo bo'lgan? Savolarni paydo qiladi, "ijtimoiy adolat" "taqsimlovchi adolat" bilan tenglashtirilgan ma'noda, adolatning tarixiy ildiziga, ayniqsa "taqsimlovchi adolat" tarixiy tafakkur asosida ko'rib chiqilishi mumkin. Shu o'rinda, nega hozirda "ijtimoiy adolat" so'zi ko'p qo'llaniladi, degan savolni vaqtincha chetga surib, avvalo, bugungi "tarqatish adolati", ya'ni "ijtimoiy adolat" va "adolat" o'rtasidagi farqni ko'rib chiqishimiz zaruriyat deb hisoblaymiz.

Adabiyotlar tahlili va metodologiya

Huquqiy-falsafiy tafakkur tarixida taqsimlovchi adolat" masalasi bo'yicha ikki xil yondashuv mavjud.

Birinchi yondashuv ikkalasi o'rtasidagi meros munosabatlarini ta'kidlashga qaratilgan. Aristotelning "taqsimlovchi adolat" ta'rifini ko'rib chiqish: mazmun nuqtai nazaridan, axloqiy jihatdan muhim narsalarni adolat bilan taqsimlash yoki yo'qligini hukm qilish va hukm qilish mezoni sifatida "xizmat" dan foydalanish; shakl nuqtai nazaridan. Bu ma'lum narsalarni taqsimlash ma'lum bir me'yor bo'yicha adolatli yoki adolatsizlikni hukm qilishdir. Qaysi narsalarni taqsimlash va qaysi hukm standartiga ko'ra, u ko'pincha vaqt o'tishi bilan bir-biridan farq qiladi. Ushbu rasmiylashtirish "taqsimlovchi adolat" nomi bilan birga xristian an'alariga Akvinskiy kabi o'rta asr mutafakkirlari tomonidan kiritilgan va bugungi kunda ham ta'sir o'tkazmoqda. Shu bois, bugungi kunda biz so'z yuritayotgan "tarqatish adolati" bo'lgan "ijtimoiy adolat" ko'pchilik tomonidan Aristoteldan kelib chiqqan "taqsimlovchi adolat"ning kengaytirilgan shakli sifatida baholanadi, ya'ni u eng tizimli izlanish sifatida qaraladi. adolat va kengroq manfaatlar uchun taqsimlovchi adolat. Biroq, bu tushuncha "ijtimoiy adolat" muammosini osonlikcha soddalashtirishi mumkin: Shoshilinch ravishda tarqatilishi kerak bo'lgan bir guruh narsalar mavjud, tarqatish oladigan odamlar guruhi mavjud va tarqatishni amalga oshiradigan tarqatish agentligi bor, u qanday mezonlar bo'yicha taqsimlanishi kerak? Shunday qilib, "Ijtimoiy adolat" tug'ilgan kunida tortni qanday qilib yaxshiroq kesish kabi narsalar bilan shug'ullanadi. Bu, ayniqsa, bugungi kunda keng tarqalgan "taqsimlovchi adolat"ning mashhur talqini bo'lib, ko'pchilik "ijtimoiy adolat"ni shu ma'noda tushunadi. Biroq keng omma orasida keng tarqalgan bu qarash "ijtimoiy adolat" tushunchasidan foydalanishga qarshi bo'lgan olimlar tomonidan tanqid qilindi. Xaek va Nozikning tanqidlari ana shu umumlashgan tushunchaga qaratilgan. Hatto "ijtimoiy adolat" kontseptsiyasini qo'llab-quvvatlovchi Rouls ham "ijtimoiy adolat" ga ekvivalent ma'noda "taqsimlovchi adolat" emas, balki bu haddan tashqari soddalashtirilgan tushuncha tushunishi kerak, deb hisoblaydi.

Ikkinchi ko'rinish ikkalasi o'rtasidagi buzilgan munosabatlarni ta'kidlashga qaratilgan. Ayrim sharhlovchilarning ta'kidlashicha, "G'arb siyosiy falsafasida "taqsimlovchi adolat"

tushunchasining bir emas, ikkita tushunchasi bo'lgan. XIX asr va XX asr boshlaridagi ba'zi sezgilarga asoslangan Adams tomonidan ilgari surilgan tushunchalar o'rtasidagi farq." Muallif birinchisini zamonaviydan oldingi (yoki antik yoki Aristotelning) ma'nosi deb ataydi. Ikkinchisi "taqsimlovchi adolat". "zamonaviy ma'noda, ya'ni "ijtimoiy adolat". Birinchi kontseptsiya "xizmat ko'rsatgan shaxslarni, asosan, mulkiy huquqlarga aloqasi bo'lmagan siyosiy maqom taqsimotiga ko'ra, xizmatlariga ko'ra mukofotlashni" talab qiladi; Ikkinchi kontseptsiya "davlatdan taqsimlashni kafolatlashni talab qiladi, shunda har bir kishi ma'lum darajadagi moddiy vositalarni oladi. Taqsimot adolati bo'yicha bahslar asosan kafolatlanishi mumkin bo'lgan vositalar miqdori va bu vositalarni taqsimlashni ta'minlash uchun zarur bo'lgan davlat aralashuvi darajasiga qaratiladi." Ko'rinib turibdiki, birinchisi mazmuni va shakli jihatidan Aristotelning "taqsimlash adolati" ga juda mos keladi; ikkinchisi esa taqsimlanadigan narsalar va taqsimlash me'yorlari jihatidan birinchisidan butunlay farq qiladi. qaysi u asoslangan, bu erda farq asosan ikki tomonidan nazarda tutilgan mazmuniga ko'ra belgilanadi. Albatta, muallif bu yuzaki tafovut bilan cheklanib qolmoqchi emas, balki ikkinchisini mustaqil tushunchaga aylantiruvchi bir qator asosiy tarixiy omillarni ochib berishni, shu orqali "taqsimlovchi adolat" degan ikki tushunchaning o'zgarishi faqat bir-biridan farq qilish emasligini ta'kidlaydi. Narsalarni belgilash tarqatish mezonlarini o'zgartirish va kengaytirish kabi oddiy. Lekin har qanday holatda ham muallif har ikkalasi uchun ham bir xil "taqsimlovchi adolat" nomini qo'llaydi, bu esa hech bo'lmaganda rasmiy ma'noda "taqsimlovchi adolat" tushunchasi hamon Aristotel ta'rifiga tegishli ekanligini ko'rsatadi.

Intellectual tarixni o'rganish orqali ko'rishimiz mumkinki, "taqsimlovchi adolat" va "ijtimoiy adolat" bir-biri bilan uzviy bog'liq bo'lsa-da, "taqsimlash adolati"ni faqat Aristotel an'anasidagi "taqsimlovchi adolat" yordamida tushunish qiyin. Yangilik. va ijtimoiy adolat tushunchasining o'zi haqida noyob "Ijtimoiy adolat" tushunchasi paydo bo'lgan dastlabki kontekst zamonaviy siyosiy tuzum barqarorlashgandan so'ng odamlar doimiy ravishda o'z holatini tekshira boshlagan ijtimoiy va iqtisodiy sharoitlarni ochib beradi; ijtimoiy va iqtisodiy tizimlarning ratsionalligi yoki qonuniyligi to'g'risida so'rash yashirin bo'lib qoldi. dastlabki himoyachilarning asarlarida. chuqur tashvish. Haek ham Roulsning ham "ijtimoiy adolat" tushunchasi haqidagi tafakkurini ularning "taqsimlovchi adolat" haqidagi qarashlari yordamida tushunish kerak, Roulsning "ijtimoiy adolati" esa "taqsimlovchi adolat" tushunchasiga o'zgarishlar olib keladi. Aristotel an'anasidagi mazmun. "Ijtimoiy adolat" tushunchasi haqidagi bu keng qamrovli mulohazalar boshqa narsa haqida emas, balki "ijtimoiy adolat" haqida gapirayotganiga qanday ishonch hosil qilish kerakligi haqidagi savolga aniqlik kiritishdan ko'ra, qat'iy mazmunga ega ta'rifni ta'minlashga qaratilgan. Tafakkur tarixining yuqorida qayd etilgan tadqiqi va tushunchalar tarixini tahlil qilish natijasida biz "ijtimoiy adolat" tushunchasining o'ziga xos tarkibiy mazmunini oddiygina saralashimiz mumkin.

XX-asrda, ayniqsa Roulsning "Adolat nazariyasi" nashr etilgandan so'ng, "ijtimoiy adolat" nafaqat siyosiy falsafa tadqiqotlarining asosiy mavzusiga aylandi, balki siyosiy masalalarning muhokama maydonida hukmronlik qildi, hatto kengaydi va jamoatchilikka ta'sir ko'rsatdi, fikr, "Ijtimoiy adolat" izlanishiga arziydigan qadriyat sifatida zamondoshlar qalbidan chuqur joy olgan, biroq u amaliy amaliyotda ham, nazariy tadqiqotlarda ham munozarali va murakkab tushunchadir. Albatta, buni tushunish mutlaqo imkonsiz emas. hech bo'lmaganda biz ba'zi bir maslahatlar olish uchun ba'zi tadqiqotlardan o'rganishimiz mumkin. Haek va Rouls "ijtimoiy adolat"ga mutlaqo qarama-qarshi munosabatda bo'lishsa-da, ikkalasi ham kontseptsiyaning o'zi

haqida o'ziga xos fikrga ega va "ijtimoiy adolat" bo'yicha har qanday nazariy tadqiqotlar bu mazmunni e'tiborsiz qoldirmasligi kerak.

Haekning "ijtimoiy adolat" tushunchasi tahlili asosan "Huquq, qonunchilik va erkinlik" 2-jildining "Ijtimoiy adolat illyuziyasi" qismida uchraydi. 1976 yilda yozilgan ushbu kitob quyidagi parchani o'z ichiga oladi: "Ijtimoiy adolat" atamasini bu ma'noda qo'llash nisbatan yangi, aftidan, yuz yildan oshmagan. "Ijtimoiy adolat" iborasi shuningdek, vaqti-vaqti bilan tashkiliy faoliyatni tasvirlash uchun ishlatiladi. faqat individual xulq-atvor kodekslarini tatbiq etadi va hozirda mavjud ijtimoiy institutlarning samaradorligini baholash uchun ilmiy munozaralarda qo'llaniladi." Bu erda Xaekning "ijtimoiy adolat" ta'rifi Ikki xil qarash mavjud: birinchi jumlada "ijtimoiy adolat" maxsus ma'noga ega bo'lgan yangi "atama" sifatida; ikkinchi jumlada "ijtimoiy adolat" ob'ektni tavsiflovchi "bayonot" yoki ushbu jumlaning matni ko'rinadi va ushbu jumlaning ikkinchi yarmiga ilova qilingan eslatma ayniqsa muhimdir. Eslatmada u misol sifatida Roulsning "Adolat nazariyasini" oladi. Yuqoridagi iqtibosning mazmuni bilan bog'liq holda shuni xulosa qilishimiz mumkinki, Haek Roulsning "ijtimoiy adolat" dan foydalanishi iqtibosdagi birinchi jumladan farq qiladi, deb hisoblaydi. Buni aniq aytish kerak, chunki Haek qattiq tanqid qiladigan atama sifatida "ijtimoiy adolat" va Rouls uning tanqidlari qatoriga kirmaydi. Xo'sh, bu atamaning ma'nosi aynan nima? U so'zida davom etadi: "Ammo bu bobda ko'rib chiqilayotgan, jamoatchilik muhokamasida tilga olingan va keng qo'llanilgan bu atamaning ma'nosi mohiyatan uzoq so'z bilan tengdir. Tafakkur tarixida "taqsimlovchi adolat" atamasidan foydalanish. Shu bilan birga, Xaek bu ikki tushunchani ekvivalent qilish amaliyoti tobora kengayib borayotganini va uni qisman uning tashabbuskoriga ham bog'lash kerakligini ta'kidladi. Ayni paytda Haekning tanqidi aslida "taqsimlovchi adolat"ga teng keladigan "ijtimoiy adolat"ga aylandi va bu "taqsimlovchi adolat" maqolamizning birinchi qismida keltirilgan Aristotel an'anasiga mansub tushunchadir. Aynan mana shu "ijtimoiy adolat" tuyg'usiga u keskin qarshi chiqadi va shu asosda bu kontseptsiyani butunlay bekor qilish tarafdori bo'ladi. Haekdan farqli o'laroq, Rouls ham shu tarzda tushunilgan "ijtimoiy adolat" tushunchasini inkor etsa va tanqid qilsa-da, u bundan o'ziga xos ijtimoiy adolat nazariyasini yoritib beradi va shu bilan "ijtimoiy adolat" tushunchasi va uning "taqsimlovchi adolat" o'rtasidagi munosabatlar yangi tarkibni kiritdi.

Rouls o'zining muhokama qiladigan mavzusi "ijtimoiy adolat" ekanligini aniq ta'kidlab o'tdi. Aslida, Haekning Rouls qo'llagan "ijtimoiy adolat" haqidagi qarashlari juda to'g'ri, ya'ni adolat ijtimoiy tizimlarni o'lchash va baholash uchun qo'llaniladi. Bu, albatta, "ijtimoiy adolat"ning juda keng tushunchasidir, chunki ijtimoiy tizimlarning o'zi ham asosiy tabiati, ham ko'rinishlari jihatidan xilma-xildir. Masalan, Rouls umumiy uyushmalar, asosiy ijtimoiy tuzilmalar va xalqaro huquq uch xil ijtimoiy tizim ekanligini ta'kidlagan. adolatning turli tamoyillari asosida baholanishi kerak, ammo bularning barchasini "ijtimoiy adolat" deb atash mumkin. "Ijtimoiy adolat" haqidagi bu tushuncha juda umumiy bo'lib, go'yo u shunchaki qo'llanish doirasini belgilaydi. Darhaqiqat, Rouls o'zi muhokama qilgan "ijtimoiy adolat"ga juda ko'p cheklovlar qo'ygan edi. Ular orasida ikki jihatga e'tibor qaratishimiz kerak: Birinchidan, "ijtimoiy adolat"ning birlamchi ob'ekti jamiyatning asosiy tuzilishi, ya'ni "Ijtimoiy adolat"ning asosiy ob'ektidir. Ko'pgina ijtimoiy tizimlarda biz e'tiborga olishimiz kerak bo'lgan birinchi narsa - asosiy ijtimoiy tuzilma; ikkinchisi, "ijtimoiy adolat" asosiy ijtimoiy tuzilmaning taqsimlanish jihatlarini baholash uchun standartni ta'minlashi kerak, ya'ni, asosiy ijtimoiy tuzilmaning ko'p jihatlari orasida adolatni baholash taqsimot jihatiga qaratilgan. Xususan, "ijtimoiy adolat" jamiyatning asosiy tuzilmasi asosiy huquq va majburiyatlarni qanday taqsimlashini va ijtimoiy hamkorlikning

afzalliklari va yuklarini qanday taqsimlashini baholaydi. Shunga ko'ra, ba'zi sharhlovchilar huquq va majburiyatlarni belgilashni siyosiy va huquqiy tizimda adolat masalasi deb hisoblasa, manfaatlar va yuklarni taqsimlash ijtimoiy-iqtisodiy tizimda adolat masalasidir. Birinchisi siyosiy adolat, va ikkinchisi taqsimlovchi adolatdir. Har ikkisi ham "ijtimoiy adolat"ning bir qismidir; ba'zi sharhlovchilar huquq va majburiyatlar yoki imtiyozlar va yuklar bo'ladimi, ularning qanday taqsimlanishini baholash kerak deb hisoblashadi, shuning uchun "ijtimoiy adolat" "taqsimlovchi" deb hisoblanadi. Keng ma'noda adolat" va imtiyozlar va yuklarni o'z ichiga olgan taqsimlash qismi tor ma'noda "taqsimlovchi adolat" ga aylanadi. Yuqorida tilga olingan "ijtimoiy adolat" va uning "tarqatuvchi adolat" bilan aloqasi, ehtimol, biz odatda Rouls ekspozitsiyasidan o'rganadigan umumiy qarashlardir. "Ijtimoiy institutlar" va "tarqatish"ning ikkita asosiy nuqtasini ta'kidlashdan tashqari, bu qarashlar Rouls jamiyatning asosiy tuzilmasida mavjud bo'lgan "ijtimoiy adolat" kontseptsiyasiga xos bo'lgan asl mazmunni yoritib bera olmaydi.

Biroq, Roulsning "ijtimoiy adolat"ni tushunish uchun jamiyatning asosiy tuzilmasi ahamiyatini qayta-qayta ta'kidlashi yetarlicha e'tiborga olinmadi. U shunday degan edi: "Har qanday axloqiy nazariya jamiyatning asosiy tuzilishining adolat ob'ekti sifatidagi ahamiyatini tan oladi, ammo hamma nazariyalar ham bu muhimlikka bir xil munosabatda emas." Keyin, bu muhimlik qanday yo'l bilan Bu uning ijtimoiy adolat nazariyasi kontekstida namoyon bo'ldi? Bu aslida har bir shaxsning o'ziga xos taqsimot ulushi va ijtimoiy tizim o'rtasidagi munosabatlarga qanday qarashimizni o'z ichiga oladi. Roulsning fikricha, jamiyatni erkin va teng huquqli odamlarning kooperativ tizimi sifatida qaraydigan bo'lsak, ijtimoiy institutlarning taqsimlashdagi roli "ma'lum bir standartga muvofiq istaklari va ehtiyojlari ma'lum bo'lgan odamlarga ma'lum miqdordagi tovarlarni taqsimlash" emas. shaxslar", Bu "ratsional adolat" masalasidir. Uning ijtimoiy adolat haqidagi kontseptsiyasi "tarqatuvchi adolatning asosiy masalasini adolatni tartibga solish masalasi sifatida izohlamaydi". Shubhasiz, Roulsning fikricha, biz "ijtimoiy adolat" darajasida "taqsimlovchi adolat" masalasini tushunganimizda, birinchi navbatda, har bir shaxsning o'ziga xos ulushi qancha bo'lishi kerakligi masalasi emas, balki e'tiborga olinadi, chunki Ba'zi ijtimoiy tizimlarning o'rnatilishi ushbu ulush doirasini cheklaydi. Bu ijtimoiy institutlar jamiyatning asosiy tuzilmasi ko'rsatgan narsadir. Ular har bir shaxs taqsimotining o'ziga xos ulushini bevosita aniqlay olmasa-da, ular "ijtimoiy adolat" ustuvor bo'lishi kerak bo'lgan ob'ektlardir. Shu nuqtai nazardan qaraganda, jamiyatning asosiy tuzilishi va har bir shaxsning o'ziga xos taqsimoti o'rtasidagi munosabatlar sof protsessual adolat munosabatlaridir. Sof protsessual adolatning o'ziga xos xususiyati shundaki, adolatli taqsimot nima ekanligini hukm qilish uchun mustaqil standart mavjud emas, lekin qanday natija bo'lishidan qat'i nazar, u adolatli bo'lishi uchun samarali amalga oshirilishi kerak bo'lgan adolatli tartib mavjud. Bu yerda sof protsessual adolatni o'rnatishning zaruriy sharti jamiyatning asosiy tuzilmasining adolatligini ta'minlashdan iborat bo'lib, bu "oqilona adolat" darajasidagi masala emasligi aniq. Yuqoridagilar bilan bog'liq holda, "taqsimlovchi adolat"ga teng bo'lgan Haek tanqid qilgan "ijtimoiy adolat" aslida bu yerda "oqilona adolat" ekanligini, ya'ni har bir shaxsning o'ziga xos taqsimot ulushi tomonidan belgilanishini ko'ramiz. ijtimoiy tizim tomonidan amalga oshiriladigan o'ziga xos taqsimlash xatti-harakatlari.to'g'ridan-to'g'ri natija. Rouls "ratsional adolat"ni aniq inkor etish va istisno qilish asosida "ijtimoiy adolat" imkoniyatini yanada o'rganadi. Uning fikricha, "ratsional adolat" "ijtimoiy adolat" ma'nosida "taqsimlovchi adolat"ning birinchi mulohazasi bo'lmasligi kerak, balki jamiyatning asosiy tuzilishining muhimligini ta'kidlab, "ijtimoiy adolat" tushunchasiga yangi ma'no beradi. sof protsessual adolatni tushuntiradi.

Muhokama va natijalar

Bizning fikrimizcha, "ijtimoiy adolat"ni boshqa adolat tushunchalaridan farqlash uchun quyidagi uch jihatni tushunish kifoya. Birinchidan, "ijtimoiy adolat" ijtimoiy institutlarni me'yoriy baholash bo'lib, u individual yoki jamoaviy xulq-atvorni axloqiy baholashdan farq qiladi. Insoniyat zamonaviy jamiyatga qadam qo'yganidan so'ng, muloqot faoliyati tobora tez-tez bo'lib bordi va muloqotning boy shakllari odamlar o'rtasidagi munosabatlarni murakkablashtirdi, bu esa ko'plab ijtimoiy muammolarni keltirib chiqardi, ular bilan o'lchanishi va hal qilinishi kerak. adolatning yordami. ijtimoiy hayotning barcha jabhalari. Ushbu ijtimoiy muammolarni to'g'ri tushunish va samarali hal qilish uchun faqat shaxsiy fazilatlar haqida o'ylashning o'zi kifoya qilmaydi. Bu muammolarning paydo bo'lishini ayrim shaxslarning yomon fe'l-atvori yoki noto'g'ri xulq-atvor qarorlari bilan bog'lash biz uchun qiyin. Axir, zamonaviy jamiyatda shaxsiy xulq-atvorning turli institutsional me'yorlar ta'siri va cheklovlaridan qutulib qolishi qiyin. Shu bois ijtimoiy tizimlarni axloqiy o'lchash va baholash darhol ijtimoiy adolat mavzusiga, adolat haqidagi fikrlashning ajralmas va muhim qismiga aylandi va asta-sekin zamonaviy siyosiy falsafaning asosiy mavzusiga aylandi. Ikkinchidan, "ijtimoiy adolat"da ijtimoiy institutlarni me'yoriy baholash shaxslar nuqtai nazaridan kelib chiqadi. Bu shuni anglatadiki, biz ijtimoiy institutlarning adolati yoki adolatsizligi to'g'risida hukm chiqarganimizda, biz ularning ichida yashovchi har bir kishiga ta'siriga e'tibor qaratamiz. Bu yerda "individ" deganda hayotning ma'lum bir davridagi shaxs emas, balki to'liq hayot sifatida qaraladigan individ nazarda tutiladi. Turli xil ijtimoiy tizimlarda insonning taqdiri yoki hayot istiqbollari turli xil imkoniyatlarga va rivojlanish usullariga ega bo'ladi, bu bizga ijtimoiy tizimlarni hukm qilish uchun mos yozuvlar nuqtasini berishi mumkin. Albatta, bunday shaxslardan tashqari, ijtimoiy tizim ham unda mavjud bo'lgan va ma'lum bir madaniyat, an'ana yoki irq bilan tavsiflangan jamoaga ta'sir ko'rsatishi mumkin, ammo bu ta'sirlarning o'ziga xos bahosi oxir-oqibat uning Individlariga asoslanadi. Shuning uchun ijtimoiy institutlarni ma'lum bir jamoa nuqtai nazaridan hukm qilish nuqtai nazari faqat olinishi mumkin. Uchinchidan, "ijtimoiy adolat" ijtimoiy tizimlarning taqsimlanish tomonlarini me'yoriy baholashni ta'minlaydi. Ijtimoiy tizimning o'rnatilishi va ishlash rejimining odamlarning hayot istiqbollariga ta'siri, asosan, har bir kishi foydalanishi mumkin bo'lgan turli xil resurslar ulushida namoyon bo'ladi. Biroq, bu barcha resurslarni bir xilda taqsimlash uchun qat'iy institutsional tuzilma mavjudligini anglatmaydi, balki turli tizimlarning o'rnatilishi va ular bilan bog'liqligi va ularning o'zgarishi odamlarga tegishli bo'lgan turli xil resurslar ulushiga ta'sir qiladi. ta'sir. Ijtimoiy tizimning odamlarning resurslar ulushiga ta'siri ijtimoiy tizimning o'zi tomonidan qandaydir o'ziga xos taqsimot xatti-harakatlarini amalga oshirishi natijasida to'g'ridan-to'g'ri taqsimlash natijasi emas. Boshqacha qilib aytadigan bo'lsak, "ijtimoiy adolat" e'tibor qaratadigan ijtimoiy tizimning taqsimlash jihatlari ijtimoiy tizimning o'ziga xos tarzda amalga oshirilishi emas.

Yuqoridagi uchta jihat birgalikda "ijtimoiy adolat" tushunchasining ajralmas tarkibiy mazmunini tashkil etadi, ular nafaqat "ijtimoiy adolat"ni ko'plab adolat tushunchalaridan ajratishga yordam beradi, balki o'ziga xos ijtimoiy adolat nazariyalarini qurish uchun asos yaratadi. Avvalo, "ijtimoiy adolat"ning baholash ob'ekti sifatida qaysi ijtimoiy tizimlar paydo bo'lishini aniqlash zarur? Bu barcha ijtimoiy tizimlarni yoki asosiy ijtimoiy tizimmi? Agar u asosiy ijtimoiy tizim bo'lsa, asosiy qanday ajratish mumkin? asosiy bo'lmagan? Adolat tamoyillari kimga nisbatan qo'llaniladi. Albatta, bu savollarga javoblar "jamiyat" va "tizim"ni qanday tushunish bilan chambarchas bog'liq. Ikkinchidan, "ijtimoiy adolat"ni baholashga asoslangan individual nuqtai nazar qanday o'rnatiladi? "Ijtimoiy adolat"ni baholashga individual nuqtai



nazarga ta'sir etuvchi qaysi omillarni kiritish mumkin va qaysilarini istisno qilish kerak? Bular savolga javob ham bizdan talab qiladi. old shart haqida fikr yuritish: ya'ni shaxs va jamiyat o'rtasidagi munosabatlarda shaxsni qanday joylashtirish kerak? Ya'ni shaxs tushunchasi haqida me'yoriy ma'noda qanday fikr yuritish kerak. Nihoyat, "ijtimoiy adolat" va "taqsimlovchi adolat" o'rtasidagi munosabatlarga aniqlik kiritilishi kerak. Ijtimoiy institutlar resurslarni taqsimlashga qanday ta'sir ko'rsatadi? Ijtimoiy institutlardan mustaqil bo'lgan resurslar taqsimotini baholash mezonlari mavjudmi? Bu uch jihat har qanday ijtimoiy adolat nazariyasini qurishda hal qilinishi kerak bo'lgan masalalardir. Biroq, bu masalalarni faqat cheklangan doirada muhokama qilish mumkinki, "ijtimoiy adolat" nazariyasi qurilishini mazmunli qilish, ya'ni uning muhokamasini ma'lum chegaralari va aniq a'zolari bo'lgan jamiyat bilan cheklash, bu ham "ijtimoiy adolat"dir. kontseptsiya hozirgacha sukut bo'yicha qo'llanilishini asoslab beradi. Agar "ijtimoiy adolat" tamoyillari operatsion, siyosatga rahbarlik qiluvchi ideallar sifatida faoliyat yuritishi kerak bo'lsa, unda jamiyatda ijtimoiy institutlar to'plami bo'lishi kerak va ularning shaxslarga ta'sir qilish darajasini aniqlash mumkin; institutlar tuzilishi. Faqat shu asoslar ostida muhokama qilingandagina yuqoridagi uch turdagi masalalar aniq javoblarga ega bo'lishi mumkin va javoblarning turli kombinatsiyasi ijtimoiy adolatning ko'plab turli nazariyalarini tashkil qiladi.

"Ijtimoiy adolat" tushunchasining paydo bo'lishi va ommabopligi "ikkita taxminga asoslanadi: birinchidan, ijtimoiy jarayonlar, hech bo'lmaganda, taxminan, inson tomonidan kashf etilgan qonunlar bilan boshqariladi va jamiyatni ongli ravishda qayta qurish mantiqiydir va ikkinchidan, imkoniyat. jamiyatni qayta shakllantirish uchun etarli kuch manbalarini (odatda hukumatda) topish. Ya'ni, odamlar ijtimoiy tizimning ahamiyati va sun'iyligini anglab yetgan, shuning uchun o'z vaqtida isloh qilish uchun me'yoriy standartlarni ta'minlash va shu bilan har bir shaxsiy adolatsizlikka ijtimoiy tizimning ta'sirini minimallashtirish uchun tanqidiy tekshiruv o'tkazadilar. Binobarin, "ijtimoiy adolat" dastlab tadqiqotda yotgan tushuncha emas, balki "XX asr siyosiy amaliyotining, ayniqsa, demokratik jamiyatning asosiy tushunchasi edi. Teng huquqlar, teng imkoniyatlar va farovonlik davlati uchun kurash, Bu kabi maqsadlar uchun kurashlar turli mamlakatlarda bo'lib turadi". Bu haqiqatan ham zamonaviy ijtimoiy tizim oldida ko'plab muammolarni keltirib chiqardi va amaliy darajada ko'plab islohotlarni ilgari surdi. Ammo "zamonaviy siyosiy munozaralarda ijtimoiy adolat g'oyasining markaziy o'rni bizni topa oladigan har qanday ijtimoiy ideal tushunchaga moslashishga olib kelmasligi kerak". Rouls shuningdek, adolat ideal jamiyat haqidagi tasavvurimizning faqat bir qismi ekanligini ta'kidladi, garchi u eng muhim qismidir. Bu esa "ijtimoiy adolat" tushunchasidan qat'iyroq foydalanishimiz kerakligini eslatadi.

Xulosa

Xulosa qilib aytadigan bo'lsak, "ijtimoiy adolat" tushunchasini intellektual tarix nuqtai nazaridan o'rganish asosan uning "taqsimlovchi adolat" bilan yaqin aloqasi orqali amalga oshiriladi. Bugungi "taqsimlovchi adolat" tushunchasining mazmuni Aristotel ta'rifidan yiroq bo'lsa-da, u hali ham shakl jihatidan bir xil. Bugun biz "ijtimoiy adolat" va "taqsimlovchi adolat" tushunchalarini bir-birining o'rnida ishlata ekanmiz, "taqsimlovchi adolat" tushunchasini uning chuqur intellektual tarixiy zaminidan mutlaqo ajratib bo'lmazligi tabiiy. "Ijtimoiy adolat" va tarixda doimiy ravishda rivojlanib borayotgan "tarqatish adolati" ning yaqinliklarini kuzatish bizga uning adolat tushunchalari nasl-nasabidagi o'rnini aniqlashga yordam beradi. Biroq, agar biz ortiqcha urg'u bersak yoki shu bog'liqlikda qolsak, biz nafaqat "ijtimoiy adolat" tushunchasining o'ziga xosligini anglay olmaymiz, balki tushunishda og'ishlarga olib keladi.

Garchi biz ko'pincha "ijtimoiy adolat" va "taqsimlovchi adolat" tushunchalarini befarq qo'llasak ham, ikkalasining nomlari har xil. Odamlar: "Agar ikkalasi butunlay teng bo'lsa, nega turli nomlar bor? Agar ikkalasi butunlay boshqacha bo'lsa, nima uchun ular teng qo'llaniladi? Bu savollar bizni "ijtimoiy adolat" tushunchasining tarixiy tahliliga olib boradi. . Tafakkur tarixining tarixiy oralig'idan farqli o'laroq, keyingi tahlil faqat "ijtimoiy adolat" tushunchasi paydo bo'ladi.

Adabiyotlar ro'yxati (references)

1. Жорж Вашингтон университети, Тенглик ва тенглик: Фарқи нимада? , 1 (2019)
2. Восиф Жафаров, Тенгликсиз ҳуқуқий давлат бо'лмайди, 17-бет (2017-йил)
3. Платон, Республика ёки Адолат ҳақида, 433а
4. Хайём Жалилзода, Афлотуннинг адолат тушунчасининг асослиги ҳақида , 5-жилд № 2, (2020)
5. Teshaboev M. M. Tasks of ethical culture in the ethics of Aristotle //Scientific Bulletin of Namangan State University. – 2019. – Т. 1. – №. 5. – С. 197-204.
6. Ташланова Н. Д. Особенности Методических Приемов Изучения Второго Иностранного Языка //Central Asian Journal of Literature, Philosophy and Culture. – 2022. – Т. 3. – №. 9. – С. 1-11.
7. Тешабоев М. М. ЖАМИЯТДА ИЖТИМОИЙ АДОЛАТНИ ТАЪМИНЛАШНИНГ ПРИНЦИПИАЛ МАСАЛАЛАРИ ВА ФАЛСАФИЙ-ҲУҚУҚИЙ МУАММОЛАРИ //Oriental renaissance: Innovative, educational, natural and social sciences. – 2022. – Т. 2. – №. Special Issue 23. – С. 504-514.
8. Teshaboev M. M. PRINCIPLES OF RELIGIOUS CULTURE AND PRINCIPLES OF CONSEQUENCES OF IMPLEMENTATION //Theoretical & Applied Science. – 2019. – №. 10. – С. 669-672.
9. Ташланова Н. Д. Использование технологии дистанционного обучения в системе высшего образования //Research Focus. – 2022. – Т. 1. – №. 2. – С. 333-339.
10. Мамадалиев Н., Кочкорова Г. ИСТОРИЧЕСКИЙ ПЕРИОД ИСЛАМСКОГО РЕНЕССАНСА //Интернаука. – 2021. – Т. 10. – №. 186 часть 2. – С. 24.
11. Кочкорова Г. Д. ВЫСШЕЕ ОБРАЗОВАНИЕ В УЗБЕКИСТАНЕ В РАМКАХ КОНЦЕПЦИИ «УНИВЕРСИТЕТ 3.0» ЎЗБЕКИСТОНДА «УНИВЕРСИТЕТ 3.0» КОНСЕПСИЯСИ ДОИРАСИДА ОЛИЙ ТАЛИМ //HIGHER EDUCATION IN UZBEKISTAN WITHIN THE CONCEPT//Таълим тизимида ижтимоий-гуманитар фанлар. – 2021. – С. 16.
12. Элефтхериос Тсеркезис, Сократ учун адолат нима (2018)
13. Платон, Республика бўйича Сократ учун адолат
14. Эрик А. Хавелок, Юнонча адолат тушунчаси Гомердаги соясидан тортиб то субстансиясигача, Платон, Массачусетс, Гарвард университети нашриёти, п. 308-323 (1978)
15. Антон-Херман Кроуст, Девид Л. Осборн, Аристотелнинг адолат тушунчаси, Нотр-Дам университети, 17-жилд, 2-сон (1942)
16. Арслан ТОПАККАЯ, Аристотелда адолат тушунчаси , Тхе Журнал оф Интернационал Сосиал Ресерч Волуме 2/6 Винтер (2009)
17. Мануел Веласкес, Клер Андре, Томас Шанкс, СЖ ва Майкл Ж. Меер, Адолат ва адолат (2014)



INTERPRETATION OF ECOLOGICAL ETHICS IN NIETZSCHE'S TEACHING

Zarina Abduazimova

Doctor of Philosophy (PhD)

Acting Associate Professor of the Department

"Ethics and Aesthetics"

National University of Uzbekistan

***Annotation:** The article analyzes the possible ways of building ecological ethics, carried out a comparative analysis of the directions of moral consciousness in the cultures of the West and the East. Ecological ethics as a phenomenon of Western culture is the assertion of the inherent value of life in general and of human life in its literal bodily natural meaning. Considered comparatively Nietzsche's views on nature and its significance. Analyzes such areas as human will and moral choice.*

***Key words:** anthropocentrism, ecological ethics, will to choose, method and methodology, ethical and ecological views.*

Зарина Абдуазимова
доктор философии (PhD)

и.о. доцент кафедры

«Этики и эстетики».

Национальный университет Узбекистана

***Аннотация:** В статье анализируются возможные пути построения экологической этики, осуществляется сравнительный анализ направлений нравственного сознания в культурах Запада и Востока. Экологическая этика как явление западной культуры есть утверждение само ценности жизни вообще и жизни человека в ее буквальном телесно-природном значении. Сравнительно рассмотрены взгляды Ницше на природу и ее значение. Анализируются такие сферы, как воля человека и нравственный выбор.*

***Ключевые слова:** антропоцентризм, экологическая этика, воля к выбору, метод и методология, этико-экологические воззрения.*

Environment and Communication

In the current situation, it may be useful to turn to socio-philosophical doctrines that proclaim the sovereign personality as the highest value. One of these doctrines is Friedrich Nietzsche's doctrine of man, which continued and developed the traditions of European humanism and had a huge impact on the entire humanistic thought of the 20th century. The multifaceted nature of Nietzsche's doctrine of man makes it possible to find in it a new system of value orientations. The study of Nietzsche's worldview, which developed as a continuation of the best traditions of European philosophy, makes it possible to form a new view on the socio-philosophical problems of the evolution of man and society in the 21st century. Analysis of the specifics of Nietzsche's view of humanism is of interest both for understanding the essence of the phenomenon, which is usually referred to as the crisis of humanism, and for modern social philosophy. According to Nietzsche's teaching, ecological and moral existence is created on the basis of governance. The will to rule is broadly understood as a spiritual creative force that has attracted the attention of many Sufi masters. Already, F. Nietzsche opposed the teaching of the



"will to rule" against the Christian religion and ethics, while Sufi teachers did not stand in opposition to religion and ethics, on the contrary, they reworked the religious and moral teaching as the highest moral value. They denied blind faith in authoritative persons' interpretation of the Holy Qur'an as an immutable creed. Instead of blind faith, Sufism advocates spiritual love, primarily intense love for God. This love is achieved in the fourth level of Sufism. The will to dominate is one of the levels of spiritual love, which is the level of mastery over one's passions, emotions, and thoughts.

Ethics vs. Environmental Ethics

The further development of the will leads to the fusion of human spiritual energy with cosmic energy. The human soul merges with the universal soul. Sufis call the last stage of human spiritual perfection as truth. Sufis understand reality in a completely different way than the ordinary rational mind. In rationalism, truth is an objective feature of human knowledge. In Sufism, truth is the union of human spiritual energy with the spiritual energy of the whole being. How is spiritual existence understood in Sufism? Below we will see how Jalaluddin Rumi, one of the masters of Sufism, interpreted the spiritual existence.

In Rumi's work, the question of existence is analyzed in a style typical of Eastern philosophy. In the East, existence is understood more from the spiritual side and is connected with the inner world of man. If we take an ordinary everyday worldview, we understand by existence all the existing things that surround a person. These are mostly material things, either natural things or man-made things. In addition, ideas, thoughts, concepts created by human thinking at the level of ordinary consciousness are also considered spiritual entities. In Rumi's work, existence is understood differently. Its difference from the ordinary level of consciousness is extremely great. For Rumi, existence is primarily of a spiritual nature and is directly related to the inner world of man. Therefore, imaginations and mental states in human imagination are also explained as existence. For example, Rumi says, "The world is an illusion, and because of what you see and feel, you think it is reality." However, the world is just a light of the meanings that you are imagining. If you look at the imaginary thing on the contrary, it is the world itself.[1]

Literature Review

The world outside of man is reflected in his inner world, and these two worlds are one. The person who unites these two worlds radiates light to the universe through his spiritual power, and the essence of the universe is revealed through the essence of human spiritual life. According to Rumi, man is the astrologer of God, and in this astrologer the whole universe is visible. Man reflects the unity of all beings in the universe in his spiritual being. The spiritual being of man is the divine force within him, and this force unites all things in the universe. But it is extremely difficult for all people to use this power. "Man is God's telescope. Only an astrologer who knows this horoscope is needed. What is the use of a farmer or a grocer if he has an astrolabe and cannot use it?" . A person is strongly attached to the material benefits of the world, he is fond of a rich state. All this leads to the weakening of the transient and his spiritual strength. As a result, a person is separated from his spiritual being and drowns in the sea of lust and greed. Rumi likens the world to foam. The change of this foam reminds us of the transience of the world. At the bottom of the ocean of life there is a wonderful thing hidden. What is this? According to Rumi, this is the pure heart of a person.

Scientists constantly study the appearance of certain things and focus all their attention on materiality. As a result, the inner spiritual life that constitutes their identity is neglected. This is the

jewel of the universe. Man nourishes his body, provides it with food and clothing. The body is the horse, and man is the rider on the horse. Horse fodder is not suitable for humans. A person's spiritual existence requires spiritual nourishment. This form of nourishment is present in prayer, but its essence is not determined by prayer. The extremely strong love for God in the human heart brings the human body to a state of *istighrah*. In this case, a person unites with the light of God even without prayer. This union with the divine light is the main spiritual nourishment for the human body.

The main idea of Nietzsche's teaching is that the strong do not need morality. She needs the weak. The strong must be beyond morality.[2]. The morality of the slaves, as the oppressed, gives way to the morality of the masters, masters. And if in the early works the ideal of the superman bears the features of an aesthetic-aristocratic genius-creator (of the Hellenic type), then over time it acquires rude features and pronounced racist features. The will to power becomes the main value. Such a person, without undue sentimentality, is able to deal with slaves who are eager to get their rights. "Push him who is falling," says Nietzsche in *The Anti-Christian*. In his teaching, Nietzsche too openly reveals the thoughts and motives of the activities of the bourgeois, places emphasis on their immorality in such a way that even they themselves were frightened of their portrait. With the morality of sympathy, he wages a merciless war, attacks effeminacy, emotionality, spiritual herdism and equality of democracy, petty huckstering.

Research Methodology And Empirical Analysis

He sings of a strong man who can be brought up by harsh, harsh, violent discipline. He is for caste morality.[3] Any retreat of the masters from their firm position in relation to the slaves already leads to a weakening of vitality, to decline, decadence, deterioration of the race, breed. Vitality, race, healthy and unhealthy instincts - these biological concepts are widely included in Nietzsche's ethics. On the whole, Nietzsche's morality is contradictory. In it we will also find a witty, withering critique of what we might call "third force" morality. Nietzsche shows a deep abyss in the contradictory nature and essence of man as a moral being. He calls to be strong and not to give up under any circumstances, to fight at all costs. He is against hypocrisy, hypocrisy, falsehood in human relations. Authentic morality is based on sincerity, openness, the desire to truly help, and not to destroy with a sugary attitude and temporary illusory support. If these provisions of his morality can be accepted, then the inhuman appeals that were later adopted by fascism should be taken critically. An analysis of ethical teachings in the period of Modern and Contemporary history shows that they changed in their content depending on the stages of evolution of the industrial civilization itself. Ecological ethics for Nietzsche is the peculiarity of deeds, character and feat in the essence of all living things.

Nietzsche's doctrine of the superman, which is a natural continuation of Nietzsche's metaphysics, in an artistic and figurative form offers the ideal of an autonomous human personality, aspiring to the future and able to actively interact with the outside world in an era of global change. By affirming the individual as the highest and only value, this doctrine is a qualitatively new form of understanding of humanism. At the same time, the basic values proposed in the concept of the superman coincide with the values of modern humanism;

A. Bergson distinguishes two types of memory. One is based on concrete symbols, while the other is abstract mechanical memory. Memory based on symbols imagines the object as a whole. Such a memory does not divide the object into parts, but rather reflects it as a whole. Memory



based on symbols is not related to the motor function of the nervous system. Memory based on symbols is related to imagination and imagination, it is connected to the subconscious. Mechanical memory consists of several image memories and image memory consisting of the motor function of the organism - imagination and fantasy, and is related to the subconscious. From this point of view, in solving environmental problems, space acquires the important feature of being related to the level of consciousness related to the place and content of concepts such as time and time in memories and symbols.[4.]

F. Nietzsche encourages us to accept life as it is, with its sorrows and joys, and not to look for meaning in it. "Weak people look for meaning, goals, tasks, a fixed order in life; to the strong, it serves as material for the creativity of the will. A strong person likes the meaninglessness of life and accepts his fate with joy. In this sense, the idea of "eternal return" is an artistic representation of acceptance of life, a concrete manifestation. Strict imperative is not a religious pursuit of a goal given to our feelings and will, but a striving for an ideal that we have determined." Based on this view, Nietzsche explained the ecological parables to nature and society, and the human relationship to nature.

In Nietzsche's teaching, the question of moral teaching and moral choice is formed as an imperative, and this process, in turn, is related to memory, according to him.

Conclusions

F. Nietzsche's nihilism does not refer to all values, but says that they should be reconsidered. While the old morality was founded on the foundations of thought, the new morality is formed on the wings of the free spirit of man, arguing that the new morality is a vibrant creative process that springs from life itself, devoid of any old traditions. Moral concepts of good and evil based on thinking and logic, religious ideas cannot reveal the meaning of life to a person. It is necessary to accept life as it is, that is, with its sorrows and joys. Life itself is both the creator and founder of new values, which allows us to search for solutions to environmental problems based on a new approach today.

Literature review

1. Jaloliddin Rumi. Ichingdagi ichingdir. - Tashkent: Yozuvchi, 1998. - B.107.
2. Nietzsche F. Will to power. - Minsk, 1999. - P. 13.
3. F. Copleston. From Fichte to Nietzsche. - M.: Respublika, 2004. - P. 457.
4. Bergson A. Matter and memory. - M., 1998. - S.18.
5. Phoba M. Bergson et la theologie morale. - Paris, 1960. - 29 p.
6. <https://cyberleninka.ru/article/n/f-nitsshe-v-rannem-tvorchestve-franka>
7. <https://www.hunter.cuny.edu/jns/research/international-nietzsche-research-group-at-university-greifswald>.



O'ZBEK ETNOAN'ANALARINING O'ZIGA HOSLIGI.

Inagamova Feruza Xurshitovna

“Mahalla va oila” ilmiy tadqiqot instituti tayanch doktoranti

E-mail: inagamovaferuza4@gmail.com

Annotatsiya: Oilaviy etnoan'analarni xalq madaniyati, turmush tarzi, tafakkuri va orzu tilaklaridan alohida qarash mumkin emas. Alohida olgan oilaviy etnoan'ana yo'q, u mudom xalq madaniyati va qadriyatlarini sintezi orqali idrok etilishi tahlil qilinadi.

Kalit so'zlar: Shaxs, oila, nikoh instituti, oila mustahkamligi, qadriyatlar, milliy-ma'naviy qadriyatlar, qadriyatlar transformatsiyasi.

УНИКАЛЬНОСТЬ УЗБЕКСКИХ ЭТНОТРАДИЦИЙ.

Инагамова Феруза Хуршитовна

Научно-исследовательский институт «Соседство и семья» поддерживает докторантов

E-mail: inagamovaferuza4@gmail.com

Аннотация: Семейные этнотрадиции нельзя рассматривать отдельно от народной культуры, образа жизни, мышления и мечтаний. Не существует отдельной семейной этнотрадиции, она всегда анализируется через синтез национальной культуры и ценностей.

Ключевые слова: Человек, семья, институт брака, сила семьи, кадры, национально-духовные ценности, трансформация ценностей

UNIQUENESS OF UZBEK ETHNO-TRADITIONS.

Inagamova Feruza Khurshitovna

"Neighbourhood and Family" scientific research institute supporting doctoral student

E-mail: inagamovaferuza4@gmail.com

Annotation: Family ethno-traditions cannot be considered separately from people's culture, lifestyle, thinking and dreams. There is no separate family ethno-tradition, it is always analyzed through the synthesis of national culture and values.

Key words: Man, family, institution of marriage, strength of the family, personnel, national and spiritual values, transformation of values.

Oila hayotidan barqaror joy olgan, oila a'zolarining ma'naviy-ruhiy, mafkuraviy e'tiqodiga muvofiq kelgan, ularni mustahkamlashga xizmat qilgan urf odatlar davrlar o'tib an'anaga aylangan. Etnoan'anaga aylanmagan urf-odatlar tarix sahnasidan, xalq hayotidan tushib qolgan. Inson hayoti, oilaviy munosabatlar xilma xil urf-odatlardan iborat bo'lib kelgan. Oila institutining barqarorligi ham ushbu etnoan'analar tufaylidir.

O'zbek etnoan'analarini milliy va umuminsoniy, dunyoviy va diniy, erkaklar va ayollar kabi ko'rinishlarga klassifikatsiyalash mumkin. Lekin ularni qanday klassifikatsiya qilmaylik, gumanistik mohiyatga ega lokal, umummilliy va umuminsoniy belgilariga duch kelaveramiz. Aslida etnoan'analarining xalq, millat hayot tarzidan shunchaki joy olishi yoki ijtimoiy tarixiy bosqichlarda shakllanishi emas, balki qanday gumanistik mohiyatga ega ekani, xalqni, millatni qanday oliyjanob rejalar, maqsadlar bilan yashashga da'vat etgani muhimdir.

Er-xotin va oila a'zolari o'rtasidagi munosabatlarning, yuqorida keltirganimizdek, mehr-muhabbatga, sevgiga qurilganiga oid an'analar ana shunday tuyg'ular mahsullaridir. Shu bilan birga, o'zbek oilalarida oila har doim ham er-xotin munosabatlari hamda yuksak tuyg'ularga qurilavermagan. Barcha xalqlarda bo'lgani kabi o'zbek oilasida ham ota-ona ixtiyoriga muvofiq turmush qurganlar yetarlicha uchraydi. Masalan, o'ziga ishonmaslik, hali er-xotin bo'lib yashashga tayyor emaslik kabi tuyg'ular ma'lum bir yoshlarda uchraydigan holdir. Qari ota-ona istagiga qarshi bormaslik uchun ular tanlagan qizga uylanish yoki ular tanlagan yigitga turmushga chiqish hollari hamon mavjud. Bu o'rinda Abdulla Qodiriyning sevimli qahramoni Otabekning hayotini eslash o'rinlidir. U ota-onasi istagiga qarshi borolmaydi, uning *Zaynabga* uylanishida "to'ydan keyin sevishib ketishadi", degan etnostereotip kuzatiladi. Ko'p hollarda, ayniqsa ilgari bu etnostereotip o'zining ijobiy natijasini bergan. Hatto islom dini uylanishdan oldin yoshlarning bir-birlarini ko'rishga ruxsat bergan bo'lsa-da, bir-ikki marta ko'rgan bilan yigit va qizning bir-birlariga mos kelishini, bir-birlarining xarakterini bilishini tasavvur etish qiyin.

Shunday bo'lsa-da, bunday nikohlar o'zining barqarorligi bilan ajralib turadi. Bizning fikrimizcha, bu o'rinda patriarxal an'analarning kuchli ekani, xotin-qizlarning huquqiy masalalardan yaxshi xabardor emasligi ta'siri ko'zga tashlanadi. O'z huquqidan yaxshi xabardor bo'lmagan ayol erkak bilan tengligi haqida tortishib o'tirmaydi, erning istagi va ko'rsatmasi u uchun qonun. Er (erkak) bilan tortishib o'tirmaslik, u bilan teng huquqli ekanini ko'z-ko'z qilmaslik milliy fazilatimizga aylangan. Aslida bunday etnoan'analar tufayli o'zbek oilasida osoyishtalik, ittifoq, ahillik mavjud. O'zbek oilasiga xos bo'lgan bolajonlik ham ana shu etnoan'analar ta'siri tufaylidir. Aristotel oila institutining shakllanishi haqida fikr yuritib, u (oil) boshqaruvchi va itoat etuvchi mavjud joyda yuzaga keladi, degan fikrni bildiradi¹.

Boshqaruvchi deganida u erkakni, itoat etuvchi deganda ayolni nazarda tutadi. Natijada u oilani boshqarishni davlatni boshqarishga qiyoslaydi. To'g'ri, u quldorlik psixologiyasi nuqtai nazaridan yondashadi, ammo uning, oila ham, xuddi davlat kabi, boshqarishga mushtaq, degan fikrida jon bor. Oila va avlodlararo munosabatlarni asrash o'yi, tashvishi o'zbek xalqida oilani sergaklik, ehtiyotkorlik va alohida pedtexnologiya bilan boshqarish tajribasini shakllantirgan. Bu boshqarishda ikki jihat bor; birinchisi, turmushni tashkil etish, ikkinchisi, ma'naviy ruhiy birlikni ta'minlash. Ular mudom dialektik uyg'un keladi.

Turmush ikir-chikirlardan iboratdek ko'rinadi, aslida oila instituti bosh sub'ektlarining ko'p vaqti va diqqatini tortadigan, ularni kechayu kunduz ishlashga undaydigan narsa ham ana shu turmush ikir-chikirlaridir. Turmush uy-joyli bo'lish, zarur oziq-ovqatlar, kiyim-kechaklar, suv, gaz, elektr bilan ta'minlangalikni, madaniy-maishiy xizmatlar uchun mablag'lar topishni, yon qo'shnilar va qarindosh-urug'lar bilan bordi-keldi qilib yashashni, sinxron aloqalarni taqozo etadi. Har kun bozorga chiqib, oziq-ovqat keltirish, uni tayyorlab dasturxon ustiga qo'yish o'sha sub'ektlarning vazifalaridir. Mavjud mablag'larni tejab sarflash, oilaviy jamg'armalar qilish oilani kutulmagan turmush mashaqqatlariga duch kelganida himoya qiladi.

O'zbek oilasi mehnatsevarlikni, uy qurish va to'y qilish niyati bilan yashashni o'zining etnoan'anasiga, qadriyatiga aylantirgan. Mehnatsevarlik xalqimizning qadimdan dehqonchilik bilan shug'ullanib kelganining natijasidir.

Etnoan'analardagi milliylik lokal xususiyatlarga ega madaniy hayot tarzi, marosimlar, to'y tomoshalar va shevalarda ham namoyon bo'ladi. O'zbek oilasiga taalluqli etnoan'analardagi

¹ Aristotel. Sochineniya. T.4.–Moskva: Misli, 1983. C.377.



milliylik lokal jihatlarini o'z ichiga olib, superetnosdagi rang-baranglikni, dinamizmni ta'minlaydi, ular bir-birlarini to'ldirib keladi. Lokal jihatlarini har bir tuman, har bir qishloq va har bir vohada kuzatamiz.

O'zbek etnomadaniyatining estetik funktsiyalarini maxsus tadqiq etgan falsafa fanlari doktori, professor O.Nishonova etnoan'analardagi lokal jihatlarini nikoh to'yi misolida quyidagilarda ko'radi: "Andijonda nikoh o'qilayotganida kuyovning yaqin qarindosh ayoli, ko'p hollarda holasi kuyov kiyib o'tirgan to'ning o'ng yelkasiga uchi tugilmagan (hayoti tugundan holi bo'lishi uchun) oq ipni (hayot yo'li oq bo'lishi uchun) tikib, kelin kuyovning boshidan goh mosh, goh guruch (farzandlari o'g'il qiz aralash bo'lishi uchun) sepib turadi. Samarqandda nikoh vaqtida qizning o'zi bo'lishi shart emas. Yaqin erkak qarindoshlardan biri kelinning roziligi bilan nikohga vakil qilib tayinlanadi. U nikoh qatida o'zini karlikka soladi, kuyov tomon mahr puli bergachgina, "qulog'i ochiladi". Bu odat qizni darrov berib yubormaslik, uning qadr-qimmatini kuyov tomon oldida ko'tarish uchun qilinadi. Keyinchalik vakil ota kuyov tomon bergan pulning yoniga yana pul qo'shib kelin kuyovga sovg'a olib beradi...

Xorazmda nikoh to'yi kuni kuyov tomondan uch to'rt keksa ayollar kelinga nikoh kuylagi, go'shanga uchun rangdor mato, maxsi, peshonasiga bog'lash uchun kichikroq oq mato, katta oq ro'mol olib keladilar. Nikoh kuylagi oq yoki ochiqroq rangdagi istalgan matodan oddiy o'zbekcha bichimda bo'lib, etagi qaytarib tikilmagan bo'ladi. Bu odat ham, kelinning peshonasiga bog'lanadigan oq mato ham baxt tushunchasi bilan bog'liq"². Ko'rinib turibdiki, birgina nikoh to'yi turli viloyatlarda turlicha, lokal madaniy voqelik sifatida uchraydi. Ammo ushbu rang-baranglik umummilliy xususiyatni rad etmaydi, balki, uni to'ldirib, unga dinamizm baxsh etib keladi. Oila, undagi er-xotin munosabatlari ushbu umumetnik va lokal jihatlar ta'siridan ayricha kechmaydi, albatta. Aslida oilaviy etnoan'analarda kimning qanday rol o'ynashi, kim kimning ta'sirida bo'lishi muhokama qilinmaydi, etnoan'analarda bajariladi. Ularning ma'lum bir tomonlariga salbiy fikrlar bildirilishi mumkin, lekin bu fikrlar oilaviy etnoan'analarning qadriyatlar sifatidagi umumiy arxitonikasiga, mohiyati va talqinlariga xalaqit bermaydi.

Agar biz oilaviy etnoan'analarni ma'lum bir qadriyatlar tizimida, arxitonikasida qarashga intilsak, ularda lokal, umumetnik va umuminsoniylik uyg'un kelishini kuzatamiz. Masalan, er-xotin munosabatlari mehr-muhabbatga qurilishi darko. Mehr-muhabbat umuminsoniy qadriyat. Ammo ushbu umuminsoniy qadriyat inson hayotining turli bosqichlarida turlicha keladi va er-xotin munosabatlarini turlicha kechishini taqozo etadi. "Ayol yoshlikda mahbuba va hukmchi, yetuk yoshda hammaslak, do'st, qariganda esa enaga..."³. Haqiqatan ham, dunyoda mutlaq o'zgarmas narsa yo'q, ayniqsa inson munosabatlarida, his tuyg'ulari va kechinmalarida. Etnoan'analarda ham shunday, ularga oilalar, ayniqsa er-xotin o'z qarashlarini, takliflarini kiritish mumkin.

Oiladagi er-xotin munosabatlari faqat ijobiy tajribalardangina iborat emas, ularda o'z davrining qusurlari ham aksini topishi yoki ularda keyingi ijtimoiy-tarixiy bosqichlarga muvofiq kelmaydigan belgilar bo'lishi tabiiy holdir. Lokal etnoan'analarda turg'un, konservativ elementlar ustuvorlik qiladi, ularda er-xotin munosabatlaridagi, oilalardagi ziddiyatli tomonlar yaqqol ko'zga

² Qarang: Nishonova O. O'zbek etnomadaniyatining estetik mohiyati.—Toshkent: Fan, 2013. 127-129 b.

³ Qarang: Bekon F. Sochineniya v dvux tomah. T.2.—Moskva: Misli, 1972. C.367.



tashlanavermaydi. Ilgarilari ham oilalarda ajralishlar bo'lgan, aks holda "Avesto" da ham, islomda ham oilani mustahkamlashga oid fikrlar, normalar bo'lmasdi.

Biroq etnoan'analarning ijobiy jihati shundaki, ular xalqning, millatning ijobiy tajribalarini va oilaviy munosabatlarning gumanistik ahamiyatini avlodlarga yetkazishga xizmat qiladi. Islom falsafasiga ko'ra, inson farishta ham emas, iblis ham; uning qalbida mudom dunyoviylik va ilohiylik kurashib yashaydi. Ziddiyatlarsiz, mutlaq silliq hayot kechirgan oila orzu istakdir. Ha, biz bu orzu istakka yetish uchun o'zbek oilasi etnoan'analariidagi ijobiy tajribalardan yanada unumli foydalanib, ularni yanada ko'paytirishga intilib yashashimiz darkor.

Xulosa o'rnida aytish mumkinki, birinchidan, oilalar mustahkamligi, ularning riojlanishi, milliy an'ana va milliy qadriyatlarni qay darajada, o'zlashtirilganligi va amal qilinayotganligiga bog'liqdir.

Ikkinchidan, urf-odatlariga, an'ana va qadriyatlarga ilohiy tus berilishi ularni jamiyat a'zolari tomonidan qabul qilinishini, amal qilinishini, e'zozlanilishi va transformatsiya natijasida keyinga avlodga o'tkazilishini ta'minlaydi.

Uchinchidan, oila, oilaviy qadriyatlarning diniy manbalar asosida yoritilishi, yosh avlodda etnoan'analari, qadriyatlarga nisbatan ijobiy munosabatni shakllanishiga va qo'llab-quvvatlanishiga olib keladi.

Foydalanilgan adabiyotlar ro'yxati

- 1.Aristotel. Sochineniya. T.4.–Moskva: Misli, 1983. S.377;
- 2.Qarang: Nishonova O. O'zbek etnomadaniyatining estetik mohiyati.–Toshkent: Fan, 2013. 127-129 b;
- 3.Qarang: Bekon F. Sochineniya v dvux tomax. T.2.–Moskva: Мысль, 1972. S.367;
- 4.Semenov Yu.I. Proisхождение braka i sem'yi. – M.: Nauka, 1974;
- 5.Mid M. Kultura i mir detstva. Izbrannyye proizvedeniya. – M.: Gl. red. Vostoch. lit-ri, 1988;
- 6.Veninger O. Pol i xarakter. – Rostov na Donu, Feniks, 1998;
- 7.Semya 1 2. Kniga dlya chteniya. – M.: Politizdat, 1991;
- 8.Ubaydullaeva R.A. Sem'ya v Uzbekistane. – Tashkent: 2012
- 9.Barth F. Ethnic Groups and Boundaries. Indroduction Boston. 1969;
- 10.Bromley Yu.V. Ocherki teorii etnosa. – Moskva: Nauka, 1983;



YOSHLARNI KOMIL INSON QILIB TARBIYALASH-G'OYAVIY XURUJLARDAN ASRASH OMILI SIFATIDA

Namangan davlat universiteti

Ijtimoiy fanlar kafedrası dotsenti f.f.n. D. A. Rahimboeva

Annotatsiya: Ushbu maqolada har bir murabbiy, komillik targ'ibotchisi ta'lim-tarbiya jarayonini to'g'ri tashkil qilishga, sog'lom ijtimoiy muhitni yaratib berishga, mas'uliyatli vazifalarni vijdonan bajarishi lozimligi haqida ma'lumot beriladi.

Kalit so'zlar: Serfarzandlik, bolajonlik, oilaparvarlik, mehnatsevarlik, sahiylik, mehmondo'stlik, oliy qadriyat, tadbirli, ziyrak ota-ona, ibratli hulq, chiroyli muomala, mehribonlik, kamtarlik, yaxshi nasixat, to'g'ri yo'l ko'rsatish.

ВОСПИТАНИЕ МОЛОДЕЖИ БЫТЬ СОВЕРШЕННЫМИ ЧЕЛОВЕКАМИ - КАК ФАКТОР ЗАЩИТЫ ОТ ЭМОЦИОНАЛЬНЫХ АТАК

Наманганский государственный университет

доцент кафедры общественных наук к.ф.н. Д. А. Рахимбоева

Аннотация: В данной статье сообщается о том, что каждый тренер, пропагандист передового опыта должен правильно организовать учебный процесс, создать здоровую социальную среду, добросовестно выполнять ответственные задания.

Ключевые слова: родительство, детство, семейная жизнь, трудолюбие, великодушие, гостеприимство, высокая ценность, разумное воспитание, примерное поведение, хорошие манеры, доброта, смирение, хороший совет, руководство.

EDUCATION OF YOUNG PEOPLE TO BE PERFECT HUMAN BEINGS - AS A FACTOR OF PROTECTION FROM EMOTIONAL ATTACKS

Namangan State University

Associate Professor of the Department of Social Sciences Ph.D. D. A. Rahimboeva

Abstract: This article informs about the fact that every trainer, propagator of excellence should properly organize the educational process, create a healthy social environment, and conscientiously perform responsible task.

Key words: Parenthood, childhood, family, hard work, generosity, hospitality, high value, disciplined, intelligent parenting, exemplary behavior, good manners, kindness, humility, good advice, guidance

Kirish

O'zbek oilasi serfarzandlik, bolajonlik, oilaparvarlik kabi ijobiy xususiyatlari bilan ajralib turadi. Serfarzandlik o'zbek oilasining alohida belgisidir. Bizda ko'p bolalik onalar soni boshqa mintaqalardagiga nisbatan ancha ziyod. O'zbek oilasidagi bolajonlik, farzandlar va ota-onalar o'rtasidagi o'zaro hurmat, oilalarda turli avlod vakillarini birga yashashi va birga xo'jalik yuritishlari, mehnatsevarlik, sahiy va mehmondo'stlik kabi ijobiy xususiyatlar oliy qadriyat hisoblanadi. Farzandlarni komil inson qilib tarbiyalash eng muhim vazifadir. Chunki jamiyat



a'zolarining yaxshi xulqli, halol va pok bo'lishini orzu qilamiz, ammo o'sha jamiyatning kelajagi bo'lmish bolalar tarbiyasi haqida qayg'urmasak, niyatlarimiz sarobligicha qolaveradi.

Adabiyotlar tahlili va metodlar

Mamlakatimiz aholisining aksariyat qismini yoshlar tashkil etadi. Yosh avlodni kelajakda odob-axloqli, ilmi bo'lib yetishishlariga avvalo kimlar mas'ul, degan savol tug'iladi. Ularning odob-axloqi, ta'lim-tarbiyasi mas'uliyati uyda ota-ona, o'rta va oliy o'quv yurtlari hamda maktablarda muallim va ustozlar zimmasidadir. Haqiqatda, tadbirli, ziyrak ota ona bolalarini ibratli hulq, chiroyli muomala, mehribonlik, kamtarlik, yaxshi nasixat, to'g'ri yo'l ko'rsatish kabi vositalardan foydalangan holda tarbiyalaydi. Shundagina bolalar ezgulik, o'zgalarga hurmat ko'rsatish, mehribonlik qilish muhitida ulg'ayadilar. Bunday o'g'lonlar ziyrak, solih, vadasiga vafo qiluvchi, zimmasidagi mas'uliyatlarni bajaruvchi bo'lib yetishadi.

Muhokama

Ta'lim-tarbiya jarayoni tarbiyachi va tarbiyalanuvchilar faoliyatining o'zaro hamjihatligidan iboratdir. Ta'lim-tarbiya jarayoni individning faqatgina bilim, ko'nikma va malakalarini shakllantirib qolmasdan, balki tarbiyalanuvchi shaxsiga kompleks ravishda ta'sir etuvchi ijtimoiy muhit doirasida amalga oshadi [1]. Bunday jarayonni talab darajasida amalga oshishida murabbiylar, ma'naviyat targ'ibotchilarining roli beqiyosdir.

Odamning komil inson va mukarram inson martabasiga ko'tarilishi uning ma'naviyatining yuksalishi demakdir. Shu o'rinda aytish kerakki, bu sohada olib borilayotgan nazariy va amaliy izlanishlarni chuqur o'rganish, uni amaliyotda qo'llash bugungi kunning dolzarb vazifalaridan biridir. Yoshlarni milliy istiqloq ruhida tarbiyalash hamda kamol toptirishda sog'lom ijtimoiy-ruhiy muhitning samaradorligini yanada oshirishda murabbiylar va targ'ibotchilarning vazifalari, tavsiyalar ularning ish hujjatlari, ma'naviy-ma'rifiy tadbirlarni amalga oshirishda e'tibor berish lozim bo'lgan jihatlar o'z aksini topgan. Har bir murabbiy, komillik targ'ibotchisi ta'lim-tarbiya jarayonini to'g'ri tashkil qilishga, sog'lom ijtimoiy muhitni yaratib berishga, mas'uliyatli vazifalarni vijdonan bajarishi lozimdir.

Komil insonni tarbiyalashga tasavvuf ta'limotida alohida e'tibor qaratilgan. Tasavvuf tom ma'nodagi insonparvarlik ta'limotidir, desak mubolag'a bo'lmaydi. Ye. E. Bertel's: «Tasavvuf adabiyotini o'rganmasdan turib, o'rta asrlar musulmon Sharqi madaniy hayoti haqida tasavvurga ega bo'lish mumkin emas. Bu adabiyotdan xabardor bo'lmasdan Sharqning o'zini ham anglash qiyin [2]», – deya alohida ta'kidlaydi. Shu bois islom ta'limotidagi komil inson g'oyasini tasavvuf ta'limoti bilan uyg'un holda o'rganish maqsadga muvofiqdir.

Tasavvuf ta'limotining yirik vakili Ibn al Arabiyning fikricha, «Tangri taolo ilohiy nurdan ilk marta Aqlli Avvalni yaratdi va uning murati shakli Komil Inson qiyofasida zuhur etdi. Shuning uchun "Halaqallohu odama alo suratar-Rahmonu», ya'ni Alloh-odamni Rahmon suratida yaratdi, degan hadis mavjud. Komil inson, shu tariqa, Allohning Rahmonu Rahim sifatlariga ega bo'ldi, deydi. ...

Uyg'onish davrining buyuk faylasufi, «ikkinchi muallim» unvonini olgan mutafakkir Abu Nasr Forobiy (873-950) komil inson to'g'risidagi g'oyalari uning ijtimoiy-siyosiy va ahloqiy qarashlarida o'z in'ikosini topdi. Ma'lumki, Abu Nasr Forobiy musulmon Sharqida sotsiologiya, siyosiy falsafa sohasida yaxlit ta'limot yaratdi. Bu sohada mutafakkir ko'plab asarlar yozdi. «Fuqarolik siyosati», «Fozil shahar aholilarining fikrlari», «Baxt-saodatga erishuv yo'llari haqida

risola», «Buyuk kishilarning naqllari», «Fazilatli hulqlar», «Fazilat, baxt-saodat va kamolot haqida» va boshqa asarlar shular jumlasiga kiradi. Umuman olganda, Forobiy falsafa, musiqa, ilm-fan, ahloq, mantiq, psixologiya, matematika, davlat va huquqqa oid ko'plab asarlarning muallifidir[3].

Natijalar

Yosh avlodda sog'lom e'tiqodni tarbiyalashda oila va oila a'zolarining roli yetakchilik qiladi. Shu sababli biz kichik yoshli o'quvchilarda e'tiqod tarbiyasini eng muhim omil sifatida e'tirof etamiz. Xalqimiz qadim-qadimdan oilani muqaddas dargoh, yangi avlod tarbiya qilinadigan asosiy tarbiya o'chog'i deb biladi. Farzand tarbiyasida oilaning o'rni katta ekani xalqimizning "Qush uyasida ko'rganini qiladi" degan hikmatida ham o'z ifodasini topgan. Sog'lom e'tiqodlilikni shakllantirish yurtimizda asrlar davomida shakllangan islom dinida e'tiqod tarbiyasining mazmuniga maxsus to'xtalish zarurligini taqozo qiladi[4].

Xulosa

O'quvchilarda vijdoniylikni tarbiyalash-sog'lom e'tiqodni shakllantirishning markaziy vazifasi bo'lib, undan maqsad har bir bola o'zining o'quvchilik, farzandlik, vatanparvarlik, bo'lajak fuqarolik burchlarini mukammal anglashiga va ularga amal qilishga, doimo va hamma joyda rostgo'y bo'lishga, milliy odobga, vatanparvarlikka, dinlararo bag'rikenglikka, milliy g'ururga intilish va unga zid hatti-harakatni taniiy bilish hamda ularga qarshi turish, va'da bersa mukammal bajarishga, bilmagan holda xato yoki gunoh qilsa, darhol o'zi kechirim so'ray olishga, yolg'onchilik, subutsizlikni doimo, hamma joyda qoralashga qodirlikni shakllantirishdan iborat.

Adabiyotlar ro'yxati

1. Mirziyoev. Sh.M. Erkin va farovon, demokratik O'zbekiston davlatini birgalikda barpo etamiz. – Toshkent: "O'zbekiston", 2016.
2. Mirziyoev. Sh.M. Tanqidiy tahlil, qat'iy tartib va intizom va shaxsiy javobgarlik – har bir rahbar faoliyatining kundalik qoidasi bo'lishi kerak. – Toshkent: "O'zbekiston", 2017.
3. Mirziyoev. Sh.M. Qonun ustuvorligi va inson manfaatlarini ta'minlash – yurt taraqqiyoti va xalq farovonligining garovi. – Toshkent: "O'zbekiston", 2017.
4. Mirziyoev. Sh.M. Buyuk kelajagimizni mard va olijanob xalqimiz bilan birga quramiz. – Toshkent: "O'zbekiston", 2017.
5. Ibrohimov A. va boshqalar. Vatan tuyg'usi. T.: O'zbekiston, 1996. 110-b.
6. Bortel's YE. E. Sufizm i sufiyskaya literatura. – M.: Nauka. 1995. S. 54.
7. Komilov N. Tasavvuf. – Toshkent. 2009 yil. 131-132-betlar
8. Yunusova G. S. Abdulqodir G'iylo'niy ta'limotida bilish muammolari// Falsafa va huquq. T.: 2005. № 3. – 78-82 b.
9. Bu haqda qarang: Yunusova G. Mashg'ullik ila forig'lik //Imom Buxoriy saboqlari. – T.: 2005. № 4 – 188-189 b.
10. Navro'zova G. N., Zoirov E. X., Yunusova G. S. Tasavvufda inson va uning kamoloti masalasi. – T.: Falsafa va huquq nashriyoti, 2006. – 123 b.
11. Komil inson tarbiyasi: ma'naviyat va ma'rifat uyg'unligi / N. S. Mat'yazova. – Tekst : neposredstvenniy // Molodoy ucheniy. – 2017. – № 16.2 (150.2). – S. 30-32. – URL:
12. <https://moluch.ru/archive/150/42536/> (data obrasheniya: 15.02.2023).



10.00.00

FILOLOGIYA FANLARI
ФИЛОЛОГИЧЕСКИЕ НАУКИ
PHILOLOGICAL SCIENCES

УДК 811.112:2(575.1)

ИСПОЛЬЗОВАНИЕ ДОПОЛНИТЕЛЬНОГО МАТЕРИАЛА НА УРОКАХ НЕМЕЦКОГО ЯЗЫКА.

Нарматова А.П.

Национальный университет Узбекистана имени Мирзо Улугбека,
narmatova_1982@mail.ru

Аннотация: Речь идет о рассмотрении опыта проведения экспериментального занятия, предоставленным DLL5. В статье описаны использование дополнительного независимого от учебника материала на уроке немецкого языка, подготовка проведения самого урока и результаты апробации самого метода. При проведении экспериментального занятия рекомендуется преподавателю заранее выбрать дополнительный материал, который должен соответствовать уровню владения языком учащихся.

Ключевые слова: учебный материал, дополнительный материал, уровень знания языка, интенсивные стратегии.

**NEMIS TILI DARSLARIDA QO'SHIMCHA
MATERIALLARDAN FOYDALANISH**

Narmatova A.P.

Mirzo Ulug'bek nprmidagi Milliy Universitet, o'qituvchi
narmatova_1982@mail.ru

Annotatsiya: Maqolada gap DLL5 tomonidan taqdim etilgan eksperimental darsni o'tkazish tajribasini yoritish haqida boradi. Maqolada nemis tili darsida darslikdan tashqari mustaqil qo'shimcha materiallardan foydalanish, darsga tayorgarlik ko'rish va usulni ko'llashdagi natijalar tasvirlangan. Eksperimental darsni o'tkazishda o'qituvchiga o'quvchilarning tilini bilish darajasiga mos keladigan qo'shimcha materialni oldindan tanlash tavsiya etiladi.

Kalit so'zlar: o'quv materiallari, qo'shimcha material, til bilish darajasi, intensive strategiya.

USING ADDITIONAL MATERIAL IN GERMAN LANGUAGE

Narmatova A.P.

National University of Uzbekistan named after Mirzo Ulugbek, teacher
narmatova_1982@mail.ru

Abstract: We are talking about experience of conducting an experimental lesson provided by DLL5. The article describes the use of additional material independent of the textbook in the German lesson, the preparation of the lesson itself and the results of testing the method itself. When conducting an experimental

lesson, it is recommended that the teacher select additional material in advance, which should correspond to the level of students language proficiency.

Key words: educational material, additional material, language level, intensive strategies.

Введение

У детей язык развивается посредством взаимодействия с родителями, родственниками и другими детьми: таким образом, «учебный материал» поступает из окружающей среды ребенка. Дети легко «применяют» сложные правила, вызывающие столько проблем у изучающих иностранный язык старшего возраста. При этом они используют интересные стратегии, например, при усвоении форм множественного числа. В какой-то момент дети понимают, что существуют правила, и затем более или менее сознательно их апробируют. К примеру, ребенок может сначала обратиться к нескольким шарам как «Ballen» или «Balls», полагая, что окончания -s или -en указывают на то, что задействовано более одного предмета. В процессе взаимодействия с окружающей средой ребенок постепенно усваивает формы множественного числа. Языковой материал, с помощью которого ребенок усваивает первый язык, поступает из коммуникативной повседневной жизни ребенка. Только тогда, когда в игру вступают различные технологии, такие как чтение или письмо, дети систематически осваивают язык с помощью учебных материалов, которые были специально созданы для изучения языка. Дети также используют цифровые медиа, такие как образовательные игры.

Актуальность темы исследования

На уроках иностранного языка средства обучения сопровождают процесс обучения с самого начала. Важнейшим средством обучения является учебник. Учебники представляют язык в фиксированном порядке. Учебный материал рассортирован по учебникам и систематизирован, чтобы облегчить учащимся изучение иностранного языка. Учебники оказывают поддержку учителям и учащимся. Учащиеся могут взять их домой или установить их в своих смартфонах, а также обработать необходимый материал по учебнику или даже выполнить предварительную работу. Учителя имеют необходимые учебники, которые структурируют их занятия. Каждый учебник прорабатывается шаг за шагом, если руководство (Lehrerhandbuch) для учителя хорошо написано. Таким образом, учебники выполняют важную функцию. Помимо учебников и учебного материала нужно учитывать уровень успеваемости учащихся или слушателей курса. Выбирая учебник для определенной группы, нужно учитывать возраст, интересы и степень усвоения материала учащимся. Исходя из этого, может сложиться впечатление, что не каждый учебник действительно подходит данной группе учащихся. Учебники, как коммерческие продукты не могут быть ориентированы на определенную группу учащихся.

Из наших уроков могут быть знакомы следующие ситуации:

- В вашем классе/группе могут быть учащиеся, которые работают очень быстро, и те, кому нужно много времени для проработки материала. Однако в учебнике предоставлен лишь небольшой набор упражнений или заданий.
- Вы хотели бы прочесть более длинный текст со своими учащимися, но он не предоставлен в учебнике как материал для обучения.

В подобных случаях можно получить доступ к дополнительным средствам обучения. Их обычно называют «дополнительными материалами». Этот термин используется с того

времени, когда еще существовало достаточно четкое разграничение: здесь учебник, который надо было «проработать», а там дополнительный материал, который можно было использовать в разных ситуациях.

Между тем, большинство учебников стало настолько обширными, что не используются все части предложенного материала и приходится искать лишь необходимый материал. В то же время существует множество материалов, которые можно использовать на занятии в цифровом виде. Как преподаватель, у нас есть большой выбор средств обучения. Во многих ситуациях четкое различие между основным дополнительным материалом, приложенным к учебнику и дополнительным материалом не зависящего от учебника больше не применяется. Важно иметь четкое представление о функции средств, называемых дополнительным материалом, и о том, как их следует использовать.

Цель исследования

На данный момент возникает вопрос: эффективно ли использовать дополнительный материал на занятии, который не предоставлен как дополнение к определенному учебнику на этапе проработки нового материала? При работе над учебным пособием DLL5, было обнаружено, что дополнительный материал, не зависящий от определенного учебника (глава 3.1), должен быть тщательно продуман, и что эффективная обработка учебного материала очень важна для изучения немецкого языка.

Почти всем учителям знакомо, когда учащиеся работают очень быстро, и те, которым требуется больше времени для выполнения учебного задания. В учебниках предоставлено небольшой набор упражнений и заданий. В ходе занятия хотелось бы прочесть более длинный текст, но в учебнике он не предоставлен. В таких случаях можно прибегнуть к дополнительному материалу, который предоставлен непосредственно к определенному учебнику. Также важно знать, какую функцию выполняет этот дополнительный материал в определенных условиях обучения и как его использовать. Уровень учащихся в группах очень разный, что создает трудности при планировании занятия. Использование различных социальных форм обучения при использовании самостоятельного от учебника дополнительного материала помогает не только правильно построить занятие, но и создать доброжелательную атмосферу на занятии. Чтобы и более успевающий учащийся и менее успевающий учащийся получали удовольствия от занятия и в тоже время активно участвовали на занятии предоставляется самостоятельный дополнительный материал, который не прилагается к прорабатываемому учебнику. Это в свою очередь приводит к хорошим результатам. Как известно, к учебникам предоставляется интересный дополнительный материал, который может быть использован на занятии для эффективного усвоения материала. Это может быть материал из интенсивного курса, предоставленного к определенному учебнику, или дополнительная тетрадка со множеством упражнений, используемых для данного учебника.

Методы проведения практического внедрения

При работе над DLL5 стало известно, что существует много способов использования средств обучения и материала, которые более точно подходят для определенной группы. Дополнительный материал может быть использован как материал, предлагаемый издателем непосредственно для учебника, так и материал, созданный издателем, но не имеющий прямого отношения к учебнику. Можно также работать с материалом, который не издается к определенному учебнику как в электронном формате, так и в печатном



формате. А также можно предоставить учащимся материал, не зависящий от используемого на занятии учебника, либо можно составить материал самостоятельно. Во время занятия мы стараемся включать дополнительный материал, все учебно-методические средства, которые используются помимо работы с учебником. DLL5 учит различать дополнительный материал. Становится ясно, разработан ли дополнительный материал с дидактической точки зрения (как упражнение из тетради) или нет (например: издание Tagesschau). Не менее важно, относится ли материал к учебнику, опубликован ли он и доступен ли для преподавателей. Стало известно, что преподаватели очень часто сталкиваются с тем, что у них нет опыта работы с независимыми от учебников дополнительными материалами, которые могут брать на себя различные функции в качестве дидактических материалов. Несмотря на то, что нами было выполнено много упражнений и заданий в качестве дополнительного материала к учебнику, которые были составлены к данному учебнику, мы никогда не использовали дополнительный материал по конкретной теме, не зависящей от учебника. Использование дополнительного материала, не зависящего от учебника, является одним из способов добиться лучших результатов на этапе закрепления пройденного материала в аудитории. Как известно это может быть эффективно для учебной деятельности, чтобы, с одной стороны, не переутомлять более слабых учащихся, а с другой стороны, не оставлять без внимания более результативных учащихся. Целью проводимого эксперимента является то, что вы работаете над независимым от учебника дополнительным материалом, благодаря чему можно работать с большей мотивацией и разнообразными упражнениями. Очень интересно, как подается материал, когда языковой уровень учащихся слишком разный. Может ли это заставить работать только учащихся с хорошей успеваемостью? Или все учащиеся активно участвуют в выполнении заданий? Кроме того, можно ли с помощью самостоятельного от учебника дополнительного материала расширить словарный запас по теме и использовать полученные знания в аутентичной ситуации? На этапе закрепления пройденного материала хотелось бы сосредоточить свое внимание на использовании дополнительных материалов, которые не зависят от учебника, обращая внимание на качество упражнений. Этот материал можно использовать в больших группах с низким уровнем владения языком. Это приводит к активному участию всех учащихся. В рамках исследовательского проекта мы хотели предложить своим учащимся независимый от учебника дополнительный материал из «Deutschlabor» на этапе закрепления пройденного материала, чтобы они могли одновременно работать над темой и использовать материал для обогащения своего словарного запаса и использовать полученные знания в реальной ситуации.

Для проектной работы была выбрана группа студентов 2 курса, состоящая из 16 студентов, которые изучают немецкий язык как второй иностранный язык и имеют уровень А 2.1. Для данной группы используется учебник Menschen A2.1, параграф 12 «Wenn es warm ist, essen wir meist Salat.» Их родным языком является узбекский, и они изучают английский как первый иностранный язык. В настоящее время они учатся на четвертом семестре и изучают немецкий язык со второго семестра. Поскольку мы работали с этой группой только над дополнительным материалом, который предлагался в учебнике, мы решили предоставить дополнительный материал, не зависящий от изучаемого учебника. В 12 параграфе этого учебника были проработаны все упражнения и задания, только 2 упражнения были предоставлены к пройденному материалу в качестве дополнительного



материала к учебнику. Но этого материала было недостаточно для закрепления данной темы, потому что они изучают немецкий язык с удовольствием и хотелось бы предоставить им больше материала для самостоятельной работы. При подборе независимого от учебника материала мы исходили из интересов и возможностей учащихся. Дополнительный материал "Folge 19-Wurst" был одним из самых интересных материалов для этого занятия. С помощью отобранного дополнительного материала хотелось бы узнать, обогатят ли учащиеся свой словарный запас на тему «Essen und Trinken», могут ли учащиеся использовать полученные знания в аутентичной ситуации. В ходе занятия радуется, что учащиеся могут задавать друг другу вопросы, когда они чего-то не понимают. Мы думаем, что самое главное, чтобы учащиеся говорили по-немецки, и чтобы в учебном процессе было много разговорной речи.

На проектном занятии присутствовало 16 учащихся, которые выполнили упражнения и задания в различных социальных формах работы в течение 40 минут, после кратких объяснений по выполнению заданий. На этапе закрепления пройденного материала мы предложили независимый от учебника дополнительный материал «Deutschlabor (Folge 19-wurst)». Предлагается видео по теме (<https://www.youtube.com/watch?v=eATxA-wj66A>) и упражнения, связанные с видео, которые соответствуют языковому уровню учащихся. Так как учащиеся уже выполнили упражнения в параграфе 12, проблем со словарным запасом при использовании видео и упражнений к этому видео не возникло. При выборе социальных форм работы пары и малые группы не формировались случайным образом, а было обращено внимание на то, обладают ли учащиеся одинаковыми способностями. В качестве введения в тему на пленуме будет обсуждаться вопрос «Что немцы любят есть?». Разговор завелся на тему "колбаса". Работая в парах, учащиеся отвечали на вопросы по теме в упражнениях и высказывали свои предположения. После просмотра видео задания проверялись с последующим обсуждением правильных результатов в пленуме. Затем на доске записывались вопросы, которые учащиеся читают и обдумывают. 1. Какая еда типична для вашей страны? 2. Любят ли в вашей стране есть сосиски? 3. Можно ли купить немецкие колбаски в вашей стране? Где? Отвечая на вопросы, учащиеся садятся в два круга. Учащиеся во внутреннем круге смотрят наружу, а учащиеся во внешнем круге — внутрь. Таким образом, каждый из учащихся получает партнера. Учащиеся отвечают на три вопроса по теме. После каждого вопроса круги перемещаются в противоположных направлениях, чтобы у учащихся появился новый партнер. Учащиеся говорят только по-немецки, потому что это требовалось с самого начала занятия. Разговорная часть занимала высокое место в учебном процессе, потому что учащиеся старались правильно выполнять упражнения и всегда реагировали на возникающие вопросы. После выполнения этих упражнений учащиеся создали плакаты в двух группах, сравнивая то, что «типично» в Германии и в Узбекистане. Это помогает визуально запомнить написание слов. Рассмотрим следующие критерии:

- Активное участие учащегося и ориентация на учащегося как наиболее важный принцип обучения
- Использование социальных форм для выполнения упражнений
- Подбор упражнений и заданий в зависимости от способностей учащихся
- Увеличение доли говорения в учебном процессе
- Расширение словарного запаса



- Применение полученных знаний
- Самоанализ успеваемости с помощью анкет

Основные результаты исследования.

Основная цель состояла в том, чтобы определить, как независимый от учебника дополнительный материал влияет на применение полученных знаний на этапе закрепления пройденного материала. Нас очень интересовало, могут ли учащиеся составлять предположения по теме, могут ли учащиеся отвечать на вопросы, используя информацию из фильма, могут ли учащиеся говорить о предпочтениях в еде. Чтобы задокументировать результаты проектной работы, двое коллег присутствовали на экспериментальном занятии, записывая свои впечатления на составленных нами ранее листах наблюдения. Позже мы оценивали результаты проведенного занятия вместе. А также оценочные анкеты были розданы учащимся. Поскольку уровень группы A2.1, опросник-анкета была предоставлена на двух языках. Обсуждение с коллегами, присутствовавшими на экспериментальном занятии, показало, что все учащиеся активно участвовали в выполнении заданий. Желание помочь среди партнеров было заметно, что создавало позитивную атмосферу. С индивидуальными вопросами можно было обратиться к преподавателю в течении занятия. Учащиеся быстро интегрировались в группу, хотя пары формировались по способностям и уровню владения языком учащихся. Коллеги считают положительным то, что учащиеся задавали вопросы при работе с партнерами, если они что-то не понимали. Несмотря на некоторые трудности с выполнением упражнений, учащиеся выполнили их в установленные сроки. А именно, при выполнении 2-го упражнения к видео учащиеся не могли расставить предложения в правильном порядке, потому что они не были настолько внимательны при просмотре видео. Кроме того, они никогда не использовали родной язык, потому что он был запрещен с самого начала занятия. Использование видео с информацией о стране изучаемого языка при работе над дополнительным материалом, независимым от учебника, очень положительно влияет на обучающихся, поскольку у них появляется возможность получить наглядный опыт из страны изучаемого языка.

Выводы и предложения.

Оценочные анкеты показали, что почти все учащиеся были удовлетворены такими социальными формами, как партнерская работа, групповая работа и работа в пленуме. Это не понравилось только 5 процентам учащихся. 90% учащихся подтвердили, что у них не возникли затруднения при работе с дополнительными материалами независимых от учебника. У 10 процентов учащихся возникли трудности, потому что в фильме говорят на диалекте. Содержание выбранного дополнительного материала соответствует языковому уровню учащегося. Кроме того, занятие не было скучным, так как использование самостоятельных дополнительных материалов по конкретной теме было для учащихся достаточно новым. Именно поэтому учащиеся были мотивированы на участие. Учащимся понравилось использование социальных форм работы, хотя построение групп и пар не обосновывалось на их желании. Только одна участница написала, что ей не нравится работа в паре. Учащиеся смогли хорошо общаться друг с другом, так как предлагаемые упражнения способствовали тесному общению. 100 процентов учащихся определили, что выбранный дополнительный материал был полезен для применения полученных знаний. Только 10% учащихся нуждались в помощи преподавателя, так как в фильме говорят очень быстро на диалекте. Согласно оценке, почти все учащиеся хотели бы чаще выполнять такие задания на



последующих занятиях. Коллеги оценили увеличение доли говорения в учебном процессе как положительное. Коллеги считают особенно важным, что учащиеся работали над упражнениями в разных социальных формах, поскольку взаимная поддержка ведет к успешному усвоению учебного содержания. Они утверждают, что использование выбранных упражнений может увеличить словарный запас, чтобы учащиеся могли использовать их в реальных ситуациях. Видео также можно использовать для тренировки восприятия на слух. Обмен мнениями об учебном процессе с коллегами, которые присутствовали на занятии, слушать их положительные комментарии и их предложения по использованию независимых от учебников дополнительных материалов в планах на будущее оставил положительное впечатление. Результаты занятия были положительными, так как поставленные цели урока были достигнуты. При выполнении заданий дополнительного материала не возникли проблемы с лексикой, так как лексика была уже отработана на предыдущем занятии. Тем не менее хотелось бы проработать все упражнения используя различные социальные формы работы. Все пары были активными, много говорили по-немецки, работали самостоятельно и поддерживали друг друга в работе. Ответы учащихся на вопросы в анкете подтвердили, что им понравились задания. Учащиеся активно участвовали на занятии и имели возможность просить помощь друг у друга, если возникали вопросы. При работе с дополнительным материалом у учащихся не возникает проблем с словарным запасом, так как дополнительный материал соответствует теме и уровню знаний учащихся. Из этого следует, что подготовка экспериментального занятия с подбором и созданием соответствующих материалов была интересной и трудоемкой. Но это требует определенной подготовки и времени. Радует то, что учащиеся могут использовать лексику пройденного материала, который был предоставлен учебным материалом в учебнике. Это повышает мотивацию учащихся и приводит к активному участию на занятии. При проведении экспериментального занятия было выявлено, что большую роль играет подбор дополнительных материалов, не зависящих от учебника. Во-первых, он должен соответствовать уровню языка и способностям учащегося. Во-вторых, он должен соответствовать интересам и теме учащихся. До проведения этого занятия возникали сложности как привлечь внимание учащихся к занятию. На данный момент мы решили постепенно внедрять самооценку и рефлексии у учащихся, чтобы они могли добиться хороших результатов в изучении немецкого языка. Использование видео на уроках было лучшим выбором дополнительного материала, независимого от учебника, так как оно одновременно тренирует аудирование, чтение и письмо. Для успешного достижения учебных целей нужно использовать различные социальные и рабочие формы при разработке дополнительного материала, независимого от учебника. В ходе занятия стало известно, что для выполнения этих упражнений и заданий целесообразно выполнить все задания по учебнику по данной теме. Если учащиеся знакомы с темой, стоит предоставлять дополнительный материал независимо от учебника. Потому что словарный запас по теме уже отработан, и учащиеся уже выполнили некоторые упражнения и задания. Только тогда можно достичь поставленной цели, и учащиеся будут изучать немецкий язык с удовольствием. Использование дополнительного материала, независимого от учебника, готовит учащихся к аутентичным языковым ситуациям, что полагается, действительно важно при изучении немецкого языка.



Список литературы

1. Ende Karin, Grotjahn Rudiger u.a. Curriculare Vorgaben und Unterrichtsplanung. DLL6. München: Langenscheidt, 2013
2. Funk Hermann, Kuhn Cristina u.a. Aufgaben, Übungen, Interaktion DLL 4. München:Klett-Langenscheidt, 2014
3. Rosier Dietmar, Würffel Nicola. Lernmaterialien und Medien DLL 5 München: Klett-Langenscheidt, 2014
4. Y.Weichmann u.a. Zwölfunterrichtsmethoden. 6 Auflage. Wilhelm und Basel. München. 2001

TOHIR MALIKNING “CHARXPALAK” QISSASIDA KINOYA LINGVOPOETIK VOSITA SIFATIDA

Iroda Bahronova,

Navoiy davlat pedagogika instituti O‘zbek tili va adabiyoti fakulteti 2-kurs talabasi

Annotatsiya. Ushbu maqolada kinoya, uning sinonimlari, ifoda xususiyatlari haqida so‘z boradi. Jahon va o‘zbek tilshunosligiga doir qarashlar o‘rganilib, misollar vositasida kinoya turlari ochib beriladi. Tohir Malikning “Charxpalak” qissasi orqali kinoyaning ifoda xususiyatlari tahlil qilinadi.

Kalit so‘zlar: kinoya, istehzo, “ayyorona sukut”, ochiq va yopiq kinoya, og‘zaki, vaziyatli va dramatik kinoya.

ИРОНИЯ КАК ЛИНГВОПОЭТИЧЕСКИЙ ПРИЕМ В РАССКАЗЕ ТАХИРА МАЛИКА “ЧАРХПАЛАК”

Ирода Бахронова,

студентка 2 курса факультета узбекского языка и литературы Навоийского государственного педагогического института

Аннотация. в данной статье говорится об иронии, ее синонимах, особенностях выражения. Изучаются взгляды на мировое и узбекское языкознание, на примерах выявляются виды иронии. Через рассказ Тахира Малика «Чархпалак» анализируются выразительные черты иронии.

Ключевые слова: ирония, сарказм, «коварное молчание», открытая и закрытая ирония, словесная, ситуационная и драматическая ирония.

IRONY AS A LINGUOPOETIC DEVICE IN TAHIR MALIK'S SHORT STORY “CHARKHPALAK”

Iroda Bahronova,

2nd year student of the Faculty of Uzbek Language and Literature of the Navoi State Pedagogical Institute

Abstract. this article talks about irony, its synonyms, features of expression. Views on world and Uzbek linguistics are studied, and the types of irony are revealed by means of examples. Through the short story “Charkhpalak” by Tahir Malik, the expressive features of irony are analyzed.

Key words: irony, sarcasm, “insidious silence”, open and closed irony, verbal, situational and dramatic irony.

Kirish

Adabiyotshunoslikka oid terminlardan biri bo'lgan kinoya keng tarqalgan ritorik va adabiy vosita sanaladi. Tilshunoslikda ham turli nutqiy vaziyatlarda til vositalari bilan ifodalanadi. Kinoya bu – belgi, shama, ishora, piching, kesatiq, masxaralash, kulish uchun asl ma'nosidan boshqa, majoziy ma'noda aytilgan so'z, gap, qochirim, istehzo, piching, kesatiq ifodasi. Masalan: – *Xo'sh, sizcha nima qilish kerak, o'qimishli akam! – dedi kinoya bilan Yo'lchi.* (Oybek, "Tanlangan asarlar").

Adabiyotlar tahlili

"So'z yoki gap nutq kontekstida o'zining odatlanilgan qo'llanishlariga zid ravishda kishida shubha uyg'otadigan kulgili va "egri" ma'no kasb etadi" [3]. Kinoya uslubiy vosita sifatida badiiy asardagi inkor etish usullaridan biri bo'lib, biror shaxs yoki narsa ustidan kesatiq, qochiriq vositasida yashirin kulishdan iborat [7]. Yozuvchi Tohir Malikning "Charxpalak" qissasida ushbu adabiy vositadan keng foydalanilganiga guvoh bo'lamiz: – *Polkovnik Sultonov oblastda so'nggi oy davomida sodir bo'lgan qotillik va bir o'g'rilik ildizining ochilishini shaxsan o'zi kuzatmoq niyatida "Ish"larni olib qolgandi. Kapitan Odilov to'g'ri payqagan edi; o'n uchinchi sovxoz bosh agronomining o'limi haqidagi axborot chindan ham polkovnikda shubha uyg'otdi.* (4-b.)

Ushbu misolda kinoyaviy xususiyatga ega so'z "Ish" bo'lib, "katta"lar nazdida shunchaki oddiy agronomning o'limi tafsilotlari sanaladi. Uning vafoti "baxtsiz hodisa" deya topiladi, qolaversa, shu kungacha biror kimsada bo'lsin, gumon uyg'otmaydi. Biroq polkovnik Sultonov bu "ish"ning ildizi ochilishini shaxsan o'z bo'yniga olgandek voqea tafsilotlari bilan qiziqqa boshlaydi va buning "baxtsiz hodisa" ekanligi uni shubhaga soladi.

Tadqiqot metodologiyasi

Maqolani yoritishda tasniflash, tavsiflash, leksikografik va sintaktik-semantik tuzilishini tahlil qilish usullaridan foydalanildi.

Tahlil va natijalar

Tilimizda kinoyaning ifodalanish imkoniyatlari juda keng. Kinoya turli nutqiy holatda muloqot nuqtayi nazaridan turlicha ifodalanadi. Ayrim vositalar ma'noni ochiq va o'zaro erkin tarzda ifodalasa, ayrimlari yopiq shaklda ifodalash uchun xoslangan bo'ladi [3]. Ba'zida yashiringan kinoyaviy ifodani yaratishda insonlarga xos sifatlar hayvonlarga ko'chganini uchratamiz.

"Sultonov tomosha nima bilan tugashiga qiziqib, anchagina turib qoldi. Qushlarning harakati shu qadar diqqatini tortdiki, yonida "odamovi" yigit turganini ham unutilib, unga so'z qotganini o'zi ham sezmay qoldi:

– *Bu modasi bo'lsa kerak, – dedi u yon atrofida suzib yurgan oqchorloqqa ishora qilib.*
– *Xo'rozi juda fidoyi ekan, o'zi aqalli bir marta ham cho'qilamadi, – dedi yigit hamsuhbatiga qaramay.*

– *Hali "qallig'i"ning roziligini olmaganidir-da, shuning uchun jonini jabborga berayotgandir.*
– *Riyokorlik qushlarda ham bor, deysizmi?"*(5-b)

Yuqoridagi misolda yashirin va ochiq kinoyali leksemalar uchraydi. Yopiq tarzda ifodalangan kinoyani anglashda ma'lum zaxiraviy bilimga ega bo'lish talab etiladi. Sultonovning nazdida "odamovi" deya ta'riflangan yigit aslida tabiatan qiziqqon, sermulohaza va sersavol. Bu polkovnik bilan bo'lib o'tgan savol-javob jarayonida ham yaqqol namoyon bo'ladi. "Qallig'i" tushunchasi esa insonlarga tegishli, lekin vaziyat jihatidan hayvonlarga ko'chgan. Yashirin kinoya ifodasi yigitning "Riyokorlik qushlarda ham bor deysizmi?" so'rog'i bilan ko'rsatilgan. Bu jumla

zamidida “Insonlarda-ku riyokorlik bor, endi qushlarda ham paydo bo‘libdi-da” degan ma‘no yashiringan.

Har qanday hodisaning kelib chiqishida muhit muhim rol o‘ynaganidek kinoya ham, odatda, muloqot muhitidan kelib chiqadi. Ba’zida kinoyaning “ayvorona sukut” deb e’tirof etilish holatlari ham fikrimizga dalil bo‘la oladi [2]. Bundan tashqari, tilshunoslar tomonidan ushbu vositaning uchta turi borligi isbotlangan. Bular: 1) og‘zaki 2) vaziyatli 3) dramatik. Og‘zaki kinoyada so‘zlar inson aslida nimani nazarda tutganini yoki so‘zning ma‘nosini anglatadigan narsadan farq qiluvchi boshqacha ma‘noni anglatadi. Uni og‘zaki istehzo deb ham atash mumkin. Vaziyatli kinoya bu kutilgan hodisa yoki narsaning to‘liq teskarisi sodir bo‘lganda vujudga keladi. Dramatik kinoya turi tomoshabinlar sodir bo‘layotgan voqealarni qahramonlarga qaraganda ko‘proq bilishi yoki ular hikoya qahramonlari hali bilmagan o‘ziga xos narsani bilganda paydo bo‘ladi [5].

Tohir Malikning “Charxpalak” qissasida aksariyat kinoyalar vaziyat bilan bog‘liq, ya’ni voqea-hodisa vaziyatidan kelib chiqqan holda qo‘llanilgan. Quyidagi misollarda ularning ayrimlari tahlil qilinadi:

– Bir **“ayb”**im bor – kattalardan uzoqroq yurgim keladi. Sababini o‘zim ham bilmayman. Tortinchoqroq bo‘lsam kerak.

– Tortinchoqlik yigitga husn sanalmaydi, uka, – dedi Sultonov. – Aksincha...

– Ilib ketdi! – dedi yigit uning gapini bo‘lib. – Qarang! Ilib ketdi!(6-b)

Ushbu misolda “ayb” deya keltirilgan kinoyaviy ma‘no ostida tortinchoqlik xususiyati nazarda tutilmoqda. Aslida ayb bu – biror qusur, kamchilik, yomon ish oqibati ma‘nosida keladi. Lekin yuqoridagi matnda tortinchoqlik, o‘zini olib qochish yigit kishiga yarashmasligi uqtirilgan.

“Ertalabdan beri Nozimaning dili xufton, yegan-ichgani tatimaydi. Qaynonasi bu tong ham “Ishdan bo‘shab, bolangizga qarang, bog‘chada ozib keyapti”, deb ko‘nglini yana xira qilgan, shu bois Nozima ezgin bir kayfiyatda ishga kelgan edi. Bo‘lim boshlig‘i chaqirib, **“Baxtsiz hodisa tufayli cho‘kib o‘lgan”** odamning **“Ish”** ini topshirgach, dastlab o‘zini tutolmay qoldi.” (11-b) matnida odamlar nazdida “baxtsiz hodisa tufayli cho‘kib o‘lgan”, lekin qotillik yuzasidan vafot etgan insonga sifat tarzida keltirilgan.

Kinoyani qo‘llash tilning shartli belgilik va obrazlilik xususiyatiga tayanadi. Bunda ijodkorlar o‘z asarida ana shu xususiyatlardan unumli foydalangan holda kommunikativ maqsad va badiiy g‘oyasi jihatidan yoritib beradi. Bugungi kunda “Kinoyali fikr zamonaviy tafakkurning atributiv belgisi va umumiy tendensiyasiga aylanmoqda” [1]. Yozuvchilar shu fikrlardan kelib chiqib, badiiy asarda kinoyali ifodalardan samarali foydalanishadi.

“To‘xtamish dadasi bilan shaharga tushib, imtihon topshirib yurgandayoq institutning ichki tartib-qoidalarini surishtirib bildi...**“Jamoat ishlari jon-u tani ekani”**ni, har qanday topshiriqqa tayyorligini bildirdi. Bir haftadan keyin u kurs starostasi qilib **“saylandi”**. (26-b.)

Yuqoridagi misolda To‘xtamishning qisqacha institutdagi hayoti keltirilgan bo‘lib, u jamoat ishlarini yoqtirsa-da, talabalikning so‘nggi yillarida bundan afsus chekadi. Faolligi, tashabbuskorligi bilan ko‘zga ko‘ringani bois saylanmasdan sardor bo‘lib oladi.

“Qaynonasi oshxonada ekan, bir qo‘lida qoshiq ko‘targanicha chiqib, salomga alik olgach:

– Bugun ham qolarmikinsiz, debmiz, – dedi.

Pichinglar boshlandi.

Vaqtliroq qaytmoqchi edim, ikki kishini so‘roq qilishga to‘g‘ri kelib qoldi.

– Bolangizning yuragi uzilib ketdi.” (93-b)



Kinoya doimo turli til belgilari, ishoralar vositasida ifodalanmaydi. Balki ohang ham muhim rol o'ynaydi. Asosan, og'zaki suhbat, dialoglarda ohang asosiy o'rinda turadi. Yuqoridagi dialogda ham qaynona va kelin o'rtasidagi kinoya, mensimaslik, bepisandlik yaqqol ko'zga tashlanadi.

Xulosa

Xulosa o'rnida aytish mumkinki, kinoya to'g'ri va unumli ishlatilsa, foydali adabiy vosita bo'lishini yuqorida ko'rib o'tdik. Kinoya ijodkorning hissiy bahosi va tilshunoslikdagi badiiy ifoda mahsuli sanaladi. U orqali muloqot muhiti emotsionallik kasb etadi, asardagi janriy imkoniyatlar yuzaga chiqadi. Tilshunoslikdagi keyingi tadqiqotlarda kinoyaning ma'no turlari va ifodaviy xususiyatlari kengroq yoritilishi samarali o'rganishga zamin yaratadi.

Adabiyotlar

1. Фархитдинова О.М. Ирония: проблема определения и роль в философском познании: Автореф. дисс. ... канд. филол. наук. – Екатеринбург, 2004.
2. Гомлешко Б.А. Языковые средство выражения иронии в художественных текстах. Джона Голсуорси: лингвопрагматический аспект (на материале языка романа «Сага о Форсайтах»). Автореф.диссерт.кандидат филол.наук. –Маскоп, 2008.
3. Лингвистической энциклопедический словарь. – Москва, 1987.
4. Malik T. Charxpalak. – Toshkent: Sharq, 2019.
5. Mavlonova O'. Kinoya yoxud istezho turlari. – Toshkent, 2021.
6. Mavlonova O'. Og'zaki, vaziyatli va dramatik kinoya turlari. – Toshkent, 2021.
7. O'zbek tilining izohli lug'ati. – Toshkent, 1985.



INGLIZ TILIDA “HAMDARDLIK” TUSHUNCHASINI LINGVISTIK JIHATDAN TADQIQ QILISH

Mavlanova Oybarchin Sheraliyevna

Mirzo Ulugʻbek nomidagi

Oʻzbekiston Milliy Universiteti

Lavozim: Oʻqituvchi

barchin95.komilova@gmail.com

Annotatsiya: Tilning asosiy vazifasi muloqot vositasidir. Til odamlarga muloqot qilish uchun va kommunikativ ehtiyojlarini ifodalashga imkon beradi. Oʻzaro muloqot vaqtida, odamlar til variantlaridan foydalanadi. Bu oʻzaro taʼsir ularning maʼlum iboralarni ishlatishiga olib keladi muayyan maqsadlar yoki manfaatlar uchun foydalaniladi. Taʼziya iborasi ana shunday iboralardan biridir.

Kalit soʻzlar: hamdardlik, lingvistik analiz, pragmatik tahlil, hamdardlik kategoriyalari, semantik tahlil, eksplitsit hamdardlik, implitsit hamdardlik, nutqiy akt.

A LINGUISTIC STUDY OF THE CONCEPT OF “EMPATHY” IN ENGLISH

Annotation: The main function of language is as communication medium. Language allows people to say things to each other and to express their communicative needs. In the interaction setting, people make use of language variation. This interaction causes them to use certain utterances which are used for specific goals or purposes.

Key words: empathy, linguistic analysis, pragmatic analysis, categories of empathy, semantic analysis, explicit empathy, implicit empathy, speech act.

ЛИНГВИСТИЧЕСКОЕ ИССЛЕДОВАНИЕ КОНЦЕПТА “СОЧУВСТВИЕ” В АНГЛИЙСКОМ ЯЗЫКЕ

Аннотация: Основная функция языка – это средство общения. Язык позволяет людям говорить что-то друг другу и выражать свои коммуникативные потребности. В условиях взаимодействия люди используют языковые вариации. Это взаимодействие заставляет их использовать определенные высказывания, которые используются для определенных целей или задач. Выражение соболезнования является одним из таких высказываний.

Ключевые слова: сочувствие, лингвистический анализ, прагматический анализ, категории сочувствия, семантический анализ, эксплицитное сочувствие, имплицитное сочувствие, речевой акт.

“Hamdardlik” bu nima?

“Hamdardlik” soʻzining kelib chiqishi chuqur xabarni bildiradi. Lotin tilidan tarjima qilganda: *com*, “birga” maʼnosini anglatadi va *dolere*, “qaygʻurmoq” maʼnosini bildiradi. Taʼziya – “bu birovga hamdardligini bildirish uchun ishlatishi mumkin boʻlgan barcha iboralar”. Ular oʻlimni boshdan kechirgan odamlarga afsuslanish yoki qaygʻuning rasmiy ifodasidir. Taʼziya tinglovchi javobgar boʻlgan harakatni oʻz ichiga olmaydi.

Ular tinglovchining qaygʻusiga nisbatan hamdardlik tuygʻusini ifodalaydi. Taʼziya faqat hamdardlik ifodasi emas; ular ham faol harakatlardir, qiyinchiliklarga qarshi qoʻllab-quvvatlash va ragʻbatlantirish. Ular ruhan aʼziyat chekayotgan insonlar ogʻrigʻini biroz boʻlsada kamaytiradi.



Odatda har qanday shakldagi hamdardlik motam tutuvchi va uning oilasi tomonidan juda qadrlanadi.

Ta'ziyani qabul qiluvchi insonlar odatda yorqin o'ziga xoslikni emas, shunchaki samimiy so'zlar orqali ifodalangan taskin beruvchi so'zni xohlaydilar. Ammo, hamdardlikni to'rgi ifodalay olmaslik, uni to'rgi qabul qiluvchiga yetqizib berolmaslik, motam tutayotgan insonning xafa bo'lishi yoki g'azablanishiga olib kelishi mumkin. Bu hatto munosabatlarning zaiflashishiga yoki do'stlik yo'qolishiga olib kelishi ham mumkin.

2.Hamdardlik toifalari

Klassik stok ta'ziya iboralari. Ushbu ta'ziya iboralari, diniy qarashlaridan qat'i nazar, deyarli har bir kishi uchun mos keladigan neytral iboralardir:

Butun o'y-fikrlarim siz bilan.

Iltimos, chuqur hamdardligimni qabul qiling.

Birovning diniy e'tiqodini hisobga olgan holda hamdardlik iboralari Jannat va do'zax tushunchasiga ishonadigan odamlar uchun, marhum jannatda va u osmondan pastga qarab turbd, deb ishonadi:

Xudo sizga tasalli bersin.

Uning ruhi orom topsin.

She'riyat ba'zida tasalli manbai bo'lishi va hamdardlikni ifodalashi mumkin. Ba'zi odamlar o'zlari yoqtirgan she'rlar yoki kitoblardan ma'noli sitatalarni tanlaydilar.Ular o'z ta'ziyasini izhor etish uchun o'lim haqidagi she'rlardan, mashhur sitatalardan foydalanadilar.

"To live in hearts we leave behind is not to die ."

"Like a bird singing in the rain, let grateful memories survive in times of sorrow."

"May the blessings of love be upon you , may its peace abide with you, may its essence illuminate your heart , now and forever more."⁴

Bemorning ahvolini o'z ichiga olgan hamdardlik iboralari. Agar vafot etgan kishining yaqin insoniga hamdardlik bildirmoqchi bo'lsangiz masalan, u kishi uzoq davom etayotgan og'ir kasallikdan vafot etgan bolsa, u holda siz bu og'riq va qiyinchiliklar ortda qolganligini va so'ngida uning ruhi xalovat topganini ifodalay oladigan iboralardan foydalanishingiz kerak.

"Onangizning o'limi haqida eshitganimdan afsuslandim, lekin uning iztiroblari nihoyasiga yetganini eshitib xursand bo'ldim."

Semantik nuqtai nazardan hamdardlik tushunchasini o'rganish

Semantik jihatdan, ta'ziya bildirish ijtimoiy ahamiyatga ega qaysiki, ijtimoiy aloqani saqlash uchun ma'lumot yoki g'oya almashish emas balki tildan foydalanish anglatadi. Kishi o'z hamdarligini ko'rsatish orqali ijtimoiy munosabatlarni saqlaydi va tartibga soladi va bu hatto ularning mustahkamlanishiga ham olib kelishi mumkin. Bu ijtimoiy ma'no ta'ziyada uchraydigan motam marosimiga oid so'zlar va iboralar ishlatilishi orqali bildiriladi. Qolaversa, ijtimoiy ma'noning muhim vazifasi gapning emotsional maqsadidadir. Ta'ziya iborasi ana shunday maqsadni o'z ichiga oladi. Tildan foydalanishning bunday turi muqobil ravishda ijtimoiy yoki fatik muloqot sifatida tavsiflanadi.

⁴ Shaima E.M. "Condolences in English". University of Al- Qadissiya . Journal of Kerbala University , Vol. 11 No.4 Humainies. 2013, p 2

Ta'ziyalar shaklida ifodalangan fatik aloqa, tajriba almashish yoki hech bo'lmaganda hamdardlik ko'rsatishni talab qiladigan hodisalar tomonidan amalga oshiriladi. Fatik muloqot ijtimoiy hayotda ishtirok etish tajribasini va ijtimoiy lingvistik marosimlarda qatnashishni nazarda tutadi. Fatik muloqotda hamdardlik iboralarining axborot berish jihatidan ahamiyati juda kam, lekin muayyan hollarda ular muloqotni boshlash uchun muhim funktsiyani bajaradi.

Pragmatik nuqtai nazardan hamdardlik tushunchasini o'rganish

Hamdardlik "kommunikativ" nutq aktiga tegishli bo'lib, ular "an'anaviy" nutq aktidan farq qiladi masalan, hukm chiqarish, vasiyat qilish va tayinlash kabi kommunikativ aktlari. Kommunikativ nutq aktlari muayyan muloqot qilish istagi bilan bajariladigan harakatlardir va tinglovchi tomonidan tan olinishi harakatlar muvaffaqiyatli bo'lishi uchun zarur. Ular muayyan munosabatni ifodalaydilar, bajarilayotgan nutqiy harakat turi esa mavjud munosabat turiga mos keladi. Masalan, hamdardlik afsus, og'riq yoki qayg'uni ifodalaydi. Nutq aktini tasniflashga oid ko'plab ilmiy ishlar, tadqiqotlar mavjud, ammo faqat Ostin, Searle, Bax va Harnish kabi tadqiqotchilar o'zlarining chuqur izlangan ishlari tufayli bu erda taqdim etiladi. Ostin, nutqiy akt taksonomiyasida ta'zoyalarni nutq "xatti-harakatlarning" biri deb hisoblaydi. Ostin xulq-atvorni "munosabat" va birovga nisbatan "ijtimoiy xulq-atvor" bilan bog'liq deb hisoblaydi. Searle ta'ziya "ifodali so'zlar" sinfiga tegishli ekanligini ta'kidlaydi. Bu sinfning maqsadi so'zlovchining "ruhiy holati ko'rsatilgan samimiylik holatini" namoyon qilishdir.

Bax va Harnish fikriga ko'ra, ta'ziya nutqiy aktdagi "tasdiqlashlar va e'tirof etish" bilan bog'liq. Ular e'tirof etishning ma'lum umumiy mezonlarini eslatib o'tadi. Hamdardlik bu barcha mezonlarga javob beradi. Ular quyidagichadir:

1. Tasdiqlash "tinglovchiga nisbatan ma'lum his-tuyg'ularni ifodalaydi".
2. Bu his-tuyg'ular va ularning ifodalari muayyan holatlar uchun qulaydir. Masalan, hamdardlik "tinglovchining qandaydir baxtsizlikka duchor bo'lganligi uchun hamdardlik bildirish".
3. Odatda, bunday holatlar sodir bo'lganda, ular ikki tomonlama ya'ni so'zlovchi va tinglovchi tomonidan tan olinadi, keyin esa tinglovchi tomonidan so'zlovchi ma'lum vaziyatga oid gapirishi kutiladi.⁵

Eksplitsit hamdardlik

Lyons eksplitsit performativ gap o'z ichiga ish-harakatini nomlaydigan iborani oladi deb tushuntiradi. Umuman olganda, harakat fe'llari bajaruvchi nutqida bajarilayotgan harakat turini aniq ko'rsatish uchun qo'llaniladi. Hamdardlik "ta'ziya bildirish", "g'amiga sherik bo'lmoq" va "motam tutmoq" ijro fe'llari bilan aniq talaffuz qilinadi. Bax va Harnishga ko'ra, "ta'ziya bildirish" – ta'ziyaning o'ziga xos fe'lidir. Vanderveken hamdardlikni o'zining bir qismi sifatida illokutiv aktga ega bo'lgan muhim nutqiy akt fe'li deb hisoblaydi.

Men sizga hamdardman.

Men siz bilan birga qayg'uraman.

Senga hamdardman.

Yuqorida keltirilgan misollar shuni ko'rsatadiki, "ta'ziya bildirish", "qayg'u" va "hamdardlik" fe'llari performativ fe'llarga xos xususiyatlarga ega. Ular so'zlovchi tomonidan bajarilgan harakatni tasvirlaydi, ya'ni hamdardlik bildirish. Ular birinchi shaxs birlik, oddiy

⁵ https://www.researchgate.net/publication/328853571_Condolences_in_English



hozirgi, indikativ faol tarzda ishlatiladi. Bundan tashqari, ular ravish va performativ ko'rsatkich "shu bilan" bilan birga ishlatilishi mumkin.

Shu bilan sizga hamdardlik bildiraman.

Siz bilan birga qayg'uraman.

Shu bilan siz bilan xayrlashaman.

Pakerga ko'ra, performativ fe'llardan olingan otlarni eksplitsit performativ sifatida ishlatish mumkin. Shunga o'xshab, "ta'ziya" ot "ta'ziya bildirish" ijro fe'lidan olingan bo'lib, aniq bajaruvchi vazifasini bajarishga qodir. Shunday qilib, "hamdardlik bildiraman" degan so'z eksplitsit performativ

"ta'ziyamni qabul qiling" so'ziga to'g'ri keladi. Va shunga o'xshash, "Biz sizga va oilangizga o'z ta'ziyamizni yo'llaymiz" iborasi "qayg'uyingizga sherikmiz" iborasiga to'g'ri keladi. Bundan tashqari, Searle va Vanderveken "ta'ziya bildirish" fe'lini eskirgan deb hisoblashadi. Ularning qo'shimcha qilishicha, bu fe'l "hamdardlik" otining qo'llanilishi bilan almashtirilgan.

Implitsit hamdardlik

Eksplitsit performativlardan farqli o'laroq, implitsit performativ ularning harakatlarini nomlaydigan ifoda so'zlarni o'z ichiga olmaydi. Shuning uchun, implitsit hamdardlik, eksplitsit hamdardlikdan farqli o'laroq, performativ fe'l yoki undan olingan otni o'z ichiga olmaydi. Quyida implitsit hamdardlikga ba'zi misollar keltirilgan. Ular ma'lum ma'lumot beruvchi maqolalar tomonidan odamlar o'z hamdardligini yozma ravishda va so'zlar orqali ifodalashga yordam bera olishi taklif etiladi.

Oh , I am so sorry.

Just know that my arms are wrapped around you during this time of loss.

His / Her greatest happiness was making others joyful.

You have my sincere sympathy.

May you find comfort in loving memories.

We hope you find comfort in knowing that someone so special will never be forgotten.

Our collective hearts are heavy with sympathy.

He / She will always live in our hearts.

I hope (name of the deceased) finds his/her rightful place in heaven.

Never lose your faith in God. It will help you get through these tough times.

This planet will not be the same without (name of the deceased).

If my hug was strong enough to take away your pain, I would start now and never stop.

There are no words to describe how sorry I am for your loss.

We are thinking of you during this difficult time.

I may understand your sorrow.

We are always with you.⁶

Eksplitsit hamdardlik kabi, yuqorida aytib o'tilgan implitsit hamdardlik misollari hamdardlik, pushaymonlik, qayg'u, qo'llab-quvvatlash va dalda ham ifodalanadi. Bu ularning umumiy ma'nosidan yoki "hamdardlik" va "kechirasiz" kabi ba'zi so'zlarning mavjudligidan ko'rinib turibdi.

⁶ Shaima E.M. "Condolences in English". University of Al- Qadissiya . Journal of Kerbala University , Vol. 11 No.4 Humainies. 2013, p 5



Hayotingizning bir nuqtasida siz kimgadir hamdard bo'lishingiz kerak bo'ladi, chunki hayot shunday, ba'zilari keladi, boshqalari esa abadiy ketadi. Shuning uchun, sizga juda muhtoj bo'lgan odamlarga qanday tasalli berish haqida o'ylashingiz kerak. **Ular sizning iliqligingiz va qo'llab-quvvatlashingizga muhtoj bo'ladi** va yurakdan aytilgan ibora sizni ularga yaqinlashtiradigan bo'ladi.

Foydalanilgan adabiyotlar ro'yhati

1. Абиходжаева Ў.С. Национально-прагматический аспект при переводе фразеологических единиц: Афтореф. дисс. канд. филол. наук. - Ташкент, 2002. – 23 с.
2. Бакина М.А. Фразеология современного русского языка. – Москва: Изд-во университета дружбы народов, 1985. -С. 23-26.
3. O'zbek tilining izohli lug'ati H-harfi. (A.Madvaliyev tahriri ostida). Toshkent. O'zbekiston Milliy Ensiklopediyasi davlat nashriyoti, 2008. B. 497.
4. O'zbekiston milliy ensiklopediyasi T-harfi. Toshkent. O'zbekiston Milliy Ensiklopediyasi davlat nashriyoti, 2005. B. 178.
5. Allan, K. Linguistic Meaning . Vol. I. New York: Routledge and Kegan Inc. 1986.
6. Austin, J.L. How to Do Things with Words . London: Oxford University Press. 1976.
7. Bach, K. and Harnish , R. M. Linguistic Communication and Speech Acts. Cambridge: The MIT Press. 1979 p 12
8. Shaima E.M. "Condolences in English". University of Al- Qadissiya . Journal of Kerbala University , Vol. 11 No.4 Humainies. 2013, p 2-5.



THE USE OF THE LEXICAL UNIT AND TRANSFORMATION IN TRANSLATION

Khakima Botirova Abduqodir qizi-Jizzakh State Pedagogical University

Abstract: *The existing paper deals with the use of transformation in the interpretation of literary works. In our country, the interaction from indirect to direct translation has initiated. Researchers claim that this exertion will allow Uzbek readers to discover more about world literature masterpieces while also preparing the materials needed for study and scholarship in the near future. Finally, significant literary, historical, ethical, conceptual, scientific, and religious works of art have been translated into Uzbek throughout our country's centuries-long history. Translated literature suggests and evolves alongside Native land literature, and it has a significant impact in meeting our people's intellectual and artistic needs. The basic value of translation process is largely decided by the research and vital study of such complexity, which produces a significant portion of our literary origins, and the assignment of its outcomes in translation studies.*

Key words: *translation, transformation, linguistic translation, translation problem, linguistic-methodological tool, verbal expression, linguistics, literary text, semantic-methodological feature, bilingualism.*

TARJIMADA LEKSIK BIRLIKDAN FOYDALANISH VA TRANSFORMATSIYA

Xakima Botirova Abduqodir qizi-Jizzax Davlat Pedagogika universiteti

Annotatsiya: *Mavjud maqola adabiy asarlarni talqin qilishda transformatsiyadan foydalanish bilan bog'liq. Mamlakatimizda bilvosita tarjimadan to'g'ridan-to'g'ri tarjimaga o'zaro hamkorlik boshlandi. Tadqiqotchilarning ta'kidlashicha, bu mehnat o'zbek kitobxonlariga jahon adabiyoti durdonalari haqida ko'proq ma'lumot olish, shuningdek, yaqin kelajakda o'qish va tahsil olish uchun zarur bo'lgan materiallarni tayyorlash imkonini beradi. Nihoyat, mamlakatimizning ko'p asrlik tarixida muhim adabiy, tarixiy, axloqiy, konseptual, ilmiy, diniy san'at asarlari o'zbek tiliga tarjima qilingan. Tarjima adabiyoti ona yurt adabiyoti bilan bir qatorda taraqqiy etadi va xalqimizning intellektual va badiiy ehtiyojlarini qondirishga katta ta'sir ko'rsatadi. Tarjima jarayonining asosiy ahamiyati ko'p jihatdan adabiy manbalarimizning salmoqli qismini tashkil etuvchi ana shunday murakkablikni tadqiq qilish va hayotiy tadqiq etish va uning natijalarini tarjimashunoslikka tayinlash bilan belgilanadi.*

Tayanch so'zlar: *tarjima, transformatsiya, lingvistik tarjima, tarjima muammosi, lingvistik-uslubiy vosita, og'zaki ifoda, tilshunoslik, badiiy matn, semantik-uslubiy xususiyat, ikki tillilik.*

ИСПОЛЬЗОВАНИЕ ЛЕКСИЧЕСКОЙ ЕДИНИЦЫ И ТРАНСФОРМАЦИЯ В ПЕРЕВОДЕ

Хакима Ботирова Абдукодир кызы-Джизакский государственный педагогический университет

Аннотация: *В существующей статье речь идет об использовании трансформации в интерпретации литературных произведений. В нашей стране инициировано взаимодействие от косвенного к прямому переводу. Исследователи утверждают, что это усилие позволит узбекским читателям узнать больше о шедеврах мировой литературы, а также подготовит материалы, необходимые для изучения и научных исследований в ближайшем будущем. Наконец, за многовековую историю нашей страны на узбекский язык были переведены значительные*



литературные, исторические, этические, концептуальные, научные и религиозные произведения искусства. Переводная литература предлагает и развивается вместе с литературой родного края и оказывает значительное влияние на удовлетворение интеллектуальных и художественных потребностей нашего народа. Основная ценность процесса перевода во многом определяется исследованием и жизненно важным изучением такой сложности, которое производит значительную часть нашего литературного происхождения, и назначением его результатов в переводоведении.

Ключевые слова: *перевод, трансформация, лингвистический перевод, проблема перевода, лингвометодологический инструментарий, словесное выражение, языкознание, художественный текст, семантико-методологический признак, билингвизм.*

introduction

The art of translation represents one of the most sensitive and exquisite forms of art, necessitating the perfect and careful use of space. The words should be selected in such a manner that the translation is obvious for all people and that the original sentence's meaning is consistent with the translation's meaning. To achieve such stability, the sentences being translated are not translated directly and verbatim. Translation would be the easiest task if that were the case. This is how the uniqueness, subtlety, and secrets of the translation art are revealed. The transformation of words is one of the most complicated and significant aspects of translation.

Materials and methods

"Transformation" (Latin) means change, substitution; in translation, we find their lexical, stylistic and grammatical forms. Vocabulary consists of words, a set of words, which is defined as the basic linguistic unit of language, one of the most important factors of language and speech, the smallest basic unit of language. But a word as a unit of language is very complex, and each word has a meaning. LS Barkhudarov described lexical units in translation as follows: "Any unit that exists in a language can be a phoneme, a morpheme, a word, a phrase, and a translation unit." The translator must be able to use his / her skills in the translation process and apply the lexical transformations correctly, and must have a thorough

knowledge of the lexicon of the target language and the lexicon of the native language. [3,164]

It is well known that in the process of translation it is very infrequent for one concept to correspond to another. In translation, a word can be a single word, a phrase, or a sentence. This means that a lexical unit can be a word, a phrase, or a sentence, resulting in the transformation of words in translation.

Words in translation lexical units can be either completely or partially consistent, or they can be inconsistent at all. As a result, lexical units are classified as follows:

1. Fully matching vocabulary;
2. Partially compatible vocabulary;
3. Vocabulary that is completely incompatible or similar.

A word is included in the lexicon if it corresponds to a single word in the original translation language and contains geographical place names, famous names, scientific and technical concepts, number of weeks, months, enterprise, organization, office, institution, hotel, ship. Such words pose no difficulties in the translation process because they are frequently monosemantic, directly translated, and their lexical meanings are acceptable for each language.

Results and discussion

In the translation process, a partially compatible word is one that is incompletely compatible with the original word, and we find them in the following circumstances:

1. Anything that is not the closest approximation with one language may have a various meanings in another.

For example, in English, the word "close" is translated from Uzbek as "yopmoq"(to close), "berkitmoq" (to hide), and also means "yaqin" (close), "yonma yon" (side by side), "yonida" (next to). The word "slip" translates to "qattiq uxlamoq"(sleep soundly), "biror ishni tez bajarmoq" (get things done quickly), "yomon tarafga bormoq" (go the wrong way), "qog'oz parchasi" (a piece of paper), "kichik xato" (a small mistake), and "biror narsadan qochmoq" (avoid something). That is, they are polysemantic and can have multiple meanings; it should be noted, however, that a single word in English can only have a maximum of 23 meanings. The translator must employ his or her abilities to translate the essential, appropriate wording from the context. Polysemous words are given one meaning in one language and another meaning in another during the translation process.

2. We also come across the semantic intersection of temporarily compatible vocabulary. In spite of the fact that a specific word in two languages possesses a comparable meaning or definitions, it can also have inconsistent meanings.

For example, the English word "ball" is a homonymous word that translates as "koptok" (ball) and "bal raqsi" (ball dance). In Uzbek, "ball" means only a dance night.

3. We also encounter lexical units in translation that make it challenging to select an appropriate equivalent.

For example, in English, the words "hand" and "arm" are translated into Uzbek as "qo'l" (hand), and the words "guy" and "boy" are translated as "o'gil bola" (boy).

The color of meaning in the partial substitute must be studied, as well as the synonymous sequence of words.

For example, the phrase "her pretty face" is not used with words that express a negative connotation, such as "uning go'zal afti, basharasi" (her beautiful face), but with words that express a positive meaning, namely it should be translated as "go'zal yuzi, chehrasi" (beautiful face, face) and the translator should know the dominant words in the synonymous line.

There are some words in the translation that require only one meaning.

For example, in the words "edge of table", "the rim of the moon", the words "edge" and "rim of the moon" are translated as "qirradi" (edge). Each word can have different meanings if not used in its proper place.

4. Words can also be distinguished or undifferentiated. Some words are unique to humans, while others may constantly refer to identify objects.

For example, the word "to swim" translates "suzmoq" (to swim) and is specific to humans. "To sail" means swimming, which is typical for transport. "To float" is used for inanimate objects. The word "travel" is translated as "trip" in general, while its synonyms "trip" are used differently for short voyages, "voyage" and "journey" for sea voyages.

During the translation process, words that do not have an associated equivalent are encountered, which is referred to as a non-equivalent lexicon or a totally incompatible lexicon. These also provide phrases, names that aren't common in other countries, geographical and place



names, various units of measurement, the names of magazines and newspapers, and customs (reality) that are unique to a particular country:

1. Phrases are not translated literally as fixed combinations, but rather by choosing the corresponding terms and phrases in the target language.

For example:

-To be in someone's shoes – "biror kishiga laganbardorlik qilmoq";

-To kill two birds with one stone-"bitta o'q bilan ikki quyovni urmoq" ;

-A hard nut to crack- "baland dorga osilmoq";

-One's hair stands on end-to-top hair – "tepa sochi tik bo'lmoq".

2. Unfamiliar geographical and place names, as well as places with unfamiliar addresses, can make translation difficult, and the translator will translate such names in quotation marks.

For example Tarbox, Bar Harbor...

-Are you staying at the Gloucester? It is the best hotel. Page 65. "-Siz "Glostercher"ga tushdingizmi? U shahardagi eng yaxshi mehmonxona."

3. The measurement units in English and Uzbek are identical in certain respects but differ in others. English units of measurement correspond to the Uzbek units of measurement listed below:

English units of measurement in Uzbek

Mile 1609 - metr

Yard 91 - santimetr

Foot 30 - santimetr

Inch 2.5 - santimetr

Stone 6– kilogramm

Pound 454 - gramm

Ounce 31 - gramm

Gallon 3.79 – litr

Pint 0.57 – litr

The translator will have to use these units of measurement in translation.

-The Celestial Empire Hotel was only two or three hundred yards from this bar.

-"Osmon saltanati" mehmonxonasi ushbu batdan bor yo'g'I 200-300 yard masofada joylashgan edi.

Uzbek also has its own units of measurement that are not found in other languages: kadam, musht, qarich, kaft.

3. In the target language, the names of magazines and newspapers are translated exactly due to their nicknames.

For instance, according to "People" magazine; according to "Forbes" magazine; according to "Правда Востока".

4. In translation hypothesis, specific words are referred to as realities, and they can refer to an individuals, a nation, a tradition, a food, or a thing.

For example, for the English people, "muffin" means a thick creamy bread baked in a pan, "lobby" means a corridor, a lobby, and is a reality.

For the Uzbek people, bridesmaids, yor-yor, beshik, tandir, and pilaf at weddings are also realities, and for another nation, they may seem unfamiliar.



- A number of pretty Chinese girls wearing cheongsams, slit either side to show off their shapely legs.

- Yoni kesik "chungazama" kiyib olgan ajoyib xitoylik qizlarning xushbichim, tekis oyoqlari ko'rinib turar edi.

Lexical transformations are used in the translation process to make the translation acceptable to everyone, to avoid inappropriate words, and to create a brilliant translation. They're also known as contextual substitutions. We encounter five types of people during the translation process:

1. The first type of lexical transformation is used in the translation process to determine the meaning of difficult words. This condition is frequently used in conjunction with verbs. This is due to the fact that English verbs, like Uzbek verbs, are frequently not specific; for example, if we examine the verb "to have," we will notice that it is frequently transformed. It means "Ega bo'lmoq", "bor". Also in the sentence are the main verb, the modal verb and participates in a number of other tense verbs.

-A drink or perhaps lunch?

- "I'll have a Cook and rum," I said.

-Biror narsa ichasizmi yoki ovqat olib kelaymi?

-Menga rom va "koka-kola" keltirsangiz,- dedim men.

Such ambiguous verbs are common in English.

2. The second type is generalization, which summarizes the unnecessary details in the original sentence. For comparison purposes, if a proper noun has an interesting and informative property, it is preferable to keep dropping it and demonstrate the property in the sentences and paragraphs rather than include it in the translation.

-A door farther up the passage opened and a fat little man who could be either Italian or French came out.

-Eshiklardan biri ochildi va semiz, past bo'yli odam yo'lakka chiqdi.

3. The third type relies on the logical relationship between both the original and translated text. If it is determined that the original sentence is appropriate without translating a portion of it, that portion of the sentence will be omitted, and the reason will be replaced by the result.

- "Well, here we are - Hong Kong," he said over his shoulder. "Looks pretty good. They say there's no place quite like it on earth. Could be they are right.

-Mana, Gonkongga ham uchib keldik, - dedi u.

- Qanchalar go'zal!

It is claimed that there isn't any certain other place on Earth just like this. Due to a lack of necessary information, the sentence "They are right" was omitted without translation.

4. The fourth type is the antonymous transformation, in which negatives are sometimes omitted in words.

-I could hear just a murmur of distant traffic, but nothing else.

-Mehmonxona tinch, faqat ko'chadagi qatnov ovozlari eshilib qolardi.

In fact, it was cut off "in denial that nothing could be heard except the sounds of traffic on the street".

5. Fill in the blanks in the last sentence fragment or refer to compensation. many other stylistic techniques are used instead of one to ensure the text's completeness. The phonetic, stylistic,



and grammatical devices that is used in the part of the sentence are excluded and supplemented to maintain the content balance, which is compensated.

-I leaned on the rail of the first-class deck of the ferry-boat and watched the third class passengers fight their way up the gangplank onto the lower deck.

-Men yo'lovchilarni orolga tashiydigan kema sahnida turib, pastki palubada joylashayotgan odamlarni kuzatardim.

Conclusions

Based on these examples, we can conclude that the art of translation constitutes one of the most essential art forms and difficulties for contemporary days, demanding a wealth of vocabulary, great skill, lots of patience, and complete understanding, in furthermore to translating two or more languages must cautiously masterpiece the transformations that may occur during the process of ignition. These are the sufficiency of translation, the widespread availability of translated works, the enrichment of our works of literature, and the acknowledgement and introduction of other nations and their peoples.

References

- [1] Huxley A. 2009. *SlepetsvGaze: Novel.* / Translated from English by M. Lovin. – M.: AST, 510 p.
- [2] Komissarov V. N. 2002. *Contemporary Translation Studies.* – M.: «ETS» Publishing House, 406 p.
- [3] Khabibullina E.K., Yusupova A.S. 2015. Lexical transformations in the translations of the modern Tatar literature into the Turkish language// *Journal of Sustainable Developmen.* P. 164-168.
- [4] Latyshev L.K. 1981. *Course of Translation: Equivalency of Translation and Ways of Its Achieving.* – M.: International Relations, 248p.
- [5] Nasibullova Guzel R., Salakhova Rada I., 2016. Representation of beauty in English, Russian and Tatar linguocultures (on the material proverbs) // *Modern journal of language teaching methods.* P.45-49.
- [6] Toury G. 1995. *Descriptive translation studies and beyond.* Amsterdam: John Benjamen Publishing Co. – 311 p
- [7] Botirova, Hakima. 2021. «THE IMPORTANCE OF LEXICAL TRANSFORMATIONS IN LITERARY TRANSLATION.». *Журнал иностранных языков и лингвистики 2 (3).* <https://fll.jspi.uz/index.php/fll/article/view/901>.
- [8] Boltaeva, Gulilola Khurshid kizi and Botirova, Hakima Abdukodir kizi (2022) "THE USAGE OF TRANSFORMATION IN LITERARY TRANSLATION," *Mental Enlightenment Scientific-Methodological Journal: Vol. 2022 : Iss. 1 , Article 30.* Available at: <https://uzjournals.edu.uz/tziuj/vol2022/iss1/30>
- [9] Botirova, H. (2021). *TRANSLATION METHODS IN LITERARY TRANSLATION.*
- [10] Ishimova, P., & Botirova, H. (2022). *BODY LANGUAGE AND VOICE DEVELOPING.* *Journal of new century innovations,* 19(2), 30-33.
- [11] Hakima, Botirova. "TALABALARGA CHET TILINI O 'RGATISH SHAKLI SIFATIDA ULARNING BILIMLARINI TASHKIL ETISH." *YANGI O'ZBEKISTONDA MILLIY TARAQQIYOT VA INNOVASIYALAR (2022):* 258-260.



UDK: 811.512.133'362::75.017.4

INGLIZ, RUS, O'ZBEK TILLARIDA DUNYONING RANGLI TASVIRLANISHI

Choriyeva Asila Alisher qizi - O'zbekiston davlat jahon tillari universiteti

Ingliz tili 3 - fakulteti 3 - bosqich talabasi E-mail: asilachoriyeva2002@gmail.com

Аннотация. Maqolaning asosiy maqsadi har bir tilning o'ziga xos grammatik xususiyatlarini hisobga olgan holda ingliz, rus va o'zbek tillaridagi ranglar spektrini taqqoslashdir. Bundan tashqari, "dunyoning rangli rasmini" o'rganishning nazariy va uslubiy jihatlari tavsifi berilgan.

Калит so'zlar: qiyosiy tilshunoslik, ingliz, rus, o'zbek tillari, semantika, lug'at, dunyoning lingvistik rasmi, dunyoning rangli rasmi, rang nomlash lug'ati.

ЦВЕТНОЕ ОПИСАНИЕ МИРА НА АНГЛИЙСКОМ, РУССКОМ, УЗБЕКСКОМ ЯЗЫКАХ

Чориева Асила Алишеровна - Узбекского государственного университета мировых языков,

студентка 3 ступени 3 факультета английского языка

Электронная почта: asilachoriyeva2002@gmail.com

Аннотация. В центре внимания статьи находится сравнение цветового спектра в английском, русском и узбекском языках с учетом уникальных грамматических особенностей каждого языка. Дополнительно дается описание теоретико-методологических аспектов изучения «цветовой картины мира».

Ключевые слова: сопоставительная лингвистика, английский, русский, узбекский языки, семантика, лексика, лингвистическая картина мира, цветовая картина мира, словарь цветообозначений.

COLOR DESCRIPTION OF THE WORLD IN ENGLISH, RUSSIAN, UZBEK LANGUAGES

Choriyeva Asila - Student of the third level of the Third faculty of English

At Uzbekistan state world languages university

E-mail: asilachoriyeva2002@gmail.com

Abstract. The focus of the article is a comparison of the color spectrum in English, Russian, and Uzbek while taking into account the unique grammatical characteristics of each language. Additionally, a description of the theoretical and methodological aspects of studying the "color picture of the world" is provided.

Keywords: comparative linguistics, English, Russian, Uzbek languages, semantics, vocabulary, linguistic picture of the world, color picture of the world, color naming dictionary.

Kirish

Rangli lug'at lingvistik dunyo rasmlarining eng muhim tarkibiy qismlaridan biridir, shuning uchun dunyoning "rangli" bo'linishi turli tillarda farq qilishi tabiiydir. "Rang leksikasini qiyosiy tadqiq qilishda rang atamalarining lingvistik dunyo rasmini shakllantirishdagi rolini, kontseptualizatsiyasini va rang lug'atining bilish jarayonlaridagi o'rnini aniqlashga alohida e'tibor beriladi" (2, 5). Zamonaviy tilshunoslikda "rangli tilshunoslik" va "dunyoning rangli rasmi" atamaları qo'llaniladi. Biroq, rang tilshunosligini mustaqil yo'nalish sifatida ajratish ma'lum shubhalarni keltirib chiqaradi, chunki turli tillardagi rang lug'atini o'rganish lingvistik dunyo

rasmlarini o'rganish doirasida amalga oshiriladi. Shuning uchun "rang tilshunosligi" va "dunyoning rangli rasmi" atamaları tadqiqotning umumiy yo'nalishining qisqacha tavsifi sifatida qo'shtirnoq ichida qo'llaniladi.

Hozirgi vaqtda Yevropa tillarida rang lug'ati yaxshi o'rganilgan bo'lib, ularda quyidagi muammolar yoritilgan: a) milliy koloristik triadalar alohida ajratilgan; b) ko'plab olimlarning "rang" yo'nalishidagi ishlari tahlil qilinadi; d) rang atamalarining gender jihati. Turkiy tillarga kelsak, rang-barang lug'at unchalik chuqur o'rganilmagan va tahlil uchun tanlangan tillardagi bu guruh lug'atlarini qiyoslash ishlari olib borilmagan. Ingliz, rus va o'zbek tillari "dunyoning rangli rasmi" ning muhim jihatlaridan biri nafaqat rang spektrining turlicha bo'linishi, balki "rang" ni bildiruvchi sifatlarning morfologik shakli va polisemiyasining o'ziga xosligidir. Rangli lug'atni o'rganish har doim L.Yelmslev, G.Gleason, B.Vorf asarlarida ushbu atama paydo bo'lishidan oldin ham til dunyosi rasmlarini o'rganishning jihatlaridan biri bo'lib kelgan. L.Yelmslevning fikricha, "bir tildagi paradigma va boshqa tildagi mos paradigma bir xil material zonasini qamrab oladi, bu tillardan mavhum bo'lib, tillarni shakllantiruvchi harakati chegaralar qo'ygan bo'linmagan amorf kontinuumni ifodalaydi. Turli tillarda o'rnatilgan paradigmalardan tashqari, biz farqlarni ayirib, shunday amorf kontinuumni - har bir til o'z chegaralarini o'zboshimchalik bilan belgilaydigan rang spektrini topishimiz mumkin" (1, 310-311).

Bizning fikrimizcha, L.Yelmslevning rang spektrini amorf davomiylik deb hisoblagan farazi tegishli emas. Ranglar nominatsiyasi jarayonini mutlaqo o'zboshimchalik deb hisoblash ham ahamiyatli emas, chunki u ma'lum tillar guruhlarining tarixiy rivojlanishini aks ettiradi. Biroq, bu rivojlanish natijasida turli tillarda ranglar spektrining bo'linishi shubhasizdir va bu haqiqatni birinchilardan bo'lib Yelmslev qayd etgan: "Garchi bu moddiy zonadagi shakllanishlar asosan taxminan bir xil bo'lsa ham. Yevropa tillari keng tarqalgan bo'lsa, ulardagi nomuvofiqliklarni topish uchun uzoqqa borish shart emas. Uels ingliz tilisida yashil "gwyrd" yoki "glas" so'zlariga mos keladi; ko'k - glas; kulrang - gras yoki gwyrdd; jigarrang - gwyrdd. Boshqacha qilib aytganda, ingliz tilida yashil rang bilan band bo'lgan spektrning bir qismi Uels chizig'i bilan ajratiladi, bu uning bir qismini inglizcha ko'k so'zi paydo bo'lgan hududga bog'laydi, yashil va ko'k o'rtasidagi ingliz chegarasi Uelsga xos emas.

"Boshqa tomondan, ingliz kulrangi egallagan maydon Uels bilan shunday kesishadiki, uning yarmi ingliz ko'k maydoniga, yarmi esa ingliz jigarrang maydoniga tegishli ..." (1, 311).

L.Yelmslev nafaqat turli tillardagi rang spektrining o'ziga xosligini hisobga olishi muhimdir. Uning uchun bu faqat "ichki shakl" ning o'ziga xosligi, ammo Yelmslev o'z kontseptsiyasini Gumboldt kontseptsiyasi bilan aniq bog'lamaydi.

Adabiyotlar tahlili

Ingliz tilida nominatsiya tizimi ko'p jihatdan lotin tilida aniqlangan, ko'k leksemasi ko'k va to'q ko'k ranglarning sinkretik belgisidir, ammo ingliz tiliga xos bo'lgan analitik tuzilmalar orqali mavjud rang shkalasining turli xil soyalari uzatiladi: kulrang ko'k - серовато-голубой, och ko'k - светло-голубой, to'q ko'k - темно-синий, kulrang ko'k - серо-голубой, tutunli ko'k-дымчато-голубой va boshqalar. Yashil rang ko'kdan aniq ajratilgan (yashil leksema shakl bilan ifodalanadi) va bir qator ohanglarda ham amalga oshadi: moviy yashil – небесно-зеленый, tamaki rang – табачного цвета, quritilgan ohak guli – липовый цвет, mersin yashil – миртовый зеленый va hokazo(4).

Oqdan qora rangga o'tishni ifodalovchi kulrang zamonaviy ingliz tilida alohida kulrang leksema bilan belgilanadi va analitik konstruktsiyalar yoki (kamdan-kam hollarda) hosila so'zlar

orqali uzatiladigan ko'p sonli soyalar bilan farqlanadi: marvarid kulrang – жемчужно-серый, linen kulrang – льняной серый, temir kulrang – стальной, kulrang nilufar – серовато-сиреневый, ko'mir kulrang – дымчатый, kumushrang kulrang – серебряный, tosh kulrang – асфальтовый, kulrang qora – цвет маренго, platinsimon kulrang – платиновый, fil suyagi kulrang – слоновый серый, kulrang – сероватый.

Ingliz tilida kulrang ko'k kabi iboralarni - серо-голубой deganda "kulrang" va "ko'k" ranglarni bo'linmasdan idrok etish natijasida hosil bo'lgan rangning nomi yoki bir rangning boshqa rangga o'tish nomi sifatida tushunish mumkin.

Natijalar va muhokama

Ma'lumki, красный, желтый, зеленый, голубой, синий, коричневый, черный, белый, серый kabi sifatlar rus tilida asosiy ranglardir. Rus tilida quyuq ko'k va ko'k ranglarining urg'uli farqi aniq tavsiflanadi. Bunga inson ko'zi rangining quyidagi tavsifi dalolat beradi: Вероника думала, что мужиков с такой внешностью не бывает. Высокий, с черными волосами, точеными чертами лица и огромными светло-синими глазами, не темно-голубыми, что бывает достаточно часто, а именно светло-синими (А. Маринина. За все в ответе). Yashil rang tushunchasi aniq ajralib turadi va rus tilidagi bu ranglarning barchasi rang belgilarining asosiy tizimiga kiritilgan va ko'plab soyalarga ega: синенький, синеватый, синий-синий, голубенький, голубоватый, сизо-голубой, бирюзовоголубой, зеленоватый, зелененький, изумрудный, болотный, фисташковый, табачный, салатный, цвета гнилой зелени va boshqalar. Bu soyalar hosila, qo'shma so'zlar, shuningdek, analitik konstruksiyalar orqali ham uzatiladi.

Turkiy tillarga kelsak, hammaga ma'lumki, ko'k va yashil ranglar bir leksema bilan belgilanadi, masalan, o'zbek tilida ko'k "yashil" va "ko'k"ni ham ifodalaydi. Bu turkiy tillardagi rang belgilarining qashshoqligi haqida taassurot yaratishi mumkin. Biroq, bu mutlaqo noto'g'ri, o'zbek so'zlarida ranglarni ko'rsatuvchi 360 ga yaqin leksema (asosan sifatdosh)dan iborat.

O'zbek tilining yangi besh jildlik izohli lug'atida uning "dunyoning rangli surati" ning butun doirasi yaxshi ifodalangan(3). Keling, buni ko'k - to'q ko'k - kulrang - yashil rang spektri zonasi misolida ko'rsatamiz. Avvalo, ko'k leksikasi ortida darslik va o'quv qo'llanmalarida ko'rsatilganidan ko'ra rang reproduksiyalarining ancha boy sinkretizmi yotadi: ko'k 1) ko'k, to'q ko'k, masalan. Ko'k osmon – moviy osmon; 2) kulrang, masalan: ko'k bo'ri – kulrang bo'ri; 3) yashil, yashillik masalan. Ko'k o't – yam-yashil o't (3, T. 2, 449).

Biroq ko'kni yashildan farqlash uchun quyidagi sifatlar qo'llaniladi: yashil yoki sabz: yashil rang movut – a cloth of green colour, yashil nur – green beam, yashil dala – a green field.

Bundan tashqari, asosan, hosila olmoshlar tizimi orqali o'zbek tilida bu rang oralig'ining nozik tuslari ifodalanadi: zangor (yashil-ko'k), masalan. zangori duxoba – yashil va ko'k baxmal; ko'kimtir (mavimsi), masalan. Ko'kimtir tomirlari – ko'kargan tomirlar; moviy (ko'k, och ko'k), masalan. Moviy osmon – the blue sky; niliy (dark blue, blue), misol uchun: niliy osmon – the blue sky; nilrang (sky blue); osmoniy (blue, dark blue) misol uchun. Osmoniy rang – sky blue; adabiyotda samoviy osmon ko'k.

Kulrang, kerak bo'lsa, to'q ko'k va ko'kdan ham aniq ajratiladi: simobiy – "mercury colours", kulrang – "ash colour", kaptar bo'yin – "bluish", lekin buni bildiruvchi alohida leksemasi yo'q.

Ingliz va rus tillarida bo'lgani kabi o'zbek tilida ham ma'lum bir soyani, masalan, qimmatbaho toshlar rangini bildirish uchun mos yozuvlar yuzasi tushunchasi keng qo'llaniladi: zumrad (изумруд) – zumrad rangi, lojuvard (лазурит) – jozibali, feruza (бирюза) - moviy. Biroq



o'zbek tilidagi ot va sifatlarning o'ziga xos morfologik sinkretizmi bois, rangni ko'rsatuvchi obyektga nisbatan bir xil morfologik shakl qo'llaydi. Demak, o'zbek tiliga nisbatan ko'proq sifatlarning idiomalar bilan ifodalanadigan rang tizimining boyligini aytish mumkin.

Taqqoslanayotgan uch til uchun ham uning ifodalanishida nafaqat sifatlarning, balki mavhum ot va fe'llar ham ifodalanadigan ko'p qatlamli va boy ranglar tizimi xarakterlidir. Farqi solishtirma tillarda ranglarning ifodalanishi: hosila bo'lmagan leksemalar, hosila so'zlar, qo'shma so'zlar va tasvirlovchi xarakterli birikmalar.

Xulosa

Ranglarni qiyosiy o'rganish ham nazariy, ham uslubiy ahamiyatga ega bo'lib, til o'qitishni takomillashtirishda nihoyatda muhimdir. Xususan, rang spektrining leksik o'ziga xosligini ham, uchta tilda bir-biriga mos kelmaydigan ranglar soyalarini yetkazishning rasmiy usullarini va ular mavjud bo'lgan vaziyatlarni hisobga olgan holda koloristik lug'atning uch tilli ishlatilgan lug'atini tuzish kerak.

Turli til oilalaridagi emotsional rang lug'atining tipologik xususiyatlarini aniqlashga qaratilgan emotsional jihatini o'rganish dolzarb ko'rinadi: ingliz (rim tahliliy tili), rus (slavyan flektiv tili), o'zbek (turkiy agglyutiv tili). Ikki asosiy mavzuning kombinatsiyasi - rangli va hissiy lug'at - psixolingvistika, tilshunoslikning turli yo'nalishlari uchun xarakterlidir. Lug'atlar tuzish, xalqlar tarixini o'rganish lingvistik tavsifning qarama-qarshi til kategoriyalariga, semantik maydonlarni tashkil etishning o'ziga xos xususiyatlariga, hissiy "sezgilar" yoki reaksiyalarni tahlil qilishga yo'naltirilganligi nafaqat nazariy jihatdan, balki tilni o'qitish bilan bog'liq amaliy jihatdan ham juda muhimdir.

Adabiyotlar

1. Ельмслев Л. Прологомены к теории языка // Новое в лингвистике. Вып.1. – М.: Иностранная литература, 1960. – С. 264–389.
2. Светличная С.Ю. Сравнительные лингвокультурные характеристики цветообозначения и цветовосприятия в английском и русском языках: автореф. дис. ... канд. филол. наук. – Пятигорск, 2003. – 17 с.
3. Ўзбек тилининг изоҳли лўғати: 5 жилдли. 80 000 дан ортиқ сўз ва сўз бирикмаси / таҳрир ҳайъати: Э. Бегматов, А. Мадвалиев, Н. Махкамов ва б., Тошкент: "Ўзбекистон миллий энциклопедия", 2006-2008.
5. Abdusamadov, Z.N. (2017). COLOR PICTURE OF THE WORLD IN THE ENGLISH, RUSSIAN AND UZBEK LANGUAGES. "Ўзбекистонда хорижий тиллар" илмий-методик электрон журнал, №5–6/2017. -84р.



SAKKOKIY DEVONINING HAMD QISMI TAHLILI

Israilov G'ayrat Boyzoq o'g'li

Jizzax davlat pedagogika universiteti o'qituvchisi

isroilov19920760@gmail.com

Annotatsiya: Ushbu maqola qariyb bir asr davomida sinfiylik tamoyillariga amal qilish talab etilishi natijasida ko'p masalalar o'zining haqqoniy va xolis, tarixiy jihatdan to'g'ri talqini hamda yechimini topmagan Sakkokiy devonining hamd qasidasi tahliliga bag'ishlangan. Maqolada tahlilga tortilgan hamd M.Hasanovaning nashrga tayyorlagan "Mavlono Sakkokiy devoni" dan o'rin olgan. Maqolada diniy mavzudagi asarlar tahlilga tortildi. Natijada hamd qasidada shoir tomondan Allohning ulug'vorligini madh etilganligi Qur'oni karimdagi oyatlari asosida sharhlandi.

Kalit so'zlar: Tavhid hamd, munojaat hamd, Shar'iy, Ma'rifiy, Badiiy, Funun ul-balog'a, sura.

АНАЛИЗ ХВАЛЕТНОЙ ЧАСТИ САККАКИ ДЕВАН

Исраилов Гайрат Бойзокович

Преподаватель Джизакского государственного педагогического университета

isroilov19920760@gmail.com

Аннотация: Данная статья посвящена анализу хвалебной оды Саккоки Дивану, не нашедшей своего истинного и беспристрастного, исторически правильного истолкования и решения многих вопросов в результате требования следовать принципам классицизма на протяжении почти целого времени. век. Анализируемая в статье похвала взята из подготовленного к печати М. Гасановой «Девон Мавлоно Саккоки». В статье проанализированы произведения на религиозную тематику. В результате восхваление божьего величия поэтом в хвалебной оде было истолковано на основе аятов Священного Корана.

Ключевые слова: Тавхид хамд, Муноджаат хамд, Шариат, Маърифий, Бадий, Фунун ул-балоба, сура.

ANALYSIS OF THE PRAISE PART OF SAKKAKI'S DEVON

Israilov G'ayrat Boyzoq o'g'li

Teacher of Jizzakh State Pedagogical University

isroilov19920760@gmail.com

Abstract: This article is devoted to the analysis of the ode of praise of Sakkoki Divan, which has not found its true and impartial, historically correct interpretation and solution to many issues as a result of the demand to follow the principles of classism for almost a century. The praise analyzed in the article is taken from "Devon of Mavlono Sakkoki" prepared for publication by M. Hasanova. The article analyzed works on religious topics. As a result, the praise of God's majesty by the poet in the ode of praise was interpreted on the basis of the verses of the Holy Qur'an.

Key words: Tawheed Hamd, Munojaat Hamd, Shar'i, Ma'rifi, Badiy, Funun ul-baloba, sura.

Kirish

Mustaqillikgacha qariyb bir asr davomida sinfiylik tamoyillariga amal qilish talab etilishi natijasida ko'p masalalar o'zining haqqoniy va xolis, tarixiy jihatdan to'g'ri talqini hamda yechimini topmagan edi. Ayniqsa, tasavvufiy she'rilar, qasidalar noto'g'ri talqin qilindi. Hamd va na'tlarga "diniymistik", yuqori mansab egalari, podshohlarga bag'ishlab yozilgan asarlarga esa "saroy adabiyoti", "qasidanavislik – laganbardorlik, maddohlik" tamg'alari bosildi va ular adabiyotshunoslik masalalaridan chetda qolib ketdi [1;3]. Adabiyotshunos olimaning ushbu qarashlari Sakkokiy devoni hamd qismini chuqur o'rganishni lozimligini ko'rsatar ekan, quyida biz shu masala xususida so'z yuritamiz.

Hamd⁷ - Alloh sha'niga maqtov, she'r. Islom ta'limotiga ko'ra, maqtov va madh faqat Allohgagina xosdir, faqat O'zigina loyiqdir. Vaholanki, Qur'oni karimning Tag'obun⁸ surasi 1-oyatida shunday deyilgan: *"Osmonlardagi narsalar va yerdagi narsalar Allohga tasbih ayturlar. Mulk Unga xosdir, maqtov ham Unga xosdir va U barcha narsaga qodirdir"*.

Adabiyotlar tahlili

Sakkokiy devonidan o'rin olgan ushbu hamd tavhid⁹ hamd bo'lib, Allohning sifatlarini ifodalashdan iboratdir. Avvalo, shuni ta'kidlash joizki, hamdlarni adabiyotshunos olimi Z.G'afforova o'zining "Navoiyning hamd va na't g'azallari" kitobida shartli ravishda 2 turga ajratadi:

1. Tavhid hamdlar
2. Munojot hamdlar [3;4]

Adabiyotshunos olimi N.Bekova esa, maqsadiga va muallifning maqomiga (yetakchilik qilayotgan g'oyasiga) ko'ra 4 guruhga tasniflagan:

1. Shar'iy – targ'ibiy hamdlar
2. Ma'rifiy – targ'ibiy hamdlar
3. Ma'rifiy – badiiy hamdlar
4. Badiiy – ma'rifiy hamdlar [2;20]

Shayx Ahmad Taroziy adabiyotshunoslikka oid "Funun ul-balag'a" asarida "...agar Tengri azza va jallaga hamd etsalar, oni tavhid derlar. Va agar Muhammad Mustafu sallolohi alayhi vasallamni vasf qilsalar na't derlar. Agar Tengri hazratinda tazarru' qilsalar, munojot o'qurlar"[4;24], deyilgan.

Tadqiqot metodologiyasi

Hamd so'zining lug'aviy ma'nosi haqida "G'iyos ul-lug'ot" da shunday deyilgan: "Hamd – xoslar istilohida Haq subhonahu taoloning buyukligini, azm-u azamatini ulug'lash, maqtashga aytadilar" [9,283]. Adabiy tur va janrlar nazariyasiga oid "Diniy va tasavvufiy turk adabiyoti" da esa, hamd "lug'aviy ma'noda yolvorish, quloqqa so'zlash, Allohga duo aylash mavzuyidagi manzuma, she'r ma'nolarida ishlatiladi", deb ko'rsatilgan [2,11].

Sakkokiyning hamd, na't va o'n bir madh qasidasi shoirning 1958-yil O'zSSR Davlat badiiy adabiyot nashriyotida chop etilgan "Tanlangan asarlar"iga ham, 1988-yil G'.G'ulom nomidagi Adabiyot va san'at nashriyoti "O'zbek adabiyoti bo'stoni" seriyasida chop etilgan "Hayot vasfi" kitobiga ham kiritilmagan [1,5].

⁷ arab. — ulug'lanish, ta'rif, tavsif, madh

⁸ Tag'obun surasi (arabcha: سورة التَّوْبَاتِ, nomining ma'nosi — Bir-birlarini aldash-ziyon yetkazish kuni) — Qur'onning 64-surasi. Madaniy suralardan biri, 18 oyatdan iborat. Bu sura Qur'onning 556–557-sahifasida, 28-juzida joylashgan. 108-bo'lib nozil bo'lgan.

⁹ Tavhid – Allohning birligiga iqrorlik



Tahlil va natijalar

O'zbek mumtoz adabiyotida ko'plab hamdlar yaratilgan, biz Sakkokiy devonining hamd qismini tahlilga tortdik. Devondagi hamd quyidagi bayt bilan boshlanadi:

Yoqtin ikki dunyoni bor etkuchi, ul Bir-u Bor¹⁰[5,297],

O'zni yo'q etmak bila oshiqlarig'a iftixor¹¹[6,64].

Ikki dunyoni yo'qdan bor qilgan Alloh, o'zini pinhon tutdi. Bu esa unga oshiqlarning muhabbatini yanada oshirdi, shu orqali ular Yaratgandan iftixor qiladilar.

Kim sening yo'lingda xor¹² tutti o'zin, bo'ldi aziz,

Ko'p aziz aning uchun xorluqni qildi ixtiyor.

Agar hidoyat yo'lida (sening yo'lingda) kimki o'zini xor tutsa, kamtarin bo'lsa, o'zini boshqalardan ustun bilmasa, sening oldingda aziz bo'ldi, shuning uchun ham ko'plab yaxshi odamlar "xorlikni ixtiyor etdi".

Ishq o'tig'a er kerak parvionatek solsa o'zin,

Kuymasa jon rishtasi, sham'i qachon yaktu yanor¹³.

Sening ishqing oloviga bir mard parvona¹⁴ kerak, agar u sening ishqing atrofida parvonadek girdikapalak bo'lsa-yu, jon rishtasini kuydirsa, o'shandagina o'sha sham (jon) yagona nurga aylanadi.

Ey jalol¹⁵ing haybatidin ko'h¹⁶-u daryo pastu xushk¹⁷,

V-ey jamoling nusratidin dasht-u homun marg'zor.

Ey, ulug'lik va viqor egasi, sening haybating oldida tog'lar pastdir, daryolar xushk (quruq)dir. Dashtlar, sahrolar, cho'llar sening jamoling nusrati¹⁸ bilan o'tloqqa, maysazorga aylandi.

Barcha olam haybating daryosidin bir qatra su,

Qildi lutfing yetti¹⁹, olti²⁰, to'rt²¹ andin oshkor.

Dunyodagi barcha olamlar bir daryo kabidir, sening haybating oldida bular daryodagi bir qatra suvdur. Sening lutfing bilan yetti osmon, olti taraf hamda to'rt unsur paydo bo'ldi.

Jumla zarroti jahon yoding bila mashg'ul erur,

Oy-u kun, aflok-u anjum, bahr-u bar, layl²²-u nahor²³.

¹⁰ Yagona, doimiy, mavjud; tangri

¹¹ Faxr, faxrlanish

¹² Bee'tibor, kamsitilgan, ezilgan

¹³ Yagona nur. (M.Xasanova, X.Sheraliev tomonidan nashrga tayёрланган Мавлоно Саккокий девонида "яхту янор" шаклида берилган)

¹⁴ Sham, chiroq atrofida aylanadigan mayda kapalak

¹⁵ Ulug', viqor

¹⁶ 1. Tog' 2. Baland yuqori

¹⁷ 1. Quruq, quruqlik; 2. yer

¹⁸ yordami

¹⁹ Yetti osmon

²⁰ Olti taraf: sharq, g'arb, janub, shimol, ost va ust

²¹ To'rt unsur: tuproq, suv, olov, havo

²² tun

²³ tong



Barcha zarrayi jahon: Oylar va kunlar, afloklar²⁴ (falaklar), anjumlar²⁵ (yulduzlar), bahr²⁶ (dayrolar), bar²⁷ (serhosil mevalar), tun va tonglar sening yoding bilan mashg'uldir.

**Ey agar o'z bag'rina qo'ymadi ishqing dog'ini,
Ne uchun gohi to'lup, gohi bo'lur zor-u nazor²⁸.**

Har bandang sening ishqing bilan yonsa, bular bu hayotda kamchiliksiz yashaydilar, farovonlikka erishadilar. Agar ular sening ishqing bilan yonmas ekanlar zaif va sust bo'lurlar.

**Oftobi xovariy²⁹ mehringda zarra tinmayan,
Ko'k oti uzra minip tun-kun yelar ul shahsuvor³⁰.**

Sening ishqing bilan sharqdan chiqayotgan quyosh bir on ham tinmaydi, ot mingan chavandoz kabi osmonda tun-u kun aylanadi. Bu baytning ma'nosi Qur'oni Karimda ham kelgan bo'lib, yosin³¹ surasining 38-oyatida: "Quyosh o'z istiqrori uchun yuradir. Bu o'ta izzatli, o'ta biluvchi Zotning o'lchovidir," deyilgan.

**Gar falak ermas sening ishqing yo'li sargashti³²,
Sufiyarteg charx urup nedin kezar har bir diyor.
Borcha yulduzlar sening yodingda o'zin sham' etip,
Har kecha tongg'a tegi³³ ko'k gunbazi ichra yanar.**

Falak sening ishqing bilan ovora bo'lib, so'fiylardek charx urib aylanadi. Barcha yulduzlar sening xayoling bilan o'zini sham tutib (bu yerda kamtarlik ma'nosida), har kuni tongdan oldin osmon gunbazi ostida yonib turadi.

**Kon³⁴-u daryo qahring o'tida kuyup qaynap toshar,
Birisining bag'ri qon-u biri har dam beqaror.
Lutf-u qahringkim Jamol³⁵ bila Jalol³⁶ oti sening,
O't-u su, tuproqu yelni e'tidol³⁷ uzra tutor.**

Agar qahring kelsa, daryolar, konlar (bu yerda daryolar to'plangan joy-dengiz ma'nosida) qaynab, toshib ketadi. Birining bag'ri qon bo'lib, biri beqaror bo'ladi. Sendagi husn, chiroy, go'zallik, ulug'lik va viqor, bularning bari ham qahring, ham lutfing bilandir. Bular olovni, suvni, tuproq hamda shamolni bir maromda ushlab turadi. Bu yerda Sakkokiy Allohning ulug'vorligini madh eta turib, uning qahridan ham qo'rqish kerakligini eslatadi. Shu o'rinda Allohdan qo'rqish haqida Qur'oni karimda kelgan ba'zi oyatlarni sanashni lozim deb bildik: "Allohdan qo'rqinglar! Albatta, Alloh tavbani ko'p qabul qiluvchi va rahmlidir" (Hujurot surasi, 12-oyat); "Bas, kuchingiz yetganicha Allohdan qo'rqinglar" (Tag'obun surasi, 16-oyat); "Ey mo'minlar, Allohdan qo'rqinglar, to'g'ri so'zni so'zlanglar" (Ahzob surasi, 70-oyat); "Kim Allohdan qo'rqsa, U zot uning uchun (barcha g'am-

²⁴ falaklar

²⁵ yulduzlar

²⁶ daryo

²⁷ Meva, hosil, samara

²⁸ Ozg'in, sust, zaif

²⁹ Xovar – sharq, kunchiqish

³⁰ 1. Ot mingan mahoratli chavandoz; 2. mahbuba, sevgili

³¹ Qur'onning 36-surasining nomi. 83 oyatdan iborat. Makkada nozil bo'lgan. Arabcha "yo" va "sin" harflaridan olingan. Ayrim mualliflar bu harflar arabcha "yo, inson" iborasining qisqartirilgan shakli deb hisoblaydilar.

³² Sarson, ovora; sargardon, parishon

³³ Teg – past, ost

³⁴ Kon – xazina, biror narsaning to'plangan joyi; ma'dan

³⁵ Husn, chiroy, go'zallik

³⁶ Ulug', viqor

³⁷ 1. O'rta daraja, o'rtachanlik, mo'tadillik; 2. Kelishganlik, yarashiqlik; 3. Tik, to'g'ri

kulfatlardan) chiqar yo'lni (paydo) qilur. Va uni o'zi o'ylamagan tomondan rizqlantirur" (Taloq surasi, 2-3-oyatlar); "Ey mo'minlar, agar Allohdan qo'rqsangizlar, sizlar uchun haq bilan nohaqni ajratadigan hidoyat ato qilur va yomonlik – gunohlaringizni o'chirib, sizlarni mag'firat qilur. Alloh ulug' fazl-u marhamat sohibidir" (Anfol surasi, 29-oyat); "Va Mendan qo'rqinglar" (Baqara, 40-oyat); "Parvardigori (huzurida) turihdan (ya'ni, o'zining Parvardigor oldida turib hayoti dunyoda qilib o'tgan barcha amallariga javob berishdan) qo'rqqan kishi uchun ikki jannat bordir" (Rahmon surasi, 46-oyat); "Ey mo'minlar, Allohdan qo'rqinglar! Har kim ertasi uchun oldindan nima hozirlab qo'yganiga qarasin! Allohdan qo'rqinglar, chunki Alloh chindan ham qilayotgan amallaringizdan xabardordir" (Xashr surasi, 18-oyat).

Oh urup ishqingda yer-ko'k gunbazini kuydurur,

Ahli zohir³⁸ oning aslin bilmayan aytur buxor³⁹.

Chin insonlarning Senga bo'lgan ishq o'ti, yer va osmon gunbazlarini kuydirar, ammo yuzaki qaraydigan insonlar ularni bilmaydi va aytgan gaplari huddi tutunga o'xshaydi. Bu misraning izohi Baqara surasining 7 oyatida kelgan: "Alloh ularning qalblariga va quloqlariga muhr bosgan va ko'zlarida parda bor. Va ularga ulkan azob bordir."

Podshoho, ko'k-u yer mamlu⁴⁰ sening yoding bila,

Favqu⁴¹ taxtu⁴² qabl⁴³-u ba'du⁴⁴ ham yamin⁴⁵-u ham yasor⁴⁶.

Ey podshohlar podshohi, yer-u osmon, quyi va yuqori, oldin va keyin, o'ng va chap, bularning bari sening yoding bilan limmo-limdir.

Kim seni sevmas aning mag'zin⁴⁷ bitirur pashshasi,

Kimni sevsang, dushmani dafina⁴⁸ urding xos-hisor⁴⁹.

Agar seni kimdir sevmasa, senga ishonmasa, uning jonini bitta pashsha ham hal etadi. Seni sevganlarni esa, do'st bilib, o'zingni qal'angda bir xazina misol dushmanlardan yashira olasan.

Ne tilasa, bor xazinangda, valekin yo'q-yo'q,

Sig'na kelsa, osiylarga hazratingda bor-bor.

Seni sevgan insonlar neniki tilasa senda barchasi, albatta, bor, xazinangda yo'q narsaning o'zi yo'q, hattoki, huzuringga osiylar gunohkorlar sig'inib kelsa ham bor.

Yo Ilohi, Mustafo haqqivu Me'roji haqqi,

Ham ularning haqqikim, xizmatda erdi to'rt yor.

Ul amir ul-mo'minin – Bu Bakr-u Usmon-u Umar,

³⁸ 1. Ravshan, aniq fikr yurituvchilar, donishmandlar; 2. Yuzadagi narsalarni biluvchilar, yuzaki qaraydiganlar. (Bu misrada Ahli zohir so'zi ikkinchi ma'noda kelgan)

³⁹ Dud, tutun, bug'

⁴⁰ To'liq, to'la, limmo-lim

⁴¹ Ust, yuqori

⁴² 1. Shohlik kursisi, 2. Maxsus tayyorlangan joy. Bu yerda "quyi" ma'nosida

⁴³ Oldin

⁴⁴ Keyin, so'ng

⁴⁵ O'ng taraf

⁴⁶ Chap taraf

⁴⁷ Mag'z 1. Miya, mag'z, dimoq; ilik, harommag'z 2. Ko'ngil, yurak, jon; hush, idrok.

⁴⁸ Dafina – ko'milgan boylik, xazina;

⁴⁹ Hisor - 1. Qal'a, qo'rg'on, istehkom; 2. Ko'k, osmon; xos-hisor – do'stni dushmandan himoya qilish uchun yaratilgan maxsus qal'a, istehkom.



Shohi Mardon⁵⁰, sheri Yazdon⁵¹, Haydari⁵² zu-Zulfiqor⁵³.

Porso⁵⁴lar toati-yu osiylar ohi haqi,

Kim bu ikkidin yor deyurda uchar nur birla nor⁵⁵.

Osiy qul Sakkokiyning isyonig'a xud⁵⁶ yo'q hisob,

Sen karam birla kechirgil, ey Karimi kirdigor.

Necha yil isyonu tug'yon⁵⁷ to'nini qildim libos,

Emdi ush tuttum yaqo, astag'firulloh sad⁵⁸ hazor.

Bu misralarda Sakkokiy "isyon" qiladi. Necha yillardan buyon haddimni bilmadim, bu o'rinda isyon o'zining gunohkorligi hamda uni kechirishini so'rash ma'nosidadir. Barcha insonlar o'zida bir nuqsoni bo'lishini, shu jumladan, o'zi ham bundan mustasno emasligini aytadi. Sakkokiy o'zini gunohkorlardan biri sifatida tasvirlaydi: Ey karamli Yaratuvchi, Muhammad s.a.v., uning me'roji, charyorlar, taqvodorlar toqati, osiy bandalarning haqqikim, gunohkor qul Sakkokiyni kechir. Uning gunohlarini hisobi yo'q, kechirilishga loyiq bo'lmasada, Sen uni ehsoning bilan, marhamating bilan kechirgin.

Hadoyo avval qamug'ingni⁵⁹ kiygurup o'z yo'lunga,

Vaqt oxir bo'lsa, imon birla dunyodin chiqor.

So'nggi baytda shoir Allohdan gunohkor kishilarni hidoyatga boshlashni so'rab, Yo Alloh, hammani o'z yo'lingga kirgaz, insonlarning o'z vaqti soati kelsa, ularni bu dunyodan iymoni bilan chiqar, deb iltijo qiladi va devondagi hamdni yakunlaydi.

Xulosa

Imom G'azzoliyning "Qiyomat va oxirat" [11] kitobida: *"Zotining abadiy ekanini bildirgan Alloh taolaga hamd bo'lsin. U O'zidan boshqa barcha mavjudotlarning o'lishlarini istadi. Kofirlarni va gunohkorlarni qabr azobi bilan, albatta, jazolaydi. Bandalari dunyo va oxirat saodatiga erishishlari uchun ularga payg'ambarlari vositasida amrlarini va ta'qiqlarini yetkazdi. Bandalari oxiratda azob yoki mukofot olishlarini ularning dunyoda qilgan amallariga bog'liq qildi. Oxirat yo'liga kirib, roziligiga qovushishni O'zi tanlagan va sevgan bandalariga oson qildi"*. Zero hamma narsani tiriltirgan va o'ldirgan Alloh taolo

⁵⁰ **Shohimardon** (fors. erlar shohi, mardlar shohi) — choryorlarning to'rtinchisi Aliga berilgan nomlardan biri. Ali janglarda jasurlik, mardlik ko'rsatib shu nomga sazovor bo'lgan.

⁵¹ Yazdon - xudo, tangri; sheri yazdon - yigitlar piri hazrati Ali

⁵² 1. Sher 2. Alining laqabi

⁵³ Zulfiqor (arabcha: **الْفَقَّارُ** **Dū-l-Faqār** — „teshib o'tuvchi“, „o'tkir“) — Muhammad s.a.v.ning ikki uchli qilichi. Badr jangida qo'lga tushirgan. Arabistonda mashhur qilich bo'lgan. U Muhammad s.a.v.dan oldin makkalik Munabbih ibn Hajjojga tegishli edi. Muhammad s.a.v. vafotidan keyin hazrat Ali r.a.ga, so'ngra esa xalifalarga o'tgan. Islom an'anasida Zulfiqor sehrli hisoblanadi. Xususan, u uzayishi yoki qisqarishi mumkin edi.

⁵⁴ Taqvodor, xudojo'y

⁵⁵ 1. Shu'la, o't, olov 2. Do'zax

⁵⁶ Albatta

⁵⁷ Haddan oshmoq, chegaradan chiqmoq.

⁵⁸ Yuz (raqam)

⁵⁹ Qamug' - hamma

Oli Imron⁶⁰ surasining 185-oyati, Anbiyo⁶¹ surasining 35-oyati hamda Ankabut⁶² surasining 57-oyatining maoli-sharifida: "Har bir jon o'lim (achchig'i)ni totguvchidir", deb marhamat qilgan.

Foydalanilgan adabiyotlar ro'yxati

1. Mavlono Sakkokiy devoni. Nashrga tayyorlovchilar M.Hasanova, H.Sheraliyev.– T.: MUMTOZ SO'Z, 2017 (Mavlana Sakkoki's office. Preparers for publication M. Hasanova, H. Sheraliyev. - T.: MUMTOZ SO'Z, 2017)
2. N.Bekova. Alisher Navoiyning hamd g'azallari va "Ruh ul-quds" qasidasining badiiyati..Filol.f.n.dissertatsiya. –Toshkent., 2003 (N. Bekova. Alisher Navoi's praise ghazals and the art of the ode "Ruh ul-Quds".: Philol.f.n.dissertation. -Tashkent., 2003)
3. Z.G'afforova. Navoiyning hamd va na't g'azallari. –T.: Ma'naviyat, 2001. (Z. Gafarova. Navoi's ghazals of praise and praise. - T.: Spirituality, 2001.)
4. A.Hayitmetov, E.Umarov. Shayx Ahmad Taroziy. "Funun ul-balog'a". / O'zbekiston adabiyoti va san'ati,1994 yil, 18 mart (A. Hayitmetov, E. Umarov. Sheikh Ahmad Tarazi. "Funun ul-baloga". / Literature and art of Uzbekistan, March 18, 1994)
5. Navoiy asarlari tilining izohli lug'ati. 1-tom. –T.: O'zbekiston SSR Fan nashriyoti,1983 (Explanatory dictionary of the language of Navoi's works. Roof 1. - T.: Scientific publishing house of Uzbekistan SSR, 1983)
6. Navoiy asarlari tilining izohli lug'ati. 2-tom. –T.: O'zbekiston SSR Fan nashriyoti, 1983 (Explanatory dictionary of the language of Navoi's works. Roof 2. - T.: Scientific publishing house of Uzbekistan SSR, 1983)
7. Navoiy asarlari tilining izohli lug'ati. 3-tom. –T.: O'zbekiston SSR Fan nashriyoti, 1983 (Explanatory dictionary of the language of Navoi's works. Roof 3. - T.: Scientific publishing house of Uzbekistan SSR, 1983)
8. Navoiy asarlari tilining izohli lug'ati. 4-tom. –T.: O'zbekiston SSR Fan nashriyoti, 1983 (Explanatory dictionary of the language of Navoi's works. Roof 4. - T.: Scientific publishing house of Uzbekistan SSR, 1983)
9. G'iyos-ul-lug'ot. 1-jild. Dushanbe, 1987 (Ghiyyas-ul-lughat. Volume 1. Monday, 1987)
10. P. Shamsiyev, S. Ibrohimov, Navoiy asarlari lug'ati, Alisher Navoiy asarlarining o'n besh tomligiga ilova. – T.: G'afur G'ulom nomidagi adabiyot va san'at nashriyoti,1972 (P. Shamsiyev, S. Ibrohimov, Dictionary of Navoi's works, appendix to fifteen volumes of Alisher Navoi's works. - T.: Literary and Art Publishing House named after Gafur Ghulam, 1972)
11. Imom G'azzoliy. "Qiyomat va oxirat". Tarjimon: Otabek G'aybulloh o'g'li. –T.: Movarounnahr, 2004 Tarjimon: Otabek G'aybulloh o'g'li (Imam Ghazali. "Doomsday and the end". Translator: Otabek Ghaibullah son. -T.: Movarounnahr, 2004 Translator: Otabek Gaybullah son)

⁶⁰ Oli Imron surasi (arabcha: سورة آل عمران, nomining ma'nosi — Imron oilasi) — Qur'onning 3-surasi. Madaniy suralardan biri, 200 oyatdan iborat. Bu sura Qur'onning 50–76-sahifasida va 3-4-juzida joylashgan. 89-bo'lib nozil bo'lgan.

⁶¹ Anbiyo surasi (arabcha: سورة الأنبياء, nomining ma'nosi — Payg'ambarlar) — Qur'onning 21-surasi. Makkiy suralardan biri, 112 oyatdan iborat. Bu sura Qur'onning 322–331-sahifasida va 17-juzida joylashgan. 73-bo'lib nozil bo'lgan.

⁶² Ankabut surasi (arabcha: سورة العنكبوت, nomining ma'nosi — O'rgimchak) — Qur'onning 29-surasi. Makkiy suralardan biri, 69 oyatdan iborat. Bu sura Qur'onning 396–404[10]-sahifasida va 20-21-juzida joylashgan. 85-bo'lib nozil bo'lgan.



TIKUV BUYUMLARI KONSTRUKSIYASIGA OID TERMINLARNING DERIVATSION XUSUSIYATLARI

Hakimova Ziyoda Tohirjon qizi,
Farg'ona davlat universiteti tayanch doktoranti
ziyodahakimova97@gmail.com

Annotatsiya: Ushbu maqolada tikuvchilik sohasiga oid terminlarning strukturasi o'ld tahlillar, derivatsion xususiyatlari, ya'ni bunday terminlarning yasash formulalari haqida fikr yuritilib, mavzu yuzasidan tahlillar yoritib beriladi. Bundan tashqari qilingan xulosalar olimlar fikri bilan izohlanadi.

Kalit so'zlar: termin, terminologiya, tikuvchilik, derivatsiya, morfologik usul, semantik usul, kompozitsion usul.

DERIVATIVE CHARACTERISTICS OF TERMS RELATING TO THE CONSTRUCTION OF SEWING ITEMS

Hakimova Ziyoda Tahirovna,
Doctoral student of Fergana State University
ziyodahakimova97@gmail.com

Abstract: In this article, the analysis on the structure of sewing terms and their derivational features, their forming methods are described and analyzed. Besides that, the conclusions are proved by the viewpoints of the scientists.

Key words: term, terminology, sewing terminology, derivation, morphologic method, semantic method, compositional method.

ПРОИЗВОДНЫЕ ХАРАКТЕРИСТИКИ ТЕРМИНОВ, ОТНОСЯЩИХСЯ К КОНСТРУКЦИИ ШВЕЙНЫХ ИЗДЕЛИЙ

Хакимова Зиёда Тахировна,
Докторант Ферганского государственного университета
ziyodahakimova97@gmail.com

Аннотация: В данной статье описывается и анализируется структура швейных терминов и их словообразовательные особенности, способы их образования. Кроме того, выводы подтверждаются точками зрения ученых.

Ключевые слова: термин, терминология, швейная терминология, словообразование, морфологический метод, семантический метод, композиционный метод.

Kirish

Tikuvchilik — kasb-hunar turi; kiyim-kechak: ko' rpa-to'shak va boshqa buyumlarni tikish kasbi. Tikuvchilik vositalari, material va texnikasi turli davrlarda turli xalqlarning moddiy va madaniy saviyasi, iqlim sharoiti, ehtiyoj va imkoniyatlari, urf-odatlarini zaminida taraqqiy etgan. Arxeologik qazishlar natijasida jahonning turli mamlakatlari hududidan topilgan tikuvchilik vositalari, kiyim-kechak va uy-ro'zg'or buyumlari bu kasbning barcha xalqlarda qadimdan mavjudligi, o'ziga xos taraqqiyot bosqichlarini o'taganligini ko'rsatadi. Tikuvchilik buyumlari

dehqonchilik bilan shug'ullanadigan xalqlarda ko'proq o'simlik tolalaridan to'qilgan gazlamalardan, chorvador xalqlarda aksariyat jun gazlama va teridan tikilgan.

Adabiyotlar tahlili

19-asrgacha barcha xalqlarda, jumladan, O'rta Osiyo xalqlarida ham tikuvchilik ishlari qo'lda bajarilgan. Ba'zi sohalarda bu kasb namunalari yuksak san'at darajasiga ko'tarilgan (mas., gulko'rpa, zarbof to'n, choyshab, jiyak va h.k.). Turli davrlarda tikuvchilikdan mustaqil kasb

sifatida etikdo'zlik, mahsido'zlik, po'stindo'zlik, do'ppido'zlik, kashtado'zlik, gilamchilik va boshqa ko'plab kasb turlari ajralib chiqqan. 19-asr 2-yarmidan Yevropa mamlakatlarida tikuvchilikda maxsus tikuv mashinalari keng qo'llanila boshladi, keyin boshqa hududlarga, shu jumladan, O'zbekistonga ham tarqaldi (qarang Tikuv mashinasi). Tikuvchilik taraqqiyotining hamma davrlarida bichiqchilik uning ajralmas qismi bo'lgan. O'rta Osiyoda, shu jumladan, O'zbekistonda tikuvchilik hunarmandchilikdan yengil sanoatning yirik tarmog'iga aylandi. Zamonaviy texnika bilan uskunalangan korxonalar tashkil etildi, mahalliy tikuvchi, kosib va boshqa hunarmandlar tikuvchilikning yangi texnikasini o'zlashtirdilar(5).

Terminologiya – ma'lum bilim yoki ishlab chiqarish sohasidagi termin to'plami, shuningdek, terminning shakllanishi, tarkibi va faoliyati haqidagi ta'limot. Terminologiya umumiy nazariyasining predmeti maxsus so'zlarni yaratish va ulardan foydalanish, ular yordamida insoniyat tomonidan to'plangan bilimlar to'planib, kelajakka qoldiriladi; mavjud terminologik tizimlarni takomillashtirish; yangi termin va ularning tizimlarini yaratishning maqbul usullarini izlash; bilimlarning turli sohalari terminologiyasiga xos bo'lgan universal xususiyatlarni izlashni ko'zda tutadi.

Tadqiqot metodologiyasi

“Termin” lotincha so'zdan olingan bo'lib, “chek, chegara, had” kabi ma'nolarni anglatadi. U bilim yoki faoliyatning maxsus sohasiga doir tushunchani ifodalovchi so'z yoki so'z birikmasi hisoblanadi. Termin umumxalq tiliga muayyan terminologik tizim orqali o'tadi, binobarin, termin va umumiste'moldagi so'zlar bir-birini to'ldiradigan leksik birliklardir. So'z va termin bir-biriga juda yaqin bo'lgan tushuncha bo'lsa-da, ular bir-biridan farq qiladi. Biroq ba'zi o'rinda xalq iste'molidagi biror so'z o'zi qo'llaniluvchi doirada termin vazifasida kelishi mumkin. Misol uchun “ip” so'zini olsak.

Tahlil

IP - 'tolalarni eshib tayyorlangan ingichka tikish buyumi'. Oq ip tamom bo'lib holibdi. Qadimgi turkiy tilda ham shunday ma'noni anglatgan bu ot yip tarzida aytilgan bo'lib, eski o'zbek tilida so'z boshlanishidagi y undoshi talaffuz qilinmay qo'ygan.

1. Paxta, xom ipak, zig'ir, jun va sh. k. tolasidan ingichka qilib yigirilgan yoki yigirilmagan tikuv, to'quv materialli. Pishiq ip. Xom ip. Mashinaga ip solmoq. Ip gazlama.

M: Bir necha minutdan so'ng turib.. ignani oldi, qayerdandir ip topib, eski, seryamoq ko'ylagining yirtig'ini tikish-ga o'tirdi. Oybek, „Tanlangan asarlar“ . ◆ Buni sotib, charm, ip, sirach, mum singari kosibchilik uchun kerakli ashyolarni oladi. Oybek, „Tanlangan asarlar“ .

2. 2 Umuman, bog'lash, o'rash va sh. k. maqsadlar uchun qo'llanadigan narsa (shnur, kanop, chilvir). ◆ Botinka ipi. Mard yigit qo'lida ajdar o'ladi, Nomard odam ipni aj-dar biladi. Maqol . n ◆ Tog'asi, so'yilgan qo'yning ipini oldi-yu, shoshib, tashqariga chiqib ketdi. M. Ismoilov, «Farg'ona tong otguncha.».

3. 3 Pay, ichak va sh. k. dan cholg'u asboblari uchun tayyorlangan tor. ♦ Meli polvon.. dutor-ga achchiq qilib so'zladi: -Seni o'ylab topgan Aflotunni ko'p aqli odam o'tgan deydilar-u, faqat ipingni uzilmaydigan qilib yasash-ga aqli yetmabdi-da. P. Tursun, „O'qituvchi“.
4. 4 ko'chma ayn. rishta 3. ♦ Do'stlik ipi. Mu-habbat ipi. n ♦ Doirachi, raqqosa va sozanda-lar o'rtasida tomoshabin sezmaydigan nozik aloqa ipi mavjud. T. Obidov, „Yusufjon qiziq“. ♦ Hayotning ko'ngli cho'kib ketdi, lekin joni chiqib qolgan umid ipini uzgisi kel-madi. Faqat kallasini qimirlatib, "xo'p" deb qo'ya qoldi. M. Ismoilov, „Farg'ona tong otguncha“.
5. 5 ko'chma Yo'l, chiziq, xat. ♦ Uzoqda, kecha-ning qora chodiriga burkangan daraxtlar us-tidan.. o'qlar.. havoda olov ip chizib uchardi-lar. Oybek, „Quyosh qoraymas“.
6. Burnidan ip o'tkazmoq Aytganiga, ayt-gan yo'liga yuradigan qilmoq. ♦ Nasihat qilmang menga. Burniga ip o'tkazaman, deb o'ylamang. S. Zunnunova, „Uzilgan ip“. ♦ Bolaginam-ga ega chiqib, burnidan ip o'tkazib oldi bu dog'uli. S. Ahmad, „Cho'l burguti“. Ip esholmay-di Teng yoki bas kela olmaydi. ♦ Sizning sar-polaringizni kiygandan keyin biram ochilib ketdiki.. jannatdagi huru g'ilmonlar ham uning oldida ip esholmaydigan bo'lib qoldi-lar. B. Rahmonov, „Mardlar qissasi“. Ipidan ignasigacha Butun tafeiloti bilan, may-da-chuydasigacha; batafeil. ♦ Siz ayting, axir, siyosatni ipidan ignasigacha bilasiz, men nima qilsam bo'ladi endi? P. Tursun, „O'qituvchi“. ♦ Kechqurun otam ishdan qaytgach, onam yig'lab-yig'lab, voqeani ipidan ignasigacha aytib ber-di. H. Tursunqulov, „Hayotim qissasi“.

A.M.Muhin va J.M.Melenevskiy leksik birliklarni yasalishiga ko'ra, asosan uchta turga bo'lishgan: 1) tub; 2)derivativ terminlar; 3) qo'shma yasalish usullarini qayd etishadi [1]. Biz ham soha terminlar takomillashuvida, aynan, shu usullarga yondosh yasalish usullarini tahlilga tortdik. Sohaga oid bir komponentli terminlarning shakliy tarkibi ham, aynan, yuqoridahi olimlar fikri bilan hamohangdir. Yasalish jarayoni asosan uchta asosiy turga bo'linadi:

- 1) **oddiy** (sodda) – bo'linmaydigan leksik birliklar(igna, ip, qaychi, mato);
- 2) **affiksal** (derivatsiya) qo'shimcha qo'shish orqali namoyon bo'ladi(tikuvchi, burma, chokli);
- 3) **murakkab** – so'zlarni bir-biriga qo'shish orqali vujudga keladi(gulxoshiya, ipkesgich, chokkesgich, baxyaqator, qavuiqqator).

Terminologik birikmalarning tuzilish jarayonlarini shakllantirish ular qaysi morfologik sinflar prinsiplariga mosligi asosida namoyon bo'ladi. Boshqacha aytadigan bo'lsak, so'z birikmalari tilning tarkibiy qismi sifatida so'zlarning kategorial xususiyatlari asosida vujudga keluvchi ma'lumgrammatik namunalar asosida quriladi[2].

Ko'plab olimlar terminlar asosan ot so'z turkumiga doir bo'ladi deya qayd etishadi, biroq tikuvchilik sohasidagi terminlar tahlili shunio ko'rsatdiki, soha terminlari tarkibida fe'l so'z turkumi faoldir. Masalan: bichmoq, tikmoq, qavimoq, ko'klamov, yo'rmab qo'ymoq, baxyalamoq, bostirmoq, izmalamoq va shu kabilar.

Natija

Affikslar ingliz va o'zbek tillarida so'z yasashning sermahsul usullaridan biridir. Bu usulda avvaldan mavjud so'zlarga (so'zning old, o'rta, orqa qismlariga) qo'shimchalar qo'shish orqali yangi til birliklari vujudga keladi. Bu usul umumiy ilmiy nomlar orqali morfologik derivatsiya – morphological derivation yoki affiksatsiya – affixes deb ham ataladi.морфологик деривация – morphological derivation ёки аффиксация – affixes деб ҳам аталади. J.Yull : "mazkur uslub orqali yasalgan inglizcha so'zlarning miqdoriy ko'rsatkichi benihoya katta ..."deya ta'kidlaydi(3). Gap tarkibida yolg'iz qo'llanmaydi, chunki yakka holda keluvchi qo'shimchalar mustaqil ma'no bermaydi. Biroq, asosga (o'zakka) qo'shilganda ularning ma'nosini o'zgartirib yuboradi. Bundan tashqari, so'zga qo'shimcha ma'no yuklaydi, semantik jihatdan so'zlarni bir-biriga bog'laydi.

Ingliz tilida tikuvchilik sohasiga oid terminlarning paydo bo'lishida derivatsiya usulining uchta modeli bor. Jumladan: 1)Prefixes – prefiksatsiya, so'zlarga old qo'shimcha qo'shish orqali so'z yasash;

2) Suffixes – suffiksatsiya, so'zlarga ort qo'shimchalarni qo'shish orqali so'z yasash;

3) Infixes – infiksatsiya, so'z o'rtasiga qo'shimcha qo'shish orqali so'z yash.

Aytish joizki, o'zbek tili qo'shimcha qo'shish usullari va ingliz tili derivativ jarayonlarida izomorfik xususiyatlari yaqqol namoyon bo'ladi. O'zbek tilida ham ingliz tili kabi qo'shimchalar qo'shish orqali yangi til birliklari vujudga keladi. Sh.Rahmatullayev: "Tub turkiy so'zlardan ularga so'z yasovchi qo'shimchalar qo'shish orqali yangi so'zlar yasash keng tarqalgan va sermahsul hisoblanadi", - deb to'g'ri ta'kidlagan[4]. Misol uchun, naycha, tepki, kashtachilik, tikuvchilik, iptortgich, ipkesgich.

Xulosa o'rnida aytishimiz mumkinki, termin bu so'z, har qanday so'z emas, o'z ilmiy ta'rifiga ega bo'lgan so'z. Yuqoridagi ma'lumotlarga asoslani ayta olamizki, terminologiya sohasida garchi bir qancha ilmiy izlanishlar olib borilgan bo'lsa-da, globallashuv jarayoni tufayli tilning rivojlanib borishi ushbu sohadani yanada chuqurroq tadqiq qilishga undamoqda. Ushbu soha nafaqat tilshunoslar, balki boshqa ko'plab sohalarning ham tadqiqot obyektiga aylanmoqda.

Foydalanilgan adabiyotlar

1. А.М.Мухин ва Ж.М.Меленевский .The Grammatical Structures of English, Russian, Uzbek. Part I.Тошкент. "Ўқитувчи". 1986. – Б. 27.
2. S.M.A'zamov. Inglizcha-o'zbekcha to'qimachilik va yengil sanoat terminlarining struktur-semantik tahlili. Fil.fan. fals.doktori(PhD) disser. Andijon, 2021. – B.57.
3. Yule G. The Study of Language. – Cambridge University Press. – 2010. –P. 340.
4. Раҳматуллаев Ш. Систем тилшунослик асослари. – Тошкент: Университет, 2007. – 186 б.
5. <https://uz.wikipedia.org/wiki/Tikuvchilik>.
6. Саримсоков Х.А. Инглиз ва ўзбек тилларида спорт терминларининг чоғиштирма тадқиқи Фил. фан. ф. д-ри. (PhD) ... дисс. Тошкент 2020.
7. Л.Б. Основные закономерности английской терминологии. Томск, Омск, Изд-во гос. ун-та 1987. – 198 с.
8. Dadaboyev, Hamidulla. O'zbek Terminologiyasi: o'quv qo'llanma . Toshkent: Yoshlar nashriyot uyi, 2020. - 6- b.
9. Винокур Г.О. О некоторых явлениях словообразования в русской технической терминологии. Труды МИФЛИ. Т.%. Сборник статей по языкознанию. - М., 1961.-С.3-10.
10. Герд А.С. Значение термина и научное знание//Научно-техническая информация. Серия 2. -М.,1991. №10. - С.1-4.
11. Ахманова О. С.,Тер-Мкртчян С.А. Научное определение как лингвистическая и семиотическая проблема. Проблематика определений терминов в словарях разных типов.-М.: Наука, 1976.- С.57-63.



INGLIZ BOLALAR ADABIYOTIDA FICTION (FIKSHN) YO'NALISHIDA IJOD QILGAN LYUIS KERROLLNING O'CHMAS IZI

Nabieva Zulayxo

Namangan davlat Universiteti, 1-kurs magistranti

e-mail: nabiyevazulaykho@gmail.com

Ilmiy raxbar: Olimjon Dadabaev,

falsafa fanlari doktori(PhD)

Annotatsiya. XIX asr adabiyotida bolalar uchun yozilgan har qanday ertak, hikoya yoki badiiy asar "Alisaning g'aroyib sarguzatlari" kabi qiziq va noodatiy yozilmagan. Yozuvchining o'zgacha uslubda bir kichik qizaloq muhlisi uchun yozilgan oddiy qo'lyozmasi butun dunyo bolalariga manzur bo'ldi. Maqolada ingliz bolalar adabiyotida o'chmas nom qoldirgan Lyuis Kerroll haqida so'z boradi va uning mashhur "Alisaning g'aroyib sarguzashtlari" asari tahlili keng yoritiladi.

Kalit so'zlar. Fikshn, Lyuis Kerroll, g'aroyib, fentizi, sarguzasht, g'ayritabiiy, oq quyon, shlyapachi, dono mushuk, kapalakqurt, qirol va qirolicha.

НЕИЗГЛАДИМЫЙ СЛЕД ЛЬЮИСА КЭРОЛА В АНГЛИЙСКОЙ ДЕТСКОЙ ЛИТЕРАТУРЕ

Аннотация. В литературе XIX века ни одна сказка, рассказ или художественная литература, написанная для детей, не была столь интересной и необычной, как «Приключения Алисы в стране чудес». Простенькая рукопись, написанная писателем в своем стиле для маленькой девочки, понравилась детям всего мира. В статье рассказывается о Льюисе Кэрролле, оставившем неизгладимое имя в английской детской литературе, и дается анализ его известного произведения «Приключения Алисы в стране чудес».

Ключевые слова. Фикшн, Льюис Кэрролл, необычный, фентизи, приключение, невероятный, белый кролик, мудрый кот, гусеница, червонная королева и червонный король.

LEWIS CARROLL'S PERENNIAL FOOTPRINT IN ENGLISH CHILDREN'S LITERATURE

Annotation. In the literature of the 19th century, no fairy tale, short story or fiction written for children was as interesting and unusual as Alice's Adventures in Wonderland. The unpretentious manuscript, written by the writer in his own style for a little girl, was liked by children all over the world. The article gives information about the role of Lewis Carroll, who left an indelible name in English children's literature, and analyzes his famous work "Alice's Adventures in Wonderland".

Key words. Fiction, Lewis Carroll, unusual, fantasy, adventure, extraordinary, white rabbit, mad hatter, wise cat, caterpillar, the king and the queen of Hearts.

Kirish

Jahon bolalar adabiyotida ulkan o'rin egallagan fiction(fikshn) yo'nalishi dunyoga kelib qancha- qancha bolalarga katta baht, xursandchilik berib, xayolot olamini kamolotiga yetishishga hissa qo'shdi. Fiction yo'nalishi o'zbek tiliga badiiy to'qima ijod mahsuli deb tarjima qilinib, har qanday hayoliy usullarda shaxslar, voqea-xodisalarni tasvirlashga qaratilgan ijodiy ish deyish o'rinlidir. U aniq bir tarixiy dalillarga yoki ishonchlilikka mos kelmaydi va ertaklardan farqli

o'laroq butun bir xalqni emas, balkim aynan qaysidir muallif tomonidan o'ylab topilganidir. Fiction yo'nalishi aynan bolalar uchun ajralgan bir qismi fantasy(fentizi) deb yuritiladi, u g'ayritabiiy, sehrli yoki ilmiy jihatdan imkonsiz elementlarni o'z ichiga oladi. Aynan aka-uka Grimmlarning dunyoga mashhur ertaklar to'plami 1812 yildan Germaniyada chop etila boshlangach, bu yo'nalish o'zini ilk qadamlarini ko'rsata boshladi⁶³. 1865-yilda Angliyada Lyuis Kerrollning "Alisaning g'aroyib sarguzashtlari" asari keng ommaga taqdim qilindi va bu hodisa bolalar adabiyotini yangi bir pallaga, ya'ni "oltin davriga" olib chiqaoldi.

Mavzuga oid adabiyotlarning tahlili

Yozuvchi Lyuis Kerrollni yillar davomida ko'plar mamlakatlar va xalqlarda o'rganildi va tadqiqot qilindi. Uning hayoti va asarlar haqida ko'plab maqolalar dunyoga keldi, jumladan rus yozuvchilari N. Demurova, I. Galinskaya, A. Borisenkolar, ingliz yozuvchilaridan Virdjiniya Vulf, Uolter De la Mar, Martin Gardnerlar shular jumlasidandir.

Maqolada Lyuis Kerrollning asarini ingliz tilidagi nusxasidan keng foydalanildi. Yozuvchi haqida o'z fikrlarini bergan M.O. Grenbi va A. Xromov maqolalaridan ham misollar keltirildi.

Tadqiqot metodologiyasi

Maqolada ijodkor Lyuis Kerrollning biografik tahlil qilish va uning asarlarini dedaktik tomonlari haqida keng fikr yuritilib, ijtimoiy hayotga keng tadbih etish kabi g'oyalarni olg'a surildi. Yozuvchning "Alisaning g'aroyib sarguzashtlari" asaridagi yashirin ijobiy g'oyalar keng muhokama qilindi.

Tahlil va natijalar

Angliya bolalar adabiyotiga Lyuis Kerrollni o'qimasdan qadam qo'yib bo'lmaydi; uning o'rni beqiyosdir. Yozuvchining asl ismi Charlz Lyutvidj Dodjson bo'lib, 1832 yil 27-yanvarda Darsberri⁶⁴ qishlog'ida tavnallud topgan. O'n bir bolaning biri bo'lgan Charlz yoshlik davridanoq matematikaga katta qiziqish bilan yondashadi. Yillar o'tib yozuvchi aniq fanlarni puxta o'zlashtiradi va Oksford kollejlaridan birida tahsil oladi. Mantiq, matematika sohalarida ko'plab ilmiy ishlar yozgan Kerroll, adabiyotga kichik hikoyalari va she'rlari bilan kirib keladi. Lyuis Kerroll taxallusi ham shu ijodlarida ko'rina boshlaydi. Uni dunyoga mashhur qilgan "Alisaning g'aroyib sarguzashtlari" asari ham shu tahallus ostida yozilgani sabab ko'plab kitobxonlarga u Lyuis Kerroll sifatida taniklidir.

Yozuvchi Lyuis Kerroll nafaqat o'z davrida, hozirgi zamonda ham keng muloxazalarga sabab bo'la olgan fantasy⁶⁵ yo'nalishda ijod qilib, misliko'rinmas yangilik yarataoldi. Unda ijod qilgan har bir yozuvchi realizmdan qochadi va xayolot qanotlariga erkinlik berib, baland balandlarga sayoxat qiladi.

"Alisaning g'aroyib sarguzashtlari" asari bir yosh qizaloq buyurtmasi bilan dunyoga keladi. Oldiniga qo'lyozma shaklida o'qigan qizaloqqa asar juda maqul keladi va uni otasi Lyuisga kitob shaklida chop ettirishini taklif qiladi. Kitobdagi voqealar garchi o'ylab topilgan bo'lsa-da, uni o'qigan yosh kitobxon o'zini o'sha mamlakatda tassavur qilib unda qaxramon bilan yashay

⁶³ M O Grenby. Fantasy and fairytale in children's literature. 15May 2014.(page3)

⁶⁴ Cohen, Morton N. The Letters of Lewis Carroll. London: Macmillan, 1979. — ISBN 0-333-08979-0.

⁶⁵ Демурова Н. М. Льюис Кэрролл и история одного пикника. «Знание - Сила» №6/1968



boshlaydi. Ya'ni, uni o'qir ekansiz Virjinya Vulf aytganidek, "Bu kitoblarda biz bolalarga aylanib qolamiz"⁶⁶.

Absurd yo'nalishida yozilgan bu asar o'z qahramonlarini bema'ni hayotini keng yoritib bergan. Voqea hodisalar Angliyani Viktoriya davrlariga to'g'ri keladi⁶⁷. Asar qahramoni Alisa bema'ni olamni kashf etadi, unda deyarli barcha xayvonlar insonlar kabi so'zlashadilar, o'zlarini ular kabi tutadilar⁶⁸. Cho'ntak soat ko'targan va doim shoshib yuradigan quyvon, bema'ni mehmondorchilikdagi sichqon, aqldan ozgan shlyapachi, mart quyoni, ulkan kapalak qurti, dono mushuk va hokazolar. Asar Alisani oq quyvon ketidan chopib, uning o'rasiga tushib ketishi bilan boshlanadi. O'rada Alisa go'yo ancha vaqt uchub yurgandek tuyiladi va so'ngra bir keng xonada paydo bo'ladi. Xar tomondan yopiq eshiklar bilan o'ralgan bu xonada Alisa 15 funtlik kichkina bir eshikka ko'zi tushadi; eshik ortidan esa go'zal bog' ko'rinadi. Alisa bog'ga o'tmoqchi bo'ladi-yu, eshik uning bo'yi uchun kichiklik qiladi. Shunda u atrofida bo'yinini kichiklashtiradigan va kattalashtiradigan turli dorisifat idishlarni ko'radi. Nima qilishni bilmay turgan qizning oldidan oq quyvon o'tib, qo'lqopi va yelpig'ichi tushirib qoldirganini ko'radi. Yelpig'ichni olib qizaloq bir silkitkan edi bo'yi kichrayib o'zining ko'zyosh ummoniga tushadi. U yerdan bir ammalab chiqib olgach sichqon va ajoyib qushlarni uchratadi.

O'zini qurutmochi bo'lib "aylana bo'lib yugurush" o'yinini o'ynaydi. So'ngra yana oq quyonni uchratadi, u esa narsalari uyida qolib ketganini aytib Alisani o'z uyiga yuboradi. Alisa quyonning uyida bir g'alati flakondagi suyuqlikni ("Drink me" deb nomlangan) ichadi va yana bo'yga chuzib qo'yonni uyiga sig'may qoladi. Uyida nima sodir bo'lyapganidan habar olish uchun quyvon uyiga kaltakesak Billni yuboradi; biroq Alisa uni oyog'i bilan itarib chiqaradi. Qizaloqning bahaybat gavdasiga qarata toshlar otishadi, toshlar borib bog'irsoqlarga aylanib qoladi. Bog'irsoqlardan birini yeb, qiz mittigina bo'lib qoladi va u yerdan qochib ketadi.

Yo'lda unda kapalak qurti uchraydi va u sarosimaga tushgan va boshidan kechirganlaridan o'zini yoqotib qo'ygan Alisaga dalda bergan bo'lib, o'zini qo'lga olishni aytadi (Keep your temper, said the Caterpillar.). U qizaloqqa o'zini oldingi normal bo'yiga qaytishi uchun ozgina qo'ziqorin bo'lagidan yoyishni tavsiya etadi, qizaloq o'z asliga qaytadi.

Sarguzashtlari davomida Alisa bema'ni mehmondorchilikga borib qoladi; u yerda telba shlyapachi, uyquchi sichqon va mart quyoni bilan tanishadi. Gap topishmoqlar haqida ketganda Alisa javob berishga tayyor ekanini aytadi. Shunda mart quyoni fikrini tushuntir desa, "Ahiri men nima demoqchiligimni aytmoqchiman- va bu bir xil narsa." deydi. (I do, Alice hastily replied; 'at least—at least I mean what I say—that's the same thing, you know). Shlyapachi esa, "Bu bir xil narsa emas! Siz "Men yemoqchi bo'lgan narsamni ko'ryapman degani men ko'rgan narsamni yemoqdaman bilan bir xil deb o'ylaysizmi?". (Not the same thing a bit! said the Hatter. 'You might just as well say that 'I see what I eat is the same thing as 'I eat what I see!). Mehmondorchilik Alisaga umuman yoqmaydi va u yerdan ketgach: "Men endi u yerga umuman bormayman. Men ko'rgan eng axmaqona choyxo'rlik bazmi." (At any rate I'll never go there again! said Alice as she picked her way through the wood. 'It's the stupidest tea-party I ever was at in all my life!) deb izoh beradi.

Choyxo'rlik bazmidan so'ng Alisa g'aroyib bog'ga kirib qoladi, u yerda esa qizil atirgullarni oqga bo'yab, yana qaytadan qizilga bo'yagan poker kartalarini suhbatini oladi. Bog'da kroket o'yinini

⁶⁶ Virginia Woolf. The Moment and Other Essays. NY, 1948

⁶⁷ Cohen, Morton N. The Letters of Lewis Carroll. London: Macmillan, 1979. — ISBN 0-333-08979-0.

⁶⁸ Lewis Carroll. Alice's adventures in Wonderland. Planet pdf. 2010

telbalarcha uynagan qirol va qirolicha bilan tanishadi. Qirolicha juda jahldor, adolatsiz edi, va ko'ziga kim yomon ko'rinsa ayab o'tirmay boshini tanasidan judo etardi. Alisa u bilan so'rashganda u ham tushunarsiz ravishda boshidan ayrilishini eshitdi lekin sababini bilmasdi. (The Queen turned crimson with fury, and, after glaring at her for a moment like a wild beast, screamed 'Off with her head! Off—). Yaxshiyamki, qirol Alisani hali gudakligini aytib uni shashtidan qaytaradi. (The King laid his hand upon her arm, and timidly said 'Consider, my dear: she is only a child!). Sal o'ziga kelgan qirolicha, Alisaga kroket o'ynashni taklif qiladi. Alisa hayoti davomida bunday g'aroyib kroket maydonchasini ko'rmagan edi. Maydonchada tipratikanlar koptok vazifasini, flamingolar tayoq vazifasini o'tashsa, poker kartalari ya'ni askarlar oyoq qo'llari bilan ustimaust turib olib arka vazifasini bajarishardi. O'yin ham qirolicha hisobiga qarab yurardi; hato qilsa ham to'g'ri, hato qilmasa ham to'g'ri bo'lardi. Alisa bundan hayronda qolardi. Balkim, Lyuis Kerroll bu qirollik uyini orqali o'z davrining siyosiy xayotini ko'rsatib bermoqchi bo'lgan. Asarni o'qir ekansiz bosh qaxramon Alisani sohta toshbaqa va qisqichbaqa bilan bo'lgan suhbatlariga duch kelasiz. Ularning uchrashuvlarini alohida boblarda ko'rish mumkin(9-10 boblar). Oxirgi boblarda qizaloq Grifon ismli maxluq bilan sud jarayoniga shoshadi; sudda qirolichani bog'irsoqlarini kim yeb qo'yganligini muxokamasi bo'ladi. Oldin shlyapachi so'zga chiqadi va buterbrodni qanday tayyorlaganini so'zlab beradi. Undan keyin oshpaz ayol bog'irsog'ni qanday tayyorlanishini aytib beradi va ohiri Alisa so'zga chiqadi. Shu payt u birdaniga bo'yga o'sa boshlaydi. Qirolicha uni gunohkormi yo'qmi qatl qilinishiga buyruq beradi. Karta askarlar Alisa tomon uchishadi, lekin yeta olishmaydi. Shu damda Alisa uyg'onadi va hammasi tushida bo'lganini tushunib yetadi.

Lyuis Kerroll o'z asari bilan o'quvchilarga oddiy haqiqatlarni yetkazishga urinadi, ularsiz hayot o'z ma'nosini yo'qotadi va hamma narsa monoton va kul rangga aylanadi. Ya'ni, 1) hayotda inson mo'jizalarga oz bo'lsa-da ishonishi kerak; 2) aniq maqsadni oldiga qo'yib maqsad sari intilish; 3) xar kim o'zi yoqtirgan mashg'ulot bilan shug'ullanishi kerak, bor kuchini sarflab xarakat qilsa, albatta, mehnati samarasiz qolmaydi; va 4) odam o'ziga berilgan vaqtni behudaga sarflamasligi kerak. Buni oq quyon va shlyapachi misolida ko'rish mumkin. Ular o'zlarini vaqtlarini behudaga sarflab, taqdir tomondan jazolangandirlar. Bu bilan Kerroll vaqtni qadrlash kerakligini ko'rsatmoqchi bo'ladi.

Xulosalar

Lyuis Kerrollni o'qir ekansiz beixtiyor o'zingizni bolalarcha beg'uborlik, o'yinqaroqlik, xayolparastlik va mo'jizaga ishonuvchanlik hissi chulg'ab oladi. Uning yaratgan olamida mantiq yo'q, lekin aynan mantiqsizlik bolalarga xos xislat. Bolalar o'ylamaydilar shunchaki ishonadilar. Tushkunlikda ma'no yo'q, faqat oldinga intilib, harakat qilib mashaqqatlarni yengimoq zarur. Yozuvchi o'z asarida aynan shu haqiqatni aytmoqchi bo'ldi.

Foydalanilgan adabiyotlar ro'yxati:

1. Lewis Carroll. Alice's adventures in Wonderland. Planet pdf. 2010.
2. M O Grenby. Fantasy and fairytale in children's literature. 15May 2014.(page3)
3. Алексей Хромов. «Алиса» Льюиса Кэрролла — сказка для детей и головоломка для взрослых. 2019.
4. Walter De la Mare. Lewis Carroll. L., Faber and Faber Ltd., 1970, pp. 48-67.
5. И.Л.Галинская. Льюис Кэрролл и загадки его текстов Российская академия наук. Институт научной информации по общественным наукам. Москва 1995



6. Virginia Woolf. The Moment and Other Essays. NY, 1948
7. Демурова Н. М. Льюис Кэрролл и история одного пикника. «Знание - Сила» №6/1968
8. Cohen, Morton N. The Letters of Lewis Carroll. London: Macmillan, 1979. — ISBN 0-333-08979-0

UDK: 81-116

O‘ZBEK TILIDA SO‘Z TURKUMLARI KO‘CHISHI MUAMMOSI

Jumayeva Feruza Ruzikulovna
Pedagogika fanlari nomzodi, dotsent,
Navoiy davlat pedagogika instituti,
feruzaruziyevna68@mail.ru

***Annotatsiya.** Ushbu maqolada o‘zbek tilshunosligida so‘z turkumlarini o‘rganish tarixi tahlil qilinadi, turli til sathlarida ko‘chish masalasi ko‘rib chiqiladi, so‘z turkumlari ko‘chishining turli jihatlarini o‘rganishga bag‘ishlangan ishlar tahlil qilinadi. Ayrim olimlar so‘z turkumlari o‘timliligini o‘zaro bog‘liq hodisa sifatida izohlaydilar. Transpozitsiya hodisasi umumiy nazariy jihatdan qanchalik xilma–xil talqin qilinmasin, uni o‘ziga xos xususiyat, o‘rganish obyekti va o‘z muammolariga ega bo‘lgan mustaqil lingvistik hodisa sifatida ko‘rish maqsadga muvofiqdir. Tilshunoslikda transpozitsiyani o‘rganish ancha faol olib bajarilmoqda. Turli so‘z turkumlari transpozitsiyasini o‘rganishga bag‘ishlangan ishlar mavjud. Ammo, rus tilshunosligida so‘z turkumlarining transpozitsiyasi va turkiyshunoslikda individual tadqiqotlar bo‘yicha adabiyotlar yetarlicha bo‘lishiga qaramay, tadqiqotning barcha mumkin bo‘lgan jihatlarini taqdim etilmagan. Turli tizimli tillarda: rus va o‘zbek tillarida so‘z turkumlarining semantikasi, yasalishi, funksional–stilistik va leksikografik jihatdan qiyosiy o‘rganish tubdan yangi va dolzarb hisoblanadi.*

***Kalit so‘zlar:** tahlil, tarix, transpozitsiya, ko‘chish, o‘zaro ko‘chish, so‘z turkumi, tasnif, tilshunoslik, aspekt, til sathlari.*

***Аннотация.** В данной статье сделан анализ истории изучения частей речи в узбекской лингвистике, рассмотрен вопрос о переходе на разных языковых уровнях, анализированы работы, посвящённые исследованию различных аспектов частеречной транспозиции. Некоторые учёные трактуют переходность частей речи как смежное явление. Как бы разнообразно в общетеоретическом плане не трактовали явление переходности, наиболее целесообразно его рассматривать как самостоятельное лингвистическое явление, которое имеет свою специфику, свой объект изучения и свою проблематику. Изучение частеречной транспозиции в лингвистике ведётся довольно активно. Имеются работы, посвящённые изучению транспозиции различных частей речи. Но, несмотря на довольно обширную литературу по транспозиции частей речи в русистике и отдельные изыскания в тюркологии, не представлены все возможные аспекты исследования. Принципиально новым и актуальным является сопоставительное исследование транспозиции частей речи в семантико–деривационном, функционально–стилистическом и лексикографическом аспектах в разноструктурных языках: русском и узбекском.*

***Ключевые слова:** анализ, история, транспозиция, переход, взимопереход, часть речи, классификация, лингвистика, аспект, языковые уровни.*

***Abstract.** This article analyzes the history of the study of parts of speech in Uzbek linguistics, considers the issue of transition at different language levels, analyzes works devoted to the study of various aspects of part-of-speech transposition. Some scientists interpret the transitivity of parts of speech as a*

related phenomenon. No matter how diversely the phenomenon of transitivity is interpreted in general theoretical terms, it is most expedient to consider it as an independent linguistic phenomenon that has its own specifics, its own object of study and its own problems. The study of partial transposition in linguistics is quite active. There are works devoted to the study of the transposition of various parts of speech. But, despite the rather extensive literature on the transposition of parts of speech in Russian studies and individual studies in Turkic studies, all possible aspects of the study are not presented. Fundamentally new and relevant is a comparative study of the transposition of parts of speech in the semantic–derivative, functional–stylistic and lexicographic aspects in languages of different structures: russian and uzbek.

Keywords: *analysis, history, transposition, transition, mutual transition, part of speech, classification, linguistics, aspect, language levels.*

Soʻz turkumlarini oʻrganish tarixi, shuningdek, tildagi soʻzlarning leksik–semantik guruhlarini kelib chiqishi, paradigmatic va sintagmatik munosabatlari, ularning rivojlanishi va tafakkur kategoriyalari bilan aloqasi, turli til sathlarida koʻchishini tahlil qilish – bu masalalar hamisha zamonaviy tilshunoslikning diqqat markazida boʻlib kelgan.

Soʻzlarning bir soʻz turkumidan ikkinchisiga transpozitsiyasi masalasi hali toʻliq oʻrganilmagan, uni hal qilishda koʻplab bahsli fikrlar mavjud. Shuni taʼkidlash kerakki, soʻz turkumlari koʻchishi muammosi til faoliyatining leksik va grammatik muammolari majmuasi bilan bogʻliq bir qator masalalarni qamrab oladi, xususan, soʻzning semantik tuzilishi va leksik maʼnosining oʻzgarish xarakteri, soʻzdagi kategorik oʻzgarishlar, koʻchish davridagi sinxron va diaxron farqi, koʻchish hodisalarining ekstralingvistik omillari va boshqalar.

Til jarayonlarining oʻzaro taʼsirini bunday koʻp qirrali koʻrib chiqish tilshunoslarga soʻz turkumlarining nazariy jihatdan koʻchishini turli xil transformatsiyalar bilan tushuntirishga va shunga mos ravishda uni turli yoʻllar bilan izohlashga imkon beradi.

Oʻzbek tilining soʻz turkumlarini tasniflash, ularning asosiy morfologik, semantik va sintaktik xususiyatlarini ochib berishda: A. Fitrat, Yu. Tursunov, F. Kamol, A. Gʻulomov, Gʻ. Abduraxmonov, Sh. Qoʻngʻurov, M. Mirtojiev, M. Sodiqova, A. Nurmonov, H. Neʼmatov, R. Rasulov, G. Zikrillaev, I. Madraximovlar ulkan hissa qoʻshganlar. Ularning deyarli barchasi oʻz asarlarida soʻz turkumlarining oʻzaro taʼsiri mavzusining dolzarbligini va uni chuqur oʻrganish zarurligini taʼkidlaydi.

Aytish joizki, XX–asrning 30–90–yillarida va ayniqsa, Oʻzbekiston mustaqillikka erishgandan soʻng (1991–yil) oʻzbek tilining turli sathlarini oʻrganish boʻyicha koʻplab tadqiqotlar olib borildi, oʻzbek tilini oʻrganish borasida bir qancha ishlar amalga oshirildi. Xususan, soʻz turkumlarini grammatik, leksik, semantik va metodologik jihatdan oʻrganishda sezilarli yutuqlarga erishildi.

J.D. Eltazarovning fikricha, oʻzbek tilshunosligida soʻz turkumlari nazariyasi muammolari, jumladan, soʻz turkumlari paradigmasini rivojlantirish va boyitish, paradigma doirasidagi oʻzaro taʼsir va koʻchish, koʻchish jarayonining motivatsion asoslari, instralingvistik va ekstralingvistik sabablar, koʻchish turlari, uning evolyutsiyadagi oʻrni masalasi jiddiy oʻrganilmagan va bu mavzu boʻyicha bir nechta tadqiqotlar asosan oʻtkinchi hisoblanadi [11].

Soʻz turkumlari tarixini maxsus oʻrganan J.D. Eltazarov, turkologiyada soʻz turkumlarini oʻrganishni ikki davrga boʻlish mumkinligini taʼkidlaydi.

I davr. XVIII asrdan XX–asrning 30–yillarigacha boʻlgan soʻz turkumlarini tavsifiy oʻrganish davri.

II davr. Soʻz turkumlarini ilmiy oʻrganish davri: XX–asrning 30–yillarida boshlangan.

J.D. Eltazarov oʻz ilmiy ishlarida Abdurauf Fitrat tomonidan berilgan soʻz turkumlari talqinini oʻrganadi. Maʼlumki, Fitrat hozirgi oʻzbek tilshunosligida birinchi ilmiy grammatikani tuzgan, shuningdek, oʻzbek tilining soʻz turkumlari tizimini birinchi boʻlib tahlil va tasnif qilgan olimdir. Fitratning grammatik qarashlariga Sharq va Gʻarb tilshunoslik anʼanalari taʼsir koʻrsatgan.

J.D. Eltazarov hozirgi oʻzbek tilidagi soʻz turkumlari orasidagi koʻchish turlari va shakllarini aniqlab, tahlil qilgan; nutqning mustaqil soʻz turkumlari orasidagi koʻchish–transformatsion koʻchish, evolyutsiya va tilning semantik–strukturaviy optimallashtirish jarayonlari natijasida soʻz turkumlarining mustaqil, yordamchi va alohida toifalari oʻrtasida oʻzaro koʻchish hollarini tahlil qilgan. J. Eltazarovning fikricha, oʻzbek tilining soʻz turkumlari paradigmasida oʻzaro taʼsirning uch turi mavjud: tarixiy–genealogik, ierarxik va intellektual. Hozirgi oʻzbek tilida substantivatsiya, adyektivatsiya, numeralizatsiya, pronominalizatsiya, adverbializatsiya, verbalizatsiya, predikativatsiya, interyektivatsiya, modalyatsiya, konʼyunksionalizatsiya kabi emigratsion koʻchish turlari mavjudligi bilan bir qatorda, shularga mos keladigan immigratsion koʻchish turlari borligini ham kuzatish mumkin [11].

Soʻz turkumlari koʻchishi muammosining turli jihatlarini Z.S. Isaqov, A.E. Botirova, A.B. Paradaev, S. Mamatqulov, J.D. Eltazarov, A.Begmatova, I.I. Rasulov va boshqalar ilmiy asarlarida koʻrib chiqilgan.

Gʻulomov A.K. birinchilardan boʻlib soʻz turkumlarining koʻchish mavzusini oʻrganishga kirishdi. U 1954–yilda “Oʻzbek tilida adverbializatsiya masalasiga bagʻishlangan” maqolasini eʼlon qildi [3, 3–15]. Ushbu maqolada koʻchish soʻz yasashning leksik yoki morfologik–sintaktik usuli sifatida koʻrsatilib, hozirgi oʻzbek tilida bu usulning unumli ekanligi taʼkidlanadi.

A. Begmatovanning maqolasida rus va oʻzbek tillari sifatdoshlarining adyektivatsiya va substantivatsiyasi asosiy xususiyatlari qiyosiy tipologik tahlil nuqtai nazaridan koʻrib chiqilgan. Muallifning fikricha, rus tilida substantivatsiya soʻz yasashining asosiy usullaridan biri boʻlib, intensivligi boʻyicha adyektivatsiyadan qolishmaydi, oʻzbek tilida esa, aksincha, adyektivatsiya soʻz yasashining eng mahsuldor usuli (bu yerda morfologik–sintaktik usul nazarda tutilgan) [1].

I.I. Rasulov “Sifatdoshning substantivatsiyasi soʻz yasashining morfologik va sintaktik usuli sifatida” nomli maqolasida quyidagi xulosalarga kelgan: substantivatsiya jarayoniga ham rus, ham oʻzbek tilidagi sifatdoshlar boʻysunadi. Bundan tashqari, sifatdoshning otga koʻchishi toʻliq boʻlishi mumkin, bunda uning lugʻaviy maʼnosi va grammatik xususiyatlari oʻzgaradi va toʻliqsiz (okkazional) boʻlishi mumkin, bunda deyarli oʻzgarishi sodir boʻlmaydi.

Sifatdoshning ot tizimiga koʻchish qonuniyati sifatdosh–aniqlovchini “aniqlovchi–aniqlanuvchi” kabi soʻz birikmasi oʻrniga qoʻllanib, ot sifatida qaralishi bilan bogʻliq [7].

Sh.A.Solixoʻjayevaning dissertatsiya ishida konyunksionalizatsiya qonuniyatlari va usullari, yaʼni mustaqil soʻz turkumlarini yordamchi soʻzlarga, asosan, old qoʻshimcha (tojik tilida) va ort qoʻshimchaga (oʻzbek tilida) koʻchishi koʻrilgan.

A.E. Botirova oʻzbek tilidagi soʻz turkumlarining birlamchi va ikkinchi darajali vazifasini funksional–sintaktik tahlil qildi. A. Botirovanning dissertatsiyasida soʻzning semantik–funksional rivojlanishi asosida yuzaga keladigan polisemantik, koʻp funksiyali va omonim soʻzlarni tavsiflashda anʼanaviy semantik, morfologik, sintaktik mezonlarni hisobga olish zarurligi asoslab berilgan. Soʻzning asosiy va ikkilamchi vazifalarini aniqlashda diaxron yoki sinxron yondashuv muhim ahamiyatga ega [2].

A.V. Rodenkoning soʻzlariga koʻra, rus va oʻzbek tillaridagi ot, sifat, olmosh, son soʻz turkumlari mustaqil boʻlib, aniq leksik va umumiy grammatik maʼnoga va doimiy morfologik belgilarga (grammatik maʼnolarga) ega. Taqqoslanayotgan tillardagi farqlar, birinchi navbatda, ularning turli til guruhlariga mansubligi bilan izohlanadi; bu tillarda soʻzlashuvchilar oʻzlarining anʼanalari, urf-odatlar va mentaliteti bilan farq qiladi. Lekin shunga qaramay, rus va oʻzbek tillarining grammatik tuzilishida maʼlum bir oʻxshashlik mavjud, chunki tilning oʻzi ijtimoiy-madaniy hodisa sifatida umumiy qonuniyatlar asosida shakllanadi [8].

R.U. Turdiyeva rus va oʻzbek tillarida ravishlar ustida ishlash usullarini koʻrib chiqdi. Muallifning fikricha, ravishlar bilan ishlashning mazmuni va metodikasi koʻp jihatdan rus va oʻzbek tillarida ravishlarning ifodalanish usullarining farqi bilan belgilanadi. Bu ikki tilda ravishlarni xarakterlovchi umumiy va oʻziga xos xususiyatlar mavjud. Ravishlarning qiyosiy tahlili shuni koʻrsatadiki, ularning ikkala tildagi mazmuni bir xil: ular harakat belgisini, sifat belgisini va harakat sodir boʻladigan narsa yoki vaziyatni ifodalaydi [10].

Zokirjon Isaqov “Oʻzbek tilida soʻz turkumlarining oʻzaro munosabati va unda yuklamalarning oʻrni” monografiyasida keyingi tadqiqotlarda quyidagi savollarga eʼtibor qaratish zarur, deb hisoblaydi:

1. Soʻz turkumlariaro koʻchishlar. Aftidan, tanlangan atama (“koʻchish”)ning noqulayligi (yaʼni bir birlik ikkinchi bir sohaga koʻchishi nazarda tutiladi) va yetarli metodologik asoslanmaganligi koʻpchilik tilshunoslarni bu muammoga ancha hushyorlik bilan qarashga undamoqda. Chunki koʻchishlar emas, izchil bogʻlanishlar, oraliq xalqalar borasida gapirish toʻgʻriroq boʻlgan boʻlardi.

2. Soʻz turkumlarining geneologik aloqalari. Bu bevosita birinchi muammodan kelib chiqadi. Soʻz turkumlari aloqalarini diaxron planda oʻrganishning sinxron planda tekshirilganda noaniq boʻlib qoluvchi qator faktlarni konkretlashtirishi shubhasiz. Shuningdek, soʻz turkumlarining rivojlanish tarixi inson fikrlash tarzi va olamni tasavvur qilishdagi oʻzgarishlar bilan bevosita bogʻlanadi. Bu xil qarashlar nafaqat oʻzbek, balki jahon tilshunosligida ham dolzarb soha boʻlib kelayotgan psixolingvistika taraqqiyoti uchun ham bir juzv boʻlib qoʻshilishi shubhasiz.

3. Soʻz turkumlarining funksional tomonlari. Soʻz turkumlarining maʼno nomlash va tasvirlash jihatlari, vazifa bajarish jarayonidagi pragmatik jihatlar va boshqalar.

4. Soʻz turkumlarining sathiy belgilari va boshqa sath birliklari bilan munosabatlari [6].

“Hozirgi oʻzbek adabiy tili” oʻquv qoʻllanmasi mualliflari fikricha, soʻz turkumining koʻchishi-transpozitsiya deganda, maʼlum bir turkumga mansub soʻzning oʻziga xos boʻlgan atash, vazifa semasini kuchsizlantirib, boshqa soʻz turkumiga xos semantik va grammatik belgiga ega boʻlishi tushuniladi. Turkiy tillarda soʻz turkumi bir-biridan qatʼiy chegaralanmaydi, ular uzviy aloqada, bir butun sistemani tashkil etadi. Bu sistema qismlari dialektik mantiqdagi “oraliq uchinchi” qonuniyatidan kelib chiqqan holda *gibrid* soʻz sifatida baholanadigan, har ikki siraga xos semantik-grammatik belgini oʻzida saqlovchi, bir turkumdan ikkinchi turkumga koʻchish bosqichida turuvchi soʻzlar bilan uzviy bogʻlanadi. Mustaqil soʻzlar orasidagi oʻzaro munosabat va ularning bir-biriga koʻchishi leksema sememasidagi taraqqiyot natijasida yuzaga kelib, koʻchishning nutqiy va lisoniylashgan koʻrinishi farqlanadi. Nutqiy koʻchishda nutqiy koʻchma maʼno ifodalanadi. Masalan, *Birni koʻrib fikr qil, birni koʻrib shukr qil* gapida son turkumiga mansub (bir) soʻzi vaqtincha ot turkumi vazifasida kelmoqda va bu oʻtkinchi, nutqiy hodisa. Lisoniy koʻchishda soʻz bir turkumdan boshqa turkumga butunlay oʻtib ketadi, transpozitsiya hodisasi

yuz beradi. Transpozitsiya deyarli barcha mustaqil soʻz, hatto mustaqil va yordamchi soʻzlar orasida ham kuzatiladi [9, 183–190].

A.B. Pardayevning doktorlik dissertatsiyasida (DSc) oʻzbek tilidagi yordamchi soʻzlarning til tizimidagi mavqei belgilab berildi, ularning manbalari va boyitish yoʻllari, tarixiy va bosqichma–bosqich rivojlanishi hamda funksional–stilistik va substansial–pragmatik xususiyatlari aniqlandi; mustaqil leksemalarning yordamchi soʻzlarga koʻchishida grammatikalizatsiya hodisasining alohida oʻrni ochib berildi, ulardagi umumiy va xususiy grammatik maʼnolar oʻrtasidagi munosabat aniqlandi, bu birliklar qarama–qarshilik “soʻz” da oraliq uchinchi oʻrinda turishi isbotlandi. Yordamchi soʻz turkumlarining oʻzaro koʻchishi (old qoʻshimchaga, bogʻlovchini yuklamaga, yuklamani bogʻlovchiga) asoslandi va bu birliklarda presupozitiv belgining mavjudligi aniqlandi; matndagi yordamchi soʻzlar muallifning badiiy niyatini ifodalash bilan bogʻliq turli pragmatik maʼnolarni ifodalashi isbotlanib, yuklamalar funksiyalari: yangi matnni “jonlantirish”, unga diskursiv ruh berishning shakllanishi asoslandi.

Oʻzbek adabiy tilida muloqot imkoniyatlarining kengayishi natijasida yordamchi soʻzlar tarkibiga barcha soʻz turkumlari qatori yangi birliklar ham qoʻshiladi, ularning grammatik va pragmatik imkoniyatlari ortib boradi, bu aniq misollar asosida ochib berilgan.

Soʻz turkumlari koʻchish jarayonini oʻrganish tarixini koʻrib chiqib, biz baʼzi olimlarning soʻz turkumlarining koʻchishi (va shunga mos ravishda transpozitsiya, konversiya, grammatik omonimiya va boshqalar) ni oʻzaro bogʻliq hodisalar sifatida izohlashiga amin boʻldik.

Koʻchish hodisasi umumiy nazariy jihatdan qanchalik xilma–xil talqin qilinmasin, S.G. Ilyenko uni oʻziga xos xususiyatlari, oʻz tadqiqot obyekti va oʻz muammolariga ega boʻlgan mustaqil lingvistik hodisa sifatida koʻrib chiqish maqsadga muvofiqdir, deb hisoblaydi.

Shunday qilib, soʻz turkumlarining transpozitsiyasi va tasnifi muammosini ishlab chiqishga bagʻishlangan tadqiqotlarni tahlil qilish quyidagi xulosalar chiqarishga imkon beradi: tilshunoslikda soʻz turkumlari transpozitsiyasini oʻrganish ancha faol olib borilmoqda. Turli soʻz turkumlari transpozitsiyasini oʻrganishga bagʻishlangan ishlar mavjud. Ammo, russhunoslikda soʻz turkumlarining transpozitsiyasi va turkiyshunoslikda individual tadqiqotlar boʻyicha etarlicha keng adabiyotlarga qaramay, tadqiqotning barcha jihatlari taqdim etilmagan.

Turli tuzilishga ega rus va oʻzbek tillarida soʻz turkumlarining semantik–derivatsion, funksional–stilistik va leksikografik jihatdan transpozitsiyasini qiyosiy oʻrganish tubdan yangi va dolzarb hisoblanadi. Rus va oʻzbek tillarida soʻz turkumlari transpozitsiyasining ana shu jihatlari keyingi tadqiqotlarimiz obyekti boʻladi.

Foydalanilgan adabiyotlar

1. Бегматова А. Транспозиционные возможности причастий в русском и узбекском языках. – file:///C:/ 20(1).pdf.
2. Ботирова А.Е. Функционально–синтаксический анализ первичных и вторичных функций частей речи в узбекском языке: Диссерт. канд. филол. наук. – Карши, 2018. – с. 142.
3. Гулямов А.К. К вопросу об адвербиализации в узбекском языке // Учёные записки ТашГПИ им. Низами. Филологический сборник. Вып. 2. – Ташкент: Госучпедгиз, 1954. – с. 3–15.
4. Жумаева Ф.Р. Типы транспозиции частей речи в современном русском языке. – Журнал: “Молодой ученый”, №47. (Ч.7) – Казань, 2021. – с. 468–472. <https://moluch.ru/archive/389/>.
5. Жумаева Ф.Р. Интеръективация как один из типов транспозиции частей речи. // Universum: филология и искусствоведение. – 2021. – №12 (90). – с. 15–19.



<https://cyberleninka.ru/article/n/interektivatsiya-kak-odin-iz-tipov-transpozitsii-chastey-rechi/viewer>.

6. Isaqov Z. O'zbek tilida so'z turkumlarining o'zaro munosabati va unda yuklamalarning o'rni. Monografiya. – 2011.
7. Расулов И.И. Субстантивация причастий как морфолого–синтаксический способ словообразования. International Journal of Research. <https://edupediapublications.org/journals>. Volume 07, Issue 05, May, 2020.
8. Роденко А. В. Сопоставительный анализ именных частей речи русского и узбекского языков // Славянские языки: системно–описательный и социокультурный аспекты исследования: сб. науч. тр.: в 2 ч. / редкол.: Л. А. Годуйко [и др.]; под общ. ред. О.Б. Переход. – Брест: БрГУ, 2014. – Ч.1. – с. 288.
9. Sayfullayeva R.R. Hozirgi o'zbek adabiy tili. O'quv qo'llanma. – T., "Fan va texnologiya", 2009. 416–bet.
10. Турдиева Р. У. О некоторых приёмах работы над наречиями в русском и узбекском языках / Р. У. Турдиева. – Текст: непосредственный // Молодой ученый. – 2016. – № 9 (113). – с. 1293–1294. <https://moluch.ru/archive/113/29108/>.
11. Эльтазаров Ж.Д. Взаимосвязь и переход частей речи в узбекском языке: Автореф. дис. док. филол. наук. – Самарканд, 2005. – с. 50.



ABDULLA QODIRIY PROZASIDA FOLKLORIZM MASALASI

Primov Abdulatif Abduraximovich, Guliston davlat universiteti katta o'qituvchisi

Gmail: primovabdulatif64@gmail.com

Annotatsiya: Mazkur maqolada Abdulla Qodiriy nasriy asarlari poetikasida xalq og'zari ijodidagi maqol, matal, xalq iboralari, aforizmlarning tutgan o'rni badiiy mahorat nuqtai nazaridan tadqiq etilgan.

Kalit so'zlar: folklor, folklorizm, milliy kolorit, poetic funksiya, folklor unsurlari, bayon uslubi, maqol, matal, piching, aforizm, xalq iboralari va boshqalar.

ВОПРОСЫ ФОЛЬКЛОРИЗМА В ПРОЗЕ А. КАДЫРИ

Примов Абдулатиф Абдурахимович, старший преподаватель Гулистанского государственного университета

Gmail: primovabdulatif64@gmail.com

Аннотация: Данная статья посвящена изучению роли фольклоризма в поэтике прозы А. Кадыри, а также влияния жанров фольклора в художественного мастерство писателя.

Ключевые слова: фольклор, фольклоризм, национальный колорит, поэтическая функция, жанры фольклора, стиль повествования, пословица, афоризмы, крылатые выражения и др.

ISSUES OF FOLKLORIZM IN THE PROSE OF KADIRI

Primov Abdulatif Abdurahimovich, Senior Lecturer, Gulistan State University

Gmail: primovabdulatif64@gmail.com

Annotation: This article is devoted to the study of the role of folklorism in the poetics of A. Kadyri's prose, as well as the influence of folklore genres in the writer's artistic skills

Key words: folklore, folklorism, national flavor, poetic function, genres of folklore, narrative style, proverb, aphorisms, popular expressions, etc.

Kirish

Folklor unsurlarining yozma adabiyotga ijodkor tomonidan singdirib yuborilishi adabiyotshunoslikda folklorizm atamasini yuzaga keltirgan. O'zbek adabiyotshunosligida "folklorizm" atamasi kamroq qo'llanib, bu istiloh o'rniga "folklordan foydalanish" birikmasi ko'proq ishlatiladi. Jahon adabiyotida folklorga oid vositalarning poetik funksiyasi muammosiga o'ziga xos adabiy-estetik hodisa sifatida yondashish, ijodkor badiiy mahoratini ochish, yozuvchi asarlarining adabiy mazmunini teran anglash kabi dolzarb ilmiy masala kun tartibiga chiqmoqda. Adabiy jarayonda yangi davr adabiyotshunosligida muhim muammo hisoblangan nasr tarkibida keladigan folklorga oid vositalarning poetik funksiyasini maxsus o'rganish asosiy vazifa etib qo'yildi.

Adabiyotlar tahlili:

O'zbek adabiyotshunosligida folklor va yozma adabiyot munosabati masalalari adabiyotshunos N.Mallayev (Маллаев Н. Навоий ижодиётининг халқчил негизи. – Тошент: Фан, 1973., Ўша муаллиф: Алишер Навоий ва халқ ижодиёти. Фафр Ғулом НМИУ, - Тошкент: 2015), В. Sarimsoqov (Саримсоқов Б. Фольклоризмлар типологиясига доир. // Ўзбек тили ва

адабиёти. – Тошкент, 1980. № 4. – Б. 37-45), shuningdek I.Yormatov (Типология фольклоризма в современной узбекской литературе (60-е – начало 80-х годов): Автореф. дис... канд. филол. наук. – Ташкент, 1985.) adabiyotshunos G'. Mo'minov (Хозирги ўзбек адабиётида фольклоризм: Филол. фан. д-ри. дисс. автореф. – Тошкент, 1994.) hamda N.Tosheva (Хозирги ўзбек насрида фольклорга оид воситаларнинг поэтик функцияси (Исажон Султон насри мисолида): Автореф. фалсафа доктори (PhD) – Тошкент, 2020.) ilmiy tadqiqotlarida o'rganilgan. Abdulla Qodiriy prozasi poetikasida folklorizmning tutgan o'rnini masalasining ilmiy tadqiqi o'z yechimini kutmoqda.

Tadqiqot metodologiyasi

Abdulla Qodiriy asarlaridagi xalqona ibora, maqol va iboralarning o'rnini o'rganib, adibning romanlarida uchragan xalq og'zaki ijodi janrlarining mohiyatini yoritib, adib romanlaridagi badiiy tasvir vositalarining folklor bilan uyg'unligini badiiy mahorat nuqtai nazardan ko'rsatish, germenivtik tahlil usullaridan foydalanildi.

Tahlil va natijalar

Ma'lumki, folklor yozuvchi ijodiga xalq ommasining rang-barang olamini olib kiradi. Ayni chog'da yozuvchiga kitobxonni o'z xalqi urf-odatlarini, obrazli so'z boyligi, umuman barcha milliy belgilari bilan kengroq tanishtirish imkonini yaratadi. Folklor unsurlarining yozma adabiyotga ijodkor tomonidan singdirib yuborilishi adabiyotshunoslikda folklorizm atamasini yuzaga keltirgan. "Folklorizm" atamasi ilk bor XIX asrda frantsuz folklorshunosi Sebiya tomonidan qo'llangan. Bu atama "folklor bilan qiziqish va shug'ullanish" ma'nosini ifodalaydi. XX asrning 30 yillariga kelib rus folklorshunos va etnograf olimi Mark Konstantinovich Azadovskiy badiiy adabiyotda va publitsistikada folklorlardan foydalanishni "folklorizm" deb atadi. Shu asrning 60 yillarida "folklorizm" atamasi xalqaro e'tirof etildi va keng miqyosda qo'llana boshlandi.[2, 469]. O'zbek adabiyotshunosligida "folklorizm" atamasi kamroq qo'llanib, o'rniga "folklorlardan foydalanish" birikmasi ko'proq ishlatiladi. Zamonaviy nasrda folklorizmga oid motivlarning ko'pi nasriy asar badiiyati bilan uyg'unlashgan.

Bu hodisa o'zbek nasrining shakllanish davridan to shu kunga qadar rivojida turli ko'rinishlarda namoyon bo'lib kelmoqda. O'zbek romanchiligining birinchi yirik vakili A.Qodiriy, bu janrni keyinchalik yuksak darajaga ko'targan Cho'lpon, Oybek, hajviy hikoyalar va qissalar muallifi G'.G'ulom, shuningdek S.Ayniy, A.Qahhor ijodi misolida buni aniq ko'rish mumkin.

Abdulla Qodiriyning dastlabki ijodidayoq, xususan, kichik yumoristik asarlarida folklor ta'siri ayniqsa kuchli bo'ldi.

"Abdulla Qodiriyning prozasi va publitsistikasi bugun ham o'zbek yozuvchilari uchun foydali saboqlarga to'la, - deb yozadi Izzat Sulton. – Masalan, o'z ijodi, ayniqsa satirasida Abdulla Qodiriyning o'zbek folklorida eng ko'p tarqalgan qudratli priyomlardan (vositalardan) juda keng va muvoffaqiyatli fodalanganini olaylik. Abdulla Qodiriy ko'p foydalangan bunday priyomlarning biri – pichingdir. "Kalvak Maxzumning xotira daftaridan" va "Toshpo'lat tajang nima deydi?" kabi hikoyalar turkumidan iborat asarlarda bu priyom, ayniqsa o'z badiiy kuchini va xususiyatini ko'rsatadi"[3, 4-6].

"Badiiy asar poetik tadqiqotga munosib bo'lgan taqdiridagina unga adabiytchi-olimlar takror va takror murojaat etishi mumkin"[1, 115]. Abdulla Qodiriy asarlari ham ana shunday tahlilga munosib asarlar sarasiga kiradi.

Xalq ijodiga yuksak baho bergan va undan o'zi ham katta ilhom olgan Abdulla Qodiriy ijodiga bu boy badiiy xazina umr bo'yi hamroh bo'ldi va ijodiga yuksak mahorat maktabi bo'lib

xizmat qildi. Shu sababdan asarlarini o'qiganimizda, betakror badiiy mahoratini kashf qilganimizda adibning ijodiy yuksalishida folklorning tutgan urnini alohida his qilamiz. Xalq ijodidan maqsadi ezgu, vijdoni pok insonlarni hayratda qoldiradigan ajoyib qahramonlar – xalqning haqiqat va adolat haqidagi g'oyalarini ifodalovchi jasur kishilar Abdulla Qodiriyning diqqat – e'tiborini tortib keldi. Zero, adib "Madomiki, biz yangi davrga oyoq qo'ydiq, bas, biz har bir yo'sunda ham shu yangi davrning yangiliklari ketidan ergashamiz va shunga o'xshash dostonchilik ro'monchilik va hikoyachiliklarda ham yangarishg'a, xalqimizni shu zamonning "Tohir-Zuhra"lari, "Chor darvesh"lari, "Farhod-Shirin" va "Bahromgo'r"lari bilan tanishdirishka o'zimizda majburiyat his etamiz..." ,- deb yozadi "O'tkan kunlar" romanining boshida[4,30]. Anglashiladiki, yozuvchiga milliy xarakterlarni yorqin tasvirlashda, voqea va hodisalarni rang – barang milliy tamoyillar fonida tasvirlashda xalq og'zaki ijodi namunalari, ularning badiiy-estetik olami boy badiiy manba bo'ldi.

Folklor Abdulla Qodiriyning ijodiy kamolotida alohida o'rin tutadi. Xalqning yuz yillar mobaynida yaratgan, xalq milliy tamoyillarining barcha qirralarini o'zida ifoda etgan maqol va aforizmlar, kulgi qo'zg'ovchi so'z va obrazli ifodalar, uning murakkab hodisalar mohiyatini va xalq dunyoqarashini ifodalay olish qudrati adib ijodida mohirona qo'llanilgan. Qodiriy asarlaridagi obrazli ifodalar, maqol va aforizmlarning ayrimlari xalq og'zaki ijodida aynan uchraydi, ayrimlari esa yozuvchi ijodiy laboratoriyasida sayqal berilib, yana ham ta'sirli, aniq va konkret ifoda shaklini olgan. " Abdulla Qodiriy ijodi adibimizning o'zi da'vo qilmagani holda XX asr boshlarida yashagan tug'ma folklorshunos olim ekanini to'liq tasdiqlaydi, - deb yozadi Omonulla Madaev. – "Sadoyi Turkiston"dan "Ishtirokiyun" gacha, "Tong" jurnalidan tortib "Mushtum"dagi maqolalarigacha, "Kalvak maxzumning xotira daftari"dan "Toshpo'lat tajang nima deydi" gacha, "O'tkan kunlar"dan "Mehrobdan chayon", "Obid ketmon" gacha avvalo o'zbek mentaliteti, xalq tili, qolaversa, xalq og'zaki ijodi bilan sug'orilgan. Sarlavha qo'yish usulida adib "Dumbasi tushib qolgan emish", "Kula-kula o'lasan", "Tarbuz qo'ltiqdan tushdi", "Og'zinga qarab gapir", "Chuvi chiqdi", "Po'skallasi", "Dardi yo'q kessak, ishqiy yo'q eshshak", "Shallaqi", "Bo'lsun-bo'lmasun", "Anov-manov" kabi o'nlab kashfiyotlar yaratar ekan, xalq og'zaki ijodi ta'siridagi milliy til imkoniyatlariga murojaat qilgan" [5, 18-19].

Darhaqiqat, Qodiriy nafaqat badiiy asarlari, balki ommaviy maqolalarimi, matbuotda raqiblariga berilgan javoblarimi, yo'l-yo'lakay bildirilgan ishoralarni – barchasida milliy til boyligi, xalq og'zaki ijodidan foydalangan. Adib xalq qo'shiqlari, maqollar, matal va iboralardan foydalanib, badiiy asar matniga ularning g'oya, mazmun-mohiyatini singdirar ekan, muayyan maqsadni nazarda tutadi. Agar bir tomondan yozuvchi bu amalni bajarishda o'zini tarbiya qilgan millat vakili ekanini kitobxonga ta'kidlamoqchi bo'lsa, ikkinchidan, mazkur uslub yozuvchining fikrni ifodalashda qisqalikka intilishini, obraz haqida tasavvur hosil qilishga urinishini tasdiqlaydi. Abdulla Qodiriy xalq iboralari, maqol, matallardan shu qadar unumli foydalanganiki, ular asar matniga to'liq singib, uyg'unlashib ketadi. Misollarga murojaat kilaylik: "O'tkan kunlar" romanining "Otabek Yusufbek hoji o'g'li" bobida Marg'ilondagi saroyda Ziyov shohichining o'g'li Rahmat, uning tog'asi "xotunboz" Homid va Otabek davrasida suhbat bo'ladi va mavzu aylanib "uylanish", "xotun" masalasiga taqaladi. Ko'p xotinlikni ma'qul ko'rmagan Rahmatning fikriga Homid: - " **Qamchiningdan qon tomsa**, yuzta xotun orasida ham rohatlanib tiriklik qilasan", – deb "mag'rur bir tusda Otabekka " qaraydi[4, 36]. Yozuvchi Homidni yovuz niyatli, xudbin odamligini ifodalashda shu bitta ibora badiiy yuklama vazifasini bajarganligini ko'ramiz.



Adib asarlarida qahramonlarining yoshi, jamiyatdagi mavqei, mansabi, ma'naviy-ahloqiy dunyosi, nasl-nasabiga monand xarakterini ochib beruvchi ibora, maqollar qo'llaydi. "Utkan kunlar" romanining "Xon qiziga loyiq bir yigit" bobida Ziyo shohichining uyida Otabek mehmondorchilikda bo'lgan voqea tasvirlanadi. Suhbatda Mirzakarim qutidor ancha ilgari Toshkandda Otabeklar xovlisida bo'lganligini eslab: -"Ammo haqiqatda oradan o'n besh-yigirma yil o'tib, siz ham katta yigit bo'lg'ansiz, **umr – otilg'an o'q emish**",- deydi [4, 38]. Birgina "umr – otilg'an o'q" iborasi orqali yozuvchi hayotda ko'pni ko'rgan, past-balandini bilgan, achchiq-chuchugini tatib ko'rgan, keng va chuqur mushohadali fozil inson siyratini ifodalaydi.

Mirzakarim qutidor xarakterini ochib berishda yozuvchi mahoratiga yana e'tiborimizni qaratsak. Qutidor qalbaki taloq xati ta'sirida Otabekni uyidan xaydaydi. Mirzakarim qutidor o'zining aybini tan olib Kumushga: "**Jaholat kelsa, aql qochadir**, qizim", - deb qo'yadi [4, 277]. Shu bir maqolda ham o'kinch, ham uzr, ham o'zining oddiy banda ekanini tan olish, ham bir insonda bo'lgani kabi o'zini oqlash mazmuni qisqa, aniq ifodasini topadi.

Ma'lum bo'ladiki, Abdulla Qodiriy barcha asarlarida folklorizmning o'rni katta badiiy qimmatga ega bo'lib, asar mohiyatini o'quvchiga singdirishga xizmat qiluvchi omildan mahorat bilan foydalana olgan. Yozuvchining "Mehrobdan chayon" romanidagi "Oyning o'n beshi qorong'i bo'lsa, o'n beshi yorug'", "Xotin kishining boshi, uy ichining og'ir toshi", "Oltin olmasang, duo ol", "Sut bilan kirgan, jon bilan chiqar", "O'tkan kunlar" romanidagi "Bilgan topib so'zlar, bilmagan - qopib", "Pichoqni o'zingga ur, og'rimasa – birovga", "Bir ko'rgan bilish, ikki ko'rgan tanish", "Qars ikki qo'ldan chiqadi" kabi o'nlab maqollarning har biri asar matnida muhim badiiy-estetik vazifani bajarishi bilan ahamiyatli.

Xulosalar

Yuqorida qayd qilingan mulohaza va kuzatishlar shuni ko'rsatadiki, Abdulla Qodiriy prozasi poetikasida folklorizmning o'rni muhim ahamiyat kasb etadi. Shuningdek, A. Qodiriy prozasida folklorga oid vositalarning poetik funksiyasini ko'rsatish, folklor namunalari mohiyatini yoritib, adib asarlaridagi badiiy tasvir vositalarining folklor bilan uyg'unligini tadqiq qilish qodiriyshunoslik yo'nalishida dolzarb ahamiyatga ega masalalardan.

Adabiyotlar:

1. Каримов Б. Абдулла Қодирий ва герменевтик тафаккур. Тошкент: Akademnashr. 2014. 256 б.
2. Литературный энциклопедический словарь. - М.: Советская энциклопедия, 1987. – С.469.
3. Қодирий А. Кичик асарлар.-Тошкент. Фафур Ғулом номидаги бадий адабиёт нашриёти, 1969.- 212 б.
4. Қодирий. А. Ўткан кунлар.роман.- Тошкент.: "Info Capital Group", 2017.-488 б.
5. Қодирий. А. Адибни хотирлаб. роман.- Тошкент.: "Info Capital Group", 2017.-584 б.



NEMIS TILIDAGI SO'ZLARDA MA'NO KO'CHISHNING STRUKTURAL TAHLILI

Zulxonov Mustafo Jurayevich
Nizomiy nomidagi TDPU, dotz. v.b., f.f.n.

Annotatsiya. Maqolada nemis tilidagi so'zlarda ma'no ko'chishning struktural tahlili ochib berilgan. Ma'no ko'chish ining turlari ot, fe'l, sifat, ravish va olmosh so'z turkumiga oid so'zlarla ko'rib chiqiladi.

Таянч so'zlar: ma'no ko'chishi, struktura, metafora, ixcham metafora, kenggaytirilgan metafora, yasama metafora, yopiq metafora, otli metafora fe'lli metafora, sifatli metafora

СТРУКТУРНЫЙ АНАЛИЗ ПЕРЕНОСА ЗНАЧЕНИЯ В СЛОВАХ НЕМЕЦКОГО ЯЗЫКА

Аннотация. В статье раскрыт структурный анализ переноса значения в словах немецкого языка. Типы переноса значения слов рассматриваются в словах, относящихся к категории существительных, глаголов, прилагательных, наречий и местоимений.

Ключевые слова: переноса значения в словах, структура, метафора, компактная метафора, расширенная метафора, искусственная метафора, закрытая метафора, существительная метафора, глагольная метафора, качественная метафора

THE STRUCTURAL ANALYSIS OF THE TRANSFER OF MEANING IN THE WORDS OF THE GERMAN LANGUAGE

Abstract. The article reveals the structural analysis of the transfer of meaning in the words of the German language. The types of word transfer are considered in words belonging to the category of nouns, verbs, adjectives, adverbs and pronouns.

Keywords: transfer of meaning in words, structure, metaphor, compact metaphor, extended metaphor, artificial metaphor, closed metaphor, noun metaphor, verb metaphor, qualitative metaphor

XX asrning ikkinchi choragida tilshunoslik tarixida keskin burilish ro'y berdi. Taxminan bir vaqtning o'zida yer kurrasining uch mamlakatida «Strukturalizm» nomini olgan oqimlar paydo bo'ldi: Amerika deskriptiv maktabi, Praga funktsional maktabi hamda Daniya glossematika maktabi. Ilmu fan tarixidan shu narsa ma'lumki, birorta yangi narsa, fikr, nazariya o'z-o'zidan, to'satdan sodir bo'lmaydi. Yangi fikrning ro'yobga chiqishi uchun doimo bir turtki sababchi boiadi. Tilshunoslik tarixida ana shunday yangi oqimning paydo bo'lishiga sababchi bo'lgan narsa bu - Shveytsariyalik olim Ferdinand de Sossyurning "Umumiy tilshunoslik" asarining XX asming birinchi choragida bosilib chiqishi bo'ldi. Bu asarda ilgari surilgan g'oyani o'ta ixcham, muxtasar ifoda qilinganda "...Til - ishoralar, shakllar tizimidir ... Til farqlardan iborat, unda farqlardan boshqa hech narsa yo'q" degan fikr ilgari suriladi. Ana shu fikr asosida strukturalistlar o'z izlanishlarining asosi sifatida mazmunni emas, shakl (forma)ni olib, tilshunoslik fanini birmuncha yangi nazariyalar bilan boyitishdi. Xususan, so'zlarni turkumlarga ajratishda ular o'ziga xos yo'lni tanlashdi.



AQSh struktural maktabining ko'zga ko'ringan namoyondalaridan biri Charlz Friz fikricha, so'zning qaysi turkumga mansubligini belgilovchi ko'rsatgich - bu uning (ya'ni so'zning) nutqdagi (gapdagi) o'rni, mazkur so'zning shu gapdagi boshqa so'zlarga nisbatan munosabatidir.

Struktural tilshunoslik — tilshunoslik yo'nalishlaridan biri; tilga nisbatan ilmiy qarashlar va uni tadqiq etish usullari majmui. Tilni aniq, ajralib turadigan struktur (tarkibiy) elementlar (lisoniy birliklar, ularning turkumlari va boshqalar) ga ega bo'lgan belgilar tizimi tarzida tushunish va tilni qat'iy (aniq fanlarga o'xshatib) formal tavsiflashga intilish mazkur qarashlar va usullar asosini tashkil etadi. Struktura o'z nomini til strukturasi bo'lgan alohida e'tibori tufayli olgan. Til strukturasi (tuzilishi) esa, odatda, lisoniy tizimning muayyan sathlar doirasida iyerarxik (pog'onali) bog'lanishda joylashgan va tartibga solingan elementlari o'rtasidagi munosabatlarni ifodalaydi.⁶⁹ Tilni struktur jihatdan tavsiflash aniq bir matndan umumlashgan invariant (o'zgarimas) birliklar (gap qoliplari, morfemalar, fonemalar)ni ajratish va ularni aniq, nutqiy bo'laklar bilan munosabatini qat'iy qo'llanish qoidalari asosida aniqlashga imkon beruvchi tahlilni talab qiladi.

Struktural g'oyalar asosida struktural (formal) grammatika yuzaga keldi va ma'lum darajada o'z yechimini topdi. Tilshunoslikda matematik tadqiqot usullarining keng qo'llanishiga imkon tug'ildi. Strukturalizm garchi XX asrning 20-30yillarida alohida yo'nalish sifatida shakllangan bo'lsada, uning dastlabki kurtaklari qadimgi hind tilshunosi Panini asarlarida, o'rta asrlardagi universal grammatikalarda, R.Dekart va G.V.Leybnitsning falsafiy lingvistik grammatikalarida uchraydi. Struktural tilshunoslikning paydo bo'lishida I.A.Boduen de Kurtene, F.F. Fortunatov, E. Sepir, L. Blumfeld, ayniqsa, F.de Sossyurning ilmiy izlanishlari va amaliy faoliyati muhim rol o'ynagan.

Struktural tilshunoslikning konsepsiya va metodlari uning ayrim maktablari (Praga lingvistik to'garagi — funktsional tilshunoslik; Kopengagen maktabi — glossematsiya; Amerika maktabi — deskriptiv tilshunoslik) hamda bu maktablarga mansub bo'lmagan E.Benvenist, A.Martine, L.Kurilovich, Ye.D.Polivanov va boshqa olimlar tomonidan ishlab chiqilgan. Struktural tilshunoslikning 50-yillargacha bo'lgan rivojlanish bosqichida tilni formal tavsiflash, uning mazmun jihatini inkor qilish, til tizimini matematik tizim sifatida tushunish ustunlik qilganligi sababli struktural tilshunoslik qattiq tanqidga uchragan. 50-yillardan keyin esa lisoniy ma'noni o'rganish kuchayadi, ma'no-mazmunni tavsiflashning struktur usullari ishlab chiqiladi. Bu davrda fonologik tahlil usullari grammatika va semantikaga ko'chiriladi. Struktural tilshunoslikning o'zi esa yangi yo'nalishlarga qo'shilib ketib, 70-yillarda alohida yo'nalish sifatida barham topadi. Struktural tilshunoslik ishlab chiqqan usullar adabiyotshunoslik, etnologiya, psixologiya, antropologiya, san'atshunoslik kabi ijtimoiy-gumanitar fanlarda boshqa usullar bilan yonma-yon qo'llanilmoqda.

Strukturalizm (ingl. structural so'zidan olingan) bo'lib, tilni o'zaro bog'langan va nisbatlangan til birliklaridan iborat butun bir tahlil metodi hisoblanadi. Ushbu metod til va nutq birliklari, ushbu birliklarning o'xshash va noo'xshash jihatlari, joylashish tartibi va boshqa nisbiy aloqalarni aniqlash bilan shug'ullanadi.⁷⁰

⁶⁹ Mirtojizev M.M. O'zbek tili semasologiyasi. Toshkent, Mumtoz so'z 2010, 288 b.

⁷⁰ <https://de.wikipedia.org/wiki/Strukturalismus>

Struktural tilshunoslik uchun tilning ichki qurilishi, til tarkibini tashkil etuvchi tarkibiy qismlar orasidagi munosabatlar, oppozitsiyalar, ya'ni tilning struktural tomonlari tilning asosiy aspekti hisoblanadi.

XX asrning 30-yillarida Amerika tilshunosligida yuzaga kelgan struktural yo'nalish juda ko'p yangi metodlarning paydo bo'lishiga sabab bo'ldi. Distributiv tahlil, bevosita ishtirokchilarga ajratish va transformatsion tahlil metodlari hozirgi kunda butun jahon tilshunosligida ham keng qo'llanib kelayotgan metodlar hisoblanadi.

Strukturasi bo'yicha metaforalar bir-biridan quyidagicha farqlanadi:

A) *Ixcham metafora*: Qisqacha metafora kontekstda ko'chirilgan ma'noda tushuniladigan so'z bilan ifodalanadi: *der Herbst der Mittelalters-O'rta asrlarning kuzi, Franziska-ist Schwarzhörerin-Franziska - quloq*(B. Reyman. *Franziska Linkerxand. Bu yerda u taqiqlangan BBC dasturlarini tinglaydi degani*). So'zning denotativ ma'nosi g'ayrioddiy kontekstda qayta talqin qilinadi va bu ko'rinish "qarshi qaror" yoki "noto'g'ri kutish" deb nomlanadi. Biroq, bu jarayon muloqotga xalaqit bermaydi, aksincha vizual va hissiy vakolat uchun xizmat qiladi;

Angst flatterte in seinem Gesicht.- Uning yuziga qo'rquv qo'ndi.

B) *Kengaytirilgan metafora*: Kengaytirilgan metafora ko'pincha bir ma'no sohasiga tegishli bo'lgan bir nechta assotsiativ yoki mazmunan bog'langan so'zlar bilan ifodalanadi:

Er rührte an den Schlaf der Welt mit Worten, die wurden Maschinen, wurden Traktoren, Hauser, Bohrturme und Minen ...; (R.Becher)⁷¹

Uning sozlaridan uylar, konlar, (Bohrturm kon qazuvchi minora kabi qurilma) paydo boldi. Yoki:

U dunyoni shu so'zlar bilan uyg'otdi.

Uxlayotgan dunyoni tebratdi.

c) *Yasama metafora/ yopiq metafora*: Kengaytirilgan metafora bu matn kontekstida ishlab chiqilgan murakkab tasvir demakdir.

Die Stadt

Am grauen Strand, am grauen Meer

Und seit ab liegt die Stadt;

Der Nebel drückt die Dacher schwer,

Und durch die Stille braust das Meer

Eintönig um die Stadt. (Theodor Storm)⁷²

Kulrang sohilda, kulrang dengizda

Shahar joylashgandi o'sha atrofda

Tuman tomlarnida cho'ktirib qo'ydi

G'uwillaydi dengiz sukunat ichra

Shaharda hukmron faqat bir xillik.

Ot, sifat va fe'l so'z turkumidagi ma'no ko'chish turlari

Metaforalar qaysi so'z turkumiga tegishliligiga ko'ra quyidagi turlarga bo'linadi:

Otli metaforalar (Nominalmetaphern): Ushbu turda metaforalar otlar bilan ifodalanadi va *Ot+Ot (N + N)* tuzilishiga ega bo'lishi mumkin. Bunda birinchi ot bosh kelishikda ikkinchi ot esa qaratqich kelishigi orqali qo'llanadi. Yoki predlogli so'zi qo'shilishi natijasida ham yuzaga kelishi mumkin:

⁷¹ <https://erinnerungsort.de/liep/er-ruehrte-an-den-schlaf-der-welt-lenin/>

⁷² https://www.lieder.net/lieder/get_text.html?TextId=15416

Quelle der Hoffnung- umid manbai; Diese Landschaft ist ein wahrer Traum- Ushbu manzara bu amalga oshirilgan orzu. Sie ist ein Engel von einer Frau- U ayollarning farishtasidir.

Fe'lli metaforalar(Verbalmetaphern): Metaforaning mazkur turida fe'llar asosiy o'rinni egallaydi: *Der Himmel weint-osmon yig'layapti, der Schrank seufzt-shkaf xo'rsindi.*

Sifat metaforalari(Adjektivmetaphern) :süßerTon-shirin ovoz,schwarze Brief-qora xat;

Metafora, metonimiya hamda snekdoxa hodisalari asosan ot so'z turkumida keng tarqalgan. Buning ustiga mazkur ko'chimlarga xos belgilar ot so'z turkumlaridagi ma'no ko'chishda yaqqol ko'zga tashlanadi. Uning ko'rinishlarini ajratganda ham ko'proq ot turkumida bo'lgan ko'chimlarga e'tibor bergan.

Ot so'z turkumidagi metonimiyalar atoqli otlar doirasida salmoqli miqdorda uchraydi. Buning ustiga, u turli sabablarga ko'ra sodir bo'lishi kuzatiladi. Metonimiyaning atoqli otlarda sodir bo'lishi boshqa hosila ma'no beruvchi so'zlar ichida o'ziga hos turda namoyon bo'ladi. Chunki atoqli otlarda hosila ma'noning yuzaga kelishi metonimiyadan boshqa ko'rinishlarda kuzatilmaydi.

1. Joy nomlari va ularni ifodalovchi so'zlarda metonimiya sodir bo'lishi kattagina miqdorga ega. Ayniqsa, joy ma'nosini bildirgan so'zlar o'sha joyda ishlab chiqarilgan mahsulotni bildirishi orqali metonimiya sodir bo'lishi til hodisasi sifatida kuzatiladi. Masalan: *Kashmir(Kaschmir)* so'zi asli Himalay tog'lari yonida joylashgan hudud hisoblanadi. Ammo hozirda ushbu atama nafaqat nemis tilida, balki boshqa ko'plab tillarda ham *echki yungidan ishlangan noyob va sifatli mato turini* anglatadi. Bunday mato uchun foydalaniladigan echkilar dastlab faqat shu hududda yetishtirilgan. Ushbu metonomik ma'no joy munosabatlariga ko'ra yuzga kelgan. *Ich kaufe für dich Kachmir Pullover-Men sen uchun kashmir jenfer sotib oldim.*

Champagne (shampan vinosi) Fransiyadagi region nomlaridan biri. Havanna (Kuba poytaxti) sigaret brendi - Jochen lehnte sich zurück, saugte an seiner Havanna, trank förmlich den Rauch.

Bundan tashqari, joy nomini bildiruvchi otlar o'sha joyda yashovchi aholini ifoda etishi bilan metonimiya sodir bo'lishi mumkin:

A) *Glücklich Weimar- Von den Städten allen! (Jochann Peter Eckermann) Shaharlar ichida Weimar –eng baxtli shaxar!*

B) *Ganzes Deutschland singt das Lied „Frieden“. (Zeit) Butun Germaniya „Tinchlik „qo'shig'ini kuyladi.*

Mazkur misollardagi „Weimar“ hamda „Deutschland“ so'zlari o'sha joyda yashovchi aholini ifodalayapti va metonimiya hodisasiga uchrayapti.

Bundan tashqari, nafaqat joy nomlari bilan, balki har qanday subyekt orqali ham insonlar ifoda etilib, metonimiya kuzatilishi mumkin.

Masalan: *Das Feld wurde nach dem ersten Tor zum Leben erweckt.- Birinchi goldan so'ng maydon jonlandi. Das Auditorium applauderte lange-Auditoriya uzoq qarsak chaldi.*

Xulosa sifatida aytish mumkinki, nemis tilidagi so'zlarda ma'no ko'chish turlarini struktural ya'ni tarkibiy jihatdan tahlil etganda shunga amin bo'lindi-ki, nemis tilidagi ma'no ko'chish turlarida, asosan, otlar faol ishtirok etadi. Fe'l, sifat, hamda ravish so'z turkumlari ot so'z turkumiga nisbatan kamroq uchrashi kuzatildi. Olmosh so'z turkumi ishtirok etgan ma'no ko'chimlariga tahlil davomida duch kelinmadi. Bu bilan biz olmoshlar nemis tilidagi so'zlarda ma'no ko'chish turlarida mutlaqo uchramaydi degan fikrga kelinmaydi. Bu esa tahlil materialiga bog'liqdir.



Adabiyotlar

1. Mirtojiev M. M. O'zbek tili semasologiyasi. Toshkent, Mumtoz so'z. 2010, 288 b.
2. <https://de.wikipedia.org/wiki/Strukturalismus>
3. <https://erinnerungsort.de/liep/er-ruehrte-an-den-schlaf-der-welt-lenin/>
4. https://www.lieder.net/lieder/get_text.html?TextId=15416

SAID AHMAD ASARLARIDAGI AYRIM FARZAND ISMLARINING LINGVOKULTUROLOGIK XUSUSIYATLARI

Nurdinbayeva Nargizaxon Maxammadjon qizi
Namangan davlat universiteti O'zbek tili ixtisosligi 1-bosqich doktoranti
nurdinbayevanargiza@gmail.com

Annotatsiya: Ushbu maqolada Said Ahmad asarlaridagi ayrim farzand ismlarining lingvokulturologik xususiyatlari o'zbek milliy mentalitet, urf-odatlar bilan bog'liq tarzda tahlil qilingan.

Kalit so'zlar: farzand, lingvokulturologik konsept, motiv, e'tiqodiy tasavvurlar.

ЛИНГВОКУЛЬТУРНАЯ ХАРАКТЕРИСТИКА НЕКОТОРЫХ ДЕТСКИХ ИМЕН В ПРОИЗВЕДЕНИЯХ САИДА АХМАДА

Нурдинбаева Наргиза Махаммаджон қизи
Наманганский государственный университет, докторант 1 ступени по специальности
узбекский язык
nurdinbavevanargiza@gmail.com

Аннотация: этой статье некоторые детские имена в произведениях Саида Ахмеда языковые и культурные особенности связаны с нашим национальным менталитетом и традициями проанализированы таким образом.

Ключевые слова: ребенка, лингвокультурологическая концепция, мотивация, ребенок поверья лежащие в основе имени.

LINGUOCULTURAL CHARACTERISTICS OF CERTAIN CHILDREN'S NAMES IN SAID AHMAD'S WORKS

Nurdinbayeva Nargizaxon Maxammadjon qizi
Namangan State University Doctoral student of the 1st stage speciality of Uzbek language
nurdinbavevanargiza@gmail.com

Annotation: in this article some children's names in the works of Said Ahmed Linguistic and cultural characteristics are related to our national mentality and traditions analyzed in such a way.

Key words: child, linguistic and cultural concept, motivation, child beliefs that are the basis of the name.

Kirish

Har bir xalq farzand tarbiyasi, uning kamoloti uchun zarur sanalgan shart-sharoitlar uchun qayg'urgan. Farzand konsepti(tushunchasi) ota-onaga muhabbat, adjodlar ruhiga sadoqat, or-

nomus, oilaviy munosabatlar bilan chambarchas bog'liq bo'lgan. Farzandni ulug'lash va uning qadr-qimmatini yuqoriligi badiiy asarlarda o'z ifodasini topgan. Arabistonning allaqaysi viloyatida o'g'il bola tug'ilgan kuni podshoning maxsus farmoni bilan ertalabgacha to'p otilarkan. Hindistonning allaqaysi bir yurtida o'g'il tuqqan xotin bir kuni kechgacha podshoning taxtida bola emizib o'tirarkan. Missisuri degan yurtda o'g'il bola tug'ilsa, podshoning xotini sarpo qilib borib, tuqqan xotinni o'z kajavasida shahar aylantirarkan[1,87]. Ma'lumotlardan ko'rinadiki, farzand tushunchasi siyosat darajasiga ham ko'tarilgan.

Farzandga ism qo'yishda ham milliy mentalitet, urf-odatlar, yashash tarzi omili kata ahamiyatga ega. Ko'chmanchilar orasida keng tarqalgan ismlar bilan o'troq yashovchilarning ismlarida farq bo'lgan. Turli xil madaniyat ko'rinishlari, e'tiqod bilan bog'liq tushunchalar nom tanlashda asos bo'lgan. Qadimda farzandga ism qo'yish alohida marosim sifatida o'tkazilgan. Odamlar farzandga ismlar baxt keltirishiga, uning hayotda o'rnini topishida yordam berishiga ishonishgan. Bu an'ana hozirgacha saqlanib kelmoqda. Ayniqsa, badiiy asarlarda qahramonlarga qo'yilgan ismlar xarakter, xulq-atvorni aniqroq tasvirlash uchun asosiy vositalardan biridir.

Tadqiqot metodologiyasi

O'zbekiston Qahramoni, qalami o'tkir yozuvchi Said Ahmad asarlarini tadqiq etish jarayonida ayrim farzand ismlarining lingvokulturologik xususiyatlarini aniqlashda analiz va sintez, etimologik tahlil, semantik tahlil metodlari orqali tahlil qilishga harakat qildik. Yozuvchi katta romanlaridan tortib to kichik hikoyalargacha ularda berilgan obrazlarga munosib ism tanlagan. Ismlar o'ta mahorat bilan qo'yilganki, adibning asosiy maqsadlari u orqali aniqroq ochib berilgan.

Tahlillar va natijalar

Ismlarga lingvokulturologik birlik sifatida qarab kelingan. Ular konsept bilan chambarchas bog'liq. Konsept tushunchasi XX asrning birinchi choragida faylasuf S.Askoldov tomonidan ilmiy muomalaga kiritildi. S.Askoldov qarashicha, konseptlar vositasida turli millat vakillari muloqotga kirishadi, shunga ko'ra, konseptlarni yaratish va idrok qilish ikki tomonlama kommunikativ jarayon hisoblanadi [2,43]. Farzand tushunchasini ismlar orqali inson ongida va tarixiy ildizida asosiy o'rin tutishi maqolamiz orqali yoritib beriladi.

Dastlab e'tiborimizni "Qorako'z Majnun" hikoyasidagi *Bo'rixon* ismiga qaratdik. Bo'rixon – Saodat ayaning dindan chiqqan o'g'li. Bu ismga "bo'ri" hayvon motivi asos bo'lgan. Hikoyada yozuvchi bu ismning qo'yilish sababini shunday izohlagan: *"Saodat aya shu bolasiga to'lg'oq tutayotganda oftob charaqlab turardi-yu, yomg'ir sharros quyayotgan edi. Derazadan hovliga qarab turgan doya xotin: "Bo'ri bolalayapti", degandi. Shuning uchun ham o'g'liga u Bo'rixon deb ism qo'ygandi. Oradan ellik yil o'tib, bu bolani men emas, bo'ri tuqqan ekan, degan xayolga bordi"* [3,99]. Bu ism insonlar orasida keng tarqalgan tabiat hodisalariga ishonish bilan bog'liq tushuncha asosida vujudga kelgan. Azaldan bo'ron, yomg'ir, shamollarga ishonib, unga sig'inilgan. Hatto ko'plab hayvonlar va qushlarni muqaddas hisoblashgan. Bo'rixon ismi bo'ri totemizmi bilan bog'liq. Bo'ri mistik tushunchasi Mahmud Koshg'ariy, Yusuf Xos Hojib asarlarida ham uchraydi. Bo'ridan kuchli hayvonlar mavjud bo'lmaganligi uchun ularni qudrat ramzi sifatida ulug'langan. Qabila, urug', joy va hatto ismlar ham bo'ri nomi bilan atalgan. Bo'ri lingvokulturologik konsept sanaladi. Bo'ri ismini qo'yish orqali bolaning shu qabilaga mansubligi, uning davomchisi bo'lganligi ta'kidlangan. Xalqimizning madaniy va maishiy hayotida asosiy rol kasb etganligi uchun asrlar davomida bu konsept yashab keladi. Hikoyadagi Bo'rixon obrazi orqali o'zbekona urf-odat, diniy

e'tiqodning qadr-qimmatini, dindan qaytib kofir bo'lgan noqobil o'g'ilning qilmishlari juda ta'sirli tasvirlangan.

Bu hikoyada Saodat ayaning boshqa farzandi, qizi **Qumrixon** ham berilgan. Bu ismga qush motivi asos bo'lgan. Bu qush yuvoshlik, beozorlik tushunchalari bilan assotsiatsiyalanadi. Obrazning xarakteri ismiga monand tasvirlangan. Bu o'rinda ham madaniy konnotatsiyani ko'rish mumkin, chunki xalqlarning madaniy tushunchalari, madaniy belgilari so'zlar vositasida ifodalanadi. Yozuvchi Qumrixonni farzandi yo'q va uning baxtsizligini shu bilan holat bilan o'lchagan. Badiiy asarlarda ayrim o'rinlarda farzandi yo'q ayollar voqealar rivojida uchraydi. Qirg'iz yozuvchisi Chingiz Aytmatovning "Oq kema" qissasida Bo'key xolaning, Tog'ay Murodning "Oydinda yurgan odamlar" qissasida Oymomoning ham farzandi yo'q bo'lgan. Umuman olganda, o'zbek millatida farzand tushunchasi baxt timsoli, barcha orzu-umidlar sababchisi sifatida alohida o'ringa ega.

"Ufq" trilogiyasida Ikromjon va Jannat xolaning o'g'li **Tursunboyning** ismini tahlil qiladigan bo'lsak, bu ismni tilshunos E.Begmatov "O'zbek ismlari ma'nosi" [4,590] kitobida "asrovchi ismlar" guruhiga kiritadi. Tilshunosning yozishicha, "Asrovchi nomlar" mazmunan ijobiy, chiroyli nomlardan va ko'p holda qo'pol, xunuk ma'noli nomlardan tashkil topgan. Bolaga xunuk ma'noli so'zlardan yasalgan ismlarning berilishi chaqaloqni yomon ko'zlardan, ko'z tegishidan asrash, go'dakning dushmani bo'lmish yovuz kuchlarni chalg'itish, aldash maqsadi bilan bog'liqdir. O'zbek milliy urf-odatida oilada ko'p marotaba bola turmasdan, o'limi kuzatilganda, farzandimiz yashashsin, tirik qolsin, yonimizda tursin deb aynan shunday ism qo'yilgan. Ismlar bolaning kelajagida, uning salomatligida o'rin tutishiga ishonish ism bilan bog'liq irimlar, udumlar paydo bo'lishiga sabab bo'lgan. Ikomjon va Jannat xola to'qqiz bolani tuproqqa qo'yishgan. Faqat shu o'g'illarigina tirik qolgan. Tursunboy ota-onasiga tirgak bo'ladi deb o'ylangan edi, ammo zamonning beqarorligi, ijtimoiy-siyosiy muammolar, davr voqealari Tursunboyning hayotini butunlay o'zgartirib yubordi. Bolaga ism qo'yish, uning ota-ona oldidagi burchlari milliy mentalitetimizning ajralmas bo'g'ini hisoblangan.

"Qadrdon dalalar" qissasida Karim polvonning o'g'li **Po'latjon** Tursunboydan butunlay farq qiladigan obraz. *Po'lat* – juda qattiq kulrang metall. 1. Temirning ma'lum miqdordagi uglerod bilan qo'shilishidan hosil bo'lgan, kulrang, cho'kichlanuvchi qattiq metall. 2. Shu metallardan tayyorlangan, yasalgan. Poetikada qilich, shamshir; metinday mustahkam, buzilmas; kuchli, zabardast [5,328] ma'nolarini bildiradi. O'zbek xalqi farzandining baquvvat va jasur bo'lishi uchun unga tabiatan metindek mustahkam buyumlar nomlarini ism sifatida ishlatgan. Qissadagi qahramon ham po'lat irodasi orqali urush davrlarida jonbozlik ko'rsatgan insonlarning tipik vakili sifatida namoyon bo'lgan.

Xulosalar

Ismlarni har bir millatning milliy madaniyati, an'analari, madaniy merosi, ota-bobolarning e'tiqodiy tushunchalarini aks ettirgan lingvokulturologik birlik sifatida qarash mumkin. Ismlarda madaniyat egalarining dunyoqarashi, milliy xarakterning individual va jamoaviy sifatlari jamlangan bo'ladi. Maqolamizda ayrim farzand ismlarini tahlil qilish orqali farzand konseptida bir xalqning axloqiy, mentallik, diniy va dunyoviy qarashlari aks etishini yoritishga harakat qildik.

Adabiyotlar

1. Саид Ахмад. Уфқ. –Ташкент: Sano-standart, 2019. –Б. 87.
2. Usmanova Sh. Lingvokulturologiya.–Toshkent: 2019. –B. 43.
3. Said Ahmad. Qorako'z Majnun. –Toshkent: Sano-standart, 2016. –B. 99.



4. Бегматов Э. Ўзбек исмлари маъноси. –Тошкент: Ўзбекистон миллий энциклопедияси, 2007. – Б. 590.
5. Ўзбек тилининг изоҳди луғати. –Тошкент: Ўзбекистон миллий энциклопедияси, 2007. 3-жилд. – Б. 328.

BIOGRAFIK ASARDA O'SIMLIK DUNYOSINING BADIY TASVIRI (LAYLA LALAMINING "ZANJI HISOBOTI" ROMANI MISOLIDA)

Xajieva Feruza, f.f.d., dotsent
Buxoro davlat universiteti
Ingliz adabiyotshunosligi kafedراسي
e-mail: f.m.xajieva@buxdu.uz
Rajabova Zebiniso
Buxoro davlat universiteti
Ingliz adabiyotshunosligi kafedراسي magistranti
e-mail: z.a.rajabova@buxdu.uz

Annotatsiya: Maqolada Amerika yozuvchisi Layla Lalaming "The Moor's Account" ("Zanji hisoboti") romanida Amerika florasining badiiy tasviri pekan yong'og'i, magnoliya va opunsiya (tikanli nok) o'simliklari misolida stilistik tahlil qilingan.

Kalit so'zlar: Metafora, metonimiya, epitet, parafraz, parallel qurilma, flora.

ARTISTIC REPRESENTATION OF THE PLANT WORLD IN THE BIOGRAPHICAL NOVEL (ON THE EXAMPLE OF THE NOVEL "MOOR'S ACCOUNT" BY LAYLA LALAMI)

Khajieva Feruza Melsovna, DSc, Associate Professor
Bukhara State University
Department of English Literary Studies
e-mail: f.m.xajieva@buxdu.uz
Rajabova Zebiniso Anvarovna
Bukhara State University
MA student of the Department of English Literary Studies
e-mail: z.a.rajabova@buxdu.uz

Abstract: The article investigates the American writer Laila Lalami's novel "The Moor's Account" and presents a stylistic analysis of the American flora in the example of pecans, magnolia and prickly pears.

Keywords: Metaphor, metonymy, epithet, paraphrase, parallel construction, flora.

ХУДОЖЕСТВЕННАЯ РЕПРЕЗЕНТАЦИЯ РАСТИТЕЛЬНОГО МИРА В БИОГРАФИЧЕСКОМ ПРОИЗВЕДЕНИИ (НА ПРИМЕРЕ РОМАНА «ОТЧЁТ МАВРА» ЛАЙЛЫ ЛАЛАМИ)

Хажиева Феруза Мэлсовна, д.ф.н., доцент
Бухарский государственный университет
Кафедра английского литературоведения
e-mail: f.m.xajieva@buxdu.uz
Ражабова Зебинисо Анваровна

Бухарский государственный университет
Магистрант кафедры английского литературоведения
e-mail: z.a.rajabova@buxdu.uz

Аннотация: В статье исследуется роман американской писательницы Лайлы Лалами «Отчёт мавра» и проводится стилистический анализ американской флоры на примере пекана, магнолии и опунции.

Ключевые слова: Метафора, метонимия, эпитет, парафраз, параллельная конструкция, флора.

Kirish

Badiiy asarning o'ziga xos ko'rinishi sanaladigan biorafik roman, asosan, bosh qahramon hayoti va faoliyatini bayon markaziga oladi. SHu bilan bir qatorda bosh qahramon yashagan zamon, makon, ijtimoiy va madaniy hayotni ham to'laqonli tasvirlaydi. Zamonaviy Amerika romannavisi L.Lalamining "Zanji hisoboti" romani Mustafó al-Zamori hayotini dramatiklashtirgan bo'lsada, unda Amerika qit'asiga xos tabiat ham bo'yoqdor etib tasvirlangan. Asarda SHimoliy Amerikaning janubiy erlarida paydo bo'lib bugungi kungacha saqlanib, o'sib kelayotgan qator o'simliklar haqida badiiy tarzda ma'lumot berilgan. Bular pekan yong'og'i, magnoliya va tikanli nok (opunsiya) o'simliklaridir.

Adabiyotlar tahlili

Layla Lalami ijodining eng yorqin namunasi – millionlab kitobxonlar qiziqishini uyg'otgan uchinchi roman "Qora zanji hisoboti" ("Qora zanji hisoboti") nomi bilan 2014 yilda nashrdan chiqqan. Ushbu roman ko'plab tadqiqotlar uchun asos bo'lgan. Jumladan, Abu Amri Yusufning «"I could right what had been made wrong": Laila Lalami's appropriation of Aphra Behn's Oroonoko» nomli maqolasida Layla Lalamining "Qora zanji hisoboti" va Apra Benning "Oroonoko" asarlari qiyosiy aspektida o'rganilgan, ulardagi o'xshash va farqli jihatlar muqoyasa qilingan. [2] CHunki har ikkala asar bir tarixiy prototip hayotiga bag'ishlangan.

SHuningdek, Polshaning Lodz universiteti professori Jigbinev Mazevski (Zbigniew Maszewski)ning «Cabeza de Vaca, Estebanico, and the Language of Diversity in Laila Lalami's "The Moor's Account"» [3] nomli maqolasida asar qahramonlari tilining farqli jihatlari tahlil qilingan. Insaf Sensri va Fella Benabedning (Insaf Sensri, Fella Benabed) «Narrating the extremes: The language of suffering and survival in Laila Lalami's "The Moor's Account"» nomli maqolasida asardagi qullik va uqubat mavzulari tahlili o'z ifodasini topgan.[4] Bizning ishimizda asarning poetik jihatlari: struktur tuzilishi, intertekstual jihatlari va badiiy tili tahlilga tortilgan.

Tadqiqot metodlari

Mqolada stilistik tahlil, kontekstual tahlil metodlaridan foydalanilib Layla Lalamining "Zanji hisoboti" biografik romani tahlil qilingan.

Tahlillar va natijalar

"The Moor's account" asarining "THE STORY OF THE YGUACES" deb nomlangan bobida Amerika florasiga xos o'simlik parafraz yordamida kitobxonga tanishtirilgan. Bu **pekan** (pecans) yong'og'i bo'lib, uning ko'rinishi va ta'mi quyidagicha badiiy ifodasini topgan.

"In the summer, the Yguaces struck their camp and moved southward to the bank of a long and winding river, which in their language is called the River of Nuts. All along its slopes were leafy trees that yield a fruit much like the walnut, although the shell is smoother in appearance

and the seed sweeter in taste. The Yguaces fed on these nuts for the entire summer and harvested more for the cold months.” [1,104]

Ilmiy-ommabop manbalarda ko'rsatilishicha pekan yong'og'i yong'oqdoshlar oilasiga mansub yog'ochsimon o'simlik turi. “Amerika Qo'shma Shtatlarining janubida, Ayova va Indiana shtatlarining janubiy shaharlarida, Texas va Missisipida ko'p uchraydi. Bu daraxtning mevalari - tashqi tomondan yong'oqqa (gretskiy orex) o'xshaydi va kulinariyada ishlatiladi.” [24]

Ko'rinib turibdiki, bu yong'oq turi asar qahramoni Mustafo uchun noma'lum bo'lib, uning nomi, ya'ni pekan yong'ogi matnda tilga olinmagan. Muallif **parafraz** yordamida uning tashqi ko'rinishi va ichidagi mag'zini yong'oqqa o'xshashini tasvirlagan. Asarda Amerika o'rmonlarida uchraydigan bu yong'oq omon qolgan kema a'zolarining taomi bo'lganligini, mahalliy hindular tilida “Yong'oqlar Daryosi” deb nomlangan daryo bo'yida ko'p uchrashi mumkinligini o'qish mumkin. Bu yong'oqning tashqi ko'rinishi oddiy yong'oqdan farq qilib, tekis po'choqli, ichidagi mag'zi esa, yong'oqdan shirinroq ekanligi muallif tomonidan aytib o'tilgan.

“**a fruit much like the walnut, although the shell is smoother in appearance and the seed sweeter in taste**” gapida mantiqiy o'xshatish va parallel qurilmani kuzatish mumkin. Muallif pekan yong'og'ini meva deb nomlaydi va uni yong'oqqa o'xshaydi deya bir yong'oq turini ikkinchi bir yong'oq turiga solishtiradi. Bu har bir insonga xos bo'lgan dunyoni tushunish va kognitiv anglash psixik jarayoni bo'lib, yangi dunyodagi yangi o'simlikni tatib ko'rish va ushlab ko'rish unga moslashish kabi holatlarni ko'rsatadi. SHuningdek, gapda “S” tovushining takrorlanib kelishini, ya'ni alliteratsiya hodisasini ham kuzatish mumkin.

Florida florasida uchraydigan bu yong'oq bugungi kunda ham keng tarqalgan yong'oq turi bo'lib hisoblanadi. “**the shell is smoother in appearance and the seed sweeter in taste**” konstruksiyasi parallel strukturaga ega bo'lib, yong'oqning shakli va ta'mini oddiy yong'oqdan farq qilishini ko'rsatadi. SHuningdek, gapda ellipsisni ham kuzatish mumkin. “**The seed sweeter in taste**”da “is” predikativi tushirib qoldirilgan. Bu bilan muallif nutqda tejamkorlikni hosil qilib, gap o'qilishida intonatsiyaning pasayib borish fonetik hodisasini hosil qila olgan. Mahalliy hindular uchun pekan yong'og'i juda muhim ovqat manbai bo'lib, uni yoz va qishda ko'plab iste'mol qilishgan. Aytib o'tish joizki, bugungi kunda ham Amerikada pekan yong'og'i juda ko'p iste'mol qilinadi.

Asarning “THE STORY OF THE YGUACES” nomli bobida nafaqat Amerika florasiga tegishli, balki dunyoda juda ko'p joylarda uchraydigan **magnoliya o'simligi** haqida o'qish mumkin. Asarning bu bobida bosh qahramon Mustafo va uning ispan sheriklari Iguas qabilasi orasida yashab ulardan tabobat sirlarini, ularning madaniyati va yashash tarzini o'rganib olganliklari tasvirlangan. SHuningdek, kelgindilar mahalliy xalq orasida ularning tilini va o'simliklar dunyosini ham o'rganishga, ular bilan do'stlashishga harakat qilganlar. Bu davrda ular taqdirilariga tan berib shu erlarda qolib ketishlari mumkinligiga ishona boshlagan edi. Shunda Mustafo tabiat qo'ynida dam olib o'tirar ekan uning go'zal manzarasidan zavqlanar edi. Benihoyat go'zal magnoliya gullari va uning hidi quyidagicha tasvirlangan.

“LITTLE BY LITTLE, the Land of the Indians, which I had viewed first as a place of fantasy and later as a temporary destination, became more real to me, and I began to take greater notice of its beauty. Often, I took a break from my work just to sit under the *lilting* (metaphorical epithet) branches of a magnolia tree and smell its fragrant flowers. Or I would watch the dance of dragonflies and the flitting of hummingbirds all around me, and, for a while at least, I would stop

worrying about the fate of the world or the end of my exile. At night, when everyone settled down to sleep, I watched the peerless evening skies or listened to the crickets singing to their mates.” [1, 105]

Magnoliya o'simligi ilmiy-ommabop manbalarda quyidagicha tasvirlangan. “Magnoliya (lot. Magnolia) – magnoliyalar oilasining gulli o'simliklari turkumi, 240 ga yaqin turni o'z ichiga oladi. O'simlik 1703 yilda fransuz botaniki Per Magnol sharafiga CHarlz Plumier tomonidan nomlangan. Keyinchalik bu gulning nomi Karl Linney tomonidan o'zining “Species plantarum” (1753) nomli kitobida ishlatilgan. Boshqa tillarda “Magnoliya” nomi bilan mashhur. Magnoliyalar SHimoliy Amerika va Sharqiy Osiyoda (Xitoy, Koreya, YAponiya) o'sadi.” [24]

Ko'rinib turibdiki, bu daraxtsimon gul SHimoliy Amerika florasiga tegishli o'simlik bo'lib, Lalami asarda bu gulning go'zalligi, uning shamolda chayqalib turishini metaforik epitet orqali tasvirlaydi. “The *lilting* branches of a magnolia tree” gap bo'lagida “*lilt*” so'zining lug'aviy ma'nosi “vazn”, “ritm” degan ma'nolarni anglatadi. “*lilting* branches” so'z birikmasida “*lilt*” so'zi sifatga aylanib ritm bilan chayqaladigan shoxalari ma'nosida qo'llanilgan. Ushbu gapni to'liq o'qigan kitobxonning havoda shamolning musiqadek esishi, magnoliya shoxalari esa o'yinchi kabi raqsga tushishi, va shu damda gullarning xushbuy hidi barq urishini kitobxon ko'z o'ngida va hidlash sezgisida obrazlanadi.

“The Moor's Account” asarining xuddi shu bobida Amerika florasiga tegishli kaktussimonlar oilasiga tegishli **tikanli nok (opunsiya)** o'simligi ham Layla Lalami tomonidan badiiy ifoda etilgan.

“Tikanli nok (lot. Opuntia) - kaktuslar oilasiga mansub o'simliklar turkumi. Turlarning xilma-xilligiga ko'ra, ularning soni taxminan 300 ga etadi, bu turkum kaktuslar oilasidagi eng ko'p uchraydi. Tikanli nok SHimoliy va Janubiy Amerikaning keng hududlarida, shu jumladan Vestindiyada tarqalgan. O'simlikning asosiy mintaqasi bo'lgan Meksikada nok turlarining deyarli yarmi uchraydi. Tikanli nok o'simligi oziq-ovqatda ham foydalaniladi. Kaktusning kurtaklari va mevalaridan iste'mol qilinadi. Tikanli nok, so'nggi yillarda, bir qator mamlakatlarda chorva uchun ozuqa sifatida etishtirilmogda”. [24]

Opunsiya o'simligi ingliz tilida “prickly pears” deb ataladi. Amerikada bu o'simlikni xom yoki pishirilgan shaklda iste'mol qilinadi. Undayn murabbo ham qilinadi.

Asarda troplar va stilistik figuralar asosida shakllangan quyidagi lavhada Amerikadagi Iguasu qabilasi yashaydigan Kaktuslar o'lkasi (River of Prickly Pears) tasvirlangan. Muallif makon (Kaktuslar o'lkasi)ga xos toponimik xususiyatni yoritib berish maqsadida leksik va sintaktik stilistik vositalardan foydalangan.

“THE NEXT STOP in the peregrinations of the Yguaces was the River of Prickly Pears. I had never seen so much of the fruit in one place before — (the valley was an ocean (*metaphor*) of green, dotted everywhere with red and orange (*metonymy*) *detached construction*). All the Indians from the coast gathered here for the month, feeding on the fruit and little else (*irony*). Here they traded feathers or beads or tools. Here they came to find a match for a son or to buy a new wife. Here they exchanged news about births or deaths. Here they heard about wars with hostile tribes, here they told about their dreams, here they repeated rumors of alien invasions — and here they came to get a closer look at the bearded men(*bathos*)”. (...)

Harvesting prickly pears was not an easy task; spikes would inevitably lodge themselves on my fingertips, no matter how careful I was. After a long day of working in the bushes, I went

with Castillo to soak in the river. I sat in the cool water, with my fingers raking against the current. It was so soothing I let out a long sigh of relief. The mosquitoes buzzed in the air around us, but mercifully the flies hovered around the mountain of fresh peels by the camp and left us alone. [1, 107]

Ushbu parchaning yana bir muhim jihati shundaki, unda kaktuslar o'sadigan makonning poetik tasviri hosil bo'lgan. Tire bilan ajratilgan gapda muallif metafora va metonimiyalar yordamida rangin va jonli manzarani yaratib, kitobxon ongida mazkur makon tasavvurini oydinlashtiradi.

"I had never seen so much of the fruit in one place before — the valley was an ocean (*metaphor*) of green, dotted everywhere with red and orange (*metonymy*) detached construction).

Ushbu gapni lingvostilistik tahlil qiladigan bo'lsak, gapda bir necha vositalar birlashib stilistik konvergensiyaning hosil qilgan. "the valley was an ocean of green, dotted everywhere with red and orange" gap bo'lagida "ocean" so'zi ham giperbola, ham metafora bo'lib kelgan. Chunki "okean" so'zining lug'aviy ma'nosi suvga nisbatan ishlatiladigan tabiat hodisasi va suv to'planadigan manbani bildirsa, kontekstda bu kaktusimon o'simlik opunsiya daraxtining ko'pligini bildiradi. "yashil", "qizil", "apelsin rang" deb tarjima qilinadigan "green", "red", "orange" so'zlari esa metonimiya bo'lib "green" so'zi kaktuslar daraxti va barglarini, "red" va "orange" so'zlari uning mevalarini bildiradi. Juda qisqa va lo'nda qilib tasvirlangan opunsiyazor yoki opunsiya o'sadigan makon Mustafo tilida erkaklarga xos baho berilgan. Sintaktik stilistik vositalar yordamida qurilgan keyingi gap bu erning strategik muhimligi ta'kidlangan. Muallif zevgmatik qurilmada hindular bu makonga har oyda bir marta mevalardan tanovul qilish uchun (feeding on the fruit) kelishlarini, ayni paytda, tashrif buyurishlari uchun yana kichkina bir sabab (and little else) borligini kinoya bilan tavsiflagan. O'sha kichkina sabab parallel qurilmali jumalalarda ochib berilgan. Tasvirlanayotgan toponimik ob'ekt mahalliy hindular hayotida katta ahamiyatga ega bo'lib, bu erda hindular savdo-sotiq ishlarini olib borishgan, uylanish uchun juft tanlashgan, o'lim, tug'ilish, urush, dushman qabilalar to'g'risidagi yangiliklar bilan o'zaro almashishgan, turli mish-mishlardan boxabar bo'lishgan. SHu bilan birga, soqoldor odamlarni yaqindan ko'rish uchun ham shu joyga kelishgan.

Mazkur parallel qurilma bayon uslubida "bathos" (batos) figurasini hosil qilgan. Chunki hindular uchun strategik ahamiyatga ega Kaktuslar makoni soqoldor odamlarni ko'rish uchun mosligiga diqqatni qaratish va shu qirrasini bilan tasvirlash ushbu makon birdaniga oldingi qimmatini pasayib, jo'nashganligini bildiradi. Bir qarashda bu fikr e'tiroz uyg'otishi mumkin. Ammo XVI asrda soqoldor oq va qora tanli odamlarni o'z erlarida birinchi marta uchratish mahalliy hindu qabilalari uchun kutilmagan fenomen ekanligini inkor etib bo'lmaydi. Zero, bu voqelikning tarixiy va ijtimoiy ildizlariga bog'liq haqiqatdir. SHunday ekan, bu o'rinda shov-shuvli voqeaga urg'u berish uchun batosga ehtiyoj sezilgan, deb xulosa qilish mumkin. Ko'rinib turibdiki, parallel qurilmaning vazifasi voqeaga urg'u berish, detallarni bo'rttirish, tasvirda emotsionallikni oshirish bo'lib, asar xronotopini yorqin gavalantirishga xizmat qilgan.

Shuningdek, parchada Tikanli nokni yig'ib olish ham o'ta mushkul ish ekanligi, uni terishda tikanlar qo'lga suqulib barmoklar qonab ketishi ham muallif tomonidan kuchli bo'yoqlarda tasvirlangan.

Xulosalar

Tahlillarimiz shuni ko'rsatadiki, L.Lalami o'zining "The Moor's Account" asarida SHimoliy Amerikaning janubiy erlariga xos florani badiiy tasvirlab asarni geografik va botanik muhit bilan boyitgan. Asarga xos bo'lgan jihat bu Amerikada o'sadigan manrov daraxtlari, pekan yong'og'i,



magnoliya gullari, tikanli nok – opunsiya o‘simligi parafraz, metafora, metonimiya, sifatlash, turli sintaktik stilistik vositalar yordamida badiiy tilda tasvirlangan.

Adabiyotlar

1. Lalami, Laila. *The Moor’s Account*. – United Kingdom: Penguin Books, 2015.
2. Abu Amrieh, Yousef. “I could right what had been made wrong”: Laila Lalami’s appropriation of Aphra Behn’s *Oroonoko*. // *Arab World English Journal* (6), 2015. – P. 191-204.
3. Maszewski, Zbigniew. *Cabeza de Vaca, Estebanico, and the Language of Diversity in Laila Lalami’s “The Moor’s Account”*. // *Text Matters* (8), 2018. – P. 320-331.
3. Sensri, I., Benabed, F. *Narrating the extremes: The language of suffering and survival in Laila Lalami’s “The Moor’s Account”*. // *Ars Aeterna*, 11(2), 2019. – P. 24-40.
3. Khajieva, F. M. (2020). *Theoretical aspects of the language learned (Stylistics)*. *Buxoro: Durdona*.
4. Xajiyeva, F. (2021). *LAYLA LALAMINING “THE MOOR’S ACCOUNT” ROMANIDA FONETIK STILISTIK VOSITALAR TAHLILI*. *Jurnal inostrannykh yazykov i lingvistik*, 3(8).
5. Khajieva, F. M. (2021). *The rise and development of the american biographical novel*. *JournalNX-A Multidisciplinary Peer Reviewed Journal*, 7(06), 262-267.
6. KHAJIEVA F. M. (2020). *GENESIS AND DEVELOPMENT OF STYLISTIC DEVICES CLASSIFICATIONS*. *Filologiya masalalari. O‘zbekiston davlat jahon tillari universiteti*, (3-B), 30-38.
7. Khajieva, F. (2020). *Genesis and development of stylistic devices classifications*. *Philology Matters*, 2020(3), 30-38.
8. Khajieva, F. M. (2019). *Kendjayeva Gulrukh Fatilloyevna STUDY OF STYLISTIC LEXICOLOGY (2019)*. *TEST Engineering and Management, USA*, 4162-4169.
9. Melsova, K. F. (2021). *Cosmopolitanism through intertextual devices in the postmodern biographical novel*. *ACADEMICIA: An International Multidisciplinary Research Journal*, 11(11), 156-161.
10. Khajieva, F. (2021). *CONCEPTUAL FRAMEWORK OF ALLUSIONS IN THE NOVEL “THE MOOR’S ACCOUNT” BY LAYLA LALAMI*. *Zbirnik naukovix prats SCIENTIA*.



TO'Y-TANTANA NOMLARINI BILDIRUVCHI LEKSIK ETNOGRAFIK XUSUSIYATLARI

Mavjuda Xamrakulovna Suvanova,
Navoiy davlat pedagogika instituti mustaqil tadqiqotchisi
mavjudasuvanova@gmail.com.

Annotatsiya. O'zbek marosimlari mazmun-mohiyatiga, o'tkazilish o'rniga ko'ra turkumlarga ajratilgan. Tilshunoslikda marosimlarning nomlanishi, ularning mohiyati, etnografizmlarning lisoniy birlik sifatida guruhlarga bo'lib o'rganilishi bugungi kunda ham muhim bo'lgan masalalardan biridir.

Kalit so'zlar: Etnografizmlar, marosimlar, maishiy, magik, kalendar, marosim liboslari, lisoniy birlik.

SEMANTIC CHARACTERISTICS OF LEXICAL ETHNOGRAPHISM REPRESENTING WEDDING CEREMONY NAMES

Mavjuda Xamrakulovna Suvanova-Independent researcher of the Navoi State Pedagogical Institute. availablesuvanova@gmail.com.

Abstract. Uzbek ceremonies are divided into categories based on their content and place of performance. In linguistics, the naming of rituals, their essence, the study of ethnographies as a linguistic unit divided into groups is one of the important issues even today.

Key words: Ethnography, rituals, household, magic, calendar, ceremonial clothes, linguistic unity.

СЕМАНТИЧЕСКАЯ ХАРАКТЕРИСТИКА ЛЕКСИЧЕСКИХ ЭТНОГРАФИЧЕСКИХ НАЗВАНИЙ СВАДЕБНЫХ ОБРЯДОВ

Мавжуда Хамракуловна Суванова-Независимый научный сотрудник Навоийского государственного педагогического института. availablesuvanova@gmail.com

Абстракт. Узбекские обряды делятся на категории в зависимости от их содержания и места исполнения. В языкознании именование обрядов, их сущности, изучение этнографии как языковой единицы, разделенной на группы, является одним из важных вопросов и сегодня.

Ключевые слова: этнография, обряды, быт, магия, календарь, церемониальная одежда, языковое единство.

Kirish

Marosimlarning mazmun mohiyatiga ko'ra B.I.Sarimsoqov uch guruhga bo'lib o'rgangan [6]: maishiy marosimlar: to'y, dafn; kalendar marosimlar: navro'z, ramazon iftorligi, qozon to'ldi; Magik marosimlar: qo'l olish, qonlash, chilla o'qish, suq chiqarish kabi. Haqiqatdan ham, etnografizm-larning qanday marosim nomini anglatishi, uning semantik xususiyatini e'tiborga olib, ular quyidagi guruhlarga bo'lib tadqiq etildi.

1. Oilaviy-maishiy etnografizmlar;
2. Taqvimiy etnografizmlar (qozon to'ldi, iftorlik, qurbonlik...);
3. Magik etnografizmlar (Bibimushkulkusho, momo oshi...).

Mavzuga oid adabiyotlar tahlili. Oilaviy-maishiy etnografizmlar o'z navbatida 1) to'y marosim nomlari; 2) dafn-ta'ziya marosimlari nomlari; 3) marosim liboslari va ularni o'tkazish jarayonida tayyorlanadigan taom nomlarini o'z ichiga oladi.

Oilaviy-maishiy etnografizmlar kishilik jamiyatida oilaning shakllanishi bilan bog'liq holda yuzaga kelgan. O'zbek xalqi tarixiy taraqqiyotining ilk davrlarida oilaviy-maishiy marosimlar to'y va dafn marosimlaridan iborat ekanligi tilshunos S.M.Abramzon tomonidan qayd etilgan edi [1]. Biroq turkiy qavmlar oilaviy maishiy marosimlari va an'alarining nomlari bizgacha muayyan lingvistik o'zgarishlarga uchragan holda yetib kelgan. O'zbek sheva vakillari nutqida ham an'anaviy to'ylarni o'tkazish bilan bog'liq bir qator urf-odatlar va marosimlar saqlanib kelganligi to'g'risida ma'lumotlar mavjud. Masalan: to'y-tantana nomlarini bildiruvchi etnografizmlar: beshik to'yi, sunnat to'yi, fotiha to'yi, ro'mol berdi, nikoh to'yi kabi.

Tadqiqot metodologiyasi

Maqolani yoritishda tasniflash, tavsiflash, qiyoslash, kontekstual tahlil usullaridan foydalanildi.

Tahlil va natijalar

To'y marosimlari asrlar osha bizgacha yetib kelgan qadimiy milliy qadriyatlarimizdan biridir. To'y marosimiga oid etnografizmlar quyidagi nomlar bilan aytiladi: a) beshik to'yiga oid etnografizmlar; b) sunnat to'yiga oid etnografizmlar; v) nikoh to'yiga oid etnografizmlar.

Beshik to'yiga oid etnografizmlar: Beshik to'ylari oilaviy maishiy marosimlardan bo'lib, oilada farzand tug'ilgandan keyin tashkil qilinadi. Beshik to'yi ko'proq juma va yakshanba kunlari o'tkaziladi. Bolani beshikka solishdan oldin cho'miltirish marosimi bo'ladi. Avvallari kindik momo, hozirda Hoji onalar beshikka solish udumini ado etadilar. Bolani beshikka solishda ular bolani qo'lga olishib, o'ngami yoki chapgami deyishsa, ayollar o'nga yotqizing deb takrorlashadi. Bolaga ko'z tegmasin deb beshikka tumor va ko'z munchoq osib qo'yadilar. Bolani qo'rqmasligi uchun yostig'i ostiga non, pichoq va piyoz qo'yish kabi odatlar amalga oshiriladi.

Sunnat to'yi bilan bog'liq marosimlar nomi o'zbek sheva vakillari istiqomat qiladigan hududlarda ko'proq bir xil tarzda, ba'zan farqli qo'llaniladi. Sunnat to'yida o'g'il bolalar xatna qildiriladi. Bu so'z Surxondaryo viloyatida qolhalallatish (xatna qildirish) so'zi bilan ifodalanadi. Bu marosimda bola uchun maxsus kiyimlar, to'shaklar tikdiriladi. Ko'pgina hududlarda musulmon bo'ldi deyishadi. Respublikamizning ko'pgina viloyatlarida to'ydan oldin o'tkaziladigan marosimlar ham bor. Masalan: xatim – to'ydan oldin va hayit kunlari o'tganlar ruhiga atab qur'on tilovat qilish va shu munosabat bilan o'tkaziladigan diniy marosim, keksalarga beriladigan kichik ziyofat. Qiyos., O'TILda xatm (2, 319). Surxondaryoda: ma:rut - to'y. Kichanaginə mə:ritimiz bar'di. Yoki Navoiy viloyatida bu marosimlar nomi mauvrut, maraka nomlari bilan ifodalanadi: Qiyos., O'TIL da tug'ilgan kun va shu munosabat bilan beriladigan ziyofat. Mavlud to'yi (1, 438).

Yoki to'yda o'tkaziladigan o'yin turlari va ular bilan bog'liq nomlar ham qadimiy bo'lib, ular Surxondaryo viloyatlarida hozirda ham mavjud: kəpkəri – uloq chopish, alysh//chavk' – to'yda o'tkaziladigan milliy kurash, təbəq – ko'pkari va kurashda qo'yiladigan sovrin (mol, pul, materiallar), qərəl'k – ko'pkarining eng mushkuli, eng qiyini. *O'rtaga tashlangan uloqni kimki belgilangan chuqurga olib kelib tashlasa, ikkita qo'y, ellik so'm pul, bir to'n oladi. Uloqni qoraliqqa bir olib borib tashlasa, to'dadan uch marta uloq ayrishdan ziyod* (T.Murod, *Oydinda yurgan odamlar*). Səvyn – to'yga qarindosh-urug' tomonidan olib kelinadigan to'yona, ko'proq qo'y, echki, qora mol.

Nikoh to'yiga oid etnografizmlar: Ulug' adibimiz Alisher Navoiy asarlarida oilaviy maishiy etnografizmlarning uchrashi Navoiy davri turkiy xalqlari til birliklari, ularning maishiy turmushi borasida mulohaza yuritish bilan bir qatorda o'zbek tilida faol qo'llanuvchi etnografizmlarning



lisoniy xususiyatlari va semantikasi borasida tadqiqot olib borishga hamda tilimizda mavjud soʻzlarning mazmuni borasida tassavurga ega boʻlish imkonini ham beradi.

Nikoh – etimologik jihatdan arabcha soʻz boʻlib, er kishining oʻziga umr yoʻldoshi sifatida tanlangan ayol juftini shaʼriy-qonuniy oʻziniki qilib olishni anglatadi. Hozirgi oʻzbek adabiy tilida ham bu soʻz oʻz semantik mazmunini yoʻqotgani yoʻq. Hozirda nikoh – erkak va ayolning qonuniy shartnoma asosida oila qurushini anglatadi. Alisher Navoiy “Faroyib is-sigʻar”da oʻzining “raz qizi” – ilohiy ishq sharobga nikoh qilinganini quyidagicha bayon qiladi.

Ne erdi maykada gavgʻosi, raz qizin goʻyo

Bu shom qildi Navoiyga piri dayr nikoh (FS, 22)

Mazkur bayt talqinida nikoh komil pirlar tomonidan qizning yigitga bir umrga jufti halollikka berilishi maʼnosini anglatadi. Navoiy “Badoyi ul- vasat”da ham nikoh etnografizmini qoʻllagan:

Navoiy aylab edi garchi raz qizini taloq,

Halol boʻlsa ham ul qizni olgʻusi bu kuyov. (BV, 517)

Yuqoridagi baytda hazrat Navoiy musulmonlar maishiy hayotida keng ommalashgan nikoh etnografizmining antonimi – taloq etnografizmini ham qoʻllaganki, bu oʻzbek tili tarixiy taraqqiyoti davomida qarama-qarshi maʼnoli ikki etnografizmning semantik mohiyati oʻzgarmaganligidan dalolat beradi. Taloq soʻzi ham etimologik jihatdan arab tiliga mansubdir. Taloq etnografizmi oʻzbek tili leksikasida taxminan VIII asrlardan hozirga qadar qoʻllanilib kelingan. Faqat XX asrning 80-yillaridan keyin mazkur atamaning oʻzbekcha ekvivalenti qoʻllanila boshladi. Taloq erkak kishi tomonidan oʻz jufti haloli boʻlib yashab kelayotgan ayol bilan oʻrtasida hal qilib boʻlmas nizolar sodir boʻlganda uch marta aytiladi va shu soʻzning uch bor takrorlanishi oilaviy nikohni bekor qilinganini anglatadi.

Nikoh toʻylariga oid etnografizmlarni quyidagi qismlarga boʻlib oʻrganish mumkin.

1) Toʻyga qadar marosimlarni ifodalovchi etnografizmlar.

2) Toʻy paytida oʻtkaziladigan marosimlarni ifodalovchi etnografizmlar:

3) Toʻydan soʻnggi marosimlarga oid etnografizmlar.

Toʻyga qadar bajariladigan rasm-rusumlarni ifodalovchi etnografizmlar: sovchi – turmush quradigan yigit va qizning ota-onalari qarindosh urugʻlari bilan yoshlarning oila qurishlari borasida kengashuvchi, oilaning aʼzosi yoki qarindosh urugʻlaridan biri boʻlgan shaxs.

Non sindirish yoki ushatish-qizni unashtirish, nikohga kiruvchilarning munosabatlariga rozilik berish ifodasi maʼnosida. Qiz va yigitni chaqaloq davrida unashtirish-quloq tishlatish. Toʻydan oldin kelin tomonidan maxsus vakillar kelishi munosabati bilan uy koʻrar marosimi oʻtkaziladi.

Qizni unashtirish fotiha toʻyi marosimi bilan yakunlanib, unashtirilgan qiz-fotihasi yoki boshi bogʻliq deb ataladi. Fotiha toʻyi kuni boʻyniga rumol bogʻlab olib boriladigan qoʻchqor-eshik ochar nomi bilan yuritilib, quda tomon katta toʻy taraddudini koʻradi.

Toʻy muddati choʻzilsa, qudalar qizga har bayram va bozor kunlari bayramlik, bozorlik yuborib turishlari shart. Toʻy kuni maʼlum boʻlgach, ikki tomon ham toʻy taraddudini koʻra boshlaydi. Bayramlik-quda tomondan keladigan shirinliklar, oziq-ovqatlar va sarpolarni anglatadi. Qiz uyida koʻrpa-toʻshak tikish uchun hashar uyushtiriladi. Bu odat koʻrpa bichar deb yuritilib, qarindoshlar bergan parsalar qoʻshan deb nomlanadi. Xorazmda bu odat qoshant deb nomlanadi. Qiz tomonga beriladigan pul qalin, baʼzi joylarda sut puli deb nomlanadi. Toʻy



kunidan bir kun oldin qiz uyiga to'ylik (un, guruch, go'sht, yog' va h.k) yuboriladi. Qiz tomon esa kuyov uchun sarpo, patir, qand-qurs solingan dasturxon jo'natadi.

To'y paytidagi rasm-rusumlarni ifodalovchi etnografizmlar:

Xizmatchi – to'y kuni ertalab, kuyov tomonidan qiz uyiga xizmat qilish uchun yuboriladigan kishilar.

Ma'lumki, to'ygа uzoq-yaqindan kelib mehmon bo'lib tunab qolishadi. Bunday paytda ular quni-qo'shnilarga tarqatilgan. Bu odat mehmon olish deb atalgan. Bu odat o'g'izlar va qipchoqlarda ham, qo'ng'irot va qarluqlarda ham keng tarqalgan. Mazkur odat jamoa-urug'chilik davridan qolgan bo'lib, bu davrda bir qishloq yagona oiladan tashkil topgan. O'g'izlar yashaydigan hududlarda to'y ertasiga, qipchoqlar yashaydigan hududlarda to'y kuni kelin salom marosimi o'tkaziladi.

To'ydан keyingi marosimlarni ifodalovchi etnografizmlar to'y kunining ertasiga kelin salomi bilan boshlanib ketadigan marosimlar nomlaridan iborat. Masalan, kelin salom, charlar yoki kelin chaqirdi, yuz ko'rar kabi.

Kelin salom – kelinni to'yning ertasiga qarindoshlarga tanishtirishga bag'ishlangan tantananing nomi.

Chorlar yoki kelin chaqirdi-to'ydан keyin kelin bilan tanishish maqsadida kuyovning qarindoshlari tomonidan tashkil etiladigan ziyofat, tantana bo'lib, bunda kelin uchun taniq taomlar pishiriladi, chorlar o'tkazuvchi kishi tomonidan kelinga sovg'alar taqdim qilinadi.

Sarpo – biror kishi tomonidan hadya qilingan boshdan oyoq kiyim. Sarpo asosan, to'y-hashamlarda qarindoshlar va qudalarning bir-birlariga kiyim-kechakdan iborat sovg'a unashishlaridir.

Yuz ko'rar – kelin bilan qarindoshlarning ilk bor tanishishlari. Bu an'anaga ko'ra kelinning birinchi marta yuzini ko'radigan qarindoshi ma'lum bir sovg'a hadya etadi.

Xulosa

Xalqimiz tomonidan o'tkazilib kelinadigan marosimlar va ularning nomlanishini, lisoniy xususiyatlarini tahlil qilish nafaqat o'zbek tilining lug'at tarkibida mavjud so'zlarning mohiyatini, balki milliy qadriyatlarimizni tiklash, ularning mazmunini o'rganish borasida amalga oshiriladigan ishlarimiz uchun ham ahamiyat kasb etadi.

Adabiyotlar

1. Абрамзон С.М.К характеристике шаманства в старом быту киргизов // Краткие сообщения института этнографии. – Москва, 1958. – С. 143–150.
2. Имомов Қ., Мирзаев Т., Саримсоқов Б., Сафаров О. Ўзбек маросим фольклори // Ўзбек халқ оғзаки поэтик ижоди. – Тошкент: Ўқитувчи, 1990.
3. Муравьев В.Л. Лексические лакуни (на материале лексики французского и русского языков). – Владимир, 1975.
4. Ожигов С.И. Словарь русского языка. – Москва: Русский язык, 1987.
5. Розенталь Д.Э., Теленкова М.А. Словарь – справочник лингвистических терминов: Пособие для учителя. – Москва: Просвещение, 1985.
6. Саримсоқов Б. Ўзбек маросим фольклори. – Тошкент: Фан, 1988.
7. Худойкулова Л. Сурхон воҳасида бола туғилиши билан боғлиқ удум ва расм-русумлар// “Ўзбек маросим фольклорини ўрганишнинг янги таъмоийлари” мавзусидаги республика илмий-назарий конференцияси материаллари. – Навоий, 2007.



THE FUNCTION OF COLORONYMS IN THE COMPOSITION OF TOPONYMS (ON THE EXAMPLE OF KARAKALPAK DASTANS)

Tolibayev Khojaakhmed

Senior lecturer at the Karakalpak State University

Nukus, Republic of Uzbekistan

E-mail address: kh.tolibayev@karsu.uz

ORCID: 0000-0002-9570-7767

Annotation: *The article deals with the analysis of the function of coloronyms (color terms) in toponyms of Karakalpak epics. It has been shown that coloronyms mean not only color, but also other concepts. Attempts have been made to compare the perceptions of coloronyms of each nation and to reveal their reflection in the composition of toponyms. Common toponyms found in the language of epics include the functions of white, black, purple, yellow, red coloring names, as well as other words denoting color.*

Keywords: *toponym, Karakalpak epics, coloronym, human perception, linguoculturology, symbolism.*

TOPONIMLARNING TARKIBIDA KOLORONIMLARNING VAZIFASI (QORAQALPOQ DOSTONLARI MISOLIDA)

Tolibayev Xojaaxmed

Qoraqalpoq davlat universitetining katta o'qituvchisi

Nukus, O'zbekiston Respublikasi

E-mail: kh.tolibayev@karsu.uz

ORCID: 0000-0002-9570-7767

Annotasiya: *Ushbu maqolada qoraqalpoq dostonlarida uchraydigan toponimlarning tarkibidagi koloronimlarning (rang nomlari) vazifasi o'rganilgan. Koloronimlarning faqat rangni emas, shuningdek boshqa tushunchalarni ham anglatishi ko'rsatilgan. Koloronimlarning har bir xalqning idrok etish tushunchalarini qiyoslashga va ularning toponimlarning tarkibida aks etishini ochib berishga harakat qilingan. Dostonlarning tilida uchraydigan toponimlarning tarkibida oq, qora, ola, sariq, qizil koloronimlarining, shuningdek rang-tusni bildiruvchi boshqa so'zlarning xizmati o'rganilgan.*

Tayanch so'zlar: *toponim, qoraqalpoq dostonlari, koloronim, insonning idrok etishi, lingvokulturologiya, simvolika.*

ФУНКЦИЯ КОЛОРОНИМОВ В СОСТАВЕ ТОПОНИМОВ (НА ПРИМЕРЕ КАРАКАЛПАКСКИХ ДАСТАНОВ)

Толыбаев Хожаахмед

Старший преподаватель Каракалпакского государственного университета

г. Нукус, Республика Узбекистан

E-mail: kh.tolibayev@karsu.uz

ORCID: 0000-0002-9570-7767

Аннотация: *В статье анализируется функция колоронимов (цветовых терминов) в топонимах каракалпакского эпоса. Было показано, что колоронимы означают не только цвет, но и другие понятия. Были предприняты попытки сравнить восприятие колоронимов каждой нации*



и выявить их отражение в составе топонимов. Встречающиеся в эпосе топонимы включают функции белого, черного, пёстрого, желтого, красного цветов, а также другие слова, обозначающие цвет.

Ключевые слова: топоним, каракалпакские дастаны, колороним, восприятия человека, лингвокультурология, символика.

Introduction

Through the study of color terms in toponyms from a special linguistic and cultural point of view, it is possible to obtain information about the worldview of the people, the differences in the ethnic picture of the world. After all, the perception of colors is often different for each nation. Therefore, the terms of color play an important role in the perception of the reality of language, geographical terms, their identity. Supporters of color symbolism associate different colors with the seasons, the direction of the world, the unknown, the sun, warmth, joy, the symbolic meanings of various religions, the history of peoples, and cultural traditions.

Materials and Methods

In Turkish linguistics, candidate and doctoral dissertations have been defended on color terms. For example, M. Sadykova, M. Ganikhodzhaeva in Uzbek, J.U. Kalimova in the Kazakh language, K. Samatov in the Kyrgyz language, R. Zakirov in the Tatar language, Z.S. Fayzullin in Bashkir, A. Maizina in Altai, S.Z. Sadykova in the Kumuk language. E.V. Savvina studies the place of color in the national culture of the Yakuts in a philosophical aspect.

In Karakalpak linguistics, color terms have not been the subject of special research. However, this is mentioned in the studies of A. Bekbergenov [1, 54-59], and more recently the ethnographer Z. Kurbanova [2, 153-157]. Even in the Karakalpak onomastics, one cannot say that the words denoting the meaning of color in the composition of toponyms have not been sufficiently studied today. Only in the work of K. Abdimuratov [3, 36-42], in the dissertation work of G. Abishov [4, 54-59], we see that this issue was raised.

Below are the views of K. Samatov, a scientist specializing in the use of color names in the Kyrgyz language in the construction of literary texts: One of the types of color space verbalization, conditioned by extra- (social, ethnic, cultural, geographic, psychological, gender, etc.) and intralinguistic factors, are complex constructions (comparative, semantic) and taxonomic correlates characterizing their nature, participate in implementation of the creative process of the producer of a literary text (author> artistic world> artistic work> artistic text), play a certain role in the description of the landscape, also in the perception of the artistic text (recipient> artistic text> artistic work> artistic world> author), in the disclosure of various kinds associations, connotations of color [5, 60].

Historical conditions also play a role in the formation of color symbolism in toponyms. For example, the leader of the Huns, Metehan, in his campaign to China, divided the world according to the color of the horses in his army: all white horsemen went to the west, gray horsemen to the east, black horsemen to the north, and red horsemen to the south.

The division of the army by color created favorable conditions for their strategic management. Acad. W. Barthold also writes that the ancient Turks used the terms white, yellow, black, red, and blue to describe the sides of the world, that is, black-north, white and yellow-west, red-south, and blue-east [6, 757].

M.R. Valiyeva, who studied the names of colors in Bashkir folk songs, said that verbs, nouns and figurative words, which represent the shades and palette of the environment, are part of the active vocabulary of Bashkir folk songs. "Descriptions of living and inanimate nature, the state of the human soul are subjected to color characteristics" she writes [7, 193].

Results And Discussion

In Karakalpak epics, toponyms in the presence of words that express color also form a special group. Lexemes such as white, black, red, yellow, blue, purple, and brown are often found in toponyms. The main reason for this is that in the process of naming the surrounding geographical objects, people first paid attention to the color of the object. Therefore, the most toponymic place-names can be considered as words that mean color. However, the words that mean color in the composition of toponyms mean not only color, but also variable meanings.

According to A. V. Superanskaya: "Color names are too common to be accidental. At the same time, the set of them is too poor for them to reflect any real features of objects" [8, 126].

K. Abdimuratov, who studied Karakalpak toponyms, writes about the occurrence of color-expressing words in Karakalpak toponymy: "There are many white, black, blue and yellow components in the Karakalpak toponymy, which express a color that has both direct and indirect meanings. The meaning of color of these components is characteristic not only for the Karakalpak language, but also for the Turkic languages, which occupy a large area in Central Asia and beyond" [3, 37-38]. At the same time, it is possible to observe that the toponyms, expressed by the symbolism of colors, are not only colorful, but also ambiguous. This allows to identify the differences in the meaning of these toponyms through a more in-depth study. E.M. Murzaev writes: "A significant role in the formation of Central Asian toponymy belongs to adjectives that determine the quality, color, position of a geographical object" [9, 224].

In modern linguistics, including linguoculturology, opinions have been expressed that symbols have gradually become stereotyped as a result of the gradual and consistent use of symbols in the development of society. Understanding, lighting and symbolizing the colors of each nation have their own characteristics.

In Karakalpak epics, the presence of oronyms with a *white* lexeme, especially the names of rocks, can be explained by the fact that the top of the mountain is covered with snow or ice. In the toponymy of Karakalpak epics it is possible to specify the following land and water terms with the white lexeme: *Ak Alan, Ak Bulak, Ak Darya, Ak Shashme, Ak Suv, Ak Tau, Ak Tengiz, Ak Tobe, Ak Tobeshik, Akdarbent, Akzhalyn, Akzhap, Akzhurim qala, Akshungil*.

The toponym *Akbulak* is composed of the words "*white*" and "*bulak*", which means "pure, quiet spring". According to E. Koishibaev, this toponym is composed of the old Turkic words *ak* (flow, stream) and *bulak*, which means "fast, fast flow" [10, 8].

The word *ak* is used in Turkish toponyms in the sense of white, beautiful, bright, fruitful. The old form of the word *ak* means abundance in rivers, lakes and ravines, abundance of water" [3, 39]. We can also see that the dry, light-colored areas of plants and green grasses, wide plains are created in the presence of white lexeme.

Most of the toponyms containing *black* lexeme are associated with color. Often, not all objects with the word *black* are black, because the perception of the color of a geographical object as black is difficult to compare with other objects in the environment. In Karakalpak epics there are several toponyms with the word *black*. Among them is the Karatau oronymy "*Alpamys*"

(Arzaiym from Karatau, the creator of the horse Shabysyn. The epic "Alpamys". Esemurat zhyrau variant; When he went to the Black Mountain, there was a archer named Shekaman. Be careful. The Epic "Alpamys". Arzymbet Zhyrau version), "Kyryk Kyz" (Kyryk Kyz) (Karatau's heart as a mound, I built a city according to my name. Epic "Kyryk Kyz". Kiyas Zhyrau version), "Amanbai Batyr" (at the beginning of Karatau, loaded on eighty camels. Epic "Amanbai batyr". Kiyas zhyrau version), "Menlikal" (I walked along the Karatau steppes, the date of your book in your language. "Menlikal". Kurbanbay zhyrau version).

In Central Asia, in comparison with real objects, there are several oronyms in this term. Many of them are named in connection with color. Contrary to Ala Tau, where snow and ice are preserved on the peak, oronyms with the word *black* are used in connection with the melting of ice in the summer, as well as the oronyms that are not high. E.M. Murzaev writes about the *black* lexeme in oronyms, which is common in Central Asia, which means "dry mountains" [9, 217].

About the meaning of the concepts of white and black of the Turkic people J. Hamurkoparan writes: "The concepts of "white" and "black" are oppositional in many cultures, including the culture of the Turkish people, and this applies to a wide range of nominations. White and black colors are initially associated with the concepts of good and evil, life and death, youth and old age. In some cases, instead of black, red enters into opposition, symbolizing happiness, love and the joy of life. These concepts include the mental characteristics of the people that have developed in the process of centuries of history, which are reflected in moral and ethical norms" [11, 339].

We can see that the toponyms with black and white components are also used in the epics for certain stylistic purposes. For example, the protagonist of the epic "Bozuglan" Bozuglan's homeland is called Akdarya: I am a friend of Bozuglan on the Day of Judgment, our country is surrounded by Akdarya ("Bozuglan"). Kaiypnazar zhyrau version); The land of his rival, the giant Kobikli, was called Karakol: Babakhan with his army came to the land of the giant Kobikli. In Karakol, Kobikli had shepherds and slaves grazing cattle ("Bozuglan". Kayipnazar zhyrau's version). In the epic, Bozuglan is a positive, and Kobikli is a negative hero, so it can be considered that the black and white words of opposite meanings came as a topocomponent and were the elements that prove their above qualities.

In the epics "Kurbanbek", "Hatam-Thai" and "Malikayi Zuhriya" the toponym "Dark City" is used. For example, Darkness is the name of the city, One do not come back safe . (Hatam-Thai. Kurbanbay zhyrau); Darkness is the name of the city, the blood of the man drink as water. (Kurbanbek. Kurbanbay zhyrau version); But the legends say that there was a king in the city of Darkness. ("Malikayi Zuhriya"). The word darkness is an Arabic word meaning "darkness, zimziya."⁴ That is, the word darkness, in our opinion, means black, darkness, and we see that in the language of the above-mentioned epics, this toponym also comes with unpleasant qualities.

Among the toponyms explained by the word *Ala*, the name Alatau is the oldest. Scientists explain this by the etymological obsolescence of the word "*ala*". If G. Konkashbayev explained "Alatau is a common name for snowy mountains", E.M. Murzaev noted that this term has a typological meaning and is given "to the mountains where the snow is preserved forever and the heights are characteristic".

Scientist E.K. Mayendorf commented on this term in the following way: "The fact that these mountains are called *ala* is a mixture of black and white due to the fact that some of the peaks are covered with snow and there is almost no snow at the top. This was the reason for the name of the

mountain. " In the Karakalpak epics, the word *ala* is found in the place names Alatau and Alatau in Kyrgyzstan:

The days have come after a long search, Bozuglan came to Alatau. (Bozuglan. Kayipnazar zhyrau version); Between Keshal and Konyrat there was a mountain called Ala tau. (Alpamys. Kurbanbay zhyrau version); Aman is passing through the Kyrgyz Alatau. (Koblan. Karam zhyrau version).

E.M. Murzaev points out that the designation of orographic objects containing color designations depends on the distance to the topo object and the perception of color by a certain person [12, 91].

Examples of toponyms with the *yellow* lexeme are Sary Ata, Sary Shungil, Sary Tau, Sary Tengiz, Sarysu. The word yellow, which signifies color, is often used to describe the color of the desert and the yellowing of the plants. At the same time, the toponyms explained by the *yellow* lexeme mean "wide", and in the Turkic peoples, the yellow color symbolizes the sun and divinity.

In the language of Karakalpak epics it is found in the following examples: The place where you live is the branch of the Yellow Mountain, the refuge of the gods (The epic "Alpamys". Esemurat zhyrau version); Accompanied by forty daughters, Gulaim goes to Sary Ata (the epic "Kyryk Kyz". Kiyas zhyrau version); The place where the horses grazed was the Yellow Mountain of Borshi (the epic "Munlyk-Zarlyk". Karam zhyrau version); In Goyistan and Argyn, in Sarysu and Kargyn, Askar crossed the mountain, on thirty-six days (Epic "Maspasha". Kiyas zhyrau version).

The toponym *Saratau* is used in the Kiyas Zhyrau version of the epic "Kyryk Kyz". For example, to name the enemy Saratau as a fortress, to build a city for me. (Kyryk Kyz. Kiyas zhyrau version). There are a lot of varieties in interpreting the toponyms of Sary Ata and Saratau. The most common description is that the object is yellower than the mountain next to it, while other scientists do not associate it with color.

In the dictionary of Z. Dusimov and X.Egamovs: A.I. Sobolevsky prefers to solve the etymology of the toponym on the basis of Iranian languages. However, most scholars interpret the toponym on the basis of Turkic languages. Therefore, in our opinion, it may be derived from the words Saratau - Sary Ata. Yellow name means "wide, big place" [13, 124].

In Karakalpak epics, toponyms with the word *red* can include such names as *Kyzyl Alma Sheher*, *Kyzylkum*, *Kyzylkuduk*. According to researchers, white, black and red colors underlie human perception of the surrounding reality. This explains their wide representation in the vocabulary of various languages and the need for consideration in the study of the toponymic culture of the people. Often these colors act as defining elements of toponyms [11, 338-339]. Here are some examples from Karakalpak epics: From the so-called Kyzylkum, from the twenty days of Deserts. ("Alpamys". Esemurat zhyrau version); It is said to be fifty in the city of Kyzyl Alma. ("Sayathan-Hamire." Juman baksy version); After twenty days, Aidos biy arrives at Kyzylkuduk, Syrlytam. ("Aidos biy". Kiyas zhyrau).

The word *kyzyl* indicates the presence of red clays in negative landforms (all kinds of lowering in relation to the level of the plain) and red rocky rocks in positive landforms (objects towering above the level of the plain) [14, 956].

Toponyms in Karakalpak epics contain words that have another different meanings. For example, toponyms with the words *boz*, *shubar*, *kuba*, *sebiz* are in our folklore.

We also see that the word "boz" is found in toponyms. The word *boz* has several meanings: it refers to the properties of the earth, and also means a twisted, light color [15, 317-318]. Toponyms with the word *boz* are found in the epics "Alpamys, Bozuglan, Maspash, Bekimbet bakyn bayazy".

For example, Alpamys left and reached Bozbulak. He climbed to the top of the hill and looked. (Alpamys. Kiyas zhyrau version); Orphans are ready, in the desert called Bozbulak. (Bozuglan. Kaiypnazar zhyrau version); And, knowing that he could not reach his grandfather, he went back to Bozbulak along the mountain and saw that Bozbulak was standing in the desert with two fallen trees. (Maspash. Tore zhyrau version); "I was just lying on the back of Bozjap, I was going to die on the ice, I came to the rich man's house to greet him," he said. (Maspash. Abdimurat Zhyrau version); On the back of the sheep, which received the name "Karaoi", "Bozatau". (Bekimbet baqi bayazy).

Studies on Karakalpak toponymy state that the word *shubar* is traditionally used in the expression of color. In the study of the scientist G. Abishov on the toponymy of Shymbay district, we see that the toponym associated with this word was also discussed: The toponym with the participation of the color lexeme *shubar* is also used in Shymbay. This lexeme is part of the toponym *Shubaraty* in the area, and is associated with the fact that the leaves of cultivated plants grown there grow in the color *shubar* (ala, alymysh) [4, 59].

Other toponymists write that the word *shubar* has a different meaning when it comes to toponyms. In his dictionary, E. Koishibaev states that the origin of the *Shubar* component is a phonetic form of the word "sibir", which is rooted in the Turkic and Mongolian languages with the forms *shiber // sheber // shibir // shebir*. In other words, the author explains the meaning of this word as a swamp, mud or rain. He later interpreted the oronym *Shubartau* as "woody mountain" in the sense of a plant [16, 242]. A. Konkashpayev also says that the word *shubar* means wood land [10, 73]. In the language of Karakalpak epics there are also oronyms *Shubar tau*, *Shubar tobe*: At the foot of *Shubar tau*, born from Hazrat Ali, Dulduli (Gulnazar. Babaniyaz zhyrau version); Near the *Shubar* hill, at the foot of the red sand, there is a river called *Aksu*, surrounded by countless Kalmyks. (Alpamys. Esemurat zhyrau version)

Also in the language of epics there are toponyms *Kuba tau*, *Kuba kol*: At the top of the *Kuba tau*, look at the bay. (Alpamys. Ogiz zhyrau version); In front of *Kumkent*, on the shores of *Qubakol*, on the *Bosagali* hill, there was a meeting of seven kings. (Edige. Jumabay zhyrau version). Mahmud Kashgari said in his dictionary that the word *kuba* means "brown" [17, 236]. The etymology of the word *Kuba* may mean "brown". Toponyms associated with this word are found in most areas. In our opinion, the creation of a toponym should be based on the ethnonym, not the type of object. This is because scholars believe that the word "Kuba" is associated with Kipchak and kuman ethnonyms. A. Abdirakhmanov connects the element *kyp / qub* with the words *kuman* (*kuban*), *kuba* in the light yellow meaning, and considers it an affix that creates a meaningful word that reduces the form –shak [18, 148-149]. Well-known toponymist S. Korayev includes the toponym "Kuva" in the list of ethno-names [19, 85]. In addition, the encyclopedic dictionary of toponyms of Azerbaijan contains the ethnonym *Kuba // Kuva*, which belongs to the Kipchak tribe of the Turkic-speaking peoples [20, 70].

There are also elements of other languages that express the meaning of color in the language of Karakalpak epics. For example, in the epics of Alpamys and Maspash, the toponyms *Sarsebiz* and *Sarsebiz say* were encountered. For example, in the land of *Jiideli Baisyn*, in the land of the



country, in the city of Konyrat, in the steppes of Sarsebiz, there were two rich men from the irgaqly tribe, Baibori and Baysary. (Alpamys. Esemurat zhyrau version); In the early ancient times, in the antiquity of that time, in the Muslim community, in the land called Bukhara, along the river Bulyngyr, in the valley called Sarsebiz, in the Karakalpak people, in the tribe called Keneges. (Maspasha. Kiyas zhyrau version).

This word, in our opinion, is an element of the Tajik language. In Tajik, the word "sabz" means green [21, 203]. Therefore, the toponym means "moldy, green place".

Conclusion

The study of the nature of the toponymy of a particular region, the identification of their differences, the study of semantics and etymology - it is necessary to consider the toponym as a linguistic unit that reflects not only historical but also national and cultural differences. "The differences of national onomastics are due not only to the fact that they belong to a particular national language, but also to the national culture in which national onymy is formed and formed" [22, 109]. Therefore, there is a need to look for information on the national identity of the toponym in the national culture of the people. The use of "national-cultural differences" in relation to the toponym stems from the worldview, spiritual and material culture of the people, as well as their reflection in the semantics of the toponym.

References

1. Бекбергенов А. «Қара» сөзиниң мәнислери ҳаққында. //Вестник ККФАН УзССР, 1969, №4, 54-59
2. Қурбанова З.И., Зайрова Қ.М. Қарақалпақ дәстүрий кийимлеринде реңлердиң тутқан орны ҳәм оның этнолингвистикалық сыпатламасы // Өз ИА ҚҚБ Хабаршысы журналы, № 3 (260), 2020. –Б. 153-157
3. Абдимуратов К. Почему так названо? –Нукус: Каракалпакстан, 1970. –С. 36-42
4. Абишов Г. Шымбай районы топонимлериниң тарийхий–лингвистикалық анализи: филол. и. филос. д-ры. ... дисс. –Нөкис, 2019. –Б. 54-59
5. Саматов К. Семантико-структурные особенности цветообозначений в кыргызском языке // Проблемы современной науки и образования, 2017, №14 (96). -С. 60
6. Bartold V. Works on the history and philology of the Turkic and Mongolian peoples//Compositions.V.5.-M.1968.-P.757
7. Valiyeva M.R. Color science and verb-forming names of colors in Bashkir folk songs// Philology and Person, 2017, № 3.193.
8. Суперанская А.В. Терминологичны ли цветовые названия рек // Местные географические термины. –М.: Мысль, 1970. –С. 126
9. Мурзаев Э.М. Очерки топонимики. –М.: Мысль, 1974, -С. 224
10. Топонимика Казахстана. Энциклопедический справочник. –Алматы: Аруна, 2010. –С. 8
11. Хамуркопаран Дж. Семантика цвета в тюркской топонимике // Преподаватель XXI века. Фундаментальная наука ВУЗам. Лингвистика. 2013, №3. –С. 339
12. Мурзаев Э.М. Топонимика и география. –М.: Наука, 1995. –С. 91
13. Дўсимов З., Эгамов Х. Жой номлариниг қисқача изоҳли луғати. –Тошкент: Ўқитувчи, 1977-Р. 124
14. Lasynova N. A. Bashkir oronyms motivated by color characteristics of oroobjects // Bulletin of the Bashkir University. 2012. T. 17. No. 2. -P. 955-956



15. Қарақалпақ тилинің түсіндірме сөзлігі. 1-том. –Нөкис, 1982. –Б. 317-318
16. Қойшыбаев Е. Қазақстанның жер-су аттары сөздігі. –Алматы: Мектеп, 1985. –С. 242.
17. Махмуд Қошғарий. Туркий сўзлар девони (Девану луғатит турк). III том. –Тошкент, 1963. –Б. 236
18. Ёбдирахманов А. Топонимика және этимология. – Павлодар: 2010. –Б. 148-149
19. Қораев С. Топонимика. -Тошкент: Ўзбекистон файласуфлари миллий жамияти нашриёти, 2006. –Б. 85
20. Azərbaycan toponimlərinin ensiklopedik lüğəti. İki cildə. II cild. –Bakı: Şərq-Qərb, 2007. – B. 70
21. Рахматуллаев Ш. Ўзбек тилининг этимологик луғати. III том. –Тошкент: «Университет». 2009. -Б. 203
22. Кайдар А., Керимбаев Е. Этнолингвистические аспекты казахской ономастики // в кн. Кайдар Ёбдуэли. Ғылымдағы ғұмыр. Мақалалар, баяндамалар жинағы – Алматы: «Сардар», 2014. –Б. 109

CHARACTERISTIC AND DEFINITIONS OF LANGUAGE

Turoпова Firuza Murodqobil qizi -2nd year master's degree student of Tourism faculty, English language Department, Chirchik State Pedagogical University

***Annotation:** This article is about the functions of language at the Worlds Languages University of Uzbekistan which is about field of language. In this article which is about the classification of functions of language. Firstly, this paper is based on information which are language, link words which is from where, which is coming and etc. Secondly, the structure of the functions of language and its own which are discussed and compared with written form and oral speech. Finally, the conclusion which is about the end of the article and its main meaning information and also given references which are used to write article.*

***Keywords:** language, link words, lexicology, cultural reality, word combinations, lexicon.*

TIL XUSUSIYATLARI VA TA'RIFLARI

Turoпова Firuza Murodqobil qizi-Turizm fakulteti 2-kurs magistratura talabasi. Ingliz tili kafedrası, Chirchiq Davlat Pedagogika Universiteti

***Annotatsiya:** Ushbu maqola til funksiyalarining tasnifi haqida. Birinchidan, bu maqola til, bog'lovchi so'zlarni qayerdan va qanday kelib chiqishiga asoslangan ma'lumotlarga asoslangan. Ikkinchidan, til funksiyalarining yozma va og'zaki shaklda solishtirishga qaratilgan. Xulosada, maqola oxirida uning asosiy ma'nosi va foydalanilgan adabiyotlar ro'yhati berilgan.*

***Kalit so'zlar:** til, bog'lovchi so'zlar, leksikologiya, madaniy chog'ishtirma, so'zlar bog'liqligi, lug'at.*

ХАРАКТЕРИСТИКА И ОПРЕДЕЛЕНИЯ ЯЗЫКА

Туропова Феруза Муродқобил кизи-Магистрант 2 курса факультета туризм Кафедра английского языка, Чирчикский Государственный Педагогический Университет

***Аннотация:** Эта статья посвящена классификации языковых функций. Во-первых, эта статья на основе информации о том, откуда и как берутся слова –связки. Во-вторых, в заключении, которое акцентирует внимание на сравнении языковых функции в письменной и*



устной форме. В конце статьи приводится его основной смысл и список использованной литературы.

Ключевые слова: язык, слова-связки, лексикология, культурная реальность, слово, сочетания, лексика.

Introduction

As we know, Language is a set of common spoken, manual (signed) or written symbols that people use to communicate as members of a social group and members group's culture. Language serves a variety of purposes, including communications, identify expression, play, creative expression, and emotional release. The connections between mind and communication are still not entirely understood, and some behaviorists' definition of thought as subvocal speech is obviously oversimplified. But, it is also obvious that language structures that are stated to express propositions and other purported logical structures cannot be fully isolated from them. Even modern formal logic's symbolizations are ultimately derived from claims made in various forms of natural language and are viewed in that context.

The recognition of the possibility that different language structures might partially favor or even determine different ways of understanding and thinking about the world resulted from the close relationship between language and thought, as opposed to the earlier assumed unilateral dependence of language on thought. All people live in a generally comparable environment, or they wouldn't be able to translate from one language to another. But, they do not all live in a world that is precisely the same in every way, therefore translation involves more than just using various labels for the same inventory's contents. The infamous translation challenges result from this, particularly when systematizations of science, law, morals, social structure, and other topics are involved. The degree to which language and mind are interdependent—or "linguistic relativity," as it has been called—remains up for debate, yet it is impossible to ignore this fact.

The discussion of used literature

The American linguists Bernard Bloch and George L. Trager [1,1942] formulated the following definition: "A language is a system of arbitrary vocal symbols by means of which a social group cooperates."

Language is thought to have gradually diverged from earlier primate communication system when early hominins acquired the ability to form a theory of mind and shared intentionally. [2, p 298]

Many definitions of language have been proposed. Henry Sweet, an English phonetician and language scholar stated: "Language is the expression of ideas by means of speech sounds combined into words. Words are combined into sentences, this combination answering to that of ideas and thoughts." A rather different criticism of accepted views on language began to be made in the 18th century, most notably by the French philosopher Étienne Bonnot de Condillac in "Essai sur l'origine des connaissances humaines" (1746; "Essay on the Origin of Human Knowledge") and by Johann Gottfried von Herder. These thinkers were concerned with the origin and development of language in relation to thought in a way that earlier students had not been. The medieval and rationalist views implied that humans, as rational, thinking creatures, invented language to express their thoughts, fitting words to an already developed structure of intellectual competence. With the examination of the actual and the probable historical relations between thinking and communicating, it became more plausible to say that language emerged not as the

means of expressing already formulated judgments, questions, and the like but as the means of thought itself, and that humans' rationality developed together with the development of their capacity for communicating.

Historical attitudes toward language

As is evident from the discussion above, human life in its present form would be impossible and inconceivable without the use of language. People have long recognized the force and significance of language. Naming—applying a word to pick out and refer to a fellow human being, an animal, an object, or a class of such beings or objects—is only one part of the use of language, but it is an essential and prominent part. In many cultures people have seen in the ability to name a means to control or to possess; this explains the reluctance, in some communities, with which names are revealed to strangers and the taboo restrictions found in several parts of the world on using the names of persons recently dead. Such restrictions echo widespread and perhaps universal taboos on naming directly things considered obscene, blasphemous, or very fearful. Somewhat unsurprisingly, a number of diverse traditions attribute a supernatural or at least divine origin to language or to the language of a certain society. One such instance is the biblical story of Adam naming the species of the earth with God's aid, which represents old Jewish beliefs: So out of the ground the Lord God formed every beast of the field and every bird of the air, and brought them to the man to see what he would call them; and whatever the man called every living creature, that was its name.

Similar tales of divine involvement in language development can be found in Norse mythology, and the deity Indra is credited with developing articulate speech in Indian mythology. Socrates is forced to mention the gods as the ones in charge of initially setting the names of things in the appropriate way in the discussion on the nature and origin of language presented in Plato's Socratic dialogue *Cratylus*.

The later biblical tradition of the Tower of Babel (Genesis 11:1–9) exemplifies three aspects of early thought about language:

- (1) divine interest in and control over its use and development,
- (2) a recognition of the power it gives to humans in relation to their environment, and
- (3) an explanation of linguistic diversity, of the fact that people in adjacent communities speak different and mutually unintelligible languages, together with a survey of the various speech communities of the world known at the time to the Hebrew people.

Methodology

The origin of language has never failed to provide a subject for speculation, and its inaccessibility adds to its fascination. Informed investigations of the probable conditions under which language might have originated and developed are seen in the late 18th-century essay of the German philosopher Johann Gottfried von Herder, “*Abhandlung über den Ursprung der Sprache*” (“*Essay on the Origin of Language*”), and in numerous other treatments. But people have tried to go farther, to discover or to reconstruct something like the actual forms and structure of the first language. Given that spoken language in some form is almost probably contemporaneous with *Homo sapiens*, this is permanently outside the purview of science. The only linguistic fossils that humanity may hope to acquire date no further than 4,000 to 5,000 years in the past. As if onomatopoeia were the fundamental component of language, some have attempted to argue that animal and bird cries, or nonlexical expressions of excitement or rage, evolved into human speech. These arguments have been mocked for their inadequacy (by, for instance, the Oxford philologist



Max Müller in the 19th century), earning them the nicknames "bowwow" and "pooh-pooh" theories.

On several occasions attempts have been made to identify one particular existing language as representing the original or oldest tongue of humankind, but, in fact, the universal process of linguistic change rules out any such hopes from the start. The Greek historian Herodotus told a (possibly satirical) story in which King Psamtik I of Egypt (reigned 664–610 BCE) caused a child to be brought up without ever hearing a word spoken in his presence. On one occasion it ran up to its guardian as he brought it some bread, calling out "bekos, bekos"; this, being said to be the Phrygian word for bread, proved that Phrygian was the oldest language. The naiveté and absurdity of such an account have not prevented the repetition of this experiment elsewhere at other times.

Since Hebrew was the language of the Hebrew Bible (Old Testament), Christian Europe accepted Hebrew as the mother tongue of all people for many centuries. It was thought that Hebrew was the language in which God spoke to Adam. Well into the 19th century, people articulated this kind of viewpoint. Only since the middle of the 1800s has linguistic science advanced sufficiently to demonstrate the impracticability of such conjecture. When people have begun to reflect on language, its relation to thinking becomes a central concern. Independently, many cultures have held that the primary purpose of language is the expression of ideas. Aristotle said, "Speaking is the representation of the experiences of the mind," and ancient Hindu grammarians described the soul as perceiving things with the intellect and inspiring the mind with the desire to speak (On Interpretation). Such a mindset made its way into medieval doctrine via Latin theory. The three stages of speaking were envisioned by medieval grammarians as follows: things in the world have characteristics; these characteristics are understood by human minds; and, in the form in which they have been understood, they are conveyed to others by means of language. In the 17th century, rationalist linguists offered exactly the same explanation: speaking is the act of conveying thoughts using signs created for that purpose, and distinct classes of words (the various elements of speech) developed to represent various aspects of thinking.

Such an understanding of language was nevertheless seen to be usually appropriate and gave rise to the kind of definition Henry Sweet suggested and which was previously cited. The fundamental criticism of it is that it either gives thinking such a broad interpretation as to effectively empty the term of any specific substance or provides language such a restricted interpretation as to omit a significant amount of common usage. Apart from the functions strictly involved in the communication of thought, which had been the main focus of attention for those who approached language from the standpoint of sociolinguistics, the many and varied functions of language in all cultures have been highlighted by an awareness of the role that speaking and writing play in social cooperation in day-to-day life. To allow for the full range of language used by speakers, more-comprehensive definitions of language have been proposed on the lines of the second one quoted at the beginning of this article—namely, "A language is a system of arbitrary vocal symbols by means of which a social group cooperates." Despite the breadth of this definition, however, its use of the word vocal excludes all languages that are not vocalized, particularly manual (signed) languages.

The connections between mind and communication are still not entirely understood, and some behaviorists' definition of thought as subvocal speech is obviously oversimplified. But, it is also obvious that language structures that are stated to express propositions and other purported

logical structures cannot be fully isolated from them. Even modern formal logic's symbolizations are ultimately derived from claims made in various forms of natural language and are viewed in that context.

Ways of studying language

Languages have incredibly complex structural designs. When trying to learn a language as a second language, one quickly learns how difficult it is. One can easily understand the complexity of the knowledge that a child gains while mastering a native vernacular if one tries to formulate an exhaustive description of all the rules that are embodied in one's language—the rules by which a native user is able to produce and understand an infinite number of correct well-formed sentences. The descriptions of languages written so far are in most cases excellent as far as they go, but they still omit more than they contain of an explicit account of native users' competence in their language, whether that language is English, Swahili, or Japanese Sign Language (nihon shuwa). Likewise, ongoing work in the study of language has underscored just how much effort is needed to bring palpable fact within systematic statement.

Results and discussion

Language differ from in the ways in which consonant and and vowel sounds can be grouped into syllables in words. English and German tolerate consonants before and after a single vowel sound (ng and th stand for one sound each). Italian does not have such complex syllables and in Japanese and Swahili, for example, the ratio of consonants and vowels in syllables and in words is much more even. Speakers of such languages find English words of the sort just mentioned very hard to pronounce, though to a native speaker of English they are perfectly natural, natural in this context meaning “ within sounds and sound sequences whose mastery is acquired in early childhood as part of one's primary language.”

Another component of language structure is grammar. There is more to language than sounds and words are not to be regarded as merely sequences of syllables. The concept of the word is a grammatical concept : in speech, words are not separated by pauses, but they are recognized as recurrent units that make up sentences. Classes of words or parts of speech , as they are often called , are distinguished because they occupy different places forms according to their function.

Language must have purpose in order to exist and semantics is the study of meaning in general theoretical terms and in relation to a particular language. Semantics encompasses the meaningful roles that phonological elements like tone, grammatical structure and word meanings play in communication. The majority of the semantics topic is found in this final domain, the lexicon.

Speech is the most overt manifestation of language. Speech is not essential to the definition of an infinitely productive communication system, such as is constituted by a language. Yet, speech is the fundamental building block of most human languages and over the course of human history, speaking and hearing abilities have moulded and guided language evolution.

Conclusion

The connection between mind and communication are still not entirely understand and some behaviorists' definition of thought as subvocal speech is obviously oversimplified. But it is obvious that language structures that are stated to express propositions and other purported logical structures cannot be fully isolated from them. Even modern formal logic's symbolization are ultimately derived from claims made in various forms of natural language and are viewed in that language. The recognition of the possibility that different language structures might



partially favor or even determine different ways of understanding and thinking about the world resulted from the close relationship between language and thought as opposed to the earlier assumed unilateral dependence of language on thought. All people live in a generally comparable environment or they would not be able to translate from one language to another. But they do not all live in a world that is precisely the same in every way, therefore translation involves more than just using various labels for the same inventory's contents. The infamous translation challenges result from this particularly when systematization of science, law, morals, social structure are involved.

References

1. Bernard Bloch and George L. Trager Outline of Linguistic Analysis. Print Book, English, 1942
2. Hauser, Marc D.; Chomsky, Noam; Fitch, W. Tecumseh (2002). "The Faculty of Language: What Is It, Who Has It, and How Did It Evolve?". *Science*. 298 (5598): 1569–79. doi:10.1126/science.298.5598.1569. PMID 12446899
3. Sir Edward Burnett Tylor Social anthropology. Views 3,996,122 Updated Jun 08 2018.
4. Амосова Н.Н. Этимологические основы словарного состава современного английского языка [Текст] / Н.Н. Амосова. -М.: Изд-во литературы на иностранных языках, 1956.
5. Allerton, D.J. (1989). "Language as Form and Pattern: Grammar and its Categories". In Collinge, N.E. (ed.). *An Encyclopedia of Language*. London:New York: Routledge.
6. Katzner, Kenneth (1999). *The Languages of the World*. New York: Routledge.
7. Fitch, W. Tecumseh (2010). *The Evolution of Language*. Cambridge: Cambridge University Press.
8. Bernard Bloch and George L. Trager Outline of Linguistic Analysis. Print Book, English, 1942
9. Nicholas Evans & Stephen Levinson (2009) 'The Myth of Language Universals: Language Diversity and Its Importance for Cognitive Science'. *Behavioral and Brain Sciences* 32, 429–492.
10. Kamusella, Tomasz (2016). "The History of the Normative Opposition of 'Language versus Dialect': From Its Graeco-Latin Origin to Central Europe's Ethnolinguistic Nation-States". *Colloquia Humanistica*. 5 (5): 189–198. doi:10.11649/ch.2016.011. Archived from the original on 26 February 2020. Retrieved 9 February 2020
9. Hauser, Marc D.; Chomsky, Noam; Fitch, W. Tecumseh (2002). "The Faculty of Language: What Is It, Who Has It, and How Did It Evolve?". *Science*. 298 (5598): 1569–79. doi:10.1126/science.298.5598.1569. PMID 12446899
10. Kiesow, K-F. J. G. v. Herder and W. v. Humboldt: Reflections upon the Origin of Language. *A Comparative Essay, with a Commentary on Recent Developments in the Philosophy of Language*, Pro-Fil, vol. 15, no. 2 (2014). ISSN 1212- 9097, s. 14–28. Dostupné online: <http://www.phil.muni.cz/journals/index.php/profil/article/view/1032>.



ENGLISH FOR SPECIFIC PURPOSES AS AN IMPORTANT ASPECT IN LANGUAGE LEARNING

Khalilova Himoyat Khatamovna
Tashkent Institute of Finance

Abstract: *The focus of English for Specific Purposes (ESP) is on language in context rather than on teaching grammar and linguistic structures. It includes every sphere of our life topics such as finance , accounting, computer science, as well as tourism and business management. This article goes over some of the challenges which may learners or teachers may face using English for specific purposes.*

Key words: *English for Specific Purposes, linguistic structures, subject matter, relevance of language learning, need analyses, integration, motivation, learning environment.*

NOMUTAXASSIS YO'NALISHLARDA TIL O'RGANISHNING MUHIMLIGI

Annotatsiya: *Ingliz tili nomutaxassis yo'nalishlarda (ESP) asosiy e'tibor grammatika va lingvistik tuzilmalarni o'rgatishdan ko'ra kontekstdagi tilga qaratilgan. U moliya, buxgalteriya hisobi, informatika, shuningdek, turizm va biznesni boshqarish kabi hayotimizning barcha sohalarini o'z ichiga oladi. Ushbu maqolada o'quvchilar yoki o'qituvchilar ingliz tilidan ma'lum maqsadlarda foydalanishlari mumkin bo'lgan ba'zi masalalar ko'rib chiqiladi.*

Kalit so'zlar: *nomutaxassis yo'nalishlar uchun ingliz tili (ESP), lingvistik tuzilmalar, mavzu, til o'rganishning dolzarbligi, ehtiyoj tahlillari, integratsiya, motivatsiya, o'quv muhitini.*

АНГЛИЙСКИЙ ДЛЯ СПЕЦИАЛЬНЫХ ЦЕЛЕЙ КАК ВАЖНЫЙ АСПЕКТ В ИЗУЧЕНИИ ЯЗЫКА

Аннотация: *Программа «Английский для специальных целей» (ESP) сосредоточена на изучении языка в контексте, а не на обучении грамматике и лингвистическим структурам. Он включает в себя темы каждой сферы нашей жизни, такие как финансы, бухгалтерский учет, информатика, а также туризм и управление бизнесом. В этой статье рассматриваются некоторые проблемы, с которыми учащиеся или учителя могут столкнуться при использовании английского языка для специальных целей.*

Ключевые слова: *английский язык для специальных целей, лингвистические структуры, тематика, актуальность изучения языка, анализ потребностей, интеграция, мотивация, учебная среда.*

Introduction

The term ESP (English for Specific Purposes) improves the relevance of what the learners are learning, then enables them to use English that they have known before. English for Specific Purposes (ESP) assesses the learners' needs and it integrates motivation, subject matter, and content for the teaching of relevant language learning skills.

Almost every discipline, such as business, medicine, and many scientific and technological fields, has its own terminology used in the course. These terms can be a lot more sophisticated and difficult to understand. Because English is so widely spoken and learning English for Specific Purposes is becoming more and more vital in today's developing world.



ESP concerns the specific English language needs of the target learners. It refers to teaching a specific genre of English for students with specific goals which is oriented and focused on English teaching and learning. ESP is designed and developed based on an assessment of purposes and needs and the activities for which English is needed. Some teacher's roles, such as asking to organize courses, setting the learning objectives, establishing a positive learning environment and evaluating the students' progress. While, the learners are related to a specific interest in learning and well-built learning strategies.

It reinforces what is taught and boosts their enthusiasm to learn English when they can utilize the vocabularies and structures that they have to learn in a meaningful context. Knowledge of the topic matter enables them to place the terminology and structures of the ESP classroom in a real-world perspective. Students' abilities in their academic areas grow, as does their ability to learn or master English.

Subject-matter knowledge provides the context that learners require in order to comprehend English in the classroom. Learners in English for Specific Purposes (ESP) classes are shown how to articulate subject-matter material effectively in English.

Materials and methods

ESP is a form of language rather than an independent language in itself. Substantially ESP rests on the notion that we use language to realize purposes and engage with others as members of social groups. By Hutchinson and Waters states that "ESP is an approach to language teaching in which all decisions as to content and method are based on the learner's reason for learning".

The main features of the ESP are purpose-related orientation, authentic material, and self-direction. The purpose-related orientation is connected with presenting and practicing particular communicative tasks in the classroom which are required in the target situations. The first feature (purpose-related orientation) is reasonable but the last one (authentic material) needs to be treated cautiously. This is because the ESP students' proficiency level may be low and not ready to use authentic material. Meanwhile, self-direction connected with the students' readiness, i.e., ESP endeavors to direct students' into language users. Highly, ESP is based on some characteristics: to benefit learners' needs, to be important in its subject matter to a particular discipline, occupation, or activity, to serve lexical and grammatical requirements of related fields, and to be different and distinctive from general English. Therefore, ESP is limited in its scope, is aimed for academic and occupational purposes, and stress specific topics and themes. So, a restricted 'language' would not allow the speaker to communicate effectively in a situation or in contexts outside the vocational environment.

The large number of different professions need for ESP specialism's, all of which belong to some common features, such as specific needs, technical specialized vocabulary and documentation, specialized texts and interaction, an identifiable working environment, and so on. To provide for these specific needs in English teaching/learning, ESP mainly concentrate to the language skills, structures, functions and vocabulary that will be needed by the members of a chosen target group in their professional and vocational field.

Results and discussion

In order to perfectly use of the resources mentioned above when designing a syllabus, selecting, and/or writing materials, as well as teaching the course, ESP teachers should have at least some basic comprehension about the subject matter in question, which is ideally

encouraged by a genuine interest in it. It is even more important that they operate as facilitators and promote pupils to share their own knowledge about the subject matter with the class and to actively take part in the learning process.

Another important factor in which ESP varies from others is the target audience and their goals, as well as their motivation to learn the language. When teaching ESP at the university or higher education level, ESP teachers will most often educate both pre-experience learners and job-experienced learners. Pre-experience learners most often have just finished secondary school and mostly believe on their theoretical knowledge, while job-experienced learners, in addition to having theoretical knowledge, also have some practical experience of using a foreign language in business life. Consequently, pre-experience learner expectations of language learning are to a great extent based on their former educational experience, while job-experienced learners will above all focus on “their own shortcomings in terms of fluency, getting the message across, and being able to understand the people from other countries that they have to deal with”.

Teaching ESP is often reported as a learner-based approach, which suggests that one of the fundamental responsibilities of the ESP user is to examine the gap between learners’ current and target competencies.

Teaching English for Specific Purpose is essential in higher education by the teaching standards in academic setting or workplace later on. Teaching ESP means the teacher addresses to the material to content of students’ subject field or knowledge which should be applied based on the needs analysis.

There are five major problems clarified by the language scientists:

- ❖ First, it is connected with teaching pedagogy.
- ❖ Second, it is connected with the teachers.
- ❖ Third, the design of the material also can be problem in ESP.
- ❖ Fourth, it concern to students’ ability which cover their basic knowledge about language use.
- ❖ Fifth, is students’ need which sometimes is not completed by ESP course?

Based on a brief overview of some basic characteristics of ESP and different writers’ views on materials designing and/or writing in ESP, it can be decided that there are no absolute criteria to hope when selecting teaching or learning materials and deciding whether to apply readymade textbooks or home produced materials.

The results of the student questionnaire gives information about the strengths and weaknesses of the course and materials. The questionnaire results show that one of the most important advantages of the electronic materials is their availability and the flexibility they offer, giving the students the opportunity to choose when, where, and how fast to learn. The greatest disadvantage of the materials when bring into comparison with live lectures, on the other hand, is that students have to be more strict when studying on their own, as well as the fact that vocabulary cannot be presented and applied as effectively as in live lectures, especially for weaker students.

Conclusion

Materials are necessary component in teaching. Many language teachers around the world design materials to adopt or simplify the course books in order to fulfill the needs of the learners in their particular context. This is a task, which demands practical knowledge of different types concerning to learners and language learning, teaching and materials design. In the ESP materials



are demanded movement and that part of the role of the ESP user is to design suitable materials to benefit the needs of the target learner group. Though materials designing is a very essential element of ESP use, designing them by accident is best regarded as the last resort. It looks only founded when all other possibilities of providing learners with needs-specific materials have been expended.

To supply learners with the materials belong to their specific needs, many ESP teachers come across with the challenge of designing ready made materials, adapting materials originally designed for other purposes or editing published materials connected with a given subject area. In doing so, they can be provided by relevant studies in the ESP specialty and/or sub-specialty field as well as in the target field itself.

It should also be mentioned that, without reference to the amount of suitable quality readily available textbooks, ESP teachers can always select designing self-made, subject-specific materials, which can be applied in combination with readily available textbooks or on their own. In both cases, when designed well, self-made subject-specific materials will best benefit the students' needs and specific subject areas, and thus increase their motivation for learning. At the same time, although it is very demanding and time-consuming, writing materials also allows the teacher to be actively busy in developing and teaching courses.

References

1. Khalilova H. Kh., Teaching English for ESP students and technologies to use. www.journalsresearchparks.org/index.php/IJOT e- ISSN: 2615-8140 | p-ISSN: 2615-7071 Volume: 03 Issue: 03 | March 2021
2. Hutchinson & Waters. English for Specific Purposes, Cambridge: Cambridge University Press, 1987 Richards, Jack. Communicative Language Teaching Today. New York: Cambridge University Press, 2006 Richards, Jack. Curriculum development in language teaching, New York: Cambridge University Press, 2001
3. Robinson, Nick. Vocabulary in ESP: ideas for bridging the 'information gap', Belgrade, International Conference (proceedings) 'Language for Specific Purposes: Theory and Practice', 2008
4. Nunan D. 1998. Language Teaching Methodology: A Textbook for Teachers. Prentice Hall International English Language Teaching.
11. Upton T. A. 2012. Current issues in ESP materials. Taiwan International ESP Journal 4 (1), <http://tiespj.tespa.org.tw/current-issues-in-esp-materials/> [Retrieved May 3, 2015].
12. Yogman, J., & Kaylani, C. (1996). ESP program design for mixed level students. English for Specific Purposes.



INGLIZ VA O'ZBEK MAQOLLARIDAGI PRAGMATIK INTENSIYANI IFODALASH

Badridinova Aziza Abrol qizi
O'zMU Xorijiy filologiya fakulteti,
Xorijiy til va adabiyoti kafedrasida tayanch doktoranti
Tel: 97 776-36-31 E-mail: aziza_badridinova@mail.ru

Annotatsiya: Ushbu maqola turli adabiy asarlardagi ingliz va o'zbek maqollari asosida pragmatik intensiyalarni tahlil qilishga bag'ishlangan. Maqolada murojaat qiluvchi va qabul qiluvchi o'rtasidagi pragmatik aloqa tasvirlangan. Shuningdek, kommunikatorlar nutqiy harakatlarining turli pragmatik intensiyalarini ko'rsatish maqsadida A.Qodiriy, Vilki Kollinz asarlari va moliyaviy maqolalardan birini tahlil qilindi.

Kalit so'zlar: Pragmatika, pragmatik intensiya, nutqiy akt, maqol, kommunikatorlar.

REPRESENTING OF PRAGMATIC INTENTIONS IN THE FIELD OF PROVERBS IN ENGLISH AND UZBEK LANGUAGES

Badridinova Aziza Abrol qizi
National University of Uzbekistan, Foreign philology faculty
Department of Foreign language and literature,
base doctorate
Tel: 97 776-36-31, E-mail: aziza_badridinova@mail.ru

Annotation: The article is devoted to the analysis of pragmatic intentions on the basis English and Uzbek proverbs in different literary works. The article describes pragmatic communications between the addresser and addressee. As well as, works of A. Qodiriy, Wilkie Collins and one of the financial article are analyzed in order to show various pragmatic intentions of communicators' speech acts.

Key words: Pragmatics, pragmatic intentions, speech act, proverbs, communicators.

РЕПРЕЗЕНТАЦИЯ ПРАГМАТИЧЕСКИХ ИНТЕНЦИЙ В ОБЛАСТИ ПОСЛОВИЦ НА АНГЛИЙСКОМ И УЗБЕКСКОМ ЯЗЫКАХ

Бадридинова Азиза Аброл кизи
Базовый докторант факультета иностранной филологии
Национальный Университет Узбекистана
Tel: 97 776-36-31 E-mail: aziza_badridinova@mail.ru

Аннотация: Статья посвящена анализу прагматических интенций на основе английских и узбекских пословиц в различных литературных произведениях. В статье описываются прагматические коммуникации между адресантом и адресатом. А также мы проанализировали работы А. Кадирий, Вилки Коллинза и одну из финансовых статей, чтобы показать различные прагматические интенции речевых актов коммуникаторов.

Ключевые слова: Прагматика, прагматические намерения, речевой акт, пословицы, коммуникаторы.

Introduction. From the end of the XIX century till the present times, Linguapragmatics has had great application in the field of linguistics. Though several scientific researches have been done in this field, still there are many problems should be analyzed and defined from a pragmatic point of view. With the development of the anthropocentric paradigm, linguapragmatics has become one of the most important trends in modern linguistics. The word pragmatics originates from Greek “practice”, and it becomes clear that linguapragmatics studies language-in-action (practice), in the process of its functioning.

Literature review. According to Jacob L.Mey’s definition “Pragmatics, as the study of the way humans use their language in communication, bases itself on a study of the premises and determines how they affect and effectualize, human language use” [1]. With the enhancement of the anthropocentric paradigm, the scholars’ interests were grabbed to pragmatics concerned with the relations between signs and those who use them. In other words, the language user or communicator has become as the center of attention.

Due to N.Abdullayeva’s point of view, linguapragmatics is based on the concept of speech act. This concept depends, first of all, on a specific intention (goal) of the speaker that arises during the speech process. In any communication process, linguistic units have a meaning in addition to their lexical meaning, that is, linguistic units in speech are request, command, confirmation, notification, reminder, warning, promise shows the possibility of expressing such contents. For example, Could you lend me some money? (Can you lend me a little money?) is a syntactically and semantically interrogative sentence. But depending on the context in which it is used, this sentence can have the inference (content) of a plea or a request or an order and even a message (about the speaker's poor financial condition). (*translated*) [2]

Moreover, central attention in Pragmatics is engaged by the theory of speech acts. “A speech act is an appeal made by the speaker to the listener in a certain environment and for a specific purpose” (*translated*) [3].

It should be noted that the speech act is characterized by intentionality and conventionality. Intentionality means the communicative aim, conventionality – compliance with socially and generally accepted norms of behavior and principles of communication. Thus, speech act has own definite structure consisting of three levels [4]:

Locution – the construction of speech act in terms of grammar rules and rules of pronunciation;

Illocution – the expression of the communicative intentions (orders, apologies, promises, supposition, greeting)

Perlocution – a possible reaction of the addressee/reader to the speech act.

The founders of theory of speech acts are American scholars J. Austin and J. Searle [5]. The main notion of their theory is that any utterance/sentence does not only express or state something, but also can express orders, apologies, promises, supposition, greeting, etc. In other words, speech acts are used for different communicative purposes and actions.

Furthermore, nowadays the addresser and addressee are considered as the main participants of communication. The addresser is considered as a speaker or writer who realizes his intentions and makes them recognizable. There are several types of pragmatic intentions. Pragmatic intentions are classified diversely by various scholars. The purpose of using language and they vary according to Ashurova as followings:

- to attract the reader/addressee’s attention;

- to interest the reader/addressee;
- to exert emotional impact on the reader/addressee;
- to activate knowledge structures and creative thinking;
- to stimulate the addressee's creativity;
- to represent conceptual world's picture. [6]

Any speech act reproduces the particular pragmatic intentions of the addresser and addressee. In order to reflect pragmatic intentions linguistic units such as words, phrases, especially, proverbs act as an important role. Proverbs has great power to impact on the reader. Their expressiveness and emotiveness are shown during the process of conversation or speech. Therefore, proverbs can represent the addresser's intention clearly.

Research methodology. The two of common methods have been used in this article, such as comparative analysis and context analysis. The methods are due to the fact that they are identifying the aims of proverbs in different in these two languages. In both languages proverbs have great power to able to impact on the communicators.

Analysis and results. According to the analysis that various types of pragmatic intentions can exist in both English and Uzbek proverbs. Now we will move and analyze English and Uzbek proverbs according to these pragmatic intentions' classification.

-To interest/attract the reader/addressee. The pragmatic intention "to interest/attract the reader" is aimed to interest the reader, to make him think over the semantic content of the text, to exert an impact on his intellectual sphere. We can give this pragmatic situation as the example, *"Almost entire revenue of the Company comes from the Facebook platform. If Facebook tweaks its policies in future, the Company may sink. They shouldn't put all their eggs in the same basket"*. [7]

This sample is taken from the article and in this situation the author intends to make the reader to think how the company is in trouble through using the proverb "don't put all your eggs in one basket". The author avoids using direct explanation to the future of company and would prefer to grab attention unusually to the article with this proverb. Here, the author expressed his ideas in explicit way.

-To exert emotional impact on the reader/addressee.

"Maxdum Anvarga qarshi chiqdi: - Sen o'z ishingni bilib qilsang, vazifangda sustkashlik ko'rsatmasang – dedi – senga butun olam dushman bo'lganda ham bir mo'yingni ham qilolmas. Chunki haq hamisha g'olibdir, haqsizlik esa mag'lubdir. Tuxmat va bo'xton xavfidan ma'rakadan yuz o'girish, yigitlarning ishi bo'lmas. Chunonchi, ushbuning misoli turkiyda ham bor "Chumchuqdan qo'rqib tariq ekmagan" deb qo'rqoq kishilarni masxara qiladilar. Shunga o'xshash sen ham chumchuqdan qo'rqib tariq ekmaguchilar xilidan bo'lsang, men yanglishib yurgan ekanman-da bolam!" [8]

This extract is from the famous Uzbek novel by Abdulla Qodiriy and the author used different proverbs in his novel. For instance, in this dialog the person makes Anvar agree to the new duty and position. However, according to the dialog he doesn't want this position, in addition to this he has some hesitations as well as fear. In order to impact on his emotion, the addresser used different proverbs in his speech. Here "Chumchuqdan qo'rqib tariq ekmagan" means that if you don't take risks, you can not achieve your success in your work. The next example is to activate knowledge structure of the addressee.

-To activate knowledge structures and creative thinking



“Go, my friend! When your sun shines in Cumberland (English proverb), in the name of heaven make your hay. Marry one of the two young Misses; become Honourable Hartright, MP; and when you are on the top of the ladder, remember that Pesca, at the bottom, has done it all!” [9]

The last example can easily draw the attention of the readers because here Professor Pesca gives advice to his young friend Walter Hartright. Walter gets a job in the estate in Cumberland on Pesca’s recommendation. Moreover, Walter has to instruct two young nieces of an old Frederick Fairlie in the art of painting. Pesca sees this position as more beneficial to Walter, because he is a handsome young man, who can easily make one of the nieces fall in love with him and marry him later. With the help of a proverb, Pesca tries Walter to think about near future. *Make hay while the sun shines* means that you should make use of the opportunity while it lasts.

Conclusion. Using different pragmatic intentions in the field of proverbs in context is faced in both languages. By the given examples, it should be noted that proverbs can impact the readers, activate their thinking as well as attract the attention. There are more similarities of usage in both languages: to attract the reader/addressee’s attention, to interest the reader/addressee, to exert emotional impact on the reader/addressee, to activate knowledge structures and creative thinking.

References

1. Jacob L.Mey. Pragmatics. The United Kingdom, Blackwell publishing: 2001.
2. Абдуллаева Н.Э. Инглиз ва ўзбек халқ мақолларидаги градуономик муносабатларнинг лингвопрагматик хусусиятлари. Monography. “Nurafshon business” Tashkent, 2021.
3. Сафаров Ш. Прагмалингвистика. Monography. Tashkent, 2008.
4. Абдуллаева Н.Э. Лингвопрагматика: нутқий акт ва мақоллар. // Вухоро, 2017.
5. Searle J.Speech acts. Syndics of the Cambridge University Press ,1969
6. Ashurova D, Galiyeva M. Text linguistics. Tashkent, 2016.
7. Len Sh. Why Facebook will never change its business model? // Forbes, 2018.
8. Қодирий А. Мехробдан чаён. Tashkent, 1929.
9. Collins W. The Woman in White. New York, 1868



**ABDULLA QODIRIYNING “O‘TKAN KUNLAR” ROMANI TARJIMALARIDA
STILISTIK VOSITALARNING BERILISHI**

Xajieva Feruza, f.f.d., dotsent
Buxoro davlat universiteti
Ingliz adabiyotshunosligi kafedrası
f.m.xajieva@buxdu.uz
G‘aybullayeva Sevara
BuxDU Ingliz adabiyotshunosligi
kafedrası magistranti
s.s.gaybullayeva@buxdu.uz

Annotatsiya: Maqolada Abdulla Qodiriyning “O‘tkan kunlar” romanining inglizcha tarjimalarida stilistik vositalar tahlili yoritilgan. Tadqiqot ishida romanni ingliz tiliga tarjima qilinishi tarixi, badiiy asarni tarjima qilish jarayonida stilistik vositalarning ingliz tiliga o‘girilishi va ma’noning saqlab qolinishi, yoki stilistik transformatsiya hodisasi ro‘y berganligi tahlil qilingan.

Kalit so‘zlar: “O‘tkan kunlar”, stilistik vositalar, metonimiya, metafora, sinekdoxa.

**ПЕРЕДАЧА СТИЛИСТИЧЕСКИХ ПРИЁМОВ В ПЕРЕВОДАХ РОМАНА АБДУЛЛЫ
КАДИРИ “МИНУВШИЕ ДНИ”**

Хажиева Феруза Мэлсовна, д.ф.н., доцент
Бухарский государственный университет
Кафедра английского литературоведения
e-mail:f.m.xajieva@buxdu.uz
Гайбуллаева Севара Шухрат кизи
Бухарский Государственной Университет,
Магистрант кафедры английской литературы
s.s.gaybullayeva@buxdu.uz

Аннотация: В статье проводится анализ стилистических приемов в английских переводах романа Абдуллы Кадири «Ушедшие дни». В исследовании рассмотрена история перевода романа на английский язык, анализирован перевод стилистических средств на английский язык, сохранение смысла оригинала и стилистической трансформации при переводе художественных средств.

Ключевые слова: «Минувшие дни», стилистические приёмы, метонимия, метафора, синекдоха.

**RENDERING OF STYLISTIC DEVICES IN THE TRANSLATIONS OF ABDULLA
QADIRI’S NOVEL “DAYS GONE BY”**

Khajieva Feruza Melsovna, DSc, Associate Professor
Bukhara State University
Department of English Literary Studies
e-mail: f.m.xajieva@buxdu.uz
Gaybullayeva Sevara Shuxrat qizi
Bukhara State University,

MA student of the Department of English Literary Studies
s.s.gaybullayeva@buxdu.uz

Abstract: The article analyzes the stylistic devices in the English translations of Abdulla Kadiri's novel "Days Gone By". The research researches the history of the translation of the novel into English, analyzes the translation of stylistic devices into English, the rendering of the meaning of the original text and stylistic transformation in the translation of rhetorical devices.

Key words: "Days Gone By" stylistic devices, metonymy, metaphor, synecdoche.

Kirish

Abdulla Qodiriy asarlarining ulug'vor va go'zal bolishida badiiy tasvir va stilistik vositalarini ham o'rni beqiyos. Abdulla Qodiriy tomonida qo'lanilgan badiiy tasvir hamda stilistik vositalar nafaqat asarning badiiy ruhini, go'zalgini oshiradi, balki shu vositalar orqali xalqning madaniy hayotini ham yorqin ochib beradi. O'zbekning ushbu ilk romani turli xil xalqlar tarjimonlari nazariga tushib, turli xil tillarda tarjima qilingan. Jumladan, 1931-yil Xolid Said va Abdulla Qamchinbek tomonidan ozarbayjon tiliga o'girilgan. 1958-yil Lidiya Bat va Vera Smirnova tomonidan rus tiliga tarjima qilingan. 2019-yil Abdulla Qodiriyning 125 yiligi keng nishonland va adibning "O'tkan kunlar" asari Samarqand davlat chet tillari instituti rektori Ilhomjon To'xtasinov tomonidan tarjima qilingan va britanyalik Kerol Ermakova tomonida Islom Karimov fondi buyurtmasiga asosan „Days Gone By“ nomi bilan ingliz tiliga tarjima qilingan va Fransiyaning „Nouveau Monde Editions“ nashriyotida chop etilgan. Shuningdek, 2019-yil amerikalik tadqiqotchi va tarjimon Mark Edvard Riz tomonidan „Bygone Days“ nomi bilan ingliz tiliga tarjima qilingan. Ushbu tarjimonlar ichida Mark Riz Abdulla Qodiriyning "O'tkan kunlar" romanini o'zbek tilidan inglizchaga to'liq o'g'irgan birinchi tarjimon. Tarjima uchun romanning 1926 yil bosilgan birinchi va qisqartirilmagan nashri tanlangan. Tarjima ishlari 2004 yilda boshlanib, 2019 yilda yakunlangan. Kitobni nashr etish jarayoni O'zbekistonning AQSHdagi elchixonasi, yurtdoshlarimiz va o'zbekistonlik mutaxassislarining faol ko'magi bilan sezilarli darajada tezlashdi. Kitobning tarjimasi 660 betni tashkil qilgan. Nashr Abdulla Qodiriy tomonidan "O'tkan kunlar" da ishlatilgan turli atama va frazeologizmlar bo'yicha 400 dan ortiq izoh, o'zbek xalqining XIX asr birinchi yarmidagi madaniyati, an'analari, urf-odatlar va hayotining o'ziga xos xususiyatlari haqidagi sharhlarni ham o'z ichiga oladi.

Adabiyotlar tahlili

Maqola bugungi kunda adabiyotshunoslik sohasida dolzarb sanaladigan badiiy asar tarjimalarida stilistik vositalarni xususiyatlarini yoritish masalasiga bag'ishlangan bo'lib, unda Abdulla Qodiriyning "O'tkan kunlar" asar tarjimalari tahlil ostiga olingan. Xususan, Mark Riz, Kerol Ermakova va To'xtasinov I.M, Muminov O.M, Khamidov A.A. kabi tarjimonlarning ishlari tahlil ostida olingan.

Tadqiqot metodologiyasi

Maqola ilmiy tilda ravon yozilgan bo'lib, unda jadid yozuvchimiz Abdulla qodiriyning "O'tkan kunlar" roman tarjimalari o'rganilgan va undagi stilistik vositalar va uning tarjimalariga ahamiyat berilgan. Maqolada asarning ingliz tilida va o'zbek tilida yozilgan stilistik vositalar solishtirilgan va tahlil qilingan.. Shuningdek, maqolada tarjima jarayonida stilistik vositalar o'z ma'nosida qolishi yoki ma'noviy jihatdan o'zgarishini ham tahlil qilishga uringanlar.

Asosiy qism

Ma'lumki, har qanday tarjima muayyan darajada ijodiy ish hisoblanadi. Badiiy asarlar tarjimasi esa alohida yondashuvni talab etishi, mahorat va san'atkorlikni taqazo qilishi jihatidan san'at iqlimidir. Buni o'zbek tarjimashunoslik fanining darg'asi G'aybullay Salomov shunday asoslaydi: "Tarjima jarayonining mohiyati asl nusxada aks etgan shakl bilan mazmunning birligini, yaxlitligini saqlash uchun bo'lak tildan muqobil vositalar qidirib topishdan iborat." [5, 58]

Shuni ta'kidlash joizki, adabiy asarlar ayniqsa romanlarni tarjima qilishning o'ziga xos xususiyati shundan iboratki, ular boshqa adabiy asarlardan farq qilgan holda asl nusxasining o'rnini bosolmaydi va asar matni to'liqligicha tarjima qilinmaydi. Romanning Kerol Ermakova ("Days Gone By"), Mark Rizning "Bygone days" va Samarqand chet tillar instituti rektori Ilhomjon To'xtasinov ("The Days Gone By") tomonidan tarjima qilingan variantalari asosida tahlil olib borar ekanmiz, shuni ta'kidlash joizki, tarjimonlarimiz uchun aslyat tili turlicha bo'lganligi uchun tarjimada turlicha farqlarni ko'rishimiz mumkin.

Quyida "O'tkan kunlar" romanida stilistik vositalar ko'p uchraydigan metonomiya, metafara va sinekdoxalarni tahlil qildik. Zero, bularni tarjimada to'liq aks ettirish muhim ahamiyatga ega.

"O'tkan kunlar" romanini kuzatar ekanmiz, unda bir qator badiiy tasvir vositalari qo'llanilganiga guvoh bo'lamiz. Badiiy tasvir vositalarini qo'llashda yozuvchi o'zining uslubi, o'sha davrning holati hamda tiliga tayangan. Bu esa asarning jozibadorligini oshirgan. "O'tkan kunlar" romanini ko'rib chiqqan holda badiiy tasvir vositalarini birma bir tahlil qilamiz. Bizga ma'lumki, metaforaning turli ko'rinishlari mavjud. Metaforalar ba'zan frazeologik birliklarda ham uchraydi. Masalan:

Aslyatda : "Qamchingdan qon tomsa, yuzta xotin orasida ham rohatlanib tiriklik qilasan." [4] Ushbu parchada qamchidan qon tomgan kishi – jahldor, zolim kishi ma'nosida kelmoqda. Bu yerda metaforik ma'no ko'chishi sodir bo'lgan.

Mark Riz tarjimasida: *If blood falls in drops from the horse whip, you can enjoy life among even a hundred women.* [4,53]

Kerol Ermakova tarjimasida: *If blood flows from your whip, let there be hundreds-your life will be free of sorrow* [2,16]

To'xtasinov tarjimasida: *If being a malicious husband among them, if they be a hundred ,you can live not knowing troubles.* [3,12]

Agar er kishi zolim, dilga ozor beruvchi shavqatsiz bo'lsa, 100 ta xotin olsa ham rohatlanib g'am ko'rmay yashaydi degan ma'noni metoforik yo'l bilan Abdulla Qodiriy "Qamchingdan qon tomsa" deb personajlardan biri Homid tilidan so'zlaydi. Bu frazeologik metaforani tarjimonlar quyidagicha tarjima qilgan:

Kerol Ermakova va Mark Riz to'g'ridan to'g'ri ekvevalentlik orqali tarjima qilingan:

If blood falls in drops from the horse whip (**Mark Riz**)

If blood flows from your whip (**Kerol Ermakova**)

Lekin To'xtasinov tarjimalarida birgina so'z orqali metofora berilgan:

If being a malicious husband among them (**To'xtasinov**)

Yana bir misol: "Har holda Toshkand ustiga yana qonliq bulutlar chiqdi, ishning oxiri nima bilan tinchlanar - bu bir xudog'agina ma'lumdir" [19] Tabiat hodisasi bilan bog'liq ma'no ko'chishi ushbu parchada keltirib o'tilgan. Qonliq bulutlar-xavf- xatarlar ma'nosida kelmoqda. Bulut so'zi, ayniqsa, qora bulut ko'pincha adabiyotda qayg'u, g'am-tashvish, azob-uqubatni tasvirlab keladi.

Yozuvchi bu yerda bulut so'ziga qonli sifatini qo'shgan holda, xavf-xatarni kuchaytirib tasvirlagan.

Mar Riz tarjimasini: *My son, one doesn't know whether to cry or laugh at the people's fate. However, bloody clouds have appeared over Tashkent. Only God knows how this will resolve itself. [4,89]*

Kerol Ermakova tarjimasini: *There you have it, my son. I know not whether to laugh or cry at the people's fate! Be that as it may, crimson clouds have once more gathered over Tashkent, and only the Most High sees how it shall all end. [2,40]*

To'xtasinov tarjimasini: *Here, my son, I really do not know whether to cry over the fate of our people or laugh! But it looks like that again thickened bloody cloud came over Tashkent, only God knows how it's going to end! [3,36]*

Maktub Toshkentning og'ir kunlar kutayotganini o'g'liga xabar berish uchun, Otabekning otasi, Yusufbek hoji tomonidan yozilgan edi. Ijtimoiy-siyosiy ma'noni kuchaytirib, xavf xatar ma'nosini izohlab keluvchi bu "qonliq bulutlar" metaforasi Mark Riz va To'xtasinov tarjimalarida "bloody clouds" singari to'g'ridan-to'g'ri tarjima qilingan. Kerol Ermakova tarjimasida esa "Crimson clouds" "to'q qizil", "qirmizi" ma'nolar bilan og'irilan.

Albatta bu uchala tarjimada ham rang jihatidan olsak qizilik uchala tarjimada ham bor, lekin aslyatda izohlarga "qonliq" so'zini albatta "bloody" so'zi aniqroq yetkazib bergan.

Ushbu parchada metonimiyani kuzatamiz: "Ziyofat samimiyat bilan chaqirilg'anliqdan dasturxon qadrlilik mehmonga maxsus turlangan edi. Ziyo shohichi bilan o'g'li Rahmatning har zamon mehmonlarni dasturxonga qistashlari boshqalarning ishtahalarini ochishqa sabab bo'lsa ham, ammo bizning Otabekka sira ham asar qilmas, xayollanib o'ltirar edi" Bu yerda dasturxon so'zida metonimiya hodisasi sodir bo'lgan. Dasturxon deb, dasturxondagi taomlar nazarda tutilgan. Ushbu parchani tarjimalarda qanday berilganini ko'rib chiqamiz.

Kerol Ermakova tarjimasini: *The feast had been prepared with the utmost care and respect for the esteemed From time to time, Ziya-shakhichi and his son Rakhmat addressed those present, inviting them to partake of a new dish, piquing their appetite still further. Despite his best efforts, however, the host was unable to rouse Atabek from his reverie. [2,20]*

To'xtasinov tarjimasini: *Refreshments were prepared with the utmost care and respect for the honored guest. From time to time, Ziyo Sho- hichi and his son, Rakhmat, addressed the guests, offering them to try new dishes, which only raised the appetites of the guests, but no persuasion of the hosts could make Otabek emerge from a deep reverie. [3,17]*

Mar Riz tarjimasini: *With Yusufbek Hajji's impossible position clarified for everyone, especially Akram Hajji, nobody continued the line of questioning. Since the guests had been invited to share a meal, the dinner table was then prepared for them. Ziyo Shohichi and Rahmat urged on the guests' appetites by encouraging them to take more- -Oling, Olinglar!" — yet Otabek ate very little and sat seemingly lost in a daydream. The yet undiscovered reasons for his distraction persisted throughout the meal and remain worthy of our further observation. [4,61]*

Ushbu parchada dasturxon so'zi orqali taomlarni nazarda tutilib metonimiya hodisasi sodir bo'lgan va ushbu parcha tarjimalarida esa dasturxon so'zi Kerol Ermakovada "inviting them to partake of new dish" gap mazmuni shaklida berilgan va tarjimada metonimiya yoqolib oddiy gap shaklida berilgan.

To'xtasinov tarjimalarida ham gap mazmuniga o'tkazib tarjima qilingan "offering them to try new dishes". "Dasturxon" metonimiyasi majhul nisbatdan foydalanilib gap tarzida berilgan.

Mark Riz tarjimalarida “*Dinner table*” ma’nosida metonimiya orqali tarjima qilingan. Ushbu tarjimalardan ko’rib turibdiki Kerol Ermakova va To’xtasinov tarjimalarida metonimiya yoqolib qolga. Tarjimonlar izohlovchi gap tarzida tarjima qilgan. Lekin, Mark Riz tarjimasida metonimiya saqlanib qolingan.

“O’tkan kunlar” asarini kuzatib, unda metafora va sinekdoxadan stilistik konvergentsiya yourdamida foydalanganligiga ham guvoh bo’lishimiz mumkin. Parchalarning birida quyidagi gaplarda metafors va sinekdoxa hodisasini uchratishimiz mumkin. Bu “tuyoq” so’zida o’ ifodasini topgan.

“Ammo siz hurmatlularga ma’lumdir, bizning shul Otabekdan o’zga farzandimiz bo’lmay, dunyoda o’zimizdan keyin qoldiraturg’an tuyoqimiz va ko’z tikkan orzu-havasimiz, umid hadafimiz faqat shul Otabekdir” Jumlada qo’llanilgan tuyoq so’zi sinekdoxa yo’li bilan ma’no ko’chgan so’zdir. Tuyoq so’zi farzand ma’nosida kelgan, ya’ni qism orqali butun ifodalanmoqda.

Mar Riz tarjimasi: *It should not be a secret to you that your son-in-law was sent to serve you in Margilan. God willing, he arrived in good health. Respectfully, no doubt you know that Otabek, as our only son all that will remain after we depart from this earth; and our only hopes are for Otabek. [4,241]*

Kerol Ermakova tarjimasi: *You already know on what pretext your son-in-law, our son, was dispatched to you recently. Allah be praised. I hope he is in good health. You should know, however, that besides Atabek we have no other children, he is our only trace, the only rend we shall leave behind us on this earth, our only hope. [2,135]*

To’xtasinov tarjimasi : *As it is known to you that we have no children but Otabek, he is our happiness in this world and all our gladness and hope in life is Otabek and we want him to continue our amily-kin. You accepted our son as your own child and we are grateful to you. [3,141]*

“Tuyog” so’zini Abdulla Qodiriy “farzand”, “umid”, “nishona” ma’nolarida qo’llab Yusufbek hoji tilidan qo’llanilgan. Ushbu metafora va sinekdoxa tarjimalarda quyidagi ma’nolarda berilgan.

Mark Riz tarjimalarida “tuyog” so’zi ekvevalentligi “remain” so’zi orqali “qoldiq” ma’nosida berilgan. Kerol Ermakova tarjimalarida “trace” so’zi bilan, ya’ni nom, nishon manolarini berib, sinekdoxa hodisasi orqali berilgan. To’xtasinov tarjimalarida ekvevalentlik gap tarzida berilgan “but Otabek, he is our happiness in this world” “Otabek bizning dunyodagi yagona baxtimiz” singari tarjima qilgan.

Xulosa

Tahlillarimiz shuni shuni ko’rsatadiki, “O’tkan kunlar” romanining uch varianti ya’ni I.To’xtasinov, M.Riz va K.Ermakova tomonlaridan qilingan tarjimalarida ma’nolar rang-barangligi mavjud, o’girmalardagi tafovutlar, ayniqsa so’z tanlashdagi o’zaro farqlar sezilarli darajada kuzatiladi. Abdulla Qodiriy romanlarida to’la ma’noda o’zbek xalqining milliy urf-odatlarini, o’sha davrda xalq boshidan kechirgan qiyinchiliklar, nohaqliklar tasviri I.To’xtasinov, M.Riz va K.Ermakova to’la adekvatlikka erishmagan bo’lsada, stilisti vositalar yordamida berilgan milliy koloritni saqlab qolishga harakat qilganlar.

Foydalanilgan adabiyotlar

1. Qodiriy A. Otkan kunlar. – Toshkent: “Navro’z”, 2019.
2. Days gone by. Abdulla Qadiri, translated by Carol Ermakova. Nouvtiodeau Monde editions, Paris.2018



3. Tukhtasinov I.M, Muminov O.M, Khamidov A.A. The days gone by. Novel by Abdulla Qodiriy. Tashkent.2017.
4. Bygone Days.Abdulla Qadiri,translated by Mark Reese. Nashville TN,USA.2020.
5. Mirvaliyev S. Abdulla Qodiriy. – Toshkent: “Fan”, 2004.
6. Маслова В.А. Лингвокультурология. Учебное пособие.Москва, 2010.
7. Qadiri Abdulla. Days Gone By. translated by Carol Ermakova. Noutioseau Monde Editions, Paris.
8. Salomov G`aybulla. Tarjima nazariyasi asoslari. Toshkent, 1990.

Internet saytlari:

www.ziyonet.uz

www.edu.uz

www.ta'lim.uz

www.google.com.Qodiriy.html

www.gov.uz./Jadidchilik/.html

RUS VA O'ZBEK TILLARI MAQOL VA MATALLARIDA GENDER ASPEKTI.

Namangan Muhandislik Qurilish instituti,

O'zbek tili va adabiyoti kafedrasida katta o'qituvchisi Musayeva Elena Kazimovna

xxx19_85@mail.ru

***Annotatsiya:** Ushbu maqola tilning paremiologik fondini talqin qilishning muhim manbai sifatida ko'rib chiqadi, chunki ko'pchilik maqollar "odamlarning o'z-o'zini anglashining stereotiplari bo'lib, o'z-o'zini identifikatsiya qilish uchun tanlash uchun etarlicha keng imkoniyatlar beradi.*

***Kalit so'zlar:** paremiologiya, til fondi, munosabatlar, stereotiplar, oila, er, xotin.*

ГЕНДЕРНЫЙ АСПЕКТ В ПОСЛОВИЦАХ И ПОГОВОРКАХ РУССКОГО И УЗБЕКСКОГО ЯЗЫКОВ

Мусаева Елена Казимовна

старший преподаватель кафедры узбекского языка и

литературы Наманганского

инженерно-строительного института

xxx19_85@mail.ru

***Аннотация:** В данной статье рассматривается паремнологический фонд языка –как важный источник интерпретации, так как большинство пословиц – это «прескрипции-стереотипы народного самосознания, дающие достаточно широкий простор для выбора с целью самоидентификации.*

***Ключевые слова:** паремнология, фонд языка, отношения, стереотипы, семья, муж, жена.*



GENDER ASPECT IN PROVERBS AND SAYINGS OF THE RUSSIAN AND UZBEK LANGUAGES

Musayeva Elena Kazimovna

Senior Lecturer of the Department of Uzbek Language and

literature of Namangan

Institute of Civil Engineering

xxx19_85@mail.ru

Annotation: *This article considers the paremiological fund of the language as an important source of interpretation, since most proverbs are “rescriptions-stereotypes of people’s self-consciousness, giving a fairly wide scope for choice for the purpose of self-identification.*

Key words: *paremiology, language fund, relationships, stereotypes, family, husband, wife.*

Введение

Паремиология избрана в качестве предмета исследования не случайно – она находится на пересечении фразеологии и фольклора, что делает изучение пословиц и поговорок весьма значимым с позиции современного лингвокультурологического подхода. Паремиологический фонд языка – важный источник интерпретации, так как большинство пословиц – это «прескрипции-стереотипы народного самосознания, дающие достаточно широкий простор для выбора с целью самоидентификации» [1.С.240].

Источником фактического материала исследования послужили словари пословиц и поговорок русского [2] и узбекского [3;4] языков.

В анализ вовлекались гендерно релевантные пословицы и поговорки, посвященные теме брака и семьи, полученные путем сплошной выборки из вышеназванных словарей. Ниже представляется сопоставительный анализ русских и узбекских пословиц и поговорок.

Гендерно релевантными считаем пословицы и поговорки русского и узбекского языков, в семантике или внутренней форме которых содержится указание на лицо определенного пола.

Анализ литературы

Анализ большого массива русских и узбекских пословиц и поговорок позволяет разделить их на несколько блоков, таких как важность семьи в жизни человека; характер и структура семейных отношений (женщина в семье, мужчина в семье, отношения между мужем и женой, отношения между родителями и детьми, отношение к семье и браку по критериям: власть, подчинение, ответственность, эмоциональная близость). Например, такие пословицы как и «добрая семья прибавит разума-ума», «вся семья вместе и душа на месте», «на что клад, коли в семье лад», «лад и согласие – первое счастье», «добро по миру не рекой течет, а семьей живет», «в семье любовь да совет, так и нужды нет» [2.С.117] – «ermanlik uyda er o`lmas, darmonlik uyda dard bo`lmas», «xotin kishi bor uy – davlatdor uy», «xotinlik ro`zg`or – guldin, xotinsiz ro`zg`or -cho`ldin» дают основание рассматривать семью как важнейший социальный институт в жизни каждого человека, место, где он обретает защиту и счастье. А к человеку, овдовевшему или выросшему без семьи, применяются сострадательные формулировки типа «вдовье дело горькое», «сиротская жизнь хуже волчьей», «когда нет семьи, так и дома нет», «земля без воды мертва, человек без семьи - пустоцвет» [2.с.56] – «ot oriqilda, qiz etimlikda qurimas» [3.С.169].

Пословицы и поговорки, посвященные отношению к семье и браку, основаны на мысли о том, что это отношение не должно быть легкомысленным и беспечным, а напротив – очень серьезным и ответственным: «жениться не лапоть надеть», «домом жить – не разиня рот ходить», «жена не рукавица, с руки не снимешь, за забор не кинешь», «жениться – не воды напиться». А ранний, поспешный, безрассудный брак осуждается: «женился на скорую руку да на долгую муку», «кто на борзom коне жениться поскочет, тот скоро поплачет», «не торопись жениться, чтоб потом на себя не сердиться» - «oshiqan qiz erga yolchimas» [3.С.173], «shoshgan qiz -bahtidan tinmas» [3.С. 228]. Более того, отмечается, что жениться лучше один раз: «дай Бог раз женится Раз креститься и раз померить», «каждая для своего жениха родиться», «бери, чтоб не каяться, жить в любви да не маяться» [2, с. 61]. Осуждается двоежёнство: «ikki хотинlikning qulogi tinmas, eshakka minganing oyogi tinmas», «ikki хотинlik uy ivirsir» [3.С.106], «bir хотинlikning bir beti qora, ikki хотинlikning ikki beti» [4.с.107].

Методология исследования

Согласно пословицам, женщинам в семье свойственны покладистость, сообразительность, мягкость и нежность: верность, хозяйственность, способность улаживать конфликты и способность воспитывать детей. Это выражено в таких формулировках, как: «доброю женою муж честен», «добрую жену взять – ни скуки, ни горя не знать», «мир в семье женою держится», «у хорошей жены и плохой муж молодцом будет», «любящая мать-душа семьи женою держится», «любящая мать-душа семьи и украшение жизни». [2, с. 78] – «yahshi хотин -uyning guli» «oting yahshi bolsa bu dunyoning farogoni, хотинining yahshi bolsa bu dunyoning chirogi, » «erining otini yo oti chiqardi, yo хотинini», «buz yaktak kichitar, yashi хотин tinchinar ». С плохой женой брак будет недолговечным, и вместе с тем тяжким и невыносимым: «выбирай жену не в хороводе, а в огороде » - «yomon хотин – umir azobi », «yomon хотин hayotning qamchisidur, , oyoq-qo`ling boglovchi argamchisidur »[4, С. 108], «ot yomon bo`lsa sotib qutilasan, хотин yomon bo`lsa – qaytib qutilasan», «oting yomon bo`lsa armoning ketar, bolang yomon bo`lsa darmoning ketar, хотинing yomon bo`lsa mehmoning ketar» [3. С 167], «хотинing yomon bo`lsa, yuriting tinchligidan ne foyda?» [3, с. 222], «yomon хотин olguncha, bo`ydoq o`tgan yahshidur» [4, с.108], «oting yomon bo`lsa sotasan, хотинing yomon bo`lsa netasan?», «oting yomon bolsa sot, qutul, хотинing yomon bo`lsa, qo`y qutul» [4, с. 113].

Анализ и результаты

Большая часть пословиц и поговорок данного типа состоит из двух частей, где первая часть пословицы содержит позитивную оценку жене, а вторая часть – негативную: «добрая жена – веселье, а худая – злое зелье », «от хорошей жены помолодеешь, от плохой – состаришься, «aqilli хотин – uy ko`rki, aqilsiz хотин – ko`cha ko`rki [3, с. 34]. «Yahshi хотин ishlik bo`lar, yomon хотин tillik bo`lar ». «Yahshi хотин uy ziynati, yomon хотин to`y ziynati » [2, с. 118], «yahshi хотин – uy egasi – yomon хотин -yol egasi [4, с. 119], «Yashi хотин erni er qiladi, yomon хотин qaro yer qiladi » [3, с. 250], «хотинlik ro`zgor – guldir, хотинsiz ro`zgor – cho`ldir» [4,С. 116], «bo`ldiradigon ham хотин, o`ldiradigon ham хотин» [3, с.69]. Причем внешние данные- не самый важный критерий при выборе жены, что выражено в следующих фразах: «не ищи красоты, а ищи доброты», «не красавица славится, а кому что нравится», «не то мило, что хороша, а то хорошо, что мило», «нам с лица не воду пить и с корявой можно жить» [2 с.124], – «qizini husni – yarim boylik, aqli esa hazina» [3 с. 267].

Многие пословицы представляют собой рекомендации правильного выбора невесты: «yosh yigitning qo`zi bilan qiz olma!», «ot olsang minib ol, хотин olsang ko`rib ol!», «ot olsang, oy

kengash, xotin olsang – yil», «ot olsang uyning bilan kengash, xotin olsang uruging bilan kengash!», «ot olsang -yaqinda ol, xotin olsang uzoqdan!» [3.C.169], «qarz ol-da xotin ol; qarizdan qutulasan, xotin yonga qoladi» [3. C. 264], «qarz uzilar, xotin yonga qolar» [2.C.183], «onasi maktagan kizni olma » [4,C. 111], «yahshini ketidan qolma, yomoni qizini olma » [4, C. 112], «qozon olsang, qoqib ol, xotin olsang boqib Ol!» [4, C.113], «piyodaning maslahati bilan ot olma, bo`ydoqning maslahati bilan qiz olma» [4,C.114]. Отмечается, что муж ведет за собой всю семью и находится в ответе за любые действия жены и детей, что счастье жены во многом зависит от мужа. Это выражено в таких пословицах как: «мужик в семье, что матица в избе», «у хорошего мужа и жена досужа», «всякий дом хозяином держится», «за хорошей головой жена молодеет, а за плохой, как земля чернеет», «какой бы муж ни ворона, но жене оборона» [2, C.111]. - «xotin chiroyi -erdan, hosil chiroyi -yerdan», xotin bahti erda bo`lar, yetim bahti -yerda», «xotin -erga oyna» [3.C.222], «oriqmidi, sariqmidi -erim edi, yoriqmidi, yuriqmidi -uyim edi» [4,C.112].

Выводы

Отношения между мужем и женой характеризуется формулировками типа «муж по жене крепок, а жена- по мужу» и «муж и жена -одно дело, одно тело, один дух», «муж с женой, что вода с мукой, сболтать-сболтаешь, а разболтать -не разболтаешь» [2, C. 34] – «er u xotin – ko`sh ho`kiz », «er xotining loyi bir erdan olingan»[4.C.117], «o`hshatmastan uchratmas» (каков он -муж, такова она – жена) [3.C.260]. Так хорошей крепкой семьей представляется та, в которой между мужем и женой нет разлада, а есть взаимное уважение, взаимное дополнение и взаимная любовь. Отношениям между родителями и детьми тоже посвящено множество пословиц, анализируя которые, можно сказать о том, что о человеке судят по его семье: «какова дочь, такова и мать»; «каков отец, таков и сын»; «гляди семью, откуда берешь жену», «жениться – за углы не хорониться – будь весь на виду» - «ona bilan bola – gul bilan lola» [3.C.163], «o`gil otaga o`hshaydi, qiz - onaga» [2.C.34]. В ряде пословиц содержится совет выбирать невесту судя по её матери «arqogini ko`rib, bo`zini ol, onasini ko`rib qizini ol!», «yoqasini ko`rib, bo`zini ol, onasini ko`rib qizini ol» [4.C.105], «milkini ko`r, bo`zini ol, onasini ko`r qizini ol»[2.C.108], «xotin olma, qayin ol!»[4.C.116].

Литература

1. Телия В.Н., Первоочередные и методологические проблемы исследования фразеологического состава языка в контексте культуры // Фразеология в контексте культуры. -М., 1999.-с.13-24.
2. Сысоев В., Пословицы и поговорки // В.Сысоев. – М.: АСТ, 2007. -316с.
3. Бедияров Х., Расулов Р. Перемиологический словарь узбекского языка. Т.: «Укитувчи», 1984. -287с.
4. Худайберганов С. И др. Узбекские народные пословицы. 4-ое изд. Дополненное и исправленное. -Т.: «Адабиёт ва санъат», 1978. -288с.
5. Кирилина А.В. Гендер: лингвистические аспекты. М. -1999. -155с.
6. Кирилина А.В. Гендерные исследования в отечественной лингвистике: проблемы, связанные с бурным развитием// Доклады второй междунар.конф. «Гендер: язык, культура, коммуникация». М.: МГЛУ, 2000. С. 5-13.
7. Телия В.Н. Русская фразеология. Сематический, прагматический и лингвокультурологический аспект. М., 1996.



8. Акабиров С.Ф. Толковый словарь узбекского языка в двух томах. (Около 60000 слов и сочетаний). М. -Изд-во «Русский язык» 1981. 1 том -632 с., 2 том -176с.
9. Рахматуллаев Ш. Толковый словарь узбекского языка. Т.: «Укитувчи», 1978. 408 с.
10. Комиссаров О.В. Фразеологический фонд русского языка: способы маркирования гендерных отношений // Язык и культура. Научно-периодический журнал. Томск: Изд-во ТГУ, 2010. №2(10). С.22-27.
11. Kazimovna, M. E. (2022). GENDER RESEARCH ISSUES IN LINGUISTIK. *Journal of Positive School Psychology*, 10240-10242.

FUNKSIONAL STILISTIKADAGI ZAMONAVIY YONDASHUVLAR

Nazarova Dunyogozal Baxtiyarovna- O'zbekiston Respublikasi IIV Nukus
"Temurbeklar maktabi" harbiy-akademik litseyi, ona tili va adabiyot fani o'qituvchisi

Annotatsiya. Ushbu maqolada zamonaviy tilshunoslikning alohida nazariy va amaliy sohasi sifatida stilistika hamda funksional uslublarining shakllanish tarixi ko'rib chiqiladi. Shuningdek, tilning stilistik tabaqalanishini o'rganishning ahamiyatiga e'tibor qaratilgan, ushbu fanning shakllanish bosqichlarini hamda matnning stilistik xususiyatlarini o'rganishga yondashuvlar yoritilgan.

Kalit so'zlar: stilistika, funksional stilistika, uslub, rasmiy uslub, o'zbek tili, ish yuritish, tilshunoslik, nutq, muloqot.

MODERN APPROACHES TO FUNCTIONAL STYLISTICS

Nazarova Dunyogozal Bakhtiyarovna-military-academic Lyceum of the Republic of Uzbekistan
Mia Nukus "School of Temurbeks", teacher of native language and literature

Abstract. This article examines the history of the formation of stylistics and functional styles as a separate theoretical and practical field of modern linguistics. Also, attention is focused on the importance of studying the stylistic classification of the language, the stages of formation of this discipline and approaches to studying the stylistic features of the text are highlighted.

Key words: stylistics, functional stylistics, style, formal style, Uzbek language, office work, linguistics, speech, communication.

СОВРЕМЕННЫЕ ПОДХОДЫ В ФУНКЦИОНАЛЬНОЙ СТИЛИСТИКЕ

Назарову Дунёгозал Бахтияровну - преподавателя родного языка и литературы военно-Академического лицея "Темурбеклар мактаби" Нукусского филиала МВД Республики Узбекистан

Абстракт. В данной статье рассматривается история становления стилистики и функциональных стилей как отдельного теоретико-практического направления современного языкознания. Также акцентируется внимание на важности изучения стилистической классификации языка, выделяются этапы становления данной дисциплины и подходы к изучению стилистических особенностей текста.

Ключевые слова: стилистика, функциональная стилистика, стиль, формальный стиль, узбекский язык, делопроизводство, языкознание, речь, общение.

Introduction

Tilshunoslikka oid adabiyotlarda stilistikaga til tizimining hozirgi holati va diaxroniyasidagi funksional tomonini tavsiflovchi uslublar haqidagi ta'limot sifatida qaraladi [1, b-272]. Stilistika nutq jarayonida tildan foydalanish qonuniyatlarini tushuntirib beradi. Yurtimizning jonkuyar tilshunoslarimizdan biri M. Xalilova stilistika haqida quyidagi ta'rifni keltirib o'tgan: "Stilistika til birliklarining inson munosabatini ifodalash imkoniyatlari bo'lib, har bir til birligida bu imkoniyatlar mavjud, stil esa ana shu imkoniyatlardan foydalanishga bo'lgan munosabatdir" [2, b-25]. Zamonaviy tilshunoslikda tilning kommunikativ va funksional jihatlariga qiziqish bilan qaraladi. Shu sababli funksional stilistika zamonaviy tilshunoslikda muhim rollardan birini o'ynaydi.

Funksional stilistika harakatdagi tilni o'rganishni eng to'liq va izchil amalga oshiradigan bo'limidir. Funksional stilistika ayni paytda nutq madaniyati fanining muhim tarkibiy qismidir. U nutq madaniyatining kommunikativ jihatini zaruriy to'liqlik bilan amalga oshiradi.

Funksional stilistikaning predmeti - bu ma'lum bir funksional uslub doirasida nutq mahsulotiga tanlash va tashkil etish nuqtayi nazaridan til vositalari, shuningdek, inson hayotining ma'lum bir sohasida qo'llaniladigan tilning tipik turlari sifatida funksional uslublarning o'zleri hisoblanadi. Funksional stillar inson faoliyatining u yoki bu sohasiga mos keluvchi umumxalq adabiy tilining turli xil ko'rinishlaridir [3, b-33].

Materials and methods

Mazkur tadqiqot materiallari lug'atlar, darsliklar va stilistika bo'yicha ishlardan olingan funksional uslubning ta'riflari edi. Shuningdek, tadqiqotimizda stilistikaning shakllanish omillarini tahlil qilish va tilshunoslik tomonidan ishlab chiqilgan funksional uslublar tasnifi hamda umumiy ilmiy metodlar (tavsif, tahlil, sintez, gipotetik-deduktiv metod) va umumiy lingvistik metodlar (leksikografik manbalarni tahlil qilish usuli, passiv lingvistik kuzatish) dan samarali foydalandik.

Literature review

Tarixga nazar tashlasak, stilistika so'zi filologiya fanida XVII asrdan boshlab qo'llanila boshlandi. Mustaqil lingvistik fan sifatida stilistika taxminan XX asrning 20-30-yillaridan shakllana boshlagan, shuning uchun uni yosh fan deb hisoblash mumkin. Stilistikaning rivojlanishiga I.A. Boduen-de Kurtene, E.D. Polivanov, M.M. Baxtin, L.P. Yakubinskiy, V.V. Vinogradov, G.O.Vinokurlarning ilmiy ishlari katta hissa qo'shdi. Funksional-stilistik tadqiqotlar ayniqsa 60-yillardan boshlab faollashdi. XX asr tilshunoslik manfaatlarining tilning tuzilishini o'rganishdan uning faoliyatini o'rganishgacha bo'lgan umumiy burilish munosabati (tilning statik emas, balki dinamik modelini ishlab chiqish) amalga oshdi. Stilistikaning shakllanishi bilan me'yor va adabiy til muammolarini o'rganish chambarchas bog'liq. Tilshunoslikda bu kategoriyalarning ta'rifi ham XX asrda o'z ifodasini topdi. (V. Mathesius, V. Gavranek, E. Coseriu, V.V. Vinogradov)[4, b-1-399].

Results

Til rivojlanishining hozirgi bosqichida stilistika til nazariyasining alohida sohasi sifatida tan olingan. Stilistika fan sifatida rivojlanishda davom etmoqda, chunki uning obykti (matnlarda qayd etilgan til) tirik organizmdir. Stilistika va uslubning mohiyati tilning kommunikativ jihati, uning qo'llanilishi va faoliyati muammosi bilan chambarchas bog'liq.



“Nutqning funksional uslublari – bu insoniy muloqotning muayyan sohasida qoʻllaniladigan nutq vositalarining tarixan shakllangan tizimi; muloqotda muayyan vazifani bajaruvchi adabiy tilning bir turi” [5, b-77].

Muvaffaqiyatli muloqotga erishish uchun muloqot sharoitlariga mos keladigan toʻgʻri uslubni tanlash kerak, bu adabiy tilning maxsus shakli sifatida aniqlanishi mumkin, bu muvaffaqiyatli muloqotning maqsad va vazifalariga (institutsional yoki shaxslararo) mos keladi.

Demak, har bir funksional uslub adabiy tilning oʻziga xos taʼsir doirasi boʻlib, u oʻziga xos mavzu doirasi, oʻziga xos nutq janrlari, oʻziga xos lugʻat va frazeologiyasi bilan ajralib turadi. Oʻz navbatida, har bir funksional uslubni miniatyurada oʻziga xos til deb atash mumkin: bu fan tili, sanʼat tili, qonunlar va diplomatiya tili. Oʻzbek tilining boyligi va moslashuvchanligi funksional uslublar orqali aniqlanadi. Ogʻzaki til adabiy tilga ifodalilik, tabiiylik, yengillik qoʻshadi. Ilmiy nutq tilga ifodaning aniqligi va qatʼiyligini olib keladi, publitsistika tilni emotsionallik, aforizm, badiiy nutq – obrazlilik bilan boyitadi.

Har qanday tilni takomillashtirish jarayoni doimiy ravishda bir-biri bilan oʻzaro aloqada boʻlgan funksional uslublar orasida davom etadi. Kitob yozish uslublari ularga soʻzlashuv nutqi elementlarini kiritish orqali jonlanadi. Oʻz navbatida, kitob yozish uslublarning elementi soʻzlashuv nutqiga kiradi. Uslublarning oʻzaro taʼsirining doimiy jarayoni mavjud boʻlib, u oxir-oqibatda tilning rivojlanishini belgilaydi.

Dunyoni ilmiy tushunish va rivojlantirishda tilning oʻynagan eksklyuziv roli uni tahlil qilishning falsafiy ahamiyatini belgilaydi. Adabiy til uzoq shakllanish yoʻlini bosib oʻtdi, oʻz-oʻzidan turli uslublarni shakllantirdi. Har bir uslub oʻz vaqtida – jamiyatda uning shakllanishi uchun shart-sharoit yetilgan paytda, til yuksak taraqqiyot darajasiga yetgan paytda paydo boʻladi.

Fan va texnikaning keskin taraqqiyoti, jamiyatning jadal rivojlanishi ilmiy bilimlarni ifodalash va etkazish uchun eng mos boʻlgan maxsus tilni shakllantirish zaruriyatini keltirib chiqardi.

Oʻtgan asrning oʻrtalarida professional tilshunoslar oʻrtasida milliy tilning uslublari haqida bahs-munozaralar boʻldi. Bundan tashqari, 1950-yillarda hatto nutq uslublarning mavjudligi ham shubha ostiga olindi. Shunga qaramay, ayniqsa, Tilshunoslik muammolariga ixtisoslashtirilgan jurnallar sahifalarida boʻlib oʻtgan munozara ishtirokchilarining aksariyati adabiy tilda uning tarixiy taraqqiyoti jarayonida bir-biridan til vositalaridan foydalanish xarakteri, muloqot maqsadi, bu muloqot sodir boʻladigan sharoit bilan farq qiladigan alohida til tizimlari rivojlanib borishini eʼtirof etdilar.

V.V. Vinogradovning fikricha, “Har bir til uslubi rus adabiy tili taraqqiyotining maʼlum bir bosqichida koʻproq yoki kamroq barqaror tizimdir. Tilning stilistik xususiyatlari uning tarixiy fiksatsiyasi bilan bogʻliq. Ular oʻzgaradi, rivojlanadi, paydo boʻladi va yoʻqoladi” [6, b-73].

Saodat Sultonsaidova va Oʻlmas Sharipovalar tilning vazifasi jamiyat taraqqiyoti bilan bogʻliq va uning ijtimoiy mohiyatidan kelib chiqadi, deb bilishadi. Shu boisdan nutq stillari bir-biriga bogʻliq vositalarning tuzilishidan tashkil topganligini, ular tilning vazifasi bilan chambarchas bogʻliqqini taʼkidlashgan [7, b-16].

Discussion

Bugungi kunda matnning stilistik xususiyatlarini oʻrganishga yordam beradigan quyidagi zamonaviy yondashuvlar ajralib turadi [8, b-288]:

1. Matnni oʻrganishga faol yondashish, nutq tuzilishi bilish predmeti, oʻrganish obʼekti va kognitiv faoliyatning oʻzi – subʼektning obyekt bilan oʻzaro munosabati bilan bogʻliqdir. Ushbu



yondashuv matnini o'rganishda ilg'or uslubga aylandi, chunki u ilmiy matnini ilmiy ma'lumotlar jamlangan shaxssiz nutq mahsuloti sifatidagi mavjud tushunchani o'zgartirdi.

2. Transdisiplinar yondashuv "turli turdosh fanlar va ilmiy sohalar doirasida o'rganiladigan turli tartibli tizimlarning o'zaro ta'siri tufayli: tilshunoslik, lingvistik pragmatika, kognitiv lingvistika, psixolingvistika, psixologiya, ilmiy ijod psixologiyasi, ilmiy bilish nazariyasi, fanlar tarixi va ilmiy kashfiyotlar, rasmiy va dialektik mantiq va boshqalar turli tartibli tizimlarning haqiqiy o'zaro ta'siri nutq predmetini ilmiy tafakkur paradigmasiga kiritish bilan ta'minlanadi" [9, b-11].

Ushbu yondashuv matnini yaratish mexanizmini va uni qabul qiluvchi tomonidan idrok etish xususiyatlarini aniqlashga yordam beradi.

3. M. P. Kotyurova va uning shogirdlari N. V. Solovyeva va L. S. Tixomirovalar tomonidan amalga oshirilgan tadqiqotga idio-stilistik yondashuv, xususan, ilmiy nutq alohida qiziqish uyg'otadi [10, b-394].

4. Matnning lingvistik tomonining psixik shartlilikini o'rganish kognitiv-diskursiv yondashuvga ham xosdir. S.V. Grichina ilmiy matnning avtorizatsiya modelini ishlab chiqishga bag'ishlangan doktorlik dissertatsiyasida ushbu yondashuvni muvaffaqiyatli amalga oshirdi [11, b-347].

M. N. Kojinaning maqolasida diskursiv tahlil va funktsional stilistika o'rtasidagi munosabatni o'rganish keltirilgan, bu erda bu masala juda chuqur va har tomonlama ko'rib chiqiladi [12, b-487].

Umuman olganda, M.N.Kojina o'z asarida bu ikki tushunchani tenglashtirmaydi, lekin ayni paytda ularning o'xshashligini, birinchidan, til nazariyasining nutqni o'rganish jihatini amalga oshirish, ikkinchidan, "uslub" va "diskurs" tushunchalarining parametrik xususiyatlarida umumiylik mavjudligini ta'kidlaydi. Ikkala yo'nalishning nazariy pozitsiyalarining o'xshashligi ularni diskursiv-stilistik yondashuvga birlashtirish uchun asos sifatida ko'rib chiqilishi mumkin, uning ilmiy matnga nisbatan amalga oshirilishi ushbu nashrda keltirilgan[13, b-11].

Conculision

Yuqoridagilarni umumlashtirib, shuni ta'kidlaymizki, taqdim etilgan tadqiqotlar matnning stilistik xususiyatlari kabi qiziqarli va murakkab hodisa haqida turli xil va ayni paytda qo'shimcha bilimlarni beradi. Uni tadqiq etishda yangi, istiqbolli yondashuvlar – faollik, transdisiplinar, idio-stilistik, kognitiv-diskursiv va diskursiv-stilistik zamonaviy funktsional stilistikaning muammoli sohasi kengayib borayotganidan dalolat beruvchi yondashuvlar yosh tadqiqotchilar e'tiborini tortadi.

Literature

1. Десяева Н.Д., Арефьева С. А. *Стилистика современного русского языка*. М., 2008. С. 272.
2. М. Халилова. *О'zbek tili stilistika asoslari*. Farg'ona-2009, bet-25-26
3. М. Халилова. *О'zbek tili stilistika asoslari*. Farg'ona-2009, bet-33
4. «Школьный этимологический словарь русского языка. Происхождение слов» Шанский Н.М., Боброва Т.А. 2004г. [<http://etymological.academic.ru/4917>].
5. Размашкин И.Ю. *Стилистика и текст: учебное пособие* / И.Ю. Размашкин. – СПб.: Изд-во СПбГЭУ, 2018. С. 77.
6. Виноградов В.В. *Итоги обсуждения вопросов стилистики // Вопросы языкознания*, 1955, № 1. С. 73



7. Saodat Sultonsaidova, O'lmas Sharipova. O'ZBEK TILI STILISTIKASI. TOSHKENT – 2009, bet-16.
8. Баженова Е. А. Современные подходы к изучению научного текста. Пермь: Изд-во Пермского ун-та, 2018. С. 228.
9. Котюрова М. П., Баженова Е. А. Культура научной речи: Текст и его редактирование. 2-е изд. М.: Флинта: Наука, 2008. С.11. XV Международная научно-практическая конференция 246
10. Котюрова М. П., Тихомирова Л. С., Соловьева Н. В. Идиостилика научной речи. Наши представления о речевой индивидуальности ученого. Пермь, 2011. С. 394.
11. Гричин С. В. Авторизационная модель научного текста: дис. ... д-ра филол. наук. Томск, 2017. С. 347.
12. Кожина М. Н. Дискурсивный анализ и функциональная стилистика с речеведческих позиций // Речеведение. Теория функциональной стилистики: избранные труды. М.: Флинта: Наука, 2014. С. 483–513.
13. Баженова Е. А. Дискурсивно-стилистический анализ текста // Stylistyka. 2014. № XXIII. С. 9–17.

LOGISTIKA TERMINLARINING DERIVATIV TAHLILI

A. Bozorbekov

Andijon davlat chet tillari institutti
mustaqil tadqiqotchisi
abozorbekov@gmail.com

Annotatsiya. Mazkur maqola logistika atamalarining derivativ tahlili bilan bog'liq. Logistika sohasi terminlari asosan, boshqa sohalardan olingan birliklar bo'lib, logistikaning terminologik tizimida, o'ziga xos ma'noga ega bo'ladi. Bu holat terminologik tizimning yakuniy shakllanmaganligini, ya'ni shakllanish bosqichida ekanligini ko'rsatadi. Ushbu soxada ko'plab birliklar o'ziga xos ma'noga ega bo'ladi. Shunga qaramay, o'rganilayotgan fan sohasi atamalar tizimi bir butun sifatida ma'lum xususiyatlarga, jumladan, terminologik birliklar tarkibiga ega

Kalit so'zlar. Transport, logistika, terminologiya, tizim, o'ziga xos ma'noga egadir.

ДЕРИВАЦИОННЫЙ АНАЛИЗ ТЕРМИНОВ ЛОГИСТИКИ

A. Бозорбеков

самостоятельный соискатель
Андижанского государственного института иностранных языков
abozorbekov@gmail.com

Аннотация. В данной статье рассматривается деривационный анализ терминов логистики. Термины области логистики в основном являются единицами, заимствованными из других областей и имеют собственное значение в терминологической системе логистики. Такая ситуация показывает, что терминологическая система еще не доработана, то есть находится в стадии формирования. Система терминов данной изучаемой области науки в целом имеет определенные характеристики, в том числе и по составу терминологических единиц.

Ключевые слова. Транспорт, логистика, терминология, система, конкретное значение.



DERIVATIVE ANALYSIS OF LOGISTICS TERMS

A. Bozorbekov

Independent researcher of
Andijan State Institute of Foreign Languages
abozorbekov@gmail.com

This article discusses the derivative analysis of logistics terms. The terms of the logistics area are mainly units borrowed from other areas and have their own meaning in the terminological system of logistics. This situation shows that the terminological system has not yet been finalized, that is, it is in the process of formation. The system of terms of the given field of science under study as a whole has certain characteristics, including the composition of terminological units.

Keywords. Transport, logistics, terminology, system, has its own meaning.

Kirish

Logistikaning terminologik tizimi nisbatan yosh va doimiy yangilanib turgan leksik birliklar majmuidir. U o'ziga bog'liq sohalar bilan faol aloqada bo'ladi, buning natijasida u doimiy ravishda transport, menejment va moliya kabi tegishli bilim sohalaridan olingan atamalar bilan boyib boradi. Bu holat terminologik tizimning yakuniy shakllanmaganligini, ya'ni shakllanish bosqichida ekanligini ko'rsatadi. Ushbu terminologik tizimga kiradigan ko'plab birliklar o'ziga xos ma'noga ega bo'ladi. Shunga qaramay, o'rganilayotgan fan sohasi atamalar tizimi bir butun sifatida ma'lum xususiyatlarga, jumladan, terminologik birliklar tarkibiga ega. Logistika terminologiyasining struktur tahlili terminologiya va termin tizimni o'rganishning muhim bosqichlaridan biridir, chunki u samarali modellarni va kasbiy bilimlarni verbalizatsiya qilish usullarini aniqlashga imkon beradi.

Adabiyotlar va metodlar taxlili

Ilmiy adabiyotlarda logistikaga bag'ishlangan ko'plab asarlar mavjud. Bular [Anikin, 2011], [Gadjinskiy, 2014], [Dybskaya, 2011], [Margunova, 2013], [Nerush, 2014], [Rodnikov, 2000], [Tebekin, 2012], [Shishkin, 2006] – kabi tadqiqotchilarning ishlaridir. Yaqin vaqtgacha logistika menejmentning bir qismi hisoblangan G. G. Levkin fikricha: "logistikaning kelib chiqishi ko'pincha harbiy ishlar bilan bog'liq, chunki uzoq vaqt davomida logistika harbiy operatsiyalarni rejalashtirish va o'tkazishda rivojlangan va takomillashgan.⁷³ Hozirgi vaqtda aksariyat xorijiy olimlar logistikaning boshlanishi harbiy sohada ekanligini tan olishadi. Logistika yunoncha "logistike", "Aoyuddkf" so'zidan olingan bo'lib, "sanash san'ati" degan ma'noni anglatadi. Bu fanning kelib chiqishi miloddan avvalgi I - ming yilliklarga borib taqaladi va oshanda ham harbiy ishlar bilan bog'liq bo'lgan.

A. M. Gadjinskiy qayda etishicha: "G'alabada o'q-dorilar, yoqilg'i, oziq-ovqat va kiyim-kechaklarning o'z vaqtida va kerakli joyda bo'lishi qanday muhim rol o'ynashini tushunish uchun professional harbiy bo'lish shart emas. Insoniyat tarixida qo'shinlarga zaxira etkazib berishning tashkil etilishiga qarab butun urushlar g'alaba qozongan yoki mag'lub bo'lgan⁷⁴.

Iqtisodiyot va biznesning turli sohalarini, entsiklopedik nashrlar va ikki tilli lug'atlar logistika terminologiyasini standartlashtirish va sertifikatlash bilan shug'ullanadigan asosiy

⁷³ Levkin, G.G. Osnovy logistiki: uchebnoye posobiye [Tekst] / G.G. Levkin. M.: «Infra-Injeneriya», 2013. – 240 s.

⁷⁴ Gadjinskiy, A.M. Logistika: Uchebnik dlya bakalavrov [Tekst] / A.M. Gadjinskiy — M:Dashkov i K, 2014. — 419 s.

tashkilotlarning veb-saytlaridan («European Logistics Association», «The Council of Supply Chain Management Professionals», «The Supply-Chain Council») va ingliz tilidagi sanoat jurnallaridan olingan maqolalar tadqiqot materiali bolib xizmat qildi.

Taxlil va natijalar

Hozirgi vaqtda soha terminologiyalarining strukturaviy tahliliga bagʻshlangan koʻplab ishlar bajarilgan. Transport logistikasi terminologik tizimining tahlili shuni koʻrsatdiki, tanlangan birliklar (2000 ta) orasida 273 tasi bir asosli, 1482 tasi koʻp asosli va 261 tasi qisqartmalardir. Shu bilan birga, bir asosli birliklarning 116 tasi soda. 127 tasi soda yasama va 30 tasi murakkab. Sodda terminlarni koʻrib chiqamiz:

- *freight* – yuk tashish;
- *lien* – yuk tashishda uni ushlab turish huquqi;
- *seal* – transport vositasidagi muhr;
- *hull* – bortida yuk boʻlmagan sugʻurta obyekti sifatidagi havo yoki dengiz kemasi.

Qoidaga koʻra, soda terminlar eng umumiy tushunchalarni oʻz ichiga oladi. Koʻpincha ular boshqa sohalardan olingan birliklar boʻlib, transport logistikasining terminologik tizimida, oʻziga xos maʼnoga ega boʻladi. (*Truck* mashinasi – yuk mashinasi, *ship* – kema, *route* – marshrut, *pallet* – pallet) leksemalar, koʻp qismli terminlar tarkibiga kiradi.

Taʼqidlash joizki, old qoʻshimchalar bilan yasalgan terminlar jami leksemalarning 39 foizini qoʻshimchali terminlar esa 10 foizni tashkil qiladi. Masalan:

- *encase* - tashish uchun qutiga soling. Bunda otdan feʼl yasash uchun –enold qoʻshimchasi qoʻllanilgan;

- *rigger* - dastgohchi;
- *deregulation* - transport sohasida davlat nazoratini bekor qilish.

Terminlar asosan quydagi qoʻshimchalar yordamida yasalgan:

1. Muayyan faoliyat turini bajaruvchi shaxsni bildiruvchi *-er (or)* qoʻshimchasi:

- *freighter* - 1) yuk tashuvchi; 2) yuk kemasi;
- *hauler* – yuk tashuvchi;
- *sender*– yuk joʻnatuvchi;
- *vendor*– yetkazib beruvchi;
- *docker* – port yuklovchi.

2. Koʻpincha jarayonni, shuningdek, hodisa yoki tushunchani koʻrsatadigan *-age* qoʻshimchasi:

- *storage* – portdagi ortiqcha yuk saqlash uchun tarif;
- *lighterage* – zanjigalkalarda yuk tashish;
- *towage* – tortish;
- *pilotage* – kemalarni boshqarish.

3. *-tion (sion)* qoʻshimchasi, ot yasash uchun xizmat qilib, muayyan bir hodisani bildiradi:

- *diversion* – marshrutdan chetga chiqish;
- *equalization* – transport tariflarini tenglashtirish;
- *palletization* – tovarlarni taglikka yigʻish.

Qoʻshimchalarning miqdoriy nisbatini 3-rasmda koʻrishimiz mumkin.

1.3- Rasm. Bir qismli terminlarda qoʻshimchalarining miqdor nisbati

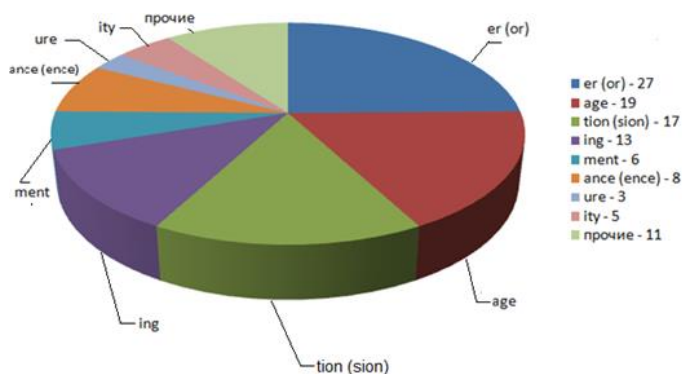

Murakkab birliklar kam:

- *airload* – samolyotga yuklash;
- *shutout* – yukning bir qismini qo‘shimcha jo‘natishdan oldingi holati;
- *icebreaker* – muzyorar.

Bu atamalarining ko‘pchiligi ikki otning qo‘shilishi natijasida hosil bo‘ladi.

– **N+N** : (*boxcar* – vagon, *seaport* – dengiz porti, *pipeline* – 1) quvur liniyasi;

2) tovar oqimining eng yaxshi tuzilmasi, bunda tovarlarni yetkazib beruvchidan xaridorgacha tashish bir butun sifatida ko‘rib chiqiladi, *streamliner* - soddalashtirilgan poezd).

Termin yasashining eng mahsuldor yo‘li qo‘shimcha so‘z orqali so‘z yasash yo‘li ekanligini ko‘rishimiz mumkin.

Logistika terminologik tizimida sodda atamalardan tashqari, ko‘p qismli terminologik birikmalar ham mavjud bo‘lib, ular ikki, uch yoki undan ortiq elementlarni birlashtirish natijasida hosil qilinadi va ko‘p qismli, alohida tuzilgan, semantik integral birikmalar ko‘rininishida bo‘ladi.⁷⁵ Transport logistikasining murakkabligi va keng tarmoqqa egaligi bu kabi birikmalarning yuzaga kelishiga sababchi boladi. Quruqlik, dengiz va havo orqali harakatlanayotgan transport va vositalari, ulardagi yuk manzili, yukni yetkazib berish va qabul qilish, joylashtirish jarayonlari o‘z o‘zidan birikma shaklidagi terminlardan foydalanishni talab qiladi. Ularni o‘z ichida sodda ma‘nodagi terminologik va frazeologik ma‘noga ega terminlarga ajratish mumkin.

Ikki qismli TB guruhi eng ko‘p – 1000 terminologik birlikdan iborat bo‘lib, bu ko‘p qismli TB tanlamasining 60 foizini va umumiy tanlamaning 40 foizini tashkil etadi.

Logistika terminlarining yasash modellari o‘ziga hos va rang– barang. Ularni ko‘rib chiqaylik. Bunda: N – noun (ot), Adj – adjective (sifat), V – verb (fe‘l), PII – participle II (o‘tgan zamon sifatdoshi), Adv – adverb (ravish), n – numeral (son), prep – preposition (predlog).

1. **N+N**: *box rate*- yuk idish stavkasi; *waybill duplicate* - yo‘l varaqasi dublikati.
2. **Adj+N**: *short dunnage* - past o‘lchamdagi mahkamlovchi choyshab; *waterproof bag* – suv o‘tkazmaydigan sumka.
3. **Ving+N**: *booking confirmation*- buyurtmani tasdiqlash; *loading slot* -palubalarning o‘lchov sxemasi va kemaning yuk joylari.
4. **PII+N**: *agreed valuation* – yukning e‘lon qilingan qiymati; *containerized freight* –idishlarda tashiladigan yuk.
5. **N+Ving**: *batch picking* – qismlarga ajratish. *bottom unloading* – pastki qismini bo‘shatish.
6. **N ning + N**: *captain’s protest* – kapitan deklaratsiyasi; *contractor’s trailer* – pudratchi tirkamasi.

⁷⁵ Tkacheva L.B. Osnovnye zakonomernosti angliyskoy terminologii [General principles of English terminology]. Tomsk, 1987, 200 p.

7. **Adj + Ving:** *heavy lifting* – og'ir yuklarni yuklash; *optional unloading* - tushirish opsiyasi.

8. **Adv+N:** *astray freight* – hujjatsiz yuk.

9. **PII + Ving:** *scheduled routing* – rejalashtirilgan marshrut.

Uch qismli terminologik birikmalar 350 ta, bu ko'p qismli TBning 23% va umumiy tanlamaning 17% ni tashkil etadi. Tahlil etilgan 17 xil modelning eng samarali usullari quyidagilar deb belgilandi:

1. **N+N+N:** *truck tractor semitrailer* – tirkamali yuk traktori; *tank transport trailer* – tank tirkamasi.

2. **Adj+N+N:** *total car capacity* butun avtomobil parkining umumiy yuk ko'tarish qobiliyati; *good order* – tashqi ko'rinishi yaxshi holatda

3. **N + Ving + N:** *trailer hauling truck* – tirkamali yuk mashinasi; *grain carrying motorship* – don tashuvchi kema.

4. **N+PII+N:** *air cooled cargo* – tashish vaqtida yaxshi shamollatish talab qilinadigan yuk; *canvas covered car* – brezent bilan qoplangan vagon.

5. **N+Adj+ N:** *trailer high ramp* – yuk ortish va tushirish uchun rampa; *port additional export* – portdagi qo'shimcha eksport bojlari.

6. **n + N + N:** *two axle truck* – ikki o'qli yuk mashinasi; *three axle trailer* - uch o'qli treyler.

7. **PII+N+N:** *consolidated container load* – birlashtirilgan idish; *ventilated box car* – shamollatiladigan yuk vagoni.

Qolgan modellar quyidagi strukturaga ega: **Adj+Ving+N:** *special unloading* - berthmaxsus tushirish joyi, **Adj+Adj+N:** *hot short run* - issiq qisqa yugurish - tezyurar poezdlar yoki avtotransportda yuklarni tashish); **Ving + N + N:** *walking floor semirailer*- harakatlanuvchi polga ega yarim tirkama,

N + N + Ving: *roll cage sequencing* – tovarlarni etkazib berish uchun idishlarga yuklash ketma-ketligi, **N's + N + N:** *shipper's export declaration* – jo'natuvchining eksport deklaratsiyasi, **N + n + N:** *class one container* – birinchi toifali idish, **PII+Ving+N:** *collapsed folding carton* – tahlanadigan yig'ma karton, **Adv+PII+N:** *incorrectly routed car* – noto'g'ri yo'naltirilgan avtomobil,

PII+PII+N: *closed ventilated container* – yopiq shamollatiladigan idish, **Ving+N+Ving:** *basing point pricing* – tayanch punkti bahosi.

To'rt qismli terminologik birliklar 10% dan iborat bo'lib, quyidagi modellar aniqlandi. U - **N + N + N + N:** *air force cargo checker* – (aviatsiya yuk tashish nazoratchisi). Besh qismli terminologik birliklar 8 ta birlikdan iborat bo'lib, ulardan 7 tasi quyidagi **N+N+N+N+N** tuzilishiga ega.

1. **N+prep+N:** *acquisition of cargo* – yukni sotib olish; *arrest of ship* – kemani hibsga olish. Ular orasida of predlogi ko'p qo'llaniladi: *allocation of cargo* – yukni joylashtirish; *bill of credit* – akkreditiv; *receiver of cargo* – qabul qiluvchi.

Shuningdek, ular quyidagi predloglar bilan ham qo'llaniladi: *on (rebate on shipment* – freight discount), *to (bill to party* – invoice recipient); *tomonidan (transportation by ferry* – parom bilan tashish); *ostida (train under load* – yuklangan poezd); *ustidan (transportation over water* – suvda tashish). Bunday tuzilishga ega birliklar umumiy soni terminologik birliklarning 6 % va umumiy tanlamaning 4 % ni tashkil qiladi.

2. **V ing+prep+N:** *cleaning in transit* – transit holatida tozalash.

To'rt qismli terminologik birliklar orasida 48 tasi alohida tuzilishga ega. Masalan, **N+V ing+prep+N:** *trip working of train* – poyezdning harakatlanish marshruti; **PII+N+prep+N:** *combined transportation with escort* – eskort bilan yuk tashish; **N+ prep +Ving +N:** *bill of lading number* – yuk qog'ozi raqami.



O'rganilayotgan terminlardan 23 tasi besh qismlidir. Masalan, *wagon with roller shutter roof* – tomi dumaloq o'raladigan vagon, *wagon with pivoted roof sections* – tomi ortga surilib ochiladigan vagon. Eng uzun termin to'qqizta qismdan iborat: *wagon with skeleton sides for the carriage for small animals* – mayda chorva mollari va parrandalarni tashish uchun vagon.

Xulosa

Turg'un terminologik birliklar tahlili shuni ko'rsatdiki, terminologik frazemalarlarning har xil strukturaviy modellar mavjud, lekin ularning mahsuldorligi past. Aksariyat tadqiqotchilar logistika terminologiyasida ulardan foydalanish holatlari uchraydi. Alohida ta'kidlash joizki terminologik qatlamda *port, container, cargo, air, transport, transportat* birliklari eng ko'p qollangan va ular logistika bilan bog'liq qatlamning yadrosini tashkil qiladi. Logistika terminlari ichida bir ma'noli shuningdek ko'p ma'noli terminlar salmoqli o'rinni egallaydi.

Foydalanilgan adabiyotlar royhati

1. Anikin B.A. Logistika. M., 1999. - S. 32.
2. Glushko M.M. Jamoat tilining funksional uslubi va uni tadqiq qilish usullari. M., 2004. - S. 33.
3. Kapanadze L.A. "Termin" va "terminologiya" tushunchalari haqida. Zamonaviy rus tilining so'z boyligini rivojlantirish. M., 2005. - S. 75 - 86.
4. Komissarov V.N. Tarjima nazariyasi (lingvistik jihatlari): Prok. in-t va haqiqat uchun. Chet tili. M., 1990 yil.
5. Kuptsova A.K. Yangi bilim sohasi (logistika) terminologik tizimini tahlil qilish. M., 2007. - S. 34-37.
6. Kuptsova A.K. Interpretatsiya (Iqtisodiyot va biznes). Ingliz tili. M., 2013. - B.100.
7. Leichik V.M. Terminologiya: predmeti, usullari, tuzilishi. M., 2006. - S. 96.
8. Smirnitskiy A.I. Ingliz tilining leksikologiyasi. M.: MGU, 1998. - S. 17.
9. Sergeeva V.I. Korporativ logistika. Professional savollarga 300 ta javob. M., 2004. - S. 96.
10. Ozhegov S.I. Rus tilining lug'ati. M., 1990. - S. 57.
11. Reformatskiy A.A. Termin va terminologiya nima. M., 2000. - B.9
12. Tatarinov V. A. Umumiy terminologiya: ensiklopedik lug'at. M., 2006. - S. 8.



13.00.00

PEDAGOGIKA FANLARI
ПЕДАГОГИЧЕСКИЕ НАУКИ
PEDAGOGICAL SCIENCES

**RIVOJLANTIRUVCHI MARKAZ:XALQ QO'SHIQLARI VA O'YINLARI
BOLALARDA MILLIY G'URUR HISSINI TARBİYALASH VOSITASI SIFATIDA**

Nazirova Guzal Malikovna

Qo'qon davlat pedagogika instituti dotsenti,
falsafa fanlari bo'yicha pedagogika fanlari doktori (PhD)

***Annotatsiya:** Maqolada Maktabgacha ta'lim tashkilotlari rivojlantiruvchi markazlardan San'at markazi faoliyati bo'yicha bolalarni xalq qo'shiqlari va o'yinlari yordamida milliy g'urur hissini tarbiyalash vositasi sifatida ayrim qarashlar va yechimlar o'z ifodasini topgan.*

***Kalit so'z va tushunchalar:** San'at markazi, sifatli ta'lim olish, kasbiy mahoratlarini oshirish, kasbiy kompetentlik, samara beradigan metod va usullar, malaka oshirish jarayonining tashkiliy-didaktik tizimi, interfaol metodlar, pedagogik tadqiqotlarda tizimli-majmuaviy tashxis.*

**ЦЕНТР РАЗВИТИЯ: НАРОДНЫЕ ПЕСНИ И ИГРЫ КАК СРЕДСТВО ВОСПИТАНИЯ
ЧУВСТВА НАЦИОНАЛЬНОЙ ГОРДОСТИ У ДЕТЕЙ**

Назирова Гузаль Маликовна

доцент Коканского государственного педагогического института,
Доктор педагогических наук (PhD) по философии

***Аннотация:** В статье выражены некоторые взгляды и решения проблем деятельности Центра творчества от Дошкольно образовательных учреждений как средства воспитания у детей чувства национальной гордости с помощью народных песен и игр.*

***Ключевые слова и выражения:** Развивающие центры Дошкольно образовательных учреждений, повышение квалификации, профессиональная компетентность, эффективные методы и приемы, организационно-дидактическая система процесса повышения квалификации, интерактивные методы, методология дидактического исследования, системно-комплексная.*

**DEVELOPMENT CENTER: FOLK SONGS AND GAMES AS A TOOL FOR EDUCATING
THE SENSE OF NATIONAL PRIDE IN CHILDREN**

Nazirova Guzal Malikovna

Docent of the Kokan State Pedagogical Institute,
Doctor of Pedagogical Sciences (PhD) in Philosophy

***Annotation:** The article expresses some views and solutions regarding the activities of the Art Center from Pre-School Educational Organizations as a means of raising children's sense of national pride with the help of folk songs and games.*



Key words and concepts: Art center, quality education, improvement of professional skills, professional competence, effective methods and methods, organizational-didactic system of the process of professional development, interactive methods, systematic-complex diagnosis in pedagogical research.

Kirish

Bugungi kunda jamiyatimiz a'zolari uchun ma'naviy-axloqiy tarbiyaning ahamiyati nihoyatda katta. Chunki globallashuv sharoitida axborotlar oqimi jadallashmoqda. Turli innovatsion g'oyalar bilan bir qatorda buzg'unchi, milliy g'oyamizga zid bo'lgan mafkuraviy tahdidlar ham kirib kelmoqda. Irodasi bo'sh, o'z xalqining asl tarixini yaxshi anglab yetmagan, ajdodlarimiz merosidan bexabar yoshlar mana shunday buzg'unchi g'oyalarning asiri bo'lib qolmoqdalar. Bunday holatlarni bartaraf etishning asosiy sharti maktabgacha ta'lim yoshidan boshlab bolalarda milliy g'urur hissini shakllantirishdan iborat.

Musiqqa tarixidan ma'lumki, xalqning musiqqa namunalari dastlab iste'dodli shaxslar tomonidan, yakka yoki jamoa ishtirokida ijod qilinib, so'ngra el orasida og'izdan og'izga o'tib ommalashgan. Shu asnoda asrlar davomida shakllangan xalq kuy-qo'shiqlari avloddan avlodga og'zaki shaklda meros qolib, bizga qadar ijtimoiy ong xotirasida saqlanib kelingan. Asrlar osha yashab kelayotgan mumtoz musiqqa namunalarida xalqimizning qadimiy an'ana va urf-odatlarini, qadriyatlarini, bunyodkor g'oyalari, orzu-umidlari, intilishlari o'z aksini topgan.

Adabiyotlar tahlili

Musiqqa mashg'ulotlari bolalar ruhiyatiga ko'tarinkilik, zavq-u shavq, ijodkorlik ruhini bag'ishlaydi. Inson tug'ilishi bilanoq musiqani his qilish va qabul qilish imkoniyatiga egadir. Ona allasi yoki sokin musiqqa tinglaganda chaqaloqning orom olishi, ilk yoshli bolaning qo'shiqlarga nisbatan raqs bilan javob qaytarishi, hattoki o'zining sevimli qo'shig'ini tanlashi va tanib qolishi buning isbotidir. Maktabgacha ta'lim tashkiloti tarbiyalanuvchilari bo'lmish yosh avlodga shu davrida ya'ni 3-7 yosh oralig'ida ko'proq milliy musiqqa namunalarini eshittirish, kuylatish, o'rgatish milliy g'ururni tarkib toptirishda poydevor bo'ladi. Shu yoshda o'rganilgan xalq ashulalari va raqslari bolalar yodida bir umr saqlanib, qalbiga singadi.

O'zbek folklor musiqasi quyidagi yo'nalishlarga ajraladi: bolalar qo'shiqlari, mehnat qo'shiqlari, to'y-marosim qo'shiqlari, diniy qo'shiqlar, mavsumiy qo'shiqlar.

Xalq musiqasi namunalarining so'z asoslari barmoq vaznli xalq she'riyatiga asoslangan bo'lib, kuy-ohang tizimi esa odatda bir ovozli shaklda ifoda etiladi. Folklor qo'shiqlarining musiqasi va so'zlari bir vaqtning o'zida ijod qilinganligi bilan ham xalq ijodkorligining yuksak badiiy namunasi hisoblanadi. O'zbek xalq ashulalari va folklorida yangrayotgan jozibali musiqqa, bir-biriga mutanosib imo-ishoralar, hatti- harakatlar, ko'rgazmali qurollar, go'zal milliy liboslar, savol-javoblar ta'siri o'quvchilar ongi va qalbida hosil bo'layotgan hissiy kechinmalar va musiqiy taassurotlarni yanada chuqurlashuviga, voqelikni idrok etishga ko'maklashib boradi. Buning natijasida bolalarda musiqiy bilim, ko'nikmalar hosil bo'lishi qatorida, milliy an'analarini, qadriyatlarini o'rganadi, o'zlashtiradi va shu asosda milliy g'urur hissi shakllana boshlaydi.

R.X.Nosirovning ta'kidlashicha, o'zbek xalq folklor musiqasidagi bolalar uchun yaratilgan qo'shiqlar juda rang-barang bo'lib, bolalarning o'y-xayollari, qiziqishlari, taassurotlari, intilishlari ifodalanadi. O'zbek xalq qo'shiqlari – bolalar musiqasi va musiqiy tarbiyaning eng qadimiy turlaridan biridir. Bolalar folklori estetik jihatdan ta'lim-tarbiya vositasi sifatida xalq musiqqa pedagogikasi, musiqqa etnopedagogikasi deb atalmish sohasiga taalluqlidir. Bundan tashqari bu

ijod sohasi sifatida musiqa etnografiyasi va musiqa folkloristikasi fanlar tomonidan o'rganiladi [88].

Bolalar folklor namunalaridan ta'lim jarayonida didaktik o'yinlar sifatida qo'llash yaxshi natija beradi. Avvalo, bolalar qo'shiqlari ko'pincha o'yin va jismoniy harakatlar bilan aytiladi. "Boychechak", "Laylak keldi, yoz bo'ldi", "Oftob chiqdi olamga", "Oq terakmi, ko'k terak", "Chittigul", "Yomg'ir yog'aloq" kabi o'nlab qo'shiqlar bolalar ijrosi repertuarini tashkil etadi.

Shunisi e'tiborliki, ularning deyarli hammasi yil fasllari bilan bog'liqdir. Ular mazmuniga ko'ra bahor va yoz kunlari aytiladi. Xususan, "Boychechak" qish bo'yi oppoq qor ostida sovuqdan zerikkan yerning quyosh nurlaridan bahra olib bag'ridan chiqargan birinchi chechakka bag'ishlanadi. Uni bitta yakkaxon qo'shiqchi boshlaydi, bolalar naqaratga qo'shiladilar:

Boychechagim boylandi,

Qozon to'la ayroni.

yroningdan bermasang,

Qozon-tovog'ing vayroni.

Naqarat:

Qattiq yerdan tatalab chiqqan boychechak,

Yumshoq yerdan yumalab chiqqan boychechak.

Professor O.Safarov bolalar folklorining taniqli mutaxassisi sifatida juda ko'p qo'shiq namunalarini yozib olgan. Ana shu yozilgan asarlar qatorida quyidagilar qayd etilgan:

Shaftoli pishdi, Tagiga tushdi.

Xomini uzdim Dadam urishdi. yoki:

Laylak keldi, yoz bo'ldi, Qanoti qog'oz bo'ldi.

Laylak boradi toqqa, Quloqlarida halqa.

Halqani op qochaylik, El boshiga sochaylik. Elning murodi kulsin, Laylak balandroq uchsini" [104].

Shuningdek, bolalar folklor qo'shiqlari ichida qo'shiq-o'yinlar, sanamalar, tez aytishlar, topishmoqlar, taqlid o'yinlar kabi ko'rinishdagi qo'shiqlar ham mavjud. Bu qo'shiqlar bolalarning zehni o'tkirlashtirish, dunyoqarashini kengaytirish, so'z boyligini oshirish, didini o'stirish, ahloqiy sifatlarini barqarorlashtirish, hamkorlik va do'stlikka undash, mantiqiy fikrlashini jadallashtirish bilan birga ularda milliy g'urur, iftixor tuyg'ularini tarkib toptirish imkonini ham beradi. Shuning uchun ham maktabgacha ta'lim tashkilotlarida tashkil etiladigan pedagogik jarayonlarda xalq qo'shiqlaridan samarali foydalanish lozim. Yuqorida nomlari keltirilgan qo'shiqlarni ayniqsa maktabgacha katta yoshdagi bolalarga o'rgatish maqsadga muvofiq.

Tadqiqot metodologiyasi

Maqolada Maktabgacha ta'lim tashkilotlari rivojlantiruvchi markazlardan San'at markazi faoliyati bo'yicha bolalarni xalq qo'shiqlari va o'yinlari yordamida milliy g'urur hissini tarbiyalash vositasi sifatida ayrim qarashlar va yechimlar masalasiga e'tibor qaratilgan.

Tahlillar va natijalar

Musiqa mashg'ulotlari katta zallarda, o'yin maydonchalarida tashkil etilganda qo'shiqlar asosida harakatli didaktik o'yinlarni o'tkazish mumkin. Bunday o'yinlar bolalarda katta qiziqish uyg'otib, ularda ruhiy ko'tarinkilikni hosil qiladi. "Oq terakmi ko'k terak", "Zuv-zuv borag'ay" bolalar qo'shiqlarini ijro etib "Meni tutib ol", "Kim epchil-u kim chaqqon", "Chori chamber" qo'shig'iga moslab "Kim topadi" yoki "Sanashni bilasanmi" kabi, "Chitti gul", "Yomg'ir yog'aloq", "Laylak keldi" qo'shiqlarini o'rganish jarayonida esa badiiy-obrazli, harakatli didaktik

o'yinlarni sahnalashtirish bolalarning o'zbek xalq qo'shiqlarini qiziqish bilan oson o'zlashtirishlarini ta'minlaydi.

Xalq musiqasi milliy urf-odatlarimiz, marosimlarimizning ohanglardagi ko'rinishidir. Bu namunalar xalqimizning kundalik hayoti, mashg'uloti va milliy qadriyatlari bilan chambarchas bog'liq. Ularni asrash, kelajak avlodga to'laqonli yetkazish va shu namunalar asosida yosh avlodni o'zligini anglagan, estetik didli, madaniyatli jamiyat a'zolari sifatida tarbiyalash maktabgacha ta'lim jarayonining muhim vazifalaridan biri hisoblanadi.

Bolalarning nutqiy, jismoniy va aqliy rivojlanishida maktabgacha yoshdagi bolalarni sog'lomlashtirishga qaratilgan o'yinlar xalq tomonidan yaratilgan va kishilarning kundalik hayotidagi voqea va hodisalarni obrazli aks ettirgan hamda o'zida musiqa, raqs shakllarini ham mujassamlashtirgan. Inson go'dakligidanoq tashqi olamni anglay boshlaydi. Bu jarayonda o'yinchoqlar vositasida atrof haqida tassavurga ega bo'ladi.

Jumladan, "Xola-xola" o'yini orqali bolalarda yoshlik chog'idayoq millatga xos mehmon kutish va kuzatish, mehmonda o'zini tutish odobi, dasturxon tuzatish odobi kabi ijobiy xislatlar shakllanadi. Bu esa, o'z navbatida qizlarning oilaga tayyorgarligining ilk bosqichi vazifasini o'taydi.

"Oq terakmi, ko'k terak" xalq o'yini bolalarni erkin fikrlashga, jismonan baquvvat bo'lishga va guruh bo'lib shakllanishga undaydi.

Maktabgacha ta'lim tashkilotlarida mashg'ulotda "Futbol o'yinida" mavzusi tanlanadi. Misol qilib "O'zbekiston Respublikasining Mustaqillik kuni" mavzusini olamiz. Bolalar ikki guruhga bo'linadi. Birinchi guruh bolalaridan biri koptokni ikkinchi guruhdan bir ishtirokchiga ismini aytib otadi va mavzu yuzasidan savol beriladi. Ikkinchi guruh ishtirokchisi javob beradi va kaptokni birinchi guruhga uzatadi va savol beradi. Birinchi guruh ishtirokchisi savolga javob bera olmasa ball ikkinchi guruhga yoziladi. O'yin shu tariqa davom etadi. Bu o'yinda bolalar ham jismoniy, ham aqliy faoliyati rivojlanadi. Bolalarda rolli o'yinlar axloqiy qarashlar, Vatanga muhabbat, bolalarning tabiatga o'zaro munosabatlarini o'rgatish mumkin. Tezkor savollar orqali ham bolalarning fikrlash tezligini oshirishda katta samara beradi.

Sh.Galiyevning ta'kidlashicha, o'yinlar davomida ko'plab ijobiy fazilatlarga ham, salbiy qiliqlarga ham duch keladi. Yomonlikning oqibatlarini ham o'z darajasi va davrasida ko'radi [43]. Xalq o'yinlari intizomlilik, uyushqoqlik, irodalilik, qiyinchiliklarni chidab yengib o'tishni, boshlagan ishni oxirigacha yetkazishni, maqsadga yetish uchun bor kuchini ishga solishni o'rganishadi. Jamoa ruhini his qilishadi. Milliy o'yinlarimiz ota-bobolarimizni abjir, chidamli, irodali, dovyurak, qilib tarbiyalagan. Chunki o'yinlar orqali turli shartli hayotiy to'siqlardan o'tib, raqiblarni o'z kuchi bilan yengib o'tishga o'rgatgan, chiniqtirgan. O'yinlarda mardlik maqtalib, g'irromlik qoralangan. Xullas, o'yinlar bolalarni katta hayotga tayyorlash, kurashishga, yengishga o'rgatish hamda milliy g'urur hissini tarkib toptirishda o'ziga xos mashqlar vazifasini o'tagan.

Demak, milliy o'yinlar bolani millat farzandlariga aylanishining ajralmas shartidir. Shuning uchun bo'lsa kerak, dono xalqimiz bolalarning yoshiga, jinsiga mos o'nlab o'yin turlarini yaratgan. Olimlar [43, 104] ularni buyumli o'yinlar, buyumsiz o'yinlar, doimiy kalendar o'yinlariga bo'lishadi.

"Yashin topaloq", "Pakka", "Qora ko'rdim", "Quvlashmachoq", "Yashinmachoq", "To'p otish", "Lappak", "Besh tosh" kabi bolalarning o'ziga xos o'yinlari bor.



Shuni ta'kidlash kerakki, jangari o'yinlar olamiga bog'langan bolaning qiziqish doirasi torayadi. Uni kelajak hayot, Vatan, o'qish, sport, san'atning rang-barang olami emas, jangari o'yinlar olami yutib yuboradi. Uning niyatlarida asossiz jizzakilik, xudbinlik g'olib bo'lib boradi.

Bolalar 5-6 yoshdan boshlab tengqurlari bilan harakatli o'yinlar o'ynaydi. O'yinlar davomida insoniy munosabatlar, atrof-muhit haqida ma'lumot oladi. Munosabatlarning o'ziga xos maktabidan o'tadi. Kattaroq bolalardan o'zlarini o'g'il bolalarcha tutishni, qizlar opalaridan u yoki bu vaziyatlarda o'zlarini qanday tutishni o'rganishadi.

Kurash – bu o'zbek xalqining qadimgi sport turlaridan biri hisoblanadi. Bu o'yin boladan epchilik va chaqqonlik hamda bardoshlilikni talab etadi. Kurash bu mard, pahlavon, epchil ikki yigit o'rtasida o'tkaziladigan olishuv, kuch sinashishdir. Kurashda halollik, mardlik va kuchlilik mezon bo'lib hisoblanadi.

Juda oson yoki aksincha, haddan tashqari ko'p o'yinlar ham qiziqarli o'tmaydi, tarbiyachi o'yinlarni o'rganishda dastlab osonlaridan boshlab, asta-sekin qiyinlariga o'tishi lozim. Oddiy va jamoalarga bo'linmasdan o'ynaladigan o'yinlar oddiy o'yinlar hisoblanadi. Bunday o'yinlarni o'ynash oson bo'ladi. Jamoalarga teng bo'linib o'ynaladigan o'yinlar biroz murakkab va juda murakkab o'yinlarga kiradi. Bunday o'yinlarning qoidalari boshqa o'yinlarning qoidalariga qaraganda qiyinroq bo'ladi. Shu boisdan ham tarbiyachi hamma vaqt yengil o'yinlardan murakkab o'ninlarga, tanish o'yinlardan notanish o'yinlarga o'tishni ko'zda tutishi kerak.

Shunday qilib, o'yinlar asta-sekin murakkablashib boradi. Bu esa bolalarda yangi harakat ko'nikmalarini hosil qilishga va ilgari o'rganilgan texnika elementlarini takomillashtirishga yordam beradi. Harakat ko'nikmalarining, shuningdek, o'yinda ilgari orttirilgan bilimlarning puxta o'zlashtirishga erishish uchun materiallarni doimo takrorlab va mustahkamlab borish zarur. Ammo bundan hadeb bir xil o'yinlarni takrorlayverish kerak, degan ma'no chiqmaydi.

Tarbiyachi bolalar o'yinini doimo tekshirib borishi lozim. Shunda o'yindagi kamchiliklar va xatolarni aniqlash hamda ularni o'z vaqtida to'g'rilash mumkin bo'ladi.

Bolalar ijodiy faollik ko'rsatib, o'yin o'ynar ekanlar, tashkilotchilik qobiliyatiga ega bo'lib tarbiyalanadilar. Bir maqsad yo'lida o'rtog'iga yordam berish, mustaqil ravishda yoki o'rtoqlari bilan birga biror masala yuzasidan qaror qabul qilish ijodiy tashabbuskorlik namunasi hisoblanadi. "Agar bolalar o'yinni ilgariroq o'zlashtirib olgan bo'lsalar, o'yin paytida ularning faolligi yana ham ortishi mumkin. O'yin paytida bolalarning faol bo'lishi tarbiyachining o'yinni o'tkazishga qanchalik tayyorlanganiga bog'liq bo'ladi" [176].

Ma'lumki, har bir o'yinning o'ziga xos xususiyatlari va qiyinchiliklari bo'ladi. To'siq yoki qiyinchiliklarni yengish bilan bog'liq bo'lmagan, ya'ni ancha-muncha kuch-quvvat sarflashni talab qilmaydigan o'yinlar bolalarda qiziqish uyg'otmaydi.

Harakatli o'yinlarni o'tkazishda tarbiyachining tashkilotchi va pedagog sifatidagi vazifasi juda mas'uliyatlidir [176].

Shuni ham unutmash kerakki, "o'yin hamma vaqt ham tarbiyaviy vazifalarni hal qilavermaydi. Tarbiya sohasida yaxshi natijaga erishish uchun harakatli o'yinlar tarbiyaviy tashkil qilinishi va o'tkazilishi kerak. O'yin rahbari bolalar jamoasini yaxshi bilishi, har bir o'yinning mazmuni va qoidalari bilan mufassal tanishishi, yuksak pedagogik mahoratga ega bo'lishi lozim. Shundagina u harakatli o'yinlardan ko'zlangan ta'limiy va tarbiyaviy maqsadlarga erisha oladi" [176].

Xulosalar

Yuqoridagilarga asosan xulosa qilish kerakki, maktabgacha ta'lim-tarbiya jarayonida bolalarda milliy g'urur hissini shakllantirishda xalq o'yinlarini tashkil qilish samarali usullardan hisoblanadi va uni o'tkazish uchun:

- tarbiyachi tomonidan xalqimizning milliy qadriyatlari, odat va an'analari atroflicha o'zlashtirilishi lozim;
- xalq o'yinlarini tashkil qilish uchun qulay muhit, shart-sharoitlar yaratilishi zarur;
- o'yinlarni o'tkazishda, avvalo, bolalarning sihat-salomatligi, qiziqish va imkoniyatlari hisobga olinishi darkor;
- xalq o'yinlarini tashkil etishda nafaqat mahalliy xususiyatlar, balki mamlakatimizning qaysi hududidagi o'yin bo'lishidan qat'i nazar uni tashkillashtirish va bolalarga o'rgatish, boshqacha aytganda, o'yinlarni —xalq o'yinlari geografiyasi|| doirasida o'tkazish maqsadga muvofiq va h.k.

Foydalanilgan adabiyotlar:

1. O'zbekiston Respublikasining "Maktabgacha ta'lim va tarbiya to'g'risida"gi Qonuni. 2019-yil 16-dekabr. O'RQ-595-son. (Qonun hujjatlari ma'lumotlari milliy bazasi, 17.12.2019 y., 03/19/595/4160-son)
2. Alvested M. Pedagogy and interdisciplinarity: Research on the reformed kindergarten teacher education (KTE) in Norway
3. Azizova.Z.F. Qo'g'irchoq teatri vositasida maktabgacha katta yoshdagi bolalarda axloqiy-estetik sifatarni shakllantirish Avtoref. p.f.n T:2020-52b
4. Azarov Yu.P. Masterstvo vospitatelya. M.: "Prosvesheniye",1971.-126 b
5. Azizxodjayeva N. Pedagogik texnologiyalar va pedagogik mahorat. - T.: Nizomiy nomidagi TDPU, 2003. -175-b.
6. Yo'ldoshev J.G', Usmonov S.A. Zamonaviy pedagogik texnologiyalarni amaliyotga joriy qilish. Toshkent.: "Fan va texnologiya". 2008. -132.b.
7. Saidqulov Sh. Uzluksiz pedagogik ta'lim va malaka oshirish muammolari. – Samarqand: SamDu, 1996.-76b
8. Выготский, Л. С. Педагогическая психология [Текст] / Л. С. Выготский. – Москва: Астрель, 2012. – 480 с.
9. Гогоберидзе, А. Г. Дошкольная педагогика с основами методик воспитания и обучения [Текст] / Под ред. А. Г. Гогоберидзе, О. В. Солнцевой. – Санкт-Петербург, 2015. – 464 с.



ТЕОРЕТИЧЕСКИЕ ОСНОВЫ МОДЕЛИ ИНКЛЮЗИВНОГО ОБРАЗОВАНИЯ В РЕСПУБЛИКЕ УЗБЕКИСТАН

Убайда Юнусовна Файзиева

кандидат педагогических наук, доцент

Чирчикский государственный педагогический институт

ubayda47@mail.ru

***Аннотация:** Целью предлагаемой статьи является изучение процесса внедрения инклюзивного образования и оптимизация специальных школ-интернатов в республике Узбекистан. В статье предъясняется материал исследования процесса внедрения инклюзивного образования и ход оптимизации специальных школ-интернатов в республике.*

Анализ, проведённый в процессе изучения, позволяет констатировать, что внедрение инклюзивного образования осуществляется согласно законам принятым государством и охват инклюзивным образованием осуществляется поэтапно и планомерно, исходя из потребности регионов республики.

успешного процесса внедрения инклюзивного образования зависит от хода подготовки детей к инклюзивному образованию.

***Ключевые слова:** оптимизация, специальная школа-интернат, инклюзивные классы, коррекционные классы, учитель, дефектолог, без барьерное, доступное пространство, инклюзивное образование.*

THEORETICAL FOUNDATIONS OF THE MODEL OF INCLUSIVE EDUCATION IN THE REPUBLIC OF UZBEKISTAN

Ubayda Yunusovna Fayzieva

Candidate of Pedagogical Sciences, Associate Professor

Chirchik State Pedagogical Institute

ubayda47@mail.ru

***Annotation:** The purpose of the proposed article is to study the process of implementing inclusive education and optimization of special boarding schools in the Republic of Uzbekistan. The article presents the material of the study of the process of implementation of inclusive education and the course of optimization of specialized boarding schools in the republic. The analysis carried out during the study allows us to state that the introduction of inclusive education is carried out in accordance with the laws adopted by the state and the coverage of inclusive education is carried out in stages and systematically, based on the needs of the regions of the republic.*

***Keywords:** optimization, special boarding school, inclusive classes, correctional classes, teacher, defectologist, barrier-free, accessible space, inclusive education.*



O'ZBEKISTON RESPUBLIKASIDA INKLYUZIV TA'LIM MODELINING NAZARIY ASOSLARI

Ubayda Yunusovna Fayziyeva
Pedagogika fanlari nomzodi, dotsent
Chirchiq davlat pedagogika instituti
ubayda47@mail.ru

Annotatsiya: Taklif etilayotgan maqolaning maqsadi O'zbekiston Respublikasida inklyuziv ta'limni joriy etish va maxsus maktab-internatlarni optimallashtirish jarayonini o'rganishdan iborat. Maqolada inklyuziv ta'limni joriy etish jarayoni va respublikadagi maxsus maktab-internatlarni optimallashtirish jarayonini o'rganish materiallari keltirilgan.

O'rganish jarayonida olib borilgan tahlillar shuni ta'kidlash imkonini beradiki, inklyuziv ta'limni joriy etish davlatimiz tomonidan qabul qilingan qonunlarga muvofiq amalga oshirilmoqda hamda Respublika viloyatlarining inklyuziv ta'limni qamrab olish ehtiyojlardan kelib chiqqan holda bosqichma-bosqich va tizimli ravishda amalga oshirilmoqda.

Inklyuziv ta'limni joriy etishning muvaffaqiyatli jarayoni bolalarni inklyuziv ta'limga tayyorlashdagi muvaffaqiyatga bog'liq.

Kalit so'zlar: optimallashtirish, maxsus maktab-internat, inklyuziv sinflar, korreksion sinflar, o'qituvchi, defektolog, to'siqsiz, qulay maydon, inklyuziv ta'lim.

Введение

На сегодняшний день в мире насчитывается 240 миллионов детей-инвалидов. Как подчёркивается в новом докладе ЮНИСЕФ, во многих странах их права нарушаются уже с момента их рождения: таких детей зачастую не регистрируют, помещают в интернаты, лишают права на уход, медицинскую помощь, семью, образование и жилище. Его авторы описывают масштабы лишений, с которыми сталкивается дети с ограниченными возможностями.

Согласно заявлению исполнительного директора ЮНИСЕФ Генриетта Фор, дети с ограниченными возможностями сталкиваются с многочисленными и часто усугубляющимися проблемами в реализации своих прав, у таких детей зачастую нет доступа к образованию. Им никто не читает книг, их потребности редко учитывают при принятии решений..

Материалы и методы

Также особо подчёркнут вопрос о препятствиях, с которыми сталкиваются дети с инвалидностью, стремящиеся участвовать в жизни общества. Качество жизни детей с инвалидностью во многом зависит от целого ряда факторов: от типа инвалидности, места жительства ребенка и того, к каким услугам он может получить доступ. Тем самым представители ЮНИСЕФ призывают учитывать эти факторы при разработке целенаправленных решений, направленных на устранение неравенства.

В Узбекистане проживает более 780 000 людей с инвалидностью. Из них **инвалиды I** группы составляют 8,5 %, II группы – 71 % и III группы – 20,5%. Среди лиц с инвалидностью **дети** до 16 лет составляют 97 000 человек. Поэтому социальная поддержка этого слоя населения должна носить комплексный характер. Реформирование системы

образования в Узбекистане в последние десятилетия связано с усилением интеграционных процессов, частью которых является реализация идеи инклюзивного образования.

Инклюзивное образование предполагает включение в образовательную систему всех категорий учащихся, в том числе, детей с ограниченными возможностями здоровья (далее – ОВЗ), основной задачей обучения и воспитания которых является интеграция их в социум и максимальная подготовка социальной и трудовой адаптации. Инклюзивное образование требует создания системы условий, обеспечивающих обучение детей с особыми потребностями.

Одним из таких важнейших условий является создание теоретической основы и практики инклюзивного образования в национальных условиях республики.

В данном вопросе особое место занимает:

научное исследование состояния начала внедрения инклюзивного образования;
разработка и внедрение учебно-методической базы для учителей, родителей и общественности;

создание специальной учебной литературы, коррекционного материала, адаптированных программ для учащихся; психологическая готовность, осведомленность об инклюзивном обучении детей с ОВЗ педагогов, родительской общественности махаллей к внедрению инклюзивного образования.

Также немаловажное место занимает проблема создания условий для доступа к образованию, улучшения положения охвата инклюзивным образованием.

Доступ к образованию – отмечен как одна из важных тем, так как несмотря на общепринятое мнение о важности доступа к образованию, дети с инвалидностью вопрос не до конца решён и требует особого подхода и принятия мер в решении данного вопроса.

Это вопрос оснащение инклюзивных классов специальной техникой и условиями для дальнейшей коррекционно-реабилитационной работы (специального спортивного инвентаря, специально-оборудованного помещения).

Учитывая все вышеперечисленные проблемы и положение, как и во всём мире, так и в нашей республике остро стоит вопрос разработки и принятия соответствующих мер, направленных на обеспечение ухода и оказания психологической поддержки, а также защиты детей с особыми потребностями от ненадлежащего положения. Расширить возможности доступа к образованию, путём создания доступной образовательной среды (условия, содержание, индивидуальный подход, надлежащие условия для отдыха.....). Решение вышеперечисленных проблем требует тщательной подготовки общества в целом и немалых финансовых затрат в государственном масштабе.

Также остро стоит вопрос расширения инклюзивного образования путём оптимизации специальных школ-интернатов для детей с ограниченными возможностями, которое особо указано в указе президента республики 4860 от 13 декабря 2020 года и имеет особое значение в социальной жизни этих детей.

Долгое время государственная политика была ориентирована на содержание детей с ограниченными возможностями в интернатах, обучение и воспитание таких детей исключительно в условиях специального (коррекционного) образовательного учреждения. Многие специалисты отмечают, что часто юноши и девушки, получившие общее полное образование в специальных учреждениях, трудно адаптируются к получению профессионального и высшего образования в высших учебных заведениях. По мнению

экспертов, это ведет к углублению неравенства людей с ограниченными возможностями здоровья.

Реализация интегрированного(инклюзивного) подхода выступает в качестве гуманистической альтернативы специальному обучению, которое является частью инклюзивного подхода в обучении детей с ОВЗ в нашей республике

Инклюзивное образование в нашей республике предусматривает гибкий подход к преподаванию для удовлетворения различных потребностей всех детей в том числе детей с ОВЗ в обучении. Как показывает международная практика, обучение в инклюзивных условиях становится более эффективным, и выигрывают от этого все дети. Это делает особенно актуальным вопрос развития инклюзивного образования на уровне общеобразовательной школы.

В интернатных условиях дети получают образование в специальных условиях, окружены заботой и постоянной опекой, что воспитывает в них иждивенческий образ жизни(все, всё должны для него приготовить, выполнять ...), жизнь и общение только в среде себе подобных, изолированы от общества и общественной жизни, оторваны от семьи.

Практика показывает, что в результате всего этого дети с нарушениями слуха и зрения в основном остаются оторванными от общества, так-как до окончания школы основная масса родителей, как бы сдают своих детей на попечение государству (государство должно содержать, обучать и учить всему, родители не обязаны и не имеют возможности принимать участия).

Результаты и обсуждение. Преимущество инклюзивного, интегрированного обучения исключает все недостатки специального обучения в интернатных условиях и предоставляет детям ряд возможностей, которые сыграют большую роль в полной реабилитации и социальной, трудовой адаптации в обществе: возможности:

Возвращение в семью, обеспечение возможности социализации в обществе;

Обеспечение доступа в общее образование;

возможности считать себя как все;

Возможность участия в семейных в традициях и традиционных мероприятиях, познавать национальные, семейные традиции;

Возможность проводить досуг и повсеместно участвовать в обсуждении семейных вопросов в семейном кругу;

Познавать себя как равный член семьи, своё место, значение и обязанности;

Принимать активное участие как все дети в общественно полезных мероприятиях;

Чувствовать себя равноправным членом общества детей махалли.

Создание всех условий для качественного общего и коррекционного обучения.

Качественная профессиональная ориентация и получение доступной профессиональной подготовка- это особые требования, к инклюзивному образованию сегодня.

Внедрение инклюзивного образования может быть успешным при условии создания всех вышеперечисленных условий в образовании, которое предоставляет равные условия и ценности для всех учеников и для всего общества

Инклюзивное образование при создании таких условий может дать широкую возможность участия учеников в культурной жизни школ, расположенных на территории



места проживания учащихся и одновременное уменьшение уровня изолированности части учащихся от общешкольной жизни;

реструктурирование методики работы в школе таким образом, чтобы она могла полностью отвечать разнообразным потребностям всех учеников, проживающих рядом со школой;

Создание условий, для преодоления всех барьеров на пути получения знаний и полноценного участия в школьной жизни для всех учеников, поднятие правовой грамотности для достижения равных отношений и возможностей.

Все вышеперечисленные положения требуют научного исследования международной практики инклюзивного образования, изучения теоретических основ инклюзивного образования.

Определение составляющих компонентов модели ИО учитывая национальные и социальные условия, разработка педагогических, психологических, организационно-методических рекомендаций по применению адаптивных программ. Разработка методики подготовки учителя инклюзивного образования

Исходя из настоящего положения внедрения инклюзивного образования определена тема нашего исследования: **«Создание теоретической основы инклюзивного образования на основании кластерного подхода»**

Определяя при этом объектом исследования изучение состояния внедрения инклюзивного образования, и научно-теоретической, методической основы кадровой обеспеченности специалистами инклюзивного образованию.

Исследование и совершенствования инклюзивного образования как национальную модель, путём разработки педагогических, психологических, организационно-методических рекомендаций, разработки методических подходов, подготовки кадров для инклюзивного образования.

Методы научного исследования: метод изучения, сопоставления и обобщение педагогического опыта, сравнительный анализ, монографический метод; сравнительно-исторический метод;

изучение, обобщение педагогического опыта;

теоретического моделирования методов обучения;

теоретический анализ работ;

Цель данного исследования: Учитывая приоритеты и недостатки внедрения инклюзивного образования в республике:

разработать психологические, педагогические организационно- методические подходы;

разработать основу кластерного подхода в процессе внедрения инклюзивного образования;

разработать основу и методику кластерного подхода инклюзивного подхода, создать национальную модель инклюзивного образования. основанную на конвенцию по правам детей и принципам инклюзивного образования;

предложения к вопросу подготовки кадров по специальности учитель начальных классов с направлением инклюзивное образования,



Выводы. В целях расширения инклюзивного образования требуется проведение научно-исследовательских работ по ускорению созданию условий реабилитации детей всех категорий с ОВЗ.

Создание условий, укрепление специальных школ-интернатов для детей с ОВЗ современными техническими оборудованьями, квалифицированными специалистами для эффективности обучения и реабилитации и возможность интеграции в общеобразовательные школы , для инклюзивного образования после начального образования.

Литература

1. С.А.Прушинский. М., 2009. Инклюзия как реализация права детей на образование / Детский фонд ООН ЮНИСЕФ, РООИ ПЕРСПЕКТИВА. М., 2009.
2. Карпенкова И.В. Тьютор в инклюзивной школе: сопровождение ребенка с особенностями в развитии. Из опыта работы. М.: ЦППРиК «Тверской», 2010.
3. Митчелл Д. Эффективные педагогические технологии специального и инклюзивного образования (Использование научно обоснованных стратегий обучения в инклюзивном образовательном пространстве). / Пер. с англ.: И.С. Аникеева, Н.В. Борисова. // М., 2009.
4. ЮНЕСКО. Руководство по инклюзии: обеспечение доступа к образованию для всех. / Пер. с англ.: С.Котова. Ред.: М.Перфильева. // М., Владимир, 2007.



KIMYO FANINI O'QITISHDA TALABALARNING INTELLEKTUAL QOBILIYATLARINI VA BILI DARAJALARINI RIVOJLANTIRISH

S. Nasriddinovich – "TIQXMMI" MTU dosenti

Ye-mail: hadjibekov56@inbox.ru

Annatsiya. Kimyo fanini o'qitishda talabalarning intellektual qobiliyatlarini rivojlantirish uchun o'qituvchi va talabalar faoliyatini o'zgartirish, mashg'ulotlarga kuchlanishni ko'paytirmasdan kimyo fanini o'qitish sifatini oshirishni ta'minlash, maqsadli va faol harakat qilish, qaror qabul qilish, o'zgaruvchan hayot sharoitlariga moslashish zaruriyatlari ko'rsatilgan.

Kalit so'zlar: kimyo fanini o'qitish, intellektual qobiliyatlar, kimyo fanini o'qitish sifati, zaruriyati.

РАЗВИТИЕ ИНТЕЛЛЕКТУАЛЬНЫХ НАВЫКОВ И УРОВНЯ ЗНАНИЙ СТУДЕНТОВ В ПРЕПОДАВАНИИ ХИМИИ

С. Нариддинович – доцент НИУ «ТИИИМСХ».

Электронная почта: hadjibekov56@inbox.ru телефон: +998 99 838-31-51

Аннотация. Для развития интеллектуальных способностей, учащихся при обучении химии необходимо изменить деятельность учителей и учащихся, обеспечить повышение качества преподавания химии без повышения напряженности на занятиях, действовать целенаправленно и активно, принимать решения, приспосабливаться к изменяющимся условиям жизни.

Ключевые слова: преподавание химии, интеллектуальные способности, качество преподавания химии, необходимость.

DEVELOPMENT OF STUDENTS' INTELLECTUAL SKILLS AND KNOWLEDGE LEVELS IN TEACHING CHEMISTRY

S. Nariddinovich - associate professor of MTU "TIQXMMI".

E-mail: hadjibekov56@inbox.ru phone:

Annotation. In order to develop the intellectual abilities of students in the teaching of chemistry, it is necessary to change the activities of teachers and students, to ensure the improvement of the quality of teaching chemistry without increasing the tension in classes, to act purposefully and actively, to make decisions, to adapt to changing life conditions.

Key words: teaching chemistry, intellectual abilities, quality of teaching chemistry, necessity.

Kirish

Kimyo fanini o'qitishda talabalarning intellektual qobiliyatlarini rivojlantirishning yaxlit jarayoni mazmuni komponentlariga quyidagilar kiradi: qadriyatli-maqsadli, predmetli-mazmuniy, operasion-dinamik, shaxsiy-refleksiv. Intellektual qobiliyatlarni rivojlantirish jarayonining tanlangan komponentlari texnika oliy ta'lim muassasalarida kimyo fanini o'qitish komponentlari bilan bog'liq. Talabalarning intellektual qobiliyatlarini rivojlantirishga ta'sir qiluvchi omillarni uchta yo'nalishga ajratish mumkin: ijtimoiy-madaniy va ma'rifiy (jamiyat, madaniyat, texnika, fan va boshqalar ta'siri); shaxsiy-refleksiv (har qanday darajadagi intellektual faoliyatga shaxsiy omillar ta'siri); neyrofiziologik (intellektual rivojlanish shaxsning tug'ma xususiyatlariga asoslanishi) (1-rasm).

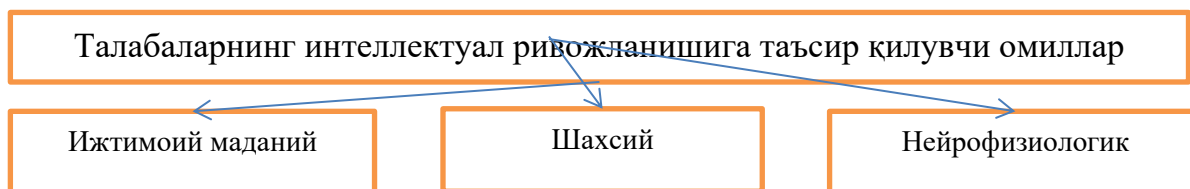

1-rasm. Talabalarning intellektual qobiliyatlarini rivojlantirish jarayoniga ta'sir etuvchi omillar[1-2].

Psixologik darajada *intellektual faoliyat* aqliy jarayonlarning yig'indisi sifatida belgilanadi, ular quyidagi muhim komponentlarni o'z ichiga oladi: mantiqiy fikrlash; aqliy faoliyat tajribasi, tafakkur; innovation-ijodkorlik; tanqidiy fikrlash.

Shunday qilib, texnika oliy ta'lim muassasalari talabalarida intellektual qobiliyatni rivojlantirish jarayonini loyihalashning nazariy-metodologik aspektlari o'rganilganda talabalarning ilmiy dunyoqarashini intensiv shakllantirish tamoyillarini o'qitish amaliyotida ijtimoiy munosabat va akademik vaziyatlar uyg'unligida qo'llash samara beradi.

Metodlar

Bo'lajak muhandislarga kimyoni o'qitishda deduktiv tahlildan foydalanish jarayonida: nazariyani amaliyotga tatbiq etish; innovation metod va ta'lim texnologiyalarini kimyo mavzularini o'qitish jarayonida qo'llay olish; o'quv jarayonini tashkil etish va boshqarish bo'yicha dars shakllari va turlarini bilish; kimyo darslarida talabalarning nafaqat amaliy tafakkurini, balki fikrlash qobiliyatini o'stirishga doir metodik-didaktik ta'minotni shakllantirishning metodik aniqlashtirildi. Fikrimizcha, metodologik yondashuv professor-o'qituvchining o'zaro bog'liq tushunchalar, konsepsiyalar, g'oyalar va pedagogik faoliyat usullaridan foydalanishni rag'batlantiradigan harakatlarni amalga oshirishdagi tizimli yo'nalishidir.

natijalar

Kimyo o'qitishning zamonaviy didaktik vositalarini yaratishda zarur bo'ladigan metodologik tamoyillar an'anaviy didaktikaning umumiy tamoyillariga va o'qitishning kompyuterli texnologiyalari tamoyillariga mos kelishi lozim. Tadqiqot ishida kompyuterli texnologiyalarining rivojlanishini ta'minlovchi tamoyillar psixologik-pedagogik, didaktik, texnologik, tashkiliy-kommunikativ tamoyillar kabi guruhlariga ajratiladi. Metodologik yondashuvlar, tamoyillar o'zaro bog'liq, bir biriga bo'ysunadi, iyerarxik tizimni tashkil qiladi, unda har bir tamoyil nafaqat yetakchi tendensiyalar, balki boshqa metodologik tamoyillar bilan ham bog'liqdir. Ba'zi hollarda bu kommunikativ aloqalar kuchliroq va barqarorroq bo'lsa, boshqalarida ular qisqa muddatli va mobil. Lekin ular birgalikda kimyo fanini o'qitishda intellektual rivojlanish jarayonining yaxlitligini, dinamikligini ta'minlaydi (2-rasm).



2-rasm. Talabalarining intellektual qobiliyatlarini rivojlantirish jarayonini faollashtirishning yetakchi yondashuvlari[3-4].

Xulosalar

Kimyo fanini o'qitishda talabalarining intellektual qobiliyatlarini rivojlantirish jarayoni metodologik yondashuvlar majmuasiga asoslangan holda pedagogik strategiya tuzish va muayyan vaziyatda yo'nalishni tanlashni aniqlaydilar. Metodologik yondashuv murakkab pedagogik vosita bo'lib, uchta asosiy komponentni o'z ichiga oladi, ular: talabalarining intellektual qobiliyatlarini rivojlantirish jarayonida qo'llaniladigan asosiy tushunchalar, konsepsiyalar; pedagogik jarayonni amalga oshirishning dastlabki qoidalari sifatida metodologik tamoyillar; kimyo fanini o'qitishda talabalarining intellektual qobiliyatlarini rivojlantirish metodikasi. Tadqiqotimiz doirasida quyidagi metodologik yondashuvlarga tayandik: ijtimoiy-madaniy, kognitiv, amaliyotga yo'naltirilgan, kompetentli, shaxsni rivojlantiruvchi, tizimli. Talabalarda intellektual qobiliyatni rivojlantirish jarayonini loyihalashning metodik aspektlari tizimli mulohaza va muloqotchanlik o'rtasidagi impulsiv dinamikani barqarorlashtiruvchi metodik tizimga bog'liq. Bunda talabalarga bilim berishda audial, vizual, kinestetik usullarni stimulyativ aqliy faoliyatda kasbiy yo'nalganlikda qo'llash asosida ochib berilishi maqsadga muvofiq.

Foydalanilgan adabiyotlar

1. S.N. Khadzhibekov. Training in agricultural higher education institutions of some sulfur-containing pesticide preparations and their production, impact on the environment (Ecology). //Mental Enlightenment Scientific-Methodological Journal Mental Enlightenment Scientific-Methodological Journal/ Vol.2 No.29, 2022, P.317-325. [https://uzjournals.edu.uz/tziuj/vol2022/iss2/29. P.317-325.](https://uzjournals.edu.uz/tziuj/vol2022/iss2/29. P.317-325)



2. S.N.Xadjibekov. Xalq xo'jaligida ishlatiladigan polimer moddalarning ahamiyatini, texnik va qishloq xo'jaligi yo'nalishi oliy o'quv yurti talabalariga o'qitilishi.//Kasb-hunar ta'limi. Ilmiy-uslubiy, amaliy, ma'rifiy jurnal. Toshkent,2022. – №2 – B. 26-29. (13.00.00 - №19)
3. S.N. Khadzhibekov. Teaching chemistry and polymer chemistry at the university of modern technology. // European Scholar Journal (ESJ) Available Online at: <https://www.scholarzest.com/Vol.3No.9,September2022ISSN:2660-5562P.12-15>
4. S.N. Khadzhibekov. Modern methods of studying chemistry and polymer chemistry in technical universities. //European Scholar Journal (ESJ) Available Online at: <https://www.scholarzest.com/Vol.3No.9,September2022ISSN:2660-5562P.15-18>

UO'T: 54:371.3

KIMYO FANINI O'QITISHDA TALABALARNING INTELLEKTUAL IMKONIYATLARINI RIVOJLANTIRISH JARAYONINING KONSEPTUAL ASOSLARI

X. Sadridin – "TIQXMMI" MTU dosenti

Ye-mail: hadjibekov56@inbox.ru

Annatsiya. Kimyo fanini o'qitishda talabalarning intellektual qobiliyatlarini rivojlantirish uchun o'qituvchi va talabalar faoliyatini o'zgartirish, mashg'ulotlarga kuchlanishni ko'paytirmasdan kimyo fanini o'qitish sifatini oshirishni ta'minlash, maqsadli va faol harakat qilish, qaror qabul qilish, o'zgaruvchan hayot sharoitlariga moslashish zaruriyatlari ko'rsatilgan.

Kalit so'zlar: kimyo fanini o'qitish, intellektual qobiliyatlar, kimyo fanini o'qitish sifati, zaruriyati.

КОНЦЕПТУАЛЬНЫЕ ОСНОВЫ ПРОЦЕССА РАЗВИТИЯ ИНТЕЛЛЕКТУАЛЬНЫХ ВОЗМОЖНОСТЕЙ СТУДЕНТОВ ПРИ ПРЕПОДАВАНИИ ХИМИИ.

X. Садриддин – доцент НИУ «ТИИИМСХ».

Электронная почта: hadjibekov56@inbox.ru

Аннотация. Для развития интеллектуальных способностей учащихся при обучении химии необходимо изменить деятельность учителей и учащихся, обеспечить повышение качества преподавания химии без повышения напряженности на занятиях, действовать целенаправленно и активно, принимать решения, приспосабливаться к изменяющимся условиям жизни.

Ключевые слова: преподавание химии, интеллектуальные способности, качество преподавания химии, необходимость.

CONCEPTUAL BASICS OF THE PROCESS OF DEVELOPING INTELLECTUAL CAPACITIES OF STUDENTS IN TEACHING CHEMISTRY.

H. Sadridin - associate professor of MTU "TIQXMMI".

E-mail: hadjibekov56@inbox.ru

Annotation. In order to develop the intellectual abilities of students in the teaching of chemistry, it is necessary to change the activities of teachers and students, to ensure the improvement of the quality of teaching chemistry without increasing the tension in classes, to act purposefully and actively, to make decisions, to adapt to changing life conditions.

Key words: teaching chemistry, intellectual abilities, quality of teaching chemistry, necessity.

Kirish

Texnika oliy ta'lim muassasalarida kimyo fanini o'qitishda talabalarning intellektual qobiliyatlarini rivojlantirish jarayonini faollashtiradigan yetakchi metodlarga quyidagilar kiradi: bilimlar muhandisligi metodlari; evristik metodlar; aqliy operatsiyalarni rivojlantirish metodlari; ilmiy-tadqiqot metodlari; muammoli metodlar; kognitiv metodlar (1-jadval).

1-jadval

Talabalarning intellektual qobiliyatlarini rivojlantirish jarayonini faollashtirishga qaratilgan yondashuvlar va metodlar[1-2]

Yondashuvlar	Metodlar
Tizimli	Muhandislik bilimlari metodlari (tizimli tahlil, modellashtirish, prognozlash, taqdimot)
Ijtimoiy madaniy	Evristik (evristik dialog, dialogik o'zaro ta'sir, qo'llab-quvvatlash metodlari, tanlov va muvaffaqiyat vaziyatini yaratish). Jamoada o'qitish
Shaxsiy rivojlantiruvchi	Intellektual operatsiyalarni rivojlantirish metodlari (tahlil, sintez, umumlashtirish, taqqoslash, konkretlashtirish, mavhumlashtirish), tanqidiy fikrlashni rivojlantirish metodlari
Amaliyotga yo'naltirilgan	Ilmiy tadqiqot (loyiha metodi, tadqiqot tajribasi, shu jumladan tarixiy)
Kompetentli	Muammoli (ishlab chiqarishni o'yinli loyihalash metodi, vazifalar metodi)
Kognitiv	Kognitiv (kognitiv sxemalar, kognitiv xaritalar, ko'rgazmalilik metodi)

Metodlar.

Talabalarning intellektual qobiliyatlarini rivojlantirish jarayonining konseptual asoslari uning qadriyatli maqsadi - intellektual qobiliyatlari yuqori, kompetentli muhandisni kasbiy faoliyatga tayyorlashdagi muhim o'zgarishlarni belgilash asosida shakllantirildi. Konseptual asoslar quyidagilarni aks ettiradi: kompetentli muhandis tayyorlash uchun texnika oliy ta'lim muassasalarida kimyo fanini o'qitishning asosiy qonuniyatlari haqidagi g'oyalar; texnika oliy ta'lim muassasalarida kimyo fanini o'qitishda intellektual qobiliyatlarni rivojlantirish jarayonini yetkazib berish mantig'i; "intellektual qobiliyatlarni rivojlantirish" tushunchasining mohiyatini va uning texnika oliy ta'lim muassasalarida kimyo fanini o'qitish sifati va samaradorligini oshirishdagi rolini tushunish; kimyo fanini o'qitishda intellektual qobiliyatlarni rivojlantirish jarayoniga nisbatan metodologik yondashuvlarni ilmiy-metodik jihatdan ishlab chiqish [3-4].

Natijalar

Mualliflik konsepsiyasida talabalarning kimyoviy bilimlar tizimini oshirish orqali oliy ta'limda o'qitish mazmuni va metodikasini takomillashtirish ko'zda tutilgan bo'lib, maqsadga erishish uchun izchillik, integrasiya, ekologik yo'naltirilganlik, tarixiylik, kognitiv, madaniy-ma'rifiy va kasbiy yo'naltirilganlik, rivojlantiruvchi, integratsiyalovchi, tartibga soluvchi, himoyalovchi, tuzatuvchi tamoyillarini umumlashiruvchi modelni ishlab chiqishdan iborat. Texnika yo'nalishi talabalarida intellektual qobiliyatni rivojlantirishda o'qitishning kognitiv strategiyalarini moslashuvchan muhitda qo'llash muhim omil hisoblanadi.

Talabalarning intellektual qobiliyatlarini rivojlantirish jarayonini tashkil etishni loyihalashning metodologik xususiyatlari, kimyo fanini o'qitish jarayonida bilish kompetentligining talabalar intellektual qobiliyatini rivojlantirishdagi o'rni, texnika oliy ta'lim



muassasalari talabalarining intellektual qobiliyatlarini rivojlantirishga yo'naltirilgan o'qitish vositalari hamda texnika oliy ta'lim muassasalarida talabalarining intellektual qobiliyatlarini rivojlantirishga axborot texnologiyalari asosida yo'naltirish yoritib berilgan.

Kimyo fani o'qituvchisining faoliyati texnika oliy ta'lim muassasalari talabalarining intellektual qobiliyatini rivojlantirishga qaratilgan pedagogik jarayonni *modellash*, *loyihalash*, *konstruksiyalash*, *qurishni o'z ichiga olgan ko'p bosqichli faoliyat* sifatida taqdim etiladi. Pedagogik modellashtirish deganda biz maqsadlarni (umumiy fikrni) va ularga erishishning asosiy usullarini ishlab chiqish orqali model yaratishni tushunamiz. Pedagogik loyihalash esa, yaratilgan modelni yanada rivojlantirish va uni texnika oliy ta'lim muassasalarida kimyo fanini o'qitishda amaliy foydalanish darajasiga yetkazishdan iborat. Pedagogik loyiha qayta ishlash, sintezlash, uni intellektual qobiliyatlarni rivojlantirish jarayonining haqiqiy ishtirokchilari tomonidan muayyan pedagogik sharoitlarda foydalanish uchun yaqinlashtirishdir.

Tadqiqotimizning texnika oliy ta'lim muassasalarida kimyo fanini o'qitishda intellektual qobiliyatlarini rivojlantirish maqsadidan kelib chiqib, bo'lajak muhandislarni kasbiy faoliyatga tayyorlash metodik modelning maqsadli, mazmunli, jarayonli-faoliyatli, diagnostik-natijaviy komponentlari asosiga qurildi. Loyihaning keyingi bosqichi - talabalarida intellektual qobiliyatni rivojlantirish jarayonini loyihalashdan iborat. Talabalarni mustaqil ta'lim bosqichlarida o'qitishning kognitiv strategiyalarini moslashuvchan muhitda qo'llash, talabalar intellektini rivojlantirishga yo'naltirilgan metodik modelni "ilmiy tushunish-kasbiy tahlil-tajribali tatbiq" munosabatidagi qo'llanilishi muhim omil hisoblanadi. Mazkur model kimyoviy fanlarni o'qitish metodikasini o'zgartirish mexanizmiga aylanadi, shuningdek "texnika oliy ta'lim muassasasi – ishlab chiqarish korxonasi – jamiyat" integrasiyalashgan ta'lim sohasini yaratadi(2-jadval).

2-jadval

Talabalar intellektini rivojlantirish bosqichlarining integrativ komponentlari

Jarayonni loyihalash bosqichlari	Texnika oliy ta'lim muassasalarida kimyo fanini o'qitishda pedagogik loyihalash obyekti sifatida intellektual qobiliyatlarni rivojlantirish jarayoni
Modellashtirish	Nazariy qarashlar, munosabatlar, intellektual qobiliyatlarni rivojlantirish jarayonining jihatlarini o'quv dasturlariga, o'quv rejalariga va boshqalarga kiritish.
Loyihalash	Jarayon monitoringi, o'quv mashg'ulotlariga qo'yiladigan talablar, rivojlanish vazifalari, tajriba-sinov amaliyoti, kognitiv, axborot texnologiyalari va boshqalarni kiritish.
Tuzish	Dars shakllari, darsliklar, o'quv qo'llanmalar, shu jumladan elektron shakldagi o'quv-metodik majmualar va boshqalar.

Xulosalar

Kompetentli yondashuv talabalarining intellektual qobiliyatlarni rivojlantirishda bo'lajak muhandisning ilmiy va o'quv bilish komponentlarini o'z ichiga oladi. Ilmiy va o'quv-bilish kompetentligi talabalarining umumiy rivojlanish va mutaxassislik ko'nikmalarining asosi hisoblanadi. Ya'ni, kompetentsiyaviy yondashuvni amalga oshirish asnosida: tushunchalar - yangi kimyoviy bilimlar- kompetensiyalar - kompetentlik - intellektual qobiliyatlar tarzidagi iyerarxik bog'liqlik quriladi.

Foydalanilgan adabiyotlar

1. S.N. Khadzhibekov. Training in agricultural higher education institutions of some sulfur-containing pesticide preparations and their production, impact on the environment (Ecology). //Mental Enlightenment Scientific-Methodological Journal Mental Enlightenment Scientific-



Methodological Journal/ Vol.2 No.29, 2022, P.317-325.
<https://uzjournals.edu.uz/tziuj/vol2022/iss2/29>. P.317-325.

2. S.N.Xadjibekov. Xalq xo'jaligida ishlatiladigan polimer moddalarning ahamiyatini, texnik va qishloq xo'jaligi yo'nalishi oliy o'quv yurti talabalariga o'qitilishi.//Kasb-hunar ta'limi. Ilmiy-uslubiy, amaliy, ma'rifiy jurnal. Toshkent,2022. – №2 – B. 26-29. (13.00.00 - №19)

3. S.N. Khadzhibekov. Teaching chemistry and polymer chemistry at the university of modern technology. // European Scholar Journal (ESJ) Available Online at: <https://www.scholarzest.com/Vol.3No.9>, September 2022 ISSN: 2660-5562 P.12-15

4. S.N. Khadzhibekov. Modern methods of studying chemistry and polymer chemistry in technical universities. //European Scholar Journal (ESJ) Available Online at: <https://www.scholarzest.com/Vol.3No.9>, September 2022 ISSN: 2660-5562 P.15-18

MUSTAQIL O'QITISHNDA FILOLOGIK VA PEDAGOGIK MODUL TIZIMINING METODIK RIVOJLANTIRISH MEXANIZMI

Toshkent Amaliy fanlar universiteti
pedagogika fanlari doktori
Axmedova Maloxat Ergashevna

Annotasiya: *Filologik ta'limda talabalarning mustaqil oquv topshiriqlarini rivojlantirishda kredit-modul tizimiga o'tishning amaldagi holati va istiqbollari, oliy ta'lim muassasalarini ilg'or jahon tajribalari asosida kredit-modul tizimining tamoyillari, ta'lim oluvchi, ta'lim natijalarini tan olinishi. Ta'lim traektoriyasini mustaqil shakllantirish imkoniyatini yaratilishi va akademik mobillik, baholarning to'planib borilishi, Professor-o'qituvchi, talabalarning fanga qiziqishi, hamda aniq belgilangan baholash tizimini joriy etilishi maqsadga muvofiq ekanligi asoslab berilgan.*

Kalit so'zlar: *pragmatik, pedagogik xususiyatlar, oliy ta'lim, o'zbek tili o'qitish metodikasi, zamonaviy o'qitish talablari, o'quv topshiriqlari, nutqiy kompetensiya*

Аннотация: *Современное состояние и перспективы перехода на кредитно-модульную систему развития устной компетенции студентов высшего филологического образования, принципы кредитно-модульной системы вузов на основе передового зарубежного опыта, признания результатов обучения. Обоснована академическая мобильность, накопление оценок, заинтересованность преподавателей и студентов в науке, а также введение четко определенной системы оценивания.*

Ключевые слова: *прагматика, педагогические особенности, высшее образование, методика обучения узбекскому языку, современные требования к обучению, учебные задачи, речевая компетентность.*

Annotation: *The current state and prospects for the transition to a credit-modular system for the development of oral competence of students of higher philological education, the principles of a credit-modular system of universities based on advanced foreign experience, recognition of learning outcomes. Substantiated are academic mobility, the accumulation of grades, the interest of teachers and students in science, as well as the introduction of a well-defined assessment system.*

Key words: *pragmatic, pedagogical features, higher education, Uzbek language teaching methodology, modern teaching requirements, educational tasks, speech competence*



Tilshunoslik fanlari ona tili o'qitish metodikasi didaktik, pragmatik yondashuvga asoslanmoqda, dars mashg'uloti jarayonida lingvistik kompetentsiyalarni rivojlantirish lingvodidaktik kompetentsiyalarni rivojlanishiga olib kelish ko'zda tutilmoqda. Oily ta'lim tizimida kredit-modul tizimiga o'tish jarayonlariga oid islohot kechmoqda. Bunga tayyor bo'lish uchun talabalarda mustaqil ishlash ko'nikmalarini rivojlantirish zarur. O'zbekiston Respublikasi oliy ta'lim tizimini 2030 yilgacha rivojlantirish kontsepsiyasini tasdiqlash to'g'risida O'zbekiston Respublikasi Prezidentining 5847-sonli Farmoni ijrosini ta'minlashda kamida 10 ta oliy ta'lim muassasasini xalqaro e'tirof etilgan tashkilotlar (Quacquarelli Symonds World University Rankings, Times Higher Education yoki Academic Ranking of World Universities) reytingining birinchi 1000 ta o'rindagi oliy ta'lim muassasalari ro'yxatiga, kiritish, oliy ta'lim muassasalarida o'quv jarayonini bosqichma-bosqich kredit-modul tizimiga o'tkazish xalqaro tajribalardan kelib chiqib, oliy ta'limning ilg'or standartlarini joriy etish belgilab berildi.[1,11].

Suhbat, test, savol-javob, mustaqil o'quv topshiriqlar ustida ishlash, statistik metodlari asosida xalqaro tajribalarda til o'rganishga qo'yilgan aniq talablar orqali (tinglab tushunish), (gapirish), (o'qish) va (yozish) malakalari rivojlantiriladi. Ona tili o'qitishda mazkur metodlardan biroz ijodiyroq foydalanish maqsadga muvofiq, bizningcha. Bunday vaziyatda ona tili o'qitish metodikasining didaktik vazifasi talabalarda eshitganlarni to'g'ri tushuna olish, adabiy tilde ravon mantiqan izchil gapira olish, matnni o'qib tushuna olish hamda to'g'ri va mazmunli yoza olish ko'nikmalarini takomillashtirish lozim. [2,19]. Xalqaro reytinglarda yuqori o'rinlarda turgan OTMLar faoliyatini o'rganishda, zamon va jahon talablariga mos o'quv rejalarini ishlab chiqish oliy filologik ta'lim tizimida zamonaviy axborot kommunikatsiya texnologiyalarini joriy etish, ta'limning kredit-modul tizimining mohiyatini, ishlash mexanizmini oliy filologik ta'lim tizimidagi professor-o'qituvchilari va talabalarga yetkazishda universitetda kredit-modul tizimiga o'tish jarayoni monitoringini olib borish lozim. Xalqaro rivojlangan davlatlardatil o'qitish metodikasi keyingi yillarda bir qator yutuqlarni qo'lga kiritilganligi bilan izohlanadi. [4,14].

Filologik ta'lim traektoriyasini ma'lum bo'lishicha, xalqaro til o'qitish metodikasida nutqiy ko'nikmalarni rivojlantirish asosiy masalalardan bo'lib, uni amalga oshirish o'quv topshiriqlari sifatiga ko'proq bog'liq bo'lmoqda. Xalqaro tajribadan ma'lumki modul-kredit tizimi o'zining bir qator afzalliklariga egaligi bilan ajralib turmoqda. Bunda talabaga ta'lim berish, uni mustaqil ishlashga yo'naltirish ekanligi zamonaviy talablarga nihoyatda mos keladi. Filologik oliy ta'lim tizimining ona tili o'qitish metodikasida o'quv topshiriqlaridan foydalanishning mavjud holati, xususan, oliy o'quv yurtlarida ona tili o'qitish metodikasi mashg'ulotlarida bo'lajak ona tili va adabiyot o'qituvchilarini tayyorlashga mo'ljallangan o'quv adabiyotlarida savol, mashq va topshiriqlarning berilishi tahlil etish, shuningdek, o'quv topshiriqlarini didaktik va pragmatik jihatdan takomillashtirish bo'yicha olib borilgan tadqiqotlar tahlil qilindi. M.B.Elkonin konsepsiyasiga ko'ra, bolani rivojlantirish jarayonida, avvalo, faoliyatning motivatsion tomonini, keyin esa texnik jarayonni o'zlashtirish amalga oshirilishi kerak. Shu bilan birga, olimlar quyidagi omillarni ham ajratib ko'rsatadilar: ijtimoiy-siyosiy (tilning davlatga xosligi, maktabda o'qish majburiyati); kasbiy qiymat (kasbga o'qitish davlat tilida olib boriladi); ijtimoiy obro', jamoaviy mas'ullik; kommunikativ (ona tilida mulqot qilish zaruriyati); o'z-o'zini tarbiyalashga ehtiyoj, o'zini takomillashtirish istagi bilan bog'liq sabablar; utilitar (ma'lum hayotiy manfaatlarga erishish vositasi sifatida tilni bilish zarurati); xavotirlanish sabablari (sinfni orqaga tortmaslik, past baho olmaslik); ona tili va adabiyoti o'qituvchisiga hurmat motivi. Doimiy intellektual rivojlanishda



ruhiy jarayonlar (xotira - vizual va eshitish, fikrlash – mavhum va majoziy, kuzatish, tasavvur – reproduktiv va ijodiy); insonning ma'naviy boyligi – doimiy ma'naviy rivojlanish, axloqiy me'yorlar, avvalo, muloqot me'yoriga rioya qilish muhim ahamiyatga ega. Til an'alarining yig'ilib borishi. L.S.Vigotskiy, I.Ya.Zimnyaya, A.A.Leontev, S.L.Rubinshteynlarning psixologik tadqiqotlar tahlili til tashuvchisini shakllantirishning muvaffaqiyati ona tilining kommunikativ rivojlanish darajasiga bog'liqligi haqida gapirishga imkon beradi. "Ona tilining kommunikativ rivojlanishi" iborasi I.Ya.Zimnyayaning fikricha, quyidagilarni ta'minlaydigan murakkab ko'p qirrali hodisa sifatida ko'rib chiqilishi kerak: lug'at hajmi; nutq qoidalarini egallashning mohirlik darajasi; fikrini ongli ravishda izchil bayon qila olish qobiliyati, suhbatdoshining replikalariga munosib javob bera olish, eshitganlariga munosabat bildirish ko'rsatkichlariga ega bo'lgan og'zaki muloqot shakllarini bilish darajasi; ko'rsatkichi o'qish sur'ati bo'lgan o'qish texnologiyasi darajasi; yozma nutq ko'nikmalarini shakllantirish darajasi, kognitiv qiziqishlarini shakllantirish darajasi; umumiy dunyoqarash. Mazkur talablarni amalga oshirish uchun ona tili ta'limida pragmatik yondashuvga asoslangan o'quv topshiriqlar tizimini ishlab chiqish lozim. Buning uchun turli nutq vaziyatiga mos fikr ifodalash imkonini beruvchi, o'zaro muloqotning samarali bo'lishiga xizmat qiluvchi kognitiv-pragmatik ta'limning afzalliklarini o'rganib chiqish kerak bo'ladi. Muloqot davomida odatda savollarga to'g'ri javob bergani uchun o'quvchilarga rag'bat yoki noto'g'ri javob bergan taqdirda ularga dashnom beriladi. Talaba uchun nutq OTMda muvaffaqiyatli ta'lim olish qurolidir. Nutq o'stirish o'zi nima? Agar talaba va uning tilidan bajargan ishlari ko'zda tutilsa, nutq o'stirish deganda tilni har tomonlama faol amaliy o'zlashtirish tushuniladi. Agar o'qituvchi ko'zda tutilsa, nutq o'stirish deganda, bu nutqiy kompetentsiya bo'lib, talabalarning tilning talaffuzi, lug'ati, sintaktik qurilishi va bog'lanishli nutqni faol egallashlariga yordam beradigan metod va usullarni qo'llash tushuniladi. Nutq o'stirishda uch yo'nalish aniq ajratiladi: 1) **so'z ustida ishlash**; 2) **so'z birikmasi va gap ustida ishlash**; 3) **bog'lanishli nutq ustida ishlash**. Ko'rsatilgan uch yo'nalish parallel olib boriladi: lug'at ishi gap uchun material beradi; so'z, so'z birikmasi va gap ustida ishlash bog'lanishli nutqqa tayyorlaydi. O'z navbatida bog'lanishli nutq hikoya va insho lug'atini boyitish vositasi bo'lib xizmat qiladi. Yozma nutqni rivojlantirish og'zaki nutqqa qaraganda ancha murakkab jarayon sanaladi. Chunki u talabalardan grammatik va mazmun jihatidan to'g'ri jumla qurishni, har bir so'zni o'z o'rnida to'g'ri qo'llashni, fikrni ixcham, izchil, ifodali, uslub jihatidan sodda va ravon ifodalashni, bayon qilingan fikrlar sosida xulosalar chiqarishni talab etadi. Bu nutqning murakkab tabiati yana shundaki, u imlo, tinish belgilari va uslub bilan bog'liq. So'zni to'g'ri yozish, tinish belgilarini o'rinli qo'llash, fikrni uslub talabiga muvofiq bayon qilish talabadan katta mas'uliyatni talab etadi. Shu sababli nutqning bu turi ancha sekin va murakkab kechadi. Yozma nutqning o'ziga xos xususiyatlaridan yana biri uni tekshirish, tuzatish, takomillashtirish mumkinligidir. Bu jihatdan u og'zaki nutqqa qaraganda ancha qulay imkoniyatlarga ega. Talaba yozma nutqdagi xato va kamchiliklar ustida ishlaydi, ularni bartaraf etadi, keyingi ishlarida bu xato va kamchiliklarga yo'l qo'ymaslikka intiladi. O'zbek tili o'qitish metodikasi dars mashg'ulotlarida o'qituvchi shuni ham unutmaslik lozimki, ko'pincha talabalar yozma ishlarda imlo va tinish belgilariga katta e'tibor berib, matnning mazmuni ustida yetarli ish olib bormaydilar. Matnlarda ko'pincha mavzuga aloqasi bo'lmagan fikrlar ustunlik qilib, asosiy fikr e'tibordan chetda qoladi. Tilni amalda o'zlashtirish O'zbek tilining barcha tovush birliklarini (tovush – bo'g'in – ibora - matn) tinglab ajratib olish va ularni to'g'ri talaffuz qilishni nazarda tutadi, shuning uchun talabalarda boshlang'ich bilimning yetarli bilimga ega bo'lishi tovushni talaffuz qilishni rivojlantirish borasidagi filologik metodik ishlar muntazam ravishda olib borilishi



lozim. Ohang, tembr, pauza, urg'ulashning turli xillari tovush ifodaliligining muhim vositalari hisoblanadi. Talabaga intonatsiyadan to'g'ri foydalanishni, bildirilayotgan fikrning nafaqat mazmuniy ahamiyatini, balki emotsional xususiyatlarini ham bergan holda, uning intonatsion tasvirini qurishni o'rgatish juda muhim. Shu bilan parallel ravishda, vaziyatdan kelib chiqqan holda, talaffuz tempi, past-balandligini to'g'ri qo'llash, tovushlar, so'zlar, iboralar, gaplarni aniq talaffuz qilish (diksiya) qobiliyatini shakllantirish ishlari ham olib borilishi lozim. Talabalarda nutqning intonatsion jihatiga diqqat-e'tibor qaratishni tarbiyalar ekan, tajribaga ega tilshunos pedagoglarning nutqni tinglash qobiliyatini, tembr (har bir tovushning o'ziga xos bo'lgan sifati) va vaznni his qilish, tovush kuchini sezishni rivojlantiradi, bu esa kelgusida musiqa tinglash qobiliyatini rivojlantirishga ham ta'sir ko'rsatadi.

Nutq intonatsiyasi, tovushning ifodaliligi ustidagi ishlar talabalarning bildirilayotgan fikrga nisbatan, matndan kelib chiqqan holda, ovozini balandlatib yoki pasaytirib, talaffuz qilinayotgan matnga mantiqiy va emotsional urg'u berish orqali o'z munosabatini bildirishni o'rganishlari uchun zarur. Suning uchun tilshunos pedagog tegishli topshiriqlardan ko'proq foydalanishi lozim. Aynan ushbu qobiliyatlar talabaga turlicha intonatsion ifodalashni talab qiluvchi turli xildagi ravon fikrlarni tuzish – hikoya qilish, tasvirlash, mulohaza yuritish uchun zarur bo'ladi. Tarbiyachi nutqning tovush jihatini rivojlantirar ekan, talabaga fikrlarning predmet, fikr bildirish mavzusi va tinglovchilardan kelib chiqqan holda kommunikatsiya maqsadlari va shartlariga mos kelishini hisobga olishni o'rgatishi lozim. Nutqning o'rinli bo'lishi, tezligi esa atrofdagi muhitga va fikrning maqsadiga mos kelishi lozim. Yaxshi, to'g'ri nutqning muhim ko'rsatkichi bo'lib uning ravonligi hisoblanadi. Artikulyasion va intonatsion qobiliyatlarning uzviy bog'liqligi keng ma'nodagi tinglash va artikulyasion-talaffuz ko'nikmalarini shakllantirishni nazarda tutadi. Ish jarayonida o'qituvchi talabalarga so'zning tovush tarkibini, so'zdagi urg'u o'rnini tinglab, aniqlay olishga, qofiya va vaznni his qilish tuyg'usini rivojlantirishga, aniq talaffuzni, so'zlar, iboralar, gaplarning turli intonatsion tavsiflarini bera olish qobiliyatini shakllantirishga yordam beradigan mashqlardan foydalanishi zarur. Bu murakkab nutqiy ko'nikmalarni shakllantirish fonetik mashqlarni takrorlashni, ularni muntazam ravishda o'tkazishni talab qiladi. Lug'atni rivojlantirishda so'zning mazmuni ustidagi ishlar dastlabki o'ringa chiqadi, chunki aynan so'zlarni matnga muvofiq holda semantik tanlab olish (ko'p ma'noli so'zlar mazmunini ochib berish, sinonimik va antonimik taqqoslashlar) til va nutq hodisalarini anglab yetishni shakllantiradi. Nutqning grammatik tuzumini o'zlashtirish ustidagi ishlar jarayonida nutqning turli qismlarida so'z hosil qilish usullarini o'rganish, til umumlashmalarini shakllantirish, shuningdek sintaktik tuzilmalar qurish (oddiy va qo'shma gaplar) vazifalari bosh vazifa sifatida namoyon bo'ladi. Nutqning tovush madaniyatini tarbiyalashda intonatsion ifodalilik, temp, talaffuz va fikrni bayon qilishning ravonligi ustida ishlashga ko'proq ahamiyat berish darkor, zero, ravon nutqning shakllanishi ushbu ko'nikmalarga asoslanadi.

Dars mashg'ulotida talabani savol berishga undash mumkinmi, ko'p hollarda bunga e'tibor berilmaydi, imkoniyat yaratilmaydi. Talabalar tomonidan o'qituvchiga savol berilsa, aksariyat holatda rag'batlantirilmaydi. Ona tili mashg'ulotlarida va boshqa fanlarda ham o'quvchilar, asosan, javob beruvchidir. [5,54]. Aslida talabaga ko'proq savol berishni o'rgatish lozim. Muloqot jarayonida javob savolning qanday berilganiga bog'liq bo'ladi. Fikrlash qobiliyati faqat savollarga javob berish qobiliyati bilan emas, balki ularni so'rash qobiliyati bilan ham belgilanadi. O'quvchilarda to'g'ri va mantiqli savol bera olish ko'nikmasini hosil qilish zarur. Bu kelajakda to'g'ri qaror qabul qiladigan fikrlovchi kishilarni tarbiyalash uchun juda muhimdir. Bu borada



g'arb pedagogikasidagi didaktik mo'tadillik, amaliylik va erishuvchanlik tamoyillariga tayanadi. Pragmatizm – ta'limni hayotga yaqinlashtirish, ta'lim maqsadlariga amalda erishish tarafdori bo'lgan falsafiy-pedagogik yo'nalishdir. [5,39]. Pragmatik falsafa asoschilari Ch. Pierz va Jeyms idealizm va materializmdan tashqarida turgan yangi falsafani yaratishni talab qilishdi. Dastlabki pragmatistlarning g'oyalari amerikalik faylasuf va pedagog D. Dyui⁷⁶ tomonidan ishlab chiqilgan. Pragmatik pedagogika hayotdan olingan maqsadlarni himoya qiladi. Amerika maktabi pragmatik ta'lim zarurligini isbotlay olgan va umumiy aholining taraqqiyoti va manfaatlariga mos keladigan ta'lim maqsadlarini taklif qila olgan. Ta'lim, D. Dyuning fikricha, insonni hayotga tayyorlash vositasi emas, u hayotning o'zi. Tarbiya odamlarni birlashtirishi, yoshlarni ijtimoiy tinchlik va totuvlik ruhida tarbiyalash lozim. D.Dyui ta'lim tizimi ijtimoiy muhitni yaxshilash, jamiyat turini inqilobiy o'zgarishlarsiz o'zgartirishning hal qiluvchi vositasi sifatida namoyon bo'ladi. O'quv maqsadlari D. Dyuning uslubiy ko'rsatmalari zamonaviy nazariyalar bilan hamohang. Bu nazariyotchilarning fikrlarini umumlashtirib, pragmatik pedagogikani tarbiyalashning umumiy maqsadi shaxsning o'z-o'zini tasdiqlashi, tan olishi, degan xulosaga kelish mumkin. Uning fikriga ko'ra, ta'lim hayotiy muammolarni qanday hal qilishni o'rgatishi kerak. Ijodiy tafakkur sohiblarini tarbiyalovchi dars mashg'ulotining asosini fikrlashga yo'naltiruvchi o'quv topshiriqlari tashkil qiladi. Bunday zamonaviy dars mashg'uloti javob berishi kerak bo'lgan umumiy talablar quyidagilardan iborat: Savol va topshiriqlar tuzishda fanlararo integratsion bog'lanishlarni e'tiborda tutish. Grammatika qoidalar emas, ona tilida matn bilan ishlashga o'tish, so'zning matndagi ma'no tovlanishlarini, talaffuzi va yozilishini, matn muallifi aslida nima demoqchiligini anglashga olib boruvchi savol va topshiriqlar tizimini yaratish, o'quvchining adabiyotga mehr qo'yishini ta'minlaydi, ona tilining bo'y-u bastini ko'radi. Grammatik nazariyalar – qoliplardir, ona tili ularga sig'maydi. Demak biz tilning nutqiy imkoniyatlarini ko'rsatib berishimiz kerak, bu imkoniyatlar grammatika bilan o'lchanmaydi. Dars mashg'uloti asosan uch maqsadni amalga oshirishga qaratilgan: o'rgatish-ta'limiy maqsad, tarbiyalash-tarbiyaviy maqsad, rivojlantirish-dars mashg'ulotini mustahkamlash jarayoni. Filologik ta'limda, asosan, grammatik bilimlarni rivojlantirish nazarda tutiladi, grammatikasiz dars mashg'uloti bo'lmaydi, biroq me'yor darajasi tahlillarga qaratilgan bo'lishi kerak. Til o'rganishni murakkab jarayonga aylantirib qo'yganimiz, kasbiy malaklar alohida masala bo'lib qolayotganligi OTM o'qituvchisidan fanga oid tilshunosning bilim va ko'nikmasini, lingvistikaning metodik sohasini bilishni talab etadi. Eng yangi ilmiy yutuqlardan, eng yaxshi pedagogik amaliyotdan foydalanib, ta'lim jarayoni tezkor savol-javob asosida dars mashg'uloti mashg'uloti tashkil qilish, faqatgina amaliy mashg'ulotlar jarayonida amalga oshiriladi.

Foydalanilgan adabiyotlar:

1. Usmonov B.Sh, Habibullaev R.A. Oliy o'quv yurtlarida o'quv jarayonini kredit-modul tizimida tashkil qilish. O'quv qo'llanma. T. "Tafakkur" nashriyoti, 2020 y. 120 bet.
2. Usmonov. S. Umumny tilshunoslik. Toshkent, 1972, 144- bet.
3. Djon Dyui. Общество и yego problemy John Dewey. The Public and its Problems. Denver,- Perevod s angliyskogo: I. I. Myurberg, A. B. Tolstov, Ye. N. Kosilova. -M., 2002.

⁷⁶ Джон Дьюи. Общество и его проблемы John Dewey. The Public and its Problems. Denver, 1927. / Дж. Дьюи. Общество и его проблемы. — Перевод с английского: И. И. Мюрберг, А. Б. Толстов, Е. Н. Косилова. — М., 2002.



4. Л.Р. Раупова. Диалогик нутқнинг дискурсив талқини (полипредикатив бирликлар мисолида). Монография. Ўзбекистон фанлар академияси “Фан”, 2011 йил,
5. Axmedova M.E. Pedagogika. Drslik. T. Tibbiyot nashriyot matbaa uyi MCHJ 2022. – 209 б.

XALQ OG'ZAKI IJODIDA (ERTAK, EPOS, DOSTON) JISMONIY BAQUVVAT, HAR TOMONLAMA YETUK INSONLAR TASVIRI

Aynakulov Muxitdin Abduxamidovich

Jizzax politexnika instituti

“Muhandislik va kompyuter grafikasi” kafedراسи dotsenti,

iqtisod fanlari nomzodi

Email: aynaqulov68@mail.ru

***Annotasiya:** Ushbu maqolada o'zbek xalqining mehnat resurslarini milliy kurashga, chovozlikka, qurichbozlikka, merganlikka o'rgatib kelinligi va bu holat muallif tomonidan “Alpomish” dostonidagi Alpomishni Barchining shartlarini bekamu ko'st boshqarib, 89 to'plangan engganligi misolida yorqin ko'rsatib berilgan.*

***Kalit so'zlar:** ta'lim, tarbiya, millat, ma'naviyat, ma'rifat, g'oya, mafkura, qadriyat, ma'rifat, ilmu fan, madaniyat, din, mardlik, jasurlik, kurash, otda yurish.*

НАРОДНОЕ УСТНОЕ ТВОРЧЕСТВО (СКАЗКИ, ЭПОС, БЫЛИНЫ) ОБРАЗ ФИЗИЧЕСКОГО БЛАГОПОЛУЧИЯ, ПОЛНОСТЬЮ ЗРЕЛЫХ ЛЮДЕЙ

Айнакулов Мухитдин Абдухамидович

доцент кафедры «Инженерная и компьютерная графика»

кандидат экономических наук

Джизакский политехнический институт

Email: aynaqulov68@mail.ru

***Аннотация:** В данной статье трудовые ресурсы узбекского народа обучены национальной борьбе, верховой езде, фехтованию, охоте, и это положение наглядно показано автором в саге «Алпомыш», легко справившимся с условиями Алпомыша Барчин и побеждено 89 собрано.*

***Ключевые слова:** Образование, обучение, нация, духовность, просветление, идея, идеология, стоимость, просветление, наука, культура, религия, храбрость, борьба, кататься на лошади.*

PEOPLE'S ORAL CREATIONS (FAIRY TALES, EPIC, EPIC) IMAGE OF PHYSICAL WELL-BEING, COMPLETELY MATURE PEOPLE

Aynakulov Mukhitdin Abdukhamidovich

Jizzakh Polytechnic Institute

Associate Professor of the Department

of Engineering and Computer Graphics

Candidate of Economic Sciences, Associate Professor

Email: aynaqulov68@mail.ru



Annotation: *In this article, the labor resources of the Uzbek people have been trained in national struggle, horsemanship, swordsmanship, and hunting, and this situation is clearly shown by the author in the "Alpomish" saga, who easily managed the conditions of Alpomish Barchin and defeated 89 collected.*

Keywords: *education, training, nation, spirituality, enlightenment, idea, ideology, value, enlightenment, science, culture, religion, bravery, struggle, riding a horse.*

Xalqimiz, ajdodlarimiz avlodlarining farzandlarining sog'lom, baquvvat, pahlavon bo'lishlarini azaldan orzu qilib kelgan. O'zbek xalqi o'zining Alpomish, Go'ro'g'li, Kuntug'mish, Ravshan, Avaz, Hasan kabi pahlavonlariga ega.

Xalqning qahramonlik va mardlik haqidagi orzulari, sodiq do'st, vafoli yor, jonkuyar og'ini haqidagi umid-istaklari ana shu qahramonlar timsolida tasvirlangan. Xalq ularni o'z dushmanlariga qarshi kurashda har ishga qodir jismoniy baquvvat, ma'naviy yetuk qahramonlar qilib yaratgan⁷⁷.

Masalan, Hakimbek yoshligidanoq, bahodir, har ishga qodir bo'lib o'sadi. U yetti yoshidayoq bobosi Alpinbiydan qolgan o'n to'rt botmonli yoydan otib, Asqar tog'ining cho'qqissini uchirib yuborgani uchun Alpomish nomini oladi va to'qson alpning biri bo'lib qoladi.

Alpomishning pahlavonligi, qahramonligi qalmoq shohi Toychaxon lashkariga qarshi jangda namoyon bo'ladi⁷⁸:

*Qaramay baland-pastiga,
Ot qo'ydi qalmoq ustiga.
Yolg'iz bo'p bunda yuradi,
Ko'p qalmoqni o'ldiradi.*

Shunda qalmoqlar qo'rqib o'ylab qoladi:

*Tig'i olmos, bunga botmas,
Urush qilgan omon ketmas,
Bu o'zbek qanday jodugar,
Yo bu kashmirmi, hiylagar?
Hech kim bo'lmadi barobar,
Ursang botmaydi yaroqlar.*

Xalq o'z qahramonini ana shunday afsonaviy kuch-qudratga ega "tig' botmas, o'tda kuymas, suvga cho'kmas" qilib tasvirlaydi.

Yoki qalmoq lashkari bilan bir o'zi kurashgandagi manzara shunday tasvirlanadi:

*Sel bo'ldi qalmoq ko'z yoshi,
Shuldir Hakimbekning ishi.
qalmoq ko'pdir tob berolmas,
Bunga ro'baro' kelolmas.
qalmoq yurtini bo'zlatdi,*

Bunday yurtini izillatdi.

Alpomish faqat kuchli, jasur bo'libgina qolmay, u adolatli, jonkuyar, bechoralarga madadkor, do'stga sodiq, yorga vafodor, ota-onasi va Vataniga mehrlil, fidoyi yigit⁷⁹.

⁷⁷ Gapparov B.N. va boshkalar. "Xalk pedagogikasi", "Tafakkur" nashriyoti, Toshkent. – 2009. – S. 144-151.

⁷⁸ "Alpomish", Toshkent, "O'qituvchi", 1987 yil. 255 – bet.

⁷⁹ Makhkamovich S. A. The Quality Education For Engineering Graphics Teaching Material Construction //JournalNX. – S. 270-277.

Yoki o'zbeklarning yana bir afsonaviy qahramoni Go'ro'g'li ham dev kelbatli, mard, jasur, el uchun, yurt uchun jonini ham ayamaydigan fidoyi shaxs sifatida tasvirlanadi. Xalq o'zi yaratgan qahramonni o'zi suyib-ardoqlaydi.

Go'ro'g'li afsonaviy Chambil elining podshosi. Eliga mehrlil, dushmanlariga o'ta shafqatsiz.

*Yurtini qo'riydi dushman ellardan,
Evlar kelsa, tayjer edi Go'ro'g'li.
Xalqqa dushman Go'ro'g'lining dushmani,
Ularni qiyratar edi Go'ro'g'li.
O'z vaqtida man-man degan shohlarni,
Ushlagandan otar edi Go'ro'g'li.
Eлга g'anim qo'shin tortib kelganda,
Shunda jonin sotar edi Go'ro'g'li.⁸⁰*

Go'ro'g'li faqat o'zigina emas, o'zgalardan ham qattiqqo'llik bilan Vatan uchun, or-nomus uchun dushman bilan kurashda jonini ham ayamalikni talab qiladi. Jangda qo'rqoqlik qilgan, xoinlik qilgan qochoqlarni ayamay jazolashini aytadi.

O'zbek xalqi faqat yigitlarninggina emas, qizlarning ham jismoniy chiniqishi uchun barcha imkoniyatlardan foydalangan. Masalan, Barchinoy ham, Misqol pari, Yunus pari, Gulchehralar kuch-quvvatda, mardlik va shijoatda, Alpomish, Go'ro'g'li, Otabek, Hasanlardan qolishmaydi⁸¹.

Barchinoyning mardligi, jasorati o'zbek qizlari uchun ibratdir. Barchin mardlik va dovyuraklikda, o'z kuch-qudratini namoën qila bilishda Toychaxon alplariga teng keladigan botir, jismoniy jihatdan etuk, alp va go'zal qiz sifatida tasvirlanadi. Masalan, to'qson qalmoq alpidan biri Ko'kaman Barchinning o'toviga kelib, ota-onangni o'ldirib, "Men seni zo'rlikman olarim bordir" deb do'q-po'pisa qilganida, Barchin unga qo'rqmasdan shunday javob baradi:⁸²

*Haq so'zimdi ola bering qiëma,
Qo'lingdan kelganin qilgil, ayama.
Meni olmoqqa qadding bormi qalmoqlar,
O'z yo'lingga bora bergin badbaxtlar.
Xabar borsa, bek Alpomish kelmasmi,
Qakim kelsa, senday qalmoq o'lmasmi.
Holing bilib, to'g'ri yursang bo'lmasmi?
Kelsa kelar qo'ng'iro't ëldan Alpomish,
Kelmasa, men taqdirimdan ko'rarman.
E'rkak libosini o'zim kiyarman,
Bor kuchimni bilagimga yig'arman.
Qirq mingingni bir deb sanab qirarman,
Meni olmoqqa hadding bormi qalmoqlar.*

Barchinning bu so'zlari quruq do'q bo'lmay, u haqiqatda ham unga tegajoqlik qilgan qalmoqni erga yiqitib, tavbasiga tayantiradi. Lekin g'irromlik qilmaydi, va'dasida turadi. Alpomish kelgach, shartni bajarishni talab qiladi. Xalq tasviridagi Barchin ana shunday mard qiz edi.

⁸⁰ M.Murodov. Oltin sandiq ochildi. Toshkent, "O'qituvchi", 1994 yil, 23-bet.

⁸¹ Gapparov B.N. Ma'naviy-ma'rifiy ravnaq yo'lida ziyolilarning tutgan o'rni //Academic research in educational sciences. – 2021. – T. 2. – №. CSPI conference 1. – S. 1231-1234.

⁸² "Alpomish", Toshkent, "O'qituvchi", 1987 yil. 50-54 sahifalar.

Yoki "Go'ro'g'li" dostonida Go'ro'g'li Chambilda yo'q paytida Rayhon arab Chambilga bostirib keladi. Go'ro'g'lining xotinlari qarab o'tirmay, erkakcha kiyinib, qurollanib Vatanni himoya qilishadi.

Ko'rinib turibdiki, o'zbek xalqi azaldan bolalarini kurashga, chavandozlikka, qilichbozlikka, merganlikka o'rgatgan. Shuning uchun ham Alpomish Barchinning shartlarini bekamu ko'st bajarib, 89 polvonni engadi.

"Chambil qamali" dostonidagi Hasan Chopson esa e'shlikdan mashq qilgani, Go'ro'g'lining tarbiyasini olgani uchun ham aql lol qoladigan darajada mardonavor jang qiladi:

*Chopson yuragi toshti,
Ko'rganning aqli shoshti.
qon qilib Chambil dashtini,
Mayda-mayda qilyapti,
Arablarning boshini.*

Shuni alohida ta'kidlash lozimki, xalq hech qachon o'z qahramonlarini, kichkina, oriq, nimjon, qo'rqqoq, xoin sifatida tasvirlamaydi. Aksincha, xalq sevgan qahramonlar jismoniy baquvvat, kelishgan, kuchli, mard, oriyatli, saxovatli, himmatli qilib tavsiflanadi.

Hatto qalmoq polvoni ham juda bahaybat qilib ta'riflanadi:

*To'rt yuz to'qson quloq, qo'lda hassasi,
Sarhovuzdan katta edi kosasi.
Shuni bilan o'n sakkizta nashasi,
Shunday qalmoq aylanadi maydonda.*

Alpomish esa, ana shunday bahaybat polvonni ham, qolgan 88 polvonni ham bemalol engadi. Buning uchun u qanchalik kuchli va qudratli bo'lishi kerakligini o'zingiz tasavvur qilavering, endi. Ana shunday tasvirlanadi xalq sevgan qahramonning qi'efasi.

Demak, xulosa o'rinda shuni aytish mumkinki, xalq nazdida qahramonning jismoniy baquvvatligi va ma'naviy qudrati tarozining ikki pallasiga o'xshatiladi, ya'ni ikki taraf teng bo'lishiga e'tibor beriladi.

Foydalanilgan adabiyotlar

1. Gapparov B.N. va boshqalar. "Xalkq pedagogikasi", "Tafakkur" nashriyoti, Toshkent. – 2009. – S. 144-151.
2. "Alpomish", Toshkent, "O'qituvchi", 1987 yil. 255 – bet.
3. Makhkamovich S.A. The Quality Education For Engineering Graphics Teaching Material Construction //JournalNX. – S. 270-277.
4. M.Murodov. Oltin sandiq ochildi. Toshkent, "O'qituvchi", 1994 yil, 23-bet.
5. Gapparov B.N. Ma'naviy-ma'rifiy ravnaq yo'lida ziyolilarning tutgan o'rni //Academic research in educational sciences. – 2021. – T. 2. – №. CSPI conference 1. – S. 1231-1234.
6. "Alpomish", Toshkent, "O'qituvchi", 1987 yil. 50-54 sahifalar.



**YUQORI MALAKALI KURASHCHILARNI TAYYORLASHDA VA O'QUV
MASHG'ULOTLARINI TASHKIL ETISHDA PEDAGOGIK NAZORATNING NAZARIY-
METODOGIK ASOSLARI**

Bayrambay Erimbetov Karlibayevich
Pedagogika fanlari bo'yicha falsafa doktori, professor,
Qoraqalpoq Davlat universiteti
Nukus, O'zbekiston
Email: erimbetov@mail.ru

***Annotatsiya:** Aholi salomatligini mustahkamlash, jismonan baquvvat va mard o'quvchi – yoshlarni tarbiyalashga xizmat qiladigan kurash, milliy sport tizimida muhim o'rin tutadi. Buning uchun talabalar sport klublari uyushmasi tasarrufidagi barcha tashkilot va muassasalar sportning milliy turi – kurash bo'yicha mashg'ulotlar olib borishi, ularni musobaqalarga tayyorlashi va musobaqalarda qatnashib yuqori natijalarga erishishi zarur. Ularning tayyorgarligi tarixiy, o'qitish usullari, jangchilarning texnik, taktik, jismoniy va psixologik tayyorgarligini o'z ichiga oladi. Murabbiylar kurashga sportchilarni tanlash, tanlash tizimiga e'tibor qaratish, mashg'ulotlar jarayonini rejalashtirish, mashg'ulot yuklamasiga e'tibor berish kabi vazifalarni bajaradi. Ushbu maqolada yuqori malakali kurashchilarni tayyorlashda va o'quv mashg'ulotlarini tashkil etishda pedagogik nazoratning nazariy-metodogik asoslari bo'yicha tadqiqot natijalar muhokama qilinadi.*

***Kalit so'zlar:** kurash, xalqaro federatsiyalar, sport, murabbiylik, jismoniy tarbiya, kurash texnikasi, kurashchi, texnik-taktik harakat, qulay dinamik vaziyat.*

**ТЕОРЕТИКО-МЕТОДИЧЕСКИЕ ОСНОВЫ ПЕДАГОГИЧЕСКОГО КОНТРОЛЯ ПРИ
ПОДГОТОВКЕ ВЫСОКОКВАЛИФИЦИРОВАННЫХ БОРЦОВ И ОРГАНИЗАЦИИ
ТРЕНИРОВОЧНОЙ ДЕЯТЕЛЬНОСТИ**

Доктор философских наук, профессор,
Каракалпакский государственный университет
Нукус, Узбекистан
Электронная почта: erimbetov@mail.ru

***Аннотация:** Укрепление здоровья населения, борьба, служащая воспитанию физически крепких и мужественных студенческой молодёжи, занимает важное место в системе отечественного спорта. Для этого необходимо, чтобы все организации и учреждения, находящиеся в ведении Союза студенческих спортивных клубов, проводили занятия по национальному виду спорта - борьбе, готовили их к соревнованиям и добивались высоких результатов, участвуя в соревнованиях. Их подготовка включает в себя историческую, учебно-методическую, техническую, тактическую, физическую и психологическую подготовку бойцов. Тренеры выполняют такие задачи, как подбор спортсменов для занятий борьбой, акцентирование внимания на системе отбора, планирование тренировочного процесса, учет тренировочной нагрузки. В данной статье обсуждаются результаты исследования теоретико-методологических основ педагогического контроля в подготовке борцов высокой квалификации и организации тренировочных занятий.*

***Ключевые слова:** борьба, международные федерации, спорт, тренерская работа, физическая подготовка, техника борьбы, борец, технико-тактические действия, благоприятная динамическая ситуация.*



THEORETICAL-METHODOLOGICAL BASES OF PEDAGOGICAL CONTROL IN THE TRAINING OF HIGHLY QUALIFIED WRESTLERS AND ORGANIZATION OF TRAINING SESSIONS

Bayrambay Erimbetov Karlibayevich

Doctor of Philosophy in Pedagogical Sciences, Professor,

Karakalpak State University

Nukus, Uzbekistan

Email: erimbetov@mail.ru

Abstract: Wrestling, which serves to strengthen the health of the population, educate physically strong and courageous students - young people, occupies an important place in the national sports system. For this, it is necessary for all organizations and institutions under the jurisdiction of the Union of Student Sports Clubs to conduct training on the national type of sport - wrestling, prepare them for competitions and achieve high results by participating in competitions. Their training includes historical, training methods, technical, tactical, physical and psychological training of fighters. Coaches perform tasks such as selecting athletes for wrestling, focusing on the selection system, planning the training process, and paying attention to the training load. This article discusses the research results on the theoretical and methodological basis of pedagogical control in the training of highly qualified wrestlers and organization of training sessions.

Keywords: wrestling, international federations, sport, coaching, physical training, wrestling technique, wrestler, technical-tactical movement, favorable dynamic situation.

Kirish

Mamlakatimizda mustaqillik yillarida sport bilan ommaviy shug'ullanish orqali aholi, ayniqsa, bolalar va o'quvchi-yoshlar bo'sh vaqtining faol shakllanishini ta'minlovchi amaliy choralar bosqichma bosqich amalga oshirildi. Mamlakatda jismoniy tarbiya va sportni yanada rivojlantirish, sog'lom avlodni tarbiyalash masalalari O'zbekiston davlat siyosatida birinchi darajali ahamiyatga ega bo'ldi. Bolalar va o'smirlar sportini rivojlantirishda jismoniy tarbiyaning majburiy tizimida bolalar va o'smirlarning salomatligi va asosiy jismoniy shayligida yuqori darajaga erishish, maktab o'quvchilari jismoniy imkoniyatlarining yosh xususiyatlariga qarab rivojlanishiga asoslanib sport tayyorgarligi texnologiyasidan foydalanish, iste'dodli sportchilarni namoyon qilish va rivojlantirishning yanada takomillashgan usullaridan foydalanish va sport turini individual tanlashda ilmiy asoslangan yo'naltirish sermazmun asos hisoblanadi.

Adabiyotlar tahlili

Shu bilan birga, mamlakatimizning barcha hududlarida ommaviy sportning inson va oila hayotidagi ahamiyati, uning jismoniy va ruhiy salomatligi asoslarini mustahkamlash, yoshlarni yomon odatlardan asrash, ularni amalga oshirish uchun zarur shart-sharoitlar, ularning qobiliyat va iste'dodlar. Buning uchun shart-sharoit yaratish, iqtidorli sportchilarni saralab olish, maqsadli tayyorlash tizimini takomillashtirish bo'yicha muhim va dolzarb vazifalar turibdi. Jamiyat taraqqiyotining hozirgi bosqichida odamlarga ta'lim-tarbiya berish, ularning jismoniy fazilatlarini rivojlantirish, salomatligini mustahkamlash, mehnat qobiliyatini oshirish, mahallalarda qulay ruhiy muhitni yaratishda ko'p qirrali jarayonda jismoniy tarbiya va sportning ahamiyati ta'kidlanmoqda. Jismoniy tarbiya tizimida jismonan baquvvat kishilarni tarbiyalashga yordam beradigan turli kurash turlari muhim o'rin tutadi.



Sport mashg'ulotlari ko'p omilli jarayon bo'lib, unga tayyorgarlik ko'rish va musobaqalarda qatnashish, shuningdek, mashg'ulot jarayonini ilmiy-uslubiy ta'minlash kiradi. Kurashning asosiy maqsadi - murabbiylarga pedagogik faoliyat uchun zarur bo'lgan bilim, ko'nikma va malakalarni berishdir. Uning vazifalariga kurash tarixi, o'qitish metodikasi, sportchilarni texnik, taktik, jismoniy va psixologik tayyorlash usullari, ularning mashg'ulotlari va musobaqa faoliyatini boshqarish kiradi. Kurashchilarning tayyorgarlik va musobaqa faoliyatining xususiyatlari, musobaqa yuklamasini tartibga solish muammolari, sportchilarning texnik-taktik mahoratini oshirish mezonlari va omillari keltirilgan. Kurash azaldan olijanoblik, mardlik va halollik timsoli, xalqimizning bir necha ming yillik tarixga ega milliy-madaniy merosining bir qismi, bebaho hazinasini bo'lib kelgan.

Tadqiqod metodologiyasi

Xalqaro kurash assotsiatsiyasi va O'zbekiston Respublikasi kurashni xalqaro sport musobaqalari va turnirlari dasturiga, keyin esa Olimpiya o'yinlari dasturiga kiritish bo'yicha faol ish olib bormoqda. Ayniqsa, voyaga yetmaganlar va yoshlar o'rtasida kurashni yanada rivojlantirish va ommalashtirish, yosh avlodda milliy g'urur va vatanparvarlik tuyg'ularini mustahkamlash, shuningdek, jamiyatda sog'lom turmush tarzini qaror toptirish va jahon sportida yuksak natijalarga erishish maqsadida O'zbekiston Respublikasining "Milliy sport turi "Kurash"ni yanada rivojlantirish chora-tadbirlari to'g'risida"gi qarori qabul qilindi. Farmonda milliy sport turi "Kurash"ni yanada rivojlantirish bo'yicha kompleks chora-tadbirlar dasturini ishlab chiqish va tasdiqlash ko'zda tutilgan. Dasturga ko'ra, kurashni ommalashtirish, yoshlarning bo'sh vaqtini sifatli tashkil etish maqsadida Nukus shahri va viloyatlar markazlarida "Kurash" milliy sport markazlari, har bir tuman (shahar)da zamonaviy sport seksiyalari va to'garaklari tashkil etiladi. Shuningdek, kurash bo'yicha respublika va xalqaro musobaqalar hamda turnirlarni muntazam ravishda tashkil etish va o'tkazish, musobaqa va turnirlar ishtirokchilarining avtomatlashtirilgan ma'lumotlar bazasini joriy etish, oliy va o'rta maxsus, kasb-hunar ta'limi muassasalariga o'qishga qabul qilish kvotalarini oshirish; "Kurash" mutaxassisliklari bo'yicha jahon andozalariga mos sport anjomlari va "kurash gilamlari" ishlab chiqarishni yo'lga qo'yish, shuningdek, kurashni ommalashtirish bo'yicha media-reja ishlab chiqish ko'zda tutilgan.

Tahlillar va natijalar

Taktika o'zining kuchli tomonlari va raqibning kamchiliklari, texnikadan foydalana bilishdagi individual xususiyatlardan foydalanish, chalg'ituvchi harakatlar bilan raqibni chalg'itish, bellashuvning qulay lahzalarida ta'sir ko'rsatuvchi usullarni qo'llash, kuchni tejagan holda sarflash, qoidalar bilan belgilangan imkoniyatlar, gilam hajmi, o'zi haqidagi morfologik va fiziologik ma'lumotlar va boshqalarni aniq ishga solish kabi omillar majmuidan tuziladi. Yakkakurash turlarida, ayniqsa kurashda, texnika va taktika shunday chambarchas bog'liq bo'ladiki, bunda kurashchi harakatlarini farqlab ko'zdan kechirishda ba'zi bir mutaxassislar qaysi harakatlar texnik, qaysilari taktik ekanligi borasida turlicha fikrda bo'ladilar. Haqiqatda esa ular dialektik birlikni tashkil qiladi. Kurash sport turining rivojlanishi boshida kurashchilar qo'llaydigan texnikaga bog'liq ravishda texnik-taktik harakatlarni aniqlovchi qoidalar yaratilgan. Kurashning har xil turlari shunday yuzaga kelgan. Keyinchalik kurashning turlari uchun bu qoidalar alohida o'zgartirildi. Ularning yordamida ba'zi bir harakatlarni cheklab, boshqalarini rag'batlantirishga harakat qilindi. Qo'llaniladigan texnik-taktik harakatlarning soni va sifatiga bog'liq ravishda, qoidalarni shunday o'zgartirishga harakat qilindiki, bu o'zgarishlar kurashning sport va tomoshaviy tavsiflarini yaxshilashga ta'sir qildi. Yuqori malakali kurashchilar qoidalar

o'zgarishiga bog'liq ravishda texnik-taktik harakatlardan doimo maqsadga muvofiq foydalanishlari mumkin [10,11,12]. Yetakchi kurashchilarning mahoratiga yangi qoidalar qanday ta'sir qilishini ularda hujum harakatlarini qo'llash ko'nikmalarining ortishida kuzatish mumkin. Yuqori sport tayyorgarligi tizimi bajarilayotgan texnik-taktik harakatlar kurashchining o'ziga xos individual xususiyatlariga qat'iy mos kelishini talab qiladi. Texnik- taktik harakatlarning tuzilishi uning morfologik belgilari, jismoniy rivojlanishi, funksional xususiyatlari, psixologik shayligiga aniq javob berishi lozim.

Professional kurash - bu sport teatrining bir turi bo'lib, u odatda boksdan qo'llaniladigan turga o'xshash ringda o'tkaziladigan soxta janglar atrofida aylanadi. Professional kurashning dramatik jihatlari ham ringda, ham televideniyaedagi kurash shoularida bo'lgani kabi - sahnaning orqasida, reallik televideniyaasiga o'xshash tarzda amalga oshirilishi mumkin.

Xulosalar

Yuqori malakali kurashchilar kurashda turg'unlikni mohirona saqlay oladilar va shu sababli bunday raqiblar bilan uslubni bajarishda qulay dinamik vaziyat paytini payqab olish og'ir kechadi. Ular yo'qotilgan muvozanatnitez tiklaydilar va turg'un bo'lmagan holatda o'z tashabbuslari bilan faqat ikki holatda: tik turish holatidan birorta uslubni bajarishga o'tayotgandagi hujum boshidagi va dastlabki (tik turish) holatiga qaytayotgandagi muvaffaqiyatsiz hujumdan keyingi holatlarda bo'ladilar. Qulay dinamik vaziyat paytida raqibni ushlab olish maqsadida unga o'zini hujum qilishga imkon berish xavfli va maqsadga muvofiq emasdir. Shuningdek, o'ylab qo'yilgan uslub uchun qulay holatni raqibning o'zi egallaydi, deb hisoblash kerak emas. Ayniqsa, tajribali kurashchi tomonidan xato harakatlar va turg'unlikni yo'qotishni kutmasa ham bo'ladi. Shunday qilib, yuqori malakali kurashchi kurash paytida tik turish va gilamga tiralishda o'z texnik-taktik harakatlari bilan qulay dinamik vaziyat paytini tayyorlashni bilishi shart. Yuqori taktik tayyorgarlikka ega bo'lish kurashchining shohsupaga ko'tarilishi uchun asos bo'lib xizmat qiladi.

Bir so'z bilan aytganda, asrlar, qator tarixiy davrlar sinovidan o'tgan, mustaqillik sharofati bilan milliy sport turiga aylangan o'zbek kurashi milliy sport turiga aylandi. O'zbek kurashining sport turi sifatida rivojlanishi mamlakatimizning xalqaro nufuzini yanada yuksaltirishga beqiyos hissa qo'shdi.

Foydalanilgan adabiyotlar ro'yxati

1. Temirovich, I. Z. (2023). Kurash Sport Turi Qoidalari. *Образование Наука И Инновационные Идеи В Мире*, 14(5), 176-180.
2. Mizamovich, P. R. (2022). Enhancing the Technical Preparation in Kurash. *Texas Journal of Multidisciplinary Studies*, 12, 54-55.
3. Uralovna, H. N. (2022). Kurash Sport Turi Haqida Qo'llanma, Kurashchi Qizlarning Salohiyatlari. *Ta'lim Va Rivojlanish Tahlili Onlayn Ilmiy Jurnal*, 4-6.
4. Sheraliyev, A. N., Mashrapova, S. S., & G'ulomov, Z. V. (2023). Umumta'lim Maktablaridagi Kurash Sport To 'Garagi Mashg'ulotlarini Samaradorligini Oshirishda Umumiy Jismoniy Tayyorgarlikning O'рни. *Educational Research in Universal Sciences*, 2(1), 23-27.
5. Orifjon, M. (2021). No One Can Make The Country Famous In Sports. *Galaxy International Interdisciplinary Research Journal*, 9(12), 908-911.
6. Sattorovich, Y. G. U., & Tursunaliyevich, F. I. (2023). History of the Sport of Kurash. *Web of Synergy: International Interdisciplinary Research Journal*, 2(1), 329-333.



7. Abdulaxatov, A. R., & Xudoyberganov, J. S. (2020). Scientific and pedagogical ways to instill in students the national and universal values through “kurash”. *Asian Journal of Multidimensional Research (AJMR)*, 9(1), 44-47.
8. Mizamovich, P. R. (2022). Development of Physical Qualities of Kurash Wrestling Girls. *Eurasian Research Bulletin*, 12, 55-57.
9. Xolmurod o'g'li, M. A. (2022, December). Sport Kurash Turi Bilan Shug'Ullanuvchilarning Umumiy Va Maxsus Tayyorgarlik Darajasi. In *Proceedings of Scientific Conference on Multidisciplinary Studies (Vol. 1, No. 3, pp. 81-86)*.
10. Sobirov, O., Skrypchenko, I., Ahmedov, F., Norboyev, K., Badayev, R., & Utayev, Z. (2022). Competitive Anxiety Level of International and National Kurash Athletes before and during Competition. *Journal of Human Movement and Sports Sciences*, 10(6), 1173-1177.
11. Ismoiljonovich, B. F. (2019). Morphological state of wrestlers with evaluation of sports specialization. *European Journal of Research and Reflection in Educational Sciences Vol*, 7(6).
12. Shermatov, G. K. (2022). Development of National Wrestling (Kurash) in Uzbekistan. *Zien Journal of Social Sciences and Humanities*, 7, 77-80.
13. B.Q. Erimbetov. (2023). Yuqori malakali kurashchilarning texnik tayyorgarlik sifatini oshirish. *Journal of Academic Research and Trends in Educational Sciences*, 74–81. Retrieved from <http://ijournal.uz/index.php/jartes/article/view/479>



TA'LIMDA KIBERXAVFSIZLIK: O'QITUVCHILAR, OTA-ONALAR VA TALABALAR BILISHLARI KERAK BO'LGAN KO'RSATMALAR.

PhD, dotsent v.b. Bekchonova Shoira Bazarbayevna
Yangi asr universiteti, Umumta'lim fanlar kafedrasini mudiri
e-mail: bshb79@mail.ru

Annotatsiya: Ushbu maqola kiberxavfsizlikni kiberpedagogik asoslarga tayangan holda o'qituvchilar, o'quvchilar, ota-onalar xamda talabalar qanday tartibda amalga oshirishlari mumkinligi, qanday tahdidlar mavjudligi va bu tahdidlarga qarshi maslahatlar yoritib berilgan bo'lib ta'lim tizimi samaradorligini oshirishda o'qituvchi, ota-onalar va bolalar(talabalar)ga web ilovalar va saytlardan foydalanish uchun ko'rsatmalar keltirib o'tilgan.

Kalit so'zlar: o'qituvchi, ota-ona, talabalar, bolalar, kiberxavfsizlik, kiberpedagogika, tahdid.

КИБЕРБЕЗОПАСНОСТЬ В ОБРАЗОВАНИИ: ОПРЕДЕЛЕНИЯ ДЛЯ УЧИТЕЛЕЙ, РОДИТЕЛЕЙ И УЧАЩИХСЯ.

PhD, доцент и.о. Бекчонова Шоира Базарбаевна
Университет Янги аср, заведующий кафедрой общего образования
электронная почта: bshb79@mail.ru

Аннотация: В этой статье объясняется, как учителя, ученики, родители и ученики могут реализовать кибербезопасность на основе киберпедагогических принципов, какие существуют угрозы и советы по борьбе с этими угрозами, а также учитель по повышению эффективности системы образования, родители и дети (студенты) получают инструкции по использованию веб-приложений и сайтов.

Ключевые слова: учитель, родители, ученики, дети, кибербезопасность, киберпедагогика, угроза.

CYBER SECURITY IN EDUCATION: DEFINITIONS FOR TEACHERS, PARENTS AND STUDENTS.

PhD, Associate Professor Bekchonova Shoira Bazarbaevna
Yangi Asr University, Head of Department of General Education
e-mail: bshb79@mail.ru

Abstract: This article explains how teachers, pupils, parents and students can implement cyber security based on cyber-pedagogical principles, what threats exist and advice against these threats, and the teacher in increasing the effectiveness of the educational system, parents and children (students) are given instructions for using web applications and sites.

Key words: teacher, parents, students, children, cyber security, cyber pedagogy, threat.

Kirish

Qonunchilik palatasi tomonidan 2022-yil 25-fevralda qabul qilingan Senat tomonidan 2022-yil 17-martda ma'qullangan O'zbekiston Respublikasining O'RQ-764-son 15.04.2022 yildagi "Kiberxavfsizlik to'g'risida" gi Qonunida asosiy tushunchalarga alohida urg'u berib o'tilgan bo'lib, ular quyidagilar: axborotlashtirish obyekti; kiberjinoyatchilik; kibermakon; kibertahdid;

kiberxavfsizlik; kiberxavfsizlik hodisasi; kiberxavfsizlik obyekt; kiberxavfsizlik subyekti; kiberhimoya; kiberhujum; muhim axborot infratuzilmasi; muhim axborot infratuzilmasi obyektlari; muhim axborot infratuzilmasi subyektlari[1].

Shulardan ba'zi atamalarga ta'rifini keltirib o'tsak:

kiberxavfsizlik— kibermakonda shaxs, jamiyat va davlat manfaatlarining tashqi va ichki tahdidlardan himoyalanganlik holati;

kiberxavfsizlik hodisasi— kibermakonda axborot tizimlarining ishlashida uzilishlarga va (yoki) ulardagi axborotning ochiqligi, yaxlitligi va undan erkin foydalanilishining buzilishiga olib kelgan hodisa;

kiberxavfsizlik obyekt— axborotning kiberhimoya qilinishini hamda milliy axborot tizimlari va resurslarining kiberxavfsizligini ta'minlashga doir faoliyatda foydalaniladigan axborot tizimlari majmui, shu jumladan muhim axborot infratuzilmasi obyektlari;

kiberxavfsizlik subyekti— milliy axborot resurslariga ega bo'lish, ulardan foydalanish va ularni tasarruf etish hamda ulardan foydalanish bo'yicha elektron axborot xizmatlari ko'rsatish, axborotni himoya qilish hamda kiberxavfsizlik bilan bog'liq muayyan huquqlar va majburiyatlarga ega bo'lgan yuridik shaxs va (yoki) yakka tartibdagi tadbirkor, shu jumladan muhim axborot infratuzilmasi subyektlari;

kiberhimoya— kiberxavfsizlik hodisalarining oldini olishga, kiberhujumlarni aniqlashga va ulardan himoya qilishga, kiberhujumlarning oqibatlarini bartaraf etishga, telekommunikatsiya tarmoqlari, axborot tizimlari hamda resurslari faoliyatining barqarorligini va ishonchligini tiklashga qaratilgan huquqiy, tashkiliy, moliyaviy-iqtisodiy, muhandislik-texnik chora-tadbirlar, shuningdek ma'lumotlarni kriptografik va texnik jihatdan himoya qilish chora-tadbirlari majmui;

kiberhujum— kibermakonda apparat, apparat-dasturiy va dasturiy vositalardan foydalangan holda qasddan amalga oshiriladigan, kiberxavfsizlikka tahdid soladigan harakat[1].

Adabiyotlar tahlili

Shuni ta'kidlash kerakki, ta'lim faoliyatida pedagogik texnologiyalardan foydalanish kiberpedagogikada yangi g'oya emas; olimlar tomonidan qayta-qayta murojaat qilingan XX-asrning ikkinchi yarmida MDX doirasida pedagogic loyihalash yordamida kasbiy ta'lim samaradorligini oshirish bo'yicha izlanishlar faol davom ettirildi, bu V. N. Burkov, A. M. Knyazev, I. P. Loginovning asarlarida yoritilgan.

M. Smolkina, V. V. Xripko, G. I. Shabanova, N. S. Haydarov va boshqa ko'plab mualliflar, hozirgi vaqtda, jamiyatda sodir bo'lgan COVID -19 o'zgarishlardan so'ng, ta'lim sohasidagi sa'y-harakatlarning muhim qismi uning samaradorligini oshirishga qaratilgan bo'lsa, biz kiberpedagogikani amalga oshiradigan dalillarni diqqat bilan ko'rib chiqishimiz kerak.

2020-yilning iyulidan avgustigacha Microsoft'ning Global Threat Activity Tracker dasturi 8 milliondan ortiq zararli dasturlarni aniqladi, bunda ta'lim eng ko'p zarar ko'rgan sohadir. So'nggi paytlarda elektron ta'limni qo'llashga shoshilish natijasida bu soha kiberhujumlarning ko'payishiga duchor bo'ldi; kiberjinoyatchilar maktablarni aldash, maxfiy ma'lumotlarni o'g'irlash yoki pul undirish uchun to'lov dasturlarini qo'llash imkoniyatlarini topmoqda. Haqiqatan ham, yaqinda FBIning Internetdagi jinoyatlar bo'yicha shikoyat markazi (IC3) davlat xizmati e'lonida tajovuzkorlar virtual muhitlarni, shu jumladan maktablar tomonidan foydalaniladiganlarni ko'paytirish orqali COVID-19 tufayli onlayn ta'limga o'tishdan foydalanayotgani haqida ogohlantirildi[3].

Onlayn ta'lim o'quvchilar va o'qituvchilar uchun juda ko'p ijobiy imkoniyatlarni taqdim etsa-da, yangi va paydo bo'layotgan hujumlarga qarshi kurashish uchun kiberxavfsizlik himoyasini kuchaytirish har qachongidan ham muhimroqdir. Ushbu maqola o'qituvchilar, otonalar va talabalarga umumiy kibertahdidlarni aniqlash uchun zarur bo'lgan ma'lumotlarni, shuningdek, yangi o'quv yiliga xavfsiz kirishishingizga yordam beradigan kiberxavfsizlik bo'yicha eng yaxshi amaliyotlar bo'yicha maslahatlar bilan ta'minlashga yordam berish uchun mo'ljallangan[3].

Kiberxavfsizlik faqat sinfda - virtual yoki boshqa tarzda cheklanmasligi kerak. Aksariyat uy tarmoqlari institutlar tomonidan taqdim etilgan xavfsizlik devori yoki himoya vositalarini ta'minlamaganligi sababli, o'qituvchilar va talabalar internetda ko'proq vaqt o'tkazishlari sababli xakerlik urinishlariga ko'proq moyil bo'lishadi. Hamma joyda xavfsiz onlayn xulq-atvorni qo'llash muhimdir.

Tadqiqot metodologiyasi

O'qituvchilar uchun kiber tahdidlar

O'qituvchi sifatida xabardor bo'lish va o'zining va talabasini himoya qilishning eng yaxshi amaliyotlarini o'rganish, har doim kiberxavfsizlikda qo'yiladigan eng yaxshi birinchi qadamdir. Quyida Evropa ta'lim tarmoqlari Konsorsiumi (CoSN) hisobotida qayd etilganidek, o'qituvchilar duch keladigan kiberxavfsizlikning eng yaxshi beshta tahdidi keltirilgan[3].

Fishing: Ushbu hujumlar inson tuyg'ularidan foydalanib, qurbonlarni parollar yoki kredit karta ma'lumotlari kabi nozik ma'lumotlardan voz kechish uchun aldash orqali ijtimoiy muhandislikdan foydalanadi. CoSN ma'lumotlariga ko'ra, bugungi kunda kiberhujumlarning 90% dan ortig'i fishing bilan boshlanadi.

Taqsimlangan xizmat ko'rsatishni rad etish (DDoS): Ushbu hujumlar bir nechta tizimlar tarmoqli kengligi yoki mahalliy serverlarning resurslarini to'ldirganda sodir bo'ladi.

Ma'lumotlarning buzilishi: Ma'lumotlarning buzilishi shaxsiy yoki maxfiy ma'lumotlarga (masalan, talabalar ma'lumotlari) ruxsatsiz kirish mumkin bo'lgan xavfsizlik hodisasidir.

Ransomware: Bu tahdidlar pul yoki boshqa talablar evaziga ma'lumotlarni garovga olgan xakerlarni o'z ichiga oladi.

IoT zaifliklari: Noutbuklar, aqlli uy aksessuarlari va planshetlar kabi IoT (Internet of Things) qurilmalari ko'pincha xavfsizlikka ega emas yoki muntazam ravishda yangilanmaydi, bu o'qituvchilar uchun IoT qurilmalarini auditoriyaga kiritishda xavfsizlikni birinchi o'ringa qo'yishni muhim qiladi.

O'qituvchilar uchun kiberxavfsizlik bo'yicha maslahatlar

Bugungi kunda o'qituvchilar duch kelayotgan kiber tahdidlar haqida

Qurilmalaringizni jismoniy hujumlardan himoya qiling: kompyuteringizdan uzoqlashmoqchi bo'lsangiz har doim kompyuteringizni o'chiring. Parollarni xavfsiz saqlash uchun ularni yozib qo'ymang yoki hisob ma'lumotlaringizni boshqa birovning nazarida kiritmang.

Ma'lumotlaringizni zaxiralang: Agar ishingiz yoki muassasangiz talaba ma'lumotlarini saqlashni talab qilsa, tajovuzkorlar ushbu shaxsiy ma'lumotlarni Ransomware uslubidagi hujumlarda nishonga olishiga yo'l qo'ymaslik uchun ularning zaxira nusxasini yaratish muhim.

Parolni yaxshi boshqarishni mashq qiling: Parollarhaqida gap ketganda, yorliqlarni ishlatish oson. LastPass kabi parollarni boshqarish dasturi barcha hisoblaringiz uchun noyob parollarni saqlashga yordam beradi.

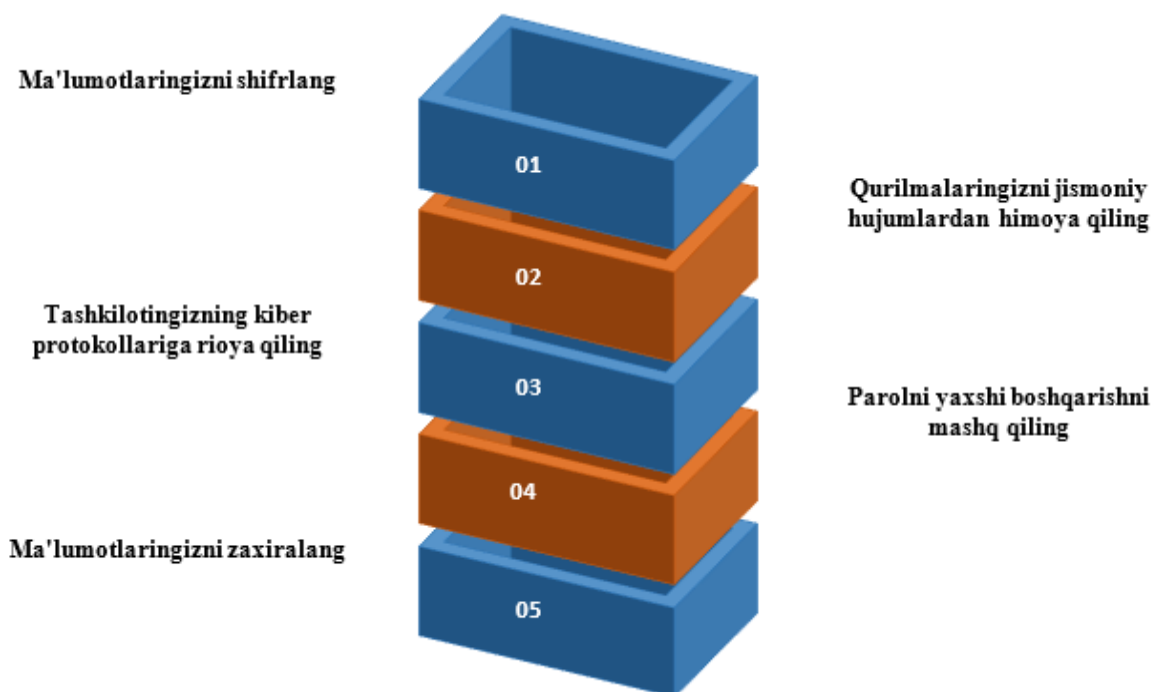

1-rasm. O'qituvchilar uchun kiberxavfsizlik bo'yicha maslahatlar

Talabalar uchun qo'shimcha manbalar

Masofaviy ta'limda talabalar ma'lumotlarini himoya qilishda muhim ahamiyatga ega kiberxavfsizlik bo'yicha maslahatlar: ma'lumotlardan foydalanishni to'htatish; vaziyatdan chiqib ketishni o'ylang; sinovdan o'tgan tarmoqqa ulanish; o'qituvchilar tayyorlagan ishonchli resurslardan foydalanish.

Shaxsan o'rganish haqida gap ketganda, ta'lim muassasalari odatda talabalarga zararli tarkibga kirishni cheklaydigan ishonchli himoyani taklif qiladi, shu bilan birga ularni zararli dasturlar yoki boshqarilmaydigan ijtimoiy media kabi keng qamrovli tahdidlardan himoya qiladi. Bunga odatda maktab qurilmalariga qo'llaniladigan filtrlar va qora ro'yxatlar (foydalanuvchilar kirish imkoni bo'lmagan veb-saytlar to'plami) yoki ta'lim muassasalarining tarmoq ulanishi orqali erishiladi. Biroq, talabalar raqamli sinflarga o'tayotganda rasmiy muassasalar tomonidan o'rnatilgan bir xil himoya vositalaridan foydalana olmasligi mumkin.

Tahlillar va natijalar

Ota-onalar va bolalar uchun kiber tahdidlar. Yevropa mamlakatlarining hisobotiga ko'ra, ota-onalarning 76 foizi o'z farzandlarining onlayn xavfsizligidan xavotirda va bolalar duch keladigan onlayn tahdidlardan katta xavotirda. Farzandingiz internetda ko'proq vaqt o'tkazayotgan bo'lsa, bu tahdidlar nima va ularni qanday oldini olish mumkinligi haqida savol tug'ilishi mumkin. Quyida biz yosh veb-foydalanuvchilarga qaratilgan beshta keng tarqalgan kiberhujumlarni sanab o'tdik.

Kiber yirtqichlar: Bular internetdan bolalar va/yoki o'smirlarga zarar yetkazish maqsadida (hissiy, moliyaviy va h.k.) foydalanish uchun foydalanadigan kattalardir. Bolalarning onlayn ekspluatatsiyasi haqida xabar berish uchun Kanadaning Cybertip kompaniyasi COVID-19 pandemiyasi boshlanganidan beri hisobotlarda 81% ga oshganini xabar qildi.



Zararli dasturiy ta'minot: Bugungi kunda kiber jinoyatchilar ko'pincha qurbonlarni aldab, ularning qurilmalarini boshqarishi mumkin bo'lgan zararli dasturlarni yuklab olishadi. Ba'zi kiber jinoyatchilar hatto o'zlarining zararli dasturlarini o'yin yoki ilovalar sifatida yashirishi mumkin, bu ayniqsa bolalarni vasvasaga solishi mumkin.

Zararli reklamalar: Bu reklamalar turli xil kiruvchi xabarlar yoki spamlarni tarqatish uchun ishlatiladi. Michigan universiteti va CS Mott bolalar kasalxonasi tadqiqotchilari yaqinda yosh bolalar uchun mo'ljallangan 135 ta ilovani tahlil qilishdi va ularning ko'plarida muammoli reklama usullari, jumladan, manipulyatsiya va uyatchanlik bilan to'lib -toshganligini aniqladilar[2].

Shaxsni o'g'irlash: Bugungi kiberhujumchilar bolalarning shaxsiy ma'lumotlari va kredit tarixini o'g'irlash uchun onlayn tarzda nishonga olishmoqda. Darhaqiqat, Javelin Strategy & Research Study(Javelin Strategy & Research Study tashkiloti dinamik risklar va imkoniyatlarni aniqlaydi va mijozlarining raqamli banking, firibgarlik va xavfsizlik, kreditlash, to'lovlar va boyliklarni boshqarish sohasidagi hayotiy biznes muammolarini hal qiladi) 2017-yilda bir milliondan ortiq bola firibgarlik qurboni bo'lganini aniqladi.

Onlayn o'yinlar: Ko'ngilochar dasturlar assotsiatsiyasining tadqiqotiga ko'ra, oilalarning 70 foizida kamida bitta bola video o'yin o'ynaydi. Webroot (Webroot Inc. iste'molchilar va biznes uchun Internet xavfsizligini ta'minlaydigan Amerika xususiy kiberxavfsizlik dasturiy ta'minot kompaniyasi) ma'lumotlariga ko'ra, ko'plab bolalar faol o'yin o'ynashi bilan firibgarlik, viruslar va ta'qiblar o'yin jamoalarida odatiy holga aylangan.

Ota-onalar va bolalar uchun kiberxavfsizlik bo'yicha maslahatlar.

Ota-ona sifatida siz farzandingiz uchun yuqorida aytib o'tilgan onlayn tahdidlardan eng yaxshi himoyachisiz. Farzandingiz bilan bugun bajarishni boshlashingiz mumkin bo'lgan beshta qadam:

Parollar va maxfiylikni o'rgating: Farzandlaringizga barcha qurilmalar va onlayn hisoblarni parol bilan himoyalashga yordam bering. Ularga kuchli parollar yaratish nima uchun muhimligini, ularni qanday yaratishni va ularni hech qachon baham ko'rmaslikni o'rgating.

Kuzatish va muloqot qilish: Qabul qilinadigan (o'zlari va boshqalar uchun) onlayn postni o'z ichiga olgan narsalarni bildiring va farzandingizning onlayn faoliyatini imkon qadar tez-tez kuzatib borish uchun vaqt ajrating.

Shaxs va joylashuvni himoyalash: Android yoki iPhone -da surat o'rniga boshqa rasmni qo'yishni va bolangizga yoshi, maktabi, manzili, telefon raqami, familiyasi yoki shaxsini aniqlash mumkin bo'lgan har qanday shaxsiy ma'lumotlarni internetda baham ko'rmaslikni eslatib qo'ying.

Xavfsiz Wi-Fi-dan foydalaning: uyingizdagi Wi-Fi tarmog'ida shifrlash va tashqi kirishni cheklash uchun kuchli parol mavjudligiga ishonch hosil qiling va parolingizni faqat o'zingiz bilgan va ishonadiganlar bilan baham ko'ring.

Ota-ona nazoratidan foydalaning: Ko'pgina bolalar qo'llaridagi quvvatni to'liq tushuna olishlaridan oldin birinchi planshet yoki internetga ulangan qurilmani berishadi. Ehtiyot choralarini ko'rish va ulardan foydalanishni imkon qadar tezroq kuzatish uchun o'rnatilgan ota-ona nazorati funksiyalaridan foydalanib ko'ring.

Talabalar uchun kiberxavfsizlik: nimani bilishingiz kerak

Zararli kiberfaoliyat talabalarga turli yo'llar bilan ta'sir qiladi, odatda zararli dasturlar va firibgarlik ko'rinishida Education Technology ma'lumotlariga ko'ra, bu yil talabalar shaxsiy kompyuterlari va uy Wi-Fi tarmoqlaridan foydalangan holda darslarga qo'shilishlari sababli, potentsial hujum vektorlari soni tez ko'paydi.

Talabalar uchun kiber tahdidlar:

Hujumning oldini olishdan oldin, bu bugungi talabalar duch keladigan tahdidlar haqida kuchli tushunchaga ega bo'lishdan boshlashga yordam beradi. Bu yerda xabardor bo'lishingiz kerak bo'lgan besh turdagi hujumlar haqida ma'lumotlar keltirib o'tilgan:

Ma'lumotlarni o'g'irlash: Kiberhujumchilar talabalar odatda birinchi marta onlayn kiritilgan shaxsiy va moliyaviy ma'lumotlarni qanday qilib to'g'ri saqlashni yahshi tushunmaydilar. Mutaxassislarining ta'kidlashicha, xakerlar bu ma'lumotlardan shaxsiy ma'lumotlarni o'g'irlash, kredit firibgarligi va boshqalar uchun foydalanishi mumkin.

Mobil zararli dastur: Check Point (Check Point Software Technologies Ltd.- IT xavfsizlik kompaniyasi. Dasturiy ta'minot va apparat tizimlarini, shu jumladan xavfsizlik devori va virtual xususiy tarmoq vositalarini ishlab chiqadi.) tadqiqotchilarida mobil qurilmalarga qaratilgan hujumlar 2018 yildan beri 50 foizga oshganini aniqladilar. Ish stoli yoki noutbukdan smartfondan foydalanishga o'tayotgan talabalar soni ko'p lekin, mobil xavfsizlikka jiddiy yondashish har qachongidan ham muhimroq.

Ijtimoiy tarmoqlardagi zararli xabarlar: COVID-19 pandemiyasi davrida kiberxavfsizlik tahdidlari bo'yicha o'tkazilgan tadqiqotga ko'ra, xakerlar shaxsiy ma'lumotlarga putur yetkazishi mumkin bo'lgan fishing veb-saytlariga qurbonlarni jalb qilish uchun Facebook va WhatsApp kabi platformalardan firibgarlik bilan foydalanmoqda.

Kamera bilan ishlash: Bugungi kunda ko'plab talabalar o'zlarining telefonlari, planshetlari yoki noutbuklarida ish stoli veb-kameralari yoki kameralariga ega. Afsuski, bu xakerlar veb-kameraga masofadan kirish va nazorat qilish imkoniyatiga ega bo'lgan kamerani suratga olish uchun imkoniyat(dustup)ni ochishi mumkin.

Ijtimoiy muhandislik: Education Dive(ta'lim yangiliklari uchun Higher Ed Dive)da yoritilgan ma'lumotlariga ko'ra, ijtimoiy muhandislik firibgarliklari oliy ta'lim talabalari duch keladigan kiberxavfsizlik tahdidlaridan biridir. Ushbu hujumlar maxfiy ma'lumotlarni oshkor qilish uchun foydalanuvchilarni manipulyatsiya qilishga tayanadi [5].

Talabalar uchun kiberxavfsizlik bo'yicha maslahatlar:

Bugungi kiber xakerlar doimiy ravishda foydalanuvchilarni buzish uchun yangi ekspluatatsiyalar va strategiyalarni kashf qilmoqdalar. Shaxsni ulardan himoya qilishga yordam beradigan beshta eng yaxshi kiberxavfsizlik amaliyoti:

Shaxsiy ma'lumotlarni almashishdan saqlanish: Internetda oshkor qilgan ma'lumotlarga e'tibor bering – o'qish, ish yoki uy manzillari, elektron pochta manzillari, plastik karta ma'lumotlari va telefon raqamlari.

Virusdan himoya qilishga investitsiya qiling: Barcha qurilmalarda (ish stoli kompyuterlari, noutbuklar, planshetlar va h.k.) o'rnatilgan anti-fishing yordami bilan antivirus himoyasiga ega ekanligingizga ishonch hosil qiling. Uni avtomatik ravishda yangilanadigan qilib sozlang va kamida haftasiga bir marta viruslarni skanerlang.

Dasturiy ta'minotni yangilab turing: Operatsion tizimingiz, brauzer dasturlari va ilovalaringiz to'liq yangilanganligiga ishonch hosil qiling. Hatto yangi texnik qurilmalarda ham sizni xavf ostiga qo'yishi mumkin bo'lgan eskirgan dasturiy ta'minot bo'lishi mumkin.

Fishingdan ehtiyot bo'ling: ishonchsiz manbalardan elektron pochta qo'shimchalarini ochmang. Guruh a'zolari yoki o'qituvchilaridan elektron pochta xabarlarini kutayotgan bo'lishingiz mumkin, ammo qo'shimchalarni ochishda ehtiyot bo'ling.



Bosganingizda ehtiyot bo'ling: noma'lum veb-saytlarga tashrif buyurishdan yoki ishonchsiz manbalardan dasturiy ta'minotni yuklab olishdan saqlaning. Ushbu saytlar kompyuteringizni o'rnatadigan (ko'pincha jimgina) zararli dasturlarni joylashtirishi mumkin [4].

Xulosalar

Kiberhujumchilar bo'shliqlardan foydalanishda va yangi tahdidlar xamda zaifliklarni joriy qilishda davom etar ekan, o'qituvchilar, ota-onalar va o'quvchilar xamda talabalar ham o'z qurilmalari va shaxsiy ma'lumotlarini himoya qilish bo'yicha bilimlarga ega bo'lishlari kerak.

Zamonaviy texnologiyalarning ko'plab yutuqlari tufayli onlayn ta'lim har qachongidan ham qulayroq bo'lib, talabalarga virtual tajriba orqali an'anaviy ta'lim taqdim etadigan yuqori sifatli tajriba va natijalarni olish imkonini beradi. Biroq, bu yutuqlar bilan kiber jinoyatchilar tomonidan kengaytirilgan tahdid paydo bo'ladi. O'zingizni xavfsiz saqlash har qachongidan ham muhimroqdir. Yuqoridagi maslahatlarga rioya qilish texnologiya va shaxsiy ma'lumotlaringizni kiberjinoyat tahdidlaridan yaxshiroq himoya qilishga yordam beradi.

Adabiyotlar

1. <https://lex.uz/uz/docs/-5960604>
2. Charles Stewart Mott, 97, An Early Leader of G.M." The New York C
3. <https://bootcamp.berkeley.edu/blog/cybersecurity-in-education-what-teachers-parents-and-students-should-know/#cybersecurity-in-the-classroom>.
4. Бекчонова Ш.Б. Актуальность образования по кибербезопасности в педагогике. aktualnost-obrazovaniya-po-kiberbezopasnosti-v-pedagogike_3.pdf. 6с.
5. Dilmurad N. Mamatov, Shoirra B. Bekchonova , Yulduzkhan S. Polvonova , Abrorjon Z. Makhmudov. (2022). Cyberpedagogy in the Context of Digitality. Journal of Pharmaceutical Negative Results, 1757–1761. <https://doi.org/10.47750/pnr.2022.13.S03.268> (Original work published November 4, 2022)
6. Bekchonova Sh. B., The impact of economic development on education management systems during a pandemic. 607-613 p. International Scientific and Practical Conference "Processes of Digital Transformation in the Economy, Finance and Management in the Context of the Pandemic". Kazan-Tashkent, May 4-5, 2022



MUSTAQIL TA'LIMNI TASHKIL ETISHDA BA'ZI AMALIY DASTURLARNING AHAMIYATI

Ergashov Niyozxon Ilyozxon o'g'li-Chirchiq davlat pedagogika universiteti
Matematika o'qitish metodikasi va geometriya kafedrasini o'qituvchisi
email: niyozkhon98@mail.ru

Annotatsiya: Bugungi kun talabiga ko'ra, ta'lim sifatini oshirish va ta'limda turli texnologiyalardan foydalanish maqsadga muvofiqdir. Ushbu maqolada videodarslar yaratish va ularni qo'llash texnologiyasi imkoniyatlari haqida fikr yuritilgan.

Tayanch so'z va tushunchalar: Camtasia Studio, Adobe After Effects, Adobe Premiere Pro, informatika, video, videodars, kompyuter, metodika, mutaxassis.

ЗНАЧЕНИЕ НЕКОТОРЫХ ПРАКТИЧЕСКИХ ПРОГРАММ В ОРГАНИЗАЦИИ САМОСТОЯТЕЛЬНОГО ОБУЧЕНИЯ

Эргашов Ниязхан Ильязхан оглы-Чирчикский государственный педагогический университет, Преподаватель кафедры методики преподавания математики и геометрии
email: niyozkhon98@mail.ru

Аннотация: Сегодня востребованностью считается целесообразность использования различных технологий в обучении, а также повышение качества образования. В данной статье речь идет о возможностях технологии создания и применения видеуроков.

Ключевые слова и понятия: Camtasia Studio, Adobe After Effects, Adobe Premiere Pro, информатика, видео, видеурок, компьютер, методология, эксперт.

THE IMPORTANCE OF SOME PRACTICAL PROGRAMS IN THE ORGANIZATION OF INDEPENDENT EDUCATION

Ergashov Niyozhan Ilyozhan Oglu-Chirchik State Pedagogical University
Teacher of the Department of mathematics teaching methodology and geometry. email:
niyozkhon98@mail.ru

Annotation: Today's demand is considered in accordance with the purpose of improving the quality of education, the use of various technologies in education. This article describes information about the possibilities of creating video lessons and the technology of their application.

Key words and concepts: Camtasia Studio, Adobe After Effects, Adobe Premiere Pro, computer science, video, Video Lesson, computer, methodology, expert.

Kirish

"Raqamli asr" deb atalmish hozirgi davrda yurtimiz ta'lim tizimini isloh qilish va takomillashtirish ustuvor vazifalardan biri hisoblanadi. Bu esa yuqori malakali mutaxassislar zimmasiga tegishli o'quv fanlari bo'yicha o'quv adabiyotlarini hozirgi davr talabi va ilm-fanning so'nggi yutuqlarini hisobga olgan holda yangilab borish, ta'lim jarayoniga innovatsiya va yangi ta'lim texnologiyalarini joriy etishni taqozo etmoqda.

Axborot texnologiyalari yordamida elektron darsliklar, elektron o'quv qo'llanmalar, pedagogik dasturiy vositalar, turli ta'lim resurslari, o'qitishning elektron vositalari, multimediali darsliklar yaratish, ulardan foydalanish hamda kompyuterlar jamiyatimizning barcha sohalariga



jadal sur'atlar bilan kirib bormoqda. Bu esa o'z navbatida ilm-fan taraqqiyotiga, ta'lim sifati va samaradorligining o'sishiga katta hissa qo'shmoqda.

Bunday darsliklardan bugungi kunda keng foydalanilayotgani bu – videodarsliklardir. Jamiyatimizda ijtimoiy tarmoqlar va umuman internetga talab o'shishi hamda yoshlarimizning aksar qismining internetdagi turli qiziqishlarini e'tiborga olgan holda yoshlarimizni o'zlari tanlagan sohaning eng malakali mutaxassisleri sifatida tarbiyalash, ularning Internet tarmog'idan foydalanish madaniyatini shakllantirish va bunda turli darsliklardan foydalanib o'qitishni davrning o'zi taqozo etmoqda. Shulardan kelib chiqib mamlakatimizdagi oliy ta'lim muassasalarida tahsil olayotgan talabalarimizni zamon talabiga mos raqobatbardosh kadrlar sifatida shakllantirish uchun pedagoglarimizdan o'qitishning innovatsion texnologiyalariga asoslangan yangi pedagogik vositalarni ishlab chiqish va uni ta'lim jarayoniga joriy etish qat'iy talab qilinadi. Shu bois talabalarning auditoriya va auditoriyadan tashqari mustaqil izlanishlari uchun zarur bo'ladigan videodarsliklar yaratish bugungi kunning dolzarb masalalaridan biri sanaladi. Bu esa bugunda nutqimizda keng ishlatilayotgan "teledars", "onlayn dars", "videodars" tushunchalarida ham o'z aksini topib bormoqda. O'z ustida ishlaydigan, zamondan ortda qolishni istamagan aksariyat o'qituvchilar esa bugun bor mahoratini o'zi yaratayotgan mahsulotlarida namoyon etib kelmoqda. Avvaldan tasvirga olinib, maxsus tekshiruvlardan so'ng efirga uzatilayotgan tele va video darslar internet tarmog'iga joylangach undan onlayn tarzda foydalanish imkoniyatiga ega bo'lgan talaba, tushunmagan joylarini takroran ko'rib o'rganishi jihatidan ham an'anaviy sinf-dars shaklidan ko'ra ustunlikka ega ekanligi namoyon bo'lmoqda. Ta'kidlash joizki, videodarslar nafaqat talabalar balki o'qituvchining o'zi uchun ham foydaliligi, o'z-o'zini tahlil qilishi ba'zan o'zgaralar tahlilidanda yuqori samara berishi bugun barchaning ko'z o'ngida namoyon bo'lmoqda.

Adabiyotlar tahlili

Hozirgi raqamli texnologiyalar davrida kundan kun bir biridan yangi va innovatsion uslub va usullar yaratilmoqda. Shunday ekan mustaqil ta'limni tashkil etishda amaliy dasturlardan foydalanish, ta'lim jarayonini yangicha va intensiv usullar bilan tashkil etib AKTlar orqali yetkazib berish bugun muhim vazifalardan biridir. O'zbekiston Respublikasi Prezidentining "O'zbekiston Respublikasi Xalq ta'limi tizimini 2030-yilgacha rivojlantirish konsepsiyasini tasdiqlash to'g'risidagi" Farmonida ayni shunday muhim maqsad va vazifalar ko'rsatib o'tilgan. Bu borada esa hozirda yurtimizda juda ko'plab ishlar olib borilmoqda. Shulardan videodarslar yaratish va ularni qo'llash bo'yicha bir qancha xorijiy va mahalliy maqolalar yozilgan bo'lib, ushbu maqolalarni o'rganish natijasida bu yo'nalish hozirda yanada jadal rivojlanmoqda. Videodarsliklar yaratish bo'yicha bir qancha xorijiy maqolalar mavjud bo'lib ularda video darslarni yaratuvchi ko'plab dasturlarning tarkibiy qismi hamda ishlashi haqida ma'lumotlar keltirib o'tilgan. Bugungi kunda mustaqil ta'limni tashkil etishda ushbu adabiyotlarni tahlil qilgan holatda yangi yaratilgan, zamonaviy hamda videodarslar yaratishda qulay va ko'p vazifali tezkor dasturlar haqida ma'lumotlar berish muhim vazifa hisoblanadi.

Tadqiqot metodologiyasi

Darsliklarni videotasvir ko'rinishida yaratish va ularni saqlashda real hodisalar uchun web-kamera yoki video-kamera qurilmalaridan; taqdimotlar va turli animatsion jarayonlarni tasvirga olish uchun maxsus dasturlardan foydalanishimiz mumkin. Bularga Camtasia Studio, Adobe After Effects, Adobe Premiere Pro, iSpring Suite, Bandicam, Snagit, CamStudio kabi ko'plab dasturlarni misol qilishimiz mumkin. Keling quyida hozirgi kunda mustaqil ta'limni tashkil

etishda hamda videodarsliklar yaratishda yuqoridagi dasturlar kabi keng tarqalgan va optimallashtirilgan, ko'p funksiyali hamda qulay interfeysga ega dasturlarning bir nechtasi bilan tanishib chiqaylik.

Camtasia Studio – interaktiv o'quv materiallar yaratish uchun juda qulay vositalardan biridir. U yordamida ta'lim, masofaviy ta'lim, texnik qo'llab-quvvatlash yechimi, mahsulotlar namoyishi, taqdimotlar, trenirovkalar yaratish mumkin. U o'zida ish stolida qanday jarayonlar ketayotganini videofayl sifatida saqlash qobiliyatiga ega.

- Camtasia Studio beshta asosiy utilit qobiq tarkibga ega;
- Camtasia Recorder (ekran video yozuv uchun);
- Camtasia Menumaker (loyiha bosh menyu (disk) yaratish uchun);
- Camtasia Audio Editor (yangi audiofayl yaratish, mavjudlarini tahrirlash, turli mediafayllar ovozlari uchun);
- Camtasia Theater (SWF-fayllar ijro menyusi yaratish uchun);
- Camtasia Player (ekran videoyozuv ijrosi uchun).
- Camtasia Studio dasturi ekranni to'la, qisman yoki ba'zi qismlarini yozish xususiyatiga ega bo'lib, ixcham videofayllarni yaratib beradi. Camtasia Studio loyihalar (proyekt) CAMPROJ, ekran videoyozuv esa CAMREC formatli kengaytmalarga ega bo'ladi [4].

Videoyozuv vaqtida ekranga chizish, turli effektlarni qo'llash, sichqoncha chertilishi va kursorning yonib-o'chishi kabilarni hamda funksional klavishlarni ham ishlatish mumkin [2].

Adobe After Effects – Adobe oilasining boshqa dasturlari kabi Adobe After Effects dasturi ham yuqori darajali mediamahsulotlarni ishlab chiqish imkonini beradi. 2019-yilda ushbu dastur fan va texnika yutuqlari uchun Akademiya mukofotini qo'lga kiritgan. Dastur asosan kino va reklama sanoatida katta videografika tahririni talab etadigan sohalarda ancha mashhur hisoblanadi. Adobe After Effects dasturida poligrafiya, raqamli fotografiya, raqamli video va audio, 3D-animatsiyalar uchun materiallar yaratish mumkin. Dasturda har qanday elementlar uchun effektlar yaratish, tahrirlash, joy-joyiga qo'yish va animatsiyalash mumkin. Shu sababli Adobe After Effects - ko'p maqsadli dasturiy mahsulot hisoblanadi. Poligrafiya va dizaynni jonlantirish, fotosurat yoki raqamli tasvirni qayta ishlash, video va filmlar ishlab chiqishda vizual effektlardan foydalanish, instrumental vositalar imkoniyatini kengaytirish kabi yo'nalishlar bo'yicha keng qamrovli foydalanuvchilar uchun mo'ljallangan [3].

Adobe Premiere Pro – videolarni tahrirlash dasturi bo'lib, undan videomateriallarni ijodiy qayta ishlash uchun zamonaviy vosita sifatida foydalanish mumkin va u real vaqt rejimida (onlayn) ma'lumotlarni qayta ishlashda o'zingizning qisqa videolaringizni qayta ishlashingiz uchun keng imkoniyatlarni taqdim etadi.

Icecream Screen Recorder – ekranning istalgan joyini skrinshot yoki videofayl sifatida suratga olish imkonini beruvchi vosita bo'lib, dastur intuitiv va ulardan foydalanish oson va professional ekranni suratga olish vositalari va opsiylarining to'liq to'plamini taklif etadi. Ular yordamida veb-darslar, o'yinlar, Skype videolarini HD formatida va boshqa ko'p narsalarni tez va muammosiz yozib olishimiz mumkin.

Movavi Video muharriri – videofayllar bilan ishlash uchun ajoyib dastur. Dasturda videoni qayta ishlashni yakunlash uchun turli xil vositalar, filtrlar va effektlar mavjud. Movavi Video muharriri ovozli fayllarni videoga qo'shish, subtitrlarni joylashtirish, videoni sifatini yo'qotmasdan kesib olish yoki yopishtirishga imkon beradi. Dastur kompyuterga yoki boshqa manbalarga ulangan qurilmalardan video va audio yozib olishga qodir. Movavi Video muharriri



ish natijalarini mobil qurilmalar uchun video sifatida eksport qilishga, kerakli audio yoki video formatlarda saqlashga va turli xil video servislarda nashr etishga imkon beradi. Dasturning sosiy xususiyatlar:

- Videoni qayta ishlash uchun filtrlar va effektlar to‘plami;
- Subtitr va musiqiy treklarni qo‘shish;
- Video sozlamalarini sozlash;
- Fayllarni kerakli media formatida saqlash.

Xulosa

Bu kabi dasturlardan foydalanib o‘quvchi va talabalarning mustaqil ta‘lim olishi, o‘rganishi va ularning bilimlarini mustahkamlashlari uchun qiziqarli va foydali elektron darsliklar yaratishimiz mumkin bo‘ladi. Yuqoridagi dasturlar orqali mukammal hamda sifatli tayyorlangan videodarsliklar o‘z o‘quvchilarini yo‘qotmaydi va aksincha, dunyoning turli mamlakatlarida tez sur‘atlar bilan tarqaladi. Bu esa o‘qituvchining o‘z fani yuzasidan yoki bilim berishi jihatdan bilim samaradorligini o‘shishiga, o‘z ustida ishlashi va ayniqsa o‘quvchilarning masofaviy ta‘lim orqali fanlarni mustaqil o‘rganish imkoniyatini yaratadi. Bundan tashqari amaliy, laboratoriya darslarini videoga olgan holda yuqoridagi dasturlar orqali sifatli, qiziqarli va foydali yangi innovatsion darsliklar yaratib o‘quvchilarga berish ularni bilim saviyasini oshirishga hamda mustaqil ta‘lim jarayonini sifatli va samarali tashkil etishga juda katta imkoniyat yaratadi hamda fan yuzasidan to‘liq videodarsliklar to‘plamini yaratib, mustaqil ta‘lim jarayonida ulardan keng foydalanish imkonini beradi.

Foydalanilgan adabiyotlar

1. O‘zbekiston Respublikasi Prezidentining “O‘zbekiston Respublikasi Xalq ta‘limi tizimini 2030 yilgacha rivojlantirish konsepsiyasini tasdiqlash to‘g‘risidagi” Farmoni (Qonun hujjatlari ma‘lumotlari milliy bazasi, 29.04.2019y., 06/19/5712/3034-son).
2. D.Ziyadullaev, M.Rahmonov. Ta'lim tizimida skrinshot texnologiyasini qo'llash. TDPU ilmiy axborotlari ilmiy-nazariy jurnali. № 3 (8) 2016 y.
3. Notess Greg R. Screencasting for Libraries // ALA TechSource. Chicago, 2012 y.
4. Создание видео в Camtasia Studio 7 (видео уроки онлайн) Видео Училка <https://videouchilka.ru/camtasia-7.html>.



YOSHLAR VA ZAMONAVIY JAMIYAT MUAMMOLARI

Turakulova Feruza Aminovna

Qo‘qon davlat pedagogika instituti katta o‘qituvchisi

t.a.feruzaxon@gmail.com

Annotatsiya: maqolaning asosiy g‘oyasi yoshlar duch kelayotgan dolzarb muammolar, ularning barqaror rivojlanishiga to‘siq bo‘layotgan aniqlangan tahdidlarnin mazmuniga qaratilgan. Muammo yuzasidan xorij va mahalliy olimlarning ilmiy jihatdan asoslangan fiklari umumlashtirilgan. Shuningdek, bugungi kundagi yoshlar va zamonaviy jamiyat muammolarining o‘zaro bir-biri bilan bog‘langanligi xususida ham so‘z yuritilgan.

Kalit so‘zlar: muammo, yoshlar, jamiyat, axloq, madaniyat, huquqiy, oila, turmush

МОЛОДЕЖЬ И ПРОБЛЕМЫ СОВРЕМЕННОГО ОБЩЕСТВА

Туракулова Феруза Аминовна

старший преподаватель

Кокандского государственного педагогического института

t.a.feruzahon@gmail.com

Аннотация: основная мысль статьи сосредоточена на актуальных проблемах, с которыми сталкивается молодежь, выявленных угрозах, препятствующих их устойчивому развитию. Обобщены научно обоснованные мнения зарубежных и отечественных ученых по данному вопросу. Они также идет речь о взаимосвязи сегодняшней молодежи и проблем современного общества.

Ключевые слова: проблема, молодежь, общество, нравственность, культура, право, семья, жизнь.

YOUTH AND PROBLEMS OF MODERN SOCIETY

Turakulova Feruza Aminovna

senior lecturer Kokand State Pedagogical Institute

t.a.feruzahon@gmail.com

Abstract: the main idea of the article is focused on the current problems faced by young people, identified threats that hinder their sustainable development. Evidence-based opinions of foreign and domestic scientists on this issue are summarized. They also dealt with the relationship between today's youth and the problems of modern society.

Key words: problem, youth, society, morality, culture, law, family, life

Kirish

Ilmiy asoslangan axborot, zamonaviy xizmatlarni ko‘rsatish, ishlab chiqarishga ilm-fan yutuqlari va innovatsiyalarni keng joriy etish, ta‘lim, ilm-fan, ishlab chiqarish tizimining uzviy integratsiyasida bugungi kun yoshlarining o‘rni alohida ahamiyat kasb etadi. Bu borada yurtimizda olib borilayotgan yoshlarga oid davlat siyosati yoshlar amalga oshirishi mumkin bo‘lgan faoliyatning haqiqiy egasi bo‘lishi, yoshlarning jadal aqliy kamolotiga va ijtimoiy rivojlanishiga olib keladigan maqsadlarning amalga oshishiga kafil bo‘lmoqda. Zero, jamiyatimizning ijtimoiy taraqqiyotida yoshlar o‘zini to‘liq anglab, namoyon eta olishiga tegishli ijtimoiy-siyosiy, axloqiy va psixologik iqlimni yaratish zamonaviy davrda yoshlarga oid davlat siyosatining asosiy va umumiy ma‘nosini aks ettiradi.

Adabiyotlar tahlili

Har qanday zamonaviy jamiyatda odamlar doimiy ravishda tabiiy ofatlar, ekologik ofatlar, zamonaviy texnologiyalarni nazoratsiz qo'llash, iqtisodiy tanazzullar va siyosiy inqirozlar, terroristik harakatlar va boshqaruvdagi noto'g'ri qarorlar bilan bog'liq xavf ostida yashab kelganlar, lekin bugungi kundagi yoshlar muammosi zamonaviy jamiyatning kelajagi uchun yuqoridagi xavflardan - da ham xavfliroq xavf solayotgani hech kimga sir emas. Zero, zamonaviy jamiyatning kelajagi uchun yoshlar jamiyat iqtisodiy taraqqiyotiga ta'sir o'tkazishga qodir kuchdir.

Dunyodagi yetakchi olimlar, pedagog, sotsiolog va bir qator psixologlar tomonidan olib borilgan izlanishlarida ham yoshlarning bir qator muammolari turli talqinda sharxlab borilgan, Masalan, Rossiya fanlar akademiyasi sotsiologlaridan Ya.Glinskiy, V.Afanasyevlar o'darsliklarida yoshlarning deviant hatti-harakatlari to'g'risida, A.S.Zapesouky, A.P.Faynlar esa yoshlarni tushunish qiyinligi va ulardagi tushunarsiz hatti-harakatlarning ko'pligi, norasmiy yoshlar birlashmalarining muammolarining o'ta chuqurligi haqida fikr yuritishadi.

O'zbekiston sharoitida esa yoshlar mamlakatning ijtimoiy-iqtisodiy, siyosiy-huquqiy va ma'naviy-madaniy hayotida o'ziga xos mavqega ega bo'lgan ijtimoiy-demografik guruhligi va bugungi kunda yoshlar har qanday jamiyatdagi ijtimoiy jarayonlarga salmoqli ta'sir ko'rsatishga qodir ekanligini hisobga olgan holda davlatimiz rahbari tomonidan yoshlarga e'tibor, ularning ehtiyoj va manfaatlarini qondirishga qaratilgan sa'y-harakatlar kuchaydi. Yoshlarning ijtimoiy mavqeini yanada mustahkamlash, ularning ongi va ruhiyatini milliy va umuminsoniy qadriyatlar asosida tarbiyalash, ehtiyoj va manfaatlarini qondirish orqaligina ularni ijtimoiy taraqqiyot maqsadlariga safarbar etish mumkinligi davlatimiz rahbarining har bir nutqligida o'z aksini topib bormoqda.

Tadqiqot metodologiyasi

Maqolada yoshlar muammolari va yoshlar muammosining jamiyat muammolari bilan o'zaro bog'liqligi muhokama qilinadi. Yoshlar muammolarining mazmun va mohiyati tavsiflanadi. Aniqlangan yoshlar muammolari tahlili qilindi va muammo bo'yicha yondashuvlar o'rganildi

Tahlil va natijalar

Bugungi kun yoshlari innovatsiyalarni tez ilg'ab olib ularni ishlab chiqarish jarayoniga tatbiq etishda jonbozlik ko'rsatmoqdalar. Shuning uchun ham turli iqtisodiy sub'ektlar yoshlar ongiga ta'sir ko'rsatishga, ularda maqbul ehtiyoj va manfaatlarni shakllantirishga, iste'molchilik ruhiyatini qaror toptirishga, shu orqali turli jamiyatlardagi iqtisodiy turmush asoslarini o'zgartirishga intilmoqdalar. Lekin jamiyat iqtisodiy taraqqiyoti qanchalik kuchli bo'lsa yoshlar muammosi ham shunchalik kuchayib bormoqda. Yoshlarning ehtiyoj va manfaatlariga monand ravishda moddiy ishlab chiqarish xarakteri va tarkibi, mahsulotlarga bo'lgan talablar ko'p jihatdan shakllanayotgan bo'lishiga qaramay yoshlar o'rtasidagi betartiblik va tartibsizlik, yosh oilaviy tuzilmalar va guruh munosabatlarining parchalanishi, yoshlar o'rtasida sodir bo'layotgan voqealarning noaniqligi va kelajakning oldindan aytib bo'lmaydiganligi, xalq qadriyatlaridan uzoqlashish, yoshlar o'rtasida axloqiy asoslarning o'zgarishi, yoshlar va kattalar o'rtasidagi umumiy ishonchsizliklarni kuchayishi, beqarorlik hissi va yoshlarning hayot rejaları va intilishlariga doimiy tashqi va ichki kabi tahdidlar xavf solmoqda. Bu xavflar pedagog, psixolog, sotsiologlar tomonidan chuqur tahlil etilib yoshlarning muammolarini beqarorlashtirish uchun ma'lum omillariga muvofiq quyidagi guruhlariga birlashtirdilar:



1. Ijtimoiy-iqtisodiy muammolar guruxi: yoshlarning turmush darajasini keskin pasayishi, uning iqtisodiy, ijtimoiy va siyosiy tabaqalanishi va ijtimoiy keskinlikni kuchayishi.
2. Ijtimoiy-huquqiy muammolar guruxi: yoshlarning rasmiy va haqiqiy huquqlari o'rtasidagi keskin qarama-qarshilik.
3. Ijtimoiy-siyosiy muammolar guruxi: yoshlarning siyosiy befarqligi, siyosiy voqea-hodisalariga umuman qiziqmasliklari yoki teskari tashviqotga qo'shilib ketishlari;
4. Madaniy muammolar guruxi: yoshlar jamiyatining madaniy tanazzulga uchrashi, "pop madaniyati", "ommaviy madaniyat" va boshqalar tomonidan madaniyatga to'liq hujum qilish natijasida yuzaga keladi.
5. Ma'naviy va axloqiy muammolar guruxi: jamiyatdagi axloqiy inqirozning chuqurlashishi, jamiyatni birlashtiradigan g'oyalar, maqsadlar va qadriyatlarning xiralashishi, ko'pincha yoshlar muhitida kinizm va bir-biriga umuman ishonchsizlik muhitini keltirib chiqarilishi, buning natijasida tobora ortib borayotgan murosasizlik, asotsial va psixopatizatsiya, axloqiy nopoklikni paydo bo'lishi. Shunday qilib, yoshlar jamiyatning bir qismi sifatida uning obyektiv rivojlanish sharoitlari, ya'ni unga tashqi tahdid xavfi ta'sir qiladi. Shu bilan birga, yoshlar muammolarini jamiyatning ijtimoiy muammolari bilan ham aynan bog'liqligi yuqoridagi fikrlarda o'z aksini topgan. Shunday qilib, yoshlarning ijtimoiy muammolarining xilma-xil bo'lishiga qaramay zamonaviy jamiyatga xos bo'lgan asosiy tendentsiyalarni aks ettiradi.

Xulosa

Yoshlar nafaqat kelajagimiz, balki ular bizning bugunimiz hamdir. Shu bois bugungi kunda yosh avlod kelajakning mazmuni va xarakterini, "yangi zamon ruhi"ni qanchalik aniqlayotganini tushunishimiz muhimdir.

Bugungi kunda zamonaviy yoshlarning muammolari tobora dolzarb bo'lib bormoqda. Butun dunyoda va O'zbekistonda ham, xususan, yoshlar orasida ustuvorliklar o'zgarib bormoqda. Mehribon halol va itoatkor bo'lish, oila haqida o'ylash o'rniga, bizning yosh avlodimiz tobora giyohvandlik, zo'ravonlik va ustunlik orqali ajralib turishni xohlamoqda. Shu sababli, kattalar oldida zamonaviy jamiyat va jamiyatdagi yoshlarning keyingi muammolaridan qutqarish uchun o'spirinlarda yaxshilik va insoniyatni tarbiyalash kabi qiyin vazifa turibdi. Bu vazifani hafaqat ota-ona, yo pedagog, yo psixolog, yo sotsiolog, yo davlat raxbarigina emas, balki butun jamiyat, xalq, millat butun boshli davlat, hatto qo'shni davlatlar ham ado etishlari shart. Zero, Abdulla Avloniy aytganidek,

Kerak tarbiyat yoshlikdan kerak,
Ulug' bo'lsa lozim kelur g'am yemak.

Adabiyotlar ro'yxati:

1. **Sh.Mirziyoyev Mahalla-davlatning zamini, Xalq so'zi,18.02.2022**
2. **"Oila va xotin-qizlar bilan ishlash, mahalla va nuroniylarni qo'llab-quvvatlash tizimini takomillashtirish chora-tadbirlari to'g'risida"gi PF-81-son, 01.03.2022-yil**
3. Glinskiy, Ya., Afanasyev, V. Deviant xatti-harakatlar sotsiologiyasi: darslik / Ya.Glinskiy, V. Afanasyev. - Sankt-Peterburg.: Rossiya fanlar akademiyasi sotsiologiya institutining Sankt-Peterburg filiali, 1993.
4. Zapesouky, A. S., Fayn, A. P. Bu tushunarsiz yoshlar...: norasmiy yoshlar birlashmalarining muammolari / A. S. Zapesotskiy, A. P. Fayn. - M.: Profizdat, 1990 yil.
5. <https://hikmatlar.uz/author/>



JISMONAN ETUK, CHINIQQAN, VATANPARVAR INSONNI TARBIYALASHDA XALQ MILLIY O'YINLARINING O'RNI VA XUSUSIYATLARI

Gapparov Bexzod Nematillaevich
Jizzax politexnika instituti katta o'qituvchisi
Email: bexzodgapparov132@gmail.com

Annotatsiya: Ushbu maqolamizda xalqimiz azaldan bolalarning jismonan sog'lom, harbiy hunarni puxta egallagan, jasur, mard bo'lib yetishuviga alohida ahamiyat berib kelganligini. Bu esa o'z navbatida jismoniy jihatdan barkamol insonlarga chuqur hurmat nazari bilan qarab qolmasdan, balki farzandlarimizga harbiy qurollardan foydalanish sirlarini o'rgatadi. Xalqimizning qarashlariga ko'ra odam sog'lom va baquvvat bo'lishi uchun yoshlik chog'laridanoq jismoniy mashq bilan, ya'ni otda yurish, kurash tushish, nayzabozlik bilan muntazam shug'ullanishi va ularni bajarish san'atini egallashi kerak. Ana shunday odamgina o'zini, o'z yurtini, Vatanini tashqi dushmandan himoya qila olganligi xususida atroflicha fikrlar bildirilgan.

Kalit so'zlar: ta'lim, tarbiya, millat, ma'naviyat, ma'rifat, g'oya, mafkura, qadriyat, ma'rifat, ilmu fan, madaniyat, din, mardlik, jasurlik, kurash, otda yurish.

РОЛЬ МОЛОДЕЖИ В ПРОЦЕССЕ ВОСПИТАНИЯ В НАЦИОНАЛЬНОЙ И ОБЩЕСТВЕННОЙ ДУХОВНОСТИ

Гаппаров Бехзод Нематиллаевич
Старший преподаватель Джизакского политехнического института
Email: bexzodgapparov132@gmail.com

Аннотация: В этой статье наш народ всегда придавал большое значение развитию детей физически здоровых, освоивших военную профессию, смелых, отважных. А это, в свою очередь, не только с глубоким уважением смотрит на физически крепких людей, но и учит наших детей секретам владения боевым оружием. По представлениям нашего народа, чтобы быть здоровым и сильным, человек должен регулярно заниматься физическими упражнениями, то есть верховой ездой, борьбой, метанием копья, и владеть искусством их выполнения. Говорят, что только такой человек смог защитить себя, свою страну, свою родину от внешних врагов.

Ключевые слова: образование, воспитание, нация, духовность, просвещение, идея, идеология, ценность, просвещение, наука, культура, религия, отвага, отвага, борьба, верховая езда.

THE ROLE OF YOUTH IN NATIONAL AND PUBLIC SPIRITUALITY

Gapparov Behzod Nematillaevich
He is a senior lecturer at Jizzakh Polytechnic Institute
Email: bexzodgapparov132@gmail.com

Annotation: In this article, our nation has always attached great importance to the development of children who are physically healthy, have mastered the military profession, are brave, and brave. And this, in turn, not only looks at physically fit people with deep respect, but also teaches our children the secrets of using military weapons. According to the views of our people, in order to be healthy and strong, a person should be regularly engaged in physical exercise, that is, riding, wrestling, and javelin, and master the art of

performing them. It is said that only such a person was able to protect himself, his country, and his homeland from external enemies.

Keywords: education, upbringing, nation, spirituality, enlightenment, idea, ideology, value, enlightenment, science, culture, religion, bravery, struggle, riding a horse.

Kirish

O'zbek xalqi jismoniy tarbiya bo'yicha ham boy madaniy merosga ega. Xalqimiz azal-azaldan bolalarning sog'lom, baquvvat, pahlavon bo'lib o'sishlariga alohida e'tibor bergan.

O'zbek xalqining milliy o'yinlari xalqning ana shu maqsadlarini amalga oshirishga qaratilgan. Xalqimizning yosh avlodni jismoniy jihatdan tarbiyalashga bo'lgan qarashlari asosan quyidagilardan iborat:

1. Sog'ligi va mehnat qilish qobiliyatini saqlash.
2. Jismoniy o'sish va mardlikni tarbiyalash.
3. Irodaviy va ahloqiy sifatlarni (Vatanga muhabbat va sadoqat bilan) tarbiyalash.

Sharqda organizmni jismonan chiniqtirishda turli milliy sport o'yinlari: kurash, poyga, uloq, qilichbozlik, yoy va nayza otish qadimdan ma'lum. Bu milliy o'yinlar faqat ko'ngil ochish vositasigina bo'lib qolmay, ular yoshlar organizmini chiniqtirish, mardlik, jasurlik, tantilik, vatanparvarlik kabi ahloqiy-irodaviy sifatlarni tarbiyalash vositasi ham bo'lib kelgan. Ulardan jangovarlik, shon-shavkatni o'stirish uchun ham foydalanilar edi. Chunki xalq doimo dushman hujumlaridan saqlanishga majbur bo'lardi. Qadimgi grek olimi Gerodotning yozishicha, Xorazm davlati xalqlari o'zlarining milliy o'yinlari, harbiy san'atlari, jismoniy tayyorgarliklari bilan mashhur bo'lishgan.

Adabiyotlar tahlili va metodlar

Xalqimiz azaldan komillikning birinchi sharti jismoniy salomatlik deb bilgan. Alloma pedagog A.Avloniy: "Badan sog' bo'lsa, miya sog' bo'ladi", [A.Avloniy. *Tanlangan asarlar*, 2-jild, Toshkent – 1998 yil, 38 – bet., Gapparov B.N. *Ma'naviy-ma'rifiy ravnaq yo'lida ziyolilarning tutgan o'rni //Academic research in educational sciences. – 2021. – T. 2. – №. CSPI conference 1. – S. 1231-1234.*] - deb alohida ta'kidlagan.

Shuning uchun ham milliy o'yinlarimiz, avvalo, sog'likni mustahkamlashni, badanni chiniqtirishni, shu asosda ahloqiy-irodaviy xislatlarni tarkib toptirish va tarbiyalashni nazarda tutadi. Chunki Vatanni himoya qilish uchun avvalo, kuchli va sog'lom tana va uni ezgulik yo'lga boshqaradigan aql-farosat, Vatanga fidoyilik, olijanoblik, mardlik, jasurlik kabi sifatlar kerak. Zero, xalqimiz qadimdan bir qo'lida ish quroli, ikkinchi qo'lida harbiy qurol bilan hayot kechirishgan.

Yoshlarni jismoniy jihatdan chiniqtirishga alohida e'tibor berilib, turli musoboqalar, poygalar uyushtirilgan. Yoshlar o'rtasida merganlik va chavandozlik bo'yicha musoboqalar tashkil etilgan. Hatto to'ylar ham kurash, ko'pkari, merganlik musoboqalarisiz o'tmagan.

Nafaqat yigitlar, hatto ayollar ham harbiy faoliyat va davlat boshqaruviga jalb etilgan. Harbiy faoliyat ko'rsatishda xalq milliy o'yinlarining xizmati katta bo'lgan.

Tarixchi ibn Arabshoh Amir Temur davri haqida shunday yozadi: "Temur askarlari orasida ayollar ham ko'p bo'lib, ular jang to's-to'polonlari va shiddatli to'qnashuvlarda matonat ko'rsatardilar. Ular dushman askarlariga qarshi turib mardonavor urush qilardilar. Jangda nayza sanchishda, qilichbozlikda va kamondan otishda erkaklardan ham ko'ra ko'proq ish qilardilar".



Xalqimiz azaldan bolalarning jismonan sog'lom, harbiy hunarni puxta egallagan, jasur, mard bo'lib yetishuviga alohida ahamiyat beradi. U jismoniy jihatdan barkamol insonlarga chuqur hurmat nazari bilan qaraydi. Farzandlariga harbiy qurollardan foydalanish sirlarini o'rgatadi. Xalqimizning qarashlariga ko'ra odam sog'lom va baquvvat bo'lishi uchun yoshlik chog'laridanoq jismoniy mashq bilan, ya'ni otda yurish, kurash tushish, nayzabozlik bilan muntazam shug'ullanishi va ularni bajarish san'atini egallashi kerak. Ana shunday odamgina o'zini, o'z yurtini, Vatanini tashqi dushmandan himoya qila olgan, xususan [Gapparov B.N. va boshkalar. "Xalk pedagogikasi", "Tafakkur" nashriyoti, Toshkent. – 2009. – S. 144-151., Xaydarova G.A., Pardaeva K., Gapparov B.N. Natsionalnaya pedagogika. – 2009., Makhkamovich S. A. The Quality Education For Engineering Graphics Teaching Material Construction //JournalNX. – S. 270-277.] islom faqat insonning ruhiy ma'naviy kamolotiga e'tibor berib qolmasdan, uning jismoniy tarbiyasiga ham alohida e'tibor qaratadi. Musulmon faylasuflar ruhiy va moddiy hayotni xuddi narvonning ikki poyasiga o'xshatishadi, ya'ni ikki taraf baravar - teng bo'lishiga e'tibor bermoqlik lozimligini uqtirishadi.

Chunki, insonning e'tiqodi kuchli, mustahkam bo'lishi, shu bilan birga uning badani, jismi ham sog', chiniqqan, har qanday mashaqqatlarga dosh bera oladigan bo'lishi kerak. Hadisi Sharifda kuchli, chiniqqan bo'lishning afzalligi alohida ta'kidlanib, payg'ambarimiz Muhammad (s.a.v.) "Alloh huzurida kuchli mo'min kuchsiz mo'miindan yaxshiroq va mahbubroqdir" [Muhammad Sodik Muhammad Yusuf, "Imon", Toshkent – 1991 yil, 144 – bet., Gapparov B.N., Julanov A.O. Traditsii trudovogo vospitaniya uzbekskogo naroda (na primere rabot vostochnyx mislitley) //Obuchestvo. – 2020. – №. 1. – S. 66-68.] deganlar.

Demak, har bir mo'min kuchli bo'lishi lozim ekan, jismoniy o'yin musobaqalar ham, milliy o'yinlar ham kuchli, chidamli bo'lish maqsadida tashkil etilishi kerak.

Natijalar

Rasuli Akram Oysha onamiz bilan yugurish bo'yicha musoboqa qilganlarida ortda qolganlar. Keyinroq yana bir musoboqalashganlarida Payg'ambarimiz o'zib ketganlar. Shunda avvalgisi bilan "biru bir bo'ldi" [Muhammad Sodik Muhammad Yusuf, "Imon", Toshkent – 1991 yil, 145 – bet.] deganlar.

Rivoyatlarga ko'ra Payg'ambarimiz Muhammad (s.a.v.) yosh bolalarning yugurish bo'yicha poygasini o'zlari uyushtirganlar. Bundan tashqari, muhim topshiriqlarni bajarishni ixtiyor etgan yosh sahobalarni avval kurashtirib ko'rib, g'olib chiqsa, o'shanga sharaflil topshiriqni berganlar.

Islomda inson sog'ligi uchun zarur bo'lgan hamma narsani bajarish buyuriladi. Jismoniy tarbiya ana shunday zarur narsalardan hisoblanadi. Shuning uchun faqat namozda emas, balki barcha islomiy ibodatlarda jismoniy harakat bor.

Umuman, Islom - harakat dinidir. Boshqa dinlarda harakatsiz, o'tirib ibodat qilinsa, islomda ibodat qilish uchun ham harakat zarur. Masalan, haj uchun boshdan oxirigacha jismoniy harakat zarur.

Uydan niyat qilib chiqib, Makkai Mukarramaga borish, Ka'bani etti kara aylanib, tavof qilish, Safo va Marva tepaliklari orasida etti marta borib kelib say' qilish uchun jismoniy chiniqqan bo'lishi kerak, kishi.

Yoki ro'za haqida gapiradigan bo'lsak, ro'za tutgan kishi erta turib, saharlik qilmog'i, kechasi odatdagidan tashqari yana yigirma rakat namoz o'qishi - bularning bari jismoniy harakat, jismoniy tarbiyadan iborat.

Xullas, jismoniy tarbiya, ya'ni shu jumladan, milliy o'yinlar kishilarning sog'lig'i uchun yaxshi omildir.

Milliy o'yinlar, jismoniy harakat insonni ma'naviy va jismoniy uyg'unlikda tarbiyalashga xizmat qiladi.

Islom - harakat dini. Imon - musulmon kishini asosiy harakatga soluvchi kuch. Imon - e'tiqod qilingan narsani til bilan aytish, dil bilan tasdiqlash va a'zolar bilan bajarishdir. Insonning imoni uning qilayotgan ishiga qarab aniqlanadi [Gapparov B.N., Narbekov N.N. *Pedagogika kak osnovnoy istochnik novix idey i rukovodyashix prinsipov v sisteme obrazovaniya v sovremennom mire //Obshchestvo. – 2020. – №. 1. – S. 71-73.*].

Ibn Sino o'zining "Tib ilmlari qonuni" va boshqa asarlarida bola katta bo'lib, etilgan chog'ida jismoniy tarbiyaga ahamiyat berish kerakligini aytadi. Ibn Sinoning fikricha, inson umrining hamma davrida - yigitlik, o'rta yoshlik va ulug' yoshda ham inson sog'lig'ini saqlash uchun zarur bo'lgan jismoniy mashqlar bilan shug'ullanishi kerak.

Ibn Sino jismoniy tarbiya deb, inson salomatligi uchun zarur bo'lgan badanni turli xil mashg'ulot harakatlariga o'rgatishni nazarda tutadi. Uning fikricha, jismoniy mashg'ulotlar bilan o'z vaqtida va mustaqil shug'ullanib boruvchi odam hech qanday davolanishga muhtoj bo'lmaydi. Jismoniy mashqlar inson ruhini tetiklashtiradi. Ammo, jismoniy mashqlar ortiqcha bo'lmasligi kerak. Chunki, bunda badan tezda charchab qoladi. Jismoniy mashqlarni butunlay tashlab yuborish ham bo'lmaydi. Chunki, bunda badan qarib, tezda ishdan chiqib qoladi [6].

Ibn Sino o'z davridagi quyidagi jismoniy mashg'ulot turlarini sanab o'tgan:

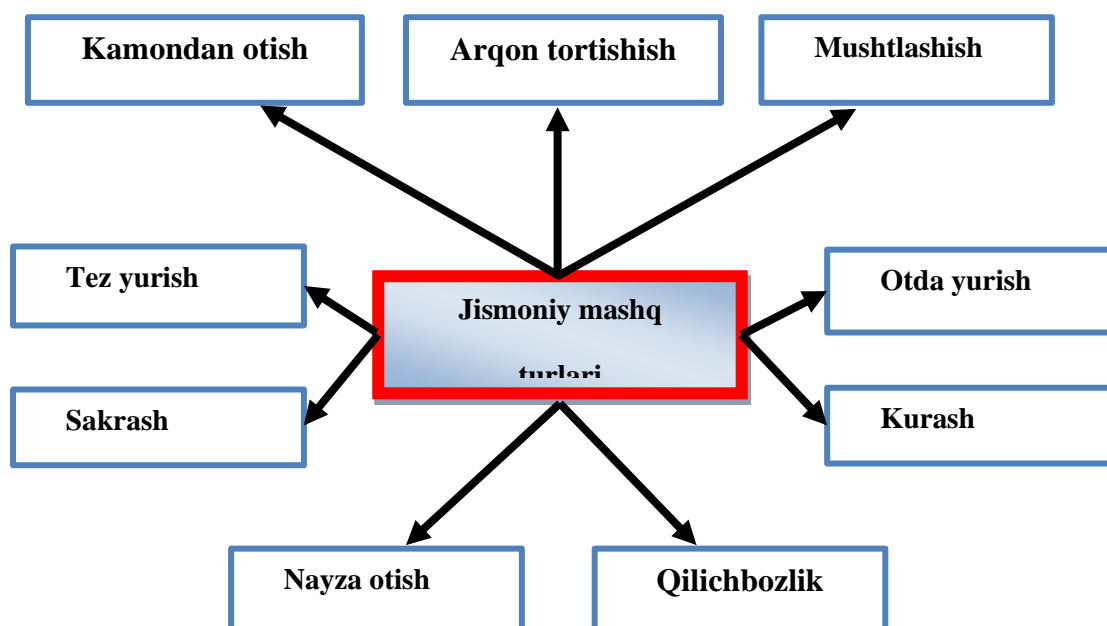

Bundan tashqari, Ibn Sino tez va kuchli hamda yumshoq va sekin bajariladigan mashqlarning bir necha turlarini ko'rsatadi.

Tarbiyaning barcha turlari kabi jismoniy tarbiya bo'yicha ham Sharq mutafakkirlarining, ayniqsa, Ibn Sinoning fikrlari hozirgi kunda ham o'z ahamiyatini yo'qotgani yo'q.

Ibn Sinogacha O'rta Osiyoda badantarbiya mashqlarining kishi organizmiga sog'lomlashtiruvchi ta'siri haqida ilmiy asoslangan ta'limot bo'lmagan.

Ibn Sino O'rta Osiyoda birinchi bo'lib bu ta'limotni yaratdi va o'z fikrlarini "Tib ilmi qonuni" nomli mashhur asarida bayon qilgan. Asar besh tomdan iborat. Bu asar tabobat ilmining barcha sohalarini o'z ichiga olgan va keng yoritib bergan.



Ibn Sino bundan ming yil ilgari yashagan bo'lishiga qaramay, tabib sifatida kasalni davolashdan ko'ra, kasallikning oldini olish osonroq degan fikrni ilgari suradi va uni ilmiy asoslaydi. Uning fikricha, komillikning birinchi sharti-jismoniy salomatlik, jismoniy salomatlikning negizi esa jismoniy mashqlardir. Bu fikrlar, ayniqsa, hozirgi texnika rivojlangan, odamlarning jismoniy harakatlari chegaralangan va buning natijasida ko'pdan ko'p kasalliklar kelib chiqayotgan vaqtda g'oyatda katta ahamiyatga egadir.

Ibn Sino qaysi faslning qaysi vaqtida qaysi mashqlar bilan shug'ullangan ma'qul degan masalada ham fikr yuritgan. U yilning qaysi fasli odam organizmiga qanday ta'sir qilishini va unda qanday o'zgarishlar yuzaga kelishini chuqur o'rgangan.

Jismoniy tarbiya bilan shug'ullanuvchilarga quyidagilarni tavsiya qilgan: "Bahor badan tarbiya uchun eng muvofiq vaqt bo'lib, yozda esa ertaroq vaqtga ko'chirilgan. Qishga kelsak, yozga nisbatan kechqurunga ko'chirish kerak".

Buyuk mutafakkirning maktab yoshidagi bolalar organizmini sog'lomlashtirishga bag'ishlangan fikrlari g'oyat katta ahamiyatga ega. Ibn Sino tuzgan dasturda jismoniy tarbiya alohida o'rin tutgan va o'quv dasturining asosiy qismlaridan biri hisoblangan [7].

Ibn Sino maktab yoshidagi bolalarning organizmida sodir bo'ladigan o'sish va organlarning rivojlanishiga zarar etmasligi uchun bolalar qo'pol badantarbiya harakatlarini qilmasligi kerak, faqat engil harakatlarnigina bajarishlari lozim, deb maslahat bergan.

Ma'lumki, uzoq vaqt dars tayyorlab o'tirish natijasida bola zerikadi va o'qishga qiziqish yo'qoladi. Yana bundan tashqari, uzoq vaqt harakatsiz qolish natijasida o'quvchi organizmiga zarar etishi mumkin, buni yaxshi tushungan holda Ibn Sino o'qitish jarayonini jismoniy tarbiya bilan qo'shib olib borishni tavsiya qilgan.

U maktab yoshidagi bolalar uchun tuzgan jismoniy tarbiya dasturiga quyidagilarni kiritgan: piyoda borish, to'p o'ynash, kurash, qilichbozlik...

Ibn Sinoning fikrlari, maslahatlari, tavsiyalari hozir juda katta qimmatga ega.

Ulardan hayotning turli sohalarida foydalanish mumkin. Ulardan turli fanlarni o'tishda, tarbiyaviy soatlarda o'tkaziladigan suhbatlar, o'quvchilarga turli xil maslahatlar va tavsiyalar berishda keng foydalanilsa, yaxshi samara berishi, tabiiy [8].

Ijtimoiy-tarbiyaviy xarakterli milliy o'yinlar, musoboqalar, jismoniy mashg'ulotlar o'zbeklarda qadimiy davrlardan boshlab rivojlanib kelgan. Bu o'yinlar yoshlarni o'zaro hamjihatlik, ahillik, yordam, birdamlik ruhida tarbiyalashga xizmat qilgan.

Ayniqsa, Navro'z bayramida yoshu qari har xil o'yinlar o'ynashgan. Masalan, yoshi katta chollar ham Navro'z saylida chillak o'ynashgan. Bolalar bu o'yinlarni kuzatib, ulardan g'irromsiz o'ynashni, mardlik va oriyatni o'rganishgan.

Yoki "Churkes" degan o'yinda odamlar ikkiga bo'linib, bir qismi qirga tarqalsa, bir qismi marra toshni qo'riqlagan. Qirga yoyilganlar bularning orasini kesib o'tishi yoki marra toshidan sakrab o'tishi, pastdagilar esa, ularni quvib etib tepishi kerak bo'lardi. Orani kesayotganda "churr" deb chopib borilar, kesib o'tayotganda "kes-kes" deb hayqirilardi. Shu sabab o'yin "churr kes" deb atalsa kerak. Ana shu o'yinga yoshi kattalar ham qo'shilardi, katta yoshlilarni quvib etgan yoshlar ularni tepmaydi, balki bir oyog'ini ko'tarib, bir oyoqda ikki - uch sakrab iziga qaytgan haligi kishi "menika bo'ldi" deb o'yindan chiqib turgan. Bu yoshning hurmati bo'lgan. Ana shu andishani ko'rib ulg'aygan yoshlar, mulohazali, andishali bo'lib o'sishgan.

Milliy o'yinlarimizdan "Arqon tortish", "Oq terakmi, ko'k terak", "Mushuk-sichqon" o'yinlari nafaqat ko'ngilxushlik, balki mehr-oqibat, izzat-hurmat, ayash, odamgarchilik kabi



hislarni ham tarbiyalagan. Aytishuv, kurash kabi milliy o'yinlarimizda ham g'irromlik yumor bilan tanqid qilingan, mardlik, tantilik, to'g'rilik ulug'langan [9].

Xulosa

Xulosa o'rinda shuni aytish joizki, milliy o'yinlar bolalarni jasurlik, epchillik, chaqqonlik, mardlik, vatanparvarlik ruhida tarbiyalashga xizmat qilgan. Kurash, kamondan o'q otish, poyga, qilichbozlik, ko'pkari-uloq, qiz quvmoq, otni sakratish, ot o'ynatish, dorboz, bilak kuchini sinash kabilar harbiy vatanparvarlik xususiyatlariga ega bo'lib, yoshlarni mardlik, jasurlik, fidoyilik ruhida tarbiyalagan [10].

Bundan tashqari, mavsumiy milliy o'yinlarimiz ham bo'lib, ular: yaxmalak, qor o'yinlari, yozda ot minish, uloq, bahor va kuz paytlari oshiq, koptok, varrak va parparak uchirish, yog'och, daraxtlarga osilgan arg'imchoq uchishlar ham bolalarning sevimli o'yinlaridan bo'lgan.

Shu bilan birga faqat qizlar o'ynaydigan mavsumiy-bahoriy milliy o'yinlarimiz borki, bular "Kishma-kishma", "Oq sholi - ko'k sholi", "Tol po'pak", "Piyola-piyola" kabi o'yinlar bo'lib, ular qizlarda estetik zavqni oshirgan, ma'nan va jismonan chiniqish sabog'i vazifasini o'tagan, ularni jamoatchilik, o'zaro hamkorlik ruhida tarbiyalagan [11].

Bundan tashqari, bolalar orasida qo'shkamalak, chuvalak kamon, maxsus tosh solib otadigan palaxmon yoki sapqon, pufak naycha kabi qadimiy qurollar bilan mashq qiladigan harbiy xarakterdagi milliy o'yinlarimiz ham bo'lgan. Bulardan hozirgacha saqlanib kelayotgan milliy kurash, ot chopish, uloq o'yinlari ham harbiy xususiyatga ega. Bu milliy ommaviy mashqlar faqat ko'ngil ochish vositasigina bo'lib qolmay, balki ulardan jangovarlik, shon-shavkatni o'stirish uchun ham foydalanilar edi. Chunki, xalq doimo vayronalik keltiruvchi bosqinchilik hujumlaridan saqlanishga majbur bo'lardi.

Foydalanilgan adabiyotlar ro'yxati

1. A.Avloniy. Tanlangan asarlar, 2-jild, Toshkent – 1998 yil, 38 – bet.
2. Gapparov B.N. va boshkalar." //Xalk pedagogikasi", " Tafakkur" nashriyoti, Toshkent. – 2009. – S. 144-151.
3. Muhammad Sodik Muhammad Yusuf, "Imon", Toshkent – 1991 yil, 144 – bet.
4. Muhammad Sodik Muhammad Yusuf, "Imon", Toshkent – 1991 yil, 145 – bet.
5. Gapparov B.N., Narbekov N.N. Pedagogika kak osnovnoy istochnik novix idey i rukovodyashix principov v sisteme obrazovaniya v sovremennom mire //Obshchestvo. – 2020. – №. 1. – S. 71-73.
6. Gapporov B.N., Nomozov M.L. Xalqimizning mehnatga va mehnat qurollariga bo 'lgan munosobati //International conferences. – 2022. – T. 1. – №. 19. – S. 50-52.
7. Gapparov B.N., Julanov A.O. Traditsii trudovogo vospitaniya uzbekskogo naroda (na primere rabot vostochnyx mislitley) //Obshchestvo. – 2020. – №. 1. – S. 66-68.
8. Gapparov B.N. Ma'naviy-ma'rifiy ravnaq yo'lida ziyolilarning tutgan o'rni //Academic research in educational sciences. – 2021. – T. 2. – №. CSPI conference 1. – S. 1231-1234.
9. Xaydarova G.A., Paradaeva K., Gapparov B.N. Natsionalnaya pedagogika. – 2009.
10. Makhkamovich S. A. The Quality Education For Engineering Graphics Teaching Material Construction //JournalNX. – S. 270-277.
11. Parmanovish I. A., Mahkamovish S. A. Methods, Perspectives and Mechanisms of Increasing the Efficiency of Tourism in Jizakh Region //Academic Journal of Digital Economics and Stability. – 2021. – S. 558-563.



TA'LIMDA INGLIZ TILINI O'QITISHNING ZAMONAVIY METODLARI

Dadaboyeva Guzal Akbarjonovna

Toshkent Tibbiyot Akademiyasi

Pedagogika, psixologiya va tillar kafedrası o'qituvchisi

Email: gozalina_0606777@mail.ru tel: +998901272816

***Annotatsiya.** Fan-ta'lim sohasida jahon ko'plab yangiliklar, islohotlar, o'zgarishlarni boshdan kechirmoqda. Ingliz tilini o'qitishda yangi qarashlar, yondashuvlar paydo bo'lmoqda. Vaqt metodologiyasida yangi atamalar paydo bo'ldi, eski tushunchalar yangisini oldi. Chet tillarini o'qitishning yangi usuli dunyo bilan integratsiyalashuvning bog'lamalari vujudga kela boshladi. Ushbu maqolamizda esa chet tillarini jumladan ingliz tilini faol o'qitish, hamda o'quv jarayonini tashkil etish metodikasi haqida izlanishlar olib borilgan.*

***Kalit so'zlar:** tarixiy metodologiya, tajriba texnikasi, qiyosiy metod, chet tillarini o'qitishda texnik vositalaridan foydalanish.*

СОВРЕМЕННЫЕ МЕТОДЫ ОБУЧЕНИЯ АНГЛИЙСКОМУ ЯЗЫКУ В ОБРАЗОВАНИИ.

***Аннотация.** В мире происходит множество нововведений, реформ и изменений в сфере науки и образования. В преподавании английского языка появляются новые взгляды и подходы, в методике времени появились новые термины, старые понятия обрели новые. Стали зарождаться новые способы обучения иностранным языкам, связи интеграции с миром. В данной статье мы исследовали методы активного обучения иностранным языкам, в том числе английскому, а также организацию учебного процесса.*

***Ключевые слова:** историческая методология, экспериментальная техника, сравнительный метод, использование технических средств в обучении иностранным языкам.*

MODERN METHODS OF TEACHING ENGLISH LANGUAGE IN EDUCATION.

***Annotation.** The world is experiencing many innovations, reforms and changes in the field of science and education. New views and approaches are emerging in the teaching of English. In the methodology of time, new terms have appeared, old concepts have taken on new ones. A new way of teaching foreign languages, the links of integration with the world, began to emerge. In this article, we have researched the methods of active teaching of foreign languages, including English, as well as the organization of the learning process.*

***Keywords:** historical methodology, experimental technique, comparative method, use of technical means in teaching foreign languages.*

Introduction

Teachers are qualified specialists capable of solving the most complex problems, the innovative development of the entire educational system depends on the level of professional teacher's qualifications. Professional competence of an English teacher according to its own characteristics: an English teacher solves the problem of teaching communication, communication through a foreign language, its purposeful activity, communicative and educational character,



understanding in real pedagogical communication not difficult. The main purpose of creating and using audiovisual works is didactic, and their translation differs from the translation of conventional audiovisual materials. Subtitling is the best type of audiovisual translation of educational programs in English into Uzbek. When translating educational video materials from English, it is recommended to use off-screen translation. The main linguistic feature of such materials is high terminological saturation, which imposes certain limitations on translation, but it is desirable to use automated translation tools.

When building a training course on audiovisual translation of educational video materials, it is necessary to take into account that it should be taught as audiovisual translation, teaching the content of the subject, as well as teaching the use of automated translation tools. Translation of video materials is an urgent requirement today.

Analysis of literature on the topic. Teaching English is the transfer of knowledge and ability about the English language and the development of the ability to form ideas and skills through the medium of English. Methodology as a science is a system of knowledge about the process of teaching foreign languages (English), the ways of influencing it are important. Each of these forms has its advantages and disadvantages, and the choice of one or another form is often determined by the personal preferences of users. Preferences for the form of educational materials depend on the type of materials and the purpose of their application. In addition, life experience and individual characteristics of a person have a significant impact on the choice of one or another form of educational materials. Often, the main role in the choice in favor of a certain form is played by the experience of using various technologies and their level of knowledge. In educational video materials, it is allowed to use methods of exposure to the viewer as a noise-music series. However, in contrast to entertaining audiovisual materials, the task of managing students' emotions is secondary and less urgent. The main purpose of creating and using educational audiovisual works is didactic, primarily containing scientific facts, concepts, concepts, statistical and other quantitative data, proper names, etc. is content.

Main part

Research methodology and the general methodology studies the laws and features of the process of learning English. In general, no matter which foreign language is discussed, each has its own methodology:

- historical methodology;
- experimental technique;
- comparative method;
- use of technical means of teaching foreign languages.

The development of methodology is based on basic and related sciences. The role of each of these disciplines is determined by the nature of the methodology associated with it. Sciences such as linguistics, psychology, pedagogy are more closely related to methodology than other sciences. Analysis and results the main principles of the methodology are as follows:

- Methodological foundations study different theoretical approaches conducting research on methodological issues, critical analysis of relationships.
- Linguistic basics is the science of language, because language is the subject of study - it is studied by linguistics, and linguistics describes the main features of a particular language, shapes them, and is actively used by the methodology in the development of special training.
- Psychological foundations The relationship between methodology and psychology.



Conclusion

The development of our society has a great influence on the content of teaching foreign languages. The quality and quantity of information needed by students is inevitably increasing. English is no longer considered as a separate subject, but as a necessary element of a complex and multi-level structure of education. More and more questions arise about the need to form the student's professional mobility, that is, the ability and ability to successfully move to another activity or change the type of work.

Currently, there are many ways for students to learn a foreign language in higher education institutions. Each of the methods has certain characteristics, for example, some are more popular and in demand, while others are less. The essence of the methodology is that the teacher pays more attention to learning the spoken language used in everyday life. The developers of this method agreed that the intermediate language, that is, the language of instruction, slows down the learning of a foreign language. Thus, students are artificially introduced to the world of the language they are learning. The lesson is conducted in English, the teacher must also give explanations and new topics in English. Here we observe only the use of literature in English. In teaching English using this method, the role of the teacher in the successful acquisition of knowledge by students is important, that is, his speech should be absolutely clear and correct, his pronunciation should be perfect, because students always repeat after class.

List of used literature.

1. Еремина Н.В., Кабанова О.В., Терехова Г.В. Опыт лингвокоммуникативной подготовки студентов неязыковых специальностей. Оренбургский государственный университет. 2015. - №2. - С. 47-53.
2. Артамонова Л.А., Архипова М.В., Ганюшкина Е.В., Делягина Л.К., Золотова М.Б., Мартянова Т.В. Инновации в обучении английскому языку студентов неязыковых вузов. Нижегородский госуниверситет им. Н.И. Лобачевского. 2012.- №2.- С. 28-33.
3. Локтюшина Е.А., Сайтимова Т.Н. Предметно-языковое интегрированное обучение как подход к профессиональному образованию. Волгоградский государственный социально-педагогический. 2012.- №1.- С. 324-328.
4. Алексеева Л.Е. Оптимизация процесса обучения иноязычному профессионально ориентированному общению студентов факультета международных отношений: дис. ... канд. пед. наук. — СПб., 2002.
5. Алимов, В.В. Теория перевода. Перевод в сфере профессиональной коммуникации. — М, 2006.



УПРАВЛЕНИЕ ДЕЛОВЫХ И ЛИЧНЫХ ОТНОШЕНИЙ В КОЛЛЕКТИВАХ

Исанов Абдумажит Парманович

Ассистент Джизакского политехнического института

Email: isanov 171071@gmail.com

Аннотация: В данной статье описаны развитие деловых отношений, формирование деловых и личных качеств ребенка, роль образовательных процессов в развитии личности, разрабатывающая практические пути и способы повышения их результативности.

Ключевые слова: Педагогика, развитие, воспитание, методология педагогика.

JAMOALARDA ISH VA SHAXSIY MUNOSABATLARNI BOSHQARISH

Isanov Abdumajit Parmanovich

Jizzax politexnika instituti assistenti

Elektron pochta: isanov 171071@gmail.com

Аннотация: Ushbu maqolada ishbilarmonlik munosabatlarini rivojlantirish, bolaning ishbilarmonlik va shaxsiy fazilatlarini shakllantirish, shaxsni rivojlantirishda ta'lim jarayonlarining o'rni, ularning samaradorligini oshirishning amaliy usullari va vositalarini ishlab chiqish yoritilgan.

Kalit so'zlar: Pedagogika, taraqqiyot, ta'lim, pedagogika metodikasi.

MANAGEMENT OF BUSINESS AND PERSONAL RELATIONS IN TEAMS

Isanov Abdumazhit Parmanovich

Assistant at Jizzakh Polytechnic Institute

Email: isanov 171071@gmail.com

Annotation: This article discusses the laws of education, the role of educational processes in personal development, practical ways and means to increase their effectiveness.

Key words: Pedagogy, development, education, methodology of pedagogy.

Введение

В этой статье указано общие понятие педагогики и педагогической деятельности, отрасль науки, раскрывающая сущность, закономерности образования, роль образовательных процессов в развитии личности, обозначал «дето водитель разрабатывающая практические пути и способы повышения их результативности. Термин «педагогика» ведет свое происхождение из Древней Греции, и определяется это понятие как наука о воспитании. Тогда педагогом был раб, который обязан был присматривать за детьми господина, сопровождать их в школу. Дословно педагог, а тогда пейдагогос (пейда – ребенок, гогос – вести) и». И только намного позже педагогами стали называть людей, которые обучали детей, а также занимались их непосредственным воспитанием.[1] Развиваясь как наука о воспитании детей (отсюда название), педагогика в процессе эволюции систем образования расширяла свою сферу и стала охватывать соответствующую проблематику, связанную не только с детством и юностью, но и с другими возрастными периодами жизни человека, а также с самыми разнообразными формами организации учебной, воспитательной и образовательной деятельности. При определении предмета педагогики

часто встречается понимание, согласно которому наиболее широкой и ведущей ее категорией выступает воспитание. Сторонники этого понимания рассматривают воспитание в широком смысле слова, как передачу накопленного опыта от старшего поколения к младшему. [1] При этом в опыт включается все созданное в процессе исторического развития (знания, навыки, нравственные, этические, правовые нормы).

Анализ и методы литературы

Проводится большая работа по ускорению внедрения педагогическо-психологических обучений в системе образования. Процесс улучшения образования, несомненно, неразрывно связан с компетентностью педагогов в использовании информационно-коммуникационных технологий в процессе своей профессиональной деятельности. Теоретические и практические основы улучшения и развития современных дидактических средств обучения в образовании изучали произведения педагогов мирового уровня.

Методология образования в трудах ученых стран, вопросы создания современных образовательных программ изучались в работах В.М.Фетисова, В.И.Кочетова, И.А.Зимней. Зарубежные ученые И.В.Роберт, А.Ю.Уваров и др. проводили исследования по теории использования мультимедийных средств при создании педагогических программных средств.

Результаты

Исходя из изложенных выше соображений, можно сказать, что психолого-педагогические и дидактические возможности, методология, научные основы создания и применения современных дидактических средств обучения студентов педагогических вузов до конца не раскрыты, проблема их совершенствования не раскрыта. Специально изучены в социально-психологически зрелых группах и коллективах, т. е. в таких объединениях детей, которые заняты какой-либо серьезной совместной деятельностью, существуют два основных вида отношений: деловые и личные. Их развитие и функционирование оказывает преимущественное влияние на формирование деловых и личных качеств ребенка, и первый педагогически важный вывод, который может быть сделан на основе констатации этого факта, заключается в необходимости параллельного развития в детских группах и коллективах как деловых, так и личных взаимоотношений их участников. Развитие деловых отношений. К деловым отношениям в группах детей можно отнести те, которые складываются в игре, учении и труде — основных видах совместной деятельности детей. Сюда входят руководство, подчинение, распределение обязанностей, координация действий, составление планов и программ, их обсуждение и реализация, подведение итогов, оказание взаимопомощи и др. В каждом подвиде деловых отношений формируется и развивается то или иное социально полезное личностное качество или группа таких качеств. Например, включение ребенка в руководство детским коллективом способствует становлению у него практического интеллекта и ответственности, более глубокого понимания интересов других людей и умения учитывать их на практике. Выполнение в группе роли подчиненного развивает у ребенка дисциплинированность, а личное участие в распределении обязанностей формирует у него более широкий взгляд на проблему деловых связей и отношений людей, тренирует наблюдательность и память. [1] При этом важно работать в направлении постепенного перехода от внешней организации деятельности и контроля деятельности к самоуправлению и самоконтролю в детских группах и



объединениях, причем прогрессивное развитие личности ребенка по этой логической линии в разных видах деятельности может происходить независимо. Например, в сюжетно-ролевых играх детей вначале участвуют взрослые, а затем всю игру организывают и проводят сами дети. В дошкольном возрасте все деловые отношения и условия их развития должны быть представлены для детей в наглядно-действенной или наглядно-образной форме. Это не исключает возможность использования взрослым словесных воздействий при руководстве деятельностью детей. Однако, когда ставится задача перевода деловых отношений детей на рельсы самоуправления, то наличие достаточного количества чувственных сигналов и ориентиров, внешних атрибутов. К совместному планированию как более развитой и сложной форме деловых отношений можно переходить в старшем дошкольном или в младшем школьном возрасте. Взрослый человек должен уметь объяснить детям, что такое план деятельности, для чего и как он составляется. Вместе с детьми ему следует разработать два или три простейших плана, по которым в дальнейшем будет разворачиваться их совместная деятельность. Переходить к самостоятельному планированию дети могут к концу младшего школьного возраста, причем не только в игре и труде, но также и в учебной деятельности. [2] Поскольку главной задачей развития отношений становится укрепление и обогащение их нравственной основы, то задача педагога сводится к тому, чтобы в виде нормативов и образцов задавать и действительно поддерживать необходимые нормы нравственности, реализуя их в системе детских групповых межличностных отношений. Важнейшими из них являются порядочность, доброта, ответственность, сочувствие, готовность прийти на помощь. Такие отношения могут создаваться в группах детей, начиная с раннего возраста, причем формирование и укрепление нравственных отношений в детских группах должно находиться на первом месте по сравнению с деловыми взаимоотношениями. Такая постановка вопроса объясняется тем, что сами по себе деловые отношения автоматически не несут нравственное начало, а если человеческие взаимоотношения не основываются на высокой нравственности, то могут привести к формированию и укреплению отрицательных личностных свойств у ребенка. Нравственные основы детских взаимоотношений с возрастом развиваются. Логика их преобразования может быть описана в русле концепции развития детской морали, по Л.Колбергу. На начальном этапе морального развития ребенка, которому свойственна так называемая до конвенциональная мораль, нормы и правила поведения детям должны разъясняться. Необходимо добиваться того, чтобы сами дети в конечном счете научились давать нравственные объяснения своим поступкам, и всего этого вполне можно достичь в возрасте от 2—3 до 4—5 лет. В группах старшего дошкольного и младшего школьного возраста допустимо переходить к построению межличностных отношений на базе конвенциональной морали, т. е. к уяснению того, что нравственные нормы существуют и развиваются независимо от мнений отдельных людей и обязательны для всех. [3] Развитую систему самоуправления и самоконтроля деятельности можно включать в подростковом и в раннем юношеском возрасте, причем участие взрослого в управлении здесь сводится в основном к роли консультанта и советчика. Это не значит, что совместную деятельность подростков надо пускать на самотек, просто методы руководства ею в это время должны быть существенно иными, чем в более ранних возрастах. Их следует строить с учетом трех важнейших обстоятельств. Во-первых, с расчетом на то, что складывающиеся деловые отношения в конечном счете должны вырасти до уровня взрослых; во-вторых, имея в виду

специфические особенности детей подросткового и раннего юношеского возраста; в-третьих, с учетом того факта, что создаваемая система отношений, несмотря на ее приближение к взрослости, в данном возрасте играет еще подчиненную роль по сравнению с другими, ведущими видами деятельности детей. Развитие личных отношений. Личные взаимоотношения детей, их развитие и руководство детскими группами и коллективами имеют свою логику. [2] Поскольку главной задачей развития отношений становится укрепление и обогащение их нравственной основы, то задача педагога сводится к тому, чтобы в виде нормативов и образцов задавать и действительно поддерживать необходимые нормы нравственности, реализуя их в системе детских групповых межличностных отношений. Важнейшими из них являются порядочность, доброта, ответственность, сочувствие, готовность прийти на помощь [5]. Такие отношения могут создаваться в группах детей, начиная с раннего возраста, причем формирование и укрепление нравственных отношений в детских группах должно находиться на первом месте по сравнению с деловыми взаимоотношениями. На начальном этапе морального развития ребенка, которому свойственна так называемая до конвенциональной морали, нормы и правила поведения детям должны разъясняться. Необходимо добиваться того, чтобы сами дети в конечном счете научились давать нравственные объяснения своим поступкам, и всего этого вполне можно достичь в возрасте от 2—3 до 4—5 лет. В группах старшего дошкольного и младшего школьного возраста допустимо переходить к построению межличностных отношений на базе конвенциональной морали, т. е. к уяснению того, что нравственные нормы существуют и развиваются независимо от мнений отдельных людей и обязательны для всех. [3] Развитие детской морали можно ускорить при правильно организованном руководстве их очными взаимоотношениями в подростковом и раннем юношеском возрасте. Весьма положительную роль могли бы сыграть уроки нравственности, проводимые людьми, в моральном отношении высокоразвитыми, культурно образованными. Теория ролей и конструирование ситуаций педагогического воздействия. Анализ опыта успешно работающих педагогов показывает, что закономерности теории ролей фактически используются ими для формирования мотивов и способов поведения учащихся. [4] Основные понятия теории ролей: статус, роль. Статус - положение личности в системе общественных и межличностных отношений, определяющее ее права, обязанности, привилегии. Статус человека - ответ на вопрос, кто он? (в обществе, в группе). [3] Роль - социально-типическая система поведения, выработанная в обществе для реализации прав и обязанностей, вытекающих из статуса. Один и тот же человек играет множество социальных ролей как формальных, так и неформальных. Формальные роли подразделяются на официальные (зафиксированные документально: «сын», «учитель», «директор» и т.д.) и конвенциональные (основанные на знании допустимых норм поведения в конкретных ситуациях: «клиент парикмахерской», «зритель», «гость» и т.д.). [4] Согласно ролевой теории, изменение поведения происходит в результате принятия новых ролей, которые детерминируются предписаниями социальных систем, групповыми нормами, ролевыми ожиданиями. Остановимся на ролевых ожиданиях, поскольку они чаще всего не осознаются. [4] Неформальные роли подразделяются на внутригрупповые (вытекающие из неформального статуса человека в группе: «весельчак», «грубиян», «вечно опаздывающий», «добрая душа» и т.д.) и межличностные (различающиеся в зависимости от той функции, которую человек играет по отношению к другому: «утешитель», «друг» и т.д.). Круг



перечисленных педагогических способностей позволяет успешно осуществлять все стороны педагогической деятельности. учащихся как в учебной, так и в воспитательной работе, в формировании коллектива в целом. Именно педагогическое воображение помогает учителю осуществлять развивающее обучение и воспитание. учащихся, умения находить заранее подходящие методы и методики. [5]

Заключение

В заключение можно сказать, что, нравственные основы детских взаимоотношений с возрастом развиваются. Логика их преобразования может быть описана в русле концепции развития детской морали, на начальном этапе морального развития ребенка, которому свойственна так называемая до конвенциональной морали, нормы и правила поведения детям должны разъясняться.

Список использованной литературы

1. **Исанов А.П.** Методы развитых стран по оценке деятельности ВУЗ. Международная научно-практическая конференция. С. 2021, 117-120.
2. **Исанов.А.П.** Личность педагога //Международный научно-образовательный электронный журнал «ОБРАЗОВАНИЕ И НАУКА В XXI ВЕКЕ». Выпуск №24 (том 6) (март, 2022).
3. **Abduhamidovich A. H., Baxriddinovich O. R. F., Parmanovich I. A.** MEHNATNI MOTIVATSIYALASHNING MAQBUL TIZIMINI LOYIHALASHTIRISH TAMOYILLARINI SHAKLLANTIRISH //Oriental renaissance: Innovative, educational, natural and social sciences. – 2021. – Т. 1. – №. 5. – С. 768-774.
4. **Parmanovich I. A., Mahkamovich S. A.** Methods, Perspectives and Mechanisms of Increasing the Efficiency of Tourism in Jizakh Region //Academic Journal of Digital Economics and Stability. – 2021. – С. 558-563.
5. **Parmanovich I. A.** TRANSFORMATSIYA NEGIZIDA XO 'JALIK YURITISH KLASTERI BO 'YICHA XORIJIY MAMLAKATLAR TAJRIBASI //International Journal of Contemporary Scientific and Technical Research. – 2022. – С. 349-352.



РУССКИЙ ЯЗЫК КАК ИНОСТРАННЫЙ: ОСОБЕННОСТИ ОРГАНИЗАЦИИ ПРЕПОДАВАНИЯ

Кадирова Л.У.

e.mail: lolautkurovna@1973gmail.ru

Аннотация: Статья посвящена обучению иностранных студентов русскому языку как иностранному (РКИ). В современной образовательной системе вуза невозможно проведение занятий без применения различных видов методики преподавания русского языка как иностранного в неязыковом вузе, имеющей свои особенности. Нами описаны различные подходы в методике преподавания, реализуемые образовательные функции, необходимые для эффективного изучения русского языка как иностранного, одним из них является включение личностно-ориентированного подхода в методику преподавания РКИ.

Ключевые слова: русский язык как иностранный, обучение иностранных студентов русскому языку как иностранному, организация учебного процесса, особенности методики преподавания, личностно-ориентированный подход.

RUS TILI CHET TILI SIFATIDA: O'QITISHNI TASHKIL QILISH XUSUSIYATLARI

Аннотация: Ushbu maqolada chet ellik talabalarga rus tilini chet tili (RFL) sifatida o'qitishga bag'ishlangan. Universitetning zamonaviy ta'lim tizimida o'ziga xos xususiyatlarga ega bo'lgan nofilologik universitetlarda rus tilini chet tili sifatida o'qitishning turli xil usullaridan foydalanmasdan dars o'tkazish mumkin emas. Biz o'qitish usullariga turli xil yondashuvlarni tasvirlab berdik, rus tilini chet tili sifatida samarali o'rganish uchun zarur bo'lgan ta'lim funktsiyalarini amalga oshirdik, ulardan biri rus tilini chet tili sifatida o'qitish metodologiyasiga talabalarga yo'naltirilgan yondashuvni kiritishdir.

Калит so'zlar: rus tili chet tili sifatida, xorijiy talabalarni rus tilini chet tili sifatida o'qitish, o'quv jarayonini tashkil etish, o'quv metodikasining xususiyatlari, shaxsga yo'naltirilgan yondashuv.

RUSSIAN AS A FOREIGN LANGUAGE: FEATURES OF THE ORGANIZATION OF TEACHING

Annotation: The article is devoted to teaching Russian as a foreign language (RFL) to foreign students. In the modern educational system of the university, it is impossible to conduct classes without the use of various types of methods of teaching Russian as a foreign language in a non-linguistic university, which has its own characteristics. We have described various approaches to teaching methods, implemented educational functions necessary for the effective study of Russian as a foreign language, one of them is the inclusion of a student-centered approach in the methodology of teaching Russian as a foreign language.

Keywords: Russian as a foreign language, teaching Russian as a foreign language to foreign students, organization of the educational process, peculiarities of teaching methods, personally-oriented approach.

Современное профессиональное обучение русскому языку как иностранному требует особой профессиональной подготовки преподавателя русского языка, которому важно показать иностранным студентам отражение в русском языке русской ментальности - русского характера, загадочной русской души, русского духа и т.п. Эту особенность можно



показать при изучении русской литературы, русских сказок, пословиц и поговорок, при изучении грамматики, русского речевого этикета, страноведения, истории и культуры России.

Важнейшим в работе со студентами, изучающими русский язык - преодоление языкового барьера и «выход в коммуникацию», то есть в живое общение. Им нужны коммуникативные навыки и умения, которые позволяют им свободно вращаться в иной культурной среде. Необходимо языковые материалы обосновывать на каком-то страноведческом материале, чтобы они могли узнать больше о России по адаптированным текстам.

Изучение языка является сложным процессом для иностранного студента в иноязычной среде. Самое главное работа над пополнением словарного запаса, который должен постоянно пополняться, новые слова должны учиться каждый день. Периодически нужно давать студентами новые слова, которыми были использованы на этом же занятии для того, чтобы им было проще их учить и запоминать, в дальнейшем применять в повседневном общении в русскоязычной среде.

Материал с национально-культурным компонентом может по-разному вписаться в систему обучения русскому языку. Эмоциональность, доброжелательность, тактичность русских проявилась в обилии восклицательного знака, многоточия, уменьшительно-ласкательных суффиксов, которые отражены в нашей повседневной жизни, например в названиях торговых предприятий: «Парфюмчик», «Родничок», продуктов питания «Маслица» и общественного питания «Духовка» и др. Преподавателю русского языка целесообразно научить студентов видеть взаимосвязь языка, менталитета и культуры в словообразовании. Например: любить - любовь - любой

- любо, т.е. любой может любить и быть любимым. Каждый префикс в русском языке несет определенную смысловую и оценочную характеристику, например: в словообразовательном ряду однокоренных слов - род - родник, природа - родня - родители - родина - народ, префикс НА - выражает высочайшее проявление признака рода, а префиксы ВЫ- ОТ-У- отторжение - выродок, отродье, урод. [4]

При организации занятий по русскому языку необходимо донести до иностранных студентов о взаимосвязи языка и культуры, том числе является возможностью в первую очередь научиться говорить по-русски, общаться на русском языке, приобщиться к русской культуре. Для эффективного обучения русскому языку студентов преподавателю РКИ необходимо учитывать также национально-культурные особенности их речевого поведения, применяя сопоставительно-сравнительный метод изучения языка. Следовательно, ему нужно обладать профессиональной поликультурной компетентностью, проявляющейся в гибком и комфортном индивидуальном педагогическом общении. Этикет речевой культуры требует соблюдения определенных этикетных правил общения и прежде всего учета межнациональных различий невербального общения, ибо установлено, что более 80% информации считывается невербальным путем.

Многолетний опыт работы с иностранными студентами показывает, в первую очередь, арабских и китайских студентов, обучающихся в России, и целесообразность учета их национально-культурных различий на коммуникативном уровне, используя характеристики, данные Р.Л.Льюсом [3]. Наблюдения на занятиях, где занимаются студенты с арабских стран показывает, что арабы отличаются активностью словоохотливостью,



посягательством на «личные секреты», вольное обращение со временем, демонстративной жестикуляцией. Громкость голоса при разговоре с арабами означает для них искренность. В арабском мире совершенно нормально, когда речь эмоциональна. Арабы - поклонники ораторского искусства, у них считается нормальным дышать на собеседника и часто прикасаться ему. «Поэтому с арабом надо общаться на более близком расстоянии, чем с британцем или немцем. Если вы держитесь на своей привычной дистанции, то араб может подумать, что вы находите его присутствие физически неприятным или что вы слишком холодный человек» [3].

Применяя на занятиях личностно-ориентированный подход при работе со студентами-арабами, можно достичь высоких результатов при изучении языка. Именно при таком подходе главным действующим лицом всего образовательного процесса является личность студента. А преподаватель становится "источником информации" и "контролером", по этой причине преподавателю РКИ важно иметь имидж знающего и искреннего человека, начиная с внешнего вида. Их может оскорбить неподходящая одежда и излишняя фамильярность. На занятиях с арабами необходимо организовать учебный процесс на личностных взаимоотношениях, проявляя свой личный интерес к ним, к их семье, здоровью близких. Это верный путь добиться их преданности, от этого зависит и интерес к изучению учебного материала. Арабские студенты часто относятся к преподавателю РКИ как к другу, рассказывают о своих переживаниях, друзьях, в то же время они ждут похвалы и болезненно реагируют на критику. Таким образом, преподавателю РКИ необходимо соблюдать педагогическую этику "Хочешь поругать - сначала похвали", она дает возможность добиться успеха в отношениях с арабскими студентами. [2]

Личностно-ориентированный подход при обучении русскому языку как иностранному требует обратить особое внимание на:

- многогранной профессиональной подготовки преподавателя РКИ;
- учета национально-культурной специфики аудитории;
- заинтересованность студентов к будущей профессиональной деятельности [1].

В учебном процессе перед нами стоит важная задача - подготовить в короткий срок студента, хорошо владеющего русским языком. Добиться поставленной цели - научить студента в течение ограниченного учебными рамками периода говорить о проблемах своей специальности и понимать речь носителей языка в этом плане - можно, сочетая традиционные и инновационные методы, но делая акцент на принцип коммуникативности как в обучении, так и в использовании компьютерных технологий.

Традиционное обучение русскому языку как иностранному ориентировано на чтение, понимание и перевод специальных текстов, а также изучение терминологии по специальности, т.е. синтаксиса научного стиля. Особое внимание нужно уделить на то, что работа по созданию базовых знаний должна организоваться, особенно на начальном этапе, по четким алгоритмам изучения языка. Начинаем работа с чтения текста, но в идеале нужно стремиться к восприятию информации «с голоса», применяя «интонационное чтение». Данная методика широко освещается в современных интенсивных методических разработках.

Как показывает многолетний опыт работы с иностранными студентами, также эффективным является метод погружения в искусственно созданную ситуацию, где студентам необходимо выполнить задание, связанное с задачами, встречающимися в



повседневной жизни, но требующие знаний специальной терминологии. Существует множество методик к введению, отработке и закреплению лексики на уроках русского языка, в данном процессе немаловажную роль играет и компетенция преподавателя.

В механизме профессионально-ориентированного диалогического общения нужно выделить несколько компонентов:

- а) цели (ради чего студент вступает в общение);
- б) содержание (информация, которая передается от одного человека к другому);
- в) средства и способы переработки и расшифровки информации;
- г) каналы, по которым передается информация.

Как и любой другой диалогический текст, профессиональный диалог можно разделить на содержательные блоки, объединенные тематически. Каждому из них соответствует своя коммуникативная цель. Умение вести диалог равнозначно с грамматикой, и эти два направления невозможны одно без другого. Для того, чтобы грамотно сочетать эти два направления, нужно, чтобы устная практика на половину состояла из повторения грамматики, пройденной на уроке. Желательно как можно чаще использовать диалоги, чтобы студенты могли практиковаться в развитии устной речи.

При развитии навыков устной речи необходимо помнить, что монологический ее элемент не уступает диалогическому. Поэтому далее следует идти на увеличение объема монологической реплики в диалоге и позднее к чисто монологическим формам устной речи. Поставленной цели можно добиться только на основе коммуникативно-ориентированных учебников и учебных материалов. И на начальном этапе изучения русского языка одной из важнейших целей является чтение, служащим средством для овладения другими видами речевой деятельности, что особенно важно на этом этапе изучения языка. Как известно, иностранным студентам в период обучения в российском вузе присущ высокий уровень мотивации овладения языком вообще.

Таким образом, успешного обучения русскому языку как иностранному можно добиться применением в первую очередь, личностно-ориентированного подхода, дающий максимально раскрывать возможности личности студента, развивая его интеллектуальной потенциал, развивая его творческие возможности. Данный подход будет эффективным при соблюдении следующих условий:

- современной профессиональной подготовки преподавателя РКИ;
- обучение русскому языку как приобщению к русской культуре;
- активное включение иностранных студентов в реальную речевую деятельность;
- использование межпредметных связей в обучении.

Литература

1. Вьюгина, С.В. Практико-ориентированный подход при обучении русскому языку иностранных студентов. /С.В.Вьюгина //Материалы II Всероссийской научно-практической конференции «Язык в образовательном пространстве неязыкового вуза: теория и практика», 18-19 апреля 2019 г. - Новосибирск: НГТУ- 2019. - С.247-253
2. Вьюгина, С.В. Место информационных технологий в преподавании русского языка как иностранного. \С.В. Вьюгина, И.И.Галимзянова // Материалы международного симпозиума «Надежность и качества» -Пенза, 2019. т.2. - С.94-96
3. Льюис Р.Д. Деловые культуры в международном бизнесе. От столкновения к взаимопониманию. /Р.Д.Льюис. - М, 1999/



4. Стародумов, И.В. Особенности преподавания русского языка как иностранного. //И.В.Стародумов //Молодой ученый. - 2018. - №40. - С.204-207- URL. <https://moluch.ru/archive/226/52843> (дата обращения: 05.04.2020)

OILAVIY MUNOSABATLAR PSIXOLOGIYASI

Karimova Mukarramxon Halimovna

Qo‘qon davlat pedagogika instituti

“Fakultetlararo pedagogika va psixologiya” kafedrasida katta o‘qituvchisi

Email:mukarramxonkarimova2@gmail.com

Annotatsiya: Ushbu maqolada psixologik texnika, psixologik hamkorlik (muloqot), psixologik nazokat, psixologik qobiliyat, tarkibiy qismlari, psixologik jarayonda ta’lim beruvchi mahorati, muomala va o‘zaro xurmat normalarining katta ahamiyatga ega ekanligi, hamisha bir-birining ko‘ngliga qarashning Oila mustahkamligi omili ekanligi; oilada o‘zaro ta’sir, yashirin, xufiyona ishlarning Oilaviy munosabatlarga salbiy ta’siri masalalarning psixologik aspektlari to‘g‘risidagi bilimlar tizimi bo‘yicha tushuncha berilgan.

Kalit so‘zlar: Oila, nikoh. yosh oila, oila kodeksi, oilaviy munosabattar, jamiyat. shaxs, yoshlarni oilaviy hayotga tayyorlash.

ПСИХОЛОГИЯ СЕМЕЙНЫХ ОТНОШЕНИЙ

Каримова Мукаррамхон Халимовна

старший преподаватель

Кокандского государственного педагогического института

кафедры «Межфакультетская педагогика и психологии».

Email:mukarramxonkarimova2@gmail.com

Аннотация: В данной статье психологические приемы, психологическое сотрудничество (общение), психологическая нежность, психологические навыки, их составляющие, навыки обучения в психологическом процессе, важность норм поведения и взаимоуважения, всегда смотреть друг другу в сердца. это фактор стабильности семьи; взаимодействие в семье, негативное влияние тайны, тайных дел на семейные отношения, дается осмысление системы знаний о психологических аспектах проблемы.

Ключевые слова: Семья, брак. возраст Семья, Семейный кодекс, Семейные отношения, общество. личность, готовящая молодых людей к семейной жизни.

PSYCHOLOGY OF FAMILY RELATIONS

Karimova Mukarramxon Halimovna

senior lecturer Kokand State Pedagogical Institute

Email:mukarramxonkarimova2@gmail.com

Annotation: In this article, psychological techniques, psychological cooperation (communication), psychological tenderness, psychological skills, their components, teaching skills in the psychological process, the importance of norms of behavior and mutual respect, always looking into each other's hearts The fact that it is a factor of family stability; interaction in the family, the negative impact of secret, secret affairs on family relations, the understanding of the system of knowledge about the psychological aspects of the issues is given.



Key words: Family, marriage. age Family, Family code, Family relations, society. personality, preparing young people for family life.

Kirish

Har bir o'zbek oilasidagi shaxslarning asosiy burch va vazifalari belgilab berilgan. Oilaning jamiyat oldidagi funksiyalari haqida ma'lumotlar keltirilgan. Bundan tashqari maqoladan oilada o'sayotgan go'dak, bog'cha, kichik maktab yoshidagi bolalar va o'smirlarning, ta'lim tarbiyasiga oiladagi katta yoshli oila a'zolarining ma'sulligi takidlab o'tilgan.

Adabiyotlar tahlili

Sharq mutafakkirlari Abu Ali Ibn Sino, A.Navoiy, M.Z. Bobur, Yusuf Xos Xojib, Al-Buhoriy va boshqalarning Har bir asarlari komil inson tarbiyasiga qaratilgan bo'lib, bunda oilaning o'rni muhimligiga urg'u berilgan. Xususan, Shoumarov G.B. va b. Oila psixologiyasi. – (T.: "Sharq", 2001 y.-272 b.) darsligida, "Inson bolasi dunyoga kelar ekan, u mustaqil harakatlanish, yurish, o'qish, yozishdan boshlab tabiat va jamiyatning barcha murakkab qonunlari bilan yuzmayuz kelganda nimalar qilish kerakligiga o'rgatiladi yoki bunga maxsus o'qitiladi. Ma'lumki, hayotimizning yarmidan ko'pini qamrab oladigan, chinakam, to'laqonli insoniy baxtni in'om etadigan yoki aksincha, har tomonlama ta'minlanganligimizga qaramasdan, bizning baxtimizni yarimta qiladigan ham oilaviy hayotdir." degan fikrlar ilgari surilgan. Oilada inson baxtni xis qilib yashashi uchun o'zaro bir- birini tushunib yashash kerakligiga urg'u berilgan.

Karimova V. Oila psixologiyasi: Pedagogika oliy o'quv yurtlari talabalari uchun darslik. – (T.: 2008 – 152 b.) kitobida ham oila borasida qimmatli fikrlar yoritilgan. Baxtli oila qurish uchun yigit va qizlarning birdek mas'ulligi ta'kidlab o'tilgan. Oilada inson baxtni xis qilib yashashi uchun o'zaro bir- birini tushunib yashash kerakligiga urg'u berilgan.

D.Abdullaeva, R.Yarqulov, N.Atabayevaning "Oila psixologiyasi" (Tafakkur Bo'stoni" Toshkent – 2015). Kitobida ham oiladagi farzand tarbiyasiga qaratilgan fikrlar mavjud. Oiladagi ta'lim tarbiya borasida keksa avlodning, boy tarixiy, milliy, urf-odatlarining o'rni haqida ma'lumotlar mavjud.

Tadqiqot metodologiyasi

Har bir oiladagi o'ziga xos milliy an'analarni asrash, avloddan avlodga yetkazish barcha uchun asosiy vazifadir.

O'zbekiston Respublikasi milliy va ma'naviy-ma'rifiy taraqqiyotining muvaffaqiyatlarini belgilab beruvchi bu tub vazifalarning asosiy harakatlantiruvchi kuchi pedagogik texnologiyalarni amaliyotga tatbiq etishdan iborat. Bunda avtoritar pedagogikadan voz kechib, "hamkorlik pedagogikasi" texnologiyasini qabul qilishimiz kerak bo'ladi.[1] Hozirgi vaqtda O'zbekistonda ta'lim va tarbiyaning bosh maqsadi va mazmuni tubdan yangilandi.

Tahlil va natijalar

Oilaning insonni o'zini baxtli xis qilishida ahamiyati juda katta farzand dunyoga kelar ekan. U oilada ta'lim va tarbiya oladi. Shunday ekan oilani tarbiya maskani sifatida qarab har qanday yigit va qiz o'zini ota- ona bo'linga ruhan tayyorlab borishi kerak. Har qanday yosh o'zining e'tiqodini mustaxkam qilib, dunyoqarashini mustaxkamlab borishi kerak. Oila, nikoh haqidagi tushunchalarni to'g'ri anglab yetishi kerak. Yoshlarning bir-biriga bo'lgan munosabatlari o'zaro sevgi muhabbat natijasi emas, balki o'zaro bir-birini tushunish xisobiga qurishi kerak. Bir biriga bo'lgan munosabatlari, birga yashash, baxtli bo'lish, farzandlar tarbiyalash kabi maqsadlarni nikoh o'qilgunga qadar muxokama qilishi yaxshilab o'ylab ko'rilishi kerak. Nikohdan keyin ikki yosh bir birini tushunib yashashi, oilada erkakning o'rni va vazifalari, ayolni o'rni va vazifalari



insonning majburiyati sifatida, burchi sifatida qarashlari kerak. Demak, nikox o'qilgandan keyin har qanday inson oila qurishni muqaddas deb bilishi, oiladagi bo'ladigan turli shaxslararo munosabatlarni to'g'ri qabul qilishi kerak. Bu o'rinda oilaning barcha a'zolari masul bo'lishlari kerak. Qiz farzand voyaga yetib boshqa xonadaga kelin bo'lib tushar ekan. Uni o'sha xonadonga moslashib ketishi, ijtimoiylashuv, adaptatsiya jarayonlari uchun ma'lum vaqt kerak bo'ladi. Lekin ayni shu paytda oiladagi shaxslararo munosabatdagi shaxslar o'rtasida liderlikka intilishi kuchli bo'ladi. Bizning o'zbek oilalarida liderlik erkak kishida bo'lishi etnopsixologiyaga xos xisoblanadi. Bu yaxshi albatta lekin o'zaro fikr almashganda qaror qabul qilganda bir birlarini fikrlarini ohirigacha eshitish va xurmat qilish ham yaxshi natija beradi. Yosh kelinlardagi ijtimoiylashuv jarayonlaridagi qiyinchiliklar bir yildan besh yilgacha davom etadi bu mudatdagi farzandlarning dunyoga kelishi er-xotin o'rtasidagi rishtalarning yana bir biriga mustaxkam bog'lanishiga yordam beradi. Farzand dunyoga kelishi bilan yigit ota ro'lini qi zona ro'lini bajarishi kerak. Bu paytda inson kerak bo'lsa o'z xoxish istaklaridan voz kechishi, sabrli bo'lishi, yoshlikdagi injiqlik, va erkaliklarni unitishi kerak. Inson o'z o'zini o'zgartirmas ekan uni xech kim xech qachon o'zgartira olmaydi. Yangi tug'ilgan chaqaloq go'yoki oq qog'ozga o'shaydi unga nimalarni yozish ota-onaga bog'liq, yaxshi tarbiya ko'rgan ota-ona farzandiga o'z oilasiga baxt bera oladi. Aksincha bo'lsa, farzandiga xech qanday tarbiya bera olmaydi. Inson tabiati shundayki, u eshitganiga emas balki ko'rganiga amal qiladi har bir inson butun koinot harakatlangani kabi harakat qiladi o'zidan nur energiya taratadi. Biz kim bo'lmaylik, har qadamimizda o'zimizni namoyon qilamiz. Farzandlarimiz esa bizning chiroyli nasixatlarimizga emas, qilgan ishlarimizga taqlid qiladi, natijada ular bizga o'xshab qoladi. Oilada erkak va ayolning o'zaro munosabatlari, muomila madaniyati, bir-biriga nisbatan tutgan o'rinlari o'sayotganlar bolalar tasvvurida aks etadi. Sizning yaxshi xayotingiz bolangiz uchun ham yaxshi xayotni shakllantiradi. Aksincha turmush o'rtog'ining ichkiligidan charchagan, hafa bo'lib farzandlari bilan dardini bo'lishgan ona qiz farzandi tasavvurida hamma erkaklar ichkilikga berilgan tasavvurni hosil qiladi. Murg'ak qalb egasi bo'lgan qizchadan hamma erkaklar oilasiga qaramaydi, ichkilik ichadi xotini va bolalari bilan yomon munosabatda bo'ladi degan energiya tarqaladi. Kelajakda qizchanning xayoti shunday bo'lishi extimoli katta bo'ladi. Shuning uchun yosh onalar oqila bo'lishi o'zini hayoti uchun emas o'sayotgan farzandlar hayoti uchun koinotga yaxshi energiya tarqatishi kerak. Bizning uyimiz qasr, podshoxlar yashaydigan joy, bizning mashinamiz eng zo'ri, mening dadam kuchli, mening dadam har ishga qodir degan fikrlarni bola ongiga singdirish kerak. Butun olam tortishish kuchi shunday ishlaydiki biz nimani xoxlasak biz uchun shuni yaratib beradi. Murg'ak qalb egalariga tasavvur qilishni o'rgatish kerak. "Men katta bo'lsam qasr uyim bo'ladi", "Jipp mashinam bo'ladi", "Men dunyodagi barcha mamlakatlarni ko'raman", "Hamma joyda odamlar meni kutib turadi", "Meni butun dunyo odamlariga foydam tegadi" kabi so'zlarni ularni ongiga singdirish kerak. O'sayotgan farzandlar fikrini oxirigacha eshitish, ular bilan ko'p suxbatlashish kerak. Bolalarning kattalarga bergan savollariga tezda javob bermasdan o'zlarining fikrlarini so'rash kerak. Masalan "Sen nima deb o'ylaysan", "Seningcha qanday bo'lgani yaxshi", "Sen nima qilgan bo'lar eding" kabi savollarni berish kerak. Farzand oilada o'zini baxtli his qilishi uchun uning fikrlari ham xisobga olinishi kerak. Bola bilan xech qachon yosh bola sifatida gaplashmaslik kerak. Unga biron bir ish, topshiriqni ishonib topshirilishi kerak, albatta vazifa bajarilgandan keyin rag'batlantirish kerak. Oilada otalarning o'rni juda muxim. O'zbek otasi jiddiy, bir so'zli, subutli bo'lishi kerak. Farzandlariga ibrat bo'lishi o'z oilasida o'zini mustaxkam o'rni bo'lishi kerak. O'zbek oilasining otasi mustaxkam e'tiqodga, keng dunyoqarashga ega bo'lib har tomonlama

farzandlariga o‘rnak bo‘la olishi kerak. Har qanday inson jamiyatda o‘z o‘rniga ega bo‘lishi, baxtni xis qilishi, eng avvalo u yashab turgan oilasining ijtimoiy muxitiga bog‘liq. Chunki har bir inson jamiyatning turli nuqtalarida faoliyat yuritadi. Ruhiiy ozuqani oiladan oladi. Shunday ekan barcha oila a‘zolari oila davrasida bir birlarini qo‘llab quvvatlashlari, manaviy jixatdan yordam berishlari kerak. Bu juda muhim. Oilada e‘tiborsiz qolgan odam jamiyatda muvofaqiyatga erisha olmaydi. Biz beshikdagi boladan tortib har nafasi g‘animat bo‘lgan to‘shakka mixlanib qolgan xasta keksaga ham mehr va e‘tibor qaratishimiz kerak. Toki inson o‘z oilasida baxtni xis qilib yashasin.

Insoniyat taraqqiyotining hozirgi bosqichida hozirgi zamon oilasining asosiy funksiyalari qatorida quyidagilarni sanab o‘tish mumkin: iqtisodiy. reproduktiv. tarbiyaviy, rekreativ, kommunikativ, regulyativ (boshqaruv). felitsitologik kabilar. Oilaning iqtisodiy funksiyasi. Oilaning iqtisodiy funksiyasi uning asosiy funksiyalaridan biri hisoblanadi. Oila iqtisodi, byudjeti, daromadini rejali sarflash. kundalik harajatga, zarur buyumlarga pul ajratish. bir necha yildan so‘ng olinadigan narsalarga mablag‘ yig‘ish, tejab ro‘zg‘or yuritish er-xotinning katta tajriba, malakaga ega bo‘lishlariga bog‘liq.

Oilaning reproduktiv funksiyasi. Oilaning muhim bo‘lgan funksiyalaridan yana biri bu uning reproduktiv (jamiyatning biologik uzluksizligini ta‘minlash, bolalarni dunyoga keltirish) funksiyasidir. Bu funksiyaning asosiy mohiyati inson turini davom ettirishdan iboratdir.[2]

Oilaning tarbiyaviy funksiyasi, Oilaning muhim ahamiyatga ega bo‘lgan yana bir funksiyasi tarbiyalash funksiyasidir. Bolalarning aqliy, jismoniy, axloqiy, estetik tarbiyasiga oilada asos solinadi. Oila inson deb ataluvchi binoni faqat poydevorini qo‘yish bilan cheklanmasdan, balki uning so‘nggi g‘ishti qo‘yilguncha javobgardir,

Oilaning kommunikativ funksiyasi. Oilaning kommunikativ funksiyasi oila a‘zolarining o‘mro muloqot va tushunishga bo‘lgan ehtiyojini qondirishga xizmat qiladi. Oilaning rekreativ funksiyasi. Oilaning rekreativ - o‘zaro jismoniy moddiy, ma‘naviy va psixologik yordam ko‘rsatish, bir-birining salomatligini mustahkamlash, oila a‘zolari dam olishini tashkil etish funksiyasidir

Oilaning felitsitologik funksiyasi, Hozirgi zamon oilasining tobora ahamiyati ortib borayotgan funksiyalaridan biri uning felitsitologik funksiyasidir (Italiyancha «felitsite» — baxt). Shaxsiy baxtga erishishga intilish oilaviy munosabatlar tizimida ko‘p jihatdan hal qiluvchi bo‘lib bormoqda.[3]

Oilaning regulyativ funksiyasi. Oilaning regulyativ funksiyasi oila a‘zolari o‘rtasidagi o‘zaro munosabatlarni boshqarish tizimini, shuningdek birlamchi ijtimoiy nazoratni, oilada ustunlik va obro‘ni amalga oshirishni o‘z ichiga oladi. Bunda kattalar tomonidan yosh avlodni nazorat qilish va ularni moddiy hamda ma‘naviy tomondan qo‘llab-quvvatlash nazarda tutiladi.

Oilaning relaksatsiya funksiyasi. Hozirgi zamon oilasining eng asosiy funksiyalaridan yana biri relaksatsiya funksiyasidir. Bu degani oila a‘zolarining jinsiy, emotsional faoliyatini, ruhiy-jismoniy quvvatini, mehnat qobiliyatini yana qayta tiklash demakdir.

Xulosa

Xulosa qilib shuni takidlash mumkinki oila kop bo‘g‘inli (uch avlod yashayotgan) yoki kam bo‘g‘inli (mustaqil yashayotgan) bo‘ladimi, har bir oila a‘zosi ruhiy quvvatni oiladan oladi. Shunday ekan, oiladagi shaxslar bir biriga manaviy komak bermog‘i lozim.



Foydalanilgan adabiyotlar

1. D.Abdullayeva, R.Yarqulov, N.Atabayeva "Oila psixologiyasi" Tafakkur Bo'stoni" Toshkent – 2015
2. Karimova V. Oila psixologiyasi: Pedagogika oliy o'quv yurtlari talabalari uchun darslik. – T.: 2008 – 152 b.
3. Shoumarov G'.B. va b. Oila psixologiyasi. - T.: "Sharq", 2001 y.-272 b.

BOSHLANG'ICH SINIF O'QUVCHILARIGA INGLIZ TILI LEKSIKASINI O'YIN TEKNOLOGIYASI ASOSIDA O'RGATISHNING LINGVODIDAKTIK TAVSIFI

Abdullayeva Madinabonu Akmaljon qizi
Namangan Davlat Chet tillari instituti doktoranti (PhD)

jurayevam20@gmail.com

Annotatsiya. Ushbu maqolada boshlang'ich sinf o'quvchilariga ingliz tili leksikasini o'yin texnologiyasi orqali o'rgatish va uning lingvodidaktik xususiyatlari tavsifi haqida so'z yuritiladi. Shuningdek, maqolada didaktikaning o'zi nima ekanligi va qanday maqsadda qo'llanilishi ham yoritilgan. Maqola annotatsiya, tayanch tushunchalar, kirish, asosiy qism, xulosa va adabiyotlar ro'yhatidan iborat.

Tayanch tushunchalar: leksika, so'z boyligi, lingvodidaktika, didaktik ta'lim, noan'anaviy metodlar, o'yin texnologiyasi

ЛИНГВОДИДАКТИЧЕСКОЕ ОПИСАНИЕ ОБУЧЕНИЯ АНГЛИЙСКОЙ ЛЕКСИКЕ ШКОЛЬНИКОВ НАЧАЛЬНЫХ КЛАССОВ НА ОСНОВЕ ИГРОВОЙ ТЕХНОЛОГИИ

Аннотация. В данной статье рассматривается обучение английской лексике учащихся начальных классов с помощью игровой технологии и описание ее лингводидактических особенностей. В статье также объясняется, что такое дидактика и как она используется. Статья состоит из аннотации, основных понятий, введения, основной части, заключения и списка литературы.

Основные понятия: лексика, лексика, языковая дидактика, дидактическое образование, нетрадиционные методы, игровые технологии

LINGUODIDACTIC DESCRIPTION OF TEACHING ENGLISH VOCABULARY TO PRIMARY CLASS STUDENTS BASED ON GAME TECHNOLOGY

Annotation. This article talks about teaching English lexicon to primary school students through game technology and description of its linguodidactic features. The article also explains what didactics is and how it is used. The article consists of annotation, basic concepts, introduction, main part, conclusion and list of references.

Basic concepts: lexicon, vocabulary, language didactics, didactic education, non-traditional methods, game technology

Kirish

Mamlakatimiz mustaqillikka erishgandan so'ng chet tillarini o'rgatishga qiziqish oshdi va yoshlar uchun ko'plab imkoniyatlar yaratib berildi. Misol tariqasida Prezidentimiz Shavkat



Mirziyoyevning 2022-yilning 20-yanvar kuni maktablarda xorijiy tillar va kasb o'rgatish tizimini rivojlantirish masalalari bo'yicha kengaytirilgan yig'ilishda ilgari surilgan fikrlarini keltirish mumkin Yig'ilishda xorijiy tillarni o'qitish sifatini oshirish va o'quvchilarni kasbga yo'naltirish masalalari muhokama qilindi. Unga ko'ra "Maktabdan kasb va tilni bilib chiqqan bola jamiyatimizning katta yutug'i, bilmagani muammo", — deydi Shavkat Mirziyoyev[1]. Ushbu fikrlarning isboti o'laroq bu tajribani joriy etish uchun har bir viloyatdan bittadan shahar va ikkitadan tuman tanlab olinib, ulardagi 2 mingdan ortiq maktablarning sharoiti, pedagoglar malakasi, o'quvchilarning kasb-hunar va xorijiy tillarga qiziqishi o'rganilmoqda. Chet tillarini sifatli o'rgatish uchun maktablarga "til egasi" bo'lgan pedagoglar jalb qilish, prezident maktablarining til o'rgatish tajribasi, darslik va dasturlarini tatbiq etish bo'yicha ko'rsatmalar berib borilmoqda. Shaxsan Yurtboshi tomonidan Chet tillarini sifatli o'rgatish va mukammal o'rganishga qaratilayotgan bunday yuksak e'tibor yosh avlod va mutahassislar oldiga chet tillarini o'qitish va o'rganish yo'lida yanada ko'proq harakatda bo'lish va yaratilayotgan shart-sharoitlardan unumli foydalana olish kabi ma'suliyatli vazifani yuklaydi.

Har qanday chet tilini o'rganishdan maqsad o'sha tilda bemalol muloqat qila olishdir. Chet tillarni o'rgatish va o'rganish uzoq va mukammal jarayon. U kishidan muntazam mehnatni va o'z ustida ishlashni talab qiladi. O'gzaki nutq malakalarni o'stirish uchun chet tillarni o'qitish jarayonida har xil interfoal o'yinlardan qo'llash chet tilini o'rganishni zerikarli emas, aksincha qiziqarli va sevimli mashg'ulotga aylantirishi aniq. Interfoal o'yinlar tilni o'rganuvchilar o'zlarini ancha erkin tutishlarini hatto uyatchan o'quvchilarni ham ushbu o'yinlarda qatnashishga undaydi interfoal o'yinlarni ayniqsa grammatika va so'z boyligini ortirish uchun qo'llash samaralidir.

Tadqiqot metodologiyasi

Insonning faoliyatida o'qitish har doim juda muhim ahamiyatga ega bo'lgan. Ta'lim tasodifiy, intuitiv xususiyatga ega bo'lganda ham va asosan tasodifan axborotlarni berish hamda taqlid qilishdan iborat bo'lganda ham shunday bo'lgan; keyinchalik ham, ta'lim maqsadga muvofiq muntazam va rejalashtirilgan jarayonga aylanganda, maktab paydo bo'lganida ham shunday bo'lgan. Biroq uzoq vaqt davomida ta'limni nazariy taxlil qilish va o'rganish ishlari olib borilmadi, shuning uchun o'z nazariyasiga ega bo'lmadi. Faqatgina XVII asr bu sohada muhim o'zgarishlar olib keldi: aynan o'sha paytda ta'lim alohida nom oldi va tarixda birinchi didaktik faoliyatning ilmiy asoslangan tizimiga asos solindi. Keyinchalik esa didaktik tilshunoslikda ham qo'llanilib o'zining samarali natijasini bera boshladi. Tilshunoslikdagi didaktika nima va qaysi maqsadlarda qo'llanilishi to'g'risida so'z yuritishdan avval didaktikaning o'zi nima va ta'limda nima uchun kerak ekanligini tahlil qilib olish maqsadga muvofiqdir.

Tahlillar va natijalar

Didaktika (ta'lim nazariyasi: yunoncha «didaktikos» "o'rgatuvchi, «didasko» esa – "o'rganuvchi ma'nosini bildiradi) ta'limning nazariy jihatlari (ta'lim jarayonining mohiyati, tamoyillari, qonuniyatlari, o'qituvchi va o'quvchi faoliyati mazmuni, ta'lim maqsadi, shakl, metod, vositalari, natijasi, ta'lim jarayonini takomillashtirish yo'llari va hokazo muammolar)ni o'rganuvchi fan.

Bu so'z 1613 yili Germaniyada nemis pedagogi Wolfgang Ratke (1571-1635 yillar) tomonidan kiritildi.

Bu tushunchani shunga o'xshash usulda buyuk chex pedagogi Yan Amos Komenskiy (1592-1670 yillar) "Buyuk didaktika" nomli mashhur asarida tilga oladi. Lekin Komenskiy "didaktika"



bu faqat ta'limgina emas, balki tarbiyalash ham, deb ta'kidlaydi. Mazkur asarda olim ta'lim nazariyasining muhim masalalari: ta'lim mazmuni, ta'limning ko'rgazmaliligi, ketma-ketligi kabi tamoyillari, sinf-dars tizimi borasida so'z yuritadi.

Didaktikaning predmeti, funksiyalari va vazifasi. Pedagogika fani ta'lim va tarbiya jarayonini ularning yaxlitligi va birligi asosida o'rganadi. Ikki faoliyatning har birining mohiyatini aniq bayon etish uchun didaktika (ta'lim nazariyasi) va tarbiya nazariyasini ajratib ko'rsatadilar [2].

Didaktika ta'limni ijtimoiy tajribani berish vositasi sifatida e'tirof etadi. Ta'lim yordamida yoshlarni hayotga tayyorlash amalga oshiriladi. Ta'limiy faoliyatini tashkil etishda o'qituvchi - o'quvchi, o'quvchi - o'quv material, o'quvchi - boshqa o'quvchilar o'rtasidagi munosabatlar yuzaga keladi.

"Lingvodidaktika" atamasi, mahalliy yoki chet tilni o'qitishning mazmuni, tub yoki chet tilni o'qitish usullarini anglatadi, u ko'p yillar davomida "tillarni o'qitish metodikasi" nomi bilan yuritilgan. "Lingvodidaktika" esa yaxlit tushuncha sifatida yaqin 10-15 yil oldin paydo bo'ldi. Odatda, yangi atama paydo bo'lganda, eng avvalo ushbu atamani keng qamrovli tahlil qilib, nima uchun va qay maqsadda qo'llanilishi mumkinligi o'rganiladi. Keyin esa ushbu atama bilan bog'liq yo'nalishning obyekt, predmet va maqsad-vazifalari ham o'rganib boriladi.

Lingvodidaktikaning tadqiqot obyekti tadqiq etilayotgan kuzatuv jarayonini bildiradi. Lingvodidaktik olimlar uchun bunday obyekt o'quv tilining amaliyoti bo'ladi. Tadqiqot mavzusi - bu tarixiy va ijtimoiy rivojlanishning o'ziga xos amaliyotni o'rganish yoki muayyan tushuncha nuqtai nazaridan tajriba natijasida tashkil etilgan g'oyalar tizimi. Lingvodidaktika muayyan bir tilni o'rgatish va o'rganish jarayoni, uni o'quv jarayoni va o'rganishda zamonaviy qarashlar nuqtai nazaridan o'zlashtirish jarayonlari o'zaro umumlashtirilgan g'oyalar majmuidir[3].

Didaktik o'yinlar qiyin ko'rinadigan o'quv jarayonining qiyinchiliklarini bartaraf etib oson va qiziqarli jarayonga aylantiradigan omillardan biridir. Ushbu o'yinlar ingliz tili o'qituvchilari tomonidan o'quvchilarni chet tilini o'rganishga bo'lgan qiziqishini orttirish va natijada tilni ulkan qiziqish bilan mukammal tarzda o'rganish uchun qo'llanadigan yordamchi usullaridan biridir. Ular yordamida dars mashg'ulotlari yanada qiziqarli va mazmunli tashkil etilishi natijasida o'quvchilar mashg'ulotda avvalgidan ancha faolroq ishtirok etadilar. Didaktik o'yinlar o'zining maqsadi,obyekti va vazifalarga ega yaxlit tizim bo'lganligi sababli, ularni o'ynash uchun, o'quvchilar turli xil vazifalarni bajarishiga to'g'ri keladi.

Bolalarning tanqidiy fikrlash va aqliy qobiliyatlarini shakllantirish Chet tillarini o'qitishda mavjud bo'lgan eng dolzarb psixologik va pedagogik muammolardan biri hisoblanadi. Bu muammoni amaliy hal eish uchun faol o'qitish usullari, noan'anaviy o'qitish metdolari va o'qitishning yangi texnikalarini kengroq qo'llash, ularning o'zaro bog'liqligi, harakati va rivojlanishini tahlil qilib chuqurroq o'rganish talab etiladi. Shu munosabat bilan talabalarning o'yin faoliyati yangi bilimlarni, ta'lim va ko'nikmalarni shakllantirish, umumiy o'rganish va kompetensiyalarini shakllantirishda, umuman olganda, chet tilini o'rganish jarayonining samarasini oshirishda muhim rol o'ynaydi. Didaktik o'yinlar paytida tashkil topgan ijobiy his-tuyg'ular ularni charchoqdan himoya qiladi, kommunikativ va intellektual qobiliyatlarini oshiradi.

Garchi chet tilini o'qitish jarayonida didaktik o'yinlardan foydalanishning umumiy masalalari ilmiy-uslubiy adabiyotlarda keng qamrovli bo'lib, ularning asosiy yo'nalishi yozma nutq ma'lumotlariga qaratilgan bo'lsada, biroq, tabiiyki, talabalar uchun chet tilini o'rganish juda



qiyin bo'lib tuyulishi mumkin. Buning uchun bir qator ilmiy, nazariy, uslubiy va didaktik sabablar mavjud, ulardan har qanday malakali chet tili o'qituvchisi ko'z yuma olmaydi. Ulardan ayrimlari:

1. Ingliz tilidagi tovushlar soni ingliz tilidagi harflardan ikki baravar ko'p;
2. Inglizcha tovushlarning imlolari bir-biridan ham farq qiladi;
3. Ingliz tilida o'zbek tili va shu tilda aytilgan til vakillari bor;
4. Ingliz tili vakillari butun dunyoda keng tarqalgan va ularning o'ziga xos xususiyatlari turlicha;

5. Ingliz tilida madaniyat madaniyatlari va marosimlari o'rtasidagi tafovutlar ayniqsa ravshan;

6. Hatto til yaqinlashganda ham, davlatlarning talaffuzi va latistlari ko'pincha juda murakkab jarayonda yuzaga keladi va aksariyat hollarda bir necha yo'nalishlarda davom etmoqda;

7. Ingliz tilini o'rganish nafaqat ijtimoiy fanlar va gumanitar fanlarda, balki tabiiy fanlarda, balki tabiiy fanlarda, balki tabiiy fanlarda, balki tabiiy fanlarda ham kuchli bilimlarni ta'minlaydi va iqtisodiy faoliyatda kuchli ishtirok etish bilan tavsiflanadi[4].

Lingvodidaktikani yanada kengroq tushunib olish uchun quyidagi didaktik o'yinlarni misol tariqasida keltirish mumkin:

Alifbo o'yini (1-2-sinflar uchun)

Bu o'yin ingliz tilini endi o'rganayotganlar uchun hisoblanib, ayniqsa boshlang'ich sinfdagi 7-8 yoshli bolalar (1-2-sinflar) uchun. O'yinda oldindan tayyorlangan harflar yozilgan ko'rgazmali qurollar bo'ladi. Bu o'yin orqali bolalarni alifbo harflarini qay darajada yod olganliklari va ularning birinchi harfi bilan qanday so'z boshlanishini esga oladilar.

SAVOLLAR	JAVOBLAR
Find letter a	a is for apple
Find letter b	b is for banana
Find letter c	c is for cat
Find letter d	d is for dog
Find letter e	e is for elephant
Find letter f	f is for fish
Find letter g	g is for gorilla
Find letter h	h is for house
Find letter i	i is for ice cream
Find letter j	j is for jet
Find letter k	k is for koala
Find letter l	l is for lion
Find letter m	m is for mouse
Find letter n	n is for nest
Find letter o	o is for octopus
Find letter p	p is for pig
Find letter q	q is for queen
Find letter r	r is for rabbit
Find letter s	s is for snake
Find letter t	t is for teddy
Find letter u	u is for umbrella
Find letter v	v is for vegetables
Find letter w	w is for whale
Find letter x	x is for xylophone
Find letter y	y is for yo-yo
Find letter z	z is for zebra

Maqsadi: alifbo harflarini o`rganish va takrorlash.

Tilni o`zlashtirish darajasi: boshlang`ich va o`rta.

O`yin uchun kerakli vositalar: alohida kartalarga bosma harflarda yozilgan alifboning 26 ta harfi. O`yinning olib borilishi: alifbo harflarni aralash holda o`quvchilarga ko`rsatish. "q,x va z" ni olib tashlash maqsadga muvofiq bo`ladi. O`quvchilarga tanlangan maxsus kategoriyalarga diqqatlarini qaratish kerakligini aytiladi. Ularning tanlovi ular o`rganayotgan kategoriyalar va o`zlarining lug`at boyliklari mezoniga bog`liq. O`yin o`quvchining harfni ko`rsatishi bilan boshlanadi. Tanlangan kategoriya bo`yicha birinchi bo`lib aytgan o`quvchi harf kartochkasini oladi. O`yin so`ngida eng ko`p kartochka topilgan o`quvchi g`olib sanaladi. Agar bir necha o`quvchi bir xil vaqtda bir so`zni aytsa kartochka keyinroq yana qo`llanilishi uchun joyiga qo`yiladi.

Bu o`yinni guruh-guruh tarzida o`ynash ham mumkin, eng ko`p kartochka olgan guruh o`yin yakunida g`olib deb e`lon qilinadi.

O`yla, izla, top o`yini (3-4-sinflar uchun)[6]

Bu interfaol o`yin 10-11 yoshdagi o`quvchilar uchun tuzilgan bo`lib, "O`yla, izla, top" deb nomlanadi. O`yin sharti:

Jadvaldagi harflar orasidan 13 ta hayvon nomi vaularning makoni nomini toppish kerak bo`ladi. Lekin bunda faqat o`nga va yuqoridan pastga qarab harflar harakatidan foydalanish shart. Ya`ni:

Ushbu o`yin o`quvchilarni topqirliqni oshirishga yordam beradi. Lug`at boyligini oshirishga va mustahkamlashga yordam beradi. Dars davomida o`quvchilarning qiziqishi ortadi[5].

B	A	G	A	M	A	K	E	V	K	L	V	D	H	I
E	D	K	B	E	A	R	Q	F	H	E	A	E	D	D
M	O	S	Q	U	I	T	O	I	A	O	R	E	E	U
R	C	H	E	E	T	A	H	S	K	P	A	R	S	C
T	O	R	T	O	I	S	E	H	E	A	N	W	E	K
U	T	U	G	A	I	M	O	B	I	R	D	A	R	S
V	M	O	U	N	T	A	I	N	S	D	H	Y	T	P



Xulosa

Xulosa qilib shuni aytish joizki, bu o`yinlarni bolalarning saviyasi yoki yoshiga qarab osonlashtirish yoki qiyinlashtirish ham mumkin. Ushbu interfaol o`yinlarning maqsadi turlicha bo`lib bu o`yinlar orqali diqqatni jamlash, so`z boyligini oshirish, tezkorlik, aqillik, ziyraklik kabi ijobiy sifatlarni rivojlantirish va asosiysi esa ular orqali darsni qiziqarli tarzda o`zlashtirib, yodda saqlab qolish mumkin.

Chet tillarni o`rganish tizimini yanada takomillashtirish chora-tadbirlari to`g`risida .O`zbekiston Respublikasi Prezidentining Qaroriga ko`ra, O`zbekiston Respublikasining "Ta`lim to`g`risida"gi qonunini hamda Kadrlar tayyorlash milliy dasturini amalga oshirish doirasida chet tillarga o`qitishning kompleks tizimi, ya`ni uyg`un kamol topgan, o`qimishli, zamonaviy fikrlovchi yosh avlodni shakllantirishga, respublikaning jahon hamjamiyatiga yanada integratsiyalashuviga yo`naltirilgan tizim yaratildi. Shu bilan birga, chet tillarni o`rganishni tashkil qilishning amaldagi tizimini tahlil etish shuni ko`rsatmoqdaki, ta`lim standartlari, o`quv dasturlari va darsliklar zamon talablariga, xususan, ilg`or axborot va media-texnologiyalardan foydalanish borasidagi talabga to`liq javob bermayapti. Ta`lim asosan an`anaviy uslublarda olib borilmoqda. Ta`lim tizimining barcha bosqichlarida chet tillarni uzluksiz o`rganishni tashkil qilish, shuningdek, o`qituvchilar malakasini oshirish hamda zamonaviy o`quv-uslubiy materiallar bilan ta`minlash yanada takomillashtirilishini taqozo etadi. Zamonaviy pedagogik va axborot-kommunikatsiya texnologiyalaridan foydalangan holda o`qitishning ilg`or uslublarini joriy etish yo`li bilan, o`sib kelayotgan yosh avlodni chet tillarga o`qitish, shu tillarda erkin so`zlasha oladigan mutaxassislarni tayyorlash tizimini tubdan takomillashtirish hamda buning negizida, ularning jahon sivilizatsiyasi yutuqlari hamda dunyo axborot resurslaridan keng ko`lamda foydalanishlari, xalqaro hamkorlik va muloqotni rivojlantirishlari uchun shart-sharoit va imkoniyatlar yaratish maqsadida Respublikaning barcha hududlarida chet tillarni, asosan, ingliz tilini o`rganish umumta`lim maktablarining birinchi sinflaridan o`yin tarzidagi darslar va og`zaki nutq darslari shaklida, ikkinchi sinfdan boshlab esa, alifbo, o`qish va grammatikani o`zlashtirishdan bosqichma-bosqich boshlanadi;

Ushbu qarornining tasdiqlanishi bu biz yoshlar uchun ochib berilayotgan katta yo`l hisoblanadi. Kelajak avlod uchun esa juda kattadan katta imkoniyatlar ochib berilishidan dalolatdir.

Adabiyotlar

1. <https://daryo.uz/2023/01/20/maktabdan-kasb-va-tilni-bilib-chiqqan-bola-jamiyatimizning-katta-yutugi-bilmagani-muammo-shavkat-mirziyoyev>. Prezident Sh. Mirziyoyev nutqi. 2022-yil
2. Umurova M: Ingliz tili darslarida didaktik o`yinlardan foydalanish. Samarqand. 2013-yil
3. Vorojtsova I. B. Lingvodidaktika asoslari. IJEVSK: Udmurt Davlat Universiteti. 2007-yil
4. Xamrayeva N. A. Jumayeva Z. R. Yosh o`rganuvchilarga chet tillari o`rgatishda didaktik o`yinlarning ahamiyati. "Science and Education" Ilmiy jurnali. 2021-yil
5. [http:// www.englishclub.com/esl-activities](http://www.englishclub.com/esl-activities)
6. [http:// www.eslgamesworld.com/ClassroomGames.html](http://www.eslgamesworld.com/ClassroomGames.html)



TEKNOLOGIYA DARSLARINI SAMARALI TASHKIL ETISHDA AXBOROT TEKNOLOGIYALARIDAN FOYDALANISH

Usmonova Muxlisaxon Sobirovna, Qo'qon DPI dotsenti

Annotatsiya. Ushbu maqolada texnologiya darslarini samarali tashkil etishda axborot texnologiyalaridan foydalanish, zamonaviy pedagogik va axborot texnologiyalar ularni egallayotgan bilimlarini o'zlari qidirib topishlariga, mustaqil o'rganib, tahlil qilishlariga, hatto xulosalarni ham o'zlari keltirib chiqarishlariga o'rgatadi. Chunki bunda o'qituvchi o'z fanidan ta'lim va tarbiya berish jarayonida o'quvchini rivojlanishi, shakllanishi, bilim olishi va tarbiyalanishiga qulay imkoniyat va muhit yaratishi yoritib berilgan.

Tayanch so'zlar: axborot, interfeys, texnologiya, mashg'ulot, metodika, nazariya, amaliyot.

ИСПОЛЬЗОВАНИЕ ИНФОРМАЦИОННЫХ ТЕХНОЛОГИЙ В ЭФФЕКТИВНОЙ ОРГАНИЗАЦИИ УРОКОВ ТЕХНОЛОГИИ.

Усманова Мухлисахан Собировна, доцент Кокандского ДПИ

Абстрактный. В данной статье использование информационных технологий в эффективной организации технологических занятий, современные педагогические и информационные технологии учат искать собственные знания, самостоятельно изучать и анализировать их и даже делать собственные выводы. Потому что этим объясняется то, что учитель создает благоприятную среду для развития, формирования, обучения и воспитания ученика в процессе обучения и воспитания.

Ключевые слова: информация, интерфейс, технология, обучение, методология, теория, практика.

USE OF INFORMATION TECHNOLOGIES IN EFFECTIVE ORGANIZATION OF TECHNOLOGY LESSONS.

Usmanova Mukhlisakhan Sobirovna, assistant professor of Kokand DPI

Annotation. In this article, the use of information technologies in the effective organization of technology classes, modern pedagogical and information technologies teach them to search for their own knowledge, to independently study and analyze it, and even to draw their own conclusions. Because in this it is explained that the teacher creates a favorable environment for the development, formation, learning and education of the student in the process of education and upbringing.

Key words: information, interface, technology, training, methodology, theory, practice.

Haqiqatdan ham bugungi kunda Respublikamizda ta'lim-tarbiya sohasida olib borilayotgan islohotlar barcha fanlarni o'qitilishida bir qator vazifalarni bajarishni maqsad qilib qo'yimoqda. Xususan "Ta'lim to'g'risida" va "Kadrlar tayyorlash milliy dasturi to'g'risida" gi qonunlarida mamlakatimizdagi ta'lim muassasalarida ta'lim-tarbiya ishlarini tubdan yaxshilash, jahon andozalari talablariga javob bera oladigan mutaxassis kadrlarni tayyorlash kabi ulug'vor vazifalar qo'yilgan. Jumladan, dasturda: "Inson, uning har tomonlama uyg'un kamol topishi va farovonligi, shaxs manfaatlarini ro'yobga chiqarishning sharoitlarini yaratish, eskirgan tafakkur va ijtimoiy xulq-atvorning andozalarini o'zgartirish respublikada amalga oshirilayotgan



islohatlarning asosiy maqsadi va harakatlantiruvchi kuchidir. Xalqning boy intellektual merosi va umumbashariy qadriyatlar asosida, zamonaviy madaniyat, iqtisodiyot, fan-texnika va texnologiyalarning yutuqlari asosida kadrlar tayyorlashning mukammal tizimini shakllantirish O'zbekiston taraqqiyotining muhim shartidir", – deb ko'rsatilgan. Mazkur vazifalarni bajarish uchun eng avvalo ta'lim-tarbiya usullarini takomillashtirish, yangilarini izlab topish va ulardan samarali foydalanishni amalga oshirish muhim ahamiyatga egadir. Ayniqsa, Milliy dasturning sifat bosqichida erishilgan yutuqlar va yo'l qo'yilgan kamchiliklar tahlil qilinayotgan hozirgi davrda yuqoridagi kabi vazifalarni bajarish uchun o'qituvchi va tarbiyachilarimiz katta kuch va g'ayrat bilan ishlashlariga to'g'ri keladi. Binobarin, xalqimizning ezgu niyatlariga, jamiyatimiz o'z oldiga qo'ygan buyuk maqsadlariga erishish – eng avvalo zamon talablariga javob beradigan yuqori malakali mutaxassis kadrlar tayyorlash, ularni joy-joyiga qo'yish bilan bog'liq. Shu sababli Respublikamiz hukumati istiqloq yo'lidagi dastlabki qadamlaridanoq kadrlar tayyorlash masalasiga katta ahamiyat bermoqda. Binobarin, istiqloq tufayli mamlakatimizda ta'lim sohasida katta islohotlar amalga oshirilmoqda. So'nggi yillarda Vatanimizda milliy ta'lim va tarbiya tizimini takomillashtirish uchun juda ko'p zarur ishlar qilindi va qilinmoqda. Jumladan, ta'lim tizimi takomillashtirildi, yangi tipdagi bir qator o'quv muassasalari tashkil etildi, ular uchun ta'lim standartlari, o'quv rejalari, o'quv dasturlari yaratildi. Galdagi vazifa esa ushbu ulug'vor ishlarni amalga oshirish uchun ta'lim mazmuniga jahon pedagogikasi yutuqlarini, yangi pedagogik va axborot texnologiyalarini dadil olib kirishdan iboratdir.

Ta'kidlash zarurki, O'zbekiston Respublikasining «Kadrlar tayyorlash Milliy dasturi» da o'quv jarayonining moddiy texnik va axborot bazasi yetarli emasligi, yuqori malakali pedagog-kadrlarning yetishmasligi, sifatli o'quv-uslubiy va ilmiy adabiyot, hamda didaktik materiallarning kamligi, ta'lim tizimi, fan va ishlab chiqarish o'rtasida puxta o'zaro hamkorlik va o'zaro foydali aloqadorlikning yo'qligi kadrlar tayyorlashning mavjud tizimidagi jiddiy kamchiliklar sirasiga kiradi, deb ko'rsatib o'tilgan edi. Shuningdek, ilg'or pedagogik texnologiyalarni yaratish va o'zlashtirish yuzasidan maqsadli innovatsiya loyihalarini shakllantirishni amalga oshirish uchun tajribalar orqali ilmiy tadqiqotlar natijalarini ta'lim-tarbiya jarayoniga o'z vaqtida joriy etish mexanizmini ro'yobga chiqarish, zamonaviy axborot texnologiyalari, komp'yuterlashtirish va komp'yuterlar tarmoqlari negizida ta'lim jarayonini axborot bilan ta'minlashni rivojlantirishi belgilab quyilgan.

Binobarin hozirgi zamon mutaxassisi, u qaysi sohada ishlamasin, uning oldida o'zining sohasiga tegishli yangiliklardan xabardor bo'lib turish va o'z bilim saviyasini doimiy ravishda oshirib borish talabi qo'yiladi. Buning uchun u ilmiy, ilmiy metodik jurnallarda e'lon qilingan maqolalar bilan tanishib bormog'i lozim. Bu ishni axborot texnologiyalari muhitida olib borish ishni ancha yengillashtiradi va tezlashtiradi. Bu muammoning yechimini topish, axborot texnologiyalarini ta'lim tizimida qo'llashdek muhim masalani keltirib chiqaradi. Bugungi kunda yangi axborot texnologiyalarini keng ko'lamda joriy etmay turib, ta'lim tizimini takomillashtirib bo'lmaydi. Binobarin O'zbekiston Respublikasining «Axborotlashtirish to'g'risida» gi qonuni, O'zbekiston Respublikasi Prezidentining «Kompyuterlashtirishni yanada rivojlantirish va axborot kommunikatsiya texnologiyalarini joriy etish to'g'risida» farmoni, O'zbekiston Respublikasi Vazirlar Mahkamasining «Kompyuterlashtirishni yanada rivojlantirish va axborot-kommunikatsiya texnologiyalarini joriy etish to'g'risida»gi qarori va boshqa shu kabi bir qator

direktiv hujjatlarda ham mamlakatimizda axborot texnologiyalaridan keng ko'lamda foydalanish zarurligi ta'kidlangan.

Yangi soha, yangi o'quv fani bo'lgan «Axborot texnologiyalari» fanida axborotlar, ularning xossalari, axborot tizimlari va vazifalari, axborotlarni qayta ishlash, axborotlarning amaliy ahamiyati va boshqa xususiyatlari o'rgatiladi. «Axborot texnologiyasi» fani matematika, fizika, informatika va boshqa qator fanlar bilan bevosita bog'liq.

«Axborot texnologiyalari» iborasidagi «texnologiya» so'zi lotincha «thexnos» - san'at, hunar, soha va «logos» - fan degan ma'noni bildiradi. Ya'ni texnologiya - biror vazifani bajarishda uning turli xil usullari ko'rinishini bildiradi. Demak, axborot texnologiyalari axborotlarni yig'ish, saqlash, uzatish, qayta ishlash usul va vositalari majmuidir.

Axborot texnologiyasining vujudga kelishi va rivojlanishini belgilovchi bir qator ichki va tashqi omillar mavjud bo'lib, ularni quyidagicha tavsiflash mumkin:

Ichki omillar – axborotlarning paydo bo'lishi, turlari, xossalari, axborotlar bilan turli amallarni bajarish, ularni jamlash, uzatish, saqlash va kabilardan iboratdir. Tashqi omillar – texnik vositalar, ya'ni kompyuter, skaner, videoproektor, videoko'z, kodoskop, modem, multimedia vositalari va boshqalar.

Axborot texnologiyasining mazmunini quyidagi oddiy bir misol bilan tushuntirishga harakat qilamiz. Siz biror ma'lumot haqida boshqa bir viloyat (respublika, qit'a)da yashovchi o'rtog'ingiz bilan fikr almashmoqchisiz, deylik. Buni turli yo'llar orqali amalga oshirish mumkin. Siz o'rtog'ingizga o'z fikringizni (o'z navbatida, o'rtog'ingiz ham sizga javoban) quyidagi usullar orqali yetkazishingiz mumkin:

- 1) aloqa bo'limi orqali (yozma ravishda);
- 2) telefon tarmoqlari orqali (og'zaki);
- 3) zamonaviy telekommunikatsiya vositalari orqali.

Hayotiy tajriba shuni ko'rsatadiki, bu usullardan foydalanish natijalari turlicha bo'ladi va natijalarga qarab, qaysi usuldan foydalanishni o'zingiz belgilab olasiz.

Bozor iqtisodiyoti sharoitida, albatta, biror yumushni bajarishdan oldin uni amalga oshirish uchun ketadigan mablag'larni chamalab ko'rishingiz lozim, aks holda uni amalga oshira olmasligingiz mumkin. Albatta, yuqorida ko'rsatilgan usullardan foydalanish uzatilayotgan axborotlarning mazmuni va mohiyatiga ham bog'liqdir. Pirovardida, o'zingiz uchun iqtisodiy jihatdan eng arzon (hech bo'lmaganda arzonrog'i) va sifati yuqori bo'lgan usulni belgilab olasiz.

Zamonaviy telekommunikatsiya vositalari imkoniyatlari juda keng tizim bo'lib, unga informatika va hisoblash texnikasi asoslari fanidan ma'lum bo'lgan kompyuter, multimedia vositalari, kompyuter tarmoqlari, internet, intranet kabi tushunchalardan tashqari qator yangi tushunchalar ham kiradi. Bular axborot tizimlari, axborot tizimlarini boshqarish, axborotlarni uzatish tizimlari, ma'lumotlar ombori, ma'lumotlar omborini boshqarish tizimi, bilimlar ombori va boshqa shu kabilardir.

Kundalik turmushda turli ko'rinishdagi axborotlar, masalan, matnli, grafikli, jadvalli, ovozli (audio), rasmlil, video va boshqa axborotlar bilan ishlashga to'g'ri keladi. Har bir turdagi axborot bilan ishlash (yig'ish, saqlash va h.k.) uchun har xil texnik xarakteristikalariga ega bo'lgan axborot qurilmalari kerak bo'ladi. Mikroelektronika ishlab chiqarish texnologiyasining rivojlanishi, o'ta kuchli protsessorli kompyuterlarning yaratilishi axborotlarni qayta ishlash imkoniyatlarini kengaytirmoqda.



Interfeys kompyuterning imkoniyatlarini kengaytiruvchi qurilma bo'lib, uning asosiy vazifasi tashqi qurilmalardan kiritiladigan ma'lumot (signal)larni kompyuterda qayta ishlash uchun qulay holga keltirishdan iborat.

Ilm-fan tabora rivojlanib borayotgan bugungi kunda insoniyatning axborot olishga bo'lgan ehtiyoji ham ortmoqda. Bu talabni qoplash yo'lida faoliyat yuritayotgan axborot tarqatish vositalari talaygina. Bular orasida Internet barcha foydalanuvchilar uchun qulayligi arzonligi, har qanday yangilikni ommaga yetkazishda tezkorligi bilan yetakchilik qilyapti.

Hozir axborot texnologiyalari, ayniqsa, aloqa tizimi, banklar, birjalar, xizmat ko'rsatish, ishlab chiqarish, ta'lim va ma'naviyat sohalarida keng qo'llanilmoqda. Ayniqsa ta'lim sohasida axborot texnologiyalaridan foydalanish muhim ahamiyatga ega. Chunki o'qitishda yangi axborot texnologiyalaridan foydalanish o'quvchilarda bilimga qiziqishni oshiradi, ularning ijodiy faoliyatini o'stiradi, bilim berishga differensial yondashish, olingan bilimlarni takrorlash, mustahkamlash va nazorat qilishni yengillashtiradi, o'quvchini o'quv jarayonining sub'ektiga aylantiradi.

Axborot texnologiyasi modellari muayyan amallarni ongli va rejali amalga oshirishda o'zlashtiriladi. Bu jarayon quyidagilarni o'z ichiga oladi:

- kompyuter, shuningdek, printer, modem, mikrofon va ovoz eshittirish qurilmasi, skaner, raqamli videokamera, multimedia proektor, chizish plansheti, musiqali klaviatura kabilar hamda ularning dasturiy ta'minoti;

- uskunaviy, dasturiy ta'minot;

- virtual matn konstruktorlari, multiplikatsiyalar, musiqalar, fizik modellar, geografik xaritalar, ekran protsessorlari va h.k. ;

- axborotlar majmui – ma'lumotnomalar, ensiklopediyalar, virtual muzeylar va h.k.;

- texnik ko'nikmalar trenajyorlari (tugmachalar majmuidan tugmachalarga qaramasdan ma'lumot kiritish, dasturiy vositalarni dastlabki o'zlashtirish va h.k.)

Hozirgi davrda zamonaviy axborot texnologiyalaridan foydalanish keskin kuchayganligi uchun ham o'qituvchiga va ham o'quvchiga juda katta va turli-tuman axborot texnologiyalari bilan ishlashga to'g'ri kelganligidan ularning asosiylarini yuqori bilim va akl idrok bilan ajratib olish zarur. Shuning uchun o'qituvchilar mehnati va bilimni tashkil qilish uchun quyidagilar zarur:

1. Bo'lajak pedagogning birgina axborot texnologiyalari muhitida ishlashga tayyorgarligini tashkil etish. Bu muammoni axborot texnologiyalarini bilish va ulardan o'quv jarayonida foydalanish ma'nosida qarash mumkin.

2. Pedagogning fikrini jamlash, vaqtini tejash hamda o'qitish metodikasini tashkil etishga imkon beruvchi yagona axborot tizimiga yaqinlashtirish.

3. Axborot texnologiyalaridan foydalanib ta'lim berishga tayyorlanish va unga o'tish. Bunday o'tish o'quv kurslarini axborotli-kompyuterli holga o'tkazishni ko'zda tutadi.

4. Birlashgan axborot hajmidagi o'quv jarayonining dasturiy-metodik ta'minlanishini tayyorlash.

Shunday qilib, bo'ljak pedagoglar o'qish davomida kompyuterdan foydalanishni bilishlari va bu sohadagi malakalarini oshirib borishlari zarur.

Ta'limdagi xalqaro tendensiyalarning, xususan kasbiy pedagogikadagi, tahlili o'qituvchining xam kasbga oid va xam shaxsiy sifatiga nisbatan talablarning keskin ortishiga olib kelmoqda:

- ta'lim sifatining o'qituvchi kasbiy bilimdonligi yukorilashib borishini zarurligini kursatadi;

- o'qituvchilarga ko'plab ilmiy va ijodiy masalalarni qo'yish va yechishlariga to'g'ri kelmoqda, bu esa o'qituvchining ilmiy va ijodiy xususiyatlari ortib borishiga olib keladi. Shunday qilib, kelajak o'qituvchining uzluksiz ijodiy shaxsga aylanishi zarurligini ko'rsatadi;

- murakkablashib borayotgan tarbiya o'qituvchidan yuqori darajadagi intellegentlikni va ruhiy-ma'naviy xulqining ortib borishini talab qilmokda;

- XXI-asr o'qituvchidan o'qitish va tarbiyaning ilg'or texnologiyalaridan va ajdodlarimiz bitiklaridan doimo foydalanib borishini talab qilmoqda.

Darslarni yuqoridagi dasturlar va elektron kitoblardan foydalangan holda tashkil qilish o'z samarasini bermoqda.

Buning metodik yutuq va afzalliklari quyidagilardan iborat:

- Dars jadvalini qulayligi. O'quvchi o'ziga maqul bo'lgan vaqtda o'quv jarayoniga qatnashishi mumkin.

- Qulay foydalanish manzillari. O'qituvchi internet kafe, uy, mehmonxona, ish joyida va boshqa joylardan o'quv jarayoniga qatnashishi mumkin.

- Qulay o'qish tempi. Ta'lim, o'quvchilar yangi bilimlarni tushunish tempida o'tkaziladi.

- Qulay o'quv reja. O'quv rejani talabalarga individual va davlat ta'lim talablariga mos holda tashkil qilish mumkin.

- Ma'lumotlar ba'zasini to'planishi. Oldingi o'qigan talabalar bilimlarini to'plash va undan foydalanish imkoniyati.

- Ko'rgazmali qulayliklari. Multimediya imkoniyatlaridan to'liq foydalanish imkoniyati.

- Malakali o'qituvchilarni tanlab ta'lim jarayoniga jalb qilish.

Foydalanilgan adabiyotlar

1. Sobirovna, U. M. (2022). Improving the educational system for children with disabilities. *The Peerian Journal*, 4, 20-22.
2. Sobirovna, U. M. (2022). INTERACTIVE LEARNING METHODS USED IN THE EFFECTIVE ORGANIZATION OF TECHNOLOGY COURSES. *Open Access Repository*, 9(11), 106-113.
3. Sobirovna, U. M. (2022). USE OF INFORMATION AND COMMUNICATION TECHNOLOGIES IN INCREASING THE EFFICIENCY OF TECHNOLOGY LESSONS. *Open Access Repository*, 9(11), 114-119.
4. Sobirovna, U. M. (2022). MODERN APPROACHES TO EFFECTIVE ORGANIZATION OF TECHNOLOGY LESSONS.
5. Sobirovna, U. M. (2022). DIDACTIC PRINCIPLES OF EFFECTIVE ORGANIZATION OF TECHNOLOGY LESSONS.
6. Sobirovna, U. M. (2022). TEXNOLOGIYA FANI MASHG'ULOTLARINI SAMARALI TASHKIL ETISHDA SHARQ MUTAFAKKIRLARI ASARLARIDAN FOYDALANISH. *World scientific research journal*, 9(1), 220-224.
7. SOBIROVNA, U. M. (2021). Modernization of the content, methods and tools of technologies in the organization of modern education. *IEJRD*.
8. Sobirovna, U. M., & Sharifjon, P. O. (2023). Choosing Organizational Forms of Education in the Effective Organization of Technology Courses. *Journal of Innovation, Creativity and Art*, 2(2), 77-81.



9. Sobirovna, U. M. (2022). Improving the educational system for children with disabilities. *The Peerian Journal*, 4, 20-22.

**“AXBOROT TEXNOLOGIYALARINI KASBIY FAOLIYATDA QO‘LLANILISHI”
MOBIL ILOVASI**

Mamatov Dilmurad Narmurotovich

Yangi asr universiteti , pedagogika fanlari doktori (DsC)

e-mail: mamatovdil@gmail.com

Maxmudov Abrorjon Zakirovich

Namangan davlat universiteti o‘qituvchisi

e-mail: yangilik2019@gmail.com

Annotatsiya: Ushbu maqolada talabalar “Axborot texnologiyalarini kasbiy faoliyatda qo‘llanilishi” mobil ilovasidan mustaqil foydalanishlari bo‘yicha tavsiyalar berilgan va ulardan foydalanilganda qanday natijalarga erishilishi yoritib o‘tilgan.

Kalit so‘zlar: axborot texnologiyalari; mobil ilova; android, ios, Windows phone, app store, google play.

**МОБИЛЬНОЕ ПРИЛОЖЕНИЕ «ПРИМЕНЕНИЕ ИНФОРМАЦИОННЫХ
ТЕХНОЛОГИЙ В ПРОФЕССИОНАЛЬНОЙ ДЕЯТЕЛЬНОСТИ»**

Маматов Дилмурад Нармуратович

Университет «Новый век», доктор педагогических наук (DsC)

e-mail: mamatovdil@gmail.com

Махмудов Аброржон Закирович

Наманганский государственный университет, преподаватель

e-mail: yangilik2019@gmail.com

Аннотация: В данной статье даны рекомендации по самостоятельному использованию студентами мобильного приложения «Использование информационных технологий в профессиональной деятельности» и объяснено, каких результатов можно добиться при их использовании.

Ключевые слова: информационные технологии; мобильное приложение; Android, iOS, Windows Phone, , app store, Google Play.

**MOBILE APPLICATION "USE OF INFORMATION TECHNOLOGIES IN
PROFESSIONAL ACTIVITIES"**

Mamatov Dilmurad Narmurotovich

New Age University, Doctor of Pedagogical Sciences (DsC)

e-mail: mamatovdil@gmail.com

Makhmudov Abrorjon Zakirovich

Namangan State University, teacher

e-mail: yangilik2019@gmail.com



Annotation: *This article provides recommendations on the independent use by students of the mobile application "Use of information technology in professional activities" and explains what results can be achieved when using them.*

Key words: *information technologies; mobile app; Android, iOS, Windows Phone, , app store, Google Play.*

Kirish

Bugungi kunda respublika oliy ta'lim muassasalarida fanlar o'qitilishining zamonaviy konsepsiyasi asosida o'quv amaliyotiga axborot texnologiyalarining joriy etilishiga olib kelmoqda. Xozirgi davr talabiga muvofiq ma'lumotlar oqimini tez o'zlashtira oladigan va qayta ishlaydigan, uni muvaffaqiyat bilan o'z ongida aks ettiradigan va amalda qo'llay oladigan oliy ma'lumotli mutaxassislarni tayyorlash muhim vazifa hisoblanadi.

XXI asr axborot texnologiyalar davrida turgan ekanmiz, jamiyatning rivoji unga joriy etilayotgan axborot texnologiyalari ulushiga, undan foydalanish darajasiga bog'liq bo'lib qolmoqda. Shuning uchun mamlakatimizda raqamli iqtisodiyotni faol rivojlantirish, barcha tarmoqlar va sohalarda, eng avvalo, davlat boshqaruvi, ta'lim, sog'liqni saqlash va qishloq xo'jaligida zamonaviy axborot-kommunikatsiya texnologiyalarini keng joriy etish bo'yicha kompleks chora-tadbirlar amalga oshirilmoqda.

Adabiyotlar tahlili

Albatta raqamli iqtisodiyotni rivojlantira oladigan, axborot texnologiyalarini muvaffaqiyat bilan o'zining ish o'rnida qo'llay oladigan, qolaversa zamonaviy texnologiyalarni ishlab chiqara oladigan darajadagi yetuk mutaxassislarni yetishtirib chiqarish ta'lim tizimiga katta ma'suliyat yuklaydi. Raqamli bilimlarni egallagan, tanqidiy tafakkurga ega, mustaqil, kreativ fikrlaydigan yoshlarni tarbiyalash dolzarb masalalardan biridir. Dunyoda ushbu ko'nikmalarni shakllantirishda axborot texnologiyalarini qo'llashga asosiy yondashuvlardan biri sifatida qaralmoqda.

Yuqoridagi fikrlarni tasdiqlagan holda bir qator tadqiqotlar R.X.Ayupovning "Ta'limda axborot texnologiyalari" o'quv qo'llanmasida, "Masofali ta'lim har bir xohlagan inson uchun kasbiy faoliyati bilan bir qatorda asosiy yoki qo'shimcha ta'lim olishi imkonini beradi. Masofadan o'qitishning afzalligi shundaki, unda o'quvchi o'ziga qulay vaqtda va hattoki ishdan ajralmagan holda o'qishi mumkin. Aynan shu afzalliklari tufayli bu uslub dunyoda hozirgi kunda keng tarqalgan" fikrlarini tasdiqlagan holda Begimqulov U., Sharipov Sh., Mamarajabov M., Tursunov S., To'ychiev A. Elektron axborot-ta'lim resurslarini yaratish va joriy etish metodik qo'llanmalarida yoritib o'tishgan.

Tadqiqot metodologiyasi

Mobil ilova (inglizcha: Mobile app) - ma'lum bir platforma (iOS, Android, Windows Phone va boshqalar) uchun ishlab chiqilgan smartfonlar, planshetlar va boshqa mobil qurilmalarda ishlashga mo'ljallangan dastur. Ko'pgina mobil ilovalar qurilmaning o'zida oldindan o'rnatiladi yoki ularni App Store, Google Play va boshqalar kabi onlayn dastur do'konlaridan bepul yoki pullik yuklab olish mumkin.









Dastlab, mobil ilovalar elektron pochta tezda tekshirish uchun ishlatilgan, ammo ularning imkoniyatlari yuqori ekanligi boshqa sohalarda ham kengayishiga olib keldi, masalan, mobil telefon va GPS o'yinlari, suhbatlashish, video tomosha qilish va Internetdan foydalanish kabilar.

Ushbu atama 2007-yildan buyon juda mashhur bo'lib ketdi va 2010-yilda Amerika Dialektik Jamiyati tomonidan „Yil so'zlari“ ro'yxatiga kiritilgan.

Tahlillar va natijalar

Raqamlashtirish jarayonlari tobora tezlashgan sari mobil ilovalarga bo'lgan talab ham ortib bormoqda. Mobil ilovalarning yaratilishi esa har qanday smartfonda ishlash imkonini beradi. Talabalar uchun yaratilgan "Axborot texnologiyalarini kasbiy faoliyatda qo'llanilishi" mobil ilovasi orqali talabalar butun kurs davomida dastur asosida berilgan barcha mavzularni o'zlashtirishiga imkon beradi. Dasturni yuklab olish uchun smartfonlar, planshetlar va boshqa mobil qurilmalar orqali ularni App Store, Google Play va boshqalar ilovasiga murojaat qilinadi va dastur nomini kiritgan holda yuklab olish mumkin bo'ladi.

Smartfon ekranidan ilovani ishga tushirishingiz bilan quyidagi dastur bo'limlari ochiladi:

-  Kirish
-  Ma`ruzalar
-  Amaliy mashg'ulot
-  Laboratoriya mashg'uloti
-  Video darslar
-  Mustaqil ish
-  Test
-  Adabiyotlar

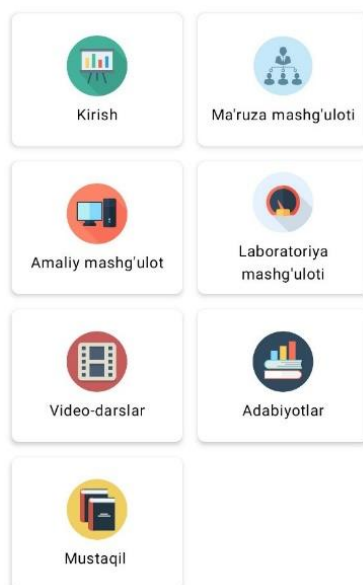

Kirish bo'limida fan dasturi bo'yicha ma'lumotlar va yo'riqnomalar keltirib o'tilgan.

Ma'ruzalar bo'limida mavzular ketma-ketligi asosida ma'ruzalar matnining .pdf formatida talabalar tomonidan o'rganish uchun keltirib o'tilgan.

Amaliy mashg'ulot va laboratoriya mashg'ulotlari bo'limida o'rganilayotgan fanning amaliy mashg'ulot va laboratoriyalarini bajarishga doir yo'riqnomalar va video qo'llanmalar keltirib o'tilgan. Talabalar mavzularni tanlash orqali topshiriqlarni mustaqil ravishda bajarish imkoniyatiga ega bo'lishadi.

Mavzular yuzasidan videodarslar, mustaqil ishlar va adabiyotlar bo'limi orqali ham fanni mustaqil ravishda o'zlashtirish darajasi yuqori ko'rsatgichga erishish imkonini beradi.

Xulosalar

Hulosa o'rnida shuni aytish mumkinki, talabalar ilovani istalgan vaqtda onlayn rejimda chegaralanmagan holda ishlatishi, masofadan turib dars mashg'ulotlarini o'zlashtirishi,



o'zlashtirish natijalarini aniqlashi va tahlil qilish imkoniyatlari ularning ta'lim olishi va kelajakdagi yutuqlari uchun bir debocha bo'la oladi.

Adabiyotlar

1. Zakirovich M. A. Technologies for shaping the digital culture of undergraduate students in the information-educational environment //INTERNATIONAL JOURNAL OF RESEARCH IN COMMERCE, IT, ENGINEERING AND SOCIAL SCIENCES ISSN: 2349-7793 Impact Factor: 6.876. – 2022. – T. 16. – №. 2. – C. 30-33.
2. Maxmudov A. Z. Bakalavr talabalarining raqamli madaniyati asosida raqobatbardoshlik sifatining afzalliklari //NamDU ilmiy axborotnomasi. – 2021. – T. 11. – C. 418-423.
3. Maxmudov A. Z. Raqamli jamiyat va raqamli madaniyat //NamDU ilmiy axborotnomasi. – 2021. – T. 12. – C. 549-552.
4. Zakirovich M. A. THE DIALECTICAL UNIFICATION OF THE DIGITAL SOCIETY AND THE HUMANIZATION OF HIGHER EDUCATION //Galaxy International Interdisciplinary Research Journal. – 2022. – T. 10. – №. 2. – C. 524-532.
5. Mamatov D. N. et al. Cyberpedagogy in the Context of Digitality //Journal of Pharmaceutical Negative Results. – 2022. – C. 1757-1761.
6. https://uz.wikipedia.org/wiki/Mobil_ilova
7. Тиллабаев И. ПОСТРОЕНИЕ КУБАТУРНЫХ ФОРМУЛ НА ПРЯМОУГОЛЬНИКЕ ПОВТОРНЫМ ИНТЕГРИРОВАНИЕМ //Innovations in Technology and Science Education. – 2022. – T. 1. – №. 1. – C. 248-252.



МАКТАБ О'QUVCHILARI JISMONIY RIVOJLANISHINING TAHLILI

Ashurov Asadullo Abdusattorovich

Ibragimov Xasanboy Abdusalomovich

Andijon davlat universiteti

Jismoniy madaniyat nazariyasi va metodikasi kafedrasida o'qituvchilari

Аннотация. Ushbu maqolada maktab o'quvchilari jismoniy rivojlanishining yillik dinamikasi keltirilgan bo'lib, unda tana uzunligi, vazni va ko'krak qafasi kengligi o'zgarishining dinamikasi tahlil qilingan va xulosalar berilgan.

Калит so'zlar: jismoniy rivojlanish, jismoniy tayyorgarlik, antropometrik ko'rsatkichlar, jismoniy yuklama

АНАЛИЗ ФИЗИЧЕСКОГО РАЗВИТИЯ ШКОЛЬНИКОВ

Ашуров Асадулло Абдусатторович

Ибрагимов Хасанбой Абдусаломович

Андижанский государственный университет

Преподаватель кафедры теории и методики физической культуры

Аннотация. В данной статье представлена годовая динамика физического развития школьников, в которой проанализирована динамика изменения длины тела, массы тела и ширины грудной клетки и даны выводы.

Ключевые слова: физическое развитие, физическая подготовка, антропометрические показатели, физическая нагрузка.

ANALYSIS OF PHYSICAL DEVELOPMENT OF SCHOOLCHILDREN

Ashurov Asadullo Abdusattorovich

Ibragimov Hasanboy Abdusalomovich

Andijan State University

Teacher of the Department of Theory and Methodology of Physical Culture

Abstract. This article presents the annual dynamics of physical development of schoolchildren, in which the dynamics of changes in body length, weight and chest width are analyzed and conclusions are given.

Key words: physical development, physical training, anthropometric indicators, physical load

Kirish

Hozirgi kunda dunyoning barcha davlatlarida maktab o'quvchilari orasida jismoniy tarbiya va sportga katta ahamiyat qaratishni davlat siyosati darajasiga olib chiqish, aholini sog'lomlashtirish va sport turlariga jalb qilish bo'yicha qator chora-tadbirlar olib borilmoqda.

Jahonda bir qator ilmiy-tadqiqot ishlarini tahlil qilish natijasida umumiy o'rta ta'lim muassasalarida jismoniy tarbiya va sportning rivojlanishi bo'yicha maktab o'quvchilarning jismoniy faolligi hamda tayyorgarligi, rivojlanishning yoshga xos xususiyatlari, o'g'il bolalarning mushak kuchini rivojlantirish, boshlang'ich hamda yuqori sinf o'quvchilarining jismoniy tarbiya darslarida mashqlar yuklamasini me'yorlash, jismoniy sifatlar (kuch, chaqqonlik, tezkorlik, chidamlilik hamda egiluvchanlik)ni rivojlantirishning vosita va usullarini ishlab chiqish bo'yicha

ilmiy izlanishlar olib borilmoqda. Umumiy o'rta ta'lim maktablarida tahsil oluvchi 5-9-sinf o'quvchilarining yosh xususiyatlarini inobatga olgan holda, jismoniy sifatlarini rivojlantirishda maxsus mashqlardan foydalanish metodikasini ishlab chiqib, tadqiqotlarda ilmiy asoslab berish zarurati yuzaga kelgan.

Adabiyotlar tahlili

Xorij olimlarining ilmiy-uslubiy adabiyotlarini o'rganish natijasida ma'lum bo'ldiki, jismoniy tarbiya bo'yicha qator ilmiy izlanishlar olib borilgan. Xususan, V.K.Balsevich, L.I.Lubisheva, S.V.Ribalkina, Yu.F.Kuramshin, V.A.Bogdanova, G.V.Julina, N.I.Chuktureva, A.N.Kondratev, V.A.Baranov va boshqalarning ishlari shular jumlasidandir.

V.P.Filin, V.G.Nikitushkin, L.V.Volkov, V.E.Koteshov, T.Bompa va boshqa mutaxassislar yosh sportchilar zaxiralarini tayyorlash tizimi, bolalar va o'smirlar uchun sport mashg'ulotlari, bolalarning yosh xususiyatlarini inobatga olgan holda mashg'ulot yuklamalarini rejalashtirish uslubiyatini ishlab chiqish bo'yicha ilmiy tadqiqotlar olib borishgan.

Mamlakatimizning qator olimlaridan R.S.Salomov maktab o'quvchilarining jismoniy rivojlanishi va tayyorgarligining yoshga xos xususiyatlarini, T.S.Usmonxo'jayev bolalarning jismoniy faolligi bilan jismoniy rivojlanishi orasidagi bog'liqlikning ilmiy-pedagogik asoslarini tadqiq qilganlar, X.X.Soliyev tana tuzilishi tipi va rivojlanishi varianti har xil bo'lan 7-12 yoshli o'g'il bolalar mushak kuchini rivojlantirish, A.T.Sodiqov I-IV sinf o'quvchilarining jismoniy tarbiya darslarida mashqlar yuklamasini me'yorlash ustida ilmiy izlanishlar olib borganlar, B.G.Boyboboyev jismoniy tarbiya darslarida 11-14 yoshli o'g'il bolalar uchun yuklamani me'yorlash masalalarini, O.V.Goncharova bolalarning kuch, chaqqonlik, chidamlilik, egiluvchanlik sifatlarini rivojlantirishning vosita va usullarini yoritib berganlar

Tadqiqot metodologiyasi

Tadqiqotda ilmiy-uslubiy adabiyotlar tahlili, anketa so'rovnomasi, pedagogik kuzatuv, pedagogik testlash, pul'sometriya, antropometriya, pedagogik tajriba va matematik-statistik tahlil usullaridan foydalanilgan.

Tahlillar va natijalar

Inson organizmining tabiiy sharoitdagi morfo-funksional holati va unga asoslangan jismoniy sifatlari hamda qobiliyatlarining qonuniy o'zgarishlari jarayoni jismoniy rivojlanish deb ataladi.

M.Ya.Nabatnikova tomonidan yurak urishi bo'yicha yuklamaning 5 ta shiddat zonasi aniqlangan:

1. Kichik shiddatli zona. O'g'il bolalarda 130 ta.
2. O'rtacha shiddatli zona. O'g'il bolalarda 131-155 ta.
3. Katta shiddatli zona. O'g'il bolalarda 156-175 ta.
4. Ancha katta shiddatli zona. O'g'il bolalarda 176 tadan yuqori.
5. Maksimal shiddatli zona.

Jismoniy tarbiya darslarida o'qituvchi jismoniy mashqlar yuklamasiga alohida e'tibor berib, o'quvchilar jismoniy tayyorgarligi va holatlarini hisobga olishi zarur.

Jismoniy tarbiya darslarida jismoniy tayyorgarlikning samaradorligi ko'rsatkichlaridan biri – jismoniy rivojlanish katta ahamiyatga ega. Antropometrik ko'rsatkichlar jismoniy sifatlarni tarbiyalash uchun zarurdir. Maktab o'quvchilari yoshida butun organizm va uning qismlari

maksimal rivojlanishi bilan xarakterlanadi. O'tkazilgan tadqiqotimizda o'quvchilarning asosiy antropometrik ko'rsatkichlarini aniqladik.

Umumta'lim maktablarida tahsil oluvchi 5-sinf o'quvchilarining jismoniy rivojlanishi ko'rsatkichlari o'lchanganda, o'quv yili boshida ularning bo'yi $140,4 \pm 5,8$ sm.ga, o'quv yili oxirida esa o'rtacha $143,2 \pm 4,7$ sm.ga teng bo'ladi. Ushbu yoshdagi o'quvchilarning jismoniy rivojlanishi ko'rsatkichlaridagi yillik o'sishi farqi $2,8$ sm.ga tengligini aniqlandi (2,14%). Statistik jihatdan farq yo'q. B.Madaminovning tadqiqot ishlari bilan qiyoslaganimizda ham, 5-sinf o'quvchilarining tana uzunligi tajriba ($141,2 \pm 1,44$ sm) va nazorat guruhlaridagi ($142,1 \pm 2,56$ sm) ko'rsatkichlardan olingan natijalar bo'yicha jismoniy rivojlanishda statistik farqlar ishonchli emasligi aniqlangan ($R > 0,05$).

11 yoshli maktab o'quvchilarining tana og'irligi bo'yicha rivojlanish jarayonlari o'rganildi. Unga ko'ra o'quvchilarning tana og'irligi o'lchamlari o'quv yili boshida o'rtacha $34,1 \pm 2,4$ kg.ga teng, o'quv yili oxirida esa bu ko'rsatkich $35,4 \pm 1,8$ kg.ga yetgan. Bu yoshdagi o'quvchilarning jismoniy rivojlanishida vazn ko'rsatkichlarining yillik o'sishi farqi $1,3$ kg.ga farq qilgan (0,84%). Ko'rsatkichlar orasidagi statistik farqlar ishonchli emas ($R > 0,05$). Bu yerda ham B.Madaminovning tadqiqot ishlari bilan qiyoslaganimizda, 5-sinf o'quvchilari tana vaznining tajriba ($33,4 \pm 1,67$ sm) va nazorat guruhlaridagi ($36,0 \pm 2,36$ sm.) ko'rsatkichlari aniqlangan ($R > 0,05$). Statistik jihatdan farq kuzatilmagan.

Maktab o'quvchilarining jismoniy rivojlanishi ko'rsatkichlari

T/r	Ko'rsatkichlar	O'YB		O'YO		Farqi	%	t	R
		$X \pm \sigma$	V%	$X \pm \sigma$	V%				
11 yosh									
1.	Bo'yi (sm)	$140,4 \pm 5,8$	4,1	$143,2 \pm 4,7$	3,2	2,8	1,21	1,5	$>0,05$
2.	Vazni (kg)	$34,1 \pm 2,4$	7,0	$35,4 \pm 1,8$	5,0	1,3	0,84	0,95	$>0,05$
3.	Ko'krak aylanasi (sm)	$66,9 \pm 4,7$	7,0	$69,2 \pm 3,2$	4,6	2,3	0,49	2,95	$<0,05$
12 yosh									
1.	Bo'yi (sm)	$143,1 \pm 6,1$	4,2	$146,4 \pm 4,2$	2,8	3,3	2,3	1,11	$>0,05$
2.	Vazni (kg)	$36,7 \pm 2,1$	5,7	$39,2 \pm 1,8$	4,5	2,5	6,8	0,73	$>0,05$
3.	Ko'krak aylanasi (sm)	$65,4 \pm 5,4$	8,2	$67,9 \pm 3,5$	5,1	2,5	3,8	3,12	$<0,05$
13 yosh									
1.	Bo'yi (sm)	$148,8 \pm 5,8$	3,8	$152,7 \pm 4,1$	2,7	3,9	1,3	1,9	$>0,05$



2.	Vazni (kg)	40,5±2,9	7,1	42,9±3,7	8,6	2,4	5,9	0,58	>0,0 5
3.	Ko'krak aylanasi (sm)	65,9±4,9	7,4	68,7±2,8	4,0	2,8	4,2	0,89	>0,0 5
14 yosh									
1.	Bo'yi (sm)	157,9±4,7	2,9	161,1±3,1	1,9	5,2	3,2	1,38	>0,0 5
2.	Vazni (kg)	45,9±2,5	5,4	48,6±1,9	3,9	2,7	5,9	1,14	>0,0 5
3.	Ko'krak aylanasi (sm)	73,1±3,8	5,1	76,4±2,7	3,5	3,3	4,5	1,61	>0,0 5
15 yosh									
1.	Bo'yi (sm)	162,8±5,1	3,1	167,7±3,9	3,2	4,9	3,0	1,84	>0,0 5
2.	Vazni (kg)	50,5±3,2	6,3	53,6±2,1	3,9	3,1	6,1	2,92	<0,0 5
3.	Ko'krak aylanasi (sm)	76,4±4,4	5,7	79,9±3,0	3,8	3,5	4,6	1,34	>0,0 5

Izoh: O'YB – o'quv yili boshida, O'YO – o'quv yili oxirida.

O'quvchilarning ko'krak aylanasi o'quv yili boshida o'lchanganda, o'rtacha 66,9±4,7 sm.ga teng bo'ldi. Yil oxirida jismoniy rivojlanish jarayoni 4,6 sm.ga ortib, 69,2±3,2 sm.ga teng bo'ldi. Yuqorida olingan natijalarda ham jismoniy rivojlanish ko'rsatkichlari orasidagi farqlar ishonchliligi mavjud emas ($R>0,05$) (3.1-jadval).

Tana vazni haqidagi ma'lumot yaqqol ko'rsatmalar bermaganligi sababli uni o'rganishda tana uzunligi va kengligi hajmlaridan foydalaniladi. R.N. Doroxov ishlarida tana vazni og'irligi somatik tiplar va rivojlanish variantlariga bog'liq holda tahlil qilingan.

Tana vazni va uning komponent tarkibi organizm rivojlanishi va o'sishining umumlashgan ko'rsatkichi bo'lib xizmat qiladi. Tana vazni faqatgina genetik xususiyatlariga emas, balki harakat rejimi, ovqatlanish hamda atrof muhit sharoiti xususiyatlariga bog'liqdir.

Ontogenezning 7-12 yosh davrlarida tana vaznining yildan-yilga o'sib borishi notekis bo'lib, o'sishning tez va sekin davrlari ham mavjud. Yillik hajmlar o'sishi intensivligining egri chiziqli ifodalanishida va variatsiya koeffitsientini aniqlashda tana vazni o'sishining o'zgaruvchanligi aniq ko'rinadi.

Maktabdagi 6-sinf o'quvchilarining jismoniy rivojlanishi tekshirilganda bo'y uzunligi bo'yicha olingan natijalar o'quv yili boshida o'rtacha 143,1±6,1 sm.ga teng bo'ldi. Yil oxirida jismoniy rivojlanish 146,4±4,2 sm.ga yetgan. Olingan natijalar yil davomida 3,3 sm.lik farq ko'rsatdi. Yuqoridagi natijalarda ham jismoniy rivojlanish ko'rsatkichlari orasidagi farqlar ishonchliligi mavjud emas ($R>0,05$).

6-sinf o'quvchilarining tana og'irligi bo'yicha rivojlanish jarayonlariga ko'ra, o'quvchilarning tana og'irligi o'lchamlari o'quv yili boshida o'rtacha 36,7±2,1 kg.ga teng, o'quv yili oxirida esa bu ko'rsatkich 39,2±1,8 kg.ga yetgan. Bu yoshdagi o'quvchilarning jismoniy rivojlanishida vazn ortish ko'rsatkichlarining yillik o'sishi farqi 2,5 kg.ga farq qilgan (6,8%). Ko'rsatkichlar orasidagi statistik farqlar ishonchliligi mavjud emas ($R>0,05$).

Maktablarda 12 yoshli o'quvchilarning jismoniy rivojlanish ko'rsatkichlari o'lchanganda, o'quv yili boshida o'quvchilarning ko'krak aylanasi uzunligi 65,4±5,4 sm.ga, o'quv yili oxirida esa

bu ko'rsatkich o'rtacha $67,9 \pm 3,5$ sm.ga teng. Ushbu yoshdagi o'quvchilarning jismoniy rivojlanishi ko'rsatkichlarida yillik o'sish farqi 2,5 sm.ga tengligi aniqlandi (3,8%). Ko'rsatkichlar orasidagi statistik farqlar ishonchligi mavjud emas ($R > 0,05$).

Rivojlanishning o'sib borishida uchta fazani ajratish mumkin: rivojlanish darajasining ko'tarilishi, nisbatan barqarorligi va inson jismoniy imkoniyatlarining asta-sekin pasayishi. Eng jo'shqin rivojlanish maktabgacha va kichik maktab yoshiga to'g'ri keladi hamda maktabda ta'lim olishning barcha davrlari mobaynida davom etadi. Jismoniy rivojlanish uchun shart-sharoit yaratish iste'dodli bolalarni tanlab olishga imkoniyat yaratadi. Chunki iste'dod nasldan-naslga o'tadi. SHuning uchun yuqori sharoit natijalariga har qanday o'quvchi ham erisha olmaydi. Har bir shug'ullanuvchi maqsadga yo'naltirilgan mashg'ulotlarga muntazam, vijdonan ishtirok etish sharoitida o'zining jismonan yaxshi rivojlanishini ta'minlashi mumkin, biroq organizm himoyasi va mehnatda munosib muvaffaqiyatlarga erishish uchun sharoitlar yaratish zarur. Bunday rivojlanishga erishish uchun "Jismoniy tarbiya" nomini olgan maxsus yo'naltirilgan va tashkillashtirilgan faoliyatdan foydalaniladi.

Umumta'lim maktablarining 7-sinfida tahsil oluvchi o'quvchilarning jismoniy rivojlanishi ko'rsatkichlari bo'yicha olingan natijalarga ko'ra, o'quv yili boshida o'quvchilarning bo'yi uzunligi $148,8 \pm 5,8$ sm.ga, o'quv yili oxirida o'rtacha ko'rsatkich $152,7 \pm 4,1$ sm.ga teng. Ushbu yoshdagi o'quvchilarning jismoniy rivojlanish ko'rsatkichlari yillik o'sishi farqi 3,9 sm.ga tengligi aniqlandi (1,27%). Rivojlanish orasidagi statistik farqlar ishonchli emas ($R > 0,05$).

Tana vazni ko'rsatkichlari yosh ulg'ayishi bilan ortib boradi. 13 yoshli maktab o'quvchilarining tana og'irligi bo'yicha rivojlanish jarayonlari o'rganildi. Unga ko'ra o'quvchilarning tana og'irligi o'lchamlari o'quv yili boshida o'rtacha $40,5 \pm 2,9$ kg.ga teng bo'lib, o'quv yili oxirida bu ko'rsatkich $42,9 \pm 3,7$ kg.ga yetgan. Bu yoshdagi o'quvchilarning jismoniy rivojlanishi – tana og'irligining ortishi ko'rsatkichlaridagi yillik farqi 2,4 kg.ga teng bo'lgan (5,9%). Ko'rsatkichlar orasidagi statistik farqlar ishonchli emas ($R > 0,05$).

Jismoniy rivojlanish ko'rsatkichlari, yosh dinamikasining tahlili olib borilayotgan 13 yoshli o'quvchilarda ko'krak aylanasi o'quv yili boshida o'rtacha $65,9 \pm 4,9$ sm.ga teng bo'ldi, yil oxirida jismoniy rivojlanish ko'rsatkichi 2,8 sm.ga ortib, $68,7 \pm 2,8$ sm.ga teng bo'ldi. Tahlil qilingan mazkur natijalarda ham jismoniy rivojlanish ko'rsatkichlari orasidagi farqlar ishonchligi mavjud emas ($R > 0,05$).

Har xil rivojlangan o'quvchilarning o'ziga xos jismoniy rivojlanish ko'rsatkichlari dinamikasi o'rganildi. 8-sinf o'quvchilarining jismoniy rivojlanish bo'yicha bo'y uzunligini o'lchashdan olingan natijalar o'quv yili boshida o'rtacha $157,9 \pm 4,7$ sm.ga teng bo'ldi, yil oxirida esa jismoniy rivojlanish ko'rsatkichi $161,1 \pm 3,1$ sm.ga yetgan. Olingan natijalar yil davomida 5,2 sm.lik farqni ko'rsatdi. Yuqoridagi natijalarda ham jismoniy rivojlanish ko'rsatkichlari orasidagi farqlar ishonchli emas ($R > 0,05$).

Jismoniy rivojlanish ko'rsatkichlari yoshga qarab o'zgarishini aytib o'tdik. 14 yoshli o'quvchilarning tana og'irligi bo'yicha rivojlanish jarayonlariga to'xtalsak, ko'ra o'quvchilarning tana og'irgi o'lchamlari o'quv yili boshida o'rtacha $45,9 \pm 2,5$ kg.ga teng, o'quv yili oxirida esa bu ko'rsatkich $48,6 \pm 1,9$ kg.ga yetgan. Bu yoshdagi o'quvchilarning jismoniy rivojlanishida tana og'irligining ortishi ko'rsatkichlaridagi yillik o'sish farqi 5,9 kg.ga teng bo'lgan (5,88%).

Pedagogik kuzatishlar davomida biz har xil turdagi tana tuzilishiga ega 8-sinf o'quvchilarining jismoniy rivojlanishi ko'rsatkichlarini o'lchaganimizda, o'quv yili boshida o'quvchilarning ko'krak aylanasi uzunligi $73,1 \pm 3,8$ sm.ga, o'quv yili oxirida esa bu ko'rsatkich

o'rtacha $76,4 \pm 2,7$ sm.ga teng ekanligini aniqladik. Ushbu yoshdagi o'quvchilarning jismoniy rivojlanishi ko'rsatkichlaridagi yillik o'sish farqi $2,7$ sm.ga tengligi aniqlandi (5,9%). Ko'rsatkichlar orasidagi statistik farqlar ishonchli emas ($R > 0,05$).

15 yoshli maktab o'quvchilarini tekshirish orqali ularda morfofunktsional rivojlanish ko'rsatkichlarining yosh jihatdan o'zgarishi qonuniyatlari aniqlandi.

Tana uzunligi ko'rsatkichlari yoshga bog'liq holda muntazam ortib boradi. O'quv yili boshida ushbu ko'rsatkich $162,8 \pm 5,1$ sm.ni ko'rsatgan bo'lsa, yil oxirida $167,7 \pm 3,9$ sm.ga teng ekanligi ma'lum bo'ldi.

9-sinf o'quvchilarida tana og'irligi ko'rsatkichlari ham yosh ulg'ayishi bilan ortib boradi. O'quvchilarning tana og'irligi bo'yicha rivojlanish jarayonlari o'rganilganda, unga ko'ra o'quvchilarning tana og'irligi o'lchamlari o'quv yili boshida o'rtacha $50,5 \pm 3,2$ kg.ga teng, o'quv yili oxirida esa bu ko'rsatkich $53,6 \pm 2,1$ kg.ga yetgani aniqlandi. Bu yoshdagi o'quvchilar tana og'irligining ortishi ko'rsatkichlaridagi yillik farq $3,1$ kg.ga teng bo'lgan (6,1%). Ko'rsatkichlar orasidagi statistik farqlar ishonchli emas ($R > 0,05$).

Maktablarning 15 yoshli o'quvchilarida jismoniy rivojlanish ko'rsatkichlari o'lchanganda, o'quv yili boshida o'quvchilarning ko'krak aylanasi uzunligi $76,4 \pm 4,4$ sm.ga, o'quv yili oxirida esa o'rtacha $79,9 \pm 3,0$ sm.ga tengligi kuzatildi. Ushbu yoshdagi o'quvchilarning jismoniy rivojlanish ko'rsatkichlaridagi yillik o'sishi farqi $3,5$ sm.ga tengligi aniqlandi (4,6%). Ko'rsatkichlar orasidagi statistik farqlar ishonchli emas ($R > 0,05$).

Xulosa

Ilmiy-uslubiy adabiyotlar tahlili natijalariga qo'ra, 5-9-sinflarda o'tkaziladigan jismoniy tarbiya darslari jarayonida o'quvchilarning jismoniy sifatlarini rivojlantirishda qo'llaniladigan vosita va usullarni shug'ullanuvchilarning yosh xususiyatlaridan inobatga olgan holda ishlab chiqish zarurligi o'z tasdig'ini topdi.

Umum ta'lim maktablarida tahsil oluvchi 5-sinf o'quvchilarining jismoniy rivojlanishi (bo'y uzunligi, tana vazni, ko'krak aylanasi) ko'rsatkichlari o'lchanganda, o'quv yili boshida ularning bo'yi $140,4 \pm 5,8$ sm.ga, o'quv yili oxirida esa o'rtacha $143,2 \pm 4,7$ sm.ga teng bo'ladi. Ushbu yoshdagi o'quvchilarning jismoniy rivojlanishi ko'rsatkichlaridagi yillik o'sishi farqi $2,8$ sm.ga tengligini aniqlandi (1,21%). Statistik jihatdan farq yo'q. B.Madaminovning [2005] tadqiqot ishlari bilan qiyoslaganimizda ham, 5-sinf o'quvchilarining tana uzunligi tajriba ($141,2 \pm 1,44$ sm) va nazorat guruhlaridagi ($142,1 \pm 2,56$ sm) ko'rsatkichlardan olingan natijalar bo'yicha jismoniy rivojlanishda statistik farqlar ishonchli emasligi aniqlangan. 13-15 yoshli o'quvchilarda ham o'quvchilarining jismoniy rivojlanishi ko'rsatkichlari yil davomida statistik jihatdan farqlar ishonchli emasligi aniqlangan ($R > 0,05$).

Foydalanilgan adabiyotlar

1. Бахриддинов Н.З. Турли гавда тузилишига эга 14-15 ёшли о'ғ'ил болаларнинг жисмоний ривожланиш ко'рсаткичларининг ҳолатлари тавсиф / Международна наушно-практическа конференция "Современные и актуальные проблемы развития легкой атлетики" 2020.-С. 189-191.
2. Бойбобоев Б.Г. Жисмоний тарбию дарсларида 11-14 ёшли о'ғ'ил болалар учун нагрукани меъёрлаш.: дис... пед.фан.ном.-Тошкент, 1999.-152 б.
3. Губа В.П. Отсенка физического развития детей по данным морфологических наблюдений / Теория и практика физической культуры 1998.-№3.-123 с.



4. Мадаминов Б.Ш. 5-6 синф о'қувчиларига жисмоний тарбиюа дарсларида табақали-индивидуал ёндашish. Диисертатиуа. Toshкент. 2005. -166 б.
5. Саламов Р.С. Рузиохунова М.М. Жисмоний тарбиюа назариуаси ва услубуиати. Toshкент, 1995.-85 б.

UDK:379.83/.84

TALABA-KURSANTLARNING PEDAGOGIK JARAYONIDA IJTIMOIIY MOSLASHUV USULLARI VA SHAKLLARI

Shomirzayev Shavkat Tursunovich

O'zbekiston Respublikasi Qurolli kuchlari Kichik mutaxassislar tayyorlash markazi taktik sikli
boshlig'i podpolkovnik

e-mail:shavkat_tursunovich@gmail.ru.

Аnotatsiya: Ushbu maqola bo'lajak ofitserlarni pedagogik jarayonda ijtimoiy moslashuv usul va shakllari asosida kasbiy faoliyatga tayyorlash masalalari yoritib berilgan. Talabalarda harbiy faoliyatga doir bilim berish, harbiy kasbiy tayyorgarlik jarayoni, kelajakda kursantlarni nostandart fikrlashga, taktik harakatlarning o'ziga xos tomonlarini topish va ulardan foydalanish qobiliyatini shakllantirishga imkon beradi.

Kalit so'zlar: motivo, motivatsiya, professionalizatsiya, moslashuv, ijtimoiy kasbiy motivatsiya, ijtimoiy kasbiy moslashuv, harbiy ta'lim.

МЕТОДЫ И ФОРМЫ СОЦИАЛЬНОЙ АДАПТАЦИИ В ПЕДАГОГИЧЕСКОМ ПРОЦЕССЕ СТУДЕНТОВ

Аннотация: В данной статье освещаются вопросы подготовки будущих офицеров к профессиональной деятельности на основе методов и форм социальной адаптации в педагогическом процессе. Обучение курсантов воинской деятельности, процесс военно-профессиональной подготовки, у будущих курсантов нестандартное мышление, находить уникальные аспекты тактических действий и из них формировать умение использовать.

Ключевые слова: мотив, мотивация, профессионализация, адаптация, социально-профессиональная мотивация, социально-профессиональная адаптация, военное образование.

METHODS AND FORMS OF SOCIAL ADAPTATION IN THE PEDAGOGICAL PROCESS OF STUDENTS

Annotation: This article highlights the issues of preparing future officers for professional activities based on the methods and forms of social adaptation in the pedagogical process. Teaching students about military activities, the process of military professional training, in the future cadets to non-standard thinking, to find the unique aspects of tactical actions and from them. enables the formation of the ability to use.

Key words: motive, motivation, professionalization, adaptation, socio-professional motivation, socio-professional adaptation, military education.

Kirish

Harbiy ta'lim muassasada o'qitish tizimi bir oz o'ziga xos xususiyatlari bilan, bo'lajak ofitserlarning kelajakdagi kasbiy faoliyatining oldindan belgilab qo'yilgan xususiyatlari bilan ajralib turadi albatta. Kursantlar birinchi kundan boshlab jiddiy jismoniy, intellektual, axloqiy va psixologik nagruzkalarning mavjudligi, qat'iy tartibga solingan kun tartibi, ularning xatti-harakatlarini doimiy nazoratidagi muhitda bo'ladilar.

Moslashuv jarayonlarining murakkabligi kechagi maktab o'quvchidan bugungi talabani yetakchi faoliyatining o'zgarishi bilan izohlanadi, ya'ni ta'lim faoliyati ta'limiy-kasbiy faoliyatga, keyinchalik esa harbiy-kasbiy faoliyatiga aylanadi, bu o'z navbatida eng yaxshi kasbiy va shaxsiy fazilatlari sinteziga-harbiy xizmatchi-Vatan himoyachisigacha shakllantiradi.[2]

Biz, shuni ta'kidlashimiz kerakki, harbiy ta'lim muassasaning o'quv dasturlarida bo'lajak ofitserlarda tashabbuskorlik, o'quv-jangovar vazifalarini mustaqil yechish va o'z qarorlarni to'g'ri tanlash qobiliyatlarini namoyon qilish imkoniyati mavjud emas. Albatta, jangovor harakatlarni olib borish uchun asosiy qonun, qoidalar, asoslarni bilish shart albatta, ammo amaliy tajribada, ya'ni jangda olingan bilimlarni qo'llab bo'lmaydi. Harbiy ta'lim muassasa kursantlarini tayyorlashda tahlilga, o'tkazilgan asosiy jangovar bilimlarga asoslanib, kelajakda kursantlarni nostandart fikrlashga, taktik harakatlarning o'ziga xos, nostandart usullarini, dushmanning eng zaif tomonlarini topish va ulardan foydalanish qobiliyatini shakllantirishga imkon beradi.[3]

Harbiy kasbiy faoliyatga yo'naltirish va harbiy xizmatga moslashuv muammolari, ta'lim muassasa va kursantlar o'rtasida aks ettiruvchi va bashoratli tayyorgarlikni shakllantirishda falsafiy, psixologik, pedagogik, harbiy-kasbiy bilimlarga asoslangan. Shu sababali qo'yidagi ilmiy ishlarga tayanish maqsadga muvofiq bo'ladi:

Oliy harbiy ta'lim muassasalarida harbiy kasbiy tayyorgarlik jarayonining qonuniyatlari, ta'limning falsafiy va uslubiy asoslari va shartlari I.A.Alexin, A.Ya.Anupov, Yu.K.Babanskiy, L.S.Vigotskiy, B.S.Gershunskiy, S.A.Goloborodko, B.P.Gruzdev, M.I.Dyachenko, V.I.Zagvyazinskiy, V.V.Kraevskiy, I.P.Loginov, V.G.Mixaylovskiy, V.D.Sapojnikov, M.N.Skatkina, L.P.Platonov, N.F.Fedenko va boshqalar bu sohada ilmiy tadqiqot ishlari olib borganlar. Shuni ta'kidlash kerakki, aksariyat turli nazariyalar va tushunchalarda moslashuv atamaning asosiy talqini-insonni atrofdagi dunyoga moslashtirish va u bilan o'zaro munosabatidir.[8]. Piajening genetik konsepsiyasida sub'ekt irsiy jihatdan mustahkamlangan bo'lib, moslashuvning funksional faolligi har qanday organizm sifatida qaraladi. Olimning fikriga ko'ra, moslashuvni tashkil etuvchi asosiy funksiyalar, irsiyatga belgilangan bo'lib, tajribaga bog'liq emas. Aql-idrok tizim sifatida inson harakatlarining mavjud sxemalarini integratsiya qilish (assimilyasiya), ya'ni qayta tiklash, atrofdagi voqelikning yangi ob'ektlariga moslashtirish imkonini beradi. Murakkab psixologik nazariya doirasida asosiy moslashuv jarayonining turlarini o'rganishga e'tibor qaratiladi:

- 1) faol turi – atrof-muhitga ta'sirning ustunligi, uni o'zgartirish istagi, muammoli vaziyatni bartaraf etish va hokazo;
- 2) passiv turi – atrof-muhitning maqsad va qiymatlarni boricha qabul qilish, vaziyatni saqlash.

Shunday qilib, zamonaviy psixologiya moslashuv muammosini o'rganishda katta tajribaga, turli ilmiy qarashlar va g'oyalarga tayanadi. Pedagogik tadqiqotlarda, inson faoliyati va sohasiga qarab, olimlar moslashuvning har xil turlariga ajratadilar:

- ijtimoiy-ijtimoiy talablar, normalar va qiymatlarni o'zlashtirish jarayoni;

- mehnatga moslashuv-inson tomonidan yangi mehnat faoliyatini o'zlashtirish jarayoni;
- psixologik-guruhning psixologik xususiyatlari, munosabatlar tizimiga moslashuv;
- ijtimoiy-tashkiliy – muassasaning tashkiliy tuzilishini, boshqaruv tizimini va ishlab chiqarish jarayonini o'zlashtirish;

- madaniy va maishiy-kundalik hayotning o'ziga xos xususiyatlarini, ish va dam olish rejimini, bo'sh vaqtni o'tkazish an'alarini o'zlashtirish;

- fiziologik-yangi yashash sharoitlariga, iqlim o'zgarishi va boshqalarga moslashuv;

Natija:Dissertatsiyamizning terminologik sohasiga quyidagi tushunchalar kiradi: "motiv", "motivatsiya", "professionalizatsiya", "moslashuv", "ijtimoiy kasbiy motivatsiya", "ijtimoiy kasbiy moslashuv", "harbiy ta'lim". Biz ushbu tushunchalarning mohiyatini tadqiqot mavzusiga muvofiq aniqlashtirib, shuningdek, "ijtimoiy kasbiy moslashuv" va "harbiy ta'lim muassasa kursantlarining ijtimoiy kasbiy moslashuvi" kabi atamalarning mualliflik ta'riflarini taqdim etib, ularni sxematik tarzda o'zaro aloqadorligini 1-rasmda keltirdik.

Motivatsiya va motiv muammolariga bag'ishlangan tadqiqotlarni o'rganib chiqqanimizda, ushbu atamalarni talqin qilish bo'yicha olimlar o'rtasida fikr birligi yo'qligini aniqlashtirdik.Bu, birinchi navbatda, tadqiqotchilarning turli ilmiy yo'nalishlar va ilmiy maktablarga mansubligiga bog'liq.[3]

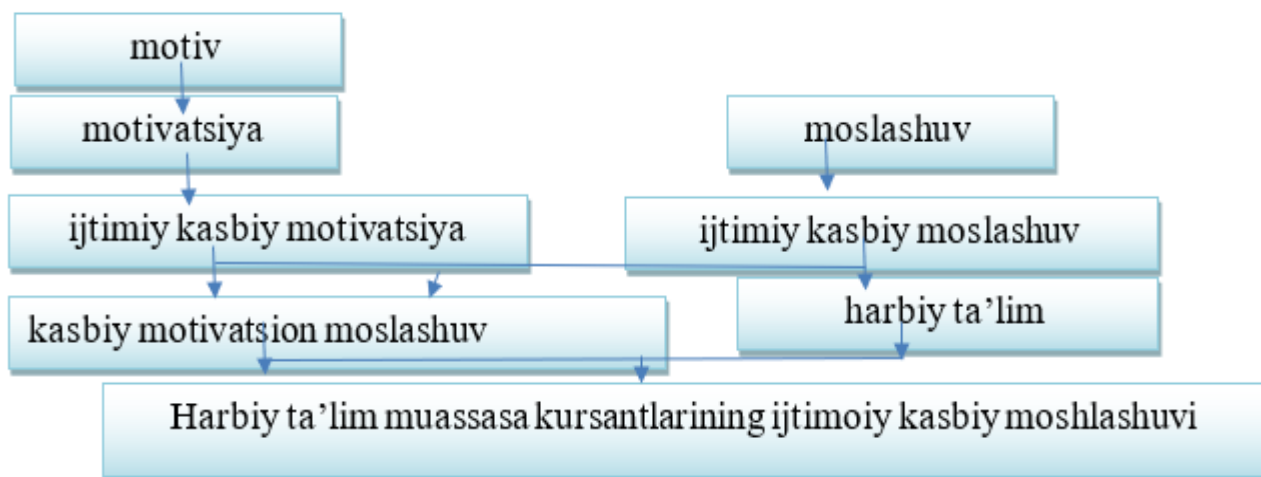

1-rasm.Atamalarning sxematik tarzda o'zaro aloqadorligi

Zamonaviy ilmiy g'oyalarni umumlashtirib, biz motivni shaxsning ongli harakatlari sifatida kuzatamiz. Shunga ko'ra, motivatsiya-bu odamni turli motivlarning kombinatsiyasi orqali harakat qilishga undash jarayonidir. Shuni ta'kidlash kerakki, bu umumiylik doimiy ravishda atrof-muhit o'zgarishlar ta'siri ostida, shuningdek, inson ehtiyojlarini qondirish darajasiga qarab o'zgarib turadi. Aynan shu sintez, motivlarning integratsiyasi shaxsning faoliyati va xulq-atvorini va ularning traektoriyasini belgilaydi.[4]

Motivlarning sintezi motivatsion jarayonning ikki yo'nalishini belgilaydi: 1) shaxs ichidagi o'zgarishlar; 2) tashqi ta'sir. Shaxs ichidagi o'zgarishlar ichki motivatorlarga asoslanadi, tashqi ta'sirlarga esa tashqi motivatorlar asos bo'ladi.

Harbiy ta'lim tizimining asosiy xususiyati ta'lim va milliy xavfsizlik sohasidagi davlat siyosati tamoyillariga asoslanadi. Ushbu tamoyillarga quyidagilar kiradi:



- harbiy ta'lim mazmunini aniqlashda davlatimiz milliy manfaatlarini ustuvorligi va xavfsizligini ta'minlash tarkibini aniqlash;
- ofitserlarni tayyorlashda va fuqarolik maktabi sohasidagi davlat siyosatining birligi;
- harbiy ta'limni insonparvarlashtirish va demokratlashtirish;
- harbiy ta'limning uzluksizligi va uzviyligi;
- harbiy ta'limni fundamentallashtirish;
- kuch ishlatish amaliyotida harbiy ta'limning ilgarilanishi;
- kursantlarni belgilangan ta'lim sifati bilan ta'minlashda ilmiy-pedagogik salohiyatning muvofiqligi va harbiy ta'limni o'quv va moddiy ta'minlash.

Biz tomonidan ishlab chiqilgan axloqiy va psixologik sikl o'quv dasturlari majmuasi harbiy ta'lim muassasa talabarlari tomonidan psixologiya va pedagogikaning turli bo'limlari bo'yicha bilim olishga, ularni o'zlashtirishning butun jarayoni davomida (3 yoki 4 o'quv yili) chuqurlashtirish va kengaytirishga qaratilgan.[6]

Ushbu fanlarni o'rganish natijasida talabalar qo'yidagilarni:

- psixologik-pedagogik fanlarning asosiy kategoriyalari va tushunchalari, ularning o'rganish predmeti, tadqiqot usullari va vazifalari;
- psixikaning tabiati, uning rivojlanish bosqichlari, aqliy hodisalar faoliyatining fiziologik mexanizmlari;
- aqliy hodisalarning mohiyati, kognitiv jarayonlar (fikrlash, xotira, hissiyot, idrok va boshqalar), shaxsning individual-tipologik xususiyatlari (temperament, xarakter, qobiliyat), hissiy-irodaviy holatlar (stress, depressiya, ta'sir va boshqalar) ularning ko'rinishlari;
- shaxs psixologiyasi va shaxslararo munosabatlar;
- konflikt psixologiyasi va uni tuzatish usullari;
- tarbiyaviy ta'sirining texnikasi va usullari;
- deviant xulq-atvorning shakllari va sabablari;
- yosh avlodni etakchi xorijiy psixologlar va o'qituvchilarni o'qitish metodikasini bilishi kerak.

Undan tashqari:

- shaxsning psixologik portretini yaratish, uning individual xususiyatlari va fazilatlarini ta'kidlash;
- shaxsning faoliyati va xulq-atvorini to'g'rilash uchun unga psixologik va pedagogik ta'sir ko'rsatish usullarini amalda qo'llash;
- psixologiya va pedagogikaga oid bilimlarni uning sifati va samaradorligini oshirish maqsadida kasbiy faoliyatida qo'llash;
- shaxsiy xususiyatlarning aqliy o'zini o'zi boshqarish va psixodiagnostika texnikasini qo'llash amalga oshirish kerak.

Barcha malaka va kunikmalarga ega bo'lgandan keyin kursantlar:

- psixologiya va pedagogikani o'z-o'zini o'rganish uchun kognitiv qiziqish va yuqori motivatsiya;
- kasbiy faoliyati davomida olingan bilimlarni chuqurlashtirish istagida bo'lishi kerak..

Tavsiya etilgan dasturlar bo'yicha harbiy ta'lim muassasalari kursantlari tomonidan axloqiy va psixologik sikl fanlarini o'rganish bosqichma-bosqich (kursantlarning yoshi va boshqa xususiyatlarini hisobga olgan holda), uzluksiz, kengaytirilgan, vaqt talablariga va kelajakdagi



psixologik ta'lim kasbining o'ziga xos xususiyatlariga javob beradigan talabalar, ularga akademik va kelajakdagi kasbiy moslashuvni ta'minlash maqsadlariga intiladi.

Xulosa: Kursant hayotida harbiy ta'lim muassasasining mazmuni va ish uslublariga, yangi ijtimoiy rollarga moslashish muammosi alohida o'rin tutadi va nafaqat oliy ta'lim muassasa yoki professional ta'limda samarali bo'lishi kerak, balki bo'lajak mutaxassislarni tayyorlashda ham ijtimoiy moslashuvning muvaffaqiyatiga bog'liq bo'ladi. Talabalar, kursantlarning oliy yoki professional ta'lim hayotiga moslashuvini murakkab muammo sifatida ko'rib chiqish, undagi alohida darajalar va bosqichlarni ajratib ularning har biri o'ziga xos mexanizmlarga egaligini ko'rsatish kerak.

Birinchi kurs kursantlarining boshidan kechirgan qiyinchiliklari harbiy maktablardagi o'qitish shartlari va usullarining keskin o'zgarishi natijasidir. O'rta ta'lim, oliy yoki professional maktab o'rtasidagi uzluksizlik, o'qituvchilar tomonidan individual yondashuvning yo'qligi, o'qish kursining tizimli monitoringining yo'qligi, muloqot qobiliyatining etishmasligi yoshlarni keyingi ta'lim olish moslashuvining qiyinlashishiga olib keladi. Shaxsining ijtimoiy moslashuvi jarayoni talabalarga universitet yoki kollejda o'qishning yangi sharoitlariga moslashishga yordam berishga qaratilgan maxsus chora-tadbirlarni ishlab chiqish va amalga oshirishda samaraliroq amalga oshirilishi mumkin.

Foydalangan adabiyotlar

1. Abdurasulov.O.A. Harbiy xizmatchilar o'rtasida vatanparvarlik tarbiyasini amalga oshirish yo'llari va uning nazariy asoslari // O'zbekiston Respublikasi Qurolli Kuchlarining tarixi, buguni va kelajagi. Respublika ilmiy-amaliy anjuman materiallari. – T: O'zRMV, 2005-y. – B. 96-98.
2. Akramova Sh., Salomov N. Yoshlarda mafkuraviy immunitetni shakllantirish omillari – T: Ma'naviyat, 2015-y. – 30 b.
3. Astanova S. Vatanparvarlik tuyg'usini shakllantirish omillari – Guliston, 2012-y. – 2 b.
4. Абдуллаев М. Теория государства и права. Учебник для высших учебных заведений.- T.; «Meros»,2014-y.-182 b.
5. Kurbanov R.Yu. Yoshlarni harbiy vatanparvarlik ruhida tarbiyalashda milliy g'oyaning o'rni// Fals. fan. nom. dis.. – T: 2008-y, 79 b.
6. Xolmatova M. Oilaviy munosabatlar madaniyati va sog'lom avlod tarbiyasi – T.: O'zbekiston, 2000-y. – 216 b.
7. Shermuhammadov B. Sh. Yoshlar orasida milliy g'oya targ'iboti samaradorligini oshirish ("Kamolot" yoshlar ijtimoiy harakati faoliyati misolida). T: 2016-y.-27 b.
8. Xayrullayev M.M. O'rta Osiyodagi ilk Uyg'onish davri madaniyati.–T.: Fan, 1994-y. – 80 b.
9. Quronboyev Q.Q. Talabalarning ma'naviy-ijtimoiy faolliklarini rivojlantirishning pedagogik asoslari (Yoshlar tashkiloti misolida): Ped.fan.nomz. yozilgan dissertatsiya. – T.: 2000-y. – 155 b.
10. Gaipnazarov R. Ma'naviy-axloqiy qadriyatlar va yoshlar tarbiyasida uyg'unlik: Ped.. fan.. nom.. dis... – T: O'zDJTU, 2011-y.– 132 b.
11. Quronov M. O'zbekiston umumiy o'rta ta'lim maktablarida milliy tarbiyaning pedagogik asoslari.:Ped...fan...doktori...dis. // –T.; 1998-y. – 316 b.



BOSHLANG'ICH SINIF O'QUVCHILARIGA TABIIY FANLARNI O'QITISHDA ZAMONAVIY AXBOROT TEXNOLOGIYALARIDAN FOYDALANISH AFZALLIKLARI

Abduraximova Zulayxo Ikromjon qizi
Turan xalqaro universiteti o'qituvchisi
zulayxoabduraximova96@gmail.com

Annotatsiya: Ushbu maqolada boshlang'ich sinf o'quvchilariga tabiiy fanlarni o'qitishda axborot texnologiyalaridan foydalanishni afzalliklari yoritilgan. Jumladan multimediya, interaktiv doska, videotopishmoqlardan qanday foydalanish masalalari afzalliklari bir nechta mavzular misolida ko'rsatilgan.

Kalit so'zlar: Multimediya, animatsiya, grafika, diafilm, videofilm, interaktiv doska, videotopishmoq.

ADVANTAGES OF USING MODERN INFORMATIONAL TECHNOLOGIES IN TEACHING NATURAL SCIENCES TO PRIMARY EDUCATION STUDENTS

Abstract: This article highlights the advantages of using information technologies in teaching natural sciences to elementary school students. The advantages of using multimedia, interactive whiteboards, video puzzles, etc. are shown on the example of several topics.

Key words: multimedia, interactive whiteboards, video puzzles, animation, graphics, slide film.

PREIMUŖESTVA ISPOL'ZOVANIYA SOVREMENNYX INFORMATSIONNYX TEXNOLOGIY V OBUCHENII YeSTESTVENNYM NAUKAM SHKOL'NIKAM NACHAL'NYX KLASSOV

Abstraktnoy: V dannoy stat'be osveŖeny preimuŖestva ispol'zovaniya informatsionnyx texnologiy v obuchenii mladshix shkol'nikov yestestvennym naukam. Na primere neskol'kix tem pokazany preimuŖestva ispol'zovaniya mul'timedia, interaktivnyx dosok, videogolovolomok i t.p

Klyuchevyye slova: Mul'timedia, interaktivnaya doska, animatsiya, grafika, diafilm, videogolovolomki, videofilm.

Zamonaviy ilm-fan yutuqlariga, innovatsion g'oyalarga tayanmagan davlatning ham, jamiyatning ham kelajagi yo'q. Faqat ilm va ma'rifat intellektual salohiyat, har tomonlama bilimli kadrlar hisobidan biz O'zbekistonni yangi taraqqiyot bosqichiga olib chiqa olamiz. Bugungi kun o'qituvchisiga barkamol avlodni tarbiyalab voyaga yetkazishdek mas'uliyatli vazifa yuklangan bo'lib, ta'lim mazmunini takomillashtirishga qaratilgan vazifalarni belgilab olish, zamon bilan hamnafas bo'lib, ta'limning zamonaviy texnologiyalarini joriy etgan holda o'quvchilarda o'z faniga qiziqish uyg'otishlari, zamonaviy axborot texnologiyalari, audio va video animatsiyalar imkoniyatlaridan o'rinli foydalaniladi.

Hozirgi kunda umumta'lim maktablarida zamonaviy kompyuter texnologiyalaridan foydalanish imkoniyatlarini takomillashtirish, ta'lim jarayonida zamonaviy texnologiyalar imkoniyatlaridan to'laqonli foydalanish eng muhim ko'rsatkichlaridan biri ekanligi yetuk pedagog olimlar tomonidan e'tirof etilganligi xech kimga sir emas.

U.Sh.Begimqulov tomonidan ta'lim jarayonida hozirgi zamon talablariga javob bera oladigan kompyuter axborot muhitini yaratish hamda ta'lim jarayonida multimedia, zarur axborotlarni kompyuter texnikasi yordamida kiritish, tizimlashtirish, saqlash va foydalanish uchun tavsiya qilinadigan ma'lumotlar bazasini yaratishni



taklif etadi. Zero, dars mavzusiga oid multimediya, animatsiya, grafika, diafilm va videofilmlardan foydalanish dars jarayonini yanada qiziqarli bo'lishiga ko'mak beradi. Axborot texnologiyalaridan foydalanib darslarni tashkil qilish nafaqat boshlang'ich ta'lim o'quvchilarini balki yuqori sinf o'quvchilarini ham e'tiborini tortadi va dars mashg'ulotlari yanada qiziqarli bo'lishiga ko'mak beradi, buning uchun esa o'qituvchi o'z ustida ishlashi va har bir darsga "men bugungi dars jarayoniga texnologiyaning qaysi turidan foydalanib, darsni qiziqarli tashkil qila olaman" deya o'ziga savol berishi, ya'ni an'anaviy ta'limga qaraaganda no'an'anaviy ta'lim berishni samaradorlik darajasi yuqori ekanligini tushunib yetishi lozim.

Multimediali texnologiya bir vaqtning o'zida ma'lumot taqdim etishning bir necha usullaridan foydalanishga qodir: matn, grafika, animatsiya, videotasvir va ovoz. Multimedianing eng muhim hususiyati interfaollik-axborot muhitida ishlash jarayonida foydalanuvchiga ta'sir o'tkaza olishga qodirlik hisoblanadi.

Multimedia tushunchasi hayotimizga 90-asrning boshlarida kirib keldi. Ko'pgina mutaxassislar bu atamani turli xil izohlamodalar. Ularning fikrlarini umumlashtirib multimediyaga shunday ta'rif berish mumkin: multimedia bu informatikaning dasturiy va texnikaviy vositalari asosida axborotning an'anaviy va orginal turlari asosida o'quv materiallarini o'quvchiga yetkazib berishning mujassamlashgan holdagi ko'rinishidir. Multimedia vositalari asosida o'quvchilarni o'qitish quyidagi afzalliklarga ega:

- Berilayotgan materialni chuqurroq, mukammalroq o'zlashtirish imkoni bor
- Ta'lim olishning yangi sohalari bilan yaqindan aloqa qilish ishtiyoqi yanada ortadi
- Ta'lim olish vaqtining qisqarishi natijasida, vaqtni tejash imkoniyatiga erishish

Olingan bilimlarni uzoq vaqt eslab qolish

Multimedia vositalari asosida o'quvchilarni o'qitish ikki barobar unumlidir va vaqtdan yutishi mumkin. Multimedia vositalari asosida bilim olishda 30% gacha vaqtni tejash mumkin bo'lib, olingan bilimlar esa xotirada uzoq muddat saqlanib qoladi. Agar o'quvchilar berilayotgan materiallarni ko'rish(video) asosida qabul qilsa, axborotni xotirada saqlab qolishi 25-30% oshadi. Bunga qo'shimcha sifatida o'quv materiallari: audio, video va grafika ko'rinishida mujassamlashgan holda berilsa, materiallarni xotirada saqlab qolish 75% ortadi.

Biz quyida boshlang'ich sinf o'quvchilariga Tabiiy fanlarni o'qitishda axborot texnologiyalaridan foydalanib darslarni tashkil etishni ayrim mavzularni yoritilishi misolida ko'rib chiqamiz. Tabiiy fanlar alohida predmet sifatida 1-sinfdan boshlanadi. O'quv materiali o'z ichiga "O'simliklar", "Hayvonlar", "Odam", "Yashash joyi", "Bizning sayyora" kabi boblarni qamrab oladi. Har bir sinfdan bu boblar mavjud farqi sinflar yuqorilashgan sari boblardagi mavzular murakkablashib boradi. Bizning asosiy maqsadimiz texnik vositalardan foydalanish orqali boblardagi mavzularni jonlantirib, bolalarga fandagi murakkab mavzularni osonlashtirishdir. Masalan, 2-sinf "Tabiiy fanlar" darsligidagi "O'simlik organlari" mavzusini multimediyaga orqali o'quvchilar yanada oson o'rganadi **(1-rasm)**.



1-rasm

Shuningdek, Tabiiy fanlarni o'rgatishda "interaktiv doska" ning ahamiyati katta. Interaktiv doska - zamonaviy axborot texnologiyalarni o'z ichiga qamrab oluvchi ta'limning yangi texnik vositasi bo'lib, o'quvchilarga axborot yetkazishning zamonaviy, qulay usuli hisoblanib o'qituvching o'quvchi bilim darajasi va qiziqishidan kelib chiqqan holda bilim berish imkoniyatlarini kengaytiradi. Katta ekranga ya'ni elektron doskada axborotlarni yaxshi qabul qilishlari hisobiga o'quvchilarning fikrlash qobiliyati oshadi. O'quvchilar mustaqil ishlaydilar, sinfdoshlari va o'qituvchilari bilan birga fikrlaydilar. Dars jarayonidagi ushbu hamfikrlilik muhiti o'quvchilarning sinfdoshlari orasida mavqei va o'ziga nisbatan ishonchining ortishiga sabab bo'ladi. O'quvchilarning fanga qiziqishlari kuchayib, o'quv materiali tez yodda saqlanadi. Misol tariqasida 2-sinf "Tabiiy fanlar" darsligidagi "Umrtqali va umrtqasiz hayvonlar" mavzusini mustahkamlash uchun o'qituvchi interaktiv doskada o'yin programmasini ishga tushirib bersa, o'quvchilar interaktiv doskadagi hayvonlarni qo'llari orqali ajratib ikki guruhga bo'lishadi. Interaktiv doska barcha boshlang'ich sinf o'quvchilarini o'ziga tortadi, natijada o'quvchilar faolligi ortadi. 3-sinf "Tabiiy fanlar" darsligidagi "Sog'lom bo'lish sirlari" mavzusini mustahkamlash uchun ham shu metoddan foydalanaish mumkin.



2-rasm

Interaktiv doskada bu oziq mahsulotlari turadi o'quvchilar esa bu mahsulotlarni interaktiv doska ruchkasi orqali harakatlantirib zararli va zararsizga ajratishadi nima uchun zararli ekanligiga izoh beradi (2-rasm).

Tabiiy fanni o'qitishda "videotopishmoq" metodidan foydalanish jarayoni quyidagicha:

- o'quvchilar e'tiboriga o'rganilayotgan mavzu mohiyatini tasviriy yoritishga yordam beruvchi izohlarsiz bir nechta videolavha namoyish etiladi;
- o'quvchilar har bir lavhada qanday jarayon aks ettirilganini izohlashadi;
- jarayonlarning mohiyatini daftarlariga qayd etishadi;
- o'qituvchi tomonidan berilgan savollarga javob qaytarishadi.

Mazkur metod asosida mavzuga doir kompyuter orqali videolavha namoyish etiladi. O'quvchilar videolavha mavzusi, unda ifodalangan mavzu haqida o'z fikr-mulohazalarini bildirishadi. 3-sinf "Tabiiy fanlar" darsligidagi "Tabiatda suvning aylanishi" mavzusi uchun "videotopishmoq" metodidan foydalanib mavzuni mustahkamlash mumkin.

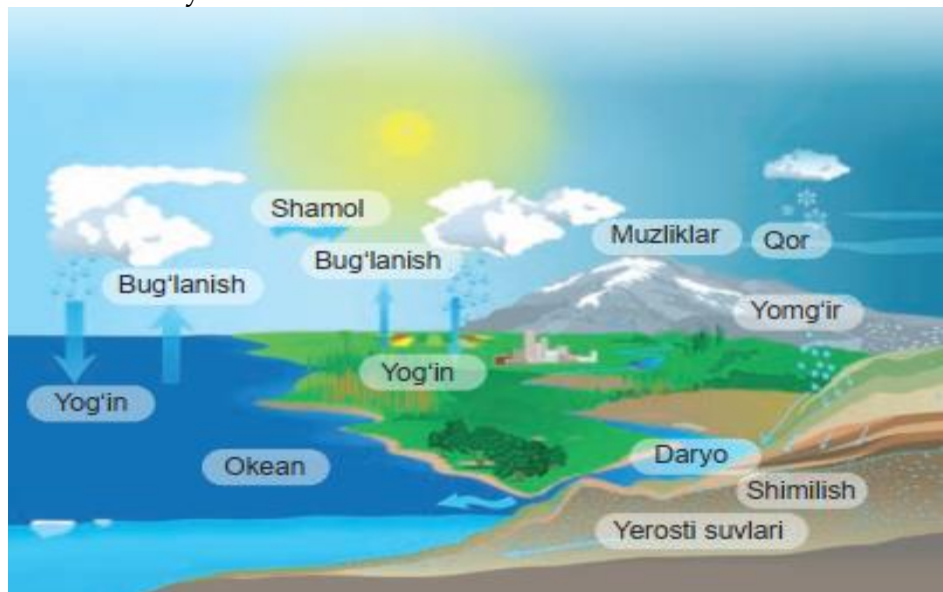

Xulosa

Axborot-kommunikatsiya texnologiyalari o'quvchilarni qiziqarli olamga olib kirishda o'qituvchining imkoniyatlarini kengaytiradi, bunda o'quvchilar axborotlarni mustaqil ravishda izlab topadilar, oladilar, tahlil qiladilar va boshqalarga yetkazadilar. Bolani axborot bilan ishlashga, o'qishga o'rgatish — zamonaviy boshlang'ich sinflarning muhim vazifasi hisoblanadi. Tabiiy fanlarni o'qitish jarayonida ATdan foydalanish faqat asosiy yo'nalishlari shakllanadi. O'quvchilarning sinfdan tashqari ishlarini tashkil etishda axborot texnologiyalaridan keng foydalanish birinchi navbatda, bu turli hisobotlarni tayyorlash, sinfdan tashqari tadbirlarni o'tkazish va shu kabilardan iborat bo'ladi

Foydalanilgan adabiyotlar

1. G Sayfullaev, L Alimova, U Ollokova. Formation of environmental knowledge in pupils of second class in the lessons the world around us. Bridge to science: research works, 206-208.
2. G.M .Sayfullaev, L.X. Alimova, B.O.U. Xodiev. Formirovanie i razvitie ixtiofauny vodoemov nizov'nyev r. Zarafshan. Vestnik nauki i obrazovaniya, 22- 25.
3. Pedagogika ensiklopediya. 2 jild. – T.: "O'zbekiston milliy ensiklopediyasi", 2015y, 376bet.



4. Yo'ldashev J. G., Usmonov S.A. Zamonaviy pedagogik texnologiyalarni amaliyotga joriy qilish. – T: Fan va texnologiya, 2008.
5. Umumta'lim maktablari uchun 2-sinf "Tabiiy fanlar" darsligi. Toshkent Respublika ta'lim markazi, 2021y.
6. Umumta'lim maktablari uchun 3-sinf "Tabiiy fanlar" darsligi. Toshkent Respublika ta'lim markazi, 2022y.

DIZARTRIYA NUTQ KAMCHILIGINI OILADA TARBIYALSHDA LOGOPED VA OILANING HAMKORLIGI

QDPI Maxsus pedagogika kafedrası o'qituvchisi Yuldashev Sodir Jurayevich. QDPI Maxsus pedagogika ta'lim yo'nalishi 1-kurs talabalari Muxtorova Mubinabonu Sarvarjon qizi, Muxammadjonov Shohruh Shuhratjon o'gli.

sodirjonyuldashev@gmail.com

Annotatsiya: Ushbu maqolada ko'tarilgan mavzu o'zining dolzarbligi va yechimini kutayotganligi bilan ajralib turadi. Xozirgi kunda maktabgacha yoshdagi nutq nuqsoniga ega bolalar ichida dizartriya muammosini bartaraf etishda kompleks yondashuv va hamkorlikni yo'lga qo'yish talab etiladi. Shu maqsadda maqolada ota-onalar uchun ma'lumotlar, maslahatlar va metodik tavsiyalar berilgan.

Kalit so'zlar. Dizartriya, Logopedik o'yin, psevdobulbar dizartriya, local jarohat, akseon, dentrit, neyron, psixomotor, sensomotor, xarakatlar.

СОТРУДНИЧЕСТВО ЛОГОПЕДА И СЕМЬИ В ВОСПИТАНИИ ДИЗАРТРИИ РЕЧЕВОЙ НЕДОСТАТОЧНОСТИ

Юлдашев Содир Джураевич, преподаватель кафедры специальной педагогики КГПИ. Студенты 1 курса факультета специальной педагогики КГПИ, Мухтарова Мубинабану Сарваровна, Мухаммаджонов Шахрух Шухратович.

sodirjonyuldashev@gmail.com

Аннотация: Тема, поднятая в данной статье, отличается своей актуальностью и ожиданием решения. Сегодня необходимо наладить комплексный подход и сотрудничество в устранении проблемы дизартрии у детей с нарушением речи дошкольного возраста. С этой целью в статье приведены информация, советы и методические рекомендации для родителей.

Ключевые слова. Дизартрия, логопедическая игра, псевдобульбарная дизартрия, локальная травма, аксон, денрит, нейрон, психомоторика, сенсомоторика, движения.

COOPERATION OF A SPEECH THERAPIST AND FAMILY IN THE EDUCATION OF DYSARTHRIA OF SPEECH INSUFFICIENCY

Yuldashev Sodir Dzhuraevich,, lecturer at the Department of Special Pedagogy, KSPI. 1st year students of the faculty of special pedagogy of the KSPI, Mukhtarova Mubinabanu Sarvarovna, Mukhammajonov Shahrukh Shukhratovich.

sodirjonyuldashev@gmail.com



Annotations: *The topic raised in this article is distinguished by its relevance and waiting for a solution. Today, it is necessary to establish a comprehensive approach and cooperation in eliminating the problem of dysarthria among children with speech impairment of preschool age. For this purpose, the article provides information, advice and methodical recommendations for parents.*

Keywords. *Dysarthria, speech therapy game, pseudobulbar dysarthria, local trauma, axon, denthrite, neuron, psychomotor, sensorimotor, movements*

Kirish

Insoniyatning rivojlanish tarixida unga hamroh bo'lib kelayotgan nutq kamchiliklari turlichadir. Ularning keng ko'lamliligi hamda bolaning umum rivojlanishiga ko'rsatadigan salbiy ta'sirini e'tirof etadigan bo'lsak hatto dunyoni larzaga keltiruvchi tabiiy ofatlarning zarari ham insoniyat nutqiy kamchiliklardan ko'riladigan ma'naviy talofotlaridan ham ko'ra unga qimmatroqqa tushadi. Hozirgi kunda ta'limda bo'layotgan islohatlar o'zining dolzarbligi ajralib turadi. Kelajak avlodni har tamonlama yetuk, salohiyatli va malakali kadrlar etib tayyorlash bugunning dolzarb masalasi ekanligi prezidentimiz tomonidan ko'p bora ta'kidlab kelinadi⁸³.

Adabiyotlar tahlil

Dizartriya muammosiga oid adabiyotlarni o'rganganimizda bunday kamchilikka ega bo'lgan bolaning nutqi tushunarsiz, atrofdagilarda xuddi bola og'zi to'la ovqat bilan gapirayotgandek taassurot uyg'otadi. Dizartriya ko'pgina hollarda bolalar tserebral falaji xastaligining asorati sifatida namoyon bo'ladi. Ma'lumotlarga ko'ra butun dunyo aholisining o'n foizini alohida yordamga muhtoj insonlar tashkil etar ekan. Ularning salmoqli qismini tserebral falajlanish kasalligiga chalingan insonlar tashkil etadi. Bu mudhish dardning to'liq nomi bolalar tserebral falajligidir. Eng ayanchli tomoni ushbu xastalik go'dakka ilk kunlaridanoq hamroh bo'lib, uning butun hayot chizig'ining o'zgacha tortilishi, bola takdirining chigal ko'rinish kasb etishiga sabab bo'ladi. Ushbu xastalik sabablarini homiladorlik tug'ruq va tug'ruqdan so'ng yuzaga keluvchi holatlardan qidirish lozimdir. Homiladorlik davridagi, ayniqsa uning birinchi uch oyligida og'ir toksikozlar, bo'lajak onaning infeksiyon kasalliklarga chalinishi, homilaning zaharlanishi, ona va bolaning qon rezuslari o'rtasidagi nomuvofiqliq tug'ruq vaqtidagi miyaning jarohatlanishi, tug'ruqning tez yoki uzoq kechishi bunga sabab bo'lishi mumkin. Bolaning vaqtidan ilgari tug'ilishi, yohud irsiy faktorlar bolada tserebral falajlanish sodir bo'lishiga zamin hozirlaydi. Dizartriyada⁸⁴ bolaning butun og'iz bo'shlig'i a'zolarining harakatchanligi susayishi tufayli bolaning nutqi og'ir hollarda - umuman imkonsizligidan tortib, to engil ko'rinishdagi umum talaffuzning buzilishigacha bo'lishi mumkin.

Tadqiqot metodologiyasi

Dizartriyaning o'ziga xos tomoni shundan iboratki, bunda barcha tovushlar talaffuzi buzilgan bo'lib, nutq ravonligi va sur'atida ham etishmovchiliklar kuzatiladi. Ammo kamchilik qanchalik og'ir bo'lmasin, imkoniyat doimo saqlanib turadi. Ota - onaning sa'y - harakatlari, mutaxassislarining o'z vaqtida hamda malakali yordamlari bolaning hayotga ishonchli qadam qo'yishini tezlashtiradi va ta'minlaydi. Albatta, bunday bolalarning o'z tengdoshlari kabi bog'chaga borishlari, keyinchalik esa, savodni egallashlari - ilk husnixatlari va o'qigan she'rlari bilan o'z ota-onalarini hursand qilishlari mushkul vazifa, lekin bu bajarib bo'lmaydigan ishlar

⁸³ Sh.M.Mirziyoyev "Xalq deputatlari viloyat kengashi" yig'ilishi..

⁸⁴ Ayupova M.Y. Logopediya - T.: O'zbekiston faylasuflar milliy jamiyati, 2007



sirasiga kirmaydi. O'z vaqtida muammoni aniqlash, bolaga to'g'ri belgilangan tibbiy muolajalar bilan birgalikda logopedik ta'sir natijasida bola maktabga borishi, ilm cho'qqilarini zabt etishi mumkin. Zero, dizartriya aziyat chekayotgan aksariyat bolalar aqliy jihatdan muammoga ega bo'lmaydilar. Albatta, nutqiy muammolar hamda falajla-nish oqibatida ayrim bolalarning aqliy rivojlanishida ayrim nuqsonlar kuzatilishi mumkin, ammo ularning asosida yuqoridagi kamchiliklarning yotganligini hamda ushbu muammoni engib o'tish oson emasligini unutmaslik lozim. Dizartriya bolaning qismatiga katta so'roq belgisining qo'yilishiga sabab bo'la oladimi? Nahotki ularning ahvollarini biroz bo'lsa ham engillatish, ularni ham o'qish, ilm olishga jalb etish mumkin bo'lmasa? Ushbu holatda Lorimerning so'zlarini eslash joizdir: "Sustkashlik oson ishni qiyinlashtiradi, qiyin ishni esa umuman bajarib bo'lmay- digan holga olib keladi". Dizartriya keltirib chiqaruvchi tserebral falajlanish xastaligini o'rganish natijasida uning og'irlashishga moyil emasligi aniqlangan. Ya'ni harakatdagi muammoli holat bir ko'rinishda og'irlashmasdan turish xarakteriga ega. Bu esa bolalar bilan juda ko'p narsaga erishish imkonini beradi. Ammo buning uchun ota-onadan sabr-bardosh, o'quv va matonat talab etiladi. Biz ota-ona deganda xato qilmadik zero aynan ular bolaning taqdirini xal etishlari mumkin. Aynan ularning sa'y-harakatlari farzandlariga o'z tengdoshlari kabi o'qish, biror kasb egasi bo'lish, xayotda birovning qaramog'ida emas, balki o'z kuchlariga ishonib yashash baxtini berishi mumkin. Albatta biz bu bolalar bilan shug'ullanuvchi shifokorlar va logopedlarning o'rnini inkor qilishdan ancha yiroqmiz, lekin shu bilan birga qars ikki qo'ldan chiqishini eslatishni joiz deb hisoblaymiz. Harakat a'zolarida og'ir muammolarga ega bo'lgan dizartrik bolani tarbiyalayotgan ota-ona har doimgidanda ko'proq mas'uliyatli desak xato qilmaymiz. Ota – onalarga quyidagi maslahatlarimizni, tavsiyalarimizni berishimiz mumkin.

Natija, tahlil va tavsiyalar

- **Avvalambor tushkunlikka tushmaslik.** Doimo o'z farzandi kelajagiga umid bilan boqish. O'zini, farzandini va oila - a'zolarini shunga ishontirish.
 - **Doimiy ravishda farzandini shifokorlar ko'rigidan o'tkazib, zarur muolajalarni olib to'rish.** Chunki mutaxassis tomonidan o'z vaqtida, to'g'ri va muntazam olib borilgan davolovchi massaj va jismoniy tarbiya bola harakatlarini jonlantiradi. Logoped harakatlari asosida uning nutqi yanada aniqroq shaklda namoyon bo'ladi.
 - **Oilada jonli muloqatni to'g'ri yo'lga qo'yish.** Bolaning yo'shi xolati qanday bolishidan qattiq nazar so'zlashuv diologik nutq jonli ravishda bo'lishi va javob reaksiyasiga e'tibor qaratilishi zarur.
 - **Nutqqacha bo'lgan xat-xarakatlarini shakllanishiga e'tibor qaratish zarur.** Bolaning gavda tuzilishi, xarakatari boy'in tutush, mayda qo'l matorikasi, artikulyatsion aparat a'zolarining xarakatchangligi, imitatsiyalarga va nafas olishini nazorat qilishi shart.
- Korreksion logopedik ish tizimini tashkil etish quyidagi yo'nolishlarda amalga oshiriladi:**



Dizartriyaning bartaraf etish bo'yicha olib boriladigan logopedik ta'sir tizimi kompleks ravishda amalga oshiriladi, ya'ni artikulyatsion apparat massaji va gimnastik mashqlari, ovoz va nafas ustida ishlash, umumiy davolash, davolovchi jismoniy - tarbiya, fizioterapiya va dori - darmonlar bilan davolash ishlari.

Asosiy diqqat bolada nutkning rivojlanishi holatiga, nutqning leksik-grammatik tomoniga hamda nutqning aloqa funksiyasi xususiyatlariga qaratiladi. Maktab yoshidagi bolalarda yozma nutq holati ham xisobga olinadi.

Uzoq vaqt davomida muntazam ravishda olib borilgan mashg'ulotlar sekin-asta artikulyatsion apparat, apparat motorikasini normallashtiradi, artikulyatsion harakatlarni rivojlantiradi, artikulyatsiya a'zolarida ixtiyoriy harakatlarni bir harakatdan boshqa bir harakatga o'tish qobiliyatini shakllantiradi, hamda fonematik eshituvni to'la qonli ravishda rivojlantirishga yordam beradi.

Dizartrik bolalar bilan olib boriladigan logopedik ishlarning usullari AG. Ippalitova, O.V. Pravdina, V.V. Ippalitova, Ye.M. Mastuykova, G.V. Chirkina, I.I. Panchenko, va boshqalar tomonidan ishlab chiqilgan⁸⁵.

Dizartrik bolalar bilan olib boriladigan logopedik ishlarning vazifalari quyidagilardan iborat:

- 1 – tovushlarning to'g'ri talaffuzini o'rgatish, ya'ni artikulyatsion motorikani, nutqiy nafasni rivojlantirish va tovushni nutqga qo'yish va mustahkamlash;
- 2 – fonematik idrokni rivojlantirish, tovush analiz malakasini shakllantirish;
- 3 – nutqning ritm, ohangdorligi va ifodaliligi tomonidagi kamchiliklarni bartaraf etish.
- 4 – paydo bo'lgan nutqning umumiy rivojlanmaganligini to'g'rilash.

Dizartrik bolalarda tovushlar talaffuzidagi kamchiliklarni bartaraf etish, tuzatish ishning eng asosiy vazifalaridan biridir. Logopedik ishlar dori-darmonlar bilan ta'sir etish, fizioterapevtik davolash, davolov jismoniy tarbiyasi va massaj bilan qo'shib olib boriladi.

2-bosqich boshlang'ich kommunikativ talaffuz qobiliyatini shakllantirish bosqichi.

Bu bosqichning asosiy maqsadi:

- nutqiy muloqot va tovushlar analizi malakasini rivojlantirish;
- artikulyatsion apparat muskullarini bo'shashtirish;

⁸⁵ Дякова Е.А. Логопедический массаж. – М.: Академия, 2003



- og'iz holatini nazorat qilish;
- artikulyatsion harakatlarni rivojlantirish;
- ovozni rivojlantirish;
- nutqiy nafasni to'g'rilash;

Xulosa

Xulosa qilib aytganda dizartriya nutq kamchiligida tovush talaffuzidagi muammolarini bartaraf etish va artikulyatsion harakatlarni sezish va maqsadga yo'naltirilgan artikulyatsion harakatni rivojlantirish talab etiladi. Albatta bularni amalga oshirishda massaj, ortofonik mashqlar kompleksi, artikulyatsion imitatsiyalar va boshqa usullardan keng foydalaniladi. Bunda bolalar tovushlarni bir-biridan xatosiz ajratishga o'rganganliklariga logoped ishonch hosil qilgach, tovushlarni burun va so'zdagi o'rinlarini aniqlashga qaratilgan mashqlarga o'tadi. Tovushlarni to'g'ri talaffuzi, fonematik eshituvni rivojlantirish, tovushlar analiz malakasini shakllantirish ustida olib borilgan muvaffaqiyatli ishlar, dizartrik bolalarning yozuvni o'zlashtirishlari uchun asos bo'ladi.

Adabiyotlar

1. Nurkeldiyeva D.A., Ayupova M.Y., Ahmedova Z.M. Barmoqlar mashqi va logopedik o'yinlar. - T.: Yangi asr avlodi, 2007 y.
2. Волкова Г.А. Логопедическая ритмика. - М.: Просвещение, 1985.
3. Ayupova M.Y. Logopediya - T.: O'zbekiston faylasuflar milliy jamiyati, 2007
4. Дякова Е.А Логопедический массаж. – М.: Академия, 2003
5. Nurkeldiyeva D.A., Ayupova M.Y., Ahmedova Z.M. Barmoqlar mashqi va logopedik o'yinlar. - T.: Yangi asr avlodi, 2007
6. Axmedova Z., M.Ayupova, M.Xamidova. Logopedik o'yin, - T.: Файласуфлар, 2011.



PSIXOLOGIK TAJRIBALARNI STATISTIK TAHLIL QILISHDA ISHLATILADIGAN YANGI NAZORAT KARTALAR [1]

Odinaxon Dadamirzaeva ADU tayanch doktoranti

G-mail: odina11dadamirzayeva@gmail.com

Annotatsiya. Ushbu maqolada psixologik tajribalarni tavsiflaydigan va statistik xulosalarni diagrammalarda ifodalovchi yangi nazorat kartalar qurilgan. Bunda psixologik ob'ektlar yoki belgilar nominal yoki tartib shkalalarda o'lchangan holda ishlatiladigan binomial va Vilkokson, Mann - Uitni a'lomatlari asosida nazorat kartalarning asosiy xarakteristikalari aniqlangan. Topilgan nazorat kartalar yordamida ba'zi psixologik tajribalar tahlili keltirilgan.

Kalit so'zlar: Psixologik ob'ekt va belgilar, o'lchash shkalalari, statistik gipoteza va kriteriy, nazorat karta va uning xarakteristikalari, binomial kriteriy, S –nazorat karta, Vilkokson, Mann va Uitni kriteriyasi, W –nazorat karta, saylov oldi psixologik treningining S –nazorat kartasi, o'quvchilarni maktab havotirining W –nazorat kartasi.

НОВЫЕ КОНТРОЛЬНЫЕ КАРТЫ ИСПОЛЬЗУЕМЫЕ ПРИ СТАТИСТИЧЕСКОМ АНАЛИЗЕ ПСИХОЛОГИЧЕСКИХ ЭКСПЕРИМЕНТОВ

Одинахон Дадамирзаева АГУ, базовый докторант

G-mail: odina11dadamirzayeva@gmail.com

Аннотация. В данной статье построены новые контрольные карты описывающие психологических экспериментов в виде диаграмм. Психологические объекты или признаки в приводимых экспериментах предполагаются измеренными в номинальной или порядковой шкале. В соответствии с этим на основе критериев биномиального и Вилкоксона, Манн - Уитни найдены основные характеристики контрольных карт и приведены статистические анализы некоторых психологических экспериментов.

Ключевые слова. Психологические объекты и признаки, шкалы измерения, статическая гипотеза и критерий, контрольная карта и ее характеристики, биномиальный критерий, S – контрольная карта, критерий Вилкоксона, Манн и Уитни, W – контрольная карта, S – контрольная карта психологических тренигов передвыборной компании, W – контрольная карта школьной тревожности учеников.

NEW CONTROL CARDS USED IN THE STATISTICAL ANALYSIS OF PSYCHOLOGICAL EXPERIMENTS

G-mail: odina11dadamirzayeva@gmail.com

Annotation. In this article, new control card describing psychological experiments in the form of diagrams are constructed. Psychological objects or features in the conducted experiments are assumed to be measured on a nominal or ordinal scale. In accordance with this, based on the criteria of binomial and Wilcoxon, Mann - Whitney, the main characteristics of control cards are found, statistical analyses of some psychological experiments are given.

Key words. Psychological objects and signs, measurement schools, static hypothesis and criterion, control cards and its characteristics, binomial criterion, S - control card, Wilcoxon, Mann and Whitney

criterion, W-control card, S- control card of psychological trainings of the pre-election company, W-control card of school anxiety of students.

Kirish. Muammoning dolzarbligi

Aytaylik qandaydir psixologik jarayon biror belgi (xossa)ga nisbatan o'rganilayotgan bo'lsin. Masalan, voyaga yetmagan bolalarning xulqdan og'ishi, agressivligi va havotiri, shaxsning mustaqillik xususiyati va javobgarlik xissi, maktab yoki oliy ta'lim talabalarining motivatsiyasi va havotiri. Bunday jarayonlarda qanday qonuniyatlar va o'lchovlar mavjud? Ularni qanday aniqlash mumkin? Bu belgilar vaqt va makonga qarab o'zgarib turadimi? Shu kabi muammolarni yechimlarini bilish jamiyatni barqarorlashtirishda muhim ahamiyat kasb etadi.

Ma'lumki ([1] ga qaralsin), matematik statistika fan sifatida shakllanguncha muammolarni oddiy statistik xulosalar bilan talqin qilingan. Hozirda esa talqin uchun ilmiy asoslangan statistik metodlar mavjud. Ushbu maqolada shunday metodlarni yana ham aniqlashtiruvchi, jarayonlarni statistik boshqarishda ishlatiladigan nazorat karta (NK)lar usuli ([2] ga qaralsin) yordamida ba'zi yangi natijalar keltirilgan. Bu natijalar psixologik tajribalarni holatini diagrammalar ko'rinishiga keltiradi. Shu sababli matematik statistikani chuqur o'zlashtirmagan mutaxassislar uchun ham xulosalar chiqarish va tushunish qulay bo'ladi. Bunday natijalarni hosil qilish, masalan, quyidagi bosqichlarni o'z ichiga oladi:

A) Dastlab tajriba rejasi bo'yicha psixologik ob'ektlar yoki belgilarni o'lchash ishlari amalga oshiriladi, ma'lumotlar to'planadi;

B) O'lchash turiga qarab statistik gipotezalar va ularni tekshiruvchi kriteriyalar aniqlanadi;

V) Kriteriyalarga asoslangan holda ushbu maqolada ko'rsatilgan NK qurish metodi yordamida muammoga mos keluvchi yangi nazorat kartalar yaratiladi.

Metodlar

A), B) va V) bosqichlarni amalga oshiruvchi, maqolamizga aloqador ba'zi nazariy tushunchalarni keltiramiz.

A) Psixologik ob'ektlar yoki belgilar nominal, tartib, interval va nisbat shkalalarida o'lchanadi [1]. Nominal shkalada o'lchanayotgan belgiga tajriba natijasiga qarab biror son mos qo'yiladi. Bunda faqat teng yoki teng emas munosabati o'rinli bo'lib boshqa amallarni mazmuni bo'lmaydi. Tartib shkalasida mos qo'yilgan sonlar orasida qo'shimcha katta yoki kichik munosabatlarini o'rnatiladi. Boshqa arifmetik amallarni mazmuni bo'lmaydi. Interval shkalada avvalgi shkaladagilarga qo'shimcha yana sonlar ustida qo'shish va ayirish amallari ham mazmunga ega bo'ladi. Songa ko'paytirish va bo'lish amallarini mazmuni bo'lmaydi undan tashqari bu shkalada sanoq boshi bo'lmaydi, uni shartli belgilanadi. Nisbat shkalasi eng yuqori shkala bo'lib, avvalgi shkalalardagiga qo'shimcha ravishda songa ko'paytirish va sonlarni bo'lish amallari bilan ob'ektlar xossalari aniqlash mumkin bo'ladi.

Biz maqolada tahlil qiladigan psixologik jarayonda o'lchash ishlari nominal, tartib va interval shkalalarda amalga oshiriladi.

B) Psixologik jarayondagi muammo va o'lchash shkalasiga mos keluvchi kriteriyalar tanlanadi yoki yaratiladi. Ushbu maqolada biz nominal shkalada o'lchangan ob'ektlar uchun va tartib shkalasida o'lchanib ma'lumotlar rang (daraja)lardan iborat tanlanmalar bilan statistik tahlil qilinadigan rang kriteriyalari [3] asosida nazorat kartalar quramiz.

V) NK tushunchasini birinchi NKni amerikalik olim va muxandis U.Shuxart yaratgan [2]. U o'rganilayotgan turg'un jarayonning son belgisi (tasodifiy miqdor)ning qiymatlarining deyarli

barchasi “olti sigma” uzunlikka ega ($a - 3\sigma; a + 3\sigma$) intervalga joylashishi haqidagi g ’oyani asoslangan, bu yerda a son belgining matematik kutilmasi yoki bahosi, σ – son belgining o’rtacha kvadratik og’ishi yoki uning bahosi. Statistika bu son belgi sifatida o’rta qiymat yoki mediana, tarqoqlik ko’lami yoki o’rtacha kvadratik og’ish, sifatli mahsulotlar soni yoki ulushi, nuqsonlar soni yoki ulushi kabi miqdorlar bo’lishi mumkin. Umuman, agar X son belgidan (X_1, X_2, \dots, X_n) tanlanma olingan bo’lib, $g = g(X_1, X_2, \dots, X_n)$ statistika o’rganilayotgan jarayonni muammosini hal qilishga mo’ljallangan miqdor bo’lsa, u holda $a = M(g)$ va $\sigma = \sqrt{D(g)}$ bo’ladi. U holda U.Shuxartning g – NK quyidagicha quriladi.

Gorizontal o’qda tanlanma olishning birlik vaqtlarini ($t = 1, 2, \dots, l$) vertikal o’qda t vaqtdagi tanlanmaga mos g ning g_t qiymatlarini belgilab, tekislikda ($t; g_t$) nuqtalarni topamiz va kesmalar bilan birlashtiramiz. Vertikal o’qda $LCL_g = a - 3\sigma$ va $UCL_g = a + 3\sigma$ nuqtalardan gorizontal o’qqa parallel to’g’ri chiziqlar o’tkizamiz. Natijada hosil bo’lgan diagramma g – NK deyiladi. g , LCL_g va UCL_g miqdorlar NKning harakteristikalarini deyiladi. Ular mos ravishda nazorat qiluvchi miqdor (g), NKning quyi chegarasi (LCL_g) va NK yuqori chegarasi (UCL_g) deb nomlanadi. Quyidagi 1-rasmda shunday NKning tasviri keltirilgan.

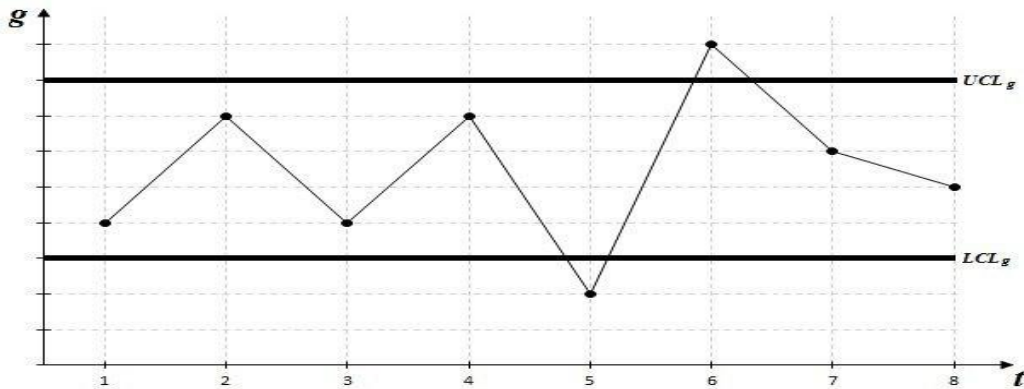

1-rasm g – NK.

Nazariy jihatdan 1-rasmdagi holat quyidagi gipotezalarni ketma-ket tekshirishni bildiradi:

H_0 : jarayon statistik nazoratda;

H_1 : jarayon statistik nazoratda emas.

1-rasmdagi NK da 1,2,3,4,7 va 8 holatlarda H_0 , 5 va 6 xolatlarida H_1 gipoteza o’rinli bo’layapti.

Agar g statistikaning taqsimoti yoki limit taqsimoti ma’lum bo’lsa, u holda LCL_g va UCL_g larni quyidagicha ham aniqlanadi [2]. $\alpha = 0,01$ qiymatdorlik darajasida g uchun 0,99 ishonchli ehtimol bilan ishonchli interval tuziladi. Bu intervalning quyi va yuqori chegaralari mos ravishda LCL_g va UCL_g kabi olinadi.

Ushbu maqolada psixologik jarayonni ma’lum bir belgiga nisbatan o’rganamiz. $g = g(X_1, X_2, \dots, X_n)$ ning limit taqsimoti ma’lum bo’lganda g –NKni quramiz va statistik xulosalarni keltiramiz.

Asosiy natijalar

1) Binomial a’lomatga asoslangan nazorat kartalar

Aytaylik psixologik jarayonda dixotomik (ikkilamchi) a’lomatga ega bo’lgan ob’ektlar to’plamini qandaydir belgiga ko’ra ikki qismga ajratib o’rganilayotgan bo’lsin. Masalan, o’quvchilarni “a’lochi yoki “a’lochi emas”, “intellektual” yoki “intellektual emas” so’rovnomada javob berayotgan odamlarni “ha” yoki “yo’q” javoblari bilan. Bu jarayonning ehtimoliy modeli

Bernulli sxemasiga mos keladi. Bunda, bog'liq bo'lmagan tajribalar ketma-ketligida biror hodisani (belgining xossasi) kuzatayotgan bo'lib, bu hodisa p_0 ehtimollik bilan ro'y berib $q_0 = 1 - p_0$ bilan ro'y bermasin. Agar n ta tajribada hodisa m marta ro'y bersa, $\widehat{p}_0 = \frac{m}{n}$ nisbiy chastota p_0 ni bahosi sifatida olinadi.

Psixologik tajribalarda quyidagi gipotezalar olg'a suriladi:

$$H_0: p = p_0, p_0 \in (0; 1) \text{ – tayin son};$$

$$H_1: p > p_0.$$

Odatda bu gipotezalar α qiymatdorlik darajasi quyidagi qoidalar bilan tekshiriladi [1]:

1) $n < 30$ bo'lsin. $S = m$ nta tajribada hodisani ro'y berishlar soni kriteriy sifatida olinadi.

Berilgan p_0, n, α bo'yicha jadvaldan S_{kr} aniqlaymiz. Agar $S_{kuz} < S_{kr}$ bo'lsa H_0 gipoteza α qiymatdorlik darajasida qabul qilinadi, aks holda rad etiladi va H_1 gipoteza qabul qilinadi.

Endi S – NKni quyidagicha quramiz. Nazorat qilinuvchi miqdor sifatida $g = S$ ni va UCL_S esa S uchun 0,99 foizli ishonchli intervalning yuqori chegarasini olamiz, ya'ni

$$UCL_S = S_{kr}(n, p_0, 0,01).$$

2) $n \geq 30$ bo'lsin. Bunda ham nazorat qilinuvchi miqdor sifatida yana $g = S$ ni olamiz. UCL_S ni esa quyidagi tasdiqdan topamiz.

1-teorema. $\alpha = 0,01$ va H_0 gipoteza o'rinli bo'lsin. U holda

a) agar $np_0(1 - p_0) < 9$ bo'lsa, $UCL_S = np_0 + 2,32 \cdot \sqrt{np_0(1 - p_0)}$;

b) agar $np_0(1 - p_0) \geq 9$ bo'lsa, $UCL_S = np_0 - \frac{1}{2} + 2,32 \cdot \sqrt{np_0(1 - p_0)}$.

Teoremaning isbotida a) va b) hollarda bir xil mulohazalar yuritiladi. Shuning uchun, masalan, b) holda isbot qilamiz.

$$Z = \frac{S - np_0 + \frac{1}{2}}{\sqrt{np_0(1 - p_0)}}$$

statistikaning taqsimoti standart normal taqsimot ($N(0,1)$) ga intiladi. Undan foydalanib 0,99 ishonchli ehtimol bilan S uchun ishonchli interval tuzamiz:

$$P\left(\frac{S - np_0 + \frac{1}{2}}{\sqrt{np_0(1 - p_0)}} < Z_{\text{kp}}(0,01)\right) = 0,99$$

qavs ichida ayniy almashtirishlar bajarib quyidagini hosil qilamiz.

$$P\left(S < np_0 - \frac{1}{2} + 2,32 \cdot \sqrt{np_0(1 - p_0)}\right) = 0,99$$

bu yerda $\Phi(Z_{\text{kp}}) = \frac{1}{2} - \alpha$ dan $Z_{\text{kp}}(0,01) = 2,32$ aniqlangan.

Endi NK chegarasini topish qoidasiga asosan

$$UCL_S = np_0 - \frac{1}{2} + 2,32 \cdot \sqrt{np_0(1 - p_0)}$$

ni aniqlaymiz. Teorema isbot bo'ldi.

2) Vilkokson, Mann va Uitni (WMU) a'lomatiga asoslangan NKlar.

Psixologik tadqiqotlarda ikki bog'liqmas tanlanmaning bir jinsliligini tekshirish gipotezasiga duch kelamiz. Bu masalani turli yechimlari mavjud [3]. WMU kriteriyi interval shkala va undan quyidagi shkalalarda o'lchash ishlari bajarilganda ham ishlatiladi. Uni WMU ning U kriteriyi ham deb ataladi.

X dan (x_1, x_2, \dots, x_m) va Y dan (y_1, y_2, \dots, y_n) olingan bog'liqmas tanlanmalar bo'lsin. Bunda $F_1(x) = P(X < x)$ va $F_2(x) = P(Y < x)$ taqsimotlar noma'lum va uzluksiz bo'lsin.

$H_0: F_1(x) \equiv F_2(x)$ barcha x larda;

$H_1: F_1(x) > F_2(x)$ yoki $H_1': F_1(x) < F_2(x)$

gipotezalarni α qiymatdorlik darajasida tekshirish talab qilinadi.

Umumiylikka ziyon yetmagan holda $m \leq n$ deb olish mumkin bo'ladi. Birlashgan tanlanmalarni $(x_1, x_2, \dots, x_m, y_1, y_2, \dots, y_n)$ elementlarini o'sib borish tartibida joylashtiramiz va x_1, x_2, \dots, x_m – birinchi tanlamaning birlashgan tanlanmadagi tartib nomerlari (ranglari)ni R_1, R_2, \dots, R_m kabi belgilab quyidagi statistikani aniqlaymiz.

$$W = R_1 + R_2 + \dots + R_m.$$

Bunda agar H_0 gipoteza o'rinli bo'lsa

$$M(W) = \frac{m(m+n+1)}{2}; D(W) = \frac{mn(m+n+1)}{12}$$

kabi bo'ladi. m va n lar katta bo'lganda WMU ning U statistikasi:

$$U = \frac{W - \frac{m(m+n+1)}{2}}{\sqrt{\frac{mn(m+n+1)}{12}}}$$

standart normal taqsimotga $-N(0,1)$ ga intiladi. Shulardan foydalangan holda endi W –NK ni quramiz.

Nazorat qilunuvchi miqdor sifatida $W = R_1 + R_2 + \dots + R_m$ stastikani olamiz. Alternativ gipotezalar H_1 yoki H_1' ga qarab, mos ravishda UCL_W yoki LCL_W larni topish kerak bo'ladi. Bu chegaralarni quyidagi teorema bilan aniqlaymiz.

2-teorema. $\alpha = 0,01$ va H_0 gipoteza o'rinli bo'lsin. U holda

1) Agar alternativ gipoteza H_1 bo'lsa

$$UCL_W = \frac{m(m+n+1)}{2} + 2,58 \cdot \sqrt{\frac{mn(m+n+1)}{12}};$$

2) Agar alternativ gipoteza H_1' bo'lsa

$$LCL_W = \frac{m(m+n+1)}{2} - 2,58 \cdot \sqrt{\frac{mn(m+n+1)}{12}}$$

formulalar o'rinli.

1-natija. Agar $W > UCL_W$ bo'lsa u holda H_1 o'rinli bo'ladi.

2-natija. Agar $W < LCL_W$ bo'lsa u holda H_1' o'rinli bo'ladi.

Isbot. 1) U uchun 0,99 ishonchli ehtimolbilan interval quramiz:

$$P(U < Z_{\text{kp}}(0,01)) = 0,99.$$

$\Phi(Z_{\text{kp}}) = 1 - \frac{\alpha}{2}$ da $\alpha = 0,01$ qo'yib $Z_{\text{kp}}(0,01) = 2,58$ ni topamiz, so'ngra ayniy almashtirishlar qilib quyidagiga kelamiz

$$P\left(W < \frac{m(m+n+1)}{2} + 2,58 \cdot \sqrt{\frac{mn(m+n+1)}{12}}\right) = 0,99$$

NKni chegarasini topish qoidasiga asosan UCL_W ni aniqlaymiz. Teorema 1) holda isbot bo'ldi. 2) - holda ham shu kabi mulohazalar bilan isbotlanadi.

Asosiy natijalarni amalda qo'llash

1-masala. Saylovdan avval ma'lum bir nomzodning qanchalik ovoz olish olmasligini bilish uchun dastlabki so'rovnoma qilindi. Bunda respondentlar tasodifiy ravishda tanlandi. n ta respondentdan m tasi "ha" deb javob berishlariga qarab $p_0 \approx \hat{p}_0 = \frac{m}{n}$ aniqlandi. Aytaylik topilgan

\widehat{p}_0 saylovda yutish uchun yetarli emas deb topildi. Shu sababli respondentlar bilan maxsus psixologik treninglar o'tkazildi. Trening natijalari qanday bo'lganligini aniqlash uchun $S - NK$ dan foydalanamiz.

Aniqlik uchun respondentlar soni $n = 100$ nafar va $p_0 = 0,4$ bo'lsin. U holda $np_0(1 - p_0) = 100 \cdot 0,4 - \frac{1}{2} + 2,32\sqrt{100 \cdot 0,4 \cdot 0,6} \approx 51$.

Aytaylik saylovgacha 4 marta (har oyda bir martadan) trening o'tkazilgan va har bir treningdan so'ng yopiq so'rovnoma natijalari topilgan:

$$S = 35; 47; 60; 71.$$

Ma'lumotlar asosida quyidagi gipotezalarni 4 marta ketma-ket tekshirish talab qilinadi.: $H_0: p = 0,4; H_1: p > 0,4$.

Bu ishni biz $S - NK$ yordamida bajaramiz va NK qurish qoidalari bo'yicha quyidagi diagrammani xosil qilamiz.

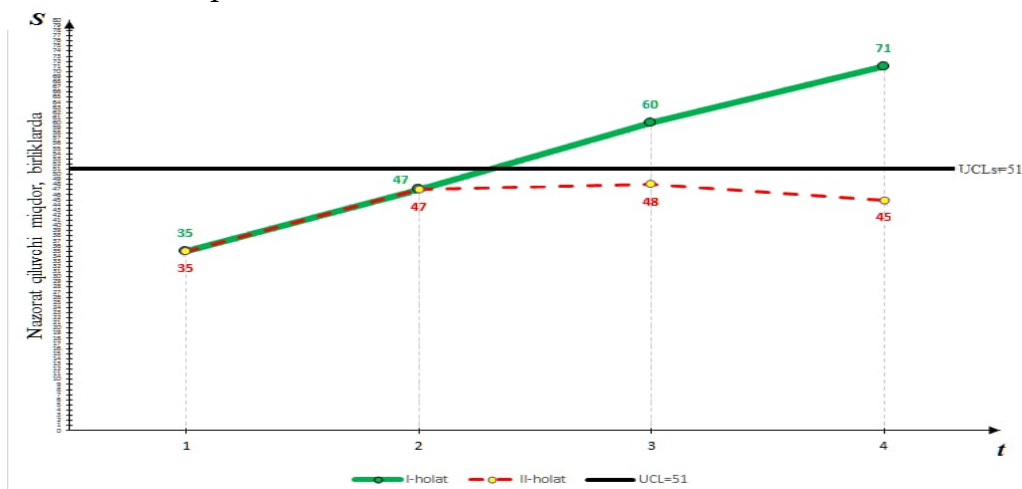

2-rasm ($S - NK$)

2-rasmdagi birinchi holatda (yashil chiziq) $t = 1, t = 2$ dagi trening natijalari H_0 gipotezani, $t = 3, t = 4$ da esa H_1 gipotezani to'g'riligi ko'rsatmoqda. Demak psixologik trening natija berganligini ko'ryapmiz.

Agar diagrammadagi 2 - holat (qizil chiziq) ($S = 35; 47; 48; 45$) ro'y bersa, u holda psixologik treninglar natija bermaganligidan dalolat beradi.

2-masala. Birinchi sinf o'quvchilarini maktabga moslashishini tezroq amalga oshirishda bir nechta psixologik belgilarning ta'sirini o'quvchilar psixologiyasida oshirish yoki kamaytirish bilan ham amalga oshiriladi. Bu yerda biz maktab xavotirini o'quvchilarda kamaytirish masalasini ko'rib chiqamiz. Bitta guruhda bu muammoni tahlil qilish va samarasini ko'rsatish mumkinmasligidan biz ikki nazorat va tajriba guruxlarini olamiz. Tajriba guruxida xavotirni kamaytirish treninglarini o'tkazib nazorat guruxidagi havotir bilan taqqoslaymiz. Bunda, masalan, A.Prixojanning "Maktab havotirini tashxislashning proektiv usuli" dan foydalanishimiz mumkin. Bu usul yordamida nazorat va tajriba guruxlarida rasmlarga asosan o'quvchilarni havotirini aniqlab 0 dan 10 ballgacha baholab havotir darajalarini aniqlaymiz. Natijada biz quyidagi tanlanmalarga ega bo'lamiz. x_1, x_2, \dots, x_m nazorat guruxida, y_1, y_2, \dots, y_n tajriba guruxida ($m \leq n$). Ularga asoslangan holda α qiymatdorlik darajasida quyidagi gipotezalarni tekshiramiz:

$$H_0: F_1(x) \equiv F_2(x) \text{ barcha } x \text{ larda};$$

$$H_1: F_1(x) > F_2(x) \text{ yoki statistik } \bar{Y} < \bar{X};$$

bu yerda $F_1(x)$ va $F_2(x)$ lar nazorat va tajriba guruhidan olingan tanlanmalarning taqsimotlari va \bar{X} va \bar{Y} bu tanlanmalarning o'рта qiymatlari.

W –NK yordamida bu muammoni statistik tahlil qilamiz. Bu yerda nazorat qilinuvchi miqdor sifatida $W = R_1 + R_2 + \dots + R_m$ - nazorat guruhidagi tanlanmalarning birlashgan tanlanmalarda (variatsion qatordagi) ranglari yig'indisini olamiz.

Tajribalarni o'tkazish va hisoblash ishlarini bayon qilish katta hajmni olganligi uchun biz tajriba natijalarini W –NK ning turli ko'rinishlari statistik tahlilini keltiramiz.

Fikrimizcha "Alifbo" bayramigacha o'quvchilarning maktab havotirlari pasayib maktabga moslashib olishlari zarur. Shu sababli har yarim oyda nazorat va tajriba guruhlaridagi o'quvchilarni havotir darajasini aniqlab boramiz. Bu davrda tajriba guruhida A.Prixojan metodikasi bilan ishlaymiz. Nazorat guruhida esa bu metodika qo'llanilmaydi.

W –NKning quyi nazorat chizig'ini 2-teoremaning 2) bo'limidagi formula bilan aniqlab chizamiz. Har yarim oydagi ma'lumotlar bo'yicha W_1, W_2, \dots, W_7 larni aniqlab NKni quramiz. Aytaylik biz quyidagi holatlarni topgan bo'laylik.

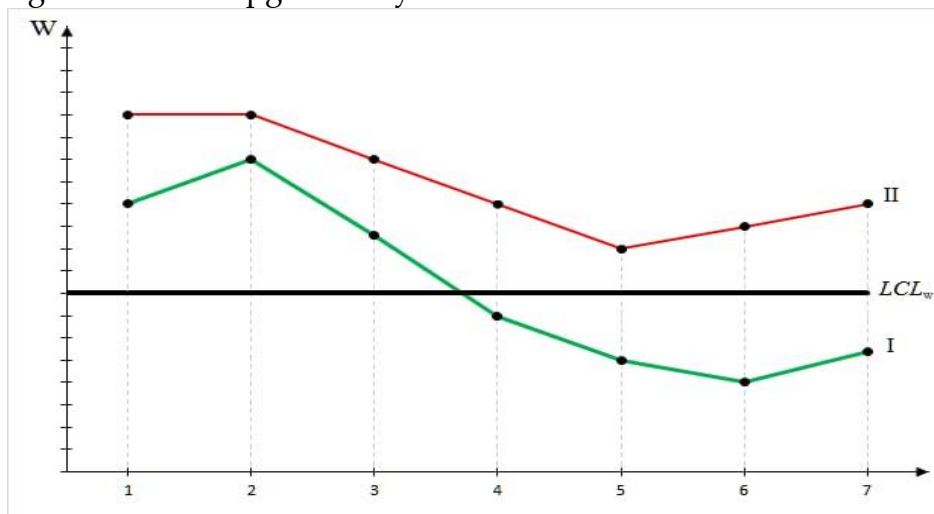

3-rasm(W –NK)

Diagrammaga asosan I-holatda o'quvchilarning maktab havotiri asta sekin pasayayotganligi ko'ramiz, ya'ni H_1 gipoteza 4- tekshiruvdan boshlab o'rinli bo'layapti demak tajriba guruhida o'quvchilarni havotiri nazorat guruhinikidan kamaygan.

II-xolatda esa nazorat va tajriba guruhlarida o'quvchilarni havotiri bir xil, ya'ni barcha tekshiruvlarda H_0 gipoteza o'rinli bo'lib tajriba natija bermaganligini bildiradi.

Foydalanilgan adabiyotlar

1. В.К.Романко Статистический анализ данных в психологии. М.БИНОМ, 2015.
2. Х.Й.Миттаг, Х.Ринне "Статистические методы обеспечения качества" М.Машиностроение. 1995.
3. А.И.Орлов Прикладная статистика .И "Экзамен". М., 2004.
4. О. Dadamirzaeva "Pirsonning muvofiqlik a'lomatiga asoslangan nazorat karta haqida" «Yosh matematiklarning yangi teoremlari – 2022» ilmiy anjuman to'plami. Namangan. May 13 – 14, 2022 230 b.



MENEJMENT YO'NALISHI TALABALARINING KASBIY HARAKATCHANLIGI VA YANGI AVLOD STANDARTLARIGA O'TISH ZARURATI

Nizamova Muyassarxon Nuritdinovna, NamDU o'qituvchisi

Nizamovamuyassar@gmail.com+998993975929

***Annotatsiya:** Maqolada maqsadi professor-o'qituvchilarning kasbiy harakatchanligi, ularni amalga oshirish yangi avlodning davlat ta'lim standartlariga o'tish kontekstidagi faoliyat, shu jumladan zamonaviy o'qituvchilarni kasbga tayyorlash uchun tegishli sharoitlar faoliyati va ularning kasbiy vakolatlarini shakllantirish, ta'minlash professional harakatchanlik va yangisiga tez o'tishga moslashish ta'limdagi "relslar". Kelajakni amaliy tayyorlashga alohida e'tibor qaratilmoqda uni tashkil etishning eng samarali shakllari ko'rsatilgan o'qituvchilar, kasbiy harakatchanlikni shakllantirishni ta'minlash bayon etilgan.*

***Kalit so'zlar:** professional harakatchanlik, o'qituvchilar tarkibi, vakolatlar, yangi avlodning davlat standartlari, darajasi, kontseptsiya, amaliy faoliyat.*

Kirish

“ Ta'lim sifatini oshirish – Yangi O'zbekiston taraqqiyotining yakkayu yagona to'g'ri yo'lidir.

Yusuf Xos Hojib bobomiz aytganlaridek:

“Zakovat bor joyda ulug'lik bo'ladi,

Bilim bor joyda buyuklik bo'ladi”.

Shuning uchun ushbu sohada boshlagan islohotlarimizni davom ettirishimiz, ta'lim dargohlariga borib, o'qituvchi va murabbiylar bilan ko'proq muloqot qilib, o'quv-tarbiya ishlari sifatini oshirish bo'yicha ular qo'ygan masalalarni birgalikda hal etishimiz kerak.

“Najot – ta'limda, najot – tarbiyada, najot – bilimda. Chunki, barcha ezgu maqsadlarga bilim va tarbiya tufayli erishiladi”. Ma'rifatparvar jadid bobolarimizning bu so'zlari deputat va senatorlarimiz, siyosiy partiyalar, mahalliy kengashlar, butun davlat apparati, keng jamoatchilikning amaliy harakatiga aylanishi kerak. Shu bois, maktablarda ta'lim sifati hamda jamiyatda o'qituvchi kasbining nufuzini oshirish, muallimlarning sharoitlarini yaxshilash 2023 yildagi eng asosiy vazifalarimizdan biri bo'ladi.

“ O'zbekiston Respublikasi Prezidenti Sh.M.Mirziyoyevning oliy majlis va o'zbekiston xalqiga Murojaatnomasidan.

Kasbiy ta'lim muammosiga bo'lgan qiziqish, ushbu tushunchaning ilmiy nashrlarda va kundalik nutqda keng qo'llanilishiga qaramay, u aniq ta'rifni olmaganligi bilan izohlanadi. Bu olimlar tomonidan kasbiy tayyorgarlikni oshkor qilish uchun tanlangan yondashuvlardagi farqlar bilan bog'liq. E'tibor bering, kasbiy tayyorgarlik muammosi qadim zamonlardan beri faylasuf va olimlarning diqqat-e'tiborida bo'lgan. Zamonaviy o'qituvchining kasbiy va pedagogik tayyorgarligi muammosini ko'rib chiqqan holda, V.A. Slastenin [2] ta'kidlaganidek, "hozirgi bosqichda jamiyat maktab oldiga qo'yayotgan muammolarni hal qilish uchun pedagogik jarayonni yaxlit hodisa sifatida tizimli ko'rish va uni amalga oshirishga tayyor bo'lgan o'qituvchi mumkin. Shu sababli, kelajakdagi o'qituvchining kasbiy mahoratini shakllantirishga yordam beradigan sharoitlarni izlashga murojaat qilish ayniqsa muhimdir.

Bo'lajak o'qituvchilarning kasbiy tayyorgarligi "kasbiy bilimlar tizimini o'zlashtirish, ushbu bilimlarning shaxsiy ma'nosini anglash, asosiy umumiy pedagogik ko'nikmalarni (tahliliy-

diagnostik, prognostik, konstruktiv va tashkiliy, kommunikativ, aks ettiruvchi) shakllantirish jarayoni va natijasidir. eng muhim kasbiy va shaxsiy fazilatlarni rivojlantirish (empatiya, hissiy barqarorlik), shu asosda shaxsiy pedagogik kredoni shakllantirish" A.A. Orlov [3].

A.I. Gertsen o'qituvchining shaxsiy fazilatlari orasida birinchi navbatda madaniyatni, bolalarga bo'lgan muhabbat va qiziqish, N.G. Chernishevskiy - mehribonlik, oqilona va ehtiyotkorlik. V.V. Kraevskiy orqali kasbiy tayyorgarlikni sharhlaydi kasbiy bilim, ko'nikma va malakalarni o'zlashtirish, bunda asosiy e'tibor uchun olingan bilimlar va maxsus ko'nikmalar majmuasi har doim ham etarli emas sifatli o'qitish faoliyatichunki ko'pincha pedagogika bitiruvchilari universitetlar pedagogik voqelik oldida ojiz, bu bilan ta'lim muassasalarida duch kelishadi. K.D. Ushinskiy axloq, shaxsiy ijobiy fazilatlar va o'qitish qobiliyatiga katta ahamiyat bergan. V.G. Belinskiy o'qituvchilik kasbining alohida ahamiyatini ta'kidladi. [3] Sifatni aniqlashda asosiy narsa kasbiy tayyorgarlikni aniq amaliy faoliyatga yo'naltirishdir.

Tadqiqot materiallari va metodologiyasi

Bo'lajak menejerlarda kasbiy mobillikni rivojlantirish jarayoni quyidagicha: o'quv-tarbiyaviy faoliyatga tayyorligi, yangi sharoitlarga moslashishi va o'z-o'zini rivojlantirish qobiliyati, kasbiy faoliyatiga oid bilimlarni o'zlashtirishda bir darajadan yuqorisiga mohirlik bilan o'tishi, soha ta'limiga doir innovatsiyalarni o'zlashtirishi hamda kasbiy rivojlanish sur'atini ifodalovchi integral sifat shaklida e'tirof etiladi.

Oliy ta'lim jarayonida bo'lajak o'qituvchi va mutaxassis shaxsini shakllantirish masalalari X.A.Abduraxmanova, M.A.Abdullajonova, S.V.Safonova, O.A.Abdulina, N.A.Muslimov, A.A.Akbarovlarning tadqiqotlarida o'rganilgan. O'qituvchining kasbiy mahorati pedagog olimlar A.Aliev, H.Abdukarimov, Y.A.Axrorov, A.A.Verbitskiy, N.Azizxo'jaeva, R.H.Jo'raev, B.R.Jo'raeva, S.M.Markova, G.M.Maxmutova, A.A.Hamidov, F.R.Yuzlikaev, J.G'.Yo'ldoshevlarning ishlarida tadqiq etilgan.

Bir qator olimlar (V.V.Serikov, G.N.Serikov va boshqalar) o'z asarlarida ta'kidlaydilar. kasb-hunar ta'limi "shaxsiy tajriba bilan tavsiflanadi o'qituvchilar va talabalarning birgalikdagi faoliyati jarayonida qo'lga kiritiladi va kasbiy faoliyat quroliga aylanadi» . [4]

Taxlil va natijalari

Ustoz o'qituvchi va stajyor talabaning qo'shma harakati, hamkorligi ma'naviy-amaliy faoliyat sub'yektlari sifatida mustahkam va mustahkam bo'lishiga olib keladi, professional qadriyatlarni organik assimilyatsiya qilish va strategiyani shakllantirish ko'proq va ko'proq amalga oshirish doimiy harakatni o'z ichiga olgan hayot qurish natijalari nafaqat insonning o'ziga kerak bo'lgan murakkab rejalar, biroq shu bilan birga butun jamiyat, bu bizga zamonaviy o'qituvchilar ta'limini hisobga olish imkonini beradi jadal rivojlanayotgan jamiyat ehtiyojlariga javob beradi va faol ravishda izlanadi bo'lajak o'qituvchilarni kasbiy tayyorlashning yangi muqobil modellari:

- o'qituvchilarning o'zlarini doimiy ravishda takomillashtirish zarurati kasbiy mahorat va pedagogik malakani oshirish bilan bir vaqtda tanishish masalasiga kompleks yondashish choralari ko'rish maktabgacha ta'limda ham, universitetda ham yangi avlod standartlari va ularning bir vaqtda amalga oshirish.

Pedagogika unversiteti va unda faoliyat yurituvchi kafedralar ta'limi asosiy vazifa - pedagogik jihatni shakllantirish atrofida yo'naltirilgan bo'lajak menejment o'qituvchilarining dunyoqarashi - ularning qarashlari va e'tiqodlari, zamonaviy ijtimoiy-madaniyga mos keladigan

qadriyat yo'nalishlari va munosabatlari zamonaviy o'qituvchining yangilanayotgan jamiyatdagi holati va o'rni professional sohada harakatchanligi bilan belgilanadi.

Fakultetda "Yil talabasi" va pedagogik e'tiqodning taqdimoti ko'zda tutilgan universitet darajalari, tanlov darsi va o'zingizning ijodiy namoyishingiz sifatida "tashrif kartasi" kasbda o'zini ko'rish. Shu munosabat bilan talabalar o'zlarining texnologik rivojlanishi kerak, to'plangan pedagogik tajribani umumlashtirish va taqdim etishga yondashuvlar, ularni amalga oshirish uchun tegishli pedagogik shart-sharoitlarni yaratish kerak (shu jumladan shu jumladan, bo'lajak o'qituvchilarning "Pedagogik seminarlar"), fakultetdagi har bir talabaning shaxsiy o'sishiga hissa qo'shadi.

Shuni ta'kidlash kerakki, "professional harakatchanlik - bu shaxsning amalga oshirish qobiliyati ularning moyilliklariga mos keladigan muayyan faoliyat turiga bo'lgan ehtiyoji va shaxsning jamiyat manfaati uchun imkoniyatlarini bir darajadan mohirona ko'chirish boshqasiga, uning xarakterini yoki darajasini kengaytirish yoki chuqurlashtirish, uni ko'rsatish kasbiy harakatchanlik bunday odamga xos xususiyat sifatida ochiqlik, faollik, moslashuvchanlik, muloqot, ijodkorlik va shu kabi xususiyatlar va boshqalar."

Tadqiqotda "Mutaxassisning kasbiy harakatchanligi muammo sifatida ta'limni rivojlantirish" L.V.Goryunova shunday belgilaydi.

Uchlik bo'lgan ta'lim sohasidagi professional mobillik:

1. rivojlanishning ichki mexanizmini ta'minlovchi shaxsiy xususiyat shaxs;
2. atrof-muhitni o'zgartiruvchi hodisalar bilan belgilanadigan inson faoliyati; buning natijasi insonning kasb va hayotda o'zini o'zi anglashi;
3. insonning o'zini va atrofini o'zgartirish jarayoni professional va yashash muhiti.[5]

Xulosa

Xulosa qilib aytish mumkinki, "Universitet bitiruvchisi kompetensiyasi" tushunchasi shuni hisobga olgan holda mohiyatan dualistik: bir tomondan, bu shaxsga xos xususiyatdir ta'lim natijasi - bitiruvchining ijtimoiy va amalga oshirishga tayyorligi kasbiy faoliyat, kasbiy va shaxsiy o'z-o'zini takomillashtirish, uning bilimlari, ko'nikmalari, tajribasining muvofiqligi o'lchovi, shaxsiy fazilatlar va aqliy xususiyatlar mutaxassisning malakasi (bakalavr, magistr); boshqa tomondan, universitetning ta'lim faoliyati muvaffaqiyatining umumlashtirilgan ko'rsatkichi, yangi davlat ta'lim standartining joriy etilishi, bu erda printsiplarni uzluksizlik yangisini olishning zaruriy sharti sifatida qaraladi ta'lim natijasi - universal ta'lim faoliyatini shakllantirish va ularning shaxsning ta'lim yo'lining turli bosqichlarida namoyon bo'lishi, ushbu jarayonni tashkil etishda yangi ilmiy va uslubiy yondashuvlarni talab qiladi. Bu sizga hisoblash imkonini beradi, loyiha texnologiyalari, muammoli muloqot texnologiyalari, texnologiyalardan foydalanish to'g'ri o'qish faoliyati turini shakllantirish, shuningdek, ta'lim yutuqlarini baholash texnologiyalari (o'quv muvaffaqiyati) va boshqalar ularni ta'minlovchi hayotiy vakolatlarini shakllantirishga qaratilgan nafaqat talabalarning, balki o'qituvchilarning ham ijtimoiy va shaxsiy rivojlanishi katta rol o'ynaydi.

Foydalanilgan adabiyotlar ro'yxati

1. O'zbekiston Respublikasi Prezidentining «O'zbekiston Respublikasini yanada rivojlantirish bo'yicha Harakatlar strategiyasi to'g'risida»gi Farmoni.// O'zbekiston Respublikasi Qonun hujjatlari to'plami. –T.: 2017. – B.39.
2. O'zbekiston gazetasi 21.12.2022y O'zbekiston Respublikasi Prezidenti Sh.M.Mirziyoyevning Oliy Majlis va O'zbekiston halqiga Murojaatnomasi.1.2.3.b



3. Slastenin V.A. 2009. Innovatsion ta'lim pedagogikasi va psixologiyasi [Matn] / V.A. Slastenin. - M.: Prometey, - 164 p.
4. Orlov A.A. 2001. Pedagogika: ped talabalari uchun kurs uchun kontseptsiya va o'quv dasturi. universitet [Matn] / A.A. Orlov. - Tula. 34 b.
5. Serikov V.V. 2000. Ta'limning shaxsiy yo'nalishi sharoitida o'qituvchilarni kasbiy faoliyatga tayyorlash [Matn] // V.V. Serikov / O'rta kasb-hunar ta'limi. № 7. P. 5–10.
6. Goryunova L.V. 2006. Mutaxassisning professional harakatchanligi Rossiyada ta'limni rivojlantirish muammosi sifatida. 123-bet.
7. Sorokin P.A. Social and Cultural Mobility. The free Press of Glencoe, Illinois. – 654 p.
8. O'zbek tilining izohli lug'ati. 2-jild / Tahrir hay'ati: T.Mirzaev va b., O'zR FA Til va adabiyot instituti. – T.: "O'zbekiston milliy ensiklopediyasi" Davlat ilmiy nashriyoti, 2006 – 672 b.
9. Goryunova L.V. 2006. Mutaxassisning professional harakatchanligi sifatida Rossiyada ta'limni rivojlantirish muammosi. - Rostov yo'q. 123-bet
10. Nizamova M.N. Bo'lajak menejerlar kasbiy mobilligini rivojlantirishning pedagogik mazmuni va mohiyati // Mug'allim ham yzliksiz bilimlendirio' j. Nøkis: 2022. Nø 3/1-1. 103-108 b.
11. TALABALAR KASBIY MOBILIGINI RIVOJLANTIRISHNING PEDAGOGIK MOHIYATI VA FUNKSIYALARI. O'ZBEKISTON MILLIY UNIVERSITETI XABARLARI, 2022, [1/9] ISSN 2181-7324 .141-145b
12. NIZAMOVA, M. DEVELOP THE PROFESSIONAL MOBILITY OF STUDENTS PEDAGOGICAL ESSENCE AND FUNCTIONS. UNIVERSITETI XABARLARI, 2022,[1/9] ISSN 2181-7324.



AHMAD YASSAVIYNING TA'LIMIY-TARBIYAVIY QARASHLARIDAN YOSH AVLOD TARBIYASI

Sayyora Muxammadiyeva,
Jizzax davlat pedagogika universiteti
Umumiy pedagogika kafedrası
katta o'qituvchisi

Annotatsiya. Mazkur maqolada tarbiyaning tarixiy ildizlari, yurtimizda inson ma'naviy-axloqiy tarbiyasi muammosi bo'yicha olib borilgan izlanishlarda ilgari surilgan g'oyalar, xususan Xo'ja Ahmad Yassaviyning insonparvarlik g'oyalarining bugungi kunda yoshlar tarbiyasidagi ahamiyati to'g'risida fikr yuritiladi.

Kalit so'zlar: pedagogika, ta'lim, tarbiya, axloq, insonparvarlik, halollik, nafs tarbiyasi, ma'naviy meros.

ВОСПИТАНИЕ МОЛОДОГО ПОКОЛЕНИЯ С ПОЗНАВАТЕЛЬНЫХ ТОЧЕК ЗРЕНИЯ АХМАДА ЯССАВИ

Аннотация. В этой статье рассматриваются исторические корни образования, идеи, выдвинутые в исследованиях по проблеме духовно-нравственного воспитания в нашей стране, в частности, важность гуманитарных идей Ходжи Ахмада Яссави в воспитании молодежи сегодня.

Ключевые слова: педагогика, воспитание, обучение, этика, гуманизм, честность, самовоспитание, духовное наследие.

EDUCATION OF YOUNG GENERATION FROM COGNITIVE POINTS OF VIEW OF AHMAD YASSAWI

Annotation. This article discusses the historical roots of education, the ideas put forward in research on the problems of spiritual and moral education in our country, in particular, the importance of the humanitarian ideas of Hodja Ahmad Yassavi in the education of young people today.

Key words: pedagogy, education, training, ethics, humanism, honesty, self-education, spiritual heritage.

Kirish

Tasavvuf ilmi bugungi kunda mustaqil Respublikamizda, qolaversa, butun jahonda pedagogik muammo sifatida maydonga chiqmoqda va yoshlarni umumiisoniy ruhda tarbiyalashda katta ahamiyat kasb etmoqda. Pedagogika fanlarini o'qitishda tasavvuf, jumladan Ahmad Yassaviy ta'limotidan foydalanishning ilmiy-metodik asoslarini yoritishda Shunga e'tibor berishimiz lozimki, tasavvuf oqimlari islom dini doirasida, Qur'on, hadis ta'limotlariga mos ravishda paydo bo'ldi va sharq mamlakatlari bo'ylab islom dini bilan bir qatorda keng tarqala boshladi. Tasavvufning paydo bo'lishi va keyingi takomili sharqdagi hurfikrlilik bilan uzviy bog'liqligini nazardan qochirmaslik kerak.

Tasavvuf ilmining O'rta Osiyoga xos bo'lgan yo'llari butun insoniyat tomonidan asrlar davomida yuksak baholanib kelingan. O'rta Osiyoda tasavvuf ilmi ijtimoiy adolatsizlikka qarshi norozilik kayfiyati sifatida yuzaga keldi. Bu oqim vakillarining diniy-falsafiy, pedagogik qarashlarida odamlar o'rtasida tobora chuqurlashib borgan tengsizlik va adolatsizlikni qoralash,



barchani halol mehnat bilan kun ko'rishga da'vat etishdek ezgu g'oyalar yotadi. Tasavvuf ilmida ijtimoiy-gumanistik fikrlar ustunlik qiladi.

Turkistonda Yusuf Hamadoniy o'z tasavvuf maktabiga asos solib, undan kelgusida Turkistonda ommalashib ketgan «Yassaviya» va «xojagoniya» tariqat asoschilari yetishib chiqadi.

Yassaviya tariqati buyuk shoir, mutafakkir Qul Xuja Ahmad Yassaviyning ta'limoti asosida yuzaga kelganligini yuqorida aytib o'tdik. Bu tariqat mug'ullar zulmi, uning fojiali oqibatlari nihoyatda kuchaygan davrda shaklangani uchun ham, unda tushkunlik kayfiyatlari ustunlik qiladi. Jamiyatda kelgindilar zulmi natijasida avj olgan ma'naviy parokandalikning oldini olish, ularda xudoga -qattiq e'tiqod qilish orqali kelajakka umid bilan qarash kayfiyatini kuchaytirishga intilish Yassaviya tariqatining mohiyatini tashkil etadi. Yassaviyning «Dunyo uchun g'am yema, haqdin o'zgan dema. Kishi molini yema, sirot uzra tutaro» degan misralari buning yaqqol isbotidir.

Tadqiqot metodologiyasi

Yassaviya tariqati asrlar davomida barcha turkiy xallarning ma'naviy qadriyatlarida katta o'rin egallab kelmoqda.

Tasavvuf g'oyasiga ko'ra mukammal inson (XIII asrda Shayx Azizuddii Nasafiy) deb shunday insonni aytamizki, unda to'rtta narsa kamolga yetgan bo'ladi: yaxshi so'z, yaxshi amal, yaxshi xulq, ma'rifat.

Bugungi kunda buyuk mutafakkir, mutasavvuf donishmandlarning poklik, halollik, to'g'rilik, mo'min-musulmonlik, mehr-shafqat, insof, iymonlilik, mehnatsevarlik, vatanparvarlik singari ilgor umumbashariy qadriyatlari targ'ibidan yosh avlodlar bahramand bo'lishmoqda.

Xuddi Shuningdek Ahmad Yassaviyning ta'limiy-tarbiyaviy qaraShlaridan ham yosh avlod tarbiyasida keng foydalanishimiz mumkin. Uning ta'limoti va qarashlari Pedagogika nazariyasi, Pedagogika tarixi, Oila pedagogikasi, Xalq pedagogikasi, Ijtimoiy pedagogika fanlarini o'qitishda qimmatli manba bo'lib hisoblanadi.

Biz Navoiy shahridagi Texnika-iqtisodiyot kollejida malakaviy pedagogik amaliyot davrida Oila pedagogikasi fanidan dars mashg'ulotlarini o'tish davrida yuqorida (II.1.,II.2. paragraf) da keltirilgan Ahmad Yassaviyning insoniy sifatlar, ma'naviy fazilatlariga oid qarashlaridan keng foydalandik.

Talabalarining axloqiy tarbiyalanganlik darajasini, shuningdek buyuk allomalarimiz va mutafakkirlarimiz qoldirgan meroslardan xabardorligini aniqlashga harakat qildik. Bunda talabalarining insonparvarlik haqidagi bilim, tafakkur va madaniyat darajasi, qiziqish va ehtiyojlari, tashabbuskorlik hamda faollik kuchini e'tiborga oliishga ham harakat qildik. Talabalar o'rtasida suhbatlar va so'rov o'tkazib, ularning Yassaviy merosiga munosabatini hamda axloqiy qarashlarini aniqlashga harakat qildik. Bunda talabalarga quyidagi savollarni taqdim etdik:

1. Eng buyuk allomalarimiz, olim va adiblarimizdan kimlarni bilasiz?
2. Buyuk allomalarimiz haqidagi qanday spektakl va filmlarni ko'rgansiz?
3. Buyuk allomalarimiz haqidagi qanday badiiy kitoblarni o'qigansiz?
4. Qanday dinlar haqida eshitgansiz?
5. Islom dini haqida nimalarni bilasiz?
6. Tasavvuf allomalaridan kimlarni bilasiz?
7. Ahmad Yassaviy kim va u qayerda tug'ilgan?
8. Yassaviy haqida qanday rivoyatlar eshitgansiz?
9. Yassaviy hikmatlaridan yod olganmisiz ?



10. Guruhingizda yoki kollejda Yassaviyga bag`ishlangan biror tadbir o`tkazilganmi?
11. Siz barkamol inson deganda qanday kishini tushunsiz?
12. Insonparvarlik deganda nimani tushunasiz?
13. Siz Yassaviy haqida nimalarni bilishni xohlar edingiz?
14. Buyuk allomalarimizga munosib voris bo`lish uchun nima qilshimiz kerak?
15. Siz tahsil olayotgan kollejdada buyuk bobokalonlarimiz hayoti va ijodiga bag`ishlangan qanday tadbirlar o`tkazildi?

Shundan so`ng talabalarga Yassaviy haqida ma`lumot berish va uning ta`limiy-tarbiyaviy qarashlarini ularga o`rgatish uchun "Oila tarbiyasida Xo`ja Ahmad Yassaviyning hikmatlaridan foydalanish" mavzusida ma`ruza o`tildi, "Yassaviy hikmatlarida insonparvarlik", "Yassaviy hikmatlarida vatavparvarlik", "Tasavvufda komil inson haqidagi g`oyalar" kabi mavzularda referatlar yozdirdik. "Abdurauf Fitrat Yassaviy haqida" mavzusida mustaqil ish bajartirdik.

Ahmad Yassaviy hikmatlari, pedagogik go`yalari bilan tanishtirish talabalarni axloqiy jihatdan yuksaltirishda muhim ahamiyatga ega ekanligiga amin bo`ldik.

Tahlil va natijalar

Talabalarda Yassaviy hikmatlarini o`rganish orqali bir-biriga mehr - muhabbat, muruvvat va oqibat, saxiylik, saxovat diyonat, qanoat, himmat, adolat, sabr - toqat, mehribonlik, rostgo`ylik fahm - farosatlilik, ziyraklik kabi ma`naviy-axloqiy sifatlar rivojlanib borganligiga guvoh bo`ldik.

Yassaviy yoshlarga murojaat qilib, bilim egallash oson emasligini, buning uchun esa yillar davomida har qanday qiyinchiligu mashaqqatlarga qaramasdan tinmay izlanish va o`z ustida qunt bilan ishlash kishidan irodali bo`lishni talab qiladi. Shunday xulqqa ega bo`lgan Shaxsgina bilim va fan chmqqilarini yillar davomida egallab olishini ta`kidlaydi. Bu borada u o`zining 20 yoshgacha Buxoroda va boshqa shaharlarda ustozlari rahnamoligida ilm-ma`rifat o`rganganligi, natijada barcha insonlardagi kabi o`zida bo`lgan xilma-xil illatlardan umri davomida qutulishga intilganligini quyidagi misralarda ifodalaydi:

O`n to`qqizda etmish maqom zohir bo`ldi,
Zikrin aytib, ichu toshim tohir bmlidi,
Qoyda borsam, Xizr bobom hozir bo`ldi,
G`avs-ul-g`iyos may ichurdi, tmydim mano.
Yoshim etti yigirmaga, o`tdim maqom,
Bihamdilloh, pir xizmatin qildim tamom.
Ul sababdan Haqqa yovuq bo`ldim mano.

Xoja Ahmad Yassaviy mutasavvuflar qoidasiga ko`ra, ilm-ma`rifat hosil qilib, irshod (vasiyatnoma)olganidan keyin ham faqirlik yo`lini tanlab, biror erda muqim uy-joy qilmay, shaharma-shahar, qishloqma - qishloq yurib, xalqni ilmga, ma`rifatga, hukmdorni iymone`tiqodga, insof-diyonatga da`vat qiluvchi bilimlarni targ`ib qilgan va zuhd, taqvoni yuzaki tushungan, ilmga amal qilmaydigan zohidlarni qoralagan:

Ey behabar, ishq ahlidin bayon so`rma,
Dard istagil ishq dardiga darmon so`rma.
Oshiq bo`lsang, zohidlardin nishon so`rma,
Bu yo`llarda oshiq bo`lsa, tovoni yo`q.

Yoki

Zohid bo`lma, obid bo`lma, oShiq bo`lgil,

Mehnat tortib ishq yo'lida sodiq bo'lgil,
Nafsi tiyib, dargohiga loyiq bo'lg'il,
Ishqsizlarni ham joni yo'q, iymoni yo'q.

Ushbu satrlardan ko'rinib turibdiki, smfiylar orasida ham odilman deb maqtanib, nopok ishlar qiladigan riyokorlar ymq emas.

Xoja Ahmad Yassaviy mzing "Hikmatlar" nomli asarida ustoz Arslonbob so'zlarini eslatib, ana shunday bilimsiz dindorlarni qattiq qoralaydi:

Pir xizmatin qilduk deb, tolibmen deb yurarlar,
Yoyyib harom - harishni, qo'lbarig'a urarlar,
Ko'zlarida nami yo'q, xalq ichra kirarlar,
Arslon bobom so'zlarin eshitingiz, tabarruk.

Yassaviyning «Hikmatlar» asaridagi ilm va aqliy tarbiyaga doir fikrlarni o'rganish va ularni tahlil qilish Shuni ko'rsatadiki, Xoja Ahmad Yassaviy faqat yirik din arbobi bo'libgina qolmay, ajoyib shoir va buyuk ma'rifatparvar, pedagog ekanligi bilan ham kmz mngimizda namoyon bmladi. Uning atrof-muhitdagi hayot ziddiyatlarini kuzatishlari juda nozik va teran pedagogik mushohadalarga boyligi bilan ajralib turadi. Bir zamonlar gullab yaShnagan, ilmu urfon yuksakligiga erishgan Buxoroda ham, boshqa Shaharlardagi kabi, Shohlar va xokimlar, vazirlar va hatto olimlardan himmat, ma'rifat, insof-diyonat yo'qolib ketganligi, ijtimoiy-ma'naviy tarbiyada bo'shliqning paydo bmlayotganligi Yassaviyni juda qattiq tashvishga solayotganligini quyidagicha ifodalaydi:

Ahli dunyo, xalqimizda saxovat yo'q,
Podshohlarda, vazirlarda adolat yo'q,
Darveshlarning duosida ijobat yo'q,
Turlik balo xalq ustig'a yog'di, do'stlar.

Yoki

Nokas, hasis bediyonat qullar hoqim,

Manmanlik haddin oshib, bo'ldi zolim Xalq ichinda xor bo'ldilar darvesh, olim Himoyati xalqni kofir bo'ldi, ko'ring.. . .

Bu misralar barcha xalqni ogohlantiruvchi aqliy, ta'lim-tarbiyaviy kuchga ega bo'lgan misralardir. Komillikning asosini, u hamma vaqt tarbiyada, ilmida, axloqiy poklikda deb bilgan va bu bilan u xalq orasida katta shuhrat qozongan.

Shu bilan birga Xoja Ahmad Yassaviy fanni, bilimni chala, sayoz o'rganishga qarshi chiqadi. Har bir so'zning ma'nosini bilib olgan holda ularni xalqiga, o'sib kelayotgan yosh avlodga nishon deb keltirgan hikmatlaridagi so'zlarini dur va gavhar bilan tenglashtiradi. Xoja Ahmad Yassaviy o'z vazifasiga yuzaki qarovchi, pala-partish bajaruvchi, bilimi sayoz olimlarni ayovsiz tanqid qiladi va «haqiqiy olim kim?» degan savolga

qator hikmatlari orqali javob beradi:
Olim uldur, xisht yostanib tahsil qilsa,
Kecha-kunduz Tangrisiga zori qilsa,
"Fal-yaz haqu" oyatini tafsir qilsa,
Andog' olim olim bo'lur, do'stlarimo!.

Olimlik va undagi yuksak aqliy salohiyatni Yassaviy qanday tushunadi va targ'ib qiladi degan savol tug'iladi. Yassaviy buni quyidagicha ta'riflaydi: «Olimlik - bu shariat bilan tariqatni

tushunish, ularning talabiga javob qila bilish». Olimlikning asosiy mezoni sifatida esa Qur'onni to'g'ri tushunish va tushuntirishni belgilaydi. Buni u gavharlarni yig'a bilish bilan qiyoslaydi:

Olim uldur - Shariatda javlon qilsa,
Tariqatning bozoriga o'rmin solsa,
Muhabbatning daryosidan gavhar olsa,
Andog' olim olim bo'lur, do'stlarimo!

Shu sababli shoir olimlarning bilimlariga tanqidiy ko'z bilan qarab men olim deb kitob o'qishni emas, balki uning ma'nosini tushunish, har bir so'zning mohiyatini oyat mazmunidek anglaSh, Shaytonlik, manmanlikdan kechgan, johillik bilmagan kishini olim deb ko'rsatadi. Yassaviy kitobning ma'nosini tushuntirib, quruq yodlab, yuzaki o'qishni bilim olish deb hisoblamaydi. Shuningdek, u oyatlarning tagida yotgan ulug' g'oyalarni tahlil qila olish, uning mohiyatini bilish va hayotga tatbiq eta olish lozimligini uqtiradi:

Olimmen deb kitob o'qur, ma'no uqmas,
Ko'p oyatning ma'nosini hargiz bilmas,
Takabburu manmanlikni dini tutmas,
Olim ermas, johil turur, do'stlarimo!

Xoja Ahmad Yassaviy ushbu tanqidiy qaraShlarini bo'lg'usi olimlarga qarata nasihat sifatida etkazadi. Bu esa ular uchun yanada ko'proq o'qish va izlanishga, bilim egallaShga, olgan bilimlarini turmushga, hayotga bog'lab shogirdlariga etkazishlariga turtki bo'lgan.

Xulosa

Xulosa qilib aytganda, Yassaviy hikmatlari asosida kollej talabalariga ta'lim-tarbiya berishning alohida shakllari o'z ichiga quyidagilarni oladi: Yassaviy hayoti va iodiga oid adabiyotlarni, badiiy asarlarni, alloma yaratgan hikmatlarni o'qish - o'rganish; tasavvuf allomalarining hayoti va faoliyati bilan tanishish, "Buyuk tasavvuf allomalari komil inson haqida", "Yassaviy- buyuk mutaassiv", «So'fiylar kamtarlik haqida», «Poklik iymondandir» kabi mavzularda suhbatlar o'tkazish, Yassaviy pedagogik qarashlariga oid mustaqil ishlar, referatlar tayyorlash, tasavvuf allomalari hayoti va ijodiga oid teleko'rsatuvlar, filmlarni tomosha qilish, tarixiy muzeylarga sayohat, tarixchi, faylasuf va pedagog olimlar bilan davra suhbatlari tashkil etish.

Foydalanilgan adabiyotlar:

1. Axmad Yassaviy. Ibroxim Haqqul. – T.: Gafur Gulom nashriyoti, 2001 yil.
2. Al-Buxoriy. Hadis, Al-jome` as-sahih. -T.: "Qomuslar" bosh tahririyati, 1991-1992 yillar , 1- 4-kitoblar.
3. N. Komilov. Tasavvuf. -T.: «Yozuvchi», 1996 y
4. N.Komilov. «Komil inson haqida 4 risola». -T.: «Ma'naviyat»,1997 y.
5. Kubro Shayx Najmiddin. Jamoling menga bas: Ruboiylar /Forsiydan Matnazar Abdulkaxim tarj.-T.: Adabiyot va san'at nashriyoti, 1994.-64 b.
6. Pardayeva, K., Tangirov, A., & Muxammadiyeva, S. (2020). The Use Of The Humanistic Ideas Of Khoja Ahmad Yassavi In The Teaching Of Pedagogical Sciences. *Архив Научных Публикаций JSPI*.
7. Muxammadiyeva, S., & Farsaxonova, D. (2020). PEDAGOGY OF EASTERN THINKERS THE ISSUE OF ETHICAL EDUCATION IN THEIR VIEWS. *Архив Научных Публикаций JSPI*.



CHIZMA GEOMETRIYA VA MUHANDISLIK GRAFIKASI FANIDA ZAMONAVIY TA'LIMNI TASHKIL ETISH

Muxitdinov Abduvali Burxanovich

Jizzax politexnika instituti

Muhandislik va kompyuter grafikasi kafedrası assistenti

e-mail: a.muxitdinov1966@gmail.com

Annotatsiya: *Maqolaning maqsadi "Chizma geometriya va muhandislik grafikasi" fanida zamonaviy ta'limni tashkil etishda qo'yiladigan muhim talablardan biri ortiqcha ruhiy kuch sarfetmay, qisqa vaqt ichida yuksak natijalarga erishishdir. Maqolada bundan tashqari oliy ta'lim muassasalarida qo'llaniladigan ta'lim va tarbiya jarayonlarini tashkiliy-huquqiy xujjatlarni har tomonlama nazariy va amaliy jihatdan o'rganish va tahlil etishni dolzarbligini ko'rsatadi. "Chizma geometriya va muhandislik grafikasi" fanining nazariy, amaliy va uslubiy yutuqlari, o'qituvchining yangi pedagogik texnologiyalardan qanchalik foydalanishi va zamonaviy ta'limni tashkil etish mahoratiga bog'liq. Bugungi kunda rivojlangan mamlakatlarda talabalarning o'quv va ijodiy faolliklarini oshiruvchi, ta'lim-tarbiya jarayonlarining samaradorligini kafolatlovchi pedagogik texnologiyalarni qo'llash borasida katta tajribalar to'plangan.*

Kalit so'zlar: *Chizma geometriya va muhandislik grafikasi, fazoviy shakllar, tekis model, tekis chizma, fazoviy ko'rinish, geometrik shakllar, fazoviy tasavvur.*

ОРГАНИЗАЦИЯ СОВРЕМЕННОГО ОБРАЗОВАНИЯ ПО «НАЧЕРТАТЕЛЬНОЙ ГЕОМЕТРИИ И ИНЖЕНЕРНОЙ ГРАФИКЕ»

Мухитдинов Абдувахоб Абдувалиевич

Джизакский политехнический институт

Ассистент кафедры инженерной и компьютерной графики

Электронная почта: a.muxitdinov1987@gmail.com

Аннотация: *Цель статьи - достижение высоких результатов в короткие сроки, не затрачивая слишком много умственных усилий на важную часть учащихся в организации современного обучения по «Начертательной геометрии и инженерной графике». Кроме того, в статье показана важность теоретического и практического изучения и анализа организационно-правовых документов образовательного и воспитательного процессов, применяемых в высших учебных заведениях. Рисунок зависит от теоретических, практических и методических достижений науки геометрии и инженерной графики, степени использования учителем новых педагогических технологий и умения организовать современное обучение. На сегодняшний день в развитых странах накоплен большой опыт использования педагогических технологий, повышающих учебную и творческую активность учащихся и гарантирующих эффективность образовательных процессов.*

Ключевые слова: *Рисование геометрии и инженерной графики, пространственные фигуры, модель плоскости, чертеж плоскости, пространственный вид, геометрические фигуры, пространственное воображение.*



ORGANIZING MODERN EDUCATION IN “DRAWING GEOMETRY AND ENGINEERING GRAPHICS”

Mukhitdinov Abduvahob Abduvaliyevich

Jizzakh Polytechnic Institute

Assistant of the Department of Engineering and Computer Graphics

Phone: 91 941 33 83 e-mail: a.mukhitdinov1987@gmail.com

Abstract: *The purpose of the article is to achieve high results in a short time without spending too much mental effort on the important part of students in the organization of modern education in “Drawing geometry and engineering graphics”. In addition, the article shows the importance of theoretically and practically studying and analyzing organizational and legal documents of educational and training processes used in higher education institutions. The drawing depends on the theoretical, practical and methodological achievements of the science of geometry and engineering graphics, the extent to which the teacher uses new pedagogical technologies and the skill of organizing modern education. Today, developed countries have accumulated a lot of experience in the use of pedagogical technologies that increase the educational and creative activities of students and guarantee the effectiveness of educational processes.*

Keywords: *Drawing geometry and engineering graphics, spatial shapes, plane model, plane drawing, spatial view, geometric shapes, spatial imagination.*

Kirish

Oliy ta’lim muassasalarining ta’lim va tarbiya jarayonlarini tashkil etishda quyidagi: ta’lim to’g’risidagi qonun hujjatlari, qonun osti hujjatlari jumladan farmonlar, qarorlar va buyruqlar kabi tashkiliy huquqiy hujjatlar qo’llanilmoqda.

Yuqorida qayd etilgan normativ hujjatlar bilan amalga kiritilgan o’quv dasturi, fanining nazariy va amaliy muammolari, “Qurulish mexanikasi, materiallar qarshiligi va nazariy mexanika” fanini o’qitishdagi innovatsiyalar, o’quv dasturi, ma’ruza matnlari, bu fanlardan tayyorlanayotgan keyslar, amaliy topshiriqlar, nazorat savollari shu kunga qadar oliy ta’lim muassasalari professor-o’qituvchilari tomonidan lozim darajada o’rganilmagan.

Bu holatlar oliy ta’lim muassasalarida qo’llaniladigan ta’lim va tarbiya jarayonlarini tashkiliy-huquqiy hujjatlarini va ular asosida ishlab chiqiladigan hujjatlarni har tomonlama nazariy va amaliy jihatdan o’rganish va tahlil etishni dolzarbligidan dalolat beradi [14].

“Chizma geometriya va muhandislik grafikasi” fanida zamonaviy ta’limni tashkil etish modulini o’qitish metodikasi yordamida o’qitishning pedagogik imkoniyatlarini o’rganish.

Chizma geometriya va muhandislik grafikasi fanining maqsadidan kelib chiqib **quyidagi vazifalar belgilab olindi:**

- 1) Chizma geometriya va muhandislik grafikasi fanini o’qitishda ta’lim texnologiyalaridan foydalanish yo’llarini yoritish;
- 2) Talabalarni pedagogikaning interfaol metodlari bilan tanishtirish va mohiyatini ochib berish;
- 3) Tanlangan mavzu bo’yicha pedagogikaning o’qitish metodikasidan foydalanib o’qitish metodi ishlanmasini tayyorlash;

Maqolani tayyorlashda foydalanilgan adabiyotlar va normativ huquqiy hujjatlarning qisqacha tahlili ko’rib chiqildi.

Adabiyotlar tahlili va metodlar

Grafik tasvirlash usullarining rivojlanishi uygʻonish davriga toʻgʻri keladi. Lorenzo Giberti oʻz asarlarini perspektiv tasvirlar tuzish nazariyasiga bagʻishladi. Italyan olimi, rassomi va haykaltaroshi Leon Batista Alberti va rassom Pero de Franchesko «Meʼmorchilik» va «Rasm chizishda perspektivani tadbiq etish» asarlarini yaratdilar. Buyuk italyan olimi va rassomi Leonardo da Vinchi chizma geometriyaga tegishli boʻlgan perspektiv tasvirlashning nazariy asoslarini ishlab chiqdi. Fransuz matematigi va arxitektori Jirar Dezarg tasvirlar yasash boʻyicha bir qancha asarlar yozgan. Fransuz olimi Gaspar Monj chizma geometriyaning asoschisidir. Gaspar Monj 1798 yilda “Chizma geometriya” kitobini nashrdan chiqardi. Bu, kitob chizma geometriya fani boʻyicha birinchi darslik boʻlib, unda ortogonal proyeksiyalar metodining ommaviylashgan nazariyasi bayon qilingan. Ortogonal proyeksiyalar metodi Monjga qadar ham grafik ishlarda qoʻllanilgan, Monj esa bu metodni nazariy jihatdan umumlashtirib, sistemaga soldi.

Xorijiy olimlar xususan, Rossiyada chizma geometriya faniga birinchi boʻlib Aleksandrovich Sevostyanov asos solgan Ya.A.Sevostyanov [1] birinchi boʻlib rus tilida chizma geometriya darsligini 1821 yili nashrdan chiqardi, bu kitob 20 yil davomida Rossiyaning Oliy texnika oʻquv yurtlarida oʻqitiladigan yagona darslik hisoblangan. Ya.A.Sevostyanovdan soʻng chizma geometriya fanini rivojlantirishga rus olimlaridan prof. V.I.Kochetov [2], S.I.Lazarev [2], S.A.Vyazovov [2], S.V.Kovalev [2] va boshqalar katta hissa qoʻshdilar.

Professor A.Ya.Nayn [3] chizma geometriyaning hamma boʻlimlarini oʻz ichiga oladigan 14 ilmiy asar yozdi. M.N.Petrov [4] chizma geometriya fanining rivojlanishiga katta hissa qoʻshgan geometr-kristallograf olim, uning amaliy va nazariy tavsiyalari fan va texnikaning fizika, kimyo, mineralogiya, netrografiya va boshqa sohalarda ishlatiladi.

Professor A.Yu.Uvarov [5] grafikaga tegishli koʻp ilmiy asarlar yozgan. Jumladan, “Chizma geometriya kursi”, “Tasvirlash usullari”, “Ortogonal proyeksiyalar”, “Perspektiva”, “Aksonometriya”, “Sonlar bilan belgilangan proyeksiyalar” va boshqalar. Professor A.I.Dobryakov chizma geometriyani qurilish va arxitekturada tadbiq etish metodlarini ishlab chiqdi va shu sohada darslik yozdi. Uning soyalar nazariyasi va perspektiva sohasida yozgan ilmiy asarlari chizma geometriyaning shu boʻlimini rivojlantirdi.

Respublikamizda chizmachilik fanlarining oʻqitish metodologiyasi va anʼanaviy taʼlim metodikasini takomillashtirishga ilmiy va metodik tadqiqotchi olimlarimizdan I.Rahmonov [6], N.Qirgʻizboyeva [6], A.Ashirboyev [6], A.Valiyev [6], B.Nigmanov [6], E.Roʻziyev [7], R.Latipov [8], S.Zohidova [10], B.Usmonov [9], R.Xabibullaevlar [9] kabi koʻplab yurtdoshlarimiz ulkan hissa qoʻshganlar va hozirda ham qoʻshib keladilar.

Chizmachilik fanlarining oʻqitish metodikasini takomillashtirish muammolari boʻyicha keyingi yillarda respublikamizning qator olimlari A.Ashirboyev [11], R.Hamdami [12], U.Begimqulov [12], N.Tayloqov [12] va izlanuvchi tadqiqotchilari hamda fan fidoiylari X.T.Omonov [13], N.X.Xoʻjaevlar [13] kabi oʻquv adabiyotlari yaratish bilan bir qatorda ilmiy va metodik tadqiqot ishlarini ham oʻtkazib kelishmoqda.

Natijalar

Fazodagi shakllarning tekislikdagi chizmalari “Chizma geometriya va muhandislik grafikasi” usullari bilan maʼlum qonun-qoidalar asosida hosil qilinadi. Bu chizmalar orqali buyumning fazoviy shaklini chizish va oʻlchamlarini aniqlash mumkin. Chizmalar yordamida geometrik shakllarga tegishli stereometrik masalalar yechiladi. Chizmalarsiz fan va texnika

taraqqiyotini tasavvur qilib bo'lmaydi. Arxitektorlar va muhandislar o'z ijodiy fikrlarini faqat chizmalar yordamida to'liq bayon eta oladilar [15].

Chizmalar bo'yicha barcha muhandislik inshootlari quriladi, mashinalar, mashina qismlari, meditsina asboblari va xokazo buyumlar ishlab chiqariladi.

Shakllarning bizga ma'lum bo'lgan barcha geometrik xossalarni ularning chizmalaridan olingan ma'lumotlardan ham aniqlasa bo'ladi. Shuning uchun ham buyumlarning chizmalarini ularning geometrik xususiyatlarini o'zida aks ettiruvchi tekis geometrik modellar deb atash mumkin [16].

Chizma geometriya va muhandislik grafikasi fanida quyidagilar o'rganiladi:

1. Fazoviy shakllarning tekislikdagi tasvirlarini, ya'ni tekis modellari (chizmalari)ni yasash usullari;
2. Tekis chizmada geometrik masalalarni grafik yo'l bilan yechish usullari;
3. Shakllarning berilgan tekis chizmalari bo'yicha ularning fazoviy ko'rinishini va vaziyatini tasavvur qilish hamda ularning yaqqol tasvirlarini yasash usullari;
4. Geometrik shakllarning chizmalarini bajarish va o'qish orqali talabaning fazoviy tasavvurini rivojlantirish usullari.

Ma'lumki, geometrik shaklning xossalarni analitik va grafik usullarda tekshirish mumkin. Figuralarning grafik modeliga asosan ularning analitik usulda berilishini va aksincha, figuralarning analitik ko'rinishidan ularning chizmalarini yasash usullarini "Chizma geometriya va muhandislik grafikasi" fanida ham ko'rish mumkin.

Muhokama

Dastlabki chizmalarda faqat bitta tasvir bo'lib, uni reja deb atashadi. Odatda, bu rejalarni to'g'ridan-to'g'ri qurilajak inshootlarning o'rniga, ya'ni yer sirtiga, haqiqiy kattaligi bilan bajariladi.

XVIII asrda chizmalar g'oyatda puxta va rangli tusda bajarildi. Bu chizmalarda shartli qirqimlar bajarildi va buyumning kesilgan qismi materialiga qarab bo'yab ko'rsatildi.

Fazoviy jismlarning tekislikda tasvirlash usullarini bajarish, ularning amalda tadbqiq qilish nazariyasini rivojlantirish sohasida bir qancha qadimiy olimlar va allomalar, muhandis va me'morlar hamda xalq ustalari etakchi o'rinni egallaganlar. M.Kant va uning o'tmishdoshlari evklid geometriyasini yagona, hatto ilohiy geometriyadir deb hisobladilar.

Fransuz muhandisi matematik olim, davlat arbobi Gospar Monj (1748-1818) reja va fasadni birgalikda ishlatilganda insondagi geometrik kashfiyotchilikka doir tafakkur keskin rivojlantirib yuborish mumkinligiga alohida e'tibor berdi [17].

To'g'ri burchakli (ortogonal) proektsiyalar usuli G.Monjga qadar ham grafik ishlarda qo'llanilgan. Monj esa dunyodagi bir qator mamlakatlarda bu sohada orttirilgan ayrim qoida va chet el olimlarining fazoviy metrik masalalarni grafik usul bilan echish yutuqlarini umumlashtirib, har taraflama ishlab chiqdi va ilmiy jihatdan tizimga soldi. Chizma geometriya va muhandislik grafikasi faniga bo'lgan talabni sezgan G.Monj birinchi marta klassik asarni 1799 yili «Chizma geometriya va muhandislik grafikasi» (Geometrie descriptivi) nomi bilan yaratdi. O'sha davrdagi Chizma geometriya va muhandislik grafikasini o'z tadqiqotlari bilan boyitgan olimlardan Vaynbrenner, Dyuken, Gashet, Bordon, Perez, Brisson, Myulenger, Gauss, Veybaklarni ko'rsatib o'tish lozim.

Markaziy Osiyo mintaqasida shahar va qishloqlarning paydo bo'lishi asrimizga qadar bir minginchi yillarning o'rtalariga to'g'ri kelsa, mahalliy uslubda me'morchilik va dekorativ



ishlarning ayrim sohalari asrimizga qadar III asrga to'g'ri keladi. O'zbekiston hududida Surxondaryo va boshqa viloyatlarda o'tkazilgan arxeologik qazilmalar shuni ko'rsatadiki, asrimizdan avvalgi VII-V asrlarda Markaziy Osiyo bilan eron Sosoniylari, Vizantiya, Hindiston va Xitoy o'rtasida vujudga kelgan iqtisodiy va madaniy aloqalar natijasida amaliy san'atning rivojlana borishi o'z o'rnida grafika taraqqiyotiga o'z ta'sirini ko'rsatadi. Simmetriya, geometrik shakllar bu davrda o'z ifodasini topa boshladi. Tasviriy va naqsh san'ati paydo bo'la boshladi. Ayniqsa, naqsh san'ati Xorazm, Sug'd, Baqtriya viloyatlarida IV-II asrlardan boshlab rivojlangan. Curxondaryo viloyatidagi Fayoztepa (I-II asrlarda), Dalvarzintepadagi topilgan naqsh qoldiqlari, Xorazmdagi Tuproqqal'a zallari monumental naqshlar bilan bezatilganligi bizlarga arxeologik qazilmalardan ma'lum. Xorazm vohasida me'morlik san'ati eramizdan avv. III asrda va eramizning III asrida ulkan yuksaklikka erishdi. Shu davrda Termiz madaniyati shuhrati dunyoga tarqaldi. Afrosiyob va Axsikent yangi eramizning III-VII asrlaridek tom ma'noda gullab yashnadi, tabiiyki, bu davrda o'yma naqshlarni tasvirlash usuli rivojlandi [18].

Xulosa

Zamonaviy ta'limni tashkil etishga qo'yiladigan muhim talablardan biri ortiqcha ruhiy va jismoniy kuch sarf etmay, qisqa vaqt ichida yuksak natijalarga erishishdir. Qisqa vaqt orasida muayyan nazariy bilimlarni talabalarga yetkazib berish, ularda ma'lum faoliyat yuzasidan ko'nikma va malakalarni hosil qilish, shuningdek, talabalar faoliyatini nazorat qilish, ular tomonidan egallangan bilim, ko'nikma hamda malakalar darajasini baholash o'qituvchidan yuksak pedagogik mahoratni, ta'lim jarayoniga nisbatan yangicha yondashuvni talab etadi. Bugungi kunda rivojlangan mamlakatlarda talabalarning o'quv va ijodiy faolliklarini oshiruvchi, ta'lim-tarbiya jarayonining samaradorligini kafolatlovchi pedagogik texnologiyalarni qo'llash borasida katta tajriba to'plangan bo'lib, ushbu tajriba asoslarini tashkil etuvchi metodlar interfaol metodlar nomi bilan yuritilgan.

Adabiyotlar ro'yxati

1. Севостьянов Я.А. Современные информационные технологии в образовании: дидактические проблемы; перспективы использования [Modern information technologies in education: didactic problems; prospects for use] / I.V. Robert. – М.: ИЕ РАН, 2010. – 140 p.
2. Кочетов В.И. Инженерная и компьютерная графика: учебное пособие / В.И. Кочетов, С.И. Лазарев, С.А. Вязовов, С.В. Ковалев. – Тамбов: Изд-во Тамб. гос. техн. ун-та, 2010. – 80 с
3. Найн А.Я. Инновации в образовании / А.Я. Найн. - Челябинск: ФИНО РФ, 2000. - 281 с.
4. Петров М.Н. Компьютерная графика: учебное пособие для вузов / М.Н. Петров. – Спб.: Питер, 2011. – 544 с.
5. Уваров А.Ю. От компьютеризации до цифровой трансформации образования. Информатика и образование. 2019;(4):5-11.
6. Rahmonov I., Qirg'izboyeva N., Ashirboyev A., Valiyev A., Nigmanov B. Chizmachilik. –Т.: "Voriz-nashriyot", 2016-456 b.
7. Ro'ziyev E., Ashirboyev A. Muhandislik grafikasini o'qitish metodikasi. –Т.: "Fan va texnologiya", 2010-246 bet.
8. Ro'ziyev E.I., Latipov R.A. Chizmachilik (topshiriqlar to'plami). –Т.: "ILM ZIYO", 2015-304 b.
9. Usmonov B.Sh., Xabibullaev R.A. Oliy o'quv yurtlarida o'quv jarayonini kredit-modul tizimida tashkil qilish // "Tafakkur" nashriyoti Toshkent – 2020 y. 122-b.



10. Zohidova S.R. O'qituvchilarni kasbiy ijtimoiylashtirishda umumkasbiy va xususiy-metodik bilimlar integratsiyasining roli. 2016
11. Ashirboyev A. Chizmachilik. -Т.: “Yangi nashr”, 2008-192 b.
12. Hamdamov R., Begimqulov U., Tayloqov N. Talimda axborot texnologiyalari. Oliy talim muassasalari uchun o'quv qo'llanma. O'zME davlat ilmiy nashriyoti, 2010, 120 b.
13. Omonov X.T, Xo'jaev N.X, Pedagogik texnologiya va pedagogik mahorat. Т., 2009 yil
14. Мухитдинов А. А. Роль 3D технологий в процессе формирования конструктивных компетенций студентов //international conferences on learning and teaching, 2022, Т.1. № 2. (Mukhitdinov A. A. The role of 3D technologies in the formation of constructive competencies of students // international conferences on learning and teaching, 2022, Vol.1. № 2).
15. Соатов А. М., Мухитдинов А. А., Абдуллаев У. Учебно производственные задачи в кружковых работах // Передовые инновационные разработки. Перспективы и опыт использования, проблемы внедрения в производство.–2019.–С. 200-202. (Soatov A. M., Mukhitdinov A. A., Abdullaev U. Educational and production tasks in circle work // Advanced innovative developments. Prospects and experience of use, problems of implementation in production. - 2019. - S. 200-202).
16. Мухитдинов А.Б. Новые современные педагогические технологии в дисциплинах графической грамотности студентов первого курса в технических вузах // “International conference on learning and teaching (2022/2)” International Scientific Conference. стр. 162. (Mukhitdinov A.B. New modern pedagogical technologies in the disciplines of graphic literacy of first-year students in technical universities // “International conference on learning and teaching (2022/2)” International Scientific Conference. page 162).
17. Абдуганиев А., Соатов А., Мухитдинов А.Б., Айнакулов Х., Мухитдинов А. А. Отбор объектов для практических работ студентов по черчению // Казань. Молодой ученый. 2016 г. №2. 113-117. (Abduganiyev A., Soatov A., Mukhitdinov A.B., Ainakulov Kh., Mukhitdinov A.A. Selection of objects for practical work of students in drawing. Kazan. Young scientist. 2016 №2. 113-117).
18. Мухитдинов А.Б., Мухитдинов А.А. Современные проблемы в курсе начертательной геометрии в системе высшего образования. –2019. (Mukhitdinov A.B., Mukhitdinov A.A. Modern problems in the course of descriptive geometry in the system of higher education.–2019.)



**PEDAGOGIK TA'LIM JARAYONIDA BO'LAJAK DEFEKTOLOGLAR KASBIY
MOTIVATSIYASINI SHAKLLANTIRISHNING SHART-SHAROITLARINI
TAKOMILLASHTIRISH**

Nodira Mirboboyeva Soliyevna
Qo'qon davlat pedagogika instituti o'qituvchisi
smirbababayev14@gmail.com

***Annotatsiya:** Maqolaning asosiy g'oyasi bo'lajak defektologlarda kasbiy motivatsiyani shakllantirishning shart-sharoitlarini takomillashtirish dolzarb muammo ekanligiga qaratilgan. Kasbiy motivatsiyani shakllanishida xorij va mahalliy olimlarning ilmiy jihatdan asoslangan fiklari keltirilgan. Oliy ta'limda ta'lim olayotgan bo'lajak defektologlarning kasbiy motivatsiyasini shakllantirish tizimi xususida ham so'z yuritilgan.*

***Kalit so'zlar:** ta'lim jarayoni, kasbiy motiv, qiziqish, moyillik, defektolog, tajriba, kasbiy motivatsiya, kasbiy faoliyat*

**СОВЕРШЕНСТВОВАНИЕ УСЛОВИЙ ФОРМИРОВАНИЯ
ПРОФЕССИОНАЛЬНОЙ МОТИВАЦИИ БУДУЩИХ ДЕФЕКТОЛОГОВ В ПРОЦЕССЕ
ПЕДАГОГИЧЕСКОГО ОБРАЗОВАНИЯ**

Нодира Мирбабаева Салиевна
преподаватель Кокандского государственного педагогического института.
smirbababayev14@gmail.com

***Аннотация:** Основная мысль статьи заключается в том, что является актуальной проблемой улучшение условий формирования профессиональной мотивации у будущих дефектологов. Представлены научно обоснованные взгляды зарубежных и отечественных ученых на формирование профессиональной мотивации. Также обсуждалась система формирования профессиональной мотивации будущих дефектологов, обучающихся в вузе.*

***Ключевые слова:** учебный процесс, профессиональная мотивация, интерес, склонность, дефектолог, опыт, профессиональная мотивация, профессиональная деятельность.*

**IMPROVING THE CONDITIONS FOR THE FORMATION OF PROFESSIONAL
MOTIVATION OF FUTURE DEFECTOLOGISTS IN THE PROCESS OF PEDAGOGICAL
EDUCATION**

Nodira Mirbobayeva Saliyevna
is a teacher at the Kokand State Pedagogical Institute.
smirbababayev14@gmail.com

***Abstract:** The main idea of the article is that improving the conditions for the formation of professional motivation in future speech therapists is an urgent problem. The scientifically grounded views of foreign and domestic scientists on the formation of professional motivation are presented. The system of formation of professional motivation of future defectologists studying at the university was also discussed.*

***Keywords:** educational process, professional motivation, interest, inclination, defectologist, experience, professional motivation, professional activity.*

Kirish

Hozirgi vaqtda, rivojlanishida nuqsoni bo'lgan bolalar bilan ishlash, ularni jamiyatda o'z o'rnini topishga ko'maklashish davlat siyosati darajasiga ko'tarilgan dolzarb masalalardan biridir. Bu masalani ijobiy hal ettilishi defektolog-mutaxassislariga borib taqaladi. Defektologlarning kasbiy motivatsiyasi bu muammo yechimining ijobiy hal etilishida muhim o'rin tutadi. Kasbiy motivatsiyani shakllantirishni esa shu kasbni tanlagan bo'lajak defektologlardan boshlash lozim. Zero, kasbiy motivlar, qiziqishlar va moyilliklarni to'g'ri aniqlash kelajakda kasbdan qoniqishning muhim prognostik omilidir.

Adabiyotlar tahlili

Pedagogik ta'lim jarayonida bo'lajak defektologlar kasbiy motivatsiyasini shakllantirish bo'yicha dunyodagi yetakchi olimlar o'z izlanishlarini olib borishgan. Ushbu izlanishlar asosan defektologning kasbiy faoliyati motivatsiyasining tuzilishini o'rganish, ishlashga undovchi motivlarni bilish bo'lajak defektologlarga kasbiy faoliyat samaradorligini oshirish muammolarini psixologik jihatdan oqilona hal qilishga qaratilgan bo'lib, rus olimlaridan B.G.Ananyev, N.V.Kuzmina, A.A.Rean, E.I.Stepanova, shuningdek, P.A.Prosetskiy, E.M.Nikireev, V.A.Slastenin, V.A.Yakunin va boshqalarning asarlarida kuzatuvlarning katta empirik materiallari to'plangan, tajribalar natijalari va bu borada nazariy umumlashmalar berilgan. Shuningdek, B.G.Ananiev, S.L.Rubinshteyn, M.Argil, V.G.Aseev, L.I.Bojovich, K.Levin, A.N.Leonyev, Z.Freyd va boshqalar olimlar motivatsiya muammosining murakkabligi va ko'p qirraliligi uning mohiyatini, tabiatini, tuzilishini tushunishga, shuningdek uni o'rganish usullariga yondashganlar. Kasbiy motivlar Ye.A.Klimov, V.A.Krutetskiy, A.N.Vasilkova, E.Disi, V.Vrum, M.V.Dmitriy kabi psixologlar tomonidan keng doirada tadqiq qilingan.

Tadqiqot metodologiyasi

Maqolada oliy ta'lim muassasalarida ta'lim olayotgan bo'lajak defektologlar kasbiy motivatsiyasini shakllantirish tizimi muhokama qilinadi. Bo'lajak defektologlar kasbiy motivatsiyasining asosiy tarkibiy omillari va qismlari tavsiflanadi. O'zbekistonning pedagogik ta'lim jarayonida bo'lajak defektologlar kasbiy motivatsiyasini shakllantirish mexanizmini aniqlash mezonlari tahlili qilindi va rivojlangan davlatlar mezonlari bilan solishtirildi. Muammo bo'yicha yondashuvlar o'rganildi.

Tahlillar va natijalar

Kasbiy faoliyatning motivatsiyasi deganda ongda aks ettirilgan, shaxs kasbini o'rganish, rivojlantirishga undaydigan, yo'naltiradigan omillar va jarayonlar majmui tushuniladi. Kasbiy motivatsiya professionallik va shaxsni rivojlantirishning ichki harakatlantiruvchi omili bo'lib xizmat qiladi, chunki uning yuqori darajadagi shakllanishi asosida kasbiy ta'lim va shaxs madaniyatini samarali rivojlantirish mumkin.

Shu bilan birga, kasbiy faoliyat motivlari deganda vazifalarni bajarish orqali qondiriladigan va uni kasbiy faoliyatni o'rganishga undaydigan shaxsning dolzarb ehtiyojlari bo'lgan oliy ma'lumot olish, o'z-o'zini rivojlantirishi, o'z-o'zini bilishi, kasbiy rivojlanish, ijtimoiy mavqeiini oshirish va boshqa ob'yektlaridan habardor bo'lish tushuniladi.

Kasbiy motivatsiya muammosi, birinchi navbatda, zamonaviy jamiyatda ro'y berayotgan ta'lim va ijtimoiy o'zgarishlarni zamonaviylashtirish jarayonida javob oladi. Ko'rsatilgan dalillar zamonaviy pedagogni doimiy kasbiy rivojlanishga, o'sishga, o'z faoliyati mobaynida malaka va ko'nikmalarini amalga oshirishga chorlaydi, zamonaviy mehnat bozorining oddiy bo'lmagan sharoitida raqobatbardoshlik kafolati hisoblanadi [1.243b].

Ilmiy adabiyotlar va normativ-huquqiy hujjatlar tahlil qilinganda tadqiqotchilarning defektologlarning kasbiy tayyorgarligida ularga shaxs sifatida qarash zarurligini uqtirilganini ko'rish mumkin. Zero, defektologlarga shaxs sifatida yondoshilsagina, ular ham nogiron odamlarga nisbatan insoniy munosabatda bo'lishadi, deb ta'kidlashadi bir qator tadqiqotchilar. Buning uchun bu mas'uliyatni anglaydigan bitiruvchi, ya'ni bo'lajak defektolog kasbining ahamiyati, kasbiy faoliyati, ijtimoiy o'zaro ta'sirga qodirlik, bardoshli, to'g'ri va yetarli darajada idrok etadigan, ijtimoiy-madaniy muhitda o'zini tuta biladigan insoniy munosabatlarga kirisha olishni o'zida shakllantirib borishi zarur. Bo'lajak defektologni qobiliyatli bo'lishi ko'p jixatdan pedagogik ta'lim jarayoniga, ta'lim sifati va ijtimoiylashuv samaradorligiga bog'liq, bularning barchasi bo'lajak defektologlarning shaxsiy tayyorlikka ega bo'lishini va alohida ehtiyojlar orqali ijtimoiy o'zaro ta'sirlari ta'minlanadi.

Xorijiy ilg'or tajribalarni pedagogik ta'lim jarayoniga tadbiiq etib, bo'lajak defektologlarni zamonaviy jamiyatning yangi talablari "siz muvaffaqiyatli bo'lishingiz kerak" shiori ostida jamiyatni "tanish o'rniga", siz jamiyat uchun foydali a'zo bo'lishingiz kerak " motivatsiyasi bilan ruxlantirib o'qitish bir muncha samaraliroqligi aniqlandi. Oliy ta'lim muassasalarining defektolog-o'qituvchilari va psixologlarining fikricha muvaffaqiyatli o'qitish jamiyatda muvaffaqiyatga erisha olgan shaxs sifatlarini shakllantiradi. Muvaffaqiyatli o'rganish esa bo'lajak defektologlarni ongli ravishda qiyinchiliklarni yengish va yangi bilimlarga intilish uchun turtki beradi. Zero, pedagogik rejadagi muvaffaqiyat holati yaxlit kombinatsiya bo'lib, muayyan shartlardan iborat. Shartlarning bitta shaxs yoki talabalar jamoasi tomonidan bajarilishi bois rejalashtirilgan natijalarga erishiladi. Demak, bo'lajak defektologlar uchun pedagogik vaziyat – aniq o'ylangan reja, o'qituvchining aniq taktikasi va strategiyasi asosida yaratilishi zarur ekan. SHunday qilib, pedagogik-psixologik adabiyotlarning tahlil natijalari bo'yicha F.Haydarov, X.Abdukarimov va boshqalarning fikrlarini keltirish ham joiz. Pedagogik ta'lim jarayonida bo'lajak defektologlarning kasbiy motivatsiyasini shakllantirishda "kasbni to'g'ri tanlashga xos yetakchi motiv"larni aniqlash birinchi shart sifatida muhimdir. Bo'lajak defektologlarning yetakchi motivlar sirasiga quyidagilarni kiritish mumkin:

- sevimli o'qituvchisiga taqlid qilishi;
- kasbiy-mutaxassislik yo'nalishidagi fanlarga qiziqishi;
- kasbning ijtimoiy mohiyatini anglab yetishi;
- kasbga xos amaliy ko'nikmalar va xulq-atvorining shakllanishi;
- o'ziga xos kasbiy-pedagogik mahorat fantaziyasining shakllanishi;
- kasbiy o'z-o'zini tarbiyalashga bo'lgan talabchanligining ortib borishi;
- kasbga xos bilim va qobiliyatlarning rivojlanib borishi;
- kasbiy izlanish va ijodkorlikka xos faolligini ortib borishi;
- tahlil va o'z-o'zini tahlil etish hamda o'zining kasbiy faoliyatiga baho berib borishi;
- kasbiy-pedagogik faoliyatga oid sinovlarga shaylik hissining paydo bo'lishi va x.k.lar"

[2.42 b].

Xulosa

Psixologik-pedagogik adabiyotda kasbiy motivatsiya turlicha talqin qilinadi.

Mahalliy va xorijiy mualliflar insonning motivatsion doirasini keng ko'lamda ko'rib chiqib, shaxs faoliyati va psixologiyasining markaziy muammolaridan biri ekanligini aniqlaydi.



Adabiyotlar ro`yxati:

1. Z.M.Rahmtova. Pedagogikada "Talabalar kasbiy motivatsiyasi" tushunchasining tahlili. "Science and Education" Scientific Journal Volume 1 Issue 4. 2020
2. Haydarov F., Abdukarimov X., Alimova F., Botirov B. Talabalarning o'quv motivlarini shakllantirish.T.:2009.
3. Turakulova Feruza Aminovna. Qualified practice and media education. Galaxy international interdisciplinary research journal (GIIRJ) Vol. 10, Issue 12, Dec. (2022), 1693 -1698
4. Feruza Aminovna Turakulova. Humanity pedagogy and technology of holistic approach. Galaxy international interdisciplinary research journal (GIIRJ) Vol. 10, Issue 12, Dec. (2022), 1699-170

**QUYI SINF AQLI ZAIF O'QUVCHILARNI TA'LIM JARAYONIGA PSIXLOGIK
JIHATDAN MOSLASHTIRISH**

Nabiyev Ravshanjon Shavkatjon o'g'li
Qo'qon davlat pedagogika instituti
Maxsus pedagogika kafedrasida o'qituvchisi
ravshanbeknabiyev17@gmail.com

Annotatsiya. Ushbu maqolada aqliy rivojlanishida nuqsonlari bo'lgan bolalarning psixologik-pedagogik jihatdan ta'lim jarayoniga moslashtirish, bolalarning maktabda o'qishga fiziologik tayyorgarligi mezonlari jismoniy rivojlanish darajasi, biologik rivojlanish darajasi va salomatlik holati ochib berilgan.

Kalit so'zlar. Ruhiyat, aqli zaiflik, o'qish, eksperiment, ko'nikma, malaka, muloqot, nutq, ta'lim jarayoni, intellekt, xotira, idrok.

**PSYCHOLOGICALLY ADAPTING LOWER-CLASS MENTALLY RETARDED STUDENTS TO
THE EDUCATIONAL PROCESS**

Nabiyev Ravshanjon Shavkatjon o'g'li
Kokand State Pedagogical Institute
Teacher of the Department of special pedagogy
ravshanbeknabiyev17@gmail.com

Annotation. This article reveals the psychological and pedagogical adaptation of children with disabilities in mental development to the educational process, the criteria for the physiological readiness of children to study at school, the level of physical development, the level of biological development and the state of Health.

Keywords. Permission, mental retardation, reading, eksperiment, skills, qualifications, Communication, Speech, educational process, intellekt, memory, perception.

**ПСИХОЛОГИЧЕСКАЯ АДАПТАЦИЯ УМСТВЕННО ОТСТАЛЫХ УЧАЩИХСЯ
МЛАДШИХ КЛАССОВ К УЧЕБНОМУ ПРОЦЕССУ**

Набиев Равшанджон Шавкатжон угли
Кокандский государственный педагогический институт
Преподаватель кафедры специальной педагогики
ravshanbeknabiyev17@gmail.com



Аннотация. В данной статье раскрыта адаптация к психолого-педагогическому процессу обучения детей с нарушениями психического развития, критерии физиологической готовности детей к обучению в школе уровень физического развития, уровень биологического развития и состояние здоровья.

Ключевые слова. Разрешение, умственная отсталость, чтение, эксперимент, навыки, компетенции, общение,

Kirish

Bugungi kunda defektologlar oldida turgan muhim vazifalardan biri quyi sinf aqli zaif o'quvchilarni korreksion va rivojlantiruvchi ta'lim usullari va vositalarining psixologik asoslarini ishlab chiqish bilan bog'liq masalalarning aniq yo'llarini nazariy asoslagan holda o'rganishni dolzarblashtiradi. Shunday dolzarb muammolar yechimini topish o'quv jarayonida aqli zaif o'quvchilarning o'quv faoliyati uchun ularning psixikasini shakllantirish va rivojlantirish usullarini va vositalarini izlash hamda ma'lum bilim, ko'nikma, malakalarni shakllantirish muhim vazifalardan hisoblanadi. Hozirgi vaqtda ta'lim tizimining asosiy strategiyasi shaxsga yo'naltirilgan yondashuv mutaxassislardan shaxsiy potentsialga ta'sir ko'rsatuvchi psixologik motivatsiya usullari ustida ishlashni talab qilmoqda. Bu esa bevosita ta'limning pedagogik-psixologik yondashuvlari aqli zaif bolaning ta'lim jarayoniga ro'yobga chiqarishni ta'minlaydigan tuzatish va rivojlantiruvchi ta'limning psixologik-pedagogik texnologiyalarini ishlab chiqishga ijodiy yondashishni talab qiladi. Quyi sinf aqli zaif o'quvchilarning psixologiyasi bilan bog'liq ishlarni N.Yu.Boryakova, T.N. Volkovskaya, I.Yu. Levchenko, I.I. Mamaichuklarning ishlarida ko'rishimiz mumkin. O'quv faoliyatini tavsiflashda asosiy narsa uning pedagogik-psixologik bilim, ko'nikma va malakalarini rivojlantirishni amalga oshirilishidir. Pedagogikada aqliy harakatlar umumiy aqliy qobiliyatlar bilan bog'liq. Ta'lim jarayoni o'quvchilarni maktab sharoitlariga moslashtirish zarurati bilan bog'liq holda, ular amalga oshirilayotgan sharoitlarga muvofiq harakatlarni amalga oshirishga tayyorlik va qobiliyat kabi umumiy intellektual qobiliyatlar alohida ahamiyatga ega bo'ladi.

Adabiyotlar tahlil

Aqliy rivojlanishida nuqsonlari bo'lgan bolalarning maktabga tayyorgarligini o'rganish vazifasi tegishli dasturlarga muvofiq tashkil etilgan ta'lim boshlanishidan oldin aniq nima shakllanganligini baholashdir. V.I. Lubovskiy ko'rsatib o'tganidek, quyi sinfda o'qishga psixologik tayyorgarlik ko'rsatkichlari bo'lib xizmat qilishi mumkin bo'lgan turli xil bilim, ko'nikma va qobiliyatlardan faqat rivojlanishning buzilishi bilan xarakterli tarzda o'zgarib turadiganlarini tanlash tavsiya etiladi. Biroq, bolada qandaydir bilim va ko'nikmalar mavjudligini aniqlash muhimligiga qaramay, u ushbu bilim va ko'nikmalarni egallay olishi va qanchalik tez o'zlashtira olishini aniqlash muhimroqdir. Bunga o'quv eksperimenti shaklida bilim va ko'nikmalarni o'zlashtirish uchun bir nechta sinovlarni qurish orqali erishiladi.

L.S. Vigotskiy tomonidan ta'kidlab o'tilgan oddiy bola va aqliy rivojlanishida nuqsoni bo'lgan bolaning rivojlanish qonuniyatlarining umumiyligini hisobga olgan holda, bolaning maktabga tayyorligini diagnostika qilishda hisobga olinishi kerak bo'lgan bolaning rivojlanishining asosiy ko'rsatkichlarini aniqlash mumkin va shu bilan birga bolalarni ta'limga psixologik tayyorlash bo'yicha maktabgacha ta'lim muassasalari ishini qurishda qo'llanma bo'lishi mumkin.

Mutaxassislarning diqqatini hozirgi vaqtda nimaga qaratayotganiga qarab: bo'lajak o'quvchining kayfiyati va sog'lig'i, uning mehnat qobiliyati, pedagog va tengdoshlari bilan

muloqot qilish va maktab qoidalariga rioya qilish qobiliyati, dastur bilimlarini o'zlashtirish muvaffaqiyati va keyingi ta'lim uchun zarur bo'lgan psixik funksiyalarning rivojlanish darajasi - bolaning maktabga fiziologik, ijtimoiy-pedagogik yoki psixologik tayyorligi haqida gapiradi.

Bolaning fiziologik rivojlanishi maktab faoliyatiga bevosita ta'sir qiladi va maktabga psixologik va ijtimoiy tayyorlikni shakllantirish uchun asosdir. Fiziologlar tomonidan olib borilgan ko'plab tadqiqotlar shuni ko'rsatadiki, 6-7 yoshda bola organizmining barcha fiziologik tizimlarida sezilarli darajada qayta qurilish sodir bo'ladi va maktab yillarida faol jismoniy rivojlanish davom etadi. Bolalarning maktabda o'qishga fiziologik tayyorgarligi mezonlari jismoniy rivojlanish darajasi, biologik rivojlanish darajasi va salomatlik holatini o'z ichiga oladi.

Aqli zaif bolaning jismoniy rivojlanishida ham, psixik rivojlanishida bo'lgani kabi, psixik rivojlanishida nuqsonlari bo'lmagan bolalarning rivojlanishi bilan umumiy tendensiyalar mavjud. Shu bilan bir qatorda, bosh miya qobig'ining diffuz shikastlanishiga asoslangan ko'plab buzilishlar kuzatiladi (YE.M. Mastuykova, 1997). Bu buzilishlar organizmning zaiflashuvida, somatikaning buzilishida, shamollash kasalliklariga ko'proq moyillikda, umumiy jismoniy rivojlanmaganlikda (vazn, bo'y) va shu tariqa maktabda o'qishga fiziologik tayyorlikni shakllantirishda o'z ifodasini topadi. Shunday qilib, aqli zaif bolalarning katta qismida maktabda o'qish boshlanishiga qadar harakatlarni nazorat qilish shakllanmaydi, erkin harakatlarni shakllantirishda, ularning maqsadga yo'naltirilganligida, o'zaro koordinatsiyalanganligida va fazoda oriyentir olishda qiyinchiliklar paydo bo'ladi. Motorikaning umumiy rivojlanishi bilan chambarchas bog'liq bo'lgan nutqning harakat qismlari ham buziladi. Shu bilan birga, maktabga kirayotgan aqli zaif bolalarning jismoniy tayyorgarligi darajasidagi individual farqlar katta. Bu yerda ko'rsatkichlarning tarqalishi aqli saqlangan bolalarga qaraganda ancha yuqori.

Tadqiqot metodologiyasi

Aqli zaif bolaning maktabga jismoniy tayyorgarligi nuqtai nazaridan uning bo'yi, vazni va ko'krak qafasi hajmi bo'yicha meyoriy yosh ko'rsatkichlariga erishish (yoki ularga yaqinlashish) kerak. Maktabgacha yoshda tarbiyalashning qulay sharoitlarida, aqliy rivojlanishida nuqsoni bo'lgan ko'pchilik bolalarda 7-9 yoshga kelib, jismoniy rivojlanishda sezilarli buzilishlar kuzatilmaydi.

Maktabga psixologik tayyorlik - ta'lim mazmuniga kiritilgan madaniyatning ma'lum bir qismini ta'lim faoliyati shaklida o'zlashtirishga tayyorlik - bola psixikasining barcha tomonlarini qamrab oluvchi murakkab tarkibiy-tizimli shakllanishdir. U shaxsiy-motivatsion va iroda sohalarni, umumlashtirilgan bilim va tushunchalarning elementar tizimlarini, o'rganish ko'nikmalari, qobiliyatlari va boshqalarni o'z ichiga oladi.

An'anaga ko'ra, maktabda o'qishga psixologik-pedagogik tayyorgarlik tarkibida uchta asosiy komponent ajratiladi: intellektual (o'zlashtirish) tayyorgarlik, shaxsiy, hissiy-irodaviy.

Bolaning maktabga *intellektual tayyorgarligi* bilim olish jarayonlari (idrok, nutq, xotira) rivojlanishining ma'lum darajasini va ularning eng yaqin rivojlanish zonasiga yo'naltirilishini, o'quv vazifasini ajratib ko'rsatish va uni mustaqil maqsadga aylantirish qobiliyatini anglatadi. O'zlashtirishga tayyorgarlik tarkibida aqliy operatsiyalar alohida o'rin tutadi: vizual-samarali va vizual-majoziy fikrlash darajasida amalga oshiriladigan tahlil, sintez, taqqoslash, tasniflash, sabab-ta'sir munosabatlarini o'rnatish, elementar rejalashtirish qobiliyati, atrofdagi voqelik haqidagi bilimlar (shu jumladan elementar matematik tushunchalar), o'quv faoliyati uchun zarur shartlar.

Maktabga intellektual tayyorgarlikning tarkibiy qismi bolaning bilim olish faoliyati rivojlanishining ma'lum darajasidir. Bilim olish jarayonlarining erkinligi ortib borayotgani alohida



ahamiyatga ega: materialni erkin yodlash va ifodalash qobiliyati, obyektlar va hodisalarni tizimli idrok etish, bilim olish vazifalarini maqsadli hal qilish qobiliyati va boshqalar. Bilim olish jarayonlarining sifati ham ortib boradi: hissiyotlarning aniqligi, idrokning to'liqligi va farqlanishi, yodlash va ifodalashning tezligi va aniqligi. Shuningdek, bolaning dunyoga o'zlashtiruvchi munosabati, bilim olishga va maktabda o'qishga intilishi katta ahamiyatga ega.

Maktab ta'limi tizimiga o'tish bolaning maktab fanlarini o'rganishi jarayonida o'rganadigan ilmiy tushunchalar tizimiga o'tishni o'z ichiga oladi. L.S. Vigotskiyning fikricha, bola:

1) voqelikning turli jihatlarini farqlashi, uning fan predmetining mazmunini tashkil etuvchi tomonlarini predmetlarda ko'ra bilishni o'rganishi kerak;

2) ilmiy fikrlash asoslarini o'zlashtirish uchun bola jismga o'z nuqtai nazari mutlaq va yagona bo'lishi mumkin emasligini tushunishi kerak (tanqidiy fikrlash).

J. Piaje 6-7 yoshli bolaning tafakkurini tavsiflovchi hodisalarni ajratib ko'rsatgan. Birinchi hodisa shundan iboratki, maktabgacha yoshdagi bolaning fikrlashi bolaning predmet haqidagi global tushunchasi bilan bog'liq bo'lgan invariantlik tushunchasining yo'qligi bilan tavsiflanadi. J. Piaje tomonidan tasvirlangan yana bir hodisa - egotsentrizm (markazlashtirish) hodisasi, u bolaning fan va jamiyat nuqtai nazarini qabul qila olmasligini anglatadi. Piajening fikricha, bu yoshdagi bolaning fikrlashi animizm - inson xususiyatlarini jonsiz narsalar yoki hayvonlarga bog'lash istagi ham bilan ajralib turadi. Maktabgacha animistik tushunchalar, garchi ular butunlay yo'qolmasa ham, yanada realistik tushunchalar bilan almashinadi. Ushbu hodisalarning yo'qolishi, bilim olish faoliyati vositalari va etalonlarini egallash bolaning maktabga muvaffaqiyatli o'tishini ta'minlaydi.

Rivojlanish buzilishi bo'lmagan maktabgacha katta yoshdagi bolalarning aqliy faoliyatida fikrlashning uchta asosiy turi keltirilgan: vizual-samarali, vizual-majoziy, mantiqiy. Zamonaviy psixologik-pedagogik tadqiqotlar shuni ko'rsatadiki, bilim olish jarayonlari va, xususan, tafakkurning rivojlanishi ko'p jihatdan bolaning amaliy faoliyatiga, uning manipulyativ, predmetli, instrumental, produktiv kabi shakllariga bog'liq bo'lib, ularning har biri bolalar tafakkuriga ma'lum talablarni qo'yadi va u yoki bu yo'nalishda rivojlanish uchun sharoit yaratadi (L.A. Venger, A.L. Venger; E.S. Komarova; L.F. Obuxova; N.N. Poddyakov). Maktabgacha katta yoshdagi bolalarda atrofdagi dunyoni o'rganishda yetakchi rolni odatda majoziy fikrlash egallaydi, u amaliy va bilim olish masalalarini yechish bola tomonidan amaliy harakatlarsiz tushunchalar yordamida amalga oshirilishi bilan tavsiflanadi. Shunday qilib, obrazli tafakkurning rivojlanish darajasi maktabga intellektual tayyorgarlik ko'rsatkichlaridan biri va maktabda muvaffaqiyatli o'qish uchun zarur shart bo'lib xizmat qiladi.

L.S. Vigotskiyning normal rivojlanayotgan va rivojlanish buzilishlari bo'lgan bolaning rivojlanish qonuniyatlarining birligi va oligofrenopedagogika sohasidagi tadqiqotlar (C.B. Letunovskaya, L.A. Pepik; YE.A. Strebeleva; G.V. Sikoto va boshqalar) natijalari to'g'risidagi ta'limotining qoidalarini hisobga olgan holda, aqli zaif bolaning maktabga bilim olishga oid tayyorgarligining ko'rsatkichlaridan biri uning vizual-samarali fikrlashning rivojlanish darajasi bo'lishi kerak. Shunday qilib, maktabgacha yoshda nafaqat mazmunda, balki aqli zaif bolaning vizual-samarali fikrlash shakllarida ham chuqur o'zgarishlar yuz beradi. O'z tajribasidan foydalanib, bola aqliy tayyorgarlik ko'rishi, keyingi harakatlarning tabiatini oldindan bilishi mumkin. Aqli zaif bolalarda vizual fikrlashning rivojlanishidagi buzilishlar ularning butun bilim olish faoliyatining rivojlanishiga ta'sir qiladi va maktabda o'qishga jiddiy to'sqinlik qiladi.



Maktabda bilim olishga oid tayyorgarlik bolalar tomonidan o'quv faoliyati elementlarini o'zlashtirishni ham o'z ichiga oladi. Maktabgacha yoshning oxiriga kelib, tizimli ta'lim sharoitida bolalar o'quv faoliyatining asosiy tarkibiy qismlarini o'zlashtirishlari kerak: ta'lim topshirig'ini qabul qilish, pedagogning ko'rsatmalarini tushunish va to'g'ri bajarish, kattalar tomonidan ko'rsatilgan usullardan foydalangan holda ishda natijalarga erishish, o'z harakatlarini nazorat qilish qobiliyati, vazifaning sifati, o'z faoliyatini va boshqa bolalarning faoliyatini tanqidiy baholash qobiliyati.

Intellektual tayyorgarlikning mazmuni elementar matematik tushunchalar, ona tili, savodxonlikka tayyorlash sohasidagi bilim, ko'nikma va qobiliyatlarning yetarlicha keng doirasini o'z ichiga oladi. Ushbu fan bilim va ko'nikmalari bolalarning maktabda tegishli fanlarni o'zlashtirishga zaruriy tayyorgarligini yaratadi. Bir qator tadqiqotchilar ta'kidlaganidek (L.A. Venger i Muxina B.C., 1976; A.B. Zaporjets, 1977; D.B. Elkonin, 1997 va boshqalar), maktabgacha ta'lim muassasalarida savodxonlik va matematikani dastlabki o'rgatish bolalarda o'lchamlar va tovushlar tizimiga yo'nalishni shakllantirish va shu bilan fan ta'limiga o'tish uchun asos yaratishi kerak. Maktabda o'qishga maxsus tayyorgarlikni tashkil etuvchi bilim olish faoliyatining ushbu usullaridan foydalanish qobiliyati aqliy rivojlanishida nuqsoni bo'lgan bolalar uchun katta qiyinchilik tug'diradi va bizning fikrimizcha, aqli zaif bolalarda ularni shakllantirishda kompleks yondashuvni, maxsus ko'nikmalarni (hisoblash va boshqalar), va umumiy ko'nikmalarni (topshiriqda oriyentir olish, o'z faoliyatini rejalashtirish, o'z-o'zini nazorat qilish) o'z ichiga oluvchi yondashuvni talab qiladi. Bularning oxirgilari bo'lmasa, birinchisining shakllanishi sodir bo'lmaydi. Umumiy ko'nikmalar, o'z navbatida, bolaga hisoblash, arifmetik masalalarni yechish, so'zdagi ma'lum tovushlarni ajratib ko'rsatish va hokazolarni o'rgatganda shakllanadi.

Tahlillar va natijalar

Ko'pgina tadqiqotlar davomida *aqliy rivojlanish va o'rganish qobiliyati* tushunchalari bog'langan (V.V. Davidov; S.L. Rubinshteyn, va boshqalar), buning natijasida ham ruhiy kasalliklari bo'lgan, ham bunday buzilishlar bo'lmagan bolaning o'rganish qobiliyati maktabga intellektual tayyorgarlik ko'rsatkichlaridan biri bo'ldi. Z.I. Kalmikova o'rganish qobiliyati deganda quyidagilarni tushunadi " insonning intellektual xususiyatlarining yig'indisi, ularga - boshqa zarur shart-sharoitlar mavjudligi va nisbiy tengligida (bilimning dastlabki minimal darajasi, o'qishga ijobiy munosabat va boshqalar) - ta'lim faoliyati samaradorligi bog'liq". Bunday xususiyatlarga, tadqiqotchining fikricha, umumlashtirish, tushunish, fikrlashning uquvliligi va mustaqilligi, aqliy faoliyatning moslashuvchanligi va barqarorligi kiradi.

Grafik tasvirlarni tahlil qilish qobiliyati - ularning tarkibiy elementlarini ajratish, ularni bir-biri bilan bog'lash, grafik tasvirni sintez qilish - maktabda o'qishni muvaffaqiyatli boshlash uchun bilim olish faoliyati tarkibida zarur bo'lgan birliklardir. V.V. Voronkova fikricha, vizual idrok etish va fazoviy oriyentatsiyadagi kamchiliklar aqli zaif bolalarda harflar obrazini, ularning fazoviy joylashuvini aniqlashtirishni ancha qiyinlashtiradi, bu esa ularning unutilishiga, optik xususiyatlar bilan chalkashishga olib keladi.

Shunday qilib, maktabda o'qishga intellektual tayyorgarlik aqliy va nutq rivojlanishining ko'plab o'zaro bog'liq komponentlaridan jamlanadi. Bilim olish faoliyatining umumiy darajasining, bilim olishga oid qiziqishlarning, intellektual qobiliyatlar yig'indisining, atrofimizdagi dunyo haqidagi mazmunli, tizimlashtirilgan g'oyalar va elementar tushunchalarning yetarlicha keng doirasining, nutq rivojlanishining ma'lum darajasi va elementar

ta'lim faoliyatining birligi bolalarda maktabda o'quv materialini o'zlashtirishga intellektual tayyorgarlikni yaratadi.

Shaxsiy va ijtimoiy tayyorgarlik – maktabda muvaffaqiyatli o'qishning yana bir shartidir. Uning asosiy ko'rsatkichlari - kundalik hayotda va faoliyatda nisbiy mustaqillik, kattalar va tengdoshlar bilan muloqot qilish zarurati, guruhda o'zaro munosabatda bo'lish qobiliyati, maktab hayoti talablariga moslashish va belgilangan xatti-harakatlar meyorlariga rioya qilish qobiliyati, muvaffaqiyat va muvaffaqiyatsizlikka bo'lgan javobning hissiy namoyon bo'lishi, o'z xohish-istaklarini kattalar talablariga bo'ysundirish qobiliyati, faoliyatda harakat qilish qobiliyati va boshqalar.

A.N. Leontyevning fikricha, maktabga qabul qilingandan so'ng bolaning hayotdagi barcha qadriyatlar tizimi qayta quriladi, uning jamiyat oldidagi majburiyatlari, "bajarilishi uning hayotdagi o'rni, ijtimoiy vazifasi va rolini, va bu yerdan uning butun kelajakdagi hayotining mazmunini hal qiluvchi burchlar" paydo bo'ladi.

L.S. Vigotskiy ta'limga ijtimoiy tayyorgarlikni shakllantirish mexanizmlarini tushunish uchun maktabgacha katta yoshni "yetti yillik inqiroz" prizmasi orqali ko'rib chiqish kerak, deb hisoblaydi, bu prizmaning belgilariga bevositalikning yo'qolishi, qiliqlar qilish, achchiq konfet alomati (bola o'zini yomon his qiladi, lekin u buni ko'rsatmaslikka harakat qiladi), kattalar tomonidan bolaning xatti-harakatlarini boshqara olmaslik, bolaning o'z hayollariga kirib ketishi kiradi.

Quyidagi sinf aqli zaif o'quvchilar eng muhim yutuqlardan biri - o'z ijtimoiy "Men' ni anglash, bola birinchi marta boshqa odamlar orasida qaysi o'rinni egallashi va uning qanday haqiqiy imkoniyatlari va istaklari borligi o'rtasidagi nomuvofiqlikni anglab yetganida ichki ijtimoiy pozitsiyaning shakllanishi hisoblanadi. Maktab ta'limi sharoitida bu, birinchi navbatda, bolalarning maktab o'quvchisining ijtimoiy mavqeiga va yangi ijtimoiy ahamiyatga ega faoliyat sifatida o'rganishga intilishida namoyon bo'ladi.

Xulosa

Shaxsiy tayyorgarlik, shuningdek, *motivatsion tayyorgarlikni* tavsiflovchi bolaning maktabga, o'quv faoliyatiga, o'ziga bo'lgan munosabatida namoyon bo'ladi. Bo'lajak birinchi sinf o'quvchilarining o'qishga bo'lgan munosabatini belgilovchi motivlar tarkibida D.B. Elkonin quyidagilarni ajratib ko'rsatadi: ijtimoiy motivlar, tarbiyaviy-o'zlashtirish motivlari, baholash motivlari, pozitsion motivlar, maktab va o'qishga nisbatan tashqaridan motivlar, o'yin motivlari. Ta'lim-o'zlashtirish va ijtimoiy motivlarning baholash motivlari bilan birgalikda yetarli darajada rivojlanishi maktabda bilimlarning o'zlashtirilishiga ijobiy ta'sir ko'rsatadi. O'yin motivining ustunligi maktabda o'qishning muvaffaqiyatiga salbiy ta'sir qiladi. O'zlashtirishga pozitsion va tashqi motivlarning ta'siri ahamiyatsiz.

Aqli zaif bolada elementar bilim olishga oid qiziqishlar va bilim olish faolligining mavjudligi maktab o'quv dasturini o'zlashtirishning zaruriy shartidir. Aqli zaif bolalar haqida gap ketganda, albatta, "qiziquvchanlik", "tushunishga intilish" so'zlarini ishlatish to'g'ri emas, ammo ushbu toifadagi maktabgacha yoshdagi bolalarning ta'lim faoliyati uchun motivatsiya yaratish nuqtai nazaridan haqiqiy vazifalarni aniqlash zarurati mavjud. Bunday vazifalar aqli zaif bolada atrofdagi dunyoga, jismlarga, odamlarga, mashg'ulotlarga va odamlarning munosabatlariga qiziqishni rivojlantirishdan iborat; turli jismlar va o'yinchoqlar bilan harakat qilish qobiliyatini singdirishdan hamda odamlar, ularning hayoti va mehnati haqidagi yuzaga keladigan tushunchalarini o'yinda va turli xil samarali faoliyat turlari amalga oshirishdan iborat.



Quyida sinf aqli zaif o'quvchilarda bilim, ko'nikma va malakalarni shakllantirish strukturasi asosiy tarkibiy qismlaridan biri *hissiy-irodaviy tayyorgarlik* bo'lib, u impulsiv reaksiyalarning pasayishi va uzoq vaqt davomida jozibali bo'lmagan vazifani bajarish qobiliyati sifatida tushuniladi. Hissiy-irodaviy tayyorgarlik muammosini muhokama qilib, D.B. Elkonin quyidagi parametrlarni ajratib ko'rsatgan: bolaning o'z harakatlarini qoidaga ongli ravishda bo'ysundirish qobiliyati, berilgan talablar tizimiga e'tibor qaratish qobiliyati, so'zlovchini diqqat bilan tinglash va topshiriqlarni aniq bajarish qobiliyati, ko'z bilan tushunilgan namuna bo'yicha talab qilinadigan vazifani mustaqil ravishda bajarish qobiliyati. Shunday qilib, maktabgacha yoshdagi bolada erkin, boshqariladigan xatti-harakatlar mexanizmlari yetarli darajada shakllangan bo'lishi kerak. Bu vazifalar, O.P. Gavrilushkina fikricha, xatti-harakatlari bir lahzalik xohishlar va yetarli darajada tushunmasligi bilan ajralib turadigan aqli zaif bolalar bilan ham yechilishi kerak.

Adabiyotlar ro'yxati

1. O'zbekiston Respublikasining «Ta'lim to'g'risida»gi Qonuni // Barkamol avlod – O'zbekiston taraqqiyotining poydevori. – Toshkent: Sharq, 1997. – B. 20-29.
2. Выготский Л.С. Воображение и творчество в детском возрасте – М.: Просвещение, 1991.
3. Shavkatjon o'g'li, Nabiyev Ravshanjan. "METHODS OF STUDYING THE EDUCATIONAL ACTIVITY OF MENTALLY WEAK STUDENTS OF Q HOME CLASS ON THE BASE OF INNOVATIVE TECHNOLOGIES."
4. 6.Shavkatjon o'g'li, Nabiyev Ravshanjon. "BOSHLANG 'ICH SINFI AQLI ZAIF O'QUVCHILAR NUTQINI O'QITISH." RESEARCH AND EDUCATION 1.1 (2022): 263-267.
5. 7.Islamjon, Khatamjon. "MECHANISMS TO INCREASE THE EFFICIENCY OF SCIENTIFIC EDUCATION IN THE SYSTEM OF SPECIAL EDUCATION THE MECHANISM OF INCREASING THE
6. 8.Hatamjon o'g'li, Haydarov Islomjon. "TECHNOLOGIES FOR THE FORMATION OF THE SKILL OF CREATIVE THINKING IN WEAK AUDITORY STUDENTS." *INTERNATIONAL JOURNAL OF SOCIAL SCIENCE & INTERDISCIPLINARY RESEARCH* ISSN: 2277-3630 *Impact factor: 7.429* 11.11 (2022): 265-271.
7. Muminova.L.R. Logoped children to read and check. "Teachers", Tashkent, 1992.
8. N.S.Musaeva, M.B.Logoped maktab internatlarida abrorova ixtisoslashtirilgan special school and work organization, technology. Methodical guide. Year 2019
9. V Petrova.G. Shkolnikov otstalix umstvenno psychology: Uchebnoe posobie / V.G.Petrova, I.V. Belyakova. -- M . : Academy, 2002.



NUTQ KAMCHILIGIGA EGA BO'LGAN BOLALAR IJTIMOIIY MOSLASHUV XUSUSIYATLARINING PEDAGOGIK TAVSIFI

Qo'qon davlat pedagogika instituti v/b dotsenti

Maxmudova Madinaxon Sobirxonovna

E-mail: Xurshidmaxmudov63@gmail.com

Annotatsiya: Ushbu maqolada nutq kamchiligiga ega bo'lgan bolalar ijtimoiy moslashuv xususiyatlarining pedagogik tavsifi, ijtimoiy moslashuv sharoitida inson egallagan ijtimoiy tajribasiga olimlarning ilmiy qarashlari, ijtimoiylashish jarayonida sub'ekt va ob'ekt shaxs munosabatlarini rivojlanish darajalari hamda bolaning ilk rivojlanishidagi ijtimoiy munosabatlariga oid asoslar yoritilgan

Kalit so'zlar: ijtimoiylashuv, individuallashtirish, adaptatsiya, logoped, itegratsiya, hissiy-irodaviy soha, oila institute, shaxs munosabatlar.

ПЕДАГОГИЧЕСКАЯ ХАРАКТЕРИСТИКА ОСОБЕННОСТЕЙ СОЦИАЛЬНОЙ АДАПТАЦИИ ДЕТЕЙ С ДЕФЕКТАМИ РЕЧИ

доцент Коканского государственного педагогического института

Махмудова Мадинахан Собирхановна

Электронная почта: Xurshidmaxmudov63@gmail.com

Аннотация: В данной статье описаны педагогическое описание особенностей социальной адаптации детей с нарушением речи, научные взгляды ученых на социальный опыт, приобретаемый человеком в условиях социальной адаптации, уровни развития субъектно-предметно-личностного отношения в процессе социализации и основы социальных отношений в раннем развитии ребенка.

Ключевые слова: социализация, индивидуализация, адаптация, логопед, интеграция, эмоционально-волевая сфера, институт семьи, личностные отношения.

PEDAGOGICAL CHARACTERISTICS OF THE FEATURES OF SOCIAL ADAPTATION OF CHILDREN WITH SPEECH DEFECTS

Associate Professor, Kokan State Pedagogical Institute

Makhmudova Madinaxan Sobirkhanovna

Email: Xurshidmaxmudov63@gmail.com

Abstract: This article describes the pedagogical description of the features of social adaptation of children with speech impairment, the scientific views of scientists on the social experience acquired by a person in the conditions of social adaptation, the levels of development of the subject-object-personal relationship in the process of socialization and the foundations of social relations in the early development of the child.

Key words: socialization, individualization, adaptation, speech therapist, integration, emotional-volitional sphere, family institution, personal relationships.

Kirish

Ijtimoiy moslashuv insonlarni ijtimoiy munosabatlari sharoitida amalga oshib, sub'ektni moslashganlik darajasi bir tomondan ijtimoiy muhit xususiyatlari, ikkinchi tomondan insonning shaxsiy sifatlar bilan ifodalanadi. Ijtimoiy omillar moslashuv jarayoni samaradorligini belgilab, guruhning bir turdaligi, uning a'zolarining ijtimoiy holati, qo'yilgan talablarni bir xilligi, qa'tiyligi, guruh a'zolari xarakter faoliyati bilan ifodalanadi.

Adabiyotlar tahlili

Ma'lumki, ijtimoiylashuv jarayonining asosi insonning moslashuvidan iborat bo'lib, uning ta'sirida shaxs jamiyatning teng a'zosiga aylanadi. Insonning ijtimoiy moslashuvi, ijtimoiy rivojlanish jarayonida uning jamiyat bilan munosabatlari jonli o'zgaradi, jamiyat talablariga javob berish darajasi ortib boradi, G.M.Mastyukova [2] va O.M.Usanova [3] o'z ilmiy tadqiqotlarida "Ijtimoiylashuv shaxsni ijtimoiy tipiklashtirishni amalga oshiradi, inson egallagan ijtimoiy tajribasi, ahloq normalari, qadr-qimmati asosida jamiyatda moslashadi va integratsiya asosida jamiyat a'zolariga qo'shiladi. SHaxs o'z tabiatiga ko'ra, mustaqillikka erishishga, shaxsiy fikrini shakllantirishga intiladi. Bu ikki yo'nalish – ijtimoiy tipiklashtirish va shaxsning avtonomlashtirish o'z beqarorligiga egadir" deb e'tirof etadi. Ye.V.Julina [3] ilmiy ishida ijtimoiy moslashuvni ikkita shaklini insonning muhitga faol moslashuvi yoki insonning jamiyatga passiv moslashuvi, uning talablarga passiv moslashuvini tasniflaydi. Ijtimoiylashuv va ijtimoiy moslashuv o'zaro chambarchas bog'liq bo'lib, shaxs va jamoaning o'zaro munosabati birligini o'zida aks ettiradi. Ijtimoiylashuv odatda umumiy rivojlanish bilan, moslashuv yangi sharoit, muloqot va faoliyat jarayonida shaxsning moslashuvi belgilanadi. Ijtimoiylashuv jarayonida shaxsni rivojlantirish, shakllantirish, amalga oshadi, shaxsning ijtimoiylashuvi nogiron shaxsni jamiyatda moslashuvchi sharti bilan belgilanadi. Ijtimoiy moslashuv ijtimoiylashuv mexanizmlarining asosi bo'ladi, nogiron shaxsni yangi ijtimoiy muxitga moslashuvidir.

Tadqiqot metodologiyasi

Maqolada nutq kamchiligiga ega bolalarning ijtimoiy-moslashuv masalasi muhokama qilinadi, shuningdek ijtimoiylashuv va ijtimoiy moslashuv tushunchalari tahlil qilindi, ijtimoiylashish jarayonida sub'ekt va ob'ekt shaxs munosabatlarini rivojlanish darajalari yoritiladi.

Tahlillar va natijalar

Oxirgi vaqtlarda nutqida kamchiligi bo'lgan bolalar ko'payib bormoqda, statistikaga muvofiq, boshlang'ich sinflarga qabul qilinayotgan bolalarning 30% ida nutqida kamchiligi uchraydi, bu nutq nuqsoni darajasi va xarakteri namoyon bo'lib, ularda ijtimoiy faoliyatida ham o'ziga xos chegaralar paydo bo'ladi. Birinchi o'quv yili oxirlab qolganda esa nutqida kamchiligi bo'lganlar soni sezilarli darajada bo'lmaydi faqatgina 7,5% ga kamayadi.

Ijtimoiylashish - bu inson ijtimoiy sharoitni tushunib idrok qilishi, bu jamoada haq-huquqli inson kabi shakllanishi muhim omil hisoblanadi. Ijtimoiylashish jarayonida ijtimoiy-feromenologik jarayonida individ bo'lish yangi bilimlar olish me'yorlar, qadriyatlarni o'rganib shaxs bo'lib shakllanadi.

Ijtimoiylashish bu insonni atrof muhit bilan aloqaga kirishi, uni nafaqat passiv qabul qiladi, uni moslashtirishga ham qodirdir. Bolaning ilk rivojlanishidanoq u ijtimoiy hayotga qadam bosadi va u bu hayotni o'zgartiruvchi bo'lib emas ijtimoiylashish esa moslashish bo'lib u tug'ma bo'ladi va bu jarayonni faqat o'zgaruvchan funktsiya rivojlanishiga sharoit yaratish kerakdir.

Ijtimoiylashish jarayonida sub'ekt va ob'ekt shaxs munosabatlarini rivojlanishini uch darajasini ajratib ko'rsatish mumkin: adaptatsiya, individuallashtirish va integratsiyalardir.



Adaptatsiya darajasida esa bolalik davri bilan bog'liq bo'lib, inson umumiy munosabatlar sifatida xizmat qiladi, unga ota-onalar harakatlari qaratilgan bo'ladi, shular bilan birgalikda tarbiyachilar, o'qituvchilar va boshqalar bola atrofidagi odamlar, munosabati Bu darajada bola odamlar dunyosiga kirib boradi: belgili sistemani o'zlashtiradi, odamlar tomonidan yaratilgan oddiy me'yorlar va xulq-atvor qoidalari, ijtimoiy o'rinlar, inson faoliyatini oddiy ko'rinishlarini egallaydi. Bola o'zi shaxs sifatida rivojlanishni o'rganadi. Adaptatsiya darajasida ijtimoiylashish jarayonida juda ham muhimdir, chunki bolalik davrini qaytarib bo'lmaydi.

Individuallashtirish darajasida insonni ehtiyojlaridan kelib chiqib individ o'zgarishlari kuzatiladi. Bu yerda shaxs-ommaviy munosabatlar sub'ekti hisoblanadi. Bu yerda sub'ekt birinchi darajasida o'zlashtirish ro'y bergan bo'lsa, ikkinchi darajada bo'lsa qayta ishlab chiqarishdir. Gap "men" ni yuzaga keltirish haqida, o'z-o'zini ko'rsatishi individual sifatida. Individuallashtirish jarayonida individual xususiyatlarini namoyon qilish ro'y beradi va bu esa insonlar o'rtasidagi farqlarni vujudga keltiradi.

Integratsiya-uchinchi daraja bo'lib ijtimoiylashish jarayonida inson rivojlanadi. Jamoa va inson o'rtasidagi ma'lum bir yetishilgan balansni taxminlaydi. Bu bosqichda insonlar ijtimoiy qadriyatlarini paydo bo'ladi va bu esa insonni ma'lum bir ijtimoiy guruhga tegishliligini aniqlaydi.

Bunday yo'l orqali, ijtimoiylashish dunyosi bolaga bir necha aniq me'yor-qadriyatlar modelini va ijtimoiy xulq namunalari tanlashga yordam beradi. Ota-onalar esa to'g'ri yo'l tanlashga yordam beradi ular tomonidan bola birinchi marta "mumkin" va "mumkin emas" degan gaplar va shu bilan birga ehtiyojlarni qondirishga, bular esa bolani ijtimoiy xarakterida aktiv aloqadordagi ehtiyojlarni qondirishga ularni surib, himoyalashadi.

Murakkab holatlarda ko'pqirrali ijtimoiylashish rivojlanishida bolalar uchun eng kamida ikki chegara mavjuddir.

Birinchi: ijtimoiylashish jarayonida bola rivojlanishi hozirgi vaqtdagi mavjud ijtimoiy guruhdagi o'rinlarga moslashadi. Bu moslashish ijtimoiylashish aloqalari orqali mukammalashadi, shu bilan birga shaxsga aylanish uchun ham shaxsiy ma'nosi sistemasini anglashi, bular orqasidan esa jamoa tomonidan predmetli-faoliyatga moslashishda ko'rsatiladi.

Ikkinchi: aniqlangan individual o'z-o'zini o'rganishi shakllanadi, ijtimoiylashishda o'zini o'rnini aniqlash jarayoni bilan bog'liq va ijtimoiylashgani insonga aylanishi, bunda bola turli xil ijtimoiy jamoaga qo'shilishidir, shu orqali ijtimoiy inson shakllanadi.

Bolaning ilk rivojlanishida endi ijtimoiy munosabatlar dunyosiga kirib boradi. Yaqin odamlar bilan muloqotda bo'lishi orqali asta-sekin xulq-atvor me'yorlarini o'rganadi. Lekin bu davrda uning harakatlari motiv qoida bo'yicha anglanmagan bo'ladi.

Faqat asta-sekin bolaning ichki dunyosi shakllanadi, bu kattalar ta'siri ostida shakllansa ham bola nira zumda odamlarga va narsalarga bo'lgan munosabatni o'rganib oladi.

Bolaning ilk rivojlanishidagi hal qiluvchi ta'siri bu atrof-dagi kattalar bilan munosabatini shakli o'zgarishi, atrof-muhitdagi narsalar dunyosiga kirish bilan bog'liq va bu asosida predmetli faoliyatni o'zlashtiradi. Ana shu predmetli faoliyat asosida bola kattalar bilan muloqotga kirishib so'zlarni ma'nosini tushunib predmetlar obrazi bilan bog'liq bo'lib atrof-muhitni o'rganadi.

Kichik bolalik davrida kattalar bolalar uchun juda katta ta'sir ko'rsatadi, uning ijtimoiy va psixik holatiga asosiy ta'sirni ko'rsatishadi. Bola hali mustaqil faoliyat ko'rsatolmaydi.

Kattalar orasidagi eng yaqin inson bu bola uchun onasi hisoblanadi. Bola ko'proq onasi bilan suhbatga ko'proq kirishadi va o'z kechinmalari bilan bo'lishadi. Boshqa katta odamlardan esa bola bilan uning bog'chasidagi tarbiyachisi birga bo'ladi. Bola tarbiyachisi bilan o'ynaydi,

mehnat qiladi, sayr qiladi, kundalik mehnatlarni bajaradi. Bolalar o'z tarbiyachilariga boshqacha munosabatda bo'lishadi, ular bilan aloqada bo'lib bir-birlariga mehrlil bo'lishadi, shu bilan birga bolalar tarbiyachilari tomonidan ijobiy baholarni olishga intilishadi va kattalarga bolaga yaxshiroq baho bilan munosabatda bo'lishga undaydilar. Ular yorqin hissiy-irodaviy zavqni maqtovlar eshitganda olishadi.

Kattalar bolalar bilan o'ynaganda, tarbiyachilar predmetlar o'rtasidagi aloqalarni tushuntirib va shaxslararo munosabatlarni rivojlantirib ularni nutqini mukammal egallashlariga yordam berishadi. Eng yengil ko'rinishdagi faoliyat ham taqlid asosida bu ijtimoiylashish jarayonining bola va u haqida g'amxo'rlik qiluvchi ota-onalariga munosabatni shakllantirishga qaratilgan.

Oila ijtimoiylashish instituti sifatida, bunda oila ijtimoiylashtirish funksiyasini shaxs sifatida shakllanishini ta'minlaydi, birinchidan makroiijtimoiy ta'siri, bunga madaniy ta'siri, ikkinchidan mikroijtimoiylashish faoliyatida bolaning o'ziga xos xususiyatlari xarakterlanadi.

Oila ijtimoiylashishning muhim instituti hisoblanadi, chunki oilani hech qanday boshqa jamoa o'rnini egallolmaydi. Oilada aynan inson birinchi ijtimoiy moslashish bo'lib o'tadi. 6 yoshgacha bola uchun bu asosiy ijtimoiy muhitdir, bunda birinchi asosiy ijtimoiy munosabatni va odatlarini shakllantiradi. Bu davrda bola o'z-o'ziga bo'lgan munosabati boshqa insonlarga (yaqinlarga va umuman insonlarga) va turli xil faoliyatlar, xarakteri shakllanadi va me'yorlar o'rganiladi, ijtimoiylashish sifati rivojlanadi.

Oila bolani madaniyat jamoasiga o'rgatadi: diniy qadriyatlarga, etnik qarashlar va ma'naviy qadr-qimmatga bola oila orqali o'zlashtiradi.

Ijtimoiylashish oilaviy institut sifatida quyidagi funktsiyalari mavjud: reproduktiv, pedagogik, xo'jalik-huquqiy, terapevtik va boshqalar. Oilaviy institut majorasi bu ko'p oilaviy urushlar va ayrimlar bular bolaning psixik-ijtimoiy muammolarini keltirib chiqaradi. Bular quyidagi holatlarda belgilanadi:

—Ota-onaning faqat bittasi bilan yashashi bola shu insonga moslashib taqlid qiladi, bular ko'pincha bolalarda ko'proq aks yetadi.

—Umumiy sonli bolalarda, oiladagi bolalarga o'z-o'ziga baho berishiga ta'sir qiladi ularni tug'ilish o'rni

—Hissiy-irodaviy sohadagi kamchilik (bola tarbiyasida ota-onalari qatnashmaganlar yoki ularni o'rnini bosuvchi odamlarsiz) bu esa bolani hotirjamsizlantiradi.

Keyinchalik bunday bolalarda muammolar tug'ilib yangi yozuv ko'nikmasini egallashda qiyinchilikni tug'diradi va ijtimoiy sharoitning o'zgarishi ham bola rivojlanishiga ta'sir ko'rsatadi.

Xulosalar

Nutqida kamchiligi bo'lgan bolalarda diagnostik ko'rinishlarda dissotsiatsiya yuz berib bu bolaning ruhiy va nutqiy rivojlanishi bilan bog'liqdir. Bu bolaning psixik rivojlanishini orqada qolishi sezilarsiz bo'ladi, normaga yaqindir, bu birlamchi nutqiy patologiya shakllanishini tormozlaydi va xotira, diqqat, idrok faoliyatini normada kechishiga to'sqinlik qiladi. Biroq og'zaki nutq shakllanishiga va o'z nuqsonlarini bartaraf etilsa psixik rivojlanishi normaga yaqinlashadi. Ko'p adabiyotlarda nutqida kamchiligi bo'lgan bolalarda ijtimoiy moslashuv harakatchanligi sustlashadi, bu holat bola nutqidagi kamchilikni bartaraf etilganda ham o'z asoratlarini qoldiradi.



Foydalanilgan adabiyotlar

1. Абраменкова В.В., Асмолов А.Г. Три измерения феномена персонализации личности в социогенезе // Личность и межличностные отношения в коллективе. - Ульяновск, 2008.
2. Селиверстов В.И. коррекционное обучение детей с нарушениями речевой деятельности. М. 1993
3. Трофимова Н.М., Дуванова СП. Основы специальной педагогики и психологии. - СПб.: Питер, 2005.
4. Шомахмудова Р.Ш., Мўминова А.Р. Боғча ва кичик мактаб ёшидаги болалар талаффузидаги нуқсонларни тузатиш. -Т.: Ўқитувчи, 1992.
5. Эльконин Д.Б. Детская психология М.: Академия 2004

UDK 378.147

TA'LIM TIZIMINI MODERNIZASIYALASHDA INNOVASION TEXNOLOGIK YONDASHUVNING O'RNI

Burnashev Rinat Faritovich

Samarqand davlat chet tillar instituti, katta o'qituvchi

E-mail: burnashev1982@gmail.com

***Annotasiya:** maqolada oliy ta'lim tizimidagi innovasion texnologik yondashuv zamonaviy voqeyelikning ajralmas qismi sifatida ko'rib chiqilgan bo'lib, u ta'lim sifatini oshirish, uning qulayligi va moslashuvchanligini oshirish, talabalar va o'qituvchilarning kasbiy tayyorgarligi darajasini oshirishga qaratilgan. Shuningdek, u uni amalga oshirishning eng keng tarqalgan vositalari va keyingi rivojlanish istiqbollari haqida umumiy ma'lumot beradi.*

***Kalit so'zlar:** innovasiyalar, texnologiyalar, oliy ta'lim tizimi, masofaviy ta'lim, multimedia texnologiyalari, virtual ta'lim muhiti, sun'iy intellekt, virtual va kengaytirilgan haqiqat, onlayn ta'lim platformasi.*

РОЛЬ ИННОВАЦИОННОГО ТЕХНОЛОГИЧЕСКОГО ПОДХОДА В МОДЕРНИЗАЦИИ ОБРАЗОВАТЕЛЬНОЙ СИСТЕМЫ

Бурнашев Ринат Фаритович

Самаркандский государственный институт иностранных языков, старший преподаватель

E-mail: burnashev1982@gmail.com

***Аннотация:** В статье рассмотрен инновационный технологический подход в системе высшего образования как неотъемлемая часть современной реальности, которая призвана повысить качество образования, улучшить его доступность и гибкость, повысить уровень профессиональной подготовки студентов и преподавателей. Также приведён обзор наиболее распространённых инструментов его реализации и перспективы из дальнейшего развития.*

***Ключевые слова:** инновации, технологии, система высшего образования, дистанционное обучение, мультимедийные технологии, виртуальные образовательные среды, искусственный интеллект, виртуальная и дополненная реальность, платформа онлайн-обучения.*



THE ROLE OF INNOVATIVE TECHNOLOGICAL APPROACH IN THE MODERNIZATION OF THE EDUCATIONAL SYSTEM

Burnashev Rinat Faritovich

Samarkand State Institute of Foreign Languages, Senior Lecturer

E-mail: burnashev1982@gmail.com

Annotation: *The article considers an innovative technological approach in the higher education system as an integral part of modern reality, which is designed to improve the quality of education, improve its accessibility and flexibility, increase the level of professional training of students and teachers. It also provides an overview of the most common tools for its implementation and prospects for further development.*

Keywords: *innovations, technologies, higher education system, distance learning, multimedia technologies, virtual educational environments, artificial intelligence, virtual and augmented reality, online learning platform.*

Введение

В современном мире инновации и технологии во многом определяют направление развития экономики и социальной сферы. Это касается и высшего образования - важнейшей отрасли, которая формирует кадровый потенциал и интеллектуальный потенциал общества. В этом контексте актуальным становится вопрос о применении инновационных технологий в системе высшего образования.

Глобальный процесс интеллектуализации мира обязывает систему образования создавать условия для формирования нового типа специалиста - творческой личности, обладающей мобильностью, методологией создания научной продукции мирового уровня. В связи с этим важной проблемой является необходимость повышения общего инновационного потенциала системы образования, который складывается из многих составляющих, в том числе из готовности системы принять и поддержать инновации [1].

Анализ литературы

В современных условиях высшее образование должно быть технологически совершенным, соответствующим вызовам будущего, формирующим компетенции, которые будут востребованы на рынке труда, а также способствующим саморазвитию и интеллектуальному развитию студентов. В этом контексте в системе высшего образования все чаще внедряют инновационные технологии, которые позволяют повышать качество образования, формировать творческие способности студентов и преподавателей, а также создавать новые знания и применять их в практической деятельности.

Один из пионеров в области инновационного технологического подхода в системе высшего образования - это Калифорнийский университет в США. В рамках своих программ они активно используют технологии дистанционного обучения, мультимедийные технологии, специализированные электронные платформы для обмена знаниями и разработки учебных материалов. При этом процесс обучения становится более доступным и гибким, устраняются географические и временные ограничения, а качество образования повышается [2].

Также важным инструментом внедрения инновационного технологического подхода являются виртуальные образовательные среды. Они позволяют создавать специальные курсы, которые интегрируют знания из разных областей науки и техники, а также развивать творческие способности студентов через решение практических задач. Виртуальные



образовательные среды также позволяют осуществлять научно-исследовательскую работу студентов в рамках учебных курсов, что дает им опыт в реальных научных исследованиях [3].

Важно также отметить, что необходимо создать соответствующую инфраструктуру и среду для развития инновационного технологического подхода в системе высшего образования. Это включает в себя создание центров дистанционного обучения и образовательных технологий, обучение преподавателей использованию современных технологий и методов обучения, а также разработку специальных курсов и учебных программ [4].

Методология исследования

Инновационный технологический подход в системе высшего образования подразумевает применение современных технических средств и методов обучения, а также создание условий для саморазвития студентов и преподавателей. Наиболее распространенными инструментами являются:

1) Дистанционное обучение - технология, позволяющая студентам проходить обучение вне аудитории [5]. Учебный материал предоставляется в электронном виде, а коммуникация между преподавателем и студентом осуществляется через сеть Интернет [6].

2) Мультимедийные технологии - использование графических и звуковых средств для обучения и разработки учебных материалов [7].

3) Виртуальные образовательные среды - создание 3D платформ, где студенты могут свободно перемещаться и осуществлять диалог с преподавателем и другими студентами [8].

4) Научно-исследовательская работа студентов - осуществление научно-исследовательских проектов в рамках учебных курсов. Это позволяет студентам получить опыт в реальных научных исследованиях, что важно для дальнейшей карьеры в научной сфере [9].

5) Интеграция различных дисциплин - создание специальных курсов, которые включают в себя знания из разных областей науки и техники [10].

По мере того, как технологии продолжают развиваться, должны развиваться и системы, используемые высшими учебными заведениями для передачи знаний и навыков студентам. Инновационные технологические подходы в системе высшего образования приобретают все большее значение в последние годы, особенно по мере того, как все больше студентов ищут варианты онлайн- или гибридного обучения.

Одним из наиболее перспективных технологических подходов является использование искусственного интеллекта в высшем образовании. Искусственный интеллект может помочь персонализировать учебный процесс для учащихся, предоставляя адаптированный контент и опыт, которые лучше подходят для их индивидуальных потребностей и стилей обучения. Это также может помочь автоматизировать административные задачи, освобождая преподавателей, чтобы они могли сосредоточиться на обучении и исследованиях.

Еще один инновационный подход - использование виртуальной и дополненной реальности в образовании. Эти технологии могут помочь учащимся лучше понять сложные концепции и могут предоставить возможности для практического обучения, которое может быть невозможно в традиционной обстановке в аудитории.

Платформы онлайн-обучения также становятся все более популярными в сфере высшего образования, предоставляя студентам доступ к курсам и ресурсам из любой точки

мира. Эти платформы могут предлагать широкий спектр мультимедийного контента, включая видео-лекции, интерактивные викторины и дискуссионные форумы, что позволяет учащимся использовать материалы курса различными способами. Они также могут предлагать гибкие варианты расписания, облегчая занятым студентам возможность совмещать учебу с другими обязанностями.

Эффективность применения инновационного технологического подхода в системе высшего образования подтверждается научными исследованиями. Одним из примеров является работа И.А. Гениатулиной «Инновационные технологии в системе высшего образования». Автор показала, что создание инновационной среды в вузе способствует формированию у студентов способности к творческому мышлению, самостоятельности и саморазвитию [11].

Анализ и результаты

Инновационный технологический подход в системе высшего образования - это неотъемлемая часть современной реальности, она призвана повысить качество образования, улучшить его доступность и гибкость, повысить уровень профессиональной подготовки студентов и преподавателей, а также создать условия для интеллектуального и творческого развития каждого из них.

Внедрение инновационных технологий позволяет перейти от традиционного преподавания на занятиях и в аудиториях к созданию образовательной среды, стимулирующей развитие у студентов критического мышления, самостоятельности и творческой активности. В ряде исследований были сделаны выводы, что использование инновационных технологий в образовании повышает эффективность обучения и стимулирует интерес студентов к учебному процессу [11].

Однако, внедрение инновационных технологий в систему высшего образования также предполагает решение ряда проблем. Например, для успешной реализации данного подхода необходимо активное участие и адаптация специалистов сферы образования с целью создания и эффективного управления образовательной средой [12]. Некоторые учащиеся могут столкнуться с проблемой отсутствия личного общения в онлайн-среде или в гибридной среде обучения, а обеспечение доступа к технологиям и надежному интернет-соединению может стать препятствием для некоторых учащихся. Также для успешной реализации этой стратегии требуется значительное финансирование.

Тем не менее, несмотря на вышеописанные трудности, необходимость инновационного технологического подхода в системе образования остается актуальной и востребованной. Инновационный подход может быть эффективным способом, чтобы студенты и весь образовательный процесс смогли достичь своих целей быстрее, лучше и более качественно. Важно также, что внедрение инновационных технологий в систему высшего образования открывает новые возможности для создания уникальных форм и методов обучения, которые могут обеспечить индивидуальный подход к каждому студенту, его способностям и темпу изучения материала.

Заключение

Инновационный технологический подход в системе высшего образования - это ключевой фактор развития высшего образования в современном мире. Он способствует повышению качества образования, развитию творческих способностей студентов и преподавателей, а также формированию новых знаний и применению их в практической



деятельности. Развитие инновационного технологического подхода в системе высшего образования является необходимым условием для повышения качества образования и развития науки и технологий.

Литература

1. Бурнашев Р. Ф., Нематуллаева Н. Б. Особенности информационных образовательных технологий XXI века //Science and Education. – 2021. – Т. 2. – №. 3. – С. 206-210.
2. Петровский А. Б. и др. Национальная инновационная система США: характеристики, особенности, пути развития //Экономика. Информатика. – 2018. – Т. 45. – №. 2. – С. 343-352.
3. Крылов Д. А. Виртуальное образовательное пространство как инновационная составляющая техногенной образовательной среды вуза //Современные наукоемкие технологии. – 2016. – №. 9-1. – С. 118-123.
4. Бурнашев Р. Ф., Бурнашева Ф. С. Разработка модели инновационного развития информационно-образовательной среды высшего учебного заведения //Технологическое образование и устойчивое развитие региона. – 2012. – Т. 1. – №. 1-1. – С. 80-87.
5. Бурнашев Р. Ф., Нематуллаева Н. Б. Особенности информационных образовательных технологий XXI века //Science and Education. – 2021. – Т. 2. – №. 3. – С. 206-210.
6. Бурнашева Ф. С. и др. Психологические особенности общения в открытых информационных системах //Science and Education. - 2020. - Т. 1. - №. 2. - С. 364-367.
7. Каримова Ш. В., Бурнашев Р. Ф. Преимущества мультимедийной дидактики в обучении английскому языку //Science and Education. – 2020. – Т. 1. – №. 3. – С. 670-675.
8. Бурнашев Р. Ф., Инкачилова А. М., Нематуллаева Н. Б. Роль цифровизации образовательного процесса в формировании цифровой образовательной среды //Наука. Образование. Инновации. – 2022. – С. 115-121.
9. Аламова А. С., Бурнашев Р. Ф. Контент-анализ как инструментарий квантитативной лингвистики при изучении художественных текстов //Science and Education. – 2022. – Т. 3. – №. 12. – С. 1188-1200.
10. Муминова О.М., Бурнашев Р.Ф. Реализация проектно-поискового метода в организации самостоятельной работы студентов //Инновация. - 2008. - Т. 2008. - С. 59.
11. Гениатулина И. А. Инновационные технологии в системе высшего образования //Совершенствование образовательного процесса в условиях изменяющейся среды. – 2021. – С. 40-44.
12. Бурнашева Ф. С., Бурнашев Р. Ф., Аллаёрова Н. А. Внедрение модульной объектно-ориентированной динамической обучающей среды для организации самостоятельной работы студентов вузов //Образование. Технология. Сервис. - 2015. - Т. 1. - №. 1. - С. 57-62.



TABIATSHUNOSLIKNI O'QITISH MAXSUS METODIKASI – PEDAGOGIK FAN SIFATIDA

Haydarov Islomjon Hatamjon o'g'li
Qo'qon Davlat Pedagogika Instituti
Maxsus pedagogika kafedrasini o'qituvchisi
haydarovislomjon029@gmail.com

Annotatsiya: Ushbu maqolada eshitishida nuqsoni bo'lgan o'quvchilarga tabiatshunoslik darslarini tashkil etish usullari, tabiat qonunlari ularda bo'ladigan o'zgarishlar haqida tushunchalarni shalillanirish va tabiatshunoslik darslari orqali eshitishida nuqsoni bo'lgan o'quvchilar bilim, ko'nikmalarini hamda lug'at boyligini oshirish to'g'risida ma'lumotlar keltirilgan.

Kalitso'zlar: Tabiat, dastur, predmet, nutq o'stirish, maxsus metod, dars, estetika, ekologiya, korreksiya.

СПЕЦИАЛЬНЫЕ МЕТОДЫ ПРЕПОДАВАНИЯ НАУКИ КАК ПЕДАГОГИЧЕСКОЙ НАУКИ

Хайдаров Исломжон Хатамжон ўғли
Коканский государственный педагогический институт
преподаватель кафедры специальной педагогики
haydarovislomjon029@gmail.com

Аннотация: В данной статье обсуждаются методы организации занятий по естественным наукам для учащихся с нарушениями слуха, уточнение представлений об изменениях, происходящих в них по законам природы, а также знания, умения и словарный запас учащихся с нарушениями слуха посредством занятий по естественным наукам. приводятся сведения об увеличении конного богатства.

Ключевые слова: Природа, программа, предмет, развитие речи, специальный метод, урок, эстетика, экология, коррекция.

SPECIAL METHODS OF TEACHING SCIENCE AS A PEDAGOGICAL SCIENCE

Haydarov Islomjon Hatamjon o'g'li
Kokan State Pedagogical Institute
Teacher of the Department of Special Pedagogy
haydarovislomjon029@gmail.com

Abstract: In this article, the methods of organizing science classes for students with hearing impairment, clarifying concepts about the changes that occur in them by the laws of nature, and the knowledge, skills and vocabulary of students with hearing impairment through science classes are discussed. information on increasing horse wealth is given.

Keywords: Nature, program, subject, speech development, special method, lesson, aesthetics, ecology, correction.

Kirish

Mustaqil O'zbekistonning milliy davlatchiligimiz poydevori kun sayin mustahkamlanib rivojlanib bormoqda. O'z tarixiy an'analaridan, yashash tarzidan kelib chiqib ulug' ajdodlarning tajribalariga tayangan holda bir qancha qonunlar yaratilmoqda. «Ta'lim to'g'risida»gi Qonun uzluksiz ta'limning o'zbek modelini belgilovchi kadrlar tayyorlash milliy dasturi ta'lim-tarbiyaning sifatini yanada yaxshilash vazifasini belgilab berdi. Qonunning asosiy maqsadi ta'lim sohasini isloh qilish, uni o'tmishdan qolgan mafkuraviy qarashlaridan to'la halos etish, rivojlangan mamlakatlar darajasida, yuksak ma'naviy talablarga javob beruvchi yuqori malakali kadrlar tayyorlashning milliy tizimini yaratishdir. Bu qonunni amalga oshirishda ta'lim tizimining birinchi bosh bo'g'ini hisoblangan boshlang'ich ta'lim, xususan, kichik maktab yoshidagi bolalarni tabiat bilan tanishtirish, tabiatni muxofaza qilish, ekologik ta'lim-tarbiya berishning ahamiyati kattadir. Yosh avlodni yetuk mutaxassislar, aqlan, ruxan kamol topgan, o'z vatanini sevuvchi, uni e'zozlovchi inson qilib tarbiyalashda ushbu sohaning o'rni beqiyos. Bola shaxsining mukammal shakllanishida tabiat, unda bo'ladigan voqea-hodisalar, tabiat qonunlari muhim ro'l o'ynaydi. Bolalar mana shular bilan tanishar ekanlar ham aqlan, ham axloqan, ham jismonan, ham ilmiy dunyoqarashlari mujassamlashib, shakllanib boradi va ular tabiatni asrash, ehtiyot qilish va muxofaza qilish ruhida tarbiyalanadilar. Inson tabiat mahsulidir. Insonni tabiat yaratgan, kamol toptirgan. Shunday ekan, biz tabiatni e'zozlashimiz, unga to'g'ri munosabatda bo'lib, tabiatni yana ham ko'rkamligiga, abadiyligiga o'z hissamizni qo'shishimiz zarur. Tabiatshunoslik insoniyat ma'naviy madaniyatining eng muhim va ajralmas qismidir. Tabiatshunoslik fanlari ob'ekti tabiatni tashkil etadigan bilimlar va faoliyatlar tizimi hisoblanadi. «Tabiatshunoslik» so'zi «tabiat» hamda forscha «shenoxtan» (o'rganmoq) so'zlaridan tarkib topadi. Tabiatshunoslik tabiat haqidagi fan; yaxlit tarzda olingan tabiiy fanlarning majmui; inson bilishining sohalaridan biri. Tabiatshunoslik, sanoat va qishloq xo'jalik texnikasi, meditsinaning tabiiy asosi, tabiatni falsafiy tushuntirishning tabiiy ilmiy poydevoridir.

Adabiyotlar tahlili

Tabiatshunoslikning mavzusi tabiatda yuz berib turadigan narsa-hodisalarning turlicha ko'rinishlari va qonuniyatlaridan, borliqning asosiy shakllaridan iborat. Tabiatshunoslik fanlari rivojlanish bosqichlari haqida to'xtalib o'tamiz. Ilm-fan, ma'rifat-madaniyat asrlar davomida insoniyat olamida so'nmas ma'shal bo'lib, yoritib kelgan. Mamlakatimiz mustaqilligi sharofati bilan bugungi kunda bu ma'shal tobora porlab, o'zgacha ahamiyat kasb etmoqda. Bunga ma'lum bo'lmagan tarix zarvaraklari qatida pinxona yotgan qadriyatlarimiz, noyob qo'lyozma asarlarimiz, qadimiy yodgorliklarimiz istiqlol sharofati bilan tadqiqotchi olimlarimiz tomonidan teran o'rganilmoqda. Tarix – insonning barkamollik, taraqqiyot yo'li. Moziyni bilmaslik o'zini anglamaslikdir, o'zini anglagan xalqgina buyuk kishilarning nomlarini e'zozlab ruxi-poklarini yod etadi. Agar biz o'tmish tariximizga nazar tashlasak, yashab ijod etgan pedogoglarimiz o'zlari ijod etgan davrlardayoq bolaning har tomonlama o'sishida, ma'naviy ozuqa beradigan tabiatning noz-ne'matlari uning mo'jizalaridir, deb ta'kidlab o'tganlar.

Tarix zarvaraklarida o'zlarining o'chmas, unutilmas nomlarini qoldirgan buyuk pedogoglar bola tarbiyasida tabiatning ahamiyati, uning bola ruhiyatiga qanday ta'sir qilishi haqida ilmiy fikrlarni aytib o'tganlar. Ushbu mavzuni o'rganishda biz g'arb pedogoglaridan Ya.A.Komenskiy, J.J.Russo I.G.Pestolotsiy kabi olimlarning bola tarbiyasida tabiatning tutgan o'rni haqidagi ilmiy asarlari bilan tanishamiz.



Rus olimlaridan K.D.Ushinskiyning «Inson tarbiya predmeti sifatida» asari bilan tanishamiz. K.D.Ushinskiy «Meni pedagogikada var-var hisoblasangiz ham, lekin meni o'z hayot tajribamda shunday xulosaga keldim. Go'zal tabiat yosh qalbga shunday katta tarbiyaviy ta'sir ko'rsatadiki, hatto pedagogikaning ta'siri ham u bilan raqobatlashishga ojizdir», - degan edi.

Tabiatshunoslikni maxsus o'qitish metodikasi tabiatshunoslikni o'qitishda bolalarni har tomonlama tarbiyalashning mazmuni va metodlarini ochib beruvchi pedagogik fandır.

Tadqiqot metodologiyasi

Tabiatshunoslikning mavzui – tabiatda yuz berib turadigan narsa-hodisalarning turlicha ko'rinishlari va ularining harakatlaridan, ularning aloqalari va qonuniyatlaridan, borliqning asosiy shakllaridan iborat. Kar va zaif eshituvchi o'quvchilar maktab internatda tabiatshunoslik predmeti 3-sinf dan kiritilgan. 1- hamda 2-sinflarda ya'ni umumiy o'rta ta'lim maktablarining boshlang'ich sinflarida "Atrofimizdagi olam" o'quv predmeti kiritilgani bilan tanishamiz. eshitishida nuqsoni bo'lgan bolalar maktablarida ham ushbu o'quv predmeti o'quv rejaga kiritilgan.

Tabiatshunoslikni maxsus o'qitish metodikasi fani pedagogika, surdopedagogika fanlarida ishlangan tadqiqotlarga asoslanadi va o'z predmetini o'qitish mazmuni hamda xususiyatlarini hisobga olgan holda uning metodlaridan foydalanadi.

Tabiatshunoslikni o'qitish maxsus metodikasi eshitishida nuqsoni bo'lgan bolalarga tabiatshunoslikni o'rgatib borish bilan ularni ta'limini davom ettirish va amaliy faoliyat uchun kerak bo'lgan bilim, o'quv va ko'nikmalar bilan qurollantiradi, ularning dunyoqarashini, irodasi, xarakterini shakllantiradi, aqliy qobiliyatlarini rivojlantiradi, og'zaki nutqini rivojlantiradi, o'stiradi, lug'at boyligini oshiradi. Tabiatshunoslikni maxsus metodikasi quydagi qismlarni o'z ichiga oladi:

1. Predmet mazmuni;
2. O'qituvchi va o'quvchi faoliyatini;
3. Predmetning o'zini;
4. O'qitish va o'qishni.
5. Bilim, ko'nikma va malakalarni shakllantirish.

Shunga ko'ra tabiatshunoslik metodikasining vazifalariga:

- o'quv predmeti sifatida tabiatshunoslik mazmunini aniqlash;
- o'qitishning umumiy va maxsus metod va uslublarini tadqiq qilish;
- zarur o'quv jihozlarini ishlab chiqish;

Tabiatshunoslikni o'qitish maxsus metodikasi faqat o'qitish jarayonini ta'riflash va tushuntirish bilan cheklanmaydi, uning qoidalarini ham ishlab chiqadi.

O'qituvchining darsga tayyorlanishidan boshlab o'quv materialini o'zlashtirish natijalarini, sinfdagi, uydagi, sinfdan va maktabdan tashqari ishlarni hisobga olishgacha barcha o'qitish jarayonini o'z ichiga oladi. O'qitish amaliyotini har tomonlama o'rganish va natijalarini ijodiy ravishda umumlashtirish asosida o'qitishning qonuniyatlari belgilanadi, yana ham yaxshilash bo'yicha tadbirlar ishlab chiqadi. Tabiatshunoslikni maxsus metodikasi ishlab chiqadigan masalalar doirasiga quydagilar kiradi:

1. O'quv predmeti sifatida tabiatshunoslikning ta'lim va tarbiyaviy ahamiyati;
2. Uning tarbiya sistemasidagi o'rni;
3. O'quv materialining mazmuni va uni taqsimlanish sistemasi;
4. O'qitish metodlari va o'quvchilarni tashkil etish shakllari;



5. O'quv materialini, o'quvchilarning o'zlashtirish jarayoni va o'qitish natijalarini hisobga olish;
6. Jihozlash va o'quv qurollaridan foydalanish;
7. Darsdan va sinfdan tashqari ishlar;
8. O'qitishning moddiy bazasi;

Tabiatshunoslikni maxsus o'qitish metodikasi tabiat hodisalarining o'zaro bog'lanishida va rivojlanishida o'rganishga imkon beradi. Tabiatshunoslik metodikasi surdopedagogikada qo'llaniladigan tadqiqot metodlaridan foydalanadi. Tadqiqotchi maxsus maktabda tabiatshunoslikni o'qitish jarayonini kuzatadi, kuzatilgan faktlarni tahlil qiladi va taqqoslaydi, hodisalar o'rtasidagi qonuniy bog'lanishlarni aniqlaydi, xulosa va umumlashtirishning to'g'riligini amalda tekshiradi va buning natijasida tabiatshunoslikni o'qitish tamoyillarini belgilaydi. Kuzatish va tajriba tabiatshunoslikni o'qitish metodikasi sohasidagi eng muhim metodlardir.

Pedagogik fan sifatida tabiatshunoslik maxsus metodikasi didaktika bilan bog'langan. Faqat ta'lim va tarbiyaning pedagogik maqsadi va vazifalariga asoslangandagina maktab tabiatshunoslik kursini to'g'ri tuzish, eshitishida nuqsoni bo'lgan bolalar maktab internatining boshlang'ich va undan keyingi sinflar o'quv predmetlari sistemasida uning o'rni va rolini aniqlash mumkin bo'ladi. O'quv materialini tanlash va uni sinflar bo'yicha taqsimlashga bo'lgan talablar didaktik prinsiplar bilan izohlanadi. Endi ular xususiy metodik materiallarni hal qilishda, o'qitish metodlarni tanlashda, o'quvchilarning o'quv faoliyatini tashkil qilishda yetakchidir. Tabiatshunoslikni o'qitishning tarbiyalovchilik xarakteri to'g'risidagi masalani metodika tabiat rivojlanishining umumiy qonuniyatlari va kompleks tarbiya nazariyasiga asoslanib ishlab chiqadi. Tabiatshunoslik maxsus metodikasi shuningdek fiziologiya, anotomiya, gigiyena, botanika, zoologiya, geografiya, agrotexnika, meteorologiya, mantiq va surdopsixologiya bilan bog'liqdir. Shu fanlar bilan bo'ladigan aloqa o'qituvchining yosh, yakka xususiyatiga mos holda tushuntira olish o'quvchilarda namoyon bo'ladi. Shaxsning kamol topishi va rivojlanishi uning ayrim ishlarni, munosabatni xarakterni o'z ichiga olgan faoliyat jarayonida boradi. Bunda u yoki bu faoliyat turining o'qish, mehnat, o'yin dalillari alohida ahamiyatga egadir.

Tabiatshunoslik predmeti eshitishida nuqsoni bo'lgan o'quvchilarni botanika, zoologiya, geografiya, fizika, ximiya, odam anatomiyasi va fiziologiyasi fanlarini chuqur egallashlariga zamin, poydevor bo'ladi. Ushbu poydevorni hozirlashda o'qituvchi tabiatshunoslik kursini yuqoridagi fanlar bilan doimo bog'lab bormog'i lozim.

Shuningdek, kar va zaif eshituvchi o'quvchilarni ma'naviy-axloqiy, vatanparvarlik, huquqiy, estetik, mehnat hamda ekologik madaniyat tarbiyasiga ham ushbu darslarda e'tibor kuchaytiriladi. Tabiatshunoslik darslarining tarbiyaviy ahamiyati kurs mazmunining ilmiyligiga, maxsus metodik yullariga, usul va uslublariga tayanadi. O'qituvchi dars jarayonida tabiat go'zallikni his etishga o'rgatadi, jonli va jonsiz tabiatning har xil ob'ektlari o'rtasidagi jonli tabiat bilan odamlar mehnati o'rtasidagi o'zaro aloqalarni ochib bera olishi, jonajon tabiatga muhabbatni, uning boyligini qo'riqlash va ehtiyotkorlik bilan foydalanish istaklarini tarbiyalashi lozimdir.

Tabiatshunoslikni o'qitish metodikasi tabiatshunoslikni o'qitishda bolalarni har tomonlama tarbiyalashning mazmuni va metodlarini ochib beruvchi pedagogik fandır. U pedagogikada ishlangan tadqiqotlarga asoslanadi va o'z predmetini o'qitish mazmunini hamda xususiyatlarini hisobga olgan holda uning metodlaridan foydalanadi.

O'quvchilarga tabiatni o'rgatib borish bilan o'qituvchi ularni ta'limni davom etdirish va amaliy faoliyat uchun zarur bo'lgan bilimni o'quv va ko'nikmalar bilan qurollantiribgina

qolmay, dunyoqarashi irodasi, xarakterini ham shakllantiradi, aqliy qobiliyatlarini rivojlantiradi. Shunga ko'ra tabiatshunoslikni o'qitishning shakli va metodlarini ishlab chiqadi.

O'qitish jarayoni o'zaro bog'liq bo'lgan qismlarni: predmet mazmunini, o'qituvchi va o'quvchilar faoliyatini, fanni o'qitishni va ko'nikmalarni egallab olishni o'z ichiga oladi. Tabiatshunoslikni o'qitish metodikasining vazifalari qatoriga o'quv fani sifatida tabiatshunoslik mazmunini aniqlash, o'qitishning metod va uslublarini tadqiq etish, zarur o'quv jihozlarini tayyorlash kiradi. Tabiatshunoslikni o'qitish metodikasi faqat o'qitish jarayonini ta'riflash va tushuntirish bilan cheklanib qolmay, balki qoidalarni ham ishlab chiqadi, o'qituvchi ularga asoslanib shu fan bo'yicha bolarni muvoffaqiyatli ravishda o'qitishi mumkin.

Tahlillar va natijalar

Tabiatshunoslikni o'qitish metodikasi o'qituvchining tayyorlanishidagi tartib, to'quv materialini o'zlashtirish natijalarini, jumladan, sinfdagi va maktabdan tashqari ishlarni xisobda olishgacha barcha o'qitish jarayonini o'z ichiga oladi. O'qitish amaliyotini har tomonlama o'rgatish va natijalarni keyin ijodiy umumlashtirish asosida o'qitishning muayyan qonuniyatlari belgilanadi hamda uni yanada yaxshilash bo'yicha tadbirlar ishlab chiqiladi. Chunonchi o'rganilayotgan narsalarni (o'simlik va hayvonlar) bevosita qabul qilish (bu to'g'ri ta'savvur o'osil qilishni ta'minlaydi) qonuniyat asosida predmetli o'qitishni qo'llash bo'yicha aniq tadbirlar ishlab chiqiladi.

Tabiatshunoslik metodika o'rganadigan va ishlab chiqadigan masalalarga quyidagilar kiradi:

- 1) o'quv fani sifatida tabiatshunoslik fanining talim va tarbiyaviy ahamiyati, uning tarbiya tizimidagi o'rni;
- 2) o'quv materialining mazmuni va uni taqsimlanish tizimi;
- 3) o'qitish metodlari va o'quv ishlarini tashkil etish shakllari;
- 4) o'quv materialini, o'quvchilarning o'zlashtirish jarayoni va o'qitish natijalarini xisobga olish;
- 5) jihozlash va o'quv qurollaridan foydalanish;
- 6) darsdan va sinfdan tashqari ishlar, o'qitishning moddiy bazasi.

Tabiatshunoslikni o'qitish metodikasi tabiat xodisalarini o'zaro bog'lanishida va rivojlanishda imkon beradi. Tabiatshunoslikni o'qitish metodikasi barcha tabiatshunoslikka oid materialni o'rganishning o'ziga hosligiga muvofiq holda barcha maktab fanlari uchun umumiy hisoblangan pedagogika qoidalariga asoslanadi.

Shunday qilib tabiatshunoslikni o'qitish maxsus metodikasi fanining maqsadi boshlang'ich sinf o'qituvchilari bugungi kun talablari asosida yangi pedagogik texnologiyalarni qo'llab, yosh avlodga tabiatshunoslik fanini o'rgatishga tayyorlashdir. Fanning asosiy vazifalari quyidagilardan iborat:

- 1) Talabalarga tabiatshunoslik haqida eng zarur ilmiy – nazariy bilimlarni berish.
- 2) Eshitishda nuqsoni bo'lgan bolalar tabiatshunoslikni o'qitish metodikasi fanini talimiy, tarbiyaviy va korreksion rivojlantiruvchi vazifalarni yoritib berish.
- 3) Talabalarni maxsus o'quv metodik adabiyotlar, dastur va darsliklarni taxlil qilishga o'rgatish.
- 4) Talabalarni tabiatshunoslikka o'qitishning turli uslublari va yo'llari bilan tanishtirish.
- 5) Talabalarda mazkur fandan o'qitishning turli tashkiliy shakllarini, uslublarini, zarur ko'rgazmali qurollarini to'g'ri tanlash malakalarini hosil qilish.

Xulosalar

Xulosa qilib aytganda metodika o'qituvchi tomonidan o'quv materiallarni o'qitishning muvofiq (ratsional) ravishdagi metod va vositalari o'quvchilarning tabiat haqidagi eng sodda bilimlari egallash xamda kelajakda xayotda qo'llay olish o'quvchilar uchun retseptorlar va nasixatlar majmuasi bo'libgina qolmasdan, u fan, tamoyillari, tabiatshunoslik o'qitish jarayonining qonuniyatlari bo'lishga xam asoslangan. Metodika o'quv fanining mazmuni, ta'lim va tarbiya metodlari xamda shakllarini ko'rib chiqadi. Metodikaning bu bo'limlari bir butun bo'lganligi uchun bio-birini to'ldiradi.

O'quv ishlarining jixozlari xamda vositalari (qo'llanmalar) metodika asosida va qanday tarbiya berish kerak, degan savollarga javob beradi.

Tabiatshunoslik fanini o'qitilishining to'g'ri yo'lga qo'yilishi uchun maxsus o'quv moddiy bazaga, ya'ni o'quv qurollari bilan jixozlangan xona, tirik tabiat burchagi va o'quv tajriba maydonchasiga ega bo'lishi kerak. Materialni o'ziga xos bo'lishi faqat tabiatshunoslikni o'qitish metodikasining o'ziga xosligi emas, balki uning tarbiyaviy imkoniyatlarini xam belgilaydi.

Foydalanilgan adabiyotlar ro'yxati

1. O'zbekiston Respublikasining «Ta'lim to'g'risida»gi Qonuni // Barkamol avlod – O'zbekiston taraqqiyotining poydevori. – Toshkent: Sharq, 1997. – B. 20-29.
2. Выготский Л.С. Воображение и творчество в детском возрасте – М.: Просвещение, 1991.
3. Зыков С.А. Проблемы сурдопедагогики. Избранные труды.- М.: «За-грой».-С. 180- 182.
4. Басова А.Г., Егоров С.Ф. История сурдопедагогики. – М.: Просвещение, 1984. – 295.
5. Hatamjon o'g'li, Haydarov Islomjon. "TECHNOLOGIES FOR THE FORMATION OF THE SKILL OF CREATIVE THINKING IN WEAK AUDITORY STUDENTS." *INTERNATIONAL JOURNAL OF SOCIAL SCIENCE & INTERDISCIPLINARY RESEARCH* ISSN: 2277-3630 *Impact factor: 7.429* 11.11 (2022): 265-271.
6. Islamjon, Khatamjon. "MECHANISMS TO INCREASE THE EFFICIENCY OF SCIENTIFIC EDUCATION IN THE SYSTEM OF SPECIAL EDUCATION THE MECHANISM OF INCREASING THE EFFICIENCY OF CLASSES SCIENTIFIC EDUCATION IN THE SYSTEM SPECIAL IMAGES." *Asian Journal of Multidimensional Research*.
7. Fayziyeva U.Y. Zaif eshituvchilarni savodga tayyorlash va savod o'rgatish.: Ped. fan. nomz. dis. ... avtoref. – Toshkent: TDPI. 1994. – 18 b.
8. Maktabgacha tarbiya yoshidagi zaif eshituvchi bolalarni o'qitish va tarbiyalash dasturi. Tuzuvchi: Rasulova N.A. – Toshkent: RO'MM, 1993
9. Nazarova D. Eshitishida muammosi bo'lgan bolalar ta'limini takomillashtirish. // Bolani maktabga tayyorlash sifat va samaradorligini oshirishning ilmiy-amaliy yechimlari. Xalqaro ilmiy- amaliy konferensiya materiallari. – Toshkent, 2007. – B. 60-63.
10. Qodirova F.U. Boshlang'ich sinf kar va zaif eshituvchi o'quvchilar nutqini shakllantirish.: Ped. fan. nomz. dis. avtoref...– Toshkent:TDPU. 2006. – 20 b



DARS VA DARSDAN TASHQARI INGLIZ TILI MASHG'ULOTLARIDA CLIL TEKNOLOGIYALARI VOSITASIDA O'QUVCHILARNING TADBIRKORLIK KO'NIKMALARINI RIVOJLANTIRISHNING ZAMONAVIY MEXANIZMLARI

Mirzakarimova Maxliyoxon Madaminjonovna
Andijon davlat chet tillari instituti
Gmail: maxliyo82uz@gmail.com

***Annotatsiya:** Ushbu maqolada ingliz tili fani o'qituvchilaridan tadbirkorlikka yo'naltirilgan CLIL o'qitish texnologiyalarining pedagogik shart-sharoitlarini aniqlashtirish, nazariy-amaliy jihatlarini asoslash va ilmiy asoslangan taklif va amaliy tavsiyalar ishlab chiqish, 9-11 sinflarda ingliz tili fanini tadbirkorlikka yo'naltirib o'qitish jarayoni, ingliz tili fani mazmuni va pedagogik shart-sharoitlari bilan bog'liq bo'lgan fikr va mulohazalar yoritilgan.*

***Kalit so'zlar:** pedagogik shart-sharoitlar, umumiy o'rta ta'lim maktabi, mehnat bozori, ilg'or, zamonaviy o'qituvchi, tadbirkorlikka yo'naltirilgan kompetentlik, ijodkorlik, innovatsion g'oya, texnologiya, CLIL texnologiyasi, mustaqil fikr, tadbirkorlik, individuallik, integrativ ta'lim.*

ПРАКТИКО-ТЕХНОЛОГИЧЕСКИЕ ВОПРОСЫ РАЗВИТИЯ ПРЕДПРИНИМАТЕЛЬСКИХ НАВЫКОВ СТУДЕНТОВ НА УРОКАХ АНГЛИЙСКОГО ЯЗЫКА

Мирзакаримова Махлиёхон Мадаминжоновна
Андижанский государственный институт иностранных языков
Gmail: maxliyo82uz@gmail.com

***Аннотация:** В данной статье мы просим учителей английского языка уточнить педагогические условия обучения технологиям CLIL, ориентированным на предпринимательство, обосновать их теоретические и практические аспекты, а также разработать научно обоснованные предложения и практические рекомендации Мысли и соображения, связанные с процессом обучения, содержанием выделены педагогические условия английского языка.*

***Ключевые слова:** педагогические условия, общеобразовательная школа, рынок труда, продвинутой, современный педагог, предпринимательская компетентность, креативность, инновационная идея, технология, технология CLIL, самостоятельное мышление, предпринимательство, индивидуальность, интегративное образование.*

PRACTICAL-TECHNOLOGICAL ISSUES OF STUDENTS' ENTREPRENEURIAL SKILLS DEVELOPMENT IN ENGLISH CLASSES

Mirzakarimova Makhliyokhon Madaminjonovna
Andijan State Institute of Foreign Languages
Gmail: maxliyo82uz@gmail.com

***Abstract:** In this article, we ask English language teachers to clarify the pedagogical conditions of CLIL teaching technologies oriented to entrepreneurship, to justify their theoretical and practical aspects, and to develop scientifically based proposals and practical recommendations. Thoughts and considerations related to the teaching process, content and pedagogical conditions of the English language subject are highlighted.*



Key words: *pedagogical conditions, general secondary school, labor market, advanced, modern teacher, entrepreneurial competence, creativity, innovative idea, technology, CLIL technology, independent thought, entrepreneurship, individuality, integrative education.*

Kirish

Bugungi kunda bizning mamlakatimizda ham ta'lim tizimini rivojlantirishga hukumatimiz tomonidan juda katta e'tibor berib kelinmoqda. Mamlakatimizda ta'lim sohasida amalga oshirilayotgan islohotlar mustaqilligimizning birinchi kunlaridanoq amalga oshirila boshlandi. Yurt tinchligi, Vatan ravnaqi, mamlakatimiz fuqarolarining huquq va erkinliklarini ta'minlash, yosh avlodning ilmga, hunarga bo'lgan intilishlarini har tomonlama kuchaytirish, kelajak avlodning tadbirkorlik tashabbuslarini qo'llab-quvvatlash davlatimiz tomonidan amalga oshirilayotgan islohotlarining markazida bo'lib kelgan.

Adabiyotlarning Tahlili

O'zbekiston Respublikasining 2016-yil 14-sentyabr kuni qabul qilingan "Yoshlarga oid davlat siyosati to'g'risida"gi Qonuning bir qator moddalarida aynan yoshlar tadbirkorligiga alohida urg'u berilgan. Ushbu qonunning 3-moddasida yoshlarga mamlakatimizning 14 yoshga to'lgan va 30 yoshdan oshmagan shaxslari tushunilishi belgilab qo'yilgan. Yoshlarda tadbirkorlik ko'nikmalarini rivojlantirish uchun davlatimiz hukumati tomonidan ko'plab shart-sharoitlar yaratib kelinmoqda va bu davlat siyosatining asosiy yo'nalishlaridan biri etib belgilandi [1]. Shuningdek, yoshlarimizni tadbirkorlikka, ishbilarmonlikka jalb etishda, kasbga yo'naltirishda nodavlat notijorat tashkilotlari ishtirok etishi mumkinligi qonunning 19-moddasida aks etgan [2] hamda qonunning 26-moddasiga ko'ra, yoshlarning iqtisodiy mustaqilligini hamda yoshlar tadbirkorligi davlat tomonidan qo'llab-quvvatlanishi belgilab qo'yilgan. Shu bilan bir qatorda ushbu qonunda davlatimiz tomonidan qonun hujjatlariga muvofiq yoshlarimizda tadbirkorlikni qo'llab-quvvatlash maqsadida tegishli imtiyozlar va afzalliklar belgilanishiga alohida urg'u berilgan. Mamlakatimizda tashkil etilgan yoshlar ijtimoiy xizmati yoshlarni ijtimoiy himoya qiladi hamda yoshlarni tadbirkorlikka yo'naltirishni rivojlantirishga ko'maklashish uning asosiy yo'nalishlaridan biri hisoblanadi.

Prezidentimiz Sh.M.Mirziyoyev ta'kidlaganidek, umumiy o'rta ta'lim maktablari yoshlarida tadbirkorlik tashabbusini rivojlantira olsak, ularga mablag'lardan to'g'ri foydalanishni o'rgatsak, nafaqat iqtisodiy, balki ko'plab ijtimoiy muammolar ham hal etiladi [4].

Tadqiqot metodologiyasi

O'zbekiston Respublikasi Prezidentining 2022-yil 28-yanvar kunidagi PF-60-son "2022-2026-yillarga mo'ljallangan Yangi O'zbekistonning taraqqiyot strategiyasi to'g'risida"gi farmoni mamlakatimizning keyingi besh yili uchun dasturi amal bo'lib xizmat qilmoqda. Yetti yo'nalishdan iborat taraqqiyot strategiyasining to'rtinchi yo'nalishida aynan ta'lim va ilm fanni rivojlantirishga alohida urg'u berilgan [2]. Unga ko'ra umumiy o'rta ta'lim sifatini tubdan oshirish maqsadida bir qator fanlar ular jumlasiga chet tillar, aniq fanlar yo'nalishi bo'yicha informatika hamda matematika, tabiiy fanlardan fizika, kimyo, biologiya kabi va boshqa muhim, talab yuqori bo'lgan xorijiy tillar, aniq va tabiiy fanlarni chuqurlashtirilgan tarzda o'quvchilarga o'rgatishga alohida to'xtalgan. Uzluksiz ta'lim tizimini yanada takomillashtirish yo'lida sifatli ta'lim xizmatlari imkoniyatlarini oshirish, yuqori malakali kadrlar tayyorlash siyosatini mehnat bozorining zamonaviy ehtiyojlariga mos ravishda davom ettirish Taraqqiyot strategiyasining asosiy ustuvor vazifalari sifatida belgilab olingan. Ushbu yo'nalishning ahamiyatga molik tomoni

shundaki, davlatning yoshlarga oid siyosatini takomillashtirishda hamda yoshlar bandligini ta'minlashda, ishga joylashtirish masalalarida umumiy o'rta ta'lim, o'rta maxsus, kasb-hunar maktablari va oliy ta'lim muassasalari bitiruvchilarini xususiy tadbirkorlik sohasiga jalb etish nazarda tutilgan.

Tahlil va natijalar

Kichik biznes va tadbirkorlik sohasini qo'llab-quvvatlash va rag'batlantirish, mamlakatimiz iqtisodiy qudratini, yurtimizda tinchlik va barqarorlik, ijtimoiy totuvlik mustahkamlanishi hech kimga sir emas. Nega deganda, tadbirkor nafaqat o'zini va oilasini, balki xalqni ham, davlatni ham boqadi. Prezidentimiz Sh.M.Mirziyoyev ta'kidlaganidek, "Xalq boy bo'lsa, davlat ham boy va qudratli bo'ladi" [7].

Biznes faoliyatini innovatsionligini, ya'ni zamonaviy yondashuvlarga asoslanganligi, ilg'or texnologiyalar va boshqaruv usullari asosida tashkil etganligini anglatuvchi iqtisodiy yo'nalish faol tadbirkorlik hisoblanadi. Bu esa maktab ta'limi sohasidagi ta'lim standartlari va ilg'or xorijiy tajribalar asosida o'qitish uslublarini o'quvchining individual, tadbirkorlikka, shaxsga va kasbga yo'naltiruvchi qobiliyatini ro'yobga chiqarish nuqtai nazaridan qayta ko'rib chiqish bugungi kunning dolzarb masalalaridan biri ekanligini anglatadi. Prezidentimiz Sh.M.Mirziyoyev ta'kidlaganidek, bitta ishsiz odam – o'nta muammo degani. Masalaning naqadar jiddiy ekanligini ushbu muammolar tufayli ishsiz odamning o'ziga, oilasi va mahallasiga, jamiyatga keltiradigan zararidan anglash mumkin [5].

"Har bir oila – tadbirkor" hamda "Yoshlar – kelajagimiz" dasturlari doirasida mamlakatimizda sezilarli ishlar amalga oshirilmoqda hamda yoshlarimizning tadbirkorlik tashabbuslarini qo'llab-quvvatlash, ularga o'z biznesini yo'lga qo'yishi uchun katta imtiyozlar berilmoqda [3].

O'zbekiston Respublikasi Prezidenti Sh.M.Mirziyoyev Andijon viloyatiga tashrifi davomida 11-sinf bitiruvchilarning bandligini ta'minlash hamda "Andijon tajribasi"ni joriy etish bo'yicha bitiruvchilarni kafolatlangan kasb-hunar va ish joylariga ega bo'lishi, tadbirkorlik va ishlab chiqarish faoliyati uchun zarur bo'lgan imtiyozli kreditlar, yer maydonlari ajratilishi bo'yicha tuman hokimligi, sektorlar rahbarlari va ish beruvchilar bilan aniq maqsadli hamkorlikni kuchaytirish, bu jarayonda mavjud imkoniyatlar asosida bitiruvchilar bandligini ta'minlash masalalariga alohida e'tibor qaratish, "Hokim va yoshlar uchrashuvi" hamda sektorlar rahbarlarining bitiruvchilar bilan uchrashuvlarini amaliy natijalarga yo'naltirilgan holda tashkil etish belgilab berildi.

Dars va darsdan tashqari ingliz tili mashg'ulotlarida CLIL texnologiyalari vositasida o'quvchilarning tadbirkorlik ko'nikmalarini rivojlantirishning zamonaviy mexanizmlari kelajakda mehnat bozorida raqobatbardosh, mas'uliyatli, o'z kasbini yaxshi egallangan va bog'liq faoliyat sohaslarini tushunuvchi, jahon standartlari darajasida samarali ishlashga qodir, tegishli bilim egallashda shaxsning ehtiyojlarini qondirishni belgilaydi.

Umumiy o'rta ta'lim maktablarida CLIL texnologiyalari vositasida o'quvchilarning tadbirkorlik ko'nikmalarini rivojlantirish, o'quvchilarda tadbirkorlik ko'nikmalarini shakllantirish muammosi yetarli o'rganilmagan. Dars va darsdan tashqari ingliz tili mashg'ulotlarida CLIL texnologiyalari vositasida o'quvchilarning tadbirkorlik ko'nikmalarini rivojlantirish jarayoniga ta'sir etuvchi omillar aniqlanmagan, mazkur jarayon yetarli nazariy-metodologik ta'minlanmagan va uning samaradorligi uchun pedagogik shart-sharoitlar yetarli ishlab chiqilmagan.

Xulosa va takliflar

Xulosa qiladigan bo'lsak, yuqorida keltirilgan fikrlar maqolaning muammosini belgilab beradi va o'rganilayotgan muammoning dolzarbligi, uning ijtimoiy-iqtisodiy ahamiyati va ingliz tili mashg'ulotlarida CLIL texnologiyalari vositasida o'quvchilarning tadbirkorlik ko'nikmalarini rivojlantirishning zamonaviy mexanizmlari bo'yicha maktab ta'limi tizimida yetarlicha metodik tavsiyalar ishlab chiqilmaganligiga asos bo'ladi. Dars va darsdan tashqari ingliz tili mashg'ulotlarida CLIL texnologiyalari vositasida o'quvchilarning tadbirkorlik ko'nikmalarini rivojlantirishning pedagogik shart-sharoitlarni aniqlashtirish, nazariy-amaliy jihatlarini asoslash va ilmiy asoslangan taklif va amaliy tavsiyalar ishlab chiqish, 9-11 sinflarda darsdan tashqari ingliz tili mashg'ulotlarida CLIL texnologiyalari vositasida o'quvchilarning tadbirkorlik ko'nikmalarini rivojlantirish jarayoni, uning mazmuni va pedagogik shart-sharoitlarini mustahkamlash lozim.

Dars va darsdan tashqari ingliz tili mashg'ulotlarida CLIL texnologiyalari vositasida o'quvchilarning tadbirkorlik ko'nikmalarini rivojlantirishning asosiy yo'nalishlari va tamoyillarini aniqlashda ingliz tili mashg'ulotlarida CLIL texnologiyalari vositasida o'quvchilarning tadbirkorlik ko'nikmalarini rivojlantirishning ijtimoiy-pedagogik, kasbiy va shaxsiy rivojlanish imkoniyatlari; kasb tanlash motivlari; o'quvchilarning moyilliklari, qiziqishlari, qadriyatga yo'nalganlik omillari empirik jihatdan asoslanishi; darsdan tashqari ingliz tili mashg'ulotlarida CLIL texnologiyalari vositasida o'quvchilarning tadbirkorlik ko'nikmalarini rivojlantirishning zamonaviy mexanizmlari modeli va texnologiyasi ishlab chiqilishi hamda qo'llanilishi ta'lim sifati va samaradorligini oshirishga xizmat qiladi.

Adabiyotlar

1. Ўзбекистон Республикасининг “Ёшларга оид давлат сиёсати тўғрисида” қонуни Тошкент ш., 2016 йил 14 сентябрь, ЎРҚ-406-сон.
2. Mirzakarimova Maxliyoxon Madaminjonovna. "Umumta'lim fanlarini tadbirkorlikka yo'naltirib o'qitish tizimi" Science and Education, vol. 1, no. 4, 2020, pp. 97-103.
3. MIRZAKARIMOVA MAXLIYOXON MADAMINJONOVNA. ХОРИЖИЙ ТИЛЛАРНИ ТАДБИРКОРЛИККА YO'NALTIRIB O'QITISHNING DIDAKTIK ASOSLARI. Nova. Pub. 2022, 1-128.
4. Mirzakarimova Maxliyoxon Madaminjonovna. "Zamonaviy sharoitlarda umumta'lim fanlarini tadbirkorlikka yo'naltirib o'qitish tizimi" Science and Education, vol. 1, no. 4, 2020, pp. 216-222.
5. Mirzakarimova MM. The Necessity to Develop Students' Entrepreneurial Skills in English Classes - Telematique, 2022. 7128-7131 p.
6. Mirzakarimova, M., 2023. EFFECTIVENESS OF STUDENTS'ENTREPRENEURIAL SKILLS DEVELOPMENT THROUGH CLIL TECHNOLOGIES. Академические исследования в современной науке, 2(8), pp.92-94.
7. Madaminjonovna, M. M. METHODOLOGY OF EDUCATIONAL TEACHING OF GENERAL SCIENCES.



**NOLINGVISTIK MUASSASALARIDA CHET TILI
(INGLIZ TILI) NI O'QITISHDA TALIM JARAYONI**

Atashikova Nilufar Anarmatovna,

Muxammad al- Xorazmiy nomidagi Toshkent axborot texnologiyalar universiteti, chet tillar
kafedrası v.b. dotsenti

E-mail: atashikova79@mail.ru

***Annotatsiya:** Ushbu maqolada muallif nolingvistik muassasalarida chet tilini (ingliz tilini) o'rganishdagi asosiy muammolarni ko'rib chiqadi. Ta'lim jarayonining asosiy usullari va tamoyillari. Shuningdek, ta'lim samaradorligi bilan bevosita bog'liq bo'lgan motivasiya, o'quvchilarning chet tilini o'rganish motivasiyasini oshirish usullarini maktab va maktabdan tashqari mashg'ulotlar davomida har qanday ta'lim jarayoni o'quvchilarning chet tili va uning madaniyati haqida yangi bilimlarga ega bo'lish istagiga asoslanadi.*

***Kalit so'zlar:** maqsadlar, muammolar, usullar, tamoyillar, motivasiya, ta'lim, chet tili (ingliz tili).*

**ОБРАЗОВАТЕЛЬНЫЙ ПРОЦЕСС В ОБУЧЕНИИ ИНОСТРАННОМУ ЯЗЫКУ
(АНГЛИЙСКИЙ) В НЕЛИНГВИСТИЧЕСКИХ УЧРЕЖДЕНИЯХ**

Аташикова Нилуфар Анарматовна

Ташкентский Университет Информационных Технологий имени ал-Харезми, и.о. Доцент

Кафедры Иностранных Языков

E-mail: atashikova79@mail.ru

***Аннотация:** В статье автор рассматривает основные проблемы в изучении иностранного языка (английского) в неязыковых учреждениях. Основные методы и принципы организации учебного процесса. Также мотивация, которая напрямую связана с эффективностью обучения, методами формирования у студентов мотивации к овладению иностранным языком во время школьных и внеклассных занятий, поскольку любой учебный процесс основан на желании учеников получить новые знания иностранного языка и его культуры.*

***Ключевые слова:** цели, проблемы, методы, принципы, мотивация, обучение, иностранный язык (английский).*

**THE EDUCATIONAL PROCESS IN LEARNING FOREIGN LANGUAGE (ENGLISH) IN
NON-LINGUISTIC INSTITUTIONS**

Atashikova Nilufar Anarmatovna

Tashkent University of Information Technologies named after Muhammad

al – Khwarizmi, Docent of the Foreign Languages Department

E-mail: atashikova79@mail.ru

***Annotation:** In the article, the author discusses the main challenges in learning of a foreign language (English) in non-linguistic institutions. The basic methods and principles of the organization of educational process. Also the motivation, which is directly related to the efficiency of learning, methods of forming the students' motivation for mastering foreign language during school and extracurricular process, because any*



learning process is based on the desire of the students to get some new knowledge of foreign language and foreign culture.

Keywords: *aims, problems, methods, principles, motivation, learning, foreign language (English).*

Introduction

The process of teaching foreign languages in non-linguistic universities (i.e. a higher education institution where a foreign (English) language is not specialized) primarily reflects the history and process of changing approaches and priorities to teaching a foreign (English) language in search of the most effective and acceptable scientific and methodological activities. However, this process of teaching a foreign (English) language in higher education institutions must be considered in the broad context of what is happening on the world stage in general and in the field of vocational education in particular, since the need for modernization and improvement is due to the need to adapt the higher education system to the socio-economic needs of society. The opinion and assertion that the knowledge of a foreign (English) language is an essential condition for the success and competitiveness of a modern specialist in the labor market has long been accepted by our society. The use of a foreign (English) language for professional purposes has become a necessity for economists, whose activities are directly related to the global market. In turn, the situation on the world market and the desire of our country to fully integrate into the world community as an equal participant compel us to move from simply accepting this statement to its full acceptance and implementation. In practice, we can state that the level and quality of training specialists in economy does not always meet the requirements. One of the factors complicating the entry of our economists into the world market is the low level of knowledge of a foreign (English) language. In the current conditions, a foreign (English) language should not be considered as a secondary discipline, but as a necessary tool for professional activity, since academic and labor mobility, common international educational standards, joint international research and production activities are impossible without a high level of knowledge of foreign(English language).

Analysis

When analyzing the students' mastery of the level of foreign language proficiency, it was revealed that the international criteria, and the criteria for the requirements of the Educational Standard of Higher Education, require a higher level of knowledge of the foreign (English) language for economists.

In connection with all of the above, it is possible to single out the main barrier that affects the mastery of a foreign language, at the request of the Standard of Higher Education - the low quality of foreign language competence of applicants. Linguistic competence involves the possession of a system of information about the language being studied at different levels - phonetic, lexical, word composition and word formation, morphological, syntax level of simple and complex sentences. [6]

A student has linguistic competence if he has an understanding of the system of the language being studied and can use this system in practice, using all the morphological and syntactic transformations in his speech. However, in practice, students enrolled in a technical university do not have basic foreign knowledge, skills and abilities. Unfortunately, this trend is characteristic of all institutions that provide training for bachelors and masters in non-linguistic fields. Without a solid base of formed language skills and abilities, which we talked about above, it is impossible to develop conversational skills, terminology, fluent reading skills and other



communicative, linguistic and intercultural competencies. Nevertheless, the goal of an economical university should not include teaching the basic level of a foreign language. This problem must be solved at the stage of school preparation; therefore continuity and system in the reform of general and vocational education are so important. Despite all these problems, the foreign language departments of technical universities are looking for ways to maximize the effective teaching of a foreign language and a professional foreign language with a minimum number of hours allocated for this discipline and a low level of language proficiency by school graduates. So, the institutes have introduced into practice the distribution of students into subgroups in accordance with their level of knowledge of a foreign language, which is determined in the first classes by testing methods. This allows, within the framework of one program, to provide the most effective teaching of a foreign (English) language both for students who know the basic level of the language and for the advanced level. [5]

An important role in mastering the language being studied is played by the independent work of students, to which the required hours are allocated in the work program. Classroom hours allocated in the basic cycle for teaching a foreign language are used in the first two years of study and are spent mainly on “pulling up” the language level of the bulk of students. For most of them, the question of learning a professional foreign language is not at all worth it. Such a number of hours is clearly not enough to master all those competencies that are required from a modern economist. The problem of the lack of classroom hours is solved by the so-called variable component, which involves conducting practical classes in a professional foreign language by teachers of specialized departments. Such classes, as a rule, are devoted to the consideration of problems directly related to the profile of training, and involve discussion of these problems at a higher, professional level. [4]

Methodology

Therefore, as one of the solutions to this problem, a large amount of educational material in a foreign language is submitted to the student's independent work, which one must perform outside the classroom. For this, Internet versions of laboratory works of various levels have been developed, both for first-year students and for students studying a professional foreign language. There is a possibility of independent work in the language laboratory, which is equipped with special audiovisual equipment.

Also, the lack of motivation of students to master a foreign language plays a significant role. Motivation, as you know, is directly related to the effectiveness of training. Any cognitive process is based on the desire to know a foreign language culture. The low motivation to learn a foreign language is largely based on the negative experience of teaching it at the secondary level. Students who enter the university often do not see the scope of the foreign language in their future profession, as they simply do not yet imagine their professional future. The low motivation to learn a foreign language is also due to the limited use of it in educational, production, as well as in real life conditions. And here for the university, for specialized departments and departments of foreign languages, there is a wide field of activity in the field of establishing international educational and research contacts, joint international projects, academic exchanges, etc. [2]

Another effective (from the point of view of increasing student motivation) method is projects, festivals, theaters, scientific and practical conferences, which are organized on the basis of the institute by the departments of foreign languages. This type of event not only increases the motivation of students to learn a foreign language, but also contributes to the development of



communication and presentation skills, teamwork skills and other competencies necessary for a future economist. It should be born in mind that all extracurricular activities require a lot of time for preparation. But even participation in contests with a minimum language component gives the student a sense of achievement, which is multiplied in the event of a prize.

Success and attention-grabbing are associated with the English language, which contributes to the growth of motivation. Such growth is especially noticeable in the case of group work of students in the preparation of presentations. Joint creativity unites and gives additional importance to the unifying principle, which, in particular, in the conditions of the competition is the need to master certain linguistic phenomena, no matter how insignificant they are. [1]

Conclusion

Solving this problem requires a comprehensive, systematic approach, involving the reform of general and higher education systems. The experience of teaching a foreign (English) language and a professional foreign language at universities shows the need to increase the number of class hours devoted to studying the latter, introducing intensive teaching methods and technologies that are as close as possible to real communicative situations of a professional and academic orientation, ensuring continuity of language training between junior and undergraduate and graduate courses. Close cooperation with specialized departments is an important condition for the quality training of students of technical universities in a professional foreign language.

Partially the solution of these problems is within the power of one department of foreign languages, but without serious analysis, full interaction with the professional department and the modernization of the language training system as a whole, their solution seems impossible to us.

References

1. Aksenova N. V. Organizatsiya v neauditorno i raboti studentov kak motivatsiya k izucheniy angliyskogo yazyka v tehnichestvom vuze [Organization of the extracurricular work of students as a motivation to learn English in a technical colleges] / N. V. Aksenova, D. V. Shepetovski // Molodoiycheniy [Collection of scientific works of the All-Russian Scientific Research Institute]. – 2014. – V. 1. – №7. – P. 481–483. [in Russian]
2. Batunova I. V. Sovremeniipedagogicheskietechnologiyayrokahinostrannogoyasikakakvagno eysloviiepovisheniya kachestva obrazovatel'nogo procesa [Modern educational technology in the classes of a foreign language as an important condition for improving the quality of the educational process] / I. V. Batunova // IV megdunarodnaya konferentsiya: nauchnie perspective XXI veka. Dostigeniya i perspective novogostoletiya [Collection of scientific works of the All-Russian Scientific Research Institute «EDUCATION»]. – 2014. – P. 126–128. [in Russian]
3. Bobrova T. O. Sovremeniipodhodi v formirovaniilingvisticheskoy, kommunikativnoy i megjasikovoj kompetentsii v obucheniiinostrannomyasiku v vyse [Modern approaches in the formation of linguistic, communicative and inter-language competence in foreign language teaching in high school] / T. O. Bobrova [Electronic resource]. – URL: <http://cprsob.ru/load/21-1-0-91> (accessed: 10.01.2017).
4. Vaguina I. V. Sravnitel'nij analiz sistem professionalnogo obrazovaniya Rossii i Francii [Comparative analysis of the vocational educational systems in Russia and France] / I. V. Vaguina // Nauka i shkola [Science and School]. – 2010. – V. 1. – №6. – P. 25–26. [in Russian]
5. Pohlkov U. P. Podhodiki formirovaniya nacionalnoy doktrini inzhenernogo obrazovaniya Rossii v usloviyah novoi industrializatsii [Approaches to the development of Russian national doctrine of



- engineering education in the new industrialization] / U. P. Pohlkov // Ingenernoeobrasovanie [Engineering education]. – 2012. – V. 1. – № 9. – P. 5–11. [inRussian]
6. Portal Federalnihgosudarstvennihobrasovatelnohstandartov [Portal of the federal state educational standards] [Electronic resource]. – URL: <http://cprsob.ru/load/21-1-0-91> <http://fgosvo.ru/fgosvo/92/91/4/94> (accessed: 10.01.2017).
7. Korolev T.I. Differentiated learning in EFL classroom // New trends in education. Vienna. 2010. С. 34-41. Korolev T.I. Differentiated learning in EFL classroom // New trends in education. Vienna. 2010.
8. Atashikova N.A. Analysis of approaches to studying the genre of English economic discourse//European journal of Research and Reflection in Educational Science//Vo №.2, 2020 Part 2, ISSN 2056-5852

POSSIBILITIES OF USING LEXICAL UNITS RELATED TO THE FIELD IN CREATING AUTHENTIC TEXTS IN ICT DISCOURSE

Ibragimova Nayira Anvarovna,

PhD, Associate Professor of the department of Foreign Languages, Tashkent University of Information Technologies

ibragimovanaira@gmail.com

Abstract: *This article serves as an authentic text that explains the podcast's justification. The purpose of the research was to determine the value of English-speaking podcasts at a professional level when immersing into the real world. This was accomplished by addressing the issue of the nature and role of podcasts in the representation of relevant knowledge by native speakers through information and communication technologies.*

Key words: *authenticity, authentic text, discourse, podcast, information and communication technology, lexical units.*

ВОЗМОЖНОСТИ ИСПОЛЬЗОВАНИЯ ЛЕКСИЧЕСКИХ ЕДИНИЦ, СВЯЗАННЫХ С ПОЛЕМ, В СОЗДАНИИ АУТЕНТИЧНЫХ ТЕКСТОВ В ИКТ-ДИСКУРСЕ

Ибрагимова Найира Анваровна,

PhD, доцент кафедры иностранных языков Ташкентского университета информационных технологий

ibragimovanaira@gmail.com

Аннотация: *Эта статья служит аутентичным текстом, объясняющим обоснование подкаста. Целью исследования было определить ценность англоязычных подкастов на профессиональном уровне при погружении в реальный мир. Это было достигнуто за счет решения вопроса о природе и роли подкастов в репрезентации актуальных знаний носителями языка с помощью информационно-коммуникационных технологий.*

Ключевые слова: *аутентичность, аутентичный текст, дискурс, подкаст, информационно-коммуникационные технологии, лексические единицы.*



AKT DISKURSDA AUTENTIK MATNLAR YARATISHDA SOHAGA BO'LGAN LEKSIK BIRLIKLARDAN FOYDALANISH IMKONIYATLARI

Ibragimova Nayira Anvarovna,
Toshkent axborot texnologiyalari universiteti
"Chet tillari" kafedrası dotsenti, PhD.
ibragimovanaira@gmail.com

***Annotatsiya:** Ushbu maqola podkastning asoslanishini tushuntiruvchi haqiqiy matn bo'lib xizmat qiladi. Tadqiqotning maqsadi haqiqiy dunyoga sho'ng'ishda professional darajada ingliz tilida so'zlashuvchi podkastlarning qiymatini aniqlash edi. Bunga ona tilida so'zlashuvchilar tomonidan axborot-kommunikatsiya texnologiyalari orqali tegishli bilimlarni ifodalashda podkastlarning mohiyati va roli masalasini hal qilish orqali erishildi.*

***Kalit so'zlar:** autentiklik, autentik matn, diskurs, podkast, axborot-kommunikatsiya texnologiyalari, leksik birliklar.*

Introduction

The applied aspect of modern linguistics requires the activation of a functional approach to the consideration of fragments of the language system in the aspect of its rational use. The latest information technologies not only have a strong impact on all spheres of human life, replenishing and facilitating it with all kinds of interactive devices, but also have a powerful potential for replenishing the vocabulary of all civilized languages.

Thus, through information communication technologies – 'Information and Communication Technologies' (hereinafter referred to as ICT) – there is a rapid renewal of professional discourse. There is no doubt about the educational priority of ICT in teaching a professional foreign language.

Materials and Methods

One of the new ICT nominations is a podcast, a type of audiovisual technology that has been gaining overwhelming popularity lately.

Merriam-Webster's Dictionary defines the terminological podcast nomination as follows:

1) 'a program (as of music or talk) made available in digital format for automatic download over the Internet' / 'a program in the form of music or talk, available in digital format for automatic download over the Internet';

2) 'a program (such as a music or news program) that is like a radio or television show but that is downloaded over the Internet'.

The Cambridge Dictionary of English introduces the term podcast with two definitions:

1) 'a radio program that is stored in a digital format that you can download from the internet and play on a computer or on an MP3 player' from the Internet and play on a computer or MP3 player';

2) 'a broadcast that is placed on the Internet for anyone who wants to listen to it or watch it'

The derivative term podcasting / podcasting - 'the process of making digital recordings of radio programs that people can download from the internet' [3] / 'the process of creating digital recordings of radio programs that people can download from the Internet' - has a connection with the first lexico-semantic variant of the term podcasting/podcast.

The Oxford Dictionary of English shows the term podcast as unambiguous: 'a digital audio file that can be taken from the Internet and played on a computer or a device that you can carry with you' [5] / 'a digital audio file that can be downloaded from the Internet and play on a computer or portable device'.

In this dictionary we find the term podcaster – 'a person who makes an audio or video recording and puts it on the Internet' [5] / – 'a person who makes an audio or video recording and puts it on the Internet'.

The term podcasting first appeared in 2004 in The Guardian newspaper, where journalist Ben Hammersley wrote about a possible "boom" in amateur radio, arguing that all the necessary factors were there: popular blogging, the availability of software production, and all sorts of MP3 players. To denote this new trend, he proposed several names, one of which was podcasting.

The derivational connection between the terminological nominations podcasting and podcast is due to the one put forward by V.M. Leychik's concept of "linguistic substratum" of a term, according to which a non-terminological word and a term are closely interconnected. Thus, the signifier and signified of the word podcast indicates its belonging to the lexical system of the English language.

There is also a "logical superstratum, that is, meaningful features that allow the term to denote a general – abstract or specific concept in the system of concepts; terminological essence, that is, meaningful and functional features that allow the term to perform the functions of an element of a theory that describes a certain special area of human knowledge or activity" [2, p. 7].

The influence of extralinguistic factors on the process of mastering the terms podcasting and podcast by world languages is indisputable. Podcasting was actually developed in 2004 when former MTV jockey Adam Kerry and software developer Dave Wiener wrote a program called iPodder that allowed them to download internet radio programs to their iPods. In 2005, this type of audio resource began to be used by large companies, in the same year the term podcast was announced by the New Oxford American Dictionary as the "Word of the Year".

The uniqueness of podcasts lies in their availability 24 hours a day, 7 days a week, that is, at any time convenient for a person. As once, social networks entered the life of every person, so podcasting as a medium is on the way to widespread distribution.

Results and Discussions

There are a huge number of types of podcasts, among which the most common are such varieties of oral speech as:

- 1) one-on-one interview (one-to-one interview);
- 2) monologue (solo commentary);
- 3) discussion-interview with several invited specialists (panel);
- 4) scientific narration (non-fiction storytelling);
- 5) reading fiction (fiction storytelling).

Co-hosted podcasts are popular, as well as educational podcasts, various types of which are significant in teaching a professional foreign language: from teaching to increase the level of knowledge of the language being studied to authentic interviews, discussions and news articles in various fields.

The use of authentic materials in the study of a professional foreign language can help students bridge the gap between academic knowledge and their ability to participate in real

communicative situations, bringing them closer “to the target language culture, and this will make the learning process more enjoyable and rewarding, and thus motivate” [6, With. 144].

The authenticity of podcasts is justified, firstly, by the semantics of the word authentic – ‘known to be real and genuine and not a copy’ [5] (lit. ‘real and genuine, not a copy’); authentic ‘(gr. authentikos) – genuine, coming from the original source’ [1]. Secondly, the current expansion of the concept of authentic text has made it possible to consider as authentic materials audio, video, television programs and any other language sources of a language that are written for any purpose other than language learning.

Indeed, the interviews are based on contexts that include marketing nominations in the field of functioning, which is optimal for the issues under discussion. For example, the expression pricing yielding, which does not have an exact translation into other language and needs additional explanations, in this context implements the meaning of ‘yield management’. Also, the semantic component ‘yield’ can be found in combination with the term management - ‘yield management’.

“The Fuel Hotel Marketing Podcast” features weekly podcasts discussing the latest hotel industry news and events.

Every week, a group of talented hotel marketers from Fuel meet to share their thoughts. Each episode offers actionable tips and tactics that any hotel can use to increase customer flow and improve marketing. The Fuel Hotel Marketing podcast is one of the most popular podcasts in the hotel industry.

The active use of verbs with prepositions in this example is of particular importance, especially in business discourse: using the wrong preposition with a verb will lead to a change in meaning and incorrect transmission of thought: to focus for / on - ‘pay attention, focus on something or someone or’; to communicate out - ‘bring to the attention’, ‘communicate’, to drive in - ‘spread’.

The above authentic text is filled with abbreviations that are very significant in the modern world of the tourism industry, as digital technologies have firmly entered all areas: UNAP - stands for Universal (or URL) Name, Address and Phone number; URL - Universal; API - Application Program Interface. Knowledge of the semantics of these abbreviations and their correct use in speech, undoubtedly, helps to improve the professional level of a travel industry specialist.

Conclusion

So, the importance of English-language podcasts, which presents oral recordings of native English speakers - authoritative specialists in the tourism industry, is determined by their role in the representation of current knowledge, the latest information through ICT.

The contextual analysis made it possible to find out the linguistic features of the composition of the marketing nominations of the tourism industry, to identify their own interpretations of new concepts in the professional speech of native English speakers, to differentiate the areas of functioning and fixation of the English marketing terminology.

The linguistic, cognitive, sociocultural significance of English-language podcasts as authentic texts intensifies students' immersion in the professional field of a foreign language.

References:

1. Cambridge Dictionary. Available at: <https://dictionary.cambridge.org/ru/dictionary>.
2. Dictionary by Merriam-Webster: American’s most-trusted. Available at: <https://www.merriam-webster.com/dictionary/>.



3. Lejchik V. M. (1989). Predmet, metody i struktura terminovedeniya [The subject, methods and structure of terminology]. Moscow.
4. Oxford Learner's Dictionaries. Retrieved October 25 2019 Available at: <https://www.oxfordlearnersdictionaries.com>.
5. Peacock M. (1997). The effect of authentic materials on the motivation of EFL learners // ELT Journal. Vol. 51 (2). P. 144–145.
6. Widdowson H. G. (1990). Aspects of Language Teaching: Oxford : Oxford University Press.
7. Zaharenko E. N. (2008). Novyj slovar' inostrannyh slov [New Dictionary of Foreign Words]. Moscow: Azbukovnik.

LOGOPEDIK MASHG'ULOTLARNI TASHKIL ETISHDA LOGOPEDIK O'YINLARNI AXAMIYATI

Yuldosheva Dilbarxon Turgunovna
Qo'qon Davlat Pedagogika Instituti
Maxsus pedagogika kafedrası o'qituvchisi
yuldashevadilbarxon069@gmail.com

Annotatsiya: *Bo'lajak logopedlarni ijtimoiy-pedagogik ishlarni rivojlantirish jarayonini amalga oshirish uning o'zaro aloqador elementlarini tartibga solish, logopedik mashg'ulotlarda logopedik o'yinlarga amal qilishi, maqsadga yo'nalganligi, logopedik mashg'ulotlar jarayonida logopedik o'yinlarga bevosita rahbarlik qilish ko'zda tutilgan.*

Kalit so'zlar: *Logoped, logopedik o'yin, o'yinchoq, syujetli – rolli, korreksion, nutqi to'liq rivojlanmagan.*

ЗНАЧЕНИЕ ЛОГОПЕДИЧЕСКИХ ИГР В ОРГАНИЗАЦИИ РЕЧЕВОГО ОБРАЗОВАНИЯ

Юлдашева Дилбархон Турғуновна
Коканский государственный педагогический институт
преподаватель кафедры специальной педагогики
yuldashevadilbarxon069@gmail.com

Аннотация: *Осуществление процесса развития социально-педагогической работы будущих логопедов, регламентация ее взаимосвязанных элементов, соблюдение логопедических игр на логопедических занятиях, целеустремленность, непосредственное руководство логопедическими играми на логопедических занятиях сохраняется в вас.*

Ключевые слова: *Логопед, логопедическая игра, игрушечная, сюжетно – ролевая, коррекционная, с неполным развитием речи.*

THE IMPORTANCE OF LOGOPEDIC GAMES IN THE ORGANIZATION OF SPEECH EDUCATION

Yuldosheva Dilbarxon Turgunovna
Kokan State Pedagogical Institute
Teacher of the Department of Special Pedagogy
yuldashevadilbarxon069@gmail.com



Abstract: Implementation of the process of development of socio-pedagogical work of future speech therapists, regulation of its interrelated elements, adherence to speech therapy games in speech therapy sessions, goal orientation, direct supervision of speech therapy games during speech therapy sessions. kept in you.

Key words: Logopedist, logopedicheskaya igra, igrushechnaya, plot-rolevaya, korektsionnaya, s nepolnym razvitiem rechi.

Kirish

Biz bo'lajak logopedlar ijtimoiy-pedagogik kompetentligini rivojlantirish modelini yaratishda ta'lim jarayoni barcha sub'ektlarining pedagogik va ijtimoiy o'zaro munosabatlarga tayyorliklarini ko'zda tutgan holda o'z tarkibiga nazariy- maqsadli, mazmunli-texnologik, natijabaholash va tashkiliy-pedagogik elementlar, modelning samarali amal qilishiga ko'maklashuvchi pedagogik shart-sharoitlar logopedik mashg'ulotlarni inobatga oldik. Bo'lajak logopedlar ijtimoiy-pedagogik ishlarni rivojlantirish jarayonini amalga oshirish uning o'zaro aloqador elementlarini tartibga solish, logopedik mashg'ulotlarda logopedik o'yinlarga amal qilishi, maqsadga yo'nalganligi, logopedik mashg'ulotlar jarayonida logopedik o'yinlarga bevosita rahbarlik qilish ko'zda tutilgan.

Adabiyotlar tahlili

Zamonaviy logopediyaning tizimli nutq buzilishini o'rganish va bartaraf etishda L.S. Vigodskiy, A.R. Luriya, A. Leontevning nutq faoliyatining murakkab tuzilishi, idrok jarayonlari va nutq aytish samarasi haqidagi ta'limotiga asoslanuvchi psixolingvistika ma'lumotlari keng qo'llaniladi. Nutqni idrok etish va uning samaralari turli operatsiyalarni qamrab oladigan, murakkab ierarxik qurilishga ega bo'lgan ko'p darajali jarayonlardan iboratdir. Nuqt hosil bo'lish jarayonining har bir darajasi, har bir operatsiyasi o'zining lug'atiga, birliklarni birlashtirish sintaksisiga ega. Nutq buzilishlarini o'rganishda nutq hosil bo'lish operatsiyalaridan qaysi biri buzilganligini aniqlash muhimdir. Logopediyada A.S. Vigotskiy, A. Leontev, T.V. Ryabova tomonidan ishlab chiqilgan nutq hosil bo'lish modellaridan foydalaniladi.

Tadqiqot metodologiyasi

Maqolada logoped o'yin davomida bolalar diqqatini asosiy o'yin jihozlarini tanlashga qaratadi, yetishmaganlarini tayyorlashga yordam beradi, o'yinni elementar rejalashtirishga, o'yin vaziyatini uyushtirishiga o'rgatadi. Logoped - pedagog o'yin davomida bolalar diqqatini o'yinning u yoki bu jihatlaridan tortib ularga maslahat berishi kerak,

Tahlillar va natijalar

Logopedik o'yinlarda – bolalar kelishuvida ishtirok etish, tushintirish, yordam berish, o'yin davomida maslahat berish, o'yinning yangi mavzusini taklif etish kabi o'yin mazmun – mohiyatini maqsadga yo'naltira oladigan, bolalarning o'yindagi mustaqilligini saqlab qolish va rivojlantirishga erishadigan kuch – o'yinga rahbarlik qilayotgan shaxs bo'lmog'i kerak.

Logopedik mashg'ulotlar jarayonida unga bevosita rahbarlik qilish logopedning, tarbiyachining asosiy vazifalaridan biridir. U bolalar o'yinlarida ishtirok etadi – u yoki bu rolni olib, maslan, ona, shifokor, o'qituvchi bo'lib ishtirok etishi mumkin. Bunday yondoshish bolalarni birlashtirib o'ynash imkonini beradi.

Logoped ijro etadigan rol esa taqlid uchun namuna bo'lib xizmat qiladi. Logopedning bolalar o'yinlarida rol o'ynab ishtirok etishi o'yin maqsadining va ayrim bolalarning harakatlarini



boyitishga yo'naltirilishi mumkin. Logoped logopedik o'yin jarayonida bolalar bilan suhbatlashadi, ularga u yoki bu o'yinchoqlar bilan qilinadigan harakatlarni ko'rsatadi.

O'yin harakatlarining bayoni va syujetining vujudga kelishi darajasiga qarab, bolalar o'z rollarini so'z bilan atay boshlaydilar. Bunda logopedning savollari, asar qaxramoni sifatida bolaga murojaat qilishga yordam beradi. Bunday harakatlarning barchasi syujetli rolli o'yinni tarkib topishiga yordam beradi.

Biroq kuzatishlar shuni ko'rsatadiki, logopedik o'yinlarni shu tarzda – tabiiy ravishda rivojlantirish barcha bolalar tabiatiga xos emas ekan. Bunday holda bolalarni o'yin harakatlariga, o'yinning ahloqiy elementlariga, syujetni qurish ko'nikmasiga maxsus tabaqalashgan korreksion tarzda o'rganish zarurati tug'iladi.

Bu vazifalarni hal etishning asosiy usuli – logopedning bolalar bilan birgalikda harakat qilishidir. Logoped turli murakkablik darajasiga tayyor syujet taklifini, o'yinning harakat namunasini namoyish etishini qo'llaydi, ya'ni logopedik o'yinga o'yinchoqlar qatorida bo'lgan o'rinbosarlarini joriy etish usulidan foydalanadi. Ko'rsatib o'tilgan usullarning samaradorligi kattalarning bolalar bilan o'yindagi bajonidil harakati bilan ta'minlanadi.

Logoped vaqti – vaqti bilan logopedik mashg'ulotlar jarayonida barcha bolalar ishtirokida o'yin, ko'ngilochar o'yinlar uyushtirishi muhim ahamiyat kasb etadi, o'zi o'ylab topgan mazmunda syujetli, rolli o'yinlarni tashkil etadi. Masalan, qo'g'irchoqning tug'ilgan kunini nishonlash, quvnoq sayoxat kabilarni tashkil etish maqsadga muvofiq bo'ladi.

Logoped o'yin davomida bolalar diqqatini asosiy o'yin jihozlarini tanlashga qaratadi, yetishmaganlarini tayyorlashga yordam beradi, o'yinni elementar rejalashtirishga, o'yin vaziyatini uyushtirishiga o'rgatadi. Logoped - pedagog o'yin davomida bolalar diqqatini o'yinning u yoki bu jihatlaridan tortib ularga maslahat berishi kerak, savol tashlashi mumkin. Katta guruhlarda logoped logopedik o'yinlar jarayonida – rollar ijro etishda birmuncha kamroq ishtirok etishi mumkin, biroq agar ular chinakamiga rolga kirishishni xohlasalar, bolalar uni o'z o'yinlariga bajonidil qabul qiladilar.

Demak, syujetli – rolli o'yin bu maktabgacha ta'lim yoshidagi bolalarning asosiy o'yin turi bo'lib, ushbu o'yin bolaning barcha xususiyatlarini nomoyon qiladigan hodisadir. Shu bilan birga bolalarning kattalar bilan o'zaro harakati zaminida bunday o'yinlar quriladi. Unga emosional boylik kabi o'yinga oid asosiy sifatlar xos.

Syujetli – rolli o'yinlar faoliyat sifatida bolaning voqyelikni bilishidagi ikkilamchi bosqich hisoblanadi, biroq syujetli – rolli o'yinda bolaning bilimlari, taasurotlari o'zgarishsiz qolmaydi, aksincha, ular to'ldiriladi, aniqlashtiriladi, sifat jihatidan o'zgaradi va qayta qo'riladi.

Bu xususiyat o'yinni atrof muhitdagi voqyelikka bilishning amaliy shakliga aylantiradi.

Maktabgacha ta'lim yoshidagi nutqi to'liq rivojlanmagan bolalar uchun o'tkaziladigan logopedik mashg'ulotlarda logopedik o'yin turlari quyidagi maqsadlarda qo'llaniladi:

Maqsad: Bolalarga o'z nutqida otlarni talaffuz qilishni o'rgatish.

Stolda bir qancha o'yinchoqlar turibdi. Tarbiyachi logoped bolalarga stol ustidagi mazkur o'yinchoqlarni sanab chiqishni, so'ng qo'zlarini yumib turishlarini taklif etadi. O'qituvchi – logoped o'yinchoqlardan birini olib qo'yadi, keyin bolalardan ko'zlarini ochib stol ustidagi qo'g'irchoqlarga qarashni so'raydi. Qaysi o'yinchoq yo'qligini so'raydi. Bundan ko'zlangan korreksion maqsad – bolalarga o'z nutqlarida otlarni talaffuz qilishga o'rgatishdir.

Nutqda "**Bu**" olmoshini qo'llash o'yini.



Bola, ko'zi bog'langan holatida kim gapirayotganini topishi kerak. Biroq bir bola o'yinchoq nomini aytadi, boshlovchi kim aytganini topadi.

- Bu Alisher, u - o'g'il bola.
- Bu Malika, u - qiz bola.

“Hayvonlar, qushlar va ularning harakati”, “Top menda nima bor?” o'yinlari.

Maqsad – savol va javob berishga o'rganish. Bolalar uch – to'rttadan bo'lib, ikki guruhga bo'linadi. Birinchi guruhda rasm tushirilgan kartochkalar, ikkinchi guruhda esa bolalar navbati bilan hayvonlar, qushlar va ularning harakatlarini aytadilar. Masalan, quyidagicha:

- | | |
|-----------------------|------------------------|
| Logoped – tarbiyachi: | Bolalar: |
| -O'rdak..... | – suvda suzyapti |
| -Mushuk..... | – stol tagida yotibdi. |
| -Ayi..... | – asal yalayapti. |

“Birdan o'ngacha sanash” o'yini.

Logoped – tarbiyachi:

-Men sizlarga bitta sonni aytaman, sizlar esa shuncha o'yinchoqni stol ustiga qo'yasizlar. –

“Besh”

Nargiza: - Mana, beshta kubik.

Mavzu: “Ranglar”

Logoped – Tarbiyachi

- Qang, bolalar, menda qanaqa chiroyli pufaklar bor. Qaysi pufakni xoxlasangiz, surang: sariqmi, qizilmi, yashilmi, zangorimi – kukmi, so'rang, - deya bolalarga savol beradi.

Bolalar birin – ketin:

- menga qizil pufakni bering, - deya qizil sharni lagaped – tarbiyachi qulidagi pufaklar orasidan topib, o'ziga oladi.

- Menga kukini bering....

- menga qizil rangli pufakcha kerak.

Shu zail savol – javob tariqasida bolalar ranglar bilan tanishib boradilar.

Tarbiyachi – logoped:

- men orqamga o'girilib turaman, sizlar esa rangli qalamlarni olib yashiringlar. Men esa sizlarda qanday qalam borligini topaman. Agar topsam, uni menga berasizlar, topa olmasam uning rangini o'zingiz aytasizlar.

- Senda qizil qalam bor.

- Yo'q, menda yashil qalam bor.

- Senda sariq qalam bor.

- To'g'ri, menda sariq qalam bor.

Endi stol ustida hamma hayvonlar, yovvoyi va uy hayvonlari bir yerga yig'ilishgan holatda turishibdi. Ular bir oila bo'lib yashamoqchi. Lekin ular bir birlari bilan kelishib yashashlari uchun ularga yordam beradi. Qani, kim nima bo'ladi? Ayiq – buva, tulki – buvi, quyon – o'g'il nevara, olmaxon – qiz nevara, bo'ri – ota, ot – ona, qo'y – o'g'li, mushuk – qizi.

“Topishmoqli” o'yin bola aqliga foydali mashg'ulotdir. Topishmoqning o'zi – ijodiy vazifadir.

Nutqi to'liq rivojlanmagan maktabgacha ta'lim yoshidagi bolalarda topishmoq topishga nisbatan qiziqish katta bo'ladi.

Masalan:



- “O” desam, ochiladi, “B” desam, yopiladi, (og’iz)
- Onasi bitta, bolasi mingta (oy va yulduzlar)
- Qo’lsiz oyoqsiz eshik ochar (Shomol)
- Ikki og’ayni bir birini ko’rmaydi (ko’z)
- To’rt oyoqli – temir tuyoqli (ot)
- Odamga do’st, uyga qo’riqchi (it)

« Ajoyib xaltacha » o’yini

O’yinning qisqacha mazmuni. Tarbiyachi bolalarga a tovushi bor bo’lgan narsalar va rasmlar solingan chiroyli xaltachani ko’rsatadi. Birinchi bo’lib, xaltachaning ichidan biror narsani olib ko’rsatadi va nomini aytadi. Narsaning nomini aytganda a tovushini boshqa tovushlarga nisbatan, ajratib cho’zibroq talaffuz etadi. So’ngra bolalar ham navbatma-navbat xaltachaning ichidagi narsa yoki rasmlardan birini olib, uning nomini aytadilar. Bunda a tovushini boshqa tovushlarga nisbatan cho’zibroq talaffuz qiladilar.

«Mushuk va sichqonlar» o’yini

O’yinning qisqacha mazmuni. Bolalar doira bo’lib yuradilar, o’rtada mushuk rolidagi bola o’tiradi. Bolalar yura turib quyidagi she’rni past ovozda aytadilar:

“Sekin sichqonlar, sekin sichqonlar.

Tom boshida mushuk bor.

Sichqon, sichqon, ehtiyot bo’l!

Mushuk seni tutmasin!”

Mushukni tasvirlovchi bola she’r matni tugashi bilan baland ovozda miyovlaydi va bolalar ketidan quvadi. Ushlangan bola mushuk bo’ladi. Bunda bolalar ovozi juda baland ham, past ham bo’lmasligi zarur.

Yuqoridagi bolalar bo’limlarida kelishtirib o’tilgan fikrlarning barchasini xulosa qilib shuni aytish mumkinki. Logopedik o’g’itlarni nutqi to’liq rivojlanmagan maktabgacha ta’lim yoshidagi bolaning o’z atrofidagi kishilar bilan muomala – aloqada bo’lishi, nutq nuqsonlarining psixik faoliyatlarini korreksion rivojlantirishda muhim o’rin egallaydi.

Logopedik o’yinlar yordamida bolaning shaxsi shakllanadi.

Logopedik o’yinlar nutqi to’liq rivojlanmagan bolalar nutqi nuqsonlarini bartaraf etishda koreksion vosita bo’lib xizmat qiladi.

Logopedik o’yinlarning qo’llanilishi nutqi to’liq rivojlanmagan bolalarda logopedik mashg’ulotlarga qiziqish uyg’otadi. Mashg’ulotlarni bajarishga istak uyg’otadi, ularni logopedik mashg’ulotlarda bilim olishga chorlaydi.

O’tiladigan dars va logopedik mashg’ulotlar maktabgacha yoshdagi o’quvchilarning tafakkur, xotira, diqqat jarayonlarini, tovush talaffuzi va fomemalarni tahlil qilish qobiliyatini rivojlantirishga yo’naltirilgan bo’lishi lozim.

Bog’cha yoshidagi bolalar tez charchash, zerikish xususiyatiga ega. Buning oldini olish va ko’zlangan maqsadga erishishning qulay omillaridan biri mashg’ulotda didaktik o’yinlardan foydalanishdir.

Mashg’ulotda qo’llanilgan o’yinlar bolalarning mashg’ulotga bo’lgan qiziqishni orttirish bilan bir qatorda ma’lum bilim va ko’nikmalarni egallashga nutq nuqsonlarini bartaraf etishga yordam beradi.

Maktabgacha ta’lim yoshidagi nutqi to’liq rivojlanmagan bolalarda logopedik o’yinlarni o’tkazishda quyidagilarga amal qilish lozim:



1. Maktabgacha ta'lim yoshidagi nutqi to'liq rivojlanmagan bolalarning yosh va individual xususiyatlarini inobatga olish.
2. Maktabgacha ta'lim yoshidagi nutqi to'liq rivojlanmagan bolalarning qiziqishini inobatga olish;
3. Maktabgacha ta'lim yoshidagi nutqi to'liq rivojlanmagan bolalarda logopedik o'yinlarni o'tkazishda o'yinchoqlarning rang- barang bo'lishi bola e'tiborini o'ziga tortishi;
4. Maktabgacha ta'lim yoshidagi nutqi to'liq rivojlanmagan bolalarda logopedik o'yinlarni utkazishda korreksion maqsadning aniq bo'lishi;
5. Maktabgacha ta'lim yoshidagi nutqi to'liq rivojlanmagan bolalarda logopedik o'yinlarni o'tkazishda logopedning raxbarligi va metodikani to'g'ri belgilashi.

Xulosa

Xulosa o'rnida shuni aytish mumkimki yuqorida aytib o'tilganlarga amal qilgan holda logopedik o'yinlarni o'tkazish maktabgacha ta'lim yoshidagi nutqi to'liq rivojlanmagan bolalar nutq kamchiliklarini bartaraf etishi mumkin.

Foydalanilgan adabiyotlar ro'yxati

1. O'zbekiston Respublikasi Prezidentining "Nogironligi bo'lgan shaxslarni davlat tomonidan qo'llab-quvvatlash tizimini tubdan takomillashtirish chora-tadbirlari to'g'risida" gi Farmoni. Toshkent sh., 2017 yil 1 dekabr, PF-5270-son.
2. Mirziyev SH.M. Buyuk kelajagimizni mard va olijanob halqimiz bilan birga quramiz. - T.:—O'zbekiston|| 2017
3. Hatamjon o'g'li, Haydarov Islomjon. "Technologies for the formation of the skill of creative thinking in weak auditory students." *international journal of social science & interdisciplinary RESEARCH* ISSN: 2277-3630 Impact factor: 7.429 11.11 (2022): 265-271.
4. Islamjon, Khatamjon. "Mechanisms to increase the efficiency of scientific education in the system of special education the mechanism of increasing the efficiency of classes scientific education in the system special images." *Asian Journal of Multidimensional Research*.
5. Ahmedova Z.M.Ayupova M.Yu.Xamidova M.P. "Logopedik o'yin" darslik Toshkent 2007.
6. Azimjon o'g, Oppoqxo'jayev Xojixuja. "INCLUSIVE EDUCATION SYSTEM PROGRESS OF THE PROCESS." *INTERNATIONAL JOURNAL OF SOCIAL SCIENCE & INTERDISCIPLINARY RESEARCH* ISSN: 2277-3630 Impact factor: 7.429 11.11 (2022): 199-206.
7. Azimjon o'g, Oppoqxo'jayev Xojixuja, and Yigitaliyeva Sarvinoz. "INKLYUZIV TA'LIM SAMARADORLIGINI OSHIRISHDA OILA VA MAKTAB HAMKORLIGINI KUCHAYTIRISH IJTIMOYIY-PEDAGOGIK MUAMMO SIFATIDA." *Conference Zone*. 2022.



KO'PRIKLARDA QO'LLANILADIGAN TEMIRBETON KONSTRUKTSIYALARNI YORIQLAR PAYDO BO'LISHINI BARTARAF ETISHNING ZAMONAVIY YECHIMLARI

Saydazimov Nosirjon Tursunovich
Namangan muhandislik-qurilish instituti

Annotatsiya: Ushbu maqolada avtomobil yo'llaridagi zamonaviy ko'priklarda qo'llaniladigan temirbeton konstruktsiyalarni ko'prik elementlarida yoriqlar paydo bo'lishini bartaraf etish va betonni himoya qilish zonasining qalinligini oshirish nam muhitda mumkin bo'lgan korroziyadan armaturani himoya qilish darajasini oshirishning mashhur usullaridan samarali foydalanish kabi masalalar yoritilgan.

Kalit so'zlar: Metal, basalt, steklovolokno, uglerod, polipropilen, sellyula, fabroeton, armaturali setka. akril, pahta, polietilen, karbon

Аннотация: В этой статье обсуждаются такие вопросы, как совершенствование исключение появления трещин в элементах мостов в стадии эксплуатации и увеличение толщины защитной зоны бетона их эффективное использование

Ключевые слова: Фибробетон, сталь, базальт, стекловолокно, углерод, полипропилен, целлюлоза, арматурная сетка. акрил, хлопок, полиэтилен, карбон

Kirish

Ko'priklarni ekspluatatsiya qilishda uning elementlarida yoriqlar paydo bo'lishini bartaraf etish va betonni himoya qilish zonasining qalinligini oshirish nam muhitda mumkin bo'lgan korroziyadan armaturani himoya qilish darajasini oshirish orqali ko'prikning hizmat qilish muddatini uzaytirib konstruktsiyalarni yoriqbardoshliligini oshiriladi. Yorilish betonning oldindan kuchlanishi bilan boshlanadi. Betonni oldindan siqishning optimal darajasini tanlash qiyin texnik va iqtisodiy muammodir.

Asosiy qism

Avtomobil yo'llaridagi temir-beton ko'priklar elementlarining yorilishga chidamliligini oshirishga betonning cho'zilishga mustahkamligini oshirish bo'lib yoriqbardoshliligini oshirishga katta yordam beradi.

Undan samarali usul - uni turli xil tolalar bilan armaturalash yoki fibrobetonlardan foydalanib yoriqbardoshliligini oshirish hozirgi vaqtda keng tarqalgan. Hozirgi vaqtda metal; bazalt; steklovolokno; uglerod; polipropilen; sellyula tarkibli fabroeton deb ataladigan betonlardan foydalanishga qiziqish sezilarli darajada oshdi. Ko'priklarning egilish elementlarining kuchlanish zonasida betonning qisman siqilishi tushunchasi bu elementlarning yorilishga chidamliligini saqlab qolgan holda, homutlarning tejamkorligini ta'minlaydi.

Elementlarni yoriqbardoshlilik talablari toifalari

Temirbeton ko'priklarning oraliq qurilmalarida yuk ta'sirida yoriqlar paydo bo'lishi mumkin. Yoriqlarni uzoq vaqt davomida ochilishi oraliq qurilmani ko'tarish qobiliyatini yo'qotishga va armaturalar karroziyasiga olib kelishi mumkin. Yoriqlar paydo bo'lish xavfini yo'qotish maqsadida yoriqbardoshlilikka hisoblash, armaturani karroziyaga chidamli va oraliq qurilmani uzoq ishlashini ta'minlash uchun qilinadi.

Temirbeton ko'priklarni yorilishga chidamliligi- betonning birinchi bosqich kuchlanish deformatsiya holatidagi yoki ikkinchi bosqich kuchlanish deformatsiya holatidagi yoriqlar hosil bo'lishiga qarshilik ko'rsatish qobiliyati hisoblanadi.

Betondagi yoriqlar undagi siquvchi va cho'zuvchi kuchlanishlar haddan tashqari ortiq darajada bo'lganda paydo bo'ladi.

Betonning darz hosil bo'lishiga qarshiligi undagi cho'zuvchi va siquvchi kuchlanishlarni cheklash bilan ta'minlanadi. Darz paydo bo'lishini cheklash, ularning oxirgi qiymati konstruksiyaning yoriqbardoshlik toifasiga bog'liq.

Cho'zuvchi kuchlanishlar to'sinning siqilgan belbog'idagi darzlar, to'sinning o'qiga perpendikulyar ko'ndalang darzlar deb ataladigan hosil bo'lishini keltirib chiqarishi mumkin. Siquvchi kuchlanishlar siqilgan tasmada bo'ylama darzlarni keltirib chiqarishi mumkin, shunga o'xshash kubiklarni o'qi bo'ylab siqishda yuzaga keladigan, tortishish kuchlari ta'sirini bir - biriga tegadigan bog'lanuvchi yuzalarni moylash orqali bartaraf etiladi. Bosh kuchlanishlarni birgalikdagi ta'siri to'sin devorlarida qiya darzlarni keltirib chiqaradi.

Yoriqbardoshlilikka hisoblashda darzlar paydo bo'lishi ularni berkitishni va o'lchamlarini nazorat qilish ko'zda tutiladi. Hisoblashlar ikkinchi guruh oxirgi holat uchun hisoblashga tegishli va shuning uchun me'yoriy yuklar ta'siriga kuzatiladi. Ular inshootni tayyorlash, tashish, qurish va ekspluatatsiya qilish bosqichlari uchun bajariladi.

Yoriqbardoshlilikka talablar uch xil toifaga ajratiladi, qaysiki ko'priklar elementlari ularning bajaradigan ishlari va armaturalash turiga bog'liq holda talablarni qondirishi kerak.

Birinchi toifa. Konstruksiya elementlarida cho'zuvchi kuchlanishlarni paydo bo'lishiga yo'l qo'yilmaydi, bu ularning to'la yoriqbardoshlilikini ta'minlaydi. Bu toifa talablari uzunligi bo'yicha ulangan kuchlanishli oraliq qurilma, yelimlangan choklarda cho'zuvchi kuchlanishlar paydo bo'lishiga yo'l qo'yilmaydi.

Ikkinchi toifa. O'z ichiga ikkita 2a va 2b ko'rinishini oladi. 2a toifa talablarini qondirilishda yoriqlar paydo bo'lishiga yo'l qo'yilmaydi, betondagi cho'zuvchi kuchlanishlar $0.4R_{bt,ser}$, qiymati bilan cheklanadi. Bu toifada avtomobil va shahar ko'priklarini oraliq qurilma elementlarini, to'sin devorlaridan tashqari, diametri 3 mm dan bo'lgan zo'riqtirilgan sim bilan armaturalash, 9mm diametrli armaturali kanat K-7 bo'lishini ta'minlash kerak.

2 b toifa talablariga to'g'ri keladigan cho'zuvchi kuchlanishlar $1.4R_{bt,ser}$, gacha, va shunday darzlar hosil bo'lishi kengligi 0.15 mm gacha, vaqtinchalik yuklar bo'lmaganda ularni yopilish sharti bilan. Bu toifada o'sha 2a dagi elementlar uchun diametri 4 mm va undan katta simlar bilan armaturalash va diametri 12 va 15 mm li kanatlar bo'lishini qoniqtirishi kerak.

Uchinchi toifa. 3a, 3b va 3v ko'rinishga ega. 3a toifasi talablariga javob beradigan konstruksiya elementlariga to'sin devorlari (qovurg'asi) oldindan zo'riqtirilgan oraliq qurilmalar kiradi. Ularda bosh cho'zuvchi kuchlanishlar cheklanadi va darzlarning ochilish kengligi 0.35 mm gacha ruxsat etiladi.

Zo'riqtirilgan armaturali sterjenlar bilan armaturalangan avtomobil va shahar ko'priklari elementlari 3b toifasiga kiradi, zo'riqtirilmaganlari esa-3v yoriqbardoshlik toifasiga kiradi. Ular uchun betondagi cho'zuvchi kuchlanishlar nazorat qilinmaydi, Darzlar paydo bo'lish kengligi 3b toifa uchun 0.2 mm gacha. 3v toifa uchun esa 0.3 mm gacha.

Yoriqlar paydo bo'lishi va ularni berkitishga hisoblash. Oldindan kuchlanishni hosil qilingvndan keyingi bosqichda maksimal siquvchi kuchlanish σ_{bc} (bo'ylama darzlar hosil bo'lishini yo'qotish uchun, bu beton uchun o'ta xavfli va unga yo'l qo'yilmaydi) va cho'zuvchi kuchlanish σ_{bt} (ko'ndalang yoriqlar paydo bo'lishini yo'qotish uchun) cheklanadi.

Kuchlanishni eguluvchan bosqichdagi qirqim ishini hisobga olgan holatda quyidagi formula bilan aniqlanadi:

$$\sigma_{bc} = \frac{N_{01}}{A_{red}} + \frac{N_{01}e\gamma_c}{I_{red}} - \frac{M_q\gamma_c}{I_{red}} \leq R_{b,mc1}; \quad (1)$$

$$\sigma_{bt} = \frac{N_{01}}{A_{red}} + \frac{N_{01}e\gamma_t}{I_{red}} - \frac{M_q\gamma_t}{I_{red}} \leq R_{bt,ser}, \quad (2)$$

bu yerda N_{01} -ruxsat etilgan texnik cho'zish va boshlang'ich yo'qotishlarni hisobga olgandagi oldindan kuchlanishning bir tekis ta'siri; M_q -cho'zich hosil bo'lgunicha to'sinning o'z og'irligidan eguvchi daqiqa, e -asosiy usullar bilan oldindan tortib kuchlanish qo'yish, qirqimning markaziy nuqtasiga nisbatan; A_{red} , I_{red} –qirqimning keltirilgan yuzasi va enersiya daqiqasi; γ_t , γ_c -qirqimni neytral o'qqa nisbatan cho'zilgan va siqilgan tomirini chiqarib tashlash m-0.4 deb qabul qilinadigan koeffetsint, 2a yoriqbardoshlik toifasi uchun 2b toifasi uchun 1.4 ga teng.

Uzluqli to'sinlarni (1 va 2) formulalarga tekshirishda tayanch usti qirqimlari uchun, bu yerda M_q ga ta'siri sezilmaydi va bo'ylama va ko'ndalang yoriqlarning paydo bo'lish ehtimoli katta. Bu va bundan keyingi formulalardagi qo'shiluvchi belgilar, bunda aniqlanadigan kuchlanish belgilari (cho'zuvchi va siquvchi) musbat bo'ladi.

Ekspluatatsiya bosqichida siquvchi kuchlanishlarni armaturalash qatlamining yuqori qismida bo'ylama darzlarni yo'qotish uchun va armaturalash qatlamining pastki qismidagi ko'ndalang darzlarni vujudga keltirmaslik uchun cho'zuvchi kuchlanishlarni quyidagi formula bilan aniqlanadi:

$$\sigma_{bc} = \frac{N_0}{A_{red}} - \frac{N_0e\gamma_c}{I_{red}} + \frac{M_{q+p}\gamma_c}{I_{red}} \leq R_{b,mc1}; \quad (3)$$

$$\sigma_{bt} = -\frac{N_0}{A_{red}} - \frac{N_0e\gamma_t}{I_{red}} + \frac{M_{q+p}\gamma_t}{I_{red}} \leq mR_{bt,ser}, \quad (4)$$

bu yerda N_0 -oldindan kuchlanishning bir tekis ta'sir etuvchi kuchlari hamma yo'qotishlarni hisobga olgandagi; M_{q+p} -me'yoriy va vaqtinchalik yuklardan hosil bo'ladigan eguvchi daqiqalar yig'indisi.

Ekspluatatsiya jarayonidagi to'sining pastki qatlamidagi ko'ndalang darzlarni berkitishga hisoblash quyidagi formula orqali amalga oshiriladi:

$$\sigma_{bc} = \frac{N_0}{A_{red}} + \frac{N_0e\gamma_c}{I_{red}} - \frac{M_q\gamma_c}{I_{red}} \geq 0.1R_b, \quad (5)$$

bu yerda M_q -me'yoriy va doimiy kuchlardan eguvchi daqiqa.

Oraliq o'rtasidagi qirqim uchun uzluqli to'sinlarni (3)-(4) formulalar bilan tekshirish uchun, uzluksiz to'sinlar uchun esa – yoriq paydo bo'lishi mumkin bo'lgan har bir hisobiy kesim uchun bajariladi.

Qiya darzlar hosil bo'lishiga hisoblash. Hisobni bosh siquvchi σ_{bmc} va cho'zuvchi σ_{bmt} kuchlanishlarni cheklash uchun olib boriladi va quyidagi formula bilan aniqlanadi:

$$\sigma_{bmc} \leq R_{b,mc2}; \quad \sigma_{bmt} \leq \beta R_{bt,ser}. \quad (6)$$

Avtomobil va shahar ko'priklari uchun β qiymati $\sigma_{b,mc}/R_{b,mc2}$ qabul qilinadi;

$$0.52 \leq \sigma_{b,mc}/R_{b,mc2} \leq 0.8; \\ \beta = 0.85 \dots 0.53.$$

$\sigma_{b,mc}/R_{b,mc2}$ – ning oraliq qiymatlari uchun β ning qiymatlari interpolyatsiya (ma'lum qiymatlardan foydalanib no'malum qiymatni aniqlash) usulida aniqlanadi.

Bosh siquvchi va cho'zuvchi kuchlanishlarning qiymatlari quyidagi formula bilan aniqlanadi.

$$\sigma_{mt}(\sigma_{mc}) = \frac{1}{2}(\sigma_{bx} + \sigma_{by}) \pm \frac{1}{2}\sqrt{(\sigma_{bx} - \sigma_{by})^2 + 4\tau_b^2},$$

bu yerda σ_{bx} , σ_{by} , τ_b -qaralayotgan nuqtadagi tik va urinma kuchlanish.

Ko'ndalang va qiya darzlarni ochilishi uchun hisoblash. Elementlardagi hisoblashni 2b, 3a, 3b, 3v toifali yoriq bardoshlik toifasi talablari uchun loyihalashda quyidagi formula orqali amalga oshiriladi

$$\sigma_{cr} = \frac{\sigma}{E}\Psi \leq \Delta_{cr},$$

Bu yerda σ – cho'zuvchi kuchlanish, zo'riqtirilmagan armaturalar uchun σ_s ga teng, chekka sterjenlarda, zo'riqtirilgan armaturalar uchun $-\Delta\sigma_p$ kuchlanishga teng, beton siqilishidan keyingi; E - armaturani egiluvchanlik moduli; Ψ -darz hosil bo'lish koeffitsienti.

σ_s va $\Delta\sigma_p$ qiymatlarini quyidagi formula bilan aniqlanadi;

$$\sigma_s = \frac{M(h-x-a_u)}{A_s z(h-x-a)},$$
$$\Delta\sigma_p = \frac{\sigma_{bt} A_t}{A_p},$$

bu yerda M -qirqimdagi doimiy va vaqtinchalik yuklardan eguvchi daqiqa; x, z – siqilgan joy balandligi va ichki juftlik yelkasi; a_u, a – armaturalarning eng oxirgi qatoridan va armaturalarning og'irlik markazidan qirqimning ko'proq cho'zilgan chegarasigacha bo'lgan masofa; σ_{bt} – betondagi cho'zuvchi kuchlanishlar og'irlik markazi sathidagi betonning butun cho'zilgan mintaqasi qirqimning yuzasi; A_p - oldindan kuchlantirilgan armatura qirqim yuzasi.

Darz hosil bo'lish koeffitsientini armaturalash radiusiga bog'liq holda SHNQ 2.05.03-12 * dan qabul qilinadi (3.109 va 3.110 bandlari).

Materiallar va metodlar

Fibrobeton armaturalovchi to'ldiruvchi qoshilgan mayda zarrali material hisoblanadi. Hozirgi vaqtda betonga dispers tolalar qo'shib uni butn beton og'irligi bo'yicha taqsimlab quyidagilarga erishildi:

Mustahkamligi 30% gacha oshipildi;

Fizik yuklarga qarshiligi oshirildi;

Yoriqbardoshliligi oshirildi.

Ikki hil turdagi fibrobetonlar mavjud:

1. Metall qo'shimchali, xar-hil shakl va o'lchamlarga ega.

2. Nometall to'ldirgichli, bular shisha, akril, pahta, basalt, polietilen, karbon, uglevod va boshqalar

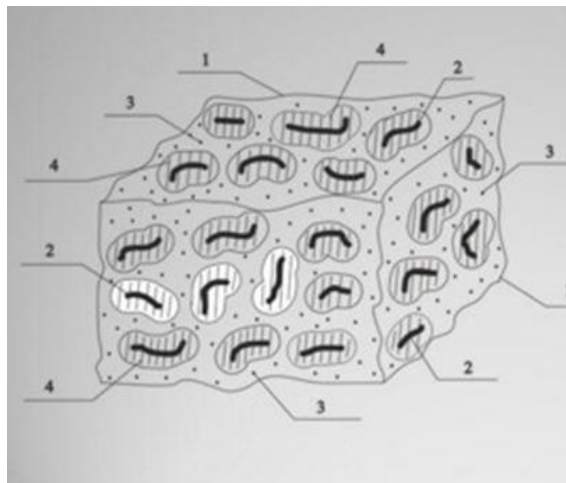

1. Makroskopik bo'lakning chegarasi;
2. Fibra;
3. Beton matritsasi;
4. Beton va armaturalovchi tolaning aloqa zonasi

1-rasm. Fibrobetonning tuzilishi.

Tavsif ko'rsatkichlar va takliflar. Fibrotolali beton bugungi kunda qurilish –ta'mirlash ishlarini bajarishda eng yaxshi material hisoblanadi.

Zamonaviy avtomobil yo'li ko'priklarini qurishda va ta'mirlashda fibrotolali betonning quyidagi afzalliklari mavjud:

- ko'priklarni qurishda armaturali setka yoki karkas o'rniga fibrotolani qo'llab mablag'ni kamaytirish;
- fibrotolali betonning yuqori maqsuldorligi;
- fibrotolali beton qo'llanilganda betonni kam ishlatilishi;
- boshqa betonlarga nisbatan fibrotolali betonning texnik hossalarini xizmat muddati tugaganidan keyin ham fibrotolani qovushqoqlik holatini saqlab qolishi hisobiga xizmat muddatini uzayishi;
- fibrotolali beton yaxshi yopishqoqlik sifatiga ega;
- fibrotola gazli-, va ko'pikli beton konstruksiyalarda ham qo'llash mumkin;
- fibrotola ko'pikli betonlarda mustaxkamlikni oshiradi.

Xulosa o'rnida. Yuqorida keltirilganlarga asoslanib avtomobil yo'li zamonaviy ko'priklarini qurishda va ta'mirlashda Yuk ko'taruvchi, asosan oldindan zo'riqtirilgan ko'priklar konstruksiyalarida yuqori mustahkamlikka ega fibrotolali betonlarni qo'llash maqsadga muvofiq bo'ladi. Ko'priklar oraliq qurilmasi va tayanchlari betoni atrof-muhitdagi namlikdan va sizib chiquvchi suvlardan himoyalansa, buning natijasida betonda yoriqlar yuzaga kelmaydi, konstruksiyalar xizmat qilish muddatini uzaytirish mumkin bo'ladi.

Foydalanilgan adabiyotlar

1. N.T.Saydazimov. Avtomobil yo'llaridagi muhandislik inshootlari. Toshkent 2021 "Mashrab"
2. Zamonaviy ko'priklarda qo'llaniladigan temirbeton konstruksiyalarni suvdan himoya qilish uchun ishlatiladigan materiallar. Saydazimov N. NamDU Ilmiy axborotnomasi – 2022. – №. 11.
3. Materials used for water protection of reinforced concrete structures used in modern bridges. n.t Saydazimov. Экономика и социум.2022.1 (1)
4. Saydazimov N. et al. Research of methods of repair of cement concrete pavels //Экономика и социум. – 2020. – №. 11. – С. 1677-1680.
5. Saydazimov N. et al. improving the elasticity of cement-concrete roads //Теория и практика современной науки. – 2020. – №. 11. – С. 6-10.

6. Saydazimov N. Basic systems of reinforced concrete bridges, areas of application and description of 3D modeling //Экономика и социум. – 2021. – №. 2-1. – С. 308-311.
7. Инамов, А., Эргашев, М., Назиркулова, М., & Сайдазимов, Н. (2021). Создание дорожных карт и ведение государственного кадастра на основе гео-информационных технологий. *Общество и инновации*, 2(10/S), 84-90.
8. Avtomobil yo'llaridagi ko'priklar oraliq qurilmasi defarmatsion choklari va ularning himoya qatlami mustahkamligini oshirish va uzoq muddat xizmat qilishini ta'minlash. FarPI, mahsus son 2022
9. Автомобиль йўллари соҳасида доимий фаолият кўрсатувчи базавий gps станцияларидан фойдаланиш M Ergashev, D Maxkamov, N Saydazimov, A Xabibullayev Academic research in educational sciences 2 (11), 52-61
10. Геоахборот технологиялари асосида автомобиль йўллари карталарини яратиш ва давлат кадастрини юритиш А Инамов, М Эргашев, М Назиркулова, Н Сайдазимов *Общество и инновации* 2 (10/S), 84-90

BO'LAJAK TARBIYACHILARNI RIVOJLANTIRUVCHI USULLAR

[Matchanova Nazokat Qudrat qizi](#)

Urganch davlat universiteti Maktabgacha ta'lim mutaxassisligi magistri

Annotatsiya: Ushbu maqolada kompetentlik tushunchasi, bo'lajak pedagoglarning kasbiy kompetentligini shakllantirish pedagogik muammo sifatida qaralishi, zamonaviy tarbiyachining xususiyatlari, Abdulla Avloniy, L.M.Mitina, M.Gorkiy, A.S.Makarenko, Ya.A.Komenskiyning, L. Spenser va M. Spenser olimlarning kasbiy kompetentlik haqidagi qarashlari, "Reggio Emiliya", "Waldorf", "Play-Way", "Venn diagrammasi" "Davra suhbati" kabi usullardan foydalanish yo'llari berilgan.

Kalit so'zlar: kasbiy kompetentlik, interfaol, texnologiya, metodlar, Reggio Emiliya, Waldorf, Play-Way, Venn diagrammasi Davra suhbat, maktabgacha ta'lim, qobilyat, zamonaviy tarbiyachi-pedagog va ta'lim-tarbiya.

Аннотация: В данной статье рассматривается понятие компетентности, формирование профессиональной компетентности будущих педагогов как педагогическая проблема, характеристика современного педагога. Приведены взгляды ученых Абдулла Авлони, Л.М. Митина, М. Горький, А.С.Макаренко, Я.А.Коменского, Л. Спенсера в сфере профессиональной компетентности, и выделены способы использования таких методов, как «Reggio Emiliya», «Waldorf», «Play-Way», «Диаграмма Венна», «Беседа в кругу».

Ключевые слова: профессиональная компетентность, интерактив, технология, методы, Reggio Emiliya, Waldorf, Play-Way, диаграмма Венна Беседа в кругу, дошкольное образование, способности, современный педагог-воспитатель и образование-воспитание.

Annotation: This article discusses the concept of competence, the formation of professional competence of future teachers as a pedagogical problem, a characteristic of a modern teacher. The views of scientists Abdulla Avloni, L.M. Mitina, M. Gorky, A.S. Makarenko, Y.A. Komensky, L. Spencer in the field of professional competence, and highlighted ways to use methods such as "Reggio Emiliya", "Waldorf", "Play-Way", "Venn diagram", "Conversation in a circle".

Keywords: *professional competence, interactive, technology, methods, Reggio Emilia, Waldorf, Play-Way, Venn diagram Conversation in a circle, preschool education, abilities, modern teacher-educator and education-upbringing.*

Kirish

Qay bir sohani olmaylik har bir kasbda yetuk kadrlarni tarbiyalamasdan turib biron-bir o'zgarishga, o'sishga, farovonlikka erisha olmaymiz. Bizga ma'lumki, maktabgacha ta'lim tizimi ham uzluksiz ta'limning boshlang'ich bo'g'ini hisoblanadi. Yosh avlodni yetuk, barkamol, sog'lom, bilimli va zukko qilib tarbiyalash ham aynan shu boshlang'ich nuqtadan boshlanadi. Shuning uchun ham maktabgacha ta'lim tizimini tubdan takomillashtirishga katta e'tibor qaratilgan.

Jahonning yetakchi davlatlaridagi maktabgacha ta'lim tashkilotlariga nazar soladiga bo'lsak, bolalarning faoliyatini tashkil qilishda tarbiyachi aynan ularning xohishidan kelib chiqqan holda ish yuritib, ularni o'zlari xohlagan markazga yo'naltiradilar. Chet mamlakatlarda ko'pincha tajriba va amaliy ko'nikmalar shakllantiriladi. Bunda yo'naltiruvchi tarbiyachi hisoblanib, ijodiy jarayonlarni olib borishda ko'maklashadi. Bu albatta, bolalarning kelajakda kim va qanday kasbni egallamog'ini, nima bilan shug'ullanayotganini va qiziqishini, ertangi kuni zamini ekanini tarbiyachi anglab yetadi. Ota-ana ham shu o'rinda bolasining qiziqishidan kelib chiqqan holda to'garak va kurslarga jalb qiladi. Bu esa kelajakda o'z natijasini va mevasini bermasdan qolmaydi.

Yurtimizda ham jahon tajribalaridan almashilinib, o'z qadryat-an'analirimizni saqlagan holda, 2022-yil nashrga tavsiya etilgan "Ilk va maktabgacha yoshdagi bolalar rivojlanishiga qo'yiladigan davlat talablari" (takomillashtirilgan ikkinchi nashr) shu yilning 7-iyulida "Ilk qadam davlat o'quv dasturi ishlab chiqildi. Bu dastur orqali tarbiyachilar bolalarni 5 ta rivojlanish sohasi orqali ta'lim-tarbiya beradi va rivojlantiradi, qiziqishiga qarab yo'naltiradi, o'zi mustaqil holda faoliyat jarayonni tanlab markazlarda olib boriladi. Bolalar bu markazlarda faoliyat jarayonida tajriba qiladi, qurish-yasash va mustaqil ravishda izlanishni, fikrlashni o'rganadilar. Kichik yoshdan bolalar asosan harakat, o'yinlar bilan fikr yuritishni va idrok eta oladigan aniq, ravshan masalalarnigina hal qilishadi. Ular faoliyatni bajarib, ko'rib bo'lganidan keyingina nima uchun, sababdan qilganlarini so'zlab beradilar. Katta guruhda esa ancha o'sib, rivojlanib tushuncha hosil qilib, grammatik to'g'ri gapirishni, erkin fikrlashni, muhokama qilish va xulosa chiqarishni biladilar. Asta-sekin bolalarda tafakkur rivojlanib, tarbiyachilar bu jarayonlarda turli xil metod, texnologiyalardan foydalanmog'i lozim. Bolalar tafakkurini ko'pincha rasm, voqea-hodisa orqali boyitadilar. Keyinchalik uni bayon etishga, qanday jarayonlarni o'z ichiga olayotganini bildiradilar.

Bolaga ta'lim-tarbiya berish jarayoni ona qornidan boshlanadi. Erta boshlansa, natijasi ham shuncha erta namoyon bo'ladi. Bu esa insonning kelajakdagi yutuqlarida, manfaatlarida, hayot tarziga o'z ta'sirini o'tkazadi. Shuning uchun ham maktabgacha ta'limda yuksak o'zgarishlar ro'y bermoqda.

Adabiyotlar tahlili

Ilm-fanimizning hozirgi zamondagi dolzarb muammolaridan biri sifatli, bilimli kadrlarni yetishtirish hisoblanadi. Har bir kasbning o'ziga xos mexanizmi, yo'nalishlari bor. Bugungi kunda maktabgacha ta'lim tashkilotini tarmog'ini kengaytirib, ularni kerakli materiallar bilan ta'minlash, davlat dasturi bo'yicha faoliyat olib borilib amalga oshirilmoqda. Xalqimizning avvaldan aytgan va tan olgan "Yangi avlodni tarbiyalash- Xalqni tarbiyalashdir" degan maqoli o'z maqomini yo'qotmagan va tag-tagida ma'no bor.



Ta'lim-tarbiya tizimi haqida gapirganda, Abdulla Avloniy bobomizning fikrlarini takror va takror aytishga to'g'ri keladi: ta'lim-tarbiya biz uchun hayot-mamot masalasidir deydi. Qaysi sohani olmaylik, biz zamonaviy yetuk kadrlarni tarbiyalamadan biron-bir o'zgarishga farovon hayotga erisha olmaymiz. Bunday kadrlarni, millatning sog'lom genafondini tayyorlash avvalo maktabgacha ta'lim tizimidan boshlanadi [1].

L.M.Mitina pedagogik kompetentlik – deganda predment haqidagi bilimlar, o'qitish metodikasi va didaktikasi, pedagogik muloqot ko'nikmasi va malakasi, shuningdek o'z-o'zini rivojlantirish, o'z-o'zini takomillashtirish, o'z-o'zini amalga oshirish usullari va vositalarining uyg'un birlashishini tushungan.

M.Gorkiy "bolaligimda tarbiyachi kasbini orzu qilardim. Men allaqachon bolalarga bo'lgan muhabbat, sarguzashtlar romantikasi, yangi-yangi faktlarni aniq bilardim. Pedagogik cho'qqilar – mening hayotimning ma'nosi".

A.S.Makarenko tarbiyachi ishlarini ko'rib chiqib aytadiki, tarbiyachi faoliyati, aslida, mohiyati bilan tashkilotchilik faoliyati ham hisoblanadi. Demak, tarbiyachi mahorati boshqa narsa emas, balki bolalar hayotini tashkil etuvchi mahoratdir[2].

Ya.A.Komenskiyning ta'kidlashicha, tarbiyachilikning asosiy belgisi shundan iboratki, u o'zining yuqori darajadagi axloqiy kishilarga muhabbati, bilimi mehnatsevarligi va boshqa sifatlari bilan tarbiyachiga namuna bo'lsin va namuna ko'rsatib ularda insoniylikni tarbiyalasin. Ya.A.Komenskiyning talablaridan yana biri tarbiyachi bolalarga e'tiborli bo'lishi, ularga hayrixoh va muloyim muomalada bo'lishi zarur. Bu gaplar tarbiyachining vazifalari haqida yuritilgan. [3]

L. Spenser va M. Spenserlarning ta'kidlashicha, kompetensiyalarning shakllanishi ularni o'lchash va xususiyatlarini aniqlash qiyinchiligi bilan ortga suriladi Dj. Raven kompetentlikni biror bir obyekt yoki obyektlar sinfiga ko'ra biror sohaga tegishliligi bilan baholash kerak - deb hisoblaydi.

Tadqiqot metodologiyasi

Tarbiyachi-pedagoglarning faoliyat jarayonida kasbiy kompetentlikgi muhim hisoblanadi. Faoliyat jarayonlarida ham turli xil usullardan, AKT larda foydalanilsa, qiziqarli va samaradorligi oshadi. Bilim-ko'nikmalarini, qobiliyatlarini, shakllantirish, metodlardan foydalanishi, o'yinlari yordamida tarbiyalanuvchilarga bilish doirasini kengaytirish, muhokama qilish o'rgatish, chaqqonlik talab qilinadi. Xususan, metodlarning qo'llanilishi, kasbiy mahorati, ijodkorligi, metodik xususiyatlari bilan tavsiflanadi. Kasbiy kompetentlikning mohiyati tushuniladi. Pedagogning kasbiy kompetentligi kreativligi bilan xarakterlanadi. Kreativlik – bu kasbiy hayot usuli, ko'p qirrali ta'lim jarayoni tizimining maqsadlari, mazmuni, texnologiyalari sathida ya'ni pedagogik yangiliklarni yaratish istagi va malakasidir. Kreativlik- tarbiyachini innovatsion o'zgarishlar oqimiga moslashib olishiga yordam beradi.

Zamonaviy tarbiyachida kabi kompetentlikni shakllantirishda bilim manbai sanalgan adabiyotning ahamiyati haqida so'z yuritganda bilish jarayonini ham ta'kidlab o'tish joiz. Bilish-dialektik jarayon bo'lib, jonli mushohadadan abstrakt tafakkurga, so'ngra amaliyotga o'tish yo'lidir. Obyektiv borliqni bilish uni sezishdan boshlanadi [4].

Tahlillar va natijalar

Bolalarga faoliyat jarayonida tarbiyachi o'ziga xos usullarni qo'llab ularni xotirasida qoldirishga harakat qilishi kerak. Vaholanki, bu ko'pincha tez ta'sir qiladigan, bolalarga qiyinchilik tug'dirmasliki lozim. Masalan, bolalarga biron bir ertakni audioni eshittirib, so'ngra qo'lga rasmlarni berib, ertakni ketma-ketlikda to'g'ri joylashtirishni taklif qilish lozim. Bolalar



voqeaning ketma-ketligini qanday eslab qolganini rasmlar orqali tushuntiradi. Faoliyat ishlanma, dars mashg'ulotlari qiziqarli, samaradorli bo'lishi uchun albatta didaktik materiallar va metodlar jamlanmasi, balki, zamonaviy texnologiyalardan foydalangan holda o'tilsa, qiziqarli va foydali bo'ladi. Mahg'ulotlarda faol va interfaol o'rganish usullaridan foydalangan holda pedagog talabalar tomonidan o'qilgan materiallar miqdorini 90 foizgacha oshiradi. Maktabgacha ta'lim muassasasidagi interfaol texnologiyalar va usullariga asosan qo'llaniladi. Tarbiyachi uchun o'yin – bu asosiy faoliyat va u orqali bolaning yoshida, xarakteri va qiziqishida zarur bo'lgan hamma narsani o'rgatishingiz mumkin.

Shu o'rinda dunyoning rivojlangan mamlakatlari tajribasiga ham nazar tashlaymiz. Ular bir qancha metod va texnologiyadan foydalangan holda mashg'ulot jarayonlarini tashkil qiladilar. Masalan:

1. Reggio Emiliya usuli. O'z-o'zini boshqarish- bu usulning o'ziga xos xususiyati. Uning falsafasi shundan iboratki, bolaning shaxsiyati, ular o'sib ulg'aygan paytlarida yoshligida paydo bo'ladi va ularda o'zlarini va g'oyalarini ifoda etishning ko'plab usullari mavjud. O'zlarini ifoda etishning bu usullari haykaltaroshlikdan tortib rasmgacha bo'lishi mumkin. Bolalarning o'zlarini namoyon etishlariga imkon berish ushbu uslubning asosiy tarkibiy qismi bo'lganligi sababli, ushbu maktabgacha ta'lim muassasalarida tarbiyalanuvchilarga o'z bilimlari doirasi bo'yicha so'z beriladi. Ularga ko'chib o'tishga, kuzatishga, narsalarga teginishga va sinfdagi boshqa bolalar bilan munosabatlarini o'rganishga ruxsat beriladi.

2. Waldorf usuli. Waldorf uslubining diqqat markazlari qat'iy akademiklar emas. Buning o'rniga, u o'z hayotining mazmunini topa oladigan har tomonlama rivojlangan bolalarni rivojlantirishga intiladi. Ushbu intizom bolalarni mustaqil fikrlovchi bo'lishlarini istaydi. Shunday qilib, ushbu uslub o'zlarining o'quv dasturlariga san'at, musiqa, hissiy, jismoniy va akademik ta'lim kabi ko'plab fanlarni o'z ichiga oladi. O'qish keyinchalik kiritiladi va Waldorf maktablari bolalar 79 ta bo'lguncha kitoblardan foydalanmaydi va o'rta maktabgacha kompyuterlarni joriy qilmaydi.

3. Play-Way usuli. Bolalar o'yin-kulgini yaxshi ko'radilar va ushbu maktabgacha tarbiya o'yin uslubini ta'lim usuli sifatida ishlatadi. Ular o'ynashdan tuzilgan faoliyatni o'rganishadi. Shunday qilib, uni boshqa usullar bilan, shuningdek sinfxonalarda birlashtirish mumkin. Asosiy e'tibor o'yin -kulgi va o'ynashga qaratilganligi sababli, bolalar ko'pincha maktabgacha tarbiya uslubidan zavqlanishadi.

4. Venn diagrammasi usuli. Venn diagrammasi- 2 va 3 jihatlarni hamda umumiy tomonlarini solishtirish yoki taqqoslash yoki qarama-qarshi qo'yish uchun qo'llaniladi.

Tizimli fikrlash, solishtirish, taqqoslash, tahlil qilish ko'nikmalarini rivojlantiradi.

Tinglovchilar:

1) kichik gurhlarda Venn diagrammasini tuzadilar va kesishmaydigan joylarida rivojlangan davlatlar ta'lim tizimiga oid fikrlarini oydinlashtirib olib, to'ldiradilar;

2) juftliklarga birlashadilar, o'zlarining diagrammalarini taqqoslaydilar va to'ldiradilar;

3) doiralarning kesishuvchi joyida ikki doira uchun umumiy bo'lgan fikrlar ro'yxatini tuzadi;

4) ish natijalarining taqdimoti.

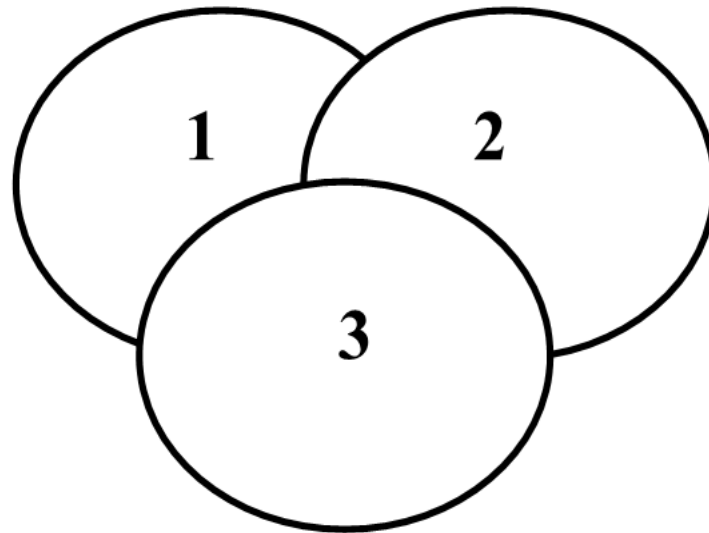

5. 5. "Davra suhbatii" usuli. Aylana stol atrofida berilgan muammo yoki savollar yuzasidan ta'lim oluvchilar tomonidan o'z fikr-mulohazalarini bildirish orqali olib riladigan o'qitish metodidir.

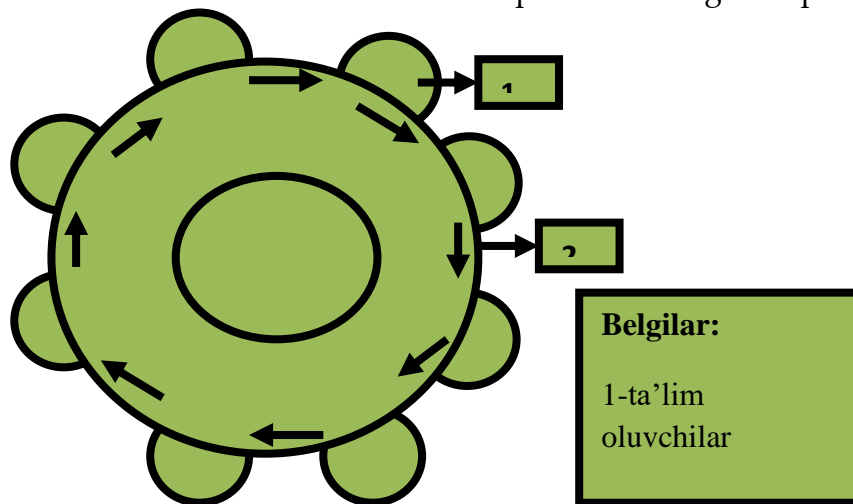

"Davra suhbatii" usuli qo'llanilganda stol-stullarni doira shaklida joylashtirish kerak. Bu har bir ta'lim oluvchining bir-biri bilan "ko'z aloqasi"ni o'rnatib turishiga yordam beradi. Davra suhbatining og'zaki va yozma shakllari mavjuddir. Og'zaki davra suhbatida ta'lim beruvchi mavzuni boshlab beradi va ta'lim oluvchilardan ushbu savol bo'yicha o'z fikr-mulohazalarini bildirishlarini so'raydi va aylana bo'ylab har bir ta'lim oluvchi o'z fikr-mulohazalarini og'zaki bayon etadilar. So'zlayotgan ta'lim oluvchini barcha diqqat bilan tinglaydi, agar muhokama qilish lozim bo'lsa, barcha fikr-mulohazalar tinglanib bo'lingandan so'ng muhokama qilinadi. Bu esa ta'lim oluvchilarning mustaqil fikrlashiga va nutq madaniyatining rivojlanishiga yordam beradi.

Bugungi hayotimizda ham globallashtirish jarayoni tezlikda ketmoqda. Har bir inson kompyuter texnologiyalaridan foydalanishni biladilar. Maktabgacha ta'lim tashkilotida ham tarbiyachilar mashg'ulot jarayonlarida kompyuter texnologiyalaridan foydalanish va yo'lga qo'yishni, bolalarga ham foydalanish qoidalariga rioya qilishni, ishlash ko'nikmalarini hosil qilishni tushuntiradigan pedagog bo'lishi kerak. Har bir maktabgacha ta'lim tashkilotida tarbiyachi AKT va didaktik materiallardan foydalana bilishi, mashg'ulotga tayyor holda kelishi, ineraktiv holda faoliyatni olib borishi, kerak bo'lsa individual tarzda shug'ullanishi lozim.



Xulosa va tavsiyalar

Xulosa qilib aytadigan bo'lsak, tarbiyachi faoliyat jarayonida bolalarga turli xil topshiriq va o'yinlar, jumboqlar, hikoyalar va ertaklar berish orqali ularning intellektual fikrlash ko'nikmalarini shakllantiradi. Kompetentlik tushunchasini bilgan holda texnologiya va metodlardan foydalanib, bolalarning qobiliyatini shakllantiradi. Bolalarni biron-bir mustaqil topshiriqlarni bajartirish orqali shu masala doirasida ular birlashadilar, hamjihatlik do'stlik tuyg'ularini shakllantiradi. Bulardan kelib chiqqan holda bolalarni ilmga chanqoq, mustaqil fikrlovchi, zamon bilan hamnafas, shuningdek tanqidiy fikrga ham ega, ma'rifatli vatanparvar qilib o'stirmoq uzluksiz ta'limning asosiy bosh bo'g'ini hisoblangan maktabgacha ta'limning zimmasida turadi.

Adabiyotlar ro'yhati

1. <https://kun.uz>
2. Quchqorova N.M, N.P. Allaberganova, R.I. Ismailova, N.B. Otanazarova. Maktabgacha Pedagogika.-darslik. "BOOKMANY PRINT", TOSHKENT-2023.126-bet
3. Quchqorova N.M, N.P. Allaberganova, R.I. Ismailova, N.B. Otanazarova. Maktabgacha Pedagogika.-darslik. "BOOKMANY PRINT", TOSHKENT-2023.195-bet
4. Quchqorova N.M "Pedagogik kasbiy kompetentlik va kreativlik".-darslik. "BOOKMANY PRINT", TOSHKENT-2023.14-bet
5. F. Qodirova. Maktabgacha pedagogika. – Toshkent, "Tafakkur nashriyoti" 2019
6. O'.M. Asqarova, M. Xayitboyev, M.S. Nishonov "Pedagogika" Toshkent-<<Talqin>>2018
7. Z.F. Sharipova. Ta'lim texnologiyalari.-T.: "Navro'z" .2019
8. www.ziyonet.uz
9. www.edu.uz
10. www.uzedu.uz



FIZIKA O'QITISHNING AYRIM AMALIY JIHATLARI

Nisolmuxammatova Namunaxon Inomjon qizi

Farg'ona viloyati Bag'dod tumani 18-umumiy o'rta maktab o'qituvchisi, magistr

Annotatsiya: Mazkur maqolada fizika o'qitishda interfaol metodlarni qo'llash tajribalari yoritib berilgan. O'qitishning interfaol metodlardan *Blits savollar, Aqliy hujum metodi va boshqa texnologiyalarni qo'llashning amaliy jihatlari* ochib berilgan. Shuningdek, xulosa va tavsiyalar berilgan.

Kalit so'zlar: fizika, o'qitish, interfaol, metod, texnologiya, *Blits savollar, Atom, elektrostansiya*

НЕКОТОРЫЕ ПРАКТИЧЕСКИЕ АСПЕКТЫ ПРЕПОДАВАНИЯ ФИЗИКИ

Нисолмухамматова Намунахан Иномжон кизи

Учитель 18-й общеобразовательной школы Багдадского района Ферганской области,
мастер

Аннотация: В данной статье описывается опыт использования интерактивных методов в обучении физике, раскрываются практические аспекты использования *блиц-вопросов, метода мозгового штурма и других технологий из интерактивных методов обучения, а также даются выводы и рекомендации.*

Ключевые слова: физика, обучение, интерактив, метод, технология, *блиц-вопросы, атом, электростанция*

SOME PRACTICAL ASPECTS OF TEACHING PHYSICS

Nisolmukhammatova Namunakhan Inomjon kizi

Teacher of the 18th secondary school of the Baghdad district of the Fergana region, master

Annotasion: This article describes the experiences of using interactive methods in teaching physics. The practical aspects of using *Blitz questions, brainstorming method and other technologies from interactive methods of teaching* are revealed. Also, conclusions and recommendations are given.

Key words: physics, learning, interactive, method, technology, *blitz questions, atom, power plant*

Kirish

Bugungi globallashuv jarayonlarida ta'limga innovatsion yondashuv, ilg'or xorijiy tajribalarni o'rgangan holda ularni ta'lim jarayonlariga joriy qilish, fan-texnika taraqqiyoti va axborot texnologiyalaridan foydalangan holda o'qitishning zamonaviy usullarini qo'llash muhim ahamiyat kasb etadi. Yangi, 2023 yilga yurtimizda "Insonga e'tibor va sifatli ta'lim yili", deb nomlanishi ham ta'limga innovatsion yondashuv orqali samarali o'quv mashg'ulotlarini tashkil etish va olib borishni yanada takomillashtirishni taqozo etmoqda. O'zbekiston Respublikasi Prezidenti Shavkat Mirziyoyevning 2023 yil uchun Murojaatnomasida: - "Ta'lim sifatini oshirish – Yangi O'zbekiston taraqqiyotining yakkayu yagona to'g'ri yo'lidir" -deb ta'kidladilar [1].

Adabiyotlar tahlili:

Mazkur maqolamiz tadqiqot maqsadi ham maktablarimizda fizika o'qitishda interfaol metodlarni qo'llash tajribalarini yo'ritish orqali tadqiq etishdan iboratdir.

Ma'lumki, hozirgi vaqtda ta'lim jarayonida o'qitishning zamonaviy metodlari keng qo'llanilmoqda. O'qitishning zamonaviy metodlarini qo'llash o'qitish jarayonida yuqori



samaradorlikka erishishga olib keladi. Bu metodlarni har bir darsning didaktik vazifasidan kelib chiqib tanlash maqsadga muvofiq. An'anaviy dars shaklini saqlab qolgan holda uni ta'lim oluvchilar faoliyatini faollashtiradigan turli-tuman metodlar bilan boyitish ta'lim oluvchilarning o'zlashtirish darajasi o'sishiga olib keladi [4].

Tadqiqot metodologiyasi

Interfaol metod biror faoliyat yoki muammoni o'zaro muloqotda, o'zaro bahs-munozarada fikrlash asnosida, hamjixdtlik bilan hal etishdir. Bu usulning afzalligi shundaki, butun faoliyat o'quvchi-talabani mustaqil fikrlashga o'rgatib, mustaqil hayotga tayyorlaydi.

O'qitishning interfaol usullarini tanlashda ta'lim maqsadi, ta'lim oluvchilarning soni va imkoniyatlari, o'quv muassasasining o'quv-moddiy sharoiti, ta'limning davomiyligi, o'qituvchining pedagogik mahorati va boshqalar e'tiborga olinadi.[2].

Tahlil va natijalar

O'rta umumta'lim maktablarida fizika o'qitishda o'z tajribalarim asosida 8-sinf dasturidan joy olgan "Elektrostansiyalar" mavzusini o'tishda interfaol metodlarni qo'llashning amaliy jihatlari keltiraman.

O'tgan mavzuni takrorlash

Blits savollar

1. Induksion tok generatori deb nimaga aytiladi?
2. Induksion tok generatorining tuzilishi qanday?
3. Induksion tok generatorining ishlashini tushuntirib bering.
4. O'zgaruvchan tokning xossalari tushuntirib bering.
5. Ichki yonuv dvigateli yordamida elektr eneigiya nima hisobiga hosil qilinadi?

Aqliy hujum metodi

1. Elektrostansiyalar deb biz qayerlarni aytamiz?
2. Elektrostansiyalar bilan generatorlarning qanday bog'liqlik jihati bor?

Mavzu: Elektrostansiyalar.

Reja:

1. Issiqlik elektrostansiyalari.
2. Hidroelektrostansiyalar.
3. Atom elektrostansiyalari va shamol elektrostansiyalari.

Darsning maqsadi:

Ta'limiy - O'quvchilarga elektrstansiyalar, issiqlik elektrostansiyalari, gidroelektrostansiyalar, atom elektrostansiyalari, shamol elektrostansiyalari haqida nazariy va ilmiy tushunchalarni hosil qilish.

Tarbiyaviy - O'quvchilarga ekologik va axloqiy tarbiya berish, mustaqil ishlash ko'nikmasini shakllantirish

Rivojlanrituvchi - O'quvchilarning tasavvur ko'lamini va dunyoqarashini -rivojlantirish, xotirasini mustahkamlash.

Yangi mavzu bayoni

Issiqlik elektrostansiyalari

Elektrostansiyalarda induksion tok generatori yordamida boshqa turdagi energiyalar elektr energiyaga aylantiriladi.

Amalda elektr energiyani ishlab chiqarishda, asosan, **issiqlik elektrostaniyasi (IES), gidroelektrostaniya (GES) va atom elektrostaniyasi (AES)**dan foydalaniladi.

Issiqlik elektrostaniyasida yoqilg'ining yonishi jarayonida hosil bo'ladigan issiqlik energiyasi elektr energiyaga aylantiriladi.

Issiqlik elektrostaniyalarida yoqilg'i sifatida ko'mir, neft, mazut, gazlardan foydalaniladi.

IES har biri alohida ishlaydigan bir blokdan iborat bo'ladi. Har bir blok tayyorlash, suv tayyorlash, qozonxona, turbogenerator va bug'ni kondensatsiyalash sexlaridan iborat.

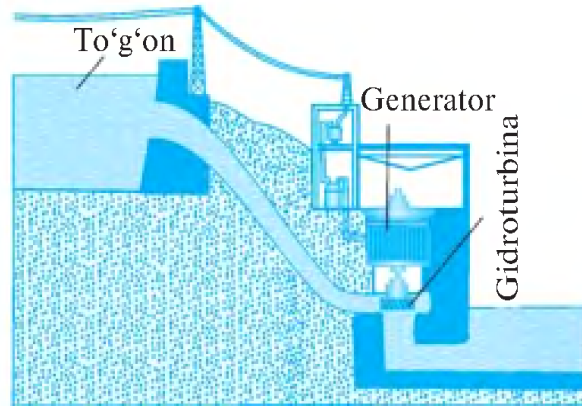

torf,
nechta
yoqilg'i

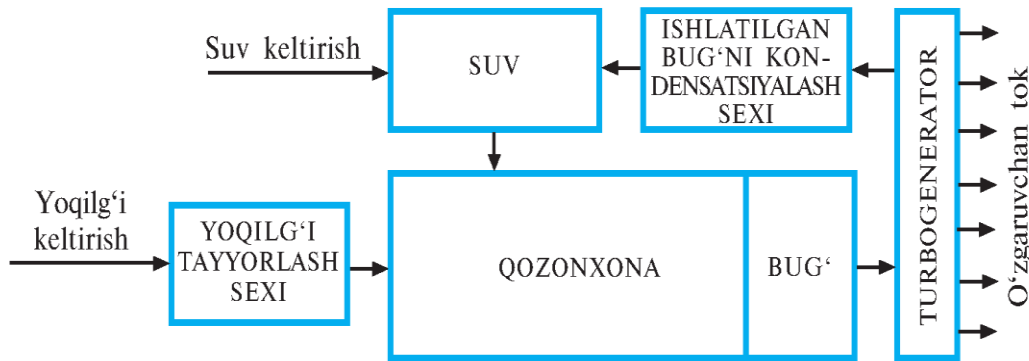

1-rasm

IES bloklaridan biri 1-rasmda tasvirlangan. Bunda keltirilgan yoqilg'ilar *yoqilg'i tayyorlash sexida* yondirish uchun tayyorlanadi. Masalan, ko'mir begona aralashmalardan tozalanadi va kukun qilib maydalanadi.

Yondirish uchun tayyorlangan yoqilg'i maxsus quvur orqali *qozonxonaning* o'txonasiga uzatiladi. Qozonxona qozoniga *suv tayyorlash sexidan* quvur orqali suv kelib turadi. Yoqilg'i yonganda qozondagi suvni qaynatadi va yuqori bosimli bug'ni hosil qiladi. Katta bosimdagi bug' *turbogeneratorga* uzatiladi va u turbinani aylantiradi. Turbina esa induksion tok generatori rotorini aylantiradi va generatorda elektr toki hosil bo'ladi.

Turbinani aylantirib, undan o'tgan bug' *kondensatsiyalash sexida* sovutilib suvga aylantiriladi va bu suv ham qozonga borib quyiladi. O'zbekistonda 80% elektr energiya IESlarda ishlab chiqariladi. Hozirgi paytda mamlakatimizda yirik issiqlik elektrostaniyalardan Sirdaryo IES (3 000 MW quvvatli elektr energiya ishlab chiqaradi), Yangi Angren IES (2 400 MW), Toshkent IES (1 800 MW), Navoiy IES (1 250 MW), Taxiatosh IES (730 MW) ishlab turibdi. IESlarda katta miqdorda yoqilg'i sarflanadi. Yoqilg'ining yondirilishi atrof-muhit havosini zararli gazlar bilan ifloslaydi.

Gidroelektrostaniyalar

Gidroelektrostaniyada suvning mexanik energiyasi elektr energiyaga aylantiriladi.



GESda katta tezlikdagi suv oqimi gidroturbinalarni, gidroturbinalar esa generatorning rotorini aylantiradi (2-rasm). Shu tariqa induksi on tok generatorida elektr toki hosil qilinadi.

2-rasm

Katta tezlikdagi suv oqimini hosil qilish uchun daryolarga to'g'on quriladi. To'g'onga yig'ilgan katta miqdordagi suvning potensial energiyasi ham katta bo'ladi.

Suv to'g'ondan yuqori tezlikda tushadi, ya'ni yig'ilgan suvning potensial energiyasi kinetik energiyaga aylanadi. Suv qancha balanddan tushsa, uning tezligi shuncha katta bo'ladi va shuncha katta quvvatli gidroturbinani aylantiradi. Bitta to'g'onga bir nechta gidroturbinalar o'rnatilgan bo'lib, ularning har biri alohida tarzda o'zgaruvchan tok generatorida elektr energiyani hosil qiladi.

Odatda, GESlar tog'li joylardagi daryolarga quriladi. Chunki bunday joylarda daryolarga baland to'g'on qurib, katta miqdordagi suvni yig'ish osonroqdir.

GESlarda elektr energiyani ishlab chiqarish arzonga tushadi. Chunki ularda yoqilg'i yoki boshqa qimmatbaho mahsulotlar sarflanmaydi. Gidroturbinalarni aylantirgan suv sarflanmaydi ham, ifloslanmaydi ham.

Hozirgi paytda mamlakatimizda Chorvoq (620,5 MW), Xojikent (165 MW), Tuyamo'yin (150 MW), Andijon (140 MW), Chirchiq (190,7 MW), G'azalkent (120 MW) va boshqa GESlar ishlab turibdi.

Mamlakatimizda hozircha 20% elektr energiya GESlarda ishlab chiqariladi. O'zbekiston hududidagi tog'liklarda daryolar ko'p bo'lib, u yerlarda yanada quvvatli GESlar qurish va juda katta quvvatli arzon elektr energiyani ishlab chiqarish imkoni bor [5].

Atom elektrostansiyalari

AESning ishlashi IESga o'xshashdir. Farqli tomoni - IESda yoqilg'i sifatida ko'mir, neft kabi organik mahsulotlar yondirilsa, AESlarda energiya sifatida uran atomi ishlatiladi.

Atom elektrostansiyasida atom (uran, pluton) energiyasi elektr energiyaga aylantiriladi.

AESda elektr energiyani ishlab chiqarish arzonga tushadi. Ularning ishlashida atrof-muhit havosi ifloslanmaydi. Lekin AESda hosil bo'ladigan radioaktiv chiqindilar atrofda aholi uchun xavflidir. Aholi ulardan o'ta himoyalangan bo'lishi kerak.

Shamol elektrostansiyalari

Shamol elektrostansiyalari shamol muntazam bo'lib turadigan, uning tezligi 5 m/s dan katta bo'ladigan, markazlashtirilgan elektr ta'minot tarmoqlaridan uzoqda bo'lgan joylarda quriladi.

Shamol elektrostansiyasida shamolning mexanik energiyasi elektr energiyaga aylantiriladi. Shamol elektrostansiyalarida shamol generator rotorini aylantiradi. Shuning hisobiga o'zgaruvchan tok generatorida elektr energiya ishlab chiqariladi.

Yangi mavzuni mustahkamlash qismi. "Venn diagrammasi" metodidan foydalaniladi.

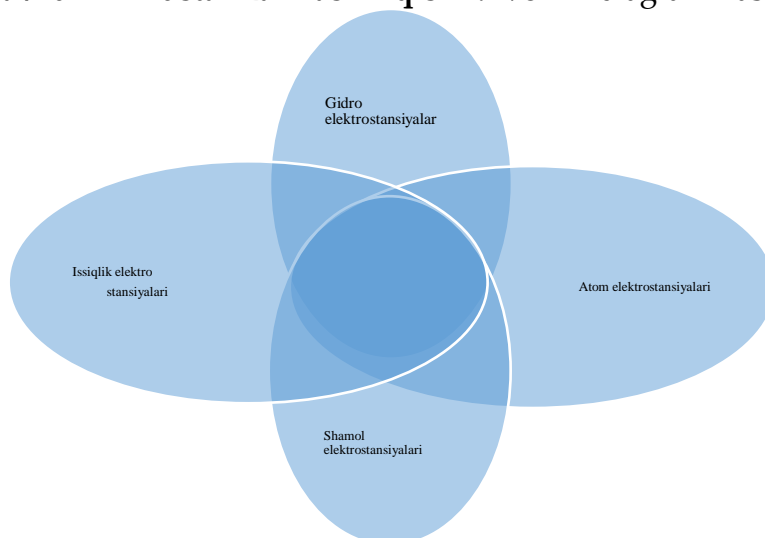

Xulosa

Xulosa qilib aytganda, fizika fani 8-sinflarda hodisalar, qonuniyatlar murakkablashib boradi. Shu va shu kabi boshqa parametrlar dars sifati, o'quvchilarning o'zlashtirish ko'rsatkichiga salbiy ta'sir etishi mumkin. Bu maqsadda fizika ta'limida yangi pedagogik texnologiyalarni qo'llash samarali ekanligi ko'rinadi.

Foydalanilgan adabiyotlar

1. O'zbekiston Respublikasi Prezidenti Shavkat Mirziyoyevning 2023 yil uchun Murojaatnomasi.T-22.12.2022.
2. A.N.Ziyayev "Ta'limning interfaol shakllari" NamSU-Научный вестник НамГУ-NamDU ilmiy axborotnomasi-2023-yil_2-son 448-b.
3. Meliqo'zieva, X.Mamajonova, A.Ziyayev "Ta'limning interfaol metodlari vositasida dars o'tish bo'yicha o'qituvchilar uchun tavsiyalar" nomli o'quv uslubiy qo'llanma T-"Fan va texnologiya"2014.
4. <http://shuhratbek.uz/interfaol-talim-metodlari/>
- 5.Sadriddinov N., Rahimov A., A.Mamadaliyev, Z.Jamolova. Fizika o'qitish uslubi asoslari. T.: O'zbekiston-2005.



МЕТОДИКА ПРЕПОДАВАНИЯ УРОКОВ РИСОВАНИЯ В ШКОЛАХ И ПРИНЦИПЫ ИХ ОРГАНИЗАЦИИ

Айнакулов Хусниддин Абдухамидович

Преподаватель кафедры «Инженерная и компьютерная графика» Джизакского политехнического института

aynakulovxusniddin@gmail.com

***Аннотация:** В настоящее время возрастает интерес к использованию интерактивных методов, инновационных технологий, педагогических и информационных технологий в образовательном процессе. Исходя из этого, мы также предоставили информацию о некоторых методах использования инновационных технологий на занятиях по рисованию*

***Ключевые слова:** интерактивный метод, геометрические концепции, демонстрационный метод, технические концепции, инновации, практический метод, рисунок, проекционная концепция, устный метод.*

METHODS OF TEACHING DRAWING LESSONS IN SCHOOLS AND PRINCIPLES OF THEIR ORGANIZATION

Aynakulov Khusniddin Abdukhamidovich

Lecturer of the "Engineering and Computer Graphics" department of Jizzakh Polytechnic institute

aynakulovxusniddin@gmail.com

***Annotation:** Currently, there is increasing interest in the use of interactive methods, innovative technologies, pedagogical and information technologies in the educational process. Based on this, we also provided information about some methods of using innovative technologies in drawing classes.*

***Key words:** interactive method, geometric concepts, demonstration method, technical concepts, innovation, practical method, drawing, projection concept, oral method.*

Вступление

Основу методики преподавания любого предмета составляют три основных компонента: концепция, методическая система обучения и оценка результатов их воздействия. Обучение рисованию в 8-9 классах имеет свои особенности, основанные на возрастных особенностях учащихся и их жизненном и трудовом опыте. К этому времени студенты сознательно стремятся учиться с определенной целью. Поэтому учителю следует проанализировать стоящие перед ним задачи, продумать наиболее оптимальную структуру каждого урока и постараться найти структуру, полностью отвечающую задачам урока. Успех следующего урока часто зависит от того, какое место он занимает среди предыдущих уроков, знаний и практических навыков, приобретенных учащимися, объема и содержания объясненных им знаний. При этом преподаватель опирается на уровень мировоззрения учащихся, умение самостоятельно читать учебники или научно-популярную литературу.

Анализ и методология литературы

В педагогике анализируются разные виды уроков и разные формы подачи знаний учителем. Например, уроки делятся на следующие виды:

- урок для изучения нового материала;



- урок для закрепления знаний, навыков и умений;
- урок повторения-обобщения;
- смешанный или комбинированный урок.

Самый распространенный и популярный вид уроков рисования — это смешанный или комбинированный урок. Помимо подачи темы учителем, для студентов также важно выполнение практической работы. Данные практические работы помогут учащимся закрепить полученные знания с помощью учебной литературы и усвоить информацию, необходимую для выполнения домашнего задания.

В настоящее время возрастает интерес к использованию интерактивных методов, инновационных технологий, педагогических и информационных технологий в образовательном процессе. При этом, если студентов в основном учили приобретать готовые знания, то современные технологии учат их самостоятельно искать полученные знания, самостоятельно изучать и анализировать их, а также по возможности делать собственные выводы. В этом процессе педагог создает условия для развития, формирования, обучения и воспитания личности, одновременно выполняя функции управления и руководства. В таком образовательном процессе ученик становится главной фигурой. Innovation — это английское слово, означающее инновацию, инновацию. Инновационные технологии представляют собой внедрение нововведений и изменений в педагогический процесс и деятельность студентов и педагогов, при этом в его реализации в полной мере используются преимущественно интерактивные методы. Интерактивные методы основаны на коллективном мышлении и методах педагогического воздействия, которые являются частью содержания обучения. Уникальность этих методов в том, что они реализуются только за счет совместной деятельности учителя и ученика.

Преподаватель рисования также обязан знать современные технологии и иметь навыки их надлежащего использования в своей профессиональной деятельности. Уроки рисования в общеобразовательных школах несколько отличаются от других предметов по своим особенностям. По основным частям усвоенной информации учащиеся выполняют индивидуальные графические работы, а в процессе их проверки учителю приходится работать с каждым учащимся индивидуально. На практике ученик занимается рисованием в специально оборудованной гостиной под руководством и наблюдением преподавателя. После объяснения учителем теоретических сведений на уроке учащиеся выполняют графическую работу по данной теме в своих рабочих тетрадях. Преподаватель хорошо осведомлен о способностях и возможностях каждого ученика, и их учет в образовательном процессе даст хороший эффект. Но время на индивидуальную работу со студентами ограничено. Преподаватель имеет возможность наблюдать за работой каждого ученика и показывать им рациональные способы рисования, объяснять сложные участки предмета и проверять выполненную работу. Поэтому многое зависит от организации урока учителем. Уроки рисования проходят в специально оборудованных гостиных. Поскольку оборудование чертежных кабинетов будет рассмотрено в следующих темах, здесь мы на нем останавливаться не будем.

В центре внимания учителя всегда должна быть основная задача формирования у учащихся навыков выполнения практической графической работы. В зависимости от этого следует выбирать тип урока. При выборе методов обучения необходимо учитывать особенности науки о рисовании. При изучении новой темы у учащихся следует спрашивать



«Все ли понятно?» или «Все ли понимают?» Неуместно задавать такие вопросы. Потому что мало кто признается, что не понимает. Поэтому необходимо задаваться конкретными вопросами типа «В каком положении находится плоскость, образующая это сечение?», «Как найти горизонтальную проекцию точки А на поверхность конуса?» или «Как создать ступенчатую и сломанные участки». В частности, учитель останавливается в процессе рисования на доске и спрашивает учащихся: «Как мы будем делать следующий рисунок?» или «Сколько видов потребуется для завершения этого детального чертежа?» Задавание вопросов таким способом постановки вопроса делает учащихся активными участниками поиска решения выполняемой работы и учит их думать и выбирать среди своих догадок наиболее правильное.

Вопросы можно задавать как всему классу, так и отдельным учащимся. Например, «Тошматов, в этом виде длина какого ребра укорочена и почему?» Это может свидетельствовать о том, что Ташматов отвлекся от урока, поэтому учитель предложил ему прослушать тему. Поэтому учитель не должен слишком увлекаться объяснением урока или рассказа во время урока. В процессе обучения учитель должен постоянно следить за отношением учащихся в классе к уроку, должен приобрести умение привлекать внимание учащихся.

По простейшей классификации занятия делятся на устные, демонстрационные и практические методы. Устное изложение уроков рисования может включать объяснение преподавателем материала в форме лекции-беседы, выполнение рисунков по теме на доске, показ самостоятельной работы учащихся с использованием учебников и справочников.

Демонстрационные методы включают использование в ходе урока учебных наглядных пособий, таких как плакаты, учебные таблицы, макеты, природные объекты и электронные версии. К практическим методам относятся самостоятельное чтение и выполнение учащимися эскизов и рисунков, различные графические упражнения, направленные на закрепление полученных знаний и практических навыков. Во всех этих методах процесс двусторонний: на ведущем месте должно быть общение учителя и ученика. Учитель – главный организатор образования.

Результаты

В процессе обучения рисованию учителю часто приходится использовать понятия и термины, незнакомые учащимся. Чтобы учащиеся научились рисовать, необходимо досконально овладеть этими понятиями. С другой стороны, большое количество незнакомых терминов, которые необходимо запомнить, необходимость мозгового штурма теоретических понятий в ходе практической изобразительной деятельности могут снизить уверенность учащихся в овладении наукой. Но студенты не могут научиться рисованию, не усвоив эти понятия досконально. Если принять это во внимание, то перед учителем встанет проблема количества и качества понятий (терминов) рисовальной науки. Терминов рисования достаточно, чтобы они неравномерно распределялись по темам, и это невозможно. Термины и понятия в черчении условно можно разделить на три группы: геометрические, проекционные и технические. К геометрическим понятиям относятся горизонталь, вертикаль, параллель, ребро, сторона, тройка, сечение, луч, угол между плоскостями, названия геометрических объектов и т.д. К основным проекционным понятиям относятся все понятия, относящиеся к теоретическому анализу проекционного процесса, к вспомогательным проекционным понятиям относятся термины, относящиеся к

черчению и черчению (чертежные средства, элементы ДСТ, типы линий, размеры, условные обозначения и т. д.). Технические термины на чертеже (термины, связанные с названиями деталей и сборочных единиц) являются техническими понятиями.

Обсуждение

Было бы большим методическим подспорьем, особенно для молодых учителей, классифицировать понятия в рисовании по их сложности, степени точности или абстракции и другим качествам. Большинство понятий в рисовании используются несколько по-разному в зависимости от того, используются ли они в процессе проецирования или чтения рисунка. Некоторые понятия употребляются без изменения их значения (например, соединительные линии сложного рисунка). Другие понятия могут использоваться по-разному в зависимости от их функции в изображении (плоскость проекций, плоскость симметрии, плоскость сечения, плоскость проецирования и т. д.).

Геометрические понятия можно условно сгруппировать по качественным характеристикам следующим образом:

- понятия об основных геометрических фигурах, предметах и их элементах: параллелограмм, цилиндр, ребро, основание, треугольник и др. Они легко усваиваются и запоминаются учащимися без глубоких пояснений даже по их изображениям.
- графические понятия, связанные с инструментами рисования: стрелочная линия, пунктирная линия, условное определение диаметра и радиуса и др.
- метрические понятия: масштаб, длина, высота, градусы, сечение и деление дуги на части и др.
- Понятия взаимного пространственного расположения: параллельность, перпендикулярность, пересечение сечений и положение пересечения и др.
- концепции движения: уплотнение, растекание, пересечение и т. д.
- концепции построения: перпендикулярное уменьшение и удаление, построение углов, определение размеров, штриховка и т. д.

Геометрические понятия, используемые в рисовании, обсуждались выше. Понятия проекции также можно разделить на группы и проанализировать таким образом. Анализ понятий рисунка в этой форме помогает учащимся осознанно овладевать ими в ходе урока.

Заключение

Если подготовка учителя, то есть его знания и педагогическое мастерство всегда были на необходимом уровне, а интерес, концентрация и память ученика всегда на высоком уровне, то можно добиться высокого результата даже при использовании любого метода в учебном процессе. воспитательный процесс. Но эти показатели быстро меняются, и вести педагогический процесс с учетом этих изменений является одним из самых необходимых условий. В противном случае невозможно достижение намеченной цели образовательного процесса [8].

Модели геометрических поверхностей удобно делать из пенопласта или дерева. Тогда становится проще делать в них такие элементы, как отверстия, канавки, канавы. Прежде чем приступить к этой творческой дизайнерской игре, учитель может разделить виды выбранной детали на геометрические поверхности и изготовить их модели с помощью учащихся и сотрудничества учителя труда.

В учебном процессе с помощью различных дидактических игровых технологий мы можем добиться интереса учащихся к данному предмету и развития потенциала наших



учащихся. Кроме того, мы должны разработать эффективные способы обучения, поддерживая порядок и дисциплину в обучении и обучении, не впадая в зависимость от вышеупомянутой игры.

Использованная литература

1. Achilov Nurbek Norboy o'g'li (2020). Pedagogical and psychological fundamentals of formation of space imagination and creative ability in students. *European Journal of Research and Reflection in Educational Sciences*, 8 (4), Part II, 38-40.
2. Achilov Nurbek Norboy o'g'li (2020). The use and importance of the three- dimensional features of the auto cad program in drawing projects in public schools. *European Journal of Research and Reflection in Educational Sciences*, 8 (3) Part II, 189-192.
3. Tagaev Kh. et al. CREATION OF THE MANUAL "GEOSPATIAL MANAGEMENT OF THE WORLD" IS AN IMPORTANT FACTOR IN ENSURING STABLE DEVELOPMENT // Scientific and practical ways to improve environmental sustainability and socio-economic support of agricultural production. - 2017. - S. 174-176.
4. Igamberdiev Kh. Kh. et al. Horizontally spindle cotton picker with a V-belt drive // Scientific and practical ways to improve environmental sustainability and socio-economic provision of agricultural production. - 2017. - S. 1225-1228.
5. Abduganiev A. et al. Selection of objects for practical work of students in drawing // *Young scientist*. – 2016. – no. 2. - S. 113-117.
6. Qosimov J. A. et al. Increasing the effectiveness of lessons by creating a problem situation in teaching drawing // *AIP Conference Proceedings*. - AIP Publishing LLC, 2022. - T. 2432. - No. 1. - S. 060014.
7. JOVLIYEVICH S. Z., KHUSNIDDIN A. Strategies For Creating Multiviews From Pictorials // *JournalNX*. - T. 6. - No. 09. - S. 230-233.
8. Aynakulov Kh. A., Nazarov O. T., Soatov Sh. A. FEATURES OF DRAWING TEACHING METHODS (ON THE EXAMPLE OF IMAGE CONSTRUCTION) // *Collection of scientific articles based on the results of the work of the International Scientific Forum*. - 2019. - S. 108.
9. Abduganiyev A. et al. INTER-SUBJECT RELATIONS OF DRAWING WITH GEOMETRY IS AN IMPORTANT FACTOR OF ACTIVATION OF STUDENTS' THINKING // *Advanced scientific-technical and social-humanitarian projects in modern science*. - 2018. - S. 85-87.



O'ZBEK XALQ PEDAGOGIKASINING MAZMUNI, SHAKLLARI, VOSITALARI VA ULARNING O'ZIGA XOS XUSUSIYATLARI

O'rozmatov Eldor Suvonqul o'g'li

Jizzax Politexnika Instituti 4-bosqich talabasi

Ilmiy rahbar: Gapparov Behzod Nematillaevich

Jizzax politexnika instituti katta ouqituvchisi

Email: bexzodgapparov132@gmail.com

Annotatsiya: Ushbu maqolada asosan kun talabidan kelib chiqqan holda o'zbek xalq pedagogikasining mazmuni, shakllari, vositalari va ularni o'ziga xos xususiyatlari xususida fikr-mulohazalar berilgan. Bunda ushbu masalalarni xalq qilshida nimalarga ko'proq diqqat e'tiborni qaratish bilan birga yoshlarimizni vatanparvarlik ruhida tarbiyalashda yo'l yo'riqlari ham aks ettirilgan.

Kalit so'zlar: ta'lim, tarbiya, millat, ma'naviyat, ma'rifat, g'oya, mafkura, qadriyat, ma'rifat, ilmiy fan, madaniyat, din.

СОДЕРЖАНИЕ, ФОРМЫ, СРЕДСТВА И ИХ СПЕЦИФИЧЕСКИЕ ХАРАКТЕРИСТИКИ УЗБЕКСКОЙ ПЕДАГОГИИ

Аннотация: В данной статье даются мнения о содержании, формах, средствах и их специфических особенностях узбекской народной педагогики исходя из современных потребностей. Также показаны ориентиры воспитания нашей молодежи в духе патриотизма, а также то, на что следует обращать больше внимания при решении этих вопросов.

Ключевые слова: образование, воспитание, нация, духовность, просвещение, идея, идеология, ценность, просвещение, наука, культура, религия.

THE CONTENT, FORMS, TOOLS AND THEIR SPECIFIC CHARACTERISTICS OF UZBEK PEDAGOGY

Annotation: In this article, opinions are given about the content, forms, tools and their specific features of Uzbek folk pedagogy based on current needs. It also shows the guidelines for educating our youth in the spirit of patriotism, as well as what to pay more attention to in solving these issues.

Keywords: education, upbringing, nation, spirituality, enlightenment, idea, ideology, value, enlightenment, science, culture, religion.

Kirish

Mustaqillikning dastlabki yillaridan boshlab yurtimizda yoshlar haqida e'tibor va g'amxo'rlik ko'rsatishga davlat siyosatining eng asosiy va ustuvor yo'nalishlaridan biri sifatida qarab kelinmoqda.

Chunki yoshlar - bizning kelajagimiz. Bu sohadagi davlat siyosatini yanada chuqurlashtirish uchun yaqinda O'zbekiston Respublikasining "Yoshlarga oid davlat siyosati to'g'risida" gi qonuni yangi tahrirda qabul qilindi.

Bularning barchasi bugungi kunda o'z samarasini bermoqsa. Yoshlarimiz biznes, ilm-fan, madaniyat, san'at, adabiyot va sport sohalarida olamshumul muvaffaqiyatlarga erishmoqda. Bu

mamlakatimiz istiqboliga, buyuk ajdodlarimiz boshlagan ezgu ishlarni kelajak avlodlar munosib davom ettirishiga katta ishonch bag'ishlaydi.

Yuksak ma'naviyatli, zamonaviy bilim va kasbhunarlariga, o'z mustaqil fikriga ega bo'lgan yoshlarni milliy va umuminsoniy qadriyatlar ruhida tarbiyalash biz uchun eng muhim masalalardan biridir.

Adabiyotlar tahlili va metodlar

Mamlakatimiz aholisining yarmidan ko'pini yoshlar tashkil etishini inobatga olsak, bu naqadar jiddiy masala ekani yanada yaqqol ayon bo'ladi.

Davlatimiz rahbari Sh.M.Mirziyoev ta'kidlab o'tganidek, bunda "Farzandlarimizning qalbi va ongida mafkuraviy immunitetni kuchaytirish" [1] bilan bog'liq vazifalarga qisqacha to'xtalib o'tar ekan, жумладан: "оммавий маданият" ko'rinishida kirib kelayotgan turli tahdidlar, giyohvandlik, diniy ekstremizm, missionerlik kabi balo-qazolardan yoshlarimizni asrash, ularning ta'lim-tarbiyasiga har birimiz mas'ul ekanimizni hech qachon unutmasligimiz kerak.

Bu borada biz asrlar mobaynida shakllangan milliy an'analarimizga, ajdodlarimizning boy ma'naviy merosiga tayanamiz.

Yoshlarimiz o'rtasida huquqiy madaniyat, sog'lom turmush tarzini, jismoniy tarbiya va sportni targ'ib qilishga qaratilgan ishlarning samarasini oshirishni bugun davrning o'zi talab etmokda. Bu boradagi dasturlarda belgilangan tadbirlarning ijrosi yaqinda yangidan qabul qilingan "Yoshlarga oid davlat siyosati to'g'risida"gi qonun normalari asosida qat'iy davom ettiriladi.

O'zbek xalq pedagogikasining yo'nalishlari g'oyat serqirra va serjilo tushuncha bo'lib, uning qamrovi nihoyatda keng, ya'ni shu xalq paydo bo'lgan butun bir davrni o'z ichiga oladi (1-shakl).

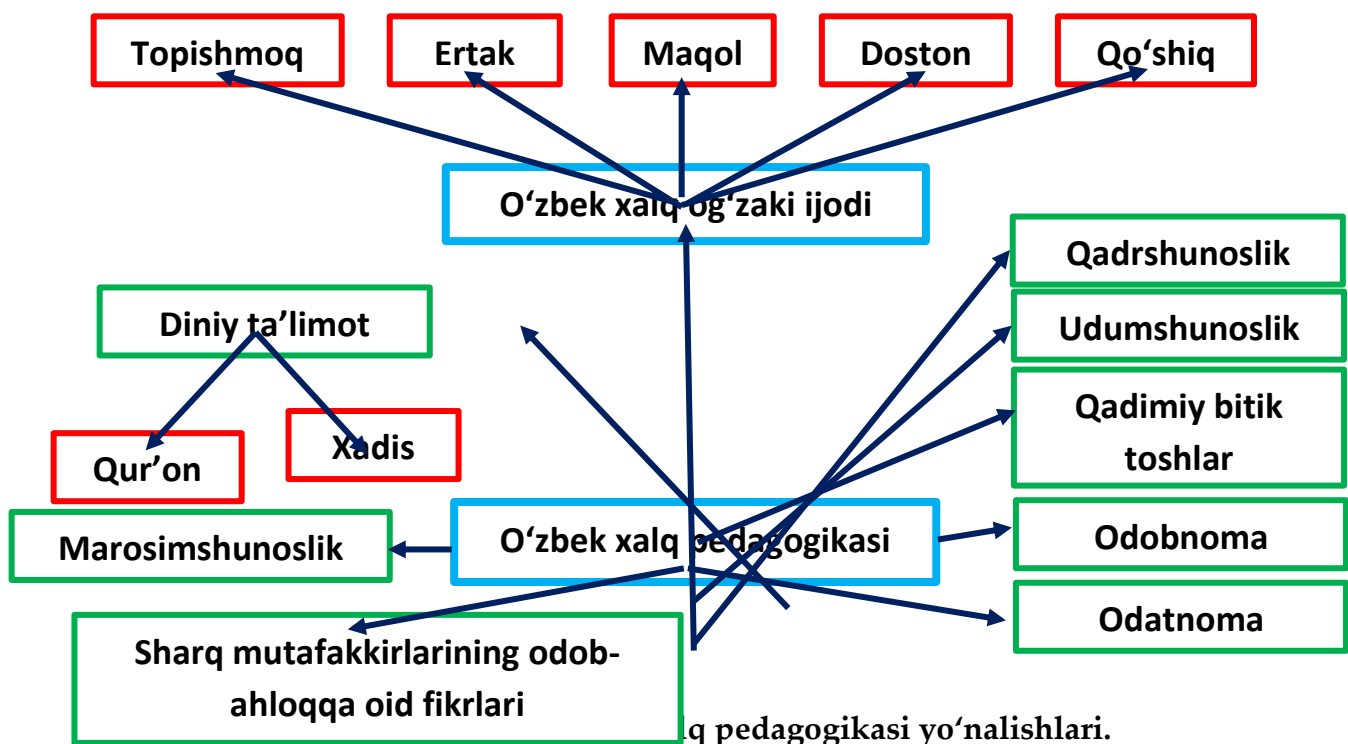

1-shakl. O'zbek xalq pedagogikasi yo'nalishlari.



O'zbek xalq pedagogikasining **xalq og'zaki ijodi, qadriyatshunosligi, udumshunosligi va marosimshunosligining** yetakchi yo'nalishlarini, **diniy-ahloqiy ta'limotni**, ya'ni **ijtimoiy va maishiy-ahloqiy hayotning** barcha tomonlarini qamrab olishi bilan xarakterlanadi.

Ma'lumki, xalqning pedagogik qarashlari uzoq asrlar davomida shakllangan va ular bizga alohida qo'llanma, dastur, darsliklar shaklida yetib kelmay, asosan xalq og'zaki ijodiga kiruvchi turli janrdagi asarlar - **elshunoslik, qadrshunoslik, udumshunosliklar qatida** saqlanib qolingan. Shu bilan birga qur'on hamda Hadis, Sharq mutafakkirlarining ahloq-odobga oid qarashlari kiradi [Bu borada bir qator olimlar o'z fikr-mulohazalarini bayon qilishgan. Xaydarova G.A., Pardaeva K., Gapparov B.N. *Natsionalnaya pedagogika*. – 2009. va Gapparov B.N., Julanov A.O. *Traditsii trudovogo vospitaniya uzbekskogo naroda (na primere rabot vostochnyx mislitley)* // *Obshestvo*. – 2020. – №. 1. – S. 66-68.].

Pedagogika fani xalq tarbiyasi tajribasidan eng yaxshilarini qabul qilib oladi. Xalq yosh avlodga mehnatsevarlik, itoat qilish, matonatlilik, sofdillik, haqqoniylik, xushmuomalalik, ota-onalarga, kattalarga hurmat, o'zidan kichiklarga g'amxo'rlik va yomonlikka nafrat singari muhim ahloqiy sifatlarni tarbiyalagan.

Natijalar

Xalq nazdida, inson ona qornidan yaxshi yo yomon bo'lib tug'ilmaydi, u birday tug'iladi. Yaxshi-yomonga aylanishi tarbiyadan, dastavval ota-ona, oila, mahalla-ko'y, qishloq-ovul, qolaversa, jamiyat-tuzumdandir. Bunda ajdodlar qoldirgan ota meros - oilaviy pedagogika, xalq pedagogikasi, shuningdek, udumshunoslik, qadrshunoslik, elshunoslik an'analari hal qiluvchi o'rin tutadi. Xalqimiz donolarining ta'kidlashicha, bola boshdan to'g'ri, haqqoniy tarbiyalansa, u kelgusida yaxshi inson bo'lib yetishadi, egri yo'lda tarbiyalansa, yomon kishiga aylanadi.

Zero, "Ko'chat boshdan, bola yoshdan" maqoliga amal qilish xalq an'anaviy pedagogikasining bosh yo'nalishidir. Shuning uchun xalq pedagogikasida tarbiyaning maydachuydasi, ya'ni birlamchi-ikkilamchisi bo'lmaydi. Hamma narsa hisobga olinishiga, o'ech bir narsa chetda qolmasligiga, ayni chog'da tarbiyaning nio'oyatda nozik, injiq, murakkab tomonlari e'tiborga olingan holda "yetti o'lchab, bir kesish"ga amal qilinadi. O'ziga xosligi shundaki, xalq tarbiyada **kecha, bugun va ertani** o'ylab ish tutadi, ya'ni tarbiya o'tmishni unutmaslik, bugunning qadriga yetish, kelajakka umid asosida olib boriladi [Gapparov B.N. va boshkalar." // *Xalk pedagogikasi*," *Tafakkur*" nashriyoti, Toshkent. – 2009. – S. 144-151.].

O'zbek xalq pedagogikasining yana bir ibratli tomoni shundaki, hayot, tabiat, jamiyatdagi har bir voqea-hodisa, predmet, ko'rinishdan mukammal foydalanishdir.

Xalq an'anaviy pedagogikasida ishontirish, isbotlash, ta'sir, ibrat namunasi, tajriba natijalari, tasdiqlash ham alohida o'rin tutadi. Buni ayniqsa, dov-daraxt, tog'-tosh, parrandalarga bag'ishlangan xalq og'zaki namunalarida ko'rish mumkin. Xalqning bunday qarashlari zamirida to'rt unurni asrab-avaylash, ya'ni **ekologik tarbiya** yotadi.

Xalq bisotidagi eng yaxshi tabarruk so'zlar – **duo, olqishlar** ham katta tarbiyaviy ta'sir kuchiga ega. O'zbek xalq pedagogikasi ayrim shaxslar yoki bir-ikki jamoa tomonidan yaratilmagan. Uni xalqimiz asrlar davomida o'zining boy hayotiy tajribalari, farzandlar kamoloti borasida tutgan tutumlari, sa'y-harakatlari, yo'l-yo'riqlari, aql-zakovotlari bilan yaratgan.

Shu bilan birga o'zbek xalq pedagogikasi ilm-fanning turli soxalari – mumtoz adabiyot, san'at, musiqa, og'zaki ijod, qadrshunoslik, odatshunoslik, ruhshunoslik kabi



sohalar bag'rida shakllanib, ularning eng yaxshi namunalarini o'ziga qabul qilib olgan [2,3].

Insonparvarlik, baynalminallik, o'ushyorlik, zukkolik, topqirlik, bilimdonlik, uquvlilikni o'ziga e'tiqod qilib olgan o'zbek xalq pedagogikasi ayni chog'da sharq odobnomasi, ibratnomasidan doimiy ravishda bahramand bo'lgan, sharqona xalq pedagogikasi boyliklaridan oziqlangan va uning eng go'zal namunalarini o'ziga qabul qilib olgan.

Shunday qilib, o'zbek xalq pedagogikasining asosiy tarkibiy jihatlari va ularni takomillashtirish yo'nalishlari turkiy xalqlar - ota-bobolarimiz uzoq moziyda yaratgan va ko'z qorachigiday asrab-avaylab, saqlab kelgan ota meros, Sharq xalqlarining boy va betakror odobnoma va odatnomasi, xalq pedagogikasidagi eng yaxshi namunalar, allomalar, adabiyot, folklor ijodkorlari-ijrochilarning bu boradagi sa'y-harakatlari, yaratgan asarlari bilan qo'shilgan holda shakllangan va rivojlangan.

Xalq doimo bolalarda to'g'ri xulq-atvorni tarbiyalash to'g'risida g'amxo'rlik qilgan va tarbiyalash usullarini o'zi o'ylab topgan. Odatda xalqning dono fikrlarini esda saqlab qoluvchi, avloddan avlodga o'tkazuvchi – **keksalar** bo'lgan. Bu keksalar kishilarning turmush tajribalaridan bahramand bo'lib, donolik darajasiga ko'tarilgan, xalq orasidan chiqqan **“pedagoglar”** dir. Ular yosh avlodga va yosh ota-onalarga o'z nasihatlari va maslahatlari bilan ta'sir ko'rsatganlar. Xalqning yuksak orzulari, maqsadlari, e'tiqod, fikrlarini o'zlarida aks ettirganlar. Shunday qilib, **tarbiyachi-enagalar** xalq orasida **eng yaxshi pedagoglar** vazifasini o'taganlar.

Masalan, yozuvchi Sadriddin Ayniy o'zining bolalikdagi tarbiyachi-enagasi To'tiposhshani hikoyachilikdagi birinchi ustozini deb hisoblaydi. Abay Qo'nonboev enagasi Zeroni, Hamza o'z onasi Oyshani, Po'lkan baxshi tarbiyachi otaxoni Jassoq baxshini, L.N.Tolstoy enagasi Tatyana Filippovnani, Hamid Olimjon buvisini zo'r ehtirom bilan eslashadi va ularning mashxur bo'lib, elga tanilishlarida ular ko'rsatgan ta'sirni, xizmatni bot-bot e'tirof etishadi. Xalq og'zaki ijodining jozibadorligi bolalar e'tiborini o'ziga shunday jalb etadiki, ular hatto o'z o'yinlarini ham unutadilar [4,5].

O'zbek xalqining betakror shoiri H.Olimjon bolalik kunlari, buvisi, eshitgan ertaklari haqida shunday eslaydi:

*Bolalik kunlarimda,
Uyqusiz tunlarimda,
Ko'p ertak eshitgandim,
So'ylab berardi buvim.
“Tohir-Zuhro”, “Yoriltosh”,
Oyni uyaltirgan qosh,
O'zi uchar gilamlar,
qanotsiz uchgan otlar.
Fikrimni tortar edi,
Havasim ortar edi.*

Ana, haqiqiy tarbiyachi, xalq ichidan chiqqan pedagog-buvining bola ongida, tasavvurida, ruhiyatida yasagan rangin olami, go'zal dunyosi!

Shunday go'zal tuyg'ular og'ushida, cheksiz xayolot, tasavvurlar olamida, mislsiz kuch-qudratga ega timsollar ta'sirida yashagan, ularga o'xshashga harakat qilib o'sgan bolalar ulg'aygach, eng kamida Hamid Olimjon bo'lib yetishar edi-da, albatta. Ana o'zbek xalq pedagogikasining ta'sir kuchi, yashovchanligi va tarbiyaviy ahamiyati!

Yoki “Zumrad va Qimmat” ertagini bolalarga rosa maromiga yetkazib, obrazli qilib hikoya qilayotganimda ko‘z o‘ngimda bir mo‘jiza ro‘y berdiki, xalqning donoligi, tadbirkorligiga yana bir bor imon keltirdim. Ertakni tinglayotgan ikkala singlimdan biri yig‘lab yubordi, ikkinchisining esa o‘pkasi to‘lib yig‘lamoqchi bo‘lib turibdi. Onam rahmatli qizlarning kattasidan so‘rab: “Nega yig‘layapsan, qizim?”, shunda singlim: “Bilaman, Siz meni Qimmatga o‘xshatayapsiz. Kecha darsim ko‘p edi, idish-tovoqlarni yuvib, uyni, oshxonani yig‘ishtira olmadim. Shuni aytmoqchisiz. Endi bunday qilmayman. Chunki men Qimmatga o‘xshashni xoxlamayman”, - dedi.

O‘shanda onam gap nimadaligini tushunib, lekin sir boy bermay: “Qizim, bilaman sen hech ham Qimmatga o‘xshamaysan. Sen Zumradga o‘xshaysan. To‘g‘rimi?” - deb so‘ragan edilar. Shunda singlim: “ha” deb javob berdi. Singillarimning kichigidan: “Munajat, sening nega yig‘laging kelayapti?” - deb onam so‘radi. U: “Ayajon, men qo‘rqib ketayapman”, - deb javob berdi. “Nimadan qo‘rqayapsan?” - deb so‘ralganda. Kichik singlim: “Zumrad qorong‘ida o‘rmonda qolib ketdi. Uni bo‘rilar yeb qo‘yadi-ku? Unga rahmim kelayapti”, - deb javob berdi. Shunda onam: “qo‘rqma, qizim, uni bo‘ri yemaydi. Chunki yaxshi bolalarga yaxshi odamlar yordam beradi”, - deb uni tinchlantirdi va ertakning davomini hikoya qila boshladi [2].

Ana sizga xalq ertaklarining qudratli kuchi va ta‘siri, hayotiyli! Biz ana shu tengsiz qudratli kuchdan o‘rinli foydalana olishimiz kerak. Bolalarni tarbiyalashda ana shu tarbiya vositasining ta‘sirchanligi va jozibasidan ko‘p va xo‘p foydalana olishimiz kerak. Yuqoridagi voqea misolida shunday xulosa qilsak bo‘ladi. Demak, shu ertak misolida 1-sinfda o‘qiydigan singlim Qimmatga o‘xshab dangasa bo‘lmaslik kerakligini, dangasalik yomon illat ekanligini, dangasa, xudbin, erkatoylarni hech kim yoqtirmasligini tushunayapti. Zumradga o‘xshab odobli, mehnatkash, xushmuomala bo‘lish istagi unda paydo bo‘layapti, shunga harakat qilayapti. Ertak aytishdan maqsad o‘zi shu edi. Shuning uchun bolalarga ertak aytish, aytganda ham rosa maromiga yetkazib, obrazga kirib aytish kerak. Ularni ertaklar olamiga olib kirish, ularning ko‘z o‘ngida mo‘jizalar yaratish, ertaklarning sehrli kuchidan o‘rinli foydalanish kerak. Ya‘ni ertaklarni hayotga tadbiiq etish, bog‘lash kerak.

Bog‘cha yoshidagi kichik singlimga ertakning ko‘rsatgan ta‘sirini qarang. U Zumradga achinayapti. Demak, u shafqatsiz va xudbin, mehirsiz, oqibatsiz bo‘lmaydi. Ertak uning qalbiga yaxshilikni, ezgulik urug‘ini qadadi. U endi hayotda atrofidagi kishilarga g‘amxo‘r va mehribon bo‘lib o‘sadi. Ularga yordam berishga harakat qiladi, atrofidagilarga befarq va loqayd bo‘lmaydi. Bu ertakning sehrli kuchiga, hayotiyligiga xalqimizning dono va oqilligiga tan berib, shunday ertaklarni yaratgan xalqimizga tasannolar aytgim keladi [6].

Xalq donoligining yana bir sarchashmasi **xalq maqollaridir**. Maqollar xalqimizning o‘z hayot tarzidan, asrlar davomida to‘plagan tajribasidan chiqarilgan lo‘nda, qisqa va aniq xulosalari, tafakkur va ongning, qalbining in‘ikosi, aytadigan fikrining qaymog‘idir.

Masalan, “Erka qilsa onasi, taltayadi bolasi”, “Ish ishtaha ochar, dangasa ishdan qochar”, “Rang ko‘r - hol so‘r”, “Seppli qiz bo‘lguncha, epli qiz bo‘l”, “Hunarli kishi xor bo‘lmas”, “Bir yigitga qirq hunar oz”, “Ona yurtning-oltin beshiging”, “Ona yurtning omon bo‘lsa, rangi-ro‘ying somon bo‘lmas”, “Bilagi zo‘r birni yiqar, bilimi zo‘r mingni yiqar”, “Qatorda noring bo‘lsa, yuking yerda qolmas” kabi...

Maqollarda xalqning yashash tarzi, urf-odatlar, atrofidagi kishilarga, voqea-hodisalarga munosobati, dunyoqarashi, ichki dunyosi - ma‘naviyati, ruhiyati - hammasi o‘z ifodasini topadi.

Maqollarni aytish va o‘rgatish orqali xalqimiz ardoqlagan xislatlar, fazilat, sifatlar, urf-odatlar, qadriyatlar bolalarimiz ongiga singdiriladi [7].

Maqollar xalq donoligining qaynar bulog'idir. **Maqsad** - shu buloqdan bolalarni bahramand qilish. Ular maqollarni yoddan bilsin, ma'nosini anglasin, hayotda unga amal qilsin.

Xalq donoligining yana bir chashmasi – **topishmoqlar**.

Topishmoqlar bolalarni kuzatuvchanlikka, topqirlikka, hozirjavoblikka o'rgatadi. Atrofidagi narsa - buyumlar, voqea-xodisalar va kishilardagi eng muhim xislatlar, tomonlar, qirralarni tez ilg'ab olishga, kuzatishga, e'tibor berishga, taqqoslashga o'rgatadi. Masalan, "Oyog'i yo'q, qo'li yo'q - eshik ochadi", "Kechasi xizmatda, kunduzi izzatda", "O'zi yerda, boshi ko'kda", "Sudrasang yuradi, sudralmasang turadi" kabi...

Xalq tarbiya tizimida "**tez aytishlar**" ham asosiy o'rinni egallaydi. Bu chinakamiga bolalar uchun amaliy mashq qilish maydonidir.

Tez aytishlar bolaning tilidagi nuqsonlarga barham beradi, nutqini ravon va ifodali qilishga, shu bilan birga miya, xotira mashqini amalga oshirishga, ham so'zlab, ham fikrlashga yordam beradi.

Masalan, "Qobil qahraton qishda qishloqda qishladi", "Ko'k karam ko'pmi, po'k karam ko'pmi", "Sobir sakkizta sabzi sanadi" kabi...

O'zbek xalq pedagogikasining negizi bo'lmish xalq og'zaki ijodining yana bir asosiy tarmog'i **xalq dostonlaridir**. Xalq dostonlarida hamma davrlarda, ayniqsa, hozirgi kunda tarbiyaning eng dolzarb mavzularidan biri - vatanparvarlik va milliy g'urur, milliy iftixor, erk, ozodlik uchun kurash tuyg'ularini tarannum etish asosiy o'rinni egallaydi [5].

Bugungi kunda yosh avlodni tarbiyalashning asosiy va eng muhim maqsad va vazifasi - milliy istiqlol mafkurasini yoshlarimiz ongiga singdirishdir.

Milliy istiqlol mafkurasining negizini esa, aynan ana shu - Vatanga muhabbat, sadoqat, milliy g'urur, iftixor, Vatan ozodligi va erkinligi uchun kurash g'oyalari tashkil etadi. Ko'rinib turibdiki, hamma davrlarda, ayniqsa, O'zbekiston o'z mustaqilligini qo'lga kiritgan bugungi kunda xalq dostonlarini bolalarga o'qitish, aytib berish, o'rgatish, muo'okama qilish nafaqat tarbiyaviy ahamiyat, balki **siyosiy** ahamiyat ham kasb etadi.

Milliy istiqlol mafkurasini yoshlar ongi va qalbiga jo aylash uchun, avvalo, ularda Vatanga muhabbat, fidoyilik, milliy g'urur va milliy iftixor hislarini tarbiyalamoq lozim. Onani, yaqinlarini, o'z oilasini sevmay turib, Vatanni sevmoq mumkin emas. Vatanni sevmay turib, unga sadoqatli va fidoyi bo'lish mumkin emas. Oddiy insoniy g'ururni tarbiyalamay turib, milliy g'urur va milliy iftixorni tarbiyalamoq mumkin emasdir. Bolalarda mardlik, jasorat, shijoat, botirlik fazilatlarini tarbiyalamay turib, Vatanga fidoyilikni, kerak bo'lganda Vatan uchun o'zini baxshida eta oladigan yoshlarni tarbiyalash mumkin emas, aslo.

Zero, Shiroqni o'z qabilasi uchun shirin jonidan kechishga nima majbur etdi? Vatanga cheksiz muhabbat emasmi? To'marisni jondan aziz yolg'iz o'g'lining o'limiga rozi bo'lishiga nima majbur etdi? Vatanga, xalqiga buyuk muhabbati, Vatani, xalqi oldidagi burchi, ma'suliyati, e'tiqodi emasmi, axir! Demak, hozirgi kunda, eng avvalo, yoshlarda ana shu xislatlar, tuyg'ularni tarbiyalamog'imiz kerak ekan.

Bunday ma'suliyatli va nio'oyatda nozik vazifani hal etishda hozir ham biz eng ta'sirchan va samarali vosita – **xalq dostonlaridan** o'rinli va salmoqli foydalanmog'imiz lozim. Masalan, "Alpomish" dostonida shunday bir lavha bor: qalmok elidan Barchinoy Hakimbekka xat yuboradi. U to'qson alpdan qirq kun ruxsat olib, shu qirq kunda Alpomishning yetib kelishiga umid bog'laganini izo'or etadi. Lekin xat Hakimbekning qo'lga tegmaydi, uni otasi Boybo'ri bekiteb qo'yadi. Chunki u o'g'lining begona yurtga - qalmoq eliga borishini

xoxlamaydi. Xatni Hakimbekning singlisi qaldirg'ochoyim topib, akasiga beradi. Hakimbek xatni oladi-yu, indamaydi. qaldirg'och javobini so'rganida "Bir xotinni deb, qalmoqlar bilan talashib yuramanmi", - deydi. Shunda shaddod qiz akasining yigitlik hamiyatiga tegadi va "Er yigit o'lmay, yorini birovga berami?" - deydi. Hakimbekning hamiyati qo'zg'ab, mudroq g'ururi junbishga keladi va otasining ma'n etishiga qaramay, qalmoqqa yo'l oladi [6].

Endi Barchinga qaytaylik, Barchin qorajondan Hakimbekning kelganini eshitib, "Alpomish kelsa - kelibdi-da, nima qilay. Alpomish keldi deb etagiga osilib ketaveraymi, kelgan bo'lsa yaxshi. Men to'qson alpga va'da berganman. Alpomishga ham, ularga ham shartim bor. Kim shu shartlarimni bajarsa, shunga tegaman", - deydi. Ana o'zbek qizining mardligi va jasorati, g'ururi! Yigitlarga bergusiz mardlik, tantilik va g'urur-bu! Bunday g'ururning mo'jizaviy ko'rinishini dostonlardan tashqari yana qaerda ko'rsa bo'ladi? Albatta, dostonlarda, xalq og'zaki ijodi-da!

Yoki Alpomish zindonda yotganda qorajon ham, Tovqa oyim ham uni chiqarib olmoqchi bo'ladi. Lekin u rozi bo'lmaydi. Bir kuni ulardan ta'na eshitib, insoniy g'ururi paymol bo'lishini xoxlamaydi. Demak, biz eng avvalo, **insoniy g'ururni** tarbiyalamog'imiz kerak ekan. Chunki g'urursiz kishidan hamma qabio'likni kutsa bo'ladi. Sotqinlikni ham, yolg'onchilik va tuxmatni ham. G'urur insonning imonini pok saqlaydi, yomonliklardan asraydi. Mardlik, sadoqat, fidoyilik sari yetaklaydi.

Demak, yoshlarda milliy mafkurasini shakllantirishni ularda Vatanga muhabbat, fidoyilik, g'urur va hamiyat, or, nomus, milliy g'urur va milliy iftixorni tarbiyalashdan boshlashimiz kerak ekan. Bu fazilatlarni tarbiyalashda dostonlar eng qudratli va ta'sirchan tarbiya vositasi vazifasini bajaradi.

Xulosa

Xulosa o'rinda shuni e'tirof etish joizki, xalq og'zaki ijodi milliy mafkuraning negizini tashkil etadi va xalq pedagogikasining manbai hisoblanadi.

Yer yuzidagi barcha kishilar singari turkiy qabilalar ham qadim zamonlardayoq hayotiy ehtiyoj taqozosi bilan bolalarini sog'lom, baquvvat, mehnatsevar, katta-kichiklarni izzat-hurmat qiladigan, xushahloq, botir, jamoani, Vatanni himoya qila oladigan kishilar bo'lib ulg'ayishlarini orzu qilganlar. Tarbiya sohasida to'plagan tajribalarini, orzu-istaklarini umumlashtirib, maqol, topishmoq, ertak, rivoyat, hikoyat, doston, milliy, oilaviy urf-odatlar, an'analar shaklida ifodalab yoshlarga, oila a'zolariga, boshqalarga o'rgatganlar. Shu tariqa **o'zbek xalq pedagogikasi** vujudga kelgan.

Foydalanilgan adabiyotlar ro'yxati

1. Sh.M.Mirziyoyev "Yo'limizni qatiyat bilan davom ettirib, yangi bosqichga ko'taramiz". Toshkent - "O'zbekiston" - 2017. 1-jild, 31-35 betlar.
2. Xaydarova G.A., Pardaeva K., Gapparov B.N. Xalq pedagogikasi. – 2009.
3. Gapparov B.N. Ma'naviy-ma'rifiy ravnaq yo'lida ziyolilarning tutgan o'rni //Academic research in educational sciences. – 2021. – T. 2. – №. CSPI conference 1. – S. 1231-1234.
4. Makhkamovich S. A. The Quality Education For Engineering Graphics Teaching Material Construction //JournalNX. – S. 270-277.
5. Gapparov B.N., Narbekov N.N. Pedagogika kak osnovnoy istochnik novix idey i rukovodyashix prinsipov v sisteme obrazovaniya v sovremennom mire //Obshestvo. – 2020. – №. 1. – S. 71-73.



6. Gapparov B.N. va boshkalar." //Xalq pedagogikasi", " Tafakkur" nashriyoti, Toshkent. – 2009. – S. 144-151.
7. Gapparov B.N., Julanov A.O. Традиции трудового воспитания узбекского народа (на примере работ восточных мыслителей) // Общество. – 2020. – №. 1. – с. 66-68.

SHARQ ALLOMALARINING MUSIQA TO`GRISIDAGI QARASHLARI

Hakimova Nilufar, NamDU magistri

Annotatsiya: ushbu maqolada sharq allomalarining musiqiy tarbiya to'grisidagi fikrlari batafsil yoritib berilgan. Komil inson bo`lib shakllanishda musiqaning ahamiyatiga alohida e'tibor qaratilgan.

Kalit so'zlar: musiqiy tarbiya, musiqa, sa`nat, ijrochilik, musiqa ilmi, bastakorlar, musiqaviy ta'limot, estetika, nazariya va amaliyot, musiqa asari.

ВЗГЛЯДЫ ВОСТОЧНЫХ УЧЕНЫХ НА МУЗЫКУ

Хакимова Нилуфар, магистр НамГУ

Аннотация: в данной статье подробно описаны взгляды восточных ученых на музыкальное образование. Особое внимание уделено значению музыки в становлении совершенной личности.

Ключевые слова: музыкальное образование, музыка, искусство, исполнительство, музыковедение, композиторы, музыкальная теория, эстетика, теория и практика, музыкальное творчество.

VIEWS OF EASTERN SCHOLARS ON MUSIC

Hakimova Nilufar, master of NamSU

Annotation: this article describes in detail the views of Eastern scholars on musical education. Special attention is paid to the importance of music in becoming a perfect person.

Key words: musical education, music, art, performance, musicology, composers, musical theory, aesthetics, theory and practice, musical work.

O'zbekiston Respublikasining «Ta'lim to'g'risida»gi Qonuni va «Kadrlar tayyorlash milliy dasturi» ijtimoiy hayotga tobora chuqurroq kirib bormoqda. «Kadrlar tayyorlash milliy dasturi»da belgilab berilganidek, yuqori malakali kadrlarni tayyorlash va hozirgi kunda faoliyat ko'rsatib kelayotgan kadrlarni qayta tayyorlashdan o'tkazish kabi dolzarb vazifalar o'z yechimini topmoqda. Shu jumladan, Prezidentimiz Respublikada musiqani yanada rivojlantirishga ham alohida e'tibor qaratmoqda[1;2].

O'zbekiston Respublikasining kelajakda buyuk davlat darajasiga ko'tarishda barkamol avlodni tarbiyalash asosiy omillardan biridir.

Mamlakatimizning ijtimoiy-iqtisodiy rivojlanishida respublikamizdagi barcha sohalar qatori musiqaning o'rni ham muhim ahamiyatga egadir.

O'zbekiston Respublikasi Prezidenti tamonidan mamlakatimizda musiqani rivojlantirish va uni yanada takomillashtirish, yoshlarni musiqa bilan shug'ullanishga muntazam jalb etish maqsadida qator ishlar olib borilmoqda. Respublikamizning turli hududlarida qisqa muddatda bugungi kunda qo'yilgan barcha talablarga javob beradigan holda qurib foydalanishga



topshirilgan, zamonaviy asbob-anjomlar bilan talab darajada ta'minlangan musiqa va sa'nat maktablari shular jumlasidandir[3].

Tarixdan ma'lumki, sharq allomala va mutaffakirlarining musiqiy tarbiya to'g'risidagi bildirgan fikrlari insonning barkamol bo'lib voyaga etishida muhim ahamiyatga egadir.

O'tmishga oid bo'lgan ilmiy-uslubiy manbalarda, xalq og'zaki durdonalarida hamda ilmiy-nazariy meroslarda musiqaviy tarbiya haqida juda ko'p ma'naviy-ma'rifiy jihatdan boy o'gitlar va ma'lumotlar saqlanib kelmoqda[4].

Yosh avlodni barkamol insonlar bo'lib voyaga etishlarida musiqa o'rni va ahamiyati katta ekanligi sababli yoshlarning bo'sh vaqtlarini samarali o'tkazish bugungi kunning asosiy vazifalaridandir.

Musiqa ilmining naqadar serqirra ekanligi bir qator mualliflarning ilmiy asarlarida ham batafsil ko'rsatib o'tilgan. Musiqani o'rgatishda bolalarning pedagogik hususiyatlarini etarli darajada inobatga olish muhim ahamiyatga egadir[5].

Musiqani rivojlanishida sharq allomalarining fikrlari va qarashlari ham katta ahamiyatga ega bo'lib hisoblanadi.

Sharq klassik musiqasining nazariy masalalari Forobiy, Ibn Sino, Safiuddin Urmaviy, Abdulqodir Marog'iy, Abdurahmon Jomiy kabi olimlar tomonidan atroflicha o'rganilgan. Ularning asarlari musiqa ilmining poydevorini tashkil qiladi. Risolalarda mumtoz musiqa ijtimoiy hayotdagi o'rni, tarixiy shakllari, ijrochilik masalalari hamda ular negizidaqi kuy va usul tuzilmalarining tarkib topish qonun-qoidalari batafsil yoritilgan.

Forobiy (taxallusi, to'la nomi esa Abu Nasr Muhammad ibn Uzlug Tarxon Forobiy) - o'rta asr Sharq musiqa madaniyatining eng yirik namoyandasi. Manbalarda ko'rsatilishicha, u zabardast bastakor hamda tanbur, g'ijjak, nay, chang kabi musiqa asboblarining moxir ijrochisi bo'lgan. Forobiy o'tkir didli va ajoyib musiqaviy qobiliyati tufayli O'rta va Yaqin Sharqda yashovchi turli xalqlarning musiqa madaniyati bilan yaqindan tanish bo'lgan. Uning musiqaviy qarashlarining shakllanishida, ayniqsa O'rta Osiyo va Eron xalqlarining musiqa merosi katta ta'sir ko'rsatgan. Bu xalqlarning musiqa merosini ilmiy va amaliy tomonlarini chuqur o'zlashtirganligi Forobiyning asarlarida ma'lum bo'ladi. Forobiy musiqa ilmi va amaliyotida bab-baravar dong taratgan.

Forobiy musiqa o'ld ko'p asarlar yozgan. Manbalarda uning «Ilmlar klassifikatsiyasi», «Katta musiqa kitobi», «Musiqaga kirish», «Ritmlar klassifikatsiyasi kitobi» va boshqa ko'plab asarlari tilga olinadi. Bu asarlarning ayrimlari qo'lyozma sifatida dunyoniig turli kutubxonalarida saqlanadi.

Zamonaviy ilmga Forobiyning asosan, ikkita musiqa asari keng joriy qilingan. Ular - «Ilmlar klassifikatsiyasi»ning musiqa bag'ishlangan bo'limi va «Katta musiqa kitobi»dir.

Yuqorida qayd qilinganidek, Forobiy musiqa ilmini nazariy va amaliy qismlarga ajratadi. Nazariy ilm musiqani asoslari va ularni o'rganish uslublari bo'yicha fikr yuritadi. Xar qanday nazariy ilmda insonning kamol topmog'i uchun uch narsa kerak deydi:

1.Uning asoslarini egallash.

2.Shu fan asoslaridan kerakli natijalar chiqara bilish.

3.Shu fanga oid xato natijalarni topa olish, o'zga olimlar fikrini chuqur tushuna olish, ularning yomon fikrlaridan yaxshilik kashf eta bilish, yo'l qo'yilgan xatolarni tuzata olish»- deb yozadi «Katta musiqa kitobi»ning debochasida Forobiy.



Buyuk mutafakkir Abu Ali ibn Sinoning serqirra ilmiy merosida musiqa muhim va salmoqli o`rin tutadi. Abu Ali ibn Sino musiqa ilmini yoshligidanoq puxta egallagan. Ibn Sino tarjimai holida yozilishicha, yoshligida riyoziyot (matematika) ilmlarini puxta o`rgangan. Ma`lumki, musiqa ilmi matematikaning tarkibiy qismi bo`lgan. Ibn Sino buyuk matematik va musiqashunoslar Ptolemey va Evklid asarlari bilan tanish bo`lgan.

Bu davrda Buxoroda va keyinchalik Ibn Sino yashab ijod etgan Urganch, Ray, Xamadon kabi markaziy shaharlarda bastakorlar, ustoz xonanda va sozandalar ijodining barq urishi, musiqa tafakkurining yuksak namunalaridan bo`lgan maqomlarning joriy qilinishi musiqa ilmiga ham katta ehtiyoj tug`dirdi. Ibn Sino asarlari esa bu borada bebaho ahamiyat kasb etadi. Musiqa ilmiga oid masalalar Ibn Sinoning ko`plab asarlarida o`z ifodasini topadi.

Ibn Sino musiqa borasidagi qarashlarining asosiy xususiyati hamda Forobiy ta`limotidan farqli tomonlaridan biri shundaki, Ibn Sino o`z musiqa nazariyasini ko`proq tovushning fizik xususiyatlariga qarata tuzishga intiladi. Forobiy esa nazariyani ko`proq tajriba va idroklash qonuniyatlari bilan bog`laydi. Bunda Ibn Sino ta`limotining kuchli va zaif tomonlari namoyon bo`ladi. Zaif tomoni shundan iboratki, Ibn Sino musiqaning ichki tuzilish va idroklash qonuniyatlarini absolyutlashtirmoqchi bo`ladi. Kuchli tomoni shundaki, musiqani faqat tajribaning o`ziga bog`lab qo`ymasdan, uni fan va ilmiy tafakkur yordamida rivojlantirishga da`vat etadi.

Ibn Sinoning musiqaviy ta`limotida estetika, nazariya va amaliyotga oid qator dolzarb masalalar o`z aksini topgan.

Farobiy jadvalida tovushlar tizimi(sistemesi)ning negizini tabiiy intervallar tashkil qiladi. Bu hol ayrim tadqiqotchilarga Ibn Sino musiqada «sof parda tuzimi»ning bunyodkori deyishga asos bergan.

Ibn Sino kuyning go`zalligini va ichki xususiyatini ko`p jixatdan mutanosib vaznga bog`laydi, shunga ko`ra, vaznni musiqaning muhim omili deb biladi. Olim o`z davrida mashxur bo`lgan.

Ibn Sino Aristotel an`analarining davomchisi bo`lib, musiqa va she`riyat masalalarini davom qildirgan donishmanddir. She`riyat va musiqa orasida eng katta ko`prik vazn ekanligini qayd qilgan Ibn Sino, vazn masalalariga, musiqa va she`riyat tabiiy uyg`unlashuvi muammolariga alohida e`tibor bergan. She`riyat va musiqaning vazni ular mazmunini chambarchas bog`lanishi, musiqa asari mukammalligining eng muhim shartlaridan biri deb bilgan. Ibn Sino musiqa cholg`ularini ham keng o`rgangan. E`tiborli tomoni shundaki, odam ovozini olim eng mukammal asbob deb bilgan va boshqa cholg`u asboblarini esa shunga qiyos qilib o`rgangan.

Abdurahmon Jomiy ijodiy jarayonida bir qator badiiy, ilmiy va diniy-tasavvufiy asarlar yaratadi. Hirot va boshqa shaharlarning ko`pgina ilm, san`at va adabiyot ahillariga ustoz hamda ilmiy va adabiy tortishuvlarning hakami bo`ladi.

Abdurahmon Jomiy boshqa ilmlar bilan bir qatorda musiqa ilmi bilan ham muntazam ravishda shug`ullangan. Intervallar nazariyasi o`tmishda o`rganib kelingan. Lekin eski zamonaviy tushunchalar o`rtasida katta farq bor. Bu fikr Abdurahmon Jomiyning "Risolayi musiqiy" sidda ravshan qilib bayon etilgan.

Musiqa va sa`natni rivojlanishiga oid bo`lgan ilmiy-uslubiy adabiyotlarni o`rganishdan shunday hulosa qilish mumkinki, sharq mutaffakirlarining o`zbek musiqa sa`natini rivojiga qo`shgan hissasi naqadar katta va bebaho ekanligi aniqlandi.



Foydalanilgan adabiyotlar ro`yxati

1. Ўзбекистон Республикасининг «Таълим тўғрисида»ги Қонуни (1997. 29 август). Туркистон. –Тошкент: 1997. 30 август.
2. Ўзбекистон Республикасининг «Кадрлар тайёрлаш миллий дастури». Маърифат. – Тошкент: 1998. 1 апрел.
3. Ўзбекистон Республикаси Президентининг “Ўзбекистон Республикасини янада ривожлантириш бўйича Ҳаракатлар стратегияси тўғрисида”ги Фармони. – Тошкент: “Адолат”, 2017. -112 б.
4. Madrimov V. O‘zbek musiqa tarixi. –Toshkent. 2015. -120 b.
5. Шарипова Г. М. Муסיқа ўқитиш методикаси. Ўқув қўлланма. –Тошкент. 2003. - 72 б.

XALQ PEDAGOGIKASIDA INSON GO‘UZALLIGI, INSONLARNING O‘ZARO MUNOSOBAT MADANIYATI TOG‘RISIDA. ODOB, AHLOQ, KIYINISH, OVQATLANISH, MEHMONDORCHILIK VA MEZBONLIK MADANIYATI TO‘G‘RISIDA

Soatov Anvar Maxkamovich

Jizzax politexnika instituti

Muhandislik va kompyuter grafikasi kafedrasi katta o‘qituvchisi

Email: a.soatov62@mail.ru

***Annotatsiya:** Inson go‘zalligini tashqi go‘zalliksiz tasavvur etib bo‘lmaydi. Insonning tashqi go‘zalligi kishining ko‘zini quvontiradi, ko‘ngliga zavq bag‘ishlaydi, kishini o‘ziga beixtiyor maftun etadi. Buni hech kim inkor eta olmaydi. Lekin bu oshuftalik boshqa juda ko‘plab go‘zalliklar bilan uyg‘unlashmasa, mutanosib bo‘lmasa, bunday go‘zallikka maftunlik uzoqqa bormaydi, umri qisqa bo‘ladi.*

***Kalit so‘zlar:** Inson go‘zalligi, go‘zal, odob go‘zalligi, xulq go‘zalligi, ko‘rishish, did, ovqatlanish madaniyati, mehmonlik madaniyati, mezbonlik madaniyati, yurish-turishi.*

НАРОДНАЯ ПЕДАГОГИКА О КРАСОТЕ ЧЕЛОВЕКА, КУЛЬТУРЕ ЧЕЛОВЕЧЕСКИХ ОТНОШЕНИЙ. О ПОРЯДОЧНОСТИ, ПРАВАХ, ОДЕЖДЕ, ЕДЕ, ГОСТЕПРИИМСТВЕ И КУЛЬТУРЕ ГОСТЕПРИИМСТВА

Соатов Анвар Махкамович

Джизакский политехнический институт

Старший преподаватель кафедры

“Инженерной и компьютерной графики”

Email: a.soatov62@mail.ru

***Аннотация:** Человеческую красоту невозможно представить без внешней красоты. Внешняя красота человека радует глаз, доставляет удовольствие сердцу и невольно завораживает человека. Никто не может этого отрицать. Но если эта путаница не гармонирует со многими другими красотами, если она не пропорциональна, то увлечение такой красотой далеко не уйдет, жизнь ее будет короткой.*

***Ключевые слова:** Красота человека, красивая, красота манер, красота поведения, взгляд, вкус, культура питания, культура гостеприимства, культура гостеприимства, поведение.*



FOLK PEDAGOGY ABOUT HUMAN BEAUTY, CULTURE OF HUMAN RELATIONSHIPS. ON DECENCY, MORALS, DRESS, FOOD, HOSPITALITY AND HOSPITALITY CULTURE

Soatov Anvar Maxkamovich

Jizzakh Polytechnic Institute

Senior teacher of the Department of Engineering and Computer Graphics

Email: a.soatov62@mail.ru

Annotation: *Human beauty cannot be imagined without external beauty. The external beauty of a person pleases the eyes, gives pleasure to the heart, and involuntarily fascinates a person. No one can deny that. But if this confusion is not in harmony with many other beauties, if it is not in proportion, the fascination with such beauty will not go far, its life will be short.*

Key words: *Human beauty, beautiful, beauty of manners, beauty of behavior, sight, taste, food culture, hospitality culture, hospitality culture, behavior.*

Kirish

Nafosat tarbiyasida oila sharoiti ham katta ta'sir kuchiga ega. Nafosat go'zallikni his etish, idrok qilishdir.

Go'zal – qadim turkiy so'z bo'lib, go'z (ko'z) va ol so'zidan tuzilgandir, ya'ni ko'zni maftun etuvchi ma'nosini bildiradi. Chiroyli so'zi esa sal boshqacha ma'noda ishlatiladi, ya'ni chiroyli narsani ko'z bilan ko'riladi. Go'zallik esa ham ko'z bilan ko'riladi, ham dil bilan his etiladi. Ong bilan idrok qilinadi. Bolalar yoshlikdan go'zallikni tuyishga o'rgatilsa, nur ustiga nurdir⁸⁶.

Inson go'zalligini tashqi go'zalliksiz tasavvur etib bo'lmaydi. Insonning tashqi go'zalligi kishining ko'zini quvontiradi, ko'ngliga zavq bag'ishlaydi, kishini o'ziga beixtiyor maftun etadi. Buni hech kim inkor eta olmaydi. Lekin bu oshuftalik boshqa juda ko'plab go'zalliklar bilan uyg'unlashmasa, mutanosib bo'lmasa, bunday go'zallikka maftunlik uzoqqa bormaydi, umri qisqa bo'ladi. Xo'sh, bular yana qanday go'zallik ekan?

Bular – kishilarning o'zaro munosabatidagi go'zallik, odob va xulq go'zalligi, kiyinishda didi, ovqatlanish madaniyati, mehmonlik va mezbonlik madaniyati, yurish-turishi, o'zini tutishdagi go'zallik va hokazolar...

Masalan, so'zlashish, o'zaro muloqot madaniyati bo'yicha ham o'zbek xalqi havas qilsa, arziguday an'anaga ega.

Adabiyotlar tahlili

Taniqli rus etnografi V.Nalivkin o'zbek qizlarining yurish-turishidagi uslublari, o'ziga xos go'zalligi haqida shunday deydi: "Ko'pchilik qizlarda o'z taasurotlarini lab va qosh harakatlari bilan ifoda etish juda takomillashgan. Masalan, u savol bermoqchi bo'lsa, hech narsa demagan holda qoshlarini biroz yuqoriga ko'taradi. Buni u shunday ustalik bilan qiladiki, boshqa hech qanday savolga o'rin qolmaydi".

Qizlarga ba'zibir odob va ma'naviy hayot qoidalari – kattalarni hurmat qilish, har doim chaqqon va shirin so'z bo'lish, o'zini tutish o'rgatilgan. So'zlayotgan kishi o'zini "faqir", "kamina" deb, o'zgalarga "mavlono»² deb murojaat qilishgan.

⁸⁶ Gapparov B.N. va boshkalar. " //Xalk pedagogikasi", " Tafakkur" nashriyoti, Toshkent. – 2009. – S. 144-151.

Masalan, A.Qodiriyning “O’tgan kunlar” romanida Yusufbek Hoji yoki Mirzakarim qutidor oilasida oila a’zolarining o’zaro munosobatlari haqiqiy o’zbekona muloqot madaniyatining in’ikosi hisoblanadi.

Shu o’rinda o’zbek oilalarida ota-qaynotaning kelinlar bilan muloqotiga e’tibor beraylik: Kumushbibi yaqinlari bilan ilk bor Toshkentga Otabeklarnikiga kelganda, u qaynotasidan uyalib, zo’rg’a salom beradi, yaqiniga kelib ohista bo’yin egadi. Shunda Yusufbek Hoji kelinining yelkasiga qoqib suyadi, manglayiga tegizib olgan o’z qo’lini o’padi va “Marg’ilonda ham shunday kelinimiz bor ekan-u, biz bilmay yurgan ekanmiz”, - deb tevaragiga qarab kuladi. Yusufbek Hojining Kumushbibi va Zaynabga bergan nasihatlarini naqadar ibratli. U, avvalo, Kumushdan o’pka qilib: “Oyim, har nima siz kattasiz. Zaynab yosh, kattadan kichikka shafqat lozim”. Zaynabga qarab: «Bolam, Zaynab otin, sizdan hali yoshlik g’ururi ketmagan, lekin manim bolam bo’lganingizni siz ham unutmang» deb yumshoq tanbehlar bergandan so’ng ikkisini duo qilib, bir-biriga salom berdirar: “Ana shundoq bo’lsin, oppoq qizlarim”, - deb ketishga ruhsat berar edi.

O’lim oldidan ham Kumushbibining kaynotasi hurmati uchun o’rnidan qo’zg’almokchi bo’lgani, kaynotasidan uyalibgina Otabekning yuziga yuzini qo’yib jon berishi faqat o’zbeklardagina uchraydigan holatdir. Bular hammasi kishilar o’rtasidagi munosobat go’zalligi, muloqot madaniyati, go’zalligidir.

So’zlashish madaniyatida ham o’ziga xos madaniyat, go’zallik mavjud. Erkaklar o’z ayollarini “xonim”, “begim” deb hurmat ko’rsatishsa, ayollar o’z erlarini “hojam”, “to’ram” deb, akalarini esa “bek og’am” deb boshlariga ko’tarishgan.

Muhokama

Umuman olganda, salomlashish, ko’rishish, so’rashish insonga xos bo’lgan ajoyib fazilat, odamiylikning ko’rki, asrlar davomida tarkib topgan va kishilarning o’zaro munosobatidagi, ahloqiy qiyofalaridagi me’yorlarni ifodalaydigan belgi hisoblanadi. Masalan, qo’l berib ko’rishish tarixi ibtidoiy jamoa tuzumiga borib taqalar ekan, ya’ni ibtidoiy odamlar bir-birlariga duch kelganda: “Men seni o’ldirmoqchi emasman, mana qara, qo’limda tosh yo’q”, - deganday bir-birining qo’lini ushlab qo’yarkan.

Odam odam bilan salomlashganda juda nozik ruhiy holatlar ro’y beradi. So’rashayotganlarning fe’l-atvori, xarakteri, tarbiyaviy darajasi, ichki kechinmalari, kayfiyati, salomlashayotgan kishiga munosobati yaqqol ko’zga tashlanib turadi.

Ko’rishish so’zining ma’nosi – ko’z-ko’zga tushish, samimiy qo’l siqish tushuniladi. Lekin teskari qarab, noiloj ko’rishadiganlar ham borki, bundaylar haqida xalqimiz “teskari qarab qo’l uzatgan kishidan yaxshilik chiqmaydi”, - deydi.

O’zbek xalqining o’ziga xos, uzoq o’tmishdan buyon tarkib topib kelayotgan ko’rishish, salomlashish, iltifot, takallufining ko’pligi va turli shakllarda amalga oshirilishi xalqimizning g’oyatda odamshavanda, mehmondo’st, mehribon, insonning qadr-qimmatini joyiga qo’yadigan xislatlarga ega ekanligini ko’rsatadi.

Salomlashish odamiylikning birinchi belgisidir. Chunki salom yoqimli, mayin shabbodaga o’xshaydi. Salom hatto sehrli bir narsa. Uning sehri shu darajada zo’rki, afsonalarda aytilishicha, yalmog’iz kampirga duch kelgan bir kishi nima qilarini bilmay, shoshib: “Assalomu alaykum” degan ekan. Shunda odamho’r: “Menga ham salom beradigan bor ekanda” deb o’ylab: “Gar saloming bo’lmaganda, ikki yamlab bir yutardim”, - degan emish. Bu afsonaning ma’nosi shuki, salom har qanday odamni, hatto yovuzning ham dilini yumshatar ekan. Nafaqat o’zaro



muloqotda, balki kiyinish bo'yicha ham o'zbek xalqi o'ziga xos udumga, rasm-rusmga rioya qiladi. Xalqimiz o'ziga xos kiyinish madaniyatiga ega.

Har bir kishining chiroyli va ozoda kiyinishi sog'lom turmushning asosiy omilidir. Doimo pok, ozoda bo'lib yurish o'zbek xalqida qadimdan odat bo'lgan. Beruniy kiyinishda ozodalikning ahamiyati haqida shunday deydi: "Kiyimning ozodaligiga diqqat qilgan kishi dastavval o'z tanasining ozoda bo'lishiga ahamiyat beradi. Chunki kir badan kiyimni ichidan kirlatishi mumkin. Shunday ekan, uyning, odamlar yig'iladigan joyning ozoda bo'lishiga e'tibor qiladi. Chunki bu joylar iflos bo'lsa, kiyimni tashqaridan iflos qiladi. Shunday qilib umumiy maqsad kiyim orqali amalga oshiriladi".⁸⁷

Kiyinishning inson hayotida tutgan o'rni haqida xalqimiz: "Uyga palos, cho'pga libos", "Onangni otangga bepardoz ko'rsatma" kabi maqollarda ham o'z fikrini ifodalaydi.

Kishining kiyinishi uning did-farosati va tabiatini ko'rsatuvchi oynadir. O'zbek xalqining kiyinish madaniyati ko'p asrlik tarixga ega. O'zbek xalqining milliy ramzi sifatida saqlanib kelayotgan ustki kiyim – chopon hozirgacha katta hurmatda.

Qadim zamonlardan bosh kiyimga qarab, kishining qaeerlik ekanligi aniqlangan. Ilgari ayollarning va qizlarning kiyimi, soch o'rimi, pardoz jiddiy farqlangan.

Qizlar va kelinchaklar sochlarini qirq o'rim mayda soch, ayollarda ikki o'rim soch qo'yish odat bo'lgan. qizlar oddiy, bezaksiz kiyimlarda yurishgan. Kelinchaklar qimmatbaho, jimjimador kiyimlarda yurishgan. qiz bolaning turmushga chiqqan-chiqmaganligi uning kiyimlaridan, pardozidan farqlangan. qiz bolalar toza kiyingan, lekin pardoz qilmagan. qizlar o'sma, xina qo'yishgan, lekin qosh terib, surma, upa-elik qo'ymagan.

Qanday kiyim kiyish atrofidagi kishilarga munosobatni ham belgilagan. Yoshi kattalar oldida ochiq-sochiq, ichki kiyimda yoki kalta kiyimda, yalangbosh yurish ularga nisbatan hurmatsizlik hisoblangan.

O'zbeklar mehmonga, to'yga, azaga, uyga kiyadigan yoshi, kasbi, ijtimoiy mavqeiga mos kiyimlarga egaki, ularni did bilan o'z o'rnida kiya olish ularning nazokatli va madaniyatli ekanligidan dalolat beradi.

Barcha xalqlarda bo'lganidek, o'zbek xalqining urf-odati, ovqatlanish odobi bilan bog'lik bo'lgan anchagina qoidalar mavjud.

Dasturxon atrofida o'tirganda yoshi ulug' odam qo'l uzatmaguncha odob saqlash o'zbek urf-odatlarining eng yaxshi an'alaridan biridir⁸⁸.

Dasturxon atrofida kattami-kichikmi, mehmonmi-mezbonmi yoki kundalik ovqatlanish vaqtidami har bir kishi o'zining qanchalik odobli va e'tiqodli ekanini hatti-harakati, yurish-turishidagi eng kichik, juz'iy jihatlari bilan ham sezdirishi mumkin. Chunki taom tanovul etish masalasi ba'zilar o'ylaganidek, mayda masala emas. Bunda odob va ahloqqa taalluqli ko'p gap bor. Ovqat yeganda kishining o'ziga sezilmaydigan hunuk odatlar uchrab turadi. Masalan, "chapillatib" chaynash, "xo'rillatib ichish", og'zi to'la ovqat bilan suhbatga aralashish, idishlarni sharaqlatib qo'yish, boshqalarning oldidagi ovqatga qo'l cho'zish, ovqatni chala yeb, isrof qilish, ovqatlanish paytida boshqalarga e'tibor bermaslik – **yaramas odatlardir**. Bunday qiliqlar boshqalarning g'ashiga tegishi mumkin.

⁸⁷ Abu Rayxon Beruniy. Minerologiya. Toshkent-1962 yil. 25 - bet

⁸⁸ Gapporov B.N., Nomozov M.L. Xalqimizning mehnatga va mehnat qurollariga bo'lgan munosobati //International conferences. – 2022. – T. 1. – №. 19. – S. 50-52.



Shunday ekan, mehmonda ham, jamoat joylarida ham, o'z uyingizda ham ovqatlanish qoidalariga e'tibor berishingiz, unga amal qilishingiz kerak. Ana shunga **o'zbekona ovqatlanish madaniyati, go'zalligi** deyiladi.

O'zbeklarda odatda ziyofat choydan boshlanadi. Choyni odatda mezbon yoki yoshi kichikroq mehmon suzib uzatadi. Choynakdagi choy uch marta qaytariladi. Birinchi piyolani choy suzuvchi o'zi ichadi, keyin o'ng tarafdin navbat bilan yoki yoshi ulug' kishidan boshlab choy uzatiladi. Choy piyolalarga yarimdan kamroq qilib quyiladi.

O'zbek odatiga ko'ra, quyuq ovqatlar, xususan palov qo'l bilan yeyiladi. Demak, ovqatlanish madaniyati, odobi u qadar mayda masala emas, balki barcha e'tibor berishi zarur bo'lgan umumiy madaniyatning tarkibiy qismidir.

Oilaning tarbiyaviy vazifasi hamma joyda, hatto dasturxon ustida ham amalga oshiriladi. Yeb-ichmoq inson salomatligining eng asosiy omillaridan biridir. Islom dinida, avvalo, taomlarni iste'mol qilishda ajoyib odob-ahloq va ko'rsatmalar bor, ular sog'lik uchun nihoyatda zarur. Qur'oni Karimda: "Yenglar, ichinglar va isrof qilmanglar", - degan oyat bor. Ya'ni, keragidan ortig'ini yemanglar degani bu. Ushbu oyatni eshitgan bir yahudiy olim, "butun boshli tib ilmi sizlarning kitobingizning yarim oyatiga joylashtirilgan ekan", - degan ekan. Darhaqiqat, tejamli, me'yorida, to'g'ri ovqatlanish sog'likning asosiy garovidir. Islomdagi ovqatlanish odoblari bu talablarning barchasiga javob beradi.

Zero, donishmandlarimizdan biri:

"Izzat tilasang – kam de,

Sihat tilasang kam ye!" deb bejizga aytmagan, albatta.

Hazrat A.Navoiy:

"Og'ziga kelganni demoq – ahmoqning ishi,

Oldiga qo'yganni yemoq – hayvonning ishi" deganda, ovqatlanish madaniyatini nazarda tutgan bo'lsalar kerak.

O'zbek xalqining o'ziga xos an'analaridan biri uning mehmonnavozligidir. Xalqimiz mehmonni: "Mehmon otangdan ulug'" deya g'oyatda e'zozlaydi. «Mehmon kelar eshikdan, risqi kelar teshikdan» deya mehmonni bag'ri kenglik bilan kutib oladi va topgan tutganini to'kib soladi⁸⁹.

O'zbeklar uchun mehmonning muhimi va nomuhimi, kattasi yoki kichigi degan gap bo'lmaydi. Ostonadan o'tgan har qanday kishi bir piyola choy ichib ketishga haqqi bor, chunki u mehmon-da! Shuning uchun o'zbeklar hamma vaqt mehmon kutib, uni siylash uchun shay turadi.

Qariyalar yoshlarga shunday nasihat qiladi: «Hamma vaqt yodingda bo'lsin-ki, tushlikka ovqat pishirsang, ko'proq qil, chunki tushingga kirmagan kishi mehmoning bo'lib qolishi mumkin, - birga baham ko'rasan».

O'zbeklarda: "Ikki kishilik ovqatga uch kishi to'yadi, uch kishilik taomda besh kishining risqi bor", - degan aqida bor. Shuning uchun ham o'zbeklar o'zining "bir mayizni qirq kishi bo'lib yeydi" degan saxovatpesha qarashlari bilan mashhur mehridaryo xalqdir. O'zbeklarda qaysi uyga qadam qo'ymang, darhol darsuxon yozilib, shirinlik keltiriladi. O'zbeklarda shirinlik dasturxonning ko'rki hisoblanadi.

Mehmon-aziz, uni kutib oluvchi mezbon uquvli, yaxshi fazilatli bo'lishi kerak. Mehmonni ochiq chehra bilan kutib olib, izzat-hurmatini joyiga qo'yish kerak. Isrof qilmaslik, hasis bo'lmaslik

⁸⁹ Gapparov B.N., Narbekov N.N. Pedagogika kak osnovnoy istochnik novix idey i rukovodyashix principov v sisteme obrazovaniya v sovremennom mire //Obshestvo. – 2020. – №. 1. – S. 71-73.



joiz. Mezbon ozmi-ko'pmi nimaiki bo'lsa, ochiq yuz bilan dasturxonga qo'yib, mehmonni siylashi, lekin buning evaziga mehmondan hech narsa ta'ma qilmasligi kerak.

O'zbek xalqining o'ziga xos mehmondo'stlik odatlaridan biri – mehmoni dushmani bo'lganda ham hurmatini joyiga qo'yadi.

Yana bir go'zal odatimiz – bir hovliga kelgan mehmon, u hovlidan bu hovliga chaqirilib, unga izzat-ikrom ko'rsatilgan.

Mehmondo'st odamning el orasida obro'si baland bo'ladi. Chunki uning tarbiyaviy ahamiyati shundaki, odamdagi hudbinlikni yo'qotib, uning o'rniga insonparvarlik, odamgarchilik kabi ijobiy xislatlar, qo'pollik, qo'rslik kabi yomon qiliqlar o'rniga xushfe'llik, xushmuomalalik kabi yaxshi sifatning shakllanishiga ham sabab bo'ladi⁹⁰.

Odobsiz kishi mehmon oldida odob saqlaydi, behayolar hayoli bo'lishadi. Har qanday badjahl mezbon ham mehmon oldida muloyim, xushtavoze bo'lishga harakat qiladi. "Sensenlashib" gapiruvchilar ham mehmonning hurmati uchun o'zaro «sizlashib» munosabatda bo'lishadi.

Ota-bobolarimizdan qolgan yaxshi odatlardan biri – mehmon kelgan uyda o'shqirib gapirish, shovqin solish, uning huzurida adi-badi aytishish, urishib qolish u yoqda tursin, hatto kesatib gapirib ham bo'lmaydi. Mehmonning oldida oila a'zolarini, o'z bolasini ham jerkish uyat hisoblanadi. Hatto mushikni «pisht» deyish, choynakni taq etkazib qo'yish ham mumkin emas. Chunki sal narsaga mehmonning ko'ngli ozor topishi mumkin. Bu kishilar o'rtasida mehr-oqibatni, do'stlik, yaqinlikni keltirib chiqaradi.

Mehmon kelishi ozodalikka va shaxsiy pokizalikka ham sabab bo'ladi. Ivirsik joylar tartibga solinadi. Uy-joy, hovli va ko'chalar supurilib, suv sepiladi. Idish-tovoqlarni, barcha uy anjomlarini toza tutishga harakat qilinadi. Mehmon ham, mezbon ham orasta kiyinib oladilar. Tutilmagan idishlar tutiladi. Yangi ko'rpachalar to'shalib, yangi yostiqlar qo'yiladi. Yangi dasturxonlar yoziladi, toza sochiq berib, mehmonning qo'lga suv quyiladi⁹¹.

Mehmonning hurmatini joyiga qo'yib, u uchun hamma qulayliklar yaratilgan. Mehmon ham o'zini kamtar, sipo tutishi kerak.

Mezbon muomalada odob doirasidan chiqmasligi lozim. Yosh kelinlar o'rnidan turib, qo'lini ko'ksiga qo'yib, sal egilib choy uzatishgan.

O'zbek odatiga ko'ra mehmon borgan joyida suqlik, ochko'zlik qilmay, o'zini o'ta sipo tutishga harakat qilgan, ovqatlanish qoidalariga rioya qilgan. Mehmon o'ta qiziquvchan, o'ta sergap, maqtanchoq bo'lmasligi, uydagi buyumlarni xato topib, kamsitmasligi, uy egasini hijolatga qo'yadigan gap va harakatdan o'zini tiya bilishi kerak.

Bu o'rinda tanti va olijanob bobomiz Pahlovon Mahmudning «Do'st uyiga borganda qo'lingni, ko'zingni va tilingni tiy» degan o'gitlariga amal qilishimiz lozimligini eslatib o'tishimiz joizdir.

O'zbeklar hayotida mehmonning tutgan o'rne, mezbonning unga munosobati haqida quyidagi to'rtlikni keltirish o'rinlidir:

Xonamiz do'stlar oyog'idin topar nur, ziyo,

Uy fonus, mehmon shamu, men esa parvonaman.

⁹⁰ Gapparov B.N., Julanov A.O. Traditsii trudovogo vospitaniya uzbekskogo naroda (na primere rabot vostochnix misliteley) //Obshestvo. – 2020. – №. 1. – S. 66-68.

⁹¹ Gapparov B.N. Ma'naviy-ma'rifiy ravnaq yo'lida ziyolilarning tutgan o'rni //Academic research in educational sciences. – 2021. – T. 2. – №. CSPI conference 1. – S. 1231-1234.



*Mehmon har qancha tursa, xizmatin aylay bajo,
Ketsa mehmon, men misoli majnuni devonaman.*^{*92}

Bu ajoyib misralar muallifi XIX asrda Samarqandda yashab ijod etgan, shoira va malika Nodirai Davron tomonidan ta'sis etilgan "Zarrin qalam" unvoniga musharraf bo'lgan mashhur husnixat sohibi Domla Mir Xattotdir.

Mezbonlik va mehmonlik odobi, qoidalari haqida Hazrat Alisher Navoiyning "Saddi Iskandariy" dostonida, Sa'diy Sheroziyning "Guliston" asarida, Muhammad Sodik qoshg'ariyning "Odob as-Solihin" ya'ni "Yaxshi kishilar odobi" kabi qator mumtoz adiblarimiz asarlarida g'oyat ibratli o'gitlar, ko'rsatmalar berilganki, bular bugungi kunda ham o'z ahamiyatini yo'qotmagan.

Masalan, Kamoliddin Binoiyning:

*Ey birodar, hazilga hech ochma lab,
Agar ochsang bo'lsin unda soz adab.
Hazil odam obro'sini to'kar bil,
Hazilni qo'y, obro'yingni to'kmagil.
Sening joningga xush yoqqan hazil,
O'zga dilga nashtari qotil.*

deb bergan nasihatlar bugungi yoshlarimiz uchun saboq bo'lishi kerak.

Darhaqiqat, mehmondorchilikda suhbatlashib, hazillashib o'tiriladi. Lekin hazil odob doirasidan chiqmasligi kerak. Birovlar nozikta'b bo'lib, hazilni ko'tarmaydi. Birovlar hazilni meyoridan oshirib yuboradi. Bu ham odobdan emas, madaniyatsizlik belgisidir. Yoki mehmonga borganda o'zidan kattalardan yuqoriga chiqib o'tirish, mahmodanalik qilib "aql o'rgatish, luqma tashlash, yonboshlash, oyoqni cho'zib o'tirish, mezbonning ovqatini kamsitish" – bu ham odobsizlik.

Natija

Taniqli sharqshunos olim Shoislom Shomuxamedov o'zining "Yaxshi mehmon" lavhasida shunday deydi: «Mehmonning yaxshiligi shundaki, u kishini ikki marotaba sevintiradi: biri kelganida, biri ketganida. Demak, mehmonlikning sharti ikkita ekan: tez-tez kelib, diydor ko'rishib turish va ikkinchisi – me'daga urmay qo'zg'alish.

Mehmonlik va mezbonlikning yuqorida aytilgan barcha qoidalarini bajara olgan kishi chinakam ahloq, odob nuriga to'lib-toshadi. Yuqoridagilar hammasi - muloqot, o'zini tutish, ovqatlanish, kiyinish, mehmonlik va mezbonlik madaniyati, ya'ni go'zalligidir. Ana shu go'zallikdan xalqimiz zavqlangan, shu zavq bilan kelin tanlagan, quda-anda bo'lishgan. Xullas, xalqlarning barchasi o'z tabiati bilan go'zal, yomon xulq-atvorlar esa keyin orttiriladi. Go'zal xulq-atvorlar odatlanishdan yuzaga keladi⁹³.

Xulosa

Xulosa qilganda shuni aytib o'tishimiz mumkinki, xalqimizning go'zal odatlariga odatlanish uchun uning ana shu go'zal va betakror urf-odatlarini, an'analarini, qadriyatlarini yaxshi bilmog'imiz, chuqur o'rganmog'imiz va unga amal qilmog'imiz, bunday go'zal odatlarimizni targ'ib qilmog'imiz, yoshlarga astoydil erinmay o'rgatmog'imiz lozim. Ana shunda bu an'ana, qadriyatlarimiz, odatlarimiz zavol topmaydi, balki umrboqiy bo'ladi, shubhasiz.

⁹² K. Mahmudov. "Mehmonnoma", Toshkent, Yosh gvardiya nashriyoti – 1989 yil. 3 – bet.

⁹³ Xaydarova G.A., Pardaeva K., Gapparov B.N. Natsionalnaya pedagogika. – 2009.



Foydalanilgan adabiyotlar ro'yxati

1. Gapparov B.N. va boshkalar." //Xalk pedagogikasi", " Tafakkur" nashriyoti, Toshkent. – 2009. – S. 144-151.
2. Abu Rayxon Beruniy. Minerologiya. Toshkent-1962 yil. 25 - bet.
3. Gapparov B.N., Nomozov M.L. Xalqimizning mehnatga va mehnat qurollariga bo 'lgan munosobati //International conferences. – 2022. – T. 1. – №. 19. – S. 50-52.
4. Gapparov B.N., Narbekov N.N. Pedagogika kak osnovnoy istochnik novix idey i rukovodyashix principov v sisteme obrazovaniya v sovremennom mire //Obshestvo. – 2020. – №. 1. – S. 71-73.
5. Gapparov B.N., Julanov A.O. Traditsii trudovogo vospitaniya uzbekskogo naroda (na primere rabot vostochnix mislitley) //Obshestvo. – 2020. – №. 1. – S. 66-68.
6. Gapparov B.N. Ma'naviy-ma'rifiy ravnaq yo'lida ziyolilarning tutgan o'rni //Academic research in educational sciences. – 2021. – T. 2. – №. CSPI conference 1. – S. 1231-1234.
7. K. Mahmudov. "Mehmonnoma", Toshkent, Yosh gvardiya nashriyoti – 1989 yil. 3 – bet.
8. Xaydarova G.A., Paradaeva K., Gapparov B.N. Natsionalnaya pedagogika. – 2009.
9. Соатов А. М., Мухитдинов А. А., Абдуллаев У. Учебно производственные задачи в кружковых работах //Передовые инновационные разработки. Перспективы и опыт использования, проблемы внедрения в производство. – 2019. – С. 200-202.
10. Абдуганиев А. и др. Межпредметные связи черчения с геометрией-важный фактор активизации мышления студентов //Передовые научно-технические и социально-гуманитарные проекты в современной науке. – 2018. – С. 85-87.
11. Абдуганиев А. и др. Отбор объектов для практических работ студентов по черчению //Молодой ученый. – 2016. – №. 2. – С. 113-117.
12. Parmanovish I. A., Mahkamovish S. A. Methods, Perspectives and Mechanisms of Increasing the Efficiency of Tourism in Jizakh Region //Academic Journal of Digital Economics and Stability. – 2021. – С. 558-563.



YUNON-RUM KURASHCHILARINING UMUMIY JISMONIY TAYYORGARLIK KO'RSATKICHLARI

To'xtanazarov Qaxramon Abduvaxobovich
Andijon davlat universiteti

Jismoniy madaniyat nazariyasi va metodikasi kafedrası o'qituvchisi

Annotatsiya. Ushbu maqolada yunon-rum kurashchilarining umumiy jismoniy tayyorgarlik ko'rsatkichlari aniqlangan va matematik statistik usul orqali natijalar tahlil qilinib, xulosalar ishlab chiqilgan.

Kalit so'zlar: jismoniy tayyorgarlik, yunon-rum, matematik statistika

ОБЩАЯ ФИЗИЧЕСКАЯ ПОДГОТОВКА ГРЕКО-РИМСКИХ БОРЦОВ

Тохтаназаров Хахрамон Абдувахабович
Андижанский государственный университет

Преподаватель кафедры теории и методики физической культуры

Аннотация. В этой статье были выявлены общие фармацевты греко-римских борцов и проанализированы результаты математической статистики, и были разработаны выводы.

Ключевые слова: физическая подготовка, греко-римский, математическая статистика

GENERAL PHYSICAL TRAINING OF GRECO-ROMAN WRESTLERS

Tokhtanazarov Khahramon Abduvakhabovych
Andijan State University

Teacher of the Department of Theory and Methodology of Physical Culture

Annotation. In this article, the General Pharmacists of the Greco-Roman wrestlers were identified and analyzed the results of the mathematical statistics and the conclusions were developed.

Keywords: Physical preparation, Greek-Roman, Mathematical statistics

Kirish

Dunyo miqyosida yunon-rum kurashchilarining mashg'ulot jarayonlarida asosiy e'tibor psixologik, funktsional tayyorgarliklardan tashqari jismoniy va texnik tayyorgarlikka katta ahamiyat berib kelinmoqda, sababi jismoniy va texnik tayyorgarlikning uzviy uyg'unlashishi musobaqa bellashuvlaridagi natijalarning yuqori darajaga ko'tarilishiga xizmat qiladi. Yunon-rum kurashi yakkakurash sport turlari turkumiga kiruvchi o'ziga xos xususiyatlariga ega bo'lgan sport turi bo'lib, unda jismoniy sifatlarni yaxshi rivojlantirilishi talab etiladi, shu sababdan yunon-rum kurashchilarining jismoniy va texnik tayyorgarligini takomillashtirishda yakkakurash sport turlariga kiradigan barcha mashqlar bo'yicha o'quv-mashg'ulot jarayonini modellashtirish asosida tashkil qilish, sportchilarning texnik tayyorgarliklarini takomillashtirish orqali yuqori natijalarga erishish nazarda tutiladi.

O'zbekiston Respublikasi Prezidentining 2018 yil 5 martdagi PF-5368-son «Jismoniy tarbiya va sport sohasida davlat boshqaruvi tizimini tubdan takomillashtirish chora-tadbirlari to'g'risida»gi Farmoni, 2017 yil 9 martdagi PQ-2821-son «O'zbekiston sportchilarini 2020 yil Tokioda bo'lib o'tadigan XXXII olimpiada va XVI paraolimpiada o'yinlariga tayyorgarlik ko'rish



bo'yicha chora-tadbirlar to'g'risida»gi Qarori hamda mazkur sohaga tegishli boshqa me'yoriy-huquqiy hujjatlarda belgilangan vazifalarni amalga oshirishda ushbu dissertatsiya tadqiqoti muayyan darajada xizmat qiladi.

Adabiyotlar tahlili

Yunon-rum kurashi va boshqa sport kurash turlarini rivojlantirishning ilmiy, nazariy va uslubiy asoslari texnik tayyorgarlik komponentlariga bog'liq holda O.N.Saganov, A.K.Ataev, K.Yusupov, B.Veslov, Z.A.Bakiev, A.E.Fetisov, A.D.Akkuin, N.A.Tastanov, E.I.Bayturaev, A.F.Zekrin, P.N.Ageev, Sh.S.Tursunov kabi xorijdagi va mamlakatimizdagi olimlar va mutaxassislarning tadqiqotlarida yoritilgan. Sport kurash turlarini rivojlantirishning maxsus jismoniy tayyorgarlik bo'yicha A.G.Semenov V.F.Boyko, G.V.Danko, Yu.V.Verxoshanskiy, D.R.Zakirov, S.V.Eliseev, V.N.Platonov kabi xorijdagi yetakchi olimlar va mutaxassislarning ilmiy izlanishlarida muammoning turli jihatlariga e'tibor qaratilgan. Yakkakurash sport turlarida ko'p yillik tayyorgarlik bosqichlar bo'yicha ilmiy izlanishlar olib borgan A.A.Karelin, F.M.Pulatov, V.I.Lyax, Z.B.Boltaev, V.N.Platonov, V.P.Guba, L.P.Yugay, D.E.Nurimov kabi xorijdagi va mamlakatimizdagi olimlar hamda mutaxassislarning ilmiy-nazariy qarashlarida turlicha yondashuvlar asoslangan.

Tadqiqot metodologiyasi

Tadqiqotda ilmiy-uslubiy adabiyotlarni tahlil qilish va umumlashtirish, pedagogik kuzatish, pedagogik tajriba, matematik statistika tahlili usullaridan foydalanilgan.

Tahlillar va natijalar

Yuqori malakali yunon-rum kurashchilarining nazariy jixaddan texnik arsenalini maketi o'rganib chiqildi, ya'ni ularning texnik arsenalini modellashtirish ishlari olib borildi va oxirgi 6 yil ichida Olimpiada o'yinlari va Jahon chempionatlarida yoqori natijalarni qayd etgan mahoratli kurashchilarni saralab olindi va ularni bellashuv olib borishda qaysi texnik usullardan ko'p foydalanishlari kuzatib tahlil qilindi.

Mazkur tahlil deyarli kurashchi tayyorgarligining hamma tomonlarini son jihatdan tavsiflab berdi, ya'ni nufuzli musobaqa faoliyati, yuqori malakali yunon-rum kurashchining tayyorgarlik darajasini asosiy tomonlari yoki sport mahorati, yuqori malakali yunon-rum kurashchisining organizm tizimi yoki potentsial imkoniyatlari hisobga olinadi. Tayyorgarlik turlarining bunday tahlil qilinishi va shu orqali o'quv-mashg'ulot jarayonlarini tizimlashtirilishi hamda bir-biriga ergashib bog'lanishi yuqori malakali sportchilarni tayyorlash uchun eng maqbul yo'l bo'lib xizmat qildi. Yunon-rum kurash turida kurashchilarni tayyorlashga e'tiborni qaratgan holda oldinga quyilgan vazifalarning hal etilishi o'quv-mashg'ulot jarayonlarini takomillashib borishini ta'minlaydi.

Bu borada yunon-rum kurashi amaliyoti shuni ko'rsatadiki, musobaqa jarayonlarida muvaffaqiyatga erishish uchun kurashchilar vaqtdan oldin bor kuchlarini sarflab harakatlanishadi, natijada harakatlar besabab oshib ketadi, bu esa kurashchining faollik darajasini pasayib ketishiga olib keladi. Pedagogik kuzatishlar ham shuni ko'rsatadiki, maksimal natijaga erishish maqsadida tayyorgarlik darajasi tezlashtiriladi oqibatda kurashchilarning ko'pchiligi vaqtdan oldin o'z umkoniyatining chegara nuqtasiga yetadi, so'ng sport faoliyatini erta yakunlashga to'g'ri keladi.

Tadqiqodga Andijon viloyati bolalar va o'smirlar sport maktablarida yunon-rum kurashi bilan shug'ullanuvchilar jalb qilindi. Ularning jismoniy va texnik tayyorgarliklari o'sish ko'rsatkichlarini aniqlab borish uchun 12 yoshdagi o'g'il bolalarga mo'ljallangan umumiy va

maxsus jismoniy mashqlardan tarkib topgan test sinovlaridan foydalanildi. Texnik harakatlardan tashkil topgan test sinovlarida modellashtirilgan texnik usullardan foydalanildi.

Tadqiqot uchun biz Andijon viloyati Andijon shahar bolalar va o'smirlar sport maktabida yunon-rum kurash turi bo'yicha shug'ullanuvchi kurashchilarni jalb etdik. Unga ko'ra Andijon shahri bolalar va o'smirlar sport maktabidan 10 nafar nazorat va 10 nafar tajriba guruhlariga ajratib olindi.

Tadqiqotda qatnashuvchi nazorat va tajriba guruhlarini tadqiqot boshida jismoniy sifatlari va texnik mahoratlarini aniqlash maqsadida biz tomonimizdan ishlab chiqilgan sinov testlaridan o'tkazildi. Shu sababdan nazorat va tajriba guruhidagi yunon-rum kurashchilarni tadqiqot boshida jismoniy sifatlari rivojlanganlik ko'rsatkichlari darajasini aniqlash maqsadida umumiy va maxsus jismoniy mashqlardan tashkil topgan test sinovlari me'ori talablariga mos ravishda olingan (1-jadvallar)

1-jadval

Andijon shahar 1-sonli bolalar va o'smirlar sport maktabida shug'ullanuvchi kurashchilarning jismoniy sifatlari ko'rsatkichlari (nazorat guruhi n=10, tajriba guruhi n=10)

guruhlar	Tajribadan oldin va keyin	ctatistik ko' rsatkich	Sinov uchun tanlab olingan mashqlar							
			30 metr masofaga yugurish (vaqti)	100 metr masofaga yugurish (vaqti)	Qo' llarga tayanib, qo' llarni bukib yozish (soni)	Turnikda tortilish (soni)	30 soniya ichida chalqancha yotgan holatda bosh va oyoqlarni tepaga ko' tarish (soni)	30 soniya ichida joyida o' tirib turish (soni)	Joyidan uzunlikka sakrash (metrda)	3000 metr masofaga yugurish (vaqti)
NG	TO	\bar{X}	5,5	14,8	42,7	10,6	12,9	18,4	204,2	12,4
	TK		5,2	13,7	46,6	11,5	13,8	19,9	219,2	11,8
	TO	σ	0,6	1,8	4,9	1,1	1,4	2,2	19,3	1,1
	TK		0,5	1,6	5,2	1,2	1,4	2,4	20	0,9
	TO	V,%	10,9	12,2	11,6	10,7	10,8	12,2	9,4	8,6

	TK		10,2	12,1	11,2	10,6	10,3	12	9,1	8,1
t _{st}			1,73	1,75	2,10	2,09	1,74	1,77	2,09	1,78
p			<0,05	<0,05	<0,05	<0,05	<0,05	<0,05	<0,05	<0,05
TG	TO	\bar{X}	5,7	14,9	42,3	10,3	12,4	18,1	200,1	12,6
	TK		5,1	13,5	48,5	11,7	13,8	20,6	234,8	11,5
	TO	σ	0,6	1,8	5	0,8	1,2	1,9	24,6	1,3
	TK		0,5	1,6	5,6	1	1,3	2,2	28,4	1,2
	TO	V,%	10,4	12,4	11,9	8,4	9,5	10,8	12,3	10,6
	TK		10,1	12,1	11,6	8,4	9,2	10,9	12,1	10,2
t _{st}			3,02	2,32	3,18	4,14	3,13	3,25	3,57	2,53
p			<0,01	<0,05	<0,01	<0,01	<0,01	<0,01	<0,01	<0,05

Kurashchilar musobaqa bellashuvlarida texnik-taktik harakatlarni maromiga yetkazib bajarishlari uchun sportdagi 5 ta sifatlarini rivojlanganlik darajalari katta ahamiyat kasb etadi. Kurashchining jismoniy tayyorgarligi sport mashg'ulotining muhim tarkibiy qismlaridan biri hisoblanadi va kuch, chidamlilik, egiluvchanlik, chaqqonlik va tezkorlikni sifatlarining rivojlantirishga qaratilgan jarayondir. Mashg'ulot jarayonlarida texnik taktik tayrgarlikni takomillashtirishda yunon-rum kurashchilarning jismoniy sifat ko'rsatkichlari muhim ahamiyat kasb etadi. SHu boisdan tadqiqot qatnashchilardan jismoniy mashqlar bilan tartiblashtirilgan test sinov usullari tadqiqot boshida va oxirida olingan natijalari bilan o'zaro taqqoslandi.

Tadqiqot oxirida Andijon shahar bolalar va o'smirlar sport maktabida shug'ullanuvchi yunon-rum kurashchilarini jismoniy sifatleri ko'rsatkichlari qayda olindi va ahamiyatlilik darajalari aniqlandi unga ko'ra: nazorat guruhida 30 metr masofaga yugurish (vaqti) bo'yicha ($r>0,05$) ko'rsatdi; 100 metr masofaga yugurish (vaqti) ($r>0,05$) ko'rsatdi; Qo'llarga tayanib, qo'llarni bukib yozish (soni) ($r<0,05$) ko'rsatdi; turnikda tortilish (soni) bo'yicha ($r<0,05$) ko'rsatdi; 30 soniya ichida chalqancha yotgan holatda bosh va oyoqlarni tepaga ko'tarish (soni) ($r>0,05$) ko'rsatdi; 30 soniya ichida joyida o'tirib turish (soni) ($r>0,05$) ko'rsatdi; Joyidan uzunlikka sakrash (metrda) ($r<0,05$) ko'rsatdi; 3000 metr masofaga yugurish (vaqti) ($r>0,05$) ko'rsatdi; tajriba guruhida 30 metr masofaga yugurish (vaqti) bo'yicha ($r<0,01$) ko'rsatdi; 100 metr masofaga yugurish (vaqti) ($r<0,05$) ko'rsatdi; Qo'llarga tayanib, qo'llarni bukib yozish (soni) ($r<0,01$) ko'rsatdi; turnikda tortilish (soni) bo'yicha ($r<0,001$) ko'rsatdi; 30 soniya ichida chalqancha yotgan holatda bosh va oyoqlarni tepaga ko'tarish (soni) ($r<0,01$) ko'rsatdi; 30 soniya ichida joyida o'tirib turish (soni) ($r<0,01$) ko'rsatdi; Joyidan uzunlikka sakrash (metrda) ($r<0,01$) ko'rsatdi; 3000 metr masofaga yugurish (vaqti) ($r<0,05$) ko'rsatdi.

Xulosa

Biz tomonimizdan olib borilgan pedagogik tadqiqot yakuniga kelib tajriba va nazorat guruhi kurashchilarining jismoniy sifat ko'rsatkichlari variativ nazorat me'yorlari ishlab chiqildi unga ko'ra: Andijon shahar 1-sonli BO'SM kurashchilarda umumiy 7,4%ga yaxshilangan bo'lsa, tajriba guruhida ushbu sinov me'yori bo'yicha o'rtacha ko'rsatkichlar mos ravishda umumiy 12,6%ga yaxshilanganligi aniqlandi.

Tajriba guruhlarini tomonidan erishilgan ushbu natijalar biz tomonimizdan ishlab chiqilgan texnik usullar dasturi va texnik harakatlarni shakllantirish va ularni qo'llash uslubiyatini samarali ekanligidan darak beradi.

Ilmiy tadqiqotning yakuniga kelib nazorat va tajriba guruhlaridagi kurashchilarning tezkorlik sifati ko'rsatkichlari nazorat guruhida 6,6%ga yaxshilangan bo'lsa, tajriba guruhida 10,5%ga yaxshilanganligi aniqlandi. Kuch jismoniy sifat ko'rsatkich darajalari bo'yicha nazorat guruhida 8,7%ga yaxshilangan bo'lsa, tajriba guruhida 15,3%ga yaxshilanganligi aniqlandi. Tezkor-kuch sifatlari bo'yicha nazorat guruhida mos ravishda 7,4%ga yaxshilangan bo'lsa, tajriba guruhida 15%ga yaxshilanganligi qayd qilindi. Egiluvchanlik sifat darajasi bo'yicha nazorat guruhida 6,6%ga yaxshilangan bo'lsa, tajriba guruhida 12,7%ga yaxshilanganligi aniqlandi. Ushbu ko'rsatkichlar biz tomonimizdan ishlab chiqilgan tayyorgarlik davrida maxsus mashg'ulot dasturiga kiritilgan jismoniy sifatlarni rivojlantirishda tanlab yo'naltirilgan vositalar va ularni qo'llash uslubiyatlarni samarali ekanligidan darak beradi.

Foydalanilgan adbiyotlar

1. Ўзбекистон Республикаси Президентининг 2018 йил 5 мартдаги “Жисмоний тарбия ва спорт соҳосида давлат бошқаруви тизимини тубдан такомиллаштириш чора-тадбирлари тўғрисида”ги ПФ-5368-сонли Фармони.
2. Ўзбекистон Республикаси Президентининг 2017 йил 9 мартдаги Ўзбекистон спортчиларини 2020 йил Токиода бўлиб ўтадиган XXXII ёзги олимпия ва XVI параолимпияда ўйинларига тайёргарлик кўриш бўйича ПҚ-2821-сонли қарори.
3. Adilov S.Q. - Sport pedagogik mahoratini oshirish (Erkin kurash). O'quv qo'llanma. Toshkent: "Fanlar akademiyasi bosmaxonasida" nashr etilgan 2019. – B.221.
4. Аккуин А.Д. - Повышение комбинационности борьбы стоя, на основе поэтапного овладения техническими действиями в дзюдо на начальном этапе подготовки //Аккуин А.Д., Аккуина Е.Д// Актуальные проблемы физической культуры, спорта и туризма: материалы XI междунар. науч.- практ. конф. – Уфа, 2017. – С. 173-175.
5. Атаев А.К. – Ёш - ўсмирларга ўзбек курашини ўргатиш услубияти. Ўқув қўлланма. Тошкент “ЎзДЖТИ” наштиёт-матбаа. 2005. – 129 б.
6. Бакиев З.А. – Индивидуализация технико - тактической подготовки борцов, на основе автоматизированного анализа соревновательной деятельности //кандидата Педагогических наук: дисс.автореф., ВАК ЎзР 13.00.04., Ташкент. УзГИФК. 2009. – 131 с.
7. Веслов Б. - Инновационные технологии в подготовке единоборцев (самбо и дзюдо): Монография. М.: “Лица”, 2007. – 114 с.
8. Зекрин А.Ф. - Дифференцирование средств технико-тактической подготовки дзюдоистов-юниоров разных весовых групп: диссертация ... кандидата Педагогических наук: 13.00.04 // Зекрин Артем Фанавиевич 2017. – 149 с.
9. Саганов О.Н. - Методика обучения слитным атакующим технико-тактическим действиям борцов вольного стиля: тема дисавтореферата по ВАК РФ 13.00.04, кандидат педагогических наук Улан-Удэ. 2003. – 188 с.
10. Юсупов К. – Кураш халқаро қоидалари, техникаси ва тактикаси. Илмий услубий қўлланма. Гофур Фулом номидаги нашриёт-матбаа имодий уйи. Тошкент 2005. – 130 б.



TALABALARNING TINGLAB TUSHUNISH, ANGLASH QOBILIYATLARINI RIVOJLANTIRISHDA GERMENEVTIK TA'LIMOTNI AMALGA OSHIRISH TEXNOLOGIYALARI

p.f.f.d. dotsent Kaziyeva Turg'unoy Tursunbayevna
Andijon davlat pedagogika instituti, Maktabgacha ta'lim kafedrası mudiri
Gmail: turgunoy_kaziyeva@mail.ru

Annotasiya: Ushbu maqola oliy ta'lim (maktabgacha ta'lim yo'nalish) talabalarning tinglab tushunish, anglash qobiliyatlarini rivojlantirishda hermenevtik ta'limotni amalga oshirish texnologiyalari "Nutq o'stirish" hamda "Metodika fanlarni o'qitish" fanlari orqali yoritilgan.

Kalit so'zlar: talaba, kadr, texnologiya ta'lim, nutq, anglash, tushunish, jarayon, takomillashtirish, maktabgacha ta'lim.

ТЕХНОЛОГИИ РЕАЛИЗАЦИИ ГЕРМЕНЕВТИЧЕСКОГО УЧЕНИЯ В РАЗВИТИИ НАВЫКОВ СЛУШАНИЯ, ПОНИМАНИЯ УЧАЩИМИСЯ

p.f.f.d. доцент Казиева Тургнуной Турсунбаевна
Андижанский государственный педагогический институт, заведующий кафедрой
дошкольного образования
Gmail: turgunoy_kaziyeva@mail.ru

Аннотация: Данная статья освещает технологии реализации герменевтического учения в развитии навыков слушания, понимания учащимися высшего образования (дошкольного образовательного направления) через дисциплины "развитие речи" и "методика преподавания дисциплин".

Ключевые слова: ученик, персонал, технология обучения, речь, осмысление, понимание, процесс, совершенствование, дошкольное образование.

TECHNOLOGIES FOR THE IMPLEMENTATION OF HERMENEUTICAL TEACHING IN THE DEVELOPMENT OF STUDENTS ' LISTENING COMPREHENSION, COMPREHENSION SKILLS

p.f.f.d. Associate Professor Kaziyeva Tursunbayevna Tursunbayevna
Andijan State Pedagogical Institute, head of the Department of preschool education
Gmail: turgunoy_kaziyeva@mail.ru

Annotation: This article is covered by the technologies for the implementation of hermeneutical teaching in the development of understanding and comprehension abilities of students of higher education (preschool education direction) through the disciplines "speech cultivation" and "teaching methodological disciplines".

Keywords: student, personnel, technology education, speech, understanding, understanding, process, improvement, preschool education.

Kirish

Jahonda ta'lim tizimi taraqqiyotining asosiy harakatlantiruvchi kuchi va barqaror maqsadlariga yetkazuvchi faoliyat sifatida tan olingan. Zamonaviy ta'lim tizimi eng avvalo talaba

yoshlarning hermenevtika qobiliyatini rivojlantirish mexanizmlarini va ularni amaliyotga joriy etishning innovasion tizimini yanada takomillashtirishni taqozo etmoqda. Shu jixatdan ta'lim sohasida oliy ta'lim talabalar innovatsilarni yaratish, yangi g'oyalarni yaratuvchi zamonaviy pedagogik jarayonlar asosida konstruktiv hamda kreativ qobiliyatlarini tarbiyalash orqali ijtimoiy-iqtisodiy rivojlanishning intellektual resurslarini yaratish hamda raqobatbardosh kadrlar barkamol, ijodkor inson, qilib voyaga yetkazish imkoniyatlarini kengaytirishda alohida ahamiyat kasb etadi.

O'zbekiston Respublikasi Prezidentining 2022-yil 28-yanvardagi PF-60-son Farmoni bilan tasdiqlangan 2022 – 2026-yillarga mo'ljallangan Yangi O'zbekistonning taraqqiyot strategiyasini "Inson qadrini ulug'lash va faol mahalla yili"da amalga oshirishga oid davlat dasturi Shavkat Mirziyoyevning so'zlariga ko'ra, «mening farzandim chet tillarini biladiyu, ona tilini bilmaydi, degan gap Yangi O'zbekistonga ma'qul emas». «Chet tilini bilishi kerak, lekin ona tilini bilishga majbur», – deya qo'shimcha qildi president. 20 dekabr, seshanba kuni mamlakat parlamentiga yo'llagan Murojaatnomasida aytib o'tdi. [3] yurtboshimizning yuqoridagi farmon va qarorlari, ilmiy ishimizni qiymatini yuksak baholaydi.

Adabiyotlar tahlili

Talabalar o'quv faoliyatini tashkil etishning pedagogik-psixologik, metodik jihatlari N.D.Sagindikova, Sh.Taylanova, A.A.Xoliqov, C.Mamashokirov, I.A.Uzakov, H.X.Jo'raqulova, I.C.Ergashev va boshqa olimlarning, bo'lajak mutaxassislarda anlash masalalarini shakllanishining psixologik masalalari N.C.Safaev, O.V.Tenyaeva, E.G'.G'oziev kabi olimlarning ilmiy izlanishlarida tadqiq qilingan [4].

Germenevtik yondashuv falsafada ko'plab fanlarni o'rganish mavzusidir - R. Bart, M.M.Baxtin, H.A.Berdyayev, H.G.Gadamer, V.Diltey, A.F.Losev, P.A. Florenskiy, T.V.Zyryanova, D.M.Nazarov, T.V.Oblasova, I.I.Sulim, L.P. Samoilov va boshqalar. Ushbu mualliflarning asarlarini o'rganish hermenevtik yondashuvning mazmunli xususiyatlari sifatida quyidagilarni ajratib ko'rsatishga imkon berdi: ongning har ikkala turini faollashtirish, majoziy-hissiy tafakkurga (ramzga) tayanish, dialogiklik (polilogiklik) tamoyilini tan olish, protsessual, haqiqatning ko'pligi. Bu o'z navbatida talabalarining ijodkorligini rivojlantirish uchun hermenevtik yondashuvni qo'llash imkoniyatini aniqlaydi.

Biroq, hermenevtik yondashuvning mohiyati va mazmunini ochib beradigan yetarlicha katta hajmdagi ishlar bilan, pedagogik nazariyada oliy ta'lim talabalarining tinglab tushunish, anglash qobiliyatlarini rivojlantirishda hermenevtik ta'limotni amalga oshirish texnologiyalari uning imkoniyatlarini o'rganishga bag'ishlangan tadqiqotlar yetarli emas.

Tadqiqot metodologiyasi

Ishning metodologiyasi quyidagilardan iborat: R.Bartning hermenevtikasining falsafiy asoslari bo'yicha asarlar, H.G. Gadamer, V.Diltey Yu.Xabermas, M.Xaydegger, F.Shleyermaxer, G.G.Shpet H.A.Berdyayeva asarlari. A.F.Loseva, M.K.Mamardashvili, P.A.Florenskiy va boshqalar inson hayotidagi ramziy shakllanishlarning ahamiyatini ochib beradi; A.F.Zokirova, -pedagogik hermenevtikaning asoschisi; Vitagen shakllanishi nazariyasi A.C.Belkin qiymatni shakllantirish mexanizmlarini ochib berish shaxsiy va jamoaviy hayotiy tajribani aktuallashtirish orqali ilmiy bilimlarga munosabat tushunchalarini; madaniy-tarixiy tushunchasi.V.Vygotskiy uning ongning ramziy-ramziy asoslari va uning semantik tuzilishi haqidagi ta'limoti, fikrlash va tilning dialektik birligi to'g'risidagi tushuncha va tamoyillarni; hermenevtika muammolarini, xususan, gumanitar bilimlarga nisbatan qo'llaniladigan mahalliy mutafakkirlarning asarlari: M.M.Baxtin, G.I.Bogina,

A.A.Brudnoy, P.P.Gaidenko, E.V.Ilyenkova, V.G.Kuznetsova, G.G.Shpeta, E.H. Shulgi va boshqalar; ijodning falsafiy tushunchalari va uning G.S.Batishchevning shaxsiyatini shakllantirishdagi roli, H.A.Berdyayev, S.L.Rubinshteyn, P.A.Florenskiy; faoliyatda faol o'zini namoyon qilish va o'zini namoyon qilish natijasida shaxsni shakllantirish tushunchalari va aloqa A.A. Bodal ,B.I.Slobodchikova; talabalarning sub'ektivligini rivojlantirish g'oyalari A.Maslou, K.Rojers, S.Frene va boshqalar; pedagogik metodologiya asoslari M.A.Danilov, G.I.Jelezovskaya, V.I.Zagvyazinskiy, V.V.Kraevskiy va boshqalar; S.I. Arxangelskiyni modellashtirish asosida pedagogik jarayonni tashkil etishga tizimli-faoliyat yondashuvi nazariyasi, V.P.Bespalko, B.S.Gershunskiy, B.C.Ilyin, N.D.Nikandrova va boshqalar; V.P.Bespalko, B.S.Gershunskiy, B.C. ta'lim sohasidagi shaxsga yo'naltirilgan yondashuvning kontseptual g'oyalari V.P. Bederxanova E.V. Bondarevskaya, M.V.Klarina, V.V.Serikova, I.S.Yakimanskaya va boshqalar; E.A.Aleksandrovani pedagogik qo'llab-quvvatlash g'oyalari, O.S.Gazmana, N.B.Krilova va boshqalar; muammolar G.S.Altshuller, V.I.Andreev, A. B.Xutorskiy va boshqalarning evristik va algoritmik usullaridan foydalangan holda ijodiy vaziyatlarni va ularni hal qilish usullarini tashkil etish masalalriga alohida yondashilgan[5].

O'zbekistonda talabalarning tinglab tushunish, anglash qobiliyatlarini rivojlantirishda hermenevtik ta'limotni amalga oshirish texnologiyalari tahlil qilindi va rivojlangan davlatlar bilan solishtirildi.

Tahlillar va natijalar

- og'zaki va vizual tasvirlar-ramzlar asosida yaratilgan shaxsga yo'naltirilgan hissiy-majoziy vaziyatlardan foydalanish orqali o'qituvchi va talabalarning ijodiy birgalikdagi faoliyatini tashkil etish orqali hermenevtik yondashuvni ko'rib chiqish;
- ta'lim jarayoni ishtirokchilarining birgalikdagi faoliyatini tashkil etish mantig'i, hal qilish usullarida ham, kerakli natijalarda ham aniq belgilanmagan vaziyatlarda, dialogiklik (polilogiklik), ko'plik, haqiqat protsessualligi, hissiy va ratsional birlikning tamoyillariga asoslanadi;
- talabalarning tinglab tushunish, anglash qobiliyatlarini rivojlantirishda hermenevtik ta'limotni amalga oshirish texnologiyalari amalga oshirish modelining samaradorligini diagnostikasi murakkab usullar, usullar va mezonlardan foydalanishni o'z ichiga oladi.
- talabalarning tinglab tushunish, anglash qobiliyatlarini rivojlantirishda hermenevtik ta'limotni amalga oshirish texnologiyalari mohiyatini va uning pedagogik salohiyatini ochib berish.
- Ishlab chiqilgan model asosida ijodkorlikni rivojlantirishga hermenevtik yondashuv kontekstida o'qituvchi va talabalarining birgalikdagi ijodiy faoliyatini tashkil etish mantig'ini aniqlang va tavsiflash.
- talabalarning tinglab tushunish, anglash qobiliyatlarini rivojlantirishda hermenevtik ta'limotni amalga oshirish texnologiyalari amalga oshirish modelining samaradorligini baholash uchun mezon-diagnostika apparatini ishlab chiqish.
- talabalarning tinglab tushunish, anglash qobiliyatlarini rivojlantirishda hermenevtik ta'limotni amalga oshirish texnologiyalariga qaratilgan pedagogik jarayonning uslubiy asosi sifatida hermenevtik yondashuvning mohiyati aniqlandi. Og'zaki va vizual tasvirlar-ramzlar asosida qurilgan va dialogik (polilogik), ko'plik, protsessual haqiqat, hissiy va ratsional birlikning tamoyillariga rioya qilgan holda hal qilinadigan shaxsga yo'naltirilgan hissiy-majoziy vaziyatlar hermenevtik sifatida taqdim etiladi va ijodkorlikni rivojlantirishning asosiy vositasidir.

- talabalarning tinglab tushunish, anglash qobiliyatlarini rivojlantirishda germevntik ta'limotni amalga oshirish texnologiyalariga nisbatan muhim pedagogik salohiyatga ega ekanligi aniqlandi, chunki u "yashash" protseduralari, chap (og'zaki-mantiqiy) va o'ng (hissiy-majoziy) fikrlash, sezgi, tasavvur va assotsiativ aloqalarni faollashtirish, o'zaro bog'liqlik tufayli shaxsan muhim, "jonli" bilimlarni olishga yordam beradi. shaxsiy ehtiyojlar va qadriyatlar bilan, ijodkorlikning kognitiv va shaxsiy-motivatsion jihatlarini rivojlantirish uchun imkoniyatlar yaratadi.
- talabalarning tinglab tushunish, anglash qobiliyatlarini rivojlantirishda germevntik ta'limotni amalga oshirish texnologiyalari doirasida o'qituvchi va talabaning birgalikdagi ijodiy faoliyatini tashkil etish mantig'i aniqlandi: Talabaning shaxsiy xususiyatlarini, ijodkorlikning boshlang'ich darajasini va o'zini o'zi rivojlantirish motivatsiyasini tashxislash, shaxsga yo'naltirilgan hissiy-majoziy vaziyatlarni birgalikda qurish (vizual va og'zaki tasvirlar asosida), ushbu vaziyatlar sharoitida sub'ekt-subyektiv faoliyatni amalga oshirish, o'z-o'zini hurmat qilish.
- talabalarning tinglab tushunish, anglash qobiliyatlarini rivojlantirishda germevntik ta'limotni amalga oshirish texnologiyalari ni amalga oshirishning ishlab chiqilgan modeli bu rivojlanayotgan, ko'p mantiqiy tizim bo'lib, o'zini o'zi anglash va o'zini rivojlantirish motivatsiyasini kuchaytirish, shaxsga yo'naltirilgan hissiy-majoziy vaziyatlar doirasida birgalikdagi ijodiy faoliyat uchun ijodiy mikro muhit yaratadi. talaba va o'qituvchining birgalikdagi sub'ekt-subyektiv faoliyatining ichki va tashqi natijalariga yo'naltirilgan kompleks baholash.

Taqdim etilgan modelning samaradorligini baholash, katta yoshdagi o'quvchilar ijodining rivojlanish darajasini aniqlashga imkon beradigan mezon-diagnostika apparati ishlab chiqilgan (ijodkorlik qobiliyatining shaxsiy-motivatsion va kognitiv tarkibiy qismining rivojlanish darajasini baholashga qaratilgan kompleks mezonlar, ko'rsatkichlar asosida).

Ishning nazariy ahamiyati shundaki, u talabalarning tinglab tushunish, anglash qobiliyatlarini rivojlantirishda germevntik ta'limotni amalga oshirish texnologiyalarining mohiyatini ochib beradi, uning pedagogik salohiyatini muallifning izohini beradi, talabaning shaxsiy (vitagen) tajribasidan foydalanishga asoslangan holda talabalarning ijodkorligini rivojlantirishga germevntik yondashuvning imkoniyatlari masalasini hal qiladi. ta'lim maydoni, hissiy-majoziy vaziyatlarni yaratish.

Olingan natijalar germevntik yondashuvni amalga oshirish sharoitida talabalarning tinglab tushunish, anglash qobiliyatlarining samarali usullarini izlash muammosini yanada hal qilish uchun asos bo'lib xizmat qilishi mumkin, bu ularning ijodiy salohiyati darajasini oshirishga va turli xil hayotiy sharoitlarda, shu jumladan noaniqlik holatlarida bilimlardan foydalanishga qaratilgan.

Ishning amaliy ahamiyati shundaki, uning materiallari maktabgacha ta'lim yo'nalishi 2 - bosqich talabalari uchun "Nutq o'stirish" hamda "Metodika fanlarni o'qitish" fanlari orqali yoritilgan. Hamda maxsus kursini ishlab chiqish va sinovdan o'tkazish uchun asos bo'ldi (elektron taqdimotlar to'plami yaratildi), o'qituvchilar uchun "Talabalarning tinglab tushunish, anglash qobiliyatlarining" seminar dasturlari, pedagogik amaliyotiga germevntik g'oyalarni joriy etish bo'yicha tadbirlar. yondashuv (ilmiy-uslubiy kengashlari, yig'ilishlari, mahorat darslari, davra suhbatlari, ijodiy guruhlarining ishi). Amaliy tadqiqot materiallari o'qituvchilar, metodistlar, ta'lim muassasasi ma'muriyati tomonidan ishlatilishi va ularning kasbiy mahoratini oshirish uchun asos



bo'lishi, shuningdek, kasb-hunar ta'limi bo'yicha universitetdan keyingi o'quv dasturlarining muhim tarkibiy qismi bo'lishi mumkin.

Tadqiqot usullari: taqdim etilgan muammolarni hal qilish va ilgari surilgan gipotezani sinash uchun quyidagi tadqiqot usullari qo'llanildi: umumiy nazariy: o'rganilayotgan muammo bilan bevosita yoki bilvosita bog'liq bo'lgan falsafiy, pedagogik, psixologik, uslubiy adabiyotlarni qiyosiy tahlil qilish; umuman olganda va gumanitar, xususan, umumiy ta'limni modernizatsiya qilish siyosati va amaliyotini belgilaydigan davlat hujjatlari to'plamini tahlil qilish; empirik: eksperimental- eksperimental ish, kuzatish, sinov va so'roq qilish; eksperimental ma'lumotlarni statistik qayta ishlash usullari.

Xulosalar

Ushbu ma'noda talabalarning tinglab tushunish, anglash qobiliyatlarining ilmiy muammo sifatida yechimini kutayotgan dolzarb vazifalardan hisoblanadi. Mavjud vaziyatni tahlil qilish va ko'plab nashrlar o'rtasidagi qarama-qarshiliklarni aniqlashga imkon berdi:

- nostandart fikrlashga, noaniqlik holatlarida mas'uliyatli va to'g'ri qarorlar qabul qilishga qodir bo'lgan ijodiy shaxsga ijtimoiy buyurtma berish va uning pedagogik salohiyatini yetarli darajada o'rganmaganligi sababli germenevtik yondashuv orqali talabalarning tinglab tushunish, anglash qobiliyatlarini rivojlantirishda germenevtik ta'limotni amalga oshirish texnologiyalari amaliyoti cheklangan;

- talabalarining o'qish jarayonida tinglab tushunish, anglash qobiliyatlarini rivojlantirishda germenevtik ta'limotni amalga oshirish texnologiyalari rivojlantirishning yangi usullarini izlash zarurati va o'qituvchi tomonidan amalga oshiriladigan ta'limda an'anaviy yondashuvlarning ustunligi tufayli shaxsning ijodkorlik qobiliyatini rivojlantirishga qaratilgan didaktik vositalar va usullarning etishmasligi.

Belgilangan qarama-qarshiliklarga asoslanib, germenevtik yondashuvni amalga oshirish sharoitida talabalarning tinglab tushunish, anglash qobiliyatlarini rivojlantirishda germenevtik ta'limotni amalga oshirish texnologiyalarining samarali usullarini izlashdan iborat bo'lgan tadqiqot muammosi shakllantirildi.

Belgilangan muammo va uni hal qilishning dolzarbligi tadqiqot mavzusini aniqladi. "Talabalarning tinglab tushunish, anglash qobiliyatlarini rivojlantirishda germenevtik ta'limotni amalga oshirish texnologiyalar". Maqoladan yosh kadrlar va talabalar o'z kasbiy faoliyatini olib borishda foydalanish mumkin.

Adabiyotlar

1. O'zbekiston Respublikasi Prezidenti Shavkat Miromonovich Mirziyoyevning "O'zbekiston Respublikasini yanada rivojlantirish bo'yicha harakatlar strategiyasi to'g'risida"gi //rasmiiy nashr/PF-4947-sonli farmoni // Xalq so'zi, 2017, 8 fevral – № 28. Elektron manbaa: <https://lex.uz/docs/3805404>
2. O'zbekiston Respublikasining "Maktabgacha ta'lim va tarbiya to'g'risida"gi qonuni O'RQ-595-son. T.: -2019.
3. Bart, R. tanlangan asarlar. Semiotika. Poetika. / R. Bart . M.: Taraqqiyot, 1989 Yil.-616 p.
4. 49. Vygotskiy, L. S. san'at psixologiyasi / L. S. Vygotskiy. Minsk: zamonaviy so'z, 1998 yil. - 474 p.
5. 52. Gadamer, G. G. haqiqat va usul: falsafiy germenevtika asoslari / G. G. Gadamer. M.: Taraqqiyot, 1988 Yil. - 354 p.



6. 53. Gazman, O. S. ozodlik pedagogikasi XXI asrning gumanistik tsivilizatsiyasiga yo'l / O. S. Gazman // ta'limning yangi qadriyatlari. - 1996. - Nashr. 6. - 10-39 betlar.
7. 73. Demakova, I. D. o'qituvchining tarbiyaviy faoliyatidagi germenetik yondashuv / I. D. Demakova // ta'lim nazariyasi va amaliyotidagi zamonaviy gumanitar yondashuvlar: sat.ilmiy. Perm: Rao ITOP, Perm viloyat IPCRO, 2001 yil. - S. 76-92.
8. 220. Yakimanskaya, I. S. shaxsga yo'naltirilgan ta'lim texnologiyasini ishlab chiqish / I. S. Yakimanskaya // psixologiya masalalari. 1995. - № 2. - 31-42 betlar
9. 221. Yakimov, I. A. boshlang'ich adabiy ta'lim tizimida ijodiy o'qish: muallif. dis. .kand. ped. fanlar: 13.00.02 / I. A. Yakimov. M., 2007 yil. - 22 p.

BOSHLANG'ICH SINIF "ONA TILI VA O'QISH SAVODXONLIGI" DARSLARINI YANGICHA YONDASHUV ASOSIDA TASHKIL ETISH USULLAR

Ubaydullyev Ilxomjon Sayfullayevich

Andijon davlat pedagogika instituti Pedagogika fanlari bo'yicha falsafa doktori (PhD)

Gmail: ilxomjon68@gmail.com

***Annotatsiya:** Ushbu maqolada oquvchilarga o'qish savodxonligini o'rgatishda kommunikativ yondashuv, ona tili va o'qish savodxonligi fanini o'qitishda asosiy e'tibor o'quvchida tilga doir to'rt ko'nikma: o'qib tushunish, tinglab tushunish, nutq so'zlash va yozish hamda grammatik savodxonlikni shakllantirishga qaratiladi*

***Kalit so'zlar:** Kashfiyotchilik, Ijodiy savodxonlig, yondashuv, anglash, qiyoslash, to'g'ri, tez, ongli, integratio, idrok etish.*

ОРГАНИЗАЦИЯ УРОКОВ "РОДНОЙ ЯЗЫК И ЧИТАТЕЛЬСКАЯ ГРАМОТНОСТЬ" В НАЧАЛЬНЫХ КЛАССАХ НА ОСНОВЕ НОВОГО ПОДХОДА МЕТОДЫ

Убайдуллаев Ильхомжон Сайфуллаевич

Андижанский государственный педагогический институт педагогики доктор

философии (PhD)

Gmail: ilxomjon68@gmail.com

***Аннотация:** В этой статье рассматривается коммуникативный подход к обучению читателей грамоте, основное внимание в преподавании родного языка и предмета грамотности чтения уделяется формированию у учащегося четырех языковых навыков: понимания прочитанного, понимания на слух, говорения и письма, а также грамматической грамотности*

***Ключевые слова:** Изобретательность, творческая грамотность, подход, понимание, сравнение, правильное, быстрое, осознанное, интегративное, восприятие.*

ORGANIZATION OF LESSONS "NATIVE LANGUAGE AND READER LITERACY" IN PRIMARY CLASSES BASED ON A NEW APPROACH METHODS

Ubaydullaev Ilxomjon Sayfullayevich

Andijan State Pedagogical Institute of Pedagogy Doctor of Philosophy (PhD)

Gmail: ilxomjon68@gmail.com



Annotation: *This article discusses a communicative approach to teaching readers to read and write, the main attention in teaching the native language and the subject of reading literacy is paid to the formation of four language skills in the student: reading comprehension, listening, oral and written speech, as well as grammatical literacy*

Keywords: *Inventiveness, creative literacy, approach, understanding, comparison, correct, fast, conscious, integrative, perception.*

Kirish

O'qish savodxonligini o'rgatishda kommunikativ yondashuv, ya'ni tilning muloqot vazifasi birlamchi hisoblanib, integrativ, faoliyatga yo'naltirilgan, ongliklik, kashfiyotchilik, farqli va tanqidiy yondashuvlar e'tiborda bo'lishi lozimligi ta'kidlanadi.

O'qish savodxonligi – jamiyat tomonidan talab qilinadigan va inson tomonidan qadrlanadigan yozma tilning shakllarini idrok etish va amaliyotda qo'llay olish qobiliyatidir.

Ona tili va o'qish savodxonligi fanini o'qitishda asosiy e'tibor o'quvchida tilga doir to'rt ko'nikma: o'qib tushunish, tinglab tushunish, nutq so'zlash va yozish hamda grammatik savodxonlikni shakllantirishga qaratiladi. Ta'lim jarayonida o'quvchilar voqea-hodisalarni kuzatish, anglash, qiyoslash, analiz va sintez qilishga o'rgatish orqali ijodiy va tanqidiy tafakkurini, fikrlash doirasini rivojlantirish muhim ahamiyatga ega. Ona tili va o'qish savodxonligi fani ushbu maqsadlarni amalga oshirishga xizmat qiladi.

Ona tili va o'qish savodxonligi fanini o'qitishda tamoyillar belgilangan bo'lib, 4-tamoyilda o'qish savodxonligi doirasida o'quvchida to'g'ri, tez, ongli, ifodali o'qish malakalarini shakllantirish, ularni oddiy kitob o'quvchidan chuqur mulohaza yurituvchi, ijodkor kitobxon darajasiga ko'tarish; o'qish orqali tevarak-atrof, borliq haqidagi bilimlarini kengaytirish, ularning dunyoqarashini boyitish; tafakkurida elementar adabiy tushunchalarni shakllantirish; har qanday uslubdagi matnni o'qish va uni anglash, tanqidiy va kreativ fikrlash ko'nikmasini oshirish nazarda tutilganligi ko'rsatib o'tilgan.⁹⁴

O'qish savodxonligi jamiyat tomonidan talab qilinadigan va inson tomonidan qadrlanadigan yozma til shakllarini tushunish va ulardan foydalanish, shuningdek, matnlardan turli shakllarda ma'no hosil qila olish qobiliyati hamdir.

O'qish savodxonligiga o'rgatishda konstruktiv va interaktiv jarayon sifatida ko'plab o'qish nazariyalarini aks ettiradi. O'quvchining matn bilan ishlashi jarayonida o'quvchi va matn orasidagi muloqot orqali (shuning uchun ham bu jarayon interaktiv deyiladi) o'quvchi ma'noni yaratadi (shuning uchun ham bu jarayon konstruktiv inglizcha «construct» – yaratmoq deyiladi).

O'quvchi bu jarayonning faol qatnashuvchisi bo'lib, ma'no yaratadi, matn ustida mushohada yuritadi va samarali o'qish strategiyalarini ongli ravishda tanlab qo'llaydi. Har bir matn turi odatiy shakl va qoidalarga amal qilgan holda o'quvchiga matnni sharhlashga yordam beradi. Har qanday matn turli shaklga ega bo'lishi mumkin. Bular an'anaviy kitoblar, jurnallar, hujjatlar va gazetalar, shuningdek, raqamli ko'rinishdagi yozma shakllarni ham o'z ichiga oladi.⁹⁵

Odatda o'quvchi nima sababdan matnga murojaat qiladi? Aslida, o'qish savodxonligining rivoji odamlarning nima sababdan o'qishlari bilan bevosita bog'liq. Umuman olganda, bu sabablar zavqlanish va shaxsiy qiziqish uchun o'qishni yoki ta'lim va jamiyat hayotida munosib ishtirok

⁹⁴ Sh.Mirziyoyev Erkin va farovon, demokratik O'zbekiston davlatini birgalikda barpo etamiz. Toshkent - "O'zbekiston"-2016.

⁹⁵ Abdullayeva Q. va boshqalar. Savod o'rgatish darslari. -T.:O'qituvchi, 2012 y.

etish uchun axborotga ehtiyojmandlikni o'z ichiga oladi.⁹⁶ Odatda barcha bolalar uchun atrof-olamni bilishga bo'lgan qiziqish hammavaqt ham yuqori darajada bo'ladi. Ular har bir narsani ushlab ko'rishni, u haqda ma'lumotga ega bo'lishni istashadi. Yon-atrof bilan bog'liq ma'lumotlarni egallashga harakat qilishadi.

Matn (hikoya, ertak, she'r, xabar, ma'lumot) ga bo'lgan qiziqish ham jazzi bolaljonlarning tabiiy qiziqishidan kelib chiqadi. Ular kitobdagi rasmni, unda aks etgan voqealarni anglashga, bilishga, ma'lumotlarni egallashga urinishadi. Faqatgina bu jarayon to'g'ri tashkillashtirilishi yoki tashkillashtira ololmaslik ishning samaradorligini belgilab berishi mumkin. Bolaning matnini to'liq tushunmasligining sabablaridan biri ularda yaratish jarayoni uchun muhim mexanizmlarning kamligi ham bo'lishi mumkin. Masalan, o'qituvchi o'quvchilarga "Zumrad va Qimmat" ertagini aytib berayotganda, o'rmon haqida gapirgan paytda o'quvchi bu so'z bilan bog'liq ma'no umumlashmalarini anglab olish uchun o'rmon haqida tushuncha mavjud bo'lishi lozim bo'ladi. Shu yerda o'qituvchining mahorati shundan iborat bo'lishi kerakki, u bir vaqtning o'zida o'quvchilarning tasavvuri bilan ham birdek ishlay olishi lozim.

Ya'ni, o'quvchilarning yosh xususiyatlaridan kelib chiqqan holda nutqini, talaffuzini, bayon usulini moslashtira olishi lozim.

"Har bir matn turi odatiy shakl va qoidalarga amal qilgan holda o'quvchiga matnini sharhlashga yordam beradi" deganda ko'proq o'quvchining o'qish strategiyasini nazarda tutmoq muhim. Matn turiga hikoya, ertak, she'r, maqolni kiritsak, shakli kitob, gazeta, jurnal, telefon va boshqa narsalarni hisoblash mumkin. Demak, o'quvchilarning individual xususiyatlaridan kelib chiqqan holda ehtiyojlari, qiziqishlari, o'rgangan narsalari muhim ahamiyat kasb etib qolaveradi. Xalqaro tadqiqotlarda matnini tushunish to'rtta jarayonga asoslanib baholanadi.

Bular:

diqqatni jamlash va aniq ma'lumotni topish, to'g'ridan to'g'ri xulosalar chiqarish, g'oyalar va axborotni talqin qilish, uyg'unlashtirish, kontekst va matn elementlarini baholash hamda tanqid qilish jarayonlaridir. **"Ortiqchasini top" metodi.** Har bir guruh o'ziga berilgan namunalardan ortiqcha so'zni topadi.



TADQIQOT METODOLOGIYASI.

Shunday qilib, tushunish jarayoni bir etap bilan cheklanib qolmasdan, bir necha satrlar bilan ishlash jarayoni hamdir. O'quvchi matn ichidagi aniq ma'lumotlarni ko'ra olsagina xulosa chiqara olishi, xulosa natijasida ma'lumotlarni talqin qila olishi va e'tirof etish yoki tanqid qilish hukmini

⁹⁶ Ikrova R., G'ulomova Ona tili" 4-sinf darsligi. Toshkent: O'qituvchi, 2017y.

ham o'zida paydo qilishu mumkin bo'ladi. Ushbu nazariy qoidani 1-sinf "O'qish kitobi"dagi "Rostgo'y bola" matni misolida tahlil qilamiz.

Rostgo'y bola(ertak)

"Qadim zamonda bir podshoh bo'lgan ekan. Podshohning farzandi yo'q ekan. Shuning uchun u doimo xomush bo'lib yurar ekan. Podshoh vazirning maslahati bilan bolalarga gul urug'i tarqattiribdi. Kimning guli chiroyli bo'lsa, o'shani podshoh farzand qilib olmoqchiligini aytishibdi.

Oradan birmuncha vaqt o'tibdi. Podshoh gul o'stirganlarni ko'rish niyatida shahar aylanibdi. Ko'p bolalar va ular o'stirgan gullarni ko'rib o'taveribdi. Bir ko'chaga yetganda podshohning ko'zi gulsiz tuvak ushlab, yig'lab o'tirgan bolakayga tushibdi. Bolakayning oldiga borib:

— Sen o'stirgan gul qani? — deya so'rabdi.

Shunda bolakay gul urug'i o'sib chiqmaganligini aytibdi. Podshoh:

— Men farzandlikka olish niyatida axtargan bola mana shu bo'ladi, — debdi. Chunki podshoh gul urug'larini qaynattirgan ekan.

Tahlillar va natijalar

Ushbu ertak-matnda 103 ta so'z ishlatilgan bo'lib, 14 ta gapdan iborat. O'quvchi matnni o'qib chiqqach, uning tushunish darajasini to'rtta jarayon bo'yicha ketma-ketlikda tahlil qilamiz:

1. Diqqatni jamlash va aniq ma'lumotni topish. Matndagi shaxslar va narsalar, harakatlar tushuniladi. Podshohning harakatlari, xohish-istagi, maqsad-rejasi va uni amalga oshirish jarayoni qabul qilinadi.
2. To'g'ridan to'g'ri xulosa chiqarish. Bo'lib o'tgan, sodir bo'lgan voqeaning hayot haqiqatiga yaqinligi, shunday bo'lish ehtimoli mavjudligi, harakatlarning o'rinniligi anglanadi.
3. G'oyalar va axborotni talqin qilish, uyg'unlashtirish. Insondagi tuyg'ular, fazilatlarining qiymati tushuniladi. Podshohning shaxsiy va boshqa qilishi lozim bo'lgan ishlari salgina chetga surilib, muhim qadriyat ulug'langanligi tushuniladi.
4. Kontekst va matn elementlarini baholash va tanqid qilish. Voqealar bayonidagi ortiqcha harakatlar, bo'rttirish, tasvirlash, mubolag'alar o'rinni qabul qilinadi. Agar e'tirozli o'rinnar mavjud bo'lsa aytiladi. Masalan, podshohning bittagina oddiy sinov orqali farzandlikka qabul qilib olishligi, bolaning mavjud kamchiliklari ham bo'lishligi tanqidga sabab bo'lishi ham mumkin. Bu anglashlar asosida to'ldiriladi.

To'rt bosqichli jarayon o'quvchining matnni tushunish, qabul qilish, anglash holatini ko'rsatib beradi. Aslida "tushunish" so'zi "anglash" so'zi bilan uyg'unlashib, matn mazmunini butunlay qabul qilishlik, ongga joylashtira olishlik, keyingi harakatlar jarayonida bu ma'lumotni to'g'ridan-to'g'ri qo'llash imkoniyatiga ega bo'lishlik kabi ma'noni ham anglatadi.⁹⁷

Xulosalar

Rostgo'y bola matni to'liq tushunilganligining belgisi shu bilan o'lchanadiki, endi o'sha o'quvchining hayotda hech qachon yolg'on gapirmasligi, uning tushunganlik darajasi bilan proporsional bo'lishi kerak bo'ladi. Ushbu matnni tushunishning konstruktiv tomoni shundaki, o'quvchi bu jarayonning faol qatnashchisi bo'lib, ma'no yarata olishligi muhim hisoblanadi. Buni oddiyroq izohlasak, hayotda yolg'on gapirib pushaymon bo'lgan odam yoki yolg'onchilik qurboni bo'lgan odamning ushbu matndan boshqalardan ko'ra ko'proq ta'sirlanishining sababi u faol ishtirokchi bo'la olishligi va oldingi qarashlariga nisbatan ma'no yarata olishligi yordam beradi.

⁹⁷ Mahmudov M. Ta'lim natijasini loyihalash. // «Pejagogik mahorat», 2003 yil, 1-son, 8-10 betlar.



Birinchi sinf o'quvchilari uchun bu holat ancha uzoq bo'lganligi bois ham bu vazifani uddalash o'qituvchining zimmasiga tushadi. O'qituvchi matnni o'rganishdan oldingi kirish suhbatida bu holatni ifodalab bera olishi mumkin. Ya'ni yolg'onchilikning yomon oqibatlarini haqida, rostgo'ylikning fazilatlarini haqida gapirishi maqsadga muvofiq bo'ladi.⁹⁸

Foydalangan adabiyotlar

1. Sh.Mirziyoyev Erkin va farovon, demokratik O'zbekiston davlatini birgalikda barpo etamiz. Toshkent - "O'zbekiston"-2016 yil.
2. Abdullayeva Q. va boshqalar. Savod o'rgatish darslari. -T.:O'qituvchi, 2012 yil.
3. Ikrova R., G'ulomova "Ona tili" 4-sinf darsligi. Toshkent:O'qituvchi, 2017 yil.
4. Safarova R., Inoyatova M., Shokirova M., Shermamatova L., Alifbe 1-sinf uchun darslik. Toshkent: Ma'naviyat, 2017 yil.
5. G'afforova. T., Shodmonov.E., Ona tili .1-sinf darsligi. Toshkent, 2017 yil.
6. Nishonova Z.T. Oliy maktab psixologiyasi. Toshkent, 2003 yil.
7. Xoliqov A "Pedagogik mahorat" – Toshkent.: Iqtisod – moliya, 2010 – yil, 350
8. Tolipov O' "Pedagogik texnologiya" –Toshkent.: Fan, 2005 yil, 205 bet.
7. B.To'xliyev, M.Shamsiyeva, T.Ziyadova. "O'zbek tili o'qitish metodikasi" Toshkent. "Yangi asr avlodi" nashriyoti. 2006-yil.
8. Abdurazzoqova D "Interfaol metodlar: nazariya, amaliyot, tajriba" Pedagoglar uchun qo'llanma. Toshkent-2013 yil
9. Boshlang'ich ta'lim jurnali. 2006 yil 5-son
10. A.G'ulomov, M.Qodirov "Ona tili o'qitish metodikasi" Toshkent. "Universitet" nashriyoti. 2001-yil.

⁹⁸ Qosimova K., Matjonov S., G'ulomova X., Yo'ldosheva Sh., Sariyev Sh. Boshlang'ich sinflarda ona tili o'qitish metodikasi. - T.: TDPU, 2009



YUQORI SPORT NATIJALARI ASOSI SIFATIDA SPORTGA TANLASH VA MO'LJALLASHNING ZAMONAVIY TIZIMI

Pedagogika fanlar nomzodi professor

Umarov Mars Narzievich

Pedagogika fanlari bo'yicha
falsafa doktori (PhD), dosent v.b.

Umarov Xurshid Xasanovich

O'zbekiston davlat jismoniy tarbiya
va sport universiteti, Chirchiq shahri.

Xurwid89_89@mail.ru

Annotasiya: Zamonaviy sportda yutuqlar darajasi odatdagidan ancha yuqori. Sport maydonlarida muvoffaqiyatli raqobatlashish uchun noyob morfologik ma'lumotlar va qobiliyatlarga ega bo'lish zarur. Tanlash va mo'ljallash sportda bevosita ko'p yillik tayyorgarlik tuzilmasi hisoblanadi. Tanlash va mo'ljallash jarayonida sportchi: uning salomatlik holati; antropometriya ko'rsatkichlari; organizmning morfofunktsional xususiyatlari; MATning xususiyatlari; harakat texnik-taktik faoliyatni o'rganish va o'zlashtirish qobiliyatlari; yuklamalarga nisbatan moslashish qobiliyatlari to'g'risidagi to'liq axborotlarni to'plash maqsadida kompleks kuzatuvlar va dasturiy tadqiqotlar olib boriladi. Tanlash, tashhishlash, baholash va bashoratlash jarayoni va texnologiyalarini egallab, sportchining u yoki boshqa sport turi bo'yicha kelgusi muvoffaqiyatlari to'g'risida xusosa qilish mumkin.

Kalit so'zlar: tanlash, mo'ljallash, tashhishlash, dasturlash, tayyorgarlik uslubi, irsiyat, sport ixtisosligi, ta'lim.

СОВРЕМЕННАЯ СИСТЕМА СПОРТИВНОГО ОТБОРА И ОРИЕНТАЦИИ КАК ОСНОВА СПОРТА ВЫСШИХ ДОСТИЖЕНИЙ

Кандидат педагогических наук, профессор

Умаров Марс Нарзиевич

Доктор философии по педагогическим
наукам (PhD) и.о. доцент

Умаров Хуршид Хасанович

Узбекского Государственного Университета

Физической Культуры и Спорта

Г.Чирчик, Узбекистон

Xurwid89_89@mail.ru

Аннотация: Уровень достижений в современном спорте необычайно высок. Для того чтобы успешно конкурировать на спортивных аренах, необходимо обладать редкими морфологическими данными и уникальными способностями. Отбор и ориентация непосредственно является структурой многолетней подготовки в спорте. В процессе отбора и ориентации ведутся комплексные наблюдения и программные исследования с целью накопления наиболее полной информации о спортсмене: состоянии его здоровья; антропометрии; морфофункциональных особенностях организма; свойствах СНС; способности к обучению и усвоению двигательной технико-тактической деятельности; адаптационным способностям к нагрузкам. Овладе



процессом и технологиями отбора, диагностики. оценки и прогнозирования, можно сделать вывод о будущей успешности спортсмена в том или ином виде спорта.

Ключевые слова: отбор, ориентация, диагностика, программирование, методика подготовка. наследственность, спортивная специализация, образование.

MODERN SYSTEM OF SPORTS SELECTION AND ORIENTATION AS THE BASIS OF THE SPORT OF THE HIGHEST ACHIEVEMENTS

Candidate of Pedagogical Sciences, Professor

Umarov Mars Narzievich

Doctor of Philosophy in Pedagogical Sciences, (PhD) Acting Associate Professor

Umarov Khurshid Khasanovich

Uzbek State University
of Physical Education and Sports

Chirchik city, Uzbekistan

Xurwid89_89@mail.ru

Annotation. *The level of achievement in modern sports is unusually high. In order to successfully compete in sports arenas, it is necessary to have rare morphological data and unique abilities. Selection and orientation is directly the structure of many years of training in sports. In the process of selection and orientation, complex observations and program studies are carried out in order to accumulate the most complete information about the athlete: his state of health; anthropometry; morphofunctional features of the organism; properties of the central nervous system; ability to learn and assimilate motor technical and tactical activity; adaptive capacity to stress. Having mastered the process and technologies of selection, diagnostics. evaluation and forecasting, it is possible to draw a conclusion about the future success of an athlete in a particular sport.*

Keywords: *selection, orientation, diagnostics. programming, methodology" preparation. heredity, sports specialization, education.*

Dolzarbligi

Zamonaviy sportda oliy sport natijalariga erishish odatdagidan ancha yuqori. Sport maydonlarida muvoffaqiyatli raqobatlashish uchun kamyob morfofunktsional ma'lumotlar va noyob qobiliyatlarga ega bo'lish zarur. Yuqori malakali sportchilarning tayyorgarlik tizimida sport tanloviga oid muammo mavjud. "Sportga tanlash" tushunchasi o'zining qobiliyatlariga ko'ra muayyan sport turida yuqori natijalarga erishiga moyil iste'dodli bolalarni izlab topishni o'z ichga oladi. "Sportga mo'ljallash" – ancha tor tushuncha bo'lib, sport faoliyatida ixtisoslik yoki mutaxassislikni taqsimlash bilan eng istiqbolli yo'nalishlarni aniqlashdan iborat [4].

Tadqiqotning maqsadi

Yosh sportchilarning boshlang'ich tayyorgarlik bosqichida kompleks pedagogik tanlash va sportga mo'ljallash jarayonlarini tashkil etish va o'tkazishga ta'sir ko'rsatuvchi omillarni o'rganish.

Tadqiqotning uslublari

Ilmiy adabiyotlarni tahlil qilish va umumlashtirish, matematik statistika uslublari.

"Tanlash va mo'ljallash" sportda ko'p yillik tayyorgarlik tuzilmasi hisoblanadi. Sport va jismoniy tarbiya nazariyasida sportga tanlashning bir nechta bosqichlari farqlanadi. **Demak,**

masalan, sport nazariyasi va uslubiyatida beshta bosqich farqlanadi: birlamchi yoki dastlabki, boshlang'ich sport ixtisosligi, chuqur ixtisoslashtirilgan sport tayyorgarligi bosqichi, sport takomillashuvi bosqichi, yakuniy yoki sport natijalarini amalga oshirish va barqarorlashtirish bosqichi (1-jadval) [1,4,5,9].

Tanlash va mo'ljallash jarayonida sportchi: uning salomatlik holati; antropometriya ko'rsatkichlari; organizmning morfofunktsional xususiyatlari; MATning xususiyatlari; harakat texnik-taktik faoliyatni o'rganish va o'zlashtirish qobiliyatlari; yuklamalarga nisbatan moslashish qobiliyatlari to'g'risidagi to'liq axborotlarni to'plash maqsadida kompleks kuzatuvlar va dasturiy tadqiqotlar olib boriladi.

Buyuk Gippokrat insonni u yoki boshqa faoliyatga layoqatliligini aniqlash maqsadida, uning konstitutsion-morfologik alomatlariga ko'ra toifalashga uringan. Platon o'zining "Davlat" kitobida har bir insonning individual xususiyatlarini ta'kidlab o'tish bilan bir qatorda, harbiy xizmatga tanlash uchun testlashni joriy etgan. Muvoffaqiyatli o'rganishga (ta'lim olish) nisbatan ilmiy asoslangan individual farqlar va moyillik o'lchovlari o'n to'qqizinchi asrdayoq joriy etila boshlangan. Tanlash, tashhishlash, baholash va bashoratlash jarayoni va texnologiyalari egallangandan keyin, sportchining u yoki boshqa sport turi yoki mehnat faoliyatidagi kelgusi muvoffaqiyati to'g'risida biron-bir xulosaga kelish mumkin. Tanlovning o'ziga hos xususiyati quyidagi uslubiyatlarni o'zi ichiga olganligidadir: pedagogik, sosiologik (ijtimoiy), psixologik, tibbiy-biologik. O'z navbatida, dastlabki, boshlang'ich, chuqurlashtirilgan, takomillashtirish, sportda uzoq umrga bo'lingan ko'p yillik tayyorgarlik bosqichlari odamning butun sport faoliyati mobaynida uni deyarli uzluksiz jarayonga aylantiradi.

1-jadval

Sportchilarning ko'p yillik tayyorgarlik jarayonini qurish model-sxemasi

Ko'p yillik tayyorgarlik bosqichlari	Bosqich davomiyligi	Mashg'ulotning ustuvor yo'nalishi	Ta'lim guruhi
Dastlabki tayyorgarlik bosqichi	3 yil	Sog'liqni mustahkamlash va jismonan rivojlanishni yaxshilash. Jismoniy mashqlarni bajarilish texnikasi asoslarini o'zlashtirish. Hilma-hil sport turlari bilan shug'ullanish asosida har tomonlama jismoniy tayyorgarlikni egallash. Sport bilan shug'ullanishga qiziqish uyg'otish. Irodaviy sifatlarni tarbiyalash. Kelajakda shug'ullanish uchun sport turini aniqlash.	Boshlang'ich tayyorgarlik guruhi
Boshlang'ich sport ixtisosligi bosqichi	2 yil	Har tomonlama jismoniy tayyorgarlikka erishish. Tanlangan sport turi va boshqa jismoniy mashqlar texnikasi asoslarini o'zlashtirish. Asosiy jismoniy sifatlarni tarbiyalash. Hilma-hil sport turlari (ko'pkurash tayyorgarligi asosida) musobaqalarda ishtirok etish orqali musobaqa tajribasiga ega bo'lish. Sportcha iste'dod va qobiliyatlarni aniqlash (sportga mo'ljallash). Sport ixtisosligini aniqlashtirish.	O'quv-mashg'ulot guruhi, ta'limning birinchi-ikkinchi yili
Chuqur ixtisoslashtirilgan sport	2-3 yil	Tanlangan sport turi texnikasi va maxsus jismoniy sifatlarni takomillashtirish. Shug'ullanganlik va maxsus (musobaqa) chidamlilik darajasini oshirish. Jadal mashg'ulot va musobaqa yuklamalarini o'zlashtirish.	O'quv-mashg'ulot guruhi, ta'limning



tayyorgarligi bosqichi		Tanlangan sport turi bo'yicha musobaqa tajribasini to'plash. Irodaviy sifatlarni takomillashtirish.	uchinchi-beshinchi yili
Sport takomillashuvi bosqichi	2-3 yil	Tanlangan sport turi texnikasi va maxsus jismoniy sifatlarni takomillashtirish. Taktik tayyorgarlikni oshirish. Maxsus (musobaqa) chidamliligini rivojlantirish. Tanlangan sport ixtisosligi bo'yicha birinchi sport yutuqlari zonasi (sport ustasi me'yori) uchun hos sport natijalariga erishish. Musobaqa tajribasi va ruhiy tayyorgarlikni takomillashtirish.	Sport takomillashuvi guruhi
Sport natijalarini amalga oshirish va barqarorlashtirish bosqichi	2 yil va undan ortiq	Individual imkoniyatlarni maksimal darajada amalga oshirish. Erishilgan oliy sport mahorati darajasini barqarorlashtirish va saqlab qolish.	Terma jamoa a'zolari va nomzodlar

Ko'p yillik sport tayyorgarligi bosqichlarining har birida u yoki boshqa uslubiyatlar va vositalar etakchilik qiladi.

Bosqichlar va birinchi bosqichdan ikkinchisiga ko'chish shartli hisoblanib, sportchining biologik yoshi, jismoniy rivojlanishi, mashg'ulot va musobaqa yuklamalariga sezgirlik va moslashuvchanlikka bog'liqdir.

Sport faoliyatining ma'lum turlariga moyillik mezonlari asosan irsiy omillarga ko'ra aniqlanadi. Tana, yuqori va pastki tana qismlarining morfologik alomatlarini – 85-90%; gavda, elka, bilak, son, boldir uzunligi – 80-85%; tana og'irligi (vazn), tos, bo'ksa kengligi – 70-80% [3,5,6]. Masalan, Yak Chervinskiy tomonidan ishlab chiqilgan qo'l panjalarining to'rtta o'lchami, barmoq falanglari va nisbiy mutanosiblikni o'z ichiga olgan testlar juda axborotli bo'lib, aynan gandbol uchun hosdir.

Mashg'ulot dasturlari va mashg'ulot jarayonining samaradorligi, odamning xavfli va sensitiv davrlari, morfofunktsional tizimlari va organlari inobatga olingan jismoniy tarbiya va sport nazariyasi tamoyillariga rioya qilishga tayanadi (**2-jadval**).

Biologik va fiziologik asoslar to'g'risida to'liq ma'lumotlarga ega bo'lish, shug'ullanuvchilarning irsiy omillarini inobatga olgan holda mashg'ulot jarayonini rejalashtirishga hamda nomogrammlar tuzish orqali 1 yoshdan 16 yoshgacha tana uzunligi (bo'y) va og'irligida (vazn) sodir bo'layotgan individual dinamikani hisobga olishga imkon beradi [5,6,8]. Shu bilan birga mashg'ulot darslarini o'tkazishda sportchining anatomo-fiziologik xususiyatlari asosiy hisoblanadi. Tezkorlik va egiluvchanlik kabi jismoniy sifatlarni irsiyatga bog'liq bo'lib, o'quv-mashg'ulot jarayonida ular o'zgartirish juda qiyin. Shunga qaramay, hozirgi kunda jismoniy sifatlari mukammal rivojlanganlarga emas, balki skeletning gidrodinamik va aerodinamik xususiyatlari rivojlangan sportchilarga e'tibor qaratish lozim. Bu ayniqsa suzish, velopoyga, eshaka eshish, uloqtirish va boshqalar kabi sport turlariga tegishlidir. Epchillik va umumiy chidamlilik kabi sifatlarni esa, aksincha, tashqi ta'sirlar ostida muvoffaqtiyali rivojlanadi.

Bolalarda jismoniy qobiliyatlarni rivojlantirishning sensitiv davrlari

Jismoniy qobiliyatlarni		Yosh davri									
		7-8	8-9	9-10	10-11	11-12	12-13	13-14	14-15	15-16	16-17
Kuch	Kuch				+	+		+			++
	Tezkor-kuch			+	+		+	+	+	+	
Davomli ishga	Harakatlar tezligi (chastotasi)	++	+		+		+				
	Yakka harakatlar tezligi			+	+				+	+	
	Harakat reaksiyasi tezligi				+	+				+	
	Statik tartib	+		+	+	+		+	+		
	Dinamik tartib			+	+	++	+			+	
	Maksimal jadallik zonasi				+			+	+	+	
	Submaksimal jadallik zonasi			+	+			+		+	+
	Katta jadallik zonasi		+	++	++	+		+		+	+
Mo'tadil (o'rta) jadallik zonasi		++		+				+	+		
Koordinasiya	Sodda koordinnasiyalar	++	++				+		+		
	Murakkab koordinasiyalar			+	+		+		+		
	Muvozanat	+	++	+		+			+		
	Harakatlar aniqligi		++				+		+		
	Egiluvchanlik	+	++	+		+	++		+		+

Havfli davrlar ichki organlarning rivojlanishi bilan tavsiflanadi, sensitiv davrlar esa aksincha, tashqi harakat faoliyatiga oson bo'ysunadi [1,2,4,6].

Koordinasiya qobiliyatlari, egiluvchanlikni rivojlantirish va tanlangan sport turining texnik asoslarini egallash boshlang'ich bosqichda ustuvor vazifalardan hisoblanadi. Mashg'ulot jarayoni hajmini oshirish mashg'ulot darslari sonini ko'paytirish hisobiga amalga oshiriladi. Makrosiklarni rejalashtirishda mashg'ulot darslari jadalligini oshishi 3-5% ga to'g'ri keladi [1,3,4,5,8].

Sport sohasidagi yuqori natijalar, sarmoyalar kiritish, ushbu sanoat xarajatlarini moliyalashtirilishi olimlarga sport turi, musobaqa faoliyatining model tavsiflarini tahlil qilish asosida sportga tanlash bosqichlarini o'rganish, yuqori sport natijalariga erishishda eng ko'p talab qilinadigan sifatlarni aniqlash hamda shunday qobiliyatlarga ega iqtidorli sportchilarni izlab topish imkonni beradi. Bundan tashqari, sportchi irsiyati to'g'risidagi ma'lumotlardan keng foydalanish bilan bir qatorda, uning ma'lum sport turiga nisbatan tug'ma qobiliyatlari ham o'rganiladi. Bunday tafsilotlar bosqichlarda dastlabki morfofunktsional tavsiflar, ijobiy o'zgarishlar dinamikasi kabi, mashg'ulot va musobaqa faoliyati yuklamalariga nisbatan sportchi organizmining moslashish qobiliyatlarini ham aks ettiruvchi ko'p yillik tayyorgarlik dasturiga shakllantiriladi [2,5,6,8,9].

Sportga tanlashda mashg'ulot jarayonida irsiy, morfologik, fiziologik va psixologik omillar alohida ahamiyatga ega. Odamda jismoniy sifatlar 70% holatlarda irsiy namoyon bo'ladi. Shuningdek, xavfli va sensitiv davrlarning mavjudligi ham tayyorgarlikda hisobga olinadi. Eslatib

o'tamiz, xavfli davrlar – bu organizmda u yoki boshqa organlar va alomatlar rivojlanishini nazorat qiluvchi genlar felligining oshishi. Sensitiv davrlar – bu irsiy nazoratning pasayishi va tashqi mashg'ulot yuklamalariga organizmning javob sezgirligini oshish davri. So'nggi yillarda sportning monekulyar genetikasi sohasida olimlari odamdagi o'sha-o'sha bir hil genlar qat'iyat individual ishlaydi degan xulosaga keldilar [1,3,4,6].

Bolani sportda kelajagini belgilab beruvchi uning qobiliyati, odam hayot faoliyatining boshqa sohalari kabi irsiy asoslangan. Faqatgina jamiyat odamning musiqa, tasviriy san'at, sportga bo'lgan iste'dodini rivojlantirishi yoki aksincha sharoitlarning mavjud emasligi shaxs iste'dodini rivojlanishiga to'sqinlik qilishi mumkin. Xatto istedodli sportchining irsiyatga bog'liq bo'lgan kuch, tezkorlik kabi jismoniy sifatlari ham o'qtiuvchi-murabbiylar aybi bilan amalga oshmay qolishi mumkin.

Mashg'ulot jarayoni va musobaqa faoliyatidagi eng axborotli manba fenotip hisoblanadi, u ikkiga bo'linadi:

- oxirgi yoki yakuniy;
- oraliq.

Ikki hil bir-birini o'zaro to'ldiruvchi tanlash turlari mavjud:

- 1) irsiy xususiyatlar asosida sport va ixtisoslik turini tanlash;
- 2) tayyorgarlikning har bir bosqichida qamad va qadam o'zgartirishlar kiritish bilan fenotipli bashoratlash.

Zamonaviy ilm-fan sport mashg'ulotlari jarayonida odam organizmini tarbiyalanishiga mo'ljal olish mumkin bo'lgan uning imkoniyatlari doirasi va chegaralarini aniqlashga imkon beradi. Ushbu chegaralar uzluksiz emas va individning irsiy genotipi chegaralarida yopilgan. O'z navbatida olimlar tanlangan sport turida individning sport qobiliyatlari va imkoniyatlariga mo'ljal olish mumkin bo'lgan irsiy axborotlar rolini faol o'rganishga kirishganlar [1,2,3,5,6,7,8].

Mazkur maqolada ta'riflaganimizdek, sportchining bo'yi va vazni hamda anaerob qobiliyatlariga ta'sir ko'rsatuvchi mushaklar kuchi va maksimal yurak qisqarish chastotasiga nisbatan harakat reaksiyalarining latent davrlaridayoq ma'lum faoliyat turiga moyilligi orasida o'zaro aloqa mavjud. Pedagoglarning ta'kidlashicha, marafonchilar, qoida bo'yicha, mustaqillik, qat'iyatlilik, mehnatsevarlik, intizomlilik kabi sifatlar shakllanadigan ko'p farzandli oilalardan chiqqanliklariga alohida e'tibor qaratish zarur deb hisoblaydilar [4,8]. Har qanday sport turining o'ziga hos xususiyati muayyan jismoniy va ruhiy-emosional sifatlarni batafsil o'rganib chiqishni talab qiladi. Buning oqibati esa gematologik, endokrinologik, steroidli, "metabolik" va "transkriptik" sohalarni o'z ichiga olgan sportchining biologik pasportini yaratishdir. Masalan, chidamlilik va tezkor-kuch sifatlariga asoslangan sport turlarida antropometrik va fiziologik ma'lumotlar, psixofiziologiya, biokimyoy, kineziologiya muhim rol o'ynaydi [1,3,4,6].

Shuningdek, sportchilarni ikki guruhga bo'lish mumkin, ulardan biri – shug'ullantirilishi tez, ikkinchisi esa – shug'ullantirilishi sekin sportchilardir. Birinchi guruhga sportning ommaviy turlari bilan shug'ullanuvchi yaqin qarindoshlar orasida erkaklar soni ustun bo'lgan oilalardan chiqqanlarni kiritish mumkin. Bundan tashqari, qon guruhi bo'yicha birinchi toifa orasida 1-qon guruhi bilan sportchilar qayd etilgan. Shug'ullantirilishi sekin guruhga akalarga qaraganda, ko'proq opalarga ega oilaning eng kichigi, ya'ni oxirida tug'ilgan bolalar kiradi. Sportda natijalar bashoratini morfofunksional, individual-topologik ma'lumotlar va musobaqa faoliyati natijaviyligiga ko'ra qurish mumkin [4,8].

Tanlash va sportga mo'ljallashning eng asosiy vazifasi – harakat sifatlarni aniqlash va ularni ushbu yosh davrida qayd etish emas, balki ma'lum sport turi va muayyan o'yin ampliasi va mutaxassisligiga moyilligi, qobiliyati va imkoniyatlarini aniqlashdir. Morfofunktsional xususiyatlar va harakat qobiliyatlari orasidagi o'zaro aloqa boshlovchi sportchining sport iste'dodini belgilab beradi. Odamning jismoniy imkoniyatlari individni monekulyar-irsiy omillariga asoslanadi. Psixologik va ruhiy kondisiyalar sportchining ko'p yillik tayyorgarlik jarayonini rejalashtirishda asosiy mezonlar hisoblanib, mazkur sport turiga nisbatan individning irsiy qobiliyatlariga asoslanadi.

Boshlang'ich tanlov jarayonida bolalarning harakat qobiliyatlarini rivojlanish darajasini baholash uchun sodda pedagogik testlardan foydalanish maqsadga muvofiq (3-jadval). Shuningdek, tezkorlik sifatlari va koordinasiya qobiliyatlarini testlashga alohida urg'u beriladi.

Olingan ma'lumotlar ancha axborotli bo'lib, sportchining umumiy jismoniy tayyorgarligini aniqlashga yo'naltirilgan.

Ko'p yillik tayyorgarlik jarayonini qurishda yosh sportchlarni kompleks tanlash negizida mashg'ulot dasturi murkkabligini bir makrosikldan keyingisiga oshirilib borishi ta'minlash zarur. Murakkablikni oshirish yo'nalishi quyidagicha:

- mashg'ulot yuklamasining umumiy hajmini ko'paytirish;
- tayyorgarlik bosqichiga muvofiq ixtisoslik va yuqori sport natijalari sportiga mo'ljal etakchiligi;
- makrosikllarni qo'shgan holatda mashg'ulot darslari sonini ko'paytirish;
- mashg'ulotlar jarayonida koordinasiyani rivojlantirishga asoslangan vositalar va maqsadga yo'naltirilgan hamda sport ixtisosligi bo'yicha mashqlardan foydalanish.

3-jadval

Umumiy jismoniy tayyorgarlik ko'rsatkichlari

Nazorat mashqlari	O'g'il bolalar, 10 yosh			O'g'il bolalar, 11 yosh		
	A'lo	Yaxshi	Qoniq	A'lo	Yaxshi	Qoniq.
Baland startdan 30 m.ga yugurish, s	5,3	5,4-5,7	58-6,2	54	5,2-5,5	5,6-6,0
6x5 m.ga mokisimon yugurish, s	12,0	12.2-12.4	12,5-12,8	11,8	11,9-12,2	12,3-12,6
Joydan balandlikka sakrash, sm	40	39-33	32-26	42	41-35	34-29
Joydan uzunlikka sakrash, sm	180-165	164-150	149-140	186	185-168	167-150
Bosh ortidan 1 kgli medbolni uloqtirish, m	11	10-9	8-6	13	12-10	9,8
Tennis to'pini uloqtirish, m	24	23-20	14-16	26	25-22	21-18

Individual qobiliyatlarni inobatga olgan holda kelgusida yuqori natijalarga tayyorgarlik bosqichlarida ishning umumiy hajmini har yili 10% gacha ko'paytirish. Zamonaviy sportda yuklamalarni bosqichdan bosqichga, ya'ni undan keyin yuklamalar hajmi kabi, jadalligi ham pasayadigan oxirgi "yuqori sport mahoratini saqlab qolish bosqichi" gacha oshirib borish tendensiyasi kuzatilmoqda [1,2,4,6,7].

Yosh iste'dodning kelgusi muvoffaqiyatlarini belgilovchi muhim omillardan biri sport bilan shug'ullanishni boshlash yoshini aniqlash hisoblanadi. bugungi kunda dunyoning ko'pgina

bolalar va o'smirlar sport maktablarida yuqori natijalar sporti sun'iy tarzda yoshartirish g'oyasi mavjud. Bularning barchasi umumlashgan holda, salbiy oqibatlariga, xatto sport tanlovining anatomo-fiziologik tamoyillarini buzilishiga ham olib keluvchi sport maktablarining dasturlari, musobaqa tizimi va tayyorgarlikning boshqa tomonlari aks etadi [2,4,6,8,9].

Sportchining yoshi, ya'ni u sport bilan muntazam shug'ullanishni boshlagan davr yuqori natijalar sportida kelgusi muvoffaqiyatlarni oldindan belgilab beruvchi favqulotda muhim holat hisoblanadi [3,4,5,6,9] (**4-jadval**)

Biz, sport zahiralari bilan ishlash doirasida ko'pgina mamlakatlarda yuqori natijalar sportini sun'iy tarzda yoshartirish holatlari ko'plab uchrayotganligini eslatib o'tdik. Mazkur holat BO'SM dasturlari va me'yoriy hujjatlarida yaqqol ifodalanadi. Har bir sport turining o'ziga hos xususiyati sport mashg'ulotlari bilan muntazam shug'ullanishni boshlash uchun eng optimal vaqtni belilab beradi. Shuningdek, bolaning biz yuqorida ta'kidlab o'tgan xususiyatlarini inobatga olish maqsadga muvofiq.

4-jadval

Hilma-hil sport turlari bilan shug'ullanishni boshlash uchun eng qulay yosh

Sport turi	Yosh	
	O'g'il bolalar	Qiz bolalar
1. Suzish	6-7	6-7
2. Baydarkada eshkak eshish	11-12	11-12
3. Eshkak eshish	12-14	11-13
4. Og'ir atletika	13-15	12-14
5. Sport gimnastikasi	5-7	5-7

Oxirgi o'n yillik ichidagi buyuk sportchilar chiqishlarini tahlil qilib, oliy sport mahoratini yoshga oid shakllantirish dinamikasining uchta asosiy variantlari to'g'risida so'z yuritish mumkin. Birinchi variantga boks, engil atletika, suzish, gandbol, futbol vakillarini kiritish mumkin, ya'ni 10-12 yillik tayyorgarlikdan so'ng ushbu sportchilarning yoshi 20-24 yoshni tashkil qiladi. Ikkinchi variant – bu 20 yoshgacha eng yuqori darajadagi musobaqalarda g'oliblikni qo'lga kiritishga muvofaq bo'lgan sportchilar toifasidir. Shimoliy-Sharqiy Afrika vakillari uzoq masofaga yugurishda muvoffaqiyatga erishgan, ular orasida 10000 metrga yuugurish bo'yicha 1993-yil jahon chempioni Xayle Gebreseassie borligi alohida qiziqish uyg'otadi. U o'z navbatida nisbatan o'smirlilik davridayoq g'oliblikni qo'lga kiritgan. Va nihoyat uchinchi variant – mazkur sportchi uchun rivojlanish va yuqori natijalarga erishishning sekinlashgan sur'ati, bu esa biologik rivojlanishning kechikkanligi va organizmda moslashish jarayonlarini sekinlashganligi bilan bog'liq. ularning miqdori sportchilarning umumiy soni – jahon va mintaqaviy birinchilik g'oliblari va sovrindorlaridan 10% ni tashkil qiladi.

Natijalar

Sport tanlovi va mashg'ulot jarayonida irsiy asoslangan morfologik, fiziologik va psixologik omillar ahamiyati ko'rsatilgan. Turli mualliflar tomonidan sport tanlovi bosqichlariga berilgan ta'riflar taqdim etilgan. Kompleks kuzatuvlar, testlash sportchi to'g'risida to'liq ma'lumotlarni to'plashga imkon beradi: uning salomatlik holati, antropometrik ko'rsatkichlari, morfofunktsional

va MAT hususiyatlari, harakat texnik-taktik faoliyatni o'rganish va o'zlashtirish qobiliyati, yuklamalarga moslashish qobiliyati. Sportchini u yoki boshqa sport faoliyatiga moyilligini aniqlash uchun uning konstitutsion-morfologik alomatlarini to'g'risida bilimlarga ega bo'lish zarur.

Xulosa

Shunday qilib, o'tkazilgan tadqiqot materiallari yuqori natijalar sporti uchun ko'p yillik tayyorgarlikning birinchi ikki bosqichi juda muhim ekanligi haqidagi dalilga alohida e'tibor qaratishga imkon berdi. Bolalarni sport seksiyalariga tanlash ma'suliyatining yuqoriligi o'qtuvchi-murabbiylar vakolati hisoblanadi. Sportchining natijalari aynan testlarni qanchalik darajada oqilona tanlanganligi, baholash mezonlari to'g'ri ishlab chiqilganligi va mashg'ulot darslarida psixologo-pedagogik muhit yaratilganligiga bog'liq. Ko'p yillik tayyorgarlikning har bir bosqichida yuqori malakali murabbiylar va pedagoglar faoliyat olib borishlari kerak. Murabbiy kadrlarni tayyorlashga ixtisoslashgan OTM zamonaviy sport talablarini batafsil hisobga olishlari va nafaqat jismoniy tarbiya va sport nazariyasi va uslubiyati, balki fiziologiya, genetika, morfologiya, tibbiyot va hokazo kabi fundamental fanlarni o'rganishga yo'naltirilgan xalqaro va respublika federasiyalarining zamonaviy talablariga muvofiq ta'lim dasturlarini keltirishlari zarur. Bugun nafaqat yuqori natijalar sportida, balki boshlovchi sportchilar bilan faoliyat olib borishda ham aynan shunday bilimlarga ega mutaxassislariga bo'lgan talab juda yuqori.

Adabiyotlar

1. Губа В.П. Теория и практика спортивного отбора и ранней ориентации в виды спорта. Монография /В.П.Губа. –М.: Советский спорт, 2008. – 304 с.: ил.
2. Дворкин Л.С. Тяжелая атлетика, методика подготовки юного тяжелоатлета. 2-изд., Учебник. М.: «Юрайт». 2017.-336 с.
3. Иссурин В.Б. Спортивный талант: прогноз и реализация / пер. с англ. - М., 2017. -321 с.
4. Платонов, В.Н. Система подготовки спортсменов в олимпийском спорте. Общая теория и ее практические приложения. учебник [для тренеров]: в 2 кн. Киев: Олимпийская литература, Кн. 2., 2015. -752
5. Семенова Г. И. Спортивная ориентация и отбор для занятий различными видами спорта: [учеб. пособие] / Г. И. Семенова ; [науч. ред. И. В. Эркомашвили] ; М-во образования и науки Рос. Федерации, Урал. федер. ун-т. - Екатеринбург : Изд-во Урал. ун-та, 2015. - 104 с.
6. Серов Л.К. Профессиональный отбор в спорте. М.: Человек. 2011: 160 с.
7. Умаров М.Н, Эштаев А.К. Разработка модельных характеристик гимнастов высокой квалификации. // «Фан спорта». 2004. №1. -С.35-38.
8. Умаров М.Н., Хасанова Г.М. Система интегральной подготовки гимнасток высокой квалификации // Учебное пособие. - Т.: Издательско-полиграфический отдел УзГИФК, 2011. – 105 с.
9. Умаров М.Н., Эштаев А.К., ва бошқ. Гимнастика, дарслик. Т. Чўлпон номидаги БМИУ, 2018.- 552 б.



EGRA TOPSHIRIQLARI BILAN ISHLASHNING AMALIY AHAMIYATI

Xo'jamkulova Nafisa Ro'ziqulovna-O'zbekiston -Finlandiya pedagogika instituti
Pedagogika fakulteti o'qituvchisi

Annotatsiya: Ushbu maqolada EGRA xalqaro baholash dasturi asosida topshiriqlarining namunalari ko'rib o'tishimiz mumkin. EGRA baholash dasturi asosida o'qituvchilarimiz topshiriq namunalari bilan o'quvchilarimiz jamoasi birgalikda shug'ullanishi ko'rsatib o'tilgan. Natijada xalqaro baholash tadqiqotlarida O'zbekiston ta'lim tizimining o'rni sezilarli darajada oshishi EGRA tadqiqotiga qadar, topshiriqlar asosida o'quvchilarning yoshiga mos mutolaa kitoblarini tahlil qilib, ta'lim markazlarida va respublika miqyosida ta'lim jarayonida isloh qilinishi ta'lim sifatining oshishiga xizmat qilishi aytilib o'tilgan.

Kalit so'zlar: EGRA xalqaro baholash dasturi, topshiriqlar, namunalar, tinglab tushunish, lug'at - so'zlar.

ПРАКТИЧЕСКАЯ ЗНАЧИМОСТЬ РАБОТЫ С ЗАДАЧАМИ EGRA

Ходжамкулова Нафиса Рузикуловна-Узбекско-финский педагогический институт
Преподаватель педагогического факультета

Абстракт: В этой статье мы можем увидеть примеры заданий на основе международной программы оценивания EGRA. На основе программы оценки EGRA показано, что наши преподаватели работают вместе со студенческой командой над типовыми заданиями. В результате значительно возросла роль системы образования Узбекистана в международных оценочных исследованиях. До исследования EGRA проводилась реформа качества образования в образовательном процессе в образовательных центрах и на национальном уровне путем анализа чтения книг, подходящих для возраста учащихся исходя из заданий указано, что он служит для повышения.

Ключевые слова: международная оценочная программа EGRA, задания, образцы, аудирование, словарный запас.

PRACTICAL SIGNIFICANCE OF WORKING WITH EGRA TASKS

Khojamkulova Nafisa Ruzikulovna-Uzbekistan-Finland Pedagogical Institute Teacher of
the Faculty of Pedagogy

Abstract: In this article, we can see examples of assignments based on the EGRA international assessment program. Based on the EGRA evaluation program, it is shown that our teachers work together with the students' team with the sample tasks. As a result, the role of the educational system of Uzbekistan in international evaluation studies has significantly increased. Prior to the EGRA study, the quality of education was reformed in the educational process in educational centers and at the national level by analyzing the reading books suitable for the age of the students based on the tasks. it is mentioned that it serves to increase.

Keywords: EGRA international assessment program, tasks, samples, listening comprehension, vocabulary - words.

Kirish

EGRA xalqaro baholash tadqiqoti umumta'lim maktablarining boshlang'ich sinflarida joriy etish nazarda tutiladi. U dastur doirasidagi barcha maktablarda yoki turli xususiyatlarga ega maktablar namunasida (jamoat, xususiy, diniy, davlat va boshqalar) qo'llanilishi mumkin. Shuning uchun har bir maktab yoki o'quv muassasasi oddiy tasodifiy tanlab olish orqali "Ona tili va o'qish savodxonligi" darslarida EGRA xalqaro baholash topshiriqlaridan foydalanishi muhim ahamiyatga ega.

EGRA nima va u qayerda paydo bo'ldi?

Bartlett va boshqalar. (2015) va Vagner (2011) EGRA o'qishni baholash konsepsiyasining kelib chiqishini taxminan 2000-yillarda AQShda kuzatadilar.

2000-yilda AQSH Milliy o'qish tizimi "Bolalarni o'qishga o'rgatish" nomli hisobotini e'lon qildi. Ushbu hisobot o'qishni o'zlashtirish va tilni rivojlantirish bo'yicha murakkab munozaralarni soddalashtirdi va o'qishning 5 ta ko'rinishini taklif qildi:

1. fonematik bilimlar yoki og'zaki nutqdagi alohida tovushlarni aniqlash qobiliyati
2. fonika yoki harflarning (grafemalarning) tovushlarga (fonemalarga) mos kelishi
3. ravonlik, bu matnni to'g'ri va tez, tabiiy ravishda o'qish qobiliyatidir.
4. o'quvchining so'z boyligi
5. tushunish, ya'ni so'z ma'nosini tushunish va muloqot qilish qobiliyati

[tbsorensen@bristol.ac.uk, 12b] kabi jihatlarini ta'kidlab o'tgan.

Bugungi kunga kelib, EGRA xalqaro tadqiqoti doirasida o'qishni o'zlashtirish, bilimlarni egallash quyidagi ko'rinishga keldi.

EGRA xalqaro baholash tadqiqoti orqali o'quvchilarda quyidagi o'quv-bilish mezonlari aniqlanadi:

So'zdagi birinchi tovush-harfni anglash

Harf nomlarini talaffuz qilish

Tinglab tushunish

Og'zaki o'qishning ravonligi

Lug'at - so'zlar va ularning ma'nolarini anglash

Yo'naltirish bosqichi

Tanish so'zni o'qish

O'qishni tushunish

Tadqiqot metodologiyasi. Ushbu maqolada **tinglab tushunish va lug'at-so'zlar ularning ma'nolarini anglash** kabi o'quv-bilish mezonlarini rivojlantirish borasida matn bilan ishlash jihatlarini ko'rib o'tiladi.

Tahlil va natijalar. Tinglab tushunish (2 va 4-sinflar)-bu bosqich asosan ikkinchi sinfdan boshlab amalga oshirilishi muhim ahamiyatga ega. "Ona tili va o'qish savodxonligi" darslarida

ushbu topshiriqni bajarish uchun o'qituvchi o'quvchilarga qisqa matnni ovoz chiqarib o'qiganidan so'ng, tinglab tushunish bo'yicha savollar yoki topshiriqlar beriladi. Tinglab tushunish asosan o'quvchilarning og'zaki nutq ko'nikmalarining qay darajada rivojlanganlik bosqichini aniqlashga imkon beradi. Keyin o'quvchilar o'qituvchi tomonidan o'qilgan savollar javob beradi yoki topshiriqlarni bajaradi. 3-sinf "Ona tili va o'qish savodxonligi" darsligidagi "Mehribon aka-ukalar" hikoyasini topshiriqlar asosida o'zlashtirish samaradorligini ko'rib o'tamiz. EGRA xalqaro tadqiqoti doirasida ekspertlarning fikriga ko'ra, tadqiqot o'tkazilishidan oldin muntazam ravishda o'qituvchilar tomonidan topshiriqlarni olib borish tavsiya etiladi. O'quvchilarning tinglab tushunish o'quv-bilish mezonining rivojlantirish jarayonini X. To'xtaboyevning "Mehribon aka-ukalar" hikoyasi misolida topshiriqlarni bajaramiz.

Bir bor ekan, bir yo'q ekan, jannatmonand Farg'ona vodiysida bir mehnatkash dehqon yashab o'tgan ekan. U Alloh bergan umrini mazmunli yashab, vaqti-soati yetgach, omonatini topshirgan ekan. Undan bir botmon yer-u ikki o'g'il qolgan ekan. O'g'illari xuddi otalariga o'xshab mehnatkash, serg'ayrat, halol kishilar ekan. Ular otalaridan meros qolgan yerga bug'doy, sholi, makkajo'xori kabi serhosil don-dunlardan ekishar ekan. Hosillari yildan-yilga omborlarini to'ldirib boraverarkan. Nihoyat, bug'doy yig'imi mavsumi yetib kelibdi. Aka-ukalar bug'doyni o'rib, xirmonga bosishibdi. O'sha zamonlarda o'rilgan bug'doyni ho'kizlar tuyoqlari bilan yanchib, donga aylantirar ekan. Ho'kizning ustiga og'ir narsalarni bostirib ishlatishar ekan.

Bir kuni kechasi, yarim tunda ukasi uyg'onib ketibdi.

– Men so'qqaboshman, yolg'iz o'zim yashayman. Akam bechoraning besh bolasi bor, ulushimning yarmini unga beray, akam sotib, qishda qiynalmasligi uchun ro'zg'orini butlab olsin, – deya xirmonga borib, ulushining yarmini akasinikiga qo'shib qo'yibdi. Buni qarangki, o'sha tun akasi ham uyg'onib, behalovat bo'lib, uxlamay chiqibdi.

– Men-ku, Xudoga shukur, uyli-joyliman, yaxshigina hovlim ham bor. Ukam bechora yakka o'zi, axir u ham uylanishi, uy-joy qurib olishi kerak. Donimning yarmini o'shanga beray, sotsin, uylanib olsin, – deya xayolidan o'tkazibdi. So'ng yarim tundan oshganda shoshilib xirmonga boribdi. Xirmondagi donning yarmini ukasinikiga qo'shibdi. Qaytib uyiga kelib, shiringina uyquga ketibdi.

Ertasiga tong sahardan aka-ukalar yana ishga kirishibdi. "Xo'p mayda, xo'p mayda, somoni senga foyda, bug'doyi menga foyda", deb qo'shho'kizni haydab qo'shiq aytishibdi. Xirmonni yanchib, yaxshigina don yig'ishibdi, Xudoga shukr qilishibdi.

Urf-odatlar bo'yicha xirmon tepasiga kelganlar "Xirmonga baraka!" deb duolar o'qisharkan. Masjid imomiga besh g'alvir, yurtning sartaroshiga uch g'alvir, qulog'iga azon aytgan muazzinga ikki g'alvirdan bug'doy berib, qolganini aka-uka teng ikkiga bo'libdi.

O'quvchilar bilimni savollar orqali tekshirib olamiz. Tinglab tushunish jarayonini tekshirish usulini ikki xilda og'zaki savol-javoblar asosida (nostandart) test orqali aniqlashimiz mumkin. O'quvchilar to'g'ri javobni topishga harakat qiladilar.

Test namunalari

	Aka-ukaning qanday xislatlari bor edi? Sanab bera olasizmi?		O'g'illari xuddi otalariga o'xshab mehnatkash, serg'ayrat, halol kishilar ekan.
	Halol inson qanday bo'ladi?		Ukasi so'qqabosh, yolg'iz o'zi yashagani, akasining besh bolasi borligi, ulushimning yarmini unga bersa, akasi sotib, qishda qiynalmasligi uchun ro'zg'orini butlab olishi uchun xirmonga borib, ulushining yarmini akasinikiga qo'shib qo'ygani.
	Nima deb o'ylaysiz, nega aka-ukalarning hosili yildan yilga ortib bordi?		Xulosa shuki yaqinlariga mehribonlik, milliy qadriyatlarga sodiqlik go'zal ezgu-amallarni qadrlashni o'rgandim.
	Ukasi nega o'z bug'doyidan akasiga berdi? Uning bu ishi to'g'ri edimi?		Halollik -kishilarning ezgu <u>fazilatlaridan</u> biri bo'lib, har bir ishni vijdonan bajaradigan, boshqalarga va o'ziga nisbatan samimiylikni o'z ichiga olgan odob meyoridir.
	Akasi nega o'z bug'doyidan ukasiga berdi? Uning ishi to'g'ri edimi?		Urf-odatlar bo'yicha xirmon tepasiga kelganlar "Xirmonga baraka!" deb duolar o'qisharkan. Shuning uchun ham xirmondan imomiga, sartaroshga, muazzinga berishgan ekan.
	Nima deb o'ylaysiz, aka-ukalar nega o'z bug'doyidan masjid imomiga, sartaroshga, muazzinga berishdi?		Aka-ukalarning bir-biriga bo'lgan mehr-oqibati sababli
	Hikoyadan qanday xulosa chiqardingiz?		Akasi uyli-joyliligi, yaxshigina hovlisi ham bor, ukamsi esa yakka o'zi, u ham uylanishi, uy-joy qurib olishi kerakligi.
Javob: 1-A, 2-D, 3-F, 4-B, 5-G, 6-E, 7-C			

Og'zaki savol-javob bilan ishlash:

1. Hikoya qanday so'zlar bilan boshlangan?

Javob: Bir bor ekan, bir yo'q ekan... deb boshlanadi.

2. Bug'doy, sholi, makkajo'xori kabi donli o'simliklar qaysi vaqtda yerga ekiladi?

Javob: Bug'doy kuz faslida, sholi va makkajo'xori esa bahor fasliga ekiladi.

3. Hikoyada o'rilgan bug'doyni qaysi hayvon orqali yanchib, donga aylantirilishi aytib o'tilgan?

Javob: O'sha zamonlarda o'rilgan bug'doyni ho'kizlar tuyoqlari bilan yanchib, donga aylantirar ekan. Ho'kizning ustiga og'ir narsalarni bostirib ishlatishar ekan.

Matnda uchraydigan ko'chma ma'noli so'zlar ustida ham ishlanadi;

Masalan: **shiringina uyqu, xayolidan o'tkazibdi** kabi ko'chma ma'noli so'zlar ustida ham ishlanadi.

so'z	o'z ma'no	ko'chma ma'no
shirin	Olma	uyqu
	Muzqaymoq	
	Uzum	
o'tkazibdi	Ipni	xayolidan
	Marosim	
	uyning to'risiga	



Shirin

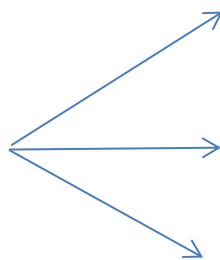

Bu topshiriq bilan ishlash jarayonida o'quvchilarda matnga oid savodxonlik darajalari rivojlanishi bilan birgalikda milliy qadriyatlarimiz o'quvchilarning tarbiyasiga ijobiy ta'sir darajasi oshadi. Aka-ukalar o'rtasidagi mehr-oqibat tuyg'ulari, milliy urf-odatlarimizdagi umuminsoniy qadriyatlarni anglashi ham yuksalib boradi. Bu matn bilan ishlar ekanmiz o'quvchilarda **lug'at-so'zlar va ularning ma'nolarini anglash (tushunish)** muhim ahamiyatga ega. "Mehribon aka-ukalar" hikoyasida o'quvchilar o'zlashtirishi qiyin so'zlar mavjud bo'lib, bazi so'zlarni o'quvchilar bilan birgalikda EGRA topshiriqlari asosida tahlil qilib olamiz. "Ona tili va o'qish

savodxonligi” darslarida lug‘at-so‘zlar va ularning ma‘nolari tushunish-bu o‘quvchilar qancha so‘zlarning ma‘nosini bilishini o‘lchaydi. “Ona tili va o‘qish savodxonligi” darslarida o‘quvchilar matnning mazmun mohiyatini tushunish uchun matndagi so‘zlarning kamida 90 foizini tushunishlari kerak. Topshiriqni amalga oshirishda o‘qituvchi matndagi tushunish qiyin bo‘lgan so‘zlarni ajratib olib, ovoz chiqarib talaffuz qiladi va o‘quvchilardan ular nima ma‘noni anglatishini (masalan, o‘quv quroli, oddiy predmet) so‘zlarga izoh berishlarini so‘raydi. O‘qituvchi o‘quvchining to‘g‘ri topgan lug‘at so‘zlari sonini vaqt chegarasiz qayd qiladi. Yuqoridagi hikoyada asosida lug‘at so‘zlar bilan ishlashni ko‘rib o‘tamiz.

Dehqon	Dehqonlar ijtimoiy guruh, aholining asosiy kasbi <u>dehqonchilik</u> bo‘lgan maxsus toifasidir. Dehqonlar mehnat faoliyati, turmush tarzi, manfaati va ko‘nikmalariga ko‘ra jamiyatdagi boshqa sinf va ijtimoiy guruhlardan farq qiladi. Dehqonlar agrar sohada faoliyat ko‘rsatadi, yer va boshqa resurslarga egalik qiladi, o‘z ishlab chiqarish vositalari va oila a‘zolari mehnati bilan yakka xo‘jalik yuritadi. [O‘zbekiston milliy ensiklopidiyasi 1-qism 2000-2005y]
Botmon	Botmon (arab.)- og‘irlik o‘lchov birligi. <u>Yaqin va O‘rta Sharq mamlakatlari</u> (Arabiston, Misr, Suriya, Iroq, Eron, Turkiya, Hindiston) da, shuningdek <u>O‘rta Osiyoda</u> qo‘llanib kelingan asosan 832 gramni tashkil qilgan, lekin turli mamlakatlar va turli davrlarda uning <u>mezoni</u> har xil bo‘lgan.
Meros	Meros -marhumdan vorislarga qolgan mulk. Marhumning mulk huquqi, boshqa ashyoviy huquqlar, aqliy faoliyat (kashfiyot, ixtirochilik, mualliflik) natijalariga bo‘lgan alohida huquqlar, shuningdek bu huquqlardan kelib chiqadigan majburiyatlarni ham o‘z ichiga olishi mumkin. “Meros” tushunchasi ajdodlardan avlodlarga qolib kelayotgan o‘tmish qoldig‘i, ilmiy, adabiy, madaniy boyligni ham bildiradi.
Xirmon	Xirmon -yig‘ib-terib olingan ekinlar hosili to‘planadigan maydoncha. G‘allachilikda shamol yaxshi esadigan teparoq joylarda, paxtachilikda dala yonida bo‘yi 70-80m, eni 45-60m li maydon X. uchun jihozlanadi, ya‘ni yer tekislanadi somon suvoq qilinadi yoki asfalt yotqiziladi. X.da mahsulot tozalanadi, quritiladi, idish (qop)larga joylanadi va omborlarga jo‘natiladi.
g‘alvir	Qadimda don mahsulotlarini tozalash uchun ishlatilgan elak.
Muazzin	Muazzin (arab.-e‘lon etuvchi, chaqiruvchi)-masjidda azon aytib, namozga chorlovchi shaxs; xalq tilida azonchi, so‘fi deb ham ataladi.

Xulosa shuki, EGRA baholash dasturi asosida o‘qituvchilarimiz topshiriq namunalari bilan o‘quvchilarimiz jamoasi birgalikda shug‘ullanishi muhim omil sanaladi. Natijada xalqaro baholash tadqiqotlarida O‘zbekiston ta‘lim tizimining o‘rni sezilarli darajada yuqori natijalarni kuzatishimiz mumkin bo‘ladi.

EGRA tadqiqotiga qadar, topshiriqlar asosida o‘quvchilarning yoshiga mos mutolaa kitoblarini tahlil qilib, ta‘lim markazlarida va respublika miqyosida ta‘lim jarayanida isloh qilinishi ta‘lim sifatining oshishiga xizmat qiladi. Ushbu maqolada EGRA xalqaro baholash dasturi asosida topshiriqlarining na‘munalarini ko‘rib o‘tishimiz mumkin.

Foydalanilgan adabiyotlar

1. O‘zbekiston milliy ensiklopidiyasi 1-qism 2000-2005y
2. Umumiy o‘rta ta‘limning o‘quv dasturi (ona tili) 2021-2022-o‘quv yili uchun



3. Востриков, А.А. Основы теории и технологии компетентного подхода в элитной школе. Авторская модель. / - Томск: Продуктивная педагогика, 2006. - 218 с.
4. Волчегорская, Е.Ю. Модель формирования познавательно-аналитической компетентности младших школьников средствами исследовательской деятельности / Е.Ю. Волчегорская, О.В. Рябова. // Вестник Челябинского государственного педагогического университета. 2016. - № 7. - С. 19-24.
5. Воровщиков, С.Г. Внутришкольная система учебно-методического сопровождения развития учебно-познавательной компетентности учащихся <http://www.эйдос.ру/жоумал/2011/0627-10.хтм>,
6. Галиев Т.Т. Системный подход интенсификации учебного процесса. Дисс.докт. пед. наук. - Караганда, 2002. -150 с.
7. Gaynazarova G.A. Mashg'ulotlarda interfaol muhitni yaratish omillari. Zamonaviy uzluksiz ta'lim muammolari: innovatsiya va istiqbollar. Xalqaro ilmiy konferentsiya. – Toshkent:. – 2018. – B.225.
8. Davletshin M.G. Boshlang'ich ta'limning psixologik omillari // Xalq ta'limi tizimida boshlang'ich sinf o'qituvchilarining yangi avlodini tayyorlash muammolari. - T.: Nizomiy nomidagi TDPU, 1996. -B. 132-134.
9. Davletov E.Yu. Boshlang'ich ta'limga PIRLS baholash dasturi imkoniyatlari. Zamonaviy uzluksiz ta'lim muammolari: innovatsiya va istiqbollar. Xalqaro ilmiy konferentsiya. – Toshkent:. – 2018. – B.248.
10. Ona tili va o'qish savodxonligi. 1-qism [Matn]: darslik 2-sinf uchun / K. Mavlonova [va boshq.]. –Toshkent: Respublika ta'lim markazi, 2021.-120b
11. Ona tili va o'qish savodxonligi. 1-qism [Matn]: 3-sinfi uchun darslik / K.Mavlonova [va boshq.]. – Toshkent: Respublika ta'lim markazi, 2022. – 144 b.
11. Chabbott, C., 2014. Institutionalizing Health and Education for All: Global Goals, Innovation and Scaling Up. International Perspectives on Education Reform Series. Geeta Steiner-Khamsi Series Ed, Teachers College Press, New York.
12. UNESCO, 2014. Teaching and learning - achieving quality for all. Global Monitoring Report on Education for All. <http://unesdoc.unesco.org/images/0022/002256/225660e.pdf> (accessed 07.08.14).
13. Wagner, DA, 2011. Smaller, faster, cheaper: Improving educational assessment for developing countries. UNESCO International Institute for Educational Planning, Paris, France.



СУЩНОСТЬ ДЕЯТЕЛЬНОСТИ ПЕДАГОГА

Холиков Давлат Рахмат ўғли

Ассистент кафедры «Инженерная и компьютерная графика» Джизакского политехнического института

Email: davlatkholikov1995@gmail.com

Аннотация: В данной статье описаны развитие деловых отношений, формирование деловых и личных качеств ребенка, роль образовательных процессов в развитии личности, разрабатывающая практические пути и способы повышения их результативности.

Ключевые слова: Педагогика, развитие, воспитание, методология педагогика.

PEDAGOGIK FAOLIYAT MAZMUNI

Xoliqov Davlat Raxmat o'g'li

Jizzax politexnika instituti "Muhandislik va kompyuter grafikasi" kafedrası assistenti

Email: davlatkholikov1995@gmail.com

Аннотация: Ushbu maqolada ishbilarmonlik munosabatlarini rivojlantirish, bolaning ishbilarmonlik va shaxsiy fazilatlarini shakllantirish, shaxsni rivojlantirishda ta'lim jarayonlarining o'rni, ularning samaradorligini oshirishning amaliy usullari va vositalarini ishlab chiqish yoritilgan.

Kalit so'zlar: Pedagogika, taraqqiyot, ta'lim, pedagogika metodikasi.

THE PERSONALITY OF THE TEACHER

Khalikov Davlat Rakhmat ogli

Assistant at the Department of Engineering and Computer Graphics,
Jizzakh Polytechnic Institute

Email: davlatkholikov1995@gmail.com

Annotation: This article discusses the laws of education, the role of educational processes in personal development, practical ways and means to increase their effectiveness.

Key words: Pedagogy, development, education, methodology of pedagogy.

Введение

В этой статье указано общее понятие педагогики и педагогической деятельности, отрасль науки, раскрывающая сущность, закономерности образования, роль образовательных процессов в развитии личности, обозначал «дето водитель разрабатывающая практические пути и способы повышения их результативности. Термин «педагогика» ведет свое происхождение из Древней Греции, и определяется это понятие как наука о воспитании. Тогда педагогом был раб, который обязан был присматривать за детьми господина, сопровождать их в школу. Дословно педагог, а тогда пейдагогос (пейда – ребенок, гогос – вести) и». И только намного позже педагогами стали называть людей, которые обучали детей, а также занимались их непосредственным воспитанием.[1] Развиваясь как наука о воспитании детей (отсюда название), педагогика в процессе эволюции систем образования расширяла свою сферу и стала охватывать соответствующую проблематику, связанную не только с детством и юностью, но и с другими возрастными периодами жизни



человека, а также с самыми разнообразными формами организации учебной, воспитательной и образовательной деятельности. При определении предмета педагогики часто встречается понимание, согласно которому наиболее широкой и ведущей ее категорией выступает воспитание. Сторонники этого понимания рассматривают воспитание в широком смысле слова, как передачу накопленного опыта от старшего поколения к младшему. [1] При этом в опыт включается все созданное в процессе исторического развития (знания, навыки, нравственные, этические, правовые нормы).

Анализ и методы литературы

Проводится большая работа по ускорению внедрения педагогическо-психологических обучений в системе образования. Процесс улучшения образования, несомненно, неразрывно связан с компетентностью педагогов в использовании информационно-коммуникационных технологий в процессе своей профессиональной деятельности. Теоретические и практические основы улучшения и развития современных дидактических средств обучения в образовании изучали произведения педагогов мирового уровня.

Методология образования в трудах ученых стран, вопросы создания современных образовательных программ изучались в работах В.М.Фетисова, В.И.Кочетова, И.А.Зимней. Зарубежные ученые И.В.Роберт, А.Ю.Уваров и др. проводили исследования по теории использования мультимедийных средств при создании педагогических программных средств.

Результаты

Исходя из изложенных выше соображений, можно сказать, что психолого-педагогические и дидактические возможности, методология, научные основы создания и применения современных дидактических средств обучения студентов педагогических вузов до конца не раскрыты, проблема их совершенствования не раскрыта. специально изучены.

Успехи в обучении и воспитании учащихся определяются множеством факторов, каждый из которых является достаточно весомым, и пренебрежение этими факторами неизбежно ведет к неудаче. Среди этих факторов – методика обучения и воспитания, возрастные особенности учеников, уровень их развития и другие. [2] Важным фактором развития ученика является сам педагог, который берет на себя роль учителя и воспитателя. Одаренный, творческий человек - это всегда индивидуальность. Формирование индивидуальности у педагога способствует воспитанию творческой личности ребенка. Чем больше среди учителей и воспитателей окажется разнообразных, эрудированных, духовно-богатых личностей тем вероятнее, что они обучат и воспитают детей, обладающих множеством разных и одновременно полезных индивидуальных качеств. Психологические требования к личности педагога. [1] Среди требований к личности педагога можно выделить главные, без удовлетворения которых невозможно стать высококвалифицированным учителем или воспитателем, и второстепенные, соответствие которым не обязательно для педагога, но обладание которыми может сказаться на его эффективности. И среди главных, и среди дополнительных психологических качеств, необходимых для квалифицированного педагога, есть устойчивые, постоянно присущие учителю и воспитателю всех эпох, времен и народов, и изменчивые, обусловленные особенностями данного этапа социально-экономического развития, на котором находится общество, где живет и работает педагог. Главными и постоянными требованиями, предъявляемыми к педагогу, являются:

- любовь к детям, к педагогической деятельности;
- наличие специальных знаний в той области, которой он обучает детей;
- широкая эрудиция;
- педагогическая интуиция;
- высокоразвитый интеллект;
- высокий уровень общей культуры и нравственности;
- профессиональное владение разнообразными методами обучения и воспитания детей.

Без любого из перечисленных факторов успешная педагогическая деятельность невозможна. Все эти качества не являются врожденными. Они приобретаются систематическим и упорным трудом, огромной работой педагога над собой. Не случайно учителей и воспитателей много, а одаренных и талантливых среди них, блестяще справляющихся со своими обязанностями, единицы. [6] Таких людей в области педагогической профессии, наверное, меньше, чем во многих других сферах человеческой деятельности. Дополнительными, но относительно стабильными требованиями, предъявляемыми к педагогу, являются общительность, артистичность, веселый нрав, хороший вкус и другие. Эти качества важны, но меньше, чем главные, перечисленные выше. Без каждого из этих качеств в отдельности учитель или воспитатель вполне может обойтись. Можно представить, например, не очень общительного математика, знания и преподавательские способности которого настолько хорошо развиты, что при отсутствии этого в общем полезного для людей качества он тем не менее вполне может оставаться хорошим учителем. И наоборот, не составляет особого труда вообразить себе какого-нибудь общительного, с веселым нравом, хорошим вкусом, артистичного человека, которому явно не хватает педагогических способностей. [3] Такой человек вряд ли когда-либо сможет стать хорошим педагогом. Главные и второстепенные педагогические качества в совокупности составляют индивидуальность педагога, в силу которой каждый хороший учитель представляет собой уникальную и своеобразную личность. Несколько более сложен вопрос о главных и второстепенных изменчивых качествах педагога, которые от него требуются в данный момент истории общества, в данное время и на данном рабочем месте. Ситуация, складывающаяся в обществе, задает цели обучения и воспитания. Они в свою очередь определяют требования, предъявляемые к личности учителя и воспитателя. [1] Для того чтобы установить эти требования, необходимо сделать следующее:

- правильно оценить тенденции политического, социального и экономического развития общества;
- определить, какими качествами в этом обществе должен будет обладать человек, чтобы это общество непрерывно развивалось;
- установить, какими достоинствами должен располагать и от каких недостатков должен быть избавлен человек;
- выяснить, каким должен быть современный педагог, обеспечивающий формирование и развитие личности, необходимой обществу.

Общие и специальные способности педагога. В число общих способностей входят те, которые определяют высокие результаты в любой человеческой деятельности (умственные способности, развитые память и речь, точность и тонкость движений рук, способности к общению, взаимодействию с людьми и т. д.), а к специальным относятся те, от которых зависит успех именно в педагогической деятельности, обучении и воспитании детей.



Рассмотрим подробнее специальные способности. [2] Следующие способности, необходимые учителю: способность понимать ученика, доступно налагать материал, развивать заинтересованность учащихся, организаторские способности, педагогический такт, предвидение результатов своей работы и др. В целом к группе педагогических (специальных) способностей в первую очередь относят:

- педагогическую наблюдательность;
- педагогическое воображение;
- педагогический такт;
- организаторские способности.

Круг перечисленных педагогических способностей позволяет успешно осуществлять все стороны педагогической деятельности. Так, педагогическое воображение выражается в «проектировании» будущих знаний учащихся, умении находить заранее подходящие методы и методики. Оно выражается также в «проектировании» характера, привычек, учащихся как в учебной, так и в воспитательной работе, в формировании коллектива в целом. Именно педагогическое воображение помогает учителю осуществлять развивающее обучение и воспитание [7].

Заключение

В заключение можно сказать, что нравственные основы детских взаимоотношений с возрастом развиваются. Логика их преобразования может быть описана в русле концепции развития детской морали, на начальном этапе морального развития ребенка, которому свойственна так называемая до конвенциональной морали, нормы и правила поведения детям должны разъясняться.

Список использованной литературы

1. **Исанов А.П.** Методы развитых стран по оценке деятельности ВУЗ. Международная научно-практическая конференция. С. 2021, 117-120.
2. **Исанов.А.П.** Личность педагога Международный научно-образовательный электронный журнал «ОБРАЗОВАНИЕ И НАУКА В XXI ВЕКЕ». Выпуск №24 (том 6) (март, 2022).
3. **Abduhamidovich A. H., Vaxriddinovich O. R. F., Parmanovich I. A.** Mehnatni motivatsiyalashning maqbul tizimini loyihalashtirish tamoyillarini shakllantirish //Oriental renaissance: Innovative, educational, natural and social sciences. – 2021. – Т. 1. – №. 5. – С. 768-774.
4. **Parmanovich I. A., Mahkamovich S. A.** Methods, Perspectives and Mechanisms of Increasing the Efficiency of Tourism in Jizakh Region //Academic Journal of Digital Economics and Stability. – 2021. – С. 558-563.
5. **Parmanovich I. A.** Transformatsiya negizida xo 'jalik yuritish klasteri bo 'yicha xorijiy mamlakatlar tajribasi //International Journal of Contemporary Scientific and Technical Research. – 2022. – С. 349-352.
6. **Гаппаров Б.Н., Жуданов А.О.** Традиции трудового воспитания узбекского народа (на примере работ восточных мыслителей) //Общество. – 2020. – №. 1. – С. 66-68.
7. **Гаппаров Б.Н. ва бошқалар.** "Халқ педагогикаси", "Тафаккур" нашриёти, Тошкент. – 2009. – С. 144-151.



YANGI O'ZBEKISTONDA PARALIMPIYANING RIVOJLANISHI

Xusanov A'zamjon Axmadjanovich

NamDU, Ta'lim menejmenti kafedrası katta o'qituvchisi

E-mail: xusanova'zamjon@gmail.com

Namangan davlat universitei Sport faoliyati yo'nalishi 2-bosqich talabasi Xamidjonov

Abdunazar Usubjon o'g'li

E-mail: khamidjonovabdunazar@gmail.com

Annatatsiya: Ushbu maqola yangi O'zbekistonda "Paralimpiyaning rivojlanishi" soxaga oida qaror farmonlar ijrosi hamda jismoniy imkoniyati cheklangan shaxslarni para sport turlari bo'yicha erishilgan natijalar haqida ma'lumotlar berilgan.

Kalit so'zlar: "Paralimpiya harakati", davlat siyosati, qonun, qonun osti, hujjatlar, ilmiy, metodik, salomatlik, funktsiya, umumiy, maxsus, Ta'lim va tarbiya funktsiyasi, Amaliy funktsiyasi, Sport funktsiyasi, sog'lomlashtirish funktsiyasi.

РАЗВИТИЕ ПАРАЛИМПИЙСКИХ ИГР В НОВОМ УЗБЕКИСТАНЕ

Хусанов Азамжон Ахмаджанович

Старший преподаватель кафедры Менежмент образования, НамГУ

E-mail: xusanova'zamjon@gmail.com

Хамиджонов Абдуназар Усубжон сын студент 2 ступени Наманганского

государственного университета по специальности спорт

E-mail: khamidjonovabdunazar@gmail.com

Аннотация: В данной статье представлена информация об основах закона «Развитие паралимпии» и реформах в области физического воспитания и спорта в новом Узбекистане.

Ключевые слова: «Паралимпийское движение», государственная политика, закон, подзаконный акт, документы, научная, методическая, санитарная, функция, общая, специальная, Воспитательно-тренировочная функция, Практическая функция, Спортивная функция, оздоровительная функция.

DEVELOPMENT OF PARALYMPICS IN NEW UZBEKISTAN

Khusanov Azamjon Ahmadjanovich

NamSU, Senior Lecturer, Department of Educational Management

E-mail: xusanova'zamjon@gmail.com Student of the 2nd stage of sports activities of

Namangan State University Khamidjonov Abdunazar Usubjon's son

E-mail: khamidjonovabdunazar@gmail.com

Annatatsiya: This article provides information on the principles of the law "development of paralysis" in New Uzbekistan and reforms in the field of physical education and sports.

Keywords: "Paralympic movement", Public Policy, Law, Legislative, documentation, scientific, methodological, health, function, general, special, educational and educational function, practical function, sports function, wellness function.



Dolzarbligi

O‘zbekiston Respublikasida jismoniy tarbiya va sport sohasini yanada rivojlantirishga alohida e‘tibor qaratilmoqda. O‘zbekiston Respublikasi Prezidentining 2021-yil 18-maydagi “Paralimpiya harakatini rivojlantirishga doir qo‘shimcha chora-tadbirlar to‘g‘risida”gi PQ-5114-son qarori, O‘zbekiston Respublikasi Prezidentining 2021-yil 5-noyabrdagi “Sport talimi tizimini tubdan takomillashtirish orqali olimpiya va paralimpiya sport turlari bo‘yicha sportchilar zaxirasini shakllantirish sifatini yanada oshirish chora-tadbirlari to‘g‘risida”gi, 2021-yil 5-noyabrdagi “2024-yil Parij shahrida (Fransiya) bo‘lib o‘tadigan XXXIII yozgi Olimpiya va XVII Paralimpiya o‘yinlariga sportchilarimizni kompleks tayyorlash to‘g‘risida”gi PQ- 5281-sonli qarorlarida amalga oshirilishi lozim bo‘lgan ishlarning belgilanishi soha mutaxassislari oldiga ulkan vazifalarni qo‘yadi. O‘zbekistonda jismoniy imkoniyati cheklangan va nogironligi bo‘lgan shaxslarni para sport turlari bilan shug‘ullanishlari uchun zarur shart-sharoitlar yaratish, ularning xalqaro sport maydonlarida munosib ishtirok etishini ta‘minlash va davlat tomonidan qo‘llab-quvvatlash hamda ilmiy tadqiqot ishlarini olib borish bugungi kunda dolzarb masalalardan biri hisoblanadi [1;2;3].

Tadqiqot natijalari va uning muhokamasi

Paralimpiya o‘yinlari imkoniyati cheklangan insonlar uchun xalqaro sport musbaqasi ekanligi barchamizga sir emas. Ayrim manbalarda Paralimpiya haqida ya‘ni Para avvaliga "paralich" so‘zidan olingan va umurtqa pog‘onasidagi muammolar tufayli tana a‘zolarining muayyan qismi harakatlana olmasligiga ishora bo‘lgan, deyilgan bo‘lsada, ayrim adabiyotlarda keyinchalik musobaqa ishtirokchilari safining kengayishi bois "parallel" so‘zining dastlabki qismiga ishora tarzida talqin qilina boshlagan, ya‘ni asosiy olimpiada o‘yinlariga parallel ravishda o‘tkaziladigan musobaqa ekanligini anglatadi.

Respublikamiz mustaqillikka erishgandan so‘ng nogironlar sportiga katta e‘tibor berilmoqda. Nogiron Imkoniyati cheklangan sportchilarimiz Osiyo hamda jahon musobaqalarida yaxshi natijalarga erishib, O‘zbekiston bayrog‘ini yuqori ko‘tarishmoqda. Nogironlar Imkoniyati cheklangan shaxslar o‘rtasida jismoniy tarbiya va sportni muntazam rivojlantirish hamisha Prezident va davlatimiz diqqat markazida turibdi.

Xalqaro paralimpiya qo‘mitasi (XPQ) tashkil etildi va 1993yildan buyon muvofiqlashtiruvchi kengash o‘z vakolatlarini ushbu tashkilotga to‘liq topshirdi.

Jamoatchilik fikrining o‘sishi barcha insonlar jismoniy imkoniyatlaridan qat‘iy nazar huquqlarining tengligi himoyasi uchun kurashuvchi ijtimoiy harakatlarning kuchayishiga olib keldi. Hozirgi kunda butun dunyoda nogironlarning ijtimoiy va jismoniy rehabilitatsiyasi sohasida katta rivojlanishlarni, pedagogik-reabilitatsion usullarning ishlab chiqilishini kuzatish mumkin.

Sportni rivojlantirish vazirligi Maktabgacha ta‘lim vazirligi, Xalq ta‘limi vazirligi, Oliy va o‘rta maxsus ta‘lim vazirligi, O‘zbekiston nogironlar jamiyati, O‘zbekiston ko‘zi ojizlar jamiyati, O‘zbekiston karlar jamiyati trenerlar, o‘qituvchilar, jismoniy tarbiya instruktorlari, yo‘riqchi-metodistlar va sport faoliyati yo‘nalishlari bo‘yicha boshqa mutaxassislarning egallab turgan lavozimiga ko‘ra malaka oshirish kurslaridan o‘tishi bo‘yicha belgilangan davriylikni inobatga olgan holda keyingi kalendar yilda malaka oshirish kurslariga o‘qishga yuboriladigan tinglovchilar kontingentini shakllantirib, O‘zbekiston Milliy paralimpiya qo‘mitasiga taqdim etib bormoqda.

Barcha turdagi sport ta‘lim muassasalarida jismoniy imkoniyati cheklangan va nogironligi bo‘lgan shaxslar uchun sport bo‘limlarini bosqichma-bosqich tashkil etish hamda iqtidorga ega

bo'lgan jismoniy imkoniyati cheklangan va nogironligi bo'lgan shaxslarni tanlab olish, ularni sport turlariga yo'naltirish, tayyorlash hamda oliy sport mahoratiga erishishini ta'minlovchi uzluksiz yagona kompleks tizimni joriy etish rejalashtirilmogda.[2]

Paralimpiya sport turlari bo'yicha malakali mutaxassislarni tayyorlash, qayta tayyorlash va ularning malakasini oshirish tizimini yaratish hamda ilmiy tadqiqotlar olib borish ko'zda tutiladi. Sport mahoratiga erishishini ta'minlovchi uzluksiz yagona kompleks tizimni joriy etilgan. Paralimpiya sport turlari bo'yicha malakali mutaxassislarni tayyorlash va ularning malakasini oshirish tizimini yaratish hamda ilmiy tadqiqotlar olib borish ko'zda tutiladi va sportchilar tayyorlab borilmogda.







Jismoniy imkoniyati cheklangan bolalar orasida kuchli zakovat egalari, ma'naviy boy, ilmiy salohiyatini oshirishga hayotda o'z o'rnini topishga harakat qilayotgan yoshlarni para sport turlariga saralash va seleksiya tadbirlari olib borilmogda. Qo'l yoki oyoqlarida nuqsoni bo'lgan shaxslar, ko'zi yoki organizmning qaysidir a'zosi ishlamasada, kuchli asar yoki she'r yozadigan, kompyuter, televizor sozlash yoki me'yoriga yetkazib kuy yaratadigan yoshlarimizni ko'plab uchratamiz. Bundan tashqari imkoniyati cheklangan shaxslar hozirgi kunda para sport turlari bo'yicha shug'illanib Respublika va Xalqaro musobaqalarda yuqori natijalar ko'rsatib yurtimiz bayrog'ini yuqori cho'qqilarga ko'tarib Vatanimizni dunyoga tanitib kelishmogda.

Yangi O'zbekistonda hech kim hech qachon e'tibordan chetda emas. Prezidentimiz Sh.M.Mirziyoyev mamlakat mustaqilligining 31 yilligiga bag'ishlangan bayram tantanalarida Tokioda o'tayotgan sport o'yinlarida qatnashayotgan yigit-qizlarimizni olqishlab o'tgani e'tiborga molik. Unda, jumladan, shunday deyiladi: "Bugungi kunda yangicha va mustaqil fikrlaydigan, mas'uliyatli, tashabbuskor, vatanparvar yoshlarimiz jahon maydonlarida turli soha va yo'nalishlarda yuksak marralarni egallamogda.

Bunga misol qilib 2004-yilda Gretsiyada o'tkazilgan paralimpiya o'yinlarida ilk bor O'zbekiston bayrog'i ko'tarildi. Bugungi kunda sportchilarimiz butun jahon musobaqalarda ishtirok etib, yuqori o'rinlarni egallab kelishmogda.

O'zbekiston 2016-yilda yozgi Paralimpiya o'yinlariga o'zining 32 nafar vakilini jo'natdi. Sportchilarimiz 16-o'rinni egallab, 5 sport turi bo'yicha 31 ta medal (8 ta oltin, 6 ta kumush va 17 ta bronza) bilan Vatanimizga qaytdilar.[3]

O'zbekiston 2018 Para osiyo o'yinlaridagi medallar

Sport turlari	 Oltin	 kumush	 bronza	Umumiy medallar
 <u>Para suzish</u>	15	13	6	34
 <u>Para Atletika</u>	14	6	7	27
 <u>Dzyudo</u>	5	5	5	15
 <u>Para pauerlifting</u>	1	0	0	1
Umumiy	35	24	18	77

Bundan tashqari Tokioda yozgi Paralimpiya o'yinlarida mohir sportchilarimiz g'olib va sovrindor bo'lib, unda ishtirok etayotgan O'zbekiston jamoasi a'zolari bugungi kunga qadar 8 ta oltin, 5 ta kumush, 6 ta bronza medallarini qo'lga kiritib, o'zlarining tengsiz matonatini namoyon etdilar.

Tokio – 2020 Sport turlari bo'yicha medallar				
Sport turlari	oltin	kumush	Bronza	jami
<u>Yengil atletika</u>	5	2	2	9
Dzyudo	2	2	2	6
Taekvondo	1	0	0	1
Pauerlifting	0	1	0	1
<u>Suzish</u>	0	0	2	2
Umumiy	8	5	6	19

Albatta, mazkur bayram tadbiridagi xalqimizning olqishi sportchilarimiz kuchiga yanada kuch, shijoatiga shijoat qo'shgan bo'lsa, ajab emas. Dunyoda imkoniyati cheklangan bo'lishiga qaramay, turli sohalarda ulkan cho'qqilarni zabt etgan insonlar kam emas. Yurtimizda ham mana shunday insonlar uchun qulay shart-sharoitlar, bepul va sifatli ta'lim olish uchun keng imkoniyatlar yaratilgan. Shu ma'noda, Paralimpiya o'yinlarida ishtirok etayotgan har bir sportchimiz yaratilgan imkoniyatlardan unumli foydalanib, haqiqiy ma'noda QAHRAMON bo'ldi! Ular o'z jismoniy va ruhiy imkoniyatlarini ezgulikka, sog'lom turmush tarziga bag'ishlab, pirovardida, Vatan sharafini yuksakka ko'tarishmoqda.

Bugun yangi O'zbekistonning barcha jabhalarida rivojlanish va o'zgarishlar bo'y ko'rsatmoqda. Mamlakatimizda sog'lom turmush tarzini shakllantirish jarayonida aholining ijtimoiy himoyaga muhtoj qatlamlari, nogironligi bor va jismoniy imkoniyati cheklangan yoshlarning ham bilim olishi, salomatligini mustahkamlashi, o'z qiziqishi va intilishiga ko'ra, kasb-hunar egallashi, sport bilan shug'ullanishi uchun zarur shart-sharoitlar yaratilmoqda.

Yurtimiz sportchilarining har tomonlama tayyorgarligi va muvaffaqiyatli ishtirokini ta'minlash, oltin, kumush va bronza medallarini qo'lga kiritgan sportchilarni moddiy qo'llab-quvvatlash, shuningdek, mamlakatimizda Olimpiya va Paralimpiya harakatlarini yanada rivojlantirish ko'zda tutildi.

Xulosa

Yangi O'zbekistonda paralimpiya sportni ommalashtirish va jahon miqyosiga ko'tarish, paralimpiyani yanada rivojlantirish va aholini sog'lom turmush tarziga targ'ib qilish, nogiron va nuqsoni bor bolalarni paralimpiya sportiga olib kirish va ularni mahoratlarini yanada oshirish va bu borada yetarlicha islohatlar olib borilmoqda Jismoniy imkoniyati cheklangan bolalar orasida kuchli zakovat oshirish, ma'naviy boy, ilmiy salohiyatini oshirishga va hayotda o'z o'rnini topishga para sport undab kelmoqda.

Adabiyotlar

1. O'zbekiston Respublikasi Prezidentining "Paralimpiya harakatini rivojlantirishga doir qo'shimcha chora-tadbirlar to'g'risida" 2021-yil 18-maydagi PQ-5114-son qarori www.lex.uz/docs/-6236954



2. **Mirjamolov M.X, Yunusov S.A, Svetlichnaya N.K.** – Paralimpiya tarixi va o'yin qoidalari. O'quv uslubiy qo'llanma. – T.: Ilmiy texnika axboroti-press nashriyoti, 2019. – 112 b.
3. **Sobirova L.B.** Olimpiya va Paralimpiya tarixi va o'yin qoidalari (o'quv qo'llanma). 27-30 b.

YOSH GIMNASTIKACHILARNING JISMONIY TAYYORGARLIGINI RIVOJLANTIRISH

Saidg'aniyev Saidaxmad Oybek o'g'li

Andijon davlat pedagogika instituti

Jismoniy madaniyat fakulteti Jismoniy madaniyat kafedrasida o'qituvchisi

Muhammadjonova Odinaxon Mirzohidjon qizi

Andijon davlat pedagogika instituti

Jismoniy madaniyat fakulteti xotin qizlar sporti yo'nalishi 2 kurs talabasi

***Annotatsiya.** Ushbu maqolada yosh gimnastikachilarning jismoniy tayyorgarligini rivojlantirish masalalari yoritilgan bo'lib, o'tkazilgan tadqiqot ishlari natijalari tahlili keltirilgan hamda xulosa tavsiyalar ishlab chiqilgan.*

***Kalit so'zlar:** jismoniy tayyorgarlik, maxsus jismoniy tayyorgarlik, tayyorgarlik davrlari, jismoniy sifatlar*

РАЗВИТИЕ ФИЗИЧЕСКОЙ ПОДГОТОВЛЕННОСТИ ЮНЫХ ГИМНАСТОК

Саидганиев Саидахмад Ойбек угли

Андижанский государственный педагогический институт

Преподаватель кафедры физической культуры факультета физической культуры

Мухаммаджонова Одинахана Мирзахиджана кизи

Андижанский государственный педагогический институт

студентка 2 курса факультета физической культуры отделения женского спорта

***Аннотация.** В данной статье освещены вопросы развития физической подготовленности юных гимнасток, проанализированы результаты проведенных исследований, даны итоговые рекомендации.*

***Ключевые слова:** физическая подготовка, специальная физическая подготовка, тренировочные периоды, физические качества.*

DEVELOPMENT OF PHYSICAL FITNESS OF YOUNG GYMNASTS

Saidganiyev of Saidakhmad Oybek ugli

Andijan State Pedagogical Institute

Teacher of the Department of Physical Culture, Faculty of Physical Culture

Muhammadjonova Odinakhan Mirzahidjan kizi

Andijan State Pedagogical Institute

2nd year student of the faculty of physical culture, women's sports department

***Abstract.** This article covers the issues of developing physical fitness of young gymnasts, analyzes the results of the conducted research, and makes final recommendations.*

***Key words:** physical training, special physical training, training periods, physical qualities*

Kirish

Gimnastika g'oyat hilma-xil jismoniy mashqlardan foydalanilishi mumkin. Ular kishini har tomonlama jismoniy tarbiyalash vazifasini hal qilishga yorlam beradi. Bunda pedagogik vazifalarga muvofiq va organizmning psixofiziologik xususiyatlaridan kelib chiqqan holda har qanday harakatli mashqlardan foydalanish mumkin. Gimnastikada nisbatan aniq tanlangan mashqlarni bajarib, muayyan ta'sir ko'rsatish choralarini amalga oshirish mumkin. Gimnastika organizmning tuzilishiga qarab, muayyan funktsiyaga mo'ljallangan va nisbatan aniq tanlangan mashqlarni bajarib, muayyan funktsiyaga mo'ljallangan va nisbatan aniq tanlangan mashqlarni bajarib, muayyan ta'sir ko'rsatish choralarini amalga oshirish mumkin. Gimnastika uchun harakterli bo'lgan metodik usullar organizmning ayrim a'zolariga va ba'zi bir muskul guruhlariga jismoniy mashqlar yordamida ta'sir ko'rsatish, shuningdek turli jismoniy sifatlarni rivojlantirish imkonini beradi.

Gimnastikada jismoniy nagruzkani nisbatan aniq me'yorga solish imkoniyati mavjuddir: hilma xil mashqlardan shug'ullanuvchi kishining darajasini hisobga olgan holda foydalaniladi hamda bu mashqlarning qay darajada to'g'ri belgilanganligi va ularning organizmiga qanday ta'sir ko'rsatayotganligi qat'iy ravishda hisobga olib boriladi.

Mashg'ulotlarni emotsional kuchini va estetik hislarni oshiruvchi tarbiyaviy ta'sirini kuchaytirish, unga musiqiylik, harakatlar achchiqligi va ifodaliligini ta'minlash maqsadida gimnastika mashg'ulotlari o'tkazish vaqtida musiqa qo'llanilishi maqsadga muvofiqdir.

O'qitish jarayonida har bir kishini imkoniyatlarini baholay olish mahorati tarbiyalab boriladi, harakat faoliyatining umumiy qonuniyatlari o'rganib boriladi. Bu ishni o'quv mashg'ulotlarini to'g'ri taqsimlash, harakatlarni analiz va sintez qilishni keng ravishda qo'llash, o'rganilgan harakatlarni bir-biriga qo'shib yangi-yangi harakatli mashqlar bajarish va har xil jismoniy mashqlarni o'rganish yo'li bilan amalga oshirib boriladi.

Gimnastika tarbiya vazifalarni amalga oshirish uchun maxsus vositalarga egadir: ular harakatli vazifalarni amalga oshirish uchun maxsus vositalarga egadir: ular harakatli mashqlarni oldindan kelishib olingan shartlar bo'yicha aniq bajarilishini talab qiladi; mashg'ulotlarni reglamentiga solingan qat'iy tartibi, o'qitish jarayonini tashkil qilishini alohida uslubiga ega bo'ladi. Bular harakatlarni ongli va mustaqil bajarilishini, ijodiy tashabbuskorlikni rivojlantirib borishni ko'zda tutiladi. Bular bari intizomchi, qunt-diqqatni tarbiyalashga xizmat qiladi, irodani va xarakterni mustahkamlashga yordam beradi.

Shunday qilib, gimnastika metodlari umumiy jismoniy tayyorgarlik masalalarni hal qilish, jismoniy mashqlar shug'ullanuvchilarning yoshiga va tayyorgarlik darajasiga muvofiq ravishda qo'llash hamda jismoniy tarbiyaning sog'lomlashtirish va tarbiyaviy – ma'rifiy vazifalarni muvaffaqiyatla amalga oshirib borish imkonini beradi.

Adabiyotlar tahlili

Mutaxassislikka erta yo'naltirilgan sport natijalarining o'sishi va yosh gimnastikachilarning mashg'ulot jarayonlarini takomillashtirish, sport pedagogik ilmining oldiga, mashg'ulotning katta va kichik tsikllarida tayyorgarlik turlarining nazorat sistemasi va kelgusidagi mashg'ulot vositalarining samarasini oshirish rejalarini zarurligi masalasini qo'yadi. Tayyorgarlikning boshlang'ich bosqichida harakat sifatlarining rivoji va dasturdagi mashqlarning sifatli ketma-ketlikda o'zlashtirilishi masalalarini aniq tadqiq etishni talab etadi. Bu muammo sportning barcha turlarida, shuningdek, erta mutaxassislikka yo'naltiriladigan sport turi hisoblanadigan gimnastikada dolzarbdir (Rozin Ye.Yu., Smolevskiy V.M., Menxin V. va h.k).



Gimnastikada aytib o'tilgan muammoning holatini tahlil qilish, uni to'liq ilmiy ishlab chiqilishi yetarli darajada emasligidan guvohlik beradi. Bugungi kungacha asosiy e'tibor maxsus-texnik tayyorgarlik masalalariga qaratilgan edi. Gimnastikaning ko'pkurash turlarida tayyorlanish vositalarini taqsimlash, tayyorgarlik mazmuni, yosh gimnastikachilarning "maxsuslashtirilgan" tayyorgarlik davrida ko'rinish davrlari yetarlicha to'liq o'rganilmagan.

Tayyorgarlik davrlarining aniq belgilangan boshi va oxiri mavjud. Bularning hammasi olimpiya o'yinlarining ommaboplashishining o'sishi, ularning medallarni yutish va dasturlarining kengayishi, katta sportning professionallashuvi, yuklama intensivligi, yuklamalar hajmining oshishi va shiddati, yirik musobaqalar qatnashchilari mahoratining o'sishi, tayyorgarlik metodi va vositalariga yangi samarali vositalarning tadbiq etilishi, yuqori malakali sportchilarning barcha tayyorgarlik turlarini yaxshilanishi, sport buyumlarining takomillashuvi, xalqaro musobaqalar taqvimining kengayishi, murabbiy va sportchilarning mahoratini ortishi, ilmiy sport markazlari va tayyorgarlik bazalarining yaratilishi bilan bog'liqdir.

Tadqiqot metodologiyasi

Ushbu tadqiqotning maqsadi yosh gimnastikachilarni jismoniy tayyorgarligini takomillashtirish bo'lib: yosh gimnastikachilar maxsus jismoniy tayyorgarligi bo'yicha adabiyotlarni tahlil etish va 5-7 yoshli gimnastikachilarni maxsus harakat tayyorgarligini rivojlantirishda ishlab chiqilgan majmuani ilmiy asoslash va uning samaradorligini pedagogik tajribada aniqlash.

Tadqiqot davomida ilmiy-uslubiy adabiyotlar tahlili, pedagogik kuzatuv, pedagogik tajriba, test o'tkazish, matematik statistika uslublaridan foydalanildi.

Natijalar va tahlillar

Ishlab chiqilgan majmualar gimnastikachilarni harakat tayyorgarligini oshirishga yo'naltiriladi va sport-texnik natijaga ijobiy ta'sir ko'rsatadi. Olib borilgan tadqiqotlar natijasida, 5-7 yoshli gimnastika bo'yicha o'quv dasturining me'yoriy qismiga sezilarli tuzatishlar kiritildi. Lekin shuni hisobga olish kerak-ki, bu yoshdagi bolalar organizmi hali to'liq shakllanmagan bo'lib, ko'p ko'rsatkichlar bo'yicha kattalarnikiga nisbatan kuchsiz bo'ladi.

Maxsus tayyorgarlik davrida 2 ta asosiy vazifa qo'yiladi:

- umumiy jismoniy tayyorgarlikni oshirish bazasida maxsus jismoniy sifatlarni rivojlantirish;
- harakatning nozik koordinatsiyasi va yuqori darajali jismoniy sifatlarning paydo bo'lishi bilan bog'liq, juda murakkab element va birlashmalarni o'zlashtirish.

Pedagogik nazorat va mashg'ulotning bir yil davomida o'tkazilgan xronometraji tayyorgarlik turlarini umumiy, maxsus harakat, texnik va hokazo tayyorgarlikka berilgan vaqtning mutanosibli keltirilgan.

Pedagogik tajriba boshida nazorat va tajriba guruhleri yosh gimnastikachilarining tajriba boshidagi jismoniy tayyorgarligi natijalarining statistik xarakteristikalarini 2-jadvalda keltirilgan. Ushbu ma'lumotlar o'rganilgan hamma nazorat mashqlari bo'yicha nazorat va tajriba guruhleri sinaluvchilarining ko'rsatgan natijalari asosida hisoblangan variatsiya koeffitsientlari qiymatlari bir-birlariga juda yaqinligi bilan xarakterlanishini ko'rsatadi (bu ko'rsatkichlar NGda 10,91 % dan 15,89 % gacha hamda TGda 10,80 % dan 15,87 % gacha oraliqda tebranadi) va bu asos tajriba boshida tayyorgarlik darajasi deyarli bir xil bo'lgan sinaluvchilar olinganligidan, demakki pedagogik tajriba to'g'ri tashkil etilganligidan dalolat beradi.

Nazorat va tajriba guruhleri yosh gimnastikachilarining jismoniy tayyorgarligi natijalari

Nazorat mashqlari	Natijalar					
	TG	NG	TG	NG	TG	NG
	\bar{X}		σ		V,%	
2x10 m. moksimon yugurish (soniya)	10,36	10,24	1,52	1,46	14,67	14,26
20 m ga yugurish (soniya)	8,89	9,34	1,39	1,45	15,64	15,53
Uzunlikka sakrash (sm)	137,64	134,48	14,86	14,67	10,80	10,91
Turnikda tortilish (marta)	4,33	3,96	0,55	0,49	12,70	0,49
Ikkita parallel o'rindiqlarda qo'llarni bukib yozish (marta)	9,63	8,74	1,42	1,27	14,75	14,53
Gimnastika devorida osilib oyoqlarni 90 ⁰ ko'tarish (marta)	6,13	6,74	0,84	0,9	13,70	13,35
Gimnastika devorida osilgan holatda burchak ushlab (soniya)	10,84	11,26	1,72	1,79	15,87	15,89
O'tirgan holatda oldinga egilish (sm)	3,97	4,38	0,58	0,65	14,61	14,84
Ko'prik (sm)	42,49	41,68	5,86	5,56	13,79	5,56

Keltirilgan ma'lumotlarning tahlili, eng avvalo, NG da ham, TG da ham, hamma o'rganilgan nazorat mashqlari bo'yicha pedagogik tajriba oxiriga kelib aniqlangan variatsiya koeffitsientlari qiymatlari tajriba boshidagiga nisbatan ijobiy tomonga o'zgarish hamda ikkala guruhda ham o'rganilgan hamma testlarda o'rtacha arifmetik qiymatlarning ijobiy o'zgarish tendentsiyasi mavjudligini ko'rsatdi.

Shuning bilan birga, pedagogik tajriba davomida testlarda aniqlangan statistik xarakteristikalarining NGdagi nisbiy o'zgarishlariga nisbatan TGdagi mos ko'rsatkichlar ancha yuqori va statistik ishonchliroq ekanligi kuzatildi. Jumladan, 2x10 m. moksimon yugurish (s) NGda 9,7% ga TG 19,7%, 20 m.ga yugurish (s) NG 10,3% TG 20,8%., uzunlikka sakrash (sm) NG 8% ga TG 22,4 % ga o'sganligini olingan testlarning natijasida NGga nisbatan TG ko'rsatkichlari ishonchli darajada o'sgan.

Xulosa

Ishlab chiqilgan mashqlar majmuasi yosh gimnastikachilarning mashg'ulotlari jarayonida qo'lanildi va o'tkazilgan tajribalar natijasida tajriba boshida va oxirida NG va TGlarda o'tkazilgan test natijalarining statistik xarakteristikalari hamda ularning pedagogik tajriba davomida o'zgarishining "Styudent taqsimoti" kritik qiymatlari asosida baholangan statistik ishonchligi to'g'risidagi ma'lumotlar ham TGdagi o'zgarishlarning ancha ishonchli ekanligi ko'rsatdi. CHunonchi, NG da o'rganilgan 9 ta testlardan faqatgina uchtasi (uzunlikka sakrash, gimnastika devorida osilib oyoqlarni 90⁰ ga ko'tarish va ko'prik turish mashqlari) bo'yicha tajriba davomidagi o'sishlar past darajadagi statistik ishonchli ($R < 0,05$) o'zgarish xolos, qolganlarini o'zgarishi statistik ishonchsiz ($R > 0,05$) ekanligi aniqlangan. Tajriba guruhida esa o'rganilgan hamma testlar bo'yicha o'zgarishlar yaxshi ($R < 0,01$) va yuqori ($R < 0,001$) darajasida statistik ishonchli ekanligi kuzatilgan.

Nazorat guruhiga nisbatan tajriba guruhidagi har bir test va guruhdagi o'rtacha nisbiy o'sishning ancha yuqoriligi va statistik ishonchli ijobiy o'zgarishlari tajriba guruhida o'quv dasturining me'yoriy qismiga sezilarli tuzatishlar kiritilganligini hamda tayyorgarlik turlarini umumiy, maxsus harakat, texnik va hokazo tayyorgarlikka berilgan vaqtning mutanosibligi inobatga olinganligining samaradorligini tasdig'i hisoblanadi.



Foydalanilgan adbiyotlar

1. Ўзбекистон Республикаси Президентининг 2018 йил 5 мартдаги “Жисмоний тарбия ва спорт соҳосида давлат бошқаруви тизимини тубдан такомиллаштириш чора-тадбирлари тўғрисида”ги ПФ-5368-сонли Фармони.
2. Ўзбекистон Республикаси Президентининг 2017 йил 9 мартдаги Ўзбекистон спортчиларини 2020 йил Токиода бўлиб ўтадиган XXXII ёзги олимпия ва XVI параолимпияда ўйинларига тайёргарлик кўриш бўйича ПҚ-2821-сонли қарори.
3. Ўзбекистон Республикаси Президенти Ш.М.Мирзиёевнинг 2020-йил 30-октябрь ПҚ-6099 “Соғлом турмуш тарзини кенг татбиқ этиш ва оммавий спортни янада ривожлантириш чора-тадбирлари тўғрисида”ги қарори.
4. Аркаев Л.Я., Качаев В.И., Чебураев В.С. Построение предсоревновательного этапа подготовки к ответственным соревнованиям в гимнастике. // Научно-спортивный вестник. – 1995. №6. с 15-20.
5. Волков Л.П. Теория и методика детского и юношеского аорта. Киев. Олимпийская литература. 2002. 294 с.
6. Годик М.А. «Контроль тренировочных и соревновательных нагрузок» М. ФиС. 1980г. 131с.
5. Ефименко А.И. Умаров М.Н «Управление предсоревновательной подготовкой юных гимнастов» Т. 1990. 63с.



TILSHUNOSLIKDA FRAZEOLOGIK BIRLIKLARNING NAZARIY ASOSLARI

Махамадалиева Зухра Бахром қизи

Mirzo Ulug'bek nomidagi O'zbekiston Milliy universiteti tadqiqotchisi Mirzo Ulug'bek nomidagi O'zbekiston Milliy universiteti Xorijiy Filologiya fakulteti Xorijiy til va adabiyot kafedrasida o'qituvchisi

E-mail: m_zukhra.uzb@mail.ru

Аннотация. Ushbu maqolada frazeologik birliklarning faoliyati va taraqqiyoti hamda ularning leksik tarkibining o'ziga xos xususiyatlari o'rtasidagi muhim aloqasi frazeologiya va leksikologiyaning yanada yaqinligi va chambarchas bog'liqligi tahlil qilinadi.

Калит so'zlar: frazeologik birliklar, leksik tarkib, frazeologiya, leksikologiya.

ТЕОРИТИЧЕСКИЕ ОСНОВЫ ФРАЗЕОЛОГИЧЕСКИХ ЕДИНИЦ В ЯЗЫКОЗНАНИИ

Махамадалиева Зухра Бахром кизи

Соискатель Национального университета Узбекистана имени Мирзо Улугбека
Национальный университет Узбекистана имени Мирзо Улугбека Факультет Зарубежный филологии Кафедра иностранных языков и литературы

E-mail: m_zukhra.uzb@mail.ru

Аннотация. В данной статье анализируется важная взаимосвязь деятельности и развития фразеологизмов с особенностями их лексического состава, все более тесная связь фразеологии и лексикологии.

Ключевые слова: фразеологизмы, лексический состав, фразеология, лексикология.

THEORETICAL FOUNDATIONS OF PHRASEOLOGICAL UNITS IN LINGUISTICS

Makhamadalieva Zukhra Bakhrom kizi

Researcher of the National university of Uzbekistan named after Mirzo Ulugbek
National university of Uzbekistan named after Mirzo Ulugbek Faculty of Foreign philology
Department of Foreign languages and literature

E-mail: m_zukhra.uzb@mail.ru

Abstract. This article analyzes the important relationship between the activity and development of phraseological units and the specific features of their lexical composition, the closer and closer relationship of phraseology and lexicology.

Key words: phraseological units, lexical content, phraseology, lexicology.

Kirish

Frazeologiyani o'rganish ham ingliz tilini boyitishdagi muhim manbalardan sanaladi. Frazeologiyani har tomonlama chuqur o'rganish ingliz frazeologiyasining ochilmagan qirralarini namoyon etishda muhim ahamiyat kasb etadi. Xususan, biz ham ingliz frazeologiyasini har tomonlama tadqiq qilishga, ya'ni grammatik, leksik va semantik jihatdan o'rganishga harakat qildik. Chunki, frazeologiya tilshunoslikning boshqa tarmoqlari bilan keng va har tomonlama aloqadadir.

Asosiy qism

Keyingi yillarda lingvistika fanining ajralmas qismi hisoblangan frazeologiya keng va har tomonlama tadqiq qilinsa-da, frazeologik birliklarning nazariy masalalari, ularning mezon va belgilari, frazeografiya masalalari va boshqa bir qator amaliy muammolar haqida frazeolog-tilshunoslar o'rtasida ancha munozarali o'rinlar mavjud.

Ma'lumki, frazeologiya fanining asosiy poydevorini shveysariyalik tilshunos Charl Balli yaratdi. Uning bevosita davomchilari sifatida tilshunoslar V.V.Vinogradov, B.A.Larin, S.I.Ojegov, N.N.Amosova, Yu.Yu.Avaliani, A.M.Babkin, V.P.Jukov, A.V.Kunin, A.I.Molotkov va boshqalar davom ettirdi. Sh. Rahmatullaevning O'zbek frazeologiyasining tadqiqotlari o'zbek tili frazeologik birliklarining nazariy va amaliy muammolari yechimiga bag'ishlanganligini alohida ta'kidlash zarur. Frazeologizm – bu hozirgi zamon frazeologik sistemasining asosiy birligi bo'lib, tildagi mavjud so'z birikmalarining umumiy hisobidan juda qiyinchilik bilan farqlanadigan, murakkab, ko'p aspektli til hodisasi hisoblanadi, shuning uchun ham lingvistik adabiyatda frazeologizmlarning lingvistik mohiyati masalasi xanuzgacha munozarali. Frazeologik birliklarni o'rganish ob'ekti sifatida tilshunoslar tomonidan ularning o'nlab mezon hamda belgilari qayd etilgan va tavsiya qilingan. Frazeologizmlar maqomining yetarli darajada aniq belgilanmaganligi frazeolog-tilshunoslar o'rtasida hozirgi kungacha juda ko'p ixtilofotlarni keltirib chiqarmoqda. Frazeologiya nazariyasiga bag'ishlangan ilmiy ishlarni tahlil qilish jaraenida unga berilgan turlicha ta'riflarni umumlashtirgan holda ularning ba'zilarini keltirib o'tamiz. Sh.Balli frazeologizmning asosiy belgisi uning o'rnini o'sha iboraning ma'nosiga to'g'ri keladigan so'z bilan almashtirish mumkin yoki mumkin emasligi deb hisoblasa, B.A.Larin uning asosiy belgisi frazeologik birliklarni tashkil qiluvchi alohida so'zlarning ma'nosidan o'sha birliklarning umumiy ma'nosi kelib chiqmasligi deya e'tirof etadi. A.A.Reformatskiy esa: —frazeologik iboralarning boshqa tillarga so'zma-so'z tarjima qilinishi mumkin emasligi uning yetakchi belgisidir, degan g'oyani ilgari suradi. Yuqorida nomlari zikr etilgan tilshunoslarning fikrlarini qo'llab-quvvatlagan holda qo'shimcha qilamizki, frazeologizmlar – nutq jarayonida yaratilmaydigan semantik yaxlit tushuncha.

Ayrim tilshunoslarning fikricha, frazeologiyaning chegarasini aniqlash uchun ma'lum frazeologik kontekst yoki frazeologik qurshov bo'lishi shart. Jumladan, N.N.Amosova frazeologik kontekst masalasini, M.T.Tagiev eng yaqin frazeologik qurshov gipotezasini olg'a suradi. Har ikkala g'oyaning ham muhimligi frazeologiya nazariyasi uchun tabiiy, chunki har qanday frazeologik birlikning ma'nosi muayyan kontekstsiz aniq yuzaga chiqishini tasavvur qilish qiyin. Lekin bu nazariyaning kamchiligi shundaki, ba'zi hollarda ma'lum kontekstda qo'llanilgan sof frazeologik birliklarni unga shaklan teng keladigan nofrazeologik xarakterdagi turg'un so'z birikmalari e'ki erkin so'z birikmalaridan farqlab bo'lmaydi. A.M.Babkinning fikricha, frazeologik birliklar to'rtta xususiyatga ega: 1) ma'noning yaxlitligi; 2) so'z birikmalarining turg'unligi; 3) ko'chma ma'noga ega bo'lishlik; 4) emotsional-ekspressiv ta'sirchanlik. I.V.Arnold esa frazeologizmlarning umumiy belgilari, ularning turg'unligi, ma'nolarining yaxlitligi va komponent tarkibining alohida rasmiylashishi, deb hisoblaydi.

Ya.D.Pinxasov ta'kidiga ko'ra: Elementlari qat'iy bir qolipga kirib, ko'p zamonlar barqaror bo'lgan, ko'chma ma'no e'ki fikrni anglatib, gapda butunligicha bir vazifani bajargan obrazli, jozibali so'zlar bog'lanmasi frazeologik iboralardir. Demak, frazeologizmlarning struktur-semantik xususiyatlarining asosiy belgisi, ularning turg'unlik darajasi va to'liq ko'chma ma'noda ifodalanishida namoyon bo'ladi. U yoki bu so'z birikmalarini frazeologizmlar tarkibiga kiritish e'ki



kiritmaslik masalasida ham tilshunoslar o'rtasida bir-biriga qarama-qarshi fikrlar mavjud. Shu sababli frazeologiya tadqiqotchilar tomonidan tor va keng ma'noda tushunilmoqda. Frazeologiyani tor ma'noda tushunuvchilar (Yu.Yu.Avaliani, N.N.Amosova, I.I.Chernishova, V.P.Jukov, A.I.Molotkov, Sh.Raxmatullaev va b.) uning chegarasini haddan tashqari qisqartirib, frazeologizmlar doirasidan obrazli aforizmlarni, maqol va matallarni, ko'chma ma'noga ega bo'lgan terminologik birikmalarni chiqarib tashlash kerakligini uqtiradilar. Aksincha, frazeologiyani keng ma'noda tushunuvchilar (V.V.Vinogradov, Ye.D.Polivanov, N.M.Shanskiy, A.G.Nazaryan, V.N.Teliya, Ya.D.Pinxasov va b.) esa —sof idiomalardan tashqari, aforizmlar, maqol va matallar, qanoatli so'zlar, turg'un so'zlashuv formulalari ilmiy-terminologik birikmalar, ba'zi qolip so'z birikmalarining umumiy nomi frazeologik birliklar deb hisoblashmoqda.

Tilshunos A.E.Mamatov ta'kidlaganidek, frazeologiyani keng va tor ma'noda tushunish noto'g'ri, uni bitta ma'noda tushunish kerak. Ular qanday til birliklari deb tasnif qilinishidan qat'iy nazar, aforizmmi, maqol èki matalmi, turg'un so'zlashuv formulalarimi, qanotli so'zlarimi, xullas, agar ular frazeologizmning biz bergan ta'rifiga mos tushsa, undagi talablarni bajara olsa, ya'ni tuzilishi jihatdan so'z birikmasiga èki gapga teng bo'lgan, obrazli, umumlashgan ma'no anglatadigan, leksik elementlari qisman èki to'liq ko'chma ma'noga ega bo'lgan, lug'atlarda qayd etilgan har qanday turg'un leksik-semantik birliklar frazeologik birliklar doirasiga kiritilishi shart.⁹⁹ Biz o'z tadqiqotimizda A.E.Mamatov tavsiya qilgan ta'rifga asoslangan holda tahlillarimizni davom ettiramiz.

Tilshunoslikka oid adabiyotlarda frazeologiya tushunchasini bir necha atamalar bilan – frazeologik birlik, frazeologizm, frazeologik èki turg'un ibora, frazeologik birikma èki oddiygina qilib ibora deb ataydilar. Mazkur ishda frazeologik birlik, frazeologizm atamalarini sinonim sifatida qo'llashni maqsadga muvofiq deb hisobladik.

Inson o'z tafakkuriga bog'liq bo'lmagan holda mavjud bo'lgan, harakatning abadiyligini tan olmasdan to'g'ri tushunilishi mumkin bo'lmagan ob'ektiv dunèda yashaydi. Ob'ektiv dunèdagi har qanday narsa miqdoriy xususiyatlarga ega: daraxt baland va past, ko'cha keng va tor, uy katta èki kichik bo'lishi mumkin.¹⁰⁰

Hozirgi vaqtda frazeologiya muammolari tilshunoslarning oldida turgan dolzarb muammolardan biri sanaladi. Zero, til madaniyati, eng avvalo, ilmiy xulosalar va ijtimoiy amaliyot natijalari asosida o'rnatilgan, lisoniy fikrlashnig aniqligini ta'minlaydigan til normalari, uning lug'at boyligi, frazeologik zahirasidan iboratdir¹. Shunga ko'ra, ingliz va o'zbek frazeologiyasini o'rganish o'z tadqiqochilari uchun ancha muncha qiyinchiliklar tug'diradi. Qolaversa, ingliz frazeologiyasi tarkibi ham ancha boydir. Frazeologiya filologik fanlar sintezi hisoblanadi. To'g'ri, bunday aloqa darajasi va xarakteri ma'lum fan tarmog'iga bog'liq ravishda xilma-xillikka ega bo'ladi. Xususan, frazeologiya tilshunoslik fanlari bilan uzviy bog'liqdir. Frazeologiyaning leksikologiya bilan bo'lgan aloqasi avvalambor, so'zning frazeologik qurilish

⁹⁹Mamatov A.E. Hozirgi o'zbek adabiy tilida leksik va frazeologik norma muammolari. -T.: Fan, 1991.

¹⁰⁰Shvachko S.A. Yazikovie sredstva virajeniya kolichestva v sovremennom angliyskom, russkom i ukrainskom yazikax. - K.: Vima shkola, 1981.

¹ Bushuy T., Safarov Sh. Til qurilishi: tahlil metodlari va metodologiyasi. –Toshkent: Fan, 2007.



materiali sifatida xizmat qilishi bilan xarakterlanadi. Frazeologiya leksikologiya zamirida o'z-o'zidan paydo bo'lmagan yoki bekorga ular birgalikda tadqiq etilmaydi. Chunki, aslini olganda, tilning frazeologik va leksik tarkibi ko'plab umumiyliklarga ega. Bu umumiyliklar turli xil doirada, ya'ni grammatika, so'z yasash, onomosiologiya va boshqalarda namoyon bo'ladi.

Frazeologik birliklarning faoliyati va taraqqiyoti hamda ularning leksik tarkibining o'ziga xos xususiyatlari o'rtasidagi muhim aloqasi frazeologiya va leksikologiyaning yanada yaqinligi va chambarchas bog'liqligini belgilaydi. Bu shu narsa bilan izohlanadiki, frazeologizmlarning so'z komponentlari ularni leksik sath birligi sifatida ko'rsatadigan ko'pchilik xususiyatlarini saqlab qoladi. Frazeologizmlarning komponentlari qo'llanilish jarayonida o'ziga xos xarakter kasb etadi, o'zining predmetlik xususiyatini yo'qotadi, gap bo'laklari bilan qismlarga bo'linadi va boshqa gap bo'laklari bilan birika olmaydi. Xuddi shunga o'xshash farqlar frazeologiya ob'ektini leksikologiya ob'ektidan farqlashga katta yordam beradi. Nafaqat so'z va frazeologik birliklar, balki nofrazeologik xarakterdagi turg'un birikmalar va hatto sintaktik so'z birikmalar ham gapning u yoki bu bo'lagi sifatida qo'llanilishi mumkin. Bunda shunday xulosaga kelish mumkinki, nafaqat frazeologizmlar balki boshqa murakkab til birliklari ham so'zning muqobillari bo'lishi mumkin.

So'z berilgan so'z birikmasini o'zidan-o'zi frazeologik birikma qila olmaydi va bu ular qaysi ma'noviy munosabatlarda bir-birining o'rnini bosa olishiga bog'liq. Bu munosabatlarni har tomonlama tahlil qilish va ularning o'ziga xosligini chuqur ochib berish frazeologiyaning muhim vazifalaridan biri bo'lib, bu o'z navbatida frazeologiyaning semantika bilan bo'lgan aloqasini belgilaydi.

O.P.Anjiganovaning maqolasida numerativ so'zlarni **mezurativlar** deb atalishi lozimligi taklif etilgan. Uning fikriga ko'ra, turkiy tillarda tobe so'z hokim so'zni belgilagan holda sifat jihatdan emas, miqdor jihatdan tavsiflovchi ot turkumiga tegishli so'z birikmalari keng tarqalgan. Bunday otlar turkologiyaga oid adabiëtlarda numerativ so'zlar deb ataladi. Numerativ so'zlar ishtirok etgan birikmalar son, numerativ so'z va otdan tashkil topgan bo'ladi. O.P.Anjiganova numerativ so'zlardan tashqari yana bir guruhni ajratadi va ularni —xalq numerativlari deb nomlaydi. Ushbu guruhga bog'lam, quchoq, qoshiq, yog'och va hokazolarni kiritish mumkin.¹⁰¹

Frazeologik birlik komponentlari va shuningdek, har qanday so'z birikmasi komponentlari o'rtasida aniq grammatik munosabatlar mavjud bo'lib, bu komponentlar turli xil morfologik va sintaktik farqlarga duch keladi.

Ko'rsatilgan munosabatlarni va ularning o'zgarishlarini tadqiq qilish nutqda frazeologizm faoliyatining sharoitini va qonuniyligini paydo qilishda katta ahamiyat kasb etadi. Bunda frazeologiyaning grammatika bilan bo'lgan aloqasi namoyon bo'ladi.

Frazeologiya stilistika bilan ham bevosita aloqada. Gap shundaki, denotativ aloqalar va stilistik konnotatsiyadan tashqari, ko'pchilik frazeologik birliklar nutqda badiiy obrazlarni yaratishda yozuvchilar tomonidan keng qo'llaniladigan obrazli va ekspressiv emotsional xarakteristika vositasi sifatida ishlatiladi.

Foydalanilgan adabiyotlar

1. Anjiganova O.P. Slovosochetaniya - s numerativnimi slovami v xakasskom yazike // Sovetskaya tyurkologiya. – 1973.
2. Begmatov E. Hozirgi o'zbek adabiy tilining leksik qatlamlari. – Toshkent: Fan, 1985.

¹⁰¹Anjiganova O.P. Slovosochetaniya - s numerativnymi slovami v xakasskom yazike // Sovetskaya tyurkologiya. – 1973.



3. Bushuy T., Safarov Sh. Til qurilishi: tahlil metodlari va metodologiyasi. –Toshkent.: Fan, 2007.
4. Mamatov A.E. Hozirgi o‘zbek adabiy tilida leksik va frazeologik norma muammolari. –T.: Fan, 1991.
5. Shvachko S.A. Yazikovie sredstva virajeniya kolichestva v sovremennom angliyskom, russkom i ukrainskom yazikax. – K.: Vitta shkola, 1981.

MAKTABGACHA TA'LIMVA TARBIYADA BOLALARNI ERTA YOSHDAN RIVOJLANTIRISHDA O'YIN FAOLIYATINING PEDAGOGIK IMKONIYATLARI

Abdusamatova Nargiza Jamolidinovna
Namangan davlat universiteti (PhD), dotsent
nargizaabdusamatova@75.gmail.com.

Annotatsiya. Mazkur maqolada bolalarni erta yoshdan rivojlantirishning maqsadi va vazifalari, o‘yin faoliyati bilan shug‘ullanish maktabgacha ta’lim va tarbiyada bolalarni erta yoshdan rivojlantirishning muhim vositasi ekanligi xususida so‘z yuritiladi.

Tayanch tushunchalar. Maktabgacha yosh, o‘yin, erta yosh, ta’lim va tarbiya, tarbiyachi, kompetensiya...

ПЕДАГОГИЧЕСКИЕ ВОЗМОЖНОСТИ ИГРОВОЙ ДЕЯТЕЛЬНОСТИ В РАЗВИТИИ ДЕТЕЙ РАННЕГО ВОЗРАСТА В УСЛОВИЯХ ДОШКОЛЬНОГО ВОСПИТАНИЯ И ВОСПИТАНИЯ

Абдусаматова Наргиза Джамолидиновна
Наманганский государственный университет (PhD), доцент

Аннотация. в статье говорится о целях и задачах развития детей с раннего возраста, зная, что игровая деятельность является важным средством развития детей с раннего возраста в дошкольном обучении и воспитании.

Ключовые слова. дошкольный возраст, игра, раннее развитие, воспитатель, родители, компетентность...

PEDAGOGICAL POSSIBILITIES OF PLAY ACTIVITIES IN THE DEVELOPMENT OF CHILDREN FROM AN EARLY AGE IN PRESCHOOL EDUCATION AND EDUCATION

Abdusamatova Nargiza Jamolidinovna
Namangan State University (PhD), associate professor

Abstract. The article mentions the goals and tasks of developing children from an early age, knowing that play activities are an important means of developing children from an early age in preschool education and upbringing.

Basic concepts. preschool age, play, early development, educator, parents, competence...

Kirish

“O‘zbekiston Respublikasi maktabgacha ta’lim tizimini 2030 yilgacha rivojlantirish kontsepsiyasi”da “Maktabgacha yoshdagi bolalarni intellektual, axloqiy, estetik va jismoniy jihatdan har tomonlama rivojlantirish uchun sharoitlar yaratish”[1] ustuvor yo‘nalishlaridan biri

sifatida belgilandi.

Ustuvor yoʻnalishda maktabgacha taʼlimda rivojlantiruvchi muhitning innovatsion texnologiyalari va modullarini ishlab chiqish, bolaning kelgusida oʻzini muvaffaqiyatli namoyon qilishi uchun asos sifatida ijtimoiy-emotsional koʻnikmalarni rivojlantirish maqsadida olib borilishi zarur boʻlgan taʼlim-tarbiya jarayoni bolalarni erta yoshdan rivojlantirishga integrativ yondashish eng maqbul yoʻllardan biri boʻlishi mumkinligiga asos boʻladi.

Oʻzbekiston Respublikasi Prezidenti 2017 yil 30 sentyabrdagi “Maktabgacha taʼlim tizimi boshqaruvini tubdan takomillashtirish chora-tadbirlari toʻgʻrisida” PF-5198-son farmonida taʼkidlagandek, “Maktabgacha taʼlim sohasi uzluksiz taʼlim tizimining birlamchi boʻgʻini hisoblanib, u har tomonlama sogʻlom va barkamol bola shaxsini tarbiyalash va maktabga tayyorlashda gʻoyat muhim ahamiyat kasb etadi[2].

Maktabgacha taʼlim va tarbiyaning davlat standartida[3] maktabgacha taʼlim tashkilotlarini turli oʻyinlar, oʻyinchoqlar, mebel, jihozlar va boshqa texnik, reabilitatsion vositalar bilan jihozlanishi bolalarni erta yoshdan rivojlanishiga hizmat qiluvchi muhitning yuzaga kelishiga zamin yaratadi.

Usullar

Tadqiqotda tahlil, pedagogik kuzatuv, suhbat, modellashtirish, loyihalashtirish, tashxis, pedagogik tajriba-sinov, maʼlumotlarni mujassamlashtirish, taqqoslash, solishtirish, ekspert baholash, umumlashtirish va statistik ishlov berish.

Adabiyotlar tahlili va metodologiya

Mamlakatimizda maktabgacha yoshdagi bolalarni turli faoliyatlari jarayonida har tomonlama barkamol etib kamolga yetkazish masalalari yuzasidan koʻplab tadqiqotlar olib borilmoqda.

M.N.Quchqorova[4] tadqiqotlarida “Ilk qadam” davlat oʻquv dasturi naʼmunasida oʻtkaziladigan mavzuli faoliyatlarni tashkil etish yoʻllari va usullari tadqiq etilgan boʻlib, oʻquv qoʻllanmada maktabgacha taʼlim tashkilotlarida mashgʻulotlarni tashkil etishga qoʻyilgan pedagogik, metodik talabalar xususida soʻz yuritilgan.

M.J.Turdiyeva[5] ilmiy izlanishlari maktabgacha yoshdagi bolalardning ijodiy qobiliyatlarini rivojlantirishda innovatsion metodlarni qoʻllash masalasiga doir boʻlib, kichik yoshdan boshlab ijodiy qobiliyatlarni shakllantirishga toʻgʻri yondashish, metod va vositalarni toʻgʻri tanlash muammolari atroflicha yoritilgan.

S.S.Samadov[6]ning “Maktabgacha yoshdagi bolalar rivojlanishining yoshxususiyatlari va jismoniy tarbiya mashgʻulotlari” nomli maqolasida tabaqalashtirilgan harakatli oʻyinlardan maqsadli foydalanish asosida maktabgacha yoshdagi bolalarni jismoniy tarbiyalash jarayonini maqbullashtirishning usuliy yoʻllarini aniqlash hamda bolalarni tarbiyalash usullarning samaradorligi maktabgacha yoshdagi bolalar tarbiyasini psixik rivojlantirish yoʻllari tadqiq etilgan.

T.L.Xuravaliyeva[7] tadqiqotlarida maktabgacha yoshdagi bolalarning psixik rivojlanishiga oid olimlarning pedagogik gʻoyalari, maktabgacha yoshdagi bolalar taʼlim-tarbiyasini tashkil etish boʻyicha fikr-mulohazalar yuritiladi. SHuningdek, bolalarda bilish jarayonlari rivojlanishi borasidagi ilmiy qarashlar asoslangan.

M.M. Berdiyeva[10] tadqiqotlarida maktabgacha ta'lim tashkilotlari tarbiyalanuvchilarini pedagogik qo'llab-quvvatlash asosida intellektual imkoniyatlarini rivojlantirish masalasi nazariy va amaliy jihatdan tadqiq etilgan.

Tahlillar va natijalar

Maktabgacha ta'lim va tarbiyada bolalarni erta yoshdan rivojlantirishda o'yinlarning ahamiyati kattadir. O'yin bolaga quvonch bag'ishlaydi, ijobiy his va kechinmalarni, hayotdan olgan taassurotlarini aks ettiradi. O'yin mazmuni bola shaxsining shakllanishiga, atrof-olamni anglashiga, muhim hayotiy kompetentsiyalarni o'zlashtirishida muhim muhim vosita vazifasini bajaradi. O'yindan bolalardagi o'zaro o'rtoqlik, do'stlik, bir-biriga yordam ko'rsatish xislatlarini tarbiyalashda va bolalar hayotini tashkil etish shakli sifatida foydalaniladi.

Ilk va maktabgacha yoshdagi bolalar rivojlanishiga qo'yiladigan davlat talablarida muhim kompetentsiyalardan biri sifatida o'yin kompetentsiyasining belgilanishi ham bugungi kunda o'yin orqali bolalarni erta yoshdan rivojlantirish muammosining dolzarbligini belgilaydi.

O'yin kompetentsiyasi – bolaning o'yin jarayoni va uni tashkil qilishda tajriba, bilim va ko'nikmalardan ijodiy foydalanishi bo'lib, o'yin faoliyati maktabgacha yoshdagi bolalarni o'quv-tarbiyaviy faoliyati uchun asos hisoblanadi.

Bugungi kunda mamlakatimizda bolalarni erta yoshdan rivojlantirish masalasida qator ijobiy ishlar amalga oshirilmogda. Jumladan, joriy yilning 24 may kuni Toshkent shahrida ilk marotaba "Bolalarning barvaqt rivojlanishida innovatsion yondashuvlar" nomli o'zbek-xitoy forumi bo'lib o'tdi. Bundan ko'zlangan asosiy maqsad O'zbekistonda bolalarning erta rivojlanishiga ko'maklashuvchi o'yinlar va o'yinchoqlar ishlab chiqarishni yo'lga qo'yish bo'lib, shu mavzu doirasida ilk qadamlar belgilandi. Ushbu forum maktabgacha bo'lgan ta'lim sohasini va albatta, o'zbek tadbirkorlarining ishbilarmonligini yanada rivojlantirishga qaratilgan ulkan imkoniyat bo'la oladi, desak mubolag'a bo'lmaydi.

O'zbekiston Respublikasi Prezidentining "Maktabgacha ta'lim tizimi boshqaruvini tubdan takomillashtirish chora-tadbirlari to'g'risida"gi farmonida bolaning ijobiy ijtimoiylashuvi imkoniyatlarini namoyon qilish, uning har tomonlama rivojlanishi, maktabgacha yoshga oid tegishli faoliyat turlari asosida tashabbuskorligi va ijodiy qobiliyatlarini rivojlantirish imkoniyatlarini ochish maqsadida zamonaviy innovatsion pedagogik texnologiyalarni, ta'lim va tarbiyaning samarali shakllari hamda usullarini ta'lim-tarbiya jarayoniga joriy etish ochish zarurligi ta'kidlab o'tilgan[3].

Shunday texnologiyalardan biri sifatida o'yin texnologiyalarini ko'rsatish maqsadga muvofiq bo'ladi.

O'yin texnologiyalari (o'yin ta'limi) – ijtimoiy tajribalarni o'zlashtirishning barcha ko'rinishlari: bilim, ko'nikma, malaka hamda hissiy-baholovchi faoliyat jarayonini hosil qilishga yo'naltirilgan shartli o'quv vaziyatlarini ifodalovchi shaxsga yo'naltirilgan ta'lim (pedagogik texnologiya) turlaridan biridir.

O'yin texnologiyalarning maqsadli yo'naltirilganligi **didaktik maqsadlar:** maktabgacha yoshdagi bolalarda dunyoqarashni kengaytirish, ularda bilim, ko'nikma va malakalarini amaliyotda qo'llash folligini yuzga keltirish, amaliy faoliyat uchun zarur bo'lgan alohida ko'nikma va malakalarni shakllantirish, mehnat ko'nikmalarini rivojlantirishdan iborat.

Tarbiyalovchi maqsadlar: maktabgacha yoshdagi bolalarda mustaqillikni, erkinlikni tarbiyalash, muayyan yondashuvlarni, mavqelarni, axloqiy, estetik va dunyoqarashga oid



ustanovkalarni shakllantirish; hamkorlikni, jamoatchilikni, kommunikativlikni, muomalalilikni tarbiyalashni o'z ichiga oladi.

Rivojlantiruvchi maqsadlar: maktabgacha yoshdagi bolalarda diqqatni, xotirani, nutqni, tafakkurni, taqqoslash, solishtirish ko'nikmasini, o'xshashini topishni, mulohazalashni, ijodiy qobiliyatlarni, refleksiyaning, empatiyaning, maqbul yechim topish ko'nikmasini rivojlantirish; o'quv faoliyati motivatsiyasini o'stirishga qaratiladi.

Ijtimoiylashtiruvchi maqsadlar: maktabgacha yoshdagi bolalarda jamiyat me'yorlari va qadriyatlariga aralashuv; muhit sharoitlariga ko'nikish; kuchli ehtirosli nazorat, o'z-o'zini rostlash; muloqotga o'rgatish vazifalarini amalga oshiradi.

Maktabgacha ta'lim tarbiyada bolalarni erta yoshdan rivojlantirishda o'yin texnologiyalarining mohiyati uning turlari bo'yicha muayyan vazifalarni bajarishga xizmat qiladi.

2-3 yoshli bolalar bilan o'yinlar ota-onalar yoki tarbiyachilardan qandaydir alohida bilim yoki kuch talab etmaydi, material vazifasini istalgan uydagi mavjud narsalar, odatda har bir bolaga sotib olinadigan oddiy o'yinchoqlar bajara oladi. Bu yoshdagi bolalar uchun maxsus rivojlantiruvchi o'yinchoqlar ko'p emas, kubiklar, mozaikalar, hisob tayoqchalari, magnitli alifbo, qirqma rasmlar. Ularning ko'pchiligi ko'pfunksional bo'lib, bir yo'la bir necha psixik funktsiyalar rivojiga ko'maklashadi.

3-4 yoshli bolalar uchun o'yin va mashg'ulotlarni tanlash qiziqarlilik, soddalik, tashkil etish qulayligi tamoyili asosiga quriladi.

4-5 yoshli bolalar diqqatning ko'proq barqarorligi, xotirasi jadal rivojlanishi, lug'at boyligi faol o'sishi, nutqi, faoliyatni rejalash va tashkil etish funktsiyasini egallashi bilan ajralib turadi. Bu yoshda tafakkur jadal rivojlanadi: tashqi belgilariga ko'ra umumlashtirish bilan bir qatorda bolalar buyumlarni sifati, vazifasi, ular bilan ishlash usuliga ko'ra birlashtira boshlaydi. Ular o'ziga tanish vaziyatlarda sabab oqibat aloqalarini o'rnatishga qodir. Bolaning jismoniy rivojlanishi, qo'lning nozik motorikasi, rivojlanishi intensiv ravishda kechadi. Bu yoshda bola qalam, bo'yoq, plastilin, qaychi bilan yaxshi ishlay oladi. Bu predmetlar bilan harakatlari ancha ozoda, ancha aniq bo'la boradi.

5-6 yoshda bolaning bilimlar hajmi faol kengayadi, shu bois uning aqliy faoliyati, xarakteri ham o'zgaradi, u tushunish, faol tahlil va sintezga asoslanadi. Ko'rgazmali – obrazli tafakkur rivojlanishi bilan bir qatorda mantiqiy tafakkur ham shakllana boshlaydi. Tafakkur rivojlanishi bilan tahlil tobora detallashib, sintez yanada umumlashgan va aniq bo'la boradi. Bola endi atrof-dagi predmet va hodisalar o'rtasidagi bog'liqlikni, u yoki bu hodisa sabablarini tushuna oladi.

6-7 yosh syujetli va rolli o'yin yuzaga keladigan va rivojlanadigan davr. Bu bosqichda yanada murakkab, jamoali turli psixik funktsiyalar va shaxsiy sifatlar rivojlanishi, tengdoshlari bilan muloqot va hamkorlik malakalarini egallash, ixtiyoriylik rivojlanishiga ko'maklashuvchi o'yinlarni tashkil etish imkoniyati tug'iladi.

Quyida keltirilgan o'yinlar bolalarni erta yoshdan rivojlantirishga mo'ljallangan bo'lib, maktabgacha ta'lim tashkiloti tarbiyachilari va ota-onalar tomonidan bolalarning bilish jarayonlarini, atrof-olam bilan tanishtirish, namunaga qarab ishlash kabi bilim va malakalarini rivojlantirishda foydalaniladi.

“Uychalar o'yini”

Bu o'yin bolalarning diqqatini rivojlantiradi (predmetlarning aniq ketma - ketlikda yig'ilishi).

Kichkintoy oldiga flomaster yoki qalamlar to'plamini qo'yadilar va rasm chizishini so'raydilar. Rasm chizib bo'lganidan keyin bola har qaysi flomaster yoki qalamlarni o'z "uycha" (qalam yoki flomasterlar uchun mo'ljallangan qutichalardagi o'yiqchalarga) sig'a joylashtiradi. Mutaxassis yoki ota – onalar hamma flomasterlar tartib bilan qopqoqlari, qalamlar esa uchi chiqarilgan tomoni bilan tepaga qaragan holda joylashtirilganligini kuzatib boradilar.

"Ajoyib haltacha" (sehrli xaltacha)

a) Bu o'yin davomida tarbiyachi yoki ota – ona kichkintoyga predmetlarni katta – kichikligiga qarab guruhlashni o'rgatadi. "Sehrli xaltacha" ga turli predmetlar solinadi, ular katta va kichik kubiklar, tugmalar, qalam, sharlar piramida, xalqalar, kalitlar va hok. Tarbiyachi bolaga xaltachaga qo'lini solib qandaydir predmetni olishni aytadi. Bunda bolaning harakatlarini izohlab turadi: "Sen nimani topding? Koptoknimi, u qanday? Kattami yoki kichikmi? Koptokni nima qilish mumkin? (tepaga, pastga irg'itish)" Bu o'yinni 2-3 yoshli bolalar bilan o'ynash mumkin.

b) Bu o'yin bolani predmetning uzunligi, yo'g'onligi va kengligi bo'yicha ajratishga o'rgatadi. Xaltachadagi predmetlarni teri-taktil sezgisi ya'ni paypaslash orqali qanday shaklda (katta va kichik kalitlar, katta va kichik sharlar, katta va kichik koptoklar) ekanligini topishi kerak. Bu o'yin 3-4 yoshli bolalar uchun mo'ljallangan.

"Yig'ma o'yinchoqlar" o'yini

Bu o'yin uchun bir necha qismlardan iborat yig'ma o'yinchoqlar kerak bo'ladi: plastmassa mashinalar, qo'g'irchoqlar. Bunday o'yinchoqlarning tuzilishi bolani turli qismlardan butun bir predmetni tasavvur qilishga o'rgatadi.

Psixolog yoki tarbiyachi bolaga o'yinchoqni yig'ilgan holda ko'rsatadi, so'ngra esa bu o'yinchoqni qismlarga ajratib va qismlarni yig'ib ko'rsatadi. Keyin bolaga o'yinchoqni mustaqil ravishda qismlarga ajratishni va yig'ib berishni taklif etadi. O'yin qiziqarli o'tishi uchun bolaga quyidagicha ko'rsatma berish mumkin: "Qaragin, mashinaning g'ildiragi sinib qolibdi, uni tuzatishga yordam bergin".

Bolalarni erta yoshdan rivojlanishida syujetli-rolli o'yinlarning ahamiyati katta bo'lib, bolalar o'yinlarni yaxshi ko'radilar, ayniqsa o'yinlar ularning tasavvuri asosiga qurilgan bo'lsa. Bunday o'yinlarda katta guruhlarning ishtirok etishi pedagogning oldiga jamoaviy o'yin malakalarini (kelishib olish, rollar va o'yinchoqlarni taqsimlash ko'nikmalari, o'rtog'ining muvaffaqiyatidan quvonishi); odamlarga xayrixohlik bilan munosabatda bo'lish, ularga yoqimli va foydali biror narsa qilishni istash va bunga tayyorgarlikni tarbiyalashga alohida e'tibor berishni zarurat qilib qo'yadi. Bunda pedagog bolalarni o'yin mavzusini ("Nimani o'ynaymiz?"), uning rejasini ("Qanday o'ynaymiz?") belgilashga, obrazlarni taqsimlashga ("Kim qanday rolni o'ynaydi?"), birgalikda muayyan harakatlar qilishga, bir-biriga xalaqit bermasdan, yordamlashishga, vujudga keladigan ziddiyatlarni mustaqil ravishda va adolatli hal etishga, obraz va harakatni faqat xohishi bilan emas, jamoa uchun zarurligi tufayli ham bajarishga o'rgatadi.

Syujetli-rolli o'yinlar bolalarda muammolarni hal qilish va qiyin vaziyatlardan chiqish ko'nikmasi, ijodkorlik va tasavvur qilish kabi ko'nikmalar rivojlanadi. Chunki bolalarni erta yoshdan rivojlantirishda ota-onalar va tarbiyachilar bolalarga turli muammoli vaziyatlarga ongli yondashuv va kichik yoshdan tasavvur qilishga o'rgatishlari o'ta muhim hisoblanadi.

Xulosa

Xulosa o'rnida shuni ta'kidlash lozimki, xorijiy mamlakatlardagi rivojlantiruvchi o'yinlar qatorida milliy mentalitetimizni va bolaning qiziqishlarini hisobga olingan ishlab chiqilishi



barobarida ularda dunyoqarashning rivojlanishi, mas'uliyatlilik, o'z imkoniyatlarini to'g'ri baholash, bir maqsadga qaratilganlik, qiyinchiliklarni yengib o'tishda sabot-matonat va tirishqoqlik kabi irodaviy sifatlarni tarbiyalash bilan bir qatorda bolalarni erta yoshdan rivojlantirishga erishish samaradorligi ortadi.

Adabiyotlar

1. O'zbekiston Respublikasi Prezidentining 2019 yil 8 maydagi "O'zbekiston Respublikasi maktabgacha ta'lim tizimini 2030 yilgacha rivojlantirish kontseptsiyasini tasdiqlash to'g'risida" gi PQ-4312-son qarori
2. O'zbekiston Respublikasi Prezidentining 2017 yil 30 sentyabrdagi "Maktabgacha ta'lim tizimi boshqaruvini tubdan takomillashtirish chora-tadbirlari to'g'risida" gi PF-5198-son farmoni
3. O'zbekiston respublikasi Vazirlar Mahkamasining "Maktabgacha ta'lim va tarbiyaning davlat standartini tasdiqlash to'g'risida" gi 22.12.2020 yildagi 802-son Qarori.
4. Quchqorova M.N. "Ilk qadam" davlat o'quv dasturi na'munasida o'tkaziladigan mavzuli faoliyatlarni tashkil etish. O'quv qo'llanma. "Bookmanu print" nashriyoti. 2022 yil.
5. Turdieva.M.J. Maktabgacha yoshdagi bolalardning ijodiy qobiliyatlarini rivojlantirishning innovatsion metodlari. Uslubiy qo'llanma. Buxoro. "Durdona" nashriyoti. 2022 yil.
6. Samadov.S.S. Maktabgacha yoshdagi bolalar rivojlanishining yoshxususiyatlari va jismoniy tarbiya mashg'ulotlari. Science and Education" Scientific Journal / ISSN 2181-0842 May 2022 / Volume 3 Issue 5.
7. Xuravaliyeva.T.L. Maktabgacha yoshdagi bolalarning psixik rivojlanishiga oid nazariyalar. Zamonaviy ta'lim / sovremennoe obrazovanie **2019, 7(80)**.
8. Masofaviy ta'limda maktabgacha yoshdagi bolalarni rivojlanishi uchun ota-onalarga tavsiyalar Vazirlar Mahkamasi huzuridagi Ta'lim sifatini nazorat qilish davlat inspeksiyasi. Toshkent 2020 yil
9. Abdusamatova N.J. Integratsion yondashuv asosida maktabgacha yoshdagi bolalarni maxnaviy-axloqiy tarbiyalashning pedagogik imkoniyatlarini rivojlantirish. Ped.fan.fals. dok. (PhD)...diss. – Namangan, 2021. – B. 170.
10. Berdiyeva M.M. Maktabgacha ta'lim tashkilotlari tarbiyalanuvchilarini pedagogik qo'llab-quvvatlash asosida intellektual imkoniyatlarini rivojlantirish: Ped. fanl. bo'yicha fals. dok. (PhD) ...diss. avtoref. – Toshkent, 2020. –46 b.



МАКТАБ АСТРОНОМИЯ ФАНИНИ ДАСТУРИЙ ВОСИТАЛАРДАН FOYDALANIB O'QITISH IMKONIYATLARI

¹Dadaboyeva Feruzaxon Olimjonovna, ²Tojiyeva Nasiba

¹Qo'qon davlat pedagogika instituti dotsenti

²Qo'qon davlat pedagogika instituti magistranti

¹E-mail: feruzadadaboyeva573@gmail.com

Аннотация: Ushbu maqolada umumiy o'rta ta'lim maktablari 11-sinfida astronomiya fanidan astronomik dasturlardan foydalanish imkoniyatlari yoritilgan.

Калит so'zlar: Astronomik kompyuter dasturi, Sky Map dasturi, mediata'lim, yulduzlarning sutkalik ko'rinma harakati.

ВОЗМОЖНОСТИ ОБУЧЕНИЯ ШКОЛЬНОЙ АСТРОНОМИИ С ПОМОЩЬЮ ПРОГРАММНЫХ СРЕДСТВ

¹Дадабоева Ферузахон Олимжоновна, ²Тожиева Насиба

¹Доцент Кокандского государственного педагогического института

²Магистрант Кокандского государственного педагогического института

¹Электронная почта: feruzadadaboyeva573@gmail.com

Аннотация: В данной статье описаны возможности использования программ по астрономии в 11 классе общеобразовательной школы.

Ключевые слова: астрономическая компьютерная программа, программа Sky Map, медиаобразование, суточное движение звезд.

POSSIBILITIES OF TEACHING SCHOOL ASTRONOMY USING SOFTWARE TOOLS

¹Dadaboyeva Feruzakhan Olimzhonovna, ²Tojiyeva Nasiba

¹Docent of the Kokhand State Pedagogical Institute

²Master's student of Kokhand State Pedagogical Institute

¹E-mail: feruzadadaboyeva573@gmail.com

Annotation: This article describes the possibilities of using astronomy programs in the 11th grade of general secondary schools.

Key words: Astronomical computer program, Sky Map program, media education, diurnal movement of stars.

Kirish

Astronomiya o'qitishning vazifalari, bugungi shiddat bilan rivojlanayotgan axborot asrida o'ziga xos qo'shimcha vazifalar orqali, o'qitish sifatining samaradorligiga erishishni taminlaydi. Vazifalarni tanlashda esa bugungi o'quvchilarning zamonaviy qarashlarini e'tiborga olishni maqsadga muvofiq deb hisoblaymiz. Aniqlanishicha, maktab astronomiya fanini o'qitish jarayonida, o'quvchilarda osmon sferasi, Quyoshning yillik ko'rinma harakati, Oyning harakat fazalari, osmon jismlarining harakati, Quyosh sistemasidagi jismlar kabi ko'plab astronomik tushunchalar haqida tassavvurni hosil qilish murakkab masala hisoblanadi.

Shuningdek, astronomiya darslarida foydalaniladigan chizmalarning murakkabligi va uni doskada tasvirlashda, yulduzlarning sutkalik ko'rinma harakatini kuzatishda vaqt sarfining ko'p talab qilinishi bilan bog'liq muammolarga ham duch kelinadi.

Astronomiya fanini o'qitishdagi mavjud muammolar sababi shundaki, barcha o'quvchilarning tasavvur qila olish qobiliyati turlichadir. Bunday muammolarni hal qilish uchun kompyuter dasturlaridan foydalanish, samarali vosita hisoblanadi.

Adabiyotlar tahlili

Ta'limda zamonaviy axborot-kommunikasiya texnologiyalaridan foydalanishning nazariy va metodik asoslari bo'yicha A.Abduqodirov, B.Abdullayeva, M.Allamberganova, U.Beginqulov, I.Bilolov, M.Djorayev, X.Mahmudova, M.A.Mirzayeva, B.Sattarova, N.Taylaqov, G.Umarova va boshqalar tomonidan tadqiq etilgan.

Mustaqil davlatlar hamdo'stligi mamlakatlarida tabiiy fanlarni mediata'lim va innovasion texnologiyalar asosida o'qitish muammolari A.Jurin, O.M.Sevostyanova, N.Gomulina, N.Yemes, Yu.Ikrennikova, Yu.Yarmak, N.Sokolova, va boshqalarning tadqiqotlarida o'z aksini topgan.

Narbayev Azamat Baxromovichning "Astronomiyani innovatsion yondashuv asosida o'qitishda mediata'lim vosita sifatida" deb nomlangan tadqiqot ishida umumta'lim maktablarida astronomiya o'qitishda mediata'limdan foydalangan holda o'quvchilarning astronomik mazmunidagi bilim, ko'nikma va malakalarni shakllantirishning metodik asoslarini ishlab chiqish va o'quv jarayoniga tadbiiq etish masalalari yoritilgan.

Tadqiqot metodologiyasi

O'quvchilarga osmon jismlari va ularning tizimlarida kechadigan barcha jarayon va hodisalarning fizik mohiyatlarini zamonaviy astronomik dasturiy vositalarni qo'llash va ular orqali ilmiy talqin etish, astrofizik asboblarning ishlash prinsiplarini dasturiy maxsulotlar orqali tushuntirish, ular yordamida bajariladigan tekshirishlarni va astronomik tekshirish usullarini qo'llash muhim ahamiyat kasb etadi. Maqolada o'quv jarayonida astronomik dasturiy maxsulotlar va ularning afzalliklari muhokama qilinadi.

№	Dasturiy mahsulotning nomi va saqlanish joyi	Dasturiy mahsulot yordamida nimalarni namoyish etish mumkin	Ma'ruza mavzusi
1	SkyMap Pro_7 (yulduzlar osmoni xaritasi), www.astronet.ru/db/map	Oy, Quyosh va sayyoralar bilan birgalikda yulduzlar osmonini, yulduz turkumlarini namoyish etish	Yulduzlar osmoni va yulduz turkumlari
2	«Skyglobe.3_5», «Cosmos.3_0» (osmon sferasi va globusi), www.astronet.ru/db/map	Yulduzlar osmonining sutkaviy aylanishini, Oy, Quyosh va sayyoralarning harakatini namoyish etish	Yulduzlarning sutkaviy harakati va osmon koordinatalari
3	SkyMap Pro_7, «AstroLab» (astronomik kalendar), http://aa.usno.navy.mil/data	Quyosh va Oyni chiqish va botish vaqtlarini hisoblash	Quyosh va Oyni chiqishi va botishi, Oy fazalarini hisoblash

4	«Cosmos.3_0», (astronomik http://aa.usno.navy.mil/data	«AstroLab» jadval)	Quyoshning yillik va Oyning oylik harakati, sayyoralarning ko‘rinma harakati, ekliptika, Oy fazalari, tutilishlar	Quyoshning yillik ko‘rinma harakati. Sayyoralarning sirtmoqsimon harakati
5	«Cosmos.3_0» (osmon jismlarining harakati) http://aa.usno.navy.mil/data		Oyning Yer atrofida aylanishini namoyish etish, Oyni Yer va Quyoshga nisbatan vaziyatiga ko‘ra uning fazasini (ko‘rinish shaklini) namoyish etish	Oyning harakati va fazalari
6	«AstroLab», (sayyoralarning ko‘rinma harakatini http://aa.usno.navy.mil/data	«Cosmos.3_0» sirtmoqsimon tushuntirish),	Sayyoralarning ko‘rinma sirtmoqsimon va haqiqiy harakatini namoyish etish va tushuntirish	Olamning geotsentrik va geliotsentrik sistemalari

Sky Map – dasturi namoyish dasturi hisoblanadi, unda yulduzli osmonni modellashtirish uchun planetariy, shuningdek, yulduzli osmonning o‘quv xaritasi bo‘lib xizmat qilishi mumkin.

Stellarium dasturi – asosan yulduz turkumlari, osmon sferasi elementlari, yulduzlarning koordinatalari, yulduzlargacha masofalarni aniqlash, Quyoshning yillik va sutkalik harakati kabi bir qancha mavzularni qamrab olgan 3D formatdagi kompyuter dasturi hisoblanadi[2].

«Skyglobe_3.5» dasturi yordamida osmonning tezlashtirilgan holdagi aylanishini ham namoyish etish mumkin. Buning uchun haqiqiy vaqt rejimidan chiqish kerak («R» tugmani bosiladi) va «A» tugmani bosib o‘zgartiriladi. Har bir yoritkich osmon bo‘ylab siljib borib, bir sutkada to‘liq aylana hosil qiladi. Bu Yerning aylanishi bilan bog‘liq, ammo ular turlicha harakat qiladilar. «Skyglobe_3.5» dasturida har xil geografik kenglikdagi shaharlarda kuzatiladigan osmonning aylanishini namoyish etishi mumkin. «Skyglobe_3.5» dasturida shaharlar ro‘yxatining oxiridagi (More Location ichida) keltirilgan Yerning shimoliy (North Pole) va janubiy (South Pole) qutblarida va ekvatorida (Equator) osmon aylanishini ham namoyish etiladi.

«SkyMap Pro_7» va «Skyglobe_3.5» dasturida berilgan yoki haqiqiy momentlari uchun Quyosh, Oy va sayyoralar koordinatalarini hisoblaydi va yulduzlar osmonida (kompyuter ekranida) tasvirlaydi. «COSMOS_3.5» bunday hisoblashlarni ketma - ket har xil vaqt oraliqlari (kun, oy, yil, ming yil) uchun tezda bajaradi va ekranga chiqaradi. Har xil vaqt va sanalar uchun ketma-ket ekranda namoyish etilayotgan bu tasvirlarda Quyosh, Oy va sayyoralarning ko‘rinma harakatini ko‘rsatish mumkin. Buning uchun «COSMOS_3.5» dasturi kompyuterga o‘rnatilgandan keyin «F» tugmachasi orqali ro‘yxatdan Quyosh yoki Oy yoki sayyoralarni tanlash orqali «D» tugmani (Quyosh va Merkuriy uchun) tez-tez bosib - Quyosh va Merkuriyning har kungi o‘zaro vaziyatlarini o‘zgarib borishini, Merkuriy Quyosh bilan «quvlashmchoq» o‘ynayotganligini o‘quvchilarga namoyish etish mumkin.. Venera va Marsni bunday harakatlarini ko‘rish uchun endi «M» tugmani tez-tez bosib, namoyish etish mumkin [2].

Tahlillar va natijalar

Demak, ko‘rsatib o‘tilgan dasturiy mahsulotlarning har birining o‘z o‘rni va funksiyasi bor. Astronomiyadan mashg‘ulotlarni bu kabi dasturiy mahsulotlarni qo‘llagan



holda darslarni quyidagi tartibda tashkil etish mumkin: 1) mashg'ulot o'tish xonasiga elektron doska o'rnatiladi; 2) mavzuni o'tishdan maqsad, uni yoritish uchun asosiy reja oldindan aniqlangan va ishlab chiqilgan bo'lishi kerak; 3) elektron doskadan boshqarish orqali mavzu bo'yicha oldindan tayyorlab kelingan animatsiyalarni katta ekranda namoyish etish orqali tushuntirib boradi. Bunday ko'rgazmali bilim berish o'quvchilarning mavzuni yaxshi tushinishi va o'zlashtirishiga qulay imkoniyat yaratadi. Astronomiyani mediata'lim asosida o'qitishda yuqoridagi dasturlar foydalanish maqsadga muvofiqdir. Chunki bu dasturlarda keltirilgan ma'lumotlar ilmiy asosga ega, fotosuratlar esa jahonning yetakchi teleskoplari orqali olingan fotosuratlar jamlanmasidan tashkil topgan. Bugungi kunda rivojlangan davlatlar astronomiya ta'limida aynan yuqoridagi dasturlardan foydalanib kelmoqda [3].

Xulosalar

O'qituvchi dars jarayonini samarali bo'lishini ta'minlash maqsadida oldindan sifatli elektron ma'ruzalarni tayyorlab, ushbu elektron ma'ruzalar yordamida multimediyali tizimda dars o'tishni tashkil etishi mumkin. Shuningdek o'quvchilarni astronomik hodisalarni tasavvur qilishlari uchun astronomik dasturiy mahsulotlardan samarali foydalanish muhim hisoblanadi.

Adabiyotlar

1. Sattarova B., Begimqulov U. Fizika va astronomiya o'qitishda axborot texnologiyalari. www.ziyonet.uz. 2007. Toshkent. 2014.
2. Sattarova B. Osmon sferasi mavzusini o'tishda «SkyMap Pro-7» dasturidan foydalanish // Umumiy o'rta ta'lim muassasalarida axborot-kommunikatsiya texnologiyalarini joriy etishning uslubiy muammolari: Respublika ilmiy-amaliy konferentsiya materiallari. 14-15 fevral 2007. – Toshkent, 2007. - B. 14-15.
3. Narbayev A.B. Maktab astronomiya fanining maqsadi, vazifalari va integrasiyalashgan mediata'lim // "Ta'lim jarayonida aniq va tabiiy fanlar innovasion tadqiqotlarining dolzarb masalalari". Respublika ilmiy-amaliy anjumani materiallari. – Qo'qon, 2020. –B. 215-219.
4. Narbayev A.B. Mediatexnologiya vositalaridan foydalanish astronomiya o'qitishda samaradorlikni oshirishning muhim omili// "Innovasion rivojlanish davrida intensiv yondashuv istiqbollari". Xalqaro anjuman materiallari. –Namangan, 2018. – B. 402-405.



OLIM ABDURASHID MUNAVVAROVNING O'QITUVCHILIK VA TASHKILOTCHILIK MAHORATI

Jumanazarova Gullola Yoqubjanovna

Namangan davlat universiteti Pedagogika nazariyasi va tarixi kafedrası o'qituvchisi

Gmail: lolajumanazarova@mail.ru

Annotatsiya: Ushbu maqolada pedagog olim A.Munavvarovning xushmuomalaligi, mehnatsevarligi, tashkilotchilik faoliyati, Namangan davlat universiteti tarixi va rivojini yorituvchi tarixiy kitoblar yaratilishida katta hissa qo'shganligi, konferensiyalar tashkil qilgani, ilmiy-uslubiy anjumanlarga bosh-qosh bo'lgani, o'qituvchilar va yosh tadqiqotchilarning ilmiy-metodik ishlar to'plamini tayyorlagani yoritiladi.

Kalit so'zlar: mehnatsevarlik, tashkilotchilik, tarixiy kitoblar, konferensiyalar, ilmiy-uslubiy anjumanlar.

TEACHING AND ORGANIZATION SKILLS OF SCIENTIST ABDURASHID MUNAVVAROV

Jumanazarova Gullola Yakubzhanovna

Teacher of the Department of Pedagogical Theory and History of Namangan State University

Gmail: lolajumanazarova@mail.ru

Annotation: In this article, pedagogue scientist A. Munavvarov's politeness, hard work, organizational activities, his great contribution to the creation of historical books covering the history and development of Namangan State University, organizing conferences, attending scientific and methodological conferences, teachers and young people it is highlighted that the researchers have prepared a collection of scientific and methodological works.

Key words: hard work, organization, historical books, conferences, scientific-methodical conventions.

ПЕДАГИЧЕСКИЕ И ОРГАНИЗАЦИОННЫЕ НАВЫКИ УЧЕНОГО АБДУРАШИДА МУНАВВАРОВА

Джуманазарова Гуллола Якубжановна

преподаватель кафедры педагогической теории и истории Наманганского государственного университета

Gmail: lolajumanazarova@mail.ru

Аннотация: В данной статье вежливость, трудолюбие, организаторская деятельность ученого-педагога А. Мунавварова, его большой вклад в создание исторических книг, освещающих историю и развитие Наманганского государственного университета, организацию конференций, посещение научно-методических конференций, преподавателей и молодежи Подчеркнуто, что исследователи подготовили сборник научно-методических работ.

Ключевые слова: кропотливая работа, организация, исторические книги, конференции, научно-методические съезды.



O'zining pedagogik faoliyatini 1967-yilda Namangan viloyati Chust tumani Beruniy nomli maktabda oddiy o'qituvchilikdan boshlagan A.Munavvarov keyinchalik respublikada ta'lim tizimini shakllantirish, ilmiy-pedagogik muassasalar faoliyatini samarali yo'lga qo'yish hamda ilmiy pedagog kadrlarni tayyorlashda, xususan, oila muammolariga bag'ishlangan tadqiqotlarga qo'l urdi. Shu bilan birga A.Munavvarovning sermahsul ilmiy-pedagogik merosini oliy ta'lim tizimida pedagog kadrlarni tayyorlash jarayonida o'rganish bo'lajak pedagoglarda kasbiy faoliyatga mas'uliyatli yondashish, o'quvchilarga ta'lim-tarbiya berishda ijodiy tafakkur imkoniyatiga tayanish, pedagogik faoliyatda yuzaga kelishi mumkin bo'lgan qiyinchiliklarga bardoshli bo'lish kabi sifatlarini tarbiyalashda namuna maktabi bo'la oladi.

Olim Abdurashid Munavvarovning tashkilotchilik faoliyati Namangan davlat universiteti tarixi va rivojini yorituvchi tarixiy kitoblar yaratilishida va shu ishlarga katta hissa qo'shganligida, universitet tashkil topganining katta-katta sanalariga oid qilingan tashkiliy ishlarda ham ko'zga yaqqol tashlanadi. Olim tarixchi bo'lmasa-da, universitetning 50 yillik tarixini[1] yozishga hissa qo'shdi. Oliyog'ohning 60 yillik tarixiga oid navbatdagi kitob 2002 yilda nashr qilindi[2].

Maqolada pedagog olim A.Munavvarovning xushmuomalasi, mehnatsevarligi, tashkilotchilik faoliyati, Namangan davlat universiteti tarixi va rivojini yorituvchi tarixiy kitoblar yaratilishida katta hissa qo'shganligi, konferensiyalar tashkil qilgani, ilmiy-uslubiy anjumanlarga bosh-qosh bo'lgani, o'qituvchilar va yosh tadqiqotchilarning ilmiy-metodik ishlar to'plamini tayyorlagani yoritiladi.

Olim A.Munavvarov ko'p yillar mobaynida o'z sohasi bo'yicha muntazam ravishda universitetda yosh olimlar va tadqiqotchilarning ilmiy-nazariy konferensiyalarini tashkil qilish va o'tkazishga bosh-qosh bo'ldi. Bular jumlasiga 1991-yilda "Istiqlol va fan taraqqiyoti" mavzuda tayyorlangan o'qituvchilar va yosh tadqiqotchilarning ilmiy-metodik ishlar to'plami[3], 1992-yilda "Madaniy va ma'rifiy taraqqiyot – inson kamoloti omili" mavzusidagi Respublika ilmiy-nazariy anjumani[4], 1993- yilda o'tkazilgan "Istiqlol va fan taraqqiyoti" mavzusidagi Respublika ilmiy anjumani[5], 1994-yilda o'tkazilgan oliyog'ohlararo ilmiy-metodik konferensiya[6], 1995-yilda o'tkazilgan "O'quvchilarni milliy istiqloq ruhida tarbiyalash masalalari" mavzusidagi Respublika ilmiy-nazariy anjumani[7], shu yili "Bolalarni milliy va umuminsoniy qadriyatlar ruhida tarbiyalash" mavzusida o'tkazilgan Respublika ilmiy-amaliy anjuman[8], 1996-yilda "Milliy istiqloq va ijtimoiy taraqqiyot" mavzusidagi ilmiy anjuman[9], 1997-yilda "Oilada barkamol shaxsni shakllantirish masalalari" nomli to'plam chop etilishida[10], "Dars samaradorligini oshirish" nomli ilmiy va metodik ishlar to'plami nashr qilinishida[11], "Подготовка учителя проблемы и перспективы" nomli ilmiy maqolalar to'plamini tayyorlashda[12], 1998-yilda "Ilmiy izlanish va o'qitishning dolzarb muammolari" mavzusidagi Respublika ilmiy-uslubiy anjumani materiallarini tayyorlashda[13], 1999-yilda "Istiqlol va ilmiy taraqqiyot" nomli ilmiy va metodik ishlar to'plamini yaratishda[14], 2000-yilda "Yoshlarni tarbiyalashda milliy qadriyatlar o'rni" mavzusidagi ilmiy-uslubiy anjumani[15] o'tkazishda, 2001-yilda tashkil qilingan "O'qitishning dolzarb muammolari" mavzusidagi Respublika miqyosidagi ilmiy-uslubiy anjuman[16] ga bosh-qosh bo'ldi.

Biz ilmiy pedagogik faoliyatini tadqiq etayotgan olim o'zining dastlabki pedagogik faoliyatini Hamza Hakimzoda Niyoziy nomidagi Namangan davlat pedagogika institutining boshlang'ich ta'lim metodikasi fakultetini **imtiyozli diplom** bilan yakunlagach, 1967-yildan Chust rayon Beruniy nomli maktabga o'qituvchilikdan boshladi. O'zining shirintilligi, xushmuomalasi, mehnatsevarligi bilan tezda jamoada e'tiborga tushdi. Biz bu jarayonni shu yiliyoq jamoat ishidagi



faol ishtiroki uchun uning «Faxriy yorliq» bilan mukofotlanidan ham bilishimiz mumkin.

1968-yilda ilmga qiziqqan A.Munavvarovni Hamza Hakimzoda Niyoziy nomidagi Namangan davlat pedagogika institutining Pedagogika kafedrasiga ishga taklif etiladi.

O'sha yillari barcha talabalar qatori professor o'qituvchilar ham, ayniqsa, yangi ishga qabul qilingan yosh o'qituvchilarning kuzgi paxta mavsumida, bahorgi dala yumushlarida, yozgi dala ishlariyu bog'lardagi meva hosilini yig'ish ishlariga borish va talabalarga bosh bo'lib chiqish majburiy edi. Dehqon farzandi bo'lgan va yoshligidan mehnat ichida ulg'aygan Abdurashid bunday ishlarga bajonidil kirishdi. Hatto 1969 yilda «Gulbog'» sovxosi rahbariyati tomonidan Namangan davlat pedagogika instituti o'qituvchisi - otryad komandiri bo'lgan Abdurashid Munavvarov paxta yig'im-terimida tashkilotchiligi va yuqori ko'rsatkichga erishganligi uchun "Faxriy yorliq" bilan mukofotlandi.

Abdurashid Munavvarov o'zining ilmiy-pedagogik faoliyatida o'qituvchining yoshlar tarbiyasidagi rolini oshirish, o'quvchilarning g'oyaviy dunyoqarashini shakllantirish masalalariga e'tibor qaratgan. Bu borada milliy tarixiy tajriba va Sharq mutafakkirlarining pedagogik g'oyalariga tayanish maqsadga muvofiqligini ilmiy jihatdan asoslab bera olgan.

Olim Sidiq Rajabov, Komil Hoshimov, Karimaxon Qosimova kabi ustozlari izidan borib, O'zbekistondagi milliy ta'lim tizimi va pedagogik fikrlar taraqqiyoti tarixini o'rganish, Sharq mutafakkirlari – Muhammad al-Xorazmiy, Abu Nasr Farobiy, Abu Rayhon Beruniy, Abu Ali ibn Sino, Yusuf Xos Hojib, Ahmad Yugnakiy, Muhammad Tarag'ay Ulug'bek, Nizomiddin Mir Alisher Navoiylarning pedagogik qarashlarini tadqiq etish va umumlashtirish asosida ularni keng pedagogik jamoatchilikka tanishtirish yo'lida samarali ilmiy faoliyat olib bordi.

Har tomonlama yetuk, barkamol shaxslarning kamol topishida malakali, mahoratli pedagoglarning o'rni va roli beqiyosdir. O'qituvchi tomonidan berilgan ilmiy bilimlar, ko'rsatilgan yo'l-yo'riqlar yosh avlodni mustaqil hayotga tayyorlash, ularda muayyan kasb-hunar asoslarini o'rganishga bo'lgan qiziqishni tarbiyalash hamda mehnat ko'nikmalarini tarbiyalashda muhim tarbiyaviy ahamiyat kasb etadi. Haqli ravishda aytish mumkinki, fidoiy, o'z kasbining mohir ustasi bo'lgan ustoz-o'qituvchilar, shogirdlarining jamiyatda o'z o'rinlarini topib olishi, kasbiy faoliyatning to'g'ri tanlanishi va uni muvaffaqiyatli tashkil etishi, shuningdek, hayotiy qiyinchiliklarga bardoshli bo'lishlarida katta o'rin tutadilar.

Abdurashid Munavvarov faoliyatidagi eng muhim ishlardan yana biri uning vodiya ilmiy seminar hamda ilmiy kengashlar ochish borasidagi sa'y-harakatlari, tashkilotchilik faoliyati bo'ldi.

O'sha yillari, ya'ni 1991-1995 yillarda vodiya pedagogika sohasi bo'yicha ilmiy izlanish olib borganlar soni juda ozchilikni tashkil etardi va ular bilan aloqa bog'lash imkoniyatlari kam, telefon aloqalari ham bugungiday rivojlanmagan davrda A.Munavvarov vodiya pedagog olimlarni ular ishlayotgan dargohlarga – Farg'ona, Andijongacha qidirib bordi. Bu olimlarning chiqargan maqolalarini, o'quv qo'llanmalarini, darsliklarini, monografiyalarini, risolalarini, kitoblarini o'rgandi. Nizom talabiga tushadigan olimlar ro'yxatini shakllantirib, ularning asosnomalarini yig'ib, Toshkentga hujjatlar tayyorladi.

Ne baxtki, bunday harakatlar natijasi uning vafotidan keyin bir muncha fursat o'tgach, o'z samarasini berdi va 2018-yildan boshlab, viloyatlardagi ilmiy dargohlar – yetarli ilmiy salohiyatga ega bo'lgan universitetlar qoshida O'zbekiston Respublikasi Vazirlar Mahkamasi huzuridagi Oliy Attestatsiya komissiyasi qarori bilan ilmiy darajalar beruvchi qator ilmiy kengashlar tuzildi. Bu kengashlar qatorida 13.00.02 - Ta'lim va tarbiya nazariyasi va metodikasi hamda 13.00.08 - Maktabgacha ta'lim va tarbiya nazariyasi va metodikasining bo'lishi shu sohada ilmiy izlanish olib

boruvchi tadqiqotchilarga yanada ko'proq imkoniyatlarni ochib berdi. Ilmiy izlanuvchi va tadqiqotchilar endi avvalgiday Moskvaga yoki Toshkentga qatnab, qiynalib yurmay, vohiyda tashkil qilingan ilmiy kengash va ilmiy himoyalarga o'z tadqiqotlarini taqdim etish imkoniyatiga ega bo'lishdi. Bugun bu ilmiy kengashlarning tavsiyalari asosida ko'plab tadqiqotchilar, ilmiy xodimlar PhD hamda DSc ilmiy darajalarini olishga muassar bo'lmoqdalarki, ilm qiluvchilar uchun yaratilgan bunday sharoitlar mustaqillik bergan ne'matlardan deb bemalol aytish mumkin.

Xulosalar

Biz o'rgangan qator ilmiy, pedagogik va metodik manbalar hamda ommaviy axborot vositalarida o'z aksini topgan Abdurashid Munavvarov hayoti va faoliyatining ibratli jihatlari bilan tanishish ulardan o'qitish va tarbiyalash tizimida foydalanish imkoniyatini yanada oshiradi. Olimning shaxsi, uning ilmiy-pedagogik va tashkilotchilik faoliyatini o'rganar ekanmiz, O'zbekiston Respublikasi ta'lim tizimi va "Pedagogika" fani rivojiga munosib ulush qo'shgan pedagoglarning yetakchisi bo'lganligi e'tiborni tortadi.

Foydalanilgan adabiyotlar

1. Namangan oliy bilimgo'hi. 1942-1992. – Namangan. 1992-yil. – B.143.
2. Namangan davlat universiteti olimlari. – Namangan: "Namangan" nashriyoti. 2002. – B.191.
3. Istiqlol va fan taraqqiyoti. Ilmiy-metodik ishlar to'plami. – Namangan, 1991. – B.142.
4. Madaniy va ma'rifiy taraqqiyot – inson kamoloti omili. Respublika ilmiy-nazariy anjumani materiallari. – Namangan: Ibrat, 1992. – B.160.
5. Istiqlol va fan taraqqiyoti. Respublika ilmiy anjumani materiallari. – Namangan: Ibrat, 1993. – B.172.
6. Oliygo'hararo ilmiy-metodik konferensiya materiallari. – Namangan: Ibrat, 1994. –B.181.
7. O'quvchilarni milliy istiqlo' ruhida tarbiyalash masalalari. Respublika ilmiy-nazariy anjumani materiallari. – Namangan, 1995. – B.188.
8. Bolalarni milliy va umuminsoniy qadriyatlar ruhida tarbiyalash. Respublika ilmiy-amaliy anjumani materiallari. – Namangan, 1995. – B.182.
9. Milliy istiqlo' va ijtimoiy taraqqiyot: Ilmiy anjuman materiallari. – Namangan, 1996. – B. 194.
10. Oilada barkamol shaxsni shakllantirish masalalari. To'plam. – Namangan, 1997. – B.199.
11. Dars samaradorligini oshirish. Ilmiy va metodik ishlar to'plami. – Namangan, 1997. – B.236.
12. Подготовка учителя проблемы и перспективы. Илмий мақолалар тўплами. – Наманган, 1998. – B.204.
13. Ilmiy izlanish va o'qitishning dolzarb muammolari: Respublika ilmiy-uslubiy anjumani materiallari. – Namangan, 1998. – B. 235.
14. Istiqlol va ilmiy taraqqiyot. Ilmiy va metodik ishlar to'plami. – Namangan, 1999. – B.208.
15. Yoshlarni tarbiyalashda milliy qadriyatlar o'rni. Ilmiy-uslubiy anjuman materiallari. – Namangan, 2000. – B.160.
16. O'qitishning dolzarb muammolari. Respublika ilmiy-uslubiy anjumani materiallari. – Namangan, 2001. – B.175.



LAZER NURI HOSIL BO‘LISH ASOSLARI MAVZUSINI O‘QITISHDA KOMPYUTER TEKNOLOGIYASIDAN FOYDALANISHNING AHAMIYATI

Valiyev Sobirjon Abduraximovich, Otaxonova Iroda Begijonova

NamDU Fizika (Lazer fizikasi) mutaxassisligi magistrarlari

Zaxidov Ibroximjon Obidjonovich

NamDU fizika o‘qitish metodikasi kafedrasida dotsenti

Annotatsiya. Ushbu maqola talab yuqori bo‘lgan mutaxassisliklar bo‘yicha kadrlar tayyorlash yo‘lida yoshlarning fizika ta‘limi bilan qamrab olish darajasini oshirish davr talabi ekanligini takidlagan holda lazer fizikasini o‘qitish uslublarini rivojlantirish bayon etilgan. Lazer fizikasi fanini o‘qitishda “Lazer nuri hosil bo‘lish asoslari” mavzusini o‘qitishda kompyuter texnologiyasidan foydalanishning ahamiyati ochib berilgan.

Kalit so‘zlar: fizika fani, lazerlar, lazerlar fizikasi, kompyuter texnologiyasi, atom, fotonlar, nurlanish, invers bandlik, innovatsion yondoshuv, dars samaradorligi, o‘qitish metodikasi.

СУТЬ ИСПОЛЬЗОВАНИЕ КОМПЬЮТЕРНЫХ ТЕХНОЛОГИИ ПРИ ОБУЧЕНИИ ТЕМЫ ОСНОВЫ ПРЕОБРАЗОВАНИЕ ЛАЗЕРНОГО ЛУЧИ

Валиев Собиржон Абдурахимович, Отахонова Ирода Бегижонова

Магистранты направления физики (лазерная физика) НамГУ

Захидов Ибрагимжон Обиджонович

доцент кафедры методики преподавания физики НамГУ

Аннотация. В данной статье описано развитие методов обучения лазерной физике, подчеркнув, что повышение уровня вовлечения молодежи к физического образованию является требованием времени для подготовки кадров по востребованным специальностям. Выявлена важность использования компьютерных технологий в преподавании темы «Основы преобразование лазерного лучи» при обучении предмет лазерной физике.

Ключевые слова: предмет физики, лазеры, физика лазеров, компьютерные технологии, атом, фотоны, излучение, инерционный заселенность, инновационный подход, эффективность урока, методика обучения.

ESSENCE USE OF COMPUTER TECHNOLOGIES WHEN TEACHING THE TOPIC BASICS LASER BEAM CONVERSION

Valiev Sobirzhon Abdurakhimovich, Otakhonova Iroda Begizhonova

Master students in the direction of physics (laser physics) NamSU

Zakhidov Ibrokhimjon Obidjonovich

Associate Professor, Department of Methods of Teaching Physics, NamSU

Abstract. This article describes the development of teaching methods for laser physics, emphasizing that increasing the level of youth involvement in physical education is a requirement of the time for training personnel in popular specialties. The importance of using computer technologies in teaching the topic “Fundamentals of the transformation of laser beams” when teaching the subject of laser physics has been revealed.



Key words: *subject of physics, lasers, laser physics, computer technologies, atom, photons, radiation, inertial population, innovative approach, lesson effectiveness, teaching methodology.*

Kirish

Bugungi kunda ta'lim muassasalarida fizika fanini o'qitish sifatini oshirish, ta'lim jarayoniga zamonaviy o'qitish uslublarini joriy qilish, iqtidorli yoshlarni saralash, mehnat bozoriga raqobatbardosh mutaxassislarni tayyorlash, ilmiy tadqiqot va innovatsiyalarni rivojlantirish hamda amaliy natijadorlikka yo'naltirishga katta e'tibor qaratilmoqda.

Fizika fani bo'yicha ta'lim sifatini tubdan oshirish, yuqori malakali pedagog va ilmiy xodimlarni tayyorlash, ta'lim muassasalarini zamonaviy laboratoriyalar, darsliklar va boshqa o'quv jihozlari bilan ta'minlash, ilmiy tashkilotlarning salohiyatini rivojlantirish, ularning faoliyatini samarali tashkil etish, ilm-fan va ishlab chiqarish sohalari o'rtasida o'zaro yaqin muloqot va hamkorlikni yo'lga qo'yishni talab etadi [1].

Bunda avvalo har bir o'qituvchi o'z fani sirlarini juda yaxshi bilishi va uni mohirona o'rgata bilishi kerak bo'ladi.

Oliy ta'lim muassasalarida fizika fanlarini o'qitishning integrativ printsiplarini joriy etish, yangi va ta'lim bozorida talab yuqori bo'lgan mutaxassisliklar bo'yicha kadrlar tayyorlashni yo'lga qo'yish orqali yoshlarning fizika ta'limi bilan qamrab olish darajasini oshirish davr talabi bo'lib turgan bir vaqtda hozirgi zamon ilm-fanining va ishlab chiqarishning asosi hisoblangan yarimo'tkazgichlar fizikasi, lazerlar fizikasi va uning asosida bajarilayotgan ishlar tayyorlanayotgan mutaxassislarning qay darajada kompetensiyaviy bilim olganliklari muhimdir. Bunda lazerlar fizikasining o'rni va ahamiyati katta.

Metodlar va natijalar

Bugungi kunda lazer texnologiyalaridan foydalanilmaydigan sohani topish qiyin. Haqiqatdan ham zamonaviy kompyuter texnologiyalari, CD va DVD disklar yozuvi va ularni o'qish, lazerli printerlar, zamonaviy meditsina asboblari, sputnik aloqalari, avtopilotlar, yuqori aniqlikdagi uzoq masofalarni o'lchagichlar, materiallarni toblash, payvandlash va kesish, mikrosxemalar qurilmalari, termoyadro reaksiyalari qurilmalari, kosmik tadqiqotlar, harbiy texnikalar va yana ko'plab sohalarda lazerlardan muvaffaqiyatli foydalanib kelinmoqda. Lazerlarni bunday keng masshtabda qo'llanilishi o'rta maktab o'quv dasturlariga lazerlar mavzusini kiritilishiga olib keldi [2]. Lekin unga ajratilgan soatlarni kamligi ushbu mavzuni o'zlashtirishni ancha qiyinchilik tug'diradi. Shunday bo'lsada o'quvchilar lazer fizikasi bo'yicha boshlang'ich bilimlarga ega bo'ladilar. Oliy ta'limga kelish bilan bu bilimlarni yanada rivojlantirish va sodir bo'ladigan jarayonlar mohiyatini to'la anglab yetishlari lazerlarga tegishli jarayonlarni to'g'ri anglash va mushohada qila olishlari uchun kompyuter texnologiyalarini qo'llash juda ham dolzarbdir.

Axborot texnologiyalari va global Internet tarmog'i hayotimizning ajralmas qismiga aylab ulgurgan bir vaqtda, bugungi ta'lim oluvchini oddiy bor va doska bilan e'tiborini jalb qilib bo'lmaydi. Kompyuter va axborot texnologiyalarini fizikani o'rganishda ahamiyatini bir qator ilmiy metodik ishlarda asoslab berilgan [7-10]. Shu nuqtai nazardan, axborot texnologiyalari bilan lazerlar fizikasi mavzularini o'rganishning zarurati shundaki undagi materiallarni yuqori darajadagi abstraktligi bilan bog'liq, ya'ni ko'rinmaydigan yashirin jarayonlarni bevosita tasvirli ko'rinishiga olib keladi. Yana ayrim parametrlarni o'lchashga ketgan vaqtni tejashdan tashqari,

g'oya va uni amalda tekshirishgacha bo'lgan yo'l qisqartiriladi. Lekin ta'kidlash joizki, haqiqiy eksperiment o'rnini kompyuterli namoyish tajribalari egallamasligi kerak.

Bu borada lazerlar texnologiyasi va ulardan amaliyotda foydalanishni mustahkamlashda lazer nurlari difraktsiyasini nuqtaviy teshikdan yoki yakka tirqishdan o'tkazish orqali kuzatishni, lazerli aloqa tizimlari asoslarini, kompakt diskni difraktsion panjara ekanini, lazerli diodlarni volt-ampere xarakteristikalarini, lazer nurlarini yoyiluvchanligi va hokozolarni avtomatlashtirilgan holda namoyish etuvchi ishlardan foydalanish mumkin [3,4]. Shuningdek laboratoriya va ko'rgazmali o'quv ishlarini bevosita avtomatlashtirilgan dasturlar yordamida atomlar qo'zg'alishi, invers bandlik, ko'ndalang modalar, faol muhit va unda majburiy nurlanishni rezonans kuchaytirilishi, rezonatorlar vazifasi, qattiq jisimli, gaz, yarimo'tkazgichli lazerlar kabi qurilmalar namoyish tarzini ketma-ketlikda bajarilishi materialni samarali o'rganishga imkon beradi.

Bu esa lazerlar ish tamoyilini yanada kengroq ommaviy tarzda yoritishini taqazo etadi. Lekin hamma vaqt ham lazerlar bilan ishlash ko'nikmalarini hosil qilishga yordam beradigan laboratoriya qurilmalarini bo'lavermasligi bois turli xildagi o'quv tajriba materiallarini yorqin tasavvurini beradigan kompyuter texnologiyalari yordamida qo'zg'atilgan va metastabil atomlarni, ularni ko'chki sifatidagi majburiy nurlanishi va ko'zgu rezonatoridan qaytgan nurlardan tor sohada yo'nalgan nur dastalari hosil bo'lishini kuzatishga imkon beruvchi dasturlardan foydalanish o'ta ahamiyatli bo'lib, ular yordamida ma'ruzalarni o'zlashtirgan talabalar lazer qurilmalarida nurlanish qanday yuzaga kelishi va nur quvvatini qanday usullar yordamida o'zgartirish mumkinligini va eng muhimi kundalik turmush tarzimizda qo'llanilayotgan lazerlar qanday tamoyil asosida ishlayotganini qoniqish bilan idrok eta oladigan bilimga ega bo'ladilar.

Misol uchun "Lazer nuri hosil bo'lish asoslari" mavzusini o'rgatishda lazerlarning tuzilishi va uning ishlash tamoyiliga etibor qaratiladi [5]. Atom sistemasi yorug'lik nuri bilan nurlantirilishi natijasida birlamchi nurlar yutiladi va qo'zg'algan holatga majburiy o'tadi. Atomlarning bir energetik holatdan ikkinchi holatga bunday majburiy o'tishida ikkilamchi monoxromatik nurlanish hosil bo'ladi.

Atom sistemasi dz qalinlikka ega bo'lsa (1-rasm), nurlanish intensivligining o'zgarishi

$$dI = (\sigma_{2,1} \cdot N_2 - \sigma_{1,2} N_1) \cdot dz = \sigma_{2,1} \cdot I \cdot \left(N_2 - N_1 \frac{g_2}{g_1} \right) dz = \sigma_{2,1} \cdot I \cdot \Delta \cdot dz \quad (1)$$

ifoda orqali aniqlanadi.

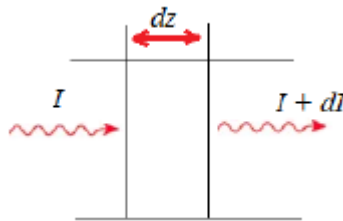

1-rasm. dz qalinlikda nurlanish intensivligining o'zgarishi

$$\Delta = N_2 - \frac{g_2}{g_1} \cdot N_1 \quad (2)$$

Bu yerda

Bu kattalikni har bir sathlardagi bandliklar farqi deyish mumkin. $\Delta > 0$ bo'lgan holda yuqorigi 2- sathning bandligi 1- sathning bandligidan katta bo'ladi, ya'ni $\Delta > 0$ ga ega muhit invers bandlikka ega muhit deyiladi. Bunday deb atalishining sababi shundaki, termodinamik

muvozanat holatida energetik sathlarning bandligi Bolsman qonuniga bo'ysunadi va $N_2 < \frac{g_2}{g_1} \cdot N_1$ bo'ladi. $N_2 - \frac{g_2}{g_1} \cdot N_1$ bo'lgan muhitda $1 \rightarrow 2$ o'tishlar soni $2 \rightarrow 1$ o'tishlar soniga nisbatan ko'proq bo'ladi va bunday muhit orqali o'tayotgan nurlanish oqimi yutilishi natijasida susayadi. U holda yutilish koeffitsienti

$$\kappa = \sigma_{2,1} \left(N_1 \frac{g_2}{g_1} - N_2 \right) \approx \sigma_{1,2} \cdot N_0$$

qiymatiga ega bo'ladi.

Agar muhitda invers bandlik hosil qilinsa κ - yutilish koeffitsienti manfiy qiymatga ega bo'lib qoladi va muhit orqali o'tayotgan nurlanish uyg'ongan atomlar energiyasi hisobiga kuchayadi. U holda kuchaytirish koeffitsienti $\alpha(\nu) = \sigma_{21} \left(N_2 - \frac{g_2}{g_1} \cdot N_1 \right)$ qiymatga ega bo'ladi. Lazerning faol muhitida o'z - o'zidan nurlanish natijasida tasodifan paydo bo'lgan fotonlar majburiy nurlanish natijasida kuchaya boradi. Invers bandlikka ega muhit faol muhit nomini olgan. Majburiy nurlanish ehtimoli muhitga tushayotgan nurlanish intensivligini oshirish uchun uni qayta - qayta faol muhit orqali o'tishga majbur qilinadi. Buning uchun faol muhitni bir - biriga parallel bo'lgan birinchisining qaytarish koeffitsienti 100%, ikkinchisini qaytarish koeffitsienti 30 - 40% bo'lgan ko'zgular orasiga joylashtiriladi. Ko'zgular faol muhit uchun musbat qayta bog'lanishni amalga oshiradi. Natijada ko'zgularga perpendikulyar yo'nalishda tarqalayotgan yassi to'lqin faol muhit orqali ko'p marta o'tadi va har o'tishida kuchayib boradi.

Munozaralar

Ushbu lazer fizikasidan o'rganilayotgan dastlabki bilimlardan oq mavzularni kompyuter dasturiy taminotlari asosida mashg'ulotlarni tashkil etish va o'tkazish dars samaradorligini ta'minlaydi deb hisoblaymiz.

Lazerlar fizikasi fanini o'zlashtirish jarayonida o'qituvchi talabalarning fan bo'yicha malaka va ko'nikmalarga ega bo'lishini ta'minlashi kerak bo'ladi. Bunda quyidagilar e'tiborga olinish zarur hisoblanadi:

lazerlar va optoelektron asboblarni qo'llash, geterodin interferometrlarni sozlash, geterodinli spektroskopiya usullarini qo'llash, nurlanishning korrelyatsion xossalarini qayd etish, geterodin fazametrik sistemani sozlash va unda ishlash haqida tasavvurga ega bo'lishi;

lazer nurlanishi xususiyatlarini, maydonlarni qo'shish va detektorlash uslublarini, geterodinlash printsiplarini, fotodetektor tokini o'lchash usullarini, geterodinli signallarni qayta ishlash turlarini, nurlanishning statistik xossalarini bilishi va ulardan foydalana olishi;

fototok xarakteristikalarini tahlil qilish, nurlanish xarakteristikalarini ajrata olish, nurlanish spektrini o'lchash, fotonlarni sanash, interferentsion o'lchashlarni o'tkazish ko'nikmalariga ega bo'lishi kerak.

Hozirgi dunyoning ilg'or mamlakatlari Angilya, Fransiya, Germaniya, AQSh, Xitoy va boshqalar innovatsion texnologiya rivojlanishi davrining ahamyatidan kelib chiqib texnologiya faniga majburiy predmetlar qatoridan alohida o'rin berilgan bo'lib o'quvchilarda texnologik fikrlashni rivojlantirishga katta e'tibor berilgan. Bunday o'quv rejalar ishlab chiqarish va biznes bilan bog'lanib, ular tomonidan turlicha qo'llanadi. Bularning barchasi yaratuvchanlikka ega mehnatga tayyorlashga va eng muhimi o'rganilgan texnologiyalar bilan bog'liq kasblar haqida tasavvur shakllanib, mehnat bozorida ularga bo'lgan talab darajasi oydinlashtiriladi.

Xulosa

Yuqoridagi kelajak fanlaridan birgina lazer texnologiyalari asosida innovatsion tarzda takomillashib borayotgan amaliy qoʻllanishlarga nazar solinsa, lazerlarni deyarli barcha sohalarda mehnat qurollarini zamonaviy oʻzgarishga olib kelayotganiga shubha qolmaydi.

Koʻramizki, lazerlar boʻyicha texnologik fikrlashni shakillantirish bugunning eng muhim vazifalaridan hisoblanmoqda. Fizika faning lazer fizikasini oʻqitish jarayoni oʻquvchilarni zamonaviy va istiqbolli mehnat bozori talablariga, innovatsion taʼlim muhitida oʻqitishning yangi strategiyalariga moslashtirish, doimiy yangilanib, oʻzgarib, takomillashib borayotgan fizika taʼlimi axborot infrastrukturasi bazasining kasbiy faoliyatga aloqador parametrlarini egallash, texnologik taraqqiyot talablariga moslashtirish, innovatsion yondoshuv asosida rivojlantirishga qaratilganligi bilan ahamiyatlidir.

Lazerlar fizikasiga doir mavzularni innovatsion muhitda ommabopligi, shaxsga yoʻnaltirilganligi, unda taʼlim oluvchining mustaqil ishlay olish sifatlarini rivojlantirishga asoslangan didaktik jihatlarning uzluksizlik va uzviylikni hisobga olgan holda oʻqitishning innovatsion texnologiyalardan foydalanish metodikasini takomillashtirish davr talabidir.

Foydalanilgan adabiyotlar

1. Oʻzbekiston Respublikasi Prezidentining 2021 yil 19 martdagi “Fizika sohasidagi taʼlim sifatini oshirish va ilmiy tadqiqotlarni rivojlantirish chora-tadbirlari toʻgʻrisida” PQ-5032-son Qarori.
2. Turdiyev N.Sh. va boshqalar. Fizika. 11-sinf darsligi. –T.: Niso Poligraf, 2018.
3. Mirinoʻyov M.M. Lazerlar fizikasi. –T.: Universitet, 2009.
4. Voxobjonov I. S. O. G. L. et al. LAZER nurlanish taʼsirida poly (L-lactic acid) materialidagi kimyoviy oʻzgarishlar//Oriental renaissance: Innovative, educational, natural and social sciences. – 2022. – T. 2. – №. 1. – S. 139-145.
5. Fifth Edition Principles of lasers. Milan, Plenum Publishing Corporation, 1998.
6. Zaxidov I. O. i dr. Vajnye aspekty prepodavaniya fiziki v 6 klasse na osnove mejdisziplinarnyx svyazey //Uchënyy XXI Veka. – 2022. – S. 80-83.
7. Zaxidov I., Abdullajonov B., Bekmirzaev S. Maktabda elektr toki qonunlarini oʻqitishda oʻquvchilarning ilmiy bilish qobiliyatlarini rivojlantirish //Science and innovation. – 2022. – T. 1. – №. B8. – S. 1013-1016.
8. Zohidov I. O., Karimova R. K., Umarov A. O. Teaching chapter “electric charge, electric field” 8th-class, physics course //Scientific Bulletin of Namangan State University. – 2019. – T. 1. – №. 12. – S. 298-302.
9. Zaxidov I. i soavt. Razvitie sposobnosti nauchnyx znaniy u uchashixsya pri obuchenii zakonami elektroenergii v shkole //Nauka i innovatsii. – 2022. – T. 1. – №. 8. – S. 1013-1016.
10. Alizhanov D. A., Zokhidov I. O. Teaching in Physics “Electrical Instruments in the House”. Saving Electricity //Turkish Online Journal of Qualitative Inquiry (TOJQI). – 2021. – T. 12. – №. 9. – S. 6107-6112.



**PROFESSIONAL TA'LIMNI TAKOMILLASHTIRISHDA TALABALAR IJTIMOY
KOMPETENTLIGINI RIVOJLANTIRISH BOSQICHLARI**

Ibroximov Maqsadjon Axmedovich

Namangan davlat universiteti, Texnologik ta'lim kafedrasini o'qituvchisi

Email: i.m.akhmedov_2022@mail.ru

Annotatsiya: Bu maqolada kompetentlik yondashuv nazariyasi va uning mazmuniga doir qarashlar, ta'limda yangiliklarni amalga oshirishga tayyor o'qituvchi kompetensiyasini shakllantirish va ta'minlash masalalari, kompetensiya tushunchasini kelib chiqish tarixi va bosqichlari yoritilib berilgan.

Kalit so'zlar: kompetensiya, motivatsion qobiliyat, aqliy qobiliyat, component

**РАЗВИТИЕ СОЦИАЛЬНО КОМПЕТЕНТНОСТИ У СТУДЕНТОВ В ПРОЦЕССЕ
СОВЕРШЕНСТВОВАНИЯ ПРОФЕССИОНАЛЬНОГО ОБРАЗОВАНИЯ**

Иброхимов Максаджон Ахмедович

Наманганский государственный университета,

Преподаватель кафедры технологического образования

Email: i.m.akhmedov_2022@mail.ru

Annotatsiya: В данной статье описывается теория компетентностного подхода в образовании и взгляды на её содержание, вопросы формирования и обеспечения компетенции учителя, готового к реализации нововведений в образовании история и этапы возникновения компетенции.

Ключевые слова: компетенция, компетентность, мотивационная способность, когнитивная способность, компонент

**DEVELOPMENT OF SOCIAL COMPETENCE OF STUDENTS IN THE PROCESS OF
IMPROVEMENT OF PROFESSIONAL EDUCATION**

Ibrokhirov Maksadjon Akhmedovich

Namangan State University,

Lecturer of the Department of Technological Education

Abstrakt: This article covers views on the theory of a competent approach and its content, issues of forming and ensuring the competence of a teacher who is ready to implement innovations in education, the history and stages of the emergence of the concept of competence.

Keywords: competence, motivational abilities, mental abilities, components

Kirish

Zamonaviy davrda pedagogik ilmlar tasnifida aynan mutaxassis-kadr kompetensiyasi masalasi o'z dolzarbligi - katta qiziqish uyg'otayotganligi va ta'lim jarayonini tashkil qilish, uning samaradorligini ta'minlash uchun muhimligi va zaruriyatini namoyon etmoqda. Faol va harakatchan, tashabbus ko'rsatib, o'zining professional maqsadlarini aniq anglaydigan, innovatsion tafakkurga ega va ta'limda yangiliklarni amalga oshirishga tayyor o'qituvchi kompetensiyasini shakllantirish va ta'minlash, bu masalasini ta'lim va tarbiya jarayonining eng muhim unsurlaridan biri ekanligini targ'ib qilish taqozo etilmoqda. Mazkur tushunchaning



ijtimoiy mazmuni juda keng bo'lib, u ishlab chiqarishning qariyb barcha yo'nalishlarida qo'llaniladi.

Kompetensiya turli sohalar mutaxassislari faoliyatiga qo'yiladigan zamonaviy talablar majmuiga teng bo'lib, uning kelib chiqish tarixi boshqaruv nazariyasi, ish jarayonini ishlab chiqarish maqsadiga adekvat va to'liq mos tarzda to'g'ri boshqarish asosida uning samaradorligi so'zsiz ta'minlash, menejmentlik amaliyoti, ishlab chiqarish jarayonidagi yuqori va pastki xodimlar mehnat muomalasini qo'yilgan maqsad va samaradorlikka yo'naltirish bilan bog'liqdir. Shunga ko'ra, konkret xodim kompetensiyasi o'z faoliyati va o'z shaxsiy resurslarini samaradorlikka yo'naltira olish qobiliyati bilan hamohangdir. Kompetensiyaga asoslangan shaxsni boshqarish yondashuvining asoschisi sifatida David Mc Clelland (Devid Makklelland) nomini qayd etish zarur. Olim ishlab chiqarish jarayoni xususiyatlarining psixologik aspektlarini o'rgangan bo'lib, ishlab chiqarishda mutaxassis motivatsiyasini ishlab chiqarish jarayoni va maqsadlari bilan uzviy birlashtirish nazariyasining asoschisi sifatida taniladi. Olimning fikriga ko'ra, aynan iqtisodiy keskin rivojlanish va o'sish kadr kompensiyasi masalasi zimmasidagi bo'lib, biror bir iqtisodiy g'oya o'z o'zidan effektiv bo'lib qolmaydi, balki mana shu g'oyani samarali qiluvchi kadrlar va ular kompetensiyasi mavjud bo'lishi lozim, kadrlar kompetensiyasini to'g'ri va maqsadga muvofiq shakllantira olgan kompaniyalargina samarador bo'ladi. Shuning uchun ilmiy-tadqiqot faoliyati natijalarining amaliyotga implementatsiyasi bilan uzviy birlashtirilgan innovatsion ta'lim, fanlararo ta'lim, biznes boshqaruv ta'limi va h.k lar kabi talablar birinchi o'ringa chiqadi.

Tarixiy jihatdan ta'lim tizimida kompetentlik tushunchasining kirib kelishi va uning ahamiyatining qabul qilinishiga nisbatan quyidagi bosqichlar ajratiladi:

Birinchi bosqichda (1960–1970 yillar) — ilmiy doiralar va muomalaga «kompetensiya» va «kompetentlik» tushunchalari kirib keldi va ularning amal qilish qoidalari, qo'llanilish xususiyatlari belgilandi. Birinchi bor «kompetensiya» atamasi 1965 yilda Massachusetts universiteti o'qituvchisi N. Xomskiy tomonidan ishlatiladi. Bu so'zning semantik chegarasi bugungi kunda juda keng bo'lib, aslida bu so'z «kelishuv», «kelishuvchanlik», «biror bir narsaga mos kelish», «mos bo'lish» ma'nolarini anglatadi. Bugungi kunda mazkur so'z ko'proq «faoliyat olib borishning universal, ya'ni hamma uchun mos bo'lgan umumiy xususiyatlari va talablari majmuini» anglatadi. Mazkur kompetensiyalar turli mutaxassisliklar doirasidagi dolzrab, yechilishi zarur vazifalarni bajarishga yo'naltiriladi. Naum Xomskiy, o'zi lingvist olim va psixolog bo'lganligi uchun, «Sintaktik strukturalar» kitobida bu istilohni til borasidagi intuitiv bilim sifatida talqin qiladi. Bu intuitivlik individga ona tilini o'zlashtirishda asos bo'lib xizmat qiladi va to'g'ri jumalarni noto'g'ri jumalardan ajratish imkoniyatini yaratadi. Binobarin, N. Xomskiy tasnifida «kompetensiya» tilga nisbat berilgan xususiyatlar majmui bo'lib, tilning lingvistik mohiyatini anglash uchun zarur bo'lgan individ xislatlari majmuini anglatadi. Ikkinchi bosqichda (1970–1990 yillar) «kompetensiya» istilohining qo'llanilish doirasi keskin o'sadi, mazkur so'z maxsus istilohga aylanadi va biror bir sohaga oid xususiyatlar jamlanmasini anglati boshlaydi hamda til nazariyasi, menejment, kommunikatsiyalarni tashkil qilishda qo'llaniladi. 1984 yili J. Ravenning «Competence in modern society: Its Identification, Development and Release» kitobi nashr bo'ladi. J. Raven o'ziga ilmiy vazifa qilib, zamonaviy jamiyat nuqtai nazaridan mutaxassislik kompetensiyasi nimaga teng degan masalani qo'yadi va effektivlikni ta'minlovchi kompetensiyaning 37 ta komponentini ajratib, ko'rsatib beradi va ularni «motivatsion qobiliyat» deb ta'kidlaydi. Ma'lumki, 1988 yilda Boloniya universitetining 900 yilligi nishonlash tadbirlarida Yevropaning 80 ta

universiteti rektorlari Magna Charta Universitarum (Universitetlarning buyuk Xartiyasi) xujjatiga imzo qo'yishdi. Bu hodisa Yevropa ta'lim tizimi tarixidagi «Boloniya jarayoni» deb nomlangan eng yirik loyihaning boshlanishini bo'ldi. Keyinchalik Yevropada yaxlit va hamma uchun teng imkoniyatlar yaratuvchi «Boloniya deklaratsiyasi» 19 iyun 1999 yilda imzolandi va uning maqsadi oliy ta'limning Yevropa mamlakalariaro yagona va yaxlit makonini yaratishdan iborat qilib belgilandi. Kompetensiya nuqtai nazaridan esa, Boloniya jarayoni davomida Yevropa mehnat bozorlarida ish beruvchilar tomonidan an'anaviy «bilim» paradigmasi «faoliyat», ya'ni «kompetensiya» paradigmasi bilan to'ldirildi, buning natijasida ta'lim modellarida kadr tayyorlashning maqsadi mutaxassisning kvalimetrik talablari miqyosida «kompetensiya» tushunchasini eng muhim xususiyatlardan biri darajasiga ko'tardi. Uchinchi bosqichda (1990–2001 yillar) butun dunyo, MHD da, xususan Rossiyada «Boloniya deklaratsiyasi» ijro va ta'lim taraqqiyoti uchun qabul qilindi, ta'lim islohotlarining maqsadlaridan biri mutaxassisning kvalimetrik ko'rsatkichlarining bosh xususiyati qilib aynan kasbiy «kompetentlik» masalasi qo'yila boshladi. Bu davrda Rossiyaning qator olimlari, xususan A. K. Markova, Ye.F. Zeera, A.V. Xutorskiy va boshqalar kasbiy kompetentlik tushunchasini psixologiya va pedagogika nuqtai nazaridan ilmiy-nazariy va metodik jihatdan ishlab chiqdilar. Binobarin, «kompetensiya» so'zining ilmiy muomalaga kirib kelishi, lingvistik o'ziga xoslikni belgilashdan boshlanib, iqtisodiy va menejment termiga aylanishi va hozirda barcha pedagogik jarayonlarning bosh maqsadlaridan

biri bo'lib borayotgani bu uning evolyusion rivojini namoyon etadi. Agar Ya.A. Komenskiy pedagogikasi davridan boshlab bilim berish va kadr tayyorlashdagi maqsad individlarda bilim, malaka va ko'nikmalarni (BMK) shakllantirish jarayoniga qaratilgan bo'lsa, hozirda professional bo'lishlikning bosh mohiyati aynan «kompetensiya», «kompetentlik» tushunchalaribilan aloqadorlikda talqin qilinmoqda.

Adabiyotlar tahlili:

O'zbekiston pedagog olimlari tomonidan mutaxassislarning kasbiy kompetensiyalarini tarbiyalash jihatlari A. Abduazizov, L. T. Ahmedova, G. Bakieva, J. Jalolov, K. Koraeva, G. Maxkamova, K. Riskulova, F. Saidova, A. Sattorovlar tomonidan tadqiq qilingan.

K.J. Risqulovning fikriga ko'ra, «Kompetensiya» u yoki bu kasb egasiga zarur bo'lgan kasbiy qonuniyatlar, tamoyillar, talablar, qoidalar, burch, vazifa hamda majburiyatlar, shuningdek, shaxsiy deontologik me'yorlar yig'indisini anglatadi. Kompetentlik esa — shaxs amaliy faoliyati bilan bog'liq bo'lib, kompetensiya me'yorlarini jamiyat talablaridan kelib chiqqan holda kreativlik asosida ish tajribasida namoyon etish mahoratidir. Kompetentlikning asosiy mezoni samarali faoliyat, raqobatbardosh kadrlar tayyorlash bilan belgilanadi”.

Tadqiqot metodologiyasi

Mamalakat ijtimoiy-iqtisodiy sohasining dunyo hamjamiyati bilan chuqur integratsiyalashuvi oqibatida mutaxassisliklar klassifikatorga juda katta o'zgarishlar kiritildi, ammo bugungi kunda yangidan yangi mutaxassisliklar iqtisodiyotga, aynisa nana texnologiya, roboto-texnika, axborot kommunikatsion texnologiyalar, gen muhandisligi va boshqa sohalarda kirib kelmoqda. Mazkur yangi mutaxassisliklarni kasblar tasnifi bo'yicha mutasaddi tashkilotlar o'z ro'yxatiga kiritishga ulgirmay qolmoqda.

Talabalarda ijtimoiy kompetentlikni rivojlantirishning pedagogik mexanizmlarini takomillashtirish, oliy ta'lim muassasalarining faoliyatini samarali, oqilona tashkil qilish, har bir rahbar va pedagoglarining o'z burchlarini sifatli bajarishi, o'quv tarbiya ishlari samarasiga,

kelajakda amalga oshiriladigan ishlarning aniq-ravshanligiga, vazifalarning to'g'ri taqsimlanishiga va ijtimoiy kompetentlik bo'yicha ta'lim-tarbiya ishini mohirlik bilan bir-biriga muvofiqlashtirib olib borilishiga bog'liq.

Tahlillar va natijalar

O'qituvchi turli xil xarakter va temperament egalari bilan doimiy muloqotda bo'lgani sababli o'qituvchi doimiy ravishda muloqot usullarini yangilab turishi, unga ijodiy yondashishiga to'g'ri keladi. Muloqot auditoriyasining kattaligi, ya'ni ta'lim oluvchilar jamoasi, pedagoglar, ota-onalar bilan doimiy ravishda munosabatda bo'lish kerakligi sababli o'qituvchi muntazam tarzda turli kishilar bilan munosabatga moslasha bilishi, ya'ni adaptatsiyaga tayyor turishi kerak. Muloqot san'atini egallamagan o'qituvchi bunday vaziyatda qiyin ahvolda qolishi tabiiy. U atrofdagilarni diqqat bilan tinglay bilishi, o'zini ijobiy jihatdan ko'rsata bilishi, topqirlik va zukkolik bilan tushuntira bilish xususiyatlariga ega bo'lishi zarur. Ta'lim-tarbiya jarayonining yaxlitligi haqida fikr yuritilar ekan, o'qituvchining ushbu jarayonni samarali tashkil etishi nechog'li ahamiyatga egaligini ham nazardan qochirmaslik kerak. Aksariyat o'qituvchilar o'z vazifalarini faqatgina talabalarga bilim berishdan iborat deb hisoblaydilar. Bunday yondashuv noto'g'ri bo'lib, pedagogik faoliyatning to'laqonli amalga oshirilmasligiga sabab bo'ladi. Talabayoshlarni ma'naviy, madaniy va axloqiy rivojlantirish murakkab, ko'p qirrali pedagogik faoliyatni talab qiladi. Bu jarayon jamiyat hayoti, uning o'ziga xos jihatlari, mavjud ziddiyatlardan ayri holda amalga oshirilmaydi. U oila, jamiyat, madaniyat, insoniyatning xayotiy, tarixiy rivojlanish bosqichlari bilan bevosita aloqadorlikda modellashtiriladi. Shundagina insonning hayoti va uning rivojlanish jarayonini aks ettiradi.

Xulosalar

Xulosa o'rnida aytishimiz mumkinki, o'qituvchi o'zini egallab turgan lavozimi darajasida kasbiy kompetentlikka ega ekanligini his etgandagina pedagogic jarayonni muvaffaqiyatli tashkil etishi mumkin. Zotan uni kasbiy bilimdonlik, halollik, rostgo'ylik, izlanuvchanlik, tinimsiz sermahsul mehnat, ijodkorlik va yaratuvchanlik kabi fazilatlar yuksaltiradi.

Kompetentlikga asoslangan yondashuv davlat, jamiyat va insonning o'z manfaati uchun hayotning muhim sohalarida muvaffaqiyatli ishlash uchun bilim va amaliy faoliyat usullarini kompleks o'zlashtirishga qaratilgan. Kompetentlikga asoslangan yondashuvning maqsadi zamonaviy ta'lim nuqtai nazaridan kelib chiqqan holda, talabaning nazariy bilimlari va uni amaliy qo'llash o'rtasidagi uzilishni yengishga intilishdir. Shuning uchun zamonaviy o'quv jarayoni amaliyotda qo'llanilishi qiyin bo'lgan bilimlarni talabalarga berishdan iborat emas, aksincha shu bilimlarni dolzarb kasbiy muammolarni hal qilishga namoyish etish, shuningdek o'quv jarayonida bu kabi muammolarni talabalarning o'zlari mustaqil ravishda hal qilishlari uchun sharoit yaratishdan iborat bo'lishi kerak.

Foydalanilgan adabiyotlar:

1. Muslimov N.A., va boshqalar. Kasb ta'limi o'qituvchilarining kasbiy kompetentligini shakllantirish texnologiyasi/ Monografiya. — T.: «Fan va texnologiya» nashriyoti, 2013.
2. Risqulova K. J. Bo'lajak ingliz tili o'qituvchilari sotsiologik kompetentligini shakllantirish tizimi. Toshkent: 2017.
3. Ilxamova I.N. Nofilologik ta'lim yo'nalishidagi talabalarning ijtimoiy-madaniy kompetentligi kontekstida nutq ko'nikmalarini takomillashtirish. Toshkent: 2019.



ASAR G'OYASINI OCHIB BERISHDA AYIQ DETALIDAN FOYDALANISH

Hamidova Muhayyoxon Obidovna,
Namangan davlat universiteti, Boshlang'ich ta'limda ijtimoiy- gumanitar fanlarni o'qitish
metodikasi kafedrası professori, f.f.n.
E-mail: hamidova muhayyoxon@gmail.com

Annotatsiya: *O'zbek nasrchiligi ravnaqida Shukur Xolmirzayevning o'rni kattadir. Sababi, adib o'z ijodida qahramonlarni keng, epik ko'lamda, badiiy jihatdan yuksak mahorat bilan aks ettirib bera olgan ijodkordir. U o'zining barcha asarlarida inson ma'naviyati bilan aloqador ijtimoiy va axloqiy masalalarni butunlikda ifodalaydi. Ushbu maqolada Shukur Xolmirzayevning "Olabo'ji" romani misolida adibning asarning g'oyasini ochib berishda ayiq detalidan foydalanish mahorati xususida fikr yuritilgan.*

Kalit so'zlar: *badiiylik, yozuvchi mahorati, so'z san'atining o'rni, romantik bo'yog'dorlik, tarixiy haqiqat, badiiy-tasviriy vosita, yozuvchining xarakter yaratish mahorati, oshkora qatlam, yashirin qatlam, shafqatsiz realistik uslub. hayot voqyealari, ziddiyatlariga yozuvchining munosabati, ayiq detali, "Olabo'ji."*

ИСПОЛЬЗОВАНИЕ ДЕТАЛИ МЕДВЕДЯ В РАСКРЫТИИ ИДЕИ ПРОИЗВЕДЕНИЯ

Хамидова Мухайёхон Обидовна
Наманганский государственный университет, профессор кафедры методики
преподавания социально-гуманитарных дисциплин в начальных классах, кандидат
педагогических наук кандидат филологических наук,
доцент НамГУ
E-mail: hamidova muhayyoxon@gmail.com

Аннотация: *Большое место в развитии узбекской прозы занимает Шукур Холмирзаев. Причина в том, что писатель — творец, умеющий изображать героев в своем произведении широко, эпически, с высоким художественным мастерством. Во всех своих произведениях он выражает социальные и нравственные вопросы, связанные с духовностью человека в целом. В данной статье на примере романа Шукура Холмирзаева «Олабужу» рассматривается умение писателя использовать медвежью деталь для раскрытия идеи произведения.*

Ключевые слова: *артистизм, писательское мастерство, роль искусства слова, романтическая живопись, историческая правда, художественно-образительный инструмент, писательское мастерство создания образа, открытый слой, скрытый слой, жестокий реалистический стиль. реакция писателя на жизненные события и конфликты, деталь медведя, «Олабужу».*

USE OF BEAR DETAILS IN DISCLOSURE OF THE IDEA OF THE WORK

Khamidova Mukhayyoxon Obidovna
Namangan State University, Professor of the Department of Teaching Methodology of
Social and Humanities in Primary Education, f.f.n.
E-mail: hamidova muhayyoxon@gmail.com

Annotation: *Shukur Kholmirezayev has a great place in the development of Uzbek prose. The reason is that the writer is a creator who can portray heroes in his work on a wide, epic scale, with high artistic skill.*

In all his works, he expresses the social and moral issues related to human spirituality as a whole. In this article, on the example of the novel "Olaboji" by Shukur Xolmirzayev, the writer's ability to use the bear detail to reveal the idea of the work is discussed.

Key words: *artistry, writer's skill, role of word art, romantic painting, historical truth, artistic-visual tool, writer's character creation skill, open layer, hidden layer, cruel realistic style. the writer's reaction to life events and conflicts, detail of the bear, !Olaboji".*

Kirish

Xalqning ko'ngliga yo'l topish yozuvchidan katta mahorat talab qiladi. O'zbekiston xalq yozuvchisi Shukur Xolmirzayev o'zining tinimsiz izlanishlari, har bir asarida biror yangilikni kashf etishi bilan xalqning ko'ngliga yo'l topa olgan yozuvchi deb ishonch bilan ayta olamiz. Uning "Olabo'ji" romani fikrimizning yorqin dalili bo'la oladi desak mubolag'a qilmagan bo'lamiz.

"Olabo'ji" romani O'zbekiston mustaqillikka erishguncha o'zbek adabiyotida yaratilgan so'nggi romanlardan biri bo'lib, 1991-yil yozilib, 1992- yili "Sharq yulduzi" jurnalida kitobxonlar hukmiga havola qilindi. Mazkur romanni adib romandan katta hikoya deb ataydi. Nima uchun asarni bunday deb ataganini undan so'ralganida u "Olabo'ji" o'tgan yili "Sharq yulduzi" jurnalida e'lon qilindi. Shu asarning janrini romandan katta hikoya deb belgiladim. Bu narsani o'zimni o'zim aldash uchun qildim. Roman desam, voqyealar tarmoqlanib, sochilib ketadigandek tuyuldi. Agar hikoya desam, men o'zimni tiya bilarkanman. Baribir, shunday bo'lsa ham 400-500 qog'oz bo'lib ketdi"¹⁰²

Adabiyotlar tahlili

Sh.Xolmirzayev ijodi doimo adabiy tanqidchilikning diqqat-e'tiborida bo'lgan. Jumladan, U.Normatov, O.Tog'ayev, I.G'afurov, A.Kattabekov, H.Boltaboyev va boshqalarning tadqiqot, risola va makolalarida Sh.Xolmirzayev asarlarining g'oyaviy-badiiy qimmatini tufi- sida fikr va mulohazalar bildirilgan. Jumladan, adibning "Olabo'ji" romani ham katta bahs-munozaralarga sabab bo'lgan desak mubolag'a qilmagan bo'lamiz.

Tadqiqot metodologiyasi

Shukur Xolmirzayev ijodiga nazar tashlaydigan bo'lsak, uning asarlarida hayotning bir bo'lagini ko'rishimiz mumkin. Adibning hikoyalarida atrofimizda yaqqol ko'rinib turgan, hozirgi davrda bizni o'ylantirayotgan dolzarb muammolar hamda voqyea-hodisalar muhim o'rin tutadi. Shukur Xolmirzayev asarlaridagi oddiylik, xalqqa yaqinlik ijodkor uslubiga xos xususiyatlardan biri hisoblanadi. Uning "Olabo'ji" asari bu fikrning yaqqol dalili bo'la oladi. O'zbekiston Respublikasi mustaqillikdan oldin ro'y bergan voqyealar yozuvchi tomonidan haqqoniy aks ettirib berilgan. Bunda adib tomonidan asarning g'oyasini ochishda ayiq detalidan keng foydalanilgan.

Tahlillar va natijalar

Shukur Xolmirzayev mazkur romanida hayot voqyealarini, ziddiyatlarini yoritib bergan va ularga o'z munosabatini bildirgan. Kichik-kichik hayotiy tasvir manzaralarida katta-katta muammolarni qo'ygan. Hayotdan tanlab olgan hodisa va voqyealarning eng nozik tomonlari, xarakterli nuqtalarni topib, ularni ikir-chikrigacha tasvirlaydi va bu orqali inson va jamiyat, insonlar o'rtasidagi munosabatni chuqur badiiy tahlil qiladi. Insonni, qahramonlar

¹⁰² Xolmirzayev Sh., Yunus T. Insonni kashf etish baxti // Sharq yulduzi, 1993.- № 9.



kechinmalarini, ular o'rtasidagi ziddiyatlarni, ma'naviy qadriyatlarni bor bo'yi bilan tasvirlaydi. Asarning badiiyligini ta'minlaydigan birinchi omil sifatida muallif o'zini qiziqtirgan, o'ziga yaxshi tanish bo'lgan materiallar haqida yozadi.

Yozuvchi asarni yoritishda juda boy materiallar tanlaydiki, bu davr ruhini ishonarli qilib ko'rsatishga, voqyealarni aniq va haqqoniy bayon etishga imkon beradi. Biroq adabiyotda faqat material yig'ish bilan bir asarni yaratavermaydi. "Material qanchalik boy bo'lmasin, u saralanmasa, badiiy idrok etilmasa, shu material zaminidagi ulkan hayotiy haqiqatni ifodalovchi mohiyat ochilmasa, yozuvchining muvaffaqiyat qozonishi amri mahol. Adib badiiy to'qima yordamida ijodiy fantaziyasining quvvati bilan hayot haqiqatini badiiy haqiqatga aylantiradi".¹⁰³ Shukur Xolmirzayev asarda bunga erisha olgan. Uning asari materialni loqayd bayon qilib beruvchi emas, tom ma'nodagi badiiy asar.

Adib tasvir obyekti qilib olgan voqyealar orqali davr ruhiyati haqida o'zining mustaqil badiiy kotsepsiyasini yaratgan.

Asardagi voqyealar Surxandaryoning Olatog' tumanidagi qishloqlardan birida bo'lib o'tadi. Qahramonlar hayotimizda uchraydigan oddiy odamlardir.

O'qimishli, el tanigan Ulton To'qiliboy Qo'chqarov kabi kishilarning to'riga o'zi bilmagan holda osongina tushib qoladi. Bularning bari Ultonni ustoz, hozirda tuman Bosh kotibi bo'lmish To'qiliboy Qo'chqarovning sobiq shogirdini chaqirishidan boshlanadi. Ustoz bilan ko'rishgandan so'ng odatdagiday suhbatlardan so'ng To'qiliboy Qo'chqarov unga shunday deydi: "Gap shu, seni chaqirishdan ham murod shulki, xo'sh, senga ishonaman... Shu maktabingga bizning nomimizdan raykomning vakili sifatida tekshirib, bor kam-ko'stini yozib kelasan... qolgan mana shu besh kunda nimalar qilib ulgurish mumkin, ana shu tomonlariniyam o'ylab yozasan".¹⁰⁴

Ulton bilan birga chaqirilgan vrach qiz Bahorga esa "Siz maktabning gigiena-sanitariya talablariga qanchalik javob berish-bermasligini aniqlaysiz", deydi va ikkisini maktabni tekshirish uchun yuboradi. Bu hol albatta Ultonga g'ayritabiiy tuyuladi. Axir maktabning ishini tekshiradigan mas'ul tashkilotlar bor-ku! Nima uchun tekshirish ishiga aynan Ulton va ishi boshidan oshib yotgan Bahor borishi kerak? Ulton o'zini qiynagan mazkur savolga javobni asarning yakunida oladi.

Ayrim yozuvchilar qahramon va personajlari xarakteridagi o'zgarishni dalillash uchun, uni jamiyatda yuz berayotgan favqulodda o'tkir voqyea-hodisalar orasida ular bilan uzviy bog'liq holda, voqyea-hodisalarga munosabatlarini aks ettirish orqali tasvirlasa, ayrim yozuvchilar birgina detal orqali ham qahramon va personajlari xarakteridagi to'ntarishni dalillay oladi".¹⁰⁵ Darhaqiqat, har bir ijodkor asarida detallardan foydalanadi. Shu detal asardagi barcha voqyealarni bog'lab turuvchi, muallif g'oyasini ochishga xizmat etish vazifasini bajaradi. "Qiziq detal, chiroyli parcha shu vaqtda asarning qimmatini oshiradiki, shu qiziqarliligi, shu chiroyliligi bilan g'oyaning tashviq qilinishiga xizmat qilsa",¹⁰⁶ deydi yozuvchi Abdulla Qahhor. Yozuvchi Ulton ruhiyatini, asarning asosiy g'oyasini ochib berish uchun ayiq detalidan foydalangan.

Asarning boshi ham Ultonning Seton Tompsonning "Qo'ng'ir ayiq" qissasini o'qib yotishi bilan boshlanadi. U shu qadar bu qissaga qiziqib qoladiki, ustozining chaqiruvi ham uning ayiq to'g'risidagi o'ylarini yo'qota olmaydi", qo'ng'ir ayiqning beixtiyor o'z o'limini izlab bir g'orga

¹⁰³ Sharafutdinov O. Haqiqatga sadoqat.- Toshkent: Adabiyot va san'at, 1988.- B.315.

¹⁰⁴ Xolmirzayev Sh. Olabo'ji // Sharq yulduzi.- 1992.- № 2.-B. 30.

¹⁰⁵ Qodirov K. Hayotbaxsh shabadalar.- Toshkent: Adabiyot va san'at, 1980.- B. 14.

¹⁰⁶ Sultonova M. Abdulla Qahhor uslubi. – Toshkent: Fan, 1967.- B.123.

borgani, g'ordan anqib chiqayotgan g'alati bo'ydan to'yib-to'yib hidlagach mangu uyquga ketgani, demak, ayrim hayvonlarning o'zlari anglamagan holda o'limlari qaerdaligini bilishlari, insonning esa... bunga o'zligi haqidagi Ultonning o'ylari ham fikrimizni oydinlashtiradi.

Asarni o'qish davosida kitobxon Ultonda ham ayiqqa xos sifatlarni ko'ra boshlaydi. "Ulton qiz tomonga borarkan, allanechuk enkayib jilar, ta'bir joiz bo'lsa... ayiqqa, ha, qandaydir paxmoq-tajovuzkor maxluqqa o'xshar edi.

Yozuvchi fikrini aniqroq berish uchun momosidan yoshligida ayiq o'g'irlab ketgan qiz (Tiniqoy degan kampir-ta'kid bizniki – M.H.) haqidagi bir hikoyani¹⁰⁷ ham asarga kiritadi. Asarda mazkur hikoyani cho'ponlar gurungida¹⁰⁸ eshitgan tarzida tasvirlaydi. Xullas, adib o'z fikrini quyidagi falsafiy fikrlar bilan davom ettiradi:

"Inson hayotida shunday daqiqalar bo'ladiki, nimani o'ylayotganini o'ziyam bilmaydi, ammo xatti-harakatlar go'yo chuqur fikrning natijasi o'laroq ro'yobga chiqadi. Shuning uchun ushbu o'rinda uqtirib o'tish lozimki, yozuvchilar goho qahramonlarning o'ylarini bayon etish asnosi ularning harakatlarini izohlasa, goho qahramonning faqat xatti-harakatini tasvirlashdan boshqa iloj topolmaydi: biroq shu narsaga amin bo'lib turadiki, xolis kishi ushbu xatti-harakatlarga aslo shubha bilan qaramaydi.

Odamzod-murakkab jonzot, qalam ahliyam uning bir qavmi, xolos".¹⁰⁹

Darhaqiqat, Ulton kitobxonda ana shunday murakkab, tushunish qiyin bo'lgan shaxsdek tassurot uyg'otadi. Sababi, hammaning hurmatini qozongan Ultondek yigit ustoz To'qiliboy Qo'chqarovga haddan tashqari ishonadi. Buning oqibatida esa uning hayoti fojia bilan tugaydi.

Har bir yozuvchi "ba'zida asarda keyinchalik sodir bo'ladigan hodisalarni ta'sirchanroq qilib berish, kitobxonni ularga tayyorlab borish maqsadida avvalroq o'sha hodisalarga yaqin va o'xshash voqyealarni tasvirlaydi".¹¹⁰

Shu maqsadda yozuvchi kiritma voqyealardan ham unumli foydalanadi. "Adabiy asardagi asosiy voqyealar tizimiga bevosita aloqador bo'lmagan, lekin muayyan g'oyaviy maqsadga bo'ysundirilgan epizodlar kiritma voqyealar deb ataladi".¹¹¹ Ular ko'pincha asarga mazmunni chuqurlashtirish, xarakterlar rivojini dalillash va ifodalanayotgan g'oya kitobxonga aniqroq yetib borishini ta'minlash maqsadida kiritiladi. Masalan, asardagi Zikriyoxon domla, Abduqayum, Qoraboy-Ashim, Tangriberdi dodho to'g'risidagi voqyealarning kiritilishi fikrimizning yorqin dalili bo'la oladi. Shu o'rinda Zikriyoxon domla haqidagi voqyea qalamga olingan parchani misol tariqasida keltirib, fikrimizni davom ettirishni o'rinli deb bildik:

"...Nihoyat, Abduqayum yo'l-yo'l, kalta choponli, bo'zrang sallasi teapdan bosib pasaytirib qo'yganday – past bo'yli, chuvak yuzli qariyani oldiga solib kela boshladi.

Chol bir tomonga surilib-surilib ketar, keyin birov uni tortganday, to'g'ri bo'lar edi.

Buning sababi Ultonga ma'lum: aytishlaricha, Zikriyoxon domla Sibir konlarida ishlab yurgan vaqtlarida (u kishi hammasi bo'lib o'n uch yil yotib kelgan) brigadir va soqchilar oldidan bemalol o'tishning iloji yo'qligidan shunaqa yonboshlab yurishga o'rganib qolgan ekan: illo shunday yursa, anavi soqchi bilan brigadirning urib qolishidan ogoh bo'lar ekan-chap berishi mumkin.

¹⁰⁷ Xolmirzayev Sh. Qadimiy Baqtriya tuprog'ida // Sharq yulduzi, 1973.- № 11.- B.148.

¹⁰⁸ Xolmirzayev Sh. Olabo'ji // Sharq yulduzi.- 1992.- № 2.-B.37.

¹⁰⁹ Xolmirzayev Sh. Olabo'ji // Sharq yulduzi.- 1992.- № 2.-B.86.

¹¹⁰ Xudoyberdiyev E. Adabiyotshunoslikka kirish.- Toshkent: O'qituvchi, 1995.- B.90.

¹¹¹ Xudoyberdiyev E. Adabiyotshunoslikka kirish.- Toshkent: O'qituvchi, 1995.- B.88.



Yozuvchi Ultonni ruhiy qiynoqlarga solayotgan o'ylari orqali davrning ijtimoiy-siyosiy, ma'naviy psixologiyasini chizadi. Asarning boshida u Ultonning tashqi qiyofasidagi ko'rinishlarida ruhiy holatlarning aksini chizuvchi psixologizmning dinamik prinsipini qo'llagan bo'lsa, vaziyat murakkablashgani sayin bu prinsipni shu qahramonning tuyg'ularini bevosita tahlil qilish yo'liga o'tib, uning ruhiy olamidan o'tkazar ekan, uning ruhiyati g'alayonga keladi. Bu g'alayonda shu qadar ob'ektivlik borki, o'z hayotini va xalqimiz hayotini taroziga solib, mushohada qiladi. Uni va jamiyatni shu holga keltirgan illatlar asar davomida ochila boradi. Asarda psixologizm o'ziga xos xususiyatlarni namoyon etar ekan, unda voqyeaning o'rnini va bo'lib o'tadigan paytini aniq belgilab olishni taqozo etgan. Romanda Ulton va boshqa qahramonlar ruhiyati orqali adib totalitar tuzumning oxirgi damlari, zamon tarzida, ya'ni qahramonlar harakat qiladigan vaqt birligi shaklida tanlab, shu davrning eng dahshatli qiynoqli damlarini tarixiy voqyealar ovimi bilan bog'lab, ta'sirli va to'laqonli xarakterlar yarata olgan.

“Rivoyatlarning ayrimlari oddiy, boshqalari esa to'qib chiqarilgan bo'ladi. Chunki rivoyatlarda aks etgan voqyealar ham xuddi shundaydir. Men, shunday to'xtovsiz va yagona voqyeani sodda deb aytamanki, unday voqyea davomida taqdir o'zgarishi keskin burilishsiz va to'satdan anglashsiz sodir bo'ladi; to'qima rivoyatlarda esa keskin burilish va to'satdan anglash yoki ularning har ikkisi vositasida sodir bo'ladi. Buning hammasi rivoyat tarkibidan, avvalgi voqyeaning zaruriyat yo ehtimollik asosidagi davomi tarzida kelib chiqishi kerak. Chunki biror narsa sababli boshqa narsaning kelib chiqishi bilan bir narsadan keyin boshqa narsaning kelib chiqishi o'rtasidagi farq kattadir”,¹¹² deb yozadi Aristotel “Poetika” asarida. Ta'kidlaganimizdek, yozuvchi Shukur Xolmirzayev asarda ayiq haqidagi rivoyatni keltirib, asar davomida ayiq detalini qo'llaydi. Asarning imtihosida, ya'ni Ultonning taqdirini tugashini ham ayiq detali bilan mengzab yakunlaydi:

“Lekin bir narsa kishilarni hayron qoldiradi.. yetimcho'qqida odamsimon ayiq paydo bo'lgan: basharasi tus odam, ammo jun bosib ketgan. Yurishiyam – ayiqniki: engashib, bo'kirib – g'o'ldirab yurarmish. Va o'qtin-o'qtin shaharga yaqin kelib bir g'or ustida o'tirarmish.

Darvoqye, uni qo'rqitadigan narsa – vertolyot emish: masalan, tog' tomonga vertolyot o'tib qolsa, kishilar uning albatta biron qishloqqa kelishini bashorat qiladi.

Bultur Xurram boshliq yoshlar firqo'm idorasiga o't qo'yishganida o'rtacho'lda uchta tank, BTR, yana qoraqalpoqli askarlar kelib, xaloyiqning ustidan oshirib o'q uzishgan va ikkita vertolyot ikki kun davomida olatog' osmonidan arimagan edi, o'shanda haligi mahluq ilk bor ko'ringan ekan.

Yosh bolalar sho'xlik qilsa, onalar endi bitta so'z bilan qo'rqitishadi: “Olabo'ji kelyapti!”

Bolalar ishonadi. Chunki...

...ishonmaslikka asos yo'q”.¹¹³

Bu mahluq kim bo'ldi? Asarni diqqat bilan o'qiyotgan kitobxon ham buni o'zi sezgan bo'lsa kerak. Bu – Ulton. Yozuvchining mazkur romanini o'qish jarayonida biz shunga ishonch hosil qilamizki, asarni yaratishda davr psixologiyasining, davr ma'naviy ehtiyojining yozuvchiga tinchlik bermaganini, shu sabab uni obrazlarda gavdalantirishni talab qiladigan g'oya berganligini tushunamiz. O'z navbatida shu g'oya, ya'ni Ulton va u kabi insonlarning taqdiri romanning mavzusi tarzida yozuvchi psixologiyasida shaklini topgan. Demak, butun roman shu g'oyadan o'sib chiqqan. “Aytish mumkinki, davr psixologiyasi bilan yozuvchi psixologiyasi ijodiy

¹¹² Aristotel. Poetika: Adabiyot va san'at, 1980. – B.24.

¹¹³ Xolmirzayev Sh. Olabo'ji // Sharq yulduzi.- 1992.- № 2.-B.147.

uchrashgan nuqtadagina g'oyaviy nur – psixologik vaziyat paydo bo'ladi",¹¹⁴ degan fikrni bildiradi olimlarimizdan biri A.Xolmurodov. Rus munaqqidlarimizdan Belinskiy ham shunday fikrni bildiradi: "Ko'z ilg'amas mayda dona kabi, san'atkorning ko'ngliga bir fikr tushdi-yu, ana shu barakatli va serhosil zamindan gurkirab chiqib, barq urib o'sa boshlaydi-da, go'zalligi va hayoti mukamal bir shakl va obrazlarga kiradi; so'ngra butunlay alohida, yaxlit va o'ziga biqiq bir olam bo'lib maydonga chiqadi, bu olamda ayrim-ayrim qismlarning hammasi bir butunga mos bo'lib tushadi hamda har bir qism o'ziga mustaqil bo'lgan o'z-o'zida biqingan bir obraz bo'lgani holda, ayni zamonda bir butun narsaning zaruriy qismi bo'lib ham yashaydi va to'liq tassurot hosil qilishga yordam beradi".¹¹⁵

Darhaqiqat, totalitar tuzumda bo'lib o'tgan voqyealar, insonlar taqdiri adibning ko'ngliga ana shunday "ko'z ilg'amas bir dona" bo'lib tushadi va uning ijodida, ya'ni psixologiyasida roman shakliga solinishini talab qiladigan darajaga yetib boradi.

Xulosalar

Umuman olganda, romanda totalitar tuzumning oxirgi damlari zamon tarzida, ya'ni qahramonlar harakat qiladigan vaqt birligi shaklida tasvir etilgan. Sababi, davr ko'plab tarixiy voqyealarni boshidan kechirdi, ta'sirdor va to'laqonli xarakterlar yaratish imkonini beradi. Ulton va boshqa xarakterlar bilan tanishar ekanmiz bunga to'la ishonch hosil qilamiz. Ayniqsa, taqdiri "Olabo'ji" dek mahluq taqdiriga o'xshab tugagan Ulton fojiasi bizni hayajonga solmay qo'ymaydi hamda uni shu holga solgan mash'um tuzumga nafratimiz ortadi. "Adabiyot... shuning uchun ham adabiyotki, o'n besh yashar bola butun boshli kemanding kapitani bo'lib, uni ajal changalidan olib chiqib ketishiga bizni ishontiradi", deb yozgandi Sh.Xolmirzayev o'z maqolalarining birida. Mazkur romanni o'qish jarayonida biz ham ushbu fikrga qo'shilamiz. Zero, yozuvchi kitobxonni o'z mahorati bilan asardagi voqyealarga ishontira oladi.

Adabiyotlar

- 1.Aristotel. Poetika: Adabiyot va san'at, 1980.
- 2.Belinski V.G. Zamonamiz qahramoni M.Yu.Lermontov asarlari // Tanlangan asarlar.- Toshkent: O'zdavnashr, 1955.
- 3.Sultonova M. Abdulla Qahhor uslubi. – Toshkent: Fan, 1967.
- 4.Xolmurodov A. Odil Yoqubov romanlarida psixologizm. Filol.fan.nom.dis.- Toshkent, 1991.
- 5.Xolmirzayev Sh. Olabo'ji // Sharq yulduzi.- 1992.- № 2.
- 6.Xolmirzayev Sh., Yunus T. Insonni kashf etish baxti // Sharq yulduzi, 1993.- № 9.
- 7.Xolmirzayev Sh. Qadimiy Baqtriya tuprog'ida // Sharq yulduzi, 1973.- № 11.
- 8.Xudoyberdiyev E. Adabiyotshunoslikka kirish.- Toshkent: O'qituvchi, 1995.
- 9.Sharafutdinov O. Haqiqatga sadoqat.- Toshkent: Adabiyot va san'at, 1988.
- 10.Qodirov K. Hayotbaxsh shabadalar.- Toshkent: Adabiyot va san'at, 1980.
11. Qo'shjonov M. O'zbek romanchiligining rivojlanish bosqichlari va janrlar // Adabiy turlar va janrlar. Uch jildlik. 1-jild. - T.: Fan, 1991.
12. G'afurov I. O'ttiz yil izhori. – T.: Adabiyot va san'at, 1987

¹¹⁴ Xolmurodov A. Odil Yoqubov romanlarida psixologizm. Filol.fan.nom.dis.- Toshkent, 1991.- B.15.

¹¹⁵ Belinskiy V.G. Zamonamiz qahramoni M.Yu.Lermontov asarlari // Tanlangan asarlar.- Toshkent: O'zdavnashr, 1955.- B.16.

XALQ O‘YINLARINING BO‘LAJAK JISMONIY TARBIYA O‘QITUVCHILARINI KASBIY FAOLIYATGA TAYYORLASHDAGI O‘RNI VA AHAMIYATI

Alikulov Akmal Akramovich

Qo‘qon davlat pedagogika instituti erkin tadqiqotchisi

Annotatsiya: Ushbu maqolada xalq o‘yinlarining bo‘lajak jismoniy tarbiya o‘qituvchilarini kasbiy faoliyatga tayyorlashdagi o‘rni va ahamiyati bayon etilgan. Tadqiqotchilar tomonidan o‘yinning pedagogik ahamiyatiga oid fikrlarning yo‘nalishlari ko‘rsatib o‘tilgan. Shuningdek, bo‘lajak jismoniy tarbiya o‘qituvchilarini xalq o‘yinlari vositasida kasbiy faoliyatga tayyorlashda ta‘lim-tarbiya jarayoni oldiga qo‘yilgan vazifalar yoritib berilgan.

Kalit so‘zlar: xalq o‘yinlari, sport o‘yinlari, kichik guruh, vosita, kasbiy faoliyat, kasbiy-pedagogik tayyorlash, tadqiqot yo‘nalishlari.

РОЛЬ И ЗНАЧЕНИЕ НАРОДНЫХ ИГР В ПОДГОТОВКЕ БУДУЩИХ УЧИТЕЛЕЙ ФИЗКУЛЬТУРЫ К ПРОФЕССИОНАЛЬНОЙ ДЕЯТЕЛЬНОСТИ

Акмаль Акрамович Аликулов

Независимый научный сотрудник Кокханского государственного педагогического института

Аннотация: В данной статье рассмотрены роль и значение народных игр в подготовке будущих учителей физической культуры к профессиональной деятельности. Исследователями обозначены направления мнений о педагогическом значении игры. Также выделены задачи, поставленные перед образовательным процессом при подготовке будущих учителей физической культуры к профессиональной деятельности средствами народных игр.

Ключевые слова: народные игры, спортивные игры, малая группа, инструмент, профессиональная деятельность, профессионально-педагогическая подготовка, направления исследований.

THE ROLE AND SIGNIFICANCE OF FOLK GAMES IN THE PREPARATION OF FUTURE PHYSICAL EDUCATION TEACHERS FOR PROFESSIONAL ACTIVITY

Akmal Akramovich Alikulov

Independent researcher of the Kokhan State Pedagogical Institute

Abstract: This article describes the role and importance of folk games in the preparation of future physical education teachers for professional activities. The directions of the opinions on the pedagogical significance of the game have been indicated by the researchers. Also, the tasks set before the educational process in the preparation of future physical education teachers for professional activities by means of folk games are highlighted.

Key words: folk games, sports games, small group, tool, professional activity, professional-pedagogical training, research directions.

Kirish

Xalq o‘yinlari taraqqiyotning barcha bosqichlarida o‘z davri odamlarining xayoti, turmush tarzi, mehnat sharoiti, millati, dini va boshqa o‘ziga xos belgilarini o‘zida mujassam etib kelgan va



ishtirokchilarda chaqqonlik, chidamlilik, ijodiy topag'onlik, g'ayratlilik, kuchlilik sifatlarini tarbiyalashga xizmat qilgan [7].

Xalq o'yinlarining har birida xalqimiz madaniyati, urf-odatlar hamda qadriyatlariga xos bo'lgan fazilatlar o'z tajassumini topadi. Masalan, "arqon tortish" o'yinida o'zaro jamoaviylik, ahillik; kurash bahsida halollik, mardlik; chavandozlik musobaqasida epchillik, chapdastlik; "bekinmahoq" o'yinida topqirlik, hushyorlik kabi xislatlar tarbiyalanadi. Shuning uchun ham o'qituvchi hamda murabbiylar mashg'ulotlarda xalq o'yinlarini to'g'ri tanlashi, ularni ta'lim-tarbiyaviy jihatdan samarali tashkil qilishi zarur [8].

Tadqiqot metodologiyasi.

Ushbu maqolada xalq o'yinlarining bo'lajak jismoniy tarbiya o'qituvchilarini kasbiy faoliyatga tayyorlashdagi o'rni va ahamiyati bayon etilgan. Tadqiqotchilar tomonidan o'yinning pedagogik ahamiyatiga oid fikrlarning yo'nalishlari ko'rsatib o'tilgan. Shuningdek, bo'lajak jismoniy tarbiya o'qituvchilarini xalq o'yinlari vositasida kasbiy faoliyatga tayyorlashda ta'lim-tarbiya jarayoni oldiga qo'yilgan vazifalar yoritib berilgan.

Adabiyotlar tahlili

Ta'lim jarayonini faollashtirishning pedagogik vositalari orasida o'yin o'rganish, ta'lim oluvchilarning o'yinli o'zaro munosabatlarini maqsadli tashkil etish alohida o'rin tutadi. Ta'lim jarayonidagi o'yin didaktik va ijtimoiy muhim jihat bo'lib, u har xil turdagi ko'nikmalarni rivojlantirishga yordam beradi.

Faoliyatning bir turi sifatida o'yinga murojaat qilish uzoq tarixiy an'anaga ega. Insoniyat tarixining barcha davrlarida diqqatni tortgan juda ajoyib hodisa, voqelikning murakkab va xilma-xil hodisasi bo'lgan o'yin tadqiqotchilar tomonidan turlicha tavsiflanadi.

Turli fanlarda mavjud bo'lgan va psixologik-pedagogik adabiyotlarda uchraydigan o'yinning pedagogik ahamiyatiga oid tadqiqotchilarning fikrlarini bir necha yo'nalishda umumlashtirish mumkin [1, 2].

Birinchil yo'nalish o'yinning ijtimoiy-madaniy jarayonlar tizimidagi o'rni qayta qurish, uni ijtimoiy yaxlitlikning faoliyat yuritishi va rivojlanishi mexanizmi sifatida tushunish bilan bog'liq. Ushbu yo'nalishning fenomenologik asosini antropolog tarixchilar, jumladan, madaniyat antropologlari, etnograflar va folklorshunoslarning tadqiqotlari, shuningdek, psixologlar va o'qituvchilarning o'yin tarixiga kengaytirilgan ekskurslari tashkil qiladi. Ushbu tadqiqotlar o'yinning ijtimoiy-tarixiy mavqei haqidagi tasavvurlarni uning ijtimoiylashtiruvchi funksiyalari tushunchasi bilan bog'lash imkonini beradi.

Ikkinchi yo'nalish o'yinning psixologik tabiatini fundamental pedagogik ahamiyatini o'rganishni nazarda tutadi.

Uchinchi yo'nalish ta'limning turli darajalarida pedagogik jarayonga o'yinni kiritishning umumiy tamoyillari va usullarini aks ettiradi. Ushbu yo'nalishda ishlaydigan bir qator tadqiqotchilar nafaqat o'yinni zamonaviy pedagogik amaliyotga joriy etishga, balki shu asosda bir nechta yaxlit ta'lim-tarbiya modellarini yaratishga intilmoqda.

To'rtinchi yo'nalishni ishlab chiqishda ustuvorlik psixologlarga tegishli bo'lib, u o'yinning mazmunini, rivojlantiruvchi funksiyalarini tahlil qilishni o'z ichiga oladi.

Beshinchi yo'nalish turli etnoslar o'yinlarining tarixiy xususiyatlari va ijtimoiy-pedagogik ma'nolarini tushunishga qaratilgan.



Oltinchi yoʻnalish doirasida asosan oʻqituvchilarga moʻljallangan oʻyinlar toʻplamlari taqdim etilgan. Bu ishlar asosan tizimlashtiruvchi yoki tavsiflovchi xususiyat kasb etadi.

Tahlillar va natijalar

Yuqoridagi keltirilgan yoʻnalishlarda olib borilgan tadqiqotlarni tahlil qilish asosida xalq oʻyinlari hodisasining mohiyatini aks ettiruvchi bir qancha umumiy qoidalarni shartli ravishda ajratib koʻrsatish mumkin [3, 5]:

1. Oʻyin koʻp qirrali tushunchadir. Bu mashgʻulot, dam olish, ermak, ovunchoq, hangoma, musobaqa, mashq, mashgʻulotlarni anglatadi, ular jarayonida kattalarning bolalarga boʻlgan taʼlim talablari ularning oʻzlariga boʻlgan talablariga, demak, tarbiya va oʻz-oʻzini mustaqil tarbiyalashning faol vositasiga aylanadi. Oʻyin turli yoshdagi odamlarning rivojlanish faoliyatining mustaqil turi, ularning hayot-faoliyati tamoyili va usuli, bolaning bilish usuli va uning hayoti va oʻyinsiz faoliyatini tashkil etish usuli sifatida yuzaga keladi.

2. Bolalar oʻyinlari - bu ularning faoliyati namoyon boʻlishining eng erkin, tabiiy shakli boʻlib, unda atrofdagi dunyo anglanadi, oʻrganiladi, oʻz "MEN"ining namoyon boʻlishi, shaxsiy ijodi, faolligi, oʻzini oʻzi mustaqil bilishi, oʻzini mustaqil namoyon etishi uchun keng imkoniyatlar ochiladi.

3. Oʻyin sintetik xususiyatga ega boʻlib, boshqa faoliyat turlarining koʻp tomonlarini oʻzlashtiradi, bola hayotida koʻp qirrali hodisa sifatida namoyon boʻladi. Oʻyin maktabgacha yoshdagi bola faoliyatining birinchi bosqichi, uning xulq-atvorining dastlabki maktabi, kichik yoshdagi maktab oʻquvchilari, oʻsmirlar va yoshlarning meʼyoriy va teng huquqli faoliyati boʻlib, oʻquvchilar ulgʻaygan sari oʻz maqsadlarini oʻzgartiradi.

4. Oʻyin - oʻsib borayotgan bolaning ehtiyoji: uning ruhiyati, intellekti, biologik fondidir. Oʻyin - bu bola hayotining oʻziga xos, sof bolalarcha dunyosidir. Oʻyin rivojlanish amaliyotidir. Bolalar rivojlanganliklari uchun oʻynashadi, va oʻynashganliklari uchun rivojlanishadi.

5. Oʻyin - bu bolaning hamdoʻstlar jamoasida, umuman jamiyatda, insoniyatda, Koinotda izlash yoʻli, ijtimoiy tajribaga kirish, oʻtmish, hozirgi va kelajak madaniyatiga kirish, tushunarli boʻlgan ijtimoiy amaliyotlarni takrorlash usuli.

6. Oʻyin - oʻz-oʻzini oshkor qilish erkinligi, ongsiz ravishda, aql va ijodga asoslangan oʻz-oʻzini mustaqil rivojlantirish. Oʻyinning mahsuli - bu jarayondan zavqlanish, yakuniy natija - unda roʻyobga chiqariladigan qobiliyatlarning rivojlanishi.

7. Oʻyin bolalar uchun muloqotning asosiy sohasi boʻlib, u shaxslararo munosabatlar, moslik, sheriklik, doʻstlik, oʻrtoqlik muammolarini hal qiladi. Oʻyinda odamlarning munosabatlarining ijtimoiy tajribasi oʻrganiladi va oʻzlashtiriladi. Oʻyin oʻz tabiatiga va toʻgʻridan-toʻgʻri toʻyinishiga koʻra ijtimoiy xarakterga ega boʻlib, xulq-atvorning aks ettirilgan modeli, murakkab oʻzini oʻzi mustaqil tashkil etuvchi tizimlarning namoyon boʻlishi va rivojlanishi hamda ijodiy qarorlar, ustuvorliklar, bolaning erkin xulq-atvori tanlovining "ixtiyoriy" amaliyoti, noyob insoniy faollik doirasi boʻlib hisoblanadi [7].

Shunday qilib, oʻyinni tushunishga yondashuvlar juda koʻp qirrali. Ammo ularning qanchalik xilma-xil boʻlmasin, faqat fanlararo oʻrganish uchun mos keladigan murakkab ijtimoiy-madaniy hodisaning oʻyinini tushunish yetarli darajada aniq shakllanadi.

Boʻlajak jismoniy tarbiya oʻqituvchilarini kasbiy faoliyatga tayyorlashda bu tadqiqotlarda turli yoʻnalishdagi va turli mazmundagi xalq oʻyinlari tarkibida sport oʻyinlari alohida ajralib turishi muhim ahamiyatga ega. Respublikamizda ommaviy tus olgan xalq oʻyinlari (kurash,

belbog‘li kurash, uloq ko‘pkari, “oq terakmi – ko‘k terak”, “chillak”, “bekinmachoq”, “zim - ziyo”) shular jumlasidadir.

Sport o‘yinlari eng katta guruhni tashkil qiladi. Ularning kelib chiqish sohasi sportdir. Ushbu o‘yinlar har doim eng ijtimoiy foydali deb hisoblangan, chunki ular turli jismoniy ko‘nikmalar va aqliy qobiliyatlarni shakllantirishga qaratilgan. Ular musobaqadoshlik, aniq mashq effekti bilan ajralib turadi va juda ravshan qoidalarga ega. Oddiy mashg‘ulot har xil “pragmatik bo‘lmagan” qo‘shimchalar bilan to‘lib boradi, buning natijasida asl o‘yin yaratiladi.

Xalq sport o‘yinlarining muhim xususiyati ularning rasmiy tugallanganligi (ularning har biri uch qismdan iborat: muqaddima - yetakchini tanlash, o‘yinning o‘zi va bu o‘yinning epilogi - jazo) va tartibga solinganligidir. Dramatik o‘yinlardan farqli o‘laroq, bu o‘yinlar badiiy tasvirni rivojlantirish asosida rivojlanmaydi.

Sport o‘yinlarining turlaridan biri “oddiy” o‘yinlar bo‘lib, ular qandaydir ko‘nikma va qobiliyatlarni bevosita tayyorlashga qaratilgan. Bu, xususan, og‘ir narsalarni ko‘tarish, sherikni ko‘tarib olish, arqon yoki tayoqni tortish bo‘yicha musobaqa o‘yinlaridir. Ular bilan bir qatorda, “oddiy” o‘yinlarga zukkolik o‘yinlari – yashirib qo‘yilgan narsani qidirish va boshqalar kiradi.

Sport o‘yinlarining ikkinchi kichik guruhi. O‘yindagi predmet, o‘yinning o‘zi kabi o‘zgarishlarga uchraydi. Dastlab, predmet o‘yinga yordamchi vosita sifatida (tayoq, tosh va boshqalar) kiritilgan. Ammo asta-sekin predmetning o‘zini o‘ynash, u yoki bu vaziyatni predmet vositasida o‘ynashga aylandi.

Predmetlar bilan o‘yinlarda asosiy narsa - g‘alaba, ya’ni yechim. Ular syujetli rivojlanishdan, kommunikativ holatlardan mahrum.

O‘yinlarning ushbu kichik guruhiga tayoqlar bilan (uzoqqa va aniq otish), to‘p bilan o‘yinlar, ikkita narsa - tayoq va to‘p, shar va g‘o‘lacha bilan o‘ynash kiradi.

Ularda predmet bilan o‘ynashning yana bir usuli uchraydi: maqsad sari tuzilmalashgan maydon bo‘ylab tosh, tanga va hokazolarni siljitish.

Bo‘lajak jismoniy tarbiya o‘qituvchilarini xalq o‘yinlari vositasida kasbiy faoliyatga tayyorlashda qo‘yilgan maqsadlarga erishish quyidagi vazifalarni kompleks hal etish asosida amalga oshiriladi:

- kelajakdagi kasbiy faoliyatda o‘z-o‘zini mustaqil takomillashtirish va tashkil qilish usuli va imkoniyati sifatida muntazam sport o‘yinlariga bo‘lgan ehtiyojni tarbiyalash, rivojlantirish va yuqori darajada saqlash;

- turli yoshdagi (turli kurslar nazarda tutiladi) o‘quvchilarni muntazam ravishda sport o‘yinlari orqali jismoniy rivojlanish, mehnat qobiliyati, funktsional imkoniyatlar, shuningdek, mustahkam salomatlikning zarur darajasi ta’minlash;

- shug‘ullanayotganlarda mashg‘ulotlar jarayonida muvaffaqiyatli o‘qish, to‘laqonli hayot kechirish uchun zarur bo‘lgan shaxsiy xususiyatlar va fazilatlarini tarbiyalash uchun sport mashg‘ulotlarining xususiyatlaridan foydalanish;

- o‘quvchilarni kasbiy-pedagogik tayyorlash jarayonini unga xalq o‘yinlarining jozibador unsurlari, uning qoidalari, tarkibiy o‘ziga xos xususiyatlari, maqsad va vazifalarini kiritish orqali yangi mazmun bilan ta’minlash va boyitish;

- sport o‘yinlari bilan shug‘ullanish jarayonida o‘quv va kelgusidagi xizmat, ishlab chiqarish va maishiy vazifalarni muvaffaqiyatli bajarish uchun zarur bo‘lgan harakat qobiliyatlari va ko‘nikmalarini egallash, rivojlantirish va takomillashtirish.



Xulosalar

Belgilangan vazifalarning mohiyati sport o'yinlaridan foydalanish jarayonining samaradorligini oshirish, o'quvchilarning kasbiy tarbiya olishlari uchun jismoniy faolligini tashkil etish yo'llarini topishdan iborat.

Haqiqiy o'yin faoliyatida uchta muhim omil ob'ektiv ravishda birlashtiriladi: bir tomondan, amaliy faoliyatga qo'shilish, jismoniy rivojlanish, mustaqil harakat qilish qobiliyatini shakllantirish, ikkinchi tomondan, ushbu faoliyatdan ma'naviy va estetik qoniqish olish; atrofdagi dunyoning o'zlashtirilishini chuqurlashtirish, uchinchi tomondan, mustahkam ko'nikmalar va yuqori darajadagi qobiliyatlarga aylanadigan zarur kasbiy ahamiyatga ega bilimlarni olish.

Aynan shuning uchun ham sport mazmuniga ega xalq o'yinlari bo'lajak jismoniy tarbiya o'qituvchilari kasbiy fazilatlarini shakllantirishning muhim yaxlit vositalaridan biridir.

Foydalanilgan adabiyotlar ro'yxati

1. Asadulayeva N.A. Razvivayushiy potentsial traditsionnix igr narodov Dagestana. Avtoref. dis. ... kand. ped. nauk. - M, 1998. - 24 s.
2. Aslonova M. Ta'lim jarayonida harakatli o'yinlardan foydalanish (boshlang'ich sinflarning jismoniy tarbiya darslari misolida). Pedagogika fanlari bo'yicha nomzodlik dissertatsiyasi. - Navoiy, 2008.
3. Izmaylov A.E. Narodnaya pedagogika: pedagogicheskie vozzreniya narodov Sredney Azii i Kazaxstana. - M.: Pedagogika, 1991. - 252 s.
4. Kadirov B.A. Formirovanie uzbekskoy narodnoy pedagogiki. - Tashkent: Mexnat, 1992.-191 s.
5. Ivic I. Covek kao animal symbolicum. Rasvoy sumbolickik sposobnostl Beograd: Nolist, 1987. - 255 s.
6. Setton-Smith B. Toys as culture. N.Y: Yarder press, 1984. - 207 p.
7. <http://ich.uz/uz/ich-of-uzbekistan/national-list/domain-2/350-folk-games>.
8. <https://cyberleninka.ru/article/n/milliy-hal-yinlari-va-so-lom-avlod-tarbiyasi>.



HARAKAT FAOLIYATINING MAKTABGACHA YOSHDAGI BOLALAR SALOMATLIGIGA TA'SIRI.

Abdullaev G'ofurjon Raximjanovich

Namangan davlat universiteti, Fiziologiya kafedrası professori, biologiya fanlari doktori

e-mail : gafurjan_raximjanovich@mail.ru

Xusanova Muxlisa Islomjon qizi

70110201-Ta'lim va tarbiya nazariyasi va metodikasi

(Maktabgacha ta'lim) mutaxassisligi II bosqich magistranti

***Annotatsiya:** Ushbu maqola maktabgacha ta'limning dolzarb vazifasiga, sog'lom turmush tarzining asosiy tarkibiy qismi sifatida jismoniy faollikni rivojlantirishga bag'ishlangan. Jismoniy faoliyatning asosiy yo'nalishi butun organizmning sog'lig'ini mustahkamlash va sog'lom turmush tarzini shakllantirishdir.*

***Kalit so'zlar:** salomatlik, vosita faoliyati, organizm, maktabgacha ta'lim, gigiena, omillar, ta'sir.*

Salomatlik - bu inson tanasining barcha a'zolari to'liq ishlayotgan holati. Bolaning salomatligi bir qator omillarga bog'liq: biologik, ekologik, ijtimoiy, gigienik, shuningdek, pedagogik ta'sirlarning tabiatiga. O'sayotgan organizmning sog'lig'i va ishlashiga ta'sir qiluvchi turli omillar orasida jismoniy faollik omili mavjud. Harakat faoliyati - bu harakatga bo'lgan tabiiy ehtiyoj bo'lib, uni qondirish bolani har tomonlama rivojlantirish va tarbiyalashning eng muhim shartidir. Jismoniy faollik - bu insonning jismoniy tayyorgarligini va umuman sog'lig'ini yaxshilash yoki saqlashga qaratilgan har qanday faoliyat turi [7].

Motor faoliyati - bu tananing harakatga bo'lgan ehtiyojini qondirish. Harakatga bo'lgan ehtiyojni yoshga bog'liq holda, tanadagi tegishli o'zgarishlar tufayli ko'rib bo'lmaydi. Bu bolalarning jismoniy tarbiyasi xususiyatlariga, ularning harakatchanlik darajasiga, yashash sharoitlariga qarab juda farq qiladi. Maktabgacha yoshdagi bolalarda vosita faoliyati ta'sirida yurak-qon tomir va nafas olish tizimlarining faoliyati, qon aylanish apparati yaxshilanadi va tananing funktsional imkoniyatlari ortadi. Harakat ritmi va aqliy faoliyat o'rtasidagi bog'liqlik, shuningdek, bolaning nozik motorli ko'nikmalarini rivojlantirish ham aniqlandi.

Maktabgacha yosh - jismoniy faollikni shakllantirish uchun eng muhim va eng qulay davr. Bolalar boy ijodiy tasavvurga, kognitiv faollikka, har bir yangi narsaga qiziqishga, yuqori emotsionallikka ega va harakatga bo'lgan biologik ehtiyojini qondirishga intiladi [1].

Mutaxassislarining ta'kidlashicha, o'g'il bolalar o'rtacha qizlarga qaraganda ko'proq harakat qilishadi, garchi bu farq erta yoshda ahamiyatsiz bo'lsa ham. O'g'il bolalar ko'proq energiya talab qiladigan harakatlarni afzal ko'radilar (yugurish, sakrash).

Yozda bolalarda harakatga bo'lgan ehtiyoj qishga qaraganda ko'proq. Bu qishda pasayib ketadigan metabolizmning o'zgarishi bilan bog'liq.

Motor faolligi darajasiga ko'ra, uchta guruhni ajratish mumkin: o'rta, yuqori va past harakatchanlikdagi bolalar.

Birinchi guruh o'rtacha, normal vosita faolligi bo'lgan bolalardan iborat bo'lib, bu butun bolaning o'z vaqtida va to'g'ri rivojlanishini ta'minlaydi. O'rtacha harakatchanlikdagi bolalar kun davomida eng tekis va xotirjam xatti-harakatlari, o'rtacha harakatchanligi bilan ajralib turadi. Bunday bolalar, qoida tariqasida, normal tana vazni bilan ajralib turadi, ular kamdan-kam hollarda



kasal bo'lib, bolalar bog'chasida materialni yaxshi o'rganadilar, keyin esa maktabda yaxshi o'qiydilar.

Ikkinchi guruhga harakatsiz, ya'ni jismoniy faolligi past bo'lgan bolalarni kiritish kerak. Bunday bolalarda harakatlar yomon shakllangan. Bunday bolalarni motor faoliyatiga majburan kiritish mumkin emas. Ularni qiziqtirish, ishonchni ilhomlantirish, yordam berish, vosita tajribasini asta-sekin boyitish muhimdir. Ularning ko'pchiligi tana vaznining ortishi va salomatlik holatida turli xil og'ishlar bilan tavsiflanadi. Ortiqcha vaznli bolalar qo'shimcha yuk bo'lib, bolaning tanasining organlari va tizimlarining funktsional holatiga ta'sir qiladi. Og'irlikning oshishi samaradorlikni pasaytiradi, ko'plab kasalliklarning kechishini murakkablashtiradi va insonning umrini qisqartiradi. Ortiqcha vaznga ega bolalar jismoniy, jinsiy rivojlanishda tengdoshlaridan orqada qoladilar, harakatlarni yaxshi bilmaydilar. Ular sinfda va darslarda xotirjamroq xatti-harakatlarga ega, ammo bunga ijobiy qaramaslik kerak.

Aqliy mehnatdan kelib chiqadigan charchoqqa qarshilik bolalarda harakatlar orqali amalga oshiriladi. Ortiqcha vaznga ega bolalarda aqliy charchoq sharoitida harakatlar sonining kamayishi o'z-o'zini boshqarish jarayonlarining nomukammalligini ko'rsatadi. Og'irlikning oshishi psixikaning rivojlanishiga salbiy ta'sir qiladi. Qoida tariqasida, bola harakatsiz, ortiqcha vaznga to'playdi, kerakli harakatlarni yomon o'zlashtiradi. Bunday bolalar odatda tengdoshlari tomonidan e'tiborga olinmaydi, ayniqsa o'yinlarda ular o'zlarini ma'lum darajada pastroq bilishadi. Ularda yolg'izlik, qat'iyatsizlik va hatto harakatda yaxshi bolalarga hasad qilish kabi nomaqbul xususiyatlar rivojlanadi. Bunday bolalarga individual yondashuv dietani kamaytirish va jismoniy faollikni oshirishdir.

Uchinchi guruhga jismoniy faolligi yuqori bo'lgan bolalar kiradi. Bunday bolalar "motor" deb ataladi. Ular kun davomida juda ko'p harakat qilishadi, kattalarning motorli vazifani bajarish, ochiq o'yin o'ynash taklifiga bajonidil javob berishadi. Katta jismoniy faoliyat, kichik kabi, salbiy oqibatlariga olib keladi. Harakatlarning katta diapazoni bolaning tanasiga yuqori jismoniy yukni keltirib chiqaradi, bu og'irlikning oshishi kabi yurak-qon tomir tizimi faoliyatida og'ishlarga olib kelishi mumkin. Bundan tashqari, bu bolalar kasalliklarga juda moyil.

Har xil jismoniy faollikka ega bo'lgan bolalar o'quv materialini turlicha o'rganadilar. O'rtacha jismoniy faolligi bo'lgan bolalar, qoida tariqasida, materialni yaxshi o'rganadilar. Kam va yuqori faollikka ega bo'lgan bolalar past natijalarni ko'rsatadi. Ma'lumki, aqliy faoliyatni tiklashning eng yaxshi vositasi havoda bajariladigan harakatlardir. Ikkinchi guruh bolalari kam harakatchanlik tufayli aqliy faoliyatini tiklamaydi. Uchinchi guruh bolalari jismonan haddan tashqari charchagan va bu, o'z navbatida, ruhiy charchoqqa olib keladi. Shuning uchun ikkinchi va uchinchi guruh bolalari topshiriqlarni sekin tempda bajaradilar, yodlash jarayoni ular uchun qiyin, ularning diqqatlari tarqoq, ular ko'p sonli xatolarga yo'l qo'yadilar.

Darhaqiqat, sog'lom bolani harakatsiz tasavvur qilishning iloji yo'q, garchi, afsuski, maktab o'quvchilari haqida gapirmasa ham, bolalar bog'chalari o'quvchilari orasida harakatsiz bolalarni tez-tez uchratish mumkin. So'nggi yillarda eng mashhur kitoblar va biotibbiyotga oid maqolalarning asosiy mavzularidan biri XX asrda keskin kamaygan jismoniy faollikning salomatlikka salbiy ta'sirini muhokama qilish bo'lgani bejiz emas. Shu munosabat bilan, tibbiy adabiyotlarda umumiy lashtirilgan "gipokineziya" atamasi (yunoncha gipo - pasaytirilgan va kinezis - harakat) qo'llaniladi, bu jismoniy faoliyatining yetishmasligi sharoitida tanada rivojlanadigan alomatlarining butun majmuasini o'z ichiga oladi. Bunday hollarda yurak-qon



tomir tizimida salbiy o'zgarishlar yuz beradi, gaz almashinuvi pasayadi, farovonlik sezilarli darajada yomonlashadi, uyqu buziladi va hokazo.

Agar jismoniy yuklamalari bo'lmasa yoki ular ahamiyatsiz bo'lsa, mushak retseptorlaridan keladigan ma'lumotlarning miqdori kamayadi, bu miya to'qimalarida metabolik jarayonlarni yomonlashtiradi va uning tartibga solish funksiyasining buzilishiga olib keladi.

Skelet mushaklarining faolligi o'sayotgan organizm uchun juda muhimdir. "Harakat faoliyatining energiya qoidasi"ga ko'ra, skelet mushaklari faoliyatining tabiati fiziologik tizimlarning rivojlanishini belgilaydi. O'sib borayotgan organizmda sarflangan energiyaning tiklanishi nafaqat dastlabki darajaga qaytish, balki uning ortiqchaligi bilan ham tavsiflanadi. Shuning uchun, harakatlar natijasida sarflanish emas, balki oldingidaxam ko'proq bo'lib qaytishi mumkin. Shu bilan birga, strukturaviy va energiya imkoniyatlari oshib boradi, bu bolaga katta hajm va intensivlikdagi yuklarni bajarishga imkon beradi. Oziq-ovqat iste'mol qilish normal o'sish va rivojlanish uchun zarurdir. Ishlaydigan mushaklardan impulslar oqimining pasayishi bilan barcha ichki organlarning, birinchi navbatda yurakning normal ishlashi buziladi, uning samarali ishlashi uchun asabni tartibga solish uchun mushak retseptorlarida paydo bo'ladigan impulslarning doimiy oqimi talab qilinadi.

Tizimli jismoniy mashqlar kayfiyatga ijobiy ta'sir ko'rsatishi, uyquni yaxshilash va samaradorlikni oshirishi aniqlandi. Ehtimol, bu mexanizmlar bolaning normal aqliy rivojlanishi uchun moddiy asosni tashkil qiladi [10].

Harakatlar istisnosiz barcha aqliy funksiyalarga samarali ta'sir ko'rsatishi uzoq vaqtdan beri ma'lum. Taniqli xorijiy psixologlar L. S. Vygotskiy (1956), A. V. Zaporoztza (1967), J. Piage (1956), Dj. Bruner (1981) tadqiqotlari vosita faoliyatining tabiati bilan idrok, xotira, turli yoshdagi bolalarda fikrlash va hissiyotlar bir biri bilan bog'liqligini isbotlashgan. Bu munosabatlarning umumiy mexanizmini quyidagicha ifodalash mumkin. Har bir motor harakati makon va vaqtda amalga oshiriladi, shuning uchun faol harakatlanadigan maktabgacha yoshdagi bola vaqt birligida ko'proq ma'lumot olish imkoniyatini oladi, bu uning psixikasini jadal shakllantirishga yordam beradi. Masalan, vosita faoliyati va nutq rivojlanishining o'zaro bog'liqligi o'rnatildi. Bolalarning harakatlari, xususan, barmoqlar uchun mashqlar nafaqat nutqning o'z vaqtida (hayotning 2-yilida) paydo bo'lishi, balki uni maktabgacha yoshda yanada takomillashtirish uchun kuchli rag'batlantiruvchi omil hisoblanadi. Motor faoliyati bolalar nutqining so'z boyligi xilma-xilligini oshiradi, so'zlarni yanada mazmunli tushunishga, bolaning aqliy rivojlanishini yaxshilaydigan tushunchalarni shakllantirishga yordam beradi [9].

Hozirgi kunda jismoniy tarbiya va sport salomatlik uchun foydali ekanligini hamma biladi. Bolaning jismoniy va aqliy rivojlanishi uchun harakatlarning roliga kelsak, bu haqda bolalar tarbiyasiga oid deyarli barcha kitoblarda qayd etilgan.

Yuqoridagi omillardan shuni ta'kidlash kerakki, harakat tashqi dunyo bilan o'zaro ta'sir qilish jarayonida yetakchi o'rinlardan birini egallaydi. To'g'ri shakllantirilgan jismoniy faoliyat tufayli bilim va rivojlanishning yangi sifat bosqichiga o'tish sodir bo'ladi.

Foydalaniladiga adabiyotlar

1. Antonov, Yu.E. *Zdorovyy doshkol'nik. Sotsial'no-ozdorovitel'naya texnologiya XXI veka // Moskva – 2001.*
2. Arutyunyan T.G., *Dvigatel'naya aktivnost' doshkol'nika v usloviyax semeynogo vospitaniya // Fundamental'nye issledovaniya. – 2014.*



3. Babkina, N.L. Metodicheskoe obespechenie zanyatiy po fizicheskoy kul'ture doshkol'nikov v grupe kratkovremennogo prebывaniya doshkol'nogo obrazovatel'nogo uchrejdениya : dis ... kand. ped. nauk / IUI. Babkina. - M., 2004.
4. Bальsevich, V.K. Fizicheskaya kul'tura dlya vsex i kajdogo / V.K. Bальsevich. - M. : Fizkul'tura i sport, 1988.
5. Bezrukix, M.M. Fiziologiya razvitiya rebenka: teoreticheskie i prikladnye aspekty / M.M. Bezrukix, D.A. Farber. - M. : Obrazovanie ot A do Ya, 2000
6. Bultukova, A.B. Organizatsiya i sodержanie fizicheskogo vospitaniya detey 4-6 let v raznovozrastnykh gruppax : avtoref. dis. ... kand. ped. nauk /A.B. Bultukova. - Krasnodar, 2006.
7. Vayner, E.N. Jizнь i zdorovье detey kak prioritet obrazovaniya // 6-e Pikalyovskie chteniya: Gumanizatsiya i gumanitarizatsiya obrazovaniya / Materialы mejvuzovskoy nauchno-prakticheskoy konferentsii. – SPb. – Pikalyovo, 2004.
8. Volkov, I.P. Vliyanie razlichnykh rejimov dvigatel'noy aktivnosti na funktsional'nye pokazateli organizma i fizicheskoe razvitie detey : avtoref. dis. ... kand. med. nauk / I.P. Volkov. - Minsk, 1993.
9. Optimal'naya dvigatel'naya aktivnost': Uchebno-metodicheskoe posobie dlya vuzov. Sostaviteli: I. V. Rubtsova, T. V. Kubyshkina, Ye. V. Alatortseva, Ya. V. Gotovtseva VORONEJ 2007.
10. Stepanenkova E. Ya. Teoriya i metodika fizicheskogo vospitaniya i razvitiya rebenka: Uchebnoe posobie dlya stud. vyssh. ped. ucheb. zavedeniy. — M.: Izdatel'skiy sentr «Akademiya», 2001.



О СИНОНИМИИ В ЛЕКСИЧЕСКОЙ СИСТЕМЕ РУССКОГО ЯЗЫКА

Мирзалиева Дилфуза Саминовна

Преподаватель Кокандского государственного педагогического института

***Аннотация.** В данной статье рассматриваются вопросы синонимии в лексической системе русского языка, а также анализируется значение и процесс изучения синонимии студентами русской филологии.*

***Ключевые слова:** синонимия, коммуникативная компетенция, единица языка, выразительные средства, стилистическая окраска.*

ABOUT SYNONYMY IN THE LEXICAL SYSTEM OF THE RUSSIAN LANGUAGE

Mirzalieva Dilfuza Saminovna

Lecturer at Kokand State Pedagogical Institute

***Abstract.** This article discusses the issues of synonymy in the lexical system of the Russian language, and also analyzes the meaning and process of studying synonymy by students of Russian philology.*

***Key words:** synonymy, communicative competence, unit of language, expressive means, stylistic coloring.*

Введение

С момента обретения нашей страной независимости международные отношения Узбекистана со странами мирового сообщества перешли на качественно новый уровень. В период глобализации экономики, интеграции политической и культурной жизни, способствующих активизации и укреплению международных связей в различных сферах, большую роль играет знание иностранных языков, в частности, русского языка. Значительно возрастает актуальность процесса более глубокого изучения русского языка в курсе подготовки педагогов-филологов.

Анализ литературы

Одной из актуальных проблем в процессе обучения студентов родному и русскому языку является проблема привития им умений и навыков построения правильной (соответствующей нормам литературного языка), разнообразной, точной, выразительной, уместной и действенной речи. В реализации указанных качеств речи огромная роль принадлежит синонимам, для которых характерны нацеленные на эту реализацию основные функции: функция замещения, позволяющая избегать нежелательных повторений, функция уточнения с желанием говорящего или пишущего более четко передать мысль. Функция экспрессивно-стилистическая, связанная с выражением многообразных оценок. Таким образом, изучение синонимов напрямую связано с проблемой значения языкового знака, а также с проблемой речевых и языковых стилей. Если придерживаться наиболее распространенной точки зрения, что синонимы - это слова, выражающие одно и то же понятие, тождественные или близкие по своему значению, но отличающиеся один от другого оттенками значения, или стилистической окраской.

Между словами в языке наблюдаются различного рода связи. Связи эти действуют не изолированно друг от друга, а в той или иной степени обусловленности. Предметом рассмотрения в данном случае являются синонимические связи и слова – синонимы. Еще



древние греки, пришли к выводу, что в них заключается богатство языка: изобилие мыслей в словах и разнообразие выражений. Римские ученые осознали не только сходство слов-синонимов, но и различие между ними.

Синонимы — это слова, по-разному звучащие, но одинаковые или очень близкие по смыслу. Например, везде — всюду, двенадцать — дюжина, смелый — храбрый, бескрайний — безграничный, бранить — ругать, возле — около — подле, по-иному — по-другому, ввиду — вследствие, дрянной — скверный, потому что — так как, здесь — тут, торопиться — спешить.

Группа синонимов, состоящая из двух и более слов, называется синонимическим рядом.

Синонимический ряд может быть образован и из однокорневых слов: забыть — позабыть, обогнать — перегнать, отчизна — отечество, туристический - туристский, тишь — тишина и т. п.

Синонимы — слова, обозначающие одно и то же явление действительности. Однако, называя одно и то же, синонимы обычно на-зывают это одно и то же по-разному — или выделяя в называемой ве-щи различные ее стороны, или характеризуя эту вещь с различных точек зрения. Именно поэтому синонимы, обозначая одно и то же, как правило, не являются словами абсолютно идентичными друг другу как в отношении семантики, так и в отношении своих эмоционально-стилистических свойств.

Методика исследования:

Основываясь на вышеперечисленных особенностях, синонимами следует считать слова одной части речи и эквивалентные им фразеологические обороты, при различном звучании и называющие одно и то же явление объективной действительности, различающиеся оттенками основного, общего для каждого из них значения, или отнесенностью к различным речевым стилям, или одновременно и тем и другим. Синонимы различаются также способностью вступать в сочетания с другими сло-вами, способностью к словопроизводству и образованию форм субъективной оценки.

Анализ и результаты

Синонимия — явление всегда глубоко национальное, она создается в разных языках различными путями. Синонимы появились в рус-ском литературном языке или в результате образования новых слов на базе существующего строительного материала, или в результате пополнения словаря русского литературного языка за счет лексики территориальных и профессиональных диалектов, а отчасти жаргонов, или в результате усвоения иноязычных слов из лексики других языков.

Основываясь на различиях в семантике и стилистиче-ской окраске, представляется правомерным выделить три наиболее общих разряда синонимов:

1. Синонимы семантические: смелый - храбрый - отважный - бесстрашный - безбоязненный; без-домный - бесприютный.
2. Синонимы стилистические: глаза - очи - гля-делки - зенки - буркалы; город - град.
3. Синонимы семантико-стилистические: есть - кушать - жрать - лопать - уплетать; громко - благим матом - во все горло - во всю ивановскую.

1) Семантические синонимы — это стилистиче-ски нейтральные слова, отличающиеся друг от друга от-тенками основного, общего для каждого из них значения. Например, слова смелый и храбрый объединены общим значением — «не испытывающий страха», но «смелый

– не только не знающий страха, но и решительный в пре-одолении препятствий» Примеры: Вы используете довольно смелые и модные решения в одежде. Ты храбрый воин, тебе не введом страх.

Основное назначение семантических синонимов в языке – служить средством точного выражения мысли в каждом частном случае речевого употребления. Например, слова надоест и наскучить имеют общее значение – стать неприятным от частого повторения, но в слове наскучить есть еще дополнительный оттенок, обусловленный его этимологической связью со словом скука: надо-есть, вызвав скуку. На мой взгляд слово наскучить лучше применять с одушевленными предметами, а слово надоест с неодушевленными. Например, умный и интересный человек никогда не наскучит и не примелькается. Я боюсь наскучить вам своими жалобами на здоровье. Сколько не смотри на море, оно никогда не надоест.

Семантические (идеографические), это понятия с различными оттенками значения. Пример: брести, шагать, шествовать, идти; увидеть, подметить, подчеркнуть, выделить; утрировать, преувеличить, приукрасить, гиперболизировать; симпатичный, красивый, прекрасный.

2) Стилистические синонимы – это слова, тождественные по своему значению и различные по стилистической окраске или имеющие разную сферу употребления. Например, кусок (фильма) (жарг.), отрывок (нейтр.), фрагмент (книжн.); отменить (нейтр.), упразднить, аннулировать (книжн.);

То или иное слово мы определяем, как стилистический синоним при сопоставлении с соответствующим стилистически нейтральным словом, поэтому в каждой паре стилистических синонимов или в ряду непременно будет слово стилистически нейтральное.

Стилистическая синонимика широко распространена среди слов всех частей речи, например, волк - бирюк, губы - уста, лоб - чело, петух - кочет, багровый - багряный, голый - нагой, любовный - амурный, действительный - реальный, спать - поживать, есть - жрать, холодно - студено, сей - этот, чем - нежели, как - ровно, чтобы - дабы и т. д. В отличие от семантических синонимов, среди стилистических синонимов наблюдается большое количество существительных с конкретным значением, так как один и тот же конкретный предмет в различные эпохи в различных местах его распространения мог получать различные наименования.

Стилистические синонимы крайне неоднородны. Среди стилистических выделяют подгруппы: а) по сфере употребления (нейтральный, книжный, разговорный, просторечный), общеупотребительные разделяют на диалектные, профессиональные, жаргонные. б) по экспрессивно- стилистической окраске различают нейтральные, общеупотребительные (поэтические, просторечные, народнопоэтические, диалективизмы). в) по активности употребления (устарелые (архаизмы), активные, новые).

Семантико-стилистические синонимы. Семантико-стилистические синонимы – это слова и их эквиваленты, обозначающие одно и то же явление объективной действительности и различающиеся не только стилистической окраской, но и оттенками общего для каждого из них значения. Семантико-стилистическими синонимами будут, например, слова: лошадь - кляча. Например, «Сытые лошади их, мотая куце обрезанными хвостами, закидали, забрызгали снежными ошметками» (Шолохов); «Лошадь, старая

разбитая кляча, вся в мыле, стояла как вкопанная» (М. Горький). Слово кляча означает «слабая» тощая, больная лошадь»; как эмоционально окрашенное, слово кляча и стилистически противопоставлено нейтральному слову лошадь.

Синонимами являются и слова идти - плестись. Они обозначают одно и то же действие, только слово идти стилистически нейтрально, слово плестись - разговорное и, помимо общего значения, содержит еще дополнительные оттенки: плестись - это идти с трудом, медленно, едва переставляя ноги.

Работать и корпеть – синонимы, только слово корпеть как просторечное противопоставлено стилистически нейтральному слову работать и отличается от него оттенками значения: корпеть – это работать кропотливо и усердно, преодолевая трудности, преимущественно выполняя мелкую, трудоемкую работу. Например, «А отец захопоталя, корпел, развезжал, писал и знать ничего не хотел» (Тургенев).

Общее значение слов враг, недруг - тот, кто находится в состоянии вражды с кем-либо. В слове враг значение враждебности, непримиримости выражено сильнее, нежели в слове недруг. Слово недруг имеет стилистическую окраску, оно книжное, несколько устаревшее; слово враг - межстилевое. Общее значение слов бояться, трусить - испытывать чувство страха, боязни. В слове трусить, помимо указания на испытываемое чувство страха, робости, есть еще оттенок презрения к тому, кто это чувство испытывает. Бояться - слово стилистически нейтральное, трусить - разговорное. Ср.: «Не мнишь ли ты, что я тебя боюсь?» (Пушкин); «Окружающие его люди помалки-вали: они не то трусили, не то посмеивались» (Тургенев); «Он казался сам не свой. При обыкновенной своей сметливости, он, конечно, догадался, что Пугачев был им недоволен. Он трусил перед ним, а на меня поглядывал с недоверчивостью» (Пушкин).

Общее значение слов идти, ковылять - перемещаться в пространстве, передвигая ноги, но ковылять - это идти с трудом, вперевалку или припадая на ногу, хромя. Ко-вылять - слово разговорное, идти - стилистически нейтральное. Слова толстый и полный противоположны по значению слову худой, но полный - упитанный в меру, толстый - упитанный выше меры, т. е. они различаются по степени признака.

Синонимы не одинаковы по своему звучанию, структуре и происхождению. Однако могут наблюдаться в языковой системе и такие синонимы, которые по своему значению и отношению к контексту не различаются в настоящее время совершенно. Они называются абсолютными синонимами или лексическими дуб-летами. Их существование в языке оправдано только его развитием и представляет собой обычно явление временное. Чаще всего такого рода синонимы существуют или как параллельные научные термины (Например, лингвистические термины: орфография — правописание, номина-тивная — назывная, фрикативный — щелевой и т. д.), или как однокорневые образования с синонимическими аффиксами (лукавость — лукавство, убогость — убожество, сторожить — стеречь и т. д.).

С течением времени абсолютные синонимы, если они не исчезают, а остаются бытовать в языке, дифференцируются, расходятся или по семантике, или по стилистическим качествам, или по употреблению и т. д., превращаясь либо в синонимы в полном смысле этого слова (Например, голова — глава, верить — веровать), либо в слова, в синонимических отношениях не находящиеся (Например, любитель — любовник — влюбленный).



Вывод:

Следует учитывать, что в целом ряде случаев в синонимах наблюдаются очень незначительные, едва уловимые различия. Пример: азбука - букварь; пристань - гавань; самолет – аэроплан; в последствии такие слова могут принять другую смысловую или стилистическую окраску, и перейти в другие группы синонимов.

Список использованных литературы

1. Александрова З.Е. Словарь синонимов русского языка, - 5-е изд. / Под ред. Л. А. Чешко. - М.: Русский язык, 1986.
2. Магомед-Касумов Г.М. Обучение русской лексике учащихся-дагестанцев // Русский язык в дагестанской школе. - №1. - 2000.
3. Фомина М.И. Современный русский язык. Лексикология. - 4-е изд., испр. - М.: Высшая школа, 2003. 10.

О ВНЕДРЕНИИ В ОБРАЗОВАТЕЛЬНЫЙ ПРОЦЕСС СОВРЕМЕННЫХ ОБРАЗОВАТЕЛЬНЫХ И ИНФОРМАЦИОННЫХ ТЕХНОЛОГИЙ

Мирзалиев Толибжон Ганиевич

Преподаватель Кокандского государственного педагогического института

Аннотация. В данной статье рассматриваются вопросы внедрения в образовательный процесс современных образовательных и информационных технологий на занятиях русского языка.

Ключевые слова: реализация, коммуникативная компетенция, единица языка, образовательная технология, обучение.

ON THE INTRODUCTION OF MODERN EDUCATIONAL AND INFORMATION TECHNOLOGIES IN THE EDUCATIONAL PROCESS

Mirzaliev Tolibjon Ganievich

Lecturer at Kokand State Pedagogical Institute

Abstract. This article discusses the issues of introducing modern educational and information technologies into the educational process in Russian language classes.

Key words: implementation, communicative competence, language unit, educational technology, training.

Введение

Для реализации познавательной и творческой активности учащегося в учебном процессе используются современные образовательные технологии, дающие возможность повышать качество образования, более эффективно использовать учебное время и снижать долю репродуктивной деятельности учащихся за счет снижения времени, отведенного на выполнение домашнего задания. Современные образовательные технологии ориентированы на индивидуализацию, дистанционность и вариативность образовательного процесса, мобильность обучаемых, независимо от возраста и уровня образования. В школе представлен широкий спектр образовательных педагогических технологий, которые применяются в учебном процессе.



Внедрение в образовательный процесс современных образовательных и информационных технологий позволит учителю: отработать глубину и прочность знаний, закрепить умения и навыки в различных областях деятельности; развивать технологическое мышление, умения самостоятельно планировать свою учебную, самообразовательную деятельность; воспитывать привычки чёткого следования требованиям технологической дисциплины в организации учебных занятий.

Изменение технологий обучения, внедрение информационно-коммуникативных технологий расширяет образовательные рамки. Встает вопрос, как учителю превратить традиционное обучение, направленное на накопление знаний, умений и навыков, в процесс развития личности.

Анализ литературы

Методика преподавания предмета технологии включает совокупность конкретных приемов, способов и техник педагогической деятельности в отдельных образовательных процессах. Занимает место среди других образовательных направлений: культура и эстетика труда; получение, обработка, хранение и использование информации; основы черчения, графики и дизайна; элементы домашней и прикладной экономики, предпринимательства; знакомство с миром профессий, выбор жизненных, профессиональных планов; влияние технологических процессов на окружающую среду и здоровье человека; проектная деятельность; история, перспективы и социальные последствия развития технологии и техники.

Современные технологии в образовании рассматриваются как средство, для реализации нового образовательного шаблона. Развитие образовательных технологий непосредственно связано с гуманизацией образования, способствующей самоактуализации и самореализации личности. Так же образовательные технологии подразумевают и воспитательный аспект, связанный с формированием и развитием личностных качеств обучаемых.

Технология — это способы деятельности, и то, как личность участвует в деятельности. Педагогическую технологию определяют, как: совокупность приемов, форм, методов и средств передачи социального опыта и техническое его оснащение. Это совокупность способов организации учебно-познавательного процесса или последовательность действий, операций, которые связаны с деятельностью учителя, направленных на достижение поставленных целей.

Педагогические технологии взаимосвязаны, составляют определенную дидактическую систему, которая направлена на воспитание открытости, честности, доброжелательности, взаимопомощи и обеспечивает образовательные потребности каждого обучающегося в соответствии с особенностями.

В данное время наиболее актуальными становятся следующие технологии:

1. Технология дистанционного обучения
2. Система инновационной оценки «портфолио»
3. Проектно-исследовательские технологии
4. Технология решения изобретательских задач
5. Технология модульного и блочно-модульного обучения
6. Технология развития критического мышления
7. Игровые технологии



8. Технология проблемного обучения
9. Информационно-коммуникативные технологии
10. «Кейс» - технология
11. Технология рефлексивного обучения
12. Здоровье сберегающие технологии
13. Технология мастерских

Реализация творческой и познавательной активности обучающихся в учебном процессе подразумевает использование различных современных образовательных технологий, позволяющие повысить качество образования.

Методика исследования

Под проблемным обучением понимают организацию учебных занятий, предполагающих, под руководством учителя, создание проблемных ситуаций и активную самостоятельную деятельность обучающихся, для их разрешения. В результате чего и происходит творческое овладение профессиональными знаниями, навыками, умениями и развитие мыслительных способностей. Под руководством учителя происходит организация самостоятельной поисковой деятельности обучающихся по решению учебных проблем, формирующие новые знания, умения и навыки, развивающие способности, познавательная активность, любознательность, эрудиция, творческое мышление и другие личностно значимые качества.

Анализ и результаты

Проблемная ситуация в обучении имеет обучающую ценность только тогда, когда предлагаемое ученику проблемное задание соответствует его интеллектуальным возможностям, способствует пробуждению у обучаемых желания выйти из этой ситуации, снять возникшее противоречие.

В качестве проблемных заданий могут выступать учебные задачи, вопросы, практические задания и т.д. Но не стоит смешивать проблемную ситуацию и проблемное задание, т.к. само по себе оно не является проблемной ситуацией и может стать таковым лишь в определенных условиях. С помощью различных типов заданий может быть создана проблемная ситуация.

Суть технологии проблемного обучения состоит в постановке перед обучающимися проблемы, и они при непосредственном участии учителя и самостоятельно исследуют пути и способы ее решения. Таким образом обучающиеся строят гипотезу; намечают и обсуждают способы проверки ее истинности; аргументируют, проводят эксперименты, наблюдения, анализируют их результаты, рассуждают, доказывают.

По степени познавательной самостоятельности обучающихся проблемное обучение осуществляется в следующих формах:

1. Преподаватель сам ставит проблему (задачу) и сам решает при активном слушании и обсуждении обучающимися. Метод проблемного изложения, где наименьшая познавательная самостоятельность обучающихся.
2. Преподаватель ставит проблему, обучающиеся самостоятельно или под руководством преподавателя решают ее. Метод частично-поисковый, здесь наблюдается отрыв от образца, открывается простор для размышлений.
3. Обучающийся ставит проблему, преподаватель помогает ее решить.
4. Обучающийся сам ставит проблему и сам ее решает.



Третий и четвертый уровни — это исследовательский метод. Исследовательская деятельность - это, прежде всего, умение самостоятельно работать в сфере исследовательской деятельности, способность выдвигать и реализовывать собственные предположения. Главная цель исследовательской деятельности - способствовать развитию мышления и расширению кругозора обучающихся, пробудить у них интерес к предмету и реализовать свой творческий и научный потенциал.

Технология проблемного обучения, как и другие технологии, имеет преимущества и недостатки.

Преимущества технологии проблемного метода:

- создает возможности для развития внимания, наблюдательности, активизации мышления, активизации познавательной деятельности обучающихся;
- развивает самостоятельность, ответственность, критичность и самокритичность, инициативность, нестандартность мышления и т.п.;
- обеспечивает прочность приобретаемых знаний, ибо они добываются в самостоятельной деятельности, это, во-первых, и, во-вторых, здесь срабатывает известный в психологии «эффект неоконченного действия», открытый Б. В. Зейгарник.

Недостатки проблемного метода:

- оно всегда вызывает затруднение у ученика в учебном процессе, поэтому на его осмысление и поиски путей решения уходит значительно больше времени, чем при традиционном обучении.
- разработка технологии проблемного обучения требует от педагога большого педагогического мастерства и много времени.

Проектирование – это процесс разработки, составления проекта.

Что такое метод проектов? Это совокупность познавательных приемов, позволяющих решить ту или иную проблему в результате самостоятельных действий обучающихся, с обязательной презентацией этих результатов.

Метод проектов не является принципиально новым в мировой педагогике. Основателями метода являются, американский философ и педагогом Дж. Дьюи, его ученик В. Х. Килпатриком. Основная идея заключается в организации деятельности, обучающихся в социальной среде с целью расширения и обогащения жизненного опыта. Чрезвычайно важно было показать детям их личную заинтересованность в приобретаемых знаниях, которые могут и должны пригодиться им в жизни.

Метод проектов привлек внимание русских педагогов еще в начале 20 века. Идеи проектного обучения возникли в России практически параллельно с разработками американских педагогов. Под руководством русского педагога С. Т. Шацкого в 1905 году была организована небольшая группа сотрудников, пытавшаяся активно использовать проектные методы в практике преподавания.

Вывод:

Суть технологии проектного обучения, заключается в том, что обучающийся должен сам активно участвовать в получении знаний. Проектная технология – это практические творческие задания, которые требуют от обучающихся их применение для того что бы решить проблемные задания, знание материала на данный исторический этап. Метод учит анализировать конкретную историческую проблему или задачу, создавшуюся на определенном этапе развития общества. Овладевая технологией проектного



моделирования, обучающиеся приучаются творчески мыслить, прогнозировать возможные варианты решения стоящих перед ним задач.

Список использованной литературы

1. Абрамова И.Г. Активные методы обучения в системе высшего образования. - М.: Гардарики, 2008. - 368 с.
2. Бим И. Л. Методика обучения иностранным языкам как наука и проблемы школьного учебника - М., 2009. - с. 327.
3. Инновационные методы обучения в высшей школе: учебно-практическое пособие/ Гусаков В.П., Пустовалова Н.И., Хрущев В.А., Карташова Е.Б., Исакова Е.К. – Петропавловск: СКГУ им. М. Козыбаева, 2007. – 92с.

ИНТЕРАКТИВНЫЕ ИГРЫ В ФОРМИРОВАНИИ ЭКОЛОГИЧЕСКИХ КОМПЕТЕНЦИЙ УЧАЩИХСЯ

Очиддиева Хилола Гуламовна

Преподаватель кафедры языков Кокандского государственного педагогического института

Аннотация. В статье рассматриваются проблемы формирования экологического мышления учащихся средствами интерактивного образования. Она раскрывает структуру образовательного процесса с использованием интерактивных игр. Кроме того, в нем конкретизируется процедура определения динамики процесса формирования экологического мышления.

Ключевые слова: интерактивное образование; экологическое мышление.

ИНТЕРАКТИВНЫЕ ИГРЫ В ФОРМИРОВАНИИ ЭКОЛОГИЧЕСКИХ КОМПЕТЕНЦИЙ УЧАЩИХСЯ

Очиддиева Хилола Гуламовна

Преподаватель кафедры языков Кокандского государственного педагогического института

Abstract. The article reviews problems of shaping the environmental thinking of students by means of interactive education. It uncovers the structure of education process with the use of interactive games. In addition, it specifies the procedure of process dynamic determination in environmental thinking formation.

Key words: interactive education; environmental thinking.

Введение

Компетенции экологической направленности чётко выделены в образовательных стандартах для средней школы, где отмечена необходимость «...формирования представлений о нерациональном использовании природных ресурсов и энергии, загрязнении окружающей среды как следствие несовершенства машин и механизмов», а также «формирование умений прогнозировать, анализировать и оценивать последствия бытовой и производственной деятельности человека, связанной с физическими процессами,

с позиций экологической безопасности». Формированию экологической компетентности учащихся способствуют современные интерактивные образовательные технологии.

Анализ литературы

Интерактивное обучение – это специальная форма организации познавательной деятельности, когда учебный процесс протекает таким образом, что практически все учащиеся оказываются вовлеченными в процесс познания, они имеют возможность понимать и рефлексировать по поводу того, что они знают и думают.

Совместная деятельность учащихся в процессе познания, освоения учебного материала означает, что каждый вносит свой индивидуальный вклад, идет обмен знаниями, идеями, способами деятельности. Происходит это в атмосфере доброжелательности и взаимной поддержки, что позволяет учащимся не только получать новое знание, но и развивать свои коммуникативные умения: умение выслушивать мнение другого, взвешивать и оценивать различные точки зрения, участвовать в дискуссии, выработать совместное решение. Значительны и воспитательные возможности интерактивных форм работы. Они способствуют установлению эмоциональных контактов между учащимися, приучают работать в команде, снимают нервную нагрузку школьников, помогая испытать чувство защищенности, взаимопонимания и собственной успешности. Интерактивное обучение требует использования специальных форм организации познавательной деятельности и ставит вполне конкретные и прогнозируемые цели, например, создание комфортных условий обучения и включенность учащихся в учебное взаимодействие, что делает продуктивным сам процесс обучения.

В структуре процесса обучения с применением интерактивной игры можно выделить следующие этапы:

1. Ориентация. Этап подготовки участников игры и экспертов. Учитель предлагает режим работы, разрабатывает вместе со школьниками главные цели и задачи занятия, формулирует учебную проблему. Далее он дает характеристику имитации и игровых правил, обзор общего хода игры и выдает пакеты материалов.

2. Подготовка к проведению. Это этап изучения ситуации, инструкций, установок и других материалов. Учитель излагает сценарий, останавливается на игровых задачах, правилах, ролях, игровых процедурах, правилах подсчета очков (составляется табло игры). Учащиеся собирают дополнительную информацию, консультируются с учителем, обсуждают между собой содержание и процесс игры.

3. Проведение игры. Этот этап включает собственно процесс игры. С момента начала игры никто не имеет права вмешиваться и изменять ее ход. Только ведущий может корректировать действия участников, если они отклоняются от главной цели игры. Учитель, начав игру, не должен без необходимости принимать в ней участие. Его задачи заключаются в том, чтобы следить за игровыми действиями, результатами, подсчетом очков, разъяснять неясности и оказывать по просьбе участников помощь в их работе.

4. Обсуждение игры. Этап анализа, обсуждения и оценки результатов игры. Учитель проводит обсуждение, в ходе которого выступают эксперты, участники обмениваются мнениями, защищают свои позиции и решения, делают выводы, делятся впечатлениями, рассказывают о возникших по ходу игры трудностях, идеях, приходивших в голову.

Методика исследования

Любое нововведение в педагогическую практику требует тщательной проверки его влияние на развитие учащихся и динамику становления у них качеств, формирование которых предполагает нововведение. Эта проверка осуществляется в ходе опытно-поисковой работы и связана с выявлением и исследованием основных тенденций, особенностей протекания процесса, развития экологического мышления, факторов и условий его успешности. Средством, позволяющим выявить эти особенности, является педагогический мониторинг.

Анализы и результаты

В экологическом образовании пока нет единого стандарта и единых подходов к организации мониторинга показателей экологического мышления, отсутствует единая система измерителей и методов измерения, поэтому методика диагностических исследований и обработка результатов осуществляется по методикам, известным в общепедагогических исследованиях, но модифицированным и адаптированным к целям и есть задача экологического образования.

Сама процедура выявления динамики процесса формирования экологического мышления включала следующие этапы:

- сформировать контрольную и экспериментальную группу;
- разработать специализированную систему уроков с использованием интерактивных технологий для формирования экологического мышления;
- поэтапно предъявить типовые диагностические задания и осуществлять наблюдения;
- оценить достижения учащихся на каждом этапе;
- обработать результаты;
- выявить основные тенденции процесса формирования экологического мышления, благоприятные и неблагоприятные факторы. Опробование интерактивных игр, направленных на формирование экологического мышления осуществлялось среди учащихся школ города Коканда.

Количественные результаты получены из оценки выполнения тестовых заданий, анкетирования обучаемых. Для мониторинга были выделены следующие показатели сформированности экологических компетенций:

- уровень сформированности знаний, необходимых для экологически сообразной деятельности (уровень владения знаниями; объем и системность знаний, необходимых для экологически сообразной деятельности);
- уровень сформированности экологического мышления (умение анализировать состояние социоприродной среды, отдельных ее объектов, процессов и явлений (анализ, сравнения, классификация); умение переносить знания из одной предметной области в другую)
- ценностные ориентации и потребности;
- мотивация экологически сообразной деятельности и поведения (психологическая готовность);
- отношение (эмоциональная отзывчивость, ответственное отношение);
- уровень сформированности экологического мировоззрения (сформированность научной картины мира);



- практическая природоохранная деятельность.

К концу исследования, учащиеся показали положительную динамику в формировании показателей экологического мышления. С низкого уровня экологического мышления они поднялись на средний, высокий уровни, на которых научились:

- безошибочно и осмысленно воспроизводить учебный материал;
- творчески применять имеющиеся знания для получения нового знания;
- самостоятельно выделять элементы системы, выявлять их существенные и несущественные признаки;
- хорошо работать в рамках стандартных образцов, иногда выходить за их рамки;
- сравнивать, анализировать, обосновывать разные варианты, действовать в рамках стандартных условий, иногда допускать недочеты и неточности;
- вырабатывать предписание и рекомендации поведения и деятельности.

Выводы:

Важную роль в формировании экологического мышления играл стиль общения педагога с детьми: доброжелательность, эмоциональность, личностно-ориентированный способ взаимодействия взрослого с учащимся обеспечивали значительную долю эффекта и успешности в реализации интерактивных технологий.

Результаты работы показывают, что данная методическая система с использованием интерактивных игр явилась средством формирования экологического мышления и экологических компетенций учащихся.

Библиографический список:

1. Тухтаев А., Хамидов А. Экология асослари ва табиатни муҳофаза қилиш. Т. Укитувчи. 1994г.
2. Игнатов С. Б. Игнатова В. А. Трансдисциплинарный подход: возможности и средства реализации в содержании образования. // Философия образования – 2016. – N 3 (66). - С. 14-25.
3. Новые педагогические и информационные технологии в системе образования: учеб. пособие для студ. пед. вузов и системы повыш. квалиф. пед. Кадров. Под ред. Е.С. Полат. - М.: Издательский центр «Академия», 2003. – 272 с.
4. Педагогические технологии: Учебное пособие для студентов педагогических специальностей/ Под общей редакцией В.С. Кукушкина. - М.: ИКЦ «Март»: - Ростов н/Д: издательский центр «Март», 2006. – 336 с.
5. **Turakulova Feruza Aminovna. Qualified practice and media education. Galaxy international interdisciplinary research journal (GIIRJ) Vol. 10, Issue 12, Dec. (2022), 1693 -1698**



РАЗВИТИЕ КРИТИЧЕСКОГО МЫШЛЕНИЯ В ПРОЦЕССЕ ПРЕПОДАВАНИЯ РУССКОГО ЯЗЫКА И ЛИТЕРАТУРЫ В ШКОЛЕ ЧЕРЕЗ ЧТЕНИЕ И ПИСЬМО

Собирова Гулибарно Зайнитдин кизи

Докторант НамГУ

E-mail: gulibarnosobirova2205@gmail.com

«Неграмотным человеком завтрашнего дня

будет не тот, кто не умеет читать,

а тот, кто не научился при этом учиться»

А. Тофлер

Учение без мысли – напрасный труд.

Конфуций

Аннотация: В данной статье рассматривается технология развития критического мышления школьников как возможность для реализации интерактивного образовательного процесса, позволяющего раскрыть творческие способности учащихся, умения мыслить, логически размышлять, высказывать свою точку зрения, с целью развития универсальных учебных действий. Предлагаются наиболее эффективные приёмы для реализации технологии развития критического и мышления через чтение и письмо; Приведены примеры применения значимых приёмов - кластеры, тонкие и толстые вопросы, инсерт, синквейн, чтение с остановками на практике.

Ключевые слова: технология развития критического мышления, интерактивный образовательный процесс, фаза вызова, осмысления и рефлексии, кластер, толстые и тонкие вопросы, синквейн, инсерт.

DEVELOPMENT OF CRITICAL THINKING IN THE PROCESS OF TEACHING THE RUSSIAN LANGUAGE AND LITERATURE AT SCHOOL THROUGH READING AND WRITING

Sobirova Gulibarno Zainitdin kizi

doctoral student at NamSU

E-mail: gulibarnosobirova2205@gmail.com

Annotation: This article discusses the technology for the development of critical thinking of schoolchildren as an opportunity for the implementation of an interactive educational process that allows to reveal the creative abilities of students, the ability to think, think logically, express their point of view, in order to develop universal educational activities. The most effective methods for the implementation of technology for the development of critical and thinking through reading and writing are proposed; Examples of the use of significant techniques are given - clusters, thin and thick questions, insert, cinquain, reading with stops in practice.

Key words: critical thinking development technology, interactive educational process, challenge phase, comprehension and reflection, cluster, thick and thin questions, cinquain, insert.

O'RTA MAKTABDA RUS TILI VA ADABIYOTINI O'QITISH JARAYONIDA O'QISH VA YOZISH ORQALI TANQIDIY FIKRLASHNI RIVOJLANTIRISH

Sobirova Gulibarno Zaynitdin qizi

NamDU doktoranti

E-mail: gulibarnosobirova2205@gmail.com



Annotatsiya: Ushbu maqolada maktab o'quvchilarining tanqidiy fikrlashini rivojlantirish texnologiyasi, o'quvchilarning ijodiy qobiliyatlarini, fikrlash, mantiqiy fikrlash, o'z nuqtai nazarini ifoda etish qobiliyatini ochib berishga imkon beradigan interfaol o'quv jarayonini amalga oshirish imkoniyati sifatida muhokama qilinadi. Universal ta'lim faoliyatini rivojlantirish, o'qish va yozish orqali tanqidiy fikrlashni rivojlantirish texnologiyasini amalga oshirishning eng samarali usullari taklif etiladi; muhim usullardan foydalanishga misollar keltiriladi - klasterlar, yumshoq va qattiq savollar, insert, sinkveyn, amaliyotda to'xtash bilan o'qish.

Tayanch so'zlar: tanqidiy fikrlashni rivojlantirish texnologiyasi, interfaol ta'lim jarayoni, qiyinchilik bosqichi, tushunish va mulohaza yuritish, klaster, yumshoq va qattiq savollar, sinkveyn, insert.

Введение

Руководствуясь новыми государственными документами об образовании Республики Узбекистан, на сегодняшний день в качестве важнейшей задачи основного среднего образования выделяется формирование универсальных учебных действий, обеспечивающих обучающимся умение учиться, способность к самостоятельной работе, следовательно, и способность к саморазвитию и самосовершенствованию.

Одной из педагогических задач сегодня является внедрение в образовательный процесс таких методов и приёмов, которые помогут обучающимся не только овладеть определёнными знаниями, умениями и навыками в той или иной сфере деятельности, но и будут развивать их творческие способности. Важнейшая роль при этом отводится урокам русского языка и литературы. Сегодня в педагогической практике сложилась ситуация, когда работать по-старому невозможно, а по-новому не всегда и не у всех получается. Есть попытки модернизировать систему образования, изменить его содержание, применять разные технологии, формы и методы обучения, но, тем не менее, в педагогической теории и практике остаётся много неясного и противоречивого.

Происходит это потому, что дети нередко сталкиваются с серьёзными затруднениями в восприятии учебного материала по многим школьным предметам. Причина - сегодня многие молодые люди мало и плохо думают, просто не умеют думать, у них недостаточно развито мышление и, прежде всего, критическое. Современный познавательный и познающий мир нуждается в творчески и критически думающих людях, а не просто воспроизводителях. Поскольку помимо репродуктивной (воспроизводящей) деятельности имеется ещё проектная, исследовательская или творческая деятельность. Эти виды деятельности требуют от человека интерпретирующего, критического и творческого мышления. И, к сожалению, сами учителя не всегда прикладывают должных усилий к их развитию у учащихся.

Актуальность исследования

Сегодня в педагогической практике нередко наблюдается отсутствия сформированности умений применения учащимися знаний в реальных жизненных ситуациях, низкая мотивация обучающихся к познавательной деятельности, к поиску новых путей в решении поставленных задач, недостаточно высокого уровня развития мышления, отсутствия умений анализировать и делать самостоятельные выводы, прогнозировать последствия своих решений и отвечать за них, невысокого уровня сформированности информационных компетенций, отсутствия умений работать в паре или группе. Решения таких вопросов в системе образования развитием критического мышления учащиеся весьма



актуальна, поскольку, технология развития критического мышления представляет собой одну из интереснейших современных технологий в сфере образования, которая позволяет формировать как критическое мышление, так и универсальные учебные действия и компетенции обучающихся. Рассматривая, развитие критического мышления обучающихся, следует отметить, что они должны научиться, прежде всего, анализировать и оценивать свои мысли, поступки, а также анализировать, оценивать мысли и поступки окружающих их людей, тщательно проверяя их и при этом выбирая оптимально необходимое и возможное решение. в совместной деятельности. Поэтому технология развития критического мышления через чтение и письмо (РКМЧП) - своевременная, актуальная технология, крайне необходимая в современной школе.

По нашему, применение технологии развития критического мышления через чтение и письмо на уроках русского языка и литературы способствует ярко выраженному повышению уровня сформированности критического мышления обучающихся.

Для реализации технологии критического мышления через чтение и письмо необходимо решить следующие задачи:

- дать психолого-педагогическое обоснование развития критического мышления в основной школе;

-раскрыть методы и приёмы технологии развития критического и мышления через чтение и письмо;

-рассмотреть возможность и необходимость применения технологии «Развития критического мышления» в процессе преподавания русского языка и литературы в 7 классе;

Ученик, который умеет критически мыслить - это тот, кто думает, анализирует, систематизирует, интерпретирует и оценивает прочитанное, увиденное или услышанное. Он умеет в тексте выделить главное, не просто пересказать, а высказать своё собственное мнение или суждение по представленному материалу или на основе прочитанного или увиденного написать эссе, сочинение или рассказ. Это школьник, который способен аргументировать свою точку зрения, опираясь не только на логику (что уже немаловажно), но и на представления собеседника. Такой ученик чувствует уверенность в работе с различными типами информации, может эффективно использовать самые разнообразные ресурсы.

К сожалению, при развитии критического мышления школьников возникают определённые трудности. Прежде всего, эти трудности связаны с тем, что многие из обучающихся привыкли только к репродуктивной деятельности, т.е. к усвоению предъявленных учителем образцов без вникания в них, заучиванию и запоминанию уже готовых ответов. Они не задают вопросы о причинах того или иного явления, рассматривают вопросы, задания и проблемы с заранее установленным подходом, не пытаются применить иной взгляд или подход и некоторых учителей это устраивает.

Одной из технологий развития критического мышления, наиболее значимая на наш взгляд, является технология развития критического мышления чтение и письмо (РКМЧП). Технология РКМЧП представляет собой целостную систему, которая широко используется в открытом образовании. Посредством этой технологии у обучающихся осмысливаются знания, формируются умения, навыки работы с информацией в процессе чтения и письма, формируются компетенции. Кроме того, будучи надпредметной она направлена на развитие свойств и качеств личности человека, включённого во взаимодействие с другими

людьми. Поэтому ясно, что технология РКМЧП открыта для решения большого круга проблем в образовательной сфере. Технология РКМЧП является органичной системой, формирующей умения, навыки и компетенции работы с информацией в процессе чтения и письма. Она направлена на освоение базовых умений открытого информационного пространства, а также развитие личностных качеств человека.

Основополагающей идеей технологии (РКМЧП), является формирование у обучающегося «позиции субъекта собственной учебно - познавательной деятельности, умений её рефлексировать, организовывать, осуществлять, достигать самостоятельно поставленных целей» [1,с-112]. Это и используется в работе многих школ и вузов страны. В современных научных источниках существует несколько довольно близких по сути интерпретаций понятия критическое мышление. Сравнения обычного и критического мышления позволили американскому исследователю, профессору Д.Кластеру выявить некоторые характеристики критического мышления: 1) критическое мышление есть мышление самостоятельное, 2) информация является отправным, а отнюдь не конечным пунктом критического мышления, 3) критическое мышление начинается с постановки вопросов и уяснения проблем, которые нужно решать, 4) критическое мышление стремится к убедительной аргументации, 5) критическое мышление есть мышление социальное [2,с-11,3, с-14]. Важно отметить, что если учитель учитывает эти характеристики при организации и подготовки уроков (проблемные ситуации и их решение, толстые и тонкие вопросы, алгоритмы ответов на вопросы и решении проблем и др.), то направление в развитии критического мышления будет задано.

Ученик должен уметь развивать критическое мышление, учиться этому необходимо с начальной школы. Он должен уметь управлять информацией: искать, наилучшим способом присваивать, находить в ней смысл, применять в жизни. Важно, чтобы каждый ребёнок научился добывать знания, не присваивать «готовое» знание, а конструировать своё, которое рождается в процессе обучения. Следует отметить и некоторые проблемы при развитии критического мышления обучающихся: организация урока с использованием технологии РКМЧП с его основными стадиями (вызов, осмысление, рефлексия); готовность обучающихся к применению технологии РКМЧП; возможности учителя и школы к применению технологии через чтение и письмо в последние годы заняла активные позиции в методическом арсенале творческих учителей, стремящихся уйти от шаблонов в деле образования подрастающего поколения. Следует отметить, что методы и приёмы технологии РКМЧП могут применяться учителями при изучении разных предметов и для детей разного возраста. Точно также как и традиционный, проблемный урок и др., урок с данной технологией состоит из отдельных этапов (здесь 3 стадий), у которых планируются свои цели и задачи. Цели и задачи у каждой стадии различаются, однако объединяет их то, что вначале они направлены на активизацию познавательной деятельности обучающихся (поисковая, творческая и др.), затем - на осмысление и обобщение приобретённых знаний, а далее на анализ своей деятельности в свете достижения цели. Всё это осуществляется при помощи специальных методов и приёмов. Таким образом, если речь идёт о технологии (РКМЧП), то можно выделить технологические этапы (стадии) урока: «вызов», «осмысление», «рефлексия». Первая стадия - «вызов» даёт толчок (мотив) к познавательной деятельности обучающихся. Именно на этой стадии у обучающихся возникает любопытство или любознательность к новым знаниям или действиям, активизация их мыслительных



процессов и деятельности. Как и в классической дидактике, здесь важно мотивировать обучающихся к процессу познания. Следует отметить, что технология РКМЧП располагает немалым количеством методов и приёмов для осуществления этого этапа. Например, написание синквейна, составление кластера, рассказ по ключевым терминам и др. Знакомство с новым материалом (новыми знаниями) может происходить по-разному: основным источником информации может быть учитель, может быть книга или текст, видеофрагмент и пр. Более того, изучение нового материала при традиционном обучении и при использовании технологии РКМЧП также происходит по-разному. При традиционном обучении чаще всего источником информации является учитель, и именно он не только даёт информацию, он также анализирует и оценивает её, и, следовательно, обучающимся нередко не предоставляется права на своё мнение или ошибку. При работе на уроке в режиме применения технологии РКМЧП у ученика на этом этапе возникают собственные мысли, мотивы, а может быть вопросы, сомнения или даже неприятие в изучении нового материала. Именно это и является стимулом развития творческого и критического мышления. Также следует отметить, что если у обучающегося на этой стадии включается мышление, то он хочет услышать ответы на свои вопросы, свои затруднения или сомнения. В этом случае может быть использован приём «инсерт» («чтение с пометками»). При чтении обучающимися текста (учебный, научно-популярный, художественный), учитель, может предложить им делать пометки на полях («+» - я это знал до чтения текста, «V» - это новая для меня информация, «?» - это мне не понятно). Вторая стадия - «осмысление» предполагает развитие самостоятельного мышления и формирование способов деятельности обучающихся. Обучающиеся на этой стадии нацелены на новые знания и их понимание, принятие, усвоение и присвоение, а учитель координирует их деятельность - помогает им и направляет их деятельность. Усвоение и присвоение знаний происходит в результате кропотливого труда обучающихся, именно здесь включается механизм развития критического мышления. Чтобы это осуществить, учителя используют в работе методы и приёмы технологии РКМЧП такие как «кластер», «тонкие и толстые вопросы», «чтение с остановками», «синквейн», «фишбоун» и др. Так при чтении или письме текста ученикам нужно проработать его - понять задание, выполнить его, иметь свою точку зрения на факты и явления, представить аргументы и доказательства и др. Также учителя дают возможность своим ученикам (особенно в старших классах) анализировать разные источники информации: текст на бумагоносителе или электронный учебник, речь учителя, видеоматериалы и др. Учителя, работающие в режиме этой технологии и использующие её методы и приёмы, отмечают, что изменяется отношение учеников к собственному учению и изменяются сами процессы чтения, письма - заинтересованность в результатах своего труда. Также в ходе осмысления происходит (должна происходить) корректировка учеником поставленных учителем целей обучения и принятых им целей. Например, приём «Чтение с остановками» («стоп-чтение») позволяет развивать навыки осмысленного чтения, вникать в точку зрения автора текста, а также слышать и обсуждать мнение других учеников по поводу данного фрагмента (текста, материала). Этот приём продуктивен как на уроках русского языка, так и уроках литературы, т. к. развиваются не только психические процессы (внимание, мышление и др.), но и наблюдательность, творчество, речь. Следует отметить, что приём «Чтение с остановками» требует от учителя тщательной подготовки. Для этого учитель подбирает текст, который не знаком ученикам по содержанию, интересен фактами



и событиями и который имеет неоднозначный (проблемный) финал или неожиданную развязку сюжета. Этот текст учитель делит на небольшие, но понятные и законченные по смыслу части, где происходит остановка (1,2,3,4) чтения. Это необходимо для лучшего понимания учениками прочитанного фрагмента, для построения ими предположений о продолжении событий и др. Места остановок фиксируются. Далее учитель задаёт ученикам вопросы к тексту, которые он заранее подобрал (продумал). Эти вопросы направлены на более глубокое осмысление учениками текста (фрагмента), развитие их творческого предвидения и мыслительных умений и навыков. Важным является объяснение ученикам правил работы с приёмом «чтение с остановками» и чёткое их соблюдение самим учителем. Кроме того, следует отметить, что «читать с остановками» может сам учитель, ученик или может быть представлена аудио запись. При работе с текстом включаются механизмы развития критического мышления обучающихся. Учитель организует их мыслительную деятельность, в основе которой лежит таксономия целей Блума. Поэтому работа над текстом организуется так, что вопросы учителя заставляют вспомнить известные факты, явления и др; объяснить происходящие события; оценить; проанализировать и т.д. формируют собственные суждения и мнения; - анализ, при котором изучаемое явление рассматривается фрагментарно, обучающиеся выделяют «частное» в контексте «общего»; - синтез, при котором полученная информация обобщается логически, и восприятие причинно-следственных связей становится целостным. Таким образом, технология «чтение с остановками» не только развивает мышление учеников, заставляет задуматься над нравственными поступками персонажей, но и своими, а значит, оказывает эффективное воспитательное воздействие. Известно, что в основе обучения лежат дидактические принципы, при использовании технологии РКМЧП принцип наглядности также имеет огромное значение - схемы, рисунки, чертежи, концептуальные таблицы и т.п. Все это соединяется со словом, мыслью обучающихся, и здесь выявляются связи между фактами, явлениями, событиями и просто предметами. Третья стадия - «рефлексия» необходима учителю для проверки знаний обучающихся, понимания ими сути проблемы или явления, сформированности каких-либо учебных действий, отношения к учебной деятельности. Учащимся эта стадия важна для самоконтроля мотивов и результатов собственной деятельности: усвоения знаний, их понимания и применения на практике. На этой стадии учителю необходимо внести ясность касаясь нового материала и разработать дальнейший маршрут обучения, для этого необходим рефлексивный анализ (что понятно, что непонятно, о чём необходимо узнать больше, о чём лучше было бы задать вопрос и т. д.). Учащиеся выполняют анализ в письменном или в устном виде. Именно в процессе вербализации, мысли выстраиваются в структуру и становятся новым знанием. Далее учитель организует обмен мнениями обучающихся по прочитанному или услышанному тексту. При этом ученики способны осознать, что на один и тот же текст можно реагировать по-разному, он может вызвать разные отношения людей, которые отличаются по форме и по содержанию. Суждения одних учеников окажутся приемлемыми для многих, другие суждения будут вызывать вопросы, недоумения, а может быть и возражения, желание поспорить. Именно поэтому при организации познавательной деятельности учащихся, в целях развития критического мышления необходима рефлексия. Формы организации рефлексии могут быть индивидуальные и групповые. При индивидуальной работе используются приёмы технологии (синквейн, эссе, ключевые слова, кластер,



концептуальная таблица и др.) которые помогают обнаружить понимание, усвоение, присвоение учебного материала. При этом понятно, что ученики отбирают ту информацию, которая наиболее важна для изучаемой темы и для реализации индивидуальных целей, которые были заданы ранее, а также они выражают новые идеи своими словами, самостоятельно выстраивают причинно-следственные связи. Зачастую на этапе рефлексии учителя используют приём синквейн. Каждый ученик должен сам составить синквейн (индивидуальная работа), но для начала учителю следует показать, как он составляется. Первый раз его нужно составить всем классом, объяснить, как это делается. Также написание синквейна может быть задано на дом. По тексту синквейна учитель может понять уровень знаний или степень усвоения учебного материала. Синквейн это пятистрочие, в котором автор (у нас - ученик) показывает своё видение и свои знания по данному вопросу: 1 строка - одно слово, определяющее тему синквейна; 2 строка - два прилагательных, относящихся к теме; 3 строка - три глагола, показывающие действия понятия; 4 строка - предложение, состоящее из 4 слов, которое относится к теме 5 строка - одно слово, может быть любая часть речи, где выражаются чувства и ассоциации автора к теме. Например, на уроке литературы синквейн по теме «Русский язык»: Русский язык. Красивый, могучий. Учить, писать, говорить. Язык Пушкина, Толстого, Достоевского. Грамотность. Применение синквейна на этапе рефлексии: - учитель объясняет, что такое синквейн, его основные правила написания, приводит примеры; - учитель объявляет тему синквейна и даёт время на его написание; - учащиеся составляют свои синквейны и, по желанию, зачитывают их вслух; - альтернативный вариант - синквейн в качестве домашнего задания, в таком случае учитель на следующем уроке зачитывает наиболее интересные варианты, или же предлагает сделать это ученикам; -ещё один альтернативный вариант - записать на доске один общий синквейн, допускается работа в группах. Во время групповой работы над синквейном лучше предложить ученикам представить каждому ученику свой синквейн, а потом они обмениваются мнениями, суждениями и представляют общий групповой синквейн. В этом случае ученики обогащаются новыми знаниями, узнают смысл неизвестных слов, терминологии. Применение диалога учащихся позволяет обнаружить разные позиции по какому-либо вопросу, что способствует их обсуждению и поиску единого верного решения. А это также развитие критического мышления. Стратегия построения урока с применением технологии РКМЧП может быть самая разнообразная, что позволяет учащимся развить необходимые навыки критического мышления. Однако реальный урок - это не только методы, но ещё формы и средства обучения. Следует подчеркнуть, что подростковый возраст - это период, когда учащиеся крайне восприимчивы к тому, что делает человека взрослым. И именно поэтому так важно своевременное развитие их критического мышления. И благодаря технологии РКМЧП подросток способен не только критически оценивать окружающие его вещи и явления, но и себя, свои поступки, а также чётко формулировать и отстаивать собственное мнение.

Заключение

Технология РКМЧП представляет собой определённую модель построения занятий, которая включает в себя три стадии: вызов, осмысление и рефлексия. В рамках данных стадий возможно использовать разнообразное количество приёмов типа кластера, синквейна, «толстых» и «тонких» вопросов и т.д.. Эти приёмы активируют познавательную деятельность учащихся, что имеет большое значение для современной педагогики.



Технология РКМЧП позволяет влиять на мышление учащихся, изменяет восприятие прочитанных текстов, помогает сортировать информацию по степени важности, учит подвергать информацию сомнению и проверке, а также развивает свойства и качества личности.

Литература:

1. Галицких Е.О. Диалог в образовании как способ становления толерантности. М.: Академический проект, 2004. 240 с. 16
2. Вершинская О.Н. Информационно-коммуникационные технологии. М.: Наука, 2007. 203с
3. Волков Е.В. Развитие критического мышления. М., 2004.
4. Селевко Г.К. Энциклопедия образовательных технологий / Г.К.Селевко. – Москва: Народное образование, 2005. – 535 с.
5. Загашев И.О. Критическое мышление: технология развития / И.О.Загашев. – Санкт-Петербург: Альянс-Дельта, 2003. -284 с.
6. <http://nsportal.ru/shkola/obshchepedagogicheskie-tekhnologii/library/ispolzovanie-tekhnologii-kriticheskogo-myshleniya>
7. <http://murzim.ru/nauka/pedagogika>



СОПОСТАВИТЕЛЬНАЯ ХАРАКТЕРИСТИКА ФОРМИРОВАНИЯ УСТНОЙ РЕЧИ УЧАЩИХСЯ 7-9 КЛАССОВ В УЗБЕКСКОМ И РУССКОМ ЯЗЫКАХ.

Холдорова Гулжахон Шавкатжон кизи
Стажер-исследователь Кокандского государственного
педагогического института имени Мукими
Gmail: Guljaxon38@gmail.com

Аннотация: В нынешнее время в преподавании неродных и иностранных языков уделяется большое внимание дискурсивной компетенции и воспринимается как основной компонент коммуникативной компетенции. В данной статье раскрываются грамматические контрасты в русском и узбекском языках, которые явно выделяются в устной речи учащихся в процессе коммуникации. По мнению автора выделение сходных и отличительных черт грамматических категорий служат для эффективного формирования дискурсивной компетенции.

Ключевые слова: дискурсивная компетенция, грамматические особенности, фонологический строй, свободное ударение, процесс чередования, грамматические категории, монолог, диалог.

O'ZBEK VA RUS TILLARIDA 7-9-SINF O'QUVCHILARINING OG'ZAKI NUTQINI SHAKLLANTIRISHNING QIYOSIY XUSUSIYATLARI

Xoldorova Guljaxon Shavkatjon qizi
Muqimiy nomidagi Qo'qon davlat
pedagogika instituti ilmiy-tadqiqot stajori
Gmail: Guljaxon38@gmail.com

Annotatsiya: Hozirgi vaqtda chet tillarini o'qitishda diskursiv kompetentsiyaga katta e'tibor berilmoqda va kommunikativ kompetentsiyaning asosiy tarkibiy qismi sifatida e'tirof qilinmoqda. Ushbu maqolada o'quvchilarning og'zaki nutqida aniq ajralib turadigan rus va o'zbek tillaridagi grammatik qarama-qarshiliklar yoritilgan. Muallifning fikriga ko'ra, grammatik kategoriyalarning o'xshash va o'ziga xos xususiyatlarini ta'riflash diskursiv kompetentsiyani samarali shakllantirishga xizmat qiladi.

Kalit so'zlar: diskursiv kompetentsiya, grammatik xususiyatlar, fonologik tartib, erkin urg'u, almashinish jarayoni, grammatik kategoriyalar, monolog, dialog.

COMPARATIVE CHARACTERISTICS OF THE FORMATION OF ORAL SPEECH OF STUDENTS OF GRADES 7-9 IN UZBEK AND RUSSIAN

Holdorova Gulzhakhon Shavkatjon kizi
Intern researcher of Kokand State
Pedagogical Institute named after Mukimi
Gmail: Guljaxon38@gmail.com

Annotation: Nowadays, in teaching non-native and foreign languages, much attention is paid to discursive competence and is perceived as the main component of communicative competence. This article reveals grammatical contrasts in the Russian and Uzbek languages, which are clearly distinguished in the oral speech of students in the process of communication. According to the author, the identification of similar and distinctive features of grammatical categories serve for the effective formation of discursive competence.

Key words: *discursive competence, grammatical features, phonological structure, free stress, the process of alternation, grammatical categories, monologue, dialogue.*

Введение

Необходимость сопоставления языков в лингводидактике связано с потребностью выявления в них сходных (универсалии) и отличительных (уникалии) черт. Эти характеристики, в свою очередь, способствуют быстрому усвоению изучаемого неродного языка. Русский и узбекский языки характеризуются значительными различиями при сопоставлении. Это связано с тем, что один из них относится (русский язык) к славянским индоевропейским языкам и является флективным, а другой (узбекский язык) - к алтайским языкам тюркской группы и входит в состав агглютинативных языков.

Анализ литературы

Изучением методов сопоставления и сопоставительных исследований в науке начали заниматься сравнительно недавно, как и изучением дискурса. Среди исследователей России и Узбекистана можно выделить немало ученых и лингвистов, занимавшихся сравнительной типологией и внесших свой вклад в методологию ее развития – Е.Д. Поливанов, В.В. Решетов, И.А. Киссен, О. Азизов, Ю.Н. Караулов, А.И. Кононов, Е.А. Лагай, А.М. Бегматова, Л.Т. Ахмедова, В.И. Адриянова, М.Б. Файзуллаев, К.О. Сапарова, Д.А. Абдуазизова и другие.

Методология исследования

В статье рассматривается сопоставительная характеристика русских и узбекских языков путем определения грамматических сходств и различий обеих языков. Указывается, на основе выделения грамматических особенностей можно эффективно формировать дискурсивную компетенцию у учащихся 7-9 классов.

Анализ и результаты

Наша работа посвящена формированию устной дискурсивной компетенции у 7-9 классов, в ходе которого мы опираемся на грамматический строй русского языка, потому что именно на основе грамматических правил строится устная речь: монолог и диалог. Мы придерживаемся мнения советского и российского лингвиста Ю.Н. Караулова, который определяет соотношение лексики и грамматики: « Для говорящего не существует отдельно лексики и отдельно грамматики с ее правилами...Оба типа знаний у говорящего слиты в единстве, характеризующемся взаимопроникновением, синкретизмом грамматики и лексики, на основе которого и совершается его речевая деятельность, и которое не только допускает, но и предполагает постоянное варьирование, колебание, пульсацию» [1, с. 6]. Поэтому мы считаем целесообразным начинать определение лексических контрастов русского и узбекского языков именно с грамматических контрастов.

Исходя из своей научной работы мы определили следующие грамматические особенности русского языка, отличающиеся от узбекского и явно выделяющиеся в устной речи учащихся:

1. Различия в фонологическом строе: для русского произношения характерно несколько твердое произношение, а для узбекского – мягкое, хотя мягкий знак отсутствует в узбекском языке, например: [карандаш – q'al'am, лак – l'ak, огромный – ul'k'an, повышать – osh'irm'oq].

-Сколько стоит карандаш?

-Qalam qancha turadi?

-Тысяча сумов

-Ming so'm



-Дайте пожалуйста два

-Itimos ikta bering

-Вот возьмите

-Mana oling

Алфавит русского и узбекского языка отличаются друг от друга. Отсутствие русских букв *Ц Ы Ь* заметно влияют в правильную устную речь учащихся. Во многих случаях происходит интерференция, при которой учащиеся школ, не имея артикуляционный навык русского произношения, заменяют звуки схожими звуками узбекского языка и данный фактор тормозит развитие устной речи, например: *цирк* - [сирк], *цилиндр* - [силиндр], *мышка* - [мишка], *сын* - [син], *жонглер* - [жонглёр], *нужен* - [нујен] и т.п.

Основным отличительным аспектом в фонологическом строе произношения русского и узбекского языка является то, что русский язык имеет более переднюю артикуляционную систему при образовании звуков, чем узбекский язык, также произношение гласных и согласных звуков осуществляется при более высоком подъеме.

2. Свободное ударение. Русское ударение характеризуется подвижностью и является разноместным. Оно постоянно не зафиксировано в определенной части слова, и даже в различных словоформах одной лексемы оно меняет свое положение: *брáл* – *бралá* – *брáло*; *дóм* – *домá* – *домовóй*. Произношение русского ударного слога, в отличие от узбекского, осуществляется с большей силой и поэтому русская гласная звучит более отчетливо, чем узбекская под ударением.

В узбекском языке ударение является фиксированным т.е. постоянным и ударным всегда является последний слог. При прикреплении новых аффиксов ударение переходит на последний слог: *kitóб* – *kitobxón* – *kitobxonláр*. По данному принципу учащиеся с узбекским языком обучения иногда ставят ударение на последнем слоге в русских словах тоже и это приводит к акценту в русской речи.

3. Процесс чередования гласных и согласных букв в словах. Чередование является активным процессом в русском языке. Оно проявляется в словообразовании, при котором звуки, являющиеся частью слова: корня, приставки, суффикса, окончания, - попадают в различные фонетические изменения.

Обычно чередование встречается в суффиксах и окончаниях слов: *зайчонок* – *поросенок*, *друг* – *друзья* – *дружба*, *карандашом* – *портфелем* – *конём*, *огромному* – *меньшему* и т.д.

Также для русского языка характерна беглая гласная, которая то появляется, то исчезает в различных словоформах, например: *пень* – *пни*, *день* – *дни*, *дворец* – *дворца*, *лёд* – *льда*, *сон* – *сна*, *зов* – *звать*, *игла* – *иглочка*, *умный* – *умён*, *кислый* – *кисел* и др. В *соне* (вместо *во сне*) я видел наш класс – *Tushimda men sinfimizni ko'rdim*.

Данные явления в русском языке совершаются на основе фонетического принципа и поэтому во многих случаях невозможно объяснить чередование с помощью правил, что приводит в свою очередь к затруднению изучения русского языка как неродного или иностранного.

Для узбекского языка тоже характерны процесс чередования и беглая гласная, хотя встречаются редко, например: *son* – *sana*, *yosh* – *yasha*, *ot* – *ata*; *og'iz* – *og'zaki*, *ayir* – *ayrim*, *yarim* – *yarmi*. Однако, несмотря на это, учащиеся с узбекским языком обучения зачастую совершают ошибки в устной речи и на письме, связанные с чередованием: *отрезать* – *отрезу* (вместо *отрежу*), *друг* – *други* (вместо *друзья*), *сказать* – *сказу* (вместо *скажу*), *ветер* – *ветера*

(вместо ветра), потолок – потолка (вместо потолка), угол – углы (вместо углы). На потолке (вместо потолке) висит люстра – *Shiftda qandil osilib turibdi*.

При накоплении у учащихся определенного запаса слов и правильном формировании устной дискурсивной компетенции эти недуги в речи сами по себе начинают исчезнуть.

4. Категория рода частей речи. Именные части речи: имя существительное, имя прилагательное, имя числительное, местоимение, а также глагол характеризуются полностью или частично данной категорией в русском языке.

«Существенно, что существительные русского языка обладают грамматическими категориями рода, числа, падежа, а существительные узбекского языка – категориями числа, падежа, принадлежности, определенности – неопределенности и лица – нелица. Максимально контрастирующими в русском и узбекском языках являются категории рода и лица – нелица, которые во многом определяют специфику лексических и словообразовательных систем этих языков» [2, с. 737]. Действительно категория рода вызывает большие трудности при обучении учащихся, из – за отсутствия в узбекском языке данной категории и приводит к ошибкам в речевой деятельности, например: *мой книга, твоя пенал, сестра пришел, первый школа* и т.д.

Если учащиеся хорошо различают категорию рода у имен существительных, это служит основой при различении и использовании в процессе общения и письма данной категории у других частей речи русского языка.

5. Количество падежей в русском и узбекском языках совпадают (в обоих языках – шесть), однако их употребление дифференцируется при сопоставлении, которое приведено в таблице:

Таблица 1:2.1.

Падежи русского языка	Падежи узбекского языка
Именительный падеж Кто? Что?	Основной (бош) падеж Кто? Что? Какое место?
Родительный падеж Кого? Чего?	Определительный (қаратқич) падеж Кого? Чего? Какого места?
Дательный падеж Кому? Чему?	Направительный (жўналиш) падеж Кому? Чему? Куда?
Винительный падеж Кого? Что?	Винительный (тушум) падеж Кого? Что? Какое место?
Творительный падеж Кем? Чем?	Местный (ўрин-пайт) падеж У кого? У чего? Где? Когда?
Предложный падеж О ком? О чем?	Исходный падеж От кого? От чего? Откуда?

Как и сама категория падежа, её употребление в речи тоже во многих случаях не совпадают. Например: *У него есть карандаш (родительный падеж) – Unda qalam bor (местный падеж); Мы идем в концерт (винительный падеж) – Biz konsertga ketyabmiz (дательный падеж); Нодира получила письмо от брата (родительный падеж) – Nodira akasidan xat oldi (исходный падеж).*



6. Одушевленность и неодушевленность имен существительных в русском языке является грамматической категорией: она зависит от винительного падежа множественного числа. Если он равен Р.п. то слово является одушевленным, если равен И.п. то – неодушевленное. Учащиеся не знают это правило и часто допускают ошибки в устной речи, например: *Они уважают нашего народа (вместо наш народ) – Ular bizni xalqni hurmat qilishadi.*

В узбекском языке такой категории нет, все слова склоняются одинаково.

В русском языке видам животных, птиц и насекомых задается вопрос *кто?*, т.к. они являются одушевленными, а в узбекском языке вопрос – *что?* Сравним: *Кто? – кошка, голубь, лиса, муравей; Nima? – mushuk, kabutar, tulki, chumoli.*

7. Совершенные и несовершенные виды глагола. «Они разграничиваются семантически и грамматически. Глаголы несовершенного вида обозначают действие, которое не ограничено каким – либо пределом (писать, читать) оно может протекать многократно (зажигать, организовывать). Глаголы совершенного вида обозначают действие, которое достигает своего предела» [3, с. 38]. Именно поэтому совершенные виды глагола не имеют настоящего времени.

Из – за отсутствия данной категории в узбекском языке, учащиеся неправильно употребляют глаголы в устной речи, например: *Я буду написать эссе; Азиза будет решить задачу – Men esse yozaman; Aziza masala yechadi.*

8. Наличие служебной части речи - предлога, которое отсутствует в узбекском языке. В русском языке много предлогов, употребляемые в косвенных падежах. В отличие от русского, в узбекском языке роль предлогов выполняют послелогои или предложно – падежные окончания (қўшимчалар) слов, например: *возле дома – uyning oldida, по лесу – o'rtom bo'ylab, для завтрака – nonushta uchun, перед праздником – bayram oldidan, в школе – maktabda, из магазина – magazinidan, к бабушке - bivitnikiga и т.д.*

«В обоих языках и предлоги и послелогои не являются членами предложения. В русском языке предлоги могут употребляться с одной, с двумя, с тремя падежными формами, а в узбекском языке каждый послелог сочетается с одной падежной формой» [3, с. 57-58]. Также нужно добавить, что предлоги стоят перед определяемым словом, а послелогои после. Многие совершают ошибки, делая прямой перевод с узбекского на русский: *sovg'a uchun – подарка для, issig'lik tufayli – тепла благодаря, buning oqibatida – этого вследствие.*

Вывод. Мы рассмотрели основные грамматические контрасты, которые явно отражаются в устной речи, звучащей в форме монолога и диалога. В процессе формирования дискурсивной компетенции учащихся школ важно учитывать данные контрасты в узбекском и русском языках. Потому что, когда школьники осознают какие грамматические категории сходны в обоих языках, какие русские грамматические категории отсутствуют в узбекском языке, явно влияющих в устную речь, то это служит для эффективного формирования дискурсивной компетенции и правильного пользования словарным запасом в устной речи.

Использованная литература

1. Алимсаидова С.А. Сопоставление темпоральных конструкций в русском и узбекском языках при формировании социолингвистической компетенции. - Научный вестник Наманганского государственного университета - Наманган 2020 год - № 5 – С. 220-226
2. Алимсаидова С.А. Рекомендации по формированию социолингвистической

компетенции учащихся общеобразовательных школ (с опорой на краеведческие тексты историко-литературного характера) - Научный вестник Наманганского государственного университета - Наманган 2021 год - № 7 – С 487-495

3. Алимсаидова С.А. Сопоставление пространственных конструкций в русском и узбекском языках в формировании социолингвистической компетенции 2019 Научный вестник Наманганского государственного университета том1 №7 стр. 204-214

4. Караулов Ю. Н. Активная грамматика и ассоциативно-вербальная сеть. — М.: РАН, 1999. 230с.

5. Томчани, Л. В. Типологические контрасты русского и узбекского языков в методическом аспекте / Л. В. Томчани. — Текст : непосредственный // Молодой ученый. — 2017. — № 14 (148). — С. 736-738. — URL: <https://moluch.ru/archive/148/41494/> (дата обращения: 11.12.2022).

6. Турниязова М.У. Курс лекций по сопоставительной грамматике русского и узбекского языков 5141300-русский язык и литература Навои. 2005 – 65 с.

ЭФФЕКТИВНОСТЬ КРУГОВОГО МЕТОДА ПРИ ВОСПИТАНИИ ФИЗИЧЕСКИХ КАЧЕСТВ ЮНЫХ ФУТБОЛИСТОВ

Алишер Бабаев. ГГУ alisherbabayev99@gmail.com

Аннотация . В статье на основании проведенного педагогического эксперимента выявлены оптимальные режимы беговых нагрузок по объему и интенсивности для тренирующихся третьего года обучения в спортивное школе города Гулистна.

Ключевые слова: современные технологии, система финиша, достоверный результат, учебно-тренировочная база, технология обучения,

Annotasiya. maqolada, utkazilgan pedagogik eksperiment asosida Guliston shahridagi sport maktabida uchinchi yilgi shugilanuvchilar uchun yugurish yuklamalarining hajmi va intinsivligining optimal rejimlari keltirilgan.

The article. In the article, based on the conducted pedagogical experiment, optimal modes of running loads in terms of volume and intensity for third-year trainees at the Gulistn sports school are identified

Актуальность

Проблема развития физических качеств у школьников приобретает в настоящее время всё большую актуальность в связи с частыми стрессами, гиподинамией, ухудшением экологической обстановки, что неизбежно ведёт к снижению физической и умственной работоспособности [1, 46].

Одним из эффективных средств физического воспитания школьников, начиная с 9-летнего возраста, считаются спортивные игры и в частности - футбол, который является одним из самых популярных и увлекательных видов спорта. В ряде исследований показано [1, 3, 6], что занятия футболом воспитывают у школьников такие качества, как воля, мужество, решительность, смелость, самообладание, чувство товарищества и др. Кроме того, занятия футболом способствуют повышению физической подготовленности школьников - развитию силы, быстроты, выносливости, гибкости, ловкости, координационных способностей. В последние годы проведены некоторые исследования по проблеме влияния занятий футболом на уровень развития перечисленных физических качеств [1, 3, 6].

В то же время подавляющее большинство исследований посвящено развитию физических качеств у квалифицированных футболистов, и не достаточно внимания в научно-методической литературе уделяется вопросу развития физических качеств у школьников, занимающихся футболом в школьных спортивных секциях. Кроме того, практически не изученной остаётся проблема развития физических качеств у детей 12-13 лет занимающихся футболом с использованием метода круговой тренировки.

Применение «круговой тренировки» может улучшить уровень общей физической подготовленности спортсменов, т.к. этот метод позволяет существенно повысить моторную плотность учебно-тренировочных занятий (до 30-40%), что обеспечивает возрастание объема и интенсивности выполняемой тренировочной работы [1,2,4].

Объект исследования – процесс физического воспитания школьников 12-13-летнего возраста.

Предмет исследования - круговой метод как средство воспитания физических качеств мальчиков группы начальной подготовки, занимающихся футболом в школьной секции.

Целью работы являлась проверка эффективности кругового метода при воспитании основных физических качеств мальчиков 12-13-летнего возраста на занятиях в школьной секции футбола.

Результаты исследования и их обсуждение.

Анализ полученных результатов после проведённого в начале учебного года педагогического тестирования в контрольной и экспериментальной группах у мальчиков показал (табл. 2), что по всем тестам, характеризующих уровень физической подготовленности достоверных различий между группами не выявлено.

Так, средне-групповые результаты в тесте "бег 30 м" у мальчиков контрольной и экспериментальной групп были равны соответственно $5,8 \pm 0,26$ с и $5,67 \pm 0,27$ с, различий нет - $t = 0,48$; $P > 0,05$; в "прыжке в длину с места" - $184 \pm 13,7$ см и $185,7 \pm 9,1$ см, различий также нет - $t = 0,10$; $P > 0,05$.

Результаты в "6-минутном беге" соответственно - $1088 \pm 49,2$ м и $1110 \pm 43,3$ м, различий нет - $t = 0,34$; $P > 0,05$.

В тесте "челночный бег 3 x 10 м" результаты в группах были равны соответственно - $9,11 \pm 0,47$ с и $9,04 \pm 0,34$ с, различия не достоверны при $t = 0,12$; $P > 0,05$.

Таблица 2

Сравнение показателей уровня общей физической подготовленности у мальчиков контрольной и экспериментальной групп в начале эксперимента

№	Тесты	Контрольная группа $x \pm m$	Экспериментальная группа $x \pm m$	t	P
11	Бег 30 м, С	$5,8 \pm 0,26$	$5,67 \pm 0,27$	0,48	$> 0,05$
22	6-минутный бег, с	$1088 \pm 49,2$	$1110 \pm 43,3$	0,34	$> 0,05$
33	Челночный бег 3 x 10 м, с	$9,11 \pm 0,47$	$9,04 \pm 0,34$	0,12	$> 0,05$
44	Подтягивание в висе, кол-во раз	$5,4 \pm 0,25$	$5,1 \pm 0,37$	0,67	$> 0,05$
55	Прыжки в длину с места, см	$184 \pm 13,7$	$185,7 \pm 9,1$	0,10	$> 0,05$

6	Наклон вперед, см	$7,07 \pm 0,28$	$6,87 \pm 0,36$	0,95	$> 0,05$
---	----------------------	-----------------	-----------------	------	----------

В "наклоне вперед" различий также не выявлено, в контрольной группе результат составил $7,07 \pm 0,28$ см, в экспериментальной - $6,87 \pm 0,36$ см; $t = 0,95$; $P > 0,05$.

В подтягивании на перекладине прослеживается аналогичная картина: показатель достоверности различий у мальчиков контрольной и экспериментальной групп не достигает достоверных величин. Результаты в группах соответственно - $5,4 \pm 0,25$ кол-во раз и $5,1 \pm 0,37$ кол-во раз ($t = 0,67$; $P > 0,05$).

Таким образом, для проведения педагогического эксперимента данные группы как однородные могут быть использованы: одна контрольная, другая - экспериментальная.

Результаты педагогического тестирования показали, что уровень физической подготовленности обследованных семиклассников в основном соответствовал средним показателям по комплексной программе физического воспитания учащихся 1-11 классов /33/. Это дало нам основание ставить целью своей работы повышение уровня физической подготовленности детей путем совершенствования применяемых или разработки новых более эффективных методик.

Педагогический эксперимент был направлен на проверку разработанного кругового метода, применяемого для воспитания физических качеств мальчиков, и проводился в течение одного учебного года.

После завершения педагогического эксперимента было проведено повторное педагогическое тестирование, цель которого заключалась в проверке эффективности разработанной методики круговой тренировки, направленной на повышение уровня общей физической подготовленности учащихся 7-х классов, занимающихся футболом.

Анализ полученных в итоговом тестировании среднегрупповых результатов в контрольной и экспериментальной группах у мальчиков 7-х классов показал (табл. 3), что по ряду тестов, характеризующих уровень общей физической подготовленности, между группами появились достоверные различия.

Так в "беге на 30 м" результаты на конец педагогического эксперимента составили: в контрольной группе $5,74 \pm 0,25$ с, в экспериментальной - $4,81 \pm 0,15$ с, различия достоверны - $t = 3,2$; $P < 0,01$.

В "прыжках в длину с места" различия среднегрупповых результатов не достигли достоверных значений - $t = 0,80$; $P > 0,05$.

Также нет различий и в тесте "подтягивание на перекладине" - $t = 0,25$; $P > 0,05$. Это говорит о том, что в обеих группах достаточно эффективно были применены методы воспитания силовых и скоростно-силовых качеств.

Однако в "челночном беге 3 x 10 м", характеризующем координационные способности, превосходство мальчиков экспериментальной группы вновь достоверно ($t = 2,32$; $P < 0,05$).

Таблица 3

Сравнение показателей уровня общей физической подготовленности у мальчиков контрольной и экспериментальной групп в конце эксперимента

№	Тесты	Контрольная группа $x \pm m$	Экспериментальная группа $x \pm m$	t	P
---	-------	---------------------------------	---------------------------------------	-----	-----



11 1	Бег 30 м, с	$5,8 \pm 0,26$	$5,67 \pm 0,27$	0,48	$> 0,05$
2	6-минутный бег, с	$1088 \pm 49,2$	$111,0 \pm 43,3$	0,34	$> 0,05$
33	Челночный бег 3 x 10 м, с	$9,11 \pm 0,47$	$9,04 \pm 0,34$	0,12	$> 0,05$
44	Подтягивание в висе, кол-во раз	$5,4 \pm 0,25$	$5,1 \pm 0,37$	0,67	$> 0,05$
55	Прыжки в длину с места, см	$184 \pm 13,7$	$185,7 \pm 9,1$	0,10	$> 0,05$
66	Наклон вперед, см	$7,07 \pm 0,28$	$6,87 \pm 0,36$	0,95	$> 0,05$

В "наклоне вперед" различий также не выявлено, в контрольной группе результат составил $7,07 \pm 0,28$ см, в экспериментальной - $6,87 \pm 0,36$ см; $t = 0,95$; $P > 0,05$.

В подтягивании на перекладине прослеживается аналогичная картина: показатель достоверности различий у мальчиков контрольной и экспериментальной групп не достигает достоверных величин. Результаты в группах соответственно - $5,4 \pm 0,25$ кол-во раз и $5,1 \pm 0,37$ кол-во раз ($t = 0,67$; $P > 0,05$).

Таким образом, для проведения педагогического эксперимента данные группы как однородные могут быть использованы: одна контрольная, другая - экспериментальная.

Результаты педагогического тестирования показали, что уровень физической подготовленности обследованных семиклассников в основном соответствовал средним показателям по комплексной программе физического воспитания учащихся 1-11 классов [33]. Это дало нам основание ставить целью своей работы повышение уровня физической подготовленности детей путем совершенствования применяемых или разработки новых более эффективных методик.

Педагогический эксперимент был направлен на проверку разработанного кругового метода, применяемого для воспитания физических качеств мальчиков, и проводился в течение одного учебного года.

После завершения педагогического эксперимента было проведено повторное педагогическое тестирование, цель которого заключалась в проверке эффективности разработанной методики круговой тренировки, направленной на повышение уровня общей физической подготовленности учащихся 7-х классов, занимающихся футболом.

Анализ полученных в итоговом тестировании среднегрупповых результатов в контрольной и экспериментальной группах у мальчиков 7-х классов показал (табл. 3), что по ряду тестов, характеризующих уровень общей физической подготовленности, между группами появились достоверные различия.

Так в "беге на 30 м" результаты на конец педагогического эксперимента составили: в контрольной группе $5,74 \pm 0,25$ с, в экспериментальной - $4,81 \pm 0,15$ с, различия достоверны - $t = 3,2$; $P < 0,01$.

В "прыжках в длину с места" различия среднегрупповых результатов не достигли достоверных значений - $t = 0,80$; $P > 0,05$.

Также нет различий и в тесте "подтягивание на перекладине" - $t = 0,25$; $P > 0,05$. Это говорит о том, что в обеих группах достаточно эффективно были применены методы воспитания силовых и скоростно-силовых качеств.

Однако в "челночном беге 3 x 10 м", характеризующем координационные способности, превосходство мальчиков экспериментальной группы вновь достоверно ($t = 2,32$; $P < 0,05$).

Таблица 3

№	Тесты	Контрольная группа $x \pm m$	Экспериментальная группа $x \pm m$	t	P
1 1	Бег 30 м, с	$5,74 \pm 0,25$	$4,81 \pm 0,15$	3,2	$< 0,01$
2	6-минутный бег, с	$1120 \pm 45,0$	$124,0 \pm 34,7$	2,11	$< 0,05$
3	Челночный бег 3 x 10 м, с	$9,03 \pm 0,42$	$7,87 \pm 0,28$	2,32	$< 0,05$
4	Подтягивание в висе, кол-во раз	$6,2 \pm 0,28$	$6,3 \pm 0,15$	0,31	$> 0,05$
5	Прыжки в длину с места, см	$185,3 \pm 13,6$	$198,0 \pm 8,2$	0,80	$> 0,05$
6	Наклон вперед, см	$7,73 \pm 0,24$	$8,80 \pm 0,21$	3,34	$< 0,01$

В "6-минутном беге", тесте на выносливость, результаты в контрольной группе составили $1120 \pm 45,0$ м, в экспериментальной - $1240 \pm 34,7$ м. Различия достоверны - $t = 2,11$; $P < 0,05$.

Наибольшая разница результатов между группами оказалась в тесте, характеризующем активную гибкость - наклоне вперед, здесь t -критерий Стьюдента составил 3,34, при $P < 0,01$.

Таким образом, динамика результатов исходного и итогового тестирования такова, что дети экспериментальной группы превзошли своих сверстников из контрольной группы по таким физическим качествам как быстрота, выносливость, ловкость и гибкость.

В скоростно-силовых качествах (прыжок в длину с места) и в силе (подтягивание на высокой перекладине) достоверных различий между средне групповыми результатами не выявлены, что можно расценивать как равноценность используемых методик при воспитании данных способностей.

Ни в одном тесте дети контрольной группы не показали результаты лучше, чем дети экспериментальной группы. Данные результаты позволяют нам утверждать, что использование кругового метода воспитания физических качеств в этом возрасте является эффективным при развитии быстроты, выносливости, ловкости и гибкости.

Для более детального анализа динамики результатов тестирования, полученных в педагогическом эксперименте, мы провели сравнение среднегрупповых показателей по всем тестам в каждой группе.

В результате чего оказалось, что в контрольной группе (табл.4) достоверный прирост имеет место лишь в двух показателях – силе и гибкости. Здесь t -критерий составил соответственно 2,16 и 2,06, при $P < 0,05$. По другим показателям достоверного прироста не выявлено, везде P больше 0,05.

По-видимому, традиционная методика проведения занятий в секции футбола в большей степени способствует росту силы гибкости и в меньшей – остальных физических

качеств. Возможно также, что в данном случае оказалась недостаточной продолжительность педагогического эксперимента.

Таблица 4

Динамика показателей уровня общей физической подготовленности у мальчиков контрольной группы

№	Тесты	Контрольная группа $x \pm m$	Экспериментальная группа $x \pm m$	t	P
1	Бег 30 м, с	$5,8 \pm 0,26$	$5,74 \pm 0,25$	0,17	$> 0,05$
2	6-минутный бег, с	$1088 \pm 49,2$	$1120 \pm 45,0$	0,48	$> 0,05$
3	Челночный бег 3 x 10 м, с	$9,11 \pm 0,47$	$9,03 \pm 0,42$	0,13	$> 0,05$
4	Подтягивание в висе, кол-во раз	$5,4 \pm 0,25$	$6,2 \pm 0,28$	2,16	$< 0,05$
5	Прыжки в длину с места, см	$184,0 \pm 13,7$	$185,3 \pm 13,6$	0,07	$> 0,05$
6	Наклон вперед, см	$7,07 \pm 0,28$	$7,73 \pm 0,24$	2,06	$< 0,05$

Динамика показателей уровня общей физической подготовленности у мальчиков экспериментальной группы имеет другую тенденцию (табл. 5). Почти по всем показателям тестов произошли достоверные изменения:

- в беге с низкого старта на 30 м - $t = 2,87$; $P < 0,05$;
- в подтягивании на перекладине - $t = 3,00$; $P < 0,01$,
- в челночном беге 3 x 10 м - $t = 2,66$; $P < 0,05$;
- в 6-минутном беге - $t = 2,34$; $P < 0,05$;

Однако достоверных значений не достиг результат в прыжках в длину с места, характеризующий скоростно-силовые способности, здесь $t = 1,01$; $P > 0,05$.

Таким образом, результаты, полученные в ходе педагогического исследования, экспериментально подтверждают эффективность разработанной методики, направленной на повышение уровня общей физической подготовленности средствами круговой тренировки в школьной секции футбола.

Таблица 5

Динамика показателей уровня общей физической подготовленности у мальчиков экспериментальной группы.

№	Тесты	Контрольная группа $x \pm m$	Экспериментальная группа $x \pm m$	t	P
1	Бег 30 м,с	$5,67 \pm 0,27$	$4,81 \pm 0,15$	2,87	$< 0,05$
2	6-минутный бег, с	$1110 \pm 43,3$	$1240 \pm 34,7$	2,34	$< 0,05$
3	Челночный бег 3 x 10 м, с	$9,04 \pm 0,34$	$7,87 \pm 0,28$	2,66	$< 0,05$
4	Подтягивание в висе, кол-во раз	$5,1 \pm 0,37$	$6,3 \pm 0,15$	3,00	$< 0,01$
5	Прыжки в длину с места, см	$185,7 \pm 9,1$	$198,0 \pm 8,2$	1,01	$> 0,05$
6	Наклон вперед, см	$6,87 \pm 0,36$	$8,80 \pm 0,21$	4,59	$< 0,01$

На основании вышеизложенного анализа полученных результатов можно утверждать, что выдвинутая нами в начале исследования рабочая гипотеза получила в педагогическом эксперименте свое полное подтверждение. Круговой метод показал свою эффективность при воспитании физических способностей юных футболистов – мальчиков 12-13-летнего возраста.

Выводы

1. Анализ научно-методической литературы позволил нам получить представление о процессе физической подготовки и о круговом методе как эффективном, но не достаточно изученном способе воспитания физических способностей у школьников.

2. Исходное тестирование семиклассников показало, что их результаты, характеризующие физическую подготовленность, соответствуют в основном среднему уровню по нормам комплексной школьной программы.

3. Итоговое тестирование показало, что в контрольной группе у юных футболистов по большинству показателей (кроме силы и гибкости) не было достоверных изменений ($P > 0,05$); в экспериментальной группе у мальчиков по большинству тестов (кроме прыжка в длину с места) произошли достоверные положительные изменения ($P < 0,05$ и $< 0,01$).

4. Полученные в ходе педагогического эксперимента результаты говорят об эффективности предложенной экспериментальной методики, основанной на круговом методе и направленной на повышение уровня общей физической подготовленности учащихся 7-х классов, занимающихся в школьной секции футбола.



Литература

1. Чернышенко Ю.К., Осик В.И., Банникова Т.А., Сеницын Ю.Н. Физическое воспитание и здоровье детей и подростков. - Краснодар: КГАФК, 2000. - 132 с.
2. Чуйко Ю.И. Физическая культура в общеобразовательной школе (теория, методика, практика). Учебно-методическое пособие. – Краснодар: Изд-во КубГАФК, 2003. – 230 с.
3. Джармен Д. Футбол для юных. Пер. с англ. – М.: Физкультура и спорт, 1982. – С.22-30.
4. Динер В.Л. Основы теории и методики физического воспитания. Учебное пособие для студентов физической культуры. Краснодар: КубГАФК, 1999. - 239 с.
5. Кузнецов А. Футбол. Настольная книга детского тренера. – М.: Проф издат, 2020.-С.123-128
6. Кузнецов А.Футбол. Настольная книга детского тренера российского футбольного союза 2011.-С.138-140

TEXNIKA OTMLARIDA MUTAXASSISLIKKA MOSLASHISH JARAYONLARIDAGI PEDAGOGIK YONDASHUVLAR

Og'aliqov Mirzaakbar Botiraliyevich

stajyor tadqiqotchi

Gmail:og'aliqovmirzakbar@gmail.com

Annotatsiya: Maqolada texnika OTmlarida mutaxassislikka oid bilim, ko'nikma va malakalarga egallashida sohasidan kelib chiqib, pedagogik yondashuvlarni tanlash va ularning samaradorligini aniqlash bo'yicha tavsiyalar keltirilgan.

Kalit so'zlar kasbiy kompetensiya, texnika, o'qitish usullari, vosita, kompetensiya turlari, yondashuv

Kirish

Jahondagi nufuzli xalqaro tashkilotlar, jumladan Yevropa Kengashining ta'lim mazmunini modernizatsiyalash strategiyasi va rivojlantirish kontseptsiyasi asosida kompetentsiyaviy yondashuv yotadi. "Evropa uchun asosiy kompetentsiyalar" (Key Competences for Europe) mavzusidagi simpozium materiallari va global ta'lim muhitini shakllantirishga ilmiy yondashuvlar kontekstidagi tendentsiyalar fundamental kasbiy-pedagogik megatuzilmalarni yaratish va pedagogik innovatsion ishlanmalarni keng joriy etish orqali kompetentli mutaxassislar tayyorlashning dolzarbligini ko'rsatadi. Xususan, Bolon'ya jarayoni doirasida o'qitishning faol va interfaol shakllari variativligini ta'minlash asosida bo'lajak kasb ta'limi o'qituvchilarida kasbiy kompetentsiyalar majmuini shakllantirish va metodikasini takomillashtirish muammosini tadqiq etish muhim ahamiyat kasb etmoqda.

Davlatimizda oliy ta'lim tizimidagi tub islohotlar natijasida davlat buyurtmalari asosida kompetentli mutaxassislar, xususan, qishloq xo'jaligi, transport, mashinasozlik sohalari bo'yicha mutaxassislarni tayyorlashning tashkiliy-pedagogik shart-sharoitlari yaratilib, axborot-metodik imkoniyatlari kengaytirilmoqda. O'zbekiston Respublikasini yanada rivojlantirish bo'yicha Harakatlar strategiyasida "uzluksiz ta'lim tizimini yanada takomillashtirish, sifatli ta'lim xizmatlari imkoniyatlarini oshirish, mehnat bozorining zamonaviy ehtiyojlariga muvofiq



yuqori malakali kadrlar tayyorlash siyosatini davom ettirish” 116 ustuvor vazifa etib belgilangan edi. Buning mantiqiy davomi bo’lgan, O’zbekiston Respublikasini 2022 — 2026 yillarga mo’ljallangan Yangi O’zbekistonning taraqqiyot strategiyasi to’g’risida farmonning “30-maqсад: Qishloq xo’jaligini ilmiy asosda intensiv rivojlantirish orqali dehqon va fermerlar daromadini kamida 2 baravar oshirish, qishloq xo’jaligining yillik o’sishini kamida 5 foizga yetkazish. 36-maqсад: Barcha transport turlarini uzviy bog’lagan holda yagona transport tizimini rivojlantirish, yirik shaharlar o’rtasida kunlik transport qatnovlari asosida manzilga yetib borish va qaytib kelish imkoniyatini yaratish. 42-maqсад: 2026 yilga qadar o’quv dasturlari va darsliklarni ilg’or xorijiy tajriba asosida to’la qayta ko’rib chiqib, amalda joriy etish. 46-maqсад: Oliy ta’lim bilan qamrov darajasini 50 foizga yetkazish va ta’lim sifatini oshirish” 117 maqsadlarida qo’yilgan vaziflarni xal etish va ularni ijrosini ta’minlashda oliy ta’lim muassasalarida tayyorlanayotgan kadrlarning sifatiga alohida e’tibor berish lozim.

Bu orqali Respublikamiz ta’lim tizimini isloh qilish va yanada rivojlantirishning yo’l xaritasini belgilab berdi. Mazkur vazifani amalga oshirishda bo’lajak muhandislarda kasbiy kompetentsiyalarni shakllantirishning amaldagi metodikasi, o’quv-metodik, didaktik, texnik-texnologik ta’minotini zamonaviy yondashuvlar asosida yanada takomillashtirish hamda talabalarning bilim va ko’nikmalarni ob’ektiv baholash, o’qitish tizimi mexanizmlarini ishlab chiqish dolzarb hisoblanadi.

Muammoning o’rganilganlik darajasi

Kasb ta’lim, kasbga yo’nalishtirishni rivojlanish muammolari bo’yicha respublikamiz olimlaridan R.X.Djuraev, U.I.Inoyatov, Z.K.Ismailova, N.A.Muslimov, SH.E.Qurbonov, U.N.Nishonaliev, A.R.Xodjabaev, Q.T.Olimov, X.F.Rashidov, D.D.SHaripova, J.A.Hamidov, D.O.Ximmataliev, M.B.Urazova, O.X.Turakulov va boshqalar ilmiy tadqiqotlar olib borishgan.

Xorijiy mamlakatlarning olimlari V.I.Baydenko, A.A.Verbitskiy, N.A.Grishina, E.F.Zeer, I.A.Zimnyaya, N.V.Kuz’mina, A.I.Kuleshova, A.K.Markova, N.V.Skachkova, V.A.Slastenin, A.V.Xutorskoilar, B.Blum, R.Boyasis, S.Brindt, T.Hoffmann, R.Kuinn, G.Kulanthaivel, G.Lehmann, R.Marr, A.Maslou, H.Miyakawa, R.Mohan, Dj.Raven, S.Uiddet, S.Xolliford tadqiqotlarida kasbiy kompetentsiyalarini rivojlantirish, zamonaviy o’qitish va pedagogik dasturiy vositalardan foydalanish muammolari o’rganilgan va tahlil etilgan.

Qishloq xo’jalik ta’lim sohalari va o’qitish tizimida progressiv metodlar va yondashuvlardan foydalanish mumkin, ammo ular adaptev yondashuv asosida kasbiy tayyorgarligi ilg’or texnologiyalar, innovatsion, intnsiv usullar joriy etilsagina kutilgan samarali natijalarga erishish mumkin. SHuning uchun har qanday texnik OTMlarda kadrlar tayyorlash sifati va samaradorligini oshirish maqsadida kasbga tayyorlash faoliyat mazmunini takomillashtirish, professor-o’qituvchilarning ilmiy salohiyatini tayyorgarlik darajasini oshirish borasida izchil va tizimli ish olib borish taqozo etiladi. Bugungi zamonaviy mehnat bozoridagi asosiy talab, ish beruvchilarning o’z kasbiy vazifalarini to’laqonli bajara oladigan har tomonlama yetuk kadrlarga bo’lgan ehtiyoji ortib bormoqda. Oliy ta’limni modernizatsiyalash maqsadlariga mos holda mutaxassislarning tayyorlash sifatini yangi pag’onaga olib chiqish, ularning har tomonlama erkin, mustaqil rivojlanish mexanizmini yaratishni hisobga olish lozimdir. Bunday

¹¹⁶ O’zbekiston Respublikasi Prezidentining 2017 yil 7 fevraldagi PF-4947-sonli “O’zbekiston Respublikasini yanada rivojlantirish bo’yicha Harakatlar strategiyasi to’g’risida”gi Farmoni. // O’zbekiston Respublikasi Qonun hujjatlari to’plami. –T., 2017. – B.39.

¹¹⁷ O’zbekiston Respublikasi Prezidentining 2022 yil 28 yanvardagi PF-60-sonli “2022 — 2026 yillarga mo’ljallangan Yangi O’zbekistonning taraqqiyot strategiyasi to’g’risida” farmoni <https://lex.uz/uz/docs/5841063>

mexanizmni har bir professor-o'qituvchining samarali mehnati, kasbiy malakasining oshib borishi va uni rivojlantirish orqali erishish.

Bugungi kunda Respublika iqtisodiyoti va jamiyatning rivojlanishida zamonaviy traktorlar va qishloq xo'jalik mashinalari, qishloq xo'jaligini mexanizatsiyalashtirish, transport sohasi muhim ahamiyatga egaligi namoyon bo'lmoqda. SHundan keib chiqib mazkur tarmoq uchun yetuk kadrlarni kasbga tayyorlashning holati, uni takomillashtirish va rivojlantirish istiqbollari bugungi kunda olib borilayotgan ta'lim siyosatining dolzabr masalasi sifatida e'tibor berilmoqda. Sohaga oid kasbiy bilimlarni talabalarga berishning innovatsion usullarni joriy qilish, bundan tashqari bugungi kunda mazkur soha bakalavrlari nostandart fikrlashga, kasbiy ko'nikma, malakaga, kreativ fikrlashga bo'lgan sifatlarga, kommunikativ malakaga ega bo'lish hamda nafaqat texnologik va texnik, balki ijtimoiy-texnik, ilmiy-kasbiy, sohadagi dolzabr muammolarni fanlararo bilimlar asosida sintezlash, taqqoslash, tashxislash usullari bilan birga amalga oshirishda ijodiy yondashuvni amalda qo'llay olishlari zarur hisoblanadi.

Respublikamiz hamda rivojlangan xorijiy davlatlarda ijtimoiy-iqtisodiy o'zgarishlar natijasida ta'limning barcha turlaridagi mohiyat hamda mazmun yangi tendentsiyalarga asoslanib o'zgarib bormoqda. Ta'lim sohasida erishilgan bir qator ijobiy o'zgarishlarga qaramasdan, uning samaradorligining rivojlanish sur'atini yanada takomillashtirish hamda yaratilgan imkoniyatlar va shart-sharoitlardan samarali foydalanish, ta'lim muassasalari, ayniqsa yangi zamonaviy professional ta'lim muassasalari uchun raqobatbardosh bo'lgan bo'lajak o'qituvchilarni yetkazib berish oliy ta'lim muassasalari oldida turgan bugungi kunda eng muhim masalalardan biri hisoblanadi.

Bugungi kunda, milliy iqtisodiyotimizning yanada rivojlantirishdagi eng optimal yo'l – bu ilmdan foydalanishdir. "Najot ta'limda" degan firmani takror-takror davlat raxbari SH.Mirziyoev yuqori minbarlardan ko'p bora ta'kidlayotgani bejis emas.

Bugungi kunda oliy ta'lim nafaqat bilimlar manbai, balki davlatning innovatsion tizimni yaratish, ixtirolar maktabi bo'lishi zarur. Birinchidan, o'zi yaratgan innovatsiyalarni, ikkinchidan, ixtro va yangiliklarni tatbiq qila oladigan yetuk raqobatbardosh kadrlarni tayyorlay olishi zarur.

Oxirgi yillarda oliy ta'lim tizimida tub burilishlar va chuqur isloxotlar olib borilmoqda. Oliy ta'lim tizimidagi davlat ta'lim standartlari takomillashtirildi, buning asosida namunaviy o'quv dasturlar bevosita ishlab chiqarish sohalarining talab va takliflari asosida takomillashtirilib, tayyorlanayotgan kadrlar bilimi, ko'nikmasi va malakalarini shakllantirishda e'tibor ularda ta'lim yo'nalishi hamda mutaxassisligiga mos kompetentsiyalar bilan uzviylik asosida rivojlantirishga qaratilmoqda. Bugungi kunda yangi darajadagi, yetuk iltektual salohiyatli mutaxassis zamon talab qilmoqda. Bugungi kadrlar faol ijodiy-mantiqiy fikrlovchi, izlanuvchan, ilmiy axborotlarni mustaqil ravishda o'zlashtirib oluvchi, kreativ fikrlaydigan va ularni o'z kasbiy faoliyatida qo'llay oluvchi mutaxassis bo'lib yetishishi zarurligi namoyon bo'lmoqda.

Kompetentsiyalarning turlaridan kelib chiqib, olib borilayotgan ilmiy tadqiqot ishida aynan qaysi turi ko'proq foydali bo'lishini avvalo aniqlab olish zarur.

Axborot bilan ishlash kompetentsiyasi olib borilayotgan ilmiy tadqiqotda foydalai hisoblanadi. Jumladan:

- mavjud axborot manbalaridan (internet, televizor, audio-video, telefon, planshet, kompyuter, ijtimoiy tarmoqlar va boshqa) foydalana olish;



- media vositalardan zarur bo'lgan sohaga oid axborotlarni izlab topa olish, saralash, qayta ishlash, uzatish, saqlash, taqqoslash, taxlil qila olish, xavfsizligini ta'minlash va foydalanishda media-madaniyatga rioya qilish;

- soha bo'yicha ma'lumotlar bazasini yarata olish, asosiylarini tanlay olish va ularni tahlil qila bilish;

Raqobatbardosh kadrlarni tayyorlashda ko'plar yondashuvlar mavjud hisoblanadi. Sohalaridan kelib chiqib, o'qitilayotgan fan, mutahassislikka mos ravishda tanlab olish muhim hisoblanadi. Qishloq xo'jaligi. Transport yo'nalishlaridagi mutahassislik fanlarni o'qitishda adaptiv yondashuvdan foydalanish samarali hisoblanadi.

Adaptiv yondashuv asosida ta'limni tashkil etish ilmiy asoslangan va barcha taraflama o'ylangan qarorlarni qabul qilish, tadqiq qilishning uzoq vaqt davom etadigan jarayonini anglatadi. Bunday jarayonni amalga oshirishda, psixologik-pedagogik nazariyalar hamda ularning majmuasiga tayanishi lozim hisoblanadi.

Moslashish - bu oliy ta'lim sharoitidagi talabalarning turli vaziyatlarga moslashishlariga imkon beruvchi usullar, faoliyat shakllari hisoblanib, talabalarning kasbiy faoliyatlaridagi keskinlik darajasini kamaytirish va ularning adaptiv qobiliyatini oshirish, ta'lim jarayonidagi faoliyatlarini rag'batlantirish tushuniladi.

Tadqiqotchi X.E.Tuychiev takidlashicha Kasbiy moslashish (adaptatsiya) – bu insonning kasbga kirishib ketishi va uning faoliyatining kasbiy muhit bilan uyg'unlashib ketishi jarayonidir. Mutaxassisni murakkab, ekstremal va noan'anaviy xarakterga ega bo'lgan faoliyatga tayyorlash o'ziga xos tarzda amalga oshiriladi.

Tayyorlanayotgan mutaxassisning kasbiy faoliyatga talab etilgan normalar mezonlar bo'yicha mos ravishda kirishib ketishi moslashish jarayonlar bilan birgalikdagi faoliyati tushuniladi.

Mutaxassisning kasbiy moslashishiga ta'sir ko'rsatuvchi ichki shart-sharoitlar va omillar - bu uning moslashish imkoniyatlarining darajasi, shaxsning va organizmning o'ziga xos sifatleri bo'lgan rivojlanish va moslashuvchanlik darajasi, kasbiy moslashish talablariga uning motivatsiyasining mos kelishi xisoblansa, tashqi shart-sharoitlar, insonning kasbiy moslashish sohaları va tarmoqlari asosiy, aniqlovchi rolni o'ynaydi.

Talabalarning kasbiy moslashish jarayoni kasbiy faoliyatning asosiy sohalarida amalga oshirish, kasbiy moslashishda shaxs va muhit o'rtasidagi qarama-qarshiliklar, shaxsning ehtiyojli holatlari, insonning himoyalaniş karakteridagi holati hamda shaxs va muhit o'rtasidagi qarama-qarshiliklar asosiy o'rinlarni egallaydi.

Mutaxassisning kasbiy adaptatsiyasi uning muhit bilan kasbiy jihatdan o'zaro bog'lanishlarining asosiy sohalarida amalga oshiriladi:

1. Kasbiy faoliyat sohasida - kasbiy faoliyatga moslashuvchanlik (uning maqsadlari, mazmuni, texnologiyalari, amalga oshirish vositalari, faoliyatning tartibi va jadalligi);

2. Tashkiliy-me'yoriy sohada - ishlab chiqarish va mehnat intizomi, tashkiliy qoidalar va me'yorlar va boshqa talablarga moslashuvchanlik;

3. Ijtimoiy-professional sohada - kasbiy-rolli ijtimoiy vazifalarga va ijtimoiy-kasbiy jihatdan mavqeiga moslashuvchanlik;

4. Ijtimoiy-psixologik sohada - ijtimoiy vazifalar, norasmiy me'yorlar, qoidalar, qadriyatlar, tashkilotdagi va mehnat jamoasidagi munosabatlarga moslashuvchanlik;

5. Keng ma'nodagi ijtimoiy sohada - mutaxassisning kasbiy faoliyati kechadigan ijtimoiy shart-sharoitlarga moslashuvchanlik, ya'ni ijtimoiy, huquqiy va boshqa muhitlarda.

1-jadval

Ta'lim tizimida an'anaviy va adaptiv yondashuvlarning qiyosiy tahlili

№	Ta'lim jarayoni elementlari	An'anaviy yondashuv	Adaptiv yondashuv
1	Oliy ta'lim tizimi doirasidagi ta'lim muhiti	Talabalarning bilim, ko'nikma va malakalari shakllanadi	Tayanch, umumkasbiy va maxsus kompetentsiyalar rivojlantiriladi
2	Kasbiy jarayonni tashkil etish va amalga oshirish	Qabul qilingan norma va qoidalar (an'anaviy metodlar)	Ta'lim muxitini tanlash xuquqi (o'zgaruvchan sharoitga moslashish)
3	Faoliyatni motivlashtirish	Rag'batlantirish motivlarining umumiyliigi	Ijtimoiy xarakterga ega bo'lgan pedagogik qo'llab quvvatlash
4	Ta'lim natijalarini nazorat qilish va baholash	Mutaxassisligi doirasida bilim, ko'nikma va malakalarning shakllanishiga yo'naltiriladi	Talabalarning kasbiy faoliyatida kompetentsiyalarni rivojlanishini aniqlashga yo'naltiriladi

Oliy ta'lim tizimi doirasidagi ta'lim muhiti an'anaviy yondashuv asosida talabalarning bilim, ko'nikma va malakalari shakllanishiga yo'naltirilsa, adaptiv yondashuvda esa tayanch, umumkasbiy va maxsus kompetentsiyalar rivojlantirilishiga qaratiladi;

kasbiy jarayonni tashkil etish hamda amalga oshirishda ta'lim muxitini tanlash xuquqi, ya'ni talabalarning o'zgaruvchan ta'lim sharoitlariga moslashishlarini nazarda tutadi;

faoliyatni motivlashtirishda ijtimoiy xarakterga ega bo'lgan pedagogik qo'llab quvvatlash muhim ahamiyat kasb etadi;

ta'lim natijalarini nazorat qilish va baholashda esa talabalarning kasbiy faoliyatida kompetentsiyalarni rivojlanishini aniqlashga yo'naltirishga qaratilishi lozim;

ta'lim natijalarini nazorat qilish va baholashda esa an'anaviy yondashuvda pedagogik va mutaxassisligi doirasida bilim, ko'nikma va malakalarning shakllanishiga yo'naltirilsa, adaptiv yondashuvda esa talabalarning kasbiy faoliyatida kompetentsiyalarni rivojlanishini aniqlashga yo'naltirishga qaratiladi.

Umumlashtirilgan mezonlar talabalarda kasbiy faoliyat motivlarining shakllanishi; tanlagan kasbi va ta'lim muassasasiga nisbatan ijobiy munosabat, kelgusida faoliyat ko'rsatadigan kasbiga moslashishiga ta'sir qiluvchi tashqi va ichki shartlar va omillarni yanada takomillashtirishni taqozo etadi.

Xulosa o'rnida qishloq xo'jaligi, transport yo'nalishlarida o'qitilayotgan mutaxassislik fanlaridagi belgilangan bilimlarni berish va kasbiy kompetentsiyalarini talab darajasida bo'lishida adaptiv yondashuvni qo'llash samarali hisoblanadi. Berilayotgan bilimlarni turli xildagi mavzuga oid qo'shimcha ma'lumotlar bilan boyitib, raqamli texnologiyalardan foydalanib, dars jarayonlarni tashkil etish orqali ko'zlangan maqsadga erishishga asos bo'ladi. Mutahassislikka oid ma'lumotlarni virtual, mul'timedali ko'rinishda taqdim etish o'zlashtirish jarayonini tezlashtiradi hamda kasbiy bilimlarni egallashga yordam beradi.



Foydalanilgan adabiyotlar

1. O'zbekiston Respublikasi Prezidentining 2022 yil 28 yanvardagi PF-60-sonli "2022 — 2026 yillarga mo'ljallangan Yangi O'zbekistonning taraqqiyot strategiyasi to'g'risida" farmoni <https://lex.uz/uz/docs/5841063>
2. O'zbekiston Respublikasi Prezidentining 2022 yil 28 yanvardagi PF-60-sonli "2022 — 2026 yillarga mo'ljallangan Yangi O'zbekistonning taraqqiyot strategiyasi to'g'risida" farmoni <https://lex.uz/uz/docs/5841063>
3. To'ychiyev Xayrullo Ergashovich. "Adaptiv yondashuv asosida talabalarning kasbiy-pedagogik kompetensiyalarini takomillashtirish" ("Professional ta'lim" yo'nalishi misolida). Toshkent-2022, avtoreferat, 51 b.
4. Qaxxarov A.A. "Method of development of emergency descriptions of students in training scientific geometry". European Journal of Research and Reflection in Educational Sciences. Vol. 7 No. 12, 2019 Special Issue: Education in Uzbekistan ISSN 2056-585. 68-74 p.
5. Qaxxarov A.A. "Developing students' spatial imagination in the teaching the subject of "descriptive geometry and engineering graphics" with the help of modern computer graphics" International congress on modern education and integration. Vol.5 Special Issue. <http://iejrd.com/index.php/%20/article/view/1178>
6. Qaxxarov A.A. Rahimova G. E. "Intensive Methods of Developing Students' Graphic Competencies in the Training of Competitive Personnel" European Journal of Life Safety and Stability (2660-9630). – 2021. – T. 7. – S. 38-44.
7. Hamraqulov A. "Organization of effective use of the AutoCAD feature in teaching descriptive geometry" Journal of Pharmaceutical Negative Results. – 2022. – S. 2644-2648.
8. Qaxxarov A.A., Juraeva D. "ЗНАЧЕНИЕ ХИМИИ В ПОДГОТОВКЕ КАДРОВ В ОБЛАСТИ СЕЛЬСКОГО ХОЗЯЙСТВА" Theoretical aspects in the formation of pedagogical sciences. – 2022. – Т. 1. – №. 6. – С. 88-91.
9. Tursunov S. S. "EFFECTIVE USE OF DECORATIVE LIGHTING IN A MODERN URBAN ENVIRONMENT".
10. Qaxxarov A.A. "Особенности преподавания начертательной геометрии и инженерной графики с использованием современных компьютерных технологий" Nauka-rastudent.ru. – 2015. – No. 06 (18) / [Электронный ресурс] – Режим доступа. – URL: <http://nauka-rastudent.ru/18/2733/>
11. Qaxxarov A.A. "Intellectual o'yinlarni kompyuter yordamida tashkil etish yo'li bilan ta'lim samaradorligini oshirish" Zamonaviy ta'lim. –Toshkent: 2018. –№2. 56–61-b.
12. Qaxxarov A.A. "Особенности преподавания начертательной геометрии и инженерной графики с использованием современных компьютерных технологий" Nauka-rastudent.ru. – Уфа: 2015. –№ 06 (18) /<http://nauka-rastudent.ru/18/2733/>.
13. Qaxxarov A.A., Mansurov A. "Автоматизация и составление тестов по предмету начертательная геометрия и инженерная графика". Журнал «Science Time»: материалы Международных научно-практических конференций Общества Науки и Творчества за март 2016 года. – Казань, 2016. Science Time. –№3(27). 224–228 с.
14. A.A.Qaxxarov. Intensive Methods of Developing Students' Spatial Imagination in the Teaching of Graphic Sciences. Annals of the Romanian Society for Cell Biology, 2021, ISSN:1583-6258, Vol. 25, Issue 4, 2021, Pages. 11885 – 11892



15. Abdubannaevich Q. A. **ТЕХНИКА ОТМ ТАЛАБАЛАРНИНГ ГРАФИК ЛОЙИHALASH КОМПЕТЕНСИЯЛАРИНИ РИВОЖЛАНТИРИШНИНГ ИНТЕНСИВ УСУЛЛАРИ** //Research Focus. – 2023. – Т. 2. – №. 1. – S. 274-279.

16. Qaxharov A., Juraeva D. **“ЗНАЧЕНИЕ ХИМИИ В ПОДГОТОВКЕ КАДРОВ В ОБЛАСТИ СЕЛЬСКОГО ХОЗЯЙСТВА”** Theoretical aspects in the formation of pedagogical sciences. – 2022. – Т. 1. – №. 6. – С. 88-91

THE SCIENTIFIC PEDAGOGICAL NEED OF IMPROVING THE COMPETENCE OF TEACHERS OF PHYSICAL EDUCATION AND SPORT SCIENCE

Toshtemirov Otabek Abidovich

Fergana branch of the State University of Physical Culture and Sports of Uzbekistan, Fergana, Uzbekistan

Annotation: *The article analyzes the current state of development of the communicative competence of future physical culture teachers, problems, shortcomings, and ways to overcome them. Also, the interpersonal, intergroup and collective, social forms of communication and their peculiarities in the professional pedagogical culture of future physical culture teachers.*

Keywords: *education system, content of education, pedagogy, physical education, physical development, physical culture, students, professional pedagogical culture, communicative competence, speech culture.*

НАУЧНО-ПЕДАГОГИЧЕСКАЯ НЕОБХОДИМОСТЬ ПОВЫШЕНИЯ КОМПЕТЕНЦИИ ПРЕПОДАВАТЕЛЕЙ ФИЗИЧЕСКОЙ ВОСПИТАНИЯ И СПОРТА

Отабек Тоштемиров Абидович

Ферганский филиал Государственного университета физической культуры и спорта Узбекистана, Фергана, Узбекистан

Аннотация: *В статье анализируется современное состояние развития коммуникативной компетентности будущих учителей физической культуры, проблемы, недостатки в этой связи, пути их преодоления. Также были исследованы индивидуальные, групповые и коллективные, социальные формы общения, их специфические особенности в профессиональной педагогической культуре будущих учителей физической культуры.*

Ключевые слова: *система образования, содержание образования, педагогика, физическое воспитание, физическое совершенство, Физическая культура, студенты, профессионально-педагогическая культура, коммуникативная компетентность, культура речи.*

JISMONIY TARBIYA VA SPORT FANI O'QITUVCHILARINING KOMPETENSIYASINI YUKSALTIRISHNING ILMIY PEDAGOGIK ZARURIYATI

Otabek Toshtemirov Abidovich

O'zbekiston davlat jismoniy tarbiya va sport universiteti Farg'ona filiali, Farg'ona shahar, O'zbekiston



Annotasiya: Maqolada bo'lajak jismoniy madaniyat o'qituvchilarining kommunikativ kompetensiyasini rivojlantirishning mavjud holati, bu boradagi muammolar, kamchiliklar, ularni barataf etish yo'llari, tahlil qilingan. Shuningdek, bo'lajak jismoniy madaniyat o'qituvchilarining kasbiy pedagogik madaniyatida muloqotning shaxslararo, guruhlararo va jamoaviy, ijtimoiy shakllari, ularning o'ziga xos xususiyatlari tadqiq qilingan.

Kalit so'zlar: ta'lim tizimi, ta'lim mazmuni, pedagogika, jismoniy tarbiya, jismoniy barkamollik, jismoniy madaniyat, talabalar, kasbiy pedagogik madaniyat, kommunikativ kompetensiya, nutq madaniyati.

In foreign countries, special attention is paid to the integration of social and economic spheres, training of personnel in accordance with international qualification requirements, formation of their physical culture in education, formation of practice in improving the educational process of the institution and strengthening its scientific and methodological base. The use of quality teaching methods and best practices for learning, such as the methods of forming and developing students' physical culture, balancing indicators, universal quality management, quality assurance, key performance indicators, and continuous education quality improvement.

It is important to ensure the spiritual and physical well-being of young people in the world, the formation of healthy life and physical culture through the centuries-old socio-pedagogical phenomenon, physical training. Because sports is one of the factors that give everyone a great opportunity to develop a healthy lifestyle, regardless of their nationality, race or religion.

One of the main tasks in the context of educational reforms in Uzbekistan is to improve the health and physical culture of the younger generation. The new model of education aims not only to develop students' knowledge, skills and abilities, but also to develop their physical culture, and, above all, to develop a holistic, physically fit person. Therefore, President Sh. Mirziyoyev notes this: "We will continue to attach great importance to the accelerated development of sports, encouraging and supporting athletes who have achieved good results in international competitions." [1]. However, in spite of clearly identified directions for improving the education system, there is an increase in the number of adolescents and students with poor physical and mental health in recent years.

The country's pedagogical science and education system has a strategic goal that is to create all the conditions for education to help preserve and develop, not to undermine, the health of schoolchildren and students. In this case, the social and pedagogical importance of building a health culture that helps students to realize their dreams in life is growing.

Strategy of actions for further development of the Republic of Uzbekistan for 2017-2021 is in line with improvement of the state youth policy, spiritual and intellectual development, independent thinking, devotion to the homeland, and harmonious development of life.

Decree of March 5, 2018 "On Measures for Radical Improvement of Public Administration System in Physical Education and Sport", the tasks set by President Mirziyoyev at the meeting on September 20, 2018, dedicated to the development of physical culture and sports, "The Concept of Development of Physical Culture and Mass Sports in the Republic of Uzbekistan for 2019-2023", approved on February 13, 2019, the objectives set out in the 5 youth initiatives and other regulatory and legal documents proposed on March 19, 2019 provide for the development of physical health and culture of the population, especially the youth.

The main goal and driving force of reforms in the Republic is the formation of human beings, their harmonious development and well-being, the creation of favorable conditions and



mechanisms for the realization of the interests of the individual, and the change of outdated thinking and social behavior patterns.

Students are a distinctive group that is more susceptible to various environmental diseases than other social groups. They are also characterized by varying levels of physical training. Students are considered to have varying levels of physical training and physical development.

The results of the analysis of the existing scientific and methodological literature show that in recent years there has been an increase in the number of students with different levels of physical training.

This trend is typical of many universities in Uzbekistan. Most students are not fully prepared to handle the loads provided by standard curricula. It is difficult to carry out training programs developed by students of this type within the training regimes (according to the physiologically-based sandboxes of the given age groups). This is due to the discrepancy between the physical preparation of a significant number of students and the normative tests performed by them. The fact that many students do not have the necessary motivation for physical education exacerbates the situation. These students are often shown to be inactive in practical exercises, not in elementary exercises, avoiding physical loads, as well as persistence in achieving the results required for optimal functioning of all systems of the body. Activation of the physical activity of such students remains an important issue. The methodology and organization of the process of teaching these students are unique. This results in the need to develop a new methodology for teaching students about physical activity and physical activity to varying degrees.

In recent years, there has been a widespread introduction of new innovative processes in the education system. At the same time, innovation is reflected in the combination of educational initiatives and innovations, and together they lead to global or small global change.

A number of studies have found that higher education institutions do not pay enough attention to teaching physical culture and sports, and that the process of training uses innovative, technological tools. There is a fundamental contradiction between the typical system of teacher training and its individual, creative activity.

The development of new methods and approaches to the organization of the educational process, which encourages and stimulates the students' active involvement in the acquisition of professional knowledge, skills and skills, is crucial in improving the system of training specialists in the field of physical culture education.

To date, scientific and methodological developments in the field of physical culture and sport in educational institutions are not sufficiently developed.

Traditional teaching methods are no longer able to provide students with the knowledge, skills and abilities required to equip them with modern teaching methods. In this regard, at the current stage of education reform it is necessary to develop new methods and tools of teaching and to integrate them into the educational process.

Introduction of new active forms of education into the educational process is one of the main bases for its improvement. The development of modern teaching methods is the most promising direction of training, improvement and professional development of the teaching staff.

The transition to the new paradigm of education in the Republic requires not only innovative approaches to student self-development, but also improvement of methodological foundations of this process. In particular, "Creating healthy life styles in our society, creating conditions for the regular training of the population, especially the younger generation in physical

culture and mass sports, strengthening youth's confidence in their will, strength and capabilities through sporting events, courage and patriotism; systematic organization of work on the development of devotion to the motherland, as well as selection of talented athletes among young people and further development of physical culture and mass sports. altirilgan large-scale work is being carried out "[2]. In higher education institutions it is important to improve the theoretical and practical content of students' knowledge, to develop the professional knowledge, skills and abilities needed in the teaching profession, to develop creative educational technologies.

The future physical culture is the quality of teachers' professional training, above all, their willingness to engage in pedagogical communication, the ability to carry out specific professional activities to address teaching and methodological, spiritual and educational tasks. It is based on the specific knowledge, skills and abilities of future teachers, and above all, the culture of pedagogical communication.

Aesthetics in sports are of high value, and this sporting event "reflects the value of an individual in a certain emotional integrity, promotes comprehensive development of the individual, broadening the boundaries of his freedom, individuality" and reveals his hidden intellectual and creative potential.

Future physical culture teachers should be able to communicate professionally, physically and spiritually, and have the ability to engage students in sports in the future. Sport and aesthetics, sports and ethics, sports and communication, sports and culture, sports culture and personality development - Pedagogical culture in practice - are complementary and inseparable concepts of understanding, understanding and integrating the future physical culture teacher. In the process of forming a future physical culture teacher, it is important to see the beauty in sports, that is, their physical appearance, their excitement and excitement in their pedagogical activity, their impressions and their unforgettable impressions.

"The communicative component of pedagogical communication is the coordination of the positions and tasks of the dialogue participants. In the early stages of learning, students do not have the knowledge and experience needed to interact, interact with teachers and classmates. In this process, the teacher becomes a carrier of historical experience. Today, there is a need for teachers to enrich the experience of providing information to students. This requires the activation of teachers' knowledge and experience in building pedagogical communication with students. Pedagogical communication takes many forms. This is directly related to the role of the teacher in the learning process, his personal qualities, and his level of knowledge. In pedagogy and psychology resources, pedagogical communication is analyzed in relation to the way teachers work. There are several classifications of pedagogical method in pedagogical science. Pedagogical attitudes are often interpreted in the form of pedagogical communication. An important aspect of pedagogical communication is the ability to organize the educational process with a student-centered approach [3]"

The emphasis should be placed on the interpersonal, intergroup and collective social forms of communication in the future pedagogical culture of teachers of physical culture.

1. Interpersonal - evaluation and description of each other by interlocutors based on perception, knowledge, understanding, and empathy.

2. Intergroup - Social group communication. Taking into account the specificity of intergroup perceptions, the subject and objects of communication, group interactions, and the type and content of inter-group activities are taken into account.



3. Community-based, community-based communication is built on a cohesive, value-oriented unit of community members.

In conclusion, today it is necessary to consider the development of communicative competences of students in the teaching of physical culture and sports in higher education institutions, to take into account the development of new skills and methods of teaching.

References:

1. Мирзиёев Ш.М. Нияти улуғ халқнинг иши ҳам улуғ, ҳаёти ёруғ ва келажаги фаровон бўлади. – Тошкент: Ўзбекистон, 2019. –Б. 36.

2.Ўзбекистон Республикаси президенти Ш.М.Мирзиёевнинг 2017 йил 3 июндаги “Жисмоний тарбия ва оммавий спортни янада ривожлантириш чора-тадбирлари тўғрисида”ги ПҚ-3031-сон қарори. «Халқ сўзи» газетасининг 2017 йил 6 июндаги 111 (6805)-сони.

3.Педагогика энциклопедия, III жилд. Масъул муҳаррирлар: Р.Сафарова, Р.Жўраев. “Ўзбекистон миллий энциклопедияси” Давлат илмий нашриёти, - Тошкент, 2017. Б-91-92.

ХУДОЖЕСТВЕННАЯ ЛИТЕРАТУРА КАК СРЕДСТВО ПАТРИОТИЧЕСКОГО ВОСПИТАНИЯ МОЛОДЁЖИ НА УРОКАХ ИСТОРИИ.

Замилова Римма Рамильевна,

Доктор педагогических наук, доцент Наманганского государственного университета

Rimma_zamilova@mail.ru

***Аннотация:** В данной статье анализируется идейная направленность художественной литературы, которая должна отвечать задачам нравственного и патриотического воспитания молодежи. Именно художественная литература, исторические образы играют ведущую роль в формировании и становлении личности. Данная статья призвана обратить внимание учителей истории на проблемы литературного воспитания учащихся как основы для формирования нравственной личности. Даны предложения и рекомендации по патриотическому воспитанию молодежи в процессе обучению истории.*

***Ключевые слова:** нравственное воспитание, идея, личность, патриотизм, патриотическое воспитание, нравственный идеал, убеждение, художественный образ, героизм*

BADIIY ADABIYOT TARIX DARSLARIDA YOSHLARNI VATANPARVARLIK RUHIDA TARBIYALASH VOSITASI SIFATIDA.

Zamilova Rimma Ramilyevna,

Pedagogika fanlari doktori, Namangan davlat universiteti dotsenti

Rimma_zamilova@mail.ru

***Annotatsiya:** Ushbu maqolada yoshlarni axloqiy tarbiyalash vazifalariga javob berishi kerak bo'lgan badiiy adabiyotning g'oyaviy yo'nalishi tahlil qilinadi. Shaxsning shakllanishi va rivojlanishida aynan fantastika, tarixiy obrazlar yetakchi o'rin tutadi. Ushbu maqola tarix fani o'qituvchilarining e'tiborini axloqiy shaxsni shakllantirish asosi sifatida o'quvchilarga adabiy ta'lim berish muammolariga qaratishga qaratilgan. Tarix fanini o'qitish jarayonida yoshlarni vatanparvarlik ruhida tarbiyalash bo'yicha taklif va tavsiyalar berildi.*



Kalit so'zlar: axloqiy tarbiya, g'oya, shaxs, vatanparvarlik, vatanparvarlik tarbiyasi, axloqiy ideal, e'tiqod, badiiy obraz, qahramonlik

FICTION AS A MEANS OF PATRIOTIC EDUCATION OF YOUTH IN HISTORY LESSONS.

Zamilova Rimma Ramilyevna,

Doctor of Pedagogical Sciences, Associate Professor of Namangan State University

Rimma_zamilova@mail.ru

Abstract: *This article analyzes the ideological orientation of fiction, which should meet the objectives of the moral education of young people. It is fiction, historical images that play a leading role in the formation and development of personality. This article is intended to draw the attention of history teachers to the problems of literary education of students as the basis for the formation of a moral personality. Suggestions and recommendations on the patriotic education of young people in the process of teaching history are given.*

Key words: *moral education, idea, personality, patriotism, patriotic education, moral ideal, conviction, artistic image, heroism*

А кто он герой нашего времени? Что такое патриотизм?

Из мировой практики известно, что происходившие коренные изменения, события в социальной жизни и в развитии общества неразрывно связаны с именами мужественных и самоотверженных людей, героев, выдвигавших великие, неповторимые идеи, объединявших народы, пробудивших в них представление о прекрасном будущем, об идеальном обществе. Они стояли во главе национально-освободительного движения, ими создана модель суверенного развития. Народные герои оставили в памяти поколений неизгладимый след как выдающиеся деятели, как идеальная личность. Поэтому, художественная литература всегда рассматривается в тесной связи с жизнедеятельностью героев, великих людей.

В настоящее время в нашей стране происходит важный процесс экономического, культурного и духовного возрождения. С этой точки зрения слова «Новый Узбекистан» и «Третий ренессанс» гармоничны и созвучны нашей современной жизни. Такое уникальное социальное явление открывает перед нами новые перспективы. Сегодня Узбекистан – страна демократических преобразований, больших возможностей и практических дел [1, С. 182].

Нравственная позиция личности проверяется силой таких ее качеств, как чувство патриотизма. Любовь к Родине, патриотизм, одно из наиболее глубоких чувств, закреплённых веками и тысячелетиями обособленных отечеств. Мир художественной литературы очень богат и многогранен; в нем есть место и серьезному разговору, и веселой игре. Правильная художественная литература на уроке истории призвана оказывать влияние на нравственное становление личности. На формирование духовных ценностей. Важную роль в формировании патриотических чувств у молодежи играет художественная литература.

Вместе с тем, литературные произведения незаметно пополняют наши знания, способствуют формированию характера, взглядов на жизнь, помогают увидеть и понять тот или иной героический поступок, учат добру и светлому восприятию жизни.

Не случайно в русском языке персонаж художественного произведения и высоконравственная личность обозначаются одним словом «герой». «В литературно-художественной критике термин «герой» употребляется, по крайней мере, в трех значениях.



Первое, внеоценочное – герой, не важно, какой, есть центральный персонаж художественного произведения. Второе, оценочное – герой как положительный персонаж. И, наконец, третье, тоже оценочное. О нем надо говорить подробнее – герой как герой» [1, С. 25]. В английском языке литературного персонажа не называют «hero», а лишь «character». Мифологических и сказочных персонажей принято называть «культурными героями» [2, С. 245] (не путать с «культром героев»).

Как же решить проблему патриотического воспитания учащихся? Важнейшее место среди них, занимают уроки истории. Но нужно помнить, что патриотическое чувство не может быть сформировано в короткое время. Его воспитание требует постоянного внимания в течение всего времени обучения в школе. Большими потенциальными возможностями в патриотическом воспитании обладает художественная литература.

Художественная литература любого народа содержит богатейший материал для воспитания в духе патриотизма, взаимопонимания, трудолюбия, дружбы, героизма. Отражение народных идеалов – патриотизма, богатырской силы, ума, находчивости – мы видим в художественной литературе, в произведении В.Яна «Чингисхан», трилогия монгольского нашествия. Изучая Сочинение испанского посла Руи Гонсалеса де Клавихо «Дневник путешествия в Самарканд ко двору Темура (1403–1406)», ученики говорят о художественно-фантастическом вымысле Личность правителя вызвала у них живой интерес, как к великому полководцу, герою-реформатору.

Огромный материал для патриотического воспитания учащихся представляют эпизоды из национально-освободительных войн истории Узбекистана. Так, изучая героические страницы истории нашей страны в стихотворении Хамида Алимджана драматическая поэма «Муканна», основу которой легли события VIII века, борьба узбекского народа против арабских завоевателей, учащиеся раскрывают мысли и чувства простого народа, отстоявших родину от врага, размышления автора о том, что такое настоящие люди, какой ценой добывается слава родины и мн. др.

По мнению доктора философских наук, профессора И. Саифназарова, патриотизм непосредственно связан с национальной идеей и выражает интересы узбекского народа. Диалектическое единство национальной идеи и интересы узбекского народа в синтезированном виде проявляется в патриотизме, то есть в беззаветной любви к своему народу и своей Родине. Но этот патриотизм тесно переплетается с общечеловеческими ценностями [3; С. 12-14]. Значит, патриотизм выражает не только национальные, но и общечеловеческие интересы, т.е. способствует тому, что умножает добро, укрепляет взаимопонимание, дружбу между народами, защищает справедливость, мир и прогресс. В таком широком понимании роль и значение патриотизма приводит нас к выводу, что воспитание патриотизма – это и воспитание у молодежи общечеловеческих качеств. Но эти качества всегда и везде проявляются через отношение к конкретной стране и конкретному народу. Молодежь нашей страны свои общечеловеческие качества может продемонстрировать через свою любовь к Республике Узбекистан, ее народу, истории, героям.

Высокое патриотическое чувство, всенародный патриотический подъем изображалось в произведениях А.Кадыри, М.Ташмухамедова, Х.Алимджана, С.Ахмада, И.Зульфийи, А.Каххара, Г.Гуляма, А.Арипова, Э.Вахидова, Б.Байкабулова, Х.Даврона и других созданы яркие образы трудового народа, мечты и чаяния наших предков и

современников изображена история борьбы узбекского народа против иноземных захватчиков, угнетателей. Никакая самоотверженность, альтруизм не могут считаться героическим подвигом, если они не освящены великой идеей служения обществу, защите добродетели, гуманизма, справедливости, воспеванию любви и красоты человека.

Можно планировать в 7-9 классах рассмотрение произведений о Великой Отечественной войне: показать внутреннюю красоту характера узбекского народа, его душевную щедрость, скромность, сочетающиеся в нем с поразительной стойкостью и самоотверженностью. На примере величия народного подвига у обучающихся, не знавших войны, стараюсь воспитывать любовь и уважение к своей Родине, к своему народу.

При изучении произведений о подвигах Тумарис, Ширака, Спитамена, Наджмиддина Кубро, Джалалиддина Мангуберды, Амира Темура, Бабура, Мухаммада Али (Дукчи ишана), Зиеуддина Махсума, Сабира Рахимова, можно использовать на уроке истории разные методические средства: репродукции картин и фотографий с военной тематикой, презентации, экранизации художественных фильмов (киноуроки), выставки литературы по данной тематике, музыкальное оформление.

Как говорил Т.Карлейль: «Всемирная история, история того, что человек совершил в этом мире, есть, по моему разумению, в сущности, история великих людей, потрудившихся здесь, на земле. Они, эти великие люди, были вождями человечества, воспитателями, образцами и, в широком смысле, творцами всего того, что вся масса людей вообще стремилась осуществить, того, чего она хотела достигнуть. Все, содеянное в этом мире, представляет, в сущности, внешний материальный результат, практическую реализацию и воплощение мыслей, принадлежавших великим людям, посланным в наш мир» [62; С. 7]. Таким образом, социально-историческое развитие общества – это результаты деятельности, творчества великих людей. «Могущество мира, – заключается в его оригинальных людях; благодаря их деянию, он – мир, а не пустыня... Оригинальный человек – это истинный создатель морали» [62; С. 860].

В старших классах на первый план выдвигается формирование бережного отношения к историческому прошлому Узбекистану:

- возможность продолжения традиций наших дедов и прадедов,
- формирование собственной точки зрения на проблемы военно-патриотического воспитания и умения аргументированно её доказывать.

В 9 классе при изучении истории Узбекистана, можно привести пример известный труд Валиханова В. С. «Джадидизм: возникновение и сущность» урок необходимо выстраивать таким образом, чтобы каждый ученик задумался об истинном героизме и патриотизме, таких, как филантропия, гуманизм, бескорыстие в любви и дружбе, желание творить добро, не требуя за это благодарности, чувство чести и достоинства.

В 10-11 классах большое внимание необходимо уделять проведению уроков-дискуссий, лекций, семинаров, практикумов, «круглых столов», в ходе которых обучающиеся высказывают свое мнение, спорят, находят истину.

Интерес к жизни и деятельности исторических личностей никогда не угаснет, напротив, каждый исследователь, представитель творческой сферы, старается найти что-то новое, не замеченное, не раскрытое в их поступках.

Конечно, многие писатели пишут о жизни и деятельности исторических личностей, чтобы показать их образцами нравственного поведения, символами добродетелей,



патриотами своей страны. Таковы замечательные, великие люди, биографии которых изданы в сериях «Жизнь замечательных людей», «Эврика», «Жизнь в искусстве», «Педагогическая библиотека», «Философское наследие», «Этическая мысль». Время от времени появлялись сочинения об исторических личностях, которые представлялись отрицательными героями.

Историю делают не только герои и патриоты, это результат деятельности масс, народов, людей известных и неизвестных, великих и простых. Героические поступки нельзя отделить от социально – исторического процесса; героизм – это осознанная, целенаправленная нравственно – креативная деятельность человека. Самоотдача, мужество, мобилизация физических и духовных сил, подвиг, храбрость, самоотверженный поиск истины, напряжённый труд, риск – вот эти качества, которые присущи героям.

Литература:

1. Мирзиеев Ш.М. Новый Узбекистан – страна демократических преобразований, больших возможностей и практических дел. – Т.: «Ўқитувчи», 2021. – 182 с.
2. Громов Е. Восхождение к герою. – М.: Просвещение, 1982. – 192 с.
3. Dworkin R. Objectivity and Truth: You'd Better Believe It // Philosophy & Public Affairs. 1996. 25, № 2.
4. Саифназаров И. Ватанпарварликнинг миллий ва умуминсоний жиҳатлари. – Тошкент: Меҳнат, 1997. – 220 б.



РАЗВИТИЕ ПРОФЕССИОНАЛЬНОЙ КОМПЕТЕНЦИИ БУДУЩИХ УЧИТЕЛЕЙ РУССКОГО ЯЗЫКА СРЕДСТВАМИ МОДУЛЯ «МЕТОДИКА ПРЕПОДАВАНИЯ РУССКОГО ЯЗЫКА»

Козлова Лола Салимбековна, Заведующий кафедрой Наманганского государственного
института иностранных языков,
E-mail: uchitel27@mail.ru

Аннотация. В данной статье рассматривается проблема развития профессиональной компетенции будущих учителей русского языка в иноязычных группах школ, лицеев, колледжей Республики посредством обучения модулю методика преподавания русского языка с учетом цифровизации образования.

Ключевые слова: профессиональная компетенция, цифровизация, блок дисциплин, образовательный модуль, средства модуля, интерактивные методы, личностно-ориентированная технология.

“RUS TILINI O’QITISH METODIKASI” MODULI YORDAMIDA BO’LAJAK RUS TILI O’QITUVCHILARINING KASBIY KOMPETENSIYASINI RIVOJLANTIRISH

Kozlova Lola Salimbekovna, Namangan davlat chet tillar instituti kafedrasini mudiri, E-
mail: uchitel27@mail.ru

Annotatsiya. Ushbu maqolada Respublikamizdagi maktab, akademik litsey va kasb-hunar kollejlarning o’zga tili guruhlarida bo’lajak rus tili o’qituvchilarining kasbiy kompetensiyasini ta’limni raqamlashtirish sahroitida rus tilini o’qitish metodikasi moduli orqali rivojlantirish muammolari ko’rib chiqilgan.

Kalit so’zlar: kasbiy kompetentsiya, raqamlashtirish, fanlar bloki, ta’lim moduli, modul vositalari, interaktiv usullar, shaxsga yo’naltirilgan texnologiya.

DEVELOPMENT OF PROFESSIONAL COMPETENCE OF RUSSIAN LANGUAGE TEACHERS (AS AN EXAMPLE THE MODULE OF “RUSSIAN LANGUAGE TEACHING METHODOLOGY”)

Kozlova Lola Salimbekovna, Head of the Department of Namangan State Institute of foreign
languages, E-mail: uchitel27@mail.ru

Annotation. In this article are considered developing professional competence of Russian language teachers in national groups of schools, academic lyceums, professional colleges in our Republic through teaching the module Russian language teaching methodology.

Keywords: professional competence, digitalization, block of disciplines, educational module, module tools, interactive methods, personality-oriented technology.

Глобализация и цифровизация информационных процессов современности требует значительной реформации мировых систем образования, направленных на смену педагогической парадигмы в целом. Анализ данных систем показал, что совершенствование учебных программ не всегда способствует практическому повышению эффективности процесса обучения и воспитания. Формальный подход к процессу обучения, оторванный от



требований реальной практической деятельности, не способствует развитию профессиональной компетентности будущего учителя. Так, например, ученый-методист И.Липатникова подчеркивает идею о том, что «современная школа ждёт от педагогических вузов не просто учителя, прекрасно владеющего предметом, инновационными технологиями обучения, а учителя, способного сформировать у учащихся умения адаптироваться к новым условиям жизни: критически оценивать и находить пути решения проблем, анализировать ситуацию, адекватно изменять свою деятельность, владеть средствами коммуникации, добывать и пользоваться информацией, делать выбор».¹¹⁸ На наш взгляд, данная идея соответствует и требованиям современной школы нашей страны.

Одной из целей Указа Президента Республики Узбекистан № УП-60 «О стратегии развития Нового Узбекистана на 2022-2026 годы», утвержденного 28 января 2022 года, является «повышение качества образования в школах и поднятие на международный уровень знаний и квалификации педагогических кадров».¹¹⁹ Достижение данной цели предполагает поиск путей решения дальнейшего совершенствования профессиональной компетентности будущих учителей – совершенствование методики формирования и развития профессиональных умений и навыков. На основе теоретических исследований мы пришли к выводу, что реализация данной цели на практике требует выполнения следующих задач:

а) создание необходимых условий для определения предстоящей профессиональной деятельности будущих учителей русского языка;

б) уделить особое внимание вопросам развитию необходимых профессионально-личностных качеств у студентов направления 60111700 - Русский язык и литература в иноязычных группах для достижения успеха в будущей профессиональной педагогической деятельности;

В основу рекомендуемых нами предложений мы закладываем главное требование государственных образовательных стандартов к уровню и качеству образования выпускников высших учебных заведений - профессиональная компетентность будущих специалистов.

Профессиональная компетентность будущего учителя русского языка, как отмечено выше, состоит из трех основных компетенций: содержательной, технологической и личностной. Общепрофессиональные и специальные предметы, предусмотренные в учебном плане направления бакалавриата 60111700 - Русский язык и литература в иноязычных группах, занимают важное место в подготовке будущих учителей данного направления образования в формировании у них профессиональной компетентности. Комплекс данных дисциплин обеспечивает формирование профессиональных навыков будущего учителя русского языка и дальнейшее повышение его общей педагогической культуры. В целях подтверждения вышесказанного рассмотрим общие требования к профессиональной компетенции будущих учителей русского языка в иноязычных группах, согласно требованиям ГОС.

¹¹⁸ Липатникова И.Г. Деятельностное модульное обучение студентов педагогических вузов в условиях рефлексивной деятельности // Вестник Томского госпед.университета. – 2006. – Вып. 3(54). – С.65-69.

¹¹⁹ Указ Президента Республики Узбекистан № 60 «о стратегии развития Нового Узбекистана на 2022-2026 годы» - <https://lex.uz/ru/docs/5841077>



Общие требования, предъявляемые к профессиональной компетенции бакалавров направления 60111700 - Русский язык в иноязычных группах:

- овладение системой знаний, касающейся научного мировоззрения;
- знание основ общеметодологических предметов, актуальных проблем политики государства;
- овладение способностью самостоятельно анализировать общественные проблемы и процессы;
- умение устно или письменно изложить точку зрения по национальнодуховным и общечеловеческим ценностям; осознание теоретических основ национальной идеи, знание сущности основной идеи «Построение свободной и процветающей Родины, свободной и благополучной жизни»;
- понимание процессов и явлений, происходящих в природе и обществе, в духовном облике личности, использование их в жизни и профессиональной деятельности, а также в современных научных исследованиях;
- использование в профессиональной деятельности правовых и нравственных норм, упорядочивающих отношение личности и общества, личности и окружающей среды;
- усвоение, накопление новых знаний, организация труда на научной основе;
- понимание и анализ проблем, имеющих общественное значение;
- использование в своей деятельности нормативно-правовых документов;
- владение культурой мышления, способностью устно и письменно излагать свои мысли;
- умение критически мыслить и анализировать усвоенную информацию, использовать ее в научной деятельности;
- осознание ответственности за результаты научной деятельности;
- использование в научной деятельности основных законов изучаемых дисциплин, классификаций методов, методологии научных исследований;
- владение методиками сбора, хранения, переработки и использования информации;
- способность к принятию обоснованных самостоятельных решений в профессиональной деятельности;
- умение разграничивать такие понятия, как информация, знание, образование; использование информационных технологий;
- умение разграничивать такие понятия, как сущность и значение информационных технологий для современного информационного общества, осознание опасности и угрозы информационных атак, умение соблюдать основные требования информационной безопасности;
- владение основными приёмами получения, хранения, переработки информации из сети Интернет; владение навыками работы с компьютером в качестве средства управления информацией.

Требования к профессиональным компетенциям бакалавров направления 60111700 - Русский язык в иноязычных группах следующее: использование информационных и педагогических технологий в педагогической деятельности; знание родственных связей языка и его типологических соотношений с другими языками, его истории, современного состояния и тенденций развития; способность выделять и анализировать единицы различных уровней языковой системы в единстве их семантики, структуры и



функционирования речи; способность воспринимать язык как систему с учетом традиций и современных исследований в области языкознания; способность работать с разными типами словарей и другой лингвистической литературой; способность грамотно использовать языковые единицы в устной и письменной речи; способность анализировать художественные достоинства шедевров русской классической литературы; способность выделять и анализировать языковые особенности текстов разных стилей и осуществлять коммуникацию с учетом стилистических норм; владеть знаниями о категориях и понятиях теории литературы, об основных направлениях и научных школах в литературоведческой науке, современных отечественных и зарубежных концепциях теоретического литературоведения; готовность к анализу и интерпретации зарубежных художественных произведений в контексте мировой культуры и социально-исторического опыта с учетом эволюции художественного сознания и национальной специфики творческого процесса представителей зарубежной литературы; владение средствами и методами профессиональной деятельности учителя и преподавателя русского языка как неродного, а также закономерностями процессов преподавания и изучения русского языка как неродного; владение методами и приемами создания, анализа и интерпретации разных типов и видов текстов; осуществление практической деятельности, связанной с использованием знаний и умений в области филологии в учреждениях образования, культуры, управления, в СМИ, в области языковой и социокультурной коммуникации и других областях социально-гуманитарной деятельности.¹²⁰ При этом следует отметить, что при разработке учебных планов и программ для направлений бакалавриата, учитываются также требования заказчиков.

Так, в учебном плане направления бакалавриата 60111700 - Русский язык в иноязычных группах на усвоение блока обязательных дисциплин отводится 177 кредитов по 20 модулям, а на блок дисциплин по выбору 43 кредита по 10 модулям, где на модуль "Применение информационных технологий в профессиональной сфере" отводится всего 4 кредита из 220. На наш взгляд, эпоха информационной глобализации и цифровизации требует внесения изменений не только в учебный план, но и в программы модулей, с целью увеличения числа дисциплин и тем, касающихся использования цифровых ресурсов в профессиональной деятельности для формирования и развития профессиональных компетенций будущих учителей русского языка.

Необходимо еще раз отметить, что нормативные требования к знаниям, умениям, навыкам и компетенциям студентов в результате изучения блока обязательных модулей, имеющих научно-теоретическое и практическое значение в конкретной области преподавания русского языка в иноязычных группах, в частности, знания современных достижений науки, техники и технологий в области обучения русскому языку как неродному, иностранному, а также модулей по выбору, подразумевают учет требований кадровых заказчиков, их структура и содержание определяются и утверждаются специалистами Совета высшего образовательного учреждения. Таким образом, требования к усвоению обязательных модулей, а также модулей по выбору в определенной мере служат

¹²⁰ Приказ Министерства высшего и среднего специального образования Республики Узбекистан № 365 от 25 августа 2021 года

подготовке будущих учителей русского языка в иноязычных группах и развитию их профессионально-педагогической компетентности.

Формирование профессиональной компетенции будущих учителей русского языка как неродного на основе повышения профессиональной направленности предметной подготовки посредством внедрения цифровых технологий обучения и повышения грамотности педагогов в сфере поиска, хранения, применения и трансформации информации, на наш взгляд, может быть решено за счет внедрения в учебный процесс технологии формирования и развития профессиональной компетенции будущих педагогов.

Чтобы проверить вышесказанное на практике, в качестве основы для нашего исследования, мы рассмотрели методику развития профессиональной компетенции будущих учителей русского языка посредством модуля «Методика преподавания русского языка».

Целью данного курса является освещение общих и частных вопросов методики преподавания, получение знаний о методах и приемах обучения русскому языку, специфике преподавания русского языка в иноязычных группах общеобразовательных школ, профессиональных колледжей и академических лицеев.

Осуществление цели данного модуля предполагает поэтапное решение следующих задач:

- а) изучение теоретических понятий, необходимых для практического усвоения требуемых знаний, умений и навыков в области преподавания русского языка как неродного;
- б) подготовка студентов к будущей практической деятельности по обучению русскому языку;
- в) подготовка студентов к практическому применению передового опыта учителей-предметников;
- г) развитие у студентов способностей к созданию презентации учебного материала на основе различных методов обучения;
- д) развитие профессиональной компетенции будущего учителя русского языка посредством активного включения в учебный процесс грамотно подобранного материала Интернет ресурсов и контентов.

Мы выдвигаем гипотезу, что профессиональная компетенция будущих учителей русского языка может развиваться посредством успешной реализации задач, вытекающих из цели данного предмета.

В соответствии с принципами обучения русскому языку как иностранному содержание учебного модуля, которым должны овладеть будущие учителя русского языка, обобщает в себе знания по педагогике, психологии и соответственно методики обучения различным разделам русского языкознания. Рекомендуются осваивать содержание данного модуля поэтапно, в связи с чем необходимо разделить модуль на три раздела: теоретические основы дидактики, теоретические основы методики обучения языку, методика обучения различным разделам русского языкознания. В рамках учебного материала каждого раздела модуля предлагаются различные задания, направленные на развитие критического мышления будущего педагога, его креативности, информационной грамотности и самостоятельности при поиске, отборе, подготовки презентационного материала.



Практическое закрепление навыков, приобретенных на семинарских занятиях и развитие профессиональной компетенции будущего учителя русского языка планируется осуществлять во время квалификационной педагогической практики студентов.

Предлагаемые нами рекомендации и комментарии подразумевают, что содержание модуля «Методика преподавания русского языка» не только предметно-ориентировано, но и направлено на создание благоприятных педагогических условий для развития субъектности будущего учителя. Поставленная цель будет достигнута только при условии соблюдения следующих педагогических факторов: а) усиление внимания к содержанию аудиторной и внеаудиторной работы студента, проработка целей обучения модулю, обращение к личному опыту будущего педагога, мотивация приобретения профессиональных навыков и постоянный контроль качества обучения (в том числе, самоконтроль); б) создание условий для лично ориентированной учебно-профессиональной деятельности студента, совершенствование его креативных способностей; в) направленность занятий не только на накопление информации, но и на их практическое применение, с учетом личностных особенностей каждого студента.

Необходимо отметить, что развитие профессиональной компетенции будущего учителя русского языка напрямую связано и с усвоением других модулей из блока обязательных дисциплин учебного плана образовательного направления. Но овладение модулем «Методика преподавания русского языка» подразумевает не только формирование умений применения существующей методики обучения языку, но и развитие навыков создания собственной, специальной методики, на основе имеющихся знаний и опыта, а также трансформации, адаптации или совершенствования передового мирового опыта обучения русскому языку с учетом специфики контингента обучающихся (территориальное расположение, мотивация к изучению языка, способности, уровень креативности личности).

В ходе исследования было установлено, что важную роль в формировании профессиональной компетенции будущего учителя русского языка имеет использование интерактивных методов и лично ориентированной технологии обучения, комплексно применяемых для эффективного усвоения учебного материала на лекционных, семинарских занятиях и в самостоятельной работе студента.

Активно используемые на семинарских занятиях интерактивные методы обучения непосредственно послужили формированию профессионально компетенции будущих учителей русского языка. Самое главное, эти методы способствуют формированию у студентов навыков коллективной работы, самостоятельного и критического осмысления профессиональной деятельности, культуры общения, получения соответствующих научных и практических выводов.

Результаты опыта по развитию профессиональной компетенции будущих учителей русского языка посредством модуля Методика преподавания русского языка показывают, что для формирования и развития профессиональной компетенции важно применение разнообразных взаимодействия каждого участника образовательного процесса. Развитие навыков слаженной коллективной работы, умения грамотно распределять роли среди членов академических групп, проектная и поисково-исследовательская деятельность студентов, развитие навыков оценки качества информации, полученной из сети Интернет, позитивное, творческое отношение к выполнению заданий, грамотное целеполагание и



определение задач предполагаемой работы студенческих групп является гарантией формирования профессиональной компетенции будущих специалистов.

Проведенное исследование позволило сделать следующие выводы:

1) в условиях цифровизации образования, необходимо существенное изменение содержаний и требований к формированию профессиональных компетенций будущих учителей русского языка, прежде всего пересмотрев содержание модулей блока обязательных дисциплин учебного плана;

2) использование интерактивных методов обучения на занятиях, способствует активизации студентов и мотивирует их к дальнейшей самостоятельной поисково-исследовательской деятельности для достижения наилучших личностных результатов;

3) использование рефлексии на всех этапах подготовки учителей русского языка позволяет студентам глубже понимать особенности их последующей профессионально-педагогической деятельности, характер профессионально важных качеств и уровень развития данных качеств у каждого из них.

Список литературы

1. Зацепина Т.В. Использование элементов игры в процессе обучения / Т.В. Зацепина, А.В. Зацепин // Наука и Образование. – 2020. – Т. 3. – № 4. – С. 337.
2. Зацепина Т.В. Профессиональная готовность учителя к применению теоретических знаний в учебной деятельности /Т.В. Зацепина, А.В. Зацепин, Л.С. Козлова // Наука и Образование. – 2022. – Т. 5. - № 2. – <http://opusmgau.ru/index.php/see/article/view/4757>
3. Некоторые аспекты работы над переводом текста при текстоцентрическом подходе к изучению иностранного языка / А.В. Зацепин, Л.С. Козлова //Язык, культура, менталитет: проблемы изучения в иностранной аудитории: XX Международная научно-практическая конференция, 20–22 апреля 2022 г.: материалы конференции. – Санкт-Петербург: Изд-во РГПУ им. А. И. Герцена, 2022. – С. 60-65.
4. Козлова Л.С. Использование интерактивных методов обучения на занятиях по русскому языку / Л.С. Козлова // Материалы 23-й междисциплинарной конференции. – Ташкент, 2020.
5. Оценка читательской грамотности в рамках международного исследования PISA-2018// Центр оценки качества образования ФГБНУ «Институт стратегии развития образования Российской академии образования» Министерства просвещения РФ. [Электронный ресурс]URL: http://www.centeroko.ru/pisa18/pisa2018_rl.html



FIZIKANI O'QITISHDA PISA TOPSHIRIQLARIDAN FOYDALANISH

Sattorova Dilshoda Yuldashevna

Qo'qon davlat pedagogika instituti o'qituvchisi

sattorova.dilshoda@bk.ru

Annotatsiya. Ushbu maqolada fizika fanini o'qitishda PISA topshiriqlaridan foydalanib, o'quvchilarni tabiiy ilmiy savodxonligini shakllantirish mazmuni yoritilgan

Tayanch so'zlar: PISA dasturi, tabiiy-ilmiy savodxonlik, kompetensiya, PISA testlari, mantiqiy fikrlash, elektr, elektr energiya, elektr hisoblagich.

ИСПОЛЬЗОВАНИЕ ЗАДАНИЙ PISA В ОБУЧЕНИИ ФИЗИКЕ

Аннотация. В статье раскрыто содержание формирования естественнонаучной грамотности студентов с использованием заданий PISA при обучении физике.

Ключевые слова: программа PISA, естественнонаучная грамотность, компетентность, тесты PISA, логическое мышление, электричество, электричество, счетчик электроэнергии.

USING PISA TASKS IN TEACHING PHYSICS

Abstract. This article describes the content of the formation of students' natural scientific literacy using PISA tasks in the teaching of physics.

Keywords: PISA program, natural science literacy, competence, PISA tests, logical thinking, electricity, electricity, electricity meter.

Kirish

Respublikamizda so'nggi yillarda tabiiy fanlarni o'qitishga alohida e'tibor qaratilmoqda. Jumladan, fizika fani bo'yicha ta'lim sifatini tubdan oshirish, yuqori malakali pedagog va ilmiy xodimlarni tayyorlash, ta'lim muassasalarini zamonaviy laboratoriyalar, darsliklar va boshqa o'quv jihozlari bilan ta'minlash, ilmiy tashkilotlarning salohiyatini rivojlantirish, ularning faoliyatini samarali tashkil etish, ilm-fan va ishlab chiqarish sohalari o'rtasida o'zaro yaqin muloqot va hamkorlikni yo'lga qo'yish belgilangan [1].

Bugungi kunning zamon bilan hamnafas bo'lgan, har bir fan o'qituvchisi xalqaro baholash tizimi haqida ma'lumotga ega bo'lishi va o'quvchilarni PISA baholash imtihonlariga tayyorlashi muhim vazifa sifatida yuklatilmoqda. PISA nima? Bu 15 yoshli o'quvchilarning o'qish, matematika va tabiiy yo'nalishdagi fanlardan ularning bilim darajasini aniqlash demakdir [2].

PISA – o'quvchilarning o'qish, matematika va tabiiy fanlardan savodxonligini baholashga qaratilgan xalqaro baholash dasturi bo'lib, uning natijalari asosida dunyo mamlakatlari o'quv dasturlarida mavjud talablar doirasida o'quvchilarning bilim va ko'nikmalarini hayotiy vaziyatlarda qo'llash, fikrlash va muloqot qilish qobiliyatlarini aniqlashga qaratilgan. Shu bilan birga, bu hech qanday o'quv dasturini belgilamaydi, targ'ib qilmaydi va umumiy e'tirof etishni taqozo etmaydi. PISA tadqiqoti Iqtisodiy hamkorlik va taraqqiyot tashkiloti (IHTT), Organization for economic Cooperation and Development(OECD) tomonidan amalga oshiriladi. Tadqiqot ilk bora 2000-yili o'tkazilgan va 3 yilda bir marotaba o'tkaziladi. PISAning asosiy vazifasi a'zo mamlakatlarni ta'lim siyosatiga oid ma'lumotlar bilan ta'minlash, qarorlar qabul qilishda ularni qo'llab-quvvatlashdan iborat. Tadqiqotning har uch yilda o'tkazilishi esa mamlakatlarga siyosiy

qarorlar va tegishli dasturlarning ta'sirini hisobga olish uchun ma'lumot va tahlillarni ichiga olgan holda o'z vaqtida axborot berish imkoniyatini yaratadi. Shu bilan birga, mamlakatlar bu davr davomida o'z ta'lim tizimida kelajakda erishish ko'zda tutilgan maqsadlarni aniqlab olishiga imkon beradi [3].

PISA – Tadqiqot aynan 15 yoshli o'quvchilar doirasida o'tkazilishining asosiy sababi Iqtisodiy hamkorlik va taraqqiyot tashkiloti(IHTT)ga a'zo aksariyat davlatlarda 15 yosh majburiy ta'lim bosqichining yakuniy davri hisoblanadi [4].

PISA topshiriqlari darajalariga qanday talablar qo'yiladi? Topshiriqni bajarish uchun talab etiladigan intellektual va fikrlash qobiliyatiga ko'ra ular uchta kognitiv darajaga ajratiladi:

1. Quyi daraja bir bosqichli amallar.
2. O'rta daraja – hodisalarni tavsiflash.
3. Yuqori daraja – murakkab ma'lumotlarni tahlil qilish.

Hayotiy hodisalarda ilmiy usulda hal qilinishi mumkin bo'lgan muammolarni aniqlash, kuzatuv va tajribalar asosida xulosalar chiqarish kompetensiyasi. Bu xulosalar atrofimizdagi olamni tushunish va inson faoliyati natijasida unda sodir bo'layotgan o'zgarishlarni anglab yetish, shunga ko'ra kerakli qarorlar qabul qila olish ko'nikmasini rivojlantirish bu bo'limning asosiy maqsadidir [5].

Asosiy qism. Bu savodxonlik asosi bizning maktablarimizda fizika (astronomiya elementlari bilan birga), biologiya, kimyo va geografiya fanlari o'qitilish jarayonida berilishi ko'zda tutilgan.

Quyida umumiy o'rta ta'lim maktablarining 8-sinf fizika darsi "Yerning magnit maydoni" mavzusida o'quvchilarni ilmiy savodxonligini PISA topshiriqlari asosida shakllantirish bosqichlarini ko'rsatib o'tamiz.

Ingliz shifokori Uilyam Gilbert (1544-1603) doimiy magnitlarning xossalarini o'rganish bo'yicha tadqiqotlar olib borgan. Gilbert 1600- yilda nashr etilgan "Magnit, magnit jismlar va ulkan magnit haqida" nomli kitobida magnitlarning xossalarini bayon qilgan [6]. Quyidagi asosida shu xossalarini batafsil tushuntiriladi.

Magnitlarning xossalari orqali o'quvchilarning Blum taksonomiyasi

bo'yicha bilishga, tushunishga, amalda qo'llashga, tahlil qilishga, sintezlashga, xulosalashga oid o'quv maqsadiga erishilganlik darajasini nazorat qilish va baholashda foydalanish mumkin [7].

1. Kuchlanganlik chiziqlarini mos holatlar uchun ajrating va jadvalga har bir rasm ostiga mos raqamni yozing.

1) Aylanma tokning magnit maydon kuch chizig'i; 2) bir jinsli elektr maydonida dielektrikning elektr maydon kuch chizig'i; 3) manfiy zaryadning elektr maydon kuch chizig'i; 4) doimiy magnitning magnit maydon kuch chizig'i; 5) musbat zaryadning elektr maydon kuch chizig'i;

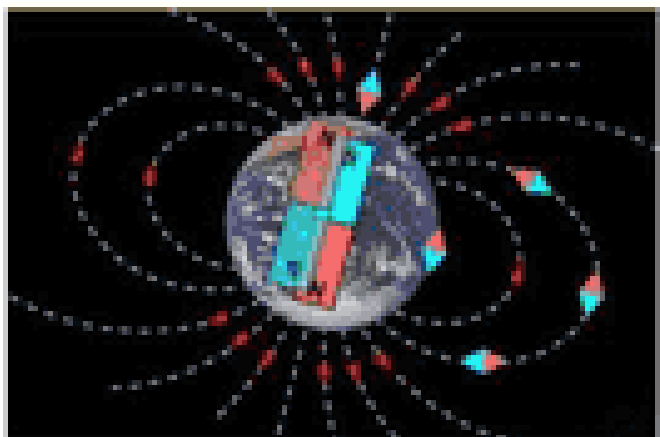

(1544-

- Yer
rasm

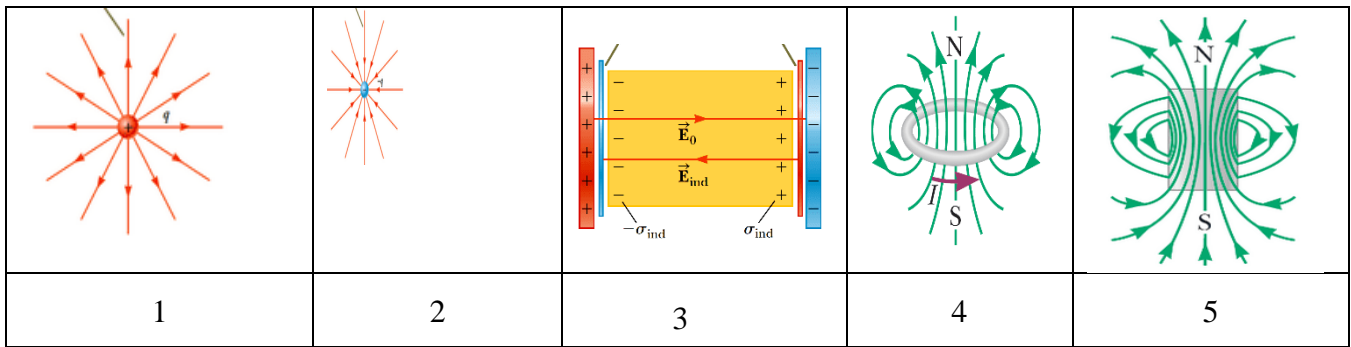

Javobi:

5	3	2	1	4
---	---	---	---	---

2. Ta'sir kuchlarini ta'sir holati bilan juftlang.

1	Kulon kuchi	A	Massaga ega bo'lgan jismlar orasidagi o'zaro ta'sir kuchi	
2	Amper kuchi	B	Magnit maydon tomonidan harakatdagi zaryadlangan zarrachaga ta'sir kuchi	
3	Lorens kuchi	C	Tinch turgan zaryadlar orasidagi o'zaro ta'sir kuchi	
4	Gravitatsiya kuchi	D	Magnit maydon tomonidan tokli o'tkazgichga ta'sir kuchi	
Javob:	1 -	2 -	3 -	4 -

Javobi:

Javob:	7. C	2 - D	3 - B	4 - A
--------	------	-------	-------	-------

3. Harakatli va harakatsiz zaryadlarga mos raqamlarni jadvalning o'ng tomoniga yozing.

- 1) magnit maydoni; 2) elektr maydoni; 3) Kulon kuchi; 4) Lorens kuchi;
 5) elektrostatik maydondagi o'tkazgichlar; 6) tokli o'tkazgich; 7) kondensator zaryadi; 8) bir jinsli elektr maydon; 9) uyurmaviy elektr maydon;
 10) o'tkazuvchanlik; 11) ekvipotensial sirt; 12) elektr toki.

Zaryadlarning harakat turi	Javob raqamlar
Harakatli	
Harakatsiz	

Javobi:

Zaryadlarning harakat turi	Javob raqamlar
Harakatli	1,4,6,9,10,12
Harakatsiz	2,3,5,7,8,11

4. Manfiy zaryadning ekvipotensial sirtlarining kamayishi orqali elektr maydon kuch chizig'ining o'tish ketma-ketligini ifodalagan holda tegishli raqamlarni kataklarga yozing.

- 1) Manfiy zaryadga eng yaqin sirt; 2) 2-qatlam; 3) 3-qatlam; 4) 4-qatlam; 5) 5-qatlam; 6) 6-qatlam; 7) Manfiy zaryaddan eng uzoqdagi sirt;

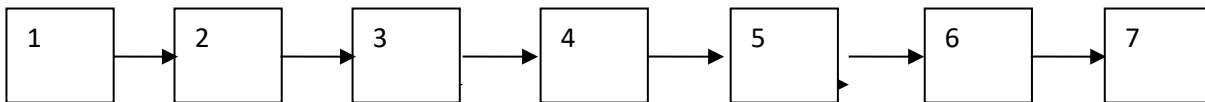

Javobi



5. Quyidagi beriladigan fikrlarning qaysilari to'g'ri?

- A. Berk sirt orqali o'tayotgan elektr maydon induksiya oqimi son jihatidan sirt o'rab olgan barcha zaryadlar algebraik yig'indisiga teng.
- B. Berilgan yuzani kesib o'tuvchi elektr induksiya kuch chiziqlarining soni – bu elektr induksiya vektorining oqimi.
- C. Qarama-qarshi ishorali tekis zaryadlangan 2 ta cheksiz va parallel tekislikning maydon kuchlanganligini ifodasi nolga teng.
- D. Maydon ta'sirida dielektrik oriyentatsion qutblanish turiga uchraydi.
- E. Elektr maydon ta'sirida dielektrikning qutblanishi tufayli bog'langan zaryadlar vujudga keladi.
- F. Dielektrikning qutblanganligini xarakterlovchi kattalik nomi – qutblanish vektori.
- G. Qo'zg'almas zaryadlar hosil qilgan maydon magnit maydon deyiladi.

Javob: _____

Javob: B,S,E,F.

6. To'g'ri fikrlarni aniqlang. Javoblar jadvaliga "ha" yoki "yo'q" so'zlarini yozing.

Toklarning magnit maydoni va ularning o'zaro ta'sirlashuvi.

- 1. Magnit maydoni harakatlanayotgan zaryadlangan zarraga yoki tokli o'tkazgichga ta'sir qiladi.
- 2. Magnit maydoni harakatsiz zaryadli zarralarga ta'sir qiladi.
- 3. Magnit maydoni magnit maydon induksiya vektori $-\vec{B}$ harakterlaydi.
- 4. Har xil magnit qutblari bir-birga tortiladi, bir xil qutblar esa bir-biridan itarishadi.
- 5. Harakatlanuvchi elektr zaryadlari atrofida magnit maydon mavjud bo'lishini 1820-yil Daniyalik fizik Ersted aniqlagan.
- 6. Magnit maydon kuchlanganligining XBS (SI) dagi birligi $1A/m^2$.
- 7. Turli shaklga ega bo'lgan o'tkazgichlardagi tokning magnit maydonlari Bio-Savar-Laplas qonuni yordamida o'rganiladi.

Javob:

1	2	3	4	5	6	7

Test topshirig'ining javobi quyidagicha:

1	2	3	4	5	6	7
ha	yo'q	ha	ha	ha	yo'q	ha



Xulosa

Mazkur topshiriqlar talabalarni tanqidiy tahlil, kreativ fikrlash, mustaqil izlanish, yaratuvchanlik qobiliyatlarini shakllantirishga xizmat qiladi.

Adabiyotlar

1. O'zbekiston Respublikasi Prezidentining "Fizika sohasidagi ta'lim sifatini oshirish va ilmiy tadqiqotlarni rivojlantirish chora-tadbirlari to'g'risida" qarori (Qonun hujjatlari ma'lumotlari milliy bazasi, 19.03.2021-y., 07/21/5032/0226-son)
2. B.Dj.Sattarova. Fizika va astronomiya o'qitishning innovatsion muhitini loyihalashtirish modulidan o'quv uslubiy majmua. Nizomiy nomli TDPU huzuridagi PKQTMOTM.Toshkent 2021.
- 3.U.Sharifxodjayev, D.Norboyevaning umumiy tahriri ostida PISA tadqiqotida kreativ fikrlashni baholash doirasi Tarjima – M. Maxsudov Xalq ta'limi vazirligi – Toshkent, 2020-yil.
4. A.A.Ismailov, X.J.Daminov, N.A.Karimov, G.O.Tog'ayeva, Q.K.Karimberdiyev, Z.A.Kosimova. O'quvchilarni xalqaro tadqiqotlarga tayyorlashga mo'ljallangan AXBOROTNOMA 2. "Ta'lim sifatini baxolash bo'yicha xalqaro tadqiqotlarni amalga oshirish milliy markazining matbaa bo'limi". Toshkent -2020.
5. A.A.Ismailov, G.O.Tog'ayeva, S. Akbarova, D. Asqarova. Xalqaro tadqiqotlarda o'quvchilarning tabiiy fanlar bo'yicha savodxonligini baxolash. Tabiiy yo'nalishdagi fan o'qituvchilari, metodislari va soha mutaxassislari uchun metodik qo'llanma «SHARQ» nashriyot-matbaa aksiyadorlik kompaniyasi bosh tahririyati. Toshkent – 2019.
6. P. Xabibullayev, A. Bo'ydedayev, A. Baxromov, J. Usarov, K. Suyarov, M. Yuldasheva. Fizik. Umumiy o'rta ta'lim maktablaring 8-sinf uchun darslik. "O'qituvchi". Toshkent – 2019.
7. Yuldashevna, Sattorova Dilshoda, and Kurbanov Mirzaaxmad. "EFFECTIVE WAYS OF DEVELOPING CREATIVE COMPETENCE OF STUDENTS IN TEACHING THE DEPARTMENT OF" ELECTRICITY AND MAGNETISM"." *International Journal of Early Childhood Special Education* 14.7 (2022).
8. Sattorova, D. "USING CROSSWORD PUZZLES IN PHYSICS LESSONS." *ASIA PACIFIC JOURNAL OF MARKETING & MANAGEMENT REVIEW* ISSN: 2319-2836 Impact Factor: 7.603 11.12 (2022): 32-34.
9. www.marifat.uz



СИСТЕМНЫЙ ПОДХОД В ОБУЧЕНИИ МОРФЕМИКЕ И СЛОВООБРАЗОВАНИЮ УЧЕНИКОВ УЗБЕКСКОЙ ШКОЛЫ

Botirov Adxam Abdumannonovich

Преподаватель Кокандского государственного педагогического института

Аннотация: в научно-методической статье рассматриваются проблемные вопросы изучения морфемике и словообразования в узбекской школе. Рассматриваются омонимичные, синонимичные и антонимичные отношения в области морфемике, нормы сочетаемости морфем; морфологические способы образования слов, основные модели по типам словообразования. Основные умения и навыки в данной области языкознания являются базой для формирования основных речевых умений, соответственно, школьники должны уметь опознавать и выделять морфемы, учитывая их функционально-смысловую характеристику.

Ключевые слова: словообразование, морфемика, системность, функциональный подход, методы и приёмы, словообразовательная система, корневые и служебные морфемы, словообразовательные типы, словообразовательные цепочки, словообразовательные гнезда.

O'ZBEK MAKTAB O'QUVCHILARIGA MORFEMIKA VA SO'Z YASASHNI O'QITISHDA TIZIMLI YONDOSHILISH

Botirov Adxam Abdumannonovich

Qo'qon davlat pedagogika
instituti o'qituvchisi

Annotasiya: Ilmiy-uslubiy maqolada o'zbek maktabida morfemika va so'z yasalishini o'rganishning muammoli masalalari muhokama qilinadi. Morfemika sohasidagi omonim, sinonim va antonimik munosabatlar, morfema moslik me'yori; so'z yasalishining morfologik yo'llari, so'z yasalish turlari bo'yicha asosiy modellari ko'rib chiqiladi. Tilshunoslikning ushbu sohasidagi asosiy ko'nikmalar va qobiliyatlar asosiy nutq ko'nikmalarini shakllantirish uchun asos bo'lib, mos ravishda talabalar morfemalarni ularning funktsional va semantik xususiyatlarini hisobga olgan holda tanib olishlari va ajratib olishlari kerak.

Tayanch so'zlar: so'z yasalishi, morfemik, sistematik, funksional yondashuv, usul va usullar, so'z yasalish tizimi, o'zak va xizmat morfemalar, so'z yasalish turlari, so'z yasalish zanjirlari, so'z yasalish uyalari.

A SYSTEMATIC APPROACH TO TEACHING MORPHEMICS AND WORD FORMATION TO UZBEK SCHOOL STUDENTS

Botirov Adkham Abdumannonovich

lecturer of the kokand state
pedagogical institute

Annotation: The scientific and methodological article deals with the problematic issues of studying morphemics and word formation in the Uzbek school. Homonymous, synonymous and antonymous relations in the field of morphemics, morpheme compatibility norms are considered; morphological ways of word formation, basic models by types of word formation. The basic skills and abilities in this area of linguistics



are the basis for the formation of basic speech skills, respectively, students should be able to recognize and isolate morphemes, taking into account their functional and semantic characteristics.

Key words: word-formation, morphemic, systematic, functional approach, methods and techniques, word-formation system, root and service morphemes, word-formation types, word-formation chains, word-formative nests.

Introduction

The study of morphemics and word formation is of great theoretical and practical importance in a school with the Uzbek language of instruction. Knowledge of the patterns of word formation in the Russian language, the ability to determine the meaning of word-forming morphemes contribute not only to expanding the vocabulary, enriching the grammatical structure of speech, understanding the grammatical system of the Russian language, but is also of great importance for the formation of correct literate writing [1].

Literature analysis

Students should be aware of the morpheme as a significant unit of the language, distinguish morphemes from other significant units of the language, understand the role of morphemes in the processes of form and word formation. They should not only recognize morphemes and divide words into morphemes on the basis of semantic, grammatical, word-formation and morphemic analyzes, characterize the morphemic composition of the word, clarify the lexical meaning of the word based on its morphemic analysis, but also compare the morphemic structure of the word and the method of its formation, lexical the meaning of the word and the word-formation model by which it is formed [2]. Due attention should be paid to the analysis of the word-formation structure of the word, students for whom Russian is not native must be able to distinguish between the studied ways of forming words of various parts of speech, compose word-forming types and word-forming chains of words, and characterize word-forming nests.

- this section is studied in high school in a relatively small amount (compared, for example, with morphology or syntax);

- despite its obvious complexity, this section is studied only in grades 5 and 6, that is, early enough for full understanding and assimilation;

- examples and exercises are selected in such a way that they do not reveal, but hide the complexities and problem areas of word-formation analysis;

- the lack of the most complete observance of successive connections in the formation of morphemic and word-building skills [3].

Students often mechanically learn the structure of a word and word-formation models, make many word-formation errors, and are not sufficiently aware of the meaning of a morpheme as the minimum meaningful unit of a language. Morphology deals with grammatical morphemes, which can be inflectional (formative), for example, я опоздаю, он опоздает, ты опоздаешь; опоздать – опаздывать. Word-forming morphemes simultaneously indicate the morphological features of the word: груб-ость, отч-изна, уче-ница, кондуктор-ша – женский род, род-ство, терп-ение, созвезд-ие – средний род, учи-тель, отшель-ник, бетон-щик, лет-чик, скак-ун, плов-ец, катер-ок.

With the help of the suffix -j- collective nouns are formed: crows, raw materials, junk or plural forms of the masculine and neuter gender: leaves, twigs, sparrows. Postfix -sya - reflexive

and mid-reflexive voice, as well as the formation of new verbs, for example, плакать-ся;, целовать-ся, восторгать-ся, общаться-ся.

In the process of language development, form-building morphemes can turn into word-building ones, for example, in modern Russian - verbal adjectives – кипучий, пахучий, вонючий, лежащий, сидячий.

Research methodology

Morphemes, as the minimum meaningful units of a language, enter into systemic relationships with each other. With a systematic approach to teaching morphemics and word formation in elementary school, attention should be paid to the meanings of morphemes, since paradigmatically they can be homonymous, synonymous or antonymous with each other [4]. Homonymous are called morphemes that coincide in sound composition, but differ in meaning. Root homonyms are, first of all, the roots of lexical homonyms: vulture "bird", vulture "stamp, seal" and vulture "part of a stringed instrument". another: prefix со- nouns со-автор, со-докладчик, со-участник и со- at verbs со-брать, со-рвать, со-считать, со-чинить. The most common in the word formation of nouns and adjectives is the morphological method of suffixation. The number of suffixes is quite large and varied, which indicates the richness of the vocabulary and the contrasting features of the modern Russian language. Synonymous suffixes are used when designating a person : -щик, -чик, -тель, -ист, -ец, -ник, -ок, -ач, -арь, -ант, -ун. It can be noted that suffixes in Russian are more specialized, differentiated and diverse, for example, suffixes with the meaning of an abstract feature - ость-, -ств-, -от-, -ин-, -изи-: храбр-ость, доступн-ость, бег-ств-о, озор-ств-о, крас-от-а, долг-от-а, шир-ин-а, тиш-ин-а, нов-изн-а, бел-изн-а. Suffixes with the meaning of having something-ат-, -аст: горб-ат-ый, волос-ат-ый, глаз-аст-ый, морд-аст-ый.

Analysis and results

Particular attention should be paid to the morphological ways of forming words in the modern Russian language and presenting them to students as certain models of word-building types, word-building chains and word-building nests [5].

We offer a system of training exercises and tasks for mastering the word-formation type:

Task 1. Give one or two examples of one derivational type:

1. With the meaning of singularity: солома–соломина... .
2. With the meaning of collectiveness: студент – студенчество,
3. With a decrease/increase value: дом...дом-ик

Task 2. Compose word-building chains according to the following models:

1. Народ – народный – народность – народничество.
2. Родной –
3. Природа –
4. Порода –
5. Урожай –
6. Родитель –

Conclusion. Thus, based on the above, there is a need to develop improved methods and techniques for teaching morphemic and word formation as a system, since it is the systemic nature of teaching that involves a set of structured and interconnected elements - such an approach is more qualitative and modern in the conditions of the main school.



Литература

- 1- Кахарова, Н. Н. (2022). Морфонологические Явления В Отглагольных Словообразовательных Цепочках Современного Русского Языка. *Central Asian Journal of Literature, Philosophy and Culture*, 3(11), 141-150.
- 2- Kakharova Nilufar Nuridinovna. (2022). FEATURES OF FORMATIVE SUFFIXES OF THE MODERN RUSSIAN LANGUAGE. *Open Access Repository*, 8(12), 320–322.
- 3- Мирзаюнусова, З. И. (2021). ИСПОЛЬЗОВАНИЕ ИННОВАЦИОННЫХ ТЕХНОЛОГИЙ ПРИ ОБУЧЕНИИ РУССКОМУ ЯЗЫКУ УЧЕНИКОВ-ИНОФОНОВ. In Система непрерывного филологического образования: школа–колледж–вуз. Современные подходы к преподаванию дисциплин филологического цикла в условиях полилингвального образования (pp. 58-60).
- 4- Polovina, L. V. (2022). Features of the Study of Subordinate Tense in Schools with the Uzbek Language of Instruction. *Central Asian Journal of Literature, Philosophy and Culture*, 3(11), 109-114.
- 5- Юлдашева, С. *Мировая наука. Мировая наука Учредители: ООО" Институт управления и социально-экономического развития"*, (12), 202-204.

VIRTUAL TEXNOLOGIYALARI VOSITASIDA TALABALARNI KASBIY TAYYORLASH MAZMUNI

Raxmonov Omadjon Mamasidiq o'g'li,
Andijon davlat universiteti tayanch doktoranti
E-mail: Omadbek-2016@mail.ru

Annotatsiya. Mazkur maqolada talabalar kasbiy sifatlarini takomillashtirishda axborot texnologiyalari vosita sifatida ekanligi, kasbiy sifatlar jamiyat hayotida tutgan o'rni haqida fikr yuritiladi.

Kalitli so'zlar: Sifat, kasbiy sifat, axborot texnologiyalari, talabalarda kasbiy sifatlarni takomillashtirish.

ПРОФЕССИОНАЛЬНАЯ ПОДГОТОВКА СТУДЕНТОВ С ПОМОЩЬЮ ВИРТУАЛЬНЫХ ТЕХНОЛОГИЙ

Базовый докторант Андиганского государственного университета
Рахманов Омаджон Мамасидик угли

Annotatsiya: В данной статье рассматриваются информационные технологии как инструмент повышения профессиональных качеств студентов, роль профессиональных качеств в жизни общества.

Ключевые слова: Качество, профессиональные качества, информационные технологии, повышение профессиональных качеств у студентов.

PROFESSIONAL TRAINING CONTENT OF STUDENTS THROUGH VIRTUAL TECHNOLOGIES

A base doctoral student of Andijan State University:
Rakhmonov Omadjon Mamasidik ugli.



Annotation: This article discusses information technology as a tool for improving the professional qualities of students, the role of professional qualities in the life of society.

Key words: Quality, professional qualities, information technology, professional development of students.

Kirish

Respublikamizda so'nggi yillarda bo'lajak pedagoglarni kasbiy faoliyatga tayyorlash, malakasini uzluksiz oshirish, bo'lajak o'qituvchilarni kasbiy tarbiyalash tizimini takomillashtirishning me'yoriy asoslari yaratilmoqda. "...Maktab va oliygohda sifatli ta'lim-tarbiya berishni yo'lga qo'yish, tahsil oluvchilarning jismoniy va ma'naviy sog'lom, vatanparvar insonlar bo'lib ulg'ayishi uchun barcha kuch va imkoniyatlarni safarbar etish, yoshlarni zamonaviy bilim va tajribalar, milliy va umumbashariy qadriyatlar asosida mustaqil va mantiqiy fikrlaydigan, ezgu fazilatlar egasi bo'lgan insonlar etib voyaga yetkazish, ularda tadbirkorlik ko'nikmalari va mehnatsevarlik fazilatlarini shakllantirish"¹²¹ kabi ustuvor vazifalar qo'yilgan. Bundan kelib chiqqan holda oliy pedagogik ta'limda bo'lajak o'qituvchilarni kasbiy sifatlarini shakllantirish tizimini takomillashtirishning ilmiy-nazariy asoslarini ishlab chiqish va amaliy-metodik tavsiyalarni shakllantirish dolzarb ahamiyatga ega.

O'zbekiston Respublikasi Prezidentining 2017 yil 7 fevraldagi PF-4947-son "O'zbekiston Respublikasini yanada rivojlantirish bo'yicha "Harakatlar strategiyasi to'g'risida", 2019 yil 8 oktyabrdagi PF-5847-son "O'zbekiston Respublikasi oliy ta'lim tizimini 2030 yilgacha rivojlantirish konsepsiyasini tasdiqlash to'g'risida", 2020 yil 29 oktyabrdagi PF-6097-son "Ilm-fanni 2030 yilgacha rivojlantirish konsepsiyasini tasdiqlash to'g'risida"gi farmonlari hamda 2017 yil 20 apreldagi PQ-2909-son "Oliy ta'lim tizimini yanada rivojlantirish chora-tadbirlari to'g'risida", 2018 yil 5 iyundagi PQ-3775-son "Oliy ta'lim muassasalarida ta'lim sifatini oshirish va ularning mamlakatda amalga oshirilayotgan keng qamrovli islohotlarda faol ishtirokini ta'minlash bo'yicha qo'shimcha chora-tadbirlar to'g'risida"gi qarorlari, O'zbekiston Respublikasi Vazirlar Mahkamasining 2019 yil 31 dekabrdagi 1059-son "Uzluksiz ma'naviy tarbiya konsepsiyasi" to'g'risidagi Qarori, shuningdek mazkur sohaga oid boshqa me'yoriy-huquqiy hujjatlarda belgilangan dolzarb vazifalarini amalga oshirish mexanizmlarini takomillashtirishga ushbu dissertatsiya muayyan darajada xizmat qiladi.

Mavzuga oid adabiyotlarning tahlili

Kasbiy va targ'ibot-tashviqot ishlarining mezoni, avvalo, ularning el-yurt turmushiga o'tkazadigan xayotbaxsh ta'siri bilan belgilanadi. Yoshlarning hayot so'qmoqlarida adashmasliklarini ta'minlash, ularni shiddatkor zamonning bo'ronu to'fonlaridan himoya qilish lozim. Ayniqsa, diniy aqidaparastlik, mafkuraviy kurashdagi loqaydlik tuzatib bo'lmas oqibatlariga olib kelishi mumkin. Kasbiy sifatlar talabalar kasbiy faoliyatida muhim jarayonlarni ifodalaydi.

Bu borada Sharq allomalarning hozirg kungacha o'z mavqeini yo'qotmagan

fikrlari mavjud, jumladan, buyuk mutafakkir Alisher Navoiy inson faqat ma'naviyati tufayli boshqa jonzotlardan ajralib turishi va ma'naviyat faqat insongaga xosligini asoslab ko'rsatgan.

¹²¹ Ўзбекистон Республикаси Президенти Шавкат Мирзиёевнинг Олий Мажлисга Мурожаатномаси 29.12.2020

Mutafakkir olim Yusuf Xos Hojib (1019-1088) “Qutadg’u bilig” asarida ma’naviyat tushunchasini o’zbekcha “bilig” tushunchasi bilan ifodalaydi. Bu bilim va odob majmuasidir degan fikr bildirgan. [3].

Ma’rifatparvar pedagog Abdulla Avloniy (1876-1930) “Turkiy guliston yoxud axloq” asarida deydi: “Bani odamda axloq tug’ma bo’lmaydi, lekin uning asosi bo’lgan tuyg’u inson fitratida (tabiatida) tug’ma mavjud bo’ladi. Tarbiya vositasi ana shu tuyg’ular rivojlantiriladi shu tariqa axloq yuzaga keladi”. Degan fikr yuritgan. Pedagog bolaning tug’ma va sof tuyg’ulari yaxshilikka yo’naltirilsa yaxshi fazilatlarni o’zlashtiradi; aksincha, tarbiya sust bo’lsa bolaning tuyg’ulari yomonlik xususiyatlarini yuqtiradi va uning xulq-atvori buziladi degan goyalarni ilgari suradi.

Mutafakkir Ahmad Yassaviy (1103-1166) esa “Devoni hikmat” asarida deydi: “Bizga tarbiya yo’lini olib kelgan Muhammad (SAV) arablardan edi, uning tarbiya yo’li axloqlar majmuasidan iborat” Shu ma’noda ma’naviyat axloqlar majmui sifatida namoyon bo’ladi.

Abu Ali ibn Sino (980 - 1038) “Donishnoma” asarida farzand tarbiyasi uchun zarur bulgan asosiy tarbiya yo’nalishlarini asoslab bergan [2].

Ibn Sinoning bu yondoshuvi Osiyo ta’limi tizimida qabul qilinganligi ta’kidlash joyiz. A.Irisov, S. Rahimov kabilarning tadqiqotlarida Ibn Sinoning ta’lim –tarbiya asoslariga doir qarashlari tadqiq etilgan. Bugungi ta’lim –tarbiya jarayonimizda Ibn Sino tavsiyalari to’liq qabul qilingan [4].

Shuningdek, “Ta’lim to’g’risida”gi Qonunning 3-moddasiga binoan shaxsni ma’naviyatli qilib tarbiyalashda quyidagilarni asosiy maqsad sifatida belgilash mumkin:

- 1) ma’naviyatning insonparvar va demokratik xarakterda bo’lishi;
- 2) ma’naviyat ta’lim va tarbiya berishga asoslanishi;
- 3) ma’naviyat ishining uzluksiz va izchil amalga oshirishi;
- 4) kasbiyda bilimli bo’lish va iste’dodlilikni rag’batlantirilishi va h.k. [5]

Tadqiqot metodologiyasi

“Axborot” atamasi “axbor” ma’lumotlar, ko’p xabarlar degan ma’noni anglatadi. Bunda turli ma’lumotlar qayta ishlanib, ayrim jihatlariga tuzatishlar kiritiladi. Axborotlarning ijtimoiy borliqda kechayotgan voqea hodisalar, alohida shaxs tomonidan bajarilayotgan ish, xatti-harakat, faoliyat to’g’risidagi ma’lumotlarni yetkazish, xabar berishdan iboratdir. Axborotdan muhim manba sifatida foydalaniladi va unda, ko’nikma va malakalar egallanadi.

Talabalarda kasbiy sifatlarni axborot texnologiyalari vositasida takomillashtirish quyidagi xususiyatlarga ega:

axborot umuminsoniyat boyligi sifatida rivojlanib boradi;
axborotlar mazmunida u berayotgan ma’lumotning kengligi bilan belgilanadi;
Talabalarda kasbiy sifatlarni insonlarga kerakligi.

Talabalarda kasbiy sifatlarni axborot texnologiyalari vositasida takomillashtirish negizida insonning moddiy va ma’naviy uzviyligini rivojlantirishda muhim bo’lgan innovatsion texnologiyalar, kompyuter dasturlari, odamlar orasidagi o’zaro munosabatlar asosiy omil sifatida xizmat qiladi. Talabalarda kasbiy sifatlarni turli kasb egalarining ijtimoiy –iqtisodiy hayotini, uning moddiy turlarini aniqlashga yordam berishi bilan birga shaxsning ichki dunyosining faolligini oshiradi. Talabalarda kasbiy sifatlarni axborot texnologiyalari vositasida takomillashtirishda axborotlarni qabul qilish, uzatish, saqlash, foydalanish, ularni o’zlashtirish kabilarni har bir mutaxassisning kasbiy faoliyatida amalga oshadi.



Talabalarda kasbiy sifatlarni axborot texnologiyalari vositasida takomillashtirish bilan kasb faoliyatini takomillashtirish, uni egallash, to'ldirish va qayta ishlashda yangi bilimlar bankini vujudga keltirish, uni uzatish va ulardan amaliy jihatdan foydalanish kabilarni o'zida mujassam etadi. Bular bevosita mutaxassisning kasbiy faoliyati bilan bog'liq bo'lib unda, amalga oshiriladigan ishlar axborot orqali bajarilishi va unga munosabat bildirish, to'plangan materiallardan foydalanish, bilim va ko'nikmalarga ega bo'lish, ularni qayta ishlash va saqlash muhim hisoblanadi.

Tahlil va natijalar

Bugungi kunda axborot oqimlarining rivojlanishi har bir mutaxassisning o'rab turgan dunyoni bilishda, ijodiy faoliyati, kasbi haqida haqidagi bilimlarni egallashda ijobiy va salbiy fikrlarga ega bo'lishda, intellektual saloxiyatni oshirishda, talaba hayotining qiziqarli va mazmunli, jo'shqin bo'lishda, global muammolarni hal etishda, uning ijtimoiy faolligini iqtisodiy, siyosiy va ma'naviy yo'nalishlarning uzviyligini va natijalarini sifatli bo'lishida, ishlab chiqarish sifatini yaxshilashda, kasb mohiyatini tushunishda, ulardan samarali foydalanishda qobiliyatiga ega bo'lish ko'nikmalarini rivojlantiradi. Chunki, axborotlarni izlash, tahlil etish, to'plash va texnologiyalarni qo'llash kabilar faqatgina o'tmishni, tarixni, bugunni qamrabgina qolmay, balki kelajak bilan ham shug'ullanuvchi talabalar faoliyatida muhim jarayon hisoblanadi. Ya'ni ushbu jarayonda talabaning bilim natijalari, axloq-odob va huquq qoidalari, qobiliyatlari, malakalari, intellektual, estetik va axloqiy darajalari, o'zaro muloqoti, dunyoqarashi, hamkorlik aloqalari kuchayadi. Axborot madaniyati haqida turli adabiyotlarda turli malumotlar berilgan. Ko'pgina mualliflarning takidlashicha, axborotning avfzalligi o'zaro aloqalar bilan bog'liqdir.

Axborot har bir talabada ijtimoiy onglikning shakllanishida, nutq madaniyati va lug'at boyligini o'stirishda, hayotda o'ziga munosib o'rin topishda, kasblarni to'g'ri tanlashda, dunyoqarashning kengayishida va takomillashuvida yaqindan yordam beradi. Demak, ko'proq mustaqil axborotlar ustida ishlash yo'li bilan yutuqlarni qo'lga kiritish mumkin. Lekin hamma talabalar ham mustaqil ravishda dars tayyorlaydilar, axborotlar ustida unumli ishlaydilar, deb bo'lmaydi. Buning uchun har bir talabaning o'quv yili davomida muntazam mustaqil ishlashi, axborotlarni o'rganish asosida bilim va hunarni puxta egallashi ma'lum darajada bilim tajribasiga ega bo'lishida o'z samarasini beradi.

Talabalarda axborot olish, katta hajmdagi va keng qamrovli ma'lumotlarni qayta ishlash madaniyatini rivojlantirish, ularni turli vaziyatlarda maqbul hatti harakat qilish malakasini oshirish bilan birga dasturlashtirilgan ta'lim metodlarini amalga oshirishi, munozara, treninglar, rolli va ishbilarmon o'yinlarni tashkil etish imkoniyatini yaratadi. Axborotlar oqimi amaliy jihatdan talabalarining deyarli barcha faoliyat doiralarida, ishlarni amalga oshirishda qo'llaniladi. Ammo ko'pincha talabalarining amaliy ishlarida, faoliyatida turli axborotlar namoyon bo'ladi. Kasb madaniyati xar bir fanning turli jabhalarida qo'llaniladi. Uning metodik usullariga axborot ma'lumotlaridagi xususiyatlarni o'rganish, olingan natijalarni qayta ishlash va tahlil qilishning aniq yo'l-yo'riqlari kiradi. Kasb madaniyatini shakllantirish yo'nalishlari avvalambor o'quv jarayoni talablari asosida belgilanadi. Ushbu talablarga muvofiq usullarning maxsus kompleksi shakllanadi. Talabalarda ma'naviy – axloqiy sifatlarni shakllantirish jarayoni ta'lim tarbiya faoliyatida amalga oshiriladi va uning samaradorligi turli baholanadi. Boshqacha qilib aytganda, axborotlar orqali ta'lim ob'yekti, ta'limiy tushunchalar qay darajada o'zlashtirilganligi tahlil etiladi, butun o'quv kursini, o'quv dasturlarini o'zlashtirish darajasi baholanadi. Axborotlar o'quv-tarbiya jarayonini yaxshilashga xizmat qiladi, ta'limiy faoliyat natijasida uning



samaradorligini belgilab beradi, yo'l qo'yilgan kamchilik va nuqsonlarni bartaraf etishga yo'l ochadi. Pirovard natijada axborotlar ta'limning takomillashib borishiga ijobiy ta'sir qiladi. Oliy ta'lim muassasalarining o'quv-tarbiya jarayonida talabalarning qobiliyati va layoqatlarini har tamonlama rivojlantirishga, ular shaxsini shakllantirishga xizmat qiladi. Axborotlar pedagogik jarayonning mahsuldorligi, o'qituvchiga talabani yaxshi bilishiga, ta'lim va tarbiyaning xilma xil metodlarini qo'llashga yordam beradi. Axborotlar talabalarning muloqot jarayonida, ular xulq atvori, hissiy-shaxsiy xususiyatlarini tahlil qilishda manba vazifasini bajaradi.

Xulosa va takliflar

Adabiyotlarni o'rganish va tajribalarini kuzatishdan shu narsa ma'lum bo'ldiki, oliy ta'lim muassasalari o'quv jarayonida talabalarda kasbiy tarbiyalanishida axborot texnologiyalarining muhim vosita sifatida ahamiyat kasb etishi muammosi bo'yicha ilmiy fikrlar bildirilgan bo'lsada maxsus tadqiqot muammosi sifatida o'rganilmagan. Lekin, shuni aytish kerakki oliy ta'lim muassasalari talabalarida kasbiy tarbiyaini takoillashtirish, ilmiy-metodik jihatlarini mukammallashtirish, OTM da fanlarni o'qitishda axborot texnologiyalaridan foydalanish kabilar bevosita ta'lim sifatini amalga oshirishda muxim o'rin tutadi. Olimlarning mazkur muammoni yoritishga bo'lgan turlicha yondashuvlarini tahlil etish natijasida shunday xulosaga keldikki talablarni ma'naviy-axloqiy tarbiyalash mazmunini takomillashtirish muammolari yetarlicha ishlab chiqilmagan. Oliy ta'lim tizimida ularni amalga oshirish yo'llari takomil talab. Talablarni kasbiy tarbiyalash faqat maxsus bilimlarnigina emas, balki yangicha fikrlashni, pedagogik faoliyatda zarur bo'ladigan o'ziga xos malaka va ko'nikmalarni rivojlantiradi. Talabalarda ma'naviy-axloqiy sifatlarni shakllantirish oliy talimning global muammolarini ham, shuningdek, o'qitish jarayonini yangiliklar bilan ta'minlashda va boshqarishda asosiy manba hisoblanadi. Chunki ushbu jarayonda talabalarda kasbiy kompetensiya takomillashtiriladi va buning uchun talabalar kasbiy sifatlarni shakllantirish tizimini takomillashtirishga to'g'ri keladi

Foydalanilgan adabiyotlar

1. O'zbekiston Respublikasi Prezidentining 2019 yil 8 oktyabrdagi PF-5847-son "O'zbekiston Respublikasi oliy ta'lim tizimini 2030 yilgacha rivojlantirish konsepsiyasini tasdiqlash to'g'risida"gi Farmoni // Qonun hujjatlari ma'lumotlari milliy bazasi, 09.10.2019 y., 06/19/5847/3887-son; 30.04.2020 y., 06/20/5987/0521-son.
2. Abu Nasr Forobiy. Risolalar. Mas'ul muharrir O'zbekiston Respublikasi FA haqiqiy a'zosi Xayrullayev.M.M. Toshkent, Fan nashriyoti, 1975
3. Abu Rayhon Beruniy. Tanlangan asarlar. I-t.O'qituvchi, 1992
4. Avloniy A.Turkiy guliston yohud axloq.- T.: Ma'naviyat, 1998.
5. Begimqulov U.Sh. Pedagogik ta'limda zamonaviy axborot texnologiyalarini joriy etishning ilmiy-nazariy asoslari.- T.: Fan, 2007



ОСОБЕННОСТИ ПРИМЕНЕНИЯ ИНТЕРАКТИВНЫХ И ДИДАКТИЧЕСКИХ МЕТОДОВ НА УРОКАХ РУССКОГО ЯЗЫКА В ОБЩЕОБРАЗОВАТЕЛЬНЫХ УЧРЕЖДЕНИЯХ

Кахарова Нилуфар Нуридиновна
преподаватель кафедры русского языка и литературы
Кокандского государственного педагогического института

Аннотация: В статье рассматривается сущность применения интерактивных методов преподавания на уроках русского языка в общеобразовательных учреждениях. Также описываются особенности использования дидактических игр на уроке. Это также положительно влияет на усвоение полученных знаний, что особенно эффективно при изучении иностранных языков.

Ключевые слова. Логическое мышление, интерактивные игры, разработка, дидактические игры, активность.

FEATURES OF THE USE OF INTERACTIVE AND DIDACTIC METHODS IN RUSSIAN LANGUAGE LESSONS IN GENERAL EDUCATION INSTITUTIONS

Nilufar Nuridinovna Kakharova
Lecturer of the Department of Russian Language and Literature
Kokand State Pedagogical Institute

Annotation: The article examines the essence of the use of interactive teaching methods in Russian language lessons in general education institutions. The features of using didactic games in the lesson are also described. It also has a positive effect on the assimilation of the acquired knowledge, which is especially effective when learning foreign languages.

Keywords. Logical thinking, interactive games, development, didactic games, activity.

UMUMTA'LIM MUASSASALARIDA RUS TILI DARSLARIDA INTERFAOL VA DIDAKTIK USULLARDAN FOYDALANISH XUSUSIYATLARI

Kaxarova Nilufar Nuridinovna
rus tili va adabiyoti kafedrasi o'qituvchisi
Qo'qon davlat pedagogika instituti

Annotatsiya: Maqolada umumta'lim muassasalarida rus tili darslarida o'qitishning interfaol usullaridan foydalanishning mohiyati ko'rib chiqiladi. Darsda didaktik o'yinlardan foydalanish xususiyatlari ham tasvirlangan. Bu, shuningdek, olingan bilimlarni o'zlashtirishga ijobiy ta'sir ko'rsatadi, bu ayniqsa chet tillarini o'rganishda samarali bo'ladi.

Kalit so'zlar. Mantiqiy fikrlash, interfaol o'yinlar, rivojlanish, didaktik o'yinlar, faoliyat.

Введение

Сегодня, когда наша страна как независимое государство интегрируется в мировое сообщество, важно, чтобы наша молодежь знала иностранные языки, ценила свой родной язык. Под руководством Президента Республики во всех сферах нашей страны создается целый ряд возможностей для воспитания здорового и гармоничного поколения, активного освоения молодежью современного познавательного потенциала, интеллекта,



информационно-коммуникационных технологий, углубленного изучения современных профессий и иностранных языков.

Анализ литературы

Сегодня только в сферах, связанных с иностранным языком, наша молодежь эффективно использует такие огромные возможности. В частности, в результате широкомасштабных реформ, проводимых на всех этапах системы образования, сотни тысяч наших мальчиков и девочек изучают иностранные языки, одновременно обучаясь по определенной специальности во всех учебных заведениях страны и филиалах высших учебных заведений других стран. Сначала остановимся на системе общего образования. Общеобразовательное учреждение – это не только главный этап непрерывного образования, но и первая ступень формирования активной, творческой и духовно богатой личности.

Как уже говорилось выше, в системе образования язык является одним из основных механизмов. Поэтому значение изучения иностранных языков с детства очень велико. Исследователи обнаружили, что в детстве мозг и сила памяти выше. Информация, полученная в этот период, навсегда запечатлевается в памяти, как узор, вырезанный на камне. Ребенок начинает осознавать свой родной язык примерно с двухлетнего возраста. В ней происходит совместное развитие языка и мышления. У детей в возрасте от четырех до десяти лет возможно формирование навыков изучения иностранного языка. Главное надо соблюдать требования раннего изучения иностранного языка. При обучении детей младшего возраста иностранному языку основная ответственность ложится на учителя и требует особого внимания и ответственности. Письмо и чтение ребенок учится медленно в первом классе начальной школы, после того, как достигнет уровня грамотности на родном языке. В целом этапы изучения иностранного языка разнообразны. В данной статье мы попытались рассмотреть данный вопрос на примере изучения русского языка.

Говорение по-русски – это речевая деятельность, состоящая из трех частей. Сначала будет тенденция говорить. После возникает необходимость выразить мысль средствами языка. При возникновении склонности к совершению речевого действия приступают к выполнению действия (например, просьбы, приказа и т.д.), не связанного с передачей информации, ответом на вопрос или речью. В этой части речи формируется намерение сказать. Большое значение в обучении речи имеют синтагматические связи, подразумевающие использование слова в различных сочетаниях. Говорящий выбирает в памяти готовое стоящее слово или грамматическую единицу, обычно явления родного языка остаются готовыми в памяти.

Методология исследования

Третья часть речи заключается в исполнении, высказывании, произнесении мысли: то есть в ее выражении во внешней речи. Следование всем трем частям порождает речь в видах речевой деятельности. Обучение словесному выражению мысли организуется в тесной связи письменного изложения той или иной мысли с такими видами речевой деятельности, как восприятие и осмысление чужой речи (слушание и чтение).

Мысль может быть выражена в двух вербальных формах, а именно в связной (монологической) речи и разговорной (диалогической) речи. Изучение монолога и диалога на русском языке это одно из основных требований учебной программы. В то время как для монолога важно использовать полные предложения и их относительно непрерывные системы, в диалоге чаще используются готовые предложения с многоточием (сокращенные)



предложения. Качественные и количественные показатели видов речевой деятельности в русском языке определяются на основе методики. Качественными показателями в речи являются соответствие речи учащегося теме и совершенство ее изложения, в речи – творческий подход; умение правильно применять языковой материал является основным фактором.

Существуют также интерактивные методы изучения языка. Для начала, прежде чем приступить к обучению языка, необходимо внимательно ознакомить учащихся с культурой, традициями, историей этого народа. Потому что для читателя, который не понимает, почему он изучает этот язык, основная цель начинает терять свою актуальность. Если вы можете вызвать у своего ученика чувство любопытства и страсти, значит, шаг один сделан. Механизм заработал.

На следующем этапе обучение проводится по установленной программе, в норме и систематически. Чтобы этот процесс не стал скучным и стал более интересным, желательно широко использовать интерактивные методы. Далее мы постарались рассмотреть несколько интерактивных методов, которые могут положительно повлиять на учащихся психологически.

Прежде всего, работа должна начинаться с создания атмосферы в классе, которая дает малышу дух этой нации. Для этого необходимо изменить состояние оборудования комнаты в необычных видах своими руками, наклеить различные лозунги и интересные учащимся картинки, наладить свободное общение учителя с учеником.

В процессе урока только разговор на изучаемом языке способствует повышению эффективности. Если кто-то нарушит это правило, этот учащийся будет “наказан”. То есть готовит дополнительное занятие, поет песни, делится подарком с остальными и так далее. Учащиеся, которые хорошо успевают в классе и имеют высокий уровень мастерства, должны быть поощрены. Например, предоставление скидки на оплату обучения или конкретную возможность полностью освободить, подарить что-то, подарить билеты в кино и театр. Этот метод служит для организации между ними здоровой конкуренции. Где конкуренция, там и рост.

Еще один интересный способ – “паутина”. Для этого необходимо, чтобы ученики находились в положении стоя по кругу. Учитель задает вопрос. Ученик, который отвечает, бросает его другому партнеру в положении, которое он держит за конец пряжки, и задает вопрос. Он также хватается за веревку, когда его ответ заканчивается. А пряжку передает другому, так образуется паутина разной формы.

Интерактивный метод предполагает равное участие учителя и ученика на уроке, в некоторых местах даже более активное участие ученика, чем учителя. Но в большинстве случаев на уроках русского языка, как бы не старался учитель, насколько бы опытным, знающим он не был, в отличие от традиционных в настоящее время методов обучения, урок, в котором в отдельных случаях используется интерактивный метод, не дает ожидаемого эффекта. Мы думаем, что причины этого следующие. Во-первых, у читателя не будет достаточного словарного запаса, чтобы вступить в живой разговор. У ученика не будет возможности работать над своими ошибками даже тогда, когда он сможет вступить в общение, поэтому не будет роста его речи. Иногда учащиеся испытывают трудности с выполнением устных речевых упражнений из-за чрезвычайно ограниченного словарного запаса. Обычно уровень знаний учащихся в академической группе варьируется. Учащиеся,

которые плохо владеют языком, не понимают его, когда говорят, а учащиеся, которые лучше владеют языком, когда говорят, не понимают, о чем идет речь. Различные трудности могут возникнуть при использовании интерактивных методов обучения языку. И в таких случаях учитель должен быть готов их устранить.

Анализ и результаты

Для этого рекомендуется: чтобы развить речь ученика, его нужно заставить много говорить. А для этого эффективно широкое использование тематических и нетематических бесед. Учитель может стимулировать речь ученика и исправлять допущенные им ошибки при его произношении. Учитель должен знать психологию ученика и изучать ее при обучении языку. Потому что в одной и той же ситуации учащиеся могут по-разному реагировать: кто-то воспринимает исправление своей ошибки как должное, исправляет ее и быстро переходит к общению; другой, наоборот, останавливается. У некоторых учащихся восприятие вербальной информации происходит медленнее. Им трудно понять, что они когда-то слышали, даже если это было сказано на их родном языке, или из-за их неуверенности в себе они сомневаются в правдивости услышанной информации. Вовлечь таких читателей в активную беседу будет сложно. Выполняя с ними упражнения более простого типа индивидуально или в группе, занимаясь ими в группе, уровень знаний которой равен или ниже, достигается тем, что они не стесняются, бесстрашно участвуют в общении, оставляя ощущение “душевной неполноценности”, как указано выше. Вполне естественно, что дружеское сотрудничество учителя и ученика повышает эффективность учебного процесса, поэтому, полезно создавать творческую среду в академических группах.

Также высокий уровень организации учебно-воспитательного процесса в школьных учреждениях дает возможность учащимся без затруднений продолжить обучение на более поздних этапах.

Еще одним из основных условий, обеспечивающих эффективность обучения, является стимулирование позитивного отношения детей к русскому языку и использование различных средств обучения. Среди этих средств основное место занимают дидактические игры, которые считаются важной составляющей педагогической технологии. В частности, неопределимы возможности использования образовательных средств в обеспечении эффективности урока, дидактических игр технологического характера, служащих для создания проблемных ситуаций на уроках. Дидактические игры, организованные в соответствии с содержанием изучаемой темы на уроках русского языка, побуждают детей к самостоятельному мышлению, пробуждают интерес к изучению языка. А интерес к чтению – залог усвоения знаний.

Содержание обучения русскому языку в общеобразовательных учреждениях начинается с очень коротких и простых слов, предложений. Обучение пониманию содержания осуществляется на основе простой, доступной и необходимой наглядности. Таким образом, обеспечивается расширение, углубление и рост словарного запаса детей. Некоторые специалисты трактуют этот вопрос несколько иначе, соглашаясь с тем, что русский язык должен преподаваться так же, как и родной, то есть перед чтением и письмом должна преподаваться устная речь. Он делает вывод, что при обучении русскому языку перед формой репродуктивной работы должны быть реализованы рецептивные формы работы, то есть слушать перед речью и читать перед письмом, предполагая, что ребенок пассивно накапливает материал, слушая речь взрослого, прежде чем начать говорить. Он

подкрепляет свою точку зрения принципами учета трудностей и тщательного отделения одного навыка от другого, так как устная речь отличается от письменной.

С целью пробуждения у детей сильного интереса к русскому языку необходимо использовать различные занимательные игры, интересные загадки, стихи, песни, диалоги. При этом требуется, чтобы количество детей было от 5-8 до 10-12. В рамках авторской программы объявляется перерыв на 4-5 минут, обязательными считаются пение, танцы. В результате песни, спетые с удовольствием, и сказанные стихи впитываются в детскую память, формируется и лексически и фонетически закрепляется умение говорить по-русски.

Кроме того, благодаря видеопрезентациям, выполненным на русском языке, дети смогут ближе познакомиться с русской культурой и вступить в непосредственное общение со сказочными героями. Это всё показывает необходимость создания программы, которая станет образцовым учебным пособием для учителей общеобразовательных учреждений, основанным на современных и передовых педагогических технологиях преподавания русского языка. Таким образом, создание аналогичной учебной программы на основе компьютерных технологий для школьников нашей страны будет способствовать достижению более эффективных результатов обучения. В этом нам поможет организация современных дидактических игровых программ по русскому языку с использованием героев наших национальных сказок, пополнение словарного запаса детей. Потому что, как и во многих других учебных дисциплинах, при преподавании предмета русский язык ощущается необходимость использования непосредственно компьютерной техники. Использование средств компьютерной техники в обучении русскому языку в нашей республике способствует дальнейшему повышению эффективности обучения детей русскому языку, в то же время, помогает им лучше овладеть компьютером.

В исследованиях по организации и методике проведения урока русского языка через дидактические игры выделяют несколько его этапов. Исследователи выделяют следующие этапы в организации игровой деятельности:

- подготовка;
- организационный;
- игровые действия;
- окончательный.

Эти этапы отличаются друг от друга своими особенностями, временем, затрачиваемым на игру, самостоятельностью детей и деятельностью воспитателя.

Заключение. В целом, существует общность требований и дидактических подходов к уровню коммуникативных компетенций детей младшего возраста на иностранном языке. Эта общность проявляется в создании современных условий, способствующих изучению иностранных языков, издании большого количества учебников для детей младшего школьного возраста, а также в широком использовании современных программ, обучающих иностранному языку с помощью информационно-коммуникативных технологий.

В качестве вывода можно сказать, что целью обучения иностранным языкам является развитие у детей языковых компетенций с целью обеспечения их всестороннего и активного участия в жизни современного общества, которое включает в себя разнообразную культуру и многоязычие. В то время как общая цель обучения иностранному языку – формирование у учащихся способности к межкультурному общению, обучение иностранному языку с



начальной школы служит прочной основой для дальнейшего формирования у них этой способности. Учителя иностранных языков также должны обладать глубокими знаниями педагогики начального образования и методики преподавания иностранного языка и повышать свою квалификацию в лицеях или университетах. Только тогда можно достичь ожидаемого результата, намеченной цели.

Литература:

- 1- Мирзаюнусова, З. И. (2021). Использование инновационных технологий при обучении русскому языку учеников-инофонов. In Система непрерывного филологического образования: школа–колледж–вуз. Современные подходы к преподаванию дисциплин филологического цикла в условиях полилингвального образования (pp. 58-60).
- 2- Mirzayunusova, Z. I. (2022). Methods of Teaching Dialogic Speech to Students in Uzbek Schools. Central asian journal of social sciences and history, 3(11), 112-115.
- 3- Половина, Л. В. (2019). Развитие методики обучения русскому языку у студентов педагогических вузов. Актуальные научные исследования в современном мире, (3-5), 74-76.
- 4- Половина, Л. В. (2022). Роль И Место Самостоятельной Работы В Образовательном Процессе Вуза. Central Asian Journal of Literature, Philosophy and Culture, 3(11), 265-269.
- 5- Khushnudabonu, Z. (2022). Methods and techniques for enhancing the intercultural communication activities of students in the study of a foreign language. European International Journal of Multidisciplinary Research and Management Studies, 2(09), 29-31.



XALQARO BAHOLASH DASTURLARINING O'QUVCHILARDA ILMIY MATN BILAN ISHLASH KOMPETENSIYASINI BELGILASH, O'LCHASH VA NATIJALARNI TAHLIL QILISHDAGI AHAMIYATI

(FIZIKA FANINI O'QITISH MISOLIDA)

G'ulomova Maftunaxon Ravshanbek qizi

Qo'qon davlat pedagogika instituti

13.00.02-Ta'lim va tarbiya nazariyasi va o'qitish metodikasi ixtisosligi, 1-bosqich tayanch doktoranti

E-mail: gulomovamaftuna042@gmail.com

***Annotatsiya:** Ushbu maqolada Xalqaro baholash dasturlari doirasida o'quvchilar o'qish savodxonligi va tabiiy-ilmiy savodxonlik yo'nalishida fizika faniga oid topshiriqlarni bajarishda ilmiy matn bilan ishlash kompetensiyasining o'rni va ahamiyati bayon etilgan. Fizika fanini o'rganishda ilmiy matnlarni o'qib tushunish, yechilishi kerak bo'lgan muommoni yechimini aniqlashga yordam beruvchi ilmiy matnni ajratib olish, muommoni yechimini ilmiy dalillar orqali ifodalash ko'nikmalarini egallash juda muhim va Xalqaro baholash tizimi orqali o'quvchilarning bir qator ko'nikma va malakalarni tekshirishda asosiy o'rin tutadi.*

***Kalit so'zlar:** PISA, O'qish savodxonligi, tabiiy-ilmiy savodxonlik, Xalqaro baholash tadqiqotlari, kompetensiya, ilmiy matn, badiiy matn.*

**ЗНАЧЕНИЕ МЕЖДУНАРОДНЫХ ПРОГРАММ ОЦЕНКИ В ВЫЯВЛЕНИИ, ИЗМЕРЕНИИ И АНАЛИЗА РЕЗУЛЬТАТОВ КОМПЕТЕНЦИИ СТУДЕНТОВ В РАБОТЕ С НАУЧНЫМ ТЕКСТОМ
(НА ПРИМЕРЕ ПРЕПОДАВАНИЯ ФИЗИКИ)**

***Аннотация:** В данной статье описывается роль и значение компетенции работы с научным текстом при выполнении заданий, связанных с физикой в области читательской и естественнонаучной грамотности учащихся в рамках международных оценочных программ. В обучении физике очень важно читать и понимать научные тексты, извлекать научный текст, помогающий определить решение решаемой задачи, приобретать навыки выражения решения задачи через научные доказательства, через Международная система оценивания ряда студентов играет ключевую роль в проверке квалификаций и навыков.*

***Ключевые слова:** PISA, читательская грамотность, научная грамотность, международные оценочные исследования, компетентность, научный текст, художественный текст.*



THE SIGNIFICANCE OF INTERNATIONAL ASSESSMENT PROGRAMS IN IDENTIFYING, MEASURING AND ANALYZING THE RESULTS OF STUDENTS' COMPETENCE IN WORKING WITH SCIENTIFIC TEXT (IN THE EXAMPLE OF TEACHING PHYSICS)

Annotation: *This article describes the role and importance of the competence of working with scientific text in the performance of tasks related to physics in the field of reading literacy and natural-scientific literacy of students within the framework of international assessment programs. In learning physics, it is very important to read and understand scientific texts, to extract the scientific text that helps to determine the solution of the problem to be solved, to acquire the skills of expressing the solution of the problem through scientific evidence, and through the International Assessment System, a number of students It plays a key role in the examination of qualifications and skills.*

Key words: *PISA, Reading literacy, scientific literacy, International assessment studies, competence, scientific text, artistic text.*

Kirish

Fizika ta'limida fanni o'qitish sifati va samaradorligini oshirish bugungi kunda o'quv-tarbiya jarayonining asosiy maqsadlaridan biri hisoblanadi. Ta'lim samaradorligi, ta'lim mazmunining maqsadi va vazifalariga mosligi, uning ilmiy jihatdan asoslanganligi, izchilligi, kundalik turmush bilan bog'liqligi, nazariya va amaliyotning mos kelishi, shu bilan birga o'qitish uslub va vositalarining bugungi kundagi ta'lim tizimidagi islohotlarga bog'liqligi va o'quvchilarga mos metodlar, vositalarning tanlanishi bilan asoslanadi.

Bugungi kunda dunyoda ta'limning sifati, saviyasi va darajasi aniqlash va o'rganishga qaratilgan bir qator xalqaro baholash dasturlari mavjud bo'lib, ular ko'pgina rivojlangan davlatlarda ta'lim sifatini yanada oshirishda katta ahamiyat kasb etmoqda. Hozirda IHTT (Iqtisodiy hamkorlik va taraqqiyot tashkiloti, ing.: OECD - Organisation for Economic Cooperation and Development) va IEA (ing.: International Association for the Evaluation of Educational Achievement - Xalqaro ta'lim muvaffaqiyatini tekshirish tashkiloti) kabi nufuzli xalqaro tashkilotlarning ta'lim tizimida olib borilayotgan xalqaro baholash dasturlari bir nechta bo'lib (PISA, PIRLS, TIMSS, TALIS), ular o'quvchilar bilimlarini xalqaro ta'lim standartlari asosida baholash va tahlil qilishda muhim sanaladi.

O'zbekiston Respublikasi Vazirlar Mahkamasining 08.12.2018 yilda gi 997-sonli "Xalq ta'limi tizimida ta'lim sifatini baholash sohasidagi xalqaro tadqiqotlarni tashkil etish chora-tadbirlari to'g'risida" gi qarorida quyidagi xalqaro baholash dasturlari bo'yicha xalqaro tadqiqotlarni tashkil etish vazifa etib belgilangan :

Progress in International Reading and Literacy Study (PIRLS) — boshlang'ich 4-sinf o'quvchilarining matnni o'qish va tushunish darajasini baholash uchun;

Trends in International Mathematics and Science Study (TIMSS) — 4 va 8-sinf o'quvchilarining matematika va tabiiy yo'nalishdagi fanlardan o'zlashtirish darajasini baholash uchun;



The Programme for International Student Assessment (PISA) — 15 yoshli o'quvchilarning o'qish, matematika va tabiiy yo'nalishdagi fanlardan savodxonlik darajasini baholash uchun;

The Teaching and Learning International Survey (TALIS) — rahbar va pedagog kadrlarning umumiy o'rta ta'lim muassasalarida o'qitish va ta'lim olish muhitini hamda o'qituvchilarning ish sharoitlarini o'rganish uchun. [1]

Mavzuga oid adabiyotlarning tahlili

PISA va TIMSS tadqiqotlarida asosiy yo'nalish sifatida tabiiy fanlar yo'nalishi yetakchi hisoblanadi. Ma'lumki tabiiy-ilmiy savodxonlik yo'nalishida tabiiy fanlar (fizika, kimyo, biologiya, geografiya) dan o'quvchilarni mantiqan fikrlay olishi, egallagan bilim, ko'nikma va malakalari baholanadi.

O'quvchilarga tabiiy fanlar bo'yicha bilimlar fizika, kimyo, biologiya, geografiya, astronomiya darslarida berib boriladi lekin ushbu fan darslarida bilimlar o'zaro integratsiyalashgan holatda berilganda umumiy bilimlar yaxlit bir birlikka "tabiiy fan" birligiga aylanadi. Demak tabiiy fanlar bo'yicha savodxonlik kompetensiyalari avvalo "fanning mazmuniga oid bilimlar – fizik sistemalar (fizika va kimyo), tirik sistemalar (biologiya), yer va fazo sistemalari (geografiya, geologiya, astronomiya) ga oid bilimlar" [2, 64-65-b] ga bog'liq bo'ladi. Tabiiy fanlar bo'yicha savodxon bo'lgan o'quvchi albatta tabiiy fanlarga oid bilim, turli xil axborot va ilmiy ma'lumotlardan xabardor bo'lishi lozim.

Tabiiy fanlar bo'yicha savodxon bo'lgan shaxsda quyidagi kompetensiyalar shakllangan bo'ladi:

- hodisalarni ilmiy jihatdan tushuntirish;
- ilmiy tadqiqotlarni loyihalash va baholash;
- ma'lumotlar va dalillarni ilmiy talqin qilish.

Yuqorida sanab o'tilgan kompetensiyalarning o'quvchilarda shakllangan bo'lishi ta'lim olish jarayonini mukammallashtirishga, zamonaviy dunyo va fan o'rtasidagi bog'liqlikni tushunishga, ilmiy tadqiqot va loyihalarni yaratishga undashga, ilmiylikdan amaliylikka, amaliylikdan esa ilmiylikka yo'naltirilgan bilimlarning rivojlanishiga, ko'p kitob o'qishga va turli xil axborot manbalaridan foydali ma'lumotlarni topib o'qish faoliyatida qo'llashga ijobiy ta'sir qiladi. Shuningdek Xalqaro baholash dasturlarida yuqori natijalarga erishish uchun o'quvchilarda Ilmiy matn bilish kompetensiyasini rivojlantirib borish zarurligi ko'pgina tadqiqotlarda o'z tasdig'ini topmoqda. Ilmiy matn bilan ishlash kompetensiyasi o'qish savodxonligi negizida shakllanadi, har qanday fanga oid bilimlar (ilmiy bilish turlari) ko'proq ilmiy matnlar bilan ishlash, ilmiy matnlarni o'qib tushunish va albatta ma'lumotlarni ilmiy tarzda bayon etishni talab qiladi. Albatta badiiy matn va ilmiy matn farqlanadi.

Badiiy matnlar avvalo ijod mahsuli bo'lib, ularning asosiy maqsadi o'qish va til orqali estetik zavq olish hisoblanadi. Ilmiy matnlar esa nazariyalar va tushunchalarni birlashtiruvchi, ilmiy tadqiqot ishlarini umumlashtiruvchi, bilimlar beruvchi matn turi hisoblanadi.

Fizika fanini o'rganishda ilmiy matnlarni o'qib tushunish, yechilishi kerak bo'lgan muommoni yechimini aniqlashga yordam beruvchi ilmiy matnni ajratib olish, muommoni yechimini ilmiy dalillar orqali ifodalash ko'nikmalarini egallash juda muhim va Xalqaro baholash tizimi orqali o'quvchilarning bir qator ko'nikma va malakalarni tekshirishda asosiy o'rin tutadi.

Shu o'rinda shuni ta'kidlab o'tmoqchimizki PISA tadqiqotida o'quvchilarning o'qish, matematika va tabiiy yo'nalishdagi fanlardan savodxonlik darajasini baholanadi. Ushbu savodxonlik yo'nalishlari bir-biri bilan uzviy bog'liq hisoblanib, o'quvchilarda shakllangan

bo'lishi zarur bo'lgan kompetensiyalar alohida savodxonlik darajasini baholashda, xalqaro baholash dasturlari talablariga javob berishda doimo bir-birini to'ldirib boradi. Masalan tabiiy fanlarni chuqur o'zlashtirish uchun ham o'quvchidan o'qish va matematik savodxonlik darajasi yuqori bo'lishi talab etiladi. Chunki, fan bo'yicha bilimlar va axborotlar ilmiy matnlar ko'rinishida beriladi, hisob-kitob ishlarini bajarishda albatta matematik bilimlarga tayaniladi. Fizika fanini o'qitishga e'tibor beradigan bo'lsak, fizika fani tabiat haqidagi fan bo'lib, bevosita kundalik turmush, texnika va texnologiyalar asosini fizika fani tashkil etadi va shu bilan birga kimyo, biologiya, geografiya, astronomiya, matematika fanlari bilan chambarchas bog'liq hisoblanadi.

O'qish savodxonligi – shaxsning o'z bilim va salohiyatini rivojlantirish, jamiyatda o'z o'rnini topish maqsadiga erishish yo'lida matnlarni tushunish, ulardan foydalanish, ular ustida mulohaza yuritish va ularga munosabat bildirish demakdir. [4] Tabiiy –ilmiy savodxonlik yo'nalishida ham albatta o'quvchilar topshiriq kontekstini tushunishlari, topshiriq matnining ko'rinishiga va ma'nosiga qarab ularni ilmiy yoki ilmiy bo'lmagan ma'lumotlarga ajratish, bir ko'rinishdagi ma'lumotlarni boshqa ko'rinishda ifodalay olishlari, hodisalarni ilmiy dalillar asosida bayon etishlari zarur hisoblanadi. O'quvchilarda ushbu kompetensiyalarni shakllantirib borishda albatta fizika darsarida ham kompetentlikni rivojlantirishga yo'naltirilgan, fanlararo integratsiya va hayotiy vaziyatlarga bog'liq bo'lgan topshiriqlardan foydalanish ijobiy samara beradi.

Tadqiqot metodologiyasi

Bugungi kunda fizika darslarida darsning takrorlash yoki mustahkamlash qismlarida yoki nazorat qismlarida an'anaviy savol emas, o'quvchilarni ko'proq izlanib kitob o'qishga, savolning javobini faqat fan doirasida emas boshqa fanlar orqali egallangan bilimlari orqali topishga, kundalik turmush va hayotiy faoliyat bilan bog'liq ma'noga ega bo'lgan savollar berilsa o'quvchilarning savodxonlik darajalari o'sadi va bu orqali XXI asr ko'nikmalarini egallash jarayonlari tezlashadi. Quyida an'anaviy va hayotiy vaziyatlar bilan bog'liq bo'lgan savol turlarini ko'rsatib o'tmoqchimiz:

An'anaviy savol	Tabiiy-ilmiy savodxonlikka oid savol
Yashin nima?	Insonlarni va binolarni yashin urishini oldini olish uchun nima qilinadi?
Galvanik element va akkumlatorga ta'rif bering	Nima uchun avtomobillarni harakatlantirishda galvanik elementlar emas akkumlatorlardan foydalaniladi?
Elektr hisoblagich qanday asbob?	1Kw*soat elektr energiyasi uchun 350 so'm haq to'lanadi. Agar xonadondagi elektr dazmoli 220 Vli elektr tarmog'iga ulangan. Uning simidan 3 A tok o'tib tursa va 6 soat vaqt davomida ishlatilmasdan yoniq holda qolib ketgan bo'lsa, qancha elektr energiyasi isrof bo'ladi va qancha miqdorda bekor sarflangan elektr energiyasi uchun haq to'lanadi?

Demak, berilgan savollardan ko'rinib turibdiki bugungi kunda ta'lim maqsadlari o'zgargan. Ya'ni o'quvchilardan ma'lumotlarni eslab qolish, yodlash, qaytarish emas balki

egallangan barcha bilimlarni hayotda qo'llash, nazariy bilimlarni amaliyot bilan bog'lash muhim hisoblanadi.

Bugungi kunda ta'lim tizimimizga Xalqaro baholash dasturlarining joriy etilishi o'quvchilarda ilmiy matn bilan ishlash kompetensiyasini rivojlantirish zaruratini keltirib chiqarmoqda. Xalqaro baholash dasturlarining o'quvchilarda ilmiy matn bilan ishlash kompetensiyasini belgilash, o'lchash va natijalarni tahlil qilishdagi ahamiyati benihoya katta bo'lib, ilmiy matnlar bilan ishlash kompetensiyasi tayanch kompetensiyalar tarkibida bo'lib, PISA xalqaro baholash dasturi bo'yicha o'qish savodxonligini aniqlashda muhim kompetensiya hisoblanadi.

O'quvchilarda quyidagi asosiy ko'nikmalarni rivojlantirishda ilmiy matnlar bilan ishlash kompetensiyasi yetakchi hisoblanadi:

- texnologiyalar, tabiiy hodisa va jarayonlarning izohlarini bilish, taklif qilish va baholash.
- Ilmiy tadqiqotlarni tasvirlash va baholash hamda muammolarni ilmiy asoslangan holda hal qilish yo'llarini taklif etish.
- ma'lum bir ko'rinishda berilgan ma'lumotlarni boshqa ko'rinishda ifodalay olish;
- berilgan ma'lumotlarni tahlil va talqin qilish hamda tegishli xulosalar chiqarish;
- ilmiy adabiyotlardan to'g'ri foydalanish va ulardan olingan matnlardagi faraz (gipoteza), dalil va xulosalarni aniqlash;
- ilmiy dalil va nazariyalarga, tajriba natijalariga asoslangan mulohazalarni ilmiy bo'lmagan boshqa qarashlardan farqlay olish;
- turli manbalar (masalan, gazeta, jurnal, internet)dan olingan ilmiy mulohaza va dalillarni baholash va ulardan o'rinli tarzda foydalana olish.

Tahlil va natijalar

Tajriba sifatida o'quvchilarga quyidagi masalani yechish topshirildi. Ushbu masala o'quvchilardan fikrlash, masalaning shartini va mazmunini to'g'ri tushunish va so'ralayotgan fizik kattaliklar orasidagi munosabatlarni to'g'ri aniqlashga qaratilgan bo'lib, PISA baholash topshiriqlari kontekstiga o'xshash hisoblanadi. *m_2 massali suvni $50^{\circ}C$ dan $30^{\circ}C$ gacha sovitish hisobiga m_1 massali suvni $10^{\circ}C$ ga isitish mumkin bo'lishi uchun ularning massalari qanday munosabatda bo'lishi kerak?*

Issiqlik balans tenglamasini hisoblashga oid bo'lgan bu turdagi masalani yechishda o'quvchilar bir muncha qiyinchiliklarga duch kelishgan. Ya'ni ular masalaning mazmunini o'qishda tushunarsizlikka va so'ralayotgan kattaliklar orasidagi munosabatni aniqlashga qiynalishgan. Bu masalani o'quvchilar yechishga harakat qilishgan va quyidagi jadval orqali ularning bergan javoblarini tahlil qilish mumkin.

T/r	O'quvchilar javoblari	Javob bergan o'quvchilar soni	O'quvchilar soni foizlarda
1	$m_1/m_2=2$	1	4,1 %
2	$m_1=1 \text{ kg}; m_2=1 \text{ kg}$	5	20,8 %
3	Javob topa olmagan	14	58,3 %
4	Masala xato deb hisoblagan	4	16,7 %
	Jami o'quvchi soni 24 ta.		

Masalaning to'g'ri javobi:

Berilgan: $m_2 ; t_2=50^{\circ}C$ $t=30^{\circ}C$ $m_1 ; t_1= t-10^{\circ}C= 20^{\circ}C$	Formula: Issiqlik balans tenglamasidan kelib chiqadigan aralashma temperaturasini topish formulasini yozamiz $t=\frac{m_1 t_1+m_2 t_2}{m_1+m_2}$ va massalarining qanday munosabatda bo'lishi kerakligi so'ralganligi uchun m_1/m_2 nisbatni keltirib chiqaramiz. $\frac{m_1}{m_2} = \frac{t_2-t}{t-t_1}$
Topish kerak: $m_1/m_2=?$	Hisoblash: $\frac{m_1}{m_2}=2; m_1=2m_2$

Natijalardan ko'rishimiz mumkinki o'quvchilar masalaning mazmunini to'liq tushunishmagan. Bu quyidagi holatlarda namoyon bo'ladi:

- suyuqliklar temperaturasi va hosil bo'lgan aralashma temperaturasining qiymatini aniqlashdagi qiyinchiliklar;
- suyuqlik massalari orasidagi munosabatni qay ko'rinishda tasvirlash yoki ifodalash ya'ni m_1/m_2 yoki m_2/m_1 .
- Issiqlik balans tenglamasini ta'rifi, formulasi va undan kelib chiqadigan xulosalar haqida yetarli ilmiy bilimlarning kamligi.

Xulosa va takliflar (Conclusion/Recommendations). O'quvchilardagi yuqorida berilgan fizik masalaning mohiyatini tushunmaslik va ilmiy ma'lumotlardan to'g'ri foydalana olmaslik kabilarni ijobiy tarzda bartaraf etishda yuqoridagi fikrlardan kelib chiqib quyidagi xulosalarga keldik:

- albatta o'qish savodxonligining fizika ta'limi bilan integratsiyasini rivojlantirish kerak.
- darsliklar tarkibiga fizika fani bo'yicha Xalqaro tadqiqotlarda qo'llanilgan topshiriqlarga o'xshash o'quvchilarni fikrlashga va o'qib tushunishga yo'naltiruvchi topshiriqlarni kiritish kerak;
- PISA testlarida tabiiy fanlardan ya'ni fizika fani bo'yicha berilgan savollar asosan: matn, grafik, diagramma, jadval va interaktiv: kompyuter simulyatsiyasi va unga bog'liq savollardan iborat topshiriqlardan iborat. Bu esa o'quvchilarni kompetensiyalar doirasida o'quvchilar javoblaridan kelib chiqqan holda past, o'rta va yuqori darajada baholash imkonini beradi. O'quvchilarning savollarga bergan javoblari asosida ularda ilmiy matn bilan ishlash kompetensiyasini qay darajada rivojlanganligini aniqlab natijalarni tahlil qilishda foydalanish juda muhimdir.



Ta'lim jarayoniga xalqaro baholash dasturlarining keng joriy etilishi fizika fanini o'quvchilar o'qib tushinishlari, tahlil qilishlari, ilmiy ma'lumotlar bilan ishlash asosida fanni amaliy va texnikaviy yutuqlarini o'zlashtirish ko'nikmalarini shakllantirishga, fizika va kundalik turmush o'rtasidagi bog'liqliklarni aniqlab, hayotiy faoliyatlariga qo'llash malakalariga erishishlarida katta maktab vazifasini bajaradi.

Foydalanilgan adabiyotlar:

1. O'zbekiston Respublikasi Vazirlar Mahkamasining 08.12.2018 yilda gi 997-sonli "Xalq ta'limi tizimida ta'lim sifatini baholash sohasidagi xalqaro tadqiqotlarni tashkil etish chora-tadbirlari to'g'risida" gi qarori. <https://lex.uz>
2. U.N.Tashkenbayev. "O'quvchilarni xalqaro tadqiqotlarga tayyorlashga mo'ljallangan axborotnoma 1" Toshkent, 2020-yil, 4, 64-65 b
3. P.Habibullayev, A.Boydedayev, A.Bahromov va boshqalar. Fizika. 8-sinf uchun darslik. – Toshkent: „ O'qituvchi“ 2019, 27-40 b.
4. <https://fayllar.org/pisa-xalqaro-baholash-dasturida-oqish-savodxonligi-tushunchasi.html>

MAKTABGACHA YOSHDAGI BOLALARDA KREATIV YONDASHUV ASOSIDA INNOVATSION FIKRLASH KO'NIKMALARINI SHAKLLANTIRISH

Kadirova Dildora Nadjatbekovna

Qo'qon davlat pedagogika instituti, Maktabgacha ta'lim kafedrasini o'qituvchisi

Annotatsiya. Ushbu maqolada maktabgacha ta'lim tashkilotlarida maktabgacha yoshdagi bolalarning mustaqil fikrlash malakalarini oshirishda ixtirochilik muammolarini hal qilish nazariyasidan (TRIZ) foydalanish avfzalliklari haqida fikr yuritimiz. Maktabgacha ta'lim uzluksiz ta'limning boshlang'ich bo'g'ini hisoblanadi. Shunday ekan maktabgacha ta'lim sohasiga bolalarni to'liq qamrab olish va ularni sog'lom, yetuk barkamol shaxs sifatida shakllantirib borish hozirgi kunda maktabgacha ta'lim sohasining oldida turgan ulkan vazifa hisoblanadi. Buning uchun esa maktabgacha ta'lim sohasi hodimlarining yuksak darajadagi bilimi va ular tarbiyalayotgan bolalarning mustaqil fikrlay olish malakalarida namoyon bo'ladi.

Kalit so'zlar: Maktabgacha ta'lim, uzluksiz ta'lim, maktabgacha yosh, bolalar, mustaqil fikrlash, nutq, nutq o'stirish, shaxs, muloqot, TRIZ nazariyasi.

ФОРМИРОВАНИЕ У ДОШКОЛЬНИКОВ НАВЫКОВ НОВАТОРСКОГО МЫШЛЕНИЯ НА ОСНОВЕ КРЕАТИВНОГО ПОДХОДА

Кадирова Дилдора Наджатбековна

Коканский государственный педагогический институт, преподаватель кафедры дошкольного образования

Аннотация. В данной статье мы рассмотрим преимущества использования теории решения изобретательских задач (ТРИЗ) в повышении навыков самостоятельного мышления дошкольников в дошкольных образовательных организациях. Дошкольное образование является начальным звеном непрерывного образования. Таким образом, полное включение детей в сферу дошкольного образования и формирование у них здоровой, зрелой гармоничной личности-это огромная задача, стоящая сегодня перед сферой дошкольного образования. А для этого высокий

уровень знаний работников дошкольной сферы и компетентности воспитываемых ими детей проявляется в умении самостоятельно мыслить.

Ключевые слова: дошкольное образование, непрерывное образование, дошкольный возраст, дети, самостоятельное мышление, речь, речевое развитие, личность, общение, теория ТРИЗ.

FORMATION OF INNOVATIVE THINKING SKILLS IN PRESCHOOLERS BASED ON A CREATIVE APPROACH

Kadirova Dildora Nadjatbekovna

Teacher of the Department of preschool education, Kokand State Pedagogical Institute

Annotation. *In this article, we will consider the advantages of using the theory of solving inventive problems (TRIZ) in the development of independent thinking skills of preschool children in preschool educational organizations. Preschool education is the primary branch of continuing education. Therefore, the full coverage of children in the field of preschool education and their formation as a healthy, mature harmonious personality is now a huge task facing the field of preschool education. And for this, the high level of knowledge of the employees of the preschool sphere and the ability of the children they are raising to think independently is manifested.*

Keywords: *preschool education, continuing education, preschool age, children, independent thinking, speech, speech cultivation, personality, communication, TRIZ theory.*

Kirish

Nutq – ontogenezda odam o'zlashtiradigan birinchi faoliyat turlaridan biri hisoblanadi. U yetakchi aloqa vositasidir. Maktabgacha yoshdagi davr maktabgacha yoshdagi bolalar uchun nutqni rivojlantirish uchun sezgir davr sifatida tan olinadi. Atrofdagilar bilan muloqot qilish zarurati nutqning ko'rinishini belgilaydi. Ijtimoiy aloqalarning shakllanishi, bilish jarayoni, ma'naviy va moddiy qadriyatlarning o'zlashtirilishi og'zaki muloqot jarayonida sodir bo'ladi. Kattalar bilan muloqot qilish orqali bola dialog shakllarini oladi. Aynan kattalar bilan muloqot qilish jarayonida maktabgacha ta'lim tashkilotida tarbiyachi dastlabki aloqani o'rganadi, uning ko'rish sohasida mavjud bo'lmagan narsalar haqida gapira boshlaydi. Tengdoshlar bilan muloqot kommunikativ qobiliyatni shakllantirishning eng muhim ko'rsatkichidir. Kommunikativ qobiliyatni shakllantirish jarayonida kamida ikkita bo'g'in rivojlanadi - tilni o'zlashtirish (til qobiliyatini shakllantirish, tildan kommunikativ maqsadlarda foydalanish batafsil matn tuzish va interfaol o'zaro ta'sirni o'rnatish qobiliyatini nazarda tutadi, bu suhbatni boshlash, suhbatni davom ettirish, kerak bo'lganda mavzuni o'zgartirish va suhbatdoshni qiziqtirishi uchun suhbat qurish qobiliyatini o'z ichiga oladi.

Adabiyotlar tahlili va metodologiya

Nutqini o'zlashtirish jarayoni – bu shaxs organizmining nutqiy tizimini rivojlantirish, takomillashtirishning tabiiy jarayoni. Nutqning rivojlanishi maqsadli va izchil pedagogik ish (maktabgacha ta'lim muassasasi o'qituvchilari yoki uyda ota-onalar), maxsus pedagogik usullar va vositalar majmuasini, shuningdek, bolaning o'z nutq mashqlarini qo'llashni o'z ichiga oladi. Tilni tushunish naqshini biz nutq ko'nikmalarini shakllantirish intensivligining til muhitining rivojlanish potentsialiga bog'liqligini ataymiz - tabiiy (uydagi maktabda) yoki sun'iy, ya'ni uslubiy vositalar bilan ataylab tayyorlangan til muhiti (maktabgacha ta'lim tashkilotlarida).

Nutqni rivojlantirish muammolarining dolzarbligi mahalliy maktabgacha ta'lim tashkilotlarining haqiqiy ehtiyojlari va mavjud qarama-qarshiliklar bilan belgilanadi: bir

tomondan, nutqni rivojlantirish maktabgacha yoshdagi bolalarning umumiy rivojlanishida sezilarli potentsialga ega, boshqa tomondan, bu potentsial mavjud emas. Aksariyat bolalar maktabgacha ta'lim muassasalariga boradilar, ular nafaqat bolalarga qarashni, balki ularning har tomonlama va ko'p qirrali rivojlanishini, birinchi navbatda, nutqni ham o'z ichiga oladi. Bolalar umumiy ta'lim muassasasi jamoasi bolalarning har tomonlama nutqini rivojlantirish uchun eng qulay shart- sharoitlarni yaratishi kerak. Shu munosabat bilan, barcha ta'lim faoliyati, boshqa har qanday kabi, bolalarning so'z boyligini boyitish, takomillashtirishga qaratilgan bo'lishi kerak. SHU kabi bo'lishi lozim bo'lgan sharoitlardan, ya'ni nutq o'stirish faoliyatlarida yaratilishi muhim bo'lgan o'qitish usullaridan biri bu - maktabgacha yoshdagi bolalar nutqini rivojlantirishda innovatsion o'qitish usullarini joriy etishdir. Bu kabi o'qitish usullarini faoliyatlarga olib kirish guruhdagi bolalarning o'z ichki „men„ini anglashga hamda mustaqil fikrlash va o'z mustaqil fikrlarini faoliyat jarayonlarida qo'llay olish imkoniyatlarini kengaytiradi.

Maktabgacha yoshdagi bolalar nutqini rivojlantirish sifatini oshirish uchun pedagoglarning ijodiy salohiyatini faollashtirish, ularning dunyoqarashini kengaytirish, faoliyat jarayonlariga yangi texnologiyalar va innovatsiyalarni joriy etish kerak. Bunday yangiliklardan biri TRIZ texnologiyalari elementlaridan foydalanish misol bo'la oladi. (TRIZ - ixtirochilik muammolarini hal qilish nazariyasi). TRIZning asosiy g'oyalari quyidagilarni o'z ichiga oladi: nazariyalar ijodiy muammolarni hal qilish uchun katalizator hisoblanadi; bilim ijodiy mehnat quroli, har kimga ijodiy qobiliyatlar berilgan (har kim ixtiro qilishi mumkin); ijodkorlik, har qanday faoliyat kabi, o'rganish mumkin.

Muhokama va natijalar

TRIZning asosiy maqsadi - nafaqat bolalarning tasavvurini rivojlantirish, balki ularni sodir bo'layotgan jarayonlarni tushungan holda tizimli fikrlashga o'rgatish, pedagoglarga bolalarda ijodiy qobiliyatlarni aniq amaliy tarbiyalash uchun vosita berishdir. Atrofdagi dunyoning birligi va qarama-qarshiligini tushunishga va kichik muammolarini hal qilishga qodir bo'lgan shaxs sifatida shakllantirish imkonini beruvchi nazariyadir.

Maktabgacha yoshdagi bolaga nisbatan TRIZ kontseptsiyasining boshlang'ich nuqtasi o'qitishda tabiatga muvofiqlik tamoyilidir. Bolaga ta'lim berishda o'qituvchi uning tabiatidan kelib chiqishi kerak. Maktabgacha yoshdagi bolalar uchun TRIZ - bu asosiy dasturni o'zgartirish uchun emas, balki uning samaradorligini oshirish uchun mo'ljallangan jamoaviy o'yinlar va tadbirlar tizimi. TRIZ elementlari maktabgacha yoshdagi bolalarda nutqni rivojlantirish jarayonini sifat jihatidan o'zgartirishga imkon beradigan ta'sirchan potentsialni o'z ichiga oladi.

Nutqni rivojlantirish jarayonida moslashtirilgan TRIZ usullaridan foydalanish shubhasiz afzalliklarni beradi:

- ✓ bolalarning kognitiv faolligini oshirishda;
- ✓ ijodkorlikning namoyon bo'lishiga motivatsion munosabatlarni yaratishda;
- ✓ bolalar nutqining majoziy tomonini rivojlantirish uchun sharoit yaratishda (baholovchi lug'at, majoziy ma'noli so'zlar, sinonim va antonimlarning lug'atini boyitish);
- ✓ barcha til vositalarini o'zlashtirish samaradorligini oshiradi;
- ✓ leksik va grammatik tuzilmalarni qurishda ongni shakllantiradi;
- ✓ aqliy faoliyatda analitik va sintetik operatsiyalarning moslashuvchanligini rivojlantiradi.

O'qitishda alohida o'rinni fikrlash stereotiplarini yengishga mo'ljallangan ijodiy tasavvurni rivojlantirish kursi (RTV) egallaydi.



Nutqni rivojlantirish uchun faoliyatlarni qurishga kompleks yondashuv ham katta ahamiyatga ega. Bunday faoliyatlarda bolalar faoliyatning turli sohalaridagi bilimlardan foydalanadilar.

Xulosa

Shunday qilib, o'quv jarayoni yanada tejamkor bo'ladi, bolalar dunyoning yagona, yaxlit rasmiga ega bo'ladilar. Integratsiyalashgan ta'lim bolaning umumiy rivojlanishiga, shuningdek, mavzularni chuqurroq o'rganishga yordam beradi. U bolalarda dunyoni yaxlit idrok etishni shakllantiradi, chunki u alohida fanlar bo'yicha bilimlarni bir butunga birlashtiradigan tizimdir. Maktab uchun integratsiya ilmiy, pedagogik va uslubiy adabiyotlarda keng rivojlangan. Maktabgacha pedagogikada u faqat birinchi qadamlarni qo'yadi. Maktabgacha pedagogikada integral texnologiya deganda ishning barcha bloklarida bir mavzudan foydalanish (nutqni rivojlantirish, elementar matematik tushunchalarni ishlab chiqish, loyihalash, qo'llash va boshqalar) tushuniladi. Tanish material bo'yicha va epizodik tarzda o'tkaziladigan murakkab faoliyatlardan farqli o'laroq, integratsiyalashgan guruhlar bir nechta faoliyat turlarini birlashtirish tamoyiliga asoslanadi va tizimli ravishda amalga oshiriladi. Integratsiyalashgan guruhlar maxsus tashkil etilgan guruhlar sonini qisqartirish va shu bilan boshqa mashg'ulotlar uchun vaqtni ko'paytirish imkoniyatini beradi. Tizimda olib borilayotgan integratsiyalashgan faoliyatlar samarali bo'lib, yaxshi natijalar beradi, bolalarning nutq faolligini oshiradi. Integratsiyalashgan faoliyatlar jarayonida nutqni rivojlantirish barcha yo'nalishlarda: so'z boyligini kengaytirish va tizimlashtirishdan iboratdir.

Adabiyotlar

1. Sh.Sodiqova Maktabgacha pedagogika T. Fan va texnologiya 2012 y.
2. F.Qodirova Sh.Toshpolatova M.Azamova. Maktabgacha pedagogika. Toshkent- 2013.
3. D.R. Babayeva. Nutq o'stirish nazariyasi va metodikasi. (Darslik). T.«Barkamol fayz media», 2018- y.
4. Lupicheva Natalya Sergeevna "Maktabgacha yoshdagi bolalarda nutqni rivojlantirish metodikasi" nutqni rivojlantirish bo'yicha ilmiy maqola 03.02.2019.
5. "Maktabgacha yoshdagi bolalarning muloqotini qo'llab-quvvatlash: til va savodxonlik tajribalari "virtuallabschool.org internet blogi.
6. Pamela May "Tafakkur qiluvchi bola: tushuncha va vakolat asoslarini yaratish " maqolasi.2020 y.
7. Michigan shtati universitetining kengaytmasi tomonidan nashr etilgan "Yosh bolalar uchun tanqidiy fikrlashning ahamiyati" maqolasi. <http://www.msue.msu.edu/> internet blogi.



ПРОБЛЕМА «ДОБРА И ЗЛА» В ФИЛОСОФИИ Л.Н. ТОЛСТОГО

Доцент кафедры русского языка и литературы Кокандского ГПИ Rashidov Aziz Kamolovich

Аннотация: В данной статье рассматриваются подходы в трактовке проблемы «Добро и зло» в творчестве Л.Н. Толстого; отношение и попытка дать своё определение данной проблемы его оппонентами и исследователями творчества великого русского писателя-философа.

Ключевые слова: апология насилия, сопротивление или непротивление злу насилием, контекст «часть-целое», «закон равного воздаяния злом за зло», калокагатия.

L. N. TOLSTOY FALSAFASIDAGI "YAXSHILIK VA YOMONLIK" MUAMMOSI

Qo'qon davlat pedagogika instituti rus tili va adabiyoti kafedrasi dotsenti Rashidov Aziz Kamolovich

Annotatsiya: Ushbu maqolada L.N.ning asarlaridagi "Yaxshilik va yovuzlik" muammosini talqin qilishning yondashuvlari muhokama qilinadi. Tolstoy; uning muxoliflari va buyuk rus yozuvchisi-faylasufi ijodkorlari tomonidan ushbu muammoga o'zlarining ta'riflarini berishga bo'lgan munosabat va urinishlar.

Kalit so'zlar: zo'ravonlik apologiyasi, zo'ravonlik bilan qarshilik yoki qarshilik ko'rsatmaslik, kontekst "qism-umumiylik", "yovuzlik uchun yomonlik teng jazo qonuni", kalokagatya.

L. N. THE PROBLEM OF "GOOD AND EVIL" IN TOLSTOY'S PHILOSOPHY

Associate professor of the Department of Russian language and literature of the Kokand State Pedagogical Institute Rashidov Aziz Kamolovich

Annotation: This article examines approaches to the interpretation of the problem "Good and Evil" in the works of L.N. Tolstoy; the attitude and attempt to give their own definition of this problem by his opponents and researchers of the work of the great Russian writer-philosopher.

Key words: apology of violence, resistance or non-resistance to evil by violence, context "part-whole", "law of equal retribution by evil for evil", kaloskagathos.

Введение

Для многих исследователей творчества Л.Н. Толстого в известном постулате наличия зла, если не в сознании и сущности человека, то в самом его существовании, содержится проблема его преодоления: есть ли решение, и какие способы, формы, методы с точки зрения этики и эстетики могут быть эффективно применены? Можно ли считать оправданным «противление злу насилием», или фундаментальным основанием нашего отношения к злу должен стать призыв «не противься злу», прозвучавшим из уст основателя христианского учения Иисуса Христа?

История всего человечества говорит о том, что насилие есть крайняя форма зла в человеческом обществе, и которому «...нет места в природе, ни в пространстве человечности, разумного поведения...»¹²².

¹²² Этика. Энциклопедический словарь. М.: Гардарики, 2001. С.303

Анализ литературы

Тем не менее, вопрос оправдания использования насилия в роли эффективного и нравственно оправданного способа в борьбе со злом не столь очевиден, как это представляется при первом подходе к нему.

На рассматриваемый вопрос были даны ответы, отражающие три точки зрения на данную проблему: первый раскрывает апологию насилия как естественного явления, появляющегося в самом существовании человека и его социальной природы. Здесь следует обратиться к некоторым положениям учения Ф.Ницше или французского философа и социолога Жоржа Сореля («Размышления о насилии», 1908), где автор - теоретик революционного синдикализма утверждал о необходимости преодоления «декаданса» с помощью насилия. Сорель писал: *«Возвышенное умерло в буржуазии, и поэтому она обречена»*. Буржуазия, полагал он, *«осуждена на смерть»* и *«её исчезновение лишь вопрос времени»*. Сорель убеждал, что есть лишь одно средство спасения мира от буржуазного декаданса — пролетарское насилие.¹²³

Методология исследования Странники противоположного подхода к элементу насилия придерживались принципа, когда оно абсолютно не принимается и не допускает никаких исключений в данном плане. Этому принципа придерживался ещё Сократ (*«По моему суждению, и я, и ты, и остальные люди — все мы считаем, что хуже творить несправедливость, чем ее терпеть, и оставаться безнаказанным, чем нести наказание.»*¹²⁴), христианский проповедник, основатель ордена францисканцев, или миноритов Франциск Ассизский, с его обращением: *«Дай мне силы обращать ненависть в любовь, несправедливость — в милосердие, неверие — в веру, отчаяние — в надежду, тьму — в свет, печаль — в радость.»*, немецкий и французский протестантский теолог, философ культуры Альберт Швейцер, американский священник Мартин Лютер Кинг, Махатма Ганди, с его философией ненасилия, и, конечно же, Лев Николаевич Толстой с его заповедью *«Не противостоят злу насилием»*.

*«Люди часто думают, что вопрос о противлении или непротивлении злу насилием есть вопрос придуманный, вопрос, который можно обойти. А между тем это вопрос, самую жизнью поставленный перед всеми людьми и перед всяким мыслящим человеком и неизбежно требующий своего разрешения»*¹²⁵.

Третий подход к данной проблеме обрёл большое число сторонников. В нём отрицательное отношение к насилию иногда допускает исключения, требует не обобщённого, или идеалистического взгляда на проблему, а относительного анализа практики в контексте использования насильственных форм ограничения или преследования и наказания зла в обществе. В соответствии с этим подходом сопротивление злу с использованием насилия не только возможно, но часто необходимо.

¹²³Размышления о насилии (Reflexions sur la violence). Автор: Жорж Сорель.

¹²⁴Источник: «Диалоги Платона». Платон. Собр. соч. в 3-х томах. Том 1. М.: "Мысль", 1968.

¹²⁵ Толстой Л.Н. Царство Божие внутри вас, или Христианство не как мистическое учение, а

как новое жизнепонимание // Толстой Л.Н. Избр. философские произв-я. М.: Просвещение, 1992. С.305.



Например, насилие можно оправдать при отказе от части во имя целого, по библейским словам: «Если же правый глаз твой соблазняет тебя, вырви его и брось от себя, ибо лучше для тебя, чтобы погиб один из членов твоих, а не все тело твоё было ввержено в геенну»¹²⁶. В повести Л.Н. Толстого «Отец Сергей» образ главного героя служит яркой художественной иллюстрацией этого подхода: здесь духовный наставник, пытаюсь в мыслях и в действиях уйти от соблазна плоти, спасает свою душу, отрубая себе палец. Тем самым автор буквально интерпретирует библейский постулат, накладывая один из кульминационных эпизодов повести на изречение апостола.

Нанесение себе увечья, оправдываемое Толстым тем, что человек совершает насилие лишь в отношении самого себя, спасает от грехопадения как отца Сергия, так и барыню с её «заблудшей душой», намеревавшейся совратить стойкого священника.

Анализ и результаты. Если же рассматривать контекст «часть-целое», используя следующее толкование: «часть» - отдельная личность, «целое» - общество, то Толстой здесь категорически отказывается оправдывать насилие как инструмент справедливости, поставив в основание этой позиции самоценность личности, что оправдывают, кстати, и сами этические нормы современного общества.

Далее, в истории человечества имеется большое количество фактов, когда целые идеологии великих государств и отдельные мыслители оправдывали насилие тем, что принимали его как откуп или необходимую жертву для создания счастливого будущего. Примеров этому больше, чем достаточно. В начале XX века представитель «потерянного поколения» Эрих Ремарк в своём романе «Чёрный обелиск» резюмировал это положение: «Но, видно, всегда так бывает: Смерть одного человека — это смерть, а смерть двух миллионов — только статистика». (Данное изречение, правда в чуть изменённой форме, ошибочно приписывают Иосифу Сталину.)

На протяжении веков свою легитимность обретают положения категории юриспруденции «Талиона», известному нам со времён Хаммурапи, а также отражённые в Библии, когда главным принципом стало положение, восстанавливающее верховенство справедливости, «перелом за перелом, око за око, зуб за зуб; как он сделал повреждение на [теле] человека, так и ему должно сделать»¹²⁷. Этот принцип сохраняется до сих пор как инструмент правового регулирования во многих странах, избирающего «меньшее зло» для ограждения общества от его распространения (Гуго Гроций, Иммануил Кант, Владимир Соловьёв и другие).

В Коране и в Исламе, в целом, прослеживается эволюция по смягчению талиона. Как и в Нагорной проповеди, в Коране при первом упоминании правила талиона производится отсылка к уже известному закону и затем дается наставление. Однако собственно кораническое наставление не противопоставляется Моисеевому, но только сопоставляется с ним, причем имеющаяся в Пятикнижии детализация действий по правилу талиона здесь не воспроизводится во всей полноте: «О вы, которые уверовали! Предписано вам возмездие за убитых: свободный - за свободного, раб - за раба, женщина - за женщину. Если убийца прощен родственником убитого - своим братом по вере, - то убийце следует поступить

¹²⁶ Библия от Матфея 5 глава

¹²⁷ Библия (Левит 24:20)

согласно обычаю и уплатить достойный выкуп. Это - облегчение вам от вашего Господа и милость. А тому, кто преступит [эту заповедь] после разъяснения, - мучительная кара».¹²⁸

Эти сравнительные контексты ¹²⁹, которые взяты из общественной практики, делающие акцент на сущем, а не на должном уровне, указывают на отсутствие правоты с точки зрения истории и этики и выходят за рамки оправдания морального: «Ненасилие – этический принцип, согласно которому границы морали совпадают с отрицанием насилия»¹³⁰.

Данный этический принцип обосновывается и христианством:

«Вы слышали, что сказано: «око за око и зуб за зуб». А Я говорю вам: не противься злу. Но кто ударит тебя в правую щеку, обрати к нему и другую» (Мф.5:38-39, 43-44).

Рассматривая данную проблему, нельзя не обратиться к философским и эстетико-этическим взглядам одного из самых значительных исследователей «идеи непротivления злу» Л.Н. Толстого.

В своём видении данной проблемы Толстой предрекает, что вопросы, которые встают перед нами *«должны быть отнесены через головы современников к потомкам и к событиям», «...могут быть приписаны многим столетиям, если не тысячелетиям»*¹³¹.

По мнению Толстого, философия ненасилия своими корнями уходит в христианское учение, где оно занимает ключевое положение: «Положение о непротivлении злу есть положение, связующее учение Христа в одно целое, но только тогда, когда оно не есть изучение»¹³².

Разрабатывая религиозно-философскую систему, основу которой составляют положения, отражающие сам принцип человеческого сосуществования, Л.Н. Толстой во главу угла ставит такие понятия, как "вера", "душа", "Бог", "любовь", "грехи", "соблазны", "зло", "благо", "самоотречение", "смирение", "правдивость", "жизнь", "смерть" и др.¹³³

Отрицание насилия означает отказ от ориентации человека на личное благо. Принцип *непротivления* выражает при этом ту грань, которая отделяет *телесную жизнь от духовной жизни*, намечает переход от вещного к духовному бытию. "Сущность всех религиозных учений, - подчеркивает Толстой, - в любви. Особенность христианского учения о любви - в том, что оно ясно и точно определило главное условие любви, нарушение которого уничтожает саму возможность любви. Условие это есть непротivление злу насилием"¹³⁴.

В работах оппонентов Л.Н. Толстого (Бл. Августин, Н.А. Бердяев, И.А. Ильин и др.) мы обнаруживаем диаметрально противоположные взгляды на данную проблему, когда в

¹²⁸ Р.Г. Апресян. *Талион: его восприятие и видоизменения в христианстве и исламе*

¹²⁹ См.: Этика. Энциклопедический словарь... С.304.

¹³⁰ Там же. С.308

¹³¹ Ильин В. Н. *Мирозерцание графа Льва Николаевича Толстого* СПб., 2000. С. 59-60.

¹³² (Там же. С. 73)

¹³³ См.: *Толстой Л. Н. Путь жизни*. М., 1993.

¹³⁴ *Толстой Л. Н. Круг чтения*. Т. 1. С. 214.



оценке зла применима не абсолютная, а относительная парадигма. В данном случае, конечно же, идёт отсылка на реальный нравственно-исторический опыт человечества, где, в частности, войны часто можно оправдать, если они относятся к «справедливым». Здесь же можно заметить и положения революционной идеологии, когда оправдывается «право народа на восстание против тирании» (Ф.Аквинский), а также утверждения И. Канта, в которых он обосновывает «оправданность смертной казни для злодеев».

Заключение

По мнению Толстого «закон равного воздаяния злом за зло» – есть ни что иное, как атавизм «талиона», который губительно влияет на человеческое существование, так как отвергает абсолютный принцип «любви к ближнему».

Толстой указывает на подход, который основывается на том, что «добрые должны обуздать злых», утверждая, что он исходит из ложной уверенности, что мы знаем, где добро и где зло. Толстой отрицал калокагатию, говоря, что «истина и добро – вовсе не одно и то же», («я знаю только то, что ничего не знаю»¹³⁵ - Сократ). У известного философа античности его высказывание относится больше к сфере познания и не соотносится, в целом, с этическим познанием. У Толстого его «агностицизм» в отношении зла ведёт к релятивизму (так абсолютное может обернуться относительным): никто не знает истины, токмо Бог, заповедь которого – «не противься злу» – следует понимать буквально, а практически это означает, что надо просто «прервать цепь насилия», как только дело дойдет до тебя.

Историческая заслуга Л.Н. Толстого заключается в том, что необычный талант и неоспоримый авторитет писателя помог воплотить в своём учении миропонимание многомиллионного русского народа, его настроение и отношение к жизни в самом широком значении этого слова.

Философские моральные эстетико-этические взгляды великого писателя, основанные на принципах гуманизма, призывают к преобразованию самого отношения к жизни, получая живой отклик в наше время и ставят его в один ряд с библейскими проповедниками ненасилия.

Использованная литература:

- ✓ Этика. Энциклопедический словарь. М.: Гардарики, 2001. С.303
- ✓ *Размышления о насилии (Reflexions sur la violence)*. Автор: Жорж Сорель.
- ✓ Источник: «Диалоги Платона». Платон. Собр. соч. в 3-х томах. Том 1. М.: "Мысль", 1968.
- ✓ Толстой Л.Н. Царство Божие внутри вас, или Христианство не как мистическое учение, а как новое жизнепонимание // Толстой Л.Н. Избр. философские произв-я. М.: Просвещение, 1992. С.305.
- ✓ Библия от Матфея 5 глава
6. Библия (Левит 24:20)

¹³⁵ Изречение, приписываемое [древнегреческому философу Сократу](#) (по свидетельству философа [Платона](#))



7. *Р.Г. Апресян. Талион: его восприятие и видоизменения в христианстве и исламе*
8. Этика. Энциклопедический словарь... С.304. С.308
9. Ильин В. Н. Мирозерцание графа Л.Н.Толстого СПб., 2000. С. 59- 60. (Там же. С. 73)
10. Толстой Л. Н. Путь жизни. М., 1993.
11. Толстой Л. Н. Круг чтения. Т. 1. С. 214.
12. Энциклопедический словарь крылатых слов и выражений: более 4000 статей / Авт.-сост. В. В. Серов. — 2-е изд. — М.: Локид-Пресс, 2005. — 880 с.

MAKTABGACHA TA'LIM YOSHIDAGI BOLALARDA JISMONIY SIFATLARNI TARBIYALASHNING PEDAGOGIK IMKONIYATLARI

Achilova Sohobaxon Xamidovna

Qo'qon davlat pedagogika instituti, Maktabgacha ta'lim kafedrası o'qituvchisi

Аннотация. Mazkur maqolada maktabgacha yoshdagi bolalarning jismoniy tarbiya jarayonini samarali tashkil qilish, yoshga nisbatan bolaning jismoniy sifatlarini rivojlantirish hamda jismoniy rivojlanishi va jismoniy tayyorgarlik darajalarini rivojlantirishda maxsus jismoniy mashqlar majmuasi amaliyotga tadbiiq qilinishi yuzasidan tahlillar bayon etilgan.

Калит so'zlar: maktabgacha ta'lim, jismoniy rivojlanish, jismoniy tarbiya, jismoniy sifatlar, jismoniy faoliyat, ta'lim.

ПЕДАГОГИЧЕСКИЕ ВОЗМОЖНОСТИ ВОСПИТАНИЯ ФИЗИЧЕСКИХ КАЧЕСТВ У ДЕТЕЙ ДОШКОЛЬНОГО ВОЗРАСТА

Ачилова Сохибахон Хамидовна

Коканский государственный педагогический институт, преподаватель кафедры дошкольного образования

Аннотация. В данной статье представлен специальный комплекс упражнений для эффективной организации процесса физического воспитания дошкольников, развития физических качеств ребенка в зависимости от возраста и развития физического развития и уровня подготовленности.

Ключевые слова: дошкольное образование, физическое развитие, физическая подготовка, физические качества, физическая активность, образование.

PEDAGOGICAL OPPORTUNITIES FOR THE EDUCATION OF PHYSICAL QUALITIES IN CHILDREN OF PRESCHOOL AGE

Achilova Sohobakhon Khamidovna

Teacher of the Department of preschool education, Kokand State Pedagogical Institute

Annotation. This article presents a special set of exercises for the effective organization of the process of physical education of preschoolers, the development of physical qualities of the child, depending on the age and development of physical development and the level of fitness.



Key words: *preschool education, physical development, physical fitness, physical qualities, physical activity, education*

Kirish

Hozirda Respublikamizda jadal su'ratlarda har bir sohani rivojlantirishga qaratilayotgan e'tibor siyosiy darajaga chiqdi. Maktabgacha ta'lim tizimini tubdan takomillashtirish, bolalarni har tomonlama intellektual, axloqiy, estetik va jismoniy rivojlantirish, ta'lim-tarbiya berish orqali bolalarni maktab ta'limiga sifatli tayyorlash va ta'lim-tarbiya jarayoniga zamonaviy ta'lim dasturlari va texnologiyalarini joriy etishga qaratilgan pedagogik jarayonga e'tibor yanada ko'chaytirildi. O'tgan yillar mobaynida (2021 yilning yakuniy statistik tahlillariga ko'ra) Respublikamizda jami 5770 ta DMTM (1808 ta NMTM) faoliyat olib borayotgan bo'lib, ularda 876 443 (48435 NMTMda) nafar o'g'il va qiz bolalar tarbiya olmoqdalar. Mazkur ma'lumotlarni inobatga olgan holda, maktabgacha ta'lim muassasasi tarbiyalanuvchilarini har tomonlama hayotiy va sog'lig'ini muhofaza qilish, hamda ta'lim-tarbiya sog'lomlashtirish jarayonining samarali tashkil etilishi muhimligini ta'kidlash joizdir.

O'zbekiston Respublikasi Prezidentining 2016-yil 29-dekabrda "2017-2021-yillarda maktabgacha ta'lim tizimini yanada takomillashtirish chora-tadbirlari to'g'risida"gi PQ-2707-son Qarori, O'zbekiston Respublikasi Prezidentining 2017-yil 30-sentyabrda "O'zbekiston Respublikasi Maktabgacha ta'lim vazirligi faoliyatini tashkil etish to'g'risida"gi PQ-3305-son Qarori, O'zbekiston Respublikasi Maktabgacha ta'lim vazirining 2018-yil 18-iyunda "Ilk va maktabgacha yoshdagi bolalar rivojlanishiga qo'yiladigan davlat talablari" 1-mh-son buyrug'i va boshqa mazkur sohaga tegishli me'yoriy-huquqiy hujjatlarda belgilangan vazifalarni amalga oshirishda ushbu tadqiqot muayyan darajada xizmat qiladi

Adabiyotlar tahlili

Maktabgacha yoshdagi bolalarda hayot uchun zarur bo'lgan dastlabki asosiy harakat ko'nikma va malakalarini shakllantirish hamda rivojlantirish masalalari bo'yicha T.S.Usmanxodjayev, A.N.Liviskiy, R.S.Salomov, K.M.Maxkamjonovlar maktabgacha yoshdagi bolalarni sog'lomlashtirish va jismoniy mashqlarni bajarishga moslashish nazariyasi bo'yicha F.X.Xodjayev, G.Q.Jalolova, F.A.Raimbekova olimlar va mutaxassislar tomonidan olib borilgan ilmiy izlanishlarida MTMlari katta guruh bolalarining jismoniy tayyorgarligini rivojlantirish yo'llarini ishlab chiqish bugungi kunda jismoniy tarbiya nazariyasi va amaliyotining dolzarb muammolaridan biri bo'lib qolmoqda.

Maktabgacha yoshdagi bolalarning jismoniy rivojlanish va jismoniy tayyorgarligini aniqlashda L.P.Matveyev, L.I.Penzulayeva, V.I.Lyax, V.M.Shebeko, T.S.Usmanxodjayev, A.N.Liviskiy, R.S.Salomov, K.M.Maxkamjonov kabi olimlar o'zlarining ilmiy-tadqiqotlarida ushbu masalada izlanishlar olib borganlar. Lekin, hozirgi zamon nazariyasi va amaliyotining jadal su'ratlarda rivojlanishi hamda ta'limga qo'yilayotgan talablarning oshib borishi natijasida 5-7 yoshli bolalarning jismoniy tayyorgarligini rivojlantirish uchun zamonaviy metodikalardan foydalanishni talab qiladi.

Tadqiqot natijalari va uning muhokamasi

Jismoniy harakat inson uchun, ayniqsa, bolalik va o'smirlik bosqichlarida hayotiy zarur ko'nikma va malakalarni shakllantirish davri hisoblanadi. Jismoniy harakatlarsiz bolalarning ijodiy faolligiga va jismoniy qobiliyatlarini yetarli darajada rivojlanmasligiga olib keladi. Harakatni cheklash yoki uni buzish hayotning har bir bosqichida o'zining salbiy ta'sirini

ko'rsatadi. Shu narsa ma'lum bo'ldiki, bolalalik davrida o'sib kelayotgan organizm uchun juda ko'p harakat zarurdir. Jismoniy harakatsizlik esa bolalarni tez charchashga, o'sishini sekinlashishiga, aqliy rivojlanishni susayishiga va yuqumli kasalliklarga qarshi kurashish imkoniyatlarini kamaytiradi. Ko'p harakat qilgan bolalarda jismoniy va psixik takomillashuvga tabiiy intilish vujudga keladi. Bolalarning to'laqonli rivojlanishi uchun aqliy va jismoniy yuklamalardan oqilona foydalanish katta ahamiyatga ega.

Kun tartibida olib boriladigan jismoniy tarbiya ishlarini rejalashtirishda ulardan keng foydalanish maqsadga muvofiqdir. Shulardan biri yoshlik chog'idan boshlab bolaning jismoniy rivojlanishiga e'tibor berish lozim.

Ma'lumki, bolalar jismoniy tarbiyasi, jismoniy rivojlanishi, tayyorgarligini uslubiy va pedagogik nuqtai nazardan to'g'ri tashkillashtirish uchun bolalar fiziologiyasi va psixologiyasini yaxshi bilish shart, shularga suyangan holda har bir mashg'ulot oldidan aniq vazifalar qo'yilishi lozim. Vazifalar soni 2-3 tadan iborat bo'lib, vazifalarga binoan asosiy harakatlar, mashqlar va harakatli o'yinlar tanlanadi. Tanlangan mashqlar, birinchidan, asosiy harakatlar bilan bog'liq bo'lishi lozim, ikkinchidan, mashqlar yoshiga, tayyorgarligiga, jinsiga mos bo'lishi ham talab etiladi. Qolaversa, bu mashqlar bolalarga oddiy, tushunarli, tanish, bajara oladigan bo'lishi shart. Shundagina bolalarda harakat ko'nikmasi hosil bo'lishi va malakaga aylanishiga erishish mumkin. Bolalarning jismoniy tayyorgarligi va rivojlanishi salomatlikning asosiy tarkibi hisoblanadi.

Bolalarning jismoniy rivojlanishi va tayyorgarlik sifati zamonaviy usul va shakllarni qo'llagan holda jismoniy tarbiya jarayonini pedagogik jihatdan to'g'ri qo'yilganligiga bog'liqdir.

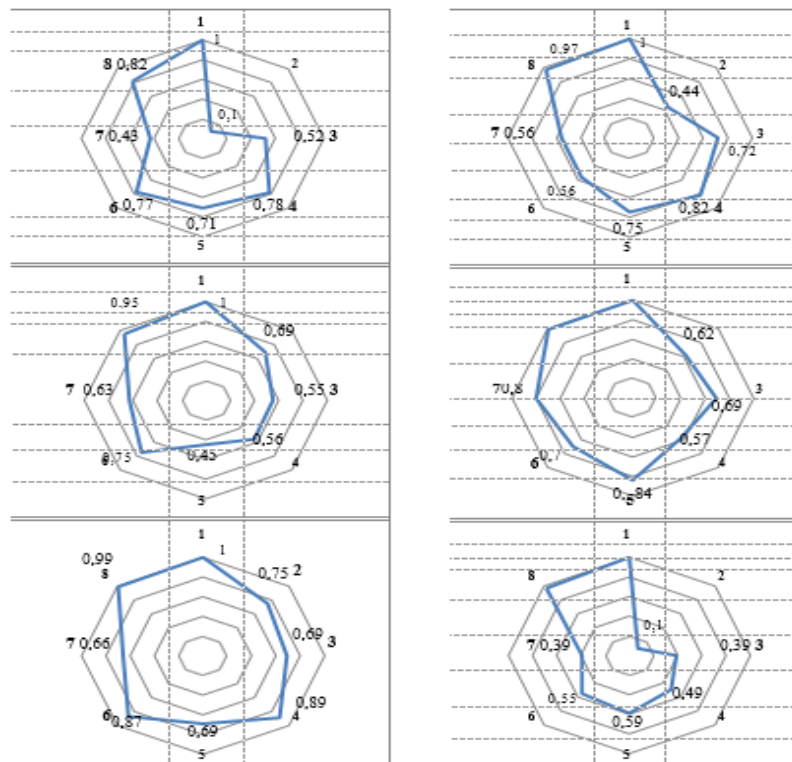

1-rasm. 5-7 yoshli bolalarning jismoniy tayyorgarlik ko'rsatkichlarini o'zaro korrelyasion bog'liqlik tahlili

1. 30 m.ga yugurish (soniya)
2. Moksimon yugurish 4x10 m. (soniya)
3. Turgan joydan uzunlikka sakrash (sm)
4. To'ldirma to'pni otish (sm)
5. Oldinga egilish (sm)
6. Gavdani bukish va yozish (son)
7. Qumli xaltachani irg'itish (m)
8. O'ng va chap

Tadqiqotda olingan ma'lumotlarga ko'ra, katta guruh bolalarining tezkorlik mashqlarini bajarishga bo'lgan imkoniyatlari yildan-yilga (10,0 soniyadan 6,9 soniyagacha) oshib boradi.

O'g'il bolalarda tezkorlik sifatlari, ya'ni 30m. ga yugurishda ko'rsatilgan natijalar 5-6 yoshlilarda 0,5 soniyaga teng bo'lsa, 6-7 yoshlilar o'rtasidagi farq 0,9 soniyaga o'sgan.

Qiz bolalarda esa 0,7; 1,9 soniyaga teng. Bu ko'rsatkichlar bog'cha yoshdagi bolalar orasida tezkorlik mashqlarini bajarishda o'g'il va qiz bolalarning ko'rsatgan natijalari bir-biridan unchalik katta farq qilmasligini kuzatildi.

A.N.Liviskiy bergan ma'lumotlarga qaraganda, 5-7 yoshli bolalarda 30 metr ga yugurishning o'rtacha ko'rsatkichi o'g'il bolalarda 5-6 yoshlilarda muvofiq ravishda 8,7-7,9-7,6 soniyani tashkil etsa, qiz bolalarda 5-6-7 yoshlilarda 9,3-9,0-8,3 soniyaga teng, bizning olgan ma'lumotlarimizda esa, 10,0- 10,5; 9,5-9,8; 8,6-8,9 soniyani tashkil etadi. Yuqorida keltirilgan natijalar statistik jihatdan farq qilmasada, tajriba o'tkazishga tayyorlangan 5-7 yoshli bolalarning tezkorlik sifati natijalari nisbatan pastligini ko'rishimiz mumkin.

Xulosa

Ilmiy-uslubiy adabiyotlar tahlili davomida ma'lum bo'ldiki, 5-7 yoshli bolalarning jismoniy rivojlanishi va jismoniy tayyorgarligi bo'yicha yetarlicha ma'lumotlar juda kam.

Maktabgacha tarbiya muassasalarida mashg'ulotlarni tashkil etish masalalari ishlab chiqilmagan, pedagogik jarayon yo'nalishlari bo'yicha ilmiy tasdiqlangan ma'lumotlar yetarli emas.

Tajribadan shu narsa aniqlandiki, 5-7 yoshli bolalarning jismoniy rivojlanishi va jismoniy tayyorgarlik darajalari dastur talablariga muvofiq emas. Tezkorlik sifati 18,2-51,8%; 24,3-27,2%; 29,0-26,7% ga, koordinasion qobiliyatlar 40,3-38,7%; 32,8-29,7%; 17,3-17,9% ga, tezkor-kuch sifati (joyidan turib uzunlikka sakrash) 28,9- 61,7% ga, 6-18,1%, 15,0-13,5% ga kam.

Jismoniy rivojlanish va jismoniy tayyorgarlik ko'rsatkichlari o'rtasida korrelyasion bog'liqlik (o'rta va yuqori) darajasi borligi aniqlandi. ($r=0,35$ dan $r=0,95$ gacha). Shu bilan birga 5 yoshdagi o'g'il bolalar va 7 yoshdagi qiz bolalarda harakat tezligi hamda chaqqonlik, tezkor-kuch sifatlari ko'rsatkichlari o'rtasida nisbatan past darajada o'zaro bog'liqlik kuzatilganligini belgilab o'tish joiz. 5-7 yoshdagi o'g'il va qiz bolalarning jismoniy rivojlanishi hamda jismoniy tayyorgarligini baholash mezonlari ishlab chiqildi. Har tomonlama jismoniy tayyorgarlik ko'rsatkichlari mezonlari shartli ravishda Maktabgacha ta'lim vazirining 2018-yil 18-iyundagi 1-sonli "Ilk va maktabgacha yoshdagi bolalar rivojlanishiga qo'yiladigan davlat talablari" me'yoriy hujjatida belgilab qo'yilgan.



“Salomatlik pasporti” ishlab chiqilgan. U bolani maktabgacha ta’lim muassasasiga kelgan vaqtdan boshlab to bitirgunga qadar olib boriladi. Shu orqali maktabgacha ta’lim muassasalari tarbiyalanuvchilarining jismoniy tayyorgarligini yakka tartibda baholash imkoni yaratiladi.

Maktabgacha ta’lim muassasalari tarbiyalanuvchilarining jismoniy tarbiya jarayoniga milliy o’yinlar (10-30%) va musobaqa tarzidagi o’yin uslublarini kiritish bolalarda mashg’ulotlarga bo’lgan qiziqishni uyg’otishga, ularning umumiy jismoniy tayyorgarligini oshirishga hamda dastur materiallarini yanada mustahkam egallashga yordam berdi.

Adabiyotlar:

1. O‘zbekiston Respublikasining “Jismoniy tarbiya va sport to‘g‘risi- da”gi qonuni (yangi taxriri), 2015 yil 5 sentyabr.
2. O‘zbekiston Respublikasi Prezidentining 2017-2021 yillarga mo‘ljallangan “O‘zbekiston Respublikasini yanada rivojlantirish bo‘yicha Harakatlar strategiyasi to‘g‘risida”gi Farmoni.
3. O‘zbekiston Respublikasi Prezidentining 2016 yil 29 dekabrda “2017 - 2021 yillarda maktabgacha ta’lim tizimini yanada takomillashtirish chora-tadbirlari to‘g‘risida”gi PQ-2707-son Qarori.
4. O‘zbekiston Respublikasi Maktabgacha ta’lim vazirligining “O‘zbekiston Respublikasining ilk va maktabgacha yoshdagi bolalar rivojlanishi- ga qo‘yiladigan davlat talablari” Buyrug‘i (2018 yil 18 iyun).
5. “Ilk qadam” Maktabgacha ta’lim muassasasining Davlat o‘quv dasturi. T.: 2018 y.
6. Arnst N.V., Ponomarev V.V. - Motor preparedness of children of preschool age. TiMFK: 2016. № 7. 31-35 s.
7. Liviskiy A.N. umumiy tahriri ostida. Maktabgacha yoshdagi bolalar jismoniy tarbiyasining nazariyasi va metodikasi. Darslik. T.1995. 458 b.
8. Lyax V. I.Razvitiye koordinatsionnykh sposobnostey u doshkolnikov. izd., «Sport» – M.: 2016. – 96 s.
9. Usmonxajayev T.S., Islomova S.T. Maktabgacha ta’lim muassasalarida jismoniy tarbiya T.: “Ilm Ziyo” nash. 2006.



ИЗУЧЕНИЕ ФРАЗЕОЛОГИЗМОВ С СОМАТИЧЕСКИМ КОМПОНЕНТОМ В РУССКОМ И УЗБЕКСКОМ ЯЗЫКАХ

Мирзаюнусова Зиёда Ибрагимовна
Доцент кафедры русского языка и литературы
Кокандского государственного педагогического института

Аннотация: В статье рассматриваются фразеологические единицы с точки зрения их возникновения. Во фразеологии особое место занимают соматизмы - человеческий фактор, так как подавляющее большинство фразеологизмов связано с человеком, с разнообразными сферами его трудовой деятельности.

Ключевые слова: фразеологизм, соматизм, заимствования, народность.

SOMATİK KOMPONENTLI FRAZEOLÖGİK BIRLIK LARNI RUS VA O'ZBEK TILLARIDA O'RGANISH

Mirzayunusova Ziyoda Ibragimovna
Rus tili va adabiyoti kafedrası dotsenti
Qo'qon davlat pedagogika instituti

Annotatsiya: Maqolada frazeologik birliklar ularning paydo bo'lishi nuqtai nazaridan ko'rib chiqiladi. Frazeologiyada somatizmlar alohida o'rin tutadi - inson omili, chunki frazeologik birliklarning aksariyati inson bilan, uning mehnat faoliyatining turli sohalari bilan bog'liq.

Kalit so'zlar: frazeologik birlik, somatizm, qarz olish, millat.

THE STUDY OF PHRASEOLOGICAL UNITS WITH A SOMATIC COMPONENT IN THE RUSSIAN AND UZBEK LANGUAGES

Mirzayunusova Zieda Ibragimovna
Associate Professor of the Department of Russian Language and Literature
Kokand State Pedagogical Institute

Annotation: The article discusses phraseological units from the point of view of their occurrence. In phraseology, a special place is occupied by somatisms - the human factor, since the overwhelming majority of phraseological units are associated with a person, with various spheres of his work.

Keywords: phraseology, somatism, borrowings, nationality.

Введение

В большинстве случаев создатели фразеологизмов остаются неизвестными. Это очень явно наблюдается по отношению к таким элементам устного народного творчества как пословицы и поговорки. Фразеологизмы, пословицы, поговорки - это творение народа, проявление его жизненного опыта, мудрости и языкового чутья. Народ свои традиции, обычаи и поверья, реалии, исторические факты своей жизни старался отражать при помощи фразеологизмов, пословицы поговорок: «Дареному коню в зубы не смотрят», «Бўзчи белбоққа ёлчимас», «Ехать в Тулу со своим самоваром». «Болали уй – бозор, боласиз уй – мозор». Корни многих фразеологизмов уходят в профессиональную речь.

Переосмысление переменных сочетаний слов является одним из важнейших источников фразеологических единиц: «Куй железо – пока горячо», «Темирни қизигида бос».

Анализ литературы

Заимствования являются одним из источников пополнения фразеологизмов. До нас дошли многочисленные заимствования из латинского языка, греческого и других языков. В большинстве случаев заимствованные фразеологические единицы обычно носят книжный характер. По способу заимствования фразеологизмы могут быть распределены на три группы:

1. Полные кальки. Эта группа состоит из двух подгрупп:

а) в исследуемом языке имеется калька, а её прототип не употребляется, например: Очлик - энг яхши *даъво*. Голод - лучший *повар*;

б) в исследуемом языке употребляется как калька, так и её прототипы, например: гадонинг душмани – гадо бўлади; человек человеку - волк;

2. Фразеологические единицы, которые подверглись некоторым изменениям по сравнению с оригиналом. Такие факты наблюдаются в тогда, когда в языках имеются расхождения в порядке лексических единиц, например: бир қўлтиққа икки тарвуз сиғмас; за двумя зайцами погонишься – ни одного не поймаешь.

Благодаря интернациональному характеру многие из этих фразеологизмов встречаются в ряде языков. Например. Кўзга чалинмоқ – бросаться в глаза; кўзи кўр – қулоғи кар – и глух и нем; кўзлари ўйнаб кетди – глаза разбежались; икки қадам нарида – в двух шагах.

Фразеологические единицы с соматическим компонентом являются наиболее частотными во всех языках, в том числе в русском и узбекском. Частотность их употребления объясняется свойством человеческой природы осознавать себя как фрагмент целостной картины мира, а также первичными наивными представлениями человека о себе и об окружающем мире.

Фактор адресата является одним из важных элементов коммуникации. Кроме того, человек стремится наделять человеческими чертами элементы окружающего его мира.

Особую роль в этих коммуникационных процессах играют соматические фразеологические единицы. Соматизмы в свободном употреблении обозначают части тела человека и животных. Они принимают самое активное участие в образовании фразеологизмов и формировании их значения. Сопоставительные исследования языковых явлений в области фразеологии привлекают к себе внимание современных учёных в связи с необходимостью выявления сфер соприкосновения различных языков, а это позволяет выделить общие черты быта, культуры, истории и психологии народов. Знание фразеологического состава языка помогает глубже понять менталитет нации изучаемого языка для студентов иноязычных групп.

Методология исследования

Как сказано выше, Соматическую фразеологию образуют фразеологические единицы, один изкомпонентов которых - название части тела человека или животного. Например: Қуюшқондан чиқмоқ - лезть из кожи вон; разбивается в лепёшку; иккиюзламачилик қилмоқ, кўзни шамғалат қилмоқ - лицемерить; двурушничасть; кўз кўриб, қулоқ эшитмаган – неслышанно, негаданно. Это одна изобширных и продуктивных групп в области фразеологии.

Широкое употребление соматизмов в составе фразеологических единиц в большей степени обусловлено тем, что соматизмы являются одним из древнейших пластов в лексике различных языков и входят в состав основного лексического запаса языка. Популярности соматизмов способствуют также актуальность содержания, яркая образность, народность, несложность грамматического оформления и стилистическое многообразие. Характерной чертой соматической фразеологии является наличие в языках многочисленных аналогов, очень близких по образной направленности словосочетаний. Эта особенность резко отличает соматические фразеологизмы от других тематических групп фразеологических единиц. Совпадение образности соматических фразеологизмов разных языков объясняется не только заимствованием, но и общими закономерностями, которые приводят к возникновению близких фразеологических единиц, демонстрирующих универсальный характер переноса соматических лексем, их функционально-семантическую динамику в составе фразеологических единиц.

Изобилие соматических фразеологизмов в разных языках естественно, так как соматические лексемы, входящие в их состав, обладают высокой способностью переобразовываться. В чём причина продуктивного использования названия частей тела в качестве метафорических универсалий? Причина этого явления заключается в том, когда речь идёт о незнакомом предмете у человека возникает воображение, прежде всего с тем, что ему хорошо знакомо, что постоянно окружает его. Проведённый анализ показал, что наиболее представлены как в русской, так и в узбекской фразеологии, соматизмы – названия наружных частей человеческого тела, функционально очевидных для человека. Это голова, бош, лицо, юз (составные части: нос-бурун, глаз-кўз, рот-оғиз, ухо-кулоқ) и конечности – рука-қўл, нога-оёқ.

Аналогия частотности соматических компонентов русских и узбекских фразеологизмов, занимающие первые пять порядковых номеров частотности, распределяются в изучаемых языках одинаково: рука, глаз (око), голова (башка), нога, сердце в русском языке и қўл, кўз, бош, оёқ, юрак в узбекском языках.

Русской и узбекской культурам свойственно восприятие головы как главной и жизненно важной части тела.

Голова – бош управляет мышлением и рассудком человека. В нашем сознании голова – это храм знаний, мыслей, идей. На этом основана коннотативная сема соматизма. Оно обозначает рассудительность и ум или их отсутствие, например: нурли бош – *иметь ясную голову, светлая голова* или елкасида боши бор – *иметь свою голову на плечах* и наоборот: калласи бўм-бўш – *пустая голова*. Наиболее активно проявляет себя во фразеологии «голова» в прямом значении – как часть тела: давать голову на отсечение, хвататься за голову, голова и два уха, повесить голову, как снег на голову, склонить голову, кровь бросилась в голову, с головы до пят, голова закружилась, а в сопоставляемом языке: бошини чангалламоқ, бош эгмоқ, боши айланиб қолди, бошдан-оёқ, бошидан қайноқ сув қуйгандек и т.д.

Компонент соматизм «голова» в русской фразеологии актуализирует сему 'жизнь', так как является жизненно важным органом: *поплатиться головой*. В узбекском языке же в этом значении выступает фразеологизм: боши билан жавоб бермоқ. Дополнительное значение во фразеологическую единицу вносит сема 'превосходство', актуализирующаяся в лексеме «голова» в узбекском языке: например, (бошини баланд тутмоқ, тик тутмоқ) *высоко держать голову*; (бошини айлантормоқ) – *вскрутить голову кому-либо*.

Анализ и результаты

Соматизм «голова» во фразеологии сопоставляемых языков, актуализирует сему «финансовое положение»: бошдан-оёқ қарзга ботмоқ, қулоғигача қарз – быть, сидеть по уши в долгах. Есть фразеологизмы, где «голова» имеет значение «ум, разум, рассудок». Например: *ломать голову, приходит в голову, вертится в голове, каша в голове, дойти своей головой* и др. В узбекском языке: бош қотирмоқ, бошига урмоқ. Значение «руководитель, начальник» видно во фразеологизме *сам себе голова*, то есть «сам себе хозяин», “ўзига –ўзи бошлиқ”, “ўзбилармон”.

Глаза – одно из важнейших средств, при помощи которого можно выразить и передать все разнообразия человеческих эмоций. Глаза – это орган-инструмент, орган «смотрения». Поэтому мы таращим глаза от удивления и неожиданности, наши глаза широко раскрываются при бессознательном стремлении получить через них максимум информации, мы их прищуриваем во время пристального наблюдения или при высокой концентрации мысли, отводим глаза под чьим-то осуждающим взглядом, защищая тем самым свой мозг от отрицательного воздействия собеседника и т.д.

Солнце и луна в мифологиях многих народов считались глазами могущественного божества. С этой семой связаны фразеологизмы без глаза (без присмотра) – қаровсиз. Еще одна мифологема – «глаз = человек», породившая множество фразеологизмов: *глаз наметан* (об опытном человеке) – кўзи пишган, *глаз отдыхает* (о приятном зрительном впечатлении) – кўз рохатланади, *глаз радуется* (о радостном событии, которое можно видеть) – кўз қувнайди, *глаза обманывают* (о сомневаемся в достоверности увиденного) – кўз алдайди, *глаза загорелись* (о сильном желании у человека) – кўзлари ёнади; метафоры типа *глаза говорят* – кўзи айтиб турибди, *глаза забегали* – кўзлари ўйнаб турибди, *глазам стыдно* – кўзлари уялиб кетди; поговорки *глаза завидуци, руки загребуци* (о ненасытности человеческой природы) – кўзи оч и т.д. [с. 104].

Поскольку 80% информации о мире приходит через глаз, он считается важнейшим из органов, поэтому глазам приписывалась магическая сила. На Руси «дурным» считался косой глаз. Вера в дурной глаз родилась тогда, когда мир, по представлениям древних, был населен духами. Но до сих пор при плохом самочувствии русские говорят: «это сглаз», «кто-то сглазил», «недобрый глаз поглядел». Такое поверие встречается и у узбекского народа “кўзи бор”, “кўз тегди”.

Издавна от сглаза заводили обереги-амулеты, которые изготавливали из драгоценных металлов и камней и делали их в форме глаза, отсюда фразеологизмы типа *глаз-алмаз* (об умении видеть важное, основное), *беречь как глаз* (очень беречь), *возьми глаза в руки* (будь внимателен) и др. Соматизмы с этим значением встречаются и в сопоставляемом языке: *кўзлари олмосдай, кўз қорачиғидай сақламоқ, кўзинга қара*.

В русском и узбекском языках существует значительное количество фразеологических единиц, в значение которых данный соматизм вносит семы, обозначающие состояние человека. Например, сему удивления (кўзини чақчайтирмоқ – вытаращить глаза).

В русской фразеологии есть значительное количество фразеологических единиц с компонентом «глаз», актуализирующих сему 'смерть': *закрыть глаза навеки*, аналогичные которым встречаются и в узбекском языке: *хаётдан кўз юммоқ*.

В своих работах, посвященных соматизмам Т.Н.Чайко подчёркивает, что при создании метафор названия частей тела в различной степени продуктивны: некоторые из

них используются очень редко - плечо, подмышка, пята, а такие как, голова, глаз, нос, рот, язык, шея, нога, хвост применяются чаще [1, 105]. Наиболее продуктивными оказываются лексемы - соматизмы, функции которых в организации человека наиболее ясны, с этим же связана лёгкость их переосмысления. Человеческое тело ещё издавна было объектом наблюдения людей. С ним они соотносили окружающий их мир. И не случайно части тела служили мерой измерения длины.

Например:

а) в русском языке "пядь" – мера длины, равная расстоянию между растянутыми большим и указательным пальцами;

б) "локоть" – мера длины, равная 0,71 м;

в) в английском языке: "фут" foot – нога, стопа) - мера длины, равная 30,5 см;

г) в узбекском языке «қарич» – мера длины, равная расстоянию между растянутыми большим и указательным пальцами;

д) в узбекском языке “қадам” – мера длины, равная 30,5 см;

Проведённый анализ фразеологических единиц позволил сделать следующие выводы. Соматизмы в двух проанализированных языках относятся к древнейшему разряду лексики, обладают большим фразеобразующим потенциалом, характеризуются устойчивостью, высокой частотностью употребления. В значение фразеологической единицы – соматизм, являясь обязательным компонентом, вносит свою сему.

Заключение

В исследуемых языках наиболее представлены компоненты соматизмы, номинирующие наружные части человеческого тела – голова, лицо (и его составные части – нос, глаз, рот, ухо) – с одной стороны, и конечности – рука, нога – с другой стороны. Одинаковые свойства и функции частей тела человека сходным образом отражаются на фразеологии сопоставляемых языков.

Использованная литература:

1. Чайко Т.Н. Роль соматизмов в изучении лексики.
2. Фразеологический словарь русского языка. Под редакцией А.И.Молоткова.
3. Юлдашева, С. Мирская наука. Мирская наука Учредители: ООО" Институт управления и социально-экономического развития", (12), 202-204.



ГРАММАТИЧЕСКИЕ СРЕДСТВА ВЫРАЖЕНИЯ КАТЕГОРИИ ТЕМПОРАЛЬНОСТИ В РУССКОМ ЯЗЫКЕ

Юлдашева Сабина Юсуфовна
Преподаватель Кокандского ГПИ

Аннотация: В статье рассматриваются основные грамматические средства экспликации категории темпоральности в русском языке на материале публицистических текстов. По итогам анализа выявлено, что видовременные формы как грамматические средства выражения темпоральных отношений могут выражать как актуальные, так и неактуальные значения относительно грамматической точки отсчета. Причастия способны выражать как абсолютное, так и относительное время.

Ключевые слова: категория времени, темпоральность, грамматические средства, русский язык.

GRAMMATICAL MEANS OF EXPRESSING THE CATEGORY OF TEMPORALITY IN THE RUSSIAN LANGUAGE

Yuldasheva Sabina Yusufovna
Teacher of Kokand SPI

Annotation: The article deals with the main grammatical means of explication of the category of temporality in the Russian language on the material of journalistic texts. Based on the results of the analysis, it was revealed that aspectual forms as grammatical means of expressing temporal relations can express both actual and irrelevant meanings relative to the grammatical reference point. Participles can express both absolute and relative time.

Key words: category of time, temporality, grammatical means, Russian language.

RUS TILIDA VAQTINCHALIK TOIFANI IFODALASHNING GRAMMATIK VOSITALARI

Yo'ldosheva Sabina Yusufovna
Qo'qon davlat pedagogika instituti o'qituvchisi

Annotatsiya: Maqolada jurnalistik matnlar materiallari asosida rus tilida vaqtilik toifasini tushuntirishning asosiy grammatik vositalari muhokama qilinadi. Tahlil natijalariga ko'ra, vaqtinchalik munosabatlarni ifodalashning grammatik vositasi sifatida zamonaviy shakllar grammatik mos yozuvlar nuqtasiga nisbatan ham dolzarb, ham ahamiyatsiz ma'nolarni ifodalashi mumkinligi aniqlandi. Ishtirokchilar mutlaq va nisbiy vaqtni ifodalashga qodir.

Kalit so'zlar: vaqt toifasi, vaqtilik, grammatik vositalar, rus tili.

Введение

Время – важнейшая категория человеческого бытия, оно никогда не теряет своей актуальности среди исследователей различных областей знания, в том числе и лингвистов. Категория времени в языке – одно из сложнейших явлений лингвистики, которое имеет разные пути и методы изучения и выражается посредством разных уровней языковой системы.

В представленной работе исследуются основные грамматические средства выражения категории времени в публицистике. Объектом исследования явились публицистические тексты по теме «Культура» российских региональных новостных сайтов.

Анализ литературы

Категория времени в языке тесно связана с понятием «темпоральность», которое А.В. Бондарко определяет как семантическую категорию, которая отражает восприятие, и осмысление человеком времени обозначаемых ситуаций и их элементов по отношению к моменту речи говорящего или иной точке отсчета. Вместе с тем темпоральность - это базирующееся на данной семантической категории функционально-семантическое поле, которое охватывает группировку грамматических (морфологических и синтаксических), лексических, а также комбинированных (лексико-грамматических, грамматико-контекстуальных и т.п.) средств того или иного языка, которые используются для выражения различных вариантов данной семантической категории» [1, с. 5]. Центральной частью (ядром) функционально-семантического поля темпоральности, по мнению А.В. Бондарко, является грамматическая категория времени, представленная видовременными формами глагола [1, с. 84].

Глагол, как грамматическое средство выражения времени, представлен в русском языке не только категорией грамматического времени, но и категорией вида. Морфологическая категория времени строится на основе противопоставления различных видовременных форм глагола. Каждая из противопоставленных друг другу форм характеризуется особыми грамматическими маркерами времени. К таким маркерам относятся, во-первых, аффиксы (например, суффикс -л- у форм прошедшего времени: Некоторые вещи создавали в годы войны на Дальнем Востоке, например, гимнастерки образца 1943 года), а во-вторых, - типы основ, к которым присоединяются эти аффиксы.

Для форм настоящего времени характерно наличие специальных окончаний со значением лица и числа, которые примыкают к основе настоящего времени глаголов несовершенного вида, например: Благовещенцев приглашают спеть «Последний бой» онлайн, и нулевая представленность бытийного глагола, например: Он - победитель самых престижных международных конкурсов в России, Испании, Италии, Франции и США. Формы глаголов совершенного вида будущего простого времени образуются также при помощи личных окончаний, присоединяемых к основе глаголов совершенного вида, например: В Благовещенске выступит художественный ансамбль радио и ТВ из провинции Гуандун. Противопоставлены всем остальным формам времени формы будущего сложного - как аналитические синтетическим; у этих форм есть особый временной маркер - бытийная связка быть, например: Заявки на участие в праздновании дня города будут принимать до 1 июля.

Категориальные значения временных форм в качестве ориентации нацелены на единую отправную точку - грамматическую точку отсчета. Это понятие является абстрактным и в целом воспринимается либо как момент говорения, либо как любой другой момент, относительно которого определяется время действия в момент говорения. Семантически грамматические формы располагают «дифференциальными признаками одновременности, предшествования или следования по отношению к моменту речи или иной точке отсчета» [1, с. 84]. Важно отметить, что в зависимости от условий контекста глагол способен репрезентировать иные временные значения, находясь, таким образом, в своем

неактуальном значении относительно момента говорения. Например, формы настоящего времени могут выступать в значении прошедшего, будущего и настоящего вневременного. Похожая ситуация, но реже возникает у форм будущего времени: будущее неактуальное может выражать семантику настоящего вневременного.

Методология исследования

Рассмотрим следующие примеры глагольных форм настоящего времени несовершенного вида: Да нет, мы говорим чисто про продвижение кино; «Было такое ощущение, что это гастроль», – замечает зрительница Ирина и просит еще время «наподумать», унося бурлящее послевкусие домой. В приведенных примерах выделенные глаголы несовершенного вида выражают семантику одновременности действия с моментом говорения и выступают в своем главном временном значении настоящего актуального. Надо сказать, что в публицистических текстах настоящее актуальное встречается крайне редко. Данные примеры взяты из интервью – одного из немногих жанров публицистики, где можно встретить действие, происходящее одновременно с моментом говорения.

Промежуточным случаем между настоящим актуальным и настоящим неактуальным является расширенное настоящее, обозначающее действие, которое реализуется «в момент речи, но не только в этот момент: оно охватывает также более или менее обширный (это зависит от контекста) отрезок прошлого; может предполагаться и продолжение его в будущем» [2, с. 66]. Приведем примеры: Sergio Cortes подражает королю поп-музыки уже 30 лет; Амурский народный хор является хранителем русских, казачьих традиций, и как предки стоит на их страже; Музыку XX века «Чайф» соединяет с современными веяниями.

Еще одним вариантом настоящего неактуального времени может быть настоящее потенциальное. Данное значение выражают, главным образом, глаголы, «выражающие умение, способность субъекта совершать обозначаемые ими действия» [3, с. 18]. Обратимся к примерам: Солистка эст-радно-джазового оркестра «Амур Джаз Бэнд» Эльвира Габараева прекрасно поет на китайском; А вы сами танцуете? Или только других учите? Выделенные словоформы обозначают способность делать что-либо в общем, а не в момент речи.

Кроме того, в качестве разновидности настоящего неактуального можно рассматривать настоящее изложение, представленное чаще всего в сценариях, рецензиях, аннотациях. Например: Действия очередной части бондианы разворачиваются на Ямайке. Спокойный отдых главного героя нарушает его друг, работающий в ЦРУ. Он просит Бонда помочь вернуть похищенное, и это оказывается непростой задачей. В данном отрывке выделенные формы настоящего времени находятся в слабой позиции и выступают в непрямом временном значении.

Еще одним типом неактуального значения настоящего времени является настоящее предстоящего действия, которое в лингвистической литературе часто называют «настоящее запланированного будущего» [4, с. 155]. А.М.Пешковский охарактеризовал его так: «Настоящее вместо будущего для изображения воображаемых в будущем фактов как бы уже происходящими в момент самого представления их себе» [5, с. 209]. Специфичная семантика этого типа ограничивает круг глаголов, которые употребляются в данном значении. Обычно это глаголы перемещения. Обратимся к примерам: В Благовещенск едет «Чайф»; Дальневосточный фестиваль игрового кино «Точка возврата 2019» едет в Благовещенск.

Таким образом, форма глагола настоящего времени несовершенного вида в зависимости от условий контекста может выражать актуальные и неактуальные значения времени.

Положение видовременных форм вроде объясню, покажу является дискуссионным в лингвистике. «Из проблематики связей глагольного времени с другими грамматическими категориями, - отмечает А. В. Бондарко, - выделяется один из наиболее сложных «узлов» видовременных связей - коллизия настоящего времени и совершенного вида» [1, с. 4]. Традиционно такие формы относят к будущему простому или будущему совершенного вида. А. В. Бондарко рассматривает такие формы как семантически двойственные, многозначные. Обратимся к примерам: Не пойму, почему это вызывает удивление? - недоумевала Ирина Медведева; Ума не приложу, не знаю никого, кто бы научился... В первом предложении выделенный глагол находится в контексте в сильной позиции и обладает значением настоящего актуального действия, совершающееся одновременно с моментом говорения. Во втором примере выделенный фразеологизм выражает невозможность выполнения действия, которое актуально для момента говорения.

Самое распространенное временное значение формы будущего совершенного вида - значение актуального будущего действия. Обратимся к примерам: «Чайф» выступит в Благовещенске; Посетители музея познакомятся с творчеством известного амурского художника. В данных примерах выделенные глаголы находятся в значении следования за моментом говорения, которое является для них актуальным.

Форма будущего несовершенного времени однозначна, т.е. всегда стоит внутри контекста в сильной позиции и выражает семантику будущего актуального. Например: В Благовещенске все чаще будут появляться выставки картин с дополненной реальностью; Амурский областной театр драмы будет размещать видеозаписи своих спектаклей на главной странице официального сайта. Формы глаголов в приведенных предложениях выражают актуальное временное значение относительно момента говорения.

Анализ и результаты

Значение формы прошедшего времени ограничено планом прошедшего времени. Иными словами, формы прошедшего времени характеризуются сильной позицией в контексте и реализацией основного временного значения, актуального по отношению к моменту говорения. Представленные примеры, наглядно иллюстрируют этот факт: Обучение проходило в дистанционном режиме; Любовь Успенская приветствовала со сцены в Благовещенске Приморский край; Первый выпуск состоялся за неделю до начала роковых событий; Впервые текст песни «Последний бой» прозвучал в заключительном фильме киноэпопеи «Освобождение». В приведенных примерах выделенные глаголы несовершенного и совершенного вида выражают свое основное значение предшествования, потому что стоят в сильной позиции.

В лингвистической литературе описаны различные взгляды на характеристику категории времени причастий. Одни исследователи считают, что причастия способны выражать только относительное время, т.е. по отношению ко времени глагола-сказуемого (Л.Л. Буланин), другие - что причастные формы могут иметь значения как относительного, так и абсолютного времени (А. В. Бондарко, М. А. Шелякин и др.). Рассмотрим примеры: Там открылась выставка, приуроченная ко Всемирному дню радио - ср.: открылась выставка, которую приурочили ко Всемирному дню радио; Амурская областная научная библиотека



проведет серию интеллектуальных игр, посвященных 75-й годовщине Победы в Великой Отечественной войне ср.: библиотека проведет серию игр, которые посвятили 75-й годовщине Победы. В примерах причастия выражают прошедшее относительное время со значением предшествования по отношению к действию глагола-сказуемого.

В следующей группе примеров причастия выражают абсолютное время, так как их семантика не соотносится со временем глагола-сказуемого и ориентируется лишь на момент говорения: В нем приняли участие 16 коллективов, поющих в народной манере вокального исполнения, из Благовещенска, Белогорска, Райчихинска, а также Благовещенского, Ивановского, Магдагачинского и Мазановского районов; Евгений Дятлов - победитель телепроекта «Точь-в-точь», поразивший профессиональное жюри и миллионы-миллионы телезрителей. В первом предложении причастие настоящего времени выражает значение одновременности с моментом речи, а во втором причастие прошедшего времени выражает значение предшествования моменту речи.

Заключение. Таким образом, видовременные формы глаголов и причастий являются основными грамматическими средствами выражения темпоральности в русском языке. Видовременные формы глагола способны выступать в актуальном значении относительно момента говорения и репрезентировать свои основные значения: предшествования, одновременности, следования. В зависимости от условий контекста глагол может быть в слабой позиции и выражать иные временные значения, находясь, таким образом, в своем неактуальном значении относительно момента говорения. Причастные формы способны выражать как относительное, так и абсолютное время.

Литература:

1. Бондарко, А.В. Функциональная грамматика: Темпоральность. Модальность. - Д.: Наука, 1990. - 264 с.
2. Бондарко, А.В. Грамматическая категория и контекст. - Д.: Наука, 1971. - 115 с.
3. Криворучко, П.М. Грамматические значения временных форм русского глагола. - Киев: Рад. школа, 1963.-63 с.
4. Гловинская, М.Я. Многозначность и синонимия в видовременной системе русского глагола. - М.: Русские словари, Азбуковник, 2001. - 320 с.
5. Кахарова, Н. Н. (2022). Морфонологические Явления В Отглагольных Словообразовательных Цепочках Современного Русского Языка. *Central Asian Journal of Literature, Philosophy and Culture*, 3(11), 141-150.



OMMAVIY AXBOROT VOSITALARIDA SPORT TADBIRLARINI YORITISH BILAN BOG'LIQ MASALALAR

Usmonov Vosid Muxammadievich

Yuristlar malakasini oshirish markazi

“Xususiy huquqiy fanlar” kafedrasini o'qituvchisi
yuridik fanlar bo'yicha falsafa doktori, (PhD).

usmonov.vosid@mail.ru +99899821-33-40

Annotatsiya. Maqolada hozirgi kunda sportga berilayotgan e'tibor, sport tadbirlariga qaratilayotgan davlat siyosatining mazmun-mohiyati, O'zbekiston Respublikasi Prezidentining 2022-yil 6-iyundagi “Davlat sport-ta'lim muassasalari faoliyatini mutlaqo yangi tizim asosida tashkil qilish chora-tadbirlari to'g'risida”gi qarori, Vazirlar Mahkamasining 2022-yil 30-dekabrda “Olimpiya va paralimpiya sport turlariga tayyorlash markazlari faoliyatini tashkil etish chora-tadbirlari to'g'risida”gi qarori va 2023-yil 6-yanvardagi “Qishki sport turlari bo'yicha respublika ixtisoslashtirilgan sport maktabi faoliyatini tashkil etish chora-tadbirlari to'g'risida”gi qarorlari haqida fikr yuritiladi.

Kalit so'zlar: Sport madaniyati, sport etikasi, sport komandasi, Olimpiada sporti, kibersport, jismoniy tarbiya, sog'lom hayot, tinchlik tamoyili, Besh tashabbus olimpiadasi, sport-sog'lomlashtirish guruhi, professional sport, Sport kodeksi, ixtisoslashtirilgan sport, kibersportchi, trener, malakali hakam, sharhlovchi, xalqaro chempionat, o'quv-uslubiy qo'llanma, ommaviy axborot vositalari, kompyuter o'yini, Yoshlar ishlari agentligi, davlat sport-ta'lim muassasasi, o'quvchi-sportchilar, O'zbekiston Milliy paralimpiya qo'mitasi, malakasini oshirish instituti, oziq-ovqat normasi, mutaxassis-trenerlar, psixolog, uslubchi, doping.

ВОПРОСЫ ОСВЕЩЕНИЯ СПОРТИВНЫХ СОБЫТИЙ В СРЕДСТВАХ МАССОВОЙ ИНФОРМАЦИИ

Преподаватель кафедры частно-правовых наук

Центра повышения квалификации юристов при

Министерстве юстиции Республики Узбекистан,

кандидат юридических наук, (PhD) В.М.Усмонов usmonov.vosid@mail.ru 99.821-33-40

Аннотация. В статье уделено внимание спорту, сущности государственной политики, ориентированной на спортивные мероприятия, постановление Президента Республики Узбекистан от 6 июня 2022 года «О мерах по организации деятельности государственных физкультурно-образовательных учреждений на базе на совершенно новой системе», постановление Кабинета Министров от 30 декабря 2022 г. Постановление «О мерах по организации деятельности центров подготовки олимпийских и паралимпийских видов спорта» и постановления от 6 января 2023 г. «О мерах по организации обсуждения деятельности республиканской специализированной спортивной школы по зимним видам спорта».

Ключевые слова: Спортивная культура, спортивная этика, спортивная команда, олимпийские виды спорта, киберспорт, физическая культура, здоровый образ жизни, принцип мира, Олимпиада «Пять инициатив», спортивно-оздоровительная группа, профессиональный спорт, Спортивный кодекс, специализированные виды спорта, киберспортсмен, тренер, квалифицированный судья, комментатор, международный чемпионат, учебное пособие, СМИ, компьютерная игра, Агентство по делам молодежи, государственное спортивно-образовательное



учреждение, студенты-спортсмены, Национальный паралимпийский комитет Узбекистана, учебно-тренировочный институт, стандарт питания, специалисты-тренеры, психолог, стилист, допинг.

ISSUES OF COVERAGE OF SPORTS EVENTS IN THE MEDIA

Lecturer of the Department of Private Law Sciences
The Center for Advanced Training of Lawyers at
Ministry of Justice of the Republic of Uzbekistan,
Candidate of Legal Sciences, (PhD) V.M.Usmanov
usmonov.vosid@mail.ru 99.821-33-40

Annotation. *The article focuses on sports, the essence of state policy focused on sporting events, the Decree of the President of the Republic of Uzbekistan dated June 6, 2022 "On measures to organize the activities of state sports and educational institutions based on a completely new system", Decree of the Cabinet of Ministers dated December 30, 2022 d. The Decree "On measures to organize the activities of training centers for Olympic and Paralympic sports" and the resolution of January 6, 2023 "On measures to organize the activities of the republican specialized sports school in winter sports were discussed."*

Keywords: *Sports culture, sports ethics, sports team, Olympic sports, e-sports, physical culture, healthy lifestyle, principle of peace, Five Initiatives Olympics, sports and recreation group, professional sports, Sports Code, specialized sports, e-sportsman, coach, qualified judge, commentator, international championship, textbook, media, computer game, Youth Affairs Agency, state sports and educational institution, student athletes, National Paralympic Committee of Uzbekistan, training institute, nutrition standard, specialist trainers, psychologist, stylist, dope.*

Kirish

Dunyoda sport turlari va unga bo'lgan qiziqish bugun kunda ortib bormoqda. Shu bilan birga sport turlari tinimsiz rivojlanib ketayapti. Sport tadbirlari bir joyda qotib qolmay rivolanishda davom etmoqda. Olimpiada sportiga bo'lgan talab va ehtiyoj oshib bormoqda. Sportchilarni hayoti, ularga yaratilayotgan sharoitlar, ularning qadr-qimmatini himoya qilish, qulay mehnat sharoitini yaratish, ommaviy axborot vositalarida sportni va sportchilarni namoyon qilish muhim vazifalardan biridir.

Jahonda sportning mazmun va mohiyati o'zgarib, sportchilarga qo'yilayotgan talablar ham oshib bormoqda. To'rt yilda bir marta o'tkaziladigan Olimpiada sport musobaqalariga hali ham ba'zi sport turlarini kiritishni mutaxassislar taklif etmoqdi. Kimdir ba'zi sport turlarini bu "sport" deb atasa, kimdir esa ularni "sport" ga umuman aloqasi yo'q deb hisoblaydi. Masalan, kibersport yoki qo'l jangining ayrim turlari...

O'zbekistonda bugun sportni qo'llab-quvvatlash, sport maydonidagi tadbirlarni yoritish, ommaviy axborot vositalari xodirlariga qulay sharoitlar yaratish, sportdagi zamon qahramonlarini e'zozlash, sport bilan shug'ullanuvchi yoshlarning safini kengaytirish, sportchilarni zarur shart-sharoitlar bilan ta'minlash davlat siyosatining asosiy vazifalaridan biridir. O'zbekiston



Respublikasi Prezidentining 2022-yil 6-iyundagi “**Davlat sport-ta’lim muassasalari faoliyatini mutlaqo yangi tizim asosida tashkil qilish chora-tadbirlari to’g’risida**”¹³⁶”gi Qarori qabul qilinib, unda bir qator vazifalar belgilab berildi. Sport maktablarida o’quvchilarni qabul qilish va tayyorlash bo’yicha quyidagi tizim joriy etildi:

sport maktablariga 4 yoshdan 30 yoshgacha bo’lgan sport bilan muntazam shug’ullanish va kelgusida professional sportchi bo’lish maqsadidagi bolalar va yoshlar qabul qilish;

«Besh tashabbus olimpiadasi» doirasida o’tkazilgan ommaviy sport musobaqalarida g’olib va sovrindor bo’lgan yoshlar, shuningdek, 4—6 yoshli bolalar sport turlaridan kelib chiqib ularning antropometrik ko’rsatkichlari asosida dastlab sport maktabining sport-sog’lomlashtirish guruhida olimpiya sport turlari yoki milliy kurash bo’yicha harakatlanish imkoniyatlarini kengaytirish va harakat faolligi tanqisligini to’ldirish uchun sakkiz oygacha bepul shug’ullanish;

sport-sog’lomlashtirish guruhida shug’ullangan yoshlar aholining jismoniy tayyorgarlik darajasini baholash tizimi bo’yicha sport sinovlaridan o’tkaziladi, ushbu sinovlardan muvaffaqiyatli o’tgan o’quvchilar sport maktabining boshlang’ich tayyorgarlik guruhiga qabul qilinadi. Bu guruhda yoshlar bazaviy tayyorgarlikka ega bo’lish va keyinchalik ixtisoslashish uchun sportning muayyan turini tanlaydi va uch yilgacha shug’ullanish;

boshlang’ich tayyorgarlik guruhida shug’ullangan va kamida o’smirlar uchun uchinchi sport razryadiga ega bo’lgan bolalar sport maktabining o’quv-mashq guruhiga o’tkaziladi. Ushbu guruhda bolalar ixtisoslashuv va sportning tanlangan turi bo’yicha chuqurlashtirilgan mashqlar asosida besh yilgacha shug’ullanish;

o’quv-mashq guruhida shug’ullangan va kamida uchinchi yoki ikkinchi sport razryadiga ega bo’lgan bolalar sport maktabining sportda kamolotga erishish guruhiga o’tkaziladi. Ushbu guruhda bolalar uch yilgacha muddat davomida sport mahoratini takomillashtirish bilan shug’ullanish;

sportda kamolotga erishish guruhida shug’ullangan va kamida O’zbekiston sport ustaligiga yoki O’zbekiston grossmeysterligiga nomzod sport razryadiga ega bo’lgan bolalar sport maktabining oliy sport mahorati guruhiga o’tkaziladi. Ushbu guruhda bolalar uch yil va undan ortiq muddat davomida sportda shaxsiy imkoniyatlarini namoyon qilish bilan shug’ullanish;

sport maktabining sport-sog’lomlashtirish va boshlang’ich tayyorgarlik guruhlarida tayyorgarlikdan o’tgan, professional sportga salohiyati bor o’quvchilari ixtisoslashtirilgan sport maktabining tegishli yo’nalishiga (sportning o’yin turlari va yengil atletika, suv sporti turlari, yakka kurash va gimnastika) o’qishga qabul qilish.

Results discussion. O’zbekiston Respublikasi Prezidentining 2022-yil 16- noyabrda “**Kibersport turlarini yanada rivojlantirish va keng ommalashtirishga oid qo’shimcha chora-tadbirlar to’g’risida**”gi Qarori qabul qilinib, unda kibersport turlarini rivojlantirishning asosiy yo’nalishlari etib quyidagilar belgilandi:

kibersport turlari bo’yicha professional sportchilar (kibersportchilar) va trenerlar, malakali hakamlar va sharhlovchilar hamda boshqa mutaxassislarni tayyorlash, qayta tayyorlash tizimini joriy qilish;

¹³⁶ (Qonunchilik ma’lumotlari milliy bazasi, 07.06.2022 y., 07/22/268/0478-son; 29.07.2022 y., 07/22/337/0690-son)



kibersport turlari bo'yicha respublika va xalqaro chempionatlar va turnirlar tashkil etish, shuningdek, nufuzli xalqaro va mintaqaviy musobaqalarda munosib ishtirok etish;

kibersport turlari bo'yicha ilmiy va o'quv-uslubiy qo'llanmalar va adabiyotlar ishlab chiqish hamda nashr etish;

kibersport infratuzilmasini yanada rivojlantirish va kengaytirish, sohaga to'g'ridan-to'g'ri investitsiyalar jalb qilishni rag'batlantirish;

kibersport turlariga nisbatan ijobiy jamoatchilik fikrini shakllantirish, ommaviy axborot vositalari va ijtimoiy tarmoqlarda keng targ'ibot-tashviqot ishlarini olib borish. Ushbu qaror bilan uchta vazirlikka bir qator asosiy vazifalar belgilab berildi:

Sportni rivojlantirish vazirligi — kibersportni rasmiy sport turi sifatida targ'ib qilish, u bo'yicha mahalliy va xalqaro chempionatlar, turnirlar va boshqa musobaqalarni tashkil etish, jahon kibersport maydonida O'zbekistonning mavqeini yaxshilash bo'yicha choralarni ko'rish;

Axborot texnologiyalari va kommunikatsiyalarini rivojlantirish vazirligi — kompyuter o'yinlari sanoati bo'yicha mahalliy va xorijiy kompaniyalarga zarur shart-sharoitlar yaratish, respublika miqyosida kibersport chempionatlari, turnirlari va boshqa musobaqalarni tashkil etishga ko'maklashish;

Yoshlar ishlari agentligi — o'quvchi-yoshlarning bo'sh vaqtlarini mazmunli o'tkazish maqsadida kibersport turlariga yoshlarni, shu jumladan jismoniy imkoniyati cheklangan va nogironligi bo'lgan yoshlarni keng jalb qilish va ularning ushbu yo'nalishdagi yutuqlarini qo'shimcha rag'batlantirish, kibersport bo'yicha xalqaro chempionatlar, turnirlar va boshqa musobaqalarda mahalliy kibersportchilar ishtirok etishi uchun zarur shart-sharoitlar yaratish¹³⁷.

Shu bilan birga, O'zbekiston Respublikasi Vazirlar Mahkamasining 2022-yil 30-dekabrda "**Olimpiya va parolimpiya sport turlariga tayyorlash markazlari faoliyatini tashkil etish chora-tadbirlari to'g'risida**¹³⁸"gi Qarori qabul qilindi. Qarorga ko'ra:

Olimpiya va parolimpiya sport turlariga tayyorlash markazlari o'rta va professional davlat sport-ta'lim muassasasi hisoblanadi hamda ularning faoliyati yuqori malakali mutaxassislar va sportning olimpiya va parolimpiya turlari bo'yicha terma jamoalarni shakllantirish uchun sport zaxirasini tayyorlashga yo'naltirish;

olimpiya va parolimpiya markazlarida o'quvchi-sportchilar kontingenti va ular xodimlarini qisqartirish natijasida bo'shab qoladigan byudjet mablag'lari ushbu markazlar sportchilarini oziq-ovqat bilan ta'minlashni yanada yaxshilash va trenerlarni rag'batlantirish uchun yo'naltirish;

olimpiya va parolimpiya markazlarining Olimpiya va Parolimpiya kollejlari parolimpiya bo'limlariga umumiy o'quvchi-sportchilar soniga nisbatan O'zbekiston Milliy parolimpiya qo'mitasi tavsiyasiga asosan jismoniy imkoniyati cheklangan va nogironligi bo'lgan o'quvchi-sportchilar uchun 10 foizgacha qo'shimcha kvotalar belgilash;

olimpiya va parolimpiya zaxiralari kollejlariga sport turlari bo'yicha qabul qilingan o'quvchi-sportchilar olimpiya va parolimpiya markazlarini to'liq tamomlagunga qadar o'qitilishi ta'minlash;

¹³⁷ (Qonunchilik ma'lumotlari milliy bazasi, 17.11.2022 y., 07/22/423/1020-son)

<https://lex.uz/uz/docs/6285858>

¹³⁸ (Qonunchilik ma'lumotlari milliy bazasi, 31.12.2022 y., 09/22/731/1141-son)



olimpiya va paralimpiya markazlarining o'quvchi-sportchilari to'liq Davlat byudjeti mablag'lari hisobidan oziq-ovqat bilan ta'minlash;

olimpiya va paralimpiya markazlari psixologlari hamda tarbiyachilari Jismoniy tarbiya va sport bo'yicha mutaxassislarni qayta tayyorlash va malakasini oshirish instituti hamda uning filiallarida qonunchilik hujjatlarida belgilangan tartibda bepul malaka oshirish belgilandi.

Ushbu, Vazirlar Mahkamasining 2022-yil 30-dekabrda 731-son qaroriga muvofiq **Olimpiya va paralimpiya sport turlariga tayyorlash markazlari o'quvchi-sportchilari uchun sutkalik oziq-ovqat** normasi tasdiqlandi:

T/r	Mahsulotlar nomi	Gramm (brutto)
1.	Bug'doy noni, 1-nav	600
2.	Bug'doy uni, 1-nav	30
3.	Yorma, makaron mahsulotlari	160
4.	Qand-shakar	100
5.	Asal	30
6.	Qandolatchilik mahsulotlari	120
7.	Sariyog'	80
8.	O'simlik yog'i	30
9.	Sut-qatiq	600
10.	Qaymoq	50
11.	Tvorog	100
12.	Pishloq	50
13.	Go'sht, parranda go'shti	410
14.	Kolbasa mahsulotlari	70
15.	Baliq	100
16.	Tuxum (dona)	2
17.	Kartoshka	500
18.	Sabzavotlar, shu jumladan pomidor pastasi	700
19.	Meva rezavorlar, ho'l meva, sharbatlar, vitaminli ichimliklar	800
20.	Quruq mevalar, shu jumladan namatak 0,5 gr, bargak	50
21.	Choy	3
22.	Kakao	5
23.	Yodlangan tuz	10
24.	Xamirturush	1
25.	Mineral gabsiz suv	500
26.	Bug'doy maysalari kukuni	3
	Oqsillar	231,8
	Yog'lar	228,8
	Uglevodlar	957,9
	Kaloriyasi	6693,8

Keyinchalik, Vazirlar Mahkamasining 2023 yil 6 yanvardagi "Qishki sport turlari bo'yicha respublika ixtisoslashtirilgan sport maktabi faoliyatini tashkil etish chora-tadbirlari



to'g'risida¹³⁹gi Qarori qabul qilinib, respublika qishki sport maktabi maktabining bir qator asosiy vazifalari belgilandi:

zarur sport anjomlari va uskunalari bilan jihozlangan, zamonaviy xalqaro talablar va standartlarga javob beradigan moddiy-texnika hamda o'quv-mashg'ulot bazalarini yaratish va turli darajadagi xalqaro va mintaqaviy musobaqalarda — qishki Olimpiya va Paralimpiya o'yinlari, jahon va Osiyo chempionatlari hamda boshqa xalqaro musobaqalarda O'zbekistonning sharafini munosib himoya qilishga qodir bo'lgan xalqaro darajadagi sportchilarni tayyorlash;

qishki sport turlari bo'yicha xalqaro darajadagi sportchilarni tayyorlash uchun yuqori malakali mutaxassis-trenerlar, psixologlar va uslubchilarni, shu jumladan, xorijiy mamlakatlardan yetakchi mutaxassislarni keng jalb etish orqali trenerlar tarkibini mustahkamlash;

sportchilarning o'quv-mashg'ulot jarayonini xalqaro standartlar darajasida tashkil etish, ilg'or tajribani hisobga olgan holda, o'quv-mashq jarayonlariga eng yangi ilmiy-uslubiy texnologiyalarni joriy etish yo'li bilan ularni nazariy va texnik-taktik jihatdan tayyorlash sifatini muntazam oshirib borish;

sportchilarning professional fazilatlarini rivojlantirish, shuningdek, qishki sport turini rivojlantirishning xalqaro talablariga muvofiq holda O'zbekiston milliy terma jamoalariga yuqori mahoratli sportchilarni tayyorlash;

qishki sport turlari bo'yicha yosh istiqbolli sportchilarni tanlash va tarbiyalash masalalari bo'yicha ixtisoslashtirilgan sport maktablari, Olimpiya va Paralimpiya sport turlariga tayyorlash markazlari, klublar, Sportning qishki va murakkab texnik turlari bo'yicha respublika oliy sport mahorati maktabi va boshqa sport-ta'lim muassasalari bilan uzluksiz hamkorlikni amalga oshirish;

qishki sport turlari bo'yicha milliy terma jamoalar va ularning zaxiralari ishtirokida o'quv-mashq yig'inlari, respublika va mintaqaviy sport musobaqalarini tashkil etish hamda muntazam ravishda o'tkazib borish, trenerlar hamda sportchilarning kasb mahorati darajasini oshirish uchun tajriba almashish, shu jumladan xorijiy mamlakatlarning qishki sport turlari bo'yicha maktablari, klublari va markazlari bilan hamkorlikni rivojlantirish.

Yuqoridagilardan ko'rishimiz mumkinki bugungi kunda sportga bo'lgan munosabat tubdan o'zgaradi. Qabul qilingan hujjatlar esa, sportning barcha turlarida o'z mevasini beradi deb hisoblayman. Haqiqatdan ham "Odam sportsiz yashashi mumkinmi?" degan tabiiy savol tug'iladi. Lekin undan oldin aytishimish kerakki hammamiz ham bolaligimizda – maktab davrida jismoniy tarbiya darsiga qatnashganmiz va bir kun bo'lsa ham – sportdan bahramand bo'lganmiz. Demak sportsiz yashash insonga bir qator noqulayliklar keltirishi tabiiydir. O'zi umuman sport nima ekan? Uning jozibadorligi nimada ekan?

Sport (inglizcha sport, asl qadimgi fransuzcha "desport"ning qisqartmasi — "o'yin", "o'yin-kulgi") - bu odamlarning (sportchilarning) jismoniy va /yoki intellektual qobiliyatlarini taqqoslashdan iborat ma'lum qoidalarga muvofiq tashkil etilgan faoliyati. Sport – bu musobaqa maqsadida amalga oshiriladigan jismoniy yoki intellektual faoliyatning o'ziga xos turi, shuningdek, isinish, mashq qilish orqali ularga maqsadli tayyorgarlik ko'rishdir. Dam olish, jismoniy salomatlikni bosqichma-bosqich yaxshilashga intilish, aql darajasini oshirish, axloqiy

¹³⁹ (Qonunchilik ma'lumotlari milliy bazasi, 07.01.2023 y., 09/23/3/0007-son)

qoniqish, mukammallik, shaxsiy, guruhiy va mutlaq rekordlarni yaxshilash, shon-shuhrat, o'z jismoniy imkoniyatlari va ko'nikmalarini yaxshilash bilan birgalikda sport jismoniy va ruhiy xususiyatlarni yaxshilashga mo'ljallanganidir. Yuqori samarali sportning maqsadi eng katta sport musobaqalarida mumkin bo'lgan eng yuqori sport natijalariga yoki g'alabalarga erishishdir¹⁴⁰.

Tashkil etilgan yili bo'yicha birinchi xalqaro sport uyushmalari

Vid sporta ¹⁴¹	Международные федерации спорта	God osnovaniya
Gimnastika	Международная федерация гимнастики	1881
Greblya	Международная федерация гребных обществ	1892
Konkobejnyy sport	Международный союз конкобеjsev	1892
Bouling	Международная федерация бoулинга	1895
Velosipednyy sport	Международный союз велосипедистов	1900
Avtomobilnyy sport	Международная автомобильная федерация	1904
Futbol	Международная федерация футбольных ассоциаций	1904
Aviatsionnyy sport	Международная авиационная федерация ^[Prim. 1]	1905
Strelkovyy sport	Международная федерация спортивной стрельбы ^[Prim. 2]	1905/1907
Parusnyy sport	Международная федерация парусного спорта	1907
Motosport	Международная федерация мотоспорта	1908
Plavanie ^[Prim. 3]	Международная федерация плавания	1908
Xokkey	Международная лига хоккея на льду	1908
Kriket	Международный совет крикета	1909
Lyogkaya atletika	Международная ассоциация легкоатлетических федераций ^[Prim. 4]	1912
Tennis	Международная федерация тенниса ^[Prim. 5]	1912/1913
Borba	Международная федерация об'единенных стилиj борьбы ^[Prim. 6]	1912/1914
Fextovanie	Международная федерация фехтования	1913

Keyingi qabul qilingan hujjat bu Mehnat kodeksidir. O'zbekiston Respublikasining 2022-yil 28-oktyabrda qabul qilingan Mehnat kodeksi (yangi tahriri) **503-moddasi** "Sportchilar mehnatini huquqiy jihatdan tartibga solishning o'ziga xos xususiyatlari" bo'lib unda:

mehnat vazifasi sport musobaqalariga tayyorgarlik ko'rishdan va muayyan turdagi yoki sport turlari bo'yicha sport musobaqalarida ishtirok etishdan iborat bo'lgan xodimlar bilan mehnat munosabatlarini tartibga solish;

¹⁴⁰ Первые международные спортивные союзы по годам основания (приводятся по книге: В. В. Григорьевич. Всеобщая история физической культуры и спорта. — М.: Советский спорт, 2008.)

¹⁴¹ <https://ru.wikipedia.org/wiki/%D0%A1%D0%BF%D0%BE%D1%80%D1%82>

sportchilar mehnatini huquqiy jihatdan tartibga solishning o'ziga xos xususiyatlari mehnat to'g'risidagi qonunchilikda va mehnat haqidagi boshqa huquqiy hujjatlarda, shu jumladan jamoa kelishuvlarida, jamoa shartnomasida, shuningdek ichki hujjatlarda belgilash;

Mehnat Kodeksi 104-moddasining birinchi qismida nazarda tutilgan shartlardan tashqari, sportchi bilan tuziladigan mehnat shartnomasiga quyidagilar kiritilishi shart:

ish beruvchining mashq tadbirlari o'tkazilishini va sportchining sport musobaqalarida ishtirok etishini ta'minlash majburiyati to'g'risidagi shartlar;

sportchining ish beruvchi tomonidan belgilangan sport rejimiga rioya etish va sport musobaqalariga tayyorgarlik ko'rish rejalarini bajarish majburiyati to'g'risidagi shartlar;

sportchining sport musobaqalarida faqat ish beruvchining ko'rsatmasi bo'yicha ishtirok etish majburiyati to'g'risidagi shartlar;

sportchining xalqaro dopingga qarshi tashkilotlar tomonidan tasdiqlangan dopingga qarshi qoidalarga rioya etish, doping nazoratidan o'tish majburiyati to'g'risidagi shartlar;

ish beruvchining sportchining hayoti va sog'lig'i sug'urta qilinishini, shuningdek sportchining qo'shimcha tibbiy va boshqa xizmatlarni olish maqsadida tibbiy sug'urta qilinishini ta'minlashga doir majburiyati to'g'risidagi shartlar, belgilab berildi.

Sportchi bilan tuzilgan mehnat shartnomasini bekor qilish uchun ushbu Kodeksda va boshqa qonunlarda nazarda tutilgan asoslardan tashqari quyidagilar asos bo'lishi mumkin:

1) olti oy va undan ko'p muddatga sportdan chetlashtirilganlik;

2) xalqaro dopingga qarshi tashkilotlar tasdiqlagan dopingga qarshi qoidalarining sportchi tomonidan buzilganligi, shu jumladan bir marta buzilganligi.

Mehnat shartnomasini sportchining tashabbusi bilan bekor qilish to'g'risidagi ogohlantirish muddatining davomiyligi mehnat shartnomasi taraflari tomonidan tegishli sport turi yoki turlari bo'yicha O'zbekiston Respublikasi sport federatsiyalarining (assotsiatsiyalarining) tavsiyalariga ko'ra O'zbekiston Respublikasi Sportni rivojlantirish vazirligi belgilaydigan muddatlar inobatga olingan holda aniqlanadi¹⁴².

- Xulosa va takliflar (Conclusion/Recommendations).

Yuqoridagilarni inobatga olgan holda bugun O'zbekiston Respublikasining "Sport kodeksi"ni yaratish kerakligini taklif etaman. Sport – bu insonning uzviy hayotining bir qismidir. Sportni tanlagan odamda ma'naviy qashshoqlik ham kuzatilmaydi. Uzoq yillar davomida hayotimizda shuni kuzatdikki, guvoh bo'ldikki, sport bilan shug'ullangan yigit qizlarimiz, do'stlarimiz, sinfdoshlarimiz hamma joyda obro'-e'tibor qozonishdi. Maktabda namunali o'quvchi bo'ldi (huddi bugungi shaxmatchi o'quvchilarimiz kabi). Sog'lom hayot tarziga amal qilishdi. Mahallada namunali farzand bo'lib nom qozonishdi. Hayotimiz davom etmoqda.

Adabiyotlar ro'yxati

1. Mirziyoyev, Shavkat Miromonovich. Erkin va farovon, demokratik O'zbekiston davlatini birgalikda barpo etamiz. O'zbekiston Respublikasi Prezidenti lavozimiga kirishish tantanali

¹⁴² (Qonunchilik ma'lumotlari milliy bazasi, 29.10.2022 y., 02/22/798/0972-son). <https://lex.uz/docs/6257288>



marosimiga bag'ishlangan Oliy Majlis palatalarining qo'shma majlisidagi nutq /Sh.M. Mirziyoyev. – Toshkent: O'zbekiston, 2017. - 56 b.;

2. Mirziyoyev, Shavkat Miromonovich. Tanqidiy tahlil, qat'iy tartib-intizom va shaxsiy javobgarlik - har bir rahbar faoliyatining kundalik qoidasi bo'lishi kerak. Mamlakatimizni 2016-yilda ijtimoiy-iqtisodiy rivojlantirishning asosiy yakunlari va 2017 yilga mo'ljallangan iqtisodiy dasturning eng muhim ustuvor yo'nalishlariga bag'ishlangan Vazirlar Mahkamasining kengaytirilgan majlisidagi ma'ruza. 2017 yil 14 yanvar /Sh.M. Mirziyoyev. – Toshkent: O'zbekiston, 2017. - 104 b.;

3. Mirziyoyev, Shavkat Miromonovich. Qonun ustuvorligi va inson manfaatlarini ta'minlash – yurt taraqqiyoti va xalq farovonligining garovi. O'zbekiston Respublikasi Konstitutsiyasi qabul qilinganining 24 yilligiga bag'ishlangan tantanali marosimdagi ma'ruza. 2016-yil 7-dekabr /Sh.M.Mirziyoyev. – Toshkent: "O'zbekiston", 2017. – 48 b.;

4. Mirziyoyev, Shavkat Miromonovich. Buyuk kelajagimizni mard va olijanob xalqimiz bilan birga quramiz. Mazkur kitobdan O'zbekiston Respublikasi Prezidenti Shavkat Mirziyoyevning 2016-yil 1-noyabrdan 24-noyabrga qadar Qoraqalpog'iston Respublikasi, viloyatlar va Toshkent shahri saylovchilari vakillari bilan o'tkazilgan saylovoldi uchrashuvlarida so'zlagan nutqlari o'rin olgan /Sh.M.Mirziyoyev. – Toshkent: "O'zbekiston", 2017. – 488 b.;

5. Mirziyoyev, Shavkat Miromonovich. Milliy taraqqiyot yo'limizni qat'iyat bilan davom ettirib, yangi bosqichga ko'taramiz /Sh. M. Mirziyoyev. – Toshkent: O'zbekiston, 2017. - 592 b.;

6. O'zbekiston Respublikasi Prezidentining 2022-yil 6-iyundagi "Davlat sport-ta'lim muassasalari faoliyatini mutlaqo yangi tizim asosida tashkil qilish chora-tadbirlari to'g'risida"gi Qarori;

7. O'zbekiston Respublikasi Prezidentining 2022-yil 16-noyabrdagi "Kibersport turlarini yanada rivojlantirish va keng ommalashtirishga oid qo'shimcha chora-tadbirlar to'g'risida"gi qarori;

8. O'zbekiston Respublikasi Vazirlar Mahkamasining 2022-yil 30-dekabrda "Olimpiya va paralimpiya sport turlariga tayyorlash markazlari faoliyatini tashkil etish chora-tadbirlari to'g'risida"gi

9. Vazirlar Mahkamasining 2023-yil 6-yanvardagi "Qishki sport turlari bo'yicha respublika ixtisoslashtirilgan sport maktabi faoliyatini tashkil etish chora-tadbirlari to'g'risida"gi qarori"

10. O'zbekiston Respublikasining Mehnat kodeksi (yangi tahriri). 2022-yil 28-oktyabr. <https://lex.uz/docs/6257288>



TERMIN: TA'RIF VA UNING ASOSIY XUSUSIYATLARI

O'zbekiston Davlat Jahon Tillari Universiteti
o'qituvchisi Mirsagatova Dilorom Ubaydullaevna
Email: mirsagatova040gmail.com

Annotatsiya: *Ushbu maqolada terminlar til leksikasining asosiy qismi ekanligi etirof etilgan. Terminlar tabiiy til lug'aviy birliklariga xos barcha belgilarga ega. Biroq aniq bir ilm-fan sohasiga doir terminlarning tarkibini aniqlash, ularni tartibga solish, terminlarni bir xillashtirish va yangi ilmiy-texnikaviy sohalar uchun terminlarni yaratish bo'yicha amalga oshiriladigan ishlar leksikologiyaning muhim yo'nalishlaridan biridir.*

Kalit so'zlar: *termin, terminologiya, atama, lexik-simantik tizim, terminshunoslik.*

ТЕРМИН: ОПРЕДЕЛЕНИЕ И ЕГО ОСНОВНЫЕ ХАРАКТЕРИСТИКИ

Узбекский Государственный Университет Мировых Языков
учитель Мирсagatova Дилором Убайдуллаевна
Tel: 935755091
Email: mirsagatova040gmail.com

Аннотация: *В данной статье рассматриваются термины как основную часть лексики языка. Термины обладают всеми характеристиками лексических единиц естественного языка. Однако одним из важных направлений лексикологии является работа по определению содержания терминов, относящихся к конкретной области науки, их организации, унификации терминов и созданию терминов для новых научно-технических областей.*

Ключевые слова: *термин, терминология, лексические единицы, лексико-семантическая система, терминология.*

TERM: DEFINITION AND ITS MAIN CHARACTERISTICS

Uzbekistan State University Of World Languages
teacher Mirsagatova Dilorom Ubaydullaevna
Email: mirsagatova040gmail.com

Annotation: *In this article, terms are considered as the main part of the vocabulary of the language. Terms have all the characteristics of natural language lexical units. However, one of the important areas of lexicology is the work to determine the content of terms related to a particular field of science, their organization, the unification of terms and the creation of terms for new scientific and technical fields. The term has taken a strong place in the system of lexico-grammatical concepts and has become a "full member" of the lexico-semantic system of the language.*

Key words: *term, terminology, lexical units, lexico-semantic system, terminology.*

Kirish

Jahon tilshunosligida maxsus terminologik ma'no kasb etgan o'ziga xos til birligi – termini o'rganishga bag'ishlangan bir qancha lingvistik tadqiqotlar amalga oshirilgan. Ilm-fan, texnika taraqqiyotidagi keskin yuksalish va ishlab chiqarish, sanoatning jadal sur'atlarda rivojlanishi natijasida determinlashgan terminning tabiatiga nisbatan XIX asrda yuzaga kelgan

ilmiy-falsafiy qiziqish bu kabi tadqiqotlar uchun zamin yaratdi. XVIII—XIX asrlarda terminologiya muammolari tilshunoslarning diqqat markazida bo‘ldi. Buning asosiy sabablaridan biri terminlarning yaratilishi bilan bog‘liq bo‘lsa, ikkinchi sababi ekstralingvistik omillarning terminologiyaga ta‘siri edi. Biroq ularni terminologiyada uchrovchi sinonimiya va polisemiya muammolari, shuningdek, termin-leksemalar, gibrid terminlar va sof terminlarning kontekstdagi paradigmatik va sintakmatik munosabatlari, muayyan tushunchalar bilan o‘zaro aloqalarni xilma-xilligi ko‘proq o‘ylantirgan.

Avvaldan qo‘llanib kelgan «termin» va «terminologiya» masalalari yuzasidan ko‘plab tadqiqot ishlari olib borilgan bo‘lib, turli ta‘riflar berilgan. «Termin» leksemasi lotincha «terminus» so‘zidan kelib chiqqan bo‘lib, «oxiri», «chek», «chegara», «tugash» degan ma‘nolarni bildiradi». P.Nishonovning ta‘kidlashicha, «Termin – tuzilishiga ko‘ra so‘z yoki so‘z birikmasi bo‘lib, semantikasi jihatidan maxsus soha doirasi bilan chegaralangan va shu sohaga oid tushunchani ifodalovchi leksik birlikdir». Termin – mazmunan muayyan mantiqiy tushunchalar tizimidagi ma‘lum bir birlik bilan shartsiz ravishda (majburan) nisbatlanadigan (qiyoslanadigan) so‘z. Termining tilshunoslik ob‘ekti sifatida belgilanishi va uning tizimli ravishda o‘rganilishi «termin» tushunchasi izoh (definitsiya)larining shakllanishiga, termining tavsiflanishiga, u bilan bog‘liq muammolarning yechimlarini ishlab chiqilishi pirovardida, terminshunoslik fanining yuzaga kelishiga turtki bo‘ldi. A.Reformatskiy fikriga ko‘ra, termin «shunchaki so‘z» emas, balki u «noodatiy» yoki «yangi so‘z» bo‘lsin, uni «ratsionallashtirish» va, hatto «o‘ylab topish» mumkin bo‘lsa ham u, eng avvalo, so‘zdir, deya e‘tirof etadi. Professor S.Usmonovning tadqiqotlari terminshunoslik uchun muhim ahamiyat kasb etib, termin «...ham ishlab chiqarish qurollari sohasida, ham madaniyat va fan sohasidagi har qanday yangiliklar dastavval til birliklari, to‘g‘rirog‘i, terminlar orqali o‘z ifodasini topadi. Shu ma‘noda terminologiya (ma‘lum tildagi terminlar majmui) zamona tarixining guvohi, ko‘zguvidir», deya ta‘rif beradi. Bizningcha, termin o‘z lingvistik tabiatiga ko‘ra, adabiy til lug‘aviy tizimining ajralmas tarkibiy qismi bo‘lib, boshqa toifadagi so‘zlardan ilmiy, texnikaviy yoxud boshqa kasbiy tushunchalarni aniq, ixcham ifodalashi va axborotga boyligi bilan ajralib turadi.

So‘nggi yillarda termin so‘zi bilan birgalikda «atama», «istiloh», «nomenklatura» so‘zlari ham keng qo‘llanib kelmoqda. O‘zbekiston milliy ensiklopediyasida keltirilishicha, «termin» so‘zi bilan bir qatorda ayni ma‘noda «atama», «istiloh» so‘zlari ham qo‘llanilmoqda. Lekin ular «termin» so‘zining to‘liq ma‘nosini ifoda eta olmaydi. Usmonov fikriga ko‘ra: «... atama so‘zining ma‘nosi termin so‘zining ma‘nosiga nisbatan keng bo‘lib, u barcha narsalarning nomi sifatida tushuniladi, termin esa muayyan bir tor sohada qo‘llanuvchi rasmiylashgan so‘zdir. Shu ma‘noda, termin tushunchasi «atama» tushunchasining ichiga kiruvchi ilmiy-lug‘aviy birlikdir». O.Axmedov o‘z tadqiqotida «termin», «atama», «istiloh», «nomenklatura» tushunchalarini farqlab, «Terminlar aslida leksik-semantik jihatdan umumadabiy qolipga ega bo‘lib, ular umumxalq tiliga muayyan terminologik tizim orqali o‘tadi. Zero, terminlar va umumiste‘moldagi so‘zlar bir-birini to‘ldiradigan leksik birliklardir», deya ta‘kidlaydi. Shunday qilib, terminshunoslik bu til leksikasini shakllantiruvchi omillardan biri hisoblanadi.

Adabiyotlar tahlili

Terminshunoslik tarixining 1960 yillar boshlariga qadar davom etgan dastlabki davrida «terminosistema» (D.S.Lotte), «terminologik maydon» (L.A.Kapanadze) kabi bir qator asosiy tushunchalar shakllantirilgan. Chunonchi, D.Sageder ta‘kidlaganidek: «Jadal taraqqiyot va texnologiyalarning rivoji nafaqat yangi tushunchalarni nomlashni, balki terminlarni qo‘llash

borasida kelishuvni ham talab etardi. Amaliy natija sifatida terminologik ishlar muayyan bir ixtisoslashgan sohalar (mutaxassisliklar) doirasida tashkil qilina boshladi» .

A.V.Superanskaya esa quyidagicha ta'riflaydi: «Termin – bu muayyan kasbiy professional faoliyatda qabul qilingan va alohida sohalarda, sharoitlarda ishlatiladigan maxsus so'zdir. Termin – bu professional bilimlarning muayyan sohasi tushunchalar tizimiga kiruvchi tushuncha bo'lib, u so'z bilan ifodalanadi. Termin – bu maxsus maqsadlar uchun mo'ljallangan tilning asosiy tushunchaviy elementidir. O'z terminologik maydoni ichida termin bir ma'noda qo'llaniladi. Turli maydonlarning bir xil aytiladigan terminlari – omonimlardir. O'zining to'g'ri tushunilishi uchun termin maxsus definitsiya (aniq ilmiy ta'rif)ni talab qiladi».

Tadqiqot metodologiyasi

Terminologiyani tushunishdagi xilma-xillik (rus tilshunosligida) o'zbek tilshunosligida bo'lgani kabi, xorijiy til ilmida ham mavjud. Terminologiyaning mohiyati xususidagi nuqtai nazarlar tafovuti haqida D.Sageder shunday yozadi: Terminologiyani ilmiy fan sifatida qarashga doir nuqtai nazarlar ancha tarqoq. Hozirgi vaqtda ushbu soha va unga yondosh bo'lgan bir qator munozarali masalalar bo'yicha turli talqinlar mavjud. Terminologiya fanmi yoki faqat metodmi? Terminologiya o'z xususiy nazariyasiga ega bo'lgan alohida gumanitar fan maqomiga egami yoki u o'zining nazariy imkoniyatlari uchun nisbatan konsolidatsiyalangan fanlardan minnatdor bo'lishi kerakmi, nazariy jihatdan nisbatan barqaror biror fan tarkibimi? Terminologiya fanining ahamiyatini kamsitib bo'lmaydi. Uni o'z evolyutsiyasi va zamonaviy texnologiyalarning tez o'zgaruvchan olamida oldinga tomon harakatlanishi tufayli tarixan muhim kuch sifatida ko'rib chiqish lozim .

Ingliz-amerika tadqiqotchilarining termin va terminologiyaga bag'ishlangan asarlarining batafsil sharhi V.V.Kasyanovning tadqiqotida yoritib berilgan. Muallifning yozishicha, mazkur olimlarning ishlaridagi nuqtai nazarlarning bir xilligi haqidagi ta'kidlar – izohtalab; ingliz-amerika tilshunoslarining nazariy va amaliy materiallarini chuqurroq o'rganish, tahlil qilish terminlarning o'ziga xosligi hamda ularning umumiste'moldagi lug'atdan farqi yuzasidan talqinlaridagi nazariy tafovutlarni yuzaga chiqaradi.

V.V.Kasyanovning xulosalari slovak tilshunosligi vakilining amalga oshirilgan tadqiqotida o'z tasdig'ini topdi: Kabre va Kageuraning terminologiyani o'rganishga bag'ishlangan tadqiqotlari aniq bir yo'naltirilgan maqsadga ega bo'lib, mazkur soha metodologiyasi uchun poydevor vazifasini bajarishi mumkin bo'lgan, unga mustaqil fan maqomini olish uchun nazariy jixatdan asos bo'lib xizmat qiladigan xususiyatlarini aniqlashdan iborat. Shunga qaramay, ularning har ikkalasi tegishli nazariy modelning paydo bo'lishiga imkon beradigan istiqboldagi tadqiqotlar va hamkorlikdagi sa'y-harakatlarning zarurligini ta'kidlaydi. Mutaxassislar o'rtasida kommunikatsiyaning yetarlicha emasligi, bahs predmetlarining turli yo'llar bilan rivojlanishi va variativ idrok qilinishi tufayli bu vazifani bajarish oson kechmaydi .

N.V.Serbinovskaya ta'kidlaganidek, «termin boshqa turdosh (o'xshash) hodisalar – nomenlar, professionalizmlar, terminoidlar va h.k. lardan farqlanadi». R.Doniyorovning ishida «Termin bilan professionalizmlar o'rtasidagi farq shuki, termin bu muayyan fan, sanoat sohasi, qishloq xo'jaligi, texnikadagi tamomila rasmiy bo'lgan, qonunlashtirilgan biror tushunchaning ifodasi va nomidir. Professionalizm esa biror kasb, mutaxassislik, ko'p hollarda ilmiy uslubdagi tilda keng tarqalgan, aslini olganda, tushunchaning qat'iy, ilmiy tavsifiga ega bo'lmagan yarim rasmiy so'zdir» deb qayd etilgan.



N.V.Serbinovskaya haqli ravishda e'tirof qilganidek, «Terminologik maydon vaqt o'tishi bilan yangi bilimlar yutuqlarini o'zida aks ettirgan holda o'zgaradi; uning tarkibidagi ba'zi birliklar yo'qolib, yangilari paydo bo'ladi, terminologik maydon doirasida terminlarning ko'chishi, o'zga semantik guruhlar tarkibiga o'tishi, yangi mavqe egallashi kuzatiladi».

Tahlil va natijalar

Bugungi kungacha ko'plab terminologik izlanishlar amalga oshirilgan bo'lishiga qaramay, hanuzgacha terminlarni tasniflash, xususan, ularning sohalararo integratsiyasida qo'llanadigan alohida turlarini ajratish muammolari o'z dolzarbligini saqlab qolmoqda. «Terminlarning o'ziga xos jihatlari turlicha tasniflanishi va tavsiflanishi uchun asos bo'lib xizmat qiladi». V.P.Danilenko to'g'ri ta'kidlaganidek: «Tilshunoslik fanining maxsus leksikasiga uning alohida bo'g'inlari, ya'ni sohaviy sistemalarining tobora yuqori darajadagi tizimlilik xosdir. Mazkur tizimlilik bir tomondan belgilangan asoslar bo'yicha muayyan tushunchalar tasniflarining mavjudligi bo'lsa, boshqa tomondan esa, tilshunoslik fanining turli terminosistemalarni o'z tarkibiga birlashtirishdagi ishtiroki bilan shartlangan».

Terminologiyada o'z ifodasini topgan tushunchalarni tasniflash imkoniyati va zarurati terminologik leksikaning umumxalq tiliga nisbatan farqli xususiyati sifatida ko'rib chiqiladi. Chunki terminlar ma'lum ilmiy konsepsiya bilan bog'liq, ularda ilmiy kashfiyotlar, tadqiqotlar hamda nazariy va amaliy natijalari o'z ifodasini topadi. Terminlar maxsus kasbiy sohalaridagi kommunikatsiya, u yoki bu kasbiy sohada yuzaga keladigan hodisalar, konsepsiyalar, fenomenlarni tavsiflash vositalari sanaladi. Bu tabiiy ravishda vatanimiz, xorij olimlarining terminlarni tartibga solish, unifikatsiya qilish va tizimlashtirish uchun urinishlariga olib keladi. Terminlarni maxsus sohalar bo'yicha tasniflash va tavsiflash muhim ahamiyatga ega: u ilm-fan, ijtimoiy sohalarning ma'lum davrdagi tadrijiy rivojlanish darajasini aks ettiradi. Gap shundaki, alohida olingan termin kontekstdan tashqarida mohiyat kasb etmaydi. Termin terminosistemada, ya'ni o'z tizimi yoki boshqa maxsus, kichik (ixtisoslashgan) tizimlarning terminlari bilan uzviyligida ishtirok etadi.

Mutaxassislarning terminologiyalarni tartibga solish va tizimlashtirish maqsadida tasniflash tizimini yaratish zarurligi haqidagi fikr va qarashlari turlichadir. Chunonchi, Sven Yakobsanning fikriga ko'ra: «...ijtimoiy fanlar terminologiyasida standartlashtirishning mavjud emasligi qator fanlarda yangi tushunchalarning cheklanmagan darajada ortishiga olib keldi». Juan Sager esa: Maxsus fan sohalarining terminologik maydonlari umumiy tilning leksik maydonlaridan farq qilishi lozimligini ta'kidlaydi.

«Three types of terminologies» (Terminologiyalarning uch turi) maqolasida shved tilshunosi Sven Jakobson terminologiyaning tizimlilikini standartlashtirishda, ya'ni terminning akademik yoki kasbiy faoliyat sohasida mustahkamlanishida ekanini uqtirib, terminologiyaning quyidagi uch turini ajratib ko'rsatadi:

a) standartlashtirishga bo'ysunadigan, noto'g'ri talqinning oldini olish imkonini beradigan, terminlar va ekstralingvistik omillar natijasida yuqori darajada muvofiq keladigan akademik yoki kasbiy terminologiya;

b) foydalanuvchi tomonidan terminning faol qo'llanilishiga ta'siri ko'proq bo'lgan akademik yoki kasbiy terminologiya;

s) terminosistema va umumadabiy til periferiyasida yuzaga keladigan, me'yorlashtirilishga qaratilgan urinishlarga qaramay, ko'p hollarda oddiy til kabi rivojlanish yo'nalishiga ega bo'lgan terminologiya .

Manbalarda keltirilishicha, birinchi turga mansub terminologiyalar fan va texnologiyalar uchun xarakterli ekani ta'kidlanadi.

V.M.Leychik G'arb terminshunoslik konsepsiyalarini tahlil qilar ekan, eng avvalo, ular asosida E.Vyuster va uning izdoshlari maktabi tomonidan shakllantirilgan tushunchalar tizimi muhim rol o'ynashiga ishora qiladi. «Agar u faqat «vertikal munosabatlar»dan iborat bo'lsa, u «divizional tizim» («divisional system») deb yuritiladi va o'zining tadrijiy rivojlanish xususiyatlariga ko'ra ko'p iyerarxik sanaladi. Agar tushunchalar tizimi nafaqat vertikal munosabatlardan, balki mutloq «novertikal munosabatlar»dan tarkib topgan bo'lsa, u «kombinator tizim» («combinatorial system») hisoblanib, o'zining formal xossalariga ko'ra poliiyerarxikdir. Ikkinchi holatda bunday «tasnif»ning mantiqiy xossalari, uni tasnif qilish usullari hamda tamoyillari o'zgachadir, chunonchi, terminologik tushunchalarni izchillikda tasniflash usuli bir-biridan farq qiladi».

T.L.Kandelaki va G.G.Samburova birinchi holatda lisoniy belgilarning mustaqilligi hamda yuzaga keladigan «parallel tipdagi tasnif» haqida, ikkinchi holatda esa, belgilarning o'zaro bog'liqligi, shuningdek, «izchil tipdagi tasnif» haqida fikr yuritadi. Terminlarni yaratish (hosil qilish), tasniflash, ularni to'g'ri qo'llash muammosiga ko'plab mutaxassislar ijtimoiy-gumanitar fanlar bilan bir qatorda, tabiiy fanlar doirasida ham murojaat qilishgan. Aynan lingvistika sohasidagi bu faoliyat ko'lamini keng qamrovlidir. Vaholanki, barchasining tahlili natijasida umumiy fikr terminologik tamoyillarni, tushunchalar va kategoriyalarni tashkil etuvchi terminologik tizimlarning o'ziga xos semantik guruhlarini aniq ajratish, tipologik nuqtai nazardan ishlab chiqish shartligi bilan izohlanadi.

Xulosa

Shunday qilib, terminlarning ko'plab ilmiy tasnif va tavsiflari mavjud bo'lib, ular tushunchalarni ta'riflashning turli aspektlar nuqtai nazardan ko'rib chiqiladi. Bu tasniflarning barchasi asosan bir maqsadga qaratilgan, ya'ni terminlarni hosil qilish xususiyatlari, boshqalaridan kelib chiqqan holda tizimlashtirish, muayyan turlarga ajratish asosida lisoniy xususiyatlarini o'rganishga yo'naltirilgan.

Bu kabi holat jamiyatning har bir sohasi, har bir fan sohasi terminologiyasini chog'ishtirib o'rganish va tavsiflash zaruratini yuzaga keltirishga sabab bo'ladi. Bu turdagi ilmiy-tadqiqot natijalari birinchi til uchun ham, chog'ishtirilayotgan til uchun ham, umuman, terminshunoslik fani uchun ham foydalidir.

Shuning uchun ham ingliz, o'zbek tillari transport terminlari, ularning transport sohasida qo'llanilishi, chog'ishtirma tahlili, tavsiflash masalasi mazkur tadqiqot ob'ekti sifatida maydonga chiqdi.

Foydalanilgan adabiyotlar ro'yhati

1. Akhmanova, O. S. Slovar' omonimov russkogo jazyka / O. S. Akhmanova. — 3-e izd., stereotip. — M.: Rus. jaz., 1986. — 448 b.
2. Vinokur, G. O. O nekotorykh javleniyakh slovoobrazovaniya v russkoj tekhnicheskoy terminologii / G. O. Vinokur // Tr. Moskovskogo in-ta istorii, filosofii i literatury: sb. st. po jazykovedeniju. — M., 1939. — B. 3–54.
3. Grinev-Grinevich, S. V. Terminovedenie: ucheb. posobie / S. V. Grinev-Grinevich. — M.: Akademija, 2008. — 303 b.



4. Danilenko, V. P. Leksiko-semanticheskie i grammaticheskie osobennosti slov-terminov / V. P. Danilenko // Issledovaniya po russkoj terminologii: sb. st. — M.: Nauka, 1971. — B. 7–67.

SOYA NAVLARINING BUXORO SHAROITIDAGI O'SISH KO'RSATKICHLARI

Hamroqulova Nargiza Komil qizi

BuxDU tayanch doktoranti

[Tel:\(93\)961 36 96](tel:+998939613696)

Annotatsiya: Har qanday tajribadagi dastlabki ko'rsatkichlarni bilish va o'zaro solishtirish eng yaxshi o'rganilayotgan muhitga moslashgan navlarni ajratib olish uchun zamin yaratadi. Bu maqolada soyaning botanic qisqacha tavsifi, o'sish sharoitlari va aynan Buxoro sharoitida tanlangan soya navlari o'sishidagi dastlabki feneologik ko'rsatkichlar o'rin olgan.

Kalit so'zlar: Sloviya, Viktoriya, oyjamol, nafis, vestochka, maysa daori, o'rtacha uzunlik, burglar soni, sho'rlanish.

GROWTH INDICATORS OF SOYBEAN VARIETIES IN BUKHARA CONDITIONS

Hamroqulova Nargiza Komil qizi

foundation doctoral student

Abstract: Knowing and comparing the preliminary results of any experiment creates the basis for the selection of varieties that are best adapted to the studied environment. In this article, a brief botanical description of soybeans, growing conditions and the growth of selected soybean varieties in the conditions of Bukhara is presented. initial phenological indicators have taken place.

Key words: Slavia, Victoria, large, elegant, vest, grass season, average length, number of burgs, salinity.

Kirish

Soya dukkakdoshlar (Fabaceae) oilasiga *Glycena hispida* maxsim – turiga mansub bir yillik o'tsimon o'simlik. Poyasi tik o'suvchan, baquvvat va sershox, poyasining uzunligi 80-150 sm gacha, xashaki navlariniki 2 metrgacha yetadi. Ildizi o'k ildiz yaxshi rivojlangan, tuproqqa 1,5-2 metrgacha kirib boradi, lekin ildizini asosi tuproqning xaydalma qatlamida rivojlanadi. O'simlik unib chiqqandan 10-12 kun o'tgach asosiy ildizida dastlabka tuganak bakteriyalar paydo bo'la boshlaydi. Barglari murakkab uch qo'shaloq. Soya pishib yetilganda barglari sargayib to'kila boshlaydi. Guli mayda oq yoki binafsha rangda barg kultig'ida shingil bo'lib (3-5 tadan gul) birikadi. Soya ko'proq o'zidan changlanadi, dukaklari turli shakl va rangda, unda 1 tadan 4 tagacha don bo'ladi. Soyaning poya, barg, dukaklari dag'al, qalin tuklar bilan qoplangan. Kuzatishlar shuni ko'rsatadiki agarda poyada tuklar siyrak bo'lsa, kasallikva zararkunandalarga nisbatan chidamsiz bo'ladi. Tuklar o'simlik uchun himoya vazifasini ham bajaradi.

Adabiyotlar tahlili

Soya issiqsevar o'simlik, urug' yerga ekilgandan keyin, uning unib chiqishi, gullashi va pishishi uchun zarur shart-sharoitlardan biri buxaroratdir.

Olimlarning ma'lumotlariga ko'ra erta pishar navlarining pishib yetilishi uchun 1800-2000°C, o'rtapishar navlar uchun 2600-2800°C va kechpishar navlar uchun 3000-3200°C harorat

kerak. Urug'ining unib chiqishi uchun minimal xarorat 8°C, 12-14°C da urug'lar bir tekis, qiyg'os unib chiqadi. Soyaning issiqqa bo'lgan talabi, unib chiqqandan pishish fazasi boshlanguncha oshib boradi. Masalan, ekilgandan unib chiqqungacha bo'lgan davrga qaraganda gullash davrida xaroratni ko'proq talab qiladi yoki gullashdan ko'ra meva xosil qilish fazasida issiqlik ko'proq kerakdir. Faqatgina pishish fazasida xaroratni nisbatan kamroq talab qiladi.

Uning transpiratsiya koeffitsenti yetishtiriladigan sharoitga qarab 400 dan 600 gacha o'zgarib turadi. Don-dukkakli ekinlar ichida birgina soya, namga nisbatan yuqori bo'lgan hollarda ham o'sa oladi. Lekin butun vegetatsiya davomida suvni bir xil ko'p talab qilavermaydi. Olimlarning fikricha suvga bo'lgan talabi urug'ning bo'rtish, unib chiqish uchun quruq vazniga nisbatan 130-160% suv ko'p talab qiladi yoki shuncha suvni o'ziga singdirib oladi. Vegetatsiyaning boshlang'ich fazalarida unib chiqish, birinchi uch qo'shaloq barg chiqarish va g'ujlanish vaqtida soya suvni kamroq talab qiladi. Gullash boshlanishi bilan suvga bo'lgan talabi keskin ortadi. Gullash, dukkak xosil bo'lish, dukkaklarni to'lishish fazalarida butun vegetatsiya davrida sarf bo'ladigan suvning 60-70% foydalaniladi. Shuning uchun gullash va dukkak xosil qilish davrida o'simlikning suvga bo'lgan talabi qondirilmasa, hosil keskin kamayadi.

Tadqiqot metodologiyasi

Soya hozirgi kundagi asosiy masala - oqsil tanqisligini hal etishda eng muhim manbalardan biri hisoblanadi. Soya oqsili o'zining kimyoviy tarkibi jihatidan hayvon oqsiliga o'xshash bo'lgani uchun ham barcha rivojlangan mamlakatlarda soya yetishtirishga juda katta e'tibor berilmoqda. Yaponiyada sholi va sabzavot ekinlaridan keyin soya bilan band bo'lgan yerlar o'z kattaligi jihatidan uchinchi o'rinni egallaydi. Yaponiya chet ellardan ham ko'p miqdorda soya sotib olmoqda. Keltirilgan donlar turli maqsadlar uchun foydalanilmoqda. Hozirgi kunda ipak qurti tutishda soya donidagi oqsildan foydalanilmoqda. Yapon mutaxassislari tomonidan tayyorlangan sun'iy oziqning 67 foizi soya oqsili, 2 foizi soya yog'i, limon kislotasi, B guruh vitaminlari va boshqa turli qo'shimchalardan iborat. Yaponiyada bir yilda besh marta ipak qurti boqiladi va bunda soyadan tayyorlangan sun'iy oziq katta rol o'ynaydi. Soya donidan, shuningdek sifatli oziq-ovqat mahsulotlari tayyorlanadi.

O'zbekistonda oxirgi yillarda soya yetishtirishga ancha jiddiy qaralmoqda. Mamlakatimizda soya ekin maydonini kengaytirish mahalliy iqlim-sharoitimizga mos yuqori hosilli navlarni yaratish va yetishtirish texnologiyasini yanada takomillashtirish bo'yicha maxsus qarorlar qabul qilingan. Soya bir yillik o'tsimon o'simliklar avlodi bo'lib, dukkaklilar Fabaceae oilasiga mansubdir. Soya 90-150% vazniga nisbatan suv bo'lsa, unib chiqadi. Murtak ildizi avval rivojlanadi. Ildizi ancha o'sganda yon ildizlar rivojlanadi. Ildizning o'sishi don shakllanish davrigacha kuzatiladi. Ildizning rivojlanishi tuproqning fizik holati harorati, namligi va oziqa elementlarining mavjudligiga bog'liq bo'ladi. Maysa bosqichi. Soya o'simligining davstlabki rivojlanish bosqichi havo harorati, tuproq namligi va harorati hamda nav xususiyatlariga bog'liq holda 15-25 kun va undan ham ko'proq bo'lishi mumkin. Nihollar (maysalar) unib chiqqandan keyin 3-4 kun o'tgach qarama-qarshi joylashgan urug'palla barglar shakllanadi. Maysalar unib chiqqandan so'ng 10-12 kun bo'lganida birinchi barg hosil bo'ladi, keyingi har 3-5 kunda bittadan barg hosil bo'ladi. Bir barg to'la shakllanishi uchun 10-12 kun zarur bo'ladi.

O'simlikda 3-6 barg hosil bo'lguncha yoki gullaguncha urug'palla barglar saqlanib turadi, keyinchalik ular to'kilib ketadi. Havo harorati yuqori bo'lganda barglar tez to'kiladi. Namlik

yuqori va harorat past bo'lgan davrda urug' palla barglar uzoq saqlanadi. SHuningdek, kechpishar soya navlarida urug' palla barglariertapishar navlariga qaraganda uzoq muddat saqlanib turadi.

Soya o'simligida 3-5 ta barglar hosil bo'lganidan keyingina poyada jadal o'sish boshlanadi, chunki bu davrgacha ildiz tizimi ancha rivojlangan bo'ladi. Yon shoxlar barg qo'ltiqlarida, hatto urug'palla bargyonidan ham hosil bo'ladi. Poyalari ingichka soya navlarida yon shoxlar juda pastdan, poyalari baquvvat, kechpishar navlarida esa 15-25 sm yuqoridan o'sib chiqadi. Yon shoxlar maysalar unib chiqqanidan 17-25 kundan keyin paydo bo'la boshlaydi. Yon shoxlar iqlim sharoitlari va ekish muddatlari hamda navxususiyatlariga qarab 30-50 kun davomida hosil bo'ladi.

Tahlil va natijalar

Laboratoriya sharoitida o'sish va rivojlanish xususiyatlarini o'rganish va bir-biriga solishtirish uchun soya navlari tanlab olindi.Ular oyjamol,sloviya (Rossiya),viktoriya(Serbiya),vestochka(Rossiya) va nafis navlari.Bu navlarning Buxoro vohasi sho'rlangan tuproqlar sharoitida o'sish va rivojlanishini o'rganish dastlab xona haroratida laboratoriya sharoitida olib borildi.Aprel oyining o'rtalarida ekilgan soya urug'lari 7-15 kun ichida unib chiqdi.(1-jadval)

T/n	Tanlangan soya navlari	Unib chiqish muddati (kun hisobida)
1	Oyjamol	8
2	Sloviya(Rossiya)	9
3	Viktoriya(Serbiya)	12
4	Vestochka (Rossiya)	13
5	Nafis	15

Bu jadvaldan ko'rinib turibdiki eng tez bo'rtib chiqqan nav oyjamol bo'lsa eng kech ungani nafis navi.Ungan soya navlari bir xil namlikda va bir xil quyosh nuri tushadigan joyda o'stirildi.Ungandan 1-2 kun o'tgandan so'ng urug'pallabarglari yozila boshladi va bo'y uzunligi quyidagicha holatda bo'ldi.

T/n	Tanlangan soya navlari	Ungandan keying dastlabki uzunlik(sm hisobida)
1	Oyjamol	4
2	Sloviya(Rossiya)	5
3	Viktoriya(Serbiya)	2
4	Vestochka (Rossiya)	2
5	Nafis	1



1-rasm

Yuqoridagi rasmda unib chiqqan soya ning ko'rinishi tasvirlangan.

Vaqt o'tgan sayin o'sishda davom etayotgan tanlangan soya navlarining uzunliklari uch kun o'tgandan keyin quyidagicha holatni egalladi.

T/n	Tanlangan soya navlari	Bir haftalik soya navlari uzunlik ko'rsatkichlari (sm hisobida)
1	Oyjamol	14
2	Sloviya(Rossiya)	16
3	Viktoriya(Serbiya)	3
4	Vestochka (Rossiya)	4
5	Nafis	3

Bundan turibdiki eng

ko'rinib tez o'sib

rivojlanayotgan nav bu sloviya (Rossiya) bo'lib,sekin o'sayotgan nav nafis hisoblanadi.Tanlangan soya navlarining laboratoriya sharoitida dastlabki o'sish ko'rsatkichlaridan umumiy xulosa qiladigan bo'lsak Buxoro vohasi tuprog'ida laboratoriya sharoitida o'sishga nisbatan moslashgan tanlangan navlarimizdan bu sloviya va oyjamol navlaridir.

Xulosa

Soya o'simligida quyidagi kasalliklar uchraydi.Fuzarioz,fitoftoroz,cherish ,qora cherish,rizoktonioz,poya chirishi dukkakning dog'lanishi,askoxitoz,septorioz.Bu kasalliklar ham ma'lum darajada dukkakning shakllanishi va o'sib rivojlanishiga ta'sir qiladi.Soyaning yana bir muhim xususiyati shundaki sho'rlangan tuproqlarda o'sishga moslashgan soya navlarining bu kasalliklarga chidamliligi ham sho'rga moslashmagan navlarga nisbatan yuqori bo'ladi.Tanlangan navlardan eng moslashgani Sloviya bo'lsa,nisbatan kam moslashgani esa nafis navidir.

Foydalanilgan adabiyotlar

- 1- HAMROQULOVA N. Соя уруғларига экишдан олдинги ишлов бериш технологияси //ЦЕНТР НАУЧНЫХ ПУБЛИКАЦИЙ (buxdu. uz). – 2021. – Т. 8. – №. 8.
- 2- Norboeva U., Xamrokulova N. SOYBEAN-A NATURAL SOURCE OF PROTEIN //E Conference Zone. – 2022. – С. 79-81.



- 3- Хамрокулова Н., Мустафаева М. И. БИОИНДИКАТОРНОСТЬ-ИЗУЧЕНИЯ СТЕПЕНИ ЗАГРЯЗНЕНИЯ ВОД ПРИ ПОМОЩИ АЛЬГОФЛОРЫ БИОПРУДОВ //Национальная ассоциация ученых. – 2016. – №. 4-1 (20). – С. 102-103.
- 4- Хамрокулова.Н.К. ФИЗИОЛОГИЧЕСКИЕ СВОЙСТВА ИНТРОДУЦИРОВАННЫХ КОРНЕВЫХ ЛЕКАРСТВЕННЫХ РАСТЕНИЙ БУХАРСКОГО ОАЗИСА //Academy. – 2021. – №. 1 (64). – С. 26-28.
- 5- Хамроева Н. К. К. Преимущества возможностей “smart education” в обучении биологии //Academy. – 2020. – №. 5 (56). – С. 50-52.
- 6- HAMROQULOVA N. MICROBIOLOGICAL ACTIVITY OF SOIL. REPRODUCTIVE ACTIVITY AND IMPORTANCE OF TUBERCLE BACILLI //ЦЕНТР НАУЧНЫХ ПУБЛИКАЦИЙ (buxdu. uz). – 2022. – Т. 21. – №. 21.
- 7- Hamroqulova N. K. Q. Suvo’tlarning uchrashi va ularni taqqoslash //Science and Education. – 2022. – Т. 3. – №. 6. – С. 139-143.
- 8- Khushnudovna K. B., Isroilovna R. N. INFLUENCE OF EXTERNAL ENVIRONMENTAL FACTORS ON PLANTS //Galaxy International Interdisciplinary Research Journal. – 2022. – Т. 10. – №. 4. – С. 702-704.
- 9- Дустова М. Т., Хужаниёзова Б. Х., Умедов А. М. BIOXILMA-XILLIKNI SAQLASHNING AMALIY YO’LLARI //Журнал Технические исследований. –2020. – Т. 3. – №. 3.
- 10- Sh, A. S., Kulmamatova, D. E., Babaev, S. K., Alloberganova, Z. B., Hodzhaniyozova, B. H., & Allanazarov, S. B. (2021). Quantity of Pigments in Leaves of Old Local Wheat Varieties of Uzbekistan under Irrigated Conditions. *Annals of the Romanian Society for Cell Biology*, 3249-3253.
- 11- Дустова М. Т., Хужаниёзова Б. Х., Умедов А. М. INSONING TABIATGA TA’SIRI NATIJASIDA EKALOGIYANING BUGUNGI KUNDAGI HOLATI //Журнал Технические исследований. – 2020. – Т. 5. Baboev S. K.,
- 12- Хужаниёзова Б. Х. КУЗГИ БУГДОЙ УНИБ ЧИКИШИГА МУХИТНИНГ ТУРЛИ ШУРЛАНИШ ДАРАЖАЛАРИНИ ТАЪСИРИ //Academic research in educational sciences. – 2022. – Т. 3. – №. 3. – С. 1090-1093.
- 13- Khushnudovna K. B., Fatulloyevna K. L. THE EFFECT OF DIFFERENT ENVIRONMENTAL SALT LEVELS ON AUTUMN WHEAT GROWTH //European International Journal of Multidisciplinary Research and Management Studies. – 2022. – Т. 2. – №. 04. – С. 39-43.
- 14- Usmonova G. I., Xo’Janiyozova B. X., Ochilova G. A. TUPROQNING BIOLOGIK FAOLLIGIDA MIKROORGANIZMLAR ROLI AZOTOBAKTERNING XUSUSIYATLARI //Academic research in educational sciences. – 2021. – Т. 2. – №. 6. – С. 139-143.
- 15- Dustova M. T., Togayeva M. B., Khojaniyazova B. H. Promotion of the use and planting of medicinal plants among the public.
- 16- Xo’janiyozova B., Shukurova S., Ruziyeva N. TUPROQNING BIOLOGIK FAOLLIGINI OSHIRISHDA BIOSTIMULTATORLAR VA MIKROORGANIZMLARNING XUSUSIYATLARI //Zamonaviy dunyoda ijtimoiy fanlar: Nazariy va amaliy izlanishlar. – 2022. – Т. 1. – №. 25. – С. 99-103.



MILLIY PEDAGOGIK TAFAKKURNI YANGILASH EHTIYOJI

(Q. Yo`ldoshev ilmiy-pedagogik faoliyati asosida)

Sariboyeva Maqsuda O`rinboyevna

Guliston davlat universiteti dotsenti, pedagogika fanlari nomzodi

E-mail: moviy69@mail.ru

Annotatsiya. Maqolada adabiyotshunos va metodist olim Q.Yo`ldoshevning mamlakat adabiyot o`qitish metodikasi ilmi va amaliyotini butunlay boshqa yo`nalishga solgan olim ekanligi asoslab berilgan. Shuningdek, professor Q.Yo`ldoshev asarlarida ilgari surilgan g`oyalar, ta`lim-tarbiyaga oid olib borilgan ilmiy izlanishlari, bosib o`tayotgan hayot yo`li bugungi kunda ulardan unumli foydalanish fanning fidoyisi sifatida qilgan ibratli ishlari ilmiy jihatdan tahlil etilgan.

Tayanch so`zlar: ma`naviyat, matn ustida ishlash, ta`lim-tarbiya, epik asar, hamkorlik, metod, milliy pedagogika, metodik tavsiya.

ПОТРЕБНОСТЬ ОБНОВЛЕНИЯ НАЦИОНАЛЬНО ПЕДАГОГИЧЕСКОГО РАЗМЫШЛЕНИЯ

(На основе научно-педагогической деятельности К. Юлдашева)

Сарибоева Максуда Уринбаевна

Dosent Гулистанского государственного университета

E-mail: moviy69@mail.ru

Аннотация. В статье раскрывается, что литературовед и ученый - методист К.Юлдашев обновил методику и практику обучения литературе. Научно проанализированы идеи, выдвинутые в его трудах по образованию и воспитанию.

Ключевые слова: духовность, работа над текстом, образование, воспитание, эпическое произведение, сотрудничество, метод, национальная педагогика, методические рекомендации.

THE NEED TO RENEW NATIONAL PEDAGOGICAL THINKING

(Based on scientific and pedagogical activities of Q. Yoldoshev)

Makhsuda Urinbayevna Sariboyeva

Gulistan State University Candidate of pedagogy Sciences, Associate Professor

E-mail: moviy69@mail.ru

Summary. The article reveals that Yuldashev Kozakboi, a literary critic and scholar, renewed the methods and practice of teaching literature. The ideas proposed in his works are analysed from the scientific point of view, his works in education and upbringing, his life itself characterize Yuldashev as a serious scholar.

Key words: spirituality, work over a text, education, upbringing, epic work, cooperation, method, national pedagogics, methodical recommendations.



Kirish

Shu kunlarda mamlakatimiz yanada ravnaq topib, barcha sohalarda yuksak ishlar amalga oshirilishi uchun ta'limni tubdan isloh qilish zarurati yuzaga keldi. Bu haqda Prezident Sh.M.Mirziyoyev ta'kidlab o'tganidek, dunyo shiddat bilan o'zgarib, barqarorlik va xalqlarning muntazam rivojlanishiga raxna soladigan turli yangi tahdid va xavflar paydo bo'layotgan bugungi kunda ma'naviyat va ma'rifatga, axloqiy tarbiya, yoshlarning bilim olish, kamolga yetishga intilishiga e'tibor qaratish har qachongidan ham muhimdir [3, 71]. Ya'ni, yangi tahdidlar, jumladan, ko'pchilik yoshlarda boqimandalik kayfiyati paydo bo'layotgan, milliy odob-axloq va azaliy qadriyatlarning yo'qolish xavfi yuzaga kelayotgan hozirgi globallashuv sharoitida ta'limni yangilash, yangicha dunyoqarashli shaxslarni shakllantirish g'oyat muhim ijtimoiy-iqtisodiy hamda ma'naviy-ma'rifiy ahamiyat kasb etadi.

Adabiyotlar tahlili

Qadim tarixda yuz bergan hech narsa izsiz ketmaydi. Millatga xos azaliy ezgu ma'naviy xislatlar ulus ahlining qonida, tarixiy xotirasida saqlanadi va amaliy ishlarida namoyon bo'ladi. Ma'naviy qadriyatlar shu jihati bilan qudratlidir. Millatga xos ezgu ma'naviy merosni asrab-avaylash, o'rganish va keyingi avlodlarga qoldirish davlatimiz siyosatining eng muhim ustuvor yo'nalishlaridan biridir.

Bu, avvalambor, ta'lim va ma'rifat tizimini takomillashtirish, mamlakatimiz kelajagi bo'lgan yoshlarni zamonaviy bilim olishga yo'naltirish, barkamol shaxsni tarbiyalash bilan bog'liqdir. Umuman, butun millatda, xususan, yoshlarda milliy tafakkurni shakllantirish zarurati o'zbek pedagogikasining maqsad, vazifa hamda mazmuni yangilanishini taqozo etdi. Shu bois maktab ta'limini rivojlantirish Davlat umummilliy dasturi asosida butun Respublika ta'lim tizimida katta o'zgarishlar amalga oshirilmoqda. Pedagoglar bu islohotlar taqdim etgan axborot kommunikativ va ilg'or o'quv texnologiyalari, zamonaviy ta'lim usullari yordamida yoshlarni ma'naviy-axloqiy takomilga yetkazish, yot mafkuraviy ta'sirlardan himoyalovchi g'oyaviy immunitet hosil qilish va o'qitish samaradorligini oshirish uchun harakat qilishmoqda.

Yangilangan pedagogik tafakkur sharoitida tarbiya va uning asosiy omillari, tarbiyalanuvchi va tarbiyachi munosabatlarida pedagogik hamkorlik hukmronlik qilishi, bu jarayonda har bir bolani o'z-o'ziga tanitish, o'zini taftish qilish, qiziqishlarini aniqlash, qobiliyatini rivojlantirishga yo'naltirish yo'llari tavsiya etilgan. Bu jarayonda o'z-o'zidan o'quvchi shaxsining mustaqilligi va tafakkurining erkinligi yetakchilik qiladi [10].

Adabiyotshunos U. O'ljaboyev metodist olim Qozoqboy Yo'ldoshevning ushbu doktorlik dissertatsiyasi nimasi bilan yirik olimlarning diqqatini bunchalik o'ziga tortganini shunday izohlaydi: "Yangicha pedagogik tafakkur va umumta'lim maktablarida adabiyot o'qitishning ilmiy-metodik asoslari" deb nomlangan mazkur dissertatsiya maktablarda hozirgi zamon talablari asosida adabiyot darslarini o'qitishning dolzarb muammolariga bag'ishlangan edi. O'z-o'zidan ravshanki, ham nazariy, ham amaliy jihatdan ulkan ahamiyatga ega bo'lgan bunday tadqiqot to'satdan paydo bo'lib qolmagan. Yangilishmasam, o'sha paytlari umuta'lim maktablarimizda ko'p vaqtlardan buyon amal qilib kelinayotgan adabiyot o'qitish usuli talabga javob bermay qo'ygan edi. Bu haqda tanqidiy fikrlar turli katta-kichik yig'inlarda, matbuot sahifalarida ochiq aytilayotgandi. Q.Yo'ldoshev ana shu muhokamalarda eng faol qatnashgan olimlarimizdan biri bo'ldi. Matbuot sahifalarida uning o'sha paytlarda e'lon qilingan "Shaxsni tasvirlash – bosh maqsad", "Kashf etish ehtiyoji", "O'quvchi nega zerikadi" kabi qator maqolalari bunga dalil bo'la oladi [4, 46].

Adabiyotshunos olim Qozoqboy Yo'ldoshevning ilmiy-adabiy qarashlari o'ziga xosligi, ular markazida faqat badiiy asar turishi, domla badiiy matndan kelib chiqibgina xulosa chiqarishi, ilmiy-pedagogik qarashlarida o'quvchi va o'qituvchi orasidagi munosabatni yangilash zarurligi, bu munosabatni yangilashda badiiy adabiyot tengsiz ko'makchi ekaniga e'tibor qaratadi.

Axloqan pok va yetuk insonlarni tarbiyalashda xalqimizning tarixiy an'analari, ma'naviy boyliklari, ajdodlarimizning barcha qoldirgan ilmiy meroslari va tarixiy tajribalarini o'rganish, ularning g'oyalarini ta'lim-tarbiya ishlariga tatbiq etishning ahamiyati kattadir. Q.Yo'ldoshevning pedagogik va jamoatchilik faoliyati, olimning muallifligida nashr qilingan darsliklar, ilmiy-ommabop ishlari, muharrirlik faoliyati, uning rahbarligida himoya qilingan doktorlik va nomzodlik dissertatsiya ishlari Q.Husanboyeva (2009, 2013), V.Qodirov (2009), I.Rajabova (2011), M.Sariboyeva (2014)lar tomonidan chop ettirilgan monografiya va risolalarda tizimli tarzda talqin qilingan.

Tadqiqot metodologiyasi

"Ta'lim to'g'risida"gi Qonun[1] talablari asosida yoshlarni barkamol shaxs sifatida shakllantirish va ta'lim-tarbiya ishlarini takomillashtirish, pedagogik ilmiy-tadqiqot hamda kadrlar tayyorlash sohasida faoliyat ko'rsatgan olimlarning merosini o'rganish va ta'limga olib kirish bugunning muhim masalalaridan hisoblanadi.

Shavkat Mirziyoyev joriy yilning beshinchi aprel kuni maktab ta'limini rivojlantirish masalalari bo'yicha videoselektor yig'ilishida: "Bugungi kunda maktabning eng katta muammosi – o'qitish metodikasi mutlaqo eskirgan, afsuski, maktab ta'limi eski qolipdan chiqa olmayapti",- deya ta'kidladi. Mamlakatimizda ta'lim-tarbiya tizimini takomillashtirish bo'yicha o'tkazilgan videoselektor yig'ilishida o'quvchilarni mustaqil fikrlashga yo'naltiradigan milliy metodika yaratish zarurligi alohida ta'kidlandi. Bu borada Finlandiya tajribasi misol qilib keltirildi.

"Maktabda o'qitish metodikasi o'zgarmasa, ta'lim sifati ham, mazmuni ham, muhit ham o'zgarmaydi",- dedi davlat rahbari. Dunyodagi zamonaviy o'quv dasturlari, o'qitish metodikalarini o'rganib, yurtimiz umumta'lim maktablarida joriy qilish muhimligi ta'kidlandi. Xalq ta'limi vazirligiga ushbu tajriba asosida Milliy o'quv dasturini ishlab chiqib, joriy o'quv yilidan boshlab ta'lim jarayoniga sinov tariqasida tatbiq etish vazifasi qo'yildi.

Prezidentimiz bildirgan fikrlardan xulosa chiqaradigan bo'lsak, ta'lim tizimining barcha pog'onalarida, jumladan, oliy ta'lim tizimini ham yangilash, unga milliy o'ziga xoslik bag'ishlash, ta'lim jarayoniga bugungi kun talablariga javob bera oladigan yangi usullarni joriy etishni ko'zda tutuvchi milliy metodikani yaratish lozimligi ma'lum bo'ladi.

Tahlillar va natijalar

Pedagogika fanining metodologik muammolari, odob-axloq va tarbiya masalalari, badiiy adabiyotni qiyofasi o'zgargan zamon va sog'lom tafakkur nuqtai nazaridan o'qish, idrok etish, tushunish va tahlil etish, yangi nazariy asoslarni shakllantirish, pedagogika tarixini o'rganish va uning rivojlanish istiqbollari tahlil etish, shuningdek, etuk insonlarni tarbiyalash masalasini muvaffaqiyatli hal etishda xalqimizning tarixiy an'analari, ma'naviy boyliklari, ajdodlarimizning bizga qoldirgan ilmiy meroslarining ahamiyatini doimo targ'ib etish Qozoqboy Yo'ldoshev ilmiy faoliyatida markaziy o'rinni egallaydi. Olimning aynan "Alpomish talqinlari" (Yo'ldoshev, 2002) kitobida o'zbek millatiga xos bo'lgan qadim an'analari azaliy qadriyatlarni himoya qilishi kishi e'tiborini tortadi. Ayniqsa, Abdusaid Ko'chimov "El suv ichgan daryolar" kitobining "Uchrashuv"

deb nomlangan bo'limida Q.Yo'ldoshevning o'ta ma'naviyati yuksak inson ekanligini ta'kidlaydi (Ko'chimov, 2009).

Donishmandlar nazdida, inson so'zi [bilan taniladi](#), axloqi bilan maqталadi. Joriy yilni "Inson qadrini ulug'lash va faol mahalla yili" deb e'lon qilinishi bejiz emas. Chunki mamlakat ijtimoiy hayotining barcha sohalarida amalga oshirilayotgan islohotlarning maqsadi inson va uning manfaatlari, uning xavfsizligi va farovonligini ta'minlash hamda barkamol avlodni voyaga yetkazishga qaratilgandir.

Bozor iqtisodiyoti sharoitida zamonaviy kadrlar raqobatida sifat ko'rsatkichlarini ta'minlash ta'limning asosiy vazifalaridan biridir. Milliy ta'lim tizimi mustaqil fikrlaydigan, o'z qarashiga ega bo'lgan, erkin, sog'lom e'tiqodli shaxsni shakllantirish, ularda yuksak ma'naviy fazilatlarni tarkib toptirish yo'liga tushib, faqat mutaxassis tayyorlashga emas, balki sog'lom ma'naviyatli inson shakllantirishga xizmat qilmoqda.

Jamiyatning ertangi kuni ta'lim tizimi ravnaqiga, uning taraqqiyoti esa milliy metodikani yaratishga bog'liq. Shu bois metodika borasidagi yangicha qarashlarni to'plash va ta'lim amaliyotiga qo'llash bugunning kechiktirib bo'lmaydigan vazifasidir. Garchi o'zbek pedagogika ilmiga "metodika" degan tushuncha XX asrda kirib kelgan bo'lsada, milliy metodikamiz aslida juda qadimiy tarixga ega. Ibn Sino, Abu Rayhon Beruniy, Mahmud Zamaxshariy, Burhoniddin Marg'noniy kabi daholarning asarlariga ta'limning turli muammolari ilmiy tadqiq etilgan. Bugungi olimlar orasida ham g'oyalarini o'qitish amaliyotiga qo'llash katta samara keltirishi mumkin bo'lgan mutaxassislar yo'q emas.

Biz birgina metodist olim Qozoqboy Yo'ldoshevning adabiyot o'qitish samaradorligini oshirish borasidagi bir qator qarashlari tadqiqi orqali adabiy ta'lim borasida natijadorlikka erishish yo'llari yuzasidan fikr yuritimiz.

"Bugungacha mavjud tadqiqotlar milliy adabiy ta'lim rivojiga qay darajada hissa qo'shmoqda? Nima uchun adabiyot o'qitish ta'lim bosqichlarining deyarli hamma bo'g'inlarida ko'ngildagidek emas? Nima sababdan milliy metodika bugungi xalqaro adabiy ta'lim jarayonlaridan ortda qolib ketgan?" qabilidagi o'rinli savollarga pedagogika fanlari doktori, professor, jonkuyar olim Qozoqboy Yo'ldoshevning tadqiqot, maqola va metodik qo'llanmalaridan javob topish mumkin. Millat bolalarining chalasavod bo'lib chiqishlari olimni iztirobga soladi. "Maktab adabiyoti uchun adib yoki asarning mavqeyi yoki mashhurligi emas, balki o'quvchi ma'naviyatida shakllantirilishi lozim bo'lgan ezgu axloqiy sifatni yuzaga keltirishga xizmat qilish darajasi muhim bo'lishi kerak",- deya ta'kidlaydi olim [8, 7].

Egamanlik ta'limi o'quvchilarning rutbasini ham bir qadar o'zgartirdi. Ya'ni ularga o'qitish kechimining o'qitiladigan obyektigina emas, balki shu jarayonni amalga oshirishda bevosita qatnashadigan subyektlar tarzida qarala boshlandi. Bu hol o'quvchilarimizda mustaqil fikrlash, tashabbuskorlik, izlanuvchanlik singari sifatlar shakllanishiga xizmat qiladi" [8, 8].

Istiqlol davri o'zbek adabiyoti va adabiyotshunosligi yangicha tamoyillar, o'zgacha yondashuvlar bilan ajralib turadi. Davr, adabiy tanqid bilan shug'ullanuvchi olimlarning oldiga yangi vazifa - badiiy asarning estetik jozibasini ochish, badiiy saviyasini belgilashni qo'ydi. Oldin badiiy asarning mavzusi dolzarbligini, unda hikoya qilingan voqealarning ijtimoiy hayotni qanchalik aks ettirgani muhim hisoblanardi. Mustaqillik tufayli adabiyot va adabiyotshunoslikda ijod erkinligi, fikr va ifoda turfaligi singari yangi imkoniyatlar paydo bo'ldi.

Maktabda asarlarni o'qitish muammolariga sog'lom qarashlar asosida yondashish istiqlol davrida yuzaga kela boshladi. Professor Q.Yo'ldoshev adabiyot o'qitish jarayonida badiiy asar

tahlili, o'qituvchi va o'quvchi munosabatlarining yangi mohiyat kasb etganligi singari qirralar ham salmoqli nazariy umumlashmalar qilishga muhtoj badiiy asarning tahlili butun adabiy ta'limni boshqarishi, adabiy ta'lim orqali esa butun millatni boshqarishiga alohida to'xtalib o'tadi (10).

Qozoqboy Yo'ldoshevning fikricha, san'at inson hissiy-intellektual va kreativ faoliyatining oliy ko'rinishidir. Inson ma'naviyatini shakllantirish imkoniyatining kattaligi va odamga ta'sir qudrati miqyosiga ko'ra badiiy adabiyot san'atning boshqa turlari orasida alohida mavqega ega. G'oyat ko'p o'lchovli murakkab butunlik bo'lmish badiiy adabiyot o'quvchi tomonidan o'qilib, his etilib, anglanib olingandagina ta'sirchan estetik-ma'naviy energiyaga aylanadi. His etilmagan, anglanmagan go'zallik hayotdagi foydalanilmagan imkoniyat kabi shaxs ma'naviyatiga ta'sir ko'rsata olmaydi. Shuning uchun ham adabiy ta'limda badiiy asar tahlili alohida mavqega, ahamiyatga egadir. Adabiy ta'lim oldidagi bosh maqsadga erishish uchun filolog mutaxassis badiiy asarni tahlil qilish yo'llarini puxta egallab olishi shartdir. Domlaning faoliyatini, chop etilgan maqolalarini kuzatgan kishi bunga to'la amin bo'ladi. Olimning har bir chiqishi badiiy asarni to'laroq tushunishga qaratilganligiga guvoh bo'ladi.

Q.Yo'ldoshev tomonidan yaratilgan darsliklarda badiiy asarlar va ularning tahlili bilan birga adabiyotshunoslikka oid nazariy ma'lumotlarning berilishi ilmiy-nazariy, didaktik hamda metodik jihatdan tizimlilik va izchillik tamoyillariga amal qilinganidan dalolat beradi.

Ayniqsa, ustozning "O'qituvchi kitobi", "Adabiy saboqlar" kabi qator metodik qo'llanmalari maktab adabiyot o'qituvchilari uchun muhim qo'llanmadir. "O'qituvchi kitobi" metodik qo'llanmasida umumiy o'rta ta'lim maktablarining 7-sinfi adabiyot darslarida o'rganilishi ko'zda tutilgan badiiy asarlarning namunaviy tahlillari berilgan, shuningdek, adabiyot darslarida dastur va darslik-majmuadan foydalanish hamda badiiy asar tahlilini amalga oshirish yuzasidan yangi va foydali metodik tavsiyalar ishlab chiqilgan. Q.Yo'ldoshev adabiyot darslarida asar tahliliga alohida e'tibor qaratib, quyidagi fikrni oldinga suradi: "Tahlilda estetik asoslar ustuvor bo'lsagina o'quvchilarning qalb ko'zi ochiladi va ular tuyg'usizlikdan, hissiy karlikdan qutuladilar" [9].

Xulosalar

Xulosa qilib shuni aytish mumkinki, Qozoqboy Yo'ldoshev ilmiy-pedagogik qarashlarida o'quvchi va o'qituvchi orasidagi munosabatni yangilash zarurligi, bu munosabatni yangilashda badiiy adabiyot tengsiz ko'makchi ekaniga alohida e'tibor qaratadi. Har bir millatning o'ziga xos bo'lgan ma'naviy qadriyatlari umuminsoniy qadriyatlarning bir qismi sanaladi. Hozirgi kunda xalqimiz tarixida yoshlarni tarbiyalash va ularni bilim olish, jamiyatda o'z kasbining mahoratli egasi bo'lib, mamlakat rivoji uchun hissa qo'sha oladigan ruhda tarbiyalash qonuniyatlari, qoidalari va usullarni o'rganuvchi pedagogika fanining ravnaq topishi yo'lida namunali xizmat qilgan olimlarimiz hayoti va pedagogik faoliyatlarini o'rganish muhim vazifalardan biridir. Mana shu jihatdan olib qaralganda, Q.Yo'ldoshev respublikamizda ma'naviyatimizni yoshlar ongiga singdirishda hissa qo'sha olgan avlodimizning vakili hamda adabiyot metodikasi ilmining yangilovchisidir. Olimning shogirdi Valijon Qodirov ta'kidlaganidek, Qozoqboy Yo'ldoshev o'zbek ma'naviyatining jonkuyari, adabiyot metodikasi ilmining yangilovchisi, ya'ni mu'jaddididir.



Olimning maktabshunoslik, oliy ta'lim didaktikasi yo'nalishlaridagi g'oyalari va maorif sohasidagi o'zgarishlarda faol o'qituvchining roli, ta'lim mazmunining takomillashuvida zamonaviy usullarning ahamiyati, fanlar mazmunidagi uyg'unlikning ta'lim samaradorligiga ta'siri yuzasidan qarashlari nazariy va amaliy ahamiyat kasb etmoqda. Binobarin, yosh avlodning shaxs sifatida kamol topishida muhim rol o'ynovchi Q. Yo'ldoshevning ravon va ifodali nutqi, maktab ta'limi, ta'lim-tarbiya tizimini takomillashtirish haqidagi qarashlari beqiyos ibrat namunasi bo'lib xizmat qiladi.

Demak, professor Q.Yo'ldoshevning tarbiya sohasida yaratgan asarlari va undagi pedagogik g'oyalar komil inson tarbiyasidek g'oyat murakkab, lekin davlat va millat taqdirini belgilovchi vazifalarni amalga oshirishda milliy pedagogik tafakkur mazmunini yanada to'ldiradi.

Foydalanilgan adabiyotlar

1. O'zbekiston Respublikasining "Ta'lim to'g'risida" gi qonuni /Barkamol avlod –O'zbekiston taraqqiyotining poydevori./ –T.: "O'zbekiston", 2020.
2. Mirziyoyev Sh.M. Milliy taraqqiyot yo'limizni qat'iyat bilan davom ettirib, yangi bosqichga ko'taramiz. –T.: "O'zbekiston" NMIU, 2017. –592.
3. Deydilarki...(pedagogika fanlari doktori, adabiyotshunos olim Qozoqboy Yo'ldoshev haqida) –T.: 2019. –392 b.
4. Odam togrisida odamlar. T.: Alisher Navoiy nomidagi Ozbekiston Milliy kutubxonasi nashriyoti (nashrga tayyorlovchilar Ali T., Husanboyeva Q) , 2009. – 284 b.
5. Ochilov M. Muallim qalb me'mori. – T.: O'qituvchi, 2001. – 429 b.
6. Ulug'bek Hamdam. Yangilanish ehtiyoji. –T.: "Yangi asr avlodi", 2007.
7. Zamonaviy filologik ta'limning yetakchi tamoyillari. // Global ta'lim va milliy metodika taraqqiyoti mavzusidagi IV an'anaviy respublika ilmiy-amaliy anjumani materiallari – Тошкент, 2020.
8. Yo'ldoshev Q. Adabiyot o'qitishning ilmiy-nazariy asoslari. –T.: "O'qituvchi", 1996. –152 b.
9. Yo'ldoshev Q. Yangicha pedagogik tafakkur va umumta'lim maktablarida adabiyot o'qitishning ilmiy-metodik asoslari. Ped. fan. dok... diss. –T.: 1997. –306 b.
10. Yo'ldoshev Q. O'zlikni tanish Ollohni tanishdir // Tafakkur. – T.: 1996. - № 4. – 27 b.



UMUMIY O'RTA TA'LIM MAKTABLARI BILAN ISHLAB CHIQRISH KORXONALARI
HAMKORLIGINI
TAKOMILLASHTIRISH

Aytmuratov Baxtiyar Turg'unbaevich

Qoraqalpog'iston Respublikasi xalq ta'limi xodimlarni qayta tayyorlash va ularning malakasini oshirish hududiy markazi o'quv jarayonini tashkil etish bo'limi boshlig'i

Annotatsiya. Mazkur maqolada umumiy o'rta ta'lim maktablari bilan ishlab chiqarish korxonalarini hamkorligini takomillashtirish mantiqan mazmunli, ketma-ket, izchil yoritilgan.

Kalit so'zlar: hunarmand, texnologiya, vosita, kashtachilik, mashg'ulot, fat, ta'lim, tarbiya, jarayon, metod, sharoit, g'oya, fikr, mulohaza.

СОВЕРШЕНСТВОВАНИЕ СОТРУДНИЧЕСТВА ОБЩЕОБРАЗОВАТЕЛЬНЫХ ШКОЛ С
ПРОИЗВОДСТВЕННЫМИ ПРЕДПРИЯТИЯМИ

Айтмуратов Бахтияр Тургунбаевич

Заведующий отделом "Организация учебного процесса" Регионального центра переподготовки и повышения квалификации работников народного образования Республики Каракалпакстан

Аннотация: в данной статье представлена логичная, последовательная, содержательная основа для улучшения сотрудничества между общеобразовательными школами и производственными предприятиями.

Ключевые слова: ремесленник, технология, инструмент, вышивка, занятие, образование, воспитание, процесс, метод, условия, идея, мнение, общение.

THE COOPERATION IMPROVEMENT OF PUBLIC SCHOOLS WITH MANUFACTURING
ENTERPRISES

Aitmuratov Bakhtiyar Turgunbaevich

Head of the department "Organization of the teaching process" of the Regional Center of Retraining and Qualification Upgrading of Public Education Staff of the Republic of Karakalpakstan

Annotation: this article presents a logical consistency, meaningful basis for the development of cooperation between secondary schools and industrial enterprises.

Key words: craftsman, technology, tool, embroidery, occupation, education, upbringing, process, method, conditions, idea, opinion, communication.

Kirish

Umumta'lim maktablarida o'quv jarayoniga texnologik yondashuvning amalga oshirilishi o'qituvchining oldiga qator talablarni qo'yadi. Xususan, o'qituvchilar o'qitish va tarbiyalashni, o'quvchilar bilimni xolisona baholash va nazorat qilishni bilishlari lozim. Ayniqsa, vijdonlilik, hayrixohlik, adolatlilik, dilkashlik kabi fazilatlar mavjud bo'lgan holda, o'quvchilarning yuqori darajadagi madaniyati, ma'naviyatini tarbiyalashda, eng avvalo, o'qituvchida kasbiy

tayyorgarlikning bo'lishi hamda o'quv-tarbiyaviy ishlarini tashkil eta olishi muhim ahamiyatga ega.

Shuningdek, o'qituvchi o'z fanini chuqur bilishi, zamonaviy pedagogik texnologiyalarni egallaganligi, ilmiy-metodik tadqiqot ishlarini olib borishi, o'z ishini doimo takomillashtirishi, me'yoriy hujjatlarni yaxshi tushunishi, axborot-kommunikatsiya texnologiyalaridan foydalana olishi, ijtimoiy foydali faoliyat bilan shug'ullana olishi, ta'lim va tarbiya sifatini ta'minlash imkoniyatini yuzaga keltiradi. Bu borada "Loyiha", "3x4", "6x6", "O'yinli texnologiya", "Bumerang", "Blis-so'rov", "Tarmoqlar", "Muammoli o'qitish", "Aqliy hujum", "Agar men", "FSMU" kabi texnologiyalardan keng foydalanish talab etiladi.

Zamonaviy pedagogik texnologiyalarni "Xalq hunarmandchiligi"ni o'qitish jarayoniga olib kirishda, eng avvalo, uning amaliyotdagi holati va nazariyasini o'qib-o'rganishni tashkil etishga alohida e'tibor beriladi.

Adabiyotlar tahlili

Zamonaviy pedagogik texnologiyalarni o'rganish, kuzatish, nazorat qilish va uni "Xalq hunarmandchiligi" o'quv jarayoniga tatbiq etish bo'yicha seminar-treninglar o'tkazish, ularni tanlash, tahlil qilish mashg'ulotlarning qiziqarli va mazmunli bo'lishini ta'minlaydi.

"Xalq hunarmandchiligi" ta'lim jarayonida o'qituvchining yuksak pedagogik mahorati va unga yangicha yondashuvi asosida noan'anaviy darslar, ya'ni ishchan va o'yinli, seminar, sayr-sayohatli, kompyuterli, ijodiy-fantaziyali, umumlashtiruvchi, teatrlashtirilgan darslarni tashkil etish o'quvchilarning mustaqil fikrlash faoliyatini o'stiradi, ularning ijodiy qobiliyati va mantiqiy tafakkurini tarbiyalaydi.

Umumta'lim maktablarida o'quvchining qomusiy, trenerlik, menejer-boshqaruvchilik vazifalarini o'zida namoyon etishi muhim ahamiyat kasb etadi. Ayniqsa, o'qituvchidan ta'lim-tarbiya jarayonini boshqarishda pedagogik mahorat, ijodkorlik, qobiliyat va kompetentlik talab etiladi.

O'quvchilarning badiiy-estetik dunyoqarashi va ijodiy salohiyatini oshirishda, ularning mustaqil fikr yuritish ustuvorligini ta'minlash masalasini muvaffaqiyatli hal etishda, amaliy san'atdan ta'lim-tarbiya ishlarini yaxshi yo'lga qo'yish muhim vazifalardan biri hisoblanadi.

Demak, umumta'lim maktablarida amaliy va badiiy bezak san'atidan dars samaradorligini oshirish uchun real muhit yaratilishi kerak bo'ladi. Boshqacha aytganda, kundalik olib borilayotgan mashg'ulotlarni doimiy ravishda zamonaviy pedagogik va axborot-kommunikatsiya texnologiyalari asosida tashkil etish orqali amaliy san'atdan ko'zda tutilgan aniq maqsadga erishish mumkin. Agar bu vazifa amalga oshirilmas ekan, ta'lim-tarbiya sohasida sifat va samaradorlikka erishish, o'quv jarayonini takomillashtirish masalalari hal etilmay qolaveradi. Shunga ko'ra, hozirgi kundagi dolzarb masala – bu "Xalq hunarmandchiligi" o'quv-tarbiya jarayonida zamonaviy axborot-kommunikatsiya texnologiyalaridan foydalanish.

Umumta'lim maktablarida o'quvchilarni "Xalq hunarmandchiligi"ga o'rgatishda zamonaviy ta'lim metodlaridan foydalanish muhim ahamiyat kasb etadi. Shuning uchun umumta'lim maktablarida amaliy va badiiy bezak san'ati ta'limining yangi mazmunini axborot kommunikatsiya texnologiyalari asosida shakllantirish, zamonaviy o'quv-metodik majmualari va o'quv tarbiyaviy jarayonning didaktik jihatlarini ta'minlash va mazkur soha o'qitilishining ilmiy-amaliy masalalarini to'g'ri hal etish hozirgi kunning dolzarb masalalaridan biri.

Tadqiqot metodologiyasi

Mazkur maqolada o'rganilayotgan masalani ijobiy hal qilishda o'quvchilarga kashta turlari va ularning o'ziga xosligi haqida ma'lumot berish hamda ularni turli shaklda kashta kompozitsiyalarini tuzishga o'rgatish, ularda o'tilayotgan mavzuga nisbatan qiziqish uyg'otish, nazariy bilim, amaliy ko'nikma va malakalarni shakllantirish, mavzuga oid tarqatilgan materiallarni yakka, guruh va ommaviy holatida o'zlashtirib olishlari uchun suhbat-munozaralar savol-javoblar soatlarini tashkil etish, tarqatma va didaktik materiallar tayyorlash orqali o'quvchilarning nazariy bilimi, amaliy ko'nikma, malaka va kompetensiyalarini baholash yaxshi natija beradi.

Tahlillar va natijalar

O'quv jarayonidagi pedagogik texnologiya – bu aniq ketma-ketlik va izchillikdagi yaxlit jarayon bo'lib, u o'quvchining ehtiyojidan kelib chiqqan holda, bir maqsadga yo'naltirilgan, oldindan puxta loyihalashtirilgan va kafolatlangan natija berishga qaratilgan pedagogik jarayon hisoblanadi. Amaliy mashg'ulotlarni o'tishda noan'anaviy metodlarni qo'llash, ularning imkoniyatlaridan to'g'ri foydalanish, har bir o'qituvchi uchun mas'uliyatli vazifa. Ushbu vazifalarni amalga oshirishda quyidagilarga alohida e'tibor qaratish lozim:

o'quvchilarga "xalq hunarmandchiligi"ni o'rgatishda axborot-texnologiyalarini qo'llash, otobobolarimizdan qolgan urf-odatlar, ustoz-shogird an'alarini davom ettirish orqali, ularni ma'naviy-axloqiy jihatdan tarbiyalash;

"xalq hunarmandchiligi"ni o'rgatishda o'quvchilarni ijodkorlik va izlanuvchanlikka, kasbiy mahoratini takomillashtirishga yo'naltirish;

o'quvchilarda kasb axloqi, kattalarga hurmat, vatanparvarlik, xushmuomalalik, odoblilik, rostgo'ylik, halollik, pokizalik, sabr-qanoat, kamtarlik, insonparvarlik, adolatparvarlik, odillik, mehr-muhabbat, samimiylikni tarbiyalash;

o'quvchilarda ijtimoiy-g'oyaviy, yuksak dunyoqarashni shakllantirishdan iborat.

Mazkur vazifalarni hal etishda o'qituvchi har bir mashg'ulotni yaxlit holatda ko'ra bilishi va uni tasavvur etishi, bo'lajak dars jarayonini loyihalashtirib olishi kerak. Bunda o'qituvchi uchun kelgusi darsning texnologik xaritasini tuzib olishi muhim didaktik shart. Chunki darsning texnologik xaritasi har bir mavzu, har bir dars uchun o'qitilayotgan fanning xususiyatidan, o'quvchilarning imkoniyati va ehtiyojidan kelib chiqqan holda tuziladi. Har bir darsning rang-barang, qiziqarli bo'lishi avval puxta o'ylab tuzilgan dars texnologiyasiga bog'liq.

O'quvchilarni kashtachilik san'ati maktablari bilan tanishtirish muhim ahamiyatga ega.

Xonliklar davrida xalq amaliy san'ati ustalari Xiva, Qo'qon, Buxoro, Samarqand, Shahrisabz kabi shaharlarga yig'ila boshladilar. Ko'pincha Farg'ona va Buxoro naqqoshlari Samarqandga, Qo'qon, Marg'ilon ustalari Toshkentga kelib binolarni bezar edilar. Bu esa kashtachilik maktablarining yanada rivojlanishiga o'ziga xos kompozitsiyalarning yaratilishiga, ranglar majmuasini boyitishda katta rol o'ynaydi. Lekin bu kashtalari bir-biriga o'xshasa-da, har bir kashtachilik maktabi o'zining alohida kompozitsiya hosil qilish qonuniyatlari, prinsiplari, ish metodi, rang koloriti bilan ajralib turadi.

Toshkent kashtachilik maktabi. Toshkent kashtalari o'zlarining nafisligi va ranglarning bir-biriga asta-sekin o'tishi, aniq bir koloritga qat'iy rioya qilinishi, geometrik va o'simliksimon kashtalarning ko'p ishlatilishi bilan ajralib turadi. Kashtalar ko'pincha yashil gammada ishlanadi.

Islimiy kashtalarda oygul, paxta, bofta, uch barg, shukufta, bargli gul va boshqa elementlar aniq stillashtirilgan murakkab girix kashtalari keng qo'llanilgan.

Xiva kashtachilik maktabi. Xiva kashtasi Samarqand, Toshkent, Farg'ona, Buxoro usulidan tubdan farq qiladi. Xiva kashtasida, asosan, zangori va yashil ranglar juda ko'p ishlatilgan. Islimiy kashta kompozitsiyasi novda, marg'ula, shukufta, barg, no'xat, gul, oddiy oyguldan tashkil topadi. Ko'pgina yulduz hosil qiluvchi girixlar ishlatilib, orasi spiralsimon islimiy kashta bilan boyitilgan. Xiva kashtalari umuman madohilli kompozitsiyalar asosida tuziladi.

Buxoro va Samarqand kashtachilik maktablari. Buxoro kashtasi kompozitsiyalarining murakkabligi va jozibadorligi bilan ajralib turadi. Buxoro kashtalarida murakkab girixlar aniq va puxta o'lchamda ishlatilishi, o'simliksimon kashtalarning yaproq, meva, gul barglar ritmiga alohida e'tibor berilishi bilan farqlanadi. Samarqand kashtalari Toshkent, Farg'ona usullariga o'xshab ketadi. Samarqand kashtalari o'ta guldorligi, barg va gullarining o'ta harakatchanligi, jonliligi bilan farq qiladi. Kashtalar avval zangori, keyin esa yashil rang gammasida ishlangan. Yuqoridagi ma'lumotlarni o'quvchilar ongida yanada mustahkamlash uchun quyidagi o'quv topshirig'ini bajarish muhim o'rin tutadi.

3-jadval

Mavzu savollari	V	-	+	?
1. Xalq amaliy san'ati turlari				
2. Kashtachilik san'ati maktablari				
3. Amaliy san'atda kashtachilikning tutgan o'rni				
4. Kashtachilik san'ati tarixi				

Insert metodidan foydalanib ishlash qoidasi:

1. Ma'ruza matnini o'qib, matnning chetiga quyidagi belgilarni qo'yib chiqing:

V – bilaman;

+ – men uchun yangi ma'lumot;

- – men bilgan ma'lumotni inkor qiladi;

? – noaniq (aniqlashtirish talab qiladigan) qo'shimcha ma'lumot.

4-jadval

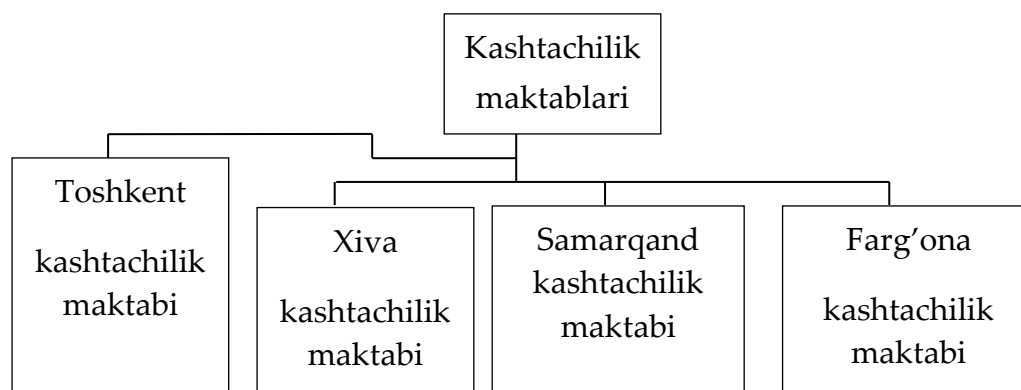

O'z-o'zini sinab ko'rish uchun savollar:

- O'zbek, qoraqalpoq xalq amaliy san'ati turlarini sanab bera olasizmi?
- Naqsh nima?
- Amaliy san'at qanday fan va uning mazmun-mohiyati nimaga qaratilgan?
- Kashtachi ustalardan kimlarni bilasiz?

O'quv jarayonida o'quvchilarga shaxs sifatida qaralishi, turli pedagogik texnologiyalar hamda zamonaviy metodlarning qo'llanilishi, ularni mustaqil, erkin fikrlashga, izlanishga, har bir masalaga ijodiy yondashish, mas'uliyatni his qilish, ilmiy-tadqiqot ishlarini olib borish, tahlil qilish, ilmiy va o'quv adabiyotlaridan unumli foydalanishga, eng asosiysi, o'qishga, fanga va o'zi tanlagan kasbiga bo'lgan qiziqishlarini kuchaytiradi.

Bunday natijaga erishish o'quv jarayonida axborot-kommunikatsiya texnologiyalarini qo'llashni taqozo etadi. Texnologiyalar juda xilma-xil. Biz ulardan ba'zilarini tashkil etish va ularni o'tkazish tartibi haqida qo'yida to'xtalamiz.

"Blis-so'rov" metodi o'quvchilarning harakatlari ketma-ketligi va izchilligini to'g'ri tashkil etishga, mantiqiy fikrlashga, o'rganayotgan fani asosida xilma-xil fikrlar, ma'lumotlar ichidan kerakligini tanlab olishni, shu bilan bir qatorda o'zgaralar fikrini hurmat qilish va ularga o'z fikrini o'tkaza olish hamda o'z faoliyati, kunini rejashlashtira olishni o'rganishga qaratilgan. Ushbu metod orqali o'quvchilarga tarqatilgan qog'ozlarda ko'rsatilgan harakatlar ketma-ketligi va izchilligini avval yakka tartibda mustaqil ravishda belgilash, kichik guruhlarda o'z fikrini boshqalarga o'tkaza olish yoki o'z fikrida qolish, boshqalar bilan hamfikir bo'la olish kabi ko'nikma va malakalar shakllantiriladi.

"Charxapalak" texnologiyasi o'quvchilarda o'tilgan mavzularni yodga olish, mantiqan fikrlash, berilgan savollarga mustaqil holda to'g'ri javob berishga va o'z-o'zini baholashga o'rgatishga hamda qisqa vaqt ichida o'qituvchi tomonidan barcha o'quvchilarning egallagan nazariy bilimi, amaliy ko'nikma va malakalarini baholashga yordam beradi. Ushbu texnologiyani mashg'ulot jarayonida yakka, kichik guruh va jamoa shaklida tashkil etish mumkin.

O'quvchilarni dasturda belgilangan mavzular bo'yicha yakka va kichik jamoa bo'lib fikrlash hamda xotiralash, o'zlashtirilgan bilimlarni yodga tushirib, to'plangan fikrlarni umumlashtira olish va ularni yozma, rasm, chizma ko'rinishda ifodalay olishga o'rgatishda "Zinama-zina" texnologiyasi samarali natija beradi. Bu texnologiya o'quvchilar bilan yakka holda yoki guruhchalarga ajratilgan holda, yozma ravishda o'tkaziladi va taqdimot qilinadi.

O'quvchilarga zamon talablariga mos ravishda ta'lim-tarbiya berish, turli pedagogik texnologiyalar hamda zamonaviy metodlarni qo'llash, ularni mustaqil va erkin fikrlashga, izlanishga, har bir masalaga ijodiy yondashishga undaydi.

Har bir sohaga axborot – kommunikatsiya texnologiyalari shiddat bilan kirib kelmoqda. O'zbekiston Respublikasi Prezidentining "Kompyuter-lashtirishni yanada rivojlantirish va axborot-kommunikatsiya texnologiya-larini joriy etish to'g'risida"gi farmonida buning tasdig'ini ko'rish mumkin. Darhaqiqat, hozirgi kunda ta'lim sohasida kompyuter imkoniyatlaridan foydalanmaydigan o'quv fanlarini topish mushkul. O'quv jarayonidagi barcha fanlarga tatbiq etilgan axborot – kommunikatsiya texnologiyalarining turli dasturlari ishlab chiqilib, ular amaliyotda keng qo'llanilmoqda.

Xususan, kashtachilik san'atida kashta kompozitsiyalarini tuzish va ranglashda Corel Draw grafik dasturi qulayliklar yaratadi. Bu dastur grafik dizayn sahifalarini ishlab chiqish, fotosuratlarini tahlil qilish va vektor animatsiyasi borasida ko'plab imkoniyatlar beradi. Shuningdek, dastur kompozitsiya yaratish va uni bajarishda kerak bo'lgan harakatlarni bir necha

bor qisqartiradi. Masalan, yangi elementlar: ellips, to'g'ri burchak va egri chiziqlar orqali "sichqoncha" tugmasining ikki marta bosilishi natijasida kerakli o'lcham va burilish burchagiga ega bo'linadi.

Kashta kompozitsiyalarini tuzish va ranglashda Corel Draw professional grafik dasturi katta imkoniyatlarga ega bo'lib, ushbu dastur orqali qisqa vaqt ichida kashta kompozitsiyasini turli tusda ranglab, mos koloritni tanlab olish mumkin. Bu jarayonni girix kashta kompozitsiyasini hosil qilish va ranglash orqali ko'rib chiqamiz.

Corel Draw dasturini ishga tushirish uchun uning yorlig'i rasmini ish stolidan topib, ustiga sichqoncha ko'rsatkichi olib kelinadi va sichqonchani chap tugmasi ikki marta bosiladi. Bu rasmcha ekrandan to'la olinmagan taqdirda, quyida joylashgan masalalar panelidagi "Pusk" menyusi ustiga sichqoncha ko'rsatkichini olib kelib, chap tugmasi bir marta bosiladi. Namoyon bo'lgan ro'yxatdan "программы" qismi tanlanadi. O'ng tomondagi ro'yxatdan Corel Draw qatori topiladi va ustiga sichqonchani chap tugmasi bir marta bosiladi. Bu amallarni bajargandan so'ng Corel Draw dasturi ishga tushadi. "Nabor instrumentov" (uskunalar) menyusidan "pryamougolnik" buyrug'i tanlanadi va "ctrl" tugmasi yordamida kvadrat shakli chiziladi.

So'ngra "Nabor instrumentov" menyusidan "svobodnaya forma" buyrug'i tanlanadi, "ctrl" tugmasi yordamida vertikal va gorizontal chiziqlar chiziladi. Keyin "ellips" buyrug'ini tanlab, "ctrl" tugmasi yordamida kvadratning o'ng quyi nuqtasi markaz qilib, aylana chiziladi. Aylananing radiusi kvadratning tomoniga teng. Menyuning "duga" (yoy) buyrug'i yordamida o'lchamlarning biri 900, biri 1800 ga teng bo'lgan yoy hosil qilinadi va hosil bo'lgan nuqtadan gorizontal chiziq chiziladi. Shu chiziq bilan kvadrat chap tomoni tutashib, b nuqta hosil bo'ladi. Keyin "ellips" buyrug'i "ctrl" tugmasi menyusining "duga" buyrug'i yordamida kvadratning V nuqtasini markaz qilib yoy hosil qilinadi. Hosil bo'lgan s nuqtadan vertikal chiziq o'tkaziladi va d nuqta hosil bo'ladi. Keyin "ellips" buyrug'i "ctrl" tugmasi, menyuning "duga" buyrug'i yordamida kvadratning A nuqtasi markaz qilib yoy chiziladi. Hosil bo'lgan ye nuqtadan gorizontal chiziq o'tkazilib, j nuqta topib olinadi. So'ng "ellips" buyrug'i, "ctrl" tugmasi, menyuning "duga" buyrug'i yordamida kvadratning D nuqtasi markaz qilib yoy chiziladi. Hosil bo'lgan z nuqtadan vertikal chiziq o'tkazib, i nuqtani hosil qilinadi. Gorizontal va vertikal chiziqlar kesishidan hosil bo'lgan I nuqtadan D nuqta markaz qilib, yuqorida ko'rsatilgan tartibda yoy chiziladi. Yoy bilan kvadrat kesishib, r va r nuqtalar hosil bo'ladi.

R nuqtadan j nuqtani markaz qilib, yuqorida ko'rsatilgan tartibda yoy chiziladi, s va t nuqtalar hosil bo'ladi, r dan p nuqtaga, undan esa yarim aylana bilan vertikal chiziq kesishishidan hosil bo'lgan t nuqtaga to'g'ri chiziq o'tkaziladi va u nuqta hosil bo'ladi. Shu chiziqqa parallel ravishda r nuqtadan ham chiziq chiziladi va f nuqta hosil qilinadi, u va f nuqtalar tutashtiriladi, natijada to'g'ri to'rtburchak hosil bo'ladi. Xuddi shu to'g'ri to'rtburchakni qarama-qarshi diagonal yo'nalishida ham hosil qilinadi. Navbatdagi bosqichda j nuqtadan o va n nuqtalarga, E nuqtadan m va l nuqtalarga, Z nuqtadan o va l nuqtalarga hamda I nuqtadan m va n nuqtalarga chiziqlar o'tkaziladi. Endi kerakli nuqtalarni tutashtirib, kvadratning barcha tomonlarida geometrik shakl hosil qilamiz. Nihoyat, bu geometrik shakllarning yig'indisidan biz kutgan girix kashtta kompozitsiyasi hosil bo'ladi (2-rasm).

Bunday mashg'ulotlar kelajakda ilmiy-ijodiy ishlarni tashkil etishda va tadqiqot ishlarini olib borishda, eng asosiysi, ta'lim-tarbiya olishga, fanga va o'zi tanlagan kasbga bo'lgan qiziqishlarini oshiradi.

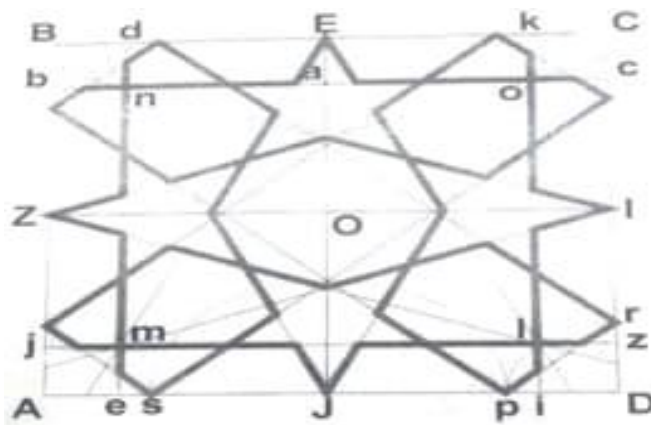

2-rasm. Corel Draw grafik dasturi yordamida hosil qilingan girix kashta kompozitsiyasi.

Bugungi kunda axborot- kommunikatsiya texnologiyalari va ularning tushunchalari birmuncha ommabop hisoblanib, ular amaliyotga kirib ulgurganligi ko'pchiligimizga ma'lum. Aytish mumkinki, ular zamirida noan'anaviy o'qitish tizimi yotadi.

Mashg'ulotlar davomida noan'anaviy metodlarni qo'llash, ularning imkoniyatlaridan foydalanish har bir o'qituvchi uchun mas'uliyatli vazifa. Bu vazifalarni amalga oshirishda quyidagi jihatlarga jiddiy e'tibor qaratish lozim bo'ladi:

eng avvalo, kashtachilik san'ati o'quv jarayonini ijodkorlik, izlanuvchanlik ruhida tashkil etish uchun o'qituvchilarning mantiqiy tafakkuri, kasbiy mahoratini takomillashtirish;

o'qituvchilarga kashtachilik san'atini o'rgatishda axborot-kommunikatsiya texnologiyalarini qo'llash, ma'naviy axloqiy va ma'rifiy tarbiyalarning ta'sirchan metod va usullarini izlab topish hamda ulardan samarali foydalanish;

o'qituvchining kashtachilik san'ati bo'yicha zamonaviy ijodkor sifatida faoliyat ko'rsata olishi orqali o'quvchilar ijobiy, iqtisodiy tashabbuskorligi, layoqat va iqtidorini tarbiyalash, ularning milliy g'ururi, ma'naviy-axloqiy hamda estetik dunyoqarashini yuksaltirish;

insonparvar fuqarolik jamiyatini barpo etish yo'lida o'zbek va qoraqalpoq millatlarining ma'naviy - axloqiy va madaniy yutuqlarini tiklash, saqlab qolish, mustahkamlash va rivojlantirishga nisbatan talablar ixlosini oshirish.

Bu kabi masalalarni muvaffaqiyatli hal etish o'quvchilarning mazkur sohaga oid bilim saviyasi, savodxonligi yuqori bo'lishiga hamda ular tanlagan kasblarini egallashga yo'naltirilgan faoliyatining samarali yakunlanishiga mos keladi.

Xulosalar

Umumta'lim maktablarida "Xalq hunarmandchiligi" mashg'ulotlarining zamonaviy ta'lim texnologiyalari asosida amalga oshirilishi, amaliy san'at ta'limining yangi mazmunini shakllantirishda zamonaviy o'quv-metodik majmualar va o'quv-tarbiyaviy jarayonning didaktik jihatlarni ta'minlash, mazkur soha o'qitilishining ilmiy-amaliy masalalarini to'g'ri hal etishda muhim ahamiyat kasb etadi. Shuningdek, umumta'lim maktablari o'quvchilari amaliy va badiiy bezak san'atidan muammoli masalalarning mohiyatini anglab yetishi, ma'lum topshiriqlar yechimini topish yo'lida ularning shaxsiy ehtiyoji, qiziqishi, qobiliyati, iste'dodi, salohiyati bilan bog'liq ravishda olib borilishi, bu o'z o'rnida mustaqil ijtimoiy foydali faoliyatning yo'lga qo'yilishi, mustaqil fikrlaydigan, ma'naviyatli, ma'rifatli o'quvchilarni tarbiyalash imkonini beradi.



Ta'kidlash joizki, bugungi kunda mamlakatimizda o'quvchilar tarbiyasiga, ularning kelajakda yetuk mutaxassis bo'lib yetishishlariga katta e'tibor berilmoqda. Shu munosabat bilan ta'lim jarayoniga axborot-kommunikatsiya texnologiyalarining keng ko'lamda tatbiq qilinishi, ta'lim mazmunini boyitishga, uni takomillashtirishga va o'quvchilar bilimni o'zlashtirishlarida jadallashtirish, jamoaviy hamda yakka tartibda mashg'ulotlar olib borish orqali, ta'limni majmualiy loyihalashtirish muammolarini hal etishni taqozo qiladi.

Foydalanilgan adabiyotlar

Mirziyoev Sh.M. Milliy taraqqiyot yo'limizni qat'iyat bilan davom ettirib, yangi bosqichga ko'taramiz. – T.: “O'zbekiston” NMIU, 2018. – 592 b.

Karimov I. A. Yuksak ma'naviyat - yengilmas kuch. – T.: “O'zbekiston” NMIU, 2008.

Urasov M. B. Kashtado'zlik va to'qimachilik hunarlariga oid atamalar. //O'zbek tili va adabiyoti. -1996. 6-son. –B. 47-49.

27. Abdurazzaqov A. A. XIX asrning oxiri - XX asrning boshlarida o'zbek xotin-qizlarning chevarchilik kasb-hunarlarini. *Общественные науки Uzbekistane.* – 1998.

– № 1. -s. 27-30.

Sodiqova N. O'zbek milliy kiyimlari. XX-XIX asrlar. -T., 2001, -304 b.

Rassudova R. Ya.Uzbekskiy xudojestvennyy shov. - T., 1966.



MUNDARIJA

FIZIKA-MATEMATIKA FANLARI

01.00.00

ФИЗИКО-МАТЕМАТИЧЕСКИЕ НАУКИ

PHYSICAL AND MATHEMATICAL SCIENCES

- | | | |
|---|---|----|
| 1 | Yarimo'tkazgich-metall chegarasidagi zaryad tashuvchilarning generasialanish jarayoniga magnit maydonini ta'siri | 3 |
| | Erkaboyev U.I, Sharibayev N.Y, Dadamirzayev M.G', | |
| 2 | Влияние условий получения пленок n-pbte на их термоэлектрические и гальваномангнитные свойства | 8 |
| | Коканбаев И.М, Тохирова М.О, | |
| 3 | О числе пересечений полосы для обобщённого пуассоновского процесса со сносом | 12 |
| | Ходжибаев В.Р, Жораева М.З, | |
| 4 | Matematika tarixi va uning rivojlanishiga olimlarning hissasi | 17 |
| | Xusanov H, Davronova I, | |
| 5 | (s)^{1/2} = 7 va 13 tev energiyalarda katta adron kollyayderdagi p+p to'qnashuvlarining kollektiv xossalari taqqoslash | 22 |
| | Musayev Q.A, Shodmonov M.Z, Kanokova Sh.Z, Olimov X.K, | |
| 6 | Study of vibration processes in water using raman scattering and <i>ab-initio</i> calculations | 29 |
| | Khudaykulov B, Abdalimov D, Abdukayumov S, Muxammadiev S, | |

KIMYO FANLARI

02.00.00

ХИМИЧЕСКИЕ НАУКИ

CHEMICAL SCIENCES

- | | | |
|---|---|----|
| 1 | <i>Inula salicina</i> o'simligining kimyoviy tarkibi va tibbiyotda qo'llanishi | 34 |
| | Xolmatov A.O, Mamajanov I.M, Yuldasheva N.M, Komilov B.J, Eshbakova K.A, Mamarasulov B.D, | |
| 2 | Ко`charsoy glaukoniti va fosforitlar asosida murakkab o`g`itlar | 42 |
| | Muradov I, Temirov O`, Toshmatov Y, Rasulov A, | |
| 3 | Opportunities for the use of modern information technologies in the oil and gas industry | 47 |
| | Lazareva M.V, | |
| 4 | Parranda go`ngi va kaolin asosida organomineral o`g`itlar | 54 |
| | Karimov Sh, Temirov O`, Saypiyev T, Rasulov A, | |
| 5 | Sanoat oqova suvlarini mahalliy minerallarni faollashtirish orqali tozalash usullari | 59 |
| | Urunova X.Sh, Umirov F. E, Temirov O`.Sh, | |
| 6 | Изучение физико-химических анализов фосфоритов ташкуринский и азнекский месторождений | 65 |
| | Хуррамов Н.И, Рахимова Г.С, Рахматова З.А, Нурмуродов Т.И, | |



7	Piroliz usuli yordamida avtomobil shinalari chiqindisidan olingan maxsulotlarning fizik-kimyoviy taxlili	70
	Jo'rayev Sh.T, Muxiddinov B.F,.....	
8	Tabiiy kraxmalning strukturmexanik va reologik xususiyatlariga modifikatorlar ta'siri	75
	Shadiyeva Sh.Sh,, Nurova O.U, Amonov M.R,.....	

BIOLOGIYA FANLARI

03.00.00

БИОЛОГИЧЕСКИЕ НАУКИ

BIOLOGICAL SCIENCES

1	Qoraqalpog'iston florasidagi <i>allium</i> l. (piyoz) turkumining tarkibi va ma'lumotlarni raqamlashtirish istiqbollari	82
	Dusimbetova Sh.Y,.....	
2	Toshkent botanika bog'i sharoitida <i>sambucus nigra</i> l.ning bioekologik xususiyatlari	89
	Kamalova M.J, Yesov R.A, Akbarova M.R,.....	
3	Turli balandlik mintaqalarida va turli muddatlarda <i>linum usitatissimum</i> l. Ning urug' unuvchanligi	95
	Maxmudov A.V, Abduraimov O.S, Erdonov Sh.B, Allamurotov A.L, Mavlanov B.J, Mamatqosimov O.T,.....	
4	<i>Aegilops crassa</i> boiss.ex hohen. (poaceae) ning o'zbekiston janubidagi senopopulyasiyalarining vitalitet strukturasi	103
	Abduraimov O.S, Maxmudov A.V, Mamatqosimov O.T, Mavlanov B.J, Allamurotov A.L,.....	
5	Chorva mollari chqindilaridan biogaz olish texnologiyasini o'rganish	110
	Quziboyev X.N, Sharipov Ch.A, Xayitov I.Y,.....	
6	Kartoshka o'simligi (<i>solanum tuberosum</i> l.) Rivojlanishiga tuproqning kimyoviy tarkibining ta'siri	115
	Soliyeva M.A, Imomov O.N,.....	
7	Asalari tuxumini tuzilishi va uning rivojlanish jarayonlari	119
	Haydarov M.M,.....	

TEXNIKA FANLARI

05.00.00

ТЕХНИЧЕСКИЕ НАУКИ

TECHNICAL SCIENCES

1	Oqsillarga boy ikkilamchi xom ashyodan baliq ozuqalari texnologiyasini ishlab chiqish	125
	Muhammadaminova M.D, Ataxanov Sh.N, Mamajonov L,.....	
2	Qishloq xo'jalik yuklarini tashishda avtomobil transportining ahamiyati	133
	Eshanbabayev A.A, Kupaysinov D.X, Sapayev B.B,.....	



09.00.00
FALSAFA FANLARI
ФИЛОСОФСКИЕ НАУКИ
PHILOSOPHICAL SCIENCES

1	Antik davr falsafasida intuitsiya masalasining tahlili Erniyozov O'.K,.....	137
2	Leonardo da vincis life path to genius Fozilov G.N,.....	143
3	Jamiyatda gender tengligi konsepsiyasining joriy etish asoslari Azimov A.M,.....	148
4	Korporativ etika tushunchasi kelib chiqishi Avazxonov Y,.....	153
5	Amoralizm fenomenining ijtimoiy-falsafiy tahlili Toshpulatov O.N,.....	157
6	Tadbirkorlikning sotsiodinamik funksiyasi va uning falsafiy tahlili Rajapova E.B,.....	161
7	Innovatsion faoliyatni takomillashtirishning ijtimoiy-falsafiy mohiyati Absobirov S.Q,.....	165
8	Что такое медиаграмотность Ибрахимов Б. Б,.....	169
9	Immanuel kantning tinchlik maksimalari Sharipov D.B,.....	173
10	Kamoliddin Behzod ijodiyotining yoshlar estetik tarbiyasidagi o'rne Begnazarov Sh.M,.....	178
11	Yangi o'zbekiston taraqqiyotida yoshlarni tarbiyalashning ma'naviy - ma'rifiy ahamiyati Saidxo'jaev M.M,.....	183
12	Yangi o'zbekistonda millatlararo bag'rikenglik madaniyatini rivojlantirishning falsafiy asoslari Xoliqov Y.O,.....	189
13	Huquqiy-falsafiy tafakkur tarixida ijtimoiy adolatga nisbatan turlicha yondashuvlar Teshaboev M.M,.....	194
14	Interpretation of ecological ethics in nietzsche's teaching Abduazimova Z,.....	202
15	O'zbek etnoan'alarining o'ziga hosligi Inagamova F.X,.....	206
16	Yoshlarni komil inson qilib tarbiyalash-g'oyaviy xurujlardan asrash omili sifatida Rahimboeva D.A,.....	210



10.00.00

FILOLOGIYA FANLARI
ФИЛОЛОГИЧЕСКИЕ НАУКИ
PHILOLOGICAL SCIENCES

1	Использование дополнительного материала на уроках немецкого языка Нарматова А.П.,.....	213
2	Tohir malikning “Charxpalak” qissasida kinoya lingvopoetik vosita sifatida Bahromova I.,.....	220
3	Ingliz tilida “hamdardlik” tushunchasini lingvistik jihatdan tadqiq qilish Mavlanova O.Sh.,.....	224
4	The use of the lexical unit and transformation in translation Botirova X.A.,.....	229
5	Ingliz, rus, o‘zbek tillarida dunyoning rangli tasvirlanishi Choriyeva A.A.,.....	235
6	Sakkokiy devonining hamd qismi tahlili Israilov G‘.B.,.....	239
7	Tikuv buyumlari konstruksiyasiga oid terminlarning derivatsion xususiyatlari Hakimova Z.T.,.....	246
8	Ingliz bolalar adabiyotida fiction (fikshn) yo‘nalishida ijod qilgan lyuis kerrollning o‘chmas izi Nabieva Z.,.....	250
9	O‘zbek tilida so‘z turkumlari ko‘chishi muammosi Jumayeva F.R.,.....	254
10	Abdulla Qodiriy prozasida folklorizm masalasi Primov A.A.,.....	260
11	Nemis tilidagi so‘zlarda ma‘no ko‘chishning struktural tahlili Zulxonov M.J.,	264
12	Said Ahmad asarlaridagi ayrim farzand ismlarining lingvokulturologik xususiyatlari Nurdinbayeva N.M.,.....	268
13	Biografik asarda o‘simlik dunyosining badiiy tasviri (Layla Lalamining “Zanji hisoboti” romani misolida) Xajieva F,Rajabova Z,.....	271
14	To‘y-tantana nomlarini bildiruvchi leksik etnografizmlarning semantik xususiyatlari Suvanova M.X.,.....	277
15	The function of coloronyms in the composition of toponyms (on the example of Karakalpak dastans) Tolibayev X,.....	281
16	Characteristic and definitions of language Turopova F.M.,.....	288
17	English for specific purposes as an important aspect in language learning Khalilova H.X.,.....	294



18	Ingliz va o'zbek maqollaridagi pragmatik intensiyani ifodalash Badridinova A.A,.....	298
19	Abdulla Qodiriyning "O'tkan kunlar" romani tarjimalarida stilistik vositalarning berilishi Xajieva F,G'aybullayeva S,.....	302
20	Rus va o'zbek tillari maqol va matallarida gender aspekti Musayeva E.K,.....	307
21	Funksional stilistikadagi zamonaviy yondashuvlar Nazarova D.B,.....	311
22	Logistika terminlarining derivativ tahlili Bozorbekov A,.....	315

13.00.00

PEDAGOGIKA FANLARI
ПЕДАГОГИЧЕСКИЕ НАУКИ
PEDAGOGICAL SCIENCES

1	Rivojlantiruvchi markaz: xalq qo'shiqlari va o'yinlari bolalarda milliy g'urur hissini tarbiyalash vositasi sifatida Nazirova G.M,.....	321
2	Теоретические основы модели инклюзивного образования в республике узбекистан Файзиёва У.Ю,.....	327
3	Kimyo fanini o'qitishda talabalarning intellektual qobiliyatlarini va bili darajalarini rivojlantirish Nasriddinovich S,.....	333
4	Kimyo fanini o'qitishda talabalarning intellektual imkoniyatlarini rivojlantirish jarayonining konseptual asoslari Sadridin X,.....	336
5	Mustaqil o'qitishda filologik va pedagogik modul tizimining metodik rivojlantirish mexanizmi Axmedova M.E,.....	339
6	Xalq og'zaki ijodida (ertak, epos, doston) jismoniy baquvvat, har tomonlama yetuk insonlar tasviri Aynakulov M.A,.....	344
7	Yuqori malakali kurashchilarni tayyorlashda va o'quv mashg'ulotlarini tashkil etishda pedagogik nazoratning nazariy-metodologik asoslar Erimbetov B.K,.....	348
8	Ta'limda kiberxavfsizlik: o'qituvchilar, ota-onalar va talabalar bilishlari kerak bo'lgan ko'rsatmalar Bekchonova Sh.B,.....	353
9	Mustaqil ta'limni tashkil etishda ba'zi amaliy dasturlarning ahamiyati Ergashov N.I,.....	360
10	Yoshlar va zamonaviy jamiyat muammolari Turakulova F.A,.....	364



11	Jismonan etuk, chiniqqan, vatanparvar insonni tarbiyalashda xalq milliy o'yinlarining o'rni va xususiyatlari Gapparov B.N,.....	367
12	Ta'limda ingliz tilini o'qitishning zamonaviy metodlari Dadaboyeva G.A,.....	373
13	Управление деловых и личных отношений в коллективах Исанов А.П,.....	376
14	Русский язык как иностранный: особенности организации преподавания Кадирова Л.У,.....	381
15	Oilaviy munosabatlar psixologiyasi Karimova M.H,.....	385
16	Boshlang'ich sinf o'quvchilariga ingliz tili leksikasini o'yin texnologiyasi asosida o'rgatishning lingvodidaktik tavsifi Abdullayeva M.A,.....	389
17	Texnologiya darslarini samarali tashkil etishda axborot texnologiyalaridan foydalanish Usmonova M.S,.....	395
18	"Axborot texnologiyalarini kasbiy faoliyatda qo'llanilishi" mobil ilovasi Mamatov D.N,Maxmudov A.Z,.....	400
19	Maktab o'quvchilari jismoniy rivojlanishining tahlili Ashurov A.A,Ibragimov X.A,.....	404
20	Talaba-kursantlarning pedagogik jarayonida ijtimoiy moslashuv usullari va shakllari Shomirzayev Sh.T,.....	410
21	Boshlang'ich sinf o'quvchilariga tabiiy fanlarni o'qitishda zamonaviy axborot texnologiyalaridan foydalanish afzalliklari Abduraximova Z.I,.....	415
22	Dizartriya nutq kamchiligini oilada tarbiyalashda logoped va oilaning hamkorligi Yuldashev S.J,Muxtorova M.S,Muxammadjonov Sh.Sh,.....	419
23	Psixologik tajribalarni statistik tahlil qilishda ishlatiladigan yangi nazorat kartalar [1] Dadamirzaeva O,.....	424
24	Menejment yo'nalishi talabalarining kasbiy harakatchanligi va yangi avlod standartlariga o'tish zarurati Nizamova M.N,.....	431
25	Ahmad Yassaviyning ta'limiy-tarbiyaviy qarashlaridan yosh avlod tarbiyasi Muxammadiyeva S,.....	435
26	Chizma geometriya va muhandislik grafikasi fanida zamonaviy ta'limni tashkil etish Muxitdinov A.B,.....	440
27	Pedagogik ta'lim jarayonida bo'lajak defektologlar kasbiy motivatsiyasini shakllantirishning shart-sharoitlarini takomillashtirish Mirboboyeva N.S,.....	446



28	Quyi sinf aqli zaif o'quvchilarni ta'lim jarayoniga psixologik jihatdan moslashtirish Nabiyev R.Sh,.....	449
29	Nutq kamchiligiga ega bo'lgan bolalar ijtimoiy moslashuv xususiyatlarining pedagogik tavsifi Maxmudova M.S,.....	456
30	Ta'lim tizimini modernizatsiyalashda innovasion texnologik yondashuvning o'rni Burnashev R.F,.....	460
31	Tabiatshunoslikni o'qitish maxsus metodikasi – pedagogik fan sifatida Haydarov I.H,.....	465
32	Dars va darsdan tashqari ingliz tili mashg'ulotlarida clil texnologiyalari vositasida o'quvchilarning tadbirkorlik ko'nikmalarini rivojlantirishning zamonaviy mexanizmlari Mirzakarimova M.M,.....	471
33	Nolingvistik muassasalarida chet tili (ingliz tili) ni o'qitishda talim jarayoni Atashikova N.A,	475
34	Possibilities of using lexical units related to the field in creating authentic texts in ict discourse Ibragimova N.A,.....	479
35	Logopedik mashg'ulotlarni tashkil etishda logopedik o'yinlarni ahamiyati Yuldosheva D.T,.....	483
36	Ko'priklarda qo'llaniladigan temirbeton konstruksiyalarni yoriqlar paydo bo'lishini bartaraf etishning zamonaviy yechimlari Saydazimov N.T,.....	489
37	Bo'lajak tarbiyachilarni rivojlantiruvchi usullar Matchanova N.Q,.....	494
38	Fizika o'qitishning ayrim amaliy jihatlari Nisolmuhammadova N.I,.....	500
39	Методика преподавания уроков рисования в школах и принципы их организации Айнакулов Х.А,.....	505
40	O'zbek xalq pedagogikasining mazmuni, shakllari, vositalari va ularning o'ziga xos xususiyatlari O'rozmatov E.S,Gapparov B.N,.....	510
41	Sharq allomalarining musiqa to'grisidagi qarashlari Hakimova N,.....	517
42	Xalq pedagogikasida inson go'uzalligi, insonlarning o'zaro munosabat madaniati tog'risida. Odob, ahloq, kiyinish, ovqatlanish, mehmondorchilik va mezbonlik madaniati to'g'risida Soatov A.M,.....	520
43	Yunon-rum kurashchilarining umumiy jismoniy tayyorgarlik ko'rsatkichlari To'xtanazarov Q.A,.....	528
44	Talabalarning tinglab tushunish, anglash qobiliyatlarini rivojlantirishda germeneytik ta'limotni amalga oshirish texnologiyalari Kaziyeva T.T,.....	533



45	Boshlang'ich sinf "ona tili va o'qish savodxonligi" darslarini yangicha yondashuv asosida tashkil etish usullar Ubaydullyev I.S.,.....	538
46	Yuqori sport natijalari asosi sifatida sportga tanlash va mo'ljallashning zamonaviy tizimi Umarov M.N,Umarov X.X.,.....	543
47	Egra topshiriqlari bilan ishlashning amaliy ahamiyati Ho'jamqulova N.R.,.....	552
48	Сущность деятельности педагога Холиков Д.Р.,.....	559
49	Yangi O'zbekistonda paralimpiyaning rivojlanishi Xusanov A.A, Xamidjonov A.U.,.....	563
50	Yosh gimnastikachilarning jismoniy tayyorgarligini rivojlantirish Saidg'aniyev S.O,Muhammadjonova O.M.,.....	567
51	Tilshunoslikda frazeologik birliklarning nazariy asoslari Maxamadaliyeva Z.B.,.....	572
52	Maktabgacha ta'lim va tarbiyada bolalarni erta yoshdan rivojlantirishda o'yin faoliyatining pedagogik imkoniyatlari Abdusamatova N.J.,.....	576
53	Maktab astronomiya fanini dasturiy vositalardan foydalanib o'qitish imkoniyatlari Dadaboyeva F.O,Tojiyeva N.,.....	582
54	Olim Abdurashid Munavvarovning o'qituvchilik va tashkilotchilik mahorati Jumanazarova G.Y.,.....	586
55	Lazer nuri hosil bo'lish asoslari mavzusini o'qitishda kompyuter texnologiyasidan foydalanishning ahamiyati Valiyev S.A,Otaxonova I.B,Zaxidov I.O.,.....	590
56	Professional ta'limni takomillashtirishda talabalar ijtimoiy kompetentligini rivojlantirish bosqichlari Ibroximov M.A.,.....	595
57	Asar g'oyasini ochib berishda ayiq detalidan foydalanish Hamidova M.O.,.....	599
58	Xalq o'yinlarining bo'lajak jismoniy tarbiya o'qituvchilarini kasbiy faoliyatga tayyorlashdagi o'rni va ahamiyati Alikulov A.A.,.....	605
59	Harakat faoliyatining maktabgacha yoshdagi bolalar salomatligiga ta'siri Abdullaev G'.R,Xusanova M.I.,.....	610
60	О синонимии в лексической системе русского языка Мирзалиева Д.С.,.....	614
61	О внедрении в образовательный процесс современных образовательных и информационных технологий Мирзалиев Т.Г.,.....	618
62	Интерактивные игры в формировании экологических компетенций учащихся Очиддиева Х.Г.,.....	622



63	Развитие критического мышления в процессе преподавания русского языка и литературы в школе через чтение и письмо Собирова Г.З,.....	626
64	Сопоставительная характеристика формирования устной речи учащихся 7-9 классов в узбекском и русском языках Холдорова Г.Ш,.....	634
65	Эффективность кругового метода при воспитании физических качеств юных футболистов Бабаев А,.....	639
66	Texnika otmlarida mutaxassislikka moslashish jarayonlaridagi pedagogik yondashuvlar Og'aliqov M.B,.....	646
67	The scientific pedagogical need of improving the competence of teachers of physical education and sport science Toshtemirov O.A,.....	652
68	Художественная литература как средство патриотического воспитания молодёжи на уроках истории Замилова Р.Р,.....	656
69	Развитие профессиональной компетенции будущих учителей русского языка средствами модуля «методика преподавания русского языка» Козлова Л.С,.....	661
70	Fizikani o'qitishda pisa topshiriqlaridan foydalanish Sattorova D.Y,.....	668
71	Системный подход в обучении морфемике и словообразованию учеников узбекской школы Botirov A.A,.....	673
72	Virtual texnologiyalari vositasida talabalarni kasbiy tayyorlash mazmuni Rahmonov O.M,.....	676
73	Особенности применения интерактивных и дидактических методов на уроках русского языка в общеобразовательных учреждениях Кахарова Н. Н,.....	681
74	Xalqaro baholash dasturlarining o'quvchilarda ilmiy matn bilan ishlash kompetensiyasini belgilash, o'lchash va natijalarni tahlil qilishdagi ahamiyati (fizika fanini o'qitish misolida) G'ulomova M.R,.....	687
75	Maktabgacha yoshdagi bolalarda kreativ yondashuv asosida innovatsion fikrlash ko'nikmalarini shakllantirish Kadirova D.N,.....	693
76	Проблема «Добра и Зла» в философии Л.Н. Толстого Rashidov A.K,.....	697
77	Maktabgacha ta'lim yoshidagi bolalarda jismoniy sifatlarni tarbiyalashning pedagogik imkoniyatlari Achilova S.X,.....	702



78	Изучение фразеологизмов с соматическим компонентом в русском и узбекском языках Мирзаюнусова З.И,.....	707
79	Грамматические средства выражения категории темпоральности в русском языке Юлдашева С.Ю,.....	712
80	Ommaviy axborot vositalarida sport tadbirlarini yoritish bilan bog'liq masalalar Usmonov V.M,.....	717
81	Termin: ta'rif va uning asosiy xususiyatlari Mirsagatova D.U,.....	726
82	Soya navlarining Buxoro sharoitidagi o'sish ko'rsatkichlari Hamroqulova N.K,.....	731
83	Milliy pedagogik tafakkurni yangilash ehtiyoji Sariboyeva M.O', Yo'ldoshev Q,.....	736
84	Umumiy o'rta ta'lim maktablari bilan ishlab chiqarish korxonalari hamkorligini takomillashtirish Aytmuratov B.T,.....	742