

<http://interscience.uz/>

ISSN 2181-1709 (P)

ISSN 2181-1717 (E)

**ТАЪЛИМ ВА
ИННОВАЦИОН
ТАДҚИҚОТЛАР**

**ОБРАЗОВАНИЕ И
ИННОВАЦИОННЫЕ
ИССЛЕДОВАНИЯ**

**EDUCATION AND
INNOVATIVE
RESEARCH**



7

2021

**ТАЪЛИМ ВА ИННОВАЦИОН ТАДҚИҚОТЛАР
ОБРАЗОВАНИЕ И ИННОВАЦИОННЫЕ ИССЛЕДОВАНИЯ
EDUCATION AND INNOVATIVE RESEARCH**



№ 7, 2021
декабрь

<p>Муассис: Бухоро давлат университети Фан ва таълим МЧЖ</p> <p>Бош муҳаррир: Маъмуров Баходир Бахшуллаевич</p> <p>Жамоатчилик кенгаши раиси: Хамидов Обиджон Хафизович, Бухоро давлат университети ректори.</p> <p>Таҳририят кенгаши раиси: Махмудов Мэлс Ҳасанович</p> <p>Масъул котиб: Акрамова Гулбахор Ренатовна</p> <p>Таҳририят манзили: Бухоро шаҳар, Қ.Муртазоев кўчаси, 16-уй</p> <p>Телефон: +998(90)744-00-22</p> <p>E-mail: eirjournal2020@gmail.com</p> <p>Журналнинг электрон сайти: www.interscience.uz</p> <p>Журнал ОАК Раёсатининг 2021 йил 30 сентябрдаги 306/6-сон Қарори билан ПЕДАГОГИКА, ПСИХОЛОГИЯ, ФИЛОЛОГИЯ, ТАРИХ ФАНЛАРИ бўйича фалсафа доктори (PhD) ва фан доктори (DSc) илмий даражасига талабгорларнинг диссертация ишлари юзасидан асосий илмий натижаларини чоп этиш тавсия этилган илмий нашрлар рўйхатига киритилган</p> <p>Босишга рухсат этилди: 25.12.2021 й. Қоғоз бичими 60x84 1/8. Б/т.12,5. Буюртма рақами 12 « Бухоро вилоят босмахонаси» МЧЖда чоп этилди. Бухоро шаҳар</p> <p>Журнал 28.07.2021 йилда 9305 рақами билан Ўзбекистон Омма- вий ахборот воситалари давлат рўйхатидан ўтган.</p> <p>Журнал 2021 йил ноябрь ойидан бошлаб ҳар ойда 1 марта ўзбек, рус ва инглиз тилларида чоп этилади.</p> <p>«Таълим ва инновацион тадқиқотлар» халқаро илмий-ме- тодик журналдан кўчириб босиш таҳририятнинг розилиги билан амалга оширилади</p> <p>Мақолада келтирилган фактларнинг тўғрилиги учун муаллиф масъулдир</p>	07.00.00 – ТАРИХ ФАНЛАРИ	
	Валихонова Г. К. XIX-XX аср бошларида Фарғона водийсининг полиэтилик ҳолати	7
	Жумаев Р.Ф. Ҳуқуқий таълим – эркин фуқаролик жамияти барпо этишнинг муҳим мезони	15
	Ҳамаев Н.М. Даврий матбуот Ўзбекистондаги истиқлол учун қуролли ҳаракат раҳбарлари ва уларнинг вазифалари ҳусусида	20
	Юсупов Р. М. Ўрта Осиё ва Қозғистон мусулмонлари диний назорати мусулмон мамлакатларининг диний ташкилотлари билан алоқалари	31
	Тўрабоева Я. Р. Ўзбекистонда туризмни ривожлантиришга қаратилган амалий ҳаракатлар: муаммо ва натижалар таҳлили	36
	Юсупов Р. М. Совет даври ҳукмронлиги даврида ўзбекистон мусулмонларининг ди- ний масалалари	41
	Qodirova R. M. Milliy maorif tizimi va ta'limda sovet modelini tatbiq qilinishi borasidagi ilk qadamlar: islohotlar va oqibatlar	45
	Қурбанова Д. Ш. Қадимги ва илк ўрта асрлар даври Хоразм аҳолисининг диний урф- одатларини археологик маълумотлар асосида тиклаш муаммоси	50
	10.00.00 – ФИЛОЛОГИЯ ФАНЛАРИ	
	Ражабов Д. З., Рўзиев Н. Қ. Ўзбек халқ афсона ва ривоятларининг инглизча таржима-сида миллий образ ва тасвир воситалари	57
	Жамилова Б. С. Истиқлол даври ўсмирлар қиссаларининг жанрий, бадиий-композицион ҳусусиятлари	64
	Mamatqulova N. B., Hakimova M. G'. Alpomish dostoni eposining asosiy tendensiyalari	72
Турсунов Б. Ўзбекистонда хорижий тилларни ўқитишнинг шаклланиши ва унинг тарихий босқичлари	78	
Ro'ziyeva S. N. Modelleshtirish texnologiyasi umumiy o'rta ta'limda sintaksis bo'limini o'qitishda optimal yondashuv sifatida	86	
Altinova F. P. Oхunjonova F. A. Muqimiy, furqat, hazaniy ijodida zullisonaynlik	95	
13.00.00 – ПЕДАГОГИКА ФАНЛАРИ		
Шин Агриппина В. Организация и планирование образовательного процесса обучения дошкольного образования на основе лично-ориентированного подхода	100	
Абдурахимова Л. А. Тиббий таълим сифатини оширишда замонавий педагогик тех-нологияларнинг қўлланилиши	112	

Жуманиёзова М. Т. Малака ошириш жараёнида ижтимоий-гуманитар йўналиш ўқитувчиларининг касбий креативлигини шакллантириш методлари ва воситалари	118
Umaraliyeva M. A., Gulmonova D. B. Ta'lim jarayonini takomillashtirishning modifikatsion imkoniyatlari	127
Турлибаева Г. М. Ихтисослашган умумтаълим мактаби ўқитувчининг икtidорли ўқувчилар стратегияси	135
Халилова Х. М. Неонологик ёндашув асосида бошланғич синф ўқувчилари онгида “тарбия” фанини шакллантириш механизмларини такомиллаштириш ижтимоий зарурият сифатида	139
Qosimov F. M., Qosimova M. M. Boshlang'ich sinf o'quvchilarining matematika o'qitishda o'quv faoliyatini tashkil etish shakllari mutanosibligini ta'minlash yo'llari	147
Почукаева Г. В., Маджуга А. Г. Эмпатическая культура личности как основа проектирования человекомерных систем: опыт концептуализации проблемы	156
Sayfullayeva D. A., Bozorova M. Sh. Umumkasbiy fanlarni o'qitishda dasturiy vositalardan foydalanish	164
Нуруллоев Л. Л. Енгил атлетика тўғрақларида шуғулланувчи болаларнинг умумий жисмоний тайёрлиги кўрсаткичлари (умумтаълим мактаблари мисолида)	173
Абдувахобова Д. Э., Зияева М. Ф. Таълим жараёнида маънавий-маърифий ишлари-ни самарали ташкил этиш йўллари, шакл, метод ва воситалари	180
Рискулова К. Д. Чет тиллари ўқитувчилари компетентлигини шаклланишида халқаро ҳуқуқий-меъёрий мезонларни аҳамияти	186
Гаппарова М. Talabalarni kasbiy-pedagogik faoliyatga tayyorlash jarayonlarini korporativ yondashuv asosida tashkil etish va boshqarish (Maktabgacha ta'lim yo'nalishi misolida)	196
Hamroyev R. R. Tibbiyot institutlarida axborot texnologiyalar fanini o'qitishning jihatlari	201
Raupova Sh. A., Parpieva M. S. Features of medical and pedagogical control in the process of physical education	208
Sayfullayeva D. A., Baxronova Sh. I. a Bo'lajak texnologiya fani o'qituvchilarini kasbiy faoliyatga tayyorlashning kreativligini rivojlantirish	213
Юсупова С. Н. Фарғона водийсида миллий-маданий марказларнинг миллатлараро муносабатларни уйғунлаштиришдаги ўрни	225
Икромов Х. О. Талаба ёшларда фаол фуқаролик ва ҳаётини позициясини шакллантиришнинг фалсафий, ҳуқуқий ва ахлоқий жиҳатлари	234
Комолова Ф. Қ. Ўзбекистон олий таълим тизимидаги ўзгаришлар	240
Мо'минова Д. К. Texnologik ta'lim yo'nalishida ixtisoslik fanlarini o'qitishda "analogiyalar" texnologiyasidan foydalanish	244
Jo'rayev A. R., Hazratova Sh. X. Milliy hunarmandchilik maktablarida yoshlarni hunarmandchilik tadbirkorligiga yo'naltirish	249
Sayfullayeva D. A., Rayimova D. D. Texnik ijodkorlik va konstruksiyalash fanini o'qitishda kelajakka sayohat texnologiyasidan foydalanish	256
Djalolova D. F. Ta'lim-tarbiya jarayoniga qo'yilgan talablar va pedagogik jarayondagi qoidalar	267



**BO‘LAJAK TEXNOLOGIYA FANI O‘QITUVCHILARINI
KASBIY FAOLIYATGA TAYYORLASHNING KREATIVLIGINI
RIVOJLANTIRISH**

DOI: <https://doi.org/10.53885/edinres.2021.98.44.028>

*Sayfullayeva Dilafruz Axmadovna,
Buxoro davlat universiteti Texnologik ta'lim kafedrasida dotsenti*

*Baxronova Shaxlo Islomovna
Buxoro davlat universiteti Texnologik ta'lim kafedrasida 2-kurs magistri*

Annotatsiya: Texnologiya ta'limi praktikum fanini o'qitishda individual yondashuvlar asosida bo'lajak texnologiya fani o'qituvchilarini kasbiy faoliyatiga tayyorlashning kreativligini rivojlantirishda innovatsion texnologiyalardan foydalanib dars ishlanmasi ishlab chiqilgan. Texnologiya fani o'qituvchilarining kreativligini rivojlantirishda tarmoqli rejalashtirish, suxbat, nima uchun organayzeri, ko'rgazmali, amaliy mashq, sinkveyn innovatsion texnologiyalardan foydalanish hamda dars jarayonida qo'llanilishi haqida ma'lumotlar bayon etilgan.

Kalit so'zlar: bilim, ko'nikma, malaka, individual, ko'rgazma, texnologiya, o'qitish, foydalanish, rivojlantirish, kreativ, innovatsiya, tarmoqli rejalashtirish, baholash, metod, dars, yeng, tikish, dazmollash.

**РАЗВИТИЕ ТВОРЧЕСТВА ПОДГОТОВКИ
ПРОФЕССИОНАЛЬНЫХ ПРЕПОДАВАТЕЛЕЙ ТЕХНОЛОГИЙ
К ПРОФЕССИИ**

*Сайфуллаева Дилафруз Ахмедовна,
доцент кафедры технологического образования Бухарского
государственного университета*

*Бахронова Шахло Исламовна,
магистр 2 курса кафедры технологического образования
Бухарского государственного университета*

Аннотация: На основе индивидуальных подходов к преподаванию предмета технологического образовательного практикума разработан план урока с использованием инновационных технологий в развитии творческих способностей в профессиональной подготовке будущих учителей технологий. Предоставляется информация о сетевом планировании, собеседованиях, организаторах, демонстрациях, практических занятиях, синхронном использовании инновационных технологий и их использовании в учебном процессе для развития творческих способностей учителей-технологов.

Ключевые слова: знания, навыки, квалификация, личность, выставка, технология, обучение, использование, развитие, творчество, инновации, сетевое планирование, оценка, метод, урок, рукав, шитье, гладка.

DEVELOPMENT OF CREATIVITY PREPARATION OF PROFESSIONAL TEACHERS OF TECHNOLOGIES FOR PROFESSION

*Sayfullaeva Dilafruz Akhmedovna,
Associate Professor of the Department of Technological Education,
Bukhara State University*

*Bakhronova Shahlo Islamovna,
2nd year master of the Department of Technological Education,
Bukhara State University*

Abstract: Based on individual approaches to teaching the subject of a technological educational workshop, a lesson plan has been developed using innovative technologies in the development of creative abilities in the professional training of future technology teachers. Provides information on network planning, interviews, organizers, demonstrations, practical exercises, the synchronized use of innovative technologies and their use in the educational process to develop the creative abilities of technology teachers.

Key words: knowledge, skills, qualifications, personality, exhibition, technology, learning, use, development, creativity, innovation, network planning, assessment, method, lesson, sleeve, sewing, ironing.

Jahon miqyosida pedagog kadrlarining ijodiy salohiyati, texnologik kompetentligi va kreativligini rivojlantirish, axborot-kommunikasiya texnologiyalari va dasturlari orqali o'qitishning innovatsion texnologiyalardan kompleks foydalanish orqali ijtimoiy-iqtisodiy yuksalishning intellektual resurslarini hamda ta'lim mazmuniga mos o'qitishning zamonaviy o'quv-uslubiy ta'minotini ishlab chiqish, o'quv materiallarini mazmunan takomillashtirish zaruriyati yuzaga kelmoqda. Mazkur zaruriyatdan kelib chiqib, bo'lajak texnologiya fani o'qituvchilarining tikuvchilikka oid kreativligini rivojlantirish metodikasini takomillashtirish dolzarb hisoblanadi.

Bo'lajak texnologiya fani o'qituvchilarining ijodiy fikrlashi va kreativligini rivojlantirish masalalariga qaratilgan ilmiy tadqiqotlar olib borilmoqda. Dunyodagi innovatsiyalarni ta'lim jarayoniga tadbiiq etish, bo'lajak texnologiya fani o'qituvchilarining tikuvchilikka oid kreativ kompetensiyalarini shakllantirish va rivojlantirish usullarini ilmiy asoslab berish, ta'lim tizimi mazmuniga mos kreativ o'qitish metodikasini joriy etish va o'quv materiallarini takomillashtirish zaruriyati yuzaga kelmoqda.

Respublikadagi shiddatli o'zgarishlar ta'lim tizimiga ham jahon miqyosida keng yo'l ochib bermoqda, jumladan, zamonaviy axborot texnologiyalarning tezkor rivojlanishi, global telekommunikasion texnologiyalarning takomillashib borishi elektron ta'lim muhitida insonni ishga bo'lgan munosabatini kreativ yondashuvini talab etmoqda.

Biz ham texnologiya ta'limi praktikum fanini o'qitishda individual yondashuvlar asosida bo'lajak texnologiya fani o'qituvchilarini kasbiy faoliyatiga tayyorlashning kreativligini rivojlantirishda innovatsion

texnologiyalardan foydalanib dars ishlanmasini ishlab chiqdik.

Fanning nomi: Texnologiya ta'limi praktikumi

Mashg'ulot mavzusi: "Ayollar kiyimlariga turli xildagi yeng namunalarini tayyorlash" mavzusini o'qitish texnologiyasi.

Mashg'ulotni o'tkazish vaqti -80 daqiqa

Mashg'ulot maqsadlari: Ta'limiy: Bo'lajak texnologiya fani o'qituvchilariga ayollar kiyimlariga turli xildagi yeng namunalarini tayyorlash haqida amaliy ko'nikmalarni shakllantirish.

Tarbiyaviy: Bo'lajak texnologiya fani o'qituvchilariga ayollar kiyimlariga turli xildagi yeng namunalarini tayyorlash jarayonida mehnat muhofazasi qoidalariga rioya qilish, bir-birini hurmat qilishni hamda milliy va umummadaniy qadriyatlarini shakllantirish ruhida tarbiyalash.

Rivojlantiruvchi: Fanga qiziqtirish, ularni dunyoqarashini kengaytirish, erkin, kreativ va mustaqil ishlash qobiliyatlarini rivojlantirish.

O'quv faoliyatini tashkil etish shakli: Individual ishlash

O'qitish sharoiti: Jixozlangan auditoriya

O'qitish texnologiyasi va metodlari. "Tarmoqli rejalashtirish" texnologiyasi, Suxbat, "Nima uchun?" organayzeri, ko'rgazmali, amaliy mashq, sinkveyn.

O'qitish vositalari: o'quv qo'llanmalar, darsliklar, kompyuter, videoproyektor, ekran, slayd, tarqatma materiallar, tikuv mashinasi, tikilgan ustki kiyim namunalari, gulli va gulsiz materiallar, elimli qotirma, dazmol, ip, igna, qaychi, satimetr, lenta.

Tarqatma materiallar: testlar, texnologik xaritalar, slaydlar, yo'riqnomalar, tarqatma materiallar, krassvord.

Mashg'ulotning borishi

II. Tashkiliy qism. (7 daqiqa)

Salomlashish bo'lajak texnologiya fani o'qituvchilarining davomatini aniqlash, ish o'rinlari va jihozlangan auditoriyaning sanitariya gigiyena holatini ko'zdan kechirish, ularni reja bilan tanishtirish.

Reja:

1. Ayollar kiyimlaridagi yenglar haqida tushuncha.
2. Ayollar kiyimidagi yeng namunalarini tayyorlash.
3. Qaytarma manjetli yeng tikish.

Bo'lajak texnologiya fani o'qituvchilariga faollashtiruvchi savollar beriladi

1. Bortlarni tayyorlash nechta bosqichdan iborat?
2. Adiplarni tayyorlashni aytib bering?
3. Bort qotirmasini tayyorlashni aytib bering?
4. Bortni tikib yig'ish qanday amalga oshiriladi?
5. Kiyim bort qismiga qanday ishlov beriladi?

Bo'lajak texnologiya fani o'qituvchilarini faollashtirib javoblar tinglanadi hamda "Nima uchun?" organayzerini to'ldiring deb alohida topshiriq beriladi va ular individual ravishda mustaqil bajaradilar.

"Nima uchun?" organayzerini to'ldiring

“Nima uchun?” organayzerini to‘ldiring

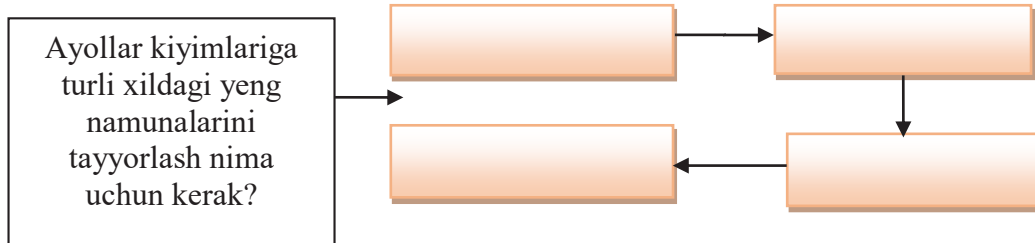

Bo‘lajak texnologiya fani o‘qituvchilarining javoblari tinglanadi va topshiriqni bajarish ketma-ketligi tekshiriladi. Yo‘l-yo‘riq va tavsiyalar beradi. Bo‘lajak texnologiya fani o‘qituvchilarining ishlashlari uchun zarur didaktik qo‘llanmalar, yo‘l-yo‘riq ko‘rsatma xaritalar ilmiy adabiyotlar, bichish stoli, doska, didaktik texnik vositalar mavjud bo‘lgan o‘quv ustaxonasida o‘tkaziladi.

Asosiy qism: (35 daqiqa)

O‘qituvchi bo‘lajak texnologiya fani o‘qituvchilariga axborot-kommunikasiya texnologiyalari va dasturlari orqali ayollar kiyimlariga turli xildagi yeng namunalarini tikishda uchraydigan mayda bo‘laklar ularga texnologik ishlov berish jarayonini tushuntiradi bajariladigan ishlar ketma-ketligi bayon qiladi.

Bo‘lajak texnologiya fani o‘qituvchilarining kreativligini rivojlantirishda, axborot-kommunikasiya texnologiyalari va dasturlari orqali yeng namunalarini tayyorlash videoroligini namoyish qilib, ko‘rsatib beradi.

Bo‘lajak texnologiya fani o‘qituvchilari ushbu mavzuni o‘rganish jarayonida quyidagi amaliy ko‘nikmalarni egallashlari kerak:

- yeng namunalarini alohida tayyorlab olish;
- qaytarma manjetli yeng tayyorlab olish;
- qo‘yma burmali yeng tayyorlab olish;
- ulama manjetli yeng namunasini tayyorlab olish;
- yenglar uchun yelimli qotirmalarni tayyorlab olish;

Bo‘lajak texnologiya fani o‘qituvchilarini o‘rganish davomida shakillanadigan nazariy va amaliy bilimlar:

- yeng namunalarini alohida bichilgan yengni tikish texnologiyasi;
- qaytarma manjetli yengni tikish texnologiyasi;
- qo‘yma burmali yengni tikish texnologiyasi;
- ulama manjetli yengni tikish texnologiyasi;
- yenglarga yelimli qotirmalarni yopishtirish texnologiyasi;

O‘qituvchi tomonidan mavzu doirasidagi asosiy ma’lumotlar beriladi so‘ngra bo‘lajak texnologiya fani o‘qituvchilariga individual ishlashni aytib o‘tadi. O‘qituvchi bo‘lajak texnologiya fani o‘qituvchilariga mashg‘ulotning umumiy mazmuni va uni o‘tkazish tartibini tushuntiradi.



Mashg‘ulotni “Tarmoqli rejalashtirish” texnologiya asosida yeng namunalarini tayyorlash va ijodiy topshiriqlarni qo‘llab amalga oshirilishini aytib o‘tadi.

“Tarmoqli rejalashtirish” texnologiyadan foydalanib bo‘lajak

texnologiya fani o'qituvchilarini individual yondashuv asosida amaliy topshiriqni bajarishning texnologik ketma-ketligi tuzildi. (1-jadval)

Manjetsiz yeng uchlarini tikish texnologik ketma-ketligi

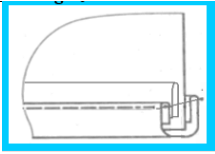
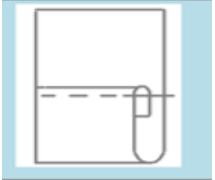
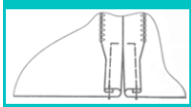
1-jadval

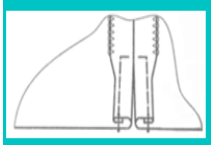
№	Topshiriqning Nomi	Topshiriqning shartlari	Topshiriqning sxemasi	Foydalanilgan jixozlar
1	2	3	4	5
Manjetsiz yeng uchlarini tikish				
1	Yengni manjesiz tikish	Qaviq yirikligi 0.5 sm solqi hosil qilinadi		Andoza, bo'r
2	Yengni chok bilan tikish	Ko'klash chokining kengligi 0,7-0,8 sm bo'ladi		Igna va ip
3	Yengni ag'darish	Yengni o'ngiga ag'dariladi		Qo'lda
4	Yengga NII berish	Chetlari to'g'rilab, ustki yeng tomonidan namlangan dazmolmato qo'yib dazmollanadi		Dazmol, dazmolmato, suv purkagich
5	Yengga baxyaqator yurgiziladi	Yengning uloqlari 1,0-1,2 sm kenglikda biriktirib tikiladi		Tikuv mashinasi

Ayollar kiyimidagi yeng namunalarini tikish

Yeng o‘miziga ishlov berishdan avval koketkani ko‘ylakning etak qismiga ulab olinadi. Buning uchun qo‘yma burma bo‘laklari bir-biriga ulanib, ulangan choklari yo‘rmab chiqiladi, keyin ochiq qirqimlari 0,2–0,3 santimetrga teskarisiga bukilib, maxsus siniq chok tikadigan mashinada ishlanadi.

Qo‘yma burmalarning ikkinchi qirqimi bo‘yicha 0,5–0,7 santimetr masofada baxyaqator yurgizib, burma hosil qilinadi. Burmalari tekis taqsimlangan qo‘yma burmani o‘ngini koketkaning o‘ngiga qaratib qirqimlariga to‘g‘rilab qo‘yib, koketkaning atrofiga gir aylantirib qo‘lda ko‘klab biriktiriladi.

Old va orqa koketkalarini teskari tomoniga o‘girib, o‘rta chiziqlarini etak qismining o‘rta chiziqlariga to‘g‘rilab avval qo‘lda ko‘klab chiqiladi, keyin mashinada baxyaqator yurgiziladi va maxsus mashinada yo‘rmalanadi. Ko‘ylak o‘ngiga ag‘dariladi va tekislanadi. Yengni yeng o‘miziga to‘g‘ri o‘tkazish uchun uni oldin maxsus to‘g‘nog‘ichlar bilan kertimlarni to‘g‘rilab o‘mizga to‘g‘nab chiqiladi. Keyin yengni o‘mizga ko‘klanayotganda ignalar olib tashlanadi. Yengni ko‘klab o‘tkazish uchun yengni asosiy bo‘lak yeng o‘mizi ishiga o‘ngini ichkariga qaytarib qo‘yiladi va yeng tomondan sirma qaviqlar bilan ko‘klanadi. Qaviq yirikligi 0,5 sm. Yengdagi eng ko‘p salqi qiyama qismida bo‘lib, qolgan joyida deyarli solqi hosil qilinmay ko‘klab o‘tkaziladi.

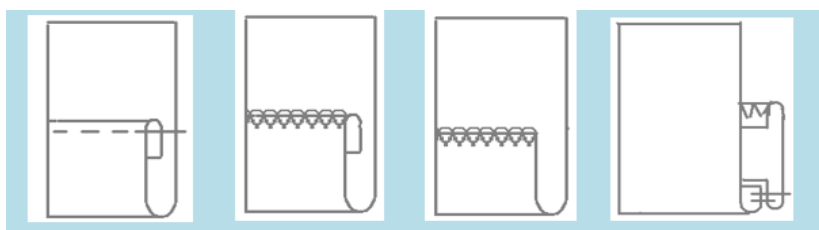

1-rasm. Manjetsiz yeng uchlarini tikish

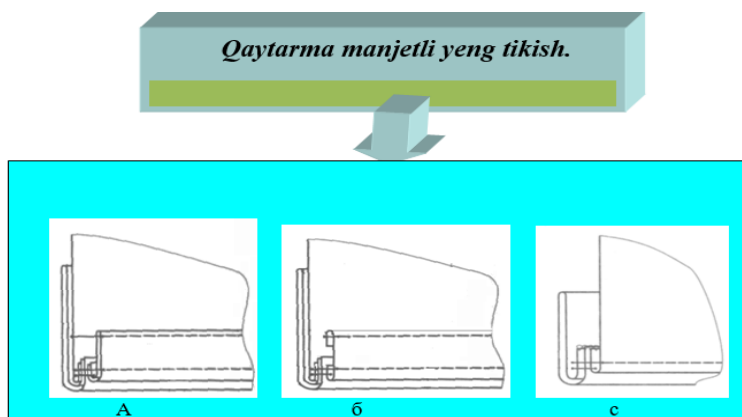

2-rasm. Qaytarma manjetli yeng tikish

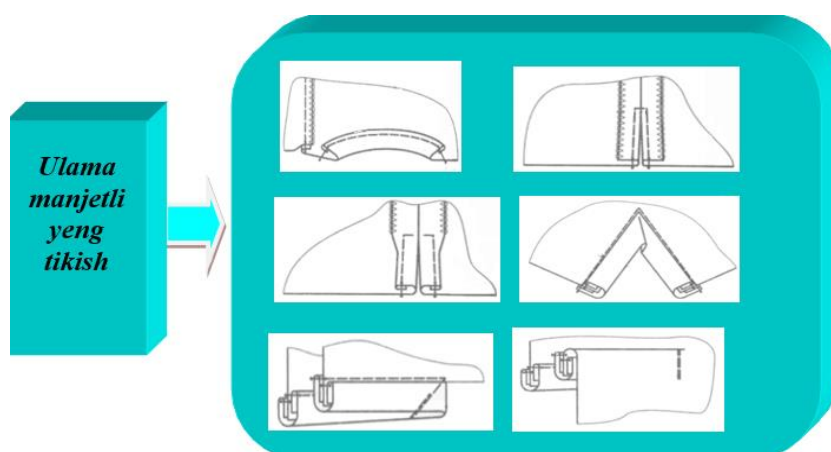

Ko'klash chokining kengligi 0,7-0,8 sm bo'ladi. Yengning chok qirqimlari maxsus mashinada yo'rmlanadi. yengning etak qismi ko'rinmas qaviqqator bilan mahkamlab tikiladi.

Yengil kiyimlarda yeng konstruksiyasi jihatidan turli xil bo'ladi. Ular o'tkazma, reglan, old va ort bo'laklar bilan yaxlit bichiladi.

Yenglar uzun, kalta va tirsakgacha bo'ladi. Yeng uchlariga ishlov berish bo'yicha manjetli, manjesiz, elastik tasma qo'yilgan, beyka qo'yib tikilgan, mag'iz chok bilan tikilgan va hokazo bo'ladi. Tuzilishi jihatidan-birchokli, ikkichokli, burmali, burmasiz, vitochkali, taxlamali va hokazo bo'lishi mumkin. Yengil kiyimlarda ko'proq o'tkazma bir chokli yenglarni uchratamiz.

“Tarmoqli ryejalashtirish” texnologiyasi

Mashg'ulot jarayoni “Tarmoqli rejalashtirish” texnologiyasi asosida kreativ topshiriqlarni qo'llab o'tkaziladi.

“Tarmoqli rejalashtirish” texnologiyasi yordamida “Ayollar kiyimlariga turli xildagi yeng namunalarini tayyorlash” bo'yicha talabalar individual topshiriqlarni bajaradilar. Bo'lajak texnologiya fani o'qituvchilarini yangi mavzu bo'yicha olgan bilim va ko'nikmalari asosida kreativ topshiriqlar beriladi.

1- texnologiya fani o'qituvchisi uchun topshiriq

1. Manjesiz yenglarni tikish.

2- texnologiya fani o'qituvchisi uchun topshiriq

1. Qaytarma manjetli yeng tikish.

3- texnologiya fani o'qituvchisi uchun topshiriq

1. Ulama manjetli yeng tikish.

n... texnologiya fani o'qituvchisi uchun topshiriq

Ushbu texnologiyada mashg'ulot o'tkazish zarur bo'lgan barcha jarayonlarning (ish, faoliyat, harakat jarayonlari) ularning vaqtdagi va mantiqiy ketma-ketlikda quyidagi savollarga javob byerish tizimida amalga oshiriladi:

Ayollar kiyimlariga turli xildagi yeng namunalarini tayyorlashda nimalarni hisobga olish kerak?

Ayollar kiyimlariga turli xildagi yeng namunalarini tayyorlashda qanday yeng turlaridan foydalanish kerak?

Ayollar kiyimlariga turli xildagi yeng namunalarini tayyorlash ketma-ketligi qanday olib boriladi?

Ayollar kiyimlariga turli xildagi yeng namunalarini tayyorlash jarayonlari qanchalik uzoq davom etadi?

Ayollar kiyimlariga turli xildagi yeng namunalarini tayyorlashda qanday manbalardan foydalanasiz?

Ayollar kiyimlariga turli xildagi yeng namunalarini tayyorlashda qanday muhim muddatlar belgilanishi kerak?

Ayollar kiyimlariga turli xildagi yeng namunalarini ko'rishini tasvirlaydi va ko'rsatadi. Yeng turlaridan foydalaniladi. Ayollar kiyimlariga turli xildagi yeng namunalarini tayyorlash ketma-ketligi mos keladi. Yeng namunalarini tayyorlash jarayoni uzoq davom etishini videoroliklar asosida ko'rsatiladi. Ayollar kiyimlariga turli xildagi yeng namunalarini tayyorlash vaqtda harakatlar erkinligini, ya'ni kritik jarayonlarni topib kreativ ijod qiladi. Bu vaqt jarayonini o'tkazish yoki uni uzaytirish uchun mumkin bo'lgan erkin vaqt makonini beradi. Barcha kritik jarayonlarni ketma-ket tartiblash natijada loyihaning eng davomiy yo'li hisoblangan kritik yo'lni beradi.

1- texnologiya fani o'qituvchisining taqdimoti

1. Manjesiz yenglarni tikib, tushuntirib, taqdimot qiladilar.

2- texnologiya fani o'qituvchisining taqdimoti

1. Qaytarma manjetli yengni tikib, tushuntirib, taqdimot qiladilar.

3- texnologiya fani o'qituvchisining taqdimoti

1. Ulama manjetli yengni tikib, tushuntirib, taqdimot qiladilar.

Mustahkamlash qismi: (20 daqiqa)

“Sinkveyn” metodi

“Sinkveyn” metodini samarali amalga oshirish qadamlari

Har bir ishtirokchi erkin ishlashi uchun qulay sharoit yaratilishi kerak. Mustaqil fikr va g'oyalarni yozish uchun kerakli doska, yumshoq doska, flebchat, rangli markerlar, kodoskop turli formatdagi qog'ozlar oldindan tayyorlanishi lozim. Beriladigan mavzu, muammo yoki vaziyatlar aniqlanadi.

Sinkveyn tuzish qoidasi:

Birinchi qatorda topshiriq bir so'z, odatda ot bilan ifodalanadi (Kim? Nima?)

Ikkinchi qatorga mavzuga oid ikkita sifat yoziladi (Qanday? Qanaqa?)

Uchinchi qatorda mavzu doirasidagi hatti-harakat vazifasini anglatuvchi uchta so'z fe'li bilan ifodalanadi.

To'rtinchi qatorga mavzuga nisbatan tasavvur (assosiasiyasi)ni anglatuvchi va to'rtta so'zdan iborat bo'lgan fikr (sezgi) yoziladi.

Oxirgi qatorga mavzu mohiyatini takrorlaydigan, ma'nosi unga o'xshash bo'lgan bitta so'z (sinonim) yoziladi.

Yangi mavzu bo'yicha olgan ko'nikmalarini bo'lajak texnologiya fani o'qituvchilarining har biri, tayyorlagan yeng turlarini “Sinkveyn” metodi asosida ta'riflaydi.

Ushbu metodida bo'lajak texnologiya fani o'qituvchilari asosan individual

tartibda ishlaydilar. Individual (yakka tartibda) ishlash qoidasi.

Individual (yakka tartibda) ishlash - Bu ta'lim shakli o'quv jarayonini individuallashtirish va talabalarni faollashtirishga ko'maklashadi.

“Sinkveyn” metodi

“Sinkveyn” metodi

1-talaba

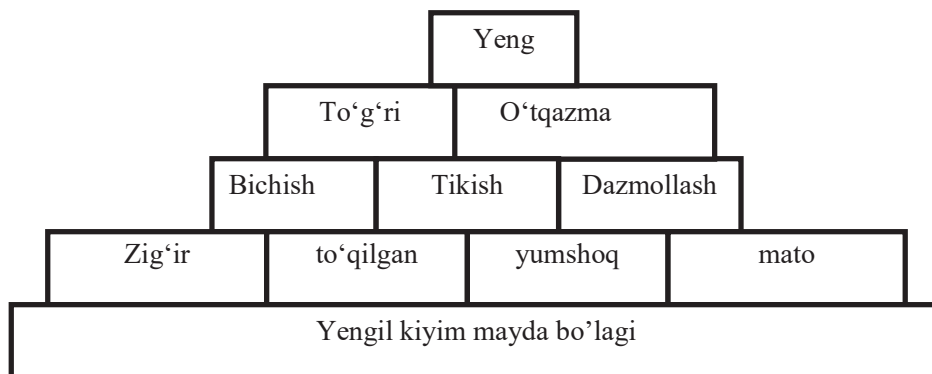

2- talaba

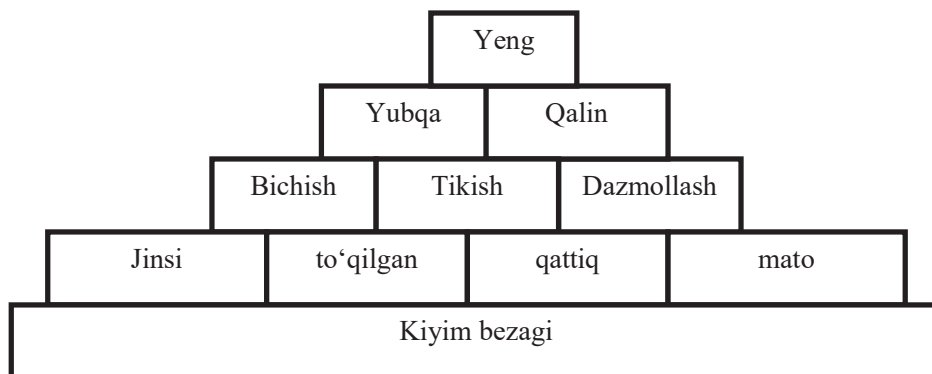

3- talaba

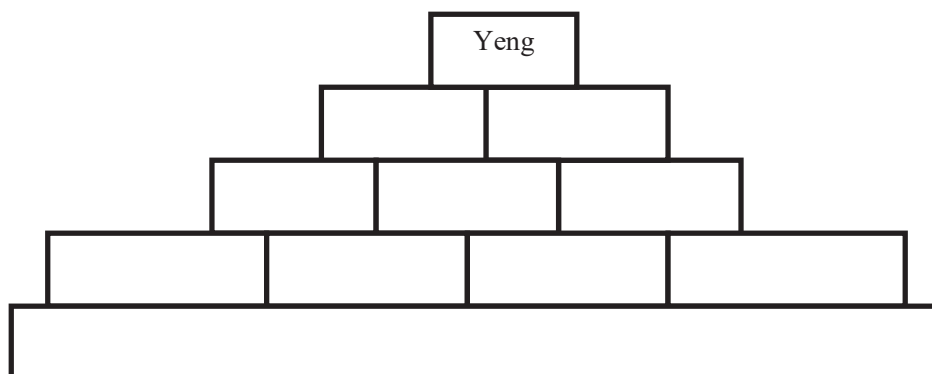

Yakka tartibdagi ishni keng ko'lamdagi o'quv topshiriqlarini mustaqil bajarishga yo'naltirilgan individual ish bilan almashtirmaslik lozim.

Ushbu shakldagi o'quv mashg'ulotlarini ta'lim jarayonida qo'llash imkoniyatlari quyidagilardan iborat:

- natijalarni solishtirish (tanlovlar, musobaqalar);
- o'zlashtirishni aniqlash;

axborotni mustaqil izlash va to'plash;
qayta shug'ullanish va takrorlash;
kreativ yondashish;
topshiriqlarni individual bajarish;

Individual (yakka tartibda) bajarilgan topshiriqlarni baholash.

- O'qituvchi kuzatuvlar asosida, individual bajargan ishlarning hamda yutuqlarini baholaydi. Bu ikkala bahoning o'rtacha qiymati natijani beradi. Bu usul o'qituvchining kuzatish qobiliyatiga juda yuqori talablar qo'yadi. Barcha baholar har bir kishi uchun alohida individual bahoni beradi. Bu usul bo'lajak texnologiya fani o'qituvchilarida o'z-o'zini baholash kompetensiyalarning rivojlanishiga ko'maklashadi va o'qituvchining baholashga muvozanatni ko'rsatadi. Har bir bo'lajak texnologiya fani o'qituvchilari kreativ yondashuvi asosida umumiy natijasi uchun individual baho oladilar. Bu usulda baholash individual bajarilgan ish hisobga olinadi. Biroq, bo'lajak texnologiya fani o'qituvchilarining yakkama-yakka bajargan ishi ma'suliyat hissiyotini ham kuchaytirish mumkin. Bo'lajak texnologiya fani o'qituvchilari o'z-o'zini baholaydi va uni o'qituvchi o'zining bahosi bilan solishtiradi hamda yakuniy natijani chiqarishda 50 % ga hisobga oladi. Bu usul bo'lajak texnologiya fani o'qituvchilarini baholash kreativligini oshiradi, bilimdonlikga o'rgatish uchun qo'l keladi.

Ikki usul ham aniq sharoitlarni yaratadi, biroq individual ish jarayonini e'tiborga olinadi. Agar ta'lim oluvchiga ushbu xususiyatlar shakillantirilmasa shaxs imkoniyatlari ro'yobga chiqmaydi. Shuning uchun ham ta'lim texnologiyalari va metodlari o'qituvchining mavjud imkoniyatlarini to'la ro'yobga chiqishiga qiziqish uyg'onish mustaqil o'rganishga havas ortirishiga yo'naltirish lozim. Biz "Tarmoqni rejalashtirish" texnologiyasidan foydalanib, bo'lajak texnologiya fani o'qituvchilarining mustaqil o'rganishiga qaratilgan dars ishlanmasini keltirdik.

O'qituvchi ular tomonidan tayyorlangan har xil yeng turlarini tahlil qilib, yakuniy suhbat o'tkazadi va kelgusida qaysi jihatlariga e'tibor berish kerakligini aytib o'tadi.

Texnika va mehnat xavfsizligi hamda – sanitariya gigiyena qoidalari, yeng turlarini tayyorlash, asosga o'tqazish tartibi va ish jarayonida yo'l qo'yiladigan nuqsonlar hamda ularni bartaraf etish yo'llari haqida ma'lumot beriladi. Bo'lajak texnologiya fani o'qituvchilari topshiriqni anglab oladilar. Ularning har biriga kichik ijodiy topshiriqlar beriladi. Topshiriqni individual rejalashtiradi. O'qituvchi bichish-tikish ishlarini bajarish uchun vaqt belgilaydi. Bo'lajak texnologiya fani o'qituvchilari topshiriqni individual ravishda amalga oshiradilar. Ishlab chiqarish ta'limi ustasi yoki o'qituvchi bo'lajak texnologiya fani o'qituvchilarini ishini kuzatib turadi. Individual bajargan topshiriqni tekshirib ko'rib o'qituvchiga taqdim etadi. Ishni sifatli bajargan bo'lajak texnologiya fani o'qituvchilari rag'batlantiriladi. Topshiriqni bajarishda kreativ yondashuv ham alohida baholanishi kerak. Ishni tayyorlayotganda bo'lajak texnologiya fani o'qituvchilari kreativ ish mahsuli sifatida biron bir buyum yoki kompozitsiya yaratadilar. Bo'lajak texnologiya fani o'qituvchilari bajargan ishni baholash orqali ularning mustaqil va kreativ

qobiliyatlari haqida ham ma'lumotga ega bo'lishimiz mumkin. Bo'lajak texnologiya fani o'qituvchilari ishi quyidagi tarzda baholanadi.

Yakuniy qism: (18 daqiqa)

Mashg'ulotda bo'lajak texnologiya fani o'qituvchilarining to'plagan ballari e'lon qilinib, g'olib talabalar rag'batlantiriladi. Baholash mezonlari o'quv maqsadlariga qay darajaga erishilganligini anglatuvchi ko'rsatgich bo'lib, u sonlar ("5", "4", "3", "2") bilan ifodalanadi. Bajarilgan ishlarning yutuq va kamchiliklari tahlil qilinadi, yo'l qo'yilgan xatoliklar sabablari aniqlanadi, hamda bartaraf etish yo'llari tushuntiriladi. Uyga bajarish uchun topshiriq beriladi. Ustaxonadagi narsalar yig'ishtirilib, tartibga keltiriladi.

Darsni ushbu texnologiya va faol metodlar asosida tashkil etilishi fan bo'yicha ta'lim oluvchilarning mustaqil o'rganish va kreativ qobiliyatlarini rivojlantirishga, topshiriqlarni mustaqil rejalashtirish, amalga oshirish va baholash kabi ko'nikmalarini shakllantirishga imkon yaratadi. O'quv materiali esa chuqur va mukammal tarzda asosli egallanadi.

Tarmoqli rejalashtirish texnologiyasi qo'llanilganda bo'lajak texnologiya fani o'qituvchilarining bilim olish faoliyati faollashadi, o'z fikrini mustaqil bayon eta oladi, amaliy ko'nikmalari rivojlanadi.

Bo'lajak texnologiya fani o'qituvchilariga texnologiya ta'limi praktikumi fanini o'qitishda "Tarmoqli rejalashtirish" texnologiyasi qo'llanilganda quyidagi afzalliklar namoyon bo'ladi.

- Bo'lajak texnologiya fani o'qituvchilari muammoli topshiriqlarni to'liq anglab olib, mustaqil holda muammoni individual, juftlikda yoki kichik guruhlarda belgilangan vaqt davomida, berilgan amaliy topshiriq bo'yicha mehnat faoliyatini (maxsulot va namuna tayyorlash, biron bir kasbiy faoliyatga oid amaliy ish bajarish va h.k) amalga oshirish ishlarini rejalashtirish, boshqarish va nazorat qilishda manbalarga e'tibor qaratadi.

- Bu esa bo'lajak texnologiya fani o'qituvchilarining mustaqil va kreativ izlanishi, rejalashtirish, bajarish, o'tkazish jarayonini optimallashtirish uchun kritik jarayonlarni topish, rejaga kiritish uchun (alohida e'tiborni talab qiladi) va xulosa chiqarish va natijalarni baholash jarayonlarida ishtirok etadilar. Topshiriq yakka tartibda yoki juftlikda bajarilganda individual bajarilganda bo'lajak texnologiya fani o'qituvchilarini birgalikdagi faoliyatini muvofiqlashtiradi.

- Bo'lajak texnologiya fani o'qituvchilarining vazifasi bu jarayonda belgilangan vaqt ichida bir nechta yeng turlariga ishlab berish hamda kreativ yondashgan holda yeng turlarini yaratishdan iborat. Topshiriqlar o'rganishga xizmat qilishi, nazariy bilimlarni amaliyotga tadbiiq etishi, bo'lajak texnologiya fani o'qituvchilari ishni mustaqil rejalashtirish, tashkil qilish va amalga oshirish imkoniyatini yarata oladi.

Ushbu dars ishlanmasidan ko'rinib turibdiki, texnologiya ta'limi praktikumi fanini o'qitishda innovatsion texnologiyalarni bir nechta mantiqiy ketma-ketligidan foydalanish orqali quyidagilarga erishiladi.

- bo'lajak texnologiya fani o'qituvchilarining mashg'ulotdagi faolligi oshadi;

- mustaqil ishlash qobiliyatlari va kreativ ijodkorligi rivojlanadi;

- amaliy ko‘nikmalarni yaxshi o‘zlashtirish imkonini beradi;
- individual ishlashda barcha bo‘lajak texnologiya fani o‘qituvchilari mashg‘ulotga jalb etiladi;
- bo‘lajak texnologiya fani o‘qituvchilari faoliyatining asosini mustaqil ish harakatlarini tashkil qiladi.

Adabiyotlar

А.Р.Жўраев, Д.А. Сайфуллаева, Ш.Бахронова Замонавий таълим технологиялар асосида ташкил қилинадиган шахсга йўналтирилган таълим жараёни // Science and Education. № 2020.Б.169-176

Dilafruz Ahmadovna Sayfullayeva. "Methodology of using innovative technologies in technical institutions". PSYCHOLOGY AND EDUCATION. Scopus International Journal.(2021) 58(1)

Sayfullayeva D.A Innovative and Individual Approach in Professional and Vocational Training of Young People with Disabilities. Eastern European Scientific Journal. Ausgabe 6- 2017 Part I.- P.154-157

Sayfullayeva D.A., Juraev A.R., Toshev Yu.N. Innovative project of preparation of students for professional activity // Научно-методический журнал вестник науки и образования № 19 (97). Часть 2. 2020.С.48

Olimov Kakhramon Tanzilovich, Sayfullayeva Dilafruz Ahmedovna, Khimmataliev Dustnazar Omonovich, Ashurova Sanobar Yuldashevna, Gaffarov Feruz Hasanovich. Teaching Special Subjects for Students with Disabilities in Preparation for the Profession by Using Innovative Educational Technologies. International Journal of Innovative Technology and Exploring Engineering (IJITEE) ISSN: 2278-3075, Volume-9 Issue-1S, November 2019.В.425-429.

Dilafruz Ahmadovna Sayfullayeva, Kakhkhorov Sobir Kh., Bahronova Sh.I. Increasing the professional creativity of students in teaching specialties. Проблемы современной науки и образования Научно-методический журнал. 2020. № 12 (157). Часть 2 С.33

Sayfullayeva D.A., Mirdjanova N.N., Saidova Z.Kh. Развитие профессиональных компетенций и творческих способностей студентов высших учебных заведений // Научно-методический журнал вестник науки и образования № 2020.19 (97). Часть 2.С.55

Сайфуллаева ДА, М.Б.Тошпулатова.Предпосылки машинного проектирования и разверток деталей одежды с использованием ЭВМ. Наука, техника и образование Научно-методический журнал. - Москва, 2016. № 2 С. 72-75