

GREAT BRITAIN

INTERNATIONAL SCIENTIFIC
ONLINE CONFERENCE

INTERDISCIPLINE INNOVATION
AND SCIENTIFIC RESEARCH
CONFERENCE

 2024 YEAR

GREAT BRITAIN, LONDON



ISOC
INTERNATIONAL
SCIENTIFIC
ONLINE
CONFERENCES



**INTERDISCIPLINE INNOVATION AND
SCIENTIFIC RESEARCH CONFERENCE**
International scientific-online conference

Part 19

April 15th

COLLECTIONS OF SCIENTIFIC WORKS

LONDON 2024



INTERDISCIPLINE INNOVATION AND SCIENTIFIC RESEARCH CONFERENCE:
a collection of scientific works of the International scientific online
conference (15th April, 2024) – Great Britain, London: "CESS", 2024.
Part 19 – 198p.

Chief editor:

Candra Zonyfar - PhD Universitas Buana Perjuangan Karawang,
Indonesia Sunmoon University, South Korea.

Editorial board:

Martha Merrill - PhD Kent State University, USA

David Pearce - ScD Washington, D.C., USA

Emma Sabzalieva - PhD Toronto, Canada

Languages of publication: русский, english, қазақша, о'zbek, limba
română, кыргыз тили, Հայերեն....

The collection consists of scientific researches of scientists, graduate
students and students who took part in the International Scientific online
conference.

"INTERDISCIPLINE INNOVATION AND SCIENTIFIC RESEARCH
CONFERENCE". Which took place in London on April 15th, 2024.

Conference proceedings are recommended for scientists and teachers
in higher education establishments. They can be used in education,
including the process of post - graduate teaching, preparation for obtain
bachelors' and masters' degrees. The review of all articles was
accomplished by experts, materials are according to authors copyright. The
authors are responsible for content, researches results and errors.

© "CESS", 2024
© Authors, 2024



Table:

Abdulkhamidov Abduvali Kholmiraev Saidkamol Umurkulov Khusniddin <i>EFFECTS OF SGLT2 INHIBITORS ON CARDIAC FUNCTION IN CHRONIC HEART FAILURE</i>	8
Ismailova Fatima <i>THE "BLUEST EYE" BY TONY MORRISON AS A VIEW OF REAL AND VIVID SOCIAL LIFE</i>	11
Ruzieva Sokhibjamol Nuralieвна Sotvoldiyeva Sabrina Burxon qizi Khalikova Madina Shukhratovna <i>FPGA DESIGN IN SOFTWARE ENVIRONMENT</i>	18
Narkenbayeva Asemgul Adilbekovna <i>FORMATION OF PROFESSIONAL AND METHODOLOGICAL COMPETENCE OF THE FUTURE ENGLISH LANGUAGE TEACHER BASED ON CREDIT-MODULE TEACHING TECHNOLOGY</i>	22
Jurayeva Zulfiyakhan <i>"CONCEPT OF LOGARITHM" TO STUDENTS OF VOCATIONAL SCHOOL. LOGARITHMIC FUNCTION AND ITS PROPERTIES. PROCEDURE FOR DEVELOPING THE SCENARIO OF THE "GRAPHIC" MODULE</i>	25
Kadirova Dilfuza Alisherovna Zuhraxon Xoldaraliyeva Ravshanbek qizi <i>METHODS AND TECHNIQUES IN SPEAKING TEACHING LANGUAGE LEARNERS</i>	28
Tukhtaboeva Nasiba <i>THE PROCEDURE FOR COMPILING THE CONTENT OF THE SUBJECTS IN THE CALENDAR SUBJECT PLAN ON THE BASIS OF THE WORKING CURRICULUM OF SCIENCE (MODULE) IN PROFESSIONAL EDUCATIONAL INSTITUTIONS</i>	32
Olimov Elyor Fazliddin ugli <i>CHARACTERISTICS OF PUBLIC SECTOR EXPENDITURES</i>	35
Ражабова Раъно Зариповна <i>ТЕЗ АЙТИШЛАР СТИЛИЗАЦИЯСИГА ХОС ХУСУСИЯТЛАР</i>	38
Насиба Норова Бахтиёрвна <i>ИЖОДКОРНИНГ БАДИИЙ САНЪАТЛАРНИ ҚЎЛЛАШДАГИ МАҲОРАТИ (УСМОН ҚЎЧҚОР ЛИРИКАСИ МИСОЛИДА)</i>	46
Латипов Хаёт Рамазонович <i>"ЛИСОН УТ-ТАЙР"ДА МАЪРИФАТ ТАЛҚИНИ ВА ОРИФ ОБРАЗИ ТАСВИРИ</i>	57
Nigina Umurova Raximovna	64



<i>AHMAD YASSAVIY HIKMATLARIDA TASAVVUFIY TUSHUNCHALAR TALQINI</i>	
Laylo Sharipova <i>MUALLIFI SINGARI DILBAR SHE'RLAR...</i>	71
Худоярова Г.Н Хасанова Дурдона Рахим кизи <i>СРАВНЕНИЕ ИСПОЛЬЗОВАНИЯ АНТИБАКТЕРИАЛЬНЫХ ПРЕПАРАТОВ В РАЗЛИЧНЫХ ИНФЕКЦИЯХ</i>	77
Осепян Анжела Рубеновна <i>ЗНАЧЕНИЕ И УПОТРЕБЛЕНИЕ ЧИСЛИТЕЛЬНЫХ В СОВРЕМЕННОМ РУССКОМ ЯЗЫКЕ</i>	81
Юсупов И.Б <i>БУГУНГИ КУНДА ЗАМОНАВИЙ КАСБ ТАНЛАШНИНГ ЎЗИГА ХОС ЖИХАТЛАРИ</i>	86
Saparbaev Bunyodbek Khurramovich <i>1810-1811 MILITARY MARCHES OF MUHAMMAD RAHIMKHAN I TO KUNGIRAT FORT</i>	91
Tangriyeva Umida Allaberganovna <i>MUHAMMADRIZO OG'AHY HAYOTI VA IJODINI O'RGANISHDA INTERFAOL METODLARDAN FOYDALANISH</i>	93
Джуманазарова Алтынгүль Тенгеловна Тлеубергенов Еркинбай Бахытбаевич <i>РЕШЕНИЯ ПРОБЛЕМЫ ОПТИМИЗАЦИИ ВОДОСБЕРЕЖЕНИЯ</i>	97
Mamatova Iroda Asrorova Dinara <i>OMON MUXTOR "MAYDON" ROMANI TAHLILI</i>	102
Собирова Гулрух Хасан кизи <i>ВЫДЕЛЕНИЕ МИТОХОНДРИЙ ИЗ КЛЕТОК И ТКАНЕЙ</i>	104
Алламуратов Арысланбек Отарбаев Жумабек <i>ИССЛЕДОВАНИЕ ТЕМЫ ОДИНОЧЕСТВА И ИЗОЛЯЦИИ В ЛИТЕРАТУРЕ.</i>	107
Бабажанов А.С Абдурахмонов Э.М <i>ГИБРИДНЫМ МЕТОДОМ ХИРУРГИЧЕСКОЕ ЛЕЧЕНИЕ С УЧЕТОМ СТЕПЕНИ ТЯЖЕСТИ ХОЛАНГИТА</i>	110
Бабажанов А.С Абдурахмонов Э.М <i>ДЕКОМПРЕССИВНЫХ ВМЕШАТЕЛЬСТВ НА ЖЕЛЧЕВЫВОДЯЩИХ ПРОТОКАХ</i>	112
Kupalova Shahida <i>NATIONAL UNIVERSITY OF UZBEKISTAN NAMED AFTER</i>	115
Mehmonova Nafisa Karomatovna	119



Murtazoyev Sohob Tolibovich <i>"MULTIMEDIYA VOSITALARINING TA'LIM JARAYONIDA QO'LLANILISHI"</i>	
Berdiqulova Madina Zokir qizi <i>JAHON IQTISODIYOTINI RIVOJLANTIRISHDA RAQAMLI IQTISODIYOTNING TUTGAN O'RNI</i>	125
Жураева Гульноза Намоз кизи <i>РАЗРАБОТКА СИСТЕМЫ ПО РАСПОЗНАВАНИЮ ЛИЦ</i>	128
Xusenova Aziza Shamshod qizi <i>"ADABIYOT O'QITISH METODLARI "</i>	134
Abdurazzoqova Kamola Dilshod qizi <i>"FRANSUZ TILINI O'RGANISHDA ADABIYOTNING O'RNI "</i>	138
Musoyeva Durdona Shaxobjon qizi <i>ELEKTRON O'QUV AMALIYOTLAR</i>	141
Esanova Sarvinoz Uktamovna Tangirova Ruxshona <i>MAKTABGACHA YOSHDAGI BOLALARDA ERTAK TERAPIYASI</i>	144
Achilov Obid Muzrobovich Tursunova Durdona Ikromjon qizi <i>OILADA BOLA TARBIYASI</i>	151
Bahronova Sabina Elmurod Qizi <i>O'ZBEK FALSAFASINING SHAKLLANISHI BO'LGAN E'TIBOR. XXI ASR O'ZBEK FAYLASUFLARI VA ULARNING ILMIY MEROSI.</i>	155
Achilov Obid Muzrobovich Normatova Mavluda Furqat Qizi <i>MAKTABGACHA YOSHDAGI BOLALARDA AQLIY TARBIYA</i>	157
Achilov Obid Muzrobovich Cho'ponqulova Sitara Bozorovna <i>MARIYA MONTESSORI METODIKASINING BOLALAR HAYOTIDAGI AHAMIYATI</i>	160
Tajimuratova Nilufar Adilbek kizi Sabirova L.Sh <i>INNOVATIONS AS AN OBJECT OF INVESTMENTS</i>	163
Нишанова Малика Санжаровна Махамматжонова Асал Хайдарова Хилола Абдуразакова Бегойим Срожиддиновна <i>ВЗАИМОСВЯЗЬ САХАРНОГО ДИАБЕТА И ОСТЕОПОРОЗА: МЕХАНИЗМЫ, КЛИНИЧЕСКИЕ ПОСЛЕДСТВИЯ И СТРАТЕГИИ ЛЕЧЕНИЯ</i>	165
Абдуразакова Дилбар Содиковна Юсупова Шахноза Кадиржановна	170



Ёкубов Муслимбек Шавкатжон Угли <i>ГИПОГОНАДИЗМ - ВЗГЛЯД НА ПРОБЛЕМУ</i>	
Rahmonova Shoira Xusanboyevna <i>KITOBBLAR XILMA XILLIK OLAMIGA YO'L</i>	175
Raxmonov Shoxruxbek Solijonovich Turdiyev Nodirbek Zokirjonovich <i>ZAMONAVIY TEXNOLOGIYALARNI YONG'IN XAVFSIZLIGINI OLDINI OLISHDA QO'LLANISHI</i>	178
Atanafasov Muhiddin Rakhmonovich <i>IPLARNING SIFAT KO'RSATKICHLARINING O'ZGARISHI</i>	186
Jumaniyazova Xushruiybi Umarbekovna Matchanova Ma'rifat Ikromovna <i>O'ZBEKISTON RESPUBLIKASI BANK MOLIYA AKADEMIYASI BREND MENEJMENT VA BIZNES NUFUZINI OSHIRISH ISTIQBOLLARI</i>	191
To'ymurodova Shoira Shavkat qizi <i>BALIQXO'R QUSHLAR</i>	193
Taxmina Yunusovna Mukaramxodjayeva Mashhura Xalikova <i>EFFECTIVE TECHNIQUES OF TEACHING LANGUAGE FOR YOUNG LEARNERS</i>	196



EFFECTS OF SGLT2 INHIBITORS ON CARDIAC FUNCTION IN CHRONIC HEART FAILURE

Abdulhamidov Abduvali
Kholmiraev Saidkamol
Umurkulov Khusniddin

Graduate students of master's degree at ASMI abduvaliabdulhamidov@gmail.com

Abstract: Many clinical studies have explored sodium–glucose cotransporter 2 (SGLT2) inhibitors in patients with chronic heart failure (CHF), with or without type 2 diabetes mellitus and SGLT2 inhibitors were proved to significantly reduce CHF hospitalization, cardiovascular death, cardiovascular mortality, all-cause mortality and myocardial infarction in patients with or without type 2 diabetes. However, only a limited few have investigated the effects of SGLT-2 inhibitors on HF disease-specific health status and cardiac function. This article describes to assess the effects of SGLT2 inhibitors on cardiac function in CHF patients.

Key words: SGLT2 inhibitors, chronic heart failure, type 2 diabetes.

INTRODUCTION

Chronic heart failure (CHF) is a terminal state of various heart diseases, with high morbidity, hospitalization rate and fatality rate. Based on the left ventricular ejection fraction (LVEF), CHF can be categorized into heart failure with reduced ejection fraction (HFrEF, LVEF < 40%), heart failure with preserved ejection fraction (HFpEF, LVEF ≥ 50%), and heart failure with mildly reduced ejection fraction (HFmrEF, 40% ≤ LVEF < 50%). In Uzbekistan, heart failure remains the leading cause of hospitalization. Drug therapy is an important and critical measure to improve the quality of life and prolong the survival of patients with CHF. The conventional medical treatment for CHF, often referred to as the “golden triangle”, includes angiotensin-converting enzyme inhibitors /angiotensin II receptor antagonists, β-blockers, and mineralocorticoid receptor antagonists.

In recent landmark clinical trials, sodium-glucose co-transporter 2 (SGLT2) inhibitor therapies improve blood glucose control and also reduce cardiovascular events and heart failure hospitalizations in patients with type 2 diabetes.

Sodium glucose co-transporter 2 (SGLT2) inhibitors were originally developed to treat hyperglycemia in patients with type 2 diabetes and became further a cornerstone of treating patients with chronic heart failure (CHF). The precise mechanisms of the cardiovascular protective properties of SGLT2 inhibitors are only partially understood.

In updated guidelines, SGLT2 inhibitors (dapagliflozin, empagliflozin and sotagliflozin) are strongly recommended for reducing cardiovascular death and heart failure hospitalization in patients with HFrEF (class I). However, recommendations for SGLT2is in HFpEF and HFmrEF are either absent or less robust (class II). We can understand mechanism of SGLT2 inhibitors in picture-1.

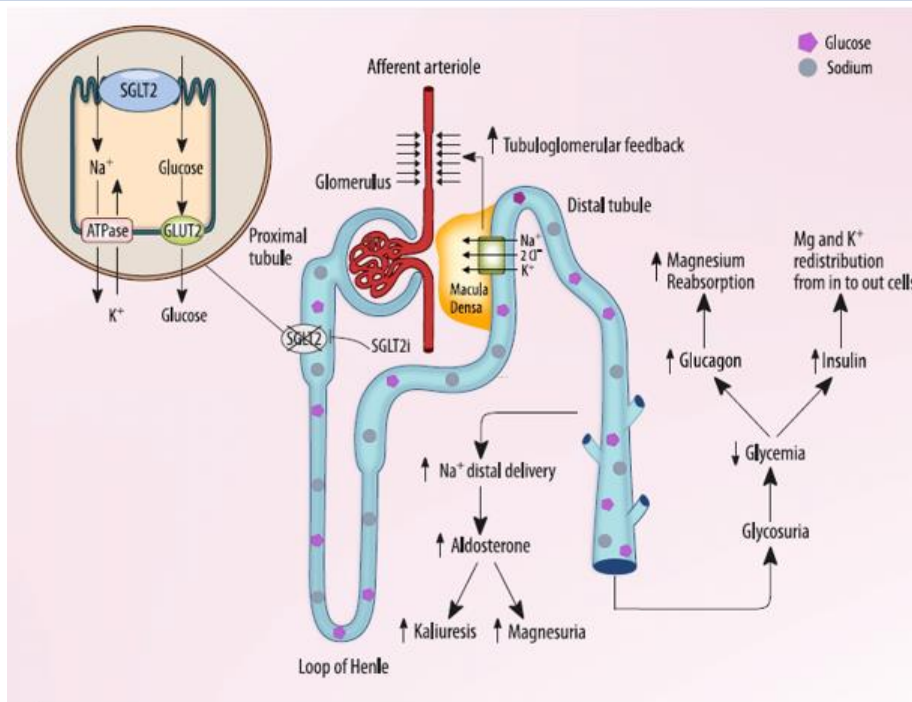

Picture-1. Picture was taken from mavink.com website.

The carrier for Na-glucose cotransport is located in the luminal membrane of intestinal mucosal and renal proximal tubule cells. After filtration some of glucose cross the membrane of glomerular capillaries, however not all of them. This part of filtrated glucose must reabsorb, so SGLT 2 channels reabsorb it. Glucose is transported "uphill"; sodium is transported "downhill." Energy is derived from the "downhill" movement of sodium. The inwardly directed sodium gradient is maintained by the Na-K pump on the basolateral (blood side) membrane. Poisoning the Na-K pump decreases the transmembrane sodium gradient and consequently inhibits Na-glucose cotransport. When sodium and glucose cross membrane they pull water. After that much water is reabsorbed and volume of water is increased in the serum. Arterial blood pressure depends on volume of blood too, so it is increased. Growing volume of blood in veins increases preload of heart. So, we achieve via decreasing water volume of serum cardiac preload of patient who suffered from chronic heart failure. However, SGLT 2 inhibitors make excretion more sodium and glucose in the urine.

Materials and methods

An extensive search for clinical trials in PubMed, EMBASE, CENTRAL, Scopus, ESC were also searched for the terms "SGLT2 inhibitor", "sodium glucose cotransporter 2 inhibitor", "gliflozin", "dapagliflozin", "canagliflozin", "empagliflozin", "ipragliflozin", "sergliflozin", "sotagliflozin" was performed. The search strategy was adapted for each of the databases, and references of included studies were also reviewed.

Result

Weight loss from SGLT2-inhibitor therapy occurs due to an increased glucagon:insulin ratio causing increased lipid mobilization and is thought to be one of the mechanisms involved in reduction in heart failure mortality associated with SGLT2-inhibitor therapy on the other hand this therapy is associated with increases in renal erythropoietin production, red blood cell mass and hematocrit. Cardiac hypertrophy,



fibrosis and inflammation lead to adverse cardiac remodeling in heart failure, and this is a key contributor to its severity. Some pre-clinical and clinical studies have demonstrated a role for SGLT2-inhibitor therapies in reversing adverse cardiac remodeling. Although this effect has been observed in patients with type 2 diabetes and left ventricular hypertrophy, it has not been seen in patients with heart failure. This is intriguing, particularly, since the majority of its cardiovascular benefits have been around heart failure outcomes. This raises the possibility that, in the context of heart failure, SGLT2 inhibition may have novel direct cardioprotective effects, beyond that of ventricular loading and remodeling.

SGLT2-inhibitor therapy increases hepatic synthesis and decreases the urinary excretion of ketones producing a mild and persistent state of hyperketonemia. cardiovascular benefits of SGLT2-inhibitor therapy may be related to a shift in cardiac metabolism away from fatty acids and glucose oxidation towards more oxygen-efficient ketone bodies, thereby improving cardiac efficiency.

These findings suggest that altered myocardial calcium handling is involved in the development of cardiac hypertrophy and heart failure, and that SGLT2-inhibitor therapy may improve the electrochemical characteristics in the failing myocardium which may contribute to its cardiovascular benefit.

Conclusion

SGLT2-inhibitor therapies are a promising new class of drugs for treating type 2 diabetes and chronic heart failure. The cardioprotective effect of SGLT2 inhibition has been demonstrated in morphological changes in the myocardium and type 2 diabetes with chronic heart failure.

LITERATURE:

1. McDonagh TA, Metra M, Adamo M, et al. 2021 ESC guidelines for the diagnosis and treatment of acute and chronic Heart Failure. *Eur Heart J*. 2021; p.42.
2. Lippi G, Sanchis-Gomar F. Global epidemiology and future trends of heart failure. *AME Med J* 2020; pp.5:15.
3. Maack C, Lehrke M, Backs J, et al. Heart failure and diabetes: metabolic alterations and therapeutic interventions: a state-of-the-art review from the Translational Research Committee of the Heart Failure Association–European Society of Cardiology. *Eur Heart J* 2018;p.39.
4. Physiology Linda S. Costanzo seventh edition 2019; p.4.
5. Mavink.com (picture-1)



THE “BLUEST EYE“ BY TONY MORRISON AS A VIEW OF REAL AND VIVID
SOCIAL LIFE

Ismailova Fatima

Master of NamSIFL

Abstract: *This article is based on analyzing the plot, characters and main themes of the novel “The Bluest Eye” by Tony Morrison. The aim of this article is disclosing the social reality and show real culprits of the situation in this novel.*

Key words: *Dysfunctional families, domestic violence, personal disorder, extraordinary behavior, tense experience, destroyed childhood, symbolic decapitation.*

“The Bluest Eye “is Tony Morrison’s first novel, it is published in 1970. It narrates the tragic story of Pecola Breedlove, who develops an inferiority complex due to her eye color and skin appearance and she is a young black girl growing up in Morrison’s hometown of Lorain, Ohio, after the Great Depression. Due to its unflinching portrayal of incest, prostitution, domestic violence, child molestation, and racism, there have been numerous attempts to ban the book from libraries and schools across the United States. Decades after its publication, it is still a hot topic.

Morrison commented on her motivations to write the novel, saying, “I felt compelled to write this mostly because in the 1960s, black male authors published powerful, aggressive, revolutionary fiction or nonfiction, and they had positive racially uplifting rhetoric with them that were stimulating and I thought they would skip over something and thought no one would remember that it wasn’t always beautiful, how hurtful racism is. I wrote “The Bluest Eye “ because someone would actually be apologetic about the fact that their skin was so dark and how when I was a kid, we called each other names but we didn’t think it was serious, that you could take it in, so the book was about taking it in, before we all decide that we are all beautiful, and have always been beautiful; I wanted to speak on the behalf of those who didn’t catch that right away. I was deeply concerned about the feelings of being ugly.” Morrison decided to write a novel about how internalized racism affects young black girls in a range of ways-some petty and minute, some tragic and overwhelming.

“The Bluest Eye” is split into an untitled prelude and four large units, each named after a season. The four larger units begin with “Autumn” and end in “Summer,” with each unit being split into smaller sections. The first section of each season is narrated by Claudia MacTeer, a woman whose memories frame the events of the novel. At the time that the main events of the plot take place; Claudia is a nine-year-old girl. This device allows Morrison to employ a reflective adult narrator without losing the innocent perspective of a child.

In Lorain, Ohio, 9-year-old Claudia MacTeer and her 10-year-old sister Frieda live with their parents, who take two other people into their home: Mr. Henry, a tenant, and Pecola Breedlove, a temporary foster child whose house was burned down by her wildly



unstable father, Cholly: a man widely gossiped about in the community. Pecola and the MacTeer girls share childhood adventures, and what Claudia remembers in particular is the startling onset of Pecola's puberty when the eleven-year-old girl unexpectedly has her first menstrual period. Pecola is a quiet, passive young girl with a hard life, whose parents are constantly fighting, both verbally and physically. Pecola is continually reminded of what an "ugly" girl she is, fueling her desire to be white with blue eyes. Most chapters' titles are extracts from the Dick and Jane paragraph in the novel's prologue, presenting a white family that may be contrasted with Pecola's.

Claudia's narrative returns with Winter. She remembers the arrival of Maureen Peal, a new girl in school, whom Claudia calls "the disrupter." Despite Maureen's protruding dog-tooth and the fact that she was born with an extra finger on each hand (removed at birth), Maureen seems to embody everything perfect; she has long, beautiful hair, light skin, green eyes, and bright, clean, pretty clothes. She is enchanting and popular with both the black and white children.

Pecola is not popular. On the playground, Frieda rescues her from a vicious group of boys who are harassing her. Maureen moves quickly and stands beside Pecola, and the boys leave. Maureen then links arms with Pecola and buys her some ice cream. The world seems wonderful until Maureen begins to talk about Pecola's father's nakedness. Claudia and Frieda quarrel with her, and during the squabble, Claudia swings at Maureen but hits Pecola instead. Maureen runs across the street and screams back at the three girls:

"... I am cute! And you ugly! Black and ugly . . ." Deeply hurt, Pecola curls her shoulders forward in misery. (P-71).

These lines disclose the reality of that period, where black people were considered "ugly" and unpleasant, moreover they were not accepted as human beings.

The omniscient narrator now describes Geraldine, her son Junior, and her much-loved blue-eyed black cat. Neglected by his aloof and status-conscious mother, Junior wickedly lures an unsuspecting Pecola into his house under the pretense of showing her some kittens. Once inside, Junior hurls his mother's big black cat in her face. Scratched and terrified, Pecola moves toward the door, but Junior blocks her way. The black cat rubbing against her shortly distracts her. The blue eyes in the cat's black face mesmerize her.

Claudia's narrative resumes with Spring, and she tells us about painful whippings and about her father beating Mr. Henry for touching Frieda's tiny breasts.

The omniscient narrator then tells us about Pauline Breedlove's early life, her marriage to Cholly, the births of Pecola and Sammy, and her job as a servant for a well-to-do white family. Moreover, the narrator tells about Pecola's family. She describes the house where the Breedloves lived (before Cholly burned it down), and she points out the antagonistic relationship between Pecola's parents. We see Pecola and her brother, Sammy, bracing themselves for the ordeal of listening to their mother quarreling violently with their drunken father, Cholly. Each night Pecola fervently prays for blue eyes, sky-blue eyes, thinking that if she looked different -pretty, perhaps everything would be better. Maybe everything would be beautiful. The novel, through flashbacks, explores the younger years of both of Pecola's parents, Cholly and Pauline, and their struggles as African-Americans in a largely White Anglo-Saxon Protestant community.

Pauline's story is followed by a recounting of Cholly's traumatic childhood and adolescence. Abandoned by his mother and father, Cholly is raised by a beloved great aunt, Jimmy, who dies when Cholly is a teenager. During Cholly's first sexual experience, he and the girl, Darlene, are discovered by two white men, who mock and humiliate them. Afterward, the pain of humiliation, coupled with the fear that Darlene might be pregnant, prompt Cholly to leave town and head toward Macon, where he hopes to locate his father, Samson Fuller. He finds a belligerent wreck of a man who wants nothing to do with his son. Cholly eventually shakes off the crushing encounter. One day while he is in Kentucky, he meets Pauline Williams, marries her, and fathers two children, Sammy and Pecola.

Years later, on a Saturday afternoon in spring, Cholly staggers home. In a drunken, confused state of love and lust, he rapes eleven-year-old Pecola and leaves her dazed and motionless on the kitchen floor. After raping her a second time, he flees, leaving her pregnant.

The omniscient narrator continues, introducing the character of Elihue Micah Whitcomb, a self-proclaimed psychic and faith healer known as Soaphead Church. He is visited by what he calls a pitifully unattractive black girl of about twelve or so, with a protruding potbelly, who asks him for blue eyes. He tricks her into poisoning a sickly old dog, proclaiming the dog's sudden death as a sign from God that her wish will be granted.

Claudia's narrative returns with Summer, and she tells us that she and Frieda learned from gossip that Pecola was pregnant by her father. She remembers the mix of emotions she felt for Pecola - shame, embarrassment, and finally sorrow.

Claudia and Frieda are the only two in the community that hope for Pecola's child to survive in the coming months. Consequently, they give up the money they had been saving to buy a bicycle, instead planting marigold seeds with the superstitious belief that if the flowers bloom, Pecola's baby will survive. The marigolds never bloom, and Pecola's child, who is born prematurely, dies.

Alone and pregnant, Pecola talks to her only companion - a hallucination. She can no longer go to school, so she wraps herself in a cloak of madness that comforts her into believing that everyone is jealous of her miraculous, new blue eyes.

In this final section, Claudia says that she remembers seeing Pecola after the baby was born prematurely and died. Pecola's brother, Sammy, left town, and Cholly died in a workhouse. Pauline is still doing housework for white folks, and she and Pecola live in a little brown house on the edge of town.

Theme Analysis.

It is clear that, the family is one of the main units of the society, by reading the novel; you may face some problems described in the families, mainly contrasting the black family and the white family. The novel opens with a passage from a 1940s reader in which the ideal, white family is depicted:

"...The family lives in a green and white house and consists of a mother, a father, a son and a daughter, and a pet dog and cat. They are all happy, the children are playful and they have money..." (P-15).

In this novel, as you have read above, white family members reflect all goodness, whereas black family members present evil and bad things. Reduced to unpunctuated lines

and fragments, this passage is repeated many times as a heading for various sections in the novel. The effect is to contrast the idealized white family with the reality of several black families, especially Pecola's. Even the fate of the pets is contrasted, since in the black families, pets seem to meet a cruel fate:

"...witness the cat killed by Junior and the dog cruelly poisoned by Soaphead Church..." (P-53).

The novel shows the way white beauty can easily be degrading to young black girls and women. The novel is ironic due to the seasons and showing an opposite expectation of them. Spring is seen as a time of rebirth, but in Pecola's case, her own father rapes her in a drunken state and insanity. In addition, Claudia associates spring as being whipped for the first time with a switch, rather than a strap. In the summer, the presence of gleeful children is not seen, but instead an isolated, insane Pecola with an imaginary friend who she believes is jealous of her. In autumn, the season of harvesting, unfortunately Pecola's baby dies. In addition, *The Bluest Eye* depicts how family life and childhood can have a great effect on a person's life. For instance, Cholly Breedlove was abandoned by his father, leaving him knowing how to nurture and care for his own family. He also raped his own daughter, adding to the family's downfall. Therefore, Pecola's tough family life leaves her not knowing how to react to the realities of American beauty.

The theme of beauty plays a great part in the development of the characters and the novel. Throughout the novel, the reader views Pecola worshipping the beautiful white icons of the 1940's. She long to be white and to have blue-eyed she does the following:

Pecola also goes as far as drinking three quarts of milk just so she can use the cup with Shirley Temple's picture on it; Claudia narrates this line:

"... We knew she was fond of the Shirley Temple cup and took every opportunity to drink milk out of it just to handle and see sweet Shirley's face. My mother knew that Frieda and I hated milk and assumed Pecola drank it out of greediness..." (P-47).

In addition, she always buys *The Mary Jane*, for whom the candy is named in order to see the picture of white, blue-eyed little Mary Jane on candy.

"To Pecola they are simply pretty. She eats the candy, and its sweetness is good. To eat the candy is somehow to eat the eyes, eat Mary Jane. Love Mary Jane. Be Mary Jane." (P-65)

We can see that whiteness becomes the icon of the beauty in this society, even black children used to think whiteness as a beauty.

The writer herself also mentioned about this:

"... *The Bluest Eye* was my effort to say something about that; to say something about why she had not, or possibly ever would have, the experience of what she possessed and why she prayed for so radical an alteration. Implicit in her desire was racial self-loathing. In addition, twenty years later, I was still wondering about how one learns that. Who told her? Who made her feel that it was better to be a freak than what she was? ... " (P-12)

Even in stores, shops and magazines the dolls are sold which have blue eyes, white face and blonde hair. Such dolls are loved and appreciated more than black children by white people and even black people. They do not treat black children well as they do such dolls. This also influenced greatly to young blacks' psychology and mind. According to this news,

“During the 1940s and ‘50s, the husband and wife team Kenneth and Mamie Clark conducted a series of psychological experiments examining young black children’s relationship to race. The study had several parts, but the “Doll Test” is most remembered today: The Clarks gave very young children otherwise identical brown and white dolls. The children were asked to say which doll was “nice,” and which was “bad.” An overwhelming majority of the black children identified the white doll positively and the brown doll negatively. The results of the study were cited in the *Brown v. Board of Education* decision as an indication of the psychological damage done to black children by school segregation.” From this news, we can easily notice how “Bluest eye” conveys a real and factual situation.

Blue eyes symbolize the cultural beauty of America and white society. Pecola believes that having blue eyes will change the way others view her and giving her, something viewed as beautiful to society. She thinks that having blue eyes will also change the way she views the world, giving her a carefree world of a white child.

“... If she looked different, beautiful, maybe Cholly would be different, and Mrs. Breedlove too. Maybe they would say, “Why, look at pretty-eyed Pecola. We must not do bad things in front of those pretty eyes. “Pretty eyes. Blue eyes. Big blue pretty eyes.

Each night, without fail, she prayed for blue eyes. Fervently, for a year she had prayed. Although somewhat discouraged, she was not without hope. To have something...” (P-67)

From this example, we can easily notice that bad condition of the family is one of the ill wicked influences for Pecola which makes her to lose interest for the life.

The color blue can also be viewed as a color of sadness. Even though Pecola strived to have blue eyes, the reader could see her as having the saddest eyes of anyone in the novel.

Morrison shows how the pressures created by white-defined values as reflected in American popular culture and in America as a whole pervert the relationships within African American families as well as among individuals in the black community. In a 1978 interview, Morrison explained that:

“... Cholly might love Pecola in the worst of all possible ways because he cannot do this and he cannot do that. He cannot do it normally, healthily, and so on. Therefore, it might end up in the rape...” (P-11).

Geraldine shows more affection for her cat than for her son, because the cat has blue-eyed, and no one loves Pecola’s black baby. Pecola’s mother more loves the white baby whom she takes care than her own daughter. The three neighborhood prostitutes use sex to profit from and to humiliate men. Soaphead Church, after being rejected by his wife years before, desires people’s things more than relationships with actual adults. Because he sees children, especially girls, as clean, pure, and safe, they are the only ones with whom he will relate. From Pecola’s wish and from many other events in the novel, it becomes clear that most of the people in Lorrain’s black community consider whiteness as beauty and blackness as ugliness. The novel has many characters who long to look white, and also has several characters of mixed ancestry who emulate whites and try to suppress all things in themselves that might be African. Soaphead Church’s Anglophile family and Geraldine are examples of this kind of black person.

In this society, everybody totally believes that white people are superior to black people and the whites even achieve domination. They do not treat the blacks as human



being. Pecola always comes across such difficulty, when she enters to the store to buy candies; the white seller has not even felt her. When he hardly looked at her, he does not want to service her.

“... Pecola unfolds her fist, showing the three pennies. He scoots three Mary Janes toward her—three yellow rectangles in each packet. She holds the money toward him. He hesitates, not wanting to touch her hand...” (P-64)

In such moment, Pecola felt herself as dandelions. Dandelions. A dart of affection leaps out from her to them. However, they do not look at her and do not send love back. She thinks,

“... They are ugly. They are weeds...”

Even in school, she is distasted:

“... Long hours she sat looking in the mirror, trying to discover the secret of the ugliness, the ugliness that made her ignored or despised at school, by teachers and classmates alike. She was the only member of her class who sat alone at a double desk. The first letter of her last name forced her to sit in the front of the room always. However, what about Marie Apollinaire? Marie was in front of her, but she shared a desk with Luke Angelino. Her teachers had always treated her this way. They tried never to glance at her, and called on her only...” (P-60).

In this society, even teachers ignore blacks and do not want to speak to them in the class. This attitude influence to the black pupils especially to Pecola. This condition feeds up her coming to school. Exactly for this reason, Blacks do not find their place and role in this society, as they are disgusted, distasted, and ignored by all types of Whites. Therefore, they began to emulate to the whites by hating their own blackness.

In the novel, many blacks emulate the white Anglo value system by hating their natural blackness and their black culture. The outcome of these characters' behaviors is always bad. This can be seen, for example, in the descriptions of the educated black people who move into Lorain. They speak like whites, straighten their hair, and hide their blackness or “funkiness,” which is defined as a kind of natural unruliness, “the funkiness of passion, the funkiness of nature, the funkiness of the wide range of human emotions”. Geraldine, for example, feels affection for her blue-eyed cat but not for her son whom she rejects. When he was a baby, she did not even let him cry. He used to long to play rough with the black boys but he was not permitted to do so. As he grew up, he agreed with his mother that he was better than the black boys were. When he could not stand his boredom anymore, he would bully younger children or girls. The repression of natural love and emotion results in him becoming hateful and destructive, as is shown in the incident when he kills the family cat. If he could not be loved, he would not let the cat receive any love or affection either. Then when his mother came home, he blamed this killing on Pecola, and she believed him because Pecola appeared so black.

The same self-rejection can be seen in the life of Pauline Breedlove, who not only internalizes a view of herself as ugly and worthless, but also rejects her own daughter, Pecola. The clearest example of this is when Pauline comforts the little white daughter of her employers but denies her own daughter affection or comfort. Then when Pecola



becomes mentally unbalanced, her mother will not even speak to her. In all of these scenes, where blacks reject their own racial identity, the result is either self-loathing or hatred.

In a community and a culture where the adults are not acting as caretakers for their children, children must take responsibility for each other. For instance: Claudia and Frieda look after Pecola when she lives with them. They continue to feel responsible for her after she has been raped and impregnated by her father. In doing so, they shoulder a burden that should be carried by the entire community. They give up hope of buying a bicycle and instead, in an attempt to save Pecola's unborn baby, plant the marigold seeds they have been selling to earn money. Their offering, their prayers, and their magic song may be childish, but the girls make a sacrifice of their own comfort and privilege, something that no one else in their community is willing to do for Pecola. From this example we can see how the relationships between parents and children in the black household and relationship between community and black people. In the black family, the children are given just orders by the adults. They are taught to obey even when they do not know what is going on. The grown-ups do not pay attention to the children do not give their kind at all:

"... Adults do not talk to us—they give us directions. They issue orders without providing information. When we trip and fall down, they glance at us; if we cut or bruise ourselves, they ask us are we crazy. When we catch colds, they shake their heads in disgust at our lack of consideration. How, they ask us, do you expect anybody to get anything done if you all are sick? We cannot answer them..." (P-25).

When Mr. Henry comes to live with the MacTeers, he acknowledges the presence of the children and plays with them. This is significant to the children; they feel special because he sees them, because he gives them his attention. However, later the reader learns that Mr. Henry has sexual interests in Frieda. The children learn the cost of being seen can be sexual exploitation. The grown-ups experience discrimination but they turn it in on themselves; and they reject themselves and each other as a result, instead of blaming the actual perpetrator, the white culture. Somehow, they are unable to see or experience their actual powerlessness. Instead, they blame themselves and each other. Perhaps this is the intention of the writer, who wants to portray the blacks in a childlike relationship to white culture. Because they have no real power, they cannot see. However, the narrator, Claudia, as an adult, can see the truth. She is, in the end, the only one who can really see. In telling Pecola's story, she helps everyone to understand Claudia and Frieda, are very strong. They are strong because they learned how to live from their mother. They do not accept the white notions of beauty, and they are aware of the unfairness and harsh conditions of their everyday life.

The changing seasons in *The Bluest Eye* extend the met abhor of Pecola's coming of age and passage through puberty. Her entrance into womanhood is met by an incestuous rape, unwanted pregnancy, and social rejection. In the afterward to the book, Toni Morrison says, "In exploring the social and domestic aggression that could cause a child to literally fall apart, I mounted a series of rejections, some routine, some exceptional, some monstrous, all the while trying hard to avoid the complicity in the demonization process Pecola was subjected to. "As you see, every bad situation comes from society's ignorance toward the black people.



FPGA DESIGN IN SOFTWARE ENVIRONMENT

Ruzieva Sokhibjamol Nuralievna

soxibjamolruziyeva@gmail.com

Sotvoldiyeva Sabrina Burxon qizi

sotvoldiyevasabrina@gmail.com

Khalikova Madina Shukhratovna

xoliqovamadina78@gmail.com

Annotation: *FPGA means "Field Programmable Gate Array" and is a huge array of doors that can be programmed and restored at anytime, anywhere. Many users still do not understand what FPGA is. "Set of large doors" - {textend} a simplified description of the model. Some FPGAs have built-in hard blocks: memory controllers, high-speed communication interfaces, and PCIe endpoints. Inside the FPGA there are many doors that can be freely connected to each other. The principle of operation is more or less similar to connecting individual microcircuits of logical elements. FPGAs are produced by the world's leading companies Xilinx, Altera and Microsemi. When software engineers and hardware engineers talk about FPGA, often the two worlds collide, each with different thoughts, skills and expectations. Until recently, FPGA programming was basically a hardware discipline performed by specially trained people. FPGA design's design productivity was much lower, and over time, the hardware engineer came up with several turn bits, the software engineer could implement a new large-scale cloud service program running in a large data center. Note that we were "very low!" Like the widespread success of the processor, with the development of expressive languages and related compilers, this is now happening for FPGA. For decades, FPGA programming has been implemented at very low abstraction levels (comparable to assembly language), but in recent years, several compilers have emerged that bring the FPGA algorithm to a much higher quality than human handwork can do. Currently, the software and hardware worlds are strongly united. Software is parallel, which has a long tradition of hardware design and vice versa, gets hardware designed from more and more expressive languages.*

Keywords: *FPGA, software environment, digital circuit, logic gates, multiplexer, design, electronics, alternative*

INTRODUCTION

Although we are talking about the use of FPGA to create digital circuits, circuits are usually not drawn to design their architecture. If we draw a scheme, the size and complexity of the schemes that the FPGA can contain will be very inconvenient. Instead, we can describe the action of the circuit we want, and the instruments use this description to create a circuit that matches this behavior. It's like programming in a way, because we're just entering text. However, when we create hardware, the fundamental implementation is significantly different. The disadvantage of FPGA is that they can only create digital circuits. Some newer FPGAs have built-in a/D converters, but they also convert the analog input signal directly to a digital one. In electronics, circuits that convert continuous voltage



values to discrete and zero are called digital. For higher-order architecture, the actual voltages and limits are not as important, but within FPGA, often 0 V is defined as 0, while 1.2 V is defined as 1. If the actual voltage, say, is 0.8 v., which is close to 1.2 V to count as 1, and everything else works the same. The circuit circuits of digital contacts turn the voltage to an extreme level, which makes them incredibly resistant to noise and other real-world effects. Also, the concept of a digital device allows us to model complex behavior in a circuit without working on a low-level architecture. We can work in an ideal world. All the subtleties are hidden in the architecture of ordinary building blocks that we use. These building blocks are logical doors. There are several logic gates, the most common of which are AND, OR, choir, and NOT. Each of them receives digital signals at the input, performs its own logical function and outputs a digital value. The AND gate takes two input values and only outputs 1 if the first and second input values are 1. If at least one of the input values is 0, the output is 0. AND gate icon looks like this:

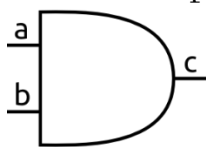

The OR gate takes two input values and outputs 1 if the first or second value is 1. If both input values are 0, the output value is 0. Here is the sign of the OR gate:

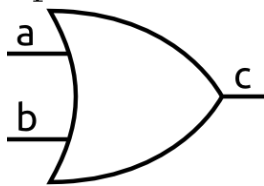

A chorus Gateway is similar to an or door, but it only releases 1 when the first or second input value is 1, but not when both are 1. It can also be called output 1 when the input values are different. X in XOR means exclusive. Here is the valve icon:

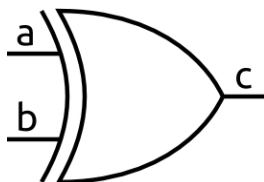

Not Gate is the simplest. It has only one input and simply outputs the opposite value. That is, 1 becomes 0 and 0 becomes 1.

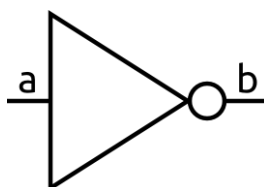

There are variations of these main doors called NAND, NOR and XNOR. These are simple versions of standard doors, but with reverse outputs.

The AND gate, like all other logic gates, can be made from transistors. The figure below shows how the AND gate can be implemented. This scheme uses NMOS and PMOS MOSFETs. This type of architecture is called CMOS (additive metal-oxide semiconductor, CMOS, additive metal-oxide-semiconductor structure), which is used in most modern circuits.

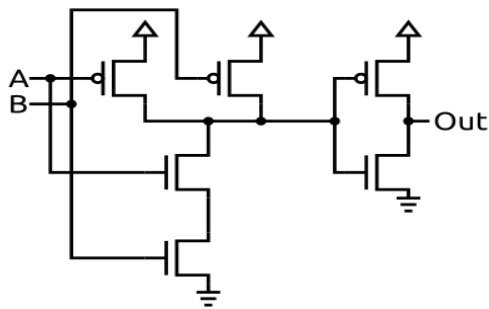

Note that the scheme shown above is actually NAND gate followed by not Gate. This is because CMOS circuits change the output value.

Now that we have basic building blocks from transistors to logic gates, we can build them on something more useful. Only with the help of logical doors can any digital Circuit be described. However, there are many high-level functions that are frequently used and have their own characters, such as in binary mathematics (adjuncts, multipliers, etc.

We consider one of the main building blocks of the FPGA, the Multiplexor.

The multiplexer selects a single input value from the set based on the selected input value. Here is its symbol:

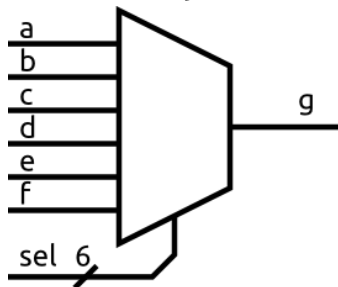

/ On the flood line means that its width is 6bit. The number of inputs can vary, but the multiplexer always has only one output.

When creating your digital scheme, you have two main options. First, you can create it yourself from discrete logic. It takes a lot of time, more costs, and if something needs to be changed, then the flexibility will be much lower.

A second, more realistic alternative is to design the circuit directly in silicone. So you create a chain very quickly and efficiently, but with zero flexibility and for a ton of money. The large initial cost of special chips is associated with tools and preparation. However, the additional cost per chip would be less than for individual FPGAs. However, if you do not make tens of thousands of chips, it will still be more expensive. But even with large parties, sometimes it makes no sense to lock your architecture in Silicon. When using FPGA, you can change it at any time and at no additional cost. It should be borne in mind that FPGA is only one tool. The hammer is great for driving nails, but terrible when driving screws. And it will also be very uncomfortable to hit the nail with a screwdriver. It can be difficult to create your own schemes, and sometimes it is worth wondering if there is a better solution. There are many capable processors with tons of external devices that can handle most of your tasks. Performing certain tasks, such as receiving and sending data over WiFi, can be daunting with FPGA, but can easily be done with a few dollars of microcontroller, such as ESP8266.



REFERENCES:

1. The Design Warrior's Guide to FPGAs Clive "Max" Maxfield British Library Cataloguing-in-Publication Data
2. Dirk Koch ● Frank Hannig ● Daniel Ziener Editors FPGAs for Software Programmers Springer International Publishing Switzerland 2016
3. Cabrera, A.M., Young, A.R., Vetter, J.S.: Design and analysis of cxl performance models for tightly-coupled heterogeneous computing. In: Proceedings of the 1st International Workshop on Extreme Heterogeneity Solutions, ExHET '22. Association for Computing Machinery, New York, NY, USA (2022). DOI 10.1145/3529336.3530817. URL <https://doi.org/10.1145/3529336.3530817>
4. Chacko, J., Sahin, C., Nguyen, D., Pfeil, D., Kandasamy, N., Dandekar, K.: Fpga-based latency-insensitive ofdm pipeline for wireless research. In: 2014 IEEE high performance extreme computing conference (HPEC), pp. 1–6. IEEE (2014)
5. Introduction to FPGA Design with Vivado High-Level Synthesis UG998 (v1.0) July 2, 2013



FORMATION OF PROFESSIONAL AND METHODOLOGICAL COMPETENCE
OF THE FUTURE ENGLISH LANGUAGE TEACHER BASED ON CREDIT-MODULE
TEACHING TECHNOLOGY

Narkenbayeva Asemgul Adilbekovna

*Chirchik State Pedagogical University Faculty of Pedagogy 1st year master's student in pedagogy-
psychology narkenbayevaasemgul@gmail.com.*

Abstract: *Theoretical and practical recommendations on creating and managing students' independent education in the. Ushba-module education system are given.*

Key words: *credit module, system, pedagogical technology, motivation, intellectual, skill, professional skill.*

In the "Concept of the Development of Higher Education of the Republic of Uzbekistan by 2030", introduction of technologies of higher education processes and modern teaching methods, widespread involvement of young people in scientific activities, fight against corruption, launching engineering and technical education special attention is being paid to "Obtain the proportion of students studying in English, introduce the credit module, see it in the curriculum" is clearly defined in the production of the proportion of practical training in special subjects for practical training. According to the President of the Republic of Uzbekistan of October 8, 2019 "Concept of the development of higher education of the Republic of Uzbekistan until 2030", 85% of higher education in our country will be gradually transferred to loans. modular system until 2030. This indicates that in the following years, all higher education administrations in our country will operate in the credit-module system.

The credit-module system is a process of educational organization, a set of modular technologies of education and an evaluation model based on credit measurement. Its implementation as a whole is a complex and systematic process. In the credit-module principle, two main issues are given importance: ensuring independent work of students; assessment of student knowledge based on rating. The following are recognized as the main tasks of the credit module system:

- organization of educational processes based on modules;
- determining the value of one subject, course (credit);
- evaluation of students' knowledge based on rating points;
- to give students the opportunity to create their own study plans individually;
- increasing the share of independent education in the educational process;
- convenience of educational programs and the possibility of changing based on the demand for a specialist in the labor market.

According to foreign experience, the educational process in the credit-module system consists of 2-4 modules per semester. The subjects collected in the module are formed from easy to complex, from theoretical-methodical subjects to applied subjects and based on the principle of logical complementarity. In order for a student to become a specialist, it is



necessary to have not only information, but also the ability to process it and put it into practice.

Module-based training programs are developed based on a special scheme and include:

- full disclosure of educational goals and tasks;
- the requirements for the student's qualification, which must be acquired after starting and finishing the subject (course);
- summary (syllabus) of each subject included in the module, i.e. topics of lectures, plan of seminar and practical training, tasks intended for independent education assessment;
- a brief description of teaching: methods and means of teaching; consists of methods and forms of knowledge assessment.

In the modular education system, a rating evaluation system is used to assess the knowledge, skills and qualifications of students. In it, all the student's educational activities, that is, the knowledge acquired and mastered in the classroom and outside the auditorium, are evaluated by giving points.

On the other hand, young personnel studying in higher education institutions are competitive, able to work independently in their field, think independently when necessary, and become mature experts in their field. requires them. It is necessary to activate the student's independent learning during the educational process. Independent learning is characterized by the student's choice and implementation of methods of determination, solution, self-monitoring and evaluation. Currently, the educational process in higher education institutions is aimed at the comprehensive formation of specialists, and in the conditions of their acquisition of certain professional knowledge, qualifications and skills, it is necessary to implement complex systematic work on the development and management of students. cognitive activity. . requires. The teaching process in higher education should be subject to the assimilation of a large amount of information, the formation of effective, creative thinking, the development of the intellectual potential of a person, logical analysis of information and comprehensive processing.

One of the important conditions for the organization of the educational process in the preparation of specialists based on the requirements of the time is the activation of independent educational activities of students. In the system of independent education of students, the content of independent education is its basis. Independent learning content consists of independent learning materials, teacher and student activities. Communication between teacher and student plays a key role in this. The main tool of independent education is independent study materials. They are a complete system, different from textbooks, study guides and lecture notes. They contain deep and meaningful methodological instructions, a unit for controlling the student's cognitive activity, criteria for independent learning in the process of professional training, his orientation to independent learning, and criteria for self-control. . there will be psychological and pedagogical recommendations. self-expression and self-evaluation in the process of personal knowledge. Independent study materials take the form of study guides, lecture



notes, computer programs, audio and video materials, recommendations for using existing traditional textbooks, and other sources of information.

In conclusion, all the qualities mentioned above change with age. Independent and critical thinking is necessary in creative work, which ensures the productivity of mental activity. In the process of education, non-traditional methods prepare the ground for all-round development of the student's personality. It is worth noting that the students whom we are educating and training today are of great importance in determining the future and destiny of our country.

LIST OF USED LITERATURE:

1. Decision of the President of the Republic of Uzbekistan Shavkat Mirziyoyev dated April 20, 2017 "On measures to further develop the higher education system".

2. Abdurasulov J. (2024). HARBIIY PEDAGOGIKANING BOSHQA FANLAR BILAN ALOQASI. Молодые ученые, 2(6), 48–52. извлечено от <https://in-academy.uz/index.php/yo/article/view/28164>

4. Абдурасулов , Ж. (2024). ҲАРБИЙ ЖАМОАНИНГ ПСИХОЛОГИК АСПЕКТЛАРИ. Бюллетень педагогов нового Узбекистана, 2(2), 59–65. извлечено от <https://in-academy.uz/index.php/yopa/article/view/28149>

5. Jurayev , S., & Abdurasulov , J. (2024). PSYCHOLOGICAL PROBLEMS OF A MILITARY OFFICER . International Conference on Management, Economics & Social Science, 2(1), 26–29. Retrieved from <https://aidlix.org/index.php/fi/article/view/547>

7. Jo'rayev, S., & Abdurasulov, J. (2024). SUBJECT, TASKS AND CONTENT OF STUDYING THE BASICS OF MILITARY-PATRIOTIC EDUCATION. В ACADEMIC RESEARCH IN MODERN SCIENCE (Т. Выпуск 7, сс. 149–153). Zenodo. <https://doi.org/10.5281/zenodo.10700581>



**"CONCEPT OF LOGARITHM" TO STUDENTS OF VOCATIONAL SCHOOL.
 LOGARITHMIC FUNCTION AND ITS PROPERTIES. PROCEDURE FOR
 DEVELOPING THE SCENARIO OF THE "GRAPHIC" MODULE**

Jurayeva Zulfiyakhan

Vocational Vocational School No.1 of Asaka District teacher of mathematics

In recent years, the integration of the modern labor market with the local and foreign labor market is accelerating. It is these factors that the state is paying special attention to in order to improve the continuous education system in accordance with the modern needs of the labor market and to train highly qualified personnel, openness and quality of educational services. For this purpose, in order to ensure the implementation of the laws of the Republic of Uzbekistan, the decisions of the President of the Republic of Uzbekistan, a number of decisions adopted by the Cabinet of Ministers regarding the professional education system, the professional education of leaders and pedagogues working in this education system It is important for them to have a deeper understanding of state policy and the legal basis for its modernization.

From this point of view, the reform of the professional education system is of great importance. For this purpose, the regulatory legal documents related to the industry were also improved in the past period.

The goal of the 6th goal of the "Uzbekistan-2030" strategy, approved by the decree of the President of the Republic of Uzbekistan, is to train students with modern knowledge and skills through the development of the professional education system. Within its framework, the current year's state program envisages training students in modern knowledge and skills through the development of the Professional Education System.

In world experience, the following 3 tools are used, such as creating a permanent source of income for poor families, improving the quality of human capital, and direct support. will be done. This is a direct result of education.[3]

The reason is that the main part of the economically active layer is professional workers who are middle and lower level employees.

High-quality and effective performance of these tasks in educational institutions is represented by the organization of the educational process. It is important to organize the educational process on the basis of quality, plan and coherence.

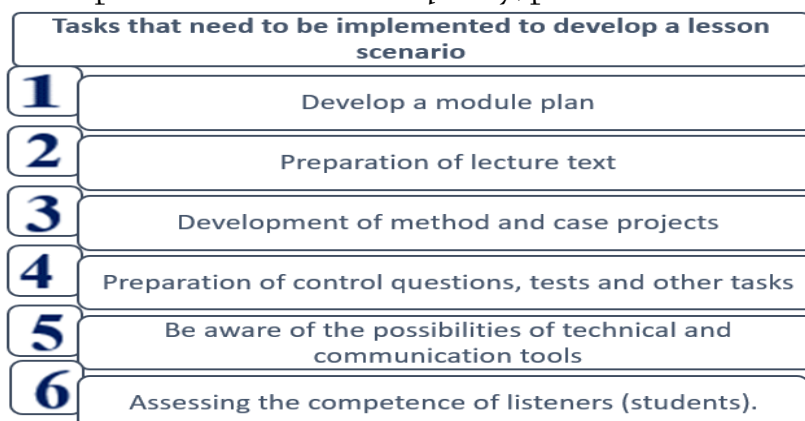



"Concept of logarithm" to be given to vocational school students. logarithmic function and its properties. The best way to make the "Graphic" module interesting and useful, with efficient use of time, is the scenario of the lesson.

For example, students of the primary professional education system are taught "Understanding logarithms" as part of the curriculum. Logarithmic function and its properties. We will analyze the topic on the example of a scenario developed in order to effectively organize lessons in "Graphics".

The purpose of the lesson: students' understanding of logarithms. Logarithmic function and its properties. Creating knowledge and skills about the topic of graphics.

Basic knowledge, skills or competencies formed in the student as a result of mastering this topic.

When developing the technological map of the module, it is necessary to aim for the maximum effective use of the available opportunities (method, organization, time) based on each plan.

It is possible to record the tasks of the teacher (form of training) and the tasks of students (forms of mastering) in the time period for which the stages of the work to be done are allocated in the schedule.

"Understanding logarithms. Logarithmic function and its properties. Technological map of the topic "Grafigi".

Work steps and time (80 min.)	Activity content	
	Teacher (educator)	Student (learners)
Stage 1. Enter (10 min.)	1.1. He gives a list of literature for independent study of the main concepts on the subject.	1.1. He noted
	1.2. Introduces evaluation criteria.	1.2. He hears
	1.3. It tells the topic, purpose, plan and results of educational activities.	1.3. They record the necessary information.
Stage 2. Main (60 min.)	2.1. Introduces basic phrases related to a new topic. (Appendix #1)	2.1. They write basic phrases
	2.2. "Brainstorming" method is used in order to activate students' knowledge. (Appendix No. 2)	2.2. He thinks and answers based on previous basic knowledge.
	2.3. Students are divided into small groups. Gives text. (Appendix #3)	2.3. They get acquainted with the text description.
	2.4. Gives handouts to groups. Uses the zig-zag method. (Appendix #4, Appendix #5)	2.4. They receive assignments.
	2.5. Monitors the process. Offers answers to questions that arise during the work process.	2.5. They ask questions and record.
	2.6. Announces the presentation.	2.6. They present.
	2.7. Emphasizes that students pay attention to the main concepts of the topic and write them down.	2.7. They write
	2.8. Asks control questions. (Appendix #6)	2.8. Will answer.



Stage 3. Final (10 min.)	3.1. It concludes the topic. Answers questions on the topic.	3.1. They ask questions
	3.2. It focuses students' attention on the essence and importance of the main issues and interprets them one by one.	3.2. He hears, clarifies.
	3.3. Determines the importance of this topic in the future professional activity. Encourages students to actively participate.	3.3. They listen.
	3.4. Gives assignments for independent work.	3.4. Writes down the assignment.

The above table can be further improved by the pedagogue based on his skills, style and capabilities. If the time of the lesson is clear, it is possible to give the time not in terms but also in hours.

Problem: If the clock shows "9:00-9:10" and observes the time sequence. It is advisable to include interactive games, cases, assignments, video clips and presentations in the script. The main thing is to carry out knowledge in science based on life examples in a pre-planned way.

For example: Logarithms are widely used in various aspects of everyday life. For example, the logarithm is used to find how long it takes for a bank deposit to grow by an amount. Or the logarithmic relation is used to estimate the pitch of a sound. In addition, the seeds in the sunflower plant are located along arcs similar to a line called a logarithmic spiral. Such real-life examples serve to make the topic more interesting.

REFERENCES:

1. Law of the Republic of Uzbekistan "On Education" No. ORQ-637, adopted on September 23, 2020.
2. MURTOZAQULOV Z. M., ABDUJABBOROV S. H. F. Convenient methods and instructions for solving the system of equations //ECONOMICS. - S. 898-904.
3. "Increasing the quality and efficiency of the educational process by modernizing primary education. Tashkent 2016
4. International research journals-citefactor 2020-21: 0.89 doi: 10.24412/2181-1385-2021-10-579-594 issues of ensuring population employment while reducing poverty Uzakov K. https://cyberleninka.ru/article/n/issues_of_providing_high-employment-in-poverty-increase/viewer
5. www.bimm.uz The main scientific and methodical center.



METHODS AND TECHNIQUES IN SPEAKING TEACHING LANGUAGE
LEARNERS

Kadirova Dilfuza Alisherovna

English teacher, PhD, Kokand State Pedagogical Institute, Uzbekistan

Zuhraxon Xoldaraliyeva Ravshanbek qizi

Student, Kokand State Pedagogical Institute, Uzbekistan

Abstract: *The mastery of speaking skills in English is an important aim for many second or foreign language learners. Learners consequently often evaluate their success in language learning as well as the effectiveness of their English course on the basis of how well they feel they have improved in their spoken language proficiency.*

Keywords: *pronunciation, communication skills, strong vocabulary, audio books, intonation language, imitation, different accents, reading stories, practicing, recording, watching movies, accuracy and fluency.*

INTRODUCTION

Speaking skills is essential for to become proficient and confident speakers of a new language. Providing ample: Teaching opportunities for students to practice speaking, receive feedback, and engage in meaningful conversations is key to helping them develop their speaking abilities effectively. Good speaking skills enable teachers to engage with the subject matter and to convey information clearly and make it easier for students to understand. Improving speaking skills can be helpful in wide range of social circumstances. In this article we look at the importance of speaking skills and how to develop them in a language.

Some effective principles of improving speaking:

1. Pronounce words correctly.

Pronouncing words correctly in English is important for effective communication. Proper pronunciation helps ensure that you are understood by others and prevents misunderstandings. In addition, correct pronunciation can improve your listening skills, as you will be able to recognize and understand words more easily when spoken correctly. Recurrently mispronounced words include hyperbole, epitome, espresso, viscount and mischievous. If person are not native English speaker, then certain words – like strengths – might require some serious practice. Giving a support group of English learners to lean on can be helpful, as can introductory English courses. Being able to pronounce the words you are speaking will establish your authority and eliminate miscommunication. Pronouncing words correctly will give you confidence, and also give listeners confidence that you know what you are talking about.

2. Listening in English

Listening to a language is the significant means through which we learn to speak it. With podcasts, audio books, talk radio and television, people can easily absorb hours of English every day and develop an ear for the language. People should listen to the kind of



material people would like to replicate. Audio books play significant role over the past couple of years. There are also a wonderful way to perfect your pronunciation. Try to listen a portion of text, pause the audio and read aloud to practice saying the words yourself. Suppose people want to have productive discussions with colleagues. In that case, listening to informed debates between informed people might be useful approach. Above all, try to listen to meaning that you find engaging. If you get bored and stop paying attention, you are unlikely to get much from the exercise. Remember that listening as much as possible will increase your speaking significantly.

3. Build your vocabulary

Knowing more words is important in every skill in English. The more words you know, the more easily you will be able to reach for the right one when you need it. A strong vocabulary does not just mean exposing yourself to as many words as possible, but being able to draw upon them, too. By learning new vocabulary, you will able to ensure you have the necessary words for effective communication. You might think that a strong vocabulary is a product of reading widely. The more words we consume, the more we are likely to absorb. When many of us read, we might we tempted to skim over the words we do not quite understand or to infer their meaning from the next. Understanding some words might require a little study.

4. Speak to strangers

It is no magic pill that would help you speak better. Speaking effectively means taking into account the person with whom you are I conversation. You should put yourself in situations where you are forced to speak in English to get better at it. If people want to improve their speaking, they will speak as board and diverse a range of people as possible. This refers to what we normally mean by "conversation" and describes interaction which serves a primarily social function. When individuals meet, they exchange greetings engage in small talk and chit chat, recount recent experiences and so on because they wish to be friendly and to establish a comfortable zone of interaction with others. If you do not have that advantage, practice speaking in English with your colleagues or classmates. It is uncomplicated if you choose someone who speaks a different language than you do as it forces you to communicate in English. Joining such a forum will help you practice speaking with students from different parts of the world with similar aims.

5. Learn to act

In a similar vein, learning to act can confer many benefits, even if it is simply landing a supporting role in an amateur dramatics society production. In addition, acting can help you to confront aspects of the language that you might not yet be familiar with. If you spend most of your time working with dry, technical concepts, then getting creative with the language might be more than beneficial. Doing so will also help you to meet and talk to strangers which as we will see. It also tremendously helpful.

6. Thinking in English

Thinking in a Specific language helps you learn that languages. A lot of learners of English often try and translate everything in their heads, and they think of their language in their brains before they speak English. It is not appropriate way. It has two main problems. First, it takes a lot time to think in one's own language and then to speak.



Secondly, it does not help to develop speaking and the student gets used to speaking like this all the time.

7. Imitate

During learning English you have listened to lots of English conversations, it is time for some imitation. Imitating or copying someone is beneficial to improve speaking skills. Watch little babies and children how they learn speaking? They copy everything from people's says. One excellent benefit of imitation is that it will help you become more accurate in English without having to learn grammar rules. With lots of practice you will begin to remember chunks of words, collocation and phrases. This helps in remembering word patterns in a sentence and how certain words you with others. To efficiently develop your speaking, you should follow these steps.

*Listen: Try to connect English with your interesting. Pick your favourite video or audio clip from any of the sources. Play the audio and listen to it carefully. Try to play it as many times as you understand how each word is spoken.

* Repeat and record: After listening the video or audio, repeat Saying conversations and the words exactly as you heard. Pay attention to pronunciation, stress, intonation of language. After repeating the words, record yourself. Recording will give you an opportunity to listen yourself.

*Compare: Listen carefully the audio again and compare it with your voice recording. Write changes that you may need to make.

* Correct: Repeat the full activity again until you get better and more accurate. If you stick with the routine, you will see improvement in your pronunciation, vocabulary, accuracy and all speaking abilities.

8. Reading.

Reading is also important skill to have when learning a language. When you read a novel an article, reading a few minutes every day will help you acquire new vocabulary. The primary reason why people hesitate with reading is that it takes quite a lot of time to read on a book from start to finish. But, in learning English, reading even for a few minutes is greatly beneficial. Short articles or short stories in English are in great for this. Also with this way you will improve your reading comprehension and develop your vocabulary on a diverse range of international events. If you plan to read every day anything in English, it will improve your English skills and broad your world view.

9. Read aloud in front of the mirror

One exercise that is always worthwhile is to read something out loud. A lot of experts, writers recommend this as part of the editing process. Reading aloud also confers several key benefits in a more every day context. Some researchers that reading aloud makes it easier to remember what you are reading which can be great for boosting vocabulary. Additionally, reading aloud will allow you to practice and even trouble shoot your speaking skills. The practice might also help with your pacing, and your ability to speak a natural rate.

10. Watching movies.

Watching movies in English can help you improve your speaking skills by exposing you to different accents and speaking styles, vocabulary, comprehension. It will boost your



English language learning and help you absorb information more quickly. It also allows you to learn idiomatic expressions and colloquialisms that are not always taught in traditional language classes. Fluency comes with practice, but watching English movies can help you become more fluent in the language because you will hear a wide range of words, grammar structures and idiomatic expressions.

11. Learn to sing.

Singing songs is also wonderful method develop speaking skills. By learning to sing, you will pick up a range of skills that can also be applied to more every day conversation and speech. From this method, people can know when and how to project their voice, become more aware of what is going on physiologically, and get the confidence that comes with performing in front of people.

12. Accuracy and Fluency

Fluency and accuracy are necessary in English. Accurate speakers do not make mistakes in grammar, vocabulary or pronunciation. Fluent speakers can express themselves without hesitation. Fluent speakers do not usually worry unduly about making mistakes. In a language lesson, students should spend time on becoming more accurate. They also need to practise using the language fluently.

Conclusion:

Communication is one of the important skill that you can make a significant difference in just about every aspect of life. Effective speaking skills do not always come easily. For some, they require work, practice and determination. Developing eloquence may take sustained effort, regular practice, and reinforcing helpful habits over years or even decades. The way a teacher communicates can determine how successfully a student can comprehend and learn from a lesson. No matter how knowledgeable an educator is, without effective communication, learning is made more difficult.

REFERENCES:

1. Jack C. Richards. Teaching Listening and Speaking: From theory to practice
2. Joanna Baker and Heather Westrup (2003) Essential Speaking Skills. A handbook for English language teachers. Continuum LONDON-NEW YORK
3. <https://www.britishcouncil.in/blog/seven-simple-ways-improve-your-speaking-skills>



THE PROCEDURE FOR COMPILING THE CONTENT OF THE SUBJECTS IN
THE CALENDAR SUBJECT PLAN ON THE BASIS OF THE WORKING
CURRICULUM OF SCIENCE (MODULE) IN PROFESSIONAL EDUCATIONAL
INSTITUTIONS

Tukhtaboeva Nasiba

Vocational vocational school No. 2 in Namangan city

In the reforms carried out in the field of education, special attention was paid to education and training of the young generation in professions, to prepare them for adult life as professional specialists of any profession.

With the decision of the Cabinet of Ministers of the Republic of Uzbekistan No. 287 of May 15, 2020 "On measures to organize the activities of the national system of development of professional qualifications, knowledge and skills in the Republic of Uzbekistan" Professional qualifications, knowledge and skills In order to determine the legal and organizational basis and procedure of the national system of development, as well as the procedure for organizing vocational training, retraining and upgrading of the unemployed and unemployed population, the National System of Development of Professional Qualifications, Knowledge and Skills of the Republic of Uzbekistan the statute was approved.

From this point of view, in the initial period of reforms, secondary vocational education was launched.

In the professional education system, 3 types of educational institutions will be established, the educational process of which will be organized on the basis of educational programs coordinated with international standards.

Ministry of Higher and Secondary Special Education of the Republic of Uzbekistan On September 4, 2020, Order No. 465 "On the Organization of the Creation of Educational Materials Sets for Professional Educational Institutions" established a set of educational materials for professional educational institutions serves to develop. The recommendations given in it serve to develop a set of teaching materials for humanitarian, general professional, special subjects and educational practices taught on the basis of curricula in professional educational institutions.

In addition, order 465 "Order No. 283 of September 8, 2015 "On the improvement of the creation of educational and methodological complexes" of the center of special vocational education. shall be considered to have lost its force" is established based on the sentences.

A set of educational materials provides a mechanism for comprehensive design of the educational process and achievement of educational results. It includes all the teaching components necessary for teaching science and recommends a clear methodological procedure for teaching the subject.



NORMATIVE LEGAL BASIS OF CREATION OF COLLECTIONS OF EDUCATIONAL MATERIALS FOR PROFESSIONAL EDUCATIONAL INSTITUTIONS.

THE PURPOSE OF THE COLLECTION is aimed at forming the knowledge, skills, skills and competences defined in the educational standards, qualification requirements, curriculum and science programs and should be acquired by students.

Time: 80 minutes	The number of students is 30
Form and type of training	Educational training on acquiring new theoretical knowledge
The plan of training	<ol style="list-style-type: none"> 1. Introduction. The role of physics in studying nature. 2. Information on the history of the development of physics. 3. Contributions of oriental scholars to the science of studying nature. 4. Research in the field of physics and technology in Uzbekistan. 5. System of international units of physical quantities.
The purpose of the training session: The role of physics in students' basic learning of Nature. Physical quantities. System of units. Contribution of Uzbek scientists to physics. convey new scientific theoretical knowledge about concepts and form the ability to create a full picture of these concepts.	
Learning outcome:	Basic knowledge, skills or competencies formed in the student as a result of mastering this topic.
Duties of a teacher: Teacher: Login. Understanding the role of physics in studying nature Information on the history of the development of physics Understanding of the research conducted in the field of physics and technology in Uzbekistan.	Results of educational activities: Reader: <ol style="list-style-type: none"> 1) Introduction. The role of physics in the study of nature. Knowledge 2) Information on the history of the development of physics. 3) Contributions of oriental scientists to the science of studying nature. 4) Research in the field of physics and technology in Uzbekistan.
Teaching methods	Lecture/ explanation/ instruction/ brainstorming
Teaching tools	Textbook, exhibitions, handouts.
Forms of organization of educational activities	Mass, collective, group, in pairs, individually

Based on the above tasks, it will be considered within the framework of the topic "The role of physics in the study of nature" in physics.



The task of the collection:

systematization of the development progress and content of the academic subject, improving the quality of teaching;

to improve the methodical provision of the subjects (modules) of the working curriculum defined in the curriculum and developed by the educational institution in agreement with the employer;

enrichment of the educational process with teaching methods and teaching materials;

providing assistance in mastering educational material;

control of learning results

A collection of teaching materials "The role of physics in the study of nature"

A calendar plan will be developed according to the collection.

The calendar subject plan is developed in full for all the hours specified in the working curriculum (for example, a 180-hour science (module) curriculum is defined as having 60 hours in the first stage and 120 hours in the second stage. But most teachers and production education masters are developed only for 60 hours (the first stage) and are not worked for the remaining 120 hours (the second stage is worked in the following year) which is wrong). Collection will also be issued for all subjects.

LIST OF REFERENCES:

1. Mirziyoev Sh.M. From national revival to national rise. Volume 4. - T.: "Uzbekistan", 2020. - 400 p.

2. Decision No. 106 of the Cabinet of Ministers of the Republic of Uzbekistan dated February 26, 2021 "On measures to further improve the system of retraining and professional development of management and pedagogic personnel of professional educational institutions."

3. Ministry of Higher and Secondary Special Education of the Republic of Uzbekistan On September 4, 2020, Order No. 465 "On the Organization of the Creation of Educational Materials Collections for Professional Educational Institutions"

4. International research journals-citefactor 2020-21: 0.89 doi: 10.24412/2181-1385-2021-10-579-594 issues of ensuring population employment while reducing poverty Uzakov K. https://cyberleninka.ru/article/n/issues_of_providing_high-employment-in-poverty-increase/viewe.

5. my.moqt.uz Professional Education Development Institute



CHARACTERISTICS OF PUBLIC SECTOR EXPENDITURES

Olimov Elyor Fazliddin ugli

Chief Specialist of the First Deputy Mayor of Kattakurgan on Finance, Economics and Poverty

Reduction elyorolimov1605@gmail.com, 99893 992 23 35

Abstract: *In this article, the characteristics of expenses in the public sector, determination of their efficiency and improvement of characteristics are covered by the author. In addition, there are ways to effectively use foreign experience in the assessment of efficiency. In addition, the possibilities of improving the performance evaluation procedure are presented.*

Key words: *public sector, costs, features, benefits, cost efficiency.*

In the current period of economic reforms, financial control is becoming increasingly important in the management of public finances, including the state budget.

Also in the Decree of the President of the Republic of Uzbekistan dated February 14, 2022 “On further increasing the efficiency of state budget expenditures of the Republic of Uzbekistan and improving the activities of state financial control bodies” PQ-128 to increase the efficiency of state budget expenditures of the Republic of Uzbekistan, in order to enhance the prevention of violations of budget legislation and expand remote financial control, as well as improving the activities of state financial control bodies:

- correct calculation of wages and equivalent payments in budgetary organizations;
- monitoring the progress of construction work at sites included in the program for the development of social and industrial infrastructure, and carrying out control measures on them;
- assessment of the targeting and effectiveness of subsidies paid from the budgets of the budget system;
- monitoring compliance with the requirements established by legislation in the field of public procurement;
- study the effectiveness of projects implemented through public debt and grants.

The definition of such tasks also plays an important role in the formation of the country's budget. Government expenditures are expenditures aimed at financially supporting the tasks and functions of the state. Considered within the framework of public administration and fiscal policy.

Among the theories that explain the dynamics (growth) of government spending, including state budget expenditures, a special place is occupied by the theory of internal economic factors, the theory of internal political factors and the theory of external factors. In addition, it is worth saying that accounting for the execution of the state budget by the Treasury, as well as by state tax and customs authorities, budgetary organizations, and bodies distributing state trust funds is the only accounting. Execution of the state budget by the treasury is organized and carried out on the basis of a plan and budget classification.

In the context of reforms in public finance management, the main link of the state financial system is the management of the state budget; reforming the system of organizing



the budget process, in particular, the budget, has been tested in the experience of world practice. From the cash system of budget execution and was able to show its positive results. The transition to a cash system of budget execution is one of the economic achievements of every country in the world. It is gratifying that Uzbekistan is also in this row. To introduce and further develop the treasury system of the state budget in the economic practice of developed countries of the Republic of Uzbekistan, to lay the foundation of an information system for managing public financial resources, to open the doors of opportunities for obtaining quick and reliable information on the state of public finances, which is a guarantee of effective management of public finances. It should also be said that the introduction of the treasury system for the purpose of effective and targeted use of state budget funds, the creation of this system was the reason for the implementation of serious changes in improving the current and final process of control over the economic sector. This is one of the country's greatest economic achievements.

The implementation of the principle of efficiency in the field of budget expenditures involves the implementation of a set of measures. Currently, researchers highlight the program-target method of cost planning as a priority means of increasing the efficiency of budget expenditures. This method is fundamental to the implementation of performance-based budgeting. Performance budgeting is part of a broader and more general performance management model, which assumes that the allocation of budgetary resources must necessarily imply the achievement of certain objectives.

The distribution of budget funds according to the program-target method is carried out systematically, on the basis of approved target programs, is strictly targeted and is ensured by financial control over the use of funds.

The implementation of the principle of efficiency of budget expenditures largely depends on the processes of formation, provision and distribution. The current situation in this area can be characterized by the relative success of the regions in terms of increasing the efficiency of the distribution of interbudgetary transfers, as well as macroeconomic changes, as well as the presence of many problems associated with these changes.

Demands for privatization, as a rule, appear during periods when the situation in the country's economy is relatively favorable. In crisis situations, it is preferable for the state to buy private enterprises or even the entire industry, since private capital is not interested in these objects.

Conclusions. Thus, the boundary between the expansion of the public sector and privatization depends on the state of the country's economy, the profitability of public sector enterprises and the interest of private capital in acquiring certain objects or, conversely, in selling them to the state. Based on the experience of privatization in countries with market economies and countries of the former socialist camp, a number of principles of privatization can be formulated:

□ privatization is not mandatory and should not prevent the public sector from fulfilling its functions in the national economy;

□ the need to restructure and eliminate unjustified monopolies that impede competition;



- new investments, improvement of the management system, maintaining an optimal level of employment and social security, formation and support of the middle class of the population should be necessary conditions for government spending;
- government spending should be carried out taking into account national security;
- every step in the process of improving the efficiency and effectiveness of public expenditure must be reasonable, transparent and open to public scrutiny.

REFERENCES:

1. https://ru.wikipedia.org/wiki/Государственные_расходы
2. Горбунова О.Н. Финансовое право и финансовый мониторинг в современной России / О.Н.Горбунова. – М.: ООО «Профобразование», 2003. – 158 с.
3. Грачева Е.Ю. Финансовое право: учебник для средних специальных учебных заведений / Е.Ю.Грачева, Э. Д. Соколова. – 4-е изд., испр. и доп. – М.: Норма, ИНФРА-М, 2013. – 352 с.



УДК 82-93

ТЕЗ АЙТИШЛАР СТИЛИЗАЦИЯСИГА ХОС ХУСУСИЯТЛАР

Ражабова Раъно Зариповна

*БухДУ Филология факультети Ўзбек тили ва адабиёти кафедраси доценти,
ф.ф.ф.д(PhD)*

Аннотация: *Тез айтишлар болалар фольклорида маънавий ўйин турларидан бири бўлиб, кичкинтойлар адабиётида кўп стилизация қилинган жанрлардан ҳисобланади.*

Таянч сўзлар: *халқ оғзаки ижоди, тез айтиш, болалар фольклори, стилизация, стилизацион фольклоризм, фольклор ва ёзма адабиёт.*

Аннотация: *Стихи – одна из духовных игр в детском фольклоре и один из самых стилизованных жанров детской литературы.*

Ключевые слова: *фольклор, скороговорка, детский фольклор, стилизация, стилизованный фольклоризм, фольклор и письменная литература.*

Annotation: *Poetry is one of the spiritual games in children's folklore and one of the most stylized genres of children's literature.*

Key words: *folklore, patter, children's folklore, pastiche, stylized folklorism, folklore and written literature.*

Катталар адабиётидан кўра болалар адабиётида фольклор жанрлари, образ ва мотивларига мурожаат янада кўпроқ кузатилади. Хусусан, болалар фольклорига алоқадор алла, эркалама, ҳукмлагич, шунингдек, ҳам катталар, ҳам болалар фольклорига тегишли эртақ, топишмоқ, тез айтиш сингари жанрларнинг шакли, ифода услуби, образ ва мотивларига айрим ижодкорлар қайта ишлов бериши натижасида стилизацион фольклоризм кўринишлари пайдо бўлади.

Адабиётшунос С. Мамажонов ёзганидек: «Халқ ижоди ёзувчилар учун халқ тарихини, курашини, унинг мақсад ва идеалларини, руҳи, онги, психологияси ва характерини, унинг бой тилини ўрганиш манбаи бўлмоқда; халқ билан, ҳаёт ва замон билан узвий боғланишда маълум маънода ғоявий-эстетик кўприклардан бири бўлиб хизмат этмоқда». Дарҳақиқат, фольклор таъсирида ўзбек болалар адабиёти янада мазмунан теранлашиб, жанрий жиҳатдан бойиб, ҳаётий таъсирчанлиги ортиб бормоқда. Бу жараёни чуқур ва ҳар тарафлама ўрганиш эса унинг камолот уфқларини аниқлаш учун муҳим ҳисобланади.

Фольклор ва ёзма болалар адабиёти муносабатларининг чуқурлашиш жараёни икки томонлама юз берган:

1. Болалар учун ижод этиш анъанаси ҳали ёзув бўлмаган қадимги замонлардаёқ оналар аллалари, эркаламалар, овутмачоқлар, шунингдек, халқ



эртаклари, топишмоқлар, тез айтишлар, тақвимий ва маиший кўшиқлар, бутун бир тизим тарзида намоён бўлувчи ўйинлар шаклларида фольклор бағрида юзага келган эди.

2. Фольклор ва ёзма адабиёт орасидаги билвосита алоқа эса болалар адабиётида фольклоризмларнинг хилма-хил кўринишларини юзага келтирди ва болалар адабиётининг миллийлигини, халқчиллашувини, ғоявий-бадий баркамоллашувини, қизиқарлилиги ва табиий соддалигини таъминлади. Шу тариқа ўзбек болалар адабиёти ҳам фольклорга таянган ҳолда шаклланиб, бадий такомиллашиб борди.

Фольклоршунос Б.Саримсоқов стилизация характеридаги фольклоризмларни иккига бўлади:

1. Ижобий характердаги стилизация асосида юзага келган фольклоризмлар. Бу типдаги фольклоризмлар, асосан, фольклор материалларининг ҳам ғоявий, ҳам мазмуний жиҳатларига таянган ҳолда уларни янги шаклда қайтадан ишлов бериш туфайли юзага келади. Ўзбек адабиётида биринчилардан бўлиб бу борада фаолият юритган шоир Қуддус Муҳаммадий бўлиб, у тилни бурро қилувчи халқ тез айтишларининг шакли ва ритмидан ижодий фойдаланиб, адабий тез айтиш жанрини стилизация асосида шакллантирди. Шоир ўзининг гуллар бадий тавсифига бағишланган «Уртўқмоқгул» шеърий тез айтишида болаларга шу номдаги гулни таништиришдан ташқари, унинг номидаги «Р», «Л», «Қ» товушларини тўғри талаффуз қилишга ўргатишни кўзда тутган. Чунки ёш болалар кўпинча бу товушларни, яна шунга ўхшаш ш, ч, с, ғ каби нутқ товушларини тўғри талаффуз қилишда қийинчилик сезиб, гоҳида кулгига ҳам қолишади. «Шоир шу ҳолатни чуқур ҳис этганидан бу товушлар фаол қатнашадиган «уртўқмоқгул» сўзларига оҳангдошлик ҳосил қиладиган сўз ва иборалардан фойдаланиб, риторик сўроқ ва поэтик инкор санъатлари воситасида шеърий тез айтишнинг равон ва ўйноқи намунасини тўқиган».

О.Сафаров томонидан «Уртўқмоқгул» шеърий топишмоғида «Р» товуши 13, «Л» товуши 27, «Қ» товуши 38 марта қўллангани аниқланган.

Шоир Собит Ғафуров ҳам топишмоқ ва тез айтишлар болаларнинг ақлини пешлаб, тилларини бурро қилишда муносиб кўмакчи бўлишини инobatга олиб, кичкинтойларга бағишлаб шу жанрдаги асарларни яратган. Хусусан, шоир Набижон Эрмат ўнлаб тез айтиш ва топишмоқ китоблари билан янада шуҳрат қозонган. У ўзининг юзта тез айтишини ўзбек алифбосидаги барча ҳарфлар асосида яратган. Масалан: «Асал аммам азонда Аслиддинни аллалаб алла айтди», «Буви бувага бугундан бошлаб бузоқ боқишни буюрди», «Ваққоснинг виз-визаги виз-визлаб визиллади», «Дадаматнинг деҳқончилик даромади Давронбекнинг деҳқончилик даромадидан дурустроқ», «Ишбилармон ишбайчи истар-истамас ишшайиб ишларди», «Йилқибоқар Йигиталининг йилқилари Йўлдошали йилқиларидан йироқлашмоқда», «Кўкламда кўкарган кўм-кўк кўкатлар кеч



кузгача кўркамлигини кўрсатди», «Лалмизордаги лоларанг лолақизғалдоқлар лолалардек лов-ловланарди», «Обиддин олмazorларини обдон ободонлаштириб обрў олди», «Юк юкловчи юкларни юқори юкхонага юклади», «Ўтов ўртасида ўтирган ўттиз ўртоқ ўртасидан ўқилон ўтди», «Қизил кўнғиз кўнғир кўнғиз қароргоҳида қариндошлардек кўноқлади», «Ғала-ғовур ғалаён Ғулумни ғамгинлатди», «Ҳазил-хузулли ҳамсуҳбат ҳамиша хузурлидир» шулар жумласидандир.

Бошида қийин туюлган тез айтишлар бир неча марта такрорланганидан сўнг тўғри айтила бошланади. Тез айтишда, айниқса, товушларнинг талаффузи тўғри ва аниқ бўлишига аҳамият берилади.

Набижон Эрмат қаламига мансуб тез айтишлар, асосан, ёйиқ содда гап тузилишида яратилган. Улар кўпинча дарак гап шаклида учрайди. Масалан: «Дарбадар дарвешлар дунёнинг дардидан дардлашдилар». Бу тез айтиш матнида «дарвешлар» эга, «гаплашдилар» кесим бўлиб, предикатни ташкил қилган. «Дарбадар» сифати эга учун сифатловчи аниқловчи вазифасида келган. «Дунёнинг» сўзини ифодалаган от қаратқич келишигини олиб, гапда чиқиш келишигидаги от билан ифодаланиб келган воситали тўлдирувчи «дардидан» сўзига қаратқич аниқловчи бўлган. Шунинг натижасида фикр ёйиқ содда гап кўринишида ифода этилган.

Набижон Эрматнинг риторик сўроқ гап ёки ундов оҳангли сўроқ гап шаклида яратилган тез айтишлари ҳам бор: «Гадой гарангга гангур-гунгур гапирдими, гаранг гадойга гунгур-гунгур гапирдими?», «Ириллаган ит ирғишлайдими, ирғишлаган ит ириллайдими?!» каби.

Шунингдек, ижодкор Н.Эрматнинг шеърий кўринишда ҳам тез айтишлари мавжуд:

Нурда дурлар нурландими?

Нурлар дурда нурландими?

Шуни ҳам таъкидлаш жоизки, фольклорга хос тез айтишларда халқнинг донишмандлиги, қуйма бадий сўз санъати ярқ этиб кўзга ташланади. Яна мантиқий фикр ҳам эътиборни тортади. Бундан ташқари тез айтишда иштирок этувчи аллелетерацион товуш талаффуз қилишда қийинчилик туғдириб, сўзловчининг тутилишига сабаб бўлади. Яъни, унинг «тутал» деб айтиладиган иккинчи номи ҳам шундан олинган. Масалан, 6 сўздан иборат:

Қишда кишмиш пишмасмиш,

Пишса кишмиш қишмасмиш,-

тез айтишида шундай маънавий ўйин моҳияти ойдинлашади. Назаримизда, адабий тез айтишлар ҳам аввало ёш авлодга маънавий ва эстетик завқ уйғота олсагина кўзланган мақсадга эришилади.

Иккилик кўринишидаги шеърий тез айтиш Зуҳро Ҳасанова ижодида ҳам учрайди:



Пиёлали эй бола,
Пиёланг гули лола.

Тез айтишларда кишиларга атаб қўйиладиган исмлар, яъни антропонимларга жуда кенг ўрин берилиши уларга хос муҳим белгилардан биридир. Уларда баъзан битта, баъзан иккита, баъзан уюшиқ бўлак кўринишида бир неча антропоним келтирилишига гувоҳ бўлиш мумкин. Бундай хусусият Набижон Эрмат тез айтишларига ҳам хосдир. Шоир тез айтишларини бу жиҳатдан учга ажратиш мумкин:

Бир антропонимли тез айтишлар: Пастқам пастлик пастида Парпиқўзи пўстлоқ парчаларини пачақлади.

Икки антропонимли тез айтишлар: Киракаш Карим кўм-кўк кўкатларни Комилжон киракашдан кўра кўп кўтарди.

Кўп антропонимли тез айтишлар: Фузулий, Фурқат, Фитрат, Фаробийлар фанда фозил, фақат фонийлар.

Шоир Н.Эрматнинг айрим тез айтишлари шаклан ихчамлиги, мазмунан пурҳикматлиги жиҳатидан мақолларни ёдга солади. «Эр йигит элга эллашур», «Тиғнинг тиғидан тилнинг тиғи тиғлироқ», «Хасис хилватда хасисликдан хасталанди», «Ёвуз ёвнинг ёвқараши, ёлғиз ёвнинг ёвқарашидан ёвуз», кабилар шулар жумласидан бўлиб, улар аллитерация (бир хил товушлар такрори)га асосланиб яратилганлиги учун тез айтишлар деб кўрсатилмоқда.

Агар Н.Эрмат тез айтишлари, одатда, бир хил товушлар такрорига асосланиб яратилган бўлса, М.Ҳамидова тез айтишлари орасида шундай намуналардан ташқари, ҳар хил товушлар такрорига асосланганлари кам бўлса-да, учрайди:

Журъат Талъатдан журъатлими?

Талъат Журъатдан талантлими?

Хулоса. Умуман айтганда, болага эстетик завқ бағишлаб, фикрлаш доираси кенгайишига, қобилиятию хотираси, сезгиси ва нутқи ўсишига фойда берадиган тез айтишлар нафақат фольклорда, балки ёзма адабиётда ҳам ўз ўрнига эга. Уларнинг стилизацияси тез айтишларга хос халқона ифода услубини янада бойитмоқда, дейиш мумкин.

Фойдаланилган адабиётлар:

1.Абдуллаева Қ. Нутқ ўстириш. Бошланғич синф ўқитувчилари учун қўлланма. – Тошкент: Ўқитувчи, 1980. – 118 б.

3.Мамажонов С. Шоир дунёси. – Тошкент: Ғафур Ғулом номидаги Адабиёт ва санъат нашриёти. 1974. – Б.143.

4.Саримсоқов Б. Фольклоризмлар типологиясига доир. – Ўзбек тили ва адабиёти. – 1980. – 4-сон. – Б.44.



5. Сафаров О. Шеърим – очил дастурхон. Таниқли болалар шоири, Ўзбекистон халқ шоири, Ўзбекистонда хизмат кўрсатган ўқитувчи, Ҳамза номидаги Республика Давлат мукофоти совриндори Қуддус Муҳаммадий сиймосига чизгилар. – Тошкент: Муסיқа, 2011. – Б.64.
6. Фафуров Собит. Топағон бола: тез айтишлар, хандалар, топишмоқлар. (Мактабгача тарбия ёшидаги болалар учун). – Тошкент: Юлдузча, 1988. – 46 б.
7. Nabijon Ermat. 100 topishmoq va tez aytishlar. – Тошкент: Turon zamin ziyo, 2016. – В.33-43.
8. Nabijon Ermat. 99 tez aytishva topishmoqlar. – Toshkent: Muharrir, 2019. – В.
9. Darmon, Uraeva, Rajabova Rano, and Rajabov Dilshod. "The stylization of prose tales in Uzbek children's literature." *Religación: Revista de Ciencias Sociales y Humanidades* 4.18 (2019): 170-174.
10. Rajabova, Rano. "Ўзбек Болалар Адабиётида Фольклор Жанрлари Стилизацияси." *Центр научных публикаций (buxdu.uz)* 8.8 (2021).
11. Rajabova, Rano. "Адабий топишмоқларда халқ топишмоқларига хос жанрий белгиларнинг ифодаси." *Центр научных публикаций (buxdu.uz)* 3.3 (2021).
12. Rahmatovna, Torayeva Umriniso, and Rajabova Rano Zaripovna. "Study of Begali Kasimov's Activity in Literary Studies and Scientific Biography of the Scientist." *Journal of Survey in Fisheries Sciences* 10.2S (2023): 3454-3459.
13. Rajabov, Dilshod Zaripovich. "Radif in uzbek folk songs." *Theoretical & Applied Science* 10 (2018): 316-318.
14. Juraev, Mamatkul, Dilshod Rajabov, and Shahodatbonu Imomnazarova. "WEDDING SONG GENRE IN THE CEREMONY LYRICS OF THE CENTRAL ASIAN TURKISH PEOPLES." *Theoretical & Applied Science* 7 (2020): 467-473.
15. Rajabov, Dilshod Zaripovich. "O'ZBEK XALQ QO'SHIQLARIDA RADIFNING IFODA SHAKLLARI." *Konferensiyalar| Conferences. Vol. 1. No. 4. 2024.*
15. Ahmadovich H. S., Muminovna M. M. About Nisoriy Bobur And Humoyun //NVEO-NATURAL VOLATILES & ESSENTIAL OILS *Journal| NVEO.* – 2021. – С. 4753-4767.
16. Muhammadova M. HUMOYUN MIRZO NISORIY TALQINIDA: Mahbuba Muhammadova Termiz davlat universitetining mustaqil izlanuvchisi //Научно-практическая конференция. – 2021.
17. Mahbuba M. Nisoriyning "Muzakkiri ahbob" tazkirasida ayrim janr va badiiy san'atlar xususiyati //Karabük-2020.
18. Mo'minovna M. M. SECTION: HISTORY SCIENCE //POLISH SCIENCE JOURNAL. – 2019. – С. 29.
19. Mo'minovna M. M. NISORIY DO 'ST MUHAMMAD SULTON VA UNING IJODKOR SIFATIDAGI QIRRALARI HAQIDA //INNOVATION IN THE MODERN EDUCATION SYSTEM. – 2023. – Т. 3. – №. 29. – С. 348-350.
20. Makhbuba M. Muzakkiri Ahbob" Fable By Nisari And Its Role In Literature Studies //European Journal of Business and Social Sciences. – 2019. – Т. 7. – №. 10. – С. III-III6.



21. Sanobar A., Mahbuba M. O'LMAS UMARBEKOVNING"ODAM BO'LISH QIYIN"ASARINING BADIY TAHLILI //ZAMONAVIY TA'LIMDA FAN VA INNOVATION TADQIQOTLAR JURNALI. – 2024. – T. 2. – №. 1. – C. 74-80.
22. Latipov H. R. ALISHER NAVOI ON LOVE, ENLIGHTENMENT AND AWARENESS //Theoretical & Applied Science. – 2020. – №. 6. – C. 551-556.
23. Ramazonovich L. H. Souls striving to god or from the world of wise people //Journal of Social Sciences and Humanities Research. – 2018. – T. 6. – №. 04. – C. 14-18.
24. Ramazonovich L. H. Symbolism, Allusion and Essence in the Work of Turkigoi Songs //International Journal of Formal Education. – 2024. – T. 3. – №. 4. – C. 20-28.
25. Baxtiyorovna, N. N. , & Latipov, H. R. . (2024). Expression of Common Ideas and Images in the Creations of Navoy and Pushkin. International Journal of Formal Education, 3(4), 46–53. Retrieved from <http://journals.academiczone.net/index.php/ijfe/article/view/2479>
26. Ramazonovich, L. H. . (2024). Symbolism, Allusion and Essence in the Work of Turkigoi Songs. International Journal of Formal Education, 3(4), 20–28. Retrieved from <http://journals.academiczone.net/index.php/ijfe/article/view/2474>
27. Norova N. Principal Directions of Studying the Problem of Style in Literature (on the Example of U. Kochkor's Lyrics) //JournalNX. – C. 913-915.
28. Norova N., Nigina M. OMON MATJON SHE'RLARIDA QUSHLAR TIMSOLI //ОБРАЗОВАНИЕ НАУКА И ИННОВАЦИОННЫЕ ИДЕИ В МИРЕ. – 2023. – Т. 13. – №. 3. – C. 27-30.
29. Nasiba N. UDC: 821.512. 133 TRADITION AND INNOVATION IN USMON KUCHKOR'S POEMS //SCIENTIFIC REPORTS OF BUKHARA STATE UNIVERSITY. – C. 100.
30. Norova N. B. Creative abilities of the artist in the application of the art (on the example of the lyrics of osman kochkar) //Scientific reports of Bukhara State University. – 2020. – Т. 4. – №. 5. – C. 214-221.
31. Norova N. Artistic skills in Usmon Kuchkor poetry //центр научных публикаций (buxdu. Uz). – 2022. – Т. 15. – №. 15.
32. Bakhtiyorovna N. N. CREATIVE ABILITIES OF THE ARTIST IN THE APPLICATION OF THE ART (ON THE EXAMPLE OF THE LYRICS OF OSMAN KOCHKAR).
33. Gaybulloevna D. S., Bakhtiyorovna N. N. PSYCHOLOGIST IN ULUGBEK NAMDAM'S NOVEL" FATHER.
34. Norova N. УСМОН ҚЎЧҚОР УСМОН ҚЎЧҚОРНИНГ “ЛАЗИЗЖОН МАРСИЯСИ” ШЕЪРИ ХУСУСИДА: УСМОН ҚЎЧҚОРНИНГ “ЛАЗИЗЖОН МАРСИЯСИ” ШЕЪРИ ХУСУСИДА //ЦЕНТР НАУЧНЫХ ПУБЛИКАЦИЙ (buxdu. uz). – 2022. – Т. 16. – №. 16.
35. Norova N. ҲОЗИРГИ ШЕЪРИЯТДАГИ ПОЭТИК ЯНГИЛАНИШЛАР ҲАҚИДА //ЦЕНТР НАУЧНЫХ ПУБЛИКАЦИЙ (buxdu. uz). – 2022. – Т. 16. – №. 16.
36. Norova N. Usmon Qo 'chqor lirikasidagi obrazlar turkumi //ЦЕНТР НАУЧНЫХ ПУБЛИКАЦИЙ (buxdu. uz). – 2021. – Т. 8. – №. 8.



37. Baxtiyorovna N. N. USMON QOCHQOR LIRIKASIDA MUHABBAT MAVZUSINING TALQINI: DOI: 10.53885/edinres. 2021.71. 75.119 Norova Nasiba Baxtiyorovna, BuxDU Ozbek tili va adabiyoti kafedrasida tayanch doktoranti (Ozbekiston) //Научно-практическая конференция. – 2021.
38. Норова Н. Б. УСМОН ҚЎЧҚОР ШЕЪРИЯТИДА ТАБИАТ ТАСВИРИ ТАЛҚИНИ: Норова Насиба Бахтиёровна, Бух ДУ ўзбек адабиёти кафедраси ўқитувчиси, (PhD) //Образование и инновационные исследования международный научно-методический журнал. – 2023. – №. 1.
39. Baxtiyorovna, N. N. , & Latipov, H. R. . (2024). Expression of Common Ideas and Images in the Creations of Navoy and Pushkin. International Journal of Formal Education, 3(4), 46–53. Retrieved from <http://journals.academiczone.net/index.php/ijfe/article/view/2479>
40. Norova N. The Subject of Bukhara in the Poems of Osman Kochkar //Best Journal of Innovation in Science, Research and Development. – 2024. – Т. 3. – №. 3. – С. 858-863.
Norova N. The Subject of Bukhara in the Poems of Osman Kochkar //Best Journal of Innovation in Science, Research and Development. – 2024. – Т. 3. – №. 3. – С. 858-863.
41. Umurova N. INTERPRETATION OF HIS IDEAS IN THE WORK OF AHMAD YASSAVIY //Science and innovation. – 2023. – Т. 2. – №. C10. – С. 45-49
42. Raximovna U. N. TASAVVUF TA'LIMOTI VA G 'ARB ADABIYOTI //Ethiopian International Multidisciplinary Research Conferences. – 2023. – С. 117-119.
43. Raximovna, Umurova Nigina. "Beshinchi tog " asarida Sharq falsafasi." Ethiopian International Multidisciplinary Research Conferences. 2023.
44. Umurova N., Samadova S. Oriental Motives on "The Fifth Mountain" By Paulo Coelho //International Engineering Journal For Research & Development. – 2020. – Т. 5. – №. 2.
45. Umurova N. "IQRORNOMA" VA ISLOM FALSAFASI //ЦЕНТР НАУЧНЫХ ПУБЛИКАЦИЙ (buxdu. uz). – 2023. – Т. 41. – №. 41.
46. Sharipova L. F. Literary riddles //Theoretical & Applied Science. – 2018. – №. 10. – С. 342-346.
47. Sharipova L. BOLALAR ADABIYOTINING NOZIKTA'V ZARSHUNOSI //Konferensiyalar| Conferences. – 2024. – Т. 1. – №. 4. – С. 67-70.
48. Шарипова Л., Низомова К. ЎЗИГА ХОС ШЕЪРИЯТ //Прикладные науки в современном мире: проблемы и решения. – 2023. – Т. 2. – №. 5. – С. 19-21.
49. Sharipova L. F. Literary riddles //Theoretical & Applied Science. – 2018. – №. 10. – С. 342-346.
50. Sharipova L. Замонавий шеъриятда ёмғир образи //ЦЕНТР НАУЧНЫХ ПУБЛИКАЦИЙ (buxdu. uz). – 2021. – Т. 8. – №. 8.
51. Шарипова Л. БОҚИЙ МАВЗУДА БИТИЛГАН ШЕЪРЛАР: Шарипова Лайло, ф. ф. д., ўзбек тили ва адабиёти кафедраси доценти, Бухоро давлат университети //Образование и инновационные исследования международный научно-методический журнал. – 2022. – №. 5. – С. 52-56.



52.Sharipova L., Boboxo'Jayeva L. A. XALQ OG 'ZAKI IJODINING USMON AZIM IJODIGA TA'SIRI MASALASI //Oriental renaissance: Innovative, educational, natural and social sciences. – 2023. – T. 3. – №. 6. – C. 948-952.

53.Sharipova L. ALISHER NAVOIY IJODIDA LUG 'Z //Academic research in educational sciences. – 2023. – T. 4. – №. Conference Proceedings 1. – C. 387-391.

54.Sharipova L. Literary yor-yor //Scientific Bulletin of Namangan State University. – 2019. – T. 1. – №. 4. – C. 218-222.

55.Sharipova L. XX asrning 70–80-yillari o 'zbek she'riyatida folklorizm //Toshkent: Fan. – 2011. – T. 153.



**ИЖОДКОРНИНГ БАДИИЙ САНЪАТЛАРНИ ҚЎЛЛАШДАГИ МАҲОРАТИ
(УСМОН ҚЎЧҚОР ЛИРИКАСИ МИСОЛИДА)**

Насиба Норова Бахтиёровна

Бух ДУ ўзбек адабиёти кафедраси ўқитувчиси

Аннотация: Мақолада ўзбек шеъриятининг йирик вакилларида бири Усмон Қўчқор лирикасининг ўзига хослиги ва бунда бадиий санъатларни қўллашдаги маҳорати масалалари тадқиқ этилган, шоирнинг маҳорати мисоллар асосида кўрсатиб берилган. Бадиий санъатларни таҳлил қилиш асосида, ҳозирги ўзбек шеъриятининг ютуқлари, ижодкорнинг индивидуал услуби, қарашлари ҳам акс эттирилган. Таҳлилга тортилган мисралар Усмон Қўчқорнинг “Аксиз садолар”, “Оғир карвон” шеърий тўпламларидан ўрин олган.

Калит сўзлар: шоир, лирика, кўчма маъно, бадиий санъат, истиора, ташбеҳ, тазод, талмеҳ, тажнис, аксиморон, муболаға

КИРИШ

Кўп асрлик ўзбек шеърияти ҳозирда ҳам давр руҳини, замондошларга хос туғуларни акс эттиришда еткчилик қилмоқда. У ҳамон миллий адабиётимизнинг етакчи тури ҳисобланади. Ўтган асрнинг етмишинчи ва мустақиллик йилларида ўзбек шеъриятида янги овозлар, янги руҳият, янги қарашлар пайдо бўлди. Абдулла Орипов, Рауф Парфи, Эркин Воҳидов, Омон Матжон, Ҳалима Худойбердиева, Шавкат Раҳмон, Усмон Азим, Икром Отамурод, Фариди Афрўз, Муҳаммад Юсуф, Усмон Қўчқор, Зебо Мирзаева, Иқбол Мирзо... каби шоирлар ижодида олам ҳодисалари ва одамларнинг қалб ҳиссиётларини шоирона назар билан баҳолаш кўзга ташланди.

“Шеъриятимизга 70- йилларда кириб келган авлоднинг ижодий фаолияти узоқ вақт адабиётимизни ўз исканжасига олган мафкура тазйиқидан бирмунча эркин тарзда бошланди ва 80-йиллар ўрталаридан бошлаб ундан, асосан, халос бўлиб борди. 70-йиллар авлоди юртимиздаги мавжуд ҳолат, халқнинг фоже аҳволи, ўтмиш ва келажагига янги назар солди. Шунинг натижасида бу авлод, сафларидан фарқли ўлароқ Ватан истиқболини коммунизм ғояси билан боғлиқ ҳолда кўрмади. Аксинча, у ғоя ўз умрини яшаб бўлганини, расмий мафкура шиорлари билан ҳақиқий ҳолат орасида тубсиз жар ҳосил бўлганини теран ҳис қилди ва шунинг натижасида юртнинг истиқболини истиқлол билан боғлиқ ҳолда тасаввур қила бошлади”. [11,192]

Ватан, Истиқлол, Эрк ғоялари шеърларида Мустақилликнинг илк насмлари янглиғ кириб келди. Истибодни тугаб, озодликка, истиқлолга эришишни орзу қилишди. Чўлпонлар, Қодирийлар, Усмон Носирлар орзу қилган кунлар яқинлашаётганлиги баралла, баланд пардаларда куйланди. Бу мавзу ҳар бир



ижодкорда турфа хил талқин қилинсада ,бир маслак, бир ғоя, бир туйғу уларни бирлаштириб турди, у ҳам бўлса Истиқлол, Озодлик, Мустақиллик! Ижодкорлар қалами ана шу ғоялар халқнинг онгига кириши учун чархланди.

Ўзбек шеъриятида ўз ўрнига эга, ўзига хос услуб ярата олган ижодкорлар талайгина. Замондошларининг ўй-фикрлари, орзу-истаклари, қарашлари, кечинмаларини поэтик тарзда тасвирлаш, уни сўз орқали ифодалаш, ижодкордан катта маҳорат талаб қилади. Ўзига хос маҳорати билан ўтган асрнинг 70-йилларида шеъриятимизга кириб келган ижодкорлардан бири Усмон Қўчқордир.У 1953-йил Бухоро вилояти, Шофиркон туманида дунёга келган.Тошкент Давлат Университети(ҳозирги УзМу)да таҳсил олган. Шофиркондаги ўрта мактабда ўзбек тили ва адабиётидан дарс берди. Шундан сўнг “Чўлпон” (1968-1989), “Ғафур Ғулум номидаги Адабиёт ва санъат” (1991-1997) ҳамда “Маънавият” (1997-2011) нашриётларида, “Ёшлик “, “Жаҳон адабиёти” журналларида фаолият олиб борди. “Хаяжонга кўмилган дунё ”, “Уйқудаги минора” , “Акссиз садолар”, “Оғир карвон”, каби шеърий тўпламлари, “Чамангул”(1989) эртақ-достони,“Широқ “ (1997) ривоят-достони “Қувғин” достони, “Имом Бухорий” шеърий драмалари чоп этилган. Шоир таржимон сифатида Озарбайжон ёзувчиларидан Саййид Имомиддин Насимий, Ҳусайн Жовид, Юсуф Самад ўғли, Анор, Собир Рустамхонли, Ҳидоят каби адибларнинг асарларини ўзбек тилига таржима қилди. Шоир “Меҳнат шухрати” ордени(1997), “Ўзбекистон Республикасида хизмат кўрсатган маданият ходими” унвони(1999) билан тақдирланган.

XX аср ўзбек шеъриятининг истеъдодли вакилларида бири Усмон Қўчқор услуби ўзига хос истиораларнинг қуюқ қўлланиши билан ажралиб туради. Шоир услубидаги бу ўзига хослик, бир тарафдан, Шарқ мумтоз шеърияти, халқона оҳанглар билан боғланса; иккинчи тарафдан эса, ижодкор томонидан амалга оширилган таржималарнинг таъсири билан изоҳланади.

Асосий қисм: Адабиётда сўзларни ўз ва кўчма маъноларида қўллаш бир қанча бадий санъатларни юзга келтиради. Истиора ўхшашлик асосида маъно кўчиши демак. Истиорада сўз ўз маъносидан чекиниб, кўчма маънода қўлланади, бу кўчиш эса нарса-ҳодисалар ўртасидаги (предметнинг-предметга, белгининг-белгига, ҳаракатнинг-ҳаракатга) ўхшашлиги асосида юз беради. “Истиоранинг маъноси бир нарсани ориятга олишдир ва бу санъатнинг моҳияти шундан иборат,—деб ёзган аллома ва шоир Рашидиддин Ватвот,—ҳар сўзнинг ҳақиқий маъноси бўлиб, шоир...сўзни шу маъно нуқтаи назаридан нақл қилади ва бошқа бир ўринда ўша сўзни орият учун (бошқа маънода) ишлатади. Агар истиора табиий бўлса, сўзга гўзаллик бағишлайди” .[2,78-80]

Бадий адабиётда энг кўп қўлланадиган санъатлардан бири бу истиорадир. “Акссиз садолар” шеърий тўпламига кирган шеърларнинг аксарияти таркибида ҳам кўплаб истиораларни учратиш мумкин:



Фалакларда чақнаб турсин ўт,
Қалдиروقлар қалдираб турсин.
Йўлларинга сувсепсин булут
Йўлларингни шамол супурсин.[9,43]

Бу ўринда ўт сўзи осмонни ёритиб турган қуёш ёки ой маъносини ифодалаган. Адабиётшунос олима Лайло Шарипова ўт сўзининг бир нечта маъноларини қуйидагича ифодалайди: “Халқ қўшиқларида ҳам, ёзма шеърятда ҳам оловнинг барча турлари қўлланилади. Икки адабиётда ҳам олов образи, аввало, севги, оила, фарзанд маъносини баъзан бузғунчиликни англатади. Оғзаки шеърятда унинг маънодоши “ўт” ишлатилиб, бирикма ҳолида ишқ ўти тарзда қўлланилиши мумкин”. [6,133] Фалакда ўтнинг чақнаши, булутнинг сув сепиши, йўлларни супурги эмас шамол супуриши ҳаракатнинг бошқа бир ҳаракатга кўчиши асосида пайдо бўлган.

Ижодкор деган хос мартаба йўқдир,
Ижод-қора меҳнат, аёвсиз меҳнат,
Истеъдод ижодни тутгувчи ўқдир,
Тағин сув-ҳаводек зарур ҳақиқат.[10,16]

“Ўзбек тилининг изоҳли” луғатида қора сўзининг ўндан ортиқ маънолари берилган. Шулардан кўчма маънода “қора сўзи – умуман салбий белгини, салбий белгига эгаликни, ёмон маъноларини англатган”. [5,381] “Навоий сабоғи”, “Бобур сабоғи”, “Қодирий сабоғи”, “Қаҳҳор сабоғи”, “Охирги сабоғ” деган туркум шеърлар орасидан олинган ушбу сатрларда белгининг бошқа бир белгига кўчиши асосида истиора санъати юзага келтирган. Ҳар бир ижодкор учун ижод майдони машаққатлар қора меҳнатлар, аёвсиз меҳнатларга эгалигини айтаётган бўлса, бироқ бу машаққат-у меҳнатлар халқ маънавияти учун сув ва ҳаводек зарурлиги шу ўринда ажойиб ташбеҳларда ифодланган.

“Агар образ хиралаша бошласа, истиора йўққа чиқиши мумкин, лекин улар ўрнини кўпинча янги истиора эгаллайди. Чунки, “Шеър кенгайтирилган истиора” дир. Шу сабабдан ҳам шоир образдаги тасвир ва таъсирчанликни сусайтирмаслик учун ҳар бир мисранининг ўзида бир нечта истиоралардан фойдалангани ҳолда шеърдаги характер ҳамда ҳолатларни атрофлича изоҳлашга эришади”. [5,52]

Ўнга боссанг –янтоқдир,
Сўлинг қийоқ севгилим,
Ёлғиз оёқ бу йўлда
Ёлғиз оёқ севгилим,
Елкасида сочлари
Майда тароқ севгилим
Қийоғини ўргали
Топмас ўроқ севгилим.



Шеърда табиатнинг ҳар бир унсури жонлантирилган. Тонг – эринчоқ, чунки туманлар ичида зўрға ёришади; қийоқ (ингичка, узун-узун, кескир баргли кўп йиллик ўт) йиғлайди – япроқлари тонгги шудрингларга ғарқ, чечаклар жилмайади – тонгги қуёш ёғдулари туфайли тонг сўлғинлигини йўқотади, гийоҳлар чўмилади – шамолда чўмилганлик ҳаракати билан тебранади. Буларнинг барчаси бир бўлиб, тонгнинг уйғониш палласи эканлигини англатади. Гийоҳларнинг шамолда чўмилиши эса жуда оҳори топилма. Зеро, майин тонгги шабадада тўлқинланиб ётган гийоҳлар чиндан ҳам денгизни эслатади. Шу ўринда юқорида айтганимиздек, қийоқнинг ингичка япроқлари, лирик қахрамон севгилисининг майда тарам сочларига қиёсланади.

У.Кўчқор шеърларида зид маъноли сўзларнинг ҳам ўзига хос қўлланганини кўриш мумкин. Бадий адабиётда бу тазод санъатини юзага келтиришини ҳаммамиз яхши биламиз. “Тазод (араб.қаршилантериш) – бир-бирига зид тушунчаларни ифода этувчи сўзларни маълум бир эстетик мақсадда бир-бирига боғлаб ишлатиш усули. Аллома ва шоир Шайх Аҳмад ибн Худойдод Тарозий ўзининг “Фунунну-л-балоға” асарида “тазодни” “Ал-мутазод” [1,380] деб номлагани ҳақида маълумотлар етиб келган. Бунинг ёрқин наъмуналарини қуйидаги мисраларда кўришимиз мумкин:

Навоийда неки сабоқ ўқидим,

Бу дунёда қаро недур, не оқ ўқидим. [10,13]

“Халқ кўшиқларида қора сифатлаши ҳам кенг қўлланилади. Маълумки, қора ранг жуда қадимдан ёвузлик, ўлим, дахшатлар, ер ости дунёси, омадсизлик, азоб-укубат, бахтсизлик, беморлик, сеҳр-жоду, тун, қоронғулик, қалб сири, куч-қудрат, кўрқув ва ҳаяжон, яширин ва номаълум воқеа-ҳодисалар тимсоли сифатида идрок этиб келинган. Аммо қора ранг воситасида акс этган тимсолларда ҳам ижобий, ҳам салбий экспрессив бўёқдорлик ифодаланишини кузатиш мумкин.” [4,178]

“Авесто”да оқ ранг- ёруғлик ва эзгулик тимсоли сифатида кўрсатилган. Шунингдек, ўзбек халқ мотам кўшиқларида оқ ранг ўлим ва йўқлик сифатида талқин қилинади”. [7,120]

Сўз мулкининг султони Ҳазрат Навоий қора рангни ижобий маънода талқин қиладилар. Адабиётшунос И.Ҳаққулов қора рангнинг ижобий сифатловчилик хусусиятларини Навоий ижоди мисолида ўрганар экан, қора рангнинг муқаддаслиги тушунчаси, “қадимдан, яъни турклардаги “Қорабош туғ”, “Сияхпўшлар” каби ушбу ранг билан боғлиқ эътиқодларда наъмоён бўлганлигини ва Аббосийлар халфасининг байроғи ҳам қора рангда бўлиб, бу ранг уларнинг хусусий ранги саналганлигини билдириб ўтади. Шунингдек, Навоий бу рангни – муборак ранг” [12,18] деб алқаганини таъкидлайди.

Навоийга бағишлаб ёзилган ушбу мисраларда: умри давомида ҳирс-у ҳавасга берилмагани, Самарқандга бориб илм ўрганганлиги, шаҳаншоҳ дўсти тортиқ қилган мартабалардан мағрурланиб кетмагани, туркий тил қудратини асарлари



орқали намоён этганлиги оқ ва қора ранглар миқёсида изоҳланади. Мавлоно Жалолоддин Румий айтганларидек: “Ҳар бир ашё ўзининг зиди билан аён бўлади”. Демак, ушбу мисраларда оқ ва қора сўзлари тазод санъатини юзага келтиряпти. Юқоридаги олимларнинг фикрларидан хулоса қиладиган бўлсак, оқ ва қора рангалар ҳамма вақт бир-бирига нисбатан анти позитсяда қўлланавермайди. Бу рангларнинг ҳам ижобий, ҳам салбий маънолар англата олиши илмий тадқиқотлар орқали асослаб берилган.

Усмон Қўчқор шеърларидаги услубнинг соддалиги, тилининг равонлиги, ижодини халққа етказадиган муҳим восита бўлиб хизмат қилади. Шоир шеърларида поэтик унсурлардан ҳам унумли фойдалана олганки, бу ижодидаги образлиликни ёрқин, аниқ тасвирларда кузатишда бевосита кўмак беради.

Энди ортиқ ғамдан сўйлама,
Қайғудан сўз очма, Гулойим,
Мен бахтсизни зинҳор ўйлама,
Сен бахтиёр бўлгин илойим.

Ошиқнинг вафодорлиги, мардлиги, ҳақиқий ва соф севги соҳиби эканлиги бахтсиз ва бахтиёр сўзлари биргина тазод санъатини юзага келтиради. “Тазод шеъриятда ҳам, насрда ҳам, драмада ҳам қўлланаверади. Бу санъат фақат ўтмиш адабиётидагина эмас, ҳозирги адабиётимизда ҳам кенг қўлланилмоқда.”

Дунёни сен рост деб айтдинг,
Асли дунё рост эмас,
Кўрганинг паст-у баландлар
Зинҳор баланд-у паст эмас.

Оқ оқ эмас, баланд баланд эмас, келди келмади тилшунослик нуқтаи назаридан антонимликни юзага келтирмайди, бироқ адабиётшуносликда тазод санъатини шакллантиради. Шоир бу омонат дунёнинг ўткинчилигидан сўз очиб, бир шеърнинг ўзида баланд-паст, дўст-ағёр, кам-кўп, ёлғон-рост каби сўзларни қўллаб, тазоднинг ажойиб намуналарини ярата олган.

Гоҳ ишондим, гоҳ тондим,
Гоҳ йиғлаб, гоҳ қувондим.
Бу ишқда мен андоқ ёндим,
Тутуним йўқ, кулим бўлмас.

Ишқ ўти, ишқда ёнмоқ бирикмаларини юқорида ҳам қўлладик. Усмон Қўчқорнинг поэтик маҳорати шундаки, ёнган жисмдан, албатта, тутун чиқади, тутун бутун борлиққа ёйилса ҳам охир-оқибат кулга айланади. Бир-бирига муносиб, мутаносиб бўлган, ёнмоқ, тутун ва кул сўзлари тўртлик мисраларида қўллаб, таносиб санъатини юзага келтирган, бу эса тўртликка ўзгача бадиий жозиба бахш этиб турибди.

Ватан эрки йўлимдирким,
Ўларман бу йўлда бир кун.



Бу шундайин ўлимдирким,
Бундан ширин ўлим бўлмас.

Мумтоз шеъриятимизда бўлгани каби, замонавий шеъриятимизда ҳам аксиморон санъатининг ажойиб намунасини келтирган. Бу мисрадаги “ширин ўлим” бирикмаси ҳам лирик қаҳрамон туйғуларини очиб беришга хизмат қилган. Усмон Қўчқорнинг ижодий тажрибаси шуни кўрсатадики, эстетик йўналишларнинг хилма-хиллиги, фалсафий-бадий умумлашмаларнинг теранлиги ва турфалиги шеърий санъатни ҳаётга яқинлаштиради.

“Тушов узган от” шеърига қарайлик:

Кенг яйловда ўтлар эди от,
Бир қичқириб оромин бузди.
Оёғини кўтарди азот,
Шиддат билан тушовни узди.
Чўпон сапчиб турди ўрнидан,
Қани отга келолса яқин!
Пишқирди ўт чиқди бурнидан,
Туёғидан чақнади чақин.

“Тушов узган от”даги от оддий отлардан эмас. Бу от афсонавий Ғирот, яъни Гурўғлининг отидек, яйловда ўтлаб юриб, бир қичқириқдан унинг ороми бузулди. Оёғини даст кўтариб, шиддат билан тушовни узиб ташлади. Чўпон бу ҳолатни кўриб ханг-у манг бўлиб ўрнидан туриб кетди. Аммо қани энди отга яқин келолса. От шундай бир қичқирдики, бурнидан ўт, туёғидан олов чақнаб кетди. Нима учун от бундай ғазабда?

Сарбастликнинг сармаст дунёси
Оғушига олар экан, от –
Ғирот деган номга муносиб –
Елкасидан чиқарди қанот.

Халқ оғизаки ижодидаги образ ва мотивларга замонавий ўзбек шеъриятида ҳам кўп бор мурожаат қилинади. От образи ҳам ана шундай образлар сирасига киради. “Ғирот, Ғиркўк – “Гўрўғли” туркуми дostonларидаги афсонавий образ. Дostonларда тасвирланишича Гўрўғлини эмизган байтал билан Хуросон кўлидан чиқиб келган айғирдан урғочи қулун туғилади. Гўрўғли бу қулунни тарбиялаб войага етказди ва уч яшар бўлгач, Райхон арабнинг тулпоридан насл олади. Ғиркўк - фантастик услубда яратилган образ. У гапга тушунади, зарур пайтда қаҳрамон (Гўрўғли)га йўл-йўриқ кўрсатади, эҳтиёт қилади, душманлардан огоҳлантиради. Қаҳрамон бошига кулфат тушса, ачинади, йиғлайди, эгасини беҳатар ерга етади, кўриқлайди, у асирга тушиб қолса, элга хабар беради.” Ушбу шеърда тасвирланаётган Ғиротга қиёсланаётган от симосида адолатсизликка, зулумга чидай олмайдиган халқпарвар инсон гавдаланади. “Гўрўғли” туркуми дostonларининг



қаҳрамонлари Гўрўғли, Аваз номини қўлланиши, дoston куйловчи бахши Эргаш Жуманбулбул тилга олиниши, талмеҳ санъатини юзага келтиряпти.

Бу Гўрўғли экан-ку ва ё
Бу-ку ҳали ёш бола – Аваз –
Энди отни ортига ҳатто
Жуманбулбул қайтара олмас.

Отнинг бурнидан ўт чиқиши, туёқларидан олов чақнаши, елкасидан қанот чиқариши, ханжардек қўлоқлари, хамирдан оғир ҳавони кесиб ўтиши - бу ҳолатларни шоир муболағанинг ғулу тури билан тасвирлайди. Эркисизликдан дили вайрон от тимсолида, истиқлол соғинчи, озодлик руҳи етакчиликги шеърда акс этади.

Шуни таъкидлаш керакки, бадий санъатларнинг шеърий асарларда қўлланиши асарлар давомида ўрганилиб келинган. “Бадий санъатларни системалаштириб, уларни чуқур илмий таҳлил қилишга бағишланган асарлар илк бор араб кейинчалик форс-тожик ва туркий адабиётда пайдо бўлган”, [3,53]- деган қарашлар мавжуд адабиётшуносликда. Бадий санъатлар шеърнинг поэтик қимматини оширади, эстетик таъсирни кучайтиради.

Усмон Кўчқор шеърлари кишин ўйга толдиради, изтиробга солади, руҳий оғриқларга дучор қилади. Шоир шеърлятида оддий сўзлашувдаги сўз ва шакллар адабий тил билан, юксак бадий лексика билан ёнма-ён яшайди. У ўз шеърларида ўзбек тилининг хилма-хил, кўпчиликнинг нигоҳи тушмаган имкониятларини намоиш этади. Шоир учун бадий фикргина эмас, унинг лисоний ифода плани ҳам муҳим аҳамиятга эга.

АДАБИЁТЛАР РЎЙХАТИ:

1. Бобоев Т. Адабиётшунослик асослари. Т.: Ўзбекистон нашриёти . 2002. – В. 380
2. Муродий Т. Истиора. //ЎТА.- Тошкент, 1972-йил, 6-сон 78-80- бет
3. Оқилов М, Абдураҳмонов А// ЎТА. – Тошкент, 1990-йил, 5-сон. 53- бет
4. Рўзиева М. Ўзбек фольклорида ранг символикаси. Тошкент: – Фан , 2016. --- – Б.178
5. Сабриддинов А. Ойбек шеърларида истиора ва образ //ЎТА.- Тошкент, 1989-йил, 5-сон. 52- бет
6. Шарипова Л. Шеърят ва фольклор. Тошкент: Наврўз, 2019. – Б.133
7. Ўраева Д. Ўзбек мотам маросим фольклори.- Тошкент: Фан, 2004. – Б.120
8. Ўзбек тилининг изоҳли луғати. 5 жилдлик. 5-жилд. – Тошкент: ЎЗМЭ нашриёти. 2008. –274, 381-б.
9. Кўчқоров У. Акссиз садолар. – Тошкент: Ғофур Ғулом номидаги Адабиёт ва санъат нашриёти, 1986. – Б.43



10. Қўчқоров У.Оғир карвон. – Тошкент: Ғофур Ғулом номидаги Адабиёт ва санъат нашриёти, 1991. – Б.16,13
11. Ҳамдам У. Янги ўзбек шеърляти. –Тошкент: Адиб, 2012. – Б. 192
12. Ҳаққулов И. Яна қора ранг талқини ҳақида// ЎТА. – Тошкент, 2001-йил, 3-сон. 18- бет
12. Интернет маълумотлари. Google.uz.
13. Darmon, Uraeva, Rajabova Rano, and Rajabov Dilshod. "The stylization of prose tales in Uzbek children's literature." *Religación: Revista de Ciencias Sociales y Humanidades* 4.18 (2019): 170-174.
14. Rajabova, Rano. "Ўзбек Болалар Адабиётида Фольклор Жанрлари Стилизацияси." *Центр научных публикаций (buxdu. uz)* 8.8 (2021).
15. Rajabova, Rano. "Адабий топишмоқларда халқ топишмоқларига хос жанрий белгиларнинг ифодаси." *Центр научных публикаций (buxdu. uz)* 3.3 (2021).
16. Rahmatovna, Torayeva Umriniso, and Rajabova Rano Zaripovna. "Study of Begali Kasimov's Activity in Literary Studies and Scientific Biography of the Scientist." *Journal of Survey in Fisheries Sciences* 10.2S (2023): 3454-3459.
17. Rajabov, Dilshod Zaripovich. "Radif in uzbek folk songs." *Theoretical & Applied Science* 10 (2018): 316-318.
18. Juraev, Mamatkul, Dilshod Rajabov, and Shahodatbonu Imomnazarova. "WEDDING SONG GENRE IN THE CEREMONY LYRICS OF THE CENTRAL ASIAN TURKISH PEOPLES." *Theoretical & Applied Science* 7 (2020): 467-473.
19. Rajabov, Dilshod Zaripovich. "O'ZBEK XALQ QO'SHIQLARIDA RADIFNING IFODA SHAKLLARI." *Konferensiyalar| Conferences. Vol. 1. No. 4. 2024.*
20. Ahmadovich H. S., Muminovna M. M. About Nisoriy Bobur And Humoyun //NVEO-NATURAL VOLATILES & ESSENTIAL OILS *Journal| NVEO.* – 2021. – С. 4753-4767.
21. Muhammadova M. HUMOYUN MIRZO NISORIY TALQINIDA: Mahbuba Muhammadova Termiz davlat universitetining mustaqil izlanuvchisi //Научно-практическая конференция. – 2021.
22. Mahbuba M. Nisoriyning "Muzakkiri ahbob" tazkirasida ayrim janr va badiiy san'atlar xususiyati //Karabük-2020.
23. Mo'minovna M. M. SECTION: HISTORY SCIENCE //POLISH SCIENCE JOURNAL. – 2019. – С. 29.
24. Mo'minovna M. M. NISORIY DO 'ST MUHAMMAD SULTON VA UNING IJODKOR SIFATIDAGI QIRRALARI HAQIDA //INNOVATION IN THE MODERN EDUCATION SYSTEM. – 2023. – Т. 3. – №. 29. – С. 348-350.
25. Makhbuba M. "Muzakkiri Ahbob" Fable By Nisari And Its Role In Literature Studies //European Journal of Business and Social Sciences. – 2019. – Т. 7. – №. 10. – С. 111-116.
26. Sanobar A., Mahbuba M. O'LMAS UMARBEKOVNING"ODAM BO'LISH QIYIN"ASARINING BADIY TAHLILI //ZAMONAVIY TA'LIMDA FAN VA INNOVATION TADQIQOTLAR JURNALI. – 2024. – Т. 2. – №. 1. – С. 74-80.



27. Latipov H. R. ALISHER NAVOI ON LOVE, ENLIGHTENMENT AND AWARENESS //Theoretical & Applied Science. – 2020. – №. 6. – С. 551-556.
28. Ramazonovich L. H. Souls striving to god or from the world of wise people //Journal of Social Sciences and Humanities Research. – 2018. – Т. 6. – №. 04. – С. 14-18.
29. Ramazonovich L. H. Symbolism, Allusion and Essence in the Work of Turkigoi Songs //International Journal of Formal Education. – 2024. – Т. 3. – №. 4. – С. 20-28.
30. Baxtiyorovna, N. N. ., & Latipov, H. R. . (2024). Expression of Common Ideas and Images in the Creations of Navoy and Pushkin. International Journal of Formal Education, 3(4), 46–53. Retrieved from <http://journals.academiczone.net/index.php/ijfe/article/view/2479>
31. Ramazonovich, L. H. . (2024). Symbolism, Allusion and Essence in the Work of Turkigoi Songs. International Journal of Formal Education, 3(4), 20–28. Retrieved from <http://journals.academiczone.net/index.php/ijfe/article/view/2474>
32. Norova N. Principal Directions of Studying the Problem of Style in Literature (on the Example of U. Kochkor's Lyrics) //JournalNX. – С. 913-915.
33. Norova N., Nigina M. OMON MATJON SHE'RLARIDA QUSHLAR TIMSOLI //ОБРАЗОВАНИЕ НАУКА И ИННОВАЦИОННЫЕ ИДЕИ В МИРЕ. – 2023. – Т. 13. – №. 3. – С. 27-30.
34. Nasiba N. UDC: 821.512. 133 TRADITION AND INNOVATION IN USMON KUCHKOR'S POEMS //SCIENTIFIC REPORTS OF BUKHARA STATE UNIVERSITY. – С. 100.
35. Norova N. B. Creative abilities of the artist in the application of the art (on the example of the lyrics of osman kochkar) //Scientific reports of Bukhara State University. – 2020. – Т. 4. – №. 5. – С. 214-221.
36. Norova N. Artistic skills in Usmon Kuchkor poetry //центр научных публикаций (buxdu. Uz). – 2022. – Т. 15. – №. 15.
37. Bakhtiyorovna N. N. CREATIVE ABILITIES OF THE ARTIST IN THE APPLICATION OF THE ART (ON THE EXAMPLE OF THE LYRICS OF OSMAN KOCHKAR).
38. Gaybulloevna D. S., Bakhtiyorovna N. N. PSYCHOLOGIST IN ULUGBEK NAMDAM'S NOVEL " FATHER.
39. Norova N. УСМОН ҚЎЧҚОР УСМОН ҚЎЧҚОРНИНГ “ЛАЗИЗЖОН МАРСИЯСИ” ШЕЪРИ ХУСУСИДА: УСМОН ҚЎЧҚОРНИНГ “ЛАЗИЗЖОН МАРСИЯСИ” ШЕЪРИ ХУСУСИДА //ЦЕНТР НАУЧНЫХ ПУБЛИКАЦИЙ (buxdu. uz). – 2022. – Т. 16. – №. 16.
40. Norova N. ҲОЗИРГИ ШЕЪРИЯТДАГИ ПОЭТИК ЯНГИЛАНИШЛАР ҲАҚИДА //ЦЕНТР НАУЧНЫХ ПУБЛИКАЦИЙ (buxdu. uz). – 2022. – Т. 16. – №. 16.
41. Norova N. Usmon Qo 'chqor lirikasidagi obrazlar turkumi //ЦЕНТР НАУЧНЫХ ПУБЛИКАЦИЙ (buxdu. uz). – 2021. – Т. 8. – №. 8.
42. Baxtiyorovna N. N. USMON QOCHQOR LIRIKASIDA MUHABBAT MAVZUSINING TALQINI: DOI: 10.53885/edinres. 2021.71. 75.119



43. Norova Nasiba Baxtiyorovna, BuxDU Ozbek tili va adabiyoti kafedrasida tayanch doktoranti (Ozbekiston) // Научно-практическая конференция. – 2021.

44. Норова Н. Б. УСМОН ҚЎЧҚОР ШЕЪРИЯТИДА ТАБИАТ ТАСВИРИ ТАЛҚИНИ: Норова Насиба Бахтиёрвна, Бух ДУ ўзбек адабиёти кафедраси ўқитувчиси, (PhD) // Образование и инновационные исследования международный научно-методический журнал. – 2023. – №. 1.

45. Baxtiyorovna, N. N. , & Latipov, H. R. . (2024). Expression of Common Ideas and Images in the Creations of Navoy and Pushkin. International Journal of Formal Education, 3(4), 46–53. Retrieved from <http://journals.academiczone.net/index.php/ijfe/article/view/2479>

46. Norova N. The Subject of Bukhara in the Poems of Osman Kochkar // Best Journal of Innovation in Science, Research and Development. – 2024. – Т. 3. – №. 3. – С. 858-863.

47. Norova N. The Subject of Bukhara in the Poems of Osman Kochkar // Best Journal of Innovation in Science, Research and Development. – 2024. – Т. 3. – №. 3. – С. 858-863.

48. Umurova N. INTERPRETATION OF HIS IDEAS IN THE WORK OF AHMAD YASSAVIY // Science and innovation. – 2023. – Т. 2. – №. C10. – С. 45-49

49. Raximovna U. N. TASAVVUF TA'LIMOTI VA G 'ARB ADABIYOTI // Ethiopian International Multidisciplinary Research Conferences. – 2023. – С. 117-119.

50. Raximovna, Umurova Nigina. "Beshinchi tog " asarida Sharq falsafasi." Ethiopian International Multidisciplinary Research Conferences. 2023.

51. Umurova N., Samadova S. Oriental Motives on "The Fifth Mountain" By Paulo Coelho // International Engineering Journal For Research & Development. – 2020. – Т. 5. – №. 2.

52. Umurova N. "IQRORNOMA" VA ISLOM FALSAFASI // ЦЕНТР НАУЧНЫХ ПУБЛИКАЦИЙ (buxdu.uz). – 2023. – Т. 41. – №. 41.

53. Sharipova L. F. Literary riddles // Theoretical & Applied Science. – 2018. – №. 10. – С. 342-346.

54. Sharipova L. BOLALAR ADABIYOTINING NOZIKTA'V ZARSHUNOSI // Konferensiyalar | Conferences. – 2024. – Т. 1. – №. 4. – С. 67-70.

55. Шарипова Л., Низомова К. ЎЗИГА ХОС ШЕЪРИЯТ // Прикладные науки в современном мире: проблемы и решения. – 2023. – Т. 2. – №. 5. – С. 19-21.

56. Sharipova L. F. Literary riddles // Theoretical & Applied Science. – 2018. – №. 10. – С. 342-346.

57. Sharipova L. Замонавий шеъриятда ёмғир образи // ЦЕНТР НАУЧНЫХ ПУБЛИКАЦИЙ (buxdu.uz). – 2021. – Т. 8. – №. 8.

58. Шарипова Л. БОҚИЙ МАВЗУДА БИТИЛГАН ШЕЪРЛАР: Шарипова Лайло, ф. ф. д., ўзбек тили ва адабиёти кафедраси доценти, Бухоро давлат университети // Образование и инновационные исследования международный научно-методический журнал. – 2022. – №. 5. – С. 52-56.



59.Sharipova L., Boboxo'Jayeva L. A. XALQ OG 'ZAKI IJODINING USMON AZIM IJODIGA TA'SIRI MASALASI //Oriental renaissance: Innovative, educational, natural and social sciences. – 2023. – T. 3. – №. 6. – C. 948-952.

60.Sharipova L. ALISHER NAVOIY IJODIDA LUG 'Z //Academic research in educational sciences. – 2023. – T. 4. – №. Conference Proceedings 1. – C. 387-391.

61.Sharipova L. Literary yor-yor //Scientific Bulletin of Namangan State University. – 2019. – T. 1. – №. 4. – C. 218-222.

62.Sharipova L. XX asrning 70–80-yillari o 'zbek she'riyatida folklorizm //Toshkent: Fan. – 2011. – T. 153.



“ЛИСОН УТ-ТАЙР”ДА МАЪРИФАТ ТАЛҚИНИ ВА ОРИФ ОБРАЗИ ТАСВИРИ

Латипов Хаёт Рамазонович

Таянч сўзлар: *тасаввуф, ишқ, ошиқ, маърифат, ориф, маъруф, ирфон, илм, ишора, рамз.*

Ушбу мақола тасаввуф таълимотининг пайдо бўлиш тарихи ҳамда Алишер Навоийнинг “Лисон ут-тайр” достони мисолида баъзи бир тасаввуфий истилоҳлар бағрида турган ирфоний маънолар талқини, ошиқ ва орифга хос муҳим фазилатлар тавсифига қаратилган.

Маърифатни маъно аҳли “ирфон” деб аташган ва уни Аллоҳнинг эҳсони санаб, илмга нисбатан имтиёзи юқори деб билишган. “Маърифат” калимаси билиш, билиб олиш, таниш, қайтадан таниш ва билим маъноларида ҳам ишлатилади. “Ирфон” сўзи умумий маънода зоҳирий илмдан фарқли ўлароқ, бирор нарсани аниқ ва ҳар томонлама мукамал билишни англатади. Бундай билим кашф ва илҳомга таянишини назарда тутадиган бўлсак, тасаввуфнинг амалий босқичи саналган тариқатдан мақсад маърифат эканлиги аёнлашади.

Хабаримиз борки, Тасаввуф ва ирфон тушунчаларини баъзи бир олимлар бир хил маънода қўллаганлар. Буюк мутассавиф олим Абдулҳаким Шаръий Жузжоний бир мақоласида айти мавзуда фикр юритиб, ушбу масалага шундай ойдинлик киритади: “Баъзиларнинг фикрича, тасаввуф ирфоннинг бир бўлими ва унинг кўринишларидан биридир, яъни тасаввуф бир йўл-йўриқ ва тариқат сифатида ирфондан ажралиб чиққан. Ирфон эса умумийроқ тушунча бўлиб, тасаввуфдан бошқа йўл-йўриқ ва мазҳабларни ҳам ўз ичига олади. Унга биноан бир киши сўфий бўлиб, ориф бўлмаслиги мумкин. Ёки бир киши зоҳиран тасаввуф тариқатида туриб, ирфондан ҳеч қандай баҳра олмаслиги ҳам мумкин. Баъзан эса ориф сўзи сўфий ва дарвешга нисбатан юксакроқ маънода ҳам қўлланган. Баъзилар эса ирфон – тасаввуфнинг илмий ва зеҳний томони ва тасаввуф – ирфоннинг амалий томони деб билганлар”.

Абдулҳаким Жузжоний яна мазкур мақоласида “Ҳиндистон ва Юнонда илми ирфон” масаласига тўхталар экан, Ҳиндистонда ирфон ғояларини ифода этган ўнлаб фалсафий мазҳаблар борлиги ва шулардан “Вандатион” мазҳабини ирфон мазҳаби дейиш мумкин эканлигини билдиради ҳамда ушбу таълимот вакиллари фалсафий қарашларини қуйидагича баён этади: “ориф дунёвий алоқалар ва моддий боғланишлардан узилганидан кейин юксаклик даражасига кўтарилади, ўшанда орифнинг руҳи, куллий (умумий) руҳнинг ўзи бўлиб қолади”.



Тасаввуфга доир китоблардан бирида орифга шундай таъриф берилган: “Ориф – яъни шуносандаҳ ва касе астқи, ҳазрати илаҳий ўро ба мартабати шуҳуд зоти ва асмоъи худ расонида бошад. Ва ин моқоме ба тариқи ҳол ва мукошифаҳ бар ў зоҳир гаштаҳ бошад”.

Мазмуни: ориф – танигувчи кишидурки, Оллоҳ уни ўз зоти ва исмларини мушоҳада этиш мартабасига етказгандир. Ва у маънавий-руҳий тажриба, илҳом ва мушоҳада йўли билан илоҳий маърифатга эришиб, Аллоҳни кашф этгувчи зотдир.

Бошқа бир китобда эса ориф донишманд, билгувчи, Ҳақ маърифатидан огоҳ, ҳақиқий маънода Оллоҳни танигувчи, маърифатни илҳом ва ҳол билан қўлга киритгувчи киши деб таърифланган.

Маънавий ёки ички тажриба билан эришилиши боис маърифатга “важдий илм”, “завқий илм”, - дея изоҳ берилади. Бу илмнинг соҳиби – Орифнинг қалби Аршдан ҳам кенг бўлмоғи муҳаққақдир. Чунки, “Арш ва курсининг ичидагилар, олами жисмонийдур. Қалби солимнинг руҳи инсонийдур-ки, у амри Раббоний эрур”. Шунга кўра Ориф бирор бир қавм ёхуд миллатнинг эмас, жаҳоннинг Султони, дея тан олинган. У кўнглини поклик ила камолга етказар экан, маънавий оламида тубдан ўзгариш – эврилиш юзага келади. Ва бу ўз навбатида борлиққа – табиат дунёсига ҳам таъсир ўтказиш эҳтимолидан холи эмас. Ибн Синонинг таъкидлашича, Ориф сирли ёхуд ғайбий бир нарсадан сўзласа, табиат оламида шу нарсанинг акси албатта сезиларкан. Ҳазрат Навоийнинг “Насойим ул-муҳаббат” асарида Хожа Муҳаммад Бобойи Самосий тилларидан келтирилган Хожа Баҳоуддин Нақшбанднинг оламга келиши ва у кишининг илму ҳидоятлари шарофатидан Қасри Ҳиндувоннинг Қасри Орифонга айланиб, оламга машҳур бўлиши тўғрисидаги башоратлари ушбу фикрнинг бир далилидир: “Бу туфроғдин бир эр иси келадур. Бўлғайки, Қасир Ҳиндувон Қасри Орифон бўлғай...” .

Алишер Навоий орифликнинг ахлоқий-маънавий сифат ва фазилатларига диққат қилгани учун бир ғазалида:

Фақр кўйида мусаллам тут, не қилсанг истимоъ,

Ориф эрмас ҳар кишиким қилса ирфон бирла баҳс, - дейди.

Ориф тақдири ва орифлик мақомига доир бу каби ифодаларга Навоий шеърлятида тез-тез дуч келинади:

Саҳфаи хотирда, эй ориф, керактур ёру бас,

Софийи ваҳдатқа хошоки хавотир қотма кўп.

Орифлар – Аллоҳни таниган, билган ва илоҳий маърифат завқи билан яшагани учун илм ва маърифатини кўз-кўз қилишдан тийилган, сукутга мойил, мушоҳададан тўхтамайдиган зотлар қиёфасида шуҳрат қозонишган.

Навоийнинг ёзиши бўйича, “Орифлар кимлардур?”, - деб сўралганда, Шайх Музаффар Қирмоншоҳий Қирмисий “Ориф – қалбини Мавлосига, жасадини



халқига бағишлаган кишидир,-” деб жавоб берган бўлса, Шайх Абулхайр Тайнотий орифликни “Сўфийи ориф каромотдин яхшироқдур ва ул каромотнинг каромотидур”,- дея эътироф этган экан.

“Насойим ул-муҳаббат” асарида орифнинг ўзгалар сийратидан огоҳ бўлиш иқтидори ва ҳеч бир бандага ҳасад қилмаслиги ҳамда сир сақлаш малакасига доир шайхлар тилидан айтилган: “Ориф улдурки, сенинг сиррингдин сўз айтқай ва сен хомуш бўлғайсен” , “Орифқа сиррида бир кўзгу берибдурки, ҳар қачон ул кўзгуга боқса, Ани кўргай” каби фикр-мулоҳазалар ҳам диққатга моликдир.

Алишер Навоий ҳам орифни сир одами сифатида қуёш нури сувини тоширолмайдиган ёки зоҳиран ўзгариш сезилмайдиган азим дарёга қиёслайди:

Эрур орифқа ганжи файз етса,
Иши дам урмайин ани ёшурмоқ.
Қуёш акси тушуб дарё ичинда,
Не мумкиндур онинг сувин тошурмоқ.

“Насойим ул- муҳаббат” асарида баён этилишича, Шайх Абу Исҳоқ Иброҳим Шаҳриёр Гозируний орифлар маънавий камолининг нечоғли юксак даражага етиши уларнинг кўнгул кўзлари Ҳақ жамолини қанчалик равшан кўра олишига боғлиқ бўлишидан хабардор этиб: “Бу иш бир орифга мусалламдурки, кўнгли поклиги камолга етмиш бўлғай ва кўзи Ҳақ субҳону таолодан ғайрини кўрмакдин ёпилмиш бўлғай” , - деб айтган экан. Бироқ, таъкидлаш жоизки, Оллоҳни кўнгул кўзи ила кўриш ва мушоҳада этиш завқи ҳамма орифда ҳам бир хил кечмаган. Шунинг учун уларнинг Ҳақни англаш йўлидаги таассурот ва ҳоллари ҳам ҳар хил бўлган. Бир ориф “Ҳеч бир нарсани кўрмайманки, унинг ортида Оллоҳни кўрмасам”, деса, бошқа бири “Ҳеч бир нарсани кўрмайманки, унда Оллоҳни кўрмаган бўлсам”, деган. Яна бошқаси, “Ҳеч бир нарсани кўрмаганманки, ундан олдин Оллоҳни кўрмаган бўлсам”, деса, навбатдагиси “Фақат Оллоҳни кўраман”, деган. Шунингдек, “Ёлғиз Оллоҳ кўринади, У эса кўринмайдиган Оллоҳ эрур”, дегувчилар ҳам бўлган. Бу беш тавр ташқи борлиқдаги ҳоллар бўлиб, улар гоҳо фикрий қарама-қаршиликларни ҳам юзага чиқарган. Навоий ҳам “Лисон ут-тайр” достонида бунини таъкидлаб:

Бўлди ўз ирфони ҳар кимга сифат,
Кўп тафовут қилди пайдо маърифат.
Ҳар киши ўз таврида истаб камол,
Қилди водий тай қилурға иштиғол,

деган эди. Мазкур дostonнинг маърифат водийсига тегишли фил ва кўрлар ҳикоятига орифона нуқтаи назар билан ёндашганда, Ҳиндистон – Ҳақ даргоҳини, кўзи ожизлар – ирфон сир-асроридан огоҳ бўла бошлаган толибларни тамсил этади, дейишга тўғри келади. Хўш, Филбон ким? Филбон уларнинг имоми, пири, шайхи ёхуд маърифат соҳиби – комил орифдир.



Ҳикоятда филбон тилидан келтирилган сатрлар ва “Маърифат тариқи адосида муножот” бобида битилган мисралар мазкур фикрни қувватлайди:

...Ҳар бир улча воқиф эрдилар,
Пил ҳолидин нишоне бердилар.
Бир-бирининг сўзига айлаб хилоф,
Гар жадал қилдилар эрдилар маоф.
Ҳар бири ўз билганидин деди сўз,
Солмоғон эрди бири пил узра кўз.
Лек жамъ ўлғонда бу барча сифат,
Пилға ҳосилдур ул дам маърифат...
Эй қилиб инсонни кони маърифат,
Кўнглини айлаб жаҳони маърифат.
Маърифат ҳар кимгаким қисм айлабон,
Даҳр аро ориф анго исм айлабон
Кимни айлаб маърифатқа муттасиф,
Айлабон ул хайл ҳолин мухталиф...

Ушбу кузатишлардан англаб турибмизки, Навоий асарлари мазмун-моҳиятидан баҳс юритганда, Шарқ мумтоз адабиётидаги тасаввуфий маъно ва фикр-қарашлар ёритилган ижод намуналарининг ҳам ўз ўрни, таъсири ҳамда ҳиссаси борлигини эсда тутиб, иш кўриш жуда ҳам муҳимдир. Чунки, Шоир асарларининг дунёга келишида ҳам, уларни англаш ва таҳлил этишда ҳам сўфиёна истилоҳ ва иборалар алоҳида аҳамиятга моликдир. Зеро, ирфоний калима ва тушунчаларнинг юзага келиш тарихи, сабаблари ва “хусусий” маъно-мазмунини тўғри англамай туриб, буюк мутассавиф адиблар асарлари қатори Шайх Низомиддин Алишер Навоий ижодиётини ҳам ишончли тарзда талқин қилиб бўлмайди.

АДАБИЁТЛАР РУЙХАТИ:

1. Latipov N. R. ALISHER NAVOI ON LOVE, ENLIGHTENMENT AND AWARENESS //Theoretical & Applied Science. – 2020. – №. 6. – С. 551-556.
2. Ramazonovich L. H. Souls striving to god or from the world of wise people //Journal of Social Sciences and Humanities Research. – 2018. – Т. 6. – №. 04. – С. 14-18.
3. Ramazonovich L. H. Symbolism, Allusion and Essence in the Work of Turkigoi Songs //International Journal of Formal Education. – 2024. – Т. 3. – №. 4. – С. 20-28.
4. Абдулҳаким Шаръий Жўзжоний. Тасаввуф ва инсон. “Адолат”. Тошкент, 2001, саҳифа – 10-11.
5. Хожа Аҳмад Яссавий. Девони ҳикмат. Нашрга тайёрловчи: Нодирхон Ҳасан. “Мовароуннаҳр”. Тошкент, 2006, саҳифа – 37-47.
6. Абдулҳаким Шаръий Жўзжоний. Тасаввуф таълимотининг илдизлари. //”Мулоқот”, 1995, №1-2. –С.32.



7. Алишер Навоий. МАТ. 12-том. Тошкент: Фан, 1996, 225-б.
8. Иброҳим Ҳаққул. Сўздаги ўзлик. "Баёз". Тошкент, 2013, саҳифа – 29.
Latipov H. R. ALISHER NAVOI ON LOVE, ENLIGHTENMENT AND AWARENESS //Theoretical & Applied Science. – 2020. – №. 6. – С. 551-556.
9. Вахтиёрова, N. N. , & Latipov, H. R. . (2024). Expression of Common Ideas and Images in the Creations of Navoy and Pushkin. International Journal of Formal Education, 3(4), 46–53. Retrieved from <http://journals.academiczone.net/index.php/ijfe/article/view/2479>
10. Ramazonovich, L. H. . (2024). Symbolism, Allusion and Essence in the Work of Turkigoi Songs. International Journal of Formal Education, 3(4), 20–28. Retrieved from <http://journals.academiczone.net/index.php/ijfe/article/view/2474>
11. Darmon, Uraeva, Rajabova Rano, and Rajabov Dilshod. "The stylization of prose tales in Uzbek children's literature." *Religación: Revista de Ciencias Sociales y Humanidades* 4.18 (2019): 170-174.
12. Rajabova, Rano. "Ўзбек Болалар Адабиётида Фольклор Жанрлари Стилизацияси." Центр научных публикаций (buxdu. uz) 8.8 (2021).
13. Rajabova, Rano. "Адабий топишмоқларда халқ топишмоқларига хос жанрий белгиларнинг ифодаси." Центр научных публикаций (buxdu. uz) 3.3 (2021).
14. Раҳматовна, Torayeva Umriniso, and Rajabova Rano Zaripovna. "Study of Begali Kasimov's Activity in Literary Studies and Scientific Biography of the Scientist." *Journal of Survey in Fisheries Sciences* 10.2S (2023): 3454-3459.
15. Rajabov, Dilshod Zaripovich. "Radif in uzbek folk songs." *Theoretical & Applied Science* 10 (2018): 316-318.
16. Juraev, Mamatkul, Dilshod Rajabov, and Shahodatbonu Imomnazarova. "WEDDING SONG GENRE IN THE CEREMONY LYRICS OF THE CENTRAL ASIAN TURKISH PEOPLES." *Theoretical & Applied Science* 7 (2020): 467-473.
17. Rajabov, Dilshod Zaripovich. "O‘ZBEK XALQ QO‘SHIQLARIDA RADIFNING IFODA SHAKLLARI." *Konferensiyalar| Conferences. Vol. 1. No. 4. 2024.*
18. Ahmadovich H. S., Muminovna M. M. About Nisoriy Bobur And Humoyun //NVEO-NATURAL VOLATILES & ESSENTIAL OILS Journal| NVEO. – 2021. – С. 4753-4767.
19. Muhammadova M. HUMOYUN MIRZO NISORIY TALQINIDA: Mahbuba Muhammadova Termiz davlat universitetining mustaqil izlanuvchisi //Научно-практическая конференция. – 2021.
20. Mahbuba M. Nisoriyning "Muzakkiri ahbob" tazkirasida ayrim janr va badiiy san'atlar xususiyati //Karabük-2020.
21. Mo'minovna M. M. SECTION: HISTORY SCIENCE //POLISH SCIENCE JOURNAL. – 2019. – С. 29.
22. Mo'minovna M. M. NISORIY DO 'ST MUHAMMAD SULTON VA UNING IJODKOR SIFATIDAGI QIRRALARI HAQIDA //INNOVATION IN THE MODERN EDUCATION SYSTEM. – 2023. – Т. 3. – №. 29. – С. 348-350.



23. Makhbuba M. Muzakkiri Ahbob" Fable By Nisari And Its Role In Literature Studies //European Journal of Business and Social Sciences. – 2019. – Т. 7. – №. 10. – С. 111-116.
24. Sanobar A., Mahbuba M. O'LMAS UMARBEKOVNING"ODAM BO'LISH QIYIN"ASARINING BADIY TAHLILI //ZAMONAVIY TA'LIMDA FAN VA INNOVATSION TADQIQOTLAR JURNALI. – 2024. – Т. 2. – №. 1. – С. 74-80.
25. Norova N. Principal Directions of Studying the Problem of Style in Literature (on the Example of U. Kochkor's Lyrics) //JournalNX. – С. 913-915.
26. Norova N., Nigina M. OMON MATJON SHE'RLARIDA QUSHLAR TIMSOLI //ОБРАЗОВАНИЕ НАУКА И ИННОВАЦИОННЫЕ ИДЕИ В МИРЕ. – 2023. – Т. 13. – №. 3. – С. 27-30.
27. Nasiba N. UDC: 821.512. 133 TRADITION AND INNOVATION IN USMON KUCHKOR'S POEMS //SCIENTIFIC REPORTS OF BUKHARA STATE UNIVERSITY. – С. 100.
28. Norova N. B. Creative abilities of the artist in the application of the art (on the example of the lyrics of osman kochkar) //Scientific reports of Bukhara State University. – 2020. – Т. 4. – №. 5. – С. 214-221.
29. Norova N. Artistic skills in Usmon Kuchkor poetry //центр научных публикаций (buxdu. uz). – 2022. – Т. 15. – №. 15.
30. Bakhtiyorovna N. N. CREATIVE ABILITIES OF THE ARTIST IN THE APPLICATION OF THE ART (ON THE EXAMPLE OF THE LYRICS OF OSMAN KOCHKAR).
31. Gaybulloevna D. S., Bakhtiyorovna N. N. PSYCHOLOGIST IN ULUGBEK NAMDAM'S NOVEL " FATHER.
32. Norova N. УСМОН ҚЎЧҚОР УСМОН ҚЎЧҚОРНИНГ “ЛАЗИЗЖОН МАРСИЯСИ” ШЕЪРИ ХУСУСИДА: УСМОН ҚЎЧҚОРНИНГ “ЛАЗИЗЖОН МАРСИЯСИ” ШЕЪРИ ХУСУСИДА //ЦЕНТР НАУЧНЫХ ПУБЛИКАЦИЙ (buxdu. uz). – 2022. – Т. 16. – №. 16.
33. Norova N. ҲОЗИРГИ ШЕЪРИЯТДАГИ ПОЭТИК ЯНГИЛАНИШЛАР ҲАҚИДА //ЦЕНТР НАУЧНЫХ ПУБЛИКАЦИЙ (buxdu. uz). – 2022. – Т. 16. – №. 16.
34. Norova N. Usmon Qo 'chqor lirikasidagi obrazlar turkumi //ЦЕНТР НАУЧНЫХ ПУБЛИКАЦИЙ (buxdu. uz). – 2021. – Т. 8. – №. 8.
35. Baxtiyorovna N. N. USMON QOCHQOR LIRIKASIDA MUHABBAT MAVZUSINING TALQINI: DOI: 10.53885/edinres. 2021.71. 75.119 Norova Nasiba Baxtiyorovna, BuxDU Uzbek tili va adabiyoti kafedrasida tayanch doktoranti (Ozbekiston) //Научно-практическая конференция. – 2021.
36. Норова Н. Б. УСМОН ҚЎЧҚОР ШЕЪРИЯТИДА ТАБИАТ ТАСВИРИ ТАЛҚИНИ: Норова Насиба Бахтиёровна, Бух ДУ ўзбек адабиёти кафедраси ўқитувчиси, (PhD) //Образование и инновационные исследования международный научно-методический журнал. – 2023. – №. 1.
37. Baxtiyorovna, N. N. , & Latipov, H. R. . (2024). Expression of Common Ideas and Images in the Creations of Navoy and Pushkin. International Journal of Formal Education,



- 3(4), 46–53. Retrieved from <http://journals.academiczone.net/index.php/ijfe/article/view/2479>
38. Norova N. The Subject of Bukhara in the Poems of Osman Kochkar //Best Journal of Innovation in Science, Research and Development. – 2024. – Т. 3. – №. 3. – С. 858-863.
39. Norova N. The Subject of Bukhara in the Poems of Osman Kochkar //Best Journal of Innovation in Science, Research and Development. – 2024. – Т. 3. – №. 3. – С. 858-863.
40. Umurova N. INTERPRETATION OF HIS IDEAS IN THE WORK OF AHMAD YASSAVIY //Science and innovation. – 2023. – Т. 2. – №. C10. – С. 45-49
41. Raximovna U. N. TASAVVUF TA'LIMOTI VA G 'ARB ADABIYOTI //Ethiopian International Multidisciplinary Research Conferences. – 2023. – С. 117-119.
42. Raximovna, Umurova Nigina. "Beshinchi tog " asarida Sharq falsafasi." Ethiopian International Multidisciplinary Research Conferences. 2023.
43. Umurova N., Samadova S. Oriental Motives on "The Fifth Mountain" By Paulo Coelho //International Engineering Journal For Research & Development. – 2020. – Т. 5. – №. 2.
44. Umurova N. "IQRORNOMA" VA ISLOM FALSAFASI //ЦЕНТР НАУЧНЫХ ПУБЛИКАЦИЙ (buxdu.uz). – 2023. – Т. 41. – №. 41.
45. Sharipova L. F. Literary riddles //Theoretical & Applied Science. – 2018. – №. 10. – С. 342-346.
46. Sharipova L. BOLALAR ADABIYOTINING NOZIKTA'V ZARSHUNOSI //Konferensiyalar| Conferences. – 2024. – Т. 1. – №. 4. – С. 67-70.
47. Шарипова Л., Низомова К. ЎЗИГА ХОС ШЕЪРИЯТ //Прикладные науки в современном мире: проблемы и решения. – 2023. – Т. 2. – №. 5. – С. 19-21.
48. Sharipova L. F. Literary riddles //Theoretical & Applied Science. – 2018. – №. 10. – С. 342-346.
49. Sharipova L. Замонавий шеъриятда ёмғир образи //ЦЕНТР НАУЧНЫХ ПУБЛИКАЦИЙ (buxdu.uz). – 2021. – Т. 8. – №. 8.
51. Шарипова Л. БОЎИЙ МАВЗУДА БИТИЛГАН ШЕЪРЛАР: Шарипова Лайло, ф. ф. д., ўзбек тили ва адабиёти кафедраси доценти, Бухоро давлат университети //Образование и инновационные исследования международный научно-методический журнал. – 2022. – №. 5. – С. 52-56.
52. Sharipova L., Boboxo'Jayeva L. A. XALQ OG 'ZAKI IJODINING USMON AZIM IJODIGA TA'SIRI MASALASI //Oriental renaissance: Innovative, educational, natural and social sciences. – 2023. – Т. 3. – №. 6. – С. 948-952.
53. Sharipova L. ALISHER NAVOIY IJODIDA LUG 'Z //Academic research in educational sciences. – 2023. – Т. 4. – №. Conference Proceedings 1. – С. 387-391.
54. Sharipova L. Literary yor-yor //Scientific Bulletin of Namangan State University. – 2019. – Т. 1. – №. 4. – С. 218-222.
55. Sharipova L. XX asrning 70–80-yillari o 'zbek she'riyatida folklorizm //Toshkent: Fan. – 2011. – Т. 153.



AHMAD YASSAVIY HIKMATLARIDA TASAVVUFIIY TUSHUNCHALAR
TALQINI

Nigina Umurova Raximovna

Buxoro davlat universiteti o'qituvchisi niginaraximovna1995@gmail.com

Annotatsiya: Ushbu maqolada Ahmad Yassaviy ijodida tasavvufiy tushunchalar va ularning badiiy vazifasi, "Hikmatlar"da mukammal axloq, komil inson xususiyatlari, ideal qahramon haqidagi baytlar tahlil qilindi. Tasavvufiy istilohlarning Hikmatlarda badiiy ifodasi tahlil qilindi. Ahmad Yassaviy ijodi tahlili davomida "Hikmatlar"ning manbalari, asosan, Qur'oni Karim va Hadislar ekanligi misollar orqali asoslab berildi.

Kalit so'zlar: hikmat, tasavvuf, shariat, tariqat, qur'on, hadis, solik, so'fiy, so'fiylik.

Tasavvuf adabiyotida o'ziga xos o'ringa ega so'fiy ijodkorlardan biri bo'lmish Ahmad Yassaviy hikmatlari o'zining serqirra jihatlari bilan alohida ahamiyat kasb etadi. Xoja Ahmad Yassaviyning "Devoni hikmat" asari turkiy xalqlarning tariqatga oid ilk mukammal kitobi desak, mubolag'a bo'lmaydi. Tasavvuf adabiyoti, unga xos tushunchalar va arabiy istilohlar o'zining murakkabligi bilan xalqona uslub va xalqona tildan yiroq edi. Aynan, Ahmad Yassaviy turkiy tilda, xalqchil so'fiyona adabiyotni boshlab berdi. Tasavvufshunos olim N.Komilov ta'kidlaganlaridek: "Ul zoti sharif islomiy haqiqatlar va tasavvuf ahkomini ajabtovur mahorat bilan omixta etib, shariat-u tariqatni bir butun deb, bilib imon va sadoqat g'oyalarini qizg'in ehtiros ila kuylagan va afsonaviy Arslonbob timsolida mujassam bo'lmish turkiy avliyolar piri Xoja Yusuf Hamadoniydan qabul qilgan Xuroson so'fiyona ta'limotiga qo'shib, o'z xalqini yuksak ma'rifat va ilm-u irfonga hidoyat etdi." [7;333]

Tasavvuf olamida shuhrat qozongan, o'zidan so'ng ham xalifalar qoldirgan buyuk so'fiylar ko'p bo'lgan, ammo asrlar davomida turkiylarning so'fiyona hayotiga rahnamolik qilgan va shu kungacha adabiyot, tarix, tasavvuf hamda madaniyat jabhalarida o'z ta'sirini o'tkazgan buyuk siymolar ozdir. Ahmad Yassaviy nafaqat yangi taqriqat yaratuvchisi, balki turkiy tasavvuf she'riyatining birinchi ijodkori sifatida betakror vazifa bajargan edi. Shu o'rinda tasavvufshunos Ibrohim Haqqulning Yassaviy xususida aytgan e'tiroflari fikrmizga yaqqol dalildir: "Ahmad Yassaviy o'z ona tilini birinchi bo'lib tariqat tili maqomiga ko'tardi. Shuning uchun uning she'rlaridagi har bir so'z va har bir ibora Islom haqiqatlari qadar muqaddas, nurli va ilohiydir." [16;19] Dunyoga mashhur Yassaviyning hikmatlaridan iborat "Devoni hikmat" kitobi tasavvuf olamida beqiyos ahamiyatga ega. Biroq ta'kidlash joizki, Ahmad Yassaviy faqatgina hikmat bitish bilangina cheklanmagan, uning ma'naviy bisotida munojot, qasida, munozara janriga oid she'rlar, me'rojnoma ham mavjud.

Ta'kidlaganimizdek, Ahmad Yassaviy hikmatlarini turkiyda bitib, ushbu tilni nihoyatda yuqori maqomga olib chiqdi. Hatto, yuqorida aytganimizdek, tariqat tili darajasiga ko'tardi. So'fiy shoir o'zi mazkur misralarda quyidagicha e'tirof etadi:

Xushlamaydur olimlar bizni aytg'on turkini,
Oriflardan eshitsang, ochar ko'ngil mulkini,
Oyat, hadis ma'nosi turki bo'lsa muvofiq,



Ma'nosiga yetganlar yerga qo'yar bo'rkini. [2;15]

Ahmad Yassaviy boshlab bergan yo'l ya'ni, turkiy tilda Islomiy-tasavvufiy, axloqiy-ma'rifiy tushuncha va g'oyalarni ifodalash ilm ahli uchun yangi bir hodisa edi. Chunki unga qadar bunday mafkura arab-fors tilida bitilar edi. Shu sababdan dastlab so'fiyona g'oyalar bilan yo'g'rilgan hikmatlar jamiyatdagi ayrim "olimlar" tomonidan tanqidga uchragan bo'lishi mumkin. Bu hodisaning yana bir sababi sifatida turk tasavvufshunosi F.Ko'prulizoda quyidagi farazni bayon etadi:"...Yassaviy arab va fors tillaridagi tasavvufiy asarlarni o'qiy olmaydigan turklarga ma'rifat tarqatish va muridlariga tasavvufiy haqiqatlarni talqin etish maqsadida she'r yozgan." [16;29-bet.]

Alisher Navoiy ulug' turk piri xususida shunday so'zlarni aytadi:"Ahmad Yassaviy Turkiston mulkining shayxul mashoyixidir, maqomati oliy va mashhur, karomati matavoliy va nomahsur erdi. Murid va as'hob g'oyatsiz va shoh-u gado aning irodat va ixlosi ostonasida nihoyatsiz erish". Darhaqiqat, Yassaviy nafaqat turkiy xalqlar orasida, balki butun dunyoda mashhurlikka erishgan. Uning hikmatlarida ilgari surilgan g'oyalar, tasavvufiy ma'nolar, tariqatdagi maqomotlar haqidagi nazariy qarashlari dunyo olimlari va kitobxonlarini befarq qoldirmagan. Ahmad Yassaviy so'fiy, tasavvuf g'oyalarini, ezgulikni targ'ib qilgan valiyullohdir. Uning aynan avliyo ekanligini isbotlovchi rivoyatlar bilan birga, o'z hikmatlarida e'tirof etgan bir qancha misralar ham bor. Ijodkorning bizgacha yetib kelgan ma'lumotlarda va tarjimayi holida uning Arslonbob nomli shayxdan ta'lim olgani aytiladi. Shu bilan birga Arslonbob Muhammad alayhissalomdan qolgan omonat – xurmoni yetkazgani xususida ham ma'lumotlar ko'pgina tarixiy adabiyotlarda o'z aksini topgan. Bu haqida Yassaviyning o'zi quyidagi hikmatlarda ta'kidlab o'tadi:

Yetmish yoshda Arslon bobom berdim salom,
Haq Mustafo omonatin qildi in'om.
O'shal vaqtda ming bir zikrin qildim tamom,
Nafsim o'lub lomakonga oshdum mano.
Xurmo berib, boshim silab nazar qildi,
Bir fursatda uqbo sori safar qildi.
Alvido deb bu dunyodin guzar qildi,
Maktab borib, qaynab, to'lib toshdim mano. [2;26]

Ushbu baytlardan ham Ahmad Yassaviyning yoshlikdan avliyolikka dahldorligini anglash mumkin. So'ngroq, tasavvuf olamida mashhur bo'lgan Yusuf Hamadoniydek buyuk shayx qo'lida so'fiylik maqomatini egallaydi. Ustozlardan olgan tahsillar, so'fiylik jazbasi va ilohiy ishq ishtiyoqi ila Yassaviyona tafakkur hikmatlarda aks ettirildi.

Ahmad Yassaviy hikmatlarida tarixiy hodisalar, ijtimoiy hayot, davr zulm-u jabrlariga norozilik motivlari bilan birga, tasavvufiy g'oyalar, zuhd va taqvo, zikr va shavq kabi tushunchalar ham kuylanadi. Buyuk so'fiy har bir misrada bir ezgu g'oyani ilgari surar ekan, insoniyatni hamisha yaxshilikka da'vat etadi. Sirtidan qaraganda, Yassaviy hikmatlarida nafs bilan kurashishda zohidlik – dunyo lazzatlaridan butunlay voz kechishga da'vat qilingandek tuyuladi, ammo unday emas. Yassaviy dunyo inson uchun yaralgan, undan butkul kechish noo'rin ekanligini quyidagi hikmatda ta'kidlaydi:

Sizni, bizni Haq yaratdi toat uchun
Ey bulajab, ichmak, yemak rohat uchun.



Ushbu misralardan anglashiladiki, inson Haqqa yetishmoq uchun, tariqat maqomotlarini egallash uchun dunyodan, uning lazzatlaridan butunlay voz kechishi to'g'ri emas, balki toatda bo'lib, Alloh halol qilgan yaratilgan va noz-ne'matlardan bahramand bo'lish kerak. Halol yeb-ichmoq ham asli toat, degan fikrlarni yuqoridagi misralardan anglash mumkin. Ahmad Yassaviy hikmatlari turkona, xalqchil bo'libgina qolmay, auditoriya tomonidan cheklanmagan, boisi undagi g'oyalar ma'lum bir so'fiy yoki muridlargagina tegishli emas, balki butun bashariyatga dahldor umuminsoniy g'oyalar va xalqning qalbidagi og'riqlar, hukmron tabaqa va raiyat orasidagi chigal munosabatlar ham o'rin olgan. Xususan, ushbu misralarga diqqat qilsak:

Ahli dunyo xalqimizda sahovat yo'q
Podsholarda, vazirlarda adolat yo'q,
Darveshlarning duosida ijobat yo'q,
Turluk balo xalq ustiga yog'di, do'stlar. [17;211]

Ahmad Yassaviy raiyatparvar, bechoralarga mudom ko'maklashuvchi, xalq dardini tinglab, yonib kuylagan so'fiy edi. Tarixiy manbalarda ham buyuk shayxning xalq tomonida bo'lib, podshohlar bilan bahslarga kirishgani va o'sha davrda taxt surgan hukmdorlar ham shayx bilan hisoblashgani, hatto o'zini murid sanaganlari bo'lganligi aks ettirilgan. Jumladan, Ahmad Yassaviyga bag'ishlab yozilgan Sa'dulla Siyoyev qalamiga mansub "Yassaviyning so'nggi safari" biografik romanida ham shunday tarixiy lavhalar badiiy gavdalantirilgan.

Ahmad Yassaviyning boshqa tasavvuf vakillaridan yana bir muhim farqli jihati ishq va oshiqlik g'oyalarini hikmatlar ma'nolari qatiga singdirganidir. Chunki tasavvuf tarixida ishq tushunchasini yuqori pafosda, jo'shqinlik bilan, tavhid bilan uyg'unlikda o'z ijodida turkiy tilda ifodalagan ijodkor yo'q edi. Aynan Ahmad Yassaviy tasavvufda ishq bilan bog'liq jihatlarni yorqin tasvirladi.

Ishq dardini oshiq'larga tuhfa berdi,
Shavq o'tida o'rtab-yonib kuydim mano
Muhabbatni sharobini to'yo berdi,
Sarmast bo'lub raqsu samo' urdum mano. [1;18]

Ushbu misralarda ishqning nechog'lik muqaddas dard ekanligi, dard bo'lsa-da, oshiq uchun bir tuhfa ekanligi ta'kidlanayapti. Tasavvuf yo'liga kirgan solik Allohga bo'lgan ishqining shavqidan har qancha yonib, kuymasin, yana o'sha ishqning sharobidan ichaveradi. Bu ishq sharobining ta'sirida oshiq ilohiy ma'rifatning shavqiga sho'ng'ib, sarmast bo'lib, raqsi samo' aylaydi. Albatta, bu mastlik majoziy ma'noda bo'lib, oshiqning o'zidan butunlay fano bo'lishi va vahdat holini his etishi bilan bog'liqdir. Shu o'rinda baytdagi raqsi samo' tushunchasining mazmuniga izoh bermoq joiz deb bildik. Raqsi samo' yassaviya, kubraviya, ishqiya, mavlaviya kabi tariqatlarda mavjud bo'lgan zikr turidir. Zokirlar, so'fiylar musiqa og'ushida raqs aylab, zikr qilishgan. Xususan, bu haqida tasavvufshunos N.Komilov quyidagicha ta'riflaydi: "Ovoz chiqarib, zikr tushish O'rta Osiyoda ham keng tarqalgan edi. Bunda bir guruh so'fiylar avval davra qurib o'tiradi, bir kishi (qavvol) muayyan iboralarni ma'lum ohangda o'qiydi, unga ayrim musiqa asboblari jo'r bo'ladi; bora-bora kishilar o'rnidan turib, o'ziga xos harakatlar qila boshlaydilar. Zikr vaqtida so'fiy va darvishlar "Alloh hayy" (Alloh tirik), "La ilaha illalloh" (Allohdan o'zga iloh



yo‘q), “Allohu akbar” (Alloh ulug‘), “Alhamdulillah” (Allohga hamdu sanolar) va boshqa so‘zlarni takrorlaydilar. Uzoq vaqt takrorlangan so‘zlar, musiqa va raqs natijasida zikr tushayotganlar (“sharobu antahur”dan sarmast bo‘lib) o‘zligini unutadi. Allohdan boshqa hech kim va hech narsani yodiga keltirmay qo‘yadi”. [7;20-28] Alloh ishqining sharobidan sarmast bo‘lgan so‘fiy oshiqlarning zikr, raqsu samo‘ orqali vahdatni his etishlari yuqoridagi baytlarda o‘zining betakror badiiy ifodasini topgan.

Ahmad Yassaviy turkiy adabiyotni tasavvuf g‘oyalari bilan boyitibgina qolmay, tariqat tili darajasiga ko‘tardi. O‘z hikmatlarini xalqona ruhda yuksak badiiy mahorat bilan ifodaladi. Turkiy tasavvuf adabiyotining tamoyillarini yaratib, irfoniy she‘riyat taraqqiyotiga betakror ta‘sir o‘tkazdi. Ahmad Yassaviy ijodi nafaqat o‘z davri uchun, balki barcha davrlarga, butun insoniyat kamolotiga xizmat qiluvchi xazina bo‘lib qoladi.

FOYDALANILGAN ADABIYOTLAR RO‘YXATI:

1. Аҳмад Яссавий. Девони Ҳикмат. Тошкент: “Мовароуннаҳр”. 2004.
2. Ahmad Yassaviy Devoni hikmat (yangi topilgan hikmatlar). www.ziyouz.com kutubxonasi.
3. Ахмад Яссавий. Хикматлар.-Тошкент: Ғафур Ғулом номидаги Адабиёт ва санъат нашриёти, 1991.
4. Алишер Навоий асарлари тилининг изоҳли луғати. Тўрт томлик. 3-том. - Тошкент : “Фан”, 1984.
5. Воҳидов Р., Махмудов М. Иймон-қалб гавҳари. Тошкент: “Маънавият”. 1998.
6. Imom Buxoriy. Al-adab al-mufrad. www.ziyouz.com kutubxonasi
7. Комилов Н. Тасаввуф. Биринчи китоб.- Тошкент: Абдулла Кодирий номидаги халк мероси нашриёти, 1994.
8. Комилов Н. Тасаввуф. Иккинчи китоб. Тавҳид асрори.- Тошкент: Ғафур Ғулом номидаги Адабиёт ва санъат хамда “Ўзбекистон” нашриётлари, 1999.
9. Комилов Н. Тафаккур карвонлари. Т.: Маънавият, 1999
10. Маҳмуд Асъад Жўшон. Зикруллоҳнинг фазилатлари. Тошкент: “Сано-стандарт”. 2019.
11. Сиёев Саъдулла. Яссавийнинг сўнги сафари. Тошкент: “Чўлпон”. 1994
12. Raximovna U. N. TASAVVUF TA'LIMOTI VA G 'ARB ADABIYOTI //Ethiopian International Multidisciplinary Research Conferences. – 2023. – С. 117-119.
13. Umurova N. “IQRORNOMA” VA ISLOM FALSAFASI //ЦЕНТР НАУЧНЫХ ПУБЛИКАЦИЙ (buxdu.uz). – 2023. – Т. 41. – №. 41.
14. Umurova N. INTERPRETATION OF HIS IDEAS IN THE WORK OF AHMAD YASSAVIY //Science and innovation. – 2023. – Т. 2. – №. C10. – С. 45-49
15. Raximovna, Umurova Nigina. “Beshinchi tog ” asarida Sharq falsafasi." Ethiopian International Multidisciplinary Research Conferences. 2023.



16. Umurova N., Samadova S. Oriental Motives on "The Fifth Mountain" By Paulo Coelho //International Engineering Journal For Research & Development. – 2020. – T. 5. – №. 2.
17. Darmon, Uraeva, Rajabova Rano, and Rajabov Dilshod. "The stylization of prose tales in Uzbek children's literature." *Religación: Revista de Ciencias Sociales y Humanidades* 4.18 (2019): 170-174.
18. Rajabova, Rano. "Ўзбек Болалар Адабиётида Фольклор Жанрлари Стилизацияси." *Центр научных публикаций (buxdu. uz)* 8.8 (2021).
19. Rajabova, Rano. "Адабий топишмоқларда халқ топишмоқларига хос жанрий белгиларнинг ифодаси." *Центр научных публикаций (buxdu. uz)* 3.3 (2021).
20. Rahmatovna, Torayeva Umriniso, and Rajabova Rano Zaripovna. "Study of Begali Kasimov's Activity in Literary Studies and Scientific Biography of the Scientist." *Journal of Survey in Fisheries Sciences* 10.2S (2023): 3454-3459.
21. Rajabov, Dilshod Zaripovich. "Radif in uzbek folk songs." *Theoretical & Applied Science* 10 (2018): 316-318.
22. Juraev, Mamatkul, Dilshod Rajabov, and Shahodatbonu Imomnazarova. "WEDDING SONG GENRE IN THE CEREMONY LYRICS OF THE CENTRAL ASIAN TURKISH PEOPLES." *Theoretical & Applied Science* 7 (2020): 467-473.
23. Rajabov, Dilshod Zaripovich. "O'ZBEK XALQ QO'SHIQLARIDA RADIFNING IFODA SHAKLLARI." *Konferensiyalar| Conferences. Vol. 1. No. 4. 2024.*
24. Ahmadovich H. S., Muminovna M. M. About Nisoriy Bobur And Humoyun //NVEO-NATURAL VOLATILES & ESSENTIAL OILS *Journal| NVEO.* – 2021. – С. 4753-4767.
25. Muhammadova M. HUMOYUN MIRZO NISORIY TALQINIDA: Mahbuba Muhammadova Termiz davlat universitetining mustaqil izlanuvchisi //Научно-практическая конференция. – 2021.
26. Mahbuba M. Nisoriyning" Muzakkiri ahbob" tazkirasida ayrim janr va badiiy san'atlar xususiyati //Karabük-2020.
27. Mo'minovna M. M. SECTION: HISTORY SCIENCE //POLISH SCIENCE JOURNAL. – 2019. – С. 29.
28. Mo'minovna M. M. NISORIY DO 'ST MUHAMMAD SULTON VA UNING IJODKOR SIFATIDAGI QIRRALARI HAQIDA //INNOVATION IN THE MODERN EDUCATION SYSTEM. – 2023. – Т. 3. – №. 29. – С. 348-350.
29. Makhbuba M. Muzakkiri Ahbob" Fable By Nisari And Its Role In Literature Studies //European Journal of Business and Social Sciences. – 2019. – Т. 7. – №. 10. – С. III-II6.
30. Sanobar A., Mahbuba M. O'LMAS UMARBEKOVNING"ODAM BO'LISH QIYIN"ASARINING BADIY TAHLILI //ZAMONAVIY TA'LIMDA FAN VA INNOVATSION TADQIQOTLAR JURNALI. – 2024. – Т. 2. – №. 1. – С. 74-80.
31. Latipov H. R. ALISHER NAVOI ON LOVE, ENLIGHTENMENT AND AWARENESS //Theoretical & Applied Science. – 2020. – №. 6. – С. 551-556.



32. Ramazonovich L. H. Souls striving to god or from the world of wise people //Journal of Social Sciences and Humanities Research. – 2018. – Т. 6. – №. 04. – С. 14-18.
33. Ramazonovich L. H. Symbolism, Allusion and Essence in the Work of Turkigoi Songs //International Journal of Formal Education. – 2024. – Т. 3. – №. 4. – С. 20-28.
34. Baxtiyorovna, N. N. , & Latipov, H. R. . (2024). Expression of Common Ideas and Images in the Creations of Navoy and Pushkin. International Journal of Formal Education, 3(4), 46–53. Retrieved from <http://journals.academiczone.net/index.php/ijfe/article/view/2479>
35. Ramazonovich, L. H. . (2024). Symbolism, Allusion and Essence in the Work of Turkigoi Songs. International Journal of Formal Education, 3(4), 20–28. Retrieved from <http://journals.academiczone.net/index.php/ijfe/article/view/2474>
36. Norova N. Principal Directions of Studying the Problem of Style in Literature (on the Example of U. Kochkor's Lyrics) //JournalNX. – С. 913-915.
37. Norova N., Nigina M. OMON MATJON SHE'RLARIDA QUSHLAR TIMSOLI //ОБРАЗОВАНИЕ НАУКА И ИННОВАЦИОННЫЕ ИДЕИ В МИРЕ. – 2023. – Т. 13. – №. 3. – С. 27-30.
38. Nasiba N. UDC: 821.512. 133 TRADITION AND INNOVATION IN USMON KUCHKOR'S POEMS //SCIENTIFIC REPORTS OF BUKHARA STATE UNIVERSITY. – С. 100.
39. Norova N. B. Creative abilities of the artist in the application of the art (on the example of the lyrics of osman kochkar) //Scientific reports of Bukhara State University. – 2020. – Т. 4. – №. 5. – С. 214-221.
40. Norova N. Artistic skills in Usmon Kuchkor poetry //центр научных публикаций (buxdu. Uz). – 2022. – Т. 15. – №. 15.
41. Bakhtiyorovna N. N. CREATIVE ABILITIES OF THE ARTIST IN THE APPLICATION OF THE ART (ON THE EXAMPLE OF THE LYRICS OF OSMAN KOCHKAR).
42. Gaybulloevna D. S., Bakhtiyorovna N. N. PSYCHOLOGIST IN ULUGBEK HAMDAM'S NOVEL " FATHER.
43. Norova N. УСМОН ҚЎЧҚОР УСМОН ҚЎЧҚОРНИНГ “ЛАЗИЗЖОН МАРСИЯСИ” ШЕЪРИ ХУСУСИДА: УСМОН ҚЎЧҚОРНИНГ “ЛАЗИЗЖОН МАРСИЯСИ” ШЕЪРИ ХУСУСИДА //ЦЕНТР НАУЧНЫХ ПУБЛИКАЦИЙ (buxdu. uz). – 2022. – Т. 16. – №. 16.
44. Norova N. ҲОЗИРГИ ШЕЪРИЯТДАГИ ПОЭТИК ЯНГИЛАНИШЛАР ҲАҚИДА //ЦЕНТР НАУЧНЫХ ПУБЛИКАЦИЙ (buxdu. uz). – 2022. – Т. 16. – №. 16.
45. Norova N. Usmon Qo 'chqor lirikasidagi obrazlar turkumi //ЦЕНТР НАУЧНЫХ ПУБЛИКАЦИЙ (buxdu. uz). – 2021. – Т. 8. – №. 8.
46. Baxtiyorovna N. N. USMON QOCHQOR LIRIKASIDA MUHABBAT MAVZUSINING TALQINI: DOI: 10.53885/edinres. 2021.71. 75.119 Norova Nasiba Baxtiyorovna, BuxDU Uzbek tili va adabiyoti kafedrasida tayanch doktoranti (Ozbekiston) //Научно-практическая конференция. – 2021.



- 47.Норова Н. Б. УСМОН ҚЎЧҚОР ШЕЪРИЯТИДА ТАБИАТ ТАСВИРИ ТАЛҚИНИ: Норова Насиба Бахтиёровна, Бух ДУ ўзбек адабиёти кафедраси ўқитувчиси,(PhD) //Образование и инновационные исследования международный научно-методический журнал. – 2023. – №. 1.
- 48.Baxtiyorovna, N. N. , & Latipov, H. R. . (2024). Expression of Common Ideas and Images in the Creations of Navoy and Pushkin. International Journal of Formal Education, 3(4), 46–53. Retrieved from <http://journals.academiczone.net/index.php/ijfe/article/view/2479>
- 49.Norova N. The Subject of Bukhara in the Poems of Osman Kochkar //Best Journal of Innovation in Science, Research and Development. – 2024. – Т. 3. – №. 3. – С. 858-863.
50. Norova N. The Subject of Bukhara in the Poems of Osman Kochkar //Best Journal of Innovation in Science, Research and Development. – 2024. – Т. 3. – №. 3. – С. 858-863.
- 51.Sharipova L. F. Literary riddles //Theoretical & Applied Science. – 2018. – №. 10. – С. 342-346.
- 52.Sharipova L. BOLALAR ADABIYOTINING NOZIKTA’B ZARSHUNOSI //Konferensiyalar| Conferences. – 2024. – Т. 1. – №. 4. – С. 67-70.
- 53.Шарипова Л., Низомова К. ЎЗИГА ХОС ШЕЪРИЯТ //Прикладные науки в современном мире: проблемы и решения. – 2023. – Т. 2. – №. 5. – С. 19-21.
- 54.Sharipova L. F. Literary riddles //Theoretical & Applied Science. – 2018. – №. 10. – С. 342-346.
- 55.Sharipova L. Замонавий шеъриятда ёмғир образи //ЦЕНТР НАУЧНЫХ ПУБЛИКАЦИЙ (buxdu. uz). – 2021. – Т. 8. – №. 8.
- 56.Шарипова Л. БОҚИЙ МАВЗУДА БИТИЛГАН ШЕЪРЛАР: Шарипова Лайло, ф. ф. д., ўзбек тили ва адабиёти кафедраси доценти, Бухоро давлат университети //Образование и инновационные исследования международный научно-методический журнал. – 2022. – №. 5. – С. 52-56.
- 57.Sharipova L., Boboxo’jayeva L. A. XALQ OG ‘ZAKI IJODINING USMON AZIM IJODIGA TA’SIRI MASALASI //Oriental renaissance: Innovative, educational, natural and social sciences. – 2023. – Т. 3. – №. 6. – С. 948-952.
- 58.Sharipova L. ALISHER NAVOIY IJODIDA LUG ‘Z //Academic research in educational sciences. – 2023. – Т. 4. – №. Conference Proceedings 1. – С. 387-391.
- 59.Sharipova L. Literary yor-yor //Scientific Bulletin of Namangan State University. – 2019. – Т. 1. – №. 4. – С. 218-222.
- 60.Sharipova L. XX asrning 70–80-yillari o‘zbek she’riyatida folklorizm //Toshkent: Fan. – 2011. – Т. 153.



MUALLIFI SINGARI DILBAR SHE'RLAR...

Laylo Sharipova

BuxDU professori v.b., f.f.d.

Annotatsiya: O'zbek she'riyatida shoirlar shoirlardan kam, ammo ularning ijodi she'riyatimizdan munosib o'rin egallay olgan. Shoirlar ijodida Vatan, el dardi, muhabbat, sadoqat, hijron, farzand mavzusi keng yoritilgan. G.Jo'rayeva she'riyatida o'zbek ayolining o'ziga xos hayot tarzi, betakror fazilatlari badiiy in'ikosini topgan. Maqolada shu haqda fikr boradi.

Kalit so'zlar:

O'zbek she'riyatida shoirlar ijodi ham o'z orniga ega she'riyat sifatida e'tirofqa munosib, ammo ular shoirlardan ko'ra kam ekanliklari haqiqat. Mumtoz o'zbek she'riyatida Nodira, Uvaysiy, Anbar Otin, Dilshod Barno singari shoirlar ijod qilgan bo'lsa, yangi o'zbek she'riyatida Zulfiya, Saida Zunnunova shoira sifatida tanildi. Vaqt o'tib ularning safini O.Hojiyeva, H.Xudoyberdiyevalar to'ldirdi. Bu safda shoira Gulchehra Jo'raeva ham bor. Shoiraning she'riyati o'zbek ayolining fe'l-atvoriga xosliklarni namoyish qilishi bilan alohidalik kasb etadi. Shoira yozadi:

Qalbim qirg'oqda qoldi,

Qalbim yiroqda qoldi,

Qalbim firoqda qoldi.

Shu uch satrda tovush takrori – tavze', tarse', muvozana, anafora kabi badiiy san'atlar qo'llangan. Bu shoiraning mahoratiga dalildir. Mumtoz adabiyotda qo'llanadigan radd ul matla' san'atiga [1.141.] monand tarzda yangi she'riyatda birinchi banddagi ma'lum satrlarning oxirgi bandda takror keltirilishi holati uchraydi. Shoira yuqoridagi satrlarni so'nggi bandda takror keltiradi. Birinchi va oxirgi band satrlari bir xil, ammo o'rinlari almashtirilgan:

Qalbim firoqda qoldi,

Qalbim yiroqda qoldi,

Qalbim qirg'oqda qoldi.

Ko'rinadiki, shoira birinchi va uchinchi satr o'rinlarini almashtirgan. Bu o'ziga xoslik fikrni teranlashtirishga xizmat qila olgan. Birinchi bandda shoira qalbining qirg'oqda qolganini aytar ekan, qalb yiroqda, oqibat firoqda ekanini aytadi. Oxirgi bandda shoira firoqda qolganini, yiroqlik yuzaga kelganini, bunga qirg'oq aybdorligini ta'kidlay olgan. Folklorda qirg'oq ayriligni ifodalashda detal bo'lib xizmat qiladi, ya'ni daryo ayriliq ramzi bo'lib [3.186], sevishganlar ikki qirg'oqda qoladilar. Ijodkor nega birinchi bandni yoki satrni she'r so'ngida takrorlaydi? Ba'zan ruhiyati ifodasining noaniqligi oldidagi ilojsizlikdan, ba'zan yakunga undan balandroq xulosa topmaganidan shunday usulni qo'llaydi. "Qalbim qirg'oqda qoldi" she'rida satrlar o'rnini almashtirish orqali shoira ikki yutuqqa ega bo'lgan: "qirg'oq" va "firoq" so'zlarini ayriligni ifodolovchi so'zlar sifatida qo'llay olgan va folklarga xoslikdan foydalana bilgan, ayni damda, lirik qahramon holatini bo'rttirishga erishgan. Bir jihat haqqi, qalam ahli badiiy san'atlarni qo'llashim kerak degan maqsad bilan ijod qilmaydi.



Ilhom shiddati, tafakkur qudrati, xayolot olami bo'lsa va ular mutanosib kelsa, go'zal satrlar tug'iladi. She'r to'qilsa, tug'ilgani kabi tabiiy, samimiy, diltortar, dilbar bo'lmaydi. Eng muhimi, to'qilgan she'r ruhdan mosuvodir. Ha, insonda ruh – jon bo'lgani kabi she'rda ham ruh bo'ladi. G.Jo'raeva she'rlarida o'ziga xos ruh bor. Shoiri she'r to'qimaydi. Har bir she'r uning yurak tandırıda pishgan non kabi cho'g'lanib turadi:

Dengiz – mening tiniq ko'zgumdir,

Dengiz – mening xuddi o'zimdir.

Kipriklarim – qayinlarday zich,

Shabnamlarda titraydi sevinch.

Yuragimda toshqin tuyg'ular,

Quvonchimdan ko'kka ulg'ayar.

Shoiri dengiz va o'z “men”ligini solishtiradi. Inson va dengizdagi uyqashliklarni topib, she'rxon uchun kutilmagan xulosalar qiladi. G.Jo'raevada nodir iste'dod bor edi. U dilbar shoiri edi. Ammo hashamlar uchun vaqt sarflamadi, minbarlardan turib to'lib-toshib she'r o'qishdan ko'ra onalik burchi, ayollik baxtini ilgari qo'ydi:

Onalik – shunaqa,

Onalik qiyin.

She'r ham farzandim, arzanda bolam.

Ammo...

Bolam yig'laganda ijod bir tiyin,

Qog'ozim ustida qoladi qalam!

Aslida ham shunday: o'zbek shoirasi shunday bo'lishi kerak – kamtar, sodda, samimiy, jonfido. Shu sabab musavvir o'g'li Firdavs Fayzullo 2006-yilda shunday yozdi: “Oyijonim! Ona – Chinorim mening, ilhom to'la tomiringizning biri meni hayot va ijodga bog'lagani uchun sizdan bir umr minnatdorman!” Ustoz shoiri G.Jo'raeva onalik, ayollik burchini risoladagiday qilib bajarishni o'zining Vatanga sadoqati deb hisobladi. O'zbekning fidoyi onalariga xoslik – bu! Ammo shoiri bo'lgani bois, iste'dodli bo'lgani uchun shu tuyg'ularning barini she'rga aylantira oldi hamki, bu Gulchehra opaning boshqa onalardan farqli jihati edi. Shoiraning “Sen o'zing”, “Bolam va qalam”, “Kichkintoy” kabi she'rlari fikrimizni dalillaydi. “Chaqaloqlar – qo'ng'iroqlar” she'rlar turkumini o'qib, bunday turkum she'rni o'zbek she'riyatida boshqa uchratmaganimni tuydim. Shuning o'zi shoiri ijodining takrorlanmas ranglarga, iforga egaligini ko'rsatadi. Ikkilik, uchlik, to'rtlik, beshlik, demakki, bandning barcha ko'rinishlaridan unumli foydalangan shoiri qofiyaning she'riyatdagi o'rnini chuqur ang'laydi. Ilhom buloq singari ko'ng'lidan o'tilib, to'q qofiyalar o'z-o'zidan oqib kelaveradi, satrlarni bezaydi. Mazmunni shaklga, shaklni mazmunga qurbon qilmagan shoiri mahorati yosh qalamkashlarga saboqdir.

Shoiraning 1964-yilda yozgan she'ri xuddi shu kecha-kunduz uchun yozilganday. Lirik qahramon har oqshom qo'shni xonadon bolalarining jo'shqin bahslarini tinglab hayratlanadi. Ular Mars haqida, samo sirlari haqida o'zlari ko'rgan kabi bahs yuritishadi. Gulchehra opa bu holatdan nekbin shoiriga xos, ko'tarinki xulosa chiqaradi:

Kulgu, rohat bilan tinglayman uzoq,

Olim bolalikka boqqanimcha lol.

Ular yoshida men o'ynab qo'g'irchoq,



O'yimga kelmapti fazo, istiqbol!
Jajji aql bilan ko'zlab kattani,
Ertamiz haqida o'ylar kichik ham.
Shular taqdirida oqil Vatanim,
Shularning qo'lida kelajak ko'rkam.

Aslida bu satrlar tafakkurli shoiraning kelajakni ko'ra olgani, ta'bir joiz bo'lsa, istiqdoling poydevorini qo'yadigan bolalarni tarbiyalashdagi hissasi ham edi. Shoir she'riyati milliy ruh bilan sug'orilgan, siyratida insoniylik mujassam etilgan she'riyatdir. She'rlarida hayotidan nolimasligining o'zi qalamkashlarga saboqdir. O'zbekiston Qahramoni E.Vohidov Gulchehra Jo'rayeva she'riyatiga yuksak baho berib, "She'riyatingiz – boqiy she'riyat", – deydi. Bu yetuk shoirning o'ziga davradosh shoirlarga e'tibori, mehri, ayni damda, ijod mashaqqatini chuqur anglagan shoirning o'ziga xos dilbar she'riyatga nisbatan e'tirofi hamdir. Gulchehra Jo'raeva she'riyatining mavzular olami rang-barang. Muallifi singari halim-hazin, jiddiy, ayni damda, g'ururli, iymonda sobit she'rlarki, she'rxoni ko'ngliga dalda, ruhiga madad, tafakkuriga qanot bo'la oladi.

FOYDALANILGAN ADABIYOTLAR:

1. Is'hoqov Y. So'z san'ati so'zligi. – Toshkent: "O'zbekiston", 2014. – B.141.
2. Jo'rayeva G. Yillarim – yo'llarim. – Toshkent: adabiyot va san'at, 2000. – 168 b.
3. Musaqllov A. O'zbek xalq lirikasi. – Toshkent: Fan, 2010. – 308 b.
4. Шарипова Л. БОҚИЙ МАВЗУДА БИТИЛГАН ШЕЪРЛАР // Образование и инновационные исследования международный научно-методический журнал. – 2022. – №. 5. – С. 52-56.
5. Sharipova L. F. Literary riddles //Theoretical & Applied Science. – 2018. – №. 10. – С. 342-346.
6. Sharipova L. BOLALAR ADABIYOTINING NOZIKTA'V ZARSHUNOSI //Konferensiyalar| Conferences. – 2024. – Т. 1. – №. 4. – С. 67-70.
7. Шарипова Л., Низомова К. ЎЗИГА ХОС ШЕЪРИЯТ //Прикладные науки в современном мире: проблемы и решения. – 2023. – Т. 2. – №. 5. – С. 19-21.
8. Sharipova L. F. Literary riddles //Theoretical & Applied Science. – 2018. – №. 10. – С. 342-346.
9. Sharipova L. Замонавий шеъриятда ёмғир образи //ЦЕНТР НАУЧНЫХ ПУБЛИКАЦИЙ (buxdu.uz). – 2021. – Т. 8. – №. 8.
10. Шарипова Л. БОҚИЙ МАВЗУДА БИТИЛГАН ШЕЪРЛАР: Шарипова Лайло, ф. ф. д., ўзбек тили ва адабиёти кафедраси доценти, Бухоро давлат университети //Образование и инновационные исследования международный научно-методический журнал. – 2022. – №. 5. – С. 52-56.
11. Sharipova L., Boboxo'jayeva L. A. XALQ OG 'ZAKI IJODINING USMON AZIM IJODIGA TA'SIRI MASALASI //Oriental renaissance: Innovative, educational, natural and social sciences. – 2023. – Т. 3. – №. 6. – С. 948-952.



12. Sharipova L. ALISHER NAVOIY IJODIDA LUG ‘Z //Academic research in educational sciences. – 2023. – T. 4. – №. Conference Proceedings 1. – C. 387-391.
13. Sharipova L. Literary yor-yor //Scientific Bulletin of Namangan State University. – 2019. – T. 1. – №. 4. – C. 218-222.
14. Sharipova L. XX asrning 70–80-yillari o‘zbek she‘riyatida folklorizm //Toshkent: Fan. – 2011. – T. 153.
15. Ahmadovich H. S., Muminovna M. M. About Nisoriy Bobur And Humoyun //NVEO-NATURAL VOLATILES & ESSENTIAL OILS Journal| NVEO. – 2021. – C. 4753-4767.
16. Muhammadova M. HUMOYUN MIRZO NISORIY TALQINIDA: Mahbuba Muhammadova Termiz davlat universitetining mustaqil izlanuvchisi //Научно-практическая конференция. – 2021.
17. Mahbuba M. Nisoriyning" Muzakkiri ahbob" tazkirasida ayrim janr va badiiy san'atlar xususiyati //Karabük-2020.
18. Mo‘minovna M. M. SECTION: HISTORY SCIENCE //POLISH SCIENCE JOURNAL. – 2019. – C. 29.
19. Mo‘minovna M. M. NISORIY DO ‘ST MUHAMMAD SULTON VA UNING IJODKOR SIFATIDAGI QIRRALARI HAQIDA //INNOVATION IN THE MODERN EDUCATION SYSTEM. – 2023. – T. 3. – №. 29. – C. 348-350.
20. Makhbuba M. Muzakkiri Ahbob” Fable By Nisari And Its Role In Literature Studies //European Journal of Business and Social Sciences. – 2019. – T. 7. – №. 10. – C. III-III6.
21. Sanobar A., Mahbuba M. O‘LMAS UMARBEOVNING”ODAM BO‘LISH QIYIN”ASARINING BADIY TAHLILI //ZAMONAVIY TA‘LIMDA FAN VA INNOVATSION TADQIQOTLAR JURNALI. – 2024. – T. 2. – №. 1. – C. 74-80.
22. Latipov H. R. ALISHER NAVOI ON LOVE, ENLIGHTENMENT AND AWARENESS //Theoretical & Applied Science. – 2020. – №. 6. – C. 551-556.
23. Ramazonovich L. H. Souls striving to god or from the world of wise people //Journal of Social Sciences and Humanities Research. – 2018. – T. 6. – №. 04. – C. 14-18.
24. Ramazonovich L. H. Symbolism, Allusion and Essence in the Work of Turkigoi Songs //International Journal of Formal Education. – 2024. – T. 3. – №. 4. – C. 20-28.
25. Baxtiyrovna, N. N. , & Latipov, H. R. . (2024). Expression of Common Ideas and Images in the Creations of Navoy and Pushkin. International Journal of Formal Education, 3(4), 46–53. Retrieved from <http://journals.academiczone.net/index.php/ijfe/article/view/2479>
26. Ramazonovich, L. H. . (2024). Symbolism, Allusion and Essence in the Work of Turkigoi Songs. International Journal of Formal Education, 3(4), 20–28. Retrieved from <http://journals.academiczone.net/index.php/ijfe/article/view/2474>
27. Norova N. Principal Directions of Studying the Problem of Style in Literature (on the Example of U. Kochkor's Lyrics) //JournalNX. – C. 913-915.



28. Norova N., Nigina M. OMON MATJON SHE'RLARIDA QUSHLAR TIMSOLI //ОБРАЗОВАНИЕ НАУКА И ИННОВАЦИОННЫЕ ИДЕИ В МИРЕ. – 2023. – Т. 13. – №. 3. – С. 27-30.

29. Nasiba N. UDC: 821.512. 133 TRADITION AND INNOVATION IN USMON KUCHKOR'S POEMS //SCIENTIFIC REPORTS OF BUKHARA STATE UNIVERSITY. – С. 100.

30. Norova N. B. Creative abilities of the artist in the application of the art (on the example of the lyrics of osman kochkar) //Scientific reports of Bukhara State University. – 2020. – Т. 4. – №. 5. – С. 214-221.

31. Norova N. Artistic skills in Usmon Kuchkor poetry //центр научных публикаций (buxdu. Uz). – 2022. – Т. 15. – №. 15.

32. Bakhtiyorovna N. N. CREATIVE ABILITIES OF THE ARTIST IN THE APPLICATION OF THE ART (ON THE EXAMPLE OF THE LYRICS OF OSMAN KOCHKAR).

33. Gaybulloevna D. S., Bakhtiyorovna N. N. PSYCHOLOGIST IN ULUGBEK HAMDAM'S NOVEL " FATHER.

34. Norova N. УСМОН ҚЎЧҚОР УСМОН ҚЎЧҚОРНИНГ “ЛАЗИЗЖОН МАРСИЯСИ” ШЕЪРИ ХУСУСИДА: УСМОН ҚЎЧҚОРНИНГ “ЛАЗИЗЖОН МАРСИЯСИ” ШЕЪРИ ХУСУСИДА //ЦЕНТР НАУЧНЫХ ПУБЛИКАЦИЙ (buxdu. uz). – 2022. – Т. 16. – №. 16.

35. Norova N. ҲОЗИРГИ ШЕЪРИЯТДАГИ ПОЭТИК ЯНГИЛАНИШЛАР ҲАҚИДА //ЦЕНТР НАУЧНЫХ ПУБЛИКАЦИЙ (buxdu. uz). – 2022. – Т. 16. – №. 16.

36. Norova N. Usmon Qo 'chqor lirikasidagi obrazlar turkumi //ЦЕНТР НАУЧНЫХ ПУБЛИКАЦИЙ (buxdu. uz). – 2021. – Т. 8. – №. 8.

37. Baxtiyorovna N. N. USMON QOCHQOR LIRIKASIDA MUHABBAT MAVZUSINING TALQINI: DOI: 10.53885/edinres. 2021.71. 75.119 Norova Nasiba Baxtiyorovna, BuxDU Ozbek tili va adabiyoti kafedrası tayanch doktoranti (Ozbekiston) //Научно-практическая конференция. – 2021.

38. Норова Н. Б. УСМОН ҚЎЧҚОР ШЕЪРИЯТИДА ТАБИАТ ТАСВИРИ ТАЛҚИНИ: Норова Насиба Бахтиёровна, Бух ДУ ўзбек адабиёти кафедраси ўқитувчиси, (PhD) //Образование и инновационные исследования международный научно-методический журнал. – 2023. – №. 1.

39. Baxtiyorovna, N. N. , & Latipov, H. R. . (2024). Expression of Common Ideas and Images in the Creations of Navoy and Pushkin. International Journal of Formal Education, 3(4), 46–53. Retrieved from <http://journals.academiczone.net/index.php/ijfe/article/view/2479>

40. Norova N. The Subject of Bukhara in the Poems of Osman Kochkar //Best Journal of Innovation in Science, Research and Development. – 2024. – Т. 3. – №. 3. – С. 858-863. Norova N. The Subject of Bukhara in the Poems of Osman Kochkar //Best Journal of Innovation in Science, Research and Development. – 2024. – Т. 3. – №. 3. – С. 858-863.

41. Umurova N. INTERPRETATION OF HIS IDEAS IN THE WORK OF AHMAD YASSAVIY //Science and innovation. – 2023. – Т. 2. – №. C10. – С. 45-49



42. Raximovna U. N. TASAVVUF TA'LIMOTI VA G 'ARB ADABIYOTI //Ethiopian International Multidisciplinary Research Conferences. – 2023. – С. 117-119.
43. Raximovna, Umurova Nigina. "Beshinchi tog " asarida Sharq falsafasi." Ethiopian International Multidisciplinary Research Conferences. 2023.
44. Umurova N., Samadova S. Oriental Motives on "The Fifth Mountain" By Paulo Coelho //International Engineering Journal For Research & Development. – 2020. – Т. 5. – №. 2.
45. Umurova N. "IQRORNOMA" VA ISLOM FALSAFASI //ЦЕНТР НАУЧНЫХ ПУБЛИКАЦИЙ (buxdu. uz). – 2023. – Т. 41. – №. 41.
46. Darmon, Uraeva, Rajabova Rano, and Rajabov Dilshod. "The stylization of prose tales in Uzbek children's literature." *Religación: Revista de Ciencias Sociales y Humanidades* 4.18 (2019): 170-174.
47. Rajabova, Rano. "Ўзбек Болалар Адабиётида Фольклор Жанрлари Стилизацияси." *Центр научных публикаций (buxdu. uz)* 8.8 (2021).
48. Rajabova, Rano. "Адабий топишмоқларда халқ топишмоқларига хос жанрий белгиларнинг ифодаси." *Центр научных публикаций (buxdu. uz)* 3.3 (2021).
49. Raxmatovna, Torayeva Umriniso, and Rajabova Rano Zaripovna. "Study of Begali Kasimov's Activity in Literary Studies and Scientific Biography of the Scientist." *Journal of Survey in Fisheries Sciences* 10.2S (2023): 3454-3459.
50. Rajabov, Dilshod Zaripovich. "Radif in uzbek folk songs." *Theoretical & Applied Science* 10 (2018): 316-318.
51. Juraev, Mamatkul, Dilshod Rajabov, and Shahodatbonu Imomnazarova. "WEDDING SONG GENRE IN THE CEREMONY LYRICS OF THE CENTRAL ASIAN TURKISH PEOPLES." *Theoretical & Applied Science* 7 (2020): 467-473.
52. Rajabov, Dilshod Zaripovich. "O'ZBEK XALQ QO'SHIQLARIDA RADIFNING IFODA SHAKLLARI." *Konferensiyalar| Conferences. Vol. 1. No. 4. 2024.*



СРАВНЕНИЕ ИСПОЛЬЗОВАНИЯ АНТИБАКТЕРИАЛЬНЫХ ПРЕПАРАТОВ В РАЗЛИЧНЫХ ИНФЕКЦИЯХ

Худоярова Г.Н

Хасанова Дурдона Рахим кизи

*(студент лечебного факультета) Самаркандский государственный
медицинский университет*

Актуальность: Медики по всему миру продолжают предостерегать от самостоятельного приема антибиотиков, однако люди продолжают употреблять их даже при первых признаках простуды. В результате возникли супербактерии, на которые традиционные препараты уже не могут оказать воздействие. Оказалось, что проблема также затронула детей.

Антибактериальные средства применяются для лечения инфекций, вызванных различными бактериями. Их применяют не только в медицине, но и в животноводстве и ветеринарии, что приводит к попаданию больших количеств таких препаратов в окружающую среду. Многие люди употребляют их неконтролируемо и неправильно, не доводя курс лечения до конца. Бактерии, постоянно подвергающиеся воздействию антибиотиков, успешно адаптируются к ним, а сами препараты теряют свою эффективность, а бактерии становятся суперпатогенами.

Ключевые слова: антибиотики, инфекция, лечение, бактерии, суперпатогенные, менингит, сепсис, инвазия, эффективность, резистентность.

Цель исследования: заключается в изучении применения антибактериальных препаратов для лечения инфекций в различных регионах и сопоставлении литературных данных о вызывающих их различных видов бактериях.

Материалы и методы. Для достижения этой цели мы проанализировали и сравнили некоторые данные по применению антибактериальных препаратов. Например, ученые из Университета Сиднея (Австралия) обнаружили, что препараты, используемые для лечения распространенных инфекций у детей и младенцев, обладают менее чем 50% эффективности. Эти результаты были опубликованы в журнале "Lancet South East Asia". Наиболее подвержены растущей устойчивости к антибиотикам младенцы и дети. У новорожденных ежегодно возникает около трех миллионов случаев сепсиса, что приводит к 570 тысячам летальных исходов. Многие из них обусловлены сопротивляемостью к рекомендуемым и доступным антибиотикам. В опубликованных источниках настаивается на том, что большинство случаев смерти детей раннего возраста по-прежнему приходится на страны с низким и средним уровнем дохода, а ряд



недавних систематических обзоров выявил высокий уровень бактериальной резистентности к рекомендованным ВОЗ методам лечения. Особенно уязвимым географическим регионом с точки зрения предотвратимой неонатальной и детской смертности ученые назвали Азию.

Результаты и обсуждение. Несмотря на это, опубликованных данных недостаточно для понимания эпидемиологии и показателей невосприимчивости к серьезным бактериальным инфекциям в указанном регионе. По словам исследователей, это вызывает особую озабоченность, учитывая преобладание грамотрицательных бактерий, вызывающих инвазивные инфекции в азиатских странах. Для лечения инфекции кровотока и менингита у детей ВОЗ рекомендует ампициллин, гентамицин или цефалоспорины третьего поколения (цефотаксим, цефтриаксон) в качестве терапии первой линии. Однако появляется все больше данных, позволяющих предположить, что наиболее распространенные бактерии, вызывающие сепсис и менингит у детей, часто устойчивы к этим эмпирическим методам лечения (то есть основанном на применении антибиотиков без предварительного выявления возбудителя). Это приводит к повышенной смертности из-за лечения неэффективными способами. Авторы нового исследования проанализировали бактериальных изолятов из много стран в 86 публикациях, чтобы оценить чувствительность к антибиотикам распространенных бактерий, вызывающих детские инфекции. На основе систематического обзора одновременно опубликованных исследований и использования подхода байесовского моделирования они изучили охват, обеспечиваемый часто рекомендуемыми эмпирическими схемами антибиотикотерапии для лечения неонатального сепсиса/менингита, детского сепсиса и детского менингита. Анализ показал очень высокий уровень нечувствительности. Ученые оценивали несколько схем лечения: аминопенициллины, гентамицин, антипсевдомонадные цефалоспорины третьего поколения (цефтриаксон и цефотаксим) и карбапенемы.

Заключение. Таким образом, цефтриаксон, вероятно, эффективен при лечении только одного из трех случаев сепсиса или менингита у новорожденных; гентамицин — при лечении менее половины всех случаев сепсиса и менингита у детей. Его обычно назначают вместе с аминопенициллинами, которые, как выяснили ученые, тоже имеют низкую эффективность в борьбе с инфекциями кровотока у младенцев и детей. Исследователи отметили, что глобальные рекомендации по использованию антибиотиков устарели и нуждаются в обновлении. Кроме того, новые препараты с меньшей вероятностью будут испытывать на детях и вряд ли они станут доступными для них. По словам ученых, лучший способ справиться с устойчивостью к антибиотикам при детских инфекциях — сделать приоритетом



финансирование исследований новых методов лечения антибиотиками детей и новорожденных. «Клинические исследования антибиотиков ориентированы на взрослых, но слишком часто дети и новорожденные остаются в стороне.

ИСПОЛЗОВАННЫЕ ЛИТЕРАТУРЫ:

1. А.М. Вахидова, Г.Н. Худаярова, К.С. Болтаев.. Исследование микрофлоры содержимого эхинококковых пузырей по морфологическому соотношению и определение ее чувствительности к антибиотикам. Academy, 2020. 8-10 стр.

2. Вахидова А. М. и др. Бактериологическая характеристика эхинококковой жидкости //open innovation. – 2018. – с. 250-252.

3. Vaxidova A.M., Xudoyarova G.N., Bobokandova M.F. Kattalarda tillarang stafilokokk infeksiyasi va uning antibiotikka sezgirligi. Tezis. Перспективные задачи разработки и внедрения инновационных технологий и ветеринарии и животноводстве международная научно-практическая конференция 14-15 октября 34-39 стр.

4. Vaxidova A.M., Xudoyarova G.N., Muratova Z.T. Echinokokk pufakchalarining suyuqligidan olingan staphylococcus aureus shtammlarining gemolitik xususiyatlari. Tezis. Перспективные задачи разработки и внедрения инновационных технологий и ветеринарии и животноводстве международная научно-практическая конференция 14-15 октября 44-47 стр.

5. Xudoyarova G.N. Патогенез эхинококкоза. Tezis. «Zamonaviy dunyoda amaliy fanlar: muammolar va yechimlar» nomli ilmiy, masofaviy, onlayn konferensiyasi. Tashkent-2022 y. 17-19 bet.

6. Xolmamatov F.Z., Xudoyarova G.N. Антигельментная терапия при лечении эхинококкоза человека. Tezis. Современная медицина и фармацевтика: новые подходы и актуальные исследования материалы 75-ой Международной научно-практической конференции студентов-медиков и молодых учёных Самарканд, 18 мая 2021 III.стр

Vaxidova A.M., Xudoyarova G.N., Boltayev K. S. Echinococcosis of Lungs Complicated by Pencilomycosis. Monografiya. RS Global Warsaw, Poland 2020. 102 bet .

7. Vaxidova A.M., Xudoyarova G.N., Boltayev K. S. Исследование микрофлоры содержимого эхинококковых пузырей по морфологическому соотношению и определение ее чувствительности Maqola. Журнал Академии Научно-методический журнал. № 7 (58), 2020 8-11 стр.

8. Xudoyarova G.N. Трансформация грибов рода paecilomyces varioti и viridis на границе с эхинококковой капсулой, содержащей мицелии гриба. Maqola. Хоразм маъмун академияси ахборотномаси 0/1-2022 Хива 2022 78-83 bet.

9. Khudoyarova Gavhar Nurmatovna, Akhmedov Dilshod, Ilkhomjonova Sevara ... RESEARCH METHODS IN MICROBIOLOGY OAA. Academic International Conference on Multi-Disciplinary Studies and ... Том I № 19 (2023).



10. Худоярова Г.Н. Заболеваемость острой пневмонией у детей раннего возраста в Самаркандском области. "Экономика и социум" №9(112) 2023. 112-114 стр.



ЗНАЧЕНИЕ И УПОТРЕБЛЕНИЕ ЧИСЛИТЕЛЬНЫХ В СОВРЕМЕННОМ РУССКОМ ЯЗЫКЕ

Осепян Анжела Рубеновна
преподаватель НамГУ

Аннотация: *Статья посвящена изучению и употреблению числительных.*

Ключевые слова: *морфология, склонение, количество и порядок чисел.*

Числительные - это слова со значением количества, порядка предметов при счете, крайности действий, событий и признаков. Это наиболее консервативный класс слов, наименее подверженный изменениям. Ориентирован ли этот класс на какую-либо особенную синтаксическую функцию или он используется уже выделенных значений предметности, признаков, процессов или признака процесса?

Можно заметить, что в обычной речи числительные весьма ограничены в своих возможностях употребляться в значении предметности. В математических выражениях числительные используются в функции подлежащего и дополнения. Обычно же числительные выступают в роли определения или обстоятельства, поэтому могут быть выражены в формах прилагательного (первый, двадцать пятый, сорок первый) и наречия (дважды, втрое), могут быть «спрятаны» в глаголе (удвоить, удесятить). Числительные, морфологически совпадающие с существительными (количественные числительные, например, числительные от пяти до двадцати и тридцать склоняются по 3-му типу склонения существительных), синтаксически ведут себя как прилагательные и только именительно-винительном падеже, подобно существительному, управляют существительным, выражая, однако, определительную количественную характеристику.

Числительные требуют пристального внимания при анализе их семантических, морфологических, синтаксических и словообразовательных признаков, но они не представляют собой класса слов, ориентированных на выполнение особой синтаксической функции, и в этом смысле не являются особой частью речи. Это особое явление в языке, важное для морфологии, потому что взаимодействует с морфологическими формами выражения количества, формами имен существительных, а также формами степеней сравнения прилагательных и наречий.

Имя числительное - это часть речи, которая обозначает отвлеченное количество (число), а также порядок предметов при их счете: один, два, десять; одна вторая, три четвертых; двое, трое, пятеро; первый, второй, десятый.



Количественное значение может передаваться не только числительными, но и словами других частей речи: тройка, пятерка, сотня; утроить, удесятерить. Однако отвлеченное значение количества (числа) присуще одним числительным. Отвлеченность количественной семантики числительных проявляется в следующем:

Количественное (числовое) значение числительных не осложнено другими значениями. Три, тройка, утроить - разные части речи, так как по-разному выражают количественное значение. Тройка - это существительное, потому что всегда соотнесено с предметом: тройка - это название отметки (получить тройку); название мужского костюма, состоящего из трех частей (сшить тройку); название игровой карты (тройка бубен); название комиссии в составе трех человек (чрезвычайная тройка). Утроить - это глагол, потому что всегда обозначает действие как процесс: утроить - увеличить в три раза. Лишь три является числительным, потому что выражает количество (число) и ничего больше.

По значению все числительные делятся на количественные, неопределенно-количественные, порядковые, собирательные.

Числительные, выражающие отвлеченное количество (число), называются количественными.

Количественные числительные подразделяются на числительные, называющие целые числа или количество целых предметов (два, три, десять), и числительные, называющие части целых чисел или количество частей предметов - дробные (полтора, одна вторая, две трети). Количественные числительные обозначают точное, определенное количество предметов (два стола, пять домов, сто дорог и др.).

Неопределенно-количественные числительные обозначают неопределенное количество предметов (лиц) или вещества: много, немного, мало (много столов, долгов, дорог и т. д.).

Порядковыми называются числительные, указывающие порядок предметов при их счете: первый, второй, пятый, сотый, сто десятый.

Собирательными являются числительные, которые называют количество единиц, образующих совокупность предметов: двое, трое, пятеро и др.

Количественные числительные являются основным разрядом, так как: 1) они делают возможным образование и функционирование других семантических разрядов; 2) они обладают специфическими грамматическими особенностями, что не столь характерно для других числительных.

По строению числительные бывают непроизводными, или простыми, и производными.

Непроизводных (простых) числительных мало: количественные числительные первого десятка (один, два, три, десять) и числительные сорок,



сто, тысяча. В современном языке к простым можно отнести числительные полтора (дробное), миллион, миллиард (они сейчас не членятся на морфемы).

Производные числительные объединяют две группы: сложные и составные числительные.

Сложными являются однословные числительные, образованные от простых (одиннадцать, двадцать, пятьдесят, двести, пятьсот, одиннадцатый, пятидесятый и др.). Из количественных числительных это названия единиц второго десятка, десятков, сотен.

Названия единиц второго десятка восходят к сочетаниям названий единиц первого десятка с предлогом на и числительным десять в местном (предложном) падеже: одиннадцать из один на десяти («одна единица сверх десяти»); двенадцать из две на десяти и т. д. В результате фонетических изменений числительное десять с предлогом на превратилось в -надцать. Аналогичные трансформации произошли в числительных двадцать, тридцать, которые восходят к сочетаниям числительных два, три и числительного десять в именительном падеже. Числительные пятьдесят, шестьдесят, семьдесят, восемьдесят образованы из соединения названий единиц и числительного десять в родительном падеже множественного числа. Происхождение числительного девяносто точно не установлено.

Числительное двести представляет собой по происхождению слияние числительных две и сто (в именительном падеже двойственного числа). Числительные триста, четыреста восходят к древнерусским сочетаниям числительных три, четыре и числительного ста (именительный падеж множественного числа от сто). Числительные пятьсот, шестьсот, семьсот, восемьсот, девятьсот произошли из сочетаний пять, шесть, семь, восемь, девять и числительного сто в родительном падеже множественного числа (сотъ).

Составными называются не однословные числительные, которые образовались путем соположения (составления) простых и сложных числительных (двадцать один, сто тридцать семь, тысяча пятьсот восемьдесят пять, двадцать первый, сто тридцать седьмой). Составные числительные - продуктивная группа, тогда как сложные числительные в современном языке не пополняются новыми образованиями. Комбинацией немногих простых и сложных числительных мы в состоянии обозначать любое большое или малое количество (число).

Количественные числительные - наиболее своеобразный разряд в грамматическом отношении. Морфологически они характеризуются отсутствием категории рода у большинства слов, а синтаксически - особой сочетаемостью с существительными.

Категорию рода, не свойственную количественным числительным, имеют числительные один (одна, одно), два (две), тысяча, миллион, миллиард. У



числительных один, два категория рода изменяемая (один дом, одна комната, одно окно; два дома, две комнаты, два окна), а у числительных тысяча, миллион, миллиард - неизменяемая (тысяча - женский род, миллион, миллиард - мужской род).

Категория числа присуща числительным один, тысяча, миллион, миллиард (один - одни, тысяча - тысячи, миллион - миллионы, миллиард - миллиарды). Однако формы множественного числа числительного один употребляются лишь в сочетаниях с существительными, не имеющими форм единственного числа (*pluralia tantum*): одни часы, одни ножницы, одни клещи и т. д. Следовательно, у числительного один множественное число фактически не означает множества, а выполняет формальную роль - служит средством согласования с существительным.

. Числительное один согласуется с определяемым существительным в числе, роде и падеже: один дом - одного дома - одному дому; одна комната - одной комнаты - одной комнате и т. д.

. Числительные два, три, четыре в именительном и винительном падежах управляют родительным падежом единственного числа существительных, с которыми они связаны: два (три, четыре) дома, окна; две (три, четыре) комнаты.

Следует иметь в виду, что по форме родительный падеж единственного числа существительных женского рода совпадает с именительным падежом множественного числа (у комнаты - родительный падеж единственного числа; комнаты светлые - именительный падеж множественного числа; у двери - родительный падеж единственного числа; двери раскрыты - именительный падеж множественного числа), но в сочетании с числительными два, три, четыре именительного и винительного падежей существительное всегда стоит в родительном падеже единственного числа: Три гордые пальмы (родительный падеж единственного числа, не именительный падеж множественного числа!) высоко росли (Лермонтов).

Так же сочетаются с существительными составные количественные числительные, последний компонент которых - два, три или четыре: четыре стола - двадцать четыре стола - тысяча пятьдесят четыре стола; четырех столов - двадцати четырех столов - тысячи пятидесяти четырех столов и т.д.

. Числительные от пяти и более (кроме тысяча, миллион, миллиард) в им. и вин. падежах управляют род. падежом мн. числа существительных (пять домов, пять комнат, пять окон). В косвенных падежах эти числительные согласуются с существительными (пяти домов, пяти домам, пятью домами, о пяти домах) .

. Числительные тысяча, миллион, миллиард во всех падежах управляют род. падежом мн. числа существительных: тысяча книг - тысячи книг - тысяче книг - тысячу книг и т. д.



СПИСОК ИСПОЛЬЗОВАННОЙ ЛИТЕРАТУРЫ:

1. Сичинава Д. В. Части речи. Материалы для проекта корпусного описания русской грамматики. На правах рукописи. М., 2011. URL: <http://rusgram.ru>
2. Титов В. Т. Принципы количественной лексикологии (на примере романских языков) : дис. ... д-ра филол. наук. Тверь, 2005. 898 с.
3. Мечковская Н. Б. Концепты « начало » и « конец » : тождество, антонимия, асимметричность // Логический анализ языка. Семантика начала и конца / отв. ред. Н. Д. Арутюнова. М. : Индрик, 2002. С. 109-120.
4. Степанов Ю. С. Счет, имена чисел, алфавитные знаки чисел в индоевропейских языках // Вопросы языкознания. 1989. № 4. С. 46-72.



БУГУНГИ КУНДА ЗАМОНАВИЙ КАСБ ТАНЛАШНИНГ ЎЗИГА ХОС ЖИХАТЛАРИ

Юсупов И.Б

Касб-хунар мактаби махсус фан ўқитувчиси

Аннотатсия: Ушбу мақолада шахсий ҳаётдаги ютуқлар замонавий жамиятда асосан унинг касбий танлови билан боғлиқлиги муҳокама қилинади. Касб танлаш - бу оғир шароитда омон қолиш учун, у аллақачон пойдевор қўйган жихатдир. Тасаввур қилинг, сиз хозир ёшсиз, ўзингиз учун касб танлаш ва завқ билан ишлаш жуда қийин, Шу боис сизга нима кераклигини тасвирламоқчиман.

Калит сўзлар: касб, ёш авлод, мутахассислик, иш, йўналиш, танлаш, хунар, меҳнат.

Бугунги жамиятда шахснинг ҳаётдаги ютуқлари асосан унинг касбий танлови билан белгиланади. Баъзи манбаларда “касб” сўзининг маъноси, таърифи йўқ бўлиб, унинг мазмуни “иш” тушунчаси билан акс этган, ишлаш, қилиш, қўл билан, тана кучи билан ёки ақлий жихатдан бирор нарса қилиш. Замонавий маълумотномаларга кўра, “касб”- бу инсон меҳнат фаолиятининг шакллантирувчи омилидир. Инсон тараққиёти давомида айнан унинг меҳнат фаолияти ҳал қилувчи рўл ўйнаган. Ишлаб чиқариш усули ва меҳнат табиати бўйича инсоният шартли равишда аграр, саноат ва постиндустриал ривожланиш босқичларидан ўтди. Тадқиқотчилар постиндустриал жамиятни билимга асосланган ахборот жамияти деб ҳам аташади. Инсон фаолияти тобора кўпроқ моддий ишлаб чиқариш билан эмас, балки моддий бўлмаган маҳсулот билан технологиялар ва компьютер дастурлари ёрдамида кодланган маълумотлар, билимлар билан боғлиқ. Жамият ҳаётининг “интеллектуализациялашуви” пайдо бўлган. Халқаро ташкилотлар сезиларли даражада ўсиши ва мураккаблашган ахборот тизимлари махсус ахборот ва телекоммуникатсия технологиялари ёрдамида узатилади. Замонавий жамият ҳаёти, унинг тараққиёти шароитида инсониятнинг омон қолиши кўп жихатдан яратилган технологияларга боғлиқ. Ахборот даври замонавий шахснинг ўзини ривожлантиришга, ижодкорликнинг ўзига интилишини келтириб чиқаради, ахборот маҳсулотларини тобора кўпайиб ва кенгайиб боришига йўналтиради ва шу билан бирга ахборот ресурслардан фойдаланиш қобилиятини шахснинг ижтимоий мақомида ҳал қилувчи омил деб ҳисоблаш мумкин. Таълим даражаси, маълумотни билимга айлантириш қобилияти, ижодий фаолият, ахборот муҳитида мустақил ва самарали ҳаракат қилиш қобилияти замонавий инсоннинг ижтимоий мавқеининг янги таркибий қисмидир.



Бугунги кунда ўсиб келаётган ёшларни ўзига бўлган ишончи, куч-ғайрати, кенг дунёқараши билан ажратиб ҳам кўрсатиш зарур. Ушбу дунёқараш ва заковатлари эса уларни атроф-муҳитга, табиатдаги ва жамиятдаги ҳодисаларга қизиқишларидан келиб чиқади албатта. Бу эса ўз навбатида касб танловчининг олаётган билимларидан, кўникмаларидан, малакаларидан, психофизиологик имкониятларидан, индивидуал психологик жихатларидан фазилатларидан ва бошқа шахсий қирраларидан келиб чиқади. Бугунги кунда ўз имкониятини тўғри баҳолай олган инсонгина тўғри йўлни танлай олади. Бу ёшлардаги тиришқоқлик, илмга чанқоқлик, кузатувчанлик, ўзини синаб кўришга интилиши каби жихатларда яққол кўзга ташланади.

Ёшларда ўзига хос равишда айрим касбларга қизиқишлар шу касб билан боғлиқ айрим психологик хусусиятларда кўринади. Мисол тариқасида шуни айтиш мумкинки, ҳозирда қайси боладан сўрасангиз кўпроқ мен тадбиркор бўламан, ўзимни ишимни йўлга кўяман деб жавоб беради. Тадбиркор ва тадбиркорлик бу савдо сотиқ, ишни ташкил этиш, ўзини меҳнати билан капитал ишлаш ҳисобланади. Лекин шундай кўрингани билан болаларда кўпроқ машинага эга бўлиш, пулдор бўлиш, ҳамма нарсани бемалол, хохлаган вақт сотиб олиш каби томонлар кўзга ташланади. Бунинг кўзга ташланмас қийинчиликларини улар кўра олмайдилар ва хаёлига ҳам келтирмайдилар. Шундай ўзига хос бўлган томонлар эса уларни қизиқтириб боради. Ёшларни шундай томонларга қизиқиб бориши улар орасида тадбиркор бўлишга ҳавас уйғотади. Худди шунингдек, дастурчи касби ёки ҳисобчи бўлиш каби томонлар ҳам ёшларни қизиқишларидан келиб чиқади. Нар бир касбни ўзига хос бўлган психологик томонлари борки, бу ёшларни доим ўзига тортиб туради. Қизиқишини англай олган болагина ўзи учун касбни тўғри танлай олади.

Ёшлардаги ҳавас, қизиқиш уларни шу касбни эгаллашга интиштириб туради. Зукко ёшлар шу касбга тегишли бўлган билимларни энг аввало кузатишлар, сўраб билишлар, китоблардан ўқиш орқали, ҳозирги кунда эса интернет орқали билишга ҳаракат қиладилар. Ўзлари қизиққан касблари ҳақида кўплаб маълумотлар тўплайдилар. Ёшларни бирор бир нарсани яратувчанлик қизиқиши инженерлик ёки уни бирор бир бошқа йўналшга етаклайди. Ҳозирда дунёда кўплаб янгиликлар яратилмоқдаки ёшлар ва уларнинг диққатлари доимо қизиқишларидан келиб чиққан ҳолда шу объектларга қаратилмоқда. Ҳар бир соҳанинг ўзига хос бўлган қизиқарли томонлари мавжуддир.

Педагог ҳам болаларга етказиб бериши керак бўлган билимларни сифатли, қизиқарли, етиб борадиган қилиб дарсларни ўтказишга ва ўсиб келаётган ёшлар ўртасидан яхши кадрлар яратишни орзу қилади. Педагог тарбиялаган болалар ўз қизиқишларидан келиб чиққан ҳолда жамиятга кўплаб янгиликлар киритиши мумкин бўлади. Педагог эса шундай кадр яратиб бера олганидан фахрланади албатта. Демак, кўриниб турибдики, ёшларни касбга етакловчи



эҳтиёжларидан бири унинг қизиқишлари ҳисобланар экан. Бу эса инсонни бирор бир нарсага етилиб келган эҳтиёжларидан келиб чиқади. Болалар ўсиб борган сари маълум бир тараққиёт йўлини босиб ўтадилар. Педагогик социологияда айтилганидек бола тарбиясига ўз таъсирини ўтказаётган омиллар уни ўйлашга, ўз манфаатлари йўлида меҳнат қилишга мажбурлайди. Етилиб келаётган ёшлардаги ўзгариш уларда ижтимоий жараёнларга ва бу жараёнлардаги ўз ўрнини билишга чорлайди. Катта бўлаётган, ақл - фаросатга эга фарзанд келажаги ҳақида бош қотиради, ҳаёл суради, келажагини режалаштиради. Булар эса унда кўплаб эҳтиёжларни пайдо қилади. Болалик давридани ўсмирлик ва ўспиринлик даврларига ўтиб бораётган фарзандда психологик ва энг асосийси анатомик-физиологик ўзгаришлар юз бера бошлайди. Энди ёшлар аста-секин ўзидаги табиий, ижтимоий, иқтисодий, ҳуқуқий эҳтиёжлар тизимини сеза боришади. Бу қатор эҳтиёжлардан ёшларни касб орқали ўзини таъминлаш эҳтиёжи ҳисобланади. Бу эҳтиёж ёшларни касб танлашга, ўз ҳаётини гўзал қилиб яшашга мажбурлайди. Акс ҳолда уларда жамиятга зид бўлган жараёнлар пайдо бўлади.

Ёшларни касб эгаллаши нафақат уларнинг эҳтиёжи балки жамиятнинг ҳам эҳтиёжи ҳисобланади. Шунинг учун жамият ўз ишлаб чиқарувчиларини яратиши зарур жараёнга айланади. Жамият ишлаб чиқариш орқали яшайди ва ҳаёт кечиради. Жамият эҳтиёжлари ҳар доим ўзгарган ҳолда ўсиб боради. Уни қондиришнинг ягона йўли касб эгаларини тарбиялаш, уларнинг қизиқишларидан келиб чиққан ҳолда янгидан-янги касбларни яратиш ва такомиллаштириш ҳисобланади. Шунинг учун ҳам бошқа ривожланган давлатларда кўплаб янги касблар пайдо бўлади ва жамият эҳтиёжларини тўлароқ қондиришга интилади.

Жамиятдаги кўплаб эҳтиёжлар шу касбга керак бўлган кадрларни яратишни талаб қилади. Бу эса ёшларда, уларнинг қизиқишларида ва мақсадларида ўз аксини топади. Жамиятда яратувчанликка, ижодкорликка хос бўлган меҳнат кадрланади. Жамият учун яратилаётган маҳсулотлар ва уларни ишлаб чиқариш кўплаб касбларни пайдо қилади. Демак, кўриниб турибдики, инсон ва жамият эҳтиёжлари узвий равишда боғлиқ жараёнлар бўлиб ҳисобланади.

Ҳақиқатдан, шахсдан касб талаб қиладиган психологик хусусиятлар мавжудки, инсонда бу хусусиятлар бўлмаса у бу касбда ўз ютуғига эга бўла олмайди. Касблар ўзидаги фаолиятларни бажариш учун инсондан маълум бир психологик хусусиятларни эгаси бўлишларини талаб қиладилар. Шунини таъкидлаб ўтиш лозимки хотирани яхши бўлишини, диққатни яхши бўлишини, ҳаёл жараёнлардаги қонунларни ўзлаштирган бўлишини, сезгирликни яхши ривожланганлиги, айрим фаолиятларда сабр-тоқат, тартиблилик, интизом, ижодий ёндоша олиш, ҳар хил ҳолатлардан чиқиб кета олиш, ҳалоллик,



меҳнатсеварлик, бошқаларни ҳурмат қилиш ва уларни ҳақ-ҳуқуқларини яхши билиш, билимлилик даражасини юксаклиги, раҳбарлик қилиш учун керак бўлган хусусиятларни билиш, тижорат учун керак бўлган психологик хусусиятларга эга бўлиш каби кўплаб томонлар бу жараёнлар учун керак бўлади.

Жамиятда инсонни қизиқтирган кўплаб касблар борки улар бир-биридан жуда фарқланиб туради ва инсондан касбга лойиқ бўлган психологик хусусиятларни талаб қилади. Дейлик педагог учун дидактик усул жуда мос тушса, актиёр учун хотиранинг, ҳаёлнинг ва бошқа психик жараёнларнинг ўрни бошқача ҳисобланади. Саноатда ишлаётган ишчи, инженер, дизайнер учун ўзига хос психологик хусусиятлар керак бўлади. Яъни дизайнер учун эстетик дид, ҳаёл, тафаккурни эгилувчанлиги, диққат ва жуда нозик ҳолдаги рангларни ажрата олиш каби кўплаб хусусиятлар зарур бўлади. Ҳам оғир, ҳам енгил саноат учун кўплаб хилма-хил касб эгалари керак бўлади. Булар учун ҳам касб психологияси ўзига хос бўлган инсон психикасини қирраларини шу касбга хос томонларини ва шахсда уларни ривожлантириш масалаларини ҳам ўрганиб боради.

Ёшларнинг қизиқиши, мақсад ва манфаатлари ўз дунёқарашларига керак бўлган ва мос тушадиган касбни танлашга, бу касбга хос бўлган психологик томонларни билишга интиштириб туради.

Инсон учун энг зарур нарса — унинг имиджига, “ўзига” эга бўлиш, унинг барча мумкин бўлган жисмоний ва маънавий имкониятларининг зўриқиши шароитида содир бўлади. Биз таълим олгандан сўнг, ҳаёт учун зарур бўлган ҳамма нарсани деярлик биламиз. Бироқ, кўпинча одам ўзи ҳақида, ўзининг ижодий имкониятлари ҳақида кам маълумотга эга, соғлиғини қандай сақлашни билмайди, кайфиятни, руҳий ҳолатни бошқармайди, ҳаёт йўналишини, қиймат кўрсатмаларини танлашда баъзан хато қилади.

Кўриниб турибдики, инсон доимий эволюция, такомиллаштириш учун дастурлаштирилган ва агар унинг биосоциал дастури амалга оширилмаса, муваффақиятсизликлар юзага келади: касалликлар, стресслар, депрессив ҳолатлар. Таълим олишда касб ва йўналишни танлаш келажак учун иш бўлиб, инсон, жамият, цивилизациянинг ижодий салоҳиятини олдиндан белгилаб беради, дунёқараш, хулқ-атвор, иқтисодий ва ахлоқий устуворликларни яратади.

ФЙДАЛАНИЛГАН АДАБИЁТЛАР РЎЙХАТИ:

1. Касб психологияси Ф.Р. Абдурахмонов, З.Е. Абдурахмонова. “Баркамол фэйз медиа” нашриёти, 2018. 2. Баева, Л. В. (2008) Информационная эпоха: метаморфозы классических ценностей. Астрахань. 3. Грязнова, Ю. Б. (2010) «Портфель карьер» — технология самоопределения и самоорганизации в



обществе знаний» // Вестник Российского философского общества. №1. С. 61–67. 4.
Лапатухин, М. С., и др. (1981) Школьный толковый словарь русского языка. М. 5.
Фейерабенд, П. (1986) Избр. труды по методологии науки. М.



UDC 94(575.1)

1810-1811 MILITARY MARCHES OF MUHAMMAD RAHIMKHAN I TO
KUNGIRAT FORT

Saparbaev Bunyodbek Khurramovich

*Doctor of philosophy (PhD) in Historical sciences Associate professor of the department of the
"History" of the Urgench State University Urgench, Uzbekistan*

Abstract: *This article talks about the activities of Khan of Khiva Muhammad Rahimkhan I (1806-1825) in 1810-1811. It shows his military campaign to the Kungirof fortress and his fight with Toramurod Sufi.*

Key words: *Muhammad Rahimkhan I, Kungirat fort, Aral province, Toramurod Sufi.*

In the fifth year of his work, he started marching to Arol province for the third time. He came to his residence in Moyly forest near Gurlan, crossed the river through Kipchak and stopped at Beshtepa. There, under the leadership of Muradbek kunghirof, Tanak bahodir kunghirof, Dosim bahodir mangit, and Badal, he gathered seven hundred cavalry troops and went to the areas where Toramurod Sufi planned to attack. won't Because messengers were coming to the khan asking for help from some regions. Among them were Tashim Naiman, Muhammadnazar Ataliq and Khojamurad, who were the predecessors of Toramurad Sufi. It turns out that there is a spy of Toramurod Sufi among them, and they catch him [1, P. 205].

At this time, Toramurad was unaware that Sufi Khan was coming to Kungirof with his army. At that time, he sent a commander named Eshmuhammadbek with two hundred and fifty soldiers to plunder the people of Hasanbaybi. But Kadirbergan, the son of Koshberganbi and Hasanbaybi, repelled this attack with his Karakalpak men. Eshmuhammadbek and some of his companions hid in the reeds in the lake and after three days they reached Kunhirot barefoot [1, P. 206].

In this campaign, Muhammad Rahimkhan I fought four consecutive wars to take Kungirat fortress. Knowing that the war was about to start, Sufi Toramurad left the fortress, built a fortification, and put up a strong resistance. The war is very intense, cannons and rifles are fired incessantly. In this process, the governor of the Aral Nayman sided with the khan [1, P. 207].

However, Sufi also had many supporters. One of them is the Fasting Qiyat, which he fights with serious resistance. Despite this, they catch him, cut off his head from his body and hang his head on the gate of the sangar. Toramurod Sufi and his comrades are imprisoned in the castle. After this incident, the khan prepared for two days and started attacking the fortress again. Sufi Toramrod also came out of the fortress and stood ready for war. The battle took a fierce turn, and when Eagle was going to Sufi Toramurad, hugging him and knocking him off his horse, the enemy's guards saved him and Eagle was killed [1, P. 208].



After a three-day war, the khan ordered the armies to stop fighting and rest. In the meantime, the judge of Nukuz and his relatives are subordinate to the khan. Khan sends them to the territory of Khojaly.

The next day, the Khan's armies started a new war. Many people will die in this battle. Both sides will suffer huge losses. Munis describes this battle in a poem:

Swords spilled like blood,
There was a flood of blood on the field.
The blade of the spear pierced his arm,
It is clear that the dead have died [1, P. 210].

It is clear from the image in the poem that the corpses of those who died in the war were piled up like a mountain. This incident clearly shows how great a tragedy internal wars bring to the common people.

Unable to stop the Khan's army, Toramurod Sufi entered the fortress again with his supporters. There was a war between different clans in the Kungirat region.

When the Khan's army came to this region, Mullah Khoroz Kungyrat and Egilikbi Qiyat from Hasanbaybi's rule had divided with their clans in Shorkul and joined the policy of disobedience. Khan sends part of his army in that direction to drive them back. But before the war reached its peak, Mulla Khoroz and Egilikbiy surrendered by hanging their swords. Khan pardons them. Then he moved all of them together with his family to the territory of Khojaly and provided them with pasture [1, P. 210].

After these events, the Khan's army entered the war for the fourth time to take the Kungirat fortress. The war takes a terrible turn. Many people will die. Sufi Toramurad ran back into the castle. This time the war will go inside the castle.

During this process, Shahniyaz, the head of the army, came to the Khan and advised them to stop the war, to replenish the ranks of the army, and to arrange the horses. Khan agrees to this proposal. As a result, the army returned to Khiva under the leadership of Khan [1, P. 210].

Sufi Toramurod did not calm down even after these events, but continued his provocative actions.

REFERENCE:

1. Zhumahodzha N., Ruzimbaev S, Akhmedov A. (2010). Shermuhammad Munis Khorazmi, Muhammadrizo Ogahi. "Firdavs ul-Iqbal". Garden of happiness. History of Khorezm from the earliest times to 1825. "Okituvchi". Tashkent. (in Uzbek)



MUHAMMADRIZO OGAGHIY HAYOTI VA IJODINI O'RGANISHDA
INTERFAOL METODLARDAN FOYDALANISH

Tangriyeva Umida Allaberganovna

Urganch davlat universiteti akademik litseyining ona tili va adabiyot fani o'qituvchisi

Annotatsiya: *Dars jarayonida ilg'or pedagogik texnologiyalardan foydalanib, samarali natijalarga erishish hozirda har bir pedagogning maqsadidir. Darslarning interfaol metodlar asosida, ko'rgazmalarga boy tarzda tashkil etilishi o'quvchilarda mavzu yuzasidan mustahkam bilimga ega bo'lish, mustaqil fikrini bayon eta olish, faollik kabi ko'nikmalarni shakllantiradi. Mazkur maqolada Muhammadrizo Ogahiy hayoti va ijodini o'rganishda interfaol metodlarning ahamiyati hamda adabiyot darslarida qo'llash mumkin bo'lgan ba'zi interfaol metodlar haqida so'z yuritiladi.*

Mamlakatimizda ta'lim-tarbiya sohasiga har doim alohida e'tibor bilan qaralgan. Bu holat, ayniqsa, bugungi kunda yanada yorqinroq ko'zga tashlanmoqda, ya'ni ta'lim sohasiga har qachongidan-da ko'proq e'tibor berilmoqda. Shunday ekan, har bir o'qituvchi o'z fanini mukammal bilishi, darslarini zamon talablari darajasida olib boqishi lozim.

Akademik litseylarda adabiyot darslarida, ayniqsa, yangi interfaol metodlardan foydalanish juda yaxshi samara beradi. Misol tariqasida Muhammadrizo Ogahiy hayoti va ijodini o'rganishda dars jarayonini qanday tashkil etish hamda unda foydalanish mumkin bo'lgan interfaol metodlardan bir nechtasini ko'rib chiqsak.

Dars 80 daqiqaga mo'ljallangan.

Darsning maqsadi: Ogahiy hayoti, lirik merosi, tarjimon va tarixchilik faoliyatini o'rganish, o'quvchilarni adabiyot hamda tariximizga muhabbat ruhida tarbiyalash, o'quvchilarning dunyoqarashini kengaytirish, ularni vatanparvarlik ruhida tarbiyalash.

Dars shiori:

Ey shah, karam aylar chog'i teng tut yomon-u yaxshini,

Kim mehr nuri teng tushar vayron-u obod ustina.

Tayanch tushunchalar: mirob, «Firdavs ul-iqbol», «Ta'viz ul-oshiqin» devoni, 20 xil janr, «Ogahnoma», mutarjim, maurrix, talmeh, irsoli masal, musoviyat tarafayn, mustazod, 20000 misradan ortiq she'r.

I. 1.Darsning tashkiliy qismi. Dars avvalida o'quvchilar bilan salomlashiladi, davomat olinadi. Auditoriyaning darsga tayyorlik darajasi ko'zdan kechiriladi. So'ng o'quvchilar «Kichik guruhlarda ishlash» hamda «Kamalak jilosi» metodidan (4 xil rangdagi tarqatmalarni tanlab oladilar) foydalanib, 4 guruhga ajratiladi, guruhlarga nom beriladi.

2.O'tilgan mavzuni takrorlash. O'quvchilar kichik guruhlarga bo'linish jarayonida tanlab olgan rangli tarqatmalardagi savollarga javob berish orqali o'tilgan mavzu takrorlab olinadi. Shuningdek, uyga vazifa tekshiriladi. Javoblarga va uyga vazifaning qanday bajarilganligiga qarab kichik guruhlarga ball qo'yiladi.

II.Yangi mavzu bayoni. Yangi mavzu e'lon qilinadi, rejalar bilan tanishtiriladi. (Ogahiy hayoti va ijodi bilan mustaqil tanishish oldingi darsda topshiriq sifatida beriladi). Har bir kichik guruhga bir rejani yoritib berish topshirig'i beriladi. Belgilangan vaqtdan so'ng



kichik guruh a'zolarining ma'lumotlari tinglanadi va ball beriladi. O'quvchilar tomonidan berilgan ma'lumotlar boshqa guruh a'zolari va o'qituvchi tomonidan to'ldirib borilishi mumkin.

III. Mustahkamlash bosqichi.

Mustahkamlash bosqichi 4 shart asosida olib boriladi.

1-shart «Ijodkorlik namoyishi» deb nomlanadi. Unda to'rtala guruh ham Ogahiy hayoti va ijodi yuzasidan mustaqil topshiriqni bajarishi lozim bo'ladi (masalan, mavzuni boshqa fanlar bilan bog'liqligini ko'rsatib berish, shoir she'rlarini chet tillarida aytib berish ham mumkin).

2-shartda «Ha yoki yo'q o'yini» bajariladi. Unda o'quvchilarga savollar beriladi, ular savollarga «ha» yoki «yo'q» deb javob berishi lozim bo'ladi.

Savollar:

1. «Ta'viz ul-oshiqin» devoni Muhammad Rahimxon Feruz II ning taklifi bilan tuzilganligi rostmi? -Ha.

2. «Ogahnoma» qasidasida Ogahiy saltanatni tanazzulga olib keluvchi 22 illatni keltirganmi? -Yo'q, 18.

3. «Ta'viz ul-oshiqin»da 19 ta qasida borligi to'g'rimi? -Ha.

4. «Shohidi iqbol» asarida Muhammad Rahimxon Soniy davri voqealari aks etganmi? -Ha.

5. Ogahiy tarjima qilgan «Bahoriston» asari Mirxondning qalamiga mansub ekanligi to'g'rimi? -Yo'q, Jomiyning qalamiga mansub.

6. «Ustina» radifli g'azalida mubolag'a san'ati ham qo'llanilganmi? -Ha.

7. Munis boshlagan «Firdavs ul-iqbol» asarini Ogahiy 1939-yilda nihoyasiga yetkazganmi? -Yo'q, 1839-yilda.

8. Ogahiy tarjima qilgan «Axloqi Muhsiniy» asari muallifi Husayn Voiz Koshifiy ekanligi to'g'rimi? -Ha.

9. Ogahiy 1856-yilda miroblik vazifasidan iste'fo bergani rostmi? -Yo'q, 1857-yilda.

10. «Nas» so'zining ma'nosi jallod ekanligi to'g'rimi? -Yo'q, «hukm».

11. Ogahiyning «Dahr uyi bunyodkim, su uzadur, mahkam ermas» tarji'bandida dunyo omonat uyga, jafokash ayolga o'xshatilganmi? -Ha.

12. Ogahiy tarjima qilgan «Tabaqoti Akbarshohiy» asari muallifi Sa'diy Sheroziy ekani rostmi? -Yo'q, Muhammad Muqim Hirotiy.

13. Ogahiyning hayoti haqida dastlabgi ma'lumot beruvchi asar bu uning «Ta'viz ul-oshiqin» devoni ekani to'g'rimi? -Ha.

14. «Qasidai nasihat» asari 1865-yilda yozilganmi? -Ha.

15. Ogahiyning forsiy merosi bo'yicha f.f.n Is'hoqjon Ismoilov tadqiqot olib borgani rostmi? -Ha.

16. Ogahiy «Mukammal masnaviy kashfiyotchisi» sifatida e'tirof etiladimi? -Yo'q, mustazod.

17. «Zubdat ut-tavorix» asarida 1843-1846-yillar Sayyid Muhammad Bahodirxon davri voqealari aks ettirilganmi? -Yo'q, Rahimqulixon davri voqealari.

18. «Ta'viz ul-oshiqin»da 12 qit'a borligi to'g'rimi? -Yo'q, 7 ta.



19. “Ustina” radifli g`azalida talmeh san`ati ham qo`llanilganimi? -Ha, “Yo`gdursa Farhod ustina”.

20. “Riyoziy ul-davla” asarida 1825-1843-yillar Olloqulixon davri voqealari tasvirlanganmi? -Ha.

Shart so`ngida guruhlariga ball beriladi.

3-shart “Mushoira” deb nomlanadi. Unda o`quvchilar Ogahiy ijodidan yod olgan she`rlarini aytadilar. She`r ayta olmay qolgan guruh yutqazgan hisoblanadi. Shart 10 daqiqa davom etadi. Shart so`ngida kichik guruhlariga ball beriladi.

4-shartda «Ikki qismli kundalik» metodi shartlari bilan tanishtiriladi. Unda o`quvchilar jadvalning ikkinchi tomonini berilgan ta`riflarga mos ma`lumotlar bilan to`ldirishlari lozim bo`ladi.

“IKKI QISMLI KUNDALIK” METODI

Berilgan ta`rif	O`quvchining ta`rifi
1. Shoir.	
2. Mirob.	
3. Tarjimon.	
4. Tarixiy asarlar muallifi.	
5. Mukammal mustazod kashfiyotchisi.	
6. “Ta`viz ul-oshiqin” devoni – buyuk kashfiyot.	
7. “Ustina” – mukammal g`azal.	
8. Musoviyat-tarafayn shakldagi she`r.	
9. “Qasidai nasihat” – didaktik asar.	
10. «Bo`lmasa bo`lmasun netay” – nazira g`azal.	

Ushbu shartni to`g`ri va tez ishlagan guruhga yuqori ball beriladi.

IV. Yakuniy qism. Dars so`ngida shartlar davomida kichik guruhlarining yig`gan ballari hisoblanib, g`olib guruh e`lon qilinadi. O`quvchilar baholanadi.

Uyga vazifa sifatida Ogahiy hayoti va ijodi yuzasidan 30 ta test tuzib kelish va g`azal yod olish topshirig`i beriladi. Dars xulosalovchi fikrlar bilan yakunlanadi.

Xulosa qilib aytganda, hozirda ta`lim sohasini takomillashtirishdagi asosiy yo`nalishlardan biri interfaol ta`lim va tarbiya usullarini joriy qilishdan iborat. Interfaol usullarni qo`llash natijasida o`quvchilarning mustaqil fikrlash, tahlil qilish, xulosalar chiqarish, o`z fikrini bayon qilish, sog`lom muloqot, munozara, bahs olib borish ko`nikmalari shakllanib, rivojlanib boradi. Interfaol metodlar o`z mohiyatiga ko`ra ta`limiy yoki tarbiyaviy maqsadlarni amalga oshirishda ma`lum darajada samaradorlikka erishishni ta`minlaydi.

FOYDALANILGAN ADABIYOTLAR RO`YXATI:

1. R.Yo`ldoshev, R.Xusainova, U.Bobojonova. Ta`limning interfaol metodlari. Metodik qo`llanma. Urganch-2011.
2. I.O.Ismailov, Y.H.Eshchanova, “O`zbek adabiyoti”. O`quv-ualubiy qo`llanma. Urganch – 2012.
3. S.Matjon. Sh. Sariyev. O`zbek adabiyoti. Toshkent. 2007
4. B.Tuxliyev. Adabiyot o`qitish metodikasi. T. 2006.



5. <http://interfaol-metodlar.sayti>.
6. www.ziyo.uz.



РЕШЕНИЯ ПРОБЛЕМЫ ОПТИМИЗАЦИИ ВОДОСБЕРЕЖЕНИЯ

Джуманазарова Алтынгүль Тенгеловна

к.т.н., доцент

Тлеубергенов Еркинбай Бахытбаевич

магистрант 2 курса специальности «Водосберегающие технологии орошения». Каракалпакский институт сельского хозяйства и агротехнологии

Аннотация: *В статье рассмотрены проблемы использования коллекторно-дренажных вод для орошения в условиях Республики Каракалпакстан. Поэтому авторами в течение 2021-2023 гг. были проведены полевые исследования по выращиванию солеустойчивых культур: африканское просо, сорго, сорго-суданская трава, на фермерских хозяйствах Нукусского района Республики Каракалпакстан.*

Ключевые слова: *коллекторно-дренажные воды, величина минерализации, ресурсосбережение, солеустойчивые сельскохозяйственные культуры.*

SOLUTIONS TO THE PROBLEM OF WATER SAVING OPTIMIZATION

Djumanazarova Altyngul Tengelovna

Candidate of Technical Sciences, Associate Professor

Tleubergenov Erkinbay Bakhytbaevich

2nd year master's student of the specialty "Water-saving irrigation technologies" Karakalpak Institute of Agriculture and Agricultural Technology

Abstract: *The article discusses the problems of using collector-drainage water for irrigation in the conditions of the Republic of Karakalpakstan. Therefore, the authors during 2021-2023. Field research was carried out on the cultivation of salt-tolerant crops: pearl millet, sorghum, sorghum-Sudan grass, on farms in the Nukus region of the Republic of Karakalpakstan.*

Key words: *collector-drainage waters, salinity value, resource conservation, salt-tolerant agricultural crops.*

Достижение устойчивого развития экономики сельского хозяйства в настоящее время и в перспективе требует решения проблемы оптимизации ресурсопотребления и ресурсосбережения.

Проблему ресурсосбережения следует рассматривать с позиций агроэкологических проблем земледелия, систем производства растениеводческой продукции, машинных технологий и машин для комплексной механизации сельскохозяйственного производства, учитывая, что они являются ключевыми ресурсами при производстве сельскохозяйственной продукции.



Регулярно повторяющиеся засухи в основных зерновых регионах страны отрицательно влияют на накопление влаги в почвенном профиле, повышают рискованность земледелия и препятствуют получению рентабельной урожайности, так как дефицит влаги не позволяет полностью реализовать ни генетический потенциал сортов, ни потенциал почвы и других ресурсов. На производство 1 т зерна требуется не менее 80 т влаги. В результате возможного глобального потепления, которое особенно повлияет на климат республики, в весенне-летний период осадки там могут почти не выпадать. В связи с этим весной и летом вегетация растений будет происходить за счет влаги, накопленной в осенне-зимний период. Поэтому важно применять технологии, которые могут законсервировать влагу в необходимых количествах и сохранить ее для растений в оптимальный период. Переход сельского хозяйства от экстенсивного и интенсивного ресурсопотребляющего производства к ресурсосберегающему возможен при наличии организационно-экономических методов управления ресурсосбережением.

Нами были проведены многолетние исследования по использованию коллекторно-дренажных вод для орошения некоторых солеустойчивых культур, которые полностью соответствуют задачам, предусмотренным в Постановлении Президента Республики Узбекистан УП-4947 от 7 февраля 2017 г «О стратегии действия по дальнейшему развитию Республики Узбекистан». В разделе 3.3. которого указано: необходимость дальнейшего улучшения мелиоративного состояния орошаемых земель, развитие сети мелиоративных и ирригационных объектов, широкое внедрение в сельскохозяйственное производство интенсивных методов, прежде всего современных водо- и ресурсосберегающих агротехнологий [1,2].

В настоящее время на орошаемой территории в Центральной Азии формируется 38-40 км³ возвратных коллекторно-дренажных вод, что составляет 1/3 часть имеющихся всех поверхностных ресурсов данной территории. В Республике Узбекистан формируется 20-22 км³ коллекторно-дренажных вод во всех административных областях.

Как показывают литературные данные многих ирригаторов, эти воды можно повторно использовать для различных солеустойчивых культур [3,4,5].

Основная цель исследований. Провести многолетние поливы минерализованной коллекторно-дренажной водой различных солеустойчивых культур.

Объекты исследований. Опытный участок орошаемые земли фермерского хозяйства «Максым кала» в Нукусском районе Республики Каракалпакстан, на конечном участке коллектора КС-5 (рис.1). В связи с актуальностью и важным практическим значением использования минерализованных вод для орошения различных кормовых культур были организованы опытно-производственные



участки, где были проведены исследования по выращиванию кормовых культур с использованием для поливов минерализованных коллекторно-дренажных вод. Были посеяны африканское просо (Хашаки-1), сорго (сорт Даулет) и сорго-суданская трава (сорт Чимбай-8) общая площадь, занятых каждой культурой была равна 0,45 га. Для посева кормовых культур вода поступала из близ расположенного коллектора КС-5.

Методика исследования. Проведенные исследования осуществлялись по общепринятым гидрологическим, гидрометрическим и гидрохимическим методам. Засоление почвы определялось лабораторным методом. При проведении данных исследований также определялись динамика влажности почвы, минерализация и химический состав коллекторной воды, динамика уровня и минерализации грунтовых вод, учет подаваемой воды, цикл фенологических наблюдений за ростом и развитием выращиваемых культур.

Математическую разработку результатов исследования и экономическую эффективность работы проводили общепринятыми статистическими методами и с использованием компьютерной техники.

Во время проведения опытов минерализация коллекторной воды изменялась от 2,02 г/л до 2,36 г/л. Химический состав воды был хлоридно-сульфатным, магниево-натриевым.

В зависимости от поливной культуры проводилось от трех до пяти поливов, при этом величина оросительной нормы воды изменялась от 2100 до 4000 м³/га.

Почвы опытных участков сложены тяжелыми грунтами: до глубины 2,5-3,0 м преобладают суглинки и глины. Величина плотности почв в зависимости от механического состава колеблется в пределах 1,4-1,6 г/см³.

Анализ почвенных образцов, отобранных на опытных участках показал, что в целом содержание питательных элементов в почве недостаточно: максимальное количество гумуса, не превышающие 0,98 % сосредоточено в верхнем слое (0,20-0,40 м), а с глубиной оно резко уменьшается до 0,35-0,27 %. Уровень грунтовых вод на опытных полях в течение вегетационного периода колебался от 150 до 255 см. Минерализация грунтовых вод колебалась от 7,58 до 11,02 г/л, преобладающий химический состав их был хлоридно-сульфатный-магниево-натриевый (ХС-МН).

Несмотря на более высокую минерализацию коллекторной воды по сравнению с оросительной средние величины урожайности Сорго, Сорго-суданской травы и кукурузы на опытном участке хозяйства «Максим кала» отличались незначительно: при орошении коллекторной водой в пределах 30-37 ц/га; при орошении Сорго пресной водой урожайность изменялась в пределах 32-40 ц/га; при орошении с Сорго-суданской травы пресной водой урожайность изменялась в пределах 32-42 ц/га, а при орошении коллекторной водой в пределах 25-40 ц/га.



Рис.1. Выращенный урожай сорго (сорт Даулет) на опытном участке. (2022 г.)

В табличной форме приведены сведения о минерализации и химическом составе оросительной и коллекторно-дренажной воды во время поливов опытного участка.

Урожайность выращиваемых культур приведена в таблице 1.

Таблица 1.

Урожайность зерна выращиваемых культур, в ц/га.

Годы	Минерализация коллекторно-дренажной воды (КС-5) г/л,	Химический состав	Культура		
			Сорго (сорт Даулет)	Сорго-суданская трава (сорт Бай-8)	Африканское просо (Хашаки-1)
2021	2,36	ХС-МН	30,33	25,01	14,07
2022	2,10	ХС-МН	33,53	34,65	14,53
2023	2,02	ХС-МН	37,01	40,03	15,67

В конце проведенных исследований были проведены расчеты их экономической эффективности и величины чистой прибыли, получаемой с 1 га выращиваемых культур (африканское просо, сорго, сорго-суданская трава). Например, ожидаемая чистая прибыль с 1 га сорго (сорта Даулет) составила 1535,6 тыс. сум.

Выводы:

В условиях дефицита пресной воды в Нукусском районе в хозяйстве «Максым кала» Республики Каракалпакстан было проведено исследование с использованием коллекторно-дренажных вод на орошения кормовых культур на землях, расположенных вдоль коллектора КС-5.



В условиях дефицита оросительной воды коллекторные воды служат дополнительным источником для поливов и их можно использовать для орошения солеустойчивых кормовых культур (сорго, кукуруза, просо и др.). Так как сорго по сравнению с кукурузой более солеустойчивая культура, ее выращивание для кормовых угодий при орошении коллекторными водами более целесообразно, чем выращивание зерновых культур. После уборки урожая нужно проводить профилактическую промывку тех почв, для которых также нужно использовать коллекторную воду.

СПИСОК ИСПОЛЬЗОВАННЫХ ИСТОЧНИКОВ:

1. Указ Президента Республики Узбекистан от 7 февраля 2017 года № УП-4947 «О стратегии действий по дальнейшему развитию Республики Узбекистан» // www.lex.uz.

2. Указ Президента Республики Узбекистан от 18.01.2017 года «О Государственной программе развития региона Приаралья на 2017-2021 гг».

3. Рамазанов А.Р., Курбанбаев Е., Якубов Х.И. Некоторые вопросы мелиорации засоленных земель в низовьях Амударьи. // Нукус: Каракалпакстан, 1979, -221 с.;

4. Джуманазарова А.Т., Толепова Ш.Б. Основные принципы регулирования водно-солевого режима орошаемых почв Каракалпакстана при обосновании дренажа. // France International scientific online conference. "Scientific Approach to the modern education system"// Collections of scientific works. Parij 2022. 28 th june. Part 5. www.interonkonf.com. P-130-138.

5. Джуманазарова А.Т., Толепова Ш.Б., Жуматова Р.М. Проблемы качества оросительных вод. «Science and innovation» INTERNATIONAL SCIENTIFIC JOURNAL (UIF: 8.2) (ISSN: 2181-3337) 2022 г. №3.

<https://doi.org/10.5281/zenodo.6782763>

<https://journals.indexcopernicus.com/search/journal/issue?issueId=all&journalId=1231>

31

6. Djaksymuratov K., Dzhumanazarova A., Kurbaniyazova B. Changes in the regime and use of fresh groundwater in the Southern Aral Sea region. Solid State Technology Volume: 63 Issue: 6 Publication Year: 2020. Pages: 15884-15887

<http://solidstatetechnology.us/index.php/JSST/article/view/7188>

7. Толепова Ш.Б., Джуманазарова А.Т., Тлегенова А.М. Динамика объемов дренажного стока в условиях недостаточной водообеспеченности Республики Каракалпакстан// Innovative developments and research in education: a collection scientific works of the International scientific online conference (20th June, 2022) – Canada, Ottawa : "CESS", 2022. Part 7– 420 p. C-80-86



OMON MUXTOR “MAYDON” ROMANI TAHLILI

Mamatova Iroda

Asrorova Dinara

Jizzax davlat pedagogika universiteti talabalari

Annotatsiya: *Ushbu maqolada mustaqillik davri o'zbek romanlaridan biri Omon Muxtor qalamiga mansub “Maydon” romani tahlil etiladi*

Kirish So‘Zlar: *Omon Muxtor, “Maydon” romani, mustaqillik davri o'zbek adabiyoti, Adib, Osiy, Mulla, Hakim, Bemor, Baxshi, Artist, Ayol, Qizcha, Savdogar, Arbob, Darvesh-masxaraboz*

KIRISH

Har bir insonni ich-ichida bir bemor-u bir hakim, bir artist-u bir arbob, bir mulla-yu bir osiy, bir qizcha-yu bir ayol baravar yashashi mumkin. Romanda asosiy qahramonlardan biri Adib tilidan "Men bu odamlar bilan ko'rishishni istamasdim. Zerikarli...Aravani quruq olib qochishadi, lekin birontasi o'ylamaydi. Hech narsani eslamaydi" deya bir necha bor ta'kidlanadi. Xo'sh, Adib bu odamlar deganda kimlarni nazarda tutdi? Osiy, Mulla, Hakim, Bemor, Baxshi, Artist, Ayol, Qizcha, Savdogar, Arbob, Darvesh-masxarabozlarni. Bu odamlar aslida Adib o'zi yaratgan qahramonlar edi-ku? Qahramonlarning har biri aslida Adibning qaysidir xarakteri va qaysidir ko'zga ko'rinmas qiyofasi edi.

Adib ham aynan shu holatda edi. Asar boshida u o'z "odamlar"i bilan ko'rishishni umuman xohlamasdi. Lekin taqdir taqozosi bilan osma-qutida ular bilan yolg'iz qolib ketdi. Boshida yoqtirmagani bu odamlarning hikoyalari, ruhiy holatlari bilan yaqindan tanishgach, ularni qanday bo'lsalar borlaricha qabul qilishni boshladi va hatto ularga endi mehr to'la ko'zlar bilan qaradi. Axir bu odamlar hammasi Adibning o'zi edi-da. Inson o'zini o'zi qabul qilolmasa, o'zini tushunmaydi, o'zini tushunmasa, xatolarini to'g'iray olmaydi va oqibatda u o'zligini anglay olmaydi. Bu ishlarni o'zi qilmay qochib yuraversa, o'rniga kim qiladi axir? Uning nima uchun o'zini Osiy hisoblashini kim tushunadi, o'zi tushunmasa? Uning nima uchun Bemor ekanligini kim tushunadi? Uning Hakim bo'lsa ham birorta bemorni tuzatmaganini o'zi tan olmasa kim tan oladi? Inson hech qachon xatosini tan olmasa, o'zgara olmaydi. Qachon biz yolg'iz qolib o'zimizni taftish qilganimizda hammasini tan olamiz. Yolg'iz qolish uchun albatta osma-quti (lift)da qamalib qolishimiz shart emas-ku?

Omon Muxtorning bu romani hajm jihatdan qisqa bo'lsa ham, insonning ruhiy holatlarini, o'z-o'zi bilan ichki kurashlarini tasvirlash jihatidan ancha mukammal yozilgan. Inson psixologiyasida shunday narsalar borki, u o'zini biror narsada aybdor sanab, o'zini kechira olmasa unda bloklar paydo bo'ladi. U blok butun ongostimizga o'rnashib olib, u boshqa xatti-harakatlarimizni ham boshqaradi. Ya'ni biz u bloklarni yechmas ekanmiz, hech qachon xotirjamlikka, biror yaxshi natijaga erisha olmaymiz. Mana, masalan, roman oxorda Osiyning eng katta bloki yechildi. U o'sha cho'kib ketgan qizchani qutqara olmaganligi uchun o'zini necha yillardan buyon aybdor hisoblab kelardi. Hayotida umuman ma'no yo'qdek edi, ayoli, egizak qizchalarining ko'ziga qarashga qo'rqardi, o'zini kechira olmasdi. Shuning uchun ham shaharga, oilasidan uzoqqa kelib yashardi. Ammo blok



yechilgan zahoti, ya'ni cho'kib ketgan qizcha aslida o'lmagani, yonginasida yurganini bilgan zahoti soniya ichida u o'z uyiga qizlarining oldiga shamoldek uchadi.

Asar nima uchun "Maydon" deb nomlanganiga ham e'tibor qaratsak, fikrimiz yana ham oydinlashadi: inson qachon o'z bloklaridan xalos bo'lsagina (go'yo lift dan o'zini qutqara olsagina) keng maydon sari, erkinlik, xotirjamlik sari chiqa oladi.

Xulosa o'rnida aytish mumkinki, asarda bir odamning ichida yana o'nlab odamlar yashashi mumkinligi birgina Adib misolida ko'rsatib berilgan. Bu odamlar soni qanchalik ko'p bo'lsa inson erkin, xotirjam yashashi qiyinlashishi, ya'ni o'z "Maydon"iga yeta olmasligi ochib berilgan. Ichimizdagi odamlarni hammasini yaxshi ko'rmasak, ularni tushuna olmasak, ayblariga ko'z Yuma olmasak bir umr go'yoki "osma-quti"da qolib ketgandek yashayveramiz.

FOYDALANILGAN ADABIYOTLAR RO'YXATI:

1. Omon Muxtor "Maydon" romani

2. Sarimsoqov B. Badiiylik asoslari va mezonlari. - Toshkent. 2004.

3. Yusupova M. Tarixiy shaxs obrazining badiiy talqini.

DOI:<https://doi.org/10.47100/.vli2.203>



ВЫДЕЛЕНИЕ МИТОХОНДРИЙ ИЗ КЛЕТОК И ТКАНЕЙ

Собирова Гулрух Хасан кизи

Ферганский Государственный университет, Преподаватель биологии

Аннотация: *Поскольку митохондрии являются ключом к здоровью клеток, неудивительно, что все большее число заболеваний человека связано с этими органеллами. Этот факт приводит к усилению потребности в эффективном методе выделения интактных митохондрий из тканей и культивируемых клеток.*

Abstract: *As mitochondria are key to cellular health, it shouldn't be surprising that an increasing number of human diseases are being traced back to these organelles. This fact leads to an intensifying need for an effective method to isolate intact mitochondria from tissues and cultured cells.*

Основная функция митохондрий — обеспечение энергией эукариотических клеток. Цепь переноса электронов, которая представляет собой форму окислительного метаболизма, обеспечивающего аденозинтрифосфат (АТФ) для питания клетки, представляет собой серию реакций, которые происходят через внутреннюю митохондриальную мембрану. Митохондрии присутствуют почти во всех эукариотических клетках, за исключением некоторых узкоспециализированных, таких как эритроциты.

Протоколы выделения митохондрий включают два процесса: разрушение клеток для раскрытия клеток и высвобождения клеточных структур и дифференциальное центрифугирование для извлечения фракций, обогащенных митохондриями.

Дифференциальное центрифугирование. Дифференциальное центрифугирование является наиболее распространенным методом фракционирования клеток и выделения митохондрий. В литературе доступно множество протоколов, которые предоставляют оптимизированные методы использования дифференциального центрифугирования, которые разделяют биологические структуры по их коэффициенту седиментации, который определяется их плотностью и формой. Применение центробежной силы разного уровня к образцам в присутствии забуференных солевых растворов определенной плотности приведет к одновременному осаждению всех структур с определенным коэффициентом седиментации на дно пробирки для сбора, где их можно будет восстановить. Оставшуюся суспензию клеточных фрагментов можно подвергнуть центрифугированию при более высоких силах g для удаления второй фракции, которая также содержит структуры с близкими друг к другу коэффициентами седиментации. Этот процесс повторяется до тех пор, пока одна суспензия структур из разрушенных клеток не будет разделена на



несколько фракций, каждая из которых содержит структуры с соответствующими коэффициентами седиментации.

Коммерчески доступные наборы содержат забуференные солевые растворы и протоколы, которые настолько хорошо разработаны, что производить высокоочищенные препараты митохондрий относительно просто. Некоторые из этих наборов также позволяют вскрыть митохондрии и изолировать находящиеся внутри митохондриальные белки. Эти наборы следует выбирать на основе простоты их протоколов и их способности изолировать чистые фракции митохондрий, которые остаются ферментативно активными.

Следующие пункты должны быть применимы ко всем процедурам выделения митохондрий, независимо от того, следует ли они протоколу из коммерчески доступного набора или процедуре, найденной в литературе:

- Выполнить все действия при температуре от 0 до 4 градусов Цельсия.
- Работать быстро и очищать митохондрии только до необходимой для процесса степени. Каждая манипуляция приведет к потерям.
- Держит суспензии клеток и органелл разбавленными во время процедуры, чтобы уменьшить вероятность захвата и агглютинации.
- Несколько небольших препаратов дают лучшие урожаи, чем один большой. Увеличение масштабов не приводит к пропорциональному увеличению урожайности.

Митохондрии являются источником большей части энергии, вырабатываемой аэробными эукариотическими организмами. В настоящее время выявляется и изучается все больше митохондриальных заболеваний, поэтому крайне важно иметь хорошую процедуру выделения неповрежденных, ферментативно активных митохондрий. Опубликованы процедуры выделения митохондрий, а также коммерчески доступные наборы для выделения митохондрий, которые могут сократить время, необходимое для выделения полезных фракций митохондрий, и ускорить работу.

СПИСОК ЛИТЕРАТУРЫ:

1. Собирова Г. Effect of a triazole derivative on mitochondrial liver dysfunction in alloxan diabetes. Science and innovation international scientific journal volume 2 issue 5 may 2023 uif-2022: 8.2 | issn: 2181-3337
2. Собирова, Гулрух. "Антирадикальная активность экстрактов пустырника, шиповника и боярышника." Oriental renaissance: Innovative, educational, natural and social sciences 2.11 (2022): 130-136.
3. Собирова, Г. Х., & Умурзакова, Ф. (2022). РАСТЕНИЕ ФИЗАЛИС И ЕГО ЛЕЧЕБНЫЕ СВОЙСТВА. O'ZBEKISTONDA FANLARARO INNOVATSIYALAR VA ILMIY TADQIQOTLAR JURNALI, 1(12), 86-89.



4. Юнусов Мирзакарим Мирзахалилович, Сабирова Гулрух Хасановна, & Хабибуллаев Файзулла Набибуллаевич (2022). ПРОБЛЕМА ЗДОРОВЬЯ В ВОСПИТАНИИ ДЕТЕЙ. Science and innovation, 1 (D3), 89-90. doi: 10.5281/zenodo.6660609

5. Юнусов Мирзакарим Мирзахалилович, Сабирова Гулрух Хасановна, & Абдурахимов Искандар Нодиржон Угли (2022). ИНФЕКЦИОННЫЕ ЗАБОЛЕВАНИЯ И ИХ ПРОФИЛАКТИКА. Science and innovation, 1 (D3), 87-88. doi: 10.5281/zenodo.6660023



ИССЛЕДОВАНИЕ ТЕМЫ ОДИНОЧЕСТВА И ИЗОЛЯЦИИ В ЛИТЕРАТУРЕ.

Алламуратов Арысланбек

*преподаватель факультета иностранных языков, отделения русского языка
и литературы КГУ имени Бердаха.*

Отарбаев Жумабек

*студент 2 курса факультета иностранных языков, отделения русского языка
и литературы КГУ имени Бердаха.*

Аннотация: *В данной статье рассматривается тема одиночества и изоляции в литературе. Через анализ известных произведений таких как "Моби Дик" Германа Мелвилла, "Преступление и наказание" Федора Достоевского, "1984" Джорджа Оруэлла и "Старик и море" Эрнеста Хемингуэя, авторы исследуют различные аспекты этих тем и их влияние на развитие персонажей и сюжетов. Тема одиночества рассматривается как путь к внутреннему росту и самопознанию, в то время как изоляция представляется как результат внешних и внутренних факторов, влияющих на человеческую личность и взаимодействие в обществе. Эта статья позволяет читателям глубже понять человеческий опыт и важность связей с другими людьми в современном мире.*

Ключевые слова: *одиночество, изоляция, внутренний рост, самопознание, влияние, общество, человеческий опыт, связи.*

Abstract: *This article examines the topic of loneliness and isolation in literature. Through analysis of famous works such as Herman Melville's Moby Dick, Fyodor Dostoevsky's Crime and Punishment, George Orwell's 1984, and Ernest Hemingway's The Old Man and the Sea, the authors explore various aspects of these themes and their influence on the development of characters and plots. The theme of loneliness is seen as a path to inner growth and self-discovery, while isolation is presented as a result of external and internal factors affecting human personality and interaction in society. This article provides readers with a deeper understanding of the human experience and the importance of connections with others in the modern world.*

Key words: *loneliness, isolation, inner growth, self-knowledge, influence, society, human experience, connections.*

«Болезнь одиночества есть одна из основных проблем философии человеческого существования как философии человеческой судьбы» - утверждает Н. Бердяев [3]. Одиночество и изоляция - вечные темы, затрагиваемые литературой на протяжении веков. Они являются отражением глубоких человеческих эмоций и состояний, которые могут быть как физическими, так и эмоциональными. В литературе эти темы проявляются через различные сюжеты, персонажей и образы, создавая возможность для



читателей глубоко погрузиться в размышления о смысле жизни и человеческих взаимоотношениях.

Одиночество в литературе.

Одиночество, как тема, часто используется для изучения внутреннего мира персонажей. В произведениях, где одиночество играет важную роль, читатель может видеть, как герои справляются с самими собой и взаимодействуют с внешним миром. Одиночество в литературе может принимать различные формы и проявляться через разнообразных персонажей [2]. Оно может быть результатом обстоятельств, выбора героя или внутреннего конфликта. Как тема, одиночество позволяет авторам исследовать глубокие эмоциональные состояния своих персонажей и представить читателям новые понимания человеческой природы. В произведениях, где одиночество является центральной темой, часто изображается процесс внутреннего роста и самопознания героя. Одиночество становится катализатором для изменений и преодоления препятствий. Например, в романе "Один в поле воин" Джеймса Джойса, главный герой Лео пытается найти свое место в мире, преодолевая чувство одиночества и изоляции. Кроме того, одиночество в литературе может служить источником вдохновения для понимания человеческой психологии и межличностных отношений. Путем исследования одиночества авторы могут подчеркнуть важность связей с другими людьми и значимость взаимодействия в социуме. В "Моби Дике", капитан Ахав олицетворяет человеческое одиночество в своем стремлении к мести на белого кита, что в конечном итоге приводит к его собственной гибели [2]. В "Преступлении и наказании" Родион Раскольников испытывает глубокое одиночество из-за своих мыслей и действий, что приводит к его внутреннему кризису и к исследованию моральных дилемм.

Изоляция в литературе.

Изоляция, как тема, часто используется в литературе для исследования различных аспектов человеческого существования. Это состояние может возникать как результат внешних обстоятельств, таких как общественные нормы или политические режимы, так и внутренних конфликтов, и чувств отчужденности. В произведениях, где изоляция является ключевой темой, читатели часто видят персонажей, пытающихся найти свое место в мире, несмотря на окружающие их препятствия. Эти произведения подчеркивают важность связей с другими людьми и исследуют, как изоляция может влиять на психологию и поведение героев. Например, в романе "Братья Карамазовы" Федора Достоевского, герои сталкиваются с различными формами изоляции: физической, эмоциональной и духовной [1]. Эта изоляция оказывает глубокое влияние на их личные отношения и принятие жизненных решений. В других произведениях, таких как "1984" Джорджа Оруэлла, изоляция представлена как инструмент контроля и подавления человеческой личности со стороны



авторитарных режимов. Через изучение темы изоляции авторы обращают внимание на опасность потери свободы и индивидуальности.

Заключение: Тема одиночества и изоляции остается важным аспектом литературы, который позволяет читателям глубже понять человеческий опыт. Через изучение этих тем в литературе мы можем осознать сложность человеческих отношений, наши собственные внутренние конфликты и наши стремления к поиску смысла в жизни.

СПИСОК ИСПОЛЬЗОВАННОЙ ЛИТЕРАТУРЫ:

1. Гагарин А.С. Экзистенциалы человеческого бытия. Одиночество. Смерть. Страх: Автореф. дис. ... д-ра филос. наук. Екатеринбург, 2002. 47 с.
2. Миускович Бен. Одиночество: междисциплинарный подход // Лабиринты одиночества. М., 1989. С. 107–112.
3. Бердяев Н. Я и мир объектов. Опыт философии одиночества и общения // Философия свободного духа. М.: Республика, 1994. 480 с.
4. Алламурастов А., Отарбаев Ж., Базарбаева М. РОЛЬ ЛИТЕРАТУРЫ В ФОРМИРОВАНИИ КУЛЬТУРНОЙ ИДЕНТИЧНОСТИ НАРОДОВ // MODELS AND METHODS FOR INCREASING THE EFFICIENCY OF INNOVATIVE RESEARCH. – 2024. – Т. 3. – №. 31. – С. 205-208.
5. <http://library.ziyonet.uz/>



ГИБРИДНЫМ МЕТОДОМ ХИРУРГИЧЕСКОЕ ЛЕЧЕНИЕ С УЧЕТОМ СТЕПЕНИ ТЯЖЕСТИ ХОЛАНГИТА

Бабажанов А.С

Абдурахмонов Э.М

Самаркандский государственный медицинский университет

Представлены результаты лечения 83 больных с острым гнойным холангитом (ОГХ), развившемся как осложнение желчнокаменной болезни (ЖКБ). Лечение осуществлялось с учетом степени тяжести ОГХ, предложенной на согласительной конференции в Токио (2013). В соответствии с этими критериями легкая степень тяжести ОГХ констатирована у 54 (65%), средняя у 18 (21,6%), тяжелая у 11 (13,2%) больных. Больные ОГХ были подвергнуты различным малоинвазивным и открытым хирургическим вмешательствам с учетом предложенных критериев тяжести, а также наличия клиники острого деструктивного холецистита и перитонита.

У пациентов со средней степенью тяжести (n=18) и тяжелой степенью ОГХ (n=11) первым этапом лечения у 20 больных применяли миниинвазивные декомпрессивные вмешательства.

При этом у 9 пациентов с острым деструктивным холециститом произведена декомпрессия желчного пузыря посредством чрескожно-чреспеченочной микрохолецистостомии (ЧЧМХС) под контролем УЗИ. Затем у 5 из них выполнили эндоскопическую папиллосфинктеротомию (ЭПСТ) и назобилиарное дренирование (НБД). У остальных 4 больных ЧЧМХС значительно купировало клинические проявления ОГХ. У 11 пациентов с ОГХ без клиники острого холецистита первым этапом произведено эндоскопическое трансдуоденальное вмешательство- ЭПСТ с литоэкстракцией и НБД холедоха. Вторым этапом у этих 20 пациентов на 7-12 сутки произведена холецистэктомия- ЛХЭ-13, МЛХЭ-7, при этом у 4 МЛХЭ дополнена холедохолитотомией.

У 4 больных с клиникой перитонита по экстренным показаниям произведена лапаротомия, ХЭ, холедохолитотомия и санация брюшной полости. Еще 5 больным с прогрессирующей клиникой ОГХ при безуспешной попытке ЭПСТ произведена ХЭ с холедохолитотомией из открытого минидоступа.

При ОГХ легкой степени тяжести двухэтапное хирургическое лечение проведено 13 (24,1%), одноэтапная радикальная хирургическая операция выполнена 41 пациенту.

Таким образом, 2-х этапное хирургическое лечение проведено 33 больным исследуемой группы, что составило 39,7%. Этим больным после предварительной миниинвазивной декомпрессии желчных путей вторым



этапом на 7-12 сутки произведено ХЭ, причем 22 –ЛХЭ, 11 – МЛХЭ и из них у 6 МЛХЭ дополнено холедохолитотомией.

При этом, в исследуемой группе умерло 2 из оперированных 83 больных, летальность составило 2,4%, послеоперационные осложнения развились у 10 больных, что составило 12,1%.

ИСПОЛЗАННЫЙ ЛИТЕРАТУРЫ:

1. Абдурахманов Д. Ш., Хайдарова Л. О. Качество жизни больных, перенесших эхинококкэктомия из печени //Вопросы науки и образования. – 2020. – №. 41 (125). – С. 81-91.

2. Rizaev E. A. et al. Features of Surgical Correction of Complicated Forms of Cholelithiasis in the Elderly and Senile Age //Texas Journal of Medical Science. – 2023. – Т. 18. – С. 17-24.

3. Абдурахманов Д. Ш., Хайдарова Л. О. Алгоритм ведения больных с эхинококкозом печени //Вопросы науки и образования. – 2020. – №. 41 (125). – С. 92-103.

4. Арзиев И. А. и др. Совершенствование хирургического лечения желчного перитонита при желчнокаменной болезни //Ўзбекистон Республикаси Соғлиқни сақлаш вазирлиги Тошкент тиббиёт академияси. – С. 62.

5. Махмудов С. Б., Бабажанов А. С., Абдурахманов Д. Ш. Критерии выбора пластики у больных послеоперационными вентральными грыжами и абдоминоптозом //Достижения науки и образования. – 2022. – №. 5 (85). – С. 40-45.

6. Махмудов С. Б., Бабажанов А. С., Абдурахманов Д. Ш. Особенности герниои абдоминопластики у больных с послеоперационной вентральной грыжей и абдоминоптозом //Достижения науки и образования. – 2022. – №. 5 (85). – С. 46-53.

7. Абдурахманов Д. Ш., Хайдарова Л. О. Современные взгляды на патологию эхинококкоза печени //international scientific review of the problems of natural sciences and medicine. – 2020. – С. 44-57.

8. Абдурахманов Д. Ш., Олимджонзода Х. Л. Эволюция методов диагностики и хирургического лечения эхинококкоза печени //Достижения науки и образования. – 2020. – №. 16 (70). – С. 70-76.

9. Shonazarov I. S., Abduraxmanov D. S. Transdrainage sanitation of the biliary tract with anolyte and catholyte solutions of sodium hypochlorite in the treatment of cholangitis //Sustainability of education, socio-economic science theory. – 2023. – Т. 1. – №. 9. – С. 1-2.

10. Shonazarov I. S., Abduraxmanov D. S. Staged surgical treatment according to the severity of acute purulent cholangitis //Intellectual education technological solutions and innovative digital tools. – 2023. – Т. 2. – №. 17. – С. 160-160.



ДЕКОМПРЕССИВНЫХ ВМЕШАТЕЛЬСТВ НА ЖЕЛЧЕВЫВОДЯЩИХ ПРОТОКАХ

Бабажанов А.С

Абдурахмонов Э.М

Самаркандский государственный медицинский университет

Всего чрескожно-чреспеченочная микрохолецистостомия (ЧЧМХС) под контролем УЗИ в хирургическом лечении больных с острым гнойным холангитом (ОГХ) произвели 18 (21,7%) больным из 83 основной исследуемой группы. Дренирование желчного пузыря под контролем УЗИ проводили через участок паренхимы печени с целью герметизации канала и профилактики подтекания желчи в брюшную полость. Дренирование во всех случаях проводили «зонтичным» стилет – катетером с «корзинкой» на конце, диаметром катетера 4F и 9F.

После выполнения микрохолецистостомии содержимое желчного пузыря полностью эвакуировали, полость его промывали физиологическим раствором до чистого отделяемого и дренаж удлиняли. Отделяемое по дренажу оценивали визуально и направляли на бактериологическое исследование. Полноту опорожнения полости желчного пузыря контролировали эхографически.

Также в основной исследуемой группе при ОГХ эндоскопическая папиллосфинктеротомия (ЭПСТ) выполнено всего 27 больным. При этом 15 пациентам с ОГХ без клиники деструктивного холецистита первым этапом произведено ЭПСТ и назобилиарное дренирование (НБД). 12 пациентам с превалированием клиники острого деструктивного холецистита данное вмешательство произведено после ЧЧМХС. Вместе с тем следует отметить что у 9 больных с ОГХ попытки ЭПСТ и установки НБД были безуспешны, а в одном случае у пациентки развился острый панкреатит с летальным исходом.

Таким образом, 2-х этапное хирургическое лечение проведено 33 больным основной группы, что составило 39,7%. Этим больным после предварительной миниинвазивной декомпрессии желчных путей вторым этапом на 7-12 сутки произведено ХЭ, причем 22 –ЛХЭ, 11 – МЛХЭ и из них у 6 МЛХЭ дополнено холедохолитотомией.

50 (60,3%) больным основной исследуемой группы радикальная операция – ХЭ и холедохолитотомия произведено как из широкого лапаротомного доступа у 17 больных при сочетании ОГХ с острым деструктивным холециститом и перитонитом, так и из минилапаротомного доступа у 33 больных.

При этом, в исследуемой группе умерло 2 из оперированных 83 больных, летальность составило 2,4%. Причиной неблагоприятного исхода явились острый панкреатит как осложнение трансдуоденального эндоскопического вмешательства у 1 пациентки и продолжающийся перитонит в 1 наблюдении.



Послеоперационные осложнения развились у 10 больных, что составило 12,1%. При этом, биломы подпеченочной области сформировались у 3 (3,6%) пациентов, которые успешно санированы пункциями под контролем УЗИ. У 2 (2,4%) пациентов наблюдалось холемическое кровотечение из печени с области чрезпеченочной пункции желчного пузыря. Наружное желчеистечение наблюдалось у 2 пациентов, при релапароскопии в 1 случае выявлено несостоятельность культи пузырного протока которая повторно клипирована, еще в 1 наблюдении произведена коагуляция ложа желчного пузыря как источника желчеистечения в брюшной полость. Дуоденальное кровотечение отмечено у 1 больной после ЭПСТ, кровотечение остановлено. У 1 больного сформировался поддиафрагмальный абсцесс санированный повторными пункциями под контролем УЗИ. У 3 больных наблюдалось нагноение послеоперационной раны.

ИСПОЛЗАННЫЙ ЛИТЕРАТУРЫ:

1. Абдурахманов Д. Ш., Хайдарова Л. О. Качество жизни больных, перенесших эхинококкэктомия из печени //Вопросы науки и образования. – 2020. – №. 41 (125). – С. 81-91.
2. Rizaev E. A. et al. Features of Surgical Correction of Complicated Forms of Cholelithiasis in the Elderly and Senile Age //Texas Journal of Medical Science. – 2023. – Т. 18. – С. 17-24.
3. Абдурахманов Д. Ш., Хайдарова Л. О. Алгоритм ведения больных с эхинококкозом печени //Вопросы науки и образования. – 2020. – №. 41 (125). – С. 92-103.
4. Арзиев И. А. и др. Совершенствование хирургического лечения желчного перитонита при желчнокаменной болезни //Ўзбекистон Республикаси Соғлиқни сақлаш вазирлиги Тошкент тиббиёт академияси. – С. 62.
5. Махмудов С. Б., Бабажанов А. С., Абдурахманов Д. Ш. Критерии выбора пластики у больных послеоперационными вентральными грыжами и абдоминоптозом //Достижения науки и образования. – 2022. – №. 5 (85). – С. 40-45.
6. Махмудов С. Б., Бабажанов А. С., Абдурахманов Д. Ш. Особенности герниои абдоминопластики у больных с послеоперационной вентральной грыжей и абдоминоптозом //Достижения науки и образования. – 2022. – №. 5 (85). – С. 46-53.
7. Абдурахманов Д. Ш., Хайдарова Л. О. Современные взгляды на патологию эхинококкоза печени //international scientific review of the problems of natural sciences and medicine. – 2020. – С. 44-57.
8. Абдурахманов Д. Ш., Олимджонзода Х. Л. Эволюция методов диагностики и хирургического лечения эхинококкоза печени //Достижения науки и образования. – 2020. – №. 16 (70). – С. 70-76.



9. Shonazarov I. S., Abduraxmanov D. S. Transdrainage sanitation of the biliary tract with anolyte and catholyte solutions of sodium hypochlorite in the treatment of cholangitis //Sustainability of education, socio-economic science theory. – 2023. – T. 1. – №. 9. – C. 1-2.

10. Shonazarov I. S., Abduraxmanov D. S. Staged surgical treatment according to the severity of acute purulent cholangitis //Intellectual education technological solutions and innovative digital tools. – 2023. – T. 2. – №. 17. – C. 160-160.



Kupalova Shahida

Mirzo Ulugbek, *majoring in economics, bachelor*

“Priority directions for ensuring the economic security of the country”

Abstrakt: *This article analyzes the directions of economic security. In order to ensure economic security, economic security indicators must be within the established limits. The analysis was based on international experience. In international experience, the two largest economies in the world, the United States and the Russian Federation, have considered models for economic security.*

Keywords: *Economic Security, Investment Projects, Food Security, Demographic Security, Financial Security, Information Security, Macroeconomic Compliance, Economic Security Indicators.*

Economic security is directly related to the security of the country, and ensuring the security of the country without ensuring economic security is a complex issue. Economic security is an important component of national security, and ensuring economic security in the country is one of the most pressing problems. The concept of economic security is becoming more prevalent in the global economy, and countries view economic security as a very important issue. Because today, as a result of the development of science in many areas, great achievements are being achieved and new inventions are being made. Of course, the progress of science brings great benefits to society, and the well-being of people grows. At the same time, of course, this trend has its drawbacks and consequences. As science advances, people face new challenges in health, nutrition, and other areas of human life. Immediate security in these areas is one of the components of economic security. In general, without ensuring economic security today, sustainable economic development of the country and improving the well-being of the population can be a difficult task. Therefore, today economic security is the most important issue at the international level.

For example, Ekaterina Grigorieva and Lilia Garifova theoretically covered the issues of economic security in their journal article “The economic security of the state: the institutional aspect” in the journal “Procedia Economics and Finance”. The article notes the following: In recent years, the problem of economic security has been characterized by new aspects of its theoretical content. The trends that determine the institutional security of economic modernization are an important part of economic security. Topical issues of economic security, prevention of new threats and scientific substantiation of threats to economic security and sustainable development of regions are highlighted. Currently, new conceptual studies are carried out by organizations, government and business sectors, whose approaches to the formation of methods and mechanisms for protecting the economic interests of the state, regions, enterprises and other countries are reflected in the strategy of socioeconomic development. The multifaceted and interdependent nature of the changes taking place in the modern socio-economic system necessitates the formation and implementation of an institutional approach to solving complex economic problems.



In modern conditions, the process of economic reforms is actively reflected in the need to ensure the vital interests of society, balance the economy, rapid socioeconomic development and the urgency of the problem of economic security and, accordingly, measures to institutionalize it. mentioned separately.

The article examines the main factors of economic security and its institutional contradictions, the emergence of new threats associated with the cyclical nature of the economy, which reflects the institutional features of the economic security of the state in conditions of instability and economic situation. The analysis of the problems of economic security of Russia and the degree of its stability, as well as a comparative analysis of the economic security of Russia at the international level.

The article discusses the internal control instruments and the main management factors in the implementation of economic control, the safety of research projects and the definition of the economic security of a research project. Factors such as reliability, likelihood, adequacy, efficiency and competitiveness have been proposed as integral indicators of the economic security of a research project. Principles of Computation The upper bounds of a research project on economic security are discussed. The study outline describes the process of determining the economic security of a project.

The economic security of the project is the reliability, predictability, relevance, efficiency and competitiveness of the project, which are the values of the key factors in project management. This is very important for potential clients because research is usually funded from the state budget or trust funds, scientists say. Vadim Kankhva and Dmitry Silka in the journal "Procedia Engineering" entitled "Formation of the mechanism of facilitating and enhancing of economic security of investment projects in construction of underground facilities" present an algorithm for the process of increasing and simplifying the economic security of investments. The relationship between underground construction projects and management functions is discussed. Mechanisms are presented and the process of management and resource allocation in a two-tier organizational system is theoretically considered, for example, increasing and improving the economic security of investment projects.

In the scientific literature and textbooks, there are different interpretations of the concept of "economic security". A group of scientists defines this concept as the state of the economy and government institutions capable of guaranteeing an adequate defense potential of the country, the social orientation of state policy and the protection of national interests.

Another group of scientists interprets the concept under study as the ability and readiness of state institutions to create mechanisms for economic development, protection and implementation of national interests, and socio-political stability of society. According to A. Isakhodzhaev and A. Rasulev, economic security is not only the protection of national interests, but also the creation of a mechanism for the implementation and protection of national interests of state institutions, public associations, the private sector, social and political stability of society. Readiness and ability to mine.



Famous Russian scientist, academician L. Abalkin identified three main elements of the concept of "economic security". These are economic independence, stability of the national economy, the country's ability to develop and prosper independently.

The criterion for economic security is the assessment of the economic situation from the point of view of important processes that reflect the essence of economic security. In the current era of globalization, it is practically impossible to carry out these actions in the development of general economic processes in the country without knowing the essence of economic security and, of course, its true purpose. Therefore, the main goal of ensuring economic security is an important area of the national security system, which includes ensuring the country's defense capability, maintaining social stability in society, and protecting against environmental disasters.

Of course, in the current era of globalization and at a time when the world economy is at its peak, each country must change its strategies for economic security in order to achieve high economic growth based on its own conditions. They pay a lot of attention to development. Sustainable development in the country can be achieved on the basis of achieving economic security. At a time when the digital economy is booming and science is at its peak, it is important to prevent emerging economic risks and mitigate the negative impact of these risks on the country's economy. With the advent of economic risks, the concept of economic security has become more widespread. In recent years, this concept has been widely used in the world economy. Because as the economy grows, economic risks also grow. It is of course very important to avoid these risks. Because economic security can be directly compared to the security of people. Economic security is an important component of national security, its material basis and began to take shape at a time when statehood was being formed as an economic category and society was aware of its interests.

Economic security means guaranteed protection of the country's national interests, the social orientation of the country's economic development, the adequacy of its defense capability even in the most unfavorable conditions for the development of internal and external processes.

The state of the country's economic security is assessed using a system of criteria and indicators. These criteria and indicators determine the dangerous limits of the functioning of the economic system. The weakening of economic security in the country can be tolerated within certain limits. For economic security, it is not the indicators themselves that are important, but their limits. Failure to comply with these restrictions will impede the sustainable development of various elements of reproduction. Economic security in the countries of the world can be further strengthened by taking into account national interests. National economic security is a state of guaranteed protection of the national interests of the economy and institutions of power, the social orientation of the country's development, and the provision of sufficient economic and defense potential.

REFERENCES:

1. Abalkin L. Economic security of Russia: threats and their reflection. // Economic Issues. 1994, no. 12, p. 45



2. Avazov, N., & Turakulov, Z. (2020). DEVELOPMENT OF THE ECONOMY BASED ON ACTIVE ATTRACTION OF FOREIGN INVESTMENTS. *Archive of Scientific Research*, 1 (23). Retrieved from <https://journal.tsue.uz/index.php/archive/article/view/2733>
3. Avazov, N. (2020). THE ROLE OF DIGITAL ECONOMY AND ICT IN DEVELOPING ECONOMICS OF UZBEKISTAN. *Archive of Scientific Research*, 1 (23). Retrieved from <https://journal.tsue.uz/index.php/archive/article/view/2734>
4. Avazov, N. (2020). METHODS FOR EFFECTIVE USE OF INVESTMENTS. *Archive of Scientific Research*, 1 (220)



“MULTIMEDIYA VOSITALARINING TA'LIM JARAYONIDA
QO'LLANILISHI”

Mehmonova Nafisa Karomatovna
Murtazoyev Sohob Tolibovich

Buxoro shahar kasb-hunar maktabi Informatika va axborot texnologiyalari fani o'qituvchilari

Kalit so'zlar: *axborot texnologiyalari, multimedia, axborot tizimlari, muammo va kamchiliklar, imkoniyatlar, interfaollik.*

Multimediali taqdimot- bugungi kunda axborot taqdim etishning yagona va eng zamonaviy shakli hisoblanadi. Ushbu maqolada ta'lim jarayonida multimedia vositalarini qo'llashning muammo va kamchiliklari hamda ularning samaradorligi haqida kerakli ma'lumot va tavsiyalar berilgan. O'zbekiston milliy ta'lim-tarbiya jarayonida multimedia vositalarini qo'llash tajribasi shakllanib bormoqda. Negaki bu ayni vaqtda zamon talabidir. Taraqqiy etib borayotgan information vositalar jamiyatimizda ijtimoiy rivojlanishining asosini belgilovchi an'anaviy imkoniyatlar bilan bir qatorda insonlarning qobiliyati, tashabbuskorligini ishga ijodiy yondashishi, intellektual faoliyati, mustaqil ravishda o'z bilim va ko'nikmalarini takomillashtirishi kabi omillar tashkil etadi. Katta hajmdagi ma'lumotni saqlash, uzatish, qabul qilish bilan bog'liq axborot yaratish jarayoni inson faoliyatini turli soxalarida komyuter texnologiyalarini rivojlantirishlarini ko'zda tutadi. Inson tafakkuri shu qadar taraqqiy etib bormoqdaki, bunda texnikalashtirish va komyuterlashtirish jarayoni nafaqat ishlab chiqarishning turli soxalari, balki madaniyat va ta'lim soxalariga ham dadil kirib bormoqda. Kompyuter texnologiyalarining shiddat bilan rivojlanishi ta'lim jarayonini yangi bosqichga ko'tardi. Bu o'z o'rnida ta'lim mazmunini, metod va shakllarini qayta ko'rib chiqish uchun yangi bilim hamda ko'nikmalar bilan yanada boyitish zaruriyatini tug'dirdi.

Bugungi kunda jamiyatimizning turli sohalarida faoliyat ko'rsatuvchi mutaxassislarning professionallik darajasi ularning kompyuter texnologiyalarini egallaganligi bilan ham belgilanadi. Bu hol zamon talabiga aylanib qoldi. Mazkur talabga javob berish uchun mutaxassislarni tayyorlash jarayonida, ya'ni ta'lim muassasalarida yetarli baza yaratilishi kerak. Multimedia – bu informatikaning dasturiy va texnikaviy vositalari asosida audio, video, matn, grafika va animatsiya effektlari asosida o'quv materiallarini o'quvchilarga yetkazib berishning mujassamlangan holdagi ko'rinishidir.

Multimediya vositalari – bu insonga o'zi uchun tabiiy muhit: tovush, video, grafika, matnlar, animatsiya va boshqalardan foydalanib, kompyuter bilan muloqotda bo'lishga imkon beruvchi texnik va dasturiy vositalar majmuidir.

Multimedia - bu zamonaviy texnik va dasturiy vositalardan foydalangan holda interfaol dasturiy ta'minot nazorati ostida vizual va audio effektlarning o'zaro ta'siri, ular matn, tovush, grafikalar, fotosuratlar, videofilmlarni bitta raqamli ko'rinishda birlashtiradi.

Gipermedia - bu multimedia moslamalari o'rtasida harakat qilish uchun gipermatnli bog'lanishlar bilan bog'langan kompyuter fayllari.



Maktablarda kompyuter sinflarini tashkil qilish uchun Internet texnologiyalari jozibador, ammo tegishli ma'lumotlarni olish imkoniyati, deyarli butun dunyo bilan muloqotni tashkil qilish qobiliyati bilan bog'liq afzalliklarga ega bo'lib, ularning jiddiy kamchiliklari bor: bu ishlashda qiyinchiliklar aloqa liniyalari yomon bo'lgan katta miqdordagi ma'lumot bilan (va ularning aksariyati Rossiya Federatsiyasining chekka hududlarida va qishloq joylarida mavjud), aloqa liniyalarisiz ishlashga qodir emasligi. Ushbu kamchiliklar CD-ROM va DVD deb nomlangan optik kompakt-disklar yordamida yo'q qilinadi.

Mavjud dasturiy mahsulotlar, shu jumladan tayyor elektron darsliklar va kitoblar hamda o'zlarining ishlanmalari o'qituvchiga o'qitish samaradorligini oshirishga imkon beradi. Internet o'qituvchilar uchun ma'lumot qidirishda va qabul qilishda, hamkasblar bilan aloqa qilish vositasida ajralmas yordamchiga aylanib bormoqda.

MULTIMEDIA TEXNOLOGIYALARIDAN FOYDALANISH

1) multimedia prezentatsiyalaridan foydalangan holda darslar kompyuter laboratoriyalarida multimedia proektorlari, rezident ma'lumotnomalari, o'qitishning avtomatlashtirilgan tizimlari, turli dasturlarning video yozuvlari va boshqalar yordamida olib boriladi;

2) amaliy mashg'ulotlarda har bir talabaga alohida kompyuter ajratilishi kerak, unda sinf kodi va talabaning familiyasi deb nomlangan uning shaxsiy papkasini yaratish maqsadga muvofiqdir;

3) individual yondashuvdan foydalanish kerak, shu jumladan individual o'quv dasturlari, ko'p darajali vazifalar banki (amaliy mashg'ulotlar va laboratoriya ishlari uchun) dan keng foydalanish;

4) mashg'ulotlarning muhim qismini ishbilarmon o'yinlar shaklida o'tkazish maqsadga muvofiqdir; vazifalar sifatida, ayniqsa, bitiruvchilar o'zlarining kasbiy faoliyatida uchrashadigan vazifalar uchun juda ko'p o'zgaruvchan va aniq bo'lmagan hayotiy vazifalar berilishi kerak;

7) loyiha uslubidan keng foydalanish kerak, uning doirasida izchillik va uzluksizlik tamoyillariga rioya qilish zarur; bu shuni anglatadiki, bitta global vazifa barcha amaliy (laboratoriya) va hisoblash va grafik ishlarida izchil bajarilishi, to'ldirilishi va kengaytirilishi, izchil to'liq tizimda aks etishi kerak;

8) dasturning asosiy bo'limlarini parallel va konsentrik o'rganish imkoniyati ta'minlanishi kerak; bu o'quvchilarga, kursni o'zlashtirganlarida, har bir bo'lim bo'yicha butun materialni taqdim etish yaxlitligini yo'qotmasdan har doim chuqurroq bilimlarni olishlariga imkon beradi;

9) quyidagi o'zaro bog'liq printsiplarga tayanish zarur: bilish motivatsiyasi; ko'p qirrali idrok; "penetratsion" tizim ma'lumotlarini tahlil qilish;

10) muammoli o'qitish usulidan kengroq foydalanish, o'quvchilar tomonidan o'quv jarayonida foydalanish mumkin bo'lgan haqiqiy dasturlarni (hujjatlar, jadvallar, ma'lumotlar bazalari) ishlab chiqishni ta'minlash zarur.

Ta'lim jarayonida multimedia texnologiyalaridan foydalanish an'anaviy o'qitishga nisbatan quyidagi afzalliklarga ega:

Rangli grafikalar, animatsiya, soundtrack, gipermatndan foydalanishga imkon beradi;



Doimiy yangilanishga imkon beradi;

Nashriyot va ko'paytirish xarajatlari past;

Unda interaktiv veb-elementlarni, masalan, testlarni yoki ishchi kitobni joylashtirish imkoniyatini beradi;

Ko'chirish va kotirovka qismlarini ko'chirishga imkon beradi;

Ko'p sonli ko'priklar tufayli materialning o'tishi chiziqli emasligiga imkon beradi;

Elektron kutubxonalarda yoki o'quv saytlarida qo'shimcha adabiyotlarga ko'priklar o'rnatadi.

Multimedia sizga og'zaki va vizual-sensorli ma'lumotlarni birlashtirishga imkon beradi, bu o'quvchilarni rag'batlantirishga, o'rganish uchun haqiqiy muhitni yaratishga yordam beradi.

Multimedia texnologiyalaridan foydalangan holda sinf darslarini tashkil etish vaqtini tejashga imkon beradi va shu bilan o'quv materialini taqdim etishni har qanday talaba uchun juda oddiy vositalardan foydalangan holda kuchaytiradi. Dars davomida talabalar o'zlari vizualizatsiya qilingan rang-barang o'quv va o'yin muhitini cheklab qo'yishlari mumkin, bu maktab o'quvchilari tomonidan "Informatika" fanini anglashda tom ma'noda inqilobiy ta'sir ko'rsatadi.

Multimediali kompyuter texnologiyalari o'qituvchiga o'rganilayotgan materialni chuqurroq va ongli ravishda o'zlashtirishga yordam beradigan turli xil vositalarni tezda birlashtirish, dars vaqtini tejash va ma'lumot bilan to'ldirish imkoniyatini beradi.

Zamonaviy informatika kursini o'qitishda multimedia texnologiyalarini joriy etish bir qator ijobiy jihatlarni va bir nechta qiyin jihatlarni ochib berdi. Shunday qilib, maxsus proektor yordamida multimedia texnologiyalaridan foydalangan holda darslarni tashkil etish o'rganilayotgan dasturiy ta'minotning imkoniyatlarini aniq namoyish etishga va vaqtini tejashga imkon beradi va shu bilan o'quv materialining taqdimotini kuchaytiradi. Shu bilan birga, multimedia materiallarini tayyorlash va darsni tashkil etish uchun qo'shimcha talablar paydo bo'ladi.

Multimedia texnologiyalaridan foydalangan holda sinf darslarini tashkil etish vaqtini tejashga imkon beradi va shu bilan o'quv materialini taqdim etishni har qanday talaba uchun juda oddiy vositalardan foydalangan holda kuchaytiradi. Dars davomida talabalar o'zlari vizualizatsiya qilingan rang-barang o'quv va o'yin muhitini cheklab qo'yishlari mumkin, bu maktab o'quvchilari tomonidan "Informatika" fanini anglashda tom ma'noda inqilobiy ta'sir ko'rsatadi.

Multimediali kompyuter texnologiyalari o'qituvchiga o'rganilayotgan materialni chuqurroq va ongli ravishda o'zlashtirishga yordam beradigan turli xil vositalarni tezda birlashtirish, dars vaqtini tejash va ma'lumot bilan to'ldirish imkoniyatini beradi.

Zamonaviy informatika kursini o'qitishda multimedia texnologiyalarini joriy etish bir qator ijobiy jihatlarni va bir nechta qiyin jihatlarni ochib berdi. Shunday qilib, maxsus proektor yordamida multimedia texnologiyalaridan foydalangan holda darslarni tashkil etish o'rganilayotgan dasturiy ta'minotning imkoniyatlarini aniq namoyish etishga va vaqtini tejashga imkon beradi va shu bilan o'quv materialining taqdimotini kuchaytiradi.



Shu bilan birga, multimedia materiallarini tayyorlash va darsni tashkil etish uchun qo'shimcha talablar paydo bo'ladi.

Axborot multimedia texnologiyalarining kiritilishi o'quv jarayonini yanada texnologik va samaraliroq qiladi. Ha, bu yo'lda qiyinchiliklar mavjud, xatolar mavjud va kelajakda ulardan qochib bo'lmaydi. Ammo asosiy muvaffaqiyat ham bor - bu talabalarning qiziqishi, ularning ijodga tayyorligi, yangi bilim va mustaqillik hissini egallash zarurati. Kompyuter bir-biriga o'xshash bo'lmagan darslarni o'tkazishga imkon beradi. Doimiy yangilik hissi bu o'rganishga qiziqishni kuchaytiradi.

Demak, multimediyani darsda interaktivlik, ma'lumotni strukturalashtirish va vizuallashtirish orqali foydalanganda talabaning motivatsiyasi, ong va ong osti darajasida uning kognitiv faolligini kuchayishi kuzatiladi.

Barcha axborot kanallari orasida vizual eng qudratli hisoblanadi, shuning uchun uni multimedia vositasida ta'lim sohasida qo'llash ancha rivojlangan. Biroq, bu boshqa ommaviy axborot vositalarining ahamiyati va ahamiyatini inkor etmaydi. Masalan, materialni o'zlashtirish samaradorligi musiqiy akkompagnimentni optimal tanlash yordamida har bir multimedia darsligi uchun o'z ritmini yaratishni sezilarli darajada oshiradi. Multimedia darsliklarida klaviatura va sichqonchaning boshqa vositalar bilan birgalikda o'zaro munosabati ushbu ta'lim texnologiyasining yana bir afzalligini qo'shmoqda. Bu qo'lda mashq qilish xotirani sezilarli darajada rivojlantiradi, deb asoslanadi. Ilgari gimnaziyalarda kontur xaritalari - qo'lni "to'ldirish" va yaxshiroq eslab qolish uchun chizilganligi bejiz emas. Agar kelajakda foydalanishni standartlashtirishning o'sishiga erishilsa (tasodifiy tugmachalarni minimallashtirish uchun), sichqoncha va klaviatura bilan bog'liq momentlarni rasmiylashtirish osonroq bo'ladi.

Multimedia ("ko'p muhitlik" degan ma'noni bildiradi) - zamonaviy axborotlar texnologiyasi bo'lib kompleks tushunchani anglatadi. Multimedia axborotning turli ko'rinishlarimatn , jadval , grafika , nutq , animatsiya , multiplikatsiya) , video tasvir , musiqa yordamida axborotni yig'ish , saqlash , qayta ishlash va uzatish vazifalarini bajaradi. Multimedia "inson kompyuter" interaktiv (dialogig) muloqotning yangi , takomillashgan pog'onasi bo'lib , unda foydalanuvchi juda keng va har tomonlama axborot oladi. Multimedia vositalaridan xordiq chiqarish , ta'lim olish va reklama kabi sohalarda foydalaniladi. Multimedia vositalari asosida kichik maktab yoshidagi o'quvchilarga ta'lim berish hozirgi kunning dolzarb masalalaridandir. Ta'lim jarayonida multimedia vositalarini qo'llash pedagogik va psixologik nuqtai nazardan juda katta ahamiyatga ega. Unda beriladigan material chuqurroq o'zlashtiriladi , vaqtni tejash imkoniyatiga erishiladi , olingan ma'lumot kishi xotirasida uzoq vaqt saqlanadi , kichik maktab yoshidagi o'quvchilarning passiv tiglovchi sifatida ishtirok etishi qisqarib , izlanuvchanlik va bilish faoliyatini takomillashtirishga qaratilgan multimedia dasturlari tatbiq etiladi , ta'lim jarayoniga badiiylik kiritiladi. Boshqacha qilib aytganda , multimedia ta'limning emotsionalestetik ta'sirlanish , maqsadga intilish , tadqiqotchilik kabi motivlarni faollashtiradi.

Multimedia vositalari asosida o'qitish jarayonini tashkil etish metodikasi an'anaviy



o'qitish usulidan tubdan faqrlanib , u boshlang'ich sinf o'qituvchilari va o'quvchilari uchun:

- O'quv materialini obrazlar ko'rinishida taqdim etish;
- O'qitishning differensial va individual holatda bo'lishi;
- O'qish va o'zlashtirish jarayonini baholab borish , teskasi aloqa bog'lash;
- O'quv materialini o'zlashtirish jarayonida o'z-o'zini nazorat qilib borish va tuzatish;
- O'rganilayotgan mavzularni namoyish etish va ularning o'zaro aloqadorligini kuzatish;
- Boshlang'ich sinflarda o'tiladigan va o'zlashtiriladigan fan mavzularini animatsiya , grafika , multiplikatsiya ovoz kabi kompyuter va axborot texnologiyalaridan foydalanish;
- Boshlang'ich sinf o'quvchilarida o'quv fanlarini o'zlashtirish uchun ko'nikmlar hosil qilish;
- O'quvchilarni mustaqil ishlari va mavzularni o'zlashtirish uchun yangi sharoit yaratish kabilar.

Bu boradagi olib boriladigan ishlar ta'lim-tarbiya tizimidagi zamonaviy axborot texnologiyalarining multimedia imkoniyatlarini ta'lim-tarbiya ishlarini takomillashtirish va joriy qilish bilan bog'liqligi , ulardan maqsadli foydalanish ta'lim-tarbiya jarayoning samaradorligini oshirishga olib keladi. Bu jarayonda multimedia vositasi boshlang'ich sinfda o'rganiladigan har bir fanga tatbiq etish orqali bu fanlarning o'zlashtirish qamrovini oshiradi.

Meyor bo'yicha multimedaning samaraliligi tamoyillari. Multimedia dasturlari orqali o'qitish o'quv materialining mazmuniy komponentlarini keng ko'lamda tizimga keltirishga ko'maklashadi, ta'lim oluvchilarga ta'limning to'liq yoki qisqartirilgan variantlarini erkin tanlash va o'tish imkonini beradi. Ta'lim vositalarining yangi shakli nafaqat muloqot, axborotlarni o'zlash uchun yangi imkoniyatlarning vujudga kelishiga, balki an'anav o'zgacha o'rin olgan yangi muammolarning, yechimlarning, yangi kesishish nuqtalarining vujudga kelishi uchun ham imkoniyatlar yaratadi.

Multimedia vositalarini ta'limda qo'llash quyidagilarga imkoniyat yaratadi:

- ta'limning gumanizatsiyalashuvini ta'minlash;
- o'quv jarayonining samaradorligini oshirish;
- ta'lim oluvchining shaxsiy fazilatlarini rivojlantirish (o'zlashtirganlik, bilimga chanqoqlik, mustaqil ta'lim olish, o'zini o'zi tarbiyalash, o'zini o'zi kamol toptirishga qaratilgan qobiliyatlilik, ijodiy qobiliyatlari, olgan bilimlarini amaliyotga qo'llay olishi, o'rganishga bo'lgan qiziqishi, mehnatga bo'lgan munosabati);
- ta'lim oluvchining kommunikativ va ijtimoiy qobiliyatlarini rivojlantirish;
- kompyuter vositalari va axborot elektron ta'lim resurslari yordamida har bir shaxsning alohida (individual) ta'lim olishi hisobiga ochiq va masofaviy ta'limni individuallashtirish va differensiyalash imkoniyatlari sezilarli darajada kengayadi;
- ta'lim oluvchiga faol bilim oluvchi sub'yekt sifatida qarash, uning qadr- qimmatini tan olish;
- ta'lim oluvchining shaxsiy tajribasi va individual xususiyatlarini hisobga olish;
- mustaqil o'quv faoliyatini olib borish, bunda ta'lim oluvchi mustaqil o'qib va rivojlanib boradi;



● ta'lim oluvchilarda, o'zlarining kasbiy vazifalarini muvaffaqiyatli bajarish uchun hozirgi tez o'zgaruvchan ijtimoiy sharoitlarga moslashuviga yordam beradigan zamonaviy ta'lim texnologiyalaridan foydalanish ko'nikmalarini hosil qilish. Multimedia vositalari yordamida shaxsga yo'naltirilgan ta'limni amalga oshirish jarayoni zamonaviy, ko'ptarmoqli, predmetga yo'naltirilgan multimediali o'quv vositalarini ishlab chiqishni va foydalanishni talab etadi. Ular tarkibiga keng ma'lumotlar bazasi, ta'lim yo'nalishi bo'yicha bilimlar bazasi, sun'iy intellekt tizimlari, ekspert-o'rgatuvchi tizimlar, o'rganilayotgan jarayon va hodisalarning matematik modelini yaratish imkoniyati bo'lgan laboratoriya amaliyotlari kiradi.

XULOSA Hozirgi kunda har bir kishining ish faoliyatida doimiy ravishda multimediyadan foydalanish ehtiyoji mavjud. Multimedia vositalari zamonaviy axborot-kommunikatsion texnologiyalarining ajralmas qismi bo'lib, hayotimizning bir bo'lagiga aylangan. Multimedia texnologiyalaridan o'quv jarayonida foydalanish ta'lim sifatini hamda ta'lim oluvchining o'zlashtirish samaradorligini oshirishga xizmat qiladi. Multimedia texnologiyalari makro va mikroolam jarayonlarini modellashtirish va ularni tasavvur qilish, unutilmas daqiqalarni yozib

olish, ko'ngilochar materiallarni tayyorlash imkonini beradi hamda insonlarning dam olishi va hordiq chiqarishga zamin yaratadi.

FOYDALANILGAN ADABIYOTLAR:

1. R.X.Alimov , O'.T.Xayitmatov , A.F.Xakimov , G.T.Yulchieva , O.X.Azamatov , U.A.Otajanov. Axborot tizimlari. Toshkent 2013.
2. Xodiev.B.Yu , va boshqalar. "Informatika" Oliy o'quv yurtlari uchun dasrluk. Toshkent. TDIU , 2010
3. G'ulomov C.C , Alimov R.X va boshqalar . Axborot tizimlari va texnologiyalari. Sharq. Toshkent 2000
4. www.ictcouncil.gov.uz
5. tami.uz/kitob.php
6. uz.denemetr.com/docs/769/index-317671-1.html
7. znanio.ru/media/multimediyaning_tushunchalari



JAHON IQTISODIYOTINI RIVOJLANTIRISHDA RAQAMLI
IQTISODIYOTNING TUTGAN O'RNI

Berdikulova Madina Zokir qizi

Samarqand iqtisodiyot va servis instituti talabasi madinaberdiqulova02@gmail.com

Annotatsiya: Ushbu maqolada raqamli iqtisodiyot tushunchasi, uning xususiyatlari va jahon iqtisodiyotini rivojlantirishdagi ahamiyati yoritib berilgan.

Shuningdek, O'zbekistonda ham bu sohani keng targ'ib qilish maqsadida chet el tajribasidan foydalanish ko'zda tutilgan.

Kalit so'zlar: raqamli iqtisodiyot, zamonaviy texnologiyalar, "raqamlashtirish", axborot texnologiyalari, "Alibaba" internet-resurs, logistika.

Abstract: This article describes the concept of digital economy, its features and importance in the development of the world economy. It is also planned to use foreign experience in order to widely promote this industry in Uzbekistan.

Key words: digital economy, modern technologies, "digitization", information technologies, "Alibaba" internet resource, logistics.

Аннотация: В данной статье описывается понятие цифровой экономики, ее особенности и значение в развитии мировой экономики. Также планируется использовать зарубежный опыт в целях широкого продвижения этой отрасли в Узбекистане.

Ключевые слова: цифровая экономика, современные технологии, «цифровизация», информационные технологии, интернет-ресурс «Алибаба», логистика.

Tobora raqamlashib borayotgan hayotimizni bugungi kunda raqamli texnika va texnologiyalarsiz tasavvur qilish qiyin. Shunday bir vaziyatda, bu jarayon, hattoki, iqtisodiyot sohasini ham chetlab o'tgani yo'q. Olib borilayotgan izlanishlar va tadqiqotlar natijasiga ko'ra, iqtisodiyotni raqamlashtirish har qanday sharoitda va har qaysi davlatda maksimal darajada rivojlanishga erishish uchun poydevor hisoblanadi. Shu sababli butunjahon davlatlari iqtisodiy taraqqiyotning asosi sifatida iqtisodiyotni raqamlashtirishni bosh masala deb hisoblamoqda va uni yuqori o'rinlarga qo'yib kelmoqda.

Raqamli iqtisodiyotga bo'lgan qiziqish jamiyat va iqtisodiyotda ro'y bergan jiddiy o'zgarishlar tufayli sezilarli darajada o'sdi. Zamonaviy texnologiyalar va platformalar mijozlar, hamkorlar va davlat tashkilotlari bilan shaxsiy muloqotni minimallashtirish hisobiga korxonalar va jismoniy shaxslarga xarajatlarni qisqartirishga yordam berdi, shuningdek, o'zaro muloqotni yanada tez va oson yo'lga qo'yishga imkoniyat yaratdi. Natijada tarmoq resurslariga asoslangan, raqamli yoki elektron iqtisodiyot paydo bo'ldi.

«Raqamlashtirish» so'zi aslida yangi atama bo'lib, innovatsion boshqaruv va ish yuritish jarayoniga IT yechimlarning jalb etilishini, buning samarasi o'laroq esa internet



buyumlardan tortib, elektron hukumatgacha bo'lgan barcha tizimlarda axborot texnologiyalarini qo'llashni ko'zda tutadi.

Raqamli iqtisodiyot samaradorlikni oshiradi va ijtimoiy-iqtisodiy rivojlanishni qo'llab quvvatlaydi. Iqtisodiy jarayonlarda raqamli texnologiyalarni joriy etish va ulardan foydalanish samaradorlikni oshiradi va global qiymat zanjirlarida ishtirok etish imkonini beradi. Raqamlashtirish tranzit xarajatlarini kamaytirish, axborot assimetriyasini bartaraf etish, keng miqyosli va tarmoq natijalari iqtisodidan foydalanish orqali samaradorlikni oshirishga yordam beradi. Bu omillar tufayli raqamli iqtisodiyot bozorlar va xizmatlar - ta'lim, sog'liqni saqlash, kredit, resurslarni va investitsiyalarni ko'paytirish uchun kengroq imkoniyatlarga ega bo'ldi. Shu bilan birga, raqamli iqtisodiyotning o'sishi muammolarsiz bo'lmaydi. Raqamlashtirish yangi ish o'rinlarini yaratadi, eskilarini qisqartiradi va mehnat bozorida sezilarli o'zgarishlarga sabab bo'ladi. Bu o'sib borayotgan daromad tengsizligining asosiy sababi bo'lgan o'zgarishlarga ta'sir ko'rsatadi. Mehnat bozorida bunday o'zgarishlar xavotirli, chunki raqamlashtirish ishsizlikning oshishiga olib kelishi va daromad taqsimotidagi mavjud farqlarni ko'paytirishi mumkin.

Xususan, u internet bilan faol ishlovchi transport, savdo, logistika va shu kabi sohalar uchun cheksiz qulayliklar yaratadi. Ba'zi tadqiqotchilarning fikriga ko'ra, ulardagi elektron segmentning ulushi YaIMning 10 foiziga yaqin va aholining 4 foizini ish bilan ta'minlaydi. Eng muhimi, bu ko'rsatkichlar barqaror o'sib boradi. Shubhasiz, raqamli iqtisodiyot samaradorligiga nafaqat axborot texnologiyalarini qamrab olish va infratuzilmaning mavjudligi, balki biznes muhiti, inson kapitali va muvaffaqiyatli boshqaruv vositalari kabi standart iqtisodiy mezonlar ham ta'sir ko'rsatadi. Binobarin, iqtisodiy taraqqiyot ularga tayanadi, demak, raqamli iqtisodiyotni rivojlantirishda bu mezonlar avvalgidek muhim ahamiyatga ega.

Raqamli iqtisodiyotning eng faol harakatlantiruvchisi davlatdir. U raqamli iqtisodiyotning asosiy mijoz va iste'molchisi hisoblanadi. Masalan, Xitoy bu maqsadlar uchun qariyb 9 milliard dollar sarfladi. Bozor kapitallashuvi 210 milliard dollardan ortiq bo'lgan Alibaba internet-resursi ushbu sarmoyalarning to'g'ri yo'naltirilganligini isbotladi.

Davlat boshqaruvida axborot tizimlari bilan ishlaydigan kadrlarni tayyorlash ushbu sohaning muhim yo'nalishlaridan biri bo'lib qolmoqda. Masalan, o'tgan asrning 70-yillarida Belgiyada davlat organlari xodimlarini o'qitish va ularning ish joylarida to'g'ridan-to'g'ri tizimlarni sozlash uchun maxsus mobil mutaxassislar guruhlarini (jumladan, ixtisoslashtirilgan ta'lim muassasalari o'qituvchilari va talabalari) tashkil etilgan.

Mamlakatimizda raqamli iqtisodiyotni yanada rivojlantirish uchun, O'zbekiston Respublikasi Prezidentining 2020-yil 28-apreldagi «Raqamli iqtisodiyot va elektron hukumatni keng joriy etish chora-tadbirlari to'g'risida»gi

PQ-4699-son qarori ijrosini ta'minlash maqsadida, O'zbekiston Respublikasi Vazirlar Mahkamasining 2020-yil 25-iyundagi «O'zbekiston Respublikasi Axborot texnologiyalari va kommunikatsiyalarini rivojlantirish vazirligi tizimidagi ayrim tashkilotlarning faoliyatini tashkil etish chora-tadbirlari to'g'risida»gi 409-son qarori bilan Axborot texnologiyalari va kommunikatsiyalarini rivojlantirish vazirligi huzurida «Raqamli iqtisodiyot tadqiqotlari markazi» davlat muassasasi tashkil etildi.



Raqamli iqtisodiyotning rivojlanishiga oid milliy ko'rsatkichlar tizimi tarkibiga istiqbolda ko'shimcha quyidagi xalqaro institut va tashkilotlarning indekslarini kiritish ham uning yanada nufuzli bo'lishini ta'minlaydi, ham qamrov chegarasini kengaytirishga xizmat qiladi:

□telekommunikatsiya infratuzilmasi indeksi (Telecommunication Infrastructure Index – TII);

□internet tarmoq tayyorligi indeksi (Networked Readiness Index (NRI) – The World Economic Forum);

□bilimlar iqtisodiyoti indeksi (Knowledge Economy Index, KEI – European Bank for Reconstruction and Development, EBRD);

□global o'zaro aloqa tarmoq indeksi. Huawei yoki global ulanish indeksi (Global Connectivity Index – GCI);

□iqtisodiyotni raqamlashtirish indeksi (Boston Consulting Group (eIntensity));

□raqamli evolyusiya indeksi (Digital Evolution Index – DEI -Mastercard va

□Taftsa universitetining Fletcher nomidagi huquq va diplomatiya maktabi);

□raqamlashtirish imkoniyatlari indeksi (Digital opportunity index, DOI),

□xalqaro Telekommunikatsiya Ittifoqi (ITU) va boshqa indikatorlar.

Ushbu xalqaro institutlar va tashkilotlarning indeksleri «Raqamli iqtisodiyot tadqiqotlari markazi» davlat muassasasi mutaxassisleri tomonidan o'rganilmoqda hamda mamlakatimizda raqamli iqtisodiyotni rivojlantirish yuzasidan asoslangan takliflar tayyorlanmoqda.

Xulosa qilib aytadigan bo'lsak, iqtisodiy jarayonlarda raqamli texnologiyalarni joriy etish va ulardan oqilona foydalanish samaradorlikni oshiradi va global qiymat zanjirlarida ishtirok etish imkonini beradi. Shuningdek, YaMM (YaIM) qiymatining oshishi va iste'mol savatchasining kengayishiga keskin ta'sir qiladi. Shu bois, nafaqat, jahon mamlakatlari, balki O'zbekistonda ham raqamli iqtisodiyotga o'tish jarayonlarini tezlashtirishga katta e'tibor qaratilmoqda.

FOYDALANILGAN ADABIYOTLAR:

1. D.R. Raxmatov, ilmiy rahbar O. Qayumov, "JAMIYAT TARAQQIYOTIDA RAQAMLI IQTISODIYOTNING TUTGAN O'RNI"
2. Abdullayev Axrorjon Axadjon o'g'li," RAQAMLI IQTISODIYOTNING RIVOJLANISHDAGI O'RNI"
3. https://ojs.kokanduni.uz/index.php/public_html/article/view/433/222
4. <https://kun.uz/uz/news/2020/07/06/raqamli-iqtisodiyot-rivojlanish-trendlariva-xususiyatlari>
5. <https://fayllar.org/zbekistonning-tijorat-banklari-raqamli-hizmat-krasatishnirivojl.html>
6. <https://azkurs.org/raqamli-iqtisodiyotda-davlatning-orni.html>



РАЗРАБОТКА СИСТЕМЫ ПО РАСПОЗНАВАНИЮ ЛИЦ

Жураева Гульноза Намоз кизи

преподаватель-стажер Alfraganus university Tashkent, Uzbekistan

gulnoza19941505@gmail.com

Ключевые слова: *Разработка алгоритма, разработка программного обеспечения, метод Виолы-Джонса, основанный на признаках Хаара.*

ВВЕДЕНИЕ

В республике Узбекистан особое внимание уделяется внедрению информационных технологий во все сферы деятельности [1-3], а особое внимание уделено развитию структур, связанных с разработкой новых продуктов и в особенности программных [3]. В выступлениях Президента Республики Узбекистан говорится об особом внимании, уделяемом производству и реализации продукции информационных технологий на внутреннем и внешнем рынках [3]. Таким образом, разработка новых методов, алгоритмов и программных продуктов в этой сфере является важнейшей задачей.

В настоящее время наблюдается активное внедрение камер наблюдения в различные сферы деятельности человека, что ставит все новые задачи для направления обработки изображения. Распознавание лиц — одно из направлений приложения теории распознавания образов, в задачу которого входит автоматическая локализация лица на фотографии и, в случае необходимости, идентификация персоны по лицу. Функцию идентификации людей на фотографиях уже активно используют в:

- программном обеспечении различных платформ;
- обработке, улучшении качества, ретуши, изменении размера и формы, композиции;
- Интернет – поиске, аннотации, поиске дубликатов, распознавании людей;
- видеонаблюдении- отслеживании, распознавании объектов, распознавании жестов и событий;
- спецэффектах в кино – композиции, монтаже фонов, захвате движения.

В постановлениях правительства Республики Узбекистан уделяется огромное внимание вопросам безопасности населения посредством использования камер наблюдения [1].

Задача идентификации и распознавания лиц – это одна из первых практических задач, которая стимулировала становление и развитие теории распознавания и идентификации объектов. Существует девять категорий



объектов, которые соответствуют гностическим областям и вызывают зрительные образы:

Интерес к процедурам, лежащим в основе процесса узнавания и распознавания лиц, всегда был значительным, особенно в связи с возрастающими практическими потребностями: охранные системы, верификация, криминалистическая экспертиза, телеконференции и т.д. Несмотря на ясность того факта, что человек хорошо идентифицирует лица людей, совсем не очевидно, как научить ЭВМ проводить эту процедуру, в том числе как декодировать и хранить цифровые изображения лиц. Еще менее ясными являются оценки схожести лиц, включая их комплексную обработку. Можно выделить несколько направлений исследований проблемы распознавания лиц:

- нейropsychологические модели;
- нейрофизиологические модели;
- информационно – процессуальные модели;
- компьютерные модели распознавания.

Проблема распознавания лиц рассматривалась еще на ранних стадиях компьютерного зрения. Ряд компаний на протяжении более 40 лет активно разрабатывают автоматизированные, а сейчас и автоматические системы распознавания человеческих лиц: Smith & Wesson (система ASID – Automated Suspect Identification System); ImageWare (система FaceID); Imagis, Epic Solutions, Spillman, Miros (система Trueface); Vissage Technology (система Vissage Gallery); Visionics (система FaceIt).

Технологии распознавания лиц позволяют производить автоматический поиск и распознавание лиц в графических файлах и видеопотоке, что особенно важно в условиях различных угроз.

Актуальность темы заключается в разработке методов и алгоритмов для распознавания лиц в условиях сложных ситуаций связанных с безопасностью людей, а также для обеспечения охраны здоровья и жизнедеятельности людей, образовательном процессе и др.

Цель исследования: изучение методов и алгоритмов распознавания лиц на изображениях для разработки программного обеспечения

Задачей исследования является: исследование методов и алгоритмов предварительной обработки изображений, фильтрации, Виолы-Джонса на основе признаков Хаара.

Объектом исследования являются методы, способы и алгоритмы обработки изображений, предназначенные для распознавания лиц.

Методы, используемые в данном исследовании, относятся к морфологическим методам, методы вейвлет преобразований, метод Виолы-Джонса, основанный на признаках Хаара.

Конечной задачей исследования является разработка программного обеспечения, позволяющего распознавать лица.

Разработка алгоритма распознавания лиц

Обобщенная схема алгоритма выглядит следующим образом (рис.3.1): перед началом распознавания алгоритм обучения на основе тестовых изображений обучает базу данных, состоящую из признаков, их паритета и границы. Далее алгоритм распознавания ищет объекты на разных масштабах изображения, используя созданную базы данных. Алгоритм Виолы-Джонса на выходе дает всё множество найденных необъединенных объектов на разных масштабах. Следующая задача – принять решение о том, какие из найденных объектов действительно присутствуют в кадре, а какие – дубли.

Работа алгоритма осуществляется по следующей схеме:



Рис. 1. Работа алгоритма распознавания лиц

Обнаружение лица — локализация и выделение области лица из фона. Это первый из этапов реализации системы распознавания лиц.

В данной работе использованы два основных подхода к обнаружению лиц:

- классический каскадный классификатор на основе признаков-фильтров (метод Виолы-Джонса);
- совместное обнаружение и выравнивание лиц с использованием многозадачных каскадных сверточных сетей.

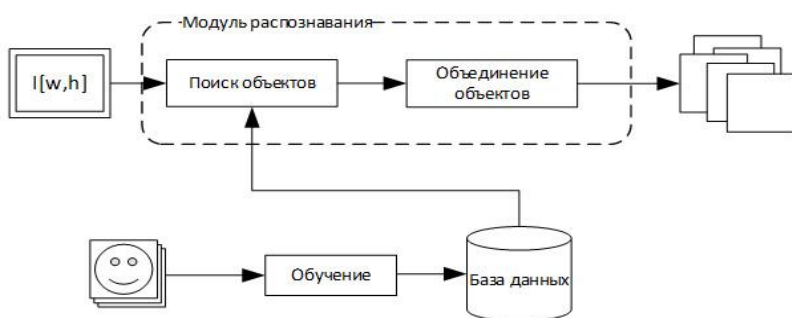
Первый подход реализуется через библиотеку OpenCV, второй — через библиотеки DLIB, MTCNN и т.д.

В качестве признаков для алгоритма распознавания были предложены признаки Хаара, на основе вейвлетов Хаара (глава 2, п.2.4.).

Лица выделяются, если признаки в сканирующем окне совпадают с признаками на выделенной окном части изображения:



Рис.2. Выделение признаков

Этот подход к детектированию объектов на изображении комбинирует четыре ключевые концепции:

- Простые прямоугольные функции-признаки, называемые функциями Хаара.
- Интегральное изображение для быстрого обнаружения функции.
- Метод машинного обучения AdaBoost.
- Каскадный классификатор для эффективного совмещения множественных функций.

Разработка программного обеспечения

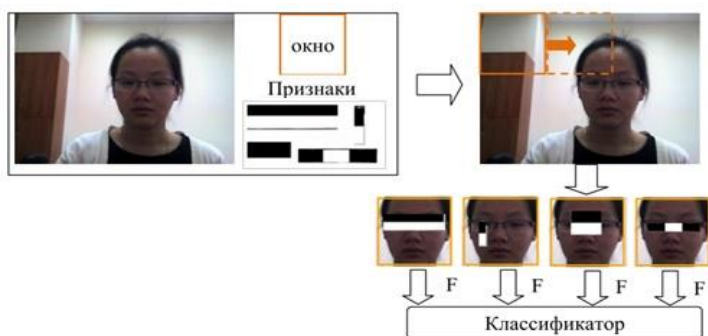
Для проверки работы программного обеспечения было использовано тестовое изображение и личное фото (Рис.3, 4)



Рис.3. Тестовое изображение



Рис.4. Личное фото



Рис.5. Создание директории
Запуск программы (рис.3.6.)



Рис.6. Запуск программы
Результат запуска приложения (рис.7.)

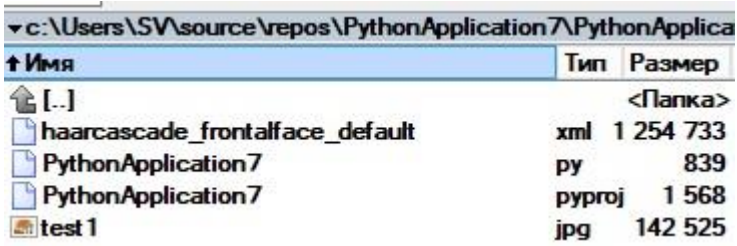

Рис.3.7. Тестирование программы



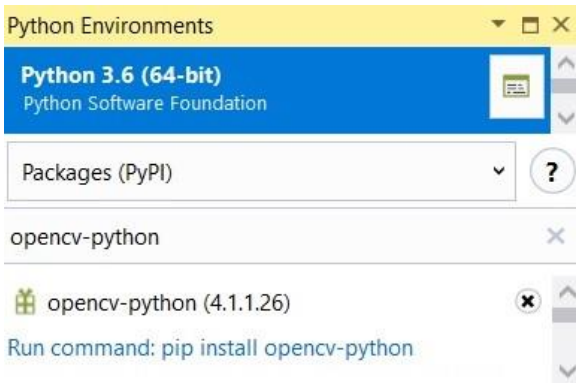

Рис.8. Проверка программы

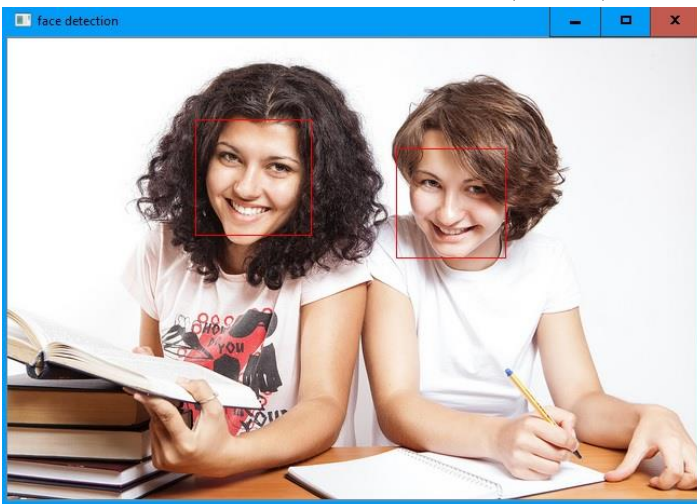
Программа, составленная с помощью языка Python показала работоспособность.

Выводы

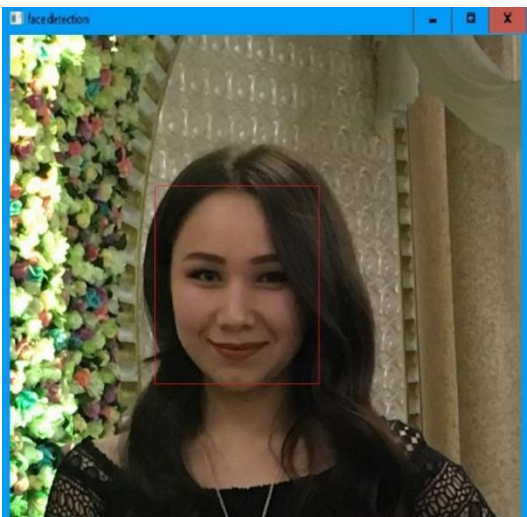
Для реализации рассмотренных алгоритмов было разработано программное обеспечение, позволяющее выделять лица на изображениях. Использовались алгоритм Виолы-Джонса и каскадный.

Заключение

В статье рассмотрены методы предобработки изображений с целью улучшения визуального качества. Метод использования гистограмм показывает простоту и надежность при устранении ряда помех, таких как затемнение объекта и поворот объекта

С помощью метода Виолы-Джонса была проведена обработка изображения с целью определения лица. Метод показал высокое качество работы на основе признаков Хаара. Однако применение данного метода для видео затруднительно по причине требования больших вычислительных мощностей. На персональном компьютере выполнить подобную работу затруднительно.

Для реализации рассмотренных алгоритмов было разработано программное обеспечение, позволяющее выделять лица на изображениях. Использовались алгоритм Виолы-Джонса и каскадный.

СПИСОК ИСПОЛЬЗОВАННОЙ ЛИТЕРАТУРЫ:

1. Постановление Президента РУз ППН^о4024 от 21.11.2018 «О мерах по совершенствованию системы контроля за внедрением информационных технологий и коммуникаций, организации их защиты». <https://lex.uz/pdfs/4071399>
2. Указ Президента РУз УПН^о5349 от 18.02.2018. «О мерах по дальнейшему совершенствованию сферы информационных технологий и коммуникаций». <https://lex.uz/docs/3564975>
3. Указ Президента РУз УП от 30.06.2019 "О мерах по коренному улучшению условий для развития отрасли информационных технологий в республике" <http://mitc.uz/ru/news/366>
4. Захаров Р.К. Методы повышения качества изображений в задачах распознавания. //Современные научные исследования и инновации. 2012. № 8.
5. Двойной И.Р. Методы распознавания изображения лица человека по цветовым признакам и идентификации личности на основе скрытых марковских моделей в системах видеонаблюдения. Автореферат диссертации на соискание научной степени кандидата технических наук по специальности 05.13.17- теоретические основы информатики. :Пенза. 2013 г.,
6. Буй Тхи Тху Чанг, Фан Нгок Хоанг, В.Г. Спицын Распознавание лиц на основе применения метода Виолы-Джонса, вейвлет преобразования и метода



главных компонент. // Известия Томского политехнического университета. 2012.
Т. 320. № 5, стр. 54-59.



"ADABIYOT O'QITISH METODLARI "

Xusenova Aziza Shamshod qizi

Alisher Navoiy nomidagi Toshkent davlat o'zbek tili va adabiyoti universiteti Ona tili va adabiyoti ta'limi fakulteti 2-kurs talabasi

Annotatsiya: Ushbu maqolada ta'lim metodi tushunchasining mohiyati adabiyot o'qitish metodlari va adabiyot o'qitishning interfaol usullari haqida gap boradi.

Kalit so'zlar: adabiyot, metod, metodika, ta'lim jarayoni, ko'rsatmali bayon metodi ramziy qiyoslash metodi, xulosalash metodi.

Аннотация: В данной статье говорится о сущности понятия образовательного метода, методов преподавания литературы и интерактивных методов преподавания литературы.

Ключевые слова: литература, метод, методика, учебный процесс, метод инструктивных высказываний, метод символического сравнения, метод вывода.

Annotation: This article talks about the essence of the concept of educational method, methods of teaching literature and interactive methods of teaching literature.

Keywords: literature, method, methodology, educational process, instructional statement method, symbolic comparison method, conclusion method.

KIRISH:

"Adabiyot yashasa millat yashaydi" (Cho'lpon). Darhaqiqat, millat ruhini, kelajagini tarbiyalaydigan, madaniyatini shakllantirib, boyitadigan vosita bu adabiyotdir. Adabiyot o'zida xalqning etnik-estetik xotirasini, ma'naviy-axloqiy o'zligini saqlaydi. Shu bois insonlar tafakkurining yuksalishida adabiyotning o'rni beqiyosdir. O'quvchilar va izlanuvchilar orasida adabiyot o'qishni keng miqyosda rivojlantirish va tarqib etish uchun adabiyot o'qitish ko'nikma va malakasini shakllantirish joiz. Shu jumladan, hozirgi paytga kelib "Adabiyot o'qitish metodikasi" fani ham katta ahamiyat kasb etsadi. Bu fan bo'lajak filologlarni kelajakda shugullanadigan ishlariga zamon talablari darajasida tayyorlashni o'z oldiga maqsad qilib qo'ygan fandır. "Metod" atamasi yunoncha "metodos" so'zidan olingan bo'lib, yo'l; tadqiqot, o'qitish, bayon etish usuli; xatti-harakat usuli; usul, usullar yig'indisi ma'nosini anglatadi.

Asosiy qism:

Adabiyot darslarida o'qituvchi va o'quvchilarning birgalikdagi faoliyati turlichadir. Aslida, shu turlicha faoliyat metodni tashkil etadi. Mavzuni oddiy bayon etib berish ham qaysidir metod turi hisoblanadi. Demak, metod pedagogik kategoriya sifatida o'quv-jarayonda ko'zlangan umumiy maqsadga erishishning yo'lini anglatadi.

Hozirgi kunda har qanday ta'lim metodining samaradorligini aniqlash uchun o'qitish jarayonida erishiladigan so'nggi natija aniq belgilab olinishi kerak bo'ladi. Buning uchun esa, o'quvchining o'qitish boshlanishidan oldin qanday bilim, ko'nikma va malakalarga egaligini, ya'ni asos daraja yoki boshlanigich holat aniqlanishi lozim. Agar ta'lim jarayoning



birliigi sifatida bir soatlik dars olinadigan bolsa, o'quvchining boshlang'ich holati dars boshlanguncha bo'lgan davrda ega bo'lan bilim, ko'nikma, malakadan iborat bo'ladi. Ta'lim kechimining natijasi o'quvchida mavjud bo'lgan bilim, ko'nikma, malaka hamda qadriyatlar tizimiga qilingan qo'shimchadan iborat bo'ladi.

S. I. Perovskiy, Ye.V. Golland o'qitish metodlarini tasnif etishda ta'lim manbalarini hisobga olishgan. Ular o'qituvchi nutqi, ko'rgazma qurol, darslik hamda qo'shimcha adabiyotlarni ta'lim manbalari sifatida qarab, ta'lim metodlarini uch guruhga ajratishgan:

- 1) Bilimlarni o'g'zaki bayon etish
- 2) Ko'rgazmali
- 3) Amaliy metodlar

Agar o'qituvchi rahbarligida o'quvchilarga ko'rsatmali qurollar yordamida muayyan ta'limiy natijasi egallash uchun oldin o'zlashtirilgan bilimlarni eslab qolish va kerakli vaziyatda, ya'ni o'xshash vaziyat yuzaga kelgandan ishga solish yo'nalishida faoliyat ko'rsatishi ko'zda tutilsa ko'rsatmali bayon metodi asosida ish olib borilayotgan bo'ladi.

Ramziy qiyoslash metodi.

Mazkur metod ta'lim oluvchilarning obyekt va uning ramzi o'rtasidagi bo'g'liqlikni topishi va yaratishga yo'naltiriladi.

Metodning afzalliklari:

1. O'quvchini mantiqiy va obrazli fikrlashga o'rgatadi;
2. Obyekt tasvirini turli ramzlar orqali fikran tasavvur qilishga harakat qiladi;
3. Obyekt va uning timsolini hayolan yaratish ko'nikmasini shakllantiradi ;
4. Voqea-hodisalar, narsa-buyumlar o'rtasidagi sabab-natijalarning mazmuni va mohiyatini chuqur anglashga yo'naltiradi.

Bunda o'quvchilar obyektini ya'ni qiyoslanayotgan, o'xshatilayotgan narsa yoki voqea-hodisani grafik tarzda belgisi; so'z orqali; turli shakllardagi tasvirlar vositasida qiyoslashtirishlari mumkin. Masalan: Odil Yoqubovning "Ulug'bek Xazinasi " asaridagi Qalandar Qarnoqiy obrazini chaqmoqqa o'xshatilishi mumkin. Yoki Said Ahmadning "Qorako'z majnun " asaridagi Saodat ayani tuproqqa o'xshatsak bo'ladi. U tuproqdek pok, xokisor ammo qadrlanmagan inson obrazidir.

Xulosalash metodi

Afzalliklari:

1) Bu metod o'quvchida fikrlash qobiliyatini o'stiradi. Aslida, yozuvchi nimani nazarda tutayotganligini anglashni, asar mazmun-mohiyatini to'laqonli tushunishni va o'z fikrini erkin bayon eta olish imkoniyatlarini beradi.

2) "Xulosalash " metodining afzalliklari shundaki, bu metod tinglovchilarga mustaqil fikrkay olish, asarda tasvirlanayotgan vaziyatlarga ijobiy baho bera olish ko'nikmalarini yaxshi shakllantiradi. Shu bilan birga asardan xulosa chiqarib, unga chiroyli yakun yasay olish malakasini ham oshirib boradi.

Masalan, O'lmas Umarbekovning "Qiyomat qarz" asari yakuni har qanday o'quvchini fikr yuritishga majburlaydi. Asarning bundan yakun topishi turli xil bahslarga sabab bo'ladi. Go'yoki, tugallanmay qolgan degan xulosaga ham olib boradi. Lekin bu asardan har kim o'z dunyoqarashidan kelib chiqib yakun yasaydi.



Xulosa:

Xulosa qilib aytganda, metodlar bizga darsni yaxshi tashkillashtirish, dars vaqtidan mazmunli foydalanish, o'quvchini qiziqitira olishga yordam beradi. Aynan adabiyot fanida ham dars jarayonida kerakli metodlardan foydalanish mavzuni yaxshiroq tushunarli bolishini va mustahkamlanishini ta' minlaydi.

FOYDALANILGAN ADABIYOTLAR:

- 1."O'zbek adabiyotini o'qitish metodikasi ". (Toshkent-2022) Qozoqboy Yo'ldosh. Muhayyo Yo'ldosh.
2. <http://arxiv.uz>



"FRANSUZ TILINI O'RGANISHDA ADABIYOTNING O'RNI "

Abdurazzoqova Kamola Dilshod qizi

*O'zbekiston davlat Jahon tillari universiteti " Roman-German filologiyasi" fakulteti Fransuz tili
yo'nalishi 2-kurs talabasi*

Annotatsiya: *Ushbu maqolada fransuz tilini o'rganishda adabiyotning o'rni , chet tilini bilish avzalliklari va fransuz mashhur yozuvchisi Guy-de Mopassant hayoti va uning asarlari haqida gap boradi.*

Kalit so'zlar: *Chet tili, adabiyot, badiiy adabiyot , kitob , yozuvchi , yozish ko'nikmasi , o'qib tushunish ko'nikmasi.*

Аннотация : *В данной статье рассматривается значение литературы в изучении французского языка, преимущества знания иностранного языка, а также жизнь и творчество известного французского писателя Ги де Мопассана.*

Ключевые слова: *Иностранный язык, литература, художественная литература, книги, писатель, навыки письма, навыки понимания прочитанного.*

Annotation : *This article discusses the importance of literature in learning French, the advantages of knowing a foreign language, and the life and works of the famous French writer Guy de Maupassant.*

Keywords : *Foreign language, literature, fiction, book, writer, writing skills, reading comprehension skills.*

KIRISH

Insoniyat yaralibdiki, til orqali o'zaro muloqotga kirishadi. U xalqlarni bir-biriga bog'lovchi betakror fenomen bo'lsa, ikkinchi tarafdin turli millatlarni bir-biridan ajratuvchi, o'ziga xos noyob hodisadir. Qolaversa, bugungi kunga kelib jahonning eng ilg'or ish uslublarini o'zlashtirish uchun ham til asosiy vosita hisoblanadi. Zero, tarixdan ma'lumki, qaysi xalq vakillari qancha ko'p til bilsa, shuncha tez va mukammal taraqqiyot yo'liga chiqa olgan.

Xorijiy tilni o'rganish mohiyati — boshqa odamlar bilan muloqotdan iborat. Suhbatlashish malakalarini takomillashtirish uchun esa, yaxshisi, shu tilda so'zlashuvchi yoki bu tilni allaqachon o'rganib bo'lgan kishilar bilan shug'ullangan ma'qul . Shu tildagi kitoblarni o'qish esa bizga chet tilini o'rganishda yanayam ko'proq asqatadi.

Albatta, chet tillarini o'rganish natijasida kommunikativ imkoniyatlarimiz kengayadi, nufuzli shga kirish imkoniyatimiz oshadi , filmlarni va kitoblarni original tilda ko'rish va o'qishimiz mumkin bo'ladi.

Asosiy qism :

Chet tilini o'rganishda , shu jumladan fransuz tilini ham o'rganishda adabiyot katta va muhim rol o'ynaydi . O'rganuvchi o'zi o'rganayotgan tildagi badiiy kitoblarni o'qisa , o'sha o'zi o'rganayotgan mamlakat tarixini , madaniyatini va qolaversa , o'sha davlat milliy urf-odatlarini o'rganishi mumkin. Badiiy adabiyotlarni o'qish o'quvchining dunyo qarashini kengaytiradi va bu o'rganuvchining yozish ko'nikmasini o'stirishga yordam beradi.Ko'p badiiy asar o'qigan odam esse yozishda qiynalmaydi. O'zi o'rganayotgan tilda badiiy kitob



o'qish orqali yangi-yangi ilgari o'zi bilmagan lug'atlarini o'rganadi. Kitob o'qish davomida o'zining o'qib tushunish ko'nikmasini ham o'stiradi.

Shuni takidlab o'tish joizki, yuqori sinfda o'qitiladigan matnlarning eng qiziqarlilari quyidagilar, badiiy adabiyotdan saralangan: tengdoshlar, do'stlik, muhabbat haqida fikr uygotadigan muammoli matnlar; mazmunan jozibador (yumor, sarguzasht, detektiv, hazil, fantastik) matnlar; tarixiy ma'lumotlar beradigan, kashfiyotlar va sayohatga oid matnlardir.

Guy-de Mopassant.

Fransuz yozuvchisi. Adabiyotga 1880 yilda she'rlar to'plami va «Do'ndiq» novellasi bilan kirib kelgan. U 6 roman, 18 hikoyalar to'plami, ocherk va pyesalar, ko'plab maqolalar va boshqa asarlar muallifi.

Mopassan ma'naviy qashshoq, munofiq kishilar obrazining butun bir silsilasini yaratgan («Javohirot», «Oila bag'rida», «Vasiyatnoma» «Bochkacha», «Iblis» va b.). Uning «Daydi», «Shkaf», «Gadoy» kabi novellalarida turmush qa'riga uloqtirilgan notavonlar hayoti tasvirlangan. Muhabbatni mol-dunyodan iborat deb biluvchi, shu bois har qadamda o'zini sotishga tayyor ayollar obrazi «Ivetta», «Haqqoniy tarix» va boshqa asarlarida mahorat bilan chizilgan.

Mopassan sof muhabbat («Oy yog'dusi», «Baxt»)ni kuylaydi va ma'naviy yuksak oddiy kishilarni qadrlaydi («Simon ota», «Marten qizalog'i»), vatanparvar va jasoratli insonlarni tarannum etadi («Do'ndiq», «Madmuazel Fifi», «Milon amaki»).

Uning «Hayot» (1883), «Azizim» (1885), «Mont-Oriol» (1886), «Per va Jan» (1887—88) kabi romanlarida umumbashariy mavzular, mansabparastlar qismati, boylik orttirishga xuruj qilish yuksak mahorat bilan tasvirlab berilgan. «O'limdek kuchli» (1889), «Bizning qalb» (1890) romanlarida esa psixologik ruh kuchli.

«Hayot», «Azizim» romanlari (Ibrohim G'afurov tarjimasini) va bir qancha hikoyalari o'zbek tiliga tarjima qilingan.

Azizim“ (fransuzcha: Bel-Ami) — fransuz yozuvchisi Gi de Mopassanning 1885-yilda yozilgan romani. Ushbu roman yuqori martabaga ko'tarilishni orzu qiluvchi qahramonning sarguzashtlari haqida hikoya qiladi. Asar bosh qahramoni hech qanday alohida iste'dodga ega bo'lmasa-da, birgina kelishgan tashqi ko'rinishi orqali har qanday xonimning qalbini zabt eta oladi va uning vijdoni har qanday yomonlikni kechira oladi. U bu dunyoda kuchli bo'lish uchun shuning o'zi yetarli deb hisoblaydi.

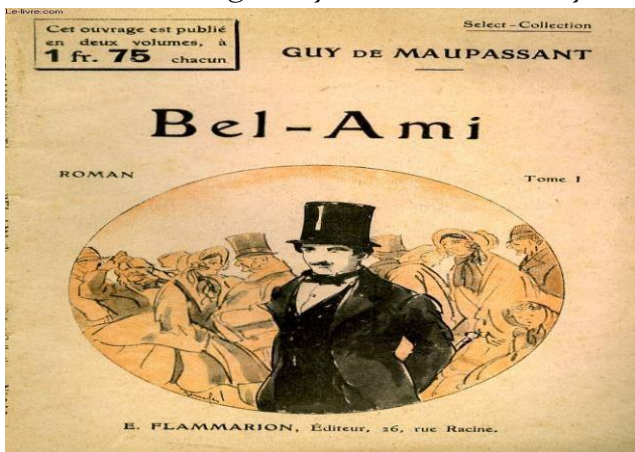



Xulosa qilib aytadigan bo'lsak , qancha ko'p fransuz tilida kitob o'qisak , shuncha ko'p lu'gat boyligimiz oshadi , dunyo qarashimiz kengayadi ,fransuz xalqining madaniyati , yashash tarzi , tarixini o'rganishga yordam beradi va bu esa tilga qiziqishni ortiradi.Adabiyot dunyoni anglash vositasidir, bizga "nima yaxshi va nima yomon" ekanligini tushunishga yordam beradi. Adabiyot insonning ichki go'zalligini ko'rishga, uni anglashni va qadrlashni o'rganishga yordam beradi.Adabiyot ruhni, shaxsni tarbiyalashning kuchli manbaidir.

FOYDALANILGAN ADABIYOTLAR :

1. "Chet tili o'qitish metodikasi " Jamol Jalolov ("O'qituvchi nashriyoti , 1996)
2. "Histoire de la Litterature française " Oumbarov Nichone , Soatjonov Irgache (Toshkent - "O'qituvchi"- 2002).
3. <https://azkurs.org>
4. <https://wikipediya.org>



ELEKTRON O'QUV AMALIYOTLAR

Musoyeva Durdona Shaxobjon qizi

O'zbekiston Davlat Jahon tillari Universiteti Roman–german filologiyasi fakulteti Fransuz filologiyasi 2201 guruh talabasi.

Annotatsiya: *Keyingi paytlarda darslik va o'quv qo'llanmalar yaratishga yangicha yondoshuvlar paydo bo'lmoqda. Bu borada elektron o'quv adabiyotlarini yaratish o'zining ijobiy pedagogik samaralarini bermoqda.*

Kalit so'zlar: *elektron darsliklar, yarimmedia kitoblar, gipermedia kitoblar, intellektual kitoblar, telemedia kitoblar, kibernetik kitoblar, elektron nashr, elektron o'quv nashri, elektron uslubiy qo'llanma, elektron o'quv qo'llanmalar.*

Elektron kitob (multimedia kitob, yarim media kitob, giporemedia kitob, intellektual kitob, telemedia kitob, gibernetik kitob)lar, elektron nashr, elektron ta'lim resurslari, elektron shakldagi o'quv–uslubiy materiallar, elektron o'quv nashri va shu kabilarning ahamiyati beqiyos.

Elektron darslik— bu an'anaviy darslikdan farqli o'laroq, fanga oid tegishli materiallarni dinamik talqinda ya'ni foydalanuvchi e'tiborini jalb qiluvchi turli ranglardan multimedia, audio va video animatsiyalar, giper murojaatlardan o'rinli foydalangan holda tuzilgan yoxud dasturlashtirilgan darsliklar. U kompyuter texnologiyasiga asoslangan o'quv uslubini qo'llashga, mustaqil ta'lim olishga hamda fanga oid o'quv materiallari, ilmiy adabiyotlarning har tomonlama samarali o'zlashtirilishiga mo'ljallangan adabiyot. Shuningdek, u muayyan tanning o'quv hajmini to'liq qamragan va masofaviy o'qitish hamda mustaqil o'rganish uchun kompyuter texnologiyalariga asoslangan bo'lib, unda materiallar (o'quv va ilmiy materiallarfaqat virtual (matn) shakiida, o'quv materiallari esa virtual (matn) va ikki o'lchamli grafik shaklida) multimedia elementlari, ya'ni ma'lumot ikki-uch o'lchamli grafik ko'rinishida, video, animatsiya va qisman virtual (mam) shaklida, obyektlarga nisbatan harakatlanish tasavvurini ifodalaydigan shaklda yaratiladi.

Elektron kitoblarni yaratish ta'lim tizimiga CD-ROM va multimedia texnologiyalarining keng joriy qilinishi, elektron o'quv adabiyotlarining ishlab chiqilishiga va ularning ta'lim-tarbiyada samarali qo'llanishiga katta imkoniyatlar yaratish jarayonidan iborat bo'ladi.

Elektron kitoblar to'rtta yo'nalishdan iborat bo'ladi. Ular: qomusiy; ma'lumot beruvchi; o'qituvchi; imtihon oluvchi.

Elektron kitoblar axborot turlari va ularni foydalanuvchiga yetkazib berish bilan shug'ullanadi. Bunda multimediali kitoblar - bu axborotlarni bitta axborot tashuvchi vositasiga jamlagan bo'lib, u matnli, ovozli, statik, dinamik va videotasvirli ma'lumotlardan tashkil topgan bo'ladi.

Yarimmedia kitoblar- bu multimedia kitoblardan farqli ravishda ma'lumotlarni yetkazib berishda turli vositalarning kombinatsiyasidan foydalanuvchi kitoblar.



Gipermedia kitoblar- bu multimedia!! kitoblarning takomillashgan shakli bo'Mib, bunda foydalanuvchi asosiy matndan tashqari turli qo'shimcha manbalarga ham (sharhlarga, atamalarning izohlariga,tuzatishlariga) murojaat qilishi mumkin.

Intellektual kitoblar - bu imtihon oluvchi kitoblarga o'xshash bo'lib, bunda ta'lim oluvchilarning qobiliyatlari, bilim darajalari maxsus testlar yordamida ularning kompyuter bilan muloqot jarayonida aniqlanadi va baholanadi.

Telemedia kitoblar - bu telekommunikatsiya vositalari yordamida masofadan o'qitishga xizmat qiluvchi kitobdir.

Kibernetik kitoblar - bu matematik modellashtirish vositalari yordamida hodisalarni va obyektlarni har tomonlama o'rganish va tadqiq qilishga yordam beruvchi kitobdir.

Elektron ta'lim resurslari - bu muayyan fan bo'yicha yaratilgan elektron o'quv qo'llanma, elektron ko'rsatmalar, elektron ma'tumotnomalar, lug'atlar, virtual stendlar, multimediali vositalar va boshqa elektron nashrlar majmuasidir.

Elektron nashr - bu grafikli, matnli, raqamli, nutqli, mustaqil, video-foto va boshqa axborot obyektlari majmuasidan iborat bo'lib ular elektron axborot tashuv vositalari yoki kompyuter tarmog'i orqali taqdim etishga mo'ljallangan.

Elektron o'quv nashri - bu ta'lim oluvchilar tomonidan egallashi lozim bo'lgan bilimlar, ko'nikmalar va malakalarni ijodiy va faol ravishda o'zlashtirishiga ko'maklashuvchi nashr bo'lib, u ilmiyamaliy bilim sohasiga mos ravishdagi tizimlashtirilgan o'quv materialini o'z ichiga oladi.

Elektron uslubiy qo'llanma -- bu ta'lim-tarbiya ja'rayontdagi pedagogik tajriba (amaliyot)ni umumlashtirish va uzatish hamda ta'lim-tarbiyaviy faoliyatning yangi modellarini shakllantirish va tarqatishga mo'ljallangan nashr.

Elektron o'quv qo'llanma - bu muayyan fanning o'quv rejasidagi vaqt va o'quv dasturidagi ma'lumot hajmini qisman yoki to'liq qamragan va fanni o'rganishga tegishli ma'lumotni to'liq adaptatsiya qila olgan masofaviy o'qitish va mustaqil o'rganish uchun mo'ljallab tayyorlangan nashr.

Elektron o'quv qo'llanmalar

Multimediali elektron o'quv qo'llanmalar yaratishda zamonaviy

axborot texnologiyalaridan kompleks foydalanishning quyidagi jihatlariga asosiy e'tibor qaratiladi:

1. Ichma-ich joylashgan turli bo'g'inlar va rangli bezaklarda giper murojaatlardan foydalanish.

2. Ma'lumotlarni tasvirlashda turli xil rangli bezaklardan foydalanish.

3. Audio va video effektlar va ularni boshqarishning samarali metodlaridan foydalanish.

Multimedia muhitida elektron o'quv qo'llanmalar ishlab chiqarish uzoq muddatli va katta mablag'larni talab qiluvchi jarayondir. Shuning uchun ham multimedia muhitida elektron o'quv qo'llanmalarni yaratishning barcha bosqichlarini hamda har bir bosqichida qabul qilinish i mumkin bo'lgan qarorlarni oldindan belgilab olish maqsadga muvofiqdir. Bunda quyidagi bosqichlarni bajarish zarur bo'ladi:

● tanlash bosqichida multimedia muhitida ko'rsatishi kerak bo'lgan o'quv fani tanlanadi;



- tayyorgarlik bosqichida kurs matni yozish, ko'rgazmali va malumotli materiallarni tayyorlash. interfeys eskizlarini va o'quv dasturining ssenariylarini yaratish mo'ljallanadi;

- asosiy bosqichda elektron o'quv qo'llanmani bevosita yaratish bo'yicha ishlar amalga oshiriladi;

- yakunlovchi bosqichda elektron o'quv qo'llanmani testdan o'tkazish va maqomiga yetkazish ishlari amalga oshiriladi. Bu bosqichda o'quv materialining qurilmasi yoki tuzilmasi ishlab chiqiladi, shuningdek, foydalanuvchi bilan o'zaro aloqa mexanizmi loyihalashtiriladi. Asosiy va qo'shimcha elementlar ajratiladi, axborotli bloklarning ierarxik tuzilmasi yaratiladi. Foydalanuvchi interfeysi, alohida bloklar va ekranlar o'rtasidagi asosiy aloqalar ishlab chiqiladi.

Xulosa qilib aytganda, hozirgi zamon texnologiyalari jadal ravishda rivojlanishda davom etmoqda. Bu albatta ta'lim tizimi va uning sifatiga ham albatta ijobiy ta'sir ko'rsatmoqda. Ilgarilari soatlab tayyorlangan materiallarni hozirgi kunda bir necha daqiqada ham tez ham sifatli tayyorlanyapti.

FOYDALANILGAN ADABIYOTLAR:

J.Hasanboyev, X. A. To'raqulov, I. Sh. Alqarov, N. O'. Usmonov "Pedagogika". Toshkent 2011.

Vikepediya lug'ati.



MAKTABGACHA YOSHDAGI BOLALARDA ERTAK TERAPIYASI

Esanova Sarvinoz Uktamovna
Tangirova Ruxshona

Annotatsiya: *Kelajak avlodni tarbiyalashni maktabgacha ta'lim yoshdan boshlash kerakligi ta'kidlanmoqda. Shuni ham aytish joyizki bola tarbiyasini nafaqat maktabgacha yosh davridan balki, ona qornidan boshlash lozim. Ertaklar axloqiy tarbiya beruvchi vosita bo'lib xizmat qilgan, bolalarga qanday yashashni o'rgatgan. Ertakning inson hayotiga qanday ta'sir qilishini har bir ota-ona, tarbiyachi bilsagina bola rivojlanishiga juda ko'p yordam bera olish mumkin. Ertak terapiyasi natijasida bola kattalarning yordamini his qiladi.*

Kalit so'zlar: *ertak terapiya, stress, syujet, didaktik, axloqiy tarbiya.*

Maktabgacha yosh davri bolaning hayot haqidagi ilk tasavvurlari shakllanadigan davri hisoblanadi. Bu davrda olingan har qanday bilim bolaning boshqa fanlarni o'zlashtirishida katta ahamiyat kasb etadi. Shuning uchun ham bugungi kunda Maktabgacha ta'lim tizimiga e'tibor berilmoqda. Kelajak avlodni tarbiyalashni maktabgacha ta'lim yoshdan boshlash kerakligi ta'kidlanmoqda. Shuni ham aytish joyizki bola tarbiyasini nafaqat maktabgacha yosh davridan balki, ona qornidan boshlash lozim. Chunki bola ona qornidaligidanoq olamni seza boshlaydi. Har bir ota-ona bunga e'tibor berishi lozim. Barkamol avlodni tarbiyalash uchun avvalambor ota-onalarning o'zlari ma'naviyatli bo'lmog'i lozim. Buning uchun bugungi yoshlarimiz yaxshi bilim olsa, dunyoqarishi keng bo'lsa, keyingi keladigan avlod ham yuksak ma'naviyatli bo'lib boraveradi.

Shuning uchun ham Prezidentimiz nafaqat Maktabgacha ta'lim tizimiga, shu bilan birgalikda yoshlarni ta'lim olishiga, kerak bo'lsa xorijiy davlatlarda o'z bilimlarini oshirishi uchun yetarlicha shart-sharoitlar yaratib bermoqda. Insoniy yaxshi fazilatlarni targ'ib qilish yoki aksincha xarakterdagi yomon jihatlarni bayon etishda eng qulay va ta'sirchan usullardan biri ertak hisoblanib, bolalarga yaxshi va yomonni ajratishga, hayotni bolalar tilida tushunishga yordam beradi. Garchi ertaklar haqiqatga to'g'ri kelmasada, bolalarga ijobiy ta'sir qiladigan ta'lim berishning eng samarali usullaridan hisoblanadi.

Ertaklar bolalar rivojlanishi uchun asosiy bilimlarni qiziqarli, sodda ko'rinishda yetkazib beradi. Shuningdek, ertak bolalarning tafakkur doirasini kengaytirib, xotirasini yanada kuchaytirish maqsadida mantiqiy fikrlashini rivojlantirishning asosiy omillaridan biri sanaladi. Turli-tuman sarguzasht voqealar asosiga qurilgan syujet, o'zida yaxshilik, insoniylik fazilatlarini singdirgan, xotirada tez saqlanib qolishdek xususiyatiga ega va bayon etishga oson, talaffuz qilishga qulay sintaktik qurilmalardan, tarkibida turli xil jumboqlardan tashkil topgan ertaklar bola tarbiyasiga ijobiy ta'sir ko'rsatadi. Uch yoshdan yetti yoshgacha bo'lgan bolalarning aqliy rivojlanishi, fikrlashni shakllantirish asosiy vazifa hisoblanadi. Bu ertak yordamida bajariladi.

Ertak - bu shunday belgilar tizimi bo'lib, uning yordamida bola atrofdagi voqealarni o'zi tushungandek talqin qiladi. Ertak tanlayotganda, bolalarning yoshini va ruhan rivojlanganligini hisobga olish lozim. Tarbiyachi va ota-onalar bunga e'tibor bersagina



ertaklar bolalarga foyda keltirishi mumkin. Ertaklardan foydalanish bolalarning qobiliyatlarini rivojlanishiga ijobiy ta'sir ko'rsatadi. Ertakdan foydalanib, bolalarga ta'lim berishda yuqori natijalarga erishish mumkin. Bolalar tarbiyasi bilan ishlashda ertak terapiyasidan ham foydalaniladi. Ertak terapiyasi eng qadimiy usul hisoblanadi. Ota-bobolarimiz ham farzand tarbiyasi chog'ida jinoyatchi bolani jazolashga shoshilmay, unga ertak aytib berishgan, bu ertak orqali bolalar o'z xatolarini tushnib yetishgan.

Ertaklar axloqiy tarbiya beruvchi vosita bo'lib xizmat qilgan, bolalarga qanday yashashni o'rgatgan. Ertakning inson hayotiga qanday ta'sir qilishini har bir ota-ona, tarbiyachi bilsagina bola rivojlanishiga juda ko'p yordam bera olish mumkin. Ertak terapiyasi natijasida bola kattalarning yordamini his qiladi. Shuningdek, ertak dunyosini idrok etish orqali maktabgacha yoshdagi bolaning hissiy sohasini rivojlantirish uchun zarur shart-sharoitlarni yaratish, tasavvurni shakllantiradigan tasvir va g'oyalar bilan boyitish mumkin. Ertak terapiyasi usullari ota-onalar tomonidan o'zlashtirilishi lozim. Buning uchun ular tarbiyachi va psixologlardan maslahatlar olishi lozim. Ertak terapevtlari tomonidan ishlatiladigan ertak turlari:

1) Meditativ (ishlatiladi psixo-emotsional stressdan xalos bo'lish uchun). Qoidaga ko'ra, vositachilik qilingan ertaklarning syujetida salbiy belgilar va ziddiyatlar mavjud emas.

2) Didaktik, o'quv topshirig'i shaklida. Bolalarga yangi bilimlarni yetkazish uchun foydalaniladi.

3) Badiiy (xalq). Ularda xalq donoligi bor. Oddiy, tushunarli syujet axloqiy tarbiyaga hissa qo'shadi.

4) Psixoterapevtik. Ushbu ertaklarning o'ziga xos xususiyati baxtli yakundir. Bolalar ular uchun rasmlar chizadilar, spektakl qo'yadilar, bosh qahramonlar tasvirlari asosida o'yinchoqlar yasaydilar.

5) Psixokorrektiv. Aytilgan ertaklar maktabgacha yoshdagi bolaning xulq-atvoriga yumshoq va befarq ta'sir qiladi. Ertakning axloqi muhokama qilinmaydi, bolaga o'zi bilan yolg'iz o'ylash imkoniyatini beradi.

Bolalarga bilim berishda, aqliy rivojlantirishda matematik ertaklardan foydalaniladi. Matematik ertak - sarguzasht janriga asoslangan badiiy matndir. Matematik ertaklar bolalarning mantiqiy fikrlashini rivojlantirishga yordam beradi. Ertak orqali maktabgacha yoshdagi bolalarda matematik qobiliyatlarni rivojlantirish va matematikaga qiziqishni qanday uyg'otish mumkin. Maktabgacha yoshdagi bolalarda boshlang'ich matematik tasavvurlarni shakllantirish jarayonida ertaklardan foydalanganda asosiy e'tibor uni chuqur anglashga, ongli va faol assimilyatsiyaga qaratiladi. Shuni ta'kidlash kerakki, guruhda og'zaki ertaklarning maxsus tanlangan repertuarlaridan matematik qobiliyatlarini rivojlantirish uchun muntazam foydalanish kognitiv imkoniyatlar va qobiliyatlarni rivojlantirishga qaratilgan, maktabgacha yoshdagi bolalarning matematik dunyoqarashini kengaytiradi, matematik rivojlanishiga yordam beradi, matematik tayyorgarlikni sifatini yaxshilaydi, bolalarga ko'proq imkoniyat yaratadi.

Bolalarning aqliy rivojlanishiga yordam beruvchi matematik ertaklarga quyidagi ertakni misol qilib keltirish mumkin: "2 raqam kimga yoqadi?" ertagi. 2 raqami yo'l bo'ylab



ketayotgan edi va kimdir buta ostida yig'layotganini eshitdi. - Men - men - yo'qolib qoldim. -U butaning ostiga qaradi va u yerda katta kulrang jo'jani ko'rdi. -Sening onang kim? - Mening onam go'zal va katta qushdir. U sizga o'xshaydi, - chiyilladi jo'ja. Yig'lama, biz uni topamiz,- dedi 2 raqami. - U jo'jani dumiga qo'ydi va ular onasini qidirishga ketishdi. Ko'p o'tmay, Ikkovi o'tloq ustida uzun dumli go'zal qushni ko'rdi. - Bu sizning bolangiz emasmi, go'zal qush? - deb so'radi 2 raqami. - Men qush emas, ilonman.Mening qanotlarim ham yo'q. -Pi-pi, bu onam emas, mening onam sizdek, - dedi jo'ja. Ikkisi uzoqroq yurishdi,so'ngra katta bir qushning katta maydonga qanday qo'nganini ko'rdilar. - Jo'jangni yo'qotdingmi, katta qush? - muloyimlik bilan so'radi 2-raqam. - Men qush emas, samolyotman. Samolyotlarda jo'jalar yo'q, deb javob berdi samolyot. To'satdan 2 raqami osmondan tushayotgan qordek oppoq katta qushni ko'rdi. - Oqqushim, men seni izlayotgandim, - xirilladi qush. -Oyi, 2-raqam bilan tanishing.U meni qutqardi,-chiqirdi jo'ja. - Yordamingiz uchun rahmat. Siz juda mehribon ekansiz va oqqushga o'xshaysiz. "Keling, do'st bo'lamiz" Bu kabi ertaklar bolalarning aqliy qobiliyatini rivojlantiradi.

Tarbiyachilar ota-onalar bilan hamkorlikda bunday ertaklarni bolalarga ko'proq aytib berishi va savollar orqali muhokama qilishlari lozim.Shundagina bolalar xotirasida o'tilgan mashg'ulotlar mustahkamlanib boraveradi. Bugungi kunda boalarga ertak o'qib beradigan ota-onalarning soni afsuski kamayib bormoqda.Bolalarning aqliy tarbiyasi bilan birga,o'zbek xalq ertakalri orqali axloqiy tarbiyasiga ham ertaklar orqali ta'sir qilish,ularni to'g'ri tarbiyalash mumkin.Buning uchun tarbiyachilar ota-onalarga bu borada maslahatlar berishi,ertak kitoblarni o'zlari tavsiya qilishi lozim.Chunki tarbiyachi boalning yoshiga mos ertaklarni bilganligi uchun tog'ri kitobni tavsiya qila oladi. Bundan tashqari hozirda zamonaviy texnologiyalar tobora rivojlanib bormoqda.Bu rivojlanish ta'lim tizimiga ham o'z ta'sirini o'tkazib ,ta'lim samaradorligini ma'lum darajaga oshirdi desak adashmagan bo'lamiz.

Multimedia vositalari bolalarga ertaklarni tinglash imkonini yaratdi.Bundan tashqari ertaklarning multifilm ko'rinishiga kelishi bolalar uchun juda qiziqarli va ta'lim olishiga katta yordam berdi.Lekin bu jarayonga bog'lanib qolishlik tavsiya etilmaydi.Chunki ota-onalar bolalarga o'zlari ertak o'qib berishlari bola ruhiyatiga ta'sir qilib ularda mehr tuyg'usini shakllantiradi.Buni har bir otaonalar e'tiborga olishlari lozim.

Tarbiyachilar ota-onalar bilan bo'ladigna suhbat,yig'ilishlarda bu boradagi o'z tavsiyalarini berishsa, ota-onalarda ham pedagogik qobiliyatni shakllantirish uchun treninglar o'tkazib turishsa maqsadga muvofiq bo'lardi. Shuningdek, ta'lim jarayonida doimo bir xil ertaklardan foydalanish ham kutilan natijani beravermaydi,doimo yangi ertaklardan foydalanish lozim.Ana shunday sharoitda yangi bilimlar o'zaro bir-biriga uzviy bog'lanadi. Xulosa qilib aytganda, ertaklar orqali bolalar bilimni yanada oshirish mumkin. Ertaklar bolaning rivojlanishida, ayniqsa, ularning aqliy va axloqiy rivojlanishida muhim ahamiyatga ega. Bundan tashqari ertaklar bolalarning tafakkur doirasini kengaytirib,xotirasini ham mustahkamlashini inobatga olish va bolalarga ertaklarni ularning qiziqishidan kelib chiqqan holda tanlash lozim. Bundan tashqari,tarbiyachi o'zining pedagogik mahoratini ishlatgan holda ertak qahramonlarini bola qiziqishiga moslab o'zgartirib ta'lim jarayonida qo'llasa ta'lim samaradorligi yanada ortadi.



Ertak terapiyasi uchun ertaklar boshqacha tanlanadi: rus xalq va mualliflik, maxsus mo'ljallangan psixo-tuzatish va meditatsion ertaklar va boshqalar. Ko'pincha psixolog bolaga o'zi ertak yozishni taklif qiladi. Bola tomonidan va bola uchun ertak yozish ertak terapiyasining asosidir. Ertak orqali siz bolalarning o'zlari bilmagan yoki kattalar bilan muhokama qilishdan uyaladigan bunday tajribalari haqida bilib olishingiz mumkin. Ertak orqali, masalan, maktabgacha yoshdagi bolaning ota-onasining ajrashishiga munosabati haqida bilib olish mumkin.

Uch yoshdan olti yoshgacha bo'lgan bolalarning aqliy rivojlanishi majoziy fikrlashni shakllantirish bilan tavsiflanadi, bu bolaga ob'ektlar haqida o'ylash, ularni ko'rmagan taqdirda ham ularni ongida taqqoslash imkonini beradi. Bola o'zi shug'ullanayotgan voqelikning modellarini shakllantirishni, uning tavsifini qurishni boshlaydi. U buni ertak yordamida bajaradi. To'rt yoki besh yil - bu ajoyib fikrlashning apogeyidir. Ertak - bu bola atrofdagi voqelikni talqin qiladigan belgilar tizimi. Har bir ertak guruhining o'z yoshidagi tomoshabinlari bor. 3-5 yoshli bolalar eng tushunarli va hayvonlar haqidagi ertaklarga va odamlar va hayvonlarning o'zaro ta'siri haqidagi ertaklarga yaqin. Bu yoshda bolalar ko'pincha o'zlarini hayvonlar bilan tanishtiradilar, osongina ularga aylanadilar, ularning xatti-harakatlarini nusxalashadi. 5 yoshdan boshlab bola o'zini asosan insoniy qahramonlar: shahzodalar, malikalar, askarlar va boshqalar bilan tanishtiradi. Bola qanchalik katta bo'lsa, u odamlar haqidagi ertak va ertaklarni o'qishni yoqtiradi, chunki bu hikoyalarda qanday qilib insoniylik haqida hikoya mavjud. inson dunyoni biladi. Taxminan 5-6 yoshdan boshlab bola ertaklarni afzal ko'radi.

Ertaklarni tanlashning asosiy printsiplari - bu ma'lum bir yoshga xos bo'lgan muammoli vaziyatning yo'nalishi, ertak beradigan axloqiy saboq, kattaroq maktabgacha yoshdagi bolalar tushunishi mumkin. Ertak terapiyasi darsining tuzilishi majburiy "ertakga kirish" (sozlash) marosimini o'z ichiga oladi, bu erda ertak bilan ishlash usullari, bolaning og'zaki tasavvurini rivojlantirish uchun texnika va mashqlar; va "ertakdan chiqish" marosimidan foydalaniladi. Darsning bunday tuzilishi "fantastik dunyo" muhitini, metafora bilan ishlash kayfiyatini yaratadi. Ertak bilan ishlash quyidagicha qurilgan:

1) ertakni o'qish yoki aytib berish; uning muhokamasi. Bundan tashqari, munozarada bola o'z fikrini bildirishi mumkinligiga ishonch hosil qilishi kerak, ya'ni. nima desa ham qoralamaslik kerak.

2) bola uchun eng muhim parchaning rasmi;

3) drammatizatsiya, ya'ni. rollarda ertak o'ynash. Bola intuitiv ravishda o'zi uchun "shifobaxsh" rolni tanlaydi. Va bu erda ssenariy muallifi rolini bolaning o'ziga berish kerak, keyin muammoli daqiqalar, albatta, yo'qoladi. Darsdagi effektga ertak tasvirining uchta komponenti, ertak muhiti kombinatsiyasi orqali erishiladi: ertakning musiqiy qiyofasi, ertak makonining tasviri (yorug'lik effektlari), haqiqiy hikoya. ertak va stol teatrda ertak qahramonlarining namoyishi.

Ertak terapiyasi natijasida bola kattalarning yordamini his qiladi, bu unga juda muhtoj. Shuningdek, ertakda va ertak dunyosini idrok etish orqali siz maktabgacha yoshdagi bolaning hissiy sohasini rivojlantirish uchun zarur shart-sharoitlarni yaratishingiz, tasavvurni shakllantiradigan tasvir va g'oyalar bilan boyitishingiz mumkin.



Ertak terapiyasi hamma uchun foydalidir. Nafaqat kichik bolalar, balki o'smirlar va kattalar uchun ham maxsus shifobaxsh ertaklar mavjud. Ertak ko'plab psixologik muammolarni hal qilishga yordam beradi. Buni faqat barcha muammolardan najot deb hisoblamang. Bu bir dozada yordam beradigan mo'jizaviy dori emas, balki uzoq, mashaqqatli ish, ta'siri vaqt o'tishi bilan ko'rinadi, lekin bu albatta bo'ladi. Albatta, ertak terapiyasi bolalar bilan ishlashda alohida shartlarga ega: bola haqiqiy hayotdan farq qiladigan ertak haqiqati borligini aniq tushunishi kerak. Bunday kamsitish qobiliyati odatda 3,5-4 yoshda bolada paydo bo'ladi, garchi, albatta, har bir alohida holatda bolaning aqliy rivojlanishining individual xususiyatlarini hisobga olish muhimdir.

Ertak terapiyasi usullari ota-onalar tomonidan o'zlashtirilishi mumkin. Biroq, birinchi navbatda, mutaxassislar bilan maslahatlashish kerak. Agar bolangizda qandaydir hissiy muammo borligini sezsangiz (masalan, u asabiy, qo'pol, injiq yoki tajovuzkor), siz ertak o'ylab topishingiz kerak, unda qahramonlar, ularning sarguzashtlari va ekspluatatsiyasi bolangizga buni hal qilishga yordam beradi. muammo. Avvalo, yoshi va xarakteri bo'yicha bolaga o'xshagan qahramonni tasvirlaymiz (biz o'ylab topgan ertak hatto "Sizga juda o'xshagan bir bola bor edi..." degan so'zlar bilan boshlanishi mumkin). Keyinchalik, biz ertakdagi qahramonning hayotini bolaning o'zi o'z hayotiga o'xshashligini ko'rishi uchun ko'rsatamiz (oxir-oqibat, ertak terapiyasi - bu ma'lum bir odam uchun individual ertaklar, bolaning o'zini ko'rishi kerak. bosh qahramonda). Keyin, biz o'ylab topgan qahramon bolaning haqiqiy holatiga o'xshash muammoli vaziyatga tushib qoladi (u ham nimadandir qo'rqadi, o'zini yolg'iz his qiladi va hokazo) va biz qahramonga chaqaloqning barcha tajribalarini bog'laymiz (albatta, syujetga ko'ra, bu to'siqlarni bartaraf etish uchun ko'plab imkoniyatlar va yo'llar paydo bo'lishi kerak). Keyin, ertak qahramoni (va u bilan birga bola) bu vaziyatdan chiqish yo'lini izlay boshlaydi va, albatta, uni topadi.

Pedagogik texnologiya sifatida ertak terapiyasining ahamiyati yuzaki. Va uning bolaning ongiga ta'sirining bevosita natijasi axloqiy munosabatlar va undan ilhomlangan atrofdagi dunyo haqidagi bilimlarni o'zlashtirishdir. Ertak bolaga aqliy va ongsiz darajada dunyo haqida tasavvur beradi, u uchun atrofdagi haqiqatda ham, ichki makonda ham yangi ufqlarni ochadi. Bir so'z bilan aytganda, ertak insonga boshqa janrdagi adabiyot kabi narsalarni beradi. Farqi shundaki, u ko'pincha boladan katta bilim va boy axloqiy tajribani talab qilmaydi. Boshqacha qilib aytganda, bolalar ertakidagi mavjud bazaga qo'yiladigan talablar bola uchun mumkin. Shuning uchun ertak terapiyasi maktabgacha yoshdagi bolalar bilan ishlashda eng samarali psixologik-pedagogik texnologiyalardan biridir. O'qituvchilar uchun ertak terapiyasining jozibadorligini birinchi navbatda uning universalligi bilan izohlash mumkin. Bola o'ylab topgan ertakni tahlil qilish orqali uning hayoti, hozirgi ahvoli, qiyinchiliklarni yengish yo'llari haqida ma'lumot olish mumkin.

Ertakdan foydalanib, tarbiyachi bolaga va uning ota-onasiga muammoli vaziyatdan chiqishning yangi usullari va algoritmlarini etkazish imkoniyatiga ega. Ertak terapiyasi mashg'ulotlarida qatnashib, bola ijobiy hissiy zaryadni to'playdi, uning ijtimoiy immunitetini mustahkamlaydi. Texnikalardan foydalanish bolalarning tashqi yordamga qaramligini shakllantirmasligi ham muhimdir. Voyaga etgan odam faqat umumiy ko'rsatmalar beradi, asosiy ishni bolaning o'zi bajaradi. Bola o'zini xarakter bilan taqqoslaydi, uning xatti-harakatlarini tahlil qiladi (shuning uchun introspeksiya



murojaat qiladi) va haqiqiy hayotda boshqa tabiatdagi qiyinchiliklarni engib o'tishni o'rganadi.

Ertak terapiyasini kattalar bilan ishlashda qo'llash yo'nalishi bo'yicha rivojlantirish, shuningdek, ushbu sohada yangi mutaxassislarni tarbiyalash istiqbolli. Shunday qilib, ertak terapiyasi - bu ichki va atrofda dunyoni kuzatish va ochish, tajribalilarni tushunish, kelajakni modellashtirish, har bir bola uchun o'zining "shaxsiy" ertakini tanlash jarayoni. Ertaklar inson hayotining barcha jabhalarini aks ettiradi: munosabatlar modellari ishlab chiqilgan, ma'naviy sog'lom, barkamol shaxsni shakllantirishga hissa qo'shadigan qadriyatlar va ideallar belgilanadi. Va majburiy "baxtli tugatish" ushbu turdagi terapiyaning asosiy vositasi bo'lib, bu bolalarga qo'rquv va komplekslardan xalos bo'lishga yordam beradi. Ertak terapiyasi - bu insoniyatning tarixiy taraqqiyoti jarayonida olingan tajribadan shaxsni integratsiyalashuvi, insonning tashqi dunyo bilan o'zaro munosabatlarini kengaytirish va yaxshilash uchun foydalanishga imkon beradigan usul. Ushbu pedagogik texnologiyaning asosiy printsiplari - bu shaxsning (bola, o'smir, kattalar) yaxlit, ma'naviy rivojlanishi, bu yaxlit, ijodiy shaxsni shakllantirish uchun qulay zamin yaratish imkoniyatidir. Ba'zi odamlar ertak terapiyasi "bolalarcha" usul deb o'ylashadi. Bu insondagi jonli ijodiy ijodiy ochiq "bolalik"ga qaratilgan degan ma'noda. Yoshi cheklangan degan ma'noda "bolalarcha". Ertak - bu "qatlam tort". Har bir qatlam o'ziga xos ma'noga ega. Biz ertakni o'qiganimizda, qiziqarli syujetga ergashsak, bizning ongsizligimiz allaqachon "qatlamli ma'no keki" ni "hidlaydi" va ichki savolga javob beradigan eng "mazali" ni tanlaydi. Bu ertaklarning "abadiy yoshligi" siri - har qanday yoshda siz sirni va hayajonli narsalarni topishingiz mumkin.

Bolalar ertaklarni juda yaxshi ko'radilar, chunki ular "cheksiz salohiyatining tabiiy maydonini o'z ichiga oladi, chunki ular real hayotda harakat etishmasligining o'rnini to'ldiradilar, chunki ularning kattalar hayoti ularda dasturlashtirilgan" (A. Menegetti). Ertaklar orqali bola dunyo, odamlarning munosabatlari, inson hayotida duch keladigan muammolar va to'siqlar haqida bilim oladi. Ertaklar orqali bola to'siqlarni yengib o'tishga, qiyin vaziyatlardan chiqish yo'lini topishga, mehr-oqibat, mehr-muhabbat, adolat kuchiga ishonishni o'rganadi.

FOYDALANILGAN ADABIYOTLAR:

1. Azizxodjaeva N.N. Pedagogik texnologiyalar va pedagogik mahorat - T.: TDPU, "Nizomiy", 2003.
2. Ahmedov X. va boshqalar. Bolangiz maktabga tayyormi? - T.: "Ma'rifat Madatkor", 2000 y
3. Babayeva D.R. "Nutq o'stirish nazariyasi va metodikasi" O'zbekiston Respublikasi adliya vazirligi huzuridagi "Intellektual mulk agentligi". - T.: 2020. (elektron darslik)
4. Djurayeva D.R. Maktabgacha yoshdagi bolalarga ta'lim-tarbiya berishning zamonaviy tendensiyalari. T.: O'zPFITI 2015
5. Djanpeisova D.R, Xodjimuratova B. Matematik tasavvurlarini shakllantirish. T.: "Innovatsiya-Ziyo", 2020



6. Grosheva I.V., Mirziyoyeva Sh.Sh., Evstafyeva L.G., Maxmudova D.T., Nabixanova Sh.B., Pak S.V., Nazarova V.A., Isxakova M.R., Abdunazarova N.F. "Ilk qadam" davlat o'quv dastur. T.: 2022y 32-b
7. Husanboyeva Q., Hazratqulov M., Berdaliyeva G Matabgacha ta'limda badiiy matn bilan islah metodikasi. Darslik. -T.: Innovatsiya-Ziyo", 2020
8. Kayumova N. Maktabgacha pedagogika. T.: TDPU. 2013
9. Mirziyoyev Sh.M. Buyuk kelajagimizni mard va olijanob xalqimiz bilan quramiz.- T.: O'zbekiston 2017 y
10. Mirziyoyev Sh.M Erkin va farovon demokratik O'zbekiston davlatini birgalikda barpo etamiz.- T.: O'zbekiston 2016 y.
11. Mirziyoyev Sh.M Qonun ustuvorligi va inson manfaatlarini ta'minlash -yurt taraqqiyoti va xalq farovonligini garovi.-T.: O'zbekiston 2016 y
12. Nurmatova Sh., Xasanova Sh.T., D.E.Azimova D.E., Ustaxonada amaliy mashg'ulot. Toshkent 2010 .Cho'lpon nashriyoti
13. Po'latov A., Muhamedova S. Kompyuter lingvistikasi. - T.: Fan va texnologiyalar Markazi bosmaxonasi, 2009.
14. Qodirova F.R. Maktabgacha pedagogika T.: Tafakkur 2019
15. Qodirova F.R "Nutq o'stirish metodikasi" O'UM T.: 2012 y (elektron)
16. Raximov.B., Qodirov U., Jumayev M. Komilov J. Mutaxassislik fanlarini o'qitish metodikasi -Guliston 2021y
17. Sodiqova.Sh.A. Maktabgacha pedagogika. T.: Tafakkur bo'stoni 2013y
18. Xasanboyeva O va boshqa. Oila pedagogikasi. T.: "Aloqachi" 2007 y
19. Xujayev F, Raximqulov K.D, Negmanov B.B "Harakatli o'yinlar va uni o'qitish metodikasi. T: Cho'lpon 2011
20. Yo'ldoshev J., Usmonov S. Pedagogik texnologiya asoslari.-T.: "O'qituvchi" 2004.
21. O'zbekiston Respublikasi "Ta'lim to'g'risida"gi Qonuni, 2020 y



OILADA BOLA TARBIYASI

Achilov Obid Muzrobovich

Ilmiy rahbar:

Tursunova Durdona Ikromjon qizi

Annotatsiya: O'z farzandlariga oqilona tarbiya bera olgan ota-onalar, umrlarini rohat va farog'atda o'tkazadilar, bolalaridan hamisha oliyjanoblik, mehribonlik, yaxshilik ko'radilar, dillari aslo jaroxat azobini sezmaydi; o'kinish hissiga duchor bo'lmaydilar. Shu to'g'rida o'zbek xalqidagi quyidagi maqol darak beradi: «Toy ulg'aysa, ot tinadi». Oilaning asosiy tayanchi bo'lgan ota, hayotning barcha mashaqqatlaridan totib ko'radi, o'zining bukilmis irodasi, adolatparvarligi, hayot sinovlariga bardoshlilik bilan ajralib turuvchi buyuk shaxs sifatida gavdalanadi.

Kalitso'zlar: yumshoq, "qattiqqo'llik", demokratiya, vatanparvar, adolatparvar, e'tiqod

Oila o'zining tarixiy taraqqiyoti davrida uzoq va murakkab yo'lni bosib o'tdi. Bu yo'lning o'ziga xos xususiyatlaridan biri jamiyatning o'zaro aloqalari va ijtimoiy vazifalarining tubdan o'zgarganligidir. Jamiyatning ijtimoiy, iqtisodiy tuzilishining o'zgarishi oilaning shakllanishiga, uning o'zaro aloqa shakllariga ta'sir ko'rsatadi. Ayniqsa, jamiyatning moddiy texnika va ma'naviy yo'nalishidagi o'zgarishlari oila faoliyatining o'zgarishiga sabab bo'lmoqda. Bunday o'zgarishlar oila qurish, mehr-muhabbat, o'zaro do'stlik va farzand ko'rishni rejalashtirishda 15 o'z ifodasini topmoqda. Davlatimiz oilalarni o'zining olib boradigan siyosati markazida olib qaraydi. Shu sababli imkoniyat doirasida moddiy va ma'naviy yordam berishga majbur. Oilaviy tarbiyani maktab, jamoatchilik bilan uyg'unligini ta'minlashdan manfaatdordir.

Oilaning eng muhim xususiyatlaridan biri insonlar avlodini ko'paytirishdir. Bolalarni ijtimoiy hayotga tayyorlash borasida oila ma'lum darajada ijtimoiy tashkilotlar bilan jamiyat taraqqiyotiga hamohang holda faoliyatda bo'lmoqda.

Oilaviy tarbiya muammolarini tadqiq etish, asosan ikki yo'nalishda olib borilmoqda. Bir tomonda oilaviy tarbiya pedagogikaning an'anaviy qismi sifatida o'rganilmoqda. Ikkinchi tomondan esa oila sotsiologiya va filologiya yo'nalishida ham tadqiq etilmoqda. Matbuotda e'lon qilingan maqolalarda mazkur sohaga qiziqqan olimlarning oilaviy tarbiya xususiyatlariga ijtimoiy-falsafiy nuqtai nazardan yondashayotganliklari ma'lum bo'lmoqda. Bolalarning bolalar yasli va bog'chasida uzoq muddat bo'lishlari ularning kamolotiga, ehtiyoj, qiziqish va muomala xarakteriga salbiy ta'sir ko'rsatadi. Baxtga qarshi hozirgi vaqtda ota-onalarning ishlab chiqarishda ko'plab mashg'ul bo'lishlari sababli o'zlarining to'laqonli tarbiyaviy vazifalarini bajara olmasliklarini tasdiqlamoqda.

Oilaviy tarbiya ijtimoiy tarbiya bilan uzviy aloqada bo'lsagina o'sib kelayotgan yosh avlod farovonligini ta'minlash mumkin. U yoki bunisining yo'qligi tarbiyaviy jarayonga salbiy ta'sir ko'rsatadi. Respublikamizda ayni hozirgi kunda oilalarning ijtimoiy ahamiyati ortib bormoqda.

Oilalarning moddiy ehtiyojlarini to'laroq qondirish asosida bolalar tarbiyasi uchun javobgarlikni kuchaytirish jarayoni tezlashmoqda. Biz uchun oila mustahkamligini



ta'minlovchi axloqiy ruhiy aloqalar juda muhimdir. Xuddi ana shu aloqadorlik oilaviy munosabatlar, to'laqonli hissiy-emotsional, otalik yoki onalik, oilaviy baxtni ta'minlash ehtiyojlarini qondiradi. Ota-onalarga pedagogik bilim berish, oilaviy tarbiya bo'yicha tajriba almashishi, ota va onalarni tarbiya ishlariga qizg'in jalb qilish uchun ularni maktabga, mahalla qo'mitalariga taklif etish maqsadga muvofiqdir.

Ota-onalarning bu boradagi eng muhim vazifalari bolalari kamolotini oldindan tasavvur eta olishlari, tarbiya maqsadini aniqlashlaridir. Bolalar tarbiyasiga birinchi navbatda ota va onaning o'zaro munosabatlari katta ta'sir 16 ko'rsatadi. Bizning jamiyatimizda er va ayollarning teng huquqligi ta'minlangan bo'lsa-da, lekin biologik tenglik yo'qligini inkor eta olmaymiz. Shu sababli onalar bolalari tarbiyasi uchun ko'proq mehnat qilishlarini taqozo etadi.

Bundan tashqari, ayollar oilada erkaklarga nisbatan ko'proq vaqtini uy ishlariga sarflaydi. Sotsiologik tadqiqotlarning ko'rsatishicha, hatto dam olish kunlari ham ayollar uy ishlari uchun to'qqiz soatdan o'n bir soatgacha vaqt ajratishadi. Ishlovchi ayol bolalar tarbiyasi uchun juda oz vaqt ajratishga majbur bo'ladi. Ertalab, ishga jo'nashdan oldin bolalarini ovqatlantiradi, kiyintiradi, yasli yoki bog'chaga olib boradi, maktabga jo'natadi. Katta yoshdagi farzandlari o'zlarini eplaydi. Kunning ikkinchi yarmida ishdan qaytgach, ayolning ikkinchi uy uchun bo'lgan ish faoliyati boshlanadi, ya'ni bolalarining uy vazifalarini bajarishlarini nazorat qilish, kechki ovqat tayyorlash va hokazo.

Otaning uy ishlaridagi ishtiroki asosan buyruq berishda ko'proq namoyon bo'ladi. Buni bajar, nima uchun buni bajarmading, hozir bajar va hokazo. Uning vazifasi ko'proq oilaning iqtisodiyotini va farzandlarining sog'-salomat o'sishlarini ta'minlashda ifodalanadi. Chunki farzandlarining bemorligi nafaqat onaning, balki otaning ham ish faoliyatiga ta'sir ko'rsatadi. Shu sababli farzandlari sog'ligining yaxshi bo'lishini ta'minlash har ikkisi uchun birday mas'uliyatni yuklaydi.

Oilalar tarbiya usullarini qo'llash borasida bir-birlari tajribalaridan foydalanadilar. Shu nuqtai nazardan oilalarni shartli ravishda ikkiga bo'lish mumkin, ya'ni «qattiqqo'l» va «yumshoq» intizomli oilalar. Birinchi guruhga kiruvchi oilalar o'z faoliyatlarida talabga asoslangan uslublarga, hatto, tan jazosi berish orqali tarbiyalashga asoslanadilar. Ikkinchi guruhga kiruvchi oilalar esa o'z faoliyatlari namunasida, ishontirish, yumshoq intizom shirin, to'g'ri muomala orqali tarbiyalashga asoslanadilar. Agar «qattiqqo'llik» intizomli oilaning ichki munosabatlarida hukmronlik qilsa, «yumshoq» intizomlilarida esa demokratiya, tenglik munosabatlari mavjuddir.

Biroq «yumshoq» oilalardagi bunday munosabatlar ota-onalarning o'z xulqlari bo'yicha mas'uliyatlarini kamaytirmaydi. Bunday intizomli oilalar uchun bolalarni qo'rqitish, cho'chitish usullari yot bo'lib, bolaning qadrini bilish, o'z-o'zini hurmat qilish xislatlarini tarbiyalash asosiy hisoblanadi. Tadqiqotlarning ko'rsatishicha, 17 tarbiyalashda jazo, qo'rqitish usullaridan foydalangan oilalardagi bolalar voyaga yetgach, ruhiy asab faoliyatida buzilishlar sodir bo'lgan.

Munosabatda qo'rqqoqlik, aqliy faoliyatda orqada qolish holatlari kuzatilgan. Oiladagi bola tarbiyasi ikkiyoqlama ahamiyat kasb etadi, ota-onalar farzandlariga axloq-odob, ruhiyat va ma'naviyatga oid bilimlardan saboq berish bilan qanoatlanib qolmasliklari, balki o'zlari ham tarbiyaning o'ziga xos sir-sinoatlari, xususiyatlari, uning mazmunmohiyati va



ma'nosiga doir eng yangi ma'lumotlardan xabardor bo'lib turishlari kerak bo'ladi. O'z farzandlariga oqilona tarbiya bera olgan ota-onalar, umrlarini rohat va farog'atda o'tkazadilar, bolalaridan hamisha oliyjanoblik, mehribonlik, yaxshilik ko'radilar, dillari aslo jaroxat azobini sezmaydi; o'kinish hissiga duchor bo'lmaydilar. Shu to'g'rida o'zbek xalqidagi quyidagi maqol darak beradi: «Toy ulg'aysa, ot tinadi». Oilaning asosiy tayanchi bo'lgan ota, hayotning barcha mashaqqatlaridan totib ko'radi, o'zining bukilmas irodasi, adolatparvarligi, hayot sinovlariga bardoshlilik bilan ajralib turuvchi buyuk shaxs sifatida gavdalanadi.

Ota oilaning boshlig'i, posbonidir. Zero, oilaning har bir ko'z ilg'amas nuqtalarini ilg'ay olish, oila a'zolariga faqat to'g'ri, haq yo'lni ko'rsatib turishdek insoniy mas'uliyat ota zimmasida turadi.

Ota oilada o'z farzandlariga har tomonlama yurish-turishda, nutq odobida, o'zaro muomala madaniyatida, eng muhimi amaliy ish faoliyatida to'g'rilik va haqqoniylik, samimiylik va xolislik yuzasidan namuna ko'rsatadi. Murg'ak tasavvurli bola ilk tarbiyani oilada oladi. Bola tarbiyasining ilk saboqlari haqida atoqli o'zbek pedagogi Abdulla Avloniy o'zining «Turkiy guliston yoxud Axloq» kitobida quyidagi ibratli o'g'itlarni aytgan edi: «Tarbiyani tug'ilgan kundan boshlamak, vujudimizni quvvatlantirmak, zehnimizni ravshanlashtirmak lozim».

Oilada kattalarning obro'si qo'rqitish asosida emas, balki samimiylik, o'zaro hurmat-ehtirom zamiriga qurilishi maqsadga muvofiqdir. Oila a'zolarining inoqligi, o'zaro hamjihatligi, kiyinish madaniyati, mehnat faoliyati, o'zga kishilar to'g'risidagi suhbatlari va ularning boshqa sifat hamda fazilatlarini bolaning murg'ak tasavvuriga yangi timsollarni olib kiradi.

Oila tarbiyasi bolaning kelajakda kim bo'lib yetishishida muhim o'rin tutadi, bola dastlab oilada jamiyatning qiyofasini quradi, bo'lajak fuqaroning huquq va 18 burchlari, dunyoqarashi va axloqiy qarashlari oilada shakllanadi, shu asosda jisman va ruhan kamol topib boradi. Bola uchun oiladagi sog'lom ijtimoiy-ruxiy muhit, madaniy-ma'naviy va axloqiy qadriyatlar, an'analar, ijtimoiy-hayotiy tajribalar, ko'nikma va malakalar manbaidir. Bu oilaviy tarbiya jarayonida sayqallanib boradi, tarbiyaning mohiyati kishini hayotga tayyorlashdan iborat bo'lib, tarbiyaning mazmuni, yo'nalishi, maqsadi va vazifasi kishilarning ijtimoiy munosabatlariga bog'liq. Kishi shu munosabatlarga asosan hayotga biron-bir tarzda qaraydigan bo'ladi, tafakkuri orqali olamni anglaydi va o'zining unga nisbatan munosabatini shakllantiradi, muayyan axloq mezonlari ruhida tarbiya topadi, chunki oilaviy tarbiya ijtimoiy tarbiyaga nisbatan bolalarning ruhiy olamiga, hissiyoti va tuyg'ulariga chuqur ta'sir ko'rsatadi.

Oiladagi ma'naviy-ruxiy muhit, bola tarbiyasida g'oyat muhim ahamiyatga ega bo'lib, oila a'zolarining turmush tarzi ko'p hollarda farzandlarning ruhiy kayfiyati, tasavvuri va hissiyotlarini belgilab beradi.

Demak oila sog'lom, barkamol insonni tarbiyalab voyaga yetkazishda jamiyat oldida mas'uldir. Oilada tarbiya topgan har bir inson har jihatdan umuminsoniy axloqiy, ilmiy, e'tiqod va boshqa sohalarda kamolatga yetgan hislatlarni o'zida mujassamlashtirgan bo'lishi lozim, kamolot sari intilgan kishi asta-sekin olamni, o'zligini taniy boshlaydi.



Komillik insonning adolatli bo'lishi, haqiqat va yaxshilikka intilishi, vijdonan pok, o'z xatolarini anglab, ulardan xalos bo'lishga xarakat qilishi demakdir, ma'naviyatni boyitish, iymone'tiqodli, aql-zakovatli bo'lish kishilarni g'aflatdan uyg'otadi, barcha ezgu tilaklarini ro'yobga chiqaradi. Yosh avlodni barkamol, sog'lom, Vatan tuyg'usini his qila oladigan shaxs qilib voyaga yetkazish, birinchi navbatda, oilaga va otaonaga bog'liqdir.

Ma'naviy komillik bo'lgan xonadon tinch, farzandlari esa baxtiyor bo'ladi, barchamizning asosiy maqsadimiz ham aynan shunga erishishdir. Oilalarning tinchligi albatta oiladagi ma'naviy muhit barqarorligiga bog'liq. Oila mustahkam, tinch, farovon va sog'lom bo'lsagina, jamiyat barqaror rivojlanadi. Uning mustahkamligi oiladagi tinchlik-xotirjamlik, bir-biriga bo'lgan samimiy munosabatlar, oila a'zolarining axloqiy tarbiyasiga bog'liq.

Zotan, xulq-odob insonning ma'naviy qiyofasini ifoda etadi. Aynan shu oilada insonlarga xos ma'naviy-axloqiy qadriyatlar: o'zaro hurmat-izzat, ishonch, e'tiqod, mehr-muhabbat, rahmshafqat tuyg'ulari yaqqol namoyon bo'ladi degan purhikmat shiorni faqat muhtasham imoratlarimiz peshtoqlariga emas, har birimizning mehr-muhabbat to'la qalbimizga nurli harflarda yozish kerakligini, faqat yozish emas, bu shiorning hayotiylik kasb etishi uchun har birimiz mehnat jabhasining oldingi saflarida bo'lishimiz lozimligini his qilib turishimiz lozim

FOYDALANILGAN ADABIYOTLAR:

1. A'zamov Umarxon, Jumanazarova Gullola Рубрика: Педагогические науки Журнал: «Евразийский Научный Журнал №2 2020»
2. Abdullayeva Sh.A. Pedagogik diagnostika va korreksiya. Darslik – T., 2018.– 265 b.
3. Azizxo'jayeva N.N. Pedagogik texnologiyalar va pedagogik mahorat. O'quv qo'llanma. – T.: O'zbekiston Yozuvchilar uyushmasi Adabiyot jamgarmasi nashriyoti. 2006, 160 b.
4. Shoumarov B., Haydarov I.O. Oila psixologoyasi. - «Sharq» Toshkent 2008-16-168 betlar 44
5. Ibragimov X.I., Abdullaeva Sh.A. Pedagogika (darslik). – T., «Fan va texnologiyalar», 2007. - 288 b.
6. O.Hasanboyeva, D.Xoliqov. Oila pedagogikasi-T.: Oila pedagogikasi. T. : Aloqachi, 2007.- 79-124-189 betlar
7. To'rayeva O. Oilaviy hayot etikasi va psixologiyasi. T., «O'qituvchi», 1998y - 185b



O'ZBEK FALSAFASINING SHAKLLANISHI BO'LGAN E'TIBOR. XXI ASR
O'ZBEK FAYLASUFLARI VA ULARNING ILMIIY MEROSI.

Bahronova Sabina Elmurod Qizi

*Denov Tadbirkorlik Va Pedagogika Instituti Pedagogika Fakulteti Maktabgacha Ta'lim Yo'nalishi
1-Bosqich Talabasi*

Annotatsiya: Ushbu maqolada XXI asr o'zbek faylasuflari va ularning ilmiy merosini tadqiq etishga alohida e'tibor berilib, uning yoshlar tarbiyasidagi o'rni haqida fikr yuritilgan. O'zbek faylasuflari va ularning faoliyati, maqsadi yoritilgan. XXI asr o'zbek faylasuflarining ijtimoiy hayotdagi o'rni va ahamiyati to'g'risida fikr yuritilgan.

Kalit so'zlar: falsafa, tadqiqot, ijtimoiy hayot, dunyoqarash, milliy istiqloq g'oyasi.

KIRISH

Mustaqillikning taraqqiyot yo'li mamlakatimizda har soha rivoji hamda keng imkoniyatlar yaratdi. Fanning barcha sohalari kabi falsafada ham tub o'zgarishlar sodir bo'ldi. Bugungi kunda falsafani yanada rivojlantirish, yosh avlodni falsafiy dunyoqarash, zamonaviy fan yutuqlariga asoslangan falsafiy bilimlar bilan qurollantirish muhim ahamiyatini kasb etadi. Muhtaram Prezidentimiz Shavkat Mirziyoyev aytganlaridek: "Bir so'z bilan aytganda, yoshlarimizni falsafiy tafakkur bilan qurollantirish "-davr talabi, nega deganda, bugungi zamonda har qanday raqib va muxolif bilan bahsga kirish uchun uning qarashlari va g'oyasi, falsafani ko'proq bilishimiz kerak va uning o'zidan ham puxtaroq egallashimiz lozimdir.

O'zbekiston faylasuflari milliy jamiyati 1999-yil tashkil topgan. Bugungi kunda 300dan ortiq a'zosi bor milliy jamiyat hisoblanadi. O'zbekiston faylasuflari milliy jamiyati "nashriyoti mavjud. Jahon va O'zbekiston falsafasining taraqqiyot bosqichlari, zamonaviy yo'nalishlari va dolzarb ijtimoiy muammolarini tadqiq qilish, xalqimizning milliy g'oyasi va o'zligini anglash, milliy tafakkurining o'ziga xos xususiyatlarini chuqur o'rganishga qaratilgan tadqiqotlarni olib borish, bu jabhadagi keng ommalashtirishda faylasuflarning ishtirokini ta'minlashdan iborat. Shu bilan birga O'zbekiston faylasuflari milliy jamiyatining ijtimoiy fanlar, jahon va O'zbekiston falsafasi bo'yicha o'quv va yordamchi adabiyotlar tayyorlash va chop etish, zarur ishlanmalar, taklif va tavsiyalar tayyorlash, targ'ibot va tashviqot ishlarini amalga oshirish bilan bog'liq bir qator dolzarb vazifalar ham bor. O'zbekiston faylasuflari milliy jamiyati a'zolari "Falsafa tarixi ", "Ontologiya ", "Gnoseologiya", "Ijtimoiy falsafa ", "Mantiq", "Etika ", "Estetika ", "Sotsiologiya", "Politalogiya", "Kulturologiya" kabi an'anaviy yo'nalishlar bilan birga "Ma'naviyat falsafasi ", "Inson falsafasi ", "Qadriyatlar falsafasi ", "G'oyalar falsafasi ", "Siyosiy falsafa", "Huquq falsafasi ", "Din va hurfikrlik falsafasi " singari sohalarda ham ko'plab tadqiqotlar olib boradilar. Keyingi yillarda esa "Iqtisod falsafasi ", "Huquq falsafasi ", "Islahotlar falsafasi ", "Axborot falsafasi " kabi zamonaviy yo'nalishlarga oid tadqiqotlar ham qo'shilmogda. Jamiyat a'zolari uchun hozirgi davri uchun muhim bo'lgan ma'naviy-ma'rifiy, g'oyaviy tarbiya va mafkuraviy faoliyat masalalariga oid tadqiqotlar va izlanishlar davom



ettirilmoqda. Bu yo'nalishda yaqinda jamiyat tayyorlagan " Ma'naviyat izohli lug'ati "ning 14ming nusxada keng jamoatchilikka tarqatildi, "Milliy g'oya va O'zbekistonning taraqqiyot strategiyasi " o'quv majmuasi "Yangi O'zbekiston g'oyasi " turkumidagi risolalar tayyorlandi va chop etilmoqda.

Xulosa qilib aytganda bugungi yangi O'zbekistondagi faoliyat va takomillashuv bizning bevosita muvaffaqiyatimizdir. Falsafiy tafakkurining ijtimoiy-siyosiy asoslari har qanday jamiyat xalqining ijtimoiy ongini o'zgartirishga, uning pirovard maqsadlariga xizmat qilishga qaratilgan. Falsafaning vujudga kelishi falsafiy tafakkurning yangilanishi nafaqat umumiy ma'naviy muhitning, balki har bir jamiyat a'zosining ijtimoiy qiyofasi, ruhiy dunyosi, maqsad va ehtiyojlarining o'zgarishi hamdir. O'zbekiston Respublikasi Birinchi Prezidenti Islom Karimov ta'kidlaganlaridek: "Falsafa barcha fanlarning otasi. Falsafani bilmaydigan odam-medsina yoki ta'lim, san'at yoki madaniyat sohasi vakili bo'ladimi, bundan qat'iy nazar-hayotning o'z kasbining ma'no mazmunini yaxshi tushunmaydi".

FOYDALANILGAN ADABIYOTLAR:

- 1.Karimov.I.A O'z kelajagimizni o'z qo'limiz bilan qurmoqdamiz. -T.:1999yil
- 2.Falsafa asoslari. Q.Nazarov. -T.:O'zbekiston. 2005
- 3.Jalolov. A .O'zbekiston:mustaqillik, ma'naviyat,mafkura, -T.:O'zbekiston. 1994.
- 4.Jahon falsafasi qomusi. 2-jild. -T.:Ma'naviyat nashriyoti, 2021-yil.
- 5.uz.wikipediya. org.
- 6.cyberleninka.ru.
- 7.uz.Pedia.



MAKTABGACHA YOSHDAGI BOLALARDA AQLIY TARBIYA

Achilov Obid Muzrobovich

Ilmiy rahbar: Denov Tadbirkorlik Va Pedagogika Instituti O'qituvchisi

Normatova Mavluda Furqat Qizi

Denov Tadbirkorlik Va Pedagogika Instituti Talabasi

Annotatsiya: *Aqliy faoliyat diqqatning har doim ma'lum maqsadga qaratilgan bo'lishini talab etadi. Kishining aqli uning asosiy faoliyatida erishgan muvaffaqiyati xususiyati bilan belgilanadi (masalan, kattalarda mehnat faoliyati, bolalarda o'yin, o'quv faoliyati). Maktabgacha tarbiya yoshidagi bolalarni aqliy tarbiyalash bolalarning faol fikrlash faoliyatini rivojlantirishga kattalarning ma'lum maqsad bilan ta'sir etishidir.*

Kalit so'zlar: *Aqliy tarbiya, psixologiya, pedagogika, idrok, tadqiqot, ilk bolalik davri.*

Pedagogik va psixologik tadqiqotlar natijalari shuni ko'rsatadiki, maktabgacha yoshdagi bolalik insonning aqliy rivojlanishidagi optimal davr hisoblanadi. Bir qator psixologik tadqiqotlar shuni ko'rsatdiki, maktabgacha yoshdagi bolalarning aqliy rivojlanish darajasi keyingi yosh davrlariga nisbatan juda yuqori. Maktabgacha yoshdagi bolalik davridagi tarbiyadagi har qanday nuqsonlarni, aslida, katta yoshda bartaraf etish qiyin va bolaning butun keyingi rivojlanishiga salbiy ta'sir qiladi. Mahalliy psixologlar eng samarali aqliy rivojlanish ta'lim va ta'lim ta'sirida sodir bo'lishini ta'kidladilar (L.S.Vygotskiy, A.V.Zaporozets, N.N.Poddyakov, D.B.Elkonin). Maktabgacha yoshdagi bolaning to'liq aqliy rivojlanishi uning maktabga tayyorlashning eng muhim ko'rsatkichidir. Tadqiqot ob'ekti - maktabgacha yoshdagi bolalarning aqliy tarbiyasi. Mavzu - maktabgacha yoshdagi bolalarni aqliy tarbiyalashning ma'nosi, vazifalari va vositalari. Tadqiqotning maqsadi maktabgacha yoshdagi bolalarni aqliy tarbiyalashning ma'nolari, vazifalari va vositalarini o'rganishdir.

Gipoteza: maktabgacha yoshdagi bolalarning aqliy tarbiyasi o'ziga xos vazifalarga ega va ma'lum vositalar to'plami qo'llaniladi. Tadqiqot maqsadlari:

- maktabgacha yoshdagi bolalarning aqliy tarbiyasi xususiyatlarini nazariy o'rganishni amalga oshirish;

- mahalliy va xorijiy fanlarda aqliy tarbiya muammosini yoritib berish;

- maktabgacha yoshdagi bolalarning aqliy tarbiyasining mazmuni va vazifalarini aniqlash, maktabgacha ta'lim muassasalarida bolalarni aqliy tarbiyalashning vazifalari, vositalari va usullari;

- maktabgacha yoshdagi bolalarni aqliy tarbiyalash vositalarini tavsiflash;

- maktabgacha ta'lim muassasasi guruhida aqliy tarbiya vositalari va usullaridan foydalanishni ko'rib chiqish. Aql - keng ma'noda sezish va idrok etishdan boshlanib tafakkur va hayotni o'z ichiga oladigan bilish jarayonlari yig'indisidir. Aqliy tarbiya — bu aqlni rivojlantirish maqsadida yoshlarga muntazam va maqsadga muvotliq pedagogik ta'sir ko'rsatish. U yosh avlodning insoniyat to'plagan bilimlar, malaka va ko'nikmalarda, qoidalarda o'z ifodasini topgan ijtimoiy-tarixiy tajribani egallashning rejali jarayoni sifatida



ro'y beradi. Bu ta'sir kattalar tomonidan amalga oshiriladi va bolalarning aqliy rivojlanishini ta'minlovchi xilma-xil vositalar, metodlar, sharoitlar yaratishni o'z ichiga oladi. Odamning aqli, uning aqliy rivojlanishi, bilimlar hajmi, xususiyati va mazmunida namoyon bo'ladi. Ular aqliy faoliyatning jo'shqinligida, mustaqil ijodiy bilishga intilishda o'z ifodasini topadi. Aqliy faoliyat diqqatning bar doir ma lum maqsadga qaratilgan bo'lishini talab etadi. Kishining aqli uning asosiy faoliyatida erishgan muvaffaqiyati xususiyati bilan belgilanadi. Aqliy tarbiyasi etuk, o'tkir zehni. zukko va zakovatli insonlarni xalqimiz donishmand kishilar deb ataydilar. Maktabgacha tarbiya yoshining oxiriga kelib, bolalar tevarak-atrof to'g'risida kattagina hajmdagi eng oddiy bilim va tushunchalarga ega bo'ladilar, asosiy fikrlash jarayonlarini egallab oladilar. Faqat yaxshi tashkil etilgan faoliyat jarayonidagina to'laqonli aqliy rivojlanish ro'y beradi, shuning uchun o'qituvchi va tarbiyachilarning asosiy vazifasi — bolaga muayyan maqsadni ko'zlab tarbiyaviy ta'sir ko'rsatish uchun kerakli sharoit yaratishdir. Aqliy tarbiya-bu aqlni rivojlantirish maqsadida yoshlarga mintazam va maqsadga muvofiq pedagogik ta'sir ko'rsatish. U yosh avlodning insoniyat to'plagan bilimlar, malaka va ko'nikmalarda, qoidalarda o'z ifodasini topgan ijtimoiy-tarixiy tajribani egallashning rejali jarayoni sifatida ro'y beradi. Bu ta'sir kattalar tomonidan amalga oshiriladi va bolalarning aqliy rivojlanishini ta'minlovchi xilma-xil vositalar, metodlar, sharoitlar yaratishni o'z ichiga oladi.

Odamning aqli, uning aqliy rivojlanishi bilimlar hajmi, xususiyati va mazmunida namoyon bo'ladi. Ular aqliy faoliyatning jo'shqinligida, mustaqil ijodiy bilishga intilishda o'z ifodasini topadi. Maktabgacha yoshdagi bolalarning aqliy rivojlanishini ta'minlash ularning kelajakdagi butun faoliyati uchun katta ahamiyatga ega.

Bola ijtimoiy muhit ta'sirida aqliy tomondan rivojlanib boradi. Atrofdagi kishilar bilan muomala qilish jarayonida u tilni va u bilan tarkib topgan tushunchalar sistemasini o'zlashtiradi. Natijada maktabgacha ta'lim yoshda-gi bola tilini shunchalik egallab oladiki, unda muomala vositasi sifatida erkin foydalanadigan bo'lib qoladi. Aqliy rivojlanish fikrning tengligida voqealarni har xil bog'lanishlarida, munosabatlarda ko'ra bilish, umumiy lashtirish qobiliyatida namoyon bo'ladi.

Aql keng ma'noda sezish va idrok etishidan boshlab to tafakkur va hayoli o'z ichiga oladigan bilish jarayonlari yig'indisidir. Aqliy faoliyat diqqatning har doim ma'lum maqsadga qaratilgan bo'lishini talab etadi. Kishining aqli uning asosiy faoliyatida erishgan muvaffaqiyati xususiyati bilan belgilanadi (masalan, kattalarda mehnat faoliyati, bolalarda o'yin, o'quv faoliyati). Maktabgacha tarbiya yoshidagi bolalarni aqliy tarbiyalash bolalarning faol fikrlash faoliyatini rivojlantirishga kattalarning ma'lum maqsad bilan ta'sir etishidir

ADABIYOTLAR RO'YXATI:

1. Andreev V.I. Pedagogika: Proc. ijodiy o'z-o'zini rivojlantirish kursi / V.I. Andreev - 2-nashr. - Qozon: "Innovatsion texnologiyalar markazi", 2010 - 608 b. 2. Anikeeva N.P. O'yin ta'limi. M.: Eksmo, 2008. - 322 b.



3. Belkin A.S. Yosh pedagogikasining asoslari: Prok. talabalar uchun nafaqa. yuqoriroq ped. darslik bosh / A.S. Belkin - M.: Akademiya, 2008. - 192 p.
4. Blonskiy P.P. Xotira va fikrlash: Kitobda. sevimli. aqldan ozgan. ishlab chiqarish. - M.: Oliy maktab
5. Bojovich L.I. Tanlangan psixologik ishlar / Ed. DI. Feldshteyn. M.: MPSI, 2014. - 710 b.
6. Bojovich L.I. Shaxs va uning bolalik davrida shakllanishi. M. : Vlados, 2009. - 512 p.
7. Bondarenko A.K., Matusik A.I. Bolalarni o'yinda tarbiyalash. M.: Akademiya, 2009. - 256 b.



MARIYA MONTESSORI METODIKASINING BOLALAR HAYOTIDAGI
AHAMIYATI

Achilov Obid Muzrobovich

Ilmiy rahbar: Denov tadbirkorlik va pedagogika instituti o'qituvchisi

Cho'ponqulova Sitara Bozorovna

Denov tadbirkorlik va pedagogika instituti talabasi

Annotatsiya: *Har bir bolaga erkin harakatlanish huquqi berilishi, ular o'zining ijodkorlik va muammoni hal qilish qobiliyatidan foydalana olishlari kerak. O'qituvchilar rahbarlik qilishadi, biroq hech qanday nazorat va majburlovsiz bolani qo'llab-quvvatlaydilar. Mariya Montessorri metodlari pedagoglar uchun ajoyib qo'llanma bo'lsa, bolalar uchun rivojlantiruvchi muhit bo'ldi.*

Kalit so'zlar: *Rivojlantiruvchi muhit, fundamental tamoillar, fikr g'oya, tadqiqot, oltin qoidalar.*

Mariya Montessori kim o'zi?

Montessori 1870 yilda Italiyaning Kyaravalle deb ataluvchi kommunasida tug'iladi. Uning oilasi zamonasining olim va mutafakkirlari bilan tez-tez ko'rishib turadigan ziyolilar edi. Bu esa Mariyaga o'zining tengdosh qizlariga qaraganda anchayin ustunliklarni berardi.

Mariyani onasi doim qo'llab-quvvatlaydi va bu uning boshlang'ich maktabdan so'ng texnika maktabiga o'qishga kirishida, keyinroq, asosan, erkaklar ishlaydigan tibbiyot sohasini o'rganishga qaror qilganida aks etadi.

1896 yilda o'qishni tugatganidan ko'p o'tmay Montessori Rim universiteti qoshidagi psixiatriya klinikasida ko'ngilli yordamchi bo'lib ishlay boshlaydi. U yerda Montessori o'rganishda qiyinchiliklarga duch keladigan bolalar bilan ishlaydi. Montessori ishlaydigan xona deyarli bo'sh, faqat ba'zi mebellar bor edi xolos. Bir kuni u bolalarning yerga tushgan non ushoqlarini ishtiyoq bilan o'ynayotganini payqab qoladi. Keyin uning xayoliga ba'zi aqliy zaifliklarning kelib chiqishiga kambag'allik ham sabab bo'lishi mumkin, to'g'ri yaratilgan o'quv materiallari bilan esa yosh qalblarni tarbiyalash mumkin degan fikr keladi.

Shundan so'ng Montessori bolalikning nozik davrida bolani optimal darajada rag'batlantirishga qaratilgan yangi metodni ishlab chiqdi.

Bu usulning asosiy prinsipi barcha materiallar bolaga mos bo'lishi va uning barcha sezgilarini jalb qilishi kerak degan qoidaga asoslangandi. Har bir bolaga erkin harakatlanish huquqi berilishi, ular o'zining ijodkorlik va muammoni hal qilish qobiliyatidan foydalana olishlari kerak. O'qituvchilar rahbarlik qilishadi, biroq hech qanday nazorat va majburlovsiz bolani qo'llab-quvvatlaydilar.

Montessori 1907 yilda Italiyada ilk bolalar uyini ochadi. U taniqli insonlar bilan aloqalar o'rnatadi, jumladan, Mahatma Gandi bilan ham. 1922 yilda Italiyada fashistlar hukmronligi boshlangach ular dastlab Montessorining ishini qabul qilishadi. Biroq bolalar ta'limida so'z erkinligiga urg'u berilayotganini sezib qolib Montessoriga qarshi chiqq boshlashadi. Montessorining qadriyatlariga ko'ra, bola va ayollar huquqlari muhim sanalgan. Fashistlar Montessori maktabi o'quv kontentini o'zgartirishga harakat qila



boshlagach, u 1934 yilda Italiyani tark etadi. Va vataniga 1947 yilda qaytib keladi, to o'limigacha, 1952 yilda 81 yoshida vafot etgunga qadar o'zining uslublari haqida yozish va uni rivojlantirishga umrini sarflaydi.

Mas'uliyat bolalarning o'zida

Bugun Montessori maktablarining turli xillari faoliyat olib boryapti, biroq ularning hammasi ham Montessori metodi asosida faoliyat yurituvchi Opera Montessori tashkiloti tomonidan tan olinmagan. Montessori maktablarida aniq fundamental tamoyillar saqlanib qolgan. Bu g'oyalardan biri – o'qituvchining yumshoqko'ngil bo'lishi, imkon qadar kattalar aralashuvisiz bolalarga mashg'ulotlarni o'zlari bajarishlariga qo'yib berishdan iborat.

“Farzandlarimiz o'zlarini boshqarishni o'rgana oladilar”, deydi Sitsiliyadagi Montessori maktabi bosh o'qituvchisi Miriam Ferro.

Bu maktabdagi musiqa va matematika kabi fanlar boshqa umumta'lim maktablariniki bilan bir xil, biroq bu yerda Montessorining qarashlarini ifoda etadigan amaliy hayotga oid fanlar ham bor. Ularning maqsadi –bolalarni mustaqillikka o'rgatish. Maktabda sinfdoshlarga ichimlik tarqatish kabi real vazifalar ham mavjud. Xavfsizlik uchun suvni o'qituvchi qaynatib beradi, biroq qolgan ishni bolalarning o'zi qiladi. Maktabdagi nonushta va tushlikda ham bolalarning o'zlari dasturxon yozishadi.

Bunday mashg'ulotlarda bolalar nafaqat mustaqil bo'lishni balki birikib ishlashni ham o'rganadi. Har bir mashg'ulot 3 soat davom etadi, bu bolalar nima qilayotganlarini tushunib olishi uchun yetarli bo'ladi. O'quv materiallari esa barcha sezgilar ishlashi uchun mo'ljallangan: masalan, harflar va raqamlar qumqog'ozdan yasaladi. Uni ushlab orqali bola barmoq sezgisini ishlatadi.

Bahsli taraflar

Lekin Montessori maktablarining muvaffaqiyatini, uning qanchalik ijobiy va salbiy taraflari borligini ilmiy asoslash qiyin bo'lmoqda. Sababi ta'limda sinovlarni bir xillikda qat'iy amalga oshirish qiyin. Masalan, Montessori maktablarining aksari pulli va ularga o'ziga to'q ota-onalarning bolalari boradi. Bu ota-onalar uyda ham bolalari bilan ishlashi va ularning muvaffaqiyatida uydagi e'tiborning ham ahamiyati katta bo'lishi mumkin.

AQShdagi Montessori maktablaridan birida unga qabul qilingan 5 yoshli bolalar tasodifiy usul bilan tanlab olinib ularning rivojlanishi o'rganilganda bolalarning savodxonlik, hisob-kitob, ijro va ijtimoiy qobiliyatlari oddiy maktab bolalariga qaraganda yaxshiroq ekani aniqlangan. 12 yoshda esa o'quvchilarning hikoya qilish qobiliyati yaxshi rivojlangan. Lekin bu tadqiqot ham Montessori ta'limi zo'r deyish uchun yetarli emas, buning uchun yana boshqa tadqiqotlar kerak.

Yana bir tadqiqotda Montessori maktabi o'quvchilarida ijodkorlik kuchli ekani aniqlangan.

Bolalarning kichik yoshdan turli harakatlarni mustaqil bajarishga qo'yib berish keyinroq ularni muammolarga yechim topish, xatolardan xulosa chiqarish, moslashuvchan fikrlashga o'rgatadi. Bir so'z bilan aytganda, Montessori ta'limining jozibasi o'ziga xos – bolani mustaqillikka o'rgatishdan iborat.

Montessori maktabining oltin qoidalari:

- Bola faol bo'lishi muhim. Uning ulg'ayishida kattalar ikkinchi o'rinda tursin, rahbar emas, ko'makchi bo'lsin;



- Erkin harakat va bola tanlovi;
- Katta bolalar o'zidan kichiklarga bilganini o'rgatsin. Ayni shu odat boshqalar haqida g'amxo'rlik qilish ko'nikmasini shakllantiradi;
- Bola qarorni o'zi chiqarsin;
- Mashg'ulotlar maxsus hozirlangan muhitda o'tilishi shart;
- Kattalarning burchi — bolani qiziqтира bilish. Keyin bolaning o'zi rivojlanib ketaveradi;
 - Bola ichidagi iste'dodni to'liq ko'rsatishi uchun unga erkin fikrlash, harakat va tuyg'u imkonini berish kerak, xolos;
 - Bolani tabiatdan bezdirish emas, do'st qilish kifoya;
 - Uni tanqid qilmang, qandaydir taqiq, cheklov bilan bo'g'mang;
 - Xato qilishga har bir bolaning haqqi bor. Uni to'g'rilashni ham o'ziga qo'yib bering.

FOYDALANILGAN ADABIYOTLAR :

1. "Maktabgacha yoshdagi bolalar rivojlanishiga qo'yiladigan Davlat talablari" Toshkent. 2018 yil
2. Yu.I.Fausek "Montessori bolalar bog`chasi" Toshkent. 2008 yil
3. "Montessori metodikasidan namunalari" metodik tavsiya Samarqand. 2004y
4. www.lex.uz



INNOVATIONS AS AN OBJECT OF INVESTMENTS

Tajimuratova Nilufar Adilbek kizi

A fourth year student at the faculty of Budget Accounting and Treasury at the «Tashkent Financial Institute»

Sabirova L.Sh

Scientific director: «nilufartajimuratova06@gmail.com»

Abstract: *The article discusses the importance of investing in innovations as a subject of investment activity, emphasizing the criteria and functions of innovative products. It also explores different types of investments in innovative endeavors.*

Key words: *innovations, investments, sources of investment, leasing, forfeiting franchising.*

In a market economy, one of the main factors of economic growth is innovation, implemented in production, operation, and consumption. Implemented innovations ultimately lead to an increase in entrepreneurs' income and an improvement in the standard of living for the population.

The success of innovative activities largely depends on factors such as the organization of innovation and methods of financial support. As scientific research and technology become fundamental components of a country's national strength, developed countries find various opportunities to support and develop innovations. This expands the variety of funding methods for innovative activities and the range of measures for indirect support of innovations.

Today, the field of innovation is a fundamental pillar in enterprise management, which should ensure sustainable economic development for the organization, enhance the competitiveness of its products and services. The goal of this work is to reveal the essence and significance of innovation as an object of investment activity. In economic literature, there are numerous definitions of the term "innovation," indicating that innovations cover almost all spheres of societal activity and can have technological, organizational, or process components.

Innovation is understood as new or improved products, technologies for their production or application, enhancements in organization, production, and product distribution that provide economic benefits, create conditions for such benefits, or improve product consumer properties.

Innovations in various economic sectors are impossible without financial investments. In order for a company to profit from its activities, increase productivity, and achieve socio-economic effects, the enterprise needs to make financial investments. Sources of investments can be classified as follows:

- budget allocations;
- foreign investments;
- own funds of enterprises;
- unused capital of organizations and financial institutions;



- population savings.

Budget allocations are monetary funds allocated by the state, regional, or local budget for financing specific purposes and tasks, as well as for the development and support of the work of certain individuals or organizations. The allocated funds for the development and implementation of innovative products are limited in nature, and the forms and sizes of budget investments in innovation vary significantly depending on the direction of the politico-economic conditions.

Foreign investments refer to the investment of non-residents' funds in entrepreneurial activities. The implementation of these investments in innovative activities is possible in the form of intergovernmental or intergovernmental programs for scientific-technical and economic cooperation, private investments from foreign financial organizations and private entrepreneurs.

Own funds of the enterprise are the main source of financing for innovative activities and represent the monetary value of the company's assets.

Moreover, to ensure funding for an innovative product, an entrepreneur can obtain a bank loan, which is issued based on the principles of urgency, payability, and repayability. In the innovation sector, in addition to traditional forms of borrowing, such types of financing as factoring and franchising have become widespread.

Leasing is a type of financial lease. Its essence lies in the fact that a leasing company acquires assets necessary for the enterprise, such as equipment, vehicles, buildings, and leases them to the lessee, remaining the owner of these assets. At the end of the lease agreement, the lessee returns the leased property to the lessor or buys the leased object at its residual value. During the entire period of operation, the lessee pays a fee for using the assets, including depreciation and the lessor's income.

Factoring is a form of financing in which commercial credit is transformed into bank credit. In the absence of sufficient funds for an innovative project, an investor issues a set of bills of exchange. The repayment terms of the bills of exchange are evenly distributed over time. Thus, the investor receives a payment deferral and bank guarantees to secure payments.

The most common form of attracting funds into innovative activities is franchising. Commercial concession consists of the right holder providing, for remuneration, the user with the right to use their proprietary assets in innovative activities: trademarks, company reputation, technologies, know-how, etc.

Therefore, innovation is the end result of innovative activities embodied in the form of a new or improved technological process used in practical activities. Without the application of innovations, it is practically impossible to create competitive products with a high degree of scientific intensity and novelty.

In a market economy, innovations are an effective means of competitive struggle as they lead to the creation of new needs, cost reduction of products, influx of investments, enhancement of the image (rating) of producers of new products, opening up and capturing new markets, including external ones.



УДК: 616.71-003.84:616.43

**ВЗАИМОСВЯЗЬ САХАРНОГО ДИАБЕТА И ОСТЕОПОРОЗА: МЕХАНИЗМЫ,
КЛИНИЧЕСКИЕ ПОСЛЕДСТВИЯ И СТРАТЕГИИ ЛЕЧЕНИЯ**

Нишанова Малика Санжаровна

*Самостоятельный соискатель, Ассистент Кафедра госпитальной терапии и
эндокринологии Андижанский государственный медицинский институт
malichka_1210@mail.ru +998950891210*

Махамматжонова Асал

*Магистр 3 курса по специальности Эндокринология Кафедра госпитальной
терапии и эндокринологии Андижанский государственный медицинский
институт alimbekovaasal698@gmail.com +998889991242*

Хайдарова Хилола

*Магистр 3 курса по специальности Эндокринология Кафедра госпитальной
терапии и эндокринологии Андижанский государственный медицинский
институт hilolochka@list.ru +998916146969 Андижан, Узбекистан*

Абдуразакова Бегойим Срожиддиновна

*Выпускница Республиканской специализированной школы-интернат юных
биологов и химиков имени Абу Али ибн Сино abdurazakovabegoyim@gmail.com
+998940515063 Ташкент, Узбекистан*

Аннотация: Сахарный диабет (СД) и остеопороз являются двумя распространенными метаболическими нарушениями, которые часто сосуществуют, представляя собой сложное взаимодействие со значительными клиническими последствиями.

Цель данной статьи - дать всесторонний обзор взаимосвязи между СД и остеопорозом, изучить лежащие в их основе механизмы, общие факторы риска и возможные стратегии лечения. Был проведен тщательный обзор литературы, в ходе которого были изучены результаты последних исследований и клинические исследования на эту тему. В статье обсуждается влияние СД на метаболизм костной ткани, роль инсулиновых сигнальных путей и влияние хронической гипергликемии на костную ткань. Кроме того, в статье исследуется двунаправленная взаимосвязь между СД и остеопорозом, подчеркивается, что остеопороз может усугублять диабетические осложнения и наоборот. Также обсуждаются различные варианты лечения, включая изменение образа жизни, фармакотерапию и новые методы лечения, направленные как на СД, так и на остеопороз. В целом, мультидисциплинарный подход, объединяющий лечение диабета и профилактику остеопороза, имеет решающее значение для



оптимизации результатов лечения пациентов и снижения тяжести этих взаимосвязанных состояний.

Ключевые слова: Сахарный диабет, инсулиновая сигнализация, кость, кальций, метаболизм, остеопороз, способы лечения.

Введение: Сахарный диабет (СД) и остеопороз являются распространенными хроническими заболеваниями, которые создают серьезные проблемы для общественного здравоохранения во всем мире. СД, характеризующийся гипергликемией, возникающей в результате нарушений секреции инсулина, действия инсулина или того и другого вместе, поражает приблизительно 463 миллиона взрослых во всем мире [1]. Остеопороз, заболевание скелета, характеризующееся низкой костной массой и нарушением микроархитектуры костной ткани, предрасполагает людей к повышенному риску переломов и связанной с этим заболеваемости и смертности [2]. Несмотря на то, что традиционно сахарный диабет и остеопороз рассматриваются как отдельные явления, накопление фактических данных свидетельствует о сложной взаимосвязи между СД и остеопорозом, которая влияет на патогенез заболевания, его лечение и исходы.

Патофизиология сахарного диабета и остеопороза: Патофизиология СД включает в себя множество механизмов, включая резистентность к инсулину, нарушение секреции инсулина и хроническую гипергликемию, которые способствуют системным метаболическим нарушениям и осложнениям со стороны органов-мишеней [3]. Примечательно, что инсулин оказывает прямое влияние на метаболизм костной ткани, причем рецепторы инсулина присутствуют на остеобластах и остеокластокластах, что указывает на регулируемую роль в формировании и резорбции кости [4].

Хроническая гипергликемия при сахарном диабете способствует окислительному стрессу, ускоренному образованию конечных продуктов гликирования (AGEs) и воспалению, которые негативно влияют на здоровье костей, нарушая функцию остеобластов, повышая активность остеокластов и изменяя состав внеклеточного матрикса. Кроме того, нарушение регуляции инсулинового сигнального пути при СД может нарушить костный гомеостаз, что приводит к снижению костеобразования и увеличению костной резорбции [5, 6]. В дополнение к прямому воздействию СД на костную ткань, общие факторы риска, такие как старение, малоподвижный образ жизни и дефицит питательных веществ, способствуют развитию остеопороза у лиц с СД [7]. Более того, осложнения диабета, включая невропатию и нефропатию, могут усугубить хрупкость костей и риск переломов. И наоборот, переломы, связанные с остеопорозом, могут ухудшить подвижность и гликемический контроль у людей с СД, создавая порочный круг скелетной и метаболической дисфункции [8, 9].



Эпидемиология и клинические последствия: Сосуществование СД и остеопороза имеет серьезные клинические последствия, включая повышенный риск хрупких переломов, функциональных нарушений и смертности [10]. Эпидемиологические исследования продемонстрировали более высокую распространенность остеопороза и переломов у лиц с СД по сравнению с лицами, не страдающими сахарным диабетом, независимо от традиционных факторов риска переломов. Более того, переломы у лиц с СД связаны с худшими исходами, включая замедленное заживление, увеличение числа осложнений и более высокие показатели смертности [11, 12].

Стратегии лечения: Лечение пациентов как с сахарным диабетом, так и с остеопорозом требует комплексного подхода, направленного на контроль обмена веществ, здоровье костей и профилактику переломов. Изменения в образе жизни, включая физические упражнения с отягощениями, адекватное потребление кальция и витамина D и отказ от курения, являются фундаментальными компонентами профилактики и лечения остеопороза у лиц с СД [13].

Фармакотерапия играет решающую роль в лечении остеопороза и может иметь дополнительные преимущества у лиц с СД. Антирезорбтивные препараты, такие как бисфосфонаты, деносумаб и селективные модуляторы рецепторов эстрогена (SERMS), обычно используются для снижения риска переломов и сохранения костной массы у лиц, страдающих остеопорозом. Однако при назначении этих препаратов лицам с СД необходимо соблюдать осторожность, поскольку некоторые лекарственные препараты могут влиять на метаболизм глюкозы или взаимодействовать с противодиабетическими препаратами [14, 15].

Новые методы лечения, направленные как на СД, так и на остеопороз, обещают улучшить результаты лечения в этой популяции. Например, было показано, что терапия на основе инкретина, такая как агонисты рецепторов глюкагоноподобного пептида-1 (GLP-1) и ингибиторы дипептидилпептидазы-4 (DPP-4), оказывает благоприятное воздействие на метаболизм костной ткани и может иметь потенциальное значение для профилактики переломов у лиц с СД [16]. Кроме того, новые противодиабетические средства, включая ингибиторы натрий-глюкозного котранспортера-2 (SGLT-2) и агонисты двойного рецептора, активируемого пролифератором пероксисом (PPAR), находятся в стадии изучения на предмет их влияния на здоровье костей и снижение риска переломов [17].

Вывод: В заключение следует отметить, что взаимосвязь между сахарным диабетом и остеопорозом представляет собой сложное взаимодействие, имеющее значительные клинические последствия. Понимание основных механизмов, связывающих эти состояния, и внедрение междисциплинарных



стратегий лечения необходимы для оптимизации результатов лечения пациентов и снижения бремени этих взаимосвязанных заболеваний. Необходимы дальнейшие исследования для выяснения механизмов развития остеопороза и определения новых терапевтических мишеней для профилактики и лечения остеопороза у лиц с СД.

ЛИТЕРАТУРА:

1. International Diabetes Federation. IDF Diabetes Atlas. 9th ed. Brussels, Belgium: International Diabetes Federation; 2019.
2. NIH Consensus Development Panel on Osteoporosis Prevention, Diagnosis, and Therapy. Osteoporosis prevention, diagnosis, and therapy. *JAMA*. 2001;285(6):785-795.
3. American Diabetes Association. Diagnosis and classification of diabetes mellitus. *Diabetes Care*. 2014;37(Suppl 1):S81-S90.
4. Thrailkill KM, Lumpkin CK Jr, Bunn RC, Kemp SF, Fowlkes JL. Is insulin an anabolic agent in bone? Dissecting the diabetic bone for clues. *Am J Physiol Endocrinol Metab*. 2005;289(5):E735-E745.
5. Saito M, Marumo K. Collagen cross-links as a determinant of bone quality: a possible explanation for bone fragility in aging, osteoporosis, and diabetes mellitus. *Osteoporos Int*. 2010;21(2):195-214.
6. Starup-Linde J. Diabetes, biochemical markers of bone turnover, diabetes control, and bone. *Front Endocrinol (Lausanne)*. 2013;4:21.
7. Vestergaard P. Discrepancies in bone mineral density and fracture risk in patients with type 1 and type 2 diabetes—a meta-analysis. *Osteoporos Int*. 2007;18(4):427-444.
8. Napoli N, Chandran M, Pierroz DD, Abrahamsen B, Schwartz AV, Ferrari SL. Mechanisms of diabetes mellitus-induced bone fragility. *Nat Rev Endocrinol*. 2017;13(4):208-219.
9. Schwartz AV, Vittinghoff E, Bauer DC, et al. Association of BMD and FRAX score with risk of fracture in older adults with type 2 diabetes. *JAMA*. 2011;305(21):2184-2192.
10. Janghorbani M, Van Dam RM, Willett WC, Hu FB. Systematic review of type 1 and type 2 diabetes mellitus and risk of fracture. *Am J Epidemiol*. 2007;166(5):495-505.
11. Bonds DE, Larson JC, Schwartz AV, et al. Risk of fracture in women with type 2 diabetes: the Women's Health Initiative Observational Study. *J Clin Endocrinol Metab*. 2006;91(9):3404-3410.
12. Vestergaard P, Rejnmark L, Mosekilde L. Diabetes and its complications and their relationship with risk of fractures in type 1 and 2 diabetes. *Calcif Tissue Int*. 2009;84(1):45-55.
13. de Liefde II, van der Klift M, de Laet CE, van Daele PL, Hofman A, Pols HA. Bone mineral density and fracture risk in type-2 diabetes mellitus: the Rotterdam Study. *Osteoporos Int*. 2005;16(12):1713-1720.



14. Kanazawa I, Yamaguchi T, Yamamoto M, et al. Serum osteocalcin level is positively associated with insulin sensitivity and secretion in patients with type 2 diabetes. *Bone*. 2011;48(4):720-725.
15. Napoli N, Strotmeyer ES, Ensrud KE, et al. Fracture risk in diabetic elderly men: the MrOS Study. *Diabetologia*. 2014;57(10):2057-2065.
16. Dede AD, Tournis S, Dontas I, Trovas G. Type 2 diabetes mellitus and fracture risk. *Metabolism*. 2014;63(12):1480-1490.
17. Vestergaard P, Rejnmark L, Mosekilde L. Relative fracture risk in patients with diabetes mellitus, and the impact of insulin and oral antidiabetic medication on relative fracture risk. *Diabetologia*. 2005;48(7):1292-1299.
18. Сахарный диабет: Клиника, диагностика, лечение" (Diabetes Mellitus: Clinical Presentation, Diagnosis, Treatment), В.И. Дедов, Э.В. Шестакова.
19. "Остеопороз: патогенез, диагностика, лечение" (Osteoporosis: Pathogenesis, Diagnosis, Treatment), М.А. Кобылянский and С.В. Лищенко.



УДК: 612.661+055.1: 572.512.2:612.018

ГИПОГОНАДИЗМ - ВЗГЛЯД НА ПРОБЛЕМУ

Абдуразакова Дилбар Содиковна

*Андижанский государственный медицинский институт Кафедра
госпитальной терапии и эндокринологии PhD, Доцент*

Юсупова Шахноза Кадиржановна

Д.м.н, Доцент

Ёкубов Муслимбек Шавкатжон Угли

Магистр 3 курса По специальности Эндокринология

Аннотация: *Гипогонадизм, состояние, характеризующееся недостаточностью или отсутствием функции половых желез, создает значительные трудности в диагностике и лечении из-за его разнообразной этиологии и клинических проявлений. Недавние достижения в области методов диагностики произвели революцию в оценке гипогонадизма, позволив клиницистам разработать более точные и индивидуальные стратегии лечения.*

ВВЕДЕНИЕ

дать всесторонний обзор современной диагностики гипогонадизма, включающий клиническую оценку, лабораторные исследования и методы визуализации. Будут обсуждаться биомаркеры и технологии диагностики гипогонадизма, подчеркивая их потенциальное влияние на клиническую практику. детальная клиническая оценка, лабораторные анализы, методы визуализации.

Гипогонадизм представляет собой спектр расстройств, характеризующихся недостаточной выработкой половых гормонов, приводящих к нарушению репродуктивной и сексуальной функции, а также к различным системным проявлениям. За прошедшие годы диагностика гипогонадизма значительно эволюционировала благодаря прогрессу в понимании его патофизиологии и разработке сложных диагностических инструментов. Современные подходы к диагностике гипогонадизма включают мультидисциплинарный подход, объединяющий клиническую оценку, лабораторные исследования и методы визуализации для выяснения основной этиологии и принятия решений о лечении.

Представление актуального обзора современных методов диагностики гипогонадизма, охватывающих как традиционные, так и новые методы, облегчат выбор пути диагностики, правильного метода лечения и профилактики



Основная часть:

Клиническая оценка гипогонадизма начинается с подробного сбора анамнеза и физического обследования. Основные элементы анамнеза включают симптомы, указывающие на гипогонадизм, такие как снижение либидо, эректильная дисфункция, бесплодие, усталость и нарушения настроения. Необходима тщательная оценка анамнеза, включая сопутствующие заболевания, такие как ожирение, сахарный диабет и нарушения функции гипофиза, поскольку эти состояния могут способствовать развитию гипогонадизма или влиять на результаты лечения. Крайне важно понимать, что клинические проявления гипогонадизма могут быть неоднородными и малозаметными, что требует высокой степени подозрительности для своевременной диагностики. При физикальном обследовании следует обратить внимание на признаки дефицита андрогенов, такие как уменьшение мышечной массы, увеличение жировых отложений, гинекомастия и уменьшение волосяного покрова на лице или теле. Кроме того, осмотр половых органов может выявить такие аномалии, как маленькие яички, крипторхизм или микропенис, которые указывают на основную дисфункцию половых желез. Примечательно, что руководящие принципы, обнародованные Эндокринным обществом и Европейской ассоциацией урологов, обеспечивают бесценную основу для стандартизированной клинической оценки, способствуя последовательности и точности диагностики (1,2). Интеграция правильно примененных перечней симптомов и показателей исходов, о которых сообщают пациенты, повышает чувствительность диагностики, способствуя целостному пониманию спектра заболеваний и информируя об оказании помощи, ориентированной на пациента.

Лабораторные исследования играют основную роль в подтверждении диагноза гипогонадизма и определении его этиологии. Измерение уровня тестостерона в сыворотке крови является основным методом диагностики, поскольку низкий уровень общего тестостерона (<300 нг/дл) или свободного тестостерона (<50 пг/мл) указывает на гипогонадизм. Однако при интерпретации уровня тестостерона важно учитывать такие факторы, как суточные колебания, возрастные изменения и вариабельность результатов анализа. В дополнение к тестостерону, следует измерять уровни других гормонов, включая лютеинизирующий гормон (ЛГ), фолликулостимулирующий гормон (ФСГ), эстрадиол и пролактин, для оценки гипоталамо-гипофизарно-гонадной системы (ГПГ). Отклонения в уровнях ЛГ и ФСГ помогут провести дифференциальную диагностику первичного и вторичного гипогонадизма, при этом повышенные уровни указывают на первичный гипогонадизм (дисфункция яичек), а низкие или нормальные уровни указывают на вторичный гипогонадизм (дисфункция гипоталамуса или гипофиза) (3,4). Дальнейшее обследование может включать



тесты на функцию щитовидной железы, липидный профиль и маркеры воспаления или метаболической дисфункции, поскольку гипогонадизм часто ассоциируется с сопутствующими заболеваниями. Новые биомаркеры, такие как антимюллеровский гормон (АМГ), являются перспективными в качестве дополнительных инструментов для диагностики гипогонадизма, отражающих функцию яичек и предлагающих прогностическую ценность в определенных клинических условиях (5). Разумное использование новых биомаркеров и современных анализов повысят точность диагностики и терапевтические результаты в лечении гипогонадизма.

В некоторых случаях гипогонадизма могут быть показаны визуализирующие исследования для выявления структурных нарушений или оценки морфологии половых желез. Ультразвуковое исследование мошонки полезно для оценки объема яичек, выявления новообразований или поражений, а также для выявления таких состояний, как варикоцеле или перекрут яичек. Магнитно-резонансная томография (МРТ) гипоталамо-гипофизарной области может быть показана при подозрении на вторичный гипогонадизм для выявления опухолей гипофиза, инфильтративных нарушений или структурных аномалий, влияющих на гипоталамо – гипофизарную – гонадную ось. Руководствуясь научно обоснованными рекомендациями ведущих специалистов, клиницисты разумно используют дополнительные методы визуализации для подтверждения клинических подозрений, проведения дифференциальной диагностики и обоснованного терапевтического вмешательства, тем самым оптимизируя результаты лечения пациентов и снижая диагностические ошибки.

Недавние достижения в области обнаружения биомаркеров и молекулярной диагностики привели к выявлению новых маркеров для оценки функции половых желез и прогнозирования ответа на лечение гипогонадизма. Биомаркеры, такие как антимюллеровский гормон (АДГ), ингибин В и глобулин, связывающий половые гормоны (ГСПГ), показали многообещающие результаты, отражающие гонадный резерв и реакцию на заместительную терапию тестостероном. Исследование Рупаб и соавт. исследует достижения в области обнаружения биомаркеров и молекулярной диагностики гипогонадизма (5). Кроме того, генетическое тестирование и технологии секвенирования нового поколения облегчили идентификацию генетических мутаций, связанных с гипогонадизмом, что позволило получить представление о его генетической основе и потенциальных терапевтических мишенях.

Вывод:

Современная диагностика гипогонадизма основана на многоаспектном подходе, включающем клиническую оценку, лабораторные исследования и методы визуализации для выяснения его этиологии и принятия управленческих



решений. Достижения в области обнаружения биомаркеров и молекулярной диагностики открывают перспективы для дальнейшего совершенствования диагностических алгоритмов и персонализированных стратегий лечения гипогонадизма. Используя эти передовые технологии, врачи могут оптимизировать уход за пациентами и улучшить результаты лечения людей с гипогонадизмом. Достижения в области эндокринной диагностики постоянно развиваются благодаря инновациям и научным исследованиям, достижение точности диагностики гипогонадизма остается основным приоритетом.

Повышение медицинской грамотности населения также является основным в профилактике гипогонадизма. Осведомленность и информированность врачей первичного звена о проблеме гипогонадизма и формирование репродуктивной культуры молодежи, крепкие знания и умения правильно оценить всестороннее развитие организма, являются одним из главных в охране репродуктивного здоровья

ЛИТЕРАТУРА:

1. Bhasin, S., Cunningham, G. R., Hayes, F. J., et al. (2010). Testosterone therapy in men with androgen deficiency syndromes: an Endocrine Society clinical practice guideline. *The Journal of Clinical Endocrinology & Metabolism*, 95(6), 2536-2559.
2. Morales, A., Bebb, R. A., Manjoo, P., et al. (2015). Diagnosis and management of testosterone deficiency syndrome in men: clinical practice guideline. *CMAJ*, 187(18), 1369-1377.
3. Wittert, G. (2014). The relationship between sleep disorders and testosterone in men. *Asian Journal of Andrology*, 16(2), 262-265.
4. Wang, C., Nieschlag, E., & Swerdloff, R. S. (2020). Investigating the link between obesity and hypogonadism. *The Journal of Clinical Endocrinology & Metabolism*, 105(3), e830-e835.
5. Punab, M., Zitzmann, M., & Kovac, J. R. (2017). Hypogonadism in the aging male diagnosis, potential benefits, and risks of testosterone replacement therapy. *Frontiers of Hormone Research*, 48, 1-19.
6. Hypogonadism in men: An overview" by Paduch DA - This review article provides an overview of hypogonadism in men, covering its epidemiology, etiology, clinical manifestations, diagnostic evaluation, and treatment options, with a focus on optimizing patient care and outcomes.
7. Male hypogonadism: Diagnosis and treatment" by Dohle GR et al. - This comprehensive textbook chapter discusses the diagnosis and treatment of male hypogonadism, encompassing both primary and secondary forms of the condition, as well as emerging diagnostic modalities and therapeutic options.
8. Diagnosis and treatment of hypogonadism: A systematic review and meta-analysis of guidelines" by Tajar A et al. - This systematic review and meta-analysis analyze existing



guidelines on the diagnosis and treatment of hypogonadism, providing insights into consensus recommendations and areas of controversy.

9. Dohle, G. R., Arver, S., & Bettocchi, C. (2017). The role of genetic factors in male hypogonadism. *Nature Reviews Urology*, 14(5), 259-270.

10. Kaufman, J. M., & Vermeulen, A. (2016). The diagnosis of hypogonadism in aging men. *Andrologia*, 48(9), 1127-1135.

11. Wierman, M. E., Basson, R., & Davis, S. R. (2018). Androgen therapy in women: an Endocrine Society clinical practice guideline. *The Journal of Clinical Endocrinology & Metabolism*, 103(4), 1715-1744.

12. Wu, F. C., Tajar, A., & Huhtaniemi, I. (2018). Late-onset hypogonadism in men: an Endocrine Society clinical practice guideline. *The Journal of Clinical Endocrinology & Metabolism*, 103(6), 1715-1744.

13. Carrasquillo, R., Chu, N., & Ramasamy, R. (2020). Erectile dysfunction and hypogonadism: exploring the relationship. *The Journal of Sexual Medicine*, 17(2), 175-182.

14. Handelsman, D. J. (2015). Pharmacology of testosterone replacement therapy preparations. *Asian Journal of Andrology*, 17(2), 177-181.

15. Huhtaniemi I, Forti G. Male Late-Onset Hypogonadism: Pathogenesis, Diagnosis and Treatment. London: Springer; 2017. doi:10.1007/978-3-319-49235-5

16. Lotti F, Maggi M. Sexual dysfunction and male infertility. *Nat Rev Urol*. 2018;15(5):287-307. doi:10.1038/nrurol.2018.10

17. Khera M, Broderick GA, Carson CC, et al. Adult-onset hypogonadism. *Mayo Clin Proc*. 2016;91(7):908-926. doi:10.1016/j.mayocp.2016.04.022



KITOBLAR XILMA XILLIK OLAMIGA YO'L

Rahmonova Shoira Xusanboyevna

Andijon viloyati Izboskan tumani Axborot-kutubxona markazi Fondlarni to'ldirish, saqlash va ularga ishlov berish xizmati rahbari

Annotatsiya: Mazkur maqolada kitoblarning insoniyat hayoti va tafakkur olamidagi tengsiz roli va kitob o'qish jarayonining neyrologik mexanizmlari va adabiy iste'molni shakllantiruvchi ijtimoiy-madaniy omillarni o'rganish orqali biz kitoblarning shaxslar va jamiyatlarga chuqur ta'sirini har tomonlama tushunishni maqsad qilganmiz. Ushbu maqola kitoblarning kognitiv va ijtimoiy ta'sirini ilmiy tadqiq qilish uchun zamin yaratadi va kitoblar qanday qilib keng dunyoga olib boradigan yo'l bo'lib xizmat qilishini tushunishning ahamiyatini ta'kidlaydi.

Kalit so'zlar: tafakkur, faoliyat, idrok, ilm-fan, dunyoqarash, ong, jamiyat, tadqiqot, ijodkorlik, tanqidiy fikrlash.

Kitoblar cheksiz sahifalari va bitmas-tuganmas hikoyalari bilan insoniyat bilimi va tasavvurining bepoyon kengliklariga darvoza hisoblanadi. Borliqning murakkab tushunchalarida ular go'yoki navigatsiya quroli bo'lib xizmat qiladi, o'quvchilarni tarix, madaniyat, fan va san'at labirintlari orqali yo'naltiradi. Darhaqiqat, kitoblar shunchaki qog'oz va siyoh ob'ekti emas; ular ma'rifat, ilhom va cheksiz imkoniyatlarni taqdim etuvchi keng dunyoga o'tkazgichlardir. "Kitoblar – xilma xillik olamiga yo'l" degan tushunchaning zahirida insoniyatning buyuk ixtirosining o'zgartiruvchi kuchini e'tirof etish darkor. O'quvchilarni olis olis yurtlarga olib boradigan ta'sirchan romanmi, inson idrokining tub-tubiga boradigan ilmiy kitobmi yoki qalbni to'lqinlantiruvchi she'rlar to'plamimi, har bir kitob izlanish va kashfiyotning o'ziga xos yo'lini taklif etadi. O'qish orqali insonlar intellektual va hissiy o'sish sayohatlarini boshlaydilar, dunyoqarashlarini kengaytiradilar va hayotlarini chuqur yo'llar bilan boyitadilar. Bundan tashqari, kitoblar inson hayotiy tajribalarini yaqqol aks ettiruvchi oyna bo'lib xizmat qiladi. Kitoblar faylasuflarning qadimiy donishmandligidan tortib, zamondosh olimlarning fikr-mulohazalarigacha bo'lgan davrda zamon va makonda inson tafakkurining kengligi va teranligini aks ettiradi. Kitoblar bilan uzviy bog'lanish orqali o'quvchilar atrofdagi dunyoning murakkabligini chuqurroq tushunishadi, shu bilan birgalikda hamdardlik, hayrixohlik va boshqalar bilan o'zaro bog'liqlik tuyg'usini rivojlantiradilar. Informatika va axborot texnologiyalar jadal rivojlanayotgan taraqqiyot asrida kitoblar o'zgarasligicha qolib kelmoqda hamda qadim zamonlardan beri bajarib kelayotgan vazifalari donolik va ma'rifat mayoqlari vazifasini bajarib kelmoqdalar. Raqamli ommaviy axborot vositalari juda qulay foydalanish imkoniyatini taqdim etsa-da, kitobni qo'lda ushlab turish, uning sahifalarini varaqlash va uning mazmuniga shon'g'ishni hech bir narsa bilan qiyoslab bo'lmaydi. Kitoblar muallif va o'quvchi o'rtasida yaqin aloqalarni o'rnatib, vaqt va makon cheklovlaridan oshib o'ta oladi, shu bilan birgalikda, tafakkur, xayol va o'z-o'zini kashf qilish lahzalariga cheksiz imkon yaratib bera oladi. Bundan tashqari, kitoblar jamiyatlarni shakllantirish va hayotni o'zgartirish qudratiga egadirlar. Kichik inqiloblardan tortib, ijtimoiy harakatlarga qadar,



tarix davomida kitoblar o'zgarishlarning katalizatori bo'lib kelgan. Mavjud g'oya va qarama-qarshi fikrlarga qarshi chiqish, tanqidiy fikrlashni ilhomlantirish va muloqotni rivojlantirish orqali kitoblar odamlarga yaxshiroq dunyoni tasavvur qilish va uni haqiqatga aylantirish uchun harakat qilish imkoniyatini beradi. Zero, shaxslar va jamiyatlar bir xildir.

Kitoblar qadimdan vaqt va makon bo'ylab g'oyalar, his-tuyg'ular va kechinmalarni yetkazish uchun kuchli vosita sifatida e'tirof etilgan. Qadimgi afsonalardan tortib to zamonaviy romanlargacha kitoblar turli madaniyatlar, dunyoqarashlar va turmush tarzi haqida tushunchalar berib keladi.

Ushbu bo'limda biz kitob o'qishning kognitiv afzalliklarini ko'rib chiqamiz, o'qish harakati miya faoliyati, idrok va xatti-harakatlariga qanday ta'sir qilishini o'rganamiz. Murakkab ilmiy tadqiqotlarga tayanib, biz o'qishni tushunish, xotirani mustahkamlash va istiqbolni shakllantirish bilan bog'liq bo'lgan murakkab jarayonlarni o'rganamiz. Bundan tashqari, biz turli xil adabiy janrlar va hikoyalarga ta'sir qilish, moslashuvchanlik, ijodkorlik va tanqidiy fikrlash qobiliyatlarini qanday rivojlantirishni muhokama qilamiz. Kitoblar o'quvchilarga boshqalarning tajribasini tushunish va ular bilan bog'lanish imkonini beradigan hamdardlik va istiqbolni qabul qilish qobiliyatini oshirishi ko'rsatilgan. Psixologik tadqiqotlarni ko'rib chiqish orqali biz fantastika olamlariga sho'ng'ish va adabiy qahramonlar bilan xayoliy muloqot o'rnatishga va hissiy aqlni rivojlantirishga qanday hissa qo'shishini tahlil qilamiz. Bundan tashqari, biz kitoblarning madaniyatlararo tushunish va bag'rikenglikni targ'ib qilishdagi rolini o'quvchilarga turli nuqtai nazar va dunyoqarashlarni ochib berish orqali ko'rib chiqamiz. Kitoblar ijtimoiy hamjihatlik va madaniy almashuv uchun yetakchi kuch bo'lib xizmat qiladi, turli millatga mansub shaxslar o'rtasida aloqalar va muloqotni kuchaytiradi. Ijtimoiy tahlillar orqali biz kitob klublari, adabiy festivallar va raqamli platformalar jamiyatni jalb qilish va bilim almashishga qanday yordam berishini tekshiramiz. Bundan tashqari, biz kitoblarning lingvistik merosni saqlash, madaniy xilma-xillikni targ'ib qilish va ijtimoiy normalarga qarshi kurashishdagi rolini o'rganamiz.

Xulosa qilib aytganda, ushbu ilmiy maqolada kitoblar keng dunyoga yo'l bo'lib, hayotimizni boyitadi, dunyoqarashimizni kengaytiradi va bizni umumiy insoniyat bilan bog'laydi. Inson ongi va jamiyati sirlarini ochishda davom etar ekanmiz, adabiyotning o'zgartiruvchi kuchini tushunish yanada ma'rifatli va qamrab oluvchi dunyoni rivojlantirish uchun muhim bo'lib qolmoqda. Biz zamonaviy dunyoning murakkabliklarini kechishda davom etar ekanmiz, keling, kitoblar taqdim etadigan abadiy donolik va cheksiz ilhomni qadrlaylik. Chunki kitob sahifalarida biz nafaqat bilim va tushunchani, balki inson ruhining cheksiz imkoniyatlarini ochish kalitlarini ham topamiz. Bundan tashqari, psixologiya, nevrologiya, sotsiologiya va adabiyotshunoslik bo'yicha tadqiqotchilar o'rtasidagi fanlararo hamkorlikdagi kitoblarning o'rnini naqadar muhimligini yanada aniqroq tushuntirishi mumkin. Kitoblarning kognitiv va ijtimoiy ta'sirini tushunishga yaxlit yondashuvni qo'llash orqali biz uning o'zgaruvchan kuchidan o'zaro bog'langan va madaniy va ilmiy jihatdan xilma-xil dunyoni yaratish uchun foydalanishimiz mumkin.



FOYDALANILGAN ADABIYOTLAR RO'YHATI:

1. "Kitob haqida" - Markus Zusak , Alfred A. Knopf nashriyoti, 2005
2. "Kitob haqida kitob" - Carlos María Domínguez , Planeta nashriyoti, 1998
3. "Kitoblar hayot uchun ne'mat" - Henry Ward Beecher , F.J. Huntington nashriyoti, 1867
4. "Kitoblar shahri" - Alberto Manguel , Bloomsbury nashriyoti, 2008
5. "O'qishni o'rgang: Bir kunlik qiziqarli va foydali kitob" - Mortimer J. Adler , Simon & Schuster nashriyoti, 1940
6. "O'qish va kitoblar" - Marcel Proust , Grasset nashriyoti, 1913



ZAMONAVIY TEXNOLOGIYALARNI YONG‘IN XAVFSIZLIGINI OLDINI
OLISHDA QO‘LLANISHI

Raxmonov Shoxruxbek Solijonovich

Andijon viloyati Favqulodda vaziyatlar boshqarmasi HFXO‘M o‘qituvchisi

Turdiyev Nodirbek Zokirjonovich

Oltinko‘l tuman FVB boshlig‘i o‘rinbosari

Annotatsiya: Ushbu maqolada ko‘p qavatli binolarda yuzaga kelishi mumkin bo‘lgan yong‘in falokatlaridan amaliy himoyalash usullari va tushunchalarini ishlab chiqish muhim, so‘ngi besh yil davomida ko‘p qavatli binolarni loyihalashdagi keskin o‘zgarishlarni hisobga olgan holda yangi innovatsion yong‘indan himoya qilish tizimlariga talablarini o‘rganish va muammolarni tahlil qilish, yuzaga kelishi mumkin bo‘lgan muammolar yuzasidan zamonaviy yong‘in xavfsizligi tizimida qo‘llanilishi zarur bo‘lgan metodlar va zamonaviy texnologik qurilmalar ulardan foydalanish shartlari va amaliyotga joriy etish yuzasidan tavsiyalar xulosalar bilan tanishishingiz mumkin.

Kalit so‘zlar: Yong‘indan himoyalash, xavfsizlik tizimini qayta jihozlash, yong‘in xavfsizligi, qurilish komponentlari, an‘anaviy usullar, innovatsion texnologiyalar, HVAC, Drongo, Bronto Skyfitning, ZJBETTER, foydalanish yuzasidan tavsiyalar.

KIRISH

Bugungi kunda rivojlangan mamlakatlar qatori respublikamiz hududida ham ko‘p qavatli binolar turli xil murakkab dizayn va tuzilish qismiga ega qurilish obyektlari soni ortib bormoqda. Bu esa o‘z navbatida binolarning xavfsizlik tizimini zamon talablariga javob beradigan darajaga olib chiqish va yong‘in xavfsizligi tizimida esa zamonaviy texnologiyalardan foydalanish zaruratini keltirib chiqarmoqda. Aynan ko‘p qavatli binolarda yong‘inni bartaraf etish masalalari-qutqaruv ishlarining murakkabligini, tezkor yong‘in o‘chirish bo‘linmalari xodimlaridan ko‘p qavatli binolarda yong‘inlarning rivojlanish jarayonlari va xususiyatlari to‘g‘risida har tomonlama bilimga ega bo‘lishni, yuqori kasbiy mahorat, jismoniy tayyorgarlik va psixologik tayyorgarlikni talab etadi. Bundan tashqari ko‘p qavatli binolarda zamonaviy texnologiyalardan foydalanish, yong‘in xavfi va binolarning ekspluatatsion taktik xususiyatlarini bilish yong‘inlarni minimal zarar bilan bartaraf etish, odamlarning hayoti va sog‘lig‘ini saqlab qolish uchun tezkor choralar ko‘rish imkonini beradi.

Hozirgi kunda bino balandligi qoidalari normasining ortishi O‘zbekistonning asosiy shaharlarida balandligi 80 metrdan ortiq bo‘lgan binolar faol ravishda qurilayotganligi (eng yuqori ko‘rsatkich hozirda “NEST ONE” 266,5 metr) binolardagi yuqori me‘moriy va o‘zgacha dizayn talablar shaharsozlik uchun nostandart binolar qurilishiga olib kelmoqda. Bu esa yong‘in xavfsizligi tizimi oldiga zamonaviy yong‘inga qarshi tizimlar va jamoaviy qutqaruv vositalaridan, yong‘inni o‘chirishni tashkil etish va qutqaruv ishlarini olib borishda tezkor yong‘in o‘chirish bo‘linmalari uchun yangi yong‘in va qutqaruv uskunalari va taktikalaridan foydalanish zarurati masalasini dolzarbligini belgilaydi.



Mavzuning yana bir dolzarbligi bu respublikamiz hududida yil davomida kuzatilayotgan yong'inlarning kelib chiqish sabablari, yong'in kuzatilayotgan ob'yektlar va yong'in ko'lami xavfi yuzasidan taqdim etilgan statistik ko'rsatkichlarning asosiy qismi aynan ko'p qavatli turar joy binolari bilan bog'liqligini ko'rsatmoqda.

MAVZU YUZASIDAN ADABIYOTLAR TAHLILI

Ko'p qavatli binolardagi yong'inlar bir qator noqulayliklar tufayli halokatli oqibatlariga olib kelishi mumkin: qurilish inshootlari va ichki bezatishda yonuvchan materiallardan foydalanish; avtomatik yong'in signalizatsiyasi va yong'inni o'chirish tizimlarining noto'g'ri ishlashi; binolarda yong'inning vertikal va kuchli tutunning tez tarqalishiga, shuningdek pollar orasida, shiftlarda, zinapoyalar, teshiklarning mavjudligi yong'inni o'chirish va qutqaruv ishlarini samarasiz tashkil etilishiga olib keladi.

Yong'inni o'chirish va qutqaruv ishlarini tashkil etishning umumiy tamoyillari Respublikamiz Favqulodda vaziyatlar vazirligining bir qator hujjatlarida belgilangan, ammo bu materiallar hozirgi ko'p qavatli binolar yong'inning mumkin bo'lgan oqibatlarini ishonchli bashorat qilishga, to'g'ri hisoblashga imkon bermaydi. Yong'inni o'chirish va qutqaruv ishlarini samarali bajarish uchun zarur bo'lgan yong'indan himoya qilish kuchlari va vositalari, suv va boshqa yong'inga qarshi moddalarning sarfini hisoblash ham bir masala bo'lsa, hozirgi axborot texnologiyalari yong'indan himoya qilish organlari faoliyatiga hali samarali joriy etilmayotgani, tezkor yong'in va qutqaruv bo'linmalarini boshqarishni avtomatlashtirish darajasi juda pastligicha qolayotgani ham yana bir muhim jihatlaridan biri.

Tadqiqot maqsadi. Ko'p qavatli binolarda yong'inni o'chirish va qutqaruv ishlari jarayonlarini avtomatlashtirish muammosining tarkibiy tahlilini o'tkazish va yangi ma'lumotlarning mos keladigan tizim qobig'ida funktsional, matematik va simulyatsiya modellarini ishlab chiqishdan iborat.

O'zining tabiatiga ko'ra, ko'p qavatli binolar yong'in xavfsizligi noodatiy muammolarni keltirib chiqaradi. Dizaynerlar, quruvchilar, operatorlar va ushbu tuzilmalarning egalari uchun yong'in va uning ta'siridan oqilona darajadagi xavfsizlikni ta'minlash uchun bir qator fundamental muammolarni hal qilish kerak.

□□ Bino strukturasi uzoq vaqt yong'in ta'siriga chidamli bo'lishi kerak.

□□ Yong'in va uning oqibatlari vertikal ravishda tarqalib, ko'p sonli bino aholisiga ta'sir qiladi.

□□ Faol yong'in tizimlari kommunal xizmatlardan uzilishi mumkin va o'zini o'zi ta'minlashi kerak.

□□ Binoni to'liq evakuatsiya qilish juda qiyin. Yong'in zonasidan faqat tanlangan evakuatsiya bilan "O'z joyida himoya qilish" strategiyasi talab qilinadi.

□□ Evakuatsiya qilinishi kerak bo'lgan yo'lovchilar yerdan uzoqda va vertikal qochish vositalariga tayanishi kerak.

□□ Yong'inni o'chirish operatsiyalari ichki va ko'pincha yer osti manbalari dan uzoqda sodir bo'ladi.

METODOLOGIYA

Ushbu tadqiqotda mavzu yuzasidan barcha ilmiy elektron hamda yozma manbalar o'rganildi. Tadqiqotda quyda keltirilgan zamonaviy texnologiyalar ish prinsiplari samaradorligini o'rganildi.



Ko'p qavatli binolarda yong'in xavfsizlik tizimidagi zamonaviy texnologiyalar

"Drongo" deb nomlangan o't ochirish mashinasi PSC flotining eng noodatiy bo'linmalaridan biridir. U murakkab yong'inlarni ochirish, avariya sodir bo'lgan joyga xodimlar va texnikani yetkazish, yong'in sodir bo'lgan joyni yoritish uchun ishlatiladi. (2-rasm)



Tutumni nazorat qilish-HVAC (isitish, ventilyatsiya va konditsioner) tizimi yoki yong'in sodir bo'lgan taqdirda bino orqali havo oqimini boshqarish uchun maxsus tizim yordamida fanatlar va amortizatorlar orqali boshqarish mumkin bo'lgan texnologiya.



Favqulodda yoritish-Lux Intelligent kabi zamonaviy favqulodda yoritish

panellari har bir yoritgichni o'z-o'zini sinab ko'rishi va kerak bo'lganda ishlashini ta'minlashi mumkin. An'anaviy va LED yoritgichlar assortimenti endi juda katta va atrof-

muhit yoritgichlari favqulodda vaziyatlarda foydalanishga aylantirilishi mumkin, bu esa muvofiqlik va ishlash afzalliklarini beradi.



ZJBETTER-ko'p qavatli binolarda yong'in xavfsizligi uchun maxsus ko'plab qulayliklarga ega nasoslar.



Bronto Skylfitning operatorlar uchun bu tezroq tekislash, ishlaydigan chiroqlar, yorug'lik guruhleri va qafas yukni oson boshqarish, quyosh nurida ham yaxshi ko'rinishga ega kattaroq displeylar, oson navigatsiya, ekranlarda shassi ma'lumotlari, o'rnatilgan yordam tavsiyalar va tezkor qo'llanmalar, shuningdek, qarshilik ko'rsatishni anglatadi. Yong'in o'chirish sektori uchun nasosni ishlatish uchun yaxshilangan imkoniyatlarga ega o'rnatilgan suv nasos ekrani ham mavjud.

NATIJA MUHOKAMA

Ko'p qavatli binolarda yong'in xavfsizligi uchun zamonaviy texnologiyalarni joriy etish yuzasidan tavsiyalar:

Ko'p qavatli binolar uchun quyidagi maxsus talablar qo'yiladi.

□□Strukturaviy yong'inga chidamlilik va passiv himoya choralari

□□Avtomatik sprinkler tizimlari

□□Stend quvurlari (Nam ko'targichlar)

□□Yo'lovchilar va yong'in xavfsizligi bo'limining ovozli aloqalari

□□Evakuatsiya qilinayotgan odamlarga olovdan pastroqda joylashgan binoga qayta kirishiga imkon berish uchun zinapoyaning qulfini ochish.

Ushbu qoidalarning aksariyati butun dunyo bo'ylab baland binolarga kiritilgan.

Zamonaviy ko'p qavatli binolar yong'in xavfsizligi tizimi quyidagi talablarga javob berishi kerak:



Yong'in o'sishini nazorat qilish va yong'inning struktura va uning bino aholisiga ta'sirini kamaytirish uchun faol va passiv yong'indan himoya qilish xususiyatlari. Faol tizimlar kichik hududda yong'inni nazorat qilish bo'ysundirish uchun avtomatik sprinkler himoyasini va yo'lovchilarni xavfsiz evakuatsiya qilish uchun tutun harakatini nazorat qilish uchun tutunni boshqarish tizimlarini o'z ichiga oladi. Passiv elementlar yong'inga chidamli tuzilmani va yong'inning vertikal tarqalishini oldini olish uchun yong'in to'siqlarini o'z ichiga oladi. Barcha faol va passiv tizimlar kerak bo'lganda to'g'ri ishlashi uchun binoning butun umri davomida saqlanishi kerak.

Yong'in sodir bo'lganda yo'lovchilarni evakuatsiya qilishni osonlashtiradigan chiqish vositalari. Binoda yashovchilar yong'in sodir bo'lgan hududdan evakuatsiya qilinganda, binodagi yong'in ta'siridan himoyalangan bo'lishi kerak. Yong'inga chidamli yopiq va mexanik bosimli zinapoyalar evakuatsiya paytida yo'lovchilarni yong'in va tutun ta'siridan himoya qiladi. Yong'inni aniqlash, signalizatsiya va aloqa tizimlari bino xodimlarini yong'in sodir bo'lganligi to'g'risida ogohlantiradi va yo'lovchilarni evakuatsiya qilish uchun ko'rsatma berishi kerak.

Yong'inni o'chirishni qo'llab-quvvatlash tizimlari asosan bino ichidan, ko'pincha yong'inga qarshi xizmat ko'rsatish moslamalaridan va erdan qo'llab-quvvatlashdan uzoq joylarda amalga oshiriladigan operatsiyalarni qo'llabquvvatlaydi. Yong'inni o'chirishni qo'llab-quvvatlash tizimlariga transport vositalariga kirish, o't o'chiruvchilarning liftlari (liftlari), yong'inga qarshi qo'mondonlik markazi, o't o'chirish trubkasi (ho'l ko'taruvchi) tizimlari va o't o'chiruvchilar aloqalari kiradi. Bundan tashqari, qurilishga javob berish rejaları va protseduralari birinchi javob beruvchilar bilan yaqindan kelishilgan bo'lishi kerak.

Hozirgi texnik standartlar uchun yangi ko'p qavatli loyihalash yoki mavjud tuzilmalarni ta'mirlashda muvaffaqiyatli yong'in xavfsizligi yondashuvini joriy etish jarayoni juda muhimdir. Ko'p qavatli binolarning texnik dizayni har doim loyiha uchun me'yoriy-huquqiy bazani yaratish bilan boshlanadi. Bu loyiha uchun qo'llaniladigan mahalliy kodlar va standartlarni tasdiqlash orqali amalga oshiriladi—hatto baland binolar ko'p bo'lgan joylarda ham. Ayrim baland binolar ko'pchiligi qurilish me'yorlarida kutilganidan ko'ra ancha balandroq va murakkabroq bo'ladi. Ko'pgina loyihalar uchun qurilish me'yorlari yong'in xavfsizligi muammolarini to'liq hal qilmasligi mumkin va dizaynning yong'in va hayot xavfsizligi jihatlarini "yaxshilash" uchun yangi talab darajasini belgilash zarur.

Ko'p qavatli binoni to'liq evakuatsiya qilish turli xil stsenariylar, jumladan, quvvatni yo'qotish yoki mexanik tizimlarning yo'qolishi orqali yangicha talab qilinishi kutilmoqda. Shu sababli, liftlar ba'zi favqulodda vaziyatlarda bino aholisini evakuatsiya qilishning muqobil vositasini taqdim etishi mumkin. Ushbu funktsiyaga erishish uchun liftlar ushbu maqsad uchun maxsus ishlab chiqilgan va favqulodda quvvat bilan ta'minlangan bo'lishi kerak. Binoda yashovchilarni joylashtirish yoki evakuatsiya qilishni osonlashtirish uchun xavfsiz joylar (boshpana joylari, osmon lobbilari yoki yopiq lift lobbilari) bo'lishi kerak. Liftlar binoning favqulodda vaziyatlarda harakat qilish rejasining bir qismi sifatida



kiritilishi va favqulodda vaziyatlarda o'qitilgan qurilish xodimlari tomonidan ishlatilishi kerak.

Toshkent shahridagi NEST ONE kabi baland binolardagi atriumlar yo'lovchilarni evakuatsiya qilishda yangi murakkablikni keltirib chiqaradi.

Yong'in paytida olib boriluvchi operatsiyalar

Yuqori qavatli yong'in xavfsizligi strategiyalari ko'p jihatdan faol yong'in tizimlariga va murakkab evakuatsiya ketma-ketligiga tayanadi. Shu sababli, ko'p qavatli binolarning ekspluatatsion jihatlari muhim ahamiyatga ega. Favqulodda vaziyatlarda ularning ishonchliligini ta'minlash uchun faol yong'in tizimlari doimiy ravishda kuzatilishi, texnik xizmat ko'rsatishi va sinovdan o'tkazilishi kerak. Yana bir muhim operatsion jihat – favqulodda vaziyatlarni rejalashtirish va o'qitish. Bu Favqulodda vaziyatlarni boshqarish rejasidan boshlanadi, unda barcha oldindan ko'rish mumkin bo'lgan favqulodda vaziyatlar stsenariylari va ushbu favqulodda vaziyatlarga qurilish xodimlarining javoblari ko'rsatilgan. Favqulodda vaziyatlarni boshqarish rejasi tabiiy ofatlar, terrorizm va xavfsizlik yoki tizimli favqulodda vaziyatlar bo'ladimi, barcha tahdidlarni belgilashi kerak. Ular har bir hodisa uchun oldindan rejalashtirilgan javob protseduralarini o'z ichiga olishi kerak va ular xodimlarni o'qitish va mashqlarni o'z ichiga olishi kerak.

Ko'p qavatli yong'in xavfsizligi bo'yicha kelajakdagi yo'nalishlar

Kelajakda ko'p qavatli yong'in xavfsizligini loyihalash va ishlatish uchun bir qator yong'inni nazorat qilish, tutunni boshqarish, evakuatsiya va yong'inni o'chirish uchun tobora murakkab faol yong'in tizimlari, binoning yong'inga chidamliligi va mustahkamligi orttirish, binolar tik turishini ta'minlash, muhim qurilish xususiyatlarining ishonchliligi barcha talablardan muhimroq bo'ladi.

Yong'in xavfsizligi qoidalarining darajasi hech qanday taniqli xavf tahliliga asoslanmagan. Taxminiy baholash qo'llaniladi va bu har xil turdagi binolarning ishlash darajalarida ifodalanadi. Qoidalarda mavjud bo'lgan daraja asosan orttirilgan huquqlarga, amalga oshirilishi mumkinligiga, tajriba va tomonlar o'rtasidagi chegaraviy qiymatlar bo'yicha kelishuvlarga asoslanadi.

Uning umumiy taxminlari quyidagilardan iborat:

- Yong'in sodir bo'lganidan keyin 15 daqiqa ichida yong'in aniqlanishi va u tomonidan xavf ostida bo'lgan odamlar, shuningdek, yong'inga qarshi kurash xizmati ogohlantirilishi kerak.

- Yong'in xavfi ostida bo'lgan odamlar ogohlantirilgandan keyin 15 daqiqa ichida yong'in xavfsizligi xizmatining yordamisiz qochishlari kerak.

- Yong'in haqida xabar berilgandan keyin yong'in xizmati 15 daqiqa ichida ishlaydi.

- Yong'inni o'chirish xizmati yong'in boshlanganidan keyin 60 daqiqa ichida yong'inni nazorat ostida ushlab turishi kerak, bu yong'inning yanada tarqalishining oldini olish kerakligini anglatadi.

- Bunday vaqtda yong'in xavfi ostida qolgan oxirgi odamlar yong'in xavfsizligi xizmatining yordami bilan qutqarilgan bo'lishi kerak.

Ko'rsatmalar:

- yong'in sodir bo'lganda qurilish inshootlarining mustahkamligi



- yong'in xavfli vaziyatning yuzaga kelishini cheklash
- yong'in o'sishi va tutun rivojlanishini cheklash
- yong'in tarqalishini cheklash (yong'in bo'linmasi)
- yong'inni yanada cheklash va tutun tarqalishini cheklash (suv-yong'in bo'linmasi va tutun bo'linmasi) qochish yo'llari
- yong'in sodir bo'lganda favqulodda choralar
- baland va yer osti binolari
- yong'inni o'z vaqtida aniqlash imkonini beruvchi tizimlar
- yong'in sodir bo'lganda qochish uchun tizimlar
- yong'inga qarshi tizimlar
- favqulodda xizmatlar uchun foydalanish imkoniyatini optimallashtiradigan tizimlar va inshootlar
- yong'inga qarshi foydalanish.

XULOSA

Ushbu maqola asosida qisqacha ko'p qavatli binolarda yong'inni o'chirish va qutqaruv ishlari jarayonlarini avtomatlashtirish muammosini tizimli tahlil qilish va yangi ma'lumotlarning mos keladigan tizim qobig'ida funktsional, matematik va simulyatsiya modellarini ishlab chiqishdan iborat bo'lib, ko'p qavatli binolarda yong'in o'chirish va qutqaruv ishlari samaradorligini oshirish uchun yangi axborot texnologiyalari asosida ilmiy-uslubiy apparatni ishlab chiqishga erishish yuzasidan tavsiyalar ko'rib chiqildi.

Maqolada keltirilgan tadqiqotda: Ko'p qavatli binolarda yong'inni o'chirishni nazorat qilish va qutqaruv ishlarini avtomatlashtirish muammosining tarkibiy tahlili o'tkazildi. Matlab Simulink modellashtirish tizimi asosida ko'p qavatli binolarda yong'in o'chirishni tashkil etish va qutqaruv ishlarini olib borishni boshqarish jarayonlarining matematik modellari ishlab chiqish o'rganildi. CALS texnologiyalaridan foydalangan holda ko'p qavatli binolarda yong'inni o'chirishni tashkil etishda boshqaruv qarorlarini qabul qilishni qo'llab-quvvatlash usuli ishlab chiqish yuzasidan adabiyotlar tahlil qilindi. Olingan natijalar ko'p qavatli binolar uchun yong'in xavfsizligi axborot tizimlarini yaratish tartibini tartibga soluvchi istiqbolli me'yoriy hujjatlar uchun asos bo'lishi mumkin.

FOYDALANILGAN ADABIYOTLAR RO'YXATI:

1. Schultz, T., "Danmark stod i flammer i nat", Ekstra bladet, Retrieved December 19, 2012, from <http://ekstrabladet.dk/112/article974950.ece?ref=jpsoeg>, February 15, 2008
2. Klason, L. -G., Andersson, P., Johansson, N., & van Hees, P., "Design Fires for Fire Protection Engineering of Swedish School Buildings", Fire and Materials: Proceedings of the 12th International Conference and Exhibition, January 31 - February 2, 2011, Interscience Communications Limited, London, 2011, pp. 159-170
3. Malygin I.G. Kompleks qutqaruv va yong'inga qarshi uskunalarni ishlab chiqishda mahsulotni axborotni qo'llab-quvvatlash texnologiyalaridan (CALS texnologiyalari) foydalanish. Sankt-Peterburg: Hayot va xavfsizlik, № 2, 2004 yil.



4. Malygin I.G. Murakkab yong'in-texnik tizimlarni ishlab chiqishda qaror qabul qilish usullari. Monografiya. Sankt-Peterburg: Rossiyaning SPbU GPS MERCOM, 2007. 288 b.
5. Malygin I.G., Razlivanov I.N., Smirnov A.S., Shirinkin P.V. Cheklangan kuchlar va vositalar sharoitida yong'in va yong'inni o'chirish jarayonlarini matematik modellashtirish // Texnosferada xavflarni boshqarish muammolari, № 4 (8), 2008 y.
6. Egorov A.A. Ta'lim muassasalarida favqulodda vaziyatlarda odamlarni evakuatsiya qilishning matematik modellari va algoritmlari. Diss. Raqobat uchun uch. Art. Samimiy. Texnologiya. Fanlar. Saratov: SarGTU, 2008 yil.
7. Karter, M.J. (2013) Fire Loss in the United States during 2012. NFPA.
8. Tadjiboyev B, Xojiyev Abduraxim "Ko'p qavatli binolarning yong'in xavfsizligi bo'yichazamonaviy texnologiyalarini joriy etish bo'yicha tavsiyalar ishlab chiqish" (2022 yil) Oriental Renaissance: Innovative, educational, natural and social sciences.



IPLARNING SIFAT KO'RSATKICHLARINING O'ZGARISHI

Atanasov Muhiddin Rakhmonovich
Tashkent Institute of Textile and Light Industry

ANNOTATSIYA: Ushbu maqolada paxta va ikkilamchi tolalar aralashmasidan olingan to'rt xil variantdagi iplarga pishitish mashinasida 400, 500 va 600 buram berish orqali olingan iplarning sifat ko'rsatkichlari tahlili keltirilgan.

Kalit so'zlar: *ининг чизиқий зичлиги, uzish kuchi, solishtirma uzish kuchi, узилиш кучи бўйича квадратик нотекислик*

CHANGING THREAD QUALITY INDICATORS

Abstract: This article presents an analysis of the quality indicators of yarn of 4 variants, developed with the following twist values of 400, 500 and 600 kr/m on twisting machines from a mixture of cotton and recycled fibers.

Key words: linear density of the thread, breaking strength, specific tensile strength, quadratic inequality in terms of tensile strength

KIRISH

Jahonda tikuvchilik sanoatida turli xil buyumlar ishlab chiqarishda katta miqdordagi qiyqimlar hosil bo'ladi. To'qimachilik ikkilamchi xomashyosi kengayib, ularni qayta ishlash va bozori chaqqon, innovatsion tayyor mahsulotlar yaratish muammosini echish taqozo etiladi. Shunday masalalardan biri tikuvchilik qiyqimlarini qayta ishlab, ulardan tola tiklab, bozori chaqqon tayyor mahsulotlar ishlab chiqarish hisoblanadi. So'nggi paytlarda tikuvchilik qiyqimlari va chiqindilardan tola tiklash hamda ulardan tayyor mahsulot ishlab chiqarish masalalariga katta e'tibor berilmoqda[1].

ADABIYOTLAR TAHLILI VA METODOLOGIYA

Tolali chiqindilarni qayta ishlashga juda ko'p tadqiqotlar bag'ishlangan. Shuning uchun so'nggi paytlarda tikuvchilik qiyqimlari va chiqindilardan tola tiklash hamda ulardan tayyor mahsulot ishlab chiqarish masalalariga katta e'tibor berilmoqda[1]. Mazkur tadqiqotlarda qiyqim hamda to'qimachilik chiqindilaridan tola tiklab, mahsulot ishlab chiqarish masalalari ko'rilgan. Mazkur tadqiqotlarda chiqindilardan tola tiklash (regeniratsiyalash) texnologiyasi tahlil etilib, resurstejamkor texnika va texnologiya ishda o'zlashtirilgan bo'lsa, to'qimachilik chiqindilaridan tiklangan tolalarni lavsan tolasi bilan aralastirib, trikotaj matosi olish [2] ishda batafsil ko'rib chiqilgan va tegishli tavsiyalar berilgan. Jun tolasini qayta ishlash sanoatida ajraladigan chiqindilarni regeniratsiyalab, olingan tolalardan foydalanish texnologiyasining samaradorligini oshirish [3] ishda o'rganilgan. Chigal ip va laxtakdan tiklangan tolalar olish texnologiyasi samaradorligini oshirishga bag'ishlangan tadqiqot ishlari asosan keskichlar bo'yicha taklif etilgan [4].



Mazkur ishlar yuqori saviyada bajarilgan nomzodlik va doktorlik dissertatsiyalari bo'lib, texnologiya tahlili asosida yangi konstruksiyalar yaratilgan [5].

Iplarning asosiy ko'rsatkichlariga uzish kuchi, solishtirma uzish kuchi, hamda notekislik ko'rsatkichlari kiradi.

NATIJALAR

Tikuvchilik buyumlari ishlab chiqarish jarayonida buyumni tayyorlash paytida chiqadigan qiyqimlarni qayta ishlab, ikkilamchi tolalarga paxta tolasini aralashtirib, iplar ishlab chiqarildi va olingan sinov natijalari 3.1-3.3-jadvallarda keltirildi.

3.1-jadval

Paxta va ikkilamchi tolalar aralashmasidan olingan iplarning fizik-mexanik xossalarning o'zgarishi (400 br/m)

t/r	Ko'rsatkichlar	Ip tarkibidagi paxta va ikkilamchi tolalar aralashmasi,%			
		25% ikkilamchi tola+75% paxta tolacidan olingan ip	20% ikkilamchi tola +80% paxta tolasidan olingan ip	30% ikkilamchi tola +70% paxta tolasidan olingan ip	15% ikkilamchi tola +85% paxta tolasidan olingan ip
1.	Ipning chiziqli zichligi, tex	60,8	61,50	60,0	61,10
2.	Ipning chiziqli zichligi bo'yicha variatsiya koeffitsienti, %	4,12	3,26	4,57	3,10
3.	Ipning buralishlar soni, br/m	400	410	405	407
4.	Ipning buralishlar soni bo'yicha variatsiya koeffitsienti, %	6,7	5,9	6,9	5,7
5.	Ipning uzish kuchi, sN	323,8	367,5	311,9	398,2
6.	Ipning uzish kuchi bo'yicha variatsiya koeffitsienti, %	6,75	6,12	8,80	5,66
7.	Ipning solishtirma uzish kuchi, sN/tex	5,32	5,97	5,19	6,5
8.	Ipning uzilishdagi uzayishi, %	10,76	11,22	11,9	10,98
9.	Ipning uzilishdagi uzayishi bo'yicha variatsiya koeffitsienti, %	12,44	11,95	13,76	11,87

3.2-jadval

Paxta va ikkilamchi tolalar aralashmasidan olingan iplarning fizik-mexanik xossalarning o'zgarishi (500 br/m)

t/r	Ko'rsatkichlar	Ip tarkibidagi paxta va ikkilamchi tolalar aralashmasi,%			
		25% ikkilamchi tola+75% paxta tolacidan olingan ip	20% ikkilamchi tola +80% paxta tolasidan olingan ip	30% ikkilamchi tola +70% paxta tolasidan olingan ip	15% ikkilamchi tola +85% paxta tolasidan olingan ip
1.	Ipning chiziqli zichligi,	60,3	60,50	60,8	60,7



2.	Ipning chiziqli zichligi cha variatsiya tsienti, %	3,78	3,12	4,12	2,98
3.	Ipning buralishlar soni,	505	520	515	518
4.	Ipning buralishlar soni cha variatsiya tsienti, %	6,2	5,67	6,5	5,44
5.	Ipning uzish kuchi, sN	360,12	410,30	376,11	465,23
6.	Ipning uzish kuchi cha variatsiya tsienti, %	6,97	6,78	7,45	4,98
7.	Ipning solishtirma kuchi, sN/teks	6,82	7,39	6,19	7,66
8.	Ipning uzilishdagi shi, %	10,56	10,45	10,78	9,56
9.	Ipning uzilishdagi shi bo'yicha variatsiya tsienti, %	11,44	10,45	12,5	9,86

3.3-jadval

Paxta va ikkilamchi tolalar aralashmasidan olingan iplarning fizik-mexanik xossalarning o'zgarishi (600 br/m)

t/r	Ko'rsatkichlar	Ip tarkibidagi paxta va ikkilamchi tolalar aralashmasi,%			
		25% mchi tola+75% tolacidan an ip	20% mchi tola +80% tolasidan an ip	30% mchi tola +70% tolasidan an ip	15% ikkilamchi +85% paxta dan olingan ip
1.	Ipning chiziqli zichligi,	60,6	60,0	60,5	61,0
2.	Ipning chiziqli zichligi cha variatsiya tsienti, %	4,02	3,45	4,47	3,12
3.	Ipning buralishlar soni,	612	608	610	598
4.	Ipning buralishlar soni cha variatsiya tsienti, %	6,12	5,86	6,88	5,67
5.	Ipning uzish kuchi, sN	330,6	398,8	356,7	420,4
6.	Ipning uzish kuchi cha variatsiya tsienti, %	7,56	7,44	8,12	5,12
7.	Ipning solishtirma kuchi, sN/tex	5,45	6,64	5,90	6,89
8.	Ipning uzilishdagi shi, %	11,8	10,24	10,56	10,1
9.	Ipning uzilishdagi shi bo'yicha variatsiya tsienti, %	11,78	11,02	12,98	10,8



Pnevmomexanik yigirish mashinasida qaytimlardan 25% ikkilamchi tola+75% paxta tolacidan olingan ip, 20% ikkilamchi tola+80% paxta tolasidan olingan ip, 30% ikkilamchi tola+70% paxta tolasidan olingan ip, 15% ikkilamchi tola+85% paxta tolasidan olingan buralishlar soni turlicha bo'lgan iplarning fizik-mexanik xossalari o'zgarishi quyidagi 3.3-3.5-rasmlarda keltirilgan.

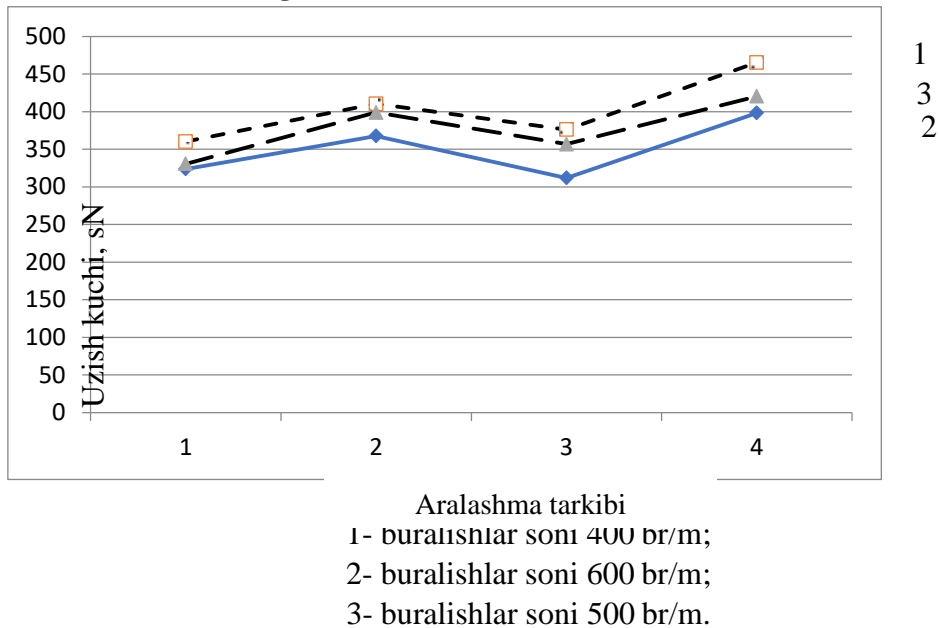

3.3-rasm. Paxta va ikkilamch tolalar aralashmasidan olingan iplarning uzilish kuchining o'zgarishi.

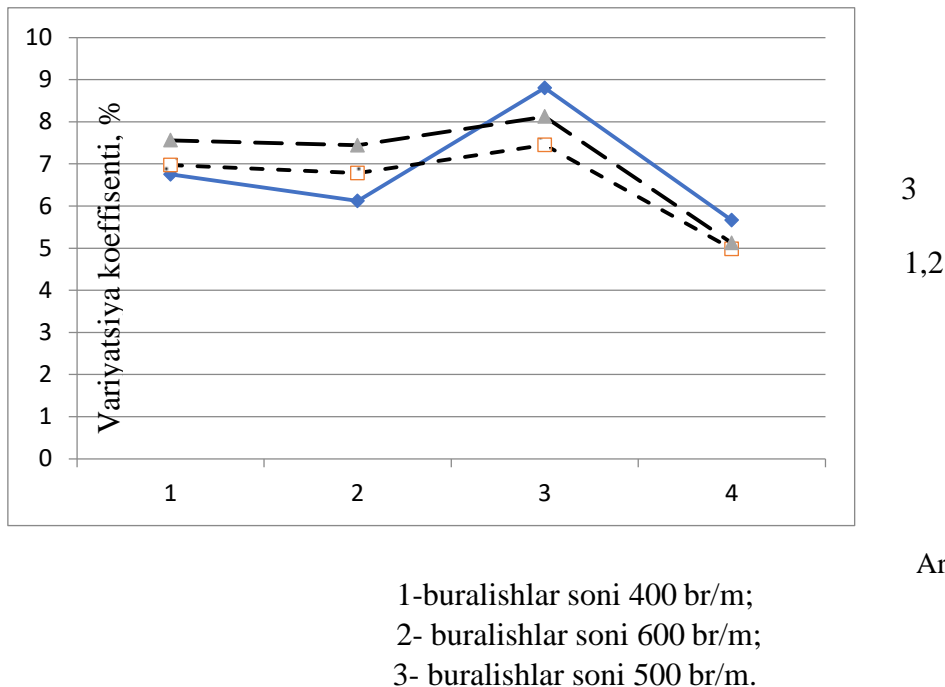

3.5-rasm. Paxta va ikkilamch tolalar aralashmasidan olingan iplarning uzilish kuchi bo'yicha variatsiya koeffisientining o'zgarishi.

MUHOKAMA



Tadqiqot natijalari tahlilidan ko'rinib turibdiki, tarkibida ikkilamchi tolalar tarkibining kamayishi va buralishlar soni ortishi bilan ipning chiziqli zichligi bo'yicha variatsiya koeffitsienti 20,87% dan 22,38% ga, buralishlar soni bo'yicha variatsiya koeffitsienti 7,3% dan 11,9% gacha kamaydi, uzish kuchi 11,89% dan 21,3% ga oshdi, uzish kuchi bo'yicha variatsiya koeffitsienti 9,3% dan 32,27% gacha kamaydi, solishtirma uzish kuchi 10,88% dan 20,89% gacha, uzilishdagi uzayishi 4,1% dan 14,4% gacha oshdi, uzilishdagi uzayishi bo'yicha variatsiya koeffitsienti 3,9% dan 8,32% gacha kamaydi.

Ba'zi bir tadqiqot ishlarida tiklangan tolalar ulushi 30%, 40%, 50% li aralashmadan 250 tex bo'lgan halqali usulda yigirilgan ipning sifat ko'rsatkichlari aniqlangan. Aralashmadagi tiklangan tolalar ulushi 30% dan 50% gacha oshganda ipning pishiqligi 1962 sN dan 1009 sN gacha kamaydi. Pnevмомеханик yigirish mashinasida 250 tex li ip olindi hamda sifat ko'rsatkichlari aniqlandi.

XULOSA

Olib borilgan tadqiqot natijalaridan ko'rinib turibdiki, 15% ikkilamchi tola+85% paxta tolasidan olingan ipning uzish kuchi, solishtirma uzish kuchi boshqa tarkibli aralashmalardan olingan iplarning ko'rsatkichlariga nisbatan yuqori ekanligi aniqlandi.

REFERENCES:

1. Фролова И. В. Разработка и промышленное освоение ресурсосберегающей технологии и техники в производстве текстильных материалов на основе регенерированных волокон. Дис. докт. техн. наук., М. 2000 г.
2. D.A.Khalmatov, M.R.Atanafasov, T.A.Ochilov, R.X.Norboev, M.A.Mansurova "Changes in the Uneven Indexes of Sliver and Threads by Different Technological Processes", International Journal of Recent Technology and Engineering (IJRTE), Volume 9 Issue 1 2020.
3. J.R.Mukhtarov, M.R.Atanafasov, Z.F.Valieva, M.B.Djumaniyazov, E.T.Laysheva "The effect of the amount of waste of yarn on the physical and mechanical indicators", Eur. Chem. Bull. 2022,11(6), 15 - 19 15.
4. Atanafasov Mukhiddin Rakhmonovich, Ochilov Tulkin Ashurovich, Usmonova Shaxnoza Anvarovna, Yuldashyev Jaxongir Norquvvato'g'li, Hakimov Shahzod Husniddin o'g'li "Influence of Cotton Fiber of Different Composition and Secondary Material Resources on Single-Cycle Elongation Deformation of Yarns" International Journal of Innovative Research in Science, Engineering and Technology (IJIRSET) p-ISSN, 2347-6710.
5. Ashurov Khasan To'lqin o'g'li, Usmonova Shakhnoza Anvarovna, Atanafasov Mukhiddin Rakhmonovich, Elmira Talgatovna Laysheva, Sobirov Doniyor Xolmurodovich "Evaluation of Mechanical Properties of Covered Fabrics from Different Secondary Material Resources. International Journal of Innovative Research in Science" Engineering and Technology (IJIRSET)



O‘ZBEKISTON RESPUBLIKASI BANK MOLIYA AKADEMIYASI BREND
MENEJMENT VA BIZNES NUFUZINI OSHIRISH ISTIQBOLLARI

Jumaniyazova Xushruiybi Umarbekovna

Bank-moliya akademiyasi magistratura tinglovchisi Biznesni Boshqarish (Master of Business Administration-MBA) “General” mutaxassisligi “22-03” guruhi tinglovchisi

Matchanova Ma’rifat Ikromovna

Iqtisodiyotni monetar tartibga solish 29-01 guruh tinglovchisi

Annotatsiya: *Mazkur tezisda brend menejment va biznes nufuzini oshirish istiqbollari hamda moliya xizmatlarini tarmoqlarini yanada rivojlantirish, xususan, davlatimizda bozor iqtisodiyotiga asoslangan demokratik jamiyat qurish uchun qaratilgan islohotlar majmui to’g’risida ma’lumotlar va iqtiboslar keltirib o’tilgan.*

Kalit so’zlar: *brnd, menejment, brending, muloqot, raqobat*

Yurtimizning ijtimoiy yo’naltirilgan bozor iqtisodiyotiga bosqichma – bosqich o’tishga asoslangan hozirgi siyosati, korxonalar va tashkilotlar faoliyatini samarali tashkil qilish va korxonalaridagi iqtisodiy munosabatlarni bozor iqtisodiyoti talablariga moslashtirish zaruriyatini keltirib chiqaradi. Har bir korxonada raqobatda kutilmagan tadbirlarni amalga oshirish natijasida biznes sohasida yangi rivojlanish yo’llari ortib bormoqda. Iste’molchilar va mahsulot yetkazib beruvchilar orasidagi munosabatlarni bozor tamoyillari orasida tartibga solishning bugungi bosqichida tovar ishlab chiqaruvchilarning ishlab chiqarish, sotish strategiyasini takomillashtirish, shuningdek brending siyosatini ishlab chiqish maqsadga muvofiqdir. Brendingning mamlakatimizdagi muvaffaqiyatli misollariga e’tibor bersak, hammasi ham unchalik yomon emasligini ko’ramiz.

Tabiatiga ko’ra brending 2ta amaliy maqsadga ega:

Birinchisi, Brending — bu muloqotning amaliy quroli. Ishlab chiqaruvchi va xaridor o’rtasidagi muloqot. Va bu muloqot qanchalik to’g’ri yo’lga qo’yilsa, korxonaning brending siyosati natijasi shunchalik samaraga ega bo’ladi. Shuning uchun biz, bozor qatnashchilari orasidagi muloqotni tashkil qilish san’atini – brending deb ataymiz.

Ikkinchisi, brending – raqobatdan ajralish qurolidir.

Mamlakatimizda ikkinchi maqsad bilan ahvol unchalik ham yaxshi bo’lmasa ham, chunki, o’z segmentlarida yangi bo’lgan va foyda haqida vaqtincha qayg’urmaydigan mahsulotlar juda ko’p, birinchisi bilan hammasi o’z o’rnida bo’lishi kerak. Sifatli mahsulot ishlab chiqarishiga qaramay, o’zbek ishlab chiqaruvchilarining odatiy muammosi – ular qadoqlash, qadoq dizayni va reklamadan to’g’ri va samarali foydalanishmaydi. Tashqi ko’rinishidan sifatsiz bo’lgani uchun, biz ishlab chiqargan mahsulotlar qo’shni mamlakatlar bilan raqobatlasha olmayapti.

Qachongacha o’zbek iste’molchisi: “O’zbekiston mahsulotlarini sotib olish o’rniga, yaxshisi Qozog’istonning mahsulotidan (yog’, pishloq) ola qolay” degan fikr bilan yashaydi. Rossiyaning mahsulotlari haqida gapirmasa ham bo’ladi. Ular allaqachon chiroyli qadoqlanib, reklama qilib berilgan. Birinchi mulohaza. O’zbekistonda brendlar kerakmi?



Ha, ular bor. Iste'molchi uchun kurashayotgan viloyatlarda brending jarayoni sekin asta rivojlanib kelmoqda. Ularning ko'pchiligi hali brend darajasiga chiqmagan bo'lsada, lekin bor. Uyali operatorlar, sharbatlar, mineral suvlar mamlakatda peshqadamdir. Qolganlari esa o'z imkoniyatlari va brend kuchidan yetarlicha foydalana olmayaptilar.

Baxtimizga yoki baxtga qarshi "qanday qilib olish mumkinmi?" degan savolga javob yo'q. Bu savolga javob berib, xuddi "qanday million dollar topish mumkin?" degan savolga javob berish bilan barobar. Biror belgi yoki oddiygina "N" harfini tasvirlash, uni oldindan surish uchun ancha mablag` sarflanishi mumkin va bu juda taniqli harf yoki biror belgining ko'rinishi bo'lib qolishi mumkin. Lekin bu brend bo'lib qolishiga hech kim kafolat bera olmaydi.

FOYDALANILGAN ADABIYOTLAR RO'YXATI:

1. Akramovich N. A. THE PRIORITY OF USING INNOVATIVE TECHNOLOGIES //Journal of Academic Research and Trends in Educational Sciences. – 2022. – T. 1. – №. 10. – С. 185-191.
2. Хакимов О. М., Курбанов З. Х., Мухаммедов Ф. Реализация возможностей получения легких наполнителей на основе меньше пластиковых
3. Мухтаров Б. А., Ортиков Ё. Ю. Культурное и экономическое развитие туризма в Узбекистане //Молодой ученый. – 2016. – №. 14. – С. 375-378.
4. Rashidov U., Rashidov A. Assessment of Costs For the Quality of Logistics Activities //INTERNATIONAL JOURNAL OF BUSINESS DIPLOMACY AND ECONOMY. – 2022. – Т. 1. – №. 3. – С. 39-43.
5. Ҳосилмуродов И., Султоналиева Г. Тафаккур услубининг фалсафий методологик таҳлили //Zamonaviy innovatsion tadqiqotlarning dolzarb muammolari va rivojlanish tendensiyalari: yechimlar va istiqbollari. – 2022. – Т. 1. – №. 1. – С. 549-551.
6. Nodira T. INNOVATIVE MANAGEMENT IN THE DEVELOPMENT OF THE HIGHER EDUCATION SYSTEM //Journal of Academic Research and Trends in Educational Sciences. – 2022. – Т. 1. – №. 10. – С. 346-351.
7. Ali o'g'li A. O. STATISTICAL STUDY OF DIRECT MAINTENANCE OF SMALL BUSINESS ACTIVITIES IN THE REGIONS //EPRA International Journal of Economic and Business Review (JEER). – 2022. – Т. 10. – №. 6. – С.30-33.
8. <https://e-journal.uz/2020/10/14/milliy-brend-tizimini-shakllantirish-va-korxonalarda-brending-mexanizmini-amalga-oshirish-istiqbollari/>



BALIQXO'R QUSHLAR

To'ymurodova Shoira Shavkat qizi

*BuxDU Agronomiya va biotexnologiya fakulteti Zoologiya va umumiy biologiya kafedrası
o'qituvchisi*

Annotatsiya: *Ushbu maqolada qushlar olamidagi baliqxo'r qushlar haqida ularning ahamiyati va ularning turlari haqida so'z boradi.*

Kalit so'zlar: *Tabiat, qushlar, baliqxor qush, daraxt, yashash joyi, yirtqichlar, o'limtikxo'rlar, baliqxo'rlar, hasharotxo'rlar, donxo'rlar.*

Qushlarning yashash sharoiti nixoyatda xilma-xil va yer sharida eng keng tarqalgan xayvonlar xisoblanadi. 31-32 shimoliy kenglikda va Antarktidaning ichki qismida xam qushlar uchraydi. Osiyo tog'larining dengiz satxidan 4700 metr balandligida tasqaralar yashaydi. Pingvinlar esa 20 m chuqurlikgacha sho'ng'iydi. Uchish qobilyatiga ega bo'lishligi va gavda temperaturasining yuqori xamda doimiy bo'lganligi sababli qushlar turli xil muxit faktorlariga kamroq bog'liqdir. Yashash sharoitiga qarab xamma qushlar quyidagicha ekologik gruppalariga bo'linadi.

1. Daraxtlarda yashovchi qushlar xayotini ko'p vaqtini daraxtlarda va butalarda o'tkazadi. Bularning gavdalari cho'ziq, yon tomondan biroz qisilgan, oyog'i kalta, tirnoqlari o'tkir. Barmoqlari to'rtta bo'ladi. Uchtasi oldinga, bittasi orqaga yoki ikkitasi oldinga, ikkitasi orqaga qaratilgan bo'lib, orqa barmog'i doimo yaxshi rivojlangan bo'ladi.

2. Ochiq yerda yashovchi qushlar odatda ko'p vaqtini yerda o'tkazadi va qadam bosib yugurib xarakat qiladi. Bularning gavdasi katta pishshiq va keng qanoti kalta, serbar bo'ladi oyog'i kuchli orqa barmog'i ko'pincha yo'q, bo'yni uzun bo'ladi. Bu gruppalariga kiruvchi qushlarning pat qatlami siyrak deyarli yo'q. Dum usti bezlari deyarli yo'q, yoki kam rivojlangan. Ochiq yerda yashovchi qushlarga bulduruqlar, tuvaloqlar, tuyaqushlar kiradi. Bularning uyalari doimo yerda joylashadi.

3. Botqoqlikda yashovchi qushlar odatda botqoqlarda nam qo'riqlarda va suv bo'ylarida yashaydi. Bularning oyoqlari va barmoqlari orasida to'liq suzgich pardasi yo'q. Oyog'ining boldir tsevka qismi pat bilan qoplanmagan. Bo'yni va tumshug'i uzun dum kalta bu gruppaga ko'tonlar, turnalar, laylaklar, suvmashoqlar, ko'pchilik loyxo'raklar kiradi.

Qushlarning geografik tarqalishi, yashash joylariga taqsimlanishi, pushtdorligi, avvalo ularning ovqatlanishiga bog'liq bo'ladi. Qushlarni ovqat yeyishga qarab shartli ravishda quyidagi gruppalariga bo'lish mumkin. Yirtqichlar, o'limtikxo'rlar, baliqxo'rlar, hasharotxo'rlar, donxo'rlar va mavaxo'rlar. Yirtqichlar kunduzgi yirtqich qushlar bilan yapaloqqushlarning juda ko'p turlari hamda chumchuqsimonlardan karqo'noq kiradi. Bularni tumshug'ini uchi qayrilib, ilmoq hosil qilgan va changalli tirnoqlari kuchli bo'lib, boshqa qushlarni sut emizuvchilar va sudralib yuruvchilarni tiriklayin tutib yeydi. O'limtikxo'r qushlarga Amerika tasqaralari, eski dunyo tasqaralari va jo'rchilar kiradi. Ba'zi burgutlar bo'ronqushlarning maxsus moslamalari bo'lmasa ham shartli ravishda shu gruppalariga kiritiladi. Bu gruppaga kiruvchi qushlar tabiat sanitarlari deb ataladi. Baliqxo'r



qushlarga pingvinlar, qo'ng'irlar, sakkoqushlar, qaravaylar, baliqchilar, yirtqichlardan skopa va suv burgutlari kiradi. Bu qushlar suvda baliq tutishga turlicha moslashadi. Hasharotxo'r qushlar gruppasiga juda ko'p qushlar kiradi.

Baliqlarda protein va to'yimli bo'lsa-da, ularni tutish qiyin. Ular suvda yashashidan tashqari, ular silliq va juda tezdin. Baliq ming yillar davomida qushlar uchun sevimli oziq-ovqat manbai bo'lib kelgan.

Qushlar nihoyatda yaxshi moslashilgan va bu qiyin baliqlarni ovlashga yordam berish uchun rivojlangan usullardan foydalanganlar. Hamma qushlar ham baliq ovlovchiga aylanmagan. Bu usullarga suvdan o'tish, pastga tushish va ushlab olish, quvish kiradi.

Ushbu oziqlantirish strategiyalarini o'zlashtirish uchun yillar kerak bo'ladi va tez va qat'iy harakatlar bilan birgalikda sabr-toqatni talab qiladi. Shuningdek, u suv ostida yoki yuqorida ajoyib ko'rish qobiliyatiga ega bo'lishga yordam beradi!

Yashil olmon (*Butorides virescens*)

Ov qilish texnikasi - ochiq joyda sabr-toqat bilan turish va kutish

Yashil olmonlar mayda qushlar bo'lib, ularning balandligi 40 sm dan biroz oshadi.

Ular sayoz suv qirg'og'ida harakatsiz turib baliq ovlaydilar. Ular baliqni ko'rganlarida, tezda bo'yinlarini oldinga silkitib, nayza bilan yoki ushlaydilar.

Baliqlarni jalb qilish uchun suv yuzasiga oziq-ovqat va hasharotlarni joylashtiradi. Bu qushlar o'z o'ljasini qo'lga olish uchun xo'rakdan foydalanadigan qushlarning toifasiga kiradi.

Sariq laylak (*Mycteria Ibis*)

Sariq laylaklar - bo'yi 1 metr ga yaqin bo'lgan afrikalik laylaklar. Ularning dietasi asosan chuchuk suv baliqlaridir. Ular juda ko'zga tashlanadigan, uzun sariq tumshuqqa ega, tagi qalin.

Ularning tumshuqlari teginish qobiliyatiga ega, shuning uchun baliq sezilishi bilan ular darhol yopiladi. Tumshuqqa tushgandan so'ng, baliqlar ularni boshi bilan yutib yubormaguncha, laylaklar hisobi bilan manipulyatsiya qilinadi.

Afrika balichi burguti (*Ichthyophaga vocifer*)

Ov qilish texnikasi - suzish va ushlab olish.

Bu yirik, chiroyli burgutlarning bo'yi 70 sm dan sal pastroq bo'lib, uzoqdan oppoq boshlari va dumlari kashtan rangli tanasi va qora qanotlari bilan ko'zga tashlanadi. Ular odatda to'g'onlar, daryolar va lagunalar kabi chuchuk suv tizimlari ustidagi shoxga o'tiradilar. Ularning ko'rish qobiliyati ajoyib, shuning uchun ular baliqni ko'rganlarida osmonga ko'tarilishadi. Keyin burgutlar katta va kuchli tirnoqlari bilan ularni ushlaydilar. Oyoqlari baliqlarini yaxshiroq ushlab olish uchun qo'pol nayzaga ega.

Agar baliq ular uchun juda og'ir bo'lsa, ular suvga tushib, qanotlari bilan qirg'oqqa suzishadi.

Buyuk oq pelikanlar

Buyuk oq pelikanlar odatda ko'llar, estuariylar va to'g'onlarda uchraydi. Ularning uzunligi taxminan 1,5 metr va barchasi oq rangda. Ularning baliqlarini ushlaydigan yorqin sariq xaltasi bor. Ularning qisqa, kuchli, to'rli oyoqlari bor, ular ov paytida ularni suvdan o'tkazishga yordam beradi. Bu pelikanlar odatda kooperativ guruhlarda ov qiladilar. Ular odatda sayozroq suvda baliqlar to'dasini tuzoqqa tushirishga harakat qilishadi. Bir marta



tuzoqqa tushgan baliqni pelikanning cho'zilgan xaltasi tortib oladi. Pelikanlar boshlarini ko'tarib, suvni to'kib tashladilar va baliqlarni yutib yubordilar.

FOYDALANILGAN ADABIYOTLAR:

- 1.O.P.Bagdanov “O‘zbekiston hayvonlari (Umurtqalilar) Toshkent -1983
2. O. Mavlonov, Sh Xurramov. Umurtqasizlar zoologiyasidan o‘quv qo‘llanma. Toshkent 2006.
3. Dadayev. S. Umurtqasizlar zoologiyasidan o‘quv -uslubiy majmua.202
- 4.Beyko Vasiliy Borisovich, Berezina Marina Feliksovna, Bogatiryova Yelena Lvovna va boshqalar. Hayvonot olamining katta ensiklopediyasi. “Davr nashriyoti”. Toshkent-2013.
- 5.O. Mavlonov. “O‘zbekiston milliy ensiklopediyasi” Davlat ilmiy nashriyoti. Toshkent –2006.



EFFECTIVE TECHNIQUES OF TEACHING LANGUAGE FOR YOUNG LEARNERS

Taxmina Yunusovna Mukaramxodjayeva

Teacher of Samarkand State Institute of Foreign Languages

Mashhura Xalikova

1st year student of Samarkand State Institute of Foreign Languages

Abstract: *The given article highlights useful methods which can be added to language education programs for children to create engaging and joyful language learning environments. Teachers may encourage kids to become skilled and self-assured foreign language speakers by fostering a welcoming and stimulating learning atmosphere.*

Key words: *technique, concept, critical thinking, visual, kinesthetic.*

Anotatsiya: *Ushbu maqolada bolalarga chet tili o'rgatish uchun foydali bo'lgan turli qiziqarli va quvnoq usullarni ta'kidlab o'tilgan. Turli zamonaviy metodlar yordamida rag'batlantiruvchi ta'lim muhitini yaratish orqali bolalarni ravon chet tilda so'zlashuvchi bo'lishga undash yo'llari ta'kidlab o'tilgan.*

Kalit so'zlar: *Usul, tushuncha, tanqidiy fikrlash, kinestetik.*

Learning a foreign language at a young age can be incredibly beneficial for a child's cognitive development and future opportunities. It enables a child to develop fully and cultivate his potential. Our cognitive processes are influenced and determined by language. The ability to speak and understand other languages broadens our perspective and social circle. One of them will be predicated on mother tongue proficiency, while the others will be in foreign languages. The child's development of multi-level thinking is facilitated by the comparison of two languages and abstraction from a single language.

However, teaching youngsters a new language requires special techniques to ensure engagement, comprehension, and retention. Here are some effective strategies to help children learn foreign languages:

Immersion: Immersing children in the language through activities, games, songs, and stories can create a conducive environment for learning. Use catchy tunes with simple lyrics to teach vocabulary, pronunciation and grammar. Songs like "head, shoulder, knees and toes" or "the Alphabet Song" are great examples. Moreover, incorporate games like word bingo, charades or memory game with English words or phrases make learning fun and engaging. Immersion programs, where the target language is the primary medium of instruction, have shown significant success in language acquisition.

Interactive Learning: Unlike adults, children tend to get bored quickly. Utilizing interactive methods such as role-playing, language games like "Simon Says" or "I Spy" and group activities make learning enjoyable and engaging for children and also help to practice listening comprehension and vocabulary. Interactive learning fosters communication allows children to practice speaking, listening, and comprehension skills in a natural setting. Additionally, engage children in simple cooking or baking activities that they can



follow recipes and instructions in English, learning vocabulary related to food and cooking in the process

Visual Aids: Incorporate visual aids such as flashcards, pictures, and videos to reinforce vocabulary and concepts. Visual stimuli can help children make associations between words and their meanings, enhancing memory retention. Colorful and appealing visual aids capture children's attention and keep them engaged in learning process. Moreover, they stimulate children's cognitive development by promoting analysis and critical thinking skills. For example, when children compare and contrast pictures or categorize items based on similarities and differences, they develop higher-order thinking abilities. Visual aids also can facilitate language production by serving as prompts for speaking and writing activities. For example, children can describe what they see in a picture write captions for images. In a word, visual aids are powerful tools for enhancing English language learning in children

Cultural Integration: Introducing children to the culture associated with the target language can deepen their understanding and appreciation of the language. Cultural activities, celebrations, and traditions provide context and relevance to language learning, making it more meaningful for children. Engaging with cultural materials in English stimulates children's language and cognitive development. Exploring literature, music and art from English-speaking cultures enhances children vocabulary, reading comprehension, critical thinking and creativity.

Multisensory Approach: Engage multiple senses in the learning process by incorporating auditory, visual, and kinesthetic activities. Combining different sensory experiences reinforces learning and accommodates various learning styles.

Leverage technology resources such as language learning apps, educational videos, and interactive websites to supplement classroom instruction. Interactive digital platforms can provide additional practice opportunities and enhance language learning outside the classroom. For example, there are numerous interactive learning apps designed specifically for children to learn English. These apps often incorporate games, quizzes, flashcards. Examples include Duolingo, ABCmouse and Lingokids. Moreover, websites and apps that offer digital storytelling resources can help children improve their skills through interactive stories, animations and audiobooks.

Encourage Communication: Create a supportive environment where children feel comfortable practicing speaking and interacting in the target language. Encourage communication through role-plays, conversations, and collaborative activities to develop fluency and confidence. Provide constructive feedback and positive reinforcement to encourage children's progress and motivation. Celebrate their achievements and milestones to boost confidence and enthusiasm for learning. Additionally, constructive feedback helps children understand their strengths and weaknesses in English language skills. Clear explanations, examples, and corrective feedback assist children in identifying and correcting errors in pronunciation, grammar, vocabulary and communication strategies.

Incorporating these effective techniques into language teaching programs for youngsters can facilitate meaningful and enjoyable language learning experiences. By creating a supportive and engaging learning environment, educators can inspire children to



become proficient and confident speakers of foreign languages. The world is made larger by language. When a youngster is exposed to a diverse culture, they develop tolerance. His intellect, memory, and ability to observe others all increase, as does his ability to connect with classmates and adults.

REFERENCES:

1. Bolinger, D. 1968. Aspects of Language. New York: Harcourt Brace Jovanovich
2. Konyshcheva, A. V. Game Method in Teaching Foreign Languages - [Text] / A. V. Konyshchev. - St. Petersburg: Karo, Mn. : Four Quarters Publishing House, 2008. - S. 55 -89.
3. Gladilina, I.P. Some methods of work in English lessons in elementary school / I.P. Gladilina // IYASH. - 2003. - No. 3. - S. 41 - 43.
4. Taxmina Yunusovna Mukaramxodjayeva — INTERACTIVE METHODS OF TEACHING LANGUAGE| *Международный научный журнал № 8(100), часть 3 «Научный импульс» Март, 202.*
5. Taxmina Yunusovna Mukaramxodjayeva TEACHING KIDS THROUGH ACTIVITIES, SCIENTIFIC ASPECTS AND TRENDS IN THE FIELD OF SCIENTIFIC RESEARCH International scientific online conference P296-297