

**O‘ZBEKISTON RESPUBLIKASI
OLY VA O‘RTA MAXSUS TA‘LIM VAZIRLIGI
BUXORO DAVLAT UNIVERSITETI**

A.S.Musinova

NAQQOSHLIK

(O‘quv qo‘llanma)

**“KAMOLOT” nashriyoti
BUXORO – 2022**

UO‘K: 7.071.4.5

BBK: 85.14

Musinova Aziza Sadikovna, [Matn]: o‘quv qo‘llanma A.S.Musinova / -Buxoro : “BUXORO DETERMINANTI” MCHJning Kamolot nashriyoti, 2022. 100 - b.

O‘quv qo‘llanmada naqqoshlik san'ati tarixi va uning maktablari, naqqoshlikda ishlatiladigan asbob uskunalari va xom ashyolar, rangshunoslik, naqsh kompozitsiyalarini chizish va tuzish, ashyolarga badiiy ishlov berish, binolarni milliy uslubda bezash, va boshqa mavzular nazariy va amaliy yo‘llar bilan ko‘rsatiladi. Mavzular matnini yanada yaxshiroq yoritish maqsadida suratlar, chizmalar, savollar amaliy mashqlar keltirilgan.

Mazkur qo‘llanma bakalavr yo‘nalishidan “Naqqoshlik” fani dasturi asosida yozilgan bo‘lib, shu yo‘nalishdagi talabalar va professional ta‘lim o‘quvchilari hamda maxsus shug‘ullanuvchilar uchun ham mo‘ljallangan.

Taqrizchilar:

*Bux DU. Tasviriy san‘at va muhandislik
grafikasi kafedrasida dotsenti, p.f.f.d (PhD),*

S.S. Azimov

*Ter DU. Tasviriy san‘at va muhandislik
grafikasi kafedrasida mudiri, dotsent*

X.A. To‘rayev

ISBN: 978-9943-9017-7-9

*Ushbu o‘quv qo‘llanma Oliy va o‘rta maxsus ta‘lim vazirligining
2022-yil 9-sentabrdagi 302-sonli buyrug‘iga asosan nashr etishga
ruxsat berilgan.*



© “KAMOLOT” nashriyoti
© Musinova Aziza Sadikovna

KIRISH

O'zbekiston xalqlari tarixini, qadriyatlarini, ilmu-fan, san'ati va madaniyat durdonalarini har tomonlama ilmiy o'rganish, tahlil etish va amalda bajarish, hozirgi kunda g'oyat muhim ahamiyat kasb etadi. O'zbek xalq amaliy bezak san'ati qadimiy san'at turlaridan biri bo'lib, azaldan dunyoga mashur bo'lib kelgan. Amaliy bezak san'atining tarkibiy qismini tashkil etuvchi naqqoshlik o'zining qadimiyligi, go'zalligi va jozibasi bilan kishilar qalbidan chuqur joy egallagan. Ramziy ma'nodagi islamiy va hansaviy naqsh elementlarining o'zaro uyg'unlashuvidan hosil bo'luvchi naqsh kompozitsiyalari amaliy san'at asarlariga chiroy bag'ishlaydi. Naqqoshlikda kompozitsiya tuzishning o'ziga xos usullari mavjud bo'lib, ushbu naqsh bezaklari ustalarning falsafiy dunyoqarashlari, go'zallik haqidagi tasavvurlarini namoyon etadi.

Ko'p asrlar mobaynida naqqoshlik san'atining badiiy an'analari vujudga keldi. Xalq-amaliy bezak san'atining bir turi sifatida naqqoshlik qadimdan o'zbek madaniyatining muhim bo'lagi hisoblanadi. Bir so'z bilan aytganda, barcha amaliy san'at turlarida bezak sifatida naqsh yoki naqsh elementi ishlatiladi, shuning uchun naqqoshlik san'ati boshqa amaliy bezak san'ati turlariga poydevor vazifasini bajaradi. Naqshlarda san'atning boshqa hamma turlaridan farqli ravishda avlodlarning chambarchas bog'liqligini, ya'ni ustoz shogird an'analarining davomiyligini ko'rish mumkin. Naqqoshlik an'analari san'atning ana shu turini o'rganish metodlari sifatida ham bobodan otaga, otadan bolaga o'tib kelgan. Ana shu doimiylik tufayli naqqoshlik san'ati hozirgacha saqlanib kelmoqda. Naqshning eng yaxshi namunalari boy ijodiy kompozitsiya orqali birlashtirilgan shakllarning maqsadga muvofiqligi va go'zalligi bilan farqlanadi. Xalq ustalarining falsafiy dunyo qarashlari, atrof muhit go'zalligini anglash darajasidagi qarashlarining tafovuti aks etadi. Naqshdagi chizgilar o'yini, mazmun- mohiyati musiqadagi ohang singari, qo'shiq va ertak kabi «Xalq hayotiy tajribasining katta umumlashmasidan» iborat bo'ladi. Badiiy naqqoshlik ranglarning uyg'unligida va o'ziga xos fantaziyalarda go'zallik yaratish san'atidir. Naqqosh usta o'z ishida rangning tabiiy jilosidan, bejirim shakldan, tabiatda mavjud bizni o'rab turgan go'zallikdan, ya'ni gul va o'simliklardan mohirlik bilan foydalanib yorqin ifodalilikka erishadi.

O`zbekistonning an`nanaviy me`morchiligida naqqoshlik asosan intererni bezashda: devorlarni, shiftlarni, jimjimador ravoqlarni, saroy ustunlarini, masjidlar, ayvonlar, shaxsiy xonadonlarni, mehmonxonalarini, yog`ochdan yasalgan turli sovg`abob buyumlarni bezashda qo`llangan. Nozik o`simliksimon-geometrik naqshdagi o`zaro uyg`unlashib ketgan novdalar, shoxlar va hashamatli tasvirlangan gullarning ritmik harakati, o`zbek ustalarining ishlaridagi islmiy va girix naqshlarining klassik motivlari shiftlarga moslangan. Naqsh ko`proq interyerlarni va yopiq ayvon, peshayvonlarni bezashga xizmat qiladi. Naqshlardan me`morchilikda, uy jihozlari, sovg`alar, mayda yog`och o`yinchoqlar, musiqa asboblari va turmushda kerakli buyumlarni badiiy bezashda foydalaniladi. Badiiy naqqoshlik san`ati hozirgi kunda keng tus olib, maktablarda va maktabdan tashqari muassasalarda to`garaklar tarmog`ini iloji boricha kengaytirish, usta-shogird maktablariga tayanib yoshlarimizni hunarmandchilikka yo`naltirish bizgacha yetib kelgan san`at turlarini qadimiy ananalarini saqlagan holda kelgusi avlodlarga yetkazish vazifasi bizning zimmamizdadir. Xalq naqqoshlik san`atini o`rganish, o`quvchilarda badiiy didni, mehnatsevarlikni rivojlantirishga va qator foydali bilim-malakalarni tarkib toptirishga xizmat qiladi. Ularning ijodiy qobiliyatlarini aniqlash va o`stirishga yordam beradi. Naqqoshlik san`ati tarixi. Dunyoda ko`p xalqlarning o`ziga xos amaliy bezak san`ati mavjud bo`lib ular o`zlari yashab turgan hududning millati, xalqlari, urf odatlari hattoki geografik joylashuvi, ya`ni iqlim tuzilishlarini inobatga olib yaratgan san`at namunalari orqali o`z his tuyg`ularini namoyon etib kelganlar. O`rta Osiyoda esa amaliy bezak san`ati turlari, jumladan naqqoshlik san`ati qadimdan dunyoga mashhurdir. O`tmishda ota- bobolarimiz qurgan muhtasham binolar, bezatilgan turli buyumlar hozirgi kungacha maftunkor jilvasini yo`qotmagan. O`zbek xalqining dunyo qarashi, ma`naviyati va qadriyatlarini qamrab olgan yuksak did bilan ishlangan naqshlar bizni hayratga solib kelmoqda. Milliy naqshlarimiz nihoyatda boy mazmunga ega. Oddiy uy ro`zg`or buyumlaridan tortib turarjoy va jamoat binolarining devor hamda shiftlariga solingan naqshlar insonga zavq bag`ishlaydi, uni o`ylantiradi.



Bu go‘zal naqshlar ajoyib naqqoshlar tomonidan yaratilgan bo‘lib, asrlar davomida rivojlandi, me‘morchilik hamda tasviriy san‘at rivoji bilan bog‘langan holda takomillashib bordi. Amaliy san‘atning ganchkorlik, yog‘och o‘ymakorligi, mis kandakorligi, kashtado‘zlikda, zardo‘zlik, kulolchilik, zargarlik, gilam to‘qish, to‘qimachilik, panjaralar va hokazolarda har xil yo‘llar bilan naqshlar ishlanadi. Masalan, o‘yib, chizib, chok yordamida, zarb bilan, qadab va boshqa usullarda naqsh solinadi. Naqqoshlik san‘ati tarixi insoniyat madaniyati bilan bir qatorda qadimiydir. Madaniyatning rivojlanishi natijasida rassomlik va naqqoshlik ajralib chiqdi, hamda rivojlandi. Har xil arxeologik qazilmalar shuni ko‘rsatadiki, naqqoshlik jahondagi barcha xalqlarda qadimdan mavjud ekanligi bizga ma‘lum bo‘ldi. Chunonchi, Xitoyda, qadimiy Eronda, Hindistonda va boshqa joylarda naqshning har xil turlarini ko‘rish mumkin. Naqqoshlik har bir davlatning o‘ziga xos muhitiga: geografik o‘rniga, o‘lkaning o‘simlik dunyosiga ko‘ra rivoj topdi. Masalan, Arman va Gruznlarda uzum va uzum bargi, shimol xalqlarida archa va har xil hayvonlar, Qirg‘iz va Qozoqlarda mol shoxi, tojiklar va o‘zbek xalqlarining naqshlariga qarasaq anor, bodom, gullar, qalampir va boshqalarni ramziy naqsh tariqasida ishlatilganligini ko‘rasiz. Yevropada barokko, rokoko, gotika, roman, klassitsizm uslublari har xil davrlarda hukmron bo‘ldi. Bu esa o‘z-o‘zidan naqqoshlik san‘atining rivojlanishiga ta’sir etdi.

Farzandlariga yoshlik chog‘laridan hunar o‘rgatib kelgan xalqimiz o‘zining an‘analaridan, urf-odatlaridan, turli ma’naviy meroslaridan unumli foydalanib keladi.

Bugungi kunimizda ham xalqimizning an'analarini, usta va shogird asosida yoshlarimizga hunar o'rgatishga katta e'tibor berilmoqda.



Ayniqsa oliy ta'lim muassasalarini, turli san'at akademik litsey va kasb-hunar texnikumlarida yoshlarning kasb-hunar faoliyati bilan shug'ullanishlari uchun zarur shart-sharoitlarni vujudga keltirish, ularni mutaxassisliklar yo'nalishlari bo'yicha nazariy va amaliy bilimlarni berish uchun samarali mehnat qilinmoqda. Shuningdek, buyuk ma'naviyatimizni tiklash va uni yanada yuksaltirish yo'lida ta'lim-tarbiya tizimini yuksaltirish muhim ahamiyatga egadir.

Naqqoshlik san'ati ham hunar, ham san'atdir. Bu va bu kabi san'at turlarini egallash yoshlarning badiiy madaniyatini, tafakkurini, dunyoqarashi va estetik didini rivojlantirishda muhim ahamiyatga ega.

Naqqoshlik san'ati asrlar davomida ajdodlarimiz tomonidan ko'z qorachig'iday asrab-avaylab kelindi va kelinmoqda. Hozirgi yosh avlod uni qabul qilib olarkan, o'z oldida turgan mas'uliyatni bir daqiqa ham unutmasligi lozim.

Hozirgi kunda Respublikamizda ta'lim-tarbiyani jahon standartlari talab darajasida bo'lishi alohida ahamiyatga egadir.

“Xalq badiiy xunarmandchiligi va amaliy san'atining yanada rivojlantirishni davlat yo'li bilan qo'llab-quvvatlash chora tadbirlari to'qrisida”gi Prezidentining Farmoni bir necha muhim, dolzarb masalalarni o'z ichiga olishi bilan birgalikda:

- ta'lim – tarbiya tizimini tubdan isloh qilish, uni zamon talabi darajasiga ko'tarish, kadrlar tayyorlashning yangi tizimini parpo qilish, kelajak uchun barkamol avlodni tarbiyalashdan iborat.

Bugungi kunimizda amaliy san'at ustalarining yangi avlodlarini tarbiyalash, ularning barkamollikka erishishlari yo'lida barcha sharoitlar mavjud.

Xalq amaliy san'atidan olib borilayotgan o'quv mashg'ulotlar bo'lajak muallimlarni har tomonlama yetuk, jahon andozasiga javob bera oladigan mutaxassislar qilib tayyorlashga, qolaversa maktab o'quvchilarini hozirgi zamon talab darajasiga javob bera oladigan qilib tarbiyalashda muhim o'rinni egallaydi. Shuningdek bu sohada yangi o'quv rejalar, dasturlar, leksiya kurslari, o'quv qo'llanma va darsliklarni yaratish muhim ahamiyatni kasb etadi.

Etiboringizga xavola etilayotgan o'quv metodik qo'llanma "Naqqoshlik" fani uchun chop etilgan dastur mazmunlari asosida yozildi. Qo'llanmaning har bir mavzusi matni (foto va chizmalar) yozma ish variant namunalari, naqqoshlikka doir atamalar izohli lug'ati va adabiyotlar ro'yxati bilan birgalikda berilgan.

"Naqqoshlik" o'quv metodik qo'llanmasining asosiy maqsadi siz yoshlarni qadimiy va maftunkor naqqoshlik sirlaridan boxabar etib, ustoz va shogird milliy an'alarini davom etishiga, naqsh kompozitsiyalarini mustaqil ravishda tuzish orqali ularni mos ravishda qo'llay olish qoidalarini o'rgatishga qaratilgan.

Naqqoshlik san'ati tarixi va uning maktablari

Naqqoshlik san'ati barcha amaliy san'at turlarining tarkibiy qismi o'laroq, O'rta Osiyo xalqlari orasida o'zining nafis shakllari, rangin tovlanishi hamda ramziy ma'nolariga boyligi bilan qadimdan keng rivojlanib kelmoqda.

Ma'lumki vatanimizni ko'rkiga ko'rk qo'shib turgan Samarqand, Buxoro, Toshkent, Xorazm kabi shaharlardagi ko'hna obidalar ganchkorlik, yog'och o'ymakorligi, tosh o'ymakorligi, naqqoshlik, koshinkorlik namunalari bilan o'ziga xos ravishda bezatilgan.

Ulardagi betakror naqsh bezaklarini kuzatar ekanmiz, ijodkor bo'yoqlar orqali shakllarni qanchalar nafis ifodalay olganidan hayratga tushamiz. Shuningdek, tarixiy Baqtriya, Sug'd, Xorazm, Shosh kabi hududlardan topilgan bezakli ashyolarning o'ta qadimiyligi ham, insoniyatning go'zallik olamiga qanchalar intiq yashaganligidan dalolat beradi.

Tarixdan har bir davr naqqoshlik san'atining rivojiga o'zining salmoqli hissasini qo'shib, uning yanada rivojlanib, taraqqiy etishiga zamin yaratib kelgan.

Surxandaryodagi Fayoz – tepa (I-II asr). Dalvarzin-tepa (II-asr). Xorazmdagi tuproq – qal'a (III-asr) devorlari ham turli rasm va naqshlar bilan bezatilganligi bizga ma'lum. VI – VIII asrlarga oid Afrosiyob va Varaxsha saroylarining devoriy suvrat qoldiqlari esa birmuncha yaxshi saqlanib qolgan. Ajdodlarimiz bu kabi devoriy rasmlarda: insoniylik, baxt ona tabiatga cheksiz munabbat, shodlik, mehr va yovuzlik kabi sifatlarni rang va chiziqlar yordamida unsuz tovushlar orqali ifodalashgan.

VIII asrning boshlarida O'rta Osiyoga islom madaniyatining kirib kelishi, badiiy bezak – naqqoshlik san'atining yanada rivojlanishiga sabab bo'ldi. Mahobatli rasmlardagi jonli mavjudotlar o'rnini tabiat tasvirlari, o'simliksimon va geometrik elementlar ishtirokidagi naqsh namunalari egalladi. Arab yozuvlari o'zlashtirilib, bezakli (epigrafika) uslub paydo bo'ldi.

IX asrlarda ganchkorlik, Yog'och o'ymakorligi, naqqoshlik, g'isht terish, kitob bezagi san'atlari yanada rivojlandi. Buyuk allomalar, Beruniy, Ibn Sino, Mahmud Qoshqariy va boshqalarning ilmiy, tibbiy, ma'naviy hamda qur'on oyatlari zarxal naqshlar bilan bezatildi. Naqqoshlikda turli shakllar, gul elementlari va rang tuslarining ramziy falsafiy ma'nolari kengroq ifodalana boshlandi:

Kvadrat – abadiylik, mustahkamlik.

Quyosh – hayot ramzi.

Zirk guli (gulsafsar) osoyishtalik va uzoq umr.

Olma – muxabbat ramzi.

Sher – mardlik, adolat va kuchlilik ramzi.

Xumo – baxt keltiruvchi qush.

Yashil rang – ona zamin.

havo rang – musaffo osmon.

O'rta Osiyoga bostirib kelgan Chingizxon (XIII asr) qo'shinlari madaniy hayotni birmuncha izdan chiqardi.

Temur va Temuriylar davriga kelib esa ilmu-fan, madaniyat va san'at keskin rivojlandi. Ko'plab tarixiy inshootlar qurilib ular koshinpazlik, unvonli serhasham yozuvlar va turli o'yima naqshlar bilan bezatildi.



Nusxa ko`chirish (hattotlik) kitobat (miniatyura) san'atlari yanada rivoj topdi. Mirak Naqqosh, Kamoliddin Behzod, Mahmud Muzaqqib kabi ko`plab naqqosh – musavvirlar; Abdurahmon Jomiy, Alisher Navoiy, Amir Xusrav Dehlaviy, Nizomiy Ganjaviy va ko`plab buyuk zotlarning asarlarini ajoyib tasvir va naqshlar bilan bezaganlar.

XVI-XVII asrlarda Buxorodagi Abdulazizxon madrasasi (XVI asr) Baland masjid (XVI asr) Xo`ja Zayniddin xonaqosi (XVI asr) Samarqanddagi Tillaqori madrasasi (XVII asr) va Zarhal naqshlar (kundan texnikasi) bilan bezatildi. Bu usul “mag‘zi soxta” deb ham yuritiladi.

Naqqoshlikda lojuvard, yashil, qizil, tilla hal bo`yoq tuslarini o`zaro bog`lanishi asosidagi “turunj” namoyon, girix usullaridan tashkil topgan naqsh namunalari ko`plab ishlangan.

Naqqoshlik san'atida o`ziga xos naqsh maktablari shakllana boshlandi. Ko`plab xalq ustalari yetishib chiqib faoliyat ko`rsatdilar.

XX asr boshlarida naqqosh ustalar: Olimjon Qosimjonov, usta Sherali Xoji, Rauf Nazarov, ustazoda Yoqubjon Raupov, Vakil va Sobir Isayevlar Toshkentdagi Romanovlar saroyini, hozirgi xalq amaliy san'ati muzeyi binosini (sobiq Polovtsev uyini) va boshqa binolarni sharqona naqsh namunalari bilan bezadilar. 1947 yilda qurib bitkazilgan O`zbekiston Davlat opera va balet katta teatri binosining bezak ishlarida usta Vakil va Sobir Isayevlar, Yoqubjon Raupov, Olimjon Qosimjonov, Jalil Hakimovlar samarali mehnat qildilar. Teatr

binosini 1966 yilda qayta ta'mirlash ishlarida ham mohir usta Jalil Hakimovning xizmatlari katta bo`ldi.

Yangi naqsh kompozitsiyalarini odatda naqqosh ustalar chizib beradilar. Ular xalq amaliy san'ati turlari uchun chiziluvchi naqshlarning kompozitsion tuzilishini, chizish, o`yish, tikish usullari va pardozi berish qoidalarini yaxshi bilganlar. Naqqosh ustalar bir vaqtning o`zida bir necha hunar turlarini ham egallab borganlar. Masalan: Toshkentlik pargori usta Olimjon Qosimjonov, naqqosh Jalil Hakimovlar Yog`och o`ymakorligini, Xivalik Abdulla Boltayev naqqoshlik, koshinpazlik, misgarlik kabi hunar turlarida erkin ijod qila olganlar.

Handasaviy naqsh kompozitsiyalari, girixlarni tuzuvchi ustalarni naqqoshlikda girixkor, katta ustalar deb atashgan. Geometrik naqqoshlarni gumbaz mehrob va turli assimetrik shakllarda qo`llab ishlash ancha murakkab ish sanaladi.

Yo`l ichida naqsh kompozitsiyasi tuzish

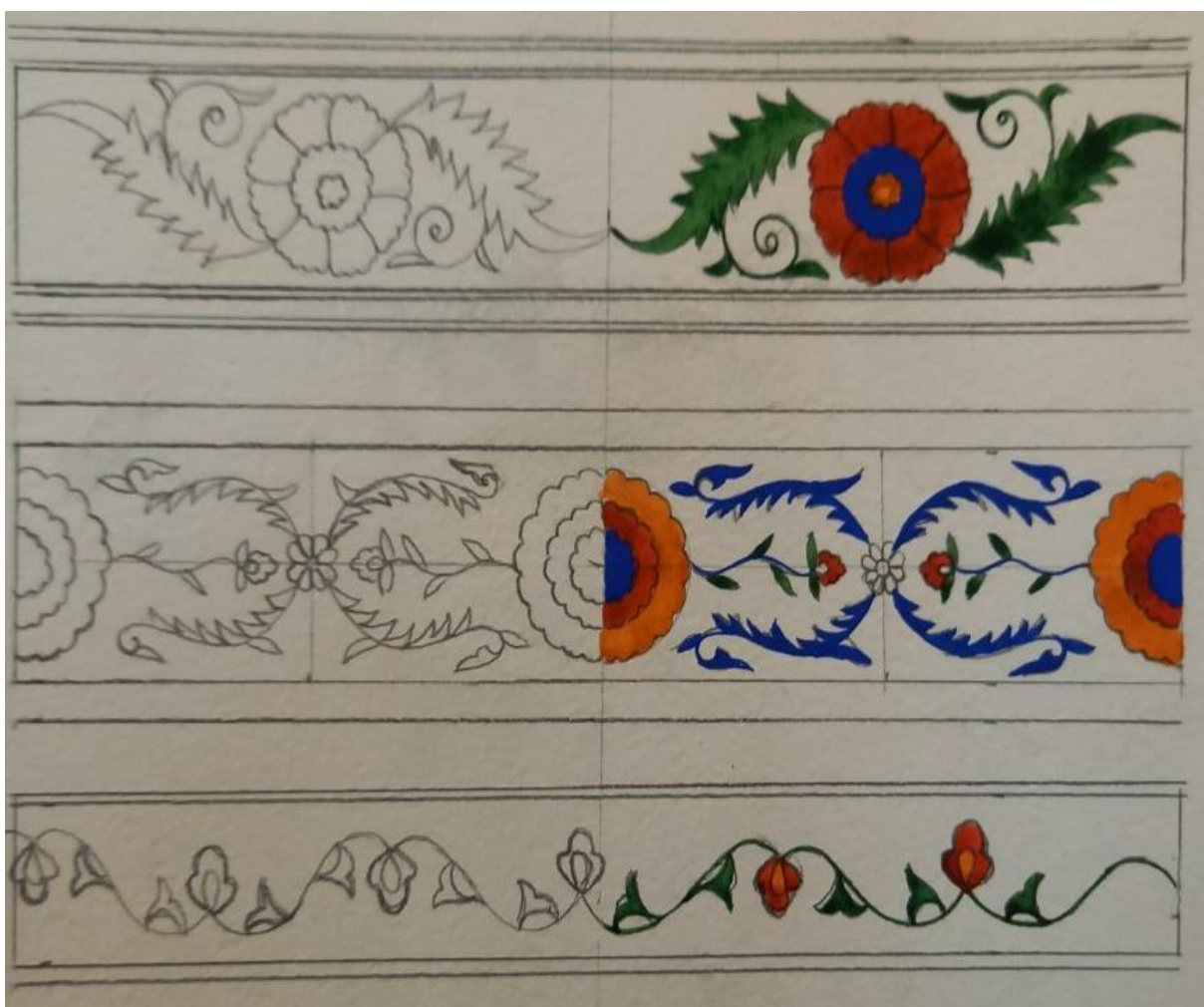



Gul va barglarini chizish



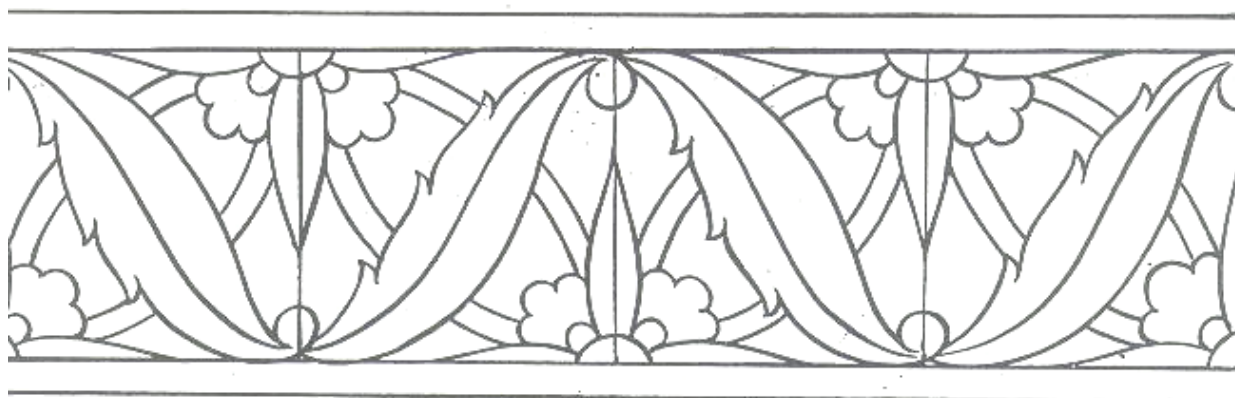
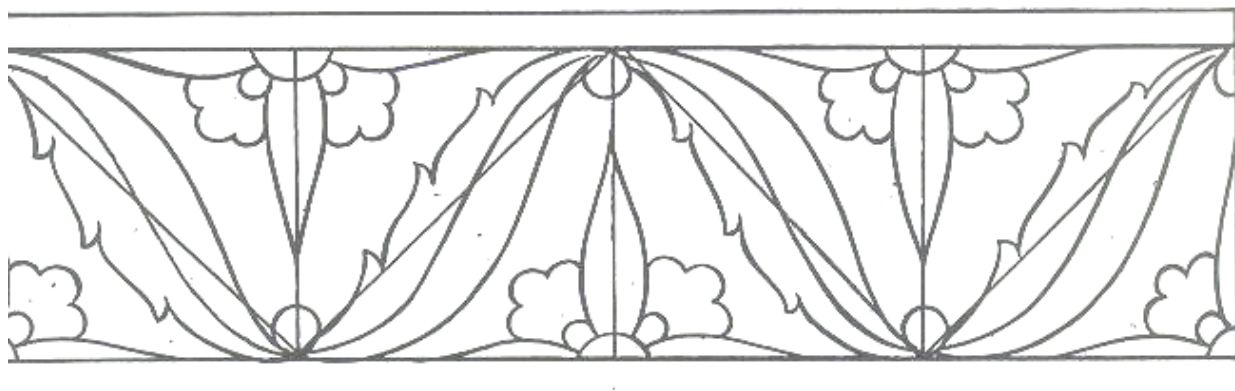
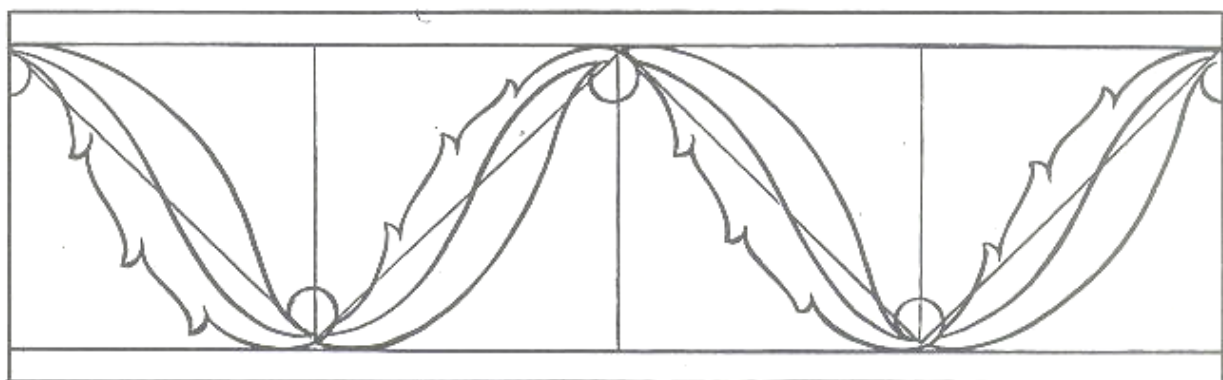
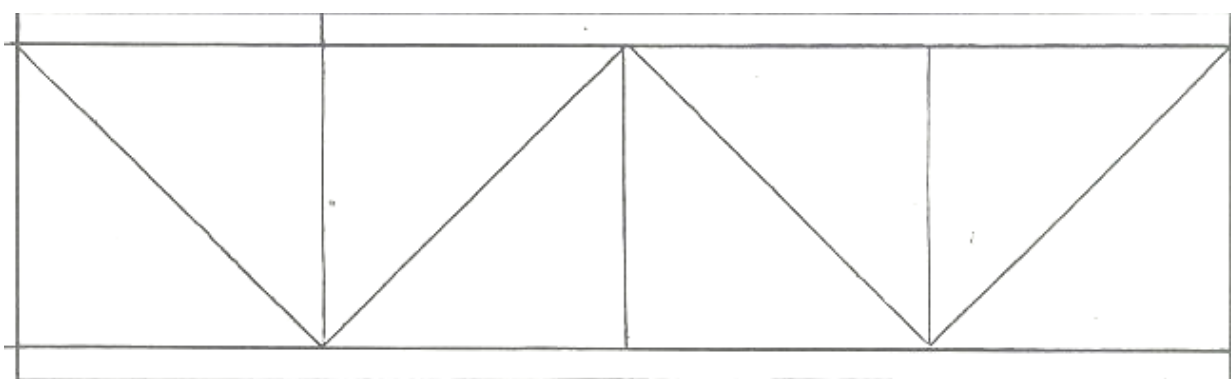

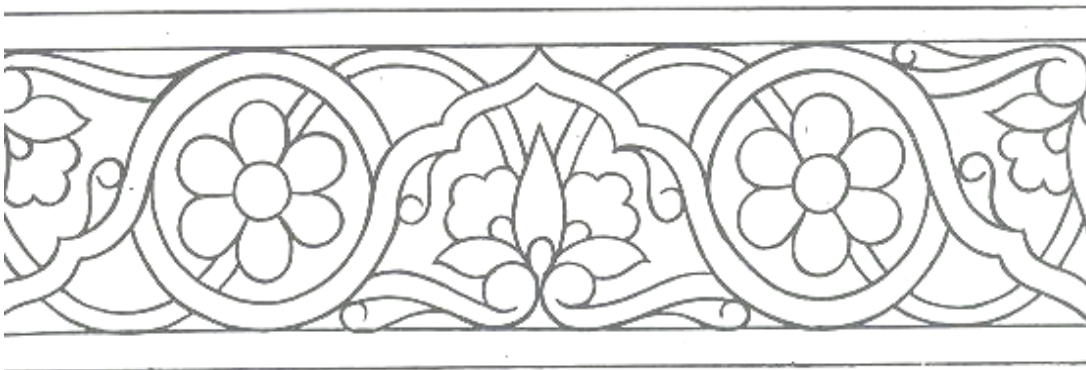
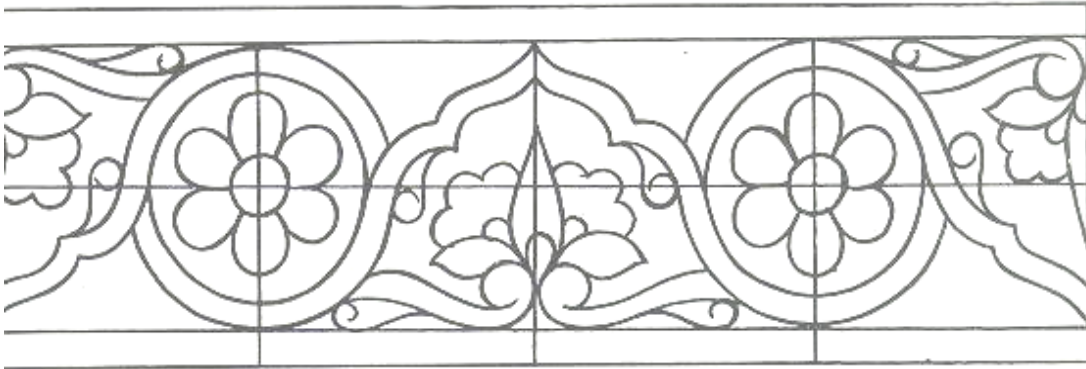
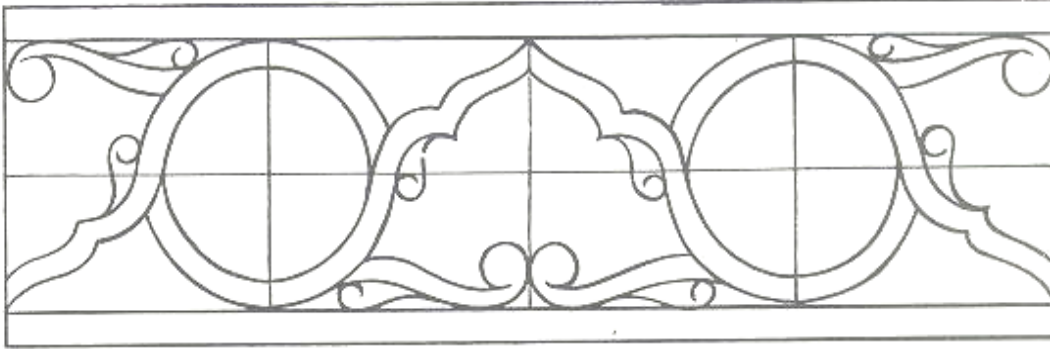
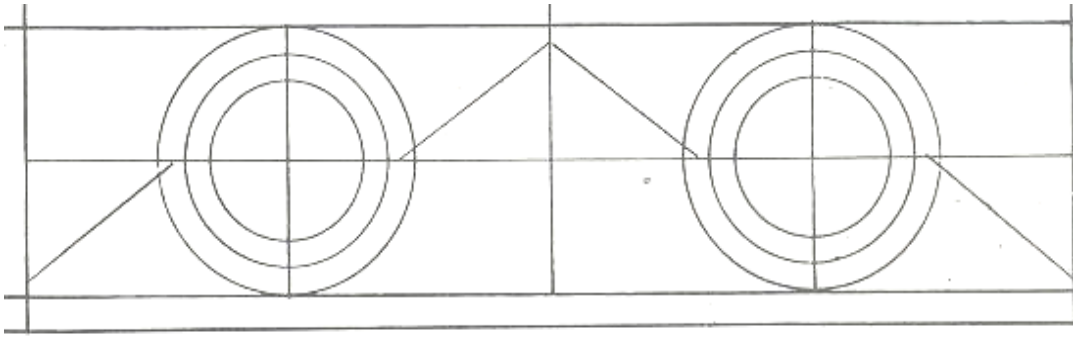

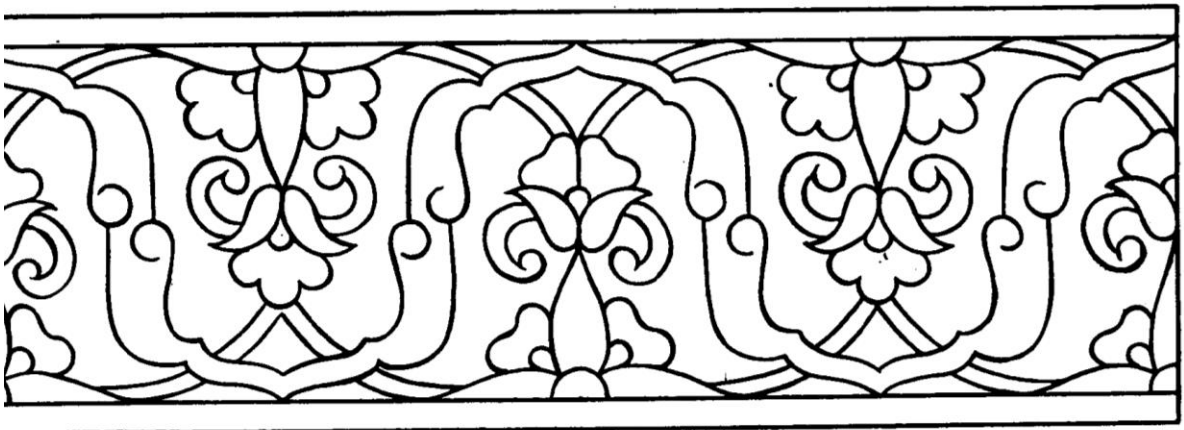
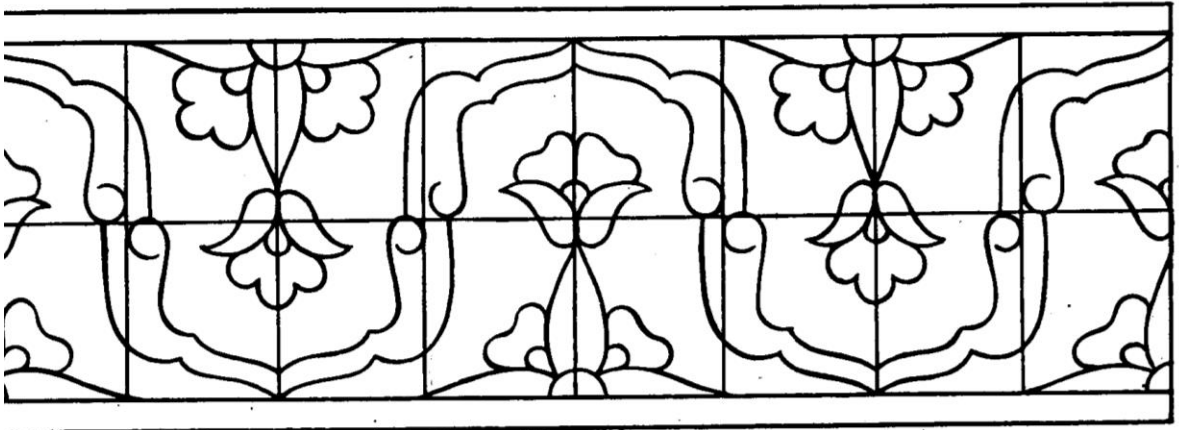
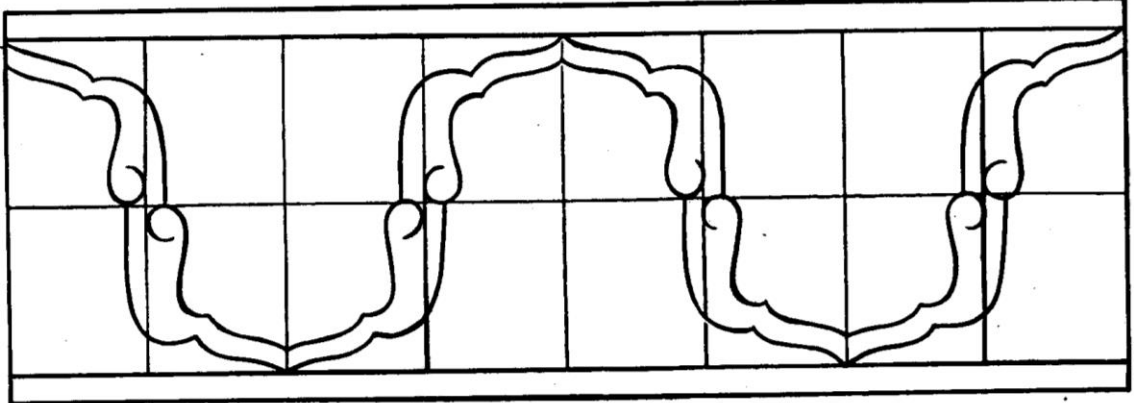
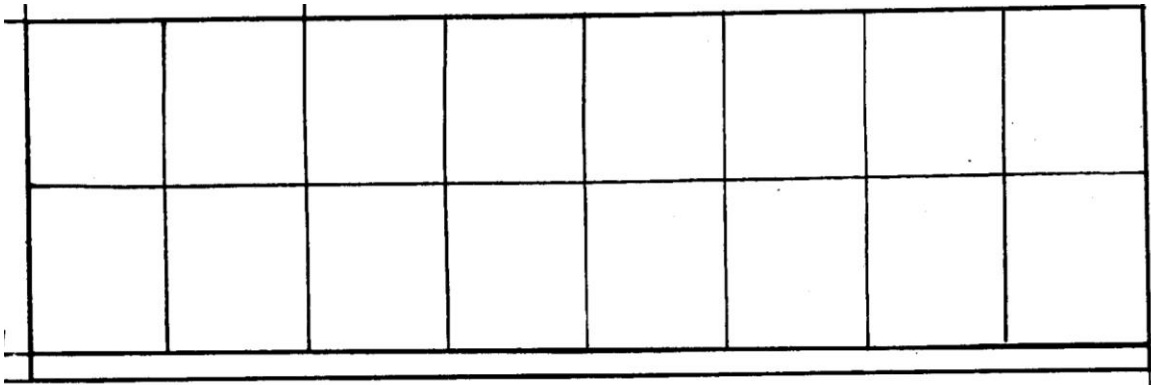

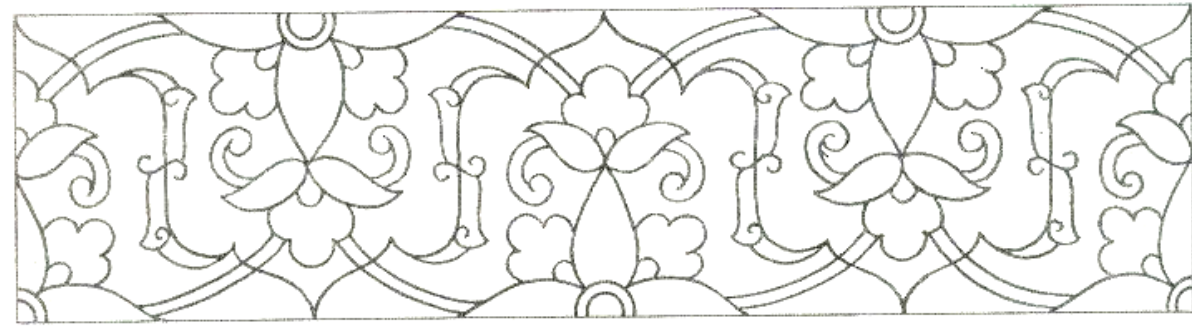
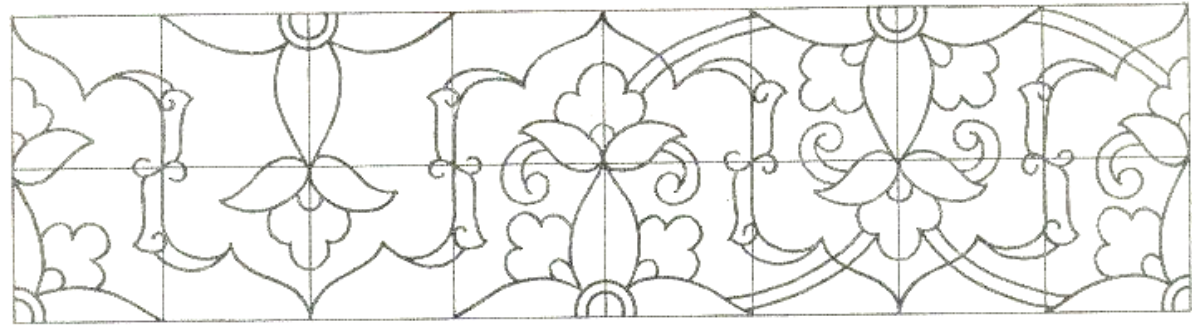
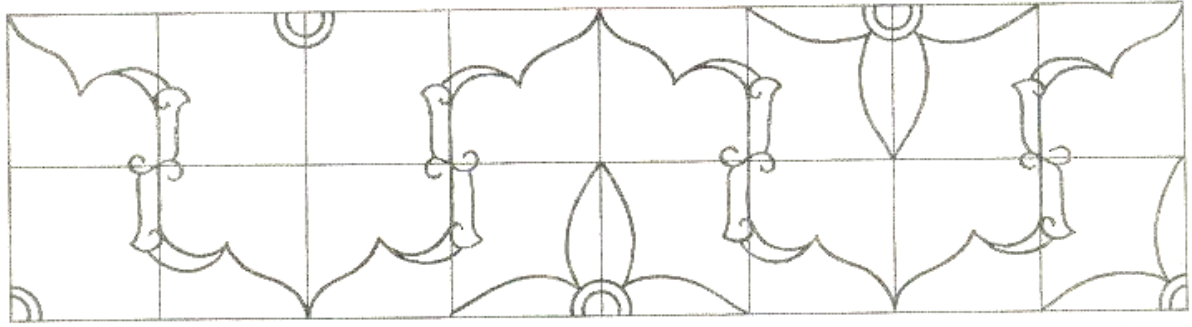
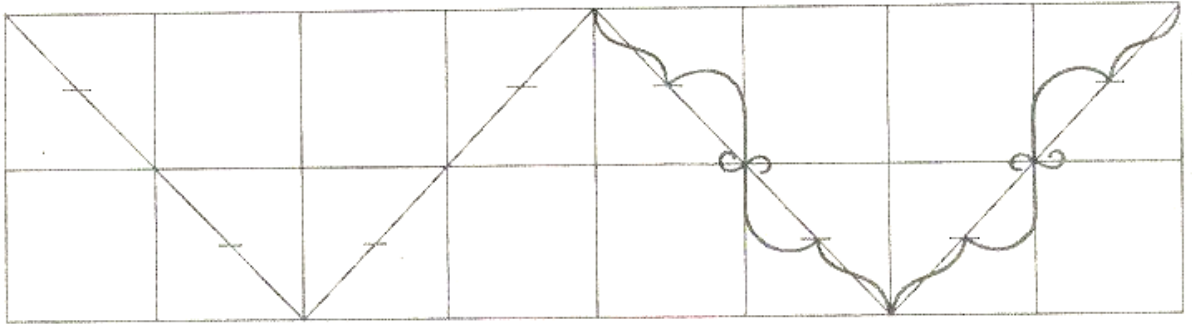

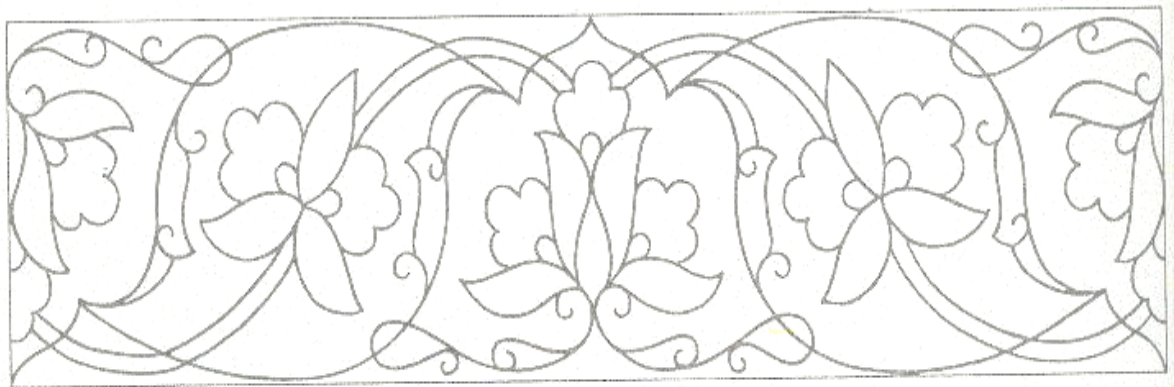
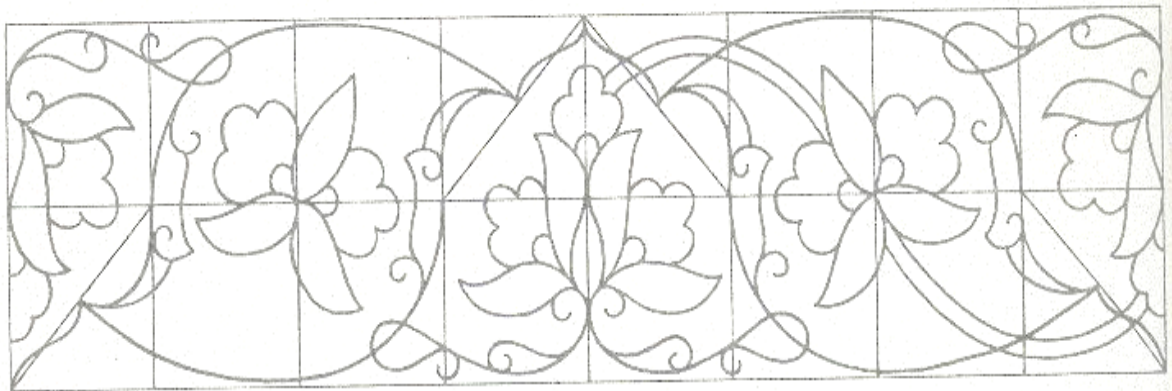
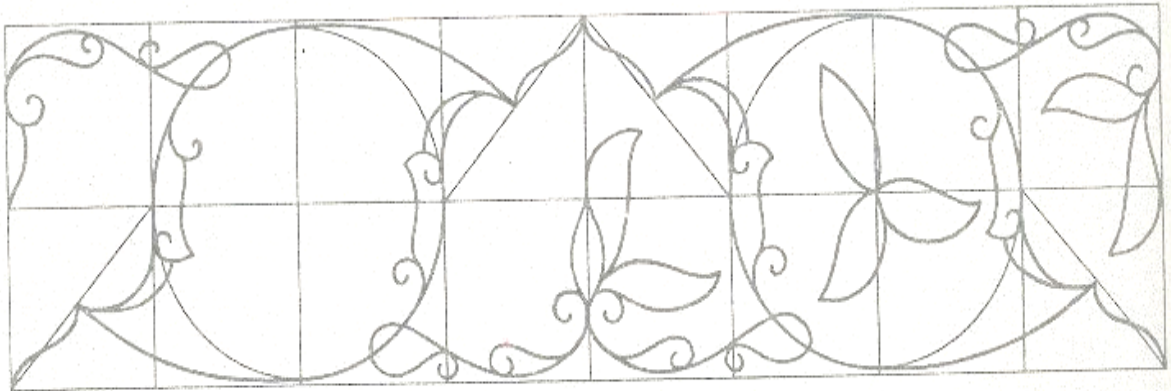
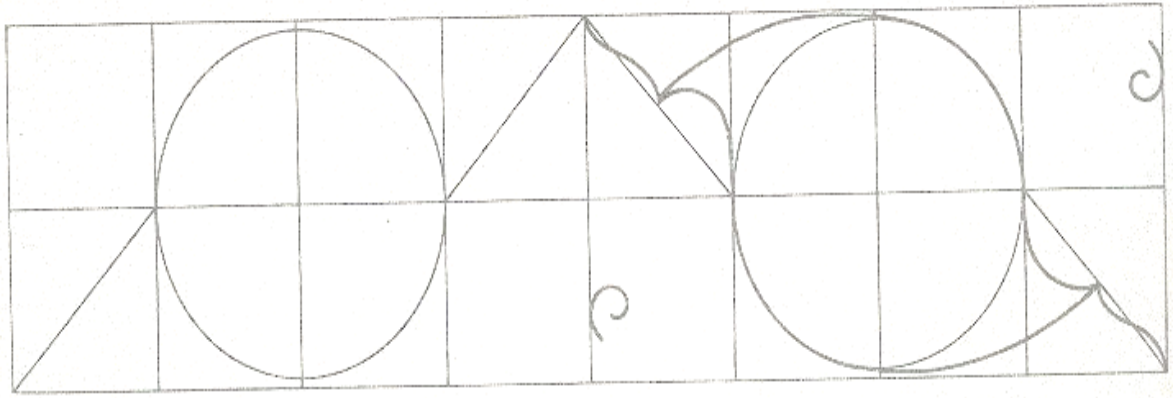

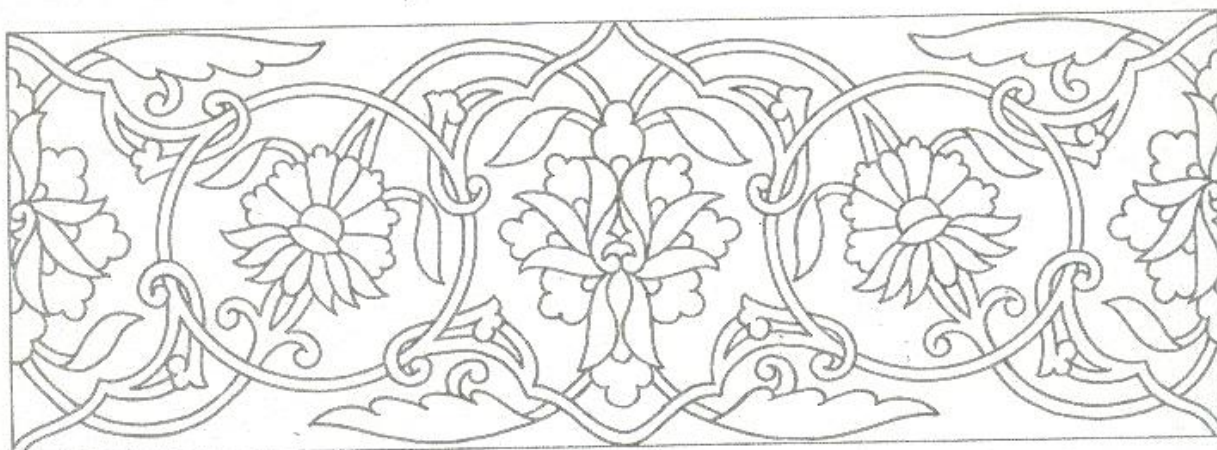
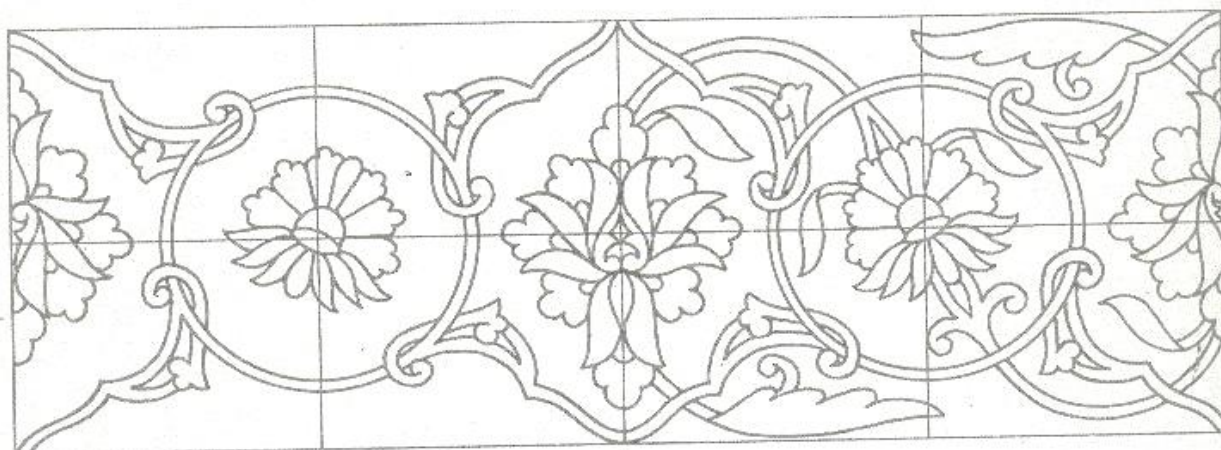
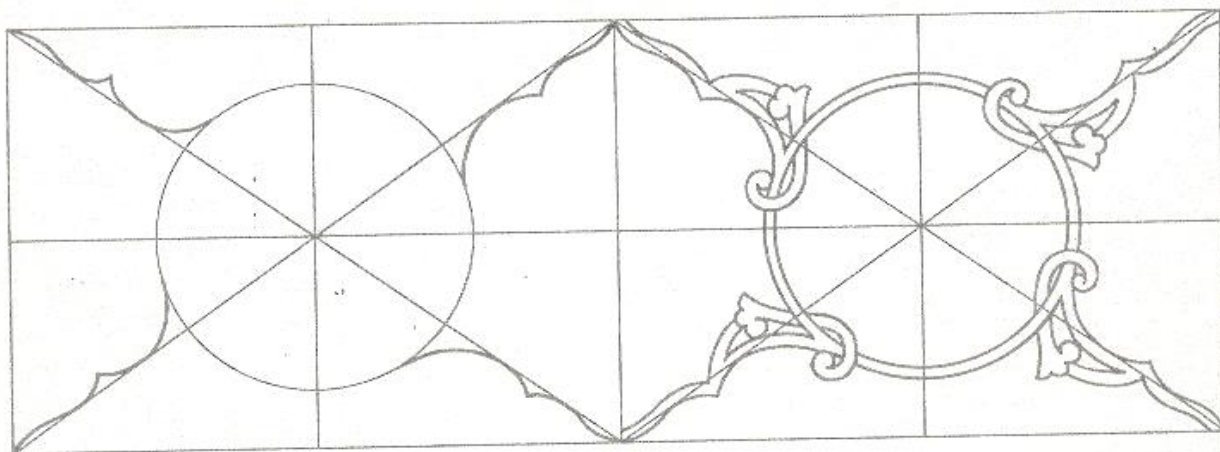

O`zbekistonda naqqoshlik san'atining o`ziga xos bir necha maktablari mavjud bo`lib, ular XX asrning o`rtalarida qayta shakllanib yanada rivojlandi.

Toshkent naqqoshlik maktabi o`ziga xos uslubga ega. Bu uslubda ishlangan naqshlar rang tuslarining nozikligi, yashil havо rang hamda oltinsimon jigarrang koloritlarda ishlanishi bilan ajralib turadi.

Shuningdek, naqsh elementlarining xilma-xilligi pardozi usullarining ko`proq targ`il tortish texnikasi bilan bajarilishi o`ziga xosdir.

Toshkent naqqoshlik maktabining namoyondalari Sherali hoji Hasanov, Vakil va Sobir Isayevlar, Olimjon Qosimjonov, Yoqubjon Raupov, Jalil Hakimov, Toir To`xtaxo`jayev, Mahmud To`rayev, Komil Karimov va Anvar Ilxomovlardir.

Farg`ona naqqoshlik maktabining uslubi tojik namunalariga o`xshab ketadi. Naqsh kompozitsiyalarida ortiqcha shakl yasovchilarisiz, zamin bo`shliqlari islamiy gul va novda shakllari bilan mohirona to`ldiriladi. Farg`ona naqshlariga to`qroq, qarama-qarshi (kontrast) ranglar jilvasi ulug`vorlik bag`ishlaydi. Gul va barg elementlarining pardozlari ko`proq yedirma uslubida bajariladi. Farg`ona naqqoshlik maktabi haqida gap ketganda Qo`qonlik naqqosh ustazodalar nomlarini faxr bilan tilga olish mumkin. Ular Norqo`zi Nurmatov, Saidmahmud Norqo`ziyev, Saidahmad Mahmudovlardir. Mustaqilligimizning ilk yillarida o`zining 80 yoshlik to`ylarini nishonlab, O`zbekistonda xizmat ko`rsatgan san'at arbobi unvonini olgan Saidahmad Mahmudovning ko`plab shogirdlari bor.

Xorazm naqqoshlik maktabining ham o`ziga xos uslubi mavjud. Xorazm naqshlari ko`proq novda ishtirokidagi aylana spiralsimon murakkab ko`rinishdagi naqshlardan iborat. Xorazm naqshlarini turlanishida uch va to`rt xil rang turlari ishtirok etib, naqsh zaminlari havorang-yashil novdalar oq; rangda pardozi esa qora rangda bo`ladi.

Xorazm naqshlarida islamiy egiluvchan madohil shakllari ko`plab uchraydi. Xorazm naqqoshlik maktabi namoyondalari Abdulla Boltayev, Xo`janiyoz Saidniyozov, Eshmurodov Sofoyev, aka-uka Vafo va Bolta Mirzayevlar, Ro`zimat Masharipov va boshqalardir.

Buxoro naqqoshlik maktabining ish uslublari naqsh kompozitsiyalarining mukammal va jozibadorligi, girix o`simliksimon, aralash naqsh namunalarining yorqin ranglarda ishlanishi bilan xarakterlidir. Buxoro naqshlarida ko`proq namoyon naqsh kompozitsiyalari shuningdek kosamon, kitoba mexrob shakli naqshlariga xos namunalar ko`plab ishlanadi.



Samarqand naqshlari Toshkent, Fargʻona naqshlariga oʻxshab ketadi. Samarqand naqshlarida zangori-yashil rang tuslari koʻplab qoʻllaniladi. Naqsh kompozitsiyalaridan oʻsimliksimon murakkab girix turlari alohida joziba kashf etadi. Samarqand naqsh turlarida yedirma-pardoz usullari keng qoʻllaniladi. Bu naqqoshlik maktabning nomoyondalariga: usta Rahmon, usta Jamoliddin, usta Sharif, usta Aminjon, usta Mahmud va boshqalar kiradi.

Tayanch tushunchalar:

Sangtaroshlik – toshni oʻyib naqshlash

Shosh-Toshkent shahrining qadimiy nomlaridan biri

Epigrafika – bezakli yozuv turlari

Xandasiy naqsh – geometrik naqsh

Madohil – lola shakli

Kosamon – kosa qoʻyish uchun moʻljallab ishlangan tokcha

Kitoba – eshik va ravoq tepalariga yozuv yozish joyi

Zamin – tag. Naqshning asosi va eng koʻp boʻluvchi yuza

Savolllar:

Naqqoshlik san'ati tarixi va uning rivojlanishi haqida nimalarni bilasiz?

Naqqoshlik maktablari va ularning nomoyondalarini ayting.

Kundal texnikasi nima?

Zamonaviy naqqosh ustalardan kimlarni bilasiz?

Naqqoshlikda ishlatiladigan asbob-uskunalar va xom ashyolar

Naqqoshlikda ko`plab material va asboblari ishlatiladi. Naqsh chizish uchun oq qog`oz, yumshoq qora qalam, chizg`ich va o`chirg`ich. Bo`yoq turlaridan guash, akvarel, moy bo`yoqlari, suv idish va ranglarni qorish uchun idishchalar. Turli nomerlardagi mo`yqalamlar, pargor, shaffof qog`ozi, kumush va tilla hal kukuni, xoka, nina, duradgorlik yelimi, bo`r, alif, lak va hokazolar kerak bo`ladi.

Ularning ishlatilishini va ahamiyatlari bilan tanishaylik.

Naqshlarni bo`yash va ularga pardozi berishda bo`rsiq, suvsar, olmaxon kabi hayvonlarning yungidan tayyorlangan mayin mo`yqalamlar ishlatiladi. Mayda qil-qalamlarni uchi ingichkaligi sababli naqshdagi nozik joylarni ishlashda qulaylik tug`diradi. Naqqosh ustalar zarurat tug`ilsa yirikroq mo`yqalamlarni iplar bilan bo`lib bog`lagan holda kichiklashtirib ishlatadilar.

Mo`yqalam turlari:

Mo`yqalam – naqshlarning zaminlarini, shakl yuzalarini, gul, novda elementlarini bo`yashda ishlatiladi (9,10-nomerli).

Obiqalam – naqqoshlikda obi tortish naqsh yo`llariga suv tortish degan ma`noni anglatadi. Obi mo`yqalam yakka bandli tanob chiziqlarini oq bo`yoq bilan chizishda va mayda gul shakllarini ranglashda ishlatiladi.

Pardozqalam – gul qalam, targ`il qalam, mayda mo`yqalam bo`lib, gul novda, barg va boshqa shakllarni nozik chiziqlar bilan chizilib, targ`il berishda ishlatiladi. Chakma qalam – naqshlardagi chegara mazmunidagi bo`yalgan qora chiziqlar ustiga qo`yiluvchi to`rtko`z chakma tomchilarini berishda ishlatiladi. Chakma qalamni cho`pdan, uchi gugurt cho`pidan ingichkaroq yo`nib yasaladi. To`rtko`z chakma tomchilarini uchi to`mtoroq mayda mo`yqalamlar yordamida qo`ysa ham bo`ladi.

Mo`yqalamlarning yaxshi saqlanishi uchun ularni ishlatib bo`lingach yaxshilab yuvilib qalamdonga yoki maxsus tirgakka qo`yiladi.

Belcha (shpatel) – buyum yoki naqsh chiziluvchi biron-bir satq yuzasini maxsus qorishma surtib silliqlashda ishlatiladi. Belchalar katta o`rtacha va kichik turlardan iborat bo`ladi.

Bo`yoq turlari:

Naqshlarni bo`yashda moyli tempera va asosan suvli bo`yoqlardan keng foydalaniladi. Suvli bo`yoqlarga guash, akvarel, emulsiya, kukun holdagi quruq bo`yoqlar kiradi.

Naqqoshlikda eng ko`p ishlatiladigan oq rang tusi bo`lib, u boshqa bo`yoq turlari bilan aralastirilib ishlatiladi.

Qog`ozlar – naqqoshlikda oq chizma qog`ozi kalka va millimetrovka qog`ozlaridan foydalaniladi. Naqsh chizishning boshlanqich davrlarida katak daftari va chizmachilik albomlaridan foydalaniladi.



Katta naqsh eskizlarini tayyorlashda millimetrovka qog`ozi ishlatiladi. Bu kabi eskizlardan kalka-shaffof (xitoy) qog`oziga nusxa olinib ulgi (trafaret) tayyorlanadi.

Qalam va o`chirgich – naqsh chizmalarini chiroyli va ravon chizilishida katta ahamiyatga ega. Chizganda va o`chirganda qog`oz yuzasini titilib ketmasligi uchun sifatli o`rtacha yumshoqlikdagi qalam va o`chirg`ichlardan foydalanish kerak. Titilib ketgan qog`oz yuzalariga bo`yoq tuslarini berish, sifatini buzadi. Albatta chizmalarni qoralama eskizlar yordamida bajarib, bo`yab pardoqlash uchun toza

qog'ozga nusxa ko'chirib ishlangani ma'qul. Qalam bilan naqsh chizishda aniqlik bilan chizish kerak.

Sirkul (pargor) – aylanalar ishtirokidagi oddiy va murakkab geometrik naqshlarni chizishda ishlatiladi.

Aylana-panjarasimon naqshlarni ko'proq chizuvchi ustalarni amaliy san'atda pargori ustalar deb atashadi.

Nina-shaffof qog'oziga chizilgan naqsh nusxalarini teshib axtalar tayyorlashda qo'l keladi.

Pista ko'mir chala yongan Yog'och bo'laklari bo'lib, undan xoka tayyorlanadi. Xokani axta (trafaret) ustidan yurgizib nusxa tushiriladi.

Jilvir qog'oz. Jilvir qog'oz yog'och buyumlarini naqshlashga tayyorlashda ularni silliqlash uchun ishlatiladi.

Tilla va kumush hallar-sariq, jez va alyuminning kukunlari bo'lib, yog'och buyumlarini naqshlashda umumiy grunt vazifasida berilib, yog'och buyumlarini naqshlashda umumiy grunt vazifasida berilib ham ishlanadi. Naqshlar bunday usulda ishlanganda qallangan buyum ustiga to'g'ridan-to'g'ri naqsh kompozitsiyasi tushirilib siyox-qalam tortiladi. Naqshning qo'sh bandlari gul, novda va ayrim hoshiyalarni mana shu qaldagi fonda qoldirilishi mumkin.

Naqshlarni bunday usulda ishlash qadimdan qo'llanib kelinadi.

Tilla va kumush qallarni daraxt va duradgorlik yelimlariga qorilgan. Hozirda ularni PVA kleyiga qorish mumkin.

Shpaklyovka – yuzalarni naqshlashdan oldin sirtini tekislash uchun suriladigan quyuq massa. Shpaklyovka tayyorlash uchun duradgorlik yelimi, mayda bo'r (mel), alif moy kerak bo'ladi.

Tayanch tushunchalar:

1. Akvarel – Lotincha onson yuviladigan yelimli bo'yoq
2. Eskiz – boshlang'ich qoralama ish
3. Axta – nusxa ko'chirish uchun igna bilan teshib tayyorlangan shaffof qog'ozli shablon.
4. Yelim – kley, shirach.

Savollar:

Naqqoshlikda ishlatiladigan xom ashyolarga nimalar kiradi?

Mo'y qalamlarning qanday turlari bor?

Xoka qanday tayyorlanadi?

Axta qanday tayyorlanadi?

Eng sodda naqsh elementlarini chizish.

Naqsh – o`zbek xalq amaliy bezak san'atining tarkibiy qismi bo`lib, ramziy ma'nolari, tabiiy shakl va ranglar jozibasi bilan go`zal.

Insoniyat qadimdan turar joylarni, uy-ro`zg`or buyumlari va boshqa shu kabi amaliy san'at namunalarini bezashda, nafis naqsh tasvirlaridan keng foydalanib kelmoqda. Shu qatori u o`z hayoti bilan bog`liq bo`lgan yon-atrofidagi barcha inshoot va jihozlarni ona tabiat go`zalligi bilan uyg`unlashuvi orzusida yashab, ijod qiladi.



Xo`sh, naqshning o`zi nima? Uning qanday turlari mavjud naqsh elementlarini qanday hosil qilinadi.

Naqsh so`zi arabcha – tasvir, gul degan ma'noni anglatadi. U tabiatda uchrovchi o`simlik parranda, hayvonot dunyosi va turli geometrik shakllarning eng sodda ko`rinishlarda takrorlanib keluvchi tasviri ya'ni bezakdir.

O`zbek xalq amaliy san'atining barcha turlari, jumladan naqqoshlik, ganch va Yog`och o`ymakorligi, kandakorlik kabilar uchun naqsh elementlarining chizilishi o`xshash ko`rinsada, bajarilishi, texnologiyasi va pardoqlash usullari turlichadir. Masalan: Ganchkorlik va Yog`och o`ymakorligida naqshlar o`yib, naqqoshlikda chizib, kashtachilikda chok yordamida, misgarlikda zarb bilan,

zardo`zlikda qadab va shunga o`xshash usullar yordamida naqsh solinadi.

Naqshlar o`simliksimon geometrik, murakkab deb ataluvchi turlarga bo`linib ustalar tilida ko`pincha islamiy, girix va gulli girix (aralash) kabi iboralarda ham uchraydi.

O`simliksimon naqshlar asosan gul novda, kurtak, barg, quncha kabi elementlarning o`zaro ma'lum tartibda bog`lanib tuzilishidir. Islamiy naqshlar tabiatan novda elementlarining bir tomonlama harakatlanib o`suvchanligini anglatish bois yuguruvchi nomiga ham ega. Jumladan majnuntol, chirmovuq kabi o`simlik elementlari aks ettirilgan naqshlarni kuzatar ekanmiz, ko`z ilg`amas jimjimali novda yo`llari tabiatan bir tomonga harakatlanib chizilganligini yaqqol sezamiz.

O`simliksimon naqshlar yakka (bir) va qo`sh (ikki) bandli novda ko`rinishlarida ishlanadi. Ularga misol qilib: ruda xoshiya, raftor, namoyon, mehrob, turunj, munabbat va hokazo kabi naqsh namunalari olish mumkin.

Girix naqshi chigal, tugun degan ma'noni anglatib, to`g`ri chiziqlarning o`zaro kesishuvi natijasida geometrik shakllarni hosil qiladi.

Girix naqshlari ham islamiy naqsh turlari singari ma'lum taqsim (rapport) bo`laklardan iborat bo`lib, alohida tuzilishlarga ega bo`ladi. Girix naqshlari panjara-to`siq ma'nosini ham anglatib to`r kataklari yordamida tez va onson chiziladi. Panjara naqshlari ayniqsa pargori uslubida, turli o`ymakorlik san'atlarida ham qo`llaniladi. Gulli girix deb ham ataluvchi murakkab naqshlar o`simliksimon va geometrik naqsh turlarining o`zaro birikishidan hosil bo`ladi.

Ma'lumki har bir naqsh namunasi o`ziga xos naqsh elementlarini yig`indisidan iborat. Naqsh elementlariga asos qilinib, tabiatda uchrovchi o`simlik dunyosi, hayvonot olami va turli geometrik shakllarning eng sodda ko`rinishlaridagi "stillashtirilgan" holatlari olinadi. Bunda tanlangan shakl ko`rinishini naqsh kompozitsiyasi tarkibiga qo`shishi mumkin bo`lgan bezak shakliga keltiriladi. (rasm-16).

Naqshda elementlarning o`zaro birikib borishi, mutanosib bog`lanishlari naqshning butun bir yaxlitligini tashkil etadi. Naqsh chizishni o`rganishda dastlab quyidagi shakllar chizib o`rganiladi:

- barglar (barg elementlarini chizish)
- gullar (gul elementlarini chizish)

- novdalar (novda elementlarini chizish)
- bog‘lam va sirtmoq (ularni elementlarini chizish)
- marg‘ula va kurtak (uning elementlarini chizish)
- madoxil elementlarini chizish
- gajak va jingalak elementlarini chizish

bofta va shkufta elementlarini chizish. Barglar islamiy naqsh elementlari sirasiga kirganligi sababli nozik, nafis ko`rinishlarda tasvirlanadi. Naqqoshlar tol, anor, xurmo, bodom, sambit, xina atirgul, uzum va shu kabilar barglarini stilizatsiyalashtirib, naqsh kompozitsiyalarini tuzishda qadimdan foydalanib kelganlar. Barglar oddiy va murakkab turlarga bo`linadi: Oddiy barglar-bodom bargi, arra tisli va to`lqinsimon barg ko`rinishlarida uchraydi.

Gullar-islamiy naqsh elementi bo`lib, naqshlarga targ`il pardozi berilganidan so`ng yanada ko`rk va xusn baqishlaydi. Gul elementlari asosan naqsh shakllarining markaziy qismlariga joylashtiriladi.

Gullarning ham behisob turlari mavjud bo`lib, o`ziga xos nomlar bilan ataladi. Gul turlariga oddiy va murakkab ko`rinishdagi oygul, lola, paxtagul, chinnigul, pistagul, ko`zachagul, karnaygul, safsargul, atirgul, nargizgul va boshqa gul turlari kiradi.

Novda - o`simliksimon naqsh elementi sirasiga kiradi. U gul, barg va g`uncha kabi boshqa elementlarini o`zaro bog`lab biriktirib to`ldiradi. Namoyon ruta, morpech, munabbat turunj va turli murakkab naqsh namunalaridan novda elementlari yakka va qo`sh bandlarda uchraydi.

Bog`lam va sirtmoqlar islamiy naqsh elementlari. Novda va ramka shakllariga xos bog`lovchi oddiy arqon kurtak va sirtmoq bog`lami turlarini eslatadi.

Tanab-naqsh namunalaridagi asosiy shakl yo`llarini yasaydi. Bunday shakl nomlari mehrob, modoqil, bodom, qalampir, gardish va shu kabilar bilan ataladi.

Tanob bafta, shkufta, bog`lam elementlari bilan bog`lanadi.

Marqula elementi ayrim novda va tanob shakllarining tugallanishini bildiruvchi qo`sh chiziqli gajak, marqula naqsh kompozitsiyalarida kurtak elementlari bilan birin-ketin gohida o`rindosh sifatida ham uchraydi.

Kurtak elementi asosan bodom, qalampir, tirnoq ko`rinishlariga ega. Marqula va kurtak elementlari novda, tanob, yasovchi ko`rinishlarini boyitadi.

Madoqil-islmiy naqsh elementi madoqil lola, tumor, uchbarg ko`rinishlarini eslatuvchi shakllar misolida uchraydi. Madoqil mehrob namoyon naqshlarining yuqori qismlariga xos elementdir.

Gajak va jingalak-islmiy naqsh elementi. Tabiatda uchraydigan uzum, karnaygul, pechak o`t novdalarini stilizatsiyalashtirilgan holdagi ko`rinishlaridir. Gajak va jingalak elementlari namoyon, guldasta va islmiy naqsh birikmalarida uchraydi.

Bofta islmiy va murakkab naqshlar elementi. Naqshdagi patnis tanob, mehrob, savat ko`rinishigagi ramkalarni yurak shaklidagi elementlari bilan bog`laydi. Bafta naqshlarda bog`lovchi elementlar tarkibiga kiradi. Bofta islmiy ruta va girix hoshiya naqshlarining ham o`ziga xos elementlaridan biridir.

Shkufta – islmiy naqsh elementi, qisqacha shkift deb ham ataladi. Shkufta asosiy shakl yasovchi elementlarni kurtak-gajak ko`rinishlarida o`zaro bog`laydi. Naqshlarda shkufta va bafta elementlari to`q ranglarda bo`ladi.

Naqqosh tabiiy shakllarni stillashtirib – qayta ishlar ekan u element va rang tuslariga oid ramziylik falsafasini ham keng yoritib berishga intiladi.



“Ota-bobolarimiz qadimiy obidalarini nafis naqshlar bilan bezar ekanlar, zavq olish bilan bir qatorda ular orqali o`z orzu-umidlarini, muhabbatlarini, tilaklarini kuylaganlar. Naqqosh ustalar inson ruhiyatini juda chuqur va har taraflama o`rganib, o`ylarini ajoyib naqshu nigorlar bilan bezaganlar.

Naqshlardagi mazmunlarni anglash uchun naqshning har bir elementi va ranglarini ramziy alifbosini o`rganish kerak.

Ramz nima o`ziq

Ramz arabcha “ishora qilmoq” so`zidan olingan. Ramziylik olam va odam ruhiyati, tabiat, voqelik, hayot falsafasini jonli chiziqlar, ranglar orqali tasvirlashdir.

Naqsh elementlarining ramziy ma'nolari.

Teng tomonli uchburchak-tik turgan holati hayotning boshlanishi. Teskari turgan holati esa hayotning oxirini bildiradi.

To`g`ri to`rtburchak – ishonch.

Romb – ayol, ya'ni yor ramzi serfarzandlik.
 Yarim aylana – baxt.
 Quyosh – hayot ramzi.
 Bulut olov, - qoliblik ramzi.
 Bodom – baxt-iqbol.
 Barg – bahorgi uygʻonish.
 Zirk guli (gulsafsar) – osoyishtalik va umr uzoqligi.
 Anor – ezgulik, toʻqchilik.
 Oygul – baxt-iqbol ramzi.
 Olma – muhabbat ramzi.
 Isiriq – yomon koʻzdan asrash ramzi.
 Atirgul – goʻzallik ramzi.
 Sher – mardlik, adolat va kuchlilik ramzi.
 Bulbul – sadoqat.
 Xumo – baxt keltiruvchi qush.
 Boyqush – baxtsizlik, vayronalik.
 Baliq – mashxurlik ramzi.
 Oq kabutar – tinchlik.
 Oxu – goʻzallik, noziklik
 Tayanch tushunchalar:
 1. Islimiy – oʻsimliksimon naqsh turlari
 2. Pechak oʻt – chirmavuuq
 3. Morpech – ilon izi naqsh turlari
 4. Gardish – aylana shakli

Savollar:

Naqsh va uning turlarini ayting ?
 Naqsh elementlarining nomlanishini ayting ?
 Ramziylik nima?
 Naqsh elementlarining ramziy ma'nolarini ayting ?

ODDIY NAQSH NAMUNALARINI QALAMDA CHIZISH

Oddiy naqsh namunalarini oʻrganishda, oʻzbek xalq ustalari qadimdan qoʻllab kelayotgan naqsh elementlarini yoddan chizish, stilizatsiya orqali yangi naqsh elementlarini hosil qilib ular ishtirokida kompozitsiyalar tuzish maqsadga muvofiqdir.

Har bir insonning oʻz ismi boʻlganidek, har bir naqshning oʻziga xos nomlari boʻladi. Naqshning nomlanishi uning xarakterli oʻrni bilan belgilanadi.

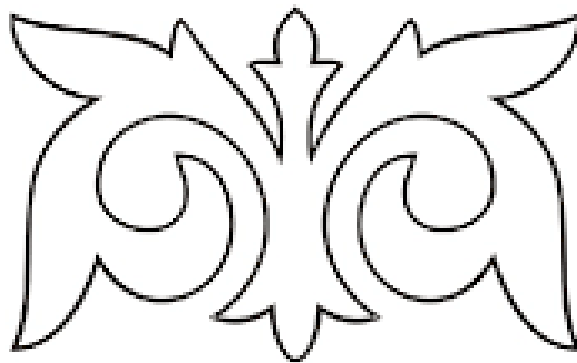
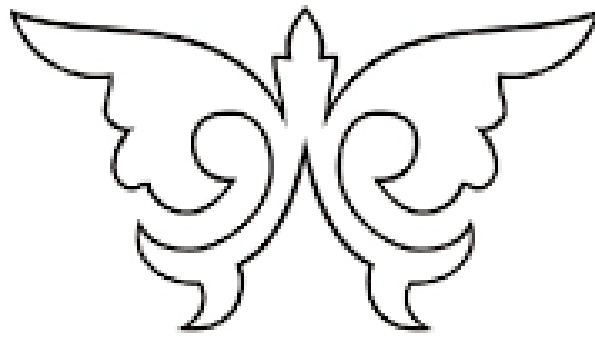

har bir naqsh ma'lum qonuniyatlar asosida tuziladi va chiziladi. Naqshlarning o`ziga xos nomlari va ma'nosi bo`ladi.

Har qanday naqsh oddiy elementlarning ma'lum g'oya, xarakter va vazifasiga muvofiq joylashtirilishi, o`zaro uyg'unligi va mutanosibligi bilan hosil bo`ladi. Bu qisqacha kompozitsiya (mujassamot) deyiladi”.



96-raqm. Naqqoshlikda ko'ng tuzalgan islamiy naqshlardan sa' nusxalar

Shuningdek naqsh chizishni barcha qonuniyatlarini yaxshi o`zlashtirib borishda, mavjud yo`l ichidagi o`nta oddiy naqsh namunasini aslidek yoddan chizib o`rganish kerak bo`ladi.

Oddiydan murakkablashib boruvchi mavjud o`nta qoshiyasimon naqsh namunalarini taniqli naqqosh ustozlarimiz tomonidan tuzilib, nomlangan deyishadi. Aytishlaricha 1934 yili Toshkentda ochilgan Badiiy o`quv ishlab chiqarish kombinatining naqqoshlik bo`limi o`qituvchisi usta Olimjon Qosimjonov va bir-oz keyinroq, Jalil Xakimovlar, boshlanqich dars mashqulotlarni to`rtta naqsh namunasi yordamida o`rgatar ekanlar.

Ayrim taxminlarga ko`ra bu naqsh namunalarini yuqorida nomlari zikr etilgan ustalarning o`zlari yaratganlar. Keyinchalik usta Jalil Xakimovning, birinchi shogirdlaridan bo`lmish mohir pedagog naqqosh usta Mahmud To`rayev oddiy naqsh namunalarining yana qo`shimcha oltita nusxasini yaratib, nomlagan.

Mavjud o`nta oddiy naqsh namunalarini boshqa o`ymakor ustalar, Yog`och va ganch o`ymakorliklariga oid, o`yish jarayonlariga mos ravishda, qo`shbandli naqsh holatlarida chizganlar. Oddiy naqsh namunalarining nomlanishi va chizilishi tartibi quyidagicha:

“Bodom guli” (1 gul)

“Yak raftor” (2 gul)

“Bargli raftor” (3 gul)

“Bargli islimli” (4 gul)

“Aylana shukuftali islیمی” (5 gul)

“Mehrob islیمی” (6 gul)

“Islimi bafta” (7 gul)

“Qo`sh mehrobli islیمی” (8 gul)

“Patnisgul islیمی” (9 gul)

“Islimi shkufta” (10 gul). (18-rasm. a, b, v, g, d, y, yo, k)

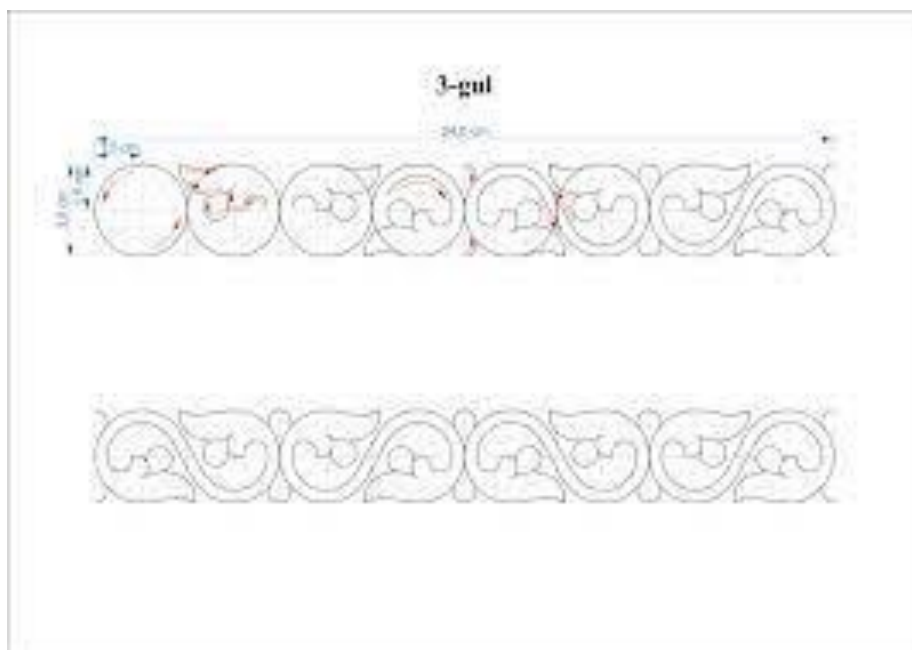

Biz dastlab oddiy naqsh namunalarini katak daftariga bosqichma-bosqich chizishni mashq qilishimiz kerak. Ma'lum tajribaga ega bo'lganimizdan so'ng, mazkur naqshlarni rasm daftariga ikki nusxada qalamda va bo'yash uchun alohida tarzda chizamiz.

Oddiy va boshqa naqshlarning mukammal tuzilishi jihatlariga nazar tashlasak, ulardagi shakl yasovchi asosiy yo'l harakatlarini yoki to'ldiruvchi gul, novda elementlarining har qaysisi o'z holicha kompozitsion yechimlardan iborat. Misol, "qo'sh mehrobli islami". naqshda mehrob shaklimiz yakka bandli shakl yasovchi vazifasini o'taydi va gul novda, kurtak elementlari esa naqshning zaminini to'ldirib turadi. Mehrob shakli o'z holicha novda gul bog'lanishlari bilan aloqida naqsh tasvirlarini anglatishi mumkin.

Mashq. Oddiy naqsh namunalarini chizishga doir mashqlar.

Yuqorida aytib o'tilgan o'nta gulni qalamda chizishni mashq qilamiz.

Bu mashqlarni bajarish uchun katak daftar yoki rasm daftar, qora qalam, chizgich kerak bo'ladi. Naqsh o'lchamlariga ahamiyat bergan holda qalamni yengil, bosmasdan chizish kerak.

1-gul. "Bodom guli" ni qalamda katak daftarda quyidagi bosqichda chizamiz. Chizishda ritm va simmetriyaga rioya qiling.

1-bosqich. Ikki parallel chiziq chizilib, ularning oraliqi teng bo'laklarga bo'linadi. Katak - kvadratlarga diogonal o'tkaziladi. Bularning hammasi ingichka chiziqlar asosida bajariladi.

2-bosqich. Ikki kvadrat oraliqiga yarim aylana chizib chiqiladi.

3-bosqich. Yarim aylana shakllari pastki tomonlarga ham ishkam ko'rinishiga chiziladi.

4–bosqich. Ikkala bargning pastki va ustki tomonlaridan kurtaklar chiziladi. Qolgan 9 naqsh gullarini shu kabi bosqichlar asosida chizib oling. Naqshlarni bir necha marotaba takroran nafis va ravon chizib oʻrganing.

Tayanch tushunchalar:

1. Stilizatsiya – qayta ishlash, umumiyashtirish
2. Qoʻshband – ikki bandli
3. Band – novda, oʻsimlik poyasi
4. Shkufta – bogʻlovchi element

Ritm – Davriy takrorlanish

Savollar:

Oddiy naqsh namularining nomlarini ayting ?

“Yak raftor” soʻzining ma'nosi nima ?

Oddiy naqsh namunalarini chizish bosqichlarini ayting?

“Islimi bofta” soʻzining ma'nosi nima ?

RANGSHUNOSLIK TEXNOLOGIYASI VA RANGLARNING NAQQOSHLIKDA TUTGAN OʻRNI

Ranglarning kishi ruhiyatiga ta'siri oʻziga xosdir.

Ranglarni tabiatda insonlarning oʻzlari tanlaydilar. Rang tuslari orqali kishilarning xarakteri kayfiyati va boshqa xususiyatlarini belgilash mumkin. Tabiatan issiq rang tuslarini yoqtiruvchi kishilar joʻshqin toʻpori, qiziqqon xarakter egalari sanalsa – sovuq rang ixlosmandlari aksincha muloyim, bosiq chehrali kishilardir. Ranglarning inson ruhiy olamiga ta'sirini koʻrib chiqaylik:

- Yashil rang tinchlantiradi.
- Sariq rang tetiklashtiradi.
- Qizil rang kayfiyatni koʻtaradi.
- Toʻq qavo rang ishtaqa ochadi.
- Zarqaldoq rang e'tiborni tortadi.
- Ranglar mazmuni
- Yashil rang – ona tabiat ramzi.
- Koʻk rang – moviy osmon.
- Qizil rang – gʻalaba, shodlik.
- Sariq rang – muqaddaslik.
- Qora rang – motam.
- Zangori – oliy e'tiqod.
- Oq rang – tozalik, baxt va omad ramzi.

Naqqoshlikda kompozitsiya qonuniyatlaridan tashqari uni bo'yashda qo'llaniladigan bo'yoq turlari, ularning o'ziga xos xususiyatlari, rang koloriti, hamohanglik va shu kabilar muhim ahamiyatga ega.

Xalq ustalari tomonidan yaratilgan amaliy san'at namunalarini kuzatar ekanmiz, ular biron-bir rang tuslari ta'siriga ya'ni rang kaloritiga bo'ysundirilganini ko'ramiz. Shunga asosan havorang, yashil rang, jigar rang va shu kabilar muhitiga xos naqsh kompozitsiyalari ishlanadi.

Mo'jaz bezatilgan buyumlardan tortib katta-katta bino va inshootlar asosan rang va chizgilar jilosida nechog'lik nafis va ulug'vor ko'rinadi.

Har bir voaha va naqqoshlik maktablarining o'ziga xos rang kaloritlari mavjud bo'lib, Xorazm naqqoshlari havo rang, Qo'qon ustalari qizil-zangori, Toshkent naqqoshlari esa to'ti yoyi va och jigar rang tuslarida ijod qiladilar.

Albatta naqqoshlik san'atida oddiy chiziqlar mohiyatini rang tuslari ochib beradi. Naqshlarni bo'yashda zamin va shakl oraliqlariga to'q rang, gul novda va boshqa elementlariga och ranglar beriladi. Ranglash bosqichlarida iliq va issiq ranglar aralash qo'llanilmaydi. Aksincha, naqsh namunalarining umumiy talqinlariga e'tibor beriladi. Ma'lumki, iliq ranglar tarkibiga: qizil, qirmizi, gulfur, sariq, zarqaldoq ranglar kiradi. Bu kabi ranglar issiq havo, quyosh taftini, sovuq ranglarga esa salqinlik, suv, muz holatini anglatuvchilar kiradi. Yashil ranglar iliq-issiq ranglardir.

Atrof-muqitdagi narsalar tushayotgan yorug'lik ta'siri ostida o'zlarining rang tuslarini tez-tez o'zgartirib turadi. Masalan, quyosh nuri yon tomondan yoritib turgan maysalarning rangi sarqish-yashil ko'rinishda bo'lsa, xuddi shu maysaning soyada turganlari bir oz to'qroq yashil rangda ko'rinadi. Naqqoshlikda ham ranglarning ana shu xususiyatlarini hisobga olgan holda ish ko'rish lozim bo'ladi. Agarda ishlanadigan naqsh yorug'roq joyga qo'yiladigan yoki ishlanadigan bo'lsa, rang tuslarini bir oz to'qroq olish mumkin. Aksincha, bir oz yorug'lik nurlari kamroq tushadigan yerlarga joylashtiriladigan bo'lsa yorug'roq ko'rinishdagi rang tuslaridan foydalaniladi.

Naqqoshlikda suv va moybo'yoqlardan keng ko'lamda foydalaniladi. Bu esa o'z navbatida rangshunoslik borasida ham

kerakli bilim va amaliy malakalarga ega bo`lishlari lozimligini taqozo etadi.

Tayyor naqsh namunalarini bo`yashda bir rangning bir necha xil tuslari qo`llaniladi. Bunda oq bo`yoq asosiy o`rinni egallaydi. Akvarel bo`yoqlari bilan qog`ozga ishlangan naqshlarni bo`yayotganda esa suv-rang tusini ochlashtiruvchi vosita sifatida katta ahamiyatga egadir.

Shuni esda tutish lozimki, ayrim bo`yoqlarni bir-birlari bilan aralashtirishda ba'zi bir ehtiyot choralarini ko`rish lozim bo`ladi. Chunki, to`q rang tusiga ega bo`lgan bo`yoq tarkibiga boshqa rang aralashtirilsa uning tusi ham to`qlashadi. Bu esa o`z navbatida rang tusining tiniqlik darajasiga ta'sir etadi. Ayniqsa, moy bo`yoqlarida ishlangan naqshlarning tuslari keyinchalik to`qlashib, qorayib ketishga moyil bo`ladi. Agarda naqshlar uzoq vaqt saqlash uchun mo`ljallangan bo`lsa ularni iloji boricha ochiq rang tuslarida bo`yash tavsiya etiladi. Umuman olganda naqsh sirtiga iloji boricha quyosh nuri tushmaydigan bo`lishi lozim. Shuningdek, nam havo yoki suv tegishi naqshning uzoq muddatga saqlanishi uchun jiddiy to`siq bo`lishi mumkin. Umuman olganda badiiy naqqoshlikda ana shu sharoitlarni hisobga olish kerak bo`ladi.



Badiiy naqqoshlikda quyidagi ranglar va ularning tuslaridan keng ko`lamda foydalaniladi:

Zangori ranglar va ularning tuslari (och zangori, zangori, to`q zangori, och havo rang, havo rang, to`q havo rang, moviy ko`k).

Sariq ranglar va ularning tuslari (och sariq, sariq, to`q sariq sarg`ish, limonli sariq, kadmiyli sariq, sarqish zarqaldoq).

Qizil ranglar va ularning turlari (och qizil, qizil, to`q qizil, och va to`q qirmizi, qirmizi, alvon rang, och va to`q zarqaldoq, zarqaldoq ranglar va boshqalar).

Yashil rang va ularning turlari (och va to`q yashil, yashil, sarqish yashil, to`tyoyi (to`taki), zaynovi (chiroyli o`tkir rang yashil), zumrad rang, ko`kish yashil).

Binafsha rang va ularning turlari (och va to`q binafsha, binafsha siyoh rang, ko`kish binafsha qizg`ish binafsha va shu kabilar).

Jigar ranglar va ularning turlari (och va to`q jigar rang, jigar rang, qizqish va sarqish jigar rang, qoramtir jigar rang va boshqalar).

Qora rang va uning turlari (och va to`q qora, qora och va to`q kul rang va shu kabilar).

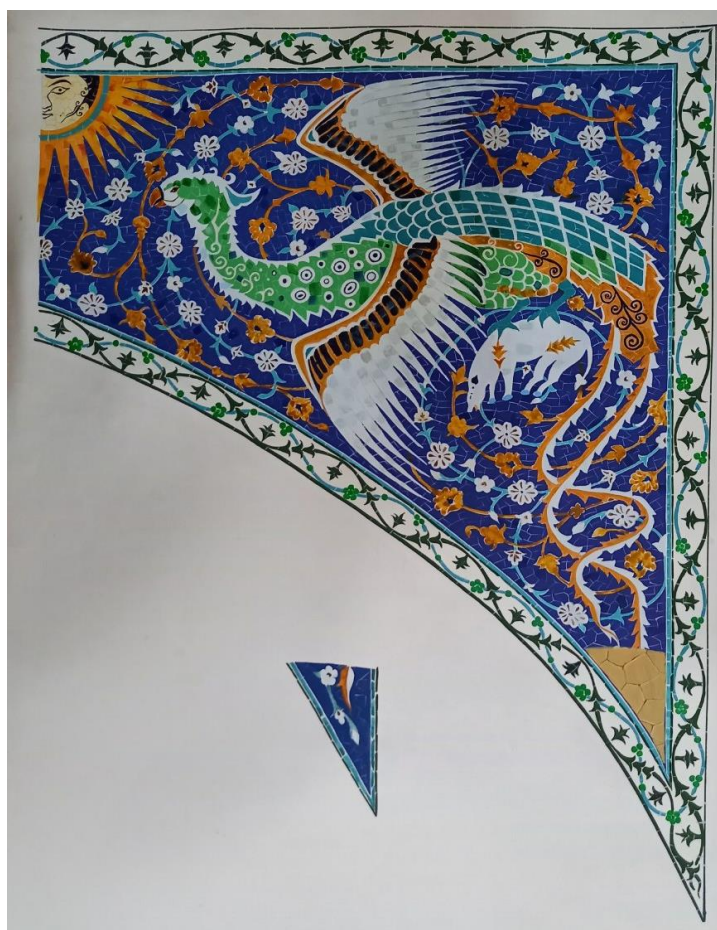

Yuqorida ko`rsatib o`tilgan ranglar va ularning turlari ko`pincha badiiy naqsh koloritini belgilashda katta o`rinni egallaydi. Shunga ko`ra rang muhiti biror bir aniq rang tusi koloritiga bo`ysundiriladi. Masalan jigar rang, havo rang, sarg`ish yoki qizg`ish

ranglar muhitida ishlangan naqsh kompozitsiyalari shular jumlasidandir.

Tayanch tushunchalar:

1. Kolorit – rang
2. Zangori – to`q havorang
3. To`ti yoyi – sarqish havorang va yashil ranglar aralashmasidagi rang tusi
4. Zarg`aldoq – qizil, sariq rang tuslari aralashmasi .
5. Moviy – havo rang
6. Qirmizi – to`q qizil rang

Savollar:

Ranglarning kishi ruhiyatiga ta'siri haqida nimalarni bilasiz?

Ranglar mazmunini ayting?

Rang tuslarining qadimiy nomlarini ayting ?

Issiq va sovuq ranglarga misollar keltiring ?

ODDIY NAQSH NAMUNALARINI BO`YASH VA PARDOZLASH

Naqsh rang bilan jozibalidir. Naqsh elementlarining ko`zga yaqqol tashlanishi, naqsh va zamin yuzalarining hamohangligi va o`ziga xos ramziylikni kashf etuvchi xususiyatlarini, albatta rang tuslarisiz tasavvur etish qiyin.

Naqshda rang uyg`unligiga erishish katta san'atdir. Rang uyg`unligi deb ma'lum bir yuzadagi turli ranglarning qaysi tomonlari bilandir. O`zaro mos kelishiga aytiladi. Rang uyg`unligini ko`ra bilish va yarata olish uchun qaysi rangni qanday rang bilan aralashtirish mumkin, uni qaysinisi bilan aralashtirib bo`lmasligini, qaysi ranglar yonma-yon kelsa, rang uyg`unligi paydo bo`lishini bilish kerak. Ranglar uyg`unligi to`g`ri topilsa, mavjud barcha ranglarni qo`llash imkoniyati keskin ortadi, san'atkor ranglar yordamida mo`jizalar yaratadi

Xalq ustalarining ijodiy ishlarini qaysi naqqoshlik maktabiga mansub ekanligini naqsh kompozitsiyasi va rang tuslari orqali tezda aniqlab olish mumkin. Masalan: Xorazm naqshlarida havo rang yashil tuslarni ko`p uchratish mumkin. Naqsh elementlari esa spiralsimon islmiy naqshlarni tashkil etadi. Farg`ona uslubi esa yashil ko`k, qizil rang tuslarining bir oz to`qroq darajada aralash uyg`unlashuvchi bilan

xarakterlidir. Toshkent naqshlari och yashil – havo rang, to`ti yoyi hamda och jigar rang tuslarda tovlanadi.

Naqsh elementlarini Ovro`po bezakchilik tuslariga xos oltinsimon jigar rang koloritlarida turlash usullarini birinchi bo`lib naqqoshlik san'atiga usta Tohir To`xtaqo`jayev kiritgan.

Mohir pedagog naqqosh usta Maqmur To`rayev o`z ustozlari J.Xakimov va T.To`xtaqo`jayevlarni xotirlab shunday deydilar:

“Naqqoshlik san'atini sehrgarlik san'atiga qiyoslagim keladi. Naqqosh turli rang tuslari orqali naqshdagi jonsiz chiziqlarni kuylata oladi. Ustozlarim Jalil Xakimov va Tohir To`xtaqo`jayevning ijodlarini olaylik. Jalil Xakimovning ijodiy uslublarini mumtoz klassik yo`nalish deb olsak, Tohir akaning naqshlarida lirikani his qiladi kishi”.

Naqqoshlikda ranglar naqsh tuzilishi va uslublariga xos ravishda tovlanadi. Shuningdek, naqsh ishlanadigan buyum yoki yuzaning maqsad-vazifalari, hajmli, balandligi va kompozitsion yechimlari alohida e'tiborga olinadi. Yangi naqsh kompozitsiyalarini tuzish jarayonlarida ustalar (ayniqsa bino bezaklari) masofani ranglash va pardoqlash bosqichlarini ham hisobga oladilar. Bu esa naqshdagi rang tuslarining teng tarqalishi – zamin shakl va gul elementlarining oraliqlaridan yaxshi ko`rinishiga sabab bo`ladi.

Ma'lumki naqshda har bir element shakl va rang tuslarining o`z nomlari, ramziy ma'nolari mavjud. Naqshlarni ranglash va pardoqlash bilan ularning go`zalligini, mazmun va ma'nolari unsiz tovushlar orqali ifodalanadi. Naqshlarni ranglash bosqichlarida zamin shakl, gul, novda, barg kabi elementlar asosan bitta rang koloritiga bo`ysungan holda turlanadi. Naqshni ranglash bosqichlari quyidagicha:

- Naqshning zaminini (tagini) ranglash.
- Naqshdagi shakl oralarini ranglash.
- Naqshning gullari, barglari va bandlariga rang berish.
- Naqshning shkufta va yo`l chiziqlarini ranglash.
- Naqshga siyoh qalam va targ`il berish.
- Naqshning oq bandlari va obisini tortish

Naqshlarga rang berishda qalamda chizilgan chiziqlarni berkitish, chala bo`yamaslikka alohida e'tibor berish kerak. Naqsh ranglari bir-biri bilan tutashtirilgan holda bo`yalmasa, siyoh qalamda berilgan pardoq ko`ngildagidek chiqmaydi. Natijada naqshning go`zalligi va chiroyiga putur yetadi.

Naqshlarni asosan guash va akvarel bo`yoqlari yordamida bo`yash maqsadga muvofiqdir. Ranglarning xilma-xil tuslarini tayyorlashda guashning oq bo`yog`i yetakchi vazifani o`taydi. Naqshni bo`yash uchun bo`yoqlar chinni yoki plastmassa idishchalarda tayyorlanadi. Ayniqsa, maxsus chiqarilgan kolerlarni bir biriga qorishtirishda Yog`och kurakchalardan foydalanish tavsiya etiladi. Bunda har bir rang tusi uchun alohida yog`och kurakcha qo`llaniladi. Bu o`z navbatida bo`yoqlarni ifloslanib ketishdan saqlaydi. Tayyorlangan bo`yoq judayam suyuq bo`lsa, unda naqsh yuzasi bir tekisda bo`yalmaydi. Guash bo`yoqini qog`oz sathiga qalin va quyuq surtish mumkin emas. Chunki qalin bo`yoq qavati quriganidan so`ng, yorilib ko`chib ketadi.

Naqshning zamini – foni uchun rang tayyorlashda uning tusi bir oz to`qroq olinadi. Sababi, to`q rangli zaminda boshqa engil, ochiq tUSDagi ranglar yanada tiniq va ravshan, go`zal bo`lib ko`rinadi. Naqshning shaklini ifodalovchi ko`rinishlarni ajratib bo`yashda o`rtacha to`qlikdagi yoki ochroq tUSDagi ranglardan foydalaniladi. Naqshdagi “Bofta” kabi bog`lovchi elementlar to`q ranglar yordamida bo`yalsa, gul, g`uncha, barg elementlari esa och ranglarda tuslanadi.

Naqsh namunalarini bo`yashda asosan garmoniya, faktura va kontrastlikka e'tiborni qaratish lozim bo`ladi.

Garmoniya – grekcha so`zdan olingan bo`lib, munosiblik, bog`liq bo`lish, eng go`zal bog`lanish degan ma'nolarni anglatadi.

Faktura – lotincha so`z bo`lib, narsa yoki buyumning tuzilishi, ishlov berish demakdir.

Kontrast – fransuzcha so`z bo`lib, keskin farq, farqlanish ma'nosida qo`llaniladi. Naqshda ranglar kontrastini zamin va gul elementlarining tuslanishida kuzatish mumkin.

Naqshni bo`yashdan oldin tayyor bo`yoq oq qog`ozga surtib, sinab ko`riladi. Ko`rib tayyorlangan rang tusi talabga javob beradigan bo`lsagina, u bilan kerakli joylar bo`yab chiqiladi. Bunda naqsh namunasidagi mazkur rang tusi bilan bo`yaladigan qismlarga etadigan miqdorda bo`yoq tayyorlab olinadi. Agar bo`yoq yetmay qolsa, keyingi tayyorlangan bo`yoq tusi boshqacha bo`lib qolishi mumkin. Natijada naqsh namunasining bir butun, yaxlit ko`rinishiga putur yetadi.

Siyoh qalam – eng nozik qil qalam bo`lib, uning yordamida naqsh elementlarining atroflari bir xil qalinlikda ravon chizib

chiqiladi. Siyoh so`zi – qora rang degan tushunchani anglatib, qora rangda naqsh elementlarining chetlarini qalamdek chizib chiqish demakdir.

Targ`il – gul, g`uncha, barg elementlarining turli xarakterlarini taroq sifat shakllar yordamida ochib berishdir.

Tayanch tushunchalar:

Obi – Obi tortish, suv toritish. Naqsh chetlariga oq rangda chiziq tortish

Koler – ishlatish uchun tayyorlangan maxsus ranglar

Kolorit – rang tusi

Tush – Italyancha suv bo`yog`i degani

Bofta – yurak shaklidagi bog`lovchi element.

Savollar:

Rang uyg`unligi nima?

Naqqoshlik maktablarining ranglash uslublarini ayting.

Oltinsimon-jigar rang tusi qaysi naqqoshlik maktabining uslubiga xos?

Naqshlarni ranglash bosqichlari qanday?

Siyoh qalam va targ`il so`zlarini izoqlang.

NAQSH KOMPOZITSIYALARI TUZILISHINING ASOSLARI

Usta naqqosh, musavvir, shoir yoki sozanda biron-bir yangi asarni yaratar ekan, albatta tabiatdan ilhom oladi va undagi mavjud go`zallikni yanada jozibaliroq aks ettirishga harakat qiladi. Ma'lumki, o`zbek xalq amaliy bezak san'atining qaysi bir turi bo`lmasin uning zaminida naqsh elementlari – kompozitsiya asoslari yotadi. Mavjud naqsh elementlarini ma'lum qonun-qoidalarga amal qilingan holda joylashtirish ya'ni kompozitsiya tuzish uziga xos bilim va malakaga ega bo`lishni talab etadi. Birgina “Bodom”, “qalampir” nusxalari shaklidan naqqoshlik, ganchkorlik, kulolchilik, kashtachilik, zardo`zlik, kandakorlik, zargarlik kabi xalq amaliy san'atida turli-tuman o`ziga xos naqsh namunalarini yaratish mumkin.

“O`zbek xalq ustalari qadimdan qo`llab kelayotgan ko`plab naqshlar, tabiat hamda voqelikning shartli tasviri bo`lishiga qaramasdan, o`ziga xos qonun-qoidalarga ega. Bu qonun-qoidalar tabiatning o`zidan olingan. O`simliklar faqat bir tomonga qarab o`sadilar. Masalan, majnuntol xuddi pastga qarab teskari o`sayotgandek tuyuladi. Lekin, novdada barglar bo`lib, bir xil

yo`nalishda davom etib keladi. Tabiatning bu qonuni naqshlarda ham o`z aksini topgandir. Usta chizadigan naqsh shunchaki qog`oz betini to`ldirish emas, balki ongli ravishda tabiat va badiiylik qonun-qoidalariga amal qilgan holda manzara tasvirini chizishdan iborat”.

Kompozitsiya – lotincha so`z bo`lib, joylashtirish, qurish, tuzish degan ma'noni anglatadi. Bunda tanlangan naqsh namunasiga ko`ra uning elementlari qog`oz yuzasida bir-biriga boqliq holda joylashib, yaxlit kompozitsiyani hosil qiladi.

Istalgan mavzu mazmuniga mos keladigan naqsh kompozitsiyalarini tuzishda avval ko`plab xomaki ishlar, eskizlar ishlanadi va ulardan eng chiroyli namunalar tanlab olinadi. Naqsh kompozitsiyalarini tuzishda elementlar o`rnini almashtirish, qo`shimcha elementlar kiritish orqali uning mazmunini yanada boyitish kabilar ham muhim ahamiyatga egadir. Naqsh mazmunini ifodalashda kompozitsiyaning asosiy qonuniyatlariga rioya qilish lozim. Bular kompozitsiyaning bir butunligi, elementlar, shakllar, ranglarning takrorlanishi va ular o`rtasidagi o`zaro bog`liqlik, kompozitsiyaning tarkibiy qismi bo`lgan rang tuslarining ma'lum bir koloritga bo`ysundirishdan iborat.

Kompozitsiyada naqsh yaratishning shunday qoidasini simmetriya, assimetriya, ritm, markazni topish, stilizatsiya, muvozanat, elementlarning o`lchovi, shakli, rangi kabilarga rioya qilishni tashkil etadi va bunga qat'iy amal qilinadi.

Naqqoshlikda ko`proq quyidagilarga amal qilinadi:

1. Naqsh namunalaridagi chiziqlar harakatning stilistik birligiga erishish.
2. Davriy takrorlanish.
3. Simmetrik joylashuv va ranglar mutanosibligini aniqlash.

Bular mustaqil naqsh chizish jarayonida uning qismlari o`rtasidagi bog`liqlik, naqshdagi elementlarning o`q chizig`iga nisbatan teng ravishda joylashuvi, rang tuslarining bir-biriga muvofiq ravishda naqsh sirtiga yoyilishi, turli gullar, novdalar va shu kabi shakllarning uzviy ritmik jihatdan bog`lanishi hamda shu kabilardan iborat.

Shuningdek, naqsh namunalarini tuzishda yana kompozitsiya tuzishning quyidagi asosiy qoida-qonuniyatlariga rioya qilinadi:

Chiziladigan naqsh kompozitsiyasini shakl, o`lcham va taqsimlarini mo`ljalga olish.

Kompozitsiyaning yakka yoki qo`sh banddan iborat bo`lishligini nazarda tutgan holda tanob (yasovchi) elementi shakllarini joylashtirish.

Kompozitsiyaga novda, barg, gul, shobarg va boshqa naqsh elementlarini kiritib mukamallashtirish.

Naqsh bandini bofta, shkufta elementlari bilan bog`lab boyitish.

Kompozitsiyaning asosiy shakli (ramkasini) umumlashtirib va shu naqshni nomlash.

Kompozitsiyaning ma'no va maqsadini hisobga olgan holda rang tuslarini aniqlash va boshqalar.

Naqsh kompozitsiyalarini tuzish jarayonlarida simmetriya, assimetriya, ritm, muvozanat, elementlarning o`zaro birikuvi, turlanishi kabi qoidalarga rioya etish bilan birga, tabiat go`zalligini chuqurroq his etish, badiiy va ijodiy qobiliyatning rivojlanishi ham shakllanib boradi.



14.5" x 11.4"

Simmetriya – tenglik degan ma'noni anglatadi. Bunda naqsh elementlari o`q chizig`ining markazi atrofida bir xil o`lchamda joylashadi hamda bir butun yaxlit ko`rinishda chiziladi. Naqsh elementlarining simmetrik tuzilishi – “rapport” naqsh bo`laklari va bo`linish joylari esa “taqsim” deyiladi.

Yo'l ichiga chizilgan "hoshiya naqsh" lari simmetrik rapport tarzida davriy (ya'ni ritmik) takrorlanib keladi. "Rapport" naqsh elementlarining ma'lum tartib va oraliqda uzluksiz takrorlanib kelishini bildiradi.

Assimetriya – simmetriyaning teskarisi bo'lib, bunda kompozitsiyadagi muvozanat qonuniyatiga amal qilinmaydi. Naqsh elementlaridagi harakat bir-biriga mutanosib ravishda joylashmaydi. Bunda naqsh elementlari o'q chiziqi va markaz kabi shartli belgilarga rioya qilinmagan holda joylashtiriladi.

Assimetrik naqshlarni ko'proq navo qalam, vassa, tokcha, mavzuli pannolardan: majnuntol, anor guli, guldasta kompozitsiyalarida uchratish mumkin. Mustaqil ijod orqali yangi naqsh namunalari yaratilar ekan, ranglar jozibasi va yorqinligi ham alohida his etib boriladi.

Naqqoshlik, ganchkorlik, Yog'och o'ymakorligi va boshqa xalq amaliy bezak san'ati turlarida dastlab buyum yoki ma'lum bir yuzalarga ishlanadigan naqsh kompozitsiyasini dastlabki xomaki namunasi ishlanadi va u "naqsh chizgilari" deb ataladi. Bu chizgilar xarakter jihatidan rang va pardozlash bosqichlarisiz ishlangan shunchaki qoralama eskizlarga qiyoslanadi.

Naqsh namunalarida yuza va shakl oralig'iga berilayotgan ranglar soni qanchalik ortsa, kompozitsiya yanada chiroy o'chib, go'zallashib boradi. Naqshning shakl yasovchi yo'l elementlari va rang turlari kompozitsiyaning nomlanishida katta ahamiyatga egadir. Mustaqil ijod orqali biz yangi naqsh namunalarini yaratar ekanmiz, ranglar jozibasi va yorqinligini ham aloqida his eta boshlaymiz. Chunki, kompozitsiyaning mazmuni va ma'nolariga mos ranglarning o'zaro birikuvi, naqshning nafisligini oshiradi.

Tuzilgan kompozitsiyaning mazmunan boy, chiroyli tuzilishi, naqshning asosiy shakl chegarasi va ramkasiga ham bog'liq. Kompozitsiya tuzishda dastlab o'lcham aniqlangach, naqshning asosiy shakli ramkaga olinadi. Naqsh ramkalarini tuzishda elementlar ko'rinishini yo'l aylana, chorsi va hokazo shakllarning ichiga joylashtiriladi. Masalan, mehrob, lola, patnis, ishkomb, aylana mehrob elementlarini olsak. Bu oddiy naqsh elementlarini bosqichma-bosqich, yo'l, to'rtburchak va aylana kabi shakllar ichiga joylashtirib, kompozitsiyalarni quyidagicha nomlashimiz mumkin:

Mehrob ko'rinishigagi shakllar – "mehrob hoshiya", "mehrob patnis", "mehrob aylana".

Lola ko`rinishidagi shakllar – “lola hoshiya”, “lola patnis”, “lola aylana”.

Patnis ko`rinishidagi shakllar – “patnis hoshiya”, “oddiy patnis”, “patnis aylana”.

Ishkom ko`rinishidagi shakllar – “ishkom hoshiya”, “ishkom patnis”, “aylana ishkom”.

“Aylana mehrob ko`rinishidagi shakllar – “aylana mehrob hoshiya”, “aylana mehrob patnis”, “aylana mehrob doira” naqsh kompozitsiyalari va boshqalar.

Yuqorida aytib o`tganimizdek, naqshlarni – shakl yasovchi elementlarning nomlari bilan atash mumkin. Masalan, “mehrob lola” – ko`rinishi ifodalangan yo`l ichidagi naqsh shakli odatda “hoshiya naqshlar” deb atalganligi sababli “mehrob hoshiya” deb nomlanadi. To`rtburchak shakldagi naqshlar patnisga o`xshash bo`lganligi sababli “mehrob patnis” shaklidagi naqsh kompozitsiyasini tashkil etadi va shunday nomlanadi. Aylana – gardish shaklidagi naqsh kompozitsiyasi esa “aylana mehrob” naqshi deya ataladi.

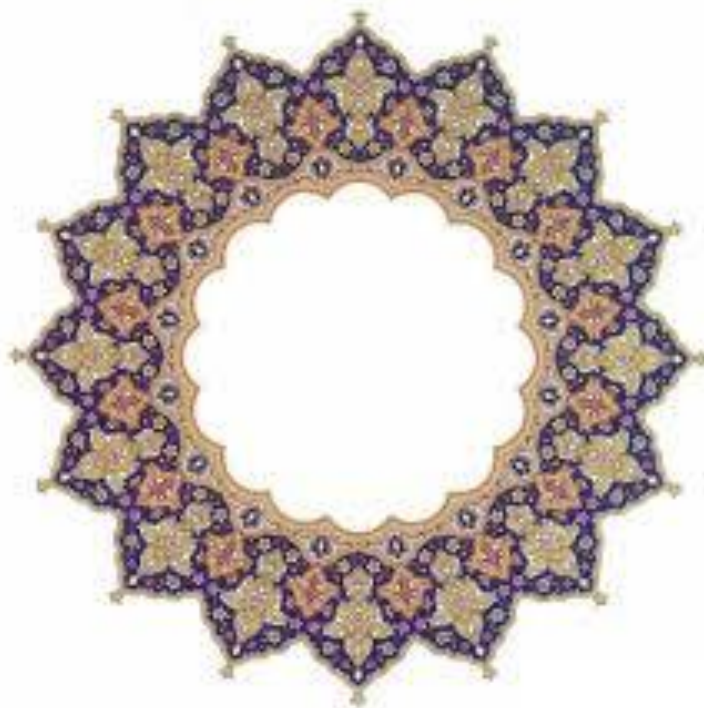

Ushbu naqsh shakllarini ixtiyoriy ravishda yakka (1), qush (2) va bir necha bandli ramka ko`rinishlarida chizish mumkin. Bunday turdagi ko`rinishlar “naqshlar rejasi” deb ham yuritiladi. Tuziladigan naqsh kompozitsiyasi naqsh elementlarini ana shu kabi turli g`oliblar ichiga joylashtirib hosil qilinadi.

Naqsh kompozitsiyalarini tuzishni o`rganishda xalq ustalarining ijodiy ishlarini kuzatib, ulardan nusxalar ko`chiradilar. Shuningdek, turli muzeylar, uylar va ma'muriy binolarni ichki va tashqi tomonlarini bezashda qo`llanilgan naqshlar va ularning turlari bilan tanishtirib boriladi.

Naqsh elementlarini yangi nusxalarini yaratish, ularni yoddan chizish borasida tabiat qo`yniga sayohatga chiqish va unda nazariy hamda amaliy bilim, malakalar asosida stillashtirish usullari bilan bevosita shug`ullanish kerak. Yana ramziylik va qayta ishlashga doir maxsus ketma-ketlik asosida tuzilgan rangli yoki oq-qora fotosuratlardan foydalanish yaxshi natija beradi.

Boshlang`ich sodda naqsh kompozitsiyalarini tuzishda dastlab buyum yoki yuza sirtini, uning o`ziga xos o`lchamlarini diqqat bilan ko`zdan kechirib naqsh shaklini "xayolan" tanlab olamiz. Albatta bu naqsh elementlari biz qachonlardir kuzatib yoki o`zlashtirib olgan naqsh bo`laklaridan iborat. Bunda biz fikr yuritishimiz orqali ish tajribalarimiz, tasavvur, shuningdek xotira zaxiralarimizda qanchalik ko`p naqsh elementlari mavjud bo`lsa, shuncha ko`p ajoyib naqshlar tuzishimiz mumkin bo`ladi.

Tuzilajak naqsh kompozitsiyalari 2G`1, 4G`2, 6G`1 va hokazo bo`laklar (taqsim) asosida tuzilib, uning nusxasi maxsus usulda kerakli joylarga ko`chirilib tushiriladi. Bu usuldan foydalanish uzoq vaqtlar mobaynida naqqoshlar mehnatini ancha yengillashtirib kelgan.

Sodda naqsh kompozitsiyasini ixtiyoriy ravishda quyidagicha tuzish mumkin: shakl yasovchi reja-qolip ramkasi 4G`1 nisbatda chizib olinadi. Ramka chiziqlari yakka, qo`sh va bir necha qo`shimcha chiziqlardan iborat bo`lishi mumkin. Patnis ko`rinishigagi bu shaklga bafta va gajak elementlari ulanadi. Navbatdagi bosqich yakka yoki qo`sh bandli tanob yasovchisini topishdir. Tanob shakli mehrob va yurak shaklidan iborat bo`lishi mumkin. Mashqlar davomida chiziqarning harakati ravon bo`lishiga, shakl chiziqdarining silliq, sinmasdan chizilishiga alohida e'tibor qaratiladi. Yakka band yo`lidan iborat tanob ayrisi shkufta elementi bilan bog`lanadi. Endi yuza bo`shliqlariga gul, novda, barg va boshqa elementlarni bir-biriga bog`langan holda joylashtirish rejalashtiriladi. Novda shakllar bo`yicha harakatlantirilib chizib boriladi. Kompozitsiya tarkibidagi novdaning chizilishi gul va boshqa naqsh elementlarining bir-birlari bilan yaxlit, uzviy bog`lanib ketishini ta'minlaydi. Naqsh namunasiga novda, gul va barg elementlarini joylashtirish, ya'ni ulash orqali

kompozitsiya mazmuni tugal yechimini topadi. Mavjud naqsh kompozitsiyasini patnis ko`rinishidagi naqshlar turiga xos bo`lganligi sababli, “patnis islmi” deb atalishi mumkin.

Kompozitsiyaning rejasini tuzish va chizish jarayonida shakl va zamin bo`yicha tarqaluvchi ranglar va elementlarning o`zaro mutanosibligi hisobga olinishi shart. Buning uchun dastlab naqsh kompozitsiyasining qoralama nusxasi chizib olinadi. So`ng, ana shu qoralama asosida (lozim topilgan taqdirda ayirish o`zgartirishlar kiritish orqali) har bir elementga alohida ishlov berilgan holda uning nusxasi kerakli joyga ko`chiriladi va yaxlit naqsh tuziladi.

Naqshda kompozitsiyalar asosan yakka va qo`sh bandli novdalar ishtirokida tuziladi. Yana bir boshqa naqsh kompozitsiyasini tuzish uchun mehrob ko`rinishigagi naqsh elementlarini tanlab olamiz. Mavjud mehrob elementini yo`l, to`rtburchak va aylana shakllari ichiga joylashtiramiz. Ushbu mehrob shakli kompozitsiyada yasovchi (asosiy shakl) vazifasini o`taydi. Navbatdagi chiziluvchi barcha naqsh elementlarini to`ldiruvchi elementlar deb atash mumkin. Chunki ular (novda, barg, gul, kurtak, shkufta va hokazo) naqsh yuzalarini to`ldirib turadilar. Endi mehrob ko`rinishigagi shakllarga novda harakati kiritiladi. So`ngra, shakl yuzalariga mos ravishda lola guli hamda kurtak naqsh elementlarini chizamiz. Bunda o`ziga xos ko`rinishdagi yangi naqsh nusxalari hosil bo`ladi. Demak, kompozitsiyalar to`rt bosqichda, to`rtta naqsh elementi yordamida tuzildi. Ushbu naqsh kompozitsiyalarini yo`l ichiga tuzilganiga ko`ra “mehrob hoshiya”, to`rtburchak shakliga “mehrobli patnis” va aylana uchun “mehrob aylana” naqshlari deb nomlanadi.

Mazkur namunalar asosida siz ham shunday naqsh kompozitsiyalarini tuzishni va chizishni mashq qiling. Berilgan namunalar tarkibidagi naqsh elementlarini boshqasi bilan almashtirib, o`zgacha naqsh tuzib ko`ring. Bunda qanday o`zgarishlar ro`y beradi. Yana qaysi naqsh kompozitsiyasiga o`zgartirishlar kiritish mumkin. Fikran naqsh kompozitsiyasi tarkibiga kiritilgan boshqa o`zgartirishlarni ko`z oldingizga keltiring. Bu o`z navbatida bo`lajak naqsh kompozitsiyasini qog`oz yuzasida to`g`ri joylashtirish hamda rang tuslarini tanlashda muhim ahamiyatga egadir. Ko`rsatilgan ikki, uch xil naqsh elementlarini tanlang va ulardan mustaqil ravishda yo`lsimon, to`g`ri to`rtburchak va doira naqsh kompozitsiyalarini tuzishni mashq qiling.

Tayanch tushunchalar.

Kompozitsiya – mujassamot, tuzish

Taqsim – bo`lak, rapport

Shobarg – Murakkab barg turlari

Yakka band -bir chiziqli novda

Hoshiya – ikki chiziq oraliqiga chiziluvchi naqshlar

Ishkom – so`ri, uzumni bog`lash uchun yasaluvchi yoy shaklidagi moslama.

Savollar:

Naqsh kompozitsiyalarini tuzishda qanday qoidalarga amal qilinadi.

Naqsh tuzish tartibini ayting ?

Simmetrik va assimmetrik naqshlar deb nimaga aytiladi?

Naqshlar qanday nomlanadi?

Sodda naqsh kompozitsiyasining tuzilish tartibi qanday?

Tanob haqida tushincha bering?

ASHYOLARGA BADIY ISHLOV BERISH

Xalq amaliy bezak san'ati o`zining qadimiy va jozibadorligi bilan kishilar qalbidan joy olgan. Ayniqsa naqqoshlik san'ati an'analarga niqoyatda boy. Naqqosh ustalarning ish uslublari rang-barang va serqirraligi bilan ajralib turadi. Naqqosh o`z ishida ranglarning tabiiy jilosidan, bejirim shakllardan, material fakturasidan mohirlik bilan foydalanib, yorqin ifodalikka erishadi.

Insoniyat o`zi uchun zarur hisoblagan barcha kiyim-kechak, ro`zg`or va uy-ro`zg`or anjomlarini doimo takomillashtirib, bezatib keladi. Shu bilan birga, har qanday badiiy bezatilgan buyum va jihozlarning o`z bezatilish usullari, materiallarga ishlov berishdagi o`ziga xos bosqichlari mavjud. Bunday bezak va ishlov berib yasatilgan buyumlar kishilarga estetik zavq bag`ishlab, hayotga bo`lgan muhabbatlarini yanada oshiradi.

Ustalarimiz tomonidan sayqal topayotgan zargarlik, pichoqchilik, kashtachilik, ganchkorlik, yog`och o`ymakorlik buyumlari nafaqat bugunimiz, balki kelajak avlodlarimizning ham boyliklari, ma'naviy qadriyatlarini hisoblanadi. An'anaviy o`zbek naqqoshligida nafaqat binolarni bezash, balki yog`ochdan yasalgan buyumlarga ishlov berish ham yaxshi rivojlangan. Bularga mebellar, sovg`abob buyumlar, musiqa asboblari va uy-ro`zqor buyumlari ham kiradi. Shuningdek, quticha, xontaxta, kursi, stol-stullar, tuzdon, non idishi, sabzi taxta, qoshiq, lagan, sandiq va hokazolar shular jumlasidandir.



Uy-ro`zqor buyumlari va jihozlariga badiiy ishlov berish asosan ularga naqsh namunalarini tushirish, pardozlash kishidan anchagina malaka va ko`nikmalarga ega bo`lishni talab etadi. Zero, Yog`och buyumlarini naqshlashda xalq ustalari erishgan yutuqlar benihoya kattadir. Ularning ijod namunalari Respublikamiz va chet-ellarda turli muzey, ko`rgazma zallarida, badiiy salonlarda keng namoyish etilib kelinmoqda. Ularning barchasi haqli ravishda yuqori baholar olmoqda. Naqsh san'atida yog`och buyumlariga o`ta mohirlik bilan jilo bergan ustalar O.Qosimjonov, Yo.Raupov, J.Hakimov, T.To`xtaxo`jayevlardir. Shu jumladan zamonaviy naqqosh ustalarning ham ijodiy ishlari taqsinga loyiq. Ulardan Mahmud To`rayev, Anvar Ilhomov, Abdulla Akbarov, Hamidulla Isoqjonov va boshqalarni misol tariqasida ko`rsatish mumkin.



Naqshlanadigan buyumlarning shakl-shamoyilini, foydalanishdagi qulayliklarini hisobga olgan holda boshlang'ich qoralama eskizlari ishlanadi. Hosil bo'lgan aniq o'lchamlardagi qoramalar asosida buyum yasali, naqsh kompozitsiyalari tuziladi. Buyumlarni naqshlash jarayonida bir necha amaliy bosqichlar bajarilishi lozim:

Tayyor bo'lgan (yasalgan) yog'och buyumlariga jilvirlash orqali ishlov berish.

Yuza sirtlarini bo'r va yelim aralashmasi (shpaklyovka) yordamida silliqib chiqish.

Naqsh kompozitsiyasini buyum sathiga ulgi yordamida tushurish.

Naqshni ranglash bosqichlarini ketma-ket bajarish.

Pardoqlash va laklash.

Naqshlanishi kerak bo'lgan buyumning rang koloriti aniqlangach, ranglash bosqichlari quyidagi tartibda bajariladi:

Naqsh zaminini ranglash.

Naqshning gullari va barglarini turlash.

Naqshning bandlariga, shakllariga rang berish.

Siyoh qalam tortish.

Naqshning gullari va barglariga targ'il tortish.

Naqshning oq bandlari va obisini tortish.

Yog'och buyumlarini naqshlashda mola, obi, Siyoh qalam deb ataluvchi turli nomerlardagi yumshoq mo'yqalamlardan foydalaniladi. Pardoqlash usullari naqshning rang koloritiga asosan qora, qizil, to'q ko'k, to'q yashil, jigarrang kabi to'qroq tusdagi bo'yoqlar yordamida bajariladi.

Yog'och buyumlarini laklaganda rangsiz smola, domar va spirtli laklardan foydalaniladi. Laklar asosan kunjut yog' va kanifoldan tayyorlangan.

Toshkent naqqoshlaridan Olimjon Qosimjonovning aytishiga ko'ra, fabrika laki ishlab chiqarilgunga qadar, ustalar egar moyi" deb atalgan lakni ishlatganlar. Bu lakning aralashmasi yelim (tog' o'simliklarining suvi), kunjut moyi va kanifol bo'lgan. "Egar moyi" bo'yoqlarning rang tuslarini yanada yorqinlashtirgan va bezatiladigan yuzani darz ketishidan, yemirilishidan saqlagan.

Yog'och buyumlarni naqshlash uchun quyidagi asbob-uskuna va materiallar kerak bo'ladi. Jilvir qog'oz, shpatel, bo'r, duradgorlik yelimi, pista ko'mir, doka, xitoy qog'ozi, igna, alif, lak, tilla va

kumushdan tayyorlangan hallar, 1- 20 nomerli mo`yqalamlar va boshqalar.

Naqsh ishlash uchun qayin, qora qayin, qarag`ay, nok, yong`oq, DSP va boshqa yog`ochlar tanlanadi. Yog`och buyumlarini naqshlash uchun yana shpaklyovka, xoka va axta tayyorlanadi.

Naqqoshlikda ishlatiladigan bo`yoq turlari quyidagilardan iborat: Quruq bo`yoq, guash, akvarel, emulsiyali bo`yoq, mineral bo`yoq, moy bo`yoq, tempera bo`yoqlari. Yog`och buyumlarini naqshlashda eng ko`p qo`llaniladigan bo`yoq–guashdir. Rang tuslarini tayyorlashda oq bo`yoqni boshqa bo`yoqlar bilan aralashtirib, kerakli rangni topa bilish muhim ahamiyatga egadir. Shuningdek, guash bo`yoqlari zarur quyuqlikda va nafis tiniqlikda tayyorlanishi lozim. Yog`och buyumlariga badiiy ishlov berishda avval buyumni jilvir qog`ozi bilan jilvirlab chiqish kerak bo`ladi. So`ngra, unga alif moyi yoki duradgorlik yelimi surtiladi. Buyum yuzasini yanada tekislash, silliqlash maqsadida maxsus qoplama (shpaklyovka) ham surtiladi. U quriganidan so`ng, mayda donali jilvir qog`ozi bilan buyum sirti yana bir bor silliqlanadi. Buyumga axta va ulgi yordamida oldindan tayyorlangan naqsh kompozitsiyasi tushiriladi. Buyum sathidagi naqshlar ranglanib, pardozi beriladi. So`ng u quriganidan keyin, rangsiz lak bilan qoplab chiqiladi.

Shpaklyovka naqshlanadigan sirtlarga silliqlab, tekislash uchun qo`llaniladigan maxsus quyuq massa. U bo`r (mel), Yog`och yelimi, alif moyi, suv, sovun kabi moddalarni qo`shgan holda aralashtirib tayyorlanadi. Qoplama (shpaklyovka)lar tarkibida qo`llanilgan moddalariga ko`ra yelimli va moyli deb yuritiladi. Moyli qoplama tarkibiga alif qo`shilganligi sababli ana shunday ataladi. Undan moybo`yoqlar ishlov beriladigan sirtlarni silliqlashda foydalaniladi. Yelimli shpaklyovka devor sathlarini pardozi uchun mo`ljallangan bo`lib, uning ustidan suv bo`yoqlari surtiladi.

Xoka tayyorlash: surup mato yoki dokaga chala yongan Yog`och (pista) kukuni ezib solinadi va u xaltacha tugib qo`yiladi.

Axta – ya'ni ulgini tayyorlash quyidagicha bajariladi: shaffof (kalka) qog`oz tanlangan naqsh kompozitsiyasining bo`laklariga mos

ravishda buklab chiqiladi va uning faqat bir bo`lagi chizib olinadi. So`ng, buklangan qog`oz qavatlari igna bilan yalpisiga teshib chiqiladi. Buklangan qog`oz qati yozilganidan so`ng esa yaxlit naqsh kompozitsiyasining hosil bo`lganligini ko`ramiz. Endi uni buyumning sirtiga qo`yib, xoka yordamida naqsh tasvirini tushurish mumkin.

Tayanch tushunchalar.

Jilvir qog`oz – qum qog`oz.

Satq – yuza, tekslik

Mola qalam – naqshga rang berishda ishlatiladigan mo`yqalam

Moybo`yoq – suvda erimaydigan yog`li bo`yoqlar

Savollar:

Buyumlarni naqshlashda qanday amaliy bosqichlar bajariladi?

Buyum naqshlarini ranglash bosqichlarini ayting.

Yog`och buyumlarini naqshlash uchun qanday materiallardan foydalaniladi?

Naqqoshlikda qanday bo`yoq turlari ishlatiladi?

Shpaklyovka qorish texnologiyasini bilasizmi?

Geometrik naqsh kompozitsiyalarini tuzish

O`zbek xalq amaliy, jumladan jahon xalqlari san'atida girix naqsh namunalari qadimdan ko`plab qo`llanilib, ayniqsa O`rta Osiyo xalqlarining amaliy, me'moriy va kitob bezagi san'atlarida keng rivoj topgan.

Samarqanddagi Go`ri Amir, Shohizinda maqbarasi, Ulug`bek Sherdor va Tillaqori madrasalari. Buxorodagi Ismoil Samoniylar maqbarasi, Kalon minorasi Mir Arab, Ulug`bek, Devonbegi madrasalari, Xivadagi Islomxo`ja minorasi, Toshkentdagi Ko`kaldosh madrasasi kabi ko`plab tarixiy obidalarining me'moriy bezaklari ajoyib girix naqshlari bilan bezatilgan. (29-rasm)

Bu kabi madaniy va Ma'naviy merosimiz namunalari bo`lmish muxtasham binolarning g`isht terish, koshinpazlik, hattotlik, naqqoshlik, ganch va Yog`och o`ymakorliklari hunarlariga oid bezak namunalarida, girix naqshlarining oddiy, murakkab, zanjira, panjara kabi behisob turlarini uchratish mumkin.

Girix – Forscha chigal, tugun degan ma'noni anglatib, to`g`ri chiziqlarning o`zaro kesishuvi natijasidagi geometrik shakllarni hosil qiladi.



Girix naqshlarining yakka, qo`sh va undan ortiq bandli yo`l ko`rinishlari mavjud bo`lib, simmetrik joylashuvchi bo`lak – taqsimlarga ega bo`ladi. Girixlar ma'lum tartib va qoidalar, hisob handasa va chizmachilik fanlariga asosan chiziladi.

Geometrik naqshlarni yechimlari va ularning yangi nusxalarini tuzish usullari qadimda yozma adabiyotlarda kam yoritilgan. Aniqroqi girix naqshlarini tuzish murakkabligi sababli nusxalar orqali chizib kelingan. Girix naqshlarini tuzuvchi ustalarni girixkor, katta ustalar deb atashgan.

Atoqli xalq ustalaridan usta Shirin Murodov, Toshpo`lat Arislonqulov, Abdulla Boltayevlar o`z ijodiy izlanishlari natijasida geometrik naqshlarning ko`pdan-ko`p nusxalarini yaratganlar. Ayniqsa, akademik usta Shirin Murodov yangi girix kompozitsiyalarini onsonlikcha tuzib, o`z o`rnida ustalik bilan qo`llay olgan (31-rasm).

Sharqning mashhur olimlaridan Abdulvafo al Buzjoniy (940-996) o`zining kitoblarida 20 ga yaqin geometrik naqshlar yechimi to`g`risida yozib qoldirgan. Bularda u girixni ba'zi oson yo`llarini tushuntirib o`tgan. Masalan, uning kitoblaridan birida qurilish va geometrik naqsh echimi to`g`risida yozilgan. Bu kitob hozir Parijdagi muzeylardan birida saqlanmoqda. Abdulvafo al Buzjoniy o`zining asarlarida girixni tayyorlash usullarini ko`rsatib o`tsada, bizga girix yechimi to`g`risidagi ma'lumotlar ko`proq berilmagan.

Gulli girix – murakkab deb ataluvchi naqsh turi. Gulli girix islamiy va geometrik naqsh elementlarining o`zaro savatsimon aralash to`kilishidan iborat.

Murakkab naqshlarda shakl yasovchi yo`l chiziqlari naqshning asosini tashkil etib, islamiy elementlar esa shakl oralarini to`ldiradi.

Geometrik naqshlarning yakka, qo`sh va bir necha yo`lli ko`rinishlari mavjud bo`lib, shakl bo`laklari simmetrik joylashuvchi taqsim – rapportlarga ega.



Girix naqshlari panjara – to`siq degan ma'noni ham anglatadi. Xalq amaliy san'atida geometrik naqshlar naqqoshlikdagi singari ganch va yog`och o`ymakorligi hunarlarida ham o`ziga xos ravishda ishlanadi. Tarixiy obidalarda asosan oyna to`siqlari, xonalarning havosini o`zgartirishga mo`ljallangan eshiklar tepasidagi tuynuklar (tobadonlar) ganch va yog`och o`ymakorligi usullarida bajarilgan. Xona issiqligini saqlash maqsadida, qish kunlari panjarali to`siq yuzalariga shaffof qog`ozlari yopishtirilgan (32-rasm).

Yog`och o`ymakorlikda panjara to`siqlari asosan mix va yelim ishlatilmay pishiq va puxta bajarilgan. Panjara shaklidagi sodda girixlar to`r kataklaridan iborat chiziqlar yordamida oson chiziladi. Panjara shaklidagi girixlarning behisob turlari mavjuddir (33-rasm). Panjara girixlari yakka band chiziqlar yordamida chizilib, shu chiziqlar bo`yicha qo`sh bandli ko`rinishlari hosil qilinadi. Bunda, girix naqshlarining chiziq yo`llarini o`ng va chap tomonlariga parallel chiziqlar chiziladi. So`ngra, yakka bandli o`rtadagi yordamchi chiziqlar o`chirib tashlanadi. Girix shakllarini ko`p bandli ko`rinishlarda chizishda ularning ichki yoki tashqi tomonlariga chizib qo`shilgan chiziqlar naqshning bog`lanishi va muvozanatini buzadi. Panjara va boshqa girix naqshlarining o`zaro kesishgan joylari savat to`qish qoidasi kabi tuzilib, chiziladi.

Geometrik naqsh elementlari oddiy aylana uchburchak, to'rtburchak, ko'pburchak va egri chiziqlarning o'zaro tutashuvlaridan hosil bo'ladi. Bu elementlarni kompozitsion joylashtirish orqali istalgancha yangi girixlar tuziladi. Geometrik naqshlarni ham islamiy naqshlar singari ma'lum bo'lak-taqsimlar yordamida chizib ko'paytiriladi. Girix naqsh elementlarini quyidagicha kombinatsiyalash asosida tuzish mumkin:

Uchburchaklarni o'zaro kombinatsiyalash

To'rtburchaklarni o'zaro kombinatsiyalash

Muntazam ko'pburchaklarni o'zaro kombinatsiyalash

Egri chiziqlarni o'zaro kombinatsiyalash

Geometrik naqshlar shakl qirralariga, raxlariga qarab nomlanadi. Agar girix naqshi besh qirrali yulduzdan iborat bo'lsa, besh raxli, olti yoki sakkiz qirrali shakllarga ega bo'lsa – olti, sakkiz raxli girixlar deb nomlanadi.

Chigal tugun ma'nosini anglatuvchi geometrik naqshlarning yechimlarini topish va yangi usullarini yaratish ishlari tinimsiz davom etib kelmoqda. Ushbu izlanishlar natijasida girixkor usta Z.Bositxonov o'zining 300 ga yaqin yangi geometrik kompozitsiyalarini yaratgan. Girix naqshlari zamonaviy inshootlarimizni ham ko'rkiga ko'rk baqishlab kelmoqda.

Tayanch tushunchalar.

1. Girix – chigal, tugun degan ma'noni anglatadi.
2. Koshinpazlik – sirlangan kulonchilik bezak bo'lakchalri bilan ishlash.
3. Hattotlik – kitob yozuvlarini ko'chirish san'ati .
4. Murakkab – geometrik va o'simliksimon naqshlarning aralash qo'llanilishi .
5. Shaffof qog'oz – yupqa kalka qog'oz.

Savollar:

Girix va givrix turlari deganda nimani tushinasiz?

Girixkor ustalardan kimlarni bilasiz?

Panjara so'zining ma'nosi nimaq?

Grix naqsh elementlarining kombinatsiyalash turlarini ayting?

Namoyon naqsh kompozitsiyasini chizish.

Namoyon soʻzi – koʻrinish, tugallangan degan maʼnoni bildiradi. Xalq amaliy sanʼatida namoyon naqsh namunalaridan xalq ustalari keng foydalanib keladilar. Namoyon naqsh kompozitsiyalarida tabiat manzaralarining goʻzal tasvirlari, yuqoriga intilib oʻsayotgan oʻsimliklar dunyosining nafis koʻrinishlari aks ettiriladi. Bu kabi kompozitsiyalar tasvirida, koʻza yoki gultuvakda barq urib oʻsayotgan gullar, majnuntol, anor, uzum singari stillashtirilgan oʻsimliklarning elementlari diqqatga sazovor.

Namoyon naqsh kompozitsiyalari asosida chorsi, palak, islimi, murakkab, girix, pushak islimi, chor kunj islimi kabi naqsh namunalari ham chizilib kelingan.

Namoyonning asosiy qismini tanob deb ataluvchi shakl yoʻnalishi egallaydi. Tanob naqsh kompozitsiyasining asosiy novdasi hisoblanib, undan gul va novda elementlari oʻsib chiqmaydi. Novda gul, barg va shu kabi naqsh elementlarini omuxta hamda alohida koʻrinishni tashkil etadi.

Namoyon naqshlarida murakkab tematik ramziylikka asoslangan naqsh elementlaridan keng foydalaniladi. Namoyon naqshlari maʼlum bir tarixiy sana yoki tavallud va qutlov mazmunida ishlanilishi mumkin. Ramziylikka asoslangan tematik pannolarda davlat gerbi tasviri, paxta, bugʻdoy, sher, baliq, tovus shakli elementlari ham aks etadi. Bu kabi naqsh elementlari tabiiy koʻrinishdan stillashtirib olingan eng sodda tasvirdagi chizgilardir. Namoyon naqshlarini girix, mexrob, oval, toʻgʻri toʻrtburchak koʻrinishlarida ham tasvirlanadi.



Namoyon kompozitsiyalari naqqoshlik, ganchkorlik va yog'och o'ymakorligi san'atlarida asosiy o'rinlardan birini egallab keladi. Namoyon naqsh namunalarini chizish bosqichlari:

Naqshlanuvchi yuzaning aniq o'lchamini olish;

Namoyonga shakl chizish;

Naqshning tanob shaklini chizish;

Novda gul, barg va shu kabi naqsh elementlarining shakl bo'yicha joylashtirish va hokazo.

Hosil bo'lgan namoyon naqsh kompozitsiyasini axtasini tayyorlab, kerakli yuza satxiga xoka yordamida tushiriladi. Kompozitsiya rang turlari bilan turlanib Siyoh-qalam, targ'il va yoki yedirma usulida pardoatlanadi.

Namoyon tugal ko'rinishigagi mustaqil naqsh kompozitsiyadir. Namoyon naqsh kompozitsiyasi voqe'likni umumlashgan tasviriy obrazini shartli aks ettiradi.

Namoyon murakkab naqsh turiga kirib uning islamiy, xandasiy va ramziy turlari mavjud. Namoyon naqshlari ham band va tanob elementlaridan tashkil topib, kompozitsiya tuzilishida asosiy va to'ldiruvchi rolini o'ynaydi. Namoyon faqat girixdan ham tashkil topishi mumkin. Namoyonlar simmetrik va assimetrik tuzilgan bo'ladi. Namoyon naqsh kompozitsiya tuzilishlari har bir vohada o'ziga xosligi bilan harakterli. Namoyonning guldasta namoyon, anor namoyon, majnuntol namoyon, mexrobli namoyon, to'p-gul namoyon, gulsafsar, chorsi namoyon va boshqa juda ko'p atamallari bor.

Tayanch tushunchalar.

Chorsi – to'g'ri to'rtburchak

Omuxta – aralash

Ramziylik – ishora qilmoqlik

Savollar:

Namoyon so'zi inmani anglatadi?

Namoyon naqshining qanday turlari mavjud?

Namoyon naqshdarining chizish bosqichlari qanday?

Namoyon naqsh kompozitsiyalarining qanday nomlari mavjud?

Binolarni o'zbek milliy uslubida bezash.

O'zbekistonda juda qadimdan rivojlanib kelayotgan o'zbek xonadoni dizayni xalq amaliy san'ati turlarini keng qamrab olgan bo'lib, xalqning uy sharoitlari, ro'zg'or va kiyim-kechaklarida o'z aksini topgan. Xususan o'zbek milliy uylarini naqshlashning o'ziga xos qonun-qoidallari hozirgacha saqlanib, rivojlanib kelmoqda.

Jozibali ranglari bilan maftunkor, nafis naqsh namunalari o`zbek milliy me'morchiligida muhim o`rinni egallaydi.

Qadimda asosan naqsh bezaklari bilan jamoat inshootlari, boy-badavlat kishilarning uylari jimjimador qilib bezatilgan. Binolarning tashqi va ichki qismlari: shiftlar, ustunlar, devor yuzalari va uy-ro`zqor buyumlari mohirona bezatilgan. Milliy bino bezakchiligida asosan mehmon xona va ayvonlar nihoyatda bejirim jilolangan.

Ularga islamiy, o`simliksimon, xandasiy, geometrik, murakkab (aralash) ko`rinishidagi naqshlar ko`plab ishlangan. Naqsh namunalari ko`plab turlari mavjud bo`lib ulardan ayrimlari quyidagicha nomlanadi: hoshiya, ruta mexrob, madoxil, zanjira, bandi rumi, mornech, turunj, davra turunj, pargori, daraxti munabbat, namoyon va boshqalar.

“O`zbek binosining ichki qismidagi har bir me'moriy qismi o`ziga xos orxamental bezak tipidan tashkil topgan. Interer ya'ni xona devori uzunasiga 3 qismga bo`lingan, devorning pastki qismi izora (panel), o`rta qismi va tana qismi friz (41-rasm).

Devorning o`rta qismi namoyonlar, manzaralar, katta-kichik naqshlar, unvonli yozuvlar va boshqalar bilan bezatilgan. Friz qismiga har xil geometrik va o`simliksimon naqshlar ishlangan. Devorning teng qismi bilan shift o`rtasiga ganchdek ishlangan ajoyib karnizlar ishlatilgan, buni sharafa deb yuritiladi.

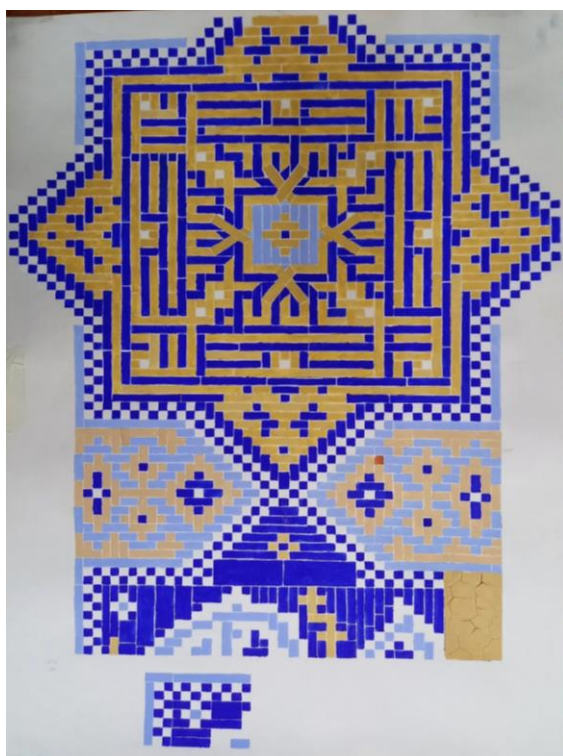

Milliy binolarning shift qismlari hovuzak deb ataladigan yarim silindrsimon tayoqchalarning terib chiqilishiga aytiladi. Hovuzaklar islmiy naqsh namunalari bilan bezaladi.

Xalq ustalari o`z naqqoshlik maktablari an'alarini davom ettirgan holda ijod etganlar. Ular Toshkent, Qo`qon, Samarqand, Buxoro, Farg`ona kabi shaharlarga borib naqqoshlik ishlarini bajarar edilar. Naqqosh ustalar qaysi joylarga ishga taklif etilishmasin o`z ish usullarini rivojlantirgan holda ijod etganlar. O`zbek xonadonlarining zebu – ziynati qisoblangan bezakli namoyonlar, bolorli shiftlar, tokcha, kitoba, izora qismlari murakkab, islmiy naqsh namunalari bilan bezalgan. Ganch va naqsh namunalari bilan bezatilgan milliy xonadonlar baland va serhasham qurilgan bo`lib, ularni naqshinkor ustunlar ko`tarib turgan.

Tayanch tushunchalar.

Friz –yo`l ichiga chiziluvchi naqsh turi.

Turunj – limon shaklidagi naqshlar

Pargori – Sirkul yordamida chiziluvchi panjara sifat naqshlar

Bendi rumiy – sirtmoq shaklidagi naqsh elementi.

Savollar:

O`zbek milliy uylarini naqshlashning o`ziga xos xususiyatlarini ayting?

Naqsh namunmlarining nomlarini bilasizmi?

O`zbek milliy uylarining naqshlanish tartibi qanday?

Binolarni shift, kitobi, izora so`zlarining ma'nosini bilasizmi?



Interyerning devor qismi uchun naqsh kompozitsiyalarini tuzish.

Interyer devorlarini bezashda xonaning balandligi, umumiy ko`rinishi, yorug`lik tushishi va xonaning turmushdagi o`rni hisobga olinadi. Interyerning qaysi rang tusiga xos ravishda naqshlanishi ham muhim ahamiyatga ega.

Qadimiy va zamonaviy qurilgan binolarning naqshlanish usullari o`ziga xosdir. Avvallari binolar devori milliy uslubda tokchalar, taxmon, kosamon, la'li, kitobat, mehrob kabi sharqona an'analarga xos qurilgan bo`lsa, hozirgi zamonaviy binolar yaxlit bir-butunligini saqlagan holda qurilmoqda.

Interyerni naqshlashda har bir devorning yuqori, o`rta va pastki (izora) qismlariga qanday bezak namunalarini berish aniqlab chiqiladi. Interyerning reja va o`lchamlari to`g`ri tanlanilishi zarur. Dastavval kompozitsiyalarning haqiqiy kattalikdagi xomaki nusxasini bir bo`lagi – rapporti chiziladi. So`ngra namuna eskizining axtasi tayyorlanadi. Devor yuzalariga gurupt yordamida boshlang`ich rang qorishmasi berilgach naqsh axtasini devor yuzasiga tushirib, ranglanib, pardozi beriladi.

Interyer devorining pastki qismi uchun girix, gulli girix, kompozitsiyalari tuziladi. Devorning o`rta qismlari uchun namoyon, mexrob, osma, murakkab singari naqsh turlari chiziladi. Tepa

qismlarga esa turli shakllar ko`rinishidagi islmiy friz naqsh kompozitsiyalari tuziladi.

Ma'lumki, naqqosh ijodida eng mas'uliyatli ishlardan biri naqsh kompozitsiyalarini yaratishdir. Naqsh kompozitsiyalarini tuzish, ma'lum qonun-qoidalarni o`z ichiga oladi:

naqsh elementlarini nisbatini saqlash;

b) tanob bilan novdani farqlab tasvirlash;

v) tanobdan gul barg va boshqa naqsh elementlarini o`sib chiqmasligi;

g) o`lchamga mos naqsh kompozitsiyasini tuzish va hokazo.

Tabiat, atrof olamni rangsiz tasavvur etib bo`lmaganidek, naqqoshlik san'atini ham rang tuslarisiz to`laqonli tasvirlash qiyin. Shuningdek Interyerni naqsh bezaklari bilan bezashda rangshunoslik qoidalariga amal qilish albatta muhimdir.

Tayanch tushunchalar.

Taxmon – milliy xona devorlaridagi ko`rpa-to`shak taxlanishiga mo`ljallangan maxsus joy.

Grunt – yuzalarini silliqlash uchun qoriladigan qorishmasi

Osma – osilib turuvchi holatida aks ettiriluvchi naqshlar

Savollar:

Interyerni naqshlashda devor necha qismga bo`linadi?

Interyer devorining tepa qismiga qanday naqsh namunalari ishlanadi?

Interyer devorining pastki qismiga qanday naqsh namunalari ishlanadi?

Interyer devorining o`rta qismlarida qanday naqsh turlari ishlanadi?

Interyerning shift qismi uchun naqsh kompozitsiyalarini tuzish.

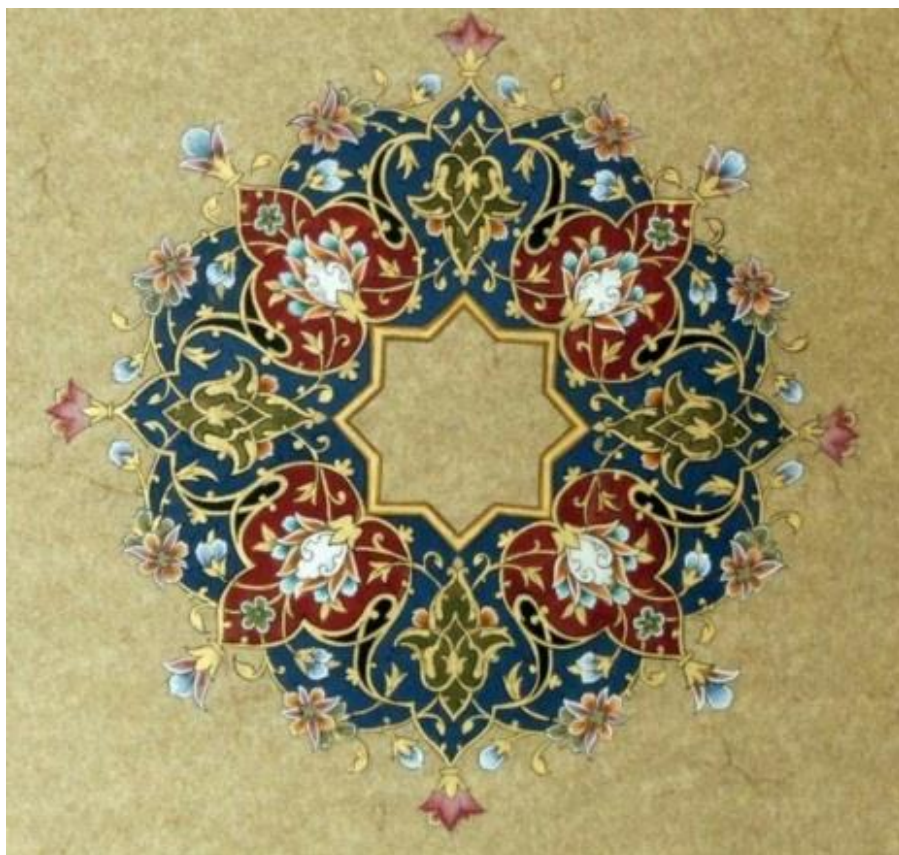

Interyer shiftlari o`tmishda va bugungi kunimizda ham o`ziga xos milliylik asosida bezaladi. Interyer shiftlarini ko`pincha burchak islimi, aylana qo`shband, turunj, davra turunj, girix, murakkab singari naqsh namunalari ishlanadi.

Qadimda xona shiftlarini hashamatli serviqor muqarnas va boshqali ustunlar ko`tarib turgan. Shift yuzalaridagi to`sinlar oralig`iga aylana slindrsimon yog`och bo`laklari terilib ular vassa jufta yoki bolor deb ham atalgan. Bolorlar to`lqinsimon yuza ko`rinishini eslatib, islimiy naqshlar bilan bezatilgan. O`zbek milliy xonadonlari shiftlari tekis ganch suvoqlari bilan ham suvalib bezalgan. Devor va shift oralig`iga sharafa ganch quymalari o`rnatilib, shift yuzalari bo`rtma xandasiy (girix) va bir necha turdagi naqsh kompozitsiyalari bilan naqshlangan.

Shift yuzalarini karniz, hovuz, nimhovuz, gumbaz, qubba ko`rinishlaridan.

Yog`och fanerdan yasab bezatilib kelinmoqda. Shift yuzalarini naqshlashdan avval erimay naqsh kompozitsiyasi uchun o`lcham olinadi. O`lchamga mos ravishda axta qog`ozi kesiladi. So`ngra,

chiziladigan naqshning rapporti va tuzilish bo`laklariga qarab ikki, to`rt, olti buklab kompozitsiyaning yarmi yoki chorak qismi chiziladi. Chizilgan naqsh namunasini igna bilan teshib chiqiladi. Tayyor bo`lgan naqsh axtasini xoka yordamida yuzaga tushiriladi. Interyer shiftlarini bezashda, dastavval naqshning zamini (tagi) ranglanadi. Rang turlari xona devor bezaklariga hamohang ravishda olinadi. So`ngra oraliq shakl yuzalari gul, novda, shkufta, barg elementlariga rang beriladi. Naqsh kompozitsiyalari ranglab olingandan so`ng, Siyoh-qalam, targ`il usulida pardozi beriladi.

Tayanch tushunchalar.

Burchak islimi – burchak shaklidagi o`simliksimon naqsh turlari.

qubba – gumbazcha shaklidagi bo`rtma bezak turlari.

Hovuz – shiftning hovuz shaklidagi ko`rinishi.

Nim hovuz – shiftning yarim hovuz shaklidagi ko`rinishi

5 .Shift – binolarning tepa yuzalari

Savollar:

1. Interyer shiftlariga qanday naqsh namunalari ishlanadi?
2. Sharafa so`zining ma'nosi nima?
3. Vassa jufta yoki bolor haqida nimalarni bilasiz?
4. Interyer shiftini naqshlash tartibi qanday?

Mavzular bo'yicha testlar

Badiiy bezak san'atining asosiy vazifalari

Interer va ekstererni badiiy bezash

ko'rgazma tashkil qilish

Buyumlarni naqqoshlikda bezash

Bezak berish

Badiiy bezak ishlarining maqsadi

Insonlarda badiiy didni shakllantirish

Bezak berish

Naqshlash

Ko'rgazma tashkil qilish

Badiiy bezakishlarida ishlatiladigan yangi materialla r qaysi qatorda to'g'ri ko'rsatilgan?

banner, arakal,

moybo'yoq, akvarel, guash

ganch, vatman

flamaster, karton

Eksteryerning bezatilishi deganda nimani tushunasiz?

Binoning tashqi bezagi

Binoning ichki bezagi

Xona bezagi

Kitob bezagi

Badiiy bezak ishlarida ishlatiladigan asbob-uskunalar

qalam, chizg'ich, plakat pero, mo'yqalam,

qalam, arra, bolg'a, tush, pichoq

plakatpero, ketmon, belkurak

mo'yqalam, bolta, tasha

Badiiy bezakda ishlatiladigan materiallar

qog'oz, karton, penoplast, fanera, yog'och, DVP, DSP, banner, arakal

sim, g'isht, shag'al, penoplast, fanera

yog'och, DVP, DSP, banner, beton

banner, arakal, g'isht, beton

Badiybezak ishlarida yelimning qaysi turi ko‘proq ishlatiladi?
PVA
KMS, konein, silikat
BF, rezina yelimi
Super kley

Kompozitsiya so‘zi qanday ma’noni anglatadi?
To‘qish, tuzish
Doimiy bir tekisda takrorlanish
Simmetrik chiziqlarning buzilishi
Chizma chizish

Komponovka so‘zi qanday ma’noni anglatadi?
O‘lchovlarning bir-biriga mutanosibligi, to‘g‘ri joylashishi
Doimiy bir tekisdatakrorlanish
to‘qish, tuzish
Buyum yasash

Badiybezatishlarining asosini nima tashkil qiladi?
Rang, shakl, mazmun
Gips, alebastr
Sement
Bo‘yoq;

E‘lon va shiorlarda qaysi shrift turlari ko‘proq qo‘llaniladi?
Plakat shrifti
Akademik shrifti
Kursiv shrifti
Antikva

Penoplastnimada kesiladi?
tok, pichoq
arra, pichoq,
arra, tok
Lezviya

Guash bo‘yoqlar nimada eriydi?
Suv
Kerosin
Razbavitel
Rastvoritel

Moybo‘yoqlari nimada eritiladi?
Razbavitel
Suv
Zardob
Disterlangansuv

Matoga yozuvlarni mada yoziladi?
kist (mo‘yqalam)da
Plakat peroda
Flomasterda
Qalamda

Hajmli reklama nima?
Hajmli harflar, har tomonlama ko‘rinadigan reklama
devoriygazeta
shior
Bannerda gireklama

Tunuka ustiga qanday bo‘yoq bilan ishlanadi?
moybo‘yoq
suv – emulsiya bo‘yog‘i
Guash bo‘yog‘i
Tempera bo‘yog‘i

Moybo‘yoq bilan bo‘yalgan yuzagaqanday bo‘yoq bilan yozish—chizish mumkin?
moybo‘yoq
Akvarel bo‘yog‘i
Nitro bo‘yoq

Guash bo'yog'i

Shriftli yozuvlarda qator orasidagi masofa qanday bo'lishi kerak?
--

Shrift balandligidan kichik

Shrift balandligidan ko'prok,

Shrift balandligi bilan teng

Shrift balandligidan ikki baravar baland
--

Xonabezatilayotganda asosan nimaga e'tibor berilishi kerak?
--

Xona qanday maqsadda ishlatilishiga

Xonaning katta-kichikligiga

Xonaning balandligiga

Xonaning issiqligiga

Xonada ishlaganda bezaklar qanday o'lchamda bo'lishi kerak?
--

ko'rish qulayligiga qarab

Ishlar mazmuniga qarab

qo'yiladigan joyga qarab

Xonaning katta-kichikligiga qarab

Xonada ishlangan ishlar rangi haqida fikringiz?
--

Xonaning rangiga mos

Kontrol ranglar

Xonarangidan o'zgacha

To'q ranglar

Xonadagi bezak ishlarida shriftli yozuvlarning foni bilan farqi qanday bo'lgani ma'qul?
--

Yaxshi o'qiladigan bo'lishi kerak

To'q fonga to'q rang bilan yozish kerak

Fon ochrang bo'lsa to'q rang bilan yozish

Fon to'q rang bo'lsa ochrang bilan yozuv
--

Xonabezaklarida kolligrafiya shriftlardan foydalanish holati

Tavallud topgan kun va bayramlar bilan tabriklash yozuvlarida

muhrlarda

ko'rgazmali qurol tayyorlashda
Shior yozishda

Xonani bezashda plakatning qanday turlaridan foydalaniladi?
Mavzuli plakatlar
Tanqidiy
Tashviqotli
Siyosiy

Xona ichidagi bezaklarni qanday materiallarga ishlagani yaxshi?
DVP
Shisha
DSP
Fanera

Bino tashqarisiga qilingan bezaklar qaysi bo'yoqlarda ishlagani ma'qul
moybo'yoq
Emulsiyali bo'yoq
akvarel
Tush

Bezak ishida qaysi bo'yoqlar quyoshga va qor, yomg'irlarga chidamli?
Nitroemal
Emal
Guash
Akvarel

Shriftli plakatlarga nimalar kiradi?
Shiorlar va e'lonlar
Gazeta
Mavzuli plakat
Manzara

Ruta naqshi qanday shaklida tasvirlanadi?
Yo'l ichiga chizilgan

To'rtburchak ichiga chizilgan
Devorga chizilgan
Xontaxtaga chizilgan

Spektr ranglari qaysi ranglardan iborat ?
Xil – kamalak ranglar
Barcha issiq ranglar
Xil - yashil, qizil, sariq, ko'kranglar
Xil - yashil, qizil, sariq, ko'k, oqranglar

Tashkilotlar nomlarini qanday asosga yozgan ma'qul?
Oynaga
Tunukaga
Yog'ochga
Qog'ozga

Quyosh nuri bir necha rang nurlari tutamidan iborat ekanligini qaysi fizik olim aniqlagan va sistemaga solgan
Nyuton
Arximed
Beruniy
Paskal

Sariqrang qaysiranglar to'plamiga kiradi?
Xromatik ranglar
Axromatik ranglar
Neytral
Qo'shmaranglar

Yashil rang qaysi rang turkumiga kiradi?
Xromatik ranglar
Neytral
Issiq , ranglar
Axromatik ranglar

Binafsha ranglar qaysi ranglar turkumiga kiradi?

Qizil va yashil ranglar aralashmasidan hosil bo‘ladi
Axromatik ranglar
Qizil va sariq ranglar aralashmasidan hosil bo‘ladi
Spektr ranglar

Kulrangqaysiranglarga kiradi?
Axromatik ranglar
Xromatik ranglar
Iliq ranglar
Spektr ranglar

Ok rangqaysiranglarga kiradi?
Neytral
Xromatik ranglar
Iliq ranglar
Qo‘shma ranglar

Qaysiranglar «Axromatikranglar» xisoblanadi?
Ok, kulrang, qoravashungayakinranglar
Ko‘k, binafsha va shunga yaqin ranglar
Sariq, ko‘k, qizil va shunga yaqin ranglar
Iliq ranglar

Qaysiranglar «Xromatikranglar» deyiladi?
Spektrranglari va shunga yaqin ranglar
Oq, kulrang, qora
Sariq, qora, yashil

Spektr ranglarning to‘g‘ri tartibda yozilganini aniqlang
Qizil, zarg‘aldoq, sariq, yashil, havorang, ko‘krang, binafsha
Zarg‘aldoq, sariq, yashil, ko‘k, zangori, binafsha, qizil,
Oqsariq, zarg‘aldoq, qizil, jigarrang, binafsha, qora
Barcha issiq ranglar

Eng toza ranglar qaysilar?
Spektr ranglar

Axromatik ranglar
Barcha sovuq ranglar
Barcha issiq ranglar

Qora rang qaysi rang turkumiga kiradi?
Axromatik ranglar
Spektr ranglar
Xromatik ranglar
Barcha issiq ranglar

Rang kontrasti nima?
Rangning qarama-qarshiligi
Ranglar to'yinganligi
Ranglar doirasi
Ranglar uyg'unligi

«Garmoniya» so'ziga berilgan to'g'ri ta'rifni aniqlang
Ranglar uyg'unligi
Ranglarning mutanosibligi
Ranglarning nomutanosibligi
Ranglar to'plami

«Kolorit» so'ziga berilgan to'g'ri tarifni toping
Badiiy asardagi yetakchi rang,
Ranglar uyg'unligi
Ikki xil rangdan uchinchi xil rangni hosil qilish
Ranglar to'plami

Aktiv ranglarga qaysi ranglar kiradi?
Ruhni tetiklashtiruvchi ilk ranglar
bir-biriga mos ranglar
Sovuq ranglar
Issiqlik ranglar

«Dekor» so'zi qanday ma'noni anglatadi?
Bezatmoq

Buzmoq
Qurmoq
Bo'yamoq

Bezak san'ati turlari to'g'ri ko'rsatilgan qatorni ko'rsating
Mahobatli bezak san'ati, badiiy bezak san'ati, amaliy san'at, dizayn
Rang tasvir, qalamtasvir, grafika,
Haykaltaroshlik, miniatyura, mozayka,
Amaliy san'at, grafika, multiplikatsiya

Badiiy bezak san'atida ishlatiladigan asbob-uskunalar qaysi qatorda to'g'ri ko'rsatilgan?
Qalam, mo'yqalam, plakatpero, chizg'ich
Qalam, mo'yqalam, xovonda
Karkas, plastilin, skalpel
Xolost, moybo'yoq, mo'yqalam,ganch,

Badiiy bezak san'atida ishlatiladigan qanday yozuv asboblari mavjud?
Flomaster, mo'yqalam, plakat perolari, gelli ruchka,
Rangli qalam, oddiy qalam, pastel
Oddiy qalam, flomaster, mo'yqalam,sous
Plakat perolari, rangli qalam, gil

Jigarrang qaysi ranglardan hosil bo'ladi?
Qora va qizil
Zarg'aldoq va havorang
Qizil va binafsha
Ko'k va qizil

Qaysi ranglar asosiy ranglar deb hisoblanadi?
Qizil, sariq, ko'k
Issiq ranglar
Oq va qora
Sovuq ranglar

Qanday naqsh turlarini bilasiz?
--

Islimi, girix, murakkab(gulli girix)
Mexrob, ofort, gul
Shobarg, oygul, mexrob
Issiq ranglar

Ritmi borasining ta'rifi qaysi qatorda to'g'ri ko'rsatilgan?
Bezaklarning ma'lum tartibda bir tekisda takrorlanishi
O'lchovlarning bir-biriga mos kelishi (mutanosiblik)
Ranglar qarama-qarshiligi
Rang uyg'unligi

Stilizatsiya nima ?
Tabiatda nolingan murakkab shakllarni soddalashtirish
Murakkab shakllarni tasvirlash
Nusxa ko'chirish
Tabiatda nolingan sodda shakllarni murakkablashtirish

Samaqanddagi tarixiy obidalarni ko'rsating?
Tillakori, Sherdor, Ulugbek, Shoxi-Zinda madrasalari, Al-Buxoriy majmuasi
Ko'kaldosh, Abul-Kosim madrasalari, Tilla-Shayx, Shayx-Zayniddin masjidleri
Minorayi Kalon; Samoniylar maqbarasi, Chor Minor
Kalta-minor, Ichanqal'a

Amaliy san'atga oid iboralarqaysi qatorda joylashgan?
Zardo'z, kulol, kashtachi, o'ymakor naqqosh
Haykal, portret, manzara
Interyer, eksteryer, dekoratsiya
Retush, sous, pastel, koshin, kigiz

Assimetriya iborasiga qaysi qatorda to'g'ri ta'rif berilgan ?
Buyum bo'laklarining bir-biriga o'xshamasligi
Mutanosiblik, buyum bo'laklarining bir-biriga mos kelishi
Buyum bo'laklarini to'g'ri joylashtirish
Ranglar uyg'unligi

Simmetriyali borasiga to‘g‘ri ta’rif berilgan qatorni ko‘rsating?
Mutanosiblik, buyum bo‘laklarining bir-biriga mos kelishi
Buyum bo‘laklarining bir-biriga o‘xshamasligi
Buyum bo‘laklarini to‘g‘ri joylashtirish
Ranglar uyg‘unligi

Me‘morchilikka oid iboralarni toping?
Arka, peshtoq, ayvon, minora
Interyer, barelef, ornament
Sgraffitto, grafika, qalamtasvir
Eksteryer, dekoratsiya, faye

Rang kaloriti deganda nimani tushunasiz?
Ranglar mutanosibligi
Ranglar qarama-qarshiligi
Jilo berish
Rang tusi

Nilobi rangi qaysi ranglardan hosil qilinadi?
Qizil va ko‘k
Qizil va sariq
Oq va ko‘k
Yashil va oq

Samarqanddagi “Tillakori “ madrasasida qanday bezak turlaridan foydalanilgan?
Koshinkorlik, gancho‘ymakorligi, yog‘och‘ymakorligi, unvonliyo‘zuv, me‘morlikdizayni
Koshinkorlik, haykaltaroshlik, me‘morchilik, yog‘och‘ymakorligi
Me‘morchilik, koshinkorlik, kashtachilik, haykaltaroshlik
Gancho‘ymakorligi, yog‘och‘ymakorligi, zardo‘zlik

Naqshlarni bo‘yashda qaysi bo‘yoq turidan ko‘proq foydalaniladi?
Akvarel, emulsiya guash, tempera
Guash, nitrolak, tempera

Tempera, guash, akvarel, nitrolak
Moybo‘yoq, guash, avto bo‘yoq

Naqshni chizish ketma-ketligi qaysi qatorda to‘g‘ri ko‘rsatilgan?
Naqshni chizish, bo‘yash, pardozlash, siyoh va obitortish
Naqshni chizish, pardozlash, bo‘yash
Naqshni chizish, siyoh va obitortish, pardozlash
Pardozlash, siyoh va obitortish, naqshni chizish

Naqshni to‘liq pardozlash ketma-ketligi qaysi qatorda to‘g‘ri ko‘rsatilgan?
Targ‘il, siyoh va obitortish
Targ‘il, taroq va laklash
Shpaklyovka qilish, jilvirlash, gruntlash
Siyohqalam, targ‘iltortish

Naqshni bo‘yash (turlash) nimadan boshlanadi?
Zaminni bo‘yashdan
Gul va barg elementlarini bo‘yashdan
Shukufta va bofta elementlarini bo‘yashdan
Band elementlarini bo‘yashdan

“Namoyon” naqshiga berilgan ta’rif qaysi qatorda to‘g‘ri keltirilgan?
«Ko‘rinish, manzara» demakdir .U mustaqil naqsh bo‘lib islmiy, xandasaviy gulli girix turlari mavjud
Geometrik (xandasaviy) naqsh
Doyira shaklidagi naqsh
Xoshiya naqshi

Hattotlik san’ati nima?
Unvonli yozuv, arab yozuvlarini naqshga o‘xshatib yozish
Bino yoki biror narsaga ishlangan naqsh
Xayoldan ishlangan tasvir
Naturani o‘ziga qarab ishlangan rasm

Naqsh qanday ma’noni anglatadi?
--

Arabcha tasvir, gul degan ma'noni bildiradi, turli shakllarning ma'lum tartibda takrorlanishidan hosil qilingan bezak
Geometrik shakllardan tuzilgan naqsh
Yo'l ichidagi naqsh
lotincha «ornament» - bezak degan ma'noni anglatadi

Axta nima uchun tayyorlanadi?
Naqsh bezakdan nusxa ko'chirib devor yoki buyum yuzasiga tushirish uchun
Naqsh bezak yuzasiga jilo berish uchun
Naqshdan nusxa ko'chirish uchun
Naqsh bezak yuzasiga pardoqlash uchun

Xalq amaliy bezak san'ati turlari qaysi qatorda to'g'ri ko'rsatilgan?
Naqqoshlik, ganch o'ymakorlik, kandakorlik, zargarlik
Ganch o'ymakorlik, me'morchilik, kandakorlik, teatr
Naqqoshlik, haykaltaroshlik, dizayn, musiqa
Me'morchilik, haykaltaroshlik, teatr, musiqa

Rapg'or tushunchasi ta'rifini keltiring
Naqsh taqsimi bo'lib, naqshning ma'lum bir shaklda takrorlanuvchi qismidir
Doyira shaklidagi naqsh
Naqshning asosiy qismi
Rang tusi

Interyer so'zi nimani anglatadi?
ma'lum tartibda joylashtirish
Mos degan ma'noni anglatadi
Ranglash degan ma'noni anglatadi
Binoning ichki qism

Tanob nima?
Naqsh kompozitsiyasining tuzilishi
Naqshning ramziy ma'nolar nomi
Naqsh kompozitsiyasining asosiy yo'l chizigi

Naqshning gul elementlari

Bezak san'ati turlari qaysi qatorda to'g'ri ko'rsating

Mahobatli bezak san'ati, badiiy bezak san'ati, amaliy san'at, dizayn
--

Rangtasvir, qalamtasvir grafika,

Haykaltaroshlik, miniatyura, mazayka,

Ganchkorlik, yog'och o'yakorligi, grafika, sgraffito
--

Mahobatli haykallarni asosan qayerda uchratish mumkin?

Do'kon va bozorlarda

Ko'cha va xiyobonlarda

Shaxsiy uylarda

Kafe va barlarda

Perolarning qanday turlari mavjud ?
--

Plakat perosi, rezinali pero, yog'ochli pero, redis

Oddiy pero, rondo, temir pero, plastik pero

Oddiy pero, plakat perosi, rondo, redis

Plastikpero, temirpero , rezinali pero, yog'ochli pero
--

Redis perosi uchi qanday shaklga ega ?

To'g'ri

Egri

Aylana

Yassi

Badiiybezak ishlarida oddiy perodan qanday maqsadda foydalaniladi?

Shriftlarning kontularini to'g'rilab chiqishda
--

Kesik shriftlarni yozishda

Foydalanilmaydi

Hattotlikda

Monumental haykallar bezak san'atining qaysi turiga aloqador ?

Mahobatli bezak san'ati

Badiiy bezak san'ati

Amaliy san'at
Dizayn

Kashta bezak san'atining qaysi turiga aloqador?
Mahobatli bezak san'ati
Badiiy bezak san'ati
Amaliy san'at
Dizayn

Badiiy bezak san'ati ishlarida perspektivaning qo'llanilishi
Chiziqli va havo perspektivasi
Ishlatilmaydi
Chiziqli perspektiva
Ranglar uyg'unligi

Xona devori necha qismga bo'linadi?
Qismga- sharafa, namoyon, pol
Qismga - namoyon, izora
Qismga -sharafa, namoyon, izora, pol
Qismga -sharafa, namoyon, izora

“Bindigi“ eshik va darvozalarda qanday maqsadda ishlatiladi?
Ikki tabaqa orasidagi tarqishni yopish va zeb berish
Zeb berish uchun
Eshik qiyshaymasligi uchun
Eshikni namgarchilikdan saqlash uchun mustahkamligini oshirish maqsadida

Assimetriya bu.....
O'lchovlarning bir-biriga nomunosibligi
O'lchovlarning bir-biriga mos kelishi
O'lchovlarning bir maromda takrorlanishi
O'lchovlarning bir-biriga munosabati

Axta (ulgi) nima?

Nusxani yuzaga ko`chirish uchun, naqsh yo`llari teshilgan shaffof qog`oz

Yelimli bo`yoq turi

Doira shaklidagi gul va barglarni, ikkita tanobni birlashtiruvchi va asosiy shakl beruvchi, naqsh

Naqshni tushurish uchun qora yog`och kukuni

Axta nima uchun ishlatiladi?

Nusxalarni yuzaga tushurishda

Naqshdan nusxa o`yiishda

Naqshlarni bo`yashda

Naqshni chizib bo`yashda

Band nima?

Naqsh elementi

Kompozitsiyadagi ikkinchi darajali naqsh

Novdani bog`lovchi

O`simlik bargi

Chapu-rost takrorlanuvchi lolasimon naqsh turining nomini aniqlang?

Madohil

Munabbat

Islimiy

Girix

Chekma iskana qanday vazifani bajaradi?

Naqsh zaminini pardoqlash uchun

Yo`nish, tekislash, teshish

Zanjira, yarim doiralar, nuqtalar chiqarishda

Lo`la pardoq uchun

Madohil naqsh qanday ko`rinishga ega?

Chapu-rost takrorlanuvchi lolasimon
Yarim oy va yulduz shaklidagi naqsh
Handasaviy va islmiy xoshiya naqsh
Doira shaklidagi naqsh

Marom bu.....
Kompozitsiyadagi bezak elementlarining ma'lum tartibda bir tekisda takrorlanishi
Kompozitsiyadagi bezak elementlari o'lchovlarining bir-biriga mos kelishi
Kompozitsiyadagi bezak elementlarining ranglarini bir-biriga o'zaro uyg'unligi
Kompozitsiyada ranglarning ma'lum tartibda bir tekisda takrorlanishi

Munabbat naqsh qanday naqsh hisoblanadi ?
To'rt tomonga takrorlanadigan naqsh
Bir tomonga takrorlanadigan naqsh
Ikki tomonga takrorlanadigan yo'l ichidagi naqsh
Aylana bo'ylab harakatlanadigan naqsh

Musiqa asbobini yasashda qaysi daraxt yog'ochidan foydalaniladi?
Tut, o'rik, nok
Oq qayin, sosna, archa
Gujum, tut, chinor
Chinor, o'rik, tut

Namoyon bu ...
Tugal naqsh kompozitsiyasi
To'rtidan bir qismi tugallangan naqsh kompozitsiyasi
Tugallanmagan naqsh kompozitsiyasi
Yarim tugallangan naqsh kompozitsiyasi

O'simlik elementlaridan iborat naqshning nomi?

Islimiy
Madohil
Bog‘dodi
Iroqi

Reysmus asbobi qanday vazifani bajaradi?
Buyum qirrasiga parallel chiziqlar chizish uchun
Zanjira, yarim doiralar, nuqtalar chiqarishda
Naqsh konturlarini qirib chiqishda
Naqsh zaminini chaqichlab chizish uchun

Ritm deganimizda nimani tushunasiz?
Elementlarning takrorlanishi
Buyumlarning ko‘rinishi
Elementlarning ko‘pligi
Buyumlarning umumiy ko‘rinishi

Tanob nima?
Naqsh kompozitsiyasining asosiy yo‘l chizig‘i
Naqsh kompozitsiyasining tuzilishini ifodalovchi shakl
Naqshning ramziy ma’nalari nomi
Naqshning gul elementlari

To‘rt tomonidan bir xil davom etadigan naqsh turi?
Munabbat naqsh
Muqarnas naqsh
Madohil naqsh
Turunj naqsh

Ustalar ganchni sekin va mustahkam qotishi uchun nima qo‘shganlar?
Shiraj
Tuz

Tuproq
Ohak

Yog‘och o‘ymakorligi usullari qaysi qatorda to‘g‘ri ko‘rsatilgan?
Bag‘dodi, islimi, pargori
Iroqi, girix, pargori
Mehrob, zaminsiz o‘yma, pargori
Pargori, zaminsiz o‘yma, islimi

Yog‘och o‘ymakorlikda necha xil naqsh turi mavjudligi qaysi qatorda to‘g‘ri ko‘rsatilgan?
3 xil islimiy, girix, murakkab
Xil ramziy, geometrik
4 xil islimi, geometrik, zanjira, gulli girix
5 xil, zanjira, islimi, geometrik, ramziy, gulli girix

Shkufta nima?
Islimiy naqsh novdalarini bog‘loychi shakl
Charxpalak shaklidagi dekorativ bezak elementi
Aylana va yarim aylanadan taskil topgan geometrik naqsh
Ikki tomonga rivojlanib boruvchi hoshiya naqsh kompozitsiyasi

Islimi pargori qanday naqsh?
Sirkul yordamida hosil qilinadigan islimi naqsh.
Yulduzsimon zanjira va islimiy naqsh birlastirilgan naqsh
Doira shaklidagi ikkita tanobni birlashtiruvchi va asosiy shakl beruvchi islimiy naqsh
Zarhal bilan bezatilgan doira shaklidagi islimi naqsh

Markazdan intiluvchi doira shaklidagi naqsh ...
Turunj naqsh
Muqarnas naqsh
Madohil naqsh

Munabbat naqsh

O‘zbek halq Amaliy san’at turlarini sanab bering?
--

Naqqoshlik, ganchkorlik, yog‘och o‘ymakorligi, kulolchilik, zardo‘zlik
--

Rangtasvir, qalamtasvir, grafika,

Haykaltaroshlik, miniatura, mazaika,

Ganchkorlik, yog‘och o‘ymakorligi, grafika, sgraffito

«Yog‘och o‘ymakorligi» san’atida ishlatiladigan atamalar qaysi qatorda to‘g‘ri ko‘rsatilgan?

pargori naqsh, iskana, axta, bofta,

Kundal, mehrob, axta, bofta, namoyon, sangina, pastel

Etyud, natura, molbert

sangina, pastel, retush, sous

Girix naqshining ta’rifi qaysi qatorda to‘g‘ri ko‘rsatilgan?

«Tugun» degan ma’noni anglatib, xandasiy (geometrik) naqshdir.
--

Oddiy elementlardan tuzilgan islamiy naqsh
--

Navo naqsh kompozitsiyasi

Ruta naqsh kompozitsiyasi

Yog‘och o‘ymakorligida ishlatiladigan asbob-uskunalar qaysi qatorda to‘g‘ri ko‘rsatilgan?
--

Iskana, novasimon iskana, chakich iskana, resmus, arra, randa

Stek, karkas, plastilin, xovonda, ganch, skalpel
--

Xolst, moybo‘yoq, mo‘yqalam

Qog‘oz, akvarel, mo‘yqalam, qalam,

Pargori naqsh qaysi qatorda to‘g‘ri ko‘rsatilgan?
--

Pargor (sirkul) yordamida chizilgan naqsh

Murakkab naqsh

Islimi naqsh

Girix

Axta (ulgi) nima?
Nusxani yuzaga ko'chirish uchun ishlatiladigan, naqsh yo'llari teshilgan shaffof qog'oz.
Yelimli bo'yoq turi.
Doira shaklidagi naqsh
Naqshni tushirish uchun qora yog'och kukuni

Qanday naqsh kompozitsiyalarini bilasiz?
Pargori, turunj, namoyon, ruta, girix, islimi, murakkab
Ofort, batal
Shobarg, oygul, mehrob
Zardo'zlik, ganchkorlik, kashtachilik, kandakorlik

Ritm iborasining ta'rifi qaysi qatorda to'g'ri ko'rsatilgan?
Naqsh, bezak elementlarining bir qismi ma'lum tartibda bir tekisda takrorlanishi
O'lchovlarning bir-biriga mos kelishi (mutanosiblik)
Ranglar qarama-qarshiligi
Rang tusi

Toshkent yog'och o'ymakorligi ustalari qaysi qatorda to'g'ri ko'rsatilgan?
S.Xo'jaev, M.Qosimov,
Usta Sh. Murodov, A.Ilhomov, M.To'rayev, K.Karimov
Usta Sh. Murodov, Z.Bositxonov, A.Ilhomov
O. Fayzullayev
A.Boltayev, O.Yoqubov, R.Masharipov

Yog'och o'ymakorligi usullari qaysi qatorda to'g'ri ko'rsatilgan?
Bag'dodi, islimi, pargori.
Iroqi, girix, naboti.
Mexrob, zaminsiz o'yma, pargori
Pargori, zaminli o'yma, naboti

Amaliy san'at turlari qaysi qatorda to'g'ri ko'rsatilgan?

Naqqoshlik,

Yog'och o'ymakorligi, kashtachilik, ganch o'ymakorligi,

Yog'och o'ymakorligi, haykaltaroshlik, kulolchilik,

Ganch o'ymakorligi, grafika, zargarlik.

Kashtachilik, zardo'zlik, naqqoshlik, dastgohli rangtasvir

Madoxil naqshi qanday ko'rinishga ega?

Chapu-rost takrorlanuvchi lolasimon hoshiya naqsh

Pargori naqsh

Xandasaviy naqsh

Doira shaklidagi naqsh

Yog'och o'ymakorligida ishlatiladigan bo'yoqlarni aniqlab bering.

Morilka, bays

Yog'och rangli bo'yoq, emal,

Moybo'yoq, lak

Akvarel, guash

Yog'och o'ymakorligida ishlatiladigan yelimlarni aniqlab bering.

Duradgorlik yelimi, kazein yelimi, PVA

PVA, feniks yelimi, universal yelimi.

Super yelim, PVA, nitro yelim

Feniks yelimi, super yelim

Xoka nima?

Naqshni yog'och yuzasiga tushirish uchun qo'llaniladigan qora yog'och kukuni

Naqshga shakl beruvchi chiziq

Xoshiya naqshi

Xandasaviy naqsh

Stilizatsiya so‘zining ma’nosini aniqlang
Tabiatdagi gul, novda, barg, qush va hayvonlarni oddiylashtirilgan tasviri.
Naqshga shakl beruvchi chiziq
Nomutanosiblik
Naqsh elementlarining takrorlanishi

O‘ymakorlikda ishlatiladigan yog‘och turlari qaysi qatorda to‘g‘ri ko‘rsatilgan?
Yong‘oq, chinor, tut, dub, qoraqayin, o‘rik, qarag‘ay,
Tol, qoraqayin, o‘rik, qarag‘ay, olcha
Terak, tol, dub, shaftoli
Archa, shumtol, terak, baqaterak

O‘simliksimon naqsh elementlari-dan tuzilgan kompozitsiya qanday ataladi?
Islimiy naqsh
Pargori naqsh
Geometrik naqsh
Zanjira naqshi

Yog‘och o‘ymakorlikda ishlatiladigan mahalliy xom-ashyolar qaysi qatorda to‘g‘ri ko‘rsatilgan?
Yong‘oq, chinor, tut, o‘rik, qarag‘ay, nok
Arg‘uvon, tillog‘och
Buk, zirk, zarang
Dub, qoraqayin

“Bindigi” eshik va darvozalardan qanday maqsadda ishlatiladi ?
Ikki tabaqa orasidagi tarqishni yopish va zeb berish
Zeb berish uchun
Eshik qiyshaymasligi uchun
Eshikni namgarchilikdan saqlash uchun

Ubaydiy eshik elementlari qaysi qatorda to'g'ri ko'rsatilgan?

Qubba, zulfin, taqtaqa, bindigi

Mix cho'p, taqa, shurub,

Chaspak, mix, zulfin, gardish

Bosha, vassa, ustun

Ayvonlarda ishlatiladigan konstruktiv elementlarni ko'rsating

ustun, bosha, yo'g'i, bolor, vassa, kovza.

Paxsa, g'isht, DVP, DSP,

Armatura, ugolniklardan yasalgan metal konstruksiyalar

Paxsa, DSP, metal konstruksiyalar

Naqsh qanday ma'noni anglatadi?

Arabcha tasvir, gul degan ma'noni bildiradi, turli shakllarning ma'lum tartibda takrorlanishidan hosil qilingan bezak

Lotincha - geometrik shakllardan tuzilgan naqsh degan ma'noni bildiradi,

O'zbekcha- yo'l ichidagi naqsh degan ma'noni bildiradi,

Lotincha «ornament» - bezak degan ma'noni anglatadi

Daraxt yoshi qanday aniqlanadi?

Yog'och ko'ndalang kesimidagi halqalar soniga qarab

Daraxt shoxalarining soniga qarab

Yog'och uzunligiga qarab

Yog'och diametri uzunligiga qarab

Kovza iskana qanday vazifani bajaradi ?

O'yilgan naqsh chiziqlarni ustiga uch qirrali qavariq yo'llar chizishda

Chakichlash, naqsh o'yish

Lo'la pardozi uchun

Choka pardozi uchun

Iskana qanday vazifani bajaradi ?

Yo‘nish, tekislash, teshish.
Chakichlash, naqsh o‘yish
Choka pardozi uchun
Lo‘la pardozi uchun

Morpech iskana qanday vazifani bajaradi ?
Zanjira, yarim doiralar, nuqtalar chiqarishda
Chakichlash, naqsh o‘yish
O‘yilgan naqsh chiziqlarni ustiga uch qirrali qavariq yo‘llar chizishda
Choka pardozi uchun

Nova iskana qanday vazifani bajaradi ?
Naqsh bandlari, gullari konturlarini kesib chiqish
Chakichlash uchun
Choka pardozi uchun
Naqsh zaminini tekislash uchun

Chekma iskana qanday vazifani bajaradi ?
Naqsh zaminini chakichlab pardozi uchun
Yo‘nish, tekislash, teshish.
Zanjira, yarim doiralar, nuqtalar chiqarishda
Lo‘la pardozi uchun

“Boloyi hauz” qayerda joylashgan?
Buxoroda
Samarqandda
Toshkentda
Xivada

Rapport tushunchasi ta’rifini keltiring.
Naqsh taqsimi bo‘lib, naqshning ma’lum bir shaklda takrorlanuvchi qismidir.
Naqshning asosiy qismi

Doira shaklidagi naqsh
Rang tusi

Tesha Islomov qaysi yog‘och o‘ymakorlik maktabining namoyondasi?
Andijon
Buxoro
Rishton
Toshkent

Interyer so‘zi nimani anglatadi?
Binoning ichki qism ko‘rinishi
Ma’lum tartibda joylashtirish
Mos degan ma’noni anglatadi
Ranglash degan ma’noni anglatadi

Tanob nima?
Naqsh kompozitsiyasining asosiy yo‘l chizig‘i
Naqsh kompozitsiyasining tuzilishi
Naqshning ramziy ma’nolari nomi
Naqshning gul elementlari

Xatkash (resmus) asbobi qanday vazifani bajaradi ?
Yog‘ochning tekis qirrasiga paralel chiziqlar chizish uchun
Zanjira, yarim doiralar, nuqtalar chiqarishda
Lo‘la pardozi uchun
Naqsh zaminini chakichlab pardozi uchun

Yog‘och o‘ymakorligida ishlatiladigan o‘lchov asboblari qaysilar.
Chizg‘ich, pargor, reysfeder, reysshina, transportyor,
Iskana, ruletka, tesha
Randa, arra, chizg‘ich, qalam,
O‘chirg‘ich

ulgi, qalam,

Islimiy naqsh nima?

O'simliksimon naqsh

Geometrik naqsh

Qushlarning rasmi

Yo'lsimon

Naqsh

Zamin deganimiz nima?

Naqshning tag (fon) qismi

Naqsh turi

Qushlarning rasmi

Yo'lsimon naqsh

Ritm nima ?

Berilgan shakl,naqsh bo'lagining takrorlanishi
--

Qo'zgaluvchanlik

Narsaning ko'rinishi

Ranglar mutanosibligi

Kompozitsiya so'zining ma'nosi...
--

Tuzish, ko'rish, tartiblashtirish

Joylashtirish

O'ylab topish

O'zgartirish, chizib ko'rsatish

Naqqoshlik mashg'ulotlarining metodik asoslari

O'zbek milliy xalq amaliy san'atini yanada rivojlantirish, bu kabi hunar turlarini yoshlarimizga o'rgatish bugungi kunimizda muhim ahamiyatlar kasb etadi. Hozirda xalq amaliy san'ati turlarini fan sifatida Oliy o'quv yurtlarida ham o'ziga xos ravishda o'qitilishi diqqatga sazovor. Shuningdek avloddan-avlodga o'tib kelayotgan xalq amaliy san'atiga doir mashg'ulotlarning extiromi qiziquvchanlik bilan kasb-hunar kollejlari, maktab va maktabdan tashqari to'garak muassasalarida o'rgatish kuchaydi. Bu esa yosh avlodni kelgusida kasb-hunarni va har tomonlama yetuk madaniyatli kishilar bo'lib yetishishlarida muhim ahamiyatga ega.

O'zbek xalq amaliy san'ati mustaqil fanlar sifatida o'qila boshlaganligidan buyon naqqoshlik mashqulotlari uchun ham ko'pgina dastur, ma'ruzalar matni, metodik ko'rsatmalar va o'quv qo'llanmalari ishlab chiqildi va ishlanmoqda.

Naqqoshlik fani dasturidan ushbu san'tning maqsad va vazifalari, qadimiyligi va kelib chiqishi tarixi, maktablari usta va shogird odobi, texnika xavfsizligi naqqoshlikda ishlatiladigan asbob uskunarlar va materiallardan foydalanish, oddiy naqsh namunalarini chizish, bo'yash, rangshunoslik stilizatsiya, naqsh tuzishning geometrik asoslari kabi yana bir necha mavzular joy olgan.

Naqsh chizishni o'rgatish jarayonida o'zbek xalq amaliy san'ati bilan kengroq tanishtirib borish talabalarning dunyoqarashini shakllantiradi, tasavvurini boyitadi, didini o'stiradi, ularga ma'naviy oziq beradi. Naqqoshlik mashqulotlarida quyidagi tadbirlarni amalga oshirish yaxshi natijalar beradi.

O'zbek milliy xalq amaliy san'ati haqida suxbat o'tkazish.

Ustoz va shogird odobi "Ustoz shogird" an'analari asosida naqqoshlik hunarlarini o'rgatish haqida suxbat.

Xalq amaliy san'atini ustalari bilan uchrashuvlar uyushtirish.

Ko'rgazmalar tashkil etish.

San'at va amaliy san'at muzeylariga tarixiy va zamonaviy inshootlarga ekskursiyalar uyushtirish.

Naqqoshlik mashg'ulotlarida plakatlardan, tarqatma materiallardan, kompyuterdan, har xil grafiklardan va boshqa ko'rgazmali qurollardan kengroq foydalanish mumkin. Mashg'ulotlarning yanada samarali o'tishi uchun yangi axborot

texnologiyalarini qo'llab quydagilarga amal qilish maqsadga muvofiqdir.

Ta'limning zamonaviy texnikaviy vositalarini qo'llash.

Mashg'ulotlarda xalq og'zaki ijodi namunalari, usta shogird an'analaridan keng foydalanish.

Naqsh atamalarining lug'aviy ma'nosini atroflicha o'rganish va boshqalar.

Naqqoshlik mashg'ulotlarining samaradorligini ishchi dasturining hozirgi zamon talabi darajasida bo'lishi alohida ahamiyatga ega. Dasturda talabalarning nazariy va amaliy bilimlarini shakllantirish, talabalar bilimiga qo'yilgan talablar hamda mavzularnin bir xil talqinda takrorlanmasligiga e'tibor beriladi.

Mashg'ulotlar mavzusidan namunalar.

Mavzu.

Kirish.

Mashg'ulotning maqsadi naqqoshlik san'ati va uning tarixiy rivojlanishi. Naqqoshlik –xalq amaliy san'atining tarkibiy qismi. Naqqoshlik san'ati faning maqsadi va vazifalari. Naqqoshlik san'ati maktablari va ularning namoyondalari. Xalq ustalarining ijodi haqida qisqacha tushuncha. Naqqoshlik san'ati bilan ko'rgazmali qurollar. Naqshlangan buyumlar hamda zamonaviy texnika vositalari yordamida yaqindan tanishish. Naqqoshlikka oid adabiyotlar .

Fanlararo aloqalar: tarix, estetika, tasviriy san'at .

1-Mavzu. Naqqoshlikda ishlatiladigan asbob-uskunalar va xom ashyolar.

Mashg'ulotning maqsadi: Naqqoshlik xonasini jixozlash, ishlatiladigan asboblari va xom ashyolar: Qog'oz, qalam, o'chirgich, chizgich, pargor, albom, mo'y-qalamlar, bo'yoqlar, bo'yoq qorish uchun idishlar, suv idish, palitra va boshqalar. Naqqoshlikda ishlatiladigan xom ashyolar lak va bo'yoqlar tayyorlashning qadimiy usullarini tushuntirish. Ustaxonada texnik xavfsizligi, yong'indan saqlash qoidalari.

Amaliy mashg'ulot. Qalam va mo'yqalamlarni ishga tayyorlash. Rang tuslarini qorishni palitrada mashq qilish. Qalamda turli shakl va chiziqlarni chizishni mashq qilish.

Fanlararo aloqa: Kimyo, fizika, mehnat.

2-Mavzu. Eng sodda naqsh elementlarini chizish.

Mashg'ulotning maqsadi. Naqshning kelib chiqishi va uning turlari. Eng sodda naqsh elementlarini hosil qilish va chizish bosqichlari. Naqqoshlikda ramziylik Naqqoshlik maktablari naqsh elementlarining o'ziga xosligi. Sodda naqsh elementlarini chizish geometriyasi. Simmetriya, assimmetriya, siluyet kompanovka, kompozitsiya haqida tushuncha berish.

Amaliy mashg'ulot. Naqsh elementlari barglar, novdalar, g'uncha, gajak, bofta, tanob, madoxil shkufta, va ramziy naqsh elementlarini chizishni mashq qilish.

Fanlararo aloqa. Chizmachilik, geometriya, qalam tasvir.

3-Mavzu. Oddiy naqsh namunalarina qalamda chizish.

Mashg'ulotni maqsadi: Naqsh elementlarini o'zaro tenglik nisbatlarida chiroyli chizilishiga e'tibor berish. Boshlanqich naqsh kopozitsiyalarini tuzish usullari haqida qisman ma'lumot berish. Oddiy naqsh namunalarining nomlari va tartib sonlarini yodda saqlash:

- Bodom guli (1-gul)
- Pechak islimi (2-gul yak raftor)
- Bargli raftor islimi (3-gul)
- Bargli islimi (4-gul)
- Aylana shkufti islimi (5-gul)
- Mexrobli islimi (6-gul)
- Islimi bofta (7-gul)
- qo'sh mexrobli islimi (8-gul)
- Patnisgul islimi (9-gul)
- Islimi shkufta (10-gul)

Naqsh namunalarini o'ziga xos qoidalariga rioya etilgan holda chizish.

Amaliy mashg'ulot

Berilgan naqsh namunalarini tartib rahamlari bo'yicha. Albomga ikki nusxada chizib chiqish. Chizish davomida aniq o'lchov va joylashtirish (kompanovka) qoidalariga e'tibor berish. Fanlararo aloqa: chizmachilik, geometriya, qalam tasvir.

Atamalar lug‘ati

Axta – naqshning maxsus qog‘ozga chizilib, naqsh yo‘llari igna bilan teshilib, buyum yuziga tushirish uchun tayyorlangan nusxasi. Xorazm ustalari axtani ulgi deb ataydilar.

Aylanma islimi – uzluksiz aylanib davom etadigan o‘simliksimon naqsh. Xorazm naqshlarida uchraydi.

Andaza – o‘lchov, trafaret, shablon.

Arxitektura naqqoshligi – bu ikki turdan iborat: a)devor va shiplarga to‘liq dekorativ naqsh berish, b)monumental naqqoshlik.

Axromatik ranglar – oq, kul rang va qora ranglarga o‘xshab ko‘rinuvchi ranglar.

Band – islimi naqshlardagi gul novdasi.

Bandi Rumi – bir bandli o‘simlik shakllari tasvirlangan naqsh.

Barg – bargsimon naqsh elementi.

Bargak – bargga o‘xshash o‘simliksimon naqsh.

Bargi bodom – bodom bargsimon naqsh elementi, u paxta chanog‘iga ham o‘xshaydi.

Bargi shiguft – naqsh elementi, ochilib turgan gul bargiga o‘xshatib chizilgan.

Bodom gul – bodom danagisimon naqsh elementi

Bofta gulli islimi – o‘simlik elementlaridan tuzilgan dona gulli naqshlarning bir turi.

Bofta – naqshlardan aylanib o‘tib, tanob singari hosil qilingan shakl.

Gajak – gajaksimon qayrilgan naqsh.

Gajak gul – naqsh elementi, ikki tomonlama gajagi bor.

Gardish – doiralardan tashkil topgan, ritmik joylashgan naqshlar kompozitsiyasi.

Gardish guli – gardishga (aylanma) ga o‘xshatib solingan naqsh.

Geometrik ornament – naqsh turi, har xil geometrik shakllardan tuzilgan.

Girdob – aylana naqsh.

Girix– geometrik shakllardan tuzilgan naqsh. Chigal tugun, xandasiy naqsh.

Guash – yelimli bo`yoq turi, suvda eriydi. Guash ustidan boshqa bo`yoqni surish mumkin.

Gulzori iroqi – murakkab o`simliksimon elementlardan tashkil topgan naqsh.

Gul islimi madoqili yakraftor – o`simliksimon naqshlar bilan to`ldirilgan madohil naqshi.

Gul islimi madoqil duraftor – o`simliksimon naqshlar bilan to`ldirilgan ikki qo`sh madoqil naqshi.

Gul islimi chor madoqil – to`rt madoqilli o`simliksimon naqsh.

Gul – muxja – kurtaksimon naqsh.

Guli sadbarg – bodom bargi va mevasimon naqsh elementi.

Guli qaft rang – yetti rangli gul naqshi.

Guli raftor – chiziq atrofida uzluksiz shaklda solingan “guli yakraftor”, “guli seraftor” naqshi.

Davra – to`garaksimon shakllardan tashkil topgan naqsh kompozitsiyasi.

Davra bargak islimi – bargli o`simliksimon naqshlar bilan to`ldirilgan doira.

Davra islimi chorbarg – o`simliksimon naqsh bilan to`ldirilgan doira. To`rt bargli o`simliksimon naqshlar bilan to`ldirilgan doira.

Jilvir qog`oz – yuzalarni silliqlash va tekislashda qo`llanadigan qog`oz.

Jilo berish – yaltiratish, silliqlash.

Jingalaklar – ayrim naqsh elementlarini o`zaro bog`laydigan va bo`sh joylarni to`ldirib, naqsh uchun satx paydo qiladigan element.

Jiyak – ensiz yo`lli buyumlarning chetini bezatish uchun ishlatiladigan naqsh.

Zarxal – oltin suvi yurgazilgan; oltin eritmasi, oltin kukuni.

Zeb berish – bezatish, pardoqlash

Ser – qirra

Ziy – qirg`oq.

Islimi arabi – islami naqshning bir turi, arab naqqoshligidan olingan.

Islimi barg – islami naqshi uchun ishlatiladigan maxsus barg.

Islimi bofta – kompozitsiyaning asosiy chiziqlari bir-biriga to`qilib ketgan naqsh.

Islimi davron – motivi bir doira ichida aylangan naqsh.

Islimi doira – turlicha naqshlar bilan to`ldirilgan doira chiziqlarning bir-biriga tutashuvidan hosil bo`lgan naqsh.

Islimi zanjira – chirmashtirib, o`simliksimon zanjiraga o`xshatib ishlanadigan naqsh.

Islimi madoqil – o`simliksimon elementlardan tuzilgan murakkab naqshning bir turi.

Islimi mexrob – o`simliksimon naqshlar bilan to`ldirilgan mexrob.

Islimi murakkab – tanob, barg, band barglari bir-biri bilan nafis chirmashib ketgan o`simliksimon murakkab naqsh.

Islimi mehrob – o`simliksimon naqshlar bilan to`ldirilgan mehrob shaklidagi turi

Islimi namoyon – mehrobgga o`xshagan naqsh, ichi naqsh elementlaridan tuzilgan har xil kompozitsiyalar bilan to`ldiriladi.

Islimi obi – serbarg va sershox, g`oyatda nozik chiziqlardan iborat.

Islimi patnis – patnis nusxa naqsh.

Islimi – qo`shtanob – atrofi gul bilan bezalgan, uzluksiz ikki muzoviy chiziqdan iborat islami naqsh.

Islimi xoshiya – islami kompozitsiyalarining chetlariga, xoshiyasiga ishlangan naqsh.

Issiq ranglar – qizilga yaqin (och va to`q qizil, jigarrang, sariq va q.k) ranglar.

Interyer – binoning ichki bezagi.

Konrakt – ranglarning boshqa ranglar ta'sirida o`zgacha tus kasb etishi (foni och bo`lsa, rang to`qroq tuyuladi, fon rangdan to`qroq bo`lsa, rang yorqinlashadi).

Koler – bo`yoq rangi, uning tusi to`qligi.

Lola islimi – o`simlik elementlaridan tuzilgan lola shaklidagi naqsh.

Lola xoshiya – buyumlarning chetiga ishlanadigan lola shaklidagi naqsh.

Lola zanjira – buyumlarni naqshlashda yoki kompozitsiyaning chekkasi va o`rtasini bezashda qo`llanadigan naqsh elementi.

Madoqil – 1. Uchburchaksimon chiroyli naqsh. 2. Islimi naqsh kompozitsiyasida chizish nuqtasi, manba, ildiz.

Mexrobcha – buyumlarning chetini bezatish uchun mexrob shaklida ishlangan naqsh.

Mexrob – Mexrob tasvirini beruvchi naqsh; har xil naqsh va yozuvlar bilan bezatilgan taxmon.

Mox – oyga o`xshash naqsh.

Morpech – ilon izi naqsh.

Murakkab islimi – elementlari bir-biriga chirmashib, navbat bilan bog`lanuvchi naqsh.

Murakkab – islimi va girix elementlaridan iborat naqsh (gul bilan to`ldirilgan girix).

Murakkab naqsh – almashinuvchi yoki takrorlanuvchi naqsh elementining kichiklashib yoki kattalashib borishi.

Naqsh – har xil buyumlar, mebellar va uylarga o`yib va bo`yab solinadigan gul.

Naqqosh – Uylar, har xil buyum va mebellarga o`yib ishlov beruvchi hamda rangli bo`yoqlar bilan bezatuvchi rassom.

Naqshi namoyon – bir joyda yaxlit ishlangan katta hajmdagi mexroblik naqshlarning bir turi.

Namoyon – ko`rinish, manzara, panno, guldasta shaklidagi naqsh.

Naqshi gulxan – naqsh elementi, alangani eslatadi. U Xorazm ustalari naqshlarida ko`p uchraydi.

No`xati chetan – naqsh kompozitsiyalarining chekkalariga ishlanadigan naqsh.

Ornament – arxitektura va amaliy san'at asarlaridagi asosiy elementlardan biri. U chiziqlar va ranglardan iborat bo`lib, bino va

buyumlarning satxini bo'yash, chakichlash va o'yib ishlash yo'li bilan yaratiladi.

Obi – naqsh gulining chetidan, ba'zan bir naqshni ikkinchi naqshdan ajratish uchun tortiladigan suv.

Oygul – oyga o'xshash doira shaklidagi naqsh.

Panjara – geometrik shakllardan tuzilgan naqshli panjara

Pargori – naqsh ishlashda aylanalarni chizib olish uchun qo'llaniladigan asbob, sirkul.

Pargori turunj – pargori bilan tuzilgan naqshning bir turi.

Patnis islami – kompozitsiya, patnis shaklini eslatuvchi markaziy turunj.

Panno – devor, ship satxining ornament bilan bezatilgan qismi.

Pargori girix – pargor yordamida chizilgan egri chizikli xandasiy naqsh.

Ritm – naqsh, bezak elementlarining bir tekis takrorlanishi.

Rang kompozitsiyasi – bino yoki predmetlarni naqshlashda qo'llanadigan barcha ranglarning umumiy ko'rinishi.

Ranglar garmoniyasi – ranglarning bir-biriga muvofiqligi.

Rax – qirra.

Sebarg – uchbargdan iborat naqsh.

Seraftor – uch chizikli jiyak naqshi.

Simmetriya – grekcha so'z bo'lib, o'lchovlarning bir-biriga mos kelishi va mutanosiblik, tenglik ma'nosini bildiradi.

Sirtmoq – bandi rumiy, boftaning bir turi.

Sovuq ranglar – ko'kka yaqin ranglar.

Stilizatsiya – narsaning rasmi, rangi va shakli kabilarni dekorativ tarzda umumlashtirish; dekorativ-amaliy san'atda, ayniqsa tabiat shakllari ko'proq umumlashtirib qo'llaniladi.

Tanob – naqshda asosiy shakl beruvchi chiziq. Islami naqshida o'simlik poyasi xisoblanadi.

Bosh tanob – kompozitsiya asosini tashkil etuvchi chiziq.

Yordamchi tanob – ikkinchi darajali chiziq.

Qo'sh tanob – qo'sh chizikli tanob.

Tanobi – naqsh elementi.

Tilla rang – sarqish tUSDagi kukunsimon bo`yoq.

Turunji – qadimiy naqsh, o`rama nonga o`xshaydi, yurakning ramziy ifodasi.

Xromatik ranglar – ranglarning toni yoki to`qligi o`zgaradigan kontrastlar xili (bunga qizil, pushti, sariq, yashil, ko`k va boshqa ranglar kiradi).

Chekma gul – naqshlarning orasiga chekib solingan dona-dona gullar; bu ko`pincha nuqtalardan ham iborat bo`ladi.

Chor islimi – to`rt tomonga yo`nalgan turli-tuman chiziqlardan iborat naqsh.

Chorsar – to`rtburchak geometrik shakllardan tuzilgan naqsh turi.

Shashi qo`shtanob – olti burchakli qo`sh chiziqli girix.

Shashdona – olti shaklli geometrik elementlardan tuzilgan davra naqsh.

Shingila – uzum donasiga o`xshagan o`simliksimon naqsh.

Shki ftlar – asosiy elementlarni bir-biri bilan bog`laydigan oraliq elementlar. Boftalarga o`xshaydi.

Shox – o`simliksimon tasvir.

Shoxbarg – naqsh elementi.

Yakka raftor – bir yo`nalishdagi figurali naqsh.

Yakka barg – islimi naqshi uchun ishlatiluvchi maxsus barg (naqshi).

Qo`sh zanjira – ikki yo`lli, ensiz, geometrik elementlardan tuzilgan naqsh, buyumlarning chetiga ishlanadi.

Qo`sh girix – murakkab geometrik shakllardan tuzilgan panjara naqsh.

G`uncha – naqsh elementi, g`unchadan olingan.

Qovzak – uy va ayvon shiplarining ayrim joylarini bezatish maqsadida yarim doira shaklida chuqur o`yib ishlangan joy.

xoshiya – har xil buyumlarning chetiga ishlanadigan ensiz yo`lli naqsh.

FOYDALANILGAN ADABIYOTLAR

1. Xalq badiiy hunarmandchilik va amaliy san'atini yanada rivojlantirishni davlat yo'li bilan qo'llab-quvvatlash chora-tadbirlari to'g'risida. O'zbekiston Respublikasi Prezidentining farmoni, - T: "Toshkent oqshomi" oynomasi, 2-aprel, 1997-yil, 38-son.
 2. Azimov I. O'zbekiston naqshu nigorlari. – T.: G'.G'ulom nomidagi adabiyot va san'at nashriyoti. 1987.
 3. Axloq va odobga oid hadis namunalari. – T.: "Fan", 1991.
 4. Bulatov S.S. Ganchkorlik, naqqoshlik va Yog'och o'ymakorligiga oid adabiyotlarning izoxli lug'ati. – T.: "Mehnat", 1991.
 5. Bulatov S.S. O'zbek xalq amaliy bezak san'ati, - T.: "Mehnat", 1991.
 6. Bulatov S.S. Ashurova M.O. Amaliy san'atdan qisqacha izoqli lug'at. – T.: qomuslar bosh taxriri. 1992.
 7. Bulatov S.S.Dadashev L. Naqsh alifbosi. – T.: "Cho'lpon", 1999.
 8. Zoxidov P. Sh. Zeb ichra ziynat. – T.: Adabiyot va san'at nashriyoti. 1985.
 9. Zoxidov P. Sh. Farg'ona naqshi. (Xalq ustasi Saidaxmad Norqo'ziyev albomidan) – T.: O'z adabiy nashr, 1960.
 10. Mirzaxmedov M.K. Boshlang'ich badiiy naqsh ishlash metodikasi. – T.: Adabiyot va san'at nashriyoti, 1981.
 11. Nabiyev M. Rangshunoslik . – T.: O'qituvchi, 1995.
 12. Ochiq osmon ostidagi muzey (Tuz. G.A.Pugachenkova) – T.: Adabiyot va san'at nashriyoti. 1981.
 13. Xasanov R. Boshlang'ich sinflarda naqsh chizishga o'rgatish metodikasi. – T.: O'qituvchi, 1972.
 14. Qurbonov T. Odobnoma – T.: o'qituvchi, 1991.
 15. Qosimov q. Naqqoshlik – T.: o'qituvchi. 1990.
 16. Qosimov q. Naqqoshlik – T.: o'qituvchi. 1982.
 17. O'zbekiston Respublikasining "Ta'lim to'g'risida"gi qonuni va "Kadrlar tayyorlash Milliy dasturi" to'g'risidagi qonun. – T.: O'zbekiston . 1998.
 18. Egamov q. Bo'yoqlar bilan ishlash. – T.: O'qituvchi. 1981.
 20. Usmonov O. Kamoliddin Beqzod va uning naqqoshlik maktabi. – T.: "Fan".
 21. qulomov S. S. Bulatov S.S. Sharqona "Usta-shogird" odobi
- O'zROUMTV
"O'quv adabiyotlar, jurnal va byullitenlarni nashrga tayyorlash" markazi, 2000.

MUNDARIJA:

Kirish	3
Naqqoshlik san'ati tarixi va uning maktablari	7
Naqqoshlikda ishlatiladigan asbob-uskunalar va xom ashyolar	20
Eng sodda naqsh elementlarini chizish	23
Oddiy naqsh namunalarini qalamdan chizish	28
Rangshunoslik texnologiyasi va ranglarning naqqoshlikda tutgan o`rni	32
Oddiy naqsh namunalarini bo`yash va pardoqlash	36
Naqsh kompozitsiyalari tuzilishining asoslari	39
Ashyolarga badiiy ishlov berish	46
Geometrik naqsh kompozitsiyalarini tuzish	50
Namoyon naqsh kompozitsiyasini chizish	54
Binolarni o`zbek milliy uslubida bezash	55
Interyerning devor qismi uchun naqsh kompozitsiyalarini tuzish	58
Interyerning shift qismi uchun naqsh kompozitsiyalarini tuzish	60
Mavzular bo`yicha testlar	62
Naqqoshlik mashg`ulotlarining metodik asoslari	89
Atamalar	92
Foydalanilgan adabiyotlar	98

A.S.Musinova

NAQQOSHLIK

(O‘quv qo‘llanma)

Muharrir: *E.Eshov*
Tex.muharrir: *D.Abduraxmonova*
Musahhih: *M.Shodiyeva*
Badiiy rahbar: *M.Sattorov*

Nashriyot litsenziyasi № 022853. 08.03.2022.
Original maketdan bosishga ruxsat etildi: 17.01.2023. Bichimi
60x84. Kegli 16 shponli. “Times New Roman” garnitura 1/16.
Ofset bosma usulida. Ofset bosma qog‘oz.
Bosma tabog‘i 6,25 Adadi 25. Buyurtma № 123



KAMOLOT

“BUXORO DETERMINANTI” MCHJ
bosmaxonasida chop etildi.

Buxoro shahar Namozgoh ko‘chasi 24 uy
Tel.: + 998 98 778 47 27