



**MODELS AND METHODS FOR
INCREASING THE EFFICIENCY OF
INNOVATIVE RESEARCH**

INTERNATIONAL SCIENTIFIC-ONLINE

CONFERENCE



ISOC
INTERNATIONAL
SCIENTIFIC
ONLINE
CONFERENCES

WWW.INTERONCONF.COM

**GERMANY
2023**

PEDAGOGICAL SCIENCES AND TEACHING METHODS

**PART 24
JUNE 2023**

Collection of Scientific Works

BERLIN 11 MAY 2023

ISBN 978-955-3605-86-4

© Sp. z o. o. "CAN", 2023

© Authors, 2023

MODELS AND METHODS FOR INCREASING THE EFFICIENCY OF INNOVATIVE RESEARCH: a collection scientific works of the International scientific conference (11 June 2023) - Berlin:2023. Part 24 – 479 p.

Editorial board:

Alexander Dietrich

ICRA 2021 Editors
German Aerospace Center (DLR)
Oberpfaffenhofen, Germany

Davide Scaramuzza

ICRA 2021 Editors
University of Zurich
Zurich, Switzerland

Tomohiro Kawahara

ICRA 2021 Editors
Kyushu Institute of Technology, Frontier
Research Academy for Young Researchers
Fukuoka, Japan

Barbara Caputo

ICRA 2020 Editors
Sapienza Rome University
Rome, Italy

Jana Kosecka

ICRA 2021 Editors
George Mason University,
Fairfax (VA), USA

Wolfram Burgard

ICRA 2018 Editors
Toyota Research Institute and University of
Freiburg
Freiburg, Germany

Languages of publication: Deutsche, English, Русский, Limba română, uzbek.

The compilation consists of scientific researches of scientists, post-graduate students and students who participated International Scientific Conference " MODELS AND METHODS FOR INCREASING THE EFFICIENCY OF INNOVATIVE RESEARCH ". Which took place in BERLIN on 11- June, 2023.

Tagungsbände werden für Wissenschaftler und Lehrende an Hochschulen empfohlen. Sie können in der Ausbildung eingesetzt werden, einschließlich der Lehre im Aufbaustudium, der Vorbereitung auf den Erwerb von Bachelor-und Master-Abschlüssen. Die Begutachtung aller Artikel wurde von Experten durchgeführt, die Materialien unterliegen dem Copyright der Autoren. Für Inhalt, Prüfungsergebnisse und Fehler sind die Autoren verantwortlich.

TABLE OF CONTENTS	
Do'sjono'va Nilufar <i>OILAVIY MUNOSABATLAR VA OILADAGI MULOQOT PSIXOLOGIYASI.</i>	9
Shoymardonova Fotima Azamatovna <i>XX ASR O'ZBEK ADABIYOTI TARAQQIYOTI</i>	14
Muslima Niyozova <i>QUR'ONI KARIMNING QADIMIY QO'LYOZMA NUSXALARI</i>	17
Одилов Сардор Мамасоли угли <i>РОЛЬ И ЗАДАЧИ ИНСПЕКТОРОВ ПРОФИЛАКТИКИ ПО РАБОТЕ С ЛИЦАМИ, НЕ ИМЕЮЩИМИ ОПРЕДЕЛЕННОГО МЕСТО ЖИТЕЛЬСТВА</i>	22
Одилов Сардор Мамасоли угли <i>ДЕЯТЕЛЬНОСТЬ ИНСПЕКТОРА ПРОФИЛАКТИКИ ПО РАБОТЕ С ЛИЦАМИ БЕЗ ОПРЕДЕЛЕННОГО МЕСТА ЖИТЕЛЬСТВА</i>	25
Badalova Lobar Burhonovna <i>BEST PRACTICES OF CREATING RELATIONAL DATABASE DESIGN FOR E-LEARNING PLATFORM</i>	28
Isokjonov Mirzokhid Sodikjon ugli <i>CHANGES AND REFORMS IN THE HIGHER EDUCATION SYSTEM OF UZBEKISTAN. PROBLEMS AND SOLUTIONS</i>	35
Жўраева Самия Ҳасановна <i>КЎҲИТАНГ ТОҒИ ЧУЧУКСУВ ҚОРИНОЁҚЛИ МОЛЛЮСКАЛАРИНИНГ ТУРЛИ БИОТОПЛАРДА ТАРҚАЛИШИ ВА ЭКОЛОГИЯСИ</i>	39
Холиқов Бобиржон Тохиржонович <i>КИЧИК БИЗНЕС ВА ХУСУСИЙ ТАДБИРКОРЛИКНИНГ ХИЗМАТ КЎРСАТИШ СОҲАСИНИНГ ИҚТИСОДИЙ ФАОЛИЯТ ТУРЛАРИ БИЛАН АЛОҚАДОРЛИГИ</i>	44
Jabborova Latofat Tulqinjanovna, Irgasheva Sojida G'olib qizi <i>SHAROF RASHIDOV UY MUZEYI HAQIDA</i>	56
Жамилова Мафтуна, Бекназарова Саида <i>ПРИМЕНЕНИЕ НЕЙРОННЫХ СЕТЕЙ В ОБРАЗОВАНИИ</i>	60
Abdumumin Yuldashov <i>OLIY TA'LIM VA ILMIY-TADQIQOT MUASSASALARINING INTELLEKTUAL MULK HAMDA INNOVATSIYALARNI YARATISHGA DOIR FAOLIYATINI TAKOMILLASHTIRISH MASALALARI</i>	66
Tursunov Javohirbek Abdurasulovich <i>SHAXS YUZ TASVIRINI KLASSIFIKATSIYALASHDA BILSTM TARMOG'IDAN FOYDALANISH</i>	74
Абдуллаев А.В. Абдуллаев Анвар Вайдуллаевич <i>ВТОРОСТЕПЕННЫЕ ЧЛЕНЫ ПРЕДЛОЖЕНИЯ</i>	77
Абдуллаев А.В. Абдуллаев Анвар Вайдуллаевич <i>ЛЕКСИЧЕСКАЯ СИСТЕМА РУССКОГО ЯЗЫКА</i>	80
Bekmatova E'zoza Elmurod qizi <i>KARTOSHKKA X VIRUSINING XARAKTERISTIKASI, SISTEMATIK O'RNI, TARQALISH AREALI VA BIOLOGIK XUSUSIYATLARI</i>	84
Жўрабоев Икромжон Абдуллажон ўғли <i>ТАРИҚАТ СИЛСИЛАСИ</i>	89
Нурбаев Ҳурмуҳаммад <i>МУЛЛО АЛИ АЛ-ҚОРИНИНГ ИЛМИЙ ФАОЛИЯТИ</i>	97
Мамажонова Шахноза Юсубалиевна <i>ZAHIRIDDIN MUHAMMAD BOBUR ASARLARINI YOSHLAR HAYOTIDAGI</i>	108
Umurzoqova Muattar Turdumuxammadovna, Vaxabova Munira	113



<i>DUDUQLANISH, DUDUQLANISH TURLARI, DUDUQLANISH KELIB CHIQISH SABABLARI VA UNI OLDINI OLISH, DUDUQLANUVCHI BOLALAR VA O'SMIRLARDA OLIB BORILADIGAN LOGOPEDIK ISHLAR VA DUDUQLANISHDA KORREKSION PEDAGOGIK ISHLAR TIZIMI.</i>	
Razzoqova Flora Shamsiddin qizi, Rahimjonov Akmaljon Bahromjon o'g'li <i>SINGAPUR VA O'ZBEKISTONDA INTELLEKTUAL MULK HUQUQIY MUHOFAZASI</i>	119
Iroda Normurodova Xolmurod qizi <i>THE ROLE OF TEACHER'S SALARIES IN EDUCATION</i>	126
Jumaniyozova Musharraf <i>IMPROVING THE EFFECTIVENESS OF THE LESSON BY USING DIDACTIC GAMES DURING THE PERIOD OF PRIMARY EDUCATION LITERACY</i>	129
Guloy Sharipova, Guzaloy Khalillayeva <i>WAYS TO DEVELOP THE ORAL AND WRITTEN SPEECH OF PRIMARY CLASS PUPILS</i>	132
Abdualiyev Elyor Begali o'g'li, Mustafoyev Eldor Ilhom o'g'li Ozodjonov Javohir Tursunnazar o'g'li <i>EKSKAVATORLAR BILAN GRUNT QAZISH TEXNOLOGIYALARI</i>	140
D.Ya.Irgasheva, D.U.Qurbonmurodov <i>ZARARLI DASTURIY VOSITALAR. RANSOMWARE HUJUMLARI, ULARNING TARQALISH STATISTIKASI VA PROFILAKTIKASI.</i>	149
Rajabova Shaxinabonu Shuxrat qizi <i>LACK OF TEACHING RESOURCES IN SOUTH AFRICAN COUNTRIES</i>	159
Murotqobilova Mahliyo Anvar qizi <i>TARBIYACHILARDA EKOLOGIK KOMPETENTLILIKNI RIVOJLANTIRISH TIZIMINI TAKOMILLASHTIRISH.</i>	161
Abdumuxtorov Xurshidbek <i>UMUMIY TILSHUNOSLIK HAQIDA YANA BIR SO'Z</i>	167
Qurbonov Nurali Abdullayevich, Nortojiyev Temur Muzaffar o'g'li <i>OPERATING MODES OF HYDROGENERATORS</i>	170
Abdullayeva Dildora Shokir qizi <i>ALISHER NAVOIY QIT'A VA RUBOIYLARINI "ZANJIR", "MUNOZARA", "MOSNI TOPING" USULLARI ORQALI O'RGANISH</i>	173
Sulaymonov Mirjalol Murodil o'g'li <i>O'LGHASH TIZIMLARIDA ZAMONAVIY INTELEKTUAL VOSITALARIGA TALABLAR</i>	180
Б.Р.Хамдамов, Ф.Р.Хайдаров <i>ЎЗБЕКИСТОН ШАРОИТИДА СИНОВ ЛАБОРАТОРИЯЛАРИНИ АККРЕДИТАЦИЯГА ТАЙЁРЛАШ</i>	184
Burqutbayeva M <i>"MEHR KO'RSATISH" AKSIOLOGIK KONSEPTI TADQIQI</i>	189
Юлдашева Хилола Тулебаевна <i>ДЛИТЕЛЬНОЕ ИСТОРИЧЕСКОЕ РАЗВИТИЕ АНАЛИТИЧЕСКОЙ ХИМИИ КАК СОВРЕМЕННОЙ НАУКИ</i>	193
A.F.Murodiloev <i>PROFILAKTIK INSPEKTORINING AXOLI O'RTASIDA XUQUQIY TARG'IBOT FAOLIYATINI TASHKIL QILISHNING JAMIYATIMIZDAGI DOLZARBLIGI.</i>	199
Ruzimuratova Gavxar Shomaxamatovna Sayidova Sevara Rahmatillayevna <i>INFORMATIKA FANLARINI KASBGA YO'NALTIRISH</i>	202
Вахидова Фотима Саидовна, Холиков Розик <i>КОНЦЕПТ «ПИЛИГРИМ» И «ПАЛОМНИЧЕСТВО» В АНГЛИЙСКОМ ЯЗЫКЕ НА ПРИМЕРЕ ИСТОРИЧЕСКОЕ ПРОШЛОЕ ГЛАСТОНБЕРИ В АНГЛИИ.</i>	206



Ganiyev Ulug'bek <i>ANALYSIS OF HEMATOLOGICAL COMPLICATIONS IN PATIENTS WITH MYELOYDYSPLASTIC SYNDROME</i>	210
Султонов Абдурахим Абдурахмонович Ғуломқодирова Эльнора Дилшоджон қизи <i>БАХШИСИ БОР ЮРТНИНГ ЯХШИИСИ БОР..</i>	211
Nuriddinov Otabek Xurramovich, Abdullayeva Nozima Tolibovna Tilyabova Elnora Sherzod qizi, Yoshuzokova Nilufar Shukhrat kizi <i>SHAHARSOZLIKDA BINO-INSHOOTLARNI DAVLAT RO'YXATIDAN O'TKAZISH</i>	216
A. I.Abdurazakova. <i>THE HARM OF DISHWASHING DETERGENTS AND ITS PREVENTION</i>	220
Hazratqulov Sardor Furqat o'g'li <i>YOSHLARNI BASKETBOL SPORT TURINI MUKAMMAL EGALLASHLARIDA TEXNIK VA TAKTIK TAYYORGARLIKNING O'RNI</i>	223
M.M.Mukhitdinova <i>INTERACTION OF NATIONAL, RELIGIOUS AND UNIVERSAL VALUES</i>	227
Ибрагимов Раимбек, Фридман Г.С. <i>РАСЧЕТ СТАЛЬНОГО КАРКАСА 30-ЭТАЖНОГО ЗДАНИЯ СОВМЕСТНО С ФУНДАМЕНТОМ НА УПРУГОМ ОСНОВАНИИ</i>	232
Yuloshev Yusuf Sheraliyevich, Otaxonova Bahrixon Ibragimovna Olimjonov Orifjon Olimjon o'g'li <i>A MODEL OF SENTIMENT ANALYSIS IN TEXT</i>	239
Mirzaeva Mukhayyo <i>THE CLASSIFICATION OF FUNCTIONS OF CONSULAR BODIES IN THE FIELD OF CITIZENS RIGHTS</i>	247
Azimov Adiz Abdullayevich <i>SCIENCE, LITERATURE AND POETRY IN TRANSOXIANA AND KHORASAN IX-X CENTURIES.</i>	255
Алимова Моҳичехра Музафаровна, Ғариев Азимжон <i>ПРОТИВОДЕЙСТВИЕ КОРРУПЦИИ В УЗБЕКИСТАНЕ</i>	269
Бердиева Гульмира Аминовна <i>ПРАВОВАЯ И РЕЛИГИОЗНАЯ ТОЛЕРАНТНОСТЬ В СРЕДНЕЙ АЗИИ В ПЕРИОД ПЕРВОГО РЕНЕССАНСА ВОСТОКА</i>	279
Erkin Khalilovich Zoyirov <i>THE ISSUE OF KNOWLEDGE IN YAQUBI CHARKHI'S TEACHING.</i>	288
Бозаркул Каримов <i>ПРОЦЕССЫ МОДЕРНИЗАЦИИ В УЗБЕКИСТАНЕ В ДОКУМЕНТАХ ГЕНЕРАЛЬНОЙ АССАМБЛЕИ ООН (2017-2019)</i>	299
Ҳ.О.Очиллов <i>“ҚАШҚАДАРЁ ВИЛОЯТИ ҚАМАШИ ТУМАНИДАГИ ЧИМҚЎРҒОН СУВ ОМБОРИНИНГ ФАВҚУЛОДДА СУВ ТАШЛАШ ИНШООТИНИ ЗАМОНАВИЙ ТЕХНОЛОГИЯЛАР АСОСИДА РЕКОНСТРУКЦИЯ ҚИЛИШ ЧОРА-ТАДБИРЛАРИНИ ИШЛАБ ЧИҚИШ”</i>	310
Vakhobova Feruza Mansurovna <i>LINGUOCULTURAL STUDY OF ANTHROPONYMS IN IRRELATIVE LANGUAGES (ON THE MATERIAL OF ENGLISH AND UZBEK EPICS)</i>	313
Islamova Umida Maxmudjonovna <i>JEYN OSTINNING "EMMA" ROMANIDA INSON RUHIYATI.</i>	319
Saidova Dilbar Shuhratovna <i>TIL O'RGATISHNING TURLI BOSQICHLARDA GRAMMATIK O'YINLARNI O'RGATISH</i>	324



<i>TEXNIKASI.</i>	
Tashmatova Nilufar Choriyevna, Kassymova Assem Alenovna <i>GENETIC ANALYSIS OF THE LEXICON OF THE WORK</i>	329
Kamiljan qizi Zuxraxon <i>AHMAD TABIBIY IJODIDINING MUXAMMAS JANRINI RIVOJIDA TUTGAN O'RN</i>	333
Quraqova Shoxida Dagar qizi, Saydova Aynur Vilayet qizi <i>FORMATION AND DEVELOPMENT OF PICTOGRAPHY</i>	340
Хакимова Мухайё Каримовна, Эрмухаммедов Абдусамад <i>СЕМАНТИЧЕСКАЯ КЛАССИФИКАЦИЯ АБСТРАКТНЫХ ИМЕН В УЗБЕКСКОМ ЯЗЫКЕ</i>	347
Мадаминава Муҳаббат Сотволдиевна, Saydova Aynur Vilayet qizi <i>НУТҚДА ИФОДАЛАНАДИГАН ИМПЛИЦИТЛИКНИНГ АСОСИЙ ХАРАКТЕРЛИ ХУСУСИЯТЛАРИ</i>	353
Абдуллаева Роҳила Юсуфжон қизи, Sheronov Boyir <i>ХАРАКТЕР КАТЕГОРИЯСИНИНГ ЛИСОНИЙ ТАВСИФИ</i>	358
Yusupova Aziza Muhiddin qizi, Ermuhammadov Abdusamad <i>THE FORMATION, DEVELOPMENT AND RELATIONSHIP OF THE DIRECTION OF COGNITIVE LINGUISTICS WITH OTHER DISCIPLINES</i>	362
Lafasova Mavjuda Tulqin qizi, Eshmurodov Egamshukur <i>OMONIMLARNING SHAKLLANISH OMILLARI</i>	368
Bahromova Yulduz Farxodjon qizi. <i>ELEKTRON AXBOROT-TA'LIM MUHITINING DIDAKTIK VOSITALARI ORQALI TALABALARNING AXBOROT KOMPETENSIYASINI RIVOJLANTIRISH</i>	375
Xakimova Malika, Ergasheva Fayoz <i>FUNCTIONAL FEATURES OF TERMS IN PRESENT DAY ENGLISH</i>	380
Qodirova Mashhura <i>SHUHRAT MATKARIMOVNING "INDAMAS" QISSASIDAGI LINGVOMADANIY METAFORALAR TAHLILI</i>	385
Tashmetova Shakhla Khusanovna <i>TECHNOLOGICAL FOUNDATIONS OF EDUCATION IN THE SPIRIT OF HUMANITY IN THE PREPARATION OF FUTURE TEACHERS</i>	389
Boymurodova Dilafroz Dilshod qizi <i>YAPON MULOQOT JARAYONIDA INKOR SHAKLLARNING BILVOSIDA IFODALANISHI</i>	393
G. B. Sattorova <i>YASUSI INOUE BADIY MEROSIDA "BUYUK IPAK YO'LI"</i>	398
G. B. Sattorova <i>YASUSHI INOUE ASARLARINING BADIY MATNIDA GIDRONIMLARNING QO'LLANISHI</i>	401
B.M.Do'monov, O.X.Ashiraliyeva, Z.A.Azizova <i>BIZ BILGAN VA BILMAGAN ASAL</i>	404
Shodmonov Anvar <i>QADIMGI O'RTA OSIYO XALQLARINING ILK TOSH DAVRI QUROLLARI EVOLUTSIYASI</i>	407
Jo'raev Akram Namozovich, Azizqulov Ozodbek Odina o'g'li <i>MILLIY MAFKURANING MILLATLARARO TOTUVLIK G'OYASI – JAMIYATDA TINCH-TOTUVLIK VA BARQARORLIK OMILI.</i>	412
Rasulov Zubaydullo Izomovich, Bafayeva Shakhnoza Bakayevna <i>THE LINGUISTIC FEATURES OF MODERN ENGLISH COMPOUND WORDS</i>	420
Xosilmurodov Islom Xamitolim o'g'li, Ortiqov Olimjon Hamidovich Jafyarova Flera Sabirullova <i>PLATON FALSAFASIDA GO'YALAR DUNYOSI VA O'ZIGA XOS JIHATLARI</i>	427



Kadirkulova Risolat Shuxratovna <i>UMMAT ONALARINING HADIS ILMIGA QO'SHGAN HISSASI</i>	431
Rustamov Umurzoq Qobiljonovich <i>SHAHAR MAKONLARIDA SAN'AT</i>	434
Зоиров Азизбек Алишеревич <i>ВЕРДИКТ ЗАВТРАШНЕГО ДНЯ: ИСКУССТВЕННЫЙ ИНТЕЛЛЕКТ КАК АРБИТРЫ В ЮРИДИЧЕСКИХ СПОРАХ</i>	440
Jamilov Laziz Aziz o'g'li <i>O'ZBEKISTONDA BADIY GIMNASTIKANING TUTGAN O'RNI</i>	443
Saloxiddinova Sadaf Latifjonovna <i>MEHNAT NIZOLARI KOMISSIYASINING YAKKA MEHNAT NIZOLARINI KO'RIB CHIQISH VA HAL ETISHDA TUTGAN O'RNI</i>	446
A.I.Abdurazoqova. <i>IDISH YUVISH VOSITALARINIG ZARARI.</i>	450
Xudayberganova Sevila Abduvoxitovna <i>QILICHBOZLARNING TEZKORLIK SIFATLARINI RIVOJLANTIRISH</i>	453
Narkulova Gulnoza Xolbo'tayevna, O'rinov Ulug'bek Komiljonovich <i>METAN MOLEKULASINI OKSIDLOVCHI ISHTIROKISIZ SHAROITDA PALADDIY MIKROG'OVAKLI METALI YUTTIRILGAN KREMNIY VA ALYUMINIY OKSIDLARIDA YUQORI UGLEVODORODLARGA KATALITIK O'ZGARISHINI O'RGANISH</i>	458
Нигора Мулласодиқова <i>ФАРЗАНД ТАРБИЯСИДА ОТА-ОНАНИНГ РОЛИ</i>	464
Пирмухамедов Баҳодир Баҳрамович <i>МАҲМУД ЗАМАХШАРИЙНИНГ "РАБИЪУ-Л-АБРОР" АСАРИНИНГ МУҲОДАРА ИЛМИДАГИ ЎРНИ</i>	469
Раҳматов Иқболжон Иззатулло ўғли <i>ҲАДИСЛАРДА ҚУРЪОНИ КАРИМНИ ГЎЗАЛ ОВОЗДА ЎҚИШЛИК ҲАҚИДА</i>	473
Баходиров Жахонгир Шавкатжон угли <i>ФУНКЦИЯ ЭНДОТЕЛИЯ У ПАЦИЕНТОВ С ГОЛОВОКРУЖЕНИЕМ НА ФОНЕ ГИПЕРТОНИЧЕСКОЙ ЭНЦЕФАЛОПАТИИ</i>	477
Иминов Т.К Абдимўминова С.Т. <i>ЎЗБЕКИСТОН СУҒУРТА СОҲАСИНИ РИВОЖЛАНТИРИШДА БОШҚАРУВ МУАММОЛАРИ ВА ЕЧИМЛАРИ.</i>	480
Kadirov Shaxrux Ne'matovich Rahimboyev Rustamjon Abdurahmonovich <i>THE ROLE OF SPORTS IN EDUCATION OF PERFECT PERSONALITY</i>	486
Хакимов Зийод Зайдович <i>HARBIY XIZMATCHILAR ONGIDA AHLOQIY TARBIYANING SHAKLLANISH MEZONLARI O'ZBEKISTON RESPUBLIKASI QUROLLI KUCHLARIDA AHLOQIY TARBIYA. HARBIY AHLOQNING ASOSIY TUSHUNCHALARI</i>	490



OILAVIY MUNOSABATLAR VA OILADAGI MULOQOT PSIXOLOGIYASI.

Do'sjono'va Nilufar

Ajinyoz nomidagi nukus davlat Pedagogika instituti Pedagogika fakulteti 3-bosqich talabasi.

Annotatsiya: *Ushbu maqolada siz oilaviy munosabatlar psixologiyasi ,oiladagi muloqot va unda yuzga keladigan keladigan to'siqlar haqida ma'lumotlar yoritilgan.Shuningdek maqolada muloqot madaniyati haqida ma'lumotlar berilgan.*

Kalit so'zlar: *psixoiogik to'siqlar, vaziyatli to'siqlar, mazmuniy motivatsion to'siqlar,attaraksiya.*

Oilalarda munosabatlar o'ziga xos ,yosh va individual psixologik xususiyatlarga ega bo'lgan er-xotin munosabatlari shakllanishining eng nozik va hal qiluvchi shakli hisoblanadi.U yoki bu oilaga xos bo'lgan er-xotin munosabatlari boshqa er-xotinga kelmasligi mumkin.Chunki yosh oilani yuzaga keltirgan er-xotinlar turli xil shaxslararo munosabatlar tizimi,turlicha taomilga ega bo'lgan oilalarda tarbiyalangan,shaxs sifatida shakllangan individlarda tashkil topadi. Lekin shunga qaramasdan maxsus psixologik tadqiqotlarda va ulardan olingan natijalar asosida yozilgan ilm iy psixologik adabiyotlarda yosh oilalarda er-xotin munosabatlarining shakllanishi va rivojlanishining umumiy m exanizmlarga oid tegishli ma'lumotlar keltirib o'tilgan.

Albatta, oila yuzaga kelar ekan, ular bir-birlarini sevib turm ush qurishganmi, qarindosh-urug'chilik, tanish-bilishchilik, sovchilik, hisob tufaylimi yoki stereotip bo'yichami, qanday bo'lishidan qat'inazar nikohning ilk kunlarida ularning bir-birlariga nisbatan bo'lgan o 'zaro munosabatlarida, er-xotin o 'rtasidagi shaxslararo munosabatlarda em otsional ko'tarinkilik, hissiy rang-baranglik darajasi yuqori bo'ladi. Bir-birlarini ma'lum bir muddat sevishib oila qurgan juftlarda bunday

emotsional ko'tarinkilik darajasi nihoyatda yuqori bo'ladi. Chunki ular bir necha yil kutib, intilib yashagan, visol damlariga nihoyat yetishgan bo'ladilar. Bunday juftlar nikohi boshida er-xotin o 'rtasidagi shaxslararo m unosabatlarda ko'tarinkilik, bir-birlariga em otsional intilish juda yuqori darajada bo'ladi. Nafaqat sevishib oila qurganlar, balki deyarli barcha m otivlarga ko'ra oila qurgan yoshlarda ham nikohning boshida er-xotin o'zaro munosabatlarida bir-biriga yaqinlik, bir-birini qadrlash, hurmat qilish nisbatan yuqori bo'ladi. Ularning bir-birlariga, o'z nikohlariga, o'zlarining bo'lajak oilaviy hayotlari haqidagi niyat, orzu, umidlari ezgu, ijobiy bo'ladi. Chunki hech kim va hech qachon ertaga bo'lajak turmush o'rtog'im ,



yangi oilam - ning yangi a'zolari bilan nizo-janjalgaga boraman, ular bilan urishaman va oxir-oqibatda oilam buzilib, ajrashib ketaman, deb oila qurmaydi (Ayrim hollarda m ajburan oila qurganlar bundan m ustasno). Inson oila qurarkan ahil-inoq yashab, m urod-m aqsadga yetishishni orzu qiladi, nikoh arafasida va nikoh kechasi ham barcha yaqin birodarlar, qarindosh - urug'lar, to'yga taklif buyurgan mehmonlar yoshlarga ezgu niyatlar bildiradilar. Shuningdek, yoshlar oila qurish arafasida va nikohlarining dastlabki kunlarida turmush o'rtog'i timsolida, o'zining shu orzu-istaklariga, murod-maqсадlariga yetishishda yordam beruvchi, uni qollab-quvvatlovchi, uni har soniya, har onda tushunuvchi o'z tabiatiga yaqin odamini tasavvur qiladi va unga im kon qadar shunday ijobiy, iliq munosabatda bo'lishga harakat qiladi.

Er-xotinlarning oiladagi muloqoti, shaxslararo muloqotning umumiy qonuniyatlariga bo'ysunish bilan birga, dast avval ishdan tashqari, bo'sh vaqtlarini birgalikda o'tkazish bilan shartlangan o'ziga xos xususiyatlariga ham ega. Ham kasblar, o'rtoqlar, do'stlar va sevishganlar ham a vaqt ham birga bo'lish imkoniyatiga ega emaslar, qaytanga, o'z muloqotlarini o'zlari xohlagan vaqtlarida biroz kamaytirib, hatto uzib (to'xtatib) qo'yishlari hammumkin (uchrashuvga borishi lozimligi i «unitib» qo'yish , kutilmaganda «juda band» bo'lib qolishi mumkin va sh.k). Er-xotinlar esa ko'p incha bundayim koniyatlardan mahrumdirlar. Ular bir xonadonda, ko'pincha bir xonada birga bo'lishga «mahkum» etilgan . Qadimiy, afsonaviy Sparta qonunchiligida er-xotinlarni ishqi munosabatlarining sovuqlashib ketishidan saqlash maqsadida ularning muloqotlari imkon qadar chegaralab qo'yilgan. Unga ko'ra erlar xotinlaridan ajratilgan holda, ya'ni er va xotin boshqaboshqa yashaganlar va ular faqat ovloq joylardagina, «begona ko'zlardan» yashirin tarzda uchrashib turishlari mumkin bo'lgan. Bu tadbir nafaqat Sparta jangchilari o'zlarining jangovar ruhlarini yo'qotmasligi, o'zlarining yosh xotinlari bilan mashg'ul bo'lib qolmasliklari uchunгина emas edi. Bunda «taqiqlangan meva» effektidan foydalanilgan. Uchrashishlarning qiyinligi, xuddi tuzsiz taom ga tuz, ziravorlar qanchalik maza berganidek, er-xotinlarning bir-birlariga hissiy yaqinligini sezilarli darajada kuchaytiradi, nikoh rishtalarini mustahkamlaydi. Yoki Shekspirning qahramonlari Romeo va Julettalar ham , agar ular unashtirilganlaridan so'ng barcha qulayliklari bilan alohida «koshona» berilganda edi, ular o'zlarini boshqacha tutgan bolishardi.

Ijtimoiy psixologlar muloqot jaryonida yuzaga kelishi mumkin bo'lgan to'siqlarning quyidagilarini farqlaydilar: **psixologik**, **vaziyatli**, **mazmuniy** va **motivatsion** to'siqlardir.



Psixologik to'siq — bu sherigiga ma'qul tushmay qolish, tushunilmay qolishdan qo'rqish, u tomondan inkor etilish va kalaka qilinishdan yoki keskinlikdan qo'rqish, eng ezgu hislarini va niyatlarini samimiy izhor etishiga javoban qo'pollik bilan javob berilishi mumkinligidan xavotirlan ish kabilar tufayli intellektga oid, mehribonlikka oid, kuchga oid shaxsiy im koniyatlarini nam oyon qilish va amalga oshirishga xalaqit beruvchi, o 'ziga hos ichki psixik torm ozdir.

Vaziyatli to'siqlar — bu suhbatdoshlarning bir xil vaziyatni turlicha tushunishlari, unga turlicha yondashishlari bilan bog'liq.

Mazmuniy to'siqlar — odatda suhbatdoshini tushunm aganlik tufayli, uning m azkur jumlasini qanday ma'noda aytilgani, u qanday fikrni ilgari surayapti, nimani nazarda tutayapti, nimaga olib boradi va shu kabi mulohazalarga borish tufayli yuzaga keladi.

Motivatsion to'siqlar — shunday vaziyatlarda yuzaga keladiki, bunda gapirayotgan odam yo o'zi bayon qilayotgan fikrning motivini yetarlicha anglay olmaydi yoki u atayin ulami (asosiy motivni) yashirishga harakat qilayotgan bo'lishi mumkin.

Odamlar o'rtasidagi muloqot va uning umumiy qonuniyatlari odam turmush tarzining barcha jabhalarida boshqa odamlar bilan bo'ladigan o'zaro munosabatining eng m uhim shartlaridan hisoblanadi. Odamning aqli, irodasi, hissiy m adaniyati, tarbiyalanganligi, nazokatligi va shu kabilarning barchasi m uluqot tufayli shakllangan xislatlardir. Shu bilan birga uyqusizlik, bosh og'rig'i, nevrozlar, insultlar, infarktlar va boshqa turli kasalliklar, shuningdek ichkilikka, giyohvand m oddalarga ruju qo'yish, hatto o 'z joniga qasd qilish kabilar ham shu m uluqotning natijasidir. Rivoyatida aytilishicha, dono Ezop o 'z xo'jayinining «Menga avval, dunyodagi eng mazali, shirin taom ni keltir va undan so'ng aksincha eng bem aza, yaramas taomni keltir», — deb buyurganida, u har ikkala safar ham qaynatilgan tilni keltirgan ekan. Demak, til, muloqot inson hayotida undan qanday foydalanish, uni qanday ishlatish, qanday tashkil qilishga qarab, uning uchun eng aziz, eng qadrli bo'Mishi yoki aksincha eng fojiali bo'lishi ham mum kin. Muloqot madaniyati. Muloqot madaniyatiga birinchidan, o'z-o 'zini bilish va boshqa odamlarni tushuna olish qobiliyati, ya'ni ularning psixologik xususiyatlarini to'g'ri baholay olish, ikkinchidan, ularning xulqi va holatlariga nisbatan mos (adekvat) munosabat bildira olish, uchinchidan, har bir odamga nisbatan uning shaxsining individual xususiyatlariga eng ma'qul keladigan muloqot shakli, usuli va stillarini tanlay bilish kiradi.

Muloqot madaniyatini oshirish uchun odamda ilk yoshlikdan boshlab boshqa odamlarga hurmat va samimiyat bilan m unosabatda bo'lishni, ularga ham dardlik,



insonparvarlik, mehribonlik qilish qobiliyatlarini shakllantirib borish kerak bo'ladi. Muloqot eng avvalo odamni odam tomonidan idrok qilishidan boshlanadi, unda dastlabki o'zaro baholash amalga oshadi, dastlabki hissiy-intellektual munosabatlar shakllanadi va shundan so'ng tegishli muloqot shakli amalga oshiriladi. Bu jarayonda odam haqidagi ma'lumot, idrok etilayotgan odamning hayotiy tajribasi, u yoki bu munosabat shaklini yoqtirishi yoki yoqtirmasligini yuzaga keltiradigan bevosita em otsional m unosabatlar m uhim rol o'ynaydi. Oila a'zolari o`rtasida sodir bo`ladigan murakkab va serqirrali o`zaro munosabatlar ko`plab olimlar, shu jumladan, o`zbekistonlik olimlar (M.Davletshin, G'.Shoumarov, E.G'oziev, B.Qodirov, X.Karimov, N.Sog'inov, F.Akramova, G.Yadgarova, M.Salaeva, D.Xoliqov va boshqalar) tomonidan o`rganilgan. Ularda ko`proq o`zbek oilasiga xos urf-odatlar, udumlar, an'analar nuqtai nazaridan oilaviy munosabatlarning etnopsixologik qirralari tadqiq etilgan. Oiladagi ijtimoiy munosabatlar va ularning kelib chiqish qonuniyatlarini batafsil monografik tarzda o`rganganlardan biri rus olimi L.Ya. Gozman (1987) hisoblanadi. U bu qonuniyatlarni ilmiy jihatdan tahlil etish uchun attraktsiya tushunchasini ishlatgan. **Attraktsiya** inglizcha *attraction* – *tortilish, intilish* so`zlaridan olingan bo`lib, u bir insonning ikkinchi bir insonga nisbatan his qiladigan ijobiy munosabatini anglatadi. Har qanday ana shu zayldagi diadik, ya'ni, diada – ikki kishi o`rtasidagi munosabatlarning boshlanishi simpatiya, yoqtirish yoki attraktsiya bilan bog`liqdir. Umuman yosh oilalarda er-xotin m unosabatlarning qay tarzda rivojlanishi avvalo shu yosh oilaning yuzaga kelishiga asos bo`lgan nikoh oldi omillarining xarakteriga, shu oilalarning yuzaga kelish shart-sharoitlari bilan uzviy bog`liqdir.

Xulosa o`rnida shuni aytish mumkinki ,ushbu maqolada siz o`zingizga ma`naviy ozuqa olishingizga Shubha qilmaymiz ,maqola orqali siz oilaviy munosabatlar,oiladagi muloqot va unda yuzaga keladigan to`siqlar haqida ma'lumotlar olasiz va oilaviy munosabatga kirishishda oilaviy munosabatlar va oilaviy muloqot haqida bilimlaringizni boyitsangiz bu bizning yutug`imizdir.

FOYDALANILGAN ADABIYOTLAR:

- 1.G'.Shoumarov«Oila psixologiyasi»Toshkent-2011
2. V. Karimova « Oila psixologiyasi » Toshkent-2007
3. D.Arapbaeva,N.Kurbonova ,N.Toshpolotova
«Oilaviy munosabatlar psixologiyasining nazariy va amaliy masalalari»metodik qo'llanma Toshkent-2019
4. O.Hasanboyeva, D.Xoliqov,





N.Qayumova, M.M.Pirmuhamedova, L.A.Kulay, Sh.Sodiqova, B.Xojimurodova,
M.A.Rasulxo'jayeva, R.Avezova. «Oila pedagogikasi» Toshkent-2007



XX ASR O'ZBEK ADABIYOTI TARAQQIYOTI

Shoymardonova Fotima Azamatovna

*Surxondaryo viloyati Termiz shahri ,
Termiz davlat universiteti akademik litseyi
ona tili va adabiyot fani o'qituvchisi*

Annotatsiya: *Ushbu maqolada XX asr o'zbek adabiyoti taraqqiyotining bosqichi va jamiyat hayotida tutgan o'rni. Bundan tashqari O'sha davr adabiy asarlarning yanada teran, ta'sirli va hajviy voqealarga va kuchli sharhlarga to'la ozodlik va erkinlikka yo'g'rilgan mashhur asarlarning yaratilishiga sababchi omillardan kapitalistik tuzum va uning aholi ustidan qilingan zo'ravonlik, qonxo'rlik va yana g'ayri axloqiy muammolar ekanligi ko'rsatiladi.*

Kalit so'zlar: *Adabiyot, hikoyachlik, qissachilik, romannavislik, she'riyat, feodal, kapitalistik, tanqidiy realism, satirik, mafkura, Turan, Qadim Turkiston*

Abstract: *In this article, the stage of development of Uzbek literature of the 20th century and its role in the life of society. In addition, the capitalist system and its influence on the population are among the factors that led to the creation of well-known works in full. Deep, impressive and humorous events are shown and strong comments are shown.*

Keywords: *Literature, storytelling, short story, novel writing, poetry, feudal, capitalist, critical realism, satirical, ideology, Turan, Ancient Turkestan.*

Adabiyot-xalq ijodi. U Inson hayotida alohida ajralmas qism desak mubolag'a bo'lmaydi. Inson qancha ko'p umrguzaronlik qilsa, adabiyot shuncha ko'p yashaydi. Ya'ni adabiyotning rivojlanishi inson bilim mahsuliga bog'liq. Shu bilan bir qatorda, adabiyotning boqiyiligiga sabachi ikkita omil mavjuddir. Ulardan biri adabiyotning g'oyat katta tarbiyaviy ahamiyatiga ega bo'lganligi, ikkinchisi, adabiyotning inson kayfiyatiga va ongiga ta'sir qilishidir. Inson bu ikki narsasiz yasholmaydi, shuning uchun har qanday davrda va har qanday joyda adabiyot u bilan har doim hamrohdir. "Science and Education" Scientific Journal / Impact Factor 3.567 (SJIF) December 2022 / Volume 3 Issue 12 www.openscience.uz / ISSN 2181-0842 1159 Shunga ko'ra badiiy-axloqiy ruhda yozilgan asarlar hech qachon chetda qolmaydi. Aksincha, zamonaviy usulda yozilgan, asosan, huhmron mafkura istagi asosida dunyo yuzini ko'rgan asarlarning umri qisqa bo'ladi. Bunday asarlar davr talabiga javob bermay, yosh-avlodning qiziqishini uyg'ota olmay, tez fursatda unutiladi. Afsuski, XX asr adabiyotida ham bunday asarlar yo'q emas. Shunga qaramay, XX



asr o'zbek adabiyotida ham davr sinovlaridan muvaffaqiyatli o'tgan va sevib o'qiladigan asarlar ham bor. Xulosa qilib aytganda, boshqa davrga qaraganda XX-asr o'zbek adabiyotining nuqsonlaridan yutug'i ko'p. Professor Naim Karimov ta'kidlaganidek, "XX asr - insoniyat tarixidagi eng ulug' asarlarda biri. Bu asarda qanchalik ko'p qon to'kilgan, qanchalik nohaqliklar va adolatsizliklar ro'y bergan bo'lmasin insoniyat xuddi shu asarda kelajak sari katta qadam tashladi..." [1, 4-bet] Yana bir atoqli munaqqid Ozod Sharafiddinov aytganidek, "XX asr bizda jahonning har qanday yuksak talablariga javob beradigan yuksak adabiyot yaratildi. Hikoyachilik, qissachilik, romanhnavislik ham, she'riyatda ham dramaturgiyada ham buning isbotini o'nlab uchratish mumkin". [2, 34-bet] O'tgan asrda so'z san'ati sohasida erishilgan yutuqlarimizni avaylab-asrash va ularni yanada mukammallashtirish uchun tanqidiy o'rganib chiqish va ularni xalq mulkiga aylantirish bu adabiyotning eng muhim vazifasidir. Qadim Turkistonning uchta xonlikka bo'linib ketishi, feodal tarqoqlik, iqtisodiy zaiflik, ilm-ma'rifat taraqqiyotining sustlashuvi vatanimizni chet el bosqinchilarining xurujlariga duchor qildi. O'sha paytda Sovet tuzumi zulmi va unga xizmat qilgan amaldorlarning jabri xalqni rosa qiynadi. Ana shunday tarixiy sharoitda ham adabiyot va san'at xalq ommasiga ma'naviy dalda berish, uni yorug' kunlarga ruhlantirish vazifasini ado etishdan to'xtab qolmadi. Adabiyotning o'zi Qadim Turkistonning uchta xonlikka bo'linib ketishi, feodal tarqoqlik, iqtisodiy zaiflik, ilm-ma'rifat taraqqiyotining sustlashuvi vatanimizni chet el bosqinchilarining xurujlariga ham ijtimoiy-siyosiy hayotning ko'zguisi sifatida taraqqiyotdan to'xtamadi. Muqimiy davri o'zbek adabiyoti satiraning yangi bosqichga ko'tarilishi adabiyotshunos A.Abdug'afurov quyidagicha sharhlaydi; O'zbekiston territoriyasining Rossiyaga qo'shib olinishi natijasida...ikki yoqlama zulmning, adolatsizlikning nihoyatda kuchayib ketishi, kapitalistik munosabatlarning tobora yuzaga chiqq borishi, xalqimizning zulm va adolatsizliklarga qarshi o'z ozodligi uchun kurashishning faollashuvi, hukmron sinflar va tuzumning tartib qoidalaridan noroziligining kundan kunga orta borishi, ikkinchi tomondan, ...o'zbek adabiyotida tanqidiy realizm metodining shakllanishiga, bu adabiyotda, satirik yo'nalishning keng rivojlanishiga olib keldi. Shunga ko'ra adabiy va madaniy merosimizning o'rganilmagan yoki nisbatan kam varaqlangan sahifalariga zehn solish, ularni Istiqlol mafkurasi nuqtai nazaridan xolis ilmiy tadqiq etish, ulardan ibrat saboqlarini o'rganish - bugunning qadriga yetish va kelajakning izchil taraqqiyot yo'nalishini aniqlash uchun dasturilamal bo'lishi turgan gap. Adabiyotimizning, xususan, otabobolarimizning tafakkur mevalari bo'lmish adabiy merosning hozirgi va kelgusi avlodlarda yuksak axloqiy fazilatlarini shakllantirishga va rivojlantirishga mustahkam zamin ekanligi haqida haqli ravishda ko'p ta'kidlangan. Birinchi





Prezidentimiz Islom Abdugʻaniyevich Karimov uqtirganidek, "...Oʻz tarixini bilmaydigan, kechagi kunini unutgan millatning kelajagi yoʻq. Bu haqiqat kishilik tarixida koʻp bora oʻz isbotini topdi". Shunday ekan, har bir millat, xalq va mamlakatning jahon hamjamiyatidagi tutgan oʻrni uning dunyo ilm-fani, sanʼati va madaniyati rivojiga qoʻshgan hissasi bilan birga ota-bobolari tomonidan qoldirilgan adabiy va madaniy merosning ahamiyati bilan oʻlchanadi va qadrlanadi. Bu fikrlarni oʻqib, tarixga nazar solsak, qadimgi buyuk tarixiy ijodkorlarimizning maʼnaviy ozuqa beradigan jahon hamjamiyatida salmoqli oʻrin egallagan asar qoldirib ketganiga yana bir marta guvoh boʻlamiz. Istiqloq sharofati ila ana shu boy adabiy-maʼnaviy merosimizni qanday bor boʻlsa shu holicha oʻrganish, ilmiy jihatdan xolis tahlil qilish va xalqqa taqdim etish imkoniyati yanada kengaydi.

FOYDALANILGAN ADABIYOTLAR:

1. Saydulla Mirzayev. "XX asr oʻzbek adabiyoti". "Yangi asr avlodi", 2005-yil. 4-bet.
2. Sharafiddinov Ozod. Uch choʻqqining biri. - "OʻzAS", 2001-yil, 23- noyabr. 34-bet



QUR'ONI KARIMNING QADIMIY QO'LYOZMA NUSXALARI

Muslima Niyozova

Toshkent shahri O'zbekiston xalqaro islom akademiyasi Islomshunoslik fakulteti "Islomshunoslik" yo'nalishi 3-kurs talabasi

Annotatsiya: *Qur'oni karim islom manbashunoslik fanining eng asosiy manbasidir. Uning ilk qo'lyozma nusxalarini o'rganish, tahqiq etish orqali yangidan-yangi ma'lumotlar yuzaga keladi. Manbashunoslikda har bir manbaning asl nusxasi, ko'chirilgan nusxalari va keyinchalik chop etilgan toshbosma nusxalarining ahamiyati katta.*

Ma'lumki, manba va kitoblarning nashr orqali ko'paytirish usuli yuzaga kelguniga qadar insoniyat tomonidan yaratilgan barcha yozma yodgorliklar qo'lyozma holda ko'paytirilib tarqatilgan. Qur'oni karim ham bosma usulda chop etilishiga qadar islom tarqalgan katta hududlardagi yuqori saviyadagi mohir xattotlar tomonidan qo'lyozma shaklida ko'chirilgan.

Kalit so'zlar: *Usmon mus'hafi, Katta Langar Qur'oni, O'zbekiston Fanlar akademiyasi Sharqshunoslik instituti, O'zbekiston xalqaro islom akademiyasi manbalar xazinasi.*

Qur'onning Usmon mus'hafi va Katta Langar Qur'oni kabi ko'plab qo'lyozmalari mavjud bo'lib, ular Qur'onning eng noyob va qadimiy qo'lyozmalari hisoblanadi. Shu kabi nusxalar O'zbekiston, Misr, Turkiya, Rossiya, Eron kabi qator dunyo mamlakatlari fondlarida saqlanmoqda. Jumladan, tarix fanlar doktori M. Hasaniyning ta'kidlashicha, O'zbekiston Fanlar akademiyasi Sharqshunoslik institutida Katta Langar nusxasi va undan keyinroq IX asrda kufiy xatida ko'chirilgan №579 raqami ostida saqlanayotgan Qur'onning qadimiy qo'lyozmasi saqlanadi. Mazkur qo'lyozma Baqara surasining 22-oyatidan boshlangan bo'lib, bundan avvalgi oyatlar matni yo'qolgan va keyinchalik boshqa xattot tomonidan suls xati bilan to'ldirilgan. Nusxa Masad surasi bilan tugaydi. Qolgan suralar ham boshqa kotib tomonidan yozib qo'yilgan. Qur'oni karimning bu qo'lyozmasining xotimasi yo'qligi sababli uning ko'chirilish muddati va o'rni ko'rsatilmagan. Biroq, qo'lyozmaning matn xususiyatlari va yozuv belgilariga qarab, uni IX asrning boshlarida ko'chirilgan, deb hisoblash mumkin. Qur'on qo'lyozmalarining tahlili matnlarning IX asrdan boshlab kufiydan suls xatiga almasha boshlaganligini ko'rsatadi.



Mazkur qo'lyozma kufiy xatida bitilgan bo'lsa-da, unda suls xatining belgilari ham yaqqol ko'rinib turadi. O'zR FASHI fondida Qur'oni karimning o'z davrida Muhammad Porso (vaf. 1420-y.), Sadir Ziyo (1867-1932), Muhammadali xalfa Sobir o'g'li, Qo'qon xoni Xudoyorxon, Xiva xoni Muhammad Rahimxon – Feruz (1864-1910), qozi kalon Burhonuddin Sadr (vaf. 1315/1897-98-y.) kabi shaxslarning kutubxonalariga mansub bo'lgan san'at asari darajasida ko'chirilgan noyob qo'lyozmalari mavjud.

Qur'oni karimning qadimiy qo'lyozma nusxalari O'zbekiston mustaqilligi yillarida ham kitobat qilinmoqda. Jumladan, 2004-yilda mashhur xattot Habibulloh Solih tomonidan Toshkentdagi Usmon mus'hafi teriga qayta ko'chirilgan va hozirda Toshkent islom universiteti fondida saqlanmoqda. Qur'oni karimning qo'lyozma nusxalari Markaziy Osiyo mintaqasidagi barcha kutubxonalarda mavjud bo'lgan. Jumladan, O'zR FASHI fondida Qur'oni karimning 380 ta nodir qo'lyozmalari saqlanadi. Mazkur fond mintaqaning deyarli barcha hududlaridagi 1930-yilgacha mavjud bo'lgan kutubxonalar, madrasalar, xonaqohlarda saqlangan qo'lyozmalar, kitoblarni jamlash natijasida vujudga kelgan. Qur'on qo'lyozmalari nodir nusxalarining yetib kelishida nafaqat mahalliy ziyolilarning, balki diyorimizga kelgan elchilarning ham xizmati katta bo'lgan.

Musulmon dunyosidan kelgan har bir elchi o'z yurtida mohir xattotlar tomonidan ko'chirilgan ajoyib nusxalarni olib kelib, xon yoki saroydagi zodagonlarga hadya ham etganlar. Shubhasiz ular orasida Qur'on nusxalari ham bor edi.

Bu masalani o'rganish hozirgi kunda qur'onshunoslik, manbashunoslik, kutubxonachilik, davlatchilik tarixi va boshqa sohalarda yangi ma'lumotlarni yuzaga chiqarishga yordam beradi.

Qur'on bosmaxonalar tashkil etilishi bilan yana yangi bosqichni bosib o'tdi. Musulmon olimlari va ommasi tomonidan dastlab bu masalaga ikkilanish va shubha bilan qaraldi. XIX asr boshlarida Istanbulda Usmonli turk sultonining sa'y-harakatiga qaramasdan muftiyning rasmiy fatvosi faqat Qur'ondan tashqari boshqa diniy kitoblarga chiqarildi. Natijada, Qur'on ma'lum muddat xattotlar tomonidan ko'paytirilishi davom ettirildi.

Shuning uchun Qur'onning matbaalarda bosilishi dastlabki davrda faqat Yevropa davlatlarida amalga oshirilgan¹. Venetsiyada 1537-1538-yillarda Qur'onning birinchi nashri chiqarilgan bo'lsa, so'ng Gamburgda 1694-yilda nashr etildi. Ayrim ma'lumotlarga ko'ra, Rimda, taxminan 1499-1538-yillar oralig'ida ham chop etilgan. Lekin ushbu nashr Usmon mus'hafiga mos emasligi sababli

¹ Islom manbashunosligi. O'quv qo'llanma. Tuzuvchilar: Z. Islomov, D. Maxsudov, J. Tohirov. – Toshkent: "Qaqqus media" nashriyot-matbaa birlashmasi, 2019. – B. 41.



musulmon o'lkalarida e'tirozga uchradi, shu tufayli Rim Papasi tomonidan mazkur nashrni man etishga buyruq chiqarilgan. 1125/1694-yil nashr etilgan Gamburg nusxasi protestantlik oqimiga mansub Ebraxam Xinklman tomonidan nashr etilgan. Mazkur nashr 560 sahifadan iborat bo'lgan, unda suralarning nomi, matnda imloviy xatolarga yo'l qo'yilgan. Nashrning bir nusxasi Misrdagi "Dor al-kutub al-Misriya" fondida №176 inventar raqami ostida saqlanmoqda. Rim nashri 1698-yil amalga oshirilgan bo'lib, u ikki qismdan iborat: birinchi qismi Qur'on matni va tarjimai, ikkinchisida ilovalar berilgan. Ushbu nashr italiyalik ruhoni Lyudviko Marachchi tomonidan amalga oshirilgan bo'lib, ilgarigilardan harflarni aniq ifodalash kabi bir muncha sifati yaxshilanganini ko'rsatadi².

Shuningdek Qur'on qo'lyozmalari o'zining qadimiyligi, xatining nafisligi, chiroyi, mukammalligi va yaxshi saqlangani ham ajralib turadi. Qur'onning yana shunday qo'lyozma nusxalari borki, ularda ham ma'nolar tarjimai, ham tafsirlari (biz uchratgan aksar tafsirlar mavlono Husayniyga tegishli) mavjud. Nusxalar orasida "Sababi nuzul" matni bilan berilganlari ham salmoqli o'rin tutadi. Qur'on qo'lyozmalari orasida varaqlari tushirilgan, to'liq ko'chirilmagan, muqovasiz va boshqa kamchilikka ega bo'lganlari ham mavjud bo'lsa-da, lekin ular ozchilikni tashkil etadi. Izlanishlar jarayonida hamyonga solish uchun qulay, muqovasiga temirdan ishlov berilgan, hadya uchun bejirim ishlangan, sovg'a uchun katta hajmda yasalgan va shu kabi boshqa ko'rinishga ega Qur'on nusxalariga ham duch kelindi.

Qur'oni karim qo'lyozmalari asosan Markaziy Osiyo hududida joylashgan qator shaharlarda, jumladan, Buxoro, Samarqand, Xorazm, Kesh, Nasaf, Balx, Toshkent, Xo'qand kabi va boshqa ularga qo'shni bo'lgan Qozon, Bombay, Lohur, Afg'oniston, Istanbul, Eron, Misr o'lkalarida ko'chirilgani ma'lum bo'ldi³.

Bugungi kunda Qur'oni karimning boshqa qadimiy nusxalarini O'zbekistonning boshqa fondlarida ham ko'plab uchratish mumkin. Jumladan, Qur'oni karim qo'lyozma va toshbosma nusxalari O'zbekiston xalqaro islom akademiyasi manbalar xazinasida ham mavjud. Mazkur fondda Qur'oni karimning jami 26 qo'lyozmasi va 14 toshbosma nusxasi saqlanmoqda. Qo'lyozma nusxalar asosan XVII asr birinchi yarmi – XIX asrlarga mansub bo'lib, asosan Markaziy Osiyolik xattotlar tomonidan nasx xatida, Sharq qog'oziga ko'chirilgan. Xazinadagi Qur'on qo'lyozma matnlari asosan yakka o'zi kitobat etilsa-da, ba'zan oxirigacha

² Qur'onshunoslik. O'quv qo'llanma. A. G'. Abdullayev. – Toshkent: "Toshkent islom universiteti" nashriyot-matbaa birlashmasi, 2011. – B. 46-48.

³ Toshkentdagi hazrat Usmon Mus'hafi tarixi. Tuzuvchilar: A. Usmonov, M. G'ulomov. – Toshkent: "Movarounnahr" nashriyot-matbaa birlashmasi, 2016. – B. 208.



ko'chirilmagan, faqat ma'lum suralargina ko'chirilgan, boshqa mantlar bilan bir jildda tikib yuborilgan. Masalan: 1048/1638 yilga oid inventari №128 dan 135 gacha bo'lgan tartib raqamlarida ro'yxatga olingan nusxalarda Qur'on karim suralarining jami sakkiz (17,18,19,25,26,27,29,30) juzlari bir xil o'lchamda alohida-alohida kitobat etilgan⁴.

Shuningdek, O'zbekiston Musulmonlari Idorasi qo'lyozmalar fondida ham Qur'oni karimning bir qator qo'lyozma va toshbosma nusxalari saqlanayotgani aniqlangan. Bu fond o'zining noyob qo'lyozma va toshbosma kitoblari bilan ko'pchilik mutaxassislarning e'tiborini tortib ulgurgan. Xazina nafaqat O'zbekiston balki xorijlik mutaxassislarning ham e'tiborini torta olgan. Mazkur fondda Qur'oni karimning jami 350 dan ortiq qo'lyozma nusxasi saqlanib kelinmoqda. Ularning 100 dan ortig'ida faqat Qur'oni karimning matni bo'lsa, qolgan nusxalar ma'lum sura, juz, xaftiyak hamda boshqa asarlar bilan bir jildda kitobat etilgan nusxalardir. Qur'oni karimning bu qo'lyozmalari VIII asrdan to XIX asrning ikkinchi yarmigacha bo'lgan davriy chegarani qamrab olib, suls, nasx, rayhoni, hijoziy, kufiy hamda nasta'liq xatlarida ko'chirilgan. Ulardan tashqari Alisher Navoiy Milliy kutubxonasi fondi, Mirzo Ulug'bek nomidagi Milliy universitet kutubxonasi, Alisher Navoiy nomli muzey fondi, Imom al-Buxoriy Xalqoro markazi fondi, G'afur G'ulom nomli Farg'ona viloyati adabiyot muzeyi shuningdek, Buxoro viloyatidagi Ibn Sino nomli universal kutubxona, Buxoro Davlat muzeyi qo'riqxonasi, Xorazmdagi Avesto bog'i, Ma'mun akademiyasi, Ichon qal'a muzeyi fondi, Samarqand Davlat universiteti fondilarida Qur'oni karim nusxalari mavjud bo'lsa-da, ular katalog shaklidagi kitoblarda ham e'lon qilinmagan⁵.

Xulosa o'rnida aytish mumkinki, Qur'on qo'lyozmalarini atroflicha o'rganish orqali avvaldan uning matnini qo'lda ko'chirish bo'yicha jiddiy tadqiqotlar olib borilgani, alohida yirik maktablari shakllangani hamda ajib xat durdonalari san'at darajasiga ko'tarilgani haqida tasavvur hosil qilish mumkin. Demak, islom manbashunosligi sohasida Qur'oni karim qo'lyozma nusxalarini ilmiy o'rganish yangidan-yangi ma'lumot, bilim va ko'nikmalarga ega bo'lish uchun ulkan ahamiyat kasb etadi.

⁴ Qur'onshunoslikka oid ilmlar. A. Abdullayev. – Toshkent: “Movarounnahr” nashriyot-matbaa birlashmasi, 2016. – B. 127.

⁵ Qur'on va o'zbek adabiyoti. Hamidulla Karamotov. – Toshkent: O'zR FA “Fan” nashriyot-matbaa birlashmasi, 1993. – B. 13-14.



FOYDALANILGAN MANBALAR VA ADABIYOTLAR RO'YXATI:

1. Islom manbashunosligi. O'quv qo'llanma. Tuzuvchilar: Z. Islomov, D. Maxsudov, J. Tohirov. – Toshkent: “Qaqnus media” nashriyot-matbaa birlashmasi, 2019. – B. 41.
2. Qur'onshunoslik. O'quv qo'llanma. A. G'. Abdullayev. – Toshkent: “Toshkent islom universiteti” nashriyot-matbaa birlashmasi, 2011. – B. 46-48.
3. Toshkentdagi hazrat Usmon Mus'hafi tarixi. Tuzuvchilar: A. Usmonov, M. G'ulomov. – Toshkent: “Movarounnahr” nashriyot-matbaa birlashmasi, 2016. – B. 208.
4. Qur'onshunoslikka oid ilmlar. A. Abdullayev. – Toshkent: “Movarounnahr” nashriyot-matbaa birlashmasi, 2016. – B. 127.
5. Qur'on va o'zbek adabiyoti. Hamidulla Karamotov. – Toshkent: O'zR FA “Fan” nashriyot-matbaa birlashmasi, 1993. – B. 13-14.



РОЛЬ И ЗАДАЧИ ИНСПЕКТОРОВ ПРОФИЛАКТИКИ ПО РАБОТЕ С ЛИЦАМИ, НЕ ИМЕЮЩИМИ ОПРЕДЕЛЕННОГО МЕСТА ЖИТЕЛЬСТВА

Одилов Сардор Мамасоли угли

*Статья курсанта 3-курса 326-группы Академии МВД Республики
Узбекистан на тему*

В государстве, стремящемся к построению демократического общества, основанного на верховенстве закона, все государственные органы и общественные организации действуют в соответствии с нормами, установленными Конституцией и законами. Действительно, реализация Стратегии действий по пяти приоритетным направлениям развития Республики Узбекистан на 2017-2021 годы были приняты ряд нормативно правовых актов которые направлена на обеспечение независимости и свободы судебной власти, повышение качества, открытости и прозрачности правосудия, расширение использования хабеас корпус, создание эффективной системы противодействия коррупции. Комментируя содержание стратегии действий президента республики Узбекистан сказал: «Нынешнее стремительно меняющееся время, когда на мировой арене обостряется конкуренция, требует от всех нас мыслить по-новому, работать с еще большей отдачей», - сказал президент Шавкат Мирзиёев. В современном быстро развивающемся времени сложно предугадать те или иные действия со стороны людей, именно происходящее вокруг нас заставляет быть более бдительными и требовательными для выполнения возложенных на нас (органы внутренних дел) задач. Основной причиной отставания развития государства является её экономический потенциал, количество безработицы и условия жизни населения. Очень актуальной стала проблема бездомных лиц, то есть лиц без определённого места жительства.

Работа инспекторов профилактики с лицами, не имеющими определенного места жительства, также осуществляется в пределах ее полномочий, исходя из определенных правовых оснований.

Основной целью работы инспекторов профилактики с лицами без определенного места жительства является выявление и реабилитация лица, не имеющего определенного места жительства, в том числе его или ее причастности к преступлениям и правонарушениям, а также разыскиваемого за преступление или пропавшего без вести.



На практике не выясняется личность не только взрослых, но и несовершеннолетних. Такие случаи могут произойти в результате того, что несовершеннолетние теряются, остаются без присмотра. Даже в случае установления личности неустановленного несовершеннолетнего будут приняты меры для установления его личности и места жительства в первую очередь. К опросам и интервью должны привлекаться специалисты, работающие с несовершеннолетними, с учетом специфики несовершеннолетних. Выявление и организация работы с этой категорией несовершеннолетних в основном является обязанностью инспекторов по профилактике и сотрудников по профилактике правонарушений среди несовершеннолетних. Если в ходе дознания устанавливаются личность и точное место жительства несовершеннолетнего, об этом незамедлительно уведомляются органы внутренних дел по месту жительства, а если установлено, что несовершеннолетний проживает в районе или городе, который они обслуживают, собранные документы направляются в комиссии по делам несовершеннолетних. В случае не внимательности или халатности несовершеннолетнего должны быть указаны меры воздействия на его родителей, опекунов и попечителей. Последствия безнадзорности и беспризорности несовершеннолетних могут привести к тяжелым случаям⁶. Например, негативные изменения в сознании несовершеннолетнего, повышенное желание ходить без присмотра или вступление на путь преступления, а также причастность преступника или преступных групп к совершению преступления.

Если в ходе дознания личность и точное место жительства неустановленного несовершеннолетнего не установлены, принимаются меры по его переводу в Центр социально-правовой помощи несовершеннолетним.

Деятельность центров регулируется постановлением Кабинета Министров Республики Узбекистан №269 от 26 ноября 2010 года «Об утверждении Положения о центрах социальной и правовой помощи несовершеннолетним органы внутренних дел», принятого на основании Закона Республики Узбекистан «О профилактике правонарушений и правонарушений несовершеннолетних», Центры расположены в Министерстве внутренних дел Республики Каракалпакстан, Ташкентском городском управлении внутренних дел и региональных управлениях Министерства внутренних дел Республики Каракалпакстан. Эти центры





организируются и прекращаются по согласованию с хакимиятами (администрацией района). Деятельность центров организована и контролируется службами профилактики правонарушений.

Необходимо выявить и устранить категории лиц, место жительства которых неизвестно. Профилактические меры, принятые для выявления и устранения их причин, борьба с ними, а также эффективное использование поддержки общественности в этом процессе. Особенно в условиях нынешнего перехода к рыночным отношениям важно предотвращать ситуации, когда усиление конкуренции на рабочем месте и, как следствие, увеличение числа безработных неизбежно приведет к диверсификации людей, которые стремятся зарабатывать бесплатно и легко. Например, инспекторы по профилактике работают с местными органами власти для решения проблем безработицы и других социальных проблем.



ДЕЯТЕЛЬНОСТЬ ИНСПЕКТОРА ПРОФИЛАКТИКИ ПО РАБОТЕ С ЛИЦАМИ БЕЗ ОПРЕДЕЛЕННОГО МЕСТА ЖИТЕЛЬСТВА

Одилов Сардор Мамасоли угли

*Статья курсанта 3-курса 326-группы Академии МВД Республики
Узбекистан на тему*

Известно, что инспектора профилактики осуществляют деятельность, связанную с предупреждением преступности в определенных сферах и в связи с различными причинами и условиями, а также социально-экономическими проблемами (безработица, хронический алкоголизм, наркомания, увеличение количества бездомных и безработных). Особую роль играет в выполнении основных задач и предотвращении социальных недугов, попрошайничества и бродяжничества. Как сказал Президент Шавкат Мирзиёев:

«Сегодня эффективность наших реформ во многом зависит от четырех важных факторов - верховенства закона, борьбы с коррупцией, наращивания институционального потенциала и формирования сильных демократических институтов».

В своей видеоконференции 10 января 2019 года, посвященной определению будущих задач по предупреждению преступности, Президент Шавкат Мирзиёев подчеркнул необходимость поднять борьбу с преступностью на качественно новый уровень и обозначил приоритеты для дальнейших действий в этом направлении. При выполнении этих задач инспекторам профилактики важно проводить мероприятия по административным правонарушениям. Потому что одной из функциональных обязанностей инспекторов профилактики является рассмотрение административных правонарушений, первое из которых - административно-процессуальное, во-вторых, защита конституционных прав, свобод и законных интересов граждан, поддержание общественного порядка, обеспечение и укрепление безопасности личности, общества и государства, это все направлено на предупреждение преступности. Президент Республики Узбекистан Шавкат Мирзиёев обратил особое внимание на эти вопросы и сказал, что исходя из принципа «Справедливость – прочный фундамент государственности», «мы должны продолжать работу по укреплению в нашем обществе чувства не терпимости к беззаконию. В связи с этим мы должны уделять особое внимание профилактике правонарушений, в первую очередь,





принимать меры по повышению эффективности и ответственности инспекторов профилактики, создавать для них достойные услуги и условия жизни, кардинально улучшить и реформировать работу инспекторов профилактики». Сегодня основной упор делается на профилактику преступности, поэтому важно своевременно ее реализовать, эффективно организовать.

Основная цель проводимых реформ - обеспечение наивысшего уровня прав и свобод человека, их достоинства, конституционных прав и существующих гарантий. Для развития таких реформ в законодательстве нашей страны проводится ряд последовательных реформ. Следует отметить, что нам необходимо развивать институты, которые на практике защищают и обеспечивают права и свободы человека и доводят их до индивидуального уровня. Для этого нужно усилить роль судебной власти, развить институт «хабиес корпуса» и повысить его статус.

Важную роль играет создание в стране единой правовой системы для защиты конституционных прав, свобод и законных интересов граждан, поддержания общественного порядка, обеспечения безопасности личности, общества и государства, борьбы с преступностью, предупреждения преступности.

За истекший период проделана большая работа по совершенствованию системы внутренних дел. В частности, необходимо проделать значительную работу по развитию и укреплению нижнего уровня органов внутренних дел, созданных для поддержания общественного порядка в микрорайонах, обеспечения безопасности граждан, предупреждения преступности и борьбы с преступностью. В настоящее время одной из основных задач нашего независимого государства является обеспечение безопасности в обществе, в частности, поддержание мира и порядка в регионе, обеспечение стабильности в каждом регионе, защита прав, свобод и законных интересов граждан от различных форм агрессии.

Защита законных интересов человека, вне зависимости от того, в какой стране он проживает и является гражданином любой страны, признана в международных документах. Создание новой правовой доктрины в соответствии с формирующейся социально-политической системой и инфраструктурой рыночной экономики в нашей стране, основанной на этой доктрине, в гармонии с нашими универсальными общечеловеческими ценностями, историческими, национальными и духовными ценностями нашего народа на протяжении тысячелетий. «Закон - это строгая дисциплина,





основанная на социальной сплоченности и гармонии, и средство достижения общественного порядка, свободы, справедливости и равенства».



BEST PRACTICES OF CREATING RELATIONAL DATABASE DESIGN FOR E-LEARNING PLATFORM

Badalova Lobar Burhonovna

Master's student of National University of Uzbekistan

Contacts: +998944040855 lobar.fb@gmail.com

Abstract: *This article presents best practices for creating a relational database design for an e-learning platform aimed at improving educational outcomes for children in Uzbekistan. The current school program is outdated, and there is a need for new tools and approaches to support the learning and development of young children. To address this need, we are developing a website that will provide video materials and lessons to help children learn new skills. Our research suggests that careful planning, normalization, and the use of appropriate data types and constraints are essential for creating a robust and scalable database design. While the website is not yet ready, we have completed the database design and are making progress towards our goal. This article provides valuable insights and practical guidance for developers and designers working on e-learning platforms.*

Keywords: *Database design, relational database, e-learning, online education, database schema, normalization, data types, constraints, children's education*

Introduction

Education is a fundamental right and a key driver of economic and social development. In Uzbekistan, however, many schools face challenges in providing high-quality education to young children. Outdated curricula, inadequate resources, and difficulties in monitoring student performance are among the obstacles that must be overcome to improve educational outcomes.

One promising approach to addressing these challenges is the use of e-learning platforms. By providing access to high-quality educational materials and tools for tracking student progress, e-learning platforms have the potential to revolutionize the way children learn and develop.

In this article, we focus on the use of e-learning platforms to teach coding skills to children in Uzbekistan. Many schools in Uzbekistan still use outdated programming languages like Pascal, which are no longer relevant in today's rapidly changing technological landscape. Our goal is to create an e-learning platform that





provides children with access to up-to-date coding courses and resources, and that allows teachers to create and sell high-quality educational content at an affordable price.

A key component of any e-learning platform is its database. The database must be carefully designed to support the efficient storage and retrieval of data, and to ensure the integrity and consistency of the information it contains. In this article, we present best practices for creating a relational database design for an e-learning platform aimed at improving coding education for children in Uzbekistan.

Our research is based on a review of the literature and an analysis of case studies. We identify key principles and strategies for designing an effective and efficient database, and provide practical guidance for developers and designers working on e-learning platforms. While our focus is on the specific challenges faced by schools in Uzbekistan, our findings have broader relevance for anyone interested in using technology to improve education.

Main Part

When creating a relational database design for an e-learning platform, it is important to follow best practices to ensure that the database is effective and efficient. In this section, we discuss several key best practices and provide practical examples of how they can be applied in the development of an e-learning platform.

Planning

The first step in creating a relational database design is careful planning. This involves identifying the data that will be stored in the database and organizing it into tables and columns. Each table should represent a distinct entity or concept, and each column should represent an attribute or characteristic of that entity.

For example, in our e-learning platform, we have tables for courses, students, teachers, enrollments, payment, assignments and more. The *courses* table contains information about the courses offered on the platform, such as the course title and description. The *students* table contains information about the students who use the platform, such as their name and contact information. The *teachers* table contains information about the teachers who create and deliver courses on the platform. The *enrollments* table contains information about which students are enrolled in which courses. And the *assignments* table contains information about the assignments that students submit as part of their coursework.

When planning our database design, we carefully considered the relationships between these different entities. For instance, we recognized that each course can have multiple students enrolled in it, and each student can be enrolled in multiple courses. This is an example of a many-to-many relationship.



We also recognized that each teacher can have multiple courses associated with it, and each course can belong to only one teacher. This is an example of a one-to-many relationship.

Normalization

The second best practice for creating a relational database design is normalization. Normalization is the process of organizing data in a database to reduce redundancy and improve data integrity. This involves dividing data into multiple related tables and establishing relationships between them using foreign keys.

In our e-learning platform, we used normalization to organize our data into multiple related tables. For example, instead of storing all information about courses and students in a single table, we divided this data into separate *courses* and *students* tables. We then used foreign keys to link these tables together and establish relationships between them. (image 1)

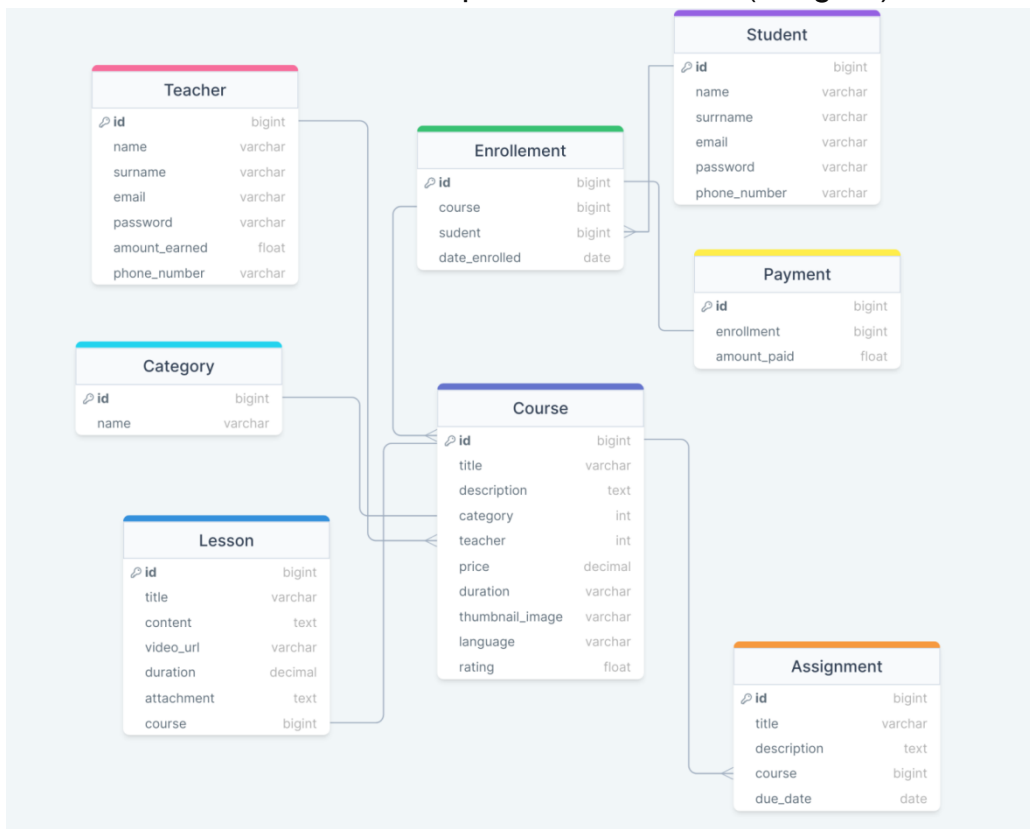



Image 1.

To represent the many-to-many relationship between courses and students, we created an additional *enrollments* table. This table has two foreign keys: one





that references the *students* table to identify the student who is enrolled in the course, and another that references the *courses* table to identify the course in which the student is enrolled.

To represent the one-to-many relationship between courses and teacher, we added a foreign key to the *courses* table that references the *teacher* table. This foreign key identifies the teacher to whom each course belongs.(image 1)

Setting Constraints

The third best practice for creating a relational database design is setting constraints. Constraints are rules that define what data can be stored in a database and how it can be manipulated. They help to ensure data integrity by preventing invalid or inconsistent data from being entered into the database.

In our e-learning platform, we used several types of constraints to ensure data integrity. For example, we used *primary key* constraints to uniquely identify each row in a table. We also used *foreign key* constraints to ensure that data in related tables was consistent. And we used check constraints to ensure that data entered into the database met certain criteria.

For instance, we might use a check constraint on the *enrollments* table to ensure that students can only enroll in courses that are currently being offered on the platform. This could be achieved by checking that the course referenced by each row in the *enrollments* table exists in the *courses* table.

```
CREATE TABLE enrollments (  
    student_id INTEGER REFERENCES students(id),  
    course_id INTEGER REFERENCES courses(id),  
    UNIQUE(student_id, course_id),  
    CHECK (course_id IN (SELECT id FROM courses))  
);
```

We also used unique constraints to ensure that each *student* could only enroll in a given course once. This could be achieved by creating a unique constraint on the combination of foreign keys in the *enrollments* table.

In addition to these general constraints, we also implemented specific constraints to support the functionality of our e-learning platform. For example, we might use check constraints on the *assignments* table to ensure that students can only submit assignments for courses in which they are enrolled.

```
CREATE TABLE assignments (  
    ...  
    student_id INTEGER REFERENCES students(id),  
    course_id INTEGER REFERENCES courses(id),  
    CHECK ((student_id, course_id) IN (SELECT student_id,  
    course_id FROM enrollments))  
);
```



These are just some examples of best practices for creating a relational database design for an e-learning platform. By following these principles and strategies and applying them in practical ways, developers and designers can create effective and efficient databases that support the goals of their e-learning platforms.

We developed a Django admin panel for our e-learning platform to allow administrators to manage the platform's data. Using the admin panel, administrators can create and manage records in the Course (image 3), Category (image 2), and Lesson (image 4) tables.

The Django admin panel provides a user-friendly interface for managing the platform's data. Administrators can use the panel to create new records, update existing records, and delete records as needed. This makes it easy for administrators to keep the platform's data up-to-date and ensure that students have access to the latest courses and lessons.

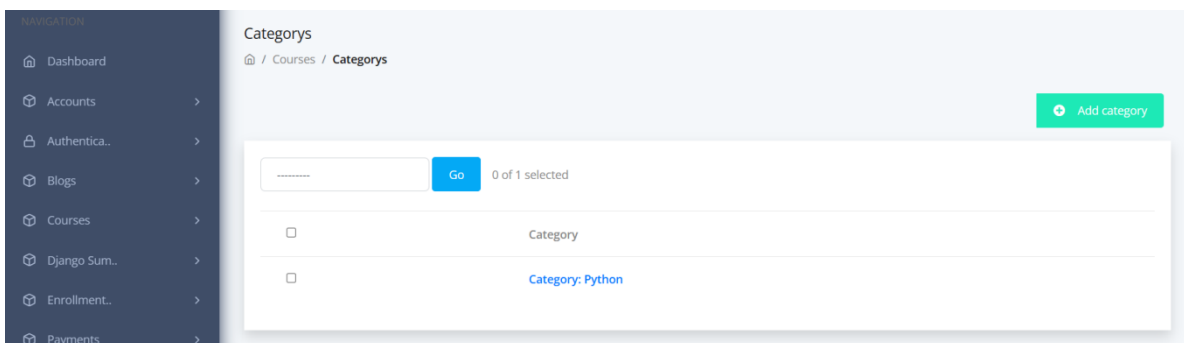

Image 2

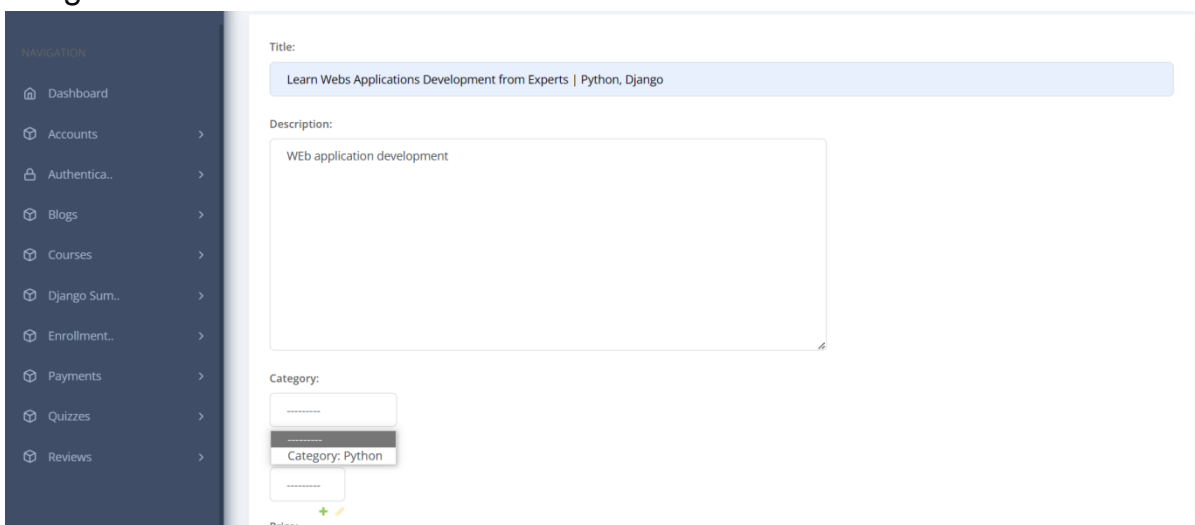

Image 3

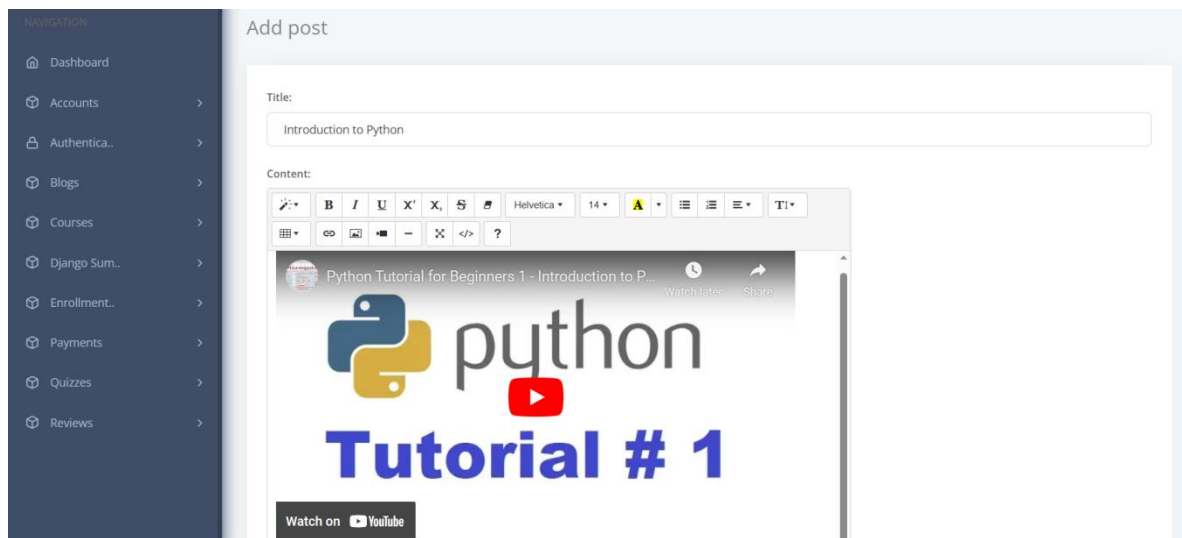

Image 4
Conclusion

In conclusion, creating a relational database design for an e-learning platform involves following several key best practices. These include careful planning to identify the data that will be stored in the database and organize it into tables and columns, normalization to reduce redundancy and improve data integrity, and setting constraints to ensure data integrity by preventing invalid or inconsistent data from being entered into the database.

By following these best practices and applying them in practical ways, developers and designers can create effective and efficient databases that support the goals of their e-learning platforms. This includes supporting specific functionality such as enrolling in courses, taking quizzes, and submitting assignments.

Overall, a well-designed relational database is a crucial component of any successful e-learning platform. By following the best practices outlined in this article, developers can create databases that are robust, reliable, and capable of supporting the needs of their users.

REFERENCES:

1. Hernandez, M. J. (2013). Database Design for Mere Mortals: A Hands-On Guide to Relational Database Design (3rd ed.). Addison-Wesley Professional.
2. Davidson, L. (2021). Pro SQL Server Relational Database Design and Implementation: Best Practices for Scalability and Performance. Apress.



- 
3. Coursera. (n.d.). What Is a Relational Database and How Does It Work? Retrieved June 6, 2023, from <https://www.coursera.org/articles/relational-database>
 4. ResearchGate. (n.d.). Relational Database Design. Retrieved June 6, 2023, from <https://www.researchgate.net/topic/Relational-Database-Design/publications>
 5. IBM. (n.d.). What is a relational database? Retrieved June 6, 2023, from <https://www.ibm.com/topics/relational-databases>



CHANGES AND REFORMS IN THE HIGHER EDUCATION SYSTEM OF UZBEKISTAN. PROBLEMS AND SOLUTIONS

Isokjonov Mirzokhid Sodikjon ugli

Namangan State University, Faculty of Social Sciences, Master's student in History

@mirzoxidisokjonov1997gmail.com (+998)-93-134-95-97

Abstract: *This article talks about the current rapid changes and reforms in the higher education system of Uzbekistan, and at the same time, some of its problems and alternative solutions are presented.*

Key words: *higher education, credit module, personnel, youth, specialization, distance education.*

ENTRODUCTION

During the coronavirus pandemic, huge changes have taken place in almost all areas of human life. These changes also led to the destruction of long-established values, traditions and principles. In particular, the analysis indicators given by the experts of prestigious higher education institutions and international organizations regarding the dangers that threaten world development in the near future have not been confirmed. On the contrary, they are reconsidering. But if the world does not act together, a person can become a victim of a very dangerous situation. The only way to salvation is to direct the accumulated knowledge, formed skills and acquired conclusions towards a single goal, and to effectively integrate knowledge and experiences.

And the formation of knowledge and science directly goes back to the education system. The effectiveness of the educational system is directly determined by the level of the teacher, the needs of students, the content of educational literature, and the infrastructure aimed at the formation of independent education.

Therefore, training of mature personnel, increasing their competitiveness in the labor market, training of creatively thinking specialists is inextricably linked with the educational process established in educational institutions.

On October 8, 2019, the President signed the Decree "On approval of the concept of development of the higher education system of the Republic of Uzbekistan until 2030". In this important programmatic document, "at least 10 higher education institutions in the republic should be included in the list of the first





1,000 higher education institutions of internationally recognized organizations (Quacquarelli Symonds World University Rankings, Times Nearer Education or Academic Ranking of World Universities) and educational institutions in higher education institutions step-by-step transfer of the process to the credit-module system" was defined.

Also, by 2030, 85 percent of all higher education institutions (HEIs) in the republic, including 33 higher education institutions in the 2020/2021 academic year, were shown to be transferred to the credit-module system.

CHANGES AND REFORMS IN THE HIGHER EDUCATION SYSTEM OF UZBEKISTAN. PROBLEMS AND SOLUTIONS

First of all, when talking about the higher education system, let's talk about the "Credit-module" system, which is not far from Uzbekistan's entry into the higher education system. What exactly is this system? How appropriate and effective is the introduction of this system to our higher education.

The credit-module system is a process of educational organization and is an assessment model based on a set of module technologies and a credit measure. Carrying it out as a whole is a complex and systematic process. In the principle of credit module, two main issues are given importance: ensuring independent work of students; assessment of student knowledge based on rating. The following are recognized as the main tasks of the credit module system:

- Organization of educational processes based on modules;
- Determining the value of one subject, course (credit);
- Assessment of students' knowledge based on the rating score;
- To enable students to create their own study plans individually;
- Increasing the share of independent education in the educational process;
- Convenience of educational programs and the ability to change based on the demand for a specialist in the labor market.

It is shown that various factors that interfere with the educational process can be solved in a systematic and orderly manner through the credit module system. This system forms a new attitude to learning and education for the student independently as he wants.

Returning to the topic, the coronavirus pandemic can fundamentally change the way of life of people in many directions. Even the education system, considered a conservative field, was forced to quickly adapt to new conditions and work according to special rules. In general, most universities and institutes and other forms of higher education in Uzbekistan were not fully ready to transfer lessons to a distance format. The Moodle system was created in higher education institutions,





and electronic resources for all educational subjects were placed in it. However, despite the fact that this system was introduced a few years ago, its work was slow in practice, therefore, for the first time in the history of our country, the introduction of distance education, which was organized as an emergency, faced its own problems and difficulties.

Well, we can answer the question of what is Moodle system as follows, Moodle is a course management system "e-learning", also known as "learning management system" or "virtual learning environment". Abbreviation of the English words Modular Object-Oriented Dynamic Learning Environment (object-oriented modular learning environment). It is an open source web program (distributed under the GNU GPL license) that allows you to create sites for online education. Currently, it is widely used in the organization of the educational process, especially in distance education.

The founder of the Moodle system is Martin Dougiamas, a lecturer in Computer Science and Education at Curtin University, Australia, who proposed the idea of creating this system in 1999 and created the Moodle 1.0 system in 2002. This system is a free extended software complex, which, based on its functional capabilities, provides convenience to distance learners on a large scale. Currently, the world's most prestigious universities are using the moodle system in the teaching process. Moodle - distance education management system today has more than 46 thousand educational portals in 70 languages in about 200 countries of the world, about 2 million registered users, and they are more than 300 developers. includes programmers.

To familiarize yourself with Moodle, its DEMO version is available at <http://demo.moodle.net/>.

The distance education system has become more popular, especially during the coronavirus pandemic, and has developed more than before. As with distance vocational education, virtual university education is often distance learning through distance learning. A distance learning student can independently decide when and how much time to study the material during the semester. He creates an individual training schedule for himself. Some educational institutions give their students the opportunity to leave their studies for a long time and return without paying. Teachers, students, teachers engaged in distance learning activities can pay more attention to students and work, for example, during maternity leave, etc. In the process of traditional teaching, it is very difficult for the teacher to pay the necessary attention to all the students in the group, to adapt to the pace of work of each student.





However, the form of distance education also has its own problems. For example, a student studying in the form of distance education learns almost all educational materials independently. This requires a strong will, responsibility and self-control. Not everyone is able to maintain the desired learning pace without external control. Teaching specializations that include a large number of practical classes becomes difficult at a distance. Even the most modern simulator cannot replace "live" practice for future doctors or educators.

Conclusion

To sum up, various changes have taken place in the higher education system of Uzbekistan due to the pandemic. The main of them was the further improvement and wide application of distance education. But such changes were likely to face their own set of problems and obstacles. Despite this, systematic work was carried out through deep reforms in our education system, and also with the initiatives of our president. As an example, the speech of the President of Uzbekistan Shavkat Mirziyoyev at the ceremony dedicated to the Day of Teachers and Trainers on September 30, 2020: lum. The Law "On Education" approved yesterday will undoubtedly open new horizons in the development of this field. In accordance with the law, distance and inclusive forms of education were introduced, educational organizations were allowed to establish joint faculties and educational centers with foreign institutions. In addition, teachers were given the right to introduce their own program and teaching methods, to freely choose modern pedagogical forms, teaching and upbringing methods.

We hope that the step-by-step transition to the form of distance education will be an important step in the personnel training system and will lead to further reforms and changes in the system.

RESOURCES:

1. Turdiyeva G.S, Ismoilova M.N. Masofadan o'qitishning Moodle tizimida ishlash. Buxoro 2014. 66 bet.
2. Абдуқодиров А.А. Масофали ўқитиш назарияси ва амалиёти. Монография нашриёти, 2009
3. <http://www.moodle.org>.
4. <https://president.uz/oz/lists/view/3864>
5. O'zbekiston Respublikasi Oliy ta'lim tizimini 2030-yilgacha rivojlantirish konsepsiyasi. 2-bob



КЎҲИТАНГ ТОҒИ ЧУЧУКСУВ ҚОРИНОЁҚЛИ МОЛЛЮСКАЛАРИНИНГ ТУРЛИ БИОТОПЛАРДА ТАРҚАЛИШИ ВА ЭКОЛОГИЯСИ

Жўраева Самия Ҳасановна

Термиз давлат университети ўқитувчиси

Аннотация: Мақолада Сурхон давлат қўриқхонасида, хусусан, Кўҳитанг тоғида топилган сув қориноёқли моллюскаларининг тур таркиби ва ҳудудий тарқалиши ёритилган.

Калит сўзлар: "Сурхон" давлат қўриқхонаси, Кўҳитанг, *Martensamnicola*, *Bucharamnicola*, *Lymnaeidae* баландлик минтақалари, биотоп

Ҳозирги вақтда биологик хилма-хилликни сақлаш, уларни муҳофаза қилиш ва ҳайвонот дунёси биоресурсларидан оқилона фойдаланишни ривожлантириш соҳасида кўплаб илмий изланишлар олиб борилиб. айниқса, эндемик турлар сон жиҳатдан олдинда турадиган минтақалар малакофаунаси хилма-хиллигини, улар эволюциясини илмий тадқиқотларнинг замонавий усуллари ёрдамида аниқлаш, автохтон турлар марказларининг шаклланишини ўрганишга алоҳида эътибор қаратилмоқда. Шундай ҳудудлардан бири сифатида географик ўрни, ўзига хос иқлим шароити, малакофаунасининг хилма-хиллиги, автохтон турларнинг шаклланишига имкон яратганлиги билан Ўзбекистоннинг бошқа ҳудудларидан кескин ажралиб турадиган жанубий Ўзбекистон тоғлари, хусусан, Кўҳитанг тоғи сув ва қуруқлик қориноёқли моллюскалари фаунаси таркибини аниқлаш, биоэкологик хусусиятларини очиб бериш, хўжалик аҳамиятини ўрганиш ва тегишли чора-тадбирларни ишлаб чиқиш ва амалиётга жорий этиш каби йўналишлар бўйича илмий ечимларни асослаш муҳим илмий ҳамда амалий аҳамият касб этади.

Чучук сув қориноёқли моллюскалари тадқиқот учун мураккаб бир гуруҳ ҳисобланиб, тарқалиши ва индивидлар сонининг кўплиги, экосистемалардаги муҳим ўрни, зоогеография муаммолари, чучук сув фаунаси тарихини, гидробиология масалаларини ва бир қатор биоэкологик хусусиятларини ўрганувчи ҳамда экологик мониторинг, биоиндикация каби амалий масалаларни ҳал қилишда тадқиқотчиларнинг эътиборини ўзига жалб этиб келмоқда. Манбалар [1-6] таҳлили шуни кўрсатдики, охириги 25-30 йилда Марказий Осиё сув моллюскаларига оид 100 дан ортиқ мақола ва тезислар чоп этилган бўлсада, бироқ Кўҳитанг тоғларида тарқалган сув қориноёқли



моллюскалари ҳозирги давргача тўлиқ ўрганилмаган. Шу нуқтаи назардан, тадқиқотларимизни Кўҳитанг тоғи чучук сув қориноёқли моллюскларининг тур таркибини аниқлаш ва экологик хусусиятларини таҳлил қилишга қаратдик.

Тадқиқот материаллари сифатида 2020-2021 йилларда Кўҳитанг тоғининг “Сурхон” давлат кўриқхонасига қарашли ҳудудлари ва унга ёндош қишлоқлардан йиғилган 482 нусхадаги моллюскалар коллекцияси хизмат қилди.

Моллюскаларни йиғиш, сақлаш ва тур таркибини аниқлашда умумқабул қилинган малакологик методлардан фойдаланилди [1].

Олиб борилган тадқиқот натижаларига кўра тадқиқот ҳудудида чучук сув қориноёқли моллюскаларининг 4 оила 5 авлодга мансуб 13 тури тарқалганлиги аниқланди:

MOLLUSCA типи

GASTROPODA Cuvier, 1795 синфи

PECTINIBRANCHIA Blainville, 1814 кенжа синфи

LITTORINIFORMES Pcelintsev, 1863 туркуми

BELGRANDIELLIDAE Radoman, 1983 оиласи

Martensamnicola Izzat., Sitn. et Star, 1985 авлоди

1. *Martensamnicola brevicula* Martens, 1874

Материал. 60 нусхада. Зарабоғ ва Кампиртепа қишлоқлари атрофи Мечилисой ҳавзаси атрофи, Ўзбекистонсой ҳавзасидаги чашма ва булоқларидан йиғилди.

Чиғаноқ ўлчамлари: баландлиги 1,7-2 мм, диаметри 1,5-1,8 мм. Чиғаноқ оғиз баландлиги 0,9-1,1 мм, кенглиги 0,7- 0,9 мм.

Экологияси. Адир ва тоғ минтақаларидаги турли хил чашма ва булоқларда сувўтлар ҳамда тошларга ёпишиб яшайди.

Тарқалиши. Марказий Осиё Республикаларининг барчасида ва шимоли-шарқий Афғонистон ҳудудида тарқалган [6].

2. *Martensamnicola hissarica* (Shadin, 1950).

Материал. 25 нусхада. Шалқонсойнинг ўнг ва чап қирғоқлари ҳамда Мечилисой ҳавзасидаги чашма ва булоқлардан йиғилди.

Чиғаноқ ўлчамлари: баландлиги 2-2,1 мм, катта диаметри 1,4-1,5 мм. Чиғаноқ оғиз баландлиги 1-1,1 мм, кенглиги 0,7- 0,8 мм

Экологияси. Адир, баъзи ҳолларда қўйи тоғ минтақасида, булоқларда, сув ўтлари поясида яшайди.

Тарқалиши. Марказий Осиё Республикаларида, асосан, тоғ олди ҳудудларида тарқалган [2].



Bucharamnicola Izzat., Sitn.et Star, 1985 авлоди.

3. *Bucharamnicola bucharica* Shadin, 1952

Материал. 35 нусхада. Дуғабасойнинг ўнг ва чап қирғоқлари ҳамда Зарабулоқдан йиғилди.

Чиғаноқ ўлчамлари: баландлиги 1,8-2,1 мм, катта диаметри 1,5-1,6 мм. Чиғаноқ оғиз баландлиги 0,9 мм, кенглиги 0,7 мм.

Экологияси. Денгиз сатҳидан 900-1700 м баландликда булоқ сувларининг чиқиш жойидаги тошларда ва сув ўтлари поясида яшайди.

Тарқалиши. А.Т. Каримқулов [5] маълумотларига қараганда Марказий Осиё адир минтақаларида, Ўзбекистонда Туркистон, Кўхитангтоғларининг жанубий қисмида ва Чирчиқ дарёси ҳавзасида тарқалган. Бу тур биз томонимиздан илк бор, Кўхитанг тоғининг жанубий ва шимолий ён бағирларида адир ва тоғ минтақаларида тарқалиши аниқланди.

LYMNAEIDAE Rafinesque, 1815 оиласи

Lymnaea Lamarck, 1799 авлоди

4. *Lymnaea (L.) stagnalis* Linnaeus, 1758

Материал. 50 нусхада. Тадқиқот ҳудудининг 15 дан ортиқ жойларидаги ариқ сувларидан йиғилган.

Экологияси. Дарё, кўл ва сув омборларининг секин оқар қисмида, кўпинча қирғоқларнинг сувўтлар билан қалин ўсган қисмида яшайди.

Тарқалиши. Европа, шимолий Осиё ва Марказий Осиё. Кўхитанг тоғ сувларидан илк бор топилган [2].

5. *Lymnaea (G.) thiessea* (Clessin, 1979)

Материал. 13 нусхада. Вандоб қишлоғи, Ғубдин тоғ булоғидан йиғилган.

Чиғаноқ ўлчамлари: баландлиги 6,1-6,5 мм, катта диаметри 3,0-3,5 мм. Чиғаноқ оғиз баландлиги 2,7 мм, кенглиги 3,0 мм.

Экологияси. Тез қурувчи ва кичик чашма сувларида яшайди.

Тарқалиши. Олд ва Марказий Осиё тури. Марказий Осиёда. [2] кенг тарқалган. Биз томонимиздан илк бор тадқиқот ҳудудида қайд этилди.

6. *Lymnaea truncatula* Muller, 1774

Материал. 28 нусхада. Хатак қишлоғи атрофидаги вақтинчалик оқар сувлар, Сойнинг ўнг ва чап қирғоқларидаги вақтинчалик (баҳорги) булоқлар, Оқтош қишлоғи ҳудудидан оқиб ўтадиган вақтинчалик сувлардан йиғилган.

Экологияси. Тельматофил. Асосан, қуриб қолувчи ва кичик чашмалар сувининг четида ва лойда яшайди.



Тарқалиши. Палеарктик тур бўлиб, Европа, Кавказ, Ғарбий Сибирь, Шарқий Сибирнинг жануби ва Марказий Осиё [4]. Илк бор Кўхитанг тоғ тизмаси ҳудудида қайд этилди.

7. *Lymnaea oblonga* Puton, 1847

Материал. 44 нусхада. Мечилисой ва Кампиртепасойи оқар сувлари, Хўжанқо қишлоғи ҳудудларидаги чашма ва булоқлардан йиғилган.

Чиғаноқ ўлчамлари: баландлиги 6,5-7,1 мм, катта диаметри 3,5-3,8 мм. Чиғаноқ оғиз баландлиги 2,9 мм, кенглиги 2,7 мм.

Экологияси. Булоқ ва чашма тошлари остида ҳамда устида яшайди.

Тарқалиши. Палеарктика бўйлаб кенг тарқалган [6]. Илк бор биз томонимиздан тадқиқот ҳудудида қайд этилди.

8 *Lymnaea subdisjuncta*, Nevill, 1878

Материал. 10 нусхада. Мечилисой ва Ингичка сув ариғи сувларидан йиғилган.

Чиғаноқ ўлчамлари: баландлиги 18,9 мм, катта диаметри 12,0 мм. Ўрам баландлиги 5 мм.

Экологияси. Дарёлар қайрларида, каналларда, кичик ариқлар, чашма ва сув омборларида ўсимликлар орасида ва лойқада яшайди. Сони жиҳатдан юқоридаги турдан кейинги ўринда туради ва айрим жойларда 1 м² да 20-30 донагача учрайди. Кўпинча, *Lymnaea auricularia* ва *Lymnaea bactriana* билан учрайди. Май июнда кўпаяди. 1,5 йилдан ортиқ умр кўради. Фитофил ва пелолимфонил, эврибионт.

Тарқалиши. Марказий Осиё [3].

Олиб борилган тадқиқот натижаларига кўра, тадқиқот ҳудудидан аниқланган 4 оила 5 авлодга мансуб 8 тур чучук сув қориноёқли моллюскаларидан 4 тури: *Lymnaea stagnalis*, *L. thiessea*, *L. truncatula*, *L. oblonga*, лар тадқиқот ҳудуди фаунаси учун янги турлар ҳисобланиб, Кўхитанг тоғларида биринчи бор биз томонимиздан қайд этилди.

Фойдаланилган адабиётлар:

1. Жадин В.И. Методы гидробиологического исследования. -М.: Высшая школа, 1960. -191 с.





2. Иззатуллаев З.И. Новые и малоизвестные виды пресноводных моллюсков семейства Planorbidae (Moll., Gastropoda) из Средней Азии // Докл. АН ТаджССР. –Душанбе, 1980. -Т. 23, №7. - С.406-410.

3. Иззатуллаев З.И. Новые и малоизвестные пресноводные моллюски Средней Азии // Зоологический журнал.-Ленинград, 1977. -Т. 56. -№6. -С.948-950.

4. Иззатуллаев З.И. Водные моллюски Средней Азии и сопредельных территорий (состав, особенности образа жизни, распространения, зоогеографии и истории формирования фауны, хозяйственное значение): Дис. ... докт. биол. наук. –Ленинград: ЗИН АН СССР, 1987. – 977 с.

5. Каримкулов А.Т. Брюхоногие моллюски окрестностей Хужамушкентсая (Северный склон Туркестанского хребта) // Ёш олимлар илмий ишлари туплами. -Тошкент, 2007. -Б.124-125.

6. Лихарев И.М., Виктор А.Й. Фауна СССР. Моллюски. Слизни фауны СССР и сопредельных стран (Gastropoda Terrestria Nuda) - Л.:Наука, 1980. - Т.3. -Вып.5. -№ 122. -437 с.



КИЧИК БИЗНЕС ВА ХУСУСИЙ ТАДБИРКОРЛИКНИНГ ХИЗМАТ КЎРСАТИШ СОҲАСИНИНГ ИҚТИСОДИЙ ФАОЛИЯТ ТУРЛАРИ БИЛАН АЛОҚАДОРЛИГИ

Холиқов Бобиржон Тохиржонович

Наманган муҳандислик-қурилиш институти

1MQ-IQT-22 гуруҳ талабаси

Аннотация. *Мазкур мақолада мамлакатимизда фаолият олиб бораётган кичик бизнес ва хусусий тадбиркорлик субъектларининг хизмат кўрсатиш соҳасининг иқтисодий фаолият турлари билан алоқадорлиги тўғрисида фикр юритилган.*

Annotation. *This article discusses the relationship between small business and private business entities operating in our country with the types of economic activities in the service sector.*

Аннотация. *В данной статье рассматривается взаимосвязь малого бизнеса и субъектов частного предпринимательства, действующих в нашей стране, с видами экономической деятельности в сфере услуг.*

Калит сўзлар: *Кичик бизнес ва хусусий тадбиркорлик, аҳоли даромадлари, хизматлар соҳаси, даромадлар, харажатлар, ижтимоий соҳа, прогнозлаштириш.*

Бутун дунё иқтисодиёти ривожланишининг энг муҳим қонуниятларидан бири, иқтисодий ўсишнинг ўзаро боғлиқлиги ва миллий иқтисодиётда хизматларнинг тобора ортиб бораётган роли ҳисобланади, бу хизматлар соҳасида фойдаланиладиган меҳнат, моддий ва молиявий ресурслар улушининг ортиши билан изоҳланади.

Жамиятнинг ривожланиши ҳамда ишлаб чиқариш кучларининг ўсиши билан хизматлар соҳасининг муайян ривожланиши юз беради. Ҳозирги кунда соҳада иш билан бандликнинг ошиши, меҳнатни техник жихозланишининг ўсиши ва илғор технологияларнинг жорий етилиши кузатилмоқда.

Хизматлар – истеъмолчилар (юридик ва жисмоний шахслар) ҳолатини ўзгартирувчи ёки товарлар, хизматлар ва молиявий активлар билан айирбошлашига кўмаклашадиган ишлаб чиқариш фаолиятининг натижаси ҳисобланади.

Савдо бу – товарларнинг айланишини, уларнинг ишлаб чиқариш соҳасидан истеъмол соҳасига ўтишини таъминлайдиган иқтисодиёт соҳасидир. Маълум бир давлат ичида савдо товарларни зарур истеъмолчига



йетказиб бериш вазифасини бажаради. У улгуржи ва чакана савдо турларига бўлинади.

Хизматлар соҳаси бу — корхоналар, ташкилотлар, шунингдек, жисмоний шахслар томонидан кўрсатиладиган турли хил турдаги хизматлар, ишлаб чиқаришни ўз ичига олган умумлаштирилган тоифадир. Ушбу соҳа кўпинча ривожланган замонавий инфратузилма туфайли саноатдан кейинги иқтисодий тузилма тарзида кўрилади.

Мазкур соҳа халқаро корпорасиялар, банклар, авиакомпаниялар, компьютер марказлари, телекоммуникациялар, суғурта, юридик ва консалтинг фирмалари, давлат ва нодавлат ташкилотлари, шунингдек, нотижорат ташкилотларини қамраб олади.

Хизматлар соҳасини ривожлантириш ижтимоий йўналтирилган бозор иқтисодиётини шакллантиришнинг энг муҳим шартларидан бири ҳисобланади. Бугунги кунда мамлакатда олиб борилаётган бозор ислохотлари жамиятни ривожлантиришнинг энг муҳим ижтимоий-иқтисодий вазифаларини ҳал қилишда хизмат кўрсатиш соҳасининг ролини оширишга катта таъсир кўрсатади. Хизматларнинг хилма-ҳиллиги аҳолининг катта қисмини ҳаёт сифатини ва фаровонлигини яхшилаш имконини беради.

Кичик бизнес ва хусусий тадбиркорликни иқтисодиётни ривожлантириш, аҳоли бандлиги ва даромадларини оширишда муҳим омилдир. Ушбу соҳа вакилларини ҳар томонлама қўллаб-қувватлаш мақсадида сўнгги йилларда Президентимизнинг элликдан ортиқ фармон ва қарорлари қабул қилинди. Жумладан, кичик бизнес ва хусусий тадбиркорлик фаолиятини давлат рўйхатидан ўтказиш, турли рухсатномалар олиш ва бошқа кўплаб хизматлар тартиб-қоидалари соддалаштирилди. Бу борада қулайлик яратиш учун Давлат хизматлари агентлиги ва унинг жойлардаги марказлари ташкил этилди. Тадбиркорлик субъектларининг ҳуқуқлари ва қонуний манфаатларини ҳимоя қилиш бўйича вакил (Бизнес-омбудсман) лавозими жорий қилинди.

Бугунги кунда республикаимиз ижтимоий-иқтисодий ҳаётида иқтисодиётни ислоҳ қилиш ва модернизациялаш жараёнлари кичик бизнес ва хусусий тадбиркорлик билан бир қаторда хизмат кўрсатиш соҳасининг янада ривожланишини таъминлашга қаратилган. Ушбу соҳанинг улуши ялпи ички маҳсулотда, иқтисодиётда банд бўлганларнинг таркибида, давлат бюджетига тўланадиган солиқларда, янги иш ўринларини яратиш, мамлакатимиз ички бозорини истеъмол моллари билан тўлдиришда кескин ошиб бормоқда ва келажакда ҳам бу жараённинг давом этишига қаратилган юридик-меъёрий асос яратилган.



Хизматлар соҳасининг мамлакатимиз иқтисодиётидаги улушини кўпайтириш, жойларда хизматлар соҳасидаги мавжуд имкониятларни тўлиқ ишга солиш, хизматлар турларини кенгайтириш ва сифатини ошириш бўйича ўз ечимини кутаётган муаммоли масалаларни ҳал қилиш, мазкур йўналишда тадбиркорлик субъектларини янада қўллаб-қувватлаш, уларнинг ғоя ва ташаббусларини рағбатлантириш мақсадида:

- иқтисодий ўсишни таъминлашда хизматлар соҳасини муҳим драйверга айлантириш ва 2023 йилга қадар хизматлар ҳажмини икки бараварга ошириш;

- аҳолига тайёр бизнес режалар ва лойиҳалар тақдим этиш, уларни касбга ўқитишдан тадбиркорлик фаолиятини йўлга қўйишгача бўлган босқичларни қамраб олувчи «комплекс хизматлар» кўрсатишни ташкил этиш;

- республикада хизматлар соҳасининг ривожланганлигини баҳолаш тизимини жорий этиш орқали давлат органлари ва ташкилотларининг бу борадаги фаолияти самарадорлигини ошириш ва мансабдор шахсларнинг масъулиятини кучайтириш;

- хизматлар соҳасида ортиқча бюрократик тўсиқларни бартараф этиш, ҳар бир ҳудуднинг ўзига хос хусусиятларидан келиб чиқиб хизматлар турларини кенгайтириш, ҳудудларда, айниқса қишлоқ жойларда транспорт, молиявий, шунингдек, банк, туризм ҳамда савдо хизматлари қамровини кенгайтириш;

- республиканинг барча ҳудудларида мавжуд таълим ва соғлиқни сақлаш хизматлари салоҳиятини ошириш, уларнинг сифатини яхшилаш, бунда хусусий секторни жалб қилиш учун қулай иқтисодий ва инфратузилмавий шароитларни яратиш кабилар соҳани ривожлантиришдаги муҳим вазифлардандир.

Иқтисодиётни модернизациялаш ва аҳоли фаровонлигини ошириш шароитида хизмат кўрсатиш соҳасида кичик бизнес ва хусусий тадбиркорлик субъектлари самарадорлигини ошириш бугунги кунда мамлакат иқтисодиёти олдида турган муҳим масалалардан биридир.

Хусусан, мулкчиликнинг асосий ҳаракатлантирувчи кучи деб эътироф этилаётган хизмат кўрсатиш соҳасидаги кичик бизнес ва хусусий тадбиркорлик субъектлари самарадорлигини оширишнинг истиқболини белгилаш, ташкилий-иқтисодий механизмларини такомиллаштириш ва шу соҳада илмий жиҳатдан асосланган таклиф ва амалий тавсиялар ишлаб чиқиш ўта муҳимдир. Чунки бозор муносабатларини такомиллаштиришда, иқтисодиётни янада эркинлаштиришда кичик бизнес ва хусусий тадбиркорлик фаолиятини ривожлантириш, унинг натижасида мамлакат бюджети барқарорлигини



таъминлаш, ялпи ички маҳсулотни (ЯИМ) ишлаб чиқариш, аҳоли бандлигини таъминлаш каби долзарб муаммоларни ҳал қилишга эришилмоқда.

1-жадвал

Т/р	Хизматлар номи	2022 йил		Жамига батан % да
		ҳажми, д. сўм	Ўсиш бат, фоиз	
Жами хизматлар		14 722,6	116,6	100,0
шу жумладан асосий турлари бўйича:				
1	Алоқа ва ахборотлаштириш хизматлари,	736,6	127,5	5,0
2	Молиявий хизматлар,	2 472,5	126,6	16,8
3	Транспорт хизматлари,	2 504,5	107,5	17,0
4	Яшашваовқатланиш хизматлари	372,6	122,4	2,5
5	Савдо хизматлари	4 892,8	117,4	33,2
6	Кўчмас мулк билан боғлиқ хизматлар	409,2	109,8	2,8
7	Таълим соҳасидаги хизматлар	774,5	126,7	5,3
8	Соғлиқни сақлаш соҳасидаги хизматлар	329,9	113,9	2,2
9	Ижара хизматлари	292,8	121,1	2,0
10	Компьютерлар ва маиший хизматларни таъмирлаш бўйича хизматлар	419,5	108,1	2,9
11	Шахсий хизматлар	945,3	105,5	6,4
12	Меъморчилик, муҳандислик хизматлари, техник синовлар ва иш соҳасидаги хизматлар	158,2	106,0	1,1
13	Бошқа хизматлар:	414,2	115,1	2,8

Ҳозирги кунда хизматлар соҳаси иқтисодиётнинг энг истиқболли ва жадал ривожланаётган тармоқларидан бири ҳисобланади. Кўрсатилаётган бозор хизматлари турларининг рўйхати жуда хилма-хил бўлиб, булар савдо ва транспорт хизматларидан тортиб молиявий, суғурта ва турли хил воситачилик хизматларидан иборат. Мамлакатимизда амалга оширилаётган иқтисодий ислохотлар доирасида чора-тадбирларнинг давом эттирилиши хизматлар соҳасини жадал ривожлантириш имконини бермоқда.



2022- йил январ-декабр ойларида бозор хизматлари ишлаб чиқаришнинг иқтисодий фаолият турлари бўйича ҳажми 14 722,6 млрд. сўмни ташкил қилди.

Савдо хизматлари 117,4 % га ошган ва жами хизмат таркибидаги улуши 33,2 % ни, транспорт хизмати 107,5 % га ошган ва жами хизмат таркибидаги улуши 17,0 % ни ташкил этди.

Молиявий хизматлар 126,6 % га ошган ва жами хизмат таркибида 16,8 % ни ташкил этди. Шахсий хизматлар 105,5 % га ошган ва жами хизмат таркибидаги улуши 6,4 % ни ташкил этди.

Алоқа ахборотлаштириш хизмати 127,5 % га ошган ва жами хизмат таркибидаги улуши 5,0 % ни ташкил этди. Таълим соҳасидаги хизматлар 126,7 % га ошган бўлиб, ва жами хизмат таркибидаги улуши 5,3 % ни ташкил этди.

Хизматлар таркибида енг катта улушни савдо хизматлари (33,2 %), транспорт хизматлари (17,0 %) молиявий хизматлар (16,8 %), ташкил етган. Хизматлар умумий ҳажмида паст улушларни меъморчилик, муҳандислик изланишлари, техник синовлар ва таҳлил соҳасидаги хизматлар (1,1 %), соғлиқни сақлаш хизматлари (2,2 %), яшаш ва овқатланиш хизматлари (2,5 %) ташкил етган. (1-жадвал)

2-жадвал

Худудлар кесимида хизматлар ишлаб чиқариш ҳажми (2022- йил январ-декабр)					
	Жами			Аҳоли жон бошига	
	млрд сўм	2022- йил январ-декабр ойларига нисбатан % да	улуши % да	млрд сўм	2022- йил январ-декабр ойларига нисбатан % да
Вилоят жами	14 722,60	116,6	100	4 966,60	114,1
Наманган ш.	5 821,30	124,4	39,6	8 693,70	121,3
Мингбулоқ	592,6	112,3	4	4 469,40	109,9
Косонсой	804,9	114,2	5,5	3 655,50	111,7



Наманган т.	776,6	113,2	5,3	4 175,50	110,6
Норин	648,3	110,3	4,4	3 793,40	108,3
Поп	932	111,2	6,3	4 067,90	109
Тўрақўрғон	960,2	114,7	6,5	4 059,90	111,9
Уйчи	873,2	111,1	5,9	3 885,90	108,5
Учқўрғон	722,7	111,3	4,9	4 017,00	109,2
Чортоқ	796,3	110,4	5,4	3 822,90	108,3
Чуст	1 057,40	111,2	7,2	3 815,90	109,1
Янгиқўрғон	737,1	112,3	5	3 213,10	109,8

Ҳудудлар кесимида хизматларнинг энг юқори ўсиш суръати Наманган шаҳрида 5 821,3 млрд. сўм (124,4 %) ва Чуст туманида 1 057,4 млрд. сўм (111,2 %)га тўғри келди. (2-жадвал)

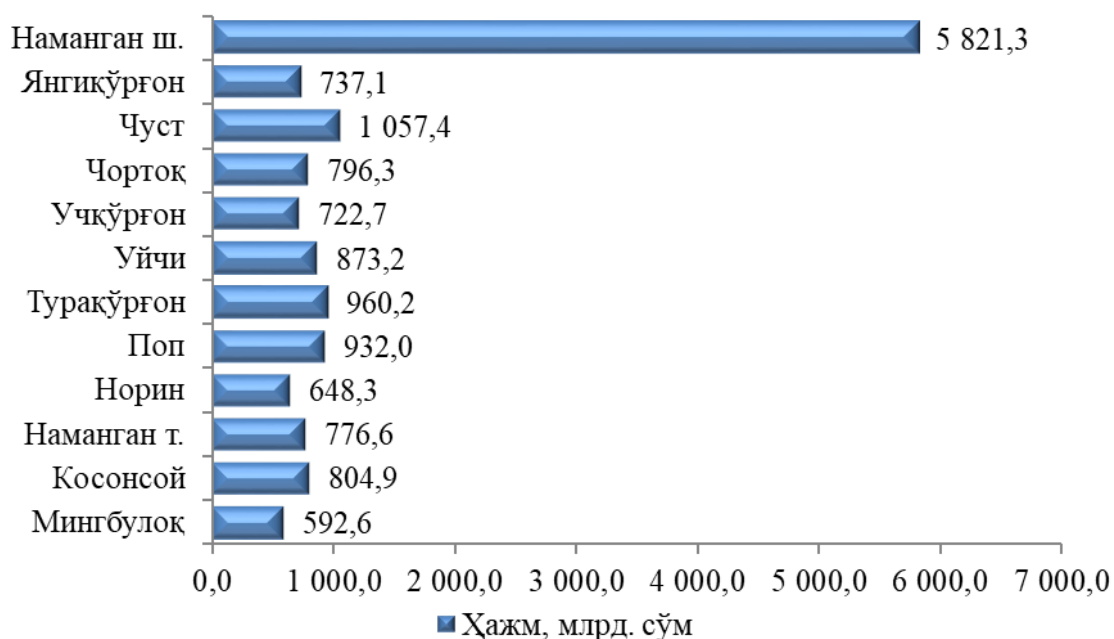

1-расм **Шаҳар ва туманлар кесимида хизматлар ишлаб чиқарилиши**
(2022- йил январ-декабр, млрд.сўм)





Аҳоли жон бошига енг катта хизматлар ҳажми Наманган шаҳрида (8 693,7 минг сўм), Мингбулоқ туманида (4 469,4 минг сўм) ва Наманган туманида (4 175,5 минг сўм) қайд етилди. Шунингдек, юқори ўсиш суръатлари таълим соҳасидаги хизматлар (126,7 %), алоқа ва ахборотлаштириш хизматлар (127,5 %), яшаш ва овқатланиш хизматлари (122,4 %) каби хизмат турларида қайд етилди.

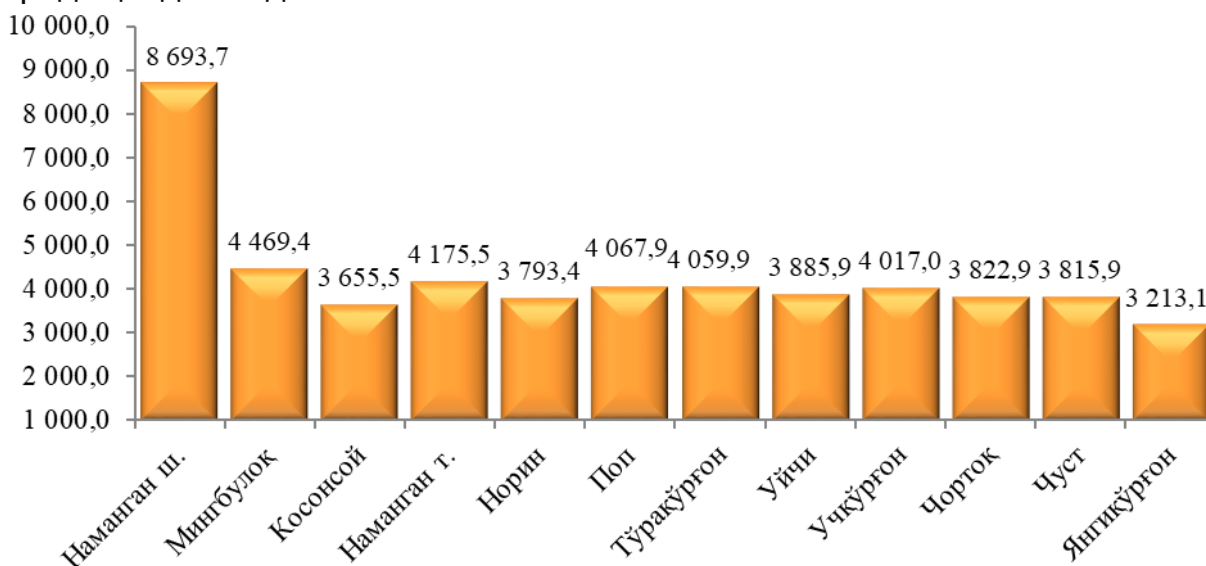

2-расм. **Шаҳар ва туманлар кесимида кўрсатилган хизматлар ҳажми аҳоли жон бошига (2022- йил январ-декабр, минг сўм)**

Транспорт хизматлари таркибида етакчи ўринни автомобил транспортида кўрсатилган хизматлар (92,1 %) егаллайди. Ёрдамчи транспорт фаолияти транспорт хизматлари умумий ҳажмининг 7,5 % ни ташкил қилади.



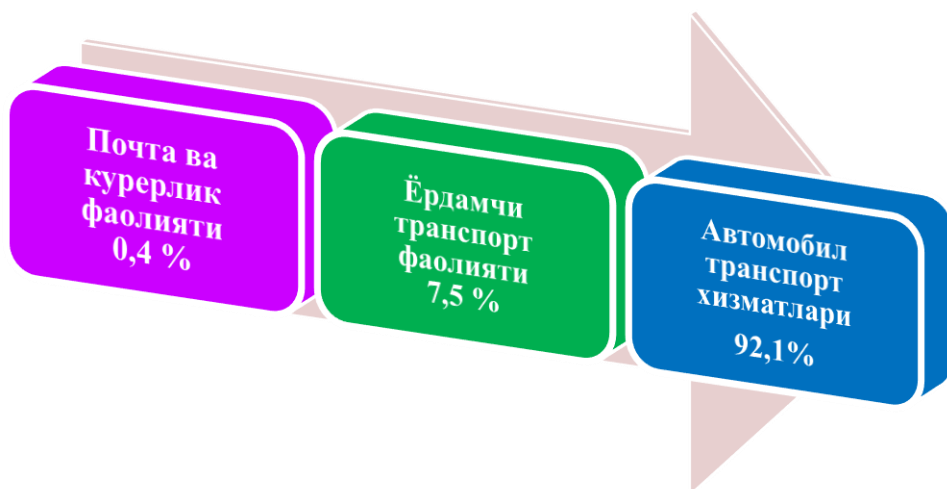

3-расм 2022- йил январ-декабр ойларида транспорт турлари бўйича транспорт хизматлари таркиби, % да

Почта ва курерлик фаолияти бўйича транспорт хизматларининг 0,4 % ни ташкил этади.

Савдо хизматлари таркибида автомобиллар ва мотосикллар савдосидан ташқари чакана савдо бўйича хизматлар катта салмоққа ега. 2022- йил январ-декабр ойларида унинг улуши 75,4 % ни ташкил этади.

Улгуржи савдо бўйича хизматларнинг (автомобиллар ва мотосикллар савдосидан ташқари) улуши 18,8 % га этди.(4-расм)

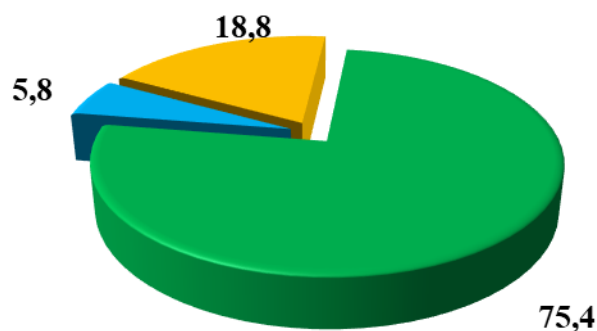

- Автомобил ва мотосикллар улгуржи ва чакана савдоси, автомобил ва мотосиклларни таъмирлаш хизматларини кўшган холда
- Улгуржи савдо хизматлари (Автомобиллар ва мотосикллар савдосидан ташқари)
- Автомобил ва матосикллардан ташқари чакана савдо бўйича хизматлар

4-расм. Савдо хизматлари таркиби

Аҳолининг даромадлари даражасининг ошиши билан истеъмол талаби ва савдо айланмаси ўсмоқда.

Автомобиллар ва мотосиклларни таъмирлаш бўйича хизматларни қўшган ҳолда автомобиллар ва мотосикллар улгуржи ва чакана савдоси бўйича хизматлар умумий савдо хизматлари ҳажмида 5,8 % ни егаллайди.

3-жадвал

Юк ташиш ва юк айланмаси транспорт турлари бўйича ифодаланиши		
	2022- йил январ- декабр	Ўтган йилнинг мос даврига нисбатан % да
Ташилган юк, млн. тн.	31,1	105
<i>шу жумладан:</i>		
Автомобил транспортида	31,1	105,5
Юк айланмаси, млн. тн-км.	768,2	109,4
<i>шу жумладан:</i>		
Автомобил транспортида	768,2	109,4

Автомобил транспортида 31,1 млн. тонна юк ташилган бўлиб, бу 2021-йилнинг январ-декабр ойларига нисбатан 1,5 млн. тоннага кўпдир. Юк айланмаси 768,2 млн. тн-км га йетди ва бу ўтган- йилнинг мос дарига нисбатан 66,0 млн. тн-кмга кўп демақдир. (3-жадвал)

Якка тартибдаги тадбиркорларнинг автомобил транспортининг юк айланмаси 2021- йилнинг январ-декабр ойларига нисбатан 100,0 % бўлиб, 174,3 млн. тн-км ни ташкил қилди. Юк айланмасининг умумий ҳажмида хусусий юк ташувчиларнинг улуши 22,7 % ни ташкил етди.

Иқтисодиёт тармоқларида кичик бизнеснинг юк ташиш бўйича улуши 89,0 % ни ташкил етган.



2022- йил январ-декабр ойларида барча транспорт турлари томонидан 449,7 млн. киши ташилган бўлиб, бу кўрсаткич ўтган йилнинг мос даврига нисбатан 100,6 % га кўпайган.

Йўловчи айланмаси ҳажми 8 906,3 млн. йўловчи-км, ўсиш суръати ўтган йилнинг мос даврига нисбатан 97,3 % ни ташкил етди.

Мазкур соҳани ривожлантириш учун маълум шарт-шароитларнинг яратилиши, солиқ, божхона ва бошқа тўловлар бўйича имтиёзларнинг белгиланиши, банк кредитларидан самарали фойдаланиш натижасида қисқа давр ичида кичик бизнес ва хусусий тадбиркорлик субъектларининг сони тобора ошиб бормоқда. Лекин, бу борада айрим муаммолар мавжуд. Бунинг асосий сабаби кичик бизнес ва хусусий тадбиркорлик фаолиятининг бугунги кун талабига мос иқтисодий механизмнинг яратилмаганлиги, улар фаолиятида иқтисодий воситалардан фойдаланиш, хўжалик юритувчи бошқа субъектлар билан иқтисодий алоқалари ва давлат ҳокимият органлари билан муносабатларининг такомиллашмаганлигидир.

АДАБИЁТЛАР РЎЙХАТИ:

1. Ўзбекистон Республикаси Президентининг “Хизматлар соҳасини ривожлантиришга оид қўшимча чора-тадбирлар тўғрисида”ги қарори, 27.01.2022 йилдаги ПҚ-104-сон.

2. Ўзбекистон Республикаси Президентининг “Хизматлар соҳасини қўллаб-қувватлашга оид қўшимча чора-тадбирлар тўғрисида”ги Фармони, 30.09.2021 йилдаги ПФ-6318-сон.

3. Ўзбекистон Республикаси Президентининг “Хизматлар соҳасини жадал ривожлантириш чора-тадбирлари тўғрисида”ги қарори, 11.05.2021 йилдаги ПҚ-5113-сон.

4. Ахмедов А.М. “Государственная поддержка услуг в Узбекистане” // Экономика и социум Россия, Саратов декабр 2021

5. Собиров О.О. Хўжалик юритувчи субъектларда бошқарув хисобини такомиллаштириш йўналишлари. / Иқтисодиёт фанлари бўйича фалсафа доктори (PhD) диссертацияси автореферати. Тошкент, 2022 йил.

6. Ishimbayev R.N. “Criteria and princiole of capability”// Maista Przslosci, November P 334-336



7. Султонов Ш.А. Хизмат кўрсатиш соҳасида кичик бизнес ва хусусий тадбиркорлик самарадорлигини оширишга таъсир этувчи омиллар ва уларнинг таснифи. // Сервис. – Самарқанд, 2010. № 1. – Б. 49-55.

8. Xolmirzaev, U. B. A., & Madaliev, M. R. (2023). MOLIVIY HISOBOTLARNING QAYTA KO'RIB CHIQLISHIDA XALQARO TALABLARGA RIOYA ETILISHI ZARURLIGI. *Educational research in universal sciences*, 2(3), 424-432.

9. Abdullaevich, A. O., & Abdulazizovich, K. U. B. (2023). The Importance of Infrastructure in Facilitating the Business Environment. *Journal of Survey in Fisheries Sciences*, 10(2S), 3695-3702.

10. Abdulazizovich, K. U. B. (2023). Improvement Of Information About Accounts Receivable In Current Assets In The Balance Sheet Based On International Standards. *Journal of Survey in Fisheries Sciences*, 10(2S), 2849-2859.

11. Abdulazizovich, K. U. B., & Tursunpolatovna, N. N. (2023). Improving Reflection Of Information About Cash And Equivalents In The Accounting Balance Sheet On The Basis Of International Standards. *Journal of Survey in Fisheries Sciences*, 10(2S), 2107-2114.

12. O'g'li, J. E. S., & Abdulazizovich, X. U. B. (2019). Profits of housekeeping and its development. *Asian Journal of Multidimensional Research (AJMR)*, 8(4), 419-423.

13. Abdulazizovich, X. U. B. (2023). XALQARO QOIDALAR ASOSIDA QIMMATLI QOG'OZLAR HISOBINI TAKOMILLASHTIRISH.

14. Kamalov, A. A., & Xolmirzayev, U. A. (2016). Small business and private entrepreneurship in Uzbekistan. *Questions of Economics and Management*, 5(7).

15. Qutbiddinovich, S. I., & Abdulazizovich, X. U. B. (2023). GAAP ASOSIGA QO'YILGAN MOLIYAVIY HISOB KONTSEPTSIYALARI. *Interpretation and researches*, 1(3), 42-50.

16. Kholmirzaev, U. B. A., & Ubaydullayev, T. A. (2023). IMPROVING THE CLASSIFICATION OF FINANCIAL ASSETS ACCORDING TO THE ECONOMIC CONTENT. *Educational Research in Universal Sciences*, 2(1), 203-209.

17. Abdulazizovich, K. U. IMPROVING THE REFLECTION OF MONEY AND CASH EQUIVALENT IN THE ACCOUNTING BALANCE. *Dear Academicians & Research Scholars*, 55.



18. Abdulazizov, K. U., Sherzod, I., & Abdulkhodinevna, S. M. (2022). IMPROVING THE METHODOLOGICAL BASIS OF ACCOUNTING FOR FINANCIAL ASSETS. *INTERNATIONAL JOURNAL OF SOCIAL SCIENCE & INTERDISCIPLINARY RESEARCH ISSN: 2277-3630 Impact factor: 7.429, 11, 34-39.*
19. Abdulazizovich, X. U. B., Qutbiddinovich, S. I., & Sobirjon o'g'li, J. E. (2021). POSITIVE ASPECTS OF THE CASH METHOD IN SMALL BUSINESSES IN A PANDEMIC ENVIRONMENT. *American Journal of Economics and Business Management, 4(3), 1-8.*
20. Kamolov, A. A., & Xolmirzayev, U. A. (2018). Economic Laws And Categories. *Экономика и социум, (2 (45)), 34-36.*
21. Abdulazizovich, K. U. (2022). IMPROVING METHODOLOGICAL APPROACHES TO FINANCIAL ASSET ACCOUNTING. *INTERNATIONAL JOURNAL OF RESEARCH IN COMMERCE, IT, ENGINEERING AND SOCIAL SCIENCES ISSN: 2349-7793 Impact Factor: 6.876, 16(4), 56-62.*
22. Холмирзаев, У. А. (2022). ҚИСҚА МУДДАТЛИ ҚИММАТЛИ ҚОҒОЗЛАРНИ АНАЛИТИК ҲИСОБИНИ ТАКОМИЛЛАШТИРИШ. *Архив научных исследований, 2(1).*
23. Gulshirin, J., & Abdulazizovich, X. U. B. (2022, March). INCREASING THE EFFICIENCY OF INVESTMENT IN THE DEVELOPMENT OF EXPORT DIVERSIFICATION IN THE REGION. In *Conference Zone* (pp. 277-281).
24. Xolmirzaev, U. A., Juraev, E., & Jamgirova, G. I. (2021). APPROACH TO ACCOUNTING FOR FINANCIAL ASSETS IN THE ENTERPRISE IN ACCORDANCE WITH INTERNATIONAL STANDARDS. *Интернаука, (21-5), 17-19.*

ИНТЕРНЕТ ВА СТАТИСТИКА МАЪЛУМОТЛАРИ:

1. <http://www.stat.uz>
2. <http://www.lex.uz>
3. <http://www.mineconomy.uz>



SHAROF RASHIDOV UY MUZEYI HAQIDA

Jabborova Latofat Tulqinjanovna

Kamoliddin Behzod nomidagi

Milliy rassomlik va dizayn instituti

“Muzeyshunoslik” kafedrası o‘qituvchisi

Irgasheva Sojida G‘olib qizi

San‘atshunoslik va muzeyshunoslik

Fakulteti 2-bosqich talabasi

Annotatsiya: *Tarix haqiqati shuni ko‘rsatadiki, yurtimiz mustaqilligi, bugungi erkin va farovon hayotimiz, dorulomon kunlarimizga erishish oson bo‘lgani yo‘q. Bu yo‘lda xalqimiz qanchadan qancha yo‘qotishlarni boshidan kechirdi. Ushbu maqolada siyosat arbobi, ona yurtning jonkuyar farzandi, shuningdek, o‘zidan adabiy meros qoldirgan shaxs xotirasini abadiylashtirish maqsadida yaratilgan Sharof Rashidov uy muzeyi tarixi va faoliyati yoritilgan.*

Kalit so‘zlar: *vitrina, eksponat, ekspozitsiya zali, uy muzeyi, tarixiy-memorial muzey, adabiy asar, rekonstruksiya.*

Аннотация: *Исторический факт показывает, что независимость нашей страны, наша сегодняшняя свободная и благополучная жизнь, наши добрые дни не были легкими для достижения. Сколько потерь понес наш народ на этом пути. В данной статье освещается история и деятельность Дома-музея Шарафа Рашидова, созданного с целью увековечения памяти политического деятеля, страстного ребенка родного края, а также человека, оставившего от него литературное наследие.*

Ключевые слова: *витрина, экспонат, экспозиционный зал, дом-музей, историко-мемориальный музей, литературное произведение, реконструкция.*

Annotation: *The historical fact shows that the independence of our country, our free and prosperous life today, our good days were not easy to achieve. How many losses our people have suffered along the way. This article highlights the history and activities of the Sharaf Rashidov House-Museum, created to perpetuate the memory of a politician, a passionate child of his native land, as well as a person who left a literary legacy from him.*

Keywords: *showcase, exhibit, exhibition hall, house museum, historical and memorial museum, literary work, reconstruction.*



Barchamizga ma'lumki, so'nggi yillarda yurtimizda muzeylar faoliyati bo'yicha keng ko'lamli chora-tadbirlar amalga oshirilmoqda. Xususan, mamlakatimiz taraqqiyoti va porloq kelajagi uchun o'z hissasini qo'shgan adiblarimiz, davlat arboblari va jadidlar faoliyati, hayot yo'lini bevosita o'zida aks ettira oladigan tarixiy-memorial va uy muzeylari tashkil etildi. Keling, fikrimizni Jizzax viloyatida faoliyat yuritayotgan Sharof Rashidov uy muzeyi misolida davom ettirsak.

1992-yil 6-noyabrda atoqli davlat arbobi, yozuvchi Sharof Rashidov tavalludining 75 yilligi munosabati bilan O'zbekiston Respublikasi birinchi Prezidenti Islom Karimov tomonidan Jizzax viloyatida Sharof Rashidov yodgorlik muzeyi tashkil etildi. Muzey dastavval 2 ta ekspozitsiya zalidan iborat holda o'z faoliyatini boshlagan⁷. Birinchi zal, asosan, davlat arbobining hayot yo'lini aks ettiruvchi eksponatlardan tashkil topgan edi. Jumladan, Sharof Rashidovning butun hayoti davomida tushgan fotosuratlarini jamlanmasi, oilasi, ota-onasi va aka-ukalari haqida qisqacha ma'lumotlar keltirilgan plakatlar, bevosita u kishining o'zlariga tegishli bo'lgan ustki kiyimlar hamda ko'rsatgan mardonavor xizmatlari uchun taqdim etilgan mukofotlari jamlangan vitrinalar dastlabki ekspozitsiya zalining asosini tashkil etadi. Hech kimga sir emaski, Sharof Rashidov adabiyot sohasida ham sezilarli darajada faoliyat yuritgan shaxs hisoblanadi. U nasr va nazm yo'nalishlarida sermahsul ijod etgan. Adibimizning yaratgan bir qancha badiiy asarlari, she'rlari va hatto dramaturgiya yo'nalishida yozilgan ayrim sahna asarlari kitobxon yoshlarimiz qalbidan o'rin egallab ulgurgan. Muzeyning ikkinchi zali aynan Sharof Rashidovning ijodiy faoliyatlarini yoritishga bag'ishlangan. Adibimiz tomonidan yozilgan barcha adabiyotlar, shuningdek, uning o'z shaxsiy kutubxonasidan o'rin egallagan ayrim asarlar ushbu zal ekspozitsiyasini tashkil etadi.

2017-yil 27-martda O'zbekiston Respublikasi Prezidenti Shavkat Mirziyoyev Sharof Rashidov tavalludining 100 yilgini keng nishonlash to'g'risidagi qarorni imzolandi. Ushbu qarorga e'tiboran muzey qaytadan zamon talablariga javob beradigan tarzda ta'mir qilindi. Uy-muzey joylashgan hudud dastlab Sharof Rashidovning ota-onasi – Rashid ota va Qulsinoy ona Xalilovaga qarashli bo'lib, Jizzax shahrining chekka qismida edi. Sharof Rashidovichning turmush o'rtog'i Xursana G'ofurovnaning istagiga ko'ra, 1979-yilda eski taxtali uy qaytadan qurilib, rekonstruksiya qilindi va obodonlashtirildi. Ushbu uy bevosita Rashidovlar oilasi uchun juda qadrlı maskandir. Zero, bu yerda siyosat arbobining bolaligi va yoshligi o'tgan, aynan mana shu uydən u urushga borgan va aynan uning frontdan

⁷ O'zbekiston Respublikasi Prezidentining qarori, 27.03.2017-yildagi PQ-2854-son



qaytgan joyi ham mana shu oshiyondir. Ushbu uy-muzeyni barpo etishdan asosiy maqsad Sharof Rashidovich Rashidovning boy merosini o'rganish hamda uning hayot yo'lini kelajak avlodga, yoshlarga ibrat sifatida ko'rsatishdan iboratdir.

2017-yildagi qayta ta'mirlash ishlaridan so'ng muzey 5 ta zaldan iborat holda o'z faoliyatini qaytadan boshladi⁸. Asosiy birinchi zalda biz bevosita yozuvchi hayoti haqidagi ekspozitsiyani ko'rishimiz mumkin. Ushbu zaldagi eksponatlar Sharof Rashidovning butun bir hayotini bevosita ochib bera oladi, desam mubolag'a bo'lmaydi, albatta. Navbatdagi ikkinchi zalda Rashidovga xorijiy davlatlar rahbarlari tomonidan yuborilgan rasmiy hujjatlar va shaxsiy buyumlar, shuningdek, taqdim etilgan sovg'alar o'z aksini topadi. Bilamizki, u kishi siyosat arbobi sifatida juda ko'plab ishlarni amalga oshirganlar. Mana shunday mashaqqatli yo'lda davlatlararo hamkorlik va o'zaro samimiy munosabatlar nafaqat sisosiy, shuningdek, ijtimoiy-iqtisodiy sohada ham o'zining ijobiy natijalarini ko'rsatadi. Uchinchi zalimiz arbobimizning rafiqasi Xursana G'ofurovna Rashidovaga bag'ishlanadi. U yerda Sharof Rashidovning rafiqasi va oilasiga bag'ishlangan ekspozitsiyani ko'rishimiz mumkin⁹. Ekspozitsiyada u kishining o'z rafiqalari va farzandlari bilan tushgan suratlari bevosita muzeyga tashrif buyurgan har bir tomoshabinning e'tiborini torta oladi. Shuningdek, ushbu zalda olilaning har bir a'zosi haqida qisqacha ma'lumotlar qayd etilgan. Navbatdagi to'rtinchi zalimiz Sharof Rashidovning shaxsiy buyumlaridan tashkil topgan ekspozitsiyada tashkil etilgan. Ushbu zalda bevosita Sharof Rashidovichga tegishli bo'lgan va u kishi tomonidan foydalanilgan shaxsiy buyumlar kolleksiyasi joylashgan. Bundan tashqari siyosiy sohadagi faoliyatlari davomida rasmiylashtirgan ko'plab hujjatlari hamda o'zlari ilgari surgan taklif va g'oyalarning yozma shakllari ham ushbu zal eksponatlari qatoridan o'rin egallagan. Oxirgi zalimiz siyosat arbobining ishxonasi deb nomlangan. Tarixiy ma'lumotlardan barchamizga ma'lumki, Sharof Rashidov o'zining siyosiy faoliyatini O'zbekiston SSSR poytaxti hisoblanmish Toshkent shahrida amalga oshirgan. So'nggi ekspozitsion zal uchun aynan Toshkent shahridan Rashidov faoliyat yuritgan idoradagi buyumlar va kitoblar kabi nodir eksponatlar Jizzax viloyatiga olib kelingan¹⁰.

Muzeyga ilk bor tashrif buyurgan har bir tomoshabinning e'tibori bevosita muzeyning kirish qismida joylashgan Sharof Rashidovning shaxsiy kutubxonasiga qaratiladi. Ushbu kutubxona uch qismdan tashkil topgan bo'lib, birinchi qismda

⁸ M.Normatov - Xalq farzandi. Sharof Rashidov haqida xotiralar/ 2017- 176 b. Nashriyot: G'afur G'ulom. ISBN: 978-9943-5011-9-5

⁹ Sharof Rashidov uy-muzeyni rasmiy sayti Wayback Machine saytida arxivlandi (2022-03-17). sharafrashidov.org

¹⁰ B.B.Boltayev "Muzeyshunoslik" darslik. "Durdona" nashriyoti Buxoro, 2016.- 88 b. ISBN 478-9943-471



Sharof Rashidovning bolalik va yoshlik davrlarida o‘qigan barcha kitoblari, ikkinchi qismda u kishining nasr va nazm yo‘nalishida yozgan asarlari va uchinchi qismda ularga sovg‘a qilingan bir biridan qiziq badiiy hamda realistik adabiyot sirasiga kiruvchi kitoblar o‘rin egallagan.

Muzeyda xalqimizning milliy ozodlik harakatiga bag‘ishlangan eksponatlar va hujjatlarga keng o‘rin berilgani bevosita muzeyga tashrif buyuruvchilarning diqqatini tortadi.

Muzeylar har bir millat va xalqning o‘z tarixini asrashi hamda uni kelgusi avlodlarga yetkazishi uchun, o‘tmish xulosalari esa kelajakni to‘g‘ri tanlash uchun dasturulamal vazifasini bajaradi.

Bu muzeyga tashkil etilgan sayohat yosh avlodda ona Vatanga hurmat va e‘tibor tuyg‘ularini shakllantirishga xizmat qiladi.

Fikrimni O‘zbekiston Respublikasi Prezidenti Shavkat Mirziyoyevning quyidagi fikrlari bilan yakunlamoqchiman: “Sharof Rashidov umr bo‘yi o‘z xalqiga, barcha sof niyatli insonlarga yaxshilik qilib, ularni ulug‘ maqsadlar yo‘lida birlashtirib, ezgu ishlarga safarbar etib yashadi. Bu oliyanob, donishmand va bag‘rikeng inson, qanday suronli sinovlarga duch kelgan bo‘lmasin, yuksak gumanistik g‘oyalarga doimo sodiq bo‘lib, xalqimiz qalbida yaxshi nom, so‘nmas xotira qoldirdi.”

FOYDALANILGAN ADABIYOTLAR RO‘YXATI:

1. O‘zbekiston Respublikasi Prezidentining qarori, 27.03.2017-yildagi PQ-2854-son.
2. M.Normatov - Xalq farzandi. Sharof Rashidov haqida xotiralar/ 2017- 176 b. Nashriyot: G‘afur G‘ulom. ISBN: 978-9943-5011-9-5.
3. Sharof Rashidov uy-muzeyni rasmiy sayti Wayback Machine saytida arxivlandi (2022-03-17). sharafrashidov.org.
4. B.B.Boltayev “Muzeyshunoslik” darslik. “Durdona” nashriyoti Buxoro, 2016.- 88 b. ISBN 478-9943-471.



ПРИМЕНЕНИЕ НЕЙРОННЫХ СЕТЕЙ В ОБРАЗОВАНИИ

Жамилова Мафтуна

студентка 3 курса ТУИТ

Бекназарова Саида

Научный руководитель:– заведующий кафедры ТУИТ

Введения

Одним из направлений развития информационных технологий являются системы построенные на основе теории искусственного интеллекта, алгоритмы которых далеки до уровня человеческого мышления, но уже превосходят по своим показателям классические решения, не содержащие в себе элементы искусственного интеллекта. Технологии искусственного интеллекта все более и более глубоко входят в нашу жизнь, и современный мир уже вряд ли сможет когда-либо существовать без их использования. Усиление внимания к проблеме разработки и использования искусственных нейронных сетей, создаваемых на базе технологий искусственного интеллекта, связано с успешным использованием нейронных сетей для решения не только теоретических научных проблем, но и различного рода конкретных прикладных задач.

Современные тенденции развития информатизация и наступления четвертой промышленной революции затронули самые консервативные области. Решение задач идентификации личности человека, реализуемое посредством искусственных нейронных сетей, находит практическое применение при решении таких задач, как защита государственных и корпоративных информационных ресурсов, робототехника, системы управления доступом, информационный поиск, системы контроля и т.д., а уже начинает находить применение в области образование.

Реакцией области образования стало появление возможности применения нейронных сетей. Данный быстрый темп развития обусловлен быстрыми темпами развития вычислительной техники и индустрии 2.0. На данном этапе развития человеческого общества перед образованием стоит большая задача выпуска специалистов новой формации: людей, имеющих критическое мышление и навыки грамотной работы с большими массивами данных, а также мотивированных к концепции непрерывного обучения. Чтобы соответствовать данному требованию времени педагоги начали искать новые формы, методики и концепции обучения, которые несомненно бы отвечали





принципам и темпу работы в новых информационных реалиях. Учитывая перспективы роста количества данных, дело их обработки и подготовки интеллектуальных решений было возложено на машину. Машина, будучи сложным аппаратно-программным комплексом, имеет свои особенности, которые в разной степени успешно применяются в сфере образования.

Основная часть

Нейросети — одна из наиболее перспективных и быстро развивающихся областей искусственного интеллекта. Нейронные сети - это алгоритмы машинного обучения, которые моделируют работу мозга человека. Они используются для решения различных задач, в том числе и в области образования. Современные нейронные сети решают разнообразные задачи, например, задачи визуализации, задачи принятия решений, задачи классификации, и много других, механизмы решения которых по сложности можно сопоставить с механизмом работы мозга.

Основные свойства нейронных сетей:

- обучение сети, обобщение;
- параллелизм;
- представление информации в распределенном виде и дальнейшие вычисления;
- адаптивность;
- умеренное энергопотребление;
- контекстуальная обработка информации;
- обработка ошибочных ситуаций.

Первоначально использование нейронных сетей нашло свое применение в анализе больших массивов данных и решении задач классификации и кластеризации. Однако с развитием технологий и увеличением мощности вычислительных устройств, нейросети стали перспективным инструментом в процессах обучения. Данный технологический процесс позволяет достичь новых высот в создании интерактивных и адаптивных систем обучения.

Применение нейросетей в обучении позволяет применять инновационные методы обработки информации. При этом в качестве обучающихся объектов могут выступать не только текстовые, но и звуковые, графические и видеоинформация. Это позволяет создавать индивидуальные программы обучения, анализировать индивидуальные проблемы каждого студента и создавать специальные задачи для решения индивидуальных задач.





В настоящее время функционируют множество систем для создания обучающих структур, среди которых лидирующие места занимают искусственные нейронные сети. Итак, как же искусственный интеллект используется в образовании сейчас? Можно выделить несколько основных направлений:

Personalized learning. Нейросетевые технологии позволяют решить проблему персонализации обучения, которая является актуальной для современного образования. Они позволяют создать систему обучения, которая может анализировать данные о каждом ученике и на основе этого предоставлять ему персонализированный учебный план. Это помогает ученикам получать знания в темпе, который соответствует их индивидуальным потребностям. То есть, учитывающую его уровень знаний, скорость обучения, профессиональные интересы и прочее. Например, приложение CogBooks использует нейросети для адаптации учебных планов к уровню знаний каждого студента ; платформа Carnegie Learning. Алгоритм MATHiaU отслеживает действия учеников, их прогресс, дает обратную связь по заданиям, в режиме реального времени оповещает преподавателя, когда ученику нужна помощь. Все это помогает определить, где возникают трудности у конкретного учащегося или класса, и исправить ситуацию. Другие алгоритмы показывают, в каких моментах можно улучшить учебную программу. К примеру, Coursera отслеживает вопросы, на которые часто отвечают неправильно, и передает эту информацию авторам курса. Они могут изменить формулировки или дополнительно объяснить тему. А ученики получают подсказки для верного ответа.

Адаптивность программы обучения. В процессе обучения нейросеть собирает информацию об успеваемости и шаге обучения конкретного студента. На основе этой информации нейросеть может предлагать определенные материалы и задания, чтобы помочь студенту лучше справиться с его текущими учебными проблемами, более эффективную обратную связь и сократить время, затраченное на тестирование. Также может включать в себе технологии интеллектуальных тьюторов, которые используются для обучения навыкам по программированию, языкам программирования или математическим задачам. Эти тьюторы адаптируются к индивидуальному уровню учебных достижений студентов и обучаются ими, используя контекстуальные данные, такие как их способности и стиль обучения.

Predictive analytics: Нейронные сети могут использоваться для





прогнозирования будущих результатов студентов на основе их исторических данных. Это позволяет преподавателям узнать, какие студенты нуждаются в дополнительной поддержке и на каких уровнях производительности необходимо сосредоточиться.

Natural language processing: Нейронные сети могут использоваться для создания систем, которые могут анализировать естественный язык и помогать студентам с вопросами и ответами в режиме реального времени. Другой пример — использование обработки естественного языка в автоматизированных системах оценивания эссе, где нейронные сети используются для анализа содержания и качества студенческих эссе.

Автоматизированная проверка заданий: нейросети также могут быть использованы для автоматической проверки заданий и тестов. Например, программа Gradescope позволяет автоматически проверять типовые задания по разным предметам в школах и университетах и выставлять оценки. Это существенно экономит время преподавателей.

Определение способностей и талантов студентов: нейросети могут использоваться для определения уникальных способностей студентов и настройки обучения в соответствии с этими способностями. К примеру, проект TALENT работает с нейросетями, чтобы определить таланты студентов в музыке, спорте и других областях. Это может быть полезно для учителей при выборе методов обучения и разработке учебных программ.

Анализ эмоционального состояния учащихся: нейросети могут использоваться для анализа эмоционального состояния учащихся и настройки учебной среды в соответствии с этим состоянием. Приложение Emotion Sensor использует нейросети для определения эмоционального состояния студентов при обучении.

Автоматический перевод: нейронные сети могут использоваться для автоматического перевода различных языков. Это помогает студентам овладеть языком без затрат на занятия с преподавателем. Например, сервисы Google Translate и Yandex. Translate используют глубокие нейронные сети для перевода текста, звука и изображений.

Развитие soft skills. Ученые считают, что такие технологии помогают прокачать креативность, критическое мышление и даже коммуникативные навыки. Ученики могут делать черновики сочинений с помощью нейросети, а затем писать сами сочинения от руки — это помогает лучше понять литературное произведение.

Наконец, нейронные сети могут использоваться для анализа больших





объемов данных, чтобы определить тенденции в образовании и улучшить системы обучения в целом. Это может быть полезно для разработки новых методов обучения и улучшения качества образования в целом.

Вывод

В целом, использование нейронных сетей в образовательном процессе имеет значительный потенциал для улучшения результатов учащихся и создания более персонализированного и эффективного учебного процесса. Может значительно повысить эффективность обучения и предоставить студентам более индивидуализированный подход к обучению.

Сейчас искусственный интеллект — один из главных инфоповодов. Нейросети рисуют, сочиняют стихи — и даже помогают диплом написать. Использование нейросетей позволяет создавать эффективные программы обучения, которые могут сократить время, необходимое на обучение. Это повышает эффективность обучения и сохранность материала. Студенты, школьники и все, кто учится и учит, получают инструменты, которые могут изменить всю сферу образования.

В заключение необходимо отметить, что в настоящее время отсутствуют какие-либо концептуальные решения применения нейронных сетей в образовательном процессе, но приведенные нами постановки задач использования нейронных сетей в данной области являются весомым основанием для их будущего применения.

Однако, необходимо учитывать, что использование нейронных сетей в образовании также имеет свои ограничения и недостатки. Например, они могут быть дорогими в разработке и требуют высокой квалификации специалистов для их создания и поддержки. Также, некоторые ученики могут предпочитать более традиционные методы обучения и не иметь доступа к современным технологиям.

СПИСОК ЛИТЕРАТУРЫ

1. Гусев, М. А. (2018). Применение нейронных сетей для анализа и классификации многомерных данных. Компьютерные исследования и моделирование.
2. Чупакова, А.О. Разработка и обучение модели искусственной нейронной сети для создания систем поддержки принятия решений // Вестник АГТУ. Серия: Управление, вычислительная техника и информатика.— 2020.
3. Л. Л. Высоцкий, В. А. Охонин, Н. А. Садовская — Нейросетевые методы





анализа и коррекции результатов аттестации||
<http://www.bytic.ru/cue99M/etb5uiyy.html>

4. А. Н. Салов —Вопросы практического применения интеллектуальных систем на основе нейронных сетей|| <http://www.bytic.ru/cue99M/cdhil7yijd.html>

5. И.А. Вагеник, М.Ю. Мартынов, А.А. Пивоваров —Использование нейронных сетей в образовании и науке||

6. Вай Ян Мин. Применение нейронных сетей для контроля и прогнозирования результатов учебного процесса в вузе [Электронный ресурс] / Вай Ян Мин. – Режим доступа: <https://elibrary.ru/item.asp?id=32532190>.



OLIV TA'LIM VA ILMIV-TADQIQOT MUASSASALARNING INTELLEKTUAL MULK HAMDA INNOVATSIYALARNI YARATISHGA DOIR FAOLIYATINI TAKOMILLASHTIRISH MASALALARI

Abdumumin Yuldashov

Toshkent davlat yuridik universiteti dotsenti, yu.f.f.d. (PhD)

ORCID: 0000-0002-2940-8718

abdumuminyuldashev@gmail.com

Ta'lim muassaslari va ilmiy-tadqiqot markazlari oldiga qo'yilayotgan bugungi kundagi eng muhim talab bu o'zini-o'zi moliyalashtirish hisoblanadi. Savol tug'ilishi tabiiy, ya'ni akademik muassasalar qanday yo'llar bilan mustaqil moliyalashtirishni amalga oshirishi mumkin. So'zsiz buni ular tomonidan yaratiladigan va amaliyotga joriy etiladigan mahsulotlar va xizmatlar tashkil etadi. Uning negizi sifatida inson kapitali va intellektual mulkni keltirish mumkin. Lekin qayd etish lozimki, bugungi kuchli raqobat muhitida, ayniqsa iqtisodiyoti o'tish davridagi mamlakatlar ta'lim va ilmiy muassasalari uchun bu jarayon yanada murakkab hisoblanadi. Zero, dunyoga mashhur bo'lgan Stenford, Kolumbiya, Garvard, Kembridj kabi universitetlarning eng muhim yutuqlari va mashhurlik darajasi ham aynan ushbu muassasa olimlari hamda tadqiqotchilari tomonidan yaratilib, tijoratlashtirishga joriy etilgan intellektual mulk ob'ektlari samaradorligi bilan xarakterlanadi.

“Bugungi kunda amaliyot va nazariya o'rtasidagi chegaralar texnologiyalarning rivojlanishi natijasida yanada yaqinlashib (qorishib) bormoqda hamda fan-texnika doimiy rivojlanishdadir”¹¹.

Ayni ushbu jihat ushbu mamlakatlarning bugunga kelib jahonda sanoati taraqqiy etganlar ekanligidan hamda dunyo bozoriga asosiy intellektual mulk natijalarini yetkazib berishidan darak beradi. “Shu bilan birga, intellektual mulk sohasidagi dunyoning yetakchi davlatlari taraqqiyotida ushbu yo'nalishdagi milliy strategiyalarning ishlab chiqilganligi va amaliyotga tatbiq etilganligi muhim ahamiyatga ega”¹².

Shu o'rinda ta'kidlash lozimki, O'zbekiston Respublikasi Konstitutsiyasining 53-moddasidan “Intellektual mulk qonun bilan muhofaza qilinadi” mazmunidagi band o'rin olishi ham ushbu yo'nalish bilan bog'liq islohotlar hamda jarayonlarni keng

¹¹ Хужаев Ш. Тенденции цифровой трансформации юридического образования и науки //Современные тенденции развития цифровизации в сфере юстиции. – 2022. – Т. 1. – №. 1. – С. 56-60.

¹² Юлдашов А. Интеллектуал мулк бўйича миллий стратегияларнинг аҳамияти ва бутунжаҳон интеллектуал мулк ташкилотининг бу борада тутган ўрни //Юрист ахборотномаси. – 2020. – Т. 1. – №. 2. – С. 53-59.



tarzda amalga oshirilishida muhim o‘rin tutadi. Fikrimizcha, ayni ushbu norma O‘zbekistonda intellektual mulk siyosatini yanada rivojlantirishda hamda ixtirochilar uchun qo‘shimcha “motivatsiya”ni o‘tashda muhim o‘rin tutadi. Iqtisodiy qudratli mamlakatlar konstitutsiyalarida intellektual mulk siyosati, xususan uning davlat muhofazasiga olinganligi hamda mualliflar huquqlari himoyada ekanligiga doir normalar mavjud.

Shuningdek, mamlakat innovatsion darajasining yuqori ekanligi ham o‘z navbatida xalqaro reyting va ko‘rsatkichlarga ijobiy ta‘si qilib, uning investitsion jozibadorligini oshiradi¹³.

Davlatning asosiy vazifasi universitet yoki ilmiy-tadqiqot muassasasi xodimi tomonidan yaratilgan ijodiy tafakkur mulkini birinchi navbatda huquqiy muhofazasini ta‘minlash ekanligiga doir uning bilimlarini oshirishdan iborat deb o‘ylayman. Ma‘lumki, patent bilan muhofazaga olingan ixtiro yoki ishlanmalar uning muallifiga mutlaq huquqlarni berib, keyinchalik undan daromad olish imkoniyatini taqdim etadi. Mamlakatimiz oldida turgan asosiy vazifa aynan yaratilayotgan loyiha va g‘oyalarni nomoddiy ob‘ekt sifatida tijoratlashirishga ko‘maklashishdan iborat. Ayni ushbu jihatdan kelib chiqib, rivojlangan mamlakatlar iqtisodiyot va innovatsion faoliyat bilan bog‘liq vazirlik hamda idoralarning asosiy vazifalari qatoridan intellektual mulkni yaratish va uni tijoratlashirish alohida o‘rin olgan. Jahon amaliyotida universitetlar va ilmiy-tadqiqot muassasalarining bu yo‘nalishdagi faoliyatiga alohida e‘tibor qaratiladi. Odatda bu yo‘nalish universitetlar yaratgan intellektual mulkni litsenziyalash (1) hamda universitet uchun intellektual mulkni yaratish va uni tijoratlashirish maqsadida alohida tuzilma tashkil etish (2) orqali amalga oshiriladi. Fikrimcha, bu yo‘nalishda ta‘lim va ilmiy muassasalar bilan xususiy sektor o‘rtasidagi munosabatlarni kengaytirish lozim. Bu ham o‘z-o‘zidan bozor iqtisodiyotining eng muhim qoidasi hisoblanadi. Afsuski, mamlakatimizda ham intellektual mulkni tijoratlashirishning past ko‘rsatkichi akademik muassasalar va ishlab chiqaruvchilar o‘rtasidagi munosabatlarni yo‘lga qo‘yilmaganligi bilan xarakterlanadi. Bu kabi holatlardan chiqishning yagona yo‘li tashabbusni akademik muassasalar o‘z qo‘liga olgan holda yaratilgan intellektual mulkni bozorga mustaqil olib chiqishda deb o‘ylayman. Ko‘plab mamlakatlar, xususan Janubiy-Sharqiy Osiyo mamlakatlari universitetlari ushbu muammoni hal qilish maqsadida o‘zlarining mustaqil akademik startaplarini shakllantirib, past darajadagi tijoratlashirish ko‘rsatkichlarini yuksaltirishga erishishgan.

¹³ Юлдашов, А. А. Необходимость участия Республики Узбекистан в международных рейтингах и индексах в области интеллектуальной собственности / А. А. Юлдашов // Электронный инновационный вестник. – 2021. – № 1(18). – С. 18-20. – EDN SZNQKC.



Yuqoridagi muammoning yechimiga doir masala O‘zbekiston Respublikasi Prezidentining 2022-yil 6-iyuldagi PF–165-son Farmoni bilan tasdiqlangan “2022 – 2026 yillarda O‘zbekiston Respublikasining innovatsion rivojlanish strategiyasi”dan ham o‘rin olgan. Xususan, ushbu strategiyadan ilmiy-tadqiqot institutlari, universitetlar va ishlab chiqarish o‘rtasida yaqin hamkorlikni o‘rnatish, intellektual mulkni sotish uchun litsenziya shartnomalarini tayyorlashda maslahat yordami berish, texnologiyaning iste‘molchilari bozorini qidirish uchun Texnologiyalarni litsenziyalash markazlarini tashkil etish bilan bog‘liq muhim masala o‘rin olgan.

Shuni unutmaslik kerakki, intellektual mulkning huquqiy muhofazasining ta‘minlanishi o‘z-o‘zidan tadbirkorlik faoliyatining ham rivojiga katta poydevor qo‘yadi¹⁴.

Intellektual mulkni tijoratlashtirish jarayonida universitetlar hamda ilmiy-tadqiqot markazlari e‘tibor qaratishlari lozim bo‘lgan jihatlar juda ko‘p. Xususan, boshqaruv, tizimli va barqaror munosabatlar, moliyaviy ekotizimning mavjudligi, inson kapitalini rag‘batlantirish va ularga “investitsiya kiritish”, zarur axborotdan foydalanish imkoniyati kabilarni bunga misol keltirish mumkin. Shuningdek, o‘z ishlanmalarini bozorga kiritish orqali daromad olishni ko‘zlagan universitet yoki tadqiqot markazlari oldida intellektual mulkni yaratish, uni huquqiy muhofaza qilish va uni tijoratlashtirishga olib chiqqunga qadar quyidagi masalalarni ham hal etish lozim sanaladi. Xususan, intellektual mulkka egalik (huquq egasi, muallif), huquqiy muhofazaga olish jarayoni (mustaqil tarzda yoki texnologiyalar transferi ofisi yohud patent vakillari yordamida)ni amalga oshirish, g‘oyani moliyalashtirish, strategiyani ishlab chiqish (litsenziya asosida yoki huquqlarni o‘tkazish usuli yordamida foydalanish masalalari)ni shular qatoriga kiritsak bo‘ladi. Ayniqsa, raqamli muhitning keng rivojlanishi mualliflik huquqi bilan bog‘liq munosabatlarni yanada kengroq tarzda muhofazasini ta‘minlash vazifasini ilgari surmoqda¹⁵.

Amaliyotda akademik muassasalar tadqiqotchilarining asosiy muammolaridan yana biri, bu ular yaratgan intellektual mulk ob‘ektlarini xorijda patentlash jarayoni va u bilan bog‘liq qiyinchiliklar haqida bo‘ladi. Ko‘pincha, bu turdagi masala uning moddiy ta‘minoti bilan bog‘liq sanaladi. Ta‘kidlash kerakki, O‘zbekiston Respublikasi innovatsion rivojlanish vazirining tegishli buyrug‘i bilan Davlat ilmiy dasturlari doirasida yaratilgan intellektual mulk huquqlari (patentlar)ni xorijda ro‘yxatdan

¹⁴ Бобур М. Правовая охрана объекта в интеллектуальной собственности—залог развития предпринимательской деятельности //Review of law sciences. – 2020. – Т. 2. – №. Спецвыпуск. – С. 90-96.

¹⁵ Yuldashov A. Sreenivasulu N Shanmuka Raqamli muhitda mualliflik huquqi muhofazasi //Central Asian Academic Journal of Scientific Research. – 2022. – Т. 6.



o'tkazish va qo'llab-quvvatlash xarajatlarini to'lash tartibi to'g'risidagi Nizom tasdiqlangan. Ushbu Nizom davlat ilmiy dasturlari doirasida yaratilgan intellektual mulklarni xorijda ro'yxatdan o'tkazish va qo'llab-quvvatlash xarajatlarini to'lash tartibini belgilaydi. Bu jarayonda davlat ilmiy dasturlari doirasida yaratilgan intellektual mulk huquqlarini xorijda ro'yxatdan o'tkazishdan va qo'llab-quvvatlashdan kutilayotgan quyidagi natijalarga amal qilgan holda amalga oshiriladi:

- ilmiy yoki iqtisodiy samaradorlik;
- ishlab chiqarishda foydalanishdagi samaradorlik;
- yuqori texnik natija;
- tabiiy resurslardan oqilona foydalanish va tabiatni muhofaza qilish qobiliyati;
- ijtimoiy muammolar yechimini ta'minlashi va boshqalar.

Oxirgi yillarda O'zbekistonda intellektual mulk huquqini buzganlik uchun javobgarlik bilan bog'liq ko'plab islohotlar amalga oshirilmoqda. Lekin shu bilan birga, aynan intellektual mulkni tijoratlashtirish masalalari undan-da ustuvor ahamiyat kasb etishi kerak deb o'ylayman¹⁶.

Aslida bir tomondan amaliyot jarayoni bilan qonunchilik normalarining o'zaro hamohanglikda emasligi hamda qonunchilikda belgilangan imtiyoz va kafolatlardan tegishli shaxslarning xabardor emasligi ham ko'pincha samarasiz yoki yaxshi faoliyat yuritmayotgandek tuyulayotgan yo'nalishlarga sabab bo'ladi. Masalan, yuqoridagi norma kabi O'zbekiston Respublikasining "Ixtirolar, foydali modellar va sanoat namunalari to'g'risida"gi Qonunida mualliflarga va sanoat mulki ob'ektlaridan foydalanuvchi xo'jalik yurituvchi sub'ektlarga soliq solish va kredit berishda imtiyozli shartlar belgilanadi, shuningdek qonunchilikka muvofiq imtiyozlar berilishi qayd etilgan. Ya'ni, mamlakatimiz qonunchiligida intellektual mulkni tijoratlashtirishni rag'batlantirishga doir ko'plab normalar belgilangan. Akademik muassasalar rahbariyati va mutasaddi vakillar ayni ushbu jihatlarni keng tadqiqotchilar doirasiga yetkazishi maqsadga muvofiq sanaladi. Zero, O'zbekiston Respublikasi Vazirlar Mahkamasining 2021-yil 27-avgustdagi "Ilmiy va innovatsion faoliyatni boshqarish tizimini tashkil etish chora-tadbirlari to'g'risida"gi 545-son qarorida davlat boshqaruvi organlari va xo'jalik birlashmalari rahbar o'rinbosarlarining biriga innovatsiyalarni joriy etish, ilmiy-tadqiqotlar, ishlanmalar va intellektual faoliyat natijalari tijoratlashtirilishini moliyalashtirishda ko'maklashish bo'yicha qo'shimcha vazifalar yuklatilgan.

¹⁶ Юлдашов А., Чориев М. Договорно-правовые отношения в области авторского права и ответственности за нарушение авторского права: национальный и зарубежный опыт //Общество и инновации. – 2020. – Т. 1. – №. 1/8. – С. 511-522.



Shu bilan birga, ilm-fan va sanoat ishlab chiqarishi bilan bogʻliq boʻlgan oʻzida yoʻl xaritalari yoki konsepsiyalarni ifodalagan har qanday normativ-huquqiy hujjatda turli loyiha va gʻoyalarni intellektual mulkka aylantirish hamda uni huquqiy muhofaza qilish bilan bogʻliq normalar boʻlishi kerak. Masalan, Oʻzbekiston Respublikasi Vazirlar Mahkamasining 2023-yil 2-fevraldagi “2023 – 2026 yillarda Oʻzbekiston Respublikasida urugʻchilik va koʻchat yetishtirishni rivojlantirish milliy dasturini tasdiqlash toʻgʻrisida”gi 51-son qarori bilan tasdiqlangan “Milliy dastur”da “eksportbop meva va uzum navlarini xorijdan introduksiya qilish va yangi navlar yaratish”ga doir qismda yaratilgan yangi navlarni huquqiy muhofaza qilish uchun patent olishga doir norma mavjud. Bu kabi masalalar har bir ushbu tUSDagi hujjatdan oʻrin olish bilan birga, uning ijrosi nazoratini ham doimiy kuzatib borish lozim.

Ayni ushbu yoʻnalishda Butunjahon intellektual mulk tashkiloti tomonidan ham bir qator loyihalar yoʻlga qoʻyilgan. Bular ichida Texnologiyalar va innovatsiyalarni qoʻllab-quvvatlash markazlari alohida oʻrin tutadi. Ushbu markazlar faoliyati ham bevosita taʼlim muassasalari va ilmiy-tadqiqot markazlari tomonidan yaratilayotgan turli ishlanmalarni huquqiy muhofazaga olinishi hamda ularni tijoratlashtirish va intellektual mulkka doir marketing texnologiyalarini amalga oshirishda qoʻllab-quvvatlashdan iborat. Ushbu loyiha asosida 2018-yildan boshlab Oʻzbekistonda ham yetakchi universitetlar va ilmiy-tadqiqot muassasalari tizimida Texnologiyalar va innovatsiyalarni qoʻllab-quvvatlash markazlari faoliyati yoʻlga qoʻyilib kelinmoqda. Bugungi kunga kelib, bu kabi markazlar soni mamlakatimizda 20 dan ortiq hisoblanadi.

BIMTning turli loyiha va dasturlari Oʻzbekiston tomonidan amalga oshirilayotgan intellektual mulk va innovatsiyalarga doir siyosatdan doimiy oʻrin olishi lozim¹⁷.

Bundan tashqari, jahon amaliyotida universitetlar tarkibida intellektual mulk markazlari faoliyati ham mavjud. Ularning vazifasi nafaqat oʻqitish bilan bogʻliq, balki ushbu muassasaning intellektual mulk boʻyicha strategiyalarini ishlab chiqish hamda amaliyotga joriy etishdan iborat. Bular sirasiga London Qirolicha Mariya universitetining Tijorat huquqi fanlari markazi huzuridagi Qirolicha Mariya intellektual mulk tadqiqot instituti, Strastburg universiteti xalqaro intellektual mulk oʻqitish markazi (CEIPI), Hindiston universitetining milliy huquq maktabi Intellektual mulk tadqiqoti va advokatlik markazi (CIPRA), Melburn Huquq maktabining Avstraliya intellektual mulk ilmiy-tadqiqot instituti (IPRIA), Kembrij universiteti,

¹⁷ YULDASHOV A. Intellectual property law policy in Uzbekistan //Global Scientific Review. – 2023. – T. 12. – C. 80-85.



Intellectual mulk va axborot huquqi markazi (CIPIL), Sirakuza Universiteti Huquq maktabi Intellectual mulk huquqi instituti (SIPLI), Oksford Universiteti Huquq fakulteti, Oxford Intellectual mulk tadqiqot markazi (OIPRC) kabilarni misol keltirish mumkin. Ularning asosiy vazifalari qatoriga, magistrlik va doktorlik talabalari uchun intellektual mulk huquqi bo'yicha innovatsion o'quv dasturlarini ishlab chiqish, intellektual mulk natijalarini tijratlashtirish bilan bog'liq bo'lgan muammolarga jiddiy e'tibor qaratib, ushbu yo'nalishda tadqiqot ishlarini olib borish, manfaatdor shaxslar (xususan, tadqiqot institutlari, xususiy sektor vakillari) uchun intellektual mulk huquqidan foydalanish (transfer texnologiyasi) uchun ma'lumotlar bazasini shakllantirish va uni himoya qilish hamda boshqarish bilan bog'liq masalalarda yordam berish, sohaga doir qonunchilikni nozik jihatlari bo'yicha tadqiqot ishlarida ishtirok etishlar kiradi. O'zbekiston OTMlari ham yuqoridagi kabu ilmiy markazlar faoliyatini yo'lga qo'yish va ular bilan hamkorlik masalalarini o'rganishi maqsadga muvofiq.

Shu bilan birga, mintaqaviy va xalqaro darajadagi savdo-iqtisodiy, fan-texnika va madaniy yo'nalishdagi hamkorlik yo'nalishlaridan kelib chiqqan holda tegishli davlatlar bilan intellektualmulk egalarining manfaatlarini ikki tomonlama himoya qilishga doir bitimlar tuzilishi ham maqsadga muvofiq¹⁸.

Yuqoridagilarga muvofiq aytish lozimki, bugungi kunda universitetlarda intellektual mulkni o'qitishga mo'ljallangan kafedra va markazlar faoliyati faqatgina o'quv jarayoni bilan cheklanib qolmasligi lozim. Shuningdek, "intellektual mulk sohasidagi qonun hujjatlarini ham ayna tijratlashtirish nuqtai nazaridan takomillashtirib borish davr zaruriyati hisoblanadi"¹⁹²⁰. Zero, ular faoliyatida intellektual mulkni tijratlashtirish istiqbollarini o'rganish, intellektual mulk bilan bog'liq shartnomaviy munosabatlarda qatnashish, tijrat siridan foydalanishda huquqiy yordam ko'rsatish, intellektual mulkni amaliyotda qo'llashga doir imtiyozlardan xabardor bo'lishlik hamda ulardan foydalanish, intellektual mulk huquqi bilan bog'liq nizoli jarayonlarni hal etishga doir tavsiyalar kabi masalalar ham ular faoliyatining asosini tashkil etishi lozim.

¹⁸ ТЎРАКУЛОВА Н., Юлдашов А. Интеллектуал мулк ҳуқуқи ҳимоя қилиш механизмини такомиллаштиришда халқаро шартномаларнинг ўрни ва аҳамияти //Conferencea. – 2022. – С. 467-471.

¹⁹ ЮЛДАШОВ А. Ўзбекистон Республикасининг интеллектуал мулк, алоқа ва ахборот соҳасидаги норматив-ҳуқуқий ҳужжатларда муаллифлик ҳуқуқини муҳофаза қилишга доир нормаларни такомиллаштириш масалалари //Юрист ахборотномаси. – 2022. – Т. 2. – №. 5. – С. 58-64.

²⁰ Yuldashov A., Usmonov V. Copyright protection in telecommunications networks: the example of blockchain technology //European Journal of Interdisciplinary Research and Development. – 2022. – Т. 4. – С. 22-29.



FOYDALANILGAN ADABIYOTLAR RO'YXATI:

1. Хужаев Ш. Тенденции цифровой трансформации юридического образования и науки //Современные тенденции развития цифровизации в сфере юстиции. – 2022. – Т. 1. – №. 1. – С. 56-60.

2. Юлдашов А. Интеллектуал мулк бўйича миллий стратегияларнинг аҳамияти ва бутунжаҳон интеллектуал мулк ташкилотининг бу борада тутган ўрни //Юрист ахборотномаси. – 2020. – Т. 1. – №. 2. – С. 53-59.

3. Юлдашов, А. А. Необходимость участия Республики Узбекистан в международных рейтингах и индексах в области интеллектуальной собственности / А. А. Юлдашов // Электронный инновационный вестник. – 2021. – № 1(18). – С. 18-20.

4. Бобур М. Правовая охрана объектов в интеллектуальной собственности–залог развития предпринимательской деятельности //Review of law sciences. – 2020. – Т. 2. – №. Спецвыпуск. – С. 90-96.

5. Yuldashov A. Sreenivasulu N Shanmuka Raqamli muhitda mualliflik huquqi muhofazasi //Central Asian Academic Journal of Scientific Research. – 2022. – Т. 6.

6. Юлдашов А., Чориев М. Договорно-правовые отношения в области авторского права и ответственности за нарушение авторского права: национальный и зарубежный опыт //Общество и инновации. – 2020. – Т. 1. – №. 1/S. – С. 511-522.

7. YULDASHOV A. Intellectual property law policy in Uzbekistan //Global Scientific Review. – 2023. – Т. 12. – С. 80-85.

8. ТЎРАКУЛОВА Н., Юлдашов А. Интеллектуал мулк ҳуқуқи ҳимоя қилиш механизмини такомиллаштиришда халқаро шартномаларнинг ўрни ва аҳамияти //Conferencea. – 2022. – С. 467-471.

9. ЮЛДАШОВ А. Ўзбекистон Республикасининг интеллектуал мулк, алоқа ва ахборот соҳасидаги норматив-ҳуқуқий ҳужжатларда муаллифлик ҳуқуқини муҳофаза қилишга доир нормаларни такомиллаштириш масалалари //Юрист ахборотномаси. – 2022. – Т. 2. – №. 5. – С. 58-64.

10. Yuldashov A., Usmonov V. Copyright protection in telecommunications networks: the example of blockchain technology //European Journal of Interdisciplinary Research and Development. – 2022. – Т. 4. – С. 22-29.

11. Юлдашов, А. А. Роль организаций, управляющих имущественными правами на коллективной основе, в обеспечении защиты авторских прав: опыт Узбекистана и мира / А. А. Юлдашов // Цифровая среда и политика





университетов в сфере интеллектуальной собственности : Сборник статей Международной научно-практической конференции, Москва, 09 июня 2021 года / Образовательное частное учреждение высшего образования «Институт международного права и экономики имени А.С. Грибоедова» (ИМПЭ им. А.С. Грибоедова); Кафедра интеллектуальной собственности и гражданско-правовых дисциплин. – Москва: Издательская группа "Юрист", 2021. – С. 198-205. – EDN VFPFTV.



SHAXS YUZ TASVIRINI KLASSIFIKATSIYALASHDA BiLSTM TARMOG'IDAN FOYDALANISH

Tursunov Javohirbek Abdurasulovich
Termiz Davlat Universiteti 2-kurs magistranti

Annotatsiya: *Yuzni tanish texnologiyasi yuzning biologik xususiyatlarini suratga olish va mavjud ma'lumotlar bazalarida yuz ma'lumotlarini moslashtirish uchun kuchli vositadir. Kontaktsiz va uzoq masofali amalga oshirishning afzalliklari bilan u tobora ko'proq stsenariylarda qo'llanilmoqda. Yorug'lik, holat va fon muhiti kabi omillar ta'sir qilganda, qurilma tomonidan olingan yuz tasvirlari mavjud yuzni tanish modellarining tanish tezligida hali ham etarli emas. Biz ushbu maqolada BiLSTM tarmog'ini ko'rib chiqamiz.*

Kalit so'zlar: *ma'lumotlar to'plami, tasvir, neyron tarmoq, tarmoq modeli*

Ushbu maqolada foydalanilgan CASIA-FaceV5 ma'lumotlar to'plami 500 kishining rasmlarini o'z ichiga oladi va har bir kishi bir xil fondagi besh xil tasvirni o'z ichiga oladi. LFW ma'lumotlar to'plamida jami 5 749 kishi, shu jumladan 13 233 yuz tasviri mavjud va ularning ba'zilarida ikkitadan ortiq tasvir mavjud. MTFLL ma'lumotlar to'plami Internetdagi 13 000 ga yaqin yuz tasvirlarini o'z ichiga oladi. CNBC ma'lumotlar to'plami turli shtatlardan 200 kishining suratlarini to'playdi. ORL ma'lumotlar to'plami har birida 10 ta tasvirga ega 40 kishining yuzlarini o'z ichiga oladi. Turli davrlardagi tasvirlar yoki har bir odamning turli burchaklari o'rtasida vaqtinchalik munosabatlar bo'lishi kerak, shuning uchun biz BiLSTM ni tarmoq modeliga qo'shamiz. Shunday qilib, turli xil tasvirlar orasidagi vaqt seriyasi haqidagi ma'lumotlar to'liq ko'rib chiqilishi mumkin, shuning uchun yuz tasvirining vaqt seriyasining xususiyat vektorini olish va diqqat mexanizmiga yuborish mumkin.

Uzoq qisqa muddatli xotira (LSTM) tarmog'i - takrorlanuvchi neyron tarmog'idan olingan vaqt seriyali konvolyutsion neyron tarmoq. Darvoza funksiyasini joriy qilish orqali vaqt seriyalaridagi nisbatan uzoq intervallar va kechikishlarning vaqt seriyalarining o'zgarish qonunlarini qazib olish mumkin. Ikki tomonlama uzoq qisqa muddatli xotira (BiLSTM) tarmog'i oldinga yo'naltirilgan LSTM tarmog'i va orqaga yo'naltirilgan LSTM tarmog'idan iborat bo'lib, uning tarmoq tuzilishi 4-rasmda ko'rsatilgan.



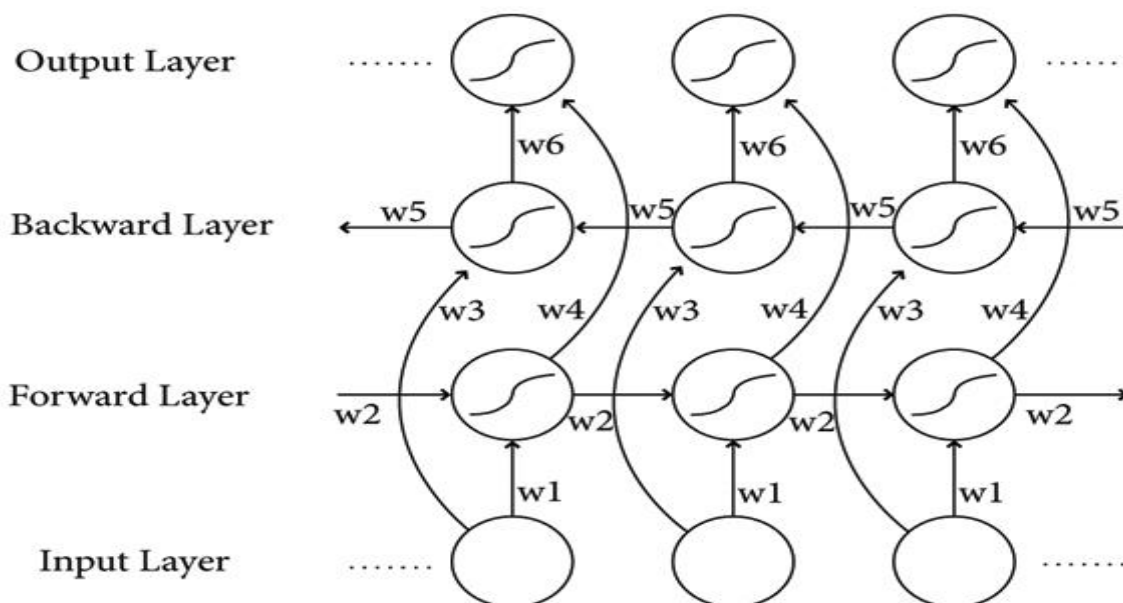

4-rasm
BiLSTM tarmoq strukturasi diagrammasi

Ular orasida $w_1 - w_6$ oltita umumiy og'irlikni ifodalaydi, ular oldinga qatlamda oldinga hisoblab chiqiladi va oldinga yashirin qatlamning chiqishi h_t 1 dan t gacha olinadi va saqlanadi. Orqa qatlamda teskari h_t chiqishini olish uchun hisoblash amalga oshiriladi h_t ' ning orqaga yashirin qatlam vaqti t dan 1 va u saqlanadi. Nihoyat, oldinga va orqaga qarab mos keladigan momentning chiqish natijasi bilan birlashtiriladi qatlam, final chiqish O_t olinadi va uning ifodasi quyidagicha bo'ladi quyidagicha:

$$\begin{aligned}
 h_t &= f(w_1 x_t + w_2 h_{t-1}), \\
 h'_t &= f(w_3 x_t + w_5 h'_{t+1}), \\
 O_t &= g(w_4 h_t + w_6 h'_t).
 \end{aligned}
 \tag{1}$$

BiLSTM-ni qo'shish orqali ushbu maqola tasvirlar asosida ikki tomonlama ketma-ketlik xususiyatlarini ajratib oladi va ketma-ketlikning kontekstli aloqasini avtomatik ravishda yaratadi, bu tarmoq modeli uchun mavjud ma'lumotlar miqdorini



samarali oshiradi, algoritm uchun mavjud kontekst ma'lumotlarini yaxshilaydi va yuzni tanishni yaxshilaydi.

FOYDALANILGAN ADABIYOTLAR RO'YHATI:

1. L. Li, X. Mu, S. Li va X. Peng, "Yuzni aniqlash texnologiyasini ko'rib chiqish", *IEEE Access* , jild. 8-modda, ID 139110, 2020 y.
2. M. Yuangen, D. Chen va J. Peng, "Geometrik xususiyatlar va yangi haar xususiyatlariga asoslangan yuzni aniqlash algoritmi", *Sensors and Microsystems* , vol. 36, yo'q. 2, 154–157-betlar, 2017 yil.
3. J. Song va Y. Chen, "Chuqur neyron tarmog'i algoritmini qo'llash va takomillashtirish bo'yicha tadqiqot", *Fizika jurnali: Konferentsiya seriyasi* , jild. 2146, raqami. 1, maqola ID 012001, 2022.



ВТОРОСТЕПЕННЫЕ ЧЛЕНЫ ПРЕДЛОЖЕНИЯ

Абдуллаев А.В.

Абдуллаев Анвар Вайдуллаевич

преподаватель,

кафедра русского языка и литературы, факультет филологии,

Гулистанский государственный университет,

г. Гулистан, Республика Узбекистан

Аннотация: *предложения - это сочетание слов или отдельное слово, выражающее законченную мысль. Второстепенными членами предложения являются члены предложения, не входящие в грамматическую основу. Они распространяют главные члены предложения. То есть поясняют и уточняют их.*

Ключевые слова: *предложения, члены, второстепенные, определение, синтаксис, значений, грамматика.*

Второстепенные члены предложения – это члены предложения, находящиеся в подчинительной связи с главными членами или между собой и служащие для пояснения, уточнения, дополнения значений господствующих слов. Разряды второстепенных членов: 1) определение, разновидностью которого является приложение, 2) дополнение и 3) обстоятельства. Эта классификация, в целом пригодная для синтаксического разбора по членам предложения, в отдельных случаях может оказаться чрезмерно схематичной, так как она не учитывает возможности переходных явлений в области второстепенных членов и совмещения значений разных синтаксических категорий (См. обстоятельственное дополнение, обстоятельственное определение, определительное дополнение) [1]. Вопрос о второстепенных членах предложения решался и решается по-разному в русской грамматической науке. Одни исследователи отрицали правомерность включения теории второстепенных членов в область грамматики, отмечая преобладание в этой теории логико-смысловых понятий над грамматическими и указывая, что для выяснения отношений между членами предложения можно ограничиться установлением характера синтаксической связи между словами в предложении (согласование, управление, примыкание). Другие ученые включали теорию второстепенных членов в грамматику, но классификацию их строили на разных основаниях: второстепенные члены



выделялись или по значению, или по типу синтаксической связи с другими словами. Так образовались два направления в учении о второстепенных членах предложения: логическое (классификация по значению) и формально-грамматическое (классификация по типу синтаксической связи). Начало логического направления было положено А. Х. Востоковым, который в своей «Русской грамматике» (1831 г.) выделил в предложении «определительные» и «дополнительные» слова (члены предложения, которые в современной грамматике рассматриваются как обстоятельства, включались им в разряд определений). Точка зрения Востокова получила поддержку у Н. И. Греча и И. И. Давыдова. Развернутое учение о второстепенных членах предложения, которое в основных своих чертах на протяжении свыше ста лет в большей или меньшей степени используется в практике преподавания русского языка, находим в «Исторической грамматике русского языка» Ф. И. Буслаева. Второстепенные члены рассматриваются им в двояком отношении: 1) по синтаксическому употреблению и 2) по значению. При первой классификации выделяются определения (слова согласуемые), дополнения (слова управляемые) и обстоятельства (несогласуемые и неуправляемые слова, по современной терминологии — примыкающие). При второй классификации определением может оказаться управляемое слово (современное несогласованное определение), обстоятельством — управляемое слово (предложно-падежное сочетание) и т. д., что приводило к внутреннему противоречию созданной Буслаевым логико-грамматической системы второстепенных членов. А. А. Потебня, давший развернутую критику теории Буслаева, построил свою систему второстепенных членов предложения на полном их соответствии частям речи: дополнение выражается именем существительным в косвенном падеже, определение — именем прилагательным (также местоименным прилагательным, порядковым числительным, причастием), обстоятельство — наречием. Этими высказываниями было положено начало формально-грамматическому направлению в учении о второстепенных членах, получившему дальнейшее развитие в работах Д. Н. Овсянико Куликовского, А. М. Пешковского, А. А. Шахматова и др. Широкое применение в теоретических исследованиях нашло заложенное в учении Потебни понятие морфологизованных членов предложения. Д. Н. Овсянико-Куликовский ввел важное для теории второстепенных членов положение о возможности переходных явлений среди них. Ф. Ф. Фортунатов, крупнейший представитель формального направления в языкознании, критерием выделения второстепенных членов считал способ



выражения синтаксической зависимости слов (согласование, управление, примыкание) [2]. В практике современного преподавания преобладает использование логической классификации второстепенных членов, построенной с учетом как грамматических, так и лексических значений подчиненных и подчиняющих слов и синтаксических связей между ними.

СПИСОК ЛИТЕРАТУРЫ:

1. Абдуллаев, А. В. (2021). ОСОБЕННОСТИ ЗНАЧЕНИЯ ИМЕН ПРИЛАГАТЕЛЬНЫХ. *Проблемы педагогики*, (4), 62-63.
2. Абдуллаев, А. В. (2020). Русские глаголы движения. *Проблемы педагогики*, (3 (48)), 97-98.
3. Bekhzod Rakhmankulovich Sultanov - MILITARY RHETORIC IN UZBEK AND ENGLISH LANGUAGES. *PalArch's Journal of Archaeology of Egypt/Egyptology*, 2020. № 17-6. 3372-3378 Retrieved from <http://archives.palarch.nl/index.php/jae/article/download/1324/1361>
4. Шавкат Абдумуратович, К., & Мухлиса Абдумалик қизи, К. (2023). ТАЪЛИМ ТИЗИМИДА ЗАМОНАВИЙ ВОСИТАЛАРДАН ФОЙДАЛАНИШ ИМКОНИАТЛАРИ. *Scientific Impulse*, 1(5), 1641–1643. Retrieved from <http://nauchniyimpuls.ru/index.php/ni/article/view/3263>
5. Ш. Кузиев, С. Рахмонова - Дистанционное обучение и технология - будущее национального образования. “Ўзбекистонда хорижий тиллар” илмий-методик электрон журнал, №1/2018.
6. Кузиев Ш.А. Социолингвистическая компетенция: из филологии в педагогику гулистон давлат университети ахборотномаси 2021. 3 том.
7. Kuziev Sh. A. The ways of developing discourse competence in non-linguistic faculties. The academy of Ma'mun in Kharezsm, 2020.
8. Абдуллаев, А. В. (2019). Бессоюзные сложные предложения со значением причины и следствия. *Проблемы педагогики*, (3 (42)), 80-81.
9. Абдуллаев, А. В. (2020). ИСПОЛЬЗОВАНИЕ ИНТЕРАКТИВНЫХ МЕТОДОВ НА УРОКАХ РУССКОГО ЯЗЫКА. *ИННОВАЦИИ В ПЕДАГОГИКЕ И ПСИХОЛОГИИ*, (SI).
10. Абдуллаев, А. В. (2020). Наречия с пространственными отношениями. *Наука, образование и культура*, (5 (49)), 25-26.
11. Vaydullaevich, A. A. (2021). ABOUT THE FEATURES OF LANGUAGE AND STYLE OF SCIENTIFIC WORKS. *Проблемы педагогики*, (4 (55)), 63-65.



ЛЕКСИЧЕСКАЯ СИСТЕМА РУССКОГО ЯЗЫКА

Абдуллаев А.В.

Абдуллаев Анвар Вайдуллаевич

преподаватель,

кафедра русского языка и литературы, факультет филологии,

Гулистанский государственный университет,

г. Гулистан, Республика Узбекистан

Аннотация: *Лексика русского языка, как и любого другого, представляет собой не простой набор слов, а систему взаимосвязанных и взаимообусловленных единиц одного уровня. Изучение лексической системы языка раскрывает интересную и многогранную картину жизни слов, связанных друг с другом разнообразными отношениями и представляющих собой «молекулы» большого сложного целого — лексико-фразеологической системы родного языка.*

Ключевые слова: *слово, лексика, группы, разнообразные, речи, грамматика, парадигматические, системные, связи.*

Ни одно слово в языке не существует отдельно, в отрыве от его общей номинативной системы. Слова объединены в разные группы по определенным признакам. Так, выделяют определенные тематические классы, к которым относятся, например, слова, называющие конкретные бытовые предметы, и слова, соответствующие отвлеченным понятиям. Среди первых легко выделить названия одежды, мебели, посуды и т. п. В основе такого объединения слов в группы лежат не языковые признаки, а сходство обозначаемых ими понятий.

Другие лексические группы образуются по чисто языковому признаку. Например, языковые особенности слов позволяют группировать их в части речи по лексико-семантическим и грамматическим признакам.

Лексикология устанавливает самые разнообразные отношения внутри различных лексических групп, составляющих номинативную систему языка. В самом общем виде системные отношения в ней можно охарактеризовать следующим образом [1].

В лексической системе языка выделяют группы слов, связанные общим (или противоположным) значением; сходные (или противоположные) по





стилистическим свойствам; объединены общим типом словообразования; связаны общим происхождением, особенностями функционирования в речи, принадлежностью к активному или пассивному словарю и т. п. Системные связи охватывают также целые классы слов, единых по своей категориальной сущности (выражающих, например, значение предметности, знака, акция и др.). Такие системные отношения в группах слов, объединенных общим признаком, называются парадигматическими.

Парадигматические связи слов лежат в основе лексической системы любого языка. Как правило, она разбита на множество микросистем. Наиболее простыми из них являются пары слов, соединенных противоположным значением, т. е. антонимы. Более сложные микросистемы состоят из слов, сгруппированных на основе схожести значений. Они образуют синонимические ряды, различные тематические группы с иерархией единиц, сопоставленных как видовые и родовые. Наконец, самые крупные смысловые объединения слов сливаются в обширные лексико-грамматические классы - части речи [2].

Лексико-семантические парадигмы в каждом языке достаточно устойчивы и не подвержены изменениям под влиянием контекста. Однако семантика конкретных слов может отражать особенности контекста, в котором также проявляются системные связи в лексике.

Одним из проявлений системных отношений слов является их способность соединяться друг с другом. Сочетаемость слов определяется их предметно-семантической связью, грамматическими свойствами, лексическими особенностями. Например, слово стекло может употребляться в сочетании со словами шар, стекло; возможны комбинации стеклянная банка (бутылка, посуда), даже стеклянная кастрюля (сковородка) - из огнеупорного стекла. Но невозможно - "стеклянная книга", "стеклянная лепешка" и т. д., так как предметно-смысловые связи этих слов исключают взаимную сочетаемость. Вы также не можете связывать слова. стекло и бежать, стекло и далеко: этому противостоит их грамматическая природа (прилагательное не может сочетаться с глаголом, косвенным наречием). Лексической особенностью слова стекло является его способность к развитию переносных значений, что позволяет строить словосочетания волосы, стеклянный дым (Эс.), стеклянный взгляд. Слова, не обладающие этой способностью (огнеупорный, металлорежущий и ниже), не допускают метафорического употребления в речи.



Системные связи, проявляющиеся в закономерностях сочетания слов друг с другом, называются синтагматическими (гр. синтагма- нечто связанное). Они выявляются при сочетании слов, т. е. в определенных лексических сочетаниях. Однако, отражая связь между значениями слов, а, следовательно, и их системные связи в парадигмах, синтагматические отношения определяются и лексической системой языка в целом. Особенности сочетаемости отдельных слов во многом зависят от контекста, поэтому синтагматические связи в большей степени, чем парадигматические, подвержены изменениям в связи с содержанием речи. Таким образом, лексическая синтагматика отражает изменение реалий (ср., например, стеклянная кастрюля), расширение наших представлений об окружающем мире (прогулка по луне), образную энергию языка (стеклянный дым, волосы) [2]. Системные связи слов, взаимодействие разных значений одного слова и его отношения с другими словами весьма разнообразны, что свидетельствует о большой выразительной силе лексики. В то же время нельзя забывать, что лексическая система является составной частью более крупной языковой системы, в которой сложились определенные отношения между смысловой структурой слова и его формально-грамматическими признаками, фонетическими признаками, а также зависимость значения слова по паралингвистическим (гр. пара- о, около + языковой) и экстралингвистическим (лат. вне- над-, вне- + языковой) факторам: мимике, жестам, интонации, условиям функционирования, времени фиксации в язык и т.д. [3]. Общезыковая система и лексическая система, как ее неотъемлемая часть, выявляются и усваиваются в речевой практике, что, в свою очередь, оказывает влияние на изменения в языке, способствуя его развитию и обогащению. Изучение системных связей в лексике является необходимым условием научного описания лексики русского языка. Решение теоретических проблем получает непосредственный выход в практику и при составлении различных словарей, и при разработке литературно-языковых норм словоупотребления, и при анализе способов индивидуально-авторского использования выразительных возможностей слова. в художественной речи.

СПИСОК ЛИТЕРАТУРЫ:

1. Абдуллаев, А. В. (2021). ОСОБЕННОСТИ ЗНАЧЕНИЯ ИМЕН ПРИЛАГАТЕЛЬНЫХ. *Проблемы педагогики*, (4), 62-63.



2. Абдуллаев, А. В. (2020). Русские глаголы движения. *Проблемы педагогики*, (3 (48)), 97-98.

3. Bekhzod Rakhmankulovich Sultanov - MILITARY RHETORIC IN UZBEK AND ENGLISH LANGUAGES. *PalArch's Journal of Archaeology of Egypt/Egyptology*, 2020. № 17-6. 3372-3378 Retrieved from <http://archives.palarch.nl/index.php/jae/article/download/1324/1361>

4. Шавкат Абдумуратович, К., & Мухлиса Абдумалик қизи, К. (2023). ТАЪЛИМ ТИЗИМИДА ЗАМОНАВИЙ ВОСИТАЛАРДАН ФОЙДАЛАНИШ ИМКОНИАТЛАРИ. *Scientific Impulse*, 1(5), 1641–1643. Retrieved from <http://nauchniyimpuls.ru/index.php/ni/article/view/3263>

5. Ш. Кузиев, С. Рахмонова - Дистанционное обучение и технология - будущее национального образования. “Ўзбекистонда хорижий тиллар” илмий-методик электрон журнал, №1/2018.

6. Кузиев Ш.А. Социолингвистическая компетенция: из филологии в педагогику гулистон давлат университети ахборотномаси 2021. 3 том.

7. Kuziev Sh. A. The ways of developing discourse competence in non-linguistic faculties. The academy of Ma'mun in Kharezm, 2020.

8. Абдуллаев, А. В. (2019). Бессоюзные сложные предложения со значением причины и следствия. *Проблемы педагогики*, (3 (42)), 80-81.

9. Абдуллаев, А. В. (2020). ИСПОЛЬЗОВАНИЕ ИНТЕРАКТИВНЫХ МЕТОДОВ НА УРОКАХ РУССКОГО ЯЗЫКА. *ИННОВАЦИИ В ПЕДАГОГИКЕ И ПСИХОЛОГИИ*, (SI).

10. Абдуллаев, А. В. (2020). Наречия с пространственными отношениями. *Наука, образование и культура*, (5 (49)), 25-26.

11. Vaydullaevich, A. A. (2021). ABOUT THE FEATURES OF LANGUAGE AND STYLE OF SCIENTIFIC WORKS. *Проблемы педагогики*, (4 (55)), 63-65.



KARTOSHKKA X VIRUSINING XARAKTERISTIKASI, SISTEMATIK O'RNI, TARQALISH AREALI VA BIOLOGIK XUSUSIYATLARI

Bekmatova E'zoza Elmurod qizi

Chirchiq davlat pedagogika universiteti biologiya kafedrasida, magistrant
elmuradovna.ezo@gmail.com

Annotatsiya: Dunyo bo'yicha asosiy biologik muammolardan biri bu o'simlik viruslaridir ya'ni - fitopotogenlar. O'simlik viruslari nafaqat o'simliklarga balki qishloq xo'jaligi va mamlakat iqtisodiyotiga juda kata salbiy ta'sir ko'rsatadi. Kartoshka X virusi butun dunyo bo'ylab kartoshka ekinlarini zararlovchi viruslardan biridir. Kartoshka X virusi shtamm va genotipiga qarab kartoshka hosildorligini 5 % dan 20 % gacha kamaytiradi [1].

Kalit so'zlar: Kartoshka X virus, fitopotogen virus, genom, genotip, shtamm, nekroz, fitopatogen virus, identifikatsiyalash, diagnostika qilish, izolyat.

KIRISH

Viruslar "aqilli" organizmlar, lekin o'simliklar ulardanda "aqilli". Viruslar avtonom organizmlar bo'lib, ular yashab qolishlari uchun xo'jayin organizm hujayralariga kirishlari kerak. Natijada o'simliklarda fiziologik va genetik o'zgarishlarga sabab bo'ladi hamda o'simlik va virus o'rtasida kurash paydo bo'ladi.

ADABIYOTLAR TAHLILI VA METODOLOGIYA

Kartoshka X virusi kartoshka o'simligini eng muhim va xavfli viruslaridan biri. Kartoshka X virusi Flexiviridae oilasi, Potexvirus turkumiga tegishli tur hisoblanadi. KXV bir zanjirli RNK virusi bo'lib, virus yuqishi uchun hashorotlar yoki tashqi tabiat kuchiga muhtoj emas. U o'simliklarga mexanik tarzda kasal o'simlikdan sog' o'simlikka yuqadi. Bu virus asosan ituzumdoshlar oilasi vakillari: baqlajon, kartoshka, tamaki va qalampirga ziyon keltiradi. KXV yuqqan o'simlikda quyidagi belgilar namoyon bo'lishini ko'rishimiz mumkin: barglarda o'zgarish, o'sishning sekinlashishi, hosildorlikning kamayishi, bargda rangning xilma-xilligi ya'ni mozaikasi. Shuningdek, kartoshka o'simligini KXVdan tashqari 50 ga yaqin fitopatogen viruslar kasallantiradi va virus turiga bog'liq holda hosildorlikni 10-87% gacha kamayishiga olib kelmoqda. Shuning uchun kartoshka o'simligini kasallantiruvchi bunday fitopatogen viruslar ustida tadqiqotlar olib borish va qarshi kurash choralarini ishlab chiqish muhim ahamiyat kasb etadi. Jahonda qishloq xo'jaligi o'simliklaridan kartoshka o'simligida uchraydigan – KXV, KYV kabi viruslarni ajratish, ularning



keltirib chiqaradigan zararini kamaytirish hamda qarshi kurash choralarini ishlab chiqish bo'yicha keng ko'lamli ilmiy izlanishlar olib borilmoqda.

Kartoshka viruslarini aniqlash, ularning xo'jayin organizmi bilan munosabati hamda ularga qarshi samarali kurash choralarini ishlab chiqish, identifikatsiyalash va diagnostika qilish bo'yicha qator, jumladan quyidagi ustuvor yo'nalishlarda tadqiqotlar olib borilmoqda: kartoshka X virusining genom tuzilishini aniqlash usullari takomillashtirilgan (Moskovskogo gosudarstvennogo universiteta imeni M.V.Lomonosova (MGU), Rossiya), kartoshka navlarining virus infeksiyasiga genetik chidamlilik mexanizmi aniqlangan (James Hutton Institute, Shotlandiya), kartoshka viruslarini molekulyar diagnostikasi yaratilgan (Department of Plant and Wildlife Sciences, Brigham Young University, AQSh), tabiiy rezervator o'simliklarida ham kartoshka viruslari rivojlanishi kuzatilgan (O'zbekiston Milliy universiteti, O'zbekiston), kartoshka viruslarini aniqlash uchun immunodiagnostikumi tayyorlangan (Biologo-pochvennyy institut DVO RAN, Rossiya), kartoshka X virusining filogenetik shajarasi aniqlangan va shtammlari ajratib olingan (Centre of Excellence in Molekulyar Biology, Sloveniya), KXVning oqsil qobig'i asosida diagnostika qilingan (Institute of Biochemistry and Biotextology, Pokiston). Kartoshka viruslarini ajratish, xususiyatlarini o'rganish va identifikatsiya qilish bo'yicha qator xorijlik olimlar: M.J. Huisman (1988), S.Y. Kagiwada (2002), T. Yokota (2003), H.Vostan (2004), F. Rashid (1989), K.Tamura (2007), G.Abbas (2012), N.Ahmad (2011), B.A. Cox (2010), J.M. Cuevas (2012), B.Mandal (2012) kabi olimlar tomonidan olib borilgan. MDH davlatlari olimlari MDUda akademik I.G.Atabekov rahbarligida S.Yu. Morozov (2001), O.N. Karpova (2006), R.V. Gnutova (2011) va boshqa qator olimlar tomonidan KXV tuzilishi, xususiyatlari, ekologiyasi, shtammlari, immunodiagnostikasi va molekulyar-genetik xususiyatlariga doir tadqiqotlar olib borilgan; V.I. Malinovskiy (2010) viruslarning o'simliklar fiziologiyasiga ta'siri va infeksiyadan himoyalaniish mexanizmini aniqlash; M.R. Sharipova (2013) tomonidan o'simliklarning infeksiyaga chidamlilik mexanizmlarini ta'minlovchi oqsillari aniqlangan. Shu kabi tadqiqotlar mamlakatimiz olimlaridan Vlasov Yu.I. tomonidan (1960) O'zbekistonda o'simlik viruslarini o'rganish bo'yicha tadqiqotlari olib borilgan, A.H. Vaxobov (1964) O'zbekiston iqlim sharoitida tarqalgan turli fitopatogen viruslarni aniqlash va diagnostika qilish, A.H. Vaxobov rahbarligida Q.S. Davronov (1984) jo'xori pakanaligi virusini ajratish, xususiyatlarini o'rganish va diagnostika qilish, Z.N. Qodirova (2019) karamdoshlar oilasiga mansub bo'lgan o'simliklarni kasallantiruvchi viruslarni aniqlash, T.S. Xusanov (2019) virus infeksiyasining o'simlikning ba'zi bir fiziologik xususiyatlariga ta'siri, V.B.Fayziyev (2020) KXV O'zbekistonda tarqalgan izolyatini ajratish va



diagnostika qilish bo'yicha tadqiqotlar olib borishgan. Kartoshka viruslarini o'rganish bo'yicha mamlakatimizda V.Mirzaaxmedov (1964) dastlab X va S-viruslar tarqalgan fonda virussiz kartoshka yetishtirish, I.T. Ergashev (2007) tomonidan esa L-virusning ayrim xususiyatlari va kartoshka navlari selektsiyasi ustida ilmiy izlanishlar olib borgan. Shuni ta'kidlash lozimki, kartoshka viruslarining molekulyar-genetik xususiyatlarini aniqlash va diagnostika usullarini ishlab chiqish hamda virusga chidamli navlarni aniqlash bo'yicha mamlakatda yetarlicha ilmiy-tadqiqotlar olib borilmagan. Shu sababli, ushbu yo'nalishda olib borilayotgan tadqiqotlar muhim ilmiy-amaliy ahamiyat kasb etadi. Butun dunyoda kartoshka o'simligini 20 dan ortiq viruslar kasallantirishi XX asrgacha aniqlangan bo'lsa, so'ngi yillarda bu viruslarning soni 52 tagacha oshganligi ma'lum bo'ldi, ularning nomlanishi turli lotin harflari bilan belgilangan: X, S, M (K), A, Y, F (G), L va boshqalar. Bu viruslarning har biri yoki bir nechta birgalikda kartoshka o'simligini kasallantirib, unda turli xarakterli kasallik alomatlarining kelib chiqishiga sabab bo'ladi. Ularga xol-xol mozaika (X va S-viruslari), chiziqli mozaika (Y-virusi), mozaikali burishish (Y, X va A-viruslari), bargning jingalaklanishi (A-virusi), mozaikali buralish (M-virusi), bargning buralishi (L-virusi), aukuba-mozaika (F (G)-virusi) kabilar kiradi. Ayrim hollarda o'simlikda kasallik alomatlari namoyon bo'lmasdan yashirin holatda ham o'tishi mumkin. Kartoshkaning X-virusi (KXV) kartoshka yetishtiriladigan barcha mamlakatlarda keng tarqalgan bo'lib, birinchi marta Angliyada (1938) Salamon tomonidan aniqlangan, keyinchalik esa Germaniyada (1964) kengroq o'rganilgan. Bu virus o'simlik bargida xol-xol mozaika (krupchatost') va oddiy mozaika kabi kasallik alomatlarini keltirib chiqaradi. KXV poteksviruslar oilasiga mansub bo'lib, virioni ipsimon ko'rinishda, o'lchami 515×13 nm ni tashkil etadi. Virionning 6% RNK, 94% esa oqsildan iboratdir. RNK ning m.m. 2,1×10⁶ D, oqsilining m.m. 30×10³ D, sedimentatsiya koeffitsienti esa 118 S, Ye2600,1%,1sm≈2,97 ni tashkil etadi. Virusning m.m. 35×10⁶ D ekanligi bir qator mualliflar tomonidan qayd etilgan. Virus xona haroratida quruq bargda 250 kundan 1 yilgacha, muzlatilgan bargda esa 4 yilgacha saqlanishi mumkin. Virus tabiiy sharoitda kontakt usulda yuqishini Smit birinchi (1933) bo'lib isbotlab bergan, ammo oxirgi yillardagi adabiyotlarda virusning tuproq va o'simlik shirasi (tlya) yordamida tarqalishi haqida ma'lumotlar bor. Virus mexanik usulda yuqtirilganda Gomphrena globosa o'simligi bargida 5-6 kun o'tgandan so'ng qizil halqali nekroz, Datura stramonium L., D. tatula L. o'simliklarida 20-22 kundan so'ng bargda sistemali mozaika, D. metel L. o'simligida esa yashil mozaika belgilarini keltirib chiqaradi. KXV ning «X-suroviy» (Xs), «X-kievskiy» (Xk), «X-polskiy» (Xp), «X-xersonskiy» (Xx), «X-razmetiy» (Xr) kabi bir qator shtammlari ajratilgan bo'lib, ularning ichida eng yuqumlilari Xs va Xp-



shtammlari hisoblanadi va bangidevona (*Datura stramonium* L.) o'simligida juda tez sistemali kasallik alomatlarini keltirib chiqaradi. KXV ning Xk va Xp-shtammlari bangidevona o'simligida aniq mozaika belgilarini namoyon qiladi. Gen injeneriya yo'li bilan KXV RNK sini sekvenirlashga to'g'ri keladigan 80 ta nukleotidlarining ketma-ketligi aniqlangan. KXV kartoshka hosildorligini Boudenning fikricha 10%, Ambrosov va bir qator mualliflar olib borgan tajribalari asosida bu virus hosildorlikni 29,7-59% gacha,

XULOSA

KXV butun dunyoda keng tarqalgan viruslardan biri hisoblanadi va aralash infeksiya sifatida katta iqtisodiy zararning paydo bo'lishiga olib kelishi mumkin. Uning kasallik alomatlari haroratga bog'liq bo'lib, 10–12° dan 28°C bo'lgan haroratda yaxshi namoyon bo'ladi. Viruslar kartoshka o'simligini kasallantirib turli darajada zarar keltiradi va hosildorlikni pasaytiradi, ularga qarshi kurash choralarini ishlab chiqish uchun ularning «tabiiy o'choq» turlari, rezervator o'simliklarini va tashuvchi hasharotlarini aniqlash muhim ahamiyat kasb etadi.

ADABIYOTLAR RO'YXATI:

1. Амбросов А. Л. Вирусные болезни картофеля и методы выращивания здоровых клубней. Издательство «Урожай» Минск, 1964, -С, -10-15.
2. Вахобов А.Х Умумий вирусологиядан амалий машғуотлар. I-ж, 2004, - 31-35 б.
3. Крылов А.В. Некоторые вопросы эпидемиологии, диагностики и терапии мозаичных вирусов картофеля. Вирусологические исследования на дальнем Востоке, Владивосток, 1969, -С, -166-167.
4. Московец С.М., Грама Д.П., Жеребчук Л.К. Віруси і вірусні хвороби картоплі. Видавництво «Наукова думка» Киев, 1973, -С, -20-23.
5. Мирзаахмедов Б. Ўсимликнинг вирус касаллиги. Ўзбекистон «Фан» наш, -Т., 1972, -27 б.
6. Николаева О.В. Диагностика вирусов S и M картофеля методами ИФА и молекулярной гибридизации. Автореферат диссертаци кан. биол. наук, -М., 1985, -21 С.
7. Nikitin N.A., Arkhipenko M.V., Novikov V.K., Radionova N.P., Atabekov J.G. The new highly pathogenic of Potato virus X, 10th International Plant virus Epidemiology symposium, 15-19 October, 2007, India, page 78.
8. M. Hema, ... M.R.N. Murthy, in Recent Developments in Applied Microbiology and Biochemistry, 2019



9. Acheson, N. H. (2007). Introduction to virology. In *Fundamentals of molecular virology*. Hoboken, NJ: Wiley
10. Хусанов Т.С., Файзиев В.Б., Эшбоев Ф.Б., Вахобов А.Х. Влияние вируса мозаики люцерны на содержание хлорофилла и каротиноидов в люцерне. Вестник Прикаспия. №2(5). Май, 2014, -с. 3-6.
11. Fayziyev V.B., Jovliyeva D.T., E.E.To'rajonova "Kartoshka X virusining *Datura stramonium* o'simligi bargidagi xlorofill miqdoriga ta'sirini o'rganish". "Agrar sohani istiqbolli rivojlantirishda resusr tejovchi innovation texnologiyalardan samarali foydalanish" mavzisudagi xalqaro ilmiy anjuman to'plami. 1-qism. Andijon-2019. 291-294 b.
12. To'rajonova E.E., Jovliyeva D.T., Tog'ayev S.A., "Kartoshka x-virusining *Datura Stramonium* o'simligi bargi karotinoid miqdoriga ta'sirini o'rganish". «2020 yil – Ilm-ma'rifat va raqamli iqtisodietni rivojlantirish yili» professor-o'qituvchi va e'sh olimlarning III - masofaviy ilmiy-amaliy konferensiyasi, 2020, Toshkent, 1046-1049b.
13. To'rajonova E.E., Jovliyeva D.T. "Картошка х-вирусининг *Datura Stramonium* ўсимлиги баргидаги каротиноид ва хлорофил миқдорига таъсири". "Ўзбекистоннинг умидли ёшлари" мавзусидаги 1-сон республика илмий талаба ва магистрантлар онлайн конференцияси, 2020, Тошкент, 66-68б.
14. Hassani-Mehraban A., Dulleman A. M. and all. Alstroemeria yellow spot virus (AYSV): a new orthospovirus species within a growing Eurasian clade/ Archives of Virology (2019) 164:117–126 4 October 2018
15. Fuji S., K. Shinoda, M. Ikeda, H. Furuya, H. Naito, and F. Fukumoto. Complete nucleotide sequence of the new potexvirus "Alstroemeria virus X". June 28, 2005.
16. Fayziyev V. B., Jovliyeva D.T., Juraeva U., Shavkiev J. Eshboev F. Effects of PVXn-UZ 915 necrotic isolate of potato virus X on amount of pigments of *Datura stramonium* leaves/ Journal of Critical Reviews, 2020 Volume 7, Issue 9, pp. 400-403



ТАРИҚАТ СИЛСИЛАСИ

Жўрабоев Икромжон Абдуллажон ўгли

Алишер Навоий номидаги

*Тошкент давлат ўзбек тили ва адабиёти университети таянч
докторант*

Аннотация: “Сўфий” ва “тасаввуф” сўзларининг луғавий маънолари ҳақида турли хил фикрлар айтилганидек, уларнинг истилоҳий маъноси борасида ҳам турли қарашлар бор. Ҳар бир тариқатнинг ўз шайхидан Расулulloҳ соллаллоҳу алайҳи васалламга етиб борадиган силсиласи бор. Мазкур силсилага кирувчи шайхлар ушбу тариқат асосларини Расулulloҳ соллаллоҳу алайҳи васалламдан нақл қилишда хизмат қилганлар. Бизда асосан нақшбандийлик тарқалгани учун ушбу тариқат силсиласини батафсилроқ ўрганиб чиқамиз.

ҲАЗРАТИ МУҲАММАД МУСТАФО СОЛЛАЛЛОҲ АЛАЙҲИ ВАСАЛЛАМ

Одатда тасаввуф китобларида силсила зикр қилинганда биринчи бўлиб Расулulloҳ соллаллоҳу алайҳи васалламнинг муборак исмлари ва У зот алайҳиссаломнинг шамойиллари ва ахлоки олиялари зикр қилинади. Ушбу маълумотлар бошқа алоҳида китобларда борлиги эътиборидан, биз бу ерда ҳар бир тариқат каби Накшбандия тариқати ҳам Набий соллаллоҳу алайҳи васалламга бориб тақалишини яна бир бор таъкидлаш билан кифояланамиз.

АБУ БАКР СИДДИҚ РОЗИЯЛЛОҲУ АНҲУ

Милодий 572 санада Маккада туғилганлар. Милодий 635 санада Мадинада вафот этганлар.

У киши узунга яқин ўрта бўйли, таналари оқ, озғиндан келган, сочларига оқ оралаган, сийрак соқолли, кўзлари бироз чуқур, озгин, юзлари нурли, бўлишларига қарамай, қувватли, азму қарорли ва шижоатли киши эдилар. Абу Бакр Сиддиқ розияллоҳу анҳу Набий соллаллоҳу алайҳи васалламга биринчи бўлиб иймон келтирган кишидирлар. У киши Исломда Расулulloҳ соллаллоҳу алайҳи васалламдан кейинги энг афзал шахс эканликларида шубҳа йўқ.

Абу Саъид розияллоҳу анҳудан ривоят қилинади:

«Расулulloҳ соллаллоҳу алайҳи васаллам шундай дедилар:

«Одамлар ичида мен учун суҳбатида ва молида энг ишончлиси Абу Бакр дир. Агар мен ўзим учун Роббимдан бошкани ҳалил тутадиган бўлсам,



албатта Абу Бакрни тутар эдим. Чунки у Ислон биродарлиги ва муҳаббатидир. Масжидда ҳеч бир эшик қолмасдан, ҳаммаси беркитилсин. Илло, Абу Бакрнинг эшиги бундан мустасно».

Бошқа бир ривоятда:

«Агар умматимдан ҳалил тутадиган бўлсам, албатта Абу Бакрни тутар эдим. Лекин У биродарим ва соҳибимдир. Батаҳқиқ, Аллоҳ сизнинг соҳибингизни ҳалил тутгандир», дейилган.

Бухорий, Муслим ва Термизий ривоят қилишган.

Ушбу ҳадиси шарифдан Абу Бакр Сиддиқ розияллоҳу анҳу Ислон умматининг Расулulloҳ соллalloҳу алайҳи васалламдан кейинги энг афзал шахси эканликлари яққол кўриниб турибди.

Шу билан бирга, Абу Бакр Сиддик розияллоҳу анҳу саҳобаи киромлар орасида ҳам энг илмлиси ва энг зеҳни ўткири бўлганликлари кўплаб ҳадисларда ривоят қилинган.

Расулulloҳ соллalloҳу алайҳи васаллам икки марта:

“Аллоҳ мени сизларга юборганда, сизлар менга “Ёлғон айтдинг”, дедингиз. Абу Бакр “Рост айтдингиз”, деди. Ўзи сизлар менга соҳибимни тарк қиласизларми, йўқми?!” дедилар. Шундан сўнг унга ҳеч озор берилмади». Бухорий ривоят қилган. Оиша розияллоҳу анҳодан ривоят қилинади: «Абу Бакр розияллоҳу анҳу Расулulloҳ соллalloҳу алайҳи васалламнинг ҳузурларига кирди. Сўнг у зот унга: «Сен Аллоҳнинг дўзахдан атийкисан (озод қилганисан)», дедилар. Ўша кундан бошлаб у «атийқ» деб атала бошлади». Термизий ривоят қилган. Оиша розияллоҳу анҳодан ривоят қилинади: «Набий соллalloҳу алайҳи васаллам: «Ичида Абу Бакр бўлган қавмга ундан бошқа имом бўлиши мумкин эмас», дедилар».

Термизий ривоят қилган.

САЛМОН ФОРСИЙ РОЗИЯЛЛОҲУ АНҲУ

Эронда ҳижратдан 215 йил олдин туғилганлар. Ҳижрий 35 санада 250 ёшларида Эроннинг Мадоин шаҳрида вафот этганлар.

Салмон Форсий розияллоҳу анҳу узун бўйли, буғдойранг, кулча юзли ва серсоқол, соғлом жисмли ва кучли инсон эдилар. Самимий ва кечиримли одам эдилар.

Салмон Форсий розияллоҳу анҳу бой ва зодагон отанинг бойлиги ва обрўсини, айшу ишратни, турли роҳат-фароғатни ташлаб, ҳақиқатни қидириб-қидириб, охири бориб Ислон ҳақиқатини топди. Ёки бошқача килиб айтадиган бўлсак, ҳақиқатни Ислонда топди.



Салмон Форсий розияллоху анху мажусийликнинг сафсаталари ҳақиқатдан йироклигини ёшлик вақтларидаёқ равшан англаб етдилар.

Салмон Форсий розияллоху анху масиҳийликни барбод қилган дин пешволарининг қилмишларини ҳам фитрий ҳис билан теран тушуниб, уларни шарманда қилдилар. Салмон Форсий розияллоху анху ҳақиқий масиҳийликни тутган оз сонли кишиларнинг колган-қутган озгина ҳақиқатни бошкаларга билдирмай тутиб турганларини ҳам билиб олдилар.

Салмон Форсий розияллоху анху масиҳийлар ичидаги нодир ҳақиқатчилар ўзларининг бузилмаган илоҳий китобларига суяниб айтган аломатларга қараб, Расулulloх соллalloху алайҳи васалламни топдилар. Шу ўринда тариқат силсиласидаги Шайхларнинг исмларини айтиш билан кифояланамиз:

ҚОСИМ ИБН МУҲАММАД РОЗИЯЛЛОҲУ АНҲУ
ЖАЪФАР СОДИҚ РОЗИЯЛЛОҲУ АНҲУ
БОЯЗИД БИСТОМИЙ ҚУДДИСА СИРРУҲУ
АБУЛ ҲАСАН ҲАРАКОНИЙ ҚУДДИСА СИРРУҲУ
АБУ АЛИ ФАРМАДИЙ ҚУДДИСА СИРРУҲУ
ЮСУФ ҲАМАДОНИЙ ҚУДДИСА СИРРУҲУ
ХОЖА АБДУЛХОЛИҚ ҒИЖДУВОНИЙ ҚУДДИСА СИРРУҲУ
ХОЖА ОРИФ РЕВГАРИЙ ҚУДДИСА СИРРУҲУ
ХОЖА МАҲМУД ФАҒНАВИЙ ҚУДДИСА СИРРУҲУ
ХОЖА АЛИ РОМИТАНИЙ ҚУДДИСА СИРРУҲУ
МУҲАММАД БОБО САММОСИЙ ҚУДДИСА СИРРУҲУ
САЙИИД АМИР КУЛОЛ ҚУДДИСА СИРРУҲУ
ХОЖА МУҲАММАД БАҲОУДДИН НАҚШБАНД ҚУДДИСА СИРРУҲУ
ХОЖА АЛОУДДИН АТТОР ҚУДДИСА СИРРУҲУ
ХОЖА ЯЪҚУБ ЧАРХИЙ ҚУДДИСА СИРРУҲУ
ХОЖА УБАЙДУЛЛОҲ АҲРОР ҚУДДИСА СИРРУҲУ
ХОЖА МУҲАММАД ЗОҲИД ҚУДДИСА СИРРУҲУ
ДАРВЕШ МУҲАММАД ҚУДДИСА СИРРУҲУ
ХОЖА МУҲАММАД ИМКАНАГИЙ ҚУДДИСА СИРРУҲУ
ХОЖА МУҲАММАД БОҚИЙ ҚУДДИСА СИРРУҲУ
ИМОМИ РОББОНИЙ АҲМАД ФОРУҚ САРҲАНДИЙ ҚУДДИСА СИРРУҲУ
АЛ-УРВАТУЛ ВУСҚО ШАЙХ МУҲАММАД МАЪСУМ ҚУДДИСА СИРРУҲУ
ШАЙХ САЙФУДДИН ҚУДДИСА СИРРУҲУ
САЙИИД НУРМУҲАММАД БАДАВУНИЙ ҚУДДИСА СИРРУҲУ



ҲАБИБУЛЛОҲ МАЗҲАР ЖОНИ ЖОНОН ШАМСУДДИН ҚУДДИСА
СИРРУҲУ

ШОҲ АЛИ АБДУЛЛОҲ ДЕҲЛАВИЙ ҚУДДИСА СИРРУҲУ

МАВЛОНО ХОЛИД ЗИЁУДДИН БАҒДОДИЙ ҚУДДИСА СИРРУҲУ

Тариқат силсилаларини англашимиз учун келтирилган Накшбандия тариқати силсиласини шу ерда тўхтатишимиз ва ақлимиз етганича баъзи бир хулосалар чиқаришимиз лозим бўлади. Чунки силсиланинг шу қисмигача келтирилган ҳамма шайхларни барча эътироф қилади. Уларнинг ҳаммалари бу тариқатнинг буюк вакиллари сифатида эъзозланади. Шунингдек, мазкур азизларимизни бошқаларга ўрнак сифатида тақдим қилишга ҳам арзийди. Албатта, силсиланинг бошида турган Расулulloҳ соллalloҳу алайҳи васаллам, у зотнинг икки буюк саҳобалари Абу Бакр Сиддиқ ва Салмон Форсий розияллоҳу анҳумо ва хайру баракасига Расулulloҳ соллalloҳу алайҳи васалламнинг ўзлари гувоҳлик берган асрнинг вакиллари бўлмиш Қосим ибн Муҳаммад ва Жаъфар Содиқ розияллоҳу анҳумо ҳақида гапириб ўтиришнинг ҳожати ҳам йўқ. Улар ҳар қандай мулоҳазадан юқори турадилар. Қолган йигирма беш шайхнинг таржимаи ҳолларидан баъзи бир хулосалар чиқарсак, тасаввуф ҳақидаги тасаввуримизнинг шайхлар ҳақидаги бобиға кўпгина фойдалар келса, ажаб эмас, деган умиддамиз.

1. Силсиланинг мазкур шайхлари турли насабга оид зотлардир. Бундан тариқатга шайх бўлиш учун маълум бир насабга мансуб бўлиш шарт эмаслиги келиб чиқади. Чунки шайхлар ичида сайид бўлиб, насаби Расулulloҳ соллalloҳу алайҳи васалламга етиб борадиганлари ҳам,

шунингдек, ҳазрати Умар ёки ҳазрати Усмон ва ҳазрати Али розияллоҳу анҳумга етиб борадиганлари ҳам, насаби оддий бўлганлари ҳам бор.

2. Силсиланинг мазкур шайхлари турли ирқ ва миллатларга мансубдирлар. Бундан тариқат шайхи бўлиш учун маълум бир ирққа ёки миллатга мансуб бўлиш шарт эмаслиги аён бўлади.

3. Силсиланинг мазкур шайхлари аввало шариат илмларини яхши ўзлаштириб олиб, кейин тариқатга юзланганлари кўринади.

Бундан илмсиз киши, хусусан, шариатни пухта ўрганиб, олим бўлмаган кишилар тариқат шайхи бўлиши мумкин эмаслиги маълум бўлади.

4. Силсиланинг мазкур шайхлари турли ижтимоий табақаларга мансуб бўлганлар: баъзилари ўта камбағал бўлсалар, бошқалари Хожа Ахрор Валийга ўхшаб ўта бой бўлганлар. Баъзилари аслзода оилаларга мансуб бўлсалар, бошқалари етим ҳолда кийналиб ўсганлар. Бундан тариқат шайхи



бўладиган зотлар маълум бир ижтимоий табақага хос бўлишлари шарт эмаслиги англанади.

5. Силсиланинг мазкур шайхларидан баъзилари ўта хокисор ҳолда, қаттиқ нонни сувга ивитиб еб юрган бўлсалар, бошқалари ўзлари қолиб, муридларига ҳам лаззатли таомлар тарқатишни одат қилганлар.

6. Силсиланинг мазкур шайхлари ўз меҳнатлари ва риёзатлари билан шайхлик даражасига етганлар. Баъзи ҳолларда отадан кейин бола тариқат шайхи даражасига кўтарилганда ҳам, бу нарса фақатгина ўзининг меҳнати эвазига бўлган. Ҳеч қачон шайхнинг ўғли бўлгани учун шайх бўлиш йўлга қўйилмаган. Бу ҳолни Имоми Роббонийнинг ўғиллари Муҳаммад Маъсум раҳматуллоҳи алайҳи ва у кишининг ўғиллари мисолида кўрамыз.

Силсиланинг мазкур шайхлари силсила Омонатини бевосита ўз пирларидан олганлар. Фақат Боязид Бистомий раҳматуллоҳи алайҳи силсила Омонатини Жаъфар Содик розияллоҳу анҳудан маънан олганлар.

Ҳазрати Баҳоуддин Нақшбанд раҳматуллоҳи алайҳи эса силсила омонатини зоҳиран саййид Амир Кулол раҳматуллоҳи алайҳидан, ботинан Хожа Абдулхолиқ Ғиждувоний раҳматуллоҳи алайҳидан, олганлар. Бундан силсилани бевосита рухсат олиш билан ҳам, билвосита маънавий боғланиш билан ҳам давом эттириш мумкинлиги келиб чиқади.

Асл тасаввуф китобларида Нақшбандия тариқати силсиласи машойихларининг таржимаи ҳолларини зикр қилиш мавлоно Холид Бағдодийнинг зикрлари билан тўхтайтиди.

Бунинг бир неча сабаблари бор. Аммо энг бош сабаб шуки, бошқа тариқатлар каби, Нақшбандия тариқатида ҳам мавлоно Холид Зиёуддин Бағдодий раҳматуллоҳи алайҳигача дунё бўйича бир дона тан олинган шайх бўлиб келган. Юқоридаги сатрларда қисқача таржимаи ҳоллари келтирилган буюк зотлар худди ўша мазкур шарафга муяссар бўлган зотлардир. Фақат бир шайхни тутиш ўша пайтларда осон бўлган. Ислом олами бир бутун бўлган. Орада чегаралар бўлмаган, тариқат ишлари авжида бўлган.

Аммо Мавлоно Холид Зиёуддин Бағдодий раҳматуллоҳи алайҳининг вақтларидан кейин шароит тамоман ўзгарди. Ислом олами парчаланиб кетди. Исломнинг амалий қисми сусайди. Одамларнинг эътиқоди ҳам сусайди. Бинобарин, тасаввуф масаласида ҳам кўплаб муаммолар пайдо бўлди. Энди битта шайх дунёнинг ҳамма тарафларидаги ўз тариқати мухлисларини идора қилиши кийин бўлиб қолди. Эҳтимол, мазкур омиллар туфайлидир ёки бошқа сабабларга кўрайдир, ҳар ҳолда баъзи муҳаққиқларнинг таъкидлашларича, Мавлоно Холид Зиёуддин Бағдодий раҳматуллоҳи



алайҳи ўзларининг бир юз ўн еттита халифаларига иршодга, одамларнинг байъатини қабул қилишга рухсат берганлар.

Баъзи бир кишилар: «Мавлоно Холид Зиёуддин Бағдодий раҳматуллоҳи алайҳи уч юз кишига иршодга, одамларнинг байъатини қабул қилишга рухсат берганлар», дейдилар.

Ана шу тарзда бошка тариқатлар каби, Нақшбандия тариқатида ҳам кўпшайхлик вужудга келди. Кези келганда бир шаҳар ёки қишлоқда бир неча накшбандий шайхлар одамлардан қўл оладиган бўлдилар. Бу ишнинг салбий тарафлари ҳам кўзга кўрина бошлади. Баъзи бир нолойик кишилар тариқат шайхи сифатида иш юрита бошладилар. Оқибатда ҳаммамизга маълум ва машҳур сунний тасаввуфдан оғиш ва турли бидъатларга берилиш каби нохуш ҳолатлар кўпайди. Бу ҳолатнинг аччиғини ҳозиргача татиб келяпмиз. Доктор Салжук Эройдиннинг «Тасаввуф ва тариқатлар» номли китобида айтилишича, Накшбандия тариқатининг Расулуллоҳ соллаллоҳу алайҳи васалламга етиб борадиган яна иккита силсиласи бор. Мазкур икки силсиладан бирининг аввалида: Ҳазрати Али розияллоҳу анҳу; Имом Ҳусайн розияллоҳу анҳу;

Имом Зайнул Обидин;

Имом Муҳаммад Боқир;

Ва мазкур силсилаларнинг иккинчисининг аввалида:

Ҳазрати Али розияллоҳу анҳу:

Имом Ҳасан Басрий;

Ҳабиб Абжамий;

Довуд Тоий;

Маъруф Кархий;

Саррий Сакатий;

Жунайд Бағдодий;

Абу Али Рудборий; Абу Али Котиб;

Абу Усмон Мағрибий бор.

Ҳар икки силсила Абу Али Фармадийга келиб бирлашади ва Юсуф Ҳамадонийдан бошлаб аввалги силсила каби давом этади.

Накшбандия тариқати ўз тарихи давомида бир неча номлар билан аталган.

Бу тарикат Боязид Бистомийга қадар «Сиддикия» номи билан аталган.

Бистомийдан Ғиждувонийгача «Тайфурия» номи билан аталган.

Ғиждувонийдан Баҳоуддин Нақшбандгача «Хожагония» номи билан аталган.



Баҳоуддин Накшбанддан Убайдуллох Аҳроргача «Накшбандия» номи билан аталган.

Убайдуллох Аҳрордан Имоми Роббонийгача «Накшбандия-Ахрория» номи билан аталган.

Имоми Роббонийдан Шамсуддин Мазҳаргача «Накшбандия-Мужаддидия» номи билан аталган.

Шамсуддин Мазҳардан Мавлоно Холидгача «Накшбандия-Мазҳария» номи билан аталган.

Мавлоно Холиддан «Накшбандия-Холидия» номи билан аталган.

Кейин эса «Накшбандия» номининг ўзи собит бўлиб қолган.

Фойдаланилган манба ва адабиётлар рўйхати:

1. Хожа Аҳмад Яссавий. Девони ҳикмат / Янги топилган намуналар. – Т.: Мовароуннаҳр, 2004.
2. Ислом энциклопедияси. Давлат илмий нашриёти. 2004.
3. Йўлдошхўжаев. Ҳ. Тариқатчиликнинг замонавий кўринишлари. – Тошкент: Тошкент ислом университети нашриёт-матбаа бирлашмаси, 2010.
4. Комилов Н. Тасаввуф ва бадиий ижод. //Ёшлик. - Тошкент. 1991.
5. Комилов Н. Тасаввуф ёки комил инсон ахлоқи. - Тошкент: Ёзувчи, 1996.
6. Комилов Н. Тасаввуф. – Тошкент: Мовароуннаҳр, 2009.
7. Маҳмуд Асъад Жўшон. Тасаввуф ва гўзаллик. - Тошкент. Мовароуннаҳр, 2006.
8. Шайх Муҳаммад Содиқ Муҳаммад Юсуф. Ҳадис ва Ҳаёт: Зухд ва рақоиклар. 36–жуз. – Тошкент: “Шарқ” нашриёт-матбаа акциядорлик компанияси бош таҳририяти, 2012.
9. Шайх Муҳаммад Содиқ Муҳаммад Юсуф. Зухд ва ҳаё. - Тошкент: “Ҳилол нашр”, 2015.
10. Шайх Муҳаммад Содиқ Муҳаммад Юсуф. Тасаввуф ҳақида тасаввур. – Т.: Мовароуннаҳр, 2004.
11. Ўткир Ҳасанбоев. Ўзбекистонда давлат ва дин муносабатлари: диний ташкилотлар, оқимлар, мафкуравий курашнинг долзарб йўналишлари. – Тошкент: Тошкент ислом университети, 2014.
12. Ҳомидий Ҳ. Тасаввуф алломалари. Масъул муҳаррир: Комилов Н. – Тошкент: “Шарқ”. – 2004.



- 
13. Абу Абдурраҳмон Сулламий. “Тобақотус суфийя”. Al-mostafa.com, 2009.
 14. Абул Мухсин Муҳаммад Боқир ибн Муҳаммад Али. Мақомати Ҳожа Баҳоуддин Нақшбанд. –Т.: Ёзувчи, 1993.
 15. Аҳмад Зарруқ . Қавоидут тасаввуф. Байрут: Дорул улум, 2003.
 16. Доктор Абдул Мунъим Ҳанафий. Мавсуъатус суфийя. Қоҳира: “Дорур рошад”, 1992.
 17. Доктор Муҳаммад Аҳмад Дарниқо. “Ториқотун нақшбандия”. Таробилис, 1987.
 18. Ибн Ажиба. Ийқозул ҳимам фи шарҳи ҳикам. - Уммон : Дорул қалам, 2010
 19. Имом Қушайрий. “Рисола”. –Байрут, Ливан: “Дорул кутубил илмийя”, 2001
 20. Иҳсон Илоҳий. Тасаввуф, маншаъ ва масодир. Дамашқ: Доруссалом, 2003.
 21. Шайх, доктор Аҳмад Алваш Дамашқий. Аширо Муҳаммадия. Журнал. ҳиж.1376. Муҳаррам ойидаги сони.
 22. Шайхул ислом Закариё ал-Ансорий. Шарҳу рисолатил қушайрийя. Байрут: Дорул улум, 2005.
 23. Юсуф Хаттор Муҳаммад. Ал-мавсуъатул Юсуфийя фи баёни адиллатис суфийя. Ҳалаб: Дорул Арқам, 1996.
 24. Йўлдош Эшбек. Баҳоуддин Нақшбанд Бухорий. “Насаф” нашриёти, 2010.



МУЛЛО АЛИ АЛ-ҚОРИНИНГ ИЛМИЙ ФАОЛИЯТИ

Нурбаев Хурмуҳаммад

Имом Бухорий номидаги Тошкент ислом институтининг “Ҳадис ва ислом тарихи фанлари” кафедрасининг мудири

Исми ва насаби. Тўлиқ исми – Нуриддин Абу ал-Ҳасан Али ибн Султон ибн Муҳаммад ал-Қори ал-Ҳаравий ал-Маккий ал-Ҳанафий бўлиб, “Мулло Али ал-Қори” номи билан машҳурдир²¹.

Мулло Али ал-Қорининг Ҳиротда туғилганлиги тўғрисида ҳеч қандай хилоф бўлмасда, туғилган санасини ҳақида маълумот қолдирилмаган. Чунки ўша даврларда чақалоқ туғилганда унинг туғилган санасига эътибор бўлмагани сабабли инсонлар буни тайин қилишга аҳамият бермас эдилар²².

Аммо ҳижрий 1014 (милодий 1636 йил) санада Макка шаҳрида вафот этганлиги тўғрисида эса барча тарихчилар бир хил фикр билдирганлар..

Таълими. Мулло Али ал-Қори туғилиб ўсган юрт – Ҳиротда дастлаб Қуръони карим илмини ўрганди. Сўнг уни ёд олди, тажвид илмини ўрганди ва устози – ўз даврининг етук олимларидан бўлган Муийнуддин ибн ал-Ҳофиз Зайниддин ал-Ҳаравийдан дарс олди. У асосий илмини Ҳиротдаги ўша даврнинг энг машҳур шайхларидан ўрганди. Илм ўрганишининг илк давридаёқ кўпгина катта китобларни ўқиб ўрганиб пухта ўзлаштириб олди²³. Ҳирот шаҳри Темурийлар ҳукмронлиги даври (уларнинг ҳукмронлиги ҳижрий 817 санадан ҳижрий 912 санагача давом этган)да давлат пойтахти, маънавият ва маданият ўчоғи ҳисобланар эди.

Мулло Али ал-Қори туғилган вақтлар эса, Ҳиротда илм-фан гуллаб-яшнашининг орқага кетаётган ва маънавий муҳит инқирозга юз тутиб бораётган бир давр эди.

“Пошо Исмоил” номи билан танилган Сафавийларнинг биринчи подшоҳи Исмоил ибн Ҳайдар ас-Сафавий Ҳиротга келганда мусулмонларни зулм билан қатл қила бошлади. Шу сабабли Ҳиротдан кўплаб уламолар ўз юртларини ташлаб чиқиб кета бошлади. Шулар қатори Сафавийлар зулм-истибдоди кучайган бир даврда Мулло Али ал-Қори ҳам ўз юртини тарк қилиб, Маккаи Мукаррамага ҳижрат қилди. У сафар давомида кўплаб шаҳарларда бўлиб, у

²¹ “Мирқот ал-мафотих шарҳ мишкотул масобиҳ”. Байрут, Дор ал-кутуб ал-илмийя, ҳиж. 1422й, мил. 2001й, 1 жилд, 16 бет.

²² “Мирқот ал-мафотих шарҳ мишкотул масобиҳ”. Байрут, Дор ал-кутуб ал-илмийя, ҳиж. 1422й, мил. 2001й, 1 жилд, 16 бет.

²³ «Хулосатул асар», 3 жилд 185 бет; “Самт ан-нужум”, 4 жилд, 393 бет.



ерлардаги илмий давраларда қатнашади, уламолар билан суҳбат қуриб, уларнинг илмидан баҳраманд бўлди.

Тарихчилар унинг Маккага риҳлат қилган санасини зикр қилмаганлар. Аммо, ҳижрий 952 йилда Маккага кириб борганини айтганлар.

Мулло Али ал-Қори Балад ал-амин – Маккаи мукаррама шаҳрига кириб истиқомат қила бошлади. Шу кундан бошлаб унинг ўз илмий фаолиятини олиб бориши учун тинч ва осуда ҳаёт бошланди. Машойих ва уламоларнинг дарс ҳалқаларида иштирок этди. Шу асрнинг кўпгина уламоларининг илмларидан баҳраманд бўлди ва илм олиш йўлида юксалиб борди. Бу даврда Макка шаҳри ва хусусан, араб диёрларида кўпроқ Шофеъий, Моликий ва Ҳанбалий мазҳаблари тарқалган эди. Мазкур мазҳабларга эргашган баъзи кишилар етук аллома Имом Аъзам мазҳабини камситиб, уни “фақат раъйга асосланган” деган гапларни тарқатишарди. Баъзилар эса, ҳатто Абу Ҳанифанинг ўзига маломат тошини отиб, у зотни ҳадис илмида нўноқлиги борасида ножўя сўзлар билан айблаларди. Мулло Али ал-Қори Ҳанафий мазҳабига мансуб бўлгани учун ҳам, мазҳаб ҳимояси йўлида уларга қарши кескин курашиб раддиялар ёзди, Абу Ҳанифа шаънини ҳимоя қилишга ва ҳатто инкор этилиш даражасига етган ҳанафий мазҳабини ҳимоя қилишга уринди, бунинг уддасидан чиқди ҳам. Чунончи, у “ан-Ниқоя мухтасар ал-виқоя” номли фикҳга оид ҳанафий мазҳабидаги “Мухтасар ал-виқоя” китобига ёзган шарҳида барча аҳкомларни оят ва ҳадис билан исботлаб берган.

Аллоҳ таоло унинг қалбига илмларни жойлаш учун кенг қилди ва Расулуллоҳ соллаллоҳу алайҳи васалламнинг: **“Аллоҳ кимга яхшиликни ирода қилса, уни динда фақиҳ қилиб қўяди”**,²⁴ деган ҳадисларининг исботи ўлароқ у кишига барча яхшиликларни берди.

Уни қидирган киши ё бирор китоб олдида ўтириб мутолаа қилаётганида ёки бирор олимнинг ҳузурда дарс тинглаётганида топиши мумкин эди. У ўз юрти Ҳиротда бўлганида ҳам, илм йўлини тутиб бошқа юртларда бўлганида ҳам ўз даврининг машҳур уламоларидан таълим олди, ҳамма жойда олим ва фузалолар даврасида мутассил равишда ўз илмини оширишга ҳаракат қилди.

Мулло Али ал-Қори бир неча йиллар Байтуллоҳ ал-Ҳаром уламоларидан дарс олишни ўзига лозим тутгани, илм ва таълимга кучли рағбат қўйгани боис тез фурсатда бармоқ билан саналгудек бўлган замонасининг етук олимларидан бўлиб етишди ва улар қаторида жой олди. Илм талаб қилишда тинмади, диний илмлар мажмуаси – ҳадис, тафсир, фикҳ ва қироат илми

²⁴ Имом ал-Бухорий, “Саҳиҳ ал-Бухорий”, Илм китоби, “Аллоҳ кимга яхшиликни ирода қилса...” боби, 71 ҳадис.



бўйича катта шуҳратга эга бўлди, илмий даражаси юксалиб, ёзган асарлари ва шарҳлари тезда ҳар томонларга ёйилди. Илмий фаолиятини юксалтириш, давом эттириш ва тарқатиш мақсадида ҳар йили битта мусҳаф – Қуръони карим кўчириб ёзиб уни сотарди ва шу орттирган даромади келгуси йилгача етарди. Шу ерда Мулло Али ал-Қорининг моҳир хаттот эканлиги, ундан бир неча Қуръони карим нусхалари қолгани ва ҳалигача машҳур мезейларда сақланаётганини зикр қилиб ўтиш мақсадга мувофиқ.

“Ал-Қори” деб номланишига унинг қироат илмида моҳир ва пешқадам, бу илмда етук билимдон, мустаҳкам ва пухта эгаллагани сабаб бўлиб, Ислом оламида ҳам Мулло ал-Қори номи билан шуҳрат топган.²⁵ Бу борада ўзининг ёзган асарлари ва шарҳларида баён қилиб берилган.

Мулло Али ал-Қори ҳақидаги маълумотлар асосан ўрта аср манбаларида, қисман олимнинг ўз асарларида ҳам келтирилган. Унинг ҳаёти ва фаолиятини ёритишда Ҳожи Халифанинг “Кашф аз-зунун”, Муҳаммад ал-Муҳиббийнинг “Хулоса ал-асар фий аъён ал-қорн ал-ҳадий ʼашар” ва аш-Шавконийнинг “Ал-бадр ат-толий” асарлари асосий манба бўлиб ҳисобланади.

Муҳаммад ал-Муҳиббий “Хулоса ал-асар фий аъён ал-қорн ал-ҳадий ʼашар” номли китобида: *“Мулло Али ал-Қори фозил илм пешволаридан, энг намунали етук тадқиқотчилардан бири бўлиб, ўз асрининг беназир олими, ибораларни тузатиш ва тадқиқ этишида ўта моҳир, имом, фақиҳ, муҳаддис, усул ва наҳв билимдони, муфасссир, мутаккалим, мутасаввиф, тарихчи ва адабиётшунос бўлган. Унинг шуҳрати ва донғи бутун ислом дунёсига таралган бўлиб, унда ақлий ва нақлий билимлар мужассам эди. Суннати набавияга келсак, у бу борада етук мутахассис бўлган”*, деб келтиради²⁶.

Аш-Шавконий “Ал-Бадр ат-толей” асарида келтиришича, Мулло Али ал-Қори ўнинчи ҳижрий сананинг бошларида майдонга келган мужаддид, мужтаҳиддир.²⁷ Мулло Али ал-Қори шундай юксак мартабага кўтарилганлигидан бўлса керакки, у бошқа мазҳаб имомларига ва айниқса, Имом Шофий ва у кишининг издошларига кўп масалаларда ўз китобларида эътирозларини билдирган. Имом Моликка эса намозда қўлни пастга тушириб ўқиш борасида қарши чиққан. Бироқ, бу ишлар Мулло Али ал-Қорига кўплаб қийинчиликларнинг пайдо бўлишига олиб келади. Шунга қарамай, аш-

²⁵ Муҳаммад ал-Муҳиббий. “Хулоса ал-асар фий аъён ал-қорн ал-ҳадий ʼашар”. 3 жилд, 185 бет; “Самт ан-нуҷум” 4 жилд, 393 бет.

²⁶ Муҳаммад ал-Муҳиббий. “Хулосат ал-асар фий аъён ал-қорн ал-ҳадий ʼашар”.

²⁷ Муҳаммад ал-Муҳиббий. “Хулосат ал-асар фий аъён ал-қорн ал-ҳадий ʼашар”.



Шавкониё Мулло Али ал-Қорини қўллаб, шундай деб таъкидлайди: *“Бу унинг мартабаси баланд, юксаклигидан далолатдир. Мужтаҳид ўзи қарши чиққан ва ундаги саҳиҳ далилларга хилоф бўлган нарсаларни баён этиши керак. Бунда эътирозга дуч келган фикрларнинг эгаси буюк ва буюк эмаслигига қарамаслик лозим”*.²⁸ Шу тариқа аллома одамларга ўзининг илми, асарлари, ақлу заковати билан то вафот этгунига қадар манфаат етказиб юрди.

Мулло Али ал-Қори Мовароуннаҳр ва Арабистон диёрларининг етук уламоларидан таълим олган бўлиб, уларнинг кўплигидан санаб саноғига етиб бўлмайди. Илм олиш мақсадида барча йўлларни босиб ўтди. Унинг устозлари орасида араб миллатига мансублари ҳам кўп эди. Мулло Али ал-Қори ўзи илм олган замонасининг ягона уламолари ва фазилатли шайхларидан куйидагиларни ўз асарларида келтириб ўтган:

1. Шихобуддин Абу ал-Аббос Аҳмад ибн Муҳаммад ибн Муҳаммад ибн Али ибн Муҳаммад ибн Али Ҳажар ал-Ҳайтабий ас-Саъдий ал-Ансорий аш-Шофеъий ал-Мисрий ал-Маккий. Фақиҳ, муҳаққиқ, муфтий. “Ибн Ҳажар ал-Ҳайтабий” номи билан машҳур. Вафоти ҳижрий 973 сана.²⁹

2. Аллома Алоуддин ибн Ҳисомуддин Абдулмалик ибн Қозихон ал-Қураший ал-Жўнғурий ар-Риҳонфурий ал-Ҳиндий ал-Маданий ал-Маккий. Муҳаддис ва фақиҳ. “Али ал-Муттақий ал-Ҳиндий” номи билан машҳур. “Канз ал-Ъуммол мин сунан ал-ақвал вал-афъал” китобининг муаллифи. Ҳижрий 975 санада Маккаи Мукаррамада вафот этган.³⁰

3. Муҳаммад Саийд ибн Мавлоно Хўжа Ҳанафий ал-Хуросоний. Муҳаддис. “Мир Аллон” номи билан машҳур. Ҳиндистоннинг Агра шаҳрида ҳижрий 981 санада вафот этган.³¹

4. Шайх Зайниддин Атиййа ибн Али ибн Ҳасан ас-Салмий ал-Маккий аш-Шофеъий. Муфассир, фақиҳ. Шайхул муслимийн, ўз даврида Макканинг олими ва фақиҳи бўлган. Маккаи Мукаррамада ҳижрий 982 санада вафот этган.³²

5. Аллома шайх Мулло Абдуллоҳ ибн Саъиддин ал-Урий ас-Синдий ал-Маккий ал-Ҳанафий. Муҳаддис, мусаннид, фақиҳ, қози, етук олим. Маккаи Мукаррамада ҳижрий 984 санада вафот этган.³³

²⁸ Маржоний. “Вафийёт ал-Аслоф”.

²⁹ “Шузурот аз-заҳаб”, 8 жилд, 370 бет; “Хулоса ал-асар”, 2 жилд, 166 бет; “Мирқот ал-мафотих”, 1 жилд, 17 бет

³⁰ “Шузурот аз-заҳаб”, 8 жилд, 399 бет; “Ҳадиййа ал-орифийн”, 1 жилд, 746 бет; “Мирқот ал-мафотих”, 1 жилд, 17 бет

³¹ “Нузха ал-хавотир”, 4 жилд, 331 бет; “Мирқот ал-мафотих”, 1 жилд, 17 бет

³² “Ал-аълум”, 5 жилд, 33 бет; “Мирқот ал-мафотих”, 1 жилд, 18 бет

³³ “Шузурот аз-заҳаб”, 8 жилд, 304 бет; “Мирқот ал-мафотих”, 1 жилд, 18 бет



6. Шайх Абул Исо Қутбиддин Муҳаммад ибн Алоуддин Аҳмад ибн Муҳаммад ан-Наҳрвоний ал-Ҳиндий ал-Маккий ал-Ҳанафий. Муфассир, муаррих (тарихчи-тарихнавис), мударрис, муфтий. “Ал-Қутбий” номи билан машҳур. Маккаи Мукаррамада ҳижрий 990 санада вафот этган.³⁴

7. Шайх Шихобуддин Аҳмад ибн Бадруддин ал-Аббосий аш-Шофеъий ал-Мисрий ал-Ҳиндий. Ҳиндистоннинг Аҳмадобод шаҳрида ҳижрий 992 санада вафот этган. Фақиҳ. Али ал-Қори ундан Маккаи Мукаррамада илм олган.³⁵

8. Шайх Муҳаммад ибн Абул Ҳасан Муҳаммад ибн Жалолиддин Муҳаммад ибн Абдурраҳмон ибн Аҳмад ал-Бакрий ас-Сиддиқий аш-Шофеъий ал-Мисрий. Муҳаддис, фақиҳ. Маккаи Мукаррамада ҳижрий 993 йилда вафот этган.³⁶

9. Шайх Синонуддин Юсуф ибн Абдуллоҳ ал-Амосий ар-Румий ал-Ҳанафий ал-Маккий. Фақиҳ, воиз. Маккаи Мукаррамада ҳижрий 1000 санада вафот этган.³⁷

10. Шайх ас-Сайид Закариё ал-Ҳусний. Бу зот Имом Раббонийнинг шогирди бўлган. Уларнинг талабалари: Исмоил ибн Абдуллоҳ аз-Зувоний. Муҳаддис, мусаннид.³⁸

Бундан ташқари етук алломалардан: Ҳожа Абдуллоҳ ас-Самарқандий ан-Нақшбандий, Шайх Али ал-Муттақий, Шайх Миркалон ва бошқа кўплаб устозлардан илм олган. У киши ноёб заковат, ўткир зеҳн, нозик фаҳму фаросат ва комил ақл соҳиби бўлган. Илм олиш йўлида унга дуч келган барча машаққатларни сабр ва матонат билан енгиб ўтган. Мулло Али ал-Қорининг юқорида номлари зикр этилган барча устозлари силсила орқали келаётган ишончли илм соҳиблари бўлишган. Мулло Али ал-Қори мана шундай етук устозлардан илм олиш шарафига муяссар бўлган.

Мулло Али ал-Қори ўз даврининг йирик тилшуноси, шоири ва олими сифатида машҳурдир. У илм чўққиларини забт этишда ўша даврнинг кўплаб уламоларидан дарс олган. Маълумки, Ўрта Осиё минтақаси мусулмонлари ҳанафий таълимоти ва мазҳабига амал қилади. Мулло Али ал-Қори ҳам шу диёрда ўсган, шу анъанани ўзига сингдирган. У Мовароуннаҳр уламоларининг илмий мактабини ўтади. Сўнг эса илмий сафар уюштириб, кўплаб араб юртларида бўлди ва охири Макка шаҳрида бутунлай истиқомат қилиб қолди. Араб диёрларида эса, бошқа ҳанбалий, шофеъий ва моликий мазҳабининг

³⁴ “Шузурот аз-заҳаб”, 8 жилд, 420 бет; “ал-Аълум”, 6 жилд, 234 бет; “Мирқот ал-мафотих”, 1 жилд, 18 бет

³⁵ “Шузурот аз-заҳаб”, 8 жилд, 426 бет; “Мирқот ал-мафотих”, 1 жилд, 18 бет

³⁶ “Ал-бизоъа ал-музжот”, 13 бет; “Мирқот ал-мафотих”, 1 жилд, 18 бет.

³⁷ “Ҳадиййа ал-орифийн”, 2 жилд, 565 бет; “Мирқот ал-мафотих”, 1 жилд, 18 бет.

³⁸ “Ал-бизоъа ал-музжот”, 5 бет; “Мирқот ал-мафотих”, 1 жилд, 18 бет.



вакиллари билан учрашди, улар билан илмий мунозаралар қилди, уларга илм ўргатди ва ўрганди.

Талабалари: Ҳар бир олимнинг ўзига яраша атрофида талабалари бўлганда нега Мулло Али ал-Қорининг талабалари бўлмасин? Ваҳоланки у замонасининг етук алломаси, даврининг яғонаси, муҳаққиқ олим, муҳаддис, фақиҳ, муфассир, қуръон илми моҳири, илм ва маърифат борасида қўли етмаган соҳа йўқ. Кўпгина тарихчиларнинг берган маълумотлари ва талабаларининг кўплиги сабабли уларнинг номларини зикр қилиш мушкул. Шунинг учун улуғ талабаларидан бир нечтасининг номларини зикр қилиш билан кифояланамиз:

1. Имом, хатиб, муфтий шайх Муҳйиддин Абдулқодир ибн Муҳаммад ибн Яҳё ибн Мукаррам ибн ал-Муҳиб ибн Муҳаммад ибн ал-Ҳусайн ат-Табарий аш-Шофеъий ал-Маккий. Аллоҳ мукаррам қилган ўлка – Ҳарамнинг етук имом хатиби. Ҳижрий 1033 йилда вафот этган ва ал-Муалло қабристонига дафн қилинган.³⁹

2. Аллома, фақиҳ, қози Абдурраҳмон ибн Исо ибн Муршид ал-Умрий ал-Муршидий ал-Маккий ал-Ҳанафий Аллоҳ мукаррам қилган ўлка – Ҳарам шариф уламолари ва муфтийларининг устози, шайхул ислом. Нафас қисилиши хасталигидан ҳижрий 1037 санада шаҳид бўлган.⁴⁰

3. Шайх Муҳаммад Абу Абдуллоҳ. “Абдулазим ал-Маккий ал-Ҳанафий ибн Мулло Фаррух ибн Абдул Муҳсин ибн Абдулхолиқ ал-Мавравий (Маврага нисбат берилган)” номи билан машҳур бўлган. Рим аъмолларидан. Маккаи Мукаррамада ҳижрий 1061 санада вафот этган.⁴¹

4. Сайид Муаззам ал-Ҳусайний ал-Балхий. Исми Али ал-Қорининг муаллафотлари – асарлари зикр қилинган “Ал-исбот вал-асонийд” номли китобда келирилган.⁴²

5. Сулаймон ибн Сафийуддин ал-Жоний. Исми “Ижозати шайх Али ал-Қори” номли китобда келтирилган. У Али ал-Қоридан фикҳ илми (усул ал-фикҳ), ҳадис ва тафсир илмларини ўрганган.⁴³

Аллома Мулло Али ал-Қори XI асрнинг илм зирвасидаги машҳур олимлардан бири саналиб, ўз асрининг илмий соҳада яғонаси ва машҳур билимдони эди. Шу билан бирга ўз замонасидаги уламоларнинг энг йирик намояндаларидан бўлиб, фикҳ, ҳадис, тафсир, қироат, усул ал-фикҳ, илм ал-

³⁹ “Ҳадиййат ал-ориғийн”, 1 жилд, 600 бет; “Мирқот ал-мафотих”, 1 жилд, 19 бет

⁴⁰ “Ҳадиййа ал-ориғийн”, 1 жилд, 548 бет; “Мирқот ал-мафотих”, 1 жилд, 19 бет

⁴¹ “Ал-имом Али ал-Қори ва асаруҳу фий илм ал-ҳадис” номли китобда зикр қилинган. 88-90 бетлар

⁴² “Ал-имом Али ал-Қори ва асаруҳу фий илм ал-ҳадис” номли китобда зикр қилинган. 88-90 бетлар

⁴³ “Хулоса ал-асар”, 3 жилд, 185 бет; “Мирқот ал-мафотих”, 1 жилд, 19 бет.



калом, фароиз (мерос илми), тасаввуф, тарих, табақот, тазкира, адабиёт, тил, грамматика ва шу каби кўплаб илм соҳаларда ижод қилган, асарлар ёзган.⁴⁴ Унинг асарлари нафислиги, фойдалиги, қаноатбахшлиги, жуда осон ва енгил тилда ёзилганлиги билан ажралиб туради. “Ал-бадр ат- толий” асарида: “Мулло Али ал-Қорининг мазкур сифатларга эга бўлган асарлари туфайли ҳижратнинг биринчи минг йиллиги бошларида мужаддидлик рутбасига кўтарилган”, - деб ёзади аш-Шавконий.

Аллоҳ у кишига нодир заковат, китоблар ёзиш – таълифда илоҳий қудрат, бошқа асарларни тадқиқ қилиб ўрганишда сабр-бардош ва олий ақл берган. Унинг ижоди бошқа алломаларнинг илмий фаолиятдан бироз фарқ қилади. Алломанинг ижоди ва фаолияти кўпроқ шарҳ ёзишга бағишланганлигини кўришимиз мумкин. Мулло Али ал-Қори ўз илмий ва ижодий фаолиятида араб тили ва адабиётига чуқур ҳурмат билан қараган ва ўз асарларини араб тилида ёзган. Илм соҳасида қилган хизматлари шу даражага етдики, унинг асарлари китоб расталарида тўлиб кетди, у мурожаат қилмаган ва асар ёзмаган бирор соҳа қолмади десак муболаға бўлмас. Шунинг учун ҳам унинг ёзган асарлари адади ҳақида бирор киши аниқ сонни айта олмаган.

Баъзилар: “Мулло Али ал-Қорининг невараси Маккаи Мукаррамада шундай деди: “Бобомизнинг 300 та таълифоти – асарлари мавжуд бўлиб, бобом буларнинг барчасини фарзандларига вақф қилиб қолдирган ва кишиларнингбу асарлардан нусха кўчиришларига монеълик қилмасликни шарт қилганлар...” деганлар.⁴⁵

Баъзилар эса. асарлари ҳақида жуда катта сонни айтганлар. Аммо Дубайнинг “Ал-мажид” номли илмий тадқиқот марказларидан бири Али ал-Қорининг асарлари номларини келтириб ўтган. Унда 260 тани ташкил этади деб ёзилган.

Яна бошқа баъзи манбаларда: “Али ал-Қори Ислоний илмнинг турли соҳаларида 180 га яқин асар ёзиб қолдирган ва бу асарларнинг қарийб барчасининг ёзма нусхалари ҳозирги кунга қадар етиб келган”, дейилади. Унинг асарлари илм-фаннинг кўпгина соҳаларини қамраб олган бўлиб, уларнинг сони юздан ҳам ошиб кетганлигидан манбалар гувоҳлик беради. Уларни айримларини зикр этиб ўтиш билан кифояланамиз:

1. “Ал-асмар ал-жанна фий асма ал-ҳанафиййати”;
2. “Ал-ажвиба ал-муҳаррара фий ал-байзат ал-хабийса ал-мункара”;

⁴⁴ Аш Шавконий. “Ал-бадр ату-толей”.

⁴⁵ Ал-иомо Мулло Али ал-Қори ва асари 110-111 бетлар; Миркот ал-мафотих, 1 жилд, 23 бет.



3. “Адиллат ал-муътақид Аби Ҳанифа фий абавайир-росули соллаллоҳу алайҳи васаллам”, Табаъат ал-салафийа, Маккаи Мукаррамада нашр қилинган;
4. “Ал-адаб фий ражаб ал-муражжаб”;
5. “Ал-азҳар ал-мансура фий ал-аҳадис ал-машҳура”;
6. “Ал-истидъау фий ал-истисқо”, Ал-мактуб ал-исламиий милодий 1990 йил;
7. “Истийнас ан-нас би фазоили Ибни Аббас”, Дор ас-саҳобат ли ат-турос, Тонтода нашр қилинган;
8. “Ар-родд ъала ибн ал-Арабий”;
9. “Ал-мухтасар ал-авфаа фий шарҳ ал-асмаа ал-ҳуснаа”
10. “Ал-мартабат аш-шухудийа фий манзила ал-вужудийа”, ҳижрий 1294 йилда Истанбулда “Рисала фий ваҳдат ал-вжуд” сарлавҳаси остида чоп қилинган;
11. “Ал-масъалат фий шарҳ ал-басмала”;
12. “Ал-маслук ал-аввалу фий ма тазомманаҳ ал-кашфу ли ас-суютий”;
13. “Ал-маслак ал-мутақассит фи ал-мансак ал-мутаваассит”, ҳижрий 1303 йилда Маккаи Мукаррамада “Ал-матбаъа ал-амирийада ва Мустафо ал-Бобий ал-Ҳалабий томонидан ҳижрий 1303 йилда Дорул фикрда “Иршод ас-сорий ила манасик ал-Мулло Али ал-Қори” сарлавҳаси остида нашр қилинган;
14. “Ал-манҳ ал-фикрийа ъала муқаддимат ал-жазарийа”;
15. “Ал-маврид ар-ровийи фий ал-мавлид ан-набавийи”;
16. “Ан-носих вал-мансух мин ал-ҳадис”;
17. “Ан-нисбат ал-мартаба фий ал-маърифа вал-маҳабба”;
18. “Ан-наът ал-марсоъ фий ал-мажнис ал-масжаъ”;
19. “Ал-ҳайъат ас-санийаат фий табиин аҳадийс ал-мавзуъот”;
20. “Ар-ройят фий ар-расм”⁴⁶ ва ҳоказо.
21. “Анвор ал-Қуръон ва асрор ал-фурқон”;
22. “Анвор ал-ҳужаж фий асрор ал-ҳужаж”, Дор ал-башар, милодий 1988 йил;
23. “Байан феъл ал-хайр иза дахала Макката мин ҳаж ъан ал-ҳойри”, Булақда ҳижрий 1287 йилда нашр қилинган;
24. “Ат-тибйан фий байани ма фий лайла ан-нисф мин шаъбан ва лайла ал-қодри мин рамазон”;

⁴⁶ Исмоил Пошо ал-Боғдодий. “Ҳадийа ал-ъарифийн асма ал-муаллифийн ва осор ал-мусаннифийн”. 1951 йилда Истанбулда нашр қилинган нусха асосида Байрут нашри. 751-753 бетлар.



25. “Ат-тажрид фий иъроб калима ат-тавҳид ва ма йатаъаллақу биха мин ат-тамжид”, Дор ас-саҳобат лит-турос, милодий 1990 йил ва ал-мактаб ал-ислабийда милодий 1991 йилда нашр қилинган;
26. “Ат-тасрийҳ фий шарҳ ат-тасрийҳ”, Дору Аммор ли ан-нашр, Уммон, милодий 1992 йил;
27. “Ал-ҳазар фий амр ал-ҳазор”, Дор ал-қалам, Димашқ, милодий 1991 йил;
28. “Ал-ҳаззул авфар фий ал-ҳажж ал-акбар”, Надват ал-уламо, Лакну ҳижрий 1391 йил;
29. “Ад-дурра ал-музийя фий аз-зийрот ал-мустафавийят ар-розийя”, Дор ас-саҳобат ли ат-турос, Булақ, ҳижрий 1287 йил;
30. “Аз-захийрат ал-касийроту фий рожаа ал-мағфироти л ал-кабийро”, Мактаб ал-ислабий;
31. “Ал-маъдин ал-аданий фий фазоили Увайс ал-Қароний”, ҳижрий 1307 йилда Истанбулда нашр қилинган;
32. “Ал-калам ъала таҳрим симаъ ал-ағоний”, Дор ас-саҳобат ли ат-турос;
33. “Таҳрийж аҳадис шарҳ ал-ақоид ан-насафийя”;
34. “Тазйин ал-ибора фий таҳсин ал-ишора”, Дор ас-саҳобат ли ат-турос, милодий 1990 йил;
35. “Таслийа ал-аъма ъан балийят ал-ъума”, Дор ас-саҳобат ли ат-турос, милодий 1990 йил;
36. “Ташйиъ фуқаҳа ал-ҳанафийя ли ташниъи суфаҳа аш-шофеъийя”;
37. “Тотҳийр ат-товийя фий таҳсийн ан-нийя”, Дор ас-саҳобат ли ат-турос – Ал-мактаб ал-ислабий, милодий 1989 йил;
38. “Таълиқот ал-Қори ъала суласиййот ал-Бухорий” (“Шарҳ сулосиййот ал-Бухорий”);
39. “Жамолайн ъала ал-жалолайн”;
40. “Ҳошийя ъала шарҳ ал-жаъбарий ли ал-қасида аш-шотибийя”;
41. “Иқтида ал-ҳанафийя би ас-садат аш-шофеъийя”;
42. “Рисала фий байан сифот ан-набий соллаллоҳу алайҳи васаллам”;
43. “Рисала фий ал-жамъ байн ас-солатайн”;
44. “Рисала фий ҳимаيات мазҳаб ал-имам Аби Ҳанифа”;
45. “Рисала фи ар-родд ман нассабаху ила танқийс ал-имам аш-шофеъий”;





Мулло Али ал-Қорининг тақвоси ва зуҳди. Имом Али ал-Қори дину диёнат, тақво, зуҳд ва ҳилмда бениҳоя эди. Буларнинг барчаси қилаётган амалларининг Аллоҳ учун эканлиги ва самимий ихлосидан эди.

Мулло Али ал-Қори ҳам худди Абу Ҳанифа, Суфён, Фузайл ибн Иёз ва Имом Аҳмадлар каби ўта тақволик эканлигидан султонлар ва бойларнинг таклифларини рад қилиб, улардан узоқ турди. Ҳокимларнинг тухфаларидан йироқ бўлиб, бирорта ҳам расмий давлат вазифаси борасидаги таклифларни қабул қилмаган. Ўша даврнинг золим ҳокимлари ва амалсиз олимларига қаршилик кўрсатарди. Ўз қўл меҳнати билан топган нарсаси билан ризқланарди. Унинг ҳар йили чиройли хат⁴⁷ билан бир нусха мусҳафи шариф ёзиб сотиши ва топган даромадининг бир йил давомида етиб туришини юқорида зикр қилиб ўтган эдик. Али ал-Қорининг таржимаи ҳолини ёзган баъзи уламолар бир йилда иккита мусҳаф кўчиришини, иккисини сотиб, бирининг пулини Ҳарами шариф фақирларига садақа қилишини ва иккинчисининг пулини эса, ўз эҳтиёжи учун ишлатшини айтганлар. Бундан ташқари ёзган мусҳафларининг атрофига тафсир ҳам ёзган. Бу тафсири ҳозирда Туркияда сақланади.

Шайх Муҳаммад Абд ал-Ҳалим ан-Нуъманий аллома ҳақида шундай деган:

“Али ал-Қори кутобларини сотиб топган маблағга қаноат қилиб яшарди. Шу қаноати туфайли у зуҳд, иффат ва тақдирга ризолик, топганига кифоя қилиш даражасига етди. Одамларга кам аралашарди. Тақвоси ва ибодати кучли эди...”⁴⁸

Вафоти. Имом Мулло Али ал-Қори Маккаи Мукаррамада ҳижрий бир минг ўн тўртинчи йил (1014) Шаввол ойида (милодий ҳисобда 1636 йилда) вафот этди.⁴⁹

Маккаи Мукарраманинг машҳур ал-Муъалло қабристонига дафн қилинди.

Унинг вафоти ҳақидаги хабар Мисрга етиб борганида, Миср уламолари ал-Азҳар жомеъсида у кишининг илм ва динда пешволигини тақдирлаб, кўпчилик бўлиб ғойибдан жаноза намозини ўқидилар. Намозда қатнашганлар сони эса тўрт мингдан ортиқ кишидан иборат эди.⁵⁰ Бу эса, Ислом оламида алломанинг шуҳрати баландлигидан яна бир дарак эди.

⁴⁷ Мулло Али ал-Қори сулс ва насх турларида жуда моҳир хаттот ҳам бўлган.

⁴⁸ “Ал-Имам Али ал-Қори ва асаруҳу фий илм ал-ҳадис”, 57 бет.

⁴⁹ “Таълийқот ас-сунна” 8 бет; “Хулоса ал-асар”, 3 жилд, 186 бет; “Самт ан-нужум”, 4 жилд, 394 бет.

⁵⁰ “Ан-ниқоя”, 1 жилд, 4 бет; Аш-Шавканий. “Ал-бадр ат-толеъ”.



Фойдаланилган адабиётлар:

1. Алимов У. Суннат ва Ҳадис. – Тошкент. Шарқ, 2012.
2. Шайх Абдулазиз Мансур. Қуръони Карим маъноларининг таржима ва тафсири. –Тошкент.ТИУ,2007.
3. Шайх Муҳаммад Содиқ Муҳаммад Юсуф. Олтин силсила. Ҳилол нашр. 2013.
4. Шайх Муҳаммад Содиқ Муҳаммад Юсуф. Ҳадис ва Ҳаёт.Тошкент-2008.
5. Бухорий. Алжомеъ ассаҳиҳ. – Қоҳира. Дорушшаъб, 1987.
6. Абу Довуд. Сунан. – Байрут. Дорул китаб аларабий, 1346 ҳ.
7. Муслим. Алжомеъ ассаҳиҳ. –Байрут. Дорул жайл, 1989.
8. Ибн Можа. Сунан. – Байрут. Дорул фикр. 2001.
9. Табарий М. Тарихул умами вал мулук. –Муҳсиния. 1988.
10. Зойфуллоҳ Роҳийлий. Имом абул Ҳасан Дорақутний ва осорухул илмийя. –PDF. Вариант 2000.
11. Байҳақий. Сунани кубро. –Ҳайдаробод. Низомия, 1344 ҳ.
12. Муҳаммад ибн Абдулғани. Аълум. –Байрут. Дорул илм.1980.
13. Самъоний. Ансоб. –Ҳинд. Доиратул маъориф.1385 ҳ.
14. Ибн Касир. Албидоя ван Ниҳоя. –Байрут. Мактабатул маъориф.1966
15. Хатиб Бағдодий.Тарихи Бағдод. –Байрут. Дорул кутубул арабий.1980.



ZAHIRIDDIN MUHAMMAD BOBUR ASARLARINI YOSHLAR HAYOTIDAGI

Mamajonova Shaxnoza Yusubaliyevna

Namangan viloyati Kosonsoy tumani

Kosonsoy 1-son kasb-hunar maktabi

ona tili va adabiyot fani o'qituvchisi

Annotatsiya : *Ushbu maqolada o'zbek mumtoz adabiyotining buyuk siymosi Zahiriddin Muhammad Bobur hayoti va ijodi haqida ma'lumotlar keltirildi. Bu ma'lumatlar asosan Boburning ijodiy asarlarini o'rganish orqali yuzaga keldi. Shoh*

va shoir deb ta'rif beriladigan Bobur o'z davrining olim insoni ham edi. Faqatgina

she'riyat bobida emas, siyosat va diplomatiya sohasida ham o'z davriga xos yetakchi rahbar bo'la oldi. Bugungi kunda mumtoz asarlarni o'rganar ekanmiz, "Boburnoma" ni ustida qilingan ko'plab tadqiqotlar e'tiborni tortadi. "Boburnoma"

ning mumtoz matnlari asosida ko'plab tilga va badiiy adabiyotga oid qimmatli ma'lumatlar aniqlangani bilan muhim ahamiyatga egadir.

Kalit sözlar: *"Boburnoma", "Mubayyin", "Xatti Boburiy", tarix, adabiyot, geografiya, etnografiya, iboralar, maqolalar, fors tili tovush .*

Аннотация: В статье представлена информация о жизни и творчестве великого деятеля узбекской классической литературы Захириддина Мухаммада

Бабура. Эта информация была получена в основном благодаря изучению творчества Бабура. Бабур, которого называют царем и поэтом, также был ученый своего времени. Он стал ведущей фигурой не только в области поэзии,

но также в политике и дипломатии. Изучая сегодня классиков, мы замечаем

большое количество исследований Бобурномы. Это важно, потому что классические тексты Бобурномы содержат ценную информацию о многих языках и художественной литературе.

Ключевые слова: *«Бобурнома», «Мубайин», «Хатти Бобурий», история, литература, география, этнография, фразы, статьи, персидское звучание.*



Abstract: *The article provides information on the life and work of the great figure of Uzbek classical literature Zakhiriddin Muhammad Babur. This information was obtained mainly through the study of Babur's work. Babur, who is called a king and a poet, was also a scholar of his time. He became a leading figure not only in poetry, but also in politics and diplomacy. As we study the classics today, we notice a lot of Boburnoma's research. This is important because the classic Boburnoma texts contain valuable information about many languages and fiction.*

Key words: "Boburnoma", "Mubayin", "Hatti Boburiy", history, literature, geography, ethnography, phrases, articles, Persian sound.

Kirish:

O'zbek klassik adbiyotining XV asr oxiri, XVI asr boshlarida yashab ijod etgan atoqli nomoyondalaridan Zahiriddin Muhammad Bobur qarshiligi, murakkab va qisqa hayotida (1483-1530) anchagina asarlar yaratgan bo'lsa-da, ularning hammasi bizgacha yetib kelgan emas.

Boburning hozirgacha ilm xazinasiga kelib qo'shilgan asarlari uncha to'liq bo'lmagan bir devoni, islom dini asoslarini bayon etuvchi —Mubayyinll nomli she'riy

risolasi, —Volidiyall atalgan tasavvufga oid bir kitobchanning nazm bilan tarjimai,

Bobur ixtiro etgan va —Xatti Boburiyll nomi bilan mashxur bolgan alfavit jadvali hamda —Boburnomall asaridan iboratdir.

Muhokama va Natijalar:

Zahiriddin Muhammad Bobur qilgan ijodiy merosining eng muxim va eng yirigi O'rta Osiyo, Afg'oniston, Hindiston va Eron xalqlari tarixi, geografiyasi, etnografiyasiga oid nodir va qimmatli ma'lumotlarni o'z ichiga olgan

v o'sha davr o'zbek klassik adabiyoti va adabiy tilining yorqin namunasi bo'lgan

—Boburnomall asaridir.

Bu asar mazmuning rang-barangligi, bir jahon materiyalni o'z ichiga olganligi bilan, til va uslubning go'zalligi bilan XVIII, ayniqsa XIX asr sharqshunos olimlarning diqqatini o'ziga tortgan va uning turli qo'lyoama nushalari izlana boshlangan va g'arb tillariga tarjima qilishga kirishilgan edi.

Asarning asli nomi —Boburiyall bo'lsada, uni —Voqeanomall , —Tuzuki



Boburiyll, —Voqeoti Boburiyll,deb atadilar,keyinchalik —Boburnomall degan nom

bilan mashhur bo'lib ketdi.

Bu asarning to'liq teksti 1857-yilda tukolog H.U.Ilimenskiy tomonidan Qozonda tipografiya yo'li bilan o'zining to'rt betlik nashr prinsiplarini ko'rsatgan ruscha so'z boshisi bilan bosilgan. Asarni nashrga tayyorlash va dunyoga chiqarishga H.U.Ilimenskiyning zo'r faoliyati ko'rsatganini alohida qayd etish kerak.

Bu nashrdan keyin 1905-yilda ingiliz orientalistlaridan A.Beverij xonim —Boburnomallning Haydarobodda topilgan bir qo'lyozmasining faksimilesini qo'lyozmaning ayni o'zini sinkografiya yo'li bilan nashr etdi. Bu nushaning qachon va kim tomonidan ro'chirilgani noma'lum. Bu ham to'liq tekst bo'lsa-da, Qozon bosmasiga nisbatan ba'zi tushib qolgan joylari va ayrim nuqsonlari bordir.

Lekin umuman olganda har ikkala nusxa ham ayrim-ayrim nuqsonlardan holi emasdir.

London nusxasining afzalligi bunda shundaki, A.Beverij nusxaning ayni o'zini berib juda yaxshi ish qilgan shu bilan birga asar oxrida mukammal kishi ismlari,geografiya va qabila, urug' nomlari ko'rsatkichi berilgan va ingiliz tilida o'n

betlik so'z boshisi ham bor.Lekin ko'rsatkichlarni transliterasiyasiz arab yozuvi bilan

berilishi nashrni to'g'ri o'qish masalasini qiyinlashtiradi.

Mana shu ikki mavjud nusxaga asoslanib,1848-1949 yillarda

—Boburnomallning ikki qismidan iborat to'liq teksti bosib tarqatilgan edi. Bu nashr

yangi o'zbek alifbosida, kilish va geografik nomlar ko'rsatkichi, to'liq lug'at, ba'zi

bir qisqa izoh va tarjimalar ilovasi bilan bosilgan edi.

Shundan keyin —Boburnomallning to'liq teksti 1960 yili qayta nashrga tayyorlandi ba nashr etildi.

O'zbek mumtoz adabiyotining muazzam silsilasida Boburning o'rni alohida,

albatta. Abdulla Oripov haqli ravishda qayd etganidek, Bobur-Havoiydan keying

eng ulug' ijdkorimiz. Zahiriddin Muhammad Bubur o'n ikki yoshga to'lgunga



qadar, ya'niotasi Umarshayx Mirzo jarga qulab —shunqor bo'lishildan avval ham temuriy shahzodalaridan biri sifatida maktab ta'limini olganini yoki maxsus tayinlangan ustoz ko'magida savod chiqarib, muayyan darajada bilim eganlaganligi shubhasiz. Biroq o'sha dahshatli voqeadan keyin u endigina muchal yoshiga yetgan chog'ida podshoh bo'ladi, nomi xutbaga qo'shilib o'qiladi. Bundan keying o'ttiz olti yillik umri esa betininim jang-jadallar, g'alaba va mag'lubiyatlar bilan kechadi. Qizi Gulbadanbegim haqli ravishda qayd qilinganidek, —Sohibqiron (Amir Temur – Z.I)ll zamonidan tartib, to Firdavsmakon (Bobur) haziratleri zamonigacha o'tgan sultonlardan hech qaysisi bu kishi (Bobur) singari notinch bo'lmaganll. Darvoqe, bular Bobur qalamiga mansub —Voqoell (—Boburnomall) da ham, hatto Muhammad Solihning —Shayboniynomallsida ham mufassal bitilgan. Bobur Mirzo madrasa ta'limini ko'rmagan, yovqur beklar va amirlardan bo'lak uning yonida biron-bir ilm yonalishidagi ustozini ham bo'lmagan. Bobur nimaniki yozgan bo'lsa, bunga unung o'sh, o'n ikki yoshiga qadar olgan maktab bilimi asos bo'lib xizmat qildi. Qolgani uning hayot maktabida o'qib-o'rganib, boshidan o'tgan sinoatlaridan chiqargan xulosalari negizida barpo bo'ldi. SHu bilan birga, Bobur Afg'oniston va Hindistonga muazzam bir saltanatga asos soldi Boburiylar sulolasi qariyb 333 yil davomida hukm surdiki, tarixda buncha uzoq davr mobaynida taxt ustiga bo'lgan sululalar kamdan-kam. Boburning ana shu behisob urushlar, muzokaralar toj-taxt ustida bo'lgan tashvish orasida badiiy va ma'naviy qimmatli beqiyos bo'lgan devon tartib berishi, filologik ilmlarning eng mushkuli she'rshunoslik bilan shug'ullanib, aruz tizimi to'g'risida —Mufassall degan asar yozgani, Xo'ja Ahrorga azbaroyi ixlosidan uning





nasrda bitilgan —Validiyall asarini nazmga solib tarjima qilgani, Islomning besh

arkoniga bag'ishlab, she'riy yo'lda ma'rifiy risolalar bitgani, yigirmayoshlik yigit chog'ida —Xatti Boburiyall ixtiro qilib, bu xat bilan Qur'oni karimni ko'chirgani, xususan butun musulmon dunyosida ilk bor realistic uslubdagi avtobiografik memuar barpo etgani hayratlanarlidir.

Dunyo xalqlari orasida o'zaro ma'daniy aloqalar keng tus olgan hozirgi kunda —Voqeell jahondagi turli tillarga tarjima qilinib, talay xalqlarning ma'naviy

xazinasidan o'rin oldi. Ayni asarda ulug' shoir Boburning nasrda ham nechog'liq tengsiz bir ijodkor bo'lgani yaqqol ko'rinadi.

XULOSA

Ma'lumki, Bobur bir necha tilni yaxshi bilgan. Shuning uchun bir tildan ikkinchi tilga o'tgan so'zning shu tilde ifodalagan ma'nosi, hatto o'sha o'tish davri da unda yuz bergan fonetik jarayonlarni ham izohlashga harakat qiladi. Jumladan, mug'ul tilida o'zlashgan —olachallso'ziga olimning bergan izohishu fikrga

to'liq dalil bo'la oladi: "Olachaning vajhi tasmiyasi muni derlarkim, qashshoq va mug'ul tili bila o'ldirguchini "olacha" derlar, qashshoqni necha qatla bosib, qalin kishisin qirg'oni uchun Olachi de-de hasrati is'temol bila Olacha bo'libtur" (B.68-69 b.)

FOYDALANILGAN ADABIYOTLAR: (REFERENCES):

1. V.Zohidov. Bobirning faoliyati va ilmiy-adabiy merosi haqida. Kitobda: Bobir. Bobirnoma. -T.:1960;
2. Azimdjanova S. Indiyskiy divan Babura. T.: Fan, 1966.
3. X.Nazarova. "Boburnoma" tilining sintaktik qurilishi. Dokt. diss. — T.: 1980;
4. Stebleva I.V. Semantika gazeley Babura. — M.: 1983.
5. H.Qudratullaev. Boburning adabiy-estetik qarashlari. -T.: Fan, 1983;
6. S.Hasanov. Boburning „Risolayi aruz— asari. -T.:1986;
7. Xayriddin Sul-ton. Boburiynoma. -T.:1996;
8. G'aybulloh as-Salom, N.Otajon. Jahongashta „Boburnoma—. — T.:1996;



**DUDUQLANISH,DUDUQLANISH TURLARI,DUDUQLANISH KELIB CHIQISH
SABABLARI VA UNI OLDINI OLISH, DUDUQLANUVCHI BOLALAR VA
O'SMIRLARDA OLIB BORILADIGAN LOGOPEDIK ISHLAR VA
DUDUQLANISHDA KORREKSION PEDAGOGIK ISHLAR TIZIMI.**

Umurzoqova Muattar Turdumuxammadovna

*NamDu pedagogika-psixologiya fakulteti defektologiya yo'nalishi 3 kurs
talabas*

Vaxabova Munira

*Ilmiy rahbari: NamDu pedagogika-psixologiya fakulteti Ta'lim menejementi
kafedrasida o'qituvchisi.*

Annotatsiya: Ushbu maqolada duduqlanish, duduqlanish turlari, duduqlanishda ish olib borgan olimlar, duduqlanishning kelib chiqish sabablari, duduqlanishni oldini olish, duduqlanuvchi bolalar va o'smirlarda olib boriladigan logopedik ishlar, didaktiv o'yinlar, duduqlanishni korreksiya qilishda psixologik-pedagogik ishlar metodikasi haqida ochib berilgan.

Kalit so'zlar: *duduqlanish, korreksiya, psixoterapevtik tasirlar, didaktik usullar, autogen, autosugestiya, psixoterapiya,*

Annotatsion: In this article, scientists who have worked on stuttering, types of stuttering, the causes of stuttering, prevention of stuttering, logopedic work on stuttering children and teenagers, didactic games and psychological methods of correcting stuttering have revealed.

Ключевые слова: *Заикания, коррекция, психотерапевтический эффект, дидактические методы, аутогенный, самовнушение, психотерапия.*

Ma'lumki, hozirgi kunda juda ko'p bolalarda uchraydigan duduqlanish har bir ota-onani tashvishga solib qo'yimoqda. Duduqlanish kasallikmi yoki nuqson, buni anglash ham qiyin. Olimlar olib borgan ishlardan shuni aytish mumkinki, duduqlanish vaqti-vaqti bilan qo'zg'ab turadi. Duduqlanishni bartaraf etish uchun katta kuch va sabr talab etadi. Agar duduqlanish o'z vaqtida bartaraf etilmasa bolaning ruhiy rivojlanishiga salbiy ta'sir etadi. Bola o'z fikrini mustaqil bayon eta olmasligi natijasida tengdoshlari bilan muloqotga kirisha olmaydi.

Duduqlanish muammosini nutq buzilishlari haqidagi ta'limotning rivojlanishi tarixida eng qadimiylaridan biri hisoblanadi. Duduqlanish- bu nutq apparati muskullarining natijasida nutqning sur'at o'zgarishining buzilishidir.



Duduqlanish XVII-XVIII asrda tashqi nutq apparatining etishmaganligi sifatida talqin qilindi. XX- asrdan boshlab duduqlanish mexanizmi haqidagi barcha tushunchalar uchta nazariy yo'nalishga ajratildi.

1-Duduqlanish nutq markazlarini muvofiqlashtiruvchi apparatning qo'zg'aluvchanligi,zaiflashuvi natijasida sodir bo'ladigan nevroz G. Gutsman,I. A. Kusmaul, I L Skorskiyar duduqlanish bu nevrozizm jarayoni,duduqlanish bu pay tortishishiga o'xshash spazm deb talqin qilishgan.

2-Duduqlanish ruhiy xarakterdagi assotsiativ buzilishdir.Bu yo'nalishlarni T.Gefner,E Freshels tomonidan o'rganildi.

3-Duduqlanish ruhiy jarohatlanishda atrof muhit bilan bo'ladigan turli ziddiyatlar natijasida kelib chiqishini A.Adler,Shneyder o'z nazariyalarida ochib berdilar.Shunday qilib XIX-XX-asr boshlarida duduqlanish bu murakkab psixofizik buzilish degan fikrga kelishdi. Duduqlanishni nevrozlar haqidagi Pavlov ta'limoti nazariyasini o'rganish chet ellarda o'z izdoshlarini topmoqda.Chehoslavakiyada –M Zeemin ,M So'vak,K Dostalova;Balgariyada –D Daskalov,A Atanasov,A Angushev;Polshada-AMitrinovich,Germaniyada- Bekker va boshqalar duduqlanish haqida ko'plab ma'lumotlar berib o'tishgan.

Duduqlanish sababi va alomatlari:

Duduqlanish ko'pincha maktab va maktabgacha yoshdagi bolalarda uchraydi.Bola nutqi rivojlanib murakkabroq jummalarni ifodalay boshlaganda duduqlik sezila boshlaydi.

Duduqlanishni kelib chiqishiga sabab yosh bolalarning hali shakllanib ulgurmagan nimjon asab sistemasiga har turli zararli ta'sirlar natijasida vujudga keladi.Masalan qo'rqish, uydagi ota-onalar o'rtasidagi shovqinli vaziyatlar,to'polonlar,janjallar bolakay uyqusida cho'chib uygonishiga qo'rqishiga sabab bo'ladi.Bu qo'rquv shunday kuchli bo'ladiki,bolakay uyqusida ham qo'rqib uyg'onadigan bo'ladi,to'polon qilganlarga ishonchsizlik huddi xozir yana janjal boshlanadigandek qo'rquv alomatlari, uning hatto ko'z qarashlarida ham bilinadigan ,kattalarga botinib qaray olmaydigan bo'ladi. Yosh bolalarda taqlid kuchli bo'lganligi sababli,ba'zi birlari duduq o'rtoqlaridan duduqlanishni o'rganadilar.Duduqlik belgilari hammaga ma'lum ,gapira boshlagan zaxoti duduqlanuvchi bolalarning mushaklari tortisha boshlaydi.Ba'zi hollarda duduqlanuvchi bola 1- so'zni aytmoqchi bo'lganda og'zini ocha olmay qoladi.Duduqlanishni og'ir hollarida yuzi qizarib,yuzdagi mushaklar,ko'z atrofidagi mushaklar tortishishi,hatto terlab ketishi mumkin.Yurak urishi, nafas olishi tezlashadi.Bu holat bolaning vegetativ asab sistemasi faolaytida nuqsonlar borligini bildiradi.Nutqning bunday nuqsonida bola ko'pchilik o'rtasiga chiqib biron-bir so'z aytishi dahshatdek tuyuladi.Shu sababli



duduqlanuvchilar psixologiyasida ,shubhalanishlik,gumonsirash,kayfiyatning pastligi ,o'z kuchi va irodasiga ishonmaslik kabi hislatlar ko'proq bo'ladi.Duduqlanishni davolashga erta kirishilsa ,shunchalik tez yaxshi natijalarga erishish mumkin.Davolash choralari samarali bo'lishi uchun, bolaning o'zida ham bu nuqsandan qutulish istagi bo'lishi, va davolash muolajalarida faol ishtrok etishi kerak.

Duduqlanisha alomtlari turlari.

Duduqlanishni dastlab to'liq alomatlarini dastlab I A Sikorskiyning 1989-yilda yozilgan Duduqlanish nomli ilmiy ishida ko'rsatilgan.

Duduqlanish alomtlari 2 ta guruhga ajratiladi; biologik [fiziologik]va ijtimoiy[psihologik].Fiziologik alomatlarga nutqning hosil bo'lishida ishtrok etuvchi a'zolarning tortishishi,markaziy nerv sistemasi va jismoniy salomatligining umumiy nutq xarakterlarning buzilishi kiradi. Psixik alomatlarga- nutqda tutilish va his-hayojonli nutqning boshqa buzilishlari, nutqda qayd qilish fenomening logofobiyalar, nayrang ishlatish va boshqa ruhiy jihatlari kiradi.

Duduqlanishni 3 turi mavjud. Klonik, tonik va aralash. Klonik muskul tortishishda tovush, bog'in yoki so'z bir necha marotaba takrorlanadi.masalan a-a-a-nor pi-pi-pi-yo-la o-o-o-ona. Tonik muskulda so'z boshida to'xtalish ro'y beradi va bola tovushdan bog'indan va so'zdan ikkinchi tovushga, bog'inga so'zga o'tolmaydi bolada hayojon kuchligidan uzoq to'xtalib qoladi. Masalan...tar...vuz, q...uyon, ...ch...oy.Aralash turida barcha nafas tovush artikulyatsion aparat izdan chiqadi.

Duduqlanuvchi bolada asosan nafas olish buziladi. Nafas olishni buzilishi 3 shaklga ajratilgan; ekpirator –nafas chiqarish, inspirator-tortishishli nafas nafas olish ba'zida hirilash bilan va respirator-tortishishli nafas olish va chiqarish ko'p holarda so'zlarning bo'linishi bilan namoyon bo'ladi. Ovoz paychalari aparatida pay tortishishida tortishib birlashgan tovush burmalari oz vaqtida yozilib ketmaydi – tovush birdaniga yohud klonik yoki chiziqli tortishish yuzaga keladi. O-o-o-os-mon

Artikulyatsion aparatda tilga oid labga oid yumshoq tanglayga oid tortishdan farqlanadi. Portlovchi undosh tovushlarda q, k, g',g, b, p, t, d ni talafuz qilishda namoyon boladi. Masalan qo-qo-qovun , ka-ka- kakku.

Duduqlanish davom etishga kora turlariga3 xil turga ajratiladi. 1- doimiy duduqlanish paydo bo'lgach nutqning barcha shaklarid vaziyatlarida namoyon bo'ladi 2- to'lqinsimon duduqlanish goh kuchayadi goh kamayadi butunlay kamayib ketmaydi. 3-qaytalanuvchi bola nutqida duduqlanish yoqolib va yana paydo boladi.

Duduqlanishni oldini olish



Duduqlanishni oldini olish uchun birinchi navbatda oiladagi bolaga tasir qiladigan salbiy vaziyatlarni bartaraf etish, janjallar, bolaning qo'rqishiga yo'l qo'ymaslik lozim.

Duduqlanuvchi bola bilan korreksion ish olib borish kompleks ravishda logoped , nevropatolog, psixolog hamkorligida olib boriladi korik vaqtida anamnez ma'lumotlarni yig'ish bolaning psixalagik va tibbiyot hujjatlarini o'rganish duduqlanuvchi bolani tekshirib korishni o'z ichiga oladi. Logoped ota –ona bilan suhbat jarayonida bolaning natal, post natal rivojlanish davrlaridagi salbiy oqibatlar va 3 yoshgacha bo'lgan davrdagi oiladagi salbiy vaziyatlar bolani rivojlanishini tahlil qilinadi.

Duduqlanuvchi bola yoshi qanchalik kichik bo'lsa umumiy hatti-harakatlari qanchalik faol va dadil bo'lsa , nutq a'zolarining bo'limlari qanchalik kam tortishgan va tortishishini o'zi ham nechog'li zaif bo'lsa ruhiy buzilishlar his –hayajon qanchalik kam bo'lsa duduqlanishni bartaraf etish ancha oson bo'ladi. 2-4 yoshgacha duduqlanish bartaraf etish ijobi natija beradi. Duduqlanishni bartaraf etishga atroflicha yondashish kerak . Nevropatolik psixolog bilan hamkorlikda olib borgan korreksion ish ijobiy samara beradi.

Nevropatolog bolaning miyasidagi o'zgarishlarni EEG diagnostikasidan so'ng tashhislaydi, bola miyasidagi o'zgarishga qarab, bolani giperaktivligiga , o'jarligiga , bola uyqisining buzilishiga yordam beradigan terapevtik muolajalar bilan logoped ishining muaffaqiyatli bajarilishiga yordam beradi.

Duduqlanishda psixoterapiya bolada oziga bolgan ishonch boladagi kuchli his-hayajonni yo'qotish , duduqlanuvchi bola muloqotga kirishayotganda chuqur nafas olib to'g'ri nutqda gapirishni o'ziga ko'niktirish lozim. Ishontirish "sugestiya" – psixoterapiyani maxsus metodidir. Geterosugestiya- tashqaridan biror shaxs orqali ishontirish. Bu psixoterapevt va duduqlanuvchi bola o'rtasida olib boriladigan ishlarni o'z ichiga oladi. Psixoterapevt bolada o'ziga bo'lgan ishonchni , oshiradi, qo'rquvni, yo'qotadi, his –hayajon pasayishiga yordam beradi. Katta yoshli bolalarda (15-16 yosh) bola sinfda o'rtoqlari bilan muloqatga kirishishga , darslarga ishtirok etishda tortinchoqlik ustunlik qiladi bunda duduqlanishni bartaraf etish uchun geterosugestiya logoped olib borayotgan korreksion ishga samarali yordam beradi. Autosugestiya –o'z- o'zini ishontirish. Bu ko'proq katta yoshli bolalarda ijobiy samara beradi.

Logoped ish jarayonida birinchi navbatda bolaga to'g'ri nafas olishni o'rgatishi lozim. Duduqlanuvchi bola nutqida nafasni taqsimlay olmaslik kamchilik kelib chiqishiga sabab bo'ladi . Korreksion pedagegik ishning asosiy bosqichi to'g'ri



nafasni yo'lga qoyishdir. Nafas mashqlari yordamida bolaga to'g'ri nafasni o'rgatamiz.

- 1- Og'iz orqali nafas olib og'iz orqali nafas chiqaring
- 2- Burun orqali nafas oling burun orqali nafas chiqaring
- 3- Og'iz orqali nafas olib burun orqali chiqaring
- 4- Burun orqali nafas olib og'iz orqali chiqaring

Nafas mashqlarini qo'l harakatlari bilan birgalikda olib borish kerak.

Duduqlanuvchi bolalarda masaj olib borish korreksion pedogik ishning muvaffaqiyatli amalga oshirishga yordam beradi. Bolaning yuz, qo'l kafti, qismida boshashtiruvchi nuqtali masaj olib boriladi. Duduqlanuvchi bolalar uchun nafas mashqlari

- 1- Burundan nafas olib A..... O..... U..... I O' E
- 2- Burundan nafas olib a-a-a-a-a.o-o-o-o-o.u-u-u-u-u. i-i-i-i-i. o'-o'-o'-o'-o'. e-e-e-e-e

Shu usulda barcha nafas mashqlarini qo'l harakatlari bilan birgalikda . Bolada to'g'ri nafasni yolga qo'ygach so'zlar, gaplar , kichik matnlar aytirish orqali mustahkamlanadi qiziqarli kichik ertak kitob o'qitish va gapirtirish she'rlar aytirish, qo'shiq kuylatirish kerak.

Duduqlanuvchi bola parhez qilishi ham alohida ahamiyatga egadir gazli va rangli ichimliklar, dukkaklik mashsulotlar ,shirinliklar, fast foodlar yeyish taqiqlanadi. Bolada nutqini ravon tushunarli bolishi uchun mashqlar

- 1- Sekin va tinch gapir
- 2- Nutq gapirishdan oldin nimani gapirish kerakligini o'ylab ol
- 3- Juda baland yoki past ovozda gapirmaslik
- 4- Suhbatga kirishayotganda tinch turgan holatda bolishi otirgan holat yoki turgan holatda
- 5- Gapirishdan oldin tez chuqur nafas olish
- 6- Nafasni taqsimlashni bilish
- 7- Unli tovishlarni aniq va shidad bilan talaffuz qilish
- 8- Nafasni undosh tovushga emas unli tovushga yo'naltirish
- 9- Hech qachon undosh tovushlarga urg'u berma nutqni past ohangda cho'zib so'zla
- 10- Agar so'z unli tovushdan boshlansa, so'zni sekin past ovozda talaffuz qilish kerak

11- Birinchi unilarni cho'zibroq talaffuz etib , so'zlarni xuddi murakkab bo'g'inli so'zlarga o'xshatib talaffuz et

- 12- Doimo chuqur nafas olib tushunarli va tiniq gapirishga harakat qil





Demak duduqlanishni bartaraf qilish asosan bolaning yoshligida ko'proq samarali bo'lar ekan. Bolani yoshi kattalashib borgan sari duduqlanish murakkablashib boradi va uni davolash hamda tuzatish bo'yicha amalga oshiriladigan logopedik korreksion ishla samarli bo'lmaydi. Duduqlanuvchi bolalar bilan vaqt o'tkazmay tez,oz vaqtida davolash va tuzatish bo'yicha logopedik ta'sir o'tkazib borilsa yaxshi samaraga erishiladi. Duduqlanuvchi bolalar o'rtasida maktabgacha va kichik yoshli bolalarda ko'proq yaxshi natijalarga erishilgani qayd etilgan. O'smirlar ,ya'ni (16-17 yoshli) bolalarda logopedni korreksion ishi kamroq natija beradi. Bolalar o'rtasida duduqlanish tashhisini bartaraf qilish uchun bo'lajak onalarga duduqlanishni kelib chiqish sabablarini to'g'risida tushuntirish ishlarini olib borish kerak.Shunda jamiyatimizda nuqsonli bolalar kamayishiga olib kelinadi.

FOYDALANILGAN ADABIYOTLAR:

- 1:Logopediya M.Ayupova Toshkent 2008.y
- 2:Logopediya M.Ayupova,L. Mo'minova Toshkent 1993.y
- 3:Nevrapotologiya Majidov Toshkent 1986.y
- 4:avitsenna.uz sayti



SINGAPUR VA O'ZBEKISTONDA INTELLEKTUAL MULK HUQUQIY MUHOFAZASI

Razzoqova Flora Shamsiddin qizi

Mirzo Ulug'bek nomidagi O'zbekiston Milliy Universiteti

2-kurs talabasi

Ilmiy rahbar: Rahimjonov Akmaljon Bahromjon o'g'li

Annotatsiya: *Bu maqolada, Singapur va O'zbekistonda intellektual mulk huquqi muhofazasining o'ziga xos xususiyatlari to'g'risida tahlil va bahslar amalga oshirilgan. Singapur va O'zbekiston mamlakatlari intellektual mulk huquqi sohasida kreativlikni rag'batlantirish, yaratuvchilar uchun motivatsiya manbasi bo'lib xizmat qilish va innovatsiyani kuchaytirish maqsadida muhim harakatlar ko'rsatmoqda. Bu mamlakatlarning qonunlar, tartibotlar va hukumatning ko'rsatgan ilg'or siyosati intellektual mulkni muhofaza qilishning samarali tizimini tashkil etmoqda. Intellektual mulk huquqi muhofazasi, yaratuvchilar va innovatorlar uchun yaratishlarni himoya qiladi va ulardan foydalanish imkoniyatini beradi. Singapur va O'zbekistondagi intellektual mulk huquqi sohasidagi yuqori sifatli amaliyotlar va hamkorliklar mamlakatlarning innovatsion rivojlanishini kuchaytiradi va ularga yangi imkoniyatlar yaratadi.*

Kalit so'zlar: *Singapur, O'zbekiston, intellektual mulk huquqi, muhofaza, innovatsiya, kreativlik, yaratuvchilik, tartibotlar, qonunlar, motivatsiya, himoya, yaratish, hamkorlik, tajribalar almashish, tashkilotlar, rivojlanish, samarali tizim, siyosat, intellektual mulkchi.*

Abstract: *In this article, the analysis and debates about the specific features of the protection of intellectual property rights in Singapore and Uzbekistan are carried out. Singapore and Uzbekistan are making significant efforts to encourage creativity, serve as a source of motivation for creators, and strengthen innovation in the field of intellectual property rights. The laws, regulations and advanced government policies of these countries create an effective system of intellectual property protection. Intellectual property protection protects creations and makes them accessible to creators and innovators. High-quality practices and cooperation in the field of intellectual property rights in Singapore and Uzbekistan will strengthen the countries' innovative development and create new opportunities for them.*

Key words: *Singapore, Uzbekistan, intellectual property law, protection, innovation, creativity, creativity, procedures, laws, motivation, protection, creation,*



cooperation, exchange of experiences, organizations, development, effective system, policy, intellectual property.

Аннотация: *В данной статье проводится анализ и обсуждение особенностей защиты прав интеллектуальной собственности в Сингапуре и Узбекистане. Сингапур и Узбекистан прилагают значительные усилия для поощрения творчества, служат источником мотивации для авторов и укрепляют инновации в области прав интеллектуальной собственности. Законы, постановления и передовая государственная политика этих стран создают эффективную систему защиты интеллектуальной собственности. Защита интеллектуальной собственности защищает творения и делает их доступными для создателей и новаторов. Качественная практика и сотрудничество в сфере прав интеллектуальной собственности в Сингапуре и Узбекистане укрепит инновационное развитие стран и создаст для них новые возможности.*

Ключевые слова: *Сингапур, Узбекистан, право интеллектуальной собственности, охрана, инновации, творчество, творчество, процедуры, законы, мотивация, защита, создание, сотрудничество, обмен опытом, организации, развитие, эффективная система, политика, интеллектуальная собственность.*

Kirish

Intellectual mulk huquqi, inson kreativlik va intellektual faoliyatining yagona yozma mohiyatidir. Bu huquqlar, yozuvchi, dizayner, innovator yoki dasturchi kabi intellektual ishtirokchilar tomonidan yaratilgan fikrlar, mavzular, so'zlar, dizaynlar, brendlar, musiqa, film va boshqalar kabi yaratmalarini himoya qiladi. Singapur va O'zbekiston kabi mamlakatlarda intellektual mulk huquqi muhofazasiga katta e'tibor beriladi. Bu mamlakatlarda intellektual mulk huquqi muhofazasini tashkil etuvchi qonunlar, tuzumlar va siyosatlar mavjud. Singapur va O'zbekistonda intellektual mulk huquqi muhofazasining o'ziga xos xususiyatlari mavjudligi bilan ajralib turadi.

Singapur, dunyo bo'ylab ishlab chiqarish, innovatsiya va intellektual mulkni muhofaza qilishda xususan tashkilotlashgan yangi texnologiyalar va strategiyalar bilan tanilgan. Mamlakatning intellektual mulk huquqi tizimi juda samarali va muvaffaqiyatli hisoblanadi. Singapurda intellektual mulkni himoya qilishga oid yosh bo'shliqlar, izchil patentlarni ro'yxatga olish, brendlar va biznes belgilarini ro'yxatdan



o'tkazish, to'lov shartnomalarini va shaxsiy mulkchilikning boshqa xususiyatlari bilan bog'liq tartibotlar mavjud⁵¹.

Singapur mamlakati, innovatsiyalarni qo'llab-quvvatlash va to'lov belgilarini himoya qilish maqsadida innovatsionlik talabalarini o'rgatish, brendlar va to'lov belgilari haqida xavfsizlik ma'lumotlarini tarqatish, intellektual mulkni tijorat qilish va istiqbolli rivojlanishini rag'batlantirish kabi xizmatlarni taklif etish bilan hamkorlik qiladi.⁵²

O'zbekiston ham intellektual mulk huquqi muhofazasiga katta e'tibor beradi va bir qator xalqaro tashkilotlar bilan hamkorlik qiladi. O'zbekistonda intellektual mulk huquqi qonunlarining amalga oshirilishi va ulardan samarali foydalanilishi uchun Birlashgan Millatlar Tashkilotining (BMT) intellektual mulk huquqi to'g'risidagi normativ hujjat va BMT tomonidan qo'llanilgan boshqa hujjatlar jismoniy shaxslar va tashkilotlarga yordam beradi. O'zbekistonda intellektual mulk huquqi muhofazasi yuqori saviyada olib borilmoqda va soha bo'ylab rivojlanmoqda.

O'zbekistonda intellektual mulk huquqi muhofazasiga oid qonunlar va tuzumlar mavjud. Bu qonunlar intellektual mulkni himoya qilish, mavzular, so'zlar, dizaynlar, patentlar, brendlar va boshqalar kabi yaratmalarni ro'yxatga olish, rivojlantirish, himoya qilish va ulardan foydalanish tartibini belgilaydi.

O'zbekistonda intellektual mulkni muhofaza qilishning muhim ta'siri patentlar va dizaynlar bo'lib, ularga oid qonunlar va tartibotlar mavjud. Patent tizimi orqali innovatorlar yangi texnologiyalar va mahsulotlarni ro'yxatga olishlari, ulardan foydalanishni tartibga solishlari va o'zlarining ishlab chiqarishlari uchun huquqiy himoya ta'minlanadi. Dizaynlar to'g'risida ham barcha shaxslar va tashkilotlar o'zlarining dizaynlari va yaratmalari uchun huquqiy muhofaza va tanqidlar olishlari mumkin.⁵³

Buning yanada yaxshilanishi uchun O'zbekistonda intellektual mulk huquqi sohasida xalqaro hamkorliklar⁵⁴ ittifoqlar yaratilgan. O'zbekiston Ochiq Innovatsiyalar Markazi, intellektual mulkni himoya qilish, innovatsiya va yangi mahsulotlarni rivojlantirishni rag'batlantirish va innovatorlarni qo'llab-quvvatlash maqsadida yosh intellektual ishtirokchilarni qo'llab-quvvatlaydi. BMT va boshqa xalqaro tashkilotlar bilan hamkorliklar orqali O'zbekistonda intellektual mulk huquqi

⁵¹ "Intellektual mulk huquqi: O'zbekistonning amaliyoti va rivojlanishi" mavzusidagi O'zbekiston Respublikasi Ochiq Innovatsiyalar Markazi maqolasi.

⁵² "Intellektual mulk huquqi muhofazasi va innovatsiya: Singapur va O'zbekiston misollarining taqqoslashuvi" mavzusidagi o'zbekistonli olimlar tomonidan tuzilgan ilmiy-tadqiqot maqolalar to'plami.

⁵³ Singapur intellektual mulk huquqi qo'riqlari va qonunlari haqida ma'lumot olish uchun Singapur intellektual mulk huquqi qo'riqxonasi rasmiy veb-sayti: <https://www.ipos.gov.sg/>

⁵⁴ "Intellektual mulk huquqi sohasidagi samaradorlik: Singapur va O'zbekistonning taqqoslashuvi" mavzusidagi yuridik o'quv yurtlarida tuzilgan ilmiy-tadqiqotlar to'plami.





sohasida tajriba almashish va ko'nikmalarni olish imkoniyati yuzaga keladi. Intellektual mulk huquqi muhofazasining amalga oshirilishi O'zbekistonda innovatsiya va iqtisodiy rivojlanishni kuchaytiradi. Innovatorlar, yaratuvchilar va biznesmenlar o'zlarining fikrlarini himoya qilish va ulardan foydalanish imkoniyatiga ega bo'lishlari orqali istiqbolli iqtisodiy islohotlarni amalga oshirishlari mumkin. Bu esa yangi sohasi yuqori sifatli mahsulotlarni ishlab chiqarish va sotish imkonini beradi, shuningdek, mamlakatning iqtisodiy diversifikatsiyasini va innovatsion rivojlanishini rag'batlantiradi.

Intellektual mulk huquqi muhofazasi O'zbekistonda kreativlikni rag'batlantiradi va yosh yaratuvchilar uchun kuchli motivatsiya manbasi bo'lib xizmat qiladi. Bu yangi idealarni o'zlashtirish va ulardan foydalanishga erishishga imkon beradi. Innovatsion sohalarda faoliyat ko'rsatuvchi shaxslar va tashkilotlar intellektual mulk huquqi orqali o'zlarining yaratishlarini himoya qilishlari va ulardan foydalanishlari bilan kuchli rag'batlantiriladi.

O'zbekistonda intellektual mulk huquqi muhofazasi sohasidagi yuksak samarali tartibotlar, innovatsiya markazlari, patent va dizayn agentliklari, hukumat va tashkilotlar o'rtasidagi hamkorliklarga asoslanadi.⁵⁵ Mamlakatning ilg'or siyosati, bu sohadagi innovatsion faoliyatni rivojlantirishga yo'l ochadi va intellektual mulkni muhofaza qilishning samarali tizimini tashkil etadi.

Uzluksiz rivojlanayotgan globalizatsiya davrida intellektual mulk huquqi muhofazasi dunyo bo'ylab ahamiyatga ega bo'lgan muhim mavzulardan biridir. Singapur va O'zbekiston intellektual mulk huquqi sohasida o'ziga xos xususiyatlarga ega bo'lib, fikr yaratish, innovatsiya va kreativlikni rag'batlantirish maqsadida katta e'tibor berishadi.

Intellektual mulk huquqi muhofazasini o'zaro hamkorlik va tajribalar almashish orqali rivojlantirish va sifatini oshirishga harakat qilish, Singapur va O'zbekistonning iqtisodiy va innovatsion rivojlanishini kuchaytiradi. Shu bilan birga, intellektual mulk huquqi muhofazasi, o'z fikrini, yaratishlarini va mahsulotlarini muhofaza qilishni istagan kishilar uchun motivatsiya manbasi bo'lib xizmat qiladi va ularning istiqbolli rivojlanishini rag'batlantiradi.⁵⁶

Hukumat tomonidan intellektual mulk huquqi sohasidagi qonunlar, tartibotlar va siyosatlar o'rganib chiqilgan va amalga oshirilgan. Bu qonunlar orqali intellektual

⁵⁵ "Intellektual mulk huquqi huquqiy asoslari va tashkilotlari" mavzusidagi xalqaro olimlar tomonidan tuzilgan xalqaro ilmiy-tadqiqotlar to'plami.

⁵⁶ "Intellektual mulk huquqi va innovatsiya: Singapur va O'zbekistonning samarali tizimlarining taqqoslashuvi" mavzusidagi yuridik muhokamalar to'plami.



mulkni himoya qilish, innovatsiya va yaratish faoliyati ko'paytirish va intellektual mulkni sifatli sotishni rag'batlantirishga qaratilgan.

Bundan tashqari, O'zbekistonda innovatsion markazlar va institutlar faoliyat yuritib, intellektual mulk huquqi sohasida ta'lim, tajribalar almashish va konsultatsiya xizmatlari ko'rsatish bilan shug'ullanadi. Bu markazlar innovatorlarga, yaratuvchilarga va biznesmenlar bilan hamkorlik qilish imkonini beradi va ulardan foydalanishni osonlashtiradi.⁵⁷

O'zbekistonda intellektual mulk huquqi muhofazasi bo'yicha tashkilotlar ham samarali ishlaydi. Mamlakatda intellektual mulk huquqi sohasida hamkorlikni rag'batlantirish maqsadida xalqaro konferensiyalar, seminarlar va treninglar o'tkaziladi. Bular innovatorlarni, dizaynerlarni va yaratuvchilarni xalqaro standartlarga muvofiq ishlashga yo'l qo'yadi va ulardan yuqori sifatli yaratishlar kiritishga yordam beradi.

O'zbekistondagi intellektual mulk huquqi muhofazasining rivojlanishi hamkorlik va tajribalar almashish bilan yanada kuchaymoqda. Singapur mamlakati bilan hamkorlik o'rnatilayotgan va O'zbekistondagi intellektual mulk huquqi sohasidagi yuqori sifatli amaliyotlarni o'rganish, yangi texnologiyalar va usullar bilan tanishish imkonini beradi.

Singapur va O'zbekiston intellektual mulk huquqi muhofazasining o'ziga xos xususiyatlari, ulardagi qonunlar, tartibotlar va hukumatning ko'rsatgan ilg'or siyosati bilan ajralib turadi. Bundan tashqari, bu mamlakatlarda intellektual mulkni muhofaza qilishning samarali tizimini rivojlantirishga, innovatsiyalarni rag'batlantirishga va kreativlikni oshirishga ulkan e'tibor beriladi.

Intellektual mulk huquqi muhofazasi, mamlakatlarning iqtisodiy va innovatsion rivojlanishini kuchaytiradi, yaratuvchilar va innovatorlar uchun yaratishlarni himoya qiladi, yangi idea va yaratuvlarni o'zlashtirish imkoniyatini beradi. Bu bilan birga, intellektual mulk huquqi muhofazasi, dunyoda innovatsiya, rivojlanish va kreativlikni rag'batlantirishning katta ahamiyatga ega bo'lgan jihozlardan biri sifatida ko'rinadi.⁵⁸

Singapur va O'zbekiston o'rtasidagi intellektual mulk huquqi muhofazasi hamkorliklari, tajribalar almashishlari va innovatsiyalar o'zaro foydalanishlari bilan o'z kuchini oshiradi. Bu mamlakatlarda intellektual mulk huquqi sohasidagi samaradorlik va rivojlanishga yo'l ochish uchun harakat qilish, yangi

⁵⁷ O'zbekiston Respublikasi Prezidentining 2019 yil 28 fevraldagi "O'zbekiston Respublikasining intellektual mulk huquqi to'g'risida"gi PQ-4200-son qarori.

⁵⁸ O'zbekiston Respublikasi Ochiq Innovatsiyalar Markazi rasmiy veb-sayti: <https://innovation.uz/>



texnologiyalarni o'rganish va ulardan foydalanishning samarali tizimini amalga oshirish hamda yaratuvchilik, innovatsiya va kreativlikni rag'batlantirish muhimdir.⁵⁹

O'zbekiston intellektual mulk huquqi muhofazasining rivojlanishi va yuqori sifatli amaliyotlari, mamlakatning innovatsion rivojlanishini kuchaytiradi va xalqaro innovatsiya indeksida o'rnatilishiga olib keladi. Singapur bilan hamkorlik tizimi o'rnatilayotganligi ulardagi intellektual mulk huquqi sohasidagi yuqori sifatli amaliyotlar bilan o'zbek innovatorlar va yaratuvchilar o'zlarini rivojlantirish va ulardan yuqori darajada foydalanish imkonini topishadi.⁶⁰

Jahon intellektual mulk huquqi muhofazasi sohasidagi yangiliklardan foydalanish, Singapur va O'zbek mamlakatlarining intellektual mulk huquqi sohasidagi yuqori darajadagi faoliyatlarini o'rganishga va ulardan foydalanishga imkon beradi. Innovatsiya va intellektual mulk huquqi muhofazasi sohasidagi hamkorliklar, o'zaro tajribalar almashishlar va bilimlarni o'rganganish Singapur va O'zbekistonning intellektual mulk huquqi sohasidagi samarali rivojlanishining muhim belgilaridan biri hisoblanadi. O'zbekiston va Singapur ham intellektual mulkni muhofaza qilishga va uni innovatsiya va rivojlanishga asos qo'ymoqda. Intellektual mulk huquqi muhofazasi mamlakatlarning ilg'or siyosatlariga, qonunlariga, tartibotlariga va amaliyotlariga bog'liqdir. Singapur va O'zbekiston intellektual mulk huquqi sohasida rivojlanayotgan mamlakatlar sifatida, ulardagi muvaffaqiyatli tajribalar va yangiliklar o'zbek intellektual mulkchilikning rivojlanishini kuchaytirishga va innovatsion rivojlanishning mustahkamlanishiga olib keladi.

Xulosa qilib aytadigan bo'lsak, innovatsiya, kreativlik va intellektual mulkni muhofaza qilish o'zbek mamlakatining iqtisodiy rivojlanishining katta qismini tashkil etadi. O'zbekistonda intellektual mulkni himoya qilishga va innovatsiya muassasalarining rivojlanishiga katta e'tibor qaratilmoqda.⁶¹

Ularning xizmatlari va tajribalari, innovatorlarni yuqori darajada himoya qilish, yaratishlarini ro'yxatga olish va ulardan foydalanishning osonligini ta'minlaydi.

O'zbekiston Ochiq Innovatsiyalar Markazi va boshqa institutlar, intellektual mulk huquqi muhofazasi, innovatsiya va yaratuvchilik sohasidagi tajribalar almashish va konsultatsiya xizmatlarini takomillashtirish maqsadida katta vaqt va energiya sarflaydi.

⁵⁹ O'zbekiston Respublikasi intellektual mulk huquqi sohasidagi tashkilotlarning faoliyati va muhofazasi to'g'risida ma'lumot olish uchun O'zbekiston Respublikasi Prezidentining rasmiy veb-sayti: www.president.uz

⁶⁰ "Intellektual mulk huquqi sohasida Singapur va O'zbekistonning yuqori darajadagi hamkorliklari" mavzusidagi iqtisodiy o'quv yurtlarida tuzilgan ilmiy-tadqiqotlar to'plami.

⁶¹ O'zbekiston Respublikasi Prezidentining 2019 yil 28 fevraldagi "O'zbekiston Respublikasining intellektual mulk huquqi to'g'risida"gi PQ-4200-son qarori.



FOYDALANILGAN ADABIYOTLAR:

1. O'zbekiston Respublikasi Prezidentining 2019 yil 28 fevraldagi "O'zbekiston Respublikasining intellektual mulk huquqi to'g'risida"gi PQ-4200-son qarori.
2. "Intellektual mulk huquqi: O'zbekistonning amaliyoti va rivojlanishi" mavzusidagi O'zbekiston Respublikasi Ochiq Innovatsiyalar Markazi maqolasi.
3. O'zbekiston Respublikasi Ochiq Innovatsiyalar Markazi rasmiy veb-sayti: <https://innovation.uz/>
4. "Intellektual mulk huquqi muhofazasi va innovatsiya: Singapur va O'zbekiston misollarining taqqoslashuvi" mavzusidagi o'zbekistonli olimlar tomonidan tuzilgan ilmiy-tadqiqot maqolalar to'plami.
5. Singapur intellektual mulk huquqi qo'riqlari va qonunlari haqida ma'lumot olish uchun Singapur intellektual mulk huquqi qo'riqxonasi rasmiy veb-sayti: <https://www.ipos.gov.sg/>
6. "Intellektual mulk huquqi sohasidagi samaradorlik: Singapur va O'zbekistonning taqqoslashuvi" mavzusidagi yuridik o'quv yurtlarida tuzilgan ilmiy-tadqiqotlar to'plami.
7. "Intellektual mulk huquqi huquqiy asoslari va tashkilotlari" mavzusidagi xalqaro olimlar tomonidan tuzilgan xalqaro ilmiy-tadqiqotlar to'plami.
8. "Intellektual mulk huquqi va innovatsiya: Singapur va O'zbekistonning samarali tizimlarining taqqoslashuvi" mavzusidagi yuridik muhokamalar to'plami.
9. O'zbekiston Respublikasi intellektual mulk huquqi sohasidagi tashkilotlarning faoliyati va muhofazasi to'g'risida ma'lumot olish uchun O'zbekiston Respublikasi Prezidentining rasmiy veb-sayti: www.president.uz
10. "Intellektual mulk huquqi sohasida Singapur va O'zbekistonning yuqori darajadagi hamkorliklari" mavzusidagi iqtisodiy o'quv yurtlarida tuzilgan ilmiy-tadqiqotlar to'plami.
11. Rakhimjonov, A. (2021). Increasing Civil Liability For Violation Of Rights To Real Estate. The American Journal of Political Science Law and Criminology, 3(04), 205-212.
12. Раҳимжонов, А. Б. Ў. (2022). КЎЧМАС МУЛКНИ СОТИШ ШАРТНОМАСИНИНГ ЎЗИГА ХОС ХУСУСИЯТЛАРИ. Oriental renaissance: Innovative, educational, natural and social sciences, 2(5-2), 1041-1049



THE ROLE OF TEACHER'S SALARIES IN EDUCATION

Iroda Normurodova Xolmurod qizi

Qashqadaryo viloyati Shahrisabz shahri 2003 yil 3 yanvar

There is no doubt that teachers' pay ensure the development of their knowledge and skills. Higher-educated teachers might also earn more money as teachers. A higher teacher remuneration is advantageous for the government as well as the instructors. because the most crucial individual in educating the next generation is the teacher. Large countries have high teacher salaries when compared to other, more developed nations. Research has shown that a 10% wage rise in teacher pay can lead to a 5-10% boost in student performance. This is due to the long-term advantages of effective teaching, such as higher education and more money. However, salary inequality is leading to a crisis, as it is more difficult to recruit new teachers and retain those who are already in the field. College graduates are also struggling to convince them to choose teaching when their peers are providing better pay and lifestyles. Better education equals better society. Students and society as a whole gain from spending money to recruit better instructors in the short- and long-term. A 10% wage rise is expected to result in a 5–10% boost in student performance, according to research that links teacher pay and achievement. The long-term advantages of effective teaching should not be disregarded. Students who perform better are more likely to pursue higher education and earn more. greater wages and superior teachers. The repercussions of this salary inequality are severe, and a crisis is rapidly emerging as a result. It is more difficult to recruit new teachers and keep those who are already in the field when pay is low. When college graduates observe that their friends have been provided with better jobs and a better lifestyle in It can be challenging to persuade college graduates to choose teaching when their classmates are given more pay and a better lifestyle in other professions. It has been shown that increasing starting salaries would make teaching more appealing by increasing competition for jobs and raising the standard of applicants. As a consequence, the social status of teaching as a profession would rise, boosting teacher motivation.

As for retention, it's often the best teachers—those who work the hardest and go above and beyond for their students—that become disillusioned when their efforts go unrecognized. Eventually, many are driven to seek a better lifestyle in another line of work. Often, the best teachers—those who work the hardest and go the extra mile for their students—feel frustrated when their efforts are not



recognized. That is, if their salary is not increased and they are not encouraged, they will look for another line of work. forced to seek a better way of life. f work. What makes teachers so crucial? Indeed, educators form the foundation of civilization. They serve as mentors for young people, provide direction and determination, and empower them via education. Teachers enable nations to further their social and economic development. The next time you or your neighborhood accomplishes something outstanding, take a moment to reflect on and express gratitude to the teachers who helped make it happen. A crucial component of a nation's development is its educational system. A society's future is created through educating its children. Teachers deliver the education that raises standards of living, bringing about. State boards of education can assist state agency policymakers and legislators toward funding alternatives that address the issue of stagnant teacher pay in their capacity as advocates for educational excellence and equity. Instead than just investing more money in the current structures, they might draw attention to the necessity of enhancing the overall value proposition for teachers, including pay, benefits, and working conditions. If highly qualified people do not want to become. teachers in the first place, state boards' efforts to create high criteria for instructors will be for nought. Teachers are essential to a nation's development, as they provide the education that raises standards of living. State boards of education can help address the issue of stagnant teacher pay by enhancing the overall value proposition for teachers, including pay, benefits, and working conditions. This will help ensure that highly qualified people want to become teachers and that educational excellence and equity are promoted. The purpose of this study is to ascertain how much teacher effectiveness and efficiency are impacted by high and low pay. Teachers' performance at work is significantly impacted by their pay. Efficiency is a crucial consideration when establishing the obligations and responsibilities of teachers. A committed teacher makes an effort to carry out his obligations and duties to the best of his ability and with good performance. Teachers' interest in and respect for their work will decline in this situation if their pay are poor. and they don't desire to complete their work flawlessly. There are issues with the teaching profession, including low teacher wages and less safety and health guarantees for instructors. To satisfy the demands, they are compelled to pursue another line of work .With the objective to provide for their family, they are compelled to choose something other than their being occupied. Low pay for teachers can have a significant impact on their effectiveness and efficiency. Poor pay can lead to a decrease in their interest in and respect for their work, as well as less safety and health guarantees. This can cause





teachers to pursue other lines of work to provide for their families. Research shows that the most important factor affecting the quality of teachers' work is that their salaries are not increasing enough to compensate. This also led to a decrease in the teaching profession. So it is interesting to look at what the effects of salary on the quality of teachers are. If the salary after 15 years of experience were increased, new teachers might be more motivated to do their best. If the salary is raised, the teacher position becomes more attractive, and people who are skilled are more likely to become teachers. Because teachers' salaries currently lag behind those of other professions, demand for the profession is decreasing. People who have to choose a profession can, of course, choose to get a higher salary. In accordance to research, among the most significant variables influencing teachers' ability to produce high-quality work is that their pay is not rising at a rate that makes up for this. Another benefit is that this resulted in an overall drop in the teacher's career. Which means it is stimulating to investigate the relationship between teacher quality and pay. New teachers might be more motivated to perform at their highest level if their pay were doubled after 15 years of experience. If the pay is increased, becoming a teacher becomes more appealing, and persons with higher skill levels are more inclined to do so. The demand for teachers is dwindling since their pay currently falls short of that of other professions. Naturally, those who must choose a vocation can opt for a larger pay. Research shows that the most important factor affecting the quality of teachers' work is that their salaries are not increasing enough to compensate. This has led to a decrease in the teaching profession, and it is stimulating to investigate the relationship between teacher quality and pay. If the salary were increased after 15 years of experience, new teachers might be more motivated to do their best, and those with higher skill levels are more likely to become teachers. The demand for teachers is dwindling since their pay currently falls short of that of other professions, so those who must choose a profession can opt for a larger pay.



IMPROVING THE EFFECTIVENESS OF THE LESSON BY USING DIDACTIC GAMES DURING THE PERIOD OF PRIMARY EDUCATION LITERACY

Jumaniyozova Musharraf

teacher of Khorezm region, Koshkopir district, school No. 23

Annotation: *The article provides recommendations regarding the teaching of literacy in the supplementary class: helping pupils to control the reduction of their learning.*

Keywords: *primary education, didactic game, method, technology, effective education*

In the developed system implemented in the field of education today, it is necessary to move from various methods of education, simulators of activities in full principle, from didactic and virtual games to observe certain competencies. Young pupils understand the life of society by studying. It helps to learn behavioral tools in a fun and hands-on way without the demands of play or advice. The game gives the child a driving factor for social and creative work. Jean-Jacques Rousseau believes that play will bring out creative impulses in children, and highly valued children's life experiences during play. The game is the development of children through joint cooperation. Teaching literacy is one of the first forms of organizing the further education process. During literacy training, the main focus is on developing the pupil's speech, organizing a group of pupils in the classroom, making the child feel at ease in an environment he has not yet mastered well, introducing him to the environment, a group of pupils attention is paid to such things as establishing friendly relations with Literacy is a very important responsibility and at the same time an honorable period of learning that will be remembered for a lifetime.

The successful acquisition of the knowledge given in the next classes by the pupil also directly depends on the level of development of written and oral communication skills. That's why special attention is paid to literacy training in educating young people and preparing them for life. Grammatical games used during literacy training encourage pupils to use their full potential and pay special attention to the subtleties of each sound and letter. Grammatical games used in this period are diverse and provide the pupil with knowledge, prevent him from getting bored, and create an opportunity to enjoy the work he has done. Effective results can be achieved if teaching children of the 1st grade is based on the game. In order





not to bore children of this age, to organize reading and writing lessons in an interesting way, to study well, to form and strengthen the skills of husnikhat, it is necessary to properly organize writing lessons and organize them in the form of games. Advanced primary school teachers working in the schools of our country have created many didactic games for use in the process of teaching literacy to first graders. Using them in the course of the lesson, they achieve effective results. Special attention should be paid to conducting didactic games during literacy training. In particular, "When the colors speak", "Fly yourself", "Apple picking", "Sunflower", "Mirror", "Super lotto", "Find the opposite", "Train", "Pyramid", "Didactic games such as Uzbekidton fruits", "Role game", "Builder", "Topagon", "Twins" are among them.

Didactic game "Apple picking". This game can be used both in the repetition of the learned topic and in the reinforcement of a new topic. Lines are written behind the shape of an apple, and the names of different fruits are written on the board. The pupil will have to find the syllable written behind the apple shape to which word it belongs.

Didactic game "When colors speak". This game also increases pupils' ingenuity. In the game, the teacher says words starting with a vowel or a consonant one after the other. Pupils pick up red cards for words that begin with a vowel sound, and light-colored cards for words that begin with a consonant sound.

Didactic game "Zingni lypi". In this game, one pupil is invited to the blackboard and given a fan. Pupils ask him questions, and he often has to answer them. If he cannot answer the questions, the pupil fans himself with a fan. In this way, the game continues, at the end of the game, the pupils themselves will have to say how many questions were answered correctly and how many questions were answered incorrectly.

Today's inquisitive and creative teachers are achieving effective results by combining the educational process with didactic ideas in accelerating cognitive activity. Didactic games can be used in the process of repeating a previous topic, explaining a new topic, strengthening it, testing and evaluating children's knowledge. Didactic games include the demonstration of education, the teacher's speech and children's actions, as a result of which unity is born in perception (sight, hearing, skin sensation signs). This allows the children to think about what the teacher said and express what was said, that is, the pupils themselves fulfill the rules of the didactic assignments. The structure features of didactic games in this way provide an opportunity to analyze the pupils' activities. That's why all children act with interest during the game.





REFERENCES:

1. Kasimova K, Matchonov S., Gulomova Kh., Yoldosheva Sh., Sariyev Sh. Methodology of mother tongue teaching. - Tashkent "Noshir" publishing house, 2009.
2. Safarova R. and others. Literacy classes. Tashkent "Spirituality", 2003.
3. Safarova R. and others. Methodical manual for alphabet teachers. Tashkent: Republican Education Center, 2021.



WAYS TO DEVELOP THE ORAL AND WRITTEN SPEECH OF PRIMARY CLASS PUPILS

Guloy Sharipova

Urganch State University's teacher

Guzaloy Khalillayeva

Urganch State University's teacher

There must be certain conditions for the development of oral and written speech of primary school pupils. In order to make pupils want to say something, it is necessary to make their speech meaningful, to arm speech with language tools. In order to develop the oral speech of primary school pupils, it is important to teach them the norms of the literary language in the first lessons, for this, on words, phrases and sentences, as well as on connected speech, speech in the process of work. It is necessary to know that it follows the basic principles of cultivation. The work of developing oral speech of primary school pupils should be carried out in the process of learning all subjects, not only in the classes of the mother tongue. Also, work on the development of oral speech should be carried out not only in the course of the lesson, but also in extracurricular activities and individually.

Among the pupils of the first grade, work is regularly carried out on the development of speech during the period of literacy training. In this, serious attention is paid to conducting a conversation based on the pictures, explaining about the sentence, and then moving on to sentence formation exercises. The teacher's guiding questions teach pupils oral speech, written speech, the structure of speech and sentences, pauses between sentences. It is appropriate for the teacher to deal with the pupil individually.

In this case, the teacher should pay more attention to the use of words that are close to the pupils' lives, names of clothes, household appliances, names of vegetables and fruits, names of domestic animals, birds. Instead, it is emphasized that it is possible to achieve good results by giving riddles about certain events. After that, they are taught to divide words into syllables and syllables into sounds. It is necessary for the teacher to make effective use of visual aids. Pupils learn using the scheme and lines that show the structure of speech from sentences, and the sentence from words, syllables, syllable sounds. Great skill is required from the teacher in teaching vowels and consonants, distinguishing between sounds and letters.





In order to develop the oral speech of 1st graders, it is important to teach them the norms of the literary language in the first lessons. It is necessary to know that it follows the basic principles of cleaning. The work of developing oral speech of 1st graders should be carried out not only in mother tongue classes, but in the process of learning all subjects. In addition, work on the development of oral speech should be carried out not only in the course of the lesson, but also in extracurricular activities and individually.

Innovative, from modern pedagogical technologies using advanced methods and methods using education and quality effectiveness of pupils in education raising, educating young people to be competitive is the main thing facing the educational system is a task. The Republic of Uzbekistan on September 14, 2016 "A State for Youth Law of the President of the Republic of Uzbekistan on "Actions for the further development of the Republic of Uzbekistan" in February on the strategy" No. PF-4947 of the Cabinet of Ministers dated 6/2017 "State education of general secondary and secondary special, vocational education" in April Resolution No. 187 of April 29, 2019 "Development of the public education system of the Republic of Uzbekistan until 2030 the line defined in the Decree No. PF-5712 "on approval of the concept". tasks to develop pupils' linguistic and speech competences prepares the ground. "On further development of the Republic of Uzbekistan" Strategy of Actions" defined as "independently thinking, decisive life education of young people who have a perspective, loyal to the Motherland, democratic reforms in the process of deepening and developing civil society, their social "increasing activity" is the task of independent thinking of pupils of junior school age expansion of the potential is active in our developing country under fundamental reforms, it requires being inquisitive and keeping up with the times. That's why, in giving knowledge, the scholars of the East use independent thinking, expression of ideas, and speech who recorded their scientific views covering important aspects in the process of creation and at the same time, the scientific-theoretical side of speech is found in dictionaries, textbooks and educational and explained in detail in methodological manuals. According to Farabi, how to teach and receive education, how to think when it comes to expression, articulation, how to ask and how to answer, The first of these sciences is about bodies, that is, about substance and accidents naming is the science of language. The second is science and grammar. It is given to bodies how to arrange noun(s) and of substance and accident words of wisdom and speech expressing the location and the results that come from it teaches how to make. The third science is logic. He made certain conclusions how to arrange sentences according to logical





figures for derivation teaches. With these inferences we can learn what is unknown and what we judge what is true and what is false."The aim is to express opinions based on the science of logic in the pupils' speech according to Therefore, they use their memory vocabulary through their speech.The concept of speech and its development. Speech is a type of human activity, language tools (word, phrase, sentence) is to use thinking. Speech is communication and the message function, the function of emotional expression and influence of mutual opinion does. A well-developed speech is important for the active activity of a person in society serves as one of the tools. For the pupil, the speech is at school

is a tool for successful education. What is speech development? If the pupil and his language work are considered, speech development means comprehensive language development (pronunciation, vocabulary, syntactic structure,connected speech) is understood as active practical acquisition. If the teacher is in sight If it is understood, speaking development means pupils' pronunciation, vocabulary, syntactic structure of the language. and a method that helps them acquire connected speech as an important asset and application of work types is understood.

A few for speaking activities, as well as for developing pupils' speech it is necessary to comply with the condition:

1. There must be a requirement for a person's speech to emerge. Read the speech Methodological requirement of development is that the pupil expresses his opinion or something verbally or in writing is to create a situation that creates desire and necessity, 2. Any speech should have content and material. How much is this material? if it is complete, rich, valuable, its description will be so meaningful. 3. A word, a phrase, a sentence, a phrase that the listener understands is understandable only when expressed using Therefore, the speech is successful The third condition of development is arming speech with language tools. There are several aspects of speech acquisition.

These are:

1. Learning the norms of the literary language.
2. Important speech skills necessary for every member of our society, that is, mastering reading and writing skills.
3. Improving pupils' speech culture.

Three directions are clearly distinguished in the development of speech:

- 1) work on words;
- 2) working on phrases and sentences;
- 3) work on connected speech.





It is a linguistic base for working on words, phrases and sentences lexicology (together with phraseology and stylistics), morphology, syntax serves; and connected speech is logical, literary and complex based on the linguistics of syntactic integrity. Consistency in speech development requires four conditions, i.e. consistency, perspective, variety, different types to a common goal s provided by increasing the skill of subjugation. Types of speech. People are from language They use it as a tool to express their opinion. They voiced their opinions they think about it before speaking. This is internal speech. Inner speech It is a "thought" (thought) speech that is not heard or written down. External speech by means of sounds or written in graphic symbols, to others is a directed speech. Internal speech helps to understand and remember the material. According to the method of expression, the speech is oral and written. Oral speech is mostly it is in the form of a dialogue, and the written speech is in the form of a monologue. It is put in the pupils' speech requirements. Compliance with a number of clearly defined requirements for the development of pupils' speech will be done.

1. Let pupils' speech be meaningful.
2. Be logical in speech.
3. Let the speech be clear.
4. Let the speech be rich in language tools.
5. Let the speech be clear.
6. Let the speech be expressive.
7. Let the speech be correct.
8. Let the speech be civilized.

Speech is an important tool in developing pupils' thinking. Speech to express an idea not only a tool, but also a tool for its formation. Thought is psychological of speech acts as a basis, and the condition for its growth is the enrichment of thought. Mental speech can be successfully developed only on the basis of mastering the activity system. Therefore, the development of pupils' speech requires the preparation, improvement of the material, Great importance is attached to selection, placement, and logical operations related to the topic. Only if thought is verbally formed and expressed using language material grows successfully. A concept is expressed by words or phrases, therefore, the concept becomes an important communication material in the word, which is a language tool. To this concept only if a person knows the word (combination of words) that expresses the concept based on it, will have the opportunity to think in external speech. In speech, thought is formed, and at the same time, thought creates speech. "Speech is thought is closely connected with Without speech, there is no thought, language if there is no material, the idea cannot be expressed." Speech formation of thought is





his ensures that it is clear, understandable, pure, consistent, and logical. Language acquisition is of this language to learn phonetics, vocabulary, grammatical structure, improve thought for, prepares conditions for the development of thinking. Knowledge, facts, various information is the material of thought and speech. Speech is the process of thinking serves as an important learning tool. Speech as one of the main dimensions of the pupil's intellectual development is used. The pupil's mastery of material from all subjects and general when thinking about his mental development, the child wrote about this or that topic in his speech in the essay, in the information, in the retelling, in the answer to the questions) what kind of statement is focused on being able to deliver. Thus, speech cannot be separated from thinking, speech develops on the basis of thinking; the thought matures and emerges with the help of speech. On the other hand, the growth of speech helps to form ideas, improves. On the third hand, the growth of speech helps to form thoughts, improves. Other types of training to develop pupils' speech connection with Developing pupils' speech is one of the other educational subjects is inextricably linked with the training sessions. In mother tongue classes, pupils learn about nature and people's lives with the help of language they take; they observe, think, and see, hear, and read they learn to make a correct statement. Mother tongue lessons to enrich the child's vocabulary effectively helps, teaches how to structure a speech. Reading lesson and related to it The guided tour will teach pupils about natural phenomena, people's life and work

provides knowledge about ethics, norms of dealing with other people; in this lesson, there is a wide opportunity for the pupil's speech, its formation and growth. Children are special with special language learning in grammar and spelling classes they learn to hear and say sounds, syllables, words and sentences. They are subject, many words that denote action, sign, as well as sound, letter, syllable, stem, word, word maker, form maker, adverb, phrase, noun, adjective, number, verb, pronoun, conjunction, sentence, part of sentence, primary clause, secondary clause, indicative clause, interrogative sentence, exclamatory sentence; Learned a lot of new terms, such as type, conjugation they get As a result, pupils have the following:

- Effective oral, written and multimedia in various forms and contents understanding, managing and creating based communication;
- Analyzing and evaluating information in various forms and means, be kind to management; looking at different perspectives;
- Ability to work in a team and demonstrate leadership skills; different roles and ability to accept responsibilities; work effectively with others get; be kind to others;





like looking at different perspectives formation of life skills is guaranteed. In mother tongue classes, pupils learn about nature and people's lives with the help of language they take; they observe, think, and see, hear, and read they learn to make a correct statement. Mother tongue lessons to enrich the child's vocabulary effectively helps, teaches how to structure a speech. Reading lesson and related to it The guided tour will teach pupils about natural phenomena, people's life and work provides knowledge about ethics, norms of dealing with other people; in this lesson, there is a wide opportunity for the pupil's speech, its formation and growth. Children are special with special language learning in grammar and spelling classes they learn to hear and say sounds, syllables, words and sentences. They are subject, many words that denote action, sign, as well as sound, letter, syllable, stem, word, word maker, form maker, adverb, phrase, noun, adjective, number, verb, pronoun, conjunction, sentence, part of sentence, primary clause, secondary clause, indicative clause, interrogative sentence, exclamatory sentence; Learned a lot of new terms, such as type, conjugation they get As a result, pupils have the following:

- Effective oral, written and multimedia in various forms and contents understanding, managing and creating based communication;
- Analyzing and evaluating information in various forms and means, be kind to management; looking at different perspectives;
- Ability to work in a team and demonstrate leadership skills; different roles and ability to accept responsibilities; work effectively with others get; be kind to others; like looking at different perspectives formation of life skills is guaranteed. In this case, we emphasized that the teacher should use words that are close to the pupils' lives, such as names of clothes, household appliances, names of vegetables and fruits, names of domestic animals, and birds. Instead, it was emphasized that it is possible to achieve good results by giving riddles about certain events. After that, they were taught to divide words into syllables, and syllables into sounds. In doing this, the teacher must use visual aids effectively. Pupils learn using the scheme and lines that show the structure of speech from sentences, and the sentence from words, syllables, syllable sounds. Great skill is required from the teacher in teaching vowels and consonants, distinguishing between sounds and letters.

Forming the speech culture of pupils by developing pupils' oral speech in the course of the lesson is the demand of the times.

Also, working on children's literature will undoubtedly give good results in enriching children's vocabulary, ensuring the fluency, smoothness and impact of their speech. When reading a work with preparatory groups of kindergartens and small children of school age, the teacher and educator need to work on the





language of the work in order to convey the content of the work and the main idea in it to the minds of children. Because while learning the language of the work, working with some words and phrases in it, on the one hand, helps to easily and fully master the content of the work, on the other hand, it enriches the children's vocabulary, educates the skills of understanding language phenomena, and so on. is the basis for phonetically mastering words.

According to the requirements of the four-year program of the primary school, it is required to increase the activity of pupils, increase vocabulary and teach them to think freely, clearly and independently. uses a variety of effective methods to develop his speech. Teaching children to talk about what they have seen, about nature scenes, about the work they did at home, and to tell the story based on pictures, is one of the most effective ways to develop their oral speech.

It is known that children are not able to express their thoughts completely in order, sometimes they leave out the most important parts. In such cases, the teacher helps, by asking pupils questions one after the other, he identifies the important points and organizes the story, and achieves the fluency of its content. With this, the teacher will be able to a certain extent to develop pupils' speech during the lesson.

A well-told story or incident not only helps children express their thoughts and feelings clearly and independently, but also makes a great impression on the children themselves. If the child notices that his stories are liked by others, he will search for the necessary words and phrases in the future and try to tell a full and clear story of what he saw.

As an example, we will give a conversation on the topic "In the garden" in rural schools.

It is known that pupils spend most of their time, especially during the summer holidays, on the banks of rivers and ditches, in cotton fields. Therefore, it is appropriate to start the conversation about summer impressions with the topic "Polyzda".

In the organizational part of the training, with the help of the teacher, the children remember what they did in the police station, who they helped. A collective story created on this basis will help each pupil to create his own personal story based on the picture. In this picture, there is a wide skirt, and the skirt is blue-blue polish products. Both sides of Paykal are surrounded by fruit trees. Big watermelons in the furrows. In the middle of Paykal, the farmer is collecting ripe watermelons. A bunch of children are cutting watermelons and adding them to the watermelons in the middle of the row.





The uniqueness of pedagogical speech communication is characterized by the fact that the teacher is an educator everywhere and under any conditions. The teacher communicates more with his pupils in the classroom and in the classroom. His speech acquires a scientific and pedagogical content. In such a speech, the rules, terms, conclusions specific to various fields of science are reflected. In such a speech, everything is in its place and in moderation. Explanations given in terms and new words are given in simple syntactic structures that the reader can digest. Rules and theories are explained with practical examples close to the pupil.

The teacher's speech should be as syntactically simple, attractive, and impressive as possible. Any kind of knowledge and education is mainly imparted through the daily environment of the teacher in the classroom and outside the classroom. No matter what form it takes in speech, our values must be strictly respected.

REFERENCES:

1. Jalolov. J. "Pedagogical lesson processes" 1996
2. "Content and method of teaching pedagogical sciences". Institute of scientific investigation. "Course of teaching in secondary schools" under the editorship of Professor Settling V.S. Tashkent.
3. Azizkhojayev N.M. Pedagogical technologies and pedagogical skills. Tashkent: Union of Writers of Uzbekistan. Justice, 2006.
4. Gafarova T. Modern technologies in primary education. Against: Nasaf, 2009.



EKSKAVATORLAR BILAN GRUNT QAZISH TEXNOLOGIYALARI

Abdualiyev Elyor Begali o'g'li
Mustafoyev Eldor Ilhom o'g'li
Ozodjonov Javohir Tursunnazar o'g'li
Toshkent davlat transport universiteti

Annotatsiya: *Yer ishlarini asosiy qismi bir cho'michli ekskavatorlar yordamida bajariladi va bir cho'michli ekskavatorning asosiy ishchi jihozlariga uning cho'michi kiradi.*

Kalit so'zlar: *Ekskavator, cho'mich, Yer polotnosi, Cho'michning hajmi, ko'p motorli, kolonnalar, ko'tarma, kavalyer, ish sxemasi, gruntlar,*

“Zaboy” – grunt kovlab olinadigan joy, ekskavator ish joyi. Zaboy bo'ylab ekskavator qazishda hosil bo'lgan transheyani “proxodka” deyiladi. Proxodka ro'pora yoki yondama bo'lishi mumkin.

Ro'pora qazishdagi hosil bo'lgan transheya kengligini Pifagor teoremasi asosida aniqlash mumkin:

$$Vt = 2\sqrt{R_{\text{ed}}^2 - L_{\text{is}}^2}$$

bu yerda: L_{pe} – ekskavator siljishi, cho'mich hajmiga bog'liq:

$$L_{\text{pe}} = 1.7 \sqrt[3]{q_3}$$

Qazish frontini to'la burchagi 160 ni tashkil qiladi. To'kishdagi o'rtacha burilish burchagi 135 dan oshmasligi kerak⁶².

Bir cho'michli ekskavatorlarni quyidagi alomatlariga qarab tasniflash mumkin.

Cho'michning hajmi bo'yicha:

- kichik hajmli (0,15; 0,25; 0,4; 0,65; va 1 m³)
- o'rtacha hajmli (1,25; 1,6; 2,5; 3; 4 va 4,6 m³)

Yurish jihozlari bo'yicha:

- zanjirli;
- pnevmog'ildirakli;
- odimlovchi;
- traktorga o'rnatilgan;
- avtomobilga o'rnatilgan ekskavatorlar.

Kuch qurilmasi bo'yicha:



- a) ichki-yonuv yuritkichi;
- b) elektr yuritmal;
- v) dizel-elekt yuritmal ekskavatorlar.

Yuritkichlar soniga qarab;

- a) bir motorli;
- b) ko'p motorli ekskavatorlar;

Qo'llanish sohasi bo'yicha qurilishda va ochiq konlarda.

Ish jixozlari bo'yicha:

- a) to'g'ri cho'michli;
- b) teskari cho'michli;
- v) draglayn va boshqa jixozli.

Yer polotnosini qurish ishlari mexanizatsiyalashgan kolonnalar yordamida tayyorlov, asosiy va mustahkamlash ishlarining kompleks mexanizatsiyasini qo'llagan holda bajariladi. Yetakchi mashina ishi unumdorligini maksimal ta'minlash, ishlar narxi va mehnat sarfining eng kam bo'lgan hisobiga muvofiq mashinalar komplekti tanlanadi. Yer polotnosini qurish ishlari yil bo'yi bajarilishi kerak.

Yer polotnosini qurishining asosiy ishlarini bajarishda komplektidagi yetakchi mashina sifatida buldozer, skreper va ekskavatorlar qo'llaniladi.

Buldozer komplekti bilan

- balandligi 2 m gacha bo'lgan ko'tarmalar rezervlardan quriladi;
- o'ymalardan ko'tarmagacha masofa 100 m dan kam bo'lsa, o'ymalarda qazilgan grunt ko'tarmaga tashiladi.

O'zi yurar va tirkamali skreperlar quyidagi sharoitlarda qo'llaniladi:

- rezerv va karyerlardan ko'tarmalarni qurish;
- o'ymalarni qazib gruntni ko'tarmalarga yoki kavalerlarga tashish.

Tushib-chiqadigan joylarni o'rnatish kerak bo'lgan hollarda balandligi 4-5 m dan katta ko'tarmalarda skreperlarni ishlatish tavsiya etilmaydi.

Tirkamali skreperlarni grunt tashish masofasi 500 m gacha bo'lganda ekskavatorlarga nisbatan, masofasi 300 m gacha bo'lganda esa o'ziyurar skreperlarga nisbatan ishlatish tavsiya etiladi. O'ziyurar skreperlarni grunt tashish masofasi 3000 m gacha bo'lganda ishlatish tavsiya etiladi.

Yer ishlarini asosiy qismi bir cho'michli ekskavatorlar yordamida bajariladi.

Bir cho'michli ekskavatorning asosiy ishchi jihozlari uning cho'michi kiradi. Cho'michning ish bajarishiga qarab quyidagi turlari mavjud:

- cho'michi to'g'ri joylashgan - ekskavator turgan o'rnidan yuqorida joylashgan gruntni, ya'ni kotlovandan gruntni qazib olish va uni transport vositasiga yuklash.



□ cho'michi teskari joylashgan - ekskavator turgan o'rnidan pastga joylashgan gruntlarni xandaqlarda, kotlovan va rezervlardan qazib olib, uni avtotransport yoki yerga to'kish imkoniyatiga ega.

□ draglayn - ekskavator turgan sathdan pastda joylashgan gruntlarni, shuningdek namligi yuqori bo'lgan gruntlarni ishlash uchun mo'ljalangan.

□ greyfer - quduqlar, kichik chuqur kotlavlarni qazishda, shuningdek suv sathidan pastda joylashgan gruntlarni kavlash, shag'al va qumni suv ostidan qazib olishda keng qo'llaniladi.

□ teleskopik jihozli - qiyaliklarni tekislash, kotlovan, xandaq, ariqlar ichini tozalash uchun qo'l keladi.

Bir cho'michli ekskavatorlar mexanik va gidravlik yuritmalari tarzda ishlab chiqiladi. Cho'michning hajmi $0,5 \text{ m}^3$ gacha bo'lgan ekskavatorlar ish hajmi ozroq va tarqoq qishloq xo'jalik, fuqaro va sanoat inshootlari qurilishida keng qo'llaniladi. Cho'michning hajmi $0,65 \dots 3,2 \text{ m}^3$ gacha bo'lgan ekskavatorlar, turarjoy, sanoat, suv inshootlari va boshqa qurilishlarda keng qo'llaniladi⁶³.

Hozirgi kunda ko'p maqsadli gidravlik yuritmalari ekskavatorlar ko'p qo'llanilmoqda. Chet elning eng ilg'or ekskavator ishlab chiqaruvchi firmalari (Fransiya, AQSH, Italiya, Angliya, Yaponiya, Finlandiya) da almashuvchi jihozlari 5...10 tagacha bo'lgan gidravlik ekskavatorlar ishlab chiqarilmoqda, ularga: cho'michi to'g'ri, cho'michi teskari, greyfer, ilgichli osilgan, yumshatgichli, girya bolg'ali, girya burg'uli, yumshatgichli cho'michli, yo'l qoplamalarini ko'chiruvchi, paket holdagi, quvur, xodani ko'taruvchi va x.k. jihozlari kiradi. Quyidagi rasmda ko'p maqsadli ishchi jihozlari almashuvchan ekskavator jihozlari keltirilgan.

Ekskavatorlarning ish sxemasi ikki: *transportsiz* va *transportli* turga bo'linadi

□ transportsiz sxemada ekskavator ishlaganda u gruntni kavlab yerga to'kadi. U ham o'z navbatida ikkiga, ya'ni grunt cho'michdan to'kilgandan so'ng joyida qoladi, yoki uni yana qayta ekskavator yordamida olib boshqa joyga to'kiladi;

□ transportli sxemada ekskavator gruntni kavlab olib, avtoag'darma mashinaga yuklaydi

Yer polotnosini qurishda cho'michining hajmi $q=0,65 \div 1,6 \text{ m}^3$ va $2,5 \text{ m}^3$ bo'lgan ekskavatorlar tavsiya etiladi.

Qoyatoshli gruntlarda cho'michining hajmi $q \geq 1 \text{ m}^3$ ekskavatorlardan foydalanish lozim. Ekskavatorlarni tanlashda cho'michining hajmi yer ishlari hajmi bilan quyidagi jadvaldagi nisbiylikda bo'lishi tavsiya etiladi:



Hajmi jadvaldagi hajmlardan kam bo'lgan uchastkalarda bu ekskavatorlardan foydalanilganda komplektlarni ko'chirishda sarf-xarajatlarning oshib borishi e'tiborga olinishi zarur.

Traktorli frontal yuk ko'targichlarni yumshoq va avval yumshatilgan gruntlarda ishlatish tavsiya etiladi.

Barxanli qumlarda yer polotnosini qurishda quyidagilarga e'tibor berish zarur:

- ko'tarma zaxira (rezerv) dan barpo etilishida va grunt ishlov berilgan o'ymadan kavalyerga tashlanishida asosiy yer qazish mashina deb cho'michini hajmi $q=0,8 \text{ m}^3$ va $q=1,2 \text{ m}^3$ ekskavator-draglaynlar tanlanadi;

- tashish masofasi 150 m gacha bo'lganda grunt zaxiradan ko'tarmaga va o'ymadan ko'tarmaga tashilishida buldozerlarni ishlatish tavsiya etiladi; qumlar kuz, qish va erta bahorda yog'in-sochinlar tufayli nam bo'lgan davrida yer ko'tarmasini qurish, ayniqsa notekis barxanlarning balandligi katta joylarda va ajratish punktlarida gruntni tashish masofasi $\leq 500 \text{ m}$ bo'lganda cho'michi hajmi $6-8 \text{ m}^3$, gruntni tashish masofasi $\leq 800 \text{ m}$ cho'michi hajmi 10 m^3 li o'ziyurar skreperlar ishlatilishi mumkin;

- yuzasi o'simlik qatlami qoplagan va yarim qoplagan qumli joylarda gruntning tabiiy mustahkamligini buzilishini kamaytirish uchun zaxiralar chuqur va qiyaliklari vertikal shaklda bajariladi. Berma kengligini 1,5 baravar zaxira chuqurligiga oshirish zarur;

- zaxira (rezerv) chuqurligi chegaralanmagan joylarda qo'shimcha tashlanishlarsiz cho'michi hajmi $0,8 \text{ m}^3$ bo'lgan draglayn yordamida gruntni qatlama-qatlam zichlab, balandligi 4 m gacha ko'tarmalarni, cho'michining hajmi $1,2 \text{ m}^3$ bo'lgan draglayni yordamida esa – balandligi 5 m gacha ko'tarmalarni qurish mumkin. O'ymalarni kavalyerga o'rnatishda chuqurligi mos ravishda 7,5 va 9 m bo'lishi mumkin;

- namligi kam gruntlarda, zichlanishi maqsadga muvofiq bo'lmagan hollarda ko'tarmalar buldozer yordamida balandligi 2,5 m gacha bo'lgan, va qo'shimcha (tashishlar) tashlanishlar orqali draglayn yordamida balandligi 12 m gacha ko'tarmalar zaxiradan barpo etiladi.

Yer ishlarini ishlab chiqarish usulini tanlash yer inshootlari hajmi va o'lchamlari, grunt xususiyati, yer osti suvlari mavjudligi va boshqa sharoitlarga bog'liq. Bir cho'michli ekskavatorlar eng universal yer qazish mashinalari bo'lib hisoblanadi. Ular gruntga ishlov berib gruntni chetga chiqarib tashlaydi, yoki transport vositasiga yuklaydi. Bir cho'michli ekskavatorlar ishchi uskunasi turi, harakatlanuvchi moslamasi konstruksiyasi, yuritma turi, podveska va burilish qismi aylanishi bo'yicha sinflanadi.



To'g'ri kurakli ekskavator turish sathidan yuqorida joylashgan gruntlarga ishlov beradi. Ishchi uskunasi mustahkam, bikir va kesish quvvati katta bo'lganligi tufayli gruntlar har xildagi turda, shu jumladan zich va qoya toshli maydalangan bo'lishi mumkin.

Teskari kurakli ekskavator turish sathidan pastda joylashgan gruntlarga ishlov beradi. Yondama teskari kurakli tor sharoitda ishlashga mo'ljallangan.

Draglayn ekskavator turish sathidan pastda joylashgan gruntlarga ishlov berib chetga chiqaradi yoki transport vositasiga yuklaydi. Draglayn cho'michi egiluvchan osmasi gruntni tashlash masofasini oshirishga, suvlangan yoki suv osti gruntlarga ishlov berishga, shuningdek rezervdan ko'tarma qurishga va o'ymadagi qazilgan gruntni kavalerga tashlashga imkon yaratadi.

Greyferlar sochiluvchan gruntlar va maydalangan jinslarni ortish va tushirish jarayonlarini bajarishga shuningdek vertikal quduqlarni qazishga, kanal va ariqlarni tozalashga mo'ljallangan. Arqonli greyfer cho'michi arqonga osilgan bo'lib, grunt olishdagi cho'mich bosimi kuchi cho'mich og'irligi orqasida hosil bo'ladi. Qattiq greyfer cho'michi ishchi uskunaning qattiq elementlarining biriga sharnirli osilgan bo'lib, gruntga bosim kuchi yuritma qurilmasi orqali hosil bo'ladi.

Bir cho'michli ekskavatorlarning foydalanishdagi ish unumdorligi quyidagicha aniqlanadi⁶⁴:

$$P_e = p q K_n K_v / K_{yu} \text{ m}^3/\text{soat.}$$

Bu yerda: q - cho'michning sig'imi (hajmi), m^3

K_n -cho'michini to'lish koeffitsiyenti (0,9-1,2); $K_n = q'/q$

q' - cho'michdagi yumshatilgan gruntning hajmi;

K_d - ekskavatoridan vaqt bo'yicha foydalanish koeffitsiyenti (0,65 + 0,8);

K_{yu} -gruntni yumshatish koeffitsiyenti (1,1-1,4);

p -bir soatlik ishdagi sikllar soni;

T_{ts} - bitta siklni davomiyligi, s;

$$p = 3600 / T_{ts}$$

$$T_{ts} = t_K + t_{bb} + t_b + t_{3,6}$$

bu yerda: t_K -qazish: t_{bb} -bo'shatishiga burish: t_b - bo'shatish: $t_{3,6}$ -qazishga qaytish vaqtlarining davomiyligi, s;

To'g'ri kurakli ekskavatorning zaboyda joylashuvi va asosiy texnologik o'lchamlari 3.7-rasmda keltirilgan. Rasmda ko'ringanidek, grunt qazishda cho'mich o'zgaruvchan kesimdagi qatlamni kesib yuqoriga harakatlanadi.



Ekavator dastagi gorizontol holatni egallaganda, kesish qatlami va gruntni kesish kuchi maksimumga yetadi. Odatda ushbu holatda cho'mich to'laligicha gruntni bilan to'ladi. Shu sababli uning ushbu holatdagi balandligi qazish (to'ldirish) balandligi deyiladi va H_H bilan belgilanadi.

Kerak hollarda cho'mich ko'tarilishini ekavator konstruksiyasiga muvofiq aniqlanadigan eng yuqori qazish balandligigacha H_{KH} davom ettirish mumkin. To'kish balandligi H_{pH} muhim parametr hisoblanadi.

Cho'michni to'ldirishdagi zaboy balandligi gruntni qazish qiyinligiga bog'liq bo'lib, ekavator cho'michi hajmi $0,5-2,5 \text{ m}^3$ bo'lganida I, II guruhdagi gruntni 2-3 m, III guruh uchun 3,5-4,5 m, IV guruh uchun 5-6 m oralig'ida bo'ladi. Zaboy balandligi kam bo'lganida arqonli yuritmal ekavator cho'michi bitta harakatda to'lishiga ulgurmaydi, shu sababli ish unumdorligi kamayadi. Dastgohida cho'mich burilishi mexanizmga ega gidravlik ekavatorlar ushbu kamchilikdan bekam-ko'st.

Pioner transheyalarni qazishda ekavator bilan gruntni massasini o'yib kesishga to'g'ri keladi, yani turish sathiga nisbatan pastroq qazishga to'g'ri keladi. Ushbu ishlarni bajarishdagi ekavator xarakteristikasi qazish chuqurligi h_k bo'ladi. Arqonli-blokli yuritmal ekavatorlar uchun qazish chuqurligi 1,5-2,0 m oralig'ida bo'lib ekavator ish unumdorligi normal holatda ishlashiga nisbatan tahminan uch baravar pasayishiga olib keladi.

Shu sababli transheyaning boshlang'ich uchastkasi ekavator ishlashiga tayyorlanishi mumkin, masalan buldozer bilan. Xuddi shunday hollarda qazish chuqurligi 3,5-5,0 metrga ega bo'lgan gidravlik ekavatorlar ish unumdorligi kamaymaydi. Portlatish usuli bilan yumshatilgan gruntni ortishda zaboyning eng katta balandligi $1,5H_{KH}$ teng qilib qabul qilinadi.

Balandliklardan tashqari ekavator burilish platformasi vertikal aylanish o'qidan bo'lgan radiuslar katta ahamiyatga ega. Ularga quyidagilar kiradi:

- qazish radiusi R_{kp} – cho'mich kesish qirrasining eng uzoq nuqtasigacha bo'lgan masofa;
- bo'shatish radiusi R_{pH} – cho'michni bo'shatish teshigi markazigacha bo'lgan masofa.

Ushbu radiuslarga ekavator o'qi va dastgohi gorizontol holatga yaqin bo'lib maksimal surilgandagi eng katta qiymati ko'rsatiladi. Bo'shatish eng katta radiusiga mos ravishda bo'shatish balandligi H_{pc} to'g'ri keladi va u H_{pH} dan kichik bo'ladi. Qazish eng kichik radiusi R_{ko} bo'lib, u ekavator turish sathidagi qazish radiusidir.

Ekavator kuch qurilmalari zo'riqishini optimallashtirish nuqtai nazardan eng katta qazish radiusida ishlash foydali emas, shuning uchun qazish ishchi radiusi R_p odatda R_{po} dan 15-20% kam bo'ladi. Qazish radiusi ushbu qiymatdan oshganda



ekskavator zaboy tomon $L_{\text{пэ}}$ masofaga siljiydi, uni cho'mich sig'imiga q_3 muvofiq quyidagicha aniqlash mumkin

$$L_{\text{пэ}} = 1,7^3 \sqrt{q}$$

Bunda qazish frontining to'la burchagi (3.5-rasm) 160^0 ni tashkil etadi va hosil bo'lgan transheya yuqori qismi quyidagicha aniqlanadi

$$B_T = \sqrt{R_{\text{кп}}^2 - L_{\text{пэ}}^2}$$

Ekskavatorlarning cho'michi odatiy sig'imida B_T o'lchami 12 dan 25 metrgacha bo'ladi va bu avtosamosvalni yuklash uchun burilishiga yetarli hisoblanadi.

Burilish burchagini kamaytirish uchun zaboyning ekskavator ishlov berib turgan tomoniga avtosamosval yuklashga beriladi. Buning sababi ekskavator ishchi sikli vaqtining $\frac{2}{3}$ qismi uning yuklash uchun burilishlariga sarflanadi. Ekskavator platformasi orqa qismi va avtosamosval orasidagi masofa yarim metrdan kam bo'lmasligi kerak. Platforma orqa qismi radiusi R_x bilan belgilanadi. Shu radius asimmetrik transheya kengligini aniqlashda qo'llaniladi. Uni ishlov berishda ekskavator $R_x + 0.8$ teng bo'lgan d_6 masofaga siljiydi. Bu holda qazish fronti burchagi taxminan 1000 ni, transheya kengligi B_T esa quyidagicha aniqlanadi

$$B_T = d_6 + \sqrt{R_{\text{кп}}^2 - L_{\text{пэ}}^2}$$

Agar avtosamosval burilishi uchun transheya kengligi yetarli bo'lmasa, unda zaboydan 100 metrdan ko'p bo'lmagan masofada ekskavator yordamida transheya devorida burilish uchun xaltasimon o'yiqli kesiladi.

Ekskavatorlar bilan o'ymani qazishni loyihalashtirish butun massiv bo'ylab ro'para va yondama proxodkalarini joylashtirishdan iborat. Proxodkalar bo'ylama profildagi o'ymalarni qazish usuliga muvofiq yaruslar bo'yicha paralel yoki nurli shaklida loyihalashtiriladi. Paralel yaruslar bir xil balandlikdagi zaboylarni hosil qilish imkonini yaratadi, ammo ekskavator va avtosamosvallarning tik qiyaliklarda ishlash murakabliklari vujudga keladi. Nurli yaruslar proxodka bo'ylama qiyaligi tobora kamayib borganligi uchun qulay hisoblanadi.

Gruntlarni ikki tomonlama tashishda shu kabi proxodkalar joylashtiriladi. Yer sathi shakliga muvofiq ma'lum bir masofada proxodka paralel, boshqa qismida nurli shaklida bo'lishi mumkin.

Teskari kurak va greyfyerlar ekskavator uskunalarining turlaridan hisoblanib, ularning texnologik xossalarini yuritma tipidan ayri holda ko'rib chiqish mumkin emas.



Arqon yuritmalı teskari kurak – bu asosan transheya qaziydigan ekskavator bo'lib, u ko'p kovshli bo'ylama qaziydigan ekskavatorlardan farqli o'laroq nafaqat tor (kovsh kengligidagi), balki yuqori qismining o'lchami R_{kn} gacha bo'lgan yetarlicha enli transheyalarni ham ishlashga qodir. Bunda grunt ekskavatorning yon tomonida joylashgan o'zi to'kkich avtomobillarga ortiladi. Shuningdek tuproqni otvalga ag'darish ham mumkin. Biroq otvallar sig'imi shartiga ko'ra bunda transheyaning eni, odatda, $0,5 R_{kn}$ dan ortmaydi.

Teskari kurakli ekskavatorlardan kotlovanlarga ishlov berishda ham foydalanadilar. Bunda ishlov byerilayotgan devordagi transheya-“cho'ntak” eni yetarlicha katta bo'lishi mumkin, ammo strelasi eng quyi darajaga tushirilgan ekskavatorning burilishiga ishlanayotgan devor chekkasi va mashinaning yurish qismlari halaqit beradi. Natijada kotlovanlarga ishlov berishda teskari kurakning maksimal kavlash chuqurligi nisbatan tor transheyalarni qazishga nisbatan kichikroq bo'ladi. Teskari kurak bu holda bir to'xtash joyidan ikkinchisiga zaboydagi harakatlanishga nisbatan ko'ndalang yo'nalishda xuddi draglayn ko'ndalang qaziganida siljigani kabi siljib boradi. Tuproq ekskavator bilan bir darajada ishlayotgan va orqa tarafdin keladigan (bunda katta burilish burchaklariga ega bo'lish talab etiladi) transportga, yoki kotlovan tubi bo'ylab harakatlanayotgan avtomobillarga ortiladi. Tuproq to'kish paytida kovsh o'z tutqichi bilan birga burilgani sababli, tuproq ortish radiusi va balandligi o'zgarib, shuning uchun texnologik tavsiflar qatoriga boshlang'ich va yakuniy radiuslar qiymati va tuproq ortish balandligi kiritiladi.

Kichik va o'rtacha gidravlik ekskavatorlar uchun teskari kurak – eng keng tarqalgan va universal uskuna turidir. Ko'pincha uch qismdan iborat strela-tuqichning birlashtirish mexanizmi cheklovsiz pasport chuqurliklariga, katta kesish kuchini qo'llagan holda, kovshning to'lishini, devorini mashinaning bevosita tayanch bazasiga yaqinlashtira olinadigan zaboyning tik traektoriyasini ta'minlash imkoniyatini beradi. ba'zi teskari kuraklar tutqichni silindrlar bilan birga rejada strelaga nisbatan o'ng yoki chap tarafga ma'lum burchakka burish imkonini beradi. Qazish o'qi o'zgartirilgan bunday ekskavatorlar o'ta tor va noqulay sharoitda: bino devorlari, poydevorlar tagida transheya qazish imkonini beradi

FOYDALANILGAN ADABIYOTLAR:

1. Mamurova, F. I. ugli Mustafayev, EI (2021). SHADOWS IN A PERSPECTIVE BUILDING. Conferencious Online, 16-18.



2. Ilhom o'g'li, M. E. (2022). KO 'P PROLYOTLI SHARNERLI BALKALARNI XARAKATLANUVCHI YUK TA'SIRIGA HISOBLASH. In " ONLINE-CONFERENCES" PLATFORM (pp. 250-254).
3. Ilhom o'g'li, M. E. (2022). KO 'P PROLYOTLI SHARNERLI BALKALARNI XARAKATLANUVCHI YUK TA'SIRIGA HISOBLASH. In " ONLINE-CONFERENCES" PLATFORM (pp. 250-254).
4. Xalilova , R. X. ., & Mustafoyev , V. E. I. o'g'li . (2022). ATMOSFERANI MUHOFAZA QILISH. "ONLINE - CONFERENCES" PLATFORM, 120–123. Retrieved from <http://papers.online-conferences.com/index.php/titfl/article/view/1077>
5. Shohjaxon Maxamadro'zi o'g, U., & Ilhom o'g'li, M. E. (2022). TEMIR YO 'L TRANSPORTIDA BINO VA INSHOOTLAR QURILISHI. In " ONLINE-CONFERENCES" PLATFORM (pp. 234-237).
6. Begali o'g'li, A. E., & Ilhom o'g'li, M. E. (2022). TEMIR YO 'LLAR QURILISHIDA BETON VA TEMIRBETON VAZIFALARI. In " ONLINE-CONFERENCES" PLATFORM (pp. 246-249).
7. Mamurova, F. I., & ugli Mustafayev, E. I. (2021). SHADOWS IN A PERSPECTIVE BUILDING. Conferencious Online, 16-18.
8. Кахаров, З. В. (2023, May). ТЕМИР ЙЎЛЛАР ЛОЙИХАЛАШДА МУҲАНДИСЛИК–ГЕОЛОГИК ҚИДИРУВ ИШЛАРИНИНГ ВАЗИФАЛАРИ. In International Conference on Research Identity, Value and Ethics (pp. 330-333).
9. Tursunnazar o'g'li, O. J., & Ilhom o'g'li, M. E. (2023, May). ODDIY FERMA STERJENLARIDA QO'ZG'ALMAS YUKLAR TA'SIRIDAN ZO'RIQISHLARNI TOPISH, ODDIY FERMA STERJENLARIDAGI ZO'RIQISHLARI UCHUN TA'SIR CHIZIQLAR QURISH VA ULARNI BERILGAN YUK BILAN YUKLASH. In International Conference on Research Identity, Value and Ethics (pp. 262-268).
10. Ixtiyor o'g'li, B. A., & Tursunnazar o'g'li, O. J. (2023). PO 'LAT KO 'PRIKLAR QURILISHI SOHASIDAGI BOSH MASALALAR. ОБРАЗОВАНИЕ НАУКА И ИННОВАЦИОННЫЕ ИДЕИ В МИРЕ, 20(6), 133-137.
11. Фархадовна, Пирназарова Гулхумор. «Формирование самостоятельной воспитательной роли подготовки будущих строителей». Nexus: Журнал достижений инженерных наук 2.4 (2023): 36-40.
12. Pirnazarova, Gulkhumur Farhadovna, and Javlonbek Jumanazar ugli Zakirov. "Fundamentals of Pedagogical Creativity." " ONLINE-CONFERENCES" PLATFORM. 2022.



ZARARLI DASTURIY VOSITALAR. RANSOMWARE HUJUMLARI, ULARNING TARQALISH STATISTIKASI VA PROFILAKTIKASI.

D.Ya.Irgasheva
(TATU),
D.U.Qurbonmurodov
(TATU)

Annotatsiya: Ushbu maqolada zararli dasturiy vositalar va ularning turlari haqida nazariy ma'lumotlar keltirib o'tildi. Ransomware hujumlari, uning keng tarqalish sabablari va so'nggi statistikalarga to'xtalib o'tildi. Hozirgi kundagi ransomware guruhlari, ransomware guruhlarining asosiy e'tibor markazidagi sohalari va shu sohalarning hujumlar natijasida ko'rgan zararlari haqidagi ma'lumotlar taqdim etildi.

Kalit so'zlar: Zararli dasturiy vositalar, viruslar, troyan otlari, Adware, Spyware, Rootkits, Backdoors, mantiqiy bombalar, Botnet, Ransomware, Ryuk, Maze, LockBit, DearCry, Lapsus\$.

Kirish

Bugungi kunda axborot texnologiyalar rivoji insonlarning hayotini yengillashtirish bilan birga bir qator muammolarni ham keltirib chiqarmoqda. Axborot texnologiyalari yutuqlaridan foydalangan ba'zi shaxslar har xil yo'llar bilan zararli harakatlarni amalga oshirmoqda. Zararli dasturiy vositalar yordamida boshqalarning maxfiy ma'lumotlariga ega chiqishmoqda. Ma'lumotlar o'g'irlanishi yoki ma'lumotlarning yo'q qilinishi bilan tahdid qilinib, firibgarlik orqali pul undirilmoqda. Bunda zararli dasturiy vositalar firibgarlarga keng imkoniyatlar eshikini ochib beryapti.

Zararli dasturiy vositalar foydalanuvchini ruxsatisiz hujumchi kabi g'arazli amallarni bajarishni maqsad qilgan vosita hisoblanib, ular yuklanuvchi kod (.exe), aktiv kontent, skript yoki boshqa ko'rinishda bo'lishi mumkin. Hujumchi zararli dasturiy vositalardan foydalangan holda tizim xafsizligini obro'sizlantirishi, kompyuter amallarini buzishi, maxfiy axborotni to'plashi, veb saytdagi kontentlarni modifikasiyalashi, o'chirishi yoki qo'shishi, foydalanuvchi kompyuteri boshqaruvini qo'lga kiritishi mumkin. Bundan tashqari, zararli dasturlar, hukumat tashkilotlaridan va korporativ tashkilotlardan katta hajmdagi maxfiy axborotni olish uchun ham foydalanilishi mumkin. Zararli dasturlarning hozirda quyidagi ko'rinishlari keng tarqalgan:



- viruslar: o'zini o'zi ko'paytiradigan programma bo'lib, o'zini boshqa programma ichiga, kompyuterning yuklanuvchi sektoriga yoki hujjat ichiga biriktiradi;
- troyan otlari: bir qarashda yaxshi va foydali kabi ko'rinuvchi dasturiy vosita sifatida o'zini ko'rsatsada, yashiringan zararli koddan iborat bo'ladi;
- Adware: marketing maqsadida yoki reklamani namoyish qilish uchun foydalanuvchini ko'rish rejimini kuzatib boruvchi dasturiy ta'minot;
- Spyware: foydalanuvchi ma'lumotlarini qo'lga kirituvchi va uni hujumchiga yuboruvchi dasturiy kod;
- Rootkits: ushbu zararli dasturiy vosita operasion tizim tomonidan aniqlanmasligi uchun o'z harakatlarini yashiradi;
- Backdoors: zararli dasturiy kodlar bo'lib, hujumchiga autentifikasiyani amalga oshirmasdan aylanib o'tib tizimga kirish imkonini beradi, masalan, administrator parolisiz imtiyozga ega bo'lish;
- mantiqiy bombalar: zararli dasturiy vosita bo'lib, biror mantiqiy shart qanoatlantirilgan vaqtda o'z harakatini amalga oshiradi.
- Botnet: Internet tarmog'idagi obro'sizlantirilgan kompyuterlar bo'lib, taqsimlangan hujumlarni amalga oshirish uchun hujumchi tomonidan foydalaniladi;
- Ransomware: mazkur zararli dasturiy ta'minot qurbon kompyuterida mavjud qimmatli fayllarni shifrlaydi yoki qulflab qo'yib, to'lov amalga oshirilishini talab qiladi.[1]

Asosiy qism

Ransomware hujumlari, ularning tarqalish statistikasi va profilaktikasi

Ransomware - bu foydalanuvchi yoki tashkilotning kompyuteridagi fayllarga kirishini taqiqlash uchun mo'ljallangan zararli dastur. Ushbu fayllarni shifrlash va shifrnı ochish kaliti uchun to'lovni talab qilish orqali kiberhujumchilar tashkilotlarni to'lovni to'lash ularning fayllariga kirishni qayta tiklashning eng oson va arzon usuli bo'ladigan holatga keltiradilar. Ba'zi variantlarda to'lovni to'lash uchun ransomware qurbonlarini qo'shimcha rag'batlantirish uchun ma'lumotlarni o'g'irlash kabi qo'shimcha funksiyalar qo'shildi[2].

Ransomware tezda zararli dasturlarning eng mashhur va ommabop turiga aylandi . So'nggi to'lov dasturi hujumlari shifoxonalarning muhim xizmatlarni taqdim etish qobiliyatiga ta'sir qildi, shaharlarda davlat xizmatlarini ishdan chiqardi va turli tashkilotlarga katta zarar yetkazdi.

Zamonaviy to'lov dasturi 2017 yildagi WannaCry epidemiyasi bilan boshlandi. Ushbu keng ko'lamli va ommabop hujum to'lov dasturi hujumlari mumkin va



potensial foydali ekanligini ko'rsatdi. O'shandan beri to'lov dasturining o'nlab variantlari ishlab chiqildi va turli hujumlarda foydalanildi.

COVID-19 pandemiyasi ham ransomware hujumlari avj olishiga yordam berdi. Tashkilotlar tezda masofaviy ishlashga o'tishlari sababli ularning kibermudofaalarida bo'shliqlar paydo bo'ldi. Kiberjinoyatchilar ushbu zaifliklardan to'lov dasturini etkazib berish uchun foydalangan, natijada to'lovga qarshi hujumlar ko'paygan. 2020-yilning 3-choragida to'lov dasturi hujumlari o'sha yilning birinchi yarmiga nisbatan 50 foizga oshdi.

To'lov dasturining o'nlab variantlari mavjud bo'lib, ularning har biri o'ziga xos xususiyatlarga ega. Biroq, ba'zi ransomware guruhlari boshqalarga qaraganda samaraliroq va muvaffaqiyatli bo'lib, ularni olomondan ajralib turadi.[2]

- Ryuk - bu juda maqsadli to'lov dasturi variantiga misol. U odatda nayza phishing elektron pochta xabarlarini orqali yoki masofaviy ish stoli protokoli (RDP) yordamida korporativ tizimlarga kirish uchun buzilgan foydalanuvchi hisob ma'lumotlaridan foydalanish orqali yetkaziladi. Tizim zararlangandan so'ng, Ryuk ma'lum turdagi fayllarni shifrlaydi (kompyuter ishlashi uchun muhim bo'lganlardan qochib), keyin to'lov talabini taqdim etadi. Ryuk to'lov dasturining eng qimmat turlaridan biri sifatida tanilgan. Ryuk o'rtacha 1 million dollardan ortiq to'lov talab qilmoqda . Natijada, Ryuk ortidagi kiberjinoyatchilar, birinchi navbatda, o'z talablarini qondirish uchun zarur resurslarga ega bo'lgan korxonalariga e'tibor berishadi.

- Maze(Labirint) ransomware fayl shifrlash va ma'lumotlarni o'g'irlashni birlashtirgan birinchi to'lov dasturi varianti bo'lgani bilan mashhur . Maqsadlar to'lovni to'lashdan bosh tortishni boshlaganda, Maze shifrlashdan oldin qurbonlarning kompyuterlaridan maxfiy ma'lumotlarni yig'ishni boshladi. Agar to'lov talablari bajarilmasa, bu ma'lumotlar ommaga oshkor qilinadi yoki eng yuqori narx taklif qiluvchiga sotiladi. Qimmatbaho ma'lumotlarning buzilishi ehtimoli to'lov uchun qo'shimcha rag'bat sifatida ishlatilgan. Maze ransomware ortidagi guruh o'z faoliyatini rasman yakunladi . Biroq, bu ransomware tahdidi kamaydi degani emas. Ba'zi Maze filiallari Egregor ransomware dasturidan foydalanishga o'tishdi va Egregor, Maze va Sekhmet variantlari umumiy manbaga ega deb hisoblanadi.

- REvil guruhi (shuningdek, Sodinokibi nomi bilan ham tanilgan) yirik tashkilotlarga mo'ljallangan to'lov dasturining yana bir variantidir. REvil - tarmoqdagi eng mashhur to'lov dasturlari oilalaridan biri. 2019 yildan beri rus tilida so'zlashuvchi REvil guruhi tomonidan boshqariladigan ransomware guruhi " Kaseya " va "JBS" kabi ko'plab yirik buzilishlar uchun javobgar bo'lgan.REvil an'anaviy ransomware



varianti sifatida boshlangan bo'lsa-da, u vaqt o'tishi bilan rivojlandi. Ular fayllarni shifrlash bilan birga korxonalaridan ma'lumotlarni o'g'irlash uchun Double Extortion texnikasidan foydalanadilar . Bu shuni anglatadiki, tajovuzkorlar ma'lumotlar shifrini ochish uchun to'lovni talab qilishdan tashqari, agar ikkinchi to'lov amalga oshirilmasa, o'g'irlangan ma'lumotlarni tarqatish bilan tahdid qilishlari mumkin.

- LockBit - bu 2019-yil sentabr oyidan beri ishlayotgan ma'lumotlarni shifrlash uchun zararli dastur va yaqinda Ransomware-as-a-Service (RaaS) . Ushbu to'lov dasturi xavfsizlik qurilmalari va IT/SOC guruhlarini tomonidan tezda aniqlanishining oldini olish usuli sifatida yirik tashkilotlarni shifrlash uchun ishlab chiqilgan.

- DearCry. 2021-yil mart oyida Microsoft Exchange serverlaridagi to'rtta zaiflik uchun himoyalarni chiqardi. DearCry - bu Microsoft Exchange-da yaqinda ochilgan to'rtta zaiflikdan foydalanish uchun mo'ljallangan to'lov dasturining yangi variantidir. DearCry ransomware ma'lum turdagi fayllarni shifrlaydi. Shifrlash tugagandan so'ng, DearCry to'lov xabarini ko'rsatadi va foydalanuvchilarga to'lov dasturi operatorlariga o'z fayllarini shifrlashni o'rganish uchun elektron pochta xabarini yuborishni buyuradi.

- Lapsus\$ - Janubiy Amerikadagi to'lov dasturlari guruhi bo'lib, u ba'zi yuqori darajadagi maqsadlarga kiberhujumlar bilan bog'liq. Kiberguruh tovlamachilik bilan mashhur bo'lib, agar o'z qurbonlari talablari bajarilmasa, maxfiy ma'lumotlarni oshkor qilish bilan tahdid qiladi. Guruh Nvidia, Samsung, Ubisoft va boshqalarni buzish bilan maqtandi. Guruh zararli dastur fayllarini ishonchli qilib yashirish uchun o'g'irlangan manba kodidan foydalanadi.

Quyida biz ransomware hujumlarining tarqalish statistikasini keltirib o'tamiz.:

- 2020-yildan 2022-yilning 2-choragigacha bo'lgan davrda ransomware hujumlari hajmi 2021-yilning ikkinchi choragida 188,9 million hujum bilan eng yuqori cho'qqiga chiqdi;

- Ransomware 2022-yilda zararli dasturlarning eng keng tarqalgan shakli bo'lib qolmoqda. U kiberjinoyatchilarga nisbatan past xavf tug'dirgan holda katta miqdorda pul undirish qobiliyati tufayli mashhurligi oshdi [3];

- Ransomware 2022 yilning 1-choragida fishingdan keyin ma'lumotlar buzilishining ikkinchi asosiy sababidir ;

- 2021 yilda dunyo bo'ylab 623,3 million to'lov dasturi hujumi sodir bo'lgan va 2020 yilda 304,6 million hujum aniqlangan;

- 2022-yilning birinchi yarmida 236,1 million to'lovga urinishlar bo'lgan ;

- Maqsadli mashinalarning aksariyati Windows va Mac-ga asoslangan bo'lsa-da, Linux to'lov dasturi 146% ga o'sdi[4];



•2021 yilda tashkilotlarning 76 foizi bir yoki bir nechta to'lov dasturi hujumiga uchragan . Ulardan[5]:

○ 42% spam elektron pochta xabarlaridan zararli havolalarni bosish kabi foydalanuvchi harakatlaridan kelib chiqqan;

○ 43% menejerlar yoki ma'murlarning beparvoligi (dasturiy ta'minot yamoqlari, hisobga olish ma'lumotlari va boshqalar bilan bog'liq xavflar);

•2021 yilda xakerlar hujumlarning 65 foizida ma'lumotlarni muvaffaqiyatli shifrlashdi , bu 2020 yilda qayd etilganidan 54 foizga ko'p;

•2021-yilda ransomware hodisalari 82 foizga oshgan , 2020-yildagi 1474 hujumdan farqli ravishda 2686 ta hujum;

•2022-yilning birinchi yarmida har bir tashkilotda 707 ta ransomware hujumlariga urinish bo'lgan .

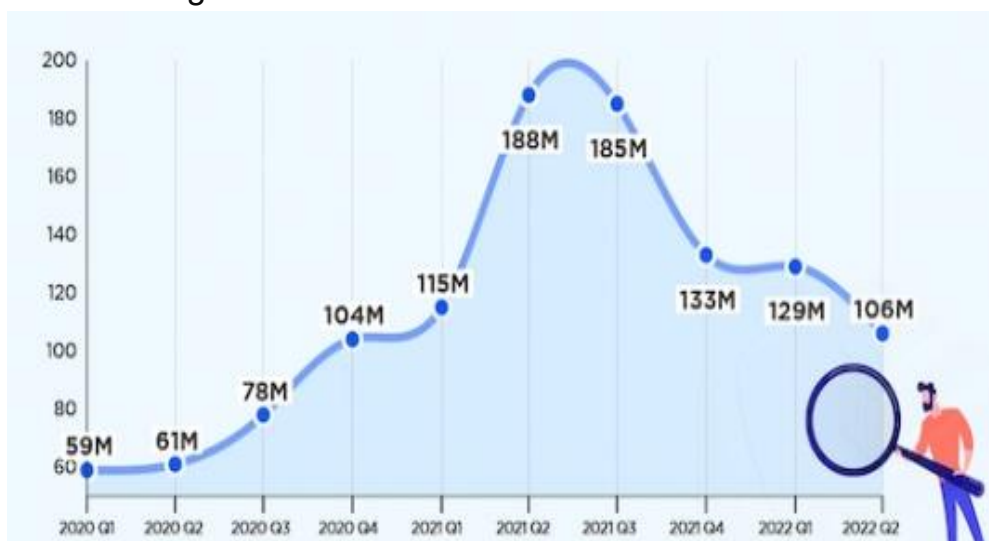

1-rasm. 2020 - 2022 yillarda ransomware hujumlarining o'sishi.

Ransomware tomonidan nishonga olingan mamlakatlar.

Ransomware jinoiy guruhlari daromadni ko'paytirish uchun asosan boy mamlakatlarni nishonga oladi.



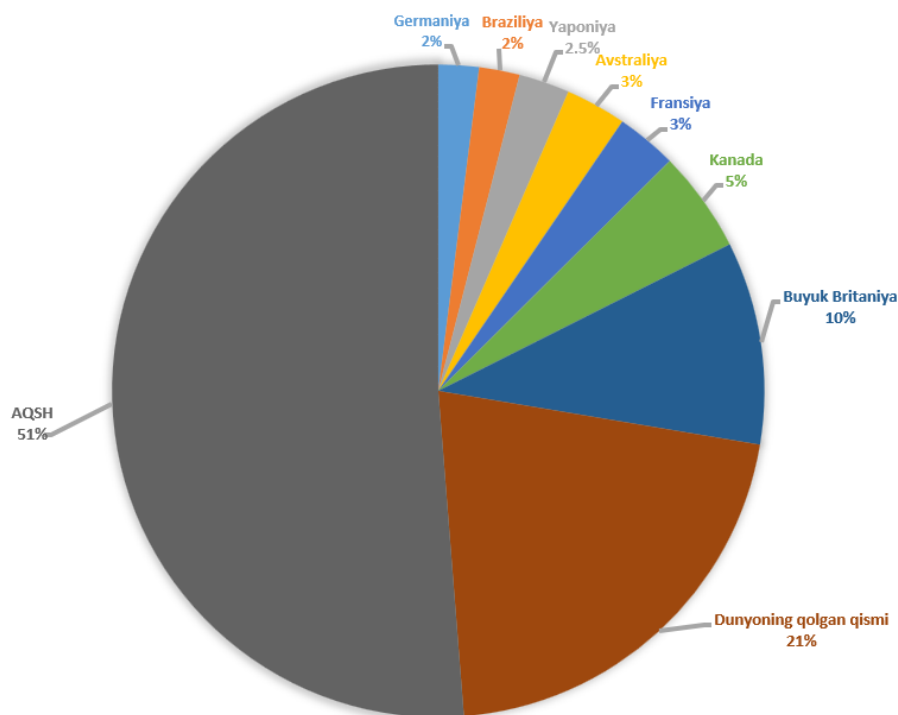

2-rasm. Ransomware hujumlarining davlatlar bo'yicha taqsimoti.

• 2021 yil holatiga ko'ra, AQSH ransomware hujumlari bo'yicha dunyodagi yetakchi nishon bo'lib qolmoqda, bu hodisalarning 51% dan ortig'ini tashkil qiladi. Boshqa davlatlar qatoriga quyidagilar kiradi:

- Buyuk Britaniya - 10%
- Kanada - 5%
- Fransiya - 3%
- Avstraliya - 3%
- Yaponiya - 2,5%
- Braziliya - 2%
- Germaniya - 2%
- Dunyoning qolgan qismi - 21% [5]

Ransomware tomonidan nishonga olingan sohalar

Sanoatning barcha tarmoqlari ransomware tomonidan nishonga olinishi mumkin bo'lsa-da, ba'zi tarmoqlar boshqalarga qaraganda ko'proq himoyasiz.



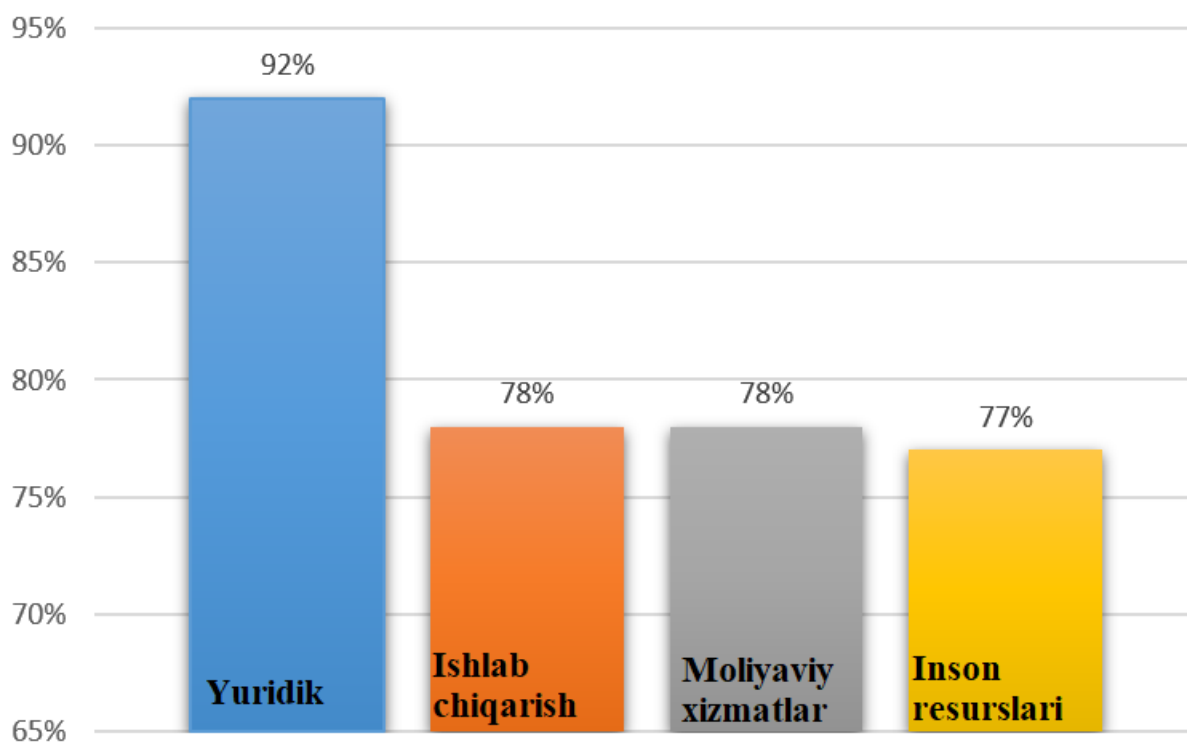

3-rasm. Ransomware tomonidan nishonga olingan sohalar taqsimoti

- 2021-yilda to'lov dasturlari eng ko'p zarar ko'rgan tarmoqlar qatoriga yuridik (92%), ishlab chiqarish (78%), moliyaviy xizmatlar (78%) va inson resurslari (77%) kiradi[6].

- 2021-yilda chakana savdo tarmog'ida ransomware hujumlarining eng sezilarli o'sishi kuzatildi — 100%. 2020 yilga nisbatan texnologiya sektori 89 foizga, sog'liqni saqlash sohasi esa 30 foizga o'sdi.

Ransomware hozirda kiberjinoyatchilar uchun foydali texnikaga aylandi va hech bir korxonaga yoki tashkilot bu zararli dastur tahdididan himoyalangan. Ransomware nihoyatda makkor va zararli dastur bo'lib, odatda fishing elektron pochta xabarlarini orqali tarqalsa ham, u biznesdagi zaifliklar va orqa eshiklardan ham foydalanadi. Qurbon bo'lib qolmaslik va ma'lumotlar, fayllaringiz bloklanib qolmasligi uchun amalga oshirishingiz mumkin bo'lgan ba'zi ransomware hujumlaridan himoyalash usullarini keltirib o'tamiz[7]:

- Xodimlarni tarbiyalash. Xodimlaringizni o'qitish zararli dastur hujumlaridan himoya qilishning birinchi chizig'idir. To'lov dasturi asosan elektron pochta havolalari va qo'shimchalar orqali kiritilganligi sababli, xodimlaringizni xavfsiz ko'rishni mashq qilishlari uchun zarur bo'lgan bilimlar bilan qurollantirish va elektron pochta odatlari ko'plab zararli dastur hujumlarining oldini oladi. Ishchilaringizga fishing hujumlarini qanday aniqlashni va qalqib chiquvchi oynalarni bosmaslik,



havolaning URL manzillarini tekshirmaslik va elektron xatlardagi havolalar yoki biriktirmalarni, ayniqsa noma'lum xabarlarlarni ochmaslik kabi eng yaxshi amaliyotlarni o'rgating. Trening bir seans emas, balki xodimlaringiz xavfsiz odatlarni saqlab qolishlari va yangi tahdidlarga mos kelishini ta'minlash uchun doimiy amaliyot bo'lishi kerak.

- Muhim ma'lumotlarga kirishni nazorat qilish. Identifikatsiya va kirishni boshqarish korxonalariga muhim ma'lumotlarga kirishni nazorat qilish imkonini beradi. Kompaniyalar foydalanuvchi faoliyatini nazorat qilish, foydalanuvchi rolini o'zgartirish, faoliyat to'g'risida hisobotlarni yaratish va biznes siyosatini yaratish va amalga oshirish uchun texnologiyalar va vositalardan foydalanadi. Buzilgan hisob ma'lumotlari biznes tarmog'ingizga va uning ma'lumotlariga kirish nuqtasini ishlab chiqishi mumkin. Shuning uchun, har bir foydalanuvchi ega bo'lishi kerak bo'lgan huquqlarni aniqlash uchun muntazam ravishda xavfsizlikni baholashni amalga oshirishingiz va tashkilotingiz bo'ylab izchil foydalanuvchi siyosati va rollarini amalga oshirish uchun IAM tizimlaridan foydalangan holda qo'shimcha himoya qatlamini kiritish orqali xavfni yo'q qilishingiz kerak. Ransomware hujumlarida identifikator va kirish boshqaruvini tatbiq etish kompaniyangiz aktivlarini xakerlik, fishing va zararli dastur hujumlarining ortib borayotgan tahdidlaridan osongina himoya qilishi mumkin.

- Tizimlaringizni zaxiralash.Biznesingizning muhim ma'lumotlari xavfsizligini ta'minlash uchun tizimlaringizning zaxira nusxasini saytdan tashqarida ham, mahalliy sifatida ham qilishingiz kerak. Tizimlaringizning zaxira nusxasini yaratish ma'lumotlaringizni kiberjinoyatchilarga kirish ehtimoli kamroq bo'lgan joyda xavfsiz saqlaydi, biroq hujum sodir bo'lgan taqdirda eski fayllaringizni o'chirib tashlash va zaxira ma'lumotlari yordamida ta'mirlashni ancha osonlashtiradi. Masalan, siz biznes tizimlaringizni himoya qilish uchun bulutga asoslangan yechimdan foydalanishingiz mumkin. Bulutdagi ma'lumotlaringizning zahira nusxasini yaratish uni to'lov dasturi infeksiyasidan himoya qiladi va himoya qatlamini qo'shadi.

- Kuchli parol xavfsizligini joriy qilish. Ma'lumotlaringizni xavfsizligini ta'minlash uchun siz eng yaxshi parol xavfsizligi amaliyotlarini va korporativ parol menejerini o'z ichiga olgan parolni boshqarish usulidan foydalanishingiz kerak. Instant Checkmate tadqiqotiga ko'ra, har to'rt kishidan uchasi bir nechta saytlar uchun bir xil paroldan foydalanadi, uchdan biri esa juda zaif parollardan foydalanadi. Axborot xavfsizligini ta'minlash uchun bir nechta kuchli parollardan foydalaning, ayniqsa nozik ma'lumotlar uchun.



•Muntazam rejalashtirilgan xavfsizlik tekshiruvlarini o'tkazish. Agar siz mobil qurilmalaringiz va kompyuterlaringizda har hafta skanerlashdan o'tmasangiz, tizimingizda o'rnatilgan barcha xavfsizlik dasturlari samarali bo'lmasligi mumkin. Ushbu skanerlar sizning xavfsizlik dasturingizda ikkinchi himoya qatlami sifatida ishlaydi. Ular odatda real vaqtda tekshiruvchi qo'lga kirita olmaydigan tahdidlarni aniqlaydi.

•OS va dasturiy ta'minot yangilanishlarini qo'llash. Zaifliklarni samarali boshqarish va dasturiy ta'minot va apparat tizimlarini muntazam ravishda tuzatish kiberhujumlarning oldini olish uchun foydalanishingiz mumkin bo'lgan to'lov dasturiga javob berishning eng oson usullaridan biridir. Zararli dastur odatda dasturiy ilovalar yoki operatsion tizimlardagi xatolar va xavfsizlik bo'shliqlaridan foydalanadi. Shuning uchun, to'lov dasturining oldini olishda muvaffaqiyat qozonish uchun barcha mobil qurilmalar va kompyuterlarga eng so'nggi yamoq va yangilanishlarni o'rnatish juda muhimdir.

Xulosa

Mahalliy hukumatlar, moliya institutlari va sog'liqni saqlash provayderlaridan tortib o'rta va kichik biznesgacha bo'lgan har qanday tashkilot ransomware hujumlari xavfi ortib borayotgani bilan kurashmoqda. Shu sababli, korxonalar zararli dastur hujumlari va ma'lumotlar buzilishi davrida hushyor bo'lishlari kerak. Ransomware hujumining turli usullarini va ularni oldini olish, aniqlash va tiklashga yordam beradigan to'g'ri qadamlarni bilish tashkilotingizga umumiy ta'sirni kamaytirishi mumkin. Umid qilamizki, ushbu maqolada muhokama qilingan maslahatlar tashkilotingizning axborot aktivlarini xavfsiz saqlashga va to'lov dasturi hujumini muvaffaqiyatli bo'lishidan oldin to'xtatishga yordam beradi.

FOYDALANILGAN ADABIYOTLAR:

[1]. S.K.Ganiyev, A.A.Ganiyev, Z.T.Xudoyqulov. Kiberxavfsizlik asoslari: o'quv qo'llanma. – T.: «Aloqachi», 2020

[2]. Ransomware Attack – What is it and How Does it Work? Link: <https://www.checkpoint.com/cyber-hub/threat-prevention/ransomware/>

[3]. 2022 Ransomware The True Cost to Business Link: <https://www.cybereason.com/hubfs/dam/collateral/reports/Ransomware-The-True-Cost-to-Business-2022.pdf>

[4]. X-Force Threat Intelligence Index 2022
<https://www.ibm.com/downloads/cas/ADLMYLAZ>





[5]. 2021 Ransomware Attack Report Link: <https://www.blackfog.com/2021-ransomware-attack-report/>

[6]. 93 Must-Know Ransomware Statistics [2023]
Link: <https://www.antivirusguide.com/cybersecurity/ransomware-statistics>

[7]. RANSOMWARE ATTACK PREVENTION AND RESPONSE SOLUTIONS Link: <https://identitymanagementinstitute.org/ransomware-attack-prevention-and-response-solutions/>

Irgasheva Durdona Yakubdjanovna

DSc, professor,

Muhammad al-Xorazmiy nomidagi Toshkent axborot texnologiyalari universiteti huzuridagi pedagog kadrlarni qayta tayyorlash va ularning malakasini oshirish tarmoq markazi direktori

(+998 90) 317-61-38, durdona.ya@gmail.com

Qurbonmurodov Diyorbek Ulug'bek o'g'li

(+99894) 308-48-00, qurbonmurodovdiyorbek@gmail.com

Muhammad al-Xorazmiy nomidagi Toshkent axborot texnologiyalari universiteti talabasi

D.Ya.Irgasheva, D.U.Qurbonmurodov



LACK OF TEACHING RESOURCES IN SOUTH AFRICAN COUNTRIES

Rajabova Shaxinabonu Shuxrat qizi

*Samarkand State Institute of Foreign Language Narpay faculty Foreign
Language Group 2101*

Abstract: *Lack of teaching resources in schools has become an urgent problem in South African countries today.*

Keywords: *Knowledge, learning readiness, resources, qualification.*

Introduction

Today all schools have problems with teaching resources. Especially in remote Southern African countries. More focus is being placed on the preparatory Grade R years as a result of growing concern over the low levels of literacy and numeracy among Grade 3 pupils in South Africa. The degree of which students should have a high level of readiness to learn when they begin formal education. Is based on the perceptual motor stimulus that students experienced during the pres-school stage in Grade 1. The knowledge of teachers, the teacher-to-student ratio, the accessibility of teaching resources and the amount of time and space devoted to movement activities can all have an impact on students "learning readiness"⁶⁵. The study's objective was described. The purpose of this article was to identify physical defects that can adversely affects children's perceptual motor development and preparation for schools. An emphasis was made on elements that affect perceptual motor development,such as teacher preparation, equipment accessibility,and resources at institutions housing Grade R classes. The number of students, the qualifications of the teachers, and the interveration programs that are provided at schools by outside organizations were all collected as demographic data. A personal interview was conducted after completing a Larket scale questionnaire that included both yes/no and open-ended questions. 31 schools and 51 teachers were chosen to take part in the study based on their availability. The survey included educators from both affluent and underprivileged communities. The study's findings demonstrate that many schools are under- resourced in terms of resources and equipment, and that teachers are not adequately prepared to meet the needs of young children's growrh in the educational environment.

⁶⁵Cheating our kids. How politics and greed ruin education





Mulkeen (2017) asserts in Africa, poor teaching and learning equipment in schools remain the biggest challenge to political, social and economic transformation in many countries in the continent of Africa. Mulkeen further states in that Sub-Saharan African (SSA) countries, eighteen percent of learners, repeat their classrooms because of lack resources resulting from lack of school teaching and learning equipment. Furthermore, poor school equipment available in state owned school, especially in the villages is continuing to hinder the smooth running of the classrooms. Adedeji (2012) confirms similar findings that many learners in this continent [Africa] are learning in di conditions that are direct related to lack of teaching and learning equipment, while teachers are working under poor remuneration, delayed payment, benefit sand growth, and disrespect from the state, and other stakeholders from the community at large⁶⁶. According to Fabunmi (2008), many urban schools in Sub-Saharan state countries on the African continent have better physical structures and access to more teaching and learning resources than those in the villages. According to Walberg and Haertel (2016), in Columbia, grade nine students who had access to more teaching and learning resources in their surroundings outperformed students who had no, inadequate, or irrelevant resources. According to World Bank (2017), teachers and students who have access to various teaching and learning tools, such as information communication technology and internet connectivity, have sparked interest in the availability of electronic materials.

REFERENCES:

1. Cheating our kids. How politics and greed ruin education
2. https://www.researchgate.net/publication/342523649_Teachers'_Voices_on_the_Challenges_of_Resources_on_Teaching_and_Learning_in_Selected_High_Schools_in_South_Africa

⁶⁶https://www.researchgate.net/publication/342523649_Teachers'_Voices_on_the_Challenges_of_Resources_on_Teaching_and_Learning_in_Selected_High_Schools_in_South_Africa



TARBIYACHILARDA EKOLOGIK KOMPETENTLILIKNI RIVOJLANTIRISH TIZIMINI TAKOMILLASHTIRISH.

Murotqobilova Mahliyo Anvar qizi

*O'zbekiston – Finlandiya Pedagogika institute
Ta'lim va tarbiya nazariyasi va metodikasi
(maktabgacha ta'lim) yo'nalishi II bosqich magistranti*

Annotatsiya: Mazkur maqolada yurtimizda amalga oshirayotgan ekologik harakatlar va bunday harakatlarda har bir inson o'z hissasini qo'shishi kerakli, shuningdek tarbiyachilarda ekologik ong, ekologik ma'daniyatni rivojlantirish lozimligi berilgan. Chet el ekologik ta'limini o'rganish va undan o'zimizga kerakli xulosa chiqarish kerakligi to'g'risida ma'lumotlar ko'rsatib o'tilgan.

Kalit so'zlar: Ekologik ta'lim, O'zbekistonda ekologik harakat, Yaponiya, AQSH, Finlandiya, Koreya.

Аннотация: данная статья посвящена экологическим действиям, осуществляемым в нашей стране, и тому, как каждый человек должен внести свой вклад в эти действия, а также развитию экологического сознания, экологической культуры у воспитателей. Указаны данные о необходимости изучения зарубежного экологического образования и сделать из него нужный нам вывод.

Ключевые слова: экологическое образование, экологическое движение в Узбекистане, Япония, США, Финляндия, Корея.

Annotation: this article provides for the environmental actions that are carried out in our country and the need for each person to contribute in such actions, as well as the need to develop environmental awareness, ecological mining in educators. It is indicated that it is necessary to study foreign environmental education and draw the necessary conclusions from it.

Keywords: environmental education, environmental movement in Uzbekistan, Japan, USA, Finland, Korea.

Yurtimizda qadimdan tabiatga bo'lgan munosabat, ekologik ma'daniyat shakllana borgan. Jumladan bundan 3000 yil avval yaratilgan " Avesto" xalqimizning bebaho merosida tabiatni asrash, tozalikka e'tibor berish, inson o'zini, suv, o'tloq va yerlarni iflos qilmaslik, hayvonlarga mehr ko'rsatish va boshq bitilgan. O'rta asrlarda O'rta Osiyoda yashab ijod qilgan olimlardan Abu Ali Ibn Sino, Muhammad Muso al- Xorazmiy, Abu Nasr Farobiy, Abu Rayhon Beruniy va



boshqalar tabiatga mehrini berish, undagi o'simlik va hayvonlarga ijobiy munosabatda bo'lish haqida fikrlarini bildirib o'tgan.

Yurtimizda 2022-yil 28- yanvarda 2022- 2026- yillarga muljallangan "Yangi O'zbekistonning Taraqqiyot Strategiya" si to'g'risida O'zbekiston Respublikasi Prezidentining PF60-sonli farmoni qabul qilindi, va bunga muvofiq 7ta yo'nalish, 100ta maqsad belgilab olingdi. 7ta yo'nalishdan 6-yo'nalishi "Milliy manfaatlardan kelib chiqqan holda umumbashariy muommolarga yondashish" deb nomlanadi va ushbu yo'nalishdagi aholi salomatligi va genofondiga ziyon yetkazadigan mavjud muommolarni bartaraf etish va ekalogiyani, muhofaza qilish, shahar va tumanlarda ekalogik ahvolni yaxshilash, "Yashil makon" umummilliy loyahasini amalga oshirish kabi maqsadlar belgilangan. [3]

O'zbekiston 1992-yil imzolagan MDH Davlatlaro Ekologiya kengashining teng huquqli a'zosi hisoblanadi. Respublikaning Xalqaro ekalogik hamkorlik borasidagi faoliyati, ayniqsa Orol muommosiga qaratilgan masalalarda yanaqa yaqqolroq kòzga tashlanadi⁶⁷ xususan, 2017- yil 19- sentabrda O'zbekiston Respublikasi Prezidenti Shavkat Mirziyoyev Birlashgan Millatlar Tashkiloti Bosh Assambleyasining 72-sessiyasida nutq so'zladi, va ushbu nutqida ham Orol fojiasi va unda jabr kòrayotgan aholiga yordam berish tarafdori ekanligini bayon qildi⁶⁸. 2022- yil 16-sentabr kuni Samarqandda O'zbekiston Respublikasi Prezidenti Shavkat Mirziyoyev raisligida SHHT Davlat rahbarlari kengashining kengaytirilgan tarkibdagi majlisi bo'lib o'tdi. Ushbu majlisda Prezidentimiz Shavkat Mirziyoyev òz nutqida: "Ekologik tahdid va xatarlar ortib borayotganini ta'kidlab, SHHTning Iqlim kengashini tuzishni taklif etdi. Ushbu mexanizm "yashil" taraqqiyot, cho'llanish va tuproq tanazzuliga qarshi kurashish, ekalogik loyihalar, shu jumladan, Orolbo'yi uchun innovatsion yechimlar va moliyaviy mablag'lar jalb qilishga ko'maklashadi" deya bayon qildi⁶⁹. 2019-yil 27-may Òzbekiston Respublikasi Vazirlar Mahkamasining "O'zbekiston Respublikasida Ekalogik ta'limni rivojlantirish konsepsiyasi"ni tasdiqlash to'g'risida 434- sonli qaroriga qabul qilindi. Bu qarordan kòzlangan maqsad maktabgacha ta'limdan boshlab bolalarda ekalogik bilim, ong va madaniyatni shakllantirishdir. BMT Bosh Assambleyasi tomonidan 1972-yilning 5-iyun kuni Stokgolmda bo'lib o'tgan konferensiyada joriy etilgan. Kòplab davlatlar qatori Respublikamizda ham "Butunjahon atrof-muhitni muhofaza qilish" kuni keng nishonlanadi, bundan maqsad: inson salomatligi, atrof-muhit musoffoligi, iqtisodiyot

⁶⁷<http://geografiya.uz/bilasizmi/10726-ozbekiston-respublikasining-yirik-xalqaro-tashkilotlarida-azoligi.html>

⁶⁸ <https://www.uzavtoyul.uz/uz/post/ozbek-prezidenti-shavkat-mirziyoyev-bmt-bosh-assambleyasining-72sessiyasida-nutq-sozladi.html>

⁶⁹ <https://gov.uz/oz/news/view/35294>



samaradorligi, tabiiy resurslarni tejamkorona foydalana olish va h.klar. Respublikamizda ekalogik muommalarni hal qilishda yordam berib kelayotgan "Ekosan" xalqaro jamg'armasi - respublikamizdagi eng yirik nohukumat tashkilotidir. Jamg'arma 1992-yilda hukumat va nohukumat muassasalari, xalqaro tashkilotlar, mutaxassis olimlarning ko'magida respublikadagi ekalogik muammolarni hal etish uchun tashkil qilingan. "Ekosan" juda muhim ish bilan shug'ullanadi - sog'lom turmush tarzi, sanitariya-gigiyena bilimlari va kasalliklarning oldini olishni targ'ibot qiladi.⁷⁰

Yurtimizda ekalogik ma'daniyatni shakllantirish madsadida "Zamin" va Ekalogik ta'lim jamg'armasi (FEE) bilan hamkorlikda "Eco-Schools Uzbekistan" xalqaro dasturi faoliyat yuritmoqda. Maktabgacha yoshdagi bolalar ekalogik ma'daniyatini shakllantirish uchun "Yer sayyorasi-bizning umumiy uyimiz" dasturi yaratilgan hamda " Ilk qadam" , "Yer sayyorasi-bizning umumiy uyimiz" dasturiga muvofiq ekalogik so'qmoqlar yaratilmoqda. Bunday ekalogik so'qmoqlar bolalarni tabiatga bo'lgan qiziqish, jismoniy va ruhiy tomondan ijobiy tomonga o'zgarishiga olib keladi.

Ekalogik ta'lim-tarbiya ekalogik savodxonlikni shakllantirish, atrof-muhitga bo'lgan munosabatni ijobiy o'zgarish, inson va tabiat o'rtasidagi global muommalarning kelib chiqish sabablarini o'rganish, ularga yechim izlash, tabiiy boyliklardan tejamkorona foydalanish, "inson-tabiat-jamiyat" bir- biri bilan chambarchas bog'lik ekanligini ongimizga singdirish, yosh avlodni muammolarni ko'raoladigan shaxs sifatida yetishtirishdir. Ekalogik ta'lim bu- atrof-muhitda sodir bo'layotgan o'zgarishlarni jamiyatning ongiga yetkazish usullarini, tamoyillarini ishlab chiqish hamda ekalogik sivilizatsiyalashgan jamiyatni tashkil qilish, uzluksiz ta'lim tizimiga chuqur kirib borishi kerak bo'lgan jarayonlarning. Ekalogik tarbiya bu- insonlarning ichki dunyosiga tabiatga zarar yetkazmaslik yoki tabiat uchun foyda keltiradigan odatlarni singdirish, go'yoki hayotimizda qilayotgan odatiy ishlarimiz kabi bo'lishi kerak.

Global va mintaqaviy muommalarni bartaraf qilish maqsadida har bir davlatning o'z qarashlari, usullari, yondashuvlari mavjud. Rivojlangan mamlakatlardan Yaponiya, Koreya, Finlandiya, AQSHning aholi ekalogik savodxonligini oshirish yo'lida qilayotgan ishlarini ko'rib chiqamiz.

Yaponiyada tartib-intizom va mehnatsevarlik yuksak baholanadi va bolalarni yoshligidan o'rgatilib boriladi. Yaponiya sanoatlashgan davlat hisoblanib tabiiy muhit kamayotganligini his qilgan holda turli xil usullarni yarata boshladi, xususan

⁷⁰ <http://geografiya.uz/ekologiya/806-ekosan-xalqaro-ekologiya-va-salomatlik-jamgarmasi.html>



bolalarni yoshligidan atrof-muhitni har xil usulda o'rganish kiroblari mavjud bo'lib bular ekalogik muommolar haqida o'ylashga undaydi. Yaponiyada aholi ekalogik bilimni oshirish maqsadida "Ekomaktablar" tashkil etilgan. Ekomaktabda o'qimaganlar uchun bepul onlayn ekodasturlar yaratilgan. Yaponiyada (2007yil) ko'rsatgichiga binoan 313ta ekalogik ta'lim markazlari borligi e'lon qilingan. Bunday markazlar ekalogik ta'limni rivojlantirishga katta hissa qushadi.

Finlandiyada ekalogik ta'limga qiziqishni uyg'otish, ekalogik barqarorlik to'g'risida fikr yuritish, ekalogik ta'limni oshirish yo'lida hamkorliklarni tashkil etish va eko-ta'limning rivojlantirish uchun eko-maktab xalqaro dasturi yaratilgan. Ekomaktablar maktablar va bolalar bog'chalari uchun xalqaro ekalogik dastur. Finlandiya Ekalogik ta'lim uyushmasi tomonidan boshqariladi. Eko-maktab dasturini tamomlagach ekalogik qarashlar o'zgaradi. Dasturdan tarbiyachi, pedagoglar ta'lim berish uchun qo'llashlari mumkin, dastur yakunlangacha yashil bayroq taqdim etiladi. Ekalogik ta'limga qiziqtirish maqsadida ekalogik treninglar, o'tkaziladi, ekalogik ekskursiyalar tashkil qilinadi, hamda ekalogik qo'llanmalar ham mavjud.

AQSHda ekalogik ta'limga hissa qushgan o'qituvchilar uchun Prezident innovatsion mukofoti beriladi. O'quvchilarga esdalik sovg'alar va diplom bilan taqdirlanadi. Ekalogik ta'lim bo'yicha kadrlar tayyorlash milliy dasturi joriy etilgan bo'lib bundan ko'zlangan maqsad aholi ekalogik bilimni oshirish.

Koreya ilmiy kashfiyotlar yaratish bo'yicha yetakchi o'rinlarda turdi. Koreya ekalogik toza texnologiyalarni ishlab chiqishdan boshlab elektr transport texnologiyalargacha hamda SK Hynixning issiqxona gazlari chiqindilarni kamaytirish yo'lida yangiliklar qilmoqda. Iqlim o'zgarishi bo'yicha o'tkazilayotgan, muzokaralarda Koreya faol ishtirok etmoqda hamda o'zining qarashlari va loyihalarini taqdim etmoqda.

Yuqorida bayon qilingan rivojlangan davlatlar ekalogik ta'lim-tarbiya asosida O'zbekiston Respublikasida quyidagi ishlarni amalga oshirish kerak:

- O'zbekiston Respublikasi "Tabiatni muhofaza qilish to'g'risida"gi qonunning 4-moddasida ko'rsatilgan maqsadlarni amalga oshirilishini nazorat qilish;
- Ekologiyaga bo'lgan e'tiborni bolalarni yoshligidan boshlab ongiga singdirib borish;
- Ekologik dasturlarni yaratish, ulardan foydalanish, yosh davrlarga xos qo'llanmalar yaratish;
- Mintaqaviy, mahallaviy va global muommolarni oldini olishga qaratilgan tadbirlarni Respublika miqyosida tashkil qilish;
- Ekologik ta'lim-tarbiya berishda chet el tajriba va innovatsiyalaridan foydalanish va joriy qilish;



- ta'lim muassasalarda ekalogik tafakkurni shakllantirish maqsadida ekskursiyalar, tadbirlar targ'ibot va tashviqot ishlarini amalga oshirish va dasturga kiritish.

Tarbiyachilarni ekalogik kompetentligini rivojlantirish, bu bolalarni ekologik tarbiyalashga dastlabki qadam demakdir, chunki bolalar ularga mas'ul bo'lgan shaxslar orqali dunyoni taniydi. Zero xalqimiz aytganidek "Qush uyasida ko'rganini qiladi" deb bejizga aytishmagan. Tarbiyachilar salohiyatini oshirish maqsadida turli mavzular asosida seminarlar tashkil etilmoqda. Ushbu seminarlarda bolalarda tabiatga bo'lgan mehrini shakllantirish, yo'llarini, usullarini va qanday tashkil qilish bo'yicha bahs-munozara va amaliy ishlarni qilish orqali tarbiyachilarning bilimi, tajribasi oshadi.

Pedagog-ekologlar tomonidan tarbiyachilar va bolalarning ekalogik ilmiy va ma'daniy masalalari yoritib berilgan. Yurtimizda uzluksiz ta'lim tizimining har bir bo'g'iniga ekalogik bilim berish maqsadida tadqiqot ishlari olib borilgan. Maktabgacha ta'lim yoshidagi bolalar ekalogik tarbiyasini: G.O.Komilova, L.T.Shanasirova, M.R. Xalilovalar tadqiqot ishlarini olib borgan.

M.M. Markovskaya "Bolalar bog'chasida tabiat burchagi" nomli kitobida maktabgacha ta'lim tashkilotida tabiat burchagi va uni yaratishdan maqsad, uni qanday yaratish, tabiat burchagiga qaysi o'simlik va hayvonlarni o'rnatish, bolalarga ularni tanishtirish, yil fasllariga xos mavsumiy ishlarni tashkil qilish, bolalar ishtirokida amalga oshirish masalalari yoritib berilgan

A.G.Grigoryans, U.B. G'ofurovalarning "Bolalar bog'chasida ekologik tarbiya" nomli qo'llanmalarda maktabgacha yoshdagi bolalarga ekologik ta'lim berish usullari hamda bolalarda tabiat quynida izlanuvchanlik qobiliyatini shakllantirish to'g'risida ma'lumotlar keltirilgan.

O.Hasanboyeva, X.Jabborova, Z. Nodirovalarning "Tabiatni bilan tanishtirish metodikasi" nomli o'quv qo'llanmasida bolalarni hayotini tabiat bilan bog'lash yo'llari, ekologik tarbiyada tarbiyachining tutgan o'rni, yosh guruhlarga oid ekologik ta'lim, tabiat bilan tanishtirish metodlari, shakllari va uning ahamiyatliligi, ekologik shart- sharoitlar yaratish haqida qiziqarli ma'lumotlar keltirilib o'tilgan.

Ekologik muammolarni kamaytirishning yo'llaridan biri inson o'zini-o'zi tarbiyalashi, atrofida sodir bo'layotgan hodisalarga ongli munosabatda bo'lishi orqali erishilishi mumkin. Maktabgacha yoshdagi bolalarning beg'ubor murg'ak qalbida, ongida ekologik savodxonlikni shakllantirish asosan tarbiyachi va ota-onalarga bog'liq. Tarbiyachi bolalarga ta'lim berish uchun dastlab o'zida har tamonlama bilimga ega bo'lishi va o'z ustida tinmay ishlashi zarur. Tarbiyachi ekologik kompetentligining rivojlanishi bolalarning ekologik bilimi oshishiga, atrof-olamga



qiziqiga, shuningdek xavf-xatarlarni oldindan ko'raoladigan va yechimini izlashga harakat qiladigan yosh avlodni voyaga yetkazishga katta hissa qo'shgan hisoblanadi.

FOYDALANILGAN ADABIYOTLAR RUYXATI

1. O'zbekiston Respublikasining 2022-2026-yillarga muljallangan rivojlanish Strategik konsepsiyasida[1]
2. O'zbekiston Respublikasi Prezidentining "2030-yilgacha bo'lgan davrda O'zbekiston Respublikasining atrof-muhitni muhofaza qilish kontsepsiyasini tasdiqlash to'g'risida"gi PF-5863-son farmoni Toshkent, 2019-yil 30--oktabr.
3. 2022-yil 28- yanvarda 2022- 2026- yillarga muljallangan "Yangi O'zbekistonning Taraqqiyot Strategiya"si to'g'risida O'zbekiston Respublikasi Prezidentining PF60-sonli farmoni
4. Исаева.Т.Е. Классификация профессионально-личностных компетенций вузовского преподавателя.//Педагогика.-2006.-№9.
5. Равен.Дж. Компетентность в современном обществе. Выявление развитие и реализация- М 2002 (англ. 1984)
6. Зеер.Э.Ф Компетентный подход к образованию. Уральское отделение Российской Академии Образования 2004// асайеш1а@игогао.ги
7. Хуторскойю А. В. Образовательные компетенции и методология дидактики [https:// /khutorskoy.ru/be/2016/0922/index.html](https://khutorskoy.ru/be/2016/0922/index.html)
8. `Кондурар. М. В. Понятия компетенция и компетентность в образовании Вектор науки ТГУ. №1(8).2012. УДК 378.01.
9. Макоедова А. А "Формирование экологической кометентности старшеклассников в природоохранной деятельности гимназии" Дисс...сахар.пед.наук 13.00.01.М. 2007.238с.



UMUMIY TILSHUNOSLIK HAQIDA YANA BIR SO‘Z

Abdumuxtorov Xurshidbek

*Andijon Davlat chet tillari
institute 3-bosqich talabasi*

Annotatsiya: *Ushbu maqolada umumiy tilshunoslikning o‘ziga xos xususiyatlari, Xususiy tilshunoslikdan farqi hamda Umumiy tilshunoslikning asosiy vazifasi dunyo tillariga xos eng umumiy belgi xususiyatlarni aniqlash va yoritishdir haqida so‘z yutilgan.*

Kalit so‘zlar: *semantika, sintak, fonetika, krnuniyat, tipologiya, empiric, induktiv*

Umumiy tilshunoslik fani tilshunoslik fanlari sirasida eng murakkab va keng qamrovli ilmiy-nazariy, falsafiy fan sifatida ajralib turadi. Ushbu fanning murakkabligi keng qamrovli va falsafiy fan ekanligi bevosita o‘rganiladigan o‘ta jiddiy muammolar bilan, fikr yuritiladigan dolzarb masalalar bilan, lisoniy hodisalarning (faktlarning) mohiyati bilan, ularga qaysi nuqtai nazardan yondashishi bilan, ularni chuqur tahlil qilish va ularni obyektiv ilmiy xulosalar chiqarish bilan belgilanadi.

Umumiy tilshunoslik ma`lum bir tilning emas, balki umuman til qonunlari, tilning paydo bo‘lishi, tilning jamiyatdagi o‘rni va vazifasi kabi masalalarni tadqiq etadi. Shuningdek, bu fanda konkret tillarni, til guruhlarni, qardosh tillarni o‘rganish natijasida aniqlangan til faktlari umumlashtirilib, muhim ilmiy-nazariy xulosalar chiqariladi.

Umumiy tilshunoslik – inson tilini ilmiy o‘rganadigan fan bo‘lib, uning asosiy maqsadi tilshunoslik fanining predmeti va vazifalari, tilning mohiyati, tilning tuzilishi, til va nutq, til va tafakkur, tildagi belgilar tizimi, til va jamiyat, til taraqqiyoti, tilshunoslik maktablari va yo‘nalishlari, tillarni ilmiy tadqiq etish usullari haqida ma`lumot berishdan iborat. Shu jarayonda tilning tipologik belgilari aniqlanadi. Umumiy tilshunoslik fani tilning tabiati va mohiyati, tilning jamiyat va tafakkur bilan munosabati, tilning strukturasi va sistemalilik xarakteri, tilning kelib chiqishi va taraqqiyot qonunlari, tillar tipologiyasi va tasnifi, tilni o‘rganish metodlari kabi muammolarni o‘rganadi.

Umumiy tilshunoslik fani, dastavval, talabalarni nazariy jihatdan tayyorlash uchun, ularni shu yo`nalishda puxta, «hushyor» qilish uchun zarur. Nazariy masalalar bilan mukammal qurollangan talabalargina (faqat talabalar emas) tom ma`nodagi filolog - tilshunos sifatida shakllanadi. Shuningdek, ular til hodisalari



tahlilidan ilmiy xulosalar, g'oyalar chiqara oladi, hodisalar mohiyatiga alohida e'tibor beradi, nazariya bilan amaliyotni dialektik munosabatda oladi. Til va nutq birliklarini chuqur o'rganish jarayonida dialektik falsafaning shakl va mazmun, umumiylik va xususiylik, mohiyat va hodisa, sabab va oqibat, imkoniyat va voqelik kabi kategoriyalari nuqtai nazaridan, shularga asoslangan holda fikr yuritadi, kuzatishlar olib boradi. «Umumiy tilshunoslik» fani talabalarning umumlingvistik tayyorgarligini, bilim darajasini kengaytiradi va chuqurlashtiradi, yangi nazariya va faktik materiallar bilan tanishtiradi, mustaqil, ijodiy fikr-mulohaza yuritishga, izchillikka o'rgatadi, nazariy saviyasini yuksaltiradi, ularni ilmiy tadqiqotning, lisoniy tahlilning metodologiyasi va metodikasi bilan qurollantiradi

Umumiy tilshunoslik - tilshunoslikning, xususiy tilshunosliklardan farqli ravishda, tilni umuman insonga xos hodisa, insonning ajralmas qismi sifatida o'rganuvchi bo'limi. Umumiy tilshunoslikning asosiy vazifalari dunyo tillariga xos bo'lgan umumiy belgi va tushunchalarga aniqlik kiritish va uni tahlil qilishdan iborat. Bu vazifa ayrim tillar va til guruxlari yuzasidan kuzatishlarni umumlashtirish; til qurilishining, tabiiy va mashina tillari semantikasi va sintaksisining, shuningdek, fonetikaning (faqat tabiiy tillarda) eng umumiy, universal qonuniyatlarini aniqlash orqali hal etiladi. Xususiy tilshunoslik esa o'z o'rganish manbaiga ko'ra ayrim bir tilga (rusistika), biror tillar guruhi yoki oilasiga (romanistika, turkiyshunoslik), bir mintaqa yoki tipologik guruhga mansub tillarga (bolqonshunoslik, kavkazshunoslik) xos xususiyatlarni o'rganadi.

Umumiy tilshunoslik barcha tillarning umumiy (yoki statistik jihatdan ustun bo'lgan) belgilarini tipologiya yordamida empiric-induktiv tarzda; tilning amal qilishidagi umumiy (har qanday jamoaga mansub kishilar uchun ahamiyatli bo'lgan) qonuniyatlarni o'rganish orqali esa deduktiv tarzda ham aniqlab beradi. Umumiy tilshunoslik, shuningdek, tilning sathlarga bo'linishiga qarab hamda muayyan bo'limning til belgisi (so'z) va matn (fikr, gap)ning u yoki bu tomoniga moyilligiga qarab ham tilshunoslik bo'limlarini ajratib ko'rsatadi (masalan, umumiy fonetika, umumiy morfologiya).

Umumiy tilshunoslik fani doirasida tilning tabiati va mohiyati, til va tafakkur, til va nutq, tilning tarkibiy tuzilishi, til tizimini anglash, tilning paydo bo'lishi va rivojlanishi, yozuvning paydo bo'lishi, tillarning morfologik (tipologik) va geneologik tasnifi, tillarni ilmiy o'rganish metodi, tilda shakl va mazmun kabi muammolar o'rganiladi. Bulardan til va nutq, tilni tekshirish metodi, tilda shakl va mazmun muammolari "Umumiy tilshunoslik" fani nomi bilan, qolgan muammolar esa "Tilshunoslikka kirish" fani nomi bilan bog'liq. Umumiy tilshunoslikning tarkibiy qismi hisoblangan tilshunoslikka kirishda til haqida boshlang'ich ma'lumotlar beriladi,





tilshunoslikda qo'llanadigan asosiy ilmiy termin va tushunchalar bilan tanishtiriladi, tilshunoslikning asosiy qismlarini va xususiy tilshunoslikda o'rganiladigan masalalarni o'zlashtirish uchun nazariy asos beriladi. Yuqoridagilarga ko'ra "Umumiy tilshunoslik" terminini keng va tor ma'nalarda tushunish to'g'riroq bo'ladi. Umumiy tilshunoslik tilshunoslikning boshqa ijtimoiy fanlar (adabiyotshunoslik, falsafa, tarix, arxeologiya, psixologiya) hamda tabiiy fanlar, xususan, biologiya va matematika bilan aloqasini ham o'rganadi.

Umumiy tilshunoslik fanining faollik ko'rsatish chegarasi "Cheksiz" bo'lib ayni fan o'z kuzatishlarini jahon tilshunolsigi tarixiga oid zarur masalalardan, yetakchi oqim va yo'nalishlardan boshlab, hozirgi tilshunoslikning eng muhim va murakkab nazariy muammolarini, ta'limotlarini o'rganish bilan – nafaqat tilshunoslikning, balkim barcha fanlar uchun metodologik asos bo'lib xizmat qiladigan dialektik falsafa hamda psixologiya, mantiq kabi fanlarga ham bevosita aloqador bo'lgan muammaolarni ham qamrab olishi bilan yakunlanadi

ADABIYOTLAR:

1. S.Usmonov Umumiy tilshunoslik.T. 1972.
2. V.I.Koduxov.Obshee yazkoznanie.M., 1974.
3. N.A.Kondrashov. Istoriya lingvisticgeskix ucheniy.M., 1979.
4. Ya,V.Loya. Istoriya lingvisticgeskix ucheniy.M., 1968.
5. T.A.Amirova, B.A.Olxovikov, Yu.V. Rojdestvenskiy. Ocherkiy po istori linguistic.M., 1975.
6. Rasulov,R. Umumiy tilshunosli 1-qism.T., 2005.



OPERATING MODES OF HYDROGENERATORS

Qurbonov Nurali Abdullayevich

teacher

Nortojiyev Temur Muzaffar o'g'li

student

Karshi Engineering and Economic Institute

Annotation: As you know, the load of hydrogenerators varies in accordance with the load schedules of power plants. In this case, the reactive power of the generator is changed by changing the excitation current, and the active power is changed by changing the amount of energy carrier (water) passed through the turbine. This paper analyzes the operating modes of hydrogenerators with a change in voltage and frequency.

Key words: hydrogenerator, operating modes, frequency, voltage, generator speed.

The load of hydro generators changes in accordance with the load schedules of power plants. In this case, the reactive power of the generator is changed by changing the excitation current, and the active power is changed by changing the amount of energy carrier (water) passed through the turbine. The hydraulic turbine does not limit the speed of lifting the load, so the load of the hydro generator is made within a few minutes.

The rated operating mode of the generator is characterized by nominal parameters: active load P_{nom} voltage U_{nom} power factor $\cos\varphi_{nom}$, frequency f_{nom} and temperature of the cooling gas at the inlet θ_0 . Work with nominal parameters can continue for as long as you like. At the same time, the temperature of the stator and rotor windings and the stator steel does not go beyond the permissible limits.

Voltage change. Typically, hydrogenerators are calculated so that when the effective value of the voltage at the stator winding terminals changes within + 5% of the nominal value, they develop the rated power at the rated power factor. At 105% voltage, the stator current must be reduced to 95% of the rated current, and at 95% voltage, it can be increased to 105%. This is explained by the fact that the temperature drop in the insulation due to losses in copper increases in proportion to the square of the current, and an excessive increase in the temperature drop leads





to significant relative displacements of the insulation layers, to irreversible deformations in it, and as a result, to a decrease in the service life of the insulation.

Hydrogenerators also allow continuous operation with a voltage increase of up to 110%. However, due to the increase in losses in the steel and the local heating caused by them, as well as the increase in current and heating of the excitation winding, it is not possible to maintain the rated power. Typically, when the voltage rises above 105% of the rated voltage, the apparent power decreases by about 2% for every percent increase in voltage. Work at voltage over 110% of nominal is not allowed.

Changes in water and air temperature. The operation of the hydrogenerator with a cooling air temperature above 35°C in a closed ventilation cycle and over 40°C in an open one is not provided, except for drying modes. The air coolers provide the rated load of hydro generators and exciters at a temperature of water entering the air coolers and heat exchangers not higher than 28°C.

In some cases, when installed in areas with a hot tropical climate, hydrogenerators are calculated for operating conditions at a higher temperature of the incoming cooling air, which exceeds the temperature of the water entering the air coolers, usually by 7 - 10 ° C.

In winter, a decrease in the temperature of the cooling water makes it possible to reduce the air temperature, which in turn makes it possible, within certain limits, to increase the power of the hydrogenerator, while maintaining the temperature of its stator winding unchanged.

However, the increase in power is also limited in this case by the temperature difference in the insulation.

When the temperature of the cooling air drops from 35 to 30°C, it is permissible to increase the power of the hydrogenerator by 0.75% for each degree of temperature increase. By lowering the temperature of the cooling air from 30 to 25°C, the power can be increased by 0.25% for each degree of air temperature decrease. When the cooling air temperature drops below 25°C, no further increase in load is allowed. The operation of the hydrogenerator at a cooling air temperature below +15°C is not recommended, and below + 10°C is not allowed, since this may damage the insulation of the stator winding. In winter, the air coolers should also not be supercooled to avoid moisture condensation (sweating) on them. Typically, seasonal regulation of the cooling water flow through the air coolers is carried out.

Frequency changes. When the frequency changes within +2.5% of the nominal (48.75 - 51.25 Hz), the hydrogenerator maintains the nominal power. However, when the frequency decreases relative to the nominal, the increase in the voltage of





the hydrogenerator in excess of the nominal is not allowed. This is due to the fact that with a decrease in frequency, in order to maintain a constant voltage, it is necessary to increase the magnetic flux, as well as the rotor current. With a simultaneous increase in voltage, local heating of the core and stator winding, as well as the temperature of the rotor winding, may exceed the permissible limits.

In some cases, there may also be restrictions on the operation of the hydrogenerator with an increased frequency compared to the nominal one and with a high voltage. With increasing frequency, additional losses in the copper of the stator winding and on the surface of the pole pieces increase, and the losses in the stator core change insignificantly. As a result, the heating of the stator winding does not go beyond the permissible limits. With an increase in voltage due to an increase in losses in the stator steel in thermally stressed hydrogenerators, the temperature of the stator winding may increase above the permissible level. For this reason, for certain types of hydro generators, operation at an increased frequency and increased voltage compared to the nominal one is not allowed.

LITERATURE:

1. Hydraulic power plants: Textbook / comp. A.N. Kozlov, V.A. Kozlov, A.G. Rotacheva. -Blagoveshchensk: Publishing house of AmGU, 2017. - 372 p.
2. Hydropower and auxiliary equipment of hydroelectric power plants: Reference book: In 2 volumes / Ed. Yu.S. Vasilyeva, D.S. Shchhaveleva - T. 1. The main equipment of hydroelectric power plants. – M.: Energoatomizdat, 1988. – 400 p.



ALISHER NAVOIY QIT'A VA RUBOIYLARINI "ZANJIR", "MUNOZARA", "MOSNI TOPING" USULLARI ORQALI O'RGANISH

Abdullayeva Dildora Shokir qizi

Alisher Navoiy nomidagi Toshkent davlat

o'zbek tili va adabiyoti 2-kurs magistranti

Abdullayevadildora17@gmail.com

+998948901496

Annotatsiya: Ushbu maqolada Alisher Navoiy asarlarini o'qitishning o'ziga xos usullari va amaliy jihatlari haqida mulohazalar bildirilgan. Umumiy o'rta ta'lim maktablarida, xususan, 6-7-sinf adabiyoti darsligida keltirilgan Navoiy qit'a va ruboiylarini "Zanjir", "Mosini toping" usullari orqali o'qitish hamda uning samarali ekanligi to'g'risida aytilgan.

Kalit so'zlar: Alisher Navoiy, "Zanjir", "Munozara" "Mosini toping", qit'a, ruboiy, metod, fikr, muammo, yechim.

Annotation: This article comments on the unique methods and practical aspects of teaching Alisher Navoi's works. In general secondary schools, in particular, it is said that Navoi's verses and rubaiy given in the 6th-7th grade literature textbook are taught using the "Zanjir" and "Find the matching" methods and its effectiveness.

Key words: Alisher Navoi, "Zanjir", "Discussion", "Find the matching", continent, rubai, method, idea, problem, solution.

Adabiy ta'lim jarayonida Alisher Navoiy qit'a va ruboiylarini o'qitishda Davlat ta'lim standartlarida keltirilgan talab hamda tavsiyalarga amal qilgan holda tashkil etish muhim ahamiyat kasb etadi. Buning uchun zamonaviy pedagogik texnologiyalarni ishlab chiqish, uni amalga tadbiiq etish muhim ustuvor vazifamiz sanaladi.

Umumta'lim maktablari, xususan, 6-sinf o'quvchilari uchun Adabiyot darsligida Alisher Navoiy hamda uning ruboiylari mavzusi berilgan. Dastlab "Munozara" usuli orqali berilgan ruboiylarni ko'rib chiqamiz.

"Munozara" usuli

"Munozara" usuli – o'zining fikrini ifoda etishni istovchilar orasida biror bir munozarali masalani muhokama qilish, haqiqatni aniqlash hamda to'g'ri qaror qabul qilish. Deylik, ma'lum bir asar yuzasidan bahsga chorlovchi savollar o'qituvchi



tarafidan o'rtaga tashlanadi. Buni biz Alisher Navoiyning 6-sinf Adabiyot darsligida keltirilgan ruboiysi misolida ko'ramiz.

So'zdurki	nishon	berur	o'lukka	jondin,
So'zdurki	berur	jonga	xabar	jonondin.
Insonni	so'z	ayladi	judo	hayvondin,

Bilkim, guhari sharifroq yo'q ondin [1. 71-b].

nishon – belgi

guhar – gavhar

sharif – aziz, qadrlı

1-o'quvchi: So'z o'likka jon berdi, so'z jonga jonondan xabar keltirdi. Ma'lumki, so'zlash qobiliyati bilan inson hayvondan farq qiladi. Shunday ekan, so'z qimmatbaho bo'lgan gavhardan ham azizdir.

2-o'quvchi: So'z qudratli kuchga ega. Sababi biz o'z so'zlarimiz orqali kimnidir xafa qilib qo'yishimiz yoki baxtli insonga aylantirishimiz mumkin.

3-o'quvchi: Agar bemor odamni yoniga kelib yaxshi gapirsak, ko'rinishingiz juda ham ajoyib, tez kunlarda tuzalib ketasiz desak, u a, albatta, o'zini yaxshi his qiladi. Buni aksi bo'lsa, tuzalayotgan kasalni ahvolini og'irlashtirib qo'yishimiz mumkin.

4-o'quvchi: Xalq orasida shunday maqol ham bor: "Tig' yarasi bitadi, ammo til yarasi bitmaydi". Qo'limiz kesilsa, bir necha kunda uning o'rne bitadi, ammo kimdir qalbimizga ozor bersa, uni unutishimiz, kechirishimiz qiyin, o'rne juda og'riydi. Har eslaganimizda buni sezamiz.

5-o'quvchi: Payg'ambarimiz Muhammad (s.a.v.) ham insonlarga juda xushmuomala bo'lganlar. Biz u kishidan o'rganishimiz kerak bir-birimizga munosabatimizni, gap-so'zimizni.

...

Shu tarzda ta'lim oluvchilar fikrini eshitamiz, orada vaziyatlardan misol keltiramiz, natijada bir-birini fikriga qo'shilmaydiganlari ham uchraydi, shu orqali do'stona bahs-munozara davom etadi. Faqat o'qituvchidan katta mas'uliyat o'quvchilarning fikrlarini chalkashtirmaslik, ularni berayotgan fikrlarini to'g'ri yo'naltira olishidir.

Mumtoz adabiyot namunalarni tushunish va tushuntirishdagi murakkablik, avvalo, asarlarning lug'aviy tarkibidagi qiyinchiliklarda ko'rinadi. Haqiqatan, mumtoz asarlarda arxaik va o'zlashgan so'zlar ko'p qo'llangan. Olinma so'zlarning aksariyati arab va fors tillariga tegishli bo'lib, ularning lug'aviy hamda matniy (kontekstual) ma'nosini aniqlash lozim bo'ladi. Agar tojikcha so'zlar o'zbek tiliga so'zlashuv tili



orqali, adabiyot orqali va boshqa yo'llar bilan kirgan bo'lsa, arab so'zlari, birinchidan, kitob, madrasa, din orqali kirgan.

O'qituvchi har bir dars oldi o'z oldiga maqsad qo'yar ekan, dars so'nggiga kelib shu maqsadga erishdimmi degan savolga javob topib, sarhisob qilib olishi kerak.

Keyingi usulimiz orqali navbatdagi topshirig'imizni bajaramiz.

6-sinf Adabiyot darsligida qator lug'atlar ham keltirilgan. O'quvchilarning ushbu so'z ma'nolarini qanchalik o'rganganliklarini "Mosini toping" usuli orqali sinab ko'ramiz.

"Mosini toping" usuli

"Mosini toping" usuli – biror bir mavzuni tanlab olib, jadvalni yoki so'zlarning mosini qo'yish bo'yicha topshiriq tuzish. Jadvalni chap tarafida so'zlar turadi, o'ng tarafida uni sharhlovchi so'z yoki gaplar aralash holda o'rin olgan bo'ladi. Bunga misol qilib lug'atlarni olishimiz mumkin. Mosini bir-biriga moslab ushbu topshiriq bajariladi.

r	T/	So'zlar	Chalkash javoblar	So'zlar izohi	To'g'ri javoblar
	1	Tuzluk	b	hurmat	e
	2	Xub	e	to'g'rilik, halollik	g
	3	Ulus	k	foyda	i
	4	Rioyat	a	bilimsiz, nodon	b
	5	Sitam	g	yaxshi	f
	6	Shodmon	i	xalq el	h
	7	Mahbub	f	jabr, zulm	d
	8	Johil	h	shod, xursand	a
	9	Nishon	d	sevimli	j
0	1	Voya	j	belgi	k

Javoblar:

1. e
2. g
3. i
4. b
5. f
6. h
7. d



8. a
9. j
10. k

Umumta'lim maktablarida, xususan, 7-sinf Adabiyot darslarida Navoiy ijodi to'g'risida qisqacha ma'lumot, undan keyin "qit'a" so'ziga izoh berilgan. O'quvchilar bilan ishlash uchun kichik bir topshiriq keltirilgandan so'ng qit'alardan namunalari va undagi ayrim so'zlarning izohi berilgan.

O'quvchilar qit'alarni oson o'zlashtirishlari uchun ushbu mavzu "Zanjir" usulidan foydalanib ko'ramiz.

"Zanjir" usuli o'tilgan darslarni takrorlashda juda samarali hisoblanadi. "Zanjir" usulida o'quvchilar guruh-guruh bo'lib yoki yakka tartibda faoliyat olib borishadi. Yana bu usul uyga vazifalarni so'rab, baholashda qo'l keladi. Bunda avvaldan o'quvchilar uchun uyga vazifa berib yuboriladi. Aynan o'tilgan bir mavzu yuzasidan bo'ladi. Har bir o'quvchi uyga vazifa qilib berib yuborilgan mavzu bo'yicha bir donadan ma'lumot aytadi. Agar qaysi o'quvchi uch soniyadan keyin ham ma'lumot aytmay to'xtab qolsa yoki aytilgan fikrlar takrorlansa o'yindan chiqarib yuboriladi. Bu o'yin bitta o'quvchi qolguncha davom etadi.

Alisher Navoiy hayoti va ijodidan so'ng berilgan "Qit'a" haqidagi fikrlarga qo'shimcha sifatida o'qituvchi tomonidan o'quvchilarga yangi va qiziqarli ma'lumotlar o'qib eshittiriladi. Shundan so'ng umumiy o'quvchilarda paydo bo'lgan qit'a to'g'risidagi tushunchalar "Zanjir" usulidan foydalanib, qay darajada o'zlashtirilganini sinovdan o'tkazib ko'ramiz.

QIT'A

Sharq, jumladan, o'zbek mumtoz adabiyotining lirik janrlaridan biri sanaladi. She'riy shakl sifatida u adabiyotda g'azal hamda qasidadan oldin paydo bo'lgan, deb qaraladi. Qit'a mustaqil baytlardan tashkil topgani uchun ham g'azalga o'xshab ketadi. Lekin g'azaldan farq qiladi.

* qit'ada matla' bo'lmaydi. Shuning sababli ham baytlarning barchasi bir xil – ab, db, eb, fb va tarzda bo'ladi.

* qit'ada shoir taxallus qo'llashi kamdan kam holatlarda uchraydi. Navoiy esa ba'zi qit'alaridagina taxallus ishlatgan.

* hajm jihatidan ham g'azaldagi kabi qat'iy bo'lmaydi. Eng kam ikki bayt. Qit'aning ko'p baytli, hatto, o'n to'qqiz qo'sh misradan tashkil topgan namunalari ham uchraydi.



* g'azalda mavzular – chegaralangan bo'ladi. Biroq qit'alarda unaqa bo'lmaydi. Qit'ada shakl hamda mazmun jihatidan erkinlik – ko'p. Mavzu chegaralanmagan bo'ladi.

* "Qit'a" so'zi arab tilidan olingan bo'lib, bo'lak, qism, parcha degan ma'nolarni bildiradi.

* G'azallar uchun sarlavha qo'yilmaydi. Lekin A. Navoiyning "Xazoyin ul-maoniy"ga kiritilgan hamma qit'alariga nasriy sarlavha qo'yilgan. Ushbu sarlavhalarda qit'a mazmunining asosiy g'oyasi bayon etilgan.

Qit'a yaxlit asar sifatida ijtimoiy-siyosiy, diniy-falsafiy, axloqiy-ta'limiy va boshqa yo'nalishlardagi muayyan mavzuga bag'ishlanadi. Qit'alarda, umuman olganda, pand-nasihat ruhi ustunlik qiladi. Shoirlar bu janr namunalarida ba'zan hajv, hazilmutoyiba, jiddiy tanbeh tarzida, ba'zi hollarda esa o'z hayotining turli lahzalari, ko'rgan-kechirganlari ta'sirida paydo bo'lgan mulohazalari va hukm-xulosalari sifatida bayon etadi. O'zbek adabiyotida qit'aning ilk namunalari Mahmud Koshg'ariyning "Devonu lug'atit turk" asarida, Xorazmiy, Yusuf Amiriy, Gadoiy, Lutfy ijodida uchraydi. Biroq Alisher Navoiy bu janrning yetuk namunalarini yaratib, o'zbek qit'achiligini yuksak pog'onalarga ko'tardi. "Xazoyin ul-maoniy"dagi to'rt devonda jami 210 ta qit'a mavjud. Ularning devonlardagi miqdori quyidagicha:

- "G'aroyib us-sig'ar"da – 50 ta;
- "Navodir ush-shabob"da – 50 ta;
- "Badoe' ul-vasat"da – 60 ta;
- "Favoyid ul-kibar"da – 50 ta.

XX asrda Habibiy, Sobir Abdulla, Maqsud Shayxzoda, Mirtemir, Chustiy, Charxiy, Erkin Vohidovlar qit'a bitgan. Hozirgi paytda barmoq vaznida ham qit'alar yozilmoqda [2. 142-bet].

"Zanjir" usuli

1-o'quvchi: Qit'a qasida va g'azaldan oldin paydo bo'lgan.

2-o'quvchi: Qit'ada matla' bo'lmaydi.

3-o'quvchi: Navoiy ba'zi qit'alaridagina taxallus ishlatgan.

4-o'quvchi: "Qit'a" so'zi arab tilida bo'lak, qism, parcha ma'nolarini bildiradi.

5-o'quvchi: "Xazoyin ul-maoniy"dagi to'rt devonda jami 210 ta qit'a mavjud.

6-o'quvchi: XX asrda Mirtemir, Maqsud Shayxzoda, Charxiy, Erkin Vohidovlar qit'a yozgan.

7-o'quvchi: O'zbek adabiyotida qit'aning dastlabki namunalari Mahmud Koshg'ariyning "Devonu lug'atit turk" asarida uchraydi.

...



1, 2, 3... 8-o'quvchi ma'lumot ayta olmadi.

9-o'quvchi: "Badoe' ul-vasat"ga 60 ta qit'a kiritilgan.

10-o'quvchi: Qit'ada matla' bo'lmaydi. 10-o'quvchi ma'lumotni takror aytdi. Shu sababli o'yinni tark etadi.

Ushbu jarayon 1 ta o'quvchi qolgunicha davom etadi.

"Zanjir" usulini 2 xil holatda qo'llab ko'ramiz.

Birinchisi "Qit'a" haqidagi ma'lumotlar bo'yicha (darsga diqqatni tortish, qit'a haqida tasavvur uyg'otish, xotirani sinash maqsadida);

Ikkinchisi (fikrlash qobiliyatini shakllantirish, fikrlashni o'stirish uchun).

"Zanjir" usulini davom ettiramiz. Endi darsimizga yangicha yondashib ko'ramiz. Bunda Alisher Navoiyning bitta qit'asi o'qib beriladi. Keyin birin-ketin o'quvchilarning fikrlari so'rab boriladi (iloji boricha bitta gap orqali ifodalashlari muhim, sababi vaqtni ham inobatga olishimiz kerak). Qaysi o'quvchining fikri takrorlansa yoki uch soniya ichida aytolmasa jarayonni tark etadi. Oxirida qolgan o'quvchi g'olib hisoblanadi. Bundan ko'zlangan maqsad shuki, o'quvchi o'z fikrini ayta oladi. Bundan tashqari miyasini ishlatadi. Bu usuldan dars mashg'ulotlarida tez-tez foydalanish, bolaning fikrlash qobiliyatining tezligini oshiradi hamda biror bir vaziyatga nisbatan o'zining shaxsiy munosabati bo'ladi.

Quyida 7-sinf Adabiyot darsligida berilgan Navoiyning qit'asini ko'rib chiqamiz.

Ilmdin kasb qilki, sud ermas,

Charx mushkillarini hal qilmoq.

Lekin ul ilm dog'i naf' etmas,

Bilibon bo'lmasa amal qilmoq [3. 126-b].

sud – foyda

charx – osmon; zamon.

1-o'quvchi: Foydasiz ilmning qadri yo'q.

2-o'quvchi: Bilgan narsasiga amal qilmaslik insonga zarar keltiradi.

3-o'quvchi: Boshqalarga naf keltirmaydigan ilmdan qanday foyda bo'lsin?!

4-o'quvchi: Diploming bo'lgani bilan bilimning bo'lmasa, atrofingdagilarga nafing tegmasa bunaqa "diplomli" bo'lishning keragi yo'q.

5-o'quvchi: Hayotda ko'p qiyinchiliklar bo'lishi mumkin, shunday paytlari dunyo ilmlari emas, hayotdan olgan o'rganishlar insonlarga qo'l keladi.

6-o'quvchi: ...



7-o'quvchi: Shunday insonlar bor, o'zini bilimliman deb hisoblaydi, aslida u shunchaki o'zini shunday hisoblagan bo'lishi mumkin, biz ozgina o'rganib uni hayotimizda qo'llay olmasligimiz ham mumkin.

...

8-o'quvchi: Do'stlarimiz orasida ham bor, biladi, lekin amal qilmaydi. Masalan, yolg'on gapirish yomon odat. Ammo ular yolg'on ishlatadi.

1, 2, 3... 9-o'quvchi ma'lumot ayta olmadi.

10-o'quvchi: Odamlar ilm o'rganishadi, lekin boshqalarga shu ilmini ulashmaydi, bu ham xuddi biladi, lekin amal qilmaydigan insonlardagi xarakterga o'xshab ketadi.

Ushbu jarayon 1 ta o'quvchi qolgunicha davom etadi.

Xulosa qilib aytganda, ta'lim jarayonida pedagog tomonidan yaratiladigan turli xil usullar, ularni qo'llash o'quvchilarning faol mustaqil faoliyatida muhim ahamiyat kasb etadi. Buning natijasida ular kerakli bilim, ko'nikma va malakalarga ega bo'ladilar hamda fikrlash qobiliyatlari rivojlanadi. Bundan tashqari darslarni turli usullarda tashkil etish, ayniqsa, mumtoz asarlarni o'qitishda o'zining samarali natijalarini beradi.

FOYDALANILGAN ADABIYOTLAR:

1. Zulxumor Mirzayeva, Komil Jalilov. 6-sinf adabiyoti. Toshkent: Respublika ta'lim markazi, 2022.

2. Zulxumor Mirzayeva, Komil Jalilov. 7-sinf adabiyoti. Toshkent: Respublika ta'lim markazi, 2022.

3. Sultonmurod Olim, Sunnat Ahmedov, Rahmon Qo'chqorov. 8-sinf adabiyoti. Toshkent: G'.G'ulom nashriyot-manbaa ijodiy uyi, 2014.

4. Долимов С., Убайдуллаев Х., Аҳмедов Қ. Адабиёт ўқитиш методикаси. – Т.: Ўқитувчи, 1967.

5. Тўхлиев Б. Адабиёт ўқитиш методикаси. – Т.: Янги аср авлоди, 2006.

6. Хусанбоева Қ. Адабиёт – маънавият ва мустақил фикр шакллантириш омили. – Т.: Ўзбекистон Миллий кутубхонаси нашриёти, 2009.

7. www.ziyonet.uz

8. www.natlib.uz



O'LGHASH TIZIMLARIDA ZAMONAVIY INTELEKTUAL VOSITALARIGA TALABLAR

Sulaymonov Mirjalol Murodil o'g'li

Andijon mashinasozlik instituti "Metrologiya, standartlashtirish va mahsulot sifati menejmenti" yo'nalishi talabasi

Annotatsiya: *Ushbu maqolada o'lchash tizimlarida zamonaviy intellektual vositalari ya'ni intellektual datchiklar, ularning strukturaviy sxemasi ushbu intellektual datchiklarga talablar keltirilgan.*

Kalit so'zlar: *o'lchash, datchik, algoritim, interfeys, intellektual o'lchash tizimlari.*

Kirish

Bugungi kun injenerlari yangi texnologiya va texnikadan foydalanishga, texnologik jarayonlarni avtomatlashtirishni keng joriy etishga, ishlab chiqarish rezervlarini aniqlash va uni jadallashtirishga qodir bo'lishlari kerak. Xususan, injenerlar va metrologlar oldida fan-texnika taraqqiyotining yo'l boshlovchisi bo'lishdek mas'uliyatli vazifa turadi.

O'lchash texnikasi xalq xo'jaligining barcha sohalarida fan-texnika tarakkiyotining muhim omillaridan biridir. Keyingi yillarda texnologik jarayonlarning o'tish tezligi o'sdi, bir agregatda o'lchanadigan parametrlar soni ko'paydi. Shu boisdan o'lchash vositalarining va axborot-o'lchov sistemalarining ishonchliligi ko'p hollarda agregatning umuman ishonchliligini belgilaydi. Parametrlarning to'g'ri qiymatlarini bilmasdan turib va bu qiymatlarni avtomatik nazorat qilmasdan turib, texnologik jarayonlarni yoki agregatlarni to'g'ri boshqarib bo'lmaydi, o'lchov vositalarisiz esa avtomatlashtirib bo'lmaydi.

O'lchash texnikasini ishlab chiqarishga keng joriy etish uchun har bir injener-texnik xodim, qaysi soha mutaxassisi bo'lishidan qat'i nazar, metrologiya asoslaridan, texnologik o'lchash usullari va vositalaridan, hisoblash texnikasidan o'lchash jarayonlarini avtomatlashtirishda foydalanish imkoniyatlaridan xabardor bo'lishi zarur. Ilmiy-texnika taraqqiyotining asosiy yo'nalishlaridan biri kattaliklarni yanada aniqroq o'lchaydigan makammal nazorat-o'lchash asboblarini, qurilmalarini va tizimlarini yaratishdir. Texnologik jarayon parametrlarini nazorat qilish usullari va tizimlari, ob'ektlar, rostlash qonunlari, rostlagichlar, jarayonga ta'sir etuvchi qurilmalar, avtomatik va intellektual o'lchash vositalaridan iborat. Intellektual datchik deganda metrologik jixatdan o'zini nazorat qilish funksiyasiga ega bo'lgan





adaptiv datchik tushuniladi. Bunday datchiklarning parametrlari va ish algoritmlari tashqi signallarga bog'liq xolda o'zgarish xususiyatiga ega bo'ladi. Intellektual datchiklarning ajralmas qismi uzilish sodir (vujudga kelganda) bo'lganda o'zini o'rganish va o'zini tiklash imkoniyatiga ega bo'lishi hisoblanadi. Ba'zi adabiyotlarda «intellektual datchik» atamasini analogi sifatida «smart sensor» atamasi qo'llaniladi. Shunday qilib, intellektual datchiklarning ajralmas funksiyasi bo'lib, uni datchiklar tarmog'iga (o'tkazgichli yoki o'tkazgichsiz) ulanish imkoniyatini mavjudligi hisoblanadi. Datchikni tarmoqqa ulanish imkoniyatidan tashqari, tarmoqli interfeysni mavjudligi tufayli konfiguratsiya bo'yicha har xil (harakat) amallarni, ish rejimini tanlash bo'yicha, datchiklarni ish joyidan uzoqlashgan xolatlarida (diagnostika) tashxislash ham o'tkazishi mumkin. Bu esa albatta ularni ekspluatatsiyasida va ularni xizmat (obsługa) narxida ustunlikka olib keladi. 1-rasmda intellektual datchikning struktura sxemasi keltirilgan.

Birlamchi o'zgartkichlardan olingan analogli signallar maxsus o'zgartkichlar yordamida kuchaytiriladi va raqamli shaklga o'zgartiriladi. Bu signallar hisoblash qurilmasida, ya'ni mikroprotsessorda korrektirovkalanadi va ularni talab etiladigan o'lchashlar birligiga o'tkaziladi. Shunday qilib, xarorat ta'siridan, nol dreyfidan hosil bo'ladigan xatoliklar kompensatsiyalanadi. Bundan tashqari mikroprotsessor birlamchi o'zgartkichlarning elementlarini xolatini nazorat qiladi va o'lchash natijalarining aniqligini baholaydi. Qayta ishlov berilgan raqamli informatsiya raqamli interfeys va tarqatilgan kommunikatsion protokollar orqali iste'molchiga uzatiladi. Iste'molchi esa, o'z navbatida, datchikning parametrlarini (o'lchash chegarasini va x.k.) to'g'rilash va datchikning xolati va o'lchash natijalari bo'yicha qo'shimcha informatsiya olish imkoniyatiga ega



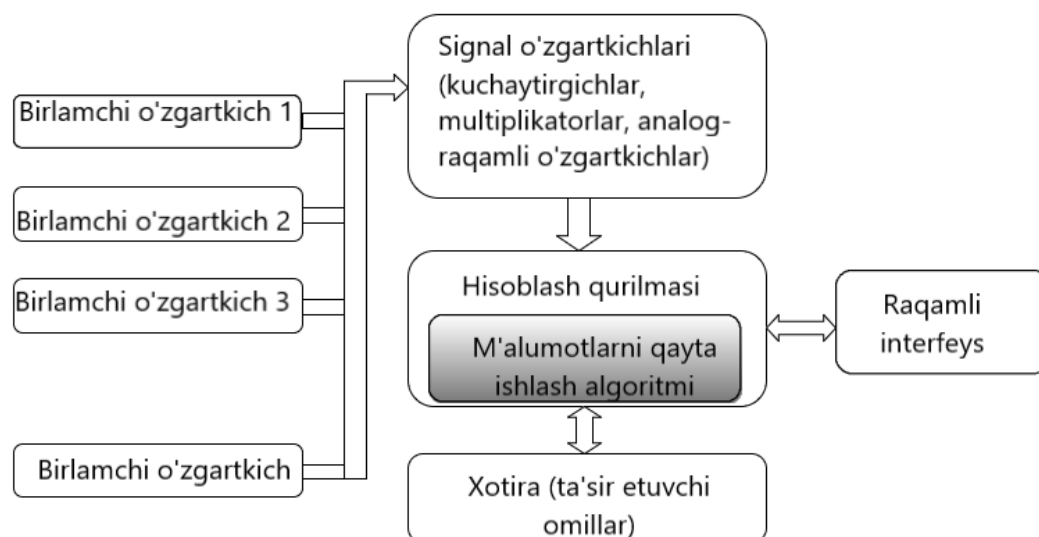

1-rasm. Intellektual datchikning struktura sxemasi.

Hozirda integral sxemada ishlangan «kristalli tizimlar» keng tarqalgan bo'lib, ular mikrokontrollerdan tashqari ichida joylashgan xotira bloki va boshqa bir qancha qurilmalardan tarkib topgan (presizion ARO' va RAO', taymerlar, kontrollerlar, USB va Ethernet). Murakkab texnologik jarayonlarni boshqarish uchun real vaqt xolatida parametrlarni nazorat qilish va monitoringi uchun tarqoqlangan datchiklar tarmoqlari keng qo'llanilmoqda.

Xulosa

Hozirda o'nlab turli xil interfeyslar (RS-485, HART, USB, 4-20mA, IEEE-488) va sanoat tarmoqlari (Profibus, Fieldbus, DeviceNet, Interbus,...) ishlatilmoqda. Datchiklarni ishlab chiqaruvchilari oldida juda murakkab, ya'ni raqamli interfeys va kommunikatsion protokollarni tanlash vazifasi turibdi. Sababi, bir turdagi intellektual datchiklarni ishlab chiqarish hozirgi paytda har qaysi keng tarqalgan tarmoqlar uchun iqtisodiy jihatdan samarali emas. Yangi standartni paydo bo'lishi bilan (IEEE 1451. Smart Transducer. Interface Standards) [Elektron resurs] <http://iee1451.nist.gov> vaziyat- ni yaxshi tomonga, ya'ni intellektual datchik va tarmoq orasidagi interfeysni unifikatsiyalash bilan o'zgarar boshladi. Bu xolda intellektual datchiklarni tarmoqqa apparatli va dasturli ulanish metodi bo'yicha bog'lanishi zarur.



FOYDALANILGAN ADABIYOTLAR:

1. Shevchuk V. P., Kaplya V. I., Jeltonogov A. P., Lyasin D. N. (pod obshchey redaktsiyei akademika metrologicheskoy akademii Rossii, professora Shevchuka V.P.). Metrologiya intellektualnykh izmeritelnykh sistem: Monografiya / VolgGTU, Volgograd, 2005. - 210 s.
2. Teoreticheskie osnovy informatsionno-izmeritelnykh sistem: Uchebnik / V. P. Babak, S. V. Babak, V. S. Yeremenko i dr.; pod red. chl.-kor. NAN Ukrainy V. P. Babaka / - K., 2014. – 832 s.
3. Rannev G. G. Izmeritelnye informatsionnye sistemy: uchebnik dlya stud. vyssh. ucheb. zavedeniy / G. G. Rannev. -M.: Izdatelskiy sentr «Akademiya», 2010. - 336 s.
4. Intellektualnye sistemy avtomaticheskogo upravleniya /Pod red. I. M. Makarova, V. M. Loxina – M.: Fizmatlit, 2001. – 576 s.
5. Svetkov E.I. Algoritmicheskie osnovy izmereniy. - SPb: Energoatomizdat, 1992, - 386 S..
6. Svetkov E.I. Intellektualizatsiya izmeritelnykh sredstv. - SPb: LGTU, 2002.
7. Kriniskiy N.A., Mironov G.A., Frolov G.D. Avtomatizirovannyye informatsionnye sistemy. - M., Nauka, 1982.



ЎЗБЕКИСТОН ШАРОИТИДА СИНОВ ЛАБОРАТОРИЯЛАРИНИ АККРЕДИТАЦИЯГА ТАЙЁРЛАШ

Б.Р.Хамдамов

АндМИ катта ўқитувчи, PhD.

Ф.Р.Хайдаров

АндМИ талабаси

Аннотация. Мазкур мақолада республикамызда махсулот сифатини таъминлаш ва унинг ҳуқуқий асослари, бу борада олиб борилаётган ислохотлар, синов лабораторияларини ташкил этиш, уни аккредитацияга тайёрлаш ҳамда процедура ҳужжатларни ишлаб чиқиш масалалари ёритилган, шунингдек О'з Дст ISO/IEC 17025:2019 стандарти асосида синов лабораторияларини лаёқатлилиги бўйича талаблари таҳлил этилган.

Калит сўзлар: сифат, стандарт, синов, лаборатория, аккредитация, мувофиқлик, бошқариш, процедура, намуна, О'з Дст ISO/IEC 17025:2019, ISO 9001, ўлчаш.

Айни вақтда мамлакатимиз босиб ўтган тараққиёт йўлининг чуқур таҳлили, бугунги кунда жаҳон бозори конъюнктураси кескин ўзгариб, глобаллашув шароитида рақобат тобора кучайиб бораётгани давлатимизни янада барқарор ва жадал суръатлар билан ривожлантириш учун мутлақо янгича ёндашув ҳамда тамойилларни ишлаб чиқиш ва рўёбга чиқаришни тақозо этмоқда.

Олиб борилаётган ислохотлар самарасини янада ошириш, давлат ва жамиятнинг ҳар томонлама ва жадал ривожланиши учун шарт-шароитлар яратиш, мамлакатимизни модернизатсия қилиш ҳамда ҳаётнинг барча соҳаларини либераллаштириш бўйича устувор йўналишларни амалга ошириш мақсадида Президентимиз Шавкат Мирзиёевнинг 2022 йилдаги «ЎЗБЕКИСТОН РЕСПУБЛИКАСИНИ ЯНАДА РИВОЖЛАНТИРИШ БЎЙИЧА ҲАРАКАТЛАР СТРАТЕГИЯСИ ТЎҒРИСИДА»ги фармони билан тасдиқланган тараққиётимизнинг келгуси беш йилга мўлжалланган 2022 — 2026 йилларда Ўзбекистон Республикасини ривожлантиришнинг бешта устувор йўналиши бўйича Тараққиёт Стратегияси аниқ белгилаб берилди.

Мамлакатимизда ишлаб чиқарилаётган маҳсулотларнинг сифатини ва экспорти ҳажмларини ошириш, уларнинг халқаро стандартларга мувофиқ ишлаб чиқарилишини таъминлаш ҳамда мавжуд синов ва калибрлаш



лабораторияларини модернизатсия қилиш, шунингдек аҳолига сифатли ва хавфсиз маҳсулотларни етказиб бериш бўйича тизимли ишлар амалга оширилмоқда. Мувофиқликни баҳолаш соҳасидаги фаолиятни тубдан такомиллаштириш, идоралараро ҳамда инновацион синов ва калибрлаш лабораториялари комплекcini ривожлантириш, соҳага хусусий инвестицияларни кенг жалб этиш ва маҳаллий маҳсулотларни халқаро стандартларга мувофиқ баҳолаш орқали савдодаги техник тўсиқларни бартараф этиш мақсадида Президентимиз томонидан 2019 йил 15 августда “Ўзбекистон республикасида мувофиқликни баҳолаш тизимини янада такомиллаштириш ва синов лабораториялари комплекcini ривожлантириш тўғрисида”ги ПҚ-4419 сонли қарори қабул қилинган. Ушбу қароада бир қатор зарурий вазифалар белгиланиб, йўл хариталари ва чора-тадбирлар белгиланган.

Қатор мамлакатларнинг қонунларида маҳсулотни хавфсизлиги ва атроф-муҳитни асраш бўйича талабларнинг пайдо бўлиши билан синовларни давлат идораларининг вакиллари иштирокида ўтказилмоқда. Бундай тажриба синовларнинг миллий тизимини аккредитланувчи синов лабораториялари билан бирга яратилишига олиб келади. Лабораторияларни аккредитлаш деганда синов лабораториясининг маълум синовлар ёки синовларнинг муайян хилларини амалга ошириш ҳуқуқларини расмий жиҳатдан тан олиш тушунилади. Лабораторияни аккредитацияга тайёрлаш учун қуйидаги чора-тадбирлар бажарилади:

- Лаборатория ходимларини O'z Dst ISO/IEC 17025:2019 халқаро стандарти талаблари бўйича ўқитиш;

- Лабораторияда қўлланиладиган лаборатория қурилмаларини метрологик текширувдан (қиёслаш, аттестация) ўтказиш;

- Лаборатория биносини санитар қоидалар ва норма (СанПиН, лаборатория хоналари учун ёруғлик, шовқин, газланганлик, шамоллатиш ва ҳ.к.) талабларига мослаштириш;

- Лаборатория фаолиятини O'z Dst ISO/IEC 17025:2019 стандарти талаблари бўйича ҳужжатлаштириш ва ҳужжатларни тасдиқлаш.

Расмийлаштирилиши ва тасдиқланиши лозим бўлган ҳужжатлар қуйидагилар:

1. Сифат қўлланмаси
2. сифат сиёсати
3. процедура ҳужжатлари:
 - ✓ ҳужжатларни бошқариш



- ✓ ходимларни бошқариш,
- ✓ қурилмаларни бошқариш,
- ✓ қиёслаш, калибрлаш жараёнлари ҳамда хавф-хатарларни бошқариш
- ✓ ички аудитни ўтказиш
- ✓ синов намуналар билан ишлаш
- ✓ ўлчаш ва калибрлаш натижалари ишончилигини таъминлаш
- ✓ синов баённомаларини расмийлаштириш
- ✓ лаборатория низоми ва паспорти

Синов лабораториясини аккредитацияга тайёрлаш учун қуйидаги кўринишдаги маълумотлар тақдим қилинади (1-5 жадваллар).

Синов лабораториясини жиҳозланганлиги

1- жадвал

Маҳсулотда аниқланиши керак бўлган хусусиятлар	Ускана номи, тури	Ишлаб чиқарувчи (мамлакат)	Асосий техник кўрсаткичлар	Фойдаланишга киритилган йили	Ускунанинг аттестацияланганлиги тўғрисида	Зоҳ
1	2	3	4	5	6	

Аналитик назоратда стандарт намуналар билан жиҳозланганлиги

2-жадвал

Қўлланилган стандарт намуна-лари	Намунанинг номи ва №	Аттестацланган кўрсаткичлар	Кўрсаткичлар то-лиги	Яроқлик муддати	Аттестациялаш охно-маси	Қачон ва қачон томонидан тасдиқланган	Из
1	2	3	4	5	6	7	8

Бажарилаётган ишларга бўлган талабларни ва уларни бажариш усуллари белгиловчи меъёрий хужжатлар рўйхати

3- жадвал

НХ белгиланиши	НХ номи	Ўзгартиришлар	Изоҳ



1	2	3	4

Аккредитациялаш соҳаси бўйича ишларни амалга оширувчи ходимлар рўйхати

4-жадвал

ФИО	Ловозими	Маълумоти	Ўтказиладиган ишлар	Аттестацияланганлиги тўғрисида	Изоҳ
1	2	3	4	5	6

Лаборатория хонаси шароитлари

5-жадвал

Ишлаб чиқариш об'ектининг номи	Махсус ёки ослаштирилган	Майдони м ²	Температура °C	Нисбатлик %	Иш юзйойи-нинг руғлиги	Газларнинг аража-сиқлиги мг/м ³	Шовқини даражаси норма, дБ(А) эмас
1	2	3	4	5	6	7	8

Ҳар бир ишлаб чиқариш ва хизмат кўрсатиш жараёнлари халқаро бозорларни эгаллаш ва халқара даражада бўлиш нуқтаи назаридан халқаро ИСО 9001 стандарт талабларига мувофиқ менежмент тизимларини жорий этиш зарур. Синов лабораторияларини ташкил этишдаги бундай талаблар O'z Dst ISO/IEC 17025:2019 стандартининг 7-бўлимида кўрсатиб ўтилган. Ушбу талаблар асосида ташкил этилган лабораториялар ИСО 9001 принципларига мувофиқ фаолият юритадилар ва бу амалиёт схемаси 2.1-расмда келтирилган.



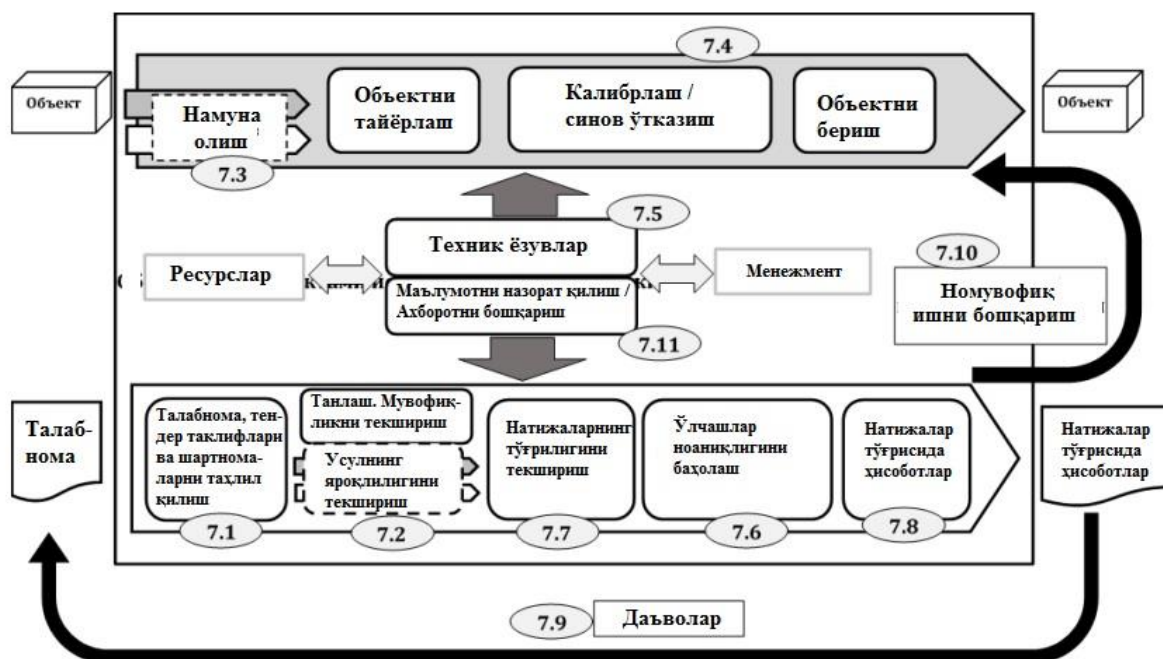

Фойдаланилган адабиётлар:

1. Ўзбекистон Республикасининг «Маҳсулот ва хизматларни сертификатлаштириш тўғрисида»ги қонуни 28.12.1993 й.
2. Мақсудов А.Н., Исматуллаев П.Р., Абдуллаев А.Х., Ахмедов Б.М. ва Аъзамов А.А. Метрология стандартлаштириш ва сертификатлаштириш. Дарслиги, Тошкент-2001 й.
3. Б.Хамдамов, А.Мамажонов, Д.В.Хакимов /Сертификатлаштириш асослари ва сифат менежменти / Дарслик -2020 й.
4. Сергеев А.Г., Латышев М.В. Сертификация. Москва, ЛОГОС-2000 г. 246 с.
5. Сафаров К. Стандартлаштириш ва сертификатлаштириш асослари. Тошкент ТДИУ. 2005 й. 89 бет.
6. Никифоров А.Д., Бакиев Т.А. Метрология, стандартизация и сертификация. Учебное пособие – 3-е изд. Испр. – М.: Высш. шк., 2005. – 422 с.: ил.
7. Фомин В.Н. Управление качеством. Сертификация: Учебное пособие. - 2-е изд., перераб. И доп. –М.: Ось-89, 2005. -348 с.
8. O'z Dst ISO/IEC 17025:2019
9. www.akkred.uz



“MEHR KO‘RSATISH” AKSIOLOGIK KONSEPTI TADQIQI

Burqutbayeva M

ToshDO`TAU, lingvistika yo`nalishi 2-bosqich magistranti

Annotatsiya. Ushbu maqolada aksiologik qarashlar va ularning yaxshilik va yomonlik konsepti doirasidagi tahlili, yaxshilik va yomonlik aksiologik tahlilining Sharq va G`arb olamida namoyon bo`lishi va ularning bir-biridan farqi yuzasidan ma`lumotlar keltirilgan. Bundan tashqari, ushbu konsept tahlili bo`yicha qator ilmiy tadqiqotlar olib borilgan bo`lib, ulardan farqli o`laroq bu maqolada ushbu sohaga tilshunoslik nuqtayi nazaridan yondashilgan va misollar asosida izohlangan.

Kalit so`zlar: yaxshilik, yomonlik, aksiologiya, mehr, konsepsiya, Sharq dunyosi, aksiologema.

A STUDY OF THE AXIOLOGICAL CONCEPT OF AFFECTION

Burqutbayeva M

Tashkent State Pedagogical University, 2nd stage master's degree in linguistics

Annotation. This article provides information on axiological views and their analysis within the concept of good and evil, the manifestation of the axiological analysis of good and evil in the Eastern and Western worlds and their differences. In addition, a number of scientific studies have been conducted on the analysis of this concept, in contrast to which this article approaches the field from a linguistic point of view and explains it on the basis of examples.

Keywords: good, evil, axiology, concept, Eastern world, axiologeme, affection.

АНАЛИЗ АКСИОЛОГЕМЫ ПРОЯВЛЕНИЯ ПРИВЯЗАННОСТИ

Буркутбаева М

*Ташкентский Государственный Педагогический Университет, 2
степень магистра лингвистики*

Аннотация. В данной статье представлена информация об аксиологических воззрениях и их анализе в рамках концепции добра и зла,



проявлении аксиологического анализа добра и зла в восточном и западном мире и их различиях. Кроме того, был проведен ряд научных исследований по анализу данного понятия, в отличие от которых в данной статье данная область подходит с лингвистической точки зрения и объясняется на основе примеров.

Ключевые слова: добро, зло, аксиология, концепт, восточный мир, аксиологема, привязанность.

“Аксиологема” – bu har qanday lingvistik ta’minlanishning diskursiv makondagi ifodasidir. Baho u yoki bu milliy (professional) lingvokulturologik jamiyat vakillarining shu jamiyatda mavjud bo’lgan va jamiyat taraqqiyotining ma’lum bir bosqichida ma’lum qiymatga ega bo’lgan obyektlar, me’yorlar, hodisalarga munosabatini aks ettiradi. Til birliklarini aksiologiya nuqtai nazaridan o’rganish so’zning ichki qismiga “singib kirish” va ushbu milliy - madaniy jamoaning qadriyat munosabatini, qadriyat yo’nalishlarini ochish imkonini beradi. Salbiy baholarning ustunligi bo’lgan so’zlar quyidagilar: yolg’onchi, oliyanob, baxtsiz. Yuqoridagi ma’no ifodalash usulidan tashqari, frazemalarning quyidagi turlari, aksiologemalarning paremiyasi farqlanadi: aksiologema - so’z, aksiologema- formula (qiymatning barqaror bayoni, Aksiologemalar - so’zlar va iboralar - qadriyatlar tashuvchisi – ertaklarda madaniyat uchun muhim bo’lgan tushunchalarni bildiradi, ular orasida nafaqat ijobiy qadriyatlar, balki bugungi kunda ham dolzarb bo’lgan antiqadriyatlar: ayyorlik, beadablik, zarar yetkazish, ozor berish kabi aksiologemalar ham mavjud.

Aksiologik leksika xalq og’zaki ijodi namunalari hisoblanadigan ibora, maqol, hikmatli so’zlarda o’z aksini topishi va bu orqali xalqning ana shu tushunchaga bo’lgan munosabatini ifodalab kelishi mumkin. Aksiologik tilshunoslikda qadriyat va aksqadriyat “aksiologema” tushunchasi bilan ifodalanadi. Bu termini birinchi marta maqollar semantikasini tekshirish asosida K. A. Jukov tilshunoslikka olib kirdi.: “Aksiologema aksiologik nuqtai nazardan ma’lum bir qadriyatni yoki antiqadriyatni belgilaydigan aforizmlar va so’zlar uchun umumiy semantik maydon hisoblanadi. Tadqiqotlarda aksiologik frazeologiyani tadqiq qilish mobaynida qadriyat va antiqadriyat maqomidagi aksiologik diadalar (“aksiologik juftliklar”) ni klassifikatsiyalash masalasi o’rtaga tashlangan. Bu kabi tasniflarni aksiologik frazeologiyaga doir barcha tadqiqotlarda uchratishimiz mumkin.

Yaxshilik va yomonlik konsepti qadriyatlar tizimi sifatida bir qancha aksiologemalarga bo’lib o’rganiladi. Jamiyatdagi¹ barcha insonlar bir-biri bilan munosabatda bo’lar ekan, ularning o’rtasida mehr-oqibat va o’zaro ishonch bo’lsagina, hayotlari yanada go’zallashib boraveradi. Insonning qadr-qimmatini uning



boshqalarga qilgan mehri bilan baholanadi. Qancha boy-badavlat yoki mansabdor bo'lmasin, u inson boshqalarga nisbatan mehri bo'lmasa, qadr-qimmat, obro'si bo'lmaydi. Inson mehr-oqibatni, avvalo, ota-onasidan oladi, o'rganadi va yaqinlariga o'sha olgan mehrini qaytaradi.

Yaxshilik konsepti o'z o'rnida mehr ko'rsatish, g'amxo'rlik qilish, ko'mak berish kabi aksiologemalarga bo'lib o'rganildi. *Mehr - oltindan qimmat; Do'stingga qo'shiq ayt, Mehringni qo'shib ayt; Izzatga arzimagan mehmon to'shak bulg'ar; Ko'z ko'zga tushsa, mehr qo'zg'alar; Mehr bilmas qarindoshdan, mehr bilgan yot yaxshi* kabi maqollar mehr ko'rsatish aksiologemasiga birlashadi. Ularda mehr inson hayotida qanchalik muhim ekanligi aks ettirilgan. Mehr bilmas qarindoshdan, mehr bilgan yot yaxshi maqolida qarindosh va yot so'zlari bir-biriga zid ma'noli so'zlar bo'lib kelgan. Mehr konsepti barcha xalqlarda o'z aksini topgan leksemadir. Ushbu maqollarda mehr eng oliy qadriyat sifatida berilgan. Ushbu maqolda mehrsiz qarindosh va mehri yot aksiologik juftligi yuzaga kelgan. Bunda daraja shu darajada kuchaytirilganki, qarindosh insonlar ongida eng yaqin mehribon inson deb qaraladi, ammo maqolda qarindoshni mehrsiz deb berilishi bilan salbiylik yuqori cho'qqiga ko'tarilgan.

Mehr - oltindan qimmat maqolida baho oltin so'zi orqali ifodalanib kelgan. Oltin eng qimmatbaho buyum. Mehrni unga muqoyasa qilish bilan uning darajasi ko'rsatib berilgan.

Ko'z ko'zga tushsa, mehr qo'zg'alar. Bu yerda ko'z vosita vazifasini bajarib kelgan, ya'ni mehr qo'zg'alishiga sababchi vosita sifatida.

Mehrli odam – sevimli. Ushbu maqolda ham bir qancha ma'no mujassam. Mehrli bo'lgan odam barcha uchun sevimli bo'ladi. Mehr ko'rsatish logogremasi atrofida shu kabi maqollar yotadi. Yaxshilik-yomonlik aksiologemasi insonlar uchun qadriyatlarning cho'qqisi va eng quyi darajasi sifatida qaraladi.

Mehr - bu insonning eng yuksak tuyg'ularidan biridir. Sharq falsafasida rahm-shafqat, muruvvat, odamiylik kabi fazilatlar doimo ulug'lanib kelgan. Mehr ko'rsatish - insoniylikning ajralmas bo'lagidir. Mehr tushunchasiga muhabbat, sadoqat, oqibat kabi tushunchalar hamohang bo'lib, bularning har birida milliy qadriyatlar o'z aksini topgan. Hayotni kuzatsak, yaxshi muomala va samimiy munosabat qalblarga sevinch bag'ishlaydi. Qo'rslik, qo'pollik esa kishilarga aziyat yetkazadi. Hadislardan birida "Bemorlarni ziyorat qilinglar, ochlarga taom yediringlar, qarzdorlarga qarzini uzishga yordam beringlar" deyilgan. Shirin so'z va yaxshi muomala mehr-oqibatning kalitidir.



FOYDALANILGAN ADABIYOTLAR:

1. Трубецкий Н.С. Поведения и мышления к языку. – М.,1960.
2. Маслова В.В. Лингвокультурология в системе гуманитарного знания / Критика и семиотика. – М.,1987.
3. V.Gumboldtning til va shaxs haqidagi fikrlari to'g'risida qarang: Nurmonov A. Ovrupoda umumiy va qiyosiy tilshunoslikning maydonga kelishi. Nurmonov A.Tanlangan asarlar.2- jildlik.– Toshkent: Akademnashr, 2012.
4. Маслова В.В. Лингвокультурология в системе гуманитарного знания / Критика и семиотика. – М.,1987.
5. Абрамов В. П. Теория ассоциативного поля. Краснодар: Техн. Ун Кубан. гос. тех-нол. ун-та, 2003. 337 с.
6. Алефиренко Н Ф. Лингвокультурология. Ценностно-смысловые про-странства языка. М.: Флинта, 2010. 288 с.
7. Апресян Ю. Д. Образ человека по данным языка: попытка системного описания // Вопросы языкознания. 1995. Вып. 1. С. 46–51.
8. Аристотель. Риторика / Пер. В. Г. Апеллерота / под ред. Ф. А. Петровского. М.: Лабиринт, 2000. 224 с.
9. Аристотель. Сочинение в 4-х томах. Т. 1. М.: Мысль, 1984. 330 с.
10. Аристотель. Сочинение в 4-х томах. Т. 4. М., 1983. 240 с.
11. Арнольд И. В. Интерпретация художественного текста: типы выдви-жения и проблема экспрессивности // Экспрессивные средства английского языка. Л., 1975. С. 11-20.
12. Арутюнова Н. Д. Типы языковых значений: Оценка. Событие. Факт. М.: Наука, 1988. 34 с.
13. www.wikipedia.org
14. www.hozir.org
15. www.google.com



ДЛИТЕЛЬНОЕ ИСТОРИЧЕСКОЕ РАЗВИТИЕ АНАЛИТИЧЕСКОЙ ХИМИИ КАК СОВРЕМЕННОЙ НАУКИ

Юлдашева Хилола Тулебаевна

Город чирчик. Ташкентская область.

Школа -5. Учитель химии

Аннотация: В данной статье Аналитическая химия возникла как современная наука в процессе длительного исторического развития. Аналитическая химия как наука начала формироваться в 18-19 вв. В 18 в. закон стехиометрии был открыт И. Рихтером, закон постоянства состава вещества — Ж. Л. Прустом, закон сохранения массы вещества — М. В. Ломоносовым и А. Л. Лавуазье. В результате химики-аналитики овладели различными методами качественного и количественного анализа: были разработаны методы осаждения, экстракции, приготовления аналитической формы вещества, созданы основы газового анализа. Это то, о чем мы говорим.

Ключевые слова: химия, аналитическая, периодическая система Менделеева, физико-химические свойства, агрегатное состояние.

«Химия» — сложная, но интересная наука: ее эксперименты незабываемы, решение задач и составление уравнений кажется трудным. Изучение химии начинается с седьмого класса, то есть когда появляется личность подростка (развитие интеллектуальных способностей). Студентам должны быть предоставлены возможности и они должны быть вовлечены; им нужна поддержка, самозащита и самоуправление. Элементы ИКТ незаменимы для учителя. Это не означает отказа от работы с реальным лабораторным оборудованием и химическими реактивами, но помимо существующего арсенала инструментов, приемов, технологий, слайдов и анимаций не появится. Обеспечение того, чтобы обучение проводилось на уровне большого интереса, разнообразия, разнообразия и запоминаемости. Известно, что сегодняшние школьники – это «молодежь века компьютерных технологий», они могут усвоить любую информацию раньше учителя. Поэтому учителю необходимо быть на шаг впереди ученика или студента в направлении ИКТ. Осуществляется путем работы с информационно-коммуникационными технологиями: - проведение мультимедийных уроков с использованием готовых цифровых образовательных ресурсов





(мультимедийные технологии объединяют в себе несколько способов подачи информации: текст, неподвижные изображения, движущиеся изображения и звук в интерактивный продукт. значительно позволяет обогатить учебный материал за счет активизации всех способов восприятия);

- использование «виртуальной лаборатории» (технология проведения нескольких сложных химических экспериментов с подробным анализом полученных результатов);

- использование электронных учебных тестов (структура учебных тестов обеспечивает учащемуся последовательное изложение альтернативных комплексов учебной деятельности, что в итоге создает последовательность заданий, учащийся формирует определенный уровень учебного материала для себя и на одновременно демонстрирует это учителю;

ОБСУЖДЕНИЕ И РЕЗУЛЬТАТЫ Я широко использую презентационные материалы как систему ярких и поддерживающих образов, расположенных в алгоритмическом порядке. Пользоваться ими удобно, так как экономится время учителя (нет необходимости записывать нужную информацию на доску); позволяет обратить внимание на главное (определения, термины); удобна для учащихся, у которых развита зрительная память (более запоминаются яркие картинки, образы), развивается пространственное мышление. С помощью презентации урок более структурирован, а презентация является его основной частью, где логика мышления находится в конце урока и, самое главное, в результате всей работы. Внеурочная деятельность по химии невозможна без информационных и коммуникационных технологий. Некоторые из них: участие талантливых студентов в дистанционных викторинах, конкурсах, блицтурнирах; подготовка к итоговой аттестации студентов; проектная деятельность по теме и ч. к. Опыт показывает, что если на рабочем столе (компьютере) нет порядка, если у вас есть полный арсенал техники в офисе, где вы работаете, то вы, несомненно, потеряете время на занятиях в поисках конкретного материала.

Поэтому важно, чтобы каждый преподаватель вносил в систему свои материалы. Папки, темы должны быть организованы. Для этого можно использовать мосты. В своей работе я использую документ камеры. Это позволяет демонстрировать эксперименты. Например, взаимодействие натрия с водой, потому что это безопасный эксперимент, который может провести только учитель. Камера помогает увидеть признаки химических реакций в больших масштабах. ИКТ позволяют обобщать и распространять педагогический опыт. Он будет введен на государственных уроках химии в





2020-2021 учебном году. Основная технология их выполнения – системный и активный подход. С помощью студентов можно будет организовать мероприятия, мероприятия вне зала, их инсталляцию, а затем и перформанс. Это позволит увидеть реальную работу методики в использовании, способы активизации деятельности учащихся. Обсуждаем, анализируем, может быть, обращаем внимание, узнаем что-то новое для себя.

В начале 19 века бурный рост различных производственных процессов позволил создать на заводах аналитические службы. Открытие новых химических элементов и поиск источников сырья внесли большой вклад в развитие аналитической химии. К этому времени стали применяться закон кратных пропорций Дж. Дальтона, закон объемных пропорций Ж. Гей-Люссака, Ю.Я. Берселиус разработал теорию электрохимического дуализма. В середине 19 в. появились сведения о специфических реакциях веществ, были написаны первые учебники по сложившимся системам качественного и количественного анализа (Г. Розе, К. Фрезениус, Ф. Мор, Н. А. Меншуткин). В этот период был разработан метод элементного анализа органических веществ.

Во 2-й половине 19 в. бурно развивалась органическая и физическая химия, Д. И. Менделеев создал Периодический закон и периодическую таблицу химических элементов. Начато применение многокомпонентных систем, изучение способности соединений реагировать с их химической структурой. Большинство нововведений этого периода стали теоретическими основами современной аналитической химии, например, теория электролитической диссоциации С. Аррениуса и уравнение Нернста.

В начале 20 в. были разработаны теория индикаторов, координационная теория строения сложных соединений, теория кислот и оснований. Несколько обогатились аналитические работы: были разработаны капельный анализ, количественный органический микроанализ, бессероводородный метод качественного анализа, методы комплексонометрии. М.В. Ломоносов, В.И. Вернадский, Л.А. Чугаев, М.С. Свет, Л.В. Писаржевский, Н.А. Шилов, Н.А. Тананаев, Н.С. Курнаков, И.В. Тананаев, И.П. Алимарин, И.М. Коренман, Ю.В. Русские ученые, такие как А. Золотов, Ш. Большой вклад в развитие аналитической химии внесли узбекские ученые, такие как Т. Толипов, М. Г. Геворкян.

Аналитическая химия — наука, разрабатывающая теоретические основы определения химического состава вещества, а также разрабатывающая методы идентификации, разделения и определения состава элементов и их





соединений, а также методы определения химического строения соединения. Аналитическая химия делится на две части: качественный и количественный анализ. Аналитическая химия включает в себя следующие задачи.

1. Определение химического состава обнаруженного объекта (изотоп, элемент, ион, структурная группа, молекула, фаза).

2. Определение строения соединения, т. е. определение связи и взаимного расположения элементарных компонентов в молекуле.

3. Определить неоднородность состояния в плоскости или объеме твердого тела, т. е. расположение элементов в слоях плоскости.

4. Исследование нестационарных процессов: а) управление макроскопическими потоками материала в процессе производства; б) установить природу, механизм и скорость обмена молекулярными группами.

2. Методы анализа качества.

Для выполнения этих задач используются следующие методы:

а) Методы анализа качества.

Точечное обнаружение - определение путем сравнения с ранее известным веществом на основе физико-химических свойств обнаруживаемого химического соединения. Для этого определяют физико-химические свойства определяемого соединения (агрегатное состояние, цвет, растворимость и др.) и сравнивают с физико-химическими свойствами имеющегося вещества.

Детерминация - определяется наличие или отсутствие в структуре определяемого объекта тех или иных основных компонентов, соединений, функциональных групп.

б) Количественные методы анализа - определяют количество (массу или концентрацию) того или иного компонента в определяемом объекте.

Так, метод выявления «Что это такое?», метод определения «Есть ли в объекте то или иное вещество?», метод количественного анализа «Какова его масса в объекте?» отвечает на такие вопросы, как

Метод анализа качества делится на два: определение катионов и определение анионов. Метод количественного анализа подразделяют на следующие виды: метод гравиметрического анализа, метод объемного анализа, метод седиментации, метод комплексообразования, методы физико-химического контроля. Классификация катионов и анионов,

Качественный анализ определяет катионы и анионы. Катион – это положительно заряженный ион, анион – отрицательно заряженный ион. Аналитические реакции в основном используются для определения катионов





и анионов. Аналитическая реакция — это реакция, используемая для выделения, идентификации и количественного определения элемента, иона или молекулы. Аналитические реакции, в свою очередь, также называют специальными реакциями (чувствительными реакциями). Существуют следующие условия проведения аналитических реакций: выпадение осадка, выделение газа, изменение окраски среды и др. я. Вещества, помогающие проводить аналитические реакции, называются реагентами или реагентами.

В зависимости от характера химического взаимодействия реакции делятся на 4 группы: кислотно-основные (протолитические) реакции, реакции осаждения, реакции комплексообразования, окислительно-восстановительные реакции. В зависимости от области применения аналитические реакции делятся на 3 группы: реакции экстракции, реакции определения и реакции количественного определения.

Анализ качества проводится двумя разными методами: сухим и мокрым методами. Вещество, подлежащее определению сухим методом, сжигают в пламени и определяют, сравнивая цвет пламени. Вещество растворяют во влажной основе, полученный раствор определяют аналитической реакцией.

4. Методика анализа, качественные реакции, используемые при анализе, и их проведение.

При качественном анализе катионов в качестве групповых реактивов используют кислоты, сильные основания, аммиак, карбонаты, фосфаты, сульфиды щелочных металлов, окислители и восстановители. Катионы делятся на 5 групп по сероводородному методу, 6 групп по кислотно-основному методу и 5 групп по аммиачно-фосфатному методу.

. **ЗАКЛЮЧЕНИЕ** Таким образом, элементы информационно-коммуникационных технологий программы продолжают обогащаться новыми материалами, чтобы помочь учителю и образовательный процесс вместе с другими технологиями становится эффективным и результативным. Вскоре это принесет плоды.

СПИСОК ИСПОЛЬЗОВАННОЙ ЛИТЕРАТУРЫ:

1. Акбаров Х. И., Сагдуллаев Б. У., Халиков А. Ж. Физическая химия. Учебник. - Т.: «Университет», 2019. 540 стр.
2. Т.М. Бобоев, Х.П. Рахимов «Физическая и коллоидная химия». Т.: Центр "О'АЖБНТ", 2004, 504 с.





3. Рустамов Х. Р. Физическая химия: Учебник для студентов высших учебных заведений. - Т.: Узбекистан, 2000-487б.

4. Акбаров Х.И., Шахин А.Ю. Яркулов, А.И.Азимов, К.Ж.Маматов "Лабораторные занятия по физической химии"

5. Парпиев Н.А., Рахимов Х.Р., Муфтахов А.Г. «Теоретические основы неорганической химии» Т.: - Изд-во Узбекистана, 2000 г. - 480 с.



PROFILAKTIK INSPEKTORINING AXOLI O'RTASIDA XUQUQIY TARG'IBOT FAOLIYATINI TASHKIL QILISHNING JAMIYATIMIZDAGI DOLZARBLIGI.

A.F.Murodiloev

318-gurux kursanti

Annotatsiya. Ushbu maqolada xalqimizning huquqiy darajasini oshirish, profilaktik inspektorning bu jarayonda ishtiroki, uning targ'ibot-tashviqot ishlari haqida so'z boradi.

Kalit so'zlar. sub'ekt, qonun, himoya, huquqiy bilim, huquq normalari, Huquqiy targ'ibot, fuqaro, madaniyat, shaxs.

Mamlakatimizda mustaqillik davrida huquqiy targ'ibot masalasiga hukumat darajasida jiddiy e'tibor qaratilib kelinmoqda. Bizning targ'ibot-tashviqot ishlarimiz ko'pincha tor doiralarda qolib ketyapti, hayotning keng qatlamlariga kirib bora olmayapti, tajribasiz, g'o'r, bilimi, dunyoqarashi cheklangan ayrim yoshlarning ongiga yetib bormayapti. Natijada ular bizga yot bo'lgan tashqi ta'sirlarga, buzg'unchi g'oyalarga ko'rko'rona berilib, hatto o'z ota-onasiga, xalqi va Vatanga qo'l ko'taruvchi yovuz qotillarga aylanmoqda. Biz barcha ma'rifiy mamlakatlarda bo'lganidek, g'oyaga qarshi g'oya bilan kurashish tarafdorimiz. Afsuski, mutaassib, nasl nasabini unutgan kimsalar bilan g'oyaviy munozaraga kirishishning o'zi bir azob. Chunki ularning ongi shu darajada zaharlanganki, ular miyasiga o'rnashib qolgan aqidadan o'zga biron-bir haqiqatni tasavvuriga ham sig'dira olmaydi. Agar ular bilan bahsga kirishmoqchi bo'lsangiz, ikkita savolga javob beradi-yu, keyin qotib turaveradi – uchinchi savolga javob berishga na bilim bor, na idrok, na hayotiy tajriba», deb bildirgan fikrlari oddiy haqiqat. Bu fikrlar targ'ibot va tashviqot masalalarining nechog'lik dolzarb ahamiyat kasb etishini anglatadi. Mazkur dolzarblikni qonun hujjatlari bilan ayrim sub'ektlar zimmasiga aholi o'rtasida keng doirada huquqiy targ'ibotni amalga oshirish vazifasi yuklatilganligida ham ko'rishimiz mumkin. Ba'zi bir manbalarda keltirilishicha, huquqiy targ'ibot o'z mazmun mohiyatiga ko'ra shunday ta'sir choralar tizimidirki, u orqali jamiyatda yuksak huquqiy madaniyat va huquqiy ong darajasiga erishiladi. Undan ko'zlangan maqsad esa fuqarolarga zarur huquqiy bilimlarni berish va ularda qonunlarga hurmat ruhini shakllantirishdan iboratdir. Shu bilan birga huquqiy targ'ibot o'z mohiyatiga ko'ra turli vazifalarni amalga oshirib, eng avvalo, u jamiyat va shaxs o'rtasidagi munosabatlarda zarur vosita sifatida maydonga chiqadi. Masalaga



bunday yondashish huquqiy targ'ibotning quyidagi vazifalarni bajarishini maqsad sifatida belgilab beradi:

a) mavjud qonunchilik normalari va ularda belgilangan huquqiy mazmuni to'g'ri va aniq anglash;

b) huquqqa nisbatan chuqur ichki ishonchni shakllantirish;

v) huquqiy bilimlarni mustaqil tarzda amaliyotda qo'llash qobiliyatini shakllantirish; d) huquq normalarining buzilishiga nisbatan muvofiq munosabatda bo'lish hissini shakllantirish.

Huquqiy targ'ibot insonlarga muayyan huquqiy bilimlar va qadriyatlarni yetkazish, huquqiy talablarni ularning shaxsiy e'tiqodi va xulq-atvorining ichki mezoniga aylantirish uchun huquqiy targ'ibotning alohida uslubiy yo'nalishlari zarur. Har bir fuqaroga huquqiy savodxonlik nafaqat javobgarlikka duchor bo'lmaslik uchun, balki, o'z huquqlarini himoya qilish, qonun bilan belgilangan qo'shimcha afzalliklardan foydalanish yoki jamiyat va davlat oldidagi o'z majburiyatlarini sidqidildan bajarish uchun ham kerak bo'ladi. Ya'ni, huquqiy bilimlarni o'zlashtirish uchun turtki sifatida qonun oldidagi qo'rquv emas, balki uni bilishdan rag'bat topish jamiyat va davlat rivoji uchun ko'proq manfaat kasb etadi. Huquqiy targ'ibot orqali fuqarolarning huquqiy axborotga bo'lgan huquqlarini ta'minlash, birinchidan, ularning ijtimoiy hayotda, davlat ishlarida ongli va faol ishtirok etishlari sharti bo'lsa, ikkinchidan, ularning farovon turmush tarzini, umumiy madaniyatini shakllantirish, uchinchidan, huquqbuzarliklarning oldini olish, jamiyatda va kishilararo munosabatlarda osoyishtalik, o'zaro teng huquqli hamkorlikni, ya'ni, bir so'z bilan aytganda adolatli, ma'nan barkamol va yuksak huquqiy madaniyatli jamiyatni qurish omilidir.

FOYDALANILGAN ADABIYOTLAR:

1. Mirziyoyev Sh.M. Bilimli avlod - buyuk kelajakning, tadbirkor xalq - farovon hayotning, do'stona hamkorlik esa taraqqiyotning kafolatidir: O'zbekiston Respublikasi Konstitutsiyasi qabul qilinganining 26 yilligiga bag'ishlangan tantanali marosimdagi ma'ruza // Xalqso'zi. - 2018. - 8 dek.

2. Inson huquqlari umumjahon deklaratsiyasi (1948-yil 10-dekabr)/ Birlashgan Millatlar Tashkiloti Bosh Assambleyasi// <http://constitution.uz/uz/pages/humanrights>.

3. Криминальное насилие: общие проблемы и опыт борьбы в Республике Саха (Якутия) [Текст] / отв. ред. А. И. Долгова. - М., 2004.





4. Gender zo'ravonlik bo'yicha ichki ishlar organlari tomonidan huquqni muhofaza qilish xizmatlarini taqdim etishning standart operatsion ish tartiblari [Matn]: йуриқнома / адаптация буйича мутахассис В. О. Самадович. — Тошкент: Baktria press, 2021. — 48 б.

5. Жалилов, Н. 2022. Профилактика инспектори маъмурий иш юритиш фаолиятининг узига хос хусусиятлари. Жамият ва инновациялар . 2, 12/S (Feb. 2022), 348-352. DOI:<https://doi.org/10.47689/2181-1415-vol2-iss12/S-pp348-352>.

6. Жалилов, Н. 2022. Хуқуқбузарликларнинг яқка тартибдаги профилактикаси институтининг назарий асослари. Жамият ва инновациялар . 3, 4/S (May 2022), 397-403. DOI:<https://doi.org/10.47689/2181-1415-vol3-iss4/S-pp397-403>.



INFORMATIKA FANLARINI KASBGA YO'NALTIRISH

Ruzimuratova Gavxar Shomaxamatovna

Sayidova Sevara Raxmatillayevna

Zarafshon shahar kasb-hunar maktabi o'qituvchilari

Annotatsiya: *Ushbu maqolada informatika fani va axborot texnologiyalarining bugungi zamonaviy olamdagi afzalliklari haqida, shuningdek informatika va axborot texnologiyalari kursini kasbga yo'naltirilgan holda o'qitish masalalari haqida mulohaza yuritilgan.*

Kalit so'zlar: *kasb, informatika, o'qitish, innovatsion texnologiya, ta'lim, kasbga yo'naltirish, kasbiy faoliyat, maqsad, dastur, kurs, axborot.*

Informatika fanini o'qitishning bosh maqsadi o'quvchilarga informatika va axborot texnologiyalarini kasbga yo'naltirilgan holda o'qitish, asosan ularning amaliy jihatlari haqida bilim berish, zamonaviy kompyuterlarning dasturiy ta'minoti, shu jumladan, amaliy va xizmat ko'rsatuvchi dasturlar bilan ishlash malakasini hosil qilish, axborot–kommunikatsiya texnologiyalaridan o'z kasbiy faoliyatlarida unumli foydalana olish ko'nikma va malakalarini shakllantirishdan iborat bo'lib, bular informatika fani o'qituvchisining oldiga bir qator vazifalarni qo'yadi.

Informatika o'qituvchisining vazifasi bo'lajak mutaxassislarga informatika va axborot texnologiyalarini kasbiy faoliyatida samarali foydalana oladigan darajada o'rgatish, shu sohada mukammal to'liq bilim berilishini ta'minlashdan iboratdir.

Informatika va axborot texnologiyalari kursini kasbga yo'naltirib o'qitishga, informatikaning amaliy jihatlarini muayyan faoliyat soxasiga tadbiquan o'rganish kiradi. Bunday ta'lim berishdan maqsad predmet soxasini informatika va axborot texnologiyalari atamaları bo'yicha taxlil qilish, zamonaviy axborot texnologiyalari, qurilmalar va dasturiy vositalardan foydalanib kasbga yo'naltirilgan vazifalarni qo'yish va yechishdan iborat. Informatika va axborot texnologiyalarini kasbga yo'naltirilgan holda ta'lim berish jamiyat ehtiyojidan kelib chiqib, ya'ni axborot texnologiyalarining rivojlanishi har bir sohaga innovatsion texnologiyalarning kirib kelishi bu sohalarini ma'lum yo'nalishda o'zgartirishlarga olib kelmoqda.

Kasbga yo'naltirilgan holda o'qitish talabani ixtisoslikka bo'lgan har tomonlama talabni qanoatlantirishga qaratilgan ta'lim texnologiyalari pedagog va talabaning hamkorligiga, psixologik pedagogik shart sharoitlarni amalga oshirishga imkon beradi.





Informatika va axborot texnologiyalari kursini kasbga yo'naltirilgan holda o'qitish, maishiy xizmat soxasi hamda o'quv pedagogik jarayoni amaliy uzviy bog'langanini ko'rsatadi. Kurs amaliy xususiyatga ega bo'lgani bois, Informatika va axborot texnologiyalari kasbiy vazifalarni yechish uchun xizmat soxalariga tahlulli axborot bilan ishlashda vositalar sifatida qaraladi va qo'llaniladi.

Kasbga yo'naltirilgan informatika va axborot texnologiyalarni o'qitishda pedagogik texnologiyalarga to'xtaladigan bo'lsak, yapon olimi Sokomota aytganidek, "Pedagogik texnologiya o'quv jarayonini muayyan bir jarayonga keltirishdir, degan. Demak, kelib chiqadiki pedagogning ta'lim berish texnologiyasi o'quv jarayonini muayyan bir tizimga keltirishi yoki o'qitayotgan fanning zamon talabiga ko'ra o'zgartirishlar kiritilishi mumkinligidan dalolat beradi. Bizning holatimizda o'quvchilarga "Informatika va axborot texnologiyalari" fanini o'qitishda, "Informatika va axborot texnologiyalari" fanini maishiy xizmat soxasiga moslashtirish vazifasi turibdi.

Amaliy mashg'ulotlarga talabalarning kasbiy faoliyatini oshirish maqsadida axborot qidiruv tizimlari taqdim qilinadi. Axborot qidiruv tizimlarining ahamiyati o'sib borayotgan bir zamonda, biror kasbga doir xujjatning yangi tahrirdagi variantini qidirib topish amaliyotdagi malakali mutaxassislarni tayyorlashda muhim ahamiyat kasb etadi.

Axborot tizimi axborot to'plash, saqlash, qidirish, unga ishlov berish hamda undan foydalanish imkonini beradigan, tashkiliy jihatdan tartibga solingan jami axborot resurslari, axborot texnologiyalari va aloqa vositalaridan tashkil topadi. Qo'llanish sohasidan qat'iy nazar, axborot tizimlarining umumiy tuzilishi, uni ta'minlovchi ba'zi tizimlarni texnik, dasturiy, axborot, tashkiliy va huquqiy ta'minotlar to'plami sifatida qabul qilish mumkin.

MS Word, MS Excel va MS Power Point amaliy dasturlarni o'qitish davrida yuqorida keltirilgan axborot tizimlarini har bir amaliy dasturlarga qo'llash informatika va axborot texnologiyalari fani ixtisoslikka yo'naltirilgan holda o'qitiladi. MS Word amaliy dasturida ishlashga o'rganilayotganda axborot tizimlaridagi ma'lumotlarni olish ularni tahlil qilish va saqlashga o'rgatish mumkin. Bunda talaba MS Word amaliy dasturda ishlashga o'rganadi va shu davrning o'zida axborot tizimlaridagi ma'lumotlarni olishga, saqlashga, tahlil qilishga o'rgatiladi. Bunday amaliy bajarilgan vazifalar natijasida talaba kelajakda egallaydigan kasbiga tayyorlanib boradi.

Amaliy dasturlarda talabaga fikrlash va ijodiy qobiliyatini rivojlantiruvchi, uni qiziqtiradigan mavzularga oid topshiriqlar ishlab chiqilib beriladi.



Ta'lim jarayonida fanlararo aloqalarni amalga oshirish ham keng imkoniyatlar yaratadi. Ayni paytda bu o'qishga rag'batni kuchaytirish imkonini beradi, chunki talabalar maxsus kasbiga oid vazifani yechishni o'rganish mobaynida natijasini juda tez ko'radi.

O'qitish jarayonida o'quvchi-talabalarga shaxs sifatida qaralishi, turli pedagogik texnologiyalar hamda zamonaviy metodlarning qo'llanilishi ularni mustaqil, erkin fikrlashga, izlanishga har bir masalaga ijodiy yondoshish, mas'uliyatni sezish, ilmiy tadqiqot ishlarini olib borish, taxlil qilish, ilmiy adabiyotlardan unumli foydalanishga, eng asosiysi mustaqil o'qishga, o'zi tanlagan kasbiga bo'lgan qiziqishlarini kuchaytiradi. Bunday natijaga erishish amaliyotda o'quv jarayonida innovatsion va axborot texnologiyalarni qo'llashni taqozo etadi. Ular juda hilma-xildir va bu metodlar yoki o'qitishning samaradorligini oshirishga yordam beruvchi texnologik treninglar o'quvchi-talabalarning mantiqiy, ijodiy, tanqidiy, mustaqil fikrlashini shakllantirishga, kasb tanlash imkoniyatlarini rivojlantirishga yordam beradi.

Mashg'ulotlarni olib borishda quyidagi interfaol usullardan foydalanish maqsadga muvofiq: "T- sxema", "Aqliy xujum", "Tarmoqlar(klaster) usuli", "Venn diogrammasi", "Keys stadi", "Loyihalar usuli". Ushbu texnologiya va interfaol usullardan, shuningdek turli didaktik va texnik vositalar, multimedia vositalaridan foydalanishni oldindan texnologik kartalarda va ta'lim texnologiyalarida rejalashtirib qo'yish maqsadga muvofiq. Quyida "Tarmoqlar(klaster) usuli" ga misol.

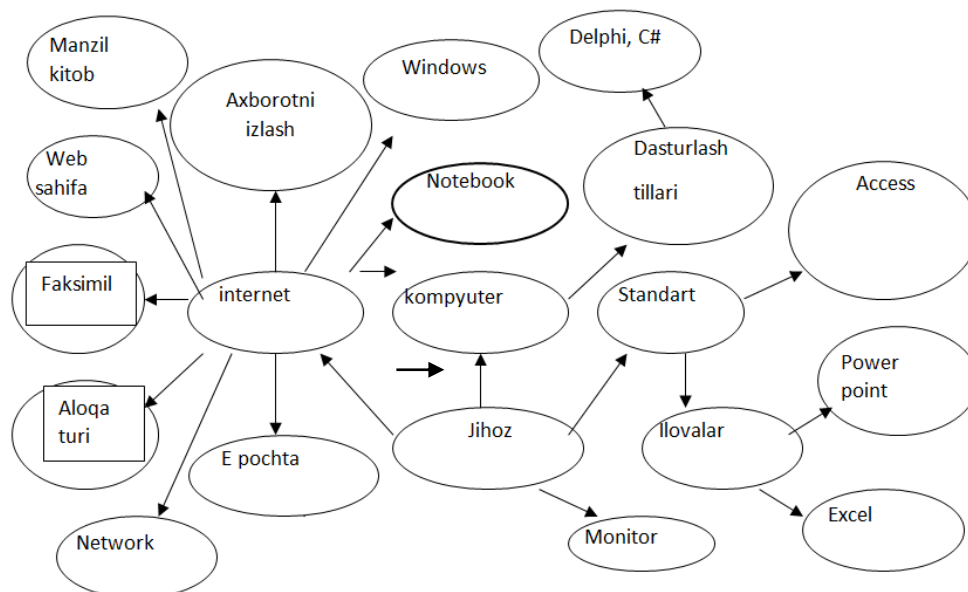

1-sxema

Turli xil bilish faoliyat bosqichlarida o'quvchilarning o'qish faoliyatini faollashtirish vositalaridan biri didaktik o'yinlardir. Didaktik o'yinning maqsadi o'yin





xatti-harakatlarining xissiy rang-barangligi hisobidan bilish qiziqishini rivojlantirish bo'lib hisoblanadi. Bunday o'yin harakatlarini o'rganilayotgan hodisa, jarayonlarni ramziy tarzda modellashtirishga asoslanadi. O'yin o'tkazish natijasida o'quvchilarda aniq bilimlar, muayyan qobiliyat, malakalar shakllanadi.

«Informatika va axborot texnologiyalari» fanini didaktik o'yinlardan foydalanib o'qitishda o'quvchilarning ruhiy xolati, bilish qobiliyatlari, nutqi, tengdoshlar va kattalar bilan muloqot tajribasining har tomonlama rivojlanishiga ko'maklashishi, o'quv mashg'ulotlariga qiziqish uyg'otishi, o'quv faoliyati bilim va malakalarini shakllantirishi, natijalarni tahlil qilish va taqqoslash, mavhumlashtirish, umumlashtirishni o'rganishda yordam berishiga e'tibor qaratish lozim. O'yinlarni o'tkazish jarayonida o'quvchining aqliy faoliyati fanlarga nisbatan uning harakatlari bilan bog'liq bo'lishi kerak.

FOYDALANILGAN ADABIYOTLAR:

1. Jumanazarov S.S va boshq. Kompyuter savodxonligi asoslari. T., 2014.
2. Berdiyeva S.M., Imomova Sh.M. Использование инновационных технологий на уроках информатики// Наука, техника и образование.10 (51), 2018.C. 28-2.
3. Kenjaboev O. Zamonaviy axborot texnologiyalari. T. 1999
4. R.J. Ishmuhamedov Innovatsion texnologiyalar yordamida ta'lim samaradorligini oshirish yo'llari. T- 2006.
5. O'.Tolipov, M.Usmonboyeva Pedagogik texnologiyalarning tadbqiqiy asoslari.
6. J. G`. Yo`ldoshev, S. A. Usmonov. Pedagogik texnologiya asoslari. T- O`qituvchi, 2004.
7. Maraximov A.R., Raxmonqulova S.I., Internet va undan foydalanish asoslari. T. 2001.
8. Internet materiallari.



КОНЦЕПТ «ПИЛИГРИМ» И «ПАЛОМНИЧЕСТВО» В АНГЛИЙСКОМ ЯЗЫКЕ НА ПРИМЕРЕ ИСТОРИЧЕСКОЕ ПРОШЛОЕ ГЛАСТОНБЕРИ В АНГЛИИ.

Вахидова Фотима Саидовна

Холиков Розик

студент 3-курса

Abstract. *The article analyzes the concepts of the terms pilgrim and pilgrimage based on a widespread and important practice not only in Christianity, but also in other major religious traditions.*

The author explores the reasons for the coincidence of these concepts both at the scientific conceptual level and in the field of lawmaking using the example of the medieval Christian pilgrimage site Glastonbury in England.

Keywords: pilgrimage, pilgrim, term, Muslim, Christian

Абстракт. *В статье анализируются понятия терминов паломника и паломничества на основе широко распространенной и важной практикой не только в христианстве, но и в других основных религиозных традициях.*

Автор исследует причины совпадения этих понятий как на научном концептуальном уровне, так и в сфере правотворчества на примере средневековое христианское место паломничества Гластонбери в Англии.

Ключевые слова: *паломничество, паломник, термин, мусульман, христиан*

Английские слова «паломник» и «паломничество» произошли от латыни через французский язык, в то время как их первоначальные значения имеют явно христианский подтекст (Пилигрим – это религиозный человек, путешественник, который совершает паломничество к святым местам. Термин «пилигрим» не слишком распространен, для нас более привычно и понятно слово паломник. По большому счету это два термина, которые обозначают одно понятие. В современности, пилигримами можно назвать мусульман, которые совершают паломничество в Мекку. Поэтому есть те, кто думает, что термины действительно должны быть ограничены христианством. Однако упомянутые типы явлений, такие как люди, путешествующие в места, считающиеся священными, и возвращающиеся домой из них, а также совершающие акты поклонения и веры, связанные с этими местами и путями





к ним, можно найти широко, если не повсеместно, между культурами и религиозными традициями. Действительно, они кажутся применимыми также (особенно в наши дни) в контекстах, которые не являются конкретно или прямо «религиозными» или не связаны с конкретными религиозными традициями, в той мере, в какой разумно рассматривать английские термины «паломничество» и «пилигримы» как более или менее универсальный.

Паломничество является широко распространенной и важной практикой не только в христианстве, но и в других основных религиозных традициях, таких как буддизм, индуизм, ислам, иудаизм и сикхизм. В каждой из этих традиций многочисленные важные священные центры превратились в важные центры, к которым притягиваются верующие, совершающие путешествия, укрепляющие их веру, посещающие места, связанные с духовным присутствием святых фигур в сердце их традиций, и демонстрирующие их благочестия, и веры, любясь вдохновляющими видами, связанными с их традициями. Однако паломничество является ключевой темой не только в основных мировых религиозных традициях; оно распространено как в религиозных традициях, специфически связанных с одной культурой или этнической общностью (например, синтоизм в Японии), так и во вновь сформировавшихся и развитых религиозных движениях, возникших и процветающих в наши дни.

Места, связанные с духовными движениями «Новой эры», стали центром путешествий и практик тех, кто ищет альтернативы традиционной религии. Часто такие места ассоциировались с паломничеством в досовременные времена и использовались сторонниками Нью Эйдж, потому что считается, что их историческое прошлое как центры паломничества наполнило их ощущением духовной силы. Одним из примеров такого места является Седона в США, когда-то духовный центр коренных американских индейцев, а теперь (из-за его поразительной физической географии) расцветающее место паломничества Нью Эйдж. Другим примером является Гластонбери в Англии, средневековое христианское место паломничества, на которое в последнее время наложили множество легенд, связывающих его с кельтской мифологией, наряду с идеями Нью Эйдж, которые интерпретируют его поразительное географическое положение как указание на то, что это центр духовной жизни. сила и исцеление.

Согласно преданиям, именно здесь, в Гластонбери, находился остров Авалон – от валлийского Yns Avallach - "Яблонево́ый остров", загробный мир кельтов. По поверьям, на этом загадочном острове рождались святые люди,





сказочные существа, духи природы и маги, среди них волшебник Мерлин, фея Моргана, а также речная фея Мелюзина. Англичане действительно верят в фей, эльфов, волшебных существ. Сказки о них вы можете услышать и в Англии, и в Уэльсе, и в Шотландии. Археологи раскопали здесь следы древнейшего кельтского поселения. Холм огибает рукотворная тропа паломников в форме спирали, проложенная еще в III в до н.э. – еще одна загадка кельтов. Тропа ведет на вершину холма (Glastonbury Tor), возвышающегося над Гластонбери, и именуемого холмом Св. Михаила.

В V веке здесь находилась небольшая крепость. Считается, что именно здесь, на холме Св. Михаила был погребен король Артур. Сейчас на вершине стоят руины башни, оставшейся от прежде стоявшей здесь церкви Святого Михаила.

Иосиф Аримафейский был тайным учеником Иисуса Христа и дядей Марии – Его матери, а «Евангелие от Петра» сообщает, что он был также личным другом Понтия Пилата. Он был членом Синедриона – высшего религиозного учреждения в Древней Иудее, однако в заседании против Иисуса Христа не участвовал.

Именно Иосиф просил у Пилата тело казнённого Иисуса, и, получив разрешение снять Его с креста, похоронил в вырубленной в скале гробнице, принадлежавшей ему самому. Вместе с ещё одним учеником Иисуса, Никодимом, Иосиф обвил тело Иисуса плащаницей. Позже Святой Иосиф вместе со святыми Марфой, Марией и Лазарем отправились миссионерами в Галлию, после чего другие остались на континенте, а Иосиф отправился проповедовать слово Божие в Британию.

И вот здесь, у подножия холма Авалон, Иосиф Аримафейский воткнул свой посох в землю, и из этого посоха выросло терновое дерево.

Именно этот факт заложил основу всемирной славы Гластонбери — на долгие столетия он превратился в английский Иерусалим, одно из самых святых мест на Земле.

Со всех концов света стекались сюда толпы паломников — каждый надеялся отломить веточку от Священного терновника с тем, чтобы потом ее положили с ним в могилу. Многие святые искали последнего приюта в Гластонбери.



ИСПОЛЬЗОВАННЫЕ ЛИТЕРАТУРЫ:

1. Vakhidova Fotima Saidovna. (2021). The Functional Essence of Some Pilgrimage Terms in The English Language. Eurasian Research Bulletin, 3, 1–6. <https://www.geniusjournals.org/index.php/erb/article/view/259>
2. Ian Reader .Place and Journey in Cultures and Faiths Worldwide
3. Vakhidova Fotima Saidovna. (2022). Pilgrimage Tour in Tourism. Miasto Przyszłości, 28, 342–345. <http://miastoprzyszlosci.com.pl/index.php/mp/article/view/651>
4. Что такое.нет <https://chto-takoe.net/chto-takoe-piligrim/>
5. Saidovna, V. F. . (2023). Terminologiyada Ziyorat Turizmi Atamalarining Tadqiqi. Interdisciplinary Conference of Young Scholars in Social Sciences, 151–153. <https://openconference.us/index.php/ysc/article/view/806>
6. Вахидова, Ф. (2022). СРАВНИТЕЛЬНЫЙ АНАЛИЗ ТЕРМИНОЛОГИЧЕСКИХ СИСТЕМ ТУРИЗМА В АНГЛИЙСКИХ И УЗБЕКСКИХ ЯЗЫКАХ. ЦЕНТР НАУЧНЫХ ПУБЛИКАЦИЙ (buxdu.Uz), 8(8). https://journal.buxdu.uz/index.php/journals_buxdu/article/view/5195
7. VF. Saidovna The Functional Essence of Some Pilgrimage Terms in The English Language Eurasian Research Bulletin 3, 1-6



ANALYSIS OF HEMOTOLOGICAL COMPLICATIONS IN PATIENTS WITH MYELOYDYSPLASTIC SYNDROME

Ganiyev Ulug'bek

Department of Military Field Therapy and Hematology of the Urganch branch of the Tashkent Medical Academy master's student, majoring in laboratory work

As a result of the use of chemotherapy, the main method of treatment for MDS patients, various hematological complications (anemic, hemorrhagic syndromes and thrombocytopenia) were manifested in different degrees during the course of treatment and aggravated the course of the disease. During the course of treatment, all 16 (100%) anemia was observed in different degrees of severity, but it was found that the number of patients with Hb-70 g/l in the general blood analysis and clinically manifested hypoxic syndrome made up 2/3 of the total patients.

Observations show that low Hb levels are not always caused by bone marrow hypoplasia rather than iron deficiency.

it was found out. It should be noted that severe anemia worsened with more chemotherapy and was corrected with hemocomponent replacement therapy. When the amount of hemoglobin decreased to 50 g/l, the erythrocyte mass (16 (100%) was transfused to all patients. Considering the volume of the erythrocyte mass to be 250.0 ml on average, 0.75-1 of 3 ± 2.0 times per patient during 1 course, Hemotransfusion up to 0 l was appropriate.

During treatment, that is, as a result, a decrease in platelets in peripheral blood, $50-70 \times 10^9$ l was observed. This led to the development of hemorrhagic syndromes. Hemorrhagic syndrome was observed in 10/16 (62.5%) patients during the course of treatment.

Also, mild hemorrhagic syndromes such as petechial rashes, nosebleeds, and gum bleeding were observed.

For the treatment of hemorrhagic syndrome, transfusion of thromboconcentrate from 250.0 ml to 2 ± 1.0 units was used instead of hemostatic therapy, and together with this, tremin-5ml, ascorbic acid 2%-2ml, etamsylate sodium (dicinon) 12.5% were used as symptomatic treatment. 2ml and other medicines were used.

long-term chemotherapy (PXT) and the use of cyclophosphane A, infectious complications occurred in some patients: ulcerative stomatitis, febrile temperature rise, signs of necrotic angina.



БАХШИСИ БОР ЮРТНИНГ ЯХШИСИ БОР..

Гуломқодирова Эльнора Дилшоджон қизи

ГулДУ талабаси

Гулистон. Ўзбекистон.

Телефон: +998916867756

Илмий рахбар: Султонов Абдурахим Абдурахмонович

Аннотация: *Муҳтарам Президентимизнинг вилоятимизга ташрифида “2023 йилда Сирдарёда Халқаро Бахшичилик фестивали ўтказилади” – деган сўзларини эшитганимдан буён ҳаёлан вилоятимизнинг тарихини, ўтмиш кечинмаларини, бу ўлкада яшаб, термалар, ўланлар, достонлар куйлаб ўтган аجدодларимизни кўз олдимга келтира бошладим. Бу шодиёна лаҳзаларни, миллий мусиқа санъатимиз оҳанглариининг тараннумини, халқ бахшилари сасларининг жарангини, миллий урф-одатларимизнинг, ўзбекона-миллий либосларимизнинг лов-лов товланишини, миллий хунармандчилигимизнинг эхтиросли кўرғазмаларини, миллий қадриятларимизнинг ва миллий ўзлигимизнинг катта байрамини интиқлик билан кута бошладим. Ота-боболаримиз бизга қолдириб кетган “осори атиқа”ларимиздан, бебаҳо ҳазиналаримиз дурдоналаридан ўзимизнинг вилоятимизда баҳраманд бўлиш бахтига муяссар бўлиш барчамиз учун ҳаяжонли онлардир. Фестивалнинг ўтказилиш муддати тобора яқинлашган сайин юракларда эхтирослар ортиб бораётгандек.*

Калит сўзлар: *Бахшичилик, термалар, достонлар, миллий либослар, миллий хунармандчилик, осори атиқалар.*

Ўзбекистон халқ шоири Тўра Сулаймон ўзининг бахшиёна шеърлари ва достонлари билан ўзбек халқ ижодиёти шинавандаларининг қалбидан чуқур жой олган. Шоирнинг “Эргаш Жуманбулбул эл кезади”, “Бола дунёни тебратар”, “Айланиб”, “Ёвқочди”, “Гулжаҳон” каби достон ва шеърларини ўқиб завқланмаган китобхон кам топилса керак. Яна бир юртдошимиз Ўзбекистон халқ шоираси Ҳалима Худойбердиеванинг бахшиёна ижод намуналари халқ оҳанглари билан йўғрилганлиги китобхонларга маълум. Сирдарё вилоятида ота-бола Гулмуродовлар бахшичилик санъатини давом эттириб келаётган бахшилар ҳисобланади. Гулистон туманида яшаб, ижод қилган Саидахмад бахши Гулмуродовни Сирдарё, Жиззах ва Тошкент вилоятларидаги кекса



авлод вакиллари жуда яхши эслашади.Бахши “Гўрўғли”, “Алпомиш” дostonларини куйлаб жуда кўп давраларни яйратган.

Азал-азалдан гўзал Фарғона водийси - буюк ҳофизлар, катта ашулачилар, аскиячилар юрти, рўйи заминнинг сайқали Самарқанду-Бухоро - мумтоз мусиқа санъатимиз гултожи бўлган мақомчилар макони, Хоразм - дostonчилар ва суворачилар диёри, Сурхон ва Қашқадарё воҳаси - бахшилар, чанғовузчилар ўлкаси.Халқаро Бахшичилик фестивалининг Сирдарёмизда, гул шаҳримиз Гулистонда ўтказилиши биз сирдарёликлар учун олам-олам қувонч ва ифтихор бағишлайди.Давлатимиз раҳбарининг биз сирдарёликларга бўлган эътиборидан, эътирофидан, марҳаматидан дарак бу. Дунёнинг 30дан ортиқ мамлакатларидан ташриф буюриши кутилаётган миллий чолғу ижрочилиги ва анъанавий хонандалик санъатининг маҳоратли ижрочилари иштирокидаги фестиваль қай даражада маҳобатли ўтказилиши мухлису-мутахассис, зукко томошабинни тўлқинлантиради албатта.

Халқаро фестивалнинг очилиш маросимини тасвирлашга сўз ожиз.Фестивалнинг муқаддимасида Муҳтарам Президентимиз Ш. М. Мирзиёевнинг 3 Халқаро “Бахшичилик” фестивалига йўллаган табриги ўқиб эшиттирилди.Табриқдан кичик бир иқтибос келтирамиз.

“Санъат мухлислари қалбидан тобора чуқур жой эгаллаб бораётган мазкур нуфузли анжуман бу йил Сирдарё вилоятида бўлиб ўтаётгани албатта бежиз эмас. Қадим-қадимдан дўмбира ва чанқовуз садолари янграб келган, фольклор бўйича бой мерос ва анъаналарга эга бўлган бу саховатли диёр бағридан Мурод бахши, Ҳамроқул бахши, Гулмурод бахши, Акрам булбул, Саидахмад ва Саидмурод бахши каби ижодкорлар, Сирдарёнинг фахру ғурурига айланган Тўра Сулаймон ва Ҳалима Худойбердиева сингари атоқли шоирлар етишиб чиққанини эл-юртимиз яхши билади. Уларнинг халқона донишмандлик билан йўғрилган бахшиёна оҳанглари ҳозир ҳам муносиб издошлар сози ва сўзида жаранглаб турибди”.

Юртбошимиз табригидан сўнг тадбирнинг бадий қисми давом этди. Бахшиларнинг дўмбирасини эслатадиган узун йўлдан “Буюк Ипак Йўли” туялар карвони, Мирзачўл тарихи акс эттирилган кўринишлар - буларнинг ҳаммаси вилоят мусиқали драма театри ижодий жамоаси санъаткорлари талқинида саҳналаштирилган. Тадбирда вилоят Намунали Мақом ансамбли ва вилоят филармониясининг хуш овозли хонандалари, вилоят маданият ва туризм бошқармаси тасарруфидаги бадий жамоалар, вилоятимиз бахшилари, Гулистон давлат университети талабалари, ҳамда вилоятлардан



ташриф буюрган хонанда, созанда, раққос ва раққосаларнинг серзавқ чиқишлари барчага хуш кайфият бахш этди.

Гулистонимизда мана шу уч кун ва уч тун мобайнида миллий қадриятларимизга қайтишимиз бизга, сирдарёликларга нима беради? Шаҳримизнинг қоқ маркази – вилоят мусиқали драма театри биноти теварагида республикамизнинг барча вилоятларининг павильонлари, сахналари ўрнатилган. Ўша жойда ҳар бир вилоятнинг фольклор, ашула ва рақс жамоалари, ҳудудларига хос миллий либослар ва миллий хунармандчилик кўргазмалари намоёнишларини кузатишингиз мумкин. Бу томошагоҳ расталаридан андижон, чуст, марғилон дўппилари, атласу-адрасларини харид қилишингиз, сурхоннинг сибизға, хуштакнай, чанғовуз чолғулари овозини мириқиб тинглаб, чалиб кўришингиз, хоразм ва қорақалпоқларнинг чўгирма(бош кийим)ларини кийиб танлашингиз мумкин.

Ҳазрат Мир Алишер Навоий майдонидан то Навоий шоҳқўчасининг охиригача меҳмон вилоятларнинг пазандалик санъати бўйича майдончалари жойлаштирилган. Бу тансиқ таомларнинг дилни қитиқловчи антиқа бўйларидан барча меҳмонлар, сирдарёликларнинг иштаҳалари қарнай бўлиб, ўша гўшаларда янграётган қарнай ва сурнай садоларига жўр бўлмоқда. Кўчанинг икки тарафига росмана тандирлар, қозонлар, манқаллар ўрнатилган. Бу ошхоналарда тайёрланаётган Самарқанднинг ўша машҳур оби нони, Бухоронинг таниқли Ғиждувон кабоби, Қўқон ва хоразм патирлари, Паркентнинг мадор, ҳар бири тўрт кишидан ортиб қоладиган жаззахнинг жис сомсалари, Қашқадарёнинг яхна ва тандир гўштлири, Зоминнинг қозон патирлари, водийликларнинг кўжа ошлари... бай, бай, бай, қай бирини таърифини келтирай? Ҳали сирдарёлик ва чинозликларнинг тирик балиқларини айтмай турай. Хуллас бунақаси бўлмаган.

Шу ўринда бахшиёна термаларнинг моҳир устаси. Ўзбекистон халқ шоири Тўра Сулаймоннинг “Гулжаҳон” достонидан қуйидаги сатрлар ёдимизга келади.

Дастурхон ёзмиш боғбон,
Ўрта тўкин фаровон.
Чалпак, чапати, банан,
Сен е, мен е – ширмой нон.
Тилла кўзаси билан.
Кўза бўзаси билан.
Қўйилмишдир ўртага
Ол пиёласи билан.



Бахшилар қўлларида булбулдай сайраган бир чолғу сози бор... Бу сознинг номини “дўмбира” дейдилар. Номи ҳам ўзига ўхшаган жарангдор. Бахшиларнинг оташин ижроларини бу чолғу сознинг мунгли овозисиз тасаввур қилиб бўлмайди. Бахшилар бутун умрлари мобайнида йўлдами, қўлдами, чўлдами бу чолғуни сира қўлларидан қўймайдилар. Дўмбира доимий ҳамроҳ, сирдош, дилдош, йўлдош ҳамда жўрнавоз. Дўмбиранинг пайдо бўлиши тўғрисида турли хил қарашлар бор. Айрим мутахассислар бу чолғу созини “қардош қозоқ ва қирғиз биродарларимиздаги дўмбиранинг бошқача кўриниши” дейишса, бошқалар айро фикрларни айтишади. Профессор Абдурауф Фитратнинг “Ўзбек клссик мусиқаси ва унинг тарихи” китобида ушбу фикрлар келтирилган:

“Ўрта Осиё халқлари орасида “дўнбра” аталган бир чолғу бор. Тори иккидур. Ўзи бу кунги дуторимиздан кичикдур, пардалари ҳам ундан оздир. “Тунбур”, “тунбура”, “Дўнбра” сўзларининг биргина сўз эканлигига шубҳа йўқдир. Мана шу маълумотга таяниб, эскидан борлиғи хабар этилган “танбур”- “тунбура”нинг бу кунги “дўнбра” нинг худди ўзи ёки шунга ўхшаш бир нарса эканига, яъни бу кунги бизнинг танбуримизнинг икки торли, ибтидоий бир шакли бўлганига ҳукм этилса янглиш бўлмайдир”. Бу фикрлардан аён бўладики, танбур сўзи ҳозирги кунда ҳаммамизга маълум бўлган дўмбира чолғу асбобининг ўзгартирилган шакли экан.

Фестивалнинг асосий жараёни иштирокчилар ижроларини кўриқдан ўтказиш 7-8 май кунлари вилоят мусиқали драма биносида бўлиб ўтди. Бу саҳнада бахши ҳамюртларимиз билан бирга курраи-заминимизнинг 31 мамлакатидан миллий ижрочилик санъати усталари, турли миллат вакиллари отамерос санъатлари йўлларида ўз ижроларини намойиш этишди. Бундай гўзал оҳанглар, наволар, нағмалар, нолишлар туркча, ҳиндча, эронча, озарбайжонча, грузинча, корейсча, қозоқча, қирғизча ва бошқа халқларнинг навозишлари муҳташам театр биноси концерт залини яшнатиб, янгротиб, жаранглотиб, тинглаганларни яйратиб юборди. Бир-биридан хушнафас овоз соҳибларининг ўз тилларида, ўз оҳангларида, ўз услубларида мукамал ижроларни талқин этишлари ўзаро уйғунлашиб, ЯРАТГАНнинг инсон фарзандига берган ноёб неъматининг, яъни қалбларни забт этувчи илоҳий санъатининг тараннумига гувоҳ бўласиз. Хонандалар овозининг чолғу созлар жўрлигида майин, сокин таралиши – барча мухлисларни ўзига ром қиладиган даражада мафтункордир.

Бу миллий санъат байрами уч кунда яқунланди. Лекин бир умрлик таассуротлар, эҳтирослар, эслашлар билан қалбларимизга муҳрланди. Биз





сирдарёликларнинг - Халқаро Фестивални ўз кўзлари билан кўрган энг бахтли авлодимиз деб фахр билан айта оламиз.Фестивал - биз сени Сирдарёда яна кутиб қоламиз.

Фойдаланилган адабиётлар:

- 1.Ш. М. Мирзиёевнинг 3 -Халқаро “Бахшичилик” фестивалига йўллаган табриги.
- 2.Абдурауф Фитрат. “Ўзбек классик мусиқаси ва унинг тарихи” .
- 3.Тўра Сулаймон. “Гулжахон” достони.



SHAHARSOZLIKDA BINO-INSHOOTLARNI DAVLAT RO'YXATIDAN O'TKAZISH

Nuriddinov Otabek Xurramovich

base doctoral

Email: nuriddinovotabek92@gmail.com

Abdullayeva Nozima Tolibovna

master

Tilyabova Elnora Sherzod qizi

student

Yoshuzokova Nilufar Shukhrat kizi

student

Bukhara Institute of Natural Resources Management of the National Research University of Tashkent Instituti of Irrigation and Agricultural Mechanization Engineers

Abstract *State urban planning cadastre is one of the rapidly developing educational disciplines for independent Uzbekistan. Development of the mechanism of the state urban planning cadastre and improvement of the personnel training system in this field is considered the most responsible and at the same time honorable. The state urban planning cadastre is a systematized and reliable database of all land areas in the regions of residential areas. The State Urban Development Cadastre is maintained in accordance with the Urban Development Code, the decisions and forms of the Cabinet of Ministers of the Republic of Uzbekistan, and the regulatory and legal documents on the procedure for creating and maintaining a single system of the State Cadastre.*

Keywords. *Unified system of state cadastre, urban planning cadastre, geology, hydrogeology, topography, geodetic cartography.*

The state urban planning cadastre consists of geofunds from city and district cadastral documents, as well as computer data, and the cadastral division of districts, cities and other settlements is based on the definition of boundaries, taking into account the boundaries of territories within the district or the city fortress. It means dividing into plots and assigning a cadastral number according to (unified state cadastral system).

In urban development, the right of buildings and structures at the district and city level consists of the status of economic and architectural construction, drawing





up the cadastral plan by placing the objects on the drawing, and creating a computer database taking into account the received information. Registration of buildings and structures in urban planning is carried out after the completion of buildings and structures on the allocated land plots in the prescribed manner, or after negotiations are carried out in the manner and under the conditions stipulated by the legislation. State registration of buildings and structures is carried out in the district and city cadastral registers, and residential buildings and structures are carried out in the register register.

Information on the state registration of buildings and structures in urban planning is determined in the cadastral plan of the registered building or structure. District-city geofunds create a computer database by collecting modern and historical geoinformation data on topographic-geodesy, cartography, engineering geology, hydrogeology, ecology, sanitary-hygiene, design-planning, technical inventory of buildings and structures. The method of state registration of buildings and structures in urban planning consists of three parts.

Part I: Description of buildings and structures - provides a deep and meaningful identification of the object and is compiled on the basis of documents of inspection of buildings and structures and other materials of cadastral photography.

Part II: The property part is compiled on the basis of the information about the owners, the details of the documents that serve as the basis for obtaining the right to its details, the registration of the transaction, the application number, the conclusion of the contract, and the ownership verification documents.

Part III: Encumbrances and caveats: information about all rights of third parties to buildings and structures - liens, restrictions, letters, leases, easements, caveats, warranties or restrictions affecting the right to dispose of buildings and structures. includes. Based on these, in accordance with the structure of the registration system, a collective folder of cadastral documents is created for each object and divided into three parts:

- Technical, economic and legal descriptions of the real estate object;
- Necessary information about the owner of the real estate object;
- Limitations and warnings.

Documents containing information and data on state registration of buildings and structures in urban planning have binding legal force for all state bodies, legal entities and individuals.



REFERENCES:

1. Imomov, S., Nuriddinov, K., & Nuriddinov, O. (2021). Thermal regime for convective drying products. In *E3S Web of Conferences* (Vol. 264, p. 04055). EDP Sciences.
2. Xurramovich, N. O. (2021). Modern Improved Geodesical, Geoformatical and Cartographic Methods in Creation of the Atlas of Cultural Heritage Monuments in Bukhara Region. *Barqarorlik va Yetakchi Tadqiqotlar onlayn ilmiy jurnali*, 1(1), 43-47.
3. Xurramovich, N. O. (2021). Reconstruction of Damaged Land in Farmers and Agricultural Farms. *Barqarorlik va Yetakchi Tadqiqotlar onlayn ilmiy jurnali*, 1(1), 48-53.
4. Nuriddinov, O. X. (2022). Increasing the biological activity of salinated soils of Bukhara region with the help of various fertilizers. *Science and Education*, 3(11), 172-177.
5. Xurramovich, N. O., & Bekmurodovna, H. Z. (2022). The Main Problems of Ensuring the Implementation of the Uniform State Policy Directed to the Wise Use of Earth Resources and Their Protection. *Zien Journal of Social Sciences and Humanities*, 14, 31-34.
6. Khurramovich, N. O. (2022). Determination and Assessment of Places at Risk of Desertification Using Geoinformation Technologies. *Texas Journal of Multidisciplinary Studies*, 15, 56-58.
7. Xurramovich, N. O., & Bekmurodovna, H. Z. (2022). The Place and Role of Ecology in Geographic Information Systems. *Texas Journal of Multidisciplinary Studies*, 14, 51-54.
8. Xurramovich, N. O., Bekmurodovna, H. Z., & Qizi, O. Z. A. (2022). Increasing the Biological Activity of Salinated Soils of Bukhara Region With the Help of Various Fertilizers. *Texas Journal of Agriculture and Biological Sciences*, 10, 23-26.
9. Nuriddinov, O. X., Jurayev, K. H. O. G. L., & Qo, X. Z. O. G. L. (2022). Increasing the biological activity of salinated soils of Bukhara region with the help of various fertilizers. *Science and Education*, 3(11), 172-177.
10. Khurramovich, N. O., Mukhayo, O., & Saidjonovich, H. F. (2023). USE OF RESOURCE-SAVING TECHNOLOGIES AND STUDY OF MINERAL FERTILIZER CONSUMPTION IN THE BUKHARA OASIS INCREASING THE PRODUCTIVITY OF IRRIGATED SOILS. *PEDAGOGICAL SCIENCES AND TEACHING METHODS*, 2(20), 84-91.





11. Atoyevich, H. S., Xurramovich, N. O., & Tolibovna, A. N. (2023). PROCEDURE FOR STATE REGISTRY OF RIGHTS TO BUILDINGS AND CONSTRUCTIONS. *Finland International Scientific Journal of Education, Social Science & Humanities*, 11(4), 1137-1141.
12. Xurramovich, N. O., Hafiz o'g'li, J. K., & Fazliddin o'g'li, X. F. (2022). BUXORO VOHASI TUPROQLARINING MORFOLOGIK BELGILARI VA MEXANIK TARKIBI. O'ZBEKISTONDA FANLARARO INNOVATSIYALAR VA ILMIY TADQIQOTLAR JURNALI, 2(13), 86-95.
13. Nuriddinov, X. U. R. R. A. M., & Nuriddinov, O. X. (2020). SRAVNITEL'NYE XARAKTERISTIKI " GORYaChIX YaЩIKOV" ISPOLZUEMYX DLYa KOMBINIROVANNOGO GELIOSUSHILOK. In *Effektivnost primeneniya innovatsionnykh texnologiy i texniki v selskom i vodnom xozyaystve* (pp. 133-134).
14. Nuriddinov, X., Normamatov, Ch. K., Ruzikulov, J. U., & Nuriddinov, O. X. (2020). RASChET NAGREVATELYa KOMBINIROVANNOY GELIOTEPLOVOY SUSHILKI. *Nauka i mir*, 1(4), 40-42.
15. Asatov, S. R., & Nuriddinov, O. X. (2019). Suv tanqisligi sharoitida Buxoro viloyati sho'r tuproqlari melioratsiyasi. *Ozbekiston qishloq va suv xojaligi» jurnali.–Toshkent*, 32-33.



THE HARM OF DISHWASHING DETERGENTS AND ITS PREVENTION

A. I. Abdurazakova.

*Fergana Medical Institute of Public Health
Department of Medical and Biological Chemistry*

Annotation: *This article contains information about the work carried out in the Republic of Uzbekistan in maintaining public health, chemical detergents, their types and negative impact on human health and scientific research work on the prevention of this.*

Key words: *health, dishes, detergents, gel, chemicals, damage, nomenclature, improving, classification, surfactant synthetic substances.*

Introduction. In recent years, the great importance has been attached to the preservation of Population Health and the development of preventive measures in Uzbekistan, among other countries of the world, as well as the president of our country Sh. Mirziyoyev has adopted many main documents on this subject, particularly in the decision of November 11, 2020 No. PF-4891 "on additional measures to ensure public health by further increasing the effectiveness of medical preventive acts", the primary preventive measure in maintaining health to create optimal conditions for people, and most of all the improvement of environmental condition, the changes in the working and household conditions of workers, as well as the paying attention to prevention of the production of products that negatively affect the health of the population are emphasized [1].

In addition, in Uzbekistan, in the field of chemical sciences, the science of new goods chemistry 02.00.09 has been created and a number of scientific research works are being carried out in this direction, studying the composition of newly created goods and classifying them according to their chemical composition, including agricultural fungicides and insecticides, a public health care medical institute was established in Fergana city, Fergana region of the republic, and many scientific research works are being carried out in this regard.

Nowadays, the role and importance of chemicals in all fields is increasing. They are also widely used for washing dishes. A couple of drops of modern chemical dishwashing detergent will quickly and easily "top-clean" any dish we can imagine. However, it is natural that there are substances harmful to human health among the coloring and flavoring substances and other ingredients in the tool, as a result, it causes various diseases in people.





Relevance of the topic. Firms producing chemical agents do not reveal the full composition of the agents they produce (as a trade secret). Because of this, identifying harmful and toxic chemicals in their composition, recommending relatively non-toxic ecologically clean substances instead of them, as well as studying their classification as goods and improving their classification are considered to be one of the urgent problems of today.

The purpose of scientific research work. Determining the types of dishwashing detergents that are widely used today, analyzing their chemical composition using modern methods, studying their toxicological properties, creating natural, environmentally friendly dishwashing detergents that do not harm human health, which can replace modern dishwashing detergents, and improving their classification in TIFTN.

Modern dishwashing detergents are chemically surfactants (SAM-PAV), which are divided into anionic, cationic, amphoteric and nonogenic types according to their chemical composition. According to the data obtained as a result of scientific research, each member of the family that constantly uses chemical detergents "eats" up to 200 grams of chemical substances in a year. 70% of emerging allergic, oncological and other diseases are the result of using dishwashing detergents (N. Kasimova, 2019, 2021).

Similar information can be found in the press, including the warning of M. Cherenkov, a gastroenterologist, that if the dish washed with gel is not immediately rinsed in boiling water for at least 30 seconds, the gel left on the surface of the cup or plate will fall into the stomach, as a result, a person will drink a glass (250 grams) for a year.) eats gel. Over time, gastrointestinal, oncological and even respiratory diseases appear in it.

Nowadays, the origin of allergic diseases manifested not only in adults, but especially in children, is a consequence of the wide use of chemical agents, synthetic substances that give color and smell cause an allergic reaction and end with cancer of the stomach and intestines, hypertension, depression, and oncology, says doctor Lenure Zuparova.

Surfactant synthetic substances with carcinogenic properties spread with the blood, poison the whole organism, absorb the cell membrane, as a result, immunity decreases. Since the fragrances contained in the detergent are volatile, they damage the respiratory tract and cause diseases such as asthma. In addition, wastewater containing chemicals causes great damage to the environment, including the death of aquatic animals and plants.





If we take into account that the aggregate state of household containers is a solid phase, any container (if it is not made of silver or gold) is considered a sorbent and has the property of absorbing gases and liquids. According to I. Togaev, shaking the pot seventy times does not help. When a liquid (drink or food) is poured into a container, a desorption process occurs, the absorbed toxic substance passes into the liquid, and a person consumes it with food.

As a result, family members who use chemical dishwashing detergent are gradually getting poisoned. It is natural that when the amount of toxic substance reaches the point of accumulation, it causes various diseases in different organs. In addition, it is natural that the nomenclature of goods produced in 1983 does not meet today's requirements. Changes in the types and composition of chemical detergents require improvement of their classification as goods. For this, it is necessary to study their chemical composition and recommend codes based on this.

In conclusion, on the basis of studying the chemical composition of chemical dishwashing agents, they are classified and certified as goods, and they are exported and imported in the order established in foreign economic activity; setting the correct codes based on their costs and regulating the certification, especially the correct collection of the fees determined based on them, and in the end, it makes it possible to protect the country economically and ecologically.

LITERATURE:

1. November 11, 2020 PF-4891 "Ensuring public health by further increasing the efficiency of medical prevention work".

2. Journal:of Chemistry of Goods and Traditional Medicine.
Volume 1

Issue 2.2022 "About the toxicological properties of insecticides of the class of pyrethroids and the pure ecological preparations" Ibrohimjon Rahmonovich Asqarov. Manzura Aminovna Marupova. Yorqinoy Xalpajonovna Nazarova.



YOSHLARNI BASKETBOL SPORT TURINI MUKAMMAL EGALLASHLARIDA TEXNIK VA TAKTIK TAYYORGARLIKNING O'RNINI

Hazratqulov Sardor Furqat o'g'li

*A.Qodiriy nomli Jizzax davlat Pedagogika universiteti Jismoniy madaniyat
fakulteti*

*sport turlarini o'qitish metodikasi kafedrasini
o'qituvchisi*

Annotatsiya: *Basketbol ko'plab mamlakatlarda eng mashhur o'yinlardan biridir. Bu turli xil harakatlar bilan tavsiflanadi: yurish, yugurish, to'xtash, burilish, sakrash, ushlab, otish va dribling, raqiblar bilan jangda. Bunday xilma-xil harakatlar asab tizimini, vosita apparatini mustahkamlashga, metabolizmni yaxshilashga va barcha tana tizimlarining faoliyatini yaxshilashga yordam beradi.*

Kalit so'zlar: *basketbol, sport o'yinlari, o'ynash texnikasi, o'yik faolligi.*

KIRISH. Jismoniy tarbiya tizimida sport o'yinlari muhim o'rinni egallaydi, bu esa har tomonlama yordam beradi jismoniy rivojlanish, shaxsni axloqiy va estetik tarbiyalash

Texnik tayyorgarlik.

Taktika – bu sport kurashi olib borishning usul va ko'rinishlarini, tadbirlarini o'yinning rivojlanish qonuniyatlarini va aniq raqibga qarshi ularni ratsiyonal qo'llashni amaliy va nazariy jihatdan o'rganadigan bo'limdir.

Taktik tayyorgarlik avvalo har xil ko'rinishdagi kombinatsiyalarni o'rganishni taqozo etadi. Kombinatsiya deganda, basketbolchilardan birining savatga hujum qilish uchun sharoit yaratishga yo'naltirilgan, aniq sistema chegarasida guruh yoki jamoaning hamma o'yinchilari tomonidan ilgari o'rganilgan va o'zaro kelishilgan harakatlar tushuniladi. Bundan tashqari kombinatsiya, tipovoy o'zaro harakatlar, ularning uyg'unligi va yig'ilgan musobaqa tajribalari asosida o'yinchilar tomonidan ijodiy tuzilgan va amalga oshirilgan bo'lishi mumkin. Basketbol taktikasi o'yinini olib borishda qo'llanadigan juda ko'p vositalarga, usullarga va sistemalarga bo'ydir. Jamoalar hujumni yoki himoyani yakka, guruhli va jamoa taktik harakatlari yordamida uyushtiradilar.

Taktika tasnifi

O'yinning asosiy mazmuniga muvofiq taktika hujum va himoya taktikasiga bo'linadi. Uning har bir bo'limi o'yinchilari harakatini tashkil qilish prinsipiga qarab yakka, guruhli va jamoaliga bo'linadi. O'z navbatida, har bir guruh o'yinni olib borish



ko'inishini hisobga olib, ko'inishlarga bo'linadi (masalan, yakka harakatlar, hujum davomida o'yinchilarning to'psiz harakati va o'yinchining to'p bilan harakati ham bo'lishi mumkin). O'yin harakatlarining aniq mazmuniga qarab ko'inishlar usullarga bo'linadi. Bajarishning har xil xususiyatlarga ega bo'lgan usullar variantlarning paydo bo'lishiga sabab bo'lishadi. Masalan, markaziy o'yinchi orqali hujum qilish sistemasi pozitsion hujum qilish usullaridan biri hisoblanadi. Bir vaqtning o'zida tayangan markaziy o'yinchilar sonini hisobga olib, bu sistema uchta variantga ega bo'lishi mumkin: bitta markaziy o'yinchi orqali, ikkita va uchta markaziy o'yinchilar orqali hujum qilish.

Hujum taktikasi

To'pni egallagan jamoa hujum qiluvchi jamoa bo'lib hisoblanadi. Hujum qilish jamoaning o'yindagi asosiy vazifasidir. Hujum harakatlari yordamida jamoa tashabbuskorlikni qo'lga kiritadi va raqibni o'ziga bo'lgan taktik reja qabul qilishga majbur qiladi. Hujum qiluvchi jamoaning bosh maqsadi raqib savatiga to'p tashlashdir. 30 soniya ichida bunga erishish uchun uyushtirilgan ilgari o'yilab qo'yilgan va to'pni raqib shchitiga yaqinlashtirishga mo'ljallangan yaxshi tayyorlangan yo'llardan, hujumni bevosita o'tkazish va shchitdan qaytgan to'p uchun kurash imkoniyatini taminlash uchun, shu yakunlovchi kurash uchun qulay sharoitlar tuzishdan foydalanish kerak. Hujum taktikasi, jamoani aniq raqibga qarshi va musobaqaning har xil vaziyatlarida muntazam hujum olib borishning maqsadga muvofiqroq tadbir, usul va formalarini tanlab olish va ulardan foydalanishga imkon beradi. Hujum qilishning hamma harakatlari o'zining xarakteriga qarab yakka (individual) va jamoali hujumga bo'linadi. Taktika tasnifiga muvofiq harakatlar guruhli va jamoaliga bo'linadi.

Yakka (individual) harakatlar

Har bir basketbolchi jamoada bajaradigan vazifasidan qat'iy nazar, hujumda katta faollik ko'rsatishi lozim. Buning uchun u hujum usullarini puxta va malakali egallagan bo'lishi, o'yin sharoitini diqqat bilan kuzatishi, aniq vaziyatga eng mos pozisiya va harakatlarni tez xamda to'g'ri tanlay olishi kerak.

Joy tanlash va himoyachi taqibidan qutilish. To'psiz hujum qilayotgan basketbolchi to'pni qabul qilish, to'pli sherigiga himoyachini taqibidan ozod bo'lishida yordam berishi uchun maydonda ma'lum pozisiyani tanlaydi. Joy tanlash to'htashlar, burilishlar bilan birga yo'nalish malakalarini tezlik bilan o'zgartirib maydonda harakat qilish bilan bajariladi. Savatga tushmay o'tayotgan to'pni ilish uchun joyni to'g'ri tanlash katta ahamiyatga ega.

Ko'rsatilgan usullardan tashqari chalg'itishlar. To'p bilan harakat qilayotgan basketbolchi eng avval himoyachidan qutilishga va savatga to'p otishga



harakat qiladi yoki o'ziga bir necha himoyachilarni diqqatini jalb qiladi va himoyachidan bo'shagan sherigiga to'p uzatadi.

To'pni uzatish. Eng asosiysi taktik harakat bo'lib, savatga hujum uyushtirishning natijasi uzatishning yo'nalishiga va o'z vaqtida bajarilganligiga bog'liq. Basketbolchi uzatishdan oldin uning qaysi tomonga va qaysi basketbolchiga uzatilishi lozimligini hal qilish bilan birga mavjud vaziyatda yahshiroq samara keltira oladigan uzatish usulini va vaqtni tanlashi lozim.

ADABIYOTLAR RO'YXATI:

1. Sardor, K. (2023). THE ROLE OF A COACH IN THE DEVELOPMENT OF THE PHYSICAL ABILITIES OF PROFESSIONAL BASKETBALL PLAYERS.
2. Hazratqulov, S. F. O. (2022). BASKETBOL O'YINI BARKAMOL AVLOD TARBIYASINING ASOSI. *Academic research in educational sciences*, 3(1), 761-764.
3. Hazratqulov, S. F. (2023). PROFESSIONAL BASKETBOLCHILARGA MURABBIY TOMONIDAN BERILADIGAN MOTIVATSIYANING ROLI. *Экономика и социум*, (1-2 (104)), 27-30.
4. Hazratqulov, S. F. O. (2022). BASKETBOL O'YINI BARKAMOL AVLOD TARBIYASINING ASOSI. *Academic research in educational sciences*, 3(1), 761-764.
5. Hazratqulov, S. F. O. (2022). Technical and Tactical Training of Basketball Players and Theoretical Basis of Selection of Young People. *EUROPEAN JOURNAL OF INNOVATION IN NONFORMAL EDUCATION*, 2(3), 27-29.
6. Furqat O'g'li, H. S. (2022, February). BASKETBOL O'YIN TEXNIKASINING TASNIFLANISHI. In *International Conference on Multidimensional Research and Innovative Technological Analyses* (pp. 99-101).
7. Jumadurdiyev, B. (2023). KURASH SPORTINING ORNI VA AHAMIYATI. *Евразийский журнал академических исследований*, 3(4 Part 2), 113-119.
8. Jumadurdiyev, B. (2021). Узбек миллий кадрияти булган кураш спортининг ёшлар тарбиясида тутган ўрни. *Физическое воспитание, спорт и здоровье*, 2(2).
9. Xolmamatovich, J. B. (2022). 18-20 YOSHLI KURASHCHILARNING TEZKOR-KUCH SIFATLARINI RIVOJLANTIRISH USLUBIYATI. *TA'LIM VA RIVOJLANISH TAHLILI ONLAYN ILMIIY JURNALI*, 292-297.





10. Komilov, A. (2023). KURASHISH QOIDALARI VA XUSUSIYATLARI, KURASHISH TARTIBI. *Science and innovation in the education system*, 2(2), 156-160.
11. Komilov, A. (2023). O'ZBEK KURASHI PAYDO BO'LISHI VA QOIDALARI. *Евразийский журнал академических исследований*, 3(4 Part 2), 120-126.
12. Komilov, A. X. (2022). O'ZBEK MILLIY KURASHI TARIXINING O'ZIGA XOS XUSUSIYATLARI. *Academic research in educational sciences*, 3(2), 684-687.
13. Xoshimovich, K. A. (2022). SAMBO KURASHCHILARDA KUCH SIFATINI TARBIYALASH METODINI TAKMOLLASHTIRISH. *TA'LIM VA RIVOJLANISH TAHLILI ONLAYN ILMIY JURNALI*, 278-281.
14. Hazratkulov, S. (2023). THE PROBLEM OF MOTIVATION IN YOUNG BASKETBALL PLAYERS AND THE ESSENCE OF THE CONCEPT OF MOTIVATION. *Mental Enlightenment Scientific-Methodological Journal*, 4(03), 69-78.
15. Hazratkulov, S. (2023). THE PROBLEM OF MOTIVATION IN YOUNG BASKETBALL PLAYERS AND THE ESSENCE OF THE CONCEPT OF MOTIVATION. *Mental Enlightenment Scientific-Methodological Journal*, 4(03), 69-78.



INTERACTION OF NATIONAL, RELIGIOUS AND UNIVERSAL VALUES

M.M.Mukhitdinova

Affiliation

Masters degree student of pedagogical university named after Nizamiy

Abstract: *This article provides a socio-philosophical analysis of the interrelationship and dialectics of national, religious and universal values. Also, from a scientific and practical point of view, the features characterizing the national and universal values of the Uzbek people are highlighted.*

Keywords: *person, nation, value, national values, religious values, universal values, spiritual values, national identity.*

Entrance. The indigenous reforms being implemented in New Uzbekistan are national

studying the history of our culture to give it an impartial assessment, because Uzbek study our spiritual meaning in philosophy, preserve our historical monuments, the restoration of national, religious values is a new way to natural and social being the formation of attitudes, the highest value of individual freedom and rights as a recognition, the high-value consciousness and the decision-making of the worldview provides. In fact, national, religious values their situation is the fate of the future .It is one of the problems that have always interested people. Democracy, transparency the process of present many nations in our country, the perception of national values and thinking in a new way about the problems that have accumulated in these areas, assuming understanding on the basis of which it is assumed to make a deep theoretical observation. The science of world knowledge within centuries, a worthy contribution to the development of culture,

at the moment, the culture left over from our ingenious, knowledgeable ancestors me " Rose is an invaluable treasure for us. This is the spiritual me " Rose enrich our spiritual world, in the happiness of light, goodness, virtues to the hearts of every human being will. Folk art samples fairy tales and narratives, wise words, music the works are monuments of Medicine and works of Fine Arts, poems and epics, Islamic upbringing, each of the national values is an invaluable treasure trove of knowledge.

So, to our independent opinion of our people, especially young people, Times life-national values past the test, healthy worldview, independent any ideological





pressure to educate as people with strong-willed, rich heritage and the task of training ready to strike the main threats is up to date is.

President Of Our Republic Sh.Mirziyoyev is as high as they are educated, with modern knowledge and professions, having their own independent opinion ,it is most important for us to educate young people in the spirit of national and universal values one of the issues.“ [1,89]

In fact, the achievement of young people as a traditionally harmonious, mature person an important way is to form national customs and traditions in their minds. National these traditions are embedded in every aspect of our lives a comment that shows us exactly which people we represent, who tell us the truth is the proof that we are. Because of the spiritual, harmonious youth the national customs inherent in oneself are Charity,sense, honour, shame, chastity, pressure, greatness, patience virtues, hospitality, commitment, childbearing, whiteness, hard work national values, such as tradition, are decided in traditions. Then respect for national values respect the self of the nation is the main sign. Our national values, formed over thousands of years, are now added to the cultural-cultural riches created in the period, the new modern creates values and accelerates our progress, both objective and objective it is considered to provide purification. All types of values of a person it is especially known that young people live comfortably, live freely - morally it is considered to be the tools that serve to mature.

At the same time, people realize their values, not just material,those who have the right to spiritual enrichment, have their human rights, it is necessary that they feel deeply about their humanity, realize their national identity. National self-awareness is the self of a nation that influences the ripeness and unity of the nation is a factor that serves to realize the existence of. National self originality is a great wealth for all mankind, driving it spiritual strength. Human self-awareness the high level is the realization of the national self. Being aware of the self-identity of nations as long as the aspiration is maintained, it means that the national self has stability provides. It's not a word that anyone who has forgotten his national identity will turn into a manger, this is a tragedy for humanity. Humanity is only a national diverse nebula, of its own identities as it applies, prosperity develops.

Embodied the best achievements of past eras The culture of the people of Uzbekistan is in turn next not only to religious values it has shown significant impact on the development, but also on the development of secular values. So, scientific, cultural, spiritual achievements of the peoples of our country are not only Muslim an integral part of World Culture.





Islam, considered one of the world's religions, universal influences the essence of man, giving purpose and direction to activities, members of society by coordinating and consolidating the relationship between him and his social progress to accelerate the issues of importance, awareness, decency covers all the problems of upbringing. In general, Islam views on religious human spiritual maturation the perfect source of its effects. Holistic science is a secular, religious system."Islam is well aware of how to educate people. Word-to-word,

knows how to penetrate from form – to the soul, from appearance – to the Inner world. Therefore, the Islamic religion is also gives great attention. Because the forms of alaloqibat are practically beautiful in nature surface.” [2,25]

Islamic doctrine in the development of our national heritage and education, Islamic religion divine sources-how positive the Qur'an and Hadith describes the fact that it shows, has changed the function of a way - way is true. Islamic values, Qur'oni Karim, Muhammad (PG.a.(C) payg"hadiths of our Ambar, mysticism as we learn the teachings, they are important to our national heritage we see that not a single issue is left out of consideration. Etiquette in them, honesty and purity, faith-belief and conscience, kindness, pain tests being durable, material spiritual support of one another, empathetic, like-minded, like-minded, being a sailman, keeping peace, tranquility, working hard, to live honestly cleanly without betraying the truth of anyone, full of skin on the forehead about and other ideas, ways and effects, qualities are unique to the nation not only is it directly related to humanity as a whole. Broad arm spread of the existing possibilities in a person to one or another attributes of the person, its number is self-sufficient one-sided approach to the mobilization of characteristic features it can't be achieved by way of. In this context, it should be noted that today's globalization cases of absolutism of national and universal values in the context of showing up. In this, apostasy with the mask "free life" (proselytism), separatism (radicalism), selfishness (nihilism), homelessness (cosmopolitanism there is an attempt to promote vices as general ethics ideas. Such in conditions, the first thing to do is to preserve the moral environment of society from these negative effects the need for ten chandeliers increases. President Of Our Republic Sh.M.As Mirziyoyev noted, " today the whole world in the day, especially Islam, with the threatening threats of the era face to face. Politicization of Islam and Muslim youth attempts to radicalize a serious analysis of such risks, it is assumed to evaluate and respond appropriately to them. Then, of the negative actions that occur in human activity due to globalization processes to avoid it, it is necessary to take into account national values, religious values and



Universal upbringing on the basis of cultural achievements is a requirement of today." [3,457]

We know that the first buds of universal values are in the East formed, religious values are promoted as a component of human spirituality coming. Along with the development of Eastern values in its own right has served as the groundwork for the future development of humanity, as well as its own positive described. Spiritual spiritual of peoples of Eastern civilization and culture in terms of preparing for great changes the Beacon has continued to function. According to history, the Uzbek people are one of the most ancient peoples of the world it has a decent place in its civilization. Because on a global scale by reason, the ability reflect is the answer to the demand for universal values the great phylosopher who gives supplied thinkers. Distinctive features that characterize the national values of the Uzbek people the following include: high humanity, dedication, hospitality, all show respect for glory to the nation and elat representatives, thoughtfulness, charm-fantasy, childhood, empathy, neighborhood, honesty, etc. This and so on each living in a New School of similar school national values a person's vision produces a sense of arousal and is justified in doing so proud. Sixty in the era when today's Fair State was being built studying the experiences of our ancestors, learning positive lessons from their instructive work, a new worldview based on universal values and the formation of a national ideology, from the strategy of action sustainable development strategy is based on the sari principle building a community is one of the most important challenges. Therefore, in addition to one of the current tasks of today is that every citizen is especially national in young people, formation of qualities and qualities in accordance with universal human values, their creative due to the demand of the period when it comes to enriching the spiritual world consists of an approach. From this point of view, general human values human worship, love of life, duty, loyalty, respect for ancestors, patriotism, qualities such as Justice, enlightenment, peace, harmony, friendship, cooperation express. World moral without recognizing the priority of universal values, other will not cooperate with states. Therefore, the New Uzbekistan the strategic goal of the world through the decision-making of universal values occupy a proper role in the community, a place among the progressive states to establish a fair lifestyle that embodies universal values, is to obtain for fair social movements, nationalism is also a prerequisite for recognition. Universal values are formed and matured on the basis of national values goes. But nevertheless it is deep and rich in content. Because goal of all nations, elates and peoples to universal moral values and the unity and commonality of their aspirations should be reflected. "Universal values



are inherent in all nations and nations, their human qualities traditions, customs, aspirations, ideas, healthy thought, high taste to represent with the ability to evaluate, the effort and activity to be made on this basis, etc. making the most of it to solve universal problems it has a positive effect in many respects." [4, 114] The Survival of Mankind, their right and freedoms, all-round cooperation of peoples, environmental and energy problems, universal rich historical heritage, universal qualities, present these include the integrity of the world, interdependence, etc.

In summary, the national and universal values of the New School are on the basis of creativity, taking into account the specific aspects of our national mentality, citizenship in the case of our social life, which relies on antiquity and modernity he pays special attention to the establishment of his society. After all, civil society is it is a society that decides and relies on democratic values. The concept of national development of our country is Oriental and Universal comes from the characteristics of democracy. In it, national and universal values and the principles are a priority.

REFERENCES:

1. Mirziyoyev.Sh.M. "Milliy taraqqiyot yo"limizni qat"iyat bilan davom ettirib, yangi bosqichga ko"taramiz". – Toshkent. O"zbekiston: 2017 yil,1 tom
2. Toxir Malik Odamiylik mulki (axloq kitobi) – Toshkent, Sharq nashriyoti, 2013 yil
3. Mirziyoyev Sh.M. "Xalqimizning roziligi bizning faoliyatimizga berilgan eng oliy bahodir" - Toshkent,"O,,zbekiston", 2018 yil, 2-Tom
4. Nazarov Q. Aksiologiya – qadriyatlar falsafasi – Toshkent, Akademiya nasiriyoti, 2011 yil
5. <https://yuz.uz/uz/news/yangi-ozbekiston--yoshlarga-yangi-imkoniyatlar>
O'zME. Birinchi jild. Toshkent, 2000-yil
6. www.ziyonet.uz
7. www.wikipedia.com



РАСЧЕТ СТАЛЬНОГО КАРКАСА 30-ЭТАЖНОГО ЗДАНИЯ СОВМЕСТНО С ФУНДАМЕНТОМ НА УПРУГОМ ОСНОВАНИИ

Ибрагимов Раимбек

Магистрант

Фридман Г.С.

Научный руководитель – доцент

*Самаркандский государственный архитектурно-строительный
университет имени Мирзо Улугбека*

Аннотация: *В статье приведен расчет стального каркаса 30-этажного административного здания совместно с фундаментом на упругом основании. Расчет выполнен в программном комплексе ЛИРА САПР 2017, за основу принята ранее составленная расчетная модель каркаса на жестком основании. Проведено сравнение результатов расчета каркаса на жестком и упругом основании по перемещениям, усилиям и расходу стали.*

Annotation: *In article calculation of a steel skeleton of a 30-storeyed office building together with the base on the elastic basis is resulted. Calculation is executed in a program complex of the personal computer LIRA CAD2017, for a basis earlier made settlement model of a skeleton on the rigid basis is accepted. Comparison of results of calculation of a skeleton on the rigid and elastic basis on movements, forces and the steel expense is spent.*

Ключевые слова: *многоэтажное здание, стальной каркас, компьютерный расчет, фундамент, упругое основание.*

Keywords: *many-storeyed building, steel skeleton, computer calculation, foundation, elastic bases.*

За основу принята расчетная модель рамно-связевого каркаса на жестком основании, рассмотренная в [3]. В поперечном направлении здание имеет 4 пролета по 7,2-6-6-7,2 м при общей ширине 26,4 м; в продольном направлении здание имеет длину 48 м при шаге колонн 6 м. Высота этажа – 3,6 м; общая высота здания $30 \times 3,6 = 108$ м.

Для преобразования уже имеющейся расчетной модели все ранее принятые типы жесткости заменим на полученные в результате расчета и подбора сечений. Все нагрузки и загрузки, включая сейсмические, остаются без изменения.



Удалим все связи по нижним узлам колонн, вставим для этих узлов одноузловые КЭ, а затем фундаментную плиту, разбитую на пластинчатые КЭ-56 размером 1x1 м (рис. 1). Для КЭ плиты принят тип жесткости со следующими параметрами: толщина 200 см, бетон класса В20.



Рис.1. Разбивка фундаментной плиты на КЭ

Для создания модели грунта зададим коэффициенты C_1 и C_2 (рис. 2).

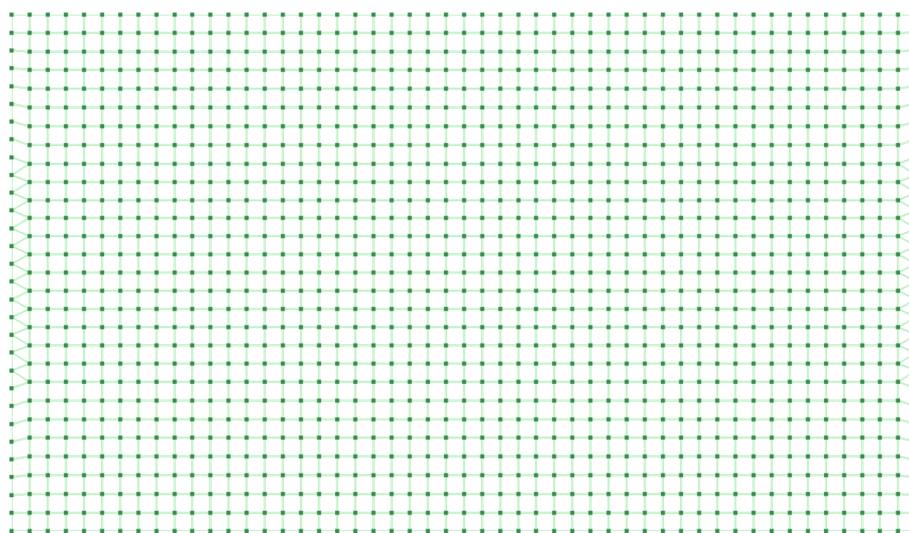

Рис.2. Задание коэффициентов C_1 и C_2

Далее создадим модель грунта и зададим характеристики грунтов. Типы грунта примем для г. Самарканда – грунтовую подушку и суглинок.

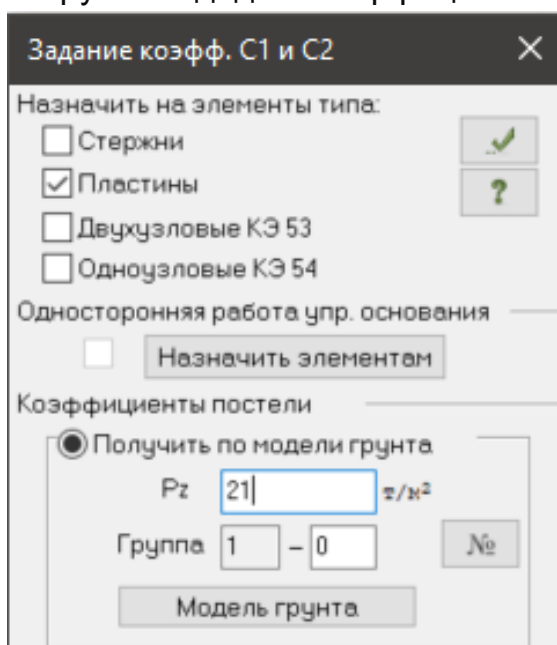

1	A	B	C	D	E	F	G	H	I	J	K	L	M	N	O	P	QR
2	№	Усл.	Наименование	Цвет	Модуль	Кэф-	Удель-	Кэффи-	Природ-	Показа-	Вода	Кэффи-	Удельное	Угол	Предельное	Кэффи-	
3	ИГЭ	обозн.	грунта		деформа-	фици-	ный	циент	ная	тель	Лесс	цент	напря-	внутрен-	напряже-	пропор-	
4					ции,	ент	вес	перехо-	влаж-	теку-		пори-	чение	него	ния	ности	
5					т/м2	Плас-	грунта,	да ко 2	ность,	чести		стости	Rc,	трения	Rs,	К,	
6						сона	т/м3	модулю	доли	IL		е	т/м2	Fi, °	т/м2	и код	
7	1		грунт под		1900	0.3	1.8	5	0.05	0		0.7	0.5	30	0.1	2400	Ch
8	2		суглинок		1150	0.3	1.67	5	0.25	-1 W		0.874	1	26	0.02	2400	Lh

Примечания: значения Rc, Fi, Rs в расчете коэффициентов постели C1, C2 не используются, но задаются для последующего экспорта в жесткости ЛИРА-САПР. Значения IL и K используются для расчета жесткости свай (КЭ 57)

Рис.3. Задание характеристик грунта

Результаты расчета.

Выполним модифицированный расчет системы для модели Пастернака (метод 3). Результаты в виде изополей напряжений в грунте и осадок (перемещений) грунта представлены на рис. 4.



Рис.4. Результаты расчета фундамента и грунта

Наибольшая осадка фундамента – 101,353 мм или 10,14 см. Глубина сжимаемой толщи основания – 23,8 м.

Ниже приведены значения РСУ для наиболее нагруженной колонны 1-го этажа, полученные из расчета каркаса на жестком основании (таблица 1, [3]), и полученные из расчета каркаса совместно с фундаментом (таблица 2).

Таблица 1. РСУ в колонне (жесткое основание)

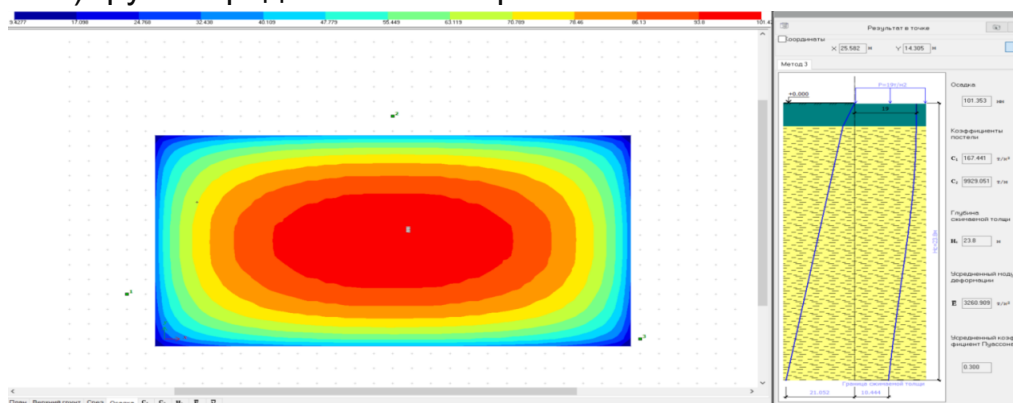
№	Усилия (кН, м)					№№ загруз
	N	My	Qz	Mz	Qy	
1962	-6324.21	2.61	-2.49	1.25	1.11	1 2 3 4
1962	-5594.10	43	64.23	-71.4	-28.91	1 2 3 4 -5 -6
1962	-4248.73	158.25	-68.13	45.77	30.63	1 2 3 4 5 6
1962	-5591.03	-99.8	64.23	-28.67	-28.91	1 2 3 4 -5 -6



1962	-5560.55	04	69.16	18.15	42.67	1 2 3 4 -5 6
1962	-2163.21	35.63	-72.27	9.27	-41.31	1 2 5 -6
1962	-3446.09	-39.26	69.96	-10.8	42.3	1 2 -5 6
1962	-4276.14	34.24	-73.07	8.68	-40.94	1 2 3 4 5 -6
1962	-3475.03	17.97	65.02	33.49	-29.28	1 2 -5 -6

Таблица 2. РСУ в колонне (податливое основание)

№	Усилия (кН, м)					№№ загруж
	N	M _y	Q _z	M _z	Q _y	
200	-6350.25	-35.88	3.4	7.13	-0.73	1 2 3 4
200	-7362.67	31.19	9	109.7	41.24	1 2 3 4 5 6
200	-5242.91	45.74	1	103.3	39.58	1 2 5 6
200	-6348.54	-32.82	3.4	7.79	-0.73	1 2 3 4
200	-7359.60	-7.36	9	35.54	41.24	1 2 3 4 5 6
200	-5239.84	3.91	1	32.15	39.58	1 2 5 6
200	-6345.13	-26.69	3.4	9.11	-0.73	1 2 3 4
200	-7358.07	-30.92	9	-1.77	41.24	1 2 3 4 5 6
200	-5236.77	-39.38	1	8	39.58	1 2 5 6

Здесь наибольшая продольная сила (сжатие) равна в 1-ом случае 6324.21 кН, а во 2-ом случае – 7362.67 кН. Следовательно, при учете податливости оснований продольная сила увеличивается на 16,2%. Изгибающие моменты отличаются в большей степени, но по абсолютным значениям напряжений они намного меньше продольных сил.

Далее рассмотрим горизонтальные перемещения каркаса. На рис. 5 показана деформированная схема каркаса в поперечном направлении (по оси Y) от сейсмического воздействия. Наибольшее перемещение составляет 64,5 см, или H/167; для каркаса на жестком основании оно составляет 35,2 см, или H/307. Таким образом, податливость основания приводит в увеличению горизонтальных перемещений в 1,83 раза.





Рис. 5. Деформированная схема каркаса от сейсмической нагрузки

Отметим также, что на рис. 5 хорошо виден крен фундамента.

На рис. 6 показаны принятые и подобранные сечения элементов каркаса по типам жесткости. В таблице 3 приведена спецификация стали на каркас.

Подобранные сечения (Сталь)

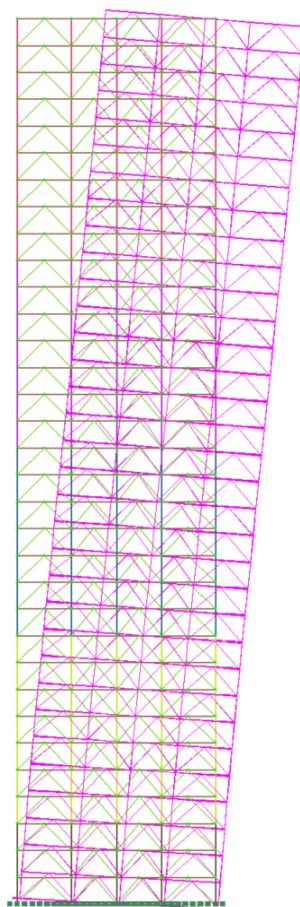
Схема: Основная схема

Показать

Текущие сечения

- 1. Двутавр 35К2 (75.6-108)
- 2. Двутавр 40К1 (50.4-75.6)
- 3. Двутавр 40К5 (25.2-50.4)
- 4. Двутавр 40К7 (0-25.2)
- 5. Двутавр 35Б1 (2кб)
- 6. Коробка из швеллеров 14к
- 7. Двутавр 40Б2 (1кб)
- 8. Двутавр 40К9 (-10.8-0)
- 10. Коробка из швеллеров 1к
- 11. Коробка из швеллеров 2к

Подобранные сечения

#	Профиль	Сталь	*
1	2[8С	C255	
2	2[14С	C255	
3	2[14Са	C255	
4	I25К2	C235	
5	I30К1	C235	
6	I30К5	C235	
7	I40К3	C235	
8	I30Б3	C255	
9	I55Б3	C255	
10	I30К12	C235	

Рис. 6. Принятые и подобранные сечения стальных элементов

Таблица 3. Спецификация стали на каркас

Тип жесткос	Подобранное сечение	Кол. элем.	Дли, м	Площа, сеч., см ²	Масса,
1	Двут 40К12	135	3,6	773,4	294975
2	Двут 40К7	315	3,6	438,3	389970
3	Двут 40К5	315	3,6	370,5	329805
4	Двут 40К1	315	3,6	186,8	196182
5	Двут 35К2	405	3,6	173,9	198855
6	Двут 35Б1	594	6	52,68	147312
7	Двут 35Б1	594	7,2	52,68	177012
8	Двут55Б3	132	6	148,6	924000
9	Кор.швел.14С	105	4,6	18,51	89999
10	Кор.швел.16С	529	4,6	21,95	53413
11	Кор.швел.20С	530	4,6	36,58	89182
Итого:					289070

Общая масса 30-этажного каркаса составляет 2890 тонны. На единицу объема здания это составит $2890706/(26,4 \times 48 \times 118,8) = 21,2 \text{ кг/м}^3$. Масса каркаса на жестком основании из [3] составляет 2403 тонны, или $17,5 \text{ кг/м}^3$.

Таки образом, учет совместной работы каркаса с фундаментом на упругом основании приводит к увеличению массы каркаса на 21% .

Вывод.

Учет совместной работы стального каркаса 30-этажного здания с фундаментом на упругом основания приводит к существенному увеличению перемещений и усилий в элементах, при этом масса каркаса увеличивается на 20-25%. Поэтому с целью повышения надежности уникальных зданий большой этажности учет податливости оснований следует производить обязательно с использованием приведенной в данной статье методики.





СПИСОК ЛИТЕРАТУРЫ:

1. КМК 2.01.07-96 Нагрузки и воздействия. / Госкомархитекстрой. – Ташкент. 1996. – 126 с.
2. Стрелец-Стрелецкий Е.Б., Журавлев А.В., Водопьянов Р.Ю. – ЛИРА САПР. Книга 1. Основы. – Под ред. А.С. Городецкого. / Изд. LIRALAND, 2019. – 154 с.
3. Фридман Г.С., Ибрагимов Р. «Расчет стального рамно-связевого каркаса уникального административного 30-этажного здания» / II-Respublika ko'rik tanlovi hamda talabalarining ilmiy-amaliy konferensiyasini. Jizzax politexnika instituti. 20 may, 2023. – 7 с.



A MODEL OF SENTIMENT ANALYSIS IN TEXT

**Yuloshev Yusuf Sheraliyevich, Otaxonova Bahrixon Ibragimovna,
Olimjonov Orifjon Olimjon o'g'li**

Abstract: *Sentiment analysis is a vital task in natural language processing that aims to determine the emotional tone or sentiment expressed in text. This paper presents a model for sentiment analysis in text, which combines preprocessing techniques, feature extraction methods, and machine learning algorithms to accurately classify text into positive, negative, or neutral sentiment categories.*

The proposed sentiment analysis model can be deployed in real-world applications, enabling sentiment classification for diverse text data. By accurately identifying sentiment in text, the model can be leveraged in social media monitoring, customer feedback analysis, market research, and other areas where understanding public opinion is crucial.

Keywords: *Sentiment analysis, text classification, preprocessing, feature extraction, machine learning, deep learning.*

Sentiment analysis, also known as opinion mining, is a field of natural language processing (NLP) that focuses on extracting and analyzing sentiments, emotions, and subjective information expressed in text. With the explosive growth of social media, online reviews, and customer feedback, sentiment analysis has become increasingly important for understanding public opinion, customer satisfaction, and brand reputation.

In recent years, sentiment analysis models have made significant advancements due to the availability of large-scale labeled datasets and the development of sophisticated machine learning and deep learning algorithms. These models can automatically classify text into positive, negative, or neutral sentiment categories, providing valuable insights for businesses, researchers, and decision-makers.

This paper presents a comprehensive model for sentiment analysis in text. The model aims to accurately classify sentiment in diverse textual data, leveraging preprocessing techniques, feature extraction methods, and machine learning algorithms. By employing these components effectively, the model can extract meaningful features from text and make accurate predictions about sentiment.





The model begins with dataset preparation, including data collection, labeling, and cleaning. A representative and balanced dataset is essential for training a sentiment analysis model that can generalize well to unseen data. Preprocessing techniques such as lowercasing, tokenization, stop word removal, and special character removal are applied to ensure standardized and clean text data [1].

Feature extraction plays a crucial role in capturing the essence of text data. The model explores various techniques, such as bag-of-words, TF-IDF, word embeddings, and contextual word embeddings, to transform the preprocessed text into numerical representations. These representations aim to capture semantic meaning, context, and relationships between words, enhancing the model's ability to discern sentiment.

The selection of an appropriate machine learning algorithm is a crucial step in building an effective sentiment analysis model. The model considers traditional algorithms like Naive Bayes, Support Vector Machines (SVM), and Random Forest, as well as advanced deep learning architectures like recurrent neural networks (RNNs), convolutional neural networks (CNNs), and transformer-based models like BERT. The choice of algorithm depends on factors such as dataset size, complexity, and available computational resources [2].

The model undergoes training and evaluation, with the dataset divided into training, validation, and testing sets. During training, the model learns patterns and relationships between input features and sentiment labels, aiming to optimize its performance. Evaluation metrics such as accuracy, precision, recall, and F1 score are used to assess the model's effectiveness and generalization capabilities.

In conclusion, the proposed sentiment analysis model provides a comprehensive approach to sentiment classification in text data. By combining preprocessing techniques, feature extraction methods, and machine learning algorithms, the model aims to accurately analyze sentiments expressed in text, opening doors for improved understanding of public opinion and customer sentiments in various domains [3].

Sentiment analysis is a natural language processing (NLP) technique that aims to determine the sentiment or emotional tone expressed in a piece of text. Here's a simple outline of a sentiment analysis model.

Dataset Preparation: Gather a labeled dataset that consists of text samples along with their corresponding sentiment labels (e.g., positive, negative, neutral). The dataset should be diverse and representative of the target domain.

Dataset preparation is a crucial step in sentiment analysis. Here are some considerations for preparing a dataset [4].





Data Collection: Determine the scope and purpose of your sentiment analysis task. Collect text data that aligns with your objectives. This can be done by scraping websites, using APIs to gather data from social media platforms, or utilizing existing sentiment analysis datasets available in public repositories.

Labeling: Assign sentiment labels to each text sample in your dataset. Sentiment labels typically include positive, negative, or neutral. You can also consider more nuanced labels such as strongly positive, slightly positive, strongly negative, slightly negative, or specific emotions like joy, anger, sadness, etc. The labeling process can be done manually by human annotators or through automated methods [5].

Dataset Balance: Ensure that your dataset has a balanced distribution of sentiment labels. If one sentiment class is significantly overrepresented, it can introduce bias and affect the model's performance. Aim for an equal or approximately equal number of samples in each sentiment category.

Dataset Size: The size of your dataset can impact the model's performance. Generally, larger datasets provide more representative coverage of different sentiments and improve the model's ability to generalize. However, striking a balance between dataset size and computational resources is essential [6].

Data Cleaning: Clean the text data to remove noise and irrelevant information. This includes removing HTML tags, special characters, URLs, and any other artifacts that may interfere with the sentiment analysis process. Text normalization techniques like lowercasing, removing punctuation, and handling abbreviations can also be applied [7].

Data Split: Divide your dataset into training, validation, and testing sets. The training set is used to train the sentiment analysis model, the validation set is used to fine-tune model hyperparameters and make decisions during training, and the testing set is used to evaluate the model's final performance. The recommended split is often around 70-80% for training, 10-15% for validation, and 10-15% for testing.

Data Augmentation (Optional): If your dataset is relatively small, you can consider data augmentation techniques to artificially increase the number of training samples. Techniques like synonym replacement, back-translation, or word embeddings can help create additional diverse examples without requiring additional manual labeling [8].

Remember, the quality and representativeness of the dataset have a significant impact on the sentiment analysis model's performance. Therefore, it's





crucial to invest time in careful dataset preparation to ensure reliable and accurate sentiment analysis results.

Text Preprocessing: Clean and preprocess the text data to remove noise and irrelevant information. Common preprocessing steps include removing special characters, converting text to lowercase, tokenization (splitting text into individual words or tokens), removing stop words, and applying stemming or lemmatization.

Text preprocessing is a crucial step in sentiment analysis that involves cleaning and transforming raw text data into a standardized format suitable for analysis. Here are some common techniques used in text preprocessing:

Feature Extraction: Convert the preprocessed text into a numerical representation that can be used as input for a machine learning model. Common techniques include bag-of-words, TF-IDF (Term Frequency-Inverse Document Frequency), word embeddings (e.g., Word2Vec, GloVe), or more advanced techniques such as BERT (Bidirectional Encoder Representations from Transformers) [9].

Feature extraction is a crucial step in sentiment analysis, where the preprocessed text data is converted into a numerical representation that can be used as input for a machine learning model. Here are some common techniques for feature extraction:

Bag-of-Words (BoW): In this technique, each text sample is represented as a vector that counts the frequency of each word in the document. Stop words (common words like “and,” “the,” etc.) are often removed to reduce noise. The resulting vector represents the presence or absence of words in the document [10].

TF-IDF (Term Frequency-Inverse Document Frequency): TF-IDF is another popular technique that assigns weights to words based on their frequency in a document and inversely proportional to their frequency across the entire dataset. It helps to highlight important words that are specific to a particular document and downweight common words. TF-IDF vectors are often used to represent text samples [11].

Word Embeddings: Word embeddings are dense vector representations that capture semantic relationships between words. Techniques like Word2Vec, GloVe, and FastText learn word embeddings by considering the context in which words appear in a large corpus of text. These embeddings can be pre-trained on a large dataset or trained specifically for the sentiment analysis task [12].

Contextual Word Embeddings: Contextual word embeddings, such as those generated by transformer-based models like BERT (Bidirectional Encoder Representations from Transformers), capture the context and meaning of words





based on their surrounding text. These embeddings take into account the entire sentence or document, leading to better contextual representation.

N-grams: N-grams capture the sequential structure of text by considering adjacent sequences of words. For example, bigrams consider pairs of consecutive words, and trigrams consider triplets. N-grams can provide additional context and capture local dependencies in the text [13].

Sentiment Lexicons: Sentiment lexicons or dictionaries contain pre-defined lists of words associated with specific sentiment labels. They assign sentiment scores or labels to words based on their semantic orientation. By matching words in the text to entries in the sentiment lexicon, sentiment features can be extracted.

Deep Learning Architectures: Advanced deep learning models like recurrent neural networks (RNNs), convolutional neural networks (CNNs), or transformer-based models like BERT can also be used for feature extraction. These models learn complex patterns and relationships between words in an end-to-end manner, automatically extracting meaningful features for sentiment analysis [14].

The choice of feature extraction technique depends on the complexity of the sentiment analysis task, the size of the dataset, and the available computational resources. It's common to experiment with different techniques and evaluate their impact on the overall model performance to find the most suitable approach for a specific sentiment analysis task.

Model Selection: Choose an appropriate machine learning model for sentiment analysis. Popular choices include Naive Bayes, Support Vector Machines (SVM), Random Forest, or more advanced deep learning models like recurrent neural networks (RNNs), convolutional neural networks (CNNs), or transformer-based models like BERT [15].

When it comes to model selection for sentiment analysis, several options are available, ranging from traditional machine learning algorithms to more advanced deep learning architectures. Here are some popular choices:

Naive Bayes: Naive Bayes is a simple and efficient probabilistic classifier commonly used for text classification tasks like sentiment analysis. It assumes independence between features and calculates the probability of a document belonging to a particular sentiment class based on the probabilities of individual words or features [16].

Support Vector Machines (SVM): SVM is a powerful supervised learning algorithm that finds an optimal hyperplane to separate data points belonging to different sentiment classes. SVM can handle high-dimensional feature spaces and





is effective for sentiment analysis tasks, especially when combined with kernel functions to capture non-linear relationships.

Random Forest: Random Forest is an ensemble learning algorithm that combines multiple decision trees to make predictions. It can handle high-dimensional feature spaces, handle missing values, and is resistant to overfitting. Random Forest can be effective for sentiment analysis due to its ability to capture complex interactions between features.

Recurrent Neural Networks (RNNs): RNNs are a class of deep learning models that can capture sequential dependencies in text data. Long Short-Term Memory (LSTM) and Gated Recurrent Unit (GRU) are popular variants of RNNs that can effectively model the context and sentiment dependencies in text. They are particularly useful for sentiment analysis tasks that require considering the entire text sequence [17].

Convolutional Neural Networks (CNNs): CNNs are deep learning models commonly used for image classification, but they can also be applied to text data. In sentiment analysis, CNNs can learn local features and patterns from text using convolutional layers and capture important n-gram relationships. They are computationally efficient and can handle large datasets.

Transformer-Based Models: Transformer-based models, such as BERT (Bidirectional Encoder Representations from Transformers), have revolutionized many NLP tasks, including sentiment analysis. BERT models leverage attention mechanisms to capture the contextual information of words in a sentence, allowing them to generate highly accurate sentiment predictions. Pretrained BERT models can be fine-tuned on sentiment analysis tasks [18].

The choice of model depends on factors such as the size of the dataset, the complexity of the sentiment analysis task, and the availability of computational resources. It's important to experiment with different models, compare their performance using appropriate evaluation metrics, and select the one that provides the best balance between accuracy and efficiency for your specific sentiment analysis application.

Model Training: Split the dataset into training and testing sets. Feed the training data into the chosen model and train it to learn the patterns and relationships between the input text features and their corresponding sentiment labels. Adjust the model's hyperparameters and evaluate its performance on the validation set to ensure it generalizes well.

Model Evaluation: Evaluate the trained model's performance on the testing set using appropriate evaluation metrics such as accuracy, precision, recall, and F1



score. Analyze the results to assess the model's effectiveness and identify areas for improvement.

Model Deployment: Once satisfied with the model's performance, deploy it in a production environment, making it available for sentiment analysis tasks on new, unseen text data. This can be accomplished by providing an API or integrating it into an application or system.

Conclusion: Sentiment analysis is a powerful tool in understanding and analyzing emotions and opinions expressed in text data. In this paper, we presented a comprehensive model for sentiment analysis in text, encompassing various stages from dataset preparation to model selection and evaluation.

In conclusion, the presented model offers a comprehensive approach to sentiment analysis in text data. By combining effective preprocessing techniques, feature extraction methods, and appropriate machine learning algorithms, the model provides a powerful tool for understanding and analyzing sentiment in textual data, contributing to improved decision-making and better understanding of public opinion and customer sentiments.

BIBLIOGRAPHY:

1. Pang, B., & Lee, L. (2008). Opinion mining and sentiment analysis. *Foundations and Trends in Information Retrieval*, 2(1-2), 1-135.
2. Turney, P. D. (2002). Thumbs up or thumbs down?: Semantic orientation applied to unsupervised classification of reviews. *Proceedings of the 40th Annual Meeting of the Association for Computational Linguistics (ACL)*, 417-424.
3. Mikolov, T., Chen, K., Corrado, G., & Dean, J. (2013). Efficient estimation of word representations in vector space. *arXiv preprint arXiv:1301.3781*.
4. Pennington, J., Socher, R., & Manning, C. D. (2014). Glove: Global vectors for word representation. *Proceedings of the 2014 Conference on Empirical Methods in Natural Language Processing (EMNLP)*, 1532-1543.
5. Devlin, J., Chang, M. W., Lee, K., & Toutanova, K. (2019). BERT: Pre-training of deep bidirectional transformers for language understanding. *Proceedings of the 2019 Conference of the North American Chapter of the Association for Computational Linguistics: Human Language Technologies (NAACL-HLT)*, 4171-4186.
6. Manning, C. D., Raghavan, P., & Schütze, H. (2008). *Introduction to Information Retrieval*. Cambridge University Press.



7. Bird, S., Klein, E., & Loper, E. (2009). *Natural Language Processing with Python: Analyzing Text with the Natural Language Toolkit*. O'Reilly Media.
8. Kim, Y. (2014). Convolutional Neural Networks for Sentence Classification. *Proceedings of the 2014 Conference on Empirical Methods in Natural Language Processing (EMNLP)*, 1746-1751.
9. Collobert, R., & Weston, J. (2008). A unified architecture for natural language processing: Deep neural networks with multitask learning. *Proceedings of the 25th International Conference on Machine Learning (ICML)*, 160-167.
10. Zhang, Y., & Wallace, B. (2017). A Sensitivity Analysis of (and Practitioners' Guide to) Convolutional Neural Networks for Sentence Classification. *arXiv preprint arXiv:1510.03820*.
11. Johnson, R., & Zhang, T. (2019). Deep pyramid convolutional neural networks for text categorization. *Neurocomputing*, 359, 196-205.
12. Hutto, C. J., & Gilbert, E. (2014). VADER: A Parsimonious Rule-based Model for Sentiment Analysis of Social Media Text. *Proceedings of the 8th International Conference on Weblogs and Social Media (ICWSM)*, 216-225.
13. Cambria, E., Schuller, B., Xia, Y., & Havasi, C. (2013). New avenues in opinion mining and sentiment analysis. *IEEE Intelligent Systems*, 28(2), 15-21.
14. Socher, R., Perelygin, A., Wu, J., Chuang, J., Manning, C. D., Ng, A. Y., & Potts, C. (2013). Recursive deep models for semantic compositionality over a sentiment treebank. *Proceedings of the 2013 Conference on Empirical Methods in Natural Language Processing (EMNLP)*, 1631-1642.
15. Kim, S. (2014). Convolutional neural networks for sentence classification. *arXiv preprint arXiv:1408.5882*.
16. Jang, H., & Lee, Y. S. (2019). Bidirectional long short-term memory networks for sentiment analysis of short texts. *Information Processing & Management*, 56(3), 102095.
17. Vaswani, A., Shazeer, N., Parmar, N., Uszkoreit, J., Jones, L., Gomez, A. N., ... & Polosukhin, I. (2017). Attention is all you need. *Advances in Neural Information Processing Systems (NeurIPS)*, 5998-6008.
18. Chen, X., Pang, B., & Harkreader, R. (2015). Sentiment analysis using a boosted ensemble of rule-based classifiers. *Proceedings of the 29th AAAI Conference on Artificial Intelligence*, 1809-1815.



THE CLASSIFICATION OF FUNCTIONS OF CONSULAR BODIES IN THE FIELD OF CITIZENS RIGHTS

Mirzaeva Mukhayyo⁷¹

Abstract: *This thesis investigates the categorization of functions performed by consular bodies to protect the rights of citizens. Consular organizations play a crucial role in assisting and protecting citizens residing or traveling abroad. The classification identifies important categories of consular functions, including assistance and protection, legal and judicial support, civil status and documentation, consular notifications and communication, crisis management and evacuation, advocacy and representation. These responsibilities include facilitating consular visits, providing legal counsel, issuing travel documents, disseminating information to citizens, managing crises, and advocating for the rights of citizens. The abstract emphasizes the fact that the precise functions conducted by consular bodies may vary based on national laws and agreements. The classification provides a comprehensive framework for comprehending the varied duties and responsibilities of consular bodies in ensuring the rights and welfare of citizens abroad.*

Keywords: *Consular bodies, Citizens' rights, Functions, Assistance and protection, Legal and judicial support, Civil status and documentation, Consular notifications and communication, Crisis management and evacuation*

Consular functions are the powers of consular offices and consular departments of diplomatic missions to protect the rights and interests of the sending state and its citizens (individuals and legal entities) in the receiving state.⁷²

Help and Safety Consular offices are there to help and safeguard their country's people when they are away from home. Documents for travel are issued, visits to the consulate are facilitated, and help is offered in times of crisis, accident, or natural disaster. Providing assistance to people who have been detained, arrested, or are experiencing medical emergencies is another important function of consular staff.⁷³

⁷¹ The Author possesses an LL.B. in Law is currently pursuing her LL.M at from the University of World Economy and Diplomacy in the Republic of Uzbekistan Corresponding e-mail address: muhayyo_mirzaeva@mail.ru

⁷² Safronova, E. V. (2007). The evolution of the functions of the consular institutions of the Russian Empire in the 18th-early 20th centuries. . NOMOTHETIKA: Philosophy. Sociology. Law, 2 (9 (40)), 148-161.

⁷³ Geoffrey Butler and Simon Maccoby. The Development of international Law. — London, 1928.





Consular offices help foreign nationals deal with the legal and judicial processes in the host country. They explain how to comply with local regulations, how to file a legal claim, and where to find legal counsel in the area. Consular officials have the authority to represent the interests of citizens before the law, advocate on their behalf, and act as a conduit between citizens and the authorities or attorneys in their home jurisdiction. .⁷⁴

Consular authorities deal with issues with nationals' civil status and documents when they are living outside of their home country. Passports, visas, and other travel documents are part of this system, as are the registration of births, marriages, and deaths. Documents can be authenticated and legalized with the help of consular staff, and notary services may also be available.⁷⁵

The consular service is an essential link in the chain of communication between foreign nationals and their home governments. Information such as travel advisories, local conditions, and consular services are disseminated to people living abroad. Consular personnel also serve as a conduit for citizens to voice their concerns and share information with the government of their home country.⁷⁶

When disaster strikes, the assistance of consular bodies in crisis management and civilian evacuation is crucial. This is making sure people can get to safety, getting them where they need to go, and back home again after an emergency. To further assist residents in times of distress, consular staff collaborate with other government departments, local governments, and international organizations.⁷⁷

Consular agencies fight for the rights and well-being of their country's nationals living abroad and serve as their representatives. Consular personnel use diplomatic channels to resolve conflicts with host countries and provide reparation for victims of human rights abuses. Citizens' rights and interests may be affected by their participation in policy debates and the drafting of international accords and treaties.⁷⁸

It's worth noting that each country's laws, bilateral agreements, and the resources available to the consular institution determine its specific tasks and

⁷⁴ Martens F.F. On Consuls and Consular Jurisdiction in the East. - St. Petersburg, 1873

⁷⁵ Consular conventions: UK-Norway, 02/22/1951; USA-UK, 07/06/1951; UK-France, 12/31/1951; UK-Sweden, 03/14/1952; UK-Greece, 04/17/1953; UK-Mexico, 03/20/1954; UK-Italy, 05/20/1954; Hungary-Czechoslovakia, 03/24/1959; Russian Federation and Republic of Azerbaijan, June 5, 1995.

⁷⁶ Aceves W.J. The Vienna Convention on Consular Relations: a study of right, wrongs and remedies // Vanderbilt Journal of International Law, March 1998.

⁷⁷ Alvarez J. International Organizations as Law - Makers. Oxford University Press, 2005.

⁷⁸ Feller A.N. and Hudson M. O. A Collection of the Diplomatic and Consular Law and Regulations of Various Countries. Wash. 1933, vol. 1.



scope. The ultimate objective, however, is to safeguard and advance the interests of American citizens wherever they may be.⁷⁹

Missions of diplomacy and consular affairs:

- aid a sick or injured individual, or a victim of an accident or crime, in getting the prompt medical attention and other urgent relief they need.
- assist those in dire straits or those who have been denied of their freedom in locating their loved ones.
- provide a replacement passport for an expired, damaged, or lost passport in time for the return trip (honorary consulates cannot issue passports).
- help with getting money from a bank or other financial institution.
- help those in need by sending money to them.
- get in touch with your insurance provider and let them know about your illness or passing.⁸⁰

Consular and diplomatic missions are unable to:⁸¹

- breaking the law in the country you're visiting.
- carry out duties assigned by different authorities.
- bail, fines, hospital bills, and other expenses.
- cover the cost of professional services such as those of an attorney or translator.
- make monetary promises or guarantees.
- serve as an attorney or legal consultant.
- become involved in a court case or ask the judge to rule a certain way.
- free someone who has been arrested or is in jail.
- It is possible to hold an honorary consulship.⁸²

Honorary consulates serve as liaisons between the local community and the Finnish government. They have restricted powers and are unable to issue passports, among other things.⁸³

When it comes to protecting the rights of its constituents, consular bodies can be broken down into a few main types:⁸⁴

⁷⁹ Foreign Service Regulations of the USA, Departments of State, 1941 with amendments, XII - 1.

⁸⁰ . Feller A.N. and Hudson M. O. A Collection of the Diplomatic and Consular Law and Regulations of Various Countries. Wash. 1933, vol.

⁸¹ Kennedy P. Preparing for Rethinking International Relations. Hound Mills, Basingstoke, Macmillan, 1994.

⁸² . Wood M., Pronto A. The International Law Commission: 1999-2009, vol. IV. London, Oxford University Press, 2009.

⁸³ Bobylev G.V., Zubkov N.G. Fundamentals of the consular service. - M., 2016

⁸⁴ The Legal Position and Functions of Consuls. (1932). *The American Journal of International Law*, 26(1), 193–449. <https://doi.org/10.2307/2213739>



Legal consular duties

Before the conclusion of the Vienna Convention in 1963, it was already widely accepted as a fundamental principle of international law that a state has the right to provide assistance and support to its nationals outside of its borders.

It is the right of every citizen living abroad to visit with their country's consul for any reason. When facing arrest or incarceration in a foreign nation, this protection becomes paramount. According to Article 36(1)(b) of the 1963 Vienna Convention, the appropriate authorities must "inform the consular post without delay" of such a development. Consuls confirm the arrest's legal basis and make every effort to put the detainee in touch with friends, family, counsel, or an interpreter.

When a citizen passes away, the consulate is responsible for looking out for their best interests "mortis causa." Consuls can also help their countrymen get the scholarships, alimony, pensions, and other social benefits to which they are legally entitled under the laws of the host country.

When a citizen dies abroad, the consul assists with returning the body to the nation of origin. If you have lost your belongings or don't have enough money to get back home, consular institutions can help you out financially.

Consuls also look out for the best interests of minors and those with disabilities. They are able to appoint attorneys for these clients. The receiving state has an obligation under Article 37 of the Vienna Convention of 1963 to "inform the competent consular post without delay of any case where the appointment of a guardian or trustee appears to be in the interests of a minor or other person lacking full capacity who is a national of the sending state."

Failure by a consul of a state party to the ECHR to carry out consular obligations in line with the ECHR constitutes a violation of the ECHR. One of the rights guaranteed by the European Convention on Human Rights is the right to receive effective consular protection, even if the consul is serving in a country that is not a member of the ECHR.

Administrative consular duties cover a wide range of tasks associated with running a consulate. Among these are:

- Regarding matters of citizenship, consular institutions process applications for citizenship and renunciation of citizenship and issue citizenship certificates. Citizenship is a matter of internal law, not subject to regulation by bilateral agreements.

- 2Consular Registration: Consular institutions may require nationals who are already or will soon be residing within their consular district to register with them in accordance with national legislation. It is important for the safety and





security of citizens that they be registered, and this may be a requirement for receiving consular protection.

– Passport and travel document issuance is another consular duty. visas and other travel papers are issued to foreign nationals who seek to visit the country being represented. Certain consular treaties provide the issuance of passports to individuals who are neither citizens nor permanent residents of the issuing country. Both international treaties and national laws define who has the power to issue visas. Consular officials may alter or revoke travel documents like passports and visas at their discretion.

Depending on the laws and regulations of the represented state, consular institutions may or may not fulfill particular administrative responsibilities.

The registration of civil status acts is another administrative duty of consuls. The authority of consular institutions in matters of marriage registration and dissolution are established by the sending state and must not conflict with the laws and regulations of the host country. Deaths and births of citizens of the represented state are also recorded by consuls.

Consular Institutional Legal Duties: The consular protection of citizens of the represented state is integral to the legal functions of consular institutions, particularly in situations where such people are detained, arrested, or otherwise deprived of their liberty in the host state.

Consuls have the authority to convey judicial and extrajudicial documents or carry out judicial orders from the authorities of the represented state in compliance with bilateral agreements and the laws of the host state. They have the authority to interrogate foreign nationals who are involved in judicial processes on behalf of the represented state as parties, witnesses, or experts (Consular Jurisdiction).

Consular Authorities' Notarial Duties:

The scope of a consul's notarial duties is determined by the nature of notaries in the represented state's legal system and by any applicable bilateral agreements. Powers of attorney, contracts, deeds, and wills drafted and authenticated by consuls are generally recognized under international law and the laws of the state represented. Consular services may also involve notarizing documents and vouching for the accuracy of translations. To the extent that they do not violate the laws of the host country, papers drawn up, legalized, or certified by a consular officer have the same legal validity as those drawn up, legalized, or confirmed by the competent authorities of the host country.

Consular responsibilities pertaining to ships, planes, and their personnel
Providing assistance to vessels of the represented state and their crew members





when in port, internal seas, or the territorial sea of the host state is one of the oldest and most essential consular functions. A consul's duties include, but are not limited to, ensuring the safety of ships and their crews in legal and administrative affairs, as well as tax and health concerns.⁸⁵

To avoid trouble with local authorities, consuls make sure ships are in accordance with the laws of the country they represent and enforce order on board. A consul can mediate conflicts between the captain and the rest of the crew. The authorities of a state typically have much more control over vessels than they do over foreigners physically present on their land.

With certain adjustments, the same regulations that apply to ships also apply to planes. The consular office's primary responsibility is to safeguard the interests of the represented nation.

It is the international commitments of the host state that must be protected first and foremost in order to secure the interests of the state. Consuls monitor the observance of international treaties and report any issues to the host government, the represented country's diplomatic mission, and the Ministry of Foreign Affairs.

Consuls collect data that could be useful to the state they represent and its residents. Such actions must comply with all applicable local and international laws and regulations. In particular, sabotage or meddling with the host country's internal affairs are strictly forbidden. The host country's internal legislation and the agreements it has struck with third states are the primary foci of the data collection.

According to Article 5(b) of the Vienna Convention of 1963, a consul is responsible for "promoting the development of trade, economic, cultural, and scientific relations between the represented state and the host state, and promoting the development of friendly relations between them." This duty comprises a wide range of activities, including but not limited to: organizing cultural exhibitions and trade fairs; sponsoring academic exchange programs; presenting information about the sending state through local media outlets; and so on. The economic ties between two countries might benefit greatly from the presence of an honorary consul who is a citizen of the host country. Sometimes, the residents of the represented state who are looking to create trade and economic relations find their knowledge of the practical aspects of the local economic situation to be indispensable.

To sum up, the provision of necessary services and protection to individuals residing abroad relies heavily on the classification of functions of consular entities in

⁸⁵ <https://www.gov.uk/guidance/notarial-and-documentary-services-guide-for-the-usa>





the realm of citizens' rights. The consular bodies of a country play a crucial role in protecting the rights, welfare, and safety of their nationals who are living or traveling in a foreign country.

Assistance, documentation, and advocacy are the three primary responsibilities of consular bodies. Helping people in need is the first category, and it includes a wide variety of services offered to expats who are experiencing difficulties. Legal aid, repatriation assistance, and support for victims of crime are all part of this category, as are emergency relief during natural disasters, accidents, or civil unrest. Consular offices help citizens get in touch with medical professionals in their host country or arrange for medical evacuations if necessary.

Documentation refers to consular assistance with things like passports and notarizations. Passports, visas, and other travel documents are issued by consular agencies to ensure that citizens have the proper identification and legal authorization to travel abroad. Notaries also authenticate papers, administer oaths, and execute other notarial acts that facilitate legal transactions between foreign parties and local residents.

Advocacy refers to consular efforts to safeguard citizens' rights and interests within the host country. Consular offices advocate on behalf of their constituents to domestic authorities for equal treatment, legal due process, and protection of fundamental freedoms. They help foreigners understand the legal system in their host country by providing them with information on local laws and regulations. In circumstances involving their own residents, consular agencies may also engage in diplomatic discussions, provide diplomatic protection, and exercise consular authority.

The many facets of consular bodies' roles in protecting citizens' rights are reflected in the various ways they are organized. Consular bodies guarantee the safety and security of their country's nationals abroad by providing them with advice, documentation services, and advocacy. In an increasingly interconnected world, these features are essential for ensuring the well-being and security of individuals and communities.

LIST OF REFERENCES:

1. The Legal Position and Functions of Consuls. (1932). *The American Journal of International Law*, 26(1), 193–449. <https://doi.org/10.2307/2213739>



2. Safronova, E. V. (2007). The evolution of the functions of the consular institutions of the Russian Empire in the 18th-early 20th centuries. . NOMOTHETIKA: Philosophy. Sociology. Law, 2 (9 (40)), 148-161.
3. Geoffrey Butler and Simon Maccoby. The Development of international Law. — London,
4. 1928.
5. Martens F.F. On Consuls and Consular Jurisdiction in the East. - St. Petersburg, 1873
6. Consular conventions: UK-Norway, 02/22/1951; USA-UK, 07/06/1951; UK-France, 12/31/1951; UK-Sweden, 03/14/1952; UK-Greece, 04/17/1953; UK-Mexico, 03/20/1954; UK-Italy, 05/20/1954; Hungary-Czechoslovakia, 03/24/1959; Russian Federation and Republic of Azerbaijan, June 5, 1995.
7. Aceves W.J. The Vienna Convention on Consular Relations: a study of right, wrongs and remedies // Vanderbilt Journal of International Law, March 1998.
8. Alvarez J. International Organizations as Law - Makers. Oxford University Press, 2005.
9. Feller A.N. and Hudson M. O. A Collection of the Diplomatic and Consular Law and Regulations of Various Countries. Wash. 1933, vol. 1.
10. Foreign Service Regulations of the USA, Departments of State, 1941 with amendments, XII - 1.
11. Kennedy P. Preparing for Rethinking International Relations. Hound Mills, Basingstoke, Macmillan, 1994.
12. Wood M., Pronto A. The International Law Commission: 1999-2009, vol. IV. London, Oxford University Press, 2009.
13. Bobylev G.V., Zubkov N.G. Fundamentals of the consular service. - M., 2016
14. <https://www.gov.uk/guidance/notarial-and-documentary-services-guide-for-the-usa>



SCIENCE, LITERATURE AND POETRY IN TRANSOXIANA AND KHORASAN IX-X CENTURIES.

Azimov Adiz Abdullayevich

Senior Lecturer BITI, department

"Social sciences"

Annotation: The article analyzes the scientific, literary and poetic environment of the peoples of Maverannahr and Khorasan in the 9th-10th centuries, as well as the role of outstanding scientists and thinkers, and poets of their time. The great thinkers Muhammad ibn Zakaria Razi, Abu Nasr Muhammad ibn Muhammad al-Farabi and Abu Ali ibn Sina, as well as the development of geography, literature and poetry of the life of the peoples of Central Asia.

Key words: Samanidi, Zakaria Razi, al-Farabi, Abu Ali ibn Sina,. field of medicine, Aristotle, Abulwafa Muhammad al-Buzjani Nishapuri, Abu Jafar al-Khazin Khorasani, Abdulhasan Abdarrahan ibn Umar as-Sufi Razi, Abu-labbas ibi Muhammad Sarahsi, Abulhasan ibn Ahmed Nasawi, Abu Reihan ibn Ahmed Biruni Khorezmi, geography, literature, poetry.

Аннотация: В статье анализируется научная, литературная и поэтическая среда народов Мавераннахра и Хорасана в IX-X века, а также роль выдающихся учёных мыслителей, и поэтов своего времени. Великие мыслители Мухаммед ибн Закария Рази, Абу Наср Мухаммед ибн Мухаммед ал-Фараби и Абу Али ибн Сина, а также развития географии, литературы и поэзии жизни народов Средней Азии.

Ключевые слова: Саманиди, Закария Рази, ал-Фараби, Абу Али ибн Сина, область медицины, Аристотель, Абулвафа Мухаммед ал-Бузджани Нишапури, Абу Джафар ал-Хазин Хорасани, Абдулхасан Абдаррахман ибн Умар ас-Суфи Рази, Абу- лаббас иби Мухаммед Сарахси, Абулхасан ибн Ахмед Насави, Абу Рейхан ибн Ахмед Бируни Хорезми, география, литература, поэзия.

In the possession of the Samanids in the tenth century. not only did the tradition of translating the works of Greek and Syrian philosophers continue, but original works were also created. Here appeared their own philosophers, among them the most prominent Abu Bakr Muhammad ibn Zakaria Razi, Abu Nasr Muhammad ibn Muhammad al-Farabi and Abu Ali ibn Sina.





Abu Bakr Muhammad Razi (865-925) was an outstanding scientist in the fields of philosophy, natural science, mathematics, chemistry, and medicine. Razi gained great fame as a physician, and the ruler of Rey, Abu Salih Mansur ibn Ishak Samanid, appointed him head of the hospital in Rey. Subsequently, he was repeatedly invited to Baghdad and other cities of the Caliphate to treat patients, but he did not stay anywhere and returned to his homeland. As Razi said, "The Creator created all His slaves equal and did not give preference to any over others. If we are to argue that the creator needed to choose someone to provide guidance for his slaves, then his higher wisdom should predestinate so that he warns his slaves about present and future good and evil, so that he does not give preference to one slave over another .

Another well-known scientist was Abu Nasr Mohammed ibn Mohammed al-Farabi, one of the great thinkers of the 10th century. He came from the town of Farab in Maverannahr. Having received an education and lived after that for some time in Maverannahr, Farabi went to Baghdad to improve his knowledge. In Baghdad and Harran, he completed his education, then moved to Egypt, and from there to Damascus Aleppo, where he began to engage in scientific research and teaching. If the case with calling him in Bukhara by the Samanid emir to edit the translation of the works of ancient authors actually took place, then it could have happened after moving to Damascus, since it was at this time that Farabi began to create his own works.

The significance of Farabi in the history of philosophy is determined by his comments on the writings of Aristotle, which, due to the imperfection of translations, were difficult to understand. The sources speak of the value of Farabi's comments on the works of Aristotle as follows: Ibn Sina re-read Aristotle's *Metaphysics* forty times, but did not manage to comprehend its meaning until he turned to Farabi's comments. One of the reasons why Farabi is called the "Second Teacher" ("The First Teacher" in the East was called Aristotle), and was his compilation of comments on the works of Aristotle.

Sheikh al-Rais Sharaf al-Mulk Abu Ali Hussein ibn Abdallah ibn Sina (980-1037) occupies an exceptional place in the history of philosophy and social thought.

At the age of 18, Ibn Sina had already mastered in Bukhara the whole range of knowledge of that time (logic, metaphysics, natural science, mathematics, medicine, etc.). And when he cured the reigning Samanid, the way was opened for him to the state repository of manuscripts, where he replenished his knowledge. At the age of 22, Ibn Sina himself began to write scientific works.





Soon he had to leave his homeland and lead a life of a wanderer, full of hardships. But despite this, Ibn Sina continued to work hard throughout his life and wrote about 450 scientific works, 7% of which, fortunately, have been preserved in various repositories of the world. The significance of Ibn Sina in the history of science is enormous. He is considered the heir to those successes in science that were achieved in the Caliphate starting from the 11th century. X. based on the synthesis of the teachings of ancient Greek, Alexandrian, Indian and Iranian thinkers. Ibn Sina managed to master this rich heritage and wrote works on logic, philosophy, medicine and all the main branches of knowledge of that time, clear in style and clear in construction.

He managed to discard everything that interfered with the teaching of these sciences, exalted the importance of logic as a scientific discipline and called it the scales by which the paths of knowledge are weighed. Ibn Sina gave a very accurate classification of sciences for his time.

In his philosophical works, Ibn Sina tried to highlight the philosophical views of Aristotle, with which he was familiar from translations and commentaries. Therefore, Ibn Sina is known in the history of philosophy as a follower of the ideas of Aristotle and their commentator. However, as Ibn Sina himself writes about this in the preface to the book "Mantik al-mushrikin" ("The wisdom of philosophers in practice"), he always sought to present his own views and the views of some scholars of the East, Ibn Sina, like Farabi, tried to reconcile philosophy with the tenets of religion (he dealt, for example, with important issues of Sufism). The contents of "Risalen ishki" are two chapters from his book "al-Isharat wa-t-tanbihat", which are called "Fi maqamat al-arifin" ("On the steps of the mystics") and "Fi asrar al-ayat" ("On the Secrets of the Ayats") also testify to his attempts to reconcile philosophy and religion, which is the weak side of Ibn Sina's philosophy. The merits of Ibn Sina are great not only in philosophy, medicine and other sciences, but also in the history of classical poetry

In addition to these three great philosophers, in whose views in the tenth century, in Maverannahr and Khorasan lived outstanding scientists and other branches of science. Such are the mathematicians and astronomers Abulvaf Muhammad al-Buzjani Nishapuri (940-997), Abu Jafar al-Khazin Khorasani (mid-10th century), Abdulhasan Abdarrahman ibn Umar al-Sufi Razi (904-987), Abulabbas ibi Muhammad Sarahsi (d. 958), Abulkhasan ibn Ahmed Nasawi, Abu Reihan ibn Ahmed Biruni Khorezmi (973-1049). Biruni occupies a special place in the history of world science.



In the field of medicine, in addition to Muhammad ibi Zakaria Razi and Ibn Sina, we will name Abu Mansur Hassan ibn Nuh al-Kamari al-Bukhari (he taught medicine to Ib Sina). Abu Sakhla Isu ibi Pahyu al-Masihi al-Dzhurjani (died in 1012) and others. Of the historians, mention should be made of Abu Bakr Muhammed Narshakhi and Abu Ali Muhammad ibn Abulfazl Muhammad Bal'ami.

Great development in the tenth century. got geography. There were several prominent geographers in the Samanid domains. These are Abu Zayd al-Balkhi ("Suvar al-akalim"), Abulhussein Ali al-Mas'udi ("Muruj al-Zahab", died in 957), Abu Ishak Ibrahim al-Istakhri ("Al-masalik va -l mamalik"), Abu Abdallah Shamsaddin Muhammad ibn Ahmed al-Maqdisi ("Ahsan at-taqasim fi marifat al-akalim"). The fact that great importance was attached to geography in the possessions of the Samanids is evidenced by the creation of the local composition "Khudud al-alam min al-mashrik ila-l-magrib" ("Borders of the world from East to West"), as well as the fact that the vizier Mansura ibn Nukha - Abu Abdallah Ahmed ibn Mohammed Jayhani wrote a work on geography "Masalik wa-l-mamalik" ("Ways and countries").

Literature: The greatest attention in the tenth century. literature deserves. The two-century struggle of the peoples of Khorasan and Maverannahr for the liberation of their native land, the gain of political independence and the formation of literature in their native language necessitated a new understanding of the exploits of their ancestors. Therefore, immediately after the country gained independence, representatives of the Tajik and other Iranian peoples begin to codify the legends about their ancestors and record historical information scattered in various sources. In creating such books, they followed the experience of the compilers of the Pahlavi versions of "Khuday-name" and used translations of this collection into Arabic. Thus, at that time, legends and legends were collected and written down, which were previously transmitted orally or were partially recorded and scattered among various sources. As a result, several "Shah-nameh" were compiled and several prose dastans were composed. Among these codes are "Shahname" by Abulmuayyad Balkhi, which is the most extensive source of history, mythology and sayings. Because of this, the book was called "Big Shakhnamo". The time of its compilation is unknown, but since the very first mention of the code is contained in "Tarihi Balami", it can be concluded that the book of Abulmuayyad Balkhi was composed at the beginning of the 10th century. From this code, except for a few fragments-retellings in "Tarihi Sistan", nothing has been preserved.

We should also mention the "Shah-name" of Abu Ali ibi Muhammad Balkhiz and the "Shah-name" of Abu Mansur Muhammad ibn Abdarrazzak. The latter was





compiled by four Zoroastrian scholars under the leadership of Abu Mansur Mohammed ibn Abdallah Muammari." The preface to the Abu Mansurov code, fortunately, has come down to us 95 and is the best ancient example of prose in the Parsi Dari language.

The significance of these three prosaic "Shahnameh" in the history of Persian-Tajik literature is very great. They, together with other sources already mentioned by us, provided plots for heroic and historical poems and formed the basis of the Shah-nameh of the great Ferdowsi.

Another outstanding example of prose is Tabari's translation of the History of the Prophets and Kings. This translation is the result of a fruitful literary movement in the Samanid era. It was carried out at the beginning of the second half of the tenth century. vizier Abu Ali Muhammad Abulfazl ibn Muhammad Bal'ami, who began work in 963. In accordance with the requests of the Samanid society, Bal'ami omitted some parts of the original and added many sections from other sources that touch on the history of Iranian peoples and tribes. As a result, this translation acquired the character of an original work and is therefore also known as "Tarihi Bal'ami". The translation was published in 1313 x. in India. His handwritten lists are numerous and are stored in various book depositories of the world. two very good lists are in Dushanbe. Two more important prose writings of that time can be named. The first translation of the interpretation of Tabari to the Qur'an ("Tafsiri Tabari"), which in the original is called "Jami al-bayan fi tafsir al-kur'an". the second - "Hudud al-alam Min al-mashrik ila-l-ma-shroom". "Tafsiri Tabari" was also translated by Bal'ami at the beginning of the second half of the 10th century, and some parts of it have survived to this day. The author of the second work, written in 982, is unfortunately unknown.

Finally, "Danishname" by Ibn Sina and "at-Tafhim li awail sanaat attanjim" by Biruni are written in the Parsi Dari language. Although they were created at the beginning of the 11th century, in terms of language they can be considered a direct continuation of the monuments of the 10th century.

Poetry

The tenth century is the most brilliant century in the history of Central Asian poetry. In different languages of the peoples of Maverannahr and Khorasan were composed before that time. For example, in the ninth century. in the states of the Tahirids and Saffarids, we meet the names of such poets as Mohammed ibn Vasif, Bassam Kurd, Mohammed ibn Muhallad, Khanzalla Badgisi, Mahmud Varrak Haravi, Firuz Mashriki, Abu Sulaiq Gurgani. But their poetic heritage did not



influence the further development of classical poetry, and after the brilliant stars of the tenth century sparkled in the sky of poetry, it finally faded.

It is also important to note that if the book of classical poetry of the tenth century opens with the name of Rudaki, then it ends with the name of Firdousi. In other words, this brilliant age is framed by the names of two great poets. In their work, as well as other outstanding poets (Shahid Balkhi, Abul Hussein Muradi, Rabi'i Kazdari, Abu Shukur Balkhi, Abu Abdallah Faralavi, Abu Tayyiba Musabi, Abulmuayyad Balkhi, Abu Abdallah Valwaliji, Abu Ishak Juibari, Abulhasan Agadji, Raunaki Bukhari, Sipehri Bukharan, Abu Abdallah Rabinjani, Manavi Bukharan, Imara Marvazi, Marufi Balkhi, Khabbaz Nishapuri, Abu Mansur Muhamme da Dakiki, Kamaladdin Abulfath Pindar, Tayyan Margazi, Majdaddin Abulhasan Kisan, Bashshara Margazi, Rafiaddin Nishapuri, Ashnii, Abulfath Busti, Munjik Tirmizi, etc.), the main genres and genre forms of the classical poetry.

Before moving on to a general assessment of the poetry of this period, it seems to us that it is necessary to briefly talk about the life and creative activity of some of these poets.

Abulhasan Shahid ibn Hussein Jahudanaki Bal is one of the outstanding scientists and poets of the first half of the 10th century. Shahid composed poems in two languages - in Arabic and Parsi-Dari. Samples of them have come down to us in various historical and literary sources. The significance of Shahid's poetry is great, it is not for nothing that contemporary poets put his name in meaning immediately after Rudaki. For example, the 11th century poet Farrukhi writes:

شاعرانت چو رودکی و شهید
مطربانت چو سرکش و مرکب

You have poets like Rudaki and Shahid, You have musicians like Sarkash and Sarkab

Shahid became famous not only as a poet, but also as an outstanding mutakallim philosopher. According to Fihrist, between Shahid and the great philosopher of that time, Muhammad ibn Zakariya Razi, there was a big dispute on questions of philosophy. Refuting each other with philosophical and logical arguments, they wrote treatises. In poetry, Shahid was a student and follower of Rudaki. Rudaki himself in his poems highly appreciated his student and friend:

شاعر شهید و شهره فرالای
وین دیگران بجمله همه راوی

Abul Hussein Mohammed ibn Mohammed Muradi Bukharai is one of the most famous poets of the Samanid period. He composed poems in different languages. Saalibi names him among the Arabic poets of the 10th century. and cites his



biography Muradi was not only a contemporary of Rudaki, but also a close friend of him, and, as is clear from the matla of one poem by Rudaki, he died before Rudaki Muradi died. And I can't even believe

After all, the death of such a husband is no small event.

Rabi'a bint Kab Kazdari Balkhi is apparently the only significant poetess of the 10th century. She was famous for her education, perfection of character and beauty. The poet's father was originally an Arab, but she was born in Balkhia and grew up there.

Abulmuayyad Balkhi is a master of poetry and prose. About the life path of this outstanding figure of literature of the tenth century. there is almost no reliable information in historical and literary sources. The earliest mention of him is in the preface to "Tarihi Bal'ami", from which it can be concluded with a fairly high degree of probability that his life took place in the first half of the 10th century. It is possible that in his youth he met Rudaki. Not to mention the fact that Abulmuayyad wrote the prose Shah Pama, he also played a significant role in the development of poetry. This is the first poet who recounted in verse the romantic story of Yusuf and Zuleikha. From it (presumably) in "Farkhangi Shuuri" a single bayt has been preserved.

دلیریکه ترسد ز بیکار شیر زن زاج خوانش نه مرد دلیر

A warrior who is afraid of arrows, You call a woman in labor, and not a brave husband.

Abu Shukur Balkhi in the ethical and philosophical lyrics of the 10th century. ranks first after Rudaki. Not a single source has preserved the full name of the poet and information about his life. One can only assume that he came from Balkh, settled in Bukhara and entered the literary circle of the capital of the Samanids, where he continued his creative activity. Zabihollah Safa states: "All evidence indicates that the poet was engaged in composing panegyrics and earned his living from this"

Abu Shukur was born in 915 108, his literary activity coincides with the last years of Rudaki's life. The main work of the poet is the masnavi "Afarin-name", from which about three hundred bayts have come down to us. It is written by a mutakarib, sets out moral issues and contains wise admonitions. From the point of view of reflecting the life and way of life of the 10th century, in terms of art, "Afarin-name" is one of the best works of literature of the 10th century.

There are two kinds of information about the time of its writing. Afi writes that "Afarin-name" was completed in 336/947 105, but the poet himself dates the creation of the posture as follows:



(ابتدا) برين داستان كس نكفت از قيال

ابر سيصد و سي و سه بود سال

No one had ever composed a dastan about this before, And the year was three hundred and thirty-three

Thus, we can conclude that Abu Shukur Balkhi began writing the poem in 333 and completed it in 336. Afarin-name occupies an exceptional place in the history of ethical-edifying poetry. After Kalila and Dimna, Rudaki is one of the main didactic poems of Central Asian literature.

On the one hand, the work preserved the views that existed among the peoples of Maverannah before the adoption of Islam, on the other hand, this poem had a great influence on the further development of ethical and edifying poetry. Many instructions of "Afarin-name" we find in a transformed form in "Shah-name" by Firdowsi and in the poem "Rakhat al-insan". The teachings of "Afarin-name" on how to treat the enemy, we find in the works of many poets X-XV yy. Eleven

From the surviving fragments from Abu Shukur, it can be judged that he wrote two more masnavi meters, hazaji musaddas and khafif. These fragments are cited by Safa. From their content it is clear that these masnavi were also didactic in nature. Abu Mansur Mohammed ibn Ahmed Dakiki is one of those poets who played a great role in the resurrection of Iranian heroic tales and historical legends.

A great place in the poetry of the tenth century. occupied by didactics. We literally will not find a single form of poetry that does not contain instruction, edification. And in masnavi, and in qasida, and in rubai, and in kita, and in lyrical verses, interest in moral problems is everywhere noticeable.

Summarizing this topic, we come to the conclusion that the peoples of Central Asia began to succeed in all branches of science. This period is the golden age in the history of Maverannah and Khorasan.

LIST OF REFERENCES:

1. Санджар, М. Одним из факторов чистоты сердца является Футуват. *Международный журнал инноваций в инженерных исследованиях и технологиях*, 98-101.

2. МУРАДОВ, С. А. СОЦИАЛЬНО-ФИЛОСОФСКИЕ ВЗГЛЯДЫ ФАРИДУДДИНА АТТОРА. *МОЛОДОЙ УЧЕНЫЙ Учредители: ООО "Издательство Молодой ученый"*, (51), 529-531.

3. Мурадов, С. А., & кизи Касимова, Ф. Ф. (2022, December). ФИЛОСОФИЯ ДИЗАЙНА: ОСОБЕННОСТИ И СУЩНОСТЬ. In *INTERNATIONAL*



CONFERENCE: PROBLEMS AND SCIENTIFIC SOLUTIONS. (Vol. 1, No. 7, pp. 51-59).

4. Санжар, М. (2020). Взгляды Фаридуддина Аттара на бытие. *Международный журнал прикладных исследований. ИДЖАР*, 6(6), 34-36.

5. Муродов, С. А. (2009). Ибн Сино, Аттор ва Навоий асарларида кушлар тимсоли. *Имом ал-Бухорий сабоқлари», Маънавий-маърифий, илмий-адабий журнал. Тошкент*, 273-276.

6. Мурадов, С. А. Современные методы философии и их значение в развитии мышления человека. *Актуальные исследования*, 51.

7. Murodov, S. A. (2022, November). Relationship between the universe and man in the works of Fariduddin Attor. In *INTERNATIONAL CONFERENCE: PROBLEMS AND SCIENTIFIC SOLUTIONS*. (Vol. 1, No. 6, pp. 35-41).

8. Мурадов, С.А. (2023). ОСНОВНЫЕ ИДЕИ ОСНОВАТЕЛЯ НЕМЕЦКОЙ ФИЛОСОФСКОЙ ШКОЛЫ. *Инновационное развитие в образовательной деятельности*, 2 (7), 588-594.

9. Karimov, B. K. (2022). HARMONY OF MIND AND SPIRIT. *THE ROLE OF SCIENCE AND INNOVATION IN THE MODERN WORLD*, 1(2), 56-61.

10. Каримов, Б. (2011). Гармонизация взаимоотношений государства, общества и человека как основа справедливого общества. постановка вопроса. *Fuqarolik jamiyati. Гражданское общество*, 8(1), 71-73.

11. Мирзакулов, Б. Т. (2015). Дипломатические и торговые связи Бухары с Россией XVI–XVIII вв. *Молодой учёный*, 20, 548.

12. Мирзакулов, Б. Т. (1994). Рабочая кооперация Узбекистана в 20-е начале 30-х гг.

13. Султонова, Л. С. (2022). МЕСТО ИНЖЕНЕРНОЙ ПЕДАГОГИКИ В ПОДГОТОВКЕ БУДУЩИХ ИНЖЕНЕРОВ. *YOUTH, SCIENCE, EDUCATION: TOPICAL ISSUES, ACHIEVEMENTS AND INNOVATIONS*, 1(6), 29-34.

14. Sultanova, L. (2021). The historical roots of spiritual education of youth. *ACADEMICIA: An International Multidisciplinary Research Journal*, 11(3), 461-463.

15. Aminovna, B. G. (2021). The role of social system and political ideas in achieving human prosperity. *Thematics Journal of Education*, 6(November).

16. Аминовна, Б.Г. (2022). ЗНАЧЕНИЕ ВНУТРЕННИХ И МЕЖДУНАРОДНЫХ ПУТЕЙ СВЯЗИ ЦЕНТРАЛЬНОАЗИАТСКИХ КОРОЛЕВСТВ В РАЗВИТИИ ТОРГОВЛИ. *Web of Scientist: Международный научный исследовательский журнал*, 3 (10), 12:00–12:05.



17. Темиров, Ш. Т., & Азимов, А. А. (2016). Экономический и культурный рост народов центральной Азии в IX-X веках. In *Интеграция современных научных исследований в развитие общества* (pp. 104-105).
18. Jahongir, S. (2020). Philosophical views of Umar life. *Academicia. An International Multidisciplinary Research Journal.–India*, 10(4), 360-364.
19. Shodiev, J. J. (2020). Interpretation of moral facts in the opinions of Umar Khayyam. *International engineering journal for research & development.-India*, 5(3), 143-148.
20. Шодиев, Ж. Ж. Interpretation of the image of may in the ruba of Umar Khayyam. *Monografia pokonferencyjna science, research, development*, 33, 2020-30.
21. Шодиев, Ж. Ж. (2020). Умар Хайём фалсафий қарашларида инсон тақдири ва эркин ирода масаласи. *Наманган давлат университети Илмий ахборотномаси*, 2, 197-204.
22. Шодиев, Ж. Ж. (2020). Умар Хайёмнинг асосий асарлари ва рубоийларининг тузилиши, мазмуни ва таҳлили. *Илм Сарчашмалари.- Урганч*, 10, 44-47.
23. Шодиев, Ж. Ж. (2020). Умар Хайём рубоийларининг талқини ва тавсифи. *Наманган давлат университети Илмий ахборотномаси*, 9, 206-210.
24. Шодиев, Ж. Ж. (2020). Умар Хайёмнинг ижтимоий-ахлоқий қарашлари. *Фалсафа ва ҳуқуқ.–Тошкент*, 3, 107-110.
25. Shodiev, J. (2021). The problem of knowledge in the philosophical views of Umar Khayyam. *Imam al-Bukhari IBS Journal*, 2.
26. Шодиев, Ж. (2022). Илк уйғониш даврида–комил инсонни шакллантириш ватарбиялашда тасаввуф таълимотининг ўрни. *Scientific Bulletin of NamSU-Научный вестник НамГУ-NamDU ilmiy axborotnomasi–2022-yil_4-сон*, 229.
27. Шодиев, Ж. Ж. Мамлакатимизда инсон қадрини юксалтиришнинг ижтимоий-фалсафий масалалари. *Қарду хабарлари. Илмий-назарий, услубий журнал. Махсус сон (Ижтимоий фанлар)*.
28. Shodiev, J. J. (2020). INTERPRETATION AND DESCRIPTION OF UMAR KHAYYAM RUBAYA. *Scientific Bulletin of Namangan State University*, 2(9), 206-211.
29. Jurakulovich, S. J. (2022). AGAINST IGNORANCE-FIGHTING WITH ENLIGHTENMENT THE MAIN CRITERIA IN IMPROVING HUMAN VALUE. *Web of Scientist: International Scientific Research Journal*, 3(10), 1160-1164.



30. Jurakulovich, S. J. (2022). ATTITUDE TO HUMAN DIGNITY IN THE PERIOD OF AMIR TEMUR AND TEMURIDS DYNASTY. *Web of Scientist: International Scientific Research Journal*, 3(5), 43-47.
31. Shodiyev, J. (2021). JAMIYATDAGI MEHNAT MUNOSABATLARI SHAROITIDA MA'NAVIY SALOHİYAT. *Журнал истории и общества*, (2)
32. SHODIEV, J. (2021). SOCIO-POLITICAL LIFE AND THE DEVELOPMENT OF SCIENCE IN THE PERIOD OF UMAR KHAYAM. *ЦЕНТР НАУЧНЫХ ПУБЛИКАЦИЙ (buxdu.uz)*, 1(1).
33. Shodiyev, J. (2021). O'ZBEKISTONDA IJTIMOYIY-SIYOSIY KOMMUNIKATSIYA RIVOJLANISHIDA RAQAMLI TRANSFORMATSIYA SIYOSATI. *Academic research in educational sciences*, 2(2), 409-416.
34. Shodiyev, J. J. (2020). U THE QUESTION OF HUMAN DESTINY AND FREE IN THE PHILOSOPHICAL VIEWS OF OMAR KHAYYAM. *Scientific and Technical Journal of Namangan Institute of Engineering and Technology*, 2(2), 197-202.
35. Shodiev Jahongir Jurakulovich. Interpretation of moral facts in the opinions of Umar Khayyam. *International Engineering Journal For Research & Development* 2020/4/16.
36. Jurakulovich, S. J. (2023). The role of the national idea in increase of human values. *Web of Scientist: International Scientific Research Journal*, 3(10), 1160-1164.
37. Shodiyev Jahongir Jo'raqulovich. Inson qadri va uning huquqlari eng oliy qadriyat: tarixiy-huquqiy meros. *Ilm sarchashmalari/ Urganch* – 3.2023. 19-21.
38. Shodiyev, J. J. (2023). THE ROLE OF SCIENTIFIC THINKING AND MENTAL DEVELOPMENT IN IMPROVING HUMAN DEVELOPMENT AND VALUE. *Innovative Development in Educational Activities*, 2(9), 251-261.
39. Shodiyev, J. J. (2023). THE ROLE OF THE NATIONAL IDEA IN INCREASE OF HUMAN VALUES. *Innovative Development in Educational Activities*, 2(7), 616-625.
40. Azimov, A. A., & Avliyokulov, U. M. (2019). СОЦИАЛЬНО-ЭСТЕТИЧЕСКИЕ ВЗГЛЯДЫ ЭПОХИ АБУ АБДУЛЛАХ РУДАКИ. *Theoretical & Applied Science*, (5), 560-562.
41. Азимов, А. А., & Темиров, Ш. Т. (2016). Политическая и социальная жизнь в бухарском эмирате во взглядах ахмада дониша. In *Интеграция современных научных исследований в развитие общества* (pp. 66-67).



42. Азимов, А. А., & ўғли Рўзиёв, А. Ш. (2022, December). ОСОБЕННОСТИ КНИГИ АВЕСТА. In *INTERNATIONAL CONFERENCE: PROBLEMS AND SCIENTIFIC SOLUTIONS*. (Vol. 1, No. 7, pp. 37-42).
43. Azimov, A. A. (2022). PHILOSOPHICAL AND ETHICAL IDEAS OF THE EARLY RENAISSANCE OF THE EAST IN CENTRAL ASIA AND THEIR REFLECTION IN THE VIEWS OF ZAKARIA AR RAZI. *INNOVATIVE DEVELOPMENT IN THE GLOBAL SCIENCE*, 1(7), 57-62.
44. Азимов, А. А., & Темиров, Ш. Т. (2016). КУЛЬТУРНАЯ И АРХИТЕКТУРНАЯ ВЗАИМОВЛИЯНИЯ ВОСТОКА И ВОСТОЧНОЙ ЕВРОПЫ С БУХАРОЙ. In *Современные тенденции развития науки и производства* (pp. 33-34).
45. Bafoev, F. M. (2020). О НЕКОТОРЫХ КОНТУРАХ НОВОГО МИРОВОГО ПОРЯДКА: ЭВОЛЮЦИЯ, ПРОГНОЗЫ, ПЕРСПЕКТИВЫ. *Theoretical & Applied Science*, (12), 388-390.
46. Бафоев, Ф., Мирзаходжаев, А., & Мирзаев, А. (2018). Принцип неделимости безопасности: непрерывность, целостность, универсальность. *Fuqarolik jamiyati. Гражданское общество*, 15(1), 80-83.
47. Феруз, Б. (2015). Среднесрочные приоритеты США в Центральной Азии: основы, стимулы, коррективы. *Центральная Азия и Кавказ*, 18(2), 27-37.
48. Бафоев, Ф. М. (2022, November). СТАТИСТИЧЕСКИЕ ДАННЫЕ КАК ИНДИКАТОР ЭФФЕКТИВНОЙ РЕАЛИЗАЦИИ ЦЕЛЕЙ УСТОЙЧИВОГО РАЗВИТИЯ (ЦУР). In *INTERNATIONAL CONFERENCE: PROBLEMS AND SCIENTIFIC SOLUTIONS*. (Vol. 1, No. 6, pp. 42-50).
49. Бафоев, Ф. (2012). К ВОПРОСУ ОБ ЭВОЛЮЦИОННОМ ПРИНЦИПЕ СТРОИТЕЛЬСТВА НОВОГО ОБЩЕСТВА В НЕЗАВИСИМОМ УЗБЕКИСТАНЕ. *Fuqarolik jamiyati. Гражданское общество*, 9(1), 54-55.
50. Bafoev, F. (2019). LIBERAL ISLAM IN THE CONTEMPORARY WORLD: NEW LANDMARKS OF TRUMP'S ADMINISTRATION. *Central Asia & the Caucasus* (14046091), 20(2).
51. Бафоев, Ф., Мирзаходжаев, А., & Мирзаев, А. (2018). Принцип неделимости безопасности: непрерывность, целостность, универсальность. *Fuqarolik jamiyati. Гражданское общество*, 15(1), 80-83.
52. Феруз, Б. (2015). Среднесрочные приоритеты США в Центральной Азии: основы, стимулы, коррективы. *Центральная Азия и Кавказ*, 18(2), 27-37.
53. Шукуруллаев, Ю. (2022, December). СОЗДАНИЕ ВОЕННЫХ УСТАВНЫХ ГРУПП ЕВРОПЕЙСКОГО ТИПА В БУХАРСКОМ ЭМИРАТЕ.



In *INTERNATIONAL SCIENTIFIC AND PRACTICAL CONFERENCE" THE TIME OF SCIENTIFIC PROGRESS"* (Vol. 1, No. 4, pp. 42-51).

54. Шукриллаев, Ю. А. (2006). Бухоро амирлигида кўшин ва ғарбий иш (1756-1920 йиллар). Тарих фанлари номзоди илмий дражасини олиш учун езилган диссертация.-Тошкент, 2006.

55. Шукруллаев, Ю. А. Армия Бухарского эмирата и военное дело (1756-1920 гг.). Автореферат кандидатской диссертации по истории.-Ташкент, 2006.- 26 с.; К вопросу о дипломатических сношениях между Россией и Бухарой через Оренбург в конце XVIII-начале XIX веков. *Общественные науки в Узбекистане*.-1962, 7, 55-59.

56. ЗОИРОВ, Э. Х. НАУЧНОЕ НАСЛЕДИЕ МАХДУМИ АЪЗАМА. *АКТУАЛЬНЫЕ ИССЛЕДОВАНИЯ Учредители: ООО" Агентство перспективных научных исследований"*, (20), 29-32.

57. Зоиров, Э. Х. (2022, December). ДУХОВНОЕ НАСЛЕДИЕ МАХДУМИ АЪЗАМА. In *INTERNATIONAL SCIENTIFIC CONFERENCE" INNOVATIVE TRENDS IN SCIENCE, PRACTICE AND EDUCATION"* (Vol. 1, No. 4, pp. 121-131).

58. Zoirov, E. H. (2021). Questions of ontology of nature in the teachings of mahdumi azam. *ACADEMICIA: An International Multidisciplinary Research Journal*, 11(5), 91-94.

59. Зоиров, Э. Х. (2022). ОРИФ РЕВГАРИЙ-ВТОРОЙ ПИР БУХОРО-И-ШАРИФ. *YOUTH, SCIENCE, EDUCATION: TOPICAL ISSUES, ACHIEVEMENTS AND INNOVATIONS*, 1(6), 35-43.

60. Khalilovich, Z. E., & Orifovich, D. G. (2020). ANALYSIS OF THE TEACHINGS OF MAHDUMI AZAM AND CLASSIFICATION OF PAMPHLETS. *International Engineering Journal For Research & Development*, 5(4), 4-4.

61. Nigmatovna N. G., Erkinovna U. V. Pharaoh of the weavers of bahauddin naqshband // *Academicia: An International Multidisciplinary Research Journal*. – 2020. – Т. 10. – №. 5. – С. 922-926.

62. Наврўзова, Г. (2005). Нақшбандия тасаввуфий таълимоти ва баркамол инсон тарбияси. *Тошкент:“Фан*, 233.

63. Nematovna, N. G. (2021, February). The essence of Abu Ali Sina's treatise on birds and the influence of mystical ideas on its development. In *Archive of Conferences* (Vol. 16, No. 1, pp. 19-23).

64. Наврўзова, Г. Н. (2021). Махдуми Аъзам Нақшбандия асоси бўлган тўрт калима хусусида. *Academic research in educational sciences*, 2(3), 188-199.





65. Наврўзова, Г. Н. (2007). Нақшбандия-камолот йўли. *Тошкент*:“Фан, 189.



ПРОТИВОДЕЙСТВИЕ КОРРУПЦИИ В УЗБЕКИСТАНЕ

Алимова Мохичехра Музафаровна

преподаватель Бух ИТИ кафедры «Социальные науки»,

Гариев Азимжон

студент группы 409-20 МТХ

Аннотация: *В настоящей статье рассматриваются вопросы государственной политики, направленной на вовлечение различных институтов гражданского общества и широких слоев населения в борьбу с коррупцией. Раскрывается суть проводимых антикоррупционных реформ и других реформ, направленных на предупреждение и противодействие коррупции в различных сферах развития государства и общества, учитывая, что коррупционные правонарушения совершаются во всех социально-экономических сферах.*

Ключевые слова: *противодействия коррупции, борьба с коррупцией.*

Annotation: *The article is devoted to the questions of corruption counteraction in Russia. The article is sanctified to the questions of public policy to empower various institutions of civil society and the broader population in the fight against corruption, as well as issues of development of their activity. The essence of the ongoing anti-corruption reforms and other reforms aimed at preventing and combating corruption in various areas of the development of the state and society is revealed.*

Key words: *corruption counteractions, fight against corruption.*

Коррупция-это феномен, который существует во всех обществах и во всех эпохах. Она всегда ослабляет экономику, подрывает общественные отношения и доверие между людьми. Влияние коррупции на общество зависит от того, в каком масштабе она распространена, от осуществления реальных мер и политической воли, направленных на борьбу с коррупцией, а также от поведения граждан и отношения общества.

Исторические корни коррупции, вероятно, восходят к обычаю делать подарки, чтобы добиться расположения. Коррупция является обратной стороной деятельности любого централизованного государства, которое претендует на широкий учет и контроль.

Узбекистан поставил перед собой амбициозную цель к 2030 году стать страной с высоким средним уровнем дохода, уделяя особое внимание





созданию достойного труда и улучшению благосостояния наиболее уязвимых групп населения. В этой связи, в 2016-2017 годах Президент инициировал полномасштабную реформу в системе управления в Узбекистане. Одним из ключевых элементов совершенствования управления и эффективной реформы государственного управления является создание эффективной системы по противодействию коррупции, в которую входят компетентные, сильные и независимые государственные органы, комплексные программы и инициативы по противодействию коррупции, активные организации гражданского общества и граждане, а также культура нетерпимости к коррупции в обществе.

«Противодействие коррупции через эффективные, подотчетные и прозрачные институты управления в Узбекистане» - это совместный проект вместе с Министерством юстиции и Генеральной прокуратуры. Проект основывается на глобальном опыте и передовой практике в области противодействия коррупции в рамках глобального проекта «Борьба с коррупцией в мирных и инклюзивных обществах», основанным Глобальным центром повышения эффективности государственной службы в Сингапуре, с учетом регионального технического опыта Стамбульского регионального центра ПРООН, накопившем в течение последних 20 лет соответствующие знания в области противодействия коррупции и содействия развитию системы государственного управления в странах с переходной экономикой в Европе и Центральной Азии.

В стране проводится большая работа по созданию законодательно-правовой и институциональной базы по борьбе с коррупцией, обеспечения прозрачности и открытости общества, доступности информации и укреплению международного сотрудничества в данной сфере. В последние годы все более выдвигаются задачи совместной борьбы с коррупцией, затрагивающей интересы многих государств, в силу её общественной опасности и значительной распространенности. Данные процессы и проблемы совместного противодействия этому социальному злу подчеркивают необходимость консолидации усилий международного сообщества в данной сфере. Ключевым фактором осуществления международного сотрудничества в данной области является присоединение Республики Узбекистан к Конвенции ООН против коррупции в июле 2008 года. В соответствии с данным Законом, органами, ответственными за разработку и осуществление конкретных мер по предупреждению коррупции, являются Генеральная





прокуратура, Министерство внутренних дел, Служба национальной безопасности и Министерство юстиции Республики Узбекистан.

Коррупция как социальное явление продолжает существовать в настоящее время практически во всех странах мира независимо от политического развития, в том числе и в Узбекистане, различается лишь масштабами. Коррупция тормозит процесс социально экономического развития, строительства рыночной экономики, привлечения инвестиций. Негативно воздействует на политические и общественные институты демократического государства, представляет собой серьезную угрозу будущему развитию страны. Борьба с коррупцией определена в качестве одного из основных приоритетов государственной политики в Узбекистане.

Узбекистан по характеру формирования и развития коррупции совпадает с азиатской моделью, когда декларируемая политика не совпадает с практической деятельностью уполномоченных органов. Однако в стране принимаются необходимые меры о борьбе с данным социальным явлением, вводятся новые механизмы противодействия ей. Вместе с тем отсутствие механизмов оценки эффективности работ по противодействию коррупции препятствует объективной оценке осуществляемых в данной сфере мероприятий на основе единого критерия, а также дальнейшему повышению их эффективности. В целях определения показателей эффективности деятельности по противодействию коррупции государственных органов и организаций, в том числе органов исполнительной власти на местах и внедрения системы их оценки на основе передовых международных стандартов была внедрена новая система рейтинговой оценки эффективности работ по противодействию коррупции, направленной на анализ и оценку эффективности, а также устранение недостатков мер по противодействию коррупции в государственных органах и организациях, в том числе органах исполнительной власти на местах согласно Постановлению Президента Республики Узбекистан от 12.01.2022 г. № ПП-81 «О мерах по внедрению системы рейтинговой оценки эффективности работ по противодействию коррупции». Для начала данная система оценки будет осуществляться согласно перечню государственных органов и организаций, в том числе органов государственной власти на местах, в отношении которых в порядке эксперимента проводится рейтинговая оценка эффективности работ по противодействию коррупции. Это свидетельствует о том, что Узбекистан на пути борьбы с коррупцией не выбирает путь резкого перехода на новые механизмы, не мечется от одного вида наказаний к другому, а старается





пресекать и предупреждать их совершения, при этом придерживается принципа планового перехода к новым стандартам и инструментам борьбы с коррупционными правонарушениями в сфере государственного управления.

В сложившейся ситуации необходимо проводить государственную политику, направленную на вовлечение различных институтов гражданского общества и широких слоев населения в борьбу с коррупцией, развивать их активность. Нужна организация полноценного диалога между государством и гражданским обществом, при этом государство в лице своих органов власти должно сотрудничать с различными институтами гражданского общества. Общественный контроль является важнейшим институтом гражданского общества и давно доказал свою значимость как эффективный инструмент обеспечения законности и профилактики различных правонарушений на всех уровнях власти, в том числе коррупционного характера.

В современных условиях общественный контроль призван служить способом ограничения власти в целях обеспечения прав граждан, препятствием для подготовки, принятия и реализации представителями власти решений, нарушающих права граждан или противоречащих интересам государства и общества, а также повысить ответственность чиновников за такие решения. Гражданский (общественный) контроль, по мнению некоторых авторов, необходимо рассматривать как процесс, при котором гражданское общество участвует в определении основных направлений внутренней и внешней политики государства, а также в решении иных общественно значимых вопросов на всех уровнях с целью побудить власть встать на позицию признания человека, его прав и свобод высшей ценностью. Цель таких действий институтов гражданского общества - повышение эффективности деятельности органов государственной власти и местного самоуправления, а также государственных и муниципальных организации и учреждений в процессе выработки и реализации ими государственной политики.

Антикоррупционная политика государства должна носить наступательный характер и быть направлена на активное вовлечение крупных масс населения в процесс противодействия коррупции через широкое развитие в Узбекистане институтов гражданского общества, совершенствование механизмов общественного контроля, повышение уровня взаимодействия государства с институтами гражданского общества. Общественный контроль может быть эффективным механизмом в противодействии коррупции только в том случае, если имеется сильная политическая воля на реальную борьбу с коррупцией. В



противном случае результаты общественного контроля будут игнорироваться властными структурами и не окажут существенного влияния как на их деятельность, так и на политическую жизнь страны в целом

СПИСОК ЛИТЕРАТУРЫ:

1. Постановлению Президента Республики Узбекистан от 12.01.2022 г. № ПП-81 «О мерах по внедрению системы рейтинговой оценки эффективности работ по противодействию коррупции».

2. Зикриллаева Н.А. Дальнейшее совершенствование антикоррупционной политики Узбекистана // Экономика и финансы.-2017. -№ 12.

3. Санджар, М. Одним из факторов чистоты сердца является Футуват. *Международный журнал инноваций в инженерных исследованиях и технологиях*, 98-101.

4. МУРАДОВ, С. А. СОЦИАЛЬНО-ФИЛОСОФСКИЕ ВЗГЛЯДЫ ФАРИДУДДИНА АТТОРА. *МОЛОДОЙ УЧЕНЫЙ Учредители: ООО "Издательство Молодой ученый"*, (51), 529-531.

5. Мурадов, С. А., & кизи Касимова, Ф. Ф. (2022, December). ФИЛОСОФИЯ ДИЗАЙНА: ОСОБЕННОСТИ И СУЩНОСТЬ. In *INTERNATIONAL CONFERENCE: PROBLEMS AND SCIENTIFIC SOLUTIONS*. (Vol. 1, No. 7, pp. 51-59).

6. Санжар, М. (2020). Взгляды Фаридуддина Аттара на бытие. *Международный журнал прикладных исследований. ИДЖАР*, 6(6), 34-36.

7. Муродов, С. А. (2009). Ибн Сино, Аттор ва Навоий асарларида кушлар тимсоли. *Имом ал-Бухорий сабоқлари», Маънавий-маърифий, илмий-адабий журнал. Тошкент*, 273-276.

8. Мурадов, С. А. Современные методы философии и их значение в развитии мышления человека. *Актуальные исследования*, 51.

9. Murodov, S. A. (2022, November). Relationship between the universe and man in the works of Fariduddin Attor. In *INTERNATIONAL CONFERENCE: PROBLEMS AND SCIENTIFIC SOLUTIONS*. (Vol. 1, No. 6, pp. 35-41).

10. Мурадов, С.А. (2023). ОСНОВНЫЕ ИДЕИ ОСНОВАТЕЛЯ НЕМЕЦКОЙ ФИЛОСОФСКОЙ ШКОЛЫ. *Инновационное развитие в образовательной деятельности*, 2 (7), 588-594.

11. Karimov, B. K. (2022). HARMONY OF MIND AND SPIRIT. *THE ROLE OF SCIENCE AND INNOVATION IN THE MODERN WORLD*, 1(2), 56-61.



12. Каримов, Б. (2011). Гармонизация взаимоотношений государства, общества и человека как основа справедливого общества. постановка вопроса. *Fuqarolik jamiyati. Гражданское общество*, 8(1), 71-73.
13. Мирзакулов, Б. Т. (2015). Дипломатические и торговые связи Бухары с Россией XVI–XVIII вв. *Молодой учёный*, 20, 548.
14. Мирзакулов, Б. Т. (1994). Рабочая кооперация Узбекистана в 20-е-начале 30-х гг.
15. Султонова, Л. С. (2022). МЕСТО ИНЖЕНЕРНОЙ ПЕДАГОГИКИ В ПОДГОТОВКЕ БУДУЩИХ ИНЖЕНЕРОВ. *YOUTH, SCIENCE, EDUCATION: TOPICAL ISSUES, ACHIEVEMENTS AND INNOVATIONS*, 1(6), 29-34.
16. Sultanova, L. (2021). The historical roots of spiritual education of youth. *ACADEMICIA: An International Multidisciplinary Research Journal*, 11(3), 461-463.
17. Aminovna, B. G. (2021). The role of social system and political ideas in achieving human prosperity. *Thematis Journal of Education*, 6(November).
18. Аминовна, Б.Г. (2022). ЗНАЧЕНИЕ ВНУТРЕННИХ И МЕЖДУНАРОДНЫХ ПУТЕЙ СВЯЗИ ЦЕНТРАЛЬНОАЗИАТСКИХ КОРОЛЕВСТВ В РАЗВИТИИ ТОРГОВЛИ. *Web of Scientist: Международный научный исследовательский журнал*, 3 (10), 12:00–12:05.
19. Темиров, Ш. Т., & Азимов, А. А. (2016). Экономический и культурный рост народов центральной азии в IX-X веках. In *Интеграция современных научных исследований в развитие общества* (pp. 104-105).
20. Jahongir, S. (2020). Philosophical views of Umar life. *Academicia. An International Multidisciplinary Research Journal.–India*, 10(4), 360-364.
21. Shodiev, J. J. (2020). Interpretation of moral facts in the opinions of Umar Khayyam. *International engineering journal for research & development.-India*, 5(3), 143-148.
22. Шодиев, Ж. Ж. Interpretation of the image of may in the ruba of Umar Khayyam. *Monografia pokonferencyjna science, research, development*, 33, 2020-30.
23. Шодиев, Ж. Ж. (2020). Умар Хайём фалсафий қарашларида инсон тақдири ва эркин ирода масаласи. *Наманган давлат университети Илмий ахборотномаси*, 2, 197-204.
24. Шодиев, Ж. Ж. (2020). Умар Хайёмнинг асосий асарлари ва рубойларининг тузилиши, мазмуни ва таҳлили. *Илм Сарчашмалари.- Урганч*, 10, 44-47.



25. Шодиев, Ж. Ж. (2020). Умар Хайём рубоийларининг талқин ва тавсифи. *Наманган давлат университети Илмий ахборотномаси*, 9, 206-210.
26. Шодиев, Ж. Ж. (2020). Умар Хайёмнинг ижтимоий-ахлоқий қарашлари. *Фалсафа ва ҳуқуқ.–Тошкент*, 3, 107-110.
27. Shodiev, J. (2021). The problem of knowledge in the philosophical views of Umar Khayyam. *Imam al-Bukhari IBS Journal*, 2.
28. Шодиев, Ж. (2022). Илк уйғониш даврида–комил инсонни шакллантириш ватарбиялашда тасаввуф таълимотининг ўрни. *Scientific Bulletin of NamSU-Научный вестник НамГУ-NamDU ilmiy axborotnomasi–2022-yil_4-сон*, 229.
29. Шодиев, Ж. Ж. Мамлакатимизда инсон қадрини юксалтиришнинг ижтимоий-фалсафий масалалари. *Қарду хабарлари. Илмий-назарий, услубий журнал. Махсус сон (Ижтимоий фанлар)*.
30. Shodiev, J. J. (2020). INTERPRETATION AND DESCRIPTION OF UMAR KHAYYAM RUBAYA. *Scientific Bulletin of Namangan State University*, 2(9), 206-211.
31. Jurakulovich, S. J. (2022). AGAINST IGNORANCE-FIGHTING WITH ENLIGHTENMENT THE MAIN CRITERIA IN IMPROVING HUMAN VALUE. *Web of Scientist: International Scientific Research Journal*, 3(10), 1160-1164.
32. Jurakulovich, S. J. (2022). ATTITUDE TO HUMAN DIGNITY IN THE PERIOD OF AMIR TEMUR AND TEMURIDS DYNASTY. *Web of Scientist: International Scientific Research Journal*, 3(5), 43-47.
33. Shodiyev, J. (2021). JAMIYATDAGI MEHNAT MUNOSABATLARI SHAROITIDA MA'NAVIY SALOHİYAT. *Журнал истории и общества*, (2)
34. SHODIEV, J. (2021). SOCIO-POLITICAL LIFE AND THE DEVELOPMENT OF SCIENCE IN THE PERIOD OF UMAR KHAYAM. *ЦЕНТР НАУЧНЫХ ПУБЛИКАЦИЙ (buxdu.uz)*, 1(1).
35. Shodiyev, J. (2021). O'ZBEKISTONDA IJTIMOYIY-SIYOSIY KOMMUNIKATSIYA RIVOJLANISHIDA RAQAMLI TRANSFORMATSIYA SIYOSATI. *Academic research in educational sciences*, 2(2), 409-416.
36. Shodiyev, J. J. (2020). U THE QUESTION OF HUMAN DESTINY AND FREE IN THE PHILOSOPHICAL VIEWS OF OMAR KHAYYAM. *Scientific and Technical Journal of Namangan Institute of Engineering and Technology*, 2(2), 197-202.



37. Shodiev Jahongir Jurakulovich. Interpretation of moral facts in the opinions of Umar Khayyam. *International Engineering Journal For Research & Development* 2020/4/16.
38. Jurakulovich, S. J. (2023). The role of the national idea in increase of human values. *Web of Scientist: International Scientific Research Journal*, 3(10), 1160-1164.
39. Shodiyev Jahongir Jo'raqulovich. Inson qadri va uning huquqlari eng oliy qadriyat: tarixiy-huquqiy meros. *Ilm sarchashmalari/ Urganch* – 3.2023. 19-21.
40. Shodiyev, J. J. (2023). THE ROLE OF SCIENTIFIC THINKING AND MENTAL DEVELOPMENT IN IMPROVING HUMAN DEVELOPMENT AND VALUE. *Innovative Development in Educational Activities*, 2(9), 251-261.
41. Shodiyev, J. J. (2023). THE ROLE OF THE NATIONAL IDEA IN INCREASE OF HUMAN VALUES. *Innovative Development in Educational Activities*, 2(7), 616-625.
42. Azimov, A. A., & Avliyokulov, U. M. (2019). СОЦИАЛЬНО-ЭСТЕТИЧЕСКИЕ ВЗГЛЯДЫ ЭПОХИ АБУ АБДУЛЛАХ РУДАКИ. *Theoretical & Applied Science*, (5), 560
43. Bafoev, F. M. (2020). О НЕКОТОРЫХ КОНТУРАХ НОВОГО МИРОВОГО ПОРЯДКА: ЭВОЛЮЦИЯ, ПРОГНОЗЫ, ПЕРСПЕКТИВЫ. *Theoretical & Applied Science*, (12), 388-390.
44. Бафоев, Ф., Мирзаходжаев, А., & Мирзаев, А. (2018). Принцип неделимости безопасности: непрерывность, целостность, универсальность. *Fuqarolik jamiyati. Гражданское общество*, 15(1), 80-83.
45. Феруз, Б. (2015). Среднесрочные приоритеты США в Центральной Азии: основы, стимулы, коррективы. *Центральная Азия и Кавказ*, 18(2), 27-37.
46. Бафоев, Ф. М. (2022, November). СТАТИСТИЧЕСКИЕ ДАННЫЕ КАК ИНДИКАТОР ЭФФЕКТИВНОЙ РЕАЛИЗАЦИИ ЦЕЛЕЙ УСТОЙЧИВОГО РАЗВИТИЯ (ЦУР). In *INTERNATIONAL CONFERENCE: PROBLEMS AND SCIENTIFIC SOLUTIONS*. (Vol. 1, No. 6, pp. 42-50).
47. Бафоев, Ф. (2012). К ВОПРОСУ ОБ ЭВОЛЮЦИОННОМ ПРИНЦИПЕ СТРОИТЕЛЬСТВА НОВОГО ОБЩЕСТВА В НЕЗАВИСИМОМ УЗБЕКИСТАНЕ. *Fuqarolik jamiyati. Гражданское общество*, 9(1), 54-55.
48. Bafoev, F. (2019). LIBERAL ISLAM IN THE CONTEMPORARY WORLD: NEW LANDMARKS OF TRUMP'S ADMINISTRATION. *Central Asia & the Caucasus (14046091)*, 20(2).



49. Бафоев, Ф., Мирзаходжаев, А., & Мирзаев, А. (2018). Принцип неделимости безопасности: непрерывность, целостность, универсальность. *Fuqarolik jamiyati. Гражданское общество*, 15(1), 80-83.

50. Феруз, Б. (2015). Среднесрочные приоритеты США в Центральной Азии: основы, стимулы, коррективы. *Центральная Азия и Кавказ*, 18(2), 27-37.

51. Шукурллаев, Ю. (2022, December). СОЗДАНИЕ ВОЕННЫХ УСТАВНЫХ ГРУПП ЕВРОПЕЙСКОГО ТИПА В БУХАРСКОМ ЭМИРАТЕ. In *INTERNATIONAL SCIENTIFIC AND PRACTICAL CONFERENCE" THE TIME OF SCIENTIFIC PROGRESS"* (Vol. 1, No. 4, pp. 42-51).

52. Шукриллаев, Ю. А. (2006). Бухоро амирлигида кўшин ва ӯарбий иш (1756-1920 йиллар). Тарих фанлари номзоди илмий дражасини олиш учун езилган диссертация.-Тошкент, 2006.

53. Шукруллаев, Ю. А. Армия Бухарского эмирата и военное дело (1756-1920 гг.). Автореферат кандидатской диссертации по истории.-Ташкент, 2006.- 26 с.; К вопросу о дипломатических сношениях между Россией и Бухарой через Оренбург в конце XVIII-начале XIX веков. *Общественные науки в Узбекистане*.-1962, 7, 55-59.

54. ЗОИРОВ, Э. Х. НАУЧНОЕ НАСЛЕДИЕ МАХДУМИ АЪЗАМА. *АКТУАЛЬНЫЕ ИССЛЕДОВАНИЯ Учредители: ООО" Агентство перспективных научных исследований"*, (20), 29-32.

55. Зоиров, Э. Х. (2022, December). ДУХОВНОЕ НАСЛЕДИЕ МАХДУМИ АЪЗАМА. In *INTERNATIONAL SCIENTIFIC CONFERENCE" INNOVATIVE TRENDS IN SCIENCE, PRACTICE AND EDUCATION"* (Vol. 1, No. 4, pp. 121-131).

56. Zoirov, E. H. (2021). Questions of ontology of nature in the teachings of mahdumi azam. *ACADEMICIA: An International Multidisciplinary Research Journal*, 11(5), 91-94.

57. Зоиров, Э. Х. (2022). ОРИФ РЕВГАРИЙ-ВТОРОЙ ПИР БУХОРО-И-ШАРИФ. *YOUTH, SCIENCE, EDUCATION: TOPICAL ISSUES, ACHIEVEMENTS AND INNOVATIONS*, 1(6), 35-43.

58. Khalilovich, Z. E., & Orifovich, D. G. (2020). ANALYSIS OF THE TEACHINGS OF MAHDUMI AZAM AND CLASSIFICATION OF PAMPHLETS. *International Engineering Journal For Research & Development*, 5(4), 4-4.

59. Nigmatovna N. G., Erkinovna U. V. Pharaoh of the weavers of bahauddin naqshband //Academicia: An International Multidisciplinary Research Journal. – 2020. – Т. 10. – №. 5. – С. 922-926.





60. Наврўзова, Г. (2005). Нақшбандия тасаввуфий таълимоти ва баркамол инсон тарбияси. *Тошкент:“Фан*, 233.
61. Nematovna, N. G. (2021, February). The essence of Abu Ali Ali Sina's treatise on birds and the influence of mystical ideas on its development. In *Archive of Conferences* (Vol. 16, No. 1, pp. 19-23).
62. Наврўзова, Г. Н. (2021). Махдуми Аъзам Нақшбандия асоси бўлган тўрт калима хусусида. *Academic research in educational sciences*, 2(3), 188-199.
63. Наврўзова, Г. Н. (2007). Нақшбандия-камолот йўли. *Тошкент:“Фан*, 189.
64. Купреев С.С. Административное право и защита прав и свобод человека и гражданина в современный период // Административное право и процесс. – 2011. – № 9.
- 65.** Современные стандарты и технологии противодействия коррупции: материалы 3 Евразийского антикоррупционного форума / отв. ред. Т. Я. Хабриева. М.: Институт законодательства и сравнительного правоведения при Правительстве РФ, 2015. С. 37.



ПРАВОВАЯ И РЕЛИГИОЗНАЯ ТОЛЕРАНТНОСТЬ В СРЕДНЕЙ АЗИИ В ПЕРИОД ПЕРВОГО РЕНЕССАНСА ВОСТОКА

Бердиева Гульмира Аминовна

*Бухарский инженерно-технологический институт,
старший преподаватель кафедры «Общественных наук»,
кандидат исторических наук*

Аннотация: *Аннотация: Ушбу мақолада ёшларнинг комил баркамол бўлиб этишиши учун марказий Осиё халқларининг тутган ўрни муҳокама қилинган.*

Ключевые слова: *Марказий Осиё, маданият, ёшлар, илм, маърифат, маънавият.*

Аннотация: *Ушбу мақолада ёшларнинг комил баркамол бўлиб этишиши учун марказий Осиё халқларининг тутган ўрни муҳокама қилинган.*

Калит сўзлар: *Марказий Осиё, маданият, ёшлар, илм, маърифат, маънавият.*

Annotation: *This article discusses the role of the peoples of Central Asia in the development of youth.*

Key words: *Central Asia, culture, youth, science, enlightenment, spirituality.*

Основу социально-политической и экономического развития в В Среднеазиатском регионе является терпимость и правовое основы государства: политическая, национальная и религиозная. Средняя Азия находится на перекрёстке торговых дорог, на Великой шёлковой пути между Западом и Востоком.

Как известно зороастризм появилось с начала появлению государственности в Средней Азии. Вера в бога, добра и зла, философское понятия о миропорядка, о четырёх элементах основу всего живого, это считалось основой учения зороастризма. Главная идеология Зороастризма в Средней Азии считалось благой мысли, благие дела и благие слова. Последующие века в этот регион через кочевые племена проник буддизм.

В начале века в Среднюю Азию начали перекачиваться христиане. Особенно в период правления сасанидского царя Шопура из Европы переселились учёные, литераторы и часть населения, христианство через Иран проник в Среднюю Азию.





В VIII веке нашей эры в Среднюю Азию завоевали арабы, захватчики для покорения народов Мавераннахра активно проповедуют ислам. Но насильственным путём заставить народ исповедовать ислам им не удастся, по этому они через освобождения мусульманского населения региона от хараджа сумеют ввести новую религию. Но местная населения не полностью отказывается от прежних религий своих предков, в результате после освобождения народов Средней Азии от поработителей, народы жившие в регионе сумели восстановить прежние традиции и отчасти религию. Но от ислама народ не отказался. Таким образом в течении многих веков в Средней Азии начали жит люди разных национальностей и вероисповедания.

В каждом государстве главным и тонким делом является правильная организация религиозной политики. Ортодоксальные религиозные трактаты и демократические принципы отрицают религиозную ксенофобию. Этот закон считается основным во все времена в развитии истории. Саманидскому государству была свойственна весьма интересная и своеобразная правовая и религиозная система, которая, однако, мало исследована и почти что не освящена в литературе. Здесь весьма большое значение имеет проблема преемственности доисламских правовых норм и институтов в правовой системе Саманидов. Для доказательства этого необходимо сопоставить правовые нормы, содержащиеся в Авесте, с аналогичными нормами правовой системы Саманидов. В этой связи большой интерес представляют труды по авестологии.

Кроме норм Авесты, в государстве Саманидов действовали нормы и других правовых памятников, к числу которых относятся Сасанидский судебник, Вавилонский Талмуд и Судебник Ишобохта. Это памятники права соответственно зороастрийской, иудейской и христианской общин Саманидского государства. Эти религиозные общины пользовались собственными правовыми системами и автономией в области юрисдикции. В решении проблем одновременного действия норм этих источников велика заслуга известной ученой А.Г.Периханян. В своих трудах она проанализировала упомянутые выше три судебника и дала классификацию их правовых норм по институтам права.

Во второй части нашего исследования мы постараемся проанализировать религиозную толерантность у правителей разных эпох начиная от Саманидов до эпохи правления великого Амира Тимура.

Уже в начале 9 го века Саманидские правители начали строить своё государства на принципе законности, национальной и религиозной





толерантности. Немаловажную роль в социально-экономическому развитию в государстве Саманидов сыграло вопрос религии, и отношения к нему правителей. Как утверждает Сафа при дворе Саманидов служили люди разных вероисповедания и течений: сунниты и шииты, христиане и зороастрийцы, им было предоставлена полная свобода действий и свобода мысли. Наряду с мечетями работали церкви и зороастрийские учения.

Саманиды не припятствовали проведению дискуссии на разные рода науки в том числе на религиозные темы. Государство как правила не вмешивалось споры и борьбу происходящих между представителями различных сект и учений, между сторонниками фикхи и суфизма, мутакаллимами и мутализитами и всегда держалось в стороне от этого. Саманиды не преследовали представителей религиозных течений. Исключениям были только исмаилити-карматы, это течения начала открыто бороться с правящей династии, и претендовать на политическую власть в регионе.

Веротерпимость Саманидов дали ряд положительных результатов: во-первых благодаря такой политике народы жившее на тот период в Мавераннахре и Хорасане сохранили свое прежнюю бытования через сохранения и восстановления своих прежних обычаев и традиций, а потом вошедшее в новых формах в круг верования и обычаев эпохи Ислама.

Во-вторых многие учёные, литераторы, ремесленники других взглядов и верования преследуемые в разных частях Халифата начали переселяться в Бухару, Самарканд и другие города Мавераннахра и Хорасана.

В третьих представители разных религиозных убеждений и сект во владениях Саманидов стекались и относительно свободно могли высказывать свои мысли, а это полемика свою очередь способствовало развитию научной и религиозной мысли. Для борьбы со своими противниками защитники Ислама должны были обратиться к трудам античных-греческих философов, этот факт привёл к глубокому изучению проблем философии в Исламе.

Толерантное отношения в Средней Азии продолжилось и во время правления Караханидах и Газневидах но не той мере как это было до них. Такая политика правителей Средне азиатских правителей продолжилось до нашествия монголов.



СПИСОК ЛИТЕРАТУРЫ:

1. Nematovna, N. G. (2021, February). The essence of Abu Ali Sina's treatise on birds and the influence of mystical ideas on its development. In *Archive of Conferences* (Vol. 16, No. 1, pp. 19-23).
2. Наврўзова, Г. Н. (2021). Махдуми Аъзам Нақшбандия асоси бўлган тўрт калима хусусида. *Academic research in educational sciences*, 2(3), 188-199.
3. Наврўзова, Г. Н. (2007). Нақшбандия-камолот йўли. *Тошкент: "Фан", 189.*
4. Санджар, М. Одним из факторов чистоты сердца является Футуват. *Международный журнал инноваций в инженерных исследованиях и технологиях*, 98-101.
5. МУРАДОВ, С. А. СОЦИАЛЬНО-ФИЛОСОФСКИЕ ВЗГЛЯДЫ ФАРИДУДДИНА АТТОРА. МОЛОДОЙ УЧЕНЫЙ Учредители: ООО "Издательство Молодой ученый", (51), 529-531.
6. Мурадов, С. А., & кизи Касимова, Ф. Ф. (2022, December). ФИЛОСОФИЯ ДИЗАЙНА: ОСОБЕННОСТИ И СУЩНОСТЬ. In *INTERNATIONAL CONFERENCE: PROBLEMS AND SCIENTIFIC SOLUTIONS*. (Vol. 1, No. 7, pp. 51-59).
7. Санжар, М. (2020). Взгляды Фаридуддина Аттара на бытие. *Международный журнал прикладных исследований. ИДЖАР*, 6(6), 34-36.
8. Муродов, С. А. (2009). Ибн Сино, Аттор ва Навоий асарларида кушлар тимсоли. *Имом ал-Бухорий сабоқлари», Маънавий-маърифий, илмий-адабий журнал. Тошкент*, 273-276.
9. Мурадов, С. А. Современные методы философии и их значение в развитии мышления человека. *Актуальные исследования*, 51.
10. Murodov, S. A. (2022, November). Relationship between the universe and man in the works of Fariduddin Attor. In *INTERNATIONAL CONFERENCE: PROBLEMS AND SCIENTIFIC SOLUTIONS*. (Vol. 1, No. 6, pp. 35-41).
11. Мурадов, С.А. (2023). ОСНОВНЫЕ ИДЕИ ОСНОВАТЕЛЯ НЕМЕЦКОЙ ФИЛОСОФСКОЙ ШКОЛЫ. *Инновационное развитие в образовательной деятельности*, 2 (7), 588-594.
12. Karimov, B. K. (2022). HARMONY OF MIND AND SPIRIT. *THE ROLE OF SCIENCE AND INNOVATION IN THE MODERN WORLD*, 1(2), 56-61.
13. Каримов, Б. (2011). Гармонизация взаимоотношений государства, общества и человека как основа справедливого общества. постановка вопроса. *Fuqarolik jamiyati. Гражданское общество*, 8(1), 71-73.



14. Мирзакулов, Б. Т. (2015). Дипломатические и торговые связи Бухары с Россией XVI–XVIII вв. *Молодой учёный*, 20, 548.
15. Мирзакулов, Б. Т. (1994). Рабочая кооперация Узбекистана в 20-е-начале 30-х гг.
16. Султонова, Л. С. (2022). МЕСТО ИНЖЕНЕРНОЙ ПЕДАГОГИКИ В ПОДГОТОВКЕ БУДУЩИХ ИНЖЕНЕРОВ. *YOUTH, SCIENCE, EDUCATION: TOPICAL ISSUES, ACHIEVEMENTS AND INNOVATIONS*, 1(6), 29-34.
17. Sultanova, L. (2021). The historical roots of spiritual education of youth. *ACADEMICIA: An International Multidisciplinary Research Journal*, 11(3), 461-463.
18. Aminovna, B. G. (2021). The role of social system and political ideas in achieving human prosperity. *Thematics Journal of Education*, 6(November).
19. Аминовна, Б.Г. (2022). ЗНАЧЕНИЕ ВНУТРЕННИХ И МЕЖДУНАРОДНЫХ ПУТЕЙ СВЯЗИ ЦЕНТРАЛЬНОАЗИАТСКИХ КОРОЛЕВСТВ В РАЗВИТИИ ТОРГОВЛИ. *Web of Scientist: Международный научный исследовательский журнал*, 3 (10), 12:00–12:05.
20. Темиров, Ш. Т., & Азимов, А. А. (2016). Экономический и культурный рост народов центральной азии в IX-X веках. In *Интеграция современных научных исследований в развитие общества* (pp. 104-105).
21. Jahongir, S. (2020). Philosophical views of Umar life. *Academicia. An International Multidisciplinary Research Journal.–India*, 10(4), 360-364.
22. Shodiev, J. J. (2020). Interpretation of moral facts in the opinions of Umar Khayyam. *International engineering journal for research & development.-India*, 5(3), 143-148.
23. Шодиев, Ж. Ж. Interpretation of the image of may in the ruba of Umar Khayyam. *Monografia pokonferencyjna science, research, development*, 33, 2020-30.
24. Шодиев, Ж. Ж. (2020). Умар Хайём фалсафий қарашларида инсон тақдири ва эркин ирода масаласи. *Наманган давлат университети Илмий ахборотномаси*, 2, 197-204.
25. Шодиев, Ж. Ж. (2020). Умар Хайёмнинг асосий асарлари ва рубойларининг тузилиши, мазмуни ва таҳлили. *Илм Сарчашмалари.- Урганч*, 10, 44-47.
26. Шодиев, Ж. Ж. (2020). Умар Хайём рубойларининг талқини ва тавсифи. *Наманган давлат университети Илмий ахборотномаси*, 9, 206-210.



27. Шодиев, Ж. Ж. (2020). Умар Хайёмнинг ижтимоий-ахлоқий қарашлари. *Фалсафа ва ҳуқуқ.–Тошкент*, 3, 107-110.
28. Shodiev, J. (2021). The problem of knowledge in the philosophical views of Umar Khayyam. *Imam al-Bukhari IBS Journal*, 2.
29. Шодиев, Ж. (2022). Илк уйғониш даврида–комил инсонни шакллантириш ватарбиялашда тасаввуф таълимотининг ўрни. *Scientific Bulletin of NamSU-Научный вестник НамГУ-NamDU ilmiy axborotnomasi–2022-yil_4-сон*, 229.
30. Шодиев, Ж. Ж. Мамлакатимизда инсон кадрини юксалтиришнинг ижтимоий-фалсафий масалалари. *Қарду хабарлари. Илмий-назарий, услубий журнал. Махсус сон (Ижтимоий фанлар)*.
31. Shodiev, J. J. (2020). INTERPRETATION AND DESCRIPTION OF UMAR KHAYYAM RUBAYA. *Scientific Bulletin of Namangan State University*, 2(9), 206-211.
32. Jurakulovich, S. J. (2022). AGAINST IGNORANCE-FIGHTING WITH ENLIGHTENMENT THE MAIN CRITERIA IN IMPROVING HUMAN VALUE. *Web of Scientist: International Scientific Research Journal*, 3(10), 1160-1164.
33. Jurakulovich, S. J. (2022). ATTITUDE TO HUMAN DIGNITY IN THE PERIOD OF AMIR TEMUR AND TEMURIDS DYNASTY. *Web of Scientist: International Scientific Research Journal*, 3(5), 43-47.
34. Shodiyev, J. (2021). JAMIYATDAGI MEHNAT MUNOSABATLARI SHAROITIDA MA'NAVIY SALOHİYAT. *Журнал истории и общества*, (2)
35. SHODIEV, J. (2021). SOCIO-POLITICAL LIFE AND THE DEVELOPMENT OF SCIENCE IN THE PERIOD OF UMAR KHAYAM. *ЦЕНТР НАУЧНЫХ ПУБЛИКАЦИЙ (buxdu. uz)*, 1(1).
36. Shodiyev, J. (2021). O'ZBEKISTONDA IJTIMOYIY-SIYOSIY KOMMUNIKATSIYA RIVOJLANISHIDA RAQAMLI TRANSFORMATSIYA SIYOSATI. *Academic research in educational sciences*, 2(2), 409-416.
37. Shodiyev, J. J. (2020). U THE QUESTION OF HUMAN DESTINY AND FREE IN THE PHILOSOPHICAL VIEWS OF OMAR KHAYYAM. *Scientific and Technical Journal of Namangan Institute of Engineering and Technology*, 2(2), 197-202.
38. Shodiev Jahongir Jurakulovich. Interpretation of moral facts in the opinions of Umar Khayyam. *International Engineering Journal For Research & Development* 2020/4/16.



39. Jurakulovich, S. J. (2023). The role of the national idea in increase of human values. *Web of Scientist: International Scientific Research Journal*, 3(10), 1160-1164.
40. Shodiyev Jahongir Jo'raqulovich. Inson qadri va uning huquqlari eng oliy qadriyat: tarixiy-huquqiy meros. *Ilm sarchashmalari/ Urganch* – 3.2023. 19-21.
41. Shodiyev, J. J. (2023). THE ROLE OF SCIENTIFIC THINKING AND MENTAL DEVELOPMENT IN IMPROVING HUMAN DEVELOPMENT AND VALUE. *Innovative Development in Educational Activities*, 2(9), 251-261.
42. Shodiyev, J. J. (2023). THE ROLE OF THE NATIONAL IDEA IN INCREASE OF HUMAN VALUES. *Innovative Development in Educational Activities*, 2(7), 616-625.
43. Azimov, A. A., & Avliyokulov, U. M. (2019). СОЦИАЛЬНО-ЭСТЕТИЧЕСКИЕ ВЗГЛЯДЫ ЭПОХИ АБУ АБДУЛЛАХ РУДАКИ. *Theoretical & Applied Science*, (5), 560-562.
44. Азимов, А. А., & Темиров, Ш. Т. (2016). Политическая и социальная жизнь в бухарском эмирате во взглядах ахмада дониша. In *Интеграция современных научных исследований в развитие общества* (pp. 66-67).
45. Азимов, А. А., & ўfli Рўзиев, А. Ш. (2022, December). ОСОБЕННОСТИ КНИГИ АБЕСТА. In *INTERNATIONAL CONFERENCE: PROBLEMS AND SCIENTIFIC SOLUTIONS*. (Vol. 1, No. 7, pp. 37-42).
46. Azimov, A. A. (2022). PHILOSOPHICAL AND ETHICAL IDEAS OF THE EARLY RENAISSANCE OF THE EAST IN CENTRAL ASIA AND THEIR REFLECTION IN THE VIEWS OF ZAKARIA AR RAZI. *INNOVATIVE DEVELOPMENT IN THE GLOBAL SCIENCE*, 1(7), 57-62.
47. Азимов, А. А., & Темиров, Ш. Т. (2016). КУЛЬТУРНАЯ И АРХИТЕКТУРНАЯ ВЗАИМОВЛИЯНИЯ ВОСТОКА И ВОСТОЧНОЙ ЕВРОПЫ С БУХАРОЙ. In *Современные тенденции развития науки и производства* (pp. 33-34).
48. Бафоев, Ф. М. (2020). О НЕКОТОРЫХ КОНТУРАХ НОВОГО МИРОВОГО ПОРЯДКА: ЭВОЛЮЦИЯ, ПРОГНОЗЫ, ПЕРСПЕКТИВЫ. *Theoretical & Applied Science*, (12), 388-390.
49. Бафоев, Ф., Мирзаходжаев, А., & Мирзаев, А. (2018). Принцип неделимости безопасности: непрерывность, целостность, универсальность. *Fuqarolik jamiyati. Гражданское общество*, 15(1), 80-83.
50. Феруз, Б. (2015). Среднесрочные приоритеты США в Центральной Азии: основы, стимулы, коррективы. *Центральная Азия и Кавказ*, 18(2), 27-37.



51. Бафоев, Ф. М. (2022, November). СТАТИСТИЧЕСКИЕ ДАННЫЕ КАК ИНДИКАТОР ЭФФЕКТИВНОЙ РЕАЛИЗАЦИИ ЦЕЛЕЙ УСТОЙЧИВОГО РАЗВИТИЯ (ЦУР). In *INTERNATIONAL CONFERENCE: PROBLEMS AND SCIENTIFIC SOLUTIONS*. (Vol. 1, No. 6, pp. 42-50).
52. Бафоев, Ф. (2012). К ВОПРОСУ ОБ ЭВОЛЮЦИОННОМ ПРИНЦИПЕ СТРОИТЕЛЬСТВА НОВОГО ОБЩЕСТВА В НЕЗАВИСИМОМ УЗБЕКИСТАНЕ. *Fuqarolik jamiyati. Гражданское общество*, 9(1), 54-55.
53. Bafoev, F. (2019). LIBERAL ISLAM IN THE CONTEMPORARY WORLD: NEW LANDMARKS OF TRUMP'S ADMINISTRATION. *Central Asia & the Caucasus (14046091)*, 20(2).
54. Бафоев, Ф., Мирзаходжаев, А., & Мирзаев, А. (2018). Принцип неделимости безопасности: непрерывность, целостность, универсальность. *Fuqarolik jamiyati. Гражданское общество*, 15(1), 80-83.
55. Феруз, Б. (2015). Среднесрочные приоритеты США в Центральной Азии: основы, стимулы, коррективы. *Центральная Азия и Кавказ*, 18(2), 27-37.
56. Шукуриллаев, Ю. (2022, December). СОЗДАНИЕ ВОЕННЫХ УСТАВНЫХ ГРУПП ЕВРОПЕЙСКОГО ТИПА В БУХАРСКОМ ЭМИРАТЕ. In *INTERNATIONAL SCIENTIFIC AND PRACTICAL CONFERENCE" THE TIME OF SCIENTIFIC PROGRESS"* (Vol. 1, No. 4, pp. 42-51).
57. Шукриллаев, Ю. А. (2006). Бухоро амирлигида кўшин ва ӯарбий иш (1756-1920 йиллар). Тарих фанлари номзоди илмий дражасини олиш учун езилган диссертация.-Тошкент, 2006.
58. Шукруллаев, Ю. А. Армия Бухарского эмирата и военное дело (1756-1920 гг.). Автореферат кандидатской диссертации по истории.-Ташкент, 2006.- 26 с.; К вопросу о дипломатических сношениях между Россией и Бухарой через Оренбург в конце XVIII-начале XIX веков. *Общественные науки в Узбекистане*.-1962, 7, 55-59.
59. Ахмеджанов, М. М., & Нурматова, Н. У. (2017). Роль воспитания молодежи в духе толерантности в процессе глобализации. *Молодой ученый*, (7), 421-422.
60. Нурматова, Н. У. (2017). Применение мультимедийных технологий в образовательных учреждениях. *Міжнародний науковий журнал Інтернаука*, (6), 25-27.
61. Ахмеджанов, М. М., & Нурматова, Н. У. (2016). Farabi-first philosopher in his times. *Молодой ученый*, (2), 943-944.



62. ЗОИРОВ, Э. Х. НАУЧНОЕ НАСЛЕДИЕ МАХДУМИ АЪЗАМА. АКТУАЛЬНЫЕ ИССЛЕДОВАНИЯ Учредители: ООО" Агентство перспективных научных исследований", (20), 29-32.

63. Зоиров, Э. Х. (2022, December). ДУХОВНОЕ НАСЛЕДИЕ МАХДУМИ АЪЗАМА. In *INTERNATIONAL SCIENTIFIC CONFERENCE" INNOVATIVE TRENDS IN SCIENCE, PRACTICE AND EDUCATION"* (Vol. 1, No. 4, pp. 121-131).

64. Zoirov, E. H. (2021). Questions of ontology of nature in the teachings of mahdumi azam. *ACADEMICIA: An International Multidisciplinary Research Journal*, 11(5), 91-94.

65. Зоиров, Э. Х. (2022). ОРИФ РЕВГАРИЙ-ВТОРОЙ ПИР БУХОРО-И-ШАРИФ. *YOUTH, SCIENCE, EDUCATION: TOPICAL ISSUES, ACHIEVEMENTS AND INNOVATIONS*, 1(6), 35-43.

66. Khalilovich, Z. E., & Orifovich, D. G. (2020). ANALYSIS OF THE TEACHINGS OF MAHDUMI AZAM AND CLASSIFICATION OF PAMPHLETS. *International Engineering Journal For Research & Development*, 5(4), 4-4.

67. Nigmatovna N. G., Erkinovna U. V. Pharaoh of the weavers of bahauddin naqshband // *Academicia: An International Multidisciplinary Research Journal*. – 2020. – Т. 10. – №. 5. – С. 922-926.

68. Наврўзова, Г. (2005). Нақшбандия тасаввуфий таълимоти ва баркамол инсон тарбияси. *Тошкент: "Фан, 233*.



THE ISSUE OF KNOWLEDGE IN YAQUBI CHARKHI'S TEACHING.

Erkin Khalilovich Zoyirov

*Bukhara Institute of Engineering Technology
Associate Professor of the Department of "Social Sciences",
candidate of philosophy*

Annotation: *This article is devoted to the great attention paid to the issue of science in the works of Yakubi Charkhi. Also, in the article, the ideas, thoughts and proposals of the rulers on improving the state administration put forward by Yaqub Charkhi are studied socio-philosophically.*

Key words: *society, politics, social, khan, official, king, government, condition, science.*

Аннотация: *Ушбу мақолада Яъқуби Чархий асарларида илм масаласига жуда катта эътибор берилганига бағишланган. Шунингдек, мақолада Яқуб Чархий томонидан илгари сурилган ҳукмдорларнинг давлат бошқарувини такомиллаштиришга оид ғоялари, фикрлари ҳамда таклифлари ижтимоий-фалсафий ўрганилган.*

Таянч сўзлар: *жамият, сиёсат, ижтимоий, хон, амалдор, подшоҳ, давлат бошқаруви, шарт, илм.*

Аннотация: *Данная статья посвящена тому большому вниманию, которое уделялось проблеме науки в работах Якуби Чархи. Также в статье социально-философски исследуются идеи, мысли и предложения правителей по совершенствованию государственного управления, выдвинутые Якубом Чархи.*

Ключевые слова: *общество, политика, социальный, хан, чиновник, царь, правительство, состояние, наука.*

Among the creatures in existence, the realization of God is a great blessing given only to man. This blessing given to man is blocked by "veils" and as a result of saving his soul from the influence and envy of the material world with prayer, remembrance and righteous deeds, the "veils" are opened and the quality of guardianship emerges.

According to Yakubi Charkhi, representative of the Naqshbandi sect, "the purpose of any prayer is zikr." Zikr is the soul, prayer is the mold. If one is oblivious to His Holiness in any kind of prayer, it will not be useful."



A person who knows from his heart that "the world is the seedbed of the hereafter" does not allow conflicts such as blindness, hypocrisy, lying, neglect, irresponsibility, pettiness. On the contrary, in prayer, he is spiritually close to God, so that even "do" does not fit there.

According to the teachings of the mystic, "when the rightness is formed in the outside and inside of a person, he will have eternal happiness." So, a scientist faces either eternal destruction or eternal bliss. If a person does not find happiness by immersing himself in knowledge, he will lose health.

It is said about this in the Holy Qur'an: قال الله تعالى الإّن الدين قلوا ربنا الله تم استقموا "Surely, those who say, ``Our Lord is Allah" and then are straight..." (Fussilat: 30.). That is, those who say "Our Lord is Allah" and believe in "La ilaha illallah" and are outwardly and inwardly correct to its conditions, the result of this word will definitely be produced. Outward righteousness is full observance of the Sharia, and inward righteousness is true faith.

Hazrat Umar (r.a) said: "The thing I fear most for this ummah is a hypocrite with knowledge." "What does a learned hypocrite look like?" When asked, he replied: "A scholar in language, but ignorant in heart and practice."

Yakubi Charkhi is a scholar who wrote a commentary on the Holy Qur'an. In the interpretation of Surah "Abasa", the mystic preaches that everyone should acquire external and internal knowledge. "It is your destiny," writes the mystic, "to be righteous, but show generosity to poor people and try to be close to them." Ya'qubi Charkhi in his commentary on Surah "Abasa" writes about the need to glorify helping the weak, poor and infirm and showing generosity and mercy to them:) will be from", he says.

Like Yakubi Charkhi, Makhdumi Azam divides knowledge into external and internal knowledge. He says that mastering external knowledge helps to become inner knowledge. But if he acquires only the apparent knowledge and does not follow it, he is a mirage. Without knowledge, it is like the wick of a lamp without oil, which burns itself but does not give light. But the scholar has a source of light that illuminates the whole universe. Since he himself is pure, he illuminates the path of others and helps them to find the right path.

In Sufism, the stages of knowledge of the philosophy are interpreted in a unique way, in which the sciences are divided into external and internal science. Zahir (Arabic - external appearance, obvious, the face of something, the outer surface) is the opposite of the inner meaning, which can be understood through the senses. Knowing the state of the inner (Arabic - hidden) soul, freeing the inner



world from bad morals and evil qualities, and refraining from things that alienate the servant from God.

According to Yakubi Charkhi, if the zikr is not sincere, then the chant will not be useful. Perhaps there will be a great danger. "Whoever says "Allah" and his heart is heedless of God, his enemy in both worlds is God", that is, whoever says "Allah" and is heedless of obeying God's rulings, his enemy in both worlds is God himself.

The punishment of a scholar's sin will be several times. Because he knowingly disobeys. That is why Allah says: "Surely, the hypocrites will be in the depths of Hell" (Surah An-Nisa, verse 145). Because they denied after they knew.

The Prophet (peace and blessings of Allah be upon him) said: "Surely, a scholar will be tormented with such a torment that the people of Hell will circle around him due to the severity of his torment." Then the people of Hell surrounded him and said, "What has happened to you?" they ask. He replied: "I would not do it myself when I ordered good, but I would do it myself when I forbade evil."

Hasan Basri "The punishment of scientists is the death of their hearts. And the death of the soul is the desire of the world with the action of the hereafter.

According to Yakubi Charkhi, if everyone is engaged in dhikr day and night, according to the judgment of this verse, he will not be one of the heedless, but one of the zakirs. He cites the following verse of Jalaluddin Rumi:

از دخر همی نور فزاید مه را
را اٰwrdrh gmrh در راح حقیقت
هر سبح و نماز شام ورد خود ساز
خوش غفتن لا الٰله الا الله را

Az zikr hame fazoyad mahro,
Dar rohi truth in the barn is humrahro.
Every morning and evening prayer is the same.
Good luck "La ilaha illallah".

Translation:

Rays descend from Zikr to the moon,
The truth will show the way to the wanderer.
Morning and evening with beautiful viriding,
Be married to "La ilaha illallah".

Zikr has three statures as a method of mystical knowledge. The first is the dhikr that is performed with the heart, and the object that is being remembered in the dhikr is continuously dhikr, even if it is not forgotten. The second is mentioning the qualities of the object being mentioned. The third is to see the item in question.



The reciter forgets his human qualities while remembering His (Allah) attributes and becomes mortal in the remembrance of Him (Allah).

In the sources, we can witness that Maulana Arif Deggaroni had high spiritual qualities, was a supporter of justice, honesty, religion, and condemned ambition and arrogance. It was said that "while eating food, each member is busy with something. The mind is also busy with dhikr at this time. But at this time, the heart should not remember "Allah" or "La ilaha illallah", but should focus on Allah, the Giver of the blessings on the table. The mind comes from cause to cause. Look at the blessings of God. This situation is called dhikr. There are those who eat with their right hand and turn the rosary with their left hand. This work is arrogance, arrogance, ambition, and fraud." Arif Deggarani, while eating food, people are called to thank Allah for His provision.

Ya'qubi Charkhi quotes the following opinion that he heard from his teacher, Bahauddin Naqshband: *إن الدخر ارتفع الغفلة فذا ارتفع الغفلة فانت تاكل و إن* skt "Zikr is the departure of heedlessness. If you become heedless, you become a silent dhikr," that is, dhikr is a removal of heedlessness, in which a person becomes a silent dhikr. And they used to say: "Wuquf is so important that a person should not be careless even for a moment when he eats, drinks, walks, performs ablution, recites the Qur'an, writes, writes, teaches, preaches, and preaches." don't be".

That is why Hazrat Bahauddin Naqshband introduced the principle of "Wuqufi Khalbi" - awareness of the heart - into the Naqshbandi Tariqa. The first Sufi woman Rabiya Adaviya said in the creation of this principle: "O Lord, turn my heart to prayer now and tune my heart to you!" ideas have an impact.

Muhammad Porso's Risolai Qudsiya, which summarizes Bahauddin Naqshband's treatise "Avrod" and his reading, states that the heart is the center that connects the physical and spiritual worlds of a person, that what is engraved in the heart is imprinted in the memory, the state of the heart determines the whole state of a person, and therefore, it is necessary to purify the soul. , who emphasized the need to protect him from external influences, bad conversations, and bad feelings.

According to Ya'qubi Charkhi, when the heart of Wuqufi is addressed, it is the conclusion of dhikr, the slave's eyes of insight are opened, and the heart's thorn is freed from its burdens. And the reciter will perish in the ocean of death. He is entitled to this honor with the requirement of the verse "Remember Me, and I will remember you".

In the teachings of Bahauddin Naqshband, "Wuqufi Qalbi" has two meanings. The first: "the heart of the person who wants to understand the truth should be



aware of the Truth. They call it memory." In this sense, he says, "The soul of a well-grounded soul is so aware and present of the truth that it does not occupy itself with anything other than God." In another place, he considers awareness to be necessary and calls it shhud, wusul and wuqufi qalbi.

Based on the teaching of Naqshbandiyyah, life consists of a system of breaths. When a person is aware of his every breath and mobilizes them for good deeds, he is living a lively life, his life is meaningful. But if a person is heedless and spends his life, every breath without meaning, then that person is said to be dead.

According to Yakubi Charkhi, "Those who follow this path are of two parts. Some of them try various maths, do mujahadahs, seek results, and they get results. And some others do not see anything other than the grace of the Most High, and they see all their acts of obedience only because of His grace. They do not think about the deed and they do not abandon the deed. This category will reach the goal faster. "Truth is not action, but abandoning the judgment of action."

Ya'qubi Charkhi sees knowledge together with action. The intention to acquire knowledge will bear fruit if it is acted upon. When knowledge and action come together, results are created. It gives hundreds of thousands of results after acquiring knowledge, leaving the abstract, metaphorical, and mortal existence and connecting with the Real existence. But if a person acquires the knowledge of this world and the hereafter, if he does not practice it, it will not produce any results.

According to Ya'qubi Charkhi, the way of taxation is to acquire the true knowledge, hold fast to its beliefs, put the rulings of Sharia in place, and master the issues of jurisprudence. A talib should be satisfied with what he eats and drinks, and his clothes should be only to avoid heat and cold.

LIST OF REFERENCES:

1. Бафоев, Ф., Мирзаходжаев, А., & Мирзаев, А. (2018). Принцип неделимости безопасности: непрерывность, целостность, универсальность. *Fuqarolik jamiyati. Гражданское общество*, 15(1), 80-83.
2. Феруз, Б. (2015). Среднесрочные приоритеты США в Центральной Азии: основы, стимулы, коррективы. *Центральная Азия и Кавказ*, 18(2), 27-37.
3. Бафоев, Ф. М. (2022, November). СТАТИСТИЧЕСКИЕ ДАННЫЕ КАК ИНДИКАТОР ЭФФЕКТИВНОЙ РЕАЛИЗАЦИИ ЦЕЛЕЙ УСТОЙЧИВОГО РАЗВИТИЯ (ЦУР). In *INTERNATIONAL CONFERENCE: PROBLEMS AND SCIENTIFIC SOLUTIONS*. (Vol. 1, No. 6, pp. 42-50).



4. Бафоев, Ф. (2012). К ВОПРОСУ ОБ ЭВОЛЮЦИОННОМ ПРИНЦИПЕ СТРОИТЕЛЬСТВА НОВОГО ОБЩЕСТВА В НЕЗАВИСИМОМ УЗБЕКИСТАНЕ. *Fuqarolik jamiyati. Гражданское общество*, 9(1), 54-55.

5. Санджар, М. Одним из факторов чистоты сердца является Футуват. *Международный журнал инноваций в инженерных исследованиях и технологиях*, 98-101.

6. МУРАДОВ, С. А. СОЦИАЛЬНО-ФИЛОСОФСКИЕ ВЗГЛЯДЫ ФАРИДУДДИНА АТТОРА. *МОЛОДОЙ УЧЕНЫЙ Учредители: ООО "Издательство Молодой ученый"*, (51), 529-531.

7. Мурадов, С. А., & кизи Касимова, Ф. Ф. (2022, December). ФИЛОСОФИЯ ДИЗАЙНА: ОСОБЕННОСТИ И СУЩНОСТЬ. In *INTERNATIONAL CONFERENCE: PROBLEMS AND SCIENTIFIC SOLUTIONS*. (Vol. 1, No. 7, pp. 51-59).

8. Санжар, М. (2020). Взгляды Фаридуддина Аттара на бытие. *Международный журнал прикладных исследований. ИДЖАР*, 6(6), 34-36.

9. Муродов, С. А. (2009). Ибн Сино, Атор ва Навоий асарларида кушлар тимсоли. *Имом ал-Бухорий сабоқлари», Маънавий-маърифий, илмий-адабий журнал. Тошкент*, 273-276.

10. Мурадов, С. А. Современные методы философии и их значение в развитии мышления человека. *Актуальные исследования*, 51.

11. Murodov, S. A. (2022, November). Relationship between the universe and man in the works of Fariduddin Attor. In *INTERNATIONAL CONFERENCE: PROBLEMS AND SCIENTIFIC SOLUTIONS*. (Vol. 1, No. 6, pp. 35-41).

12. Мурадов, С.А. (2023). ОСНОВНЫЕ ИДЕИ ОСНОВАТЕЛЯ НЕМЕЦКОЙ ФИЛОСОФСКОЙ ШКОЛЫ. *Инновационное развитие в образовательной деятельности*, 2 (7), 588-594.

13. Karimov, B. K. (2022). HARMONY OF MIND AND SPIRIT. *THE ROLE OF SCIENCE AND INNOVATION IN THE MODERN WORLD*, 1(2), 56-61.

14. Каримов, Б. (2011). Гармонизация взаимоотношений государства, общества и человека как основа справедливого общества. постановка вопроса. *Fuqarolik jamiyati. Гражданское общество*, 8(1), 71-73.

15. Мирзакулов, Б. Т. (2015). Дипломатические и торговые связи Бухары с Россией XVI–XVIII вв. *Молодой учёный*, 20, 548.

16. Мирзакулов, Б. Т. (1994). Рабочая кооперация Узбекистана в 20-е-начале 30-х гг.



17. Султонова, Л. С. (2022). МЕСТО ИНЖЕНЕРНОЙ ПЕДАГОГИКИ В ПОДГОТОВКЕ БУДУЩИХ ИНЖЕНЕРОВ. *YOUTH, SCIENCE, EDUCATION: TOPICAL ISSUES, ACHIEVEMENTS AND INNOVATIONS*, 1(6), 29-34.
18. Sultanova, L. (2021). The historical roots of spiritual education of youth. *ACADEMICIA: An International Multidisciplinary Research Journal*, 11(3), 461-463.
19. Aminovna, B. G. (2021). The role of social system and political ideas in achieving human prosperity. *Thematics Journal of Education*, 6(November).
20. Аминовна, Б.Г. (2022). ЗНАЧЕНИЕ ВНУТРЕННИХ И МЕЖДУНАРОДНЫХ ПУТЕЙ СВЯЗИ ЦЕНТРАЛЬНОАЗИАТСКИХ КОРОЛЕВСТВ В РАЗВИТИИ ТОРГОВЛИ. *Web of Scientist: Международный научный исследовательский журнал*, 3 (10), 12:00–12:05.
21. Темиров, Ш. Т., & Азимов, А. А. (2016). Экономический и культурный рост народов центральной азии в IX-X веках. In *Интеграция современных научных исследований в развитие общества* (pp. 104-105).
22. Jahongir, S. (2020). Philosophical views of Umar life. *Academicia. An International Multidisciplinary Research Journal.–India*, 10(4), 360-364.
23. Shodiev, J. J. (2020). Interpretation of moral facts in the opinions of Umar Khayyam. *International engineering journal for research & development.-India*, 5(3), 143-148.
24. Шодиев, Ж. Ж. Interpretation of the image of may in the ruba of Umar Khayyam. *Monografia pokonferencyjna science, research, development*, 33, 2020-30.
25. Шодиев, Ж. Ж. (2020). Умар Хайём фалсафий қарашларида инсон тақдири ва эркин ирода масаласи. *Наманган давлат университети Илмий ахборотномаси*, 2, 197-204.
26. Шодиев, Ж. Ж. (2020). Умар Хайёмнинг асосий асарлари ва рубоийларининг тузилиши, мазмуни ва таҳлили. *Илм Сарчашмалари.- Урганч*, 10, 44-47.
27. Шодиев, Ж. Ж. (2020). Умар Хайём рубоийларининг талқин ва тавсифи. *Наманган давлат университети Илмий ахборотномаси*, 9, 206-210.
28. Шодиев, Ж. Ж. (2020). Умар Хайёмнинг ижтимоий-ахлоқий қарашлари. *Фалсафа ва ҳуқуқ.–Тошкент*, 3, 107-110.
29. Shodiev, J. (2021). The problem of knowledge in the philosophical views of Umar Khayyam. *Imam al-Bukhari IBS Journal*, 2.



30. Шодиев, Ж. (2022). Илк уйғониш даврида–комил инсонни шакллантириш ватарбиялашда тасаввуф таълимотининг ўрни. *Scientific Bulletin of NamSU-Научный вестник НамГУ-NamDU ilmiy axborotnomasi–2022-yil_4-сон*, 229.

31. Шодиев, Ж. Ж. Мамлакатимизда инсон қадрини юксалтиришнинг ижтимоий-фалсафий масалалари. *Қарду хабарлари. Илмий-назарий, услубий журнал. Махсус сон (Ижтимоий фанлар)*.

32. Shodiev, J. J. (2020). INTERPRETATION AND DESCRIPTION OF UMAR KHAYYAM RUBAYA. *Scientific Bulletin of Namangan State University*, 2(9), 206-211.

33. Jurakulovich, S. J. (2022). AGAINST IGNORANCE-FIGHTING WITH ENLIGHTENMENT THE MAIN CRITERIA IN IMPROVING HUMAN VALUE. *Web of Scientist: International Scientific Research Journal*, 3(10), 1160-1164.

34. Jurakulovich, S. J. (2022). ATTITUDE TO HUMAN DIGNITY IN THE PERIOD OF AMIR TEMUR AND TEMURIDS DYNASTY. *Web of Scientist: International Scientific Research Journal*, 3(5), 43-47.

35. Shodiyev, J. (2021). JAMIYATDAGI MEHNAT MUNOSABATLARI SHAROITIDA MA'NAVIY SALOHİYAT. *Журнал истории и общества*, (2)

36. SHODIEV, J. (2021). SOCIO-POLITICAL LIFE AND THE DEVELOPMENT OF SCIENCE IN THE PERIOD OF UMAR KHAYYAM. *ЦЕНТР НАУЧНЫХ ПУБЛИКАЦИЙ (buxdu.uz)*, 1(1).

37. Shodiyev, J. (2021). O'ZBEKISTONDA IJTIMOYIY-SIYOSIY KOMMUNIKATSIYA RIVOJLANISHIDA RAQAMLI TRANSFORMATSIYA SIYOSATI. *Academic research in educational sciences*, 2(2), 409-416.

38. Shodiyev, J. J. (2020). U THE QUESTION OF HUMAN DESTINY AND FREE IN THE PHILOSOPHICAL VIEWS OF OMAR KHAYYAM. *Scientific and Technical Journal of Namangan Institute of Engineering and Technology*, 2(2), 197-202.

39. Shodiev Jahongir Jurakulovich. Interpretation of moral facts in the opinions of Umar Khayyam. *International Engineering Journal For Research & Development* 2020/4/16.

40. Jurakulovich, S. J. (2023). The role of the national idea in increase of human values. *Web of Scientist: International Scientific Research Journal*, 3(10), 1160-1164.

41. Shodiyev Jahongir Jo'raqulovich. Inson qadri va uning huquqlari eng oliy qadriyat: tarixiy-huquqiy meros. *Ilm sarchashmalari/ Urganch – 3.2023*. 19-21.



42. Shodiyev, J. J. (2023). THE ROLE OF SCIENTIFIC THINKING AND MENTAL DEVELOPMENT IN IMPROVING HUMAN DEVELOPMENT AND VALUE. *Innovative Development in Educational Activities*, 2(9), 251-261.
43. Shodiyev, J. J. (2023). THE ROLE OF THE NATIONAL IDEA IN INCREASE OF HUMAN VALUES. *Innovative Development in Educational Activities*, 2(7), 616-625.
44. Azimov, A. A., & Avliyokulov, U. M. (2019). СОЦИАЛЬНО-ЭСТЕТИЧЕСКИЕ ВЗГЛЯДЫ ЭПОХИ АБУ АБДУЛЛАХ РУДАКИ. *Theoretical & Applied Science*, (5), 560-562.
45. Азимов, А. А., & Темиров, Ш. Т. (2016). Политическая и социальная жизнь в бухарском эмирате во взглядах ахмада дониша. In *Интеграция современных научных исследований в развитие общества* (pp. 66-67).
46. Азимов, А. А., & ўғли Рўзиев, А. Ш. (2022, December). ОСОБЕННОСТИ КНИГИ АБЕСТА. In *INTERNATIONAL CONFERENCE: PROBLEMS AND SCIENTIFIC SOLUTIONS*. (Vol. 1, No. 7, pp. 37-42).
47. Azimov, A. A. (2022). PHILOSOPHICAL AND ETHICAL IDEAS OF THE EARLY RENAISSANCE OF THE EAST IN CENTRAL ASIA AND THEIR REFLECTION IN THE VIEWS OF ZAKARIA AR RAZI. *INNOVATIVE DEVELOPMENT IN THE GLOBAL SCIENCE*, 1(7), 57-62.
48. Азимов, А. А., & Темиров, Ш. Т. (2016). КУЛЬТУРНАЯ И АРХИТЕКТУРНАЯ ВЗАИМОВЛИЯНИЯ ВОСТОКА И ВОСТОЧНОЙ ЕВРОПЫ С БУХАРОЙ. In *Современные тенденции развития науки и производства* (pp. 33-34).
49. Bafoev, F. M. (2020). О НЕКОТОРЫХ КОНТУРАХ НОВОГО МИРОВОГО ПОРЯДКА: ЭВОЛЮЦИЯ, ПРОГНОЗЫ, ПЕРСПЕКТИВЫ. *Theoretical & Applied Science*, (12), 388-390.
50. Bafoev, F. (2019). LIBERAL ISLAM IN THE CONTEMPORARY WORLD: NEW LANDMARKS OF TRUMP'S ADMINISTRATION. *Central Asia & the Caucasus* (14046091), 20(2).
51. Бафоев, Ф., Мирзаходжаев, А., & Мирзаев, А. (2018). Принцип неделимости безопасности: непрерывность, целостность, универсальность. *Fuqarolik jamiyati. Гражданское общество*, 15(1), 80-83.
52. Феруз, Б. (2015). Среднесрочные приоритеты США в Центральной Азии: основы, стимулы, коррективы. *Центральная Азия и Кавказ*, 18(2), 27-37.
53. Шукуруллаев, Ю. (2022, December). СОЗДАНИЕ ВОЕННЫХ УСТАВНЫХ ГРУПП ЕВРОПЕЙСКОГО ТИПА В БУХАРСКОМ ЭМИРАТЕ.



In *INTERNATIONAL SCIENTIFIC AND PRACTICAL CONFERENCE" THE TIME OF SCIENTIFIC PROGRESS"* (Vol. 1, No. 4, pp. 42-51).

54. Шукриллаев, Ю. А. (2006). Бухоро амирлигида кўшин ва ӯарбий иш (1756-1920 йиллар). Тарих фанлари номзоди илмий дражасини олиш учун езилган диссертация.-Тошкент, 2006.

55. Шукруллаев, Ю. А. Армия Бухарского эмирата и военное дело (1756-1920 гг.). Автореферат кандидатской диссертации по истории.-Ташкент, 2006.- 26 с.; К вопросу о дипломатических сношениях между Россией и Бухарой через Оренбург в конце XVIII-начале XIX веков. *Общественные науки в Узбекистане*.-1962, 7, 55-59.

56. Ахмеджанов, М. М., & Нурматова, Н. У. (2017). Роль воспитания молодежи в духе толерантности в процессе глобализации. *Молодой ученый*, (7), 421-422.

57. Нурматова, Н. У. (2017). Применение мультимедийных технологий в образовательных учреждениях. *Міжнародний науковий журнал Інтернаука*, (6), 25-27.

58. Ахмеджанов, М. М., & Нурматова, Н. У. (2016). Farabi-first philosopher in his times. *Молодой ученый*, (2), 943-944.

59. ЗОИРОВ, Э. Х. НАУЧНОЕ НАСЛЕДИЕ МАХДУМИ АЪЗАМА. АКТУАЛЬНЫЕ ИССЛЕДОВАНИЯ Учредители: ООО" Агентство перспективных научных исследований", (20), 29-32.

60. Зоиров, Э. Х. (2022, December). ДУХОВНОЕ НАСЛЕДИЕ МАХДУМИ АЪЗАМА. In *INTERNATIONAL SCIENTIFIC CONFERENCE" INNOVATIVE TRENDS IN SCIENCE, PRACTICE AND EDUCATION"* (Vol. 1, No. 4, pp. 121-131).

61. Zoirov, E. H. (2021). Questions of ontology of nature in the teachings of mahdumi azam. *ACADEMICIA: An International Multidisciplinary Research Journal*, 11(5), 91-94.

62. Зоиров, Э. Х. (2022). ОРИФ РЕВГАРИЙ-ВТОРОЙ ПИР БУХОРО-И-ШАРИФ. *YOUTH, SCIENCE, EDUCATION: TOPICAL ISSUES, ACHIEVEMENTS AND INNOVATIONS*, 1(6), 35-43.

63. Khalilovich, Z. E., & Orifovich, D. G. (2020). ANALYSIS OF THE TEACHINGS OF MAHDUMI AZAM AND CLASSIFICATION OF PAMPHLETS. *International Engineering Journal For Research & Development*, 5(4), 4-4.





64. Nigmatovna N. G., Erkinovna U. V. Pharaoh of the weavers of bahauddin naqshband //Academicia: An International Multidisciplinary Research Journal. – 2020. – Т. 10. – №. 5. – С. 922-926.

65. Наврўзова, Г. (2005). Нақшбандия тасаввуфий таълимоти ва баркамол инсон тарбияси. *Тошкент:“Фан, 233.*

66. Nematovna, N. G. (2021, February). The essence of Abu Ali Ali Sina's treatise on birds and the influence of mystical ideas on its development. In *Archive of Conferences* (Vol. 16, No. 1, pp. 19-23).

67. Наврўзова, Г. Н. (2021). Маҳдуми Аъзам Нақшбандия асоси бўлган тўрт калима хусусида. *Academic research in educational sciences, 2(3), 188-199.*

68. Наврўзова, Г. Н. (2007). Нақшбандия-камолот йўли. *Тошкент:“Фан, 189.*



ПРОЦЕССЫ МОДЕРНИЗАЦИИ В УЗБЕКИСТАНЕ В ДОКУМЕНТАХ ГЕНЕРАЛЬНОЙ АССАМБЛЕИ ООН (2017-2019)

Бозаркул Каримов

кандида философских наук, Бухарский инженерно-технологический институт

В распространяемых Постоянным представителем Узбекистана при ООН и переводимых на официальные языки этой международной организации документах сессий Генеральной Ассамблеи ООН находят отражение проводимые под руководством Президента Шавката Мирзиёева широкомасштабные реформы в стране.

Так, Письмом Постоянного представителя Узбекистана при ООН от 25 января 2017 г. на имя Генерального секретаря препровождена информация об итогах социально-экономического развития Республики Узбекистан в 2016 г. и приоритетах экономической программы на 2017 г.

Перед Правительством, руководителями министерств, ведомств, хозяйственных объединений и хокимиятов, говорится в документе, поставлены следующие приоритетные задачи и требования: *первое*-разработка комплексных мер по реализации одиннадцати важнейших приоритетов экономической и социальной программы на 2017 год; *второе*-обеспечение на системной основе критического анализа положения дел в отраслях экономики, социальной сфере и территориях Республики, внесение на этой основе соответствующих корректив в основные направления и приоритеты углубления экономических реформ; *третье*-повышение персональной ответственности руководителей и должностных лиц за конечные результаты, соблюдение строгой дисциплины и усиление эффективности системы управления в соответствии с возросшими современными требованиями.

Сотрудничеству Узбекистана с ООН в 2017 г. исполнилось 25 лет.

2 марта 1992 г. Республика Узбекистан стала полноправным членом ООН и перед Штаб-квартирой в городе Нью-Йорке был поднят наш национальный флаг, говорится в Письме Постоянного представителя Узбекистана при ООН от 21 февраля 2017 г. на имя Генерального секретаря с информацией, касающейся 25-летия членства Узбекистана в ООН.

Сотрудничество между Узбекистаном и ООН охватывает вопросы экологии и защиты окружающей среды. В этой сфере президент Узбекистана





Ш.М.Мирзиёев обращает внимание на острую и требующую безотлагательного решения общепланетарную проблему-трагедию Аральского моря.

Президент Ш.М.Мирзиёев призывает сосредоточить усилия мирового сообщества на «сокращении губительного воздействия этой экологической катастрофы на жизнедеятельность проживающих в Центральной Азии миллионов людей и сохранении природного и биологического баланса в Приаралье».

В основу Стратегии действий легли концептуальные вопросы общественно-политического, социально-экономического, культурно-гуманитарного развития страны, озвученные Президентом Республики Узбекистан Ш.М. Мирзиёевым в ходе предвыборной избирательной кампании, многочисленных встреч с общественностью, представителями деловых кругов, а также государственных органов.

Целью Стратегии действий является коренное повышение эффективности проводимых реформ, создание условий для обеспечения всестороннего и ускоренного развития государства и общества, модернизация страны и либерализация всех сфер жизни.

В частности, определены пять приоритетных направлений развития страны: совершенствование государственного и общественного строительства; обеспечение верховенства закона и дальнейшее реформирование судебной системы; развитие и либерализация экономики; развитие социальной сферы; обеспечение безопасности, межнационального согласия и религиозной толерантности, осуществление взвешенной, взаимовыгодной и конструктивной внешней политики.

Информация об основных направлениях антинаркотической политики и их реализации в Республике Узбекистан в 2016 г. прилагается к Письму Постоянного представителя Узбекистана при ООН от 30 июня 2017 г. на имя Генерального секретаря.

В 2016 г. была продолжена работа в сфере сокращения спроса и предложения на наркотики в соответствии с антинаркотической стратегией, определенной программой комплексных мер по противодействию злоупотреблению наркотиками и их незаконному обороту на 2016-2020 гг. Уделялось внимание совершенствованию нормативно-правовой базы в области регулирования оборота наркотических средств и оказания наркологической помощи, улучшения материально-технической базы и





кадрового потенциала специальных подразделений правоохранительных органов и наркологической службы.

Документ состоит из следующих разделов: “Противодействие незаконному обороту наркотиков”, “Противодействие новым видам психоактивных веществ”, “Наркологическая ситуация”, “Смертные случаи от передозировки наркотиками за период 2007-2016 гг.”, “Количество новых случаев ВИЧ-инфицирования за период 2007-2016 гг.”, “Подготовка кадров для наркологической службы”, “Профилактическая работа”, “Международное сотрудничество”.

В Письме Постоянного представителя Узбекистана при ООН от 26 июля 2017 г. на имя Генерального секретаря содержится информация о роли уникального института гражданского общества в Узбекистане, махалле, в поощрении и защите прав человека в нашей стране.

Современный опыт Узбекистана подтверждает действенность уникального института самостоятельной деятельности граждан по решению вопросов местного значения, исходя из своих интересов, исторических особенностей развития, а также национальных и духовных ценностей, местных обычаев и традиций. Законность, приоритет прав, свобод и законных интересов человека, демократизм, гласность, социальная справедливость, самостоятельность в решении вопросов местного значения, общественная взаимопомощь, социальное партнерство, учет местных обычаев и традиций – это те принципы, на основе которых махалля успешно участвует в масштабных демократических преобразованиях.

К Письму Постоянного представителя Узбекистана при ООН от 19 августа 2017 г. на имя Генерального секретаря прилагается информация о мерах, принятых правительством Узбекистана в целях обеспечения социальной стабильности и сохранения подлинной сути и содержания священной религии Ислам.

Практически во всех регионах Узбекистана есть множество памятников и научных центров, построенных в память о великих предках и мыслителях, которые внесли беспрецедентный вклад в процветание религии. В этих центрах создаются научные школы, где будут готовить специалистов по некоторым разделам исламоведения. Эти школы послужат основой для подготовки высокообразованных имамхатыбов, экспертов исламоведения и, самое главное, воспитания узбекских детей в духе бесценного наследия великих предков и здоровой веры.





Правительство Республики Узбекистан активно продолжает углублять широкомасштабные реформы во всех сферах общества, направленные на дальнейшее повышение благосостояния населения и достижение целей в области устойчивого развития, говорится в Письме.

В этом плане 2017 г. ознаменовал начало нового этапа развития Узбекистана. Особое внимание уделялось реализации задач, определенных в Стратегии действий по дальнейшему развитию страны на 2017-2021 гг., для чего были мобилизованы все силы и возможности государства и общества.

В целом, последовательная реализация осуществляемых в Узбекистане реформ должна способствовать успешному достижению целей, обозначенных в Повестке дня в области устойчивого развития на период до 2030 года, а также росту благосостояния населения и решению актуальных социально-экономических вопросов в республике.

По предложению Президента Республики Узбекистан Шавката Мирзиёева 2018 год в Узбекистане объявлен Годом поддержки активного предпринимательства, инновационных идей и технологий.

Указом Президента утверждена Государственная программа по реализации стратегии действий по пяти приоритетным направлениям развития Республики Узбекистан в 2017-2021 гг. в Год поддержки активного предпринимательства, инновационных идей и технологий.

Узбекистан в качестве полноправного субъекта международных отношений намерен и дальше предпринимать последовательные усилия по обеспечению гендерного равенства, защите права детей, учету и продвижению интересов молодежи, внося свой вклад в дело достижения целей в области устойчивого развития.

Негосударственным некоммерческим организациям и другим институтам гражданского общества рекомендовано: а) усилить меры по внедрению общественного контроля за соблюдением органами государственной власти и управления, предприятиями, организациями, учреждениями и фермерскими хозяйствами норм международного права и национального законодательства по обеспечению гарантированных трудовых прав граждан; б) проводить широкую информационно-разъяснительную кампанию среди населения и внедрение механизмов обратной связи с населением, с принятием действенных мер общественного воздействия в отношении лиц, причастных к нарушению законодательства о труде, а также с внесением в компетентные органы предложений о привлечении их к ответственности. Об этом говорится в Письме Постоянного представителя Узбекистана при ООН от 4 мая 2018 г.





на имя Генерального секретаря с информацией о мерах, принятых правительством Узбекистана для обеспечения трудовых прав граждан в соответствии с национальным законодательством и международными трудовыми стандартами.

В 2019 г. правительство намерено активно решать следующие задачи в социальной сфере: 1) снизить уровень безработицы среди населения, повысить доходы людей и семей; 2) пересмотреть порядок назначения и выплаты пенсий и пособий, коренным образом реформировать пенсионную систему; 3) продолжить совершенствование системы развития науки и непрерывного образования, отвечающего требованиям времени; 4) улучшить качество и расширить охват населения медицинскими услугами в целях укрепления генофонда нации; 5) усилить социальную поддержку женщин и молодежи со стороны государства; 6) улучшить условия жизни людей путем обеспечения их достойным жильем и повышения благосостояния; 7) принять комплексные меры по развитию туризма, привлечению инвестиций в эту сферу, повышению потенциала кадров; 8) решать вопросы экологической безопасности, рационального использования водных и других природных ресурсов. В целом, последовательная реализация обозначенных Президентом Узбекистана задач должна способствовать успешному достижению целей, предусмотренных в Повестке дня в области устойчивого развития на период до 2030 года, а также росту благосостояния населения и решению актуальных социально-экономических вопросов в республике. Это изложено в Письме Постоянного представителя Узбекистана при ООН от 3 января 2019 г. на имя Генерального секретаря с информацией о мерах по практической реализации Повестки дня в области устойчивого развития на период до 2030 г., принимаемых правительством Узбекистана.

По инициативе Президента Узбекистана Ш.Мирзиёева Правительством 10 мая 2018 г. принято Постановление «О дополнительных мерах по искоренению принудительного труда в Республике Узбекистан».

Об этом говорится в Письме Постоянного представителя Узбекистана при ООН от 22 апреля 2019 г. на имя Генерального секретаря с информацией о мерах, принятых правительством Узбекистана для обеспечения трудовых прав граждан в соответствии с национальным законодательством и международными стандартами труда.

Как видим, процессы модернизации в нашей стране достаточно полно отражены в распространяемых Постоянным представителем Узбекистана при



ООН и переводимых на официальные языки этой международной организации документах сессий Генеральной Ассамблеи ООН.

СПИСОК ЛИТЕРАТУРЫ:

1. Мирзакулов, Б. Т. (2015). Дипломатические и торговые связи Бухары с Россией XVI–XVIII вв. *Молодой учёный*, 20, 548.
2. Мирзакулов, Б. Т. (1994). Рабочая кооперация Узбекистана в 20-е-начале 30-х гг.
3. Султонова, Л. С. (2022). МЕСТО ИНЖЕНЕРНОЙ ПЕДАГОГИКИ В ПОДГОТОВКЕ БУДУЩИХ ИНЖЕНЕРОВ. *YOUTH, SCIENCE, EDUCATION: TOPICAL ISSUES, ACHIEVEMENTS AND INNOVATIONS*, 1(6), 29-34.
4. Санджар, М. Одним из факторов чистоты сердца является Футуват. *Международный журнал инноваций в инженерных исследованиях и технологиях*, 98-101.
5. МУРАДОВ, С. А. СОЦИАЛЬНО-ФИЛОСОФСКИЕ ВЗГЛЯДЫ ФАРИДУДДИНА АТТОРА. *МОЛОДОЙ УЧЕНЫЙ Учредители: ООО "Издательство Молодой ученый"*, (51), 529-531.
6. Мурадов, С. А., & кизи Касимова, Ф. Ф. (2022, December). ФИЛОСОФИЯ ДИЗАЙНА: ОСОБЕННОСТИ И СУЩНОСТЬ. In *INTERNATIONAL CONFERENCE: PROBLEMS AND SCIENTIFIC SOLUTIONS*. (Vol. 1, No. 7, pp. 51-59).
7. Санжар, М. (2020). Взгляды Фаридуддина Аттора на бытие. *Международный журнал прикладных исследований. ИДЖАР*, 6(6), 34-36.
8. Муродов, С. А. (2009). Ибн Сино, Аттор ва Навоий асарларида кушлар тимсоли. *Имом ал-Бухорий сабоқлари», Маънавий-маърифий, илмий-адабий журнал. Тошкент*, 273-276.
9. Мурадов, С. А. Современные методы философии и их значение в развитии мышления человека. *Актуальные исследования*, 51.
10. Murodov, S. A. (2022, November). Relationship between the universe and man in the works of Fariduddin Attor. In *INTERNATIONAL CONFERENCE: PROBLEMS AND SCIENTIFIC SOLUTIONS*. (Vol. 1, No. 6, pp. 35-41).
11. Мурадов, С.А. (2023). ОСНОВНЫЕ ИДЕИ ОСНОВАТЕЛЯ НЕМЕЦКОЙ ФИЛОСОФСКОЙ ШКОЛЫ. *Инновационное развитие в образовательной деятельности*, 2 (7), 588-594.



12. Karimov, B. K. (2022). HARMONY OF MIND AND SPIRIT. *THE ROLE OF SCIENCE AND INNOVATION IN THE MODERN WORLD*, 1(2), 56-61.

13. Каримов, Б. (2011). Гармонизация взаимоотношений государства, общества и человека как основа справедливого общества. постановка вопроса. *Fuqarolik jamiyati. Гражданское общество*, 8(1), 71-73.

14. Мирзакулов, Б. Т. (2015). Дипломатические и торговые связи Бухары с Россией XVI–XVIII вв. *Молодой учёный*, 20, 548.

15. Мирзакулов, Б. Т. (1994). Рабочая кооперация Узбекистана в 20-е начале 30-х гг.

16. Султонова, Л. С. (2022). МЕСТО ИНЖЕНЕРНОЙ ПЕДАГОГИКИ В ПОДГОТОВКЕ БУДУЩИХ ИНЖЕНЕРОВ. *YOUTH, SCIENCE, EDUCATION: TOPICAL ISSUES, ACHIEVEMENTS AND INNOVATIONS*, 1(6), 29-34.

17. Sultanova, L. (2021). The historical roots of spiritual education of youth. *ACADEMICIA: An International Multidisciplinary Research Journal*, 11(3), 461-463.

18. Aminovna, B. G. (2021). The role of social system and political ideas in achieving human prosperity. *Thematics Journal of Education*, 6(November).

19. Аминовна, Б.Г. (2022). ЗНАЧЕНИЕ ВНУТРЕННИХ И МЕЖДУНАРОДНЫХ ПУТЕЙ СВЯЗИ ЦЕНТРАЛЬНОАЗИАТСКИХ КОРОЛЕВСТВ В РАЗВИТИИ ТОРГОВЛИ. *Web of Scientist: Международный научный исследовательский журнал*, 3 (10), 12:00–12:05.

20. Темиров, Ш. Т., & Азимов, А. А. (2016). Экономический и культурный рост народов центральной азии в IX-X веках. In *Интеграция современных научных исследований в развитие общества* (pp. 104-105).

21. Jahongir, S. (2020). Philosophical views of Umar life. *Academicia. An International Multidisciplinary Research Journal.–India*, 10(4), 360-364.

22. Shodiev, J. J. (2020). Interpretation of moral facts in the opinions of Umar Khayyam. *International engineering journal for research & development.-India*, 5(3), 143-148.

23. Шодиев, Ж. Ж. Interpretation of the image of may in the ruba of Umar Khayyam. *Monografia pokonferencyjna science, research, development*, 33, 2020-30.

24. Шодиев, Ж. Ж. (2020). Умар Хайём фалсафий қарашларида инсон тақдири ва эркин ирода масаласи. *Наманган давлат университети Илмий ахборотномаси*, 2, 197-204.



25. Шодиев, Ж. Ж. (2020). Умар Хайёмнинг асосий асарлари ва рубоийларининг тузилиши, мазмуни ва таҳлили. *Илм Сарчашмалари.- Урганч, 10*, 44-47.

26. Шодиев, Ж. Ж. (2020). Умар Хайём рубоийларининг талқин ва тавсифи. *Наманган давлат университети Илмий ахборотномаси, 9*, 206-210.

27. Шодиев, Ж. Ж. (2020). Умар Хайёмнинг ижтимоий-ахлоқий қарашлари. *Фалсафа ва ҳуқуқ.–Тошкент, 3*, 107-110.

28. Shodiev, J. (2021). The problem of knowledge in the philosophical views of Umar Khayyam. *Imam al-Bukhari IBS Journal, 2*.

29. Шодиев, Ж. (2022). Илк уйғониш даврида–комил инсонни шакллантириш ватарбиялашда тасаввуф таълимотининг ўрни. *Scientific Bulletin of NamSU-Научный вестник НамГУ-NamDU ilmiy axborotnomasi–2022-yil_4-сон, 229*.

30. Шодиев, Ж. Ж. Мамлакатимизда инсон қадрини юксалтиришнинг ижтимоий-фалсафий масалалари. *Қарду хабарлари. Илмий-назарий, услубий журнал. Махсус сон (Ижтимоий фанлар)*.

31. Shodiev, J. J. (2020). INTERPRETATION AND DESCRIPTION OF UMAR KHAYYAM RUBAYA. *Scientific Bulletin of Namangan State University, 2(9)*, 206-211.

32. Jurakulovich, S. J. (2022). AGAINST IGNORANCE-FIGHTING WITH ENLIGHTENMENT THE MAIN CRITERIA IN IMPROVING HUMAN VALUE. *Web of Scientist: International Scientific Research Journal, 3(10)*, 1160-1164.

33. Jurakulovich, S. J. (2022). ATTITUDE TO HUMAN DIGNITY IN THE PERIOD OF AMIR TEMUR AND TEMURIDS DYNASTY. *Web of Scientist: International Scientific Research Journal, 3(5)*, 43-47.

34. Shodiyev, J. (2021). JAMIYATDAGI MEHNAT MUNOSABATLARI SHAROITIDA MA'NAVIY SALOHİYAT. *Журнал истории и общества, (2)*

35. SHODIEV, J. (2021). SOCIO-POLITICAL LIFE AND THE DEVELOPMENT OF SCIENCE IN THE PERIOD OF UMAR KHAYAM. *ЦЕНТР НАУЧНЫХ ПУБЛИКАЦИЙ (buxdu. uz), 1(1)*.

36. Shodiyev, J. (2021). O'ZBEKISTONDA IJTIMOİY-SIYOSIY KOMMUNIKATSIYA RIVOJLANISHIDA RAQAMLI TRANSFORMATSIYA SIYOSATI. *Academic research in educational sciences, 2(2)*, 409-416.

37. Shodiyev, J. J. (2020). U THE QUESTION OF HUMAN DESTINY AND FREE IN THE PHILOSOPHICAL VIEWS OF OMAR KHAYYAM. *Scientific and*



Technical Journal of Namangan Institute of Engineering and Technology, 2(2), 197-202.

38. Shodiev Jahongir Jurakulovich. Interpretation of moral facts in the opinions of Umar Khayyam. *International Engineering Journal For Research & Development* 2020/4/16.

39. Jurakulovich, S. J. (2023). The role of the national idea in increase of human values. *Web of Scientist: International Scientific Research Journal*, 3(10), 1160-1164.

40. Shodiyev Jahongir Jo'raqulovich. Inson qadri va uning huquqlari eng oliy qadriyat: tarixiy-huquqiy meros. *Ilm sarchashmalari/ Urganch* – 3.2023. 19-21.

41. Shodiyev, J. J. (2023). THE ROLE OF SCIENTIFIC THINKING AND MENTAL DEVELOPMENT IN IMPROVING HUMAN DEVELOPMENT AND VALUE. *Innovative Development in Educational Activities*, 2(9), 251-261.

42. Shodiyev, J. J. (2023). THE ROLE OF THE NATIONAL IDEA IN INCREASE OF HUMAN VALUES. *Innovative Development in Educational Activities*, 2(7), 616-625.

43. Azimov, A. A. (2022). PHILOSOPHICAL AND ETHICAL IDEAS OF THE EARLY RENAISSANCE OF THE EAST IN CENTRAL ASIA AND THEIR REFLECTION IN THE VIEWS OF ZAKARIA AR RAZI. *INNOVATIVE DEVELOPMENT IN THE GLOBAL SCIENCE*, 1(7), 57-62.

44. Азимов, А. А., & Темиров, Ш. Т. (2016). КУЛЬТУРНАЯ И АРХИТЕКТУРНАЯ ВЗАИМОВЛИЯНИЯ ВОСТОКА И ВОСТОЧНОЙ ЕВРОПЫ С БУХАРОЙ. In *Современные тенденции развития науки и производства* (pp. 33-34).

45. Bafoev, F. M. (2020). О НЕКОТОРЫХ КОНТУРАХ НОВОГО МИРОВОГО ПОРЯДКА: ЭВОЛЮЦИЯ, ПРОГНОЗЫ, ПЕРСПЕКТИВЫ. *Theoretical & Applied Science*, (12), 388-390.

46. Бафоев, Ф., Мирзаходжаев, А., & Мирзаев, А. (2018). Принцип неделимости безопасности: непрерывность, целостность, универсальность. *Fuqarolik jamiyati. Гражданское общество*, 15(1), 80-83.

47. Феруз, Б. (2015). Среднесрочные приоритеты США в Центральной Азии: основы, стимулы, коррективы. *Центральная Азия и Кавказ*, 18(2), 27-37.

48. Бафоев, Ф. М. (2022, November). СТАТИСТИЧЕСКИЕ ДАННЫЕ КАК ИНДИКАТОР ЭФФЕКТИВНОЙ РЕАЛИЗАЦИИ ЦЕЛЕЙ УСТОЙЧИВОГО РАЗВИТИЯ (ЦУР). In *INTERNATIONAL CONFERENCE: PROBLEMS AND SCIENTIFIC SOLUTIONS*. (Vol. 1, No. 6, pp. 42-50).



49. Бафоев, Ф. (2012). К ВОПРОСУ ОБ ЭВОЛЮЦИОННОМ ПРИНЦИПЕ СТРОИТЕЛЬСТВА НОВОГО ОБЩЕСТВА В НЕЗАВИСИМОМ УЗБЕКИСТАНЕ. *Fuqarolik jamiyati. Гражданское общество*, 9(1), 54-55.

50. Bafoev, F. (2019). LIBERAL ISLAM IN THE CONTEMPORARY WORLD: NEW LANDMARKS OF TRUMP'S ADMINISTRATION. *Central Asia & the Caucasus (14046091)*, 20(2).

51. Бафоев, Ф., Мирзаходжаев, А., & Мирзаев, А. (2018). Принцип неделимости безопасности: непрерывность, целостность, универсальность. *Fuqarolik jamiyati. Гражданское общество*, 15(1), 80-83.

52. Феруз, Б. (2015). Среднесрочные приоритеты США в Центральной Азии: основы, стимулы, коррективы. *Центральная Азия и Кавказ*, 18(2), 27-37.

53. Шукуриллаев, Ю. (2022, December). СОЗДАНИЕ ВОЕННЫХ УСТАВНЫХ ГРУПП ЕВРОПЕЙСКОГО ТИПА В БУХАРСКОМ ЭМИРАТЕ. In *INTERNATIONAL SCIENTIFIC AND PRACTICAL CONFERENCE" THE TIME OF SCIENTIFIC PROGRESS"* (Vol. 1, No. 4, pp. 42-51).

54. Шукриллаев, Ю. А. (2006). Бухоро амирлигида кўшин ва ʻнарбий иш (1756-1920 йиллар). Тарих фанлари номзоди илмий дражасини олиш учун езилган диссертация.-Тошкент, 2006.

55. Зоиров, Э. Х. (2022, December). ДУХОВНОЕ НАСЛЕДИЕ МАХДУМИ АЪЗАМА. In *INTERNATIONAL SCIENTIFIC CONFERENCE" INNOVATIVE TRENDS IN SCIENCE, PRACTICE AND EDUCATION"* (Vol. 1, No. 4, pp. 121-131).

56. Zoirov, E. H. (2021). Questions of ontology of nature in the teachings of mahdumi azam. *ACADEMICIA: An International Multidisciplinary Research Journal*, 11(5), 91-94.

57. Зоиров, Э. Х. (2022). ОРИФ РЕВГАРИЙ-ВТОРОЙ ПИР БУХОРО-И-ШАРИФ. *YOUTH, SCIENCE, EDUCATION: TOPICAL ISSUES, ACHIEVEMENTS AND INNOVATIONS*, 1(6), 35-43.

58. Khalilovich, Z. E., & Orifovich, D. G. (2020). ANALYSIS OF THE TEACHINGS OF MAHDUMI AZAM AND CLASSIFICATION OF PAMPHLETS. *International Engineering Journal For Research & Development*, 5(4), 4-4.

59. Nigmatovna N. G., Erkinovna U. V. Pharaoh of the weavers of bahauddin naqshband //Academicia: An International Multidisciplinary Research Journal. – 2020. – Т. 10. – №. 5. – С. 922-926.

60. Наврўзова, Г. (2005). Нақшбандия тасаввуфий таълимоти ва баркамол инсон тарбияси. *Тошкент:“Фан*, 233.





61. Nematovna, N. G. (2021, February). The essence of Abu Ali Sina's treatise on birds and the influence of mystical ideas on its development. In *Archive of Conferences* (Vol. 16, No. 1, pp. 19-23).

62. Наврўзова, Г. Н. (2021). Махдуми Аъзам Нақшбандия асоси бўлган тўрт калима хусусида. *Academic research in educational sciences*, 2(3), 188-199.

63. Наврўзова, Г. Н. (2007). Нақшбандия-камолот йўли. *Тошкент: "Фан"*, 189.

64. Шукруллаев, Ю. А. Армия Бухарского эмирата и военное дело (1756-1920 гг.). Автореферат кандидатской диссертации по истории.-Ташкент, 2006.- 26 с.; К вопросу о дипломатических сношениях между Россией и Бухарой через Оренбург в конце XVIII-начале XIX веков. *Общественные науки в Узбекистане*.-1962, 7, 55-59.

65. Ахмеджанов, М. М., & Нурматова, Н. У. (2017). Роль воспитания молодежи в духе толерантности в процессе глобализации. *Молодой ученый*, (7), 421-422.

66. Нурматова, Н. У. (2017). Применение мультимедийных технологий в образовательных учреждениях. *Міжнародний науковий журнал Інтернаука*, (6), 25-27.

67. Ахмеджанов, М. М., & Нурматова, Н. У. (2016). Farabi-first philosopher in his times. *Молодой ученый*, (2), 943-944.

68. ЗОИРОВ, Э. Х. НАУЧНОЕ НАСЛЕДИЕ МАХДУМИ АЪЗАМА. АКТУАЛЬНЫЕ ИССЛЕДОВАНИЯ Учредители: ООО "Агентство перспективных научных исследований", (20), 29-32.



**“ҚАШҚАДАРЁ ВИЛОЯТИ ҚАМАШИ ТУМАНИДАГИ ЧИМҚЎРҒОН СУВ
ОМБОРИНИНГ ФАВҚУЛОТДА СУВ ТАШЛАШ ИНШООТИНИ ЗАМОНАВИЙ
ТЕХНОЛОГИЯЛАР АСОСИДА РЕКОНСТРУКЦИЯ ҚИЛИШ ЧОРА-
ТАДБИРЛАРИНИ ИШЛАБ ЧИҚИШ”**

Ҳ.О.Очилов

*“Тошкент ииригация ва қишлоқ хўжалигини механизациялаш
муҳандислари институти” миллий тадқиқот университети магистранти.*

Аннотация: Мақолада Чимқўрғон сув омборининг фавқулотда сув ташлаш иншоотини қуриш ишларини бажариш долзарб масала ҳисобланади. Сув ташлаш иншоотларининг турлари ва қандай танлаш бўйича кўрсатмалар берилган.

Калит сўзлари: Сув ташламалари, ёпиқ туннел, сифонли сув ташлама

Ўзбекистон Республикасидаги сув хўжалиги объектлари ва гидротехника иншоотларини хавфсизлик даражасини белгилаш, улардаги нуқсон ва бузилишларни аниқлаб тегишли тавсиялар ишлаб чиқиш, ҳамда иншоотларни қуриш, таъмирлаш-тиклаш, реконструкция қилиш ишларини бажариш ва эксплуатациясини яхшилаш мақсадида турли ташкилотлар ташкил этилган. Ҳозирда ушбу ташкилотлар томонидан олиб борилаётган ишлар асосида гидротехника иншооти балансида бўлган ташкилотларга гидротехника иншоотларини ишочлили ва хавфсиз ишлатиш бўйича топшириқлар берилади ва уларнинг бажарилиши назорат қилинади. Жумладан, Чимқўрғон сув омборининг сув чиқариш иншоотида ўрнатилган гидромеханик қурилмалар ва электр ускуналари қарийиб 1963 йилдан буён фойдаланиб келиш натижасида бугунги кунда маънан эскирган ҳамда яроқсиз ҳолда келиб қолган[1,4]. Сув чиқариш иншоотининг максимал сув чиқариш қобилияти 350,0 м³/сек, шундан 330,0 м³/сек. сув мавжуд 3 та туннел орқали, қолган 20,0 м³/сек. сув эса фавқулотда сув ташлама иншооти орқали Қашқадарё дарёсига сувини ташлайди. Ёғингарчилик мавсумида келадиган ёмғир ва сел сувларини сув чиқариш ва фавқулотда сув ташлама иншоотлари керакли миқдорда чиқара олмайётганлиги кузатилмоқда. Шу сабабли ҳам иншоотни ишончлилиги ва хавфсизлигини таъминлаш мақсадида Чимқўрғон сув омборининг фавқулотда сув ташлаш иншоотини қуриш ишларини бажариш долзарб масала ҳисобланади[2,3].



Сув ташлаш иншооти тури қуйидагиларни ҳисобга олган ҳолда танланади:

- сув иншооти бўғини қуриладиган жойнинг топографик, геологик ва гидрогеологик шароити;
- иншоотни қуриш ва ундан фойдаланиш даврида ташланадиган сув сарфи миқдори;
- қурилиш даврида сув сарфини ўтказиш схемаси;
- сув иншоотлари бўғинини борпо этиш ишларини ташкил этишни умумий схемаси;
- конструкциядан фойдаланиш хусусиятлари.

Сув ташламани энг қулай варианти нафақат сув ташлама қиймати, балки унга туташган тўғоннинг нархини ҳам ҳисобга олувчи турли хил вариантларни техник иқтисодий таққослаш асосида қабул қилинади.

Сув ташлама вариантларини танлашда қуйидагиларни ҳисобга олишни тавсия этилади:

- бошқарилмайдиган очиқ сув ташламалар 200 м³/с гача бўлган сув сарфида ва НДС ва МДС орасида катта ҳажмдаги тошқин ўзгаришларида қулай ҳисобланади ;
- автоматик равишда бошқариладиган сув ташламалар затворни ишлашига хизмат қилувчи ходимларни талаб қилмайди, бу катта тошқинлар юз берувчи узоқда жойлашган районлар учун жуда муҳим;
- бошқариладиган сув ташламалар сув сатҳини НДС да ушлаб туриш имкониятини яратади ва тошқин сувларини МДС га етмасдан ёки худудни қўшимча сув босмасдан ташлаш имкониятига эга; улар бошқарилмайдиган ташламаларга нисбатан тахминан 10...15 % га арзон;
- бошқарилмайдиган сув ташламалар янада баландроқ тўғонлар қуришни талаб қилади, лекин тошқин сувларини юқори бьефда кўпроқ тўпланиши натижасида ташланадиган сув миқдорини камайиши ҳисобига кичикроқ ўлчамга эга бўлиши мумкин.

Бошқа тенг шароитларда қирғоқдаги сув ташламалар тўғон танасидагиларга нисбатан афзалроқ. Буни шу билан изоҳлаш мумкинки, грунтли тўғон танасидаги сув ташламаларда қувурлар орасидаги деформация чокларида нотекис чўкишни ҳисобга олиб уларни ишончли зичлашишини таъминлаш керак керак бўлади, бу эса ўз навбатида бажариши қийин бўлган масала ҳисобланади. Иншоот бетон қисмини тўкма грунт билан туташган қисмида ҳавфли фильтрация деформациялари юз беришига олиб келувчи



филтрация йўли пайдо бермаслиги учун ҳамма чораларни кўзда тутилган бўлиши керак.

Қирғоқдаги сув ташламалар ичида энг тежамлиси консолли шаршара, сўнгра тезоқар ва ундан кейин конструкцияси бўйича энг массив бўлган кўп поғонали шаршара ҳисобланади. агарда жой рельефини этиборга олсак , у ҳолда нишаблик $i = 0,08 \dots 0,25$ бўлганда тезоқар, нишаблик, $i = 0,2 \dots 0,3$ бўлганда эса поғонали шаршаралар лойиҳалаш лозим. Нишаблик $i > 1$ ва ундан тикроқ бўлганда, шахтали ва ҳандақли сув ташламалар иқтисодий тежамкор ҳисобланади. Ундан ташқари, ҳандақли ва шахтали сув ташламаларни қоятошли ва тикроқ қирғоқ қияликларида қўллаш мумкин.

Сифонли сув ташламалардан тез пайдо бўладиган тошқинларда ва сув омборини бошқариладиган ҳажми нисбатан кичик бўлганда фойдаланиш мақсадга мувофиқ. Сифонли сув ташламани афзаллиги юқори бьефдаги сув сатҳи бир оз кўтарилганда автоматик равишда ишга тушиши ҳисобланади. Уларни муҳим камчиликларидан бири сузувчи жисмларни тушириб юбора олмаслиги ва уларга тиқилиб қолиши ҳисобланади.

Ёпиқ туннелли сув ташламалар қоя жинсли грунтларда қўлланилади. Туннелли сув ташламадан қурилиш ва эксплуатация даврда ҳам фойдаланиш мумкин;

Очиқ сув ташламалар энг кўп тарқалган. Тор створларда ташлаб юборилувчи оқим миқдори нисбатан унча катта бўлмаганда ўзандаги очиқ сув ташламалар, оқим миқдори катта бўлганда эса қирғоқдаги сув ташламалар қурилади. Туннелли сув ташламалар одатда тор створларда қўлланилади.

Хулоса ўрнида шуни айтиш мумкин-ки, Чимқўрғон сув омборлари Очиқ сув ташламаларини руқанструксия қилиш долзарб ҳисобланади.

АДАБИЁТЛАР РЎЙХАТИ:

1. С.Каримов, А.Акбаров, Жонқобилов. Гидрология, гидрометрия ва оқим ҳажмини ростлаш дарслик Тошкент, Ўқитувчи, 2004-230б
2. Г.В. Железняков, Т.А. Неговская, Е.Е. Овчаров. Гидрология, гидрометрия и регулирование стока. Москва “Колос”, 1984-431б.
3. В. Стрелников, С.Кеберле, Б.Белесков. Повышение эффективности эксплуатации водохранилищ Ташкент «Мехнат» - 1987-242.
4. А.М. Никитин. Водохранилища Средней Азии. Л. Гидрометеоздат 1991-163 т. 8. Ф.Ҳ.Ҳикматов, З.С.Сирлибоева, Д.П.Айтбаев. Кўллар ва сув омборлари. Тошкент “Университет”- 2000 й, 119 б.



LINGUOCULTURAL STUDY OF ANTHROPONYMS IN IRRELATIVE LANGUAGES (ON THE MATERIAL OF ENGLISH AND UZBEK EPICS)

Vakhobova Feruza Mansurovna

English teacher, Tashkent Institute of Irrigation and agricultural Mechanization
Engineers National Research University
Tashkent, Uzbekistan vaxobovaferuza@gmail.com

Abstract: *The article analyzes some of historian anthroponyms taken from Uzbek and English epics from linguocultural viewpoint. The aim of the research is to investigate linguocultural peculiarities of English and Uzbek anthroponyms in some epics and reason of using them paying attention to the national and cultural matters. Methods of the research: descriptive method, comparative analysis, cognitive –conceptual analysis, linguo-cultural analysis. The scientific novelty of the dissertation is explained by the following. Linguocultural analysis of anthroponyms in dictionaries, novels, short stories has been studied by linguists in almost all languages. Of course, linguists who interested in personal names have not overlooked folklore also, for example, we can find a linguocultural analysis of anthroponyms used in proverbs, idioms, and phrases, but the analysis of anthroponyms in epics comparing with irrelative languages is always neglected. The practical value of the work is in the fact that its materials, results and conclusion can be helpful for the teachers, students of the English philology in teaching and learning the courses like practical and written English, comparative typology of English and Uzbek languages, linguoculturology, lexicology of the English and Uzbek languages, translation and so on.*

Key words: *anthroponymic analysis, linguocultural problem, anthroponymic formula, culture and relationship of anthroponyms.*

«Anthroponymy (from the Greek. Anthropos - a person and onym - a name) – section onomastics, studying anthroponyms - own numerical people: personal names, patronymics (patronymic or other naming by the father), surnames, generic names, nicknames and pseudonyms (individual or group), kryptonims (hidden names). Also anthroponyms have been studied in literary works, the names of heroes in folklore, in myths and fairy tales. Anthroponymics distinguishes between folk and canon personal names, as well as various forms of the same name: literary and dialectal, official and unofficial. Every ethnos *in every era has its own*



anthroponymics - a register of personal names. The aggregate anthroponyms is called anthroponymy"⁸⁶.

*We take the more common view according to which anthroponyms - names of persons - proper names. The Linguistic Encyclopedic Dictionary emphasizes: "An anthroponym, especially a personal name, differs from many other names own (onyms) by the nature of the individualization of the object: each the object of the nomination (person) has a name. The name registry is limited. Names personal are repeated, which forces to give additional naming. The official naming of a person in a developed society has its own name formula: a certain order of anthroponyms and names common nouns (ethnonyms, names of kinship, specialty, occupation, titles, titles, ranks, etc.) "*⁸⁷.

It should also be emphasized that anthroponyms differ from others. types of proper names (toponyms, zoonyms, cosmonyms, etc.) leading role in cultural linguistics.

Anthroponymy - a section of onomastics that studies anthroponyms – namespeople and their individual components, as well as their origin, evolution, patterns of their functioning and development. Anthroponymics as a science emerged from onomastics in the 1960s and 1970s. Before that, instead of the term «anthroponymics» used the term «onomastics». There are several types of anthroponyms: personal name - name when birth; nickname in the game or social network; patronymic - naming by father, grandfather, etc .; surname - generic or family name; andronym - a woman's name, nickname or surname of her husband; mononym - full names consisting of one word; nickname - an additional name given to a person by people around him; kryptonym - hidden name.

Special mention is made of proper noun system of the language in the mentioned period onomastics, which aims to study, the direction called onomasiology is also passed a rapid development way. Initially, onomastics departments and even onomastics centers were opened at the Russian language Institute, gradually at the Institute for the Study of Language and Literature. Articles began to be published dedicated to the problems of onomastics, books were published. Moscow, which is currently under investigation distributed to the former republics special plan on anthroponomical investigation. Such plan was sent to the Academy of Sciences, Uzbekistan Language and Literature institute. So, Uzbek linguists are in the process of study problems of onomastics in the last century from

⁸⁶ Живоглядов А.А. Семантико-стилистический потенциал английской ономастики: автореф. дисс...канд. филол. наук. –М., 1987. – 15 с.

⁸⁷ The same as 33





the 1960s onwards, special attention began to be paid. E.Begmatov “Uzbek anthroponymy”, T.Nafasov Kashkadarya region studied toponymy, and S.Karaev studied historical names.

In the last decades, much linguistic research work has been done on lexical-semantic features of Uzbek anthroponyms, nominative and the motivational basis of anthroponyms and in terms of sociolinguistic specific problems. Much attention was paid to practical problems and a number of our books have been published. Problems of Uzbek onomastics was widely discussed at a number of international and national research conferences. Including Gulistan (1986), Karshi (1989), Urgench (1991) and others.

In general Uzbek onomastics, including anthroponymy has accumulated great experience in study. These are theoretical study of anthroponyms, also applies to practical problems. However, a number of theoretical and practical problems of Uzbek anthroponyms are waiting their scientific basis and in-depth study. For example, semantics of anthroponyms and motivation, scientific principles of classification, study of anthroponyms in relative and irrelative languages, anthroponomical principles of chronology, Uzbek historical anthroponymy, various styles of anthroponyms, especially socio-linguistic, national-cultural, philosophical-ethnic, interpretation of anthroponyms, lexicography of spelling so on.

Unfortunately, there is no any research work which summarizes the achievements all Uzbek onomastics, including Uzbek anthroponymy problems and proper nouns in the Uzbek language. However, almost 60-year development of Uzbek onomastics can provide sufficient information for the work⁸⁸. In fact, it is possible to determine language history, customs and traditions, social lifestyle of a people through studying people's names. L.B.Boyko in his thesis analyzes the name of a person as an integral part of his being. Representing a member of society, the anthroponym is conceptualized through the characteristics and assessments inherent in a person - it can be kind and honest; the name can act as the equivalent of an award or other material value: it can be done how (in English - to be worthy of one's name; one can make a name for him / herself) or mud (one's name is mud).

There is, perhaps, no person who is indifferent to his own name. On our name we react in the same way as to the sound of our native speech in a foreign language environment - almost instinctively. It's hard to imagine the person did not correct the one who mistakenly called him by a false name:

⁸⁸ Begmatov E.A. O'zbek tili antroponimikasi. Ўзбекистон Республикаси Фанлар академияси “Фан” нашриёти Тошкент – 2013.– 5б



-Oh, there you do not confuse my name!(A. Akhmatova). Sensitivity to sounding (and spelling) one's own name is another confirmation the fact that it is an integral part of a complex whole – linguistic personality. Those who got a difficult to pronounce surname always react sharply to its distortion. The special role of the name in the self-consciousness of the individual poses difficult tasks for translators as well. There is a known case of long-term proceedings in the European Court of Justice on the claim of an employee who worked in Germany a citizen of Greece - Christos Konstantinidis, who was not satisfied with the sound of the name in the proposed in accordance with the standard transliteration⁸⁹. As we stated above our current work studies anthroponyms with the connection of language and culture. D.D.Usova in her candidate dissertation discusses this phenomena adopts the understanding of the term 'culture', implying, in addition to linguistic culture, and other forms of its existence; in a broad sense - culture as a text and a megatext. A look at language and culture as synergistically interacting substances are presented today relevant and can serve as one of the basic starting principles consideration of the material of individual linguoculture in the chosen one for this work vein. From the standpoint of the achievements of modern science, understanding language as constituent 'subject' of culture allows the consideration of verbal signs in the linguistic and cultural aspect, which is manifested in a tendency to expanding the subject area of onomastics to include in its scope cultural knowledge. Given the intersection of scientific interests onomastics and cultural linguistics, it seems possible to use linguocultural approach to the study of onymic vocabulary, including the number of poetry names, considering their cultural content together with phonetic and semantic specifics as stylistic potential for formation of the author's text. Setting to treat language as the constitutive factor of culture makes it possible to move on to the question functioning in the language of the writer as a model of linguoculture⁹⁰.

Linguocultural analysis of anthroponyms in Uzbek epics. Linguoculturology is a science which deals with the relation between language and culture, its formation and development⁹¹. It is close to culturology and linguistics on learning object, but it can be distinguished by meaning and significance. The science deals with description of people's culture on language, determining language mentality and nationality. In this research work we try to mind about anthroponyms which are

⁸⁹. Бойко Л.Б. К вопросу о роли антропонима в лингвокультуре. Вестник Балтийского федерального университета им. И. Канта. 2013. Вып. 2. С. 13—21.

⁹⁰ Усова Н.В. Имя собственное как феномен лингвокультуры. автореф. дисс. . канд. филол. наук. –М., 2019. 15 с.

⁹¹ Krasnykh V.V. Ethnopsycholinguistics and linguo culture. Moscow: The course lecture. ITDGK, Gnozis, 2002



considered linguo-cultural unit. In fact, it is possible to determine language history, customs and traditions, social lifestyle of a people through studying people's names. S.E. Kenjaeva, in her candidate's thesis, divides Uzbek names into three groups, such as devote names, define names and wish names⁹². Professor T.Januzakov divides Kazakh names on lexico-semantic way into ten groups. O.Sayimbetov also divided Karakalpak people's names into three groups⁹³. There are many antroponyms on devote names in Uzbekfolklore. Memorative or devote names mean terms of a certain people's mind related to historical concepts and to give the names of honourable people in history to their children. This can be learned through the following statements:

1. Totem names.

The use of totem names in people is one of the complex matters of linguoculturology. The origination of totemism among Turkic peoples is related to the formation of clan tribes. Ancient peoples believed different animals, birds, plants, writings and phenomenons as magic power and worshipped them. A.M.Zolotarev shows that 20 tribes of Siberian peoples worshipped such kind of animals, mainly bear, eagle, tiger, swan, goose, snake and bull.

REFERENCE:

1. Mirziyoev Sh.M. We will build our great future together with our brave and noble people. -Tashkent: "Uzbekistan", 2017.-B.3
2. Leonovich O.A. B mire angliyskikh imen. - M.: Astrel, 2002. - 160.
3. Zivoglyadov A.A. Semantic-stylistic potential English onomastics: autoref. disc... cand. Philol. science - M., 1987. - 15 p.
4. Begmatov E.A. Anthroponymics of the Uzbek language. "Fan" publishing house of the Academy of Sciences of the Republic of Uzbekistan, Tashkent - 2013. - 5p
5. Boyko L.B. The role of the question of anthroponymy and linguistic culture. Vestnik Baltiyskogo federalnogo universiteta im. I. Kanta. 2013. Vyp. 2. S. 13-21.
6. Usova N.V. Imya sobstvennoe kak phenomenon lingvokultury. autoref. disc. . sugar Philol. science -M., 2019. 15 p.
7. Krasnyx V.V. Etnophyscolinguistics and linguo culture. Moscow: The course lecture. ITDGK, Gnozis, 2002

⁹² Kenjaeva S.E. Semantic and sociological analysis of Uzbek anthroponyms. title ... diss. Autoref. Tashkent, 2011.p-17

⁹³ Saymbetov O.T. The proper male names in the Karakalpak language. Nukus: Science, 2000. P-59



- 
8. Kenjaeva S.E. Semantic and sociological analysis of Uzbek anthroponyms. title ... diss. Autoref. Tashkent, 2011.p-17
 9. Saymbetov O.T. The proper male names in the Karakalpak language. Nukus: Science, 2000. P-59
 10. Begmatov E. Anthroponomy in uzbek language. AKD. Tashkent, 1965.p-8
 11. Zaripov B.P. Linguo-Cultural Aspects Of Anthroponyms Used In Samples Of Uzbek Folklore. thesis
 12. Abramov B.A. Text kak zakrytaya system of language characters. Linguistics of the text: material nauchnoy konferencii. 1974; Ch. 1: 3 – 4.
 13. The Kurufin's Castle. Evropejskie imena: znachenie i proishozhdenie. Anglijskie imena. Available at: <http://kurufin.ru/html/English/html>
 14. Beovul'f. Perevod V. Levina. Moskva: Mahaon, 2014.
 15. The Kurufin's Castle. Evropejskie imena: znachenie i proishozhdenie. Anglijskie imena. Available at: <http://kurufin.ru/html/English/html>



JEYN OSTINNING "EMMA" ROMANIDA INSON RUHIYATI.

Islamova Umida Maxmudjonovna

Buxoro viloyati Turkiston Yangi Innovatsiyalar Universiteti

1-kurs magistranti

Buxoro viloyati 19-IDUM ingliz tili fani o'qituvchisi.

Annotatsiya. *Ushbu maqolada ajoyib yozuvchi Jejn Ostinning hayoti, uning yoshlik yillari, asarlari haqida shuningdek, uning eng yaxshi asarlaridan biri "Emma" romanida inson ruhiyati haqida so'z boradi.*

Kalit so'zlar. *Kentish, Cassandra, Oksford, Sautgempton, "Sezgi va sezuvchanlik", "Northanger Abbey", "Sanditon", Garriet Smit, janob Elton, his-tuyg'u, roman.*

Jejn Ostin 1775 yil 16 -dekabrda tug'ilgan. Uning oilasining uyi Gempshirning Stiventon provinsiyasida joylashgan edi. Uning otasi Jorj, haqiqatan ham bilimli va ma'rifatli odam, eski Kentish oilasidan chiqqan va cherkov ruhoniysi bo'lgan.

Yozuvchining onasi Cassandra Li ham eski, ammo qashshoq oiladan chiqqan. Jeyndan tashqari, oilada yana etti bola bor edi - aka -uka Jeyms, Jorj, Edvard, Genri, Frensis va Charlz, shuningdek singlisi Cassandra. Yozuvchi ayniqsa singlisiga juda yaqin edi. Jeynning hayoti va sevimli mashg'ulotlari haqidagi ba'zi faktlar ularning yozishmalaridan ma'lum bo'ldi.

Yozuvchining asarlari nafaqat ajoyib iste'dodni, balki Miss Ostinning intellektual rivojlanishini ham namoyish etadi. Jejn turli xil institutlarda ta'lim olgan. 1783 yilda bo'lajak yozuvchi singlisi Cassandra bilan birgalikda Oksfordda o'qishni boshladi. Ammo bu erda opa -singillar omadsiz edilar, chunki ular maktab direktorining despotizmidan aziyat chekishdi, so'ngra infektsiyani yuqtirishdi, keyin Sautgemptonda maktab bor edi, shundan keyin qizlar yana maktablarini almashtirdilar. Ta'lim muassasasi O'qishda qiziquvchan qizga ham mos kelmadi, chunki direktorning mehribonligi bolalar ta'limiga mutlaqo befarqlik bilan birlashtirilgan edi.

Ko'p muvaffaqiyatsizliklardan so'ng, Jejn uyiga qaytdi, u erda otasi ta'lim oldi. Jorj Ostin qizlariga nafaqat o'qishga bo'lgan muhabbatni, balki nozik adabiy didni ham singdira oldi. Qiz intellektual muhitda o'sdi va rivojlandi, uning oqshomlari esa klassiklarning kitoblarini o'qish va muhokama qilish bilan o'tdi.

Shubhasiz, uyda ta'lim va otasining adabiy bilimi yozuvchi ijodida iz qoldirgan. Ammo mashhur miss Ostinning romanlarini yaratishga boshqa omillar ham ta'sir



ko'rsatdi. Axir, Jeyn mashhur tarixiy voqealar paytida yashagan - bu Frantsiyada, Angliyada inqilob, Irlandiyada qo'zg'olon, Amerikada mustaqillik uchun urush va boshqalar edi.

Shunga qaramasdan eng Jeyn butun umrini viloyatlarda o'tkazdi, u qarindoshlari va do'stlari bilan faol yozishmalar o'tkazdi, ular uni aniq tasvirlab berishdi tarixiy voqealar ular qatnashgan. Aynan shu harflar yosh qiz uchun bitmas-tuganmas g'oya va foydali ma'lumot manbaiga aylandi.

Yozuvchining barcha muxlislari uning birinchi asarlarini o'n besh yoshida yaratganini bilishmaydi. Masalan, bu asarlardan biri edi epistolyar roman "Sevgi va do'stlik", u o'sha paytda mashhur ingliz romantik romanlariga parodiya sifatida yaratilgan.

Shu bilan birga, u Angliya tarixi ustida ishladi, bu aslida parodiya, O. Goldsmit darsligidagi risola edi. Bu erda Jeyn muallifning ob'ektivlik haqidagi da'vosini mohirona va hazil bilan masxara qildi, shu bilan birga bir nechta haqiqiy narsalarni aytib berdi tarixiy faktlar... An'anaga yana bir parodiya "Go'zal Cassandra" qissasi edi.

Shubhasiz, deyarli har bir kishi hayotida kamida bir marta Jeyn Ostinning asarlari bilan tanishish imkoniyatiga ega bo'lgan. Uning romanlari mumtoz adabiyot muxlislari orasida juda mashhur.

1811 yilda Jeyn Ostinning birinchi "Sezgi va sezuvchanlik" asari nashr etildi. Aytgancha, u bu kitobni "Xotin" taxallusi bilan nashr etgan. Bu ikki opa -singil haqidagi oddiy, ammo o'ziga qaram bo'lgan hikoya har xil belgilar... Marianna - hissiyotli va sezgir qiz haqiqiy sevgi, Elinor esa ancha vazmin, oqilona va amaliy.

Bu ishning muvaffaqiyati yozuvchiga 1813 yilda nashr etishga imkon berdi keyingi kitob- hammaga mashhur roman "G'urur va xurofot" deb nomlangan, u aytgancha ancha oldin yozilgan. Aytishlaricha, bu asar Tom Lefroy bilan tanaffusdan so'ng yozilgan, lekin nashriyotlar dastlab rad etishgani uchun o'z navbatini o'n besh yil kutishgan. Muhabbat qissasini boshdan kechirish va mag'rurlikni yengish kerak bo'lgan sevgi hikoyasi bugungi kunda eng ko'p yozuvchilardan biri hisoblanadi.

Keyingi nashr etilgan asar "Mansfield Park" kitobi edi. Jeyn Ostin bu ish ustida uch yil ishlagan. Aytgancha, bu asar ta'limiy roman deb ataladi. Qizning hikoyasi, yuragining chaqirig'i, odob-axloq qoidalari va oqilona bahslar orasidan birini tanlashi kerak, mini-serialning syujeti bo'ldi.

1816 yilda yana bir mashhur roman - Emma nashr etildi. Bu erda Jeyn Ostin kulgili tarzda do'stlariga turmushga chiqishga yordam beradigan quvnoq va



xushchaqchaq qizning hikoyasini tasvirlab berdi. Aytgancha, u unchalik yaxshi ishlamayotgan o'yinchi rolini o'ynab, Emma o'z baxtiga deyarli e'tibor bermadi.

1817 yilda vafotidan keyin "Aqlning dalillari" deb nomlangan yana bir kitob nashr etildi. Jeyn Ostin o'quvchiga Anne Elliotning rahbarligi ostida qayg'uli hikoyani aytib berdi amaliy maslahat onasining do'stlari rad etilgan yagona odam kimni sevardi. Aytgancha, bu kitob ko'pincha yozuvchining o'ziga xos tarjimai holi deb hisoblanadi.

Bir yil o'tgach, mistik gotik romanlarning qiziqarli va aqlli parodiyasi bo'lgan "Northanger Abbey" nomli yana bir roman nashr etildi.

Hech kimga sir emaski, tashqi ko'rinishi yoqimli bo'lishiga qaramay, Jeyn Ostin yolg'iz qoldi. Yoshligida u badavlat xonim Gresham Uizlining jiyanidan turmush qurish taklifini oldi, lekin unga hech qanday his -tuyg'ularni sezmagani uchun rad etdi.

1795 yilda kambag'al huquqshunos Tomas Lefroy va Miss Ostin uchrashishdi. Jeyn singlisiga maktublarida bu voqealarni bir necha bor eslatib o'tgan. Yoshlar o'rtasida o'zaro his -tuyg'ular darhol paydo bo'ldi, lekin ular ajralishga majbur bo'lishdi. Axir, yoshlar kambag'al oilalardan chiqqan va faqat boy merosxo'rlar bilan daromadli nikoh vaziyatni to'g'irlashi mumkin edi. Aytgancha, Tomas oxir -oqibat Irlandiyaning lord bosh sudyasi bo'ldi. Va Jeyn, 30 yoshida, eski uy bekasining qalpog'ini kiyib, butun dunyoga uylanmoqchi emasligini ma'lum qildi.

Otasi vafotidan so'ng, yozuvchi onasiga uy ishlarida yordam bergan, chunki oilaning moddiy ahvoli juda og'ir edi. 1817 yilda Jeyn Vinchesterga ko'chib o'tdi va u erda "Sanditon" romanida ishlagan. Bu erda u 18 iyul kuni vafot etdi.

"Emma" hazil ohangda yozilgan. Ostin romanni 1814 yil yanvarda boshlagan va keyingi yilning mart oyida tugatgan. Kitob uch jildda nashr etilgan. U o'z baxtini nikohda topgan Emma Vudxaus haqidagi hikoyani tasvirlab beradi. Emma-boy, shirin, o'zini qoniqtiradigan yosh qiz. U gipoxondriya bilan og'rigan otasi bilan yolg'iz qoladi. Uning gubernatori Miss Teylor qo'shnisi janob Uestonga uylanmoqda. Emmaning ko'p vaqti bor va u buni o'tkazadi, do'stlari va qo'shnilari uchun to'g'ri sheriklarni tanlaydi, bunga e'tibor bermaydi. O'ziga xos his -tuyg'ular... U o'z himoyasiga oladi, jamiyatda hech qanday mavqei bo'lmagan, noqonuniy qiz Harriet Smit va Harriet bilan janob Elton o'rtasida nikoh qurishga harakat qiladi. Emma janob Uestonning o'g'liga nisbatan his -tuyg'ulari bor. Garriet, do'sti bo'lgan uy egasining qo'shnisi Jorj Naytliga qiziqib qolganda, Emma o'zining yolg'onlarini tushuna boshlaydi. U ruhiy yo'l boshchi edi va uni yashirincha sevardi. Emma nihoyat baxtini u bilan nikohda topadi. Hamma narsani o'zi hal qiladigan Xarriet yosh fermer Robert Martinga uylanadi.



Jeyn Ostin o'rta toifadagi provinsiya hayotini hazil va tushuncha bilan tasvirlaydi. U kichik er egalari, qishloq ruhoniylari va ularning oilalarini tasvirlaydi ijtimoiy maqom ayollar asosan nikoh bilan belgilanadi. U uchun eng muhimi, Emma aytganidek, "shaxsiy hayotning kundalik baxtiga bog'liq bo'lgan" kichik nuanslar edi.

Jeyn Ostenning "Emma" romanida inson ruhiyati atrofida gilarining munosabatlariga aralashishni yoqtiradigan yosh ayol Emma Vudxaus obrazi orqali o'rganiladi. Osten Emmaning ruhiyatini chuqur o'rganadi, uning motivatsiyalari, istaklari va kurashlarini o'rganadi, u sevgi va jamiyat muammolarini hal qiladi.

Roman davomida Emmaning ruhiyati uning imtiyozli tarbiyasi va atrofda gilarini nazorat qilish va ta'sir qilish istagi bilan shakllangan. U o'z his-tuyg'ulari va istaklari bilan kurashadi, ayniqsa janob Naytli bilan munosabatlarida va shaxs sifatida o'sishi uchun o'zining kamchiliklari va tarafkashliklariga qarshi turishni o'rganishi kerak. Osten, shuningdek, Garriet Smit va janob Elton kabi boshqa personajlarning ruhiyatini ham o'rganadi, ular jamiyatning umidlari va ijtimoiy sinf ta'sirida. Osten bu personajlar orqali jamiyatdagi bosim va umidlar inson ruhiyati va xatti-harakatlariga qanday ta'sir qilishi mumkinligini ta'kidlaydi.

Emma, romanida bir qizning hayotidagi muhim o'zgarishlarni va o'zining ruhiy ahvolini ko'rsatadi. Bu romanda Emma, hayoti boyicha bir necha turli o'zgarishlar bilan uchrashadi va bu uchrashuvlar onun ruhiy holatini ham o'zgartiradi. Romanida, Emma o'zining xayollari va uning g'amxo'rliklari bilan yuzlashadi va bu muammolarni hal qilish uchun yordam so'raydi. Emma, insonning zamonaviy dunyosida turli xil imtihonlardan o'tadi va bu imtihonlardan chiqishi uchun kuchli bo'ladi. Romanda, insonning ruhiyatini tushunishga va uning muammolariga yechim topishga qaratilgan e'tibor juda ahamiyatli hisoblanadi.

FOYDALANILGAN ADABIYOTLAR:

1. Jeyn Ostinning singlisi kasandruga va boshqalarga maktublari, 1964 yil (tahr. R. V. Chepman, 2 -nashr)
2. En.wikipedia.org. 2020 yil.Jeyn Ostin. [onlayn] mavjud: en.wikipedia.org [Kirish 24 iyul 2020 yil].
3. Sautam, B., 2020 yil.Jeyn Ostin | Biografiya va romanlar. [onlayn] Britannica entsiklopediyasi. Mavjud: britannica.com [Kirish 24 iyul 2020 yil].
4. Bbc.co.uk. 2020 yil.BBC - Tarix - Jeyn Ostin. [onlayn] mavjud: bbc.co.uk [Kirish 24 iyul 2020 yil].
5. Chipublib.org. 2020 yil.Jeyn Ostinning biografiyasi. [onlayn] mavjud: chipublib.org [Kirish 24 iyul 2020 yil].





6. Janeaustensoci.freeuk.com. 2020 yil. Jeyn Ostin Jamiyati Buyuk Britaniya: Jeyn Ostinning qisqacha tarjimai holi. [onlayn] mavjud: janeaustensoci.freeuk.com [Kirish 24 iyul 2020 yil].

7. Literaturepage.com. 2020 yil. Jeyn Ostinning onlayn kitoblarini o'qing - Adabiyot sahifasi. [onlayn] mavjud: literaturepage.com [24 iyul, 2020 yil].



TIL O'RGATISHNING TURLI BOSQICHLARDA GRAMMATIK O'YINLARNI O'RGATISH TEXNIKASI.

Saidova Dilbar Shuhratovna

Turkiston yangi innovatsiyalar universiteti.

Annotatsiya. Ushbu maqolada til o'qitishning zarurat ekanligi asoslanib, til o'qitishda grammatik o'yinlarda foydalanish haqida so'z boradi.

Kalit so'zlar: ingliz-tili, o'yin, texnologiya, axborot, kommunikatsiya, audio, video, multimedia, multafilim, dramatisatsiya, ritmika, fonetika, grammatika.

Bugungi kunda xorijiy tillarni o'rganish muhim ahamiyat kasb etayotganligi sababli, tillarni nafaqat oliy ta'lim muassasalarida, maktablarda, shuningdek, maktabgacha ta'lim muassasalarida ham o'rgatilmoqda. Darslarda o'ziga xos usullar, qiziqarli metodlar bilan o'tilmasa, o'quvchilarni darsga jalb qilish biroz murakkab vazifaga aylanishi mumkin. Agarda darslarda an'anaviy usullardan kechilsa, qiziqarli qilib olib borilsa bu nafaqat dars sifatini ta'minlaydi, shu bilan birga zerikishni oldini olib, passiv o'quvchilarni ham darsda ishtirok etishga jalb qiladi.

Ingliz va rus tilini o'rgatish jarayonida bir qator qiziqarli o'yinlar mavjud. Shuni aytib o'tish joizki, bolalarga til o'rgatishda shunday o'yinlardan oydalanish kerakki, unda barcha o'quvchilar birdek ishtirok etishsin hamda darsdan yangilik olishsin (masalan yangi lug'atlar yodlab ketishi mumkin, har kuni shu jarayon takrorlansa, o'quvchining lug'at boyligi yuqori darajaga ko'tariladi). O'quvchilarga darsni grammatik tushunchalar bilan boshlash no'rindir, ayniqsa kichik sinf o'quvchilarini tezda zerikishiga sabab bo'ladi. Natijada darsga bo'lgan qiziqish so'nishi mumkin. Ular bilan hattoki salomlashish jarayonini ham noan'anaviy tarzda boshlash kerak, masalan, o'qituvchi kirishi bilan darsni qandaydir salomlashishga oid inglizcha qo'shiq bilan boshlash (asosan boshlang'ich sinf o'quvchilari uchun mativatsion usuldir) usuli samarali usuldir. Shu tariqa dars davom etsa, o'quvchilar dars davomida ha bir topshiriqqa bo'lgan e'tiborini yo'qotishmaydi. Xattoki ular ingliz tili darslarini intizorlik bilan kutishadigan bo'lishadi. Albatta, bularning barchasini o'qituvchi tashkillashtirishi kerak va bu pedagogning zimmasida. Shunday ekan chet tilini o'rganishni qiziqarli qilish uchun ba'zi o'yin turlarini keltirib o'tish mumkin.

Maktabgacha yoshdagi bolalarni chet tiliga o'rgatishning asosiy maqsadlari:

- Maktabgacha yoshdagi bolalar ongida chet tilida boshlang'ich muloqot qobiliyatlarini shakllantirish;



• O'z maqsadlariga erishish, hayotiy aloqa sharoitida fikr va hissiyotlarini ifoda etish uchun chet tilidan foydalanish qobiliyati;

• Chet tillarini o'rganishga ijobiy munosabat yaratish;

• Dunyo mamlakatlar hayoti va madaniyatiga qiziqish uyg'otish.

Maktabgacha ta'lim yo shidagi bolaarga chet-tilini o'qitishda quydagi o'yinlardan foydalanish tavsiya etiladi.

1.Vaziyatli o'yinlar

2.Raqobatbardosh o'yinlar

3.Ritmik-musiqiy o'yinlar

4.Badiiy-ijodiy o'yinlar

Vaziyat o'yinlar-u yoki bu sabablarga ko'ra aloqa vaziyatlarini simulyatsiya qiladigan rol o'ynash o'yinlarini o'z ichiga oladi. Rol o'ynash - bu bolalarning muayyan rollarni bajarishi, turli xil hayotiy vaziyatlar o'ynaladigan o'yin faoliyati hisoblanadi.masalan: sotuvchi-xaridor, shifokor-bemor, aktyor va uning muxlislari va boshqalar.

Raqobatbardosh o'yinlar-lug'at va savodxonlikni targ'ib qiluvchi ko'pgina o'yinlarni o'z ichiga oladi. Bunday o'yinlarda g'oliblikni, til materiallarini eng yaxshi o'zlashtirgan bolalar qo'lga kiritadilar.Bu turdagi o'yinlarga krossvordlar, kim oshdi savdolari, lingvistik vazifalar bilan stolda chop etilgan o'yinlar, buyruqlarni bajarish.

Ritmik musiqa o'yinlari - bu har qanday an'anaviy o'yinlardan farqli ravishda masalan sheriklar tanlovi bilan raqs tushadigan o'yinlar bo'lib, bu muloqot qobiliyatlarini o'zlashtirishga emas, balki nutqning fonetik va ritmomelodik jihatlarini yaxshilashga va til ruhiga botish uchun yordam beradigan o'yinlar hisoblanadi.

Badiiy yoki ijodiy o'yinlar -bunday o'yinlar bolaning badiiy ijod chegarasida turgan faoliyat turi bo'lib, bunday o'yinlar orqali bolalarning ichki dunyosini kashf qilish mumkin. Ular o'z navbatida 3 ta kichik o'yin turlariga bo'linadi.

1. Dramatizatsiya

2. Nozik o'yinlar

3. Og'zaki va ijodiy

Ingliz va rus tillari darslarining samaradorligini oshirish uchun „Rolli o'yinlari“dan foydalnish mumkin. Bu o'yinning afzallik tomonlari shundaki, bu vaziyatdan kelib chiqib o'ynaladi. Bu o'yin nafaqat fan o'rganilishi uchun foydali, shu bilan birga aqliy qobiliyatni shakllantirishga ham yordam beradi. Bu o'yinda mavzular tanlab olinib, bolalar dialoglar tashkil qilishadi. Masalan, yo'lovchining taksini to'xtatgan jarayonidagi suhbat, yoki kiyim do'konlaridagi muloqotlar - bularning barchasini ingliz tilida ham gapirib, ham ko'rsatib berishadi. Aynan shu o'yinda, guruh bilan ishlash taktikasini qo'llasak ham bo'ladi, ya'ni o'quvchilarni guruhlarga



ajratib turli mavzularni bo'lib berish. Bu holatda raqobatlashuv ham vujudaga keladi. Raqobat-yuksalish mezonidir [15]. Topshiriqni yaxshi bajargan guruh rag'batlantirilsa, qolgan o'quvchilarning intilishi ham kuchayadi. Bundan tashqari, ingliz tili darslarini mazmunli o'tkazish uchun didaktik o'yinlardan foydalanish ham maqsadga muvofiqdir.

OBJECT- bu o'yin o'quvchilarning so'z boyligini oshirishga xizmat qiladi. Bizga ma'lumki, chet tili fanlarini o'rganishdagi eng muhim yo'nalish bu yangi so'zarni yod olishdir. O'quvchilarning xarakterlarini hisobga olsak, har bir o'quvchi o'z usulida lug'at yodlaydi. Shunga ishonchimiz komilki, o'yinlar orqali yangi so'zlarni yodlash hammaga mos keladi va bu jarayonni yengillashtiradi. Yuqorida aytib o'tgan o'yinimizda, dars paytida sinf xonadagi 15 ta buyum stol ustiga qo'yiladi va o'quvchilar kelib bu buyumlarni ko'zdan kechirishadi. Buyumlarning usti yopib qo'yiladi va so'ngra o'quvchilar ko'rgan narsalarini, ma'lum vaqt davomida inglizchasini doskaga yozishlari kerak. Eng ko'p so'zni to'g'ri yoza olgan o'quvchi g'olib bo'ladi. Shu o'yinning sifatini ta'minlash maqsadida shuni ayta olamanki, shu vaziyatning o'zida qolgan, ishtirok etmagan o'quvchilarni ham darsga jalb qilish uchun, ularga shu buyum

nomlariga bittadan gap tuzish toshirig'i berilsa, maqsadga muvofiq bo'ladi va bu befarqlikning oldini ham oladi

Taboo words o'yini (Ta'qiqlangan so'zlar) - bu qiziqarli o'yin o'quvchilarga sinonim so'zlar va ularning tariflarini qo'llashda yordam beradi. Sinonimlardan foydalanish nutqning ravonligi, so'zlashuvning chiroyli bo'lishini ta'minlaydi. Ayniqsa ingliz tili fanida so'z qo'llash bilan bog'liq xatolikga yo'l qo'ymaslik kerak, chunki ingliz tilidagi ko'plab bir xil ma'noni anglatuvchi so'zlar, gap mazmuniga ko'ra foydalaniladi. Aynan ushbu o'yin shu jihatda ehtiyotkor bo'lishga yordam beradi. Bunda guruhlar tashkil qilinadi, ya'ni o'quvchilar qarama-qarshi holda o'tiradilar. Har bir jamoa o'z jamoasidan bir kishini ro'parasidagi stolga o'tirishi uchun tanlaydi. O'qituvchi esa o'quvchilar ortiga o'tib katta qog'ozda yozilgan so'z ushlab turadi. O'rindiqda o'tirgan o'quvchilar bu so'zni ko'ra olmasligi kerak bo'ladi. Jamoaning o'rindiqda o'tirgan a'zosiga o'qituvchi ushlab turgan so'zni aytirish uchun biroz vaqt bo'ladi.

Tennis o'yini - bu o'yinning maqsadi o'quvchilarning tezligini oshirishdir. Bu o'yin zanjir o'yiniga o'xshaydi va tanlangan mavzu doirasida bo'lib o'tadi. Bunda aytilgan so'zning so'nggi harfiga yangi so'z aytishi kerak, masalan mavzu nomi „Animals" bo'lsa, mavzudan chetlashmagan holda „Tiger" so'zi bilan boshlansa, ikkinchi ishtirokchi „rabbit" deb davom ettiradi. Shu tariqa o'yin davom etadi. O'yin davomida to'xtab qolgan o'quvchi 5 daqiqa davomida javob bera olmasa o'yindan



chetlashtiriladi va qolgan o'quvchilar bilan davom ettiriladi. O'yinni sinf bilan ya'ni ko'pchilik bilan o'ynash juda qiziqarli va maroqli bo'ladi. Bu o'yinni mavzuni o'zgartirish orqali ham o'ynash mumkin. Shu bilan birga, o'yinlarni tashkil etish jarayonida, ularni turli texnik vositalar bilan bog'lab o'tish ham qiziqishni oshirishga xizmat qiladi. Chunki bugungi tez sur'atlar bilan rivojlanayotgan zamonda barcha yoshlar, o'smirlar va kattalar ham zamonaviy texnologiyalarga befarq emas. Shunday ekan, qiziqarli fan o'yinlari kompyuterlarda tashkil qilinishi orqali samarali natijaga erishish mumkin [26-28].

Darhaqiqat, dars berishda grammatik tushunchalar ham o'rgatiladi, chunki o'qituvchilarning dars rejalarida bu ko'rsatilgan. Ammo, bu jarayonni osonlashtirish va qiziqarli o'tkazish uchun ham o'yin mavjud. Masalan mavzu so'z turkulari (parts of speech). Ular so'z turkumlarini yaxshi o'rganishlari va bir-biridan ajrata olishi kerak. O'quvchilarga ingliz tilida musiqa qo'yib berilib qo'shiq ichidan tinglash paytida faqat ot (noun) so'z turkumiga oid so'zlarni yozish topshirig'i berilishi va keying o'quvchiga boshqa so'z turkumi berilishi mumkin. Shunday qilib mavzu mustahkamlanadi, bu usulni boshqa mavzularni o'tish jarayonida ham qo'llash mumkin. Buni o'quvchilar uchun madaniy hordiq sifatida tashkillashtirish ham mumkin.

O'yinlardan foydalanishda ularni bolalarning bilimiga va yoshiga qarab o'zgartirishimiz, ya'ni osonlashtirish yoki murakkablashtirishimiz mumkin. Ushbu yuqorida keltirilga o'yinlarning maqsadi o'quvchilarning xotirasini kuchaytirish, aqliy salohiyatini oshirish, tezkorlik, ziyorlik, yangi so'zlarni oson esda saqlash va eng asosiysi darsni mazmunli tashkil qilishdir. Bugungi kunda ta'lim jarayoni asosan an'anaviy tarzda olib borilayotgan bo'lsada, ta'lim tizimining barcha bosqichlarida chet tillarini uzluksiz o'rganishni tashki qilish, shuningdek, o'qituvchilar malakasini oshirish hamda zamonaviy o'quv-uslubiy materiallar bilan ta'minlash yanada takomillashtirishni taqozo etadi. Zamonaviy pedagogik va axborot-kommunikatsiyalari bilan ta'lim berishning ilg'or uslublarni joriy etish yo'li bilan o'sib kelayotgan yosh avlodni shu o'rganayotgan tillarining mutaxasisi bulishi va buning negzida ular shu tillarda bemalol so'zlash olishlari maqsadga muvofiqdir. Zero, barchasi yoshlarimizning buyuk kelajagi, yurtimiz ravnaqi uchundir.

FOYDALANILGAN ADABIYOTLAR:

[1] Brandvik, M. L., & McKnight, K. S. The English Teacher's Survival Guide: Ready-To-Use Techniques and Materials for Grades 7-12. Jossey-Bass. [4]





[2] Sandford R, Ulicsak M, Facer K and Rudd T " Using commercial off-the-shelf computer. games in formal education." Retrived 28-10-2011 from <

http://www2.futurelab.org.uk/resources/documents/project_reports/teaching_with_games/TWG_report.pdf>, 2005. [5]

[3] Harnad, S., Lancaster, J. B., & Steklis, H. D. "Induction, evaluation and accountability", Origins and Evolution of Language and Speech. New York: New York Academy of Sciences. 1976 [6]

4. Trofimova G.S. Chet tillarni o'qitishning pedagogik asoslari (Subaktika didaktikasi). -Izhevsk: Udmurt universiteti nashriyoti, 1999 y.

5. Kozina S.V. Ingliz tilida maktabgacha yoshdagi bolalar uchun ta'til. - M.: TC Sphere, 2008 yil.



GENETIC ANALYSIS OF THE LEXICON OF THE WORK

Tashmatova Nilufar Choriyevna

Teacher

"Gulshan ul-asrar".

Alisher Navo'i Tashkent State

University of the Uzbek Language and Literature

Uzbekistan, Tashkent

tashmatovanilufar10@gmail.com

Kassymova Assem Alenovna

Senior Lecturer at the Department of Kazakh Philology and Journalism at

Shakarim University in Semey. PhD

assemzere.ak@g.mail.com

Annotation: *In this article, the words related to the own layer expressed in the masnavi "Gulshan ul-asrar" by Heydar Khorazmi, one of the representatives of our classic literature, who lived in Khorezm in the late XIV and early XV centuries, are classified and analyzed. The language's own layer consists of words formed on the basis of its internal capabilities during the stages of formation and development of each language. In linguistics, the following phenomena are considered the main factors in the development of the lexicon using internal resources: 1) enrichment of the lexicon by creating words through internal resources; 2) enrichment of the lexicon on the basis of lexical units found in obsolete, historical and generally old monuments; 3) enrichment of the lexicon of the literary language at the expense of dialectical words.*

Key words: *Turkish language, Uzbek language, word, own layer, lexical unit, masnavi, lexicon.*

It is known that the vocabulary of the language has gone through complex stages of development. Therefore, in order to know the historical formation and development features of the language lexicon, it is necessary to study the words in the dictionary from a historical-etymological point of view, to divide them into etymological layers. .

Although several scientific researches have been conducted in Uzbek linguistics on lexical layers, the lexicon of Haydar Khorazmi's masnavi "Gulshan ul-asrar" has not been specifically studied geneologically. Therefore, in our research,



we considered it appropriate to highlight the geneological features of the vocabulary of the monument.

The language's own layer consists of words created on the basis of its internal capabilities during the stages of formation and development of each language. In linguistics, the following phenomena are considered the main factors in the development of the lexicon using internal resources: 1) enrichment of the lexicon by creating words through internal resources; 2) enrichment of the lexicon based on lexical units found in outdated, historical and generally old monuments; 3) enrichment of the lexicon of the literary language at the expense of dialectical words.

Language as a system is in continuous movement and development, which is due to its social essence: the two-way relationship between language and society, language and consciousness, language and thinking determines their influence on each other - the social- political processes, scientific and technical progress, reforms in the economic and educational spheres require the emergence of new words and terms in the vocabulary of the language, at the same time, certain lexemes become obsolete and become a historical category.

Our observations show that the following obsolete words, i.e., archaisms, are used in the lexicon of "Gulshan ul-asrar": ay=-"to say", aгыг'-"clean", ayog',ayaq-"foot", ayru-"other", alar- "they" anga- "him", al- "hand", andin-"from him", andoq-"so", asru- "too much", achiq- "bitter", ayur=-"separate", ruler", belguluk-"clear, clear", bikin-"like", all -"all", borcha-"everything", dagul-"not", gezalguchi-"hiding, covering", dogi-"again, tagin, hamda", durur-"stand, ... stop", yavuq-"close", yavush=-"approach, reach", yondash=-"sit next to each other", yormon=-"come together", yormon -"order, decree".

From the mentioned examples, it is clear that archaisms are interconnected with the history of the language and appear in various forms during its internal development. Therefore, the study of old words helps to study the interaction of clans, tribes and peoples of that time, and to determine the origin of lexemes.

Formation of new words by affixation is one of the most active methods in the language. Here, it is worth noting that there are many lexemes formed from the root through Turkic suffixes in the vocabulary of Masnavi. We will dwell on them below:

1) Making nouns from nouns with the help of the suffix -чы/-chi. In this case, lexemes meaning professional, worker were formed with the help of this suffix: bozchi-"gray weaver" < boz - "fabric" type", kozchi-"seeer" < eye-"organ of vision", sotiқчы-"seller" < sotiқ-"sale", oshlug'чы-"food eater" < oshlug'-"food", yorchi-"way-walker" < yol-"road".



2) -k// -aq/-ag// -ig// -ыг// -ыq/-ik// -ug'/üg// -uq/-ük affixes are the result of the action, state of the verb made a noun meaning place and weapon: bilig-"knowledge" < bil="to know", tuzuk"tuzuk" < tuz="to arrange", Oksuk "oksuk, surrounded by difficulties" < so'ña=-"to finish", emgäk-"difficulty" < emgä=-"toil", ölug-"dead" < öl=-"to die", nail-"nail" < tirna=- "to scratch";

3) Affixes -quchi/-g'uchi/-güchi/-küchi form a personal noun from the verb: bilgüchi-"knower (God is taken into account)" bil=-"to know", sözlägüchi "speaker" < sözlä="speak", gizlägüchi "hiding, concealer" < gizlä=-"to hide, cover up", tsülä "seller" < sot="to sell", kotgüçi- "mixer" < qot=-"to mix", ötküchi-"passer (passer through the world, passenger)" < öt=-"to pass", sevgüchi-"lover" < cev=-"to love";

4) Affix -ch (-nch) formed a noun denoting the result of an action, the name of which is understood from the verb: tinch-"calm, peaceful" < tin = -"to rest";

5) The affix -la/-lä mainly forms verbs with nouns (partially) from adjectives with the meaning of performing an action by means of an object understood from the root, having a certain state and character:

a) forming a verb from a noun: sözlä=-"to speak" < söz-"word", yuklä=-"to load" < load-"load";

b) forming a verb from an adjective: gizlä=-"cover, hide" < giz"berk, hidden";

6) -g'/-g// -q/-k// -yg'/ig// -yq/-ik// -ug'/-üg// -uq// -ük affix from verb o formed an adjective denoting the concept of possessing a characteristic of a sign related to the meaning understood in the text: achyg'-"bitter" < achy=-"to be bitter"(DTS, 4), savuq-"cold" < savu=-"to cool", yarag' -"weapon, tool" < yara =-"to be wounded, to be needed".

From the given examples and during the study of the obida lexicon, it became clear that in Masnavi language, when forming new words from Turkic and native linguistic units, the noun-former чы/-chi, -quchi/-g'uchi/-güchi/-küchi, -ыг// -lig// -ыq/-lik// -lug'/lüg// -luq/-lük were actively involved. This, in turn, shows that these additions were among the most prolific affixes in the 14th-15th centuries. In Obi, its own layer of vocabulary consists of root words, lexemes made with their help, and terms formed from Turkish affixes from acquisitions, which form the basis of the vocabulary of the dictionary. This, in turn, ensured the diversity of the language of the work. Therefore, in observing the process of the formation and enrichment of





the lexical fund, in determining the place of foreign languages in the development of Turkic languages, including the Uzbek language, in the correct determination of non-linguistic - extralinguistic factors, the old notes are closely researched on the language features. is important to do.

REFERENCES:

1. Heydar Khorezmi. Manuscript "Gulshan ul-asrar" (Mahzan ul-asrar). Alisher Navoi State Literature Museum of UzRFA. No. 37.
2. Bafoev B. Lexicon of Navoi's works.-T.: Fan, 1983.
3. Begmatov E. Lexical layers of the current Uzbek literary language.-T.: Fan, 1985.
4. Dadaboev Kh. Obshchestvenno-politicheskaya i sotsialno-ekonomicheskaya terminologiya v turkoyazychnyx pismennyx pamyatnikax XI-XVI vv.-T.:Yozuvchi, 1991.
5. Jamalkhanov H. Current Uzbek literary language. Part 2.-T.: Tashkent State Pedagogical University, 2004.
6. Mamajonova G. Some issues of the development of the Uzbek lexicon.-T.: Fan, 1978
7. Mutallibov S. A short essay on the history of morphology and lexis. - T.: Science, 1959
8. Nadjip E. Historical-comparative dictionary of Turkish language of the XIV century: "Khosrau Shirin" sermon. - M.: Nauka, 1979
9. Sevortyan E. Affiksy slovobrazovaniya v azerbaydjanskom yazyke. Opyt sravnitel'nogo issledovaniya.-M.: Nauka, 1966



AHMAD TABIBIY IJODIDINING MUXAMMAS JANRINI RIVOJIDA TUTGAN O`RNI

Kamiljan qizi Zuxraxon

O`zXIA "O`zbek tili va mumtoz sharq adabiyoti" fakulteti

1-kurs magistranti

zuxrakamilzhan@gmail.com

Annotatsiya: Ahmad Tabibiy mumtoz ijodkorlar an'alarini davom ettirib, deyarli barcha janrlarda ijod qilgan. U o'zining devonlariga klassik poeziyaning g'azal, muxammas, musaddas, musamman, murabba, masnaviy, qasida, ruboiy kabi janrlardagi she'rlarini kiritgan.

U o'zbek adabiyotida muxammas janrini rivojlantirgan: Navoiy, Sa'diy, Jomiy, Zebunniso, Munis, Ogahiy, Mirzo G'olib va boshqaning g'azallariga 518 ta muxammas bog'lagan. Xorazm shoirlari haqida «Majmuatu-sh-shuaroyi Feruzshohiy», «Muxammasoti majmuayi Feruzshohiy» (1909) tazkiralari tuzgan.

Kalit so'zlar: Ahmad Tabibiy, she'riyat, muxammas, ekspresivlik, o'xshatishlar, leksik vositalar.

Аннотация: Ахмад табиби продолжал традиции классиков, работая практически во всех жанрах. Он включил в свои девоны стихи классической поэзии в таких жанрах, как газель, мухаммас, мусаддас, мусамман, мурабба, маснави, касида, рубаи.

Он развил жанр мухаммасов в узбекской литературе: написал 518 мухаммас на газели Навои, Саади, Джамии, Зebунниса, Мунис, Огахи, Мирза Галиба. О поэтах Хорезма он написал «Маджмуату-ш-шуаройи Ферузшахи» и «Мухаммасоти маймуайи Ферузшахи».

Ключевые слова: Ахмад Табибий, поэзия, мухаммас, выразительность, аналогии, лексических средств.

Abstract: Ahmad tabibi continued the traditions of the classics, working in almost all genres. He included in his devons poems of classical poetry in such genres as ghazal, Muhammad, musaddas, musamman, murabba, masnavi, qasida, rubai.

On the development of the genre of muhammas in Uzbek literature: 518 muhammas were written in the ghazals of Navoi, Saadi, Jami, Zebunnis, Munis, Ogakhi, Mirza Ghalib. He wrote about the poets of Khorezm "Majmuat-sh-shuaroyi Feruzshahi" and "Mukhammasoti maimuayi Feruzshahi".



Key words: *Ahmad Tabibiy, poetry, muxammas, expressiveness, analogies lexical means.*

KIRISH

Ahmad Tabibiy XIX asr oxiri – XX asr boshi o'zbek adabiyotining faol vakillaridan hisoblanadi. Tabibiy shoir, tarjimon, dostonnavis, tazkiranavis sifatida tanilgan bo'lib asarlarining manbalari turli kutubxona va fondlarda saqlanmoqda. [5-14]

Ahmad Tabibiy mumtoz ijodkorlar an'analarini davom ettirib, deyarli barcha janrlarda ijod qilgan. U o'zining devonlariga klassik poeziyaning g'azal, muxammas, musaddas, musamman, murabba, masnaviy, qasida, ruboiy kabi janrlardagi she'rlarini kiritgan. [4:15]

U o'zbek adabiyotida muxammas janrini rivojlantirgan: Navoiy, Sa'diy, Jomiy, Zebunniso, Munis, Ogahiy, Mirzo G'olib va boshqaning g'azallariga 518 ta muxammas bog'lagan. Xorazm shoirlari haqida «Majmuatu-sh-shuaroyi Feruzshohiy», «Muxammasoti majmuayi Feruzshohiy» (1909) tazkiralari tuzgan.

Ikkinchi majmuasi, asosan 33 shoir muxammaslaridan tashkil topgan. Unda dastavval Ogahiy g'azallariga, so'ng Feruz she'rlariga bog'langan muxammaslar, keyin esa Feruzning «Oromijon nigorim, sarvi ravon nigorim» g'azaliga taxmis, muxammas va musaddaslar keltirilgan. Xotima qismida esa shu to'plamga kirgan Umidiy, Doiy va Xayoliyning vafoti haqida xabar, Bayoniyning «Majmuat ush-shuaroi payravi Feruz Shohiy»ga yozgan taqrizi berilgan.⁹⁴

Ahmad Tabibiy o'zining muxammaslarida badiiy adabiyotning tasviriy vositalaridan keng foydalangan. Bu bilan o'ziga xos uslub yaratgan. Tashqi olamni bilishning keng tarqalgan mantiqiy usullaridan biri qiyoslash - o'xshatishdir. Ahmad Tabibiy betakror o'xshatish etalonlarini tanlash orqali tasvirga ekspressivlik paydo etgan.

Muxammaslarda o'xshatish, qiyoslash usulining qo'llanishi turlicha bo'lib, ular Ahmad Tabibiyning mahorat qirralarini yanada yorqinroq namoyon etadi.

Shoir ma'no yaratishda metafora, metonimiya, sinekdoxa kabi tasviriy vositalardan o'rinli foydalanadi. Muxammaslarda sinekdoxaning butun o'rnida qism ko'rinishi, jins o'rnida tur munosabati aks etgan ko'rinishlari hissiyot uyg'otish kuchi va xususiyati bilan ahamiyatga egadir.

ASOSIY QISM

⁹⁴ Tabibiy, Ahmad. Muxammasoti majmuat ush-shuaroyi Feruzshohiy. Qo'lyozma. O'zRFASHI, №1134.



Soʻzlarni koʻchma maʼnoda qoʻllash dastlab lugʻatlardagi soʻzlarning maʼno jihatidan kambagʻalligidan kelib chiqqan boʻlsa, asta sekin goʻzallik va jozibadorlikka boʻlgan ehtiyoj ularning maʼnolarini kengaytira boradi. Bu esa huddi kiyim dastavval sovuqdan himoyalalanish vositasi sifatida vujudga kelgan boʻlsa, keyinchalik esa kishi tanasini bezaydigan libosga aylanganiga oʻxshaydi. [1:216]

Til birliklari orasida eng asosiy halqa sanaladigan soʻzlar va iboralarni koʻchma maʼnoda ishlatish nutqqa obrazlilik, ekspressiv boʻyoq beradi. Ana shunday hodisalardan biri metaforadir. Unda narsa va hodisalar oʻrtasidagi oʻxshashlikka asoslanib, soʻz yoki iboralar koʻchma maʼnoda qoʻllanadi. Oʻxshatish koʻchma maʼno hosil qilishning eng keng tarqalgan usuli sifatida nutq badiiyatining muhim omillaridan hisoblanadi. [2:75]

Metafora predmet va hodisalar orasidagi nisbiy oʻxshashlik asosida ulardan birini ifodalagan soʻz bilan ikkinchisini ham ifodalashdir. [3:18-21] Metaforalar asosan voqea, hodisalarni predmetlarni grammatik atamay, balki ularni maʼlum tomondan xarakterlaydi, shuning uchun ham ular asosan xususiyatni bildirib keladi.

Ahmad Tabibiy lirikasining asosiy mavzularidan biri ishq-muhabbat temasidir. Shoirning ishqiy sheʼrlari oʻzining mazmundorligi, ohangdorligi, turli boʻyoqlarga boyligi va shaklining har tomonlama rang-barangligi bilan diqqatlarga sazovordir.

Tabibiy sherlarining koʻpi ulugʻ shoir va mutafakkir Alisher Navoiyning gʻazallariga bogʻlangan muxammaslardan iborat. U Navoiyning “Hikmati” “Boʻlsa”, “Aylasa”, “Bulbul”, “Kerak”, “Aylarman”, “Oldida”, “Tuz”, “Boʻlmangiz”, “Hanuz”, “Soʻrmangiz”, “Aylab”, “Anga”, “Xurram”, “Boʻlmas” kabi radif va qofiyalar bilan tamomlangan 20 dan ortiq gʻazaliga muxammas bogʻlagan.

Masalan, Alisher Navoiyning:

Muvofiq kiydilar bu yil magar navroʻz ila bayram,

Chaman sarvi yashil hilʼat mening sarvi ravonim ham,-

Deb boshlanadigan gʻazaliga Tabibiy quyidagicha muxammas bogʻlaydi.

Bahor ayyomi, kir gulshanga qilmoqqa gʻamingni kam,

Ki boʻlmishdur havo ham muʼtadil, gulzor ham xurram,

Degay hayrat bila barcha nazokat aylagan odam,

Muvofiq kiydilar bu yil magar navroʻz ila bayram,

Chaman sarvi yashil hilʼat mening sarvi ravonim ham. [5:353]

Navoiyning bu gʻazalida asosiy obyekt bahor faslidir. Bahor faslini ifodalashda, yaʼni Navoiyning shu gʻazaliga muxammas bogʻlashda Tabibiy faqat tabiatni kuylash bilangina chegaralanmay balki gʻazalning asosiy mazmuniga bogʻliq ravishda oʻz zamonasidagi ijtimoiy ahvolni ham bayon etib ketmoqda. Va bu muxammaslarda leksik vositalardan, mano koʻchimlaridan oʻz oʻrnida foydalangan;



Bahor ayyomi, kir gulshanga qilmoqqa g'amingni kam,

Yuqoridagi baytda qayd etilgan **g'amingni kamaytirmoq** so'zi o'z manosida shunday keladi: suvning kamayishi, pulning kamayishi. Ushbu baytda esa ko'chma ma'noda kelmoqda.

Ki bo'lmishdur havo ham mu'tadil, gulzor ham xurram,

Baytda "xurram" sozida o'xshatishga asoslangan ma'no ko'chishi bo'lib gulzorga nisbatan qo'llanilmoqda.

Degay hayrat bila barcha nazokat aylagan odam,

Muvofiq kiydilar bu yil magar navro'z ila bayram,

Yuqoridagi baytda kelgan *kiydilar...navro'z ila bayram* so'zlarida ham mano ko'chimi mavjud bo'lib ko'chim turlaridan metaforaga misol bo'la oladi. Ifoda qilmoqchi bo'lgan ma'no: "navro'z bayramiga muvofiq kiydilar".

Chaman sarvi yashil hil'at mening sarvi ravonim ham

Sarvi so'zini shoir yorga nisbatan qo'llab, obekt va o'xshatilgan narsa orasidagi sifat asosida qayta nomlamoqda. Bu esa mano ko'chimlaridan metonimiyaga misol bo'la oladi. "Sarv" so'z bilan "yorning qomati" tasvirlanmoqda. So'zning asl manosi; tik o'suvchi, tekkis daraxt.

Tabibiy turkiy muxammaslari bilan bir qatorda uning fors-tojik tilida yozilgan g'azallarga bog'langan muxammaslari ham katta ijod mahsuli hisoblanadi. Bu jihatdan Tabibiyning Sa'diy, Jomiy, Zebuniso kabi mohir so'z san'atkorlari g'azallariga bog'lagan muxammaslariga ham alohida diqqatlarga sazovordir. Fors-tojik adabiyotining ulug' shoiri Abdurahmon Jomiy xilma-xil obrazlar, original lavhalar yaratgan shoirdir. U xalq ijodiyotidan ta'lim olgan. Uning asarlari sodda va ravon misralardan tuzilgan. Shu sababli ham ko'p shoirlar Jomiy lirikasidan bahramand bo'lgan. Shunday ekan, Tabibiyning muxammas bog'lashda Jomiy g'azallariga murojaat etishi tabiiy holdek. Tabibiy poetic merosida Jomiyning juda chiroyli, sho'x va o'ynoqi satrlarida yaratilgan bir necha g'azallariga bog'langan muxammaslari uchraydi.

Ulardan biri:

Shu dam bir surate oshiq, ki bar man mekunad g'avzo,

Chi surat? Surati dilbar! Chi dilbar? Dilbari barno!-

matlayi bilan boshlangan lirik g'azaldir. Tabibiy bu g'azalga muxammas bog'laganda she'riyat sana'tida o'zining kuchina yana bir bor sinab ko'rib sezilarli muvofaqqiyatlarga erishadi. Shoir muxammasning har bir satridagi ma'no va ta'surotni badiiy lavhalarda kuchaytiradi, to'ldiradi. Natijada qo'shiq kabi jarangdor eshitiladigan yangi bir asar maydonga keladi. Muxammas sakkiz bobdan iborat bo'lib har bir bandi butun asarning nafosatini gavdalandira oladi: [4:35]



Fors tilidagi shakli:

Hamon dilbar, ki andozad mudomo bar saram savdo,
Ba ishqam mekunad man xastaro on dar chahon shaydo.
Chafou zulm doim bar zamiri u buvad paydo,
Shudam bar surate oshiq, ki bar man mekunad g`avg`o,
Chi surat? Surati dilbar! Chi dilbar? Dilbari barno! [4:35]

Fors tilidan tarjima shakli:

*Bir dilbar boshimg`a tinnimsiz savdo soladi,
Besabab men xatani o`z husniga shaydo qiladi.
Uning tabiati doim zulm qilishdan iborat,
Bir suratga oshiq bo`ldim, u menga g`avo qiladi,
Qanday surat? Dilbarning surati! Qanday dilbar? (G`azal dilbar!) [4:35]*

Birinchi bayt:

Bir **dilbar boshimg`a** tinimsiz **savdo soladi**,

Ushbu baytda ikki turli mano kochimi mavjud. Birinchisi “bir dilbar” so`zida. Dilbar so`zining asl manosi: go`zal, chiroyli, hurliqo degan manolarni anglatadi. Yuqorida esa “yor”, “qiz” ... bo`lishi mumkin. Tabiiy yorni “dilbar” deb nomlamoqda. Bu esa ko`chim turlaridan metonimiyaga misol bo`la oladi.

*Besabab men **xastani** o`z husniga shaydo qiladi.*

Xasta so`zi bilan shoir o`zini atamaqda. Bu erda ko`chim turlaridan metonimiyaga misol bo`la oladi.

*Uning **tabiati** doim **zulm qilishdan** iborat,*

Yuqoridagi baytda qo`llanilgan **tabiat** so`zida mano ko`chimlaridan metanimiya ko`rishimiz mumkin. Tabiat so`zi, xarakter, odat so`zlarining o`rnida qo`llanilgan bo`lib ko`chimlardan metonimiyaga misoldir.

Tabiati...zulm qilishdan iborat- ifodasida esa ko`chim turlaridan metafora va jonlantirish mavjud.

*Bir **suratga** oshiq bo`ldim, **u menga g`avo** qiladi,*

Surat- so`zida ko`chim turlaridan metanimiya mavjud. Suratning o`ziga oshiq bo`lish mumkin emas. Suratda aks etgan insonga oshiq bo`lish mumkin.

G`avo: mano ko`chimlarida metafora mavjud. G`avo qilmoq suratda tasvirlangan yorga nisbatan aytilganligi uchun mano ko`chimi paydo qilgan.

*Qanday surat? **Dilbarning surati!** Qanday dilbar? G`azal dilbar!*

Dilbarning surati: ushbu baytda so`z tushishi bo`lganligi sababli metonimiya mavjud bo`lib, matnda badiiyatni xosil qilishga hizmat qilmoqda.

Ahmad Tabiiyning muxammaslari o`zining mazmundorligi, ohangdorligi, turli bo`yoqdor so`zlar va usliblarga boyligi bilan diqqatlarga sazovordir. U o`zining



devonlariga klassik poeziyaning g'azal, muxammas, musaddas, musamman, murabba, masnaviy, qasida, ruboiy kabi janrlardagi she'rlarini kiritgan. Bundan ko'rinib turinadiki, shoir o'z salafлари ijodida yuzaga chiqqan va adabiy hayotda rasm bo'lib qolgan hamma janrlardan unumli foydalanib uni rivojlantirgan.

Shoir o'zining muxammaslarida badiiy adabiyotning tasviriy vositalaridan keng foydalangan. Bu bilan o'ziga hos uslub yaratgan. Tabibiy muxammaslarida leksik vositalar, ko'chimlar tahlili natijasida uning badiiy tasvir vositalaridan keng foydalangan holda O'zbek adabiy tili leksik tarkibining shakllanishida katta xizmat qilganligi yaqqol namoyon bo'ldi.

Yuqorida misollarda keltirilgan muxammaslar tahlili natijasida o'xshatish, qiyoslash usulidan turlicha qo'llanilganligini va bu Tabibiyning mahorat qirralarini yanada yorqinroq namoyon etayotganligining guvohi bo'ldik.

Shoir ma'no yaratishda metafora, metonimiya, sinekdoxa kabi tasviriy vositalardan o'rinli foydalangan. Muxammaslarda sinekdoxaning butun o'rnida qism ko'rinishi, jins o'rnida tur munosabati aks etgan ko'rinishlari hissiyot uyg'otish kuchi va xususiyati bilan ahamiyatga egadir.

XULOSA

Ahmad Tabibiy o'zbek adabiyotida muxammas janrini rivojlantirgan: Navoiy, Sa'diy, Jomiy, Zebunniso, Munis, Ogahiy, Mirzo G'olib va boshqaning g'azallariga 518 ta muxammas bog'lagan.

U muxammaslarida leksik vositalar, ko'chimlar tahlili natijasida uning badiiy tasvir vositalaridan keng foydalangan. Tashqi olamni bilishning eng keng tarqalgan mantiqiy usullaridan biri qiyoslash - o'xshatishdir. Ahmad Tabibiy betakror o'xshatish etalonlarini tanlash orqali tasvirda ekspressivlik paydo etgan.

Muxammaslarda o'xshatish, qiyoslash usulining qo'llanishi turlicha bo'lib, ular Ahmad Tabibiyning mahorat qirralarini yanada yorqinroq namoyon etadi.

Shoir ma'no yaratishda metafora, metonimiya, sinekdoxa kabi tasviriy vositalardan o'rinli foydalanadi. Muxammaslarda sinekdoxaning butun o'rnida qism ko'rinishi, jins o'rnida tur munosabati aks etgan ko'rinishlari hissiyot uyg'otish kuchi va xususiyati bilan ahamiyatga egadir.

FOYDALANILAYOTGAN ADABIYOTLAR:

1. Античные теории языка и стиля. - М., 1936.
2. Ne'matov X. Rasulov R. O'zbek tili sistem leksikologiyasi asoslari. - T., 1995.
3. Mirzayev M., Usmonov S. O'zbek tili kitobi - T., 1978.





4. G'anixo'jaev F. Ahmad Tabibiy. O'zbekiston SSR "Fan" nashriyoti.—
Toshkent: 1978 yil.
5. O`zSSR FA Sharqshunoslik institute, qo`lyozma bayoz, INV-1130.
6. Tabibiy, Ahmad. Bayoz. G'azaliyoti Tabibiy. Qo'lyozma. O'zRFASHI,
№243.
7. Tabibiy, Ahmad. Devon. Toshbosma, O'zRFASHI, №8949.
8. Tabibiy, Ahmad. Hayratu-l-oshiqin. Qo'lyozma. O'zRFASHI, №3460.
9. Tabibiy, Ahmad. Mazharu-l-ishtiyog. Qo'lyozma. O'zRFASHI, №7083.
10. Tabibiy, Ahmad. Mir'otu-l-ishq. Qo'lyozma. O'zRFASHI, №928.
11. Tabibiy, Ahmad. Munisu-l-ushshoq. Qo'lyozma. O'zRFASHI, №3460.
12. Tabibiy, Ahmad. Muxammasoti majmuat ush-shuaroyi Feruzshohiy.
Qo'lyozma. O'zRFASHI, №1134.
13. Tabibiy, Ahmad. Tazkira. Qo'lyozma. O'zRFASHI, №1152, №5018.
14. Tabibiy, Ahmad. Vomiq va Azro. Qo'lyozma. O'zRFASHI, №1243.
15. <https://www.natlib.uz>
16. www.wikipedia



FORMATION AND DEVELOPMENT OF PICTOGRAPHY

Quraqova Shoxida Dagar qizi

*Tashkent State University of the Uzbek language and literature
named after Alisher Navoi*

Teacher of the Department of Uzbek linguistics

Uzbekiston, Tashkent

shquraqova@gmail.com

Saydova Aynur Vilayet qizi

Azerbaijan Academy of Sciences named after Imomiddin Nasimi

Teacher of the Institute of Linguistics

Azerbaijan, Baku

aynur.saydova@dilchilik.science.az

Annotatsiya: *Piktografik yozuv aloqaning eng qadimgi shakllaridan biri bo'lib, bir qancha qadimgi sivilizatsiyalar tomonidan qo'llanilgan. Ushbu yozuvning shakllanishi va rivojlanishi asosiy chizmalardan boshlanib, yanada murakkab belgilar tizimlariga aylandi.*

Ushbu maqolada piktografik yozuvning paydo bo'lishi, uning dunyo bo'ylab tarqalishi va rivojlanishi, piktogrammarning zamonaviy dunyoda tutgan o'rni haqida ma'lumotlar berilgan.

Kalit so'zlar: *Yozuv, piktogramma, mixxat yozuvi, zamonaviy piktogrammalar.*

Аннотация: *Пиктографическое письмо было одной из самых ранних форм общения и использовалось несколькими древними цивилизациями. Формирование и развитие этой письменности началось с базовых рисунков и перешло в более сложные системы знаков.*

В данной статье представлена информация о возникновении пиктографической письменности, ее распространении и развитии по всему миру, а также о месте иконы в современном мире.

Ключевые слова: *Письменность, пиктограмма, клинопись, современные иконы.*

Abstract: *Pictographic writing was one of the earliest forms of communication and was used by several ancient civilizations. The formation and development of this writing began with basic drawings and turned into more complex symbol systems.*





This article provides information about the emergence of pictographic writing, its spread and development around the world, and the place of icons in the modern world.

Key words: *Writing, pictograph, cuneiform writing, modern icons.*

Pictographic writing is a system of writing that uses pictograms or pictographs, which are simplified drawings or symbols representing objects, actions, or ideas. It is one of the earliest forms of written communication and was used by several ancient civilizations[1; 10]. In pictographic writing, each pictogram represents a specific word or concept. These pictograms can convey simple meanings, such as representing a physical object like a tree or an animal, or they can convey more complex ideas or actions. Over time, pictographic writing systems evolved into more abstract and symbolic forms, incorporating phonetic elements to represent sounds or syllables. Ancient civilizations such as the Sumerians, Egyptians, and Mayans developed their own pictographic writing systems. The most well-known example is Egyptian hieroglyphics, which were used from around 3200 BCE to 400 CE. Hieroglyphics consisted of hundreds of pictorial symbols that could represent words or sounds. Pictographic writing played a crucial role in preserving history, documenting religious rituals, and recording important events. However, due to the limited number of pictograms and the difficulty of representing abstract concepts, these systems had limitations in expressing complex ideas and were eventually superseded by more phonetic writing systems, such as alphabets.

Today, pictographic writing still exists in some form. For example, Chinese characters, known as Hanzi, have pictographic origins but have evolved into a combination of pictograms and abstract symbols representing both meaning and sound. Emoji, a modern form of pictographic communication, uses small pictorial symbols to convey emotions, actions, or objects in digital conversations. Overall, pictographic writing represents an important stage in the development of written communication, providing a visual means of representing language and ideas. Pictographic writing, also known as pictography, is a form of written communication that uses pictorial symbols or icons to represent words, concepts, or ideas. This early form of writing predates the development of alphabetic systems and is found in various ancient civilizations around the world [2; 25].

Here are some key points about pictographic writing:

- Origins: Pictographic writing emerged independently in different regions, including ancient Mesopotamia, Egypt, China, the Indus Valley, and the Americas. The earliest known examples date back thousands of years.





- Symbolism: Pictographic systems rely on visual representations of objects or ideas. Symbols are often stylized or simplified to convey meaning. For example, an image of the sun may represent daylight or warmth.

- Universal Understanding: Pictographs aim to achieve universal understanding by using images that are easily recognizable and relatable. The use of basic shapes and symbols allows people from different cultures and languages to interpret the message.

- Limited Expressiveness: Pictographic systems have limitations in expressing abstract or complex ideas. They work well for concrete concepts but may struggle with conveying nuanced or intricate meanings.

- Logographic Expansion: Pictographic systems can evolve into logographic systems where symbols represent whole words or morphemes. In logographic writing, a single symbol may represent an entire word or a syllable.

- Here are some key points about pictographic writing:

- Origins: Pictographic writing emerged independently in different regions, including ancient Mesopotamia, Egypt, China, the Indus Valley, and the Americas. The earliest known examples date back thousands of years.

- Symbolism: Pictographic systems rely on visual representations of objects or ideas. Symbols are often stylized or simplified to convey meaning. For example, an image of the sun may represent daylight or warmth.

- Universal Understanding: Pictographs aim to achieve universal understanding by using images that are easily recognizable and relatable. The use of basic shapes and symbols allows people from different cultures and languages to interpret the message.

- Limited Expressiveness: Pictographic systems have limitations in expressing abstract or complex ideas. They work well for concrete concepts but may struggle with conveying nuanced or intricate meanings.

- Logographic Expansion: Pictographic systems can evolve into logographic systems where symbols represent whole words or morphemes. In logographic writing, a single symbol may represent an entire word or a syllable.

It's worth noting that the development of phonetic writing systems, such as alphabets, eventually replaced or supplemented pictographic writing due to their ability to represent a greater range of sounds and concepts. Nonetheless, pictographic writing played a crucial role in the early stages of human communication and was a significant step towards the development of more sophisticated writing systems [3; 145].





Pictographic writing is one of the earliest forms of written communication and involves using pictures or symbols to represent words, phrases, or concepts. It emerged independently in different parts of the world, including ancient Egypt, Mesopotamia, China, and Mesoamerica [4; 123]. The development of pictographic writing can be summarized as follows:

1. Origins: Pictographic writing emerged as humans sought ways to record information and communicate using visual representations. It was likely influenced by the use of symbols and drawings in cave paintings and rock art.

Early Pictograms: Early pictographic systems consisted of simple drawings or symbols representing objects or ideas. These symbols conveyed meaning but did not necessarily represent specific sounds or language.

2. Symbolic Associations: Over time, certain pictograms began to acquire symbolic associations. For example, a drawing of a sun might come to represent the concept of “day” or “light” This allowed for the expansion of the pictographic system to express more abstract ideas.

3. Standardization and Codification: As societies developed more complex systems of communication, there was a need for standardization and codification of pictographic writing. This led to the creation of sign lists or dictionaries, which provided a set of agreed-upon symbols and their meanings.

4. Evolution into Logographic Writing: Pictographic systems eventually evolved into logographic writing, where symbols or characters represent not just objects but also sound values or syllables. This transition allowed for more flexibility and the representation of a wider range of ideas and language elements.

5. Cultural Adaptations: Pictographic writing systems developed differently in various cultures and regions, reflecting the unique needs and linguistic characteristics of each society. Examples include Egyptian hieroglyphs, Sumerian cuneiform, Chinese characters, and Mayan hieroglyphs.

6. Influence and Legacy: Pictographic writing systems have had a significant impact on the development of writing and communication throughout history. They laid the foundation for later writing systems and provided a basis for the development of phonetic scripts, such as the alphabet.

It is important to note that the development of pictographic writing was a gradual process that occurred over thousands of years and varied across different cultures. The specific details and timelines may differ depending on the region and time period being examined. Pictographic writing, also known as pictographs, is one of the earliest forms of written communication and involves the use of pictures





or symbols to represent objects, actions, or ideas. It played a crucial role in the development of written languages and can be traced back to ancient civilizations.

Formation of Pictographic Writing: The origins of pictographic writing can be found in prehistoric times when humans started to communicate through visual representations. Early humans used drawings and paintings on cave walls to convey messages and record important events such as hunting expeditions or religious rituals. These early pictographs were simple and relied on basic shapes and recognizable objects to convey meaning.

Development of Pictographic Writing: As human societies advanced and developed more complex systems of communication, pictographic writing evolved alongside them. Various ancient civilizations, including Sumerians, Egyptians, Chinese, and Mayans, developed their own systems of pictographic writing.

Sumerians: Around 3,500 BCE, the Sumerians of Mesopotamia (modern-day Iraq) developed one of the earliest known writing systems called cuneiform. Initially, cuneiform started as pictographs, representing objects and concepts directly. However, over time, the symbols became more abstract and began to represent sounds, leading to the development of a syllabic and later alphabetic system.

Egyptians: The ancient Egyptians developed their own pictographic writing system known as hieroglyphics around 3,200 BCE. Hieroglyphics combined pictographs with ideograms (symbols representing ideas) and phonetic signs. The script was mainly used for religious and monumental inscriptions and was deciphered in the early 19th century thanks to the discovery of the Rosetta Stone.

Chinese: The Chinese script has a long history dating back over 3,000 years. The earliest forms of Chinese writing were primarily pictographic, with symbols representing objects or concepts. However, as the script evolved, characters became more stylized and abstract. Modern Chinese characters retain some pictographic elements, but they also incorporate phonetic components and radicals that provide clues to their meaning and pronunciation.

Mayans: The ancient Mayans of Mesoamerica developed a unique pictographic writing system known as Mayan hieroglyphics. Their script consisted of intricate symbols representing words, sounds, or entire concepts. The Mayan hieroglyphics were primarily used for inscriptions on monumental architecture, pottery, and bark paper books called codices.

In conclusion, the formation and development of pictographic writing can be seen as a natural progression of human communication, starting with basic drawings and evolving into more complex symbol systems. These early systems laid the foundation for the development of other writing systems, including syllabic





and alphabetic scripts, which are the basis of many modern languages today [5; 89].

It's important to note that while pictographic writing played a crucial role in the development of writing systems, it has largely been replaced by more efficient and abstract writing systems, such as alphabets or syllabaries. However, pictographic elements still exist within some modern writing systems, including emoticons, emojis, and logograms used in certain languages.

REFERENCES:

Elizabeth Hill Boone, "Aztec Pictorial Histories", Writing Without Words (Durham and London:

Duke University Press, 1994) pp.50-76

Elizabeth Hill Boone, "Aztec Pictorial Histories", Writing Without Words (Durham and London:

Duke University Press, 1994) pp.50-76

Considered "protowriting", clay sign-tokens used in ancient Sumer to record business transactions are

among the earliest surviving examples of systematic use of a stable writing system.<

Considered "protowriting", clay sign-tokens used in ancient Sumer to record business transactions are

among the earliest surviving examples of systematic use of a stable writing system.<

Considered "protowriting", clay sign-tokens used in ancient Sumer to record business transactions are

among the earliest surviving examples of systematic use of a stable writing system.<

Considered "protowriting", clay sign-tokens used in ancient Sumer to record business transactions are

among the earliest surviving examples of systematic use of a stable writing system.<

1. Abdullah, Rayan and Hübner, Pictograms, Icons and Signs, Yyy. Thames& Hudson, 2006.

2. Hancock, H. E., Rogers, W. A., Schroeder, D., & Fisk, A. D. (2004). Safety symbol comprehension: Effects of symbol type, familiarity, and age. Human Factors, 46, 183–195.



- 
3. Johnson, C. J., Paivio, A., & Clark, J. M. (1996). Cognitive components of picture naming. *Psychological Bulletin*, 120, 113–139.
 4. Z. Do'simov, O. Botirov, R. Yo'ldoshev «Yozuvlar tarixidan» Urganch – 2000-yil.
 5. Coulmas Florian (1989) *The Writing Systems of the World*, Basil Blackwell, Oxford.
 6. Muxayyo Karimovna Xakimova. Anthropocentric analysis of abstract words in uzbek language. *ACADEMICIA: An International Multidisciplinary Research Journal* <https://saarj.com>. Vol. 10, Issue 12, December 2020.



СЕМАНТИЧЕСКАЯ КЛАССИФИКАЦИЯ АБСТРАКТНЫХ ИМЕН В УЗБЕКСКОМ ЯЗЫКЕ

Хакимова Мухайё Каримовна

*доктор филологических наук,
профессор, Тошкентский Государственный университет Узбекского
языка и литературы имени Алишера Навои*

Эрмухаммедов Абдусамад

*кандидат филологических наук,
доцент Государственного Худжанского университета
имени академика Боба Гафурова*

Аннотация: В данной статье приводится семантическая классификация абстрактных слов на узбекском языке. Абстрактные слова встречаются в именах существительных, прилагательных и глаголов. В статье выделяются абстрактные слова, означающие «знак», «ситуация», «время», «отношение», «действие». Каждая группа была далее подразделена на подгруппы, к которым принадлежащие слова были семантически проанализированы. Наблюдение за нейтрализацией значений в абстрактных словах с различными значениями также рассматривается.

Ключевые слова: абстракция, лингвистическая абстракция, классификация, абстрактное слова, значение, нейтрализация, узбекский язык.

Абстракция является одним из важнейших достижений человечества, в результате которого образовано понятие, сформирован язык. В лексическом ярусе действуют объединяющие, изолирующие виды абстракции. В результате объединяющей абстракции образуются конкретные, а изолирующей – абстрактные имена.

«Семантическая классификация абстрактных имен в узбекском языке» основательно исследованы вопросы классификации абстрактных имен, абстрактные существительные, абстрактные прилагательные и их семантический состав.

В части речи существительное существуют все виды абстракции. Слова *гул, ўсимлик, мева, одам, нарса, предмет, ҳаракат* – результат, обобщающей абстракции; а слова *бахт, саодат, бахтиёрлик, обрў, зийраклик, умид, севги, муҳаббат, ғурур* – результат изолирующей абстракции.



В части речи прилагательное в словах *ширин, қизил, хушбўй, ёзги* отмечается обобщающая абстракция; а в словах *ақлли, доно, машхур, зиёли, фаросатли* – изолирующая абстракция.

В частях речи местоимение, числительное можно увидеть наивысший пик обобщающей абстракции, однако не отмечается изолирующая абстракция.

Также в частях речи глагола в словах *ишламоқ, бормоқ, югурмоқ, чизмоқ* действует обобщающая, а в словах *ўйламоқ, фикрламоқ, хижолат бўлмоқ, ор қилмоқ, мағрурланмоқ* изолирующая абстракции.

В данном исследовании абстрактные существительные, абстрактные прилагательные изучены нами в качестве абстрактных имен. Ибо, абстрактные глаголы в узбекском языкознании изучены с другой точки зрения. Обозначение глаголами абстрактных явлений и действий является новым отраслем языкознания, что требует его изучения в рамках отдельного исследования.

Абстрактные слова, выражающие признак, делятся на две большие группы: выражающие абстрактный признак в чистом виде, и выражающие абстрактный признак в качестве субстанции.

Имена, обозначающие абстрактный признак в чистом виде, объективно отражают определенный абстрактный признак. Например, если лексемы *эзу, одил, баркамол* выражают признак в чистом виде, то в словах *эзулик, одиллик, баркамоллик* данный признак реализуется в качестве субстанции. Однако нет субстанции *эзулик*, это – продукт сознания и мышления человека. Имена, выражающие признак в чистом виде, свойственны прилагательным, их можно изучить под термином «абстрактные прилагательные». А названия, выражающие абстрактный признак в качестве субстанции, свойственны существительным, они изучены нами под термином абстрактные существительные со значением «признак» [ABSTRACTION AND ITS EXPRESSION IN THE LEXICAL TIER OF THE UZBEK LANGUAGE].

Абстрактные существительные со значением признака называют абстрактный признак в качестве отдельной субстанции. Например, есть признак «доно» (*умный*). Прилагательное, то есть признак *доно* означает признак наличия в ком-либо ума-смекалки. Например, в тексте данный признак не может существовать без несущего его объекта: *Фарзандларимиз биздан кўра кучли, билимли, доно ва албатта бахтли бўлишлари шарт.*

В данном тексте носители признака *доно* (умный) это – наши дети. Признак «доно», превращаясь в абстрактное существительное, лишается



своего носителя. В слове *донолик* существует значение «наличие ума, сметливости», однако отсутствует сема кого-либо в прилагательном *доно*: *донолик фазилат, нодонлик кулфат*.

Абстрактные существительные со значением признака обозначают свойства людей (*тўғрилик, ёлғончилик, дангасалик, айёрлик, зукколик, чаққонлик*), общий признак предмета-явления (*гўзаллик, мусаффолик, тиниқлик, аниқлик*). В абстрактных словах, выражающих свойства людей, признак может выражаться в чистом виде или синкретно. В словах *донолик, зукколик, калтабинлик, камтарлик* признак выражается в чистом виде, а в словах *қизиқувчанлик, фаоллик, айбсизлик* наблюдается нейтрализация оппозиции признака и состояния; в словах *рўйхушлик, шафқатсизлик, вафосизлик, қаттиққўллик, меҳрибонлик, хушомадағулик, тилёғламалилик, лўттибозлик* оппозиции признака и отношения.

Среди абстрактных имен наблюдается нейтрализация не только двучленных оппозитивных отношений, но и трёхчленных: «признак», «состояние», «отношение». Например, лексема *вафосизлик* выражает признак «вафосиз» (несдерживающий слово), явления несдержания данного слова, отношение невыполнения обещания по отношению к определенному объекту. В предложении *Азизнинг вафосизлиги ҳаммага маълум эди* реализуется сема признака, а в предложении *Азиз Саидага вафосизлик қилди* – сема отношения, в предложении *Азизнинг вафосизлигини кечирим бўлмайди* – сема состояния.

Если слово выражает определенный признак, поддающийся познанию зрением, слухом, осязанием, пальпацией, считается конкретным прилагательным; если же выражает признак, поддающийся познанию в благодаря размышлению, оно является абстрактным прилагательным. Признаки, выражаемые абстрактными прилагательными не поддаются непосредственному наблюдению, их невозможно осязать органами чувства. Выражаемые ими признаки отражают понятия, сформированные в результате сложной операции мозга. Например, *камтарин, серҳиммат, олийжаноб, ноёб, антиқа, ижтимоий, анъанавий, таҳлилий, обрўли* [].

В узбекском языке абстрактные прилагательные образуют большую группу прилагательных, которые делятся на разные семантические подгруппы. Группу абстрактных прилагательных в зависимости от того, признаки какой субстанции они называют, можно классифицировать следующим образом: абстрактные прилагательные, называющие общие признаки (*ҳақиқий, асл, бенуқсон, серқирра, аниқ, мураккаб, оддий, нуқсонсиз, яроқли, керакли, қайтарилмас, сохта*), абстрактные прилагательные, называющие свойства человека (*эсли,*



мағрур, уятчан, эътиқодли, назокатли), общие признаки для человека и животных (*ювош, вафодор*).

В узбекском языке большинство абстрактных существительных образуют имена состояния: *хурсандчилик, ғамгинлик, нохушлик, қувонч, бахт, соғинч, хавотир*. Имена состояния, не поддающиеся непосредственному наблюдению, а лишь умственному познанию, можно определить как абстрактные имена состояния. Анализ абстрактных имен состояния в узбекском языке показал неоднородность элементов данной группы.

Абстрактные имена, выражающие общие состояния, такие как *озодлик, тинчлик, мустақиллик*, являются именами с высокой степенью абстракции. Ибо, обозначаемые ими состояния невозможно представить образно, их следует мысленно осмыслять, не наблюдается локализация в пространстве состояний, выражаемых данными словами. Например, лексему *озодлик* невозможно представить в определенном образе, данное слово не принимает категории, свойственные локальности. Неуместны, нелогичны следующие сочетания: *тинчликнинг жойлашуви, тинчликнинг ёнида, тинчликнинг орқасида, тинчликнинг баландлиги*. При этом следует отметить, что лексемы локального характера, вступающие в синтагматические связи с абстрактными лексемами, также обретают абстрактность. Это свойственно и абстрактным словам, называющим общее состояние. Например, в предложении *Менинг ҳаётимда мустақилликнинг ўрни беқиёсдир* лексема *ўрин* применяется в значении «важность», а в предложении *бу тинчликнинг орқасида кимлар турганини ҳаммамиз яхши биламиз* лексема *орқа* – в значении «причины».

Абстрактные имена, выражающие общее состояние, не могут принимать форму множественного числа, они нейтральны к числительной системе. Выражения «сокинликлар» или «иккита тинчлик» противоречат правилам языка.

Абстрактные имена, выражающие привативные состояния, выражают физическую форму, психологическое состояние какого-либо одушевленного предмета. Абстрактные имена привативного состояния можно разделить на три группы, в зависимости от номинации физического или психологического состояния:

а) абстрактные имена, выражающие психологическое состояние (*армон, афсус, бахт*);

б) абстрактные имена, выражающие умственное состояние (*фикр, ғоя, ақл, онг*);

в) абстрактные имена, выражающие физическое состояние (*ҳаёт, тириклик, азоб*).



В узбекском языке лексемы, выражающие время как абстрактное явление, являются следующие: *вақт, пайт, маҳал, палла, кез, заҳот(и), лаҳза, замон (замона), давр, муддат, фурсат*. Слова *кез, палла, дам, он, лаҳза, давр* выражают в определенной степени ограниченное время. Слова *замон, давр* выражают продолжительное время, связанное с определенными событиями, зачастую социально-историческими явлениями. Лексемы *он, лаҳза* выражают короткое, непродолжительное время. Слова *ибтидо, азал, интиҳо, ўтмиш, келажак, истиқбол* обозначают место времени, а слова *фурсат, маврид, мавсум* – время целесообразной или специфической реализации определенного дела.

Слова *дўстлик, душманлик, нафрат, ишонч, ҳурмат, шафқатсизлик, тенгсизлик* – названия отношений. Субстанция, выражаемая этими словами, выражает чувства двух или более людей по отношению друг к другу. Например, дружеские связи выражают чувства взаимной дружбы двух или более объектов. А отношения уважения, любви, страсти могут быть односторонними.

Названия отношений очень часто встречаются в синкретном виде. Слова *муҳаббат, севги, ишқ* называют определенные чувства. Эти чувства реализуются в отношениях к определенному объекту. В словах *раҳмдиллик, хушмуомалалик, золимлик, бахиллик, бағрикенглик, шафқатсизлик, меҳрибонлик*, являющихся особенностями человека, также существует сема «отношения», эти специфические особенности человека отражаются в его отношениях к другим людям.

Постоянные, регулярные связи могут превратиться в свойство, особенность человека. Например, всем свойственно выражение милосердия по отношению к кому-либо. Однако упрочение милосердного отношения у человека формирует у него милосердие, добродетельность.

Абстрактные существительные со значением «действие». Данную группу образуют абстрактные имена, выражающие действие, процесс. В семантической структуре элементов группы существуют семы «действие», «процесс». Данная группа являясь относительно небольшой в отличие от других лексико-семантических групп, в основном, состоит из следующих абстрактных существительных: *изланиш, ўзгариш*.

Итак, В узбекском языке можно выделить группы абстрактных имен со значением «действие», «отношение», «признак», «состояние», «время». Каждая из обозначенных групп является отдельной системой, которая делится на более малые группы.



ЛИТЕРАТУРЫ:

1. Бюиссанс. Э. Абстрактное и конкретное в лингвистических фактах: речь-дискурс-язык // Political science (RU), 2016, № 3. – С. 209-216.
2. Золотарёва Т.А. Семантические особенности английских абстрактных существительных, влияющие на употребление артикля: Дис. ... канд. филол. наук. – М., 2003. – С. 15.
3. Чернейко Л.О. Лингво-философский анализ абстрактного имени. – М.: МГУ, 1997.
4. Muxayo Karimovna Hakimova. Abstraction and its expression in the lexical tier of the uzbek language. International Scientific Journal Theoretical & Applied Science. 24.04.2020
5. Mukhayo Khakimova. Anthropocentric analysis of abstract words in uzbek language. ISSN: 2249-7137 Vol. 10, Issue 12, December 2020 Impact Factor: SJIF 2020 = 7.13 ACADEMICIA: An International Multidisciplinary Research Journal.



НУТҚДА ИФОДАЛАНАДИГАН ИМПЛИЦИТЛИКНИНГ АСОСИЙ ХАРАКТЕРЛИ ХУСУСИЯТЛАРИ

Мадаминова Муҳаббат Сотволдиевна

*Tashkent State University of the Uzbek language and literature
named after Alisher Navoi*

*Teacher of the Department of Uzbek linguistics
Uzbekiston, Tashkent*

muhabbatmadaminova0@gmail.com

Saydova Aynur Vilayet qizi

Azerbaijan Academy of Sciences named after Imomiddin Nasimi

Teacher of the Institute of Linguistics Azerbaijan, Baku

aynur.saydova@dilchilik.science.az

Аннотация: Ушбу мақолада нутқда ифодаланадиган имплицитликнинг мураккаб семантик таркиби турли воситалар орқали ифодаланиши тадқиқ қилинди.

Калит сўзлар: бадиий матн, тил бирликлари, имплицит, катагон, бадиий маҳорат, эксплицит, антропоцентрик.

Аннотация: В данной статье рассматривается сложный семантический состав имплицитности выраженной в речи различными средствами.

Ключевые слова: литературный текст, языковые единицы, имплицит, репрессия, художественное мастерство, эксплицит, антропоцентрическое.

THE MAIN CHARACTERISTICS OF IMPLICITLY EXPRESSED IN SPEECH

Annotation: This article examines the complex semantic composition of implicit which expressed in the speech through various means.

Key words: literary text, language units, implicit, repression, artistic skill, explicit, anthropocentric.

Ўзбек тилшунослигида бадиий асарнинг зоҳирий ва ботиний маънолари хусусидаги қарашлар мумтоз адабиёт доирасида қадимдан мавжуд бўлса-да, замонавий бадиий матнлардаги имплицитлик борасидаги изланишлар эндигина шаклланиб бормоқда. Нутқда ифодаланадиган имплицитликнинг



мураккаб семантик таркиби, турли воситалар орқали ифодаланиши бугунги кунда кўпчиликни қизиқтириб келаётган ва тилшунослик соҳасида ўрганилиши муҳим бўлган масалалардан ҳисобланади. Шу билан бирга, яширин ифодаланадиган имплицит маънолар ёзувчининг бадиий маҳорати, тил бойликларини қай даражада ўзлаштирганлиги ва тил бирликларининг услубий имкониятларидан моҳирона фойдалана олиш қобилиятига ҳам узвий боғлиқдир. Бу эса ўз навбатида бадиий матнлар имплицитни ифодалаш воситаларини аниқлаш учун кенг майдон бўла олади, деган хулосага олиб келади. Ёзувчининг ўз асари орқали нечоғли имплицит ахборот тақдим этиш мақсади, ифодаланган мазмунининг яширин баёнини англаш адресатнинг фикрлаш қобилияти ҳамда олам ҳақидаги тасаввурлари даражасига боғлиқдир.

Таъкидлаш лозимки, бадиий матннинг ўзига хос хусусиятлари унинг яширин маъноларини ўрганишда самара бериши табиий ҳолдир. Уларни идрок этиш ва тушуниш учун лисоний қобилият билан бирга онгдаги умумий билимлар заҳираси ҳам ҳаракатга келади. Масалан, тадқиқотчи М.Ҳакимов импликация тушунчасини ифодалаш учун *“умумяширин”* атамасини қўллайди ва яширин маъноларнинг барчасини қамраб олишини, лекин ўзбек тилида бу борада умуман тадқиқодлар олиб борилмаган бўлса-да, мумтоз адабиётга оид назарий манбалар бу йўналишга оид фактик материалларга ниҳоятда бой эканлигини таъкидлайди [6].

Н.А.Панина эса импликация масаласига биринчилардан бўлиб эътибор қаратади. У бу масала қуйидагича баҳо беради: «имплицитлик гапнинг маъносини билвосита англаш ва ундан қўшимча ахборотларни олиш имкониятидан иборат». И.В.Арнольд импликацияда «микрконтекстда пайдо бўлган ва тил бирликлари билан бевосита кўрсатилмаган қўшимча маъно»лар юзага чиқишини эътироф этади.

Е.В.Ермакова синтактик семантика доирасида дастлаб имплицитликнинг асосий характерли хусусиятлари (Г.Г. Почепцов, И.П. Сусов, Л.В. Лисоченко, Ю.С. Мартемьянов, Н.Д. Арутюнова, В.В. Богданов) томонидан тадқиқ қилинган бўлса, улар бевосита бадиий матндаги имплицитлик масаласини нисбатан камроқ ўрганилганлигини таъкидлайдилар (Долинин 1983, Богдасарян 1983, Никитин 1988, Ситдикова 1985, Молчанова 1988, Безугла 2007, Ермакова 2007, 2008, 2009, Bertuccelli-Papi 2000) [1].

Имплицитлик тушунчаси «тил воситаларида бевосита ифода топмаган, тингловчи томонидан нутқий тузилманинг воқеланиш шароитлари ва эксплицит ифодаланган маъно ҳамкорлигидан келиб чиқиб фаҳмланадиган



элемент» [3] сифатида кейинги йилларда ўзбек насрида пайдо бўлган кўплаб рамзий-мажозий баён асосидаги насрий асарларни таҳлил қилишда қўл келади. Масалан, Назар Эшонқулнинг “Маймун етаклаган одам” ҳикояси, Тоғай Муроднинг “Отамдан қолган далалар”, Мурод Муҳаммад Дўстнинг “Лолазор”, Хуршид Дўстмуҳаммаднинг “Бозор” романлари ва бошқа кўплаб асарларни кўрсатиш мумкин.

Антропоцентрик тамойилга кўра бадиий матнда нутқий вазият полифоник моҳият касб этади: «муаллиф-бадиий асарнинг яратувчиси; ҳаракатланувчи шахс; ўқувчи-бадиий асарнинг қайта “яратувчиси»[4]. Ана шу нуқтаи назардан ёндашилганда, оддий дискурсив матнда адресант-адресат мулоқоти амалга ошса, бадиий матннинг маъно-мазмун икки томонлама мураккаблашади. «Ҳаракатланувчи шахс»лар, яъни персонажларнинг ўзаро дискурсив мулоқоти жараёнидаги базисда муаллифнинг субъектив муносабати ҳам англашилади.

Масалан, *-Менга қара, Қурбоной.*

Қурбоной хола қаддини ростлади. Комиссар сут бидонини қор устига қўйиб, алланечук қунишиб турар, заҳил юзи ўйчан эди.

- Ростинени айт! - деди кинояли илжайиб. - Жойнамоз устида ҳар куни қарғасанг керак мени? Ота-онанг учун, ўзинг учун... Фақат тўғриси айт!

- Ўзимга нима қипти? - деди Қурбоной хола дили оғриб.

- Хэх! - Комиссар калтакесакдек чирқиллаб кулди. - Ўзинг бўлмаса ота-онанг учун...

- Мен ҳеч кимни қарғамийман, - деди Қурбоной хола ишонч билан. - Қуръонда битилган: Аллоҳ ҳар нарсани кўргувчидир. Тангри ҳаммасини кўриб турибди.

Комиссар бирпас гезариб турди-да, бидон бандидан кўтарди. Индамай нари кетди [5, Б.74].

Ушбу парчада матннинг имплицит маъноси аллюзия воситасида юзага чиқади. Аллюзия (лот. *allusio* - ишора, ҳазил) - барчага таниш деб ҳисобланган реал сиёсий, маиший, тарихий ёки адабий фактга ишора қилишга асосланган стилистик усулдир. Моҳиятан, Шарқ мумтоз шеъриятида кенг қўлланган талмеҳ санъатига яқин келади. Фарқли жиҳати шундаки, талмеҳ кўпроқ машҳур тарихий ва бадиий фактларга ишора қилинса, аллюзияда ижодкор ўз замонасидаги сиёсий, маиший ёки бадиий фактларга ишора қилиши ҳам мумкин. Яъни аллюзияда ишора объектининг доираси кенгроқ [4, Б.28].



Қурбоной хола томонидан айтилган «Тангрим ҳаммасини кўриб турибди» жумласида «Худо жазоингни ўзи беради» пресуппозицияси ифодаланган бўлса, асар охирида бўлиб ўтган шу қисқа дискурсив мулоқот «собик Иттифоқ давридаги мустамлака йиллари силсилалари, маънавий-руҳий босимлар, қатағон даҳшатлари, мавжуд ижтимоий муҳит таъсирида тарбияланган авлодлар фожиаси каби миллатнинг оғриқли нуқталари персонажлар ҳаётидаги кесишган нуқталар – Комиссарнинг Қурбонойлар оиласига синфий душман сифатида қараши, ота-онасининг қотили экани, унинг ёш етим қолиб, ҳаётда кўп қийинчиликларга дучор бўлишига сабабчи эканлиги, ва ижтимоий типик шахс сифатида кўп одамлар ҳаётига зомин бўлган Комиссарнинг умри ниҳоясида хор бўлганлигига Қурбоной ўз кўзи билан гувоҳ бўлаётганлиги каби экспрессив жараёнлар қабарик ҳолда асар қаҳрамонлари нутқи орқали ёзувчи призмасидан ўтказилади ва адресатга тақдим қилинади. Қизиқ жиҳати шундаки, мана шу имплицит маънолар муаллиф нутқи орқали эмас, асар матни ва персонажлар нутқидаги эксплицит мазмунга сингдирилган ҳолда юзага чиқади. Ўзбек тилшунослигида яширин маъно турли лексик, синтактик бирликлар воситасида ифодаланади. Шундай бирликлардан бири сегмент қурилмаларда пресуппозициянинг англаниши учун тингловчининг ёши, миллати, тилни билиш даражаси, дунёқараши каби омиллар муҳим аҳамиятга эканлиги М.Умурзоқова томонидан тадқиқ қилинган [7,8]

Қисқача хулоса қилиб айтиш мумкинки, ижодкор бадиий матнда ўз нуқтаи назаридан келиб чиққан ҳолда, атроф-муҳит тўғрисидаги тасаввурлари ва ўйларини асарида баён қилинаётган воқеликка сингдириб ифодалайди. Шунинг учун ҳам бадиий матнни адресат (ўқувчи) борлиқнинг реал инъикоси тарзида қабул қилади ва таъсирланади.

Фойдаланилган адабиётлар:

1. Ермакова Е.В. Имплицитность в художественном тексте (на материале русскоязычной и англоязычной прозы психологического и фантастического реализма): Автореф. дисс. ... док.фил.наук. -Саратов, 2010.
2. Шамахмудова А. Замонавий тилшунослиқда билвоситалик ва имплицитлик тушунчалари // Хорижий филология.-Тошкент, -№1, 2017.
3. Юсупов О. Бадиий матннинг лингвокогнитив хусусиятлари // ТДПУ Илмий ахборотлари. Илмий-назарий журнал. –Тошкент, -№2(11), 2017.





4. Қуроноф Д., Мамажоноф З., Шералиева М. Адабиётшунослик луғати // ф.ф.д., проф. Д.Қуронофнинг умумий таҳрири остида. -Тошкент: Akademnashr, 2010.

5. Ҳошимов Ў. Тушда кечган умрлар.-Тошкент: Янги аср авлоди, 2018.

6. Ҳакимов М. Ўзбек прагмалингвистикаси асослари. - Тошкент: Akademnashr, 2013.

7. Umurzakova M. The semantic-structural description of segmented constructions of the uzbek language and the problems of their study. Theroretical and Applied Science. 30.05.2020. – P. 685-688
https://www.researchgate.net/publication/342162466_THE_SEMANTIC-STRUCTURAL_DESCRIPTION_OF_SEGMENTED

8. Umurzakova M. Pragmastilistic features of segmented constructions. ACADENICA. Issue 11, November 2020. – P.1038-1044//
https://www.researchgate.net/publication/349344349_Pragmastilistic_features_of_segmented_constructions



ХАРАКТЕР КАТЕГОРИЯСИНИНГ ЛИСОНИЙ ТАВСИФИ

Абдуллаева Роҳила Юсуфжон қизи

*Tashkent State University of the
Uzbek language and literature
named after Alisher Navoi*

*Teacher of the Department of Uzbek linguistics
Uzbekiston, Tashkent*

rohilaabdullayeva559@gmail.com

Sheronov Boyir

Tadjikistan state university

Associate professor

Tadjikistan, Dushanbe

Аннотация: Ушбу мақолада фалсафий характер категориясининг оламнинг лисоний манзарасида тутган ўрни ва мазмун-моҳияти хусусида сўз юритилган. Характер категориясининг лингвистик тадқиқи асослари хусусида фикр юритилган.

LINGUISTIC DESCRIPTION OF CHARACTER CATEGORY

Аннотация: В данной статье рассматривается роль и сущность категории философского характера в языковом ландшафте мира. Рассмотрена основа лингвистического изучения категории характера.

Annotation: This article discusses the role and essence of the philosophical character category in the linguistic landscape of the world. The basis of the linguistic study of the character category is considered.

Калит сўзлар: характер, категория, темперамент, инсон омили, антропоцентризм

Ключевые слова: характер, категория, темперамент, человеческий фактор, антропоцентризм.

Key words: character, category, temperament, human factor, anthropocentrism

Қадим илм-фан тараққиётидан бугунги кунга қадар инсон ва унинг ўзига хос бўлган психик хусусиятлари, унда кечадиган рухий жараёнларнинг босқичлари, тадрижи ва ушбу ҳодисада муҳим роль ўйнайдиган ташқи ҳамда



ички омиллар масалалари хусусида қатор илмий йўналишлар, назариялар, мулоҳазалар юритилган [4, 443] . Ушбу жараённинг маҳсули ўлароқ, инсон шахсиятини турли хусусиятлардан келиб чиққан ҳолда тадқиқ этадиган психология илми юзага келди [3, 341] Биз мулоҳаза юритишни мақсад қилган “характер” тушунчаси ҳам айна фан соҳасига тааллуқли категория ҳисобланади [1,76] Унинг адабиётшунослик илмида истилоҳ сифатида қўлланиладиган муқобилини ҳам айна категория акс эттирган моҳиятнинг бир кўриниши сифатида қабул қилиш мумкин. Қуйида характер тушунчаси моҳиятини муфассал ёритиш мақсадида, ушбу категориянинг психология ҳамда адабиётшунослик илмида қандай маъно, мазмун англатишини келтириб ўтамиз. Хусусан, Арастунинг адабиётшунослик илмига илк пойдевор ҳисобланган асари – “Поэтика” илмий рисоласида характер тушунчасини илмий асослашга қаратилган илк қарашлар илгари сурилган. Арасту характер тушунчасини трагик образлар билан боғлаб тушунтиради. “Шахс агар ўзининг гаплари ва ишларида қандайдир мақсадга амал қилса, характерга эга бўлади. Агар шахс яхши мақсадларни кўзласа, характери ҳам яхши бўлади.” Арасту “Поэтика”да категорияни содда изоҳлайди, лекин бу изоҳ бадиий асар хусусидаги қимматли бир хулосанинг келиб чиқишига туртки бўлади. Хусусан, бадиий асарда образ ва характер тушунчаларининг мақомини айна таърифдан келиб чиққан ҳолда белгилаш мумкин. Бадиий сўз борлиқнинг инъикоси ўлароқ, бадиий асардаги ҳар бир образ ўз характер- хусусиятларига эга бўлади. Воқеалар ривожининг турли нуқталарида вазият талабидан келиб чиққан ҳолда характернинг турли қирралари ўзини намоён эта бошлайди. Айна ҳодисанинг ўзи образнинг бадиий асар тақдирида ҳал қилувчи роль ўйновчи характер даражасига кўтарилишига асос бўла олмайди, чунки Арасту таърифида келтирилган “яхши мақсадларни кўзлаш” ҳар қандай вазиятда ҳам устувор вазифа бўлиши лозим. Айна вазифанинг мавжудлиги қаҳрамонни турли коллезиялар гирдобига бошлайди. Қаҳрамон турли ички ва ташқи курашларга тортилади . Бу кураш аксар унинг мағлубияти ва ҳалокати билан якунланиши мумкин. Шунинг учун ҳам Арасту трагик образларни характернинг ёрқин мисоли сифатида келтириб ўтади.

Инсонга хос бўлган характер-хусусиятларини ижобий ва салбий каби икки гуруҳга ажратиш жадид адабиёти намоёндаси Абдулла Авлонийнинг “Туркий гулистон ёҳуд ахлоқ” асарида ҳам мавжуд. Адиб ахлоқ сўзини “инсонни яхшиликка бошловчи илм” дея таърифлайди. Ахлоқни ташкил қилувчи ижобий хусусиятлар – матонат, диёнат, исломият, назокат, саъй-ғайрат, риёзат, шижоат, қаноат, сабр, ҳилм, интизом, виждон, ватанни севмоқ, ҳаққоният,



назари ибрат, иффат, ҳаё, идрок, ҳифзи лисон, иқтисод, виқор, ҳавф ва ражо, итоат, мунислик, саодат, адолат, муҳаббат, олий ҳиммат, авф; салбий хусусиятлар – ғазаб, шаҳват, жаҳолат, сафоҳат (исрофгарчилик), ҳақомат (бидъатчилик), атолат (дангасалик), хасосат (хасислик), раҳоват (ғайратсизлик), аноният (худбинлик), адоват, намимат (чақимчилик), жибонат (қўрқоқлик), ҳасад, кизб (ёлғончилик), нифоқ, тама, зулм тавсифи ва таснифини келтириб ўтади, кишида хислат ёки иллат мавжуд бўлса, оқибатлари келтириб ўтилади [5,47].

Тадқиқот ишининг олдида турган вазифалардан бири характер тушунчасининг лингвистик қўлланиш доирасини белгилаш, тилда характер ифодалаш учун хизмат қилувчи birlikларнинг маъновий гуруҳларини аниқлашдан иборат, ушбу жараёнда амалга оширилиши лозим бўлган иш характер сўзининг маъно кўламини аниқлаш ва тилда ушбу маънони ифодаловчи birlikларни ажратиб олиш.

“Характер” тушунчаси психологияга тааллуқли категория ҳисобланади.

Характер [юн. *character* — фарқланувчи хусусият, белги] 1. Одам, нарса ва ҳодисаларнинг ўзига хос кўриниши, хусусияти; бошқалардан ажралиб, фарқ қилиб турадиган томони.

2. Одамнинг хатти-ҳаракати ва атроф-муҳитга муносабатида намоён бўладиган ўзига хос хусусияти, ички маънавий барқарорлиги.

3. Адабиёт ва санъатда: хусусий белгилари мукамал тасвирланган ва ўзида феъл-атворнинг тарихан аниқ типини мужассамлантирган, шунингдек, муаллифнинг маънавий-эстетик концепциясини ифодалаган инсон образи.

Тадқиқотимиз предмети сифатида иккинчи маънодаги характер сўзи олинган. Характер сўзининг учинчи маъноси адабиётшуносликка доир термин ҳисобланиб, биринчи ва иккинчи маънога алоқадорлигини семантик таҳлил орқали кузатиш мумкин. Бугунги кунга келиб, учинчи маъно махсуслашиб, терминга айланган. Семантик усулда “образнинг мукамал типини” маъносидаги янги лексема шаклланди [2, 121]. Адабиётшуносликдаги характер терминини инсон феъл-атворини ифодаловчи характер атамасига нисбатан омоним сифатида баҳолаш мумкин.

“Характер”нинг лексема сифатидаги маъноларининг тадқиқот иши учун амалий аҳамияти, характер маъновий гуруҳи остида бирлаштириш мумкин бўлган birlikлар чегарасини белгилаб олишда асос вазифасини бажариши билан изоҳланади.

Хулоса ўрнида айтиш мумкинки, Характер категорияси фалсафий, психологик, адабий, лингвистик нуқтаи назардан тавсифланган.





Характернинг лисоний тавсифи олам манзараси, ижтимоий-сиёсий, маданий муносабатлар, макон белгиларига оид семаларни ўз ичига олади.

Фойдаланилган адабиётлар:

1. Авлоний А. Туркий гулистон ёхуд ахлоқ. – Т.: Пар. Соц. револют, 1916. – 47-б.
2. Ламажаа Ч.К. Национальный характер тюркоязычных народов Центральной Азии // Сборник. – Тува, 2015. – С.111.
3. Грынко А.В. Национальный характер и язык // Сборник. – Москва, 2016. – С.141.
4. Нормуродова Н, Каримова У. Бадий матнинг антропоцентризм уйининг прагматик тузилишини ташкил қилиши принциплари сифатида // Ўзбекистонда хорижий тиллар электрон журнали. – Т., 2017. – 346-б.
5. Раупова Л. Лингвокультурологик концепт ва унинг хусусиятлари // Ўзбек тили тараққиёти ва халқаро ҳамкорлик масалалари. – Т., 2019. – 450-б.



THE FORMATION, DEVELOPMENT AND RELATIONSHIP OF THE DIRECTION OF COGNITIVE LINGUISTICS WITH OTHER DISCIPLINES

Yusupova Aziza Muhiddin qizi

Tashkent State University of the Uzbek language and literature named after Alisher Navoi

Teacher of the Department of Uzbek linguistics

azizaxonyusupova1996@gmail.com

Ermuhammadov Abdusamad,

Candidate of Philology,

*Associate Professor of the State Khujand University
named after academician Bobojon Gafurov*

Аннотация. В данной статье рассматриваются значение, становление, развитие лингвокогнитивного направления в прикладной лингвистике, его виды, место и задачи в речевой коммуникации. Также обсуждались формирование, виды, характеристики познавательных средств, их практические аспекты, такие как связь с психофизиологическим состоянием человека.

Ключевые слова: лингвистика, когнитивная лингвистика, сознание, познание, речевое общение, речевая ситуация, средства познания, эмоциональная выразительность.

Annotation. This article discusses the meaning, formation, development of the linguo-cognitive direction in applied linguistics, its types, place and tasks in speech communication. The formation, types, characteristics of cognitive means, their practical aspects, such as connection with the psychophysiological state of a person, were also discussed.

Keywords. linguistics, cognitive linguistics, consciousness, cognition, speech communication, speech situation, means of cognition, emotional expressiveness

In World linguistics, cognitive linguistics began to emerge as a complex field in the first half of the 20th century. It has been described by linguists about the object of study, subject and its relationship to other disciplines of the field of cognitive linguistics. For example, comparing the data in A. Vebiskaya's research with other sources, then we can cite ideas such as objective learning has become important in the coverage of the subject being seen. The linguistic meanings of cognitive terms, which they mean in linguistics, were also used as one additional source in science





from The "Concise Dictionary of cognitive terms", created in the collection of co-authors about their brief explanations. Including I. N. Gorelov's psycholinguistic theories, studies with views related to the mechanisms, principles of sending, receiving and processing information in a linguistic device are of paramount importance.

In the following years, in the field of cognitive linguistics, scientific literature was developed, in which information related to the interaction of language and thinking was reflected.

Knowledge is a product of the process of cognition, which is considered one of the manifestations of human activity. And knowing is the perception of reality in the human mind. Accordingly, we can conclude that the production of concepts, ideas that represent the properties, sign and essence of objects is a process. For example, when creating puzzles, people go through a series of learning steps to search for their answers. The object in the hidden question is addressed on the basis of a number of issues, for example, how an event expresses its signs and characteristics, reacts and, together, in the relationship it expresses, an approach based on national culture, the lifestyle of a particular nation. It is a clear example of the interaction of language and thought.

Cognitive linguistics is the product of such cross-disciplinary information. It is difficult for such information to go quickly, easily, without discord. Therefore, the content of cognitive linguistics as an independent direction is also a complex process, it is also inevitable that any field of science that chooses an extremely complex object of analysis, such as Lyon, will remain in the scope of complex problems. Getting rid of such coverage and entanglement requires consistency in research, multi-inclusiveness of non-stop being, regularity in the use of practical tools (methods and method-actions), and reliance on a solid theoretical framework.

While a number of scientific sources detail cognitive linguistics, aspects of its study, the work done on cognitive orientation at the level of the Uzbek language is numerical. As a primary source, we can mention Sh.Safarov's research.

The study describes the study of linguocognitology in World linguistics as well as the fullness of the content and meaning of cognitive units. Scientific views on cognitive analysis of linguistic phenomena also served as the basis for the coverage of science. In addition, N.M.Djusupov, I.Azimova's scientific research describes the importance of linguocognitology, linguoculturology and psycholinguistics that arose as a complex science today, the role of the language system in the process of cognition, analyzes about the linguistic landscape of the world.





In research on cognitive linguistics, the subject, tasks, importance, content and content of this linguistics are studied in general, depending on the nature of each language. Cognitive linguistics is a complex of closely related approaches to the study of language as a mental phenomenon. It is a basic method of grammar-based use, emphasizing symbolic and semantic definitions of theoretical concepts that are traditionally analyzed only syntactically.

Cognitive grammar is associated with broader movements in modern linguistics, particularly in cognitive linguistics and functionalism. According to many researchers, cognitive linguistics and linguoculturology are at the forefront of the anthropocentric paradigm. We are also in favor of advancing the idea that the field of psycholinguistics should be included in this line in recognition of this idea. After all, cognitive linguistics and linguoculturology intersect with psycholinguistics at many points. It should also be noted that the artistic text, which is the object of our study, is directly involved in psycholinguistic factors. According to the authors of the book "Fundamentals of psycholinguistics" I.N.Gorelov, K.F.Sedovs, psycholinguistics forms the core of anthropocentric orientation in linguistics. Therefore, the main goal of this study is to research Uzbek texts in three aspects, namely on the basis of cognitive-semantic, psycholinguistic and linguocultural characteristics. Prose and poe texts in Uzbek, created in an artistic style, were chosen as objects of research. The cognitive-semantic, psycholinguistic and linguocultural characteristics of texts in Uzbek form the subject of research.

Cognitology is a discipline that arises at the crossroads of various fields of Science, and its field of research is defined as "research into methods of collecting and applying knowledge". Cognitology is the science of thinking, the focal point of which is linguistics. Linguistic analysis is a type of cognitive analysis, its manifestation in a certain way. The science of cognitive linguistics emerged in the second half of the 20th century as a science seeking answers to questions, in an observation on the tools of the "artificial intelligence" system, which arose as a result of the development of Information Technology. This science is also part of the disciplines involved in human cognitive activity. A science that studies language as a cultural phenomenon, examining the construction of knowledge and experience of a person, is cognitive linguistics.

Cognition, that is, cognitive activity, encompasses the activity of receiving, presenting and creating information, these actions will undoubtedly be in contact with the Lyon, indirectly or directly. In this respect, the ability to know coincides with the linguistic ability of a person. In cognitology, the study of knowledge resulting from cognitive activity, methods of collecting and applying them, is the object of





cognitive analysis, a language system that is the source of obtaining and maintaining knowledge, its practical application and transmission, and finally the tool that shapes it. Accordingly, the nature and essence of knowledge and cognition form the basis of this science, while as the subject of learning, it is possible to indicate the properties of language in the manner of a general mechanism for the formation, use, storage, transmission and processing of knowledge. The object of study of linguistic research in all directions is the language system, that is, linguistic activity and its product.

Currently, research in the disciplines of linguistics, psychology, philosophy, artificial intelligence, anthropology, Neurology shows that it was concluded that science, which comprehensively studies the language system and linguistic activity, serves to highlight in detail the signs and characteristics of specific phenomena, combines different areas of linguistics in itself, creating a generalization analysis system for all of them, is undoubtedly cognitology.

Disciplines such as linguistics, cultural studies, sociology, psychology combine cooperation in cognitive activity itself. It is necessary to emphasize the place of thinking, which is considered the result of a person's knowledge of the world, reality, his purposeful activity in his perception. When thinking is a way of receiving, collecting, processing and organizing information about reality, language is a weapon of perception and knowledge of reality. The formation of speech units and their understanding are related to consciousness, that is, the result of mental activity. Mental activity, on the other hand, cannot be a targeted process without linguistic knowledge. In this respect, cognitive linguistics is viewed as a science that explains the composition of linguistic ability. The object of study of cognitive linguistics includes the structure of perceptions of knowledge and their interpretation of language possibilities in various cognitive processes (understanding, analysis, construction of language information), while studying their occurrence. The consideration of language capabilities as a process of communicative dynamics in the system of internal cognitive structure, information processing is seen as pressing problems. In cognitive analysis, the study of methods and tools surrounded by mechanisms that reveal the linguistic expression of logical structures that occur in the process of knowledge of the universe comes to the fore . It is known that a person carries out activities that have a number of logical-mental actions in the knowledge, perception of things and objects, phenomena. "...first of all, the thing is studied in live observation, directly by means of observation, its property, edge, side are determined, as a result of which this



feature, evidence, phenomenon is collected, sorted; ... the need to switch to a method of mental dialectical analysis arises".

A number of modern directions dealing with the issues of practical use of linguistics began to appear – such as sociolinguistics, Psycholinguistics, linguocognitology, pragmalinguistics, computer linguistics, linguoculturology, neurolinguistics, corpus linguistics. One such new direction that has emerged in our linguistics is the cognitive sweetening of our language. "The cognitive theory of language application, like other cognitive disciplines, arose as a result of research on the way to creating artificial intelligence, deals with the examination of the concept as structural types and their compatibility with language, the physiological basis of language and mind, metaphorical and metonymic attitudes in language".

In each lexical unit there is a set of knowledge in which this language is formed by society. The linguistic unit assessed from the point of view of this set of knowledge will be in the status of a cognitive concept. Knowledge in the framework of the cognitive concept is formed on the basis of this scenario, and its perception takes place on this basis. Observation, comparison, classification and judgment steps in stages – are the main and important stages of knowledge generation. So, this way of researching the grammatical essence of linguistic signs, the cognitive pattern encourages the grammar system to move away from the traditional idea of an abstract image - scheme of reality. This system is a content structure that is formed as a result of human cognitive activity

From the above points, it can be said that today our linguistics has stepped from the study of linguistic units to the study of speech units, to the stage of observing the phenomena of linguistic capabilities. Cognitillogy is one such area. I did not have the opportunity to fully cover any of the issues I applied, after all, the range of analysis of cognitive linguistics is wide .

REFERENCE LIST:

1. Vejbiskaya A. Язык. Kultura. Poznanie. –M.: Russkie slovari, 1997.
2. Kratkiy slovarь kognitivnykh terminov / E.S.Kubryakova, V.Z.Демьянков, YU.G.Pankras, L.G.Luzina. – M.:1966.
3. Gorelov I. N. Основы psixolingvistiki. – M.: 1997. -S. 224.
4. Safarov SH. Kognitiv tilshunoslik. – Jizzax: Sangzor, 2006.
- 5.Djusupov N. M. Ligvokognitivnye aspekt issledovaniya simvola v xudojestvennom tekste: Avtoref. diss... kand. filol. nauk.





6. Azimova I. O'zbek tilidagi gazeta matnlari mazmuniy persepsiyasining psixolingvistik tadqiqi: Filol. Fanlari nomzodi... diss. – T., 2008.

7. Zamonaviy o'zbek tili. Morfologiya. – T.: Mumtoz so'z, 2008. -B. 59.

8. Muxayyo Karimovna Xakimova. Abstraction and its expression in the lexical tier of the uzbek language. International Scientific Journal Theoretical & Applied Science. 24.04.2020

9. Muxayyo Karimovna Xakimova. ANTHROPOCENTRIC ANALYSIS OF ABSTRACT WORDS IN UZBEK LANGUAGE. ACADEMICIA: An International Multidisciplinary Research Journal <https://saarj.com>. Vol. 10, Issue 12, December 2020.

10. Umurzakova M. The semantic-structural description of segmented constructions of the uzbek language and the problems of their study. Theroretical and Applied Science. 30.05.2020. – P. 685-688 https://www.researchgate.net/publication/342162466_THE_SEMANTIC-STRUCTURAL_DESCRIPTION_OF_SEGMENTED.



OMONIMLARNING SHAKLLANISH OMILLARI

Lafasova Mavjuda Tulqin qizi

*Alisher Navoiy nomidagi Toshkent davlat o'zbek tili va adabiyoti universiteti
o'qituvchisi*

E-mail – mavjudaxon2022@gmail.com

Eshmurodov Egamshukur

*Fil.fan. nom.dotsent. Akademik Bobojon G'afurov nomidagi Xo'jand davlat
universiteti dotsenti, fil.fan. nomzodi.*

Annotatsiya: *Omonimlar turli davrlarda turli olimlar tomonidan o'rganilgan bo'lsa-da, ularning qay tarzda shakllanishi masalasiga katta ahamiyat berilmagan, omonimlarning turli parametrlardagi samaradorligi, leksikografik talqini va tamoyillari yetarlicha o'rganilmagan. Ilmiy-nazariy jihatdan kompleks tarzda ularning o'ziga xos jihatlari yetarlicha nazariy asoslab berilmagan. Bu esa ushbu mavzuni tadqiq qilish zaruratini belgilaydi.*

Maqola o'zbek tilidagi omonimlarning hosil bo'lish jarayoni tahliliga bag'ishlangan. Ma'lumki, omonimlar turli usullar bilan hosil bo'ladi. Ushbu maqolada omonimlar hosil bo'lishiga sabab bo'luvchi omillar haqida fikr yuritiladi.

Kalit so'zlar: *omonimlar, shakldoshlik, idrok, semantik usul, omoforma, omoleksema, polisemiya.*

Аннотация: *Хотя омонимы изучались разными учеными в разные периоды, вопросу о том, как они образуются, не придавалось большого значения, недостаточно изучена эффективность омонимов по разным параметрам, лексикографическая интерпретация и принципы. С научно-теоретической точки зрения их конкретные аспекты недостаточно теоретически обоснованы. Это определяет необходимость исследования данной темы.*

Статья посвящена анализу процесса образования омонимов в узбекском языке. Известно, что омонимы образуются по-разному. В данной статье рассматриваются факторы, вызывающие образование омонимов.

Ключевые слова: *омонимы, сходство формы, восприятие, семантический прием, омоформа, омолексема, полисемия.*

Abstract: *Although homonyms have been studied by different scientists in different periods, the issue of how they are formed has not been given much importance, the effectiveness of homonyms in different parameters, lexicographic interpretation and principles have not been sufficiently studied. From a scientific-*



theoretical point of view, their specific aspects have not been sufficiently theoretically substantiated. This determines the need to research this topic.

The article is devoted to the analysis of the formation process of homonyms in the Uzbek language. It is known that homonyms are formed in different ways. This article discusses the factors that cause the formation of homonyms.

Key words: *homonyms, similarity of form, perception, semantic method, omoform, omolexema, polysemy.*

Omonimlarni vujudga keltiruvchi hodisalar turlicha bo'lib, ularning asosiylari quyidagilardir:

1. O'z qatlamga mansub bo'lgan ba'zi so'zlar tarixan fonetik tuzilishi har xil bo'lsa ham talaffuzda shakldoshlik kasb etishi asosida omonimlarga aylanadi: *ot (ism) - ot (hayvon) - ot (harakat); o't (o't-o'lan) - o't (olov) - o't (harakat)* kabi omonim so'zlardagi o va o' unlilari tarixan o'zining til oldi va til orqa shakllariga (allafonlariga) ega bo'lgan. Biroq hozirgi adabiy tilda ular farqlanmaydi.

2. Ko'p ma'noli so'zlar o'rtasidagi ma'no bog'lanishning uzilishi, zaiflashishi asosida ham omonimlar shakllanadi. Masalan, *ko'k* so'zi, dastlab, ko'k rang (sifat) tushunchasiga ega bo'lgan. Keyinchalik bu so'z metafora (o'xshashlik) asosida osmon tushunchasiga nisbatan ham ishlatila boshlagan. Hozir ular o'rtasidagi bunday ma'no bog'lanish yo'qolib, omonim so'z hosil bo'lgan. Xuddi shunday holatni *dam* so'zining *nafas, hordiq, harorat, bosqon* ma'nolarida ishlatilishi misolida ham kuzatish mumkin.

3. Umumturkiy yoki asl o'zbekcha so'zlar o'zga tillardan so'z o'zlashtirish asosida ham shakldoshlikka ega bo'lib qolishi mumkin. Masalan, *bog'* (mevazor) va *bog'* (bog'langan narsa, beda bog'i); *tok* (uzum novdasi) va *tok* (elektor toki), *tom* (uy tomi) va *tom* (kitob jildi) so'zlari o'zbekcha-tojikcha hamda o'zbekcha rus va yevropa tillaridan o'zlashgan so'zlarning o'xshash fonetik qiyofasi asosida yuzaga kelgan omonim so'zlardir.

4. Ma'lum bir so'zning o'zak-negizidan qo'shimchalar orqali yangi so'zlar yasalishi natijasida shakldosh so'zlar hosil bo'ladi. Masalan: *oylik olmoq, oylik reja* birikmalaridagi *oylik* so'ziga qo'shilgan *-lik* qo'shimchasi asosida shakldosh so'z hosil bo'lgan bo'lishi ham mumkin.

Omonimlarning yuzaga kelishi til taraqqiyotining qonuniyatlariga va mexanizmlariga to'la mos keladi. Omonimlar ichki va tashqi omillarga bog'liq holda yuzaga keladi, ular til sistemasini uchun fakultativ holat emas, balki tilning leksik va grammatik sistemasini to'ldiruvchi omil sifatida baholanishi metodologik jihatdan asosli hisoblanadi.



Ifoda jihati teng leksemalar omoleksemalar deyiladi (*yunoncha homos -bir xil*). Omoleksemalarni belgilashda talaffuz jihatidan bo'ladigan bir xillik ham, harfiy (grafik) ifoda jihatidan bo'ladigan bir xillik ham hisobga olinadi.

Masalan,

tuy- I (kukun holatga keltir-) leksemasi bilan

tuy - II (his et-) leksemasi,

yon- I (predmetning o'ng yoki chap tomoni) leksemasi bilan

yon- II (o't ol-) leksemasi o'zaro bir xil talaffuz qilinadi va yoziladi.

Omonimlar (shakldosh so'zlar). Aytilishi va yozilishi bir xil bo'lib, turli atash ma'nolarini bildirgan so'zlarga shakldosh so'zlar deyiladi: *yoq, o't, ol, yon, bor, til, soch, tut, tik, yosh, qo'y, ko'k va b.*

Omonim. Ikki yoki undan ortiq so'zning bir xil yozilishi va bir xil talaffuz etilishi natijasida omonimlar yuzaga keladi. Omonimlar quyidagicha hosil bo'ladi:

1. Boshqa tillardan o'tgan so'zlarning o'zbek tilidagi so'zlar bilan bir xil shakl hosil qilishi natijasida:

atlas-atlas, etik-etik, tok-tok.

2. Ko'p ma'noli so'z ma'nolari o'rtasidagi bog'lanishning yo'qolishi natijasida:

dam (hordiq), dam (bosqon), dam (nafas); gap (til birligi), gap (yig'in), kengash(harakat), kengash(yig'in).

Omonimlik hodisasi bir turkum doirasida yoki bir necha turkum doirasida sodir bo'ladi. Bir turkum doirasidagi omonimlarga grammatik shakllar qo'shilganda ham omonimligini saqlab qoladi: *Biz yoqqan o'tlarimizni o'chirdik. Biz ekan o'tlarimizni o'rdik.*

Shakli bir xil, ma'nosi har xil bo'lgan bu so'zlar ko'proq badiiy uslubda modal, uslubiy ma'nolarni anglatishda vosita bo'ladi.

La'lidin jonimg'a o'tlar yoqilur,

Qoshi qaddimni jafodin yo qilur,

Men vafosi va'dasidin shodmen,

Ul vafo, bilmanki, qilmas yo qilur

Yana bir misol:

Charxi kajraftor elidin yozamen,

Chiqmadim hijron qishidin yoza men.

Bir meni yorliq bilan yod etmas ul,

Har necha ul shahga qulluq yozamen.

Omonim so'zlar yordamida shoirlar adabiy uslubda tuyuq janrini yaratadilar. Ikkinchidan, ular og'zaki so'zlashuv nutqida askiya janri uchun katta material beradi.



Polisemiya va omonim bir-biriga shaklan o'xshaydi. Ko'p ma'noli so'zlar omonim so'zlardan quyidagicha farqlanadi:

1. Ko'p ma'noli so'z bir so'zning bir necha ko'chma ma'noda kelishidir. Omonim esa bir xil shaklga ega bo'lgan birdan ortiq (bir necha) so'zdir. Masalan,

- o't (olov);
- o't (o'simlik);
- o't (harakat);
- o't (inson a'zosi).

2. Ko'p ma'noli so'zning ma'nolari o'rtasida bog'lanish seziladi. Omonim so'zlar ma'nolari o'rtasida yaqinlik sezilmaydi.

Omonim (shakldosh so'z)lar:

rang I – unvon ; rang II – bo'yoq

salla I – boshga o'raladigan mato; salla II – o'rama pishiriq nomi

rasta I – do'kon peshtaxtasi ; rasta II – balog'atga yetgan, o'spirin

banda I – qul; banda II – inson; banda III – to'da

savag'ich I – savash moslamasi; savag'ich II – o'simlik

nota I – shartnoma; nota II – musiqa matni.

Omoleksemalar turli grammatik shakllarga kirishi nuqtayi nazaridan yondashib omonim omoleksemalar va omoforma omoleksemalar deb ajratiladi. Omonim omoleksemalar barcha muqobil grammatik shakllarida teng keladi.

Masalan,

qovoq- I (ko'z ustidagi qovoq)

qovoq- II (o'simlik nomi),

chaq- I (zarb bilan yor-, parchala-)

chaq- II (nayza sanchib ozor ber-) kabi.

Birinchi juft ham, ikkinchi juft ham o'zaro barcha muqobil shakllarida teng keladi:

- *qovoqni I – qovoqni II,*
- *qovog'ini I – qovog'ini II,*
- *qovoqlarimni I – qovoqlarimni II;*
- *chaqdi I – chaqdi II,*
- *chaqadi I – chaqadi II,*
- *chaqibdi I – chaqibdi II kabi.*

Omonim omoleksemalar, asosan, bir turkum leksemalari bo'ladi. Bunday omonimiya ko'pincha ot, fe'l turkumi leksemalarida uchraydi:

Oy – I (planeta nomi) - oy II (yilning o'n ikkidan bir qismi),



Chop – I (yugur-) – chop II (yer sathini qirqib agʻdar) kabi.

Omonim omoleksemalar sifat turkumi leksemalarida ham uchraydi:

Och – I (ochqagan) - och- II (meʻyorga yetmagan- rang haqida: och koʻk) kabi.

Har xil turkum leksemalari oʻzaro omonim omoleksema boʻlishi uchun ular grammatik shakllanishga ega boʻlmasligi kerak:

Masalan,

albatta I (Albatta boraman – ravish)

albatta II (Boraman, albatta – modal birlik). Oʻzbek tili omonimlarining izohli lugʻatida ushbu soʻzlarga quyidagicha taʼrif beriladi:

ALBATTA

albatta I [arabcha- uzil-kesil, qatʼiy] ravish (hol vazifasida keladi). Hech qanday shak-shubhasiz, soʻzsiz, hech ikkilanmay, qatʼiy [обязательно, безусловно, непременно]. *Oshirilgan majburiyatni ham a l b a t t a bajaramiz. Ziyofatga a l b a t t a boring. U a l b a t t a otasiga munosib boʻlmogʻi kerak.* Sharof Rashidov. Qudratli toʻlqin.

Albatta II [< albatta I] modal soʻz (kirish soʻz vazifasida keladi). Harakat-holatning yuz berishi ishonchli ekanini bildiradi [конечно, разумеется]. *Fikrimcha, sizga , a l b a t t a , bu masalalar yechib boʻlmaydigan jumboq boʻlib tuyulgan. A l b a t t a , shaxsan men kamtarlik tarafdoriman. Xalq qizlarimizning ana shu fazilatini sevadi, a l b a t t a.* Sharof Rashidov. Qudratli toʻlqin.

Omonimik munosabat *balki I* modal birligi bilan *balki II* bogʻlovchisi orasida ham yuzaga kelgan. Omoforma omoleksemalar deb oʻzaro baʼzi grammatik shakllaridagina teng keladigan omoleksemalarga aytiladi:

Burun - I (kishi tanasidagi aʼzoning nomi)

burun- II (payt ravishi - ilgari);

soʻz- I (musiqqa asbobining nomi)

soʻz- II (yaxshi) kabi.

Birinchi juftda ot leksema bilan ravish leksema oʻzaro bir necha shaklida teng keladi (*burun I – burun II, burundan I – burundan II, burunlari I – burunlari II* kabi), lekin boshqa shakllarida farqlanib turadi: ot leksemada *burnim, burning, burnimni* kabi shakllanishlar voqe boʻlsa, ravish leksemada *burunroq* kabi shakllanish voqe boʻladi, demak, bu ikki leksema faqat ayrim grammatik shakllaridagina teng keladi.

Ikkinchi juftda esa ot leksema bilan sifat leksema oʻzaro ikki shaklida teng keladi (*soʻz- I – soʻz- II, soʻzlar I – soʻzlar II*), boshqa shakllarida esa farqlanib turadi: ot leksemada *soʻzni, soʻzim, soʻzlarimni* kabi shakllanishlar yuzaga kelsa, sifat leksemada *sozroq, juda soz* tarzida shakllanadi.



Yuqoridagi omoleksemalarning lugʻatga kiritilish shakllari bir xil, shunga koʻra ular lugʻatlarda hisobga olinadi. Omoforma omoleksemalar deb faqat shunday hodisalarnigina nazarda tutish yetarli emas: lugʻatga kiritish shakli har xil omoforma omoleksemalar chetda qolib ketadi. Vaholanki, bularning mohiyati avvalgilari bilan bir xil.

Masalan,

soʻz- I – soʻz- II lugʻatda koʻrsatiladi-yu,

tut- I (daraxt turi va uning mevasi) – tut- II (ushla-) holati umuman hisobga olinmaydi, chunki feʼl lugʻatga - *moq* affiksini qoʻshgan holatda (tutmoq shaklida) kiritiladi.

Omoforma omoleksemalar ot leksema bilan feʼl leksema orasida (Bular umumtil lugʻatida aks etmaydi), ot leksema bilan feʼldan boshqa biror turkum leksemasi orasida voqe boʻladi (Keyingi tur omoleksemalar umumtil lugʻatida aks etadi). Omonim omoleksemalar asli leksemalar omonimiyasi boʻlib, ularga bir xil grammatik koʻrsatkichlar qoʻshiladi:

qovoq- I (-im, -ing, -ning, -lar, -i, -imiz, -ingiz, -lari, -ni, -dan, -ga, -da)

Omoforma omoleksemalarda esa omoleksemalarga omomorfemalar qoʻshiladi:

Tut I (-lar, -im, -ing, -l, -imiz, -ingiz, -lari, -ning, -dan, -ga, -da

Tut II (-ay(in), -gin, -ing, -sin, -aylik, -ingiz, -inglar, -laring, -sinlar).

Leksemalar turli grammatik koʻrsatkichlar olishi bilan leksemashakllar yuzaga keladi; ana shunday leksemashakllar orasida ham omonimiya yuzaga kelishi mumkin. Bularni omoleksemashakllar deb yuritimiz.

Masalan, *qovogʻim I bilan qovogʻim II, tuting I bilan tuting II* omoleksemashakllar boʻlib, birinchisi omonim omoleksemalar asosida, ikkinchisi omoforma omoleksemalar asosida yuzaga chiqadi. Omoleksemashakllar nutq birliklari orasida hosil boʻladi, shunga koʻra ular omoleksemalar doirasi bilan cheklanmaydi.

Nutqda omoleksema shakllarning rang-barang koʻrinishlari yuzaga keladi: *terim I* (ter- ot leksemasi –im nisbatlovchisi = leksema-shakl) – *terim II* (teri- ot leksemasi - m nisbatlovchisi = leksema-shakl); *yer I* (ot leksema-shakl) – *yer II* (ye-feʼl leksemasi – r sifatdosh shakli yasovchisi: zamon shakli yasovchisi = leksema-shakl); *yoqamiz I* (yoq- feʼl leksemasi a zamon shakli yasovchisi + miz tuslovchisi = leksema-shakl) – *yoqamiz II* (yoqa- ot leksemasi - miz nisbatlovchisi = leksema-shakl) va shunga oʻxshash boʻladi.

Koʻp maʼnoli soʻzlarning yuzaga kelishida polisemantik soʻz va yasovchi affikslarning ham alohida oʻrni bor. Masalan, *tuzsiz taom, tuzsiz gap* birikmalari



tarkibidagi -siz ko'p ma'noli affiksi va o'zak birligi ko'p ma'noli so'zning yuzaga kelishida muhim rol o'ynagan. Polisemantik so'zlar, qancha ma'noga ega bo'lmasin, bu ma'nolar o'zaro bog'langan bo'ladi. Agar ular o'rtasidagi ma'no bog'liqlik davrlar o'tishi bilan uzilib qolsa, u holda bunday so'zlar o'zaro omonimga aylanadi.

Masalan, gap-fikr, mulohaza; *gap-tengdoshlar, hamkasblar yig'ini, ziyofati; ko'k-rang, ko'k-osmon* kabilar.

Gap I [tojikcha] ot. 1. Talaffuz qilingan (yoki yozilgan) so'zlar, nutq [пазговоп]. *Gapdon, gapirmoq, gap-so'z, gap-so'z bo'lmoq. Gap sotmoq. Gapni cho'zmoq. Gapga tushmoq. Bir-ikki og'iz g a p i m bor. G a p desang – qop-qop, ish desang Samarqanddan top. Maqol. Ibrohimov ustod xursand bo'lganini ko'rib, g'o'za to'g'risidagi g a p i n i boshladi.* Abdulla Qahhor, Qo'shchinor.

Gap II [tojikcha gap I asosida o'zbek tilida yuzaga kelgan] ot. Ulfatlar, qo'ni-qo'shnilar, qarindosh-urug'lar orasida galma-gal o'tkazilib turiladigan ziyofat, gurung kechasi. *Gap-gashtak, gapxona, gap bermoq, gap yemoq. Kelasi yil gap siznikida bo'ladi. Chol bilan ikki yigit hayoti nihoyat yaqin ulfatlarning gap-gashtagiga o'xshab qoldi.* Hamid G'ulom. Binafsha atri.

Xulosa qilib aytganda, omonimlar hosil bo'lishida turli xil omillar mavjud. Biz yuqorida ularning asosiylarini ko'rib o'tdik va tahlilga tortdik.

ADABIYOTLAR:

1. Jamolxonov H. Hozirgi o'zbek adabiy tili. - Toshkent: Talqin, 2005.
2. Rahmatullayev Sh. O'zbek tili omonimlarining izohli lug'ati. –Toshkent. O'qituvchi, 1984
3. Xolmanova Z. Hozirgi o'zbek tili.-T., 2013.
4. Shoabdurahmonov Sh va boshqalar. Hozirgi o'zbek adabiy tili. Toshkent. O'qituvchi, 1980



ELEKTRON AXBOROT-TA'LIM MUHITINING DIDAKTIK VOSITALARI ORQALI TALABALARNING AXBOROT KOMPETENSIYASINI RIVOJLANTIRISH

Bahromova Yulduz Farxodjon qizi.

O'zbekiston-Finlandiya pedagogika instituti pedagogika fakulteti pedagogika tarixi va nazariyasi yonalishi magistranti

Annotatsiya: *Zamonaviy axborot texnologiyalari bilan ishlashda o'qituvchining (Tutor) o'zni har bir talabaning individual imkoniyatlarini hisobga olgan holda o'quv jarayonini yanada moslashuvchan tarzda boshqarishga imkon beruvchi o'quv jarayonining koordinatori va tashkilotchisi sifatida ayniqsa ortib bormoqda.*

Kalit so'z: *Kommunikativ, jamiyat, model, muvaffaqiyat*

Kommunikativ usul ta'lim jarayonini aloqa jarayonining modeli sifatida qurishni o'z ichiga oladi. Natijada, biz aloqa mazmuni faoliyat yuritadigan shaklni topishimiz kerak, bu nutq materiallarini tanlash va tashkil etish uchun etarli asos bo'ladi. Chet tilda muloqot qilishni o'rganishning muvaffaqiyati uchun katta ahamiyatga ega bo'lgan jamoaviy ish to'g'ri tashkil etilgan va umuman olganda o'quv jarayonining kommunikativ yo'naltirilgan qurilishi bo'ladi. Shubhasiz, talaba va o'qituvchining birgalikdagi faoliyatidan olingan muvaffaqiyat asosan ushbu faoliyatni tashkil etishga bog'liq. Va bu erda mustaqil ish oldinga chiqadi. Chet tilini samarali bilish, birinchi navbatda, tilni o'rganish, o'z bilimlarini saqlab qolish va doimiy ravishda to'ldirish, ko'nikmalarni takomillashtirish, kommunikativ va axborot madaniyatini rivojlantirish bo'yicha mustaqil ishlash qobiliyatini o'z ichiga oladi. Shu munosabat bilan, samarali til ta'limining asosi sifatida talabaning mustaqil ta'lim faoliyati muhim tarkibiy qismga aylanadi [4, p.7].

OTMdagi zamonaviy o'quv jarayonining o'ziga xos xususiyati talabaning mustaqil mustaqil ishi bo'lib, uning imkoniyatlari bugungi kunda kengaytirildi, shu jumladan, zamonaviy axborot-ta'lim muhitidan foydalanish hisobiga. Jamiyatni axborotlashtirish bilan taqqoslaganda, Internet tarmog'ida professional muloqotni virtualizatsiya qilish haqida gapirish mumkin; tilsiz universitet talabalarini professional madaniyatlararo muloqot uchun o'qitish tizimi mutaxassislarining madaniyatlararo muloqotining kompyuter/elektron/virtual muhitiga yo'naltirilgan bo'lishi kerak [2, p. 51]. Dunyoning barcha mamlakatlaridagi o'qituvchilar ta'lim sohasida zamonaviy AKTdan mohirona foydalanish imkonini beradigan afzalliklardan tobora xabardor. AKT quyidagi muammolarni hal qilishga yordam beradi: ta'lim jarayonlarini takomillashtirish, ta'lim natijalari va motivatsiyasini



oshirish, tarmoqda muloqot qilish va qo'shma loyihalarni amalga oshirish, ta'lim jarayonini tashkil etish va boshqarishni takomillashtirish. Va bu ajablanarli emas, chunki AKT innovatsion iqtisodiyotni va zamonaviy jamiyatni rivojlantirish uchun taqdim etadigan imkoniyatlar ta'lim uchun ham mavjud bo'ldi [5]. O'qituvchilar oldida talabalarning ta'lim faoliyatini eng katta motivatsiyani ta'minlaydigan tarzda tashkil etish muammosi mavjud. Jamoaviy vazifalarni bajarish orqali talabalar o'z e'tiborini so'z shakliga emas, balki tarkibga qaratadilar. Shu bilan birga, birgalikdagi faoliyatning maqsadi-yangi axborotni o'rganish va tuzatish, uni baholash, turli nuqtai nazarlarni taqqoslash, muammoli vazifalarni birgalikda muhokama qilish, muhokamada ishtirok etishdir. Interaktiv topshiriqlarni bajarish jarayonida talabalar mustaqillik va ijodkorlikni namoyon etadilar va nutq harakatlarining passiv ijrochilari emas. Interaktiv ta'lim shakllari bunday vaziyatlarni modellashtirishga imkon beradi. Ma'lumki, chet tilini o'qitish-yozish, o'qish, tinglash va gapirishni o'rganishdir. Va bu eng qiyin vazifalardan biri bo'lgan nutqni o'rganishdir. O'qituvchilar orasida tobora ko'proq qiziqish o'quv forumlari bilan ishlaydi, chunki forum chet tilidagi mavzularni muhokama qilish uchun mo'ljallangan, muhokamani o'tkazish uchun juda yaxshi, u talabalarning nutq ko'nikmalarini rivojlantiradi, mutaxassislik tilining so'z birikmalaridan foydalanishni faollashtiradi. Aloqa muvaffaqiyatiga bog'liqligini ta'kidlaymiz: a) aloqada bo'lish istagi mavjudligidan, ya'ni. boshqa odamlar bilan o'zaro tushunishni o'rnatishga imkon beruvchi paydo bo'lgan nutq niyatini amalga oshirish; b) tilning turli darajalarida tizimli va tizimli tuzilmalarga ega bo'lish darajasidan va ularni tegishli aloqa sharoitlarida ishlatish qobiliyatidan; c) og'zaki protseduralarni amalga oshirish uchun zarur bo'lgan yozma va og'zaki nutqni tashkil etuvchi formulalar to'plamiga ega bo'lishdan. Yuqorida sanab o'tilgan shartlardan nafaqat ularning taniqli amaliy maqsadlari (so'zning zaruriyati va sababini rag'batlantirish, taxminlar va farazlarni ilgari surishga yordam berish), balki aqliy faoliyatni faollashtirish, o'quv jarayonini tabiiy muloqotga yaqinlashtirish xususiyati bilan izohlanadi. Shuning uchun o'qituvchi (teutor) kommunikativ aloqa sharoitlarini yaratishi va nutq klışelerini nutqqa keltirishi, turli xil yozish formatlarini tuzishi, o'qishdan ma'lumotlarni olish va qayta ishlash qobiliyatini yaratishi, o'quvchilarni chet tilida muhokama qilish uchun tayyorlashi kerak. Shunday qilib, auditoriyada dasturiy mavzularni o'rganib chiqib, o'qituvchi (tyutor) forumda talabalarning mustaqil ishlarini tashkil etish mavzusini tanlaydi. Bu mutaxassislik tilining turli mavzulariga ega bo'lishi mumkin: IT texnologiyalari, bank, tashkilotning asosiy tamoyillari, biznes tashkilotlari, biznes tuzilmalari shakllari va kompaniyalari, qonun va boshqalar. O'qituvchi (o'qituvchi) belgilangan mavzuni muhokama qilishda talabalar ishtirok etishi kerak bo'lgan muddatni belgilaydi. Talabalarning javoblari



takrorlanmasligi kerak. Muammo-bu savodli bayonotni yaratishdir. So'zni yaratish qobiliyati, albatta, a, B, C (advanced, intermediate, Pre-intermediate) guruhining darajasiga bog'liq. Baholash mezonlari aniqlik, savodxonlik va javobning to'liqligi, ushbu mavzuga muvofiqligi. Kuchli "a" guruhidagi talabalarning javoblari munozaraning mohiyatini muammoning jamoatchilik muhokamasi sifatida to'liq ifodalaydi. "C" guruhlarida to'liq ma'noda munozaralar hali amalga oshirilmaydi, chet tilida bahs-munozaralarni o'tkazish ko'nikmalarini rivojlantirish jarayoni davom etmoqda. O'qitishda bu talabalarni o'z so'z birikmalaridan faol foydalanishga, ingliz tilida nutq qobiliyatini rivojlantirishga rag'batlantiradi Talabalarning mustaqil ishining mohiyati shundaki, ular Internet imkoniyatlaridan foydalanib, javobni tayyorlash, jumalarning tuzilishi va matnini tekshirish imkoniga ega va o'qituvchi (tyutor) ularni turli funktsiyalardan foydalanib tuzatishi mumkin: stress, matndagi nutq xatosini tanlash, jumladagi so'zlar tartibini o'zgartirish va H.K. o'qituvchi talabani mavjud materiallarga yuborishi, shuningdek tinglovchilarda kunduzgi mashg'ulotlarga e'tibor berishi mumkin. Forumda ishlash jarayonida talabalar ingliz tilida yozma nutqning vakolatini aniq shakllantiradilar. Talabalar keyinchalik haqiqiy nutqga olib boradigan yanada kengroq, murakkab dizaynlardan foydalanadilar. Talaba javobni tayyorlash, jumalarni tuzish va imloni tekshirish imkoniyatiga ega-qisqasi, forum orqali muloqot qilishda psixologik to'siq o'chiriladi, talabalar chet tilidan qo'rqishni to'xtatadilar. Shunday qilib, forum-bu mazmunli suhbatni olib borish, darslarning vaqtini buzish imkonini beruvchi asenkron aloqa vositasidir. Onlayn tizimda forumda ishlashda talabalar chet tilini o'rganishga bo'lgan g'ayratini oshiradilar, shu bilan ular o'z ijodiy faoliyatini oshiradilar, shuningdek madaniyatlararo muloqotni shakllantiradilar. Chet tilini o'rganishda bu talabalarni o'z so'z boyliklaridan faol foydalanishni rag'batlantiradi, chet tilida nutq ko'nikmalarini rivojlantiradi Forumning asosiy vazifasi ingliz tilida muhokama qilish ko'nikmalarini rivojlantirishdir. Ko'rinib turgan g'ayrioddiy forumlarga qaramasdan, bizning fikrimizcha, xorijiy tilni o'rganish uchun muvaffaqiyatli qo'llanilishi mumkin. Biznes aloqasining vakolatlarini shakllantiradigan va keng tarqalib borayotgan yana bir innovatsion shakl webinarlardir. Webinar (ingliz tilidan. o'tish: saytda harakatlanish, qidiruv web-based seminar'dan)-o'qituvchiga (tyutorga) ma'lumot, topshiriqlarni va ishtirokchilarga ma'lumot olish va dunyoning istalgan nuqtasida bir - birlarini eshitish va ko'rish imkoniga ega bo'lgan virtual sinf orqali o'rganish imkonini beruvchi onlayn seminar. Ushbu seminarining imkoniyatlari ayniqsa muhimdir: ishtirokchilarga taqdimot ko'rsatish, virtual taxtaga chizish, faol so'rovlar o'tkazish va ko'proq interaktivlik uchun ishtirokchilar onlayn chat oynasida savollar berishlari mumkin. Webinar veb-illovasi bilan ishlaydi. Zamonaviy Smarttexnologiyalarni qo'llash orqali talabalar bilan



muloqot qurishning ushbu muqobil formati talabalarni masofadan turib o'qitish, shuningdek, videokonferensiyalarni onlayn tarzda tashkil etish imkonini beradi. Yangi aloqa shaklidan foydalanish yosh tomoshabinlarning mashg'ulot va seminarlarga qiziqishini oshirish, ularning ishtirokini oshirish, vaqtni tejash imkonini beradi. Webinarlar talabalarni chet tillarini masofaviy o'qitishni boy namoyish vositalari bilan tashkil etish uchun samarali vosita hisoblanadi. Har qanday formatda, jumladan, rasm va videolarda ma'lumotni ko'rsatishning qulay usuli suhbatdoshni eshitish va ko'rish imkonini beradi. Shu munosabat bilan, bunday texnologiya xorijiy tillarni o'rganishda har doim juda muhim bo'lgan to'liq vaqtda uchrashuvga to'liq muqobil ekanligini ta'kidlash mumkin. Shunday qilib, ingliz tilini onlayn o'rganish katta auditoriyaga etib borish va "elektron" ta'limning maksimal imkoniyatlaridan foydalanish imkonini beradi. Internetga kirish bilan jihozlangan dunyoning istalgan nuqtasida bilim olish va ularni tezkor nazorat qilish mumkin. Webinar texnologiyasi ta'lim olish uchun eng qulay va arzon narxlardagi echimlardan biri, shu jumladan xorijiy tillardan biri bo'lib chiqdi. Bu sizning bir-biringizni eshitish va ko'rish, muloqot qilish va ularni interaktiv rejimda birgalikda ishlashga imkon beruvchi texnologiya bo'lib, muloqotni haqiqiy jonli muloqotga imkon qadar yaqinlashtiradi. Og'zaki muloqot tinglash kabi bunday nutqsiz amalga oshirilmaydi. Bu og'zaki nutqni o'zlashtira boshlagan muloqotning asosidir. U tovushlarni farqlash, tinglash vaqtida ularni xotirada saqlash, ularni semantik komplekslarga integratsiya qilish, ehtimoliy prognozlashni amalga oshirish va aloqa holatiga asoslanib, qabul qilingan ovozli zanjirni tushunish qobiliyatidan iborat. Shu bilan birga, idrok jarayoni ma'lum bir til uchun xos bo'lgan ma'lum bir an'anaviy sur'atda, turli manbalardan, nutq va noaniq tabiatning tabiiy aralashuvidan o'tadi. Oliy maktab o'qituvchilarining yangi o'quv yurtlariga bo'lgan qiziqishi zamonaviy apparat va dasturiy ta'minotning xorijiy tilda tinglash va yozma nutqni o'qitish jarayonida ta'lim imkoniyatlarini ko'rish imkonini beradi. Bugungi kunda veb-saytlar bo'lgan tarmoq jurnallari (bloglar), ularning asosiy mazmuni muntazam ravishda qo'shilgan yozuvlar yoki omma oldida e'lon qilingan boshqa ma'lumotlar shakllari bo'lib, ular sharh qoldirishi mumkin. Chet tillarni o'rganish jarayonida sinf bloglari (Eron Campbell klassifikatsiyasi) deb ataladigan narsalardan foydalanish eng samarali hisoblanadi. Sinf blogida o'qituvchilar va talabalar asosiy auditoriyaga ma'lumot berishlari mumkin. Ushbu turdagi blog darsdan tashqari sinf bo'lib xizmat qiladi va auditoriyadan tashqari jamoaviy ish uchun eng mos keladi. Anik sinf blogi asenkron aloqa turi sifatida siz o'qitish kursining vaqtini kengaytirishga, har bir talabaga chet tilida muloqot jarayonida faol ishtirok etishga, ta'lim olishda individual yondashuv tamoyilini amalga oshirishga imkon beradi. Bloglash jarayonida



talabalar quyidagi sohalarda vakolatlarga ega: mutaxassislik tilining turli mavzularida chet tilida uqsin materiallarni tinglash, chet tilida yozma nutq; yaratish va chet tilida blog; jahon tarmog'ida chet tilida berilgan mavzu bo'yicha ma'lumot qidirish. Shunday qilib, hozirgi kunda talabalarni eng yangi innovatsion texnologiyalardan foydalangan holda muhokama qilishni o'rgatish kognitiv faollikni rivojlantirishga yordam beradi, o'qishga bo'lgan qiziqishni sezilarli darajada oshiradi va yaxshi natijalar beradi. Chet tillarni o'qitish-bu til bilimi shakllanishiga qaratilgan o'quvchilar va o'qituvchilarning o'zaro hamkorligining maqsadli va tashkiliy jarayonidir. Bu chet tillarni o'qitish jarayonida o'qituvchi va talabaning o'zaro hamkorligi bo'lib, u talabalarning til, madaniyatlararo va kommunikativ ko'nikmalarini shakllantirishga qaratilgan. Bu nafaqat o'quv jarayonining ta'rifi va uni amalga oshirish shartlari, balki chet tillarni o'qitishning yangi modellarini yaratish, o'qitishning eng yangi axborot texnologiyalaridan foydalanish. Videokonferentsiyalar ushbu jarayonning yana bir muhim metodik komponentiga aylandi. Forumlar va veb-seminarlar, videokonferentsiyalar kabi xorijiy tilda mazmunli suhbat o'tkazish, darslarning vaqtini kengaytirish, xorijiy tilda mavzularni muhokama qilish, shuningdek, talabalar o'rtasida munozaralarni shakllantirish uchun mo'ljallangan. Videokonferentsiyaning asosiy vazifasi forumning vazifalari bilan bir xil – chet tilida muhokama qilish ko'nikmalarini rivojlantirish, chunki muloqot paytida psixologik to'siq o'chiriladi, talabalar chet tilidan qo'rqishni to'xtatadilar, virtual muloqot vaqtida ular yanada murakkab, batafsil dizaynlardan foydalanadilar, keyinchalik haqiqiy nutqqa o'tkaziladi. Zamonaviy ta'lim muhitining shartlari talabalarga turli xil elektron resurslardan foydalangan holda turli darajadagi farqni ta'minlash uchun tilda mustaqil ishlash uchun katta imkoniyatlar beradi. Bu sizga individual traektoriyani ishlab chiqishga imkon beradi va talabani amalga oshirish va takomillashtirishga imkon beradi. Shunday qilib, eng yangi axborot texnologiyalari orqali talabalarni o'qitish ta'lim olish uchun motivatsiyani oshirish, ularning bilim faolligini rivojlantirishga yordam beradi, o'rganishga qiziqish va ijodiy o'z-o'zini anglash darajasini sezilarli darajada oshiradi, shuningdek, an'anaviy metodologiyaga nisbatan muloqot qobiliyatlarini shakllantirishda yaxshi natijalar beradi.

FOYDALANILGAN ADABIYOTLAR:

1. "Zamonaviy ta'lim muhiti" 2020
2. "axborot texnologiyalari" 2018
3. "mutaxassislik tili" 2007



FUNCTIONAL FEATURES OF TERMS IN PRESENT DAY ENGLISH

Xakimova Malika

Ergasheva Fayoz

English teacher at UzSWLU

Linguistic functionalism is the direction towards linguistics, whose representatives believe that the fundamental properties of language cannot be described and explained without appeal to language functions. The main idea of functionalism is to explain linguistic form by its functions.

In world linguistics, three functions of the word are taken into account: nominative, emotional and representative. If the words borrowed from other languages correspond to these three functions, they easily enter the language paradigm of the language, combined with its grammatical and phonetic features.

The emotional function of the terms is usually performed in artistic texts. But we should not forget about the multimedia sectors, where the terms very brightly used, performing an emotional function. At modern newspapers, TV shows, advertisements, etc. no terms literally not enough. It is very difficult to find an article that does not use terms. They have become the most dynamic lexical units in speech. This means that the function of the term in the language is also determined by frequency of use, degree of entry into the language paradigm (presence or absence of derivative words), phonetic and graphic mastery of the term.

The main function of the term is to express as accurately as possible special concepts, as well as the term must have a social communicative nature. The term is the bearer of the collective professional-scientific memory. According to this point of view it turns out that another function of the term is informative.

The informativeness of the term determines the frequency of its use in various branches of science and human social activity. For example, there are words-terms that can be called general scientific. Such terms generally belong to the scientific style (membrane (membrane), cellulose (cellulose), etc.). And there are words that have other meanings than in terminology. For example, the word scorpion (scorpion) in English in zoology means the name of an insect. But then it acquired other terminological meanings, for example, the sign of the zodiac "Constellation Scorpio"

Nominations of this kind emphasize the specifics of the national information and language reflection.





As a special subsystem of the lexical layer of each language, terminological vocabulary has constant and continuous contact with general literary language, resulting in an exchange of lexical units. Polysemantic words (words, having several meanings related to a single semantic core).

This is because the terms are specifically organized in each field and in microfields included in it: they are limited by the specifics of the field, its idiomatic. The use of the term in the context is the area of its usage, the belonging of a term to a field is the area of its existence as a term.

When considering the function of the term, it should also be noted nominative, giving grounds to assert that the terms more nouns than terms represented by others parts of speech. This view is held by the majority modern linguists. Not only nouns, but also other parts of speech, at the same time nominative the function is inherent only in nouns and phrases based on them. Therefore, the nominative function is not always inherent in the term. The term pine (pine) in botanical terminology is used as a noun, in a phrase pine snake (pine snake) is an adjective and refers to zoology. Similarly, nut (nut) is a noun, in the phrase nut pine (cedar) is an adjective, and in pine nut (pine cone) – again noun. Thus, the presented botanical terms prove that the value agreed between specialists can be interpreted only in a certain speech situation. Majority linguists agree that the meaning of the term is not identical designated concept. This state of affairs must, firstly, the emergence of common vocabulary in lexical units □ terminological meanings, and secondly, the multidimensionality of the denoted terms of concepts and, consequently, the variation of the meaning of the term. Being the bearer of collective professional and scientific memory, the term contributes to the scientific and cognitive activity of man and has increased communicative value. There is also an increased denotative orientation of terms due to their creation for naming special denotations, □ as a result of this they are advanced in their development compared with the words of the general vocabulary, have lost touch with traditional denotations and cannot be understood apart from the new special denotations □. This remark suggests the significative function of the term, expressed in the designation of the concept.

V.M. Leichik [2, 15], speaking about the connection between the term and the concept, emphasizes that "the concept, which is denoted by the term, is interconnected with other concepts of the same areas ... and, therefore: the term is interconnected with other terms, is an element of the terminological system □. Thus, terms, thanks to their nominative and significative functions, serve to naming concepts, and are systemic not only because of the reflection function scientific





knowledge, but also morphologically. The definitive function distinguishes terms from common vocabulary.

It is also worth considering the functional aspect from a different point of view. from the point of view of functional grammar. According to A.V. Bondarko [1, 45], functional grammar has its own subject - the functioning of grammatical units (forms and structures) and language means interacting with them in the utterance.

Functional-grammatical research seeks to reveal a special kind of system ... - a system of interaction of grammatical form, vocabulary and context, a system of patterns and rules for the functioning of language means that serve to convey the meaning of the utterance. Taking this the subject of functional grammar, described by A.V. Bondarko [1] for the main thing, we can say that the function of a terminological unit depends on its external grammatical form. The term "grammatical form of the word" often understood as a synonym for the term "word form". However, the term "grammatical form of the word" has a deeper meaning. Under the grammatical form of the word is usually understood as a complete system formal means of expressing its grammatical meaning.

So, by means of expressing the numerical value of a noun are in the aggregate: 1) noun endings: book, books; 2) indicators located outside the noun, for example endings of words that agree in number with this noun: your book, your books.

Formal indicators of the latter type are especially important in those cases where the grammatical meaning of a word cannot be expressed by its endings; cf.: powerful nuclear power plant (singular) - powerful nuclear power plants (plural); our elder (feminine) - our elder (masculine).

After analyzing the scientific and methodological material on the topic of the main concepts of terminology, one general concept can be distinguished for realities, existing in different areas is very difficult. The concept of "term" varies depending on the scientific field in which it operates.

This phenomenon also applies to other concepts studied by us, such as a "multi-component term", "terminological combination", etc.

In connection with this, the work separately takes out those concepts that will be used in this work.

In the framework of this study, the term "term" means a separate specific word nominating a concept or a reality, belonging to the field of chemical technology terms. As a result of studying the works devoted to the complication of the structure of the term, this paper reveals that at this stage the separation of the concepts of "multicomponent term" and "terminological combination" is not significant. Now





among there is no consensus among scientists about the issue of multicomponent and its types, therefore, in this study, the concept of "term-phrase" denotes the same reality as the concept of "multicomponent term". For this reason, in what follows, we will use the notion "multicomponent term", by which we mean polylexemic terminological combination with the number of separately issued fully-valued components equal to or more than two.

Terms are the product of the secondary nomination of concepts by using the means of nomination that already exist in the language in the new for them a nominative function. Word marks become a means preservation in them of non-linguistic information, information, knowledge, data about the surrounding world. Consciousness can reflect in the process of thinking various aspects of reality in their dynamics and development, but with it uses a fairly limited set of tools and is subject to reproductive nature of language technology. In fact, speech is correlation of new images with patterns already existing in the language. Application of ready-made language meanings to new images - real the process of functioning of the language, when the adaptation of meanings occurs words and constructions to the meaning of the statement, and the possibility of rethinking There are always meanings for words in a language. Secondary nomination can be spontaneous, but not random and takes into account the motivating feature of the word and nomination result. A condition for rethinking the meaning of the word is the statement itself, in the context of which the subject and conceptual correlation of the word. For terminology rethinking the meaning of the word is due to the peculiarities of the industry logical-conceptual system. Secondary nomination in terminology has predictive outcome that serves to fulfill cognitive and communication tasks.

By the term "terminological system of the petrochemical industry" we mean dynamically developing set of terms that performs communicative function. Terms and term systems are a form implementation of the scientific and scientific-technical picture of the world, specific cognitive infrastructure in which special knowledge. General functional functions are associated with human cognition. language features for special terminology needs.

The unification of terminology, the approval of common criteria for terms has of great importance for terminology, for the cognitive process itself, process of cognition and special communication. Functional features play an important role in the formation and use of terms, in their cognitive structure. On the one hand, science is constantly evolving, and the terminological lexicon is changing, on the other hand, for the scientific communication, training and information exchange is





necessary certain stability, stability, continuity and traditional terms. The stability of the term is synchrony, stability-diachrony; sustainability includes succession; the traditional character of the term reflects its stability. This is, however, does not mean that a stable, traditional term retains its structure forever. Term formation is a regulated process, whose participants are both experts in a certain field of knowledge, and beginners. The stability of terms can and should be promoted consistently using them in the author's editions (by different authors), but the term may lose stability due to rethinking of the meaning or archaization of the basic concept that defines the term itself.

REFERENCE:

1. Бондарко А. В. Принципы функциональной грамматики и вопросы аспектологии. Л., 1983. 208 с.
2. Лейчик В. М. Терминоведение: предмет, методы, структура. Изд-е 5-е. М.: Книжный дом «Либроком», 2009. 256 с.
3. Реформатский А. А. Термин как член лексической системы языка // Проблемы структурной лингвистики 1967. М.: Наука, 1968. С. 103–125.



SHUHRAT MATKARIMOVNING “INDAMAS” QISSASIDAGI LINGVOMADANIY METAFORALAR TAHLILI

Qodirova Mashhura

Urganch davlat universiteti talabasi

Annotatsiya: *Ushbu maqolada tilshunoslikda muhim ahamiyatga ega bo'lgan lingvomadaniy o'xshatishlarning lisoniy tahlili haqida fikr yuritiladi. Tilshunoslikdagi umumxalq va xususiy o'xshatishlar Shuhrat Matkarimovning “Indamas” qissasi orqali tahlil qilinadi. O'xshatishlarning xususiyatlari izohlab beriladi.*

Kalit so'zlar: *O'xshatishlar, xususiy o'xshatishlar, umumxalq o'xshatishlari, metaforik frazeologizm.*

Tilimizda o'xshatishlar eng qadimiy tasviriy vositalardan hisoblanib, ular o'ziga xos obrazli tafakkur tarzining mahsuli sifatida yuzaga keladi. O'xshatishlarning tasviriy vosita sifatida badiiy adabiyotda tutgan o'zni, uning lingvistik tabiati hamda mohiyatini V.Maslova, S.L.Naveleva kabi tilshunoslar atroflicha tadqiq qilgan.[5:2,3] Xususan, o'zbek tilshunosligida o'xshatishlar haqida ilk tadqiqot M.Mukarramov tomonidan nazariy jihatdan o'rganilgan, N.Mahmudov tomonidan ham lingvistik o'xshatishlar chuqur asoslab berilgan.[4:4] Hatto boshqa tasviriy vositalarga nisbatan u birmuncha mukammal va atroflicha tadqiq qilingan.

Bugungi o'zbek adabiyotining sermahsul ijodkorlaridan hisoblangan Shuhrat Matkarim asarlarida ham o'xshatishlar o'z badiiy uslubi bilan tilimiz go'zalligini namoyon eta olgan. Adibning deyarli barcha asarlarida o'xshatishlarning go'zal namunalariga duch kelamiz. O'xshatishlar asarning ta'sirchanligini va jozibasini oshirishga xizmat qilgan. Jumladan, “Indamas” qissasida ham o'ziga xos o'xshatishlarni kuzatish mumkin. Asarda ular quyidagi shaklda qo'llanilgan:

1. Xususiy-muallif o'xshatishlari.
2. Umumxalq o'xshatishlari.

Qissada tilimiz boyligi hisoblangan turg'un o'xshatishlar ham, yozuvchi badiiy tafakkurining mahsuli bo'lgan muallif o'xshatishlari ham ma'lum bir maqsadni ifodalashga xizmat qilgan. Asardagi turg'un o'xshatishlar ko'p hollarda tasviriylikni yaratish maqsadida qo'llanilgan. Ular tavsiflanayotgan obyektning shundoqqina o'quvchi ko'z oldida gavdalantiradi. Xususiy-muallif o'xshatishlari yozuvchining o'z nigohi, kuzatuvchanligi, badiiy taxayyuli, analogiya quvvati asosida xalq tilidan foydalangan holda yaratgan o'xshatishlaridir. Bunday o'xshatishlarda originallik, obrazlilik va ekspressivlik hamisha yorqin ifodalangan bo'ladi.



Serqirra ijodkorning qissada qoʻllagan xususiy-muallif oʻxshatishlarini quyidagi misollar orqali koʻrishimiz mumkin:

Oʻldirilgan-toʻygan toʻqliday dum-dumaloq, kuchi ichiga sigʻmay, betlaridan qon tepchib turgan bir devday odam boʻlsa.

Bilamizki, 7-8 oydan oshgan qoʻzi “toʻqli” deb ishlatiladi. Qoʻzi toʻygan paytda qorni dumaloq shaklga kelib qoladi. Asarda semizlikni boʻrttirib ifodalash maqsadida ushbu ibora qoʻllanilgan. Odatda, badavlat, chorvasi koʻp boʻlsin degan maqsadda majoziy maʼnoda yigitlarga Toʻqlibek, Toʻqliboy deb ism qoʻyishadi.

Ammo Sherali ularning har ikkalasining ham hafsalalarini pir qildi. Hatto hech kimga kerakmaydigan, oʻzlaridan boshqa hech kim oʻqimaydigan nashrda ham, zigʻircha obroʻ orttirolmadi. Bu hol esa oʻgʻlini toparman-tutarman, mard va magʻrur, bir soʻzli, tutgan yeridan qon oladigan qilmoqchi boʻlgan Sherpa momo uchun doʻzaxning xuddi oʻzi boʻldi. Parchada qoʻllangan “tutgan yeridan qon oladigan” birikmasi adabiy “tildagi tutgan yerini kesadi” iborasining dialektal varianti hisoblanadi. Asarda qatʼiyatli va choʻrtkesar maʼnosini ifodalash uchun ishlatilgan. Aslida Xorazm hududida “Tutgan yeridan bir qisim tuproq oladigan” iborasi faol qoʻllaniladi. Adib “tuproq” soʻzi oʻrnida “qon” soʻzini qoʻllash orqali xususiy-muallifiy oʻxshatishning nodir namunasini yaratgan.

Metaforalogik frazeologizmlarda muayyan xalqning miflari, udumlari, rivoyatlari, taomillari, urf-odatlar, maʼnaviyati, axloqi va h.k. haqidagi tasavvurlari mujassamlashgan boʻladi.[1:29] Quyidagi misolda buni yaqqol koʻrishimiz mumkin:

Bu qumdan na biror imorat va na biror shakl yasashning imkoni yoʻq. Ota-onasi esa uni hamon qoyadan yoʻnilgan mahobatli Buddaday koʻrish istagidan voz kechmagan edilar. Buddizm dinida Budda haykaliga ibodat qilinadi va shu dinga eʼtiqod qiluvchilar uchun juda muqaddas hisoblanadi. Qissadagi ota-onaning ogʻlini mahobatli, muqaddas boʻlish istagini Buddaga oʻxshatish orqali Shuhrat Matkarim ijodkorona qobiliyatini namoyon qilgan. Odatda, nutqimizda bunday oʻxshatish uchramaydi.

Umumxalq oʻxshatishlari xalq tilida turli maʼnolarni ifodalash uchun ishlatiladi. Adib asarni taʼsirchanligini oshirish va xalq tiliga yaqin boʻlishi uchun bunday turgʻun birikmalardan mahorat bilan foydalangan.

Tafsilotlar oydinlasha borgan sari eshitganlarning koʻzlari dahshatdan olayib, tillari kalimadan qolardi. Oʻzingiz oʻylang, oʻldirgan igna yutgan itday qiltiriq, tekis yoʻlda ham qoqilib yuradigan bir kas boʻlsa. “Igna yutgan itday qiltiriq” juda ozgʻin maʼnosida qoʻllanilgan. Qiltiriq Xorazm vohasiga xos dialekt boʻlib, ozgʻin maʼnosini ifodalaydi. Unga igna yutgan itday birikmasini qoʻshish orqali Shuhrat Matkarim jozibadorlikni yana-da oshirishga harakat qilgan.



Ilhom parisini ko'rish bilan muharrirning shoirligi tutib qolardi. Shunda u ishq-muhabbat haqidagi bachkana she'rlarini jo'shib, salkam og'zidan ko'pik sochib o'qiy boshlardi.

O'xshatishlar nutqda hamisha badiiy-estetik qiymatga ega bo'ladi, nutqning emotsional-ekspressivligi, unumdorligi, ifodaviyligi hamda ta'sirchanligini oshirishga xizmat qiladi. Nizomiddin Mahmudov aytganidek: "O'xshatishlar behad muhim mantiqiy kategoriya, u tilda o'z aksini topadi". [2:160,161]

Shunday etib, ikki savol bilan o'risning akademigini jonsarak etibdi Qilich. O'ris Xorazmda necha kun yursa, boshiga cho'qmor bilan urilgan laqqaday melong yurgan emish, hech o'ziga kelmabdi.

Baliq tozalash jarayonida uning ko'p tipirchilashi ish unumiga salbiy ta'sir qiladi. Uni tinchlantirish uchun bosh qismiga qattiq jism bilan urilsa, baliq alanglab qoladi. Asar qahramonining holatini ifodalash maqsadida yozuvchi xalq tilidagi ushbu o'xshatishdan o'rinli va ta'sirli foydalangan.

O'xshatish ikki narsa yoki voqea-hodisa o'rtasidagi o'xshashlikka asoslanib, ularning biri orqali ikkinchisining belgisini, mohiyatini to'laroq, konkretroq, bo'rttiribroq ko'rsatib berishdir.[3:229] Xullas, hokimiyatga boribdilar. Qilich ota qarasa, bir o'ris o'tiribmish mung'ayib. Igna yutganmi va yo qo'tir bosgan kuchukday emish. Shu darajada aftoda emish ko'rinishi. Ushbu o'xshatish bunga yaqqol misoldir.

Bundan tashqari qissada quyoshdan qochgan kalamushday, pilla po'stining ichkarisidek, uchakdan po'stak tashlaganday, og'zidagini oldirib o'tiradigan kabi o'xshatishlardan ham foydalanish orqali qahramonlar holati, voqea-hodisalar jonli tarzda tasvirlangan.

Xulosa qilib aytganda, o'xshatishlar, asosan, nutqiy hodisa hisoblanadi. Ular o'zida ijtimoiy, tarixiy, madaniy, axloqiy axborot saqlaydi. O'tkir qalam sohibi Shuhrat Matkarimovning "Indamas" qissasidagi o'xshatishlar ham xalq milliyligini, an'analarini aks ettiruvchi bejirim va ta'sirli ma'noni o'zida mujassamlashtirgan.

FOYDALANILGAN ADABIYOTLAR:

1. Usmonova Sh. Lingvokulturologiya.-T.: 2019.
2. Mahmudov N. O'xshatishlarning til va nutqdagi o'rne / Til tilsimi tadqiqi-Toshkent: Mumtoz so'z. 2017.
3. Shomaqsudov A., Rasulov I.,... O'zbek tili stilistikasi.-T:O'qituvchi,1983.
4. Mahmudov N. A. Qahhor hikoyalarining lingvopoetikasiga doir. O'zbek tili va adabiyoti. 1987.



5. Bozorova G. Badiiy o'xshatishlarning lisoniy xususiyatlari. T.:2022.



TECHNOLOGICAL FOUNDATIONS OF EDUCATION IN THE SPIRIT OF HUMANITY IN THE PREPARATION OF FUTURE TEACHERS

Tashmetova Shakhla Khusanovna

*Senior teacher of the Department of General Pedagogy
TSPU named after Nizami*

Abstract. *This article is devoted to the issue of forming a culture of interpersonal communication among students who will become teachers. This is a complex, multifaceted process, and it is important that the purposeful pedagogical interaction of the subjects of the educational process is carried out in the cultural environment of the university.*

Keywords: *communication culture, communicative culture, pedagogical conditions, vector dialogues, reflexive analysis, problem situation, discussion.*

INTRODUCTION

Communication culture of the future teacher is a component of general pedagogical culture. His professional skills, as well as his acting as a condition for the success of the pedagogical process, are of urgent importance. Communicative culture is the main component of professional culture, because the formation of professional culture takes place in the educational process, where communicative culture is the carrier of information and the subject of learning. "Students - future teachers see communication culture as a set of knowledge, values, norms and patterns of human behavior formed in society and as the ability to accept it in the daily practice of communicating with other people, society and oneself" [2].

MATERIALS AND METHODS

In order to successfully form a culture of communication among future teacher students, it is necessary to create a certain cultural environment based on the psychodidactic principle using problematic dialogic methods that are part of the educational environment at the university. The cultural environment of the university is a space for the cultural development of the student body, which forms the culture of communication, interpersonal relations, attitude to things and their activities, values, moral principles, etc.

The educational potential of the university in forming the communication culture of the future teacher implies the openness of the higher education system in the society, the humanistic direction of the process of training students, and the expansion of their creative and social activity. The conceptual model of forming the





communicative culture of the future teacher in higher education is aimed at the communicative development of a person as a subject of professional activity, his inclusion in joint creative activities and communication with other participants of this process.

RESULTS AND DISCUSSION

The conceptual basis of the proposed model for the formation of the communicative culture of the future teacher is the main methodological approaches, such as systematic, cultural, competence-based, activity-based and student-oriented.

In the development of a model for the formation of communicative culture among university students, the most effective communicative culture of future teacher students is formed in the conditions of university education built on the basis of the psychodidactic principle: didactic and psychological integration, content based on the principle of generalization, developing innovative dialogic methods of its implementation [3]. All components of the communicative culture formation model are interrelated and represent a whole system. Thus, the goal of forming the communicative culture of the future teacher determines its psychological and didactic content, which requires certain methods, means and forms of encouraging and organizing the process of forming the communicative culture.

Each component is present at all stages of the formation of communicative culture and at a certain time is the leader and the main one.

After analyzing the existing approaches, we can distinguish seven main components in the structure of communication culture: knowledge, activity, motivational-regulating, purposeful, organizational, evaluation and effective. Including:

- the knowledge component, which implies both the existence of mono-subject (didactic, psychological, methodological) knowledge and the formation of integrative psychodidactic professional knowledge;
- the activity component, which includes the system of professional communication skills, which is implemented in the style of pedagogical communication of future teachers with a group of students, in the skills of organizing joint production activities of the subjects of the educational process;
- the motivational-regulatory component of the future teacher's communication culture determines the system of value professional orientations that transforms the determination of the teacher's professional goals into the direction of personal development of students in the educational process.



- the goal component includes understanding and setting the goals of education and professional activity;
- the organizational component reveals the ability to involve and organize students in various types of communicative activities;
- the assessment component includes self-assessment of educational and professional (communicative) activity results;
- the effective-organizational component reveals the ability to involve and organize students in various types of communicative activities;
- the assessment component includes self-assessment of educational and professional (communicative) activity results;
- the effective component describes the effectiveness of the professional communicative activity course [5].

CONCLUSION

The introduction of the psychodidactic principle into the educational process leads to the development of a culture of mutual communication and a positive relationship between the teacher and the student (future teacher). Cooperation between the teacher and the student: treating each student according to their psychology, creating conditions depending on the situation, taking into account the age and group characteristics of the student body is important for achieving the intended goal.

Thus, the goal of pedagogical education is not only to educate the future teacher as an educated specialist, but also to form a cultured person who has mastered the culture of communication, is perfect in all respects, and has a high level of competence.

REFERENCES:

1. Menkina, S.M. Communicative competence: from theory of formation to practice / S.M. It's mine // Medium. prof. education. – 2011. No. 12. – P. 3–5.
2. Nikitin, A.F. Law and politics / A.F. Nikitin, N.G. Suvorova, T.I. Tyulyaev. - 2nd edition. - M.: Education, 2010. - 128 p.
3. Nikishina G.V. Pedagogical communication / G.V. Nikishin. - Omsk: OmGPU publishing house, 2015. - 186 p.
4. Nikonova, E. Pedagogical communication culture / E. Nikonova, N. Patkova // Teacher. - 2019. - No. 5. - P. 65–68.
5. Ovchinnikova O.S. Communicative competence of the teacher in the overall structure of professional and pedagogical competence / All-Russian





materials, scientific and practical. conference, 02.12.2018 / Intern. Acad. sciences ped. education, Shadr. state ped. in-t. - Shadrinsk: Shadr. Press House, 2008. - S. 116-118.

6. Rashidov Dilovar Najmiddinovich. (2023). increase jobs for transport companies in uzbekistan by increasing the purchase of products manufactured by people with disabilities. American Journal of Business Management, Economics and Banking, 12, 128–130. Retrieved from <https://americanjournal.org/index.php/ajbmec/article/view/854>



YAPON MULOQOT JARAYONIDA INKOR SHAKLLARNING BILVOSIDA IFODALANISHI

Boymurodova Dilafruz Dilshod qizi

*“Sharq tillari” fakulteti magistranti
Samarqand davlat chet tillar instituti
(Samarqand, Uzbekiston)*

Yaponiya jamiyatida insonlar bir-birlari bilan uyg'un munosabatlarni rivojlantirib, oraliq masofani saqlagan holda yashash tarziga odatlanishgan. Inkor qilish doirasini tahlil qilayotgan vaqtimizda ko'plab olimlar ko'plab fikrlar berganini va har xil tajribalar o'tkazganiga guvoh bo'lamiz. Bu qarashlarning hech bir to'liq tugallangan fikr deb aytib bo'lmaydigan va kelajakdagi qilinadigan ishlar uchun zamin yaratadi. Inkor qilish doirasi inkor qilish strategiyasiga bevosita ta'sir ko'rsatmaydi. Agarda jumlamiz standart inkor formasi orqali inkor qilinib biz inkor qilish formasini o'zgartirsak ham bunda gapning ma'nosiga hech qanday ta'sir o'tkazmasdan faqat shakl o'zgarishiga olib keladi. Muloqot jarayonida inkor etishning usullari va strategiyalari ham mavjud bo'lib bular haqida ma'lumotlar berishga harakat qilinadi. Avvalo bilvosita inkor etish usullarini ko'ramiz

- Afsusni bildirish orqali bilvosita inkor etish (zannendesuga, moushi wakwarimsen)

- Uzrli sabablarni tushintirib inkorni ifodalash (tsugouga waruindesuga)

- Alternativ inkordan foydalanish. Bunda A ishning o'rniga B ishni qila olishi mumkin ekanligini aytib rad etish.

- Iltimoslarni bundan keyin bajarishga va'da berish (kondowa shimasu, yakusokuha shimasu)

- Siz bilan suxbatlashayotgan sherigingizni berayotgan savol vaziyatini va o'z fikridan tashqari boshqa fikrlarni ham qo'shishga harakat qilgan holda inkorni ifodalash. Suxbatdoshimizni havotirdan holi qilish (shinpai shinade), aniq bo'lmagan xulosalar bilan fikrni chalg'itish, o'zining biror yumushni bajara olishiga nisbatdan ishonchi komil amas ekanligini ifodalash.

- Suxbat mavzusini o'zgartirib savolga inkor javob berishdan qochish

- Hazil tariqasida gapirib inkorni namoyon etish

- Sizga berilgan savolning muxim bir qismini suxbatdoshga takrorlash orqali norozilikni bildirish

- Jimlik orqali aytarli javobingiz yo'q va siz buni maqullamasligingizni ifodalashlar orqali inkorlar namoyon qilinadi.



- Bizda kechayotgan ijobiy fikrlarni ochib berish uchun (sorewa ii kangaedaga...) ishlatiladi.

- Kirish so'zlarni to'xtam bilan aytish ham bizda inkor ma'noni ifodalash uchun yaxshi vositalardan biri bo'lib hizmat qiladi. (E ttoo, u...n..., soudana, anou) kabilarni cho'zib va biroz hayratni ovoz toniga qo'shsak bizda ikkilanish borligini va aniq inkor etish hoxshi yo'q ekanligini namoyon qiladi.

Bundan tashqari biz inkorni to'liq emas qisman ishlatgan holda ham inkorni amalga oshirishimiz mumkin bo'ladi.

Uzrli so'z + sabab +te/ de.

Uzrli so'z + muommoli aytish + kara

Uzr + sabab+ shi/shi + ne

Ijobiy so'z + kedo/ ga

Alternativ javob + ga/keredo/mo kabi ifodalashlar mavjud. Gapimiz oxirida ne ishlatsak ko'p vaziyatlarda bizga qaraganda mavqei pastroq bo'lganlar bilan muloqotda bo'layotganligimizni ifodalaydi. Yaponlar o'zlaridan mavqei baland kishilarga suxbat vaqtida qo'pol gapirish va bevosita inkordan ko'ra bilvosita inkorlar va to'liqsiz javoblardan foydalanishni o'zlariga ma'qul ko'rishadilar.

ちよっと.... Chotto..... Haligi

美味しいんだけど、大丈夫oishiindakedo, daijoubu mazali, ammo yetarli bo'ldi. Bu yuqorida aytib o'tganimizdek atrofimizdagilar bilan ijobiy munosabatlarimizni saqlab qolishni bildiradi. いいえ va いや bularning har ikkalasi ham rad etish uchun ishlatiladi. Ko'rib turganingizdek yaponcha yo'q deyishning bir qancha usullarini o'rganib chiqishga harakat qilamiz. Inkor qilish doirasini tahlil qilayotgan vaqtimizdan ko'plab olimlar ko'plab fikrlar berganini va har xil tajribalar o'tkazganiga guvoh bo'lamiz. Bu fikrlarni ko'rib har doim bir nazaryaga qarshi ikkinchi bir nazarya borligiga yana bir bor amin bo'lamiz. Bu qarashlarning xech bir to'liq tugallangan fikr deb aytib bo'lmaydigan va kelajakdagi qilinadigan ishlar uchun zamin yaratadi.

いいえ iie yo'q degan ma'noni anglatib inkor qilishning xushmuomala usullaridan biridir. いいえ ni hali ham rasmiy yo'q deyish uchun kamdan-kam hollarda qo'llaniladi. Biz bu sizni talaffuz qilish vaqtimizda bo'g'ini tufayli いいえ deb aytmaydiyu いえ deb qisqagina talaffuz qilamiz. Ammo birinchi usul muloqatda to'g'riroq va ko'p qo'llaniladi. いいえ to'g'ridan to'g'ri mavzuga yoki umuman olganda siz bilan kimningdir umuman muloqat qilmasligini anglatadi. Odatda yaponlar bilvosita javob beradigan xalq bo'lib, bevosita inkorni kamdan-kam hollardagina ishlatishadi. Biroq siz bu so'zdan foydalana olmaysiz degani emas.



Biror ma'lumotni aniqlashtirish yoki tuzatish uchun ishlatish usuli ham mavjud. Bundan tashqari yaponlar sizga rahmat aytishlari uchun ham standard javob いいえ dan foydalanishadi. Shu ma'noda qaraydigan bo'lsak "xush kelibsiz", "xech qisi yo'q" va "xavotir olmang" kabi tarjima qilinib boshqa odamdan hijolat hissini olib tashlashga ko'maklashadi. Bundan tashqari "xush kelibsiz" va "bezovta bo'lmang" ma'nosini beruvchi いいえいえ so'zidan muloqot jarayonida foydalanishadi.

Yapon tilida inkor qilishning bir nechta bilvosita usullari mavjud bo'lib bular kim bilan gaplashayotganimizga va vaziyatimizga qarab farqlanadi. Bularni sanab o'tadigan bo'lsak.

Ko'rib turganimizdek yo'q deyishning o'ndan ortiq bilvosita usullari mavjud bo'lib, bularning har birini o'z qo'llanish usuli mavjud. Kontekst ichida har bir so'z har xil vaziyatda qo'llaniladi.

ちょっと rad etishning eng oson usullaridan biridir. Bu so'z ko'p ma'nolarni anglatadi kuting, biroz, kechirasiz, kontekst ichida hattoki hey ma'nosini ifodalab ham keladi. Bu usul to'g'ridan-to'g'ri bo'lmasdan rad etishning ajoyib ko'rinishidir. Suxbatdosh bilan uyg'unlikni saqlovchi yaponlar uchun bilvosita inkor etishning eng ajoyib usulidir. Bu iboradan foydalanish vaqtlarida suxbatdoshni fikriga javoban o'zingizda uning fikrini qabul qilish uchun sababingiz borligini ifodalaydi.

Yaponiyada oila a'zolari va do'stlar davrasida yo'q deyish uchun suxbat vaqtida だめ [dame] va できない [dekinai] dan foydalanadilar. Suxbat vaziyatida kelishmovchiliklarga va rad etishning oddiy usulidir. だめ [dame] so'zi inkorni ifodalash uchun moslashuvchan so'z bo'lib uni do'stingiz va oila a'zolari uchun ishlatsa qo'pol hisoblanmaydigan so'z hisoblanadi. できない [dekinai] bu aniq javobni ifoda etadi, yoqtirmaslikni va qattiq inkorni ifodalaydi. Bunda biz qilmoqchi bo'lgan lekin to'g'ri kelmay qolgan vaziyatlar uchun pushaymonni inkorni ifodalaydi.

Muloqot jarayonida insonlarga nisbatdan 難しい [muzukashi] suxbat vaziyatida ifodalayotgan so'zingizga yoki bo'lmasa javobingizga ishonchingiz komil bo'lmasa bu so'zni ishlatishingiz maqsadga muvofiqdir. Bundan tashqari bu aqliy faoliyat uchun qiyin bo'lganligini ham ifoda etadi. Bu bilan siz bu harakatni bajara olish uchun suxbatdosh uchun yetarli darajada qiyin ekanligini ifoda etadi. Siz buni ish jarayonida xamkasblaringiz va boshliqlaringiz uchun ham ishlatishingiz mumkin bo'ladi.

たいへん [taihen] so'zi ham 難しい [muzukashi] so'zi bilan teng qiymatda inkor ma'noni ifodalaydi. Faqatgina siz bu so'zni jismonan qiyinchilik tug'diradigan ishlarni va takliflarni rad etish uchun ishlatsangiz ma'quldir. Misol qilib aytadigan bo'lsak



sizni ko'chaga chiqishga taklif qilishdi va siz bu taklifni qabul qilish uchun qulay vaziyatda emas bo'lgan vaqtlaringizda ishlatasiz.

すみません[Sumimasen] kechirasiz iborasi vaziyatga qarab kamtarligingizni namoyon qilishning ajoyib usullaridan biri hisoblanadi. Bu so'z bilan rad etayotgan vaqtingizda siz ularga qo'shila olmayotganingizdan juda afsuslanayotganingizni ijobiy so'zlar bilan yo'q inkorini yanada yumshoqroq ifodalashga erishasiz .

だいじょうぶ [daijoubu] hammasi yaxshi, hammasi joyida, xech qisi yo'q kabi o'zbek tilida ishlatiladi va bu ham kantelektda ijobiy usulda rad etishning ajoyib namunasidir. Kimdir sizga yuklaringizga yordam berib yuborishini taklif qilganda siz daijoubu dam foydalansangiz yo'q rahmat szdek ma'noni aks ettiradi. Bu jarayonda siz iliqlik va do'stona munosabatlarni saqlab qolgan bo'lasiz. Ammo rasmiy vaziyatlarda daijoubuga qaraganda けっこうです[kekkoudesu] ko'proq ishlatilib bu juda rasmiy ibora bo'lib odatda ish joylarida bu iboradan ishlatiladi. O'qituvchilar, bir-birini tanimaydigan biznesmenlar, firma xodimlari va bozorda savdo xodimlari sizga taklif qilgan narsalarni rad etish uchun foydalanish holatlari ham mavjud.

じゃない[ja nai] - inkor qo'shimchasi o'zi qo'shila oladigan har bir so'z va gaplarni antonimiga o'zgartirish xususiyatiga egadir. Bunda musbat ishorali sizni manfiy ishorali ekvivalentiga, manfiy ishorali sizni musbat ekvivalentiga o'zgartirish xususiyati bor. -ja nai qo'shimchasi odatda ot va sifat so'z turkumlaridan inkorni yasaydi va u -ja nai ning o'rniga -dewa nai shaklda ham ishlatilib nisbatan muloyimroqdir. Tortishuvlar chog'ida qarshi bo'lgan faktlarni ochib berish uchun ishlatilib bu degani har bir so'zni bu shaklda inkor etamiz degani emas. Har bir so'zning o'zini inkor etilish shakllari mavjud.

Ko'p ishlatiladigan shakllaridan biri bu ちがう[chigau] farq qiladi, unday emas bu suxbatdoshimiz tomonidan berilgan bayonotni yoki ma'lumotni rad etib uning bu qarashlari to'g'ri emas ekanligini ifodalovchi jumalardan biri hisoblanadi. Buning ishlatish usuli いいえ iie kabi qonun qoidalarga bo'ysinadi. Har bir inkor etuvchi qo'shimchani o'zini ta'sir doirasidagina inkorni ifoda etadi. Muloqot matnida yoki muloqot jarayonida boshqa ma'noni anglatib kelishi holatlari mavjuddir.

いそがしい[isogashi] band bo'lmoq, vaqti yo'q kabi tarjima qilinadi. Bu so'z asosan biror bir o'zimiz haqimizdagi kundalik ma'lumotlarimizni berayotgan vaqtimizda ishlatiladi va xech qanday inkorni ifodalaydigan so'z emas. Ammo bizga berilgan taklifni sababini ko'rsatib rad etadigan bo'lsak bu so'z o'sha vaziyatda inkor ma'noni beradi. Bu so'zni ishlatishimiz suxbatdoshimiz bizga boshqa xech qandaybo'sh vaqtingiz bor yo'qligi terisida savollarga xojat qoldirmasdan javob berishdir. Muloqot jarayonida inkor shakllaridan foydalanishning o'ziga xos usullari



borligi ko'rib chiqildi va faqatgina inkor so'zlar bilan inkorni ifodalamasdan inkor shakliga aloqador bo'lmagan so'zlar orqali ham muloqotda o'zgacha inkorni ifodalanishi mumkin degan xulosaga keldik.

FOYDALANILGAN ADABIYOTLAR RO'YXATI:

1. Roy Andrew Miller. The Japanese Language. - - Tokyo: Charles E. Tuttle company, 2009. - 128p
- 2 Nyberg. Negation in Japanese Stockholms universitet. 2012. (42p)
- 3 Joacim Nyberg. Negation in Japanese Stockholms universitet. 2012. (44p)
- 4 Miestamo, Matti. 2005a. Standard negation: The negation of declarative verbal main clauses in a typological perspective (Empirical Approaches to Language Typology 31). Berlin/New York: Mouton de Gruyter.
- 5 М.Киэда Грамматика японского языка УРСС Москва. 2002
- 6 Японский глагол. Большой словарь-справочник [Текст]/Сост.
- 7 『どんな時どう使う日本語表現文型辞典』 ア日本国語大辞典編集委員会 (1972)
- 8 『日本国語大辞典』 第十卷小学館 (1972)
- 9 森 英樹. 日本語否定命令文の歴史的変遷 福井県立大学論集 第40号 2013. 2



YASUSI INOUE BADIY MEROSIDA “BUYUK IPAK YO‘LI”

G B. Sattorova

SamDChTI magistranti

Badiiy so‘z ustasi Yasusi Inoue badiiy merosida muhim o‘rin tutgan mavzulardan biri “Buyuk ipak yo‘li” mavzusiga e‘tiborimizni qaratamiz. Zotan, bu mavzu Yasusi Inoue ijodiyotida maxsus qo‘yilgan masalalar qatorida turadi. Xilma-xil janrlarga mansub badiiy durdonalarda ijodkorning mavzuga oid qarashlari barcha jihatlar bilan to‘liq va yorqin namoyon bo‘lgan. Agar lirik she‘rlarda mavzuga oid masalalar maxsus qo‘yilib, aniq xulosalar bayon qilinsa, asarlardagi voqea va obrazlarni ana shu fikr va mulohazalarning badiiy in‘ikosi deb aytish mumkin. Yasushi Inoue juda ko‘p vaqtini “Ipak yo‘li” mamlakatlarini o‘rganishga sarflagan. O‘rta Osiyo, Sinzyan va Xitoy tarixi bilan jiddiy shug‘ullangan. “Buyuk Ipak yo‘li” mavzusi rang-barangligi va o‘ziga xosligi bilan o‘ziga jalb qilgan. U Xitoy haqida yozgan, Dunxuanni tasvirlagan. Muallif Xitoyga birinchi marta tashrifidan keyin hayratda qolgan: “U mening tasavvurimdagi narsa”⁹⁵. Yasushi Inouening Xitoy adabiyoti bo‘yicha bilimi juda keng bo‘lgan. Xitoy mutaffakkirlarining to‘liq tarjimada va aslyatda asarlari uning kutubxonasida bo‘lgan. Ayniqsa tarixiy romanlarni qadrlagan. Masalan, daosizm rohibi Chan Chunning XIII asrga tegishli “Siyyuyzi” – “G‘arbdagi eslatmalar” asari fikrimizning dalilidir. Chan Chun Chingizxonning taklifiga binoan Samarqandga tashrif buyurgan va Mo‘g‘uliston, Sibir, zamonaviy Shinjon, Qozog‘iston va Markaziy Osiyo bo‘ylab sayohatni asarida batafsil tavsiflagan. Uning “Siyyuyzi” – “G‘arbdagi eslatmalar” idagi yozuvlari mo‘g‘ullar istilosi davrida Osiyo tarixiga oid klassik manbadir. Mamlakatimizda Palladiyning tarjimasi qayta yozilganiga ko‘ra emas, balki asl nusxasida juda kam ma‘lum bo‘lganligi bilan muhim. Bertshnaydarning tarjimasi deyarli keng kitobxon uchun mavjud emas. Chan Chun haqida ma‘lumotlarni O‘rta asrlar Qozog‘iston tarixiga oid har qanday darslikdan topish mumkin bo‘lsa ham, matnning o‘zi hali tahlil qilinmagan, Chan Chun kundaligi Sharqdan G‘arbgacha qarashdir va daosistik falsafa va psixologiyaning yevropaliklar tomonidan anglash o‘ziga xos va qiyin bo‘lgan xususiyatlardan biri. Ko‘rinib turibdiki, asarda o‘sha vaqtdagi ba‘zi belgilarining dunyoqarashiga oydinlik kiritadigan tarixiy manba sifatida o‘rganishning maxsus istiqbollari mavjud. Yapon yozuvchisi Chang Chunning “Siyyuyzi” – “G‘arbdagi eslatmalar” asarini yaxshi bilgan. Yasushi Inouening qalamiga “Buyuk Ipak yo‘li”

⁹⁵井上靖『遺跡の旅・シルクロード』新潮社、2007年。



mavzusidagi bir nechta asarlar tegishli. Ushbu mavzudagi “Quyoshli kunda” nasriy she’rini 1965 yil Yangi yil kuni Asahi Shimbunda nashr ettirgan:

学生のころ、私は中央アジアで一番古い街サマルカンド、へ行きたいと、思った。何日もかかって無銭旅行の計画を立てた。かつてアレキサンダー大王が、ジンギスカンが、チムール大帝が、兵団を率いて、この街にはいったように、とある日没時、私は一頭の騎馬をひいて、シル河の支流沿いにこの街にはいるはずであった。不規則な狭い道路、古い回教寺院、そこを歩いている侵略者や被侵略者の後裔たち。長い興亡の歴史の菊りの中を、私は隊商商人のように歩いてみたかったのだ。『井上靖全集』第1巻より。

Talabalik vaqtlarimda Markaziy Osiyodagi eng qadimiy shahar - Samarqandga borishni xohlardim. Monetar bo‘lmagan sayohatni rejalashtirish uchun bir necha kun kerak bo‘ldi. Buyuk Iskandar, Chingizxon va Buyuk Temur bir korpusni quyosh botishida shaharga olib kirishganidek, men ham ot tortdim va Sirdaryo daryosining irmog‘i bo‘ylab bu shaharga bordim⁹⁶.

Yozuvchining talabalik vaqtlarida Markaziy Osiyoga, “Buyuk Ipak yo‘li” mamlakatlariga borish orzusi 1965 yil may-iyun oylarida (birinchi marta) va 1968 yil may-iyunida (ikkinchi marta) amalga oshgan. Har bir sayohat o‘sha paytdagi G‘arbiy Turkistonning sovet hududi bo‘ylab bir oy davom etgan. Yasushi Inoue birinchi marta Toshkent, Samarqand, Panjakent, Buxoro, Dushanbe, Ashxobodga tashrif buyurgan.

それから三十余年、いまでも私はサマルカンド行きの夢を棄てていない。昨年の元旦も一昨年の元旦もそうであったように、今年もまた、今年こそそこへ行きたいものだと思っている。無銭旅行を企らむには既に老いたが、金と時間の工面に、何日か、を費やす情熱はまだ残っている。

とある晴れた日に、私は空力、ら天山の麓のその古い都へはいつて行くだろう。もはや土に埋もれた石にも、古い城壁の蔓草にも、さして心は動かさない。私はその町で、黒髪や肌の色を異にした父親や、おふくろや、息、子や、娘たちが、一つの卓を囲んでいる一家の団撲を見たいのだ。『井上靖全集』第1巻より。

⁹⁶ Yasushi Inoue to‘liq asarlari to‘plami, 1-jild, b.125.



Oradan o'ttiz yildan ko'proq vaqt o'tgan bo'lsa ham, men hali ham Samarqandga borish orzuimdan voz kechganim yo'q. O'tgan yilgi Yangi yil kuni va o'tgan yilgi kabi, bu yil ham u erga borishni istayman⁹⁷.

Ikkinchi marta Moskva, Leningrad va Kiev atrofiga hamda Toshkentdan boshlanib, Ipak yo'li shaharlari (Andijon, Namangan, Farg'ona, Qo'qon, Panjakent va boshqalar) ga sayohat qilgan. Keyin ham bir necha marotaba bu hududlarga sayohat qilgan. Yasushi Inoue G'arbiy Turkistonga qilgan beshta sayohatini tasvirlaydigan "Ipak yo'li bo'ylab sayohat" asarini yozgan.

FOYDALANILGAN ADABIYOTLAR RO'YXATI:

1. Иноуэ Ясуси // Япония от А до Я. Популярная иллюстрированная энциклопедия. (CD-ROM). — М.: Directmedia Publishing, «Япония сегодня», 2008. — ISBN 978-5-94865-190-3.

2. 朝日賞 1971—2000年度. 朝日新聞社. 2022年9月2日閲覧。

3. 『グッドバイ、マイ・ゴッドファーザー』 文藝春秋、1991年、p108-116頁

。

4. 井上靖、ノーベル賞候補だった 川端康成受賞翌年の1969年朝日新聞
2020年1月21日

5. 井上靖 『遺跡の旅・シルクロード』 新潮社、2007年。

6. Yasushi Inoue to'liq asarlari to'plami, 1-jild,

⁹⁷ Yasushi Inoue to'liq asarlari to'plami, 1-jild, b.128.



YASUSHI INOUE ASARLARINING BADIY MATNIDA GIDRONIMLARNING QO‘LLANISHI

G. B. Sattorova

SamDChTI magistranti

Ilmiy adabiyotlarda suv ob'ektlari va shunga mos ravishda gidronimlar uchun alohida o'rin tutadi, degan fikr bir necha bor ifodalangan. Bu o'ziga xos gidrosentrik tizimdir. Ijodkor asarlarida gidronimik onomastikadan faol foydalanadi. Kitoblarida suv elementining muhim va hatto ko'pincha syujet yaratuvchi roli maxsus tadqiqotlarsiz ham ko'rinadi. Hisob-kitoblar shuni ko'rsatadiki, ijodkor badiiy asarlaridagi umumiy toponimik lug'at tarkibidagi gidronimlarning ulushi haqiqatan ham ancha yuqori.

Avvalo, Inouening adabiy gidronimiyasini umumiy toponimik tasnifga ko'ra kichik sinflarga ajratamiz. Eng yirik kichik sinflar potamonimlar (daryolar, soylar, buloqlar, kanallar nomlari) va limnonimlar (ko'llar, hovuzlar, suv omborlari nomlari). Muallif matnlarida 974 ta qo'llanishda 153 ta potamonim va 381 ta qo'llanishda 56 ta limnonimni topdik. Biz 145 ta foydalanishda 41 ta pelagonimlarni (dengizlar va okeanning boshqa qismlari, shu jumladan turli joylar nomlari) hisobladik. Qolgan kichik sinflar soni jihatidan kam: sharsharalar va daryo oqimlarining 24 ta nomidan 15 ta, gelonimlar (botqoqlar nomlari) 84 ta foydalanishda 14 ta, okeanlar bilan bog'liq 6 ta nom 39 ta foydalanishda, bitta suv tizimining 1 ta nomi. Eng ko'p gidronimlar Inouening sayohat va avtobiografik asarlaridan o'rin olgan. Butun toponimik lug'at tarkibidagi gidronimlarning so'z qo'llanish ulushini tahlil qilib, u yoki bu asarning shartli gidrosentriklik darajasini aniqlash mumkin. Adib asarlarida gidronimlarning o'rtacha ulushi 24,9% ni tashkil etadi. Syujet xususiyatlariga va tasvirlangan joylarning geografik xususiyatlariga moslashtirilgan yuqoridagi ma'lumotlar yozuvchi Inouening atrofdagi voqelikning ma'lum shakllariga poetik qiziqish darajasini raqamlar bilan ko'rsatishi mumkin. Har birimiz sayyoramizda mavjud bo'lgan o'nlab dengizlarni va hattoki barcha okeanlarni nomlashimiz mumkin, ammo har bir mutaxassis bo'lmagan sayohatchi ikki yuzdan ortiq daryo va ko'llarning nomlarini bilmaydi va nihoyat, noyob ijodkor bunday bilimlardan juda faol foydalanadi. Haqiqiy san'at har doim ma'lumning takrorlanishi emas, balki kashfiyotdir. Takroriylik - bu hunarmandchilik. San'atkor, fikrimizcha, hayot haqiqatini idrok etish jarayonida yo o'zida paydo bo'lgan obrazga, yoki unga yangi va kutilmagan qirralarda ochilgan haqiqatga ergashadi. Va yana Sharq va G'arbning o'zaro bog'liqligi haqida fikrlar ham mavjud. Ma'naviy hayot va adabiyot



tarixini o'rganishda odatiy "G'arb" va "Sharq" atamalarini, mos tushunchalarni belgilaydigan ilmiy ta'riflar imkoniyat darajasida qabul qilinishi mumkin. Atamalar, ehtimol, ko'proq darajada cheklovchi ma'noga ega bo'lgan ramzlar yoki konventsiyalar sifatida, ko'proq samoviy jismning harakati bilan - quyoshning chiqishi va botishi bilan bog'liq tushunchalar sifatida ko'rib chiqilishi keralozimdir. Shu bilan birga, badiiy ijodda qo'llanilgan toponimlar tasodifiy emasligini, hattoki bunday ta'sirli toponimik leksika to'plami ham juda qat'iy tanlov natijasi ekanligini ko'rsatadi. "Uch hikoyadagi" "Toshqin" hikoyasi fikrimizga yaxshi misoldir.

Ijodkorning "Seiki monogatari" qissasida daryolar tasviriga ham keng o'rin berilgan: "O'rta Osiyodagi ikki mashhur daryo-Amudaryo va Sirdaryo tarixda Oks va Jaksart (Sayxun)nomlari bilan mashxur. Ular cho'lga xos daryolar. Sirdaryoni oqim bo'ylab tepadan ko'rganman, uning suv hajmi juda katta. Shunday bo'lishi ham aniq edi, zero u paxta dalalarini sug'oradigan Farg'ona vodiysidagi kanallarni to'ldiradi, biroq kimdir uning quyi yo'nalishlarini kuzatsa, masalan Qizilqumdagiday, irmoqlardan kattaroqday tuyuladi. Darhaqiqat, buning sababi daryo oqim bo'ylab oqar ekan, suvi nafaqat yorqin quyosh nurlarida bug'lanadi, balki sahroning o'zi va daryo qirg'oqlarida o'sayotgan daraxtlar tomonidan yutiladi. Shunday holat Amudaryoda ham, men uni pastga tomon oqqanini ko'rdim. Shunday qilib, ular pastga oqib irmoqlardan suv to'ldirib bora-borguncha kengayadigan daryolardan bora-borguncha suvi kamayib torayaverishi bilan farqlanadi.

Zarafshon daryosi Tyan-Shan tog'idan oqib tushadigan daryo bo'lib, daryo vodiysining Panjakent, Samarqand, Buxoro kabi shaharlaridan o'tadi, hatto Zarafshon ham aytishlaricha, sahro qumlarida yo'qolmoqda - achinarli taqdir har bir sahro daryosida bo'ladi. Biroq hozirda Zarafshonning sahrodan o'zboshimcha oqib qumlar orasida yo'q bo'lib ketishiga ruxsat berilmayapti: O'zbekiston daryo suvini yig'adigan ajoyib sun'iy ko'l yaratgan" [6-bet].

Shuni hisobga olish kerakki, Inoue tomonidan "tabiatdan" ko'plab eslatmalar suv omborlari va kanallarning ommaviy qurilishidan oldin, ko'p joylar suv ostida qolishidan oldin va shunga mos ravishda ularning ba'zi nomlari unutilgan. Yozuvchi bu o'zgarishlarni juda yaxshi biladi. Haqiqiy toponim hujjatli ijod kontekstida ham kuchli stilistik vositaga aylanishining yaqqol misoli. Ijodkor nomlarning, shu jumladan gidronimlarning kelib chiqishi bilan juda qiziqadi va o'quvchi bilan yangi bilimlarni baham ko'rishi aniq. Ko'pincha yozuvchi ba'zi gidronimlarning etimologiyasi haqida o'z taxminlarini aytadi.

Gidronimlar ma'lum darajada qishloq xo'jaligi, hunarmandchilik, baliqchilik va o'rmon xo'jaligi haqida ma'lumot beradi. Adibning toponimik materiallarini kartografik qayta ishlash tilshunoslik, tarix, arxeologiya va antropologiya uchun



alohida qiziqish uyg'otadi. Etnotarixiy tadqiqot uchun barcha geografik nomlar ichida gidronimlar o'zining arxaik tabiatiga ko'ra eng ishonchli va foydali hisoblanadi. Ular antik davrda, asosan aholi punktlarining aksariyat nomlari paydo bo'lishidan oldin rivojlangan. Ular ko'proq darajada tabiiy muhitning xususiyatlarini aks ettiradi va etnik guruhlarning o'zgarishi davrida o'zgarishlarga duchor bo'lgan.

foydalanilgan adabiyotlar ro'yxati:

1. Иноуэ Ясуси // Япония от А до Я. Популярная иллюстрированная энциклопедия. (CD-ROM). — М.: Directmedia Publishing, «Япония сегодня», 2008. — ISBN 978-5-94865-190-3.

2. 朝日賞 1971—2000年度. 朝日新聞社. 2022年9月2日閲覧。

3. 『グッドバイ、マイ・ゴッドファーザー』 文藝春秋、1991年、p108-116頁

。

4. 井上靖、ノーベル賞候補だった 川端康成受賞翌年の1969年朝日新聞
2020年1月21日

5. 井上靖『遺跡の旅・シルクロード』新潮社、2007年。

6. Yasushi Inoue to'liq asarlari to'plami, 1-jild,



BIZ BILGAN VA BILMAGAN ASAL

B.M.Do'monov

Andijon davlat Pedagogika insitituti dotsenti

O.X.Ashiraliyeva

Andijon davlat Pedagogika institutini o'qituvchisi

Z.A.Azizova

Andijon davlat Pedagogika insitituti talabasi

Annotatsiya: Ushbu maqolada barchamizga tanish bo'lgan va kópchilik sevib iste' mol qiladigan asalning kimyoviy tarkibi hamda foydali xususiyatlari haqida keng yoritilgan.

Kalit sózlar: Asal, asalarichilik, uglevod, saxaroza, fruktoza, maltoza, dekstrin, kraxmal, antioksidant, aminokislota, kislotalar.

Аннотация: В этой статье подробно описан химический состав и полезные свойства меда, который всем нам знаком и любим многими.

Ключевые слова: Мед, пчеловодство, углеводы, сахароза, мальтоза, декстрин, крахмал, антиоксидант, кислоты.

Abstract: In this article, the chemical composition and useful properties of honey, familiar to all of us and loved by many people, are discussed in detail.

Key words: Honey, beekeeping, carbohydrate, sucrose, maltose, dextrin, starch, antioxidant, acids.

Kirish: Juda tez suratlarda rivojlanib borayotgan hozirgi davrda barcha sohalarda katta yutuqlarga erishilmoqda. Shuningdek, taboabat sohasida ham yangi dori vositalari keng qóllanilmoqda. Lekin tabiiy mahsulotlarga bo'lgan ehtiyoj har qanday davrda ham ózgarmaydi.

Hozirgi kunda asalarichilik sohasini keng miqyosda rivojlantirish uchun davlatimiz tomonidan katta sa'y-harakatlar olib borilmoqda. Mamlakatimizda tabiiy asal yiliga 6 tonnaga yaqin ishlab chiqariladi va boshqa davlatlarga eksport qilinadi.

Avvalo biz asalni elsport qilishimiz uchun uning kimyoviy tarkibini, jahon standartlariga to'laqonli javob bera olishi va sifati haqida kóproq ma'lumotga ega bo'lishimiz zarur.[1]

Bugungi kunga kelib tabiiy asalning 80-90% tarkibi uglevodorodlar ($C_6H_{12}O_6$, fruktoza, maltoza va boshqalar) dan iborat. Mahsulotning turi va yetukligiga nisbatan suv 18%ni, shifobaxsh va antioksidant xususiyatlarni



ta'minlovchi mikroelementlar hamda turli xildagi polifenol birikmalar 2-3% ni, s axaroza esa 5% gacha miqdorni tashkil etadi.

Asal 27-320°C haroratda suyuqlanadi va 14-240°C haroratda juda tez kristallanadi.

Murakkab tuzilishga ega бўлган asal dekstrinni (kraxmalning xali tóliq parchalanmagan holati) óz tarkibiga oladi. Asal tarkibida 2-5% bazida ,14% gacha uchraydi. Suvda yaxshi erib, asal erishiga tósqinlik qiladi.

Órta hisobda tarkibning 0,4-0,8% ini ózida azot moddasi бўлган oqsil moddalar tashkil etadi. Moddalarning barchasi suvda yaxshi eriydigan бўlib, ichakda yengil sóriladi.

Asalarilar tóplagan ósimlik gulining hidi uning sharbati orqali asal tarkibiga ótadi. Tabiiy asalda hid beruvchi moddalar 120 tagacha бўlishi aniqlangan. Spirtlar, aldegidlar, ketonlar, kislotalar, efirlar va organik kislotali spirtlar hid beruvchi moddalar sarasiga kiradi. Asalning xushbóyligi achiganda, uzoq va qattiq qizdirilganda, sun'iy invertlangan shakar, shakar qiyomi va h.zo, shuningdek asalarilar shakar qiyomi bilan boqilganda yóqoladi.

Vitaminlar asal tarkibining kóp qismini tashkil qilmasada organizmga foydali yondosh moddalarga qóshilgan holda uchraydi va katta ahamiyat kasb etadi. 3.0 mkg pirodoksin (B6) 3,1 mkg niatsin (PP), 3,8 mkg biotin (B), 30 mkg askorbin kislota va 10 mkg tokoferol kabi vitaminlar 1 gr asal tarkibida uchraydi.

Asal- insonlar tomonidan sevib ist'emol qilinadigan mahsulot бўlibgina qolmay, foydali xususiyatlari ham ancha talay.

Asalda inson suyak tóqimalari uchun 20 dan ziyod aminokislotalar bor. Bu esa kalsiy moddasining sórilishiga yordam beradi. Bundan tashqari aminokislotalar asab tizimini bir me'yorda ishlashini ta'minlaydi. Stress va dipressiyaga qarshi kurashuvchanlikni oshiradi, xotirani mustahkamlaydi.

Oshqozon-ichak tizimida ham asalning roli bebaho. Chunki asal ichaklarda kaliy moddasini tóplshga yordam berib, suyuqlik zaxirasini tóldirib beradi. Bu xususiyati bilan asal oshqozon faoliyati buzilishi va diareyada yordam beradi.[2]

Asaldan keyin yumshoq suv iste'mol qilinganda asal qon oqimiga tez tarqaladi. Undagi erkin qand molekulalari miya faoliyatini yaxshilaydi, chunki miya qandni eng kóp ist'emol qiladigan a'zo hisoblanadi. Ótkazilgan tadqiqotlarga kóra, qandlarning yagona aralashmasi holsizlikni ketkazish va yengil harakatni faollashtirish uchun eng samarali vosita sifatida yordam beradi. Asal qonni tozalashga yordam beradi va qon aylanishini tartibga solishda ijobiy ta'sirlarga ega. Shuningdek, qon tomiri kapillyar muammolari hamda arteriosklerozga qarshi himoya vazifasini ham bajaradi.



Asalning xalq tabobatida foydali xususiyatlari.

-Ogzi chaqa b6lgan bolaning ogzini asal sharobi bilan yoki asal suvi bilan yuvilsa, maqsadga muvofiq b6ladi.

-Gohida bola uyqusida xurрак otadi. Bunday vaqtda yanchilgan zigir urugini asalga q6shib yalatish yoki asal bilan qorilgan zirani yalatish kerak.

-Nordon narsa yeb aziyat chekadigan kishi asal ist'emol qilishi tavsiya etiladi. Bu muolaja (oldin yeyilgan) narsaning yetilishidan va hazm b6lishidan oldin qilinishi lozim.

-Asal suvi bilan qaynatilgan anjir qoqisi keksalarda ichni yumshatuvchi tabiiy vosita hisoblanadi . Shuningdek, keksalarda t6qimalar va b6ginlar ogriqi paydo b6lishini oldini oladi.[3]

"Asalning ham ozi shirin "degandek har narsada me'yorni bilish zarur. Tabiiy asal olish va undan foydalanish uchun asalarichilik sohasini keng miqyosda rivojlantirish zarur. Undan tashqari asalari qutilarini iqlimi m6tadil va togli hududlarga joylashtirishimiz mumkin. Shunda biz kutgan tabiiy va shifobaxsh hamda yuqoridagi barcha talablarga t6laqonli javob bera oladigan asal olishga muvaffaq b6lamiz.

FOYDALANILGAN ADABIYOTLAR R6YXATI:

1.A. I.Isamuhammedov, X.Q.Nikadambayev "Asalarichilikni rivojlantirish asoslari" Toshkent - 2013.3-7-betlar.

2.my.medic.uz.Salomatlik."Asal foyfasi shifobaxsh xususiyatlari, zarari, tanlashning 7 oltin qoidasi.

3.Abu Ali Ibn Sino "Tib qonunlari"1-jild.A Abdulla Qodiriy nomidagi merosi nashriyoti -1993.114-bet.



QADIMGI O`RTA OSIYO XALQLARINING ILK TOSH DAVRI QUOLLARI EVOLUTSIYASI

Shodmonov Anvar

Termiz davlat universiteti doktoranti

Quollar tufayli inson tashqi dunyoda harakat qiladi va mavjud bo'ldi, tirikchilik qiladi yoki hatto atrofidagi dunyoni ehtiyojlariga moslashtiradi. Insonlar omon qolishi uchun turli ijtimoiy taraqqiyotlarni bosib o`tdi. Insoniyatning tafakkuri rivojlanishi natijasida tashqi dunyo elementlarini qurollarda aks ettirdi. Yirtqich hayvonlarning tishlari o`ljani o`ldirishga imkon bergani va shuning uchun ilk ibtidoiy odamga qurol yasashda yirtqich hayvonlarning tish shaklidan kelib chiqib hayvonlarni oson ovlash uchun qurol shakllari vujudga keldi.

Tosh asboblarni tayyorlash jarayonida asosan ikkita asosiy bosqich o'z ichiga olinadi: birlamchi bo'linish va ikkilamchi ishlov berish. Birlamchi bo'linish paytida kichikroq bo'laklar - **chiplar** - asl tosh bo'laklaridan kesilgan. Keyinchalik, bu chiplar asl shaklida ishlatilgan yoki qo'shimcha, ikkilamchi qayta ishlangan, ular asl shaklini u yoki bu darajada o'zgartirgan. Birlamchi bo'linish dastlab toshning toshga oddiy zarbasi bilan amalga oshirildi. Keyinchalik uning yanada murakkab va mukammal usullari paydo bo'ldi, Ikkilamchi qayta ishlash xuddi shu tarzda amalga oshirildi, lekin ko'pincha mahsulotlarning faqat qirralari ta'sirlandi, natijada **kichik tarozilar** parchalanib ketdi. **Kichik tarozilarni** olib tashlash orqali asboblarni bunday tugatish **retush** deb ataladi va agar olib tashlash hajmi **2 sm dan oshsa, ular odatda retush emas, qoplama deb tushunish mumkin**. Siliqlangan asboblarda ko'p hollarda retush yordamida shakllantirildi, lekin qoplama (va keyin tez-tez retushlangan) asosan tosh bo'laklaridan asboblarda yasash uchun ishlatilgan, masalan, qo'l boltalari. Ikkilamchi qayta ishlashning boshqa turlari ham mavjud edi, ammo ular paleolitning keyingi bosqichlarida allaqachon keng tarqalgan va ular bundan keyin ham muhokama qilinadi.

Olduvay davri taxminan qayta ishlangan buyumlar bilan ajralib turadi. Chopper Olduvay davrining eng xarakterli tosh mahsulotidir. Ba'zi tadqiqotchilarning fikriga ko'ra, Olduvay asboblari to'plamida tana go'shti terisini tozalash, go'sht va o'simlik materiallarini kesish va yog'ochni qayta ishlash uchun ishlatilishi mumkin bo'lgan.

Albatta, Olduvay davrida yog'ochdan yasalgan asboblarda bo'lgan. Hatto shimpanzalar ham tayoqlar, shoxlardan tez-tez foydalanadilar, ularning hajmi va shaklini o'z ehtiyojlariga moslashtiradilar. Agar toshlar kabi o'simlik moddalari ham saqlanib qolgan bo'lsa, unda, ehtimol, eng qadimgi arxeologik yodgorliklarda



topilgan yog'och buyumlar soni har doim tosh buyumlar sonidan sezilarli darajada oshib ketgan bo'lar edi. Biroq, bunday ob'ektlarning mavjudligiga shubha bo'lmasa ham, ularning qanday ko'rinishi, nima uchun xizmat qilgani va qanday yaratilganligini taxmin qilish mumkin, chunki bu savollarga oydinlik kiritadigan materiallar yo'q. O`rta Osiyo miqyosida olduvay davri yodgorliklari uchramaydi.

Ashel davri taxminan 1,6-1,5 million yil oldin Olduvay davriga xos bo'lgan artefaktlar asta-sekin yangi turdagi buyumlar bilan almashtiriladi, ularning eng ko'zga ko'ringanlari uchi uchli, ikki tomondan butun yuza bo'ylab qayta ishlangan yirik asboblari - o'qlardir. Ularning paydo bo'lishi, aslida, arxeologlar uchun Ashell davrining boshlanishini anglatadi.

Ashell boltalari va boshqa yirik ikki tomonlama asboblari (ba'zan ular birgalikda "bifaces" deb ataladi) go'yo ulardan oldingi mahsulotlarning Olduvay shakllarining, birinchi navbatda, maydalagichlarning mantiqiy rivojlanishidir. Chopperlar maydalagichlar bilan bir xil konturlarga ega bo'lishi mumkin, ammo ikkinchisidan farqli o'laroq, ular ikkala yuzada ham to'liq qayta ishlanadi va faqat ba'zan retush yoki undan qo'polroq bilan o'tkirlashadi.

Boltalar nayzasimon, yuraksimon, bodomsimon va boshqa shakllarda bo'lib, ularning qirralari profilda ko'rib chiqilganda, odatda, burma konturga ega. Nomidan farqli o'laroq, boltalar nafaqat kesish uchun, balki, qirib tashlash va boshqa operatsiyalar uchun ham xizmat qilgan. Bu odamlar tomonidan turli maqsadlarda va turli vaziyatlarda ishlatiladigan ko'p funktsiyali vositalar edi. Eng qadimgi boltalarning muhim vazifalaridan biri yog'ochga ishlov berish edi.

Ashell uchun xarakterli bo'lgan va oldingi davrda noma'lum bo'lgan ikkinchi turdagi ikki yuzli qirg'ishlardir (ba'zan rus tilida ularni kliver deb ham atashadi). Klivers ko'pincha katta bo'laklarda qilingan. Ular o'qlardan, birinchi navbatda, qo'shimcha ishlovga ega bo'lmagan keng ishlaydigan uchi bilan ajralib turadi.

Ashellda tosh va yog'och bilan bir qatorda suyak ham asboblari yasashda ishlatilgan. Ammo Olduvayda bo'lgani kabi suyaklar hech qanday qo'shimcha ishlovsiz asbob sifatida ishlatilgan.

O`rta Osiyodagi Selung`ur g`ori ham eng ahamiyatlisidir. Farg`ona shahridan tahmiman 100 km janubiy g`arbda, joylashgan. Bu ulkan g`rning uzunligi 120 m, kengligi 34 m va balandligi 25 mdir. G`orda O`.Islomov tomonidan qazish ishlari olib borilgan bo'lib, g`or 5 ta madaniy qatlamdan iborat. Bu davr yodgorligidan topilgan ashyolar insoniyatning "go`daklik" davri" - ilk paleolitning so`ngi davrlariga oidligi bilan xarakterlanadi⁹⁸. Bu yerda tosh qurollari hayvon suyaklari va apxantroplarning

⁹⁸ Choriev.Z., Shaydullayev.SH Inson tafakkur taraqqiyotining qutlug' qadamlari *Jahun jurnali* 200... B-19-31



suyaklari topildi. Qurollar asosan tabiiy jins va siniqlaridan tayyorlangan⁹⁹. Selugurdan qo'l cho'qmori, to'mtoq bolta, chopper, kata tosh qirg'ich, pichoq, kop miqdordagi tishli o'yiqlik-qurollar ponaga o'xshash va tuxumsimon qurollar mavjud¹⁰⁰.

Selungur makonidan paleoantropologik, paleofaunistik va paleofloristik qoldiqlardan tashqari 5000 ga yaqin tosh buyumlar qo'lga kiritilgan (Islamov, Kraxmal, 1995). Mazkur tosh buyumlarni toshga ishlov berish texnikasiga ko'ra 2 turga ajratilgan: 1) birlamchi ishlov berish ya'ni toshni sindirish (chaqmoqlash) natijasida o'zaklar (nukleus), yo'nilg'i (plastina) va tosh uchirindilar (otshep) olingan. Demak, yodgorlikning tosh industriyasida ilk paleolit davriga xos yirik va qo'pol, zarb maydonchalari keng uchirindilar ko'pchilikni tashkil qiladi. Plastinalar deyarli uchramaydi. Levallua (paleolit davriga xos toshga ishlov berish, chaqmoqlash texnikasining bir turi) turidagi uchirindilar juda kam. Nukleuslar to'plamda ko'p emas, ular asosan gardishsimon, sharsimon, bir zarb maydonli, ikki zarb maydonli va kichik xajmdagi o'zaklardir. Selungur o'zaklariga xos bo'lgan jixat shundaki, ular asosan haddan tashqari ishlov berilgan tashlandiq ko'rinishlarga ega. 2) Ikkilamchi ishlov berilgan (o'sha sindirib, chaqmoqlab olingan yo'nilg'i va uchirindilarga ishlov berish-retushlash orqali uni biror mehnat yoki ov quroliga aylantirish tushuniladi) tosh buyumlar foizi yodgorlikdagi umumiy toshlarning o'ndan birini tashkil qiladi. Tosh qurollar orasida chopperlar, choppinglar, to'g'ri yoki bo'rtib chiqqan qirrali qirg'ichlar, tishsimon retushli, o'yib-kertib ishlangan hamda kompozit qurollar, retushlangan tosh bo'laklar va uchirindilar mavjud. Bundan tashqari, to'plamda tosh boltalar (kliverlar), ikki tarafdin ishlangan qo'l cho'qmorlari (bifaslar), tosh randalar, paykonlar va ikki tig'li paykonlar (limaslar) uchraydi¹⁰¹.

Musteriya va unga aloqador turdagi sanoatlar dunyoning ko'p qismida tarqalgan. Bu sohalarni umuman quyi paleolitdan va xususan, ashelldan ajratib turadigan asosiy xususiyat bu asboblarning yorilishdagi rolining ortib borishi bo'lib, ular hozirgi vaqtda nafaqat oldingiga qaraganda ancha ko'payib bormoqda, balki juda mukammal va ifodali bo'lib bormoqda. Oldindan belgilangan shakldagi chiplarni olish uchun yadrolar paydo bo'ladi, bu ta'sir qilish joylari va parchalanish yuzasini ehtiyotkorlik bilan tayyorlashni talab qiladi. Bunday yadrolar Levallois deb ataladi

⁹⁹ Исломов У.И., Крахмаль.К.А. Палеэкология и следы дрейневшего человека в Центральной Азии. Тошкент 1985 С 26

¹⁰⁰ Ўзбекистон тарихи. Хрестоматия. 1-жилд. Ўзбекистон энг қадимги ва қадимги даврларда. Палеолит даври-мил. V аср. Тошкент, 2014. Б-22

¹⁰¹ Омонов А.М. Марказий Осиёнинг ilk палеолит даври маданиятлари муаммолари (Селунгур ёдгорлиги мисолида) Ўтмишга назар 2021 №9 б-72-85



O'zbekiston hududida o'rta paleolit davri yodgorliklari (Obiraxmat, Xo'jakent, Ko'lbuloq, Teshiktosh, Qayroqqum, Omonqo'ton) dan topilgan tosh qurollarning boyligi bilan jahon tarixida munosib o'ringa egaligi bilan farq qiladi. Jumladan, Teshiktosh g'orining madaniy qatlamlaridan 2228 ta tosh buyumlar topib o'rganilgan. Ular tarkibida asosan kremniylashgan ohaktoshdan ishlangan bo'lib, tarkibida nukleuslar, qirg'ichlar, paykonlar, kesgichlar, retushlangan uchirindilar va plastinalar mavjud.

Quyi paleolit sanoatining umumiy ko'rinishini belgilab bergan boltalar, kesgichlar va boshqa yirik asboblardan ko'pincha yo'q bo'lib ketadi yoki ancha kam uchraydi, shu bilan birga ular mavjud bo'lgan joylarda ularning o'lchamlari tez-tez kichrayib, qayta ishlash chuqurroq bo'ladi. Ko'pgina Musteriya boltalari va o'qlari tog' jinslaridan emas, balki parchalardan, retush yordamida qilingan¹⁰².

Yuqori paleolit. Yuqori paleolit o'rta paleolitdan, birinchi navbatda, tosh va suyaklarni qayta ishlash texnologiyalaridagi ko'plab yangi muhim xususiyatlar bilan, va shuningdek, suyakka ishlov berilib rasm solina boshlanganligi bilan ajralib turadi.

Tosh qurollari ishlash uslubi o'zgargan. Yorma texnika usuli ilk bosqichda keng qo'llanilgan bo'lsa, keyingi bosqichlarda **retushlash usuli**¹⁰³ ixtiro qilingan. Bu qurollar turini ko'paytiribgina qolmay, ularning mayda, ya'ni ixchamlashtirishga olib kelgan. Bu usul juda murakkab bo'lib, salgina ehtiyotsizlik qilinsa, qurol sinib ketgan. Retushlangan nukleuslar to'g'ri pichoqsimon shaklga kirgan va yupqalashgan. Tosh pichoqiyar paydo bo'lgan. Bu davrda eng muhim mehnat qurollari tosh kesgich va tosh qirg'ich bo'lgan. Tosh kesgich qattiq materiallarni ishlashda foydalanilgan. Tosh qirg'ich uzunchoq parrakcha bo'lib, bir uchi yoysimon tig' bo'lgan, muste davridagi qirg'ichdan ancha farq qilgan, undan yumshoq materiallarni ishlashda foydalanganlar. Asosiy ov quroli chaqmoqtoshdan yasalgan nayza bo'lgan¹⁰⁴. Mustye davri qurollaridan asosiy farqi toshlarni chaqmoqlash texnikasining o'zgarishi, mehnat qurollarida prizmatik shaklning paydo bo'lishi bilan farqlanadi.

So'nggi paleolit davrining eng noyob yodgorligidan biri hisoblanadigan Samarqand makonidan chaqmoqtosh, xalsedon, diorit, amfibolit, rogovik kabi tosh jinslaridan yasalgan qurollar kolleksiyasi topiladi. Qirg'ichlar, kesgichlar, sixlar, pichoqchalar, disksimon nukleuslar, uchirindilar, ushatgichlar, boltalar, yupqa

¹⁰² Вишняцкий Леонид Борисович. Введение в преисторию. Проблемы антропогенеза и становления культуры. Курс лекций. Издание второе, исправленное и дополненное. Кишинёв. Высшая Антропологическая Школа. 2005. С 189.

¹⁰³ Retushlash deganda chaqmoqtosh qurolni suyakdan yasalgan ingichka va uzun tayoq bilan bir necha ming marta urib yupqa tosh paraqalar uchirib, kerakli shaklga keltirish tushuniladi.

¹⁰⁴ Эгамбердиева Н. Археология. Тошкент, 2011. Б. 32-33.



paraqalar va boshqalar. Bular orasida hayvon terilarini ishlash uchun mo'ljallangan qirg'ichlar, teshgichlar, suyakdan yasalgan mehnat qurollari diqqatga sazovordir. Tosh boltalar va yo'ng'ichlar o'ziga xos ravishda ishlangan.

Xulosa qilib shuni aytish mumkinki, ibtidoiy insonlarning taffakkuri rivojlanishi natijasida kichik farq bilan bo'lsada, evolutsiyon yo'l bilan o'z ehtiyoji uchun qurollar yasab yangilikga intilganlar. O'rta Osiyoda ilk paleolit davrida, qo'l cho'qmorlari, toshqirg'ich, tosh parchalari, chopper - daryo toshlaridan ishlangan qurollar, o'rta paleolit davrida, tosh qirg'ich, tosh parrakcha, nayzasimon tosh uchi, nukleus, o'tkir paykonlar, qo'l chopqichlari, kurakchalar va so'ngi paleolit davrida esa nayzasimon, tosh chopqich, tosh parrakcha kabi qurollar faoliyat yuritgan.

ФЙДАЛАНИЛГАН АДАБИЁТЛАР ВА МАНБАЛАР:

1. Абдуллаев Ў.И. Ўрта Осиёда ибтидоий жамоа тузуми ва илк давлатчилик тарихи. – Тошкент: Lesson press, 2019. – 279 б.
2. Абдуллаев Ў.И. Ўрта Осиёда қадимги бошқарув ва илк давлатчилик тарихшунослиги. – Тошкент: Akademiya, 2009.
3. Абдусин Д.А. Основы Археологии учебни для вузув по спец. “История”.- М: 1989
4. Алманов.К, Элмуродов Б, Ахмедов Ж. Сўнги палеолит даврининг ўрганилиш тарихи. Археология Ўзбекистана. 2018. № 2.(17) Б-179
5. Асқаров А.А. Ўзбек халқининг келиб чиқиши тарихи. – Тошкент: O'zbekiston, 2015.
6. Деревянко А.П., Исламов У.И., Кривошапкин А.И. Предварительные итоги работы узбекско-российской археологической экспедиции (1998-2008) // O'zbekiston tarixi. – 2008. – Vol. 3. – С. 3-9; Кривошапкин.А Фан ва турмуш № 3-4-5, 2008 Б-29
7. Кривошапкин.А Обираҳмат одами: эволюция жумбоғи // Фан ва турмуш. – № 3-4-5, 2008 Б-29
8. Ўзбекистон тарихи. Хрестоматия. 1-жилд. Ўзбекистон энг қадимги ва қадимги даврларда. Палеолит даври-мил. V аср. Тошкент, 2014.
9. Ўзбекистон тарихининг долзарб муаммолари ёштадқиқотчилар талқинида ўтказилган ёш олимлар Республика конференцияси МАТЕРИАЛЛАРИ ЎЗР ФА Археология институтида 2013-йил 27-28 мартда 21-бет



MILLIY MAFKURANING MILLATLARARO TOTUVLIK G'OYASI – JAMIYATDA TINCH-TOTUVLIK VA BARQARORLIK OMILI.

Jo'raev Akram Namozovich
Azizqulov Ozodbek Odina o'g'li
O'zbekiston xalqaro islom akademiyasi
huzuridagi Malaka oshirish markazi
Surxondaryo viloyati mintaqaviy filiali
o'qituvchisi
Tel: +998977449890

Annotatsiya. *Ushbu maqolada xalqimiz tomonidan istiqlol yillarida bosib o'tilgan tarixiy yo'llar, erishilgan ulkan yutuq va marralar, ularning mohiyati va ahamiyatini har tomonlama bilish, uni zamondosh ongiga singdirish va fuqarolarda mustaqil hayotda erishilgan natijalarni his qilib yashash tafakkurini shakllantirish bugungi tobora globallashib borayotgan, jarayonlarga to'la davrda katta ahamiyatga ega ekanligi, shuningdek, O'zbekiston Respublikasi mustaqillikka erishgan dastlabki kunlardanox puxta ishlab chiqilgan, uzoq kelajakka mo'ljallangan, ezgu maqsadlarga hizmat qiladigan milliy g'oya va mafkurasini yaratganligi yoritib berilgan.*

Tayanch so'zlar: *polietnik va monoetnik, millat va elat, millatlararo totuvlik, diniy bag'rikenglik, kommunikativlik, milliy mafkura, diniy e'tiqod, globallashuv, milliy g'oya, demokratik taraqqiyot, kompromiss, konsensus va tolerantlik.*

Ma'lumki, hozirgi davlatlar etnik jihatdan asosan ikki turga – polietnik(ko'p elatli) va monoetnik(bir elatli) davlatlarga bo'linadi. O'zbekiston davlati polietnik davlatlar jumlasiga kiradi. Chunki, bugungi kunda mamlakatimizda 136 ta millat, elat, xalq vakillari yashaydi. Bunda o'zbeklar mamlakat aholisining 80% ni, qolgan millat va elat vakillari esa 20% ni tashkil qiladi. Demak, mamlakatimizdagi ichki siyosiy ahvolning barqarorligi, milliy xavfsizlik va ijtimoiy – iqtisodiy, siyosiy-huquqiy, ma'naviy-madaniy rivojlanishning o'zgaruvchanligi o'zbeklar bilan birgalikda yashayotgan boshqa millat va elat vakillarining o'zaro munosabatlariga bog'liq. Shuning uchun ham, millatlar o'rtasidagi munosabatlarni odilona hal etish uchun O'zbekiston Respublikasi Konstitutsiyasining 18-moddasida: "O'zbekiston Respublikasida barcha fuqarolar bir xil huquq va erkinliklarga ega bo'lib, jinsi, irqi, millati, tili, dini, ijtimoiy kelib chiqishi, e'tiqodi, shaxsiy va ijtimoiy mavqeyidan qat'iy



nazar, qonun oldida tengdirlar”¹⁰⁵,–deyilgan. Bu qonun-qoida millatlar o’rtasidagi munosabatlarni hal etishning huquqiy asosi – tamal toshi hisoblanadi.

Millatlararo totuvlik g’oyasi deb – muayyan mamlakatda yashayotgan ko’pchilikni tashkil qiluvchi asosiy millat bilan ozchilikni tashkil etuvchi boshqa elat va millat vakillarining yagona maqsad yo’lida birlashib, o’zaro tenglik, hamkorlik, ahillik, inoqlik bilan bir birlarining tili, diniy e’tiqodi, urf-odatlarini, an’ana va milliy qadriyatlarini hurmat qilib, e’zozlab yashashlarini tarannum etuvchi fikrlar va amaliy xatti-harakatlar tizimiga aytiladi.

Millatlararo totuvlik bag’rikenglik, kommunikativlik, muloqot uchun ochiqlik va tayyorlik kabi shaxs uchun asosiy bo’lgan fazilatlarini tarbiyalashni taqozo etadi. Millatlararo totuvlik turli ijtimoiy institutlar xatti-harakatlarining o’zaro birikishini anglatadi.

Milliy mafkura tizimida millatlararo totuvlik g’oyasining mustahkam o’rin egallashi, mamlakatimizda tashkilot va ijtimoiy qatlamlar, turli institutlar o’rtasida o’zaro hamkorlik aloqalarini ta’minlash zarurati bilan izohlanadi.

Millatlararo totuvlik jamiyatning barcha sohalarini va strukturalari o’rtasida kechadigan demokratik hodisa bo’lib, shartli ravishda uning quyidagi shakllarini keltirish mumkin:

- millatlararo totuvlik va hamjihatlik;
- din va konfessiyalararo bag’rikenglik;
- shaxs, ijtimoiy guruh, jamiyat, davlat; (sotsial strukturalar)

Millatlararo totuvlik g’oyasi quyidagi konstitutsiyaviy tamoyillarga:

birinchidan, fuqarolarning qanday millat, elatga mansubligidan qat’iy nazar qonun oldida tengligi;

ikkinchidan, fuqarolarning diniy e’tiqodidan qat’iy nazar bir xil huquq va erkinliklarga egaligi;

uchinchidan, mamlakat hududida istiqomat qiluvchi barcha millat va elatlarning tillari, urf-odatlarini va an’analari hurmat qilinishi, ularning rivojlanishi uchun sharoit yaratib berilishi kabilarga asoslanadi. Mamlakatimizda bu tamoyilga amal qilinishi esa, barcha millatlarning ravnaqi, gullab - yashnashi uchun xizmat qilishi tabiiydir.

Shuni alohida ta’kidlash kerakki, qaysidir ko’p sonli millatlar:

birinchidan, o’zlarining moddiy - ma’naviy ehtiyoj va manfaatlarini boshqa kam sonli millat va elatlar hisobidan qondirish;

ikkinchidan, ularni har xil bahonalar bilan jismoniy jihatdan yo’q qilish yoki boshqa joylarga badarg’a etish;

¹⁰⁵ O’zbekiston Respublikasining Konstitutsiyasi. – T.: O’zbekiston,2012. – B.6.



uchinchidan, ularning tili, dini, urf-odatlarini, an'analarini taqiqlash yoki kamsitish; *to'rtinchidan*, ularni sun'iy ravishda bioijtimoiy omillar asosida boshqalarga qo'shib yuborish siyosatini olib borsa bunday g'ayriinsoniy etnik siyosat yurgizayotgan mamlakatda hech qachon tinchlik va barqarorlik bo'lmaydi.

Ana shunday buyuk vazifalar va ularni amalga oshirish uchun ajratilayotgan mablag'lar haqida gap ketar ekan, O'zbekistonda millatlararo totuvlik nafaqat, o'zining tarixiy ma'naviy-madaniy asoslariga, balki, ayni paytda, o'sib kelayotgan yosh avlodni har tomonlama yetuk inson qilib tarbiyalash, odamlarimizda ertangi kunga ishonch hissini mustahkamlashdek ezga maqsadlarimizga qaratilgan real huquqiy-siyosiy, iqtisodiy-ijtimoiy zaminlariga ham ega ekanini anglash mumkin.

"Biz istiqlolning dastlabki yillarida qabul qilgan, mashhur besh tamoyilga asoslangan ijtimoiy yo'naltirilgan erkin bozor iqtisodiyotiga o'tish modeli yildan-yilga ilgari borganimiz sari o'zini amalda oqlab, naqadar to'g'ri va puxta ekanini isbotlamoqda, deb aytish uchun bugun barcha asoslarimiz bor.

Birinchi navbatda iqtisodiyotning mafkuradan xoli bo'lishi, iqtisodiyotning siyosatdan ustunligida o'z ifodasini topgan pragmatik iqtisodiy siyosat, davlatning bosh islohotchi vazifasini o'z zimmasiga olishi, qonun ustuvorligini ta'minlash, kuchli ijtimoiy siyosat olib borish, islohotlarni bosqichma-bosqich va vazminlik bilan amalga oshirish kabi tamoyillar ayniqsa dunyoda avj olib borayotgan moliyaviy va iqtisodiy inqiroz sharoitida o'zining dolzarbligi va hayotiyligini yana bir bor ko'rsatmoqda"¹⁰⁶.

Shu nuqtai nazardan qaraganda, 2012 yilda mamlakatimizni, avvalo, ijtimoiy-iqtisodiy sohani isloh etish, erkinlashtirish va modernizatsiya qilish, uni takomillashtirish borasida amalga oshirilayotgan, har tomonlama asosli va chuqur o'ylangan siyosat bizni inqirozlar va boshqa tahdidlarning salbiy ta'siridan himoya qiladigan kuchli to'siq, aytish mumkinki, millatlararo totuvlikning mustahkam va ishonchli himoya vositasini yaratdi.

Globalashuv bosqichi ijtimoiy hayot sohalarining bir-biriga bog'liqlik, ulardagi o'zaro ta'sir va taqozolanganlik darajasining yuqoriligi va kuchli dinamik o'zgaruvchanligi bilan boshqa davrlardagidan ajralib turadi. Bu esa, o'z navbatida, ijtimoiy taraqqiyot mezonlarini belgilashda o'ta ziyraklikni shart qilib qo'ymoqda. Zotan, har bir ijtimoiy guruh, qatlamlarning o'ziga xos manfaatlari bo'lib, ularning faoliyatlari ana shu manfaatlarni amalga oshirishga qaratilgan bo'ladi. Shunday sharoitda ularni yagona umummilliy manfaatlar yo'lida ham faoliyat yuritishlariga erishish dolzarb ahamiyat kasb etadi.

¹⁰⁶ Karimov I.A. Jahon moliyaviy-iqtisodiy inqirozi, O'zbekiston sharoitida uni bartaraf etishning yo'llari va choralari. – Toshkent: O'zbekiston, 2009. –28-b.



Bu yo'lda ijtimoiy guruh va qatlamlarning o'zaro munosabati markaziy o'rin egallaydi. Zero, ular o'rtasida mustahkam hamkorlik aloqalari o'rnatilmas ekan, jamiyatning har tomonlama olg'a siljishiga erishib bo'lmaydi. Millatlararo totuvlik ana shu maqsadni amalga oshirishga qaratilgan demokratik hodisadir.

Ijtimoiy guruh, sinf, qatlamlar manfaatlarining himoyasi va o'zaro muvofiqligini ta'minlash, dolzarb iqtisodiy, ijtimoiy va siyosiy masalalarni hal etish, demokratiyani chuqurlashtirish, huquqiy davlat va ochiq demokratik fuqarolik jamiyatini shakllantirishni qo'llab-quvvatlash millatlararo totuvlikdan ko'zlangan asosiy maqsadlarni tashkil etadi.

Millatlararo totuvlik siyosati faqat iqtisodiy yoki ijtimoiy mehnat munosabatlari sohasigagina emas, balki, turli guruh va qatalamlar, davlat va mahalliy o'zini-o'zi boshqarish organlari ishtirokida shartnoma va kelishuvlar, siyosiy qarorlar qabul qilish va ularni bajarish kabi muhim masalalarga ham yo'nalgan bo'ladi. Bunday qarorlarni qabul qilish jarayonida kishilarning katta guruhlari, mehnat jamoalari, aholi punktlari va hududlarning vakillari ishtirok etadi. Bunda, hokimiyat strukturalari aksariyat hollarda, muzokara yoki kelishuv jarayonining tashkilotchisi sifatida chiqadi.

Millatlararo totuvlik O'zbekiston jamiyati mafkuraviy tizimining asosiy g'oyalardan biridir. "Jamiyatni sun'iy ravishda bo'lib, turli qarama-qarshiliklarni mutlaqlashtiradigan ta'limotlardan farqli o'laroq, millatlararo totuvlik g'oyasi bu tabiiy bang-baranglikni milliy taraqqiyot manfaatlariga bo'ysundiradi"¹⁰⁷.

Zero, zo'ravonlik ishlatilmaydigan dunyoni barpo etish butun insoniyatga daxldor masaladir. Biz XXI asrdagi urushlar natijasida butun insoniyat yo'q bo'lib ketishi mumkinligini anglaymiz. Bugungi kunda jahonda barqarorlikni saqlab qolish uchun barcha sa'y-harakatlarni amalga oshirish zarur. Inson huquqlari va asosiy erkinliklarini nazar-pisand qilmaslik tanglik, nizoli vaziyatlar va og'ir mojarolarni bevosita yoki bilvosita sabablari sanaladi. Fuqarolik jamiyatining muhim xususiyati shuki, unda mavjud ijtimoiy ziddiyatlar, manfaatlar to'qnashuvi madaniy-ma'rifiy yo'llar bilan hal qilinadi.

Umuman olganda, millatlararo totuvlik turli-tuman manfaatlarning o'zaro muvofiqligini ta'minlashning rivojlangan shakllarini qaror toptirishga xizmat qiladi. Zero, davlat va jamiyat o'rtasidagi chinakam hamkorlik munosabatlari, tenglik asosidagi dialog huquqiy davlat va fuqarolik jamiyatini yanada mustahkamlashning muhim shartlaridandir.

¹⁰⁷ Milliy istiqlol g'oyasi: asosiy tushuncha va tamoyillar. – Toshkent: O'zbekiston, 2000. – 57-b.



Milliy mafkuraning millatlararo totuvlik g'oyasi – jamiyatda tinch-totuvlik va barqarorlik omili ekanligini hisobga olgan holda quyidagi xulosalar shakllandi

- Milliy mafkuraning maqsadlaridan biri – jamiyatni modernizatsiya etish jarayonida kuchli fuqarolik jamiyatini tasavvur etish, xalqimizga ruhiy jihatdan quvvat berish, ma'naviy oziqlantirish, yangi ijtimoiy-iqtisodiy munosabatlar o'rnatishga doir islohotlar jarayonlarida fuqarolarning safarbarligiga erishish, fuqarolik jamiyatining xalq farovonligi, davlat mustaqilligi kafolati ekanligi g'oyasini fuqarolar ongiga singdirishdir.

- Millatlararo totuvlik g'oyasi umumbashariy qadriyat bo'lib, turli xalqlar birgalikda istiqomat qiladigan mintaq va davlatlar milliy taraqqiyotida muhim omildir. Bu tamoyil bir jamiyatda yashab, yagona maqsad yo'lida mehnat qilayotgan turli guruh va qatlamlarga mansub kishilar o'rtasida o'zaro hurmat, do'stlik va hamjihatlikni qaror toptirish va mustahkamlashning ma'naviy asosidir.

Milliy g'oya o'z mazmun-mohiyatiga ko'ra barcha kishilarning umumiy manfaatlarini ro'yobga chiqaradi. Mamlakatda fuqarolararo va millatlararo totuvlik hamda ijtimoiy barqarorlik muhitini ta'minlashga xizmat qiladi. Zotan, har qanday polietnik davlatda turli millatlar o'rtasidagi hamkorlik, totuvlik, hamjihat munosabatlar davlat va jamiyat taraqqiyotining shartidir.

Demokratik taraqqiyot yo'li tom ma'noda murosa falsafasiga tayanadi. Hozirgi davr mohiyat e'tibori bilan insoniyatning ko'p asrlik orzusining amalga oshib borayotgan bosqichi sifatida namoyon bo'lmoqda. Zero, hozirda turli omil va sabablar asosida ming yillar mobaynida kechgan qirg'in-barot urushlar, ziddiyatlarga barham berish, o'zaro hamfikir, hamjihat bo'lib yashash uchun ulkan imkoniyatlar eshigini ochdi. Fuqarolik jamiyati institutlarining mustahkamlanib borishi bilan millatlararo totuvlik barcha jamiyatlar uchun birdek ahamiyatga ega bo'lgan qadriyatga aylanib bormoqda.

Albatta, ijtimoiy, iqtisodiy-siyosiy voqielik hozirda ham jamiyat barqarorligiga xavf solayotgan turli tahdidlarning hamon mavjud ekanini ko'rsatmoqda. Bu esa, millatlararo totuvlikka bo'lgan ehtiyojni yanada kuchayishiga sabab bo'ladi. Chunki, ob'ektiv xarakterga ega tahdidlarning oldini olish, zararli ta'sirini kamaytirish jamiyat a'zolari, guruhlar va qatlamlari o'rtasidagi hamjihatlik, hamkorlikni taqozo etadi. Binobarin, kelajak, undagi ma'naviy barqarorlikka hozirgi davrdagi amaliy harakatlar orqali zamin yaratiladi.

Shuning uchun, bu borada barcha yo'nalishlardagi o'zaro munosabatlar millatlararo totuvlik tamoyillari asosida qurilishiga alohida e'tiborni qaratish jamiyat a'zolari uchun muhim ahamiyatga ega.



Umuman olganda, yuqoridagi keltirilgan ma'lumotlar yuzasidan olib borilgan tahlil asosida quyidagi xulosalar bayon qilingan:

1. Millatlararo totuvlik kishilik jamiyati mavjudligining birlamchi shartlaridan hisoblanadi. Zero, ijtimoiy birliklar o'rtasidagi hamkorlik, hamjihatlik tufayli jamiyatni harakatga keltiruvchi mexanizm – ijtimoiy munosabatlar qaror topadi. Millatlararo totuvlik qonuniylik, ixtiyoriylik, demokratiya, o'zaro ta'sir, sog'lom raqobat, kompromiss, konsensus va tolerantlik tamoyillari asosida shakllanadi. Shu ma'noda, demokratik jamiyat millatlararo totuvlikning hosilasidir.

2. Hamkorlik munosabatlari ehtiyojlar, resurslar va sotsiotizimlar kabi bir-biriga, ham butunlik doirasida, ham har bir jarayonga alohida ta'sir ko'rsatadigan muhim omillarning o'zaro aloqadorligini ifodalaydi. Shu tariqa, u har biri qo'shimcha ravishda nomuvofiq ehtiyoj va resurslarga ega bo'lgan mintaqaviy, sohaviy, sohalararo, professional, hududiy, individual darajadagi munosabatlarni vujudga keltiradi. Bu yo'nalishda amaliyotda, ayniqsa, mintaqaviy darajadagi millatlararo totuvlik tizimining shakllanishida ijobiy natijalarga erishilganini ko'rsatadi. Bunda, hamkorlik munosabatlarining institutlari va sub'ektlari, hamkorlik qilish modellarining aniqlangani, o'zaro ta'sirning huquqiy va tashkiliy mexanizmlarining shakllangani e'tiborga molik.

3. Millatlararo totuvlik ijtimoiy kuchlarning o'zaro ta'sirlashuvining jamiyat uchun minimal yo'qotishlar evaziga turli ijtimoiy guruhlar manfaatlarini muvofiqlashtirish va ziddiyatlarni tartibga solish imkoniyatini beruvchi universal shakli sifatida namoyon bo'ladi. Millatlararo totuvlikning qaror topish dinamikasi mehnat munosabatlari va siyosatdagi alohida strukturaviy elementlardan mukammal o'zaro ta'sirlashuv tizimi tomon rivojlanishni, o'z navbatida, ushbu tizimning o'zaro munosabatlardagi keskinlikni bartaraf etish va jamiyatni barqarorlashtiruvchi mexanizmga aylanishini ifodalaydi.

4. Millatlararo totuvlik g'oyasi ziddiyat nazariyasining turli manfaatlarning kelishuvini, kompromiss va konsensusga erishish yo'llarini izlashga bag'ishlangan qismidan kelib chiqadi. Shu ma'noda, millatlararo totuvlik jamiyatni jipslashtiradigan, ijtimoiy yaxlitlikni shakllantiradigan asosiy kuchdir. U ijtimoiy mehnat taqsimotining, ya'ni kishilarning kasblarga taqsimlanishi va ixtisoslashishining mantiqiy hosilasi sifatida vujudga keladi. Hamkorlik, hamjihatlik ijtimoiy guruh yoki jamiyat a'zolarining umumiy maslak va tuyg'ulari majmui bo'lgan ijtimoiy ongga asoslanadi. Jamoaviy ong xalqni, uning ideallari va an'analari xarakterini aks ettiradi.

5. Jamiyat hayoti sohalarining kengayib borishi sharoitida turli manfaatlarni muntazam ravishda muvofiqlashtirib borish kun tartibidagi asosiy masala hisoblanadi. Bu esa, tabiiyki, murakkab vazifadir. Millatlararo totuvlik jamiyatning



ijtimoiy mohiyatini chuqur ijtimoiy falsafiy tahlil asosida ochib berish, millatimiz, jamiyatimizning porloq istiqbolini ta'minlash uchun belgilab olingan g'oyalarimizning bunyodkor mazmunini jamiyat a'zolari, ayniqsa yoshlarimiz orasida maqsadga muvofiq tarzda targ'ib etishning samarali vositasidir.

6. Turli millat vakillari yashaydigan O'zbekiston uchun millatlararo totuvlik birlamchi zaruriyatdir. Shuning uchun, fuqarolar o'rtasida millatlararo totuvlikni buzishga qaratilgan har qanday urinishlar eng avvalo, ma'naviy-ma'rifiy yo'llar orqali bartaraf etilishi kerak. Bunga faqatgina siyosiy qarorlar orqali erishib bo'lmaydi. Zero, hamkorlikka intilish har birimizning ong va qalbimizdan mustahkam o'rin olishi, milliy g'urur va qadriyatlarimizning asosiy tamoyillaridan biriga aylanishi zarur.

7. Mamlakatimizda demokratik islohotlarni chuqurlashtirish va kuchli fuqarolik jamiyatini shakllantirishda davlat strukturalari, tadbirkorlik sub'ektlari hamda fuqarolik jamiyati institutlari o'rtasidagi ijtimoiy sheriklik, hamkorlik asosiy omil hisoblanadi. Zero, faqat ijtimoiy sheriklikgina ijtimoiy-iqtisodiy taraqqiyotga erishuvni ta'minlaydi, ijtimoiy muammolarni hal etish imkoniga ega hisoblanadi hamda aholining huquq va erkinliklarini himoya etadi, turli manfaatlarni davlat yoki boshqa qatlam manfaatlari bilan uyg'unlashtiruvchi va jamiyatda manfaatlar muvozanatini ta'minlovchi huquqiy tayanchdir.

Shuningdek, millatlararo totuvlik ijtimoiy strukturalar o'rtasida vujudga kelishi mumkin bo'lgan nizo va ziddiyatlarning oldini olish yo'lidagi sa'y-harakatlar orqali takomillashib boradi. Shu nuqtai nazardan qaraganda, har bir sohada hamkorlikka intilish jamiyat barqarorligining mustahkam asosidir.

Umuman olganda, ushbu umumiy xulosalar quyidagi amaliy taklif va tavsiyalarni berish uchun asos bo'lib xizmat qiladi:

1. Mamlakatimizda millatlararo totuvlik tamoyili tinch-totuv yashash omili hamda barqaror taraqqiyot kafolati ekanligini hisobga olib, yoshlarni bag'rikenglik va o'zaro manfaatli hamkorlik, teng huquqli sherikchilik ruhida tarbiyalash maqsadida oliy o'quv yurtlarida o'qitiladigan ijtimoiy-gumanitar fanlar blokida "Millatlararo totuvlik asoslari" fanini o'qitish va bu fan doirasida darslik, qo'llanmalar chop etish.

2. Turli millat va dinga mansub kishilar o'rtasida hamjihatlik, hamkorlikni mustahkamlash, vujudga kelishi mumkin bo'lgan nizo va ziddiyatlarning oldini olishga qaratilgan mahalliy hokimliklar qoshida "Millatlararo totuvlik markazlarini" tashkil etish maqsadga muvofiq.

3. Mehnat sohasidagi millatlararo totuvlik munosabatlarini takomillashtirishga qaratilgan mahalla, fuqarolik yig'inlari huzurida mehnatga layoqatli yoshlarning ish bilan bandligini muntazam ravishda monitoringi bilan shug'ullanadigan bo'limlar



tashkil etish va barqaror mehnat munosabatlarini shakllantirishda kasaba uyushmalarining rolini kuchaytirish zarur.

4. Radio va televidenie orqali millatlararo totuvlikning fuqarolik jamiyatini mustahkamlashdagi ahamiyati, jamiyat ijtimoiy qatlamlari o'rtasida barqaror aloqalarni ta'minlashdagi o'rnini yoritib berishga mo'ljallangan ma'rifiy, ma'naviy-axloqiy mazmundagi ko'rsatuv va eshittirishlar tayyorlash zarur hamda internetda bir vaqtning o'zida bir necha tillarda yuritiladigan, milliy ma'naviy xususiyatlarimizni har tomonlama ochib berishga mo'ljallangan, masalan, www.millatlararototuvlik.uz, nomidagi veb-saytlar tashkil qilish.

6. Oila va mahallaning millatlararo totuvlikni mustahkamlashdagi o'rnini hisobga olib, mahallalarda "Hamfikir mahalladoshlar" klublarini tashkil etish; ba'zi kishilarga xos bo'lgan loqaydlik, yon-atrofdagilar hayotiga beparvolik, daxlsizlik illatlarining oldini olish maqsadida "Mahalla – demokratiya darsxonasi" mavzusida ma'rifiy tadbirlar o'tkazish. Bu mahalladoshlar o'rtasida millatlararo totuvlik ruhini mustahkamlaydi.

7. Respublika baynalmilal madaniyat markazi tomonidan olib borilayotgan turli millat vakillari do'stligi, hamkorligiga qaratilgan tadbirlarni yanada rivojlantirish va targ'ib etishni kuchaytirish maqsadida OAVda shu mavzuga doir ko'rsatuvlar mazmunini takomillashtirish.

Bulardan tashqari, mamlakatda ijtimoiy-siyosiy barqarorlikni saqlashning asosi va eng muhim omili bu ko'p millat vakillari o'rtasidagi birlikni, ijtimoiy hamjihatlikni ta'minlay olishdir. Millatlararo totuvlik masalasini nazariy o'rganishni chuqurlashtirish va bu borada erishilayotgan ilmiy natijalarning amaliy tadbirini yo'lga qo'yish mamlakatimizda tinch va osuda hayotni mustahkamlashning hamda barqaror ijtimoiy-iqtisodiy taraqqiyotni ta'minlashning muhim shartlaridan biridir.

FOYDALANILGAN ADABIYOTLAR:

1. O'zbekiston Respublikasining Konstitutsiyasi. – T.: O'zbekiston, 2012.
2. Karimov I.A. Jahon moliyaviy-iqtisodiy inqirozi, O'zbekiston sharoitida uni bartaraf etishning yo'llari va choralari. – Toshkent: O'zbekiston, 2009.
3. Milliy istiqlol g'oyasi: asosiy tushuncha va tamoyillar. – Toshkent: O'zbekiston, 2000.



THE LINGUISTIC FEATURES OF MODERN ENGLISH COMPOUND WORDS

f.f.d (DSc) Rasulov Zubaydullo Izomovich
Bafayeva Shakhnoza Bakayevna

Master of the Department of English Linguistics of BSU; email:
shaxnozabafayeva436@gmail.com; Tel: 998934552858

Annotation: *This article discusses about the linguistic features of modern English compound words.*

Key words: *word formation, modern compound words, linguistic features.*

ЛИНГВИСТИЧЕСКИЕ ОСОБЕННОСТИ СОВРЕМЕННЫХ АНГЛИЙСКИХ СЛОЖНЫХ СЛОВ.

ф.ф.д (DSc) Расулов Зубайдулло Изомович
Бафаева Шахноза Бакаевна

магистр кафедры английского языкознания БГУ; email:
shaxnozabafayeva436@gmail.com ; Tel: 998934552858

Аннотация: В данной статье рассматриваются лингвистические особенности современных английских сложных слов.

Ключевые слова: словообразование, современные английские сложные слова, лингвистические особенности

ZAMONAVIY INGLIZ TILI QO`SHMA SO`ZLARINING LINGVISTIK XUSUSIYATLARI.

f.f.d (DSc) Rasulov Zubaydullo Izomovich
Bafayeva Shaxnoza Bakayevna

BDU Ingliz tilshunosligi kafedrasida magistranti; :
shaxnozabafayeva436@gmail.com ; Tel: 998934552858

Annotatsiya: *Ushbu maqolada zamonaviy ingliz tilidagi qo'shma so'zlarning lingvistik xususiyatlari haqida so'z boradi.*

Tayanch so'zlar: *so'z yasalishi, ingliz qo'shma so'zlar, lingvistik xususiyatlar.*





A compound word is a word that is formed by combining two or more bases in the process of morphological word production. For example, toothbrush is a toothbrush, biophysics is biophysics. How Meshkov O.D. notes in his work *Compounding in modern English*: "The problem of identifying a compound word in the English language is extremely complex and can, obviously, "claim to be" one of the most difficult in linguistic science. Its complexity is multifaceted and multifaceted¹⁰⁸."

The linguistic features of modern English compound words include¹⁰⁹:

1. Two or more words: Compound words are formed by combining two or more words to create a new, single word. For example, "laptop" is a compound word made up of "lap" and "top."

2. Stress pattern: The stress pattern of compound words generally falls on the first syllable. For example, in "laptop," the stress falls on "lap."

3. Word class: Compound words can be made up of words from different word classes, such as combining an adjective and a noun to form a noun, e.g., "blackboard" or a verb and a noun to form a noun, e.g., "handshake."

4. Closed or open spelling: Compound words can be written as a single word, e.g., "bookcase" or with a hyphen, e.g., "electricity-based."¹¹⁰ Alternatively, they can be written as two separate words, e.g., "power station."

5. Meaning: The meaning of a compound word is often not simply the sum of its parts but rather a new concept or object that is created by combining the words. For example, "firefly" combines "fire" and "fly" to create a unique concept, a type of insect that emits light.

6. Formation: Compound words can be formed in different ways, such as combining two free-standing words, using a prefix or suffix, or blending two words together. For example, "breakfast" is formed by combining "break" and "fast."

Firstly, the approach to a compound word can be made from different positions, for example, morphological, word-formation, which leads to the following problem: recognizing one or another lexical unit as a compound word from a morphological point of view, it can be denied the status of a compound word if word-formation is applied. analysis. And vice versa.

Secondly, it is difficult to find signs in analytical languages¹¹¹ that give the right to delimit the stem of a word from a word, and the very use of these signs does not

¹⁰⁸ Мешков О.Д. Словообразование современного английского языка. М., 1976. 246 с.

¹⁰⁹ <http://www.Ziyonet.uz>.

¹¹⁰ <http://www.etymology.online.com>



have reasonable criteria. Attempts to use either one or another feature, or the use of several features at once, recognizing one feature as leading or auxiliary, leads us to difficulties in applying certain criteria in the analysis of specific material - numerous lexical units.

Thirdly, by often studying and comparing compound words with adjacent lexical units, linguists endow them with additional characteristics, which adds to the difficulty in determining a compound word.

Fourthly, there are many oppositions in the selection of compound words, these include: a compound word - a simple word; compound word - derivative word; compound word-phrase; a word is a compound word, as a lexical unit, fixed in a dictionary.

These linguistic features of modern English compound words illustrate how the English language continues to evolve and adapt to changing needs and concepts in society¹¹².

In English¹¹³ the following structural types of compound words are distinguished:

- 1) noun stem + noun stem:
- 2) adverb stem + noun stem: *down-hall, underground*;
- 3) verb stem + noun stem: *breakstone, wash-house, staylace, scatter-brain*;
- 4) noun stem + verbal noun stem (or gerund): *laborsaving, peace-loving*;
- 5) verbal noun stem (or gerund) + stem noun: *drawing-room, walking-stick*;
- 6) noun stem + participle stem II: *snow-covered, panicstricken*;
- 7) noun stem + adjective stem: *life-long, worldwide*;
- 8) noun stem + connecting vowel or consonant + noun: *handcraft, handwork*;
- 9) Noun stem + conjunction (or preposition) + noun stem: *bread-and-butter, wear-and-tear, rank-and-file, etc.*
- 10) verb stem + conjunction (or preposition) + verb: *give-and-take*.
- 11) adjective stem + noun stem + suffix -ed: *hat-blooded, thick-headed, light-hearted, kind-hearted, sharp-eyed, quick-minded*.

¹¹¹Mahraj, M Teaching Technical Vocabulary through Word Formation Rules//International Arab Journal of English for Specific Purposes.No.1 2018 pp-68-90

¹¹²Вахидова Ф.С Словообразование- как источник обогащения активного и пассивного словарного запаса//Бухоро: “Дурдона нашриети. 2020 йилб 574 бет

¹¹³Никошкова Е.В. Соотносительность сложных слов и словосочетаний (на материале современного английского языка)//Учен. записки МГПИИЯ им. М. Тореца.Том 52. - М., 1969, с.52.



12) adjective stem + noun stem: *blackcock, goldsmith, blackcap, sickroom, grandson, heavyweight and soon.*

REFERENCES:

1. Вахидова Ф.С Словообразование- как источник обогащения активного и пассивного словарного запаса//Бухоро: "Дурдона нашриети. 2020 йилб 574 бет.
2. Никошкова Е.В. Соотносительность сложных слов и словосочетаний (на материале современного английского языка)//Учен. записки МГПИИЯ им. М. Тореца. Том 52. - М., 1969, с.52.
3. Мешков О.Д. Словообразование современного английского языка. М., 1976. 246 с.
4. Mahraj, M Teaching Technical Vocabulary through Word Formation Rules//International Arab Journal of English for Specific Purposes.No.1 2018 pp-68-90.
5. Расулов, З. И. (2010). Принцип материале английского языка 94.
6. Rasulov, Z. (2022). INFORMATION FORMING TOOLS (FACTORS) IN THE STRUCTURE OF DISCOURSE. *ЦЕНТР НАУЧНЫХ ПУБЛИКАЦИЙ (buxdu.Uz), 15(15).*
https://journal.buxdu.uz/index.php/journals_buxdu/article/view/6981.
7. Izomovich, R. Z., & Fazliddinova, U. D. (2022). Implications from syntax for teaching a second language. *Integration of Pragmalinguistics, Functional Translation Studies and Language Teaching Processes, 320-323.*
8. Izomovich, R. Z., & Fazliddinova, U. D. (2021, November). The Problems of Second Language Acquisition and Writing in Teaching English Language. In " ONLINE-CONFERENCES" PLATFORM (pp. 229-233).
9. Rasulov, Z. (2022). SO'Z BIRIKMASINING AXBOROT-DISKURSIV MAZMUNI SHAKLLANISHI. *ЦЕНТР НАУЧНЫХ ПУБЛИКАЦИЙ (buxdu. uz), 25(25).*
10. Saidovna, V. F. (2022). Turizm Atamalarining Shakllanishida Terminologiyaning Roli. *Integration Conference on Integration of Pragmalinguistics, Functional Translation Studies and Language Teaching Processes, 59–62.* <https://conferenceseries.info/index.php/online/article/view/27>.
11. Saidovna, V. F. (2022). The Usage of Pilgrimage Tourism Terms in the English Language. *INTERNATIONAL JOURNAL OF INCLUSIVE AND*



SUSTAINABLE EDUCATION, 1(4), 66–70. <http://inter-publishing.com/index.php/IJISE/article/view/170>.

12. Vakhidova Fotima Saidovna. (2021). The Functional Essence of Some Pilgrimage Terms in The English Language. Eurasian Research Bulletin, 3, 1–6. Retrieved from <https://www.geniusjournals.org/index.php/erb/article/view/259>.

13. Vakhidova Fotima Saidovna. (2022). Pilgrimage Tour in Tourism. Miasto Przyszłości, 28, 342–345. Retrieved from <http://miastoprzyszlosci.com.pl/index.php/mp/article/view/651>.

14. Tursunov, M. (2022). PROVERB AS AN ESSENTIAL LEXICAL UNIT REPRESENTING NATIONAL CULTURE AND IDENTITY. ЦЕНТР НАУЧНЫХ ПУБЛИКАЦИЙ (buxdu.Uz), 22(22). http://journal.buxdu.uz/index.php/journals_buxdu/article/view/7961

15. Tursunov, M. (2022). ИСПОЛЬЗОВАНИЕ ГИПОРБОЛЕ В РАЗНЫХ ЛИТЕРАТУРНЫХ ЖАНРАХ. ЦЕНТР НАУЧНЫХ ПУБЛИКАЦИЙ (buxdu.Uz), 22(22). http://journal.buxdu.uz/index.php/journals_buxdu/article/view/7959

16. Makhmudovich, T. M. ., & O'rinbekovna, U. M. . (2022). COMPARATIVE ANALYSIS OF SOMATIC PHRASEOLOGY IN ENGLISH AND UZBEK LANGUAGES. IJTIMOYIY FANLARDA INNOVASIYA ONLAYN ILMIY JURNALI, 46–49. <http://sciencebox.uz/index.php/jis/article/view/1154>

17. Tursunov Mirzo Makhmudovich, & Akhmedova Gulmira Okhunjonovna. (2022). Analysis of Conceptual Metaphors Used in British Politicians' Speeches. Eurasian Research Bulletin, 7, 43–48. <https://geniusjournals.org/index.php/erb/article/view/1015>.

18. Rasulov, Z. I. (2011). Syntactic ellipsis as a manifestation of the economy of language): abstract of dissertation.. candidate of philological sciences/Rasulov Zubaidullo Izomovich.-Samarkand, 2011.-27 p.

19. Khudoyberdievna, S. Z. (2022). Classification of verbal phraseological units denoting the emotional state of a person. Integration of Pragmalinguistics, Functional Translation Studies and Language Teaching Processes, 90-93.

20. Khudoyberdievna, S. Z. (2018). Implementation of some techniques in developing reading skills in English classes. Достижения науки и образования, (5 (27)), 59-60. <https://cyberleninka.ru/article/n/implementation-of-some-techniques-in-developing-reading-skills-in-english-classes>.

21. Zarnigor, D. (2021). Phytonymic comparison as a means to create image in poetry. ACADEMICIA: An International Multidisciplinary Research Journal, 11(9), 693-



698. <https://www.indianjournals.com/ijor.aspx?target=ijor:aca&volume=11&issue=9&article=118>.

22. Khudoyberdievna, S. Z. (2022). The main features of translation of phraseology from english into uzbek. Scientific Impulse, 1 (3), 523-526.

23. Saidova Zulfizar Khudoyberdievna Questioning techniques in teaching English // Достижения науки и образования. 2018. №5 (27). URL: <https://cyberleninka.ru/article/n/questioning-techniques-in-teaching-english> (дата обращения: 28.04.2023).

24. Saidova Zulfizar Khudoyberdievna Model training method: classes in the form of buseness games, lessons such as lesson-court, lesson auction, lesson-press Conference // Достижения науки и образования. 2018. №5 (27). URL: <https://cyberleninka.ru/article/n/model-training-method-classes-in-the-form-of-buseness-games-lessons-such-as-lesson-court-lesson-auction-lesson-press-conference> .

25. Hakimovna, U. X. (2022). LINGUACULTURAL FEATURES OF WEDDINGS IN UZBEKISTAN AND UNITED KINGDOM. O'ZBEKISTONDA FANLARARO INNOVATSIYALAR VA ILMIY TADQIQOTLAR JURNALI, 2(14), 111-117. <https://bestpublication.org/index.php/ozf/article/view/2383>.

26. Hakimovna, U. X. (2022). LINGUACULTURAL FEATURES OF WEDDINGS IN UZBEKISTAN AND UNITED KINGDOM. O'ZBEKISTONDA FANLARARO INNOVATSIYALAR VA ILMIY TADQIQOTLAR JURNALI, 2(14), 111-117. <https://bestpublication.org/index.php/ozf/article/view/2383>.

27. Umurova, K. (2018). MAKING CRITICAL THINKING INTUITIVE IN EFL CLASSES: USING DRAMA, EXAMPLES, AND IMAGES. Проблемы и достижения современной науки, 1(1), 43-47.

28. Umurova, X. (2020). Semantic Properties of the Terms of Wedding Ceremony Used in Bukhara Dialect. JournalNX-A Multidisciplinary Peer Reviewed, 6(9), 2581-4230.

29. Umurova, K. (2019). COMMUNICATIVE APPROACH IN LISTENING. Мировая наука,(2), 59-61.

30. Hakimovna, U. X. (2019). Lexico-semantic group of the verb “to break” in modern english. Indonesian Journal of Innovation Studies, 8.

31. Umurova, X. (2020). Semantic Properties of the Terms of Wedding Ceremony Used in Bukhara Dialect. JournalNX-A Multidisciplinary Peer Reviewed, 6(9), 2581-4230.





32. Umurova, X. X. (2022, January). Ingliz va ozbek tillarida toy marosimi atamalari xususida. In Integration Conference on Integration of Pragmalinguistics, Functional Translation Studies and Language Teaching Processes (pp. 63-65).



PLATON FALSAFASIDA GO'YALAR DUNYOSI VA O'ZIGA XOS JIHATLARI

Xosilmurodov Islom Xamitolim o'g'li

O'zMU Jizzax filiali o'qituvchisi

Ortiqov Olimjon Hamidovich

O'zMU Jizzax filiali o'qituvchisi

Jafyarova Flera Sabirullova

dotsent

ФБГОУ ВО «Ивановский государственный университет»

Annotatsiya: *Ushbu maqolada faylasuf Platon qarashlaridagi g'oyalar dunyosi tushunchasiga to'g'risida ma'lumot berilgan. Uning ruh haqidagi fikrlari, shu jumladan jamiyatning ideal mulk turlari va bular haqidagi o'ziga xos klassifikatsiyasi ushbu maqolada yoritilgan.*

Kalit so'zlar: *Epigramlar, qahramonlik eposi, ontologiya, g'oyalar dunyosi, ruh qismlari, jamiyat mulkka ega bo'lish shakllari;*

Platon falsafasining asosiy mohiyati — „g'oya“ („eydos“)lar haqidagi ta'limotida bayon etilgan. Uning fikricha, g'oya haqiqiy borliq, biz biladigan va yashaydigan dunyo uning soyasidir. Haqiqiy o'zgarish va taraqqiyot g'oyalar dunyosiga xos, soyalar dunyosidagi harakat esa uning in'ikosidir. G'oyalar dunyosining qonuniyatlarini hamma ham bila olmaydi. Ularni biladigan zotlar juda kam uchraydi, bu zotlar ulkan akl egalari bo'ladi. Aksariyat kishilar soyalar dunyosi bilan kifoyalanadi. Platon g'oyalar dunyosini narsalar dunyosidan ustun qo'yadi, chunki g'oyalar dunyosi ideal narsalardir. Inson g'oyalar dunyosi bilan soyalar dunyosi o'rtasidagi zotdir. Uning ruhi g'oyalar dunyosiga, jismoniy tanasi soyalar dunyosiga mansubdir. Shuning uchun ruh va tana birligidan iborat odam ikki olamga tegishlidir. Ruh insonning haqiqiy qismidir. Biz hayot deb ataydigak narsa ruh jismoniy tanada yashaydigan vaqtdir. Platonning bilish nazariyasi uning g'oyalar haqidagi nazariyasiga asoslanadi. Bilish — anam-nesis, ya'ni jonning eydoslar haqidagi xotirasi. Eydosga bo'lgan muhabbat (eros) ma'naviy yuksalishga undaydigan sababdir.

"Ontologiya - inson, olam va jamiyatning obyektiv-universal mohiyati to'g'risida falsafiy ta'limotdir. Boshqacha aytganda, u borliq to'g'risidagi insonning olamga bo'lgan munosabati haqidagi falsafiy bilim sohasidir"[1]. Aflotun fikricha, g'oya har qanday ob'ektning asl mohiyati, uning ideal holati sifatida tushunilishi kerak. G'oyani



anglash uchun his-tuyg'ularni emas, balki aqlni ishlatish kerak. G'oya narsaning shakli bo'lganligi sababli, hissiy bilish uchun emas, u g'ayrioddiydir.

G'oya tushunchasi antropologiya va Platonning poydevoriga qo'yilgan. Ruh uch qismdan iborat:

- 1.oqilona ("oltin");
- 2.kuchli irodali boshlanish ("kumush");
- 3.shahvoniy qism ("mis").

Odamlarga sanab o'tilgan qismlarga ega bo'lgan nisbatlar har xil bo'lishi mumkin. Platon ular jamiyatning ijtimoiy tuzilishining asosini tashkil etishi kerakligini taklif qildi. Va jamiyatning o'zi ideal holda uchta mulkka ega bo'lishi kerak:

- 1.hukmdorlar;
- 2.qo'riqchilar;
- 3.boquvchisi.

Oxirgi mulkka savdogarlar, hunarmandlar va dehqonlar kirishi kerak edi. Bu tuzilishga ko'ra, jamiyat a'zosi bo'lgan har bir shaxs faqat o'ziga xos bo'lgan narsani qiladi. Birinchi ikkita mulkda oila va xususiy mulkni yaratish zarurati yo'q. "Ilk borliq shunday borliqki, Undan barcha borliq vujudga keladi. Chindan ham ilk borliqning qay vaqtdan borligidan boshlab, Undan nima yuzaga kelishi barcha borliq inson orasidagi borliqmi?"[2], degan savolga javob topish mushkul, albatta.

Faylasufning ishonchi komil ediki, faqat alohida narsalarni hislar usuli bilan tushunish mumkin, mohiyat esa aql bilan. Bilim na hislar, na to'g'ri fikrlar va na aniq ma'nolardir. Haqiqiy bilim deganda, g'oyalar olamiga kirib borgan bilim tushuniladi.

Fikr sezgilar tomonidan qabul qilinadigan narsalarning bir qismidir. Sezgi bilimi doimiydir, chunki unga bo'ysunadigan narsalar o'zgaruvchandir.

Bilish haqidagi ta'limotning bir qismi xotira tushunchasidir. Unga ko'ra, inson ruhlari ushbu jismoniy tana bilan birlashgunga qadar unga ma'lum bo'lgan g'oyalarni eslaydi. Qulog'ini, ko'zini yumishni, ilohiy o'tmishni eslashni bilganlarga haqiqat oshkor bo'ladi. Biror narsani bilgan odam bilimga muhtoj emas. Hech narsani bilmagan odam esa izlagan narsasini topa olmaydi. Platonning bilish nazariyasi anamnezga - eslash nazariyasiga asoslanadi. "Platon fikriga ko'ra, olamda sodir bo'ladigan barcha o'zgarishlar o'ta sezgir, o'ta g'ayritabiiy, aqldan tashqarida turuvchi anglab bo'lmas prinsip asosida ro'y beradi. Butun borliqning turli-tuman shakllari o'sha borliqqa sig'maydigan prinsip bilan bog'liq. Xuddi shu prinsip - absolut borliqdir"[3]

Xulosa qilib aytganda, Platon o'z davrining yetuk va ilg'or faylasufidir. Falsafa fanining bugungi istiqboli va tarixiy bardavomligi bevosita Platon nomi bilan chambarchas bog'liq. Uning borliq haqidagi qarashlari o'ziga xos va



qaytarilmasdir."Platon bilan Aristotel yaratgan ruh haqidagi ta'limot o'rta asrlarda - Sharqda ham, G'arbda ham hukmron bo'lib qoldi"[4]. Platon shu jumladan, jamiyatning serqirra negizlarini chuqur tahlil qilgan faylasuf shaxs. O'z davrida ham bugungi zamona uchun ham qimmatli ma'lumotlar qoldirgan faylasuf hoyotini o'rganish biz uchun faqat va faqat foyda bo'ladi.

FOYDALANILGAN ADABIYOTLAR :

1. "Falsafa asoslari" O'zbekiston faylasuflari milliy jamiyati nashriyoti Toshkent -2018. 16-b.
2. Abu Nasr Farobiy " Fozil odamlar shahri" "O'zbekiston Milliy Ensiklopediyasi" davlat ilmiy nashriyoti, Toshkent -2004. 20-b.
3. Anvar Choriyev "Inson falsafasi" O'zbekiston faylasuflari milliy jamiyati nashriyoti Toshkent -2007. 55-b.
4. N.S Jo'rayev, D.A Saliyeva, N.A. Sultonova "Psixologiya tarixi" Toshkent - "Noshir" - 2019. 27-b.
5. Xosilmurodov Islom Xamitolim o'g'li, Sultonaliyeva Gulshona Sherzod qizi. "Mantiq ilmini o'rganishning ahamiyati". Zamonaviy ta'lim-tarbiya jarayonini tashkil etishning ustuvor yo'nalishlari, ijtimoiy va pedagogik-psixologik asoslari. 2022 yil. 250-bet.
6. Xosilmurodov Islom Xamitolim o'g'li, O'zbekistonda bag'rikenglik va millatlararo totuvlik g'oyalarning ijtimoiy hayotdagi ahamiyati. Jamiyat va innovatsiyalar. 2021 yil 10b.
7. Xosilmurodov Islom Xamitolim o'g'li, Sultonaliyeva Gulshona Sherzod qizi. "Tafakkur uslubining falsafiy-metodologik tahlili". "Zamonaviy innovatsion tadqiqotlarning dalzarb muammolari va rivojlanish tendensiyalari: yechimlar va istiqbollari" Ilmiy-amaliy konferensiya 2022 yil. –B.549-552.
8. Xosilmurodov I.X. Informatsion globalashuv sharoitida raqamli iqtisodiyotning xususiyatlari va ijtimoiy-falsafiy ahamiyati. "Kompyuter ilmlari va muhandislik texnologiyalari" xalqaro-ilmiy texnik konferensiya. 2022 yil. 61-64b.
9. Islom Xosilmurodov "Falsafiy tafakkur uslubining ijtimoiy-falsafiy ahamiyati". Journal of Academic Research and Trends in Educational Sciences. 2022 yil noyabr. 138-147b
10. X Норбеков.Методики анализа и оценка взаимный преимуществ предприятия. PERIODICA, Journal of Modern Philosophy, Social Sciences and Humanities 2022 yil 20-sentyabr





11. Хурсандмурод Норбеков, Нодира Туйчиева
Формирование, конкурентных преимуществ компании. Zamonaviy innovatsion tadqiqotlarning dolzarb muammolari va rivojlanish tendensiyalari: yechimlar va istiqbollar mavzusidagi Respublika miqyosidagi ilmiy-texnik anjuman materiallari to'plami.



UMMAT ONALARINING HADIS ILMIGA QO'SHGAN HISSASI

Kadirkulova Risolat Shuxratovna

Imom Buxoriy nomli Toshkent islom institute 4-bosqich talabasi

Tel: +998994125556

Mail: asmokadirkulova4@gmail.com

Sahoba roziyallohu anhumlar ilm bulog'idan suv ichar edilar. Ularning ilmga bo'lgan muhabbatlari cheksiz edi. Shariatdagi nozik masalalar to'g'risida Rasululloh sollallohu alayhi vasallam va sahobiya ayollarning eng ilmlilari bo'lgan, Rasululloh sollallohu alayhi vasallamning zavjayi mutohharolaridan so'rar edilar. Mo'mina onalarimizning ko'pchiliklari Qur'oni karimni to'liq va puxta yod olgan edilar. Shariat ilmlari borasida ham peshqadamlardan bo'lganlar. Hadis ilmi rivoji uchun ham katta hissa qo'shganlar. Bunga quyida misollar keltirib o'tamiz.

Oisha roziyallohu anho.

Darhaqiqat, Oisha roziyallohu anho din ilmida benazir maqom sohibasi edilar. Oisha roziyallohu anho zakovat va fasohatda tengsiz edilar. Xo'sh, onamiz qanday qilib bu darajaga erishdilar? Avvalo shuni aytish kerakki, Oisha onamiz roziyallohu anho Rasululloh sollallohu alayhi vasallamning yonlarida bo'lishlari bilan birga yosh, o'tkir zehni, kuchli xofizali, yuksak farosatli va ilmga o'ch zot edilar. U kishi Rasululloh sollallohu alayhi vasallamdan turli masalalarni so'rab charchamas edilar.

Oisha roziyallohu anho Qur'on, hadis, fiqh, she'riyat va arablarni nasablarini bilish borasida eng mohir kishilardan edilar.

Oisha onamiz zamonalarining ulug' donishmandlaridan bo'lib, hatto Abu Bakr, Umar, Usmon davrlarida taniqli sahobalar va olimlarga dars, fatvo beradigan darajada yuksak salohiyat va iqtidor sohibasi edilar. Kibor sahobalar U zotdan mushkil va chalkash masalalarda yordam so'rashar edi. U zot javob berar edilar. Hattoki xulofoyi roshidinlar ham ba'zi masalalarda U zot bilan maslahatlashar va fikrlarini inobatga olar edilar.

Oisha roziyallohu anho boshqa roviy sahobalardan ajralib turganlar. Chunki u zot hadislarni Rasululloh sollallohu alayhi vasallamdan o'z quloqlari bilan eshitganlar. Shuning uchun boshqalar rivoyat qilmagan ko'plab hadislarni rivoyat qilganlar. Agar Oisha onamiz bo'lmaganda edi Nabiy sollallohu alayhi vasallamning uyda va ahllarida qilgan tasarruflariga tegishli hadislar zoye bo'lib ketardi.

Oisha onamiz hadislarni ko'p rivoyat qilishda ikkinchi o'rinda turadilar. Oisha onamiz Rasuli Akram sollallohu alayhi vasallamdan ikki ming ikki yuz o'nta hadis rivoyat qilganlar va bu sohada Abu Hurayradan so'ng turadilar. Oisha onamiz turli



mavzulardagi hadislarini rivoyat qilganlar. Mavzular orasida ahkomlar alohida o'rinda turadi. Hazrati Oisha roziyallohu anhodan as'hob va tobeinlarning ko'plari hadis naql etishgan. Ahmad ibn Hanbalning «Musnad»larida bunday hadislardan ikki ming ikki yuz ellik sakkiz sahifa to'lgan.

Hazrati Oisha otalari Abu Bakr Siddiq, Umar, Sa'd ibn Abu Vaqqos, Usayd ibn Huzayr va boshqalardan ham hadis rivoyat qilganlar. Ammo Oisha roziyallohu anhodan aksar sahobalar ko'plab hadis rivoyat qilishgan. Shulardan Abu Bakr, Umar, Abu Hurayra, Abu Muso al-Ash'ariy, Zayd ibn Xolid al-Juhaliy va Sofiya binti Shayba roziyallohu anhumni zikr qilishimiz mumkin.

Tobe'inlardan ikki yuzga yaqin kishi Oisha onamizdan hadis rivoyat qilishgan. Shulardan Urva ibn Zubayr, Abu Amr Zakvon, Sa'iyd ibn al-Musayyib, Alqama ibn Qays, Masruq ibn Ajda', Sha'biy, Mujohid, Oisha binti Talha, Amra binti Abdurahmon, Hamsa binti Siyirin va boshqalarni aytishimiz mumkin.

Ummu Salama (Hind binti Abu Umayya al-Quroshiyya al-Maxzumiyya) roziyallohu anho.

Ummu Salama onamiz uch yuz yetmish sakkizta hadis rivoyat qilganlar. Hadis rivoyat qilish bo'yicha Ummul mo'miniyn Oisha roziyallohu anhodan keyingi o'rinda turadilar. U zotdan Buxoriy va Muslim o'n uchta hadis rivoyat qilishgan. Oisha onamizni vafotlaridan so'ng sahobalar u zotdan rivoyat qilishga va fatvolar so'rashga ehtimom qilishgan. Ummu Salama onamiz turli mavzularda hadis rivoyat qilganlar. Ular ahkom, tafsir, odob, duolar, fitnalar va hokazolardir. Rivoyatlarining aksar qismini ahkom mavzusi tashkil qiladi. Ummu Salama onamizdan ko'plab sahoba va tobe'inlar hadis rivoyat qilganlar. Ulardan biri qizlari Zaynabdir.

Maymuna binti al-Horis al-Hiloliyya roziyallohu anho.

Maymuna onamiz yetmish oltita hadis rivoyat qilganlar. Ummahatul mo'miniynlar orasida hadis rivoyat qilish bo'yicha uchinchi o'rinda turadilar. Olti sahih kitobda o'ttiz bitta hadislar bor. Sahihaynda esa yettita hadislar bor. Maymuna onamizdan ko'proq mahramlari hadis rivoyat qilgan. Ulardan biri Ibn Abbos roziyallohu anhudir.

Habiyba binti Abu Sufyon roziyallohu anho.

Habiyba onamiz oltmish beshta hadis rivoyat qilganlar. Olti sahih kitobda yigirma to'qqizta hadislar bor. Ulardan ikkitasiga Buxoriy va Muslim ittifoq qilganlar. U zotdan ko'plab sahobalar hadis rivoyat qilishgan. Ulardan birodarlari Muoviya, opalarining ikki o'g'li Abdulloh va Urva ibn Zubayr, Zaynab binti Abu Salamdir.

Robiyba(qaramog'dagi qiz) haqidagi hadislar mashhurdir. Bundan tashqari bir nechta ayolga uylanish va tahorat boblarida ham hadislar rivoyat qilganlar.

Hafsa bintu Umar roziyallohu anho.



Hafsa onamiz roziyallohu anho o'sha vaqtda juda kam odamlarga nasib qilgan yozish va o'qish fazliga ham ega bo'lganlar. Hafsa onamiz roziyallohu anho fiqhda ham qo'li uzun kishilardan hisoblanganlar. Hatto otalari Umar roziyallohu anhu ham u kishidan ba'zi masalalarni so'rab turganlar. Hafsa onamiz roziyallohu anho balog'at va fasohatda ham tengi yo'q ayollardan bo'lganlar. U kishi xutba qilganlarida hamma qoyil qolar edi.

Hafsa onamiz roziyallohu anho hadisi shariflarni rivoyat qilishda Oisha onamiz, Ummu Salama onamiz va Maymuna onamizdan keyingi to'rtinchi o'rinda turadilar. U kishi oltmishta hadis rivoyat qilganlar. Ikki shayx to'rtta hadislariga ittifoq qilishgan. Olti sahih kitobda yigirma yettita hadislari bor. U zot tahorat, ro'za, manosik, ziynatlanish, odob, tib, tush ta'biri va fitna mavzusida hadislar rivoyat qilganlar. Boshqa onalarimiz kabi ko'proq fe'liy sunnatlarni rivoyat qilganlar. Lekin rivoyatlari orasida shunday hadislar borki bu hadislarni hech kim rivoyat qilmagan. Ular ibn Soid qissasi, Dajjolning chiqishi kabi mavzudagi hadislardir.

Zaynab binti Jahsh roziyallohu anho.

Zaynab onamiz o'n bitta hadis rivoyat qilganlar. Bu zot payg'ambarimiz bilan besh yil, U zotdan so'ng o'n yil yashaganlar. Olti sahih kitobda beshta hadislari bor. Ulardan ikkitasiga Buxoriy va Muslim ittifoq qilishgan.

Zaynab onamizdan Muhammad ibn Abdulloh ibn Jahsh, ummul mo'miniyn Habiya, Zaynab binti Ummu Salama roziyallohu anhumlar hadis rivoyat qilganlar. Rivoyatlari orasida Ya'juj va Ma'jujni chiqishi haqidagi rivoyatlari mashxurdir.

Sofiyya binti Huyay ibn Axtob roziyallohu anho.

Sofiyya onamiz o'nta hadis rivoyat qilganlar. Ulardan biriga ikki shayx ittifoq qilishgan. U zot etikof va yer yutgan qo'shin haqida hadislar rivoyat qilganlar.

Juvayriya binti al-Horis roziyallohu anho.

Juvayriya onamiz yettita hadis rivoyat qilganlar. Olti sahih kitobda to'rtta hadislari bor. Buxoriy U zotdan bitta, Muslim esa ikkita hadis rivoyat qilishgan. Juvayriya onamizdan Ibn Abbos, Ibn Abbosni mavlosi Kurayb, Mujohid va boshqalar hadis rivoyat qilganlar. Juvayriya onamiz juma kunini ro'zaga xoslab olmaslik, tasbeh aytish savobi, zakot va Nabi sollallohu alayhi vasallamga hadya berish mubohligi va qul ozod qilish mavzularida hadislar rivoyat qilganlar.

Savda binti Zam'a roziyallohu anho.

Savda onamiz faqatgina beshta hadis rivoyat qilganlar. Ulardan ikkitasi olti sahih kitobda bor. Sahihi Buxoriyda jonliqlar mavzusida bitta hadislari bor. U zotdan ibn Abbos, Yahyo ibn Abdulloh al-Ansoriy va boshqalar hadis rivoyat qilganlar.



SHAHAR MAKONLARIDA SAN'AT

Rustamov Umurzoq Qobiljonovich

Andijon davlat pedagogika institut o'qituvchisi.

Annotatsiya: Ushbu tadqiqot san'atning shahar makonining ma'nosini targ'ib qilishga ta'sirini o'rgandi. Shahar makonining semantik o'lchamini va uni o'tkazish mexanizmini ko'rib chiqqandan so'ng san'atning ma'nolarini ekspertlar nuqtai nazaridan o'rganish, shahar makonining ma'nosini targ'ib qilishda san'atning hamkorligini o'rganish uchun model taqdim etiladi. Birinchi bosqichda san'at ta'sirida bo'lgan makon ma'nolarining toifalari sharhlovchi fenomenologik tahlilning sifat usulidan foydalangan holda va shahar uchun mos bo'lgan oltita shahar makonida 61 ta chuqurlashtirilgan intervyularni o'rganish orqali chiqarildi. Tehrondagi san'at. Ikkinchi bosqichda ushbu toifalar ushbu bo'shliqlarda 600 tagacha o'rganildianketa moddalariga aylantirilgandan so'ng anketalar. Natijalar asosida "Tajriba vaidrok etish qobiliyati", "Ijtimoiy ishtirok" va "Kontekst bilan munosabat" asosiy edisan'at va shahar makonining semantik aloqasi mavzulari. Bundan tashqari, past ko'rsatkichlar bilan bog'liq miqdoriy tadqiqotlarda "ijtimoiy ishtirok" mavzusi bu mavzu ekanligini ko'rsatdisan'at orqali shahar makonining ma'nosini targ'ib qilishda boshqa mavzularga qaraganda zaifroqtanlangan shahar maydonlari.

Abstract: This study investigated the impact of art on promoting the meaning of urban space. After considering the semantic dimension of urban space and the mechanism of its transmission a model is presented to study the meanings of art from the perspective of experts, to study the cooperation of art in promoting the meaning of urban space. In a first step, categories of art-influenced spatial meanings were extracted using the qualitative method of interpretive phenomenological analysis and exploring 61 in-depth interviews in six urban spaces suitable for the city. Art in Tehran. In the second step, these categories were studied up to 600 in these niches questionnaires after being converted into questionnaire items. Based on the results "Experience and cognitive ability", "Social participation" and "Relation to context" were the main one stopics of semantic connection of art and urban space. Furthermore, in quantitative studies of low performance, the topic of "social participation" has shown that the topic is weaker than other subjects in promoting the meaning of urban space through art selected urban areas.



Аннотация: В этом исследовании изучалось влияние искусства на продвижение значения городского пространства. После рассмотрения смыслового измерения городского пространства и механизма его передачи представлена модель изучения смыслов искусства с точки зрения экспертов, изучения сотрудничества искусства в продвижении смысла городского пространства. На первом этапе категории пространственных смыслов, на которые повлияло искусство, были извлечены с использованием качественного метода интерпретативного феноменологического анализа и изучения 61 глубинного интервью в шести городских пространствах, подходящих для города. Искусство в Тегеране. На втором этапе эти категории были изучены до 600 в этих нишах. анкеты после преобразования в пункты анкеты. По результатам «Опыт и когнитивные способности», «Социальное участие» и «Отношение к контексту» были основными. темы смысловой связи искусства и городского пространства. Кроме того, в количественных исследованиях низкой эффективности тема «общественного участия» показала, что тема слабее других субъектов в продвижении смысла городского пространства через искусство избранные городские районы.

Kalit so'zlar: Ma'no; Shahar maydoni; Ishtirok etish; Kontekst; Tajriba; Idrok; Shahar dizayni; Interpretativ Fenomenologik tahlil; Tehron

Key words: Meaning; City square; Participation; Context; Experience; Perception; City project; Interpretive Phenomenological analysis; Tehran

Ключевые слова: смысл; Городская площадь; Участие; контекст; Опыт; Восприятие; Городской проект; Интерпретативный феноменологический анализ; Тегеран

Kirish

Zamonaviy san'at o'tgan yildan beri shaharlarning jamoat joylariga keng kirib kelganida

1960-yillar (Miles, 1997), uning shahar makonidagi roli, kosmos bilan aloqasi va foydalanuvchilari har doim bahsli bo'lib kelgan (Kwon, 2002). Miles (1997) dixotomiyaga ishora qildi san'at estetikasining makondagi o'rni bilan uning semantik vazifasi va e'tiqodi o'rtasida

ni aniqlash uchun estetik mulohazalardan tashqari munosabatni hisobga olish kerak

san'atning ijtimoiy va jamoat joylarining qiymat sohalarida tutgan o'rni.

O'rganish uchun turli sohalarda ko'plab tadqiqotlar o'tkazildi



shahar makonidagi san'atning semantik funksiyasi, masalan, makonda o'ziga xoslik va tarixiy davomiylikni mustahkamlash (Morris, 1998; McCarthy, 2006; Karimimoshaver, 2013),

ijtimoiy aloqalarni yaratish va jamoaviy o'ziga xoslikni mustahkamlash (Kvon, 2002; Amin,

2008), ijtimoiy tenglik va inklyuzivlikni yaratish (Deutsche, 1996; Bridgwood, 2002; Sharp et al.

al, 2005), "men" tuyg'usini va joyga bog'lanishni kuchaytirish (Hall, 2007; Kvon, 2002), makonni idrok etish va tasvirlash qobiliyatini oshirish (Januchta-Szostak, 2010,

81), san'atning joy yaratishdagi roli (Fiona va boshq., 2007; Massey va Rose 2003) va

san'atning madaniy va ijtimoiy tiklanishga ta'siri (Hall & Robertson 2001).

Ushbu sohadagi adabiyotning asosiy qismi shahar san'atining ma'nosini qidirdi badiiy ishlab chiqarishda yoki san'at asarlarining o'zida (ularning ramziy roli).

Bundan tashqari, roli

tomoshabinlar, ularning san'at tajribasi va ma'no yaratishdagi hamkorligi kamroq

muhokama qilindi (Hall, 2007; Eris & Karimimoshaver, 2018). Massey and Rose (2003) tomonidan tekshirilgan

san'at tomoshabinlarining roli va ularning joyning yangi ko'rinishlarini yaratishdagi ishtiroki

Preprints (www.preprints.org) | KO'RIB ETMAGAN | Joylashtirilgan: 2021-yil 30-mart doi:10.20944/preprints202103.0727.v1

© 2021 muallif(lar) tomonidan. Creative Common ostida tarqatiladi

Badiiy ma'nolarni yaratishda tomoshabinlarning roli haqida Xoll

(2007) ning badiiy ma'nolarini hisobga olgan holda yanada amaliy Audientia loyihasiga ishora qildi ijodiy, izohli va sifatli usullardan foydalangan holda tomoshabinlar. U shunday xulosaga keldi odamlar asosan san'at asari bilan ijtimoiy aloqada bo'lgan ma'noga murojaat qilishadi,

ramziy ma'nolardan ko'ra. Bundan tashqari, idrok o'rtasida farq bor institutlarning talablari va akademik shaxslarning idroki bilan odamlarning (Hall, 2007). Boshqa tadqiqotlar tinglovchilarning idrokdagi roli bo'yicha olib boriladi san'at (Zebracki, 2013) yoki tomoshabinlarning badiiy ishlab chiqarish jarayonlarida ishtiroki

(Cant & Morris, 2006; Gressel, 2016), ular asosan san'atning ma'nosiga qaratilgan.



san'atning makonning ma'nosiga ta'siridan ko'ra. San'at va makonning o'zaro ta'siri kamroq

ma'nolarni yaratishda hisobga olinadi. Bundan tashqari, ushbu tadqiqotlar makonning ma'nosini yaxshilash uchun keng qamrovli va amaliy tamoyillarni taqdim eta olmadi. Shuning uchun,

Ushbu tadqiqot san'atning barcha semantik jihatlarini (san'atning o'zi bilan bog'liq ma'nolar va tomoshabinlar munosabatlari bilan bog'liq ma'nolarni) qamrab olgan san'at tomonidan makonning ma'nosini yaratish uchun keng qamrovli va amaliy asos yaratishga qaratilgan.

san'at bilan) ishtirok etadilar. Shu munosabat bilan ma'no yaratish mexanizmi va qanday qilib san'at

Bu jarayonning ta'siri dastlab o'rganilib, so'ngra ushbu mexanizm yordamida ishlab chiqildi

Tehron dala tadqiqoti.

Shahar makonining ma'nosi

Atrof-muhitning ma'nosi bo'yicha olib borilgan tadqiqotlar shahar makonining ma'nosiga ta'sir qiluvchi omillarning ikkita toifasini aniqladi. Birinchi toifa bilan bog'liq

omillar makonning ma'nosi ularning kontekstida shakllanadi va ikkinchi toifaga kiradi

qutblar ma'nosi Gustafson (2001)ning joy ma'nosi asosida ularning atrofida yaratilgan

model. Kontekst omillari madaniy kontekst va vaqtni o'z ichiga oladi. Xuddi shu nuqtai nazardan, a

Madaniyatning shahar makonining ma'no shakllanishiga ta'sirini o'rgangan ko'plab tadqiqotlar (Rapoport, 1990 & 1997; Carr va boshqalar, 1992; Rotenberg, 1993).

Bundan tashqari, vaqt ma'noning chuqurlashishi va kuchayishi omili sifatida qaraladi (Gustafson, 2001; Manzo, 2005; Lewicka, 2011). "Shaxs" qutblardan biridir

atrofida ma'no shakllanadi va tajriba orqali makonni ba'zilar bilan bog'laydi

identifikatsiya qilish kabi jarayonlar, natijada kosmosga biriktiriladi (Lalli, 1992; Manzo,

2005; Stedman, 2008; Antonich, 2010). Jamiyat boshqa qutb, bo'lgan

ko'plab olimlar tomonidan makonning umumiy ma'nolari manbai sifatida taklif qilingan (Jabarin,

2009; Peters & de Xaan, 2011; Manzo, 2005). Ko'pgina fazoviy ma'nolar paydo bo'ladi



makonning jismoniy maydoni. Aslida, bo'shliqlarning fizika bo'limi odatda ta'minlaydi

mumkin bo'lgan takliflari bo'lgan auditoriya (Cochrane, 2006; Nasar, 2005; Kudryavtsev, 2011;

Lewicka, 2011). Shuning uchun makonning ma'nosi vaqt va madaniyatda shakllanadi

shaxs, jamoa va jismoniy makon qutblari orasidagi jamoa konteksti. The ma'nolar qutblardan biriga yaqinlashishi mumkin, lekin ular asosan muhitdagi boshqa qutblardan mustaqil ravishda shakllana olmaydi (Gustafson, 2001). 1-rasmda ko'rsatilgan

asosiy model asosida shahar makonining ma'nosini tashkil etuvchi qutblar va kontekstlar

Gustafson (2001) tomonidan ishlab chiqilgan.

. **Xulosa** Ushbu tadqiqot keng qamrovli va qo'llaniladigan ko'rsatkichlarni taqdim etishga qaratilgan san'at shahar makonining ma'nosiga qanday ta'sir qiladi. Natijalar asosida asosiy ko'rsatkichlar "Tajriba va idrok qilish imkoniyati", "ijtimoiy ishtirok", "kontekst bilan munosabat" kabilar fazoviy ma'nolarni shakllantirishda samarali hisoblanadi. Tehronning shahar maydonlarida san'atning mavjudligi. Ushbu mavzular asosiy mavzularga mos keladi uchun taqdim etilgan kontseptual asosdan olingan shaxsiy/shaxs, jamoaviy auditoriya/jamiyat, rassom va hokimiyat/jismoniy makon mavzulari. san'at va shahar makonining ma'nolari o'rtasidagi o'zaro ta'sir. Bundan tashqari, imkoniyat tajriba va idrok san'atning shaxsiy auditoriyasi va makon ma'nosida shaxs o'lchovi o'rtasidagi munosabatni o'rnatadi. Ijtimoiy ishtirok san'atning kollektiv tomoshabinlarining ma'no bilan o'zaro ta'sirini anglatadi jamiyatning shahar makonidagi o'lchovi va munosabatlarini belgilaydi kosmosda kontekstli tushunchalardan foydalanishda rassom va hokimiyatning roli konteksti. Ushbu mavzularning har biri bir qator toifalar va kichik toifalar bilan bog'langan intervyularni talqin qilishda. Asosiy toifalarni funktsional bilan o'lchash mumkin va me'yoriy ko'rsatkichlar. Ushbu ko'rsatkichlarning bir toifasi shahar san'atiga qaratilgan, boshqasi shahar makoniga, toifasi esa shahar san'atining o'zaro ta'siriga bog'liq va shahar maydoni. Shunday qilib, san'at tomonidan atrof-muhitning ma'nosini targ'ib qilish san'at va makon va ularning har birining ko'rsatkichlari va konstruktiv komponentlari o'rtasidagi interfaol jarayondir. Natijalar asosida quyidagi takliflar semantika sohasida foydali bo'lishi mumkin misollarni o'rganish shaharda shahar maydonlarini yaxshilash: • Shahar san'ati fasilitatorlarining roli va faoliyati mexanizmini aniqlashtirish jamiyatga munosabat •



Badiiy ijodda odamlarning faol ishtirokini ta'minlash • Muayyan mavzulardan qochish uchun turli guruhlar va qatlamlarni aniqlash

АДАБИЁТЛАР

1. Абдуллаев.Н. .“Санъат тарихи” Т-2/1 «Санъат» нашриёти 2001.
2. Ойдинов Н “Тасвирий санъат тарихидан лавхалар”, Тошкент, Укитувчи 1997.
3. Abdullaev N.U. “San’at tarixi” elektron o’quv qo’llanma 2005.
4. N.Oyidinov. Ajdodlarimiz san’ati va e’tiqodi. Toshkent.” O ‘qituvchi” 1992 y
5. Мирзиёев 111.М. Эркин ва фаровон, демократик Узбекистон давлатини биргаликда барпо этамиз.Тошкент, “Узбекистон”, 2016 йил
6. Мирзиёев Ш.М. Конун устуворлиги ва инсон манфаатларини таъминлаш - юрт тараккиёти ва халк фаравонлигининг гарови.Тошкент,“Узбекистон”, 2017 йил
7. Мирзиёев Ш.М. Танкидий тахлил, катъий тартиб интизом ва шахсий жавобгарлик-хар бир рахбар фаолиятининг кундалик коидаси булиши керак. Узбекистон Республикаси Вазирлар Махкамасининг 2016 йил яқунлари ва 2017 йил истикболларига багишланган мажлисидаги Узбекистон Республикаси Президентининг нутки. // Халк сузи газетаси. 2017 йил 16 январ, № 11
8. Мирзиёев Ш.М. Буюк келажегимизни мард ва олижаноб халкимиз билан бирга курамиз. Тошкент, “Узбекистон”, 2017 йил www.abdopublishing.com. www.tdpu.uz- Низомий номидаги ТДПУ портал www.ziyonet.uz~ Узбекистан Зиёнет кутубхонаси базаси www.edu.uz- Узбекистан Республикаси таълим портали



ВЕРДИКТ ЗАВТРАШНЕГО ДНЯ: ИСКУССТВЕННЫЙ ИНТЕЛЛЕКТ КАК АРБИТРЫ В ЮРИДИЧЕСКИХ СПОРАХ

Зоиров Азизбек Алишеревич

Магистр Ташкентского государственного юридического университета

Вступая в царство закона, где переплетаются тонкости, нюансы и человечность, появляющаяся перспектива использования искусственного интеллекта (ИИ) в роли судьи для разрешения юридических споров кажется идеей, взятой прямо из научной фантастики. Тем не менее, развитие технологии ИИ продвинулось до такой степени, что теперь мы размышляем: может ли искусственная сущность беспристрастно вершить правосудие? Давайте углубимся в эту увлекательную тему.

Юридическая сфера процветает на сложности; законы не просто черно-белые, а растянутая палитра серых тонов. Сможет ли ИИ, даже с его продвинутыми алгоритмами, ориентироваться в этом запутанном гобелене? И, что еще важнее, нужно ли? Краткий ответ: это сложно.

Искусственный интеллект, технологическое чудо, доказал свою эффективность в различных отраслях. Автономные транспортные средства управляют движением, алгоритмы предсказывают рыночные тенденции, врачи с искусственным интеллектом диагностируют болезни, но может ли программа вершить правосудие?

Идея кажется заманчиво эффективной. Судебные разбирательства печально известны своей затяжностью. Представьте себе зал суда, где ИИ может обрабатывать доказательства, рассматривать прецеденты, применять соответствующий закон и выносить решение за долю времени. Искусственные судьи, невосприимчивые к предубеждениям и способные работать круглосуточно, могли бы провозгласить новую эру правосудия, определяемую целесообразностью и объективностью.

Но остановитесь и поразмыслите над этим: право — это больше, чем упражнение в алгоритмическом мышлении. Это сложный танец логики, этики и эмоций. Рассмотрим подсудимого, встревоженного и полного надежд. Вот истец, требующий возмещения предполагаемой несправедливости. Чуткий кивок человека-судьи, интуитивное понимание нюансов, которые вдыхают жизнь в закон, — это элементы, которым ИИ, как мы его понимаем, не может подражать.





Тонкости, которые делают нас людьми, — способность сопереживать, понимать серьезность ситуации, воспринимать эмоциональный контекст — выходят за рамки возможностей ИИ. Машина может анализировать данные, но может ли она понять чувство несправедливости истца или раскаяние ответчика?

Тем не менее, потенциальные преимущества ИИ неоспоримы. Эффективность, точность, последовательность и полное отсутствие предвзятости не являются преимуществами, которыми можно пренебречь. Включение ИИ могло бы упростить юридический процесс, освободив специалистов-людей, чтобы они могли сосредоточиться на более сложных или деликатных аспектах дела.

Возможно, решение заключается в совместном подходе: ИИ и юристы-люди работают в тандеме, каждый компенсируя ограничения другого. Искусственный интеллект может справиться с тяжелой работой по обработке данных, в то время как люди ориентируются на эмоциональные и этические аспекты.

В заключение, перспектива использования ИИ в качестве арбитра в юридических спорах имеет огромный потенциал, но требует тщательного рассмотрения. Нахождение баланса между эффективностью и сочувствием, объективностью и человеческими связями может проложить путь к инновационной гибридной системе правосудия, которая использует сильные стороны ИИ, уважая при этом уникальную человеческую сущность закона.

В конце концов, правосудие по своей сути не является бинарным процессом. Это поиск равновесия, вердикта, удовлетворяющего не только букве закона, но и его духу, — поиск, который в настоящее время остается чисто человеческим делом. И все же, поскольку технология ИИ продолжает развиваться, зал суда будущего может оказаться не таким, каким мы его себе представляем. Мы стоим на перекрестке технологий и традиций, обдумывая путь вперед. Это путешествие, как и сам закон, обещает быть очень сложным.

Более того, успех ИИ в зале суда во многом зависит от его способности понимать и интерпретировать не только букву, но и дух закона — тонкую, иногда субъективную область. Например, в договорном праве, где ключевую роль играет принцип «добросовестности», может ли судья ИИ интерпретировать намерения и мотивы вовлеченных сторон с той же пронизательностью, что и судья-человек?

Кроме того, внедрение ИИ в правовую систему — это не просто замена судей-людей машинами. Это требует полной трансформации правовой





экосистемы, переопределения ролей юристов и пересмотра юридического образования.

Это, однако, не умаляет потенциальных преимуществ ИИ в юридическом мире. На самом деле, некоторые области права, такие как патентное право или авторское право, которые полагаются на фактический анализ, а не на субъективное суждение, могут значительно выиграть от интеграции ИИ.

В заключение отметим, что путь интеграции ИИ в правовую сферу полон вопросов и проблем. Тем не менее, это путешествие, в которое стоит отправиться, потенциальная революция, которая может переопределить смысл и отправление правосудия. Будущее, в котором ИИ выступает в качестве судьи в юридических спорах, еще не наступило, но горизонт не так далек, как мы могли бы подумать. И по мере того, как мы приближаемся, жизненно важно действовать обдуманно, гарантируя, что весы правосудия уравновешивают эффективность технологий с незаменимой ценностью человеческого суждения.



O'ZBEKISTONDA BADIY GIMNASTIKANING TUTGAN O'RNI

Jamilov Laziz Aziz ògli

Buxoro davlat universiteti Jismoniy madaniyat fakulteti 3-bosqich talabasi

Annatotsiya: Ushbu tezisda badiiy gimnastikani O'zbekistonda tutgan o'rni va O'zbekistonlik badiiy gimnastikachilarni jahon arenalarda erishayotgan yutuqlari to'g'risida ma'lumotlar keltirib o'tilgan.

Kalit so'zlar: badiiy gimnastika, tasma, koptok, halqa, arg'amchi.

Badiiy gimnastika - sport turi, buyum (tasma, koptok, halqa, arg'amchi) b-n va usiz turli

nafis gimnastika va raqs mashqlarini musiqa ostida bajarish bo'yicha ayollar musobaqalari. Xalqaro sport musobaqalarining hozirgi zamon dasturida ko'p kurash (bitta majburiy va buyumlar bilan uchta erkin mashqlar) hamda buyum bilan guruh bo'lib erkin mashqlar bajarish bor.

G'oliblar ko'p kurashda, alohida va guruh bo'lib bajariladigan mashqlarda aniqlanadi.

Sportchilarning mashqlari 10 balli tartib bo'yicha baholanadi. 40 – y. lardan Badiiy

gimnastika musobaqalari o'tkazila boshlandi. 50-yillar oxirida Xalqaro gimnastika

federatsiyasi sport turi sifatida tan oldi. 1963 y. dan to hozirgi yillari jahon

chempionatlari o'tkazilmoqda, 70 – yillar boshidan Intervidenie Kubogi uchun yirik xalqaro musobaqalar tashkil qilinmoqda. 1984 y. dan Olimpiya o'yinlari dasturiga kiritilgan.

BADIY GIMNASTIKA - Qomati raso, o'ziga ishonchi yuksak yoshlarning aksariyati bolalikda sport bilan shug'ullangan bo'lishadi. Bunda gimnastika sport turlari, xususan, badiiy gimnastika bilan mashq qilishning ahamiyati katta. Gimnastik mashg'ulotlar bolalarning umumiy salomatligini tiklashda ijobiy natija beradi. Ma'lum bir harakatlarni bajarish tanada modda almashinuvini yaxshilab, bolalarning, jumladan, qizlarning jismonan rivojlanishiga zamin hozirlaydi. Musiqa va raqs san'ati elementlarining badiiy gimnastikada jam bo'lgani, qizlarni estetik tarbiyalashda o'ziga xos o'rin tutadi.

Qizlarni badiiy gimnastikaga 4-5 yoshdan saralab qabul qilamiz. Ularning egiluvchanligiga,



bo'y-bastining shu sport turiga mos kelishiga ahamiyat qaratamiz. Asosiysi, qiziqish. Qizlarning ko'zida bu sport turiga bo'lgan mehnini ilg'ay olsam, ularning yetuk sportchi bo'lishi uchun jon-jahdim bilan harakat qilaman.

Ilk mashg'ulotlarda ular qo'l-oyoqlarni to'g'ri bosishni, qaddini tik tutishni o'rganishadi. Mashg'ulotlar asta-sekin murakkablashib boradi. Bir-ikki yillik muntazam mashg'ulotlardan so'ng qizlar predmetlar yordamida mashq bajarishni o'rganishadi. Badiiy gimnastikachilarning chiqishlarini tomosha qilar ekansiz, bir yarim-ikki daqiqa ichida qizlar ma'lum bir obraz yaratishadi, hissiyotlarini namoyish qilishadi.

Bolalikdan bu sportga mehr qo'yganlar tartibli, intizomli, irodali bo'lishga odatlanishadi. Mutaxassislar qo'l-oyoqlarida qiyshayishlar, qaddi-qomati yoki umurtqa pog'onasida notekisliklar bo'lgan qizlarga gimnastika mashqlarini tavsiya etishadi. Shu bilan birga ich qotish (qabziyat)ga moyil bo'lganlar, uyqusizlik va ishtahasi yaxshi bo'lmagan qizlar ham gimnastika setsiyasidagi mashg'ulotlardan so'ng shifo topganliklari kuzatilgan. Har qanday sport turida bo'lgani kabi yosh gimnastikachilar vaqtlarini to'g'ri taqsimlashni, kun tartibiga rioya qilishni, tartibli ovqatlanishni o'rganadilar. Mutaxassislar bosh miya jarohatlari va uning asoratlarini boshidan o'tkazganlar, turli yuqumli kasalliklar bilan og'riganlar uchun bu sport turi bilan shug'ullanishni tavsiya etishmaydi.

Qizlar bolalikdan ushbu sport turiga oshno bo'lib, yuqori natijalarga erishmasalar ham badiiy gimnastika setsiyasidagi mashg'ulotlar natijasida ular qomati raso bo'lib voyaga yetadi. Tekis qadam tashlashlari bilan boshqalardan ajralib turadilar. 2022 yil 13-15 may kunlari Toshkent shahrida Badiiy gimnastika bo'yicha bolalar-o'smirlar ixtisoslashtirilgan respublika olimpiya zaxirasi sport maktabida O'zbekiston Madaniyat va sport ishlari vazirligi, Milliy olimpiya qo'mitasi, Gimnastika federatsiyasi tomonidan Xalqaro gimnastika federatsiyasi bilan hamkorlikda tashkil etilgan go'zallik va nafosat bayramida

O'zbekiston, AQSH, Belarus, Janubiy Koreya, Ispaniya, Isroil, Malayziya, Pol'sha, Rossiya, Xitoy, Estoniya, Yaponiya, Qozog'iston, Armaniston kabi davlatlardan 100 dan ortiq gimnastikachi g'oliblik uchun bahslashdi.

Jahon kubogi bosqichining alohida gimnastika predmetlari yordamida mashq bajarish bo'yicha

shaxsiy bahslarda o'zbekistonlik sportchilar Anastasiya Serdyukova to'p va tasmada mashq bajarishda ikkita bronza medalini qo'lga kiritgan bo'lsa, Yelizaveta Nazarenkova bulavada mashq bajarish bo'yicha uchinchi o'rinni egalladi.

Shaxsiy bahslarda Nuriniso Usmonovanning arg'amchi, halqa va to'p bilan bajargan mashqlari uchta bronza medalga loyiq topildi. Yana bir o'zbekistonlik





gimnastikachi Milana Tyan bulavada mashq bajarishda bronza medal` bilan taqdirlandi.

ADABIYOTLAR:

1. Gimnastika i metodika prepodovaniya. Fiz-ra institutlari uchun darslik / V.M.Smolevskiyning tarixida. M f va S, 1987G.
2. Gimnastika fiz-ra institutlarining ped. Fakul`etlari uchun darslik. Toshkent, o'qituvchi nashr, 1982. O'zbek tilida, tarjima.
3. Gotovtsev P.I.Dolgoletie i fizicheskaya kul`tura M,F va S, 1985. str-96.
4. Lisitskaya T.S ritmicheskaya gimnastika (230 mashqlar) M,F va S, 1986.
5. Popova YE.G, Proizvodstvennaya gimnastika. Metodik ko'rsatma. Len-d 1986.
6. Mixaylova E.M, Ivanova YU.I ritmicheskaya gimnastika, spravochnik, M, 1987.
7. Rekomendatsii k provedeniyu zanyatiy ritmicheskoy gimnastikoy. Tashkent, TashGu, 1988.
8. Polievskiy S.A, Startseva I.D, fizkultura i profesiya. M, F i S, 1988 .
9. Usmanaliev T.B va boshqalar. Ritmik gimnastika. Chimkent, 1987.
10. Chernyaevskiy V.D fizkultura na otdixe. Tashkent, meditsina, 1988.



MEHNAT NIZOLARI KOMISSIYASINING YAKKA MEHNAT NIZOLARINI KO'RIB CHIQUISH VA HAL ETISHDA TUTGAN O'RNI

Saloxiddinova Sadaf Latifjonovna

Toshkent davlat yuridik universiteti magistratura bosqichi

Mehnat huquqi yo'nalishi talabasi

Tel: +998934563225

Mamlakatda davlat organlarining aholi bilan muloqotini takomillashtirish, fuqarolar huquq va erkinliklarining ishonchli himoyasini ta'minlash hamda ularning muammolarini hal etishning zamonaviy mexanizmlarini joriy qilish borasida izchil ishlar amalga oshirilmoqda. Xususan, 2017-2021 yillarda O'zbekiston Respublikasini rivojlantirishning beshta ustuvor yo'nalishi bo'yicha Harakatlar strategiyasining — Ilm-ma'rifat va raqamli iqtisodiyotni rivojlantirish yilida amalga oshirishga oid davlat dasturi loyihasida ayrim toifadagi fuqarolik nizolarini sudgacha hal etish tartibini joriy etish nazarda tutildi¹¹⁴. Shuningdek, O'zbekiston Respublikasi Prezidentining 2020-yil 17-iyundagi PQ-4754-sonli "Nizolarni muqobil hal etish mexanizmlarini yanada takomillashtirish chora-tadbirlari to'g'risida"gi Farmonining qabul qilinishi soha rivoji uchun muhim amaliy qadamlardan biri bo'lganligini e'tirof etish lozim¹¹⁵.

Zamonaviy bozor iqtisodiyoti sharoiti yanada takomillashib borayotgan bir paytda taraflar o'rtasida konfliktlar, nizolar paydo bo'lishi muqarrar hisoblanadi va ulardan qochib qutulish emas, aksincha, mazkur kelishmovchilikni nizolashayotgan har ikki tomon maqsadlarini ifoda etgan holda ijobiy hal etish bugungi kunning asosiy vazifasi hisoblanadi. Huquqshunos olim M.Raxmonning fikricha, hozirgi asrning o'tgan asrdan asosiy farqi XX asrda yuzaga kelgan nizolar asosan sud tartibida hal etilgan bo'lsa, XXI asr shunday asr bo'lib qoladiki, unda barcha nizolar faqat muqobil yo'llar yordamida hal etiladi¹¹⁶.

Nizolarni muqobil hal etish uzoq tarixga borib taqalishini guvohi bo'lishimiz mumkin. Xususan, yunon faylasufi Aristotel o'zi ishtirokchi bo'lgan nizolarni hal etishda kuch ishlatish bilan emas, ko'proq taraflarning fikrini eshitish bilan qaror chiqarish mumkinligini e'tirof etgan. Aristotel nizolarni hal etishda qonuniy yo'llardan

¹¹⁴ O'zbekiston Respublikasi Prezidentining 2017-2021 yillarda O'zbekiston Respublikasini rivojlantirishning beshta ustuvor yo'nalishi bo'yicha harakatlar strategiyasini "Ilm, ma'rifat va raqamli iqtisodiyotni rivojlantirish yili"da amalga oshirishga oid davlat dasturi to'g'risidagi Farmoni. <https://lex.uz/docs/4751561>

¹¹⁵ O'zbekiston Respublikasi Prezidentining PQ-4754-sonli qarori. <https://lex.uz/ru/docs/485943>

¹¹⁶ Ханукова Т.Э. Трудовые споры о праве: сравнительный анализ правовых норм Российской Федерации: Дисс... канд.юрид.наук. Москва, 2017 С-79



emas, aksincha muqobil yo'llardan (arbitr, mediatsiya) foydalanishni afzal ko'rishini, bunga sabab esa, arbitr masalaga teng yondashishi, har ikki tomonning ham mulohazalarini chuqur o'rganib chiqishga astoydil intilishi, sudya esa, faqat qonun doirasida ishni ko'rib chiqishi va xulosa chiqarishga majbur ekanligini bildirdi¹¹⁷. Nazarimizda, Aristotilning eramizdan oldingi asrlarda nizolarni hal etish yo'llari haqida bildirgan fikr-mulohazalari bugungi kunda ham o'z qiymatini yo'qotmagan.

Bugungi kunda huquqiy nizolarni muqobil yo'llar bilan hal etish tartibi dunyo davlatlarining aksariyati uchun yangilik emas. Rivojlangan mamlakatlarning ko'pchiligida konfliktlarni hal etishning noyuridik, mahalliy metodi sifatida keng foydalanib kelingan. Ilk bor fuqarolik-huquqiy munosabatlardan kelib chiqqan nizolarni sudda emas, balki alternativ yo'l bilan (mediatsiya) hal etish Amerika Qo'shma Shtatlarida va G'arbiy Yevropada XX asrning o'rtalarida qo'llanila boshlangan. Xususan, Amerika Qo'shma Shtatlarida nizolarni hal etishda muqobil yo'llarning jadallik bilan rivojlanishiga muhim omillardan biri sud tizimida ish yuklamalarining haddan ziyod ko'pligi va nizolarni sud orqali hal etishning qimmatligi bilan tavsiflanadi. Qisqa fursatlar ichida nizolarni hal etishda foydalaniladigan muqobil yo'llarning barcha shakllari AQSh kongressi, Amerika Advokatlar Assotsiatsiyasi, ko'p sonli sudyalalar va soha olimlari tomonidan qo'llab-quvvatlana boshlandi¹¹⁸.

Aytib o'tish joizki, mehnatga oid nizolarni muqobil yo'llar bilan hal etish nizolarni sud protsessida hal etishning odatiy usulidan ancha farqli bo'lgan innovativ usulidir.

Muqobil yo'l bilan hal etish tizimining asosiy maqsadi huquqiy konfliktlarni samarali ravishda tartibga solish va qisqa vaqt ichida ko'rib hal etish hisoblanadi. Eng muhimi mazkur jarayonga taraflar o'z xohishi bilan ishtirok etishi va jarayon natijalaridan qoniqishi lozim.

Shuni alohida qayd etish lozimki, nizolarni muqobil yo'l bilan hal etish metodi korxonalar rahbariyati va jamoasi uchun juda foydali bo'lib, nizolashayotgan taraflar o'rtasida kelgusida ham korxonada birgalikda ishlab keta olishimiz mumkin degan ichki ishonchni shakllantiradi¹¹⁹.

¹¹⁷ Rwodze N.T.. The use of alternative dispute resolution mechanisms in labour relations in the workplace in south africa

¹¹⁸ Нагайцев В.В. Современные технологии альтернативного разрешения социальных конфликтов <https://cyberleninka.ru/article/n/sovremennye-tehnologii-alternativnogo-razresheniya-sotsialnyh-konfliktov/viewer>

¹¹⁹ 1 Managing Workplace Conflicts in Business Environment: The Role of Alternative Dispute Resolution (ADR). European Journal of Business and Management. ISSN 2222-1905 (Paper) ISSN 2222-2839 (Online) Vol.6, No.36, 2014. Chrome extension://ohfgljdgelakfkefopgkclcohadegdpjf/http://eprints.covenantuniversity.edu.ng /8422/1/17353-19953-1- PB.pdf



Xalqaro mehnat tashkiloti ekspertlari mehnat munosabatlaridan yuzaga kelgan nizolarni hal etishda turli xil maxsus jarayonlar va muqobil yo'llarning mavjud bo'lishini o'ziga xos afzalliklari va kamchiliklarini tahlil qilib, qator xulosalarni bayon etdi.

Xususan, uning afzalliklari quyidagilarda ko'rinadi:

- Birinchidan, taraflarda yuzaga kelgan nizoni hal etishda muqobil yo'llarni solishtirib ko'rish va tanlash imkoniyati;

- Ikkinchidan, taraflarda har bir taklif etilayotgan muqobil yo'ning afzalliklaridan va kamchiliklaridan yaxshi xabardor bo'lish imkoniyatini yaratadi;

2020 yilda mamlakat bo'ylab yakka mehnat nizolari komissiyalari soni jami 52,084 tani tashkil etgan. Shundan davlat mulkida 23, 380 ta, xususiy korxonalar mulkida 1, 924 ta, fermer xo'jaliklarida 20, 691 ta, aksiyadorlik jamiyatlarida 1,093 ta, mas'uliyati cheklangan jamiyatlarda 231 ta, chet el sarmoyasi ishtirokidagi korxonalarda 229 ta, boshqa mulkchilik shakllarida 1, 536 tani tashkil etmoqda. Mazkur komissiyalar tomonidan jami 13, 765 ta yakka mehnat nizosi ko'rib chiqilgan bo'lsa, ularning 12, 698 tasi ijobiy hal etilgan¹²⁰. Ushbu statistik ma'lumotlardan ham anglash mumkinki, bugungi kunda mehnat huquqiy munosabatlardan yuzaga kelgan nizolarni mehnat nizolari komissiyada ko'rib chiqish va hal qilish tartibi o'z ahamiyatini yo'qotgani yo'q. Chunki, mavjud kelishmovchilikning komissiyada ko'rib chiqilishi uni hal qilish jarayonining tezlashishiga, zaruriy materiallarni va ish uchun muhim bo'lgan ma'lumotlarni qisqa muddat ichida to'planishida, guvohlardan ko'rsatmalarning olinishida o'ziga xos qulayliklarni yaratadi.

Yakka mehnat nizolari komissiyasi korxonada yuzaga kelgan yakka mehnat nizolarini ish beruvchi va xodimlar o'rtasida ko'rib chiqadigan va hal etadigan jamoaviy organ hisoblanadi hamda huquqning boshqa sohalarida uchramaydi. Xususan, O'zbekiston Respublikasining Yangi tahrirdagi Mehnat kodeksining 34-bobida yakka mehnat nizolarini mazkur komissiyada ko'rib chiqishning prosessual qoidalari belgilab o'tilgan. Mehnat nizolarini ko'ruvchi komissiyalar quyidagi masalalarga taalluqli nizolarni ko'rib chiqadi:

1. Belgilangan ish normalari va ishbay baholarning qo'llanishi, shuningdek ish normalarining bajarilishini ta'minlovchi mehnatningsharta-sharoitlari;
2. Boshqa ishga ko'chirish va unda mehnatga haq to'lash;
3. Mehnat shartnomasi ish beruvchining tashabbusidan tashqari bekor qilinishi;

¹²⁰ O'zbekiston Respublikasi Bandlik va mehnat munosabatlari vazirligi ma'lumotlari asosida tayyorlandi. Mazkur ma'lumot dissertasiya ilovasida taqdim etilgan



4. Ish normasi bajarilmagan, bekor turib qolingan va sifatsiz mahsulot ishlab chiqarilgan hollarda mehnatga haq to'lash;
5. Ish vaqtidan tashqari soatlar va tungi vaqtda ishlaganlik uchun haq to'lash, dam olish va bayram kunlarida ishlaganlik uchun kompensasiya berish;
6. Ishdan bo'shatilganda nafaqa to'lash;
7. Maxsus ish kiyimi, maxsus poyafzal, individual himoya vositalari, sut yoki shunga teng boshqa oziq-ovqat mahsulotlari berish¹²¹.

Garchi, bugungi kunda mehnatga oid kelishmovchiliklar, nizoli ishlarni sudgacha hal etish yoxud nizolarni hal qilishning muqobil shakllarini kengaytirish masalasiga hukumat darajasida e'tibor qaratilayotgan bo'lsa ham, mamlakat bo'ylab mehnat nizolari komissiyalari faoliyati, ya'ni unda qaysi turdagi nizolar ko'p uchrayotganligi, komissiya qaroridan norozi bo'lgan taraflarning sudga murojaat qilganlik va komissiya qarorining sud tomonidan qayta ko'rib chiqilganligi holati yuzasidan jamoatchilikka ochiq axborotlarning berib borilmasligi achinarli holat sifatida baholanmog'i lozim¹²². Shu bois, O'zbekiston Respublikasi Bandlik va mehnat munosabatlari vazirligining rasmiy

saytida mehnat nizolari komissiyalarining yillik faoliyati haqida umumiy statistik ma'lumotlar taqdim etib borilishi taklifini ilgari suramiz.

¹²¹ Mehnat huquqi: Darslik / M.A. Usmanova, O.A. Kamalov, T.N. Tillaev, O.J. Xolmuminov –T.: O'zbekiston Respublikasi IIV Akademiyasi, 2018. B-155.



IDISH YUVISH VOSITALARINIG ZARARI.

A.I.Abdurazoqova.

Farg'ona sog'liqni saqlash tibbiyot instituti

Tibbiyot va biologik kimyo kafedrası

Annotatsiya: Barchaga ayonki bugun kimyo fanining yutuqlari va joriy etilayotgan yangiliklari xalq xo'jaligining barcha jabhalariga keng kirib bormoqda. Albatta bu jarayonning ikki tomoni borligiga e'tibor qaratmoqchimiz. Biri u talaygina qulaylik yaratayotgan bo'lsa, ikkinchi tomoni inson sog'lig'iga yetkazayotgan zarari, deb aytish mumkin. Ushbu maqolada, idish yuvish vositalari zarari haqida fikr va mulohazalar yuritiladi.

Kalit so'zlar: Yevroittifoq, idish yuvish vositalari, Sintetik, zararlari, gel, jarayon, inson, sog'lik, kimyoviy modda, sintezlanish, foydalanish, salbiy ta'siri.

Idish yuvish gellari qanchalik odamlar, ayniqsa bolalar sog'lig'iga putur yetkazishini hech o'ylab ko'rganmisiz. Har bir idish yuvish vositalarining tarkibida yuzaki aktiv moddalar mavjud bo'lib, geldagi limon, olma va boshqa hid beruvchi qo'shimchalar, gel tarkibidagi zaharli kimyoviy moddalarning hidini yashirish uchun qo'llaniladi. Bugun har bir ayol o'z oshxonasini zamonaviy idish yuvish vositalarisiz tasavvur qila olmaydi. Bir-ikki tomchi dastmolga tomizilgan kimyoviy vosita har qanday yog'liqlik darajasi mavjud idishni top-toza qiladi. Ammo uning qay darajada o'zi va oila a'zolarining sog'lig'iga ta'sir qilishi haqida kamdan-kam ayollar o'ylab ko'rishadi. Ko'pchilik idish yuvish vositalari bilan yuvilgan idish-tovoqni kamida yetmish marotaba chayqash zarurligini bilishmaydi. Aksariyat holatda vosita tarkibidagi zaharli kimyoviy moddalar idish yuzasida qolib, ovqat bilan inson organizmiga tushadi va bir qancha og'ir kasalliklarni keltirib chiqaradi.

Bugungi kunda qator xorijiy mamlakatlarda kimyoviy idish yuvish vositalariga qat'iy talablar qo'yilmoqda. Masalan, Yevroittifoqda maxsus reglamentga muvofiq idish yuvish vositalarining yorliqlarida tovar va uning tarkibi haqida to'liq ma'lumot berilishi zarur. Bundan tashqari ba'zi bir ingredientlar ularning kontsentratsiyasidan qat'i nazar sanab o'tilishi lozim. Misol uchun hid beruvchi moddalar. Rossiyada 2010 yilda qabul qilingan texnik reglamentga muvofiq, yuvish vositalari tarkibini to'liq sanab o'tish shart emas. Bundan samarali foydalangan ishlab chiqaruvchilar aksariyat holatlarda eng toksik va zaharli moddalarni "unutib" qoldirishadi. AQShda "antibakterial" degan yozuvi bo'lgan kimyoviy idish yuvish vositalari bilan birgalikda sovunlar, cho'milish gellarining sotishi taqiqlanish arafasida. Ko'p yillik tadqiqotlar



ularning tarkibida inson sog'lig'i uchun xavfli bo'lgan 19 ta komponentni topishdi. Ularning eng asosiylari triklokarban va triklozan bo'lib, shu paytgacha mazkur moddalarga virusli va boshqa kasallik chaqiruvchi mikroorganizmlarni o'ldiradi, deb qaralar edi. Antimikroblilik triklozan jigar tsirrozi va fibrozni keltirib chiqarishga qodirligi esa yaqinda aniqlandi. Ekspert markazi rahbari Janet Vudokning fikriga ko'ra triklozanning inson sog'lig'iga salbiy ta'siri to'liq aniqlangan. Birinchi galda yuvish vositasi inson sog'lig'i uchun xavfsiz bo'lishi zarur.

Havoning ifloslanishi allaqachon juda muhim darajaga yetdi, shuning uchun toksik moddalarning tanaga ta'sirini kamaytirish juda muhimdir. Bu, ayniqsa, ichki havo uchun to'g'ri keladi. Uy kimyoviy moddalari, garchi uy ishlarida ajralmas yordamchi bo'lsa ham, kuchli havo ifloslantiruvchi moddalarga tegishli. Tozalash, yuvish, kir yuvish vositalari hayotni osonlashtiradi, lekin ayni paytda inson salomatligiga salbiy ta'sir qiladi va saraton, gipertoniya, allergiya, asab kasalliklari va boshqalar kabi kasalliklarni keltirib chiqaradi. Arzon yuvish vositalari ayniqsa zararli, ular tarkibida dermatitga olib keladigan fosfor qo'shimchalari va metabolizmni buzadigan zararli sirt faol moddalar mavjud. Tozalik muxlislari uyni kuniga bir necha marta yuvishsa, surunkali kasalliklarga duchor bo'lishlari va immunitetning umumiy pasayishi xavfi bor. To'g'ri, reklama ba'zan yolg'on gapirmaydi, ba'zan esa 10 plastinani yuvish uchun bir necha tomchi oladi. Biroq, plastinkada to'g'ridan-to'g'ri tomizmang, suv yoki nabugku uchun etarli miqdorda vosita. Sintetik detarjan idishlarni yuvish vositasi bilan yuvib tashlash kerakligini va kamida 15 soniya davomida idishning sirtini bir marotabadan tozalash etarli emasligini yodda tuting. Biz sifatli vosita haqida suhbatlashdik va agar soxta topilgan bo'lsa, nima sodir bo'lishi mumkin, hatto qo'rqinchli tasavvur qiling. Operatorlarning xabar berishicha, bunday asbob bilan deyarli har 10 ta shisha soxta. Ba'zida hatto sotuvchilar ham o'zlarini soxta sotganlarini bilishmaydi, chunki ular tovarlarga sertifikat olishni talab qilmaydi va ularning kelib chiqishi bilan qiziqmaydi. Har qanday idish yuvish vositasi tarkibida qatronik, ionli bo'lmagan, anion sirt faol komponentlariga ajralib turadigan sirt faol moddalar mavjud bo'lib, ular aslida yuvish jarayonining sifatini oldindan aniqlaydi. Sirt faol moddalarning tabiiy moddalari muhim rol o'ynaydi: masalan, karboksimetilseluloz, qayta sintezlanishni (yoki yuvilgan idishlarni mahsulotning o'zidan ikkinchi darajali ifloslanishini) oldini oladi; hidrotroplar, sirt faol moddalarning eritilishini kuchaytiradi. Idish yuvish vositalaridan tozalash vositalarini yaxshilaydigan yordamchi qismlar ham mavjud. Peroksi kislotalarning tuzlari, zaif noorganik kislotalarning tuzlari (natriy silikatlar, turli kompozitsiyali natriy bikarbonat fosfatlar), dezinfektsiyalash va sayqallash xususiyatlariga ega.





Oddiygina kundalik turmushda foydalanilayotgan yuvuvchi vositalar uy bekalarining ishini yengil qilib, beminnat yordamchisiga aylandi. Yuvish vositalari, ayniqsa kislotalar bilan oqartiruvchi vositalarni aralashtirish mumkin emas, bunday aralashmalar zaharli, o'ta xavfli gazlarni hosil qiladi.

Xo'sh, inson nima qilsa ularning foydasi ko'p, zarari kam bo'ladi? Qanday qilib ehtiyot bo'lish mumkin?

Ehtiyot choralari:

- Belgilangan yo'nalish va me'yorida foydalanish;
- yuvish vositalaridan foydalanayotganda rezina qo'lqop kiyish;
- yuvish vositalari, ayniqsa kislotalar bilan oqartiruvchi vositalarni aralashtirmaslik;
- kimyoviy vositalarni qo'llashdan oldin ularning o'ram qog'ozlaridagi xavfsizlik talablarini diqqat bilan o'qib chiqish.

Xulosa o'rnida, ba'zi yuvish suyuqliklari yuviladigan yuvilgan oqsillarni ifloslantiruvchi moddalarni, ko'pikli stabilizatorlar va tabiiy bakteritsidlarni olib tashlashga qodir fermentlarni o'z ichiga oladi. Biroq, dietanolamin har qanday qobiliyatli vositani o'z ichiga oladi va bu komponent jigarda zarar ko'radi. Bundan tashqari, deyarli barcha yuvish suyuqlari xlorini o'z ichiga oladi, bu bilan biz nafas olamiz, shundan keyin bosh og'rig'i, ko'zlardagi hissiyot, nafas olish qiyinligi, charchash va odatdagi idishlarni yuvishdan keyin ularning hammasi bo'ladi. Odatda bu tarkibiy qismlar "parfyumeriya" uchun tarkibiy qismlarni o'z ichiga oladi, shuning uchun yuvilgan idishlar har doim juda xushbo'y hidlanadi. Ko'pgina Evropa davlatlari 20 yil oldin zararli tarkibiy qismlardan voz kechib, toza ekologik tarkibiy qismlarga o'tdilar.

FOYDALANILGAN ADABIYOTLAR:

1. Muftaqov A. G. Umumiy kimyo Toshkent, 2018y
2. Teshaboev S, Nishonov M. Anorganik kimyo Toshkent 2020 y.
3. Mirzayev P. N, Mirzayeva M.P. Kimyo Navoiy 2010y.
4. Mirkomilova M. "Analitik kimyo". O'zbekiston, Toshkent–2017 y. 5.
5. Fayzullayev O. "Analitik kimyo asoslari". 2015 yil.



QILICHBOZLARNING TEZKORLIK SIFATLARINI RIVOJLANTIRISH

Xudayberganova Sevila Abduvoxitovna

O'zbekiston davlat jismoniy tarbiya va sport universiteti

QB-51-21 guruh talabasi

Annotatsiya. *Tezkorlik sifatlarni rivojlantirishni orqali Yosh sportchilarni tayyorlash va ularning mahoratini oshirish uchun, sport mashg'ulotlarining qanday tashkil qilish va o'tkazish haqida ma'lumotlar berilgan.*

Kalit so'zlar: *jismoniy imkoniyat, sportchi, jismoniy sifatlar, tezlik, tezkorlik, energiya, tezkor-kuch.*

Kirish. Mamlakatimiz mustaqillikka erishgandan so'ng jismoniy tarbiya va sportni rivojlantirish davlat siyosati darajasiga ko'tarilgani hech kimga sir emas. Jismoniy tarbiya va sportni yanada rivojlantirish borasida Prezident farmonlari va Vazirlar Mahkamasi qarorlarining qabul qilinishi sohaga e'tiborning tasdig'idir. O'zbekiston Respublikasi mustaqillikka erishishi bilan bugungi kunda olib borilayotgan chuqur islohatlar yosh avlodni har tomonlama aqliy, axloqiy va jismoniy jihatdan rivojlanishida jismoniy tarbiya va sport asosiy o'rinni egallaydi. Mamlakatimizda yosh avlodni sog'lom ruhda tarbiyalash borasida bir qancha ishlar amalga oshirilmoqda.

Yurtimizda sog'lom va barkamol avlodni voyaga etkazish, davlat siyosatining ustivor yo'nalishlaridan biri bo'lib, millat genafondini asrash, oilada, jamiyatda sog'lom turmush tarzini shakllantirish muhim ahamiyat kasb etadi. Ta'lim muassasalarida jismoniy tarbiya va madaniyat darslarining sifatini yaxshilash, maktabdan tashqari ishlarni tashkil qilish va ularni samaradorligini oshirish, sport turlarini rivojlantirish va ommaviylikini oshirish, iqtidorli sportchilarni tanlash hamda yuqori malakali murabbiylarni tayyorlash dolzarb masalalardan biridir.

Tadqiqotning maqsadi. Qilichbozlarning tezkorlik sifatini oshirishda vosita va usullarini to'g'ri tanlash.

Jahon miqiyosida tobora kuchayib borayotgan raqobat, turli mamlakatlarning etakchi sportchilarining teng bellashuv olib borishi va murabbiylarning noto'g'ri hisob-kitoblari ko'pincha xalqaro musobaqalarda yuqori darajadagi sportchilarning rejadan tashqari mag'lubiyatlariga va ularning sport natijalari barqarorligining pasayishiga olib keladi. Ushbu holatlar sportchilarni tayyorlash tizimini yanada takomillashtirishni, shu jumladan murabbiylardan raqobatbardosh faoliyatning barcha asosiy jihatlarini talab qiladi. O'z navbatida, bu jarayon faqat sportchilarning



individual raqobatbardosh harakatlarining mazmuni va tuzilishini belgilaydigan omillar to'g'risida har tomonlama ma'lumot mavjud bo'lganda samarali amalga oshirilishi mumkin. Shu bilan birga, hozirgi vaqtda malakali sportchilarining mashg'ulot jarayonida ishlatiladigan texnik va taktik tayyorgarlik vositalarining yo'nalishi va raqobatbardosh faoliyatning tuzilishi o'rtasida sezilarli darajada takrorlanuvchi mashqlar mavjud bo'lib, bu ko'pincha ushbu faoliyat samaradorligini sezilarli darajada pasayishiga olib keladi.

Ma'lumki, mashg'ulot jarayonida barcha texnik taktik harakatlarni favqulotli va o'zgaruvchan vaziyatlarda tezkor shiddat asosida ijro etish talab qilinadi. Mashg'ulotlarni o'tkazishda, texnik taktik harakatlarga o'rgatish jarayonida tezkorlik sifatini keskin o'zgaruvchan yo'nalishli mashqlar yordamida muntazam shakllantirib borish maqsadga muvofiq. Yosh sportchilarni tayyorlash va ularning mahoratini oshirish uchun, sport mashg'ulotlarining qanday tashkil qilish va o'tkazishga bog'liqdir. Sport mashg'ulotlarini tashkil qilishda, sportchilarning shaxsiy xususiyatlarini o'rganish, texnik va taktik tayyorgarligini bilish zarurdir shu bilan birgalikda yosh sportchilar misolida tezkorlik sifatini rivojlantirishda innovasion mazmunli harakatli o'yinlar va ixtisoslashtirilgan pedagogik texnologiyalardan kengroq foydalanish maqsadga muvofiqdir. Yuqorida aytilgan fikrlarni to'laqonli amalga oshirish uchun murabbiydan kerakli bilim va mahorat talab qilinadi.

Sportchilarning tezkorlik sifatlarni rivojlantirish deganda biz sportchilarga maxsus harakat faoliyatini ta'minlab beruvchi jismoniy imkoniyatlarni tushunamiz. Ko'p yillardan beri mutaxassislarining izlanishlari sportchilarning musobaqa faoliyatining asosiy unsurlari, uning kechishidagi o'ziga xosliklar o'z aksini topadigan maxsus testlarni ishlab chiqishga yo'naltirilgan edi. Hozirda sportchilarning tezkorlik sifatlarni rivojlantirish darajasi musobaqa faoliyatining asosiy o'lchamlarini modellashtiradigan maxsus testlar yordamidagina baholanishi mumkinligi barchaga ma'lum. Sportchilarning tezkorlik sifatlarni rivojlantirishini baholashda turli pedagogik va tibbiy-biologik testlar qo'llanilib, ularning asosini mashg'ulotlarda sherikni yiqitishlar (yiqitishlarga miqdoriy va sifatiy baho beriladi) hamda berilgan yuklamaga organizmdagi turli tizimlarning reaksiyasi o'zgarishlarini o'rganish tashkil etadi. Bir necha yillar davomida turli mutaxassislar sport sportining har xil turlarida tezkorlik sifatlarni rivojlantirishni baholash bo'yicha ko'plab testlarni, shuningdek, testlarning bajarilishi natijalarini hisoblash formulalarini ishlab chiqdilar.

Insonning harakat masalalarini jadal sur'atlarda bajara olish imkoniyatini ifodalash uchun bir necha yillar davomida «tezkorlik» atamasi ishlatilib kelingan. Harakat tezkorligining ko'plab shakllari mavjudligini va ularning o'ziga xosligini e'tiborga olib, bu atamasi so'nggi vaqtlarda «tezlik qobiliyati» tushunchasiga





almashtirildi. Tezlik qobiliyati – bu minimal vaqt oralig'idagi sharoitda harakatlarning bajarilishini tasdiqlovchi inson xususiyatlarining funksional majmuasi.

Tezkorlik sifatlarni rivojlantirishni baholash uchun bugungi kunda testlarning miqdori yetarlicha bo'lsa ham, bu muammoni hal etilgan deb bo'lmaydi. Ko'pgina olimlar va pedagoglar sportchilarning musobaqa bellashuvlarini olib borishlarida sezilarli tafovutlar mavjudligini takror-takror qayd etganlar va bu tafovutlarni hisobga olish hamda o'quv-mashq jarayonida ulardan foydalanish zarurligini ta'kidlaganlar. Lekin, garchi testlarning axborotga boyligi ularning muayyan sportchilar faoliyatidagi o'ziga xos xususiyatlar va sharoitlarga nechog'lik yaqinligi bilan o'lchanishi ko'pchilikka ayon bo'lsa-da, hozirgacha ma'lum bo'lgan testlar sportchilarning musobaqa bellashuvlarini olib borishdagi alohida harakat xususiyatlarini hisobga olmay yaratilgan. To'g'ri, o'z testlarini amaliyotda qo'llashni taklif etgan ayrim mualliflar o'zlari ishlab chiqqan testlar umuman olganda sportchilarning harakat xususiyatlariga mos ekanligini aytib o'tgan bo'lsalar-da, lekin bu fikr yetarlicha faktik ma'lumotlar bilan mustahkamlanmas edi. Tabiiyki, bunday holatda foydalaniladigan testlar doim ham sportchilar uchun mos bo'lavermaydi va ularning jismoniy tayyorgarligi to'g'risida noto'g'rit asavvur paydo bo'lishiga olib keladi.

Qilichbozlarning tezkorlik sifatlarni rivojlantirish harakatlanish sifatlarini sportchilarning musobaqa faoliyati xususiyatlari tomonidan qo'yiladigan talablarga qat'iy muvofiq holda rivojlantirishga qaratilgan. Shuning uchun maxsus jismoniy tayyorgarlikning asosiy vositalari sifatida mumkin bo'lgan turli murakkabliklarni jalb qilgan holda musobaqa mashqlari qo'llaniladi. Bunday murakkablashtirilgan mashqlar sportchi organizmiga bo'lgan ta'sirni kuchaytiradi. Masalan, og'irroq vazn toifasidagi sherigini tashlash, sheriklarni almashtirgan holda o'quv-trenirovka bellashuvlari bajariladi va h.k. Mana shu tanlashlar energiya ta'minotining u yoki bu mexanizmlarini shakillanishiga kompleks holda ta'sir ko'rsatadi, hamda bir vaqtning o'zida uning jismoniy va texnik-taktik tayyorgarligini oshiradi.

Jismoniy tayyorgarlikning ko'rsatilgan barcha turlari bir-biri bilan uzviy bog'liq. Trenirovka jarayonida biron bir jismoniy tayyorgarlik turlariga yetarlicha baho bermaslik oxir-oqibat sport mahoratini oshishiga to'sqinlik qiladi. Shuning uchun trenirovka jarayonida ko'rsatilgan jismoniy tayyorgarlik turlarining optimal nisbatiga rioya qilish juda muhimdir. Sportchining maxsus jismoniy tayyorgarlik ko'rishi tanlangan sport turini o'ziga xos talablariga javob bera oladigan jismoniy sifatni tarbiyalash jarayonidan iboratdir. Ma'lumki sportning har bir turi, sportchining jismoniy sifatlari maxsus talablar qo'yadi, xilma xil jismoniy sifatlari o'ziga xos uyg'unlashgan bo'lishi va namoyon etilishini talab qiladi. Masalan, sportchidan avvalo tezkor-kuchlilik sifatlarning maxsus nisbatda bo'lishi (ba'zan uni kuch-quvvat



deb ataladi), shuningdek, mushak qisqarishining energetik resurslaridan anaerob (kislrod yetishmagan holda) foydalanishga asoslangan tezlikka chidam talab qilinadi. Turli jismoniy sifatlarni o'ziga xos ravishda namoyon etish va uyg'unlashtirishga asoslangan ana shunday spesifik qobiliyatlarni tarbiyalash sportchi maxsus jismoniy tayyorgarlik ko'rishi orqali erishiladi.

Yosh sportchilarni tayyorlashda maqsadga muvofiq rejalashtirilgan jismoniy tayyorgarlik mahoratni shakllantirishda va musobaqa davomida yuksak natijaga erishish nihoyatda muhim omillardan biridir. Lekin, sport amaliyotida har doim ham rejalashtirilgan jismoniy mashqlar muvofiq harakat sifatlarini rivojlantirishda kutilgan natijani bermaslik holatlari tez-tez uchrab turadi. Buning asosiy sabablaridan biri mashg'ulotlarda qo'llanilgan u yoki bu jismoniy mashqlarning hajmi va shiddati, hamda ushbu ko'rsatkichlarni shug'ullanuvchilar organizmiga ta'sir etish darajasi ob'yektiv ravishda baholanmasligidadir. Shuning uchun ham o'quv-trenirovka jarayonida qo'llanilayotgan jismoniy yuklama (jismoniy mashqlar)ning shug'ullanuvchilar organizmining funksional imkoniyatlariga muvofiqligi e'tiborga olinishi shu yuklamalarning maqsadga muvofiq rejalashtirish imkonini boradi.

Tezkor-kuch sifatlarini rivojlantirishga yo'naltirilgan mashqlar bilan uzoq muddat mobaynida muntazam shug'ullanish natijasida sportchilarning texnik-taktik mahorati hamda boshqa qobiliyatlari qanchalik sezilarli darajada shakllanishi mumkinligini tadqiqot asosida isbot qilib berganlar.

Xulosa. Qilichbozlarning tezkorligini tarbiyalashda vosita va usullarni to'g'ri tanlash lozim. Tezkorlikni rivojlantirishda markaziy asab tizimi qo'zg'aluvchanligining optimal holatiga faqat shug'ullanuvchilar oldingi faoliyatdan toliqmagana bo'lsalargina erishish mumkin. Shuning uchun tezkorlik mashqlarini mashg'ulot boshida bajarish tavsiya qilinadi.

FOYDALANILGAN ADABIYOTLAR RO'YXATI:

1. Abdullayev, M Jismoniy tarbiya nazariyasi va metodikasi, 1-qism, (darslik)/ Abdullayev, M- T. "TURON-IQBOL", 2020, - 204b.
2. Berdiyev F. O. ERKIN KURASHCHILARNING MUSOBAQA OLDI TAYYORGARLIK BOSQICHIDA TEZKOR-KUCH SIFATLARINI TAKOMILLASHTIRISH //Central Asian Research Journal for Interdisciplinary Studies (CARJIS). – 2022. – T. 2. – №. 3. – C. 61-67.
3. Ochilovich B. F., Abduvoxitovna X. S. QILICHBOZLARNING TEXNIK-TAKTIK TAYYORGARLIGINI RIVOJLANTIRISH //Scientific Impulse. – 2023. – T. 1. – №. 8. – C. 1038-1041.





4. Ochilovich B. F. BELDAN OSHIRIB TASHLASH USULINI BAJARISHDA ERKIN KURASHCHILARNING TEZLIK SIFATINI RIVOJLANTIRISH USLUBIYATI //TA'LIM VA RIVOJLANISH TAHLILI ONLAYN ILMIY JURNALI. – 2022. – T. 2. – №. 6. – С. 161-165.

5. Ochilovich B. F. YOSH ERKIN KURASHCHILARNING TEXNIK-TAKTIK TAYYORGARLIGINI RIVOJLANTIRISH USLUBIYATI //Новости образования: исследование в XXI веке. – 2022. – Т. 1. – №. 3. – С. 539-543.

6. Бердиев Ф. О. СВЯЗЬ ЭМОЦИЙ С ПСИХИЧЕСКИМ СОСТОЯНИЕМ БОРЦОВ ВЫСОКОЙ КВАЛИФИКАЦИИ //ИННОВАЦИИ В ПЕДАГОГИКЕ И ПСИХОЛОГИИ. – 2020. – №. SI-3.

7. Бердиев Ф. О. и др. ОРГАНИЗАЦИЯ КИКБОКСЕРСКИХ КЛУБОВ В ОБЩЕОБРАЗОВАТЕЛЬНЫХ ШКОЛАХ КАК ЭФФЕКТИВНЫЙ СПОСОБ ПРИВЛЕЧЕНИЯ МОЛОДЕЖИ К ОЛИМПЕЙСКОМУ СПОРТУ //JOURNAL OF INNOVATIONS IN SCIENTIFIC AND EDUCATIONAL RESEARCH. – 2023. – Т. 2. – №. 15. – С. 107-110.



METAN MOLEKULASINI OKSIDLOVCHI ISHTIROKISIZ SHAROITDA PALADDIY MIKROG‘OVAKLI METALI YUTTIRILGAN KREMNIY VA ALYUMINIY OKSIDLARIDA YUQORI UGLEVODORODLARGA KATALITIK O‘ZGARISHINI O‘RGANISH

Narkulova Gulnoza Xolbo‘tayevna

*Toshkent davlat texnika universiteti, neft va gaz fakulteti dekani
professor O‘rinov Ulug‘bek Komiljonovich*

Annotatsiya; Metan (CH_4) katalitik oksidlashi uchun, kremniy va alyuminiy oksidlarida yuqori uglevodorodlar bilan bir qator reaksiyalar o‘tkazilishi mumkin. Bu reaksiyalarni o‘rganish uchun detallangan laboratoriya va soha tadqiqotlari talab qilinadi, shuningdek har bir katalizatorning xususiyatlari va optimal sharoitlari ko‘rib chiqilishi kerak. Kremniy va alyuminiy oksidlarni metan oksidlovchilari sifatida qo‘llash va ularda yuqori uglevodorodlarni oksidlash, esa katalitik o‘zgarishlarini o‘rganishning bir nechta tushunchalarni o‘z ichiga oladi.

Kalit so‘zlar: metan molekulasini, oksidlash, paladdiy, kremniy, uglevodorod, katalitik o‘zgarishi, alyuminiy, mikrog‘ovakli.

Абстрактный; Для каталитического окисления метана (CH_4) можно провести ряд реакций с высшими углеводородами на оксидах кремния и алюминия. Изучение этих реакций требует детальных лабораторных и полевых исследований, а также рассмотрения свойств и оптимальных условий каждого катализатора. Применение оксидов кремнезема и алюминия в качестве окислителей метана и окисление в них высших углеводородов, изучение каталитических превращений включают несколько концепций.

Ключевые слова: молекула метана, окисление, палладий, кремний, углеводород, каталитическая конверсия, алюминий, микропоры.

Abstract; For the catalytic oxidation of methane (CH_4), a number of reactions can be carried out with higher hydrocarbons on silicon and aluminum oxides. Studying these reactions requires detailed laboratory and field studies, as well as consideration of the properties and optimal conditions of each catalyst. The application of silica and aluminum oxides as methane oxidizers and the oxidation of higher hydrocarbons in them, and the study of catalytic transformations, include several concepts.

Key words: methane molecule, oxidation, palladium, silicon, hydrocarbon, catalytic conversion, aluminum, microporous.



Kirish

Kremniy va alyuminiy oksidlarning yuqori uglevodorodlarga katalitik o'zgarishi, oksidlovchi ishtirokisiz sharoitda paladdiy mikrog'ovakli metalli yuttirilganda olib borilgan. Bu protsess katalizatsiya deb ataladi, va u oksidlarning molekulyar tuzilishiga kiritilgan metani oksidlash yoki shuningdek yuqori uglevodorodlar bilan reaksiya ketishini ta'minlaydi. Paladdiy mikrog'ovaklarida katalitik reaksiyalarni olib borish o'zgaruvchanliklari va reaksiyalarni tezlashtirish imkonini beradi. Paladdiyning bu xususiyati uning elektron tuzilishiga, yoki elektronlarni qabul qilish va qaytarishga, juda oson bo'lishi bilan bog'liq. Bu, paladdiyning molekulyar ta'qiqlanuvchanligi va aktivligini oshiradi.

Metan (CH_4) katalitik oksidlashi uchun, kremniy va alyuminiy oksidlarida yuqori uglevodorodlar bilan bir qator reaksiyalar o'tkazilishi mumkin. Bu reaksiyalarni o'rganish uchun detallangan laboratoriya va soha tadqiqotlari talab qilinadi, shuningdek har bir katalizatorning xususiyatlari va optimal sharoitlari ko'rib chiqilishi kerak. Kremniy va alyuminiy oksidlarni metan oksidlovchilari sifatida qo'llash va ularda yuqori uglevodorodlarni oksidlash, esa katalitik o'zgarishlarini o'rganishning bir nechta tushunchalarni o'z ichiga oladi, masalan:

- Paladdiy (Pd) mikrog'ovakli metalli, metan oksidlanish reaksiyasini katalizator sifatida ishlatishda juda samarador bo'ladi. Kremniy va alyuminiy oksidlarida paladdiy niqobli katalizatorlar sifatida yutqazilishi mumkin. Bu niqoblarda paladdiy partikullari kichik o'lchamdagi toz shaklida joylashgan bo'lib, ularda katalitik reaksiya uchun yuqori yo'g'li maydon yaratiladi.

- Kremniy oksid (SiO_2) va alyuminiy oksid (Al_2O_3) esa inorganik materiallar hisoblanadi, va ularning yuqori temperaturada kuchli qayta-ishqalash xususiyatlari mavjud. Bu oksidlar katalitik materiallar sifatida ishlatilishda, ularga paladdiy mikrog'ovakli metalli qo'shish orqali ularning katalitik faoliyati oshiriladi.

Yuqori uglevodorodlar bilan katalitik o'zgarish reaksiyalari ko'p o'rniga ishlatiladi, masalan, metan, etan, propan, butan va undan ko'p karbon atomli uglevodorodlar bilan. Ular katalizatorlar va qayta-ishqalash sharoitlari orqali katalitik o'zgarishga uchraydilar. Kremniy va alyuminiy oksidlarida paladdiy mikrog'ovakli metalli katalizator sifatida qo'llash, yuqori uglevodorodlarni yuqori temperaturalarda oksidlash vaqti va temperaturani pastlashgan holatda o'zgarishlarini keltiradi. Bu jarayonlar bilan ilgari tafsilotlarga va katalitik o'zgarishning o'ziga xos reaksiyalarga kirishish uchun katalitik kimyo va metallar kimyosi sohasidagi ko'nikmalar bilimini o'rganishingiz kerak.

Kremniy va alyuminiy oksidlarining uglevodorodlarga katalitik o'zgarishi haqida so'zlashishdan oldin, "metan" so'zi va "oksidlovchi" degan terminlarni to'g'ri



tushunishimiz kerak. Metan, eng sodda uglevodoroddur va asosan gidrokarbon qo'llaniladigan gazdir. Oksidlovchi esa, oksigen bilan oksidlangan bo'lishi ma'nosini beradi. Bu haqida bilmagan bo'lsangiz, qisqa ma'lumot berayotganman. Metan (CH₄) oksidlovchi sharoitda, ya'ni oksigen bilan aloqador bo'lganda, oksidlanishi mumkin. Bunday oksidlash jarayoni yonma-yon ko'rsatkichli reaksiyaga olib keladi:

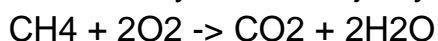

Ya'ni, metan va oksigen reaksiyasi natijasida karbondioksid (CO₂) va suv (H₂O) hosil bo'ladi. Bu reaksiya birinchi navbatda tez va yaqin reaksiya bo'lib, qator qo'llanilgan katalizatorlar orqali amalga oshirilishi mumkin. Paladdiy (Pd) mikrog'ovakli metalli, metan oksidlanish reaksiyasini katalizator sifatida ishlatishda juda samarador bo'ladi. Kremniy va alyuminiy oksidlarida paladdiy niqobli katalizatorlar sifatida yutqazilishi mumkin. Bu niqoblarda paladdiy partikullari kichik o'lchamdagi toz shaklida joylashgan bo'lib, ularda katalitik reaksiya uchun yuqori yo'g'li maydon yaratiladi.

Kremniy oksid (SiO₂) va alyuminiy oksid (Al₂O₃) esa inorganik materiallar hisoblanadi, va ularning yuqori temperaturada kuchli qayta-iskratash xususiyatlari mavjud. Bu oksidlar katalitik materiallar sifatida ishlatilishda, ularga paladdiy mikrog'ovakli metalli qo'shish orqali ularning katalitik faoliyati oshiriladi. Yuqori uglevodorodlar bilan katalitik o'zgarish reaksiyalari ko'p o'rniga ishlatiladi, masalan, metan, etan, propan, butan va undan ko'p karbon atomli uglevodorodlar bilan. Ular katalizatorlar va qayta-iskratash sharoitlari orqali katalitik o'zgarishga uchraydilar. Kremniy va alyuminiy oksidlarida paladdiy mikrog'ovakli metalli katalizator sifatida qo'llash mumkin.

Paladdiy mikrog'ovaklarida katalitik reaksiyalarni olib borish o'zgaruvchanliklari va reaksiyalarni tezlashtirish imkonini beradi. Paladdiyning bu xususiyati uning elektron tuzilishiga, yoki elektronlarni qabul qilish va qaytar

Metan (CH₄) katalitik oksidlashi uchun, kremniy va alyuminiy oksidlarida yuqori uglevodorodlar bilan bir qator reaksiyalar o'tkazilishi mumkin. Bu reaksiyalarni o'rganish uchun detallangan laboratoriya va soha tadqiqotlari talab qilinadi, shuningdek har bir katalizatorning xususiyatlari o'rganib chiqiladi.

Kremniy va alyuminiy oksidlarni metan oksidlovchilari sifatida qo'llash va ularda yuqori uglevodorodlarni oksidlash, esa katalitik o'zgarishlarini o'rganishning bir nechta tushunchalarni o'z ichiga oladi, masalan:

1. Adsorpsiya: Metan molekullari oksidlovchi yuzasiga adsorobiladi (tutashadi) va katalitik reaksiya uchun amalga oshiriladi. Adsorpsiya jarayoni metan



molekulalari bilan kremniy va alyuminiy oksidlarining yuzasidagi kimyoviy aloqalarga olib keladi.

2. Aktivatsiya: Metan molekulalari adsorbiyada, ularning kimyoviy aloqalari oksidlovchi sharoitda o'zgaradi. Bu aloqalar metanning kimyoviy aloqalarini o'zgartiradi va reaksiya uchun ulgurjaydi.

3. Oksidlash: Aktivatsiyalangan metan molekulalari, oksidlovchi oksidlar bilan reaksiya ketib, oksidlash jarayonini boshlaydi. Bu reaksiyada karbon va gidrogen atomlari ajralib ketadi, natijada karbon monoksida (CO) va suv (H₂O) hosil bo'ladi.

Yuqori uglevodorodlar (masalan, etan, propan, va butan) ham oksidlovchi reaksiyalarga qo'llanilishi mumkin. Ularning oksidlovchi reaksiyalari oksidlovchi oksidlar va yuqori uglevodorodlar orasidagi kimyoviy aloqalar asosida sodir bo'ladi. Bu katalitik o'zgarishlarni tushunish va optimallashtirish uchun laboratoriya va soha tadqiqotlari davom etmoqda. Katalizatorning tarkibi, miqdori, molekulyar tuzilishi, temperatura va boshqa sharoitlar, reaksiyaning yorqin jarayonida o'zgarishlarni ta'minlash uchun muhim o'zgaruvchilar hisoblanadi.

Paladdiy mikrog'ovakli metali, yani paladdiy nanozarralari, katalitik faoliyatni oshirish uchun keng qo'llaniladigan katalizatorlar hisoblanadi. Bu tarkibiy metallar uchun asosiy afzalliklari, ularga xossalangan bo'lish va yuqori faoliyatga ega bo'lishlari hisoblanadi. Bu xossaliklar, katalitik o'zgarishlarda muhim bo'lgan molekulalar bilan aloqani o'zgartirish, ularga adsorblash, atomlar orasidagi aloqani hosil qilish, yoki reaksiyalar uchun kerakli energiya yengillarini pastlashtirish kabi jarayonlarda o'zini namoyon qiladi. Kremniy va alyuminiy oksidlarida paladdiy mikrog'ovakli metalining katalitik o'zgarishi, yuqori uglevodorod molekulalarining oksidlant (yoki oksidlanuvchi) sifatini ifodalaydi. Bu jarayonni eng yaxshi tushuntirish uchun biror bir reaksiya misolini ko'rsatish mumkin.

Misol uchun, paladdiy mikrog'ovakli metalining katalitik faoliyati orqali karbon monoksid (CO) va suv (H₂O) gazlarining karbondidrida (CH₄) o'zgarishi ko'ramiz:

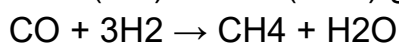

Bu reaksiya, metan molekulasini oksidlovchi (yoki gidrokarbonlarni reduksiyalovchi) bir reaksiyadir. Uglevodorodlarni oksidlantlar (masalan, CO) bilan hidrokarbonlarga (masalan, metan) o'zgarish katalitik faoliyat asosida amalga oshiriladi. Bu jarayon katalitik qismi (paladdiy nanozarralar) yordamida sodir bo'lishi mumkin.

Paladdiy mikrog'ovakli metalining katalitik o'zgarishi bu misol bilan chegaralangani, kremniy va alyuminiy oksidlarida yuqori uglevodorodlarga



(masalan, metan) o'zgarishi muhim bo'lgan kimyoviy jarayonlarda katalitik aktivlikka ega bo'lishini ko'rsatadi. Ushbu tarkibiy metallar katalitik reaksiyalarni tezlashtirish, energetik chegaralarni pastlashtirish va kerakli o'zgarishlar uchun ko'rsatkichlar sifatida xizmat qilishlari bilan ajralib turadi. Paladdiy mikrog'ovakli metallar, katalitik oksidatsiya reaksiyalari uchun o'rnatilgan bir qismidir. U oksidatsiya-reduksiya katalizatorlari bo'lib, u olamidagi bir nechta kimyoviy reaksiyalarni faollashtiradi.

Metanol molekulasini oksidlash uchun paladdiy mikrog'ovakli metallar katalizatori keng qo'llaniladi. Metanolni oksidlash jarayoni oksid-reduksiya reaksiyasi bo'lib, quyidagicha ifodalash mumkin:

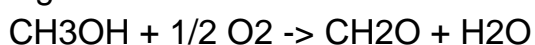

Bu reaksiya mikrog'ovakli paladdiy katalizatori orqali amalga oshiriladi. Paladdiy metallar va yuqori ko'priklar oksidlari, masalan, kremniy va alyuminiy oksidlari, birgalikda ishlatiladi. Bu, katalitik oksidatsiyani yaxshilanadir va reaksiyani tezlashtiradi. Paladdiy mikrog'ovakli metallar, oksigen molekulalari bilan o'zaro aloqani yaratadi va bunday aloqalar orqali oksigen atomining elektronlarini ulaydi. Buning natijasida oksigen atomi yuqori uglevodorodlar, masalan, metanol bilan aloqalanadi va oksidlanadi.

Paladdiy mikrog'ovakli metallar katalizatori, kremniy va alyuminiy oksidlari bilan birgalikda ishlatilganda, bu oksidlar katalizator yuzasida oksigen molekulalari bilan aloqada bo'lishi uchun oksidatsiya jarayoni ko'proq yuqori tezlanadi. Bu, yuqori uglevodorodlarni katalitik o'zgarishini oshiradi. Bundan tashqari, kremniy va alyuminiy oksidlari paladdiy metallar katalizatorining strukturasi sifatida xizmat qiladi. Ular paladdiy metallar molekulalari orasida yuqori povernost yaratadi va reaksiya yuzasi sifatida xizmat qiladi. Bu ko'rsatkich, paladdiy metallar va oksidlarning birgalikda ishlatilishi orqali oksidatsiya jarayonida faol bo'lishini ta'minlaydi. Bundan tashqari, paladdiy mikrog'ovakli metallar va kremniy oksidlari kombinatsiyasi yuqori uglevodorodlar bilan reaksiyaga kirishishni tezlashtiradi va bunday reaksiyalar bilan aloqada bo'lgan kishilotlarni oshiradi.

XULOSA

Kremniy va alyuminiy oksidlar, paladdiy mikrog'ovakli metallar bilan birgalikda ishlatilganda, katalitik o'zgarishning amalga oshirilishida muhim rol o'ynaydi. Paladdiy metallar, yuqori uglevodorodlar bilan reaksiyaga kirishadi. Paladdiy metallar, kremniy va alyuminiy oksidlarida katalitik o'zgarishni o'rnatilganda, molekulalar o'rtasidagi elektronlararo o'zaro aloqalar yaratadi. Bu aloqalar, katalizator va uglevodorod molekulalari orqali yuzaga keladi.

Yuqori uglevodorodlar, paladdiy mikrog'ovakli metallar yutqazilgan kremniy va alyuminiy oksidlarda adsorblanishi mumkin. Adsorblanish, molekulalar o'rtasidagi



elektronlararo aloqa yaratadi va molekular orasidagi reaksiyani oshiradi. Bu katalitik o'zgarish, yuqori uglevodorodlar bilan kremniy va alyuminiy oksidlarining yuqori temperaturda reaksiyasini kuchaytiradi. Bundan tashqari, kremniy va alyuminiy oksidlarida paladdiy mikrog'ovakli metalli yutqazish, oksid materiallarining yuzlab muhit bilan aloqasini kuchaytiradi. Bu aloqalar katalitik faollik uchun kerakli molekularning yuzasini kengaytiradi va reaksiyani tezlashtiradi. Umuman olganda, paladdiy mikrog'ovakli metalli yutqazish, kremniy va alyuminiy oksidlarida yuqori uglevodorodlarga katalitik o'zgarishni oshiradi va reaksiyani tezlashtiradi.

FOYDALANILGAN ADABIYOTLAR RO'YHATI

1. Панченков Г.М., Лебедев В.П. Химическая кинетика и катализ. М. МГУ.2001, 551с.
2. Каталитическая переработка углеводородного сырья А.С. Султанов, А.К. Хасанов, А.С. Сафаев и др./ вып. 2, М. 1995 с.3-14.
3. Бреслоу Р. Механизмы органических реакций. М. Мир. 2008. 280с.
4. И.И. КУЛАКОВА, Г.В. ЛИСИЧКИН. Каталитическая химия.
5. Ройтер В.А. Голодец Г.И. Введение в теории кинетики и катализа. Киев. 2001.
6. Методы исследования катализаторов и каталитических реакций. Новосибирск, «Наука» 2001. 152с.
7. Галимов Ж.Ф., Дубинина Г.Г., Масагутов Р.М. Методы анализа катализаторов нефтепереработки. М. «Химия», 1993, 191с.
8. Бремер Г., Вендландт К.-П. Введение в гетерогенный катализ. М. «Мир», 1991, 359с.
9. Гельбштейн А.И., Аветисов А.К. Катализ в технологии органических производств. Хим. пром-сть. 1989. 11, с. 653.
10. Слинько М.М. Кинетика и катализ. 1995. т. 36. №6 с. 930.
11. Андреев Л.С., Хаджиев С. Химия и технология топлив и масел. 1991. №12. С. 25.
12. Уильям Л. Леффлер. Переработка нефти. ЗАО «Олимп – бизнес». М., 2001. 416с.



ФАРЗАНД ТАРБИЯСИДА ОТА-ОНАНИНГ РОЛИ

Нигора Мулласодиқова

*Ўзбекистон Халқаро ислом академияси,
Араб тили ва адабиёти ал-Азҳар кафедраси
катта ўқитувчиси, PhD*

Аннотация: *Мақолада ўзбек оилаларида фарзанд тарбиясининг аҳамияти ҳақида фикр юритилади. Фарзанд тарбиясида ота ва онанинг ўрни, хусусан, отанинг бола тарбиясидаги роли муҳимлиги ислом талаблари асосида ёритилади.*

Таянч иборалар: *ислом, оила, ота-она, фарзанд, ибрат, қадриятлар, таълим -тарбия, масъуллик, ватанпарварлик, ҳалоллик, меҳрибонлик.*

Исломда оила жамиятнинг энг кичик ва энг муҳим бўғини ҳисобланади. Шунинг учун оилага, ундаги муҳитнинг соғломлигига, оиланинг ҳар бир аъзосининг ҳаётига алоҳида эътибор қаратилади. Оилавий муҳитнинг соғломлиги кўп жиҳатдан катталарга боғлиқ. Улар ўрناк бўладиган хулқлари билан кичикларга ибрат мактабини ўтайдилар. Катталар жорий қилган оилавий урф-одатлар, қонун-қоидалар ўзларининг амал қилишлари билан кичикларнинг турмуш тарзига айланиб бораверади. Оилада фарзанднинг дунёга келиши катталарнинг зиммасига янада кўпроқ масъулият юклайди. Ота-она фарзанднинг нафақат қорнини тўйдириши, балки унга маънавий озуқа бериши ҳам жуда зарур. Кўпчилик оилаларда “фарзанд тарбияси билан оналар шуғулланиши керак, чунки оталар яшаш учун пул топиши зарур”, деган фикр учрайди. Яъни, оналар фарзандининг қорнини тўйдириши, кийим-кечакларини тоза тутиб, яхши парвариш қилишлари, ёшига қараб маълум одоб нормаларини ўргатишлари зарур, бу масала эрақки чалғитмаслиги керак деб қаралади. Бу масалада ҳар ким ўз тушунчаси билан ҳақлигини исботлашга ҳаракат қилади.

Фарзанд тарбияси исломда ҳар қандай вазият ва ҳолатда энг муҳим вазифа этиб белгиланади. Фарзанд ҳаётнинг давомчиси, умид учқуни, катталарнинг кўз қувончи, эртанги кун эгаси деб ҳисобланади. У ота ва онанинг фаҳри, оила шаъни ҳимоячиси ва ислом маданиятининг тирик тимсоли сифатида гавдаланади. Шариатда фарзандлар тарбияси учун ота ҳам, она ҳам бирдек масъул қилиб белгиланган. Яхши тарбия топган болага “ота-онанга раҳмат!” деб айтилишининг ҳақиқий сабаби ҳам ота-она тарбияга



баробар масъул экани исботидир. Шу билан бир қаторда жамиятнинг келажаги айнан фарзаандларга бериладиган бугунги тарбияга боғлиқлиги ҳам динимизда алоҳида эътироф этилади. Шунинг учун фарзанд тарбиясига “сен кўпроқ масъулсан” деб ёндашиш қораланади.

Фарзанд тарбияси учун бола туғилишидан аввал ота-она илк ва жуда муҳим қоидаларини амалга ошириб дастлабки қадамларни қўйиб бошлайдилар. Аслини олганда, исломда фарзанд тарбияси ота-она оила қуришдан аввал бошланади деб айтиш мумкин. [1.1] Фарзанд тарбияси учун ота энг аввал нима қилиши зарур деган саволга исломда “фарзанднинг онасини тўғри танлаш” деб жавоб берилади. Ҳар бир йигит оила қуриш арафасида ўзига рафиқа танлаш учун унинг хусни, насаби, бойлигига эмас, билими, динида собитлигига қараши зарурлиги айтилади.

Отанинг фарзанди тарбиясига масъуллиги масаласида пайғамбаримиз Муҳаммад (с.а.в.) шундай деганлар: “ Отанинг фарзандига бериши мумкин бўлган энг қимматбаҳо совғаси бу унинг яхши тарбиясидир, фарзандини гўзал хулқ эгаси этиб тарбиялашидир. Гўзал хулқ фарзанд учун дунёдаги жамики бойликлардан ҳам бебаҳо бойлик бўлиб қолади” деб айтганлар. Бошқа бир ҳадисда эса “оталарнинг фарзандларига қандай тарбия берганлари, нималарни ўргатгани қиёмат куни аввал оталардан, кейин фарзандлардан сўралиши ҳақида айтадилар”. [2.2.]

Фарзандларнинг тарбиясида отанинг ўрнини алоҳида кўрсатувчи далиллардан яна бири Али (р.а.)нинг оталарга “фарзандларингизга тарбия беринг, чунки сизлар уларнинг тарбиясига масъулсизлар” деб айтган гапларини ҳам мисол тариқасида келтириш мумкин [3.3.].

Эркак киши фарзанди тарбияси учун қуйидаги ишларни амалга оширади: Дунёга келган фарзандни ҳаётда ўз ўрнини топиши, ҳақиқий ҳимоячи, бунёдкор бўлиб етишиши учун ота унга ҳаёт сабоқларини ўргатиши зарур.

1. Солиҳа аёлни танлаб уйланиш: аёл солиҳа бўлиши янги оила аъзолари билан муносабатда фаҳм-фаросат билан ёндошадиган, сабр-қаноатли, билимли бўлиб, бўлғуси фарзанди тарбиясига масъулиятли, диний-маърифий тарбия бера оладиган бўлиши зарур. Бу ҳақда жуда кўп ҳадислар келтирилади, масалан: солиҳа аёлни кўрсанг, уни ёқтириб қоласан, йўғингда ўзини, молингни асраб авайлайди. Яқинларингга хушмуомала бўлади, у билан уйинг обод бўлади... [4.4.]

2. Ота фарзанд дунёга келгунча онани тинч-ҳотиржам яшаши, соғлом бўлиши, ҳомиладорлик бошлангунча ва ҳомила даврида мунтазам илм олиш билан шуғулланиши, ҳаётнинг ҳамма гўзалликларидан баҳра олишини



таъминлаш зарур. Чунки Пайғамбаримиз “ оналар ҳомиладор бўлишидан аввал илм олишни бошласинлар” деб айтганлар.

3. Фарзандларга чиройли исмлар бериш ота-онанинг бурчидир. Уларга берилган исм маъносидан уялишлари керакмас, балки, шундай исм танлаш керакки, бу исм унга ҳам фахр ҳам масъулият юклаши лозим.

4. Улғайиб бошлаётган фарзандларга энг муҳим миллий ва диний қадриятларни ўргатиб бошлаш;

5. Фарзандларга дастлабки кўникмаларни, хусусан, ҳаром ва ҳалолни, яхши ва ёмонни ўргатиб бориш, шу билан бирга амалга ошириши зарур бўлган мажбуриятларини ўргатиш: фарзандлар илм олиши унинг комил инсон бўлиб етишиши учун етарли эмас. Улар яна одоб, инсонийлик, узаро ҳурмат, бир-бирини қўллаш, катталарга икром, кичикларга иззат кўрсатишни, оила муқаддаслиги, оилада аёлнинг алоҳида ўрни, унинг ҳимоячиси оиладаги эркаклар эканини англаши ва шунга амал қилиши зарур. Бу отанинг турмуш тарзи орқали ибрат тариқасида ўргатиб борилади. Ота яна фарзандларига бағрикенглик ва ватанпарварликни ҳам ўргатиши зарур бўлади.

6. Ибратли ҳикоялар билан таништириш

7. Миллий урф-одатларни, атрофдагилар билан хушмуомала бўлишни, ёлғондан тийилишни, сабрли, қатъиятли бўлишни, ўртоқларига бағрикенг бўлишни сингдириш ва албатта ватанпатварликни ўргатиш

8. Илм олишга қизиқтириш.

Оталар аввал ўзи ахлоқ-одоб ўргата бошласа, бир муддатдан кейин унинг илм олишига алоҳида эътибор қаратиши лозим. Бу ўринда шариатда фарзандларга кичик ёшлигидан Қуръони Карим сураларидан ёдлатиш тавсия қилинади. Бу ишни боланинг тили чиққанидан бошлаш жуда ўринли ҳисобланади. Бу вақтда боланинг хотираси барча маълумотларни яшин тезлигида ўзлаштириб олаверади. Шундан кейин дунёвий илмларни ўргатиш тавсия қилинади. Чунки боланинг хотираси анча сайқалланган бўлади. Илм-фаннинг турли соҳаларини ривожлантиришда улкан ҳисса қўшган мутафаккир алломаларимиз ҳам тахминан 10 ёшларигача Қуръонни ёд олганлари бунинг исботидир. Оталар ўз фарзандларига дунё илмларини ўрганишлари учун зарур шарт-шароитни яратишда масъулдирлар.

9. Бўш вақтларини фойдали нарсаларга сарфлашни ўргатиш: Бу вазифани отанинг бир ўзи тўла адо этолмайди. Унга рафиқаси, ота-онаси, атрофдаги кўни-кўшни ва қариндошлар ҳам ёрдамлашадилар. Оталарга энг аввал оналар энг яқин ёрдамчи бўладилар. Оналар фарзанд тарбияси учун ҳар нарсадан воз кечишлари, ўзлари орзу қилгандек ақлли-ҳушли қилиб



тарбиялаш учун бор куч-қувватларини, билим ва малакаларини сарфлашлари табиий. Оналар зиммасига ҳам фарзандларини жисмонан соғлом тарбиялаш билан бирга, уларга маърифат эшигини очиш, руҳан тетик ва соғлом қилиб тарбиялаб беришдек оғир ва машаққатли вазифа юкланган. Бу машаққат эвазига жамиятга соғлом, жисмонан бақувват, қўрқмас, ватанпарвар, илмли фарзанд тарбиялаб берадилар. Фарзанднинг юриш-туришида ота-онанинг сарфлаган кучи, бутун меҳри намоён бўлади. Бугунги кунда ота-оналарнинг бу машаққатли вазифани амалга оширишларида ҳукуматимиз болаларнинг мактабгача тарбия мактаблари, билагон бола тўғараклари, турли маърифий ўқув марказлари ташкил этган. Мактабларда бепул таълим берилиши, болаларнинг иқтидорига қараб касб-хунар коллежлари ёки академик лицейлар фаолияти кучайтирилмоқда. Мақсад бир, фарзандларнинг жисмонан ва руҳан соғлом бўлиб ўсишлари, илм олишлари, ватаннинг энг чекка чегараларидан то оилаларигача ҳимоя қилишларини таъминлаш, бирор синовга дуч келса муаммони ақл билан еча олиши, ҳаётда ҳалол меҳнат қилиб, юрт равнақи учун ўз ҳиссасини қўшадиган фарзанд қилиб тарбиялашдир. Бу тарбияни беришда оналар фарзандларини билан бирга зарур жойларга боришлари, биргаликда ҳаракат қилишлари, улар билан дарс қилишдан чарчамасликлари талаб қилинади. Бу оналарнинг ўз ватани ривожига қўшган улкан ҳиссаси бўлади.

Психологларлар ҳар бир болани алоҳида шахслигини ҳисобша олган ҳолда қуйидагиларни таъкидлаб ўтадилар:

1. Ҳар бир бола 2 ёшга тўлиши билан ўзининг шахс эканини намоён қила бошлайди. Шунинг учун оталар исломий ва миллий қадриятларга таянган ҳолда фарзандларини аста, ҳеч қандай таъқиқларсиз, мулоимлик билан ростгўйликка, саҳийликка, мурувватли бўлишга, ҳалимликка, атрофдагиларга ёрдамини аямасликка ўргатиб боришларини тақлиф қиладилар. Агар ота-оналар фарзандларига қаттиққўллик билан тарбия беришса бу акс натижа келтириши мумкинлигини алоҳида уқтирадилар.

2. Фарзандлар қалбида атрофдагиларга меҳр-муҳаббат туйғусини шакллантириш лозим. Зеро, фарзандлар ўзлари ҳам теварак-атрофдагилардан меҳр кутиб турадилар. Агар ота-она фарзандини ўз вақтида таом бериб овқатлантиргани каби меҳр билан озиқлантирмаса фарзанд бу меҳрни ташқаридан қидира бошлайди. Ота-оналар мана шу ҳолатга йўл қўймаслиги шарт. Бу хусусда Абу Хурайра ривоят қилган ҳадисни мисол қилишимиз мумкин: Ақраъ: - менинг 10 та фарзандим бор, мен улардан



бирортасини эркалаб ўпиб қўймаганман,- деди. Шунда пайғамбаримиз: “ кимки меҳр кўрсатмаса, меҳр кўрмайди” деб айтдилар. [5.5]

3. Оталар фарзандларининг хоҳишига қараб ўйин ўйнашларига қарши бўлмасликлари, аксинча уларни қўллаб-қувватлашлари ва турли саёҳатлар уюштиришлари, улардаги фаолликни ривожлантиришлари лозим. Бу болаларнинг қўшимча ҳаётий тажрибага эга бўлишлари, ҳаётлари давомида дуч келишлари мумкин бўлган қийинчиликларни енгиб ўтишларида ёрдам бўлади. Айрим ота-оналар фарзандларига зарар етишидан қўрқиб бу каби сайр-саёҳат ва ўйинларда иштирок этишни қатъий ман қиладилар. Бу фарзандларнинг тушуниб идрок этишлари ҳамда ўрганишлари учун катта тўсиқ бўлади. Турли ўйинлар ўйнаш орқали бола эпчилликни, стратегия қилишни, одамлар билан келишиб ишлашни ўрганади ва интеллектини ривожлантиради. Боланинг имконияти, иқтидорини, ижодкорлик хислатини шакллантиришга, ўз устида ишлаб ривожлантиришга сабаб бўлади.

4. Оталар фарзандларига суянчиқ бўлгани каби, фарзандлар ҳам уларга зарур бўлганда суянчиқ бўла олишларини амалда кўрсатиш лозим.

Хулоса қилиб айтганда исломда ота фарзанд тарбияси учун онадан кўпроқ масъул. Фарзанд тарбиясида асосий вазифа оталарга юкланади. Она эса фарзандга ота яратиб берган имкон асосида кучи етганча таълим ва тарбия беришга ҳаракат қилади. Она насл давоми учун энг машаққатли иш – фарзандни дунёга келтириб бергани унинг бу вазиятдаги энг катта хизмати деб баҳоланади.

Фойдаланилган адабиёт

1. اسلام ويب . أفكار هامة لتربية الأطفال. 29.12.2016
2. المهنذب. Усмон ал-Хотибийдан аз-Заҳабий ривоят қилган 2\1016 :
3. مجموعة من العلماء. الموسوعة الفقهية الكويتية. الطبعة 2. الكويت. ص.: 169- جزء 45
4. الترغيب والترهيب. الرивоят Саъд бин Абу Ваққосдан Мунзирий ривоят : 3\92
5. صحيح ابن حبان 5594

қилган.



МАҲМУД ЗАМАХШАРИЙНИНГ “РАБИЪУ-Л-АБРОР” АСАРИНИНГ МУҲОДАРА ИЛМИДАГИ ЎРНИ

Пирмухамедов Баҳодир Баҳрамович
Ўзбекистон халқаро ислом академияси,
“Араб тили ва адабиёти ал-Азҳар” кафедраси
катта ўқитувчиси
E-mail: bahodir2674@gmail.com

“Жоруллоҳ”, “Устозул араб ва ажам”, “Фахру Хоразм” каби улуғ номларга сазовар бўлган Маҳмуд Замахшарий ислом цивилизациясига ҳисса қўшган юртимизнинг буюк алломалардан бири ҳисобланади. Забардаст олим Маҳмуд Замахшарий ўзининг сермаҳсул ҳаёти давомида олтмиш олтита йирик асарлар яратди. Улар тилшунослик, луғатшунослик, адабиётшунослик, халқ оғзаки ижоди, фалсафа, ислом тарихи, география бошқа фанларга оид асарлардир.¹²³

Аллома араб бўлмаса ҳам, юқорида зикр қилинган илмларни мукаммал эгаллаган бўлиб, бу кўпгина олимлар томонидан юқори баҳоланиб эътироф этилган. Жалолиддин ас-Суютий у ҳақда: “У жуда илми ва фазилат эгаси, ниҳоятда зукко, истеъдодли ва ҳар бир илми мукаммал эгаллаган”.¹²⁴ Ибн Халикон: “Тафсир, ҳадис, наҳв, тил ва баён илмининг буюк имоми эди. У ўз асрининг буюк олими ва ўзи эгаллаган илмларда барчани ўзига тортар эди”.¹²⁵

Замахшарий тафсир, ҳадис, фикҳ ва бошқа диний илмлар билан бирга тил, грамматика, лексикология, балоғат каби илмларга бағишланган бебаҳо асарлар яратди. Унинг “Рабиъу-л-аброр ва нусусу-л-ахёр” асари муҳодара(маъруза) илмидаги муҳим манба ҳисобланади. Муҳодара илми араб илмлари сифатида таснифланган бўлиб, ўрта аср олимлари уларни қуйидаги 12 та илмга тақсимлаганлар:

1. Луғат илми(лексикология)
2. Сарф илми(морфология)
3. Наҳв илми(грамматика)
4. Маъоний илми
5. Баён илми
6. Бадиъ илми

¹²³ Маҳмуд Замахшарий. Мукадимату-л-адаб./Нашрга тайёрловчи З. Исломов-ТИУ. Т.:2002. – Б. 4

¹²⁴ جلال الدين السيوطي بغية الوعاة في طبقات اللغويين والنحاة ج2، ص 279
¹²⁵ ابن خلكان "وفيات الأعيان" ج 5، ص 168 دار صادر بيروت. 1969



7. Аруз илми
8. Қофия илми
9. Ёзув қоидалари илми
10. Ўқиш қоидалари илми
11. Рисола ва хутбалар ёзиш илми
12. Маърузалар илми, у тарих илмларини ҳам қамрайди.¹²⁶

Маърузалар илми араб илмларининг муҳим йўналиши бўлиб, бу йўналишда кўпгина олимлар ижод қилиб, жуда қимматли асарлар яратганлар. Маъруза илми қандай илм ва нималарни ўз ичига олишини кўриб чиқамиз.

Ўрта аср араб адабиёти дунё халқлари адабиётидан ўзининг турли хиллиги ва серқирра жанрлари билан ажралиб туради. Унда Жоҳилия даври қасида ва “муаллақа” лари ва араб халифалиги даврида, яъни VIII-IX асрларда кенг ривож топган юнон, форс ва сурёний тиллардаги асарларни таржималари билан бойитилган маълумотларни кўришимиз мумкин. Маърузалар илми (علم المحاضرات) га келсак, бу йўналиш наср ва шеър жанрида ёзилган адабий китоблар, шунингдек, араб ва мусулмонлар эгаллаган барча илмлар бўйича ёзилган китобларни англатади. Ҳожи Халифа бу илмни шундай таърифлайди:

"هو علم يحصل منه ملكة إيراد كلام للغير، مناسب للمقام، من جهة: معانيه الوضعية أو من جهة: تركيبه الخاص"¹²⁷.

“Бу илм орқали бирор кишининг гапини зарур вазиятда ўзига хос услубда етказиш малакасига эга бўлинади”.

Бу илм араб илмлари ичида муҳим ва жуда манфаатлидир. Унда Қуръони карим, ҳадис, шеър, мақол, фразеологик бирикмалар, араб ва ажам олимларининг муаян мавзулар бўйича фикрлари келтирилади. Ибн ал-Хатиб бу илм аҳамияти ҳақида шундай фикрларни билдиради:

علم المحاضرات علم نافع في أنواع المحاورات، وهو علم عال من العلوم العربية، وفن فاخر من الفنون الأدبية، يحتاج إليه طوائف الأنام، ويرغب فيه العلماء العظام¹²⁸.

“Маърузалар илми муҳовара турларидаги фойдали илмдир, у араб илмлари ичидаги юксак илм, адабиёт санъатлари ичидаги нафис санъатдир. Унга барча тоифа одамлари муҳтож бўлиб, унга буюк олимлар мурожаат қилишган”.

¹²⁶الشيخ محمد بن عبد الباري الأهدل. "الكواكب الدرية على متممة الأجرومية"، ص 24. مؤسسة الكتب الثقافية، بيروت 1990.
¹²⁷كشف الظنون عن أسامي الكتب والفنون: مصطفى بن عبد الله المعروف بحاجي خليفة، دار الفكر بيروت 1982 م 2 ص 1609
¹²⁸روض الأخبار المنتخب من ربيع الأبرار: محمد بن قاسم بن يعقوب الأماصي المعروف بابن الخطيب، دار القلم العربي، ص 12.



Маърузалар илмига оид асарлар яратиш ўрта асрларда кенг тарқалган. Уларга талаб ва эҳтиёж юқори бўлган. Бу йўналишда яратилган машҳур асарлар қуйидагилардир:

- Абу Амр Аҳмад бин Муҳаммад бин Абду Раббих (мелод. 940 в. э.) нинг “ал-Иъқду-л-фарид” асари

- Абу Али ал- Муҳсин бин Али ат-Танухий (мелод.994 в.э.) нинг “Нишвару-л-муҳодара ва ахбару-л-музакара”

- Абул Фараж ал-Муаъфий бин Закария ан-Наҳраваний ал-Жаририй (мелод. 1000 в.э.) нинг “ал-Жалис-у-солиҳу-л-кофий ва-л-анису-н-носиҳу-ш-шофиъ” асари

Маҳмуд Замахшарий ҳам араб илмларига оид бошқа асарлари билан бир қаторда араб илмларининг яна бир муҳим йўналиши бўлмиш маърузалар илми бўйича “Рабиъу-л-аброр ва нусусу-л-ахбор” асарини яратган. Мазкур асар алломанинг асар муқаддимасида келтирган маълумотига кўра машҳур “ал-Кашшоф” асаридан кейин, яъни мелод.1134 йили алломанинг Маккадалик даврида ёзилган. Аллома бу хусусда қуйидагича ёзади: “Бу китобни, “ал-Кашшоф” ўқувчилари зеҳнига дам бериш, билим ва қобилиятларини фикрлашга ишлатиб, бундан толиққан дилларига ором бериш, зерикканларида ўқиб завқланишлари учун ёздим... Ундан Касир бин Абдурахмоннинг Иззага ёзган ғазаллари ва Жамил бин Абдуллоҳнинг гўзал шеърларини ўқийсан. Яхши суҳбатдош ҳоҳласанг, ундан яхши суҳбатдош йўқ, янги хабар керак бўлса, ундан яхши хабарчи йўқ. Ҳузнга мойил бўлсанг, кўз ёшингни шашқатор оқизар, шодон кулги керак бўлса, ундан ичак узди латифалар топасан”.¹²⁹

Мазкур асар таркибий жиҳатдан 98 бобдан, баъзи манбаларда ёзилишича, 92 бобдан иборат (Кашфуз-зунун). Асар “Вақт, дунё ва охираат ҳақидаги” боб билан бошланиб, “Ҳашоротлар, ер юзидаги бошқа ҳайвонлар ва улар билан боғлиқ нарсалар ҳақидаги” боб билан яқунланади. Асардаги мавзулар тартиби алифбо тартибида тузилган. Асар дин, ахлоқ, география, наботот ва бошқа илмларни қамраб олган. Ҳар бир боб Қуръони оятлари ва мавзуга оид ҳадислар, алломалар фикри ва шоирлар шеърлари билан ёритилган. Замахшарийнинг мазкур асари араб илмлари таснифига кирувчи маърузалар илмида яратилган муҳим манбалардан ҳисобланади. Олимлар бу асарнинг кўпгина мухтасар шаклларини яратиб, у кўпгина тилларга таржима қилинган. Шунингдек, бу асардан маъруза илми ёки бошқа йўналишда ёзилган

¹²⁹ربيع الأبرار ونصوص الأخبار: محمود الزمخشري، م1، ص27



китобларда истефода қилиниб, иқтибослар олинади. “ал-Мустатриф фи кулли фанин мустазриф” асари муаллифи Баҳроуддин ал-Ибшиҳи(мелод. 1446 й. в.э.) мазкур асари муқаддимасида ”Замахшарий ўзининг Рабиъу-л-аброр ва нусусу-л-ахбор китобида келтирган кўпгина маълумотлардан фойдаландим” дейди.

Замахшарийнинг “Рабиъу-л-аброр ва нусусу-л-ахбор” асари жуда ҳам муҳим манба бўлиб, ундаги маълумотлар ҳозирги кунгача ўз аҳамиятини йўқотмай кўпгина олим ва изланувчиларнинг эътиборини тортиб келмоқда.

Фойдаланилган адабиётлар рўйхати:

1. Маҳмуд Замахшарий. Муқадимату-л-адаб./Нашрга тайёрловчи З. Ислотов-ТИУ. Т.:2002. –Б. 4

2. جلال الدين السيوطي بغية الوعاة في طبقات اللغويين والنحاة

3. ابن خلكان "وفيات الأعيان " دار صادر بيروت. 1969

4. الشيخ محمد بن عبد الباري الأهدل. "الكواكب الدرية على متممة الأجرومية"، مؤسسة الكتب الثقافية ،

بيروت 1990

5. كشف الظنون عن أسامي الكتب والفنون: مصطفى بن عبد الله المعروف بحاجي خليفة، دار الفكر

بيروت 1982

6. روض الأخيار المنتخب من ربيع الأبرار: محمد بن قاسم بن يعقوب الأماصي المعروف بابن الخطيب،

دار القلم العربي.

7. أبو القاسم محمود بن عمر الزمخشري-ربيع الأبرار ونصوص الأخبار-تحقيق عبد الأمير مهنا-الطبعة

الأولى-1992م-مؤسسة الأعلمي للمطبوعات البيروت



ҲАДИСЛАРДА ҚУРЪОНИ КАРИМНИ ГЎЗАЛ ОВОЗДА ЎҚИШЛИК ҲАҚИДА

Раҳматов Иқболжон Иззатулло ўғли
Ўзбекистон халқаро ислом академияси
“Исломшунослик ва ислом цивилизациясини
ўрганиш ICESCO” кафедраси таянч докторанти

Annotatsiya. Ushbu maqolada Qur’oni karimni tilovat qilishda tarannumga ya’ni go’zal ovozda o’qish haqida ma’lumotlar keltirilgan. Bundan tashqari, ushbu mavzuga doir oyat va hadislardan ko’plab misollar keltirilgan.

Kalit so’zlar: Qur’oni karim, hadis, tag’anniy, tarannum, oyat, chiroyli ovoz.

Alloh taolo O’z kalomi Qur’oni karimda shunday marhamat qiladi:

"...و رتل القرآن ترتيلا"

"...Qur’onni tartil bilan (dona-dona qilib) tilovat qiling!" (Muzammil surasi 4-oyat)¹³⁰

Ushbu oyatda ulamolar Qur’oni karimning o’qilishidagi qoidani ya’ni tajvid ahkomlarini hamda uni ziynatlashda yaxshi ovoz bilan o’qish kerakligi haqida izohlaganlar.

عَنْ أَنَسِ بْنِ مَالِكٍ رَضِيَ اللَّهُ عَنْهُ عَنِ النَّبِيِّ صَلَّى اللَّهُ عَلَيْهِ وَسَلَّمَ قَالَ: إِنَّ لِكُلِّ شَيْءٍ حَلِيَّةً وَحَلِيَّةَ الْقُرْآنِ الصَّوْتُ الْحَسَنُ. رَوَاهُ عَبْدُ الرَّزَّاقِ فِي الْمُصَنَّفِ وَالضَّيَاءُ الْمَقْدِسِيُّ فِي الْأَحَادِيثِ الْمُخْتَارَةِ وَقَالَ: أَخْرَجُ إِسْنَادَهُ صَحِيحًا

Anas ibn Molik roziyallohu anhu Nabiy sollallohu alayhi va sallamdan rivoyat qiladi: “**Har bir narsaning ziynati bo’ladi. Qur’onning ziynati chiroyli ovozdir**” Abdurazzoq “Musannaf”da, Ziyo Maqdisiy “Al-ahadiysul-muxtaro”da rivoyat qilgan va: “Isnodining oxiri sahih”, degan.

Hadisi sharifda qiroatning go’zal bo’lishi inson ovoziga bog’liqligi, uni bezashida ahamiyati yuqoriligi ko’rsatilgan.

Baro ibn Ozib roziyallohu anhu rivoyat qiladi: “Men Rasululloh (sollallohu alayhi vasallam)ning: “Qur’onni ovozingiz bilan go’zal qiling! Chunki, go’zal ovoz Qur’onning go’zalligini ziyoda qiladi”,- deganlarini eshitdim”. (Dorimiy, Hokim va Bayhaqiy rivoyat qilgan, isnodi sahih).

Ushbu hadisda Qur’on tilovatida inson ovozining sifati haqida va uning tilovatda muhimligini ko’rishimiz mumkin.

Bu haqda Rosululloh s.a.v quyidagilarni aytganlar:

¹³⁰ Shayx Abdulaziz Mansur. Qur’oni karim ma’nolarining tarjima va tafsiri. – Toshkent. 2014.



عَنْ أَبِي هُرَيْرَةَ رَضِيَ اللَّهُ عَنْهُ قَالَ: قَالَ رَسُولُ اللَّهِ صَلَّى اللَّهُ عَلَيْهِ وَسَلَّمَ: لَيْسَ مِنَّا مَنْ لَمْ يَتَعَنَّ بِالْقُرْآنِ. رَوَاهُ
الْبُخَارِيُّ وَأَبُو دَاوُدَ وَالدَّارِمِيُّ وَأَحْمَدُ وَالْبَيْهَقِيُّ وَالطَّبْرَانِيُّ

Abu Hurayra roziyallohu anhu Rasululloh sollallohu alayhi va sallamdan rivoyat qiladi: **“Qur'onni tag'anniy (tarannum) bilan tilovat qilmagan bizdan emas”**.
Imom Buxoriy, Abu Dovud, Dorimiy, Ahmad, Bayhaqiy va Tabaroniy rivoyatlari.

Ush bu hadisni sharifda inson o'z xohishi bilan, qasddan ovoz mahorati orqali Qur'onni tag'anniy-tarannum bilan o'qishligi va bu ish maqbulligi ko'rsatilgan.

Boshqa bir hadisda esa ovoz bilan ziynatlashga urg'u berilgan:

عَنْ الْبَرَاءِ بْنِ عَازِبٍ رَضِيَ اللَّهُ عَنْهُ قَالَ: قَالَ رَسُولُ اللَّهِ صَلَّى اللَّهُ عَلَيْهِ وَسَلَّمَ: زَيَّنُوا الْقُرْآنَ بِأَصْوَاتِكُمْ. رَوَاهُ
أَبُو دَاوُدَ وَالنَّسَائِيُّ وَالدَّارِمِيُّ وَابْنُ مَاجَةَ وَأَحْمَدُ وَالْحَاكِمُ وَابْنُ خُرَيْمَةَ وَابْنُ حِبَّانَ وَالْبَيْهَقِيُّ وَسَنَدُهُ صَحِيحٌ.

Baro ibn Ozib (roziyallohu anhu) dan rivoyat qilinadi: **“Rasululloh sollallohu alayhi va sallam: “Qur'onni ovozlaringiz bilan ziynatlangiz”**,-dedilar”. *Imom Abu Dovud, Nasoiy, Dorimiy, Ibn Moja, Bayhaqiy va boshqalar rivoyat qilganlar, (isnodi sahih hadis).*

Bu hadisda ham inson ovozining sifatida muhim ahamiyat borligi va buni shaxs oz bilim va iqtiddori orqali qilishi bayon etilgan.

Shu ma'noda yana bir boshqa hadisga e'tibor qaratamiz:

عَنْ أَنَسِ بْنِ مَالِكٍ رَضِيَ اللَّهُ عَنْهُ عَنِ النَّبِيِّ صَلَّى اللَّهُ عَلَيْهِ وَسَلَّمَ قَالَ: إِنَّ لِكُلِّ شَيْءٍ حِلْيَةً وَحِلْيَةُ الْقُرْآنِ الصَّوْتُ
الْحَسَنُ. رَوَاهُ عَبْدُ الرَّزَّاقِ فِي الْمُصَنَّفِ وَالضَّيَاءُ الْمُقَدِّسِيُّ فِي الْأَحَادِيثِ الْمُخْتَارَةِ وَقَالَ: أَخْرَجُ إِسْنَادَهُ صَحِيحٌ

Anas ibn Molik roziyallohu anhu Nabiy sollallohu alayhi va sallamdan rivoyat qiladi: **“Har bir narsaning ziynati bo'ladi. Qur'onning ziynati chiroyli ovozdir”**
Abdurazzoq “Musannaf”da, Ziyo Maqdisiy “Al-ahadiysul-muxtar”da rivoyat qilgan va: “Isnodining oxiri sahih”, degan.

Hadisi sharifda qiroatning go'zal bo'lishi inson ovoziga bog'liqligi, uni bezashida ahamiyati yuqoriligi ko'rsatilgan.

Tarannumning o'ta zarur jihat ekanligini quyidagi hadisdan bilib olish qiyin emas:

عَنْ ابْنِ أَبِي مُلَيْكَةَ قَالَ: سَمِعْتُ عُبَيْدَ اللَّهِ بْنِ أَبِي نَهْيِكٍ يَقُولُ: بَيْنَمَا أَنَا وَاقِفٌ وَعَبْدُ اللَّهِ بْنُ السَّائِبِ بْنُ أَبِي
السَّائِبِ إِذْ مَرَّ بِأَبِي لُبَابَةَ فَاتَّبَعْنَاهُ حَتَّى دَخَلَ بَيْتَهُ فَاسْتَأْذَنَاهُ فَأَذِنَ لَنَا فَأَذَا رَثَّ الْمَتَاعِ رَثَّ الْحَالِ فَقَالَ: مَنْ أَنْتُمْ فَانْتَسَبْنَا
لَهُ فَقَالَ: مَرْحَبًا وَأَهْلًا تُجَارَ كَسْبَةَ فَسَمِعْتُهُ يَقُولُ: قَالَ رَسُولُ اللَّهِ صَلَّى اللَّهُ عَلَيْهِ وَسَلَّمَ: لَيْسَ مِنَّا مَنْ لَمْ يَتَعَنَّ بِالْقُرْآنِ
قَالَ ابْنُ أَبِي مُلَيْكَةَ: فَقُلْتُ: يَا مُحَمَّدُ أَرَأَيْتَ إِنْ لَمْ يَكُنْ حَسَنَ الصَّوْتِ قَالَ: يُحْسِنُهُ مَا اسْتَطَاعَ. رَوَاهُ الْبَيْهَقِيُّ فِي السُّنَنِ
الْكُبْرَى وَالطَّبْرَانِيُّ فِي الْكَبِيرِ وَرِجَالُهُ ثِقَاتٌ.

Ibn Abu Mulaykadan rivoyat qilinadi: **“Men Ubaydulloh ibn Abu Nahiyk: “Men Abdulloh ibn Soib ibn Abu Soib bilan turganimda oldimizdan Abu Luboba o'tib qoldi. Biz uning orqasidan yurib bordik. U uyiga kirganida undan ruxsat so'radik. Abu Luboba kirishimizga izn berdi. Qarasak, uning uyi xaroba, o'zi og'ir ahvolda hayot kechirar ekan. U: “Sizlar kimsizlar?” deb so'radi. Biz unga nasabimizni aytdik. U:**



“Kasaba savdogarlari xush kelibsiz!” dedi. Men uning: “Rasululloh sollallohu alayhi va sallam: “Qur'onni tag'anniy qilmagan bizdan emas!” deganlar”, deb aytganini eshitdim”, deganini bilaman”. Ibn Abu Mulayka aytadi: “Ey Muhammad, qara, agar kishida chiroyli ovoz bo'lmasa, (u holda nima qiladi)” deb so'ragandim, u: “Qodir bo'lganicha chiroyli qiladi”, dedi” (Bayhaqiy “As-aunanul kubro”da va Tabaroniy “Kabiy”da ishonchli roviylardan rivoyat qilgan).

Bu hadisda inson imkon boricha Qur'on tilovatida ovozini chiroyli qilishi nazarda tutilgan

Bu ma'noda boshqa bir hadisi sharifni misol qilishimiz mumkin:

عَنْ أَبِي هُرَيْرَةَ رَضِيَ اللَّهُ عَنْهُ عَنِ النَّبِيِّ صَلَّى اللَّهُ عَلَيْهِ وَسَلَّمَ قَالَ: مَا أَدِنَ اللَّهُ لَشَيْءٍ مَا أَدِنَ لِلنَّبِيِّ أَنْ يَتَغَنَّى بِالْقُرْآنِ. رَوَاهُ الْبُخَارِيُّ وَمُسْلِمٌ وَأَبُو دَاوُدَ وَالنَّسَائِيُّ وَالذَّارِمِيُّ وَأَحْمَدُ وَالْحَاكِمُ وَابْنُ جِبَانَ وَالْبَيْهَقِيُّ وَالطَّبْرَانِيُّ وَفِي رِوَايَةٍ مُسْلِمٍ وَغَيْرِهِ قَالَ: مَا أَدِنَ اللَّهُ لَشَيْءٍ مَا أَدِنَ لِلنَّبِيِّ حَسَنَ الصَّوْتِ يَتَغَنَّى بِالْقُرْآنِ يَجْهَرُ بِهِ

Quyidagi hadis Qur'onni tarannum bilan o'qishlik nafaqat insonlarga,

balki Alloh taoloning O'ziga ham mahbub bo'lishligiga misol bo'la oladi:

Abu Hurayra roziyallohu anhu Nabiy sollallohu alayhi va sallamdan rivoyat qiladi: “Alloh Nabiyning Qur'onni tag'anniy bilan o'qiganiga quloq solganchalik boshqa narsaga quloq solmagan” (Buxoriy, Muslim, Abu Dovud, Nasoiy, Dorimiy, Ahmad, Hokim, Ibn Hibbon, Bayhaqiy va Tabaroniy rivoyati. Muslim va boshqalar rivoyatida: “Alloh chiroyli ovozli payg'ambar Qur'onni tag'anniy bilan ovoz chiqarib o'qiganiga quloq solganchalik boshqa narsani eshitmagan”, deyilgan).

عَنْ أَبِي مُوسَى الْأَشْعَرِيِّ رَضِيَ اللَّهُ عَنْهُ قَالَ: اسْتَمَعَ رَسُولُ اللَّهِ صَلَّى اللَّهُ عَلَيْهِ وَسَلَّمَ قِرَاعَتِي مِنَ اللَّيْلِ فَلَمَّا أَصْبَحَتْ قَالَ: يَا أَبَا مُوسَى اسْتَمَعْتُ قِرَاعَتَكَ اللَّيْلَةَ لَقَدْ أُوتِيتَ مِرْمَارًا مِنْ مِرْمِيرِ آلِ دَاوُدَ قُلْتُ: يَا رَسُولَ اللَّهِ لَوْ عَلِمْتُ مَكَانَكَ لَحَبَّرْتُ لَكَ تَحْبِيرًا. رَوَاهُ الْحَاكِمُ وَابْنُ جِبَانَ وَالْبَيْهَقِيُّ وَسَنَدُهُ صَحِيحٌ.

Abu Muso Ash'ariy roziyallohu anhudan rivoyat qilinadi. U zot aytadi: “Rasululloh sollallohu alayhi va sallam tunda qiroatimni tinglabdilar. Tong otgach u zot: “Ey Abu Muso, kecha tunda qiroatinga quloq tutdim. Senga Dovud oilasi naylaridan biri berilgan ekan”,- dedilar. Shunda men: “Ey Rasululloh, agar sizning borligingizni bilganimda sizni yana ham hayratga slogan bo'lardim”,-dedim”. (Hokim, Ibn Hibbon va Bayhaqiy rivoyat qilgan. Rivoyat sanadi sahih).

Yana bir hadisga etiboringizni qaratamiz:

عن معاوية بن قرة قال : سمعت عبد الله بن مغفل يقول : قرأ رسول الله ؟ عام الفتح في سيره سورة الفتح Muoviya على راحلته فرجع فيها قال معاوية : لولا أنني أكره أن يجتمع الناس علينا لحكيت قراءته . متفق عليه ابن Qurra rivoyat qiladi:”Men Abdulloh ibn Mag'falning shunday deganini eshitdim:”Rasululloh (sollallohu alayhi vasallam) fath yili ulovlari ustida ketayotganlarida Fath surasini ohang bilan qiroat qildilar”,-Muoviya aytadi-Agar





atrofimizga odamlar to'planishini karih ko'rmaganimda, u zot (sollallohu alayhi vasallam)ning qiroatlarini o'qib berardim".

Bu hadisi shariflarda ham Qur'on tilovatida uni ovoz bilan ziynatlash, tag'anniyning zarur omillardan ekanligi ko'rsatilgan.

Bu hadisda Rosululloh s.a.v hattoki ulovda bo'lishlariga qaramay tilovat qilishni go'zal ohangda bo'lishini istadilar

FOYDALANILGAN ADABIYOTLAR:

1. Qur'oni karim.
2. Shayx Muhammad Sodiq Muhammad Yusuf. Tafsiri hilol. 6-juz.
3. Hadis va hayot – Qur'on fazilatlarini kitobi Shayx Muhammadsodiq Muhammadyusuf. "Sharq" nashriyot-matbaa aksiyadorlik kompaniyasi.
4. Shayx Abdulaziz Mansur. Qur'oni karim ma'nolarining tarjima va tafsiri. – T.: "Sharq" nashriyot-matbaa aksiyadorlik kompaniyasi, 2014.



ФУНКЦИЯ ЭНДОТЕЛИЯ У ПАЦИЕНТОВ С ГОЛОВОКРУЖЕНИЕМ НА ФОНЕ ГИПЕРТОНИЧЕСКОЙ ЭНЦЕФАЛОПАТИИ

Баходиров Жахонгир Шавкатжон угли

Клиник ординатор СамГМУ Самарканд Узбекистан

ЦЕЛЬ РАБОТЫ: исследование функции эндотелия у пациентов в межприступном периоде вестибулярного синдрома, страдающих гипертонической энцефалопатией.

МАТЕРИАЛ И МЕТОДЫ Обследованы 45 пациентов (15 мужчин и 30 женщин) в межприступном периоде вестибулярного головокружения, получающих лечение на базе Клиники СаГМУ г. Самарканд. Средний возраст пациентов исследуемой группы составил $56,2 \pm 3,1$ года. В первую группу (23 человек) включены пациенты с первой стадией гипертонической энцефалопатии, во вторую (22 человек) – пациенты со второй стадией энцефалопатии. Контрольная группа состояла из 10 пациентов с гипертонической энцефалопатией без вестибулярного головокружения и была сопоставима по половому и возрастному критериям и включала первую и вторую стадии энцефалопатии. Исследование вазорегулирующей функции эндотелия проводилось по методу D.S. Celermajer et al. (1992). Измерения диаметра плечевой артерии осуществляли с помощью линейного датчика 7 МГц на ультразвуковой системе «Medison SonoAce X8». Толщину слоя интима-медиа определяли на задней стенке общей сонной артерии. Обработка полученных данных проводилась с помощью программы Statistica 10.0.

РЕЗУЛЬТАТЫ ИССЛЕДОВАНИЯ У больных основной группы в ответ на манжеточную пробу была зафиксирована эндотелийзависимая вазодилататорная реакция. Из них у пациентов I группы величина вазодилататорной реакции была однотипно направленной и составляла 11,7%, а во второй группе – 7,1%, но при этом у 2 из 22 человек реакция фактически отсутствовала и ещё у 2 была парадоксальной, т. е. отмечена вазоконстрикция. Это даёт возможность выявить наличие эндотелиальной дисфункции сосудистой стенки. В контрольной группе только у 31% пациентов наблюдалось снижение вазодилататорной реакции на величину от 8,8 до 9,6%. У 56% всех обследованных пациентов наблюдалось увеличение толщины слоя интима-медиа сосудистой стенки. В контрольной группе она была у 31%, в первой группе – у 43,2%, во второй группе – у 86,4% пациентов.



ЗАКЛЮЧЕНИЕ У пациентов с первой стадией гипертонической энцефалопатии в межприступном периоде вестибулярного синдрома отсутствуют изменения эндотелиальной функции, а у людей со второй стадией дисфункция эндотелия определяется достоверно. Однако структурные изменения слоя интима-медиа развиваются гораздо раньше, чем функциональные расстройства эндотелия.

ЛИТЕРАТУРА:

1. Рахманов К. Э. и др. Результаты хирургического лечения больных узловым зобом //Завадские чтения. – 2017. – С. 145-148.
2. Тияков А. Б. и др. Использование лапароскопических технологий в лечении хилезного перитонита //Роль больниц скорой помощи и научно исследовательских институтов в снижении предотвратимой смертности среди населения. – 2018. – С. 155-156.
3. Хакимов Э. А. и др. Оценка эффективности профилактики и лечения синдрома полиорганной недостаточности у тяжелообожженных //Журнал Неотложная хирургия им. ИИ Джанелидзе. – 2021. – №. S1. – С. 65-66.
4. АЧИЛОВ М. Т. и др. МЕТОДЫ ЛЕЧЕНИЯ ТРАВМАТИЧЕСКИХ ПОВРЕЖДЕНИЙ ПЕЧЕНИ //Т [a_XW [i [S US S_S^ [ÿe YfcS^ . – Т. 34. – С. 174.
5. Даминов Ф. А. и др. Синдром кишечной недостаточности и его коррекция у тяжелообожженных //Журнал Неотложная хирургия им. ИИ Джанелидзе. – 2021. – №. S1. – С. 20-21.
6. Даминов Ф. А. и др. Диагностика и лечение интраабдоминальной гипертензии при ожоговом шоке //Журнал Неотложная хирургия им. ИИ Джанелидзе. – 2021. – №. S1. – С. 19-20.
7. Даминов Ф. А. и др. Особенности лечебного питания для ранней профилактики желудочнокишечных осложнений у обожженных //Журнал Неотложная хирургия им. ИИ Джанелидзе. – 2021. – №. S1. – С. 21-21.
8. Даминов Ф. А., Рузибоев С. А. ПРИМЕНЕНИЕ ЗОНДОВОЙ ПИТАНИЙ-В ПРОФИЛАКТИКЕ ЭРОЗИВНО-ЯЗВЕННЫХ ПОРАЖЕНИЙ ЖЕЛУДОЧНО-КИШЕЧНОГО ТРАКТА У ТЯЖЕЛООБОЖЖЁННЫХ //Advances in Science and Technology. – 2020. – С. 15-16.
9. Юсупов Ш. А. и др. Отдаленные результаты оперативного лечения узловых образований щитовидной железы //Здобутки клінічної і експериментальної медицини. – 2017. – №. 1. – С. 80-84.





10. Даминов Ф. А. и др. Хирургическая тактика лечения диффузно-токсического зоба //Академический журнал Западной Сибири. – 2013. – Т. 9. – №. 1. – С. 21-21.

11. Даминов Ф. А. и др. Хирургическая тактика лечения диффузно-токсического зоба //Академический журнал Западной Сибири. – 2013. – Т. 9. – №. 1. – С. 21-21.



ЎЗБЕКИСТОН СУҒУРТА СОҲАСИНИ РИВОЖЛАНТИРИШДА БОШҚАРУВ МУАММОЛАРИ ВА ЕЧИМЛАРИ.

И.ф.д., профессор Иминов Т.К
Абдимўминова С.Т.

Ривожланган мамлакатлар иқтисодий ривожланиш жараёнида суғурта соҳасининг аҳамияти юқори ўрин эгаллайди. Суғуртанинг давлат томонидан тартибга солиниши ва ўз-ўзини бошқаришнинг оптимал нисбати соҳанинг бугунги ривожланиш даражасини белгилайди. Жаҳон тажрибасида давлат назоратининг икки ҳил усули мавжуд бўлиб, булар административ бошқарув ва иқтисодий усуллардир. Административ бошқарув тизими суғурта қонунчилиги асосида давлат назоратини ўрнатиши тушунилади. Иқтисодий усуллар эса билвосита усул ҳисобланиб суғурта соҳасига молия тизимининг бошқа соҳалари орқали билвосита таъсири тушунилади, мисол учун солиқа тортиш, Марказий банк сиёсати ва бошқалар. Ўзбекистон суғурта соҳасини ҳар иккала усул орқали бошқарилишини кўришимиз мумкин.

Умуман олиб қаралганда, давлат томонидан тартибга солиш суғурта компанияларини лицензиялашга асосланади, бунда суғурта турлари бўйича фаолият юритиш белгиланади. Жаҳон амалиётида, хусусан Ўзбекистон суғурта бозорида ҳам, суғурта фаолияти ҳаёт ва ҳаёт бўлмаган суғурта тармоқларидан иборат. Давлат назоратини амалга оширишда иккита усули мавжуд, булар административ бошқарув усуллари ва иқтисодий усуллар. Административ бошқарув тизими суғурта қонунчилигига асосланади ва суғурта назорати органи томонидан амалга оширилади. Иқтисодий усуллар билвосита усул ҳисобланиб суғурта бозорига молия тизимининг бошқа тармоқлари орқали таъсир этиши ҳисобланади (солиқа тортиш, Марказий банк сиёсати ва бошқалар).

Давлат томонидан тартибга солиш суғурта компанияларини лицензиялашга асосланади, бунда суғурта турлари бўйича фаолият юритиш белгиланади. Жаҳон амалиётида, жумладан Ўзбекистонда ҳам, суғуртани ихтисослашган ҳаёт ва ҳаёт бўлмаган суғурта тармоқларига бўлинади. Суғурта фаолиятини бу каби тармоқларга ажартиш ривожланган мамлакатлар суғурта тажрибасида кўп йиллар мобайнида шаклланган бўлиб, кейинчалик қонуний тус олган ва унинг асосий мақсади шахснинг соғлиғи ва ҳаёти билан боғлиқ суғурта турларининг кафолатини таъминлашга қаратилган.



Ўзбекистон мустақиллик даврларининг илк босқичларида суғурта бозорини бошқаришда либераллаштириш жараёни тезлашиб кетди ва натижада бозор бошқарувининг давлат томонидан тартибга солиш механизми суғурта соҳасида ўз позицияларини бўшаштира бошлади, асосий эътибор ўз-ўзини бошқаришга қаратилди. Бироқ, ўз-ўзини бошқариш бундай эркинликка етарли тайёр эмаслиги кўриниб қолди. Бу, энг аввало, улар ўртасидаги соғлом рақобатнинг носоғлом шаклига ўтишида намоён бўлди. Хусусан, ваколатли органнинг суғурталовчилар фаолиятига қонуний асосда белгиланган кўрсаткичларни чеклаб экстенсив кўрсаткич ҳисобланган йиллик ўсиш сурати орқали баҳо бериши бозорда носоғлом рақобатни авж олдирди. Суғурта тарифларини белгилашда молиявий барқарорлик тушунчалари иккинчи планга ўтиб, демпинг сиёсати устунлик қила бошлади. Бу мижоз учун ўта фойдали ҳисобланасада, шуни унутмаслик керакки, суғурта компанияси мажбуриятларини бажаришида уни қоплай олиш салоҳияти муҳимдир. Бунда албатта актуар ҳисоблар ёрдамида суғурта операциясини ва фойда даражасини таҳлил қилиш зарур. Мижозга жуда оз маблағ ҳисобига ўз рискларини суғурта ҳимояси билан қоплаш имкониятини бериш билан бир қаторда суғурталовчининг молиявий имкониятларини назардан четда қолдириш мумкин эмас. Чунки компания тўпланган мукофотдан ўз харажатларини қоплаши, эҳтимоли кўзда тутилган суғурта ҳодисаларини ёпиш учун етарли миқдорда захиралар шакллантириши, ташкилотни кенгайтириш учун маблағ жамғариши, қолаверса, фойда кўриб ўз таъсисчиларига дивидендлар тўлаш имкониятига эга бўлмоғи лозим. Суғурталовчи оладиган маблағ шу мақсадларга етарли бўлиши шарт. Афсус, бугунги кунда бозорда фаолият юритаётган суғурта ташкилотларининг аксариятида молиявий имкониятни таҳлил қилиш етарли эмас. Бу, ўз навбатида, суғурта қопламасини тўлай олмасликка, фаолият рентабеллигининг пасайиши ва оқибатда суғуртанинг халқ ўртасида обрўи тушиб кетишига сабаб бўлмоқда. Киритилган инвестицияларга берилаётган дивидендлар кўламининг пастлиги эса соҳанинг инвестицион жозибadorлигини тушириб юбормоқда.

Давлат томонидан тартибга солиш ва ўз-ўзини бошқариш тизими ўртасида ривожланишнинг ҳар палласи учун оптимал нисбат бўлиши, бу нисбат ўта зукколик билан кузатиб турилиши ва унинг кўрсаткичлари аста-секинлик билан ўз-ўзини бошқариш фойдасига ўзгариши лозим. Аммо, охириги ўн йилликда бунинг акси кузатилди. Ўз-ўзини бошқаришнинг бош элементи бўлмиш Ўзбекистон суғурта бозорининг профессионал иштирокчилари уюшмасининг фаолияти сусайиб бормоқда. Йирик компанияларнинг бу





ҳолатни ўнглаш бобида қилган ҳаракатлари натижа бермади. Компаниялар ҳатто Уюшмага аъзолик бадалини тўлашдан ҳам ўзини четга ола бошлади.

Шундай экан, мамлакатда суғурта муносабатлари мажмуаси қандай кўринишда бўлмоғи керак деган савол туғилади.

Биринчи навбатда носоғлом рақобат яратилишига йўл қўйилмаслик зарур. Суғурта бозорининг яна бир жиддий муаммоси суғурта агентлари фаолияти ва уларга тўланаётган ҳақ миқдори билан боғлиқ. Очигини айтганда, бозордаги аксарият нохушликлар, ҳатто коррупция белгилари шу асосда пайдо бўлмоқда. Бу масалалар Ўзбекистон Республикаси Молия вазирлиги томонидан тасдиқланган “Суғурта агентлари тўғрисида”ги низом орқали меъёрлаштирилган. Мазкур низом 2003 йил қабул қилинган бўлиб, ўтган давр мобайнида унинг кўп бандлари эскирган, уларнинг амал қилиши жиддий нуқсонлар келиб чиқишига сабаб бўлмоқда. Айтиш жоизки бу борада регуляторнинг изчил сиёсати мавжуд эмас. Суғурта компанияларининг инвестициявий қобилияти самарали ишламайди. Республика ялпи ички маҳсулотда суғуртанинг улуши узоқ йиллардан буён 0,3-0,6 фоиздан ошмаяпти. Ҳолбуки, бу кўрсаткич Марказий Осиёнинг бошқа давлатларида анча юқори. Бу борада ваколатли орган ҳамда бозорни ўз-ўзини бошқариш тизими томонидан тегишли сиёсат шакллантирилиши лозим.

Бундан ташқари, мамлакат суғурта бозори қайта суғурталаш салоҳияти етарли қувватга эга эмас. Шу сабаб катта рисклар қайта суғурталаш учун чет эл компанияларига бериб юборилмоқда. Бу эса, ўз навбатида, катта валюта маблағларининг хорижга чиқиб кетишига сабаб бўлмоқда. Мазкур муаммонинг ечими битта, яъни мамлакатда қудратли қайта суғурта компаниясини ташкил этиш керак. Бунинг учун давлат ва суғурта компаниялари молиявий имкониятларини қўшиш мақсадга мувофиқ.

Суғурта фаолиятида актуар ҳисоб-китобларга амал қилинмаслиги сабаб кўп нохушликлар юзага келмоқда. Натижада, суғурта ҳодисасига тўловлар кўп ҳолларда амалга ошмай қолаяпти. Оқибат, суғурталанувчилар томонидан соҳа ташкилотларига нисбатан кескин эътирозлар билдирилишига ҳамда уларга нисбатан ишончсизлик пайдо бўлишига сабаб бўлмоқда. Бугунги кунда бозорда мавжуд носоғлом рақобат сабабли, мунтазам равишда дивиденд тўлайдиган ҳамда суғурта қопламаларини сўзсиз ва ўз вақтида амалга оширадиган суғурта ташкилотлари сонини бармоқ билан санаш мумкин. Аслида эса, бунинг акси бўлиши керак. Соҳада фаолият юритаётган ҳар бир суғурта ташкилоти барча мажбуриятларини ўз вақтида ва тўлиқ миқдорда бажариши шарт. Хорижий амалиётда актуарийлар фаолияти қонуний



меъёрлар билан ўрнатилади ёки амалиётдан келиб чиқиб шаклланган. Бунда актуарийлар бир вақтнинг ўзида суғурта компаниясининг ходими бўлиши билан бирга менежментдан қатъий назар бевосита регуляторга ҳисоб беради. Бунда, ПҚ 4412-сонли Президент қарори билан белгиланган 2019-2020 йилларда Ўзбекистон Республикасининг суғурта бозорини жадал ривожлантириш бўйича Йўл харитасида суғурталовчиларнинг юқори турувчи бошқарув органларига тўғридан тўғри бўйсунадиган, шунингдек, суғурталовчи тўлов қобилиятининг йўқлиги аломатлари ва нормативларнинг бузилганлиги аниқланган тақдирда ваколатли давлат органига бевосита мурожаат қилиш ҳуқуқига эга бўлган, суғурта ташкилотларида алоҳида актуарий штатини ташкил қилишни назарда тутувчи «тайинланган актуарий» институтини жорий этиш ечимини кутаётган муҳим вазифа ҳисобланади.

Суғурта соҳасини қийнаб келаётган яна бир муаммолардан бири — бу бозор учун кадрлар тайёрлаш ва уларни қайта тайёрлаш тизимининг кучсизлигидир. Олий ва ўрта ўқув юртларида соҳа учун кадрлар тайёрлаш сон ва сифат жиҳатдан талабга жавоб бермайди, вилоятларда эса жуда кам. Суғуртачилар уюшмаси қошида ташкил этилган соҳа ходимлари малакасини ошириш курслари ҳам маблағ йўқлигидан ўз фаолиятини тўхтатиб қўйди.

Биз суғурта бозорида мавжуд муаммоларнинг айримларигагина тўхталиб ўтдик. Шу ўринда суғурта соҳасида хорижий тажрибани қўллаган ҳолда меъёрий-ҳуқуқий асосни тубдан такомиллаштириш, суғурта ташкилотларининг капиталлашув даражасини ошириш ва шу асосда уларнинг тўлов қобилиятини мустаҳкамлаш, суғурта бозорида ўз-ўзини бошқариш тизими учун бутунлай янги механизмларни яратиш, мижозларга тўла қулайлик яратиш, соҳада замонавий ахборот технологияларини кенг қўллаш, соҳани кадрлар билан таъминлаш борасида тегишли ишларни амалга ошириш, соҳада носоғлом рақобатга чек қўйиш ва сифатли суғурта хизматларини кўрсатиш тизимини жорий қилиш, мамлакат аҳолиси, шу жумладан чекка ҳудудларда яшовчиларга суғурта хизматларини тўлақонли кўрсатиш тизимини йўлга қўйиш ўта аҳамиятлидир.

Бу борада давлат регулятори ҳамда бозорни ўз ўзини бошқариш тизими қанчалар имкониятга эга. Бизнингча, энг аввало бошқарувнинг бу икки йўналишини зудлик билан қайта ислох қилишдан бошлаш лозим. Давлат регулятори суғурта бозоридан бир мунча ажралиб қолган. Холбуки бозор учун ўта талабчан, шу билан бирга компаниялар манфаатларини изчил ҳимоя қила оладиган регулятор зарур. Регулятор ҳисобланган Молия вазирлиги Суғурта бозорига нисбатан “Қолдиқ фаолият” сифатида қарамоқда. Кўплаб МДХ



давлатларида регуляторлик вазифаси Марказий банкка юклатилган. Регулятор ва ўз-ўзини бошқариш тизими компаниялар учун салмоқли аҳамиятга эга бўлиши лозим.

Хорижий амалиётга кўра давлат томонидан тартибга солишнинг энг аҳамиятли жиҳатларидан яна бири бу суғурта қоидалари ва шартномларининг намунавий шакллари ҳамда суғурта тарифлари бўйича чегараларнинг белгиланиши ҳисобланади. Бундан асосий мақсад, суғурта шартларини бир қолипга келтириш ва суғурта тарифлари бўйича демпинг сиёсатни олдини олишдан ва шу йўл билан суғурталанувчи манфаатларин ҳимоя қилиш ҳамда суғурталовчининг рақобат шароитида тўлов қобилиятини йўқотишини олдини олишдан иборат.

Давлат томонидан амалиётга пруденциал назорат жорий қилинмас экан, давлат назорат органлари компания молиявий ҳолати билан боғлиқ муаммоларда аралашуви зарур бўлиб қолади. Ўзбекистонда пруденциал нормативларга риоя этиш “Суғурта фаолияти тўғрисида”ги Қонуннинг 48-моддасида келтирилган.

Давлат томонидан тартибга солишнинг яна бир муҳим жиҳати бу суғурталовчининг инвестиция фаолиятини назорат қилишдир. Айниқса, суғурта захиралари ҳисобига амалга оширилаётган инвестиция тартибини қаттиқ назоратини ўрнатиш зарурий чора ҳисобланади. Бу борада, давлат томонидан тартибга солишда суғурталовчилар активларни жойлаштиришга оид талаблар, инвестиция фаолиятига оид талаблар, суғурта захираларини ҳисоблаш усуллари ва шакллантириш тартибини Суғурта назорати халқаро ассоциациясининг асосий суғурта тамойиллари ва стандартларини инобатга олган ҳолда такомиллаштириш муҳимдир.

Хулоса қилиб, суғурта бозорининг ҳозирги ривожланиш тенденциясини ҳисобга олган ҳолда давлат томонидан тартибга солиш ва ўз-ўзини бошқаришни рационал нисбатини таъминлашда қуйидагиларни муҳим деб ҳисоблаймиз:

-носоғлом рақобат яратилишига йўл қўймаслик, бу билан суғурталовчиларнинг даромадларини таъминлаш ва бозор ҳажмининг асоссиз тушиб кетишининг олдини олиш;

-меъёрий ҳужжатларда назарда тутилган суғурта агентлари тўғрисидаги низомни ишлаб чиқиш вазифасининг ижроси сифатида:

- суғурта профессионал иштирокчилар уюшмаси таркибида Ягона ўқитиш марказини ташкил қилиш ва агентларни сертификатлаш;





- аттестациядан ўтган ва сертификатланган агентларнинг ягона базасини ташкил қилувчи махсус интернет сайтни жорий қилиш;

- тайинланган актуарий институтини жорий этиш бўйича меъёрий ҳужжатларни ишлаб чиқиш;

- мамлакатда қудратли қайта суғурта компаниясини ташкил этиш, бунда давлат ва суғурта компаниялари молиявий имкониятларини қўшиш;

- суғурта компаниялари молиявий барқарорлигини назорат қилишда халқаро стандартларга мослашиш ва бунда халқаро директив Solvence II га асосланиш;

- суғурта операцияларида кэшбек амалиётини қонунийлаштириш орқали суғурта операциялар назоратини юритиш;

- хорижий тажриба асосида лицензиялашда суғурта қоидаларига ва суғурта тарифларига қатъий чегаралар ўрнатиш ва намунавий шартлар белгилаш, бунда чегаралар ва намунавий шартларни малакавий мутухассисларни жалб қилган ҳолда жаҳон тажрибаси ҳамда миллий менталитетни ҳисобга олиб ва актуар ҳисоблар асосида ишлаб чиқиш.



THE ROLE OF SPORTS IN EDUCATION OF PERFECT PERSONALITY

Kadirov Shaxrux Ne'matovich

Senior teacher of Bukhara State University

Rahimboyev Rustamjon Abdurahmonovich

Student of Bukhara State University

Instilling love for physical education and sports begins from childhood. A healthy generation means a healthy country. The goal of education is all the abilities in the body of students while ensuring their healthy growth, their brains and bodies preparation for the cocktail, as well as for the defense of the homeland. According to Abdulla Awlani, it is necessary to train the body in order to have a healthy mind, good morals and knowledge. Physical training has a great effect on people, strengthens their health, increases the ability to work, and training a long body is necessary and helps. Sport is a means of training and maintaining strength at any age. A healthy generation refers to people who are both physically and spiritually mature, hardy, able to work, with advanced culture. The nation, which is bringing up a generation with such unique qualities, looks to the future with open eyes, bright eyes, and great confidence. Today, in our independent country, our compatriots who are showing off the sport of our republic to the world are increasing day by day. In our country, a perfect ground has been created for the development of physical education and sports, as well as for the formation of a healthy generation. A healthy child is the joy of parents. There is not a single parent in the world who does not wish for their child to be healthy, strong, resilient, and fit! A child cannot become healthy, strong, resilient, and healthy on its own. In the growing organism, it is necessary to learn how to adapt to the changing conditions of the external environment in time. Children tolerate heat and cold easily, they are much less likely to suffer from colds, pneumonia, and do not suffer from rickets. As a result of exercise, the heart becomes stronger, the activity of the respiratory organs and the nervous system, metabolism improves.

There are simple (morning gymnastics) and complex (training in selected types of sports) forms of physical training for children.

1. Morning gymnastics
2. Morning special gymnastics
3. Physical minutes
4. General physical training
5. Participation in competitions



6. Take a walk
7. Fitness exercises
8. Hygena
9. Action games
10. Sports games

Which form of training should be used depends on the child's health, age and individual characteristics, physical fitness and inclination. Morning gymnastics: Parents the first part of the day they should start with morning gymnastics. This is intended the goal is for the child to transition from a sleep state to a state of endurance supply of the nervous and muscular system of the body to increase productivity, to keep it fresh during the day is to increase the possibility. Morning exercises pay attention to the hygienic condition of the room before starting must Room air purity, cleanliness and moderate temperature serves to make physical exercises effective and useful for the child's body. It is advisable to do morning gymnastics for 10-15 minutes. During this time, 7-8 exercises are performed and all muscle groups (arms, body, legs) are involved. To achieve high results, all family members (parents and children) must do the exercises together.

The main components of morning gymnastics should include:

- A) Walking on tiptoes while standing (1-1.5 minutes)
- B) Light jogging while standing (3-5 minutes)
- C) Exercises for neck, shoulder and arm muscles
- G) Exercises for trunk muscles
- D) Jumping movements and walking.

It is recommended to repeat each exercise at least 10 times.

Exercises in a rhythm and with light breathing is done. In spring, summer and autumn, exercises can be held outdoors, on sports grounds. Including running the duration of the exercises in the open air lasts 8-10 minutes. After the exercise, 1-2 minutes of walking and general mobility exercises are performed. Then special morning gymnastics begins with breathing regulation exercises. The age and individual characteristics of children are taken into account when performing special morning gymnastics exercises in the family. Attention is paid to: strengthening the child's health, training their body parts, developing the basic types of movements, creating conditions for the development of activities that keep children refreshed and prevent them from getting tired. To develop the small muscles of the fingers, to develop some skills of walking and movement. The following is recommended as a special form of gymnastics: Crawling. Crawl to the desired distance, under the seat





and ring, 1m. climbing long stairs with the help of adults and in it to develop the small muscles of the fingers, to develop some skills of walking and movement.

The following is recommended as a special form of gymnastics:

1. Crawling. Crawl to the desired distance, under the seat and ring, 1m. length ladder with the help of adults exit and exit.

2. Walking. Walking without support in a straight direction on a board lying on the ground, on a sidewalk, on an inclined (10-15 cm raised) board, climbing and descending on a level 10 cm high. The floor is on the ground or at a height of 5-10 cm being able to walk over a rope, beam or board.

3. Running. Running in the right direction.

4. Use of sports equipment: rolling a ball and a ball from a small hill, throwing it forward and up.

Physical minutes usually last 5-6 minutes at home and end with 4-5 exercises focused on the muscle group that carries the static load. Also, physical minutes are focused on improving the condition of tired muscles in the musculoskeletal system and restoring their functional state. General physical training can be done under the guidance of parents or independently, and does not have to be based on a specific rule or instruction. It is not recommended to immediately run and jump long, run 100 m or perform acrobatic exercises without having a certain physical fitness. Any physical training consists of 3 parts.

1. Preparation

2. Main

3. Finisher

During the preparatory phase, exercises are performed to help coordinate the circulatory and respiratory organs and the locomotor system. During the initial preparation, the elasticity and elasticity of bone joints, muscles and ligaments change, and the body temperature increases. The main part of the training is focused on solving a number of tasks. Including: strength, endurance, speed, agility, physical qualities such as flexibility and running techniques, walking, jumping, throwing and many other movement skills and abilities are practiced. The exercises in the final part are focused on bringing the body to a calm, pre-work state. Free walking, slow running, and relaxing exercises help this. Therefore, physical culture and sports occupy a large place in the children's study, work and leisure schedule. Physical education is necessary for the harmony of the mental, physical, and spiritual development of a person. Through physical education, it helps to instill feelings such as national pride and pride in the life of the people and





creates the necessary opportunities for all-round physical training. After all, a healthy child is the joy of parents.



HARBIY XIZMATCHILAR ONGIDA AHLOQIY TARBIYANING SHAKLLANISH MEZONLARI O'ZBEKISTON RESPUBLIKASI QUROLLI KUCHLARIDA AHLOQIY TARBIYA. HARBIY AHLOQNING ASOSIY TUSHUNCHALARI

Xakimov Ziyod Zaidovich
IIV Akademiyasi Saf qismi kurs boshlig'i

Annotatsiya: *Ushbu maqolada harbiy xizmatchilarning axloqiy qoidalariga rioya qilishi, harbiy xizmatchining Vatanga muxabbati va harbiy qasamyodga sodiqligi haqida so'z boradi. Shaxsning odob-axloqi, tarbiyasi va fazilatlari uning axloqiy madaniyatini ko'rsatadi. Harbiy axloq harbiy jamoalardagi ma'naviy-ruxiy o'zgarishlarda, ijtimoiy munosabatlar jarayonida, o'zaro nizomiy munosabatlarda shakllanib borishining asosiy shartlari keltirilgan.*

Kalit so'zlar: *vatanparvarlik, mardlik, axloqiy tarbiya, buyruq, harbiy burch, jangovar o'rtoqlik, axloqiy ong, axloqiy amaliyot, axloqiy munosabatlar.*

KIRISH

Qism va bo'linmalarda asosiy qoidalar va tartibni tashkil qilish Umumharbiy nizomlar bilan qat'iy belgilanadi. Qurolli Kuchlar Ichki xizmat nizomi harbiy xizmatchiga o'z davlati Konstitustiyasiga va qonunlariga katiy rioya qilish, Umumharbiy nizomlar talablarini bajarish vazifasini yuklaydi. Umumharbiy nizomlar, shuningdeq harbiy burchni bajarishda rostgo'y, intizomli, mard va jasur bo'lish, oqilona tashabbuskorlikni namoyon etish, komandir (boshliq)larga so'zsiz buysunish va ularni jangda himoya qilish, harbiy qism Jangovar Bayrog'ini avaylab-asrashni talab qiladi.

Qurolli Kuchlar Umumharbiy nizomlarida bayon etilgan ushbu va boshqa vazifalar, talablar shaxsiy tarkib faoliyatining huquqiy asosini yaratadi, harbiy xizmatchilar harakati, shuningdek, komandir qarorlarining huquqiy me'yorlarini ta'minlab beradi.

Komandirning qarori va buyruqlarida jangchilarning kundalik amaliy faoliyatidan ko'zlangan maqsad, ularga erishish yo'llari va usullari, ichki tartib, kun tartibi, moddiy va texnik ta'minot, qo'shin xizmatini tashkil etish va o'tash tartibi, shaxsiy tarkib hayoti hamda faoliyati bilan bog'liq boshqa masalalar belgilanadi.

Buyruq - bu buysunuvchi uchun qonun. U so'zsiz, aniq va belgilangan muddatda bajarilishi kerak, deb ta'kidlanadi Intizom nizomida. Buyruqning bajarilmasligi, tinchlik vaqtida ham, urush vaqtida ham eng og'ir harbiy jinoyat sifatida baholanadi.



Mamlakatimiz Prezidenti SH.M.Mirziyoev rahbar siyosiy etukligi, yuksak axloqiyligi, munosibligi, tashabbuskor, ijodkor va yangilikka intiluvchanligi bilan ajralib turishi kerak, deb bir necha bor bejiz ta'kidlamagan. Bularning barchasi Qurolli Kuchlarimiz ofisterlariga ham bevosita taalluqlidir. Hayot, harbiy xizmat, mintaqadagi harbiy-siyosiy vaziyatning xarakteri harbiy kadrlarimizdan g'oyaviy toblanganlik va siyosiy etuklik, milliy istiqlol g'oyasiga sadoqat, yuksak kasbiy mahorat, intizomlilik va ijrochilik, jangovar texnika va qurol-aslahani mukammal bilish, murakkab sharoitlarda qism va bo'linmalarni boshqara olish, irodalilik va tashkilotchilik qobiliyati, shaxsiy tarkib bilan ishlay olish, respublika rahbariyati, Mudofaa vazirligi qo'ygan har qanday vazifani bajarishga shaylik, xalqi, Vatani va Prezidentiga, Harbiy qasamyodi, harbiy burchiga sadoqatni talab etadi.

Jamiyat rivojlanishi tarixida ijtimoiy mehnat taqsimotining paydo bo'lishi, mehnatning bir turi bilan band bo'lgan kishilar guruhlarining kasb-hunar jihatidan ajralib chiqish va tashkil etish usullariga qarab, ularda muayyan turdagi harakatlar va ruhiy ko'nikmalar vujudga keladi. Axloqni bir kasb-hunarning ijtimoiy hayotda tutgan o'рни va vazifalariga qarab bir necha turga ajratish mumkin: o'qituvchilik ixtisosiga qarab — pedagog axloqi; tibbiyot ixtisosiga qarab — shifokor axloqi; huquqni muhofaza qilish ixtisosiga qarab — yurist axloqi; Qurolli Kuchlar ixtisosiga qarab — harbiy axloq va boshqalar.

Harbiy xizmatchilar axloqi — vatanparvarliq mardliq eng zamonaviy jang qurollari va vositalarini bilish, har qanday sharoitda qo'llay olish, jangovar o'rtoqlik qoidalariga sodiq bo'lib, jang maydonlarini tashlab ketmasliq Harbiy qasamyodga sodiq qolib, harbiy burchni hayotining so'nggi daqiqalariga qadar bajarish kabi xususiyati bilan ajralib turadi.

Harbiy xizmatchilarning axloqiy qoidalari Harbiy qasamyod va Umumharbiy nizomlarda o'z ifodasini topgan. Harbiy xizmatchilar axloqining jamiyat rivojida tutgan o'рни mazkur mamlakat aholisining tinch-totuv yashashlari uchun har tomonlama sharoit yaratib berish, ya'ni ularni tashqi xavf-xatar - dushman tajovuzidan himoya qilish bilan belgilanadi.

Harbiy xizmatchilar axloqi murakkab tuzilishga ega bo'lib, axloqiy ong, axloqiy amaliyot va axloqiy munosabatlardan tashkil topgan uch qismdan iborat.

Harbiy xizmatchilarning axloqiy ongi - xizmat jamoalarining manfaatlariga mos keluvchi axloqiy tushuncha, g'oya, qarash, ishonch, tuyg'u kabi hissiyotlar tizimidan iborat bo'lib, bu ularning jamiyatdagi, kundalik turmushdagi, xizmat faoliyatidagi xatti-harakatlari, his-tuyg'ulari va odatlarida, siyosiy, huquqiy, axloqiy, estetik qarashlari, kechinmalari shaklida namoyon bo'ladi. Ya'ni, ular Vatanga bo'lgan muhabbat, vatanparvarlik, burchga sadoqat, jamiyat oldida mas'ullik, milliy iftixor,



vijdon, or-nomus, qadr-qimmat, g'ypyp, ezgulikka intilish, g'amxo'rlik, samimiyat hissiyotlaridir.

Axloqiy amaliyot — kundalik faoliyatda aniq bir maqsaddan ko'zlangan tegishli vositalar, insoniylikka mos keluvchi ishonch, o'zaro hurmat, xushmuomalalik, samimiyat, kun tartibiga qat'iy rioya qilish, komandir va boshliqlar buyruqlarini o'z vaqtida bajarish va boshqalarni o'z ichiga qamrab oladi.

Axloqiy munosabatlar — harbiy jamoalar va harbiy xizmatchilar o'rtasida amal qilinadigan qonunlar, nizomlar va buyruqlarda o'z ifodasini topgan axloqiy me'yorlar bilan chegaralangan aloqalar va ta'sirlarda namoyon bo'ladi. Axloqiy munosabatlar boshliqlar va buysunuvchilar, kattalar va kichiklar, xizmat lavozimlari va unvonlari teng bo'lgan harbiy xizmatchilar o'rtasidagi o'zaro munosabatlar va muloqotlardan tashkil topadi.

Axloqiy kodekslar, qoidalar va me'yorlarning kelib chiqish tarixiga nazar tashlasak, kasbiy axloqlar tizimi borligining guvohi bulamiz. Kasbiy axloqiy me'yorlar zaminida kasbning ijtimoiy-iqtisodiy kelib chiqishiga qarab, uning sharoitlari, nizom va qoidalari hamda jamiyatning moddiy va ma'naviy hayoti mujassamlangan.

Kasbiy axloq umuminsoniy me'yorlar bilan chambarchas bog'liqdir. Unda umuminsoniy axloq me'yorlari va qoidalariga tayangan holda insonlarning turli ijtimoiy sohalardagi faoliyati namoyon bo'ladi. Shuning uchun ham kasbiy axloq umuminsoniy me'yorlarga qo'shimcha talablar qo'yadi.

O'zbekiston Respublikasi Qurolli Kuchlarida Harbiy xizmat axloqi xalqimizning o'n ming yilliklar davomida to'plagan urf-odatlarini, an'analari, axloqiy me'yorlariga tayangan holda harbiy xizmatni tashkil qilish va o'tash jarayonlarida harbiy xizmatchilarning axloqiy tarbiyasi shakllanadi.

Harbiy xizmatchining Vatanga muhabbati, ma'naviy mas'uliyati, or-nomusi, g'ururi va boshqa jihatlari kasbiy faoliyatning shart-sharoitlari, tashkil qilinishi, huquqiy asoslari va yo'l-yo'rig'ini belgilab beradi hamda kundalik faoliyati jarayonida aniq va yaqqol ko'zga tashlanadi. Kasbiy axloqning ijtimoiy vazifasi - harbiy burch va majburiyatlarni bajarishning ma'naviy-axloqiy sharoitini yaratishdir.

Harbiy xizmatni tashkil qilishning huquqiy-me'yoriy hujjatlari va yo'riqnomalarida boshqa umuminsoniy axloqiy talablardan farqli o'laroq mutaxassis uchun maxsus aniq talablar qo'yiladi. Shu bilan birga, axloqiy me'yorlar bir tizimga keltirilib, qonun, nizom, buyruq va ko'rsatmalarda qat'iy belgilab qo'yiladi.

Harbiy xizmatning vazifalari, umuminsoniy axloqiy me'yorlarning talablari harbiy xizmatchilar faoliyatining o'ziga xos ko'rinishi bo'lib, kasbiy ehtiyojlarni to'ldiradi hamda an'ana, marosim va ko'nikmalar, harbiy xizmatga bog'liq ichki va tashqi fazilatlar, kishining o'ziga xos xususiyatlarida namoyon bo'ladi.



Vatanparvarlik, mardlik, jasurlik, botirlik, qat'iyatlilik, insonparvarlik harbiylarga xos xususiyatlardir. Undan tashqari, qonunlar, buyruqlar, Harbiy qasamyod va Umumharbiy nizomlar talablari harbiy xizmatchilar axloqiy tarbiyasi shakllanishida katta ahamiyat kasb etadi. Shuningdek, kundalik xizmat faoliyatini tashkil etish, xizmatni o'tash, jangovar va dala mashg'ulotlari, jangovar navbatchilik kabi harbiy xizmatga xos bo'lgan jarayonlar ham asosiy o'rin egallaydi.

Shaxsning odob-axloqi, tarbiyasi va fazilatlari uning axloqiy madaniyatini ko'rsatadi. Harbiy axloq harbiy jamoalardagi ma'naviy-ruhiy o'zgarishlarda, ijtimoiy munosabatlar jarayonida, o'zaro nizomiy munosabatlarda shakllanib boradi.

Qurolli Kuchlarimiz harbiy xizmatchilari o'z axloqini o'zbek xalqining ma'naviy merosi va qadriyatlari, do'stlik, o'rtoqlik, insonparvarlik, axloqiy teranlik, mardlik, samimiylik, insoflilik, diyonatlilik, rostguylik, xalollik, or-nomus, poklik, vazminlik, ota-ona va kattalarni hurmat qilish, mehnatsevarlik, o'tmishga hurmat, iymonlilik va boshqa axloqiy fazilatlari bilan boyitib borishadi.

Harbiy xizmat boshqa kasblardan o'zining vazifalaridan kelib chiqqan jihatlari bilan ajralib turadi. Ya'ni, qonun-qoidalar, qat'iy xizmat tartibi, buyruq berish va bajarish, vatanparvar bo'lish kabi omillarga tayanadi. Harbiy xizmat, bu - Vatan himoyachisining kasbidir. Vatanning mustaqilligi, suvereniteti, hududiy yaxlitligi, xavfsizligi, xalqimizning tinch-osuda hayotini himoya qilishdir.

Shunday ekan, ularning sharaflari va muqaddas burchlari harbiy xizmatchilar oldiga alohida axloqiy talablar qo'yadi. Vatanparvarlik, insonparvarlik, xalqparvarlik, millatparvarlik kabi Vatan himoyachisiga xos bo'lgan axloqiy me'yorlarni shakllantirishni taqozo etadi va harbiy xizmatchilarning xizmati jarayonida takomillashib boradi. Shu bilan birga, qahramonlik, mardlik, jasurlik, botirlik, o'zaro ko'makdoshlik kabi xususiyatlar ham harbiy xizmatchilarga xosdir.

Mamlakatimiz Prezidenti - Qurolli Kuchlarimiz Oliy Bosh Qo'mondoni SH.M. Mirziyoev aytganidek, biz bugun armiyamizni haqiqatan ham mutlaqo yangicha, zamonaviy negizda, avvalambor, yuksak ma'naviy asosda tashkil qilmokdamiz. Ma'naviyat, ma'rifat, odob-axloq, tartib-intizom, vatanparvarlik, askariy do'stbirodarlik xususidadir. Aynan ma'naviy sog'lomlik, axloqiy tozalik yangilanishga va taraqqiyotga keng yo'l ochib beradi. Bunday jamiyatda Qurolli Kuchlar xalqning jon-tani, mamlakat mustaqilligi, uning hududiy yaxlitligi, tinch hayoti va yaratuvchilik mehnatining kafolati, yoshlarni ma'naviy-axloqiy tarbiyalashnint katta maktabi bo'lib qolaveradi.

Ma'naviy-axloqiy tarbiya qator jihatlarga ega bo'lib, ko'proq shaxsning emostional-ruhiy hislatlariga aloqador sifatlarini shakllantirish va rivojlantirishga



ta'sir ko'rsatadi. Shu bois jangchi Vatan himoyachisi uchun zarur bo'lgan quyidagi sifatlarni o'zida mujassamlashtiradi:

-jangchilarga xos hissiyot, tasavvur, xarakter jihatlarini shakllantirish va rivojlantirish imkonini beruvchi tarix, madaniyat, san'at, etika hamda estetika sohasidagi belgilangan bilimlarni;

-ushbu bilimlar doirasida ma'naviy-axloqiy sifatlarni, ehtiyojlar, shaxsiy xulq-atvorlarni shakllantirish va takomillashtirishni.

Xalq tarixi - millat ma'naviy kuchi va axloqiy sog'lomligining yorqin manbaidir. Uni chuqur o'rganish ma'naviy me'yor hisoblanmish mardlik, intizomlilik, halollikdir. Shu bilan birga, sotqinlik qilmaslik kabi sifatlarni shakllantirishning negizidir.

Bizga mamlakatimizning muqaddas ramzlari bo'lmish Davlat gerbi, Davlat bayrog'i, Davlat madhiyasi juda qadrlidir. Ular ma'naviyatimizning muhim ramzlari hisoblanib, cheksiz hurmat va faxr-iftixor tuyg'usini tarbiyalaydi.

Bizning boyligimiz, mustaqilligimiz hamda ajoyib kelajakka ishonchimizning bosh manbai ona erimizdir. Buyuk ajdodlarimiz hoki yotgan ushbu muqaddas zaminga muhabbat ma'naviyatning bitmas-tuganmas bulog'i bo'lib xizmat qiladi. Ona erimizni qo'riqlash - muqaddas va sharafli majburiyatdir.

Bugungi O'zbekiston jangchisi To'maris, Shiroq, Spitamen, Muqanna, Temur Malik, Jaloliddin Manguberdi, Amir Temur singari buyuk ajdodlarimizning qahramonliklarini e'zozlaydi va sharaf bilan munosib davom ettiradi.

O'zbekiston jangchisining burchi — ajdodlar an'analarini e'zozlash, munosib davom ettirish va boyitish, mustaqil Vatanimiz xavfsizligi uchun shaxsan javobgarlik hissini sezish, Vatan himoyachisi degan yuksak nomni sharaf bilan oqlash, Harbiy qasamyod va Umumharbiy nizomlar talablariga qat'iy rioya qilishdir.

Ma'naviy-axloqiy tarbiyasi mukammal askar hayotini xatarga qo'yib bo'lsa-da, safdoshidan yordamini ayamaydi, uning uchun xuddi o'z tug'ishgan aka-ukasidek qayg'uradi.

O'zbekiston jangchisi uchun milliy qadriyatlarimiz va ajdodlarimizning jangovar an'analariga sodiq bo'lish, shu bilan birga, eng zamonaviy talablar va andozalarga mos keladigan armiyamiz jangovar shayligini oshirishga hissa qo'shish ulkan ahamiyatga ega.

Mamlakatimiz mudofaa qobiliyatini yuksaltirish, har qanday vaziyatda ham murakkab sinovdan sharaf bilan chiqish harbiylardan nafaqat jismoniy tayyorgarlikni, balki yuksak aql-idrok, intellektual salohiyat, alohida ruhiy-ma'naviy xususiyat va fazilatlarga ega bo'lishni, eng zamonaviy qurol-yarog'lar sir-asrorlarini puxta egallashni taqozo etadi. Bu, o'z navbatida, Qurolli Kuchlarimiz shaxsiy



tarkibining ma'naviy-axloqiy tarbiyasi, mustahkam irodasi, fidoyiligi, ona yurtga mehr-muhabbati va sadoqatiga so'zsiz bog'liqdir.

O'zbekiston Respublikasi Qurolli Kuchlarida jangovar tayyorgarlikni va shaylikni oshirishda hamda harbiy iitizomni mustahkamlashda axloqiy tarbiyaning alohida o'rni bor. Prezidentimiz Islom Karimov aytganidek, «Harbiy islohotlar harbiy xizmatchilarni ma'naviy-axloqiy tarbiyalashni, professional tayyorgarligini va qayta tayyorlashni tashkil etishning butun tizimini qaytadan ko'rib chiqishni ko'zda tutadi. Bu - jangchilarimizda Vatanga muhabbat va sadoqatni, yuksak ma'naviy fazilatlar va mustaxham irodani tarbiyalashga, professionalizmni, a'lo jangovar tayyorgarlikni ta'minlashga qaratilishi lozim».

Ma'naviy-axloqiy tarbiyaning asosiy maqsadi - harbiy xizmatchilar ongida vatanparvarlik tuyg'ularini shakllantirish va singdirish, buyuk ajdodlarimizning boy madaniy-tarixiy meroslari bilan faxrlanish, an'analarga sodiqlik, milliyligimizni anglash, ular qalbida ona-Vatanga muhabbat, sadoqat ruhini qaror toptirish va doimo o'z burchlarini munosib o'tash uchun tayyorlashga qaratilgan.

Harbiy axloqning quyidagi asosiy tushunchalarini ko'rsatish mumkin:

1. Harbiy burch;
2. Harbiylarning axloqiy mas'uliyati;
3. Harbiy qahramonlik;
4. Harbiy intizom;
5. Talabchanlik va ijrochilik;
6. Mardlik;
7. Jonkuyarlik;
8. Jangovar o'rtoqlik va boshqalar.

Harbiy burch - bu O'zbekiston Respublikasi har bir fuqarosining sharaflı burchidir. Konstitustiyamizning 52-moddasida «O'zbekiston Respublikasini himoya qilish - O'zbekiston Respublikasi har bir fuqarosining burchidir. Fuqarolar qonunda belgilangan tartibda harbiy yoki muqobil xizmatni o'tashga majburdirlar» degan so'zlar mustahkamlangandir.

Bundan kelib chiqadiki, Vatanni, uning mustaqilligi va hududiy yaxlitligini, fuqarolarning tinch-osoyishta hayoti va xavfsizligini himoya qilish O'zbekiston Respublikasi har bir fuqarosining konstitustiyaviy burchi va muqaddas vazifasidir. Biz Qurolli Kuchlarda xizmat qilishni sharaflı burch deb ataymiz. Chunki, ona-yurtning himoya qilish qadim-qadimdan sharaflı ish, deb hisoblab kelingan.

Bu bilan xalq va davlat tomonidan Vatan himoyasi bo'yicha fuqarolarga yuklangan va yuklanayotgan alohida mas'uliyat ta'kidlangan. Konstitustiyamizning 125-moddasida «O'zbekiston Respublikasi Qurolli Kuchlari O'zbekiston



Respublikasining davlat suvereniteti va hududiy yaxlitligini, aholining tinch hayoti va xavfsizligini himoya qilish uchun tuziladi», deb yozib qo'yilgan. Vatan himoyachisi oldiga O'zbekiston Konstitustiyasi qo'yayotgan bu sharafl va mas'uliyatli vazifalarni bajarish, har bir harbiy xizmatchining sharafl burchi hisoblanadi.

Harbiy qahramonlik - bu mardlikning yuksak ko'rinishi bo'lib, jangchining Vatan dushmanlari bilan qurolli kurashda yuksak jangovar faollik va ma'naviy mas'uliyati tarzida namoyon bo'ladi.

Biz uzoq vaqt davomida Vatanimizda o'zligimizga begona bo'lib yashadik. Bugungi hurriyatimizga erishgunimizga qadar ming-minglab ziyoli, xalqni etaklovchi bobolarimiz shahid ketishdi.

Mana shu ulkan baxtimizni ko'ra olmayotgan, erkimiz, tinchligimizga rahna solmoqchi bo'layotgan manfur dushmanlar ham bu haqiqatni anglab etishgan bo'lsa ajabmas. Chunki, sarhadlarimizga qora niyat bilan qadam bosgan ekstremistik guruhlarning tuprog'imizda it o'limini topganligi hech kimga sir emas. Buni Bo'stonliq va Yangiobodagi, Sariosiyo va Uzun tumanlaridagi janglar tafsilotidan ham bilsak bo'ladi. Bu janglarda yigitlarimiz qaxramonliklar ko'rsatib, dushmanni tormor qilishdi.

Mardlik - bu insonning chidamlilik, uddaburonlik, qatiyatlilik qobiliyatini xarakterlaydigan ma'naviy-jangovar sifatidir.

Jangovar o'rtoqlik - bu jangovar jamoaning jipsligi va jangovarlik qobiliyatiga ta'sir etuvchi ma'naviy-huquqiy norma hisoblanadi. Uning asosiy xarakterli jihatlari o'zaro elkadoshlik, o'qishda va xizmatda o'zaro ko'makdoshlik kabilarda namoyon bo'ladi.

Askariy o'rtoqlik o'zbekistonlik jangchilar uchun ularning xizmat va o'zaro munosabatlaridagi o'zgarmas qonun bo'lib, Qurolli Kuchlardagi eng ajoyib udumlardan biri hisoblanadi. Vatan himoyasi uchun bo'lgan barcha urush va to'qnashuvlarda ular mislsiz mardlik va jasorat, fidokorlik va matonat, askariy jipslik va jangda ko'makdoshlik namunalarini ko'rsatganlar.

O'zbekiston Respublikasi Qurolli Kuchlarining Ichki xizmat nizomida «Harbiy xizmatchi askariy birodarlikni e'zozlashga, o'z hayotini ayamasdan o'rtoqlarini xavf-xatardan qutqarishga, ularga so'z va ish bilan yordam berishga, har birining ornomusi va qadr-qimmatini hurmat qilishga, o'ziga va boshqa harbiy xizmatchilarga nisbatan ko'pollik va tahqirlashlarga yo'l qo'ymaslikka, ularni noloyiq qilmishlardan tiyib qolishga majburdir», deb yozilgan.

Jangchilar xizmat faoliyatlarida askariy o'rtoqlikning muhimligini idrok etishlari uchun eng avvalo umumiy tarzda bo'lsa ham, ularni askariy o'rtoqlikning tarixiy ildizlaridan voqif qilish zarur.



Vatan mustaqilligi va milliy manfaatlari uchun olib borilgan jang maydonlarida shakllangan askariy o'ртоqlik - asrlar qa'ridan bizgacha etib kelgan jangovar an'analardan biridir. U bizgacha xalqimiz qahramonona o'tmishining o'chmas yulduzi sifatida etib keldi.

Buyuk sarkarda Amir Temur janglarda jangchilarning do'stligi, ularning o'zaro yordam va ko'makdoshligini yuksak qadrlagan. «O'zing o'lsangda, o'rtog'ingni qutqar!» shiorini oldinga surgan. Bu shior o'sha davrda ham, keyinchalik ham Vatan himoyachilarining shiori bo'lib qoldi.

Askariy o'ртоqlik jangovar an'ana, axloqiy tamoyil hamda jangchilar hayot tarzi va xizmatining o'ziga xos hislati sifatida insoniyat tarixidagi eng dahshatli ikkinchi jahon urushida sinovdan o'tdi.

O'zbekiston Respublikasi Qurolli Kuchlarining jangchilari askariy o'ртоqlik an'anasini mustahkamlashmoqda va asrab-avaylashmoqda. Do'stiga, safdoshlariga yordamga kelish, o'z hayotini ayamasdan ularni har qanday xavf-xatardan olib chiqish an'anasi vaqt o'tishi bilan nafaqat o'z aksini saqlamoqda, balki yangi qirralar bilan boyib bormoqda.

Taktik o'quv mashg'ulotlari va o'quv sinflarida, poligonlar va tankodromlarda, zangori osmonda — askariy o'ртоqlik yuksak jangovar mahorat, mustahkam intizom va tashkilotchilikka erishishni taqozo etayotir. Bu borada bo'linmaning hayoti va jangovar o'quvidan ko'plab misollar keltirish mumkin. Har bir harbiy jamoa - qism va bo'linmadan tortib O'zbekiston Qurolli Kuchlarini butunlay ahil jangovar oila darajasida saqlash - muhim vatanparvarlik vazifasidir.

Harbiy intizom - bu qonunlar va harbiy nizomlar bilan o'rnatilgan tartib va qoidalarga barcha harbiy xizmatchilar tomonidan qat'iy va aniq rioya qilinishidir.

Harbiy intizom zamirida davlatimiz qonunlari, Qurolli Kuchlarimiz nizomlarida mustahkamlangan xalq irodasi ifodalanadi.

Xalqimizning halol mehnati, jipsligi, uyushqoqligi va intizomi nafaqat islohotlarning belgilangan yo'nalishlarini muvaffaqiyatli amalga oshirish, shuningdek, xalq farovonligi, uning umumiy va huquqiy madaniyatini yuksaltirish imkonini ham yaratadi.

Vatan himoyasi sharaflig va muqaddas burch. Bu so'zlar zamirida juda katta ma'no va mazmun bor. Vatan, bu — ajdodlarimiz yashagan, biz yashayotgan muqaddas zamindir. Shuning uchun, uni ko'z qorachig'imizdek asrab-avaylashimiz ham qarz, ham farzdir.

Tarixdan ma'lumki, yurtimiz boshiga og'ir sinovli kunlar tushganda uning ozodligi, tinchligi va osoyishtaligini himoya qilishga qodir mard farzandlari ko'ksini qalqon qilib yovga qarshi chiqdilar. Vatan ozodligi yo'lida jon fido qilgan



ajdodlarimizning qahramonliklari bugungi kunda barchamizni ona yurtimizni qadrlashga, tinch va osoyishta hayotimizni munosib himoya qilishga da'vat etib turibdi.

Shu o'rinda Prezidentimiz SH.M. Mirziyoevning «Milliy armiyamiz - mustaqilligimizning, tinch va osoyishta hayotimizning mustahkam kafolatidir» nomli risolasidagi quyidagi fikrlarini keltirib o'tish joizdir: «Xalqimizning eng ishonchli tayanchi va suyanchi, faxri va iftixori bo'lish milliy armiyamizni barpo etish davlatimiz va jamiyatimiz, Vatanimizning taqdiriga befarq qaramaydigan har qaysi insonning muqaddas burchiga aylanishi zarur».

Bugungi kunda ulg'ayib kelayotgan yosh avlod O'zbekiston Respublikasi Qurolli Kuchlarida xizmat qilishni o'zlarining muqaddas va sharafli burchi deb bilishlariga erishish, ularning ongiga vatanparvarlik, o'z burchiga sodiqlik, Vatani, xalqi va Prezidentiga sadoqat kabi tuyg'ularni singdirish asosiy vazifalardandir. Armiyamiz safida xizmat qilishga har bir yosh ongli ravishda, yuksak mas'uliyatni his etgan holda kelishiga erishmog'imiz kerak.

Milliy armiyamiz saflarida xizmat qilayotgan harbiylar harbiy xizmatni shunchaki majburiyat emas, balki Vatan va xalq oldidagi, buyuk ajdodlarimiz va oila a'zolari oldidagi, muqaddas burch, deb bilishlari, bunday sharafli va mashaqqatli vazifani bajarayotganlaridan g'ururlanishlari, Vatan himoyachisi degan nomga dog' tushirmasliklari lozim.

Armiyamiz saflaridagi harbiy xizmatchilar nafaqat yuksak jismoniy tayyorgarlikka ega bo'lishlari, shu bilan birga yuksak aql-zakovat, mustahkam iroda va ruhiy jihatdan yaxshi tayyorgarliklari bilan ham ajralib turishlari kerak.

Buning uchun harbiy xizmatchilar o'zlarining ma'naviyati, tafakkuri va ongiga milliy istiqloq g'oyasini chuqur singdirib, har qanday ma'naviy qashshoqlikka yo'l qo'ymasliklari lozim.

«Vatanga xizmat - oliy sharaf» degan so'zlar har bir harbiy xizmatchining shioriga aylanishi, har bir harbiy xizmatchi mana shunga qat'iy amal qilmog'i shart.

O'zbekiston Respublikasi Konstitustiyasida «O'zbekiston Respublikasini himoya qilish - O'zbekiston Respublikasi har bir fuqarosining burchidir» deyilgan. Vatan himoyasi - muqaddas burch. Bugungi kunda Qurolli Kuchlarimiz saflarida xalqimizning minglab farzandlari o'z burchlarini sharaf bilan ado etmoqdalar.

Burch - insonga ob'ektiv, ya'ni mehnat qilish, xizmatni o'tash, ijtimoiy hayot qoidalariga rioya qilish, davlat mulkini saqlash, atrof-muhitga ehtiyotkorona munosabatda bo'lish, Konstitustiya va qonunlarga bo'ysunish, boshqa insonlarning huquqi, erkinligi, sha'ni va g'ururini hurmat qilish singari jihatlarni o'zida mujassamlashtirgan tushunchadir.



Harbiy burch - ofister, serjant va askarlar uchun muhim ma'naviy mezon bo'lib, ularning barcha xatti-harakatlari, vatanga sadoqati, o'z majburiyatlarini vijdonan bajarishlari, jangovar mahoratlarini muntazam takomillashtirishlari, Umumharbiy nizomlar va Harbiy qasamyod talablarini so'zsiz bajarishlaridir.

Bularning barchasi harbiy xizmatchilarga ulkan mas'uliyat yuklaydi. Bu - Vatan himoyasi, uning suvereniteti va hududiy yaxlitligini, xalqning tinch va osoyishta hayoti va xavfsizligini ta'minlash mas'uliyatidir.

Umumharbiy nizomlar talablarini bilish va ularga qat'iy rioya qilish - har bir harbiy xizmatchining burchi va majburiyatidir. Jangchining o'qishi, xizmati, madaniy-maishiy hayoti, qo'yingki, Qurolli Kuchlar shaxsiy tarkibi hayoti va faoliyatining qay bir qirrasini olmaylik, ularning barchasi nizomlarda o'z ifodasini topgan va belgilab qo'yilgan. Aynan shuning uchun ham har bir harbiy xizmatchi Umumharbiy nizomlar talablarini yaxshi bilishi va ularga qat'iy rioya qilishi shart.

Barcha nizomlar Konstitutsiya asosida qabul qilingan bo'lib, Ichki xizmat nizomi, Intizom nizomi, Garnizon va qorovul xizmati nizomi O'zbekiston Respublikasi Prezidentining 1996 yil 9 oktyabrdagi farmoni bilan tasdiqlangan. Ular harbiy xizmatning barcha qirralari va huquqiy asoslarini ochib beruvchi hujjat sifatida harbiy xizmat to'g'risidagi qonunlar majmuasi hisoblanadi. Qurolli Kuchlar Saf nizomi ham harbiy xizmat qonuni hisoblanib, O'zbekiston Respublikasi Mudofaa Vazirining 1996 yil 14 oktyabrdagi buyrug'iga muvofiq amalga kiritilgan.

Nizomlar harbiy xizmatchilarning kundalik hayoti va faoliyatini, madaniy-maishiy turmushini, turli o'quv sharoitlar va jangovar vaziyatlarda xizmatni o'tash tartib-qoidalarini belgilab bergan rasmiy me'yoriy-huquqiy hujjatlardir. Ularda mamlakatimiz rahbariyatining harbiy qurilish, Qurolli Kuchlarni isloh qilish, jangovar shaylikni oshirish masalalari va harbiy intizomni mustahkamlash yo'llari o'z ifodasini topgan.

Umumharbiy nizomlar mamlakatimiz Prezidenti - Qurolli Kuchlarimiz Oliy Bosh Qo'mondoni bevosita rahbarligida ishlab chiqilgan va qonunchilik hujjatlari kuchiga egadir. Umumharbiy nizomlar harbiy xizmatchilarga o'z majburiyatlarini aniq bajarishlarida, turli vaziyatlarda oldiga qo'yilgan jangovar vazifalarni muvaffaqiyatli bajarishiga yaqindan yordam beradi.

O'zbekiston Respublikasi Ichki xizmat nizomi qo'shinlarning barcha kundalik hayoti va faoliyatini belgilaydi, harbiy xizmatchilarning majburiyatlarini aniq ifodalaydi. Oddiy askardan tortib, barcha harbiy xizmatchilar lavozim majburiyatlari darajasini, harbiy xizmatchilar o'rtasidagi munosabatlarni, buyruq berish va uni bajarish tartibi, harbiy axloqiy qoidalar hamda harbiy xizmatchilarning



jamoat joylarida va harbiy jamoada o'zlarini qanday tutishlari lozimligini belgilab beradi.

Harbiy xizmatchi majburiyatlarida harbiy xizmatchini o'z davlati Konstitusiyasiga va qonunlariga qat'iy rioya qilishga, harbiy nizomlarning talablarini so'zsiz bajarishga majburligi belgilab berilgan.

Ichki xizmat nizomining 14-moddasida shunday deyilgan: «Harbiy xizmatchi O'zbekiston Respublikasi himoyachisi oliy unvonini sharafla oqlashga, Qurolli Kuchlarning, o'z harbiy qismining or-nomusi va jangovar shon-shuhratini va o'z harbiy unvoni obro'sini e'zozlashga majburdir».

Intizom nizomi Qurolli Kuchlarda yakkaboshchilik tamoyilini belgilaydi. Intizom nizomining 9-moddasida «Yakkaboshchilikning asosiy prinsipi komandir (boshliq)ning buyruq berish huquqi va uning qo'l ostidagilarning so'zsiz bajarishiga asoslanadi», deb ta'kidlangan.

Harbiy xizmatchilar axloqi — vatanparvarlik, mardlik, eng zamonaviy jang qurollari va vositalarini bilish, har qanday sharoitda qo'llay olish, jangovar o'rtoqlik qoidalariga sodiq bo'lib, jang maydonlarini tashlab ketmaslik, Harbiy qasamyodga sodiq qolib, harbiy burchni xayotining so'nggi daqi-qalariga qadar bajarish kabi xususiyati bilan ajralib turadi. Harbiy xizmatchilarning axloqiy qoidalari Harbiy qasamyod va Umumharbiy nizomlarda o'z ifodasi-ni topgan. Harbiy xizmatchilar axloqining jamiyat rivojida tutgan o'rni mazkur mamlakat axolisining tinch-totuv yashashlari uchun har tomonlama sharoit yaratib berish, ya'ni ularni tashqi xavf-xatar — dushman tajovo'zidan ximoya qilish bilan belgilanadi. Harbiy xizmatchilar axloqi murakkab tuzilishga ega bo'lib, axloqiy ong, axloqiy amaliyot va axloqiy munosabatlardan tashkil topgan uch qismdan iborat.

Xarbiy xizmatchilarning axloqiy ongi — xizmat jamoalarining manfaatlariga mos keluvchi axloqiy tushuncha, qarash, ishonch, tuyg'u kabi xissiyotlar tizimidan iborat bo'lib, bu ularning jamiyatdagi, kundalik turmushdagi, xizmat faoliyatidagi xatti-harakatlari, xis-tuyg'ulari va odatlarida, siyosiy, xuquqiy, axloqiy, estetik qarashlari, kechinmalari shaklida namoyon bo'ladi. Ya'ni, ular Vatanga bo'lgan muxabbat, vatanparvarlik, burchga sadoqat, jamiyat oldida mas'ullik, milliy iftixor, vijdon, or-nomus, qadr-qimmat, g'urur, ezgulikka intilish, g'amxo'rlik, samimiyat xissiyotlaridir.

Axloqiy amaliyot — kundalik faoliyatda aniq bir maqsaddan ko'zlangan tegishli vositalar, insoniylikka mos keluvchi ishonch, o'zaro xurmat, xushmuomalalik, samimiyat, kun tartibiga qat'iy rioya qilish, komandir va boshliqlar buyruqlarini o'z vaqtida bajarish va boshqalarni o'z ichiga qamrab oladi. Axloqiy munosabatlar — harbiy jamoalar va harbiy xizmatchilar o'rtasida amal qilinadigan qonunlar, nizomlar





va buyruqlarda o'z ifodasini topgan axloqiy me'yorlar bilan chegaralangan aloqalar va ta'sirlarda namoyon bo'ladi. Axloqiy munosabatlar boshliqlar va bo'ysunuvchilar, kattalar va kichiklar, xizmat lavozimlari va unvonlari teng bo'lgan xarbiy xizmatchilar o'rtasidagi o'zaro munosabatlar va muloqotlardan tashkil topadi. Axloqiy kodekslar, qoidalar va me'yorlarning kelib chiqish tarixiga nazar tashlasak, kasbiy axloqlar tizimi borligining guvohi bo'lamiz. Kasbiy axloqiy me'yorlar zaminida kasbning ijtimoiy-iqtisodiy kelib chiqishiga qarab, uning sharoitlari, nizom va qoidalari xamda jamiyatning moddiy va ma'naviy xayoti mujassamlangan. Kasbiy axloq umuminsoniy me'yorlar bilan chambarchas bog'liqdir. Unda umuminsoniy axloq me'yorlari va qoidalariga tayangan xolda insonlarning turli ijtimoiy soxalardagi faoliyati namoyon bo'ladi.

Shuning uchun ham kasbiy axloq umuminsoniy me'yorlarga qo'shimcha talablar qo'yadi. O'zbekiston Respublikasi Qurolli Kuchlarida Harbiy xizmat axloqi xalqimizning o'n ming yilliklar davomida to'plagan urf-odatlarini, an'analari, axloqiy me'yorlariga tayangan xolda harbiy xizmatni tashkil qilish va o'tash jarayonlarida harbiy xizmatchilarning axloqiy tarbiyasi shakllanadi. Harbiy xizmatchining Vatanga muxabbati, ma'naviy mas'uliyati, or-nomusi, g'ururi va boshqa jixatlari kasbiy faoliyatning shart-sharoitlari, tashkil qilinishi, xuquqiy asoslari va yo'l-yo'rig'ini belgilab beradi hamda kundalik faoliyati jarayonida aniq va yaqqol ko'zga tashlanadi. Kasbiy axloqning ijtimoiy vazifasi — harbiy burch va majburiyatlarni bajarishning ma'naviy-axloqiy sharoitini yaratishdir. Harbiy xizmatni tashkil qilishning xuquqiy-me'yoriy xujjatlari va yo'riqnomalarida boshqa umuminsoniy axloqiy talablardan farqli o'laroq mutaxassis uchun maxsus aniq talablar qo'yiladi. Shu bilan birga, axloqiy me'yorlar bir tizimga keltirilib, qonun, nizom, buyruq va ko'rsatmalarda qat'iy belgilab qo'yiladi. Harbiy xizmatning vazifalari, umuminsoniy axloqiy me'yorlarning talablari harbiy xizmatchilar faoliyatining o'ziga xos ko'rinishi bo'lib, kasbiy ehtiyojlarni to'ldiradi hamda an'ana, marosim va ko'nikmalar, harbiy xizmatga bog'lik ichki va tashqi fazilatlar, kishining o'ziga xos xususiyatlarida namoyon bo'ladi.

Vatanparvarlik, mardlik, jasurlik, botirlik, qat'iyatlilik, insonparvarlik harbiylarga xos xususiyatlardir. Undan tashqari, qonunlar, buyruqlar, Harbiy qasamyod va Umumharbiy nizomlar talablari harbiy xizmatchilar axloqiy tarbiyasi shakllanishida katta ahamiyat kasb etadi. Shuningdek, kundalik xizmat faoliyatini tashkil etish, xizmatni o'tash, jangovar va dala mashg'ulotlari, jangovar navbatchilik kabi harbiy xizmatga xos bo'lgan jarayonlar ham asosiy o'rin egallaydi.

Shaxsning odob-axloqi, tarbiyasi va fazilatlarini uning axloqiy madaniyatini ko'rsatadi. Harbiy axloq harbiy jamoalardagi ma'naviy-ruxiy o'zgarishlarda, ijtimoiy



munosabatlar jarayonida, o'zaro nizomiy munosabatlarda shakllanib boradi. Qurolli Kuchlarimiz harbiy xizmatchilari o'z axloqini o'zbek xalqining ma'naviy merosi va qadriyatlari, do'stlik, o'rtoqlik, insonparvarlik, axloqiy teranlik, mardlik, samimiylik, insoflilik, diyonatlilik, rostgo'ylik, xalollik, or-nomus, poklik, vazminlik, ota-ona va kattalarni xurmat qilish, mexnatsevarlik, o'tmishga xurmat, iymonlilik va boshqa axloqiy fazilatlari bilan boyitib borishadi. Shuni xulosa qilib aytish joizki Harbiy xizmat boshqa kasblardan o'zining vazifalaridan kelib chiqqan jixatlari bilan ajralib turadi. Ya'ni, qonun-qoidalar, qat'iy xizmat tartibi, buyruq berish va bajarish, vatanparvar bo'lish kabi omillarga tayanadi. Shunday ekan, ularning sharafli va muqaddas burchlari harbiy xizmatchilar oldiga aloxida axloqiy talablar qo'yadi. Vatanparvarlik, insonparvarlik, xalqparvarlik, millatparvarlik kabi Vatan Ximoyachisiga xos bo'lgan axloqiy me'yorlarni shakllantirishni taqozo etadi va harbiy xizmatchilarning xizmati jarayonida takomillashib boradi. SHu bilan birga, qaxramonlik, mardlik, jasurlik, botirlik, o'zaro ko'maqloshlik kabi xususiyatlar ham Harbiy xizmatchilarga xosdir.

XULOSA

Qurolli Kuchlar Garnizon va qorovul xizmati nizomida harbiy xizmatchilarning garnizon va qorovul xizmatini o'tashlarini tashkil etish masalalari bayon etilgan. Ta'kidlash joizki, qorovullik xizmatini o'tash - jangovar vazifani bajarish hisoblanishi nizomda aniq belgilab berilgan.

Qurolli Kuchlar Saf nizomi harbiy xizmatchilarning saf tortish oldidan va safdagi majburiyatlari, saf tortish usullarini bajarish qoidalari, harbiy xizmatchilar, bo'linma va qism saf tortishi, saf ko'riklarini o'tkazish qoidalari o'rgatadi.

Barcha harbiy xizmatchilarning qonuniylikka, huquqiy tartibga so'zsiz bo'ysunishi mamlakatimiz qonunlari, Umumharbiy nizomlarga qat'iy bo'ysunishiga bevosita bog'liq.

Umumharbiy nizomlar talablarini bilish, uning zaruratini anglab etish va qat'iy ijro etish, bu - mustahkam harbiy intizomga poydevor hisoblanmish uch muhim omillardir.

Qurolli Kuchlarning darajasi va taraqqiyoti, zamonaviy jang harakatlari xarakteriga mos bir qancha muhim shartlarning naqadar muvaffaqiyat, faollik va davomiylik bilan hayotga tatbiq etilishiga ham bog'liqdir.

Ushbu shartlar quyidagilardan iborat:

*Birinchi*dan qattiq talabchanlik, ijrochilik va ijro ustidan nazorat harbiy xizmatning tashkiliy tuzilishini paydo qiladi.

*Ikkinchi*dan, xizmatni aniq tashkillashtirish va qat'iy nizomiy tartib. Bular harbiy intizom mustahkamligi, barqarorligining eng muhim shartlaridir. Askarlarga nizomiy



hayot va harbiy xizmat shart-sharoitlari yaratib bermasdan, undan nizom qoidalarini bajarishni talab qilib bo'lmaydi.

Uchinchidan, askarlarning xatti-harakatlariga harbiy jamoaning e'tiborli va talabchan munosabati. Qaerdaki harbiy xizmatchilar yig'ini haqiqatan ham demokratik shaklda bo'lib, unda harbiy xizmatning eng muhim, eng dolzarb masalalari muhokama etilsa, o'sha erda nizom qoidalarini buzishga intiladiganlarga, nizomga zid o'zaro munosabatlarga aslo o'rin bo'lmaydi.

To'rtinchidan, komandirlar ishida ishontirish va majburlash usullarini mohirlik bilan uyg'unlashtirib olib borish.

Tarbiyaning asosi - *ishontirish usulidir*. Komandirning ochiq-oydin, samimiy so'zi, o'z qo'l ostidagilarni anglay olish mahorati, ular bilan samimiy munosabat o'rnatishi - tarbiyaning asosi hisoblanadi. So'z bilan, yanada samarasi ko'proq ish bilan ishontirish mumkin. So'z va ish birligida katta qudrat mavjud. Komandirning shaxsiy namuna ko'rsatishining ham ahamiyati katta.

Bizning asosiy burchimiz - kundan-kunga o'zimizning jangovar mahoratimizni, kasbiy malakamizni oshirish, harbiy intizom, uyushqoqlik va nizomiy tartibni mustahkamlash, o'zimizning, bo'linma va qismimizning jangovar shayligini muntazam yuksaltirib borish, doimiy xushyorlikdan iborat.

Milliy armiyamiz yoshlarning irodasini toblaydigan, ularga oila va maktabda olib ulgurmagan bilim va tarbiyani o'rgatadigan, o'z Vatani, xalqi va Prezidentiga sadoqat, jasorat va matonat maktabi vazifasini o'taydi.

ADABIYOTLAR QO'LLANMALAR:

1. Xarbiy xizmat axloqi.
2. O'zbekiston Respublikasining «Mudofaa to'g'risidagi qonuni» 2001 yil
3. Komandirlar va shaxsiy tarkib bilan ishlash bo'yicha o'rinbosarlariga metodik tavsiyalar. O'zbekiston Respublikasi Mudofaa Vazirligi tarbiyaviy ishlar boshqarmasi.
4. «O'zbekiston Respublikasining Mudofaa Vazirligining infarmatsion blyutenlari.
5. Vatanparvar gazetasi maqolalari.
6. O'zbekiston Respublikasining "Umumxarbiy majburiyat va harbiy xizmat to'g'risida"gi qonuni. Toshkent 2003 y
7. I.Karimov «Vatan sajdagoh kabi muqaddasdir». 1996 yil.
8. O'zbekiston Respublikasi QK «Umumharbiy nizomlari» Toshkent 1996 yil.





9. “Axloqshunoslik” fanidan mustaqil ta’lim uchun uslubiy qullanma, 1995 yil,
Pulatova D.A.

10. Estetika “Nafosatshunoslik” Toshkent 1995 yil, E.Umarov.

