



ЎЗБЕКИСТОН RESPUBLIKASI  
OLİY VA O'RTA MAXSUS  
TA'LIM VAZIRLIGI



ЎЗБЕКИСТОН RESPUBLIKASI  
INNOVATSION  
RIVOJLANISH VAZIRLIGI

# БУХОРО ДАВЛАТ УНИВЕРСИТЕТИ МАГИСТРАНТЛАР ВА ИҚТИДОРЛИ ТАЛАБАЛАРНИНГ “ТАФАККУР ВА ТАЛҚИН”

## МАВЗУСИДАГИ ИЛМИЙ – АМАЛИЙ ОНЛАЙН КОНФЕРЕНЦИЯСИ



2020 йил 15 май

**O‘ZBEKISTON RESPUBLIKASI OY VA O‘RTA  
MAXSUS TA‘LIM VAZIRLIGI**

**BUXORO DAVLAT UNIVERSITETI**

**Ilm-ma‘rifat va raqamli iqtisodiyotni  
rivojlantirish yiliga bag‘ishlangan**

**Magistrantlar va iqtidorli talabalarning**

# **TAFAKKUR VA TALQIN**

**ilmiy maqolalar to‘plami**

**BUXORO – 2020**

### **Tahrir hay'ati:**

- |                  |   |                                                             |
|------------------|---|-------------------------------------------------------------|
| O.X.Xamidov      | - | Iqtisodiyot fanlari doktori, professor                      |
| M.I.Daminov      | - | Pedagogika fanlari nomzodi, dotsent                         |
| O.S. Qahhorov    | - | Iqtisodiyot fanlari bo'yicha falsafa doktori (PhD), dotsent |
| S.Q. Qaxxorov    | - | Pedagogika fanlari doktori, professor                       |
| D.R. Djurayev    | - | Fizika-matematika fanlari doktori, professor                |
| M.Y. Ergashov    | - | Kimyo fanlari nomzodi, professor                            |
| B.N.Navro'z-zoda | - | Iqtisodiyot fanlari doktori, professor                      |
| SH.A. Hayitov    | - | Tarix fanlari doktori, professor                            |
| D.S. O'rayeva    | - | Filologiya fanlari doktori, professor                       |
| S. Bo'riyev      | - | Biologiya fanlari doktori, professor                        |
| SH.R.Barotov     | - | Psixologiya fanlari doktori, professor                      |
| SH.SH.Olimov     | - | Pedagogika fanlari doktori, professor                       |
| A.A. Turayev     | - | Fizika-matematika fanlari bo'yicha falsafa doktori (PhD)    |
| A.R.Hamroyev     | - | Pedagogika fanlari nomzodi, dotsent                         |

### **Mas'ul muharrir:**

*A.A. Turayev – magistratura bo'limi boshlig'i f.-m.f.f.d., (PhD)*

### **Musahhah:**

*S.M.Raximova – magistratura bo'limi uslubshunosi*

*O.G'.To'rayev –magistrant*

*Havola etilayotgan maqolalarning saviyasi va mazmuni uchun mualliflarning o'zlari mas'ul va javobgardirlar.*

*Buxoro davlat universiteti kengashining 2020 yil 5 maydagi 9-yig'ilishida ko'rib chiqilib nashrga tavsiya etilgan.*

## MUQADDIMA

Mamlakatdagi fan va ta'lim tizimida amalga oshirilayotgan samarali islohotlar, yoshlarimizning ta'lim olishlari uchun yaratilayotgan qulay sharoitlar natijasida, yoshlarning oliy ta'lim muassasalari bakalavriat ta'lim yo'nalishlari va magistratura mutaxassisliklarida talaba bo'lish, doktoranturada tadqiqot ishlarini olib borish, xodimlarning o'z mutaxassisliklari bo'yicha malakalarini oshirib borish imkoniyatlarining kengayishi natijasida iqtisodiyot tarmoqlarida faoliyat ko'rsatayotgan oliy ma'lumotli, yuqori malakaga ega xodimlarning ulushi ortib bormoqda. Iqtidorli yoshlarimizga puxta zamonaviy bilimlar berish, ularning intellektual kamol topishlariga sharoitlar yaratib berishga hukumatimiz tomonidan katta e'tibor berilmoqda.

Prezidentimiz Sh.M. Mirziyoyevning quyidagi fikrlari yoshlarimizga berilayotgan katta e'tiborning isbotidir: “Yoshlarimizning mustaqil fikrlaydigan, yuksak intellektual va ma'naviy salohiyatga ega bo'lib, dunyo miqyosida o'z tengdoshlariga hech qaysi sohada bo'sh kelmaydigan insonlar bo'lib kamol topishi, baxtli bo'lishi uchun davlatimiz va jamiyatimizning bor kuch va imkoniyatlarini safarbar etamiz”. Davlat va jamiyat hayotining barcha sohalarini tubdan yangilashga qaratilgan innovatsion rivojlanish yo'liga o'tar ekanmiz, mamlakatimizda ro'y berayotgan jadal o'zgarishlar, jahondagi keskin raqobat sharoitida yangi g'oya va innovatsion yondashuvga tayanib, buyuk kelajagimizni barpo etishni bugundan boshlashimiz zarurligini har birimiz tushunib olishimiz zarur. 2020 yilga yurtimizda “Ilm-ma'rifat va raqamli iqtisodiyotni rivojlantirish yili” deb nom berilishi davlat tomonidan ilm o'rganish va iqtisodiyotimizni rivojlantirish qolaversa innovatsion faoliyatni qo'llab-quvvatlashga katta e'tibor berilishining yaqqol nishonasidir.

Respublika hayotining har bir sohasi va jabhasini rivojlantirishga yoshlarni keng jalb etish, ularning iqtidori, ilmiy salohiyati va shijoatidan unumli foydalanish, zamonaviy texnika va texnologiyalarga bo'lgan qiziqishlarini qo'llab-quvvatlash, ularda ijodiy tafakkur va yaratuvchanlik qobiliyatlarini rivojlantirish hukumatimizning asosiy maqsadlaridan biri hisoblanadi. Yoshlarda chet tillarni, axborot texnologiyalarini mukammal o'rganishga intilish ortishi oqibatida magistratura talabalarining nafaqat mamlakatimiz, balki dunyo miqyosida raqobatbardosh kadrlar bo'lib yetishishlariga zamin yaratdi. Bugungi kun yoshlari milliy istiqlol g'oyasi talablariga mos bo'lib, mamlakatimizning jahon hamjamiyatida tutgan o'rnini yanada mustahkamlashga intilayotgan iqtidor egalaridir. Buxoro viloyati qadimdan yuqori salohiyatli kishilar maskani sifatida dunyoda mashhur bo'lib, ularning davomchilari sifatida puxta bilim egallagan iqtidorli yoshlarimiz davlatimiz taraqqiyotiga o'zlarining munosib hissalarini qo'shib kelmoqdalar.

Ushbu to'plamda ilm-fanda ustozlarning davomchilari bo'lgan, barkamol mutaxassis bo'lish uchun intilayotgan magistratura talabalarining ilmiy qarashlari o'z ifodasini topgan. Keltirilgan maqolalar ilm-fan olamiga endigina kirib kelayotgan yosh tadqiqotchilarning izlanishlarining ilk samarasi bo'lib, bu



natijalarni ommalashtirish, yosh tadqiqotchilarning o'zlarining ilmiy faoliyatlari yo'nalishlari bo'yicha hamkor korxonalar va o'z sohasining yetuk olimlari bilan tanishishlari natijasida, yirik loyihalar ishlab chiqishlari, fan va ishlab chiqarish hamkorligining samarali ko'rinishlarini yuzaga keltirishlari mazkur to'plamni tayyorlashning asosiy maqsadi bo'lib hisoblanadi.

Kelajakda vatan ravnaqi uchun xizmat qilishga chog'lanayotgan yosh, ilmga chanqoq magistratura talabalari orasidan o'z ilmiy maktablariga ega bo'lgan olimlar, xalq xo'jaligining fidoiy xodimlari yetishib chiqishiga ishonamiz.

**O.X. Xamidov**

*Buxoro davlat universiteti rektori, iqtisodiyot fanlari doktori.*

## РАҚОБАТБАРДОШ МУТАХАССИСЛАРНИНГ КАСБИЙ-ПЕДАГОГИК КОМПЕТЕНТЛИГИНИ ШАКЛЛАНТИРИШДА ЎҚУВ ЖАРАЁНИНИ МОДЕРНИЗАЦИЯЛАШ

**О.С.Қахҳоров**

*БухДУ илмий ишлар ва инновациялар бўйича проректор, и.ф.ф.д, (PhD), доцент,*

**Х.Х.Рўзиев**

*БухДУ магистранти*

Олий таълим ислохотлари – энг аввало рақобатбардош мутахассисларни тайёрлаш ва меҳнат бозорига йўналтирилгандир. Ўзбекистон Республикаси Президентининг «Олий таълим тизимини янада ривожлантириш чоратадбирлари тўғрисида»ги қарори узлуксиз таълим тизимини ривожлантириш, мамлакатимизнинг изчил ривожланиб бораётган иқтисодиётини юқори малакали кадрлар билан таъминлаш, барча ҳудудлар ва тармоқларни стратегик жиҳатдан комплекс ривожлантириш масалаларини ҳал қилиш борасида олий таълим тизими иштирокини кенгайтириш йўлидаги яна бир муҳим амалий қадамдир.

Мутахассисларни тайёрлаш сифатини оширишда иқтисодиёт соҳалари ва тармоқларининг иштирокини янада кенгайтириш орқали республика олий таълим тизимида юқори малакали рақобатбардош кадрлар тайёрлашнинг мазмунини мамлакатнинг ижтимоий-иқтисодий тараққиёти истиқболлари, жамият эҳтиёжлари, илм-фан, маданият, техника ва технологияларнинг замонавий ютуқларидан келиб чиққан ҳолда тубдан такомиллаштиришдан иборат.

Жамиятни ривожлантиришдаги замонавий тамойиллар юқори сифатли касбий билимга эга бўлиш имкониятини яратишнинг тубдан янги босқичига ўтишни талаб қилади. Дунё аҳолиси ўртасида кам таъминланганликни бартараф этишдан бошлаб барқарор инсоний ривожланишгача бўлган глобал муаммоларни ҳал этиш мақсадида билимлар яратиш ва алмашишда олий мактабнинг ўрни муҳимдир.

Рақобатбардош мутахассисларни касбий-педагогик шаклантириш олий таълим муассасаларида уларнинг касбий ва шахсий камолотини таъминлаш учун зарур педагогик шарт-шароитларни яратиш, бўлажак ўқитувчиларни тайёрлаш мазмуни ва тузилмасини модернизациялаш, психологик-педагогик шароитларини аниқлаш ҳамда унинг сифатини назорат қилиш ва баҳолаш механизминини ишлаб чиқиш орқали мутахассис компетентлигини шаклантиришнинг асосий мақсадини белгилайди.

Демак, ҳозирги даврда олий таълим самарадорлигини ошириш, рақобатбардош мутахассисларнинг касбий-педагогик компетентлик даражасини ошириш, педагог кадрларни инновацион фаолиятга йўналтириш, олий таълим муассасаларидаги ўқув жараёнига инновацион таълим ва ахборот-коммуникация технологияларини татбиқ этиш, илғор хорижий тажрибаларни тадбиқ этиш, олий таълим тизимини модернизациялашнинг муҳим вазифаларидан бири ҳисобланади.

Олий таълим тизими олдида турган долзарб вазифалардан бири ўқитишда инновацион технологиялар ва ютуқлардан кенг фойдаланиш, уларни ўқув жараёнига жорий қилиб бориш ҳамда ривожланган давлатларнинг ўқитиш тажрибаларини мамлакатимиз таълим тизимига тадбиқ этиш ҳисобланади. Олий таълим тизимини модернизациялаш (ингл. modern – янгиланган, замонавий, тезкор ўсиш) таълим жараёнига нисбатан инновацион ёндашувни талаб этади.

Таълим олувчилар, таълим хизматини талаб этувчилар сифатида олий таълим (бакалавриат, магистратура)нинг барча босқичида маънавий-ахлоқий ва касбий жиҳатдан шахс сифатида шакллантирувчилардир. Давлат таълим стандартлари ва ресурслари воситасида уларнинг сифатли таълим олиши ва касбий тайёрланиши кафолатланади.

Олий таълим муассасалари ресурслари қуйидагилардан иборат:

- молиявий (бюджет ва бюджетдан ташқари манбалардан олинadиган) ресурслар;

- моддий-техника база, лаборатория ва амалий машғулотлар ўтказиш учун зарур бўлган ресурслар;

- компьютер технологияларининг техникавий, математик ва дастурий таъминоти;

- ахборот базаси (дарсликлар ва ўқув қўлланмалари, кўргазма материаллари, жиҳозлар ва ҳ.к.)

Ўқув-тарбия жараёнининг санаб ўтилган компонентлари кадрлар тайёрлаш учун замин яратади. Уларнинг сифати ва рақобатбардошлиги айрим олинган ҳар бир компонентнинг ва умумий заминнинг ривожланганлик даражасига боғлиқдир. Шунга кўра қуйидаги савол юзага келади: ўқув-тарбия жараёни компонентларига қандай талаблар қўйилиши керак?

Бу жараёнга ўз навбатида кўпгина муҳим омилларни жорий этилиши таъсир этади:

- ўқув жараёнини қўллаб-қувватлаш ва унинг муҳити;

- ўқитувчиларнинг руҳий-педагогик тайёргарлиги;

- касбий маълумот манбаи сифатида чет тилларини билиши;

- фанни чуқур билиш, касбий ваколатлилиқ ва иқтидорлиги;

- илмий-методик ва илмий-тадқиқот ишлари янги методик ва билимлар манбалари эгаллаганлиги;

- ўз ишини такомиллаштиришга мунтазам интилиши;

- узлуксиз таълим тизими меъёрий ҳужжатларини яхши билиши;

- компьютер технологиясини эгаллаган бўлиши;

- ахборот базаси ва ресурслар имконларини таҳлил қила олиши.

Тарбиялашнинг таълимдаги сифатга таъсири ўқитувчининг маданияти ва маънавияти, унинг шахсий ҳулқ-атвори ва обрўсига, ватанпарварлик ва бурчни ҳис этишига кўра даражасига хусусиятларига боғлиқ. Таълим олувчилардан эса, юкори маданият, маънавият ва жаҳон миқёсида фикрлашни шакллантириш учун ўқитувчи кенг гуманитар ва инсонпарварона

тайёргарликка, шунингдек ўқув тарбия ишини ташкил қилиш малакасига эга бўлиши лозим.

Таълим муассасасини ривожлантириш сифат режасини ишлаб чиқишда ўқув-тарбия жараёни сифатини ошириш билан боғлиқ йўналишларга эътибор бериш лозим. Булар қуйидагиларни ўз ичига олади:

- ўқитувчи кадрлар малакасини ошириш ва қайта тайёрлаш;
- ўқув-тарбия жараёнини амалга ошириш шароитларини яхшилаш;
- лаборатория ва амалий ишлар учун зарур моддий-техника базасини мукамал таъминланишига эришиш;
- маълумотлар базасини ривожлантириш, янгилаб ва тўлдириб бориш;
- ўқитувчилар ва таълим олувчилар ўртасидаги ўзаро муносабатларда маънавий-руҳий муҳитни яхшилаш;
- таълим олувчилар билими, малакасини объектив назорат қилиш ва баҳолаш тизимини ривожлантириш;
- тарбиявий ишларни такомиллаштириш.

Хулоса қилиб айтадиган, бўлсак ҳозирги глобаллашув жараёнларида рақобатбардош мутахассисларнинг касбий-педагогик компетентлигини шакллантиришда қуйидаги омилларни талаб этади:

- Фан-техника тараққиёти ва ижтимоий-иқтисодий янгиланишни узлуксиз таълим тизимига жорий этиш;
- Бўлажак мутахассисларни мустақил фирклаш ва ишлашда илмий тадқиқот ишларига жалб этиш (реферат, курс иши, битирув малакавий иши бажариш, лойиҳалар ишлаб чиқиш;)
- Олий таълим муассасаларидаги ўқув жараёнини илғор хорижий тажрибаларни ўрганиш;
- Таълим берувчилар ва таълим олувчиларнинг интеллектуал салоҳиятини ошириш;
- Бюджетдан ташқари маблағ топиш ишларини ташкил қилиш;
- Таълимга тизимли ёндашиш кўлами ва муқобиллигини таъминлаш;
- Таълим олувчиларнинг касбий компетентлигини шакллантиришда ижтимоий фаоллик, ижодкорлик кўникмаларини ривожлантиришга хизмат қилувчи шахсга йўналтирилган ўқитишнинг самарали инновацион технологияларини яратиш ва амалиётга татбиқ этиш.

#### **Фойдаланилган адабиётлар:**

1. Ш.М. Мирзиёевнинг 2017 йил 20 апрельдаги “Олий таълим тизимини янада ривожлантириш чора-тадбирлари тўғрисида”ги ПҚ-2909-сонли қарори.
2. Голипов Ў. Қ., Усмонбоева М. Педагогик технологияларнинг татбиқий асослари.– Т.: Фан, 2006. – 262 б.
3. Мирсолиева М.Т., Ҳошимова М. ОТМда ўқув жараёни ва ўқув-услубий фаолиятни модернизациялаш ҳамда инновацион таълим технологияларини жорий этиш// Ўқув-услубий мажмуа. – Т.: БИММ, 2015.



## КОРОНАВИРУС ПАНДЕМИЯСИ ВАҚТИДА ТАЛАБАЛАРГА ТАЪЛИМ БЕРИШГА ТАЪСИР ЭТУВЧИ ОМИЛЛАР

**С.Қ. Қаххоров,**

*БухДУ “Физика” кафедраси профессори*

**С.Х. Қахоров,**

*“Мехнат таълими” кафедраси ўқитувчиси*

**Масофавий таълим.** Бутун дунёда коронавирус пандемияси тарқалишини олдини олиш мақсадида эҳтиёт чоралари кўрилмоқда. Мамлакатимизда ҳам корановирусдан сақланиш учун барча эҳтиёт чоралари кўрилган. Жумладан барча таълим муассасаларида ҳам таълим олиш, таълим бериш, билим олиш-билим бериш жараёнлари ахборот-коммуникация технологиялари асосида онлайн тарзда олиб борилмоқда. Шунингдек олий таълим тизимда онлайн ва масофавий ўқитиш орқали таълим йўлга қўйилди.

Республикамизда олий ва ўрта махсус таълим вазирлиги томонидан масофавий таълимни ташкил қилинишини ва у қандай омилларга боғлиқлигини ўрганиш мақсадида 2002 йилда Малазия давлатига биринчи малака ошириш бўйича гуриҳ юборилган эди. Шу гуруҳда мен ҳам бор эдим. Инсоният йигирманчи аср ниҳоясида бир туркум муаммоларга дуч келдиким, улар бевосита ахборот телекоммуникация соҳасидаги жиддий ўзгаришлар, хусусан ахборот технологияларининг жадал суръатлар билан ривожланишига боғлиқ. Таълим, ишлаб чиқаришнинг турли жабҳаларига янги ахборот коммуникация воситалари кириб кела бошлади. Интернет глобал компютер тармоғини ривожланиши бутун дунё таълим тизимини такомиллаштиришнинг янги йўналишларини очилишига сабаб бўлди. Биринчидан, ўқув муассасаларининг техник таъминотини кескин ўзгариши, дунёвий ахборот ресурсларга кенг йўл очилиши ўқитишнинг янги шакл ва усулларида фойдаланиш заруратини келтириб чиқарди.

Замонавий ахборот ва коммуникация технологиялари воситаларини таълим жараёнига кириб келиши анъанавий ўқитиш усулларида кўшимча равишда янги ўқитиш шакли - масофавий ўқитиш яратилишига омил бўлди. Масофадан ўқитиш давр талабига айланиб таълим тизимини ривожига асос бўлди. Масофавий таълимда таълим олувчи ва ўқитувчи фазовий бири-бирдан ажралган ҳолда ўзаро махсус яратилган ўқув курслари, назорат шакллари, электрон алоқа ва Интернетнинг бошқа технологиялари ёрдамида доимий мулоқотда бўладилар. Интернет технологиясини қўллашга

асосланган масофавий ўқитиш жаҳон ахборот таълим тармоғига кириш имконини беради.

Олий таълим муассасаларида масофавий таълимни жорий этиш коронавирусни кириб келиши ва тарқалишини олдини олиш юзасидан чоратадбирлар тайёрлаш бўйича республика махсус комиссия йиғилишининг 11-сон байонида келтирилган топшириқларни ижросини таъминлаш мақсадида 2020 йил 27 мартда 233 сонли буйруқ чиқарилди. Унга асосан масофавий таълим платформасини яратиш лозим яъни масофадан ўқитиш тизимини яратиш керак. Масофавий таълимни амалга оширишда шу соҳа бўйича малакали мутахассис, етарли моддий техник база ва интернет тизими(телефон,телеграм,сматфон...) компьютер талаб даражасида бўлиши лозим. ОЎМТВ тизимидаги бир қанча олий ўқув юртлири таълим тизимини (2020-2021)ў.й. кредит модуль тизимида амалга оширади. Бу тизимни асосини масофавий ва мустақил ўқитиш ташкил қилади.Масофавий ўқитиш шакиллари (онлайн,вебнет,вебинар,e-learning,дастурлари ва ш.к.) иборат бўлади.

Масофавий ўқитиш барча таълим олиш истаги бўлганларга ўз малакасини узлуксиз ошириш имконини яратади. Бундай ўқитиш жараёнида таълим олувчи интерактив режимда мустақил ўқув-услубий материалларни ўзлаштиради, назоратдан ўтади, ўқитувчининг бевосита раҳбарлигида назорат ишларини бажаради ва гуруҳдаги бошқа “Вертикал ўқув гуруҳи” таълим олувчилари билан мулоқотда бўлади. Масофавий ўқитишда турли хил ахборот ва коммуникация технологияларидан фойдаланилади. Масалан, анъанавий босма усулига асосланган ўқитиш воситалари (ўқув қўлланма, дарсликлар) талабаларни янги материал билан таништиришга асосланса, интерактив аудио ва видео конференциялар маълум вақт орасида ўзаро мулоқотда бўлишга, электрон почта тўғри ва тескари алоқа ўрнатишга, яъни хабарларни жўнатиш ва қабул қилишга мўлжалланган. Олдиндан тасмага муҳрланган видеоматериаллар таълим олувчиларга материалларни тинглаш ва кўриш имконини берса, факсимал алоқа, хабарлар, топшириқларни тармоқ орқали тезкор алмашиши таълим олувчиларга ўзаро тескари алоқа орқали ўқитиш имконини беради.

Юқоридагиларга асосланиб, таълим жараёнига оид айрим терминлар тавсифи ва таърифларни келтириб ўтаемиз.

**Масофавий таълим** - масофавий ўқитишга асосланган таълим.

**Масофавий ўқитиш** - ўзаро маълум бир масофада Интернет технология ёки бошқа интерактив усуллар ва барча ўқув жараёнлари компонентлари -

мақсад, мазмун, метод, ташкилий шакллар ва ўқитиш усулларига асосланган таълим олувчи ва ўқитувчи ўртасидаги муносабат.

**Масофавий ўқитиш тизими** - масофавий ўқитиш шартлари асосида ташкил этиладиган ўқитиш тизими. Барча таълим тизимлари сингари масофавий ўқитиш тизими ўзининг таркибий мақсади, мазмуни, усуллари, воситалари ва ташкилий шаклларига ега.

**Масофавий ўқитишнинг педагогик технологиялари** - танланган ўқитиш концепциясига асосланган масофавий таълимнинг ўқув-тарбиявий жараёнини таъминловчи ўқитиш методи ва услублар мажмуаси.

Университетда малака ошириш маркази томонидан ҳам масофадан ўқитишни жорий қилиш бўйича ишлар амалга оширилмоқда.

**Мустақил таълим.** Талабалар ўқитувчининг бевосита иштирокисиз ёки билвосита бошқарувида у берган вазифа, дарслик асосида индивидуал бажарадиган иши мустақил иш ҳисобланади. Талабаларнинг мустақил иши ўқув жараёнининг ажралмас қисмидир. Ўқув материалларининг талабалар томонидан мустақил ўзлаштирилишини такомиллаштиришмасдан замонавий таълим олдига қўйилган вазифаларни талаб даражасида бажариш мумкин эмас.

Мустақил таълимни амалга оширишда **Ўзбекистон Республикаси Президентининг 2015 йил 12 июндаги “Олий таълим муассасаларининг раҳбар ва педагог кадрларини қайта тайёрлаш ва малакасини ошириш тизимини янада такомиллаштириш чора-тадбирлари тўғрисида”ги ПФ-4732-сонли фармони** ижроси бўйича ташкил этилаётган қайта тайёрлаш курслари ўқув дастурларида албатта мустақил таълим ҳақида махсус мавзулар ўз ўрнини топиши керак;

- талабалар мустақил ишларини самарали бажаришлари учун компютер ва интернет тармоғи билан таъминланишлари зарур;

- талабалар мустақил ишини тўғри режалаштиришмасдан керакли натижаларга эришиб бўлмайди.

Мустақил таълимни фаоллаштиришмасдан олий таълимда талабаларни самарали ўқитишни кўз олдимизга келтириш қийин. Ҳозирги давр мутахассисидан юқори даражадаги тайёргарлик, мустақил равишда қарорлар қабул қила олиш, белгиланган вазифаларни бажариш учун кўп маълумотлар орасидан кераклигини танлаб олиш ва бу маълумотларни қайта ишлай олиш талаб қилинади. Талабаларнинг таълим олишда анъанавий ўқитиш усулидан мустақил фаолиятига катта эътибор бериб бориш асосий етакчи ғоядир. Мустақил таълим талабаларга билим беришда бу талабани ўз ҳолига ташлаб

қўйиш эмас, балки педагог томонидан мунтазам бошқариладиган талабаларнинг мустақил фаолиятидир.

**Талабаларнинг мустақил таълимидан асосий мақсадлар қуйидагилардан иборатдир:**

- янги билим олиш усулларини эгаллаш, жараёнларни мустақил таҳлил қила олиш;
- аудиториядаги машғулотларда олган билимларини мустаҳкамлаш, чуқурлаштириш, кенгайтириш ва тартибга солиш;
- меъёрий-ҳуқуқий актлар, маълумотлар ва махсус адабиётлар билан ишлашни ўрганиш;
- ўқув материалларини мустақил ўрганиш;
- фаоллиги, билим орттириши, ижодий ташаббуси, масъулияти ва тартиблигини ривожлантириш;
- олган билимларини амалиётда қўллай олишни шакллантириш;
- Мустақил фикр юритиш, ўз-ўзини ўстириш, ўзининг режасини амалга оширишни шакллантириш;
- тадқиқот қила олиш қобилиятини ривожлантириш.

Талабалар мустақил таълимнинг асосий вазифаси мустақил равишда маълумотлар топиш усули билан билим олишни ривожлантириш, ўқув жараёнига ижодий ёндашишга фаол қизиқишни шакллантиришдан иборат. Талабалар мустақил равишда курс ишлари, курс лойиҳаси, битирув малакавий иши ва магистрлик диссертацияларини тайёрлаётганларида қўйилган муаммоларни чуқур таҳлил қилиб, ўзларининг мустақил асосланган фикр ва хулосаларини чиқаришлари керак.

**Мустақил таълимнинг самарали бўлиши учун қуйидаги усул ва воситалардан фойдаланиш мақсадга мувофиқ:** кластер, суҳбат, баҳс, тоифалаш жадвали, пинборд, инсерт, “Биламан, билишни хоҳлайман, билиб олдим” жадвали, Т-жадвал, Венн диаграммаси, “Нима учун?”, балиқ скелети ва бошқалар.

**Маъруза дарсларида камида 50% вақтда талаба мустақил ишлаши керак.** Бунинг учун маърузани савол-жавоб-мунозара шаклида ташкил этиш лозим, яъни ўқитувчи янги маълумотни нафақат баён этади, балки қўйилган саволларга жавоб излаб топишни ташкиллаштиради; маърузани савол-жавоб усулида олиб боришда ўқитувчи маъруза давомида бутун курс ёки бўлим бўйича ўқувчиларнинг саволларига жавоб беради;

- анжуман, маъруза, ўқув дастури доирасида илмий-амалий машғулот сифатида, аввалдан белгиланган муаммо бўйича маъруза ва сўзга чиқишлар эшитилади;



- машғулот якунида ўқитувчи маълумотларни тўлдиради ва аниқлик киритади;

- ўқувчиларнинг вақтинча эркин фикр алмашишига рухсат берилади;

- ўқитувчи олдиндан кўзланган хатоликлар қилиб, маъруза якунида талабаларнинг ташҳиси ва қўйилган хатоликлар таҳлили олиб борилади;

- ўқувчиларга саволлар берилади ва уларнинг жавобларидан фойдаланилади.

Талабалар мустақил ишининг мақсади, вазифалари, ташкил этилиши, бошқариш ва назорат қилиш ҳамда баҳолашни таҳлил қилиш натижасида талабаларнинг мустақил ишининг самарадорлигини ошириш учун қуйидаги хулоса таклифларни беришни мақсадга мувофиқ;

- бакалавриат йўналиши талабаларининг ҳафталик умумий юкламаси (аудитория ва аудиториядан ташқари) ҳажми 54 соат қилиб белгиланган бўлиб, мустақил таълим 22 соатни, яъни 40%ни ташкил этади (чет давлатларда эса бу курсаткич 60-70%). Лекин, шунини таъкидлаб утишимиз керакки, фақатгина мустақил соат ҳажмини ошириш билан талабаларнинг мустақил иши самарадорлигини ошириш мумкин эмас;

- сифатли ўтказилган маъруза талабалар мустақил ишини бажаришига керакли маълумотлар беради. Бундан келиб чиқадиги, талабалар мустақил ишини бажаришга қаратилган катта эътибор маъруза машғулотларининг ролини пасайтирмасдан, аксинча уларни янги педагогик ва ахборот технологияларни қўллаб ўтказиш орқали самарадорлигини ошириш мақсадга мувофиқдир;

- талабалар мустақил ишини тўғри режалаштириш, ташкил этиш, назорат қилиш ва баҳолашнинг сўнгги ютуқларини чуқур ўрганиш учун педагогларнинг малакасини ошириш мақсадга мувофиқдир.

Ҳозирги вақтда айниқса коронавирус пандемияси вақтида олий таълимда фанларни ўқитиш сифатини оширишда масофавий ва мустақил таълимнинг ўрни муҳим аҳамият касб этади ва онлайн таълимни амалга оширишнинг асосини ташкил этади.

5A130202 – Амалий математика ва ахборот технологиялари

**SHAXSGA YO‘NALTIRILGAN O‘QUV MATERIALINI TAYYORLASH  
VA UNDAN FOYDALANISH**

**T.B. Boltayev,**

*BuxDU, Axborot texnologiyalari kafedrası dotsenti,*

**Sh.A. Murodov,**

*BuxDU, II kurs magistranti*

*Ushbu maqolada LMS Moodle tizimidan foydalanib shaxsga yo‘naltirilgan o‘quv materialı sifatida elektron ma‘ruza tayyorlash va undan foydalanish masalasi tadqiq etiladi.*

XXI asr pedagogikasining asosiy xususiyatlaridan biriga aylangan elektron ta‘lim yoki elektron pedagogikani takomillashtirish uchun axborot kommunikatsion texnologiyalarni o‘quv jarayoniga samarali qo‘llash, undan unumli foydalanish muammolari taxminan yarim asrdan beri jahon jamoatchiligining diqqat markazida turibdi. Ta‘lim samaradorligiga erishish butun dunyo miqyosidagi amalga oshirilishi muhim bo‘lgan vazifalardan biri bo‘lib, bu vazifalarning o‘z muddatida sifatli bajarilishi innovatsion texnologiyalarni, jumladan, AKTni ta‘lim jarayoniga tatbiq qilishni taqozo etmoqda. Global informatsion fazodagi ta‘limga oid materiallarga asoslangan holda LMS platformalarida shaxsga yo‘naltirilgan o‘rganish muhitini yaratish axborot texnologiyalari asriga mos kadrlar tayyorlashning asosiy tamoyillaridan biri sanaladi. Respublikamizdagi ta‘lim muassasalarida mustaqil ta‘limni qo‘llab-quvvatlovchi masofaviy ta‘lim tamoyillaridan biri – shaxsga yo‘naltirilgan o‘rganish muhitini yaratish va joriy qilish bugungi kunda o‘quv mashg‘ulotlari sifatini oshirish bo‘yicha dolzarb masalalardan biri sanaladi.

*Elektron ma‘ruza* – individual mo‘ljallangan o‘quv materialı kontentini tayyorlash imkoniyatini beruvchi asosiy vositalardan biridir. Bunday kontent real hayotda o‘qituvchi bilan o‘rganuvchining yuzma-yuz (face to face) ta‘lim jarayonini modellashtiradi. Shuning uchun bunday kontentni tayyorlash metodi bilan tanishishdan oldin yuzma-yuz individual ta‘lim jarayonini tahlil qilish maqsadga muvofiq.

O‘qituvchi tomonidan o‘rganuvchi oldinoldan o‘tkazilgandan keyin o‘rganuvchining javobiga qarab, o‘qituvchi unga berilishi (yetkazilishi) kerak bo‘lgan o‘quv materiallarini o‘zlashtirishga o‘rganuvchining qanchalik tayyor ekanligini aniqlaydi va berilishi kerak bo‘lgan o‘quv materialidagi bloklar ketma-ketligini oldinoldan natijalariga asosan shakllantiradi.

Odatda o‘quv materiallari o‘qituvchining “xotira”sida bo‘ladi. Bu xotira – ma‘ruza daftari, prezentatsiya, navigatsiya kartochkalari bo‘lishi mumkin yoki uni

o'qituvchi yoddan bilishi mumkin. Har holda o'quv materiallari qismlari daraxtsimon (iyerarxik) tuzilmani tashkil etadi.

Daraxtning har bir tashkil etuvchisini *o'quv materiallari bloki* deb ataymiz. Materialni o'rganuvchiga yetkazish *ildiz blokdan* boshlanadi. Keyingi blokka o'tish o'rganish jarayoni tipiga bog'liq. Agar o'rganish to'liq (boshdan oxirigacha) bo'lsa, joriy blok tarkibidagi qismaniy bloklarning barchasiga didaktik ishlangan ketma-ketlik asosida o'tiladi. Agar o'rganish tanlab o'rganish, ya'ni material oldin o'zlashtirilgan, hozir esa uning faqat kerakli qismigina takroran o'zlashtiriladigan hol bo'lsa, blokning qaysi blokiga o'tish o'qituvchi yoki o'rganuvchi tomonidan tanlanadi. O'quv materiallari daraxtning bir qismi to'liq o'zlashtirilib, boshqa qismi esa tanlab o'zlashtirilishi mumkin.

Har holda o'rganish ildiz bloki bilan boshlanib, qaysidir blok bilan tugaydi. Bunday bloklar ketma-ketligi *daraxtning o'rganish yo'li* deb ataladi. Bu yerdagi *yo'l* tushunchasi ma'lumotlar tuzilmalaridagi daraxt yo'li tushunchasidan farq qiladi, ya'ni o'rganish yo'lida orqaga qaytishlar bo'lishi mumkin.

*Seriya* deb o'rganish yo'lidagi shunday bloklar ketma-ketligiga aytiladiki, bunda bloklar orasida tekshiruvlar bo'lmaydi. Daraxt ildizidan boshlanuvchi birinchi seriya bloklari o'rganuvchiga beriladi. Seriya tugagach, o'rganuvchiga ma'lum savollar beriladi. O'rganuvchining bu savollarga bergan javoblari orqali uning joriy o'zlashtirish holati aniqlanadi. Bu holat tahlil qilinib, o'quv materiallarining qaysi bloklariga o'tish kerakligi aniqlanadi. Bu jarayon tajribasi yetarli bo'lmagan o'qituvchi uchun uzoq bo'lib, didaktik maqsad nuqtai nazaridan unchalik samarali ham bo'lmaydi. Ammo tajribali o'qituvchi uchun bu jarayon juda tez, hattoki avtomatizm darajasigacha yetadi, chunki har bir o'rganuvchi o'qituvchini bu muammoli vaziyatni yechishga undaydi.

O'rganuvchining bergan noto'g'ri javobiga asosan, uning o'quv materialining qaysi joyini yetarli darajada o'zlashtira ololmaganligi aniqlanadi. Agar berilgan javob bunday tahlil uchun yetarli bo'lmasa, qo'shimcha savol beriladi va uning natijasi tahlil qilinadi. Savol-javob natijasida olingan ma'lumot tahlil qilinib, alternativ qarorlardan biri qabul qilinadi. Bunday jarayon algoritmi quyidagicha:

- Beriladigan o'quv materiali joriy blokini **B** deb belgilaymiz.
- Algoritm **Teach(B)**:
  - **Kirish**: O'quv materiali bloklarining daraxtsimon tuzilmasi;
  - **Chiqish**: O'rganuvchining o'quv materialini yetarli darajada o'zlashtirgan holati.
  - **Next(B)** – keyingi blokni aniqlash protsedurasi.
- **1-qadam: Oddiy bloklardan o'tish.** Toki  $B \neq$  “Yakuniy blok” va  $B \neq$  “Tekshirish bloki” B ni o'rganuvchiga berish;  $B \leftarrow \text{Next}(B)$ ;
- **2-qadam: Blok tipini aniqlash.** Agar  $B =$  “Yakuniy blok” bo'lsa 10-qadamga o'tish, aks holda ( $B =$  “Tekshirish bloki”) B ni o'rganuvchiga berib, natijani olish;
- **3-qadam: O'zlashtirishni tekshirish.** Agar o'rganuvchi oldingi tekshiruv blokidan B gacha bo'lgan bloklarni yetarli darajada o'zlashtirgan bo'lsa,  $B \leftarrow \text{Next}(B)$  va 1-qadamga o'tish;

- **4-qadam: O‘zlashtirishdagi kamchilik tipini aniqlash.** Agar o‘rganuvchi oldingi tekshiruv blokidan B gacha bo‘lgan bloklarni o‘zlashtirishda oddiy e‘tiborsizlikka yo‘l qo‘ygan yoki biror tashqi effekt uni o‘zlashtirish jarayonidan chalg‘itgan bo‘lsa (muhim joyi shundaki, o‘kituvchi unda o‘quv materialini o‘zlashtirish uchun yetarli potentsiali mavjud deb hisoblaydi) 5-qadamga o‘tish, aks holda 8-qadamga o‘tish;
- **5-qadam: Takrorlash bloki tahlili.** O‘rganuvchining oldingi tekshiruv blokidan B gacha bo‘lgan bloklarning qaysiciga o‘tish kerakligi aniqmi? Agar aniq bo‘lsa, (uni B1 deb belgilaymiz) 6-qadamga o‘tish aks holda 7-qadamga o‘tish;
- **6-qadam: Takrorlash.**  $B \leftarrow B1$ ; o‘rganuvchiga uning diqqatini jamlash haqida izoh berish va 1- qadamga o‘tish;
- **7-qadam: Takrorlash blokini aniqlash.** Qo‘shimcha savol-javob orqali oldingi tekshiruv blokidan B gacha bo‘lgan bloklarning qaysisiga o‘tish kerakligini aniqlash (faraz qilaylik u B1 bo‘lsin) va 6-qadamga o‘tish;
- **8-qadam: Kerakli tushunchalar bloklarini aniqlash.** O‘rganuvchi muayyan bir tushunchalar haqida yetarli bilimga ega emas. Shu tushunchalar yoritilgan bloklarni aniqlash. Faraz qilaylik, bu tushunchalar B1...Bk bloklarida yoritilgan bo‘lsin.
- **9-qadam: Kerakli tushunchalarni o‘rganuvchiga berish.**  $B \leftarrow B1$  dan to Bk gacha Teach(B); 5-qadamga o‘tish;
- **10-qadam: Algoritmni tugatish.**

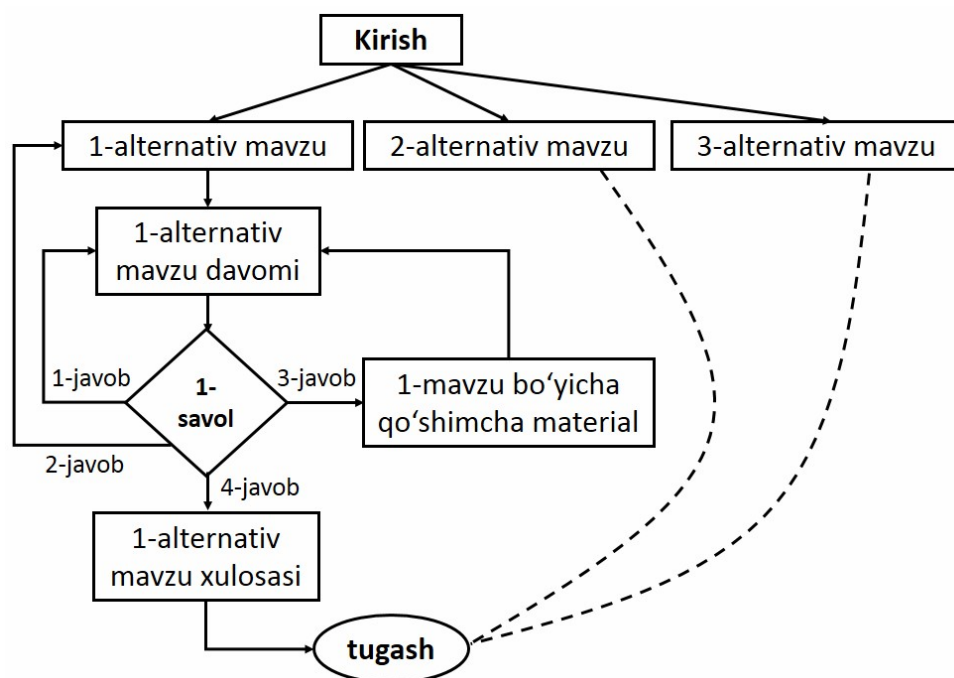

1-rasm. Elektron ma'ruza informatsion modeliga misol

O‘quv materiallari ushbu algoritmgaga asoslangan ta’lim jarayoniga asosan tahrirlab boriladi. Masalan, o‘rganuvchilarning aksariyati agar tekshirish blokidan muvaffaqiyatli o‘tsa (*algoritm*dagi 3-qadam), bu tekshirishni olib tashlash kerak



bo‘ladi, xuddi shunday, aksariyat o‘rganuvchilar e‘tiborsizliklari uchun o‘tilgan bloklar qayta o‘zlashtirish uchun berilgan bo‘lsa, bunday bloklarni kengroq va tushunarliroq qilib o‘zgartirish kerak, yoki agar o‘rganuvchilarning aksariyatiga bir xil tushunchalarni yetarli darajada o‘zlashtirmaganliklari uchun mos qo‘shimcha bloklar o‘zlashtirish uchun berilsa, bunday qo‘shimcha bloklarni asosiy blokka o‘zgartirish kerak bo‘ladi va h.k.

O‘qituvchi har bir talaba bilan alohida ishlaydi va bu jarayonning natijasi sifatida o‘qituvchining tajribasi yillar davomida takomillashib boradi. Ana shunday takomillashgan tajriba ososida tashkil etiladigan ta‘lim jarayonining informatsion modeli – *elektron ma‘ruzaning tuzilmasini* tashkil etadi. LMS Moodle’dagi sodda ko‘rinishli *ma‘ruzaga oid informatsion modelga* quyidagicha misol ko‘rsatish mumkin (1-rasm).

LMS Moodle’da o‘quv materiallari bloklari sahifalar orqali amalga oshiriladi. Ushbu modelda o‘quv materialining:

- *Kirish sahifasi;*
- *Uchta ta alternativ mavzular sahifasi;*
- *Birinchi alternativ mavzuning davomiga oid sahifa;*
- *Savol sahifasi;*
- *Qo‘shimcha ma‘lumot sahifasi;*
- *Birinchi alternativ mavzu xulosasiga oid sahifa;*
- *Tugash sahifasi.*

sahifalari ko‘rsatilgan.

Qolgan (2- va 3-) alternativ mavzularning ichki sahifalari modelni murakablashtirmaslik uchun ko‘rsatilmagan (ularni ham 1-alternativ mavzuning tuzilmasiga o‘xshash deb tasavvur qilish mumkin).

LMS Moodle’ning standart sahifalari *oval* orqali, kontent sahifalar *to‘g‘ri to‘rtburchaklar* orqali va savol sahifasi *romb* orqali belgilangan.

Ushbu informatsion model asosida mustaqil ta‘lim jarayoni quyidagicha kechadi:

- “Kirish” sahifasi o‘rganuvchiga taqdim etiladi;
- sahifadagi ma‘lumot o‘zlashtirilgandan keyin o‘rganuvchi 3 ta sahifadan biriga kirishi mumkin (buni o‘rganuvchi o‘z xohishiga ko‘ra tanlaydi);
- 1-alternativ mavzu tanlanganda uning sahifasi ko‘rsatiladi (ushbu sahifa oxirida “keyingi”, “davomi” yoki shunga o‘xshash belgi bilan keyingi (“1-mavzuning davomi”) sahifasiga o‘tish tugmasi ko‘rsatiladi. U orqali ushbu sahifaga o‘tiladi);

*Izoh. Sahifalarning bo‘linishi bir necha omillarga bog‘liq: ma‘lumotlarning didaktik tomondan ko‘lami, boshqa sahifadan mazkur ma‘lumotga murojaatning mavjudligi va shunga o‘xshash sabablar bo‘lishi mumkin.*

- “Savol” tugmasi orqali savol berilgan sahifaga o‘tiladi (bu sahifadagi har bir savol uchun 4 ta alternativ javob mavjud (aslida boshqa turdagi savol ham tuzish mumkin):

- Agar o‘rganuvchi 1-javobni tanlasa, u 1-mavzuning davomini o‘zlashtirmaganligi aniqlanadi va ushbu sahifaga jo‘natiladi;
- agar 2-javobni tanlasa, u holda o‘rganuvchi 1-mavzuni boshidan tushunmaganligi aniqlanadi va u mavzuning boshidan qayta o‘zlashtirishga uzatiladi;
- agar o‘rganuvchi 3-javobni tanlasa, uning 1-mavzu davomida berilgan ma’lumotlar asoslanadigan ba’zi bir tushunchalarga ega emasligi bilinadi, ushbu ma’lumot sahifasiga uzatilib, undan keyin esa yana 1-mavzuning davomini qayta qarab chiqishga yo‘naltiriladi;
- 4-variant esa to‘g‘ri javob varianti bo‘lib, u holda o‘rganuvchiga mantiqiy ketma-ketlikda turgan keyingi (“xulosa”) sahifasi beriladi (*algoritmda keyingi sahifaga o‘tish Next(B) protsedurasi orqali ko‘rsatilgan*).

#### Foydalanilgan adabiyotlar ro‘yxati:

1. Kesim M., Altinpulluk H. The future of LMS and Personal Learning Environments. Elsevier Ltd, 2013. (URL: <https://www.researchgate.net>).
2. Амбросенко Н.Д., Маховых М.Ю., Потапова С.О. Разработка электронного курса на LMS Moodle. – Красноярск, 2018. – 12 стр.
3. Андреев А.В., Андреева С.В, Доценко И.Б. Практика электронного обучения с использованием Moodle. – Таганрог: Изд-во. ТТИ ЮФУ, 2008. – 146 с.
4. Анисимов А.М. Работа в системе дистанционного обучения Moodle. – Харьков, ХНАГХ, 2009. – 292 с.
5. Shoymardonov T.T. va boshq. Elektron pedagogika va pedagogning shaxsiy, kasbiy axborot maydonini loyihalash: o‘quv-uslubiy majmua. – T., 2017. – 188 b.

#### INTEGRALLARNI TAQRIBIY HISOBLASHDA NYUTON – KOTES FORMULALARI

**O.I. Jalolov,**  
*BuxDU, Axborot texnologiyalari kafedrasida dotsenti,*  
**F.R. Karimov,**  
*BuxDU, I kurs magistranti*

Ko‘p masalalarda biror  $[a,b]$  oraliqda uzluksiz bo‘lgan  $f(x)$  funksiyadan olingan  $\int_a^b f(x)dx$  integralni taqribiy hisoblashga to‘g‘ri keladi. Bilamizki integralni

hisoblashning aniq formulasi quyidagicha:

$$\int_a^b f(x)dx = F(b) - F(a)$$

(bu yerda  $F(x)$  funksiya  $f(x)$  funksiyaning boshlang'ich funksiyasi)

Hamma vaqt ham  $F(x)$  funksiyaning analitik ko'rinishda ifodalab bo'lmaydi. Bundan tashqari  $f(x)$  funksiya jadval ko'rinishda berilgan bo'lsa unda  $F(x)$  ni umuman aniqlab bo'lmaydi.

$$\int_a^b f(x)dx \approx \sum_{k=1}^n A_k f(x_k) \quad (1)$$

(1) ko'rinishdagi formulaga kvadratur formula deyiladi.

Bu yerda  $A_k$  - lar kvadratur formulaning koeffitsiyentlari,  $x_k$  - lar esa kvadratur formulaning tugun nuqtalari deyiladi.  $\sum_{k=1}^n A_k f(x_k)$  - kvadratur yig'indi deyiladi.

$$R_n(f) = \int_a^b f(x)dx - \sum_{k=1}^n A_k f(x_k) - \text{kvadratur formula xatoligi.}$$

### Interpolyatsion kvadratur formula qurish.

Ko'pincha kvadratur formula qurish uchun  $f(x)$  funksiya  $[a;b]$  oraliqda  $n$  ta tugun nuqtalar yordamida interpolyatsiyalanadi:

$$f(x) = \sum_{k=0}^n \prod_{j=1, j \neq k}^n \frac{(x - x_j)}{(x_k - x_j)} \cdot f(x_k) + r_n(f)$$

$$A_k = \int_a^b \sum_{k=0}^n \prod_{j=1, j \neq k}^n \frac{(x - x_j)}{(x_k - x_j)} dx \text{ belgilab olsak u holda}$$

$$\int_a^b f(x)dx \approx \sum_{k=1}^n A_k f(x_k) \text{ formula bilan hisoblanadi.}$$

### Nyuton – Kotes formulalari.

Integrallash  $[a,b]$  chekli oraliqda teng  $h$  qadam bilan uzoqlashgan  $x_k = a + k \cdot h$  tugun nuqtalar bilan aniqlangan kvadratur formula quyidagi ko'rinishda bo'ladi

$$\int_a^b f(x)dx \approx (b - a) \sum_{k=0}^n B_k f(x_k)$$

Bu yerda tugun nuqtalar quyidagicha hisoblanadi.

$$B_k = \frac{(-1)^{n-k}}{n \cdot k!(n-k)!} \int_0^n \prod_{\substack{j=0 \\ j \neq k}}^n (t - j) dt$$

$n$  ga qiymat berib koeffitsientlarni aniqlasak quyidagicha bo'ladi.

$$\begin{aligned}
 n=1 \quad da \quad B_0 = B_1 &= \frac{1}{2} \\
 n=2 \quad da \quad B_0 = B_2 &= \frac{1}{6}, B_1 = \frac{4}{6} \\
 n=3 \quad da \quad B_0 = B_3 &= \frac{1}{8}, B_1 = B_2 = \frac{3}{8} \\
 n=4 \quad da \quad B_0 = B_4 &= \frac{7}{90}, B_1 = B_3 = \frac{32}{90}, B_2 = \frac{12}{90} \\
 n=5 \quad da \quad B_0 = B_5 &= \frac{19}{288}, B_1 = B_4 = \frac{75}{289}, B_2 = B_3 = \frac{50}{289}
 \end{aligned}$$

Nyuton – Kotes formulalari aniqligi yuqori bo‘lgan interpolyatsion kvadratur formulalarga kiradi. Amaliyotda integrallarni hisoblashda juda yaxshi natija beradi. Endi Nyuton – Kotes formulalarini Mathcad dasturida algoritm va dasturini tuzib aniq misollarda qo‘llab natijalarni solishtirib ko‘ramiz.

$$\mathbf{B(n)} := \left[ \begin{array}{l} \text{for } k \in 0..n \\ b_k \leftarrow \frac{(-1)^{n-k}}{n \cdot k! \cdot (n-k)!} \cdot \left[ \int_0^n \text{if } \left[ k = 0, 1, \left[ \prod_{j=0}^{k-1} (t-j) \right] \right] \cdot \text{if } \left[ k = n, 1, \left[ \prod_{j=k+1}^n (t-j) \right] \right] dt \right] \\ \mathbf{b} \end{array} \right]$$

$$(\mathbf{B(9)})^T \rightarrow \left( \begin{array}{cccccccccc} \frac{2857}{89600} & \frac{15741}{89600} & \frac{27}{2240} & \frac{1209}{5600} & \frac{2889}{44800} & \frac{2889}{44800} & \frac{1209}{5600} & \frac{27}{2240} & \frac{15741}{89600} & \frac{2857}{89600} \end{array} \right)$$

$$n := 9 \quad a := -5 \quad b := 5 \quad i := 0..n \quad f(x) := e^x \cdot x$$

$$\int_a^b f(x) dx = 593.693 \quad h := \frac{b-a}{n} \quad x_i := a + i \cdot h$$

$$(b-a) \cdot \sum_{k=0}^n B(9)_k \cdot f(x_k) = 594.409 \quad +$$

1-rasm. Mathcad dasturida algoritm va dasturi.

1- rasmdan ko‘rinadiki Nyuton – Kotes formulasini n=9 bo‘lganda aniq misolda tekshirib ko‘rilgan va yuqori natijaga erishilgan.

### Foydalanilgan adabiyotlar

1. Isroilov M. Hisoblash metodlari. 1-qism. Toshkent. 2008 y.
2. Самарский А.А, Гулин А.В. Численные методы. –М.: Наука. 1989г.
- 3.



## ЭКСПЕРИМЕНТАЛЬНОЕ ИССЛЕДОВАНИЕ ЭФФЕКТИВНОСТИ ОТОПИТЕЛЬНОЙ СИСТЕМЫ С НОВЫМ ВОДОГРЕЙНЫМ КОТЛОМ(КУОВ) И ЕГО МАТЕМАТИЧЕСКИЙ МОДЕЛЬ

**Ж. Жумаев**

*доцент БухГУ*

**Г.М. Усмонова**

*Магистрант I курса специальности*

*«Прикладная математика и информационных технологий»*

Система отопления составляет основную часть строительных коммуникаций зданий и сооружений различного назначения. Одной из основных задач строительной индустрии и архитектуры является создание искусственного климата, обеспечивающего нормальные производственные и бытовые условия жизнедеятельности человека.

Решение отопительных задач в Республике определяется относительно сухим континентальным климатом. В холодной период года на территории Республики требуется непрерывное отопление зданий в течении 3...4 месяцев. Около 1/4 всего топлива, потребляемого в Республике расходуется для целей отопления. Поэтому с экономической точки зрения и в связи с напряженностью энергетического баланса важнейшей задачей является рациональное использование топливно-энергетических ресурсов, разрабатывая оптимальные конструкции системы отопления.

Этим и объясняется Постановление Президента Республики Узбекистан от 22.08.2019 г. N ПП-4422 "Об ускоренных мерах по повышению энергоэффективности отраслей экономики и социальной сферы, внедрению энергосберегающих технологий и развитию возобновляемых источников энергии[1].

Один из основных элементов системы отопления является генератор тепла, или отопительный котёл. На сегодняшний день отопительные котлы должны отвечать многим критериям[2, 3], должны быть безопаснее, удобными в эксплуатации и т.д.

Имея в виду эти условия, авторами [2] был изготовлен и запатентован отопительный котёл КУОВ, некоторые результаты которой изложены в [3].

Чтобы оценить эффективности патентованного генератора тепла нами были созданы макет-модель котла КУОВ и макет один из популярных котлов массового промышленного изготовления марки КОГн–Ташкент(рис.1).

Для изучения распространения тепла был изготовлен макет отопительной системы из 16 стояков. Для обоих макетов был использован одно и тот же обычная газовая горелка, с временем отопления в одинаковое время и одинаковым расходом газа. Для обоих макетов на стояках был сконструирован распределитель теплоты, который был предложен авторами.

На рис. 2 приведён показатели достижения предела температуры по временам для обоих экспериментируемых котлов. Видно, что степень повышения температуры в предлагаемом котле выше, чем в прототипе. Это достигается конструкцией котла, данные который приведены в таблице 1.



рис.1. Макеты котлов КУОВ(левый) и КОГн-Ташкент(правый).



Рис. 2. Сличительная диаграмма времени достижения предельной температуры на главном стояке. Замеры после каждой 10 минут.

№	Показатели	КОГн	КУОВ
1	Объём теплоносителя в котле, л.	1,15	0,15
2	Длина пути жара от пламени огня, м.	0,23	2,198
3	Длина пути теплоносителя в котлах, м.	0,25	2,5
4	Температура в трубе сброса отработанных газов на уровне накопителя распределителя(замер после 1-го часа), градус.	130	28,4
5	Температура теплоносителя на выходе из котла, градус.	60	87,5

Таблица 1. Сличительная диаграмма показателей макетов котлов.

Разница показателей котлов в конструкции отражается в показателях их работы. Так, из таблицы видно, что в предлагаемом котле на атмосферу выбрасывается на много меньше энергии, чем на прототипе. Этим мы экономим топливное сырьё, ещё это экологически выгодно. Оставшаяся

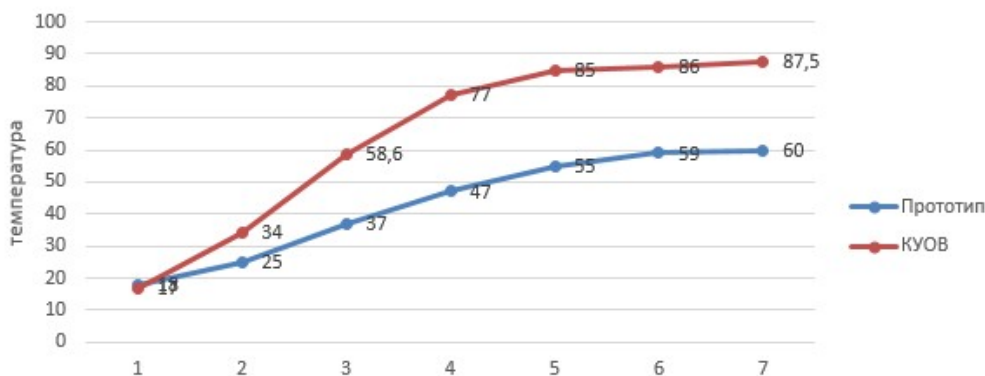
энергия расходуется на повышении температуры теплоносителя, который в свой очередь передаётся к отопительную систему.



Рис.3. Распределение температуры на стойках макета системы отопления.

На рис. 3 показаны средние температуры на стойках системы отопления. Примерная одинаковая температура на стойках достигается через ноу-хау, которое предлагается авторами. Высокая температура, которая достигается при применении предлагаемого котла, результат новшеств, которые введены авторами патента, приведённого в списке литературы.

Таким образом, проведённые эксперименты показали высокий коэффициент полезного действия котла КУОВ, на основе введенных новшеств, приведённого в патенте. Таким образом, использование этого котла на практике может привести к экономии топливного сырья, запасы которой уменьшается каждым годом.

Для теоретического исследования течения воды в трубе котла(рис.1) и набора теплоты, которой передается через шнекообразной установки, надо писать математический модель. Шнек изготовлен для того, чтобы тепло, полученное при горении, быстро не ушла на выходную трубу котла, а обогревала воду, которой находится в трубе закрученной вблизи шнека(рис.1).

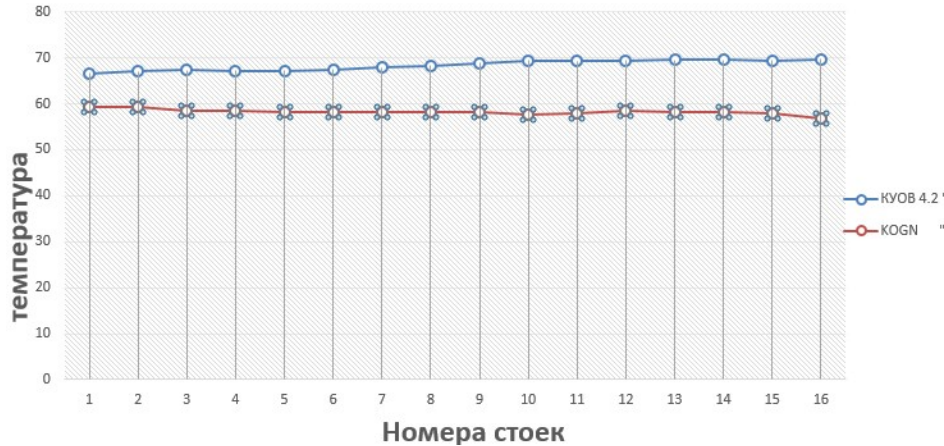
Таким образом, исследуемую область можно описать так: В трубе имеется вода, имеющая температуру окружающей среды, в какой то времени на границе трубы подается горячий воздух, который начинает обогревать воду. После некоторого времени вода нагревается, и по закону Архимеда горячая вода начинает двигаться вверх.

Картина теплового пограничного слоя приведена в [4]. Таким образом, скорость течения в стенке равно нулю, стенка имеет температуру, большую чем температура жидкости внутри трубы. При свободной конвекции тепловой и динамический пограничные слои взаимозависимы и их следует рассматривать совместно. Имея в виду выше изложенное, систему уравнений нестационарного пограничного слоя можно писать так:

$$\left. \begin{aligned} \frac{\partial \rho}{\partial t} + \frac{\partial(\rho u)}{\partial x} + \frac{\partial(\rho v)}{\partial y} &= 0, \\ \frac{\partial u}{\partial t} + \rho u \frac{\partial u}{\partial x} + \rho v \frac{\partial u}{\partial y} &= \frac{1}{\text{Re}} \frac{\partial}{\partial y} \left( \mu \frac{\partial u}{\partial y} \right) - \frac{\rho}{\text{Fr}}, \\ \frac{\partial T}{\partial t} + \rho u \frac{\partial T}{\partial x} + \rho v \frac{\partial T}{\partial y} &= \frac{1}{\text{Pr}} \frac{1}{\text{Re}} \frac{\partial}{\partial y} \left( \mu \frac{\partial T}{\partial y} \right), \\ \rho &= \frac{\text{const}}{T} \end{aligned} \right\}$$

Предполагая течение симметричным, начальные и граничные условия можно сформулировать следующим образом:

$$\left. \begin{aligned} x = 0 : \begin{cases} u = 0, T = T_0, v = v_0 & \text{при } 0 \leq y < 1 \\ u = 0, T = 1, v = 0, & \text{при } y = 1 \end{cases} \\ x > 0 : \begin{cases} \frac{\partial u}{\partial y} = 0, \frac{\partial T}{\partial y} = 0, \frac{\partial v}{\partial y} = 0 & \text{при } y = 0 \\ u = 0, T = 1, v = 0 & \text{при } y = 1 \end{cases} \end{aligned} \right\}$$

Следующая задача – решение системы.

### Литература:

1. Постановление Президента Республики Узбекистан “Об ускоренных мерах по повышению энергоэффективности отраслей экономики и социальной сферы, внедрению энергосберегающих технологий и развитию возобновляемых источников энергии”. г. Ташкент, 22 августа 2019 г. № ПП-4422// <http://www.lex.uz/docs/-3512871>.
2. Хамидов О.М., Хамидов Х.О. Водогрейный котёл. Патент на полезную модель. № FAP20120091. Агенство по интеллектуальной собственности Республики Узбекистан 26.06.2012. Зарегистрирован в государственном регистре полезных моделей Республики Узбекистан в 07.04.2014.
3. Джураев Х.Ф., Хамидов О.М., Расулов Ш.Х.. Совершенствование системы отопления жилищных домов на основе оптимизации гидродинамических параметров//Международный научный журнал «Учёный XXI века». №2-3, 2017. Стр. 6-10.
4. Жумаев Ж., Файзиева Д.Н.Вертикал жойлашган манба яқинида конвектив иссиқлик алмашиниш жараёнини сонли ўрганиш//Вухоро davlat universiteti ilmiy axboroti. 2014. № 2, 9-12 betlar.

## O'QUV JARAYONIDA MOODLE TIZIMINING IMKONIYATLARI VA AFZALLIKLARI

**N.S. Sayidova**

*BuxDU, "Axborot texnologiyalari" kafedrasida dotsenti, f-m.f.n.*

**J.J. Jo'raqulov**

*BuxDU, Fizika-matematika fakulteti II bosqich magistranti*

Ta'lim sifatidan qoniqmaslik turli sabablarga ko'ra bo'lishi mumkin. Buning dastlabki va asosiy sababi pedagog kadrlarni internet texnologiyalari va masofaviy ta'limdan foydalanib ta'lim berish sifatini yaxshilashdadir. Aynan hozirgi kun ta'lim tizimi faoliyatini yaxlitligiga va uning har bir bo'laklarini alohida holdagi samaradorligini belgilaydi. Bizning mamlakatimiz ta'lim tizimi ham boshqa rivojlangan davlatlar ta'lim tizimidan qolishmagan holda yuksalib bormoqda. Ilgarilari masofadan o'qitish yoki ma'lumot almashish qiyin vazifadek ko'ringan bo'lsada, bugungi kunga kelib u hayotimizning barcha sohalariga tadbir qilinmoqda va uning ajralmas bir bo'lagi bo'lib qolgan.

Masofaviy ta'lim tizimida elektron universitetlarni tashkil etish, ularni masofadan boshqarish, on-line va off-line o'qitish tizimida Tyutorlarni shakllantirish hamda ularga ish faoliyatini olib borishlarini ta'minlash uchun bir qancha dasturiy vositalar ishlab chiqilgan. Bular: Ucoz sayt yaratuvchi konstruktorlari, Claroline, Moodle masofaviy ta'lim platformasi, OpenACS masofaviy ta'lim platformasi, Sakai masofaviy ta'lim platformasi, e-Learning Server masofaviy ta'lim platformasi, Atutor masofaviy ta'lim platformasi kabi erkin va ochiq kodli dasturiy vositalarni misol qilishimiz mumkin.

Bu dasturlar yordamida har bir masofaviy ta'lim professor-o'qituvchisi ya'ni Tyutor o'zining elektron kabinetini yaratadi, shu yerda har bir talaba o'z xoxishiga ko'ra ro'yxatdan o'tadilar va o'zlari tanlagan professor-o'qituvchidan (Tyutordan) Online va Offline tarzda bilimlarini oshiradilar va tahsil oladilar.

Yuqoridagi fikrlardan ko'rinib turibdiki axborot kommunikatsiya texnologiyalari (AKT) ning rivojlanishida yetuk mutaxassislarining roli va o'rni beqiyosdir. Bunday kadrlarni tayyorlashda masofaviy ta'lim texnologiyalariga oid fanlar va ularni o'qitishning samaradorligini oshirish bugunning dolzarb masalalaridan biridir. Biz hozirgi kunlarda Buxoro davlat universiteti "Axborot texnologiyalari" kafedrasida "Filologiya va tillarni o'qitish: ingliz tili" yo'nalishi talabalariga o'qitilayotgan "Axborot texnologiyalari" fanining o'quv modullarini joylashtirish uning imkoniyat va afzalliklari ustida ilmiy-amaliy ishlarni bajarib kelmoqdamiz. Avvalo mavzuning nazariy masalalar va tashkiliy xarakterga ega bo'lgan hujjatlarni o'rganish, shu bilan birga oliy ta'lim muasasalarida "Moodle tizimi va uning imkoniyatlari" mavzusining mazmun mohiyatini o'rganish hamda uni nazariy va amaliy tadqiq etishni ustida ishlamoqdamiz. Bunda biz avvalo shu ish uchun muhim bo'lgan adabiyotlar masalan: N.N. Azizxo'jaevaning "Pedagogik texnologiyalar va pedagogik mahorat" nomli o'quv qo'llanmalarini,



F.M. Zakirovaning “Elektron o‘quv-metodik majmualar va ta’lim resurslarini yaratish metodikasi” nomli metodik qo‘llanmani, A.M. Anisimovning “MOODLE masofaviy o‘qitish tizimida ishlash” nomli o‘quv qo‘llanmalarini, L.V. Golish va D.M. Fayzullayevalarning “Pedagogik texnologiyalarni loyihalashtirish va rejalashtirish” nomli o‘quv uslubiy qo‘llanmalarini, F. Zakirova, U. Muxamedxanov, Sh. Sharipov, R. Isyanov, F. Esanboboyev, S. Dottoyevlarning “Elektron o‘quv-metodik majmualar va ta’lim resurslarini yaratish metodikasi” nomli metodik qo‘llanmalarini internet orqali muhim ma’lumotlar bilan tanishdik va tahlil qilib chiqdik. Shundan so‘ng oldimizga quyidagilarni maqsad qilib oldik:

- “Moodle tizimi va uning imkoniyatlari” mavzusini taraqqiyotining ustivor yo‘nalishlarini nazariy va amaliy tahlil qilish;

- “Moodle tizimi va uning imkoniyatlari” mavzusi yordamida o‘qitishda innovatsion ta’lim texnologiyalari va ilg‘or xorijiy tajribalardan foydalanish yo‘llarini yoritish;

- “Moodle tizimi va uning imkoniyatlari” mavzusidan o‘quv moduli ishlanmasini tayyorlash;

- Oliy ta’lim muassasalarida “Moodle tizimi va uning imkoniyatlari” mavzusi orqali o‘qitishni yanada takomillashtirish yuzasidan taklif va tavsiyalar ishlab chiqish.

Moodle – bu o‘qituvchilar tomonidan online-kurslarni yaratish uchun maxsus ishlab chiqilgan sayt tarkibini boshqarish tizimi (Content Management System - CMS) dir. Uni ko‘pincha E-learning tizimlarni o‘qitishni boshqarish tizimlari (Learning Management Systems - LMS) yoki virtual o‘qitish vositasi (Virtual Learning Environments - VLE) deb ham atashadi.

Moodle avtor - Martin Dougiamas. Universitetni Computer Science va Education mutaxassisligi kursini tugatgandan keyin, u "The use of Open Source software to support a social constructionist epistemology of teaching and learning within Internet-based communities of reflective inquiry" mavzusidagi dissertasiyasini himoya qildi. Axborot texnologiyalarini qo‘llash orqali ta’limni qo‘llab – quvvatlash platformasini yaratish g‘oyasi unda 1999 yilda Curtin University (Avstraliya) Universitetida WebCT tijorat platformasi bilan ishlash tajribalaridan kelib chiqdi. Bu bepul tarqaladigan dasturiy majmua funksional imkoniyatlarini o‘rganishdagi soddaligi va ishlatishdagi qulayligi bilan electron o‘qitish tizimlaridan foydalanuvchilarning ko‘pgina talablarini qanoatlantiradi. Moodle masofaviy sohada o‘qitish jarayonini to‘la qo‘llab-quvvatlash uchun keng doiradagi imkoniyatlarni beradi – o‘quv materiallarini turli usullarda berish, bilimlarni tekshirish va o‘zlashtirish nazorati hozirda Moodle tizimini dunyoning ulkan universitetlari o‘qitish uchun ishlatishmoqda.

Moodle (<http://www.gnu.org/copyleft/gpl.html>) GPL litsenziyasi ostida ([http://www.opensource.org/docs/definition\\_plain.html](http://www.opensource.org/docs/definition_plain.html)) ochiq joriy kodi bilan dasturiy ta’minot kabi tarqalmoqda. Ochiq dasturiy kodli Moodle ga o‘zgartirishlar kiritish, yaxshilash, modifikatsiyalash uchun <http://www.moodle.org> manzil bo‘yicha kirish mumkin Moodle ni ishlatish strategiyasi, filosofiyasi bo‘yicha



qo'shimcha axborotlarni <http://thinkingdistance.org/> manzil bo'yicha olish mumkin.

Moodle so'zi – bu - Modular Object - Oriented Dynamic Learning Environment<sup>1</sup> so'zining abbreviaturasidir. Rus tilida – Мудл va – Моодус (Модульная объектно-ориентированная динамическая управляющая среда) nomlari ham qo'llaniladi. Moodle Unix, Linux, FreeBSD, Windows, Mac OS X, Netware peratsion tizimlari va PHP ishlatilishi mumkin bo'lgan ixtiyoriy boshqa tizimlarga ham modifikatsiyalarsiz qo'llanilishi mumkin. Ma'lumotlar MySQL va PostgreSQL ma'lumotlar bazasida saqlanadi, ammo ma'lumotlar bazasini boshqarishning tijorat tizimlari ham ishlatilishi mumkin. Moodle oson vositalar yaratish imkoniyatiga ega. Yangi versiyaga o'tishda qiyinchiliklar va yangilanishlar kelib chiqmaydi. Moodle MO'T ning yangi versiyasini <http://www.moodle.org> dan olish mumkin.

Hozirgi vaqtda yoshlarga ta'lim-tarbiya berishda zamonaviy axborot texnologiyalaridan unumli foydalanishga katta e'tabor berilmoqda. Yangidan qurib ishga tushirilgan kasb-hunar kollejlari, akademik litseylar, qayta rekonstruksiya qilinayotgan oliy talim muassasalar ularning jahon andozalari darajasida axborot kommunikatsiya texnologiyalari bilan jihozlanishi hamda barcha fanlarni zamonaviy kompiyuterlardan foydalanib mashg'ulotlar o'tishda professor-o'qituvchilarning professional tayyorgarligi yuksak darajada bo'lishini taqazo etadi.

Bugungi, axborot texnologiyalarining shiddat bilan rivojlanayotgan davrda, har bir tashkilotning internet tarmog'ida “virtual yuzi” bo'lish zarurati tug'ilmoqda, ayniqsa ta'lim muassasalarida virtual universitetlarni rivojlanishi tyutorlikka ya'ni masofaviy ta'lim o'qituvchisiga bo'lgan talabning ko'payishi natijasida ta'limiy web saytlarni yaratish bugungi kunnig dolzarb muammolari hisoblanadi. Web – sayt hozirgi kunda juda ko'p vazifalarni hal qilmoqda, taklif qog'ozchasiga aylanib bormoqda, ta'lim funksiyalarini amalga oshirmoqda va yangi foydalanuvchi yoki mijozlarni jalb qilmoqda. Bugungi kunda juda ko'p ta'lim saytlari mavjud. Lekin ta'limiy web – saytni yaratish va uni internet tarmog'iga joylashtirish bilan ta'limiy web – sayt ustida ishlar yakunlanmagan bo'ladi. Foydalanuvchi talabiga javob bermaydigan ta'limiy saytning ichki tarkibi – bugungi kunda keng tarqalgan muammolardan biri. Bu mavzu juda ko'p izlanishlarda yoritilgan ham.

“BuxDU virtual ta'lim muhiti” masofaviy ta'lim tizimi talabalarni masofadan turib o'qitish mo'ljallangan. Talabalar ushbu tizim orqali ixtiyoriy vaqtda ixtiyoriy joyda turib mavjud elektron resurslardan foydalanishi, o'qishi, o'qituvchidan vazifa va takliflar olishi mumkin. O'qituvchi, doimiy ravishda resurslarni yangilab turishi va o'quvchilarning tashrifi va bajarilayotgan vazifalarini nazorat qilib turishi mumkin. Vazifalar o'qituvchi tuzgan testlar yordamida yoki laboratoriya ishlari turi bilan berilib boriladi. Plaformada ishlash sodda bo'lib jahon standartlariga javob beradi.

Hozirgi kunda bir qancha ta'limiy web sayt yaratuvch dasturlar mavjud. Ulardan LMS tizimlari bo'lib, bizning ishimizda o'quv jarayonini boshqarishda

ushbu tizimlar yordamidan foydalanish va bu orqali qanday qilib masofaviy ta'limning ajramas qismi bo'lgan o'quv modullarini tashkil etish yuzasidan tavsiyalar berish bo'lib bu borada biz elektron uslubiy qo'llanmani tayyorlashga erishdik.

Bundan tashqari ishimizning nazariy qismini amaliy sohasi tahlil qilingan va ulardan eng ommaviysi hisoblanadigan Moodle platformasidan foydalanib o'quv jarayonini boshqarishda yuzaga keladigan muammolarni yechishga qaratilgan.

Magistrlik dissertatsiya ishining birinchi bobida "Moodle tizimi va uning imkoniyatlari" mavzusi taraqqiyotining ustuvor yo'nalishlari va "Moodle tizimi va uning imkoniyatlari" mavzusini o'qitishda innovatsiyalar va ilg'or xorijiy tajribalar tahlilining nazariy asoslari yoritib berilgan. Ikkinchi bobida "Moodle tizimi va uning imkoniyatlari" mavzusi o'quv moduli ishlanmasi keys to'plami, amaliy topshiriqlar ishlab chiqilgan. Bunda asosan dars jarayonida qo'llash uchun vaziyatli rolli - o'yin uslubi bo'yicha mustaqil ishlar uchun keys-vazifalar keltirilgan bo'lib, bu esa o'z navbatida mavzuni talabalar tomonidan yanada yaxshi o'zlashtirilishiga sabab bo'ladi. Bundan tashqari mavzu yuzasidan nazorat savollari test savollari tuzildi va pedagogik amaliyot vaqtida dars jarayoniga qo'llandi va aniq natijalarga erishildi.

Shu bilan bir qatorda mavzuga oid amaliy topshiriqlar ishlab chiqildi va bu topshiriqlar asosida o'tkazilgan ochiq darsda talabalarga bir qator vazifalar berildi.

Talabalar bu ishlab chiqilgan topshiriqlardan foydalanib, mustaqil o'zlari berilgan vazifalarni bajarishlari mumkin.

Demak, yuqoridagilarga asoslangan holda bu magistrlik dissertatsiya ishimizda ta'limiy web – sayt tushunchasining asl mohiyati va ularning klassifikatsiyasi, LMS tizimlari boshqaruv tushunchasi va yaratish bosqichlari tahlili, saytni keyinchalik "aylantirish" va rivojlantirishni o'rganish kabi oldimizga qo'yilgan vazifalar hal qilindi. Mavzuni yoritishda ilg'or pedagogik texnologiyalardan foydalanildi.

### **Foydalanilgan adabiyotlar:**

1. Anisimov A.M. Moodle masofaviy o'qitish tizimida ishlash. Tarjima: tarjimonlar-Nishanov A.X., Anarbaeva F.O'. O'quv qo'llanma. 2-nashr, tuzat. va to'ldir.- Xarkov-XNAGX-2009.-317 bet.

2. Сайидова Н.С. Вебинар технологияларга асосланган малака ошириш ва олий таълим тизими жараёни. Бухоро давлат университети илмий ахбороти.-Бухоро, 2017. -№3. -Б. 174-179

3. Сайидова Н.С., Казимова Г., Хадиева Г. Д. Web технологияни масофавий таълим адабиётларини ишлаб чиқаришда қўллаш. Бухоро давлат университети илмий ахбороти.-Бухоро,2014. -№2.-Б.135-138.

4. <https://moodle.org/login/index.php>

## ADOBE PHOTOSHOP RASTRLI DASTURIDA OBYEKT VA FON USTIDA O'ZGATIRISH

**N.S.Sayidova,**

*BuxDU "Axborot texnologiyalari" kafedrasida dotsenti, fiz.-mat.fan.nomz.*

**O.R.Haydarov**

*BuxDU Fizika-matematika fakulteti I bosqich magistri*

Yangi informatsion texnologiyalar ichida kompyuter grafikasi va dizayni progressiv yo'nalish hisoblanadi. Bu yo'nalish ham texnika sohasida grafik stantsiyalarning paydo bo'lishi ham dasturiy vositalarni yaratish sohasida katta rivojlanishni boshidan kechirmoqda. Chunonchi, sifati bo'yicha videofi'em kadrlari bilan raqobat qila oluvchi real hajmli, harakatlanuvchi tasvirlarni yaratish imkoniyatlari yaratildi. Bu dasturiy mahsulotlar, shuningdek, reklama ishlab chiqarish mahsuli bo'lib, san'at sohasida va multimedia texnologiyasida qo'llaniladi. Shuningdek, namoyish grafikasi va ilmiy vizuallashtirish, geometrik modellashtirish, grafik interfeyslarni proyektlash, animatsiyalar va virtual voqelikni ko'rishga katta e'tibor berilmoqda.

Adobe Photoshop Windows muhitida ishlovchi Macintosh va IBM PC kompyuterlari uchun mo'ljallangan elektron ko'rinishdagi foto tasvirlarni tahrirlovchi dasturdir. Adobe Photoshop dasturi Adobe System, Inc kompaniyasi tomonidan ishlab chiqarilgan bo'lib, ishlatishdagi alohida qulayliklari bilan mashhurdir.

Adobe Photoshop tasvir tahrirlagichi yordamida fotosuratlariga qo'shimchalar kiritish, fotosuratdagi dog'larni o'chirish, eski rasmlarni qayta ishlash va ularni tiklash kabi ishlarni bajarish mumkin. Rasmlarga matn kiritish, qo'shimcha maxsus effektlar bilan boyitish, bir fotosuratdagi elementlarni ikkinchi fotosuratga olib o'tish, suratdagi ranglarni o'zgartirish, almashtirish kabi amallarni ham bajarish mumkin. Adobe Photoshop imkoniyatlari keng qamrovli bo'lib, u gazeta va jurnallarni turli-tuman rasmlar bilan boyitishda juda katta qulayliklar yaratadi.

Adobe Photoshop, ayniqsa, jurnalistlarning, rassomlarning ijodiy imkoniyatlarini to'la amalga oshirishlariga yordam beradi. Jurnalistika va bevosita matbuot yoki nashriyot sohasiga aloqador bo'lgan shaxslarning mazkur dastur bilan ishlashni bilishi uchun qo'shimcha imkoniyatlarni yaratib beradi. Photoshop dasturi – grafik muharrir bo'lib, rastr (nuhtali) tasvirlar bilan ishlashga mo'ljallangan (rast formatli grafik fayllar, fotografiya, tasvirlar va h.k.).

Ekrandagi piktogramma asboblarini foallashtirish uchun sichqoncha bilan chertish kifoya. Piktogrammalarni yon tomonida kichkina yo'nalish joylashgan bo'ladi. Agarda yo'nalishga chertilsa, palitra ochiladi va bizlar shu guruhga kiruvchi asboblarni tanlash imkoniatiga ega bo'lamiz.

Asboblar bilan ishlashning yana bir qulaylik tomonlaridan biri klaviatura yordamida ekranga chaqirish (har bir asbobja mos keluvchi harfni yodda saqlab qolish kerakligini unutmasligimiz zarur). Agarda siz tugmalar kombinatsiyasini yoddan chiqargan bo'lsangiz, u holda kerakli bo'lgan asbob ustida bir necha

sekund sichqoncha yordamida ko`rsatib tursangiz sizga tugmalar kombinatsiyasi haqida ma'lumot beradi. Guruhdagi asboblarni ketma-ket joylashganiday qilib chaqirish uchun **Shift** va mos tugma bosiladi. Yoki **Alt** tugmasi bosilgan holda mos asbobni sichqoncha bilan ko`rsatish orqali amalga oshiriladi.

Bu maqolada biz Adobe Photoshop dasturida obyekt va fon ustida o`zgartirishlarni yoritish maqsadida ketma-ketlikka rioya qilgan holda bajaribasmga olib so`ng izohlashlarni qildik.

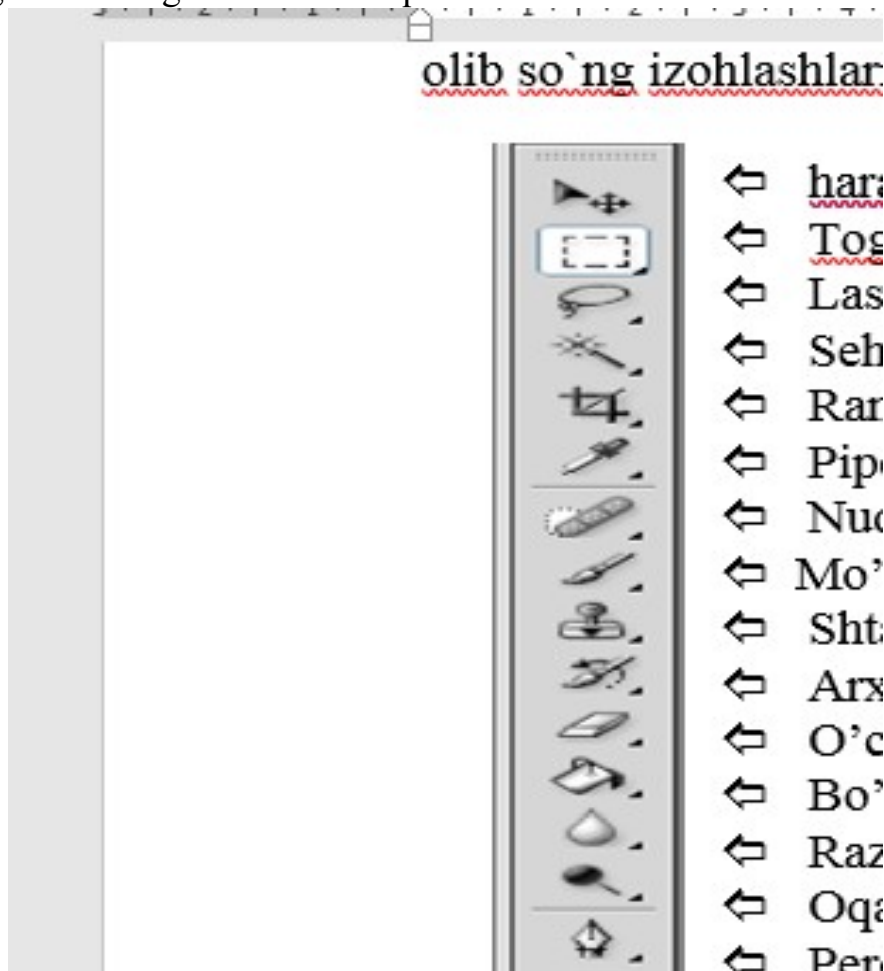

**1-rasm.** Adobe Photoshop dasturi uskunalar panelidagi asboblari.

Biz fon sifatida bir rasm olamiz va boshqa rasm tanlanib undan kerakli obyektni qirqib olamiz. Qirqib olinishi uchun quyidagi asbobni tanlaymiz.



**2-rasm.** Adobe Photoshop dasturi uskunalar belgilash asboblari.

Uskunalar panelidan 2-o`rinda turgan asbobni o`ng tomoniga bosilsa quyidagicha hosil bo`ladi va undan sehrlı tayoqcha asbobi tanlanadi. Asbobni



ishlatish uchun bir boshdan obyekt belgilanadi. Qirqilgan obyekt esa quyidagicha ko'rinadi.

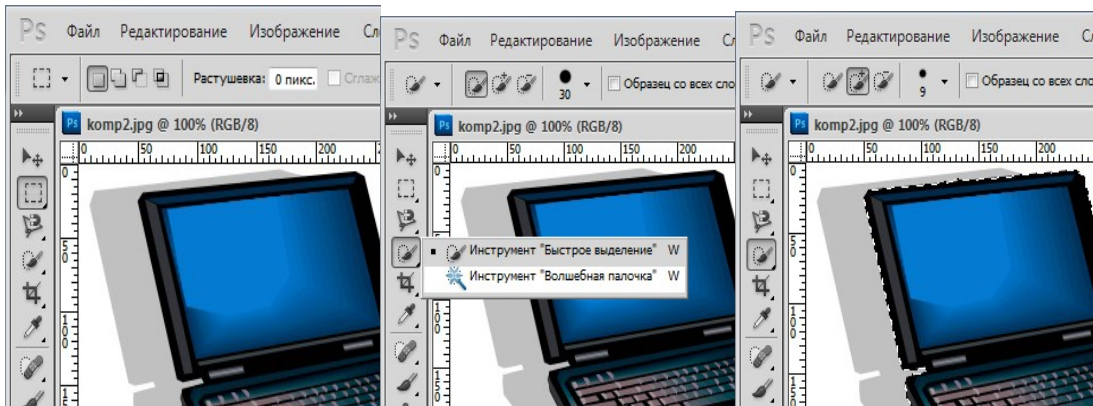

3-rasm. Adobe Photoshop dasturida obyekt ustida olib borilayotgan ishlash.

Endi bu obyektни boshqa kerakli fonga olib qo'yamiz bu uchun: belgilangan obyekt ustiga CTRL+C ya'ni nusxa ko'chiramiz keyin kerakli fon yoki rasm ustiga borib CTRL+V ya'ni etib qo'yamiz:

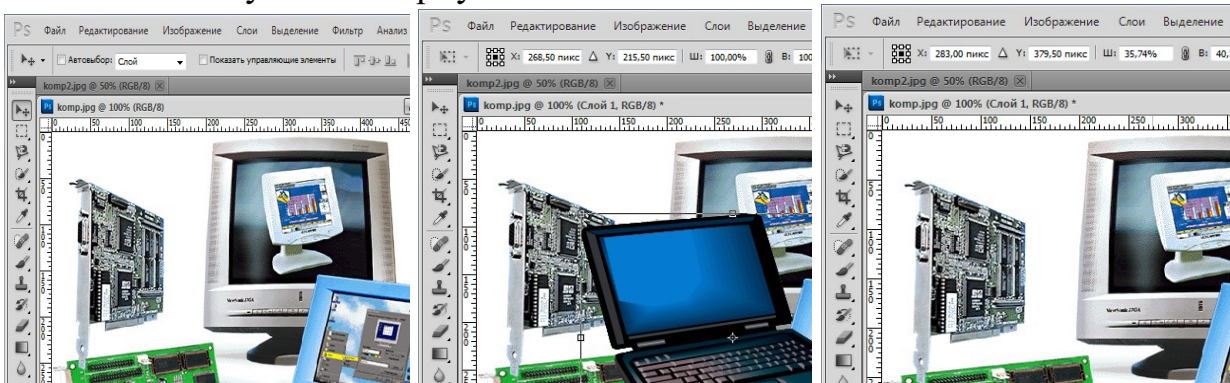

4-rasm. Adobe Photoshop dasturida obyekt va fon ustida olib borilayotgan ishlash.

Endi buni o'rnini o'zgartirish uchun CTRL+T tugmasini klaviaturadan bosamiz va uni xonlaganicha o'zgartirishimiz mumkin.

Shundan so'ng biz kerakli qo'yib olgandan keyin sloylarni ko'ramiz, ya'ni yangi o'rnatgan obyektimiz yangi sloy bo'ladi. So'ngra yana bir bor CTRL+V ni bosganda hosil bo'ladigan obyektни boshqa holatda qo'yamiz.

CTRL+T dan hosil bo'ladigan ramkachadan o'ng tomon o'rtasidagini olib quyidagicha harakatlantirsak yangicha korinish hosil bo'ladi:



5-rasm. Rasmlarni burashda ishlatiladi.

va bu holatni bir necha marotaba qaytarish mumkin. Bu esa hozirgi kunlarda juda ko'p sohalarida ma'lum bir dizayn ishlarida juda ko'p foydalanib kelinmoqda. Va marhamat oxirgi natijani ko'ramiz.

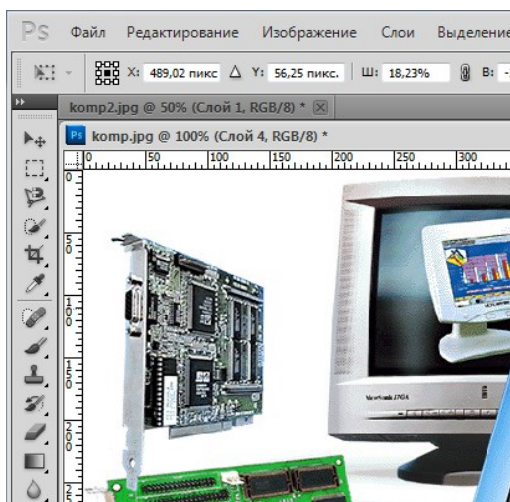

6-**rasm.** Adobe Photoshop dasturida obyekt ustida olib borilayotgan ishlash.

Bu maqoladan kerakli xulosa va aniq amaliy ishlashni mukammal bajarish uchun o'quvchi, talaba va foydalanuvchilardan albatta **Office** dasturlarida matn bilan ishlash qoidalarini o'zlashtirgan bo'lishi, matnni tahrirlash usullarini bilishi, **Adobe Photoshop** dasturini ishga tushirishni bilishi, dastur haqida umumiy ma'lumotga ega bo'lishi, hamda uskunalarning panelini o'rnatish va uning imkoniyatlarini bilish kerakligi talab qilinadi, xolos.

Xulosa o'rnida shuni ta'kidlash mumkinki, bu maqolani yozishdan maqsad o'quvchilarda "**Adobe Photoshop**" dasturida obekt va fon bilan ishlash bilim, ko'nikma, malaka va shaxsiy fazilatlarini shakllantirish bo'lib, albatta natijalar kutiladi:

–o'quvchi "**Adobe Photoshop**" dasturida obekt va fon bilan ishlash qoidalarini biladi va gapirib bera oladi;

–o'quvchi "**Adobe Photoshop**" dasturida obekt va fon bilan ishlay oladi;

–o'quvchi "**Adobe Photoshop**" dasturida obekt va fon bilan ishlash bo'yicha maslahat bera oladi;

–o'quvchi "**Adobe Photoshop**" dasturida obekt va fon bilan ishlash bo'yicha hisobot bera oladi.

#### **Foydalanilgan adabiyotlar:**

1. Sayidova N.S., Kazimova G. X., Salimova M. N. Adobe Photoshop dasturi va unda matnlar ustida olib boriladigan amaliy ishlar. Buxoro davlat universiteti ilmiy axboroti. - Buxoro, 2018. -№3. -B. 202-208
2. Sayidova N.S., Atamuradov J.J., Hayitov U.H. Kompyuter grafikasi dasturlari (I Qism). O'quv qo'llanma. Talabalar uchun. – Buxoro: «Iste'dod». 2018, -b.227.
3. Sayidova N.S., Uslubiy ishlanmalar. Talabalar uchun. –Buxoro: «Iste'dod». 2017, -b.72.
4. Sayidova N.S., Kazimova G.H., Raximova G.A. Adobe Photoshop CS5 ning plugin, filtr va effektlar bilan ishlashni o'rgatuvchi interaktiv trenajor yaratish bo'yicha uslubiy qo'llanma. ZIYONET.UZ saytiga joylashtirilgan uslubiy qo'llanmasi №1. Elektron qo'llanma. Adress: <http://library.ziyonet.uz/uz/book/81679> . 2017 yil.



## PROFESSOR-O'QITUVCHILARNI REYTINGINI ANIQLASH TIZIMI

**O.I.Jalolov**

*BuxDU, axborot texnologiyalari kafedrasida dotsenti*

**Q.I.Jo'rayev**

*BuxDU, I bosqich magistranti*

Hozirgi kunda inson faoliyatida ma'lumotlar bazasi (MB) kerakli axborotlarni saqlash va undan oqilona foydalanishda juda muhim rol o'ynamoqda. Sababi: jamiyat taraqqiyotining qaysi jabhasiga nazar solmaylik o'zimizga kerakli ma'lumotlarni olish uchun albatta, MBga murojaat qilishga majbur bo'lamiz. Demak, MBni tashkil qilish axborot almashuv texnologiyasining eng dolzarb hal qilinadigan muammolaridan biriga aylanib borayotgani davr taqozasidir.

Informatsion texnologiyalarning rivojlanishi va axborot oqimlarining tobora ortib borishi, ma'lumotlarning tez o'zgarishi kabi holatlar insoniyatni bu ma'lumotlarni o'z vaqtida qayta ishlash choralarining yangi usullarini qidirib topishga undamoqda.

Oliy ta'lim muassasalarida professor-o'qituvchilar har o'quv yili oxirida bajargan ishlari yuzasidan hisobot topshiradilar. Bunda professor-o'qituvchilar 110 ballik baholash nizomi va kafedra milliy reytingini aniqlashda qo'shgan hissalariga qarab baholanadi. Albatta baholashda oliy ta'lim muassasasi tomonidan tashkil etilgan komissiya barcha ishlarni ko'rib chiqadi. Bu jarayon ancha vaqtni oladi va albatta inson omili qatnashganligi uchun ba'zi bir kamchiliklarga duch kelinadi.

Ushbu maqolada mana shu jarayonni boshqaruvchi tizim va uning imkoniyatlari haqida ma'lumot keltirilgan. Albatta bu tizim hozirgi kunda universitet information tizimi ichida yaratilgan va ishlayapti.

No	Hujjat turlari
1	Bakalavr diplom nushasi
2	Fan dasturi
3	Faxriy yorliqlar
4	Inovatsion yarmarkada ishtirok
5	Ishchi dastur

1-rasm. Professor-o'qituvchilarni reytingini aniqlash tizimi.

Bu tizimga har bir professor-o'qituvchi o'zining login paroli orqali kirib hujjatlar bo'limini tanlaydi yil davomida bajargan ishlarini yuklab boraveradi. O'qituvchiga tegishli 20 ta hujjat turlari kiritilgan. Bu tizim o'qituvchining o'ziga ham juda qulay bolib, barcha bajargan ishlari shu tizimda turadi. Xoxlagan vaqt xoxlagan joydan bu tizimdan kerakli hujjatini olib biladi. Bundan tashqari yil davomida o'qituvchidan bitta hujjat bir necha marta so'raladi. Bu tizim orqali o'qituvchini bajargan ishlarini rahbariyat ixtiyoriy vaqtda ko'rib u to'g'risida kerakli hisobotlarni olishi mumkin. Bu tizim o'qituvchini ortiqcha komisiya oldida hisobotlar tayyorlashini, juda ko'p qog'ozlarni isrof bo'lishini oldini oladi. Ya'na bu tizimning qulayligi shundan iboratki har bir professor-o'qituvchini 110 ballik baholash tizimi bo'yicha, milliy reyting baholash tizimi bo'yicha kerakli hisobotlarni o'zi tayyorlab beradi.

Bu tizimning ER modeli quyidagicha qurilgan:

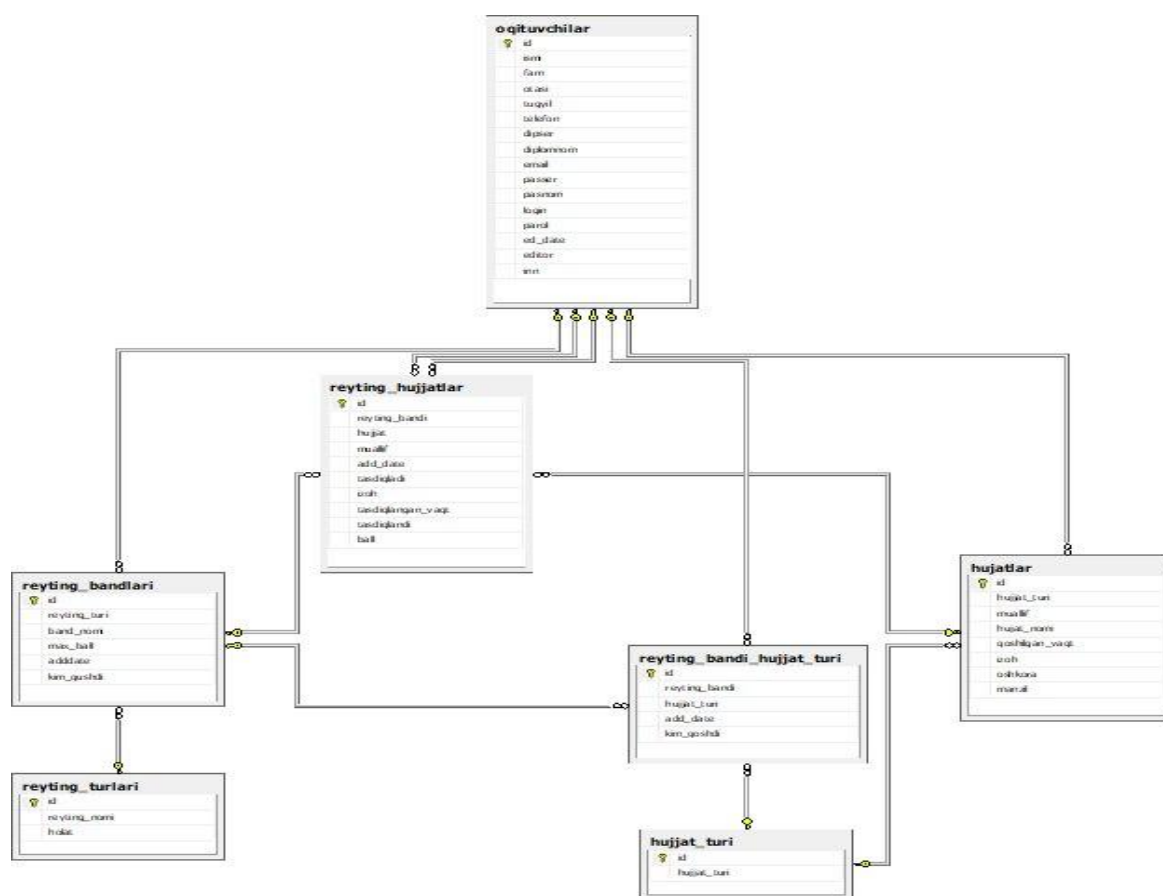

2-rasm. Tizimning ER modeli.

### Foydalanilgan adabiyotlar ro'yxati

1. Ш.Л. Шнырев - Базы данных. Москва. 2011г.
2. Ларри Ульман. Основы программирования на PHP. Москва. 2017г.

## ANIMATSION ROLIKLAR YARATISHDA CRAZYTALK DASTURIDAN FOYDALANISH HAQIDA

**D.H. Fayziyeva,**

*BuxDU, Axborot texnologiyalari kafedrasida o'qituvchisi*

**Sh.A. Murodov,**

*BuxDU, II kurs magistranti*

*Maqolada CrazyTalk dasturi haqida ma'lumot berilgan. CrazyTalk dasturining muhim imkoniyatlari ko'rsatilgan. Maqolada CrazyTalk dasturidagi turli vazifalar haqidagi ma'lumotlarni o'z ichiga oladi.*

CrazyTalk dasturi 3D foto morfing texnologiyasidan foydalangan holda tanlangan fotosuratga hissiyotlar, nutq, tovush, yuz elementlari va boshqa ko'p narsalarni qo'shadigan fotosuratlarga animatsiya beruvchi dastur.

CrazyTalk dasturida komiks yaratish uchun CrazyTalk'ga asl rasm yuklanadi, asosiy nuqtalar yordamida ko'zlar, og'iz va burun joylashgan joyni ko'rsatiladi, yuz shaklini belgilanadi va erkin ijodkorlikni boshlash mumkin. Hayol parvozi deyarli cheksiz!

- Loyihalarni multimediyaga qo'shadigan raqamli fotosuratlar bilan virtual animatsion aktyorlar yaratish imkoniyati CrazyTalk dasturida berilgan.
- Videolarni tahrirlashda, filmlarda, oilaviy foto albomlarda va boshqa multimedia loyihalarida CrazyTalk dasturidan foydalanish mumkin.
- CrazyTalk maxsus hissiyotlar bloki virtual fe'l-atvorni tabassum qilish, xafa bo'lish yoki nutq so'zlayotganda yuzni ochishga yordam beradi.
- matnni nutqqa aylantirish mumkin. Yozilgan matn yon tomonda joylashgan rasm bilan talaffuz qilinadi. Matnni kiritganingizdan so'ng, videofaylni keyinchalik do'stlarga yuborish mumkin yoki YouTube'ga mobil telefonga yuklash uchun yaratish mumkin.

CrazyTalk dasturi aktyorlar, personajlar va obyektlar suhbatining animatsiyasini yaratish uchun kerak bo'lgan hamma narsani qila oladi!

Tishlar va ko'zlarning to'g'ri modellarini shakllantirish uchun dastur boshlang'ich bosqichda "virtual tishlar" ning maxsus kutubxonasiga murojaat qilishni taklif qiladi. Siz virtual tishlarning shaklini har kim o'z tasviriga to'liq mos keladigan tarzda o'zgartirishi mumkin. Har bir qilingan ish bo'yicha tajribalarning yakuniy natijasi belgilangan formatdagi videofaylga yozib qo'yiladi. 3D yuzni modellashtirish texnologiyasi etnik xususiyatlarni hisobga olgan holda inson anatomik ma'lumotlari kutubxonasiga asoslanadi. Ishni tezlashtirish uchun 9 ta profil taklif etiladi. Tanlangan variant keyingi sozlash uchun asos bo'lib xizmat qiladi.

Old va yon rasmlar asosida bosh qismining to'liq 3D modelini yaratish yuzning konturini aniqroq aniqlash va animatsiya sifatini sezilarli darajada oshirishga imkon beradi (1-rasm).



1-rasm. CrazyTalk dasturida bosh qismining to'liq 3D modelini yaratish.

CrazyTalk 8-versiyasida joriy qilingan yangi Head Creator tizimi tufayli qahramonlar yaratish va animatsiya qilish imkoniyatlari cheksiz. Endi oddiy manipulyatsiyalar orqali har qanday tasvirni yoki jonsiz narsani harakatlantirish mumkin (2-rasm).

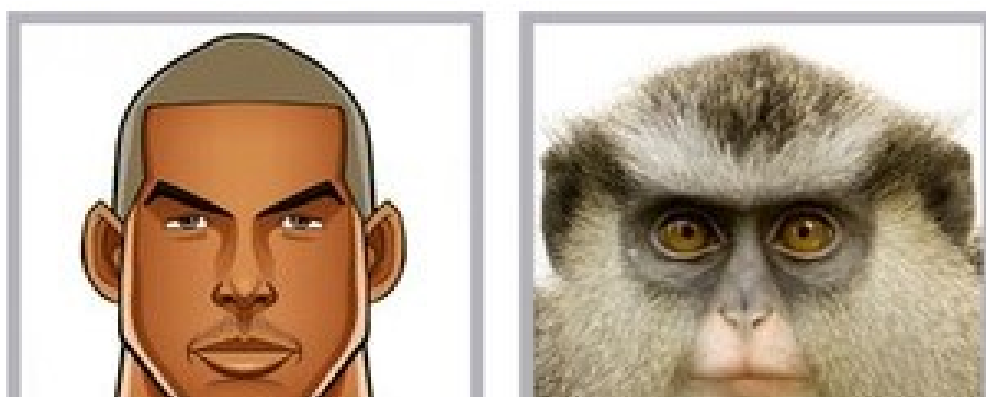

2-rasm. Head Creator tizimi tufayli qahramonlar yaratish va animatsiya qilish imkoniyatlari.

Yuzning ramkasi yoki boshni burish paytida buzilishlarni minimallashtiradigan tarzda o'rnatiladi. Yuzni yo'naltirish funksiyasi orqali old va yon tomonlarni ( $45^\circ$  gacha aylantirish bilan) tahrirlashga imkon beradi. Yuz atrofidagi qo'shimcha ramkaga ega bo'lgan maxsus qavat hajmli soch turmagi, katta quloq yoki shoxli belgilar bilan ishlashni osonlashtiradi (3-rasm).



3-rasm. Yuzni yo'naltirish funksiyasi.



Moslashtirilgan yuz profil uslublari har xil komikslar yoki multfilmlarning odamlari, hayvonlari va qahramonlari kabi turli xil personajlarning haqiqiy animatsiyasiga erishishga imkon beradi (4-rasm).



4-rasm. Moslashtirilgan yuz profil uslublari

Dastur nafaqat ko'zlar va og'izning uslubini tanlashga, balki yuzning ushbu elementlarining rangini, joylashishini va hajmini o'zgartirishga imkon beradi (5-rasm).



5-rasm. Moslashtirilgan ko'z profil uslublari

Mask muharriri funksiyasi avtomatik ravishda dastlabki rasm fonini olib tashlaydi, bu so'zma-so'z bir nechta qo'l harakati bilan aniqlanadi va natijada sozlash va obyektning chegaralarini yumshatish. Agar so'ralsa, o'chirilgan fon

o‘rniga, sizning badiiy maqsadingizga mos keladigan har qanday boshqa rasmlardan foydalanishingiz mumkin (6-rasm).



6-rasm. Mask muharriri funksiyasi

CrazyTalk dasturidan foydalanish juda qiziqarli bo‘lishi shaxsiy kompyuter parametrlariga albatta bog‘liq. CrazyTalk dasturidan foydalanib turli komikslar va videoroliklar yaratish juda qiziqarli.

### Foydalanilgan adabiyotlar ro‘yxati:

1. <http://all-freeload.net/>
2. <https://soft.mydiv.net/>

## BUXORO DAVLAT UNIVERSITETIDA MASOFAVIY O‘QITISH TIZIMLARINI JORIY QILISH VA QO‘LASH SAMARADORLIGINI OSHIRISH

**M.Z.Xusenov**

*BuxDU, axborot texnologiyalari kafedrası o‘qıtuvchısı*

**Q.I.Jo‘rayev**

*BuxDU, 1- bosqich maristranti*

Axborot texnologiyalarining asosiy vazifasi turli jarayonlarni mexanizatsiyalash va avtomatlashtirish metod va vositalarini yaratishdir. O‘z xususiyatlariga ko‘ra, ma‘lumotlar bilan bajariladigan ishlarni avtomatlashtirish boshqa jarayonlarni avtomatlashtirishdan tubdan farq qiladi. Bu sinf masalalari bilan ishlash uchun maxsus qurilmalaridan hamda dasturiy mahsulotlaridan foydalaniladi.



Ma'lumotlarga avtomatlashgan ishlov berishga mo'ljallangan maxsus qurilmalar hisoblash texnikasi, maxsus dasturiy vositalari esa boshqaruv tizimlar deb yuritiladi. Bugungi kunda talabalarga sifatli ta'lim berishni tashkil qilishda ilmiy-texnika taraqqiyoti mahsuli bo'lgan zamonaviy axborot texnologiyalari va uning moddiy asosi kompyuterlar xizmatidan keng foydalanib elektron darslik va qo'llanmalar tashkil etish va internet manbalaridan hamda masofadan o'qitishning dasturiy vositalaridan foydalanish davr talabi bo'lib qolmoqda. Aynan shu maqsadda axborot texnologiyalaridan foydalanish, mutaxassislarning umumiy ma'lumoti va kasbiy tayyorgarligining sifatini oshirish uchun jahon andozalariga javob beruvchi axborot texnologiyalarini ta'lim jarayoniga tadbiq etish ham muhim ahamiyat kasb etadi.

LMS tizimlari zamonaviy axborot texnologiyalari va masofaviy ta'lim tizimini tashkil etishi mumkin bo'lgan zamonaviy texnologiyalaridan biridir. Yangi

texnologiyalar negizida (masalan, "Moodle" tizimida) individuallashtirilgan ta'lim metodikasini ishlab chiqish, talabaning bilimlarini shakllantirish va takomillashtirish hamda egallagan bilim darajasini aniqlash kabi vazifalar hal qilinadi. Ta'lim jarayonida masofali o'qitish texnologiyalaridan foydalanish ta'lim mazmuni, shakllari va usullarining ijobiy o'zgarishiga kuchli ta'sir ko'rsatadi.

Hozirgi kecha kunduzda rivojlangan davlatlarda turli xil LMS tizimlari ilatilib kelinmoqda. **Quyida masofaviy ta'lim jarayonini tashkillashtirish imkoniyatini beruvchi erkin va ochiq kodli LMS dasturiy majmualarning nomlari va ularning asosiy imkoniyatlari bo'yicha ma'lumotlarni bayon qilamiz. Atutor** — Ochiq kodli ta'lim jarayonini boshqaruvchi LMS tizimi hisoblanadi. Tizimda mavjud o'qitish modullari: **Forums, Materials, Messenger, Chat, Exercises, Group work, Student tracking** va boshqa modullari mavjud. Tizim bir necha standartlarni qo'llab-quvvatlaganligi sababli, internet orqali jismoniy nuqsonga ega bo'lgan o'quvchi-talabalar tizim orqali o'quv resurslardan foydalanishlari mumkin. Xususan, ko'zi ojiz talabalar maxsus web-ilovalar orqali tizimga bog'langan holda o'quv kontentdagi so'zlarni audio formatga o'tkazgan holda tinglashi mumkin.

**Chamilo** – tizimi ham boshqa LMS tizimlari singari **IMS(IMS Content Packaging, IMS QTI)** va **SCORM** standartlarini qo'llab-quvvatlaydi. Tizim krossplatformali hisoblanib, barcha operatsion tizimlarda ishlaydi. **GPLv3** litsenziyasi asosida ish yuritadi. Bu tizimda kurslarni tashkillashtirishda **sessiya** nomli qo'shimcha moduli mavjud bo'lib, ma'lum kurslar yakuni bo'yicha lokal imtihon aratish imkonini beradi. Shuningdek, hisobot bo'limi orqali esa kurslar, imtihonlar va foydalanuvchilarning holati bo'yicha hisobot yaratiladi.

**Dokoes** – **Claroline**ning 1.4.2 versiyasidan ajralib chiqqan yangi dasturiy majmua hisoblanadi. **Dokoes Claroline** platformasini ishlab chiqqan dastlabki ishchi guruh bir necha a'zolarining ish mahsuli bo'lib, ular ta'lim muassasalari uchun yaratilgan **Claroline** tizimidan farqli ravishda, davlat korxonalarining ishchi xodimlariga moslashtirishni maqsad qilishdi va amalga oshirishdi.

**Sakai** – dunyoning ko'pgina ta'lim muassasalarida keng foydalanib kelinayotgan navbatdagi ochiq kodli GNU GPL litsenziyasi asosida erkin tarqatiluvchi dasturiy majmua hisoblanadi. Boshqa LMS tizimlaridan farqi shundaki, tizim to'liq JAVA tilida yozilgan. Shu sababli tizim kross-platformali hisoblanadi.

**Ilias** – bu tizim ham erkin va ochiq kodli masofaviy ta'lim jarayonini boshqaruvchi LMS tizimi hisoblanadi. Dasturiy majmua 1998-yildan hozirgi vaqtgacha rivojlanib kelmoqda. Boshqa tizimlarda mavjud bo'lgan o'qitish modullari bu tizimda ham bor: **Forums, Materials, Messenger, Chat, Exercises, Student tracking, Calendar, Glossari, Wiki** va boshqa modullari mavjud.

**ATutor** – tizimi ommalashgan masofaviy ta'lim tizimlari qatoriga kiradi. **ATutor** tizimning tarkibida quyidagi modullar mavjud: **Forum, Glossary, File Storage, Site map, My tests and surveys, My tracker, Directory, Export content,**

**Chat, Links, Polls, Blogs, Web search** va h.k. Bu tizimda yaratilgan kurslar ob'yektga mo'ljallangan dasturlash tillarida klasslarni yaratish jarayoni kabi uch xil tipda aniqlanadi. Chunonchi, **public, Private, Protected.**

*Amerika Qo'shma shtatlarining Oliy ta'lim muassasalarida LMS tizimlarining ishlatilish statistikasi (1-rasm)*

1-rasm

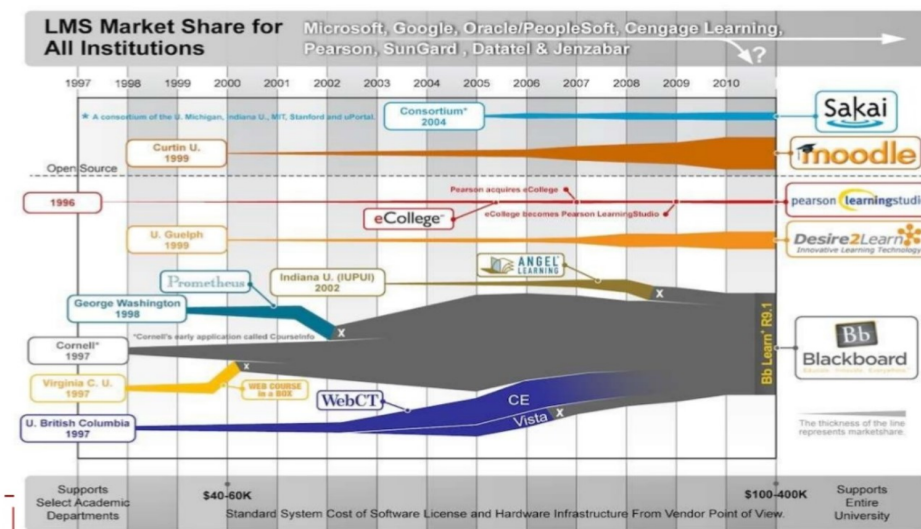

*Rossiya federatsiyasining Oliy ta'lim muassasalarida ishlatilayotgan LMS tizimlari (2-rasm)*

2-rasm

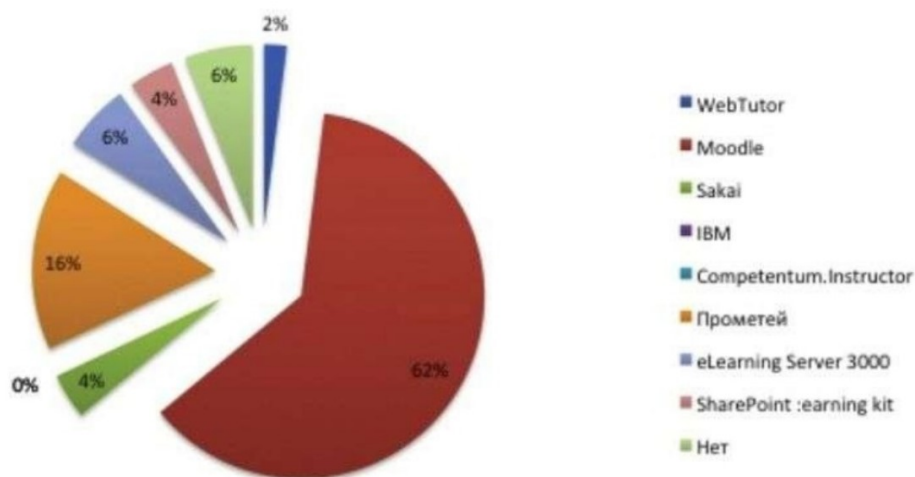

Ma'lumki, har bir ta'lim muassasasi o'z ta'lim jarayonini boshqarish uchun zamonaviy texnologiyalardan kelib chiqqan holda, o'zining virtual axborot ta'lim muhitini yaratishga harakat qiladi. O'zbekiston Respublikasi Oliy va o'rta maxsus ta'lim vazirligining 2020 yil 27 martdagi "Oliy ta'lim muassasalarida masofaviy ta'limni joriy etish to'g'risida"gi 233-sonli buyrug'ining ijrosini ta'minlash maqsadida 2020 yil 1 apreldan boshlab talabalar uchun masofaviy ta'limni universitet (bakalavriat ta'lim yo'nalishi, magistratura mutaxassisligi) xususiyatiga muvofiq metod va texnologiyalarda joriy etildi va shu asosida o'qitish tashkil qilindi.

Hoziri kunda **Moodle** platformasida 2019/2020 o'quv yili 2-semestrda o'qitiladigan fanlardan 1618 (aprel oyida 1500 dan ortiq)ta kurs yaratilgan bo'lib, jami foydalanuvchilarning soni 14049 ta ni tashkil etadi. 890 nafar kurs yaratuvchi professor-o'qituvchi va barcha ta'lim yo'nalishi va magistratura mutaxassisligi bo'yicha tahsil olayotgan talabalar 12845 nafar, (jumladan 11062 nafar bakalavriat, 359 nafar magistratura, 213 nafar qo'shma ta'lim dasturlari, 1211 sirtqi va maxsus sirtqi bo'lim (1-kurs)) biriktirilgan.

#### Foydalanilgan adabiyotlar ro'yxati

1. Энгель В. Moodle для новичков. Обзор возможностей Moodle в вопросах и ответах / В. Энгель. – Moodle Center, 2012 — 18 с.
2. Белозубов А.В. Система дистанционного обучения Moodle: Учебно методическое пособие СПб.: СПбГУ ИТМО, 2007.
3. mooble.buxdu.uz
4. buxdu.uz

## МАКТАБГАЧА ТАЪЛИМ МУАССАСАЛАРИДА ЯНГИ АХБОРОТ ТЕХНОЛОГИЯЛАРИДАН ФОЙДАЛАНИШНИНГ САМАРАДОРЛИГИ

**Ж.Жумаев**

*БухДУ Амалий математика ва ахборот технологиялари кафедраси доценти*

**У.М.Халикова**

Республикада баркамол авлодни тарбиялаш, ёшларнинг интеллектуал салоҳиятини руёбга чиқариш, уларни ҳар томонлама ривожланган шахс этиб вояга етказиш Республика Президенти Шавкат Мирзиёевнинг диққат-марказида турибди. 2017 йил 30 сентябрда “Мактабгача таълим тизимини бошқаришни тубдан такомиллаштириш тўғрисида”ги Ўзбекистон Республикаси Президенти томонидан ПФ-5198 сонли фармоннинг қабул қилиниши ва Мактабгача таълим Вазирлигининг ташкил этилганлиги ва 2019 йил 16 декабр куни “Мактабгача таълим ва тарбия тўғрисида”ги Ўзбекистон Республикаси қонунининг қабул қилиниши бунинг яққол исботидир.

Президентимизнинг сай-ҳаракатларига жавобан биз ҳам мактабгача таълим муассасалари(МТМ) машғулотларида янги ахборот-технологиялари асосида анимацион мултимедиали дастурларни яратиш ва улардан таълим жараёнида фойдаланишга катта эътибор бериб келмоқдамиз.

МТМ ларда таълим жараёнига татбиқ этиладиган мултимедиа технологияси анъанавий услубларга нисбатан маълум бир афзалликларга эгадир.Жумладан:

- боланинг фикрлаш қобилиятини оширади;
- бола бир вақтнинг ўзида ҳам кўради, ҳам эшитади(миянинг ўнг ва чап ярим шарлари бир вақтда фаоллик кўрсатади);
- анъанавий услуга нисбатан болаларга ўргатиладиган материалнинг ҳажми ортади;
- машғулотнинг самарадорлиги ошади.

Компьютерли машғулотлар анъанавий машғулотларга нисбатан қизиқарли ўтади, фаол бўлмаган болалар ҳам компьютерли машғулотларда фаол қатнашадилар, ҳатто мустақил равишда ҳам болалар ушбу дастурлардан фойдаланишлари мумкин.

Мактабгача таълим муассасаларида янги ахборот-технологиялари маҳсулотларидан фойдаланишдаги муаммолардан яна бири - илғор педагогик ва ахборот технологияларидан фойдаланиб, таълим-тарбия жараёни самарадорлигини ошириш методикасини ишлаб чиқиш, унга мос электрон дастурлар яратиш ҳамда амалиётга жорий қилиш зарурлигидир.

Мактабгача таълим муассасаларида мултимедиа технологиясидан фойдаланишнинг ўзига хос хусусиятлари мавжуд. Технологияларни жорий этиш жараёнида болалар ёшини ҳисобга олиш ва мос ҳолда дидактик материалларни танлаш, таълим жараёнида болаларга педагогик ва психологик таъсир этиш усуллари ўрганиш ва амалиётга жорий этиш бугунги куннинг долзарб вазифаларидан ҳисобланади.

Ҳозирги кунда ижтимоий тармоқлар орқали бундай мултимедиа маҳсулотларини топишимиз мумкин, аммо улар асосан рус ва инглиз тилларида яратилган. Юртимизда давлат тили ўзбек тили эканлигини, туб



аҳолининг кўпчилиги ўзбек тилида сўзлашиши ва ўзбек тилида фаолият юритадиган МТМ лар учун бундай электрон мультимедиали дастурларнинг деярли йўқлиги муаммо бўлиб келмоқда.

Ушбу муаммонинг ечимида ўз хиссамизни қўшиш мақсадида эътиборимизни математика машғулотларига қаратмоқдамиз. Математика машғулотларининг методикасини, таркибий қисмларини, болалар психологиясини, ушбу соҳага ўз хиссасини қўшган олимларимиз асарларини ўрганиб келмоқдамиз. Бундай олимлар қаторига И.А.Маркушевич, С.И.Шварцбурд, Б.В.Гнеденко ва бошқа олимларни киритиш мумкин. И.А.Маркушевич тарбияланувчиларнинг кўникмалари бўйича методологик дастур беради, С.И.Шварцбурд бир неча компонентларга ажратган ҳолда математик тушунчаларни шакллантириш методикасини беради. Б.В.Гнеденко ўз ишларида математик қобилиятларнинг икки хил: “оддий, ўрта қобилият” ва “ўртадан юқори бўлган қобилият” каби даражаларини ажратиб кўрсатади, шунингдек, математикани ўргатишда тарбиявий чораларнинг қатор омилларини киритади.

МТМларнинг тарбияланувчиларида элементар математик тушунчаларни шакллантириш масаласи бўйича А.А.Столяр, А.В.Белошистая, З.И.Калмыкова ва бошқалар ҳам илмий-тадқиқотлар олиб боришган.

Бу борада Республикамиз олимлари ва услубийчилари ҳамбирқатор методик қўлланмалар чоп эттирган. Масалан, М.Е.Жумаев “Болаларда математик тушунчаларни ривожлантириш назарияси ва методикаси”, Н.У.Бикбаева ва бошқаларнинг “Мактабгача тарбия ёшидаги болаларда математик тасаввурларни ривожлантириш” каби қўлланмаларида болаларда математик билимларни анъанавий усулда шакллантириш масалалари ёритиб берилган. З.А.Раҳмонқулова ва Н. Қурбоновалар математик тасаввурларни шакллантириш бўйича машғулотлар ишланмасини тавсия этганлар.



1-расм. Дастур ойналари.

Назарий маълумотларга асосланиб мактабгача таълим муассасасининг 2018 йилда тасдиқланган “Илк қадам” давлат ўқув дастурига киритилган 5-7 ёшли болаларнинг эгаллаши зарур бўлган “элементар математик кўникмалари” ни ўзлаштиришга мўлжалланган ўзбек тилидаги видео роликларни, ривожлантирувчи

компьютер ўйинларини, дидактик материалларни ва тарбиячилар учун мўлжалланган электрон услубий қўлланмаларни ўз ичига олган “Мақтабгача таълимда математика машғулоти ўқитишга мўлжалланган амалий дастур” яратилди ва дастурга Ўзбекистон Республикаси Адлия Вазирлиги хузуридаги интеллектуал мулк агентлиги томонидан № DGU 08018 рақамли гувоҳнома олинди.

1-расмда келтирилганлар яратилган дастур ойналаридир. 1-ойна маъруза матнлари ойнаси бўлиб унда илк кадам дастури, математика машғулотларининг маъруза матнлари ва қўшимча адабиётлар киритилган. 2-ойнада мавзулар кесимида электрон кўргазмалар тўпламлари жойлаштирилган. 3-ойнада математика машғулотлари мавзуларига мос равишда яратилган ўргатувчи видео роликлар жойлаштирилган. 4-ойнада эса ҳар бир мавзунини мустақамлашга доир ривожлантирувчи компьютер ўйинлари жойлаштирилган.



2-расм. Мавзулаштирилган видео роликлар.

2-расмдаги тасвирларда мавзулаштирилган видео роликлар лавҳалари келтирилган.

Яратилган дастурни амалда синовдан ўтказиш ва натижасини ўрганиш мақсадида Бухоро вилоят Когон шаҳар ва Когон туман МТМ тарбиячилари иштирокида “МТМ тарбиячилари компьютер саводхонлигини ошириш” мавзусида семинар-тренинг ўтказилиб тарбиячиларга дастурдан фойдаланиш йўриқномалари ва глобал тармоқда мавжуд дастурларни кидириш, юклар олиш ва фойдаланиш усуллари тушунтирилди. Семинар-тренинг якунида МТМ да яратилган шарт-шароитлардан, тарбиячиларнинг салоҳиятидан келиб чиқиб Когон шаҳар 6-сон ва 14-сон ҳамда Когон туман 3-сон ва 4-сон мактабгача таълим ташкилотларининг катта ва тайёрлов гуруҳларида тажриба-синов тариқасида математика машғулотларини ушбу электрон дастур асосида олиб боришга келишилди.





3-расм. Семинар-тренинг лавҳалари.

Педагогик тажриба-синов ишларининг мақсади илмий тадқиқотда илгари сурилган фаразнинг нечоғлик тўғри эканлигини исботлашдан иборат. Бу жараён шартли равишда бир нечта босқичларга бўлинади.

Биринчи босқич тайёргарлик босқичи 2019-2020 йиллар давомида ўтказилиши режалаштирилган бўлиб, бу даврда қуйидаги ишлар амалга оширилди:

- тадқиқотнинг асосий йўналишини аниқлаб олиш;
- муаммонинг назарий ва амалий ҳолатини ўрганиш;
- мактабгача таълим ташкилотлари тарбиячилари билан сўровномалар ўтказиш;
- ўқув-меъёрий ҳужжатларни таҳлил қилиш ва ўрганиш;
- таянч мактабгача таълим ташкилотларини танлаш, уларда тажриба-синов ишларини ўтказиш учун моддий-техник, илмий-услубий негиз ва педагогик шарт-шароитлар мавжудлигини ўрганиш;
- тажриба-синов ишларини ўтказиш учун зарур бўлган материалларни тайёрлаш;
- таянч мактабгача таълим ташкилотлари ва уларда фаолият кўрсатувчи тарбиячиларни тажриба-синов ишларини ўтказишга тайёрлаш;
- дастлабкитажрибасиновишларини ўтказиш.

2019-2020 йилларда ушбу тажриба-синов ишларининг биринчи босқичи амалга оширилди, дастлабки натижалар сарҳисоб қилинганда анъанавий машғулотларга нисбатан электрон дастурлар асосида олиб борилган натижалар анча юқори бўлганлиги исботланди. Ҳозирги кунда масофавий тарзда олиб борилаётган дарс машғулотларида ҳам электрон дастурлардан жуда самарали фойдаланилмоқда, ота-оналар томонидан ҳам катта қизиқиш билан кутиб олиниб, фарзандларининг ўз хоҳиши асосида математик билимларни катта қизиқиш билан эгаллаётганлигини билдиришди. Ўқув йили якунида биринчи босқич тажриба-синов натижалари сарҳисоб қилинади.

Хулоса қилиб шуни айтиш мумкинки мультимедиа маҳсулотлари боланинг нафақат ўзлаштириш даражасини оширади, балки диққат, хотира, фикрлаш, тасаввур, нутқ каби жараёнларнинг ривожланишига ҳисса қўшади, ранг, композицион туйғуларни ривожлантиради, болаларнинг интеллектуал, ҳиссий ва ахлоқий ривожланишида иштирок этади.

## AXBOROTLARNI SHIFRLASHDA RSA ALGORITMI

**O.I.Jalolov**

*BuxDU, axborot texnologiyalari kafedrası dotsenti*

**Q.I.Jo'rayev**

*BuxDU, I bosqich magistranti*

Hozirgi kunda bilamizki axborot eng muhim tushunchalardan biri hisoblanadi. Axborotlarni turli xil hujumlardan himoyalashda axborotlarni shifrlash muhim ahamiyat kasb etadi Shifrlash 2 xil usulda amalga oshiriladi: simmetrik shifrlash va asimmetrik shifrlash. Ushbu maqolada RSA algoritmi tushuntirib berilgan. Ochiq kalitlarni shifrlash algoritmi RSA yigirmanchi asrning 70-yillari oxirida birinchilardan bo'lib taklif qilingan. Uning nomi mualliflarning ismlarining birinchi harflaridan iborat: R. Raivest (R. Rivest), S. Shamir (S. Shamir) va A. Adleman (A. Adleman). RSA algoritmi, ehtimol eng mashhur va keng tarqalgan assimetrik algoritm kriptografik tizimlardan biri.

RSA algoritmi asimmetrik shifrlash usuliga kiradi. Bunda axborotlarni himoyalashda 2 ta kalit ishlatiladi: ochiq kalit yordamida axborotlar shifrlanadi, maxfiy (yopiq) kalit yordamida shifrlangan axborot dastlabki holatiga qaytariladi, ya'ni shifrlangan axborot rasshifrovka qilinadi.

RSA algoritmi faqat sonlarni shifrlashga mo'ljallangan bo'lib, tub sonlar yordamida shifrlash amalga oshiriladi. RSA algoritmini tushunish uchun dastlab quyidagi matematik ifoda va funksiyani bilish talab qilinadi:

$$1) \quad m \bmod n = x$$

Yuqoridagi ifoda  $m$  sonini  $n$  soniga bo'lgandagi qoldiq  $x$  ga teng demakdir. Masalan:  $26 \bmod 7 = 5$ .

2) Eyler funksiyasi o'zaro tub sonlar juftligini aniqlaydi.

$$\phi(n) = n - 1$$

Bu funksiya orqali  $n$  sonigacha bo'lgan o'zaro tub sonlar nechtaligi topiladi. Bunda  $n$  tub son bo'lishi kerak, agar  $n$  tub son bo'lmasa uni tub sonlarning ko'paytmasi shaklida ifodalab olinadi. Agar  $n = a * b$  ko'rinishida bo'lsa ( $a$  va  $b$  tub son), bunda quyidagi tenglik o'rinli bo'ladi:

$$\phi(a * b) = \phi(a) * \phi(b) = (a - 1)(b - 1)$$

Masalan:  $\phi(7) = 7 - 1 = 6$  bundan 7 gacha 6 ta o'zaro tub sonlar juftligi borligi kelib chiqadi, ular quyidagilardir:  $(1,7); (2,7); (3,7); (4,7); (5,7); (6,7)$ .

Eyler funksiyasi uchun quyidagi tenglik o'rinli:  $m^{\phi(n)} \bmod n = 1$

RSA algoritmidan biror  $m$  sonni shifrlash uchun dastlab 2 ta tub  $a$  va  $b$  sonlarni tanlaymiz.  $n = a * b$  bo'lsin, u holda yuqoridagi Eyler funksiyasiga asosan  $\phi(n) = (a - 1)(b - 1)$  bo'ladi. Keyin yana bitta  $e$  tub sonni tanlaymiz. Bunda  $e < \phi(n)$  shart bajarilishi kerak.  $m$  sonini quyidagi formula yordamida shifrlaymiz:

$$m^e \bmod n = x$$

$x$  –  $m$  sonining shifrlangani bo'ladi.

Endi RSA algoritmini Mathcad tizimida bajarib ko'ramiz:

1.  $p$  va  $q$  tub sonlari tanlanadi:  $p:=13$   $q:=19$
2. Hisoblanadi:  $n = p * q$  :  $n=247$
3. Hisoblanadi:  $m = (p - 1) * (q - 1)$ :  $m=216$
4.  $m$  ga nisbattan o'zaro tub bo'lgan  $d$  soni tanlanadi
5.  $e$  soni shunday tanlanadiki:  $e * d = 1 \pmod{m}$ :  $d:=5$   $e=0.2$

Bu algoritm  $[0; n-1]$  gacha bo'lgan sonlarni shifrlab beradi.

Masalan:  $a:=244$

Shifrlash:  $b:=\text{mod}(a^e, n)$  natija:  $b= 3.00246508138818$

Teskari shifrlash:  $a:=\text{mod}(bd, n)$  natija:  $a=244$

Yuqorida biz RSA algoritmi yordamida 244 sonini shifrladik  $3.00246508138818$  ko'rinishda va yopiq kalit yordamida uni ochib yana 244 sonini oldik. Bu yerda  $n=247$  ga teng demak biz bu algoritm yordamida faqat 0 dan 246 gacha bo'lgan sonlarni shifrlashimiz mumkin. Agar bizga axborotni shifrlashda ishlatiladigan alfavitdagi belgilar soni ko'proq bo'sa, u holda  $p$  va  $q$  tub sonlarni tanlashda kattaroq tanlab olamiz. Bundan ko'rinadiki RSA algoritmi faqat sonlarni shifrlaydi. Agar bizga qandaydir axborotni kodlash kerak bo'lsa, bu axborotdagi har bir belgini ASCII yoki UNICOD kodini olib uni RSA algoritmi asosida shifrlashimiz mumkin. Yuqoridagi algoritm asosida 0 dan 100 gacha bo'lgan sonlarni shifrlab grafik ko'rinishda tasvirlaymiz.

$$\begin{aligned}
 p &:= 13 & q &:= 19 & n &:= p \cdot q & n &= n \\
 m &:= (p - 1) \cdot (q - 1) & d &:= 5 & e &:= \frac{\text{mod}(1, m)}{d} \\
 f(a, n) &:= \text{mod}(a^e, n) & k &:= 0..100 & x_k &:= k
 \end{aligned}$$

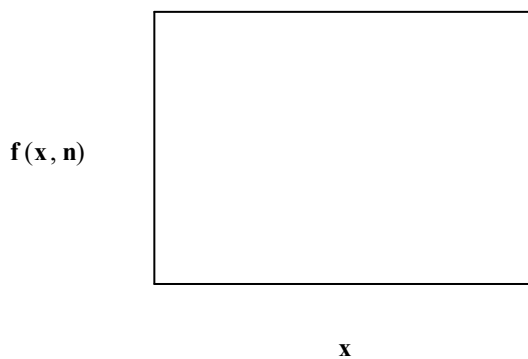

1-rasm. RSA algoritmi grafigi.

### Foydalanilgan adabiyotlar ro'yxati:

1. Блинов А.М. Информационная безопасность: Учебное пособие. Часть 1. – СПб.: Изд-во СПбГУЭФ, 2010. – 96 с.
2. Варфоломеев А.А. Основы информационной безопасности: Учеб. пособие. – М.: РУДН, 2008. – 412 с.: ил.

## USING VIRTUAL REALITY IN EDUCATION AND CREATE VIRTUAL REALITY RESOURCES

**D.F.Hasanov**

*Toshkent Axborot Texnologiyalari Universiteti magistranti,  
[dilmurodhf@gmail.com](mailto:dilmurodhf@gmail.com)*

*The current realities of the world are bringing new pressing issues and conflicts related to the need to solve them effectively. In particular, if there is a wide development of information and communication technologies related to the Internet system, on the one hand there is a need to prepare the society and the educational system for the full use of the achievements of these processes.*

In the current period of development, special importance is attached to the application of multimedia teaching methods and software and technical tools in the field of pedagogy, teaching systems in general. In this direction, several international conferences have been held in recent years, which show how important the issues and problems discussed in this area are. But it should also be noted that many people in our society understand teachers as boring specialists who give step-by-step various instructions and assignments on the subject, which are taught for days, weeks and months, as well as somehow integrate a complex of knowledge into the students. But many do not know or understand what instructions and assignments they will give, what kind of multimedia software and technical tools they will use, and what effect such methods will bring. Over the years, many methods, methodologies, technology and software and technical tools of teaching have emerged that their role and importance in the society cannot be overemphasized. Some teaching methods are organized on the basis of learning the process of acquisition of knowledge by young children while others are organized taking into account the problems that occur during the teaching process.

One of the important factors at the modern stage of the development of educational processes is the introduction of new ones in the use of computers-the identification of new opportunities and their consistent application to practice. In turn, the rapid development of computer technology is creating favorable conditions for their wide application in educational processes. The consistent solution of issues related to all spheres of human activity, including the introduction of the internet in the educational system as one of the leading factors in the development of society, the formation of the skills of knowledge recipients to perceive existence on the basis of virtual means, is one of the pressing problems. The problem of creating virtual reality-based educational resources especially in this regard is of particular interest to researchers.

Virtual reality is an artificially generated information environment, which focuses on replacing the usual way of imagining the environment-with information generated on the basis of various technical means. The creation of information

visualization tools aimed at the development of virtual reality tools for educational purposes — can give an unattainable pedagogical effect with the help of other technical means.

The term "Virtuality" is derived from the Latin word "virtualis", meaning a process that occurs or can occur under certain conditions, or that does not exist but is likely to occur. Since this term is encountered in many areas of human activity, there is also enough reason to bring it into the educational system. Many examples of this can be cited when interpreting concepts in different sciences. In particular, in physics, particles that can exist only in the state of interaction of other particles are referred to as virtual particles (virtual photons, bosons, etc.). Because of virtual particles, interaction of real elementary particles occurs, in which the interaction of virtual particles occurs. The concept of nobility is also used in the field of Meteorology. The indicator of dry air in these indicators corresponding to the same pressure of air temperature, which has a certain humidity in this area, is called virtual temperature.

In psychology, the terms "virtual image", "virtual object" are used. For example, the view of human activity in unity with the machine is perceived as a virtual object. After all, the work that this virtual object directly performs is not inherent in the function of neither a person nor a machine, this feature of the object occurs only when a person and a machine are taken together. From the psychological point of view, the following distinctive features of the virtual being are distinguished: spontaneity, actuality, autonomy, interactivity. Psychological virtual existence occurs as a product of the human psyche. A Virtual being can exist only when the object that creates it is active.

The imaginary memory of the computer is perceived as a virtual memory, which is not physically compatible with any separately received memory carriers, that is, virtual memory occurs as a result of the interaction of computer elements with each other in functionality. Thus, with the help of software tools that generate virtual memory, a person will be able to access information of a very large size. All modern computers used are equipped with a special Java Virtual Machine.

In education, elements of virtual reality, based on cinematography and various illustrations, have been used. The fact that computer technology has integrated information related to movement and sound into a single complex, has made a quality turn in the creation of educational resources based on virtual reality, with the creation of opportunities for knowledge recipients to actively influence (communicate) the processes observed.

Today, virtual reality-based educational resources can be classified as follows:

- first level-to achieve full efficiency through special technical means (shlem-display, special gloves, etc.);
- second level — to create a voluminous image using three-dimensional (or stereoscopic) monitors or projectors and special glasses;
- the third level is the demonstration of virtual reality on the basis of a computer standard monitor or projection device.



In turn, the problem of creating modeling pedagogical software is divided into the following areas, which are related to the application and further improvement of functional theories:

1) the philosophy of Virtual Reality Design. Problems of receiving information given on the basis of modeling and confidence of the recipient of knowledge in its compatibility with reality.

2) mathematical modeling. Problems of research on the properties of mathematical models in modeling for educational purposes.

3) information reflection theory. Problems of application and improvement of visualization techniques aimed at the construction of real images using graphical machine management tools that generate the impression of working in Real conditions.

4) computer environment perception psychology. Problems of attention to originality in the thinking of modern young people who are accustomed to receiving the bulk of information through television and computer monitors.

5) Virtual reality ecology. The problems of choosing an individual trainee of interaction with Virtual reality.

6) basic principles of didactics. In the development of modeling software, didactic principles reflecting the legalities of the educational process, formed on the basis of educational practice experiences, should be adopted as a basis. Didactic and methodical problems of determining the mutually acceptable ratio of knowledge given in Real and modeled forms are also separate research areas.

Feelings that arise during communication with the computer (for example, with the help of virtual slams) are very close to the feelings of a person in the process of communicating with the existing real being, and sometimes there are also cases of obvious perception of the usability of the first when these feelings are compared. The special impact effects of deep penetration into the mind in computer game technology can also be effectively utilized in the educational process. In this sense, it is understood that human consciousness has a certain nature of being, if it is taken into account that it interprets various tasks, images and imaginations initially on the basis of imaginary actions.

Today, the application of the concept of " virtual existence " in relation to computer modeling has become one of the most popular. In these conditions, a person interacts with an artificial three-dimensional or sensor environment while generating virtual practice. To do this, he uses a virtual shlem, special gloves or a holistic wearable suit as a communication equipment. With the help of these equipment, a person falls into a machine-generated environment, performing certain actions, such as moving in different directions, managing objects, and experiencing different emotions in the influence of virtual events.

Virtual existence is directly related to many spheres of human activity such as medicine, biotechnology, design work, marketing, art, ergonomics, entertainment industry. Virtual asset creation technology is effectively used in computer games, space simulators, visual trade shows, where there is a great need for modeling real and virtual processes.



The above examples allow us to clarify the concept of "virtual education " and define its attributes. The main motivator of Virtual processes is the mutual movement of real existing objects. The interaction of the teacher and the student in the educational process with the teacher, based on the interaction, creates a virtual state of activity. The internal changes of Real estate (teacher-student)in the virtual state are facilitated by the process and quality of Education.

The main characters of Virtual processes: the strength of the abstract level of virtual processes for interconnected entities; the uniqueness of solidarity for each participant; it is possible to add just as much as the validity of existence in the process of solidarity.

The Virtual process takes place in a particular virtual space under the influence of a specific approximation of important virtual objects.

When we say virtual education in a broad sense, the process that is built on the mutual solidarity of its main subjects between the teacher-reader directly at the time of receiving and giving education, and its consequences, is understood. It is impossible to imagine a Virtual educational space without the connections of a schoolboy-teacher, whose subjects are considered to be the main subjects of Education. In other words, the educational environment is brought into being not by classrooms, equipment in them, manuals or technical means of teaching, but precisely because of the harmony of the objects and subjects involved in the educational process. It is worth noting that in some places in the programs there are cases of presentation of educational materials without taking into account the level of real mastering of students, the relationship of educational backgrounds to a sufficient extent.

In conclusion, virtual education is not only an inherent aspect of remote telecommunications, but also has the property of manifesting itself in the interrelationship of all forms of education, including day-to-day, teacher, pupil, the objects under study. Distance technologies serve to provide day-to-day learning opportunities based on virtual learning. The main goal of Virtual education is to achieve the realization of the fundamental essence of the place of man in the real being – an expression from ensuring the harmony of his virtual and other possibilities.

## **ИШЛАБ ЧИҚАРИШ КОРХОНАЛАРИНИНГ БОШҚАРУВ ТИЗИМЛАРИДА ЛОЙИХАЛАШ ВА ДАСТУРЛАШ БОСҚИЧЛАРИ**

**Ж.Жумаев**

*БухДУ Амалий математика ва ахборот  
технологиялари кафедраси доценти*

**Р.Б.Муродова**

*Амалий математика ва ахборот технологиялари  
мутахасислиги магистранти*

Бошқарув тизимини такомиллаштириш ҳар бир мамлакат тараққиётида муҳим ўрин тутди. Бу борада юртимизда амалга оширилаётган кенг кўламли ислохотлар соҳадаги мавжуд муаммолар, ишлатилмаётган имконият ва захираларни чуқур, атрофлича таҳлил қилиш асосида унинг энг янги, замонавий шакллари ҳамда усуллари жорий этилишига имкон яратмоқда.

Бошқарув тизимини янада такомиллаштириш, соҳага замонавий ахборот-коммуникация технологияларини кенг жорий этиш, уларнинг дастурий ва таҳлилий қувватидан фойдаланиш асосида бошқарув жараёнларида оптимал қарорлар қабул қилинишига, самарадорлиги ва натижадорлигига эришиш долзарб аҳамиятга эга.

Корхонада ишлаб чиқариш жараёнини режалаштириш – бу маҳсулот ҳаёт цикли учун шундай босқички, бунда маҳсулот дизайни билан ишлаб чиқариш уйғунлашади. Маҳсулот ишлаб чиқариш жараёни ҳақидаги маълумотлар бу жараённи бошқаришда муҳим аҳамиятга эга. Ана шунинг учун ҳам бизнинг изланишларимизда замонавий ахборот технологияларидан фойдаланган ҳолда ишлаб чиқариш жараёнини модулларга бўлган ҳолда лойиҳалаш ва дастурлаш босқичлари тайёрланмоқда.

Ҳар бир модулни лойиҳалаш ва дастурлаш босқичи – бу умумий лойиҳалаш циклида яқунловчи ҳисобланади. Ушбу босқичларда *модулни ташқи лойиҳалаш* (яъни ҳар бир модулнинг бирикишини ишлаб чиқиш) ва *модул мантигини лойиҳалаш* (яъни аниқланган маълумотлар, алгоритмларни танлаш, мантиқни ишлаб чиқиш ва хусусан дастурлаш каби қатор босқичларни ўз ичига олувчи) жараёнлар бажарилади.

#### *Модулни ташқи лойиҳалаш*

Модулни лойиҳалашдаги биринчи қадам, унинг ташқи характеристикаларини аниқлашдан иборат.

Бу маълумот, унинг модулни чақириб олувчи зарур барча маълумотларни ташкил этувчи *модулнинг ташқи спецификацияси* кўринишида ифодаланади.

Модулнинг ташқи спецификациялари қуйидаги турдаги маълумотларни ўзида сақлаши мумкин:

1. *Модулнинг номи*. Модулни чақириб олувчи учун қўлланиладиган ном белгиланади. Бир нечта киришга эга бўлган модулларда бу ном аниқ бир кириш учун (ҳар бир кириш учун алоҳида спецификациялар мавжуд).

2. *Функция*. Модул томонидан бажариладиган функция ёки функциялар таърифи берилди. Ушбу бўлим, модул қўлланилаётган мантиқ ёки контекстни таърифлаши керак эмас.

3. *Параметрлар рўйхати*. Модулга узатилаётган параметрлар сони ва тартиби аниқланади.

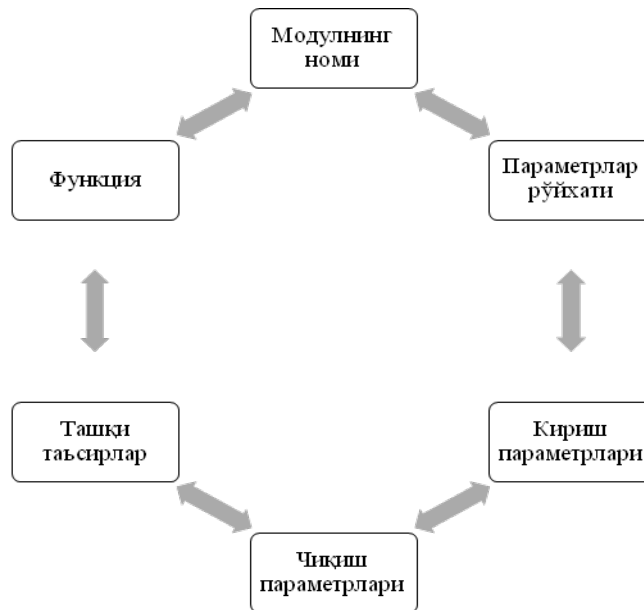

1-расм. Модулнинг ташқи спецификациясини ифодалашида маълумотлар турлари

4. *Чиқиш параметрлари.* Модул қайтарадиган барча маълумотларнинг аниқ таърифи берилади. Бу ерга барча чиқиш маълумотларининг формати, ўлчами, атрибутлари, ўлчов бирликлари ва қийматларнинг рухсат этилган оралиғи таърифлари кириши лозим. Кириш ва чиқиш маълумотлари орасидаги функционал алоқа таърифланган бўлиши лозим, яъни қайсидир чиқиш маълумотлари қайсидир киришдагилар билан пайдо бўлишини кўрсатиб ўтиш керак. Шунинг билан бирга модул тўғирланаётган кириш маълумотлари яроқсиз бўлган ҳолатда чиқиш маълумотлари ҳам аниқланган бўлиши керак. Модулни тўлиқ спецификацияланган деб ҳисоблаш учун ҳар қандай кириш шартларида унинг ҳаракати аниқланган бўлиши керак.

5. *Ташқи таъсирлар.* Модул ишлашида юз берадиган ҳодисалар тизими ёки дастурлар учун барча ташқиларнинг таърифи берилади. Ташқи таъсирларга мисол бўлиб, хабарларни чоп этиш, терминалдан сўровни ўқиш, буюртмалар файлидан ўқиш, хатолик тўғрисидаги хабарни чақириш. Модулнинг ташқи таъсирлари, унга бўйсйнувчи модулларнинг барча ташқи таъсирларини ўз ичига олади. Масалан, агар А модул В модулни чақирса ва В хабарни чоп этади, ушбу ташқи таъсир А модул ташқи спецификациясига қандай бирикса, В модулда ҳам худди шундай бўлиши керак.

#### Модул мантигини лойиҳалаш

Дастурий таъминотни лойиҳалаш жараёнидаги узун занжирда охириги бўлиб, хусусан ҳар бир модул ички мантигини дастурлаш (кодлаш) ва лойиҳалаш жараёни ҳисобланади. Дастурий таъминот сифати ва ишончлилигини баҳолашнинг функционал тузилмаси 2-расмда кўрсатилган.

1. *Тилни танлаш.* Одатда тилни танлаш ташкилотда қабул қилинган стандарт ёки шартномадаги талабларга асосан белгиланади. Гарчи тилни танлаш бу ерга киритилган, аслида лойиҳа устида ишлашни бошлашдан

олдинги даврда тил танланган бўлиши керак, ваҳоланки у лойиҳа устида ишлашни режалаштиришга таъсир кўрсатади.

2. *Модулнинг ташқи спецификацияларини лойиҳалаштириш.* Бу – ҳар бир модулнинг ташқи характеристикаларини аниқлаш жараёни.

3. *Ташқи спецификацияларнинг тўғрилигини текшириш.* Ҳар бир модул спецификациясининг тўғрилигини дастур тузилмаси проецирланаётганда олинган бирикишлар тўғрисидаги маълумотлар билан таққослаш ва уларни чақирувчи модулларни ишлаб чиқадиган барча дастурчилар томонидан таҳлил қилиш орқали текширилган бўлиши керак.

4. *Маълумотлар алгоритми ва тузилмасини танлаш.* Мантиқни лойиҳалаш жараёнидаги ҳаётий муҳим қадам бўлиб, маълумотларнинг тегишли маълумотлар тузилмаси ва алгоритмларини танлашдан иборат. Бугунги кунда атиги камгина алгоритмлар биринчи маротаба яратилмоқда, уларнинг кўпчилиги яратилиб бўлинган ва лойиҳаловчини тўлиқ қаноатлантирадиган бир ёки бир нечта алгоритмлар аллақачон мавжуд. Бошқатдан алгоритм ва маълумотлар тузилмасини яратиш вақт йўқотмасдан, бунинг ўрнига тайёр ечимларни излаб топиш керак.

Лойиҳаловчи одатда кўпгина функционал эквивалент алгоритмлар ва маълумотлар тузилмасини аниқлайди ва унда улардан биттасини танлашга тўғри келади. Негаки кўпгина замонавий ҳисоблаш тизимлар кўпбосқичли хотирага (одатда бу – асосий хотира, виртуал хотира, тез буфер хотира) эга, бу ҳақиқий самарадорликка интилувчи дастурчиларнинг асосий тенденциясини, яъни орқага оддий алгоритмлар ва маълумотлар тузилмасига (масалан, кўпбосқичли хотира тизимида иккиламчи қидирув оддий кетма-кетликка нисбатан анчагина тезроқ бўлиб чиқиши мумкин).

5. *Биринчи ва охириги сўзни ёзиш.* Кейинги қадам – келажак модулнинг (ёки уларнинг эквивалентларини, қандай дастурлаш тилини танланишига боғлиқ ҳолда) PROCEDURE ва END сўзларини ёзиш. Агар модул бир нечта киришга эга бўлса, бирданга ENTRY сўзлари ёзилади.

6. *Бирикишдан барча маълумотларни эълон қилиш.* Кейинги қадам яратилаётган модул учун барча ўзгарувчиларни аниқловчи ёки эълон қилувчи дастурларнинг ўша сўзларини ёзишдан иборат.

7. *Қолган маълумотларни эълон қилиш.* Барча бошқа зарур ўзгарувчиларни аниқловчи ва эълон қилувчи сўзларни ёзиш, зарур, ваҳоланки керак бўлиб қоладиган барча ўзгарувчиларни олдиндан айтиш қийин, бу қадам кўпинча кейингиси билан қопланади.

8. *Дастур матнини деталлаштириш.* Кейинги қадам – итератив, у дастур абстракциясининг етарли даражада юқори даражасидан бошлаб ва тайёр матн билан тугашигача модул мантиғини кетма-кет деталлаштиришни назарда тутаяди. Бу қадамда қадамли деталлаштириш ва тузилмавий дастурлаш усуллари қўлланилади.

9. *Дастур мантиғини жилолаш.* Энди “Равшанлик”ка эришиш учун модулга жило бериш ва дастурни ўқиш вақтида келиб чиқадиган саволларга жавоб берувчи кўшимча таърифлар билан таъминлаш керак.

10. *Дастур тўғрилигини текшириш.* Модулнинг тўғрилиги қўл билан текширилади.

11. *Модулнинг компиляцияси.* Охирги қадам – модулнинг компиляцияси. Ушбу қадам лойиҳалашдан тестлашга ўтишни белгилайди; асосан дастурий таъминотни тестлаш бошланади.

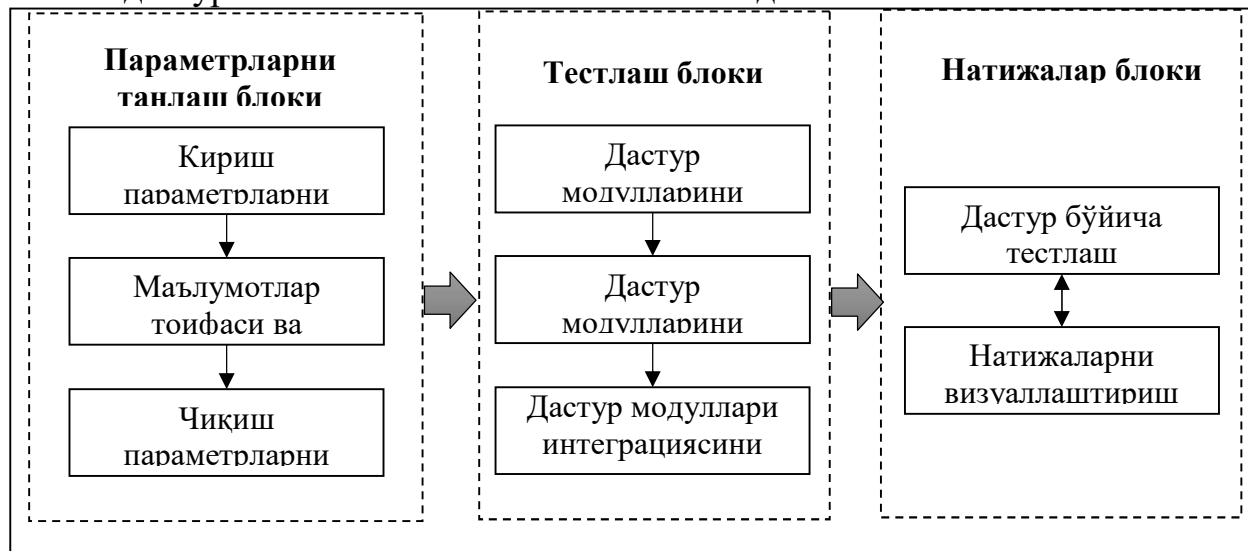

2-расм. Дастурий таъминот сифати ва ишончилигини баҳолашнинг функционал тузилмаси.

Юқорида келтирилган бошқарув тизимларида лойиҳалаш ва дастурлаш босқичлари алгоритми асосида ишлаб чиқариш корхоналарининг жараёнлари тизимли таҳлил қилинади. Тизимлар таҳлили асосида инсон омили камайтириладиган ва автоматлаштирилган жараёнлар аниқланади. Аниқланган жараёнларнинг дастурий воситаси ишлаб чиқилади. Дастурий восита модулларга ажратилган ҳолда ишлаб чиқилади. Ишлаб чиқилган дастурий воситани дискрет ишлаб чиқариш (эшик ва ром ишлаб чиқарувчи, пахта заводи, бетон ғишт ишлаб чиқарувчи ва ҳ.к.) корхоналарида тадбиқ қилиш имконияти мавжуд. Дастурий восита ва унинг модулларини тестлаш орқали функционал имконияти ва самарадорлиги ошади.

#### Фойдаланилган адабиётлар:

1. Tommila T., Hirvonen J., Jaakkola L., Peltoniemi J. Next Generation of Industrial Automation. Concepts and Architecture of a Component-based Control System / VTT Technical Research Centre of Finland, 2005. – pp. 58-63.
2. Marik V. Research Trends in Control Engineering / CeriCon A.S. Industrial review– pp. 68.
3. Th. Bangemann et all, State of the Art in Industrial Automation/Springer International Publishing, Switzerland, 2014. – pp. 168.



## АЛГОРИТМ ПРИНЯТИЯ РАННИХ ДИАГНОСТИЧЕСКИХ РЕШЕНИЙ

**З.Ш.Жураев**

*БухГУ, Старший преподаватель кафедры  
«Информационные технологии»*

**К.И.Жураев**

*БухГУ, Магистр*

В здравоохранении особое внимание уделяют предоставлению населению качественной медицинской помощи, раннему диагностированию заболеваний и причин их возникновения, а также совершенствованию методов целевого лечения на основе последовательного развития с помощью информационно-коммуникационных технологий. Успешность лечения болезни определяется возможностью ее дифференциальной диагностики, то есть отнесения к одному из принятых в клинической практике уровней тяжести. Качество диагностики сильно зависит от квалификации врача. Это обуславливает актуальность создания компьютерной системы интеллектуальной поддержки принятия диагностических решений.

В соответствии со сложившейся клинической практикой тяжесть болезни будем определять на уровнях от низшего к высшему. Уровни будем считать типами диагнозов, которые подлежат распознаванию. При установлении диагноза болезни для конкретного больного будем принимать во внимание следующие основные параметры, которые измеряются в лабораторных условиях:

Для оценки значений лингвистических переменных будем использовать единую шкалу качественных термов: Н - низкий, нС - ниже среднего, С - средний, вС - выше среднего, В - высокий. Каждый из этих термов представляет нечеткое множество, заданное с помощью соответствующей функции принадлежности.

Пользуясь введенными качественными термами и знаниями эксперта представим соотношения в виде таблицы.

Используя таблицу и операции  $\bullet$  (И - min) и  $\forall$  (ИЛИ - max), легко записать систему нечетких логических уравнений, связывающих функции принадлежности диагнозов и входных переменных.

В общем случае каждая входная переменная  $x_i, i = \overline{1, n}$  имеют свои собственные функции принадлежности нечетким термам (Н, нС, С, вС, В), которые используются в уравнениях. Для упрощения моделирования будем использовать для всех переменных  $x_i, i = \overline{1, n}$  только одну форму функций принадлежности. Для этого приведем интервалы изменения каждой переменной к одному универсальному интервалу  $[0, 4]$  с помощью следующих соотношений:

$$\mu^j(x_i) = \tilde{\mu}^j(u), u = 4 \frac{x_i - \underline{x}_i}{x_i - \underline{x}_i}, \quad j = Н, нС, С, вС, В,$$

где  $[x_i, \overline{x_i}]$ - интервал изменения переменной  $x_i, i = \overline{1, n}$ .

Аналитическая модель функций принадлежности имеет следующий вид:

$$\tilde{\mu}^j(u) = \frac{1}{1 + \left(\frac{u-b}{c}\right)^2}. \quad (1)$$

Выбор таких функций обусловлен тем, что они являются хорошими аппроксимациями функций принадлежности, полученных от эксперта методом парных сравнений.

Нечеткие логические уравнения вместе с функциями принадлежности нечетких термов позволяют принимать решение об уровне болезни по следующему алгоритму:

1. Зафиксируем значения параметров состояния больного

$$X^* = (x_1^*, x_2^*, \dots, x_n^*).$$

2. Используя модель (1) и параметры  $b$  и  $c$ , определим значения функций принадлежности  $\mu^j(x_i^*)$ , при фиксированных значениях параметров  $x_i^*, i = \overline{1, n}$ .

3. Используя логические уравнения, вычислим значения функций принадлежности  $\mu^{d_j}(x_1^*, x_2^*, \dots, x_n^*)$  при векторе состояния  $X^* = (x_1^*, x_2^*, \dots, x_n^*)$  для всех диагнозов  $d_1, d_2, \dots, d_m$ . При этом, логические операции И( $\wedge$ ) и ИЛИ( $\vee$ ) над функциями принадлежности заменяются операциями  $\min$  и  $\max$ :

$$\begin{aligned} \mu(a) \wedge \mu(b) &= \min[\mu(a), \mu(b)], \\ \mu(a) \vee \mu(b) &= \max[\mu(a), \mu(b)]. \end{aligned}$$

4. Определим решение  $d_j^*$ , для которого:

$$\mu^{d_j^*}(x_1^*, x_2^*, \dots, x_n^*) = \max_{j=1, n} [\mu^{d_j}(x_1^*, x_2^*, \dots, x_n^*)].$$

После определения алгоритма работы системы и разбивки (если требуется) задачи на подзадачи следует разработка схемы обучающих примеров для каждой из подзадач. Схема примера включает список входных и выходных параметров для данной подзадачи.

Необходимо определить ориентировочные размеры обучающих выборок. Так, в классификационных задачах (подзадачах) желательно, чтобы каждый класс ответа был представлен достаточным количеством примеров. Необязательно, но желательно, чтобы количества примеров каждого класса не различались слишком сильно (более, чем на порядок). Предварительное обучение и тестирование можно проводить на небольшом количестве примеров с целью определения дальнейшей стратегии и тактики обучения, а также уточнения общего размера обучающей выборки.

Таким образом, взаимосвязанная система моделей позволит строить алгоритмы и программные модули интеллектуальных систем поддержки

принятия ранних диагностических решений в трудно формализуемых процессах.

### **Литература**

1. Ротштейн А.П. Интеллектуальные технологии идентификации: нечеткая логика, генетические алгоритмы, нейронные сети. –Винница: УНИВЕРСУМ-Винница. 1999. – 320 с.

Бекмуратов Т.Ф., Мухамедиева Д.Т. Методы и алгоритмы синтеза нечетко-нейронных моделей принятия решений. Издательство «Palmarium Academic Publishing». AV Akademikerverlag GmbH&Co.KG Heinrich-Böcking-Str. 6-8, 66121 Saarbrücken, Germany. 2013. 164 с.

5A140202 – Физика (йўналишлар бўйича)

**ЭЛАСТОМЕР КОМПОЗИЦИЯЛАРНИ ВУЛКАНИЗАЦИЯ ҚИЛИШ  
ҚОНУНИЯТЛАРИ ВА ЖАРАЁНЛАРИНИНГ ЎЗИГА ХОС  
ХУСУСИЯТЛАРИ**

**О.Ғ. Тўраев**

*Бух ДУ “Физика” кафедраси II босқич магистранти,*

**Э.С. Назаров**

*Бух ДУ “Физика” кафедраси доценти, т.ф.н*

*Мазкур мақолада ИҚ-нуртарқатгичлар асосида эластомер композицияларни вулканизация қилиш қонуниятлари ўрганилган ва жараёнларнинг ўзига хос хусусиятлари, хусусан ИҚ-нурлар таъсирининг тор спектрал характери ва уларнинг таркиби ва структураси белгилаб берувчи чуқур сингиб кетиш қобилияти аниқланган.*

Илмий-техник тараққиётнинг ҳозирги босқичи кўпинча эксплуатация хоссалари яхшиланган композицион полимер ва эластомер материаллар олишнинг энергиятежамкор ва экологик хавфсиз самарадор технологияларини яратиш билан тавсифланади. Турли-туман композицион материаллар орасида қурилишда, тоғ-кончилик саноатида ва халқ хўжалигининг қатор бошқа тармоқларида талаб жуда катта бўлган резиналанган матолар, транспортер тасмалари ва шунга ўхшаш буюмларнинг аҳамияти ошиб бормоқда. Резинотехника буюмларнинг кўрсатиб ўтилган турларини ишлаб чиқаришнинг охириги асосий босқичи вулканизация жараёни бўлиб, олинаётган композицион эластомер материалларнинг хоссалари бевосита унга боғлиқ.

Вулканизациянинг умумий муаммосида атмосферага заҳарли газлар ажралиб чиқарилишини камайтиришни ва аралаштириш, сақлаш босқичларида барвақт вулканизациялаш хавфини олдини олишни таъминловчи энергиятежамкор ва экологик зарарсиз технологиялар яратиш алоҳида аҳамият касб этади. Резина аралашмаларини юқори ҳароратда олтингугурт билан вулканизация қилишнинг мавжуд анъанавий технологияси юқори босим ( $\geq 10$  МПа) ва юқори ҳароратда ( $\geq 416$  К) олиб борилади ва бунда заҳарли газлар учиб чиқиши туфайли экологик шароит ёмонлашади. Бу борада, нурланиш самарадорлигини сақлаган ҳолда истеъмол этиладиган электр энергия кувватини камайтириш ўта долзарб ҳисобланади. Бу жиҳатдан эластомерларни сополдан ясалган ИҚ-нуртарқатгичлар орқали таъсир кўрсатиб вулканизация қилиш, жараёни етарлича юқори сингиб кетиш қобилиятини нисбатан паст кувватда (20-60 Вт) амалга ошириш имконини беради. Сопол ИҚ-нуртарқатгичларни фарқли белгилари – бу композициянинг таркиби ва структурасининг ўзига хослигини таъминлаб берувчи иссиқлик, физик ва кимёвий кўрсаткичларнинг турғунлигидир.

Бугунги кунда резинотехника буюмларни вулканизация қилиш учун ишлатиладиган ИҚ-нуртарқатгичларнинг тўлқин узунлиги кенг камровли бўлганлиги туфайли синдириш қобилияти пастлиги ва электр энергияси қувватини нисбатан кўп талаб қилиши билан ажралиб туради, бу эса улардан фойдаланиш миқёсини кенгайтиришни чеклайди. Сопол ИҚ-нуртарқатгичларнинг таъсир кўрсатишининг ўзига хослигини ҳисобга олиб, материалларни бир текис қиздириши, электр энергиясини нисбатан кам истеъмол қилиши ва қуритиш жараёнини узлуксиз усулда амалга ошириш имкониятлари энг муҳим хусусиятлари бўлганлиги туфайлидан сочилувчан ингредиентларни ИҚ-нурлар таъсирида қуритишни ўрганиш катта қизиқиш уйғотади.

Тадқиқотлар натижаси шуни кўрсатдики, ингредиентларни сопол ИҚ-нуртарқатгичлар таъсирида қуритиш, қуриш вақтининг қисқариши ва электр энергияси истеъмолининг камайиши ҳисобига унумдорлик ошишига ва оқибатда маҳсулот таннархининг пасайишига, ҳамда айни пайтда қуритилган ингредиентлар сифатининг яхшиланишига олиб келади.

Кўзга кўринадиган ва кўринмайдиган нурлар иштирокида вулканизациялаш жараёнининг кинетикасини ўрганиш, композицион эластомер материалларнинг структураси шаклланишида муҳим аҳамиятга эга бўлган, эластомерларнинг вулканизациялашнинг қатор умумий қонуниятларини очиб беришга имкон беради. Шу муносабат билан эластомер композицияларни сопол ИҚ-нур тарқатгичлар таъсирида вулканизациялашни ўрганиш ва улар таркиби ва структурасининг ўзига хослигининг вулканизациялаш жараёнига таъсирини аниқлаш катта қизиқиш уйғотади. Сопол ИҚ-нуртарқатгичлар қизиганда юзага келадиган ИҚ-нурларнинг частота оралиғи торлиги туфайли вулканизациялаш жараёнини нисбатан қисқа вақтда етарлича юқори самарадорлик билан амалга оширишга имконият туғилади. Эластомер композицияларни вулканизациялаш кинетикаси нур таратувчи манбанинг турли қувватларида суперпозиция усули билан ўрганилди.

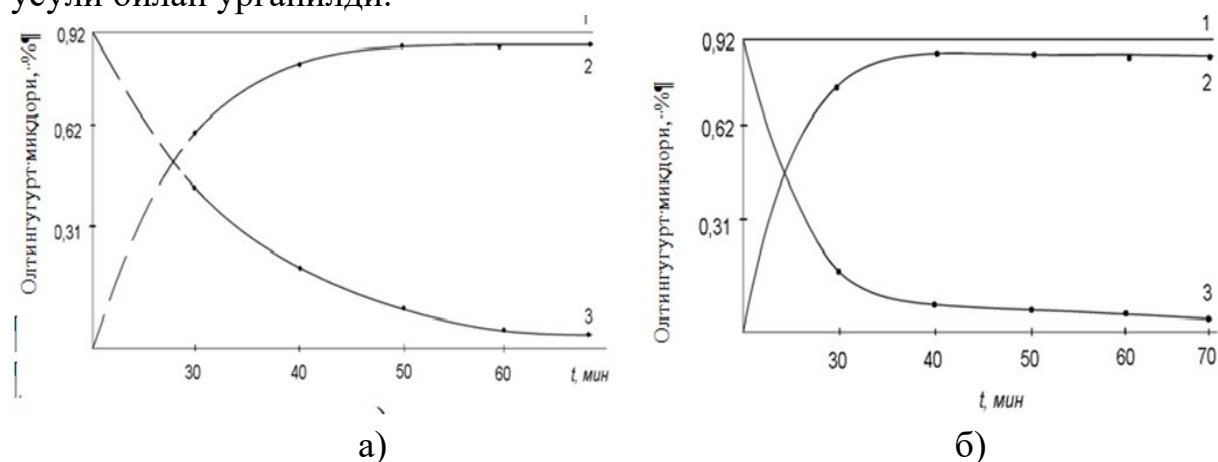

1-расм. СКМС-30АРКМ-15 (а) ва СКИ-3 (б) асосидаги резина аралашмаларини вулканизациялаш вақтининг олтингурут бирикиши кинетикасига таъсири.

1-олтингурутнинг умумий миқдори; 2-боғланган олтингурут миқдори;



### 3-эркин олтингугурт миқдори.

Сопол нуртарқатгич юзасининг ҳарорати датчик ёрдамида расоланиб турилди ва 140-150<sup>0</sup>С ни ташкил этди. Вулканизациялаш даражаси кўндаланг-кимёвий боғлар сони ўзгариши ва эластомер композицияларда вақт бўйича золь-гель фракция миқдори бўйича баҳоланди. Вулканизациялаш тезлиги вулканизатлардаги олтингугурт миқдорига қараб аниқланди (1-расм).

Олинган натижаларни таққослаб шуни қайд этиш мумкинки, вулканизациялашнинг энг катта тезлиги кристалланувчи СКИ-3 каучук асосидаги резина аралашмаларида кузатилди.

ИҚ-нурланиш қувватининг вулканизациялаш кинетикасига таъсирини ўрганиш шуни кўрсатдики, нурланиш қувватининг ошиши билан вулканизатларнинг бириктирилиш даражаси ошади, бу ҳақда кўндаланг-кимёвий боғлар сони ошганлиги далолат бериб турибди. Шуни қайд этиш лозимки, вулканизатларнинг энг юқори бириктирилиш даражасига ИҚ-нурланишнинг қуввати 60 Вт бўлганда эришилди.

Олинган натижалар, каучуклар макромолекулаларининг бирикиш даражаси кўпинча ИҚ-нурланиш манбаининг қувватига боғлиқ бўлиб, бу нарса кўндаланг полисульфид боғлар пайдо бўлишига олиб келишини кўрсатади. Вулканизатлар бўқиши кинетикасини тадқиқ қилиш натижалари тўрнинг нечоғлиқ зич шаклланганини аниқлашга имкон беради. Кинетик маълумотлар ИҚ-нурланиш қуввати ошиб боргани сари вулканизатларнинг бирикиш тезлиги камайиб боришидан далолат беради.

СКИ-3, СКМС-30АРКМ-15 каучуклар асосидаги вулканизатларнинг бўқиш кинетик эгри чизиқлари характери олтингугурт билан вулканизациялаш механизми ҳақидаги мавжуд тасаввурлар доирасида яхши ифодаланади. Аммо, таъкидлаш жоизки, анъанавий вулканизациялашдан фарқли ўлароқ, вулканизациялаш жараёнининг мўътадил шароитда кечиши ва босимнинг йўқлиги, бунинг натижасида полисульфид боғларнинг каучук макромолекулаларида нисбатан бир текис тақсимланиши ҳисобига учиб чиқувчи моддалар миқдорининг анчагина камайиши кузатилади.

Эластомерларни сопол ИҚ-нуртарқатгичлар таъсири остида вулканизациялаш кинетикасини тадқиқ қилиш бўйича олиб борилган изланишлар уларнинг таъсир механизмини ўзига хослигини кўрсатди. Авваламбор, бу нарса функционал сопол асосидаги ИҚ-нуртарқатгичларнинг таркиби ва структурасининг ўзига хослигидан келиб чиқади. Функционал сополнинг кимёвий таркибини танлаб олиш йўли билан, қиздирганда кенг спектрал ораликда нур энергиясини ишлаб чиқарувчи анъанавий қиздирувчи лампа ва галоген лампалардан фарқли ўлароқ, ИҚ-нурлар тўлқин узунлигини расолаш мумкин бўлади деб фараз қилиш мумкин. Махсус кимёвий таркибга эгаллиги туфайли таклиф этилган сопол композициялар тўлқин узунлиги диапозонининг қисқалиги (750-1500 нм) билан ажралиб туради. Сопол ўзгартгичларда ҳосил бўлувчи ИҚ-нурларнинг юқорида қайд этилган қисқа спектрал таъсир кўрсатиши эластомерларни структуралаш жараёнида муҳим

роль ўйнайди, ва бу нарса эластомерларни вулканизация қилиш тезлиги анъанавий лампали ИҚ-нуртарқатгичларга қараганда юқори бўлишини таъминлайди. Каучук макромолекулаларига импульс таъсир кўрсатилганда композициянинг иссиқлик ўтказувчанлиги паст бўлганлиги туфайли энергиянинг бир қисми ютилади, бир қисми эса массани қиздиришга сарфланиб, шу билан вулканизациялаш жараёнини тезлаштиради.

Импульс таъсир остида каучукларда –  $C=C$  – боғга кирган углерод атомларининг фаоллашиши, сўнгра нисбатан кучсиз  $\pi$ -боғларнинг узилиши юз беради ва бу каучук макромолекулаларининг структураланишига олиб келади. Эластомер композициянинг иссиқлик ўтказувчанлиги пастлиги сабабли ҳосил бўлган иссиқлик энергияси асосан каучук макромолекулаларининг фаоллигини оширишга сарфланади. Сопол ИҚ-нуртарқатгичлар энергиясининг анчагина юқори бўлиб, импульси энергетик тўсиқни осон енгиб ўтишга ёрдам беради. Буларнинг барчаси эластомерларни фаолланишга ва вулканизациялашни тезлаштиришга олиб келади.

Шундай қилиб, боғланган олтингугурт миқдорини, золь-гель фракцияни ва вулканизатларни бўкиш кинетикасини ўзгариши борасида олиб борилган тадқиқотлар йиғиндиси эластомерларни сопол ИҚ-нуртарқатгичлар таъсири остида вулканизация қилишнинг самарадорлигидан далолат беради.

Индукция даврида, резина аралашмаси унинг барча муддатларида елимшак оқувчан ҳолатда бўлади. Қувватнинг 20 Вт дан юқори оширилиши кўндаланг боғларни сезиларли пайдо бўлишига ва ИҚ-нурланиш қуввати 50 Вт га етганда кинетик эгриликларни анчагина кўтарилишига олиб келади. ИҚ-нурланиш қувватининг 50-60 Вт оралиғида бирикишнинг энг юқори даражасига эришилади. Турли хил табиатга эга бўлган эластомерларни вулканизациялашда олинган кинетик эгри чизиқларни таққослаб, кристалланмайдиган СКМС-30, АРКМ-15 каучук асосида платовулканизациялашнинг кенгайишини илғаб олиш мумкин. Платовулканизациялаш областининг кенгайиши эластомер композицияларни қайта ишлаш учун қулай шароитлар яратади деб фараз қилиш тўғрироқ бўлар эди. ИҚ-нурланишнинг қувватини янада ошириш ҳосил бўлган кўндаланг полисульфид боғларнинг узилиши билан боғлиқ бўлган структура бузилиши жараёнини юзага келтиради.

Олиб борилган тадқиқотлар асосида СКИ-3, СКМС-30АРКМ-15 каучуклар асосида эластомер композицияларни вулканизациялашнинг оптимал режимлари аниқланди, хусусан, ИҚ-нурланиш қуввати тегишли равишда 50-60 Вт, вулканизациялаш вақти 30 ва 50 мин. Маълумки, вулканизатларнинг хоссалари кўпинча композитнинг структураси билан, хусусан, кўндаланг боғларнинг характери ва даражаси, яъни бирикиш даражаси билан аниқланади. Вулканизациялашда фазовий тўрнинг қалинлиги (частотаси) ортиши билан резинанинг физик-механик хоссалари анчагина ўзгаради. Бу ўзгаришларнинг характери кўп даражада композицияларнинг таркиби, уларни қайта ишлаш технологияси, ҳамда

вулканизациялаш усулига боғлиқ. Шу муносабат билан ИҚ-нурланиш табиати ва қувватининг кўндаланг боғлар тақсимланишига таъсирини ўрганиш муҳим аҳамият касб этади.

**Фойдаланилган адабиётлар:**

1. “Молодые ученые” Республиканская научно-практическая конференция. Термез ГУ.29-30 января. Термез. Узбекистан-2016. С.239-241.
2. Назаров Э.С., Тураев О.Г. Перспективные достижения в области технологии композиционных эластомерных материалов. «Наука и общество в условиях глобализации». III Международная научно-практическая конференция, 15-16 апреля, Уфа. Россия-2016. С.62-65.
3. Назаров Э.С., Тураев О.Г. Перспективные направления в технологии композиционных материалов. «Международный академический вестник». Научный журнал. № 6 (26) 2018. Уфа. Россия. С. 75-78.

**ОСОБЕННОСТИ ЭФФЕКТА ФАРАДЕЯ В ФЕРРИТЕ-ГРАНАТЕ  
ВБЛИЗИ ТЕМПЕРАТУРЫ МАГНИТНОЙ КОМПЕНСАЦИИ**

**М.З.Шарипов, Б.Ю.Соколов**

*Бухарский инженерно-технологический институт,*

**Ш.Ш.Файзиев, Ш.К.Низомова**

*Бухарский государственный университет*

Известно, что вблизи температуры магнитной компенсации  $T_c$  многие физические свойства редкоземельных ферритов-гранатов (РЗФГ) резко меняются. Однако в слабом магнитном поле, когда в кристалле существует доменная структура (ДС), изменение физических свойств РЗФГ при  $T \rightarrow T_c$  может существенно усложниться. В последние годы интерес к исследованиям изменения ДС и связанных с ней магнитных характеристик РЗФГ вблизи  $T_c$  стимулируется перспективой разработки на основе этих ферримагнетиков материалов для элементной базы приборов магнитной микроэлектроники нового поколения, принцип работы которых основан на флексомагнитоэлектрическом эффекте [1,2].

На рис. приведена температурная зависимость напряженности поля  $H_c$ , при котором образец переходит в однодоменное (однородно намагниченное) состояние. Каждая точка на рис. 1 получена в результате прямого визуального наблюдения за процессом исчезновения ДГ на изображении образца при изменении  $H$  и  $T$ : в эксперименте образец охлаждался до определенной температуры, после чего включалось магнитное поле (вектор  $H$  ориентирован в плоскости образца вдоль среднего направления ДГ) и его напряженность плавно увеличивалась от нуля до значения, при котором на изображении образца не оставалось ДГ; затем образец отогревался до комнатной температуры, подвергался размагничиванию в знакопеременном магнитном поле с уменьшающейся до нуля амплитудой, и процедура его

намагничивания повторялась при другом значении  $T$ . Из полученной зависимости  $H_c(T)$  следует, что во всей интересующей нас области  $200 \leq T \leq 295$  К за исключением узкого интервала  $T_c \pm 1,5$  К (в этом температурном интервале не удавалось достичь однородно намагниченного состояния образца вплоть до максимально используемой в эксперименте напряженности поля  $H = 60$  Э) однодоменное состояние образца реализуется при  $H > 15$  Э, причем поле  $H_c$  немонотонно изменяется с температурой как справа, так и слева от  $T_c$ : при  $T \rightarrow T_c$  сначала величина  $H_c$  достигает минимума, после чего резко увеличивается.

-----  
 эксперименте напряженности  
 $H > 15$  Э, причем поле  $H_c$  нем  
 при  $T \rightarrow T_c$  сначала величина



Рис.1. Температурная зависимость напряженности внешнего магнитного поля, при котором образец переходит в однодоменное (однородно намагниченное) состояние: сплошная линия – расчет по (4), точки – эксперимент.

Наличие локальных максимумов на кривой  $\Phi(T)$  при  $H < 20$  Э справа и слева от  $T_c$  и немонотонное изменение поля  $H_c$  (рис.) в исследованном температурном интервале выглядит неожиданным, поскольку спонтанный магнитный момент  $\text{Tb}_3\text{Fe}_5\text{O}_{12}$  при приближении температуры к точке компенсации приблизительно линейно в зависимости от  $T$  уменьшается до нуля [3,4] и, следовательно, давление  $P = 2M_s H$ , оказываемое магнитным полем на ДГ, плавно уменьшается при  $T \rightarrow T_c$ .

#### Литература:

1. Белов К.П., Звездин А.К., Кадомцева А.М., Левитин Р.З. Ориентационные переходы в редкоземельных магнетиках. – М.: Наука, 1979. – 317 с.
2. Звездин А.К., Пятаков А.П. // УФН. – 2009. – Т.179. – Вып. 8. – С. 897–904.
3. Guilot M. and Le Gall H. // J. Physique. – 1977. – V. 38. – No. 7. – P. 871–875.
4. Соколов Б.Ю., Талабов М.Д., Шарипов М.З. // ФТТ. – 2013. – Т. 55. – Вып. 2. – С. 278–283.

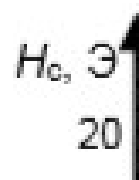
## НЕЛИНЕЙНЫЕ МАГНИТООПТИЧЕСКИЕ СВОЙСТВА ПРОЗРАЧНЫХ ДИЭЛЕКТРИЧЕСКИХ МАГНЕТИКОВ ВБЛИЗИ ФАЗОВЫХ ПЕРЕХОДОВ

**М.Р.Жумаев, М.З.Шарипов,**

*Бухарский инженерно-технологический институт,*

**М.А.Аскарлов**

*магистран БухГУ*

Спиновая электроника - спинтроника зарождалась в результате решения фундаментальной и практической проблемы миниатюризации, увеличения быстродействия и энергоэффективности электронных устройств. Для достижения этих целей в спинтронике ведётся активная работа для решения следующих важных задач:

- создание материалов и структур с заданными и хорошо контролируемые состояниями одиночных спинов или их ансамблей;
- управление отдельными спинами и ансамблями спинов, сочетающее высокую степень пространственной локализации и высокую скорость изменения спиновых состояний.

Следовательно, для этого необходимо создание полупроводниковых, металлических, диэлектрических и гибридных наногетероструктур проявляющее заданные магнитные свойства.

В настоящее время одним из широко применяемых методом сверхбыстрого управления намагниченностью является лазерно – индуцированное изменения магнитной анизотропии и прецессией спинов.

Следует отметить, что наноструктурирование слоев магнитного материала приводит к появлению новых подходов в спинтронике, использующих возбуждение спинов и магнитооптических волн. В частности, в фотонных и магнитоплазмонных кристаллах (МПК) возможна реализация управления оптическим и магнитооптическим спектром взаимодействующего с МПК излучением. Эти явления сопровождается возникновением обратных магнитооптических эффектов.

Строгая микроскопическая теория сверхбыстрого лазерно – индуцированного размагничивания до настоящего времени не разработана, т.к. она требует описания сильно - неравновесной динамики взаимодействующих между собой электронной, фононной и спиновой подсистем. Отметим также, что лазерно-индуцированное изменение магнитной анизотропии и прецессия намагниченности описывается нелинейным уравнением Ландау – Лифшица – Гильберта, точное решение которого в общем виде не найдено.

На основе выше изложенного, целью является решение следующих задач:



1. Усиление поверхностных плазмонов – солитонов в нелинейных гетероструктурах с периодически меняющимися параметрами.
2. Лазерно – индуцированное сверхбыстрое размагничивание в резонансном режиме.
3. Распространение акусто-плазмонных солитонов в многослойных структурах.

#### **Литература:**

1. Жумаев М.Р., Шарипов М.З., Коледов В.В., Шавров В.Г. Частотная зависимость магнитооптических явлений в диэлектрических наноструктурах. Журнал радиоэлектроники. – Москва, Россия, 2020. - № 1. DOI 10.30898/1684-1719.2020.1.5
2. М.Р.Жумаев, М.З.Шарипов, Н.Н.Миржонова. Резонансно – диссепативная модель эффекта Фарадея в немагнитных диэлектрических средах. // Научный вестник Бухарского Государственного Университета. – Бухара, 2019. - № 3(75). –С. 51-55.
3. М.Р.Жумаев, М.З.Шарипов, Н.Н.Миржонова. Динамика солитонов Бозе-Эйнштейновской конденсации под действием флуктуационного взаимодействия атомов конденсата // Развитие науки и технологии. – Бухара, 2019 - № 4. – С. 149-153.
4. Лифшиц Е.М., Питаевский Л.П. Статистическая физика. Ч. 2. Теория конденсированного состояния (Теоретическая физика. Т. IX). М.: Наука, 1978. 448 с.

## **QURILISH MATERIALLARIGA LAZERLAR YORDAMIDA ISHLOV BERISH**

**В.А.Никматов**

*БухДУ, Физика yo'nalishi I bosqich magistranti*

"Lazer texnologiyasi" deb maxsus termin bilan ataluvchi bu yangi yo'nalish to'laligicha shakllandi: ya'ni, uning asosiy fizik xususiyatlari o'rganildi, asbob-uskunalar turkumi ishlab chiqildi, sanoat va ishlab chiqarish masshtabida yuzaga keluvchi qator texnologik muammolar hal etildi.

Lazerlarni qo'llash natijasida mehnat unumdorligi keskin ortib, ishlab chiqarilayotgan mahsulotning sifati yaxshilanib, tannarxi pasaydi. Lazer nurlarining moddalarga ta'siri shundan iboratki, uning kvantlari atom va molekulalar orqali qayta ishlanayotgan materialning ustki qatlamlariga energiya berib turadi. Lazer bilan nurlantirilgan sirtidagi zichlik quvvati qisqa vaqt ichida bir kvadrat santimetrda yuzlab milliard vattga teng bo'ladi. Metallning sirtiga kuchli lazer nurini yo'naltirib, uning intensivligini tobora oshirib boramiz. Nurning intensivligi  $105 \text{ Wt/sm}^2$  ga yetganda metallning erishi boshlanadi. Sirtning

yaqinida nurli dog' ostida suyuq metall paydo bo'ladi. Lazer nurining intensivligini 106-107 Wt/sm<sup>2</sup> gacha etkazamiz.

Endi erish bilan birga materialning intensiv ravishda bug'lanishi ham boshlanadi, natijada metall sirtida chuqurcha hosil bo'ladi. Nurning intensivligi o'rtacha 109 Wt/sm<sup>2</sup> ga yetganda nur moddaning bug'larini tezlik bilan ionlashtirib plazmaga aylantiradi. Bunda nur intensiv ravishda plazmaga yutila boshlaydi. U lazer nurlarini materialning sirtiga o'tishini to'sib qo'yadi. Materialni lazer nuri bilan qayta ishlashda plazmaning hosil bo'lishiga yo'l qo'ymaslik lozim. Demak, nurning intensivligi uncha katta bo'lmasligi kerak. Shundan ko'rinib turibdiki, materialning xususiyati va qaysi turda ishlanishidan qat'iy nazar, nurlanishning ma'lum energetik va vaqtinchalik xarakteristikali turlaridan to'la foydalanish mumkin. Masalan, materialni bir-biriga payvandlab ulash uchun unga intensiv bo'lmagan va shu bilan birga uzoq vaqt davom etadigan impulsli nurlanish (davomiyligi 10<sup>-2</sup> -10<sup>-3</sup> sm) kerak bo'ladi, teshik ochish uchun esa materialning bug'lanish tezligini oshirish maqsadida juda qisqa impulslar qo'llaniladi.

Ko'p yillardan beri kimyoviy reaksiya energiyasidan materiallarni kesishda kislorodli-atsetilenli olov foydalanib kelinar edi. Bunda materialni qirqish oksidlanish jarayonida ajralib chiqqan issiq energiya hisobiga yuz berar edi. Shunga o'xshash lazerli isitish va kislorodli oqimli (1-rasm) karbonat angidrid gazidagi lazerlar (CO<sub>2</sub> lazerli) yordamida metallarni qirqishda foydalaniladi. Gaz oqimi bu holda qirqish zonasini oksidlanishidan saqlovchi muhim vazifani bajaradi. To'lqin uzunligi 10,6 mkm bo'lgan CO<sub>2</sub> lazeri bilan nurlangan qayta ishlanayotgan materialga qaytarmali oyna va fokusga to'plangan linzalar orqali yuboriladi. Nur bilan birga kesish joyiga kislorod ham yuboriladi. Kesish jarayoni linza bilan detallarning aralashishi orqali yuz beradi. Bu texnologik jarayonning ahamiyati shundaki, 0,4 mm dan oshmagan kichik kesish kengligida eng yuqori tezlikda ish olib borish mumkin. Masalan, yo'g'onligi 10 mm li titan minutiga 2,5 m tezlikda kesiladi.

Shuni ta'kidlash kerakki, titanga nisbatan issiqlik o'tkazuvchanligi yuqori bo'lgan alyuminiy va mis kabi metallarga bunday qayta ishlash ta'sir etmaydi.

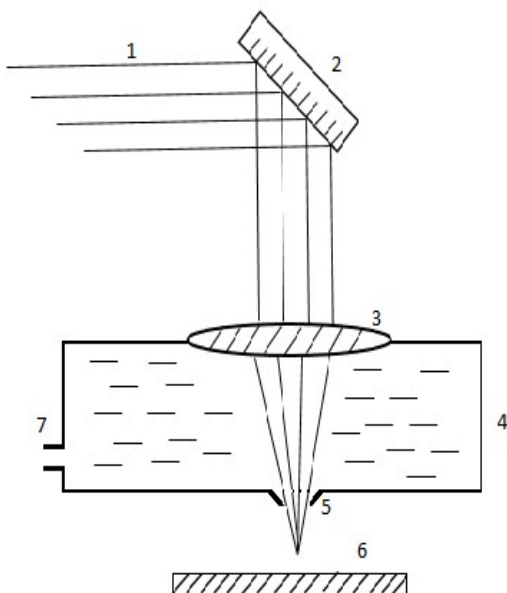

Biroq kislorod o'rniga reaktiv (kimyoviy reaksiyani amalga oshirish uchun ishlatiladigan modda) bo'lmagan gazlar (azot va inert gazlar) ishlatilganda bu usulni yuqoridagi metallarga ham ishlatish mumkin bo'ladi. Bundan tashqari, bu gazlar kesish maydoni mato, fanerlar, qog'ozlar va plastiklarni bichish paytida materialni kuydirib qo'yishni oldini oladi. Bunda inert gazning oqimi kesilgan joyning o'rnini sovitib, materialning yemirilgan qismlarini ajratib olish imkonini beradi.

Materialni gazli lazerlar bilan qirqishning o'ziga xos tomonlarini ko'rib o'taylik:

mexanik ta'sir etmasdan turib lazerlar bilan juda mo'rt, to'qilgan va juda yumshoq bo'lgan materiallarni ham kesish mumkin. Kesish zonasidagi yuqori harorat faqat olmosli asbob (metalli keramika, shishali uglerod va boshqalar) bilangina ta'sir etish mumkin bo'lgan eng chidamli va qiyin eriydigan materiallarni ham qayta ishlash imkonini beradi (1-jadval).

*1-rasm. Materiallarni gaz lazerli kesish qurilmasining sxemasi: 1) CO2 lazer nuri; 2) burilish oynasi; 3) germaniyli linza; 4) kesuvchi; 5) soplo; 6) qayta ishlanadigan buyum; 7) gazni yuborish.*

1-jadval. Turli materiallarni lazer bilan kesishdagi asosiy parametrlar

Materiallar	Yo'g'onligi, mm	Tezligi, m/min	Kengligi, mm	Quvvati kWt
Alyuminiy	12	2	1	10
Uglerodli (karbonli po'lat)	6,25	2	1	15
Zanglamaydigan po'lat	5	1,25	2	20
Kompozitlar (bor, uglerod, karbon)	8	1,65	1	15
Kompozitlar (shishaplastikli)	12,5	4.6	0.6	20
Fanerlar	25	1,5	1,5	8
Pleksiglass	25	1,5	1,5	8
Shisha	9	1,5	1	10
Beton	40	0,05	6,2	8

Lazerli kesish usuli bugungi kunda qanchalik keng qo'llanilayotganini bir necha misollarda ko'rishimiz mumkin. Birinchi misol - zamonaviy to'quv fabrikasida lazerli kesish va matoni bichishni olaylik. Qurilma CO2 lazerli fokuslangan sistema va lazer nurlari aralashishidan, EHM dan iborat. Kesish jarayonida nur matoning ustki qismida 1 m/sek tezlikda aralashib turadi. Nurlarning shunday aralashuvi va matolarni EHM boshqarib turadi. Bunday qurilmalar bir soat davomida materialdan 50 ta kostyumni bichib bera oladi. Yana boshqa misol - lazerli kesishni aviatsiya sanoatida, jumladan, kosmik uchuvchi-apparatlarni ishlab chiqishda qo'llash. Bunda lazerlar yordamida titan, po'lat, alyuminiy varaqlarni avtomatik qirqish amalga oshiriladi.

Keyingi paytlarda mutaxasislarni materiallarni lazerli termik qizitish usuli o'ziga jalb etmoqda. Ko'pgina mo'rt materiallar temperaturaning keskin o'zgarishi bilan qiziydi. Termik qizitishni boshqarish maqsadida hozir CO2 lazer qo'llay boshlashdi. Qizish lazer nurlari bilan isitish liniyasi bo'ylab ketadi. Bunday usulda issiq o'tkazish darajasi past bo'lgan va uncha mustahkam bo'lmagan materiallar qayta ishlanadi. Keyingi yillarda tog' jinslarini yemirish va tonellar qazishda lazer nurlaridan foydalanib yasalgan qurilmalar keng qo'llanila boshlandi. CO2 lazer bilan nurlantirilgan yoqut va marmarning shakli o'zgartirilganda ularning mustahkamligi ancha kamayadi. CO2 lazerini tonellar o'tkazish va tog' jinslarini yemirish maqsadida qo'llashning ahamiyati bir necha laboratoriyalarda o'rganilmoqda.

### Foydalanilgan adabiyotlar ro'yxati.

1. В. Мигулин, В.И.Медведев, Е.Р.Мустель, В.Н.Парыгин. Основы теории колебаний. - М.: Наука, 1988..
2. А.К.Касимов. "Амалий оптика: спектроскопия, лазер физикаси ва фотоника" moduli bo'yicha o'quv-uslubiy majmua. Toshkent-2016.
3. Djurayev D. R. "Tebranishlar nazariyasi" majmua. Buxoro-2019.
4. Sh.A.Ma'dumarov. "Lazerlar yordamida materiallarga ishlov berish va ularni qayta ishlash". Andijon-2016.

### PAST HARORATLI QUYOSH QURILMASI SHAFFOF QISMINI O'RNATISH BURCHAGINING ISH UNUMDORLIGIGA TA'SIRI

**Q.S.Saidov**

*BuxDU Fizika kafedrası dotsenti*

**M.B.Bekmurodova**

Bug'lanadigan va kondensatsiyalanadigan sirtlari qiya va parallel bo'lgan quyosh suv chuchitgichlarining boshqa turdagi chuchitgichlardan nisbatan afzalliklari yuqoriligi ma'lum. Bularga quyidagilarni keltirish mumkin: suv miqdori ko'p saqlanmaganligi sababli ularning issiqlik inersiyasi nisbatan kichik va qurilmaning yengil uzoqroq bug'lanuvchi va kondensatsiyalanuvchi sirtlar bir-biriga yaqin bo'lganligi ular orasida kechuvchi issiqlik va massa almashinish jarayonini ancha soddalashtiradi va samaradorligini oshiradi, bug'lanuvchi va kondensatsiyalanuvchi sirtlar oralig'ini optimallashtirish imkoniyatini beradi, bug'-havo bo'shlig'i kichik bo'lganligi sababli ortiqcha va keraksiz issiqlik sarflash kamayadi bug'lanishda hosil bo'ladigan tuz qoldiqlaridan tozalash osonlashadi va sodda, bir joydan boshqa joyga ko'chirib o'rnatish ancha qulay va kam xarajatlidir, foydali ish koeffitsienti nisbatan yuqori va hokazo.

Bug'lanuvchi qiya sirtida bir xil darajada namlikni saqlab turish qurilmaning ish unumdorligiga ijobiy ta'sir etadi. Ta'riflanayotgan usuldagi quyosh suv chuchitgichlarining asosiy kamchiligi ham shundaki, kun davomida bug'lanuvchi qiya sirtida bir xil namlikni saqlab turish ancha qiyin bo'lib, ko'p e'tibor va doimiy nazoratni talab qiladi.

Shuning uchun ham bug'lanuvchi sirtning qiyaligini ta'minlagan holda bir me'yorda namlikni saqlash maqsadida kapillyar nam hosil qiluvchi sirtidan foydalanish ijobiy natijalar bermoqda.

Past haroratli quyosh qurilmalarini yorug'lik shaffof yuzasidagi issiqlik-energetik hisoblarni bajarish ko'pgina qiyinchiliklarni yuzaga keltiradi. Bunday yuzalarda optika va teplotexnika qonunlar bilan ish ko'rilsa ham yorug'likning shaffof sirtlardan o'tishdagi qaytishi, sinishi va yutilishi bilan bog'liq ko'pgina parametrlarni hisoblab topishga to'g'ri keladi.

Agar shishaning tashqi sirtidagi va ichki sirtidagi qaytishlarni hamda ularning yana qaytib qurilma ichiga kirishi va bir necha bor takrorlanishini hisobga oladigan bo'lsak hisoblashlar aniqligini oshirish uchun masalani nazariy yechishga to'g'ri

keladi. Qalinligi  $\delta$  bo'lgan shisha buyum yuzasiga yorug'likning burchak ostida tushishidagi optik qonunlarga murojaat qilaylik (1-rasm).

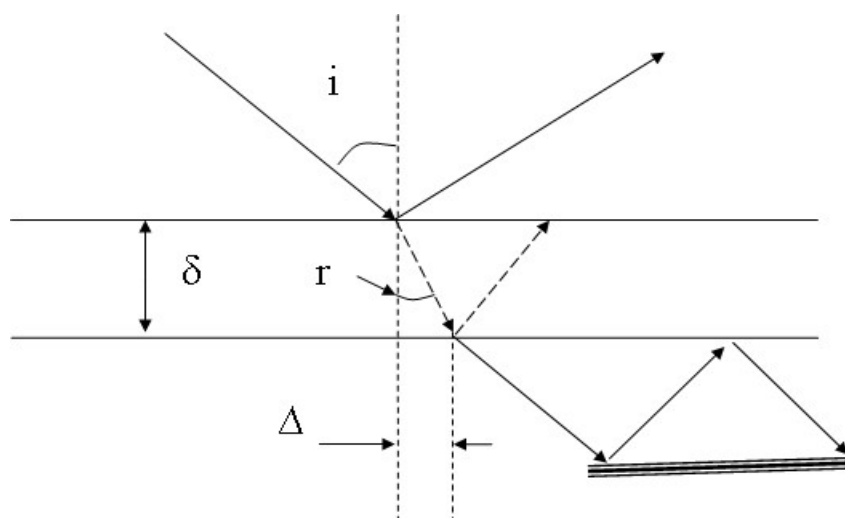

Rasm 1. Yorug'likning shaffof to'siqdan o'tishi.

Sindirish koeffitsienti va sinish burchaklarini quyidagi formulalar bilan ifodalash mumkin.

$$n = \frac{\sin i}{\sin r} \quad \sin r = \frac{\Delta}{\delta} \quad n = \delta \frac{\sin i}{\Delta} \quad (1)$$

Bunda  $\Delta$  - normal bilan muhitdan singan nur chiqadigan nuqta oralig'idagi masofa,  $n = 1,515 \div 1,528$  deraza shishalari uchun sindirish koeffitsienti. Shishaning ichki va tashqi sirtlaridan qaytgan nurlar ko'p marotaba takrorlanishini hisobga olsak, barcha qaytgan nurlarni hisoblash qiyinlashadi. Shuning uchun nurning sirtlar chegarasidan qaytishlar sonini aniqlab (ular soni qurilmaning shaffof yuzasi balandligiga va eniga hamda nurning tushish burchagiga bog'liq) qaytishning effektiv qiymatini koeffitsient sifatida hisobga olishga to'g'ri keladi. Effektiv qiymat koeffitsientini esa quyidagicha yozish mumkin.

$$\rho_{\text{эфф}} = \rho \left[ 1 + \frac{(1 + \rho)^2 (1 - \alpha)^2}{1 - \rho^2 (1 - \alpha)} \right] \quad (2)$$

bunda  $\rho$  – shaffof sirtga tushayotgan yorug'likning qaytarish koeffitsienti,  
 $\alpha$  – shaffof sirtga tushayotgan yorug'likning yutish koeffitsienti.

Barcha sirtlardan qaytishdagi yutilishlarni hisoblab topish zarur bo'lsa, bunda yutilishning effektiv koeffitsientini aniqlashga to'g'ri keladi.

$$\alpha_{\text{эфф}} = \alpha \frac{(1 - \rho)}{1 - \rho(1 - \alpha)} \quad (3)$$



O‘z navbatida effektiv o‘tkazish koeffitsientini quyidagi formula yordamida topish mumkin bo‘ladi.

$$\tau_{\text{эфф}} = \frac{(1-\rho)^2(1-\alpha)^2}{1-\rho^2(1-\alpha)^2} \quad (4)$$

Agar qurilmaning shaffof sirtiga tushayotgan nurning tushish ( $i$ ) va sinish ( $r$ ) burchaklari aniq bo‘lsa yorug‘likning shaffof yuzaning qaytarish koeffitsientini hisoblash mumkin.

$$\rho = 0,5 \left[ \frac{\sin^2(r-i) + \operatorname{tg}^2(r-i)}{\sin^2(r+i) + \operatorname{tg}^2(r+i)} \right] \quad (5)$$

Ma’lumki, sinish burchagi uchun quyidagi formulani qo‘llash mumkin.

$$r = \arcsin\left(\frac{\sin i}{n}\right) \quad (6)$$

Shaffof sirdan o‘tishda quyosh nurlari qisman yutiladi. Yutilish koeffitsenti shisha materialining turiga, qalinligiga va sindirish ko‘rsatgichiga bog‘liq.

$$\alpha = 1 - \frac{\cos r}{\beta\delta} \left( 1 - e^{-\frac{\beta\delta}{\cos r}} \right) \quad (7)$$

bunda  $\beta$  - nurning shaffof buyumdan o‘tishidagi susayishini xarakterlovchi koeffitsient;  $\delta$  - shaffov to‘siq qalinligi. Shuningdek (7) ni hisobga olib (4) ni qayta yozamiz:

$$\tau_{\text{эфф}} = (1-\rho)^2 e^{-\frac{\beta\delta}{\cos r}} \quad (8)$$

Bundan yorug‘lik nurining susayish koeffitsientini hisoblasak bo‘ladi.

$$\beta = \frac{\cos r}{\delta} \ln \frac{\tau_{\text{эфф}}}{(1-\rho)^2} \quad (9)$$

Sinishing kichik burchaklarida oxirgi formulani quyidagicha yozish mumkin.

$$\beta = \frac{1}{\delta} \ln \frac{\tau_{\text{эфф}}}{(1-\rho)^2} \quad (10)$$

O‘tkazishning effektiv koeffitsient qiymatini tajribalar yordamida aniqlandi. Turli qalinlikdagi shisha buyumlardan (2, 4, 6  $\text{мм}$ ) quyosh nurlarining o‘tishidagi

susayishi aniqlandi. 4 mm qalinlikdagi shishaga kichik tushish burchaklarida  $\tau_{\text{эфф}}$  ning qiymati 0,80-0,92 oralig'ida bo'ladi. Tushish burchaklarining oshib boraverishi bilan uning qiymati kamayib boradi.  $\tau_{\text{эфф}} = 0,86$  qiymatni olib (10) formuladan shaffof sirtga tushayotgan yorug'likning susayish koeffitsientini aniqladik,  $\beta = \frac{1}{29} \text{м}^{-1}$ . Qaytirish koeffitsienti esa quyidagicha aniqlandi.

$$\rho = \left( \frac{1-n}{1+n} \right)^2 = 0,04 \quad (n = 1,526)$$

Qaytarish, yutilish va o'tkazish koeffitsientlari yig'indisini birga tenglab  $\tau_{\text{эфф}}$  qiymatini hisoblab topsak ham bo'ladi. Uning qiymati yorug'likning shaffof yuzaga tushish burchagiga bog'liqligi ham namoyon bo'ladi. Quyosh qurilmasining shaffof yuzasiga tushayotgan yorug'lik nurining tushish burchagi  $i \geq 50^\circ$  bo'lganda  $\tau_{\text{эфф}}$  ning qiymati kichik bo'lib natijada qurilmaning ichkarisiga kiradigan yorug'lik energiyasi ham keskin kamayadi. Xulosa qilib aytish mumkinki loyihalashtirilayotgan geliqurilma yuzasiga quyosh nurlarining kichik burchaklarda tushishini ta'minlash zarur.

Past potentsialli quyosh qurilmalarini loyihalashdagi hisoblashlarda o'rnatish burchagi muhim hisoblanadi. Shaffof sirtlarning (shisha va polietilen plenka) yorug'lik o'tkazish koeffitsientining geometrik joylashuvga bog'liqligi tadqiq qilindi.

Quyosh nurlarini qayd qiluvchi selen fotoelementi bir qiymatli natija olish imkononi beradi. Fotoelementda hosil bo'ladigan fototok yorug'lik intensivligiga proporsional o'zgaradi  $i = aI$  ( $a$ -proporsionallik koeffitsienti). Bu esa yorug'lik o'tkazish koeffitsientini intensivliklarga mos keluvchi toklar nisbatidan topish imkonini beradi.

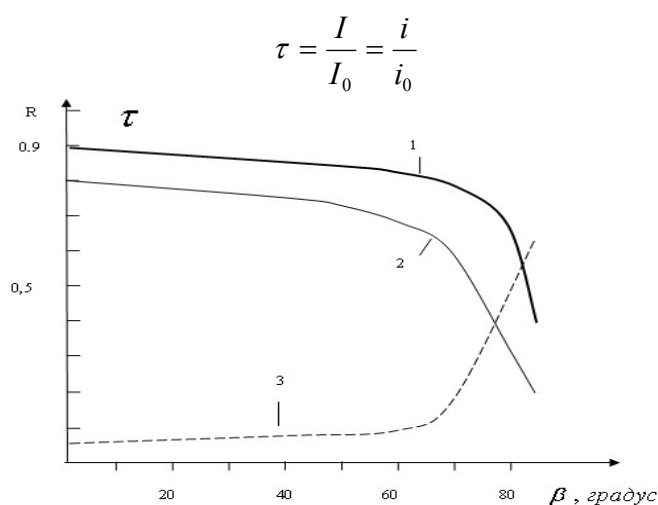

Rasm.2. Shaffof izolyatsiya yorug'lik o'tkazish koeffitsientining ( $\tau$ ) nurning tushish burchagiga bog'liqligi.

1- shisha uchun (3mm)

- 2- polietilen plenka uchun (0,08mm)
- 3- yorug‘likni qaytarish koeffitsientini ( $R$ ) tushish burchagiga bog‘liqligi [1].
- 4- Shaffof sirt normaliga nisbatan turli burchaklar ostida tushuvchi yorug‘lik nurlarning o‘tishi tavsifi 2-rasmda keltirildi.

Tushish burchaklarining oshib boraverishi bilan o‘tkazishning effektiv koeffitsientining qiymati kamayib boradi.

Kondensatsiya jarayonlarini avtomatlashtirish bilan bog‘liq elektrotexnik ishlarda qurilmaning o‘rnatilishi burchagini e‘tiborga olinishi ish samarasini oshishini ta‘minlaydi. Qurilmani o‘rnatish burchagini nazariy usuldagi matematik modellari avtomatlashtirish ishlarini yengillashtiradi. Tushish burchaklarining oshib boraverishi bilan o‘tkazishning effektiv koeffitsientining qiymati kamayib boradi.

#### **Foydalanilgan adabiyotlar:**

1.Saidov K.S., Botirov K. Kapillyar namlanuvchi quyosh suv chuchitgichi qurilmasi. O‘zR Intellektual mulk agentligi Rasmiy axborotnomasi. 2014 yil 1(153) 20-21 betlar.

2 Avezov, R. R., Klychev SH. I., Axatov J. S. Raschetno-eksperimentalnoe issledovanie teplotexnicheskix xarakteristik mnogostupenchatoy isparitelno-kondensatsionnoy kamery solnechnoy opresnitelnoy ustanovki// Geliotexnika. 2005. № 3. s. 30—34.

## **НОДИР ЕР ЭЛЕМЕНТЛИ МАГНЕТИКЛАР ВА МАГНИТИЗМ**

**Д.Р.Джураев,**

*БухДУ Физика кафедраси профессори, ф-м.ф.д,*

**М.М. Жамилова**

*БухДУ I босқич магистранти,*

Таркибида нодир ер (НЕ) элементи бўлган магнетикларнинг қўлланиш соҳаси жуда кенг бўлиб, улар асосида фан ва техниканинг замонавий ривожланишини (Масалан: радиоэлектроникани, асбобсозликни, ахборот технологиясини, алоқа тизимини, атом энергетикасини, машинасозликни, кимё саноатини, металлургияни ва бошқа кўплаб соҳаларни) тасаввур этиб бўлмайди. Ушбу соҳаларда НЕ элементлар оксидлар ва бошқа турли бирикмалар кўринишида қўлланилади. Мазкур маърузада НЕ элементли магнетиклар ва магнитооптика ҳақида маълумотлар келтирилиб, ушбу соҳада эришилган илмий ва амалий ютуқлар келтирилган.

НЕ элементлари таркибида бўлган моддаларнинг амалий аҳамиятига эътиборни қаратсак: шишанинг ёруғликка нисбатан шаффофлигини ошишини, инфрақизил нурларни ўтказиб, ультрафиолет нурларни ютишини, иссиқликка ва кислоталарга нисбатан чидамлилигини ошишини; буёқ ва лакларнинг талаб асосидаги пигментларини тайёрланишини; газ ва нефт саноатида сифатли катализаторлар ва филтрларни тайёрланишини;

оптоэлектроника элементларини, лазерлар технологиясини ва бошқа жуда кўп соҳаларни кўришимиз мумкин.

НЕ элементли металллар, уларнинг қотишмалари ва оксидли бирикмалари асосидаги материаллар жуда катта анизотропия магнит энергияга эга бўлиб, улар ўзгармас магнитларни тайёрлашда фойдаланилади. Кристаллнинг магнитоанизотропик хоссалари магнитли анизотропия доимийси билан характерланади, унинг қиймати эса кристаллнинг оғир ва енгил магнитланиш йўналишларидаги магнитланиш энергиялар фарқига пропорционалдир. Айнан, НЕ элементли моддаларга хос бўлган магнитли анизотропия энергияларнинг катталиги доимий магнитларни тайёрлашда қўлланиладиган бирикмаларни олишда ҳал қилувчи аҳамиятга эгадир.

НЕ элементли металллар, қотишмалар, ферритлар ва магнит бирикмалар узок йиллардан бери ўрганилиб, уларнинг спонтан магнитланувчанлиги, магнитли анизотропияси, магнитострикцияси, магнитооптик хоссалари, магнитли фазавий ўтишлари ва бошқа кўпгина хоссалари ҳақида маълумотлар олинган. НЕ элементли магнит тартибланган моддалар (ферро-ва ферримагнетиклар) темир гуруҳи асосида синтезланган шунга ўхшаш моддалардан кўп фарқ қиладиган магнит хоссаларга эга бўлиши кўрсатилган. Масалан, баъзи НЕ элементли металллар ва уларнинг бирикмалари жуда юқори ҳаттоки, рекорд магнитли анизотропия қийматига ва магнитострикцияга, катта фарадей айланиш самарасига, магнитокалорометрик қийматга, ўзига хос ҳароратга боғлиқ бўлган магнитланиш ва магнитли фазавий ўтишга ҳам эга. Ушбу моддаларда юқори ҳаракатланувчанликка эга бўлган жуда кичик “цилиндрик” ёки “пуфаксимон” доменлар генерацияланиши содир бўлиши мумкин. НЕ элементли магнит бирикмалар ўзларининг бошқа илмий ва амалий аҳамиятга эга бўлган магнитли ва магнитооптик хусусиятлари билан ҳам мутахассисларни ўзига жалб этиб келмоқда.

Магнетизмнинг пайдо бўлишига назар ташлаганда ушбу соҳанинг бундан 2 минг йил аввал ҳам грек ва хитойликлар магнитли темир қотишмасининг (тоғ табиатли магнетитнинг) темир предметларни ўзига тортишиш хоссаларини билишган. Улар бундан ташқари яна ушбу магнитланган стержен-таёқча ипга осилса (бу компассимон меридиана), шимол ва жануб бўйлаб йўналишни эгаллашини ҳам кузатишган.

Магнитли компаснинг географик жойларни аниқлашда фойдаланишни бундан 500 йил один ҳам билишган. Бироқ инсоният магнит материалларидан кенг фойдаланиш мумкинлигини фақатгина XIX аснинг ўрталарига келиб ҳис эта бошлади, яъни Фарадейнинг электромагнит индукция қонуни очилгандан сўнггина унинг электрогенераторларда, моторларда, трансформаторларда, электротехника ва алоқа воситалари техникасида қўлланилиш имконияти пайдо бўлди.

Ҳозирги замон магнит материалшунослигининг негизини темир гуруҳи элементлари ташкил этса ҳам, янги магнит материалларини ишлаб чиқишни ривожлантиришга фақатгина ушбу моддаларнинг ўзи асосидагина эришиш

кийин масала эканлиги намоён бўлди. Шунинг учун ўтган асрнинг 60-йилларида лантаноидлар гуруҳи, яъни одатда НЕ элементлари деб номланувчи элементлар асосида магнит материаллар олиш ғоялари пайдо бўла бошлади. НЕ элементлардан лантаноидларни тадқиқ этиш, уларни хоссаларини ўрганиш ўша даврда мураккаб эди, чунки уларни тоза ҳолда олиш технологияси яратилмаган эди. Иккинчи Жаҳон урушидан сўнг ушбу йўналишдаги ҳолат кескин ўзгарди. Бунга сабаб атом саноатида фойдаланиладиган ураннинг изотопларини олиш технологияси ишлаб чиқилгани бўлди.

Тоза ҳолдаги НЕ элементли монокристаллар, плёнкалар ва массив намуналарда олиб борилган тадқиқотлар уларда қўллаш учун катта аҳамиятга эга бўлган хусусиятлар мавжудлигини кўрсатди.

Энди моддалар магнетизмининг асосида ётувчи физикавий жараёнларни кўриб чиқамиз.

Моддаларнинг магнетизми атомларнинг магнит хоссалари билан аниқланади. Атом магнетизми унинг электронлари ҳосил қилган магнит моменти билан характерланади.

Электрон ҳосил қилишда икки кўринишда иштирок этади. **Биринчидан**, ҳар бир электрол ядро атрофида айланиб, микроскопик берк токни ҳосил қилади, бу эса ўз навбатида магнит моменти ҳосил бўлишига олиб келади. Унинг қийматлари ушбу микроскопик токнинг электрон орбитаси юзасига (яъни унинг сиртига) кўпайтмасига тенг. Мазкур магнит момент орбитал дейилади ва у электрон орбитаси юзасига ўтказилган перпендикуляр вектор кўринишида белгиланади. **Иккинчидан**, ҳар бир электрон ўзига хос хусусий моментига (квант механикаси ҳулосаларига асосан) эга бўлади. Уни спинли магнитли момент деб аташади.

## KREMNIY ELEMENTIGA ELEKTR MAYDONING TA'SIRINI O'RGANISH

**Z.H.Fayziyeva**

*Bux DU, Fizika yo'nalishi I bosqich magistranti*

**B.A.Hikmatov**

*Bux DU, Fizika yo'nalishi I bosqich magistranti*

**Annotatsiya:** *Elementar yarimo'tkazgich bo'lgan kremniy va germaniy elementlarini, shuningdek murakkab strukturali yarimo'tkazgichlar xususiyatlarini o'rganish, ularning tashqi ta'sir ostida xususiyatlari o'zgarishini kuzatish orqali ham kerakli xossalarga ega bo'lgan asboblarni yaratish imkoniyati paydo bo'ladi.*

**Kalit so'zlar:** *kremniy, Xoll effekti, Lorens kuchi, elektr maydon, tok tashuvchilar, zaryadli zarralar.*



Yarim o'tkazgichlar va dielektriklar fizikasi hozirgi zamon fizikasining eng asosiy qismi bo'lib, uning yutuqlari asosida asbobsozlik, radiotexnika va mikroelektronika sohalari rivojlanadi. Yarim o'tkazgichlar elektr o'tkazuvchanligi bo'yicha metallar bilan dielektriklar oralig'idagi moddalar guruhiga kiradi va  $T=0$  da ularning valent zonasi elektronlar bilan band bo'lib taqiqlangan zonasining kengligi katta emas ( $\sim 1\text{eV}$ ). Atom elektron buluti bilan o'ralgan yadrodan tashkil topgan.

Yarim o'tkazgichlarga shunday materiallar kiradiki, ularning xona haroratidagi solishtirma elektr qarshiligi  $10^{-5}$  dan  $10^{10}$  om sm gacha bo'ladi. (yarim o'tkazgichli texnikada  $1\text{ sm}^3$  hajmdagi materialning qarshiligini o'lchash qabul qilingan). Yarim o'tkazgichlar soni metall va dielektriklar sonidan ortiq, juda ko'p hollarda kremniy, arsenid galliy, selen, germaniy, tellur va har xil oksidlar, sulfidlar va karbidlar kabi yarimo'tkazgich materiallardan foydalaniladi.

Yarim o'tkazgich materiallarining elektrofizik xususiyatlarini o'rganish asosida yangi fizik asboblar yaratish imkoniyati tug'iladi. Ayniqsa, qattiq jismlar fizikasining yarim o'tkazgichlar fizikasi qismini o'rganadigan materiallar asosida hozirgi zamon talablariga javob beradigan fizik asboblar va qurilmalar yaratiladi.

Kremniy elementning elektrofizik, mexanik, optik va boshqa xususiyatlarini o'rganish katta ahamiyatga egadir. Tashqi ta'sir: nurlanish, bosim, deformatsiya va boshqa ta'sirlarda kremniyning xususiyatlari o'zgarishini o'rganish dolzarb muammodir.

Kremniy Si (Silicimin) Mendelejev davriy sistemasidagi IV gruppada element, atom nomeri 14, atom massasi 28,0856 bo'lib, metallaslar guruhiga kiradi. Binobarin, uning yakka atomida 14 ta elektroni bo'lib, 10 tasi mustahkam ichki qobig'da 5 ta sathni to'ldirgan, qolgan 4 tasi ikkita tabiiy kremniy 3ta stabil izotopdan  $^{28}_{14}\text{Si}$  (92,28 %),  $^{29}_{14}\text{Si}$  (4,67 %),  $^{30}_{14}\text{Si}$  (3,05%) va ikkita radiaktiv izotopi  $^{27}_{14}\text{Si}$  ( $\beta^+$ , 4.9s),  $^{31}_{14}\text{Si}$  ( $\beta^-$ , 170 min) dan iborat.

Elektron strukturasi –  $1\text{S}^2 2\text{S}^2 2\text{P}^6 3\text{S}^2 3\text{P}^2$  ga teng.

Kremniy Si atomining kristalli kimyoviy radiusi 0,134 nm,  $\text{Si}^{+4}$  ionining radiusi 0,039 nm. Kremniy Si tomonlari markazlashgan kub fazoviy panjara shaklida kristallashadi va bu kubning panjara doimiysi  $\lambda=0,54304$  nm. Kremniyning zichligi  $-2,328\text{ g/sm}^3$ , erish temperaturasi  $1415^\circ\text{C}$ , issiqlik sig'imi -  $20,1\text{ kJ/mol}\cdot\text{K}$ , erish issiqligi  $-49,8\text{ J/m}\cdot\text{Mol}$ , bug'lanish issiqligi -  $355\text{ kJ/mol}$ .

Yarimo'tkazgich bo'lmish kremniyda erkin zaryad tashuvchilar (elektronlar va kovaklar) konsentratsiyasi ( $p$ ,  $n$ ), harakatchanlik ( $M_n$ ,  $M_p$ ) ni o'lchashning bir qancha usullari mavjud. U yoki bu usulning qo'llanilishi ularning metrologik tavsifiga, o'lchash usullarining fizik asoslari, namunaning elektrofizik xossalari, geometrik shakli va o'lchamlariga bog'liq. Bularning hammasi Xoll effektiga asoslangan usuldir. Bu usul bilan kremniy namunasi elektr o'tkazuvchanligini ham aniqlash mumkin.

Dastlab toza kremniyning birikmalaridan ajratib olish kerak. Buning bir necha usullari mavjud. Kremniy tetraxloridi  $\text{SiCl}_4$  ni yuqori haroratda Zn yordamida tiklash yo'li bilan undan ancha toza kremniy Si ajratib olish mumkin:

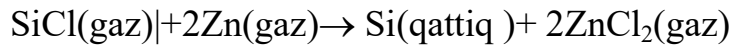

Kremniy tetroxloridi  $\text{SiCl}_4$  ni vodorod yordamida tiklash oldingi usulga nisbatan yana ham toza kremniy olish imkonini beradi. Bu reaksiya  $1050 - 1100^{\circ}\text{C}$  da amalga oshadi.

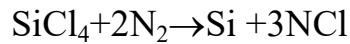

Trixlorsilan  $\text{Si NCl}_3$  ni vodorod yordamida tiklash usuli ham yuqori haroratda ( $1000-1100^{\circ}\text{C}$ ) kechadi.



Kremniy ajratib olishning bu usullari yetarli darajadagi tozalikni bera olmaydi, unda ko‘pdan ko‘p va xilma - xil kirishmalar qoladi.

Yarimo‘tkazgichli materialni parallelliped shaklida qirqib olinadi va uning sirtiga qo‘yilgan elektrodlar orqali o‘zgarimas tok o‘tkaziladi. Buning natijasida yarimo‘tkazgich ichida zaryadli zarralarning tartibli harakati yuz beradi. Tok o‘tayotgan sirtlarga perpendikulyar yo‘nalishda o‘zgarimas magnit maydoni qo‘yiladi va har xil ishorali zaryadli zarralar ushbu maydon ta’sirida o‘z harakat yo‘nalishlarini o‘zgartiradi. Natijada parallelliped shaklidagi yarimo‘tkazgichning qarama-qarshi sirtlarida musbat va manfiy ishorali zaryadli zarralar yig‘ilib qoladi va bu sirtlar orasida potentsiallar farqi yuzaga keladi. Bizga ma’lumki, o‘zgarimas magnit maydonida harakat qilayotgan zaryadli zarrachaga maydon **Lorens kuchi** bilan ta’sir etadi:

$$F_L = q * [B * v] \quad (1) \quad \text{yoki}$$

$$F_L = q * B * v * \sin\alpha \quad (2)$$

agar  $\alpha=90^{\circ}$  bo‘lsa

$$F_L = q * B * v \quad (3)$$

Bu kuch ta’sirida zaryadlar harakat yo‘nalishini o‘zgartiradilar va kuchlanganligi  $E_x$  bo‘lgan ko‘ndalang elektr maydoni hosil qiladi. Bu maydon ham zaryadli zarraga  $\vec{F}_x$  kuch bilan ta’sir etadi:

$$\vec{F}_x = q * E_x \quad (4)$$

Lorens kuchi  $\vec{F}_L$  va elektr maydoni hosil qilgan  $\vec{F}_x$  kuchlar o‘zaro tenglashguncha zaryadli zarrachalarning burilishi davom etadi. Bu kuchlar o‘zaro tenglashgach tok tashuvchilar burilmay qoladi, ya’ni :

$$E_x * q = q * B * v \quad (5)$$

Shunday holatda A va B sirtlar o‘rtasida potentsiallar farqi yuzaga keladi:

$$U_x = E_x * d = B * v * d \quad (6)$$

Bu yerda, d - material qalinligi. Bizga ma’lumki, elektronlarning  $v$  – tezligini tok zichligi - j bilan ifodalasak:

$$v = \frac{j}{n * e} \quad (7)$$

bundan:

$$U_x = \frac{1}{e * n} * j * B * d = R * j * B * d \quad (8)$$

Bu yerda  $R = \frac{1}{e \cdot n}$  - *Xoll koeffitsiyenti* deyiladi.

Elektron o'tkazuvchanlikka ega bo'lgan yarim o'tkazgich uchun:

$$R = \frac{1}{n_0 \cdot e} \quad (9) \quad \text{yoki}$$

$$R = \frac{U_x}{j \cdot B \cdot d} \quad (10)$$

Shunday qilib, Xoll effektini bilgan holda tok tashuvchilar konsentratsiyasi  $n_0$  ni va uning ishorasini bilib olish mumkin.

$$n_0 = \frac{1}{R \cdot e} = \frac{j \cdot B \cdot d}{e \cdot U_x} \quad (11)$$

Xoll koeffitsiyenti orqali tok tashuvchilarning harakatchanligini ham aniqlash mumkin:

$$M = R / \rho \quad (12)$$

Yarim o'tkazgichlar kattaliklarini o'lchash paytida olinadigan natijalar xatoligi kam bo'lishi uchun yarim o'tkazgichga qo'yilgan o'zgarmas magnit maydonining qiymati juda katta bo'lishi lozim. Aks holda, zaryadli zarrachalarning magnit maydonda burilishi juda kam bo'ladi va hosil bo'ladigan potentsiallar farqini o'lchashda qiyinchiliklar yuzaga keladi.

#### **Foydalanilgan adabiyotlar ro'yxati:**

1. "Yarimo'tkazgichlarda atomlar diffuziyasi" – S. Zaynobiddinov, Sh. Yo'lchiyev, D.Nazirov, M. Nosirov. T O S H K E N T - 2 0 1 2.
2. "Yarimo'tkazgichlar va yarimo'tkazgichli asboblar texnologiyasi" – A.Teshaboyev, S. Zaynobiddinov, E.A.Musayev. TOSHKENT- 2006.
3. "Elektronika va sxemotexnika" o'quv qo'llanma. - Saydumarov I.M., Shukurova S.M. TOSHKENT – 2014.

#### **PARABOLOID KONSENTRATORNING TAJRIBA NATIJALARI**

**Sh. Sh.Fayziyev**

*Fizika –matematika fanlari doktori.*

**S.A.Temirov**

*BuxDU II bosqich magistranti*

*Ushbu maqolada shaxsiy foydalanish uchun quyosh oshxonasi sifatida yaratilgan paraboloid shakldagi konsentrator qurilmasining sinov natijalari keltirilgan.*

Butun dunyo davlatlarining ishlab chiqarish sanoati so'ngi o'n yillikda shu darajada rivojlanib ketdiki bunda noan'anaviy energiya manbalariga talab yuqori darajada oshib ketdi. Ayniqsa transport va qishloq xo'jaligida bunday hollar

yaqqol ko‘zga tashlanmoqda. Ananaviy energiya manbalari toshko‘mir, o‘tin, neft mahsulotlari va tabiiy gaz kabi tabiiy yoqilg‘ilar hisobiga hosil qilinadi. Bu esa o‘z navbatida tabiatdagi yoqilg‘i resurslari zahirasining kamayishiga olib kelmoqda. Ushbu holat juda global ekologik muammo hisoblanib toza energiyadan foydalanishni xalq xo‘jaligida ishlatish hozirgi kunda dunyo olimlarining diqqat markazida bo‘lib qoldi. Quyosh, shamol, geotermal energiyalari daryo suvlarining potensial energiyasi va oken suvlarining ko‘tarilishi kabi muqobil energiya manbalaridan keng foydanish usullarini yaratish va qo‘llash yuqorida aytilgan muammolarning yechimi bo‘lishi ko‘pgina adabiyotlarda qayd etilmoqda [1].

Yer yuzidagi insoniyatning ko‘payishi ayniqsa, so‘ngi o‘n yillikda jamiyatning ulkan rivojlanishi energiya sarfini ortishiga olib kelmoqda. Bu talabni qondirishning ekologiyaga zararsiz yo‘llarini izlab topish fan va texnikaning asosiy dolzarb masalalaridan biri bo‘lib hisoblanadi. Energiyaga bo‘lgan talabning keskin ortishi alternativ noanaviy energiya manbalaridan zudlik bilan foydalanishga olib keladi. Quyosh energiyasidan xalq xo‘jaligi sohalarida, jumladan, qishloq xo‘jaligida keng miqyosda foydalanishning samarali yo‘llarini izlab topish shular jumlasidandir.

Ushbu maqolada uy ro‘zg‘or ishlari uchun mo‘ljallangan ayniqsa choy qaynatish yoki ko‘p sonli bo‘lmagan oilaga ovqat pishiradigan quyosh oshxonasi to‘g‘risida ma‘lumotlar berilgan. Qurilma paraboloid shakldagi konsentratoridan iborat bo‘lib u ko‘p sonli ko‘zgularlardan tashkil topgan. Quyosh konsentratorning asosi gipsdan (alebastr) yasalgan. Fokus masofasi 0,9 m, asosining tekisligi yuzasi 0,635 m<sup>2</sup> ga teng. Yuzasi 0,05x0,05 m o‘lchamdagi jami 256 ta mayda ko‘zgu-oy-nalar bilan qoplangan. Bu ko‘zgularga tushayotgan quyosh nuri, har bir ko‘zgudan qaytib, konsentrator fokus masofasida joylashgan nur qabul qilgichda yig‘iladi. Nur qabul qilgichlarda harorat 400 °C gacha ko‘tarilishi qayd qilingan[1-rasm]

Qurilmaga mahalliy, arzon va topilishi onson bo‘lgan mahsulotlat ishlatilgan. Quyosh nurlari qurilma yuzasiga to‘liq tushib turishi uchun konsentrator har 30 minutda Quyosh harakati yo‘nalishiga mos holda burib turiladi. Qurilmaning paraboloid qismini gorizontga nisbatan kerak bo‘lgan burchakka og‘dirish qulay bo‘lishi uchun maxsus burchak o‘zgartirgich o‘rnatilgan.

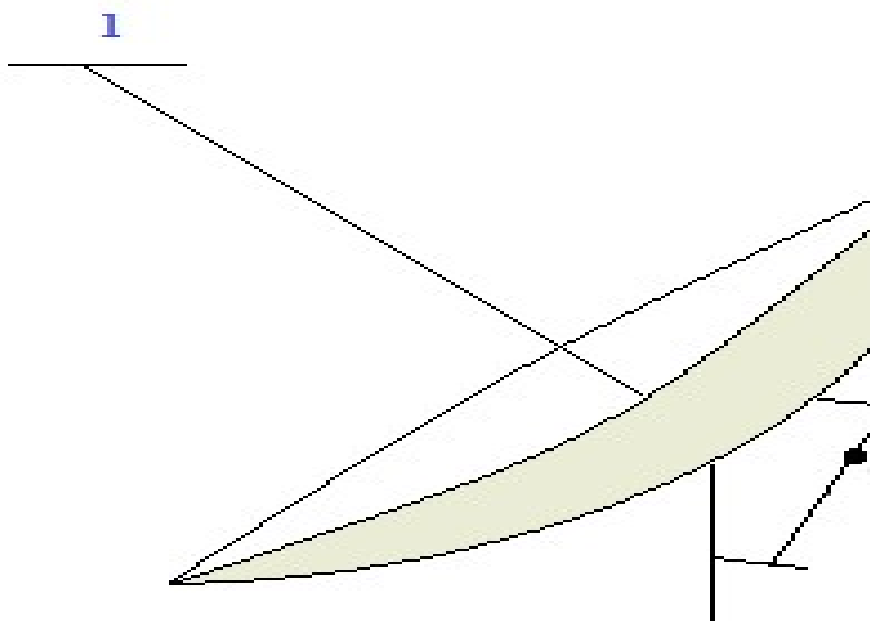

*1-rasm. Qurilmaning sxematik ko'rinishi: 1-fokus nuqtasi (nur qabul qilgich), 2-konsentrator asosi, 3-qurilma tagligi-tagligi.*

Osmonning olam tomonlariga qaratish qulay bo'lishi uchun tagligiga g'ildiraklar o'rnatilgan. Qurilmaga mahalliy, arzon va topilishi onson bo'lgan materillar ishlatilgan.



*2-rasm: Qurilmaning haqiqiy ko'rinishi.*

**Olingan natijalarning tahlili:** qurilmada 0,5 litr suvni qizdirib qaynaguncha ketgan vaqti va temperaturasining o'zgarish dinamikasi ikki hol uchun tahlil qilindi. Birinchi holda suv solingan idishning og'zi ochiq holda natija olindi. [3-rasm].



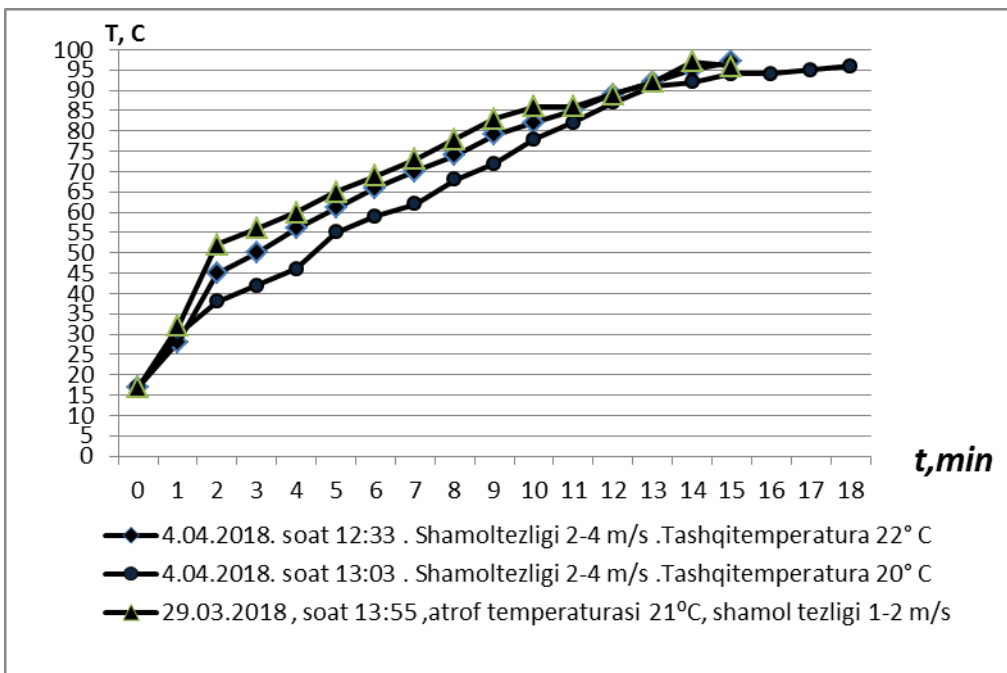

3-rasm. Qurilmadagi 0,5 litr suv temperaturasi o'zgarish dinamikasi.

Ikkinchi holatda shuncha miqdordagi suv solingan idishning og'zi yopiq holatdagi suv temperaturasi o'zgarish dinamikasi tahlil qilindi [4-rasmda].

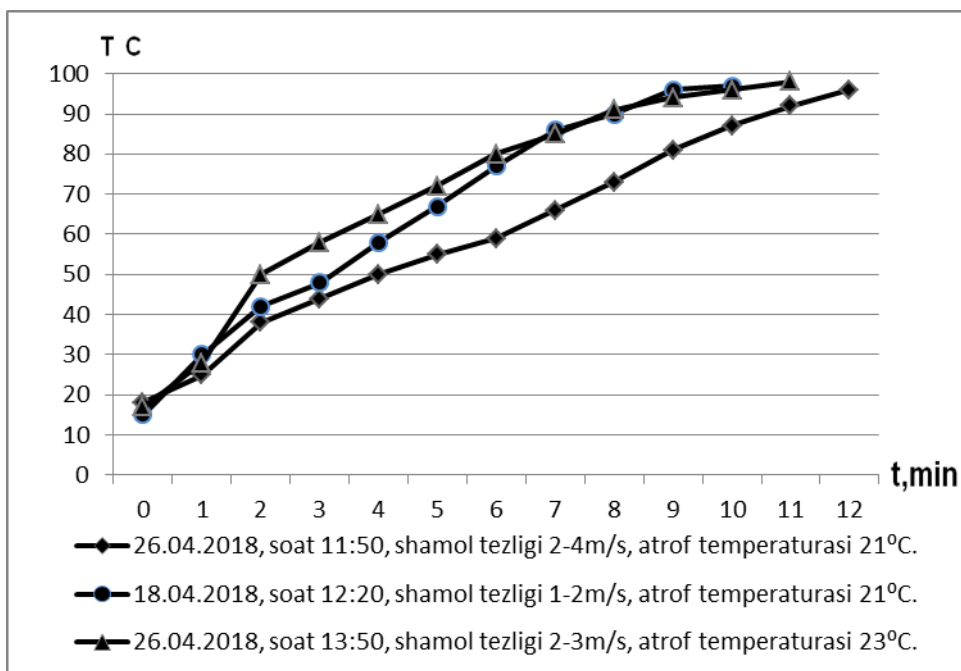

4-rasm. Qurilmadagi 0,5 litr suv temperaturasi o'zgarish dinamikasi.

Olingan natijalar og'zi yopiq idishdagi suv tezroq qaynashini ifodalaydi. Suyuqlikda hamisha erigan gazlar mavjud bo'lib ular idishning tubi va devorlarida hamda suyuqlik ichida muallaq suzib yurgan chang zarralarida mayda pufakchalarni hosil qiladi. Temperatura ko'tarilib borgan sari pufakchalardagi to'yingan bug' miqdori va bosimi orta boradi. Itarib chiqaruvchi Arximed kuchi ta'sirida pufakchalar yuqoriga qalqib chiqadi. Agar suyuqlikning yuqori qatlamlari temperaturasi pastroq bo'lsa, ko'tarilayotgan pufakchalardagi bosim tez kamayadi

va yuqorigacha yetib bormaydi. Pufakchalar ichidagi to'yingan bug' bosimi suyuqlik bosimiga tenglashgach pufakchalar yuqori qatlamga yetib boradi va qaynash jarayoni boshlanadi. Og'zi yopiq idishda yuqori qatlamdagi issiqlik saqlanib qoladi va qaynash jarayoni tezroq amalga oshadi.

#### Adabiyotlar ro'yxati:

1. Duffie J., Beckman W. Solar engineering of thermal processes. New York. Wiley, 1991. -919p.
2. Захидов Р.А. Зеркальный системы концентрации лучистой энергии. Ташкент: Фан. 1986. -176
3. Zahidov R.A. Technology and testing of solar energy concentrating systems. Tashkent: 1978. 184 P.184.

### MODULYATSIYALANGAN MAGNITLI TUZILMALARNING $\text{FeBO}_3$ va $\text{Tb}_{0,2}\text{Y}_{2,8}\text{Fe}_5\text{O}_{12}$ KRISTALLARIDAGI XUSUSIYATLARI

**D.R.Djurayev**

*BuxDU fizika kafedrası professorı,*

**N.B.Yo'ldosheva**

*BuxDU Fizika kafedrası magistranti*

Temir borat yashil rangli, spektrning ko'rish sohasida optik jihatdan anizotrop bo'lgan, shaffof kristall. Nol temperaturasidan past temperaturalarda  $\text{FeBO}_3$  optik ikki o'qli kristall, bu o'qlardan biri simmetriyaning asosiy o'qi ( $S_3$ -o'q) bilan mos tushadi. Temir boratning xona temperaturasidagi yutilish spektri maksimumlari 0,62 va 0,88 mkm bo'lgan 2 ta yuqori qiymatlarga ega va yutilish koeffitsienti  $\sim 50 \text{ sm}^{-1}$  kattalikka yetadi. Yutilishning bu eng katta qiymatlari  $\text{Fe}^{3+}$  ionlarining kristall maydoni tomonidan bo'lingan holatlari orasidagi o'tish: asosiy  ${}^6A_1({}^6S)$  holatdan uyg'otilgan  ${}^4T_2({}^4G)$  holatlarga o'tishi bilan bog'lanadi. Ushbu kristallning shaffoflik sohasidagi magnitoptik xossalari, asosan Faradey effekti va magnit chiziqli dixroizm bilan aniqlanadi [1-5].

$\text{FeBO}_3$  kabi romboedrik kuchsiz ferromagnetiklar bazis tekisligidan  $m$  va  $I$  vektorlarining chiqish burchaklari kichik ( $\sim 10^{-3}$  rad), shuning uchun  $m_{\parallel} \approx m$  /  $I_{\parallel} \approx I$  / . Odatda,  $I_z \ll I$  ekanligidan, antiferromagnetizm vektorining bo'ylama qismi kristallning optik doimiyliklariga juda kam ta'sir ko'rsatadi, shu sababli,  $I_z$  ning toq magnitoptik effektlarga qo'shadigan hissasini  $I_x$ ,  $I_y$  ko'ndalang komponentalarga qo'shadigan hissasiga qaraganda hisobga olmasa ham bo'ladi. Faradey effekti va magnit aylanma dixroizmiga e'tibor bersak,  $\epsilon_{ij}$  tenzor antisimmetrik qismi komponentasining ferromagnetizm vektori bilan bog'liqligidan, qutblanish tekisligining burilishi ham, uning elliptikligi ham vektorning bo'ylama komponentasi tufayli vujudga keladi.

$$g = \gamma_1 m_z + \beta \gamma_2 m, \quad (1)$$

bu yerda  $\gamma_1$  va  $\gamma_2$  romboedrik kristall anizotropiyasini tavsiflovchi doimiyliklardir.

Romboedrik kuchsiz ferromagnetikdan o'tayotgan yorug'lik nurining qutblanish parametrlarining namunaga tushayotgan yorug'lik qutblanish tekisligi azimuti  $\Psi$  va tajribaviy koordinata sistemasiga nisbatan magnitlanganlik orientatsiyasi bilan bog'liqligi quyidagicha ko'rinish oladi:

$$Re \mathcal{G} = [-v_1'' \sin^2(\Psi - \varphi) - \gamma_1' m_z(\varphi) - \beta \gamma_2' m_{\perp} \cos(\varphi + \varphi_0)] \omega \varepsilon / cn;$$

$$Im \mathcal{G} = [-v_1' \sin^2(\Psi - \varphi) - \gamma_1'' m_z(\varphi) - \beta \gamma_2'' m_{\perp} \cos(\varphi + \varphi_0)] \omega \varepsilon / cn; \quad (2)$$

bu yerda  $v_1''$  va  $\gamma_1'$ ,  $\gamma_2'$  lar magnitoptik doimiyliklar (mos holda magnit chiziqli dixroizm va Faradey effekti uchun);  $v_1'$ ,  $\gamma_1''$ ,  $\gamma_2''$  lar magnit chiziqli ikkilanib sinish va magnit aylanma dixroizm uchun to'g'ri keladi (bunda  $|I| = 1$  deb qabul qilingan.).

Magnitoptik usul bilan bir jinsli bo'lmagan radial mexanik kuchlanishning FeBO<sub>3</sub> monokristalli domenli strukturasi ta'siri tadqiq etildi. FeBO<sub>3</sub> ning bazisli tekisligi, siquvchi kuch yo'nalishi bo'ylab qo'yilgan magnit maydoni, magnitlanish jarayonida kristalda haroratga bog'liq bo'lgan  $N_0 \leq H \leq H_s$  ma'lum maydon intervalida bo'luvchi ponasimon domenlar sistemasining hosil bo'lishi qayd etildi. Olingan natijalar domenli strukturaning termodinamik nazariya doirasida muhokama etildi. Foydalanilgan nazariy model tajribada olingan  $D/L^{1/2}$  ( $D$ –ponasimon domenning o'rtacha eni,  $L$ –uning uzunligi) kattalikning haroratga va maydonga bog'lanishini ifodalay olishi ko'rsatilgan.

Namuna haroratlar sohasi  $90 \leq T \leq 290$  K da tajriba o'tkazish mumkin bo'lgan azotli kriostatda joylashtirildi. Ikkita Gelmgolts g'altaklaridan iborat magnitlash sistemasi namuna joylashgan sohada ikkita o'zaro perpendikulyar bir jinsli magnit maydoni kuchlanganligi  $N \leq 50$  e bo'lgan maydonni hosil qilish imkoniyatini berdi (barcha tajribalarda  $N$  vektori namuna tekisligida yotgan bo'ldi).

Mexanik kuchlanishning FeBO<sub>3</sub> magnit holatiga ta'sirini aniqlash uchun barcha tajribalar «kuchlanishsiz» kristall va bir jinsli bo'lmagan kuchlanish ta'siridagi kristalda takrorlandi va olingan natijalar o'zaro solishtirildi. Bir jinsli bo'lmagan kuchlanish bilan namunaga ta'sir etish uchun uning bir burchagi misdan tayyorlangan shaybaga BF-2 kley bilan yopishtirildi. Misdan tayyorlangan shayba esa sovuq tashuvchi kriostatga mahkamlandi. Namuna xona haroratidan boshlab sovutilgan sari shaybaning haroratiy deformatsiyasi sodir bo'ladi va bu esa namunaga berilib, unda bir jinsli bo'lmagan kuchlanishni hosil qiladi. Xona haroratida magnitlanmagan holatda o'rganilayotgan namuna ikki qatlamli domenli strukturaga ega bo'ladi. Domenli chegaralarning yo'nalishi bazisli tekislik, ya'ni  $S_2$  (yo'nalishi kristallni tabiiy ishlov berishda aniqlangan) o'q yo'nalishiga yaqin bo'lgan va yengil tekislik ichki geksagonal anizotropiyaga ega bo'lgan yo'nalishda ikki qatlamli domenli strukturaga yo'nalishi bo'ladi (1a-rasm). Bunday domenli struktura mexanik kuchlanishdan xoli bo'lgan FeBO<sub>3</sub> yupqa plastinkalarga xosdir. Ma'lumki, ushbu holda spontan magnitlanish vektori azimuti  $m$  namuna tekisligidagi qo'shni domenlarda taxminan 180° ga farq qiladi, domenlar orasidagi

chegara sifatida neel tipidagi (domenlar orasidagi qatlamlar-blok domen devori, kristall bazis tekisligiga parallel boʻlgan tekislik) devorlar xizmat qiladi.

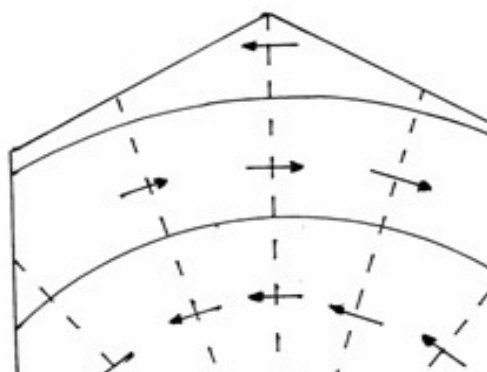
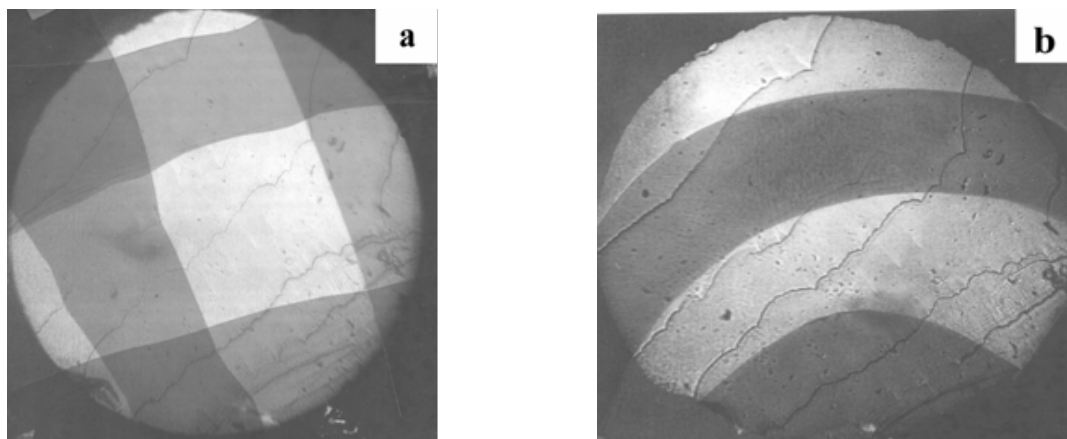

1 - rasm. «Yelimlangan»  $FeBO_3$  kristalli domenli strukturasi kuchlanganlik  $N=0$  boʻlganda olingan tasviri: a)  $T=290$  K va b)  $T=90$  K;  $v$ –kuchlanganlikka ega boʻlgan kristall bazisli tekisligidagi spontan magnitlanish (strelkalar) vektorining fazoviy taqsimoti. Punktir chiziqlar mexanik kuchlanish taʼsir etuvchi yoʻnalishlar, shtrixlangan soha kristall ushlagichga mahkamlangan kley tomchisi. Oʻngda-laboratoriya koordinatalar sistemasidagi oʻqlar yoʻnalishi:  $X$  oʻqi  $S_2$  ning uchta oʻqidan bittasi bilan mos keladi,  $Z$ -oʻqining yoʻnalishi  $S_3$  oʻqi yoʻnalishi bilan mos keladi [4,5].

Tajribalar shuni koʻrsatdiki «kuchlanishsiz» holatdagi namunada kuzatiladigan domenli struktura barcha  $90 \leq T \leq 290$  K haroratlar oraligʻida unga bogʻliq emas ekan. «Yelimlangan» namuna domenli strukturasi esa oʻzini boshqacha tutadi. Harorat pasaygan sari taxminan  $T=270$  K dan boshlab neel devori osta-sekinlik bilan egrilana boshlaydi, domenli struktura esa ikki qatlamli holatdan chuqurligiga aylana boshlaydi va markazi namuna kleylangan joyda boʻlgan taxminan bir xil qalinlikdagi konsentrik halqa shaklidagi sektor koʻrinishida boʻladi (1b-rasm)

1b-rasmdan kuzatish mumkinki, domenli struktura tasvirining maksimal kontrasti namunaning markaziy qismida boʻlar ekan. Bu yerda domenlar tasvirining aniqlik darajasi vertikal oʻq  $Y$  boʻlab butun namuna yuzasi boʻyicha deyarli oʻzgarmaydi (tanlangan koordinata sistema oʻqlarining yoʻnalishi 1v-

rasmda ko`rsatilgan). Ushbu tasvirning bir jinsli bo`lmasligi mikroskop optik sistemasining fokusi buzilishidan emas, balki kristall bazisli tekisligidagi  $\mathbf{m}$  vektori azimutal burchagining o`zgarishi natijasida hosil bo`ladi.

Ferromagnetikdagi domenli strukturaning o`zgarishi. Magnitooptik usul yordamida kubsimon ferromagnetik  $Tb_{0,2}Y_{2,8}Fe_5O_{12}$  ning domenli strukturasi o`zgarish, spontan orientatsiyali fazoviy o`tish (OFP) haroratlari sohasida tadqiq etilgani, past va yuqori haroratli magnit fazalarga ega bo`lgan domenlarning birgalikda mavjudligi kuzatildi. Ma`lum bir haroratlar oralig`ida OFP ning cho`zilganligi, qayta orientatsiyalanish haroratlar sohasida domenli konfiguratsiya evolyutsiya xarakteri jiddiy ravishda kristalda mavjud mexanik kuchlanishga bog`liqligi aniqlash imkoniyatini berdi. Tajribada olingan natijalarning 2-rasm va 3-rasmlarda keltirilgani kubsimon kristall uchun mavjud bo`lgan OFP nazariyasi doirasida amalga oshirilishi mumkin ekan.

Tadqiqotlar shuni ko`rsatdiki, mavjud bo`lgan orientatsiyali fazoviy o`tishlar nazariya  $Tb_{0,2}Y_{2,8}Fe_5O_{12}$  namunaning domenli strukturasi kuzatiladigan ko`p qirrali haroratga bog`liq bo`lgan evolyutsiyani ifodalay olmas ekan va spinli qayta orientatsiyalanishga namunaning kristallografik mexanik kuchlanishi sezilarli ta`sir qilar ekan.

#### **Foydalanilgan adabiyotlar:**

1. D.R. Djuraev, L.N.Niyozov, B.Yu. Sokolov, Sh.Sh.Fayziev Orientatsionniy fazoviy perexod i modulirovannaya magnitnaya struktura monokristalla  $\alpha - Fe_2O_3:Ga$ .//«Fundamentalnie i prikladnie voprosi fiziki» sbornik tezisov dokladov respublikanskoy konferentsii posvyashennoy 100-letiyu akademika. S.A.Azimova, Fiziko-texnichekiy institut NPO «Fizika-Solntse» AN RUz, Tashkent, 6-7 noyabrya 2014 g., S.164-165.
2. D.R.Djurayev, L.N.Niyazov, B.Yu.Sokolov Spontaneous spin flip phase transitions of the cubic ferrimagnetic  $Tb_{0,2}Y_{2,8}Fe_5O_{12}$ . The International Conference "Spin physics, spin chemistry and spin technology" (SPCT-2015), St. Petersburg, Russia, June 1-5, 2015.
3. D.R.Djuraev, B.Yu.Sokolov Indutsirovannie magnitnim polem orientatsionnie fazovie perexodi v strukturno neodnorodnix slabix ferromagnetikax. «Fan» nashriyoti Toshkent 2015, 136 str.
4. Niyazov L.N., Djuraev D.R. Investigation of influence of the magnetic structure rebuilding on the magneto optical anisotropy of a single crystal  $Fe_2O_3:Ga$ / International Conference "Recent Trends in Nanomagnetism, Spintronics and their Applications" (RTNSA 2015) – Palacio Barrena, Ordizia, Spain: 2015, R. 81

## **МУҚОБИЛ ЭНЕРГЕТИКА ИСТИҚБОЛЛАРИ ВА КВАНТ ЭЛЕКТРОНИКА**

**Д.Р.Джураев**

*БухДУ Физика кафедраси профессори, ф-м.ф.д,*



Д.А.Мухаммедова  
БухДУ I босқич магистранти,

Электр энергияни ишлаб чиқиш ва уни узатиш боғлиқ муаммолар фаннинг бугунги кундаги долзарб муаммоларидан ҳисобланади. Бу биринчидан дунёда аҳоли сонининг ошиши билан боғлиқ бўлса иккинчидан унга мос равишда ишлаб-чиқаришнинг ошишидир. Демак энергияга ўлган талаб кундан-кунга ошиб боради. Ушбу муаммонинг ечими биринчидан энергия ишлаб чиқаришнинг янги самарадор усуллари ишлаб чиқиш бўлса иккинчидан уни самарали узатиш ва фойдаланиш йўллари ишлаб топишдан иборат. Мазкур йўналишда мамлакатимизда катта ишлар амалга оширилмоқда. Бунга мисол қилиб, давлатимиз томонидан қабул қилинган кўпгина қарорларни келтириш мумкин. Улар орасида ЎРК-539 рақам билан имзоланган 2019 йилнинг 21 майдаги "Қайта тикланувчан энергия манбаларидан фойдаланиш тўғрисидаги" Ўзбекистон Республикасининг Қонуни алоҳида ўрин тутди. Шу ўринда муқобил энергетика таъминоти билан боғлиқ баъзи халқаро лойиҳаларни келтириш мумкин.

Ўзбекистон Республикаси Президентининг 2019-йил 2-апрелдаги ПК-4256-сонли "Ўзбекистон Республикаси ва Бирлашган Араб Амирликлари ўртасида икки томонлама ҳамкорликни янада мустаҳкамлаш ва енгайтириш чора-тадбирлари тўғрисида"ги қарорига асосан Навоий вилоятининг Зарафшон шаҳрида БААнинг "Масдар" компанияси томонидан 200 МВтли шамол электр станциясини қуриш режалаштирилган. Лойиҳанинг қиймати 150 млн. АҚШ долл. бўлиб, 2021-йил якунида фойдаланишга топиширилиши кўзда тутилган.

Давлатимиз раҳбарининг 2019-йил 4-майдаги ПК-4308-сонли "Хитой Халқ Республикасига олий даражадаги ташриф давомида эришилган келишувларни амалга ошириш чора-тадбирлари тўғрисида"ги қарорига асосан Хитойнинг "Лианнинг Леадер Инвестмент Холдинг Корп." компанияси томонидан Бухоро вилоятининг Ғиждувон туманида 200 МВтли шамол электр станциясини қуриш режалаштирилган. Лойиҳанинг қиймати 250 млн. АҚШ долл. бўлиб, бунинг ҳам 2021-йилда фойдаланишга топширилиши кўзда тутилган.

Муқобил энергия манбаларига мисол қилиб қуйидагиларни келтириш мумкин:

- Фотовольтаика
- Шамол энергияси
- геотермал энергия
- Биомасса энергияси
- Гидроэнергия ва бошқалар

Улар орасида бизнинг республикамиз шароитида фотовольтаика алоҳида ўрин тутди, чунки бир йилда мамлакатимизда 300 кундан ортиқ кўёшли кунларни кузатишимиз мумкин.

Энергия ишлаб чиқаришда ва уни узатишда квант электроникасидан фойдаланишга эътиборни қаратсак. Квант электроникаси ёруғликни генерациялаш ва кучайтириш билан боғлиқ фан бўлганлиги сабабли. Ундан ҳам энергия ишлаб чиқаришда, ҳам ундан самарали фойдаланиш ва узатишда фойдаланиш мумкин. Бу албатта бизлардан катта назарий ва амалий изланишларни олиб боришни талаб қилади.

Шуниси эътиборга лойиқки, бугунги кун бутун дунёда энергия тежамкорлигини ошириш, экологик тоза, қайта тикланувчи энергия манбаларидан фойдаланишга катта эътибор қаратилмоқда. Сабаби аниқ - муқобил энергия манбаларидан унумли фойдаланиш ер ости бойликлари захирасини тежаш билан бир қаторда атмосферага чиқарилаётган зарарли газлар миқдорини камайтиради.

Умуман олганда, мамлакатимизда сув, қуёш, шамол, биогаз энергиясидан фойдаланиш борасида табиий қулай шарт-шароитлар мавжуд. Юртимизнинг қуёшли кунлари, шамол мунтазам эсиб турадиган очик ҳудудлари кўп. Бу эса муқобил энергия манбалари орқали иқтисодиёт тармоқларини, ҳудудлар ва аҳолимизни узлуксиз энергия билан таъминлаш, атроф-муҳитга чиқарилаётган зарарли чиқиндиларни камайтириш ҳамда барқарор ривожланиш имконини беради.

Бир сўз билан айтганда, Ўзбекистон қайта тикланувчи энергия манбаларини ривожлантиришда улкан салоҳиятга эга. Негаки, ўлкамизда қуёшли кунларнинг кўп бўлиши билан баргаликда, доимий шамол эсувчи ҳудудларимиз ҳам бисёр. Бу қуёш ва шамол энергияси ишлаб чиқариш учун яхши имкониятлардан дарак беради.

Ушбу изланишларда энергияни ишлаб чиқиш узатиш ва фойдаланишда квант электроникаси қурилмалари, қонуниятлари эришилган илмий техник ютуқлардан фойдаланилганда фойдали ва самарали илмий-техник ечимларни топиш имкониятлари мавжудлигига ишонч ҳосил қилишимиз мумкин.

Мазкур муаммолар ва ўзаро алоқадорликка маърузада эътибор қаратилади.

## **МОДУЛЯЦИЯЛАНГАН МАГНИТЛИ ТУЗИЛМАЛАР ВА ОРИЕНТАЦИЯЛИ МАГНИТЛИ ФАЗАВИЙ ҲАВА**

**Д.Р. Джураев**

*БухДУ Физика кафедраси профессори, ф-м.ф.д,*

**Н.Б. Йўлдошева**

*БухДУ II босқич магистранти*

Маълумки моддаларнинг бир ҳолатдан бошқа бир ҳолатга ўтишида содир бўладиган физикавий жараёнларни ўрганиш, ҳозирги кунда фан ва техникада кенг қўлланилаётган ва келажакда қўлланилиши мумкин бўлган турли ишлаб чиқариш соҳаларидаги истиқболли йўналишлар билан

чамбарчас боғлиқдир. Ушбу фазовий ўтишлар орасида магнитли фазавий ўтишлар алоҳида ўрин эгаллайди, чунки ушбу жараёнларни ҳар томонлама чуқур тадқиқ этиб, таҳлил этиш ҳозирги кунларда жадал ривожланаётган маълумотлар асри даражасига олиб келган информацион технологияда маълумотларни сақлаш ва кўчириш асосий хотира элементларини такомиллаштириш имкониятларини беради. Магнитли фазавий ўтишларни ўрганиш натижасида пайдо бўлган “спинотроника” йўналишининг ривожланиши ҳам модуляцияланган магнитли тузилмаларда бўладиган жараёнларни тадқиқ этиш билан боғлиқ. Бунда, яъни спин электроникасидаги асосий муаммолардан бири бу магнитланувчанлик кўринишидаги маълумотларни электр кучланишига айлантириш масаласидир. Ушбу масала гигант магнит қаршилиқ ҳодисасидан фойдаланиб ечилмоқда. Магнитоэлектрик самара ушбу муаммони ҳал қилишнинг альтернатив усули эканлиги фанда маълум. Магнитоэлектрик ҳодисалардан фойдаланиш келажакда ахборотни электр токи ёрдамида эмас спинлар ёрдамида узатиш, қабул қилиш ва сақлаш имкониятларини беради. Бу ўз навбатида хотира элементларини янада кичрайтириш ҳамда маълумотлар зичлигини ошириш натижасида ажралиб чиқадиган иссиқликни камайитириш ҳаттоки “йўқотиш” имконини ҳам беради.

Дунёда магнитоэлектрик эффектлар асосида ишловчи спин электроник қурилмалар ва асбоблар ишлаб чиқарилиши унинг учун зарур бўлган магнетоэлектрик эффект хусусиятларига эга бўлган материалларнинг чекланганлиги билан боғлиқ. Ушбу муаммони ечишда нодир ер (НЕ) элементли феррит – гранатлар (НЕФГ) алоҳида аҳамиятга эга. Бунга сабаб, яқинда уларда кузатилган етарлича катта флексомагнитоэлектрик самарадир (бир жинсли бўлмаган магнитоэлектрик эффект). Мазкур жараён хона ҳароратида кузатилди. Шунингдек бу ферримагнетиклар эпитаксиал қатламларидаги домен чегараларини унчалик катта бўлмаган бир жинсли электр майдони ёрдамида бошқариш имконияти мавжудлиги аниқланди. Шундай қилиб феррит – гранатлар домен структураларининг параметрлари ва хоссаларини тадқиқ этиш янги авлод спин электроникаси асбобларини яратиш учун элемент база сифатидаги материалларни ишлаб чиқувчи замонавий материалшуносликнинг устувор йўналиши ҳисобланиб, уларнинг иши материал домен конфигурациясининг электр ва магнит майдонлари таъсиридаги ўзгаришига асослангандир.

Кейинги йилларда республикамизда мазкур соҳада салмоқли илмий тадқиқот ишлари олиб борилмоқда айниқса, материалнинг домен структураси нотурғун ва домен чегаралари ҳаракатчанлиги кескин ўзгарувчи нодир ер феррит гранатларининг магнит ориентацион фазавий ўтишлар соҳасидаги домен структурасини тадқиқ этилиши. Бунда фазавий ўтишлар яқинида ташқи таъсир (электр ва магнит майдонлари, босим ва ҳ.к) лар домен структурасига кўрсатадиган таъсир ҳал қилувчи аҳамиятга эга бўлади. Бу эса материал домен конфигурациясини нисбатан кичик майдонлар воситасида бошқариш имкониятини беради.

Ориентацияли фазавий ўтиш (спини қайта ориентацияланадиган ўтишлар) ўзига хос магнитли фазавий ўтишлар бўлиб, унда ташқи таъсир (ҳарорат, магнит майдони ва бошқа турдаги таъсирлар) параметрлари ўзгаргандаги магнетикларнинг енгил магнитланиш қатлами ориентациясининг ўзгариши содир бўлади. Бундай фазавий ўтишлар магнетикларнинг магнит тартибланган фазалари орасида содир бўлиб, тартиб-тартиб деб номланадиган ўтишлар турига киради. Ориентацияли фазавий ўтишда магнитли атомли тузилма қайта ўзгаради ва кристалларнинг магнитли симметрияси ўзгаради.

Демак модуляцияланган магнитли тузилмаларда кузатилган магнитли мавжлар ориентацияли имагнитли фазавий ўтишлар билан чамбарчас боғлиқ бўлиб, унда кечадиган физикавий жараёнларни тушунтиришда фойдаланиш мумкин экан. Бундай тадқиқотлар натижалари матбуотда эълон қилинган, улардан баъзиларини келтирамиз [1-3].

#### Адабиётлар:

1. С.Р. Бойдедаев, Д.Р.Джураев, Б.Ю. Соколов, Файзиев Ш.Ш. Влияние перестройки магнитной структуры кристалла  $FeVO_3$ : Mg на его магнитооптическую анизотропию. // Опт.и спектр. – 2009. – Т.107. – №2, С. 321 – 325.
2. Шарипов М.З., Джураев Д.Р., Соколов Б.Ю., Курбанов М. Модулированная магнитная структура неоднородно напряжённого монокристалла  $FeVO_3$  // Украинский физический журнал. Киев, 2010. - Т.55. - № 6. –С. 706-711.

## ТАЪЛИМНИ МОДЕРНИЗАЦИЯЛАШ ЙЎНАЛИШЛАРИ СИФАТИДА ФАНЛАРАРО ИНТЕГРАЦИЯ

**М.Ф.Атоева**

*БухДУ Физика кафедраси доценти,*

**З.Ҳ. Файзиева**

*БухДУ I босқич магистранти*

Интеграция – (лот. – тиклаш, тўлдириш) – 1) бир жинсли турли қисмларнинг яхлит бир қисмга бирлашиши 2) ўзаро мослашиш ва бирлашиш жараёни.

Таълим тизимида интеграциялашган дарслар ўқув жараёнида мустаҳкам ўрин эгаллайди. Бундай дарслар талабаларда ижодкорлик руҳини, ўрганиш қувончини, муваффақият ва ўзига ишончни уйғотади, академик фанлар ўртасидаги алоқани ўрнатишга ёрдам беради, оламнинг ягона илмий тасвирини шакллантиришда ҳисса қўшади, талабаларнинг хаёлий тафаккури, эстетик ва ахлоқий хусусиятлари ривожлантиришга ижобий таъсир

кўрсатади. Таълимнинг турли шакллари ва улар қамраб олган фаолият турлари талабаларнинг чарчқ ҳолатини сезиларли даражада камайтиради. Мақсадли равишда ташкил этилган фанлараро боғлиқлик узлаштириш самарадорлигига таъсир кўрсатади: олинаётган билимларга тизимли ёндашув пайдо қилади, когнитив қизиқишлар ривожаланади, кўникмалар янада мураккаблашиб мукаммалашади.

Интеграциялашган дарснинг асосий мақсади – ўрганилаётган ҳодиса, воқеа, жараённинг яхлит кўринишига эришиш бўлиб, улар ўқув дастурининг мавзуси, бўлимида ўз аксини топгандир. Шу билан бирга, маълум бир фаннинг ичидаги ва фанлараро интеграция таълим тизимининг ҳозирги ривожалниши босқичида инновацион педагогик технологияларнинг асосий элементларига айланмоқда.

Таълими тизимида ўрта таълим соҳасидаги интеграциялашув даражасини уч босқичга ажратиш тавсия қилинади:

Биринчи (таълим) даражаси дарслар тизимини ривожалантириш билан боғлиқ бўлиб, унинг доирасида бир хил, яъни ўхшаш мавзулар (таълим масалалари) икки ёки ундан ортиқ фанлар доирасида параллел равишда кўриб чиқилади. Бунда бир таълим муассасасида айнан битта синфга дарс берадиган ўқитувчилар томонидан олдиндан режалаштириш асосида келишилган ҳолда амалга ошириладиган ўқув материални синхронлаштириши назарга тутилади.

Интеграциялашган дарс – икки ёки ундан ортиқ ўқитувчи синфда бўлган ва дарсни ўтказишда фаол таъсир ўтказадиган дарсдир. Бу ақлий фаолликни ошириш ва ўқитиш усулларини ривожлантириш учун самарали моделдир.

Ўқув фанларини бирлаштириш учта шартни бажаришни ўз ичига олади:

- Турли хил элементларни, концепцияларни яқинлаштириш, фанлараро алоқаларни ўрнатиш, тушунча ва ҳодисаларни тизимлаштириш;
- Умумий мақсадлар ва пировард мақсад, фанларнинг тушунчалари ва ҳодисаларини таснифлаш асосида яхлитликни ўрнатиш;
- Ягона, аниқланган методик усуллардан фойдаланган ҳолда ягона ўқув дастури асосида ўқув курсини ташкил қилиш.

Шуни таъкидлаш жоизки, ушбу даражадаги фанлар бўйича ўқув стандартлари ва ўқув дастурларида белгиланган чекловлар мавжуд, шунинг учун умуман мавзуларни тўлалигича эмас, балки бир қатор мавзуларнинг айрим қисмларини бирлаштириш мумкин бўлади. Шу билан бирга, ўқув йилида ўқув йилида ўқув материалларини бир нечта фанлар бўйича синхронизация қилиш мумкин, бу эса ўз навбатида таълим олувчиларга таълим соҳасидаги янада кўпроқ мазмунли алоқаларни ўрнатишга имкон беради.

Ўрта таълим амалиётида фанларни қўшиб ўқитишнинг иккинчи даражаси – икки ёки бир неча фанларнинг таркибини бирлаштирган амалий курслар, электив курслар дастурларини ишлаб чиқиш билан боғлиқ.

Интегротив курс – бу битта академик фаннинг тегишли тематик блокларининг асосий таркибини ёки битта (ёки бир нечта) таълим



соҳасидаги турли мавзуларга тегишли тематик блокларнинг таркибини бирлаштиришдан иборат.

Таърифланган даража ўқитувчига яқин мавзудаги мавзуларни шарҳлашга кўпроқ кўламни назарда тутди, шунингдек, талабаларнинг қобилиятлари шаклланишига ўз ҳиссасини кўшади. Шу билан бирга, ушбу курсларни мактабда амалга ошириш, мактабнинг юқори босқичида ўқувчиларни фанлар бўйича профиль ва профилактик тайёргарлиги нуқтаи назаридан кўпроқ мос келади.

Учинчи даража (профессор-ўқитувчиларнинг биргаликдаги, услубий жиҳатдан мукамал ташкил этилган ҳаракатларни талаб қиладиган энг мураккаб) – бу яхлит тизимни ишлаб чиқиш ва амалга ошириш, ўқув моделидан иборат бўлиб, у ўқув ва мактабдан ташқари машғулотлар, ўқув жараёни орқали ўқувчиларнинг атрофдаги воқелик ҳақидаги умумий илмий тушунчасини шакллантиришга қаратилган. Айтиб ўтилган даржада аввлагии даражаларни амалга оширмасдан эришиш мушкул, чунки интеграцион ёндашув амалиёти ишонч ҳосил қилишни талаб қилади. Шу билан бирга, фақат таълим муассасасини ривожлантиришнинг яхлит концепцияси таълим мазмунини синхронлаштириш ва интеграция қилиш борасида ўқув жараёнининг аниқ йўналишини белгилашда муҳим омил бўлиб хизмат қилиши мумкин.

#### **Фойдаланилган адабиётлар:**

1. Атоева М.Ф. Взаимосвязь с другими предметами обучения курса физики в среднем специальном образовании. – тезис. Инновационные технологии в науке и образовании. Международная научно-практическая конференция. – Пенза, 2017. 25 август. – С. 220-222.
2. Атоева М.Ф. Электр ва магнетизм мавзуларини ноанъанавий ўқитиш методикаси. Ўқув-услубий кўлланма. – Тошкент, 2018. – 202 бет

### **FIZIKA KURSIDA “YORUG`LIKNING SINISHI VA QAYTISHI” MAVZUSIGA DOIR MASALARNI YECHISHDA “PhET” DASTURIDAN FOYDALANISH**

**M.A.Ro'ziyeva**

*Bux DU II bosqich magistranti*

*Ushbu maqolada akademik litsey hamda umumiy o`rta ta`lim maktabning yuqori sinflariga Fizika fani “Geometrik optika” bo`limidagi “Yorug`likning sinishi va qaytishi” mavzusiga doir masalarni yechishda “PhET” dasturidan foydalanishning afzallik tomonlari keltirilgan.*

Fizika fanini o`qitishda o`quvchilar bilimini mustahkamlash uchun axborot kommunikatsiya texnologiyalaridan foydalanishni rivojlantirish hozirgi zamon talabidir. Ayniqsa, fizikadan laboratoriya mashg`ulotlarini olib borish uchun barcha maktablarda birdek sharoit yaratilmagani, kerakli jihozlarning yetishmasligi

virtual laboratoriya mashg'ulotlariga talabning keskin oshib ketishiga olib kelmoqda. Ba'zi mavzularni nazariy jihatdan tushuntirib berish uchun fizik jarayonlarni tasvirlashda qo'shimcha texnologiyalardan foydalanish talab etiladi[1]. Bunday holatda o'quv jarayoniga zamonaviy kompyuter texnologiyalarini joriy qilish maqsadga muvofiqdir.

O'quv jarayonida modellardan foydalanish yangi usul emas. Simulyatorlardan foydalanishning asosiy sabablaridan biri ularning real ob'ektlarga nisbatan juda ham arzon alternativ ekanligidadir. Simulyatorlar esa shunday haqiqiy asbob-uskuna va jihozlarsiz, ortiqcha hisoblashsiz virtual holatda biror bir fizik jarayonni modellashtirish hamda virtual laboratoriyaishlarini o'tkazishga imkoniyat yaratadi. Simulyatorlardan foydalanishning afzallik tomolari ularning xavfsiz va ortiqcha xarajat talab etmasligidadir.

Tabiiy fanlar yo'nalishida 2001 yildagi Nobel mukofotining laureati K. Viman tomonidan «Physics Education Technology» (PhET) sayti yaratilgan. «PhET» saytida har xil mavzularga oid modellar mavjud bo'lib, ular Java va Macromedia flash dasturlarida yaratilgan. «PhET» o'quv simulyatsiyalarni onlayn rejimida ishga tushirish yoki ularni kompyuterga o'rnatish mumkin. Simulatoreni kompyuterga o'rnatib dasturning "bending light" qismini ishga tushuramiz. Dasturda yorug'lik bir muhitdan ikkinchi muhitga o'tganda yorug'likning sinish va qaytish jarayonini o'rganishning juda keng imkoniyatlari yaratilgan[3]. Bunga ko'ra dasturdan foydalanuvchi yorug'lik bir muhitdan ikkinchi muhitga o'tganda yorug'likning sinish va qaytish jarayoniga tegishli bo'lgan holatlarni tanlashi yoki o'zgartirishi mumkin. Jarayonda kechayotgan kattaliklarni o'lchash uchun o'lchov asboblari bo'limi mavjud. (1-rasm). Dastur hisoblashlar uchun kerak bo'ladigan turli fizik doimiyliklar, jadvallar va formulalarga ehtiyoj tug'dirmasligi bilan ham juda qulaydir.



1-rasm. “PhET” dasturida Yorug'likning bir muhitdan ikkinchi muhitga o'tganda nurning sinish va qaytish jarayonini kuzatish imkoniyatlari

**Masala.** Nur suv sirtiga  $40^\circ$  burchak ostida tushyapti. Sinish burchagi xuddi shunday bo'lishi uchun nur shisha sirtiga qanday burchak ostida tushishi lozim?[2]

**Yechilishi:** Masalani yechish ikki bosqichdan iborat. Birinchi o’rinda nurning havodan suvga o’tgandagi sinish burchagi topiladi. “PhET” dasturida nurni havodan  $40^\circ$  burchak ostida suvga yuborib jarayonni kuzataylik(2-rasm).

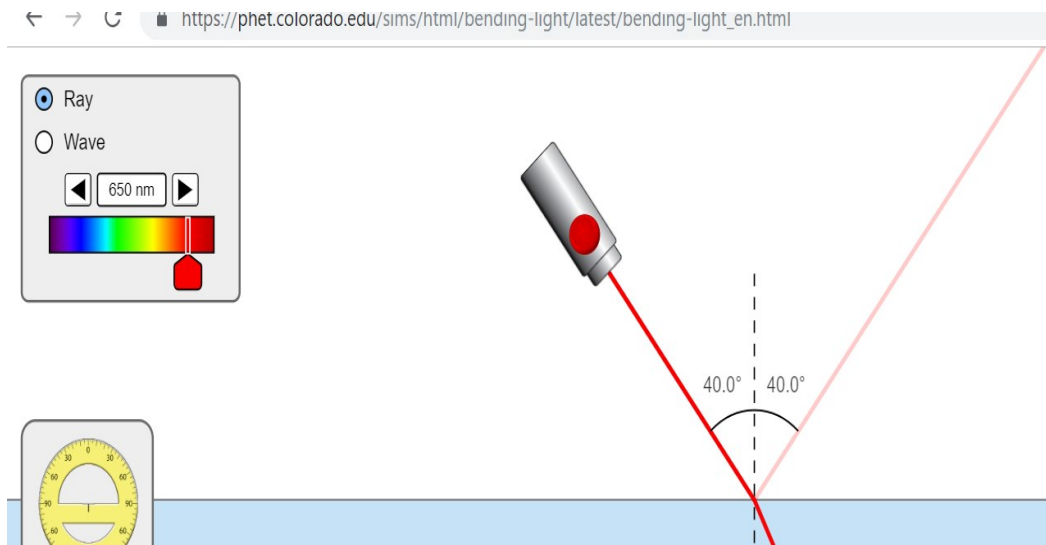

2-rasm “PhET” dasturida  $40^\circ$  burchak ostida havodan suvga tushgan nurning sinishi

Tasvirdan ko’rinib turibdiki nur suvga o’tganda  $28,8^\circ$  burchak ostida sinar ekan. Endigi navbatda esa “PhET” dasturida sinish burchagi  $28,8^\circ$  bo’lishi uchun nur shisha sirtiga qanday burchak ostida tushishini aniqlaymiz(3-rasm). Tasvirdan ko’rinib turibdiki nur shishada  $28,8^\circ$  burchak ostida sinib o’tishi uchun havodan  $46,3^\circ$  burchak ostida tushishi zarur ekan.

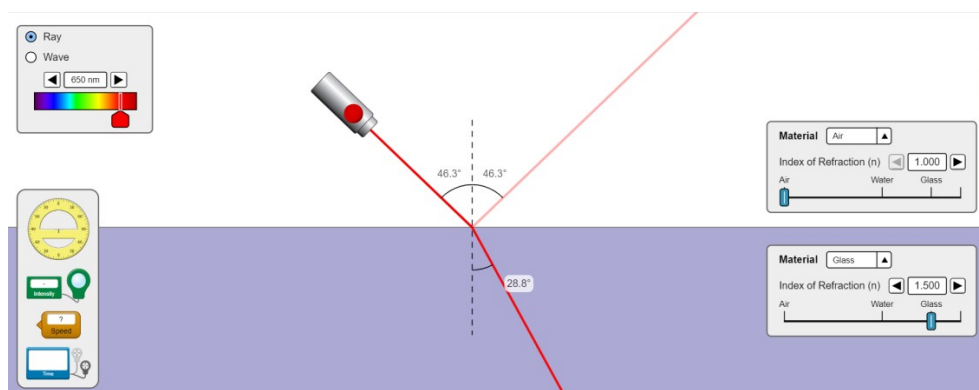

3-rasm. “PhET” dasturida nurning havodan shishaga  $28,8^\circ$  burchak ostida sinib o’tgandagi ko’rnishi.

Ananaviy usulda ushbu masalani yechib ko’raylik. Ko’rib turganingizdek masalada ikki muhitning sindirish ko’rsatgichi va  $40^\circ$  ning sinusi berilmagan. O’z-ozidan bizga burchaklar uchun sinuslar qiymatlari jadvali kerak bo’ladi. Jadvalda keltirilishicha  $\sin 40^\circ = 0,6428$ . Suv va shishaning sindirish ko’rsatgichlari mos ravishda  $n_1 = 1,333$  va  $n_2 = 1,5$  ekanligi jadvaldan aniqlanadi.

$$n_1 = \frac{\sin \alpha}{\sin \beta}, \quad \sin \beta = \frac{\sin \alpha}{n_1} \quad n_2 = \frac{\sin \gamma}{\sin \beta}, \quad \sin \gamma = \sin \beta * n_2$$

$$\sin \gamma = \frac{\sin \alpha}{n_1} * n_2 \quad \sin \gamma = \frac{\sin 40^\circ}{1,333} * 1,5 = \frac{0,6428}{1,333} * 1,5 = 0,7233$$

$$\sin \gamma = 0,7233 \quad \gamma = 46,3 \quad \text{Javob: } 46,3^\circ \text{ burchak ostida tushishi kerak}$$

“PhET” dasturi Yorug’likning bir muhitdan ikkinchi muhitga o’tganda nurning sinish va qaytish jarayonini kuzatishda, yorug’loknin sinishi va qaytishiga doir masalalarni turli burchaklar uchun sinuslar va tangenslar qiymatlari jadvallisiz o’ta aniqlikda hisoblashda, o’quv va amaliy ko’nikmalarni egallashda va tasavvur etishda yordam beradi. Ushbu virtual laboratoriya fizik jarayonlarni hech qanday qurilmalarsiz kompyuterda bevosita kuzatishning imkonini beradi.

#### Adabiyotlar:

1. O’zbekiston Respublikasining “O’zbekiston Respublikasi “Kadrlar tayyorlash milliy dasturi” Barkamol avlod – O’zbekiston taraqqiyotining poydevori.- T.:Sharq nashriyoti-matbaa konserni, 1997.
2. А.П.Римкевич, Физикадан масалалар тўплами, Ўқитувчи нашриёти , 1987, -130-б.
2. 3.Wolfram Demonstrations Project. – Yazikinterfeysa: angliyskiy. -
3. Razrabotchik: Wolfram Demonstrations Project & Contributors. -
4. www.demonstrations.wolfram.com

## ЭЛЕМЕНТАР ФИЗИКА ФАНИНИ ЎҚИТИШДА НАНОТЕХНОЛОГИЯ ВА КВАНТ ЭЛЕКТРОНИКАСИ ҲАҚИДАГИ ТУШУНЧАЛАР

**А.А.Тўраев**

*БухДУ доценти, ф-м.ф.ф.д., (PhD)*

**Ў.Р.Мустафоев**

*БухДУ I босқич магистранти*

Физиканинг истикболли йўналишларига «**нанотехнология**» ва «**квант электроникаси**» фанларини ҳам киритиш мумкин. Чунки, фан ва техникада кенг қўлланилаётган кўпгина илмий-техник янгиликлар ушбу фан ютуқлари асосида инсоният учун авваллар тасаввур қилиниши қийин бўлган турли даражадаги ва кўринишдаги мукамал асбоб-ускуналарни тайёрлаш имкониятини берди. Шунинг учун, мазкур йўналишдаги тушунчаларни биз ёшларимизга қанча эртароқ сингдира бошласак, улар шунча эртароқ муваффақиятли натижаларга эришишлари мумкин. Бунинг учун, бошқа табиий фанлар қатори, нанотехнологиява квант электроникаси фанларининг

элементар тушунчаларини, сода қилиб ўқувчиларга мағзини очиб бериш зарур. Ушбу мақсадни кўзлаган ҳолда тақдим этилаётган маъруза тайёрланди. Унда нанотехнология ва квант электроникаси фанлари ҳақида элементар тушунчалар ҳамда уларда фойдаланиладиган физикавий сўзларнинг асосий маъноси илмий-оммабоп тилда очиб берилди.

Нанометр ўлчамдаги технологиянинг ташкил қилиш фикри биринчи бўлиб, Нобель мукофоти лауриати Ричард Фейнман (Richard Feynman) томонидан 1959 йилда тақлиф этилган эди. У жуда кичик ўлчамларда ражасида моддаларни тузилишини бошқариш ва назорат қилиш муаммолари ҳақида ўзининг «У ерда пастда ҳали жуда кўп жой бор» (“There is plenty of space on the bottom”) номли маърузасида «бирорта ҳам физикавий ёки кимёвий қонунлар атомларнинг ўзаро ҳолатини ўзгартиришимизга тўсиқлик қилаолмайди» - деган эди.

«**Нанотехнология**» тушунчасининг ўзини япониялик олим Норио Танигучи (Norio Taniguchi) 1974 йилда киритди. У шундай деб бир микрондан кичик ўлчамдаги технология ва механизмларни аташни тақлиф қилди. У нанотехнологиянинг қисқача таърифини берганда моддаларнинг 0,1÷100 нм даражада ўзгартириш ва уларга ишлов бериш мумкин бўлган такрорланадиган технологияларни назарда тутган эди.

Маълумки, модда билан ёруғлик ўзаро таъсирлашганда ёруғликнинг ютилиши, сочилиши, синиши ва қайтиши содир бўлади. Мазкур жараёнлар оптикада жуда яхши ўрганилган. Ўтган асрнинг 50 йилларида бу жараёнларга тескари бўлган ҳодиса, яъни моддадан ёруғлик ўтганида унинг кучайиши ҳам рўй бериши кашф этилди. Ушбу кашфиёт натижасида янги “квант электроникаси” фани пайдо бўлди.

**Квант электроникаси** деб мажбурий нурланишдан фойдаланишга асосланган электромагнит тебранишларни кучайтириш ва генерациялаш усулларини ва жараёнларини ҳамда квант кучайтиргичлар ва генераторлар хоссаларини ва қўлланилишини ўрганувчи физиканинг соҳасига айтилади.

Ушбу ҳодисанинг амалга оширилиши мумкинлигини илк маротаба А.Эйнштейн 1915 йилда айтган эди. У ёруғликнинг спонтан (яъни, ўз-ўзидан) нурланиши билан бир пайтда индукцияланган (яъни мажбурий) нурланиш ҳам мавжуд бўлиши мумкинлигини башорат қилган эди.

Ушбу башорат фақатгина 1960 йилга келибмоддада электромагнит нурланишнинг индукцияловчи нурланиш таъсирида генерацияланиши ва ўз навбатида кучайтирилишимумкинлиги амалда исботланди, яъни оптик квант генераторлари (ОКГ) яратилди. ОКГларни бошқача қилиб лазерлар ҳам деб айташ мумкин. Лазер (“LASER” – сўзи инглизча “Light Amplification by Stimulated Emission of Radiation” сўзларининг бош ҳарфларидан олинган) ёруғликни мажбурий нурланиш ёрдамида кучайтириш деган маънони англатади.

Лазерларни кашф қилганликлари учун Н.Г.Басов, А.М.Прохоров ва Ч.Таунс 1964 йили Физика соҳасидаги Нобель мукофоти билан тақдирландилар.



Лазер нури узлуксиз, доимий амплитудали ёки импульсли бўлиши мумкин. Лазер нурланиши жуда юқори энергия зичлигига эга. Кўпгина қурилмаларда лазердан бошқа манба орқали нурланишни кучайтириш мақсадида фойдаланилади. Ёруғлик одатдаги манбалардан нурни турли йўналишларда кенг диапазон бўйлаб сочилади ва қутубланмаган бўлади. Лазер нурланиши эса монохроматик ва когерент бўлиб, доимий тўлқин узунлиги ва аниқ фазага шунингдек йўналишга ва кичик тарскалиш бурчагига ҳамда қутбланишга эга. Лазерларнинг баъзи турлари, масалан буёқли ёки ярим ўтказгичли, қаттиқ жисмли лазерлар частоталарнинг бир қанча тўпламини кенг спектрал соҳаларда бошқариш мумкин. Лазер ишлашининг асосий моҳияти фаол моддада кўзғолиш жараёнининг содир бўлиши натижасида электронларнинг кўчиши билан боғлиқ. Фаол модда оптик резонаторга ўрнатилади. Мажбурий нурлантирувчи механизм ёрдамида тўлқинлар айланиши натижасида унинг энергияси экспоненциал равишда ортиб боради.

Фаол модда лазер нурланишининг тўлқин узунлиги ва бошқа хусусиятларини белгиловчи асосий омил ҳисобланади. Лазерларни тайёрлашда қўлланилиши мумкин бўлган кўплаб фаол моддалар мавжуд.

Ушбу фаол модданинг турига қараб лазерлар ҳар турларга бўлинади. Масалан, газ лазерлари қаттиқ жисмли лазерлар инжекцион лазерлар ва ҳоказо.

#### Адабиётлар рўйхати:

1. Джураев Д. Р. “Тебранишлар назарияси” мажмуа. Бухоро-2019.
2. Ш.А.Маъдумаров. "Лазерлар ёрдамида материалларга ишлов бериш ва уларни қайта ишлашъ. Андижон-2016.

### ОПРЕДЕЛЕНИЕ ПАРАМЕТРОВ КРИСТАЛЛИЧЕСКОЙ РЕШЕТКИ РЕНТГЕНОГРАФИЧЕСКИМИ МЕТОДАМИ МОНОКРИСТАЛЛА $TlGaSe_2$

С.Х.Умаров, Ж. Дж.Ашуров,  
У.О.Ходжаев, З.М.Нарзуллаева,

*Бухарский медицинский институт им. Абу Али ибн Сино, Узбекистан*

**И.У.Намозов**

*магистрант I курса БухГУ*

*В работе отражено результаты исследования по определению параметров кристаллической решетки рентгенографическими методами монокристалла  $TlGaSe_2$ . Была снята дифрактограмма от порошка измельченной монокристаллической булы. Определенные из дифрактограммы параметры элементарной ячейки составляют:  $a \approx b = 10,788 \pm 0,036 \text{ \AA}$ ,  $c =$*

$15,592 \pm 0,150 \text{ \AA}$ . Относительная ошибка определения параметров  $a$  и  $c$  составляла  $0,34\%$  и  $0,96\%$  соответственно.

Успехи квантовой электроники, прежде всего оптического диапазона, привели к созданию принципиально новых оптических приборов и методов, их широкому применению в электронике, измерительной, вычислительной технике, связи и т. д. При этом наблюдается тенденция к возрастанию роли оптических методов передачи, обработки и хранения информации. С этой точки зрения одними из наиболее интересных классов полупроводниковых веществ можно считать соединения типа  $A^{III}B^{III}C_2^{VI}$  в том числе  $TlGaSe_2$ ,  $TlGaS_2$ ,  $TlInS_2$  и др.

Актуальность фундаментального исследования структуры, химической связи, условий синтеза и различных физико-химических свойств этих соединений и твердых растворов на их основе продиктована рядом интересных качеств (нелинейные оптические, акустооптические, тензо- и термоэлектрические свойства), благодаря которым многие соединения этих классов нашли широкое применение в различных отраслях науки и техники.

Полупроводники типа  $A^{III}B^{III}C_2^{VI}$  благодаря специфическим особенностям их кристаллических структур проявили ряд уникальных свойств, что вызвало в дальнейшем большой интерес к расширению круга такого класса материалов поисками их новых кристаллоструктурных аналогов. А для целенаправленного поиска при этом потребовалось развитие новых научных принципов и подходов, что и предпринято в данной работе.

Как известно, создание монокристаллов лежит в основе современного научно - технического прогресса. Поэтому на выращивание совершенных монокристаллов  $TlGaSe_2$  в представленной работе было обращено особое внимание. Разработаны эффективные способы очистки и легирования, выращивания и контроля несовершенств кристаллов выявленных фаз с учетом их физико - химических особенностей.

Поэтому для решение определение параметров кристаллической решетки рентгенографическими методами монокристалла  $TlGaSe_2$  и изучение оптические свойства монокристаллов  $TlGaSe_2$  и твердых растворов на их основе в области края фундаментального поглощения является актуально. Согласно этого в литературе имеется достаточно работ по изучение их оптических свойств.

Анализ спектров поглощения  $TlGaSe_2$  при  $T = 6 \text{ K}$  [1] показал, что на краю поглощения наблюдаются два различно поляризованных пика с энергиями  $2,128 \text{ eV}$  и  $2,154 \text{ eV}$ , которые авторы связывают с прямыми оптическими переходами в две различные экситонные линии. Попытка описать полученные экспериментальные данные полной симметрией кристалла привела авторов к выводу о трехмерности прямых экситонов в  $TlGaSe_2$ . Кроме того, в длинноволновой части края поглощения авторы [1], используя модуляционную методику, выявили наличие переходов в

непрямые экситонные состояния с энергией 2,054 eV ( $T = 6$  K), которые носят предельно анизотропный характер.

В работе [2] также обнаружено два пика вблизи края фундаментального поглощения  $\text{TlGaSe}_2$  при гелиевых температурах (с энергиями 2,156 eV и 2,179 eV), которые связываются авторами с прямыми запрещенными переходами в две экситонные зоны различной симметрии, образовавшиеся вследствие расщепления зоны проводимости на величину 23 meV. Наблюдаемый же в глубине поглощения  $\text{TlGaSe}_2$  пик с энергией 2,380 eV при  $T = 1,8$  K приписывается образованию электронно-дырочных пар в точке  $\Gamma$  зоны Бриллюэна между верхней валентной зоной и второй зоной проводимости. Исследование температурной зависимости положения основного экситонного пика на краю поглощения выявило его смещение в длинноволновую сторону при повышении температуры от 1,8 до 200 K, что характерно для большинства слоистых полупроводников. Средние температурные коэффициенты энергии этого пика для разных областей температур различны:  $dE_{\text{Exc}}^1/dT = -3,0 \cdot 10^{-4}$  eV/K для  $20 \text{ K} \leq T \leq 100 \text{ K}$  и  $dE_{\text{Exc}}^1/dT = -1,4 \cdot 10^{-4}$  eV/K для  $120 \text{ K} \leq T \leq 200 \text{ K}$ . Экситонный пик в глубине поглощения имеет аналогичный характер температурной зависимости и отличается от такового на краю поглощения только величиной коэффициента:  $dE_{\text{Exc}}^2/dT = -1,23 \cdot 10^{-4}$  eV/K в интервале температур  $30 \text{ K} \leq T \leq 110 \text{ K}$  (выше 110 K он не наблюдается). Exciton peak

Впервые расчет зонной структуры  $\text{TlGaSe}_2$  произведен авторами [3], которые рассматривали моноклинную кристаллическую структуру этого кристалла как деформированную тетрагональную. Позже [4] зонная структура слоистого кристалла  $\text{TlGaSe}_2$  была рассчитана методом псевдопотенциала для высокосимметричных точек зоны Бриллюэна. Расчет показал, что потолок валентной зоны расположен в точке  $\Gamma$ , а дно зоны проводимости – на линии  $\Gamma$ -Y (дополнительный экстремум имеется также в точке  $\Gamma$ ).

Из выше изложенных обзорных результатов известно, что в литературе имеется достаточно большое количество работ, посвященных исследованию оптических свойств монокристаллов  $\text{TlGaSe}_2$ . Несмотря на большое число работ по исследованию оптических свойств монокристаллов  $\text{TlGaSe}_2$ , в литературе почти отсутствуют данные по определению параметров кристаллической решетки рентгенографическими методами монокристалла  $\text{TlGaSe}_2$ . Решению этих задач является актуальные проблемы физики твердого тела и она требует результаты новейших исследований в области оптоэлектроники которые не посредственно связана с развитием технических возможностей микроэлектроники и нанотехнологии.

В связи с выше изложенным, нам представлялось необходимым исследовать определение параметров кристаллической решетки рентгенографическими методами монокристалла  $\text{TlGaSe}_2$  и твердых растворах на их основе

**Актуальность исследования:** Изучение закономерностей взаимосвязей свойств, состава и структуры многокомпонентных полупроводников на сегодняшний день остается одной из важнейших задач современной физики твердого тела. Именно знание таких закономерностей позволяет вырабатывать научные основы поиска и создания новых более эффективных полупроводниковых материалов с заранее заданными физическими свойствами и, тем самым, удовлетворить возрастающие требования современной квантовой физики и микроэлектроники. Создание новых полупроводниковых материалов представляет особую ценность, если удастся получить их в виде совершенных крупных монокристаллов. Среди большого числа новых полупроводниковых материалов особое место занимают полупроводники со слоистой кристаллической структурой. Интерес к подобным полупроводникам, как с научной, так и с практической точки зрения с каждым годом возрастает. Поэтому расширение класса именно слоистых полупроводников, получение их совершенных монокристаллов и последующее изучение комплекса их физических свойств представляются вполне актуальными задачами в области современной физики полупроводников.

Задачи поиска полупроводниковых материалов с заранее заданными свойствами требуют также изучения влияния различных примесей на физические параметры перспективных соединений. По этой причине соединений  $TlGaSe_2$ , и  $TlGaS_2$  и др., а также получение твердых растворов на их основе имеет большое практическое значение в плане возможности управления физическими параметрами в довольно широком диапазоне.

В связи с этим **целью** настоящей работы является определение параметров кристаллической решетки рентгенографическими методами монокристалла  $TlGaSe_2$  и с помощью этими методами установит однородность монокристалла  $TlGaSe_2$  пригодный для исследование электрофизических, фотоэлектрических, оптических и др. свойства.

**Результаты исследования и их обсуждение:** Следует отметить одно очень важное обстоятельство. Кристаллы  $TlGaSe_2$ , которые авторы [5] использовали для определения структуры, были получены вакуумной сублимацией и представляли собой рубиновокрасные тонкие чешуйки (сублимат), непригодные для исследования анизотропии физических свойств [6]. Однако специфика решаемой нами задачи требовала наличия крупных монокристаллических слитков, пригодных для изучения оптических и транспортных явлений. Монокристаллы  $TlGaSe_2$  нами получены из расплава методом Бриджмена - Стокбаргера в следующих условиях: температурный градиент в зоне кристаллизации 15 K/cm, скорость распространения фронта кристаллизации 0,12 cm / hour. Учитывая различия в методах выращивания, мы считаем необходимым выяснить соответствие кристаллографических данных  $TlGaSe_2$ , выращенного из расплава, данным, приведенным в [5].

Была снята дифрактограмма от порошка измельченной монокристаллической були. Результаты индцирования рефлексов и их

интенсивности сведены в таблицу 1. Все рефлексы типа  $(hkl)$  и  $(00\ell)$  удовлетворяют условиям  $h + k = 2n$  и  $\ell = 2n$ , соответственно. Рефлексы  $(00)$  отличаются высокой интенсивностью. Выполнение отмеченных условий хорошо согласуется с требованием пространственной группы симметрии  $C_6$ . Правильные профили рефлексов  $(002)$ ,  $(004)$ ,  $(006)$  позволили точно определить соответствующие им углы  $(2\theta)$  брегговского отражения ( $11,50^\circ$ ;  $23,15^\circ$  и  $35,00^\circ$ ) и тем самым установить параметр  $c$ .

Определенные из дифрактограммы параметры элементарной ячейки составляют:  $a \approx b = 10,788 \pm 0,036 \text{ \AA}$ ,  $c = 15,592 \pm 0,150 \text{ \AA}$ . Относительная ошибка определения параметров  $a$  и  $c$  составляла  $0,34\%$  и  $0,96\%$  соответственно.

Для уточнения параметров  $a$  и  $b$  использовали метод рентгенограммы качания вокруг кристаллографических осей  $a$  и  $b$ . Значения  $a$  и  $b$  составляют  $10,650 \text{ \AA}$  и  $10,600 \text{ \AA}$  соответственно. Эти значения несколько занижены по сравнению с данными дифрактограммы от порошка.

Для уточнения параметра  $c$  были получены картины дифракции электронов ( $\gamma\text{EM} - 100 \text{ С}$ , параметр колонны составляет  $2L\lambda = 38,8 \text{ mm}\cdot\text{\AA}$ ). Полученная точечная электронограмма, в сущности, является пересечением обратной решетки кристалла со сферой Эвальда [7]. Она позволяет индцировать все рефлексы. Для 14 рефлексов, расположенных симметрично относительно узла  $000$  вдоль направления  $(00\ell)$ , определили параметр решетки  $c = 15,650 \pm 0,001 \text{ \AA}$ .

Средние значения параметров решетки, определенных тремя методами, составляют:  $a = 10,715 \text{ \AA}$ ;  $b = 10,694 \text{ \AA}$ ;  $c = 15,690 \text{ \AA}$ . Полученные нами значения параметров удовлетворительно согласуются с приведенными в [5].

Таблица 1. Результаты обработки дифрактограммы кристаллов  $\text{TlGaSe}_2$

№	$\alpha hkl$	$hkl$	I, имп/с
	7,69443	002	480
	3,84196	004	8600
	3,78551	221	1200
	3,56870	221	200
	3,39485	130	280
	3,23754	222	840
	2,87561	204	3080
	2,65182	041	500
	2,56360	006	5000
	2,37990	420	240
	2,10805	243	100
	2,02725	045	220
	1,92170	512	1320
	1,90276	441	760
	1,80385	351	120



	1,70094	261	400
	1,63666	621	180
	1,58510	263	320
	1,52453	265	120
	1,36797	643	160
	1,34568	554	100
	1,28243	465	80
	1,26274	663	100
	1,24039	661	80
	1,09984	665	160
	1,09692	666	100

**Заклучение:** Исследовано по определению параметров кристаллической решетки рентгенографическими методами монокристалла  $\text{TlGaSe}_2$ . Была снята дифрактограмма от порошка измельченной монокристаллической булы. Указано, что определенные из дифрактограммы параметры элементарной ячейки составляют:  $a \approx b = 10,788 \pm 0,036 \text{ \AA}$ ,  $c = 15,592 \pm 0,150 \text{ \AA}$ . Относительная ошибка определения параметров  $a$  и  $c$  составляла 0,34% и 0,96% соответственно.

Установлено однородность монокристалла  $\text{TlGaSe}_2$  пригодный для исследование электрофизических, фотоэлектрических, оптических и др. свойства.

#### Литература:

1. Абдуллаева С. Г. Сложные слоистые соединения: зонная структура и оптические свойства. Диссертация на соиск. доктора физ.-мат. наук, 1983, Москва, Институт Физики. 264 с.
2. Абуталыбов Г. И. Спектроскопия экситонов в сильно анизотропных кристаллах  $A^{III}B^{VI}$  и  $A^{III}B^{III}C^{VI}_2$ . Диссертация на соиск. докт. физ.-мат. наук. 1988, Баку, Институт Физики АН Азерб. ССР. 266 с.
3. Abdullaeva S. G., Mamedov N. T., Orudzhev G.S.// Band structure of  $\text{TlGaSe}_2$ . Phys. Stat. Sol. (b), 1983, v.119, N1, p.41-48.
4. Abdullaeva S. G., Mamedov N. T.// Band structure of  $\text{TlGaSe}_2$  ternary layered crystals. Phys. Stat. Sol. (b), 1986, v.133, N1, p.171-177.
5. Müller D., Hahn H. //Zur struktur des  $\text{TlGaSe}_2$ . Z. anorg. allg. Chem., 1978, v.43B, N1, p.258-272.

### «ФИЗИКА» ФАНЛАРИНИ ЎҚИТИШДА МОДУЛЛИ ЎҚИТИШ ТЕХНОЛОГИЯСИНИ ҚЎЛЛАШНИНГ УСЛУБИЙ ХУСУСИЯТЛАРИ

**И.У.Намозов**

*БухДУ Физика кафедраси I босқич магистранти,*

**Б.Э. Ниязхонова**

*БухДУ физика кафедраси доценти*

Кейинги йилларда Республикамиз таълим тизимида олиб борилаётган ислохотлар ва 2019 йил 8 октябрда Ўзбекистон Республикаси олий таълим тизимини 2030 йилгача ривожлантириш концепцияси қабул қилиниши ва 2020 йил 1 январдан кучга кириши ОТМ лар профессор - ўқитувчилар олдига бир қатор долзарб ташкилий-услубий вазифаларни қўйди.

1. Таълим муассасаларида 2020/2021 ўқув йилидан бошлаб кредит-модул тизимига босқичма-босқич ўтиб боришида фаол ва ижодий иштирок этиш.

2. Таълим жараёнида рақамли ахборот-коммуникация тизимларини фаол қўллашга асосланган замонавий таълим технологияларидан фойдаланиш.

3. Таълим жараёнида ўқувчи – талабаларнинг иқтидори ва қизиқиш - ларини ҳисобга олган ҳолда улар билан индивидуал тарзда ишлашни йўлга қўйиш ва талабанинг таълим олиш траекториясини ишлаб чиқиш.

Қайд этиш лозимки, юқорида келтирилган ўта масъулиятли вазифаларни амалга ошириш зарурати, ўз навбатида, барча профессор –ўқитувчилардан кредит-модул тизими талабларидан келиб чиққан ҳолда таълим жараёнини мультимедиа технологияси қўлланилган замонавий электрон дарсликлар ва ўқув-услубий қўлланмалар билан тўлиқ таъминлаш, фанларни ўқитиш услуби-ётини такомиллаштириш ва ўқитиш сифатини назорат этишни тақозо қилади.

Шу ўринда, физика фанларини ўқитишда замонавий таълим технология-ларини қўллаш бўйича нашрий адабиётлар ва Интернет манбаларда бир қатор услубий-дастурий ишланмалар борлиги ва уларни таълим жараёнида қўллаш самарадорлиги махсус услубий-дастурий адабиётларда ёритилганлигини таъкидлаб ўтиш лозим. **Ушбу манбалар билан ишлаш асосий йўналишлари:**

- ◆ мураккаб физик ходисалар ва жараёнларни компьютерда моделлаштириш асосида ва интерфаол иш режимида ўрганиш;
- ◆ ўқув материаллари ва синов - назорат топшириқлари мавзуда режалаштирилган таълим-тарбия ва ривожлантирувчи мақсадларни қамраб олиши;
- ◆ мустақил таълим самарадорлигини баҳолашда талаба билим даражаси ва ўзлаштириш динамикаси мониторинги натижаларига асосланиш;
- ◆ амалий ишчи кўникмаларни тренажёрларда шакллантириш;
- ◆ мультимедиа технологияларидан дарс жараёнида ва мустақил таълим олишда кенг фойдаланиш, улар интерфейси эргономик талабларга ва дидактик ўйинлардан фойдаланиш талабларига жавоб беришини таъминлаш ва х.к.

Қайд этиш лозимки, модулли ўқитишда, ўқув дастурларини тўлиқ (А), қисқартирилган (В) ва чуқурлаштирилган (С) табақалаш, академик гуруҳни (25 – 30 талаба) ўртача салоҳияти тенг бўлган кичик гуруҳларга (4+1) ажратиш ва талабаларни ўз қобилияти ва касбга йўналтирилган

қизиқишларини ҳисобга олган ҳолда таълим жараёнини индивидуаллаштиришга эришилади.

Биринчи ўринда, фаннинг ишчи ўқув дастури ўзаро мантикий-мазмуний боғланган модуллар (боблар, бўлимлар) тизими кўринишида шакллантирилади. Модул таркибида маъруза (муаммоли, йўналтирилган) матни, унинг мазмунини тўлдирувчи ва чуқурлаштирувчи амалий машгулот материаллари, лаборатория ишини бажариш бўйича йўриқнома, синов-назорат материаллари, мустақил таълим топшириқлари, глоссарий – изоҳли лугат, физик катталиқлар кўрсат-кичлари бўлган маълумотнома (жадваллар) ва мавзу доирасида фойдаланишга тавсия этилган библиография (меъерий хужжатлар, нашрий адабиётлар, Интер-нет ахборот ресурслари ва физикага ихтисослашган сайтлар рўйхати) берилади.

Иккинчидан, ҳар бир модулнинг назарий, амалий ва лаборатория машғулотлари алоҳида ўзларига мос технологик хариталар (ижро алгоритми) билан таъминланади ва доимий равишда янги материаллар билан тўлдириб борилади.

Педагогик фаолиятимиз тажрибасидан келиб чиққан ҳолда, дарснинг ўқув-услубий ва дастурий таъминотини шакллантиришда ва улардан таълим жараёнида амалий фойдаланишда гуруҳнинг салоҳиятли ва мобил Интернет-дан фойдаланувчи талабаларини жалб этиш мавзунини ўзлаштириш даражасини оширишга хизмат қилишини эътиборингизга ҳавола этар эдик.

## **ГЕЛИОҚУРИТКИЧДА ҚОРА ШЕРҚУВВАТ ПАШША (HERMETIA ILLUCENS) ЛИЧИНКАЛАРИНИ ҚУРИТИШ КИНЕТИКАСИГА ОИД ТАЖРИБА НАТИЖАЛАРИ**

**М.И. Даминов**

*БухДУ Физика кафедраси доценти*

**У.А. Нарзуллоев**

*БухДУ Физика кафедраси магистранти*

Интенсив усулда балиқ етиштириш учун асосий оқсил манбаи сифатида балиқ уни ишлатилади. Таркибида 65% гача оқсил сақловчи балиқ уни уни тайёрлаш манбалари заҳираси чекланганлиги туфайли қимматли озуқа манбаи саналади. Балиқ ва парранда етиштиришда балиқ уни тақчиллиги олдини олиш учун балиқ уни ўрнини босувчи хом ашё зарурдир. Бу боадаги изланишларнинг асосий йўналиши Қора шеркувват пашша (*Hermetia illucens*) личинкаларини сунъий етиштириш билан боғлиқ бўлиб, жаҳоннинг турли мамлакатларида бу борадаги изланишлар истиқболли йўналиш сифатида қаралмоқда. *Hermetia illucens* личинкаларини қайта ишламасдан балиқ ва парранда учун тўғридан-тўғри озуқа сифатида ҳам ишлатса бўлади. Бироқ озуқа рационали бўйича аниқ ҳисоб-китобларни амалга ошириш, узоқ муддат сақланадиган озуқа тайёрлаш зарурати қора шеркувват

пашша личинкаларини арзон, қулай ва самарали қуритиш усулларини ишлаб чиқишни тақозо қилади.

*Hermetia illucens* личинкалари уни етиштириш давомида умумий овқатланиш, озиқ-овқат саноати чиқиндилари, шунингдек, чорвачилик, паррандачилик корхоналарининг фаолияти натижасида ҳосил бўладиган чиқиндилардан тайёрланадиган субстрат асосида озиқланади. *Hermetia illucens* пашшаларининг яшаш цикли 40 суткага яқин бўлади. Шундан пашшанинг личинкалик даври ўртача 23 суткани ташкил қилади. Қора шерқувват пашша (*Hermetia illucens*) личинкаларининг ҳаёт фаолияти давомида у етиштириладиган субстрат ҳажми 65-75% гача камаяди, бунда субстрат массасига нисбатан 25% гача вояга етган личинка олиниши мумкин. Субстратнинг қолган қисми эса қишлоқ хўжалиги учун қимматли ўғит ҳисобланувчи зоогумусга айланади. Личинкалар қуритиб қайта ишланиши натижасида уларнинг массаси 30% гача камаяди.

Вояга етган, тайёр *Hermetia illucens* личинкаларини қуритишнинг бир канча усуллари мавжуд бўлиб, бу жараёни қуёш қуриткичларида амалга ошириш арзон, қулай ва иқтисодий жиҳатдан самаралидир.

*Hermetia illucens* личинкаларини қуритиш жараёнида личинкалар намлигининг вақт давомида ўзгариши, яъни личинка намлигининг  $W^c = f(t)$  вақтга боғланиши ўрганилди. Личинкаларнинг қуриш кинетикасини ўрганиш учун 0,2 кг миқдордаги бир неча личинкалар намуналари қуриткичнинг тўрли полкаларига жойлаштирилди. Қуриш жараёнида личинкалар массасининг камайиши АДВ- 200М типли аналитик тарозида ҳар соатда ўлчаб борилди. Намунадаги намнинг миқдори мувозанатли намликка етгунча ўлчашлар олиб борилди.

*Hermetia illucens* личинкаларининг намлиги қуйидаги формуладан ҳисоблаб топилди.

$$W^c = \frac{m - m_{\text{кур}}}{m_{\text{кур}}}$$

Бу ерда  $m$  – личинка массаси,  $m_{\text{кур}}$  - қуриган личинка массаси.

Личинкаларни қуритиш жараёнида қуйидаги қуриш параметрлари ўлчаб борилди:

1. Қуриткич ичидаги ҳарорат.  $t_1$
2. Қуриш объекти (личинкалар) нинг ҳарорати  $t_2$
3. Қуритиш агентининг тезлиги  $\nu$ ,
4. Қуритиш камераси ичидаги ва ташқаридаги ҳавонинг нисбий намлиги  $\varphi$
5. Ташқи ҳарорат  $t_3$

Ўтказилган тажриба натижалари асосида личинкаларнинг қуриш кинетикаси, яъни личинкалар намлигининг унинг қуриш вақтига боғлиқлик графиги (қуриш эгрилиги) чизилди.

1-расмда *Hermetia illucens* личинкаларининг қуриш кинетикаси кўрсатилган. Графикдан кўринадики, қуриш тезлигининг ўзгармас даври мавжуд.

Бу даврнинг давомийлиги тажрибада 8-10 соатни ташкил этади. Личинкаларнинг қуриш эгрилиги графиги бўйича қуриш тезлигини аниқлаш мумкин. қуриш тезлиги қуйидаги формула бўйича аниқланади:

$$N = \frac{\Delta W}{\Delta \tau}; \quad \text{ёки} \quad \operatorname{tg} \varphi = \frac{\Delta W}{\Delta \tau}$$

Личинкаларнинг ўзгармас тезлиги давридаги қуриш тезлиги  $N = 28 \frac{\%}{\text{соат}}$  ни ташкил этди. Қуришнинг иккинчи даврида личинкаларнинг намлиги камаяди. Бунда личинкаларнинг ҳарорати қўтарила бошлайди. Личинкаларнинг намлиги  $W^c = 310\%$  га етганда қуришнинг иккинчи даври бошланади. Қуриш давомида личинкалар намлигининг ўзгариши экспоненциал қонун бўйича камая боради. Яъни  $\frac{W - W_p}{W_k - W_p} = \exp(-k\tau)$  ( $\tau$ ) бу ерда  $W_p$  - личинканинг мувозанатли намлиги,  $W_k$  - критик намлик.  $k$  - қуриш коэффициентини.

Қуриш коэффициентини қуриш эгрилиги графигидан топиш мумкин:

$$\operatorname{tg} \varphi = k = \frac{\lg(W_1 - W_p) - \lg(W_2 - W_p)}{\tau_2 - \tau_1}$$

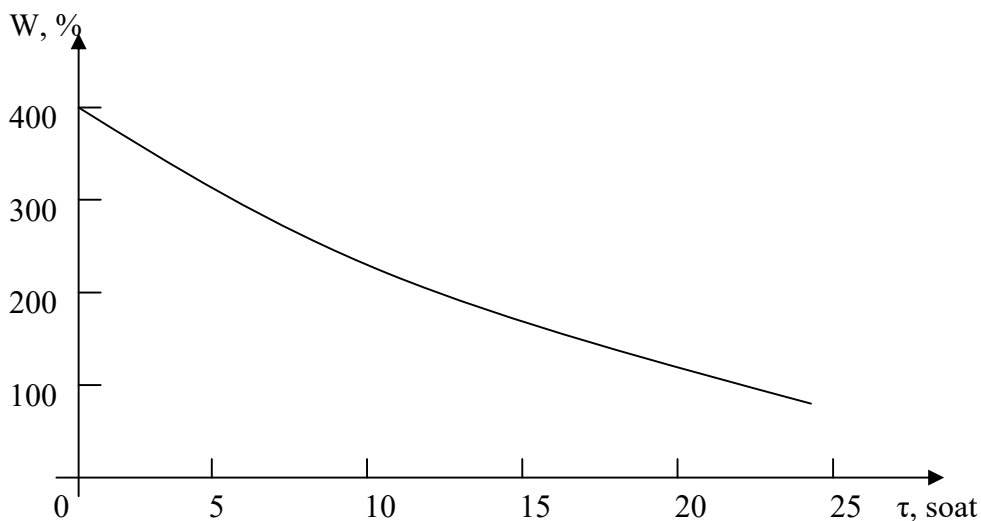

1-расм. *Hermetia illucens* личинкаларининг қуриш кинетикиси.

Личинкаларни қуриш кинетикисига оид тажрибалар турли режимларда ўтказилди. Тажрибада табиий ва мажбурий рециркуляция режими оптимал режим эканлиги кузатилди. Бу режимда ишлатилган қуриш агентини қайтадан (такроран) фойдаланилди. Бу режимда камера ичидаги ҳароратнинг баландлик бўйича тақсимланиши  $3-4^{\circ}\text{C}$  дан ошмаслиги аниқланди. Шунингдек рециркуляция режимида личинкалар бир текисда қуриши кузатилди. Қуриш моделида личинкаларнинг қуриш давомийлиги очик ҳавода қуришганга қараганда 2-2,5 марта қисқариши маълум бўлди (2-расм).



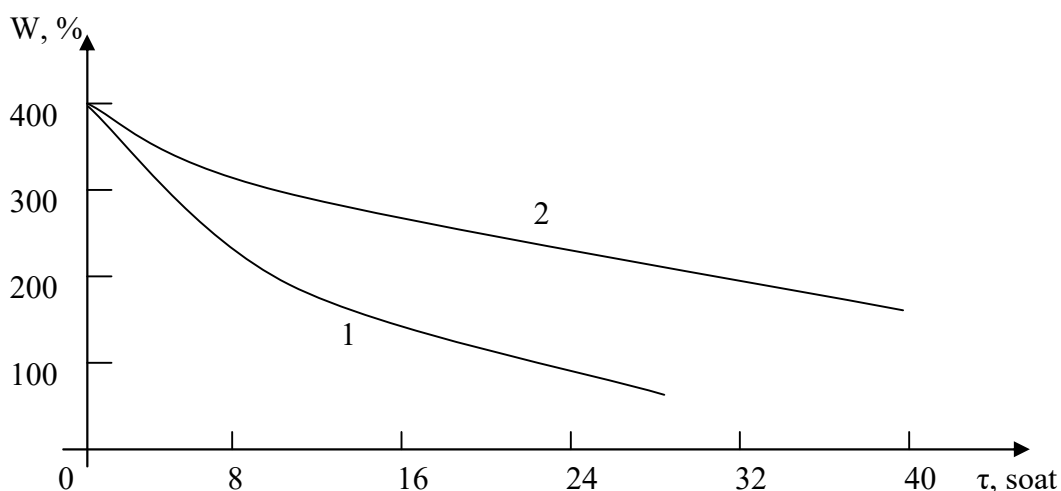

2-расм. Hermetia illucens личинкаларини куритгичда (1) ва очиқ ҳавода (2) куритиш натижалари.

Рециркуляция режимда куритилган личинкаларнинг натижалари (жадвалда келтирилган). Hermetia illucens личинкаларининг куриш кинетикасига оид тажриба натижаларини электрон ҳисоблаш машинаси ёрдамида қайта ишлаш натижасида куриш эгрилигини ифодалайдиган модел олинди.

$$\tau = -9,37 \ln W + 57,84$$

1-жадвал

№	Вақт τ соат	Личинкалар массаси, грамм	Камерадаги температура °C	Камера нисбий намлик %	Ташқи температур а, °C
1	10 <sup>00</sup>	200	40	70	22
2	11 <sup>00</sup>	179,4	47	70	23,5
3	12 <sup>00</sup>	160,4	54	68	27
4	13 <sup>00</sup>	142,4	57	65	27
5	14 <sup>00</sup>	126	57	63	28
6	15 <sup>00</sup>	109,6	58	60	27
7	16 <sup>00</sup>	93,6	56	62	27
8	17 <sup>00</sup>	84,4	55	62	-
9	18 <sup>00</sup>	71,2	55	62	26,5
10	19 <sup>00</sup>	62,2	56	65	26
11	9 <sup>0</sup>	58	29	68	22
12	13 <sup>00</sup>	56	45	64	26
13	14 <sup>00</sup>	54	46	60	27
14	15 <sup>00</sup>	52	47	60	27
15	17 <sup>00</sup>	48	47	60	27

Моделъ ёрдамида олинган ҳисоблаш натижалари билан тажриба натижалари мос келади. Йўл қўйилган хатолик 10-16% ташкил этади.

Ўтказилган тажрибалар, қуритилган тайёр маҳсулот диффузияли қуёш нурланишдан ҳимояланган ҳолда (қоғоз пакетларда) сақланганда 9 ой давомида ўзининг ташқи кўриниши, ранги ва сифатини ўзгартирмасдан сақлаши аниқланди.

#### Фойдаланилган адабиётлар рўйхати:

1. М.Р.Назаров математическое моделирование процессов тепло-массообмена в солнечных сушильных установках (Гелиотехника 2006 № 1)
2. М.Р. Назаров, О.С. Комилови др. Радиационно-конвективная солнечная сушильная установка . // Гелиотехника, 1990 №1. - 76с.
3. Ушакова Н.А., Бастратов А.И., Карагодин В.П., Павлов Д.С. Особенности биоконверсии органических отходов личинками мухи *Hermetia illucens* (Diptera: Stratiomyidae, Linnaeus, 1758). *Успехи современной биологии*, 2018, 138(2): 172-182 (doi: [10.7868/S0042132418020060](https://doi.org/10.7868/S0042132418020060)).
4. Diener S., Solano N.M.S., Gutiérrez F.R., Zurbrügg C., Tockner K. Biological treatment of municipal organic waste using black soldier fly larvae. *Waste and Biomass Valorization*, 2011, 2(4): 357-363 (doi: [10.1007/s12649-011-9079-1](https://doi.org/10.1007/s12649-011-9079-1)).

## НЕКОТОРЫЕ ФОТОЭЛЕКТРИЧЕСКИЕ ХАРАКТЕРИСТИКИ МОНОКРИСТАЛЛОВ p - TlInSe<sub>2</sub>

С. Х. Умаров, Ж. Дж. Ашуров,  
У. О. Ходжаев, З. М. Нарзуллаева,  
Бухарский медицинский институт им. Абу Али ибн Сино  
И. У.Намозов  
магистрант I курса БухГУ

TlInSe<sub>2</sub> монокристаллининг фотоўтказувчанлик кинетик релаксацияси ва вольт – ампер, люкс – ампер характеристикалари текширилди. Кузатилган юқори аномал релаксация вақти  $\tau \approx 10^3$ с ва бошқа фотоўтказувчанлик асослари бир жинсли бўлмаган яримўтказгичларнинг тўсиқ назарияси орқали тушунтирилди. Дрейф  $E_{dr} \approx 0.1$ эВ ва рекомбинацион  $E_r \approx 0.45$  эВ тўсиқлар баландлиги аниқланди.

Полупроводниковое соединение TlInSe<sub>2</sub> относится к группе A<sup>III</sup>B<sup>III</sup>C<sub>2</sub><sup>VI</sup> со структурой типа TlSe, обладающее цепочечной структурой. Интерес исследователей к этим материалам обусловлен низкоразмерным характером кристаллической структуры. Исследование данных кристаллов и твердых растворов на их основе в литературе представлено большим количеством публикаций. В частности, они проявляют высокую анизотропию свойств, высокую тензо-и фоточувствительность, радиационную чувствительность,

специфичность оптических и электрических свойств [1-7]. Среди электрических свойств можно отметить нелинейное и отрицательное сопротивление, S-образность вольтамперных характеристик, а также эффект переключения и памяти [8,9]. Фотоэлектрические свойства этих соединений исследовались в работах [10-16]. Разнообразие электрических и фотоэлектрических свойств в этих работах объясняется наличием в полупроводнике различных уровней рекомбинации и прилипания. Однако, особо чистые монокристаллы  $\text{TlInSe}_2$ , склонные к самокомпенсации, обладают очень высоким сопротивлением и могут быть отнесены к классу сильно компенсированных полупроводников. А, как известно, в компенсированных кристаллах неизбежно возникает неоднородность распределения примесей, приводящая к формированию в образце коллективных (макроскопических) потенциальных барьеров [17]. В многокомпонентных твердых растворах группы  $\text{A}^{\text{III}}\text{B}^{\text{III}}\text{C}^{\text{VI}}$  дополнительными причинами возникновения барьеров является наличие различного рода неупорядоченностей кристаллической решетки, включений другой фазы, кластерных дефектов и т.п. [18,19]. В этом случае анализ физических явлений в рамках классической теории однородных полупроводников оказывается непригодным.

В данной работе приводятся результаты экспериментального исследования фотопроводимости высокоомных монокристаллов  $\text{TlInSe}_2$ . Полученные результаты свидетельствуют о наличии неоднородностей в данном полупроводнике, оказывающих существенное влияние на их электрические и фотоэлектрические свойства. Анализ полученных результатов проводится по барьерной теории неоднородных полупроводников.

**Методика эксперимента.** Для изготовления экспериментальных образцов использовались монокристаллы  $\text{TlInSe}_2$ , выращенные методом направленной кристаллизации Бриджмена-Стокбаргера. Монокристаллы имели р-тип проводимости и удельную проводимость  $\sigma \sim 10^{-6} \text{ Ом}^{-1} \text{ см}^{-1}$ . Слитки скалывались на пластины толщиной 0.2x0.5 мм. Контакты изготавливались методом вакуумно-термического осаждения металлов Cu, Ag на одну сторону свежесколотых пластин  $\text{TlInSe}_2$ . Фоточувствительная область имела размеры 1x1 мм. Измерения темнового тока и фототока проводились в интервале напряженностей приложенного напряжения  $1 \times 5 \cdot 10^4 \text{ В/см}$  как вдоль, так и поперек тетрагональной оси *c*. Для проведения измерений стационарной фотопроводимости использовалась лампа накаливания мощностью 100 Вт, а для кинетики фототока использовался светодиод с длиной волны излучения  $\lambda = 0.9 \text{ мкм}$ . Уровень освещения определялся по фототоку кремниевого фотодиода ФД-24 К с инфракрасным светофильтром.

**Результаты и их обсуждение.** На рис.1 показана вольтамперная характеристика образца  $\text{TlInSe}_2$ . До напряжения  $U \leq 20 \text{ В}$  характеристика линейна, при дальнейшем увеличении напряжения она приобретает

сверхлинейный характер. При освещении нелинейность исчезает по мере увеличения интенсивности освещения. На рис.2 приведена зависимость стационарного значения фототока  $I_{ps}$  от интенсивности освещения  $\Phi$  (люксамперная характеристика) этого образца. Для сравнения приведена, также, расчетная линейная зависимость. Как видно из рисунка, экспериментальная зависимость суперлинейна при слабых интенсивностях  $\Phi \leq 10^{13} \text{ см}^{-2}\text{с}^{-1}$ , она ослабевает при дальнейшем увеличении интенсивности  $\Phi \geq 10^{13} \text{ см}^{-2}\text{с}^{-1}$  и выходит на насыщение при  $\Phi > 10^{16} \text{ см}^{-2}\text{с}^{-1}$ . Отметим, что установление стационарного значения тока при малых интенсивностях тока, требовало длительное время. Как было установлено из исследования кинетики



Рис.1. Вольтамперная характеристика образца TlInSe<sub>2</sub>: 1-в темноте, 2-на свету.



Рис.2. Люкс-амперная характеристика образца TlInSe<sub>2</sub>: 1-экспериментально полученная, 2- расчетная линейная зависимость установления фототока, это связано с так называемой долговременной релаксацией (ДР) фотопроводимости (ФП) [17]. На рис.3 показана характерная картина релаксации фототока при импульсном

фотовозбуждении с длительностью импульса  $t_u=1$  мс при различных уровнях освещения. Как видно из рисунка форма импульса фототока зависит от интенсивности фотовозбуждения. При

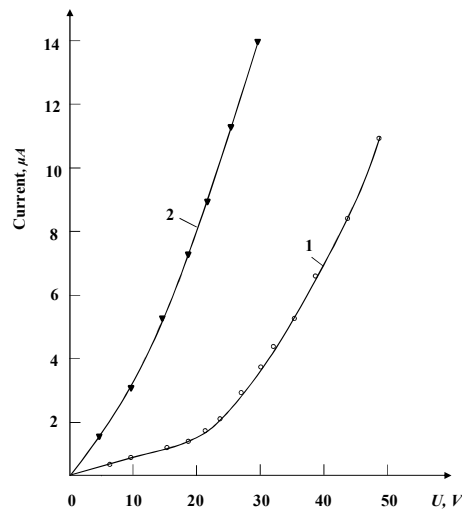

Рис.3. Осциллограмма фототока при интенсивности излучения: 1- $\Phi \leq 10^{13} \text{ см}^{-2} \text{ с}^{-1}$ , 2- $\Phi \geq 10^{13} \text{ см}^{-2} \text{ с}^{-1}$ , 3-  $\Phi > 10^{16} \text{ см}^{-2} \text{ с}^{-1}$ .

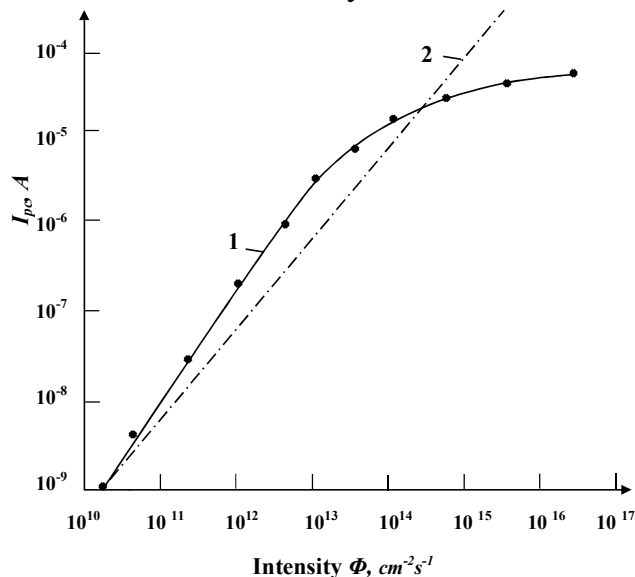
малых интенсивностях фотовозбуждения время нарастания больше  $t_u$  и фототок не достигает своего стационарного значения. С увеличением интенсивности фотовозбуждения время нарастания уменьшается и форма импульса приближается к прямоугольной форме. Время нарастания и спада состоит из небольшого по амплитуде начального участка с  $\tau_f = 10-20$  мкс и последующего участка с  $\tau > \tau_f$ , причем, по мере увеличения интенсивности освещения  $\tau$  приближается к  $\tau_f$ . Замечено, что при малых уровнях импульсного фотовозбуждения  $\Phi \leq 10^{13} \text{ см}^{-2} \text{ с}^{-1}$ , наличие постоянной внешней подсветки интенсивностью до  $\Phi \leq 10^{14} \text{ см}^{-2} \text{ с}^{-1}$  приводит к увеличению амплитуды импульса фототока в несколько раз, но при этом форма импульса не изменяется. Из рис. 2 можно видеть, что этим интенсивностям соответствует суперлинейная часть люксамперной характеристики (ЛАХ). Важно отметить, что релаксационные кривые характеризуются мгновенным временем релаксации  $\tau$ , которое увеличивается в ходе релаксации и достигает нескольких десятков минут. Также отметим, что, измеренные вольт-амперные характеристики (ВАХ) структур  $\text{TlInSe}_2$ , как продольных, так и поперечных по отношению к оси  $c$ , зависели от полярности приложенного напряжения отличались от образца к образцу. Тем не менее, наблюдаемые особенности имеют общие черты и закономерности поведения. Явление ДР и все перечисленные экспериментально наблюдаемые особенности хорошо описываются барьерной теорией по модели неоднородного полупроводника с высокоомными включениями в низкоомной матрице [17]. Дальнейший анализ проводится в соответствии с этой теорией. Согласно теории, большие времена релаксации обусловлены наличием в образце коллективных (макроскопических) барьеров, связанных с различного рода неоднородностями. Электрические поля барьеров вызывают пространственное разделение неравновесных носителей заряда, скапливающихся в экстремумах искривлений разрешенных зон (рис.4). В результате, неравновесным носителям для рекомбинации необходимо



преодолеть потенциальный барьер  $E_r = \epsilon_g - F_e + F_h$ , где  $F_e$  и  $F_h$  - электронный и дырочный квазиуровни Ферми. Малая вероятность такого активационного или туннельного процесса и приводит к аномально большим временам. Протекание тока через систему также связано с

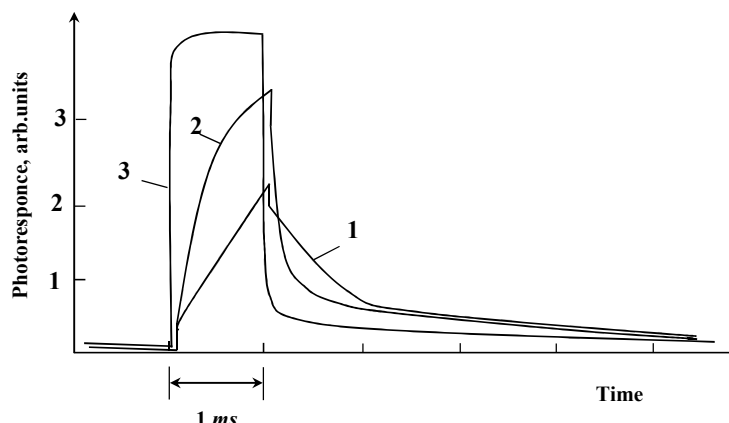

Рис.4. Случайный потенциальный рельеф в неоднородном полупроводнике р-типа проводимости

преодолением, так называемых дрейфовых барьеров  $E_{dr} = F_h - \epsilon_p$ , где  $\epsilon_p$  - уровень протекания для дырок. Мгновенное время жизни неравновесных носителей заряда описывается формулой:

(1),

$$\Delta p = \alpha \beta \Phi \tau_0 \exp\left[\frac{E_r(\Delta p)}{kT}\right] \quad (2),$$

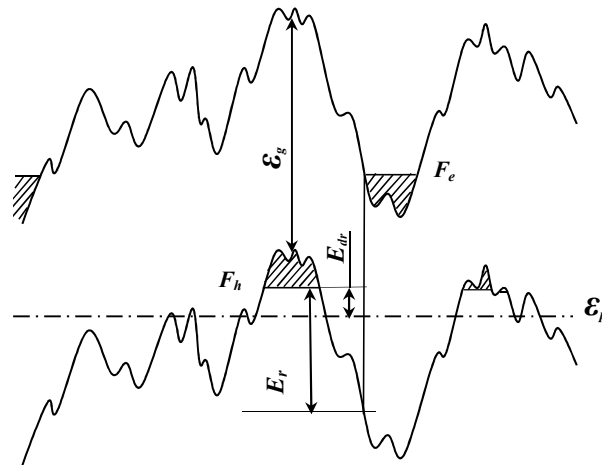
где  $\alpha$  - коэффициент поглощения,  $\beta$  - квантовый выход,  $\Phi$  - интенсивность света,  $\tau_0$  - время рекомбинации в отсутствие пространственного разделения носителей. При освещении фотогенерированные носители заряда, разделенные полями неоднородностей, компенсируют эти поля, благодаря чему амплитуда потенциального рельефа, а следовательно  $E_r$  и  $E_{dr}$  с ростом  $\Delta p$  убывают. И поэтому, как следует из (2), зависимость  $\Delta p(\Phi)$ , определяющая ЛАХ, сублинейна. Из (1) следует, что благодаря зависимости  $E_r(\Delta p)$ , время жизни носителей в ходе релаксации непрерывно возрастает до значения, определяемого величиной  $E_r$  в неосвещенном образце. В исследованных образцах время релаксации достигало  $\tau \approx 10^3$  сек. При больших интенсивностях освещения, когда потенциальный барьер понижается до  $\sim kT$ , можно считать, что  $\tau = \tau_0$ . Величину  $\tau_0$  можно отождествить с временем жизни неравновесных носителей в низкоомной матрице-  $\tau_f$ . С этим и связан начальный малоинерционный участок на релаксационной кривой (рис.3). На основе найденных значений  $\tau$  и  $\tau_f$ , по формуле (1) можно оценить  $E_r \approx 0.45$  эВ.

Для объяснения остальных наблюдаемых особенностей пер ейдем к рассмотрению ВАХ. Из теории проводимости неоднородных полупроводников с внутренним потенциальным рельефом, обусловленным

случайным распределением примеси известно [21], что зависимость тока от поля имеет вид:

$$I_{\tau} = I_{\tau_0} \exp\left(-\frac{E_{dr}}{kT}\right) \exp\left(\frac{(\alpha E)^{1/2}}{kT}\right) \quad (3),$$

Где  $I_{\tau_0}$  - ток в однородном полупроводнике,  $E_{dr} = e(F_p) - \epsilon_p$  - энергия активации на уровень протекания при малых электрических полях,  $\alpha$  - параметр характеризующий степень неоднородности системы.

При малых электрических полях, когда  $E_{dr} \ll (\alpha E)^{1/2}$ , ток не зависит от напряжения. Это соответствует омической части наблюдаемой характеристики, которая активационно зависит от температуры. В работах [7,14] приведены температурные зависимости электропроводности  $\text{TlInSe}_2$ , на основе которых можно оценить  $E_{dr} \approx 0.1$  эВ. На участке сверхлинейного роста тока ВАХ согласно (3)  $E_{dr}$  понижается на величину  $(\alpha E)^{1/2}$ , т.е. роль электрического поля сводится к сглаживанию потенциального рельефа. Понижение  $E_{dr}$  происходит, как было сказано выше, также при освещении, чем и объясняется выпрямление ВАХ по мере увеличения интенсивности освещения.

Аналогичным образом объясняется суперлинейная часть ЛАХ. Наличие белой подсветки дополнительно к тестирующему импульсному излучению должно приводить к сглаживанию потенциального рельефа в валентной зоне. При этом в соответствии с (3), увеличивается концентрация и подвижность неравновесных носителей заряда. Как известно, величина фототока  $I_{pc} = q \mu_p \tau p$  где  $p$ ,  $\mu_p$  - концентрация и подвижность основных носителей заряда. Поскольку при слабых интенсивностях подсветки  $\Phi \leq 10^{13} \text{ см}^{-2} \text{ с}^{-1}$ , заметного изменения  $\tau$  не наблюдается (понижение  $E_r$  незначительно, так как  $E_r > 2 \cdot E_{dr}$ ), то единственной причиной увеличения импульсного фототока, т.е. суперлинейности ЛАХ, является увеличение подвижности носителей заряда. Это явление, также, является характерной чертой неоднородных полупроводников [20,22]. При дальнейшем увеличении интенсивности подсветки  $\Phi \geq 10^{13} \text{ см}^{-2} \text{ с}^{-1}$ , когда понижение  $E_r$  уже сказывается на уменьшении  $\tau$ , увеличение фототока замедляется и ЛАХ постепенно становится сублинейной и выходит на насыщение при  $\Phi > 10^{16} \text{ см}^{-2} \text{ с}^{-1}$  (рис.2).

Наличие в образце неоднородностей носит случайный характер и проявляется на распределении фотоответа по площади образца. Результаты исследования распределения фотоответа по площади образцов, при сканировании лазерным световым зондом  $\varnothing \sim 30$  мкм, свидетельствует о локализации фоточувствительности преимущественно в высокоомных областях, которые обуславливают большое время жизни и фоточувствительность всего образца. На рис. 5 показано распределение фотоответа одного из образцов, в котором проявляется одна высокоомная область. Из рисунка видно, что характерный размер высокоомной области менее 100 мкм, т.е носит крупномасштабный характер. Необходимо принять во внимание, что значительная часть приложенного напряжения

распределяется именно на эту область, что надо учитывать при расчете напряженности поля и величины фототока.



Рис.5. Распределение фотоответа вдоль образца  $\text{TlInSe}_2$  при сканировании лазерным световым зондом  $\varnothing \sim 30$  мкм

**Заключение.** Результаты исследования ВАХ, ЛАХ и кинетики релаксации фототока, а также исследование неоднородности распределения фоточувствительности по площади фоторезисторов из  $\text{TlInSe}_2$ , свидетельствуют о существенной роли различных неоднородностей в этих монокристаллах. Совокупность наблюдаемых особенностей, таких как долговременная релаксация, влияние освещения на ВАХ и подвижность носителей заряда, сильная неоднородность распределения фоточувствительности по площади образца, изменение характеристик от образца к образцу находят свое объяснение в рамках барьерной теории неоднородных полупроводников. Проведен анализ в соответствии с этой теорией и определены высоты дрейфового барьера  $E_{dr} \approx 0,1$  эВ, рекомбинационного барьера  $E_r \approx 0,45$  эВ, время жизни носителей заряда в низкоомной матрице  $\tau_f \approx 10$  мкс и характерный размер неоднородности  $\approx 50$ -100 мкм. В свете этой теории также могут быть хорошо объяснены такие свойства  $\text{TlInSe}_2$ , как S-образность ВАХ, эффекты переключения и памяти, высокая тензочувствительность и радиационная чувствительность, свойственные неоднородным полупроводникам [20].

### Литература

1. A. Ebnalwaled, R. H. Al-Orainy. Appl. Phys., A112,4 (2013)
2. G. L. Myronchuk, G. E. Davydyuk, O. V. Parasyuk, Last M. Y. Mozolyuk. Materials in Electronics. 24, 8, 3555(2013).
3. Сардарлы, О.А. Самедов, Н.А. Алиева, А.П. Абдуллаев, Э.К. Гусейнов, И.С. Гасанов, Ф.Т. Салманов. ФТП, 48, 4, 442(2014).
4. I.V. Alekseev, Instr. Exp. Tech. 51, 331 (2008).

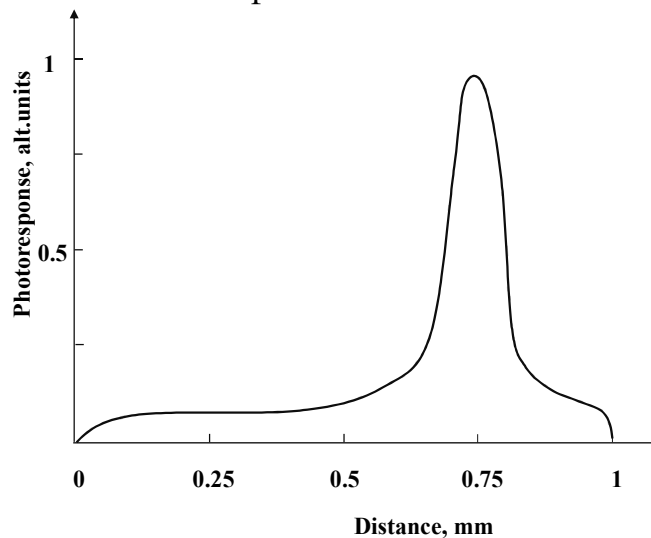
5. M. Godzhaev, S.Kh. Khalilov, Kh.S. Khalilova, M.A. Guseinov, A.M. Suleimanova, J. Eng. Phys., Thermophys. 76, 437 (2003).
6. Э.М. Годжаев, Г.С. Джафаров. Неорг. матер., 45, 1317 (2009)..
7. Р.С. Мадатов, А.И. Наджафов, Т.Б. Тагиев, М.Р. Газанфаров, М.А. Мехрабова. ФТП, 53, 2097 (2011).
8. М.Р. Нанас, J.A. Kalomiros, Ch. Karakotsou, A.N. Anagno-stopoulos, J. Spyridelis. Phys. Rev., B, 49, 16994 (1994).
9. Р.М. Сардарлы, О.А. Самедов, А.П. Абдуллаев, Ф.Т. Салманов, О.З. Алекперов. ФТП, 45, 1441 (2011).
10. Р.С. Мадатов, А.И. Наджафов, Ю.М. Мустафаев, М.Р. Газанфаров, И.М. Мовсумова. ФТП, 49, 1202 (2015).
11. N.M. Gasanly, and T. Yildirim. Acta Physica Polonica A, vol. 119, No. 3, 437 (2011). [12]. A.M. Badr, I.M. Ashraf. Physica Scripta. 86, No. 3, 7 (2012).
12. G.E. Davydyuk, O.Y. Khyzhun, A.H. Reshak, H. Kamarudin, G.L. Myronchuk, S.P. Danylchuk, A.O. Fedorchuk, L.V. Piskach, M.Yu. Mozolyuk, O.V. Parasyuk. Chem. Phys., 15, 6965 (2013).
13. Мадатов Р.С., Наджафов А.И., Тагиев Т.Б., Газанфаров М.Р., Электронная обработка материалов, 2010, № 5, С. 115–119.
14. С.П. Данильчук, Г.Л. Мирончук, М.Ю. Мозолюк, В.В. Божко. ФТП, 50, 39 (2016).
15. G.D. Guseinov, S.N. Mustafayeva, E.F. Bagirzade, E.G. Abdullayev, S.G. Guseinov, Solid State Commun. 55, 991 (1985)
16. Б.И. Шкловский, А.Л. Ефрос. ЖЭТФ, 60, 28 (1971)
17. Р.М. Сардарлы, О.А. Самедов, Н.А. Алиева, Э.К. Гусейнов, А.П. Абдуллаев, Ф.Т. Салманов, Э.М. Керимова. ФТП, 49, 1704 (2015).
18. M. Kojiro, N. Takafumi, A. Koji, W. Kazuki, A. Masashi, N. Mamedov, O. Guseyn, N. Hirofumi, T. Masaki, T. Yukihiko, L. Kouichi. Jpn. J. Appl. Phys. 47, 8188 (2008)
19. М.К. Шейнкман, А.Я. Шик. ФТП, 10, 209 (1976)
20. Б.И. Шкловский. ФТП, 13, 933 (1979)
21. В.Г. Карпов, А.Я. Шик, Б.И. Шкловский. ФТП, 16, 1406 (1982).

**“TERMINODINAMIKA ASOSLARI” BOBINI O‘QITISHDA  
MULTIMEDIYA TEXNOLOGIYALARIDAN FOYDALANISHNING  
AFZALLIKLARI**

<sup>1</sup>A.B. Saylauov, <sup>2</sup>Q.O. Rasimbetov,  
<sup>3</sup>D.J. Djolamanov, <sup>4</sup>R.I. Jumabaev.

*Qoraqalpog‘iston Respublikasi, Nukus tumani.*

<sup>3</sup>11-maktab, <sup>2</sup>17-maktab, <sup>1</sup>22-maktab, <sup>4</sup>31-maktab.

Hozirgi vaqtda ta'lim tizimini axborotlashtirish jarayoni, axborot-ta'lim muhiti, axborot-fan muhiti, kasbiy-axborot ta'lim muhiti, kompyuterga asoslangan ta'lim texnologiyalari, axborot-ta'lim texnologiyalari, axborot-kommunikatsiya texnologiyalari, ta'lim uchun axborot-kommunikatsiya texnologiyalari, multimedia, multimedia texnologiya, ta'limdagi multimediya, multimediya dasturlari, multimediya manbalari kabi bir qator atamalar darsliklarda va ilmiy maqolalarda ham qo'llaniladi. [1].

Multimedia atamasi lotincha "multy" va "media" so'zlarining birikmasidir. Shuning uchun multimediya tizimlari uchun darslik va ilmiy ishlarni tahlil qilishda "axborot muhiti" degan atama berilishi mumkin. Axborot muhiti tushunchasini ma'lum bir muhitda axborot texnologiyalaridan foydalangan holda axborotni taqdim etish va qayta ishlashga qaratilgan maxsus tashkil etilgan jarayon sifatida ko'rib chiqish mumkin [7].

Endi maktab fizikasida "Termodinamika asoslari" bobini o'qitish shartlarini qisqacha ko'rib chiqamiz. Hozirgi vaqtda maktabda 6-sinfda o'qitiladigan "Issiqlik hodisalari" bobiga 7 soat ajratilgan. Ushbu bobda issiqlik harakati, harorat, uni o'lchash usullari (termometrlar, harorat o'lchovlari), issiqlik o'tkazuvchanligi, konvektsiya, tabiatda issiqlik uzatish turlari kabi mavzular o'rganilmoqda [1].

O'rta maktabning 9-sinfida "Ichki energiya va Termodinamika elementlari" bo'limiga 11 soat ajratilgan bo'lib, Ichki energiya, Termodinamik ish, Issiliq miqdori, Jisimlarda issiliq muvozanatini o'rganish (amaliy mashg'ulot), Qattiq jismlarning solishtirma issiliq sig'imini aniqlash (Laboratoriya ishi), Yoqilg'ining siloshtirma yonish issilig'i, Termodinamikaning birinchi qonunini, Issiliq jarayonlarining qaytmasligi. Termodinamikaning ikkinchi qonuni, Turli temperaturali suv aralashtirilganda issiliq miqdorlarini taqqoslash (Laboratoriya ishi) va 2 soat masalalar yechish mavzularidan iborat [1-2].

10-sinfida "Termodinamika asoslari" bo'limiga 3 soat ajratilgan. Quyidagi mavzular o'rganilmoqda: Issiqlik jarayonlarining qaytmasligi. Termodinamika qonunlari, Adiabatik jarayon. Issiqlik mashinasining foydali ish koeffi tsiyenti. Karno sikli, Inson hayotida issiqlik divigatellarining ahamiyati. Issiqlik dvigatellari va ekologiya [1].

O'rta maktab o'quvchilari termodinamikaning birinchi qonunini tabiatning asosiy qonunlaridan biri bo'lgan energiyani tejash qonunini qo'llash misolida o'rganadilar. Shu munosabat bilan, termodinamikaning birinchi qonunini izoprosesslarga qo'llanishda va adiabatik jarayonlarni o'rganishda Ispring Quiz Maker dan multimedia texnologiyasining namunasi sifatida foydalanishni ko'rib chiqamiz [4]. Avvalo, ushbu iSpring Quiz Makerning xususiyatlariga e'tibor bering. ISpring Quiz Maker - bu interfaol testlarni yaratish uchun yangi va yuqori sifatli dastur. Ushbu dasturning xususiyatlaridan foydalanib, siz test savollarini professional darajada tez va oson tuzishingiz mumkin [6-7].

Masofaviy ta'lim tizimi talabalari uchun HTML5 va Flash fayl turlarining kombinatsiyasi bilan test topshiriqlarini yaratishga imkon beradi. Bundan tashqari, siz iSpring Suite, iSpring Pro va iSpring Quiz Makerdan foydalangan holda AICC, SCORM 1.2, SCORM 2004 (barcha nashrlar) standartlaridan foydalangan holda

elektron o'quv kurslarini yaratishingiz mumkin. Professional test savollarini loyihalash va baholash uchun siz shuningdek, "Drag-and-drop" skript dasturini ishlatishingiz mumkin. Ushbu dastur shuningdek, interfaol testlarni yaratishda samarali vositadir [7].

Termodinamikaning birinchi qonunini izoprosesslarga qo'llanishini tahlil qilishdan oldin quyidagi aniq misollarni ko'rib chiqish kerak. Masalan, suvni kalorimetrda alkogol bilan yoki qattiq jismga urish orqali isitish bo'yicha tajriba o'tkazish va ichki energiyaning o'zgarishini tahlil qilish tavsiya etiladi. Keyinchalik, izoprosesslarni ideal gazlarga qo'llash misollarini ko'rib chiqamiz. Har bir jarayonda ichki energiyaning o'zgarishi qanday o'lchov ekanligini tahlil qilish kerak. O'quvchilar ichki energiya ish orqali o'zgarganda uning hajmi bajarilgan ish bilan teng bo'ladi va issiqlik almashinuvi orqali o'zgarganda uning hajmi issiqlik miqdoriga teng bo'ladi degan xulosaga kelishadi. Ushbu qiymatlarni ko'rib chiqishda, masalan, tizimga berilgan issiqlik miqdori ( $Q > 0$ ) ijobiy bo'lsa va tizimdan issiqlik chiqarilsa ( $Q < 0$ ) manfiy bo'lsa, ularning belgilarini eslatib o'tish kerak. Turli misollarni ko'rib chiqib, termodinamikaning birinchi qonunini izoprosesslarga qo'llash qonunlarini quyidagicha shakllantirish mumkin [2-9].

**Izotermik jarayon.** Izotermik jarayonda harorat doimiy ( $T = \text{const}$ ), shuning uchun  $\Delta U = 0$ , ya'ni ichki energiya o'zgarmaydi. Tizimga etkazib beriladigan issiqlik miqdori bo'lsa, gaz ko'payadi. Bajarilgan ishning qiymati **1-rasmda** qoplangan maydonga teng  $Q = A'$ .

Agar gaz issiqlikni qabul qilsa ( $Q > 0$ ), unda u ijobiy funktsiyaga ega, ya'ni  $A' > 0$  va aksincha, agar gaz atrof-muhitga issiqlikni bersa, u holda  $Q < 0$  va  $A' < 0$  bo'ladi [2-6-10].

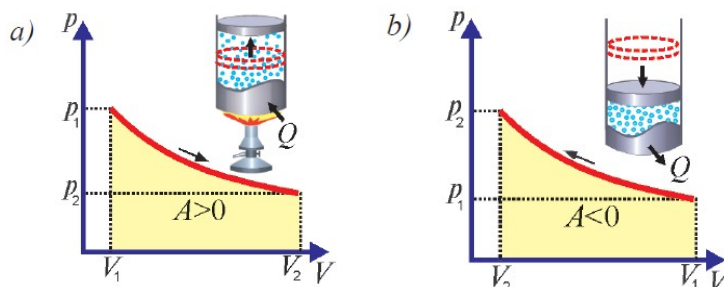

**1-rasm**

**Izobarik jarayon.** Ideal gaz izobarik sharoitda qizdirilganda, tizimga o'tkaziladigan issiqlik miqdori uning ichki energiyasini o'zgartirish va doimiy bosimda gazni ko'paytirish uchun ishlatiladi. (**2-rasm**).

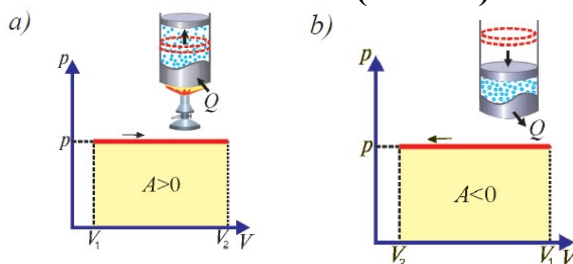

**2-rasm**

Kattalashtirishdagi ishlar ijobiy ( $A' > 0$ ) va formulalar bo'yicha hisoblanadi. Ushbu jarayonda ichki energiyaning o'zgarishi [2-6-10]:



$$\Delta U = Q - p\Delta V \quad (1)$$

**Izoxorik jarayon.** Izoxorik jarayonda hajm o‘zgarmaydi, shuning uchun gazning ishi nolga teng, ichki energiyaning o‘zgarishi esa issiqlik miqdoriga teng.  $\Delta U=Q$ . Agar gaz qizdirilsa, issiqlik miqdori va ichki energiyaning o‘zgarishi ijobiy bo‘ladi, ya’ni ichki energiya ko‘payadi va gaz sovganida issiqlik miqdori  $Q<0$  va manfiy bo‘ladi, ya’ni ichki energiya kamayadi [2-6-10].

**Adiabatik jarayon.** Adiabatik jarayonda tizim atrof-muhit bilan issiqlik almashmaydi, shuning uchun  $Q=0$ . Va ichki energiya faqat ishlash orqali o‘zgaradi. Bu erda gaz ko‘payishi bilan ijobiy ish bajariladi ( $A>0$ ) va uning ichki energiyasi pasayadi, ya’ni gaz soviydi (**3-rasm**).

Gaz siqilganida, kuchlar ijobiy bo‘ladi, gaz salbiy ishlaydi va tizimning ichki energiyasi ortadi va gaz qiziydi [2-6-10].

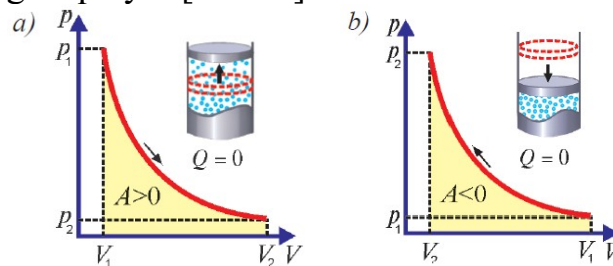

**3-rasm**

Amaliyotda izoproseslarni namoyish qilish orqali biz talabalarga mavzuni chuqurroq anglashga imkon berishimiz mumkin. Shu maqsadda, iSpring Quiz Maker 7 sizga nafaqat savollarni, balki javoblarni, formulalar va rasmlarni, audio va videolardan foydalanishga imkon beradi.

Nazariy muammolarni tasdiqlash uchun grafik mashqlarni bajarish orqali o‘quvchilar formuladagi qiymatlarning belgisini, gaz isib ketadimi, tizim issiqlik oladimi, ichki energiya oshadimi, pasayadimi yoki ishlaydimi, aniqlay olishadi. - Savollarni tahlil qilish uchun namunaviy muammolarni ko‘rib chiqamiz.

Ushbu mavzuni tasdiqlash uchun o‘quvchilarning bilim darajasini aniqlash uchun bir necha turdagi testlardan foydalanish mumkin. Misol tariqasida quyidagi **4-rasmda** grafikalar yordamida gaz qonunlarini aniqlash vazifasi ko‘rsatilgan.

Shuningdek, biz testga bir nechta to‘g‘ri javoblarni topish, jumlar orasidagi so‘zlarni tashlab yoki formulalar, rasmlar va videolar orqali o‘quvchilarning mavzu bo‘yicha tushunchalarini tezda sinab ko‘rishimiz mumkin.

**"Xabarlar yaratish"** funksiyasi yordamida har bir savolga xabar qo‘shib, uni barcha sinovlarda ishlatamiz. Agar talabalar testga to‘g‘ri javob bersalar, biz ularni maqtashimiz mumkin, masalan, **"OK"**, va agar javob noto‘g‘ri bo‘lsa, biz tegishli xabarlarini kiritishimiz mumkin (**5-rasm**).

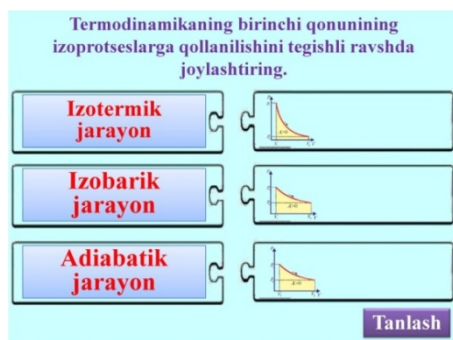

4-rasm

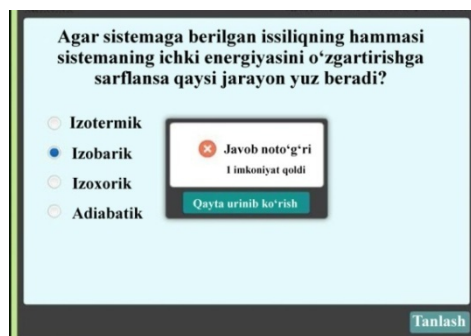

5-rasm

Biz tarmoqlanish tsenariysidan foydalangan holda sinov samaradorligini oshiramiz. Agar o'quvchi savolga to'g'ri javob bersa, u keyingi savolga javob beradi va agar u to'g'ri javob bermasa, u ma'lumot slaydiga o'tadi. iSpring Quiz Maker sizga istagan darajada qiyin yoki oson bo'lmagan har qanday darajada test savollarini yaratishga imkon beradi. Ushbu dasturning xususiyatlaridan foydalangan holda biz o'quvchilar dars davomida materialni qanchalik yaxshi tushunganliklarini tezda aniqlay olamiz [6-7].

Shunday qilib, yuqorida ko'rsatilgan dasturlardan foydalanib, termodinamikaning birinchi qonunini izoproseslarga qo'llash o'quvchilarga adyabatik jarayonning mavzularini yaxshiroq tushunish va o'zlashtirishga imkon beradi.

#### Foydalanilgan adabiyotlar:

1. O'zbekiston Respublikasi Vazirlar Maxkamasining 2017- yil 6-apreldagi 187-sonl qarori.
2. P.Habibullaev, A.Boydadaev, A.Baxromov, K.Suyarov, J.Usarov, M.Yuldasheva «Fizika» Umumiy o'rta ta'lim maktablarining 9 - sinfi uchun darslik. Toshkent – 2009.
3. Kamoliddinov.M, Vaxobjonov.B “Innovacion pedagogik texnologiyalar”. Toshkent - 2010.
4. B.Arzimbetova «Fizika pánin oqıtıwda zamanagóy usıllardan paydalanıw» Nókis - 2012.
6. Yusupov A., N.Turdiyev “Fizika: 9-sinf o'qituvchilari uchun metodik qo'llanma”-Toshkent- “Ma'naviyat”-2003 yil
7. M.T.Hojiyev, K.T.Olimov. Elektron darsliklarni yaratish texnologiyasi va sifatini baholash metodikasi. – Toshkent - 2005 y.
8. Ya.Perelman. Qiziqarli fizika.1-qism.–Toshkent - 1997 y.
9. Н.И.Белоконь. Основные принципы термодинамики. Москва -1968.

5A130101 – Математика (йўналишлар бўйича)

**ИККИ ЎЛЧАМЛИ ҚЎЗГАЛИШГА ЭГА ФРИДРИХС МОДЕЛИ  
СОНЛИ ТАСВИРИНИНГ ТАҲЛИЛИ: ЮҚОРИ ЎЛЧАМЛИ ҲОЛ**

**Т.Х. Расулов,**

*БухДУ Математика кафедраси доценти,*

**Б.И. Бахронов,**

*БухДУ II курс магистранти*

*Ушбу мақолада икки ўлчамли қўзғалишга эга  $H$  Фридрихс модели  $d$  ўлчамли панжарадаги икки квант заррачали системага мос энергия оператори сифатида ўрганилади. Бу оператор сонли тасвири  $W(H)$  нинг ёпиғи  $T^d$  торнинг юқори ўлчамларида таҳлил қилинади.  $d \geq 3$  ва  $\alpha = 1, 2$  учун  $\mu_\alpha > 0$  параметрнинг шундай  $\mu_\alpha^0$  критик қиймати топилиб, барча  $\mu_\alpha \in (0; \mu_\alpha^0]$  лар учун  $H$  оператор хос қийматларга эга бўлмаслиги ҳамда ихтиёрий  $\mu_\alpha > \mu_\alpha^0$  учун  $H$  оператор иккита хос қийматга эга бўлиши кўрсатилади.  $W(H)$  тўпламнинг ёпиқ бўлишини таъминловчи шартлар топилади.*

Фридрихс ўзининг машҳур [1] монографиясида қўзғалмас оператор сифатида ўзгарувчига кўпайтириш оператори ва қўзғалиш оператори сифатида интеграл операторни танлайди. Маълумки, ўз-ўзига кўшма операторнинг узлуксиз (муҳим) спектри компакт қўзғалишларда ўзгармайди. Шу сабабли бу модель узлуксиз спектр қўзғалишлари назарияси модели деб номланган. Мазкур мақола Фридрихс моделининг сонли тасвирини тадқиқ қилишга бағишланган бўлиб, қўзғалмас оператор сифатида узлуксиз функцияга кўпайтириш оператори, қўзғалиш оператори сифатида эса ажралган ядроли икки ўлчамли интеграл оператор танланган.

Дастлаб чизиқли оператор учун сонли тасвир тушунчасига таъриф берамиз. Фараз қилайлик,  $L$  комплекс Гильберт фазоси,  $(\cdot; \cdot)$  ундаги скаляр (ички) кўпайтма ва  $H$  оператор  $L$  даги чизиқли оператор бўлиб,  $D(H) \subset L$  унинг аниқланиш соҳаси бўлсин. У ҳолда  $H$  операторнинг сонли тасвири комплекс сонлар тўплами  $S$  нинг қисм тўплами бўлиб

$$W(H) := \{(Hx, x) : x \in D(H), \|x\| = 1\}$$

тенглик орқали аниқланган. Бу тушунча биринчи марта О.Тоеplitz томонидан [2] ишда киритилган. [3] ишда Ф. Hausdorff томонидан  $W(H)$  тўпламнинг кавариқ эканлиги кўрсатилган. Таъкидлаш лозимки, чизиқли чегараланган операторнинг сонли тасвири  $H$  операторнинг  $\sigma_p(H)$  нуқтали спектри (ёки

хос қийматлари тўплами) ва  $\sigma(H)$  спектри учун спектрал муносабатлар деб аталувчи хоссага эгадир

$$W(H) \subset \sigma_p(H), \quad \overline{W(H)} \subset \sigma(H);$$

бунда агар  $\dim L < \infty$  бўлса, у ҳолда  $W(H)$  ёпиқ тўплам бўлади.

Кейинчалик сонли тасвир тушунчаси турли хил усуллар билан умумлаштирилган, уларнинг баъзилари ҳақида [4-7] адабиётлардан маълумотлар олишингиз мумкин.  $W(H)$  сонли тасвирнинг муҳим тадбиқларидан бири бу  $\sigma(H)$  спектр чегараларини ўрганишдир.

$d$  натурал сони учун  $T^d$  орқали  $d$  ўлчамли торни ва  $L_2(T^d)$  орқали  $T^d$  да аниқланган квадрати билан интегралланувчи (умуман олганда комплекс қийматларни қабул қилувчи) функцияларнинг Гильберт фазосини белгилаймиз.

$L_2(T^d)$  Гильберт фазосида Фридрихс модели деб аталувчи

$$H := H_0 - \mu_1 V_1 + \mu_2 V_2 \quad (1)$$

операторни қараймиз, бунда  $H_0$  ва  $V_\alpha$ ,  $\alpha = 1, 2$  операторлар

$$(H_0 f)(p) = u(p)f(p), \quad (V_\alpha f)(p) = \mu_\alpha v_\alpha(p) \int_{T^d} v_\alpha(t) f(t) dt, \quad \alpha = 1, 2$$

каби аниқланган. Бунда  $\mu_\alpha > 0$ ,  $\alpha = 1, 2$  мусбат ҳақиқий сонлар (таъсирлашиш параметрлари),  $u(\cdot)$  ва  $v_i(\cdot)$ ,  $i = 1, 2$  функциялар  $T^d$  да аниқланган ҳақиқий қийматли узлуксиз функциялар.

Кўрсатиш мумкинки, параметрларга қўйилган бундай шартларда (1) тенглик ёрдамида аниқланган  $H$  оператор чизиқли, чегараланган ва ўз-ўзига қўшма оператор бўлади.

$H_0$  операторнинг  $-\mu_1 V_1 + \mu_2 V_2$  қўзғалувчи оператори икки ўлчамли бўлганлиги учун ўз-ўзига қўшма оператор муҳим спектрининг чекли ўлчамли қўзғалишларда ўзгармаслиги ҳақида машҳур Вейл теоремасига кўра,  $H$  операторнинг муҳим спектри  $H_0$  операторнинг спектри билан устма-уст тушади.  $H_0$  оператор узлуксиз функцияга қўпайтириш операторидир ва

$$\sigma(H_0) = \sigma_{cont}(H_0) = [m; M],$$

бунда  $m$  ва  $M$  сонлари қуйидаги тенгликлар ёрдамида аниқланади:

$$m := \min_{p \in T^d} u(p), \quad M := \max_{p \in T^d} u(p).$$

Демак,  $\sigma_{ess}(H) = [m; M]$  тенглик ўринли экан.

Мазкур мақолада қуйидаги қўшимча шартлар бажарилишини талаб қиламиз:  $u(\cdot)$  функция  $T^d$  тўпламда учинчи тартиблигача узлуксиз хусусий ҳосилаларга эга бўлиб, бирор  $p_1 \in T^d$  нуқтада ягона айнамаган минимумга ва  $p_2 \in T^d$  нуқтада ягона айнамаган максимумга эга бўлсин. Бунда экстремал нуқталарнинг ягоналиги соддалик нуқтаи назардан талаб қилинган. Аслида натижаларни бундай нуқталар сони чекли бўлган ҳолга ҳам умумлаштириш мумкин.

$d \geq 3$  ҳолда ушбу

$$\int_{T^d} \frac{v_1^2(t)dt}{u(t)-m}, \quad \int_{T^d} \frac{v_2^2(t)dt}{M-u(t)}, \quad (2)$$

интегралларнинг мусбат ва чекли эканлигини осон кўрсатиш мумкин. Ишнинг асосий натижаларини баён қилишда муҳим бўлган қуйидаги микдорларни киритамиз:

$$\mu_1^0 := \left( \int_{T^d} \frac{v_1^2(t)dt}{u(t)-m} \right)^{-1}, \quad \mu_2^0 := \left( \int_{T^d} \frac{v_2^2(t)dt}{M-u(t)} \right)^{-1}.$$

Содда таҳлиллар ёрдамида

$$mes(\text{supp}\{v_1(\cdot)\} \cap \text{supp}\{v_2(\cdot)\}) = 0 \quad (3)$$

шарт бажарилганда ихтиёрий  $\mu_\alpha \leq \mu_\alpha^0$ ,  $\alpha = 1, 2$  учун  $H$  оператор  $[m; M]$  дан ташқарида ётувчи хос қийматларга эга бўлмаслигини ва ихтиёрий  $\mu_\alpha > \mu_\alpha^0$ ,  $\alpha = 1, 2$  учун  $H$  оператор иккита  $E_1 \in (-\infty; m)$  ва  $E_2 \in (M; \infty)$  содда хос қийматларга эга бўлишини исботлаш мумкин. Бунда  $mes\{\cdot\}$  орқали тўпلامнинг Лебег ўлчови ва  $\text{supp}\{v_1(\cdot)\}$  орқали эса берилган функциянинг ташувчиси белгиланган.

(3) шартни қаноатлантирувчи  $v_\alpha(\cdot)$ ,  $\alpha = 1, 2$  функцияларга мисол келтирамиз:

$$v_1(p) = \begin{cases} \sin p_1 \sin p_2 \cdots \sin p_d, & 0 \leq p_i \leq \pi, i = 1, 2, \dots, d; \\ 0 & , \text{ колган холларда} \end{cases};$$

$$v_2(p) = \sin p_1 \sin p_2 \cdots \sin p_d - v_1(p), \quad p = (p_1, p_2, \dots, p_d) \in T^d.$$

Қуйидаги теорема  $H$  оператор  $W(H)$  сонли тасвирини тавсифлайди.

**1-теорема.** Фараз қилайлик  $d \geq 3$  бўлиб, (3) шарт бажарилсин.

1) Агар  $\alpha = 1, 2$  учун  $\mu_\alpha \leq \mu_\alpha^0$  бўлса, у ҳолда  $\overline{W(H)} = [m; M] = \sigma(H)$ ;

2) Агар  $\mu_1 \leq \mu_1^0$  ва  $\mu_2 > \mu_2^0$  бўлса, у ҳолда  $\overline{W(H)} = [m; E_2] \subset \sigma(H)$ ;

3) If  $\mu_1 > \mu_1^0$  and  $\mu_2 \leq \mu_2^0$ , then  $\overline{W(H)} = [E_1; M] \subset \sigma(H)$ ;

4) Агар  $\alpha = 1, 2$  учун  $\mu_\alpha > \mu_\alpha^0$  бўлса, у ҳолда  $W(H) = [E_1; E_2] \subset \sigma(H)$ .

Эслатиб ўтиш лозимки, агар  $d = 1, 2$  бўлса, у ҳолда (2) интегралларнинг чекли ёки чексиз бўлиши  $v_\alpha(\cdot)$ ,  $\alpha = 1, 2$  функцияларнинг экстремал нуқталарда нолга тенг ёки нолмас қийматларни қабул қилишидан боғлиқ бўлади. Масалан, агар  $v_\alpha(p_\alpha) \neq 0$ ,  $\alpha = 1, 2$  бўлса, у ҳолда (2) интеграл узоқлашувчи, яъни чексизга тенг. Шу сабабли, ихтиёрий  $\mu_\alpha > 0$ ,  $\alpha = 1, 2$  учун  $H$  оператор иккита  $E_1 \in (-\infty; m)$  ва  $E_2 \in (M; \infty)$  содда хос қийматларга эга бўлади. Бу тасдиқдан эса ўз навбатида  $W(H) = [E_1; E_2] \subset \sigma(H)$  эканлиги ҳосил бўлади.

### Фойдаланилган адабиётлар

1. Friedrichs K.O. Perturbation of spectra in Hilbert space // Amer. Math. Soc. Providence, Rhode Island, 1965.
2. Toeplitz O. Das algebraische Analogon zu einem Satze von Fejer // Math. Z., **2**:1-2 (1918), pp. 187–197.
3. Hausdorff F. Der Wertvorrat einer Bilinearform // Math. Z., **3**:1 (1919), pp. 314–316.
4. Langer H., Markus A.S., Matsaev V.I., Tretter C. A new concept for block operator matrices: the quadratic numerical range // Linear Algebra Appl., **330**:1-3 (2001), pp. 89–112.
5. Tretter C., Wagenhofer M. The block numerical range of an  $n \times n$  block operator matrix // SIAM J. Matrix Anal. Appl. **24**:4 (2003), 1003–1017.
6. Rodman L., Spitkovsky I.M. Ratio numerical ranges of operators // Integr. Equ. Oper. Theory, **71** (2011), pp. 245–257.
7. Cheung W.-S., Liu X., Tam T.-Y. Multiplicities, boundary points and joint numerical ranges // Operators and Matrices. **5**:1 (2011), pp. 41–52.

### ЛОКАЛ БЎЛМАГАН ПОТЕНЦИАЛЛИ УЧ ЗАРРАЧАЛИ МОДЕЛЬ ОПЕРАТОР МУҲИМ СПЕКТРИНИНГ ТАРМОҚЛАРИ ҲАҚИДА

**Т.Х. Расулов,**

*БухДУ Математика кафедраси доценти,*

**Г.Х. Умирқулова,**

*БухДУ I курс магистранти*

*Мақолада бир ўлчамли панжарадаги локал бўлмаган потенциалли уч заррачали модель оператор Гильберт фазосидаги чизиқли чегараланган ва ўз-ўзига қўшма оператор сифатида қаралган. Хос функцияларга мос Фаддеев тенгламаси қурилган ҳамда унинг асосий хоссаси баён қилинади. Унинг муҳим спектри тавсифланган ҳамда муҳим спектрни ташиқил қилувчи кесмаларнинг максимал сони топилган. Муҳим спектрнинг икки ва уч заррачали тармоқлари аниқланган.*

Қаттиқ жисмлар физикаси [1], квант майдон назарияси [2] ва замонавий математик физиканинг яна кўплаб масалаларида узлуксиз фазодаги уч заррачали Шрёдингер операторларининг дискрет Шрёдингер операторлари деб аталувчи панжарадаги аналогига мос келувчи модел операторларнинг муҳим ва дискрет спектрларини ўрганиш масаласи муҳим ҳисобланади. Бундай операторларнинг муҳим спектр тармоқларининг жойлашув ўрнини тадқиқ қилиш эса ўз навбатида уларнинг дискрет хос қийматларини ўрганишда, хос қийматлар сонининг чекли ёки чексиз бўлиш шартларини топишда муҳим аҳамият касб этади. Одатда физикага оид адабиётларда локал потенциаллар, яъни функцияга кўпайтириш операторлари кўп ишлатилади.



Бироқ псевдопотенциаллар назариясида [3] локал бўлмаган потенциаллар ҳам мавжуддир. Улар хусусан даврий операторлар учун локаль потенциал ва бирор чекли ўлчамли потенциал йиғиндиси шаклида қурилишини таъкидлаб ўтиш жоиздир.

$d$  ўлчамли панжарадаги локал бўлмаган потенциали  $n$  ўлчамли хусусий интегралли оператордан иборат уч заррачали модель оператор оператор [4, 5] ишларда ўрганилган. Тадқиқ қилинган операторнинг муҳим спектри учун формулар, кесмалар сони учун юқори баҳолаш ҳамда оператор чегараси учун оптимал баҳолашлар олинган.

Ушбу мақолада бир ўлчамли панжарадаги локал бўлмаган потенциалга эга бўлган уч заррачали модель оператор ўрганилади. Оператор параметрларига қўйилган шартларда унинг чизиқли, чегараланган ва ўз-ўзига қўшма эканлиги айтиб ўтилади. Муҳим спектрнинг жойлашув ўрни тавсифланади. Муҳим спектрнинг янги икки ва уч заррачали тармоқлари ажратилади.

$T^1$  бир ўлчамли тор,  $T^2 = T^1 \times T^1$  декарт кўпайтма бўлсин.  $L_2^s(T^2)$  орқали  $T^2$  тўпланда аниқланган квадрати билан интеграланувчи (умуман олганда комплекс қийматли) симметрик функцияларнинг Гильберт фазосини белгилаймиз.

$L_2^s(T^2)$  Гильберт фазосида

$$(Hf)(x, y) = u(x, y)f(x, y) - \mu_1 v_1(x) \int_{T^1} v_1(t) f(t, y) dt - \mu_1 v_1(y) \int_{T^1} v_1(t) f(x, t) dt - \mu_2 \int_{T^1} v_2(t) f(t, x + y - t) dt$$

тенглик ёрдамида таъсир қилувчи операторни қараймиз. Бунда  $\mu_\alpha, \alpha = 1, 2$  таъсирлашиш параметрлари деб аталувчи мусбат сонлар,  $u(\cdot, \cdot)$  -  $T^2$  тўпланда аниқланган ҳақиқий қийматли узлуксиз функция,  $v_\alpha(\cdot), \alpha = 1, 2$  -  $T^1$  тўпланда аниқланган ҳақиқий қийматли узлуксиз функциялар.

Функционал анализ ва операторлар назарияси элементларидан фойдаланиб, оператор параметрларига қўйилган бундай шартларда у чизиқли, чегараланган ва ўз-ўзига қўшма эканлигини кўрсатиш мумкин.

Ишнинг асосий натижаларини баён қилиш мақсадида  $C \setminus [m; M]$  соҳада аналитик бўлган

$$\Delta_1(x; z) := 1 - \mu_1 \int_{T^1} \frac{v_1^2(t) dt}{u(x, t) - z};$$

$$\Delta_2(x; z) := 1 - \mu_2 \int_{T^1} \frac{v_2(t) dt}{u(t, x - t) - z}.$$

функцияларни қараймиз, бунда  $m$  ва  $M$  сонлари қуйидагича аниқланган:

$$m := \min_{x, y \in T^1} u(x, y), \quad M := \max_{x, y \in T^1} u(x, y).$$

$\sigma_\alpha$  орқали бирор  $p \in T^1$  учун  $\Delta_\alpha(x; z) = 0$  бўладиган  $z$  лар тўпланини белгилаймиз. Қуйидаги фазони киритамиз:

$$L_2^{(2)}(T^1) := \{(f_1, f_2) : f_i \in L_2(T^1), i = 1, 2\}.$$

Ҳар бир фиксирланган  $z \in C \setminus \{[m; M] \cup \sigma_1 \cup \sigma_2\}$  учун  $L_2^{(2)}(T^1)$  Гильберт фазосида

$$T(z) := \begin{pmatrix} T_{11}(z) & T_{12}(z) \\ T_{21}(z) & 0 \end{pmatrix},$$

каби таъсир қилувчи операторли матрицани қараймиз, бунда

$$\begin{aligned} (T_{11}(z)\varphi_1)(x) &= \frac{\mu_1 v_1(x)}{\Delta_1(x; z)} \int_{T^1} \frac{v_1(t)\varphi_1(t)dt}{u(x, t) - z}; \\ (T_{12}(z)\varphi_1)(x) &= \frac{\mu_2}{\Delta_1(x; z)} \int_{T^1} \frac{v_1(t-x)\varphi_2(t)dt}{u(t, t-x) - z}; \\ (T_{21}(z)\varphi_1)(x) &= \frac{\mu_1}{\Delta_2(x; z)} \int_{T^1} \frac{v_1(x-t)(v_2(t) + v_2(x-t))\varphi_1(t)dt}{u(t, x-t) - z}. \end{aligned}$$

Ишнинг асосий натижаларидан бири қуйидаги теоремада ўз аксини топган.

**1-теорема.**  $z \in C \setminus \{[m; M] \cup \sigma_1 \cup \sigma_2\}$  сони  $H$  операторнинг хос қиймати бўлиши учун 1 сони  $T(z)$  оператор учун хос қиймат бўлиши зарур ва етарлидир. Бундан ташқари,  $z$  ва 1 хос қийматларнинг карраликлари устма-уст тушади.

Одатда  $T(z)\varphi = \varphi$  тенгламага Фаддеев тенгламаси дейилади. Бу тенглама ёрдамида муҳим спектрнинг жойлашув ўрнини аниқлаш мумкин бўлади. Агар ҳосил қилинган тенгламанинг симметрик варианты олинса, унинг ёрдамида хос қийматлар сонини ўрганиш учун ишлаб чиқилган методларни қўллаш имконияти пайдо бўлади.

Навбатдаги натижа  $H$  оператор муҳим спектрини тавсифлайди.

**2-теорема.**  $H$  операторнинг муҳим спектри  $[m; M] \cup \sigma_1 \cup \sigma_2$  тўплам билан устма-уст тушади, яъни қуйидаги

$$\sigma_{ess}(H) = [m; M] \cup \sigma_1 \cup \sigma_2$$

тенглик ўринлидир. Бундан ташқари,  $\sigma_{ess}(H)$  тўплами кўпи билан учта кесмаларнинг бирлашмасидан иборат бўлади.

2-теоремани исботлашда  $\sigma_{ess}(H) \supset [m; M] \cup \sigma_1 \cup \sigma_2$  муносабат замонавий математик физикада машҳур бўлган Вейл критерияси ёрдамида исботланади.  $\sigma_{ess}(H) \subset [m; M] \cup \sigma_1 \cup \sigma_2$  муносабатни исботлашда эса Фаддеев тенгламаси ва Фредгольм теоремаси қўлланилади. Муҳим спектрни ташкил қилувчи кесмалар сонини аниқлаш эса  $\Delta_\alpha(x; \cdot)$  функциянинг монотонлик хоссасига асослангандир.

$\sigma_1 \cup \sigma_2$  ва  $[m; M]$  тўпламларга  $H$  операторнинг муҳим спектрининг мос равишда икки ва уч заррачали тармоқлари дейилади.

**Фойдаланилган адабиётлар:**

1. A.I. Mogilner. Hamiltonians in solid state physics as multi-particle discrete Schroedinger operators: problems and results. *Advances in Sov. Math.*, **5** (1991), pp. 139-194.
2. V.A. Malishev, R.A. Minlos. Linear infinite-particle operators. *Translations of Mathematical Monographs*. 143, AMS, Providence, RI, 1995.
3. В. Хейне, М. Коэн, Д. Уэйр. Теория псевдопотенциала. Мир, М., 1973.
4. Т.Х. Расулов, З.Д. Расулова. Спектр одного трехчастичного модельного оператора на решетке с нелокальными потенциалами. *Сибирские электронные математические известия*. **12** (2015), С. 168-184
5. Т.Н. Rasulov, Z.D. Rasulova. Essential and discrete spectrum of a three-particle lattice Hamiltonian with non-local potentials. *Nanosystems: Physics, Chemistry, Mathematics*, **5:3** (2014), P. 327-342

**ОБРАТНАЯ ЗАДАЧА ДЛЯ ПАРАБОЛИЧЕСКОГО ИНТЕГРО-ДИФФЕРЕНЦИАЛЬНОГО УРАВНЕНИЯ С ПЕРЕМЕННЫМ КОЭФФИЦИЕНТОМ ТЕПЛОПРОВОДНОСТИ**

**Д.К.Дурдиев,**

*Бухарский Государственный Университет, Профессор;*

**Ж.З.Нуриддинов,**

*Бухарский Государственный Университет, Старший преподаватель;*

**У.Б.Хидиров**

*Бухарский Государственный Университет, Магистрант*

В этой работе рассматривается задача одновременного определения температуры среды и многомерного ядра интеграла типа свертки по временной переменной зависящее от  $t$  и 1-мерной пространственной переменной в 2-мерном уравнении теплопроводности с переменным коэффициентом при операторе Лапласа. Интегральный член в основном уравнении имеется в виде свертки ядра и решения прямой задачи. В качестве дополнительной информации задается решение прямой задачи на гиперплоскости  $x_2 = 0$

Итак, рассмотрим задачу определения функций  $u(x, t), k(x_1, t)$ ,  $x = (x_1, x_2) \in R^2, t > 0$  из следующих уравнений:

$$u_t = a(t)\Delta u - \int_0^t k(x_1, \tau) u(x, t - \tau) d\tau, \quad (x, t) \in R_T^2, \quad (1)$$

$$u|_{t=0} = \varphi(x), \quad x = (x_1, x_2) \in R^2, \quad (2)$$

$$u|_{x_2=0} = f(x, t), \quad 0 \leq t \leq T. \quad (3)$$

где  $\Delta$  - оператор Лапласа относительно пространственного переменного

$x = (x_1, x_2) \Delta = \sum_{i=1}^2 \frac{\partial^2}{\partial x_i^2} R_T^2 = \{(x, t) | x = (x', x_2) \in R^2, 0 < t < T\}$  представляя  
ет собой полосу с толщиной  $T, T > 0$  произвольное фиксированное число,  
 $a(t)$  является гладкой функцией и  $0 < a_2 \leq a(t)^2 \leq a_1 < \infty$  для  $t \in [0, T]$ .

Задача (1)-(3) с помощью неоднократного дифференцирования сводится к вспомогательной задаче, которая более удобна для исследования. Далее используя формулу, обобщающую формулу Пуассона для решения задачи Коши в случае уравнения теплопроводности с переменным коэффициентом при лапласиане получены интегральные уравнения. Следующая лемма устанавливает эквивалентность задачи (1)-(3) к некоторой замкнутой системы интегральных уравнений вольтерровского типа относительно решения задачи (1)-(3) и его производных:

Лемма. Задача (1) - (3) эквивалентна задаче определения функций  $\vartheta(x, t), \omega(x, t), k(x_1, t)$   $\vartheta = u_{x_2 x_2}, \omega = \vartheta_t$  из следующих интегральных уравнений:

$$\vartheta(x, t) = \int_{R^2} \varphi_{\xi_2 \xi_2}(\xi) G(x - \xi, \theta(t)) d\xi + \int_0^{\theta(t)} \frac{d\tau}{a(\theta^{-1}(\tau))} \cdot \int_{R^2} \int_0^{\theta^{-1}(\tau)} k(\xi_1, \alpha) \vartheta(\xi, \theta^{-1}(\tau) - \alpha) G(x - \xi, \theta(t) - \alpha) d\alpha d\xi \quad (4)$$

$$\begin{aligned} \omega(x, t) = & \int_{R^2} a(0) \Delta \varphi_{\xi_2 \xi_2}(\xi) G(x - \xi, \theta(t)) d\xi + \\ & + \int_0^{\theta(t)} \frac{d\tau}{a(\theta^{-1}(\tau))} \int_{R^2} [\ln a(\theta^{-1}(\tau))]' \omega(\xi, \theta^{-1}(\tau)) - \\ & - \ln a(\theta^{-1}(\tau))' \int_0^{\theta^{-1}(\tau)} k(\xi_1, \alpha) \vartheta(\xi, \theta^{-1}(\tau) - \alpha) d\alpha + \\ & + \int_0^{\theta^{-1}(\tau)} k(\xi_1, \alpha) \omega(\xi, \theta^{-1}(\tau) - \alpha) d\alpha + \\ & + k(\xi_1, \theta^{-1}(\tau)) \varphi_{\xi_2 \xi_2}(\xi) G(x - \xi, \theta(t) - \alpha) d\xi \quad (5) \end{aligned}$$

$$k(x_1, t) = \frac{a(t)}{\varphi(x_1, 0)} \left[ - \int_{R^2} a(0) \Delta \varphi_{\xi_2 \xi_2}(\xi) G(x - \xi, \theta(t)) d\xi - \frac{a'(t)}{a^2(t)} f_t + \right.$$

$$\begin{aligned}
 & + \frac{1}{a(t)} f_{tt} - \frac{\partial^2}{\partial x_1^2} f_t \Big] \frac{a(t)}{\varphi(x_1, 0)} \left( - \int_0^{\theta(t)} \frac{d\tau}{a(\theta^{-1}(\tau))} \int_{R^2} [\ln a(\theta^{-1}(\tau))] \omega(\xi, \theta^{-1}(\tau)) \right. \\
 & \quad - \ln a(\theta^{-1}(\tau))' \int_0^{\theta^{-1}(\tau)} k(\xi_1, \alpha) \vartheta(\xi, \theta^{-1}(\tau) - \alpha) d\alpha + \\
 & \quad \left. \int_0^{\theta^{-1}(\tau)} k(\xi_1, \alpha) \omega(\xi, \theta^{-1}(\tau) - \alpha) d\alpha k(\xi_1, \theta^{-1}(\tau)) \varphi_{\xi_2 \xi_2}(\xi) \right] G(x - \xi, \theta(t) - \alpha) d\xi \\
 & \quad + \frac{a'(t)}{a^2(t)} \int_0^t k(x_1, \tau) f(x_1, t - \tau) d\tau - \frac{1}{a(t)} \int_0^t k(x_1, \tau) f_\tau(x_1, t - \tau) d\tau \quad (6)
 \end{aligned}$$

Для заданных функций  $\varphi(x), f(x_1, t)$  и решения задачи (1)-(3) используются пространства Гельдера [1, стр. 16-27] для функций, зависящих только от пространственных переменных  $-H^\alpha$  и для функций, зависящих от пространственных и временной переменных  $-H^{\alpha, \frac{\alpha}{2}}$   $\alpha$  — неотрицательное целое число.

Применяя метод сжатых отображений [2, стр.87-97] к системе уравнений (4)-(10) доказывается, что при достаточно малой толщине полосы  $R_T^2$  ее решение существует и единственно. Таким образом, доказана следующий основной результат настоящей работы:

**Теорема.** Если условия

$$\begin{aligned}
 & \varphi(x) \in H^{l+6}(R^2), |\varphi(x)| \geq \varphi_0 = \text{const} > 0, f(x_1, t) \in H^{l+4, \frac{l+4}{2}}(R_T), \quad l \in (0, 1), \\
 & f(x_1, 0) = \varphi(x_1, 0), f_t(x_1, 0) = \Delta \varphi(x_1, 0)
 \end{aligned}$$

выполняются, то существует достаточно малое число  $T > 0$  такое, что решение задачи (1)-(3) в классе функций  $u(x, t) \in H^{l+4, \frac{l+4}{2}}(R_T^2)$ ,  $k(x_1, t) \in H^{\frac{l}{2}}(R_T^2)$ , существует и единственно.

Теорема может быть доказана применением метода, использованного в работах [3],[4].

### Литература:

1. Ладыженская О.А., Солонников В.А., Уралцева Н.Н. Линейные и квазилинейные уравнения параболического типа, Москва: Наука, 1967, 736 с.
2. Колмогоров А.Н., Фомин С.В. Элементы теории функций и функционального анализа. Москва: Наука, 1976, 543 с.
3. Дурдиев Д. К., Рашидов А.Ш. Обратная задача определения ядра

в интегро-дифференциальном уравнении параболического типа, Дифференц. уравн., Том 50, No 1, 2014, ст.110-116

4. Durdiev D.K. and Zhumaev Zh.Zh. Problem of determining a multidimensional thermal memory in a heat conductivity equation, Methods of Functional Analysis and Topology, Volume 25, No 3, 2019, pp. 219-226.

## VARIATION QATOR HAQIDA

**B.J.Mamurov,**  
*BuxDU dotsent,*  
**H.Sharopova,**  
*BuxDU talabasi*

*Maqolada variatsion qatorni o'qitish bo'yicha tavsiyalar berilgan.*

Tasodifiy ravishda tanlab olingan  $n$  ta obyektning sinash (o'lchash yoki kuzatish) natijalari  $x_1, x_2, \dots, x_n$  bo'lsin.

$x_1, x_2, \dots, x_n$  larga tanlanma va  $n$  soniga tanlanmaning hajmi deyiladi.

Masalan, sinf jurnalidan tasodifiy tanlangan 10 ta o'quvchining boylarini o'lchash natijalarini qarash, bu natijalar tanlanma uning hajmi, esa 10 teng bo'ladi.

Ma'lumki, bu natijalar tartibsiz joylashgan bo'lishi mumkin. Kuzatish natijalarini ishlashning dastlabki bosqichi, ularni tartiblash hisoblanadi.

**Ta'rif:** Agar tanlanma to'plam qiymatlar bo'yicha o'sish (yoki kamayish) tartibida

$$x_1^* \leq x_2^* \leq \dots \leq x_n^* \quad (\text{yoki } x_n^* \geq x_{n-1}^* \geq \dots \geq x_2^* \geq x_1^*)$$

kabi joylashtirilsa,

$$x_1^*, x_2^*, \dots, x_n^*$$

*variatsion qator* deyiladi.

Tanlanmaga  $x_i, i = 1, 2, \dots, n$  larga *variantalar* deyiladi.

“Variatsiya” so'zi lotincha so'z bo'lib, “variatio” “o'zgarish”, “farq” degan ma'noni beradi.

Variatsion qator tuzishda quyidagilarga e'tiborni qaratish lozim deb hisoblaymiz:

- tanlanmada berilgan ko'rsatkichlarning eng kichigi va eng kattasini aniqlash;

- tanlanmada qatnashgan ko'rsatkichlarni eng kichigida boshlab tartib bilan joylashtirish va eng katta ko'rsatkichini oxirida yozish;

- agar bir xil ko'rsatkichlar bir necha marta qatnashgan bo'lsa, bir xillarini ketma-ket yozish;

- agar takrorlanuvchi ko'rsatkichlar ko'p bo'lsa, u holda bu qatorni jadval ko'rinishida ifodalab olish maqsadga muvofiq.



Агар танланmada  $x_1$  варианта  $n_1$  марта,  $x_2$  варианта  $n_2$  марта, ...,  $x_k$  варианта  $n_k$  марта (бу yerda  $n_1 + n_2 + \dots + n_k = n$ ) kuzatilgan bo'lsa, u holda  $n_1, n_2, \dots, n_k$  sonlar *chastotalar* deyiladi.

Chastotali variatsion qatorning (jadvalning) 1-qatopiga(satriga) variantalar, 2-qatoriga, esa ularning mos chastotalari yoziladi. Bundan, tashqari oraliqli(intervali) variatsion qator ham tuzish mumkin, bunda, 1-qatorda teng uzunlikdagi qismaniy oraliqlar, 2-qatorda bu oraliqlarga tushgan variantlar soni ko'rsatiladi.

#### **Foydalanilgan adabiyotlar:**

1. Alimov Sh.A, Xolmuhammedov O.R, Mirzaahmedov M.A. Algebra (8-sinf uchun darslik):. T. O'qituvchi, 2019.

## **УЧИНЧИ ТАРТИБЛИ ОПЕРАТОРЛИ МАТРИЦАГА МОС БИРИНЧИ ШУР ТЎЛДИРУВЧИСИНИНГ АСОСИЙ ХОССАЛАРИ**

**Т.Х. Расулов,**

*БухДУ Математика кафедраси доценти,*

**З.Э. Мустафоева,**

*БухДУ I курс магистранти*

*Мазкур мақолада стандарт Фок фазосининг ноль заррачали, бир заррачали ва икки заррачали қисм фазолари тўғри йиғиндисиди таъсир қилувчи учинчи тартибли операторли матрица ўрганилган. Бу операторли матрица чизикли, чегараланган ва ўз-ўзига қўшма оператор сифатида қаралган. Ўрганилган операторли матрицага мос келувчи биринчи Шур тўлдирувчиси қурилган ҳамда унинг асосий хоссаларидан баъзилари санаб ўтилган.*

Элементлари бирор Гильберт ёки Банах фазосини иккинчисига акс эттирувчи чизикли операторлардан иборат матрицага блок операторли матрица ёки шунчаки операторли матрица дейилади [1]. Операторлар назариясидан бизга яхши маълумки, учта Гильберт фазоларнинг тўғри йиғиндисиди таъсир қилувчи ҳар қандай чизикли, чегараланган оператор учинчи тартибли операторли матрица кўринишида тасвирланади. Бундай матрицалардан бири – бу сони сақланмайдиган кўпи билан учта заррачалар системасига мос келувчи Гамильтониандир. Мазкур ишда шундай матрицага мос биринчи Шур тўлдирувчиси ҳақида маълумот келтирамиз ҳамда унинг асосий хоссаларига тўхталамиз.

$T^d := (-\pi; \pi]^d$  орқали  $d$  ўлчамли торни ва  $L_2((T^d)^n)$  орқали  $(T^d)^n, n = 1, 2$  да аниқланган квадрати билан интегралланувчи (умуман олганда комплекс қийматларни қабул қилувчи) функциялар Гильберт фазосини белгилаймиз.

Фараз қилайлик,  $H'_1 := C, H'_2 := L_2(T^d), H'_3 := L_2((T^d)^2)$  ва  $H := H'_1 \oplus H'_2 \oplus H'_3$  бўлсин. Одатда  $H'_1, H'_2$  ва  $H'_3$  фазоларга  $L_2(T^d)$  фазо бўйича  $F(L_2(T^d))$  стандарт Фок фазосининг мос равишда ноль заррачали, бир заррачали ва икки заррачали қисм фазолари дейилади, бу ерда

$$F(L_2(T^d)) := C \oplus L_2(T^d) \oplus L_2((T^d)^2) \oplus L_2((T^d)^3) \oplus \dots$$

$H$  Гильберт фазосига эса ўз навбатида Фок фазосининг қирқилган уч заррачали қисм фазоси дейилади.

Мазкур мақолада  $H$  Гильберт фазосида

$$A := \begin{pmatrix} A_{11} & A_{12} & A_{13} \\ A_{12}^* & A_{22} & A_{23} \\ A_{13}^* & A_{23}^* & A_{33} \end{pmatrix} \quad (1)$$

каби аниқланган учинчи тартибли операторли матрицани қараймиз, бунда матрицавий элементлар қуйидагича аниқланган:

$$A_{11}f_1 = \omega_1 f_1, A_{12}f_2 = \int_{T^d} \mathcal{G}_1(t)f_2(t)dt, A_{13} = 0;$$

$$A_{21} = A_{12}^*, (A_{22}f_2)(p) = \omega_2(p)f_2(p), (A_{23}f_3)(p) = \int_{T^d} \mathcal{G}_2(t)f_3(p,t)dt;$$

$$A_{31} = 0, A_{32} = A_{23}^*, (A_{33}f_3)(p,q) = \omega_3(p,q)f_3(p,q).$$

Бу ерда  $f_i \in H'_i, i = 1, 2, 3; \omega_1$  - фиксирланган ҳақиқий сон;  $\omega_2(\cdot), \mathcal{G}_i(\cdot), i = 1, 2$  ва  $\omega_3(\cdot, \cdot)$  функциялар мос равишда  $T^d$  ва  $(T^d)^2$  да таъсир қилувчи ҳақиқий кийматли узлуксиз функциялар. Содда мулоҳазалар ёрдамида

$$A_{12}^* : H'_1 \rightarrow H'_2, (A_{12}^*f_1)(p) = \mathcal{G}_1(p)f_1, f_1 \in H'_1;$$

$$A_{23}^* : H'_2 \rightarrow H'_3, (A_{23}^*f_2)(p,q) = \mathcal{G}_2(q)f_2(p), f_2 \in H'_2$$

эканлигини кўрсатиш мумкин.

$H$  Гильберт фазосида (1) формула ёрдамида таъсир қилувчи  $A$  блок операторли матрица унинг параметрларига қўйилган шартларга кўра чизиқли, чегараланган ва ўз-ўзига қўшма оператор бўлади.

Замонавий математик физикада  $A_{12}, A_{23}$  операторларга йўқотиш операторлари,  $A_{12}^*, A_{23}^*$  операторларга эга пайдо қилиш операторлари дейилади. Мазкур мақолада заррачалар сони кўпи билан биттага кўпайиши ёки камайиши мумкин бўлган системага мос энергия оператора қаралади.

$H$  Гильберт фазосини иккита  $H_1 := H'_1 \oplus H'_2$  ва  $H_2 := H'_3$  фазоларнинг тўғри йиғиндиси кўринишида тасвирлаймиз. Бу ёйилмага нисбатан (1) формула ёрдамида таъсир қилувчи  $A$  блок операторли матрицани қуйидагича

$$A = \begin{pmatrix} B_{11} & B_{12} \\ B_{21} & B_{22} \end{pmatrix} \quad (2)$$

иккинчи тартибли блок операторли матрица кўринишида тасвирлаш мумкин, бунда

$$B_{11} := \begin{pmatrix} A_{11} & A_{12} \\ A_{21} & A_{22} \end{pmatrix}, B_{12} := \begin{pmatrix} A_{13} \\ A_{23} \end{pmatrix}, B_{21} := (A_{31} \quad A_{32}), B_{22} := A_{22}.$$

$L(H)$  орқали  $H$  Гильберт фазосида аниқланган чизиқли чегараланган операторлар фазосини белгилаймиз. Ушбу

$$S_1 : C \setminus \sigma(B_{22}) \rightarrow L(H_1), S_1(\lambda) := B_{11} - \lambda - B_{12}(B_{22} - \lambda)^{-1}B_{21}, \lambda \in \rho(B_{22});$$

$$S_2 : C \setminus \sigma(B_{11}) \rightarrow L(H_2), S_2(z) := B_{22} - \lambda - B_{21}(B_{11} - \lambda)^{-1}B_{12}, z \in \rho(B_{11})$$

кўринишдаги операторларга (2) формула ёрдамида аниқланган  $A$  операторли матрицага мос биринчи ва иккинчи Шур тўлдирувчилари дейилади [2-6].

Содда ҳисоблашларга кўра (2) формула ёрдамида таъсир қилувчи  $H = H_1 \oplus H_2$  ёйилмага мос  $A$  блок операторли матрицанинг  $S_1(\lambda)$  биринчи Шур тўлдирувчиси

$$S_1(\lambda) = \begin{pmatrix} S_{11}(\lambda) & A_{12} \\ A_{12}^* & S_{22}(\lambda) \end{pmatrix}, \lambda \in \rho(A_{33}) \quad (3)$$

каби аниқланишини топиш мумкин, бу ерда

$$S_{11}(\lambda) := A_{11} - \lambda, S_{22}(\lambda) := A_{22} - \lambda - A_{23}(A_{33} - \lambda)^{-1}A_{23}^*.$$

Ҳар бир фиксирланган  $p \in T^d$  учун  $C \setminus [m(p), M(p)]$  соҳада аналитик бўлган

$$\Delta(p; \lambda) := \omega_2(p) - \lambda - \int_{T^d} \frac{g_2^2(t) dt}{\omega_3(p, t) - \lambda},$$

функцияни қараймиз, бунда  $m(p)$  ва  $M(p)$  сонлар қуйидагича аниқланган:

$$m(p) := \min_{q \in T^d} \omega_3(p, q), \quad M(p) := \max_{q \in T^d} \omega_3(p, q).$$

У ҳолда  $S_{22}(\lambda)$  оператор  $\Delta(\cdot; \lambda)$  функцияга кўпайтириш оператори бўлади. Таъкидлаш жоизки, ҳар бир фиксирланган  $\lambda$  учун (3) кўринишдаги операторларга умумлашган Фридрихс модели дейилади.

$\sigma$  орқали  $\Delta(p; \lambda) = 0$  тенглама ҳеч бўлмаганда битта  $p \in T^d$  учун ечимга эга бўладиган  $\lambda \in C$  лар тўпламини белгилаймиз ҳамда

$$E_{\min} := \min_{p, q \in T^d} \omega_3(p, q), \quad E_{\max} := \max_{p, q \in T^d} \omega_3(p, q).$$

У ҳолда  $A$  операторнинг муҳим спектри учун

$$\sigma_{\text{ess}}(A) = \sigma \cup [E_{\min}, E_{\max}]$$

тенглик ўринлидир.

Ҳар бир фиксирланган  $\lambda \in C \setminus [E_{\min}, E_{\max}]$  учун  $\Delta(\cdot; \lambda)$  функция  $T^d$  компакт тўпланда узлуксиз эканлигидан  $\sigma_{\text{ess}}(S_1(\lambda)) = \text{Ran}(\Delta(\cdot; \lambda))$  тенгликни ҳосил қиламиз.

Қуйидаги иккита хосса  $A$  ва  $S_1(\lambda)$  операторларнинг муҳим ва дискрет спектрлари орасидаги муносабатни ифодалайди.

**1-хосса.**  $\lambda \in C \setminus [E_{\min}, E_{\max}]$  сони  $A$  операторнинг хос қиймати бўлиши учун ноль сони  $S_1(\lambda)$  оператор учун хос қиймат бўлиши зарур ва етарлидир ҳамда уларнинг карраликлари устма-уст тушади.

**2-хосса.** Фараз қилайлик  $\lambda \in C \setminus [E_{\min}, E_{\max}]$  бўлсин. У ҳолда

$$\lambda \in \sigma_{\text{ess}}(A) \Leftrightarrow 0 \in \sigma_{\text{ess}}(S_1(\lambda)).$$

1- ва 2-хоссалардан қуйидаги натижалар келиб чиқади.

**1-натижа.** Фараз қилайлик  $\lambda \in C \setminus [E_{\min}, E_{\max}]$  бўлсин. У ҳолда

$$\lambda \in \rho(A) \Leftrightarrow 0 \in \rho(S_1(\lambda)).$$

**2-натижа.** Фараз қилайлик  $\lambda_0 \in R \setminus [E_{\min}, E_{\max}]$  бўлсин. Агар бирор  $\gamma > 0$  учун  $(\lambda_0, \lambda_0 + \gamma) \in \rho(A)$  (мос равишда  $(\lambda_0 - \gamma, \lambda_0) \in \rho(A)$ ) бўлса, у ҳолда шундай  $\delta = \delta(\gamma) > 0$  сони топилиб,  $(0, \delta) \subset \rho(S_1(\lambda_0))$  (мос равишда  $(-\delta, 0) \subset \rho(S_1(\lambda_0))$ ) муносабат ўринли бўлади.

Таъкидлаш жоизки, ҳар бир фиксирланган  $\lambda \in R \setminus \sigma_{\text{ess}}(A)$  учун  $S_1(\lambda)$  оператор ўз-ўзига қўшма оператор бўлади.  $\tau_{\text{ess}}(A)$  орқали  $A$  оператор муҳим спектрининг қуйи чегарасини белгилаймиз.

**3-хосса.**  $\lambda < \tau_{\text{ess}}(A)$  учун  $A$  операторнинг  $\lambda$  дан кичик хос қийматлари (карралиги билан қўшиб ҳисоблаганда) сони  $S_1(\lambda)$  операторнинг манфий хос қийматлари (карралиги билан қўшиб ҳисоблаганда) сонига тенг.

### Фойдаланилган адабиётлар:

1. C. Tretter. Spectral Theory of Block Operator Matrices and Applications. Imperial College Press, 2008.
2. I. Schur. Uber potenzreihen, die im innern des einheitskreises beschränkt sind. J. Reine Angew. Math., **147** (1917), 205-232.
3. E. V. Haynsworth. Determination of the inertia of a partitioned Hermitian matrix. Linear Algebra Appl., **1:1** (1968), 73-81.
4. М. Г. Крейн. Теория самосопряженных расширений полуограниченных эрмитовых операторов и ее приложения. Матем. сборник, **20** (1947), 365-404.
5. F. Zhang. The Schur complement and its applications. Vol. 4 of Numerical Methods and Algorithms. Springer, New York, 2005.
6. H. Bart, I. C. Gohberg, M. A. Kaashoek, A. C. V. Ran. Schur complements and state space realizations. Linear Algebra Appl., **399** (2005), 203-224.

## УЧИНЧИ ТАРТИБЛИ ОПЕРАТОРЛИ МАТРИЦАЛАР УЧУН КУБИК СОҢЛИ ТАСВИР ВА УНИНГ ТАДБИҚЛАРИ

**Т.Х. Расулов,**

*БухДУ Математика кафедраси доценти,*

**И.А. Шарипов,**

*БухДУ IV курс талабаси*

Мақолада Фок фазосининг қирқилган уч заррачали қирқилган қисм фазосида таъсир қилувчи учинчи тартибли  $A$  операторли матрица қаралади.  $A$  операторли матрицанинг муҳим спектри тавсифланган ҳамда икки заррачали ва уч заррачали тармоқлари ажратилган.  $A$  операторли матрица муҳим спектрини ташиқил қилувчи кесмаларнинг максимал сони топилган. Ноллари  $A$  операторнинг яккаланган чекли каррали хос қийматлари билан устма-уст тушувчи функция (детерминант) аниқланган.  $A$  операторли матрицанинг қуйи ва юқори чегараси учун кубик сонли тасвир ёрдамида баҳолашлар олинган.

Сонли тасвир тушунчаси ва унинг умумлашмалари Гильберт фазосидаги чегараланган ва чегараланмаган операторларнинг спектрал назариясида муҳим аҳамият касб этади. Фараз қилайлик,  $H$  комплекс Гильберт фазоси ва  $A$  оператор  $H$  фазодаги чизикли чегараланган оператор бўлсин. У ҳолда

$$W(A) := \{(Ax, x) : x \in S_H\}$$

тўплагма  $A$  операторнинг сонли тасвири дейилади, бу ерда  $S_H := \{x \in H : \|x\| = 1\}$  орқали  $H$  Гильберт фазосидаги бирлик сфера белгиланган. Бу тушунча биринчи марта 1918 йилда О.Тоеplitz томонидан ўрганилган [1]; бу мақолада матрицанинг сонли тасвири унинг барча хос сонларини сақлашини ва унинг чегараси қавариқ чизикдан иборат эканлиги исботланган. 1919 йилда F.Hausdorff  $W(A)$  тўплагманинг қавариқ эканлиги кўрсатилган [2]. Кейинчалик бу хоссалар нафақат сонли матрицалар учун балки умумий ҳолда чизикли чегараланган операторлар учун ҳам ўринли бўлиши, хусусан, унинг спектри сонли тасвирининг ёпиғи  $\overline{W(A)}$  да ётиши кўрсатилган [3].

Сонли тасвирнинг қавариқлик хоссаси операторнинг спектри ярим текисликда ётишини кўрсатишда муҳим хосса ҳисобланади. Бироқ оператор спектри иккита тўплагмаларнинг бирлашмасидан иборат бўлса, сонли тасвир орқали оператор спектрининг жойлашув ўрнини ўрганиш ноқулайдир.

Оператор спектри юқоридаги каби хоссага эга бўлган ҳол учун 1998 йилда [4] мақолада квадратик сонли тасвир деб аталувчи янги тушунча киритилган ҳамда кейинчалик [5] ишда батафсил ўрганилган. Агар  $H$  иккита  $H_1$  ва  $H_2$  Гильберт фазоларнинг тўғри йиғиндисидан иборат бўлса, яъни,  $H = H_1 \oplus H_2$  бўлса, у ҳолда ҳар қандай чизикли чегараланган  $A \in L(H)$  оператор

$$A = \begin{pmatrix} A_{11} & A_{12} \\ A_{21} & A_{22} \end{pmatrix} \quad (1)$$

блок операторли матрица кўринишида тасвирланиб, унинг  $A_{ij} \in L(H_j, H_i)$ ,  $i, j = 1, 2$  матрицавий элементлари ҳам чизикли чегараланган операторлар

бўлади. Бу ҳолда (1) блок операторли матрица ёйилмасига нисбатан  $A$  операторнинг  $W^2(A)$  квадратик сонли тасвири

$$A_f := \left( (A_{ij} f_j, f_i) \right)_{i,j=1}^2, \quad f = (f_1, f_2) \in H, \quad \|f_i\| = 1, \quad i = 1, 2$$

кўринишдаги  $2 \times 2$  матрицанинг барча хос сонларидан ташкил топган бўлади.

$2 \times 2$  операторли матрицалар учун киритилган квадратик сонли тасвир тушунчаси  $n \times n$  блок операторли матрицалар учун блок сонли тасвир тушунчасига тўғридан тўғри умумлаштирилади. Хусусан,  $n = 3$  бўлса блок сонли тасвирга кубик сонли тасвир дейилади. Ушбу мақолада Фок фазосининг қирқилган қисм фазосида таъсир қилувчи  $3 \times 3$  операторли матрица чегаралари учун кубик сонли тасвир ёрдамида баҳолашлар олинади.

Дастлаб кубик сонли тасвир тушунчасига таъриф берамиз. Фараз қилайлик,  $H_1, H_2, H_3$  лар комплекс Гильберт фазолари бўлсин.  $H = H_1 \oplus H_2 \oplus H_3$  тўғри йиғиндини қараймиз. Бу ёйилмага нисбатан исталган чизиқли чегараланган  $A \in L(H)$  оператор

$$A = \begin{pmatrix} A_{11} & A_{12} & A_{13} \\ A_{21} & A_{22} & A_{23} \\ A_{31} & A_{32} & A_{33} \end{pmatrix} \quad (2)$$

кўринишдаги  $3 \times 3$  блок операторли матрица кўринишида тасвирланади, бунда  $A_{ij} \in L(H_j, H_i)$ ,  $i, j = 1, 2, 3$  матрицавий элементлар чизиқли чегараланган операторлардир. Қуйида биз  $S_H := S_{H_1} \times S_{H_2} \times S_{H_3}$  орқали  $H_i$  даги  $S_{H_i}$  бирлик сферасини белгилаймиз.

$f = (f_1, f_2, f_3)^t \in S_H$  учун ушбу

$$A_f := \left( (A_{ij} f_j, f_i) \right)_{i,j=1}^3$$

$3 \times 3$  матрицани киритамиз. У ҳолда

$$W_{H_1 \oplus H_2 \oplus H_3}(A) := \bigcup_{f \in S_H} \sigma_p(A_f)$$

тўплагга  $A$  операторнинг (2) блок операторли матрица ёйилмасига мос кубик сонли тасвири дейилади [6-8].  $H$  Гильберт фазонинг фиксирланган ёйилмасига нисбатан қуйидаги белгилашни ҳам ишлатиш мумкин:

$$W^3(A) = W_{H_1 \oplus H_2 \oplus H_3}(A).$$

$H_1 := C$  орқали комплекс сонлар майдонини,  $H_n := L_2([- \pi; \pi]^{n-1})$

орқали эса  $[- \pi; \pi]^{n-1}$ ,  $n = 2, 3$  да аниқланган квадрати билан интеграланувчи (умуман олганда комплекс қийматли) функциялар Гильберт фазосини белгилаймиз. У ҳолда  $H = H_1 \oplus H_2 \oplus H_3$  Гильберт фазога стандарт Фок фазосининг қирқилган уч заррачали қисм фазоси (ёки қирқилган Фок фазо) дейилади.



(1) формула билан аниқланган  $A$  блок операторли матрицанинг матрицавий элементлари қуйидагича аниқланган бўлсин:

$$A_{11}f_1 = \varepsilon f_1, \quad A_{12}f_2 = \int_{-\pi}^{\pi} \sin t f_2(t) dt, \quad A_{13} = 0;$$

$$A_{21} = A_{12}^*, \quad (A_{22}f_2)(x) = (\varepsilon + 1 - \cos x)f_2(x), \quad (A_{23}f_3)(x) = \int_{-\pi}^{\pi} \sin t f_3(x, t) dt;$$

$$A_{31} = 0, \quad A_{32} = A_{23}^*, \quad (A_{33}f_3)(x, y) = (\varepsilon + 2 - \cos x - \cos y)f_3(x, y).$$

Бу ерда  $f_i \in H_i$ ,  $i=1,2,3$ ;  $\varepsilon$  ҳақиқий сон ва  $A_{ij}^*$  оператор  $A_{ij}$  га қўшма оператор. Бундай аниқланган  $A$  оператор чизиқли, чегараланган ва ўз-ўзига қўшма эканлигини мос таърифлар ёрдамида осон текшириш мумкин.

$A$  операторнинг спектрини ўрганиш мақсадида  $H_1 \oplus H_2$  фазода таъсир қилувчи чизиқли чегараланган ва ўз-ўзига қўшма бўлган

$$A_1 := \begin{pmatrix} A_{11} & A_{12} \\ A_{12}^* & A_{22} \end{pmatrix}$$

операторни киритамиз. Одатда бундай операторли матрицага умумлашган Фридрихс модели дейилади.

Чекли ўлчамли кўзғалишларда операторнинг муҳим спектри ўзгармаслиги ҳақидаги машҳур Вейл теоремасига кўра  $A_1$  операторнинг муҳим спектри учун  $\sigma_{ess}(A_1) = [\varepsilon; \varepsilon + 2]$  тенглик ўринлидир.  $C \setminus [\varepsilon; \varepsilon + 2]$  соҳада аналитик бўлган

$$\Delta(z) := \varepsilon - z - \int_{-\pi}^{\pi} \frac{(\sin t)^2 dt}{\varepsilon + 1 - \cos t - z}$$

функцияни қараймиз. Унга одатда  $A_1$  операторга мос Фредгольм оператори дейилади. Осонгина кўрсатиш мумкинки,

$$\sigma_{disc}(A_1) = \{z \in C \setminus [\varepsilon; \varepsilon + 2] : \Delta(z) = 0\}.$$

Қуйидаги теоремада  $A$  операторнинг муҳим спектри  $A_1$  операторнинг спектри ёрдамида тавсифланган.

**1-теорема.**  $A$  операторнинг  $\sigma_{ess}(A)$  муҳим спектри учун

$$\sigma_{ess}(A) = \{[0; 2] + \sigma_{disc}(A_1)\} \cup [\varepsilon; \varepsilon + 4]$$

тенглик ўринлидир.

Энди  $A$  оператор муҳим спектрининг янги тармоқларини киритамиз.

**1-таъриф.**  $[0; 2] + \sigma_{disc}(A_1)$  ва  $[\varepsilon; \varepsilon + 4]$  тўпламларга  $A$  оператор муҳим срспектрининг мос равишда икки ва уч заррачали тармоқлари дейилади.

$C \setminus \sigma_{ess}(A)$  соҳада аналитик бўлган

$$\Omega(z) := \varepsilon - z - \int_{-\pi}^{\pi} \frac{(\sin t)^2 dt}{\Delta(z - 1 + \cos t)}$$

функцияни қараймиз.

$A$  операторнинг дискрет спектри қуйидаги теорема ёрдамида ифодаланади.

**2-теорема.**  $z \in C \setminus \sigma_{ess}(A)$  сони  $A$  операторнинг хос қиймати бўлиши учун  $\Omega(z) = 0$  бўлиши зарур ва етарлидир.

2-теоремадан  $A$  операторнинг  $\sigma_{disc}(A)$  дискрет спектри учун

$$\sigma_{disc}(A) = \{z \in C \setminus \sigma_{ess}(A) : \Omega(z) = 0\}$$

тенгликни ҳосил қиламиз.

Навбатдаги теоремада  $W^3(A)$  кубик сонли тасвир ёрдамида  $A$  оператор чегаралари учун баҳолашлар олинади.

**3-теорема.**  $A$  операторнинг қуйи ва юқори чегаралари учун

$$\min \sigma(A) = \inf W^3(A) \geq \varepsilon - \pi\sqrt{2};$$

$$\max \sigma(A) = \sup W^3(A) \leq \varepsilon + 2 + \sqrt{2\pi^2 + 4};$$

баҳолашлар ўринлидир.

### Фойдаланилган адабиётлар рўйхати

1. *Toeplitz O.* Das algebraische Analogon zu einem Satze von Fejer // *Math. Z.*, **2**:1-2 (1918), pp. 187–197.
2. *Hausdorff F.* Der Wertvorrat einer Bilinearform // *Math. Z.*, **3**:1 (1919), pp. 314-316.
3. *Wintner A.* Zur Theorie der beschraenkten Bilinearformen // *Math. Z.*, **30**:1 (1929), pp. 228-281.
4. *Langer H., Tretter C.* Spectral decomposition of some nonselfadjoint block operator matrices // *J. Operator Theory*, **39**:2 (1998): pp. 339-359.
5. *Langer H., Markus A.S., Matsaev V.I., Tretter C.* A new concept for block operator matrices: the quadratic numerical range // *Linear Algebra Appl.*, **330**:1-3 (2001): pp. 89-112.
6. *Tretter C.* Spectral Theory of Block Operator Matrices and Applications // 2008. Imperial College Press.
7. *Tretter C., Wagenhofer M.* The block numerical range of an  $n \times n$  block operator matrix // *SIAM J. Matrix Anal. Appl.*, **24**:4 (2003), pp. 1003-1017.
8. *Rasulov T., Tretter C.* Spectral inclusion for diagonally dominant unbounded operator matrices // *Rocky Mountain J. Math.*, 2018, No. 1, 279-324.

## ФРЕДГОЛЬМ ОПЕРАТОРЛИ МАТРИЦАНИНГ СОНЛИ ТАСВИРИ ВА ХОС ФУНКЦИЯЛАРИ ҲАҚИДА

**Т.Х. Расулов,**

*БухДУ Математика кафедраси доценти,*

**Н.И. Меражов,**

*БухДУ II курс талабаси*

Ушбу мақолада чизиқли операторлар учун сонли тасвир тушунчаси берилиб, элементлари Фредгольм интеграл операторлари бўлган матрицанинг сонли тасвири ҳамда нуқтали спектри аниқ топилган. Бундан ташқари, унинг хос функциялари ҳақидаги баъзи мулоҳазалар баён қилинган.

$H$  комплекс Гильберт фазоси,  $A$  эса  $H$  Гильберт фазосини  $H$  Гильберт фазосига ўтказувчи чизиқли оператор бўлиб,  $D(A) \subset H$  орқали унинг аниқланиш соҳасини белгилаймиз. Қуйидагича аниқланган

$$W(A) := \{(Ax, x) : x \in D(A), \|x\| = 1\}$$

тўплагма  $A$  операторнинг сонли тасвири дейилади. Бу тушунча биринчи бўлиб Тёплиц томонидан сонли матрицалар учун [1] мақолада киритилган. Таърифга кўра, агар  $A$  ўз-ўзига қўшма оператор бўлса, у ҳолда унинг сонли тасвири ҳақиқий тўплагма сифатида ҳақиқий сонлар ўқида ётади. [2] мақолада умумлашган Фридрихс модели учун спектр ва сонли тасвир тўплагма сифатида тенг бўладиган зарурий шартлар топилган. Бўсағавий хос қиймат ва бўсағавий резонанслар мавжуд бўлганида умумлашган Фридрихс моделининг спектри ва сонли тасвири орасидаги боғланишлар таҳлил қилинган. [3] мақолада эса дастлаб чизиқли оператор сонли тасвирининг асосий хоссалари исботланган, сўнгра умумлашган Фридрихс моделининг сонли тасвири учун муносабат топилган. Операторнинг сонли тасвири унинг спектри жойлашган минимал тўплагма топишда муҳим аҳамиятга эга. Бу тушунча узок йиллар давомида кўплаб олимлар томонидан турли хил усуллар билан умумлаштирилган. Масалан, квадратик сонли тасвир, кубик сонли тасвир, блок сонли тасвир тушунчалари шулар жумласидандир.

Энди масаланинг қўйилишига ўтамиз.  $L_2[-\pi; \pi]$  орқали  $[-\pi; \pi]$  кесмада аниқланган квадрати билан интегралланувчи (умуман олганда комплекс қийматли) функцияларнинг Гильберт фазосини белгилаймиз. Қуйидаги вектор-функциялар фазосини қараймиз:

$$L_2^{(2)}[-\pi; \pi] := \{(f_1, f_2) : f_i \in L_2[-\pi; \pi], i = 1, 2\}.$$

$L_2^{(2)}[-\pi; \pi]$  фазонинг ихтиёрий иккита  $f = (f_1, f_2)$  ва  $g = (g_1, g_2)$  элементлари учун скаляр кўпайтма

$$(f, g) = \int_{-\pi}^{\pi} f_1(t) \overline{g_1(t)} dt + \int_{-\pi}^{\pi} f_2(t) \overline{g_2(t)} dt$$

каби топилади.

$L_2^{(2)}[-\pi; \pi]$  Гильберт фазосида

$$T := \begin{pmatrix} T_{11} & T_{12} \\ T_{21} & T_{22} \end{pmatrix},$$

тенглик ёрдамида таъсир қилувчи операторли матрицани қараймиз, бунда  $T_{ij} : L_2[-\pi; \pi] \rightarrow L_2[-\pi; \pi]$ ,  $i, j = 1, 2$  матрицавий элементлар қуйидаги кўринишдаги ажралган ядроли бир ўлчамли интеграл операторлар:

$$(T_{ij}f_j)(x) = t_{ji}(x) \int_{-\pi}^{\pi} t_{ij}(s)f_j(s)ds.$$

Бу ерда  $t_{ij}(\cdot)$  лар  $[-\pi; \pi]$  кесмада аниқланган ҳақиқий қийматли узлуксиз функциялар. Матрицавий элемент (интеграл оператор) ядросига қўйилган бундай шартларда берилган  $T$  операторли матрица чизиқли, чегараланган ва ўз-ўзига қўшма оператор бўлади.

Шуни алоҳида таъкидлаш жоизки,  $T$  операторли матрицанинг элементлари  $T_{11}^* = T_{11}$ ,  $T_{22}^* = T_{22}$  ва  $T_{12}^* = T_{21}$  тенгликларни қаноатлантиришини функционал анализ элементлари ёрдамида текшириш мумкин.

Ишнинг асосий натижаларини баён қиламиз.

**1-теорема.**  $\lambda = 0$  сони  $T$  оператор учун чексиз қаррали хос қиймат бўлиб, унга мос келувчи  $\varphi = (\varphi_1, \varphi_2)$  хос вектор-функция

$$\int_{-\pi}^{\pi} t_{ij}(s)\varphi_j(s)ds = 0, \quad i, j = 1, 2$$

шартни қаноатлантиради.

Баён қилинган 1-теоремани исботлаш учун  $T\varphi = 0$  хос қийматга нисбатан тенглама таҳлил қилинади ва координаталари теоремадаги шартни қаноатлантирувчи вектор-функциялар қисм фазоси чексиз ўлчамли эканлиги кўрсатилади. Бунда  $L_2[-\pi; \pi]$  фазонинг чексиз ўлчамли эканлиги муҳим аҳамият касб этади.

**2-теорема.**  $T$  операторнинг сонли тасвири учун қуйидаги тенглик ўринлидир

$$W(T) = [\min \sigma_p(T), \max \sigma_p(T)].$$

Бунда  $\sigma_p(T)$  орқали  $T$  операторнинг нуқтали спектри белгиланган бўлиб, у  $T$  операторнинг барча хос қийматларидан ташкил топган.

### Фойдаланилган адабиётлар:

1. О. Toeplitz. Das algebraische Analogon zu einem Satze von Fejer. Math. Z., 2:1-2 (1918), 187-197.
2. Т.Х.Расулов, Э.Б.Дилмуродов. Исследование числовой области значений одной операторной матрицы. Вестник Самарского государственного технического университета, Серия физ.-мат. науки, 35:2 (2014), С. 50-63.
3. Т.Х.Расулов, Г.И.Ботиров. Численный диапазон обобщенной модели Фридрихса. Узбекский математический журнал. № 2 (2013), С. 72-81.

## BIR KVADRATIK STOXAСТИK OPERATOPNING QO`ZG`ALMAS NUQTALARI HAQIDA

**B.J.Mamurov,**  
*BuxDU dotsent,*  
**D.Sohibov,**  
*BuxDU I bosqich magistranti*

*Bu ishda bir kvadratik stoxastik qo`zg`almas nuqtalari masalasi o`rganilgan.*

Ixtiyoriy, jumladan kvadratik stoxastik operatorlarning ham qo`zg`almas nuqtalarini o`rganish muhim masalalardan hisoblanadi.

$E=\{1,2, \dots, n\}$  bo`lsin.

1-ta`rif.  $S^{n-1} = \{x=(x_1, \dots, x_n) \in R^n : x_i \geq 0, \sum_{i=1}^n x_i = 1\}$

to`plamga (n-1) o`lchamli simpleks deb aytiladi.

Bunda har bir  $x \in S^{n-1}$  element E to`plamda ehtimollik o`lchovi bo`lib, uni n ta elementdan iborat qandaydir biologik(fizik) tizim kabi talqin qilish mumkin.

2-ta`rif. Kvadratik stoxastik operator deb,  $V: S^{n-1} \rightarrow S^{n-1}$

$$V: x'_k = \sum_{i,j=1}^n p_{ij,k} x_i x_j,$$

ko`rinishdagi operatorga aytiladi, bunda  $p_{ij,k} \geq 0, p_{ij,k} = p_{ji,k}, \sum_{k=1}^n p_{ij,k} = 1$ .

Biz keying tadqiqotlarda  $n=3$  bo`lgan holda qavariq kombinatsiyasi o`rganish uchun tanlangan kvadratik stoxastik operatorlardan biri

$$V: \begin{cases} x'_1 = x_1^2 + 2x_1 x_3 \\ x'_2 = x_2^2 + 2x_1 x_2 \\ x'_3 = x_3^2 + 2x_3 x_2 \end{cases} \quad (1)$$

kvadratik stoxastik operator uchun qo`zg`almas nuqta masalasini qarab chiqamiz.

Qo`zg`almas nuqta ta`rifiga (1) operator uchun qo`zg`almas nuqtalar  $V(x)=x$ , tenglamaning yechimlari bo`ladi, ya`ni.

$$\begin{cases} x_1 = x_1^2 + 2x_1 x_3 \\ x_2 = x_2^2 + 2x_1 x_2 \\ x_3 = x_3^2 + 2x_3 x_2 \end{cases} \quad (2)$$

Agar  $x_1 = 1 - x_2 - x_3$  ni (2) sistemaning 1-tenglamasiga qo`ysak,

$$x_2 = \frac{1}{2} + \sqrt{\frac{1}{4} + (x_3^2 - x_3)} \geq 0 \quad (3)$$

ni olamiz, bundan  $x_3 \in [0,1]$ .

Agar  $x_2 = 1 - x_1 - x_3$  ni (2) sistemaning 2-tenglamasiga qo`ysak,

$$x_1 = -\frac{1}{2} + \sqrt{\frac{1}{4} + (x_3^2 - x_3)} \geq 0 \quad (4)$$

ga kelamiz va  $x_3 \in [0,1]$ .

(3) va (4) ni  $x_1 + x_2 + x_3 = 1$  qo`yib,  $x = x_3$  deb olsak,

$$-\frac{1}{2} + \sqrt{\frac{1}{4} + (x_3^2 - x_3)} + \frac{1}{2} + \sqrt{\frac{1}{4} + (x_3^2 - x_3)} + x = 1$$

tenglikka ega bo`lamiz.

Tasdiq. (1) kvadratik stoxastik operatorning qo`zgalmas nuqtalari (1,0,0); (0,1,0); (0,0,1); (1/3, 1/3, 1/3) nuqtalar bo`ladilar..

### Foydalanilgan adabiyotlar:

1. Р.Н. Ганиходжаев. Математический сборник. 183(1992), №8. 119-140 стр.

## 2x2 ОПЕРАТОРЛИ МАТРИЦАНИНГ СПЕКТРИ ҲАҚИДА

**Т.Х. Расулов,**

*БухДУ Математика кафедраси доценти,*

**Ш.Б. Ньматова,**

*БухДУ III курс талабаси*

*Ушбу мақолада Фок фазосининг қирқилган икки заррачали қисм фазосида таъсир қилувчи, чизиқли, чегараланган ва ўз-ўзига қўшма бўлган  $2 \times 2$  операторли матрица қаралган. 0 сони бу матрица учун чексиз каррали хос қиймат бўлиши изоҳлаб ўтилган. Берилган операторли матрицанинг хос қийматларини ўрганиши масаласи 3-даражали кўпҳаднинг нолларини ўрганиши масаласига келтирилган. Операторли матрица кўпи билан битта манфий хос қийматга ва кўпи билан иккита мусбат оддий хос қийматга эга бўлиши тасдиқ сифатида баён қилинган. Хулоса ўрнида ўрганилаётган операторли матрица соф нуқтали спектрга эга эканлиги асосланган.*

$C, R$  ва  $Z$  лар орқали мос равишда барча комплекс, ҳақиқий ва бутун сонлар тўпламини белгилаймиз. Ҳар бир фиксирланган  $h > 0$  сони учун  $T_h^d$  орқали қарама-қарши ёқлари ўзаро мос қўйилган  $d$  ўлчамли  $(-\pi/h; \pi/h]^d$  кубни белгилаймиз.  $T_h^d$  тўпланининг аниқланишига кўра ҳар қандай  $B \subset R^d$  тўплаг учун шундай  $h = h(B) > 0$  топилиб  $B \subset T_h^d$  муносабат ўринли, яъни  $\lim_{h \rightarrow 0} T_h^d = R^d$ .

Фараз қилайлик  $L_2(T_h^d)$  -  $T_h^d$  да аниқланган квадрати билан интеграланувчи (умуман олганда комплекс қиймат қабул қилувчи) функцияларнинг Гильберт фазоси бўлсин.  $H$  орқали  $H_0 := C$  ва  $H_1 := L_2(T_h^d)$  фазоларнинг тўғри йиғиндисини белгилаймиз, яъни  $H := H_0 \oplus H_1$ . Одатда  $H_0$  ва  $H_1$  фазоларига  $L_2(T_h^d)$  Гильберт фазоси ёрдамида курилган  $F(L_2(T_h^d))$  Фок



фазосининг мос равишда ноль заррачали ва бир заррачали қисм фазолари дейилади. Таърифга кўра  $F(L_2(T_h^d))$  Фок фазоси қуйидагича аниқланган:

$$F(L_2(T_h^d)) := C \oplus L_2(T_h^d) \oplus L_2((T_h^d)^2) \oplus \dots$$

Унинг элементлари  $f = (f_0, f_1, f_2, \dots)$  кўринишда бўлиб,  $f_0 \in C$  ва  $f_n \in L_2((T_h^d)^n)$ ,  $n \in N$ . Бу элемент нормаси учун

$$\|f\| = \sqrt{|f_0|^2 + \sum_{n=1}^{\infty} \int_{(T_h^d)^n} |f_n(x_1, \dots, x_n)|^2 dx_1 \dots dx_n}$$

тенглик ўринлидир.

Мазкур мақолада  $H$  Гильберт фазосида  $2 \times 2$  ўлчамли  $A_h$  операторли матрицани қараймиз

$$A_h := \begin{pmatrix} A_{00} & A_{01} \\ A_{01}^* & A_{11} \end{pmatrix},$$

бунда  $A_{ij} : H_j \rightarrow H_i$ ,  $i \leq j, i, j = 0, 1$  матрицавий элементлар қуйидаги формулалар ёрдамида таъсир қилади:

$$A_{00} f_0 = -\varepsilon f_0, \quad A_{01} f_1 = \alpha \int_{T_h^d} \nu(t) f_1(t) dt$$

$$(A_{11} f_1)(x) = -\beta \varphi(x) \int_{T_h^d} \varphi(t) f_1(t) dt, \quad f = (f_0, f_1) \in H$$

Бу ерда  $\varepsilon$  ҳақиқий мусбат сон,  $\alpha, \beta > 0$  - "таъсирлашиш параметрлари",  $\nu(\cdot)$  функция  $T_h^d$  тўпланда аниқланган ҳақиқий қийматли узлуксиз функция.

$H$  Гильберт фазосида юқоридаги каби аниқланган  $A_h$  операторли матрица, унинг параметрларига қўйилган бундай шартларда чизикли, чегараланган ва ўз-ўзига қўшма оператор бўлади. Бу тасдиқни исботлашда Функционал анализ курсида киритилган тушунчалар, Фок фазоси ва унинг қирқилган қисм фазосидаги скаляр кўпайтма ҳамда норманинг аниқланишидан фойдаланилади.

Шуни алоҳида таъкидлаш жоизки, замонавий математик физикада  $A_{01}$  операторга йўқотиш оператори, унинг кўшмаси бўлган  $A_{01}^*$  операторга эса пайдо қилиш оператори дейилади ва

$$(A_{01}^* f_0)(x) = \alpha \nu(x) f_0, \quad f_0 \in H_0.$$

$A_h$  операторли матрицанинг барча элементлари бир ўлчамлидир, шу сабабли қаралаётган операторнинг ўзи кўпи билан 3 ўлчамли оператор бўлади. Агар  $\nu(\cdot)$  ва  $\varphi(\cdot)$  функциялар чизиқли боғланган бўлса, у ҳолда  $A_h$  операторли матрица 2 ўлчамли, акс ҳолда 3 ўлчамли бўлади.

Мақолада ўрганилаётган операторли матрицалар икки каналли молекуляр резонанс модели [1-3] учун қўзғалиш оператори вазифасини ўтайди.

Қуйида ишнинг асосий натижаларини баён қиламиз.

**1-тасдиқ.** Ҳар бир фиксирланган  $h > 0$  учун  $\lambda = 0$  сони  $A_h$  операторли матрицанинг чексиз карралаи хос қиймати бўлади.

Бу тасдиқни исботлашда  $A_h$  операторли матрица учун хос қийматга нисбатан тенглама қаралади ва унинг ечимлари қисм фазосининг чексиз ўлчамли бўлиши исботланади.

$\|\cdot\|_h$  орқали  $H_1$  даги нормани,  $(\cdot, \cdot)_h$  орқали эса  $H_1$  даги скаляр кўпайтмани белгилаймиз. Ушбу

$$\Omega_h(z) = \left( -z^2 - \varepsilon z + \alpha^2 \| \nu^2 \|_h \right) \left( z + \beta \| \varphi^2 \|_h \right) + \beta \alpha^2 (\nu, \varphi)_h^2$$

тенглик орқали аниқланган функцияни қараймиз.

**2-тасдиқ.** Ҳар бир  $h > 0$  учун  $z_h \neq 0$  сони  $A_h$  операторли матрицанинг хос қиймати бўлиши учун  $\Omega_h(z_h) = 0$  бўлиши зарур ва етарлидир.

Баён қилинган тасдиқни исботлашда  $A_h$  операторли матрица учун хос қийматга нисбатан тенглама таҳлил қилинади.

Шундай қилиб,  $A_h$  операторли матрица хос қийматларини ўрганиш масаласи 3-даражали  $\Omega_h(z)$  кўпхаднинг нолларини ўрганиш масаласига келтирилди. Бу хосса одатдаги Фредгольм детерминантига хос бўлган аналитик хосса бўлганлиги сабабли,  $\Omega_h(z)$  функцияга одатда  $A_h$  операторли матрицага мос Фредгольм детерминанти дейилади.

2-тасдиқга кўра  $A_h$  операторли матрицанинг дискрет спектри учун

$$\sigma_{disc}(A_h) = \{z \neq 0 : \Omega_h(z) = 0\}$$

тенглик ўринли бўлади.

Навбатдаги натижа  $A_h$  операторли матрица хос қийматларининг сони ва жойлашув ўрни ҳақида.

**3-тасдиқ.** Ҳар қандай фиксирланган  $h > 0$  сони учун  $A_h$  операторли матрица кўпи билан битта мусбат ва кўпи билан иккита манфий оддий хос қийматларга эга бўлади.

Шундай қилиб,  $A_h$  операторли матрицанинг спектри соф нуқтали бўлиб, 0 сони чексиз карралаи хос қиймат, кўпи билан битта манфий оддий хос қиймати ҳамда кўпи билан иккита мусбат оддий хос қиймати мавжуд экан.

**Фойдаланилган адабиётлар:**

1. С.Н.Лақаев. Некоторые спектральные свойства модели Фридрихса. Труды семинара им. И.Г.Петровского, –Ленинград, 1986, –№11, –С. 210–223.
2. С.Н.Лақаев, Ш.М.Латипов. О существовании и аналитичности собственных значений двухканальной молекулярно-резонансной модели. Теор. и матем. физика, –Москва, 2011, –Т.169, –№3, –С. 341-351.
3. Т.Х.Расулов. Исследование существенного спектра одного матричного оператор. Теоретическая и математическая физика, - Москва, 2010, -Т. 164, -№ 1, -С. 62-77.

**BIR JINSLI KUBUK STOXAСТИK JARAYON HAQIDA**

**B.J.Mamurov**

*BuxDU dotsent*

**S.B.Boyoqulova**

*BuxDU II bosqich magistranti*

*Bu ishda kubik stoxastik jarayonlarning bir jinsligi ta'rif berilib, bunday jarayonning holatlarining xossalari o'rganilgan.*

Chiziqli bo'lmagan stoxastik jarayonlar, jumladan kvadratik va kubuk jarayonlar ko'pgina fizikaviy, kimyoviy, biologik jarayonlarning modeli bo'lib xizmat qiladi.  $E=\{1,2,\dots,n\}$  va  $x^{(0)} = (x_1^{(0)}, x_2^{(0)}, \dots, x_n^{(0)})$ -E dagi boshlang'ich taqsimot bo'lsin.  $P_{ijk,l}^{[s,t]}$  bilan s momentdan t momentgacha E to'plamningi, j, k elementlarining o'zaro ta'siri natijasida E to'plamning l elementining amalga oshish ehtimolligini belgilaymiz. Bunda agar vaqtning s momentida

$x^{(s)} = (x_1^{(s)}, x_2^{(s)}, \dots, x_n^{(s)})$  ma'lum bo'lsa, barchat  $\geq s+1$  lar uchun  $x^{(t)} = (x_1^{(t)}, x_2^{(t)}, \dots, x_n^{(t)})$  quyidagicha aniqlanadi:  $x_l^{(t)} = \sum_{i,j,k} P_{ijk,l}^{[s,t]} x_i^{(s)} x_j^{(s)} x_k^{(s)}$ .

1-ta'rif [1]. Agar quyidagi shartlar bajarilsa:

1)  $P_{ijk,l}^{[t,t+1]} = P_{ijk,l}^{[0,1]}$ ,

2)  $P_{ijk,l}^{[n,t]}$  ning qiymatii, j, klarning E dagi ixtiyoriy almashinuvidan o'zgarmaydi;  $t-s \geq 1$  va  $\tau - s \geq 1$  bo'ladigan ixtiyoriy  $s < \tau < t$  lar uchun

$$P_{ijk,l}^{[s,t]} = \sum_{m,\gamma,\delta} P_{ijk,m}^{[s,\tau]} P_{m\gamma\delta,l}^{[\tau,t]} x_\gamma^{(r)} x_\delta^{(r)} \quad (1)$$

tenglik o'rinli bo'ladi (Kolmogorov-Chepmentenglamasi), bu holda  $P_{ijk,l}^{[s,t]}$  o'tish funksiyasi bilan aniqlangan jarayon kubik deyiladi.

2-ta`rif. Agar  $t - s \geq 1$  shartni qanoatlantiruvchi barcha  $s, t$  uchun  $P_{ijk,l}^{[s,t]}$  faqat  $t-s$  ga bo`g`liq bo`lsa, bunday kubik stoxastik jarayon bir jinsli deyiladi. Bungay kubik stoxastik jarayon uchun quyidagi lemma o`rinli.

Lemma.  $P_{ijk,l}^{[s,t]}$ -bir jinsli kubik stoxastik jarayon bo`lsin. Undabarcha

$l=1,2,\dots,n$  ixtiyoriy  $t \geq 2$  uchun  $x_k^{(t)} = x_k^{(2)}$  tenglik o`rinli.

Isboti.  $P_{ijk,l}^{[s,t]} = \sum_{m,\gamma,\delta} P_{ijk,m}^{[s,\tau]} P_{m\gamma\delta,l}^{[\tau,t]} x_\gamma^{(r)} x_\delta^{(r)}$  tenglik va jarayonning bir jinsligidan  $m \geq 2$  va  $t \geq m$  bo`lganda:

$$\begin{aligned} x_l^{(m)} &= \sum_{i,j,k} P_{ijk,l}^{[0,m]} x_i^{(0)} x_j^{(0)} x_k^{(0)} = \\ &= \sum_{i,j,k} P_{ijk,l}^{[t-m,t]} x_i^{(0)} x_j^{(0)} x_k^{(0)} = \\ &= \sum_{i,j,k} \left( \sum_{p,q,\theta} P_{ijk,p}^{[t-m,t-1]} P_{pq\theta,l}^{[t-1,t]} x_q^{(t-1)} x_\theta^{(t-1)} x_k^{(0)} x_i^{(0)} x_j^{(0)} \right). \\ x_m^{(\tau)} &= \sum_{i,j,k} P_{ijk,m}^{[0,\tau]} x_i^{(\tau)} x_j^{(\tau)} x_k^{(\tau)} \text{ bo`lgani uchun} \\ x_l^{(m)} &= \sum_{p,q,\theta} P_{pq\theta,l}^{[0,1]} x_p^{(m-1)} x_q^{(t-1)} x_\theta^{(t-1)}. \end{aligned} \quad (2)$$

(2) da  $t=m$  deb olsak,

$$x_l^{(m)} = \sum_{p,q,\theta} P_{pq\theta,l}^{[0,1]} x_p^{(m-1)} x_q^{(m-1)} x_\theta^{(m-1)}. \quad (3)$$

Xuddi shunday yo`l bilan:

$$\sum_{i,j,k} P_{ijk,l}^{[0,m]} x_i^{(0)} x_j^{(0)} x_k^{(0)} = \sum_{p,q,\theta} P_{pq\theta,l}^{[0,2]} x_q^{(t-2)} x_\theta^{(t-2)} x_p^{(m-2)}.$$

tenglikni olamiz.

Oxirgi tenglikda  $t=m$  deb olsak,

$$\begin{aligned} \sum_{p,q,\theta} P_{pq\theta,l}^{[0,2]} x_q^{(m-2)} x_\theta^{(m-2)} x_p^{(m-2)} &= \sum_{p,q,\theta} P_{pq\theta,l}^{[s-2,s]} x_q^{(m-2)} x_\theta^{(m-2)} x_p^{(m-2)} = \\ \sum_{p,q,\theta} \sum_{r,\gamma,\tau} P_{pq\theta,r}^{[s-2,s-1]} P_{r\gamma\tau,l}^{[s-1,s]} x_\gamma^{(s-1)} x_\tau^{(s-1)} x_q^{(m-2)} x_\theta^{(m-2)} x_p^{(m-2)} &= \\ \sum_{p,q,\theta} \sum_{r,\gamma,\tau} P_{pq\theta,r}^{[0,1]} P_{r\gamma\tau,l}^{[0,1]} x_\gamma^{(s-1)} x_\tau^{(s-1)} x_q^{(m-2)} x_\theta^{(m-2)} x_p^{(m-2)}. \end{aligned}$$

Bu holda (3) ni e`tiborga olsak,

$$\begin{aligned} \sum_{p,q,\theta} P_{pq\theta,l}^{[0,2]} x_q^{(m-2)} x_\theta^{(m-2)} x_p^{(m-2)} &= \sum_{r,\gamma,\tau} P_{r\gamma\tau,l}^{[0,1]} x_\gamma^{(s-1)} x_\tau^{(m-1)} x_r^{(m-1)}, \quad s \geq 2, \\ x_l^{(m)} &= \sum_{r,\gamma,\tau} P_{r\gamma\tau,l}^{[0,1]} x_\gamma^{(s-1)} x_\tau^{(m-1)} x_r^{(m-1)}, \quad s \geq 2. \end{aligned} \quad (4)$$

Kubik stoxastik jarayon ta`rifi va (2) da  $m=2, t=n$  bo`lganda:

$$x_l^{(2)} = \sum_{i,j,k} P_{ijk,l}^{[0,1]} x_i^{(1)} x_j^{(n-1)} x_k^{(n-1)}. \quad (5)$$

(4) das=2 de bolib, (5) ni inobatga olsak, lemmaning isboti kelamiz

$$x_l^{(m)} = \sum_{p,q,\theta} P_{pq\theta,l}^{[0,1]} x_p^{(m-1)} x_q^{(m-1)} x_\theta^{(m-1)}. \quad (3)$$

### Foydalanilganadabiyotlar

1. Mamurov B.J., Rozikov U.A. On cubic stochastic operators and processes. Journal of Physics: Conference Series 697(2016) 012017.p.1-14.
2. Мухамедов Ф. М.,Норматов И.Х.,Розиков У.А. Эволюционные уравнения для одного класса конечномерных квадратичных стохастических процессов. Узб. матем. журнал. 1999. №4. С. 41-46.

## ПРОТОТРОПНОЕ РАВНОВЕСИЕ В РЯДУ АЗОТИСТЫХ ПРОИЗВОДНЫХ 1,3-ДИКАРБОНИЛЬНЫХ СОЕДИНЕНИЙ

Ш.А. Шеров, С.А.Кароматов,  
магистрант БухГУ,  
М.Я.Эргашов,  
профессор БухГУ

Для продуктов взаимодействия  $\beta$ -дикарбонильных соединений с азотсодержащими реагентами, не имеющими в своем составе дополнительной нуклеофильной функции, вероятны три таутомерные формы – кетоиминная А, сопряженные кетоенаминная Б и иминоенольная В (Схема 1).



Схема 1.

Кетоенаминный Б и иминоенольный В таутомеры обладают сходными системами сопряжения, однако в случае таутомера В ее образование означает появление положительного заряда на атоме кислорода и отрицательного на атоме азота, что мало совместимо с их относительной электротрицательностью.

Для азотистых производных дикарбонильных соединений равновесие, если оно наблюдается, включает только формы А и Б. Они имеют внутренне присущую тенденцию находится в сопряженной кетоенаминной форме Б; именно в ней существует подавляющее большинство известных продуктов конденсации дикарбонильных соединений с первичными аминами [1]. Появление равновесия достигается стабилизацией формы А, например, использованием заместителя при атоме азота, способного вступать в сопряжение со связью С=N. Так, в виде таутомерных смесей часто существуют N,N-дизамещенные гидразоны дикарбонильных соединений, где реализуется р,π-сопряжение в гидразонном фрагменте [2]. Стабильность кетоенаминного таутомера Б определяется наличием системы р,π,π-сопряжения, включающего неподеленную пару электронов атома азота, связи С=C и С=O. Для максимального осуществления электронных взаимодействий необходимо строго определенное пространственное расположение участвующих в сопряжение элементов. Поэтому увеличением объема заместителей можно добиться такого сближения энергетических уровней формы А и Б, что первая

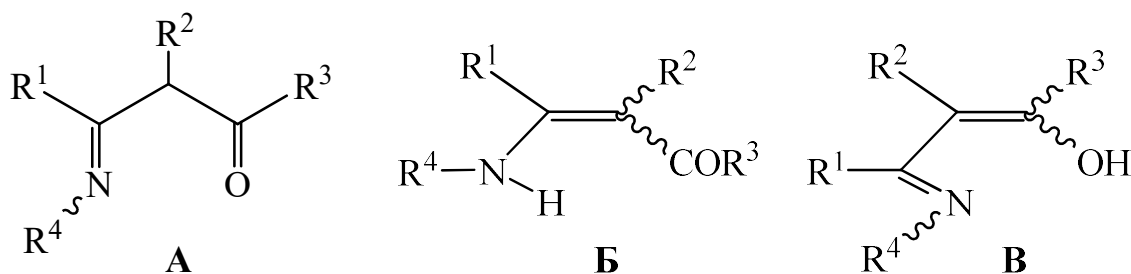

окажется конкурентоспособной. Используя стабилизацию формы А с помощью электронных взаимодействий или дестабилизацию формы Б увеличением стерических взаимодействий между заместителями, можно достичь истинного таутомерного равновесия для азотистых производных дикарбонильных соединений любого класса (будь это альдо- или кетоэфиры, кетоальдегиды или дикетоны) и на этой основе выявить закономерности кетоимин-кетонаминного равновесия А и Б (имин-енаминного). Было показано, что введение донорных заместителей в ароматические кольца в различном положении дикарбонильного фрагмента благоприятствует иминному таутомеру А, в N-ароматическое ядро – таутомеру Б [1-3].

Введение π-акцепторных заместителей, например сложноэфирной или ацильной группы, в α-положение при атоме углерода карбонильной группы вызывает смещение равновесия в сторону сопряженной формы В [4]. Влияние подобного заместителя у связи C=N зависит от природы заместителя при атоме азота (R<sup>4</sup>). Если в качестве последнего выступает алкильная или арильная группа, то введение электроноакцепторного заместителя R<sup>1</sup> благоприятствует таутомеру Б [7,8]. Когда заместитель при атоме азота-N,N-дизамещенная группа (речь идет о гидразонах дикарбонильных соединений), замена алкильной или арильной группы R<sup>1</sup> на π-акцепторную сдвигает равновесие в сторону таутомера А.

π-Электронодонорные заместители при связях C=N и C=O дикарбонильной части, способные выступать в сопряжение с кратными связями, вызывают смещение равновесия в сторону таутомера А (Схема 2).



Схема 2.

Так, приведенные выше S,N-кетен-ацетали, которые можно рассматривать как азотистые производные дикарбонильных соединений вида RSCOCH(COOC<sub>2</sub>H<sub>5</sub>)<sub>2</sub>, существует как смеси иминной и енаминной форм [3-4]. Соответствующие производные ацетоуксусного и тем более ацетилмалоно-вого эфиров имеют енаминное строение [1].

Появление π-донорного заместителя при атоме азота, как это многократно показано на примере N,N-дизамещенных гидразонов дикарбонильных соединений, благоприятствует иминному таутомеру. Стабилизация иминной формы дизамещенных гидразонов связана с электронным взаимодействием внутри гидразонного фрагмента. Это взаимодействие требует определенного конформационного построения относительно связи N-N. Переход от N,N-диметилгидразонов дикарбонильных соединений к гидразонам с более

объемистыми заместителями при втором атоме азота, например, к диизопропилгидразонам, всегда приводит к уменьшению доли таутомера А [5].

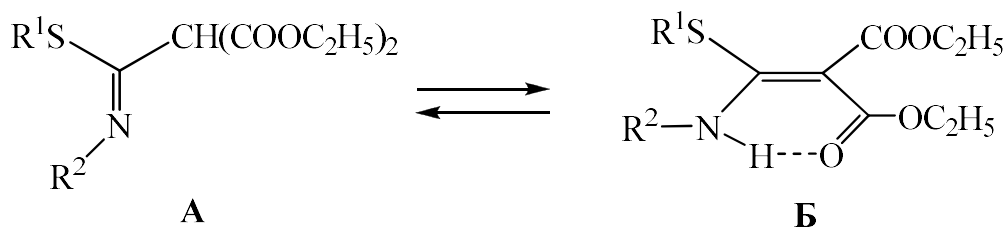
N-Ацилгидразоны дикарбонильных соединений показывают ещё более выраженную тенденцию к существованию в иминной форме. В данном случае эта форма стабилизируется системой  $\pi, \rho, \pi$ -сопряжение с участием  $C=N$ , неподеленной пары электронов второго атома азота и связи  $C=O$  ацильной группы [4]. Как показывает пример N-ароилгидразонов метилового эфира ацетоуксусной кислоты, введение акцепторного заместителя в ароматическое ядро увеличивающее интенсивность указанного сопряжения, в небольшой степени, но вся же способствует иминному таутомеру А [5] (Схема 3).



Схема 3.

Доля енаминной формы Б возрастает только при увеличении объема у атома углерода карбонильной функции при отсутствии  $\alpha$ -заместителя. Во всех остальных случаях увеличение объема заместителя приводит к падению доли таутомера Б. Вполне ожидаема высокая чувствительность сопряженной формы Б, так как изменение его объема затрагивает взаимодействие относительно связи  $C=C$ . Увеличением объема концевых заместителей дикарбонильной компоненты и заместителя при атоме азота, включенных во взаимодействие относительно формально простых связей  $N-C_{sp^2}$  и  $C_{sp^2}-C_{sp^2}$ , можно вызывать практически полное исчезновение таутомера Б [6].

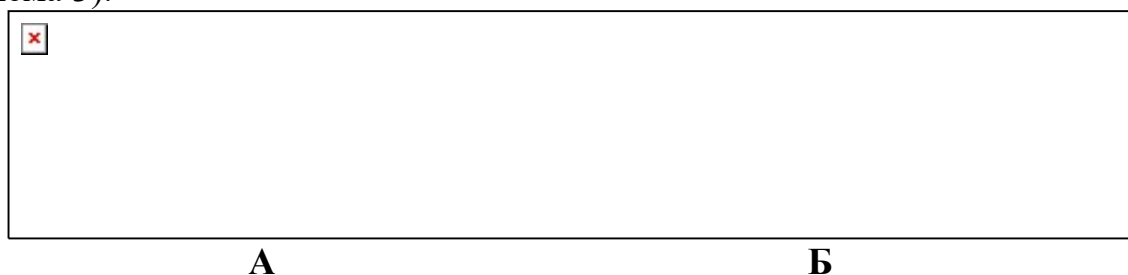

Схема 4.

На положение таутомерного равновесия оказывают влияние и некоторые специфические взаимодействия между имеющимися заместителями. Так, продукты конденсации кетоэфиров с аминспиртами показывают большую склонность к существованию в иминной форме А, чем продукты конденсации с изостерическими первичными аминами [5]. Здесь одним из факторов, благоприятствующих таутомеру А, является образование внутримолекулярной водородной связи (ВМВС) между группой ОН аминного фрагмента и связью  $C=N$  (Схема 4).

Итак, конкурентная способность иминной формы А возрастает при введении  $\pi$ -донорных заместителей при атомах углерода связей  $C=N$  и  $C=O$ , при увеличении объема заместителя в  $\alpha$ - и  $\beta$ -положениях дикарбонильной компоненты и особенно при связи  $C=O$ . Азотистые реагенты по степени вероятности появления иминной формы А в их продуктах взаимодействия с дикарбонильными соединениями могут быть расположены в следующий ряд:

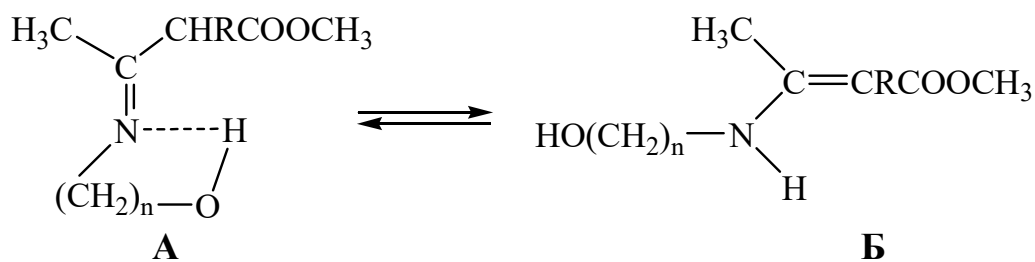
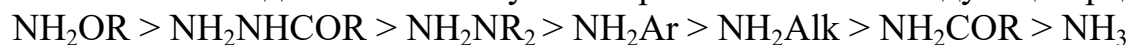

Продукты взаимодействия с аммиаком существуют исключительно в енаминной форме Б, производные с О-алкил(арил)гидроксиламинами имеют иминное строение А независимо от структуры дикарбонильного соединения и природы растворителя [4-6]. Для продуктов реакции дикарбонильных соединений с другими из перечисленных реагентов таутомерное равновесие вполне может быть реализовано.

В продолжении обсуждений перед нами была поставлена задача, выяснить насколько закономерности, выявленные при изучении реакций перфторалкилсодержащих 1,3-дикетонных с ацилгидразинами [4-5] могут быть перенесены на взаимодействие этих нуклеофилов с 1,3-дикетонами, а именно, эфирами ацилпировиноградных кислот, также имеющих в своем составе сильный электроноакцепторный заместитель – алкоксикарбонильную группу, но отличающийся от перфторалкильного прежде всего меньшим эффективным объемом и несколько меньшими электронными свойствами ( $\Delta G^\circ(CF_3)=2,1$  ккал/моль,  $\Delta G^\circ(COOC_2H_5)=1,20$  ккал/моль где  $\Delta G^\circ$  – свободная конформационная энергия заместителей циклогексана:  $\sigma_1(CF_3)=0,402$ ;  $\sigma_1(COOC_2H_5)=0,30$ ).

#### Литература:

1. Фрейманис Я.Ф. Химия енаминокетонных, енаминоиминовых, енаимнотионов.- Рига.- Зинатне.- 1974.- 274 с.
2. Якимович С.И., Николаев В.Н. Таутомерные превращения в ряду азотистых производных  $\beta$ -дикарбонильных соединений // Вопросы физической органической химии.- Л.: Изд. ЛГУ, 1984.- Вып. 2.- С. 137-154.
4. Парпиев Н.А., Юсупов В.Г., Якимович С.И., Шарипов Х.Т. Ацилгидразоны и их комплексы с переходными металлами.- Ташкент.- Фан.- 1988.- 161 с.
5. Турсунов М.А., Умаров Б.Б., Эргашов М.Я., Аvezов К.Г. Синтез и кристаллическая структура комплекса никеля(II) с ароилгидразоном этилового эфира 5,5-диметил-2,4-диоксогексановой кислоты // ЖСХ.- 2020.-Т.61.-№1.-С. 78-90.
6. Умаров Б.Б., Турсунов М.А., Минин В.В. Комплексы с производными кетоальдегидов и кетоэфиров. Ташкент.: Нишон-ношир. 2016. 350 с.
7. Tursunov M. A., Avezov K. G., Umarov B. B. and Parpiev N. A.  $^1H$  NMR Spectra and Crystal Structure of the Nickel(II) Complex with Ethyl 5,5-Dimethyl-2,4-Dioxohexanoate Aroylhydrazones. Russian J. of Coord. Chem. 2017. V. 43. N 4. P. 93-96.

## СТРОЕНИЕ И ТАУТОМЕРИЯ В РЯДУ АЦИЛГИДРАЗОНОВ БЕНЗОИЛУКСУСНОГО АЛЬДЕГИДА

**Г.К.Холикова,**  
*магистрант БухГУ,*  
**М.М. Амонов,**  
*студент БухГУ,*  
**Б.Б. Умаров,**  
*профессор БухГУ*

Продукты конденсации кетоальдегидов с гидразидами ароматических кислот, согласно ранее проведенным исследованиям [1, 2], показывают кольчато-цепное равновесие, в котором наряду с гидразонной или энгидразинной формами принимает участие циклическая 5-гидроксипиразолиновая форма. В настоящем разделе нами изучено строение продуктов взаимодействия бензоилуксусного альдегида с гидразидами алифатических кислот, где последовательно варьировался объем заместителей ацильного радикала от атома водорода до *трет*-бутильного радикала. Реакция с ацилгидразидами протекает региоспецифично, с образованием по одному продукту конденсации только по альдегидной группе. Намного сложнее обстоит дело в нашем случае – при изучении реакции конденсации бензоилуксусного альдегида с ацилгидразидами алифатических кислот ( $H_2L^1-H_2L^5$ ); в отличие от аналогичных ацилгидразонов  $\beta$ -дикарбонильных соединений [2-4]:

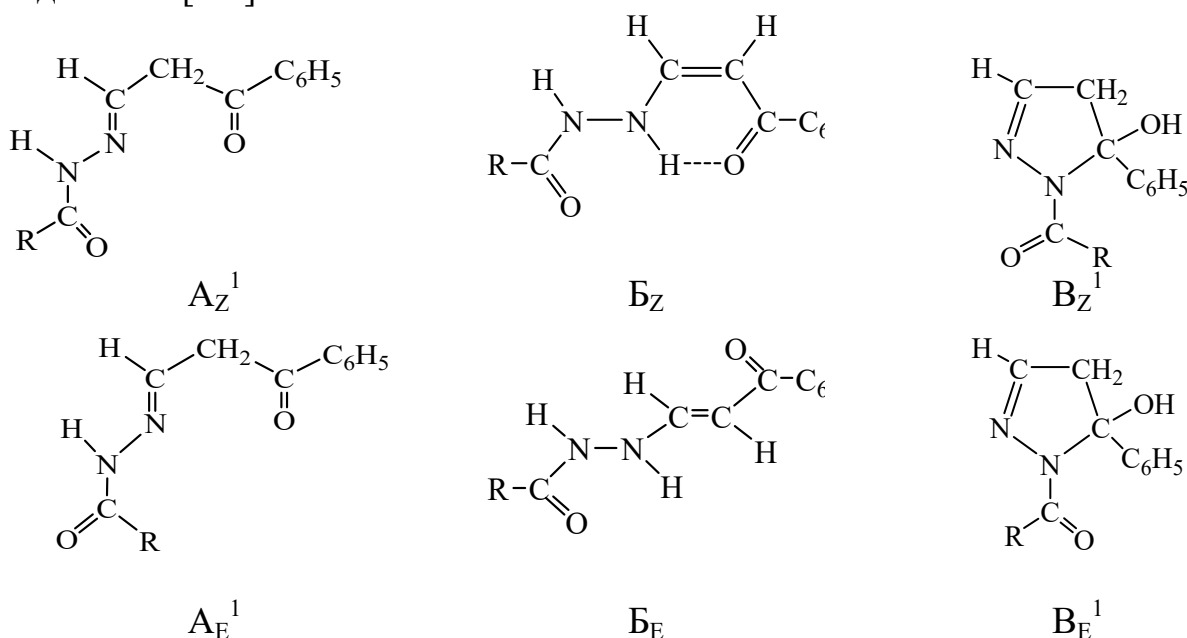

$R=H(H_2L^1), CH_3(H_2L^2), C_2H_5(H_2L^3), \textit{изо-C}_3H_7(H_2L^4), \textit{трет-C}_4H_9(H_2L^5).$

Уже в твердом состоянии они имеют различное строение в зависимости от заместителя ацильной части молекулы. Так, продукт конденсации с гидразином муравьиной кислоты ( $H_2L^1$ ) в твердом состоянии

обладает циклической структурой (В), а продукты конденсации с гидразидами уксусной, пропионовой и *изо*-масляной кислот  $[R=CH_3, C_2H_5, CH(CH_3)_2, H_2L^2-H_2L^4]$  – E-гидразонное строение ( $A_E$ ). Продукт конденсации бензоилуксусного альдегида с гидразидом триметилуксусной кислоты  $[R=C(CH_3)_3, H_2L^5]$  имеет E-енгидразинную структуру ( $B_E$ ).

Тройное равновесие показывают ацилгидразоны бензоилуксусного альдегида. Лиганды  $H_2L^1-H_2L^5$  плохо растворимы в  $CDCl_3$ , поэтому в качестве растворителя был использован ДМСО- $d_6$ . В этом растворителе наблюдается сложное кольчато-цепное превращение с участием всех вышеперечисленных таутомерных форм (табл. 1).

Сигналы  $\alpha$ -метиленовых протонов гидразонной формы (А) удвоен, причем относительная интенсивность более высокопольного сигнала падает, а интенсивность низкопольного сигнала возрастает при последовательном увеличении объема заместителя в ацильной части. Подобное удвоение сигнала  $\alpha$ -метиленовых протонов может указывать на наличие конфигурационного равновесия относительно связи  $C=N$ , или наличия конформационного равновесия относительно амидной  $C-N$ -связи при полном смещении конфигурационного равновесия в сторону одного из диастереомеров. Ацилгидразоны альдегидов имеют E-конформацию, показывая в некоторых случаях конформационное равновесие относительно формально простой амидной связи [2-6]. В соответствии с этим представляется более вероятным, что гидразонная форма соединений (II) также имеют E-конформацию, а удвоение сигналов  $\alpha$ -метиленовых протонов в спектрах ПМР связано с равновесием между  $Z^1$  и  $E^1$ -конформерами ( $A_{Z1}$  и  $A_{E1}$ ). С этим согласуются очень близкие значения химических сдвигов сигналов  $\alpha$ -метиленовых протонов двух стереоизомеров гидразонной формы.

При увеличении объема заместителя в ацильной части стерические взаимодействия в  $E^1$ -изомере ( $A_{E1}$ ) будут возрастать в значительно большей степени, чем в  $Z^1$ -изомере. Учитывая это, высокопольный сигнал  $\alpha$ -метиленовых протонов, относительная интенсивность заместителя, следует отнести  $E^1$ -изомеру ( $A_{E1}$ ), а низкопольный сигнал, интенсивность которого возрастает,  $Z^1$ -изомеру ( $A_{Z1}$ ).

Енгидразинная форма (Б) новых органических соединений характеризуются в спектрах ПМР двумя дублетными сигналами винильного протона (табл. 2). Более высокопольный сигнал имеет КССВ около 7,5-8,0 Гц, что обуславливает наличие Z-енгидразинной формы ( $B_Z$ ), низкопольный сигнал имеет КССВ порядка 12-13 Гц, что, на наш взгляд, принадлежит E-гидразонной форме ( $B_E$ ). Конформационное равновесие внутри енгидразинной формы смещена в сторону E-стереоизомера ( $B_E$ ) и практически не зависит от структуры заместителя в ацильной части молекулы лиганда II. По аналогии с соединениями бензоилацетона [2,4-9] для 5-гидроксипиразолиновой формы формилгидразона бензоилуксусного альдегида ( $H_2L^{11}$ ) можно было ожидать конформационного равновесия относительно амидной  $C-N$ -связи, однако четких указаний на существование



такого равновесия спектроскопия ПМР не дает. В спектре ПМР этого соединения, снятого сразу после приготовления раствора наблюдается два сигнала формильного протона при  $\delta$  7,89 и 8,95 м.д., а также сигналы при  $\delta$  5,32 и 6,54 м.д. Удвоение сигналов может быть связано с тем, что в растворе устанавливается медленное в шкале времени ЯМР конформационное

Таблица 1.  
 Результаты ПМР спектроскопии растворов ацилидразонов бензоилуксусного альдегида  
 $\text{H}_2\text{L}^1\text{-H}_2\text{L}^5$  в  $\text{DMSO-d}_6$  ( $\delta$ , м.д.)

Соединение	Гидразонная форма (А)				Енгишразинная форма (Б)				5-гидроксишразиновая форма (В)				
	$\text{CH}_2^6$	NH	$\text{CH}_2^6$	NH	$\text{B}_Z^a)$		$\text{B}_E^a)$		$\text{CH}_2^r$	ОН	НС=N		
$\text{H}_2\text{L}^1$	4,08	11,18	4,06	11,56	C=CH <sup>b</sup>	NH <sup>1</sup>	NH <sup>2</sup>	C=CH <sup>r</sup>	NH <sup>1</sup>	NH <sup>2</sup>	–	7,06	
$\text{H}_2\text{L}^1$	4,07	11,00	4,04	11,14	5,84	11,42	10,54	6,07	9,38	10,15	2,98;3,20	6,65	7,12
$\text{H}_2\text{L}^3$	4,09	10,80	4,03	11,08	5,85	11,48	10,51	6,04	9,35	10,09	2,96;3,19	6,65	7,15
$\text{H}_2\text{L}^4$	4,10	10,82	4,02	11,07	5,84	11,37	10,58	6,02	9,34	10,08	2,95;3,18	6,62	7,14
$\text{H}_2\text{L}^5$	4,10	10,78	–	–	5,86	11,55	10,59	5,99	9,27	9,27	–	–	–

Применение: <sup>a)</sup> - NH<sup>1</sup> – сигнал протона при первом атоме азота, NH<sup>2</sup> – сигнал протона при втором атоме азота, связанном с ацильной группой. <sup>b)</sup> – дублет, J = 5,8-6,2 Гц. <sup>в)</sup> – дублет, J = 7,6-8,0 Гц. <sup>г)</sup> – дублет, J = 12,0-13,2 Гц. <sup>д)</sup> – АВ-система АВХ-фрагмента, J<sub>AB</sub> = 19-20 Гц, J<sub>AX</sub> и J<sub>BX</sub> = 2,0-2,5 Гц. Х-часть АВХ-системы, J<sub>AX</sub> и J<sub>BX</sub> = 2,0-2,5 Гц.



равновесие, обязанное различному расположению формильного протона и атома кислорода связи C=O относительно амидной части C–N ( $E^1, Z^1$ -изомерия). Анализ спектров ЯМР  $^{13}\text{C}$  позволяет утверждать мнение о положении конформационного равновесия. 5-гидроксипиразолиновую форму (В) можно рассматривать как частный случай ацилгидразонной структуры. Как и следовало ожидать, сигнал формильного углерода находится в области более сильных полей, по сравнению с положением соответствующих сигналов  $Z^1$ -изомера. Отсюда следует и то, что в спектре ЯМР  $^{13}\text{C}$  для  $E^1$ -изомера сигнал формильного углерода лежит в области слабого поля (158,00 м.д.), а сигнал атома углерода связи C=N резонирует в области более сильного поля (153,45 м.д.), на основании чего можно сделать вывод, что в растворе преобладающим является доля  $Z^1$ -изомера ( $B_{Z1}$ ). Увеличение доли  $Z^1$ -изомера в растворе ДМСО- $d_6$  согласуется с результатами изучения конформационного равновесия формилгидразонов, согласно которым возрастание полярности растворителя благоприятствует  $Z^1$ -изомеру [2, 4, 8].

На выбранных примерах, органических соединений  $\text{H}_2\text{L}^1\text{--H}_2\text{L}^5$ , наблюдается целый спектр с набором различных по характеру равновесий: кольчато-цепное таутомерное равновесие между циклическим 5-гидроксипиразолиновым (В) и открытым таутомерами, в качестве которых выступает совокупность гидразонной (А) и энгидразинной (Б) форм, таутомерное равновесие между двумя линейными формами (А и Б), конфигурационное равновесие между геометрическими изомерами энгидразинной формы и конформационное равновесие между  $Z^1$ - и  $E^1$ -стереоизомерами гидразонной формы.

В таблице 2 приведены результаты определения таутомерного и стереоизомерного состава растворов соединений  $\text{H}_2\text{L}^1\text{--H}_2\text{L}^5$  в ДМСО- $d_6$ . Последовательное увеличение объема заместителя ацильной части приводит к увеличению доли энгидразинной формы (Б) за счет падения содержания гидразонной (А) и 5-гидроксипиразолиновой (В) форм. Наиболее чувствительной к стерическим требованиям указанного заместителя является циклическая форма (В), при введении *трет*-бутильного радикала эта форма вообще исчезает из таутомерного равновесия.

Таблица 2.

Таутомерный состав ацилгидразонов бензоилуксусного альдегида  $\text{H}_2\text{L}^1\text{--H}_2\text{L}^5$  в растворе ДМСО- $d_6$  при комнатной температуре

Соединение	Гидразонная форма (А)		Энгидразинная форма (Б)		Циклическая форма (В)
	$A_{Z1}, \%$	$A_{E1}, \%$	$B_{Z1}, \%$	$B_{E1}, \%$	
$\text{H}_2\text{L}^1$	3	22	14	26	35
$\text{H}_2\text{L}^2$	6	11	20	55	8
$\text{H}_2\text{L}^3$	7	9	25	50	9
$\text{H}_2\text{L}^4$	6	8	23	51	12
$\text{H}_2\text{L}^5$	5	–	30	65	–

Таким образом, рассмотренный материал показывает, что варьируя структуру  $\beta$ -кетоальдегидной компоненты, природу применяемого растворителя в ряду ацилгидразонов  $\beta$ -кетоальдегидов можно реализовать различные таутомерные равновесия. Некоторые из них могут быть сложными, включающие до пяти, а иногда до шести определяемых методом ЯМР, медленных в шкале времени этого метода взаимно переходящихся друг в друга таутомерных, конфигурационных и конформационных форм. Вне зависимости от вида равновесия увеличение объема N-ацильного заместителя  $[H<CH_3<C_2H_5<изо-C_3H_7]$  уменьшает долю циклического изомера, он наиболее чувствителен к стерическим требованиям этого заместителя. А в случае *трет*-бутильного [*трет*-C(CH<sub>3</sub>)<sub>3</sub>] заместителя N-ацильного фрагмента 5-гидроксипиразолиновая форма (B) исчезает в растворе и в кристаллическом состоянии.

#### Литературы:

1. Современные проблемы синтеза и исследования органических соединений. Под ред. Р.Р. Костикова, Л.: изд-во Ленинградского государственного университета.- 1990.- 156 с.
2. Умаров Б.Б., Турсунов М.А., Минин В.В. Комплексы с производными кетоальдегидов и кетоэфиров.- Ташкент.- Нишон-ношир.- 2016.- 350с.
3. Якимович С.И., Зерова И.В. Таутомерия в ряду ацилгидразонов формилпинаколина // Журн. орг. химии.- 1991.- Т. 27.- № 5.- С. 959–965.
4. *Tursunov M.A. Complexes of some 3d metals based on derivatives of ketoaldehydes and ketoesters, their structure and properties: Autoref. diss... PhD. Bukhara.–BukhsU.– 2019. – 46 p.*
5. Якимович С.И., Николаев В.Н., Куценко Э.Ю. Таутомерия в ряду ацилгидразонов бензоилацетона и бензоилуксусного альдегида // ЖОрХ. 1983.- Т. 19.- № 11.- С. 2333-2339.
6. Умаров Б.Б. Биядерные комплексы никеля(II) и меди(II) на основе бис-5-оксипиразолинов. Дис....докт. хим. наук.- Ташкент.- ИУ АН РУз.- 1996.- 351 с.
7. Якимович С.И. Таутомерные превращения в ряду азотистых производных  $\beta$ -дикарбонильных соединений. Дис. ... докт. хим. наук.- Ленинград.- ЛГУ.- 1988.- 415 с.
8. Парпиев Н.А., Умаров Б.Б., Авезов К.Г. Перфторалкилли  $\beta$ -дикетон ҳосилалари ва комплекс бирикмалари.- Тошкент.- “DIZAYN-PRESS” МЧЖ нашриёти.- 2013.- 340 б.
9. Якимович С.И., Николаев В.Н., Блохтина С.А. Таутомерия в ряду бензоилгидразонов алифатических  $\beta$ -дикарбонильных соединений. // ЖОрХ. 1984.- Т. 20.- № 7.- С. 1371-1378.

## КИМЁ ЎҚИТИШ МЕТОДИКАСИ ФАНИДАН ЭЛЕКТРОН ДАРСЛИК ЯРАТИШ ВА ДАРС ЖАРАЁНИДА ҚЎЛЛАШ

**Г.А. Худойназарова**

*БухДУ Кимё кафедраси доценти*

**С.Ғ.Бердиев**

*БухДУ кимё йўналиши I босқич магистранти*

Ўзбекистон мустақилликка эришгач, ҳаётимизнинг барча жабҳаларида бўлганидек, таълим тизимида ҳам ислохотлар йўлга қўйилдики, бунда тарбия-тарбия жараёнига замонавий ахборот технологияларини олиб кириш, таълимни компьютерлаштириш муаммоларини ҳал қилиш муҳим аҳамият касб этади. Бу муаммога ҳукуратимиз томонидан алоҳида эътибор билан қаралмоқда. Ўзбекистон Республикаси Президенти Ш.Мирзиёевнинг 2019 йил 11 июлдаги ПФ-5763 сон “Олий ва ўрта махсус таълим соҳасида бошқарувни ислоҳ қилиш чора-тадбирлари тўғрисидаги Фармони ижросини таъминлаш мақсадида таълимнинг янги педагогик технологиялари ва ўқитиш услубларни жорий этишнинг халқаро ташкил этиш, ўқув режалари ва фан дастурларини такомиллаштириш, ўқитишнинг замонавий шакллари ва ахборот – коммуникатсия технология воситаларини жорий этган ҳолда ўқув жараёнини сифат жиҳатдан янгилаш бугунги куннинг долзарб муаммоларидан биридир”

Таълим тизимини тубдан ислоҳ этиш ўқувчи – ёшлармизнинг онги тафаккур ва дунёқарашини ўзгартириш, келажагига бўлган ишончини оширишнинг энг муҳим омили ва мустаҳкам асосига айланганда ўқитувчиларнинг ҳам ҳиссаси катта ҳисобланади.

Мазкур вазифаларнинг муваффақиятли ҳал этилишида яна бир омилнинг мавжудлиги, яъни, узлуксиз таълим тизими ходимлари, педагог – ўқитувчилар томонидан замонавий таълим технологияларининг моҳиятидан хабардорликлари ҳамда уларни таълим жараёнида самарали қўллаш олишлари, шунингдек, таълим жараёнини ташкил этишга нисбатан ижодий ёндашувнинг қарор топиши муҳим аҳамият касб этади. Булардан кўринадики, ҳозирги пайтда таълимга ахборот технологияларини жадал татбиқ этиш, таълим жараёнини компьютерлаштириш етакчи педагогик-услубий ғояга айланган. Навбатдаги асосий вазифа ахборот технологиялари ва компьютерлаштириш бўйича эришилган натижаларни умумлаштириш йўли билан яхлит педагогик-услубий назарияни асослашдан иборат. Бу борада барча фанлар бўйича ўтиладиган дарс жараёнида ахборот технология ва компьютер хизматидан фойдаланиш, шу орқали талаба - ёшларга фаннинг сермазмун қирраларини очиб бериш ҳамда улар онгида кимё соҳасига тегишли бўлган маълумотларни тўлалигича, бутунлигича қабул қилиши, мустақил мушоҳида юритишига келажақда олган билимларини ҳаётга татбиқ

қила оладиган мутахассислар тайёрлашга имкон яратиш фан ўқитувчиларнинг зиммасига улкан вазифаларни юклайди.

Кимё йўналиши 3 курс талабаларига Кимё ўқитиш методикаси фани ўтилади. Бу фаннинг ўқув режасида 30 соат маъруза, 22 соат амалий машғулот ва 20 соат лаборатория машғулотларини ўтиш режалаштирилган бўлиб, бу фанни ўтишда давр талабига биноан электрон дарслик асосида модул системасида ташкил этиш мақсадга мувофиқдир. Шундай экан, электрон дарслик таркибий тузилишини модулли тизим асосида қуриш мақсадга эришишни осонлаштиради.

Қуйида кимё йўналиши 3 курс талабаларига Кимё ўқитиш методикаси фанидан модул яратилди ва талабаларнинг фойдаланишига топширилди.



**Gulbahor Hudoy naz**

[В начало](#) / [Страницы сайта](#) / [Личные файлы](#) / [Личные файлы](#)

Файлы

Максимальный размер файла: 100Мбайт, сумма



[Файлы](#)

[Кимё ўқитиш методикаси](#)



Ўқув материаллари алоҳида ажратилган модулларда берилади. Электрон дарсликнинг модулли тузилмаси анъанавий ўқитиш тизимида қўлланиладиган модулли технологияга, дарслик ва ўқув қўлланмаларнинг модулли тузилишига асосланади. Модуллар автоном кўринишдаги ўқув материаллари бўлиб, у мазмуний ва метамаълумотлар қисмларидан тузилган. Модулли дарсликни бошқарув тизимини ҳосил қилиш учун модуллар орасида ўзаро боғланишлар таъминланиши керак. Модулли тузилма асосида дарслик ва ўқув қўлланмаларнинг ҳамда таълим жараёнида модулли ўқитиш технологиянинг қўлланилиши ўқитиш даражасини 30-60 %га, вақтини 20-

40% га камайтиришга ҳамда ўзлаштириш самарадорлигини оширишга эришиш мумкин. Мавжуд электрон дарслик модулли ва турли таркибий тузилишлари асосида электрон дарслик таркибий тузилмаси қуйидагича (1-расм).

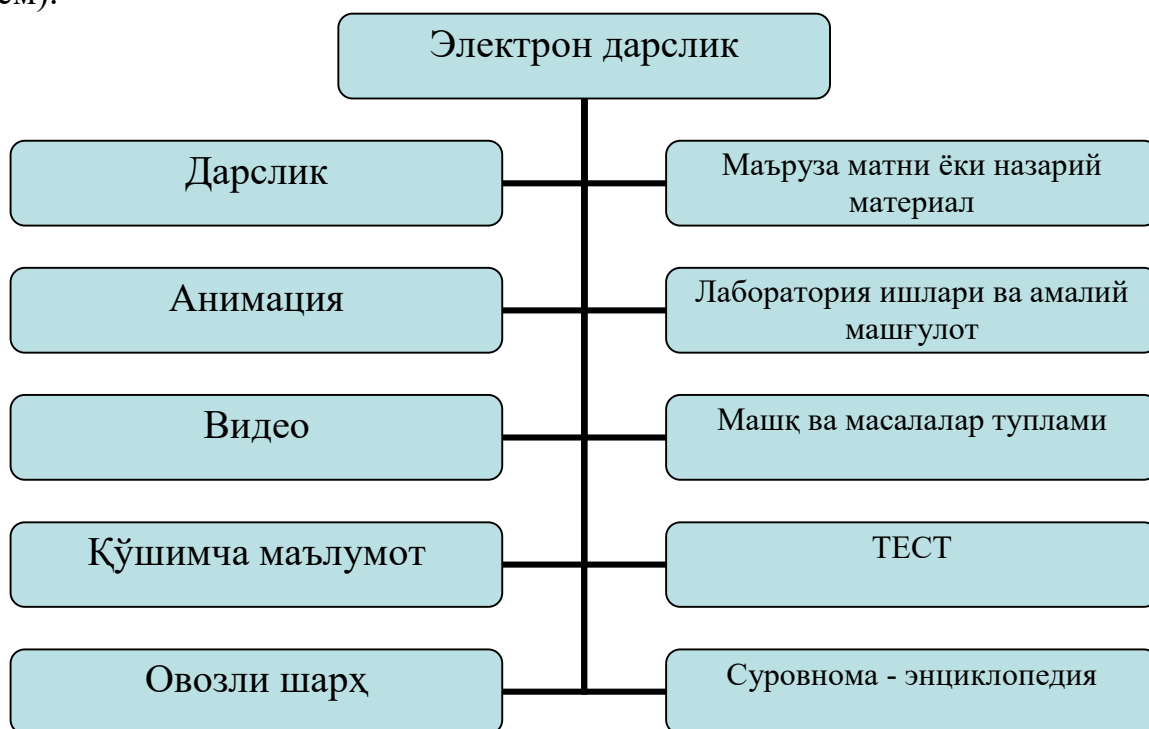

1-расм. Электрон дарслик тузилмаси

Модулли тузилма асосида электрон дарслик яратиш талабаларнинг Кимё ўқитиш методикаси фан бўйича олган билимларини мустаҳкамлашга ёрдам беришини таъминлайди.

Талабалар дарс жараёнида ўқитувчининг маърузаси орқали кимё ўқитиш методикаси бўйича назарий билимларни олгач, шу мавзуга доир яратилган электрон дарслик ёрдамида маърузани қайта ўқиши, ўз билимини синаш мақсадида маъруза охирида берилган тест саволларига жавоб бериши ҳам мумкин. Агар етарли натижага эриша олмаса, маъруза матни яна бир мартаба ўқиши ва тест саволларига жавоб бериши билан фанни ўзлаштиради. Маълумки, кимё йўналишлари учун назарий билимларни мустаҳкамлаш, олинган билимларнинг асоси сифатида лаборатория машғулотлари муҳим ўринга эга. Кимё фанидан айна кунда лаборатория машғулотларини бажариш кўпчилик ҳолларда моддий-техник жиҳатдан анча қийинчилик туғдиради. Мавжуд муаммонинг ечими сифатида фанга доир электрон дарсликда амалий ва лаборатория машғулотларнинг ўтказилиш методикаси берилганлигидан фойдаланиб, ўз устида ишлаш имкониятига эга бўлишади. Шу билан бирга қизиқарли тажрибаларнинг бажарилиши бўйича ведиолар ҳам киритилган. Талабалар бу ведиоларни кўриб ўрганишлари ва дарс жараёнида бажариб кўришлари мумкин. Талабалар компютердан бажарадиган лаборатория машғулотини такрорий равишда кўриши ва амалий

кўникмаларини ривожлантириши, шу билан бир қаторда лаборатория машғулотнинг бориш жараёни бўйича тўлиқ тассавурга эга бўлиш имкониятларини қўлга киритади, бу эса лаборатория ишини тушунган ҳолда амалга ошириб юқори натижаларга эришади.

Демак, яратилган модулли тузилма асосида электрон дарслик талабаларнинг олган билимларини янада мустаҳкамлашга, умумлаштиришга, кимё фанини ўқитиш услубиёти тўғрисида мантикий фикрлаш қобилиятини ривожлантиришга ҳамда назарий билимларни амалиётда педагог сифатида қўллаш олиш имкониятларига пухта замин тайёрлайди.

#### **Фойдаланилган адабиётлар:**

1. 2017-2021 йилларда Ўзбекистон Республикасини ривожлантиришнинг бешта устувор йўналиши бўйича Ўзбекистон Республикасининг Президенти Мирзиёев Ш.М. 2017 йил 7 феврал 2017-2021 йилларда Ўзбекистон Республикасини ривожлантиришнинг бешта устувор йўналиши бўйича ҳаракатлар стратегияси. Тошкент. 2017 й. 7 февраль, ПФ-4947-сон
2. Мирзиёев Ш.М. Буюк келажагимизни мард ва олижаноб халқимиз билан бирга қурамыз. Тошкент: Ўзбекистон, 2017. 488 б.
3. Sh.Miziyoyev. Oliy va o'rta maxsus ta'lim tizimiga boshqaruvning tamoyillarini joriy etish chora – tadbirlari to'g'risida. O'zbekiston Respublikasi Prezidentining Qarori. Ma'rifat gazetasi, 2019 yil 13-iyul, №54
4. «2001-2005 йилларда компьютер ва ахборот технологияларини ривожлантириш», шунингдек, «Интернет»нинг халқаро ахборот тизимларига кенг кириб боришини таъминлаш дастурини ишлаб чиқишни ташкил этиш чора-тадбирлари тўғрисида»ги Қарорлари. Халқ сўзи. 2001 йил, 24 май. № 101 (2663). 1-саҳифа.
5. 2002 йил 30 майда Ўзбекистон Республикаси Президентининг «Компьютерлаштиришни янада ривожлантириш ва ахборот-коммуникация технологияларини жорий этиш тўғрисида»ги Фармони ва унинг ижросини амалга ошириш юзасидан Вазирлар Маҳкамасининг 2002 йил 6 июндаги «2002-2010 йилларда компьютерлаштириш ва ахборот-коммуникация технологияларини ривожлантириш дастури» тўғрисидаги Қарори. Халқ сўзи. 2002 йил, 1 июнь. № 116 (2944). 1-2-саҳифа

#### **САЛИЦИЛ АЛЬДЕГИДДИКАРБОН КИСЛОТА ДИГИДРАЗОНЛАРИНИНГ МОЛЕКУЛЯР МЕХАНИК ХОССАЛАРИНИ КВАНТ-КИМЁВИЙ ҲИСОБЛАШ**

**С.Ф.Абдурахмонов**  
докторант,  
**Б.Ш.Ганиев**  
ўқитувчи,



**Г.Қ.Холиқова**  
*. магистрант,*  
**Қ.Ғ.Авезов**  
*доцент,*  
**Б.Б.Умаров**  
*профессор*

Бухоро давлат университети

Гидразидлар ва гидразонлар (ацил-, тиоацилгидразонлар, семи- ва тиосемикаръазонлар бошқалар) ҳамда улар асосида олинган комплекс бирикмалар гербицидлар, биологик фаол моддалар, катализаторлар, биостимуляторлар ишлаб чиқаришда қўлланилади. Шунингдек, дигидразидларнинг кўпчилиги металлларни ажратишда ва уларни ўта тоза ҳолда олишда ҳам ишлатилади.[1-5]

Ушбу маълумотлар асосида биз илмий ишимизда ароматик о-оксикарбонил бирикмалар дигидразонларининг ҳосил бўлишидаги муҳим омиллардан бири боғларнинг ҳолати ва улар энергиясининг ўзгаришини ўз олдимизга мақсад қилиб қўйдик. Дигидразонлар ҳосил бўлиш жараёнида реакция дастлаб қайси элемент атомига кимёвий ҳужум билан бошланишини назарий жиҳатдан квант-кимёвий ҳисоблашлар натижасида ўргандик.

Квант-кимёвий ҳисоблашларнинг Молекуляр Механика (ММ) воситалари ёрдамида молекулаларнинг тузилишини ва хоссаларини ҳисоблаш эмпирик усулларга киради. Молекулаларнинг параметрларини аниқлаш ва уларнинг хоссаларини олдиндан айтиш эмпирик маълумотлар асосида бажарилади, яъни кўп сондаги ҳар қил тажрибаларнинг натижаларини статистик қайта ишланади.

Молекулаларнинг геометрик ва физик-кимёвий параметрлари тўғрисида ҳулоса уларни ўқшаш кимёвий тузилишлар билан солиштириш асосида чиқарилади. Бундай ёндашиш молекулаларнинг кўпчилик хоссаларини (геометрия, стерик кучланиш, ҳар қил турдаги ичкимолекуляр таъсир турлари – кимёвий боғларнинг дипол-дипол таъсирлашуви, молекуланинг ҳар қил гуруҳларининг ўзаро ичкимолекуляр Ван дер Ваальс таъсирлашуви, молекуланинг ҳосил бўлиш иссиқлигини аниқлаш ва бошқа термодинамик параметрлар) анча тез ва аниқ баҳолашга имкон беради.

Мақолада келтирилган маълумотлар қуйидаги кетма-кетликда бажарилди:

- ММ воситалари ёрдамида молекула тузилишини тузиш ва оптималлаштириш.

- Молекула геометриясини таърифлаш: боғ узунлиги, молекула асосининг валентбурчаклари, молекула қисмларининг ўзаро жойлашишини аниқловчи икки қирра бурчаклар.

- Стерик кучланишга ва ичкимолекуляр таъсирга асосий ҳиссаларни ўрганиш. Сон турида келтириш ва бу ҳиссаларнинг энг аҳамиятлиларини тавсифлаш.

-Молекуланинг график 3 ўлчамли кўринишини келтириш [6-7].

Дастлаб квант-кимёвий ҳисоблашларнинг компьютердаги натижавий таҳлиллари Chem3D Pro 12.0 дастурининг меню сатридаги Calculations пункт менюсининг MM2 параметрида Minimize Energy панелида молекуляр системанинг геометрияси ва Molecular Dynamics панелида молекуланинг динамик характерлари ҳисобланди.

Бунда Chem3D Pro 12.0 дастурида салицил альдегиднинг дикарбон кислота дигидразонлари молекулалари геометрияси оптимизацияланди ва эмпирик усулда молекуляр механикавий геометрик параметрлари ҳисобланди (*Calculations* → *MM2* → *Minimize Energy* → *Run*). Квант-кимёвий ҳисоблашлар натижаси 1-жадвал асосида куйидаги кўринишда шакллантирилди.

1-жадвал

**Chem3D Pro 12.0** дастурининг Minimize Energy амали орқали олинган натижалар кўрсаткичлари

Параметрлар	n=0	n=1	n=2	n=3	n=4
Кенгайувчанлик	1.2497	1.1661	1.2450	1.1803	1.3641
Бурилувчанлиги	7.1586	4.8520	5.8075	7.5116	6.0180
Стерик-Бурилувчанлиги	-0.0424	0.0202	0.0563	0.0662	0.0906
Торсион киймати	-10.1939	-12.7469	-11.2126	-8.1191	-10.6144
Non-1,4 VDW	-3.5622	-5.2430	-5.5395	-13.3425	-12.5981
1,4 VDW	11.5860	11.2818	12.0231	13.0762	13.5514
Диполь / Диполь	-8.1093	-11.3825	-10.1648	-9.8120	-12.1841
Умумий энергияси	-1.9136 kcal/mol	-12.0523 kcal/mol	-7.7849 kcal/mol	-9.4393 kcal/mol	-14.3725 kcal/mol

Салицил альдегиди ва о-оксиацетофеноннинг дикарбон кислота дигидразидлари билан конденсатланиш маҳсулотларини илгари олимлар таҳлил қилган [8] ва кўрсатилганидек оддий чизикли гидразон шаклли лигандларнинг иккиланган ҳосиласи деб қараш мумкин:

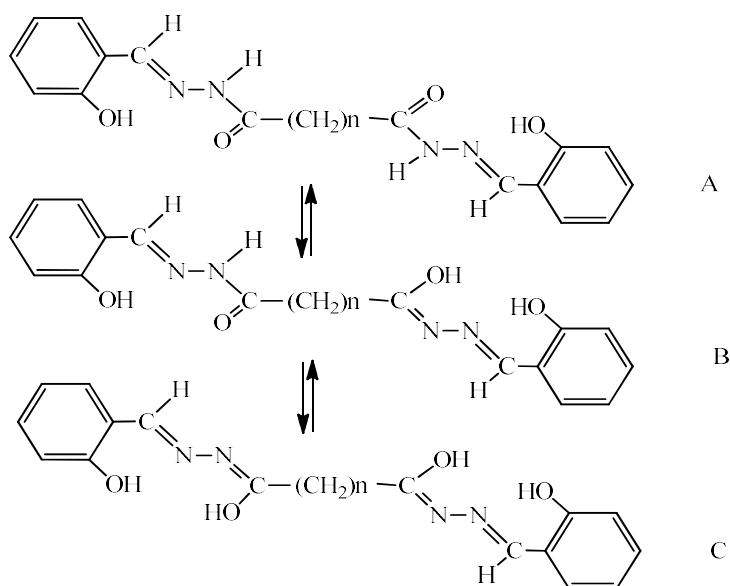

A – дикетоншакл, B – кетон-енолшакл, C – бис-енолшакл.  
 $n = 0$  ( $H_4L^1$ );  $n = 1$  ( $H_4L^2$ );  $n = 2$  ( $H_4L^3$ );  $n = 3$  ( $H_4L^4$ );  $n = 4$  ( $H_4L^5$ );

Синтезқилинганлиганддаиккитагидразонфрагментиметиленкўприкчала  
 рибилабўланган. Эритувчинингтабиативареакционмуҳит (pH)  
 габоғлиқҳолдабундайлигандлардикетон – A, кетоенол – B ваенол – C  
 шакллардабўлишимумкин[8].

Модда таркибидаги ҳар бир элемент атоми атропофидаги электрон зичлик  
 қийматлариниҳисоблаш бу Хюккел методида Chem Office 2016 дастурида  
 амалга оширилади. ароматик о-оксикарбонил бирикмалар  
 дигидразонларинин реакцияда кимёвий хужум кетиши мумкин бўлган  
 эҳтимоллиги ўрганилди [9]. Салицил альдегиднинг малон кислота  
 дигидразонида қуйидаги атомлар C(8)-O(28), N(25)-H(34), O(28)-H(34)  
 орасида тасодифий электрон ўтишлар содир бўлиши аниқланди.

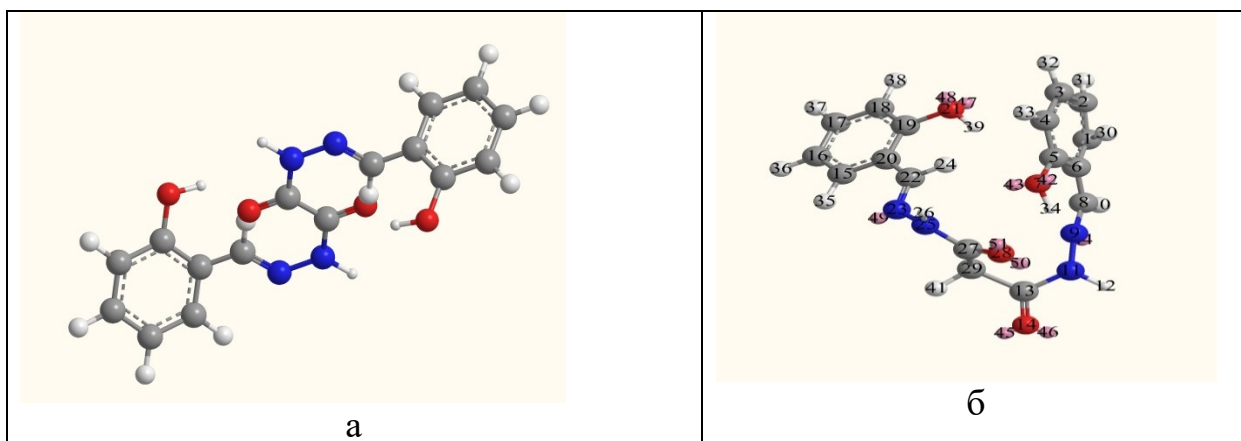

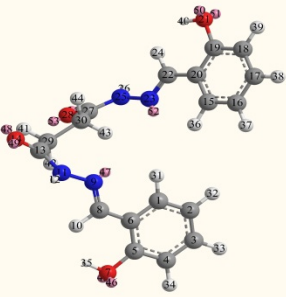
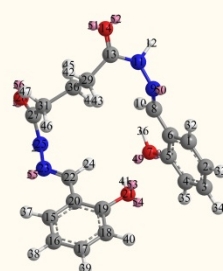
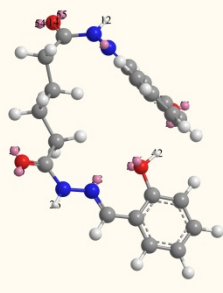
 <p style="text-align: center;">с</p>	 <p style="text-align: center;">д</p>
 <p style="text-align: center;">е</p>	<p>Молекулаларнинг график 3 ўлчамли кўриниши:</p> <p style="text-align: center;">а)0 б)1 с)2 д)3 е)4</p>

Хулоса ўрнида шуни айтиш жоизки, биз ўрганаётган гидразонлар асосан 3d металлари билан гомо- ва гетероядроли комплекслар ҳосил қилиш хоссалари ҳам айнан уларнинг молекуласидаги боғлар бурчаги ва торсион кийматига боғлиқлиги, дикарбон кислоталарда  $-CH_2-$  гуруҳининг сони ортиши билан улардаги боғларкенгайувчанлиги ва бурилувчанлигига боғлиқлиги аниқланди.

#### Фойдаланилган адабиётлар:

1. Умаров Б.Б., Парпиев Н.А., Убайдуллаева М.А., Новые хелатирующиелиганди на основе дигидразонов салицилового альдегида // Тез.дакл. Международного симпозиума по аналитической химии-5-9 июня 1995-Термиз-Самарканд-Ташкент.-С.477.
2. Луков В.В., Богатырева Е.В., Коган В.А. и др. Гомо и гетеробиядерныеметоллхелатыекомплеасы меди и никеля с арилгидразонами салицилового альдегида и его замещенных производных // журн. неорг. химии. -1991. –Т. 36. –N9. –С. 2310-2316.
3. Луков В.В., Коган В.А., Левченков\* С.И. и др.Кристаллические структуры и особенности физико –химических свойств новых метало хелато в меди (II) с ацилгидразонами замещенных производних салицилового альдегида //журн.неорг. химии. -1998. –Т. 3. –N3. –С. 421-426.
4. Шульгин В.Ф., Сарнит Е.А., Ларин С.М. Координационные соединения меди (II) с бис-(салициледен) гидразонами дикарбоновых кислот // Коорд.химия.- 1998 - Т.24.- N3. – С.222-227.

5. Левченков С.И., Луков В.В., Коган В.А. Физико- химическое исследование новых гомо- и гетерометаллических биядерных комплексов меди (II) с ацилгидразонамидикарбонильных соединений // Корд.химия.- 1996 - Т.22.- №7. – С.557-560.
6. Соловьев, М.Е. Компьютерная химия / М. Е. Соловьев, М. М. Соловьев. – М. : Солон-Пресс, 2005. – 536 с.
7. Цирельсон, В. Г. Квантовая химия: молекулы, молекулярные системы и твердые тела : учеб. пособие для студентов вузов, обучающихся по хим.-технолог. направлениям и специальностям. – М. : БИНОМ. Лаборатория знаний, 2010. – 496 с. Режим доступа : <http://www.biblioclub.ru/book/95498/>
8. Якимович С.И. Таутомерные превращения в ряду азотистых производных β-дикарбонильных соединений. Дис. ... докт. хим. наук.- Ленинград.- ЛГУ.- 1988.- 415 с.
9. Эгамбердиев Т.Р., Ешимбетов А.Г. Айрим хиназолин алкалоидларининг электрон ва энергетик дескрипторларини DFT усулида ҳисоблаш. Современное состояние и перспективы науки функциональных полимерах. Материалы научно-практической конференции профессорско-преподавательского состава и молодых ученых. 2020 йил. 403 б.

## КОМПЛЕКС БИРИКМАЛАРНИНГ БИОЛОГИК ФАОЛЛИГИ

**С.Ё.Мардонов, Г.Г.Садуллаева**

*БухДУ I босқич магистранти*

**М.А.Турсунов**

*БухДУ доценти*

Ўсимликларни ҳимоя қилиш ташкилотининг ҳозирги замон талабларига жавоб берувчи экинларни касалликлари билан курашиш тадбирларини амалга ошириш бўйича қилинаётган тадқиқот ишланмалари ҳосилнинг нобудгарчиликка йўл қўйилмаслигини, минимал моддий харажатларда маҳсулот сифатининг яхшиланишини таъминлаши зарур. Бу мақсадга турли замбуруғ, бактериял ва вирусли касалликларнинг йўқотилишини таъминловчи рационал усуллар ва ҳимоя воситаларининг интеграцияси асосида эришиш мумкин.

Охирги йилларда ўзбек олимлари турли касалликларга қарши микроэлемент сақлаган барқарор комплекс бирикмалар кўринишдаги стимуляторларни синтез қилдилар [1-5]. Улар уруғларнинг унувчанлиги, ўсимликлар мевасини эрта пишарлиги ва ҳосилдорлигини оширишда катта аҳамият касб этади ва кучли таъсир кўрсатувчи пестицидлар ҳам ҳисобланди. Бу йўналишда ўтказилган бир қатор илмий тадқиқотлар асосида аниқландики, координацион бирикмаларнинг стимуляторлик хоссаси металл табиатига, лиганднинг координацияланиш усулига, шунингдек комплекслар-

нинг кимёвий таркиби ва геометрик тузилишига боғлиқ бўлади [3-5].  $\beta$ -Дикарбонил бирикмалар ҳосилаларининг кенг таъсир доираси ва юқори биологик фаоллиги уларга бўлган қизиқишни оширади. Бу бирикмалар таркибидаги турли металл ионлари ва биофаол элементлар ҳисобига улар ўсимликларнинг баъзи касалликларга бўлган чидамлилигини беради [3-6].

Биз томондан Ni(II), Zn(II) ва Cu(II) ацетатларнинг аммиакли сув эритмаси билан эквимоляр нисбадаги  $H_2L^1-H_2L^5$  лигандларнинг спиртдаги эритмаларининг ўзаро таъсирлашувидан  $ML \cdot A$  ( $M^{2+}=Ni, Zn$  ва  $Cu$ ;  $A=NH_3, Py$ ) ( $L$ -икки карра депротонланган лиганд қолдиғи) таркибли металл комплекс бирикмалар синтез қилинди. Элемент таҳлил, бирикмаларнинг олинган IQ- ва ЯМР- $^1H$  спектроскопияси параметрлари ҳамда РСА маълумотларига мувофиқ, ясси-квадратли полиэдр тузилишда ёзишимиз мумкин [8-10]:

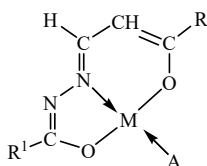

$R=n-CH_3OC_6H_5$ ,  $R^1=o-OHC_6H_5$ , ( $NiL^1 \cdot NH_3$ ); КА-1 препарат.

$R=R^1=C_6H_5$ , ( $ZnL^2 \cdot NH_3$ ); КА-2 препарат.

$R=R^1=C_6H_5$ , ( $CuL^2 \cdot NH_3$ ); КА-3 препарат.

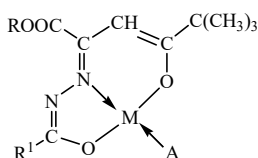

$R=C_2H_5$ ,  $R^1=C_6H_4X-n$ ,  $X=NO_2$  ( $NiL^3 \cdot 3Py$ ); КЭ-1 препарат.

$R=CH_3$ ,  $R^1=C_6H_5$  ( $ZnL^4 \cdot NH_3$ ); КЭ-2 препарат.

$R=C_2H_5$ ,  $R^1=C_6H_4X-n$ ,  $X=OCH_3$  ( $CuL^5 \cdot NH_3$ ); КЭ-3 препарат.

Аммиакли комплекс бирикмалар сувда ёмон органик эритувчиларда яхши эрийди. Никел(II) нинг аммиакли комплекс бирикмаларидан  $NiL^3 \cdot NH_3$  минимал микдордаги пиридинда эритилганда  $NiL^3 \cdot 3Py$  таркибли комплекс бирикма олинди [10-13].

Бугунги кунда Республикамизда ғўзанинг ўсиши ва ривожланиши учун стимуляторлар сифатида Г-13, ТЖ-85, Т-86, П-4 каби препаратлар кенг қўлланилади. Уларнинг қўлланилиши натижасида ўсимликнинг замбуруғ, бактериал ва вирусли касалликларга бўлган чидамлилигини оширади, шунингдек бир вақтнинг ўзида ҳосилнинг етилишини тезлаштиради, тола сифатини яхшилайти ва ҳосилдорликни оширади [6-7].

Таъкидлаш жоизки, кетоальдегидлар ва кетоэфирларнинг баъзи ҳосилалари фунгицидлик хоссаларини намоён қилади. Биз ўсимликлар стимуляторлари сифатида металлларнинг ацилгидразонлари билан баъзи комплексларини тадқиқ қилдик. Биз томондан синтез қилинган КА-1 ( $NiL^1 \cdot NH_3$ ), КА-2 ( $ZnL^2 \cdot Py$ ), КА-3 ( $CuL^2 \cdot NH_3$ ), КЭ-1 ( $NiL^3 \cdot 3Py$ ), КЭ-2 ( $ZnL^4 \cdot NH_3$ ) ва КЭ-3 ( $CuL^5 \cdot NH_3$ ) препаратларнинг эритмалари биологик фаолликни намоён қилиши аниқланди.

Синтез қилинган препаратларнинг биологик фаоллигини аниқлаш мақсадида Жондор туман “Хатича буви Жондорий” фермер хўжалиги далаларида тажрибалар ўтказилди.

Назорат ва тажриба майдонларида бир хилда агротехник чора-тадбирлар олиб борилди. Кузатувлар натижаларига кўра, чигитларнинг унувчанлиги



тахлил қилинганда, назорат майдонида ва эталон П-4 билан ишлов берилган майдонлардаги чигитларнинг унувчанлигига нисбатан препаратлар билан ишлов берилган чигитларнинг униб чиқиши (1- жадвал) юқори эканлиги қайд этилди.

1-жадвал.

Олинган препаратларни чигитнинг униб чиқишига таъсири ва натижалари

Майдон	Чигитининг унувчанлик динамикаси						Унувчанликни ошиши, %	
	8-кун		10-кун		12-кун		Назорат вариантига нисбатан, %	Эталон П-4 га нисбатан, %
	шт.	%	шт.	%	шт.	%		
Назорат	8	15,5	31	53,4	48	82,8		
Эталон П-4	15	25,9	38	65,5	51	87,9		
КА-1	17	29,3	43	74,1	54	93,2	10,4	5,3
КА-2	18	31,0	44	75,9	55	94,7	11,9	6,8
КА-3	19	32,8	46	79,3	56	96,3	13,5	8,4
КЭ-1	18	31,0	44	75,9	54	94,0	11,2	6,1
КЭ-2	19	32,8	45	77,6	55	95,1	12,3	7,2
КЭ-3	20	34,5	47	81,0	56	96,6	13,8	8,7

Тажриба майдонида чигитларни униб чиқиши, биомассанинг ўзгариши, илдиз системасининг кучли ривожланиши натижасида ғўза ниҳоллари жадал ўсиб, шохланиши ҳамда ҳосил элементларининг шаклланиши назорат майдонидаги ўсимликларга нисбатан юқори эканлиги тасдиқланди (1-жадвал).

Ҳисобга олинган кўсақларнинг энг кичиги 20-25 кунлик бўлиши лозим. Буни нормал етилган кўсаққа таққослаб тахминан айтиш мумкин. Кўсақлар морфологик жиҳатдан одатда 30 кунлик бўлганда тўлиқ етилади. Тажриба майдонида чигитларнинг униб чиқиши, биомассасининг ўзгариши, илдиз системасининг кучли ривожланиши аниқланди. Ғўза ниҳоллари жадал ўсиб, шохланиши ҳамда ҳосил элементларининг шаклланиши назорат майдонидаги ўсимликларга нисбатан юқори эканлиги кузатилди.

Фенологик кузатувлар назорат вариантга нисбатан тажриба майдонида (ўртача ҳисобда) 9 июнь куни ўсимликнинг бўйи 2,9 см; чин барглар сони 0,45 тага; 9 июль куни ўсимликларни бўйи 3,1 см; ҳосил шохлар сони 0,85 тага; 9 август куни ўсимликларнинг бўйи 3,9 см, ҳосил шохлар сони 1,63 тага, кўсақлар сони 1,15 тага, кўсақларнинг очилиши 1,22 тага ортганлиги кузатилди. Мавсум якунида ҳосилдорликни аниқлаш мақсадида ўтказилган ҳисоб-китоб натижалари 3,6 ц/га ошганлигини кўрсатди (2-жадвал).

Препаратлар таркибида ўсишни тезлаштирувчи микроэлементлардан  $Ni^{2+}$ ,  $Cu^{2+}$  ва  $Zn^{2+}$  ионлари борлиги сабабли чигитни униши ва ғўза ниҳоллари илдиз ва тана тизимларининг ривожланишига ижобий таъсир этиб, стимуляторлик хоссасини намоён этди.

Вўза ўсимлигини фенологик кузатувлар назорат вариантыга нисбатан тажриба майдонида (ўртача ҳисобда)

Препаратлар	Кунлик фенологик кузатувлар										Ҳосилдорлик (ц/га)
	9-июнь		9-июль		9-август			9-сентябрь			
	Ўсимлик бўйи, см	Чин барглари сони, дона	Ўсимлик бўйи, см	ҳосил шохлар сони	Ўсимлик бўйи, см	ҳосил шохлар сони	Кўсақлар сони, дона	Кўсақлар сони, дона	Кўсақларнинг очилиши, дона	Чаноқдаги пахта толасининг массаси, г	
Назорат	11,8	3,2	41,1	6,7	81,8	10,3	7,1	8	4,3	6,7	31,2
П-4	13,4	3,4	43,1	7,1	84,2	10,5	7,5	8,4	4,8	6,9	32,4
КА-1	13,8	3,4	43,7	7,3	84,8	10,9	7,9	9,0	5,3	7,0	34,6
КА-2	14,6	3,7	43,9	7,4	85,7	11,8	8,2	9,13	5,5	7,0	35,1
КА-3	15,3	3,8	44,4	7,7	86,2	12,1	8,5	9,29	5,7	7,1	34,7
КЭ-1	13,9	3,5	43,8	7,5	84,9	11,9	8,3	8,98	5,4	6,9	33,8
КЭ-2	14,9	3,6	44,3	7,6	85,8	12,3	8,4	9,18	5,5	7,1	35,2
КЭ-3	15,7	3,9	44,9	7,8	86,3	12,6	8,7	9,33	5,7	7,2	35,6

Тажриба кучсиз шўрланган, сурункали пахта экилиб, тупроқда вильт касаллигининг споралари кенг тарқалган 803-контурнинг 1 гектар майдонида ҳам ўтказилди. Вўзанинг шоналаш босқичида ҳар гектар майдонга 200 г ҳисобидан  $Ni^{2+}$ ,  $Cu^{2+}$  ва  $Zn^{2+}$  микроэлементлар тутган препаратлар азотли ўғитлар билан бирга 10-12 см чуқурликда тупроққа солинади. Бу металл ионлари илдизларнинг физиологик фаоллигини ошириб, ўзага илдиз орқали озик моддаларнинг киришини ва уларнинг ривожланишини кучайтиради. Вўза 3-4 та барг чиқарганда ва шоналаш босқичида иккинчи марта ҳам бу препарат эритмалари пуркалди ва ишончли натижалар олинди. Вўзага озик моддалар бундай усулда пуркалганда, унинг гуллаши, кўсак туғиши тезлашиб, ҳосил элементларининг тўпланишига ижобий таъсир этди. Кузатув ва таҳлиллар ЎЗР ПИТИ нинг услубий қўлланмаси асосида олиб борилди.

Назорат вариантыда ўртача 18 % ўза ниҳоллари вильт билан касалланган бўлса, препаратлар қўлланилган майдонда эса чигитни униши тезлашиб, илдиз системасининг кучли ривожланиши натижасида мос равишда: 7,8; 6,4; 4,8; 7,1; 5,9 ва 4,4 % ни ташкил этди (касалликни 10,2; 11,6; 13,2; 10,9; 12,1 ва 13,6 % га камайтиришга эришилди) ва ҳосилдорлик назорат вариантыга нисбатан мос равишда 2,44; 2,77; 3,16; 2,41; 2,89 ва 3,25 центнер гектар ҳисобида ортиши кузатилди.

Натижада чигитнинг унувчанлигини, ўза ўсимлигининг ўшини тезлаштирувчи ва фузариоз вильт касалликларидан ҳимояловчи препаратлар яратиш имконини берди.

**Фойдаланилган адабиётлар:**

1. А.С. № 1460957. МКИ<sup>2</sup> С 07 Г3/06, Ф01 № 55/02. Тартратадиаква-цинкгидрат, проявляющий свойства стимулятора роста хлопчатника

- // Азизов Т.А., Исмаилова Г.Х., Тохри Б.А., Рахматов И., Якубов Х.Г., Алиев А.Т., Парпиев Н.А., Белоусов М.А.
2. Абдугафуров И.А. Производные 1,2,3-триазолов на основе пропаргиловых соединений. Синтез, химические свойства и биологическая активность: Дис-я... докт. хим. наук.– Ташкент: НУУ имени Мирзо Улугбека.- 2006.- 281 с.
  3. Азизов О.Т. Комплексные соединения пальмитатов, олеатов, стеаратов ряда 3d-металлов с некоторыми амидами: Дис-я ... канд. хим. наук.– Ташкент: НУУ имени Мирзо Улугбека. 2006.- 131 с.
  4. Джуманазарова З.К. Синтез, строение и свойства однородных и смешаннолигандных координационных соединений нитратов магния и кальция: Дисс....доктора философии (PhD) по химическим наукам.- Т.: НУУз.- 2018.- 113 с.
  5. Авезов К.Г. Синтез, строение и свойства комплексных соединений Ni(II) и Cu(II) на основе производных фторированных β-дикетонов: Дисс.... доктора философии (PhD) по химическим наукам - Т.: НУУз.- 2018.- 120 с.
  6. Абдуалимов Ш.Х., Абдуллаев Ф., Қулмуротов Б., Гаппаров Б. Узгуми стимуляторини чигитлар униб чиқиши ва пахта ҳосилига таъсири // “ЎзР агросаноат мажмуаси тармоқларида инновацион бошқарув фаолиятини модернизациялаш ва ривожлантириш муаммолари” илмий-амалий конференцияси материаллари.- Т.: ТДАУ.-2013.- 111-114 бетлар.
  7. Список химических и биологических средств защиты растений, разрешенных для применения в РУз.- Т.- 2003.- С.184-186.

## YER OSTI SUVLARIDAGI IONLAR MIQDORINI SUVNING ISTEMOLGA YAROQLILIGA TA’SIR DARAJASINI TADQIQOTI

**H.Ataullayev**

*BuxDU I bosqich magistranti,*

**M.S.Sharipov**

*BuxDU Kimyo kafedراسи dotsenti*

Qadim qadimdansuvni o`rganib, u bilan turli tajribalar olib borilgan. U haqida turli ertak va hikoyalar, ilmiy ishlar yozilgan. Hattoki muqaddas”Qur`oni karim”da ham bir necha oyatlarda suv haqida aytib o`tilgan. O`rta osiyo xalqlari xususan Buxoro mintaqasida yashagan odamlar asosan daryo va quduq suvlaridan foydalanib kelishgan. Har bir tarixiy me`moriy obida, muqaddas qadamjo va ziyoratgohlar yaqida quduq va hovuzlarning bo`lishi buni tasdiqlaydi.

Iste`mol va xo`jalik ishlarida turli usullar bilan suv xususiyatlari yaxshilangan. Masalan xalq orasida cho`l o`simliklari kulidan ko`p foydalanilgan. Kulni bo`z matodan tikilgan xaltachaga solib, suvda qaynatishgan va qaynagan

suvdan kir kiyimlarni yuvishda, idish tovoq tozalashda ishlatilgan. Keyinchalik go`za o`simligi poyasi kulidan foydalanishgan. Bu usuldan hozirda ham foydalanib kelinadi.

Ilmiy o`rganishlar shuni ko`rsatdiki, kul tarkibidagi ishqor suvni yumshatgan va sifatli kir va idish tovoq yuvilgan. Bugungi kunga kelib kir yuvish vositalari, sovun, sodalar va turli xil gellar “xaltachaga solingan kul” o`rnini egalladi. Ammo bu narsalar yuqoridagi muammolarga yetarlicha yechim bo`la olmadi.

Dunyoning 1/3 qismi suvliklardan iborat. Ammo uning ma`lum bir qismigina foydalanishga yaroqli. Bu suvlarning katta qismini okean va dengiz suvlari tashkil etadi. Hozirda yurtimizda asosan daryo va yer osti suvlaridan foydalaniladi. Suvga bo`lgan talabni hisobga olib biz yerosti suvlaridan foydalanish texnologiyalarini, tozalash va analiz usullarini yaratib muammoga bir muncha yechim topa olamiz.

**Yer osti suvlari nima? Oddiy suvlardan qanday farqi bor?** Ushbu savollarga yechim topishga harakat qilib ko`ramiz. **Yer osti suvlari** - Yer po`stining yuqori qismidagi tog` jinslari qatlamlarining g`ovak bo`shliklarida joylashgan suyuq, qattiq (muz), bug`simon holatdagi suvlar. Yer osti suvlari umumiy suv resurslarining bir qismi bo`lib, suv ta`minoti va sug`orish manbai sifatida xalq xo`jaligi uchun katta ahamiyatga ega. Sug`oriladigan yerlarning meliorativ ahvoli grunt suvlarining holati bilan belgilanadi. Yer osti suvlarini **gidrogeologiya** fani o`rganadi. Suv molekulyar kuchlar tutib turadigan bog`langan hamda og`irlik kuchi yoki bosim farqi ta`sirida harakatda bo`ladigan gravitatsion yoki erkin holatda bo`lishi mumkin.

**Tabiiy suv**- tarkibida erigan tuzlarga bog`liq. Bu minerallanganlik darajasi deyiladi. Mineralizatsiya suvning zichligibilan bog`liq o`zgaradi. Suvning zichligi oshib borgan sari mineralizatsiya ham oshib boradi. Minerallanganlik darajasiga qarab suvlar quyidagi turlarga bo`linadi.

*1-jadval.*

Suvlar minerallanganlik darajalari

1	Chuchuk suvlar	1g/l gacha
2	Sho`rroq suvlar	1-25 g/l gacha
3	Sho`r suvlar	25 g/l dan ortiq

Tabiiy suvlarning tarkibidagi tuzlarning umumiy miqdori  $\text{Na}^+$ ,  $\text{K}^+$ ,  $\text{Ca}^{2+}$ ,  $\text{Mg}^{2+}$  kationlari va  $\text{HCO}_3^{2-}$ ,  $\text{SO}_4^{2-}$ ,  $\text{Cl}^-$ ,  $\text{CO}_3^{2-}$  anionlariga bog`liq. Har bir ionning miqdori suvning xususiyatlarini o`zgartiradi. Bu ionlar suvning mineral tarkibining asosiy qismini tashkil etadi. Asosiy ionlar suvning kimyoviy turini aniqlab beradi yoki uning makrokomponentlari deyiladi. Quyida ular bilan tanishamiz.

**Xlorid ionlari ( $\text{Cl}^-$ )**- kuchli migrasiyaga moyil bo`lib u harakatlantiruvchi harakterga egadir. Xlorid ionlari qiyin eruvchi minerallar hosil qilmaydi, kolloid sistemalari bilan adsorbsiyalanmayli (tropik hududdagi qizil tuproqli erdan bo`lak) biogen yo`li bilan to`planmaydi. Natriy, magniy va kalsiyning xlorli tuzlarini eruvchanligi juda yuqoridir. Shu sababli xlorid ionlari hech qanday

to'siqsiz suv orqali migrasiyalanadi. U barcha suvlarda uchraydi. Suv mineralizatsiyasining oshishi xlorid ionlarining absolyut va nisbiy oshishini ta'minlaydi. Agar o'ta minerallasgan suv bo'lsa undagi xlor ionlari boshqa ionlarga nisbatan birinchi o'rinni egallaydi. Tabiiy suvlarga xlor ionlarining kelib tushishi manbai quyidagilardir:

- Tog' dinstlarining xlorli minerallari (galit, NaCl silvin KCl va boshq.)-vulqonlardan chiqadigan chiqindi.

- Yog'ingarchiliklar - sanoat korxonalar va xo'jalikdan chiqadigan chiqindi suvlar. Asosan Gazli gaz konlari quduqlaridan chiquvchi suvlar tarkibida xlorid ionlari ko'p bo'ladi.

**Sulfat ionlari** ( $\text{SO}_4^{2-}$ )-ham harakatlanuvchi bo'lib ammo xlorid ionlariga nisbatan biroz passivroqdir. Tabiiy suvlarda sulfat ionlarining bo'lishi suvdagi kalsiy ( $\text{Ca}^{2+}$ ) ionlarining qatnashishi bilan limitlanadi va nisbatan kam eruvchi  $\text{CaSO}_4$  hosil qiladi. Bunga asosiy sababi sulfat hosil qiluvchi bakteriyalardir va ularning faoliyati organik moddalar bor joyda rivojlanadi.

Yer usti va er osti suvlari uncha chuqur qoplama ega bo'lmasa ularda albatta sulfat ionlari bo'ladi. Bu suvlarning juda chuqur qatlamlarida kislorod bo'lmaganligi sababli sulfatsiz suv bo'ladi. Suvda sulfatning bo'lishida cho'kindi jinslar sababchidir. Bu jinslarning tarkibini gips va angidridlar tashkil etadi. Unda tashqari sulfat ionlarining hosil bo'lishida vodorod sulfidining ( $\text{H}_2\text{S}$ ) oksidlanishi ham katta rol o'ynaydi. Cho'l sharoitlarida esa yuza va er osti suvlarining sulfat ionlari bilan boyishida tarkibida galitdan tashqari gips ( $\text{CaSO}_4 \cdot 2\text{H}_2\text{O}$ ) ning ishqorlanishi asosiy rol o'ynaydi.

**Gidrokarbonat** ( $\text{HCO}_3^{2-}$ ) va **karbonat ionlari** ( $\text{CO}_3^{2-}$ )- tabiiy suvlarning kimyoviy tarkibini tashkil etuvchi qismidir. Bu ikkala ionlar, asosan ko'mir kislotasidan ajralib chiqadi.



Bu ionlar karbonat sistemasining kimyoviy muvozanatini hosil qilib tabiiy suvlar uchun katta ahamiyatga egadir. Karbonat ( $\text{CO}_2$ ) gidrokarbonat ( $\text{HCO}_3^-$ ) va karbonat ( $\text{CO}_3^{2-}$ ) ionlarining eritmada taqsimlanishi pH qiymatibilan belgilanadi. Agar tahlil qilsak suvdagi  $\text{pH} < 5$  da gidrokarbonat ionlari ( $\text{HCO}_3^-$ ). ning bo'lishi nolga intiladi. Neytral va ishqoriy suvlarda gidrokarbonat ionlarining ko'pligi kuzatiladi. Agar  $\text{pH} > 8$  bo'lsa karbonat ( $\text{CO}_3^{2-}$ ) ionlari hosil bo'lishi kuzatiladi va ular ishqoriy suvlarda hukmronlik qiladilar. Gidrokarbonat ionlari barcha suvlarda uchraydi. Mineralizatsiyasi kam bo'lgan suvlarda ko'proq uchraydi.

Gidrokarbonatning to'planishi kalsiyning qatnashishi bilan limitlanadi. Agar tabiiy suvlarda  $\text{Ca}^{2+}$  (kalsiy) ioni ko'proq bo'lsa gidrokarbonat  $\text{HCO}_3^-$  miqdori uncha ko'p bo'lmaydi. Yer osti suvlarida uglerod ikki oksidi ( $\text{CO}_2$ ) ko'proq bo'lsa gidrokarbonat konsentratsiyasi o'ta yuqori bo'ladi. Karbonat ioni ( $\text{CO}_3^{2-}$ ) tabiiy suvlarda juda kam bo'ladi. Vodoprovod va uncha chuqur bo'lmagan quduq suvlarida gidrokarbonat ionlari ko'p bo'ladi.

**Natriy ionlari** ( $\text{Na}^+$ ) kationlar orasida tarqalishi bo'yicha birinchi o'rinni egallaydi. Natriyning barcha tuzlari yuqori darajada erish qobiliyatiga ega bo'lib uning ionlari ham yuqori migratsiya xususiyatiga ega bo'lib xlordan so'ng ikkinchi



o'rinni egallaydi. Juda past mineralli suvlarda natriy ionini qatnashishi bo'yicha uchinchi o'rinni egallaydi. Yuqori darajali minerallashtirilgan suvdagi natriy ionining miqdori oshib boradi. Dengiz suvlarida kationlarning 84% ni tashkil qiladi.

Yer qatnashishida  $\text{Na}^+$  ning miqdori uni massasining 2,5% tashkil etadi. Asosiy manba sifatida yerdan o'tilib chiqqan tog' jinslarining emirilishidan hosil bo'ladi (granit va boshqalar).

**Kaliy ionini ( $\text{K}^+$ )** o'zining kimyoviy tarkibi va miqdori bo'yicha natriy ioniga juda yaqin. Kaliy ham natriy ionini kabi asosiy anionlar bilan oson eruvchi birikmalar ( $\text{KCl}$ ,  $\text{K}_2\text{SO}_4$ ,  $\text{KCO}_3$ ,  $\text{KHCO}_3$ ) hosil qiladi. Ammo kaliy ionlari atmosfera yog'in suvlaridan tashqari barcha tabiiy suvlarda qatnashadi. Odatda kaliy ionlari natriy ionining 4-10% ni tashkil qiladi. Sababi u juda past migratsiya xususiyatiga egadir.

**Kalsiy ( $\text{Ca}^{2+}$ ) ionlari** ohaktosh, meqrel va boshqa jinslarda 10% (ba'zan 40%) tashkil etadi. Kalsiyning tirik moddalardagi miqdori 0,5% dan iboratdir. Bu element biologik jarayonlarda juda faol qatnashadi. Organizmlarning hayot faoliyati to'xtashi bilan kalsiy mineral shakliga o'tib tuproqqa o'tadi. Shuning uchun ham tuproq qorishmalari kalsiy ionlaridan iboratdir. Kuchsiz minerallashtirilgan suvlarda asosan kalsiy hukmronlik qiladi. Suvning mineral tarkibi oshishikalsiy kamayishiga olib keladi. Kalsiy tabiiy suvlarda hosil bo'lishi manbai sifatida ohaktosh, dolomit va ohaktosh sementi tog' jinslari bo'lib ular suvdagi quyidagi sxema bo'yicha eriydilar.

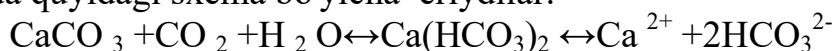

Suvdagi kalsiyning juda ko'p qismi gipsning erishidan hosil bo'ladi va yer qatnashishida keng tarqalgandir. Barcha holatlarda kalsiy ionini suvdagi  $\text{HCO}_3^{2-}$  va  $\text{SO}_4^{2-}$  anionlari bilan birgalikda uchraydi.

**Magniy ionlari** - o'zining kimyoviy xossasi bo'yicha kalsiyga juda yaqin va o'xshashdir. Ammo migratsiya bo'yicha bir biridan farq qiladi. Biologik aktivligi kalsiyga nisbatan ancha pastdir. Magniy ionlari deyarli barcha tabiiy suvlarda uchraydi. Biroq hukmron bo'lib qatnashmaydi. Odatda past mineralli suvdagi kalsiy ko'p bo'lsa yuqori mineralli suvdagi natriy ko'p bo'ladi.

Magniyning tabiiy suvlardagi konsentratsiyalashuviga asosiy sabab magniyning sulfat va biokarbonatlarning ( $\text{MgSO}_4$ ,  $\text{Mg}(\text{HCO}_3)_2$ ) kalsiyning nisbatan ( $\text{CaSO}_4$ ,  $\text{Ca}(\text{HCO}_3)_2$ ) tez eruvchanligidir. Magniyning suvdagi bo'lish manbai asosan dolomit, mergel, gabbro, dunit, peridodit va boshqa jinslarning erishi va emirilishi natijasidir.

Yuqorida keltirilgan ionlar laboratoriyalarda maxsus ishlab chiqilgan analiz usullari yordamida aniqlanadi va miqdoran hisoblanadi. Ana shu analiz usullari yordamida hududimizdagi (Buxoro viloyati Kogon tumani) ariq va quduq suvlarini tekshirib solishtirganimizda quyidagicha ma'lumotlarga ega bo'ldik.

2-jadval.

Ariqlar suvlari tarkibida ba'zi ionlar miqdori (qattiqligi – 12-14 mg/l)

$\text{Cl}^-$	$\text{HCO}_3^-$	$\text{CO}_3^{2-}$	$\text{SO}_4^{2-}$	$\text{Ca}^{2+}$	$\text{Mg}^{2+}$	$\text{Na}^+$	M/d
mg/l	mg/l	mg/l	mg/l	mg/l	mg/l	mg/l	mg/l
200-220	590-610	48-60	340-360	150-170	30-45	290-310	1650-1900



3-jadval.

Quduq suvlari tarkibida ba'zi ionlar miqdori (6 metr chuqurlikdan olingan)

$\text{Cl}^-$	$\text{HCO}_3^-$	$\text{CO}_3^{2-}$	$\text{SO}_4^{2-}$	$\text{Ca}^{2+}$	$\text{Mg}^{2+}$	$\text{Na}^+$	M/d
mg/l	mg/l	mg/l	mg/l	mg/l	mg/l	mg/l	mg/l
260-287.2	730-744.4	102-106	470-485.1	250-260	127-130	245-260	2200-2400

Izoh eslatma- suvning o'rtacha umumiy qattiqligi 18-23 g/l.

Demak quduq suvlari ariq va daryo suvlaridan bir muncha sho'roq va ishlatish uchun yaroqsizroq ekan. Ariq suvlarida ham sho'rlanish yuqoriroq darajada. Bu muammolar o'rganilmasa aholi o'rtasida turli xil buyrak tosh kasalliklari, ekin yerlarining sho'rlanishi va hosildorlikning pasayishiga olib keladi. Ishlab chiqrishda ishlatiladigan texnik suvlarni sifatini yaxshilasak texnik qurilmalar zanglashi va turli quyqalarni hosil bo'lishi kamayar edi.

Keying yillarda aholi sonining oshishi, suvga bo'lgan talabni oshishiga olib keldi. Toza ichimlik suvi global va ekologik muammo. Yuqoridagi ma'lumotlar asosida suvni tozalash va analiz qilish usullarni kashf etsak, kelajakdaxalq uchun foydali bo'lgan ichimlik suvi va sanoat muammolariga yechim topishda qo'yildan muhim qadam bo'lar edi.

**5A140103 - Ихтиология ва гидробиология**

**РЯСКАЛАР – ҚИММАТЛИ ОЗУҚА ЎСИМЛИКЛАРИ.**

**С.Б. Бўриев**

*БухДУ Биология кафедраси профессори, б.ф.д*

**Шахло Давронова**

*БухДУ Ихтиология ва гидробиология йўналиши*

*I босқич магистранти*

*Охирги 50 йилликда ряскалар морфогенетик, физиологик ва биохимик тадқиқотлар учун жуда муҳим бўлган экспериментал объект сифатида қаралмоқда. Ўз ишимизда биз рясканинг муҳим ва қизиқарли бўлган хусусиятига – унинг қимматли озуқа сифатида ишлатилишига эътиборни қаратмоқчимиз.*

Ряскалар (Lemnaceae) – унча катта бўлмаган сувда сузиб юрвчи ўсимликлар бўлиб, чучук сув ҳавзаларида учрайди. Хусусан Ўзбекистонда уларнинг 3 тури учрайди: кичкина ряска (*Lemna minor* L.), букри ряска (*Lemna gibba* L.), уч бўлакли ряска (*Lemna trisulca* L.). Ушбу турлар қишлоқ хўжалиги ҳайвонлари, қушлар ва ўтхўр балиқлар учун қимматли озуқа ўсимликлари бўлиб ҳисоланади.

Шу кунгача ряскалар озуқа ўсимлиги сифатида кам ишлатилган. Бу уларнинг биология ва экологиясининг кам ўрганилганлиги, табиий захираларининг кам миқдорлиги, шунингдек уларни табиий ва сунъий сув ҳавзаларида илмий асосланган культивация методларининг йўқлиги билан изоҳланар эди. Уларнинг биохимик хоссалари ҳам тўлиқ ўрганилмаган. Ряскалар озуқа моддаларига жуда бой бўлиб, уларда 21-30% протеин, бу кўрсаткич бедага (19,5%) ва йўнғичқага (18%) нисбатан кўпроқ; 4% дан 20% гача мой, 20% дан 35% гача крахмал бўлади.

Улар витаминларга ҳам бой ҳисобланади: 85-103 мг/кг қуруқ модда каротин, 35-36,8 витаминлар, 2,0-2,1 В<sub>1</sub>, 2,1-2,6 В<sub>6</sub> миқдорларда бўлади. Ряскалар оиласидан бўлган вольфияда каротиноидлар ва аскорбин кислотасидан ташқари, В<sub>2</sub>, В<sub>6</sub>, РР ва бошқа витаминлар аниқланган.

Ряскаларнинг қимматли озуқа аҳамияти фақатгина протеинлар, мойлар, углеводлар, витаминларнинг кўплиги билангина эмас, балки бой минерал таркибга эгаллигига ҳам боғлиқ. Кузатишлар шуни кўрсатадики, улар 1,1-6% кальций, 0,48-2,28% фосфор, 0,35-2,11% магний сақлайди. Олтингугурт ряскаларда маданий ем-хашак ўсимликларига нисбатан 5-6 марта кўпдир. Олтингугурт муҳим аҳамиятга эга бўлган алмаштириб бўлмайдиган аминокислоталар: метионин, цистин, цистеин таркибига кириши маълум.



Ряскалар биомассасида турли хилдаги микроэлементлар кўп. 1 кг курук ряскада 0,48 мг кобальт, 0,18 мг бром, 0,32 мг мис, 0,7 мг никель, 4,8 мг титан сақланади. Шунингдек, марганец, йод, рух, ванадий, цирконий, церий ва ҳаттоки олтин каби элементлар борлиги аниқланган.

#### **Фойдаланилган адабиётлар рўйхати:**

1. Абдуллаев Д.А. Использование ряски малой в качестве зеленого корма для цыплят. “Узб. биол.ж.”, 1969. № 2.
2. Таубаев Т., Абдиев М. Ряска водоемов Узбекистана и их использование в народном хозяйстве. Ташкент. 1973.
3. Музафаров А.М., Таубаев Т.Т., Абдиев М. Ряска и методы их массового культивирования. Ташкент. 1970.
4. Цедрик Л.В. Использование зеленой растительности в кормовых рационах карпа. Труды УНИПРХ, т.II. 1958.
5. Суховерхов Ф.Н. Ряска – дешевый и питательный корм. “Рыболовство и рыбоводство”, 1964. № 2.

### **БУХОРО НЕФТНИ ҚАЙТА ИШЛАШ ЗАВОД ТОЗАЛАШ ИНШОТИНИНГ АТРОФ МУҲИТГА ТАЪСИРИ**

**Б.Хусенов**

*Ихтиология ва гидробиология мутахассиси*

*I босқич магистри*

*Илмий раҳбар. М.М.Тўраев*

Бухоро нефтни қайта ишлаш заводи 1997 йилда ишга туширилган бўлиб, ҳар йили 2,5 млн тонна нефтни қайта ишлашга ихтисослашган.

Бухоро вилоят экология бошқармаси мутахассислари завод ходимлари билан ҳамкорликда олиб борилган лаборатория таҳлил натижаларига кўра завод тозалаш иншооти чуқур тозалаш технологиясига ихтисослашган. Тозалаш иншоотига икки юналишда: маиший хизмат кўрсатиш тизимида ҳосил булган 15-20% оқова сувлар ва технологик жараёнида вужудга келадиган 80-85% оқова сувлар келиб тушади. Сутка давомида ҳосил бўлган оқова сувларнинг умумий миқдори 2900-3000 куб/метрдан ортиқ ёки бир йилда 1 млн м<sup>3</sup>дан ортиқ оқова сув тозаланади. Иккала йўналишда келатган оқова сувлар қўшилиб бирламчи тиндиргичларда муаллақ моддалардан тозаланиш жараёни бошланади. Мураккаб аралашмалардан (нефт маҳсулотлари) тозалаш, уларни ушлаб қолиш мақсадида турли хил коагулянтлардан фойдаланилади. Масалан: алюминий сульфат тузи ва бошқалар. Кам миқдорда оқовага аралашиб келган нефт маҳсулотлар бирламчи тиндиргичда ушлаб олинади ва тозаланади. Қолган ифлослантурувчи моддалардан технологик регламент босқичларида тўлиқ тозаланади. Завод тозалаш иншоотининг асосий ифлослантурувчи моддалардан муаллақ моддалардан, аммоний тузлар, биоген моддалар ва биологик, кимёвий моддалардан тозаланиш иш самарадорлиги натижалари диаграммаларда ўз аксини топган.

Тозалаш иншоотининг иш самарадорлигини 5 та асосий ифлослантурувчи ингредиентлар: муаллақ моддалар, аммоний тузлари, нефт маҳсулотлари, нитритлар, органик моддаларнинг оксидланиши (БПК<sub>5</sub>) белгилайди. Шу боис юқорида қайд қилинган ифлослантурувчи моддалар завод таҳлилхонаси ва бошқарма мутахассислари томонидан доимий назорат қилиниб борилди.

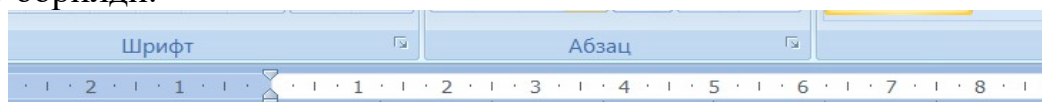

**Завод тозалаш иншоотининг 2018-2019 йилларга мос равишда**

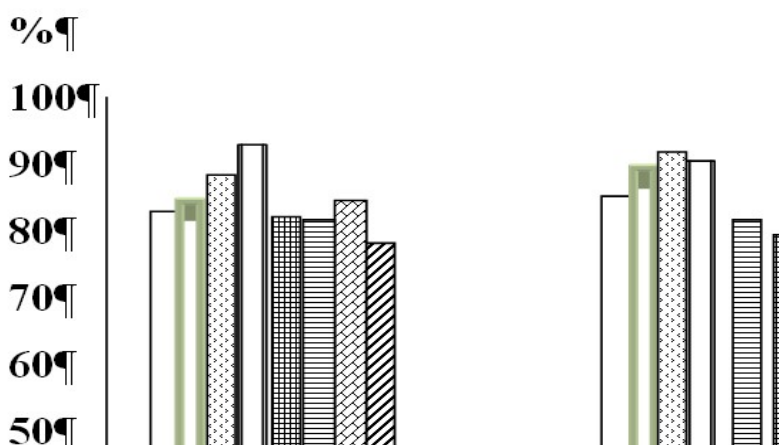

Графикда келтирилган маълумотлар натижалари таҳлил қилинганда 2018-2019 йиллар биоген моддалардан тозаланиш йилларга мос равишда 84-86 фоизни ташкил килади. Қиш-баҳор фасларида аммоний тузлардан умумий тозаланиш йилларга мос равишда 88,5-93,7 фоизни, БПК дан



тозаланиш 77,8-87,0 фоизни, нефт маҳсулотлари 98,2-97,3% ни, муаллақ моддалардан тозаланиш 85,5-86,3 фоизни, умумий самарадорлик 87,0-90,1 фоизни ташкил қилади.



### Ҳадича кўлининг сув таъминот манбалари.

Тозалаш иншоотида тозаланган оқова сувлар 6 та биопрудларда босқичма-босқич юқори сув ўтлари қамиш, лух, пистя эҳорнилар ёрдамида биологик усулда қайта тозаланиб Ҳадича зовури орқали Ҳадича ва Қум султон кўлларига оқизилади. Завод тозалаш иншоотидан оқизилаётган оқова сувлар кўлларнинг биоэкологик ҳолатига салбий таъсири кузатилмаган.

## MIKROORGANIZMLAR VA ULARNING YASHASH MUHITINI TABIATDA TARQALISHI

<sup>1</sup>К.В.Сайлауова, <sup>2</sup>Р.В.Алламуратова, <sup>3</sup>Т.Дж.Уббиниязов.  
*Qoraqalpog'iston Respublikasi, <sup>1</sup>Qoraqalpoq Tibbiyot Instituti talabasi.  
Kegayli tumani. <sup>2</sup>10-maktab, <sup>3</sup>13-maktab o'qituvchilari*

Бактериялар (новдлар) - бу табиатдаги энг кенг тарқалган микроорганизмлар гуруҳига кирадиган ва аynи paytda dunyodagi энг катта ва энг xилма-xил микроскопик тирик организмларга tegishli bo'lgan daraxtlar. Eng kichik turlarga kelsak, ularning tanalari sharsimon bo'lib, hajmi kamida 0,1 mikrondan iborat [2]. Bakteriyalarning энг кенг тарқалган turlari bu rod shaklidagi организмлар bo'lib, ularning o'lchami quyidagicha: o'rtacha 0,5-1 mikron qalinlikda, 2-3 mikron uzunlikda; Shu bilan birga, odatdagi "gigant" turlari bo'lishi mumkin, ularning o'rtacha diametri 5,0-10 mikron; uzunligi 30-100 mikron. Hatto энг kam miqdordagi bakteriyalar ham энг xarakterli xususiyatlardan biridir. Ko'pgina bakteriyalarda yadro bo'lmaydi (ular yadro membranasi bilan izolyatsiya qilingan yadroga ega emas) [1,3].

Bu bakteriya yadrosining analogi sifatida nukleoiddir. U DNK ni o'z ichiga olgan plazma shaklida bo'ladi va sitoplazmadan membrana bilan ajratilmaydi. Bundan tashqari, bakterial hujayralarda mitoxondriya va xloroplastlar topilmaydi. Oddiy yadro bo'lmagan организмларга prokaryotlar (yadrosiz hujayralar) yoki prototsitlar (ya'ni oddiy hujayrali организмлар) deyiladi [7].

Bakteriyalar aslida prokaryotik organizmlardir. Prokaryotlar mikroblarning quyidagi guruhlarini o'z ichiga oladi: eubakteriyalar, spiroxetalar, mikoplazmalar, mikobakteriyalar, aktinometsetalar, ko'k-yashil bakteriyalar. Bakteriyalar novda shaklida (dumaloq) yoki sharsimon (kokki), spirallar (vibrios, spiroshetlar).

Aktinomitsetalar va ular bilan bog'liq bo'lgan organizmlarga tegishli daraxtlarda uzun va tarvaqaylab ketgan hujayralar mitsel filamentlari yoki hyphaning kengayishini hosil qiluvchi gifalarni hosil qiladi.

Mikoplazma hujayralarida zich membrana yo'q, shuning uchun ularning shakli har qanday turga o'zgarishi mumkin.

Mikroblar dunyosini birinchi marta kashf etgan gollandiyalik tabiatshunos A. Levenguk edi. U kattalashtirish oynasini bir necha bor takomillashtirish va kattalashtirishni 160-270 marta oshirish orqali kattalashtiruvchi shisha mikroskopini yaratdi. Levenguk davridan beri mikrobiologik metodlar mikroblar dunyosini o'rganish uchun bir qator qadamlarni qo'ydi [5,6].

Yorug'lik mikroskoplari ostidagi ob'ektlarning kattalashishi juda kichik ob'ektlarni o'rganishga imkon beradigan 200,000-500,000 marta ko'paydi [3].

Rus mikrobiologi S.N.Vinogradskiy tomonidan laboratoriyada ishlatiladigan bir nechta sun'iy ozuqalardan foydalangan holda mikroblarni o'rganish usuli joriy etildi [6,7].

Ushbu usul yordamida olimlar tuproq shag'alida va toza suvning havo namunalarida mikroblarni topdilar [4].

Mikroblar shuningdek Frants-Iosif orollaridagi qoyalarda, qutbli mintaqalarda qor, okean va Shimoliy qutbda joylashgan. Sahro cho'lining okean tubidagi tuproqlarida turli xil bakteriyalar isbotlangan. Bakteriyalar taxminan 80° daraja haroratga ega buloq suvlarida yashashi isbotlangan [7].

Bakteriyalar juda kichikdir va ularning o'lchamiga qarab yoriqlar, teshiklar va yoriqlardan osonlikcha o'tishi mumkin. Bakteriyalar juda chidamli, noqulay sharoitlarda yashashga moslashgan: ular quritishga, o'ta sovuqqa va issiqqa bardosh bera oladi. Va bakterial sporlar hatto kundalik hayotda zarur bo'lgan juda muhim funktsiyalarni bajaradi [1,5].

Bakteriyalar o'simlikchilik va chorvachilikda, shuningdek oziq-ovqat sanoatining turli sohalarida keng qo'llaniladi. Mikrobiologiya to'qimachilik va charm sanoatida keng qo'llaniladi [2,4].

To'g'ri, hozirgi zamonda, masalan, zig'ir tolalari va bronzlash bakteriyalarini yumshatish, xamirturushsiz mahsulotlarni ishlab chiqarmasdan ham mumkin emas.

Bakteriyalarning ahamiyati yanada hayratlanarli, ayniqsa ularning odam, hayvon va o'simlik patogenezi.

Tuproqdagi bakteriyalar o'simliklarning o'sishi va rivojlanishiga katta ta'sir ko'rsatadi. Ko'pgina bakteriyalar o'simliklar ildizlarida to'plangan. Bunday mikroflora o'simlik muhitiga nisbatan foydali yoki zararli bo'lishi mumkin. Bakteriyalar odamlar hayoti davomida foydalanadigan moddalarni ajratib oladilar [4]. Ushbu ro'yxatga antibiotiklar, aminokislotalar, vitaminlar, fermentlar va boshqa qo'shimchalar kiradi. Ushbu elementlarning ro'yxati har yili davom etadi; Mikroblar dunyosi juda muhim moddalarning bitmas-tuganmas manbaidir [2].



Ma'lumki, bakteriyalarning geologik faolligi juda katta. Bakteriyalar hatto tabiatning metabolizmida ham faol ishtirok etadilar. Hozirgi vaqtda barcha organik moddalar va bir qator noorganik moddalar sezilarli o'zgarishlarga uchraydi. Bunday metabolik tsikl erdagi asosiy hayot bilan bog'liq [1.2].

Ilgari, bakterial organizmlar o'simlik shohligi deb atalgan, ammo bugungi kunda bakteriyalar prokaryotlar sifatida tirik mavjudotlarga tegishli bo'lib, bu o'simliklar va hayvonlar olamidan farq qilishi isbotlangan.

### Foydalanilgan adabiyotlar:

1. A.B.G'anixo'jaeva, H.A.Nazarova. «Mikrobiologiya». Tibbiyot kolljlari uchun o'quvchilari uchun o'quv adabiyoti. Toshkent – 2002.
2. Қ.Х.Ғлмағамбетов, Ғ.Ө.Байдүйсенова, Қ.М.Мухамеджанов. Микроорганизмдер биотехнологиясы. Асиана-2008.
3. Шығаева М. Х., Канаев А. Т. Микробиология және вирусология. Аль-Фараби атындағы ҰҚУ. 2008.
4. Мақажанова Х. Х., Лесова Ж. Т, С. А. Надирова. Тағам биотехнологиясы. – Алматы: ЖШС РПБК «Дәуір», 2012.
5. Шоқанова Н. К. «Микробиология» Алматы - 1997.
6. Л.Б.Борисов. «Медицинская микробиология вирусология, иммунология» учебная литература для студентов медицинских вузов. Москва 2005.

## BIOLOGIYA FANINI O'QITISHDA QO'LLANILADIGAN TEXNOLOGIYALAR

**A.B.Allamuratova, M.K.Aytbaeva, M.Q.Qurbaniyazova.**

*Qoraqalpog'iston Respublikasi, Nukus tumani  
217-maktab, 122-maktab, 332-maktab o'qituvchilari*

Ta'lim-bu mamlakatning boyligi, xalqimizning ta'limi - bu davlat boyligidir. Vaqt o'tishi bilan o'quv jarayonini takomillashtirish usullari doimiy ravishda o'zgarib turadi. Barchamizga yaxshi ma'lumki, o'qituvchilarning asosiy vazifasi oquvchilarga zamon talablariga muvofiq talim berish va tarbiyalashdir. Shuning uchun biz ushbu masalaga alohida e'tibor berishimiz kerak [1]. Shundagina sifatli ta'lim o'z samarasini ko'rsatishi mumkin. O'qituvchilar faoliyatida o'qituvchilik mahoratiga, metod va usullardan foydalanish qobiliyatiga talab kuchaytirilishi kerak.

O'zbekiston Respublikasining "Ta'lim to'g'risida" gi qonunida shaxsning shakllanishi, rivojlanishi va kasbiy rivojlanishiga qaratilgan ta'lim tizimining roli quyidagicha belgilangan: «rivojlanish uchun sharoit yaratish».

Har qanday sohada bo'lgani kabi, biologiya fanining ham ta'lim sohasidagi ma'lumotlar miqdori kundan-kunga o'sib bormoqda. Yangi pedagogik texnologiya o'quvchilarga ta'lim sifatini oshirish, fikrlashni rivojlantirishga imkon beradi. Har

doim o'zgarib turadigan dunyo insonning qobiliyatlari va ehtiyojlarini doimiy ravishda rivojlantirishni talab qiladi [3,5].

O'qituvchining asosiy vazifalaridan biri har bir o'quvchiga o'z qobiliyatlari va moslashuvchanliklarini namoyish etishlari uchun sharoit yaratishdir. Bugungi yangi avlod darsliklari, o'qitishning yangi usullari o'quvchilarning mustaqil o'qishi va rivojlanishiga e'tibor beradi. Bu turli yoshdagi va qobiliyatli o'quvchilarga o'zlarining qobiliyatlarini aniqlashga imkon beradi [6].

Bugungi kunda o'quv jarayonini rejalashtirish, qo'llash va baholashning samarali usullarini taklif qiladigan yangi pedagogik texnologiyalarning ko'plab turlari mavjud. Ularning asosiy maqsadi mustaqil ravishda rivojlana oladigan shaxsni shakllantirishdir [6]. Jamiyatdagi chuqur ijtimoiy o'zgarishlar hayotda o'z o'rnini topa oladigan, qiyinchiliklardan qo'rquvchilardan va ularni hal qilishning samarali usullarini topadigan malakali, ishbilarmon odamlarni talab qiladi. Buning uchun o'quvchi mustaqil ravishda bilim olishi va ijodiy ishlashi mumkin bo'lgan o'quv jarayoni talab qilinadi [8].

Maktabning zamon talablariga muvofiq rivojlanishi - innovatsion jarayonlarni joriy etish bilan belgilanadi. Vaqtga rioya qilish - bu katta orzu. Zamonaviy pedagogik fanning o'ziga xos xususiyatlaridan biri bu bolaning shaxsini rivojlantirishga qaratilgan yangi ta'lim texnologiyalarini ishlab chiqish hisoblanadi.

Agar iste'dodning asosiy xususiyatlaridan biri kognitiv qiziqishning erta uyg'onishi deb hisoblasak, kelajakda u ijodiy shaxsga aylanishi muqarrar. Bunday odamlarga jamiyatda talab katta va uning rivojlanishining asosiy yutug'i bo'ladi. Shu sababli, o'zining tabiiy qobiliyatlari noyob deb hisoblaydigan bola bilan ishlash o'qituvchidan katta mas'uliyat talab qiladi [8]. O'qituvchi o'quvchilar ijodini rivojlantirishda asosiy rol o'ynaydi. "Inson uchun fan" deganda biz birgalikdagi ijodiy kuch ko'plab insoniy fazilatlarga ega bo'lgan shaxsni shakllantiramiz. Ko'rinib turibdiki, innovatsion o'qituvchi jamiyat rivojiga hissa qo'shadi [5].

Bugungi kunda pedagogika fani bolani individual, barkamol, ijodkor, mehnat bozorida ijtimoiy raqobatga bardosh bera oladigan, madaniy muhitga moslashgan, faol, barkamol qilib tarbiyalashga qaratilgan, shuning uchun ta'limda yangi texnologiyalardan foydalanish zamon talabdir.

Respublikamiz ilmiy, texnik, iqtisodiy, resurs va ma'naviy rivojlanishning yangi bosqichiga o'tmoqda. Albatta, Respublika hayotidagi bu o'zgarishlar ta'lim sohasiga, shu jumladan maktab o'quvchilarining shaxs sifatida shakllanishiga ta'sir qiladi. Shu sababli maktab o'quvchilariga ijtimoiy zarur ilmiy bilimlarni berish, ularni ichki, milliy va jahon adabiyotining kanallari bilan ta'minlash asosiy vazifa bo'lib qolmoqda. Mustaqil davlatning kelajagi bilimlarning chuqurligi va o'zgaruvchan dunyo bilan o'lchanadi, bu inson qobiliyatlari va ehtiyojlarini doimiy ravishda rivojlantirishni talab qiladi. Shu munosabat bilan maktabda o'quvchilarni shaxs sifatida tarbiyalash bo'yicha olib borilayotgan ishlarning maqsadi quyidagicha bo'lishi kerak.

O'quvchilarga o'zgaruvchan hayotda qo'rquvsiz erkin yashashga yordam berish.

Bilim va ko‘nikmalarga mos keladigan darajada o‘z yo‘nalishini tanlay olishiga o‘rgatish.

Mustaqil ish ko‘nikmalarini shakllantirish va rivojlantirish.

Analitik fikrlashni rivojlantirish.

Barcha ishlab chiqilgan va hozirda ishlatiladigan texnologiyalarni ikki (sanoat va ijtimoiy) turga bo‘lish mumkin. Ishlab chiqarish texnologiyasi misolida tabiiy xom ashyoni qayta ishlash texnologiyasi hisoblanadi. Bunday holda, texnologiya mahsulotning "chiqishi" da oldindan belgilangan ehtiyojlarni ajratish uchun xom ashyoni qayta ishlash jarayoni deb nomlanadi [5].

Ijtimoiy texnologiyalar - bu juda yuqori darajadagi uyushgan texnologiya, chunki inson ijtimoiy texnologiyalarning ob'ekti bo‘lib, juda ko‘p qirrali tizimdir. Unga turli xil kuchli va yo‘nalishli tashqi ta'sirlarning ko‘pligi ta'sir qiladi va ba'zan ular bir-biriga ziddir, shuning uchun ko‘pincha ta'sirning qanchalik samarali bo‘lishini oldindan aytish qiyin. Shu sababli, ijtimoiy texnologiyalarni ishlab chiqarish texnologiyasini aniqlashda mumkin bo‘lgan aniq tanlangan jarayonlar majmui deyish mumkin emas [6].

XX asrni ortda qoldirib, XXI asrga qadam qo‘yar ekanmiz yurtimizning o‘rta maktablari o‘zlarining tarixiy missiyasini bajarib bo‘ldi. Shuning uchun o‘rta maktabni isloh qilish zarurati tug‘ildi. Qadimgi mutafakkirlarning so‘zlariga ko‘ra, ma'lum miqdordagi "bilim" olish tizimi eskirganligi sababli, kelajak mutafakkirlarning so‘zlariga nazar solsak, «shogird kuchaytiradigan idish emas, balki uni yoqish kerak bo‘lgan shamdir». Maktab esa – konveyer emas, balki keng fikr yuritadigan shaxsni shakllantiradigan muxitdir. Shuning uchun maktabda ta'limning asosiy ustuvor yo‘nalishi o‘quvchilarning individual ijodiy qobiliyatlarini rivojlantirish va ularning haqiqiy hayotda shaxs sifatida rivojlanishidir.

Pedagogik texnologiya - bola va o‘qituvchi o‘rtasidagi doimiy o‘zgarib turadigan munosabatlarning asosi, tarkibning tashkiliy tuzilmasi [6].

Pedagogik texnologiyani amalga oshirish mexanizmi ijodiy o‘z-o‘zini rivojlantirish faoliyati, o‘zligini anglash, o‘z-o‘zini takomillashtirish, o‘z-o‘zini rivojlantirishdir. Kasbiy maxoratning eng yuqori darajasi bu ijod, mexnat, o‘quv jarayonini innovatsion o‘zgarishlar bilan shakllantirish, ya'ni innovatsion faoliyat bilan amalga oshirish qobiliyati hisoblanadi [5,6].

Keling, yangi zamonaviy pedagogik texnologiyalarning ayrimlarini ko‘rib chiqaylik. Rivojlanish o‘quv texnologiyasi - bu murakkab, integratsiyalashgan pedagogik tizim. V.V.Davidovning rivojlanishni o‘rganish texnologiyasining asosiy maqsadi o‘quvchilarning umumiy rivojlanishi, nazariy tafakkur va ongni shakllantirish, ularni nazariy fikrlash darajasiga etkazishdir. O‘quvchilarning bilim va ko‘nikmalarini shakllantirish va intellektual faoliyatni rivojlantirish orqali ilmiy bilish mantiqining chegaralariga erishish, ularni ijodiy izlanishlarga jalb qilish deb takidlab o‘tgan edi [7]. O‘qitish jarayonida rivojlanish texnologiyasining asosiy yo‘nalishlaridan foydalanish o‘quvchi va o‘qituvchi o‘rtasidagi munosabatlarni mustahkamlaydi, o‘quvchilarning ushbu mavzuga bo‘lgan qiziqishini oshiradi.

Natijada, har bir o'quvchining o'z-o'zini o'zgartiradigan fan darajasiga ko'tarilishi kutilmoqda va mashg'ulotlar davomida tegishli sharoitlar yaratiladi [8].

Pedagogika fanining tadqiqotchilari o'quv jarayonining asosiy maqsadi o'quvchilarning shaxsiyatini rivojlantirish ekanligini tan olishadi.

Ammo shaxsning rivojlanishi haqidagi arizachining psixologiyasiga ko'ra, u har bir kishining qo'lida, uni tashqi kuchlar tomonidan ishlab chiqilishi mumkin emas, faqat ijobiy ta'sir etish deb hisoblaydi. Ushbu fikrdan kelib chiqadigan ta'lim maqsadining yana bir ifodasi mavjud. O'quvchi shaxsini rivojlantirish, bu uning to'liq o'zini-o'zi rivojlantirishiga imkon beradi.

Tadqiqot darsi yangi texnologiyalarga asoslangan bo'lib, laboratoriya ishi orqali xulosa chiqarishga, to'g'ri yozishga, reaksiya tenglamalarini tekislashga, o'quvchilarning intellektual ishlarini rivojlantirishga qaratilgan.

Bizning asosiy maqsadimiz o'quvchilarni mehnatga mehr qo'yishga, iqtisodiy va ekologik ta'lim, kasbga yo'naltirish, xavfsizlik qoidalariga amal qilishga qodir bo'lishga o'rgatish.

Shu sababli, maktabning maqsadi - bolaning tabiiy kuch va qobiliyatlarini kashf qilishi uchun qulay sharoitlarni yaratish. Buning uchun shaxsni rivojlantirishni, tashkilotga turli xil usullar va yondashuvlarni o'z ichiga olgan o'quv jarayonini aniqlash va amalga oshirish kerak.

Darajali o'qitishning o'ziga xos xususiyati shundaki, o'quvchilar sinfda bir nechta narsalarni qilishlari mumkin va zamonaviy texnologiyalar yordamida o'rganish jarayonida kompyuterlar va ularni boshqarish algoritmlari jamiyatimizning muhim qismiga aylandi. Aytgancha, bugungi kunda yangi elektron darsliklar yangi tarkibni talab qiladi.

Ta'limning yangi texnologiyalaridan biri maktablarda biologiya fanini darajaviy topshiriqlar orqali o'qitishdir.

Turli darajadagi o'quvchilarga dars berish uchun darslar yangi usulda rejalashtirilgan. O'quvchilarga darajadagi topshiriqlar berish orqali turli xil ishlar amalga oshiriladi. O'quvchi olgan bilimlarini amalda qo'llash qobiliyati sinovdan o'tkaziladi, mustaqil ishlashga yaroqliligi nazorat qilinadi [9]. Natijada darajadagi topshiriqlar orqali ishlash samaradorligi kuzatiladi. O'quvchi yanada faol bo'lib, ijodga intiladi. Darajali o'qitish jarayonida malaka yutuqlariga erishiladi.

Darajali o'qishga o'qilgan ma'lumotlarning qisqarishi hisobiga erishilmaydi, lekin o'quvchilar uchun turli xil talablar qo'yiladi.

Ushbu texnologiya o'quvchining bilim darajasiga qarab osondan qiyingacha o'qitiladi. Darajali o'qitish to'rt qismdan iborat [9]:

**1. Amaliy mashg'ulot darajasi.** Bu majburiy daraja bo'lganligi uchun barcha o'quvchilar topshiriqni bajarishlari kerak.

**2. Algoritmik daraja.** Ushbu bosqichda o'quvchi o'tgan materialni tahlil qiladi va oldingi vazifalarga o'xshash vazifalarni bajaradi. Ammo buni amalga oshirish uchun olingan bilimlarni o'zgartirish va ulardan foydalanish kerak.

**3. Evristik darajasi.** Mustaqil ishni shakllantirish uchun o'quvchilar yangi mavzu bo'yicha asosiy bilimlarini yaxshilaydilar va chuqurlashtiradilar. U yangi bilimlarni egallaydi va o'zi uchun yangi narsalarni kashf etadi. Evrika. Tahlil va

sintez, taqqoslash, umumlashtirish. Ushbu darajada rebus, krossvord, jumboqlar, laboratoriya ishi, evristik savollar bo'lishi kerak.

**4. Ijodiy daraja.** Ushbu darajada mustaqil ravishda biron bir mavzu bo'yicha referat, hisobot, insho, she'r, topishmoq, jumboq yoza olish kerak.

Bosqichli o'qitish texnologiyasining maqsadi har bir o'quvchi o'quv materialini o'z rivojlanish darajasida egallashini ta'minlashidir.

#### **Foydalanilgan adabiyotlar:**

1. Niyozov Q. Biologik ta'lim jarayonida o'quvchilar kompetentligini rivojlantirish asoslari.-Namangan. 2017 yil.
2. G'ofurov A.T., Tolipova J.O. va boshqalar. Biologiya o'qitish metodikasi. Oliy o'quv yurtlari uchun darslik. Toshkent, 2013.
3. J.O.Tolipova, A.T.G'ofurov. Biologiya ta'limi texnologiyalari. Toshkent-2002.
4. J.O.Tolipova, A. T. G'ofurov. Biologiya o'qitish metodikasi. O'quv-metodik qo'llanma. Toshkent. Bilim. 2004.
5. J.O.Tolipova. Biologiyani o'qitishda pedagogik texnologiyalar. Toshkent-2011.
6. Yo'ldoshev J. G. Pedagogik texnologiya asoslari. Toshkent «O'qituvchi». 2004

**5A140602 - География (ўргатиш объекти бўйича) мутахассислиги**

**ЧЎЛ – ВОҲА ГЕОТИЗИМЛАРИ МУНОСАБАТЛАРИНИ  
ЎРГАНИШНИНГ НАЗАРИЙ МЕТОДОЛОГИК АСОСЛАРИ (БУХОРО  
ВИЛОЯТИ МИСОЛИДА)**

**Х.Р.Тошов.**

*БухДУ доценти, г.ф.н,*

**Г.Ҳ.Гулмуҳаммадова**

*БухДУ география I босқич магистранти*

*Мақолада Ўзбекистон Республикасининг Ҳаракатлар стратегияси шу асосда қабул қилинган Давлат дастури ҳамда “Илм, маърифат ва рақамли иқтисодиётни ривожлантириш йили”да амалга оширишга оид Давлат дастури, география фанида яратилган назариялар чўл – воҳа геотизимларини ўрганишда методологик асос бўлиши ёритилган.*

Бухоро вилояти 1938 йилнинг 15 январиди ташкил этилган бўлиб, унинг майдони 40,3 минг км<sup>2</sup>. Аҳолиси 1980,4 минг киши (2019 й.).

Географик жиҳатдан вилоят ҳудуди берк ҳавзада, Тинч океандан 5500 км, Атлантикадан - 4000 км, Шимолий Муз океанидан 2500 км, Ҳинд океанидан 2000 км узоқда, Ўзбекистон Республикасининг жануби-ғарбида, Зарафшон дарёсининг қуйи қисмида, жануби-ғарбий Қизилқум чўлида жойлашган. Вилоят ҳудуди 2 та геотизимдан – чўл (88,6 %) ва воҳа (11,4 %) дан иборат. Демак, чўл – воҳа геотизимлари муносабатлари вилоят ҳаётида катта аҳамият касб этади. Унинг имкониятидан самарали фойдаланиш бугуннинг долзарб вазифаларидан саналади.

Чўл – воҳа геотизимларининг муносабатлари Бухоро вилояти мисолида яққол ўз аксини топган. Чунки вилоят ҳудуди тўлиғича чўл зонасида жойлашган. Бугунги кунда Бухоро, Қоракўл ва Қоравулбозор воҳалари чўлда ўзига хос геотизимларни ҳосил қилган ёки улар чўл зонасидаги “воҳалар гулдастаси” ҳисобланади.

Чўл – воҳа геотизимлари муносабатларига ойдинлик киритиш учун аввало тадқиқот учун зарур бўлган тамойиллар ва методларни танлаш ҳамда вазифаларни белгилаб олиш зарур. Акс ҳолда тадқиқотнинг бориши бир томонликка бориб, оқибатда кўзланган мақсадларга эришиш жуда мураккаб бўлади. Шуларни инобатга олиб қуйидаги тамойиллардан фойдаланиш зарур деб ҳисоблайман.

Биринчи навбатда Ўзбекистон Республикасини янада ривожлантириш бўйича Ҳаракатлар стратегияси (2017-2021 й.) ва шу асосда қабул қилинган Давлат дастури ҳамда “Илм, маърифат ва рақамли иқтисодиётни ривожлантириш йили”да амалга оширишга оид Давлат дастурлари мазкур тадқиқотнинг методологик асослари бўлади [2; 3].



Иккинчи навбатда география фанидаги қуйидаги тамойиллар чўл – воҳа геотизимларидаги муносабатларни ўрганишда пойдевор бўлади:

1. Хўжалик юритишни айтиш жой табиатининг “хулқи” ва ривожланиши йўналишига мос ҳолда ташкил қилишни кўзда тутиш тамойили.

2. Табиатни муҳофаза қилиш тадбирларини ҳамма жойдалиги ва мажмуали бўлишини таъминлаш тамойили.

3. Биохилма-хилликни ва генофондни сақлаш тамойили.

4. Антропоэкологик тамойил. Бу тамойилда инсон ва унинг жамоасини яшаши ва ривожланиши учун соғлом экологик муҳитни яратишни кўзда тутди.

Чўл – воҳа геотизимларининг муносабатларини ўрганишда А.Гумбольдт (Табиатнинг бирбутунлиги), Л.С.Берг (ландшафт), И.В.Вернадский (биосфера, “ноосфера”), В.Б.Сочава (“ўзаро ҳамкорлик” (сотворчество)), И.Қ.Назаров (“ҳавза назарияси”), Л.Алибеков (“геопара”) каби олимларнинг назарияларида мужассам бўлган илмий ғояларга таяниш лозим бўлади. Бошқача қилиб айтганда, табиат ва жамиятнинг ўзаро экологик уйғунлиги, вобасталиги тамойили асосида иш тутиш демакдир[4; 5].

Чўл – воҳа геотизимларидаги геоэкологик шароитларда чўллар “етакчи”, воҳалар эса уларга “қарам” бўлади. Ҳозир ҳам ушбу жараён давом этиб келмоқда. Чўл табиатига хос бўлган бундай алоқадорликни ўрганиш изланувчилардан катта тажриба талаб этади. Ўрганишга хос ва мос методларни танлаш керак.

Маълумки, чўл – воҳа геотизимлари муносабатларини ўрганишда методларнинг аҳамияти катта. Жумладан, дала-тадқиқот, таянч-экспериментал тадқиқот, картографик, тарихий-географик (палеогеографик), географик-таққослаш, тиббий географик, статистик, математик моделлаштириш, экспедиция, экстраполяция, тизим-таркиб, геоиндикация, башоратлаш усулларидадан фойдаланиш катта самара бериши маҳаллий олимлар томонидан қайд этилган ҳамда уларнинг илмий ишларида ўз ифодасини топган.

Чўл – воҳа геотизимлари муносабатларини ўрганишда қуйидаги вазифалар устувор саналади:

- вилоят чўл - воҳа геотизимларининг ўрганилиш тарихини таҳлил қилиш, улар фойдаланиш борасидаги илмий ва амалий тажрибаларни ўрганиш;

- вилоят чўл - воҳа геотизимларининг табиий ресурсларидан фойдаланишнинг илмий, назарий, методологик асосларини таҳлил қилиш ва устувор тамойилларини белгилаб олиш;

- вилоят чўл - воҳа геотизимларининг ривожланиш тарихини палеогеографик таҳлил қилиш асосида геотизимларнинг палеогеографик ўтмиши, литоген асослари, ёши ва кўламини аниқлаш;

- вилоят чўл - воҳа геотизимларини типологик таснифлаш, уларнинг табиий ресурс имкониятларини ўрганиш, баҳолаш ва харитаграфик тасвирини яратиш;

• вилоят чўл - воҳа геотизимларининг ресурс имкониятларидан самарали фойдаланиш ҳамда муҳофаза қилиш бўйича илмий тавсиялар ишлаб чиқиш;

• вилоят чўл - воҳа геотизимлари муносабатлари натижасида вужудга келадиган муаммоларни ўрганиш, тизимлаштириш ва уларни юмшатишнинг илмий тавсияларини ишлаб чиқиш.

Вилоят чўл - воҳа геотизимларининг ривожланиш тарихини палеогеографик таҳлил қилиш муҳимлиги юқорида қайд этилган эди.

Бухоро вилояти Қуйи Зарафшоннинг қадимги дельталарида жойлашган. Бугун Зарафшон дарёси, унинг қадимги ўзанлари ва дельталари бетакрор табиий объектлардан саналади. Палео - Зарафшоннинг қадимги дельтаси Нурота тоғининг ғарбий этакларидан Амударёгача кенглик йўналишида 260 км масофада чўзилган, майдони 34 минг км<sup>2</sup>.

Жумладан, Қадимги Зарафшон (Палео-Зарафшон) дарёси серсув бўлган даврларида Амударёгача етиб борган. Дарёнинг Конимех, Эчкилисой, Дарёсой, Моҳондарё, Қуйимозор, Вобкентдарё, Гурдуш, Тойқир тармоқлари мавж уриб оққан. Улар Палео-Зарафшоннинг шимолий ва жанубий тармоқлар тизимини ҳосил қилган. Палео-Зарафшон Кармана йўлагидан ўтгач, асосий ўзанидан шимолий тармоқлар тизимига мансуб Конимех тармоғи ажралиб чиққан ва у Оёқоғитма пастқамлиги томон оққан. Кейинчалик Шўркўл тектоник кўтарилмаси туфайли Конимех тармоғининг табиий оқим йўли тўсилган. Палео-Зарафшондан Обтобачи платосининг Тошработ қишлоғи яқинида яна шимолий тармоқлардан бири Эчкилисой тармоғи ажралган. У Оёқоғитма чўкмасига етмасдан ўзан Қулжуктоғ этаги бўйлаб ғарб ва шимоли-ғарб йўналишида Дарёсой тармоғини ҳосил қилган. Эчкиликсой ва Дарёсой тармоқларининг ажралиш жойида Ғарбий Оёқоғитма ва Шарқий Оёқоғитма дельталари шаклланган. Қадимги бухороликларнинг илк маскани Дарёсой водийси бўлган. Дарёсой водийсида 200 дан ортиқ неолит даврига, Эчкиликсойда 30 та тош даврига ва 5 та палеолит даврига мансуб археологик ёдгорликлар топилган. Ғарбий Оёқоғитмада топилган қадимги ашёлар милoddан аввалги IV-III минг йилликларга ва Шарқий Оёқоғитмадаги ашёлар эса милoddан аввалги III - II минг йилликларга тегишли эканлиги қайд этилган.

Чўл – воҳа геотизимларининг муносабатлари ижобий ёки салбий натижалари вилоят ҳудудининг қуйидаги геоэкологик хусусиятларига боғлиқ.

1. Бухоро вилоятининг рельефи чўл – воҳа геотизимларининг муносабатларининг ижобий ёки салбий натижалари катта таъсир кўрсатади. Рельефдаги бўйлама кескинлик 133-785 метрли мутлоқ баландликлар билан фарқланади. Унинг умумий нишаблиги жануби-ғарбий томонга, яъни Амударё ўзанига томон, ўртача 1 м/км га пасайиб боради. Геоморфологик жиҳатдан вилоят рельефини бир неча қисмларга бўлинади.

2. Вилоят чўл – воҳа геотизимлари муносабатларининг ижобий ёки салбий натижалари ҳудуднинг иқлимига ҳам боғлиқ. Вилоят учун Ўрта

Осиёнинг жанубий чўлларига хос, яъни субтропик белгиларга эга бўлган кескин континентал чўл иқлими хос.

Шунингдек, Бухоро вилоятида намликнинг тақсимланиши, шамоллар, тупроқ, ўсимлик ва ҳайвонот дунёси ҳам чўл – воҳа геотизимлари муносабатларида ўз ифодасини топади.

Хулоса ўрнида қайд этиш жоизки, Бухоро вилояти чўл – воҳа геотизимлари муносабатлари ҳудудда шамол, сув эрозияси, иккиламчи шўрланиш, кимёвий ифлосланиш, шўрланиши каби геоэкологик салбий жараёнларга сабаб бўлади. Уларни илмий ўрганиш Бухоро вилоятининг иқтисодий- ижтимоий ривожланишида муҳим ўрин тутди.

#### **Фойдаланилган адабиётлар:**

1. Мирзиёев Ш.М. Қонун устуворлиги ва инсон манфаатларини таъминлаш- юрт тараққиёти ва халқ фаровонлигининг гарови. Т.: Ўзбекистон. 2017. 48 б.
2. Ўзбекистон Республикасини янада ривожлантириш бўйича Ҳаракатлар стратегияси. “Халқ сўзи”, № 28, 8.02.2017 йил
3. Ўзбекистон Президентининг «Илм, маърифат ва рақамли иқтисодиётни ривожлантириш йили»да амалга оширишга оид Давлат дастури тўғрисида»ги Фармони. “Халқ сўзи”, 2020 йил 2 март.
4. Зокиров Ш.С., Тошов Х.Р. География тарихи. Б.2018. Дурдона. – 217 б.
5. Назаров И.Қ. География фанинг асосий муаммолари. Тошкент, “Муҳаррир” 2013.- 212 б.

## РЕДУКЦИЯ КАК СПОСОБ РЕАЛИЗАЦИИ ЯЗЫКОВОЙ ЭКОНОМИИ

**З.И.Расулов,**

*кандидат филологических наук, доцент БухГУ,*

**Н.Мавлянова**

*магистрант II курса БухГУ*

Язык является динамичной и постоянно развивающейся системой, которой присущи изменчивость и динамизм. При этом не следует игнорировать неравномерности в историческом развитии отдельных языковых уровней, неодновременности и неоднородности, происходящих в них изменений, которые обусловлены действием как внешних, так и внутренних факторов. Одним из таких внутренних факторов, способствующих развитию и совершенствованию языка, выступает тенденция к экономии языковых средств, носящая, по мнению многих лингвистов, универсальный характер и затрагивающая все уровни языковой системы. История вопроса языковой экономии имеет давнюю традицию.

К ней обращались разные мыслители, начиная с Аристотеля. Системное изучение принципа экономии в языке следует связывать с исследованиями в области фонетики и, прежде всего, с именами таких лингвистов, как Г. Суит, П. Пасси, В. Уитней, которые указали на наличие в языке двух противоположных тенденций: тенденции к облегчению произношения и ее противоположности — тенденции к избыточности.

А. Мартине положил начало рассмотрению экономии в области фонологии, расширив рамки действия данного принципа и придав экономии универсальный характер, считая ее причиной фонетических изменений. В современном языкознании наметились два подхода к пониманию принципа экономии: широкий (экономно любое явление в синхронии и диахронии, ведущее к исчезновению новых форм и способствующее совершенствованию языка как средства общения) и узкий (количественный, базирующийся на вариативности языковых средств, то есть замене их более экономными единицами). Широкое понимание характерно для языка как системы, а узкое — для речи.

Разговорная речь является основной сферой реализации языковой экономии. Разговорная речь получает свое отражение и в художественной литературе для более реалистического описания быта определенной среды, для создания словесного портрета того или иного персонажа. Языку публицистики и науки также не чужды элементы разговорной речи.

Принцип экономии в языке и речи носит универсальный характер, что обусловлено его проникновением во все уровни языковой экономии: на фонетическом уровне (стяжение и опущение фонем), на лексическом

(замещение словосочетаний отдельным словом, усечение слов, слияние слов в одну лексическую единицу), на морфологическом (употребление синтетических форм вместо аналитических; конверсия существительных, прилагательных и причастий; опущение или сокращение аффиксов) и на синтаксическом уровнях (использование неполных предложений)

Еще одним примером модификации звуков в речи является *редукция*, в результате которой происходит ослабление и изменение звучания безударных слогов. Редукция — это исторический процесс ослабления и исчезновения гласных звуков.

Считается, что инертность речевого тракта является основным фактором наличия редукции гласных. Редукция гласных, происходит в позициях слабых просодических или морфологических, в особенности безударных слогах и аффиксах.

Редукция английских гласных звуков (*reduction* [rɪ'dʌkʃ(ə)n] - сокращение, уменьшение, спад) — это изменение звуков, причиной которого является их безударное положение по отношению к другим звукам. Т.е. любой *безударный* гласный звук поддается редукции в той или иной мере. В английском языке существует редукция только гласных звуков, в русском – и гласных и согласных.

В неударных слогах гласные редуцируются, то есть длинные гласные звуки укорачиваются, а короткие могут быть заменены на звук [ə]. Происходит количественная и качественная редукция [a: — a — ə]<sup>1</sup>.

Кроме неударных слогов этот фонетический феномен обычно используется во вспомогательных словах, таких как местоимения, вспомогательные глаголы, модальные глаголы и в неударных позициях.

Например:

*beautiful* ['bju:təf(ə)l] *we must do it at once* ['wi: məst 'du: itət 'wʌns]

Теперь рассмотрим случаи с аспирацией (*aspiration*). В ударной позиции согласные [p, t, k] произносятся с аспирацией (придыханием).

Например:

*pie* ['phaɪ]

Что касается потери аспирации (*Loss of Aspiration*), то здесь следует отметить, что в ударной позиции согласные [p, t, k] в комбинациях [s + p, s + t, s + k] произносятся без аспирации (придыхания)<sup>2</sup>.

Например: *start* ['stɑ:t]

В английском языке, так же как и в русском, только в еще большей степени, различается произнесение гласного звука в ударном слоге - сильно и отчетливо, и в безударном слоге - слабо, с утратой звуком характерных признаков (качественная редукция), подчас с сокращением его долготы (количественная редукция). Конечной стадией редукции звука бывает его полное выпадение из произносимого слова (нулевая редукция).

Процесс качественной редукции гласных в безударном слоге привел к возникновению нейтрального звука [ɚ], заменившего все остальные гласные звуки, кроме фонемы [ɪ].

В результате редукции большинство английских служебных слов имеют две формы произношения: полную (под ударением) и редуцированную (обе формы представлены в транскрипциях англо-русских словарей).

Полные формы употребляются в ударном положении, а редуцированные – в безударном. Это относится прежде всего ко всем служебным словам – артиклям, вспомогательным и модальным глаголам, союзам и предлогам, а также часто к личным и притяжательным местоимениям, и наречиям. В безударной позиции (а это бывает практически всегда) они произносятся в слабой форме, отдельные звуки становятся более краткими и менее отчетливыми. Речь, в которой все слова выговариваются точно и четко, будет звучать совершенно неестественно.

Например (в транскрипции первая форма - полная, вторая - редуцированная):

Артикли: **a** [eI, q], **an** [x, q], **the** [DJ, DI, Dq];

Предлоги: **of** [Ov, qv], **for** [fL, fq], **too** [tH, tu, tq] и др;

Союзы: **and** [xnd, qnd], **but** [bAt, bqt], **that** [Dxt, Dqt] и др.

Количественная редукция характерна для долгих гласных звуков. Например местоимение **me** произносится под ударением [mJ], а в неударном положении в беглой речи [mI].

Нулевая редукция отражается и на письме: вместо выпавшей буквы, выражающей в полной форме какой-либо звук, ставится апостроф: I'm late. [aImleIt] - *Я опоздал.*

Таким образом, все БЕЗУДАРНЫЕ СЛОВА: артикли, предлоги, союзы, частицы и т.д. - произносятся ВМЕСТЕ (СЛИТНО) с тем ударным словом, с которым они связаны по смыслу, а гласные звуки в них РЕДУЦИРУЮТСЯ.

Например, слитное произношение смыслового глагола с последующим личным местоимением:

I 'see him [aI'sJhIm]. - *Я вижу его.*

You 'help her [ju'helphW]. - *Вы помогаете ей.*

Существительноеотносящийсяк нему предлог (предложная группа) произносится слитно, без перерыва дыхания: **to** facts [tq'fxkts] - *фактам*, **for** tents [fq'tents] - *для палаток*, **of** tests [qv'tests] - *об испытаниях*. Но если предлог стоит в конце предложения или перед безударным личным местоимением в конце предложения, он сохраняет полную, хотя и безударную форму: Look **at** them ['luk xt Dqm] - *Посмотрите на них.*

Определенный артикль произносится как [Dq] или [DI] - перед словами, начинающимися с гласной: **the** step [Dq'step] - *шаг*, **to the** end [tq DI'end] - *с этой целью*; неопределенный артикль a(an) произносится как нейтральный звук [q(qn)]: a plan [q'plxn] - *план*, a oak [qn'ouk] - *дуб*.

Если первое из двух рядом стоящих слов имеет конечную букву **r**, а последующее начинается с гласной, то при чтении они соединяются звуком [r], который помогает произнести слитно две гласные: **for** a plan [fqrq'plxn] - *для плана*, **for** a mile [fqrq'mall] - *милю*.

Союз **and** [qnd] - *и, а*, произносится очень кратко, без ударения и слитно,



на одном дыхании, с теми словами, которые он соединяет: a reader **and** a writer [q'rJdqrqnd q'raItq] - *читатель и писать*

Таким образом, Тенденция к экономии языковых средств обусловлена потребностями человеческого мышления и общения. Принцип языковой экономии отражается в умении экономно выразить многообразие объективного мира. Язык является основной формой, в которой отражены наши знания о мире, а также основным средством хранения, переработки и передачи знаний. К числу наиболее известных когнитивных категорий, заимствованных из теории представления знаний, относятся понятия фрейма и сценария. Фреймы и прототипы относятся к числу наиболее известных категорий, заимствованных из теории представления знаний.

### Литература:

1. Budagov R. A. Проблемы развития языка (Problems of Language Development). - M.-L.: Nauka, 1965. - 73p.
2. Bushuy A. M. Язык и действительность (Language and Reality). - Tashkent: Fan, 2005. - 144p.
3. Jespersen O. Philosophy of Grammar. - University of Chicago Press, 1992. - 372p.
4. Paul H. Principles of the History of Language. - Alpha Editions, 2019. - 584 p.
5. Serebrennikov V. A. Проблема прогресса в развитии языков // Общее языкознание (The Problem of Progress in the Development of Languages // General linguistics). Moscow: Nauka, 1970, pp. 302-307.
6. Paul, Hermann. Deutsche Grammatik. Vieter Band. – Halle (Saale): Max Niemeyer Verlag, 1958. – 425 p.

### ФОНЕТИК ВОСИТАЛАРДА КОННОТАТИВ МАЪНОНИНГ ИФОДАЛАНИШИ

**А.А. Хайдаров,**

*БухДУ Инглиз тилишунослиги кафедраси доценти,  
филология фанлари номзоди*

**Н.Наврүзова**

*БухДУ I босқич магистранти*

*Ушбу мақолада инглиз ва ўзбек тилларида фонетик воситаларда ифодаланган коннотатив маънолар таҳлили ва тадқиқи масалалари ёритилган.*

Тил инсон тафаккури, руҳияти, маданияти, урф-одати ва шахсий хусусиятлари билан боғлиқ ҳодисадир. Инсон энг аввало ўз фикрларини сўз орқали ифодалайди. Сўзнинг ўз маъноси ва шакли бўлади. Сўз пайдо

бўлишидан ўз товуш қиёфасига ва маълум бир маъносига эга бўлиши қонуний ҳолдир. Аммо шуни ҳам айтиш жоизки, сўз ҳосил бўлишида ҳар доим бирламчи маънодир. Маъно онгда пайдо бўлгач, уни ифодалаш зарурияти билан шакл танланади. Сўз шакли нутқ товушлари ёки нутқ товушлари комплексидан иборат.

Тилшунослар тилда икки хил маъно: денотатив (аташ) ва коннотатив (қўшимча) маъно мавжудлигини қайд этадилар [1, 83-85]. Сўзнинг аташ маъноси, яъни денотатив маъно дунё тилшунослигида кенг ўрганилган. Бунга барча тилларда яратилган луғатлар ва таржима луғатлари мисол бўлади. Аммо тилда денотатив маънодан ташқари сўзнинг коннотатив маъноси борлиги тилшуносларни анча вақтдан буён қизиқтириб келади. Коннотация сўзи дастлаб XIX асрнинг ўрталарида синонимик луғатлар назарияси ва уларни яратиш амалиёти билан боғлиқ бўлган инглиз лексикографик адабиётида қўлланилган. Тилдаги денотатив ва коннотатив маъно муаммоси масаласини ўрганиш рус тилшунослигида XX асрнинг ўрталаридан бошланган эди. Кейинги даврда яратилган ишларда коннотатив маъно фонетик бирликларга ҳам ҳослиги кўрсатилди. Ўзбек тилшунослигида ҳам коннотатив маънонинг лексик ва фразеологик, морфологик ва фонетик бирликларга ҳослиги ҳақида фикрлар баён қилинган [2, 78].

Мамлакатимиз мустақилликка эришгач, бу соҳадаги илмий ишлар янада ривож топди. Коннотатив маънонинг ўзи турли аспектларда тадқиқ қилина бошланди. Бу ишларда олға сурилган илмий ғоялар амалий аҳамиятга эга. Биз ушбу ахборотимизда коннотатив маънонинг фонетик воситаларда ифодаланиши ҳақида фикр юритамиз.

Тил фикр англатиш куроли бўлиши билан бирга, инсонларга ҳиссий таъсир қилиш воситаси ҳамдир. Бу таъсир сўзлардаги асосий (денотатив) маънога асосланган қўшимча (коннотатив) маънолар воситасида амалга ошади. Коннотация тил бирликлари семантикасига кирувчи семантик мавжудлик бўлиб, у нутқ субъектининг борлиққа эмотив баҳолаш ва услубий муносабатини ифода этади [3, 6]. Сўзнинг семантик структурасини ўрганишда икки хил коннотация мавжуд: ингерент коннотация –сўз контекстдан ташқари олинган ҳолларда унга хос бўлган коннотатив маъно ва адгерент коннотация –сўзда маълум контекстда ҳосил бўладиган коннотатив маъно. Ҳар қандай коннотатив ифодаларда денотатив маънога хос маълум семалар сақланиб қолади. Коннотатив маъно компонентларини ташкил қилувчи “бўёқлар” фонетик воситаларда ҳам кучли ифодаланади. Булар:

- 1) нутқ товушлари талаффузи билан боғлиқ экспрессивликнинг акс этиши; сўзларнинг товуш қиёфасини ўзгартириб айтиш, сўзларда товуш орттириш ёки тушириш, аллитерация орқали ҳаяжон ифодалаш ва ҳоказо;
- 2) баҳо компоненти –сўзда тасдиқ ёки инкорни интонация орқали ифодалаш;
- 3) сўзда белги (микдор) даражасининг кучлилигини билдирувчи товуш чўзиқлиги;

4) сўзловчининг шахс ва ходисаларга нисбатан турлича муносабатини ифодаловчи прагматик маъно, яъни геминация ёки паузалар орқали кўшимча бўёқ ифодалаш [4,7].

Нутқ занжирини ҳосил қилишда суперсегмент элемент саналган интонация оғзаки нутққа хос бўлиб, унинг эмоционал жихати, асосан коннотатив маъно ифодалайди. Коннотатив маъно денотатив маъно устига юкланган бўлади. Интонация сўзловчининг нутқига маълум услубий бўёқ беришда муҳим восита ҳам саналади.

Нутқ органларига боғлиқ равишда нутқ товушлари ҳам турлича талаффуз этилади ва эшитилади. Фоностилистик жиҳатидан нутқ товушларининг талаффузидаги эмоционал-экспрессивлик ва акустик (эшитиб) таъсирланиш томонларини ўрганиш муҳимдир [5,16].

Бадиий тасвирда персонаж нутқида унли товушларнинг турлича талаффузи, интонация билан айтилиши, бўғин ҳосил қилиши, урғу қабул қилиши каби просодик хусусиятлари қатор коннотатив маъноларни ҳосил қилади. Бу ўринда унли фонемалар талаффузи билан боғлиқ ҳолда бўладиган айрим коннотатив маънолар ҳақида фикр юритамиз.

**И** унли фонемасидан ҳосил бўладиган коннотатив маънолар кўп ва даражаланган бўлади. Шунингдек, **и** фонемаси ҳам қаттиқ ва юмшоқ вариантларга эга эканлиги коннотатив маъно миқдорини оширади. Булар куйидгилар: эсанкираш, тўлқинланиш, безовталиқ, ажабланиш, ҳайрат, ишончсизлик, кутилмаганлик, ғазаб, ўйлаб қолиш, хурсандлик, хафалиқ, ҳадиксираш, эслаш ва ҳоказо. Ўзбек тилидаги **и** фонемасига хос бўлган коннотатив маънолар инглиз тилидаги **и** фонемаси талаффузидаги коннотатив маънолар билан қиёсланганда, уларда баъзи ўхшашлик ва фарқли томонлар кўзга ташланади. Нутқда **i** [ai] унлисини атайлаб чўзиб талаффуз қилинганда, унда ҳайратланиш, ишончсизлик, таажубланиш каби қатор коннотатив маънолар пайдо бўлади.

Масалан:

-Are you very **ri:ch**?

-No, living from hand to mouth! (B. Show)

Шунингдек, бадиий нутқда **i** [ai] унлисининг сўз бошида такрор келиши ҳолатини ҳам кузатиш мумкин.

**I-I** am terribly sorry m-y dear, sir.

I mean madam, **-I-I**-oh, God! (R. Gordon).

Мисолдаги **i** [ai] фонемасининг такрор ишлатилиши нутқий парчада ялиниш, илтимос, илтижо, соғиниш, ёлвориш каби қатор коннотатив маъноларни ифодалайди.

Инглиз тилида нутқ жараёнида **u** [ju:] фонемасини чўзиш орқали таажжуб, иккиланиш, ҳайратланиш, ишончсизлик каби маънолар пайдо бўлади.

-Tush! Where are the others?

-At the front.

-Quite right. Why aren't you ... at the front?

-Over age. Fifty seven. (B. Show)

Инглиз тилидаги **o** [ou] унли товушини чўзиб талаффуз қилиш орқали кўрқиш, довдираш, кучли ғазаб, илтимос, ялиниш каби коннотатив маънолар ифодаланади.

Масалан: Don't tell him – **Do-o-o-n**'t tell him please!

Талаффузда нутқ товушларни иккилантириб айтиш, такрор қўллаш, тушириб қолдириш, орттириш кабилар фоностилистик аҳамиятга эга бўлиб, турли хил кўшимча маънолар ҳосил қилади.

Who this is **I-luxury** for a king?

**R-r-really?**

Marvelous –**m-m-marvelous!**

Юқоридаги мисоллардан кўринадики, бадий тасвирнинг таъсирчанлиги, асар жозибадорлигини таъминлашда товушларни чўзиш ёки иккилантириб талаффуз қилиш муҳим фоностилистик восита бўлиб хизмат қилади.

Инглиз тилидаги **f** [ef], **b** [bi:] фонемалари ҳам шеърӣ мисраларда кетма-кет келиши натижасида оҳангдорликни юзага келтиради. Қуйидаги шеърӣ парчада сўзлардаги **f** [ef], **b** [bi:] товушларининг кетма-кет келиши, Африка бўйлаб солдат-аскарларнинг марш қилиш оқибатида пайдо бўладиган товушларда китобхоннинг эшитиш қобилиятига таъсир этиш ва бой товуш пейзажини яратиш мақсадида фойдаланилади.

Масалан: We are foot –**slog –slog –slog –slogging,**

**Foot, -foot –foot –foot –slogging over Africa.**

**Boots –boots –boots –boots –**

**Moving up and again (R. Kipling)**

Демак, бир товушнинг нутқда такрор келиши таъсир этиш, диққатни жалб қилиш, мусиқийлик каби қатор коннотатив маъноларни ифодалайди. Худди шунингдек, товушга тақлид сўзлар орқали ҳам коннотатив маънолар ифодаланади. Жумладан, **[s]** товушининг такрори дераза пардасининг шарпасини эслатади ва тингловчини диққатини ўзига жалб қилади.

Масалан: And the **silken, sad uncertain rustling** of each purple curtain.

Ушбу ҳолат диққатни тортиш, ҳис-ҳаяжон, роҳатланиш, завқланиш каби коннотатив маъноларни ифодалайди.

Шундай қилиб, коннотатив маъно сўз семантик структурасининг таркибий қисми ҳисобланади. Коннотатив маъно унли ва ундош фонемаларининг вариантларида ёрқин намоён бўлади. Товушлардаги маъно бўёғи унлилар талаффузида ниҳоятда кучли ва таъсирчандир. Бундай маънони шартли равишда ингерент коннотация дейиш мумкин.

Унли фонемаларнинг просодик хусусиятларга эгаллиги уларда коннотатив маънонинг янада кучли ифодаланишига сабаб бўлади.

Ундош фонемалар сирасидаги сонорларда шовқинга нисбатан овоз миқдори устун бўлганлиги учун улар таркибий қисмидаги оҳангдорлик, шунингдек, жарангли ундошларни иккилантириб айтилишидан ҳосил бўлган

оҳангдорлик қўшилиб келса, экспрессивлик ва ҳиссий таъсирчанлик янада кучли ифодаланади.

Таржимашуносликда юқорида қайд қилинган ҳолатлар инobatга олинса, бадий асарлар таржимаси ширали, таъсирчан ва ўқимишли бўлади.

#### **Фойдаланилган адабиётлар:**

1. Говердовекий В.И. Диалектика коннотации и денотации // Вопросы языкознания. М.: 1985. №2. –С. 83-85.
2. Қиличев Э. , Қиличев Б. Коннотатив маънонинг ифодаланиши. // Ўзбек тили ва адабиёти. Т.: 2006. №6. –Б.78.
3. Мамадалиева М. Номинатив бирликларнинг коннотатив аспекти. Филол.фан.ном.дисс... автореферати. Т.: 1998. –Б.6.
4. Ҳайдаров А. Коннотатив маънонинг фонетик воситаларда ифодаланиши. Фил.фан.ном.дисс... автореферати. Т.:2009. –Б.7.
5. Абдуазизов А. Тилшунослик назариясига кириш. –Т.: 2010. –Б.16.

### **КЛАССИФИКАЦИЯ И РЕАЛИЗАЦИЯ АББРЕВИАТУРЫ В АНГЛИЙСКОМ ЯЗЫКЕ**

**Н Мавлянова**

Магистр II курса БГУ факультета  
Иностранных языков

В английском языке тенденция к различному роду сокращений, а также расширению словарного состава наблюдается со второй половины XX века. Причины таких изменений словарного состава в большинстве случаев очевидны: здесь социальные и культурные перемены внутри современного общества, технологическая «революция» и глобализация, способствующая появлению все новых и новых понятий, которые нуждаются в терминологии.

Привычное представление о новых моделях построения лексических единиц в процессе развития языка вносят свои поправки во второй половине XX века. Тенденция к языковой экономии на лексическом уровне языковой системы находит свое специфическое преломление. Наряду с традиционно выделяемыми типами словообразования все большее распространение получают слова, образованные с помощью аббревиации, слияния морфем и их частей и различные смешанные типы лексических единиц. Одной из причин постоянно растущего числа многообразных лексических сокращений в современном английском языке объясняется стремлением языка к моносиллабизму. Следует отметить, что данная тенденция в языке была отмечена французским лингвистом Ш. Балли: «...английский язык,

стремящийся к моносиллабизму, превращает zoological garden в zoo..., popular concerts в pops...» (Балли, 1955:333)

Чаще всего возникновение различных сокращенных лексических единиц объясняется «принципом наименьшего усилия» или «законом экономии речевых средств». По нашему мнению, короткие, односложные и двусложные слова в английском словарном составе занимают больше место в то время как длинные слова воспринимаются как нечто инородное. Этим и объясняется необходимость изучать экономическую терминологию, не последнее место в которой занимают аббревиатуры и сокращения.

Специфический подход, которого они требуют как особый класс лексики, обуславливает целесообразность выделения их в отдельную область научного знания. О важности и месте словообразования путем аббревиации в свое время писал О. Есперсен: «Сокращения...нигде не являются столь многочисленными как в современном английском языке. Они в действительности представляют одну из наиболее характерных черт развития английского языка на данном этапе» (Jespersen, 1946:550-551).

Следует подчеркнуть, что тенденция заменять развернутые высказывания краткими вообще проявляется в языке очень ярко. В книге

«The ABC of Style» Рудольф Флеш пишет: «...don't hesitate to use a shortened word like ad that is used and understood by everyone. And when you do use it, don't apologize for it with quotation marks, as in: Bring this «ad» (better: bring this ad)». В другом месте этой же книги читаем: «Don't be afraid of using shortened words like ad, bra, exams, gas, gym, lab, phone, pro, rhino, vet. All these and many more are now standard English. They should be used freely without either quotation marks or apostrophoes» (Flesh, 1966:256)

Наиболее распространенной классификацией лексических сокращений является классификация аббревиальной лексики английского языка на аббревиатуры, акронимы, усечения и слияния.

Аббревиатуры определяются как слова, составленные из сокращенных начальных элементов (морфем) словосочетания или образованные путем сложения начальных букв слов или начальных звуков, при этом каждая буква определенного слова читается так, как принято называть ее в алфавите:

*the U.S.A. - the United States of America*

*B.B.C. - British Broadcastings Corporation*

*M.P. - Member of Parliament*

*h.p. - horsepower*

*p.h. - per hour*

В английском языке различают следующие типы аббревиатур:

1. Аббревиатуры инициального типа-аббревиатуры, составленные из



начальных букв компонентов словосочетания. Это аббревиатуры:

а. звукового типа, т.е. читаемые как простые слова, ударение падает на первый слог например: *a.s.a.p. (as soon as possible)* - «как можно скорее» *UFO - unidentified flying object* - «неопознанный летающий объект», *UEFA - Union of European Football Associations* - Союз Европейских Футбольных Ассоциаций.

б. буквенного типа, т.е. читаемых как ряд букв, вернее, названий букв, ударение в такой аббревиатуре падает на последний слог, например: *BST - British Summer Time* - «Британское летнее время», *CAB - Citizens Advice Bureau* - «Бюро консультаций населения».

2. Аббревиатуры слогового типа, т.е. составленные из начальных слогов слов, составляющих словосочетание, например: *nem.con.* - от лат. "nemine contradicente" - «без возражений», *libs* - liberals - члены либеральной партии.

3. Аббревиатуры смешанного типа, совмещающие элементы двух предыдущих, например: *Rt. Hon* - "Right Honourable" - «высокопочтимый».

4. Аббревиатуры из сочетания начальной части (буквы) слова с цельным словом, не подвергшимся сокращению, например: *H - bomb* - водородная бомба, *H - bag - hand bag* - «дамская сумочка», *X-card* - рождественская открытка.

5. Аббревиатуры из сочетания начала первого слова с началом и концом второго или только с концом второго, например: *motel* - motorists' hotel - «гостиница на автомобильных дорогах».

Некоторые аббревиатуры образованные сложением начальных букв, произносятся как слова, например: *North Atlantic Treaty Organization*, известен как *NATO*, *The United National Educational Scientific and Cultural Organization* называется *UNESCO*. Несмотря на то, что аббревиатуры сокращаются, то есть претерпевают изменения в количественном плане, в частности, усекаются, теряют часть слова, они сохраняют значение полного слова или словосочетания.

Аббревиатуры, являющиеся вторичным наименованием предмета и существующие в языке наравне с полной формой, являются стилистически окрашенными словами и носят неофициальный, разговорно - фамильярный характер. Например: *sister - sis; doctor - doc; referee - ref; professor-prof; second - sec; difference - dif; promenade - prom; operation - op* ит.п.

Если исходное слово забывается или начинает употребляться реже и аббревиатура становится основным, а не вторичным наименованием предмета, сокращенное слово становится стилистически нейтральным: *plane (om aeroplane), cab (om cabriolet), perm (om permanent wave), phone (om telephone), bus (om omnibus)* и др.

Жизнь аббревиатур демонстрирует различного рода, борющиеся в языке тенденции. Создание аббревиатур объясняется стремлением дифференцировать то или иное явление, дать ему логически точное и исчерпывающее наименование. Сокращение многочленного названия

происходит ради экономии речи, но при этом как бы подразумевается обязательная расшифровка аббревиатуры. С другой стороны - наблюдается забвение внутренней формы, аббревиатура воспринимается как единое целое слово, подвергается влиянию грамматической и фонетической систем.

## КОЛИЧЕСТВЕННЫЕ ХАРАКТЕРИСТИКИ РЕЧЕВОЙ КОМПРЕССИИ В СИНХРОННОМ ПЕРЕВОДЕ

**З.И. Расулов**

*кандидат филологических наук, доцент БухГУ,*

**М. Арзиева**

*магистрант II курса БухГУ*

В задачу переводчика обычно входит не только точное, но и полное изложение содержания исходного текста. «...Перевести-- значит выразить верно и полно средствами одного языка то, что уже выражено ранее средствами другого языка.»<sup>1</sup>

Однако условия совершения синхронного перевода не всегда позволяют излагать содержание исходного текста на языке перевода так же полно, как это возможно, например, при письменном переводе. Так, при среднем и быстром темпе речи оратора переводчик поставлен перед необходимостью сознательно сокращать объем текста на языке перевода. Это происходит по ряду обстоятельств.

Во-первых, перевод текста с одного языка на другой дает, как правило, увеличение слоговой величины. Например, при письменном переводе с французского языка на русский текст становится длиннее на одну четверть. Перевод с русского языка на французский тоже приводит к увеличению слоговой величины текста, хотя и в меньшей степени<sup>2</sup>. При тщательно отработанном письменном переводе с английского языка на русский слоговая величина текста вырастает в полтора раза, а при устном переводе, где нет возможности для тщательной отработки формулировок, текст может увеличиться в два с лишним раза<sup>3</sup>. Если же оратор произносит речь в среднем или быстром темпе, то переводчику трудно, а иногда даже невозможно успеть произнести полный текст перевода за время произнесения речи оратором.

---

<sup>1</sup>Федоров А. В. Основы общей теории перевода (лингвистический очерк). Изд. 3-е. М., 1968.

<sup>2</sup>Миньяр-Белоручев Р. К. О некоторых результатах статистического исследования текстов в переводе. «Иностранные языки». М., ВИИЯ, 1966, №2.

<sup>3</sup>Чернов Г. В. Синхронный Перевод: речевая компрессий -- Лингвистическая проблема. «Тетради переводчика». М., 1969.

Во-вторых, скорость совершения речемыслительных операций в синхронном переводе имеет свои естественные пределы для каждого переводчика. Именно поэтому многие переводчики начинают допускать многочисленные ошибки, когда им приходится переводить речь, произносимую в быстром темпе. С другой стороны, у опытных переводчиков наблюдается стремление работать в умеренном темпе несмотря на высокий темп речи оратора.

В-третьих, для успешного ориентирования в исходном тексте каждому синхронному переводчику необходим какой-то минимум пауз в собственной речи, чтобы воспринимать фрагменты речи оратора при незанятом речедвигательном анализаторе. Необходимость сохранения индивидуального минимума пауз в речи переводчика вступает в противоречие с увеличением количества слогов, проговариваемых в единицу времени, и тоже обуславливает сокращение объема текста.

В-четвертых, при быстром темпе речи оратора в цепи переходов от речи на исходном языке к внутренней речи и далее к речи на языке перевода не все звенья речевого механизма успевают функционировать полностью: переход от свернутых форм языка внутренней речи к речи на языке перевода не всегда приводит из-за недостатка времени к полному развертыванию высказываний и их частей - свернутость, характерная для внутренней речи, частично сохраняется во внешней речи на языке перевода.

Таким образом, условия совершения синхронного перевода, в первую очередь временные ограничения, требуют от переводчика изменения лингвистического характера преобразования сообщения с целью уменьшения объема текста на языке перевода при среднем и быстром темпе речи оратора.

Способ уменьшения объема сообщения без нанесения существенного ущерба выполнению задачи, которую ставит перед собой говорящий, называется компрессией (речевой компрессией). Компрессия речи -- это «...такое ее сжатие, определенное специфическими условиями общения, при котором в ней сохраняется только то, что необходимо для данной задачи общения, а все остальное отбрасывается.»<sup>4</sup>

Компрессия сообщения в синхронном переводе не является чрезвычайным явлением. Она вытекает из ряда лингвистических и психологических закономерностей речевой деятельности и, в частности, передачи речевых сообщений.

Компрессия становится возможной благодаря информационной избыточности речи. Избыточность речи носит многосторонний характер. В последовательности речевых сигналов, составляющих сообщение, есть много таких, которые дублируют друг друга и повышают надежность процесса коммуникации до очень высокого уровня. При необходимости некоторыми из дублирующих друг друга элементов речевой цепи можно пожертвовать, т.

---

<sup>4</sup>Артемов В. А. Психология обучения иностранным языкам (курс лекций). М., 1-й МГПИИЯ, 1966.

е. опустить их, сократив объем текста на языке перевода. Например, если переводчик полностью перевел вопрос «When will this plan be implemented?» и ему предстоит перевести ответ «The implementation of this plan starts in 2017.», то он может безболезненно сжать его до «In the 17<sup>th</sup>». Избыточными здесь оказываются слова «осуществление этого плана начнется в двух тысячи». Первые четыре слова дублируют первую часть вопросно-ответного единства, а остальные слова ясны из ситуации общения.

Наряду с дублирующими друг друга элементами в сообщении может содержаться больше информации, чем это необходимо для реализации данной задачи общения. Например, при синхронном переводе научного доклада будут избыточными до некоторой степени звенья речевой цепи, содержание которых не имеет прямого отношения к теме доклада (формулы вежливости, отступления от темы). Основная задача переводчика в этом случае будет, очевидно, заключаться в передаче узкологической информации.

Избыточность сообщения может появиться также в связи с тем, что ситуация общения делает необязательной передачу в словесной форме какой-либо информации и допускает, таким образом, сокращение сообщения (см. приведенный пример с переводом ответа).

Компрессия сообщения имеет под собой психолингвистическую основу. Сокращение высказываний вообще составляет одну из главных особенностей устной передачи речевого сообщения. В процессе устной передачи на одном и том же языке сокращение объема речевого сообщения до 60% является вполне нормальным<sup>5</sup>. Несмотря на такое большое сокращение текста, количество предложений в сообщении почти не изменяется: сокращение происходит главным образом за счет придаточных предложений, причастных и деепричастных оборотов. Количество различных частей речи сокращается неравномерно: глаголы -- на 30--35%, существительные -- на 50%, прилагательные -- на 75--80%.

При устной передаче сообщения по цепи из семи человек наибольшее сокращение происходит у первого (на 50%), а у второго -- седьмого общее количество сокращений составляет лишь 5--7%. Это значит, что избыточность текста уже устранена и дальнейшее сокращение чревато последствиями для содержания сообщения.

Таким образом, главными особенностями переводческих действий в синхронном переводе являются сокращенный объем объекта ориентирования (часть высказывания вместо целого высказывания), принятие решения в условиях неполных представлений о смысловом содержании высказывания и о его конкретной лексико-грамматической организации и сокращенный

---

<sup>5</sup>Тункель В. Д. К вопросу об устной передаче речевого сообщения. Автореф. канд. дис. М., 1965.

объем продукта переводческого действия (часть высказывания вместо целого высказывания).

#### Литература:

1. Федоров А. В. Основы общей теории перевода (лингвистический очерк). Изд. 3-е. М., 1968.
2. Миньяр-Белоручев Р. К. О некоторых результатах статистического исследования текстов в переводе. «Иностранные языки». М., ВИИЯ, 1966, №2.
3. Чернов Г. В. Синхронный Перевод: речевая компрессий -- Лингвистическая проблема. «Тетради переводчика». М., 1969.
4. Артемов В. А. Психология обучения иностранным языкам (курс лекций). М., 1-й МГПИИЯ, 1966.
5. Тункель В. Д. К вопросу об устной передаче речевого сообщения. Автореф. канд. дис. М., 1965.

## INGLIZ TILINI O'RGANISHDA O'QUVCHILAR TOMONIDAN ENG KO'P YO'L QO'YILADIGAN FONETIK XATOLAR VA ULARNING TASNIFI

**G.A.Qahhorova**

*BuxDU magistrant,*

**D.I.Xodjayeva**

*BuxDU TYCHT kafedراسi mudiri, (PhD)*

Ma'lumki, millionlab chet ellik talabalar iloji boricha ingliz tilini o'rganishni xoxlashadi. Masalan, bu faqat o'qish va yozish bilan bog'liq bo'lib, ular bu yerda yordam topolmaydilar. Ammo ko'pgina o'quvchilar ingliz tilini yaxshi talaffuz qilishni, talaffuzni boshqa o'quvchilar va inglizlar tomonidan tushunish oson bo'lishini istaydilar.

Talabalar o'zlarini tilga (masalan, ingliz tiliga) moslashtira boshlayotganida, ularning aksentida talaffuzi o'rganilayotgan ba'zi tovushlar bilan qiyinchiliklar yuzaga chiqadi; bunday talaffuzga oid muammolarga doir ko'plab olimlar bir qator ilmiy ishlar olib borishgan, ularga "nevrologik plastika, kognitiv rivojlanish, motivatsiya, psixososyal holatlar, rasmiy ta'lim, tilni o'rganish qobiliyati" va ularning birinchi (L1) va ikkinchi (L2) tillari o'rtasidagi farq borasida bir qator bahsli munozaralar yuritilgandir<sup>6</sup>.

Ingliz tilining g'ayrioddiyligi shundaki, talabalar kamdan-kam hollarda tovushlar o'rtasidagi farqda qiyinchilik sezishmaydi va ko'pincha xato qilishdan cho'chib xatoga yo'l qo'rganlarini sezmay qolishadi. Bundan kelib chiqadiki, talaffuzi o'z ona tilisidan farq qiladigan ba'zi tovushlar ingliz tilida gaplashish va tushunish qiyin bo'lgan nutqqa olib kelishi mumkin.

<sup>6</sup> Abduazizov.A.A. English Phonetics. Toshkent, 2007, p 256



Aniqroq aytganda, suhbatdoshning birinchi tili va ingliz o'rtasidagi farqli fonologik jihatlar ingliz tilida bunday nomutanosibliklarni zararsizlantirishga moyillikni keltirib chiqaradi, va inventarizatsiya qilishda yoki tovushlarni taqsimlashda farqlar ingliz tilidagi qiyin tovushlar o'rniga mahalliy tovushlarni almashtirishga olib kelishi mumkin. Bu ingliz tovushi va notiqning asosiy tili o'rtasidagi farq nozik bo'lsa, ko'proq uchraydi. Bir tilning fonologik inventarizatsiyasida tovush yoki ketma-ketlikning yo'qligi shunchaki o'rganishni qiyinlashtiradi, degan dalillar yo'q bo'lsa-da, bir nechta nazariy modellar ona tili bo'lmagan nutq idroklari ham mavhum fonologik xususiyatlarni va fonetik tafsilotlarni aks ettiradi deb taxmin qilishadi<sup>7</sup>.

O'quvchilar o'zlarining ona tilisini ularning ingliz tilidagi talaffuziga ta'sir qilishini aniqlaydilar. Unutilgan tovushlarda ba'zi muammolarni ko'rishimiz mumkin. Ayniqsa, ingliz tilini o'rganayotgan o'zbekistonlik o'quvchilar ona tilida mavjud bo'lmagan tovushlarni talaffuz qilishda ba'zi qiyinchiliklarga duch kelishadi. Masalan, / s / va / z / ishlatishda ishlatib bo'lmaydigan deb hisoblanadi. No'xat kabi so'z tinchlik sifatida talaffuz qilinishi uchun o'quvchilar / z / o'rniga / s / ni talaffuz qiladilar. Binobarin, ma'no ham o'zgaradi. Ba'zi undosh tovushlar yozilgan, ammo aytilmaydi. Buning sababi, ular bir vaqtlar talaffuz qilingan yoki chet tilidan (psixologiya) kelgan.

Bundan tashqari, / θ / va / ð / undosh tovushlarining talaffuzida ko'p xatolarga yo'l qo'yishadi. Ushbu tovushlarni farqlash o'zbek o'quvchilari uchun juda qiyin. Dinamiklar tez-tez frikativ / θ / o'rniga qattiq ovozsiz to'xtash / t / ni yaratishadi. Ko'rinishidan, ular / t / tovushini o'z tillariga qarab talaffuz qilishadi, chunki boshlang'ich sinf o'quvchilarida th harfi qattiq intilgan / t / bilan birlashtirilgan. Shunday qilib, "three" (uch) so'zini "tree" (daraxt) kabi talaffuz qilishlari mumkin. Ingliz tilini o'rganishni boshlagan o'quvchilar odatda / ð / tovushini talaffuz qilganlarida uni / d / yoki / z / tarzida chiqaradilar, shuning uchun so'zlar / dæn / yoki / zæn / kabi ko'rinishi mumkin. O'zbek tilida ovozsiz to'xtash / p / so'zlarning boshlang'ich holatida bo'lmaydi. Bizning karnaylarimiz ovoqli stop / b / yoki ovoqli frikativ / f / for / p / o'rnini bosishi mumkin. Natijada, "pool" so'zlari -ahmoqona, pop esa bop kabi eshivilishi mumkin. Undan farqli o'laroq, ushbu undosh tovushlar ko'pincha o'quvchilarda tartibsizliklarni keltirib chiqaradi. Masalan, laboratoriya "lap" kabi eshivilishi mumkin.

Bundan tashqari grammatik tugatish s bilan bog'liq muammolar mavjud. So'zlar undosh-unli, undosh- undosh, unli - undosh shaklida tugasa, / s / tovushi ko'pincha qoldiriladi. Masalan, seats – sits kabi. Ba'zida bizning karnaylarimiz xohlagan so'zda / t / va / s / tovushlarni qoldirishga moyildirlar. Boshlang'ich darajadagi o'quvchilarimiz uchun talaffuz qilishda qiyinchilik tug'diradi: "walked"dagi / kt /, "washed"dagi / t / kabi, "judged" dagi / d / va "filled" dagi / ld / kabi. Tushuntirish uchun, "world" so'zlari / werld /, "myself" esa / mayse / deb talaffuz qilinishi mumkin. Ushbu xatolar bizning o'quvchilarimizga yengish uchun juda qiyin bo'lishi mumkin.

<sup>7</sup> Iriskulov M.T. English phonetics, Tashkent 2007, p. 221



Ba'zi talabalarlar inglizcha talaffuzni o'rganishda har xil qiyinchiliklarga duch kelishadi. Ingliz tilidagi unli va unlilar orasidagi tovushlarni, ayniqsa, unli va unli tovushlarni o'rganish murakkab bo'lishi mumkin. Bundan tashqari, undosh tovushli pozitsiyalar o'rtasidagi farqlar, undosh tovushli klasterlar ingliz tilini boshlang'ich darajasida o'rganuvchilarni ko'plab qiyinchiliklarga duchor qilishlariga olib keladi. Natijada, bizning talabalarimiz ko'pincha ingliz tilida gaplashganda talaffuz muammolariga duch kelishadi.

O'zbek va ingliz tillari konsonantlar sistemalaridagi yuqorida ko'rsatilgan interferensiya xodisalari o'zbek auditoriyasi talabalarining ikkinchi til nutqidagi xatolariga sabab bo'ladi va ushbu talaffuz xatolarini oldindan bilish hamda sabablarini aniqlash ingliz tili konsonantlarini o'rgatishga mo'ljallangan mashqlar tizimini yaratishga aniq zamin bo'ladi. Til ta'limi tizimida lingvodidaktika va metodikaning muammolarini o'z oldiga olishi yoki umumlashtirgan holda ko'rib chiqishi mumkin, chunki bu fanlar o'zaro uzviy bog'langan va mujassamlangandir. Til ta'limi tizimiga mustaqil fanlar bo'lib kirgan lingvodidaktika va til o'qitish metodikasining tobora rivojlanishi jarayonida ularning bir biridan farqlanishi chuqurlashadi va kengayadi, bu esa fanlarning tarixda mustaqillashishining tabiiy holatidir<sup>8</sup>.

O'zbek auditoriyasi talabalariga ingliz tilini o'rgatishda lingvodidaktika va metodikaning qonuniyat va uslublaridan samarali foydalanish ko'zlangan maqsadga erishishning eng qisqa yo'lidir.

O'quv jarayoniga tavsiya etilgan o'quv dasturlari, darslik va o'quv qo'llanmalarining ingliz tili undosh tovushlarini o'zbek auditoriyasi talabalariga o'qitishda qo'llanilayotgan ushbu o'quv qo'llanmalarini tahlil etish mashqlar tizimini yaratishga zamin bo'ladi.

O'zbek auditoriyasi talabalarini ingliz tili konsonantlar sistemasiga o'qitishga va ularning talaffuz malakalarini shakllantirishga mo'ljallangan mashqlar quyidagi usullar bilan amalga oshiriladi: har bir dars boshida fonetik zaryadka uyushtirish; o'qituvchi tovushni talaffuz qiladi, talabalar harf birikmalari yozilgan kartochkalarni ko'rsatadilar; o'quvchilar so'zlarni eshitadi va ko'rsatilgan tovushni eshitib, qo'l ko'taradilar va hakoza.

Shunday qilib, o'zbek auditoriyasi talabalarini ingliz tili konsonantlari tizimiga o'rgatishda og'zaki nutqqa va to'g'ri talaffuz qilishni shakllantiradigan usullar ham qoidalarga rioya qilinishi va bu tadbirlar yuqorida ko'rsatilgan talablarni bajarishga yo'naltirilishi shart. O'quvchilar ushbu tovushlarni tinglashlari va keyin idrok etishlari kerak.

## ХУШМУОМАЛАЛИК КАТЕГОРИЯСИ ВА УНИНГ ЗАМОНАВИЙ ТИЛШУНОСЛИҚДА АСОСИЙ ТАДҚИҚ ЙЎНАЛИШЛАРИ

**Н.Х. Рузиева**

*БухДУ II босқич магистранти*

<sup>8</sup> Jalolov J. Chet tilini o'qitish metodikasi, "O'qituvchi" Nashriyot-matbaaijodiyuyi, Toshkent – 2012. 423 b

“Journal of politeness” ихтисослашган журнали 2005 йилдан бери хушмуомалалик соҳасидаги тадқиқотлар учун фанлараро ва халқаро миқёсдаги “Илмий полигон” бўлиб хизмат қилиб келмоқда. Шу давр ичида хушмуомалалик категориясига доир кенг қамровли тадқиқот йўналишлари бўйича журналда 150 дан ортиқ илмий мақола чоп этилган<sup>9</sup>. Хушмуомалалик категорияси ва соҳа тадқиқи бўйича олиб борилган илмий изланишлар тарихан шаклланишнинг 3 босқичида кечган:

**а) биринчи босқич** – грайс босқичи деб номланиб, лингвофайласуфлар П.Грайс ва Ж.Остиннинг асарларини қамраб олади. Шунингдек бу босқичга хушмуомалаликнинг Р.Лакофф, П.Браун, С.Левинсон, Ж.Личларнинг классик назариялари киради.

**б) иккинчи босқич**- дискурсив таҳлил билан боғлиқ бўлиб (постмодернизм), хушмуомалалик категориясини лингвистик тадқиқ боқичи ҳисобланади. Бу ёндашув XX асрнинг 90 йилларида П.Браун ва С.Левинсоннинг универсал хушмуомалалик назариясидаги турли камчиликларга кўплаб тилшунос олимларнинг муносабати сифатида пайдо бўлди.

**с) учинчи босқич**- сўнгги бир неча йил давомида том маънода бурилиш бўлган босқич. Бу босқич хушмуомалалик категориясининг социолингвистик тадқиқи бошланган босқичдир. Классик хушмуомалалик назариялари орасидан П.Браун ва С.Левинсоннинг универсал хушмуомалалик назарияси социолингвистиканинг кейинги тадқиқи ривожига катта таъсир ўтказди. Шу назария туфайли тилшунос олимлар хушмуомалаликни одамлар ўртасида кечувчи социо-коммуникатив мулоқотнинг фундаментал аспекти сифатида қарай бошлашди. Бу йўналиш умумэътироф этган долзарблик касб этиб, тадқиқотчилар учун маёқ бўлиб хизмат қилади. [3, 9–10].

Агар классик хушмуомалалик назарияларининг асосий камчиликлари ҳақида қисқача тўхталадиган бўлсак, қуйидагиларни санаб ўтиш мумкин:

- 1) барча назария моделларида хушмуомалаликнинг онтологик мавқеи (статуси) етарлича ёритилмаган,
- 2) уларда ифодаланган хушмуомалалик чегараланган характерга эга,
- 3) бу назариялар эссенциалисттик характерга эга ва уларни рационалистик принцип бошқаради,
- 4) хушмуомалаликнинг деярли барча классик назарияларида кўполлик (impoliteness) феномени назардан четда қолган. Вахоланки бу феномендан қочиш хушмуомаликни тақозо этади.

П.Браун ва С.Левинсонларнинг универсал назариясидаги камчиликлар сифатида қуйидагиларни айтиб ўтиш жоиз:

- 1) унинг универсаллигига шубҳа борлиги,
- 2) муаллифлар томонидан олиб борилган нутқий акт таҳлиллари контекстан алоҳида кўриб чиқилган,
- 3) хушмуомалалик феноменинг социаллигига эътиборсиз бўлиш,

<sup>9</sup> Ерзинкян Е.Л. Лингвистическая категория вежливости: семантика и прагматика. – Ереван, Изд. ЕГУ, 2018. – 410 с.

4) адресантга йўналтирилган назарияда муаллифлар фикрни ифодалаган адресантга эмас, адресантнинг социал мавқеига кўпроқ урғу беришган.

П.Браун ва С.Левинсонларнинг назариясига қаратилган танқидга етарлича жиддий эътибор қаратишади ва ўзларининг “ижтимоий обрў” (face)га иккинчи монографияларининг иккинчи нашрида хушмуомаликнинг универсаллик тушунчасидан вос кечмаган ҳолатда бу тушунча аниқ бир жамиятда ўз ифодасини топишини ёзишади.

Хушмуомаликнинг дискурсив модели нутқий этикет доирасида олиб борилади. Нутқий этикет тушунча ва мазмунни этикет қоидалари асосида вербал етказиб беришга ёрдам беради.

Хушмуомаликнинг классик назариялари ва дискурсив ёндашувидан фарқли равишда социологик ёндашув хушмуомалалик таҳлилига ижтимоий амалиёт сифатида қарайди. Ушбу ёндашувда у ёки бу жумладаги маъно адресант ва адресантнинг ўзаро ҳаракатлар динамикасига қурилади.

Жеоффри Лич (Geoffrey Leech 1988) самарали мулоқот қоидаларини шахслараро муносабат доирасида ва матн сатҳида алоҳида кўринишда намоён бўлади, деб ҳисоблайди<sup>10</sup>. Биринчи гуруҳга оид қоидалар ботиний нутқ жараёнида, яъни мулоқот бирлигининг мақсади (интенционал қисми) шаклланаётганда, когнитив фаолият босқичида амалда бўлади. Иккинчи гуруҳ қоидалари эса концептуал мазмуннинг лисоний воқеланиши жараёнида фаоллашиб, нутқий тузилмаларнинг ҳосил бўлишида ўзига хос тартибга солувчи механизм –регулятор вазифасини ўтайди.

Ж.Лич, С.Левинсон, П.Браун, Р.Лакофф, Г.Каспер ва бошқалар мулоқот бошқарувида хушмуомалалик (*ҳурмат*) *тамойили* унинг самарали кечишини таъминловчи асосий манба эканлигини таъкидлайдилар. Тилшунослик фанида хушмуомалалик категориясининг турли тилларда ифодаланиши, мазмун-маъно майдони ҳақида қатор тадқиқотлар бажарилган [2,17,18]. Хушмуомалалик тамойили ижтимоий муносабат тамойилидир. Ҳамкор – суҳбатдош шахсига эҳтиром мазмунидаги ушбу тамойил лисоний ва нолисоний мулоқотнинг барча турларига хосдир. Ҳурмат тамойилига амал қилган ҳолдагина ижтимоий муносабатлар самарадорлигига эришиш мумкин, чунки «ижтимоий мувозанат ва дўстона муносабатни сақлаш» [50, 82] мулоқотда муваффақият омилидир.

Ж.Лич хушмуомалалик тамойилини қуйидагича таърифлайди: «Кўпол фикр ва ҳукм ифодасини имкони борича (мавжуд вазиятни инобатга олган ҳолда) камайтириш» [50, 81]. Прагмалингвист Ж.Лич, ўз тавсифини янада ойдинлаштириш мақсадида, хушмуомалалик тамойилининг воқеланиши олтига ҳеч қандай исботни талаб қилмайдиган қоидалар (постулатлар) фаоллашувидан иборат эканлигини уқтиради. Бу қоидалар қуйидагилар [50,104-142]:

<sup>10</sup> Leech, Geoffrey (1983), *Principles of Pragmatics*. London: Longman.

1. Хушмуомалалилик, назокат, одоб қоидаси (суҳбатдош уринишлари «сарфи»ни камайтир; унинг фойдасини кўпайтиришга ҳаракат қил);
2. Ҳиммат, олижаноблик қоидаси (ўз фойдангни камроқ кўзла, барча «сарф»ни ўз зиммангга ол);
3. Маъқуллаш, таҳсин қоидаси (ўзгаларни ёмонлама, ғийбат қилма, койима);
4. Камтарлик, камсуқумлик, оддийлик қоидаси (ўз-ўзингни мақташни кескин камайтир);
5. Ризолик, мурасасозлик қоидаси (тортишувлардан қоч, мурасага урин);
6. Хуш кўриш, майл, ёқтириш қоидаси (хайрихоҳ, оқкўнгил бўл).

Социопрагматиканинг шаклланиши Ж.Лич, Г.Каспер, П.Браун, С.Левинсон, Ж.Юл кабилар номи билан боғлиқ. Пенелор Браун ва Стефен Левинсон 1987 йилда нашр этишган ҳурмат тамойилига бағишланган махсус рисолада «Социолингвистика прагматикага тадбиқ этилиши лозим» деган шиорни олға суришди [31, 281]. Лисоннинг тизимий равишда контекст билан боғлиқлигини ўрганиш прагматиканинг вазифасидир. Турли ижтимоий мақомга эга бўлган шахсларнинг турли вазиятларда маълум прагматик манбалардан фойдаланиши социолингвистик таҳлил учун ҳам муҳимдир.

Икки турдаги хушмуомалалик (ҳурмат) стратегияларини фаоллаштирувчи лисоний воситалар тузилиши жиҳатидан ўзаро фарк қиладилар. Масалан, салбий хушмуомалалик (ҳурмат) стратегиясини (negative politeness strategy) фаоллаштирувчи нутқий тузилмалар структура жиҳатидан мукамалроқ кўринишга эга бўлиб, улар кўпинча билвосита нутқий актларни ифодаловчи тузилмалар (сўроқ гап, шарт майли ва ҳоказо) воситасида ҳосил бўлади. Билвосита ифодаланаётган, мазмунан унчалик аниқ бўлмаган, одатда шаклий жиҳатдан узун нутқий тузилмаларнинг қўлланиши сўзловчи ҳурмат ва қадриятни сақлашга уринаётганидан дарак беради.

Юқорида номлари зикр этилган муаллифлар хушмуомалалик тамойили прагматик таҳлилин назарий жиҳатдан асослаб беришдан ташқари, ушбу тамойилни фаоллаштирувчи воситалар, уларни қўллаш механизмларини тизимлаштирган ҳолда тавсифлашга ҳаракат қилиб келмоқдалар. Энг асосийси, бу мавзудаги изланишлар узлуксиз давом этмоқда, илмий нашрлар сони тобора ўсиб бормоқда. Сўзсиз, хушмуомалалик тамойили қоидаларининг мулоқот жараёнида фаоллашуви бошқа қатор социопрагматик ҳодисалар қуршовида кечади. Турли тамойил ва қоидаларнинг «учрашуви» одатда, мулоқот самарасига ижобий таъсир ўтказди, аммо бундай «учрашув»лар баъзан зиддиятли кечиши ҳам мумкин. Бинобарин, олижаноблик ва камтарлик қоидалари доимо ҳам ўзаро ҳамроҳ бўла олмайди, зеро, ўта олижаноблик мақтанчоқликка олиб келади. Мақтанчоқлик ва камтарлик бир-бирини инкор этувчи хусусиятлардир.

Нутқий мулоқот жараёнида фаоллашувчи инсон фактори билан боғлиқ доимий ва ўзгарувчан хусусиятлар қаторига профессор В.В.Богданов

қуйидагиларни киритади<sup>11</sup> : 1) лисоний қобилият; 2) маълум миллатга мансублик; 3) ижтимоий –маданий статуси (маълум ижтимоий гуруҳга оидлик, касби, лавозими, маълумоти, яшаш жойи, оилавий аҳволи); 4) биологик-физиологик кўрсаткичлари (жинси, ёши, соғлиги, жисмоний нуқсонлар мавжудлиги ёки йўқлиги); 5) рухий-психологик тури (темперамент, патологик кўрсаткичлари); 6) вазиятга нисбатан ўзгарувчан рухий ҳолати (кайфият, муваққат билим, мақсади ва қизиқиши); 7) доимий диди, қизиқиш ва одатлари; 8) ташқи кўриниши (кийиниши, ўзини тутиши, хулқ-атвори).

Ушбу қаторга киритилган белгиларнинг ўз мазмуни ва бажарадиган вазифаси жиҳатидан бир хилда эмаслиги кўриниб турибди. Уларнинг нутқий мулоқот мундарижасига таъсир кучи ҳам ҳар хил. Жумладан, лисоний қобилият белгисини олсак, у мазмундор нутқий фаолиятнинг асосий омилидир. Тилни билмаган шахс ушбу фаолиятни ижро эта олмаслиги аниқ, аммо турли шахсларнинг тил билиш даражаси ҳар хил. Мулоқотнинг текис кўчиши ва суҳбатдошлар ҳамкорлиги юзага келиши учун уларнинг тил билиш даражаси нисбатан бир хилда бўлгани маъқул.

Хуллас, коммуникантларнинг сифатлари мулоқот тизимида қанчалик муҳим ўринни эгалламасин, ҳар ҳолда бу тизимнинг марказида коммуникантларнинг *ижтимоий роли* туради. Мулоқот иштирокчиларининг айнан шу характеристикаси нутқий фаолиятнинг «қай даражада жорийланишига объектив ва субъектив равишда ўз таъсирини кўрсатувчи омил бўлиб хизмат қилади»<sup>12</sup>. Инсонларни маълум гуруҳларга бўлиш, ижтимоий табақалаштириш муаммоси билан социологлар муқаддам шуғулланиб келишмоқдалар.

## АССИМИЛЯЦИЯ В ФОНЕТИКЕ АНГЛИЙСКОГО ЯЗЫКА КАК СПОСОБ РЕАЛИЗАЦИИ ЯЗЫКОВОЙ ЭКОНОМИИ

**Н.Мавлянова**

*Магистр II курса БГУ факультета  
иностранных языков*

Функционирование и развитие языка носит динамический характер поскольку наиболее важные процессы развития и обновления языка возникают именно в сфере живого общения. В настоящее время нет языка, который бы сохранился бы в застывшей форме, их структура постоянно модифицируется и совершенствуется. Бурное развитие литературы и искусства, науки и техники, общество, а также изменения в повседневной жизни носителей языка вызывают появление новых реалий и соответственно

<sup>11</sup> Богданов В. В. Категория вежливости и стиль коммуникации: Сопоставление английских и русских лингвокультурных традиций. Языки славянских культур. М.:1999. 28-29с.

<sup>12</sup> Мўминов С., Расулов Қ. Комуникантларнинг ижтимоий роли ва нутқий мулоқот ҳақида // Услубшунослик ва фразеологиянинг долзарб муаммолари. –Самарқанд: СамДУ, 2007. -70-72 б.



их обозначений. Несмотря на это, коммуникатор во все времена стремились к бережливости, краткости, лаконичности в общении, вырабатывались экономные средства выражения мысли и наиболее оптимальные способы передачи информации.

Человеческое восприятие – это сложный процесс приема и переработки информации. Существует несколько теорий и взглядов на особенности восприятия речи. Одна из точек зрения сводится к тому, что способность понимать речь не является врожденной: она развивается по мере нашего освоения мира и овладения грамматикой языка<sup>13</sup>.

Ученые отмечают ряд различий, существующих между восприятием звучащей и письменной речи. При чтении можно контролировать темп поступления информации, сегментировать входящий сигнал, однако воспринимаемое со слуха сообщение богаче в том отношении, что оно сопровождается интонационными характеристиками. Процессы восприятия речи со слуха и при чтении различаются по ряду параметров: пространственно-временной распределенности (письменный текст распределен в пространстве, а звучащий – во времени) и по параметрам устойчивости вариативности, а также легкости и трудности сегментации.<sup>14</sup>

Трудности восприятия звучащего текста могут возникать не только из-за характера иного звучания сегментной речи (звук-слог-слово), но и на сверхсегментном уровне (словесное ударение, деление на синтагмы, логическое и контрастное ударение). В то время как при интерпретации той или иной языковой реалии носителям языка часто помогает контекст – как лингвистический, так и экстралингвистический – иностранные учащиеся склонны опираться именно на фонетическую информацию. Отклонения от нормы произношения, особенно на сегментном уровне, мешают при восприятии информации тем, для кого английский язык не является родным.

Уже не вызывает сомнения тот факт, что в английском языке слова, произносимые изолированно и в потоке речи, звучат по-разному в зависимости от того, произносятся ли они в ходе речи или отдельно. Когда слово произносится отдельно, его произношение идеально, а когда оно звучит в потоке связной речи, мы получаем совершенно иное произношение.

В речи произносятся не отдельные звуки, а взаимосвязанные звуковые последовательности, и артикуляция любого звука в речевом потоке находится под влиянием артикуляции соседних звуков. В связной речи нет пауз, которые соответствовали бы интервалам письменной речи. Как правило, паузы в речи используются не между двумя словами, следующими друг за другом, а между группами слов, которые могут считаться одним фонетическим словом.

---

1. Соколова М.А. и др. Практическая фонетика английского языка, центр ВЛАДОС, 2008. — 382 с.

<sup>14</sup>Соколова М.А. и др. Практическая фонетика английского языка, центр ВЛАДОС, 2008. — 382 с.



Рассмотрим наиболее типичных случаев взаимодействия звуков в речевом потоке, к которым относят процессы *ассимиляции, редукции* и *элизии*.

Модификации звуков вызваны тем, что при соединении фонем в цепочки органы речи приспособляются к быстрой смене артикуляций, обеспечивая более удобный переход от одной артикуляции к другой, при этом меняя качество звуков.

*Ассимиляция* может быть частичной, когда возникают различные варианты фонем, и полной, когда имеет место полное уподобление артикуляций.

Есть несколько видов ассимиляции:

- ассимиляция по направлению;
- ассимиляция в соответствии с местом появления препятствия;
- ассимиляция по работе губ;
- ассимиляция по функционированию голосовых связок;
- ассимиляция по способу возникновения шума.

Ассимиляцию по направлению разделяют на три подвида:

- регрессивная;
- прогрессивная;
- двойная ассимиляция.

Когда направление ассимиляции прогрессивное, то предыдущий звук воздействует на последующий. К примеру, в слове "style" звук [t] потерял свою аспирацию под воздействием предыдущего щелевого звука [s] и другой пример :*stopped, stocks*.

Регрессивная ассимиляция возникает тогда, когда последующий звук воздействует на предшествующий (*newspaper*). К примеру, в слове seventh звук [n] стал дентальным под влиянием согласного звука [T].

В ходе взаимной ассимиляции оба звука, которые находятся рядом, обоюдно воздействуют один на другого, передавая некоторые особенности своей артикуляции. К примеру, в слове "twin" согласный [t] несколько огубляется, а звук [w] - оглушается.

Прогрессивная ассимиляция встречается значительно реже, чем регрессивная. Существуют также необязательные или случайные ассимиляции в результате быстрого темпа речи (*giveme – gimme; goingto - gonna*).

Причины возникновения ассимиляции объясняются взаимодействием звуков в речевом потоке. Необходимо отметить, что ассимиляция и прочие случаи модификации звуков в спонтанной речи присутствуют постоянно и имеют большое значение, т.к. фактически происходит слияние в одно слово нескольких и образуется фонетическое слово, о чем уже говорилось выше. Такая смесь из звуков, произносимая носителями, поддается расшифровке через ситуацию и с помощью типовых фраз.

Язык как саморегулирующаяся система стремится к устранению избыточности. Он движется от более сложных способов выражения одной и той же информации к более простым, не утрачивая при этом свою структуру, и располагает для этого целым арсеналом средств.

## FONETIK TERMINLAR USTIDA LEKSIKOGRAFIK-QIYOSIY TAHLILLAR

**D.I. Xodjayeva**

*BuxDU TYCHT kafedراسi mudiri, (Ph.D),*

**M.O'. Xusenova**

*BuxDU II bosqich magistranti*

Fonetika deganda eng quyi lisoniy sath ham, tilshunoslikning shu sathni o'rganadigan sohasi ham tushuniladi. Fonetika yunoncha so'z bo'lib. "phone"- "tovush", "tika" – "quti" degan manolarni anglatadi. U tilshunoslikning boshqa sohalaridan farqli o'laroq, nafaqat o'rganish manbaining funktsional tomonini, balki nutq tovushlarini hosil qiluvchi talaffuz apparatini, shuningdek, ularning akustik xossalarini va til egalari tomonidan qabul qilinish jihatlarini ham tekshiradi. Fonetikada tilshunoslikning boshqa fan sohaları, adabiyotshunoslik, fiziologiya, fizika, psixologiya kabi fanlar bilan aloqasi yanada yaqqol namoyon bo'ladi. Bu fanlardan farqli o'laroq, fonetika tovushlarga so'z, qo'shimcha va gaplarga moddiy qiyofa beruvchi til tizimi unsuri sifatida qaraydi. Fonetika bo'limi quyidagilarni o'rganadi:

- a) Og'zaki nutqning tovushlar tizimi;
- b) Tovushlartizimining tuzilishi;
- c) Nutq apparati va nutq a'zolari;
- d) Bo'g'in va uning turlari;
- e) Urg'uva uning turlari;
- f) Ohang (intonatsiya)

Fonetikani o'rganish imlo (orfografiya), to'g'ri talaffuz (orfoepiya) me'yorlarini yaxshi o'zlashtirib olishda, adabiy va dialektal talaffuz farqlarini aniqlashda, logopediya va surdopedogogikada nutqiy nuqsonlar diagnostikasi va ularni bartaraf etishda katta ahamiyatga ega.

Terminologik leksika umumxalq tili leksikasining ajralmas qismi sifatida u bilan birga rivojlanadi, jamiyat va til taraqqiyotidagi barcha jarayonlarni boshdan kechiradi. Ma'lum bir soha yoki fan yuqori darajada taraqqiy etgandagina o'sha tilda maxsus Terminologiya vujudga keladi.

Terminologiyaning rivojlanishi, boyish yo'llari har xil: boshqa tillardan so'z olish, yangi so'z yasash, ayrim fammatik kategoriyalarning leksikalashuvi, so'z birikmasining semantik bir butun holga kelib qolishi va boshqa Bugungi kunda o'zbek Terminologiyasining boyishi, asosan, boshqa tillardan so'z olish va ichki so'z yasash hisobiga ro'y bermoqda.

Fonetik terminologiya , o'z nomidan ma'lum bo'lib turganidek, tilshunoslikning eng quyi sathi bo'lmish Fonetikadagi terminlarning majmui bo'lib unda fonetik terminlarning umumiy izohi, qo'llanilishini o'rganib tahlil qiladi. Quyida biz o'zbek hamda ingliz tilidagi fonetik terminlarning qiyosiy tahlili haqida fikr yuritamiz. Eng avvalo shuni aytib o'tish kerakki, barcha tillarda fonetik terminlar bir xil emas. Chunki tillardagi tovushlar tizimi, til birliklari, bo'g'in va urg'uning qo'llanilishi turlicha. Jumladan, o'zbek va ingliz tillaridagi fonetik terminlar orasida ham farq sezilari bo'lib, bunga birinchi sabab bu ikki tilning alohida til guruhlariga mansubligidadir. O'zbek tili analitik til bo'lsa, ingliz tili sintetik tilguruhiga mansubdir. Aniqroq aytadigan bo'lsak, birida uchragan fonetik hodisa ikkinchisida uchramaydi yoinki boshqacha tahlil etiladi. To'g'ri, ikki tilda ham umumiy bir xil ma'no ifodalab, bir o'rinda qo'llaniladigan terminlar ham aksariyat o'rinlarda uchraydi. Quyida shunday, ya'ni birxil ma'no kasb etadigan ingliz va o'zbek tilida qo'llaniladigan asosiy fonetik terminlar hamda ularning izohlariga na'munalar keltiramiz:

1. **Fonetika** (ingliz. *Phonetics*) – tilshunoslikning nutqtovushlarining hosil bo'lish usullari akustik xususiyatlari va tarkibini o'rganadigan bo'lim;
2. **Fonema** (ingliz. *Phoneme*) – tilning fonologik sath birligi bo'lib, ma'no farqlash vazifasini bajaruvchi, o'z o'rnida boshqa tarkibiy qismlarga ajralmaydigan eng kichik til birligi;
3. **Tovush** (ingliz. *Sound*) – fonemaning real talaffuz qilingan, quloq bilan eshitilgan, boshqa mayda bo'laklarga bo'linmaydigan nutq parchasi;
4. **Unli** (ingliz. *Vowel*) – og'iz va bo'g'iz bo'shlig'ida hech qanday to'siqqa uchramaydigan, tarkibi ovoz iborat bo'ladigan (shovqin deyarli uchramaydigan) tovush. (O'zbek tilida 6 ta, ingliz tilida 20 ta unli tovush mavjud). Masalan, har ikkala tilde mavjud bo'lgan, [a], [o], [u], [e]; ingliz tilida mavjud o'zbek tilida uchramaydigan: [ai], [ə], [ou] va boshqalar;
5. **Undosh(ingliz. Consonant )** – og'iz va bo'g'iz bo'shlig'ida turli to'siqqa uchrab hosil bo'ladigan, tarkibi faqat shovqindan yoki ovoz va shovqindan iborat bo'ladigan tovush. (O'zbek tilida 23 ta ingliz tilida 24 undosh tovush mavjud). Masalan, o'zbek va inglizda ham mavjud bo'lgan: [s], [k], [t], [d], [b].

Terminlarni izohlash uchun turli xil metod va usullardan foydalanilidi. Ba'zan fonetik terminlar chetdan aynan so'zma-so'z olingan holda kiritilgan bo'lsa, ba'zan tarjima, ba'zan o'zbek tilidagi muqobili bilan izohlandi. Ayrim o'rinlarda kalkalash orqali ham terminlar qabul qilindi. Shuni aytib o'tishimiz joizki, "O'zbek tilining izohli lug'at" larida ham asosiy fonetik terminlarning ilmiy izohlari misollar orqali berilgan. To'g'ri, tillardagi fonetik hodisalar, tovushlar tizimi, klassifikatsiyasi turlicha va shuning uchun terminlar va ularning izohlarigam bir-biridan farq qiladi. Biroq barcha tillar uchun umumiy bo'lgan, ularni birlashtiruvchiayrim til universiyalari ham mavjud. Jumladan, deyarli, barcha tillardan fonemalar 2 xil ya'ni unli va undoshga bo'linadi. Unli fonemalarning miqdori, sifati turlicha bo'lsada umumiylik jihatlari mavjud bo'lib ular quyidagilar: a) sof undan iborat; b) og'iz bo'shlig'ida to'siqqa uchramaydi; c)

cho`ziluvchanlik va musiqiylikka ega; d)urg`u qabul qila oladi; e) bo`g`in hosil qilishda asosiy rol o`ynaydi.

Umumiy hisobda fonetik terminlar miqdorini solishtiradigan bo`lsak, Oxfordda bu miqdor O`TILga nisbatan ko`p. Biroq bu sathning ichki bo`linish turlari ya`ni Orfografiya bo`limiga oid terminlar miqdori O`TILda ko`proq ekanligini ko`rishimiz mumkin. Og`zaki nutq va yozma nutq orasida ayrim tafovutlar mavjud. Og`zaki nutqni yozma shaklda yozib olish jarayonida maxsus belgi va shartli belgilar ishlatiladi. Quyida biz shu yo`nalish va u bilan bog`liq terminlar izohiga nazar tashlaymiz. O`TILda ushbu yo`nalish vazifasi, xususiyatlari keng qamrovda aytib o`tilgan. Dastlab so`zning asosiy o`zagiga ta`rif bilan boshlangan. СТЕНО - [юн. stenos - тор, сиқик, қисқа] Байналмилал ўзлашма қўшма сўзларнинг биринчи қисми бўлиб, «тор, сиқик, тиғиз, қисқа» маъноларини ифодалайди. Undan keyin og`zaki nutqni yozma nutqga aylantirilgan mazmuni ya`ni matnning ilmiy atamasi izohi ketadi. СТЕНОГРАММА [стено.. + юн. gramma — ёзув, ёзув белгиси] Оғзаки нутқни қоғозга сўзма-сўз ёзиб олиш; стенографик усул билан ёзиб олинган матн. *Маъруза стенограммаси.* Alifbo tartibida ketganligi sababli, avval “Stenografiya” ga oid so`zning sifat shakli va keyin shu so`zning izohi berilgan. СТЕНОГРАФИК 1 Стенографияга оид. *Стенографик усул. Стенографик алифбо.* 2 Стенография усули билан ёзиб олинган. *Стенографик ҳисобот. Стенографик материаллар.* С Т Е Н О Г Р А Ф И Я [стено.. + юн. g r a p h o ё з а м а н] Оғзаки нутқни турли шартли белгилар ва қисқартмалар билан тез ёзиб олиш усули ва шундай ёзувнинг ўзи. *Стенография kursi. Маърузаларни стенографияда ёзиб бормоқ.* Shundan so`ng ushbu soha bilan shug`ullanuvchi kishilar va sohaning o`ziga ta`rif berilgan: СТЕНОГРАФИСТ Оғзаки нутқни стенография усули билан ёзиб олувчи мутахассис. СТЕНОГРАФИСТКА Стенографист аёл. *Агар стенографистка қиз ушлаб қолмаганида, дераза тагидаги гули куриб колган тувакка боши билан уриларди.* С. Аҳмад, Ю л д у з . СТЕНОГРАФИСТЛИК Стенографист касби, стенографиячи. СТЕНОГРАФЧИ *айн.* Стенографист.

Oxford lug`atida ham ushbu sohaga doir terminlar va ularning izohi berilgan, biroq O`TILga nisbatan kamroq. Ushbu izohli lug`atda quyidagi terminlar uchraydi: **Sten·og·raph·er** /stə'nɒgrəfə(r), NAmE stə'nɑ:grəfər/ noun. (also informal steno) a person whose job is to write down what sb else says, using a quick systems of signs of abbreviations [p.1448]. Ushbu izoh shu ish bilan shug`ullanuvchi kasbni ifodalaydi. Ushbu sohaning o`ziga quyidagicha ta`rif beriladi: **Sten·og·raphy** /stə'nɒgrəfi/ NAmE stə'nɑ:grəfi/ noun [U] (also informal steno) = SHORTHAND [P.1448] **Short·hand** – a quick way of writing using special signs or abbreviations, used especially to record what sb is saying: *typing and shorthand* [p.1355]. Berilgan izoh shuni ko`rsatadiki, Stenography so`zi xalqaro termin, ingliz tilida esa uning xuddi shu mazmunini ifodalovchi so`z mavjud. Bu so`z “Shorthand” so`zi hisoblanadi. Izohda bu so`zlar sinonim bo`lib ayni bir xil ma`no ifodalshi aytib o`tilgan. Demak, shuni ayta olamizki, o`zbek tilida so`zlar asosan morfologik yozuv asosida ya`ni talaffuz o`zgarishlarini inobatga olmay,

shakl to'g'riligi asosida yoziladi. Ingliz tilidagi so'zlarda esa asosan talaffuz birlamchi hisoblanadi. Terminlar va ularning izohi ham tilning ushbu xususiyatlari asosida shakllanib o'z izohini topadi. Qilingan terminlar tahlilimiz ham shuni ko'rsatib turibdi.

E'tiboringizga yana ikkita lug'atda ham uchraydigan yana bir termin va uning izohiga e'tiboringizni qaratmoqchimiz. Bizga ma'lumki tovushlarning 3 tomonlama belgisi bor: 1) fiziologik (talffuz belgisi)- nutq aparati, nutq aa'zolarining harakati xususiyatlari bilan bog'liq; 2) akustik- tovush havoning tebranishi natijasida hosil bo'lish xususiyatli; 3) vazifaviy (lingvistik) belgi – tovushlarning ma'lum maqsadda talaffuz qilinish xususiyati. Tovushlar balandlik, kuch (yoki tezlik), miqdor (yoki uzunlik) va tembr kabi sifat belgilariga ega. Bu xususiyatlarning aniqlik darajasini “diksiya” so'zi bilan ifodalaymiz. O'zbek tili izohli lug'atida ushbu so'z quyidagicha izohlangan: **ДИКЦИЯ** [лот. dictio — талаффуз қилиш] Нутқ, кўшиқ ва декламацияда сўз, бўғин ва товушларни талаффуз этишининг аниқлик даражаси. Унинг дикцияси яхши. Юмористик образ яратишда ижрочилар мимика, диалог, дикция, грим, костюм, бутафория каби театр элементларидан усталик билан фойдаланадилар. М. Қодиров, Халқ рақслари ҳақида. Endi Oxford izohli lug'atiga nazar tashlasak: **Diction** /'dɪkʃ(ə)n/ noun. 1. The way that smb. pronounces the words [p.404]. Berilgan izohlarni taqqoslar ekanmiz, ulardagi umumiy ma'no bir, ammo xususiy ma'no farqi ham bor. O'TILda izoh aniqroq, kenroq, ilmiyroq berilgan. Oxfordda esa tovushlar talaffuzining bir yo'li sifatida qaralgan. O'tilda ta'rifdan so'ng gap shaklidagi misol manbasi bilan berilgan. Ikkala ta'rifdan diksiya so'zlovchilarda turlicha bo'lishi mumkinligini anglashimiz mumkin. Demak, orfoepik terminlar miqdori va izohi Oxfordda ko'proq berilgan. Chunki, ingliz tilida tovushlar tizimi murakkab bo'lib, fonetik hodisalar, kombinator o'zgarishlar, talaffuz qilish qoida-me'yorlari murakkabroq. Ta'riflarda ayrim farqli jihatlar ham uchraydi. Bunga sabab yuqoridagi talaffuz xususiyatlari ikki tilda turlicha ifodalanadi, talaffuz me'zonlari bir-biridan farq qiladi. Zero, tovushlar miqdori, ularning ifoda maqsadiga ko'ra bo'linishi ham turlicha va bu, albatta, talaffuzga o'z ta'sirini ko'rsatgan holda bu orqali talaffuz qilish bilan bog'liq terminlar miqdori va sifatiga bevosita ta'sir qiladi.

Undosh tovushlar asosan 3 tomonlama, qo'shimcha tarzida 2 tomonlama tasnif qilinadi: 1. Hosil bo'lish o'rniga ko'ra; 2. Hosil bo'lish usuliga ko'ra; 3. Ovoz va shovqinning ishtirokiga ko'ra; 4. Tovush paychalarining ishtirokiga ko'ra; 5. Tarkibiga ko'ra; Hosil bo'lish usuliga ko'ra 2ga : a) portlovchi; b) sirg'aluvchiga bo'linadi. O'zbek tilida “sirg'aluvchi” atamasi undoshga nisbatan ishlatiladi. Bu so'z o'z qatlam ya'ni sof o'zbekcha so'z sanaladi. Bundan tashqari dastlab ushbu mazmuni ifodalovchi so'z chetdan olingan ya'ni “frikativ” termini hisoblanadi. Bunibiz O'TILda berilgan izohda ham ko'rishimiz mumkin:

**ФРИКАТИВ** [лот. fricatio — ишқаланиш]: **фрикатив ундошлар тли.** Нутқ аъзолари бир-бирига яқинлашиб, ҳаво тор ораликдан сирғалиб чиқиши натижасида ҳосил бўладиган **в, ф, з, с, ж, ш, х** ундошлари (**Сирғалувчи ундошлар тли.** Ф р и к а т и в товушлар) [4j., 365 b.] Izohli lug'atda izoh



aniq, ilmiy asoslangan holda, soʻzning etimologiyasi va oʻshandagi maʼnosi, naʼmuna misollar bilan berilgan. Izoh oxirida ushbu terminning sinonimi sifatida “Sirgʻaluvchi” soʻzi ham berib oʻtilgan.

Oxfordda ham undosh fonemalarning hosil boʻlish xususiyatlarini ifodalovchi termin oʻzining aniq va ixcham taʼrifi bilan izohlangan: **Fricative** /'frɪkətɪv/ *noun*. a speech sound made by forcing breath out through a narrow space in a mouth with the lips, teeth or tongue in a particular position, for example, /f/ and /ʃ/ in *fee* and *she* – compare PLOSIVE [p.596]. Izohdan koʻrishimiz mumkinki, izoh soʻzning soʻz turkumi, oʻqilishi va aynan soʻzdagi fonemalar naʼmunasi bila PLOSIVE (yaʼni Portlovchi) soʻzi bilan qiyoslangan holda berilgan. Berilgan taʼriflar izohini qiyoslar ekanmiz ularning mazmunida 80% lik bir xillikni, faqatgina baʼzi jihatlarida, tovush organi oʻrnidagi taʼrifda, farqli jihatini koʻrishimiz mumkin.

Endigi navbatda ikkinchi tur undoshlar yaʼni Portlovchi undoshlar izohiga nazar tashlasak: **ПОРТЛОВЧИ 2. тли.** Нутқ аъзоларининг жипслашуви ва ҳаво оқими босимининг шу аъзоларни ёриб ўтиши натижасида ҳосил бўладиган (ундош). [Б ундоши] Ўзбек тилида жарангли портловчи ундошлар орасида максимум жаранглилик касб этади. «ЎТА» [3j., 299 b.] Berilgan izohdan shuni koʻrishimiz mumkinki, ushbu soʻz koʻp maʼnoli boʻlib lugʻatda keltirilgan maʼno bevosita tilshunoslik, fonetika bilan aloqador. Taʼrif ilmiy asosda, aniq misol, naʼmuna manbasi bilan aytib oʻtilgan

Oxfordda ushbu termin quyidagicha oʻz izohini topgan: **Plosive** /'pləʊsɪv/ NAmE /'pləʊsɪv/ *n./adj.* a speech sound made by stopping the flow of air coming out of the mouth and then suddenly releasing it, for example, /t/ and /p/ in *top* [p.1114]. Keltirilgan izohdan shuni koʻrishimiz mumkinki, ushbu soʻz ingliz tilida ham ot ham sifat soʻz turkumi sifatida qaralib bevosita bir-biriga bogʻliqdir. Ikkala lugʻatda berilgan taʼrif bir xil mazmunni ifodalaydi. Shunday qilib, Sof fonetik lugʻatlar ikkala tilda deyarli bir xil mazmunni ifodalaydi. Miqdor jihatidan Oxfordda OʻTILga nisbatan koʻproq berilgan. Har ikkala lugʻatda berilgan taʼriflar misollar bilan berilgan. Taʼriflar aniq, ixcham, ilmiy asoslangan holda izohlangan.

Xullas, qiyoslar natijasi ikki tildagi terminlar va ularning izohlarida ham oʻxshashlik va farqli jihatlar borligini koʻrsatdi. Bu ingliz va oʻzbek tilidagi tovushlar tizimi, nutq va yozuvdagi ayrim oʻxshash birliklar va tafovutlar borligini tasdiqlaydi. Lugʻat ishora ishlatish amaliyoti nuqtai nazaridan katta ahamiyatga ega. Ular ustida ishlash jarayonida ishora berishning ikkiturini kuzatdik: Birinchi turida fanning umumiy nomini bildiruvchi ishora qoʻyilib, uning sohalari nomi koʻrsatilmaydi. Masalan, “Oxford” (Oxford Advanced Learners Dictionary, New 7th edition, 2006)da “lingv” ishorasi ham uning sohalari ishorasi ham (grammatika, fonetika) alohida-alohida berilgan. Mazkur holat oʻzbek tilining izohli lugʻatlarida ham uchraydi. Bizningcha, bu holat termini aniqroq izohlashga uni anglab olishga yordam beradi.

Alohida taʼkidlash lozimki, biz tahlil qilgan lugʻatlar keng omma uchun moʻljallanganligi uchun oʻzining maxsus vazifalaridan kelib chiqib termin tanlashda



ma`lum erkinlikka ega bo`lgan. Shu bois lug`atlarda berilgan terminlar son jihatidan, ba`zi bir izohlar o`ziga xosligi bilan bir-biridan farqlanadi. Bunday keng akademik izohli lug`atlar u yoki bu fan terminlarini to`liq, keng qamrab olish vazifasini o`z oldiga maqsad qilib qo`ymaydi. Bunday vazifa maxsus terminologik lug`atlar zimmasiga yuklatiladi. Olib borilgan ushbu tadqiqot doirasida amalga oshirilgan ilk qiyosiy-leksikografik tahlil tillaridagi nafaqat izohli lug`atlar tuzish jarayonida, balki ingliz va o`zbek tillarining fonetik terminlari lug`atlarini tuzishda hamda kelgusida shu yo`nalishda olib boriladigan ilmiy kuzatishlar uchun ilmiy-amaliy ahamiyat kasb etadi.

#### Foydalanilgan adabiyotlar ro`yxati:

1. Abduazizov, A.A. (1986). *A Theoretical Phonetics of Modern English*. (p.34). Tashkent.
2. Crystal, D. (1997). *The Linguistic Identity of English-language Dictionaries of Linguistics*. Lexicographic 13, 1997.
3. Xodjayeva, D.I. (2018). *Tilshunoslik terminlarining leksikografik tahlili* (ingliz, rus va o`zbek tillari izohli lug`atlari materiallari misolida). Ph.Diss. Toshkent.
4. Xodjayeva, D.I. (2019). Lexicographic codification of terms connected with nouns in explanatory dictionaries. *Mezhdunarodnyj akademicheskij vestnik/Nauchnij zhurnal* № 1(33), pp. 82-84.
5. (2010). Oxford Advanced learner's dictionary, Oxford university.
6. Hayward, K. (2000). *Experimental Phonetics*, Harlow, UK: Pearson.
7. (2006). O`zbek tili izohli lug`ati. T. - Ўzbekiston millij jenciklopedijasi" Davlat ilmiy nashrijoti.
8. Лотте Д.С. Основы построения научно-технической терминологии: вопросы теории и методики. – М.: Наука, 1961...
9. Axmedov O.S. Ingliz va o`zbek tillarida soliq-bojxona terminlarining lingvistik tahlili va tarjima muammolari. Filol.fanlari dokt.dis...avtoref. – Toshkent, 2016.
10. Рахматуллаева Л.Н. Терминологическая лексикография как основа обучения искусствоведческой лексики. Автореф. дис. ... канд. педаг. наук. – Т., 1989. – 23 с.
- 11.(n.d.). Retrieved 2019, from [www.google](http://www.google)
- 12.(n.d.). Retrieved 2019, from [www.ziyonet.uz](http://www.ziyonet.uz)

## INGLIZ, RUS VA O'ZBEK TILLARIDA TURIZM TERMINLAR TIZIMIDA LEKSIK-SEMANTIK MUNOSABATLAR

Y.Z.Rayimalieva

*O'zbekiston davlat jahon tillari universiteti (O'zDJTU)*

**Anotatsiya:** *Ushbu maqola Ingliz, rus va o'zbek tillarida turizm terminlar tizimida leksik- semantik munosabatlarini farqli va o'xshash jihatlarini o'rganishga qaratilgan. U turizmga oid atamalarni o'zlashtirish va yasashning sermahsul usullarini tadqiq etishga etiborini qaratadi.*

Tilning lug'at tarkibi yangi so'zlar hisobiga doim boyib boradi, bu bilan til ham taraqqiy etadi. Yangi so'zlarning asosiy qismini terminlar tashkil etadi. Fan va texnika taraqqiyoti yangi terminlarni vujudga keltiradi, ayni zamonda, terminlar fan va texnika taraqqiyotiga zamin yaratib kelmoqda. Jamiyatdagi har qanday o'zgarish, birinchi navbatda, tilda o'z aksini topadi. Jamiyat taraqqiyotidagi ma'lum bir davrlarda u yoki bu soha terminologiyasining muayyan bir tor doira ko'lamidan chiqib, umumxalq nutqida ham keng foydalanish holatlari kuzatiladi. Xususan, O'zbekiston mustaqilligi yillarida ijtimoiy-iqtisodiy terminologiyaga oid ko'plab terminlarning o'zbek adabiy tilining chegaralanmagan qatlamiga singib borib, ommaviy nutda keng ko'lamda qo'llanilishini kuzatish mumkin. Turizm terminlar tizimining shakllanishi o'zbek rus va ingliz tillarida turlicha kechgan. Ingliz tilidagi turizm terminologiyasi deyarli mustahkam shakllangan, rus, o'zbek tilidagi esa rivojlanayotgan tizimlardir. Har ikki til turizm terminlar tizimidagi maksimal yaqinlik termin hosil bo'lishida qatnashuvchi morfemik asosda kuzatiladi. Termin hosil bo'lishining sermahsul usuli har ikki til uchun ham suffiksatsiya va qo'shma so'z hosil qilishdir. Terminologik birikmadagi asos so'z har ikki til modellarida ham ot turkumiga mansubdir. Biroq rus va o'zbek tilida asos so'z atrofida birlashuvchi leksik birlik sifat turkumiga mansub bo'lsa, ingliz tilida ot turkumiga mansubdir. Rus va o'zbek tilidagi eng samarali model tili "Adj + N" (charter reysi, qo'l yuklari, kurort jamg'armasi), ingliz tilida - "N + N". Ikki tilning oddiy atamalarini qiyosiy tahlil qilish shuni ko'rsatdiki ularning lingvistik o'xshashligi darajasi juda yuqori. Ma'lumki, asosiy terminologik birlik - bu ism ot. Turistik atamalar tizimida ingliz va rus tillari otlar mos ravishda 97,1% va 96,8% ni tashkil qiladi.

Masalan:

*tourist class – туристический класс – turistik klass*

(ot+ot) (sifat + ot) (sifat + ot)

*wine tourism – винный туризм – vino turizmi*

(ot+ot) (sifat + ot) (ot+ot)

*business tour – деловой туризм – xizmat turizmi*

(ot+ot) (sifat + ot) (ot+ot)

Turizmga oid terminologiyaning tarkibiy tuzilishi xususiyatlarini o'rganish maqsadida leksikaning formal-tarkibiy tahlili o'tkazilgan, uning natijalari ingliz va

rus tilidagi turistik terminologiyasida bir qator o'xshash va farqli xususiyatlarini aniqlangan. Tadqiqotda qayd etilishicha, ingliz tilidagi turistik terminologiyasida, rus tilidagi turistik terminologiyasi kabi, semantik, morfologik, morfologik-sintaktik usullar va chet tillardan o'zlashuvi kabi so'z yasalishi usullari yordamida hosil qilingan leksemalar aniqlangan. Tahlil shuni ko'rsatdiki, ingliz va rus tillarida turistik terminlarning ko'pchiligi polileksemali tuzilmalardan iborat, Leksik nuqtai nazaridan, ham ingliz, ham rus tilidagi turistik bir so'zli terminlarning ko'pchiligi sodda leksemalar guruhiga kiradi. Terminlarning kamroq soni esa aniq seziladigan affiksial xususiyatiga ega. Har ikki tilda ham semantik derevatsiyani kuzatish mumkin. Bu holatda terminologizatsiya, determinologizatsiya va transterminologizatsiya hodisalari sodir bo'lgan va terminologik fond mundariyasi kengaygan [ Виноградова Л., 2011. 62- bet]. Ingliz, rus va o'zbek tillari turizm terminologiyasidagi katta farq so'z o'zlashtirish darajasida ko'rinadi. Rus tilida termin o'zlashtirish 60,3 foizni, ingliz tilida esa 6,3 foizni tashkil qiladi. Demak, termin hosil qilishda o'zlashtirish rus tilida sarmahsul usuldir. Inglizcha o'zlashmalarning ko'pligi ikki tildagi terminlar tizimi o'zaro yaqinlashish tendensiyaga ega ekanligidan dalolat beradi. Ingliz tilida qo'shimcha qo'shish bilan termin yasash eng ko'p uchraydigan holat ekanligi qayd etilgan. Bunda asosiy inglizcha bo'lgan so'zlardan yasalgan terminlar salmoqli o'rinni tashkil qiladi:<sup>15</sup>

*hiker – мyпyчм – turist (sayyoh);*

*tourist – мyпyчм – turist;*

*landing – нoсaдкa – qo'nish;*

*transportation – пeпeвoзкa – tashish;*

Asosi ruscha bo'lgan so'zlardan termin hosil bo'lishi asosan prefiks va suffikslar ishtirokida bo'lishi kuzatilgan: *напyткu, пeпeвoзкa, пpизeмлeниe, paзгoвopнuк.*

Ingliz tilida ham, rus tilida ham *tur* (rus. *тур*; ingl. *tour*) asosli terminlar uchraydi: “*tour*”, “*tourist*”, “*tourism*”; “*тур*”, “*мyпyчм*”, “*мyпyчм*”. *Tur* termini yakka o'zi ham umumiy terminologiyada faol qo'llanib, sayohat semasini o'zida birlashtiradi. Ushbu termin rus tiliga ham, ingliz tiliga ham fransuz tilidan o'zlashgan leksik birlik hisoblanadi. Biroq ingliz tilidagi lug'atlarda rus tilidan farqli ravishda *tur* asosli terminlar 200 yil oldin qayd etilgan. Terminlarning ixcham, aniq, bir ma'noli, bir shaklda bo'lishi lozimligi haqidagi talablarning muhimligi bugungi kun tadqiqotchilari tomonidan ham muntazam ta'kidlanadi. Turistik terminlar uchun ham yuqoridagi talablar amal qiladi. Terminologiyadagi doimiy masalalardan biri terminlar sinonimiyasi, omoniyasi, ko'p ma'noligi va antonimligidir. Turizm terminologiyasida sinonim yoki dublet termin juftliklar uchraydi. An'anaviy qarashga ko'ra, terminosistemada sinonimlarning mavjud bo'lishi terminologik sistemaning nuqsoni, ya'ni salbiy holat sifatida baholanadi.

<sup>15</sup> Виноградова Л. Терминология туризма английского и русского языков в синхронном и диахронном аспектах: Автореф. дисс. ...канд.филол.наук. – Великий Новгород, 2011.

Rus va ingliz tillari omonimiya va antonimiya kabi leksik-semantik munosablarda bir xillikka ega. Termin-omonim va termin-sinonimlar o'rtasidagi foizlar nisbati bir xil ko'rsatkichga yaqin. Ular o'rtasidagi asosiy farq ingliz tilida modellashtirilgan omonimlarning mavjudligidir. Rus tilida esa bunday holat mavjud emas. Ingliz tilida polisemiya hodisasi ko'p kuzatilsa, rus tilida katta miqdordagi variantlarda sinonimiya hodisasi kuzatiladi. Bu holat ingliz tili turizm terminologiyasi rus tilidan ancha rivojlangan, me'yorlashganligini ko'rsatadi.

O'zbek tilida esa turizm terminologiyasi ilk shakllanish bosqichida bo'lib, soha rivoji natijasida uning tarkibi yangi maxsus birliklar bilan boyib bormoqda. Turizm iqtisodiy faoliyat natijasida dastlab Angliyada vujudga kelganligi uchun uning vatani sifatida shu hudud e'tirof etiladi. Shuningdek, xalqaro turizm terminologiyasida ingliz tilining yetakchi mavqeda ekanligini inobatga olsak, o'zbek tilidagi o'zlashmalarning asosiy qismi shu tildan o'zlashganligi tabiiy holdir. Professor U.Tursunovasarlarida o'zbek tili terminologik tizimining ichki va tashqi manbalar hisobiga rivojlanishi haqida ma'lumot beradi. Har bir tilda bo'lganidek, o'zbek tilida ham u yoki bu tushunchani ifodalash uchun birqancha usullardan foydalanadilar. Ular quyidagilardan iborat:

1. Terminlarning semantik yo'l hisobiga boyishi.
2. Terminlarning morfologik usul bilan yasalishi.
3. Terminlarning sintaktik yo'l bilan yasalishi.

Qator terminologik sistemalarda semantik yo'l bilan termin yasashdan unumli foydalanib keladilar. Chunki semantik so'z yasash terminologiyada amal qilinadigan doimiy va an'anaviy yo'ldir. O'zbek tili materiallari asosida to'plangan turistik terminlar tahlil qilinganga quyidagi holatlar kuzatildi. O'zbek tili materiallari asosida to'plangan turistik terminlar tahlil qilinganga quyidagi holatlar kuzatildi. Sodda terminlar genetik xususiyatiga ko'ra ikki turga bo'linadi:

1. o'zbek tilida avvaldan mavjud bo'lgan sodda turistik terminlar;
2. xalqaro tillardan kalkalash orqali bevosita o'zlashtirilgan sodda turistik terminlar

O'zbek tilida avvaldan qo'llab kelingan qo'shma so'zlarning ko'pgina qismi tilimizning asosiy lug'at fondi bazasidagi so'zlardan, qisman, o'zbek tiliga singishib ketgan arab va fors so'zlaridan yasalgandir. Keyingi davrda rus tilining, ingliz tilining o'zbek tiliga, uning leksikasiga ta'siri natijasida qo'shma so'zlarning yangi tip va modellari yuzaga keldi. Bular, asosan, yangi tushunchalarni ifodalovchi qo'shma terminlardir. Qo'shma terminlarning komponentlari genetik materialiga ko'ra turlichadir. O'zbek tili turizm terminologiyasida mavjud qo'shma terminlar komponentlari turli tillarga mansub terminlardir. Terminologiyadagi doimiy masalalardan biri terminlar sinonimiyasi, omoniyasi, ko'p ma'noligi va antonimligidir. Ingliz va rus tillaridan farqli ravishda o'zbek tili turizm terminologiyasida polisemiya va antonimlik hodisalari uchramaydi. Rus terminologiyasi tarixi bilan maxsus shug'ullangan L.L.Kutina shunday deb yozadi: "Ilmiy terminologiya sohasida keng tarqalgan sinonimiya hodisasi terminologik sistemalar amal qilishining ilk davri, ularning shakllanish davri uchun xarakterlidir". Biroq sinonimlik faqat terminologik sistemalarning dastlabki

rivojlanish bosqichigagina xos bo`lib, hozirda bu holat terminologiyada yo`q deb o`ylamaslik kerak. Demak, terminlar sinonimiyasi barcha tillarda uchraydigan hodisa hisoblanar ekan. O`zbek tili turizm terminologiyasida sinonim yoki dublet termin juftliklar uchraydi.<sup>16</sup> O`zbek tili turizm terminologiyasida “otel” – “mehmonxona”, “nomer” – “xona”, “marshrut” – “yo`nalish”, “reception”, “administratsiya” – “ma`muriyat”, “turist” – “sayyoh”, “turizm” – “sayohat”, “agentlik” – “tashkilot”, “piknik” – “sayr”, “ikkinchi klass –ekonom klass”, “bronlamoq – bandlash” kabi dublet terminlar uchraydi. Bu juftliklardagi birinchi birliklar xalqaro termino elementlardan tashkil topganligi uchun umumiylik kasb etsa, ikkinchilari o`z qatlamga mansubligi uchun ularda milliy-madaniy unsur yorqinroq ifodalanadi. Turistik terminlar boshqa soha terminlaridan qo`llanishi va iste`mol darajasiga ko`ra jiddiy farqlanadi. O`zbek tili turistik terminologiyasi ilmiy shakllanayotgan, muttasil boyib, takomillashib borayotgan terminologik sistemadir. Buni O`zbekistonda turizimni rivojlantirishga jiddiy e`tibor berilayotgani, hatto davlat siyosati darajasiga aylangani va mamlakatimizda turizimning yangi-yangi turlari yuzaga kelayotgani hamda istiqboli bilan izohlashimiz mumkin.

#### Foydalanilgan adabiyotlar:

1. Collins P. H. Dictionary of Hotels, Tourism and Catering Management. Teddington: Peter Collin Publishing, 1994.
2. Виноградова Л. Терминология туризма английского и русского языков в синхронном и диахронном аспектах: Автореф. дисс. ...канд.филол.наук. – Великий Новгород, 2011.
3. Мадвалиев А. Ўзбек терминологияси ва лексикографияси масалалари. – Тошкент: Ўзбекистон миллий энциклопедияси, 2017.

## LINGUISTIC PECULIARITIES OF QURANIC LANGUAGE

**Sh.A.Yodgorov**

*Educational establishment: Uzbekistan state university of world languages*

*Department: Masters, linguistic (English)*

*Scientific supervisor: M.R.Galiyeva*

Many prominent orientalists and linguists deeply aware with Arabic appreciatively state about Qur'an's linguistic and literary excellence. There are volumes of work done by numerous of orientalists, translators and linguists

---

<sup>16</sup> Мадвалиев А. Ўзбек терминологияси ва лексикографияси масалалари. – Тошкент: Ўзбекистон миллий энциклопедияси, 2017.



devoted to the investigation of Quran, its linguistic and stylistic peculiarities, literary language, etc.

According to Schact (1960), British-German professor of Arabic language and literature at Columbia University, the Qur'an could be a good example of divine linguistic phenomenon of incomparable importance. It is always expedited as a source of Arabic conceptual grammar, stylistics and semantics." (1964: 34).<sup>17</sup> Famous Lebanese – American linguist Phillip Hitti also stated that "The collected version of written Qur'an during Rashidun Caliphate's period was the primary book, from which classic Arabic grammar was mainly structured in Arabic linguistics (Islam: the way of life, 1970: 34).

A British orientalist, scholar of Arabic, Persian, and Islamic studies, Arberrry writes the following statements in his translation «The Koran Interpreted» as follows: "Briefly, the rhetoric and rhythm of the Arabic of the Koran are so characteristic, so powerful, and so highly emotive, that any version whatsoever is bound in the nature of things to be but a poor copy of the glittering splendor of the original." (The Koran Interpreted, 1955: 13)

Moreover, the Qur'anic usage of oratorical and eloquent style is possibly beyond in comparison to the Classic Arabic language, which is very precise and accurate in both meaning and expression. Dawood, an Iraqi Jewish Scholar in his translation of the Qur'an asserts that: "The Koran is the fundamental source basis from where the Modern Arabian linguists took the shape of Arabic Grammar in order to structure Classical Arabic poetic style... It is acknowledged that the Koran is not only one of the most influential source of prophetic teachings but also a divine literary masterpiece in its own genre., which translations has, in my opinion, practically been failed into convey equally to the meaning and the rhetorical grandeur of the original."

Stylistic peculiarities of the Qur'an are composed of many stylistic devices such as imagery, symbolism, allegory, intertextuality, the use of rhythm, figures of speech like similes, metaphors, and rhetorical questions. Additionally, the use of irony and the repetition of words are a just a small part of the Qur'an's repertoire of rhetorical devices. Its cohesiveness includes various methods such as parallel structures, phrasal ties, substitution, reference and lexical cohesion.

These features provided the uniqueness of Qur'an's language and style. These elements combine with each other in the Qur'an in myriad ways that produce the Qur'an's unique character.

▪ **LughatulFus'ha (Classical Arabic language – The language of Quran)**

The history of development of a language is as ancient as human civilization. Following each stage of human life and societies, language has always been under the cultural and religious (theological) influences. Since ancient

---

<sup>17</sup> Philip Khuri Hitti (Shimlan 22 June 1886 – Princeton 24 December 1978) was a Lebanese-American professor and scholar at Princeton and Harvard University, and authority on Arab and Middle Eastern history, Islam, and Semitic languages. He almost single-handedly created the discipline of Arabic studies in the United States.



time the role and nature of human languages was perceived through the world views preached by various religions (Donovan, P; 1996:34).

For example, Greeks believed that their language was superior to all other languages. It was the language spoken the Olympian gods. Theirs was the only language with regularity, rules, and meaning; all other languages were arbitrary and meaningless (barbaroi) (Khaleed Sayeed 1984:541).

In India, Sanskrit was believed to be best divine language of their gods and goddesses worthy to be studied and used by the high caste of Brahmans only. In Judeo-Christian world, the sacred language has been associated with Old Hebrew which was in common use during the time of Jewish prophets of Abrahamic origin. They considered that Old Hebrew is God's own language, the language spoken in the heavens, the first language spoken on the earth and therefore the mother of all languages in the world. (Encyclopedia Britannica; 1973: Vol. 15, p. 341)

In Islam, Arabic is considered to be one of such divine language among the Adherents of Islam that is highly appreciated as an eternal linguistic miracle and the speech which was revealed through it as a truly word of God.<sup>18</sup>

Actually, Modern Arabic language that is common in use in writing and speaking among the Arabs is different from "Al Lughat al-Fus'hâ", (اللغة الفصحى) the classic form of Arabic language which is highly recognized as the language of revelation of the Qur'an and the language used by prophet Muhammad.

Well-known translator and editor of the International Encyclopedia of Islam, Abdulmannan Omar (2010) states that unlike other sacred languages which were abandoned as dead in the past, Classic Arabic still exists in communication and daily usage among the Arabs in the form of which The Holy Qur'an was revealed and written about fifteen hundred years ago. The meanings of its words at the time of revelation are also easily known today. In the chapter twelve (surah Yusuf) on the second verse the Quran says:

إِنَّا أَنْزَلْنَاهُ قُرْآنًا عَرَبِيًّا لَعَلَّكُمْ تَعْقِلُونَ

(*Abdulmannan Omar's translation*) We have, indeed, revealed this Qur'an in a language which explains its object eloquently well so that you may understand (12; 2); (*Muhammad Mohsen Khan's translation*) Verily, we sent down the Quran in Arabic that you may understand

The expressiveness and eloquent style of this language was perfectly attributed in both two versions of one context of the Quran as above-mentioned verse from the chapter 12<sup>th</sup>, surah Yusuf. Both translators gave their option to the word phrase "qur'an arabiyan", but the most surprising truth is that both versions are true.

Let's do comparative analysis:

<sup>18</sup>Rydin, Karin C. (2005). A reference grammar of Modern Standard Arabic. New York: Cambridge University Press.

Abdulmannan Omar considers the name of the language “Arabiyan” عَرَبِيًّا it self-derived from the verb “ariba” عَرَبَ which means to give the stylistic sense of fullness and clearness. He thinks that there is a difference between the word phrases عَرَبِي رَجُلٌ and رَجُلٌ عَرَبِي. The expression رَجُلٌ عَرَبِي “Arabarajulu” means the man spoke clearly, plainly and distinctively and that what he spoke was lively and brisk.

The Qur’an calls the Arabic language by the name of العربي المبين “Al’arabi Almubiyn” (See Qur’an chapters; 16:103 and 26:195) which mean small-embracing and clearly expressive and precise language. It could also refer to any of a variety of regional vernacular Arabic dialects, which are commonly understandable by its similar phonologic structure with 28 letters in the alphabet as follows: (See Figure 1)

- **Phonetic structure (Figure 1)**

		labial	dental	Dental - alveolar		Palatal	Velar	Uvular	Pharyngeal	Glottal
				plain	emphatic					
Nasal		<u>m</u> م		<u>n</u> ن						
Plosive	voiceless			ta ت	to ط		<u>ka</u> ك	<u>qa</u> ق		ayn ع
	voiced	<u>b</u> ب		<u>d</u> د		<u>jim</u> ج				
Fricative	voiceless	<u>f</u> ف	<u>θ</u> ث	sin س	<u>sod</u> ص	sh ش		xo خ	<u>ho</u> ح	<u>ha</u> ه
	voiced		<u>ð</u> ذ	z ز	<u>ðo</u> ظ			G’ غ	<u>yn</u> ع	
Lateral fricative					<u>sod</u> ض					
Approximant						yoy ي	<u>w</u> و			
Lateral				<u>l</u> ل						
Tap				<u>r</u> ر						

- **Morphological structure of Classic Arabic**

The overwhelming majority of Arabic words have a root, that generally consists of three consonants interlinked with vowels. This root provides the basic lexical meaning of the word. Moreover, unlike other Semitic languages, Arabic has a complex and unusual morphology with non-concatenated “**three – lettered root system**” which plays like a linguistic puzzle of deriving words relating to different parts of speech from a basic root.

A trilateral is a very economical word. It is a golden means between a long and a short word and is easy to pronounce, hear, write and conjugate. These

trilateral patterns are the foundation of quadrilaterals and the combination of the words. In Arabic it is called (‘IlmulIshtiqoq) علم الاشتقاق “The science of word derivation” which root consisting of a set of bare consonants (usually three or four) fit together into a discontinuous pattern to form new words.

E.g. look at the word derivation using these three Arabic letters ك/ت/ب (k/t/b) turning the word root into different parts of speech in the root context. This is done by adding some letters to the word root with changing the vowel signs. Derivation of words in Arabic is highly capable of transmitting human thinking into words in such a manner that when a person desires to make a detailed exposition. (See Figure 2)

(Figure 2)

Adjective	Noun (Modifier of place)	Past participle (Attribute)	Noun (Object)	Noun (Subject)	Verb (predicate)
كِتَابِي	مَكْتَبَةٌ	مَكْتُوبٌ	كِتَابٌ	كَاتِبٌ	كَتَبَ
<i>Literal</i>	<i>Library</i>	<i>Written thing</i>	<i>Collection of written papers</i>	<i>The person who writes</i>	<i>To write</i>

To sum up, the wealth of meaning contained in the Quran, which is derived from numerous cultural and religious terms and names, can be translated only by sound knowledge of the history, culture, and geography of the Arab regions as well as the science of the Holy Quran.

Naturally, English is supposed as the most important language for the Muslim purpose, because of its “lingua franco” standard among the different nations of the world. Consequently, these kinds of diverse expansions of the language usage greatly requested to form totally new linguistic field, which is able to get functioned to investigate interrelatedness of concepts of language and religion.

### References

1. Aziz, Y. (1996). *Topics on Translation*. Garyounis: University of Garyounis.
  2. Baker, M. (1992). *In Other Words: A Course Book on Translation*. London and New:
  3. Routledge. Beaugrande, R. & Dresslar, W. (1981). *Introduction to Text Linguistics*. London: Longman.
  4. Biber, D., Conrad, S. & Leech, G. (2002). *Student Grammar of Spoken and Written English*. London: Longman.
  5. Bloor, Th. & Bloor, M. (2004). *The Functional Analysis of English*, Great Britain: HodderArnold.
  6. Cook, G. (2001). *The Discourse of Advertising*. London and New York: Routledge.
- Fairclough, N. (2010). *Media Discourse*. New York: Bloomsberry Academics.

## ЭВФЕМИЗМЛАРНИНГ ҲОСИЛ БЎЛИШ МЕХАНИЗМИ ВА ТАСНИФИ

**M.G'. Rabiyeva**

*Candidate for a Master's degree at English linguistics department, Bukhara state university*

*Мақолада эвфемизмларнинг жаҳон тилшунослигида ҳосил бўлиш механизми ( ҳодисаси, сабаблари ) ҳамда уларнинг таснифи масалалари ёритилган.*

Жаҳон тилшунослиги тилда халқ тасаввурлари ва дунёқарашининг акс этиши масаласига ҳамisha қизиқиб келган. Шу боисдан кейинги вақтларда олим ва сиёсатшунослар халқлар орасидаги маданий-цивилизация фарқларқийматининг ўзига хослигига қаратишмоқда. Этномаданий кадрятларнингасосий ташувчиларидан бўлган тил бирликларини социопрагматик валингвокультурологик жиҳатдан тадқиқ қилиш замонавий тилшуносликфанининг асосий йўналишларидан бўлиб қолди. Жаҳон тилшунослигида, умуман олганда, тил ва маданият, тил вамаънавият, тил ва мулоқот муносабати тадқиқига эътибор кучайганлигиуларни ўзида яққол акс эттирувчи метафорик эвфемизация тадқиқинингхам муҳим масала эканлигини кўрсатади. Тилнинг ўзига хосхусусиятларидан бири унинг бирликларининг эвфемик кўлланишларидир. Эвфемизм лексик бирлик деб қаралганлигидан бўлса керак у лексикология бўлиmidан ўрин олган. Тилда табу ва эвфемизмларни ўрганиш нафақат тилшунослик учун балки тил тарихи ва этнография учун ҳам аҳамиятлидир. Эвфемик ходисалар ўзида тил ва маданият муштараклигини акс эттиради. Одамнинг нутқ фаолияти ахлоқий нормаларга риоя қилади. Мулоқот маданияти даражасини, нутқий маданият савиясини кўрсатувчи муҳим воситалардан бири эвфемистик ифодалардир.

Б.А. Лариннинг фикрича: “ Эвфемизмлар муваққат. Унинг ишлатилиши учун нутқий вазият керак, яъни дағал сўзлар эквиваленти мавжуд бўлиши керак. Ишлатилиши ноқулай бўлган сўзлар истемолдан чиқиши билан эвфемизмлар ҳам ўз қийматини йўқотиб, оддий лексема сифатида воқеланади”, -деб таъкидлаб ўтган<sup>19</sup>.

Ж.Вандриеснинг эътирофи этишича: “ Эвфемизм - бу маън этилган луғатнинг мулойимроқ ва маданийроқ формасигина, холос”, - дейди<sup>20</sup>.

Л.А.Булаховский эса: “ Эвфемизмлар ёмон фикр уйғотадиган нарса ёки ҳодисанинг асл номини алмаштириш ва улар ҳақида сўз орқали ёвуз кучларни чақириш “ хавфи” ни туғдирмай туриб гапириш, ҳаммадан олдин “хавфнинг олдини олиш” формуласидир”, - деб ёзади<sup>21</sup>.

<sup>19</sup> Ларин Б.А. Об эвфемизмах // Ученые записки ЛГУ. – Л., 1961.

<sup>20</sup> Вандриес Ж. Язык. – М.: Учпедгиз, 1937. 19

<sup>21</sup> Булаховский Л.А. Введение в языкознание. Букинист. 1954.– С.174.

Эвфемизмқўллаш кўп ҳолларда табу ҳодисаси билан боғланади. Табу - инсониятнинг ёзилмаган энг қадимги қонуни сифатида таъқиқлар воситасида пайдо бўлган. Полинезия тилидаги маъноси асли “тапу”, та:(ишоратламоқ, белгиламоқ ) ва пу:( диққатни тортувчи, инсонни чалғитувчи) деганидир. Турли хил шарт-шароитдан келиб чиққан ҳолда, табу таъқиқни, жамият ривожланишининг турли босқичларида юзага келадиган муҳитни билдиради. Полинезия этник муҳитида бу этник қонуниятнинг бузилиши шахс учун оғир оқибатларни келтириб чиқарган.Тилдаги табу ва эвфемизм нутқда бирор бир ҳурматни билдирувчи ёки аксинча, салбий тушунча, ҳодисани билдирувчи сўзларни таъқиқлаш асосида вужудга келади. Маданият ривожланишининг илк даврларига хос бўлган предмет ва унинг номи ўртасидаги табиий боғлиқлик ҳақидаги тасаввур, сўз сеҳру жодуси ва табу ,яъни маълум предмет ва ҳодисаларнинг номлари ( Худо номлари, руҳ, шайтон, ўлим, касаллик, баъзи ҳайвонлар, одам тана аъзолари номлари )ни таъқиқлашни келтириб чиқаради. Табу ва эвфемизмларнинг бойлиги нафақат уларнинг кенг миқдорий таркибга эга эканлигида, балки уларнинг семантикасининг кенглиги ва услубий сифатининг хилма-хил эканлигидадир. Табунинг мақсади жамиятга зарур бўлган тушунчани эмас, балки сўз-номни истеъмолдан чиқаришдир. Шу тариқа, табу механизми, яъни сўзни бошқа бир сўз билан алмаштириш ёки номланишини ўзгартириш билан аниқланади. Табулашган сўзни алмаштирувчи сўз ёки ибора эса эвфемизм ҳисобланади. Шундай қилиб, жамият ҳаётининг тилга таъсирини амалга оширувчи каналлардан бири сифатида,табу:сўзларнинг йўқ бўлиб кетиши, синонимиянинг ривожланиши, сўзларнинг ўзгариши каби тилдаги муҳим ўзгаришларга сабаб бўлади:

Эвфемизмларнинг маълум қисми табу билан боғлиқ бўлади. Эвфемизмларнинг кўпчилик қисми ахлоқий ва маданий жиҳатдан айтилиши ноқулай деб топилган сўзлар ўрнида қўлланувчи сўз ва иборалардир. Масалан:қизамиқ ўрнида ойнома (Самарқанд вилоятининг айрим туманларида); чечак ўрнида гул;сил (туберкулёз) ўрнида узун оғриқ;пес ўрнида оқ; кал ўрнида сийқабош; хотин ўрнида умр йўлдош, рафиқа, қаллиқ;хотин олмоқ ўрнида уйланмоқ каби сўз ва ибораларнинг қўлланиши эвфемизмдир.

Тилдаги ушбу ҳодиса тадқиқида социолингвистик йўналтирилганик устуворлик қилади. Шундай қилиб, эвфемизмни кўпаспектли лингвистик ҳодиса сифатида 3 ўзаро боғлиқ омиллар нуқтаи назаридан ўрганиш лозим: 1) ижтимоий омил, унинг асосини морал этник ва диний қадриятларни ўзида мужассам қилган ижтимоий эвфемизмлар ташкил қилади. 2) психик омил, унинг асосини эҳтиёткор муносабатда бўлиш, яъни баъзи предмет ва ҳодисаларни тўғридан тўғри номлаш салбий ҳис-туйғуларни, уят ва нохушликни келтириб чиқариши мумкин. Уларни алмаштирувчи сўзлар эса

салбий муносабатни юмшатади. 3) лингвистик омил, дисфемистик бирликларнинг кўпайиши, нохуш ибора ва сўзларни тилнинг стилистик потенциални кенгайтирувчи эмоционал бўёқдор сўзлар, яъни эвфемизмлар билан алмаштириш заруратидан келиб чиққан.

<b>Семантик маъно</b>	<b>Таржима</b>	<b>Эвфемик маъно</b>	<b>Таржима</b>
died	ўлди	passed away	вафот этди
abortion	бола олдимок	pregnancy termination	ҳомиладорликни тўхтатмоқ
unemployed	бекорчи	between jobs	ишсиз
got fired	ишдан бўшати- тилмоқ, хай- далмоқ	taking an early retirement	эрта нафақага чиқмоқ
fat or overweight	семиз	big-boned	тўлароқ
bald	кал	moon landing	сийқабош
prostitute	фоҳиша	comfort woman	енгил табиатли аёл
short	пакана	vertically challenged	калта бўйли
blind	кўр	sight-deprived	кўзи ожиз
handicapped	мажруҳ	Special	меҳнатга лаёқатсиз

Эвфемизм - салбий воқеликни аташдан қочиш, шундай воқеликнинг салбий таъсирини юмшатиш учун хизмат қилиб, кишининг иззат-нафсига тегадиган, унга малол келадиган, ҳурматсизлик ифодаладиган, ахлоқий меъёрларга зид келадиган ҳолатларнинг ёки тўғридан-тўғри айтиш мумкин бўлмаган махфий воқеликнинг салбий таъсирини камайтириш, уларни яшириш, беркитиш;

-нохуш хабарларни беозорроқ, юмшоқроқ шаклда етказиш, ифодалаш учун ишлатилади. Эвфемистик ибораларнинг ишлатилиши таъқиқлаш натижаси эмас, балки “экспрессив-стилистик ва ижтимоий омиллар” туфайлидир. Шундай омиллардан бири этика ва хушмуомалаликка оид эвфемизмларнинг пайдо бўлиши билан боғлиқ.

Масалан: ўлди сўзи ўрнига вафот этди, қазо қилди, дунёдан ўтди, дунёдан кетди, жонини эгасига топширди, кўзи юмилди каби сўз ва сўз бирикмалари ишлатилади.

Ўлим ва касаллик билан боғлиқ эвфемизмлар «кўрқув» умумий семаси билан бирлашадиган эвфемизмлар бўлиб, мутахассислар уларнинг тури жуда кўплигини таъкидлашади. Абдулла Қодирий ижодидаги эвфемизмларни тадқиқ қилган тилшунос Х.Қодированинг фикрича, «адиб асарларида қўлланган «ўлмоқ» тушунчасини ифодаловчи 22 та эвфемик ва дисфемик воситадан 16 таси эвфемизм ҳисобланади *(бу дунёи фонийдан ўтмоқ, дунё билан видолашмоқ, дунёдан кетмоқ, дунёдан кўчмоқ, дунёдан ўтган, жойи*



жаннатда бўлмоқ, жон бермоқ, қазо қилмоқ, қаро тупроққа қўшилмоқ, қон бермоқ, уйқу остида қолмоқ, мангулик узра кетмоқ, саодат қучоғига кирмоқ, сўнгги соати етмоқ, тобутга олинмоқ, ёшини яшаб ошини ошамоқ)»<sup>4</sup>. Хусусан, тилшунос А.Омонтурдиев ўлмоқ тушунчасини ифодалайдиган эвфемизмлар сони ўзбек тилида 100 дан ортиқ эканлигини далиллар билан асослайди.

Тушунчаларнинг эвфемизациялашуви масалаларига бағишланган турли тиллардаги олиб борилган тадқиқотларни ўрганиш бу ҳодиса юзасидан билдирилган қарашларни 3 та асосий гуруҳга бўлиш имконини беради.

Биринчи гуруҳнинг назарий қарашлари бўйича, “ эвфемизмлар ибтидоий дунёқараш ( табу ) таъсирида пайдо бўлиб, жамиятнинг маданий босқичида йўқ бўлиб боради”.

Иккинчи гуруҳ “ эвфемизмлар тил факти, пассив лексик қатлам сифатида мавжуд”, - деган фикрни илгари суради.

Учинчи гуруҳнинг фикрича, “ эвфемизмлар айна замонда нутқий восита, услуб учун ҳам хизмат қилади”.

Эвфемизация ҳодисасининг юз бериши учун куйидаги ҳолатлар белгиловчи омиллар бўлиб хизмат қилади:

*биринчидан*, умуман мулоқот жамият аъзолари томонидан ифодаси эвфемизациялаштирилиши одатга айланган ҳодисалар, ва, шу билан бирга, фақат сўзловчи томонидан ички маданият нуқтаи назаридан ифодаси тақиқланган ҳодисалар эвфемизацияга олиб келади;

*иккинчидан*, эвфемизация нафақат мулоқот одобининг «ўрнатилган» талаблари нуқтаи назаридан кўпол ва дағал ифодаларни юмшатиш вазифасини бажаради, балки ибтидоий табунинг бугунгача ижтимоий онг остида сақланиб келаётган асоси - кўрқув омили бутунлай бошқа, ясама моҳиятларда қайта жонланиши натижасида ҳодисанинг

*учинчидан*, ижтимоий назорат, қабул қилинган урф-одатлар эвфемизацияга сабаб бўлади;

*тўртинчидан*, эвфемалашувни намоён қилувчи омил сифатида нутқий шароит ҳам намоён бўлади.

Эвфемизация доираси объектларини бир неча гуруҳда кузатиш мумкин<sup>22</sup>.

#### I. Одам ва унинг физиологияси; инсонлараро муносабати

1. Тана аъзолари: *stomach :: tummy, armpit :: underarm, buttocks :: buns*
2. Яланғоч: *naked :: a naturel, naked :: in the skin*
3. Табиий эҳтиёжлар, ажралмалар: *constipation :: bind, urine :: water, lavatory :: outhouse, sweat :: perspire, menstruation :: monthlies, semen :: cream*
4. Ҳожатхона: *toilet :: bathroom, toilet :: woodshed*

<sup>22</sup> Уварова Е. А. Системная семантика английского эвфемизма // Автореферат ТГПУ, 2012. - С 24-25

5. Жинсийалоқа: *sex :: fun, duty, a homosexual :: nelly, unnatural, bisexual :: versatile*
6. Ҳомиладорлик ва контрацепция: *pregnant :: in the family way*
7. Инсоннинг ташқи кўриниши: *ugly :: plain, homely; fat :: ample, big-boned*
8. Жисмоний ёки аклий нуқсонлар: *blind :: visionless, dark; dumb :: impediment, mad :: eccentric*
9. Касалликлар: *ill :: funny, cancer :: carcinoma, cancer :: neoplasm*
10. Ёш: *old :: senior, the elderly :: the ageful*
11. Ўлим: *die, peg out :: pass away*

II. Културологик асосга кўра вужудга келган эвфемизмлар:

1. Эътиқод, ирим ҳамда диний вакултурологик табу:

- а) Худо: *God :: The lord*
- б) Шайтон: *devil :: fallen angel*
- в) Сўкинч сўз: *damn :: darn*

2. Ижтимоий нуқсонлар:

- а) Ёлғон: *lie :: misspeak*
- б) Ичкиликбозлик: *drunk :: merry*
- в) Гиёҳвандлик: *cocaine :: coke*
- г) Фоҳишабозлик: *prostitute :: lady,*
- д) Жиноятчилик: *kill :: cook*
- е) Қамоқ: *imprisonment :: holidays*

III. Жамият тузилиши ва ундаги муносабатлар

1. Иш:

- а) Паст назар билан қараладиган касблар: *hygiene worker, animal control officer, hairstylist, funeral director, sanitation engineer, environmental hygienist*
- б) Ишдан ҳайдалиш: *dismiss :: deselect, reduce*
- в) Камбағаллик: *poor :: the underprivileged*

2. Маданий, ирқий ҳамда диний камситишларга учрайдиган одамлар:

*gypsy :: itinerant, segregated :: harmonious*

1. Ҳукумат васийсат: *dogmatic :: concerned supporter :: player, extreme :: radical*

Нутқий эвфемизация учун янгининг эскириши, янгилик ва эскилик орасидаги зиддият, уят ва қурқув ҳисси, ижтимоий таъқиқ ва йирғаниш асос бўлади. Шахсининг ифодадан қониқмаслик ҳисси эвфемизацияни содир қилади. Тилда табу ва эвфемизмларни ўрганиш нафақат тилшунослик учун балки тил тарихи ва этнография учун ҳам аҳамиятлидир.

Эвфемизмларнинг доимий ўзгариб туриши - тилнинг луғат бойлиги кенгайишига салмоқли ҳисса қўшади, мавжуд сўзларга янги маъно юклагани туфайли тилда маънодош сўзларнинг вужудга келишини ва сўзларнинг полисемантик хусусиятга эга бўлишини таъминлайди.

**Фойдаланилган адабиётлар рўйхати:**

1. Булаховский Л.А. Введение в языкознание. Москва-Букинист, 1954.
2. Реформатский А.А. Введение в языкознание, Москва, 1967.
3. Ларин Б. А. История русского языка и общее языкознание. Избранные работы. – Москва : Просвещение, 1977.
4. Исматуллаев Н. Эвфемизмы в современном узбекском языке: автореф. дис... канд. филол. наук. Ташкент, 1963.
5. Holder R. W. A dictionary of euphemisms. - London: Oxford University Press, 1995.
6. Вандриес Ж. Язык. – Москва: Учпедгиз, 1937.

**THE DEVELOPMENT OF COMMUNICATIVE SKILLS OF YOUNGER STUDENTS**

**D.S.Sadirova**

*Master of Art student of TSPU named after Nizamy*

**Z.R.Abdujabborova**

*Scientific advisor: PhD,*

*The article is devoted to study the concept of communication and its developmental stages. Development of communication skills of young learners is complex process which involves the exchange of thoughts, feelings, experiences, and, of course, speech a component of communication in the learning procedures. The result of the study communicating process is formed young learners both in psychological and cognitive way.*

In the process of learning at school the child is required to constantly solve complex problems communication tasks, namely: it is necessary to organize business communication as with their classmates or students in general with each other, and with the teacher on questions of the studied material.

The logical question is: so what is communication? Why exactly communication skills of schoolchildren and especially primary school students is there so much attention paid by teachers? Communication is a process of interaction between people, during which interpersonal relations arise, manifest and form relationships are the ability to correctly convey information, your thoughts. Ability formulate statements in such a way that the entire meaning is fully invested, understood by the interlocutor. Simply put, it is the ability to easily and quickly find a common language, come to a common opinion, establish similarity of judgments. Communication skills involves the exchange of thoughts,

feelings, experiences, and, of course, speech a component of communication in the learning process, which brings the learning process itself as close as possible process to the conditions of natural communication.

System of teacher's work in the process of formation and development of communicative skills the ability of primary school children should be built in such a way as to cause children, in the first place, the need for speech communication, the need for it. Teach your child to communicate – this is to teach speech activity. You don't need to go far for examples. Learning to play football, playing football, learning to swim, swimming, and using gadgets or computer - working or playing on them. And, quite naturally, communication is not allowed learn if they do not communicate with the teacher and with each other.

The formation and development of communicative skills of younger students – extremely relevant issue because of the level at which these are formed skills depends not only on the effectiveness of the training of children, but also their degree of socialization and development of the child's personality as a whole. Socialization of the individual begins with the first the process of an individual's existence takes place over the course of his or her entire life. And one of the most important stages in the process of becoming a person is the moment of learning a child in elementary school. This is the most important moment of transition from pre-school education to training at school. Human skills are formed in the activity of the person and the society in which it is adapted, and communication skills and abilities they are formed and improved in the process of communication.

Both in literature and in movies, there are many examples when people who are different high achievements in any areas of the material world, are completely helpless in interpersonal relationships. Many students are not always able to accurately and clearly convey to someone their thoughts, feelings, available to deliver information, and this greatly hindered their personal development, gives the ability to more fully adapt to the society. In an ever-changing world in the modern world, the requirements for a person are also changing. A person must be able to quickly navigate not only in space, but also in the surrounding environment, be able to quickly create their own team or join it and that is being developed in terms of communication. Lack of basic communication skills can lead to various conflicts in the family and team. Communication skills in primary school students can not arise from scratch, it is formed, and the basis of this formation is the experience of human communication. In modern school education is not limited only to getting a standard education a set of knowledge, skills and abilities. At present, the society needs "...modern educated, moral, entrepreneurial people who can independently make decisions of choice, are able to cooperate, are mobile, are ready to intercultural interaction, with a sense of responsibility for the fate of countries, for their social and economic prosperity." And this is already determined by the level of additional qualities of an individual, designated by the concept of "communication".

Everyone knows and understands that the process of communication between students of primary school isn't always easy. And this is understandable: younger

students do not yet know how to consider the subject of communication from the point of view of the interlocutor, can not yet see it, a person who has their own desires, preferences, and needs. To learn how to communicate, every child should, first, have the desire to come into contact with others, and second, adults (parents and teachers) should instill to them an understanding of certain rules and norms that must be followed when communicating with others, and third, the child must learn to be able to organize communication. The child begins to communicate with the world around from an early age. And although the level of oral communication is different and the result is different, but in general it is far from desirable. Therefore the new draft standards training makes the formation of communicative actions a priority task of the school education.

Scientists and educators are unanimous in saying that communication is a crucial factor general development of the younger student's personality. They claim that the influence of communication it can also help to correct conflicts and difficulties that can occur in children of primary school age with improper upbringing. The vast majority of authors believe that interaction between children is necessary not only for the development of the child in general, but also for the formation of his personality in particular. Communication in primary school age, formation of children's communicative qualities it has a very important educational potential. Through communication the child learns about the world around him, learns to show good and resist evil. Communicating process is increased child's mental abilities and affected future formulation of the child. That is why it is necessary to develop the younger students expressive skills that help facilitate the process of communication with the interlocutor. One of the main conditions that contribute to the development of communication skills of primary school students the competence of the school is, of course, the competence of the teacher.

Most children of primary school age in relation to their belongings take a strict proprietary position. They, to put it mildly, do not welcome when the neighbor on the desk tries to look at their notebook, and when writing independent work, then they are closed with a palm. Modern lessons should aim students to work in group, in a pair, is invited to see how the neighbor completed the task, compare it with their own work, exchange notebooks, and peer correction. This approach will help the teacher in the formation of certain moral foundations of the individual, he teaches trust his/her neighbor on the desk, helps him/her plan joint activities, teaches you to distribute responsibilities, allows him to look at his/her mistakes and achievements from the outside another person, gives the opportunity to discuss with a teacher or classmate problems. This teaches him/her the skills of oral communication: children learn to present evidence respectfully listen to other people's point of view, make a joint decision, conduct mutual verification. This is called communicative system begins to form competencies. One of the main criteria for organizing a dialogue is to create process, creating conditions for goodwill and trust in relationships. At the very beginning of the process formation of communication skills in students it is necessary to explain to them the main principles of conducting a dialogue. We need to convey to the children that



communicating with their interlocutors is valuable each opinion, give the others opportunity to express their own, and them self-to understand it. We must learn that in dialogue they have the right to any reaction other than inattention; that, if they are communicating with a person, then turn so that they can see the face of the speaker, if child wants to say-raise his hand, and that the address begins with the name. Participants in the dialog we must understand that criticism must be tactful; in order for students to communicate within the framework of the school lesson was effective, they should be taught to do it in the school lesson. Thus, trying to sum up , we derive the formula a communicative approach to learning – "learn to communicate by communicating". You can select the main forms of oral educational communication. This is a monologue, a dialogue, in advance prepared oral report, speech, educational conversation between the student and the teacher, story and retelling, educational conversation in pairs and groups, types of games question-answer, quiz, discussion, project protection, criticism, etc. An important means of developing communication skills and the skills of students is also a textbook. Working with the textbook, the guys try to analyze, make your own decision, form and justify your point vision. The speech of students when expressing their opinion on the topic of the textbook acquires personal coloring, in the vocabulary of the absolute majority of words appear: "I think... I believe..., in my opinion... etc.". The Teacher should try to develop his students communication skills, must understand that positive changes will only give good a well-thought-out system.

The development of communication skills cannot happen spontaneously, it is not a quick and easy process. sequential process. At the first stage, students under the guidance of the teacher, they work out such skills as readiness to participate in communication in the classroom, ask questions about the topic and answer them expand, make messages and listen to messages group mates. In the second stage, students should learn the simplicity and clarity of oral communication statements, make it clear to everyone, learn to give examples that confirm the statement. At the third stage students must learn the ability to lead talk in pair and in group, learn to conduct a dialogue, debate, participate in the discussion, conferences and games. Working in groups or pairs allows them to learn the basics of organization communication, because every child gets the opportunity to talk to someone who like it says "in the subject". I repeat that one of the main conditions for a dialog is to create an atmosphere of trust and goodwill, joint creativity of equals and different. When participation of children in educational and developmental games and various exercises is provided the emergence of friendly relations between students, and working in a group gives the opportunity to feel the support of their friends, your security. With the correct organization of work even the most timid and passive children can overcome fear and become active participants in communication. An important role in the formation of communication skills play and extracurricular, extracurricular forms of communication: various excursions, hikes in movies, various joint events with the teacher, children and parents, competitions, fun starts, etc.



Thus, the development of communication skills of primary school children is communication-based learning. The whole life of a person is communication. The child does not stand in front of the one-on-one world around him. His attitude to the world is always mediated the relationship of a person to other people, his activities are always included in communication, and how much it will be socially adapted depends primarily on the level of its development communication skills, depending on how well teachers and parents they taught him to communicate with others. Communication in your in the original external form, in the form of joint activity or in the form of speech communication or even only the mental is a necessary and specific condition for development a person in society.

### References

1. Arefeva, O. M. Features of the formation of communicative universal educational skills of younger students / O. M. Arefeva // Primary school plus Before and After. - 2012. - № 2. - Pp. 74-78.
2. Agafonova, I. N. Program "communication Lessons for children 6-10 years "I and we" / I. N. Agafonova. Saint Petersburg, 2003, 45 p.
3. Batueva, G. M. Communicative tasks as a means of formation communication skills in primary school children / Batueva G. M.- Kaliningrad, 2003. –191 p.
4. Belkina, V. N. Dialogue of a child with a peer: General problems of kindergarten and primary school / V. N. Belkina // Primary school. – 2003. – №7.– 15 C.
5. burns, R. Development of the Self-concept and education / R. burns. - M.: "Progress", 1986. –67 p.
6. Bogdanova, O. S. Content and methodology of ethical conversations with younger people school children: Manual for teachers / O. S. Bogdanova, O. D.Kalinina. - M.: Education,1985. –
7. Golovanova, N. F. General pedagogy: Textbook for universities/ N. F. Golovanova.- Ed.: Speech, 2005. - P. 66.
8. Zaitseva, K. p. Formation of communicative abilities of younger children school children in educational activities / K. p. Zaitseva // Primary school plus Before and After. - 2011. - No. 4. - Pp. 78-83.
9. Leites, N. S. Mental abilities and age /N. S. Leites.: Pedagogy, 1983.-192 p.
10. Razuvaeva, V. Yu. the ability to listen to the interlocutor – a universal communicative Skill educational action / V. Yu. Razuvaeva // Primary school. - 2012. - № 9. - P. 22-24.

## BRIEF SEMANTIC ANALYSIS OF PHRASAL VERBS IN THE STORY OF “ALI BABA AND FORTY THIEVES” FROM “ONE AND THOUSAND NIGHTS” (ENGLISH VERSION)

Sh.R.Yodgorova

*Educational establishment: Uzbekistan state university of world languages*

*Department: Masters, linguistic (English)*

*Scientific supervisor: K.S.Qodirova*

Ali Baba and the Forty Thieves is a folk tale added to the One Thousand and One Nights in the 18th century by its French translator Antoine Galland, who heard it from the Syrian Maronite storyteller Hanna Diab.

In the original version, Ali Baba (Arabic: علي بابا 'Alī Bābā) is a poor woodcutter who discovers the secret of a thieves' den, entered with the magic phrase "Open Sesame". The thieves learn this and try to kill Ali Baba, but Ali Baba's faithful slave-girl foils their plots. Ali Baba gives his son to her in marriage and keeps the secret of the treasure. The tale was added to the story collection One Thousand and One Nights by one of its European translators, Antoine Galland, who called his volumes *Les Mille et Une Nuits* (1704–1717).

### ▪ Story

Both Ali Baba and his older brother, Qosim were both the sons of merchant. After their father's death, the greedy Qosim marries to a wealthy woman and becomes well – to – do, building on their father's business. Ali Baba married to a poor woman and **settles into** as a trader of a wood. Kasim never **has in common** any of his money with his brother. Instead, he **dealt with** Ali Baba, his wife and son badly. One day, when Ali Baba was at work **breaking down** collecting and cutting wood in the forest, his vision was **drawn up** to a group of men on horses were **coming along** with him and he hid. He **climbed up** a tree and carefully **kept** his eyes **on** them. They were forty thieves.

The men had saddlebags with full of gold and they took them to a big rock. One of the men recited the magic word: “Open Semsam” and a door in the rock opened and the leader **went in** the cave. The others **moved behind** him. After a while they **came out** and the leader roared again: “Close, Semsam”. When the thieves left, Ali Baba came close to the cave.

He repeated the magic words which he had heard from the thieves and the rock opened again. He **got in** the cave and was surprisingly shocked by the treasure which he **came across** There was an unpredictable treasure with much amount of gold, silk, jewels and crowns that **made up** from silver. Feeling it was alright to steal from thieves, Ali Baba **thought through** to take a single bag of gold for himself and his family.

When he **arrived at** his home, he showed the bag to his wife. His wife wanted to know how much gold it **weighted down**. So she went to Kasim's house in order to borrow scales so that she could measure the bag. She did not want Kasim and his wife to **become aware of** the gold, so she said they **would like to**

measure meat. Kasim's wife did not **see in** Ali Baba's wife and wondered where they could have the money to **pay for** getting meat. She **tricked on** Ali Baba's wife by putting honey in the bottom of one of the pans. When Ali Baba's wife **took back** the scales the next day, a gold coin was **stuck to** the honey.

Kasim's wife knew their secret. When she told Kasim about his brother's gold, he was jealous. He went to Ali Baba's house and asked his brother where he got it. When Ali Baba saw the gold coin, he told his brother about the cave and the forty thieves. The next morning, Kasim went to the cave with ten donkeys carrying ten huge chests. He got inside by saying the password but he forgot the magic words to **get back out**. The thieves found him inside and killed him. When Kasim did not **come back**, Ali Baba went to **look for** him.

He found his brother's body **fixed up** the top the cave and brought the body home. With the help of Marjaneh, Kasim's servant girl, they gave Kasim a good burial without anybody wondering about the cause of his death. The thieves found that the body had gone and soon thought on that somebody else must be familiar with their secret. They **set out** to look for him in town. They **came up** with many plans to find the man.

However, each time their plans were foiled by the clever Marjaneh. The thieves eventually found the house of the man they were looking for. They did not know his name, Ali Baba. The leader of the thieves made a plan to kill the man who had stolen from them. He bought twenty donkeys and forty large clay oil jars with loose lids. He **loaded up** the donkeys with two jars each and filled one jar with oil. He told his thirty-nine men to take their swords and daggers and to hide inside the jars. He gave them orders to be ready to **jump out** and **defeat on** the man who stole from them. The leader filled the fortieth jar with oil. He then went to Ali Baba's house, pretending to be an oil merchant in need of a bed for the night. Ali Baba gave him food and a bed and a stable for his donkeys.

The thief left his forty jars in a long row in the courtyard. Marjaneh **found out** his plan and killed all thirty-nine men by **pouring** boiled oil **on** them. When the leader came to find why his men were not ready to fight, he saw they were all dead and he **ran away**. A few weeks later the leader of the thieves **went back** to the town, **dressed up** as a merchant.

He soon became friends with Ali Baba's son, Khaled, who took him home for dinner. Ali Baba invited him inside, but Marjaneh soon **added up** suspicious of the man. After dinner, Marjaneh performed a dance with daggers to entertain the guest. As she finished, she **rose up** her dagger and killed the dinner guest. All forty thieves were dead and Ali Baba and his family were safe once and for all. Ali Baba was so impressed with Marjaneh that he offered his son to her for her husband. Khaled happily married Marjaneh and they had a baby. Ali Baba decided to show Khaled the cave with the treasure. Khaled promised that he, too, would show his son the cave when he was old enough. And so Ali Baba and his family were never poor again.

- **Semantic analysis of the phrasal verbs in the story**

The first step is to investigate the existence of phrasal verbs in the current story which hypothesized as follows:

“There are phrasal verbs in all Hanna Diab’s short stories, especially in “Ali baba and forty thieves”

The second step will present findings regarding the first hypothesis of the research, namely that “phrasal verbs are semantically different from multi – word verbs”.

The third step is to make systematical analysis of the story fixing in the shape of schedule. The story “Ali baba and forty thieves” consists of approximately 939 words. As can be seen, there are 50 different Ali Baba’s versions altogether. Out of 65 phraseological units there are 40 phrasal verbs and 25 prepositional verbs. (See schedule I)

(Schedule I)

Detected phrasal verbs in the story	Contextual definition
1. Ali Baba <b>settles into</b> (= <b>to work as</b> ) as a trader of a wood.	Doing an activity, such as a job, for earning money
2. Kasim never <b>has in common</b> (= <b>to share</b> )any of his money.	to have or use something at the same time as someone else
3. Instead, he <b>dealt with</b> Ali Baba, his wife and son badly. (= <b>to behave</b> )	to act in a particular way, or to be good by acting in a way which has society's approval
4. One day, when Ali Baba was at work <b>breaking down</b> ( = <b>to finish</b> )collecting and cutting wood in the forest	to complete something or come to the end of an activity
5. his vision was <b>drawn up</b> ( = <b>to focus</b> )to a group of	to start to think about or concentrate on a particular thing or person
6. Men on horses were <b>coming along</b> with him( = <b>to go with someone</b> )	to go somewhere with someone
7. He <b>climbed up</b> a tree ( = <b>to lift</b> )	to go up, or to go towards the top of ...
8. carefully <b>kept</b> his eyes <b>on</b> them ( = <b>to watch</b> )	to continue doing something without stopping, or to do it repeatedly
9. The leader <b>went in</b> ( = <b>to enter</b> )the cave	to enter a place
10. The others <b>moved behind</b> him ( = <b>to follow</b> )	to follow after someone or something and go where they go
11. After a while they <b>came out</b> ( = <b>to exit</b> )	to leave from a somewhere
12. He <b>got in</b> the cave ( = <b>to enter</b> )	to succeed in entering a place, especially by using force or a trick

13. treasure which he <b>came across</b> ( = to meet suddenly)	To meet suddenly
14. crowns that <b>made up</b> from silver ( = to create)	to prepare or arrange something by putting different things together
15. Ali Baba <b>thought through</b> to take a single bag of gold ( = think carefully)	to carefully consider the possible results of doing something
16. When he <b>arrived at</b> his home ( = to reach)	to reach to somewhere
17. how much gold it <b>weighted down</b> ( = to measure)	If someone or something is weighed down with something, they are carrying a lot of or too much of it
18. She did not want Kasim and his wife to <b>become aware of</b> the gold ( = to familiarize)	knowing that something exists, or having knowledge or experience of a particular thing
19. they <b>would like to</b> measure meat ( = to have a desire)	to think that something is true, correct or real
20. Kasim's wife did not <b>see in</b> Ali Baba's wife ( = to believe)	to give money for buying it

To sum up, the degree of analytics of the language affects the degree of regularity of the phraseological system. All things being equal, languages with developed analytics (such as English) show a greater tendency to form phraseological conversions and causatives, to use grammatical ones, i.e. semantically devastated verbs (cf. English make, do, get, go, come, take) as part of phraseological units. More recently, an increasing number of studies have confirmed the importance of fine-grained phraseological competence in foreign language teaching since it enables the learners to communicate more effectively and to sound more natural.

In addition, the definition of phrasal verbs has not been consistent, due to their complicated nature and different research purposes found in the literature. In the language of Mass media or nomenclatural remarks, the term phrasal verb associates as “verb-particle constructions”

### References

1. Al-Dahesh , A. ( 2008 ) . *Translating Idiomatic English Phrasal Verbs into Arabic*, Al Azhar university Cairo. 2010
2. *Arabic English prepositional discourse*. University of Western Sydney : Ph.D. Dissertation .

3. *Al-Khalaili , K. ( 1979 ) . English Phrasal Verbs in Arabic . London: Hodder*
4. *and Stoughton .*
5. *Baalbaki ,R.( 2010 ). Al-Mawrid Arabic-English Dictionary. Beirut : Dar*  
*ElilmLilmalayin .*



5A1120102 - Лингвистика (ўзбек тили)

ОТА TERMININING LEKSIK-SEMANTIK XUSUSIYATLARI

A.Axmedov

BuxDU dotsenti,

N.Axtamova

BuxDU magistranti

**Tayanch soʻzlar:** soʻz, atama, qavm, qarindosh, ota, maʼno, soʻz maʼnosi, izohli lugʻat, koʻchma maʼno.

**Annotatsiya:** oʻzbek tilining lugʻat qatlamidagi qavm-qarindoshlik atamalarining oʻrganilishi, bu borada amalga oshirilgan tadqiqotlar tahlil qilingan. Shuningdek, qavmqarindoshlik atamalirining oʻziga xos etimologik va semantik jihatlari oʻrganilgan.

Ota - oila boshligʻi, oilaning ishonchi, himoyachi panohi boʻlgan ulugʻ shaxs timsolidir. Oʻzbek oilalarida otaga oilaning mustahkam poydevori sifatida qaraladi va ulugʻlanadi. Oʻzbek tilida ota soʻzining dada, ada, aba kabi koʻrinishlari mavjud. Ismoilovning yozishicha, ota qon-qarindoshlik termini sifatida turkiy tillarda asosan bolasi bor yoki biror shaxsning bolasini asrab olgan erkak kishiga nisbatan aytiladigan termindir. Qadimgi turkiy tilda uning ata, dada, ake, kaka kabi qoʻllanilish shakllari mavjud boʻlgan.

Misol: 1) Shayx Sharafiddin Muniriyning otosi shayx Yaxyoning qabri andadir. (Z.M.Bobur)

2) Na ota ogʻlini topti ul dam,

Na oʻgʻulgʻa otadin qoldi gʻam. (Shayboniy.)

Oʻzbek tilining izohli lugʻatida esa ota soʻziga quyidagicha taʼrif beriladi:

1. Ota - farzandli, bola-chaqali er kishiga nisbatan qoʻllaniluvchi soʻzdir. (oʻz bolalariga nisbatan).

2. Oʻz (tuqqan)ota, oʻgay ota. Qayin ota. Ota kasb. Ota meros

3.)Ota boʻlmay, ota qadrini bilmas. (Maqol)

4)Siz otamisiz, nimasiz axir, oʻgʻlingizni tiyib olish hech esingizga keladimi? (A.Qodiriy, Oʻtgan kunlar)

Yuqoridagi misollardan koʻrinib turibdiki, ota kundalik hayotimizda har kuni qoʻllaniluvchi soʻz boʻlib, farzandli, bola-chaqali erkak kishiga nisbatan qoʻllanilish maʼnosi uning bosh, asosiy maʼnosi hisoblanadi. Oʻzbek tiliga otangiz, otamlar kabi hurmatni bildirish uchun qoʻllaniladi. Oʻzbek tilidagi padari buzrukvor soʻzi ham hozirgi kundalik hayotimizda deyarli qoʻllanilmaydi.Faqqatgina badiiy asarlar tarkibida uchraydi . Quyidagi oʻrinlarda oʻzbek tilida ota maʼnosini anglatuvchi valid, padar terminlari ham koʻp ishlatiladi. Ismoilovning yozishicha “Oʻzbek tilida ota maʼnosini anglatuvchi valid, padar terminlari ham koʻp ishlatiladi. Valid termini koʻpincha diniy kitoblarda , dindorlar tilida uchraydi. Padar termini hozirgi zamon oʻzbek tilida baʼzi bir soʻz turkumlari bilan sintaktik birlikka kirib, yangi maʼnodagi soʻzlarni ifodalaydi:

- 1) padari buzrukvor — ulug', katta ota;
- 2) padari la'nati— so'kish , haqorat qilish ma'nosida;
- 3) oq padar — ota tomonidan la'natlangan, oq qilingan farzand ma'nosida;
- 4) padari qusur — hazil ma'nosida, yosh bolalarni erkalatish uchun (mug'ambir, ayyor ma'nosida) ishlatiladi;
- 5) padarkush— otasini o'z qo'li bilan o'ldirgan bolaga nisbatan aytiladi”.

Aynan padari buzrukvor - ulug', katta ota degan hurmat ma'nosida ishlatiluvchi so'zdir:32 Padarimiz rahmatlik Qashqardan olib kelganlar.(P.Qodirov.“Yulduzli tunlar”) Qizlarning padar buzrukvoli Abdulla Sodiqov esa fatvo berdi, bu rejalar rivojiga rahnamolik qildi. (Oila va jamiyat.).

-jon affiksi o'zbek tilida ota, ada, dada kabi terminlarga qo'shilib kelib erkalatish, hurmatlash ma'nolarini beradi. Otajon formasi ko'pincha qari, mo'ysafid begona shaxslarga nisbatan ishlatiladi.

O'zbek tilida ham III shaxs egalik affiksi -si ota terminiga otasi, adasi, dadasi kabi qo'shilib keladi va bolaning onasi tomonidan bolaning otasiga(xotini eriga)nisbatan murojaat formasi, yoki biror begona shaxslar bilan suhbat vaqtida eri to'g'risida gapirganda ishlatiladigan yangi ma'no bo'yoqlarini ifodalaydi.Shuningdek bu forma erkalatish, hurmat bo'yoqlariga ham ega.

Dadasi, ovqatingiz tayyor bo'ldi. O'zbek tilida:

—Hoy, otasi to'xtang, - dedi. Eri to'xtab orqasiga qaradi.

(“Bekajon” gaz.) - Hoy, adasi—dedi Xolida menga o'girilib:—Labbay oyisi! (“Bekajon” gaz.) -si formasi bilan kelgan ota , dada, ada terminlari asosan eski turmush sharoitida , diniy e'tiqodlar ta'sirida kelib chiqqan, ya'ni xotini o'z erining otini aytib murojaat qilish huquqidan mahrum etilgandi. Bunday xususiyat islom dini ta'sir etgan turkiy tillarning barchasida mavjuddir. Hozirgi kunda ham bunday murojaat qilish kundalik hayotimizda ko'p uchraydi, bu xotinning erga bo'lgan hurmatini anglatadi. O'zbek tilining Toshkent shevasida ada varianti bo'lib, bu so'z ham dada, ota ma'nosida ishlatiladi: Adamizni topdik, adamizni topdik! Quvona-quvona o'ynay boshladi Gulnor, - ada, adajonim!

Bu ada formasi ham qadimgi yodgorliklarda mavjud bo'lib, ota ma'nosida ishlatilganligi ko'rinadi: Ada - отец. Bundan tashqari, uyg'ur tili shevalarida ham ota ma'nosida uchraydi. Demak, ada termini dada va ota terminining o'zgarishi39 yoki bolalar tilidagi so'z deb qarashga o'rin qolmaydi. U termin sifatida qadimdan ma'lumdir. Shu o'rinda ada hamda dada bolaning o'z otasiga murojaat qilganda qo'llaniladigan eng oddiy so'z shakli hisoblanishini ta'kidlab o'tish joiz, ya'ni hozirgi kunda og'zaki uslubda, kundalik hayotimizda ada, dada eng ko'p ishlatiladigan murojaat shaklidir.

Adajon sizni juda sog'inib ketdim, tezroq kela qoling.

- 1) -jon affiksoidi o'zbek tilida ota, ada, dada kabi terminlarga qo'shilib kelib erkalatish, hurmatlash bo'yoqlarini ifodalaydi.

Uyga kirdi oq odam,  
Qarasam mening dadam.  
Bir gapim bor dadajon;

Ishdan keldingiz qachon? (K.Turdieva. “Dunyoni saqlar bolalar”)

Otajon hurmatingiz bor siz nima desangiz shu bo'ladi. (P.Qodirov “H.v.A”)

-jon affiksoidi bilan kelgan otajon, adajon, dadajon formalari ma'no jihatdan bir-biridan farq qiladi. Otajon formasi ko'pincha qari, mo'ysafid begona shaxslarga nisbatan ishlatilsa, adajon, dadajon formalari ko'pincha birinchi navbatda o'z otasiga nisbatan hurmat, murojaatni bildiradi.

Otaning o'zbek tilidagi keyingi ma'nosi yoshi katta kishilarni hurmatlash uchun ishlatiladi: Otalar so'zi – aqlning ko'zi. (Maqol)

Mayda bolalardan tortib keksa muallimlargacha “ota” deb ataydigan novcha va qotma chol – qorovul kelardi. (Oila va jamiyat)

Hozirgi kunda ayniqsa, o'zbek tili og'zaki nutqida ko'cha-ko'yda, mahalla va guzarlarda, xatto jamoat joylarida ham butunlay begona yoshi katta kishilarga nisbatan ota, otaxon deb murojaat qilish hollarini deyarli har kuni uchratamiz. Bu holda shu yoshi katta kishiga nisbatan hurmat ko'rsatilib, uni otasidek yaqin ko'rib, e'zozlab, ehtiroom ko'rsatib shunday murojaat qiladilar. Radio 3 oylab pinakka ketib yotishini bilasizmi? Bu qanaqasi jiyan? —Ota, gapingiz o'rinli,—dedi –yotoqxon komendanti I. Siddiqov (Mushtum)

Keling ota, keling, hurmatingiz bor to'rga chiqing. (“Oila va jamiyat”)

Yana o'zbek tilida ota so'zi shaxs otiga qo'shilib keladi va huddi shunday begonalarga nisbatan hurmat, izzat ma'nosini bildiradi: “Asrorqul ota rayonimizda eng zo'r agitator... Ota Shu yerda turib Berlinga o'q qo'yayotibdi”dedi. (A.Qahhor, Asror bobo.)

Yo'lchi kechalari zerikkan choqlarida Shokir ota do'konxonasiga kirib yurib u bilan ota-bola bo'lib qolgan edi. (Oybek “Qutlug' qon”)

Ismoilovning yozishicha “O'zbek tilida –xon affiksoidi ham mavjud bo'lib, bu qo'chimcha turkiy tillar ichida o'zbek tili uchun xos bo'lib, birgina ota terminiga qo'shilib keladi vako'pincha katta yoshdagi begona erkak shaxslarni hurmatlash va o'z otalarini erkalatish ma'no bo'yog'ini beradi”.

- Bardammisiz , otaxon? – dedi Musa, cholning xiragina sersoqol yuziga tikilib va jo'rttaga so'radi. (Bekajon)

Bunda cho'lponlar otaxoni Qobil bobo istiqomat qiladi. (Oila va jamiyat.)

Tajribakor qariyalar mehnat qilayotgan dalalarda g'o'zaning avjini ko'rib hamma havas qiladi... Otaxonlarning himmati baland. (O'zbekiston ovozi.)

Ko'rib turganimizdek otaxon termini begona, katta yoshdagi erkaklarga, nuroniy qariyalarga nisbatan ishlatilib ularga hurmat – ehtiroomni ifodalaydi. Shuningdek shaxs nomlarini bildiruvchi otlarga ham qo'shilib keladi: Dehqon ota , Boy ota; Bog'bon ota; Usta ota. Lekin dada, ada variantlari bunday xususiyatlarga ega emas.

O'zbek tilida ota termini bir qancha ko'chma ma'nolarda qo'llaniladi. O'zbek tilida biron-bir inson uchun qadrlil, muqaddas meros, an'ana, odat, udum yoki narsa-buyumga nisbatan ota meros, ota kasb, ota udum kabi ota terminiga qo'shilib keluvchi so'zlar mavjud.

Katta bo'lgach, hammollik menga ham ota kasb bo'lib qoldi. (P.Qodirov)

Ota so'zining bir nechta ko'chma ma'nolari ham mavjud.

a) Biror ish yoki harakatni boshlab bergan, unga asos solgan kishi haqida: Abdulla Qodiriy o'zbek romanchiligi otasidir.

b) El-yurtga boshchilik qiluvchi yoshi yoki mansabi ulug' zot haqida

Tayyorlan, qizim. Sanga yurt otasi ellikboshimiz gapiradilar. (Oybek, Qutlug' qon.) Hozirgi kunda prezidentimiz haqida gapirilganda ham ota, otamiz, el-yurt otasi kabi ota so'zini qo'llanilish holatlarini kuzatish mumkin.

Kuni kecha otamizning yangi farmonlari e'lon qilindi. ("Xalq so'zi" gazetasidan.)

El-yurt otasi - prezidentimizning sharofatlari bilan mamlakatimiz gullab - yashnadi, tobora rivojlandi.

Ismoilov o'zining tadqiqi davomida ota terminining leksik-grammatik qo'llanilishlari haqida ham to'xtalib o'tadi, jumladan: ota termini o'zbek tilida -lik, -liq affiksoidlarini olgan holda yangi qo'shimcha ma'no kasb etadi:

a) otaning o'z bolasiga nisbatan mehri, burchi, sevgisi, muhabbati kabi ma'nolarni ifodalaydi; biror shaxsga nisbatan otalarcha g'amxo'rlik, mehribon bo'lish ma'nosini bildiradi. Otam bo'lmasangiz ham, meni otalik muhabbati bilan sevgan sodiq va mehribon bir kishimsiz, ya'ni ma'naviy otam. (A.Qodiriy, "O'tkan kunlar"). Haqiqatan ham ko'rish mumkinki bu gapda otaning o'z bolasiga nisbatan mehrini bildirib kelmoqda.

b) o'zbek tilida -lik affiksoidini olgan ota termini yuqoridagi ma'nolaridan tashqari butunlay yangi ma'noda, ya'ni biror tashkilotga, kolxozga, maktabga va shu singari jamoat joylariga ikkinchi bir tashkilotning yordamlashishi, unga har tomonlama ko'maklashuvchi tashkilotni ifodalab keladi:

Shunday qilib yuqoridagilardan shunday xulosa qilish mumkinki, ota termini oilaning tayanchi, farzandiga nisbatan mas'uliyatni oluvchi shaxs sifatida qaraladi. Kundalik hayotimizda qo'llanuvchi bu so'zning farzandli inson sifatidagina emas, balki boshqa ma'nolarda qo'llaniluvchi ko'rinishlari mavjud ekanligi va bu ikki tilda ham o'ziga xos xususiyatlarga ega ekanligi oydinlashdi.

Foydalanilgan adabiyotlar:

1. Бегматов Э. Хозирги ўзбек адабий тилининг лексик қатламлари. Тошкент, фан, 1985, 199 б.

2. Ўзбек тилининг изоҳли луғати. 2 жилдлик, 2-жилд. Москва, "Рус тили", 1981, 532-б.

3. Навоий асарлари луғати. Алишер Навоий асарларининг ўн беш томлигига илова. Тошкент, Ғафур Ғулом номидаги адабиёт ва санъат нашриёти. 1972, 481-б.

4. Трубачев О.Н. История славянских терминов родство. М.: 1959.

5. Джумагулов Дж. Семья и брак у киргизов Чуйской долины. Фрунзе, 1960; Номинханов Ц. Термины родство в тюрко-монгольских языках. Вопросы истории и диалектологии казахского языка. Вып.1. Алма-Ата, 1958; Покровская Л. Термины родство в тюркском языке. Исторические развитие лексики тюркских языков. М.: 1961.

6. Исмоилов И. Ўзбек тилида қавм-қариндошлик терминларига доир баъзи мулоҳазалар//Ўзбек тили ва адабиёти, 1964, 4-сон, 40-43-б. Исмоилов И. Туркий тилларда қавм-қариндошлик терминлари (ўзбек, уйғур, қозоқ, қирғиз, қорақалпоқ, туркман тиллари материаллари асосида). Тошкент, Фан, 1966, 149 б.

## ERKIN VOHIDOV VA ABDULLA ORIPOV SHE'RIYATIDAGI MILLIY-MADANIY BELGIGA ASOSLANGAN ASSOTSIATSIYALAR QIYOSI

**M.Q.Abuzalova,**  
*filologiya fanlari doktori, professor.*

**M.V.Nurboyeva,**  
*BuxDU magistranti.*

Tashqi olam va unda sodir bo'layotgan rang-barang voqea-hodisalar, kishilar o'rtasidagi ijtimoiy, siyosiy, madaniy, hissiy munosabatlarning verbal ifodasida leksik birliklar asosiy o'rin tutadi. Leksik birliklar semantikasida insoniyatga yoki muayyan etnosga xos madaniyat belgilari ham aks etadi. Muayyan etnosning milliy-madaniy xususiyatlari alohida olingan leksik birliklar misolida ochib beriladi. Ayni shu birliklar tilning milliy-madaniylik belgisini yorqin namoyish eta oladi. Masalan, kelin, *qaldirg'och*, *chumoli*, *yetti*, *uy* leksemalari denotativ ma'nosidan tashqari ular ifoda etgan udum va qarashlarning o'zbek xalqi madaniyatiga xosligi haqidagi ma'lumotni ham tashiydi. Bunday birliklar milliy-madaniy birliklar bo'lib, bu belgi izohlarda ham ba'zan qayd etiladi. Masalan "O'zbek tilining izohli lug'ati"da *uyko`rar* leksemasining quyidagi ma'nosi berilgan: "UYKO`RAR *etn.* Bo'lajak kelin qarindoshlarining kuyov bo'lmishning uy-joyi, xonadoni bilan tanishish marosimi"<sup>23</sup>. Ko'rinadiki, bu birlikka etnik belgisining qo'yilganligi uning muayyan etnos tiliga mansub milliy-madaniy birlik ekanini ko'rsatadi.

Ba'zi leksemalar bir qarashda milliy-madaniylik belgisiga ega bo'lmasa-da, ayrim kishilar ongida milliy-madaniy assotsiatsiyalarni gavdalantiradi. D. Xudoyberganovanning qayd etishicha, "...ayrim hollarda predmetning ong'dagi obrazi milliy assotsiatsiyalarni ham ifodalashi mumkin. Masalan, *paxta* leksemasi orqali boshqa millat vakili ongida paydo bo'ladigan assotsiatsiyalar bilan o'zbek millatiga mansub kishining ong'dagi assotsiatsiyalar o'rtasida muayyan farqlar bo'lishi tabiiy"<sup>24</sup>.

E.Vohidov va A.Oripov ijodida ham yuqoridagi kabi milliy-madaniy xususiyatlar aks etgan satrlarni ko'plab uchratishimiz mumkin. Ijodkorlarning "Inson manzarasi" nomli she'rlarida ifoda obyekt turfa bo'lsa-da, g'oya va mazmun, milliy qarashlar uyg'unligining guvohi bo'lamiz:

<sup>23</sup> Ўзбек тилининг изоҳли луғати. "У" ҳарфи. – Т.: "ЎЗМЭ". 2006. – Б.14.

<sup>24</sup> Худойберганова Д. Узбек тилидаги бадий матнларнинг антропоцентриқ талкини: Филол. Ф. д-ри ...дисс. – Т.: УзР ФА ТАИ, 2015. - Б.33.



*G`ayrat kamarini beliga bog`lab,  
O`zidan kattaroq cho`pni ortmoqlab,  
Manzilga tez yetmoq yolg`iz xayoli –  
So`qmoq yo`ldan borar chumoli.*

*Atrofiga boqmas, ishlar uzun kun,  
Ko`pning xirmoniga qo`shmoq uchun don...  
Yo`q, odam ajdodi bo`lmagan maymun,  
Chumolidan tarqalgan inson(E. Vohidov)*

\*\*\*

*Deydilar, qaygadir o`t ketsa, albat,  
Chumchuq xas tashirmish, qaldirg`och-chi, suv.  
Balki, bu chumchuqning sha`niga tuhmat,  
Yong`in nimaligin bilmas, balki, u...*

*Sen dunyo holiga hazar sol birpas,  
Nazar sol ko`zlardan oqqan yoshlarga.  
Dunyoda kulbalar yonar har nafas,  
U doim muhtojdir qaldirg`ochlarga.(A. Oripov)*

Har ikkala she`rda ham ko`rinib turibdiki, she`rdagi fikr qaratilgan obyekt milliy-madaniy etnos belgisi bo`lib kelgan, ya`ni dastlabki she`rda chumoli haqida fikr borib, so`nggi satrlarda shoir mansub bo`lgan xalqning qarashlari o`z ifodasini topgan. Aniqroq aytadigan bo`lsak, milliy qarashlarimizda chumoli insonga qiyoslanadi, u tasavvurimizda mehnatkashlik ramzi bo`lib qolgan. She`rning so`nggi ikki satri ham aynan milliy ongimizning shu ifodasini yuzaga chiqarib, odamning paydo bo`lish nazariyasini „o`zbekchasiga“ tushuntirgan.

A.Oripov ham she`rida fikr obyektini qaldirg`ochga qaratib, dastlabki bandda bu jonzot haqidagi milliy qarash va tasavvurlarimizni ifodalagan, ya`ni milliy va diniy tafakkurimizda qaldirg`och insonga xayrixoh, sadoqatli obraz sifatida gavalantiriladi, hattoki uyasi ham buzib tashlanmaydi va bugungi kunda ham qaldirg`och e`zozlanadi. Keyingi bandda esa shoir insonni qaldirg`och kabi jonkuyar bo`lishga undab, jamiyatga uni o`rnak qilib ko`rsatadi. Demak, milliy-madaniy belgisi assotsiatsiya bu faqat maqol-matallardan foydalanish emas, balki she`r orqali o`zi mansub bo`lgan xalq ongini, qarashlarini, e`tiqodini ifoda qilib bera olishdir. Biz misol qilgan yuqoridagi ikki she`rda garchand sarlavha atrofida assotsiatsiyalar hosil qilinmasa ham, milliy ruh ikki xil obyekt atrofida yetkazilib berilgan, ya`ni birinchi ijodkor insonni chumoliga qiyos qilib, bu orqali bu jonzotga millatning qarashlarini ifoda etib bergan bo`lsa, ikkinchi ijodkor qaldirg`och haqidagi milliy qarashlar va shu millatning unga munosabatini ifoda etib, insonlarni qaldirg`ochlarday jonkuyarlikka chorlaydi. Rus yozuvchisi M. Sholoxov aytganidek: „Kitobxon derazang ro`parasida qanday daraxt o`shishini,



qishlog`ing oldidan qanday daryo oqib o`lishini bilmasa, sen qanday yozuvchi bo`lding?“. Aytish mumkinki, milliy-madaniy xususiyatlarning inson ongidagi assotsiatsiyalarda uchrashi insonning milliy o`zligini, tafakkurining shu millat ruhi bilan hamohang ekanligini ko`rsatadi.

#### Adabiyotlar:

1. Ўзбек тилининг изоҳли луғати. “У” ҳарфи. – Т.: “ЎзМЭ”. 2006.
2. Худойберганова Д. Узбек тилидаги бадий матнларнинг антропоцентрик талкини: Филол. Ф. д-ри ...дисс. – Т.: УзР ФА ТАИ, 2015.
3. Лутфуллаева Д.Э. Ассоциатив тилшунослик назарияси. – Тошкент: Meros, 2017. – 164 б.
4. Миртожиев М. Ўзбек тили семасиологияси. – Т.: 2010. – 288 б.

### ШЕЪРИЯТДА ИНДИВИДУАЛ МЕТАФОРАЛАРНИНГ АЙРИМ КЎРИНИШЛАРИ ҲАҚИДА

**С.О.Мардонова,**

*БухДУ, ўзбек тилшунослиги кафедраси магистри*

**Т.Ҳ.Асадов,**

*БухДУ, ўзбек тилшунослиги кафедраси доценти*

Маълумки, неологизмларнинг пайдо бўлиш йўллари хилма-хил бўлиб, улар тилнинг мавжуд луғавий таркиби ва грамматик қонун-қоидалари асосида янги сўз яшаш йўли ҳамда мавжуд сўзнинг луғавий маъноларидан бирини янги маънода қўллаш билан, шунингдек, бошқа тилдан сўз қабул қилиш орқали ҳосил бўлади. Биз бу борадаги фикрларимизни олдинги изланишларимизда баён қилиб ўтган эдик[1].

Тилда умумий неологизмлар [2;3]билан бирга, индивидуал улубий ёки окказионал неологизмлар ҳам мавжуд бўлиб, бундай неологизмлар муаллиф томонидан муайян бир матнда услубий талаб асосида юзага келади.

Индивидуал нутқ неологизмлари, одатда, субъектив сабабларга кўра яратилади. Тил меъёрларига мос ҳолда яратилган индивидуал нутқ неологизмлари матнда образлилик ва ифодавийликни таъминлаш билан бирга, луғат қатламимизнинг бойишига ҳам маълум маънода хизмат қила олади. Бадий асарда ижодкор томонидан бадий ниятини ифодалаш мақсади билан ясалган, яратилган индивидуал неологизмлар юқори эстетик қимматга эга бўлади.

Ижодкор томонидан яратилган кўчимлар, асарда индивидуал бадийат учун хизмат қилувчи метафоралар ҳам (индивидуал метафоралар) индивидуал поэтик воситалардан бири бўла олади. Бадий адабиётда, хусусан, шеърятда қўлланган ўхшатиш, эпитет, метафора, перифраза, оксюморон, жонлантириш ва ҳ.к.лар ижодкор индивидуаллигини таъмин этувчи поэтик воситалар саналади [4]. Масалан, *О, жимжит сўхбатлар!.. Англадим аён, / Яшил дўстларимнинг нозик тилини. (У.Азим), Нурланиб*

*сезади бахтнинг исини, / Қайдадир бир санам мени деб яшар. (А.Қутбиддин),  
Севги гўё – лолақизгалдоқ, / Севги гўё – зарқ пишган шотут. (М.Юсуф)*

Индивидуал метафоралар шеърятда муҳим ўринга эга, чунки асил бадий маъно индивидуалликнинг кўриниши, унинг туб асоси ҳисобланади, назаримизда. Бунинг исботи сифатида истеъдодли шоир У.Азимнинг биргина дунё сўзига нисбатан 80га яқин эпитет (сифатловчи сўз) қўллагани, уларнинг катта қисми индивидуал метафоралар эканлигини айтиш мумкин. Мисолларни кузатамиз: *азиз дунё, айёр дунё, арзимас дунё, бағри кенг дунё, бедор дунё, беҳадик дунё, боришсиз дунё, гулкор чолғу дунё, гул хор ёху дунё, гунг дунё, гўзал дунё, денгизли дунё, ёлгон дунё, ёлгончи дунё, ёруғ дунё, йўлларсиз дунё, кам дунё, кекса дунё, келишсиз дунё, кенг дунё, кимсасиз дунё, кўзи кўр дунё, кўлмак дунё, кунсиз дунё, лол дунё, майхона дунё, мард дунё, маст дунё, маст-аласт дунё, нафис дунё, нотўқис дунё, оғир дунё, она дунё, осмонсиз дунё, паришон дунё, пулдунё дунё, сағир дунё, саратон дунё, саргайган дунё, сеҳрли дунё, совуқ дунё, соғинган дунё, содда дунё, темир дунё, тинч дунё, тоза дунё, тор дунё, тош дунё, тошдил дунё, тошли дунё, тўрт бурчак дунё, узун садо дунё, хазонрез дунё, хўрланган дунё, чин дунё, шеърсиз дунё, шўрлик дунё, эзгу дунё, эртакли дунё, юраксиз дунё, яшил дунё, ййинчоқ дунё, ўтар дунё, қават-қават дунё, қон жизга дунё, қонуний дунё, қўшиқчи дунё, газабкор дунё, галва дунё, галвир дунё, гариб дунё, гурбат дунё, гуссали дунё каби<sup>25</sup>. Мазкур мисоллардан *азиз дунё, арзимас дунё, бағри кенг дунё, гўзал дунё, ёлгон дунё, ёлгончи дунё, ёруғ дунё, тор дунё* кабилар сўзнинг семантик структурасига кирадиган, анъанавий ўхшатиш (ингерент коннотация) ҳисобланса, *гунг дунё, йўлларсиз дунё, кам дунё, келишсиз дунё, кўзи кўр дунё, кўлмак дунё, осмонсиз дунё, паришон дунё, пулдунё дунё, сағир дунё, саратон дунё, саргайган дунё, сеҳрли дунё, совуқ дунё, темир дунё, тўрт бурчак дунё, узун садо дунё, эртакли дунё, юраксиз дунё, қават-қават дунё, қон жизга дунё, гариб дунё, гурбат дунё, гуссали дунё* кабилар У.Азимнинг индивидуал метафоралар, нутқий метафоралар (адгерент коннотация) саналади. Кўринадики, нутқий коннотация оригинал, “оҳорли” бўлиб, бадийликни таъминлайди, бир ўқишдаёқ таъсир этади, диққатни тортади ва ўқувчини чорлашда характерли ҳисобланади.*

Юқорида келтирилган мисоллардаги янги эпитетлар (нутқий коннотация) окказионал бўлиб, ўқувчида ижодкор жимжимадорликка берилгандек таассурот уйғотиши мумкиндир. Аммо илҳомланган ижодкор доим ҳам луғат қатламидаги мавжуд кўчимларга кўна қолмайди. Ёки истеъдодли шоир О.Матжон Ўзбекистоннинг эпитети сифатида *асал сандиқ* бирикмасини ва *асалистон* нутқий ясама сўзини қўллайди: *О, Ўзбекистон, асал сандиғим менинг, асалистоним менинг. (О.Матжон)* Ҳар иккала тасвир ифодаси оҳорли, бетакрор дея оламиз. Ваҳоланки, “чинакам, асил бадий

<sup>25</sup> Мисол олинган манба: Умирова С. Ўзбек шеърятда лингвистик воситалар ва поэтик индивидуаллик (У.Азим шеърят мисолида). НД. – С., 2019.

маъно учун энг муҳим ўлчов унинг янгилиги, оҳорлилиги” эканлиги тадқиқотчилар томонидан кўп бор таъкидланган.

Индивидуал метафораларнинг шеърятдаги ифодаларидан мисоллар кузатамиз: 1. *Тилим – гулзор, дилим – дуозор.* (И.Мирзо) 2. *Ёзда чангистону, қишда балчигистон кўчамен.*(Э.Воҳидов) 3. *Барчага баробар бир офтобсимон/ Тошўтмас қўрғонга ўхшайди ўзбек.* (М.Юсуф) 4. *Шамоллар от солар Қўштегирмонга, / Осмонни супурар нуқратан терак.* (И.Мирзо) 5. *Чақмоқтуёқ тойимдан/ Айирмоқчи бўлишди.* (М.Юсуф) 6. *Қор – биллуртан фаришта.* (У.Азим).

Мазкур мисолларда “*тилим – гулзор, дилим - дуозор*”, “*балчигистон кўча*”, “*ўзбек – тошўтмас қўрғон*”, “*нуқратан терак*”, “*чақмоқтуёқ той*” кабиларни индивидуал метафоралар сифатида баҳолаш мумкин.

Айни вақтда *дуозор, балчигистон* аффиксация усулидаги индивидуал нутқ неологизмлари ҳам саналади. Ҳар иккала нутқий ясама сўз аффиксация усулида сўз ясаши меъёрларига ҳам шаклан, ҳам мазмунан жавоб бера олади (*дуозор* сўзи [от+зор], *балчигистон* сўзи [от+истон] сўз яшаш қолипи маҳсули саналади).

Мисоллардаги *нуқратан, тошўтмас, чақмоқтуёқ* кабилар композиция усулидаги индивидуал нутқ неологизмлари бўлиб, [от+от] қолипи тарзидаги нутқий ясамалардир.

Индивидуал нутқ метафоралари, одатда, ижодкорлар томонидан фавқулодда яратилган нутқий ҳосилалар ҳисобланиб, окказионал характерда бўлади. Бу каби мисоллар давр ўтиши билан умумистеъмолдаги сўзга айланиши ёки шу асар (шеър) доирасида қолиб кетиши мумкин.

Жадид адабиётининг ёрқин намоёнларидан бири А.Фитрат шеърларининг лингвопоэтик таҳлили жараёнида гувоҳ бўлдики, адиб ижодида сўз ва унинг коннотатив маъноларига эътибор алоҳида ўринга эга. Шоир ижодида индивидуал метафораларнинг кўриниши сифатида *қимматли армон, умидсизлик ханжари, титроқ булутлар, қонли оловлар, қизгин олов, нур денгизи, эрка ёғду, инжиқ ёғду, ўксизлик бойқуши, қон ҳидли ел, армон гули, нозли япроқ, жаҳл уйи, махфират армонлари, илм эрлари* каби гўзал, бетакрор, йиллар ўтса-да “оҳори тўкилмаган” кўчимларга гувоҳ бўламиз. Мисолларни кузатамиз: 1. *Эрка малак, аччиқланма сенга, учирсанг-да кўкка юрак кулин.* (“Аччиқланма”, деган эдинг”) 2. *Ҳақсизлик шаҳрининг қон ҳидли ели, Армонли гулидан бир япроқ узуб, Баҳорсиз чўлларга совуриб қўйди.* (“Беҳбудийнинг соғонасини изладим”) 3. *Юрагимнинг энг қимматли армони, Нечун менга марҳаматинг ожайди.* (“Бир оз кул”)

Муаллиф ёрга мурожаат қилар экан, янги-янги индивидуал нутқ метафораларидан ҳам фойдаланади: *Қип-қизил гулим, ёп-ёруғ ойим, Кетма, тур бир оз, мен кўрай сени.* (“Ким деяй сени?”) *Ёвуз ёрим, юзингга ҳеч боқолмам, кўнгил дардин оёгингга тўқулмам.* (“Бир оз кул”)

Кўринадики, А.Фитрат ижодидаги янги кўчимлар нутқнинг ифода имкониятларини кенгайтиришга қўл келган.

Ш.Рашидовнинг “Кашмир кўшиғи” қиссаси ҳам кўпгина асарлар каби халқимизнинг севимли китобига айланиб улгурган. Мазкур асар ёшларимизнинг маънавий дунёсини кенгайтиришда зарурий адабиётлардан бири бўла олади.

Сўзнинг матний қўлланилиш имкониятлари кенг бўлиб, бунда полисемантик сўзлар асосий ўрин эгаллайди. “Кашмир кўшиғи” асарида полисемантик сўзлар салмоқли ўринга эга. Асарда *муҳаббат кўшиғи, кўклам либоси, тонг латофати, муштоқлик ўти, ипак киприк, ипак соч, олижаноб севги, ҳаётбахш тонг, ширин кўшиқ, қора шамол, қайсар чечак, ажал тўфони, яланғочлик тимсоли, кўпол ашула, нозик жаранг, қора куч, оташин қалб, улуг куч, ширин орзу, садоқат таронаси, севги ўти, кўнғироқ овоз, ҳаётбахш куй, эркатой чечак, турна кўзли булоқ, олтин нур, қора куч, олтин ер, ёқут лаб* каби кўчимлар мавжуд.

Бу каби бой мисоллар Ш.Рашидов ижодида полисемантик сўзлар ўзига хос ўринга эгаллиги ҳақида хулоса чиқаришимизга имкон беради. Ш.Рашидов полисемантик сўзлардан самарали фойдаланиб, улар маъносининг кенгайтиришига ҳам маълум даражада ҳисса қўшди. Яна бир далил аҳамиятлики, тилнинг луғат бойлигида мавжуд сўзларнинг янги маъно кирраларини ва уларнинг ишлатилиш имкониятларини ахтариш, унинг индивидуал ўзига хослигини ҳамда ижодий услубини тўлиқ характерлайди. Ш.Рашидов ижодидаги *ипак киприк, олижаноб севги, қайсар чечак, нозик жаранг, эркатой чечак, турна кўзли булоқ, олтин нур* кабиларни “оҳори тўкилмаган” индивидуал метафоралар дейиш мумкин. Бу каби ўхшатишлар бошқа асарларда учрамайди. Мазкур кўчимлар матнга бетакрор жарангдорлик ва мусиқийлик, гўзаллик ва халқчиллик бахш этган. Масалан: 1) *...эркатой чечаклар, гўзал бинафшалар, зангори бахмал майсалар – ҳаммаси офатга йўлиқиб, хас-хашакка айланган эди.*

С.Зуннунова ижодида ҳам индивидуал метафораларнинг ранг-баранг кўринишларига дуч келамиз: *Асал мевалардан эгилган шохлар, / Эгилган, бозбондан гўё миннатдор.* (“Қишлоқ”) Мазкур мисраларда *асал мева* эпитетини учратамиз. Ижодкор маъно даражаси учун асал сўзини сифатловчи тарзида қўллайди.

Ҳар бир бадий матнда бўлгани каби Саида Зуннунова шеърлятида ҳам индивидуал метафораларнинг ўз ўрни бор. Улар шеърдаги туйғулар таъсирчанлигини ва образлар теранлигини таъминлашда қўл келади. Шоира ижодидаги ўзига хос нутқий метафоралар сирасига *тотли ўтмиш, даққи юрак, қиров соч, олов дақиқа, тошбағир сийна, мрамар сийна, изсиз бахт, ипак нур, яноғи куйган япроқ* ва ҳ.к.лар мансуб. Бу кабилар образлилик, ифодавийлик, бир сўз билан айтганда, бадийликни таъминловчи муҳим воситалар ҳисобланади.

Хуллас, сўз сеҳри, жозибасини теран ҳис қила оладиган истеъдодли шоирлар ўз ижод намуналарининг жарангдор, бетакрор бўлишига эришишлари учун индивидуал метафораларнинг турли-туман кўринишларидан мақсадли фойдаланганликлари тез-тез кузатилади.

**Фойдаланилган адабиётлар рўйхати:**

1. Асадов Т., Мардонова С. Индивидуал нутқ неологизмлари, уларнинг юзага келиш асослари хусусида. Сўз санъати халқаро журнали. 2-махсув сон. –Т.2020, 74-81-бет.
2. Sayfullayeva R. va b. Hozirgi o'zbek adabiy tili. Darslik. –Т.:“Fan va texnologiyalar”, 2010. - 404 b.
3. Турсунов У. ва б. Ҳозирги ўзбек адабий тили. Олий ўқув юртлари филология факультетлари талабалари учун дарслик. –Тошкент: “Ўзбекистон”, 1992. –339 б.
4. Умирова С. Ўзбек шеърлятида лингвистик воситалар ва поэтик индивидуаллик (У.Азим шеърляти мисолида). Филол. фан. номз. ...дис. автореф. – С., 2019. -25 б.

**TIBBIY METAFORALAR**

(publitsistik matnlar misolida)

**N.O'.Boltayeva**

*BuxDU Lingvistika (o'zbek tili) II bosqich magistranti*

**D.A.Axmadova**

*BuxDU Lingvistika (o'zbek tili) I bosqich magistranti*

**M. Q. Abuzalova**

*f.f.d., prof.*

**Annotatsiya:** Maqolada tibbiyot sohasiga oid ommabop nashrlardagi metaforalar tahlilga tortilgan. Publitsistik matnlarning o'ziga xos xususiyatlari to'g'risida mulohaza yuritilgan.

**Kalit so'zlar:** tibbiyot, ko'chim, ko'chma ma'no, ma'no ko'chishi, metafora, publitsistika, publitsistik uslub.

Ma'lumki, “tibbiyot [arabcha – tabobat, davolash; meditsina] kishilar sog'lig'ini saqlash va mustahkamlash, umrni uzaytirish, kasalliklarning oldini olish, davolash haqidagi bilimlar va shu sohadagi amaliy tadbirlar majmui”<sup>26</sup>dir.

“Uzoq umr ko'rish uchun organizmni muntazam ravishda chiniqtirish, vaqtida to'g'ri ovqatlanish, mehnat qilish, dam olish va ayniqsa, bekordan-bekorga asabiy bo'lmaslik darkor”, - degan edi ulug' alloma Abu Ali ibn Sino. Zero, salomatlik tabiat in'om etgan eng bebaho boylik hisoblanadi.

**Hozirgi pandemiya davrida** mana shu bebaho boyligini xavf ostiga qo'yib tun-u kun mehnat qilayotgan “bugungi kun qahramonlari” bo'lmish tibbiyot xodimlarining buyuk xizmatlari alohida e'tiborga loyiq, albatta.

Bu borada Prezidentimiz Sh. M. Mirziyoyev tomonidan “Koronavirus infeksiyasi tarqalishiga qarshi kurashishga jalb qilingan tibbiyot va sanitariya epidemiologiya xizmati xodimlarini qo'llab-quvvatlashga oid qo'shimcha chora-

<sup>26</sup> Ўзбек тилининг изоҳли луғати. 5 томлик. 4-том. Т.: “Ўзбекистон миллий энциклопедияси” Давлат илмий нашриёти, 2006. 82-бет.



tadbirlar to‘g‘risida”gi qarorning imzolanishi ham bu kasb egalariga bo‘lgan yuksak ehtiromdan dalolatdir.

Mana shu qarorni qo‘llab-quvvatlagan holda biz ham ushbu *kichik ilmiy tadqiqotimizni aynan tibbiyot sohasiga bag‘ishladik* va shu sohaga oid publitsistik matnlardagi metaforalarni tahlilga tortishni o‘z oldimizga maqsad qilib qo‘ydik.

Darhaqiqat, publitsistikaning asosiy vazifasi xalqning barcha masalalardagi ongi, ilmi, huquqi, madaniyatini o‘stirish, kamchiliklarni aniqlab, undan forig‘ bo‘lish yo‘llari va usullarini ko‘rsatishdir.

O‘zbekiston mustaqillikka erishgach, jamiyat hayotida katta o‘zgarishlar bo‘lganidek OAV tizimida ham tubdan yangilanishlar bo‘ldi. Mazmun va shakl jihatidan o‘zgarishlarga uchradi. Matbuotda xususiy nashrlarning yuzaga kelishi, televideniye va radioda xususiy kanallarning ochilishi va boshqa yangiliklar yuzaga keldi. Shu bilan birga, mustaqillikka erishganimizdan so‘ng jurnalistika sohasida ham o‘ziga xos o‘zgarishlar kuzatildi. Natijada publitsistikada tibbiyot sohasiga oid ko‘rsatuvlar bilan bir qatorda, OAV nashrlariga ham keng o‘rin berila boshlandi: “*Salomatlik*”, “*Oydin hayot*”, “*O‘zingni angla*”, “*Plus 1141*”; “*DOKTOR PRESS*”, “*SHIFO-info*”, “*Tashxis*”, “*Salomatlik sirlari*” va b. .

Til taraqqiyotida muhim omil sanaladigan publitsistika o‘z navbatida tilning imkoniyatlaridan keng foydalanadi, shu bilan birga, yangi so‘z va iboralar hisobiga tilimizning boyib borishiga ko‘maklashadi.

Publitsistik uslubda shakllangan matnlardagi aniqlik, qisqalik, lo‘ndalik, ixchamlik, yorqinlik kabi xislatlar barchaning e‘tiborini tortsa, bunday matnlar obrazlilik, ta‘sirchanlikni oshiruvchi vositalarning mahsuldor qo‘llanilishi bilan ajralib turadi. Ayniqsa, turli metaforik birikmalarni faol qo‘llash ham ommabop uslub tabiatiga xosdir.

Bilamizki, ko‘chma ma‘nolar so‘zlarga xos bo‘lib, faqat nutqda voqelanadi. Shuning uchun ular nutqiy ko‘chma ma‘nolar deb yuritiladi. Semema tarkibidagi semalar asosida nutqda ko‘chma ma‘no hosil qilish atamalardan boshqa deyarli barcha so‘zlar uchun xosdir. So‘zlardagi ko‘chma ma‘noning bu turi tilshunoslikda metafora - o‘xshatish asosida hosil qilingan ko‘chma ma‘no deyiladi.

Biz metafora xususida fikr bildirar ekanmiz, avvalo, “O‘zbek tilining izohli lug‘ati” hamda “Tilshunoslik terminlarining izohli lug‘ati”ga murojaat qildik. **Metafora** [yun. metaphora – ko‘chirish, ko‘chim] - so‘z yoki iborani o‘xshashlik yoki o‘xshatishga asoslangan ko‘chma ma‘noda ishlatish va shunday ma‘noda ishlatilgan so‘z yoki ibora; istiora, majoz (mas, *quloq* so‘zining *dutorning qulog‘i* birikmasidagi ma‘nosi metafora asosida yuzaga kelgan).<sup>27</sup> **Metafora** - bir predmetning nomini boshqa predmetga biror tomondan o‘xshashligini e‘tiborga olib ko‘chirish. U so‘zning yangi ma‘nolari hosil bo‘lishida qatnashadigan

<sup>27</sup> Ўзбек тилининг изоҳли луғати. 5 томлик. 2-том. “Ўзбекистон Миллий Энциклопедияси”. – Т.: 2006. 582-бет.



omillardan biri hisoblanadi. Masalan, *qanot, kosa, arafa* soʻzlarining *samolyot qanoti, tarvuzning kosasi, bayram arafasi* birikmalaridagi maʼnosi metafora asosida hosil boʻlgan.<sup>28</sup> Demak, metafora koʻchirish, koʻchirma demakdir.

Baʼzi mutaxassislar “metafora – oʻxshatishning qisqargan shakli”, - degan fikrni ilgari suradilar.<sup>29</sup> Biroq tilshunos olim A.Mamatovning taʼkidlashicha, “Metafora oʻxshatishga asoslanadi. Oʻxshatish metafora uchun birinchi bosqichdir. Oʻxshatish bilan metafora orasidagi farq ular komponentlarining qoʻllanish xususiyatidadir. Oʻxshatishda soʻzlar toʻgʻri maʼnoda, yaʼni oʻz maʼnosida, metaforada esa koʻchma maʼnoda qoʻllanadi”<sup>30</sup>.

Metaforalarni tahlilga tortar ekanmiz, ularni quyidagicha guruhlashga harakat qildik:

### 1. Inson aʼzolari ishtirok etgan tibbiy metaforalar:

“*Miya qancha boy boʻlsa, tana shuncha sogʻ boʻladi*” (SHIFO-info, 06.02.2020, 4-bet). Aslida *boy* soʻzi mol-dunyosi, davlati koʻp, badavlat odamga nisbatan qoʻllaniladi.

“*Kasal sochlar uchun. Turli soch turmaklarida kimyoviy vositalarning ishlatilishi yoki kimyoviy boʻyoqlar bilan sochni boʻyagandan keyin sochlar kasallanadi. Ularni tiklash uchun haftada kamida ikki marta quyidagi niqobdan foydalansangiz yaxshi natijaga erishasiz*” (“SHIFO-info” gazetasi. 31.10.2019, 26-bet).

### 2. Shakli oʻxshashlik asosidagi tibbiy metaforalar:

“*Bronxlar - oʻpkaga havo olib boruvchi naylar. Ular orqali odam nafas oladi*”. *Nay* – uzun, ichi teshik narsa. Bronxlar ham xuddi shu shaklda boʻlganligi sababli bu metafora yuzaga kelgan.

“*Nerv - miyadan organizmning hamma joylariga tarqalgan kichik organik tolalar. Ular odamga sezgi va harakatlar haqidagi maʼlumotni yetkazadilar*”.

“*Ninalogʻich (govmichcha) - kiprik oldidagi qizil, shishgan infeksiya tufayli kelib chiqqan tuguncha, u koʻpincha koʻz qirgʻogʻiga yaqin joyda boʻladi*” (Hammabop tibbiyot qoʻllanmasi. 2013).

### 3. Belgi oʻxshashlik asosidagi tibbiy metaforalar:

“*Mikroblar - tanada yashovchi juda kichik organizmlar boʻlib, ular baʼzi infeksiyalarga olib keladi, ular juda ayyor boʻladi*”.

“*Qayt qilish baʼzan yengil, baʼzan ogʻir kasalliklar belgisi hisoblanadi, shuning uchun bunday kishilar yaxshilab tekshirib koʻrilishi kerak. Baʼzan ovqatdan zaharlanish, tomoq bezlarining shamollashi, oʻt pufagi ogʻrishi yoki bosh ogʻrishi ham qayt qilish sababchisi boʻlishi mumkin*” (“SHIFO-info”. 20.04.2017, 3-bet).

“*Eng yumshoq va nafis aʼzo, uni avaylang! Koʻpchilik odamlar miyaning nechogʻlik yumshoq va himoyasiz ekanligini bilishmaydi. Unutmang,*

<sup>28</sup> Hojjiyev A. Tilshunoslik terminlarining izohli lugʻati. T.: - 2001. 63-bet.

<sup>29</sup> Расулов Т. Истиора // Ўзбек тили ва адабиёти. – 1967. 1-сон. 18-б.; Қобулжонова Г. К. Метафоранинг системавий лингвистик талқини. Филол. фан. номз. ... дисс. автореф. – Т.: 2000. 5-б.

<sup>30</sup> Маматов А. Ўзбек тили фразеологизмларининг шаклланиши масалалари. Фил. фан. док. диссер. Т., 1999. 140-б.

uning 80%i suvdan iborat, o'zi yumshoq yog' ko'rinishida bo'ladi" ("SHIFO-info". 06.02.2020, 4-bet).

#### **4. Harakat o'xshashligi asosidagi tibbiy metaforalar:**

"Albatta, turmush qurish va oilali bo'lish har bir fuqaroning huquqi, ehtiyoji. Agar o'g'lingizni uylantirmoqchi bo'lsangiz, undagi **kasallikni chekintirish, jilovlash** choralari ko'rish kerak" ("SHIFO-info". 20.04.2017, 3-bet).

"**Harakat umrni uzaytiradi**" ("SHIFO-info". 20.04.2017, 1-bet).

"Tibbiyotda ishlatiladigan dori-darmonlar o'z xususiyatlariga ko'ra bebahodir. Lekin eng zo'r deb hisoblanadigan har qanday dori ham bir a'zoning ishini yaxshilar ekan, boshqa birining faoliyatini buzadi. Zamonaviy tibbiyot ilmi sun'iy dori-darmonlarni iloji boricha kamroq qo'llashni tavsiya etadi. Og'riqni qoldirish uchun ichiladigan dorilar og'riqni bosadi, ammo **jigarga qattiq hujum qiladi**" ("SHIFO-info". 12.12.2019, 13-bet).

"Xotira susayishi, asabiylashish miyada qon maromida aylanmasligidan ham kelib chiqadi. Xalq tabobatida bir necha usullar yordamida **miyani tozalash** mumkin" ("SHIFO-info". 12.12.2019, 19-bet).

"Semizlikni dori-darmon bilan davolash bu alohida masala. Asosan bu **ishtahani bo'g'uvchi**, yoki qondirish hissini kuchaytiruvchi va ichakda oziq moddalar so'rilishini kamaytiruvchi dorilar bo'ladi" ("SHIFO-info". 31.10.2019, 3-bet).

Metaforalar nafaqat matnlarda, balki matn sarlavhalarida ham o'ziga xos ko'rinishlarga ega ("SHIFO-info" (01.11.2018. №44):

**Hamrohi tabassum** bo'lgan insonga **kasallik yaqin yo'lamaydi** (3-bet)

**Qovoq uchishining** xalqona davolari (18-bet)

Tibbiyot san'atlar ichida eng **oliyjanobidir** (34-bet)

Daykon – dardlarni **quvar** begumon (34-bet)

G'ozpanja ajinlar eng **quvnoq ajinlardir** (36-bet)

Sog' yurak – **tog' yurak** (37-bet)

She'r qalbni **davolaydi** (40-bet)

Kitob aqlni **charxlaydi** (42-bet)

Publitsistik matn sarlavhalari tarkibida metaforalarning qo'llanilishi shunchaki maqolaning nomi bo'libgina qolmasdan, matnning mazmunini yoritib berish uchun xizmat qiladi. Zero, maqolaning umumiy mazmuni uning sarlavhasida o'z aksini topadi va shunga ko'ra sarlavha ham maqola matnining tarkibiy qismi sanaladi.

Xulosa qilib aytganda, publitsistikada asosan hayotiy muammolar yoritiladi va hayotiy o'xshatishlar – metaforalar keng qo'llaniladi, shuning uchun ham bu uslubda shakllangan matnlar insonlarning qalbiga tez yo'l topa oladi.

Yuqorida ta'kidlab o'tganimizdek, yangilikni yoritishga bo'lgan intilish ommabop uslubning asosiy xususiyati sanalib, bu xususiyat tilning yangi so'z va iboralar bilan boyib borishiga sabab bo'ladi.

### Adabiyotlar:

1. Hojiyev A. Tilshunoslik terminlarining izohli lug'ati. T.: - 2001. 63-bet.
2. Маматов А. Ўзбек тили фразеологизмларининг шаклланиши масалалари. Фил. фан. док. диссер. Т., 1999. 140-б.
3. Қобулжонова Г. К. Метафоранинг системавий лингвистик талқини. Филол. фан. номз. ... дисс. автореф. – Т.: 2000. 5-б.
4. Расулов Т. Истиора // Ўзбек тили ва адабиёти. – 1967. 1-сон. 18-б.
5. Ўзбек тилининг изоҳли луғати. 5 томлик. 2-4-том. Т.: "Ўзбекистон миллий энциклопедияси" Давлат илмий нашриёти, 2006.  
"SHIFO-info" gazetasi. 20.04.2017.

## O'RTA ASR SHARQ QOMUSIY OLIMLARINING PEDAGOGIK QARASHLARI XUSUSIDA

**M.Bo'ronova**

*BuxDU filologiya fakulteti IV kurs talabasi,*

**T.H.Asadov**

*BuxDU o'zbek tilshunosligi kafedrasida dotsenti.*

Qadimdan ta-lim-tarbiya asosida xalq donoligi, donishmand ajdodlarimizning ibratli hayot yo'li – hayot falsafasi eng asosiy “o'quv darsligi” bo'lib xizmat qilgan. Ota-bobolarimiz yosh avlodni mehnatsevar, imon-e'tiqodli, halol, or-nomusli, oqil va dono bo'lib voyaga yetishlariga alohida e'tibor qaratganlar. O'zbek pedagogikasi tarixiga bag'ishlab yozilgan asarlarda mazkur masalalarga alohida e'tibor qaratilgan[4;5]. Ota-bobolarimizning ta'lim-tarbiya borasidagi e'tiroflari go'zal “guldasta” sifatida yig'ilib[1;2;3], xalqqa havola qilinayotganligi ham o'zbek pedagogikasining yutuqlaridan biri sanaladi.

Pand-nasihat, ta'lim-tarbiya ota-bobolarimiz so'zlari va ular yaratgan asarlarining qat-qatiga singib, ularning asl mag'zini tashkil qilishi ayni haqiqat. Bu qatorda dastlab xalq og'zaki ijodi namunalari tursa, so'ng “Kalila va Dimna”, “To'tinoma”, “Ming bir kecha”, “Chor darvesh”, “Qutadg'u bilig”, “Qobusnoma”, “Al-adab al-mufrad”, “Mukoshafatul qulub” (“Qalblar kashfiyoti”) “Guliston”, “Boston”, “Bahoriston”, “Zarbulmasal”, “Ilohiynoma”, “Masnaviyi ma'naviy”, “Mahbub ul-qulub” va boshqa bir qancha asarlar sanaladi. Bulardan ma'lum bo'ladiki, Sharq xalqlari hikmat, pand-nasihat bilan butun dunyo ilm-adab ahlini hayratga solib kelgan.

Ma'lumki, o'rta asrlarda O'rta Osiyoda ma'naviy-ma'rifiy hayot anchagina ildamlagan edi. Bu vaqtda kasb-hunar, ilm-fan bir qadar rivojlangan, ko'pgina ilmiy, tarixiy asarlar dunyoga kelgan edi. Shulardan biri – Mahmud Koshg'ariyning “Devonu lug'otit turk” asaridir. Asar lug'at deb atalsa-da, lekin bu asarda o'sha davrdagi va ungacha bo'lgan ilmiy-adabiy asarlar, xalq ijodi, maqollar, hikmatli so'zlardan parchalar keltirilgan. Asar XI asr turkiy xalqlar tili, adabiyoti, madaniyati, tarixi, ilm-fan, urf-odatlarini, hayot tarzi haqida qimmatli ma'lumotlarni beradi.

Asarda ilm-fan, ta'lim-tarbiyaga oid fikrlar ham bor. Ular yoshlarga nasihat tarzida berilgan. Shunday parchalarning biri: “Ilm-hikmat o'rgan, o'rganishda havoyilik qilma, hech narsa o'rganmasdan o'zini bilimdon ko'rsatib maqtangan kishi – imtihon vaqtida uyaladi, achinadi”.

Adib yoshlarni bilim, hunar egallash uchun sa'y-harakat qilishi lozimligini uqtiradi. Asarning yana bir o'rnida kelajak avlodga qarata: “Ilmli, aqlli kishilarga yaxshilik qilib, so'zlarini tingla, ilmlarini, hunarlarini o'rganib, amalga oshir... O'g'lim, o'git-kengashimni qulog'ingga ol, bilimsizlikni tashla. Kimning talqoni bo'lsa, shinniga qoradi. Shuningdek, aqlli odam nasihatni qabul qiladi”.

Hikmatlardan ko'rinadiki, M.Koshg'ariy yosh avlodning asosiy burchi – ilm olish va hunar o'rganish deb biladi. Donishmand bobomiz yoshlarga murojaat qilib: “O'g'lim, men sening uchun odob ham nasihat qoldiraman, olim bir odam topsang, shunga tomon qara, har kuni yoniga bor, uning bilimlarini o'rgan, kattalikni qo'ygin, ...odobli va tarbiyali bo'lishga tirish, toki el ichida zo'r olim bo'lib tanil va ular orasiga odob, ilm tarqat”, – deya ta'kid etadi.

Asarda keltirilgan nasihat va o'gitlarda ilm olishga, olimlarni hurmatlashga, ulardan olingan bilimlarni amalda qo'llashga da'vatlar bor.

Abu Nasr al-Farobiy o'rta asrlar mashhur mutafakkiri sanaladi. Mutafakkir so'zi barcha olimlarga nisbatan ham qo'llanavermaydi. Mazkur so'z lug'atlarda “chuqur falsafiy fikrlash iste'dodiga ega bo'lgan kishi” tarzida izohlanadi. Yana shuni aytish mumkinki, mutafakkir so'zi barcha ilmlar, fanlar bo'yicha fikr yurita oladigan, fikrlash qobiliyati yuqori, qomusiy bilim egasiga nisbatan qo'llanadi.

Farobiy o'z davrining faylasufi, musiqachisi, shoiri, bir so'z bilan aytganda, qomusiy olimi sifatida shuhrat qozonib, “Aql haqidagi risola“, “Falsafadan oldin nimani o'rganish kerak?”, “Falsafa manbalari”, “Baxt-saodatga erishuv haqida” kabi 160 dan ortiq asar yaratdi.

Farobiy insonni dunyo taraqqiyotining eng mukammali va yetugi deb biladi. Shunga ko'ra, u asarlarida insonga tarbiya va ta'lim berish zarurligini aytadi va bunda ta'lim-tarbiya usullaridan kutilgan maqsad masalalari asosiy o'rinni egallashini qayd etadi. Insonning kamolotida, uning odamiyligida xayr-ehsonli ishlar, go'zal insoniy fazilatlar yuqori o'rin tutishini ta'kidlaydi. Farobiy aytishicha, bir kishining yolg'iz o'zi (birovning yoki ko'pchilikning yordamisiz) kamolotga erisha olmaydi. Farobiy ta'lim-tarbiya ishiga kirishish, uni boshlashdan avval odamlarning shaxsiy xislatlarini bilish lozimligini aytadi. Uning fikricha, insonning xohish, ixtiyor, iroda, yaxshilk va yomonlik kabi xislatlarini, nimaga qobiliyati borligini aniqlamay turib, ishga kirishish kutilgan natija bermaydi.

Farobiy “Ideal shahar aholisining fikrlari”, “Baxt-saodatga erishuv haqida” nomli risolalarida insonning ikki tomoni, ya'ni uning aql-ongi va axloqiga alohida ahamiyat beradi. Ta'lim-tarbiya kishini ham aqlan, ham axloqan yetuk qilib yetishtirishga qaratilmog'i lozim. Demak, ta'lim-tarbiyaning birdan-bir vazifasi jamiyat talablariga to'la javob bera oladigan komil inson tayyorlashdir. Buning uchun u kishini, xususan, yoshlarini ham jisman, ham ma'nan yetuk bo'lib yetishishi uchun tarbiya turlari sifatida jismoniy tarbiya, aqliy tarbiya, estetik tarbiyaga to'xtaladi. U yozadi: “Ta'lim faqat so'z va o'rgatish bilangina bo'ladi.

Tarbiya esa amaliy ish, tajriba bilan, ya'ni shu xalq, shu millatning dunyoviy qarashlari, hayotga munosabati, hayot falsafasi asosida amalga oshiriladi.

Olim fikriga ko'ra, yoshlarga tarbiya berishning ikki usuli mavjud. Birinchisi – san'atni (fanlarni) o'z rag'batlari bilan o'rganadiganlarga nisbatan ishlatiladigan usul. Ikkinchi usul esa majburiy ravishda yoshlarni tarbiyalash uchun ishlatiladigan usul.

Farobiy ta'kidlashicha, muallim shogirdga nisbatan o'ta hokimlikka ham, bo'shlikka ham yo'l qo'ymasligi lozim, chunki o'ta hokimlik shogirdga muallimga nisbatan nafrat uyg'otadi. Agar shogird muallimning bo'shligini sezsa, muallimga va uning o'qitayotgan faniga nisbatan sovish, mensimaslik paydo bo'ladi.

O'rta asrda Yevropada Aliborona nomi bilan mashhur bo'lgan qomusiy alloma, xorazmlik olim Abu Rayhon Muhammad ibn Ahmad al-Beruniy o'z davrida 150 dan ortiq asar yozib qoldirgan. Mazkur asarlar matematika, fonetika, kimyo, astronomiya, geografiya, tibbiyot, adabiyot, musiqa, tilshunoslik kabi qator fanlarga oid bo'lib, jahon ilm-fanining durdonalari sifatida qaralgan. Beruniy insonning o'ziga o'zi ishonishini, boshqalarga suyanmasligini uqtirib shunday deydi: "Kimki o'zining qarindoshlari, o'lib ketgan ota-bobolari bilan maqtanadigan bo'lsa, uning o'zi o'likdir, ular esa tirikdirlar".

Beruniyning "Hindiston", "Mineralogiya", "Saydana", "O'tmish davridan qolgan yodgorliklar" kabi asarlari mashhurdir. Beruniy butun umrini ilm-ma'rifat egallashga bag'ishladi. Shu bois bo'lsa kerak, XIII asr tarixchisi Yoqut uni "Aql va ma'rifatda hali unga o'xshash biror kishini davron yarata olgan emas", deya ta'riflaydi.

Beruniy "Hindiston" asarida kishilarda kuzatiladigan yomonlik illatini qoralaydi, yomonlikni yo'qotish uchun uning ildizlarini topish kerakligini ta'kidlaydi. Yomonlikning asosi uch narsada, ya'ni tama, g'azab va ilmsizlikda deb biladi. Nafs va g'azabni eng halokatli dushman sifatida biladi, u kishiga ranj va gunohlar olib kelishini aytadi. Bularning ta'siriga berilib ketgan kishilar insonlik qiyofasini yo'qotadi. Beruniy bunday kishilarni yirtqich va to'rt oyoqli hayvon, hattoki shayton va iblis hisoblaydi.

Beruniy "Hindiston" asarining yettinchi bobida ma'rifat, insonning fikrlash qobiliyati, bilimdonlik darajasi, umuman, kishilarning turli fazilatlarini haqida fikr yuritadi.

Beruniy muruvvat va shavqatni eng yaxshi insoniy fazilat hisoblaydi. Muruvvatli va shavqatli kishi o'z yaxshiligi, xushmuomaligi, fazilat va kamtarlik xislatlari bilan ajralib turadi.

Olim boylikka berilmaslikni uqtiradi. Oltin va kumushning kishi uchun ba'zida hech qanday qimmatini bo'la olmasligini yozadi. U yozadi: "Chunki ularning har ikkalasi toshdirki, ular na to'ydiradi, na tashnalikdan saqlay oladi".

Beruniy baxt-saodat, faravonlik, tinch-totuvlikni, obodonchilikni bilim egallash va ma'rifatli bo'lishda deb biladi.

Abu Ali ibn Sino yoshligidanoq o'z davri ilmlarini o'rganishga ishtiyoqmand bo'lgan, xususan, tibbiyot ilmiga qiziqdi, falsafa, astronomiya, kimyo, fizika, she'riyat va boshqa fanlarga doir 300 dan ortiq asar yaratdi. Uning



“Tib qonunlari”, “Donishnoma”, “Hayy ibn Yaqzon”, “Hidoyat”, “Risolat-ul tayr”, “Tadbiri manozil” kabi asarlarida pedagogikaga tegishli qarash va ta’limotlar bayon qilinadi.

Ibn Sinoning barcha asarlari asosida inson, uning kamoloti, tarbiyasi masalasi alohida o’rin egallaydi. Uning bola ta’lim-tarbiyasiga doir fikrlari yuqori ahamiyatga ega. U tarbiya jarayonini aqliy, jismoniy, axloqiy, estetik va mehnat (hunar o’rganish) bilan uzviylikda ko’radi. U maktabda o’qish, tarbiya ishlarini jamoa tarzida tashkil etishni oqlab chiqadi. Olim o’qitish jarayonining didaktik asoslarini yaratadi. Uning fikricha, bolani birdan kitobga band qilib qo’ymaslik lozim, o’qish-o’qitish ishlari asta-sekinlik bilan, yengildan og’irga qarab borishi kerak. O’quvchilar bilan olib boriladigan mashqlar ularning yoshiga mos bo’lishi, o’quvchilarning mayil va qobiliyatlari hisobga olinishi kerak.

Ulug’ pedagog ta’kidlashicha, bola voyaga yetgunga qadar ota o’z vazifalarini, farzand va oila oldidagi burchini bajara borishi kerak, uning eng avvalgi burchi bolaga yaxshi nom qo’yishidir. Mustaqil ovqatlanish davri boshlanishi bilan ota uning axloqiy tarbiyasiga kirishishi kerak. U yozadi: “Bola baquvvat bo’lib, so’zlashuv nutqini yaxshi tushuna boshlagandan so’ng u savod o’rganishga qobil bo’ladi, so’ngra savodga o’rgata borish mumkin. Bunda, avvalo, axloqiy va aqliy tarbiya usullarini yaxshi egallagan, irodali, dono, g’amxo’r, dinga ishongan o’qituvchi va tarbiyachini tanlash kerak bo’ladi. U sog’lom, tozalikni sevuvchi, sofdil va odamlarga yaxshi munosabatda bo’la oladigan tarbiyachi bo’lishi kerak”.

Ibn Sino bolalarga bilim berganda, asosan, quyidagilarga rioya qilishni tavsiya etadi:

- 1) bilimni muayyan bir tartibda, izchillik bilan singdirish;
- 2) bilimlarni kitob orqaligina emas, balki hayot bilan ham bog’lab berish;
- 3) xilma-xil bilimlar berish, bolalarga turli ilmlar sirini ochib berish;
- 4) bilim berish bilan birga, tarbiya ham berish, ayniqsa, jismoniy tarbiya berish.

Odamzod uchun eng muhimi, olimning ta’kidicha, adolat sanaladi. Axloqiy tushunchalar aqlga, aqliy bilimga asoslanishi lozim. Kishi bilimdon, o’qimishli bo’lsa-yu, axloqan barkamol bo’lmasa, odobsizlik va yomonliklarga yo’l qo’yadigan bo’ladi. U ikkiyuzlamachilik, yolg’onchilik, xoinlik, zo’ravonlikni qoralaydi.

Korinadiki, ulug’ donishmandlarimizning ta’lim-tarbiya haqidagi e’tiroflari, shuningdek, ularning hayot yo’li yoshlar ta’lim-tarbiyasi uchun muhim ahamiyatga ega bo’lib, Sharq xalqlarining, xususan, o’zbek pedagogikasining uzviy tarkibi sanaladi.

### **Foydalanilgan adabiyotlar ro’yxati:**

1. Донолар бисотидан. Тузувчи ва таржимон Ш.Шомухамедов. –Т.:“Ғ. Ғулом номидаги Адабиёт ва санъат нашриёти”. 1976, 307 б.
2. Тафаккур гулшани. Ш.Абдураззоқова таржимаси. . –Т.:“Ғ. Ғулом номидаги Адабиёт ва санъат нашриёти”. 1989, 463 б.



3. Шарқ тафаккури хазинасидан. Нашрга тайёрловчи А.Шаропов. –Т.: “Ғ. Ғулом номидаги Адабиёт ва санъат нашриёти”. 1986, 125 б.
4. Ўзбек педагогикаси тарихи. А.Зуннунов таҳрири остида. – Т.:“Ўқитувчи”. 1997, 271 б.
5. Ҳасанбоева О. Педагогика тарихидан хрестоматия. –Т.:“Ўқитувчи”. 1993, 205 б.

## O'ZBEK XALQINING ENG QADIMGI MA'RIFIY QARASHLARI HAQIDA

**Sh. To'xtayev**

*BuxDU o'zbek tilshunosligi kafedراسи II bosqich magistranti,*

**T.H.Asadov**

*BuxDU O'zbek tilshunosligi kafedراسи dotsenti.*

Insoniyat uchun ta'lim-tarbiya har bir zamon va har bir makonda o'ta dolzarb masalalardan biri bo'lib kelgan. Turli millat va xalq singari otabobolarimiz ham yosh avlodni hayotga tayyorlashda o'z tajriba va bilimlariga, o'zlariga mos urf-odat, an'analariga tayanishgan. Xalqimiz muayyan bir ta'lim-tarbiya mezonlari, o'quv adabiyotlari yaratilib ulgurilmagan bir davrda yoshlarni insoniy fazilarlarga – mehnatsevarlik, jangovorlik, mardlik, halollik, insonparvarlik, mehribonlik, do'stlik, mehr-shafqat, oliyjanoblik, aqi-idrok, sadoqat va vafoga o'rgatishga bosh-qosh bo'lishgan. Bu kabi fazilatlar insoniylikning bosh belgisi bo'lib, Sharq xalqlarida juda qadimdan shakllangan va rivoj topgan.

Xalqimiz teran ma'noli hikmatli so'zlar, ibratli hikoyat va rivoyatlarga moyilligi bilan ajralib turadi. Ular har bir hikmatli so'zni bir tilloga teng ko'rishgan. Rivoyat qilishlaricha, Olloh taolo Luqmoni hakimdan: “Payg'ambarlik beraymi yoki hikmatmi?”, – deb so'rganida Luqmoni hakim hikmatga esh kishining o'zi to'g'ri, so'zi ma'noli, ishi puxta bo'ladi deb hikmatni tanlagan ekan. Shundan keyin Xudovandi Karim unga shunchalik ko'p hikmat ato etibdiki, barcha payg'ambarlar ham uning pand-nasihatlariga muhtoj bo'libdi[2,3].

Pand-nasihat, ta'lim-tarbiya otabobolarimiz asarlarining qat-qatiga singib, ularning asl mag'zini tashkil qilishi ayni haqiqat. Bu qatordan “Kalila va Dimna”, “To'tinoma”, “Ming bir kecha”, “Chor darvesh”, “Qutadg'u bilig”, “Qobusnoma”, “Al-adab al-mufrad”, “Mukoshafatul qulub” (“Qalblar kashfiyoti”) “Guliston”, “Boston”, “Bahoriston”, “Zarbulmasal”, “Ilohiynoma”, “Masnaviyi ma'naviy”, “Mahbub ul-qulub” va boshqa bir qancha asarlar o'rin oladi. Bulardan ma'lum bo'ladiki, Sharq xalqlari hikmat, ibrat, pand-nasihat bilan butun dunyo ilm-adab ahlini hayratga solib kelgan.

Donishmand xalqimiz bola tarbiyasida kezi kelganda nasihat qilish, tushuntirish, rag'batlantirish, namuna ko'rsatish, tanbeh berish, maqtash, taqiqlash, qo'rqitish, po'pisa qilish kabi usullardan o'rinli foydalanishgan. Bunda yoshi ulug'lar o'quvchi-yoshlarga ibrat bo'lishi alohida ahamiyatga ega bo'lgan.

O'zni kelganda kattalar jam bo'lishib, bolasi axloqsizlik qilgan oilada suhbat o'tkazishgan, bolaning noto'g'ri xatti-harakati ko'rsatilib, ota-onasiga tegishli maslahatlar berishib, yo'l-yo'riqlar ko'rsatishgan. Tarbiyada rag'batlantirish, taqdirlash, tanbeh berish, man etish usullaridan keng foydalanilgan[1,11].

Xalqimiz ma'naviyati va ma'rifatiga qadimdan beqiyos hissa qo'shgan manbalardan biri "Avesto" asaridir. "Avesto" (ma'nosi – "o'rnatilgan, muqarrar qilingan asosiy yo'riqnoma") zardushtiylik<sup>31</sup> dinining muqaddas kitobi bo'lib, ushbu kitobdan O'rta Osiyo, Eron, Ozarbayjon xalqlarining eng qadimgi marosimlarida: urf-odat, e'tiqod, ibodat paytida qiroat qilinadigan, diniy marosimlarda ijro etiladigan qo'shiqlar, ohanglari haqida ma'lumot olamiz. "Avesto"dagi ma'lumotlarning qadimgi qismlari eramizdan avvalgi 3000-2000 yillarga taalluqli. Bu asardan o'z davrining ijtimoiy tuzumi, fan va madaniyati haqidagi ma'lumot o'rin olgan.

"Avesto"dan turli masalalarda, jumladan, ilm-fan, ta'lim-tarbiya haqida ham ma'lumot olishimiz mumkin. Mazkur yodgorlikda Xuroson, Movarounnahr, Eron xalqlarining ijtimoiy hayoti, mehnatsevarlik va mehmondo'stligi haqida fikrlar ham mavjud. Zardusht o'z nasihatlarini, she'rlarida adolatni targ'ib etadi, yaxshi xulq va fazilatlarni ulug'laydi. Uning ta'limoti uch ifodada – Humatta (yaxshilik ramzi), Nuhta (to'g'ri so'z), Xvarshita (yaxshi xulqlar)da mujassamlashgan.

Zardusht dunyo tarixida dinni mahzab, sehr-u jodudan, zohiriy udum va marosimlarni ko'r-ko'rona bajarishdan xalos qilgan. U axloq me'yorlarini hayot mezoni deb biladi va bashariyatga *yaxshi ish, yaxshi xulq va yaxshi amal* olamni ham, odamni ham bezaydi deb uqtiradi.

"Avesto"da "inson fikri, so'zi va ishi bilan go'zaldir" degan g'oya asosiy shior bo'lib gavdalanadi. Zardusht nazarida "so'z yaxshi fikr va ezgu amal ifodasidir".

"Avesto" ta'lim-tarbiya manbasi hamdir. Zardushtiylik ta'limoti bo'yicha tinch mehnat, insonning yaratuvchanlik va bunyodkorligi barcha nopok kuchlarni quvadi, faqat mehnat, oliyanob amallar orqali nur va shodlik olamini ko'paytirish, faqat mehnat tufayli haqiqat, tinchlik, davlatga erishish mumkin. Unda ko'plab afsonafiy qahramonlarning – hayotni saqlab qolishga intiluvchi kuchlar, ya'ni mardlik, jasorat, matonat, insonparvarlik kuchlarining razolat, qabohat, zulmat, halokat kuchlari bilan kurashi tasvirlanadi. "Avesto"da shahar-u qishloqlarni obod qilishga, bog'-u rog'larni, yaylovlarni ko'paytirishga undash va oila mustahkamligi, farzand tarbiyasi borasida qimmatli fikrlar bor. Bu kabi fikrlar, asosan, Zardushtning Axuramazda bilan savol-javobida yaqqol ko'rinadi. Masalan, Zardusht so'raydi: - Ey jismoniy olam parvardigori Axuramazda, rosti bilan menga ayt-chi, yer yuzining ko'rki va shodligi bo'lmish makon qayerda? Axuramazda aytdi: - U shunday bir yurtki, u yerda bandalarim o'zlariga maskan, ibodat uchun

<sup>31</sup> Zardusht Sharq faylasuflaridan biri bo'lib, er. av. VII asrda Xorazmda yashab o'tgan. O'z davri chorvador xalqlarning dini, urf-odatlarini, an'alarini o'rgangan, din peshvolari suhbatida ishtirok etgan. Ko'p xudolilikdan yakka xudolilik (Axuramazda) ni targ'ib qilgan.

otashkadalar, hayvonlarga qoʻralar qurib, oilali, bola-chaqali, kuchli, qurolli boʻladilar. Ana shu taqdirda ularning yurtida hayvonlar koʻpayadi. Xayr-u baraka oshadi, yaylovlar koʻpayadi, oila bunyod boʻladi, turli-tuman noz-u neʼmatlar serob boʻladi. Korinadiki, “Avesto” insonlarni, xususan, oʻsib kelayotgan yosh avlodni ezgu ishlarga chorlovchi, yaxshiliklarni qilishga undaydigan mohiyatan pand-nasihath ruhida bitilgan asar sanaladi.

Asardan parcha: Biz Mitraga topinamiz,  
U soʻzida sobitlarni,  
Lavzi halol kimsalarni  
Falokatdan saqlagaydir,  
Halokatdan saqlagaydir...  
Shafqatsizdir kimda-kim,  
Yolgʻochidir, subutsizdir,  
Ularni antarib yuborar Mitra.

Demak, Mitra (Quyosh xudosining nomi, kuch-qudrat, baxt-saodat ramzi) soʻziga sobit, lavzli halol kimsalarni xush koʻradi, yolgʻochi, subutsizlarni yoqtirmaydi. Asarning yana bir oʻrnida quyidagilarni oʻqiyamiz:

Soʻzga xoin odamlar  
Qoʻlin ortidan tutar.  
Koʻzlarin koʻrmas qilar,  
Quloqlarin qilar kar...  
Jazosin shunday berar  
Yaylovi cheksiz Mitra.

“Avesto”da yer, suv, kiyim-kechak, uy, oziq-ovqat, jismni toza tutishga alohida eʼtibor berilgan. Yerni iflos qilgan, uni toʻgʻri saqlash qonun-qoidalarini buzgan kishi qirq qamchi urish bilan jazolangan.

Unda doimiy badantarbiya bilan shuguʻllanish, kunda bir necha bor yuz-qoʻlni yuvish, soch va tirnoqlarni tez-tez olib turish tavsiya etiladi. “Avesto”da qarindoshlarning oʻzaro oila qurishi man etilgan. Koʻp bolali oilalarga davlat hisobidan nafaqa tayinlash, oilada egizak dunyoga kelsa, shu oilaga davlat tomonidan sogʻin sigir hadya etilishi lozimligi qayd etilgan.

Asarda yozilishicha, “Oʻt-oʻlanlar va mevali daraxtlar ekilgan, suvlari ravon boʻlgan zamin eng yaxshi yerdir. Ayol va farzandlari sarson va sargardon yuradigan yer eng yomon yerdir”

“Avesto”da issiqlik, sovuq havo, ochlik va purxoʻrlik, ruhiy iztirob, buzilgan taomni yeyish, tozalikka rioya qilmaslik, Axruman yuborgan qurt, pashsha va boshqa hasharotlar, yomon havo kasalliklarning asosiy manbasi ekanligi, unda 9999 kasallikni Axruman paydo qilganligi aytiladi[3,92].

“Avesto”da tibbiy fikrlar quyidagicha tasnif etiladi:

1. Tashreh (anatomya) va mijoz (fiziologiya).
2. Bemorliklarning oldini olish vositasi.
3. Kasalliklar haqidagi maʼlumotlar.
4. Tabiblarning axloqi va tabobatga oid baʼzi qonun-qoidalar.

“Avesto”da tabiblarning maxsus qasamnomasi keltirilgan; tabobat ramzi – ilon zahar sochayotgan idish – jom tasviri ham ilk bor shu kitobda tasvirlangan. Unda qadimgi kishilarning o’rtacha umri 800-900 yil bo’lishi, ayrim odamlar yashash sharoiti, muhitiga qarab 1400 yilgacha umr ko’rishi mumkinligi aytiladi.

Xullas, qadimgi ajdodlarimiz yaratgan mazkur asar eng qadimgi, noyob bilimlar xazinasi sanaladi. “Avesto” ijtimoiy hayot, turmushning turli masalalari, shuningdek, ta’lim va tarbiyaga alohida ahamiyat qaratilgan asardir. Zardusht ta’limoti – “Avesto”da ilgari surilgan ezgu fikr, ezgu kalom, va ezgu amal qadimdan hozirga qadar insoniyatni ezgulikka chorlab, ularni ruhan poklab, ma’nan kamol toptirishga xizmat qilib kelyapti.

#### **Foydalanilgan adabiyotlar ro’yxati:**

1. Zunnunov A. O’zbek pedagogikasi tarixi. –T.:”O’qituvchi”, 1997. 11-b.
2. Sharq hikoyat va rivoyatlari. Tuzuvchi va so’z boshi muallifi E.Ochilov.– T.:”Sharq”, 2018. 3-b.
3. Homidov H. Bilimlar xazinasi. “Shohnoma” ning shuhrati“ kitobidan. – T.: “O’qituvchi”, 1991, 93-bet.

### **NISORIYNING “MUZAKKIR AHBAB” TAZKIRASIDA SO’Z SAN’ATIGA MUNOSABAT**

**M.Muhammadova,**  
*Buxdu magistranti*  
**Sh.N.Ahmedova**  
*f.f.d.prof.*

Sharq xalqlari adabiyotida so’z san’ati har qaysi zamonda ham muhim va e’tiborga molik san’at turlaridan biri sanalgan. Ammo uning paydo bo’lish ildizlari xususida so’z borganda, olimlar turlicha fikr yuritadilar. Jumladan qadimshunos olim Melitenskiy so’z san’ati boshqa san’at turlaridan nisbatan kech paydo bo’lganligi, buning sababi uning asosiy materiali so’z va nutq ekanligini ta’kidlaydi. Ammo Qur’oni Karimda aytilgan yaralmishlar ichida **SO’Z** birinchi bo’lib kelgani haqidagi ta’limotni eslasak, unga ko’ra birgina “Yaral!” so’zidan inson va dunyo yaralgan. Bu kabi fikrlar Injilda ham mavjud bo’lib, **KALOM** azaldan borligi, u xudoda ekanligi va muqaddasligi ta’kidlanadi va bunga shubha qilinmaydi. Lekin so’z san’at darajasiga ko’tarilishi uchun estetik tafakkur va badiiyat bilan bog’liq bo’lmog’i lozim edi. Tasviriy san’at va raqsdan farqli o’laroq so’z san’ati inson o’zligini anglagach vujudga keldi, degan ilmiy asoslarni ham rad etolmaymiz.

O’rta asrlar o’zbek adabiyotida inson ruhiy olamida so’zning benazir ekanligini asoslash va so’zga nisbatan ma’suliyat bilan yondashish masalalari kuchaydi. Ulug’ so’z ustasi Alisher Navoiy o’zining “Hayrat-ul abror” dostonida I

bobni to'liq so'z ta'rifiga bag'ishlaydi. U so'zni gavharga qiyoslaydi va insonni hayvondan ajratib turishini, qolaversa, qalb go'zalligini belgilovchi ne'mat ekanligini aytadi:

*Tengriki insonni qilib ganji roz,  
So'z bila hayvondin anga imtiyoz.*

Navoiy so'z ta'rifida nasr hamda nazmni bir-biriga qiyoslab, nazmni ancha ustun qo'yadi. Nazmni bog'da o'sgan tartibli gul va daraxtga o'xshatadi. Nazm va nasrga ta'rif berish, umuman adabiyotshunoslikdagi dastlabki bunday qarashlar keyinchalik an'ana tusiga kirdi. Buxorolik taniqli shoir va davlat arbobi Hasanxoja Nisoriy o'zining "Muzakkiri ahhob" tazkirasining boshlanmasida she'r ta'rifida shunday deydi: " ...agar har bir so'z totli til orqali yo'qlik qa'ridan borliq maydoniga oyoq bossa va so'zlovchisi uni Surayyo yulduzlari turkumi kabi bir yerga yig'ib nazm (tartib) ipiga injudek tizsa, hamda she'r vaznlaridan biriga mos tushirsa uni nazm deydilar, Agar o'sha nazm tizmasini uzib, so'z javohirlarini varaqlar bo'ylab tevarak-atrofga sadaf sochmasi kabi ochib nasr (sochiqlik) yuzaga keltirsa, buni nasr deydilar... "

U nazm va nasrni teng qo'yadi, ammo biri tartib bilan terilgan so'zlar qatoridan, ikkinchisi shu so'z sochmasidan tashkil topganini aytadi. "Muzakkiri ahhob" da Nisoriy har bir adabiy tur va unda ijod etgan ma'lum muvafaqqiyatga erishgan shoirlar haqida ancha qiziqarli ma'lumotlar beradi. U o'z ijodida ham asosan yetakchi omilni shakl yetukligi deb hisoblaydi. Shu bois tazkirada masnu she'rlar va "mushkila" ko'rinishidagi namunalarni misol keltirib, ularning muallifini maqtaydi. Ammo Nisoriy har doim mazmunni shakldan ajratib qo'ymaydi va bu haqida shunday deydi:

Ba lafzi ma'ni darj kun, varna che hosil zon  
Ki Yusufro bar kashy az choh, andozi ba zindonash.

(Mazmuni: Yaxshi so'z bilan ma'nolarni yoz, bo'lmasa undan ne foyda, bu xuddi Yusufni quduqdan chiqarib, zindonga tashlaganday gap.)

Bilamizki, Sharq ijodkorlariga oid asarlarda nasr va nazmda qo'llangan badiiy san'atlarning 120 xili mavjud:

1. Lafziy
2. Ma'naviy
3. Mushtarak

Hasanxoja Nisoriy "Muzakkiri ahhob" tazkirasida mana shunday so'z san'atlaridan keng foydalangan. U biror shoir yoki adabiyotga ixlosmand shaxs haqida qisqacha ma'lumot berarkan shoir kimga, nimaga tatabbu etganligi, u zamonda mavjud bo'lgan qaysi adabiy navga ko'proq qiziqqanligi va mahorati qayd etiladi. G'azal, qasida, muammo, tarix, masnaviy, ruboiy singari janrlar

o'sha davrda keng tarqalgandi va tazkirada Naxliy, , Farqiy, Mushfiqiy, Safoiy, Mavloni Husayn, Mavloni Kepak, Mashhadiy, Mir Tabib, Sabriylar bu janlarda barakali ijod etganliklari qayd etiladi. Nisoriy Lutfullo Nishoburiy ixtiro qilgan ruboiyni maqtab uning iste'dodi va mahoratiga tan beradi. Uning ajoyibligi shundaki, ruboiyning har misrasida gullardan biri, o'tgan kun, kecha va bugun so'zlari, tabiat unsurlari, javohirot, rayxon va qurollardan birining nomini o'z ichiga olgan. Ruboiy:

Gul dod parer diri feruza ba bod,  
Dey javshani la'li lola bar xok o'ftod  
Dod obi simin xanjari mino imro'z,  
Yoqut sinoni otash nilufar dod.

Bu ruboiyda parir –o'tgan kun, dey-kecha, imruz-bugun; otash –olov, xok-tuproq, bod-havo, ob-suv; sim –kumush, mino-ko'k tosh, Javshan – temirsovut, senon-nayza, deri-temir kiyim; feruza, la'l, yoqut singari so'zlar ishtirok etgan. Va bunday she'r yozish oson bo'lmagani uchun Nisoriy ularni so'z ustasi deya ta'riflaydi.

Bundan tashqari Nisoriy Zahiriddin Muhammad Bobur, Humoyun Mirzo, Komron Mirzo, Shayx Zaynuddin, Shayx Abu al-Vajd, Lohijoniy, Najmiddin Kavkabi, Mavloni Umidiy Iroqiy, Mavloni Hajriy, Xojazodai Kobiliy Sharif Tabriziy, Hofizi Kalon, Ibrohim Kunda singarilarning ijodiy mahoratlariga yuqori baho berib qasida, muammo, hajv, ta'rixnavislikdagi ixtrolari va ta'sirchan so'z qurollarini maqtaydi.

Nisoriy tazkira davomida so'z va san'atiga alohida e'tibor qaratgan, hatto kimning ijodi juda ta'sir qilgan bo'lsa, unga ta'tabbu ham bog'lagan.

#### **Foydalanilgan adabiyotlar:**

1. Hasanxoja Nisoriy. Muzakkiri ahhob. Abdulla Qodiriy nomidagi xalq merosi nashriyoti, Toshkent, 1993.

2. Vohidov R. XV sarning ikkinchi yarmi XVI asrning boshlarida o'zbek va tojik she'riyati. Adabiy aloqa va o'zaro ta'sir masalalari. -Toshkent: "Fan", 1983

### **O'ZBEK TILIDA "BOSH" KOMPONENTLI FRAZEMALARNING SEMANTIK TAHLILI**

**X. Ubaydullayeva**  
*BuxDU magistranti,*  
**B. Qilichev**  
*BuxDU dotsenti*

*Annotatsiya: ushbu maqolada jahon va o'zbek tilshunosligida somatik frazemalar va ularning tilshunoslikdagi tarixi, o'rganilishi, o'rni, ahamiyati*



haqida fikr boradi. Somatik iboralarning turlari va ularning zoonim iboralardan farqi izohlangan. Inson tana a'zolaridan bo'lgan "bosh" so'zi ishtirokidagi iboralar tahlil etilgan.

**Аннотация:** В данной статье рассматриваются соматические фраземы в мировой и узбекской лингвистике и их история в языкознании, изучение, место и значение. Рассмотрены типы соматических выражений и их отличия от зоонимических выражений.

**Annotation:** This article discusses somatic phrases in world and Uzbek linguistics and their history, study, place and importance in linguistics. It explains the types of somatic expressions and their differences from zoonymic expressions.

**Kalit so'zlar:** so'z, ma'no, so'z ma'nosi, lug'at, izohli lug'at, polisemiya, ibora, somatik ibora, frazeologiya, frazeologizm, semantik, etimologiya, somatizm, somatik frazema, "bosh" komponentli iboralar;

**Ключевые слова:** слово, значение, значение слова, словарь, толковый словарь, полисемия, выражение, соматическое выражение, фразеология, фразеологизм, семантической, этимология, соматизм, соматическая фразема, выражения с компонентом "голова".

**Keywords:** word, meaning, word meaning, dictionary, explanatory dictionary, polysemy, phrase, somatic phrase, phraseology, semantics, etymology, somatism, somatic phrase, compound phrases with "head"

O'zbek tili juda qadimiy va boy til. Undagi iboralar, maqol va matallar avloddan- avlodga meros bo'lib, sayqallanib kelmoqda. Zero, Prezidentimiz Shavkat Mirziyoyev ta'kidlaganlaridek, "...ayni paytda dunyoda ilm-fan va texnologiyalar shiddat bilan rivojlanib, mamlakatimizning xalqaro aloqalari kengaymoqda. Natijada hayotimizga chetdan ko'plab yangi tushuncha, so'z va iboralar kirib kelmoqda.

Globalashuv sharoitida milliy tilimizning sofligini saqlash, uning lug'at boyligini oshirish, turli sohalarda zamonaviy atamalarning o'zbekcha muqobilini yaratish, ularning bir xil qo'llanishini ta'minlash dolzarb vazifa bo'lib turibdi". [1]

Biz ham ana shu maqsad yo'lida o'zbek tilida somatik iboralarni "bosh" va "oyoq" komponentli turini o'rganishga bel bog'ladik.

Frazemalarning bir guruhini kishi tana azolari ishtirokidagi iboralar tashkil etadi. Bular somatik frazemalar deb yuritiladi. Somatik frazemalarni tadqiq etish XX asrning ikkinchi yarmidan boshlangan.

Somatik frazeologizmlarga murojaat etishdan oldin, biz "somatizm" atamasiga to'xtalib o'tmoqchimiz. "Somatizm" grekcha "soma" "tana" ma'nosini anglatuvchi so'zdir. Somatizmlarda nafaqat inson tanasi bilan bog'liq bo'lgan so'zlar balki insoniyat va hayvonot organizmlari bilan bog'liq bo'lgan so'zlar ham tushuniladi.

Somatik frazemalarni o'rganish borasida alohida tadqiqot sifatida U. Rashidovning "O'zbek tilidagi somatik iboralarning semantik-pragmatik tahlili (ko'z, qo'l va yurak komponentli iboralar misolida) nomli dissertatsiyasini qayd

etish mumkin. Mazkur tadqiqotda o‘zbek tilidagi “ko‘z”, “qo‘l” ,“yurak” so‘zlari ishtirok etgan frazemalar tahlil etilgan.

U.Rashidovanning mazkur ishi o‘zbek tili frazeologiyasida kishi tana a‘zolarini alohida qayd etgan holda o‘rganish yo‘nalishini ochib berdi. Xususan, U.Rashidova boshlab bergan yo‘nalish sababli o‘zbek tili lug‘at fondidagi so‘zlar ishtirokidagi somatik frazemalarning salmog‘i ancha katta ekanligi ayon bo‘ldi. Jumladan, ishda “ko‘z” komponentli somatik frazemalarning paradigmatic va sintagmatic xususiyatlari bayon etilib, bunday frazemalarning eng qadimgi umumturkiy frazeologik qatlamga mansubligini takidlagan hamda mavjud ishlarda *ko‘z qismoq* iborasining ikki (“ O‘zbek tilining izohli lug‘ati” da) yoki to‘rt ma‘nosi “ O‘zbek tilining izohli frazeologik lug‘ati”da) sharhlangan bo‘lsa, ushbu ishda bu iboraning *tasdiq, tinchlantirish, hazillashish,“ hammasi joyida” “gapirmang”*, ma‘qullamoq kabi olti ma‘nosi qo‘llanishi isbotlangan.

Tadqiqotchi ishda “qo‘l” so‘zi ishtirokidagi iboralarning grammatik shakllanishi haqida fikr yuritib, bu so‘z bilan bog‘liq iboralarning aksariyati fe‘l va sifat komponentli ekanligi, ot va ravish komponent iboralar esa ozchilikni tashkil etilishiga e‘tibor qaratgan.Shuningdek, “qo‘l” so‘zi qatnashgan ba‘zi iboralarning ayrimlari (*qo‘li siniq, qo‘li shirin*) lug‘atlarda o‘z aksini topmaganligini ham qayd etib o‘tgan.[6]

Bu holat o‘zbek tili somatik frazemalarini o‘rganish borasida izlanish olib boruvchi tadqiqotchilar kishi tana a‘zolarini ifodalovchi “ bosh”, “yuz”, “peshona”, “til”, “tish”, “burun” ,“bo‘yin”, “yelka”,“ko‘krak”, “qorin”, “bel”, “tizza”, “oyoq” va boshqa so‘zlar ishtirokidagi somatik frazemalarni o‘rganishlari , ularning lisoniy, uslubiy jihatlarini, shuningdek, lingvomadaniy qirralarini ochib berishlari uchun yangi bir bosqich bo‘ldi.

Jahon tilshunosligida somatik frazeologizmlarni o‘rganish XX asrning ikkinchi yarmidan boshlangan. Somatik frazeologizmlar bir til (F.Vakk, G.A.Bagautdinova, A.V.Dibo, S.G.Alekseyeva, R.M.Vayntraub, T.I.Yegorova, N.A.Sedova,) ikki til (T.Chete, L.I.Xarchenko, va Yu.A.Shashkov, R.Yu.Mugu, Ye.V.Nikolina, Ye.F.Arsenteva, P.M.Arkadev, O.A.Kononova, N.J.Gumerova, Choy Yun Xi) uch til (J.X.,Gerkovo Yu.A.,Dolgoplov) doirasida qiyosiy o‘rganilganligi ma‘lum.[6]

O‘zbek tilshunosligida somatik frazemalarning shakllanishi va ularning matn tarkibida funksional-semantik xususiyatlarini o‘rganish Ya.Pinxasov, Sh.Rahmatullayev, A.Hojiyev, B.Yo‘ldoshev, A.Mamatov, A.Isayev, Sh.Abdullayev , Sh.Usmonova kabi olimlar tomonidan amalga oshirilgan.[7]

B.Yo‘ldoshevning ko‘rsatishicha “ somatik leksemalarning ibora hosil qilish faoliyati quyidagicha : bosh-158 ibora; ko‘z- 144 ibora; qo‘l- 92 ibora; og‘iz-89 ibora; yurak- 77 ibora; oyog‘-63 ibora; quloq- 52 ibora; til-51 ibora; yuz-41 ibora; bet-32 ibora; bo‘yin-31 ibora; miya-29 ibora; dil-28 ibora; tomoq-11 ibora; jigar - 10 ibora va hokazo” [9]

A.Isayev “O‘zbek tilidagi somatik frazeologizmlar” nomli nomzodlik dissertatsiyasida somatik iboralarni atroflicha tadqiqi amalga oshirgan.[ 2] Mazkur nomzodlik dissertatsiyasi somatik frazemalarni diaxron va sinxron aspektlarda o‘rganishga bag‘ishlanganligi bilan diqqatga sazovordir. O‘zbek tili somatik

frazemalarini qirg'iz, tatar, turk hamda turkman tillaridagi somatizmlar bilan qiyoslashga e'tibor qaratgan olim ular o'rtasidagi umumiylik va farqli jihatlarni aniqlagan. Ammo dissertatsiyada somatik frazemalarning badiiy va publitsistik matnda bajaradigan pragmatik stilistik imkoniyatlari masalasi tadqiqotchining e'tiboridan chetda qolgan.[6]

Obyektdan kelib chiqib ma'no anglatishiga ko'ra somatik frazeologizmlarni quyidagicha tasnif qilinishiga ham guvoh bo'ldik: [13]

**Somonimik-** ya'ni inson tana a'zolari bilan ifodalanuvchi (qo'l, bo'yin) . Masalan: **boshidan- oyog'igacha , yelkama – yelka ;**

**Osteonimik** - ya'ni inson organizmning skelet sistemalari bilan ifodalanuvchi frazeologizmlar: **qoq suyak ;**

**Angionimik** – ya'ni inson organizmining qon aylanish sistemasi bilan bog'liq so'zlar bilan ifodalanuvchi frazeologizmlar: **oq qon;**

**Splanchnonimik-** ya'ni inson organizmining ichki organlari bilan bog'liq bo'lgan frazeologizmlar: **chin qalbdan;**

**Sensonimik** – inson organizmining sezish a'zolari bilan bog'liq bo'lgan frazeologizmlar: **butun tanasi quloqqa aylanib;**

**Umumiy tana a'zolari bilan bog'liq frazeologizmlar : butun tanada ;**

O'zbek tilidagi somatik frazeologizmlar juda ko'p va muhim ma'no kasb etadi.Ular inson fe'l- atvori bilan bog'liq xususiyatlarni, his-tuyg'u va o'y-kechinmalarni ifodalashi bilan ham ahamiyatli. Inson tana a'zolari bilan bog'liq leksemalar bilan ifodalanuvchi frazeologizmlar ham pozitiv, ham negativ semantik ma'no munosabatlarni ifodalaydi. Shunga ko'ra ularni quyidagicha tematik ma'no guruhlariga ajratish mumkin:

**Inson ruhiy-kechinmalarini va his-tuyg'ularini ifodalovchi somatik frazeologizmlar.** Bu turdagi frazeologizmlar baxtlilik, xursandchilik, kulgi, mamnunlik kabi his- tuyg'ularni ifodalash bilan bir qatorda charchoq, horg'inlik, umidsizlik kabi ma'nolarni ham bildiradi:*og'zi qulog'ida bo'lmoq,boshi osmonga yetmoq,boshiga savdo tushmoq...*

**Inson xarakter xususiyatini ifodalovchi frazeologizmlar.** Bu turdagi inson tana a'zolari bilan ifodalanuvchi frazeologizmlar ham ham pozitiv ham negativ ma'nolarda ishlatiladi. Erinchoqlik, qo'rqqoqlik, mardlik kabi bir qator frazeologizmlar bilan ifodlanishi mumkin: *quyon yurak bo'lmoq,bosh ko'tarmoq, qo'l qovushtirib o'tirmoq...*

**Turli xil hodisalarning xususiyatlari bilan ifodalanuvchi frazeologizmlar.** Bu turdagi somatik frazeologizmlar hayotning turli jabhalaridagi holatlar bilan bog'liq bo'ladi. Masalan, birdamlik va tinchlik ma'no munosabatini ifodalovchi, da'vat etish va yon berish ma'no munosabatlarini aks ettiruvchi, kuch-quvvatni ifodalovchi va boshqalar: *bir yoqadan bosh chiqarmoq,bosh-qosh bo'lmoq...*

O'zbek tilshunosligida somatik frazeologizmlarni semantik guruhlariga ajratgan olimlardan biri A.Isayevdir. Olim o'z tadqiqot ishida "bosh" komponentli frazemalarni ma'noviy xususiyatlariga ko'ra quyidagicha guruhlagan: **inson ruhiy**

**holatini ifodalovchi frazemalar:** *boshi osmonga yetmoq, boshi g'ovlab ketmoq, hushi boshidan uchmoq kabi;*

**Inson aqliy faoliyatini ifodalovchi frazemalar:** *boshini qotirmoq, boshidan kechirmoq kabi;*

**Insonning aqlini, xayolini, xotirasini, ifodalovchi frazemalar:** *boshi ishlaydi, boshidan o'tgan, boshi bilan kabi;*

**“jazolash” tushunchasini ifodalovchi frazemalar:** *boshida danak (yong'oq) chaqmoq, boshida tegirmon toshi aylantirmoq, boshiga kufat solmoq kabi;*

**Kasallik tushunchasini ifodalovchi frazemalar:** *boshi yostiqa tegmoq, boshi yorilay deyapti kabi;*

**“o'lmoq, yemirilmoq” ma'nolarini ifodalovchi frazemalar:** *boshini yemoq, bosh olmoq, boshiga suv quymoq kabilar.*

O'zbek tilidagi “bosh” so'zi asli umumturkiy so'z hisoblanadi. Bu so'zning kelib chiqishi borasida atoqli tilshunos Shavkat Rahmatullayev quyidagilarni bayon etgan: “*tananing bo'yundan yuqori (old) qismida joylashgan a'zo*”. *Ukam suvga boshi bilan sho'ng'idi.*

Qadimgi turkiy tilda ham shunday ma'noni anglatgan bu ot aslida **ba:sh** tarzida talaffuz qilingan (Севортян Э.В. Этимологический словарь тюркский языков. Т.1-4. М.: 1974-1989 ), keyinroq **a** unlisining cho'ziqlik belgisi yo'qolgan ( Малов С. Е. Памятники древнетюркской письменности. М.Л. 1951); o'zbek tilida **a** unlisi **â**unlisiga almashgan.: **ba:sh,**> **bash>b âsh**[ 5, 60-61].

1981-yilda nashr etilgan “ O'zbek tilining izohli lug'ati”ning 1-jildida **bosh** so'zining umumturkiy ekanligi ta'kidlanib, unga quyidagicha ta'rif berilgan: *tananing bo'yundan yuqorigi (odamda) yoki oldingi (hayvonda) qismi; kalla*[10,136].

Shavkat Rahmatullayevning lug'atida **bosh** so'zi ishtirokidagi **to'qson ikkita** ibora mavjudligi haqida ma'lumot berilgan [4, 45-57]. Ushbu iboralar orasida egalik yoki kelishik shakllari bilan farqlanadigan variantlar mavjudligini ham qayd etish lozim. “ O'zbek tilining izohli lug'ati”da **bosh** so'zi ishtirokidagi **ellik uchta** ibora mavjudligi misollar asosida sharhlangan.

#### **Foydalanilgan adabiyotlar ro'yxati:**

1.Mirziyoyev Sh.M.O'zbek tiliga davlat tili maqomi berilganligining 30 yilligi munosabati bilan bo'lgan tantanadagi nutqidan.Ma'rifat.2019. №82, 2-3-b.

2.Исаев А. Соматические фразеологизмы узбекского языка: Дис...канд. Филол.наук. -Тошкент, 1976.-С.196.

3.Маматов А. Ўзбек тилида фразеологизмларнинг шаклланиш масалалари, ДДА. –Тошкент, 2000. -49 б.4.

4.Раҳматуллаев Ш. Ўзбек тилининг изоҳли фразеологик луғати. – Тошкент: Ўқитувчи, 1978.

5. Раҳматуллаев Ш. Ўзбек тилининг этимологик луғати (туркий сўзлар ) Тошкент, “ Университет”, 2000, 60-61- б.

6.Рашидова У. Ўзбек тилидаги соматик ибораларнинг семантик-прагматик таҳлили (кўз, қўл ва юрак компонентли иборалар мисолида)

Филол.фанл.бўйича фалс.докт (PhD) диссер. авторефер. –Самарқанд, 2018, - Б.135.

7. Сатторов М. Ўзбекнинг гапи қизиқ. –Тошкент: Фан, 1994.

8. Усмонова Ш.Р. Ўзбек ва турк тилларида соматик иборалар. Филол.фан.ном.дисс. ...- Тошкент, 1998.- Б.162.

9. Йўлдошев Б., Ҳозирги ўзбек адабий тилида фразеологик бирликларнинг функционал-услубий хусусиятлари. Филол.фан.док.дисс.- Тошкент, 1993.

10. Ўзбек тилининг изоҳли луғати. 2 томли. 1-том. Москва. “Рус тили” , 1981.136-б.

11. Ғаниева Ш. Ўзбек фразеологизмларининг структур тадқиқи. – Тошкент: Фан, 2013.

12. Hoshimov O'. Ikki eshik orasi roman. - Toshkent, “Sharq”, 2018.

13. Stoyanova, Inga. “Semantic Aspects of English Body Idioms.” Diss. IRIM Chisinau, 2009. – 201 p.

## REKLAMA MATNIDA SOTSIAL VA PRAGMATIK BELGILAR

**G.Hikmatova**

*BuxDU Lingvistika (o'zbek tili) mutaxassisligi I bosqich magistranti*

«Marketing», «reklama» soʻzlari jamiyat hayotiga shiddat bilan kirib keldi, ayniqsa, bu tushunchalar XXI asrga kelib jadal rivojlandi. Aslida, «marketing» ingliz tilida «bozor» maʼnosini bildirsa, «reklama» soʻzi lotincha boʻlib, «reclamare» chaqiriq, baqiriq, jalb qilish maʼnolarini anglatadi. Reklama axborot bilan chambarchas bogʻliq boʻlib, har qanday reklamada axborot yoki maʼlumot aks etadi.

Hozirgi vaqtda jahon ishlab chiqarish amaliyotida reklamadan keng miqyosda foydalanilishi barchaga ayon. Ammo hozirgi va oʻtmishdagi reklamalar qiyoslanadigan boʻlsa, ular orasida keskin tafovut borligi anglashiladi. Reklama hozirgi rivojlanish bosqichiga yetgunga qadar dastlab ogʻzaki tarzda boʻlganligini qayd etish lozim. Reklamaning paydo boʻlishi va ijtimoiy xarakterini oʻrgangan mutaxassislar fikricha, reklama ogʻzaki shaklda, yaʼni chaqiriq, baqiriq, jalb qilish koʻrinishlarida boʻlgan. Chunonchi, Sharq bozorlari turli maʼlumotlar, farmon-u eʼlonlar aholiga yetkaziladigan qulay joy ekanligi hamda jarchilar axborotni «eshitmadim demanglar» deb boshlashi yoki sotuvchilar nutqida «ob qoling, keb qoling», «olganlar darmonda, olmaganlar armonda» kabi qoliplashgan gaplar qayta-qayta aytilganligi alohida isbot talab etmaydi. Bu sharqona reklamaning ilk koʻrinishlari boʻlsa ham, axborot va hisoblash texnologiyalari rivolanmagan davrda ham reklamaga ehtiyoj mavjudligi va undan foydalanish imkoni haqida maʼlumot beradi. Shuningdek, reklama aksariyat bozor munosabatlariga uzviy aloqadorligini tasdiqlaydi. Hunarmandlar mahsulotlarini sotish maqsadida xaridorlarni jalb qilishi, mehnat mahsulining taʼrifi, sifati, narxini tavsiflashi



og‘zaki nutq vositasida amalga oshirilgan. Demak, ilk reklamalar og‘zaki nutq ko‘rinishida shakllangan.

Ko‘pchilik dastlabki yozma reklama matni Londondagi muzeyda saqlanishi haqida ma‘lumotga ega. Bu Misr papirusiga qul savdosi to‘g‘risida yozilgan matndir. Reklama matnida: «U yaxshi ko‘radi, eshitadi, sog‘lom, buyurgan ishlarinigizni itoat bilan bajaradi...» deb yozilgan. Umuman, reklama jamiyat a‘zolarini ularning manfaatlariga qaratilgan muayyan vazifalarni amalga oshirishga, ijtimoiy va shaxsiy hayoti, faoliyati bilan bog‘liq amallarni tanlash va bajarishga undaydi. Eng asosiysi, har qanday reklama matnida muayyan harakatlarni bajarishga chaqiriq va da‘vat yotadi.

Reklama matnining sotsial va pragmatik belgilarini turli ommaviy axborot vositalarida hamda badiiy asarda kuzatish mumkin. Masalan, G‘afur G‘ulomning “Shum bola” qissasida kuzatilgan quyidagi matn reklamanning asosiy belgilari va qahramon xarakterini aniqlashga yordam beradi.

Mendan boshqa ham bozorga olma keltirganlar ko‘p edi.

– Kep qoling, op qoling, armonda qolasiz, sotaman-u ketaman! Buni yeganlar non yemaydi, shinavandaga sotaman,- deb javrab, maqtab peshinda arang sotib tugatdim. G‘aladonni hisoblab ko‘rsam, olti tanga bir miri bo‘libdi. Keyingi bir necha oy mobaynida belbog‘ga tugilgan naqdina shundan iborat edi.

Ko‘rinadiki, Qoravoy (asar qahramoni) o‘z savdosi yaxshi bo‘lishi uchun odamlarni olmani sotib olishga da‘vat qiladi. Garchi olmalar qurtlagan bo‘lsa-da, ularni “armonda qolasiz”, “yeganlar darmonda”, “shinavandaga sotaman” deb, maqtab-maqtab pullaydi. Bu o‘rinda Qoravoy yosh bo‘lishiga qaramay, sifatsiz molning ta‘rifini keltira olish, xaridorlarni jalb qilish qobiliyatiga egaligi ma‘lum bo‘ladi. Reklama qilinayotganda, albatta, taklif qilayotgan tomon o‘z molining sifatini, uning afzalligi va kamchiliklarini bilib ish yuritishi kerak. Ammo kezi kelganda, kamchiliklarni yashirishga to‘g‘ri keladi. Buni shum bola misolida kuzatdik. Qoravoy ham sotayotgan molining nuqsonli ekanligini bilib tursa ham, o‘z foydasini ko‘zlab ish tutadi. Shaxs manfaatlari savdo qonunlariga mos kelmagan vaziyatda tilning vazifasi va imkoniyatlari yo‘l ochadi. Reklama matnidagi til vositalarining qimmatini da‘vat qilinayotgan harakatning amalga oshishi bilan belgilanadi.

Barchaga ayonki, hozirgi vaqtda dunyo bo‘ylab tarqalgan koronavirus infeksiyasidan kasallanish haqidagi axborot ommaviy axborot vositalari orqali tezkorlik bilan yetkazilmoqda. E‘tiborli tomoni, kasallik pandemiyaga aylanganligi, uning har bir mamlakat va hududda tarqalishi, kasallikni davolash va undan himoyalaniish bilan bog‘liq ma‘lumotlar reklamalar mazmunini yangilab yubordi. Dunyo xalqlari, jumladan, o‘zbek xalqini ham bu xavfli kasallikdan himoyalaniishga da‘vat etuvchi minglab xilma-xil reklamalar tayyorlandi. Aksariyat, reklama matnlari quyidagi gaplardan iborat:

– Kasallikka chalinmaslik uchun qo‘lingizni har yarim soatda sovunlab yuving!

– Gripp alomatlari yoki shamollash belgilari bo‘lgan bemorlarga yaqinlashmang!



- Bemorlardan o‘zingizni 2 m uzoqlikda saqlang!
- Hayvonlarga yaqinlashmang!
- Doim niqobda yuring!
- Iltimos, uyda qoling!

Mazkur matn mazmunidan anglashiladiki, har bir gapda jamiyat a’zolarining salomatligi va xavfsizligi uchun muhim tavsiyalar berilgan, asosiysi, kasallikka chalinmaslikka da’vat mazmuni aks etgan.

Shuningdek, «Shamollash va isitma alomatlarini sezsangiz, darhol 1003ga qo‘ng‘iroq qiling. Xizmat mutlaqo bepul» kabi mobil aloqa vositalariga kelib turgan ma’lumotlar ham reklama xarakteriga ega. Bu matn orqali kasallikni yuqtirmaslik, o‘zi va yaqinlarini himoya qilish, kasallikdan saqlanish uchun belgilangan choralarga amal qilish zarurligi uqtirilgan. Shu bilan birga, matnda axborotni qabul qiluvchilarni ogohlantirish, ularni muayyan xatti-harakatni bajarishga chaqirish va da’vat etish qirralari mavjudki, bu aynan reklama matnlariga xosdir.

Reklamaning inson hayotidagi o‘rni beqiyos, ammo uning lingvistik tadqiqida lisoniy va nolisoniy omillarning ta’siri va tutgan o‘rni haqida yetarli xulosalarga kelish uchun mavjud qarashlar va nazariy asoslarni rivojlantirish zarur. Zero, bu fanning zamonaviy innovatsion texnologiyalar va jahon iqtisodiyoti rivojlanayotgan davrdagi taraqqiyotini belgilaydi.

## VOBKENT TUMANIDAGI JOY NOMLARI BILAN BOG‘LIQ ATAMALAR TASNIFI

**M.Xayrullayeva**  
*BuxDU magistranti,*  
**B.Qilichev**  
*BuxDU dotsenti*

**Tayanch so‘zlar:** so‘z, ma’no, tuman, toponim, tasnif, atama, formant, topoformant, yasaliş, indikator.

**Ключевые слова:** слово, смысл, район, топоним, классификация, термин, формант, топоформант, словообразование, индикатор.

**Keywords:** word, meaning, region, toponym, classification, term, formant, topoformant, word formation, indicator.

### **Annotatsiya:**

maqolada Buxoroviloyati Vobkent tuman hududidan mavjud bo‘lgan toponimlarni tarkibida uchraydigan ayrim toponimik atamalarni tasnif berilgan

**Annotatsiya:** в статье рассмотрены вопросы классификации некоторых терминов топонимии Вобкентского района.

**Summary:** The article classifies some toponymic terms that occur in the structure toponyms existing in territory of Vobkent district of Bukhara region.

Toponimlar va ular lug‘aviy asoslari etimologik tadqiqi yo‘sinlari sifatida taqdim etilayotgan tamoyil, usul, omil va motivlanish masalalari boshqa fanlardagi

shunday masalalardan mazmun jihatdan farq qiladi. Har bir fan yoki sohaning o'rganish obyekti, predmeti, tushunchaviy bazasi bo'lgani kabi onomastikaning, shu jumladan, toponimikaning ham o'ziga xos xususiyatlari bor. Muayyan bir fandagi tamoyil, usul, omil va motivlanish xususiyatlarini ikkinchi bir fanga to'g'ridan- to'g'ri tadbiq qilish o'zini oqlamaydi. O'rganilayotgan sohaning talablaridan kelib chiqib, ularga nimanidir qo'shish kerak yoki ulardan nimanidir olish kerak.

Shuni alohida ta'kidlash joizki, ishda qayd etilayotgan toponimlar lug'aviy asoslari va etimologik tadqiqining nazariy negizi bo'lgan tamoyil hamda usullar, shuningdek, bunday tadqiqda ko'rilgan masalalar onomastik, toponimik tadqiqotlar olib borish uchun yopiq tizim emas, balki ochiq tizimlar majmui sanaladi. Fandagi mavjud usul va tamoyillarni qatorlashtirib sanab o'tishdan ko'ra, to'plangan toponimlarga tayanib, tadqiqot mavzuumiz doirasida zarur bo'lgan yondosh masalalar, omil, tamoyil va usullar haqida to'xtalish o'rinli. Qo'yilayotgan muammolar toponimlarni etimologik tadqiq qilish jihatdan o'rganishning nazariy, amaliy qimmatga ega bo'lgan masalalari jumlasiga kiradi. Shuning uchun ular bu ilmiy tadqiqotning alohida – alohida boblari sifatida tadqiq etiladi.

Tadqiqotimiz oldida Vobkent tumani toponimlari bo'yicha umumiy tadqiq olib borishning yo'sinlari sifatida omil, tamoyil va usullarni, shuningdek, shunday tadqiqqa oid masalalarni o'rganib, ularni qo'llash muammosini hal qilish masalasi turibdi. Ishimizning tadqiq obyektini har tomonlama nazariy va amaliy jihatdan asoslab berishda amalga oshirilgan tadqiqotlar ma'lum ma'noda ham ilmiy, ham amaliy asos bo'lib xizmat qiladi. Mazkur ish Vobkent tuman toponimlari tadqiq yo'sinlarini monografik planda o'rganish bo'yicha bajarilgan dastlabki ilmiy tadqiqotlardan biri sanaladi.

Toponimlar tarkibida topoasos, topoformant va indikatorlar, odatda, u yoki bu darajada qo'llanadi. Ularsiz joy nomlarining etimologik tadqiqi haqida gapirib bo'lmaydi. Chunki bir toponim faqat topoasosdan iborat bo'lsa, boshqa biri topoasos va topoformant ko'rinishida, uchinchi toponimda esa topoasos va topoformant yoki topoasos, topoformant hamda indikator ko'rinishlarida uchraydi. Mana shularning ma'nolari birikishidan joy nomining ma'nosi shakllanadi. Topoasos toponimlarning yuzaga kelishi uchun asos bo'ladi. Ular turli tillarning so'zligidan (asosan, turkiy, fors – tojik, arab) tashkil topgan: *Rohkent, Pirmast, Xarg'sh, Xayrobodcha, Chuqurko'cha, Halvogaron, Murdasho'ylar, Usuniko'l, Xo'jarobot, Boboshayx, Beshrabot, Sariosiyi, Toqido'z, Rabotobod, Asbobsoz, G'aribshoh, Yangimasjid, Qumrabot, Sarikor, So'fidehqon, Cho'rikalon, Chorrabot, Talligandum, Mirsulaymon, Ko'lxatib, Astarbof* va boshqalar.

Topoformant va toponimning shakllanishi jarayonida ishtirok etgan qo'shimchalar jumlasiga kiradi. Ular asosan sodda qo'shimchalardan iborat topoformantlar sanaladi: *-chi, -lik, -on (-yon), -cha, -larva* boshqalar: *Arobasozlar, Asbobsozlar, Baqqolon, Baxshiyon, Dukchilar, Arablar, Xo'jalar, Kurton, Mavrilar, Maxsumlar, Nonvoylar, Sartaroshlar, Qirg'izon, Qo'qincha, Teraklik, Xayrobodcha, Eshonlar, So'filar* kabi.

Tuman hududida –kent, -obod, -rabot, -tepa –xona topoformantli: *Kumushkent, Rohkent, Yangikent, Bahrinobod, Mo‘minobod, Kaltarabot, Oqrabot, Pirmastobod, Rabotobod, Xayrobodcha, Beshrabot, Qumrabot, Xosrabot, Xo‘jarabot, Teshektepa, Arabxona* toponimlar uchraydi.

Kuzatishlarimizcha, topoformantlar nafaqat toponim tarkibida keladigan formant, shu bilan birga toponim yasashda ham xizmat qiladi. Mana shu holga ko‘ra topoformantlarni ikki guruhga bo‘lib o‘rganish lozim:

1. Asl topoformantlar. Ular toponim tarkibida qo‘llanadi, ammo yasovchilik xususiyati yo‘q. *Dukchi* kabilardagi qo‘shimchalar shunday topoformantlar sanaladi.

2. Yasovchi topoformantlar. Bular toponimning shakllanishida yasovchilik xususiyatiga ega bo‘ladi: *Asbobsozlar, Arobosozlar, Gulzorva* boshqalar.

M.Murzayev “Очерки топонимии” kitobida indikatorning toponimga xos belgi – xususiyat va holatlarni ifodalaydigan so‘z hisoblanishini ta’kidlagan [1].

Z.Do‘simov va X.Egamovlar “Joy nomlarining qisqacha izohli lug‘ati” kitobida esa bu termini: «Indikator – toponimlar tarkibida kelib, obyektning xarakteri, xususiyati, soni va boshqalarni ko‘rsatuvchi so‘z. Masalan, toponimik indikatorlar: *qishloq, daha, dasht, cho‘l*. Gidronomik indikatorlar *ko‘l, daryo, ariq* kabilar. Lotincha “indikos” «*ko‘rsatmoq*» so‘zidan yasalgan [2], deb ikkita guruhga bo‘lib ta’riflashgan. Indikatorli toponimlar toponim – kompozitlar deb ham o‘rganilgan va ular toponimik, gidronimik, funkstional indikatorlar deb uchga bo‘lingan.

T.Nafasov: «Indikator joy nomi yasashda qatnashib, uning tarkibida obyekt turini bildiradigan so‘z: *buloq (Toshbuloq), qishloq (Kattaqishloq)*», deb uni lingvistik jihatdan izohlagan [3].

P.G‘ulomov “Jug‘rofiyaatamallari va tushunchalari izohli lug‘ati” da ushbu termin haqida «Indikator (toponimikada) toponimlarni hosil qiluvchi mahalliy geografik terminlar: *qum, tepa, daryo, suv, kent* va boshqalar», degan ta’rifni geografik jihatdan bergan [4].

Bizningcha, bu termini toponimlar tarkibidagi xususiyatlaridan kelib chiqib, *toponimik aniqlagich* ham deyish mumkin. Biroq bu birikmali termini qo‘llashdan ko‘ra, *indikator* terminini ishlatish har jihatdan o‘rinli. Demak, maskur termin haqidagi aytilgan fikrlar lingvistik va geografik jihatlardan bir – birini to‘ldiradi. Sababi, ular indikatorning obyektning belgi – xususiyati, xarakteri, soni, turi kabilarni ko‘rsatuvchi so‘zligi va mahalliy geografik terminligini ko‘rsatib turibdi. Indikatorlar toponimlarning shakllanishida muhim rol o‘ynaydi. Masalan, *G‘uddim tog‘i, Molguzar tog‘i* toponimlarida *tog‘* lug‘aviy asosi indikator vazifasini bajargan. Ular quyidagicha tarzda qo‘llanadi:

1. Indikator(lar) toponim tarkibida keladi: *Odoqariq, Mahallai Imomqozixon, Teshiktepa, Kumushkent, Rohkent, Yangikent, Bahrinobod, Beshrabot, Mo‘minobod, Kaltarabot, Oqrabot, Pirmastobod, Rabotobod, Xayrobodcha, Qumrabot, Xosrabot, Xo‘jarabot, Arabxona* kabilar.

2. Indikator(lar)ning o‘zi toponim bo‘lib keladi: Rabotobod (toponimning har ikkala qismi ham indikator sanaladi). Shunday toponimlarning mavjudligini toponimik misollar vositasida Z. Do‘simov va M. Tillaeva ham tasdiqlashgan [9].

Ular to‘plab o‘rganilgan besh mingdan ortiqroq toponimlar misolida kuzatilib, qo‘llanish darajasiga ko‘ra uchta guruhga bo‘lindi:

1. Ko‘p qo‘llanadigan indikatorlar: *kent, obod, rabot, xona, tepa, ariq*kabilar.

2. Nisbatan kam ishlatiladigan indikatorlar: *shahar, ko‘cha, bozor, bog‘, adir, mahalla, guzar* va boshqalar:

3. Kam qo‘llanadigan indikatorlar: *qabriston, mozor, cho‘l, cho‘qqi, tog‘, tosh, ko‘l, qoya*.

Bulardan bilinib turibdiki, mamlakatimiz toponimlaridagi indikatorlar fors – tojik , arab va turkiy tillarga oid so‘zlardan tashkil topgan. Demak, toponimlar tarkibidagi topoasos, topoformant va indikatorlar ularni etimologik tahlil hamda tadqiq qilishga yordam beruvchi vositalar jumlasiga kiradi.

#### Adabiyotlar:

1. Мурзаев Э.М. Очерки топонимики. –М., Мысль, 1974, -382 с.
2. Дўсимов З., Эгамов Х. Жой номларининг қисқача изоҳли луғати. - Т.: Ўқитувчи, 1977.
3. Нафасов Т. Қашқадарё область топонимлари. Филол.фанл. канд. диссер. –Т., 1968, 301 б.
4. Гуломов П. Жуғрофия атамалари ва тушунчалари изоҳли луғати. –Т., Ўқитувчи, 1994. -140 б.

### ALISHER NAVOIY IJODIDA ANTONOMAZIYALAR LINGVOPOETIKASI

**Y.S.Saidov**

*f.f.n., professor,*

**Salimova D.F.,**

*magistrant, BuxDU*

Alisher Navoiy ijodi nafaqat o‘zbek, balki turkiy adabiyotning eng yuksak cho‘qqisi hisoblanadi. Navoiy nazmiga diqqat bilan qaralsa, uning o‘zbek tilining boy imkoniyatlaridan unumli foydalangan holda, badiiy adabiyotda yetuk asarlarni yaratganligining guvohi bo‘lasiz. Allomaning asarlari o‘zbek mumtoz adabiyotining bitmas- tunganmas xazinasidir. Navoiy so‘zlarni ko‘chma ma‘noda ishlatishda ham alohida mahorat maktabini yaratgan. Ayniqsa, badiiy san‘atlar tizimi, xususan, talmih san‘atini har tomonlama boyitdi va takomillashtirdi.

Mazkur badiiy san‘at Yevropa tilshunosligida antonomaziya termini bilan ataladi. Jahon, xususan, o‘zbek tilshunosligi uchun antonomaziyalarning leksik-semantik jihatlarini yoritish, matndagi badiiylikni ta‘minlashdagi o‘rnini ko‘rsatish, yondosh ko‘chim turlariga munosabatini aniqlashtirish, ko‘chimlar tizimidagi o‘rni va ahamiyatini ochib berish, leksik-semantik tabiati va structural-kompozitsion xususiyatlarini tadqiq etish, falsafiy, mantiqiy, lisoniy, semantic

hamda badiiy-estetik, poetik xususiyatlarini yaxlit tahlil qilish muhim vazifalardan biridir.

Sharq adabiyotshunosligida antonomaziyalar talmeh badiiy sa'ati nomi bilan qisman o'rganilgan. Ilmiy manbalarda qayq etilishicha, talmih boshqa badiiy san'atlar, xususan, tashbeh, tamsil, irsol ul-masal, laff va nashr kabilar bilan birga o'xshatish asosidagi san'atlar turkumiga kiradi. U she'rda oz so'z bilan ko'p ma'noni ifodalash san'ati bo'lib, unda ma'lum, mashhur adabiy va tarixiy asarlarga murojaat etiladi.

Talmeh xususida Atoullloh Husayniy, Y. Is'hoqov, T.Boboyev, A. Hojiahmedov kabi olimlarning tadqiqotlarida, shuningdek, adabiyotshunoslik terminlari lug'atlarida, adabiyot nazariyasiga oid bir qator qo'llanmalarda ma'lumot va tavsiflar mavjud. O'zbek adabiyotshunosligiga oid tadqiqot va darsliklarning ayrimlarida mazkur badiiy san'at nomi talmih, ba'zilarida talmeh sifatida keltiriladi. Ushbu so'zning yozilish shakli bo'yicha o'zbek tilshunosligida aniq to'xtamli fikr mavjud emas.

Talmeh san'atining asosiy shartlaridan biri shundaki, unda ishora qilinayotgan tarixiy yoki badiiy faktning mashhur, ya'ni ko'pchilikka tanish bo'lishi muhimdir. Hozirgi davr nuqtai nazaridan Alisher Navoiy qo'llagan talmehlarning ko'pchiligini o'qiganda yoki eshitganda fahmlash, qaysi faktga ishora, murojaat etilayotganini tezda anglash mumkin.

Alisher Navoiyning ijodida antonomaziyalarning o'rni beqiyos. Buni birgina

“G'aroyib us-sig'ar” devonida keltirilgan yetmishga yaqin antonomaziyalar misolida ham ko'rishimiz mumkin.

Alisher Navoiyning adabiy-badiiy asarlarida qo'llangan antonomaziyalar, shubhasiz, o'zbek xalqining madniyatini to'liq o'zida aks ettiradi. Shunga ko'ra uning asarlaridagi mazkur ko'chim turini aniqlash, mazmun-mohiyatini ochib berish va ularning vazifalarini belgilash katta ahamiyatga ega. Shoirning badiiy asarlaridagi antonomaziyalarning umumiy xususiatiga e'tibor berilsa, ular ikki jihatga ko'ra farqlanadi. Asarlarida qo'llangan antonomaziyalarning bir qismi adabiy faktlarga ishora etilgan bo'lsa, qolgan bir qismi esa ijtimoiy-tarixiy voqealarga ishora qilingan.

Talmih shunday badiiy san'atki, unda aytish lozim bo'lgan fikr boshidan oxirigacha to'liq aytilmaydi, voqea-hodisa, holat batafsil tasvirlanmaydi, o'sha fikr yoki voqea-hodisaga mos keladigan boshqa biror badiiy yoki tarixiy faktga ishora qilish orqali katta natijaga erishish, bir so'z bilan ko'p tushuncha ifodalash imkoni yuzaga keladi. Masalan, “Farhod va Shirin”dan o'qiymiz:

Agar topsa Iskandar mulkin zoting,

Gar o'lsa Nuh umricha hayoting.

Chu ketmaklik keraktur bot, agar kech,

Hamul davlat bila bu umr erur hech.

Tavsifi: agar senga aslan Iskandar mulki nasib bo'lganda ham, hayoting Nuh payg'ambar umricha bo'lganda ham, ertadir, kechdir, bu dunyodan ketish turgan gap. Shuncha davlating va umring esa hech narsa bo'lmay qoladi. Baytda ikkita



shaxs nomi: Iskandar va Nuh tilga olingan. Ma'lumki Iskandar buyuk yunon hukmdori. U juda ko'plab mamlakatlarni fath etib, benihoya darajada qimmatli boyliklarni qo'lga kiritgan. Ammo yetti iqlimni zabt etgan, quruqlikda va yerda bo'lgan barcha la'l-u gavharlarni to'plagan Iskandar o'ttiz uch yoshida orttirgan mol-mulki unga vafo qilmagani holda bu dunyodan ko'z yumadi. Qur'onda nomi keltirilgan Nuh payg'ambar esa, eng uzoq umr ko'rgan payg'ambar hisoblanadi. Alisher Navoiy ushbu bayti orqali Iskandarning boyligiga, Nuh payg'ambarning uzoq umriga ishora qiladi. Mazkur misralardagi antonomaziyalar shoirning xilma-xil, takrorlanmas badiiy niyatlarini namoyon etuvchi muhim uslubiy vosita sifatida namoyon bo'ladi.

Alisher Navoiy badiiy asarlaridagi antonomaziyalarning lingvistik mohiyatini ochib berish, ilmiy-nazariy tasnifini berish, izohlash, lingvopoetik va uslubiy xususiyatlarini tadqiq etish, shoir qo'llagan ko'chma ma'noli so'zlar tizimida antonomaziyalarning o'rnini belgilash, ularning falsafiy, mantiqiy, lisoniy, semantik va poetik xususiyatlarini yaxlit tahlil qilish o'zbek tilshunosligi uchun muhim vazifalardan bo'lib qolmoqda.

#### **Adabiyotlar:**

1. Анданиёзова Д. Бадий матнда ономастик бирликлар лингвопоэтикаси: филол. фан. б. фалс. док. дисс. автор. –Т.: 2017. -27 б.
2. Исҳоқов Ё. Сўз санъати сўзлиги. -Т.: Зарқалам, 2006. -125
3. Навоий. Мукамал асарлар тўплами. Йигирма томлик. –Т.: Фан, 1988. VIII том. -121 б.
4. Талмиҳ. –Т.:Ўз. МЭ, 2006. VIII жилд. –Б. 68.
5. Ҳусайний. А. Бадойиъ-ус-санойиъ. -Т.: Ғ. Ғулом номли адабиёт ва санъат нашриёти, 1981. - 400 б.

### **ONA TILI TA'LIMI MAZMUNINI KOGNITIV-PRAGMATIK USULDA YANGILASH TARIXIDAN**

**A.R.Ahmedov,**  
*fil.f.n.,dots,*  
**Sh.Y.Yoqubova,**  
*magistrant, BuxDU*

Mustaqil O'zbekistonning ravnaqi uchun olib borilayotgan iqtisodiy-ijtimoiy, madaniy-ma'rifiy sohalardagi keng ko'lamli ishlar, O'zbekiston Respublikasining "Ta'lim to'g'risida"gi Qonuni va "Kadrlar tayyorlash milliy dasturi", "Maktab ta'limini rivojlantirish Davlat Umummilliy dasturi" ta'limning barcha bo'g'inlarida ona tili o'qitishni tashkiliy va mazmuniy jihatdan yanada takomillashtirishini taqozo etadi.

Bugungi ta'lim tizimimiz bilimli shaxsni emas, balki bilimlaridan jamiyat talablariga mos foydalana oladigan, mustaqil fikrlaydigan, madaniyatli, ma'naviyatli shaxsni tarbiyalashni o'z oldiga maqsad qilib qo'ygan. Bu maqsadni amalga oshirishda ona tili ta'limining o'zni beqiyosdir. Ona tili darslarining boshqa o'quv fanlaridan farqi shundaki, u boshqa barcha sohalarga oid bilimlarni o'zlashtirilishi uchun kerakli kognitiv tasavvurlarni hosil qilishga xizmat qiladi.



Ya'ni ona tili darslarida o'quvchilar og'zaki va yozma savodxonlikka o'rgatiladi. Shu bilan birga ona tiliga oid nazariy bilimlar ham egallanadi.

Shu asosda DTSlar ona tili ta'limi oldiga quyidagi maqsadni qo'yadi: "Ta'lim oluvchida ijodiylik, mustaqil fikrlash, ijodiy fikr mahsulini nutq vaziyati, so'zlovchi maqsadi va tinglovchi saviyasiga mos ravishda og'zaki va yozma shakllarda to'g'ri, ravon va lo'nda ifodalash, o'zgalar fikrini to'g'ri anglash ko'nikmalarini shakllantirishi lozim."

Shuningdek, davr, ijtimoiy hayotdagi tub-inqilobiy burilishlar, shubhasiz, ta'lim maqsadiga ham tub o'zgarishlar olib kelishi shart edi. Mustaqillik davrida ta'limning tub islohoti darsliklarning mazmunini takmillashtirishdan boshlandi. Ta'lim mazmuni ta'lim maqsadiga mos ravishda o'zgartirildi. A.G'ulomov va H.Ne'matov "Ona tili ta'limi mazmuni" metodik qo'llanmalarida ta'lim mazmunining to'rt tarkibiy qismini alohida sanab o'tadilar:

- 1) o'quvchilar egallashi zarur bo'lgan bilimlar tizimi;
- 2) ilmiy-nazariy bilimlarga muvofiq keladigan ko'nikma va malakalar tizimi;
- 3) ijodiy faoliyat usullari;
- 4) o'quvchi va o'qituvchi o'rtasidagi munosabatlar tizimi.

Bundan anglashiladiki, ta'lim mazmuni deganda ta'lim oluvchilarga qanday bilimlar berish, bu bilimlarni qanday usullar bilan berish lozimligi, o'qituvchi o'quvchiga, o'quvchi o'qituvchiga qanday yondashishi, ta'lim natijasida tarbiyalanuvchi nimalarni qila olishi va hatto o'z faoliyatiga ichki baho bera olishi tushuniladi. Ta'lim mazmuni tarkibiga kiritilgan bilimlar silsilasi umumiy bilimning ta'lim maqsadi nuqtayi nazardan tanlangan, ta'lim oluvchining yoshi, aqliy, jismoniy, kasbiy (faoliyat) xususiyatlari va ijtimoiy ehtiyojlariga muvofiqlashtirilgan bo'lagidir. U, albatta, pragmatik ahamiyatli –tatbiq etiladigan va uning asosida ijod qilish mumkin bo'lgan xususiyatlarga ega bo'lmog'i lozim. Ta'lim maqsadini amalga oshirish uchun ta'lim mazmunini kognitiv-pragmatik usulda yangilash ehtiyoji tug'ildi. Kognitiv-pragmatik (induktiv) usul deganda kuzatish-u tahlildan qonuniyatga, xususiylikdan umumiylikka qarab intilish – bilim hosil qilish usuli tushuniladi. Bu yo'nalish ta'lim oluvchiga o'rganish jarayonining boshqaruvchisi, tashkilotchisi sifatida yondashadi. Shuning uchun ta'lim jarayonida izlanishlarni, asosan, ta'lim oluvchi bajaradi.

Ta'limga bunday kognitiv-pragmatik usulda yondashish jahon tajribasida xiyla avvalroq sinovdan o'tgan. Aniqrog'i, XX asrning 50-yillarida g'arbda va AQShda, 60-yillarida esa sovet didaktikasi va psixologiyasida bixeorivistik nazariyaga asoslangan hamda XIX asr oxiri XX asrning boshlaridagi ijtimoiy-iqtisodiy talablarga javob beradigan retroskopik-retseptiv usulda bilimdon ijrochini yetishtirishga qaratilgan ta'lim tizimi o'z vazifasini o'tab bo'lganligi, yangi davr – tugal bozor iqtisodi davri tamoman boshqa – mustaqil ijodiy tafakkurga qodir tadbirkor - shaxsga muhtoj ekanligi masalasi muhokama etila boshlandi. Ta'lim nazariyasi verballik, izlanuvchanlik, onglilik, amaliy tatbiq (kognitiv va pragmatik) psixologik asos tomon siljiy boshladi. Xususan, D.P.Ozbelning "Pedagogik psixologiya. Kognitiv yondashuv" (1968) asaridan so'ng ta'limda retseptiv usuldan ko'ra kashfiyot usuli muvofiq ekanligi oydinlashdi. Induksiya/induktiv ta'lim usuli

sifatida ilk marotaba o'zbek didaktikasida H.Ne'matov va A.G'ulomovlar tomonidan ilk muhokamalar uchun nashr etilgan ona tilidan dasturda qo'llanilgan.

2000-2003-yillarda V-IX sinflar uchun darsliklarning birinchi avlodi – mustaqil O'zbekiston Respublikasining ona tilidan bilim hosil qilishning induktiv usuliga tayangan, ongli (kognitiv), verbal-pragmatik ta'lim metodiga asoslangan va ijodiy tafakkur sohibini tayyorlashga qaratilgan ilk darsliklar e'lon qilinib, amaliyotga tatbiq etildi. Bu orada Mels Mahmudov, Rohatoy Safarova, Askar G'ulomov, Shoiriya Yusupovalarning doktorlik, Muhammadjon Saidov, Nazira Qosimova, Anora Bobomurodova, Isroil Toshevlarning nomzodlik disertatsiyalarida ta'lim maqsadi, mazmuni, usuli va vositalarining nazariy hamda amaliy tomonlari tahlil etildi. Mazkur tadqiqotlar ona tilidan yangi ta'lim maqsadini to'la-to'kis amalga oshirish ta'lim vositalari, jumladan, ona tili imkoniyatlarini o'zida mujassamlashtirgan hamda o'quvchilar ona tili darslarida amaliy foydalanishlari uchun zarur axborot banklari – turli maqsadlarni ko'zlab tuzilgan lug'atlar, ma'lumotnoma-qomus – ularning elektron variantlari, kompyuter dasturlarini yaratish ishlariga kirishildi. Chunki bunday vositalarsiz ongli, kognitiv-pragmatik ta'lim usuli ko'zlangan samarasini bera olmaydi. Bu ta'lim usulining bosh omili o'quvchining darslikda berilgan o'quv materiali bilan mutlaqo chagaralanmasligi, darslik topshiriqlari asosida axborot bankidan material topib uning ustida mustaqil izlanishdir. Darslikda o'quv materiali to'liq berilmay o'quvchini mustaqil izlanishga da'vat etadi.

Hozirgi kunda amalda bo'lgan umumta'lim maktablarining V-XI sinflari(2017-2019-yillarda) uchun nashr etilgan ona tili darsliklari ijodiy tafakkur sohibini yetishtirishga xizmat qiladi.

I-IVsinf o'quvchilarda eslab qolish qobiliyati kuchli bo'lganligi bois ta'lim usulida boshlang'ich bo'g'inda retroskopik-reproduktiv (ko'rgazmali bayon) usul yetakchilik qiladi. V-XI sinf o'quvchilarida ijodkorlik, qiziquvchanlik kabi xususiyatlarning ustunligi sabab tayanch bo'g'inda ona tili ta'limi asosan, kognitiv-pragmatik usulda olib boriladi. Darslikdagi mashq va topshiriqlar tizimini bajarishda o'quvchilar induktiv usuldan foydalangan holda dars jarayonini tashkil etish talab etiladi. Bu esa o'z navbatida, ta'lim maqsadining amalga oshishiga xizmat qiladi.

#### **Adabiyotlar:**

- 1.Safarov Sh. Kognitiv tilshunoslik. – J.:Sangzor, 2006
- 2.Yo'ldosheva D. Ona tili ta'limi maqsadining tadrijiy taraqqiyoti. T.:O'zbekiston Milliy ensiklopediyasi, 2019
- 3.Фуломов А. Неъматов Х. Она тили таълими мазмуни. – Т.:Ўқитувчи, 1995

5A120101 - Адабиётшунослик (инглиз адабиёти)

**ИНТЕРТЕКСТУАЛЬНОСТЬ И ЕЁ ЭЛЕМЕНТЫ В ЛИТЕРАТУРЕ**

*Ф.М.Хажиева*

*БухГУ, PhD доктор философии по филологическим наукам,  
доцент кафедры английской литературы*

*А.Ш.Мирзаева*

*Магистрант кафедры Английской литературы*

*В статье даётся подробное описание общих вопросов интертекстуальности а также, дана классификация основных интертекстуальных форм, разграничение «собственно интертекстуальных элементов» таких как «цитата», «аллюзия» и «реминисценция».*

Мировая литература конца 20 – начала 21 века имеет свои изменения, потому что испытала на себе сильнейшее влияние постмодернизма. Вместо реализма и модернизма, которые имели идейную определённость, пришло отрицание всякого рода идей. Это выражалось в том, что авторы отказались от поиска смысла бытия. Этим самым они предпочли пародировать жизнь, ставя под сомнение свой собственный авторитет. То, что в европейском обществе отрицали принятые идеи и традиции, разрушили привычный уклад жизни, пародирование, совсем другой взгляд на теорию текста. Всё это привело к структурной и смысловой деформации литературного произведения. Теперь читатель в произведении видит игру, которая проявляется на уровне смысла, языка, взаимодействия автора и самого читателя. Одним из приёмов этой игры является интертекстуальность.

Известно, что термин “интертекстуальность” введён в 1967 году теоретиком литературы французским исследователем Юлией Кристевой: «Интертекстуальность – социальное целое, рассмотренное как текстуальное целое» [1,27] для обозначения общего свойства текстов, выражающегося в наличии между ними связей, благодаря которым тексты могут многими разнообразными способами явно или не явно ссылаться друг на друга. Этот приём – играреализуется как в научных, так и в художественный текстах.

Среди многочисленных статей стоит выделить работу Н.Фатеевой “Интертекстуальность и её функции в художественном дискурсе”, в которой она утверждает: «интертекстуальность – это способ генезиса собственного текста и постулирования собственного авторского «Я» через сложную систему отношений оппозиций, идентификации и маскировки с текстами других авторов». [2, 30]

Исходя из вышеуказанного, очевидно, что в подходе к проблеме определения понятия интертекстуальности важным является историческая преемственность между текстами и выразительная функция.

На сегодняшний день актуальной научной проблемой становятся не только общие вопросы интертекстуальности, но и вопрос типологии основных интертекстуальных форм в литературе. Например, И.В.Арнольд в своей статье пишет: «При внешней интертекстуальности смена субъекта речи – реальная: цитата действительно принадлежит перу другого автора. А внутренняя интертекстуальность (письма, дневники, литературные герои) – по существу фиктивная». [3,22] Более развернутая типология интертекстуальности принадлежит одному из основателей теории интертекстуальности Ж.Жаннетт. По этой классификации интертекстуальные формы подразделяются на «собственно интертекстуальные, паратекстуальные, метатекстуальные, гипертекстуальные, архитектстуальные. Архитекстуальность носит самый общий характер, это отношение текста и рода, к которому он принадлежит. Паратекстуальность включает предисловия, иллюстрации и т.д. Метатекстуальность носит отношение комментирования и выполняет критическую функцию. А собственно интертекстуальные элементы включают в себя цитаты, аллюзии, реминисценции». [2,27]

Рассмотрим каждый из этих элементов. Самая очевидная форма в литературе - цитата. Осип Мандельштам писал: «Цитата не есть выписка. Цитата есть цикада –неумолкаемостью свойственна». [5, 50]. Руднев отмечает, что цитата перестаёт в ключе интертекста играть роль простой дополнительной информации, отсылки к другому тексту, «цитата становится залогом самовозрастания смысла текста».[6] Это даёт понять нам, что именно цитата позволяет наблюдать, каким образом один текст включается в другой.

Следующая, более сложная форма интертекстуальности – аллюзия. «Большая советская энциклопедия» даёт такое определение: «Аллюзия (от лат. *allusio* – шутка, намёк), в художественной литературе, ораторской и разговорной речи одна из стилистических фигур: намёк на реальный политический, исторический или литературный факт, который предполагается общеизвестно».[7, 215]

Аллюзию нельзя назвать тропом или фигурой. По мнению Л.К.Граудиной и Е.Н. Ширяева «Аллюзия – это намёк на известное обстоятельство или тексты».[8, 1320] Они подразделяют аллюзии по содержанию на исторические и литературные. Первые строятся на упоминании исторического события или лица. Литературные аллюзии «основаны на включении цитат из прецедентных текстов (часто в изменённом виде), а также в упоминании названия, персонажа какого-либо литературного произведения либо эпизода из него».[8, 135]

Аллюзия и реминисценция схожи по своим функциям и отличительным признакам, однако первая представляет отсылку к реальному историческому или литературному факту, который является общеизвестным, а вторая – абстрактным образом или воспоминанием, которое нашло своё отражение в творчестве писателя вообще или в конкретном литературном произведении. Таким образом, цитата, аллюзия и реминисценция как

элементы текста имеют единую цель, дополняющую смысл авторского произведения и воплощающую преемственность литературной традиции.

В заключение обзора вышеуказанных работ становится ясно, что интертекстуальность не утрачивает своей популярности в современной литературе. Большинство учёных считают цитату, аллюзию и ремениценцию основными интертекстуальными формами. При этом отличительными чертами цитаты признаны – уместность, ясность и точность, а аллюзия и ремениценция схожи по своим функциям, хотя первая отсылает нас к реальному историческому, которое является общеизвестным, а вторая- абстрактный образ либо воспоминание в творчестве писателя вообще или в конкретном его литературном произведении. Но все эти элементы имеют одну цель- введение дополнительного смысла в произведении и показать преемственность литературной традиции.

### Библиография:

1. Кристева Ю. Бахтин, слова, диалог и роман// Французская семиотика: От структурализма к постструктурализму/ пер.с франц., сост., вступ.ст. Г.К.Косикова М :ИГ Прогресс , 2000. С. 27.
2. Фатеева Н.А Типология интертекстуальных элементов и связей в художественной речи \ \ Известия академии наук СССР. Серия литературы и языка. М. : Наука, 1998. Т.57. С. 30
3. Баринова Е.Е Метатекс в постмодернистском литературном пространстве: автореф. дис. ... канд. фил. Наук. Тверь, 2008. С.22
4. 4.Мандельштам О. Слово и культура. М: Сов.писатель, 1987. С. 50
5. Руднев В. Словарь культуры 20 века // Электронная библиотека «Грамотей». URL: <http://lib.rus.ec> (дата обращения: 12.02.2012).
6. Прохоров А.М Аллюзия // Большая советская энциклопедия: в 30 т. М. : Сов.энциклопедия, 1960. Т. 1. С.215.
7. Граудина Л.К., Ширяев Е.Н. Культура русской речи. Средства речевой выразительности. М. : Наука, 2005. С. 132.

## JOZEF EPSHTEYNNING “UKAGINAM ILAY” HIKOYASINING O`ZBEKCHA TARJIMASIDA GRAMMATIK TRANSFORMATSIYALAR

**M.Radjabova**

*BuxDu Xorijiy tillar fakulteti Adabiyotshunoslik(ingliz)I bosqich magistranti*

*Ushbu maqolamizda Jozef Epshteynning “Ukaginam Ilay” hikoyasining o`zbekcha tarjimasi va ingliz tilidagi aslyati kuzatilib, tahlil qilindi. Mazkur maqolamizda xuddi shu asar tarjimasidagi grammatik transformatsiyalar tahlil qilindi.*

Tilning grammatik tuzilishi uning sistemasidagi umumiy muhim jihatidir. Affikslar, grammatik qo`shimchalar va so`z yasalishi, sintaktik modellar, so`z



tartibi, yordamchi soʻzlar va h.k. kabi tilning grammatik tuzilish elementlari grammatik yoki shakliy maʼnoni, leksik maʼnolarning aniq shaklini koʻrsatishga xizmat qiladi. Tarjima qilish jarayonida bu maʼnolarni ifodalash muhim muammodir. Turli xil tillarning grammatik shakllari juda kam hollarda ularning maʼno va vazifasiga mos keladi. Ushbu jarayonda grammatik transformatsiyalardan foydalanish samarali usul hisoblanadi. Tarjima qilishda grammatik transformatsiyadan keng foydalanishning sababi rus yoki ingliz tilidagi gap ingliz tilining grammatik tuzilishi bilan mos kelmasligida deb izohlanadi Jozef Epshteynning “Ukaginam Ilay” hikoyasining oʻzbek tili tarjimasida grammatik transformatsiya turlaridan keng foydalanilganligi namoyon boʻldi. Grammatik transformatsiyalar morfologik va sintaktik turlarga boʻlinadi<sup>32</sup>. Quyida biz ularning turlarini Jozef Epshteynning “Ukaginam Ilay”(“My brother Eli”) hikoyasi tarjimasida misolida koʻrib chiqamiz.

**Asliyatda:** An immigrant, unable to read English, he came to this country at sixteen from Bialystok, and, contrary to the standard American success story, never really made it.<sup>33</sup>

**Tarjimada:** U oʻn olti yasharligida ingliz tilida oʻqishni bilmagan musofir Bialstokdan bu yurtga koʻchib kelgan edi. Amerikada hammaga kulgan omad unga tishining oqini ham koʻrsatmadi.<sup>34</sup>

Bu gapda biz grammatik transformatsiyaning sintaktik oʻrin almashtirish usulini kuzatishimiz mumkin. Yaʼni inglizcha gapdagi gap boʻlaklarining tartibi oʻzbekcha gapdagi gap boʻlaklarining tartibi bilan mos kelmaganligi sababli ularning oʻrni almashgan. Ingliz tilidagi gapda 1,2,3,4-qismlar – aniqlovchi, ega, kesim, hol kelgan boʻlsa, oʻzbek tilidagi gapda ega, hol, aniqlovchi, hol va kesim kelganligini koʻrishimiz mumkin. Shuningdek, Zoya Proshina “Theory of translation” kitobida taʼkidlanishicha, grammatik transformatsiyalar qoʻshma gaplar tarjimasida ham uchraydi. Unga koʻra bitta qoʻshma gapning ikkita sodda gap bilan ifodalanishi va, aksincha, sodda gaplarning qoʻshma gap sifatida tarjima qilinishi ham aytib oʻtilgan va ular transformatsiyaning gap boʻlinishi va gap birlashuvi turi deb aytilgan. Shunga koʻra, yuqoridagi badiiy parchadagi asliyatdagi qoʻshma gapning tarjimada ikkita sodda gap bilan berilishi esa gap birlashuviga misol boʻla oladi.

**Asliyatda:** I call him “the old man” because I can’t remember him young.<sup>35</sup>

**Tarjimada:** Yoshlik chogʻlarimni eslay olmaganim uchun “boboy” deb atayman.<sup>36</sup>

Yuqoridagi inglizcha gapdagi soʻzlar tartibi bilan oʻzbek tilidagi gap boʻlaklarining oʻrni almashganini kuzatishimiz mumkin va ingliz tilidagi qoʻshma gap oʻzbek tilida bitta sodda gap shaklida oʻgirilgan.

**Asliyatda:** He left for work at 3:00 a.m., took **two different streetcars** to Fulton street, returned at 4:00 p.m., ate, and went to bed early.<sup>37</sup>

<sup>32</sup>Zoya Proshina. Theory of translation. -Vladivostok: Far Eastern University Press. 2008.-B.149.

<sup>33</sup>[http://www.jstor.org/stable/Jozeph\\_Epstein\\_My\\_Brother\\_Eli](http://www.jstor.org/stable/Jozeph_Epstein_My_Brother_Eli)

<sup>34</sup>Arapov A. Amerika hikoyalari. – Toshkent: ,2011.-B.18.

<sup>35</sup>[http://www.jstor.org/stable/Jozeph\\_Epstein\\_My\\_Brother\\_Eli](http://www.jstor.org/stable/Jozeph_Epstein_My_Brother_Eli)

<sup>36</sup>Arapov A. Amerika hikoyalari. – Toshkent: ,2011.-B.18.



**Tarjimada:** U saharlab soat 3 dan ishga jo`nar, **ikkita tramvayga** o`tirib, Fulton ko`chasiga yetib olar, kechqurun soat 4da ishdan qaytib, ovqat yer-yemas uxlagani yotar edi.<sup>38</sup>

Yuqoridagi gapda esa ingliz va o`zbek tillaridagi otning shaxs-son kategoriyasi bir-biriga mos kelmasligini kuzatishimiz mumkin, ya`ni inglizcha matndagi “two streetcars” so`zi o`zbekcha matnda “ikkita tramvay”shaklida kelyapti. Bunda ingliz tilidagi ko`plik shakli o`zbek tilida birlik bilan ifodalangan, chunki o`zbek tilida son shakllari otdan oldin kelsa, ot birlik shaklda ifodalanadi. Shu sababli ham “ikkita tramvaylar” deb tarjima qilish grammatik jihatdan xato bo`ladi. Shuningdek, ko`cha transporti avtobus, mashina, trolleybus, tramvay va hokazolar bo`lishi mumkin. Biroq tarjimon konkretlashtirib, tramvay so`zini qo`llagan.

**Asliyatda:**Our mother was the hero of the family. She was from Kiev.<sup>39</sup>

**Tarjimada:** Asli kiyevlik bo`lgan onamiz oilamizning suyanchig`i edi.<sup>40</sup>

Ushbu gaplardabir nechta grammatik transformatsiya ishlatilganini ko`rish mumkin.Jumladan,Zoya Proshinaning fikriga asosan,ikkita sodda gapning birlashuvi, ya`ni ingliz tilidagi ikkita sodda gap o`zbek tiliga bitta qo`shma gap shaklida o`girilgan. Ikkinchidan, bu yerda morfologik nomuvofiqlikni kuzatishimiz mumkin, bunda ingliz tilidagi gapda “our mother” egalik olmoshi orqali ifodalanayotgan bo`lsa, o`zbek tilida egalik qo`shimchasi bilan “onamiz” shaklida o`girilgan. Shuningdek, gap bo`laklarining o`rni ham almashganini ko`rishimiz mumkin. Bundan tashqari gapdagi “Oilamiz qahramoni”“oilamiz suyanchig`i” deb tarjima qilingan.“Qahramon” so`zi “suyanchiq” bilan almashtirilgan.

**Asliyatda:** She worked a sixteen-hour day: cooking and washing and cleaning for her family, then after supper taking out her Singer sewing machine, which she set up on the kitchen table, doing piecework for Hart, Shaffner&Marx, the men`s clothier, then on Franklin Street.<sup>41</sup>

**Tarjimada:** U kuniga o`n olti soatlab ishlar, ovqat pishirar, kir yuvar, uy tozalar, kechki ovqatdan so`ng esa oshxonadagi stolga o`rnatilgan “Zinger” tikish mashinasini chiqarib, o`sha paytlari Franklin ko`chasida joylashgan, erkaklarga ko`ylak tikadigan “Hart, Shaffner va Marks” shirkatining ishini qilar edi.<sup>42</sup>

Yuqoridagi gapda ham tarjimada gap bo`laklarining o`rni almashganini kuzatamiz. Shuningdek, bir so`z turkumining o`rnida boshqaso`z turkumi qo`llanilganini ham ko`rishimiz mumkin, ya`ni inglizcha matndagi “sixteen-hour” sifat bo`lib kelgan bo`lsa, u o`zbekcha matnda u “o`n olti soatlab” ravish sifatida tarjima qilingan. Bunda ingliz tilidagi sifat so`z turkumi o`zbek tiliga ravish so`z turkumi bo`lib kelgan.

**Asliyatda:** At twenty I was making more money than my old man.<sup>43</sup>

<sup>37</sup>[http://www.jstor.org/stable/Jozeph\\_Epstein\\_My\\_Brother\\_Eli](http://www.jstor.org/stable/Jozeph_Epstein_My_Brother_Eli)

<sup>38</sup> Arapov A. Amerika hikoyalari. – Toshkent: ,2011.-B.19.

<sup>39</sup>[http://www.jstor.org/stable/Jozeph\\_Epstein\\_My\\_Brother\\_Eli](http://www.jstor.org/stable/Jozeph_Epstein_My_Brother_Eli)

<sup>40</sup> Arapov A. Amerika hikoyalari. – Toshkent: ,2011.-B.19.

<sup>41</sup>[http://www.jstor.org/stable/Jozeph\\_Epstein\\_My\\_Brother\\_Eli](http://www.jstor.org/stable/Jozeph_Epstein_My_Brother_Eli)

<sup>42</sup> Arapov A. Amerika hikoyalari. – Toshkent: ,2011.-B.19.

<sup>43</sup>[http://www.jstor.org/stable/Jozeph\\_Epstein\\_My\\_Brother\\_Eli](http://www.jstor.org/stable/Jozeph_Epstein_My_Brother_Eli)

**Tarjimada:** Yigirma yasharligimda boboydan ko`proq pul topa boshladim.<sup>44</sup>

Ingliz tilidagi gapda so`z tartibida dastlab bosh bo`laklar: ega va kesim, so`ngra esa 2-darajali bo`laklari keladi. O`zbek tilida esa ega, ikkinchi darajali bo`laklar va kesim keladi. Yuqoridagi gapda ham gap bo`laklarining o`rni ingliz va o`zbek tillarida bir-biriga o`xshamaydi.

**Asliyatda:** What Eli didn't get in affection from our mother, he got from our sister Arlene.<sup>45</sup>

**Tarjimada:** Ilay onamdan ko`rmagan mehrni singlim Arlindan ko`rdi.<sup>46</sup>

Yuqoridagi gaplarda ham so`z tartibining nomutanosibligini va tushirib qoldirishni kuzatamiz, ya'ni inglizcha matndagi "what didn't get in affection" o`zbek tiliga "onamdan ko`rmagan mehrni" deb tarjima qilib, "what" so`zini o`zbekcha matnda tushurib qoldirgan.

**Asliyatda:** Arlene and Eli looked a little alike. They both had our mother's fine features.<sup>47</sup>

**Tarjimada:** Arlin bilan Ilay bir-biriga o`xshab ham ketar, ikkalasiga onamning chiroyidan yuqqan edi.<sup>48</sup>

Ba'za tarjima mos bo`lishi maqsadida asliyatdagi sodda gaplarni birlashtirib, bitta qo`shma gap tarzida yoki, aksincha, tarjimada bitta murakkab gapni bir nechta sodda gaplar bilan ifodalashi mumkin. Yuqorida ham asliyatdagi ikkita sodda gap birlashtirilib tarjimada bitta qo`shma gap shaklida o`girilganva grammatik transformatsiyalarning gap birlashtirish usulidan foydalanilgan.

**Asliyatda:** I didn't know about it until one day she turns up at our house for Passover with a black eye.<sup>49</sup>

**Tarjimada:** Men bundan to u yahudiylar pasxasi kuni uyimizga ko`zi ko`karib kelmaguncha bexabar ekanman.<sup>50</sup>

Inglizcha gapda grammatik transformatsiyalarning o`rin almashtirish usulidan foydalanilgan, bunda asliyatdagi "with a black eye" birikmasi o`zbek tiliga "ko`zi ko`karib" deb o`girilyapti. Chunki ingliz tilidagi gapda sifat+ot birikmasi o`zbek tilida ravish vazifasida kelgan.

**Asliyatda:** Eli probably had no bigger fan than Arlene, who, later in life, used to keep scrapbooks filled with the reviews of his novels and the interviews he gave and everything else she found in the papers about him, which was quite a lot.<sup>51</sup>

**Tarjimada:** Ilayga hech kim Arlinchalik muxlis bo`lmagan bo`lsa kerak, u yoshi o`tib qolganda Ilayning romanlari haqidagi taqrizlar, bergan intervyulari, gazetalarda u haqda nimaiki chiqqan bo`lsa – ular juda ko`p edi – hammasi bilan to`lib-toshgan albom tutadigan bo`ldi.<sup>52</sup>

<sup>44</sup>Arapov A. Amerika hikoyalari. – Toshkent: ,2011.-B.19.

<sup>45</sup>[http://www.jstor.org/stable/Jozeph\\_Epstein\\_My\\_Brother\\_Eli](http://www.jstor.org/stable/Jozeph_Epstein_My_Brother_Eli)

<sup>46</sup>Arapov A. Amerika hikoyalari. – Toshkent: ,2011.-B.21.

<sup>47</sup>[http://www.jstor.org/stable/Jozeph\\_Epstein\\_My\\_Brother\\_Eli](http://www.jstor.org/stable/Jozeph_Epstein_My_Brother_Eli)

<sup>48</sup>Arapov A. Amerika hikoyalari. – Toshkent: ,2011.-B.21.

<sup>49</sup>[http://www.jstor.org/stable/Jozeph\\_Epstein\\_My\\_Brother\\_Eli](http://www.jstor.org/stable/Jozeph_Epstein_My_Brother_Eli)

<sup>50</sup>Arapov A. Amerika hikoyalari. – Toshkent: ,2011.-B.22.

<sup>51</sup>[http://www.jstor.org/stable/Jozeph\\_Epstein\\_My\\_Brother\\_Eli](http://www.jstor.org/stable/Jozeph_Epstein_My_Brother_Eli)

<sup>52</sup>Arapov A. Amerika hikoyalari. – Toshkent: ,2011.-B.21.

Keltirilgan misollarda asliyatdagi murakkab gap tarkibidagi ikkinchi qismda qo'llanilgan "who" va "which" o'zbek tilida tushirib qoldirilgan. Grammatik transformatsiyaning tushirib qoldirish usulidan foydalanilgan. Chunki o'zbek tilida bunday qo'shma gaplar tarkibida bog'lovchilar tushirib qoldiriladi, shuning uchun ham asliyatdagi "which" o'zbek tilida tire ( - ) orqali ifodalangan. "**who, later in life**"- "**u yoshi o'tib qolganda**" deb tarjima qilingan. "Who" olmoshi "u" bilan almashtirilgan.

**Asliyatda:** I may not be the most **careful** reader of my brother's novels, but I did try my best to follow his career and his life, even if always from a distance.<sup>53</sup>

**Tarjimada:** Ehtimol, ukam yozgan romanlarini **sinchiklab** o'qimagandirman, ammo uning hayotiyu qilayotgan ishlarini uzoqdan bo'lsada kuzatib turish uchun qo'limdan kelgan ishni qilganim rost.<sup>54</sup>

Yuqoridagi gapda esa tarjima jarayonida grammatik transformatsiyaning o'rin almashtirish usulidan foydalanilgan, ya'ni inglizcha matndagi "careful" sifati o'zbekcha matnda "sinchiklab" ravishi sifatida kelyapti. Chunki "careful" o'zidan so'ng "reader" oti bilan kelgan bo'lsa, "sinchiklab" ravishi "o'qimagandirman" fe'li bilan kelyapti. Bu esa morfologik transformatsiya, ya'ni, bir so'z turkumini boshqa bir so'z turkumi orqali tarjima qilish hisoblanadi.

**Asliyatda:** What I sensed from the beginning was that Eli was in business for himself, and in a way that didn't make family love any easier.<sup>55</sup>

**Tarjimada:** Men avvalboshdanoq Ilay aravasini qarindoshlariga bemehr yo'sinda tortayotganini sezgan edim.<sup>56</sup>

Ayrim hollarda tarjima jarayonida Zoya Proshina ta'kidlaganidek, murakkab gapni sodda gap bilan ifodalashga to'g'ri keladi. Yuqoridagi gapda ham asliyatdagi murakkab gap tarjimada sodda gap bilan berilgan.

**Asliyatda:** Maybe our father was unfeeling and our mother was certainly preoccupied.<sup>57</sup>

**Tarjimada:** Ehtimol, otamiz qattiqqo'l, onamiz esa tashvishlari bilan ovora bo'lib qolgandir.<sup>58</sup>

Bu gaplarda morfologik nomuvofiqlikni kuzatishimiz mumkin, bunda ingliz tilidagi gapda "our father" va "our mother" egalik olmoshlari orqali ifodalanayotgan bo'lsa, o'zbek tilida egalik qo'shimchalari orqali "otamiz" va "onamiz" shaklida o'girilgan. Yana, "unfeeling" so'zi "hissiyotsiz" deb emas, balki, "qattiqqo'l" deb berilgan. Bir sifat boshqa bir sifat bilan almashtirilgan.

Xulosa qilib aytganda grammatik transformatsiyalar turli xil grammatik va leksik ko'rinishlarning paydo bo'lishiga sabab bo'ladi. Ba'zi hollarda ular bir-biriga juda yaqin bog'liq va leksik-grammatik xarakterga ega bo'ladi. Tarjimada grammatik ekvivalent tanlash biror shaklning to'g'ri ma'nosini topa olish; ushbu jumlaning anglatuvchi mos shaklni ayni tilda topa olish demakdir.

<sup>53</sup>[http://www.jstor.org/stable/Jozeph\\_Epstein\\_My\\_Brother\\_Eli](http://www.jstor.org/stable/Jozeph_Epstein_My_Brother_Eli)

<sup>54</sup>Arapov A. Amerika hikoyalari. – Toshkent: ,2011.-B.22.

<sup>55</sup>[http://www.jstor.org/stable/Jozeph\\_Epstein\\_My\\_Brother\\_Eli](http://www.jstor.org/stable/Jozeph_Epstein_My_Brother_Eli)

<sup>56</sup>Arapov A. Amerika hikoyalari. – Toshkent: ,2011.-B.21.

<sup>57</sup>[http://www.jstor.org/stable/Jozeph\\_Epstein\\_My\\_Brother\\_Eli](http://www.jstor.org/stable/Jozeph_Epstein_My_Brother_Eli)

<sup>58</sup>Arapov A. Amerika hikoyalari. – Toshkent: ,2011.-B.21.

Jozef Epshteynning “Ukaginam Ilay” hikoyasining o`zbekcha tarjimasida grammatik transformatsiyalarning deyarli barcha turlarini kuzatishimiz mumkin va ulardan tushirib qoldirish va gap bo`laklarining o`rni almashishini ko`proq ko`rishimiz mumkin.

**Foydalanilgan adabiyotlar ro`yxati:**

1. Karimov I.A “Chet tillarni o`rganish tizimini yanada takomillashtirish chora-tadbirlari to`g`risida” gi PQ-1875-sonli qarori. 2012. “Ma`rifat” gazetasi № 99. –B. 1-2.
2. Stephen Kingning ”The best American short stories 2007”
3. Arapov A.Amerika hikoyalari. – Toshkent: ,2011.-B.18.
4. [http://www.jstor.org/stable/Jozeph\\_Epstein\\_My\\_Brother\\_Eli](http://www.jstor.org/stable/Jozeph_Epstein_My_Brother_Eli)
5. G`ofurov I. Mo` minov O.,Qambarov N .Tarjima nazariyasi.- Toshkent:Tafakkur Bo`stoni,2012.-B.90.
6. Musayev Qudrat.Tarjima nazariyasi asoslari: Darslik.T.: O`zbekiston Respublikasi FA”Fan” nashriyoti, 2005.-B.352.
7. <http://enm.wikipedia.org/wiki.com>
8. Zoya Proshina. Theory of translation.-Vladivostok:Far Eastern University Press. 2008.-B.149.

**DESCRIPTION OF HISTORICAL BACKGROUND AND SOCIO-ECONOMIC LIFE IN THEODORE DREISER’S “THE FINANCIER”**

**M.K.Bakayeva**

*BuxDU Xorijiy tillar fakulteti*

*Ingliz adabiyoti kafedراسi professori, filologiya fanlari doktori*

**Z.X.Shamamedova**

*BuxDU Xorijiy tillar fakulteti*

*Adabiyotshunoslik(ingliz) I bosqich Magistranti*

*Annotation. Theodore Dreiser is a prominent 20th century American novelist who has elaborately articulated the significant characteristics of American nation’s historical economy, social life and morality in his “The Financier”. He believed that in the late 19th century these characteristics were closely connected with the uncontrolled expansionism of the period and that American society was therefore at vast hypocrisy in which most commercial and public officials professed both a private morality and a devotion to the public welfare while plotting illegal affairs behind it. To this effect, this study examines the predicament of the social and economic life of the American capitalism.*

*Key words. Expansionism, capitalism, proletariat, financier, American dream, to finance, corruption.*

*Аннотация. Теодор Драйзер - выдающийся американский писатель 20-го века, который детально сформулировал важные характеристики исторической экономики, социальной жизни и нравственности*

американского народа в своем романе «Финансист». Он полагал, что в конце 19-го века эти характеристики были тесно связаны с неконтролируемым экспансионизмом того периода, и поэтому американское общество находилось в состоянии глубокого лицемерия, в котором большинство коммерческих и государственных чиновников исповедовали как преданность общественному благосостоянию так и личную выгоду, в то время замышляя за всем этим неправомысленные дела. В связи с этим в данном исследовании рассматривается положение социально-экономической жизни американского капитализма.

**Ключевые слова.** Экспансионизм, капитализм, пролетариат, финансист, американская мечта, финансировать, коррупция.

**Annotatsiya.** Teodor Dreiser XX asrning taniqli amerikalik yozuvchisi bo'lib u o'zining "Moliyachi" asarida Amerika xalqining tarixiy iqtisodiyoti, ijtimoiy hayoti va axloqiy xususiyatlarini batafsil bayon etgan. Dreiserning fikricha, 19-asrning oxirida bu xususiyatlar o'sha davrning nazoratsiz ekspansionizmi bilan chambarchas bog'liq bo'lgan va shuning uchun Amerika jamiyati chuqur ikkiyuzlamachilik holatida bo'lgan, bunda tijorat va hukumat amaldorlarining aksariyati o'zini jamiyat farovonligiga sodiqdeb ko'rsatib bularning ortidan shaxsiy manfaatlarni ko'zlab noqonuniy ishlar uyushtirishgan. Shu munosabat bilan ushbu maqolamizda Teodor Dreiserning "Moliyachi" asarida Amerika kapitalizmining ijtimoiy- iqtisodiy hayoti o'rganiladi.

**Kalit so'zlar.** Ekspansionizm, kapitalizm, proletariat, moliyachi Amerika orzusi, moliyalashtirish, korruptsiya.

Theodore Dreiser's "The Financier" was one of many reactions against the increasing concentration of wealth and the growth of power in late nineteenth-century America. Dreiser has grasped and projected American urban society by "telling the truth" about it more explicitly than any other writer. He has done this in a memorable way by presenting the reactions of society to some of his sensitive, rebellious and unconventional fictional characters. Robert Penn Warren underscores this point when he observes, "He (Dreiser) did indeed relate social causation to the individual set against the great machine of secularized society".<sup>59</sup> In his "The Financier" Dreiser portrays Cowperwood as a superman who is a prototype of Charles T. Yerkes, the unscrupulous manipulator of the economy of the entire nation, denying opportunities to millions of men to eke out a satisfying livelihood in spite of America's vast resources. Speaking of the contemporary American scene Dreiser says: «The general condition of the industrial life of our great cities and towns is enough to destroy the nerves as well as the comfort of many sensitive persons, in sane instances driving them to suicide.. How persistent and increasing is the number of those who decide to die and get away from it all!»<sup>60</sup>.

<sup>59</sup>Robert Penn Warren, Homage to Theodore Dreiser, New York: Random House, 1971, p. 130.

<sup>60</sup>Theodore Dreiser; Tragic America, New York: Horace Liveright, 1931, p.1.



Dreiser emerges as an artist with an avowed purpose of exposing the evils of his day with a view to reforming the society. Cowperwood is more real than fictional figure caught in the misdirected American dream. Dreiser maintained innumerable paper-clippings was in the habit Of Visiting the Scenes of crimes, prisons, coal mines and slums.

Dreiser describes the Supreme Court as the breeding place of corruption. He cites several examples of how judges and judicial machinery joined hands with aristocrats and corporations in order to make them more and more powerful. According to him, through the whole of its history until his own time, the American Supreme Court had consistently held to the doctrines that facilitated the march of a small favoured class to the control of the great industries and needs of his country. The Professor of Christopher Newport University Roark Mulligan says in his recent critical edition: «The Financier stands at the intersection of the literary tradition of the business novel, with the early twentieth-century political tendency known as Progressivism, which sought to reform and regulate American business»<sup>61</sup>. This novel captured a major political controversy at the American financial system. Bankers' manipulation of the money supply had caused financial panics in 1893 and 1907, which resulted in deep and lengthy economic depressions, and caused widespread discontent. However, when reform was finally achieved in December 1913, a year after *The Financier* was published, it was the work of Progressives intent not on social justice but efficient regulation.

Although “*The Financier*” clearly belongs to the literary tradition of the business novel, and Dreiser related the nature of the novel to the orientation of financial system of the country. The one reformer figure in the novel Skelton P. Chief of the Citizens' Municipal Reform Association, is portrayed fairly negatively, his moralistic reform program easily manipulated by the Philadelphia financial and political elites. More striking is the combination of admiration and condemnation in the novel's depiction of central protagonist Frank Cowperwood, whose character and career Dreiser traces as exemplifying the “American Dream.” Cowperwood's most salient characteristics are his immense personal power and charm, and his skepticism towards conventional morality. Following the motto “I satisfy myself,” he views society in terms of a struggle between individuals, with personal strength trumping all other considerations.

At the beginning of the novel Dreiser places an incident whereby the young Frank witnesses the life and death struggle of a lobster and a squid, which have been deposited in a tank and displayed to the public. Since the squid has no weapon with which to defend itself, and has no means of escape from the tank, the lobster's triumph is inevitable. The incident makes a great impression on Frank. Cowperwood's subsequent conduct in business affairs reflects this lesson, contrasting significantly with that of his father Henry, a conservative bastion of the Third National Bank of Philadelphia, whose watchwords are honesty and personal integrity. For Frank, these terms have only a limited market value, and he takes

---

<sup>61</sup>The Critical Edition. Ed. Roark Mulligan. Urbana: 2010, p. 567



advantage of the corrupt system whereby favoured bankers were allowed to invest money from Philadelphia's treasury without paying interest, so long as the funds were returned by the end of each month. As Roark Mulligan notes: "Dreiser portrays Cowperwood dialectically, as both a challenge to the robber barons through exposing their hypocritical morality, and the epitome of their excesses"<sup>62</sup>. Beyond these moral and political criticisms, the novel reflects a more widespread Progressive society concern with the immateriality of money that speculated under financial capitalism. Almost the first thing that Cowperwood learns about the financial system is its unpredictability and the arbitrariness of valuations. His first employer as a broker explains that anything can make or break a market. The strong implication is that in posing Cowperwood against the false moralism, Dreiser undercuts the principles of underlying Progressive reform. In a novel of repetitions and variations, Dreiser parallels Cowperwood's career with that of Jay Cooke, the Philadelphia financier who made his name during the Civil War and whose bankruptcy precipitated the crash of 1873. Through these parallels, *The Financier* intertwines both men's financial manipulations with particularly intense periods of American national feeling, and the effects of such emotions on the financial markets.

Cowperwood's "first great financial"<sup>63</sup> opportunity arises out of the need to generate capital to finance the Union, the State of Pennsylvania – during the Civil War. The lesson intensifies the already businesslike turn of Cowperwood's mind. Cowperwood has sought to maintain as much as possible the autonomy of financial and business considerations from all other contexts. Cowperwood now sees an opportunity in putting a price on patriotism. What he learns from Cooke is the project of making a rational assessment of the market's irrationality, in this case the irrationality of feeling for the nation.

The novel suggests two ways of financial speculation: rapacious, which usually brings a success which is unsatisfying; and intentionally productive, which brings hubristic over-reach and failure. Pushed to its logical conclusion, this dualism explodes the distinctions through which Progressives sought to regulate the "abuses" of capitalism and ensure its productivity, efficiency, and moderation. Of course Progressivism is long spent as a political force, and in some respects "The Financier" foretells its swing to the political right and subsequent dissipation during World War I. But it also makes uncomfortable reading for those of us who are drawn to excoriate unethical banking practices, while depending upon global financial systems for credit, capital, investments and pensions.

A widespread sense of the inability of our political institutions to address the contemporary crisis suggests that in some way we are already familiar with the implications of the novel. "The financial system Dreiser depicts is a shadowy, even mystical presence that co-opts attempts to control or regulate it, whether on the part of individuals or in the name of the nation."<sup>64</sup> "Indeed, far from imposing a

---

<sup>62</sup>The Critical Edition. Ed. Roark Mulligan. Urbana: 2010:560

<sup>63</sup>Dreiser, Theodore. *The Financier*. The Critical Edition. Ed. Roark Mulligan. Urbana: University of Illinois Press, 2010

<sup>64</sup>Pizer, Donald. *The Novels of Theodore Dreiser: A Critical Study*. Minneapolis: University of Minnesota Press, 1976.

stabilizing framework upon speculation, Dreiser shows the nation as adding to the irrationality of the market, both directly in economic terms, in forms such as the land grants made to encourage railroad construction, and in giving rise to the less tangible but equally powerful vision of empire that turns out to be “only a vision of empire”<sup>65</sup>.

“The Financier” was not Dreiser’s final word on the topic. Having continued Cowperwood’s story in “The Titan” (1914), Dreiser returned to the projected trilogy at intervals and was still working on the final volume, entitled “The Stoic”, when he died in December 1945. Shifting geographical focus, “The Stoic” depicts Cowperwood’s involvement in the financing of London’s underground railway. It rehearses the inevitable decline and ultimate failure to realize his visions, his death, and the subsequent dissipation of his fortune, his art gallery and other possessions, all of which had been foretold in an appendix to “The Financier”.

In conclusion, I would like to state that in his novel “The Financier” Theodore Dreiser shows a deep knowledge of contemporary social life. Exactly the writer’s impression of the society he lived served as the main impulse for creating such a masterpiece. In other words, it is a fragment of the history of mankind that is reflected in literature.

### References

1. Robert Penn Warren, *Homage to Theodore Dreiser* (New York: Random House, 1971 , p. 130.
2. Theodore Dreiser; *Tragic America*, New York Horace Liveright, ,1931, p.1.
3. Dreiser, Theodore. *The Financier. The Critical Edition*. Ed. Roark Mulligan. Urbana: University of Illinois Press, 2010.
4. Mulligan, Roark. “Historical Commentary” in *Theodore Dreiser The Financier. The Critical Edition*. Ed. Roark Mulligan. Urbana: University of Illinois Press, 2010, 557-89.
5. Pizer, Donald. *The Novels of Theodore Dreiser: A Critical Study*. Minneapolis: University of Minnesota Press, 1976.

### THE SYMBOLIC FEATURE OF THE 20 RINGS IN “THE LORD OF THE RINGS” BY J.R.R.TOLKIEN

**H.H.Hakimova,**  
*Bukhara State University, Student of  
master’s degree*  
*Scientific Supervisor: R.R.Kasimova*

---

<sup>65</sup>Dreiser, Theodore. *The Financier. The Critical Edition*. Ed. Roark Mulligan. Urbana: University of Illinois Press, 2010:545

**Abstract:** *The article evaluates and analyzes specific features of symbols in “The Lord of the Rings” and to highlight the importance and influence of the symbols in overall content of the work. To clarify the use of symbols according their meaning and state of use*

**Key words:** ring, symbol, fantasy, novel,

**1.Introduction:** John Ronald Tolkien (3 January 1892 – 2 September 1973) was born in Bloemfontein South Africa, and he was a major scholar of the English language, specializing in Old and Middle English. He became a professor of both English and Anglo-Saxon language at the University of Oxford. His most famous and classic high fantasy work “*The Lord of the Rings*”. The publishing of LOTR as trilogy in 1954 and 1955 caused a scandal, and shocked English literature critics in the sense that, J.R.R.Tolkien, being a “respected” English Language and Literature professor, had produced a fantasy work. Although his another novel, “*The Hobbit*”, which was also set in Middle-earth, and is considered as the beginning of the events that took place in LOTR, was not layed stress on in terms of being rather a fairy tale. However, with LOTR, J.R.R.Tolkien showed everybody that he was strong-willed to complete his project of creating an imaginary world, Middle-earth, which he started with *The Hobbit*.

The wave created by “*The Lord of the Rings*”, played an important role in the acceptance of fantasy as a respected literary genre. Fantasy writers that followed J.R.R.Tolkien could not give up on pretty much imitating him, and his imaginary world of Middle-earth.

**2 Main part.** The Rings of Power were twenty magical rings forged in the Second Age, intended by Sauron to seduce the rulers of Middle-earth to evil. Nineteen of these rings were made by the Elven-smiths of Eregion, led by Celebrimbor. These were grouped into three rings for the Elves, seven rings for the Dwarves, and nine rings for men. One additional ring, the One Ring, was forged by Sauron himself at Mount Doom. The nineteen lesser Rings were linked somehow to the power of the One, and were dependent on it. Their wielders could be controlled by the wielder of the One, and if the One was destroyed, their own powers would fade.

Not all the rings from *The Lord of the Rings* are as volatile as the One Ring to Rule them all. While some rings were made to be used as weapons (when wielded properly, of course), others, like the elven rings, were created with preservation and protection in mind. Let’s take a closer look at every ring from *The Lord of the Rings*, so that the distinctions between each can be thoroughly understood. Three Rings had special properties, but their powers were limited.

*“Three rings for the Elven kings under the sky...”*

Celebrimbor forged the Three Rings by himself, and the Three were never touched by Sauron. They were called Narya (Ring of Fire), Nenya (Ring of Adamant), and Vilya (Ring of Air). Narya was first worn first by Gil-galad, who gave it Cirdan, and was lastly worn by Gandalf. Gil-galad also initially owned

Vilya, before Elrond inherited it after the former's death. Narya was worn only by Galadriel.

Narya, also named the Ring of Fire or Red Ring, is one of the Three Rings . Narya gives its bearer the power to preserve, protect, and conceal. Narya was worn by Gandalf at the Grey Havens. It was a gold ring adorned with a red ruby.

Narya, also named as the Ring of Water, the White Ring and the Ring of Adamant, is one of the Three Rings. The name is derived from the Quenya *Nén* meaning water.

Narya is described as being made of mithril and set with a "white stone", presumably a diamond (this is never stated explicitly, although the usage of the word "adamant", an old synonym, is strongly suggestive). Narya's power was preservation, protection, and possibly concealment from evil because it is stated about Lórien that "there is a secret power here that holds evil from the land."

One of the three elven Rings of Power, Narya- the Ring of Fire, gives its wearer the ability to inspire hope in others, particularly in times of great despair. Narya's original owner was an elf, but it was later given to Gandalf. He wields it during the second fight against Sauron.

Unlike the nine rings given to men and the seven given to dwarves, Narya and the other elven rings were not made by Sauron. Consequently, the bearers of the elven rings do not fall under Sauron's control. It is described as having the power to inspire others to resist tyranny, domination, and despair (in other words, evoking hope from others around the wielder), as well as giving resistance to the weariness of time:

"Take now this Ring," he said; "for thy labors and thy cares will be heavy, but in all it will support thee and defend thee from weariness. For this is the Ring of Fire, and herewith, maybe, thou shalt rekindle hearts to the valor of old in a world that grows chill" (Círdan the Shipwright to Gandalf)

Vilya, also known as the Ring of Air, is considered to be the strongest of the elven Rings of Power. Though its exact powers are unknown, it's believed that — like the other elven rings — Vilya protects its wielder and gives them control over the elements.

In *The Fellowship of the Ring*, it's implied that Vilya gives its bearer, Elrond, the power to preserve Rivendell, as well as the ability to summon the water horses that consume the Nazgûl (Ringwraiths) chasing Frodo.

**Conclusion.** J.R.R.Tolkien shows the readers that, individual choices are much more important than assumed characteristics as many Elves fall because their greed of power as well as strong Numenorian kings become slaves under the power of Sauron. Even though his characters come from different cultures, territories and backgrounds, they work in harmony, fight for each other against the evil, and bring peace back to Middle-earth as an Elven prince Legolas, Dwarven master Gimli, heir of Gandalf, and four Hobbits come together to destroy the One Ring, and end Sauron's cruelty on untrammelled people of Middle-earth. This companion echoes the people in nowadays world who have different skin colours, languages and cultures but yet work together in harmony.

### References:

1. Sandner, David. *The Fantastic Sublime: Romanticism and Transcendence in Nineteenth-Century Children's Fantasy Literature*. New York: Greenwood Press, 1996. – 432 p.
2. Saricks, Joyce G. *The Readers' Advisory Guide to Genre Fiction*. ALA Readers' Advisory Guide Series. American Library Association, Chicago, 2009. – 402 p.
3. Shippey, Tom. *J.R.R. Tolkien: Author of the Century*. Boston: Houghton Mifflin, 2001. – 392 p.
4. Shippey, Tom. *The Oxford Book of Fantasy Stories*. Oxford: Oxford University Press, 2003. – 194 p.
5. <https://www.encyclopedia.com/>

## THE DIFFERENT TYPES AND FUNCTIONS OF INVERSION USED IN THE NOVEL 'GONE WITH THE WIND'.

**M.R.Sayliyeva,**

*the student of master degree*

“Gone with the Wind” is the novel written by an American writer Mitchell, first published in 1936. The story is set in Clayton County and Atlanta, both in Georgia, during the American Civil War and Reconstruction Era. It depicts the struggles of young Scarlett O’Hara, the spoiled daughter of a well-to-do plantation owner. The language of the work is quite punning and unique, which cannot be found in other literary works. The author of the novel used different types of tropes, literary and stylistic devices, in order to make her style special and enjoyable. Actuality of the theme is that employment of inversions in the novel has not been explored yet by any author, and it requires more thorough attempt to analyses.

In the works of M. Mitchell “Gone with the Wind” we can observe foregoing types of inversion, which helped remarks and descriptions to be more expressive, meaningful and effective for the reader.

1. The object is placed before its subject: He needs reinforcements badly and what is he getting?’ Joe Brown’s Pets.’ What a help they’ll be!”

2. The attribute is placed after the word it modifies (postposition of the attribute): Nineteen years old, six feet two inches tall, long of bone and hard of muscle, with sunburned faces and deep auburn hair, their eyes me arrogant, their bodies clothed in identical blue coats and mustard colored breeches, they were as much alike as two bolls of cotton. His brown face was bland and his mouth, red lipped, clear cut as a woman’s, frankly sensual, smiled carelessly as he lifted her into the carriage.

3.a) The predicative is placed before the subject: “Not going to be any war!” cried the twins indignantly, as though they had been defrauded.



b) The predicative and object are placed before the subject: Scarlett O'Hara was not beautiful, but men seldom realized it when caught by her charm **as the Tarleton** twins were.

4. The object is placed before the subject: But Scarlett saw him drop his eyes before the lazy, penetrating look Rhett gave **him, and she was frightened**.

5. Both modifier and predicate stand before the subject: In her face were too sharply blended the delicate features of her mother, a Coast aristocrat of French descent, and the heavy ones of her florid Irish father. There was a great cloud of red dust coming up the street and from the cloud came the sound of the tramping of many feet and a hundred or more negro voices, deep throated, careless, singing a hymn.

In this work inversion is used in several situations and expresses different meanings and functions. For instance

Hardly had he finished the first lines when two other voices, drunken voices, assailed him, enraged foolish voices that stumbled over words and blurred them together. There was a quick command from Captain Jaffery on the front porch and the rapid tramp of feet. But even before these sounds arose, the ladies looked at one another stunned. For the drunken voices expostulating with Rhett

were those of Ashley and Hugh Elsing.

In this sentences negative adverb (Hardly) is used at the beginning in order to emphasize what the character is saying. It makes sentence surprising and it also sounds quite formal.

'Nor, would he have cared if he had been told.'

'Had she been told; she would have been pleased but unbelieving.'

'Neither Frank nor Scarlett had mentioned Tony's brief visit, so the old lady could have revealed nothing, even had she been so inclined. She was entirely honest in her fluttery protestations that she had seen Tony Fontaine only once in her life and that was at Christmas time in 1862.'

The two examples show that, inversion is used instead of conditionals with 'would' and 'had'. That examples don't express question form, they just give stress the sentences.

'The Confederacy may need the lifeblood of its men but not yet does it demand the hearts' blood of its women.'

'On top of everything else, she was actually making money out of the mill, and no man could feel right about a wife who succeeded in so unwomanly an activity. Nor did she turn over the money or any part of it to him to use in the store'.

'But to Scarlett, newly emerged from the chrysalis of widowhood, all the war meant was a time of gaiety and excitement. Even the small

privations of clothing and food did not annoy her, so happy was she to be in the world again'.

‘Afternoon naps were a custom of the country and never were they so necessary as on the all-day parties, beginning early in the morning and culminating in a ball’.

‘The wives of those damn Yankees that run the Freedmen's Bureau, do they dress up!’

In these sentences auxiliary verb (does, did, were and do) changes places with its subject (it). But in this case we cannot move the other parts of the verb. This is an example of subject- auxiliary inversion. It is a frequently occurring type of inversion in English.

‘She was not very ill and Scarlett was not to worry about her, but on no condition must she come home now, even if the railroad should become safe’.

‘She wanted very much to scream every time Melanie did, and only by biting her lips so hard it infuriated her could she restrain herself and drive off hysteria’.

‘A cold qualm of guilt assailed Scarlett at the thought of Ellen's consternation, should she ever learn of her daughter's scandalous conduct’.

Must, could and should are used in these sentences to express a hypothetical condition where the situation has veered away from happy/normal/good in some way.

‘Not only was it fun but she was learning many things. That was odd in itself, because Scarlett had thought life could teach her no more. Now she felt like a child, every day on the brink of a new discovery’.

‘I want to say--I mean; I've thought for a long time that--that not only should we pull up the weeds but we should plant flowers on’.

‘Not only had she vomited before a man--in itself as horrible a contretemps as could overtake a woman--but by doing so, the humiliating fact of her pregnancy must now be evident’.

‘Scarlett was much pleased with herself, for not only had she and Melanie rendered a touching duet’.

‘Not only did the romantic aura of the dashing blockader hang about him but there was also the titillating element of the wicked and the forbidden’.

Based on the examples above, we can conclude that the work is full of stylistic devices, particularly, quite different number of inversions, nearly in each fourth sentence. Each time, almost in every sentence the author tried to apply totally unlike types of inversions in order to show emotions, moods or attitudes of the heroes, atmosphere of that period and it helped the novel to be more eloquent, heart-touching and special. Specifically, while describing the appearance of personages, she skillfully placed attributes before objects, which made the sentences fervent and significant. As we analyzed there are fairly multiple number of sentences with reverse order which served as the main constructors of the language of the novel, thus, the novel has been being read nearly for a century by millions of readers.

**DINIY VA DUNYOVIY MAVZULARNI YORITISHDA LEKSIK-STILISTIK VOSITALARNING O'ZIGA XOS AHAMIYATI. (“THE PHYSICIAN” ROMANI TAHLILI ASOSIDA)**

**F.M.Xajiyeva**

*BuxDU Ingliz adabiyotshunosligi kafedراسi  
o'qituvchisi f.f.f.d (PhD),*

**M.A.Usmonova**

*BuxDU II bosqich magistranti*

Stilistika sohasi keng qamrovli bo'lib, asarning tahlili davomida o'ziga xos beqiyos o'ringa ega. Ayniqsa, leksik-stilistik vositalar so'z bilan chambarchas bog'liq bo'lganli sababli bu unsurlarning chuqur o'rganilishi asar tili, yozuvchining mahoratini ochib berish jaryonida muhim ahamiyat kasb etadi. Stilistik vositalar turli sohalar bilan bog'liq holda qo'llanilishi mumkin, jumladan, asar personajlarini tasvirlashda, yoki makon va zamon tahlili jarayonida, yoki bo'lmasa, tabiat tasvirini yanada joziba bilan tasvirlashda qo'llanilishi mumkin. Biz maqolamizda tahlil qiladiganimiz Amerika yozuvchisi Noy Gordonning “The Physician (“Tabib”) romani doirasida esa diniy (religious) va dunyoviy (secular) mavzularini o'ziga xos yo'l bilan berishda qo'llanilgan leksik-stilistik vositalardan ba'zi birlari misollar tahlili asosida o'rganiladi. Maqolaning asosiy maqsadi bo'lib esa, asardagi diniy (religious) va dunyoviy (secular) mavzularini yoritishda qo'llanilgan stilistik vositalarning asar rivojidadagi ahamiyatini o'rganish xizmat qiladi.

**Asosiy qism.** Ma'lumki, uslub va til tasviriy vositalarini o'rganish tilshunoslikning dolzarb va muhim masalalaridan biri bo'lib hisoblanadi. Chunki har bir lingvistik vosita nutq jarayonida odatiy vazifani bajarish bilan birgalikda, uslubiy vosita ham bo'lishi mumkin. Odatda bunday vositalar badiiy tilning har tomonlama uslubiy jihatdan ta'sirchan bo'lishi uchunkeng imkoniyatlar yaratadi. Yozuvchi ijodida ana shunday uslubiy vositalardan keng ishlatiladigani perifrazadir. Bu esa o'z navbatida turli tillarda turlicha kuzatiladi, buning sababi sifatida esa tillarning kelib chiqishidagi xilma-xilliklarni ko'rsatishimiz joizdir.

Tildagi ko'pgina so'zlar o'z ma'nosidan tashqari boshqa ma'noga ham ega bo'lishi mumkin. Ba'zan bunday so'zlar o'z ma'nosiga teskari, zid bo'lgan ma'nolarni ifodalash uchun ham qo'llanadi. Bunday so'zlarning yuzaga kelishida predmetning belgisi yoki tashqi ko'rinishi boshqa bir predmetga ko'chiriladi va shu yo'sinda shakllanadi. Odatda bunday so'zlar boshqa ma'noga ega bo'lib, badiiy tilning taraqqiyotiga sezilarli darajada ta'sir etib boradi. Metafora, metonimiya, sinekdoxa kabilar ana shunday hodisalardir. Shuningdek, o'xshatish ham shular jumlasiga kiritilishi mumkin.

“Kontekstdagi so'zlar lug'atlarda aniqlanmagan qo'shimcha ma'nolarga ega bo'lishi mumkin, bu esa so'zning tarkibiy ma'nolarni ifodalaydi. Ikkinchidan, ba'zida lug'at ma'osidan tashqari ma'no kelib chiqishi mumkin, yangi ma'no hatto asosiy mazmunga zid kelish holatlari ham kuzatiladi. So'zning uzatilayotgan

ma'nosi lug'atlarda so'zning boshlang'ich ma'nosidan tashqari uzoq va tez-tez ishlatib turishi natijasida belgilanishi mumkin. So'zning ikkita ma'nosini bir vaqtning o'zida qabul qilsak, biz ikki ma'no o'zaro ta'sir qiladigan uslubiy qurilma bilan ish yuritamiz." Leksik stilistik vositalar to'g'risida so'z borar ekan biz asosiy e'tibor qaratadiganimiz "so'z" va uning badiiy adabiyotda stilistik vosita sifatida ko'rsatadigan ahamiyati muhim rol o'ynashi bejiz emasdir.

Maqolaning predmeti sifatida tanlangan "The Physician" romani tarixiy shaxslar obrazi hamda to'qima obrazlar bilab boyitilgan, Ibn Sino, uning shogirdi Al-Jurjoniy kabi xarakterlar tarixda umrguzaronlik qilgan haqiqiy shaxslar hayotidan olingan bulsa, asarning bosh qahramoni Rob to'qima obraz bo'lib hisoblanadi. Bundan tashqari ko'p hollarda nomi tilga olingan Ala shoh ham qisman to'qima, qisman tarixiy shaxsdir, shu bilan birga asarda turli tarixiy shaharlar (Hamadon, Isfahon, Buxoro) kabilar bilan birga tarixda yashab o'tgan shaxslarning nomlari ham keltirib o'tilgan (Aleksandr Makedonskiy, Doro, Kleopatra). Shu sababli asar to'g'risida berilgan izohlarda uning boy obrazlariga asosiy e'tibor qaratilgan. Misol qilib aytadigan bo'lsak, The New York Times ro'znomasida "The Physician" to'g'risida quyidagi fikrlar keltiriladi: "Populated by engaging characters, rich in incident and vivid in historical detail, (The Physician) is a pleasure." (ya'ni, o'ziga jalb qiluvchi qahramonlar bilan to'ldirilgan, voqealarga boy va tarixiy tafsilotlar bilan ajralib turadigan "The Physician" asari yoqimlidir.).

Publisher Weekly da esa bunga qo'shimcha qilib quyida fikrlar keltirib o'tiladi: "Gordon's compelling novel recreates the 11<sup>th</sup> century so powerfully that the reader is propelled through its several hundred pages by a tidal wave of imagination and authentic detail." (ya'ni, Gordonning bu jozibali romani 11 asrni shu darajada qayta yaratadiki, o'quvchibir necha yuzlab sahifalar davomida tasavvur to'lqinlari va haqiqiy tafsilotlar kuchi bilan harakatlanadi.). Shu kabi tarixiy shaxslar hamda tarixiy voqealarni yoritishda qo'llanilgan stilistik vositalar tahlilini quyida berib o'tamiz. Dastavval, shu o'rinda asar qahramonining yaqin do'sti Mirdin tomonidan keltirilgan o'xshatish parchasini keltirishni joiz deb bildik:

*"I think of the **separation between life and Paradise as a river**," Mirdin said. "If there are **manybridges (metaphor)** that cross the river, should it be of great concern to God which **bridge (metaphor)** the **traveler (metaphor)** chooses?"*

Asar bosh qahramoni Rob musulmon davlatida tahsil olish maqsadida o'zining dinini va shaxsini almashtirib ko'rsatadi, bunga sabab esa o'n birinchi asrda diniy xilma-xillikka bo'lgan ulkan e'tibor bo'lib hisoblanadi. U o'zini "Hebrew" (yoki Jewish), ya'ni yahudiy deb tanishtiradi, voqealar rivoji davomida uning asl ismi va dinidan xabar topgan yaqin do'sti yuqorida keltirib o'tgan parchada turli stilistik vositalar va ma'no bog'liqligidan foydalanib chiroyli yo'l bilan tasvirlab beradi. Bunda, "**separation between life and Paradise as a river**" deyish bilan hayot va Jannat o'rtasidagi bo'linishni o'xshatish vositasida daryoga o'xshatmoqda, keyingi qismda esa "**manybridges**" deyish orqali turli dinlarni, "**traveler**" so'zi vositasida din vakillarini nazarda tutmoqda.

Keyingi misolimizda ham xuddi shunga o`xshash parchani tahlil qilamiz:

*“Some sighed in private, missing the music and gaiety of remembered nights, but others expressed satisfaction, and at the maristan the hadji Davout Hosein thanked Allah during a morning’s prayer. **“Mosque and state (metonymy) were born, joined together and never to be sundered,”** he said.”*

Bu qismda yozuvchi **“Mosque and state were born”** iborasi bilan diniy va davlat boshqaruvidagi odamlar bir-biri bilan naqadar bog`liq ekanligini, ularning faoliyati birga harakat qilishi birga tug`ilish hodisasiga o`xshatmoqda.

***“He felt the weight of Mohammed on his back, the eyes of Allah on him always.** Everywhere returned in the school, there inescapably was Islam. A mullah sat in every class to make certain Allah(great and mighty is He!) was not profaned.”*

*“There is no daughter, Ibn Sina has no children. He has two wives, Reza the Pious, who is old and sickly, and Despina the Ugly, who is young and beautiful, but Allah (exalted is He!) has blessed neither woman with issue.”*

*“... I am making plans, Karim,” the Shah was saying. “Formulating great events.”*

***“May Allah smile on them.”***

Yuqoridagi uch misolni tahlil qilar ekanmiz dinning barcha masalalarda o`z o`mi bo`lganligiga guvoh bo`lamiz. Ya`ni shohning har ishni qilishda buyuk payg`ambarlarning kuchini his qilib turishi (**“He felt the weight of Mohammed on his back, the eyes of Allah on him always”**), yoki keyingi o`rinda farzandsizlikning o`ziga xos evfimistik o`zgartirish vositasida berilishi (**“Allah (exalted is He!) has blessed neither woman with issue”**), keyingi misoldagi **“May Allah smile on them”** deyilganda o`sha ishning amalga oshishi kabilar o`ziga xos yo`l bilan bayon etilmoqda.

Diniy va dunyoviy bilimlar to`g`risida so`z borar ekan o`sha davrda mashhur bo`lgan kutubxonalardan biri Isfaxonda joylashgan ekanligi va kitoblar o`sha davr bilimli kishilari uchun naqadar qadrlil bo`lganligiga yanada amin bo`lamiz. Buni esa quyidagi misol orqali to`laroq anglab olishimiz mumkin:

*“Yussuf-ul-Gamal beckoned Rob into the scholarly shade of **the library**. “I want to show you **a treasure**.”*

Bu kabi katta, rivojlangan shaharga kelar ekan Rob ko`p narsalardan hayratga tushadi, biroq uning bilim olishga bo`lgan istagi berilgan voqealar tasvirida uning hayratiga ko`proq guvoh bo`lamiz. Yuqorida berib o`tilgan misolda ham shu sahna kutubxona misolida tasvirlanmoqda. Bu holatda **“a treasure”**- xazina deyish orqali yozuvchi kutubxonaga ishora qilmoqda, metaforadan ustalik bilan foydalanib kitoblarning bilim xazinasini ekanligi stilistik vosita yordamida yana ham yorqinroq tasvirlab berilmoqda.

Quyida keltirilgan misollarda esa asar qahramoni Rob va Ibn Sinoning suhbatidan parcha berilgan. Bu parchani tahlil qilish davomida o`sha davrda hali shubha bilan qaralgan naziriyalardan biri, yerning dumaloqligi to`g`risida bahslar berilgan. Shu o`rinda **“This ball of a world (reversed epithet)”** – Yer sayyorasining



*dumaloq shakli muallif tomonidan teskari sifatlash (reversed epithet) orqali tasvirlangan. Noy*

“**The Earth is round as a plum**” misollarida o`xshatishni kuzatish mumkin. Yer sayyorasi “**plum**” - olxo`riga shakl jihatdan o`xshatilmoqda.

“**This ball of a world, with its surface of sea and land, mountains and rivers and forests and deserts and places of ice—is it hollow or solid? And if it is solid, what is the nature of its interior?**”

“**But there is no fiery Hell at the edges, for thinking men have known always that the earth is round as a plum.**”

Bizga ma`lumki, asarning asosiy e`tibori tibbiyot sohasiga qaratilgan. Ba`zi o`rinlarda shu kabi tibbiyotga oid nazariyalar ham o`xshatish vositalari yordamida o`ziga xos ko`rinishda havola etilgan. Quyida shu kabi holatlarga oid misollar keltiriladi:

“**How does the blood get to the fingers?**” *al-Juzjani might cry in despair, repeating a clerk’s question. “Do you forget Galen said the heart is a pump that sets the blood into motion?”*

Bu misolda yurakning harakati “**a pump**” – “nasos”ga o`xshatilmoqda, ya`ni o`sha davrda ham yurakning qonni yetkazib berish funksiyasi tabiblarga ma`lum bo`lgan va bu vaziyat talabalar imtihonidagi savol-javob vaziyatidan keltirilgan.

“**I have found that the pulse also may be used to determine the state of a patient’s agitation or peace of mind. I have done so many times, and the pulse has proven to be The Messenger Who Never Lies.**”

Keyingi misolda esa “**the pulse**”- tomir urishi “**The Messenger Who Never Lies**” - hech qachon yolg`on gapirmaydigan xabarchi deyish orqali jonlantirilmoqda, ya`ni bu o`rinda shaxslantirish (personification) kuzatiladi. Parchani davom etar ekanmiz Ibn Sinoning nima uchun bunday xulosaga kelganiga tushunib olamiz, ya`ni bemorning tomir urishi tekshirish orqali u bemorni “**an injured bird**” - yaralangan qushga o`xshatish orqali uning xasta ekanligiga ishora qilmoqda.

“**When Achmed spoke of this female, in his wrist the fluttering reminded me of an injured bird.**”

Yoki keyingi misolda shakl bog`liqligidan foydalanib metafora qo`llanilgan va bu o`sha davrdagi tibbiyot bilimlari to`g`risidagi qarashlar o`zgarish oqimini o`quvchilarga havola etishda o`z o`rniga ega:

“**Beneath the pink belly the stomach wall (trite metaphor) was red meat and whitish strands of muscle, and even in skinny Qasim there were yellow globules of fat.**”

Ya`ni, “**stomach wall**”- qorin qismining chetki qismi devorga o`xshatilayotgan bo`lsa, keyingi misolda ichki a`zoldan birining tasviri keltirilgan bo`lib, o`xshatishdan shakl bog`liqligiga tayangan holda foydalanilgan:

“**It looked like nothing so much as a pink worm(simile), uncovered in the garden, picked up and placed within the woman’s belly.**”

Xulosa qilib aytadigan bo`lsak, tahlilimiz davomida keltirilgan misollar leksik stilistik vositalar badiiy asar rivojidadagi ko`lamini yaqqol ko`rsatib turibdi.

Soʻzlarning jimjimadorligi, turli tushunchalarning oʻxshatishlar, metafora, baʼzi oʻrinlarda shaxslantirish vositalari orqali berilishi vaziyatni toʻlaroq his qilish, oʻsha davr vaziyatini toʻlaroq koʻrishimiz uchun imkon yaratib bergan desak boʻladi. Maqolamizning diniy va dunyoviy tushunchalar bilan bogʻliq ekanligini eslatib oʻtar ekanmiz, yozuvchi yuqorida keltirilgan misollar orqali davrning baʼzi masalalarini oʻziga xos yoʻl bilan yoritib bergan. Har bir stilistik vosita vaziyatni toʻlaroq his qilishga, uning taʼsir kuchini oshirishga xizmat qilmoqda desak shubha boʻlmaydi.

“The Physician” tarixiy romanida leksik stilistik vositalar diniy va duyoviy mavzularni yoritib berishda, estetik, konnotativ, obrazlilik jihatdan badiiy asar tilini boyitishda muallif tomonidan mahorat bilan foydalanilgan. Leksik stilistik vositalarning ahamiyatini oʻrganish maqsadida tahlil qilingan misollardan kelib chiqib xulosa qilib aytadigan boʻlsak, tahlilimiz davomida keltirilgan misollar leksik stilistik vositalar badiiy asar rivojidadagi koʻlamini yaqqol koʻrsatib turibdi. Soʻzlarning jimjimadorligi, turli tushunchalarning oʻxshatishlar, metafora, baʼzi oʻrinlarda shaxslantirish vositalari orqali berilishi vaziyatni toʻlaroq his qilish, oʻsha davr vaziyatini toʻlaroq koʻrishimiz uchun imkon yaratib bergan desak boʻladi.

#### **Foydalanilgan adabiyotlar roʻyxati:**

1. Galperin I “Essays on English language stylistics” M., 1958. - 14 p.
2. Galperin I. Stylistics. – Moscow: Higher school, 1977. – 335 p.
3. Galperin I “Translation and stylistics” M. 1950. - 46 p.
4. Jakobson, R. "Linguistics and Poetics Style in Language", The M.I.T. Press, 1966, - 28 p.
5. Noah Gordon, The Physician- The USA, Barcelona editions, 2012, cover page
6. <http://www.e-adabiyot.uz/adabiyotshunoslik/tanqidchilik/1006-maqola.html>
7. <https://www.encyclopedia.com/>

#### **SHAXSNI TAVSIFLASHDA FRAZELOGIZMLARNING OʻZIGA XOS AHAMIYATI (“CHANGING PLACES” ROMANI TAHLILI ASOSIDA)**

**R.R.Kasimova**

*BuxDU Ingliz adabiyotshunosligi  
kafedrasioʻqituvchisi, PhD*

**M.M.Adizova**

*BuxDU II bosqich magistranti*

Xorijiy tilni oʻrganuvchi uchun gapda barcha soʻzning maʼnosini bila turib lekin gapning umumiy mazmunini tushunmay qolish holatlari uchrab turadi. Chunki gap tarkibida baʼzan shunaqa soʻz birikmalari borki ular gap mazmunini

tushunib yetishga xalaqit berganday bo`ladi. Bu kabi so`z birikmalar frazeologik yoki so`zlarning ko`chma ma`nosidagi bo`laklari bo`lib ancha qiyinchiliklar tug`diradi. Masalan, quyidagi gapni misol tariqasida ko`rib chiqsak: *Would the person who took the step ladder yesterday kindly bring it back or further steps will be taken.* Ushbu gapda *step(s)* so`zi ikki marta uchraydi, lekin ikkala vaziyatda ham har xil ma`noni anglatadi. Birinchi marta ishlatilgan bu so`z *ladder*<sup>66</sup> so`zi bilan birga kelib *zinapoyali narvon* ma`nosini anglatadi, keyingi *step* so`zi fe`l bilan birga kelib ko`chma ma`noda ishlatilgan<sup>67</sup>. Demak, frazeologik birikmalar bir necha so`zdan iborat bo`lib ular ma`no jihatdan ajralmas so`zlar guruhini tashkil etadi. Ayrim holatlarda shu narsaning guvohi bo`lamizki, iboralarni hosil qilishda metaforalarning qo`llanilishi gapning ta`sirchanligini va ko`chma ma`noni kuchaytirishda juda qo`l keldi. Shunday ekan, metafora va metonimiya haqidagi tushunchaga aniqlik kiritamiz.

Avvalambor, iboralarni hosil qilishda metaforalarning qo`llanilishi gapning ta`sirchanligini va ko`chma ma`noni kuchaytirishda juda qo`l keldi. Metafora va metonimiya ishimizning diqqat markazida bo`lmasada, ularni qisqacha izohlab o`tish o`rinlidir. Metaforalar so`z yoki so`z birikmasidan iborat bo`lib o`xshashlik ma`nosida tuziladi, lekin buni ochiq-oydin ko`rish sal mushkul, masalan *as thin as rake* so`z birikmasidagidek.

Metonimiya esa o`ziga xos xususiyati bilan ajralib turadi. Uning qiziqarli tomoni shundaki, so`z o`rni almashtirishda u o`sha so`zga a`zo yoki qarashli o`xshash turkumni topishdan iborat: qism va butunlik, baland va quyi kategoriya, jism va uning o`rni, sabab va natija<sup>68</sup>.

Yuqoridagi izohlar metafora va metonimiyalarning frazeologik so`z birikmalardan o`ziga xos jihatdan ajralib turishiga qaysidir darajada oydinlik kiritdi. Metafora va metonimiyalar iboralarning shakllanishida muhim rol o`ynashining guvohi ham bo`ldik.

Iboralarni badiiy asarda izohlab o`tarkanmiz, ularning o`ziga xos jihatlarini ham aytib o`tishimiz maqsadga muvofiqdir. Asarda uning badiiyligi oddiy matnlardan shu jihatdan farq qilishini ko`ramiz, chunki maqola kabi matnlarda jamiyat yo kishi bilan bevosita aloqa yo`qligi ma`lum bo`lib qoladi.

*Changing Places* asari yumoristik janrdagi roman bo`lib ikkita o`ylab topilgan (xayoliy) universitetning akademik almashuvi haqida, biri AQShda va ikkinchisi Angliyada ekanligi ma`lum bo`ladi<sup>69</sup>. Asar qahramonlaridan biri qirq yoshar britaniyalik Filip Suolou bo`lib u odatiy, dunyo qarashi tor va jim turuvchi inson sifatida tasvirlanadi. Ikkinchi qahramonimiz Moris Zep, aksincha, o`ziga ishongan, xudbin kabi alomatlar borligi asar davomida yaqqol ma`lum bo`ladi. Biroq, akademik almashuv jarayonida atrof-muhitning ta`siri ikkala qahramonning xulq-atvori va fikrlashida o`zgarishlar sodir bo`layotgani ifodalanadi. Asarda ikkala qahramon ham bir-birining rafiqasi bilan ishqiy munosabatda bo`ladi,

<sup>66</sup> Oxford Advanced Learner's Dictionary of Current English (2005)

<sup>67</sup> Longman Dictionary of Idioms (1979)

<sup>68</sup> (Hladsky, 1996, 51-52 b.).

<sup>69</sup> Lodge, D. (1975). *Changing Places*

Suolou hatto Zepning qizi Melani bilan ham o`zi bilmagan holda aloqada bo`ladi. Asar qahramonlari hatto uylarini almashtirib doimiy asosda turishni masalasini ko`rib chiqishdi. Kitob ikki oilaning mehmonxonada uchrashuvi bilan yakunlanadi; unda oila a`zolari kelajaklarini muhokama qilishga ahd qilganlari, lekin biror bir natijaga erishmay qolib ketishi bilan yakun topadi.

**Grinding one`s teeth** – *(to make a determined effort to remain calm and not express one`s true feelings of anger, disappointment or fear)*

*Before you start grinding your teeth and fingering your hosewhip, let me finish.*

Ushbu gap Deziri (Zeppning rafiqasi) ning Zeppga yozgan xatidan lavha. Bu maktub Zeppning so`rovnomasiga javoban yozilgan. Zepp bundan oldin noma`lum shaxs tomonidan xat qabul qilgan va unda Zeppning birinchi turmushidan qolgan qizi Melaning janob Suollou bilan birga istiqomat qilishi xabar qilingan edi. Bu paytga kelib Zepp Suollouni yoqtirmay qolgan, chunki uning nashrdan chiqqan sharhi Zeppning obro`sigga putur yetkazgandi. Shu boisdan ham, Zepp rafiqasidan muallifi noma`lum maktubdagi dalillar qanchalik to`g`ri ekanligini aniqlab berishini so`ragan edi

Dezirining maktubi yuqoridagi gap bilan boshlanadi. Undagi ishlatilgan so`z birikmasi orqali qanday ma`lumot borligini tushunish mumkin. Frazologik so`z birikmasida ko`chma ma`no bo`lsada, xatni o`qiyotgan paytda Zeppning haqiqatan ham tishini g`ijirlatish ehtimoli juda katta. Lekin so`z birikmasining asosiy vazifasi unda Zeppning juda noqulay vaziyatda ekanligidan iboratdir. Gapda qo`llanilgan ifoda orqali asarni o`qiyotgan shaxsga maktub davomi qanday tus olishi sir emas.

**With one`s tail between one`s legs** – *(in a sad or unhappy manner)*

*He`ll be back with his tail between his legs.*

Ushbu so`z birikmasi Hillari va Zep o`rtasida suhbat chog`ida uchraydi. Ular Suollouning qadrdon shahri Rumijga qaytib kelish ehtimolini suhbatlashyaptilar. Zepp Sullouning AQShda qolib ketishini bildirsa, Hillari uning qaytib kelishiga ishonchi komil.

So`z birikmasining ko`chma ma`noda ishlatilgani gapda yaqqol ma`lum. Iboraning ma`nosi shundaki, u itning dumi ikki oyoq orasida yurib kelishi, ya`ni mag`lub bo`lgan holatini tasvirlagan. Iboraning ma`nosi ketekstdan ham kelib chiqqan. Ma`lum bo`lishicha, Suollou ikkita shaxs bilan ishqiy munosabatda bo`lgan va hozirda Zepning rafiqasi Deziri bilan birga istiqomat qilib kelmoqda. Biroq, Hillari uchun ularning munosabati turg`un bo`lishiga ko`zi yetmayapti. Shuning uchun ham Suollouning uyga *dumi ikki oyoq orasida* qaytib kelishiga asosi bor.

Itlarning odatda vaziyatga qarab qay tarzda o`zini tutishini inobatga olgan holda biz konseptual bilimimizdan kelib chiqamiz. Va shu asosda, so`z birikmasining ko`chma ma`noda, ya`ni ibora sifatida ishlatilganiga ishonch hosil qildik.

**Be in the driver`s seat** – *(to be the person in control of a situation)*

*Once in the driver`s seat, you could do whatever you liked.*

Zeppga Rumig universitetida dekanlik lavozimi taklif qilindi va u shu taklifning afzallik va kamchilik tomonlarini ko`rib chiqyapti. Agar rozi bo`lsa,

unga boshliq vazifasida bo'lish fikri ko'proq ma'qulligini yuqoridagi ibora aniqroq ifodalagan.

Yuqoridagi vaziyatni baholash oralig'ida Zep mashinani albatta boshqarmayapti. Bundan kelib chiqadigan bo'lsak, so'z birikmasi ibora sifatida ishlatilgan. Shu boisdan ham uning ko'chma ma'nosini anglash ko'p qiyinchiliklarga olib kelmaydi. Keling, yuqorida so'z birikmasini tahlil qilgan taqdirda ham, uning tub ma'nosi avtomobilni boshqarish deganini bildiradi. Shundan kelib chiqsak, yuqoridagi gap ham Zepning hammasi o'z qo'lida ekanligini takidlaydi, boshqacha aytganda, asar qahramonimiz xohlaganini qilishi mumkinligi gapning ikkinchi qismidagidek izohlangan.

**Bite something back** – *(to stop yourself from saying something or from showing your feelings)*

*The word “Sorry” rises to Morris lips, but he bites it back.*

Yuqoridagi lavha orqali muallif Zepning boshidan ne xayollar kechayotganini ifodalagan. Ushbu gap Zep va uning yo'ldoshi Meri Meikpis bilan bo'lgan suhbatdan keyin ishlatilgan. Suhbatda Meri o'zining Angliyadagi rejalari to'grisida gapirar ekan, unda buvisining qabrini ziyorat qilishini eslatadi. Zep o'zi payqamagan holda qo'pol ravishda suhbatdoshidan tug'ilmagan bolasini ham o'sha yerda ko'mishga borayotganini so'raydi. Bunday noo'rin savoldan keyin Merining kayfiyati buzilgani va suhbatni davom ettirishni noma'qul ko'rgani ma'lum bo'ladi.

Iboraning ma'nosini tushunish qiyinchilik keltirmaydi, chunki Zep aytgan gapidan xijolatdadir, biroq u buni yo'ldoshiga ma'lum qilmaslikka harakat qiladi va shu boisdan ham tilini tiyib o'tirishiga to'g'ri keladi. So'z birikmasining ko'chma ma'noda qo'llanilgani sir emas. Zepning e'tiborsiz va qo'pol obraz ekanligi asar muallifining tasvirlashi orqali ajablanarli tomoni qolmagan, chunki Zep xudbin, o'ta o'ziga ishonchli va xatosini mutlaq tan olmaydigan shaxs sifatida ifodalangan. Shuning uchun ham, o'zini saqlagan holda uzr so'ramaydi va suhbatni boshqa gap bilan davom ettirishga harakat qiladi.

**Get the hang of it** – *(to learn how to do or to use something; to understand something)*

*But when they finally get the hang of it, they began to play with almost frightening intensity...*

Ushbu gap Sullouning rafiqasi Hilariga yozgan xatidan lavha. Unda Suollou bir o'yinni o'ylab topgani va bazmlarning birida o'sha o'yinni Amerikalik hamkasblari bilan o'ynaganini tasvirlagan. Avvalida o'rtoqlari o'yinni tushunmagani uchun uni boshqacha noto'g'ri o'ynaganlarini maktubida aytib beryapti.

Kontekstual vaziyatga asoslanib xulosa qilsak, yuqoridagi so'z birikmasi ibora sifatida ishlatilganligini tushunish mushkul vazifa emas. Gapda *but* so'zi kontrastni kuchaytirgan holda ikki voqeani mantiqan biriktirishga ko'maklashgan. Shu orqali xulosaga kelsak bo'ladiki, muallif gapning birinchi qismida hamkasblarning o'yinni tushunmagani, lekin keyingisida uni eplab rosa qiziqib



ketganini ibora orqali oqilona ifodalagan. Boshqacha qilib yozganda, gapning ikkinchi qismi shu holat tusini olar edi: *when they finally understood the rules...*

**Get into one`s head** – *(to make someone understand)*

*“Can`t you get it into your head that I don`t care where you keep your big, fat circumcised prick?”*

Bu lavha Zep va uning rafiqasi Deziri orasidagi tortishuvdan olingan. Unda turmush o`rtoqlar ajrashish masalasini muhokama qilishyapti va Deziri erining ishqiy munosabatlar olib borayotganini ham unga eslatib qo`ydi. Zep bo`lsa bundan tashqari ajrashishning boshqa sabablari yo`qligini xotiniga tushuntirib urinmoqda. Biroq, ajralishning asosi Zepning boshqa ayollar bilan olib borgan ishqiy munosabatda ham emasligi, balkim uning fe`l-atvori ekanligini Dezirining javobida ko`rsa bo`ladi.

Kontekstdan kelib chiqsak, so`z birikmasi ko`chma ma`noda qo`llanilgan. Gapning boshida salbiy ma`nonig ishlatilishi so`zlashuvchining jahlini tasvirlash uchun ishlatilgan. Kontekstda yetarlicha yordamchi vositalar orqali shuni ham xulosa qilish mumkinki, so`zlashuvchi uning asabiylashishiga sherigining ishqiy munosabatlari sabab emasligini tushuntirishga urinyapti. Bundan kelib chiqqan holda, *get into your head* so`z birikmasini *realise, understand* yoki *see* (tushunmoq, anglamoq) fe`llari bilan almashtirsak bo`ladi.

**Put one`s finger on** – *(not to be able to identify what is wrong or different about a particular situation)*

*But if there were no children in the picture he couldn`t put his finger on any reason why he should be in need of a wife.*

Ushbu gapda Suollouning rafiqasi Hilari bilan bo`lgan munosabati aks ettirilgan bo`lib, unda Suollou xotinini faqat bolalariga qaraydigan inson sifatida kerak ekanligini tushunib yetadi.

Yuqoridagi misolda so`z birikmasini topish qiyin bo`lmasada, uning mazmuni ko`chma ma`noda ekanligini ham payqash qiyinmas. Unda Suollou uylanganligi sabablaridan birontasini ham ko`rsata olmasligi iborali so`z birikmasi orqali mohirona ifodalangan.

**Rack one`s brain** – *(to think very hard or faor a long time about something)*

*“Well...” Phillip racks his brains.*

Yuqoridagi so`z birikmasi Bun va Suollou o`rtasidagi so`zlashuvda kuzatiladi. Unda Bun suhbatdoshi Suolloudan uning, ya`ni Bunning kimligini so`raganida, yuqoridagi gap javob sifatida ishlatilgan. Qo`llanilgan so`z birikmasi ko`chma ma`noda bo`lib, uning o`z ma`nosi ham qaysidir darajada ishmailgan frazeologizmning mazmun-mohiyatini tushunishga yordam beradi. Frazeologik birikmaning tub ma`nosi *to torture his brain* ya`ni miyani azobga qo`yish tushunchasini bildirsa, kontekstual vaziyatdan kelib chiqqan holda shuni xulosa qilish mumkinki, bu kabi ibora *chuqur fikrlash, o`ylovga qolish* ma`nolarini anglatadi. Bundan tashqari, *well* so`zi orqali javob beruvchi shaxs miyasini o`ylovga solib ikkilanishi bois vaqtdan yutish alomatlarining ishlatgani guvohi bo`lamiz.

Badiiy asardagi bir nechta frazeologik soʻz birikmalarni tahlil qilib chiqdik. Koʻpgina holatlarda ularning maʼnosini lugʻatdan foydalanmay talqin qilish muvaffaqiyat bilan yakunlandi. Boshqacha qilib aytganda, diqqat markazimizda boʻlgan iboralar maʼnosini kontekstdan kelib chiqqan holda tahlil qila oldik. Ayrim holatlarda, berilgan vaziyatda ishlatilgan metaforalar haqidagi kontseptual bilimimiz asosida har bir iborada oʻrganib chiqdik desak ham boʻladi.

Biroq yuqorida eslatib oʻtilgan yondashuvlar oʻziga xos kamchiliklarga ega. Unda xorijiy tilni oʻrganuvchi sifatida oʻsha til va madaniyati haqidagi bilimi qanchalik chuqur ekanligi, kontesktndan kelib chiqqan holdagi informatsiyaga ega boʻlishi, iboralarning qanchalik darajada maʼnosi tushunarli ekanligi va ularning tez-tez uchrashi kabi xususiyatlarni inobatga olish juda muhimdir.

Odatiy va his-tuygʻuga asoslangan iboralarni ishlatganda kontekstdan, yaʼni vaziyatdan kelib chiqqan holda ularni qoʻllash juda muhim element hisoblanadi. Bunday yondashuv asosida bir necha sabablar bor; birinchidan, iboralar oʻzida metaforalardan iborat boʻlib, ularning maʼnosini ochiqdan-ochiq bilish doim ham oson boʻlmaydi; ikkinchidan esa, ularning qoʻllanilishi ogʻzaki nutqda uchraydigan iboralardan koʻra kamroqdir.

Aksincha, luqma, taqlid va maqollarni tahlil qilishda kontseptual bilimning oʻrinli ekanligiga ishonchimiz komil boʻldi, chunki ularda uchraydigan metaforalarni tushunish osonroqdir. Biroq, metaforalar har bir iboraning maʼnosini ochiq-oydin izohlab beradi deb fikrlash ham xato hisoblanadi, lekin ularning kontekstdagi oʻrni gap mazmuniga yechim topadi desak mubolagʻa boʻlmaydi.

Baʼzi holatlarda esa, yuqorida sanab oʻtilgan barcha yondashuvlar bilan ham iboraning maʼnosini bilsa boʻladi, ammo bu kabi vaziyatlar kamdan-kam uchraydi. Badiiy asarni oʻqiydigan kishi iboralarni tushunishda oʻziga qulay yoʻlni tanlashi mumkin, albatta. Bu xoxish uning iboralar haqidagi bilimlar va kontekst hamda kontseptual bilimi qanchalik chuqur ekanligidan bogʻliq ekanligi faqat oʻzigagina maʼlumdir.

#### **Foydalanilgan adabiyotlar roʻyxati:**

1. Lodge, D. (1975). *Changing Places*. London: Penguin Books.
2. Hladský, J. (1995). *A Functional Onomatology of English*. Brno: Masarykova Univerzita.
3. Verdonk, P. (2002). *Stylistics*. Oxford: Oxford University Press.
4. Leech, G. & Short, M. (1981) *Style in Fiction: A Linguistic Introduction to English Fictional Prose*. London: Longman.
5. *Oxford Advanced Learner's Dictionary of Current English* (2005)
6. *Longman Dictionary of Idioms* (1979)

## AYZEK AZIMOVNING “KOINOT OQIMLARI” ASARIDA ILMIY-FANTASTIKA TASVIRI

**R.R.Kasimova**

*BDU Ingliz adabiyoti kafedrasi dotsenti f.f.f.d. (PhD)*

**U.A.Tohirova**

*BDU I bosqich magistranti*

Ilm-fanni ommalashtirish, ilmni olimlardan tashqarida, oddiy xalq orasida ham keng yoyishga intilish masalasi juda dolzarbdir. Chunki jamiyat hayotining ajralmas va eng ustivor qismi bo'lgan ilm-fan sohasiga taaluqli ma'lumotlar, ham qiziqarli hamda kundalik turmushda asqotadigan foydali ahamiyatga ega bo'ladi. Ayniqsa, ommabop-ma'rifiy ilmiy asarlar vositasida, yosh avlodni ilmiy sohalarga qiziqtirish, iste'dodli yoshlarni tegishli ilm yo'nalishlariga jalb etish borasida ulkan muvaffaqiyatlarga erishish mumkin. Bunday muddaoga amalda erishmoq uchun esa, ilmiy masalalar mohiyatini ommaga tushunarli va qiziq tilda bayon qiluvchi malakali yozuvchilar maydonga chiqishadi. Bunday yozuvchilarni jahon va yurtimiz adabiyotidan juda ko'plab misollar orqali keltirishimiz mumkin. Ilmiy-ommabop va fantastik asarlar yozuvchilari orasida eng mashhuri va ta'bir joiz bo'lsa, janr Shekspiri - atoqli amerika yozuvchisi, biokimyogar mutaxassis, fan doktori - Ayzek Azimov sanaladi.

“Koinot oqimlari” asari 1952-yilda yozuvchining ayni qizg'in ijod pallasida yaratilgan bo'lib, kitobxonlar e'tiboriga tushgan bebaho fantastik asardir. “Koinot oqimlari” da eng yaxshi ilmiy-fantastik janrdagi asarning barcha komponentlarini ko'rish mumkin. Matnning asosiy nuqtasi shundaki, asar muallif tomonidan hikoya qilinadi, matn ko'chirma gaplardan va qisqa dialoglardan tashkil topadi.

Asar A. Azimovning “Empire” turkumidagi ikkinchi kitobi bo'lib, voqea Trantor galaktik imperiyaga aylanadigan sayyoralar konfederatsiyasini qurish paytida sodir bo'ladi. Asar boshida hikoya qilinganidek, 34500-yilda Yer sayyorasidan bo'lgan koinot tadqiqotchisi Florina sayyorasi xavf ostida ekanligini aniqlaydi. Uning tadqiqotlariga ko'ra koinotdan uglerod oqimlari Florina tomon yopirilib keladi va natijada Florina quyoshi portlab galaktikadagi mavjudligi o'z yakuniga yetadi. Bu xabarni tadqiqotchi “Yulduzlar Koinot Tadqiqot Byurosi” (YuKTB) ga va Sark sayyorasiga yetkazmoqchi bo'ladi, ammo shu vaqtda u noma'lum shaxs tomonidan ruhiyat zondi ta'siriga tushiriladi va natijada tadqiqotchi butunlay xotirasidan ayriladi. Yozuvchi asar boshida tadqiqotchining xotirasi sekin asta qaytayotganini, bu esa uning yagona do'sti Valonani tashvishga solishini tasvirlaydi.

*“Rik put down his feeder and jumped to his feet. He was trembling so hard he had to lean against the bare milk-whitewall. He shouted, “I remember!”... They left the highway for the winding, dustless, packed-sand roads half an hour later. There was a heavy silence between them and Valona felt a familiar fear clutching at her. She had no words to express her feelings for him, so she had never tried.*

*What if he should leave her?*<sup>70</sup> *He was a little fellow, no taller than himself and weighing somewhat less, in fact. He was still like a helpless child in many ways. But before they had turned his mind off him must have been an educated man. He was a very important educated man.*”

Tadqiqotchi ruhiyat zondi ta'siriga tushirilgandan keyin Florina sayyorasidagi qishloqlardan biriga tashlab ketiladi. U yerda florinalik fermer qiz Valona Mart unga g'amxo'rlik qila boshlaydi. Qishloq hokimi bo'lgan Merlin Terens Rikning xotirasi qaytayotganligini eshitgach unga yordam berishga harakat qilib ko'radi. Uni Rikning bir gapi qattiq tashvishga solib qo'yadi: "Florina xavf ostida".

Ayzek Azimovning ilmiy-fantastik janr uslubida yaratilgan "Koinot oqimlari" asari shunday uslubga egaki, kitobxonlarni asar voqealari hayotiyeligiga ishontira oladi. Asardagi matnlar ishonchli hujjatlarga va rasmiy uslubdagi atamalarga boydir. Shuningdek, muallif to'qima bo'lmagan shaxslar, joylar va narsalarga qayta-qayta yuzlanadi. Asar qahramonlari bo'lgan olimlarning martaba va malakasi ular olib borgan haqiqiy izlanishlar mohirlik bilan bog'liqlikda berilgan.

*Terens took her hands and said gravely, "You must be a grown woman, Valona. He will have to come with me for just a short while but I'll bring him back". "And after that?" "I don't know. You must understand, Valona. Right now it is the most important thing in all worlds that we find out more about Bik's memories". Valona said suddenly, "You mean everybody on Florina might die, the way he says?" Terens' grip tightened. "Don't ever say that to anyone, Valona, or the patrollers may take Rik away forever. I mean that."*<sup>71</sup>

Bu paytda Libeyrdan kelgan (galaktikadagi qora tanli odamlar yashaydigan sayyora) Doktor Selim Junz yo'qolgan yerlik koinot tadqiqochisini topishga harakat qilib ko'radi. Chunki tadqiqotchi ularga yuborgan xabar hamma YuKTB xodimlarini qiziqtirib qo'yadi.

*"It went: Please keep direct coded line open to I.S.B. Central HQ for detailed message involving matter of utmost importance. All Galaxy affected. Am landing by minimum trajectory. The agent was amused. His jaws had gone back to their rhythmic champing and he said, "Imagine, sir. 'All Galaxy affected.' That's pretty good, even for a field man. I called him after I got this to see if I could make any sense out of him, but that flopped. He just kept saying that the life of every human being on Florina was in danger. You know, half a billion lives at stake. He sounded very psychopathic. So, frankly, I don't want to try to handle him when he lands."*

Doktor Selim Junzni bir narsa tashvishga solardi. Tadqiqotchi xabarni jo'natishga jo'natgan-u keyin iza g'oyib bo'lgan edi. U Sarkka qo'nishi haqida xabarni yuborgan, biroq kema qo'nmagan. Doktor Trantor vakili Lyudigan Ebl bilan uchrashishga qaror qiladi va tadqiqotchi haqidagi o'zini qiynab yurgan savollar bilan unga murojaat qiladi:

<sup>70</sup> I. Asimov., "The current of space", Garland Publishing.,1976. – P. 9

<sup>71</sup> I. Asimov., "The current of space", Garland Publishing.,1976. – P. 15

*Junz was speaking rapidly now, caught up in a trembling cloud of fury, "I am certain that our man landed at Sark City spaceport exactly as he planned and, sane or psychotic, was then possibly imprisoned but probably killed by the Sarkite authorities." Abel put down his nearly empty glass. "Are you joking?" "Do I look as if I were? What did you tell me just half an hour ago about Sark? Their lives, prosperity and power depend upon their control of Florina. What has all my own reading in this past twenty-four hours shown me? That the kyrt fields of Florina are the wealth of Sark. And here comes a man, sane or psychotic, it doesn't matter, who claims that something of Galactic importance has put the life of every man and woman on Florina in danger. Look at this transcript of our man's last known conversation."*<sup>72</sup>

Asardagi voqea 34500-yilda sodir bo'ladi, unda Trantor imperiyasi galaktikaning deyarli yarmini qamrab oladi. Muallif bu imperiyani "Trantor Respublikasi Trantor Ittifoqiga aylanish yo'li tog'-tog' halok bo'lgan odamlar, kuli fazoga sovurilgan kemalar, yo'q qilingan olamlar ustidan o'tgandi va bularning barchasi Trantorga kuch berardi" deya ta'riflaydi.

*"As the Trantorian Republic became the Trantorian Confederation and then the Trantorian Empire, its advance had lain through a tangled forest of gutted men, gutted ships, and gutted worlds".*

Asar Sark va unga qo'shni sayyora (shu qadar yaqinki, to'qqiz soat ichida giperspace orqali o'tish mumkin) Florina haqida. Sark va Skvayrlarning zodagonlarni Florinani bir necha o'n yillar ilgari zabt etgandilar va buning asosiy sababi shundaki, u kirt – porloq matolarga aylana oladigan yuqori darajadagi qimmatli o'simlik yetishtiriladigan galaktikadagi yagona sayyora hisoblangan.

Mustaqil sayyora Sark Florinasayyorasini ekspluatatsiya qiladi va katta boyligini faqat shu sayyoradagina yetishtiriladigan Kirt (ko'p qirrali mato) dan oladi. Sarkning monopoliyasini buzish va kirtni boshqa sayyoralarda ham yetishtirishga urinishlar shu paytgacha muvaffaqiyatsizlikka uchraydi. Chunki Florinaning quyoshidan chiqadigan nurning maxsus energiya to'lqin uzunligi u yerda yuqori sifatli kirt tolasi yetishtirishga sabab bo'ladi.

*"They might have it, because it turned out that kyrt grown anywhere in the Galaxy but on Florina was simply cellulose. White, flat, weak and useless. Not even honest cotton. Was it something in the soil? Something in the characteristics of the radiation of Florina's sun? Something about the bacteria make-up of Florinian life? It had all been tried. Samples of Florinian soil had been taken. Artificial arc lights duplicating the known spectrum of Florina's sun had been constructed. Foreign soil had been infected with Florinian bacteria. And always the kyrt grew white, flat, weak and useless".*<sup>73</sup>

Sarkning eng birinchi kishisi Skvayr Fayf ismli shaxs. Bu odamning tashqi ko'rinishi A. Azimov tomonidan mahorat bilan tasvirlangan:

<sup>72</sup> I. Asimov., "The current of space"., Garland Publishing., 1976. – P. 19

<sup>73</sup> I. Asimov., "The current of space"., Garland Publishing., 1976. – P. 27



*“Squire of Fife was the most important individual on Sark and for that reason did not like to be seen standing. Like his daughter, he was short, but unlike her, he was not perfectly proportioned, since most of the shortness lay in his legs. His torso was even beefy, and his head was undoubtedly majestic, but his body was fixed upon stubby legs that were forced into a ponderous waddle to carry their load”. So he sat behind a desk and except for his daughter and personal servants and, when she had been alive, his wife none saw him in any other position.*

*There he looked the man he was. His large head, with its wide, nearly lipless mouth, broad, large-nostril nose, and pointed, cleft chin, could look benign and inflexible in turn, with equal ease. His hair, brushed rigidly back and, in careless disregard for fashion, falling nearly to his shoulders, was blue-black, untouched by gray.*

*The true body of the Squire of Rune was sitting in the antipodes, his continent the only one upon which, at the moment, night prevailed. The cubic area immediately surrounding his image in Fife’s office had the cold, white gleam of artificial light, dimmed by the brighter daylight about it. Gathered in the one room, in body or in image, was Sark itself. It was a queer and not altogether heroic personification of the planet. Rune was bald and pinkly fat, while Balle was gray and dryly wrinkled. Steen was powdered and rouged, wearing the desperate smile of a worn-out man pretending to a life force he no longer had, and Bort carried indifference to creature comforts to the unpleasant point of a two-day growth of beard and dirty fingernails. Yet they were the five Great Squires.<sup>74</sup>*

Buyuk Skvayrlar Florina ustidan o‘z hukmronliklarini davom ettirayotgan kunlarning birida Skvayr Fayf noma’lum shaxs tomonidan yuborilgan xat oladi. Bu xatda yozilishicha, Skvayrlarning Florina ustidan hukmronligi ortiq uzoqqa cho‘zilmaydi, chunki Florina halokatga yuz buradi. Agar Fayf mulkining katta qismini unga bermasa u butun galaktikaga bu haqida xabar qilishini ayniqsa, Florina xalqiga uning halokati yaqinligi to‘g‘risidagi haqiqatni yetkazishini yozadi:

*Steen drove on. “Only who is X? It isn't I. Really! I know it isn't I! And I'll admit it could only have been a Great Squire. But what Great Squire knew most about it, anyway? What Great Squire has been trying to use the story of the Spatio-analyst for a year now to frighten the others into some sort of what he calls united effort and what I call surrender to a Fife dictatorship? “I'll tell you who X is.” Steen stood up, the top of his head brushing the edge of the receptor-cube and flattening as the uppermost inch sliced off into nothingness. He pointed a trembling finger. “He's X. The Squire of Fife. He found this Spatio-analyst. He put him out of the way, when he saw the rest of us weren't impressed with his silly remarks at our first conference, and then he brought him out again after he had already arranged a military coup.”<sup>75</sup>*

<sup>74</sup> I. Asimov., “The current of space”, Garland Publishing.,1976. – P. 33

<sup>75</sup> I. Asimov., “The current of space”, Garland Publishing.,1976. – P. 105

Endi asarning kulminatsion nuqtasiga yetib keldik. Bu nuqtada koinot tadqiqotchisi kim tomonidan va nima sababdan ruhiyat zondi ta'siriga uchratilganligi haqida bilib olamiz. Bu shaxs Melin Terens edi. Voqea bunday bo'lgan: bir yil avval Merlin Terens vaqtinchalik fazo bekatida harakat boshlig'I bo'lgan. Koinot tadqiqotchisi YuKTBga xabar yuborganida bu xabar uning qo'liga tushib qoladi. U tadqiqotchi bilan shahar tashqarisidagi bekatda ko'rishishga kelishib oladi. U hamma axborotni bilib olgach, uni Sarkka qarshi ishlatmoqchi bo'ladi. Hammasi oydinlashgach butun boshli sayyora Florina aholisini evakuatsiya qilish boshlanib ketadi. Rik va Valona yerga qaytib ketishadi. Faqat biro dam Florinaning yolg'iz o'zi halok bo'lishiga yol qo'ymaydi – *Merlin Terens: "When will the last person leave?"*

*"Never, really."*

*"I don't understand."*

*"The Townman has applied unofficially for permission to remain. It's been granted, also unofficially. It won't be a matter of public record."*

*"Remain?" Rik was shocked. "But for the sake of all the Galaxy, why?"*

*"I didn't know," said Junz, "but I think you explained it when you talked of Earth. He feels as you do. He says he can't bear the thought of leaving Florina to die alone."<sup>76</sup>*

Romanni o'qib bo'lgach anglash mumkinki, bu roman adibning boshqa asarlaridan tubdan farq qiladi. Asardagi qahramonlar, voqealarning keskin tus olishi asarning yana orqaga qaytishi orqali mahoratli tarzda ko'rsatib berilgan.

Aytek Azimovning ijodiga mansub asarlar har qaysi davrda ham o'zining yuksak o'rniga ega bo'lib qoladi. Azimovning asarlarida texnologiyaning qanday yaratilishi, uning insoniyat uchun qanday foyda keltira olishi to'g'risidagi g'oyalar ilgari surilgan. Uning fikricha, robotlar yoki texnologiyalar insoniyatni falokatga olib bormasligi, balki odamzot uchun eng yaxshi yordamchi bo'lishi kerak deb hisoblaydi. Uning asl kasbi bioximik bo'lganligi uchun, hikoyalarda o'z kasbidan kelib chiqqan holda, kimyoviy moddalar va ularning reaksiyalari haqida yozgan. Shuningdek astronomiya sohasiga murojaat qilib, hikoyalari orqali o'zining ilmiy qarashlarini bayon etgan.

### Foydalanilgan adabiyotlar ro'yxati

1. I. Asimov. "The current of space":. Garland Publishing., 1976, P 19-260.
2. Amis, Kingsley. New Maps of Hell: "A Survey of Science Fiction", -P.: Westport, 1958. –P. 102-104.
3. Asimov Isaac., "The Foundations of Science Fiction". –P.: 1982. –P.201
4. Goldman, Stephen H., "Isaac Asimov", in Dictionary of Literary Biography, Vol. 8, P.: Cowart and Wymer eds, 1981.-P. 15–2
5. [http://www.wsu.edu/~campbelld/amlit/earamnov.htm/Science fiction](http://www.wsu.edu/~campbelld/amlit/earamnov.htm/Science%20fiction)

<sup>76</sup> I. Asimov., "The current of space"., Garland Publishing.,1976. – P. 160

5A120101 - Адабиётшунослик (ўзбек адабиёти)

## ЕРОПЕYA JANRIDA O`Q VA YOY TASVIRI DO`STLIK RAMZI SIFATIDA

**G`Murodov**

*BuxDU O`zbek adabiyoti kafedراسи professorи, f.f.d.,*

**S. Shamsiddinova**

*Adabiyotshunoslik yo`nalishi I bosqich magistranti*

*Maqolada jahon xalqlari hayotida tarixan muhim detal hisoblangan o`q va yoyning epeyalardagi badiiyati yoritilgan. O`q va yoyning etimologiyasi tadqiq etilib, eposlarda do`stlik ramzi sifatida qo`llanilish mohiyati tahlil qilingan.*

Eposlar hozirgi davrgacha jahon xalqlarining diqqat markazida. Ayniqsa, ulardagi madaniyatlararo mushtaraklik hali hanuz bahslarga sabab bo`ladi. Qadimgi Yunon, Hind va O`rta Osiyo xalq eposlarining o`xshash syujetlari barobarida o`xshash motivlari, detallari ham adabiyotshunoslar tomonidan atroflicha o`rganilgan. Bugun biz e`tibor qaratgan detal qadimgi xalqlarning yakdil jihatlarini o`rganishda muhim manba bo`la oladi.

O`q va yoy. Insoniyat tarixidagi ulkan yutuq. Etimologiyasiga nazar tashlasak, tarixchilarning aytishicha, mezolit davrida – mil.avv 10-5 ming yilliklarda ibtidoiy ovchilar tomonidan ixtiro qilingan. Deyarli barcha xalq va qabilalarda qo`llanilgan.<sup>77</sup> Arxeologlarning ma`lumotiga ko`ra, kamon va o`q Afrikada paydo bo`lgan. Mil.avv 4000 yilga kelib misrliklar Nil daryosi bo`ylab sherlarni ov qilish uchun qamish o`qlaridan foydalanishgan.<sup>78</sup> Kamonning paydo bo`lishi, ibtidoiy odamlarning oziq g`amini yengillashtirgan. Ilgari faqat buguni bilan yashashgan bo`lsa, endi ovqat g`amlash imkoniga kamon tufayli ega bo`lganlar.

O`q va yoy hayotiy zarurat bo`lishi barobarida erkakning ziynati sanalgan. Ibrohim alayhissalomning o`g`li Ismoil alayhissalom Makkada jurhumiylarning farzandlari bilan birga ulg`ayib, ulardan kamondan o`q otishni o`rgangan edi. Mohir kamondoz bo`lgan jurhumiylar ov qilib kun kechirishar edi. Ismoil alayhissalomning o`g`li Kaydarning ham otasiga o`xshab jangovar, kurashchi, mohir o`q otuvchi, ovchi hamda chavandoz ekanligi aytiladi.<sup>79</sup> Yaqub alayhissalom vafot kuni yaqinlashganida o`zining eng sevimli farzandi Yusuf alayhissalomga qilichi va yoyini meros qoldiradi. Boisi, O`q va yoy – qudrat, iftixor hamda do`stlik ramzi. Ota-bobolarning orzu-istaklari, mardliklari tajassumidir. O`q va

<sup>77</sup> Qomus.info

<sup>78</sup> Factmonster.com

<sup>79</sup> Иброхим Нуруллох, Аббос Турсунов, Дилфуза Шойзоқова. Пайғамбарлар тарихи. – Тошкент: Фафур Фулом нашриёт-матбаа ижодий уйи, 2018. 202-бет.

yoyi bor erkak yaqin do`st-u birodarga, hamkorga ega bo`lgan kabi o`zini yaxshi his qilgan.

Tirandozlik sharaf bo`lgan davrlarda biror insonga ta`rif berilganda uning kamonbozligi alohida qayd etilgan. Masalan, Alisher Navoiyning “Majolis-un-nafois” asarida Husayn Boyqaroning o`g`li Faridun Husayn Mirzo haqida Bobur yozadi: “Yoyni yaxshi tortib, o`qni yaxshi otar edi. Kamon guruhasin derlarkim, qirq botmon ekandur.”<sup>80</sup>

Hazrat Alisher Navoiyning maxsus omma uchun bag`ishlagan, bayon tili sodda va ravon asari bo`lgan “Risolayi tiyr andoxtan”da kamondan o`q otishning nechog`lik muborak amal ekanligi alohida dalillar bilan tilga olingan. Navoiyning keltirishicha, Hazrat Odam Ato alayhissalom shayton hiylasi bilan jannatdan yerga tushirilgach, Allohning amri bilan dehqonchilik qiladi, bug`doy ekadi. Ammo qarg`alar ekilgan bug`doyni kavlab yeb qo`ya boshlagach, Xudoga munojot qiladi. Shunda Xudo kamon va o`q yuboradi. Yoydan o`q otishni farishta Jabroil (alayhissalom) Odam alayhissalomga o`rgatadi. Odam Ato alayhissalom qarg`alarga otgan birinchi o`qi tegmaydi, farishta Jabroil alayhissalom tabassum qiladi, ikkinchi bor otilgan o`q nishonga tegadi, shunda Jabroil alayhissalom o`z tabassumini quyidagicha izohlaydi: “Agar ilk o`qing nishonga tekkanida qiyomatgacha hech narsa bolalaring qo`lidan qutulmas edi”.

Shundan so`ng, hazrat Navoiy o`q otishni Xudoning lutfi, Odam Safiy alayhissalomning mo`jizasi deb xulosa qiladi.<sup>81</sup>

Mavlono Yaqiniy ham bu juftlikga majoziy ma`noda e`tibor qaratib, “O`q va yoy” munozarasini yaratdi. Asarning boshlanishida o`q otish musobaqasi maydoniga kirgan otliq yigitning qo`lidagi o`q va yoyni ko`rib, asar yozishga kirishganini aytadi. O`q ya`ni yigit to`g`rilik, rostgo`ylik ramzi bo`lsa, yoy esa qari chol hamda egrilik, xushomadgo`ylik ramzi sifatida ko`rsatilgan.<sup>82</sup>

Epopeyalarni ham mazkur detalsiz tasavvur qilish qiyin. Muhimi, dostonlardagi o`q va yoy qahramonlar orzu qilgan va jon-jahdi bilan intilgan hayotga erishishning vositasi, do`stlik timsoli hisoblanib, hamisha er yigitning yo`ldoshi sifatida rol o`ynaydi. Do`stlik fazilati faqat insonga xos xususiyat emas, o`q va yoy ham qadim insoniyatga adabiyot va san`at kabi hamisha yo`ldosh hisoblangan.

Ezgulik va yovuzlik o`rtasidagi kurashning yorqin namunasi hisoblangan “Ramayana”da asar qahramoni Jonak tirnoqqa zor edi, kuni bola tilab, xudolarga yolvorish bilan o`tardi. U qurbonlikka mos mehrob tiklash maqsadida omoch bilan yer haydar edi, nogahon egat ichidan bir mohpaykar, hurliqo qiz chiqib keldi. Jonak uni o`ziga qiz qilib oldi va unga Sita, ya`ni “egat” deb nom berdi. Sita balog`at yoshiga yetganda, Jonak butun dunyoga jar soldirdi: “Kimki Shivaning sehrlil kamalagiga tor bog`lay olsa, Sitani o`shanga beraman!” Biroq hali hanuz birov tor bog`lash u yoqda tursin, kamalakning o`zini yerdan qo`zg`ata olgani yo`q. Endi Jonak podsho:

<sup>80</sup> Alisher Navoiy. Majolis un-Nafois. (II qism). Library.ziyounet.uz. 109-bet.

<sup>81</sup> D. Yusupova. Alisher Navoiyning diniy va tasavvufiy asarlari. Kh-davron.uz

<sup>82</sup> Якиний. Ўқ ва ёй. [www.ziyouz.com](http://www.ziyouz.com)

“Sen ham kuchingni bir sinab ko`rmaysanmi?” – dedi vallamat Ramaga.

Shu o`rinda bir gap. Turkiy tilda yoy istilohini kamon, kamalak (Quyosh nurining yomg`ir tomchilarida sinishi natijasida osmonda yarim doira shaklida rang barang tusda ko`rinadigan yo`l) hamda qavs belgisiga nisbatan ishlatishgan. O`z navbatida tashqi o`xshashlik asnosida yoyni kamalak deb ham atashgan. Masalan, “Ramayana” eposida momaqaldirog`-u yomg`irlar hokimi va yazdonlar sultoni Indraga yetti rangli kamalak kamon o`rnida o`tar edi, deyiladi.

Shivaning kamalagi ta`rif etilar ekan, bu yoyni Devrotga Rudra in`om etganini, bag`oyat og`irligidan 500 nafar er mashaqqat bilan arobaga ortgani aytiladi.

Bahaybat arobadan ulkan sandiq olmish joy,  
Sandiq ichra bir zamon – Shiva tutgan sirli yoy.

Jonak dedi;

“Bu kamalak ko`hnadir, avlodimiz ko`rki ul,  
Gerdayib ne rojalar aylabon turli usul,  
Tor bog`lamoqqa bekor unnab kelishar nuqul.

Vishmavitranning iltimosiga ko`ra, Rama ortiqcha chiranishlarsiz yoyni qo`lga oladi.

Dast ko`tarar bosh uzra o`yinchoqdek bamisol,  
So`ng tor bog`lab murvadan tarang tortadi darhol!

Nogoh tutar atrofni zo`r sadoi qaldiraq:

Qarsillab sinmish edi Rama ilgida yaroq!<sup>83</sup>

Mahodevaning yarog`ini yaroqsiz holga keltirgan Ramaga Jonak gul qizi Sitani berishga qaror qiladi. Bu birlashuv orqali bashariyat turgunicha naslini shonga burkalishini niyat qiladi.

O`q va yoy deganda, ko`z oldimizda yengil, qulay, tez va bexato urishga mo`ljallangan ov va harbiy qurol gavdalanadi. Ilgari kamon inson uchun do`stdan yaqinroq bo`lib, ibtidoiy ovchilikning taraqqiyotiga hissa qo`shgan ixtiro sanalsa, bora-bora insoniyat tafakkuri takomillashgan sari harbiy qurolga aylandi. Bugungi kunda esa kamon o`qiga vazifadosh shaklda, uning yo`qotuvchanlik qolibiliyati yuzaga chiqqan holda o`q-dori istilohini ishlatamiz. O`q-dori deyilganda, otish, yo`qotish uchun mo`ljallangan patron, snaryad, mina, granata singari jang buyumlari majmuini tushunamiz.<sup>84</sup> Eng qizig`i, voqealari eramizdan oldingi XIV – XII asrlarda bo`lib o`tgan hind adabiyotidagi ilk doston “Ramayana”da “Ravananing o`limi ta`rifida” bobida vazifasi bugungi kundagi o`q-doriga o`xshash o`q haqida so`z boradi. Hind fantaziyasi ilohiy o`q tasvirini 14 misrada keltiradi:

Buyukshukuh bahodir sodoqqa qo`lni solur,  
Vishillagan ilonday yog`duvash o`qni olur.  
O`q kenglikdan yaralmish, vahshatlidir, serbar, keng,  
Qo`ysa naq Meru ila Mondaraga kelar teng.

<sup>83</sup> Рамајана. Муҳаммад Али таржимаси. – Тошкент: Фафур Фулом номидаги Адабиёт ва санъат нашриёти, 1978. 17-бет.

<sup>84</sup> Ўзбек тилининг изоҳли луғати. – Тошкент: Ўзбекистон миллий энциклопедияси, 30-бет.



Boqsa, ko`z chiday olmas taratgan yog`dusiga,  
Bor modda, ibtidolar kuchin olmish o`ziga.

Garchi o`q tashqi o`xshashlik jihatidan kamon o`qini eslatsa-da, kuch-qudrati jihatidan bugungi kundagi atom bombasini yodga soladi. Chunki, ramzan shayton bo`lgan Ravanani yo`qotish uchun juda kuchli qurol zarur edi. Natijada o`q Ravananing yuragini teshib, yerga botadi-yu, sodoqqa qaytadi.

Insoniyat tarixidagi kuchli va foydali mexanizm sanalgan kamon yaratilishiga ko`ra, ikki qismdan iborat bo`lgan. Sariq tol, sambit, yovvoyi jiyda va shing`il shoxidan yasalgan egma cho`p hamda asosan paydan qilingan tirkash. Egma cho`pning ikki uchiga ba`zan suyak yoki qimmatli metal qoplangan. Kamonning ikki xili turi bor. Oddiy ya`ni yarim doira shaklidagi yoy va murakkab – yoyilgan qo`sh qanot shaklidagi kamon. Ilohiy qudratdan bahra olgan Rama ham, Odissey-u Alpomish ham aynan murakkab turdagi kamondan foydalanishgan.

“Alpomish” eposida barchamizga tanish lavha bor. “Qirq kunlik uzlatda tilab olingan farzand Hakimbek yetti yoshga kirar-kirmas savodxon, burro bo`ldi. Xat o`qib-yozadigan mulla bo`ldi. Otasi endi unga shohlik, sipohilik ilmini o`rgatayin, deb, maktabdan chiqarib oldi.”

Asar bosh qahramoni Alpomishning favqulodda bahodirligi yetti yosh bo`lishiga qaramay, ota-bobolaridan qolgan o`n to`rt botmonlik birichdan (bronza) bo`lgan parli yoyni ko`tarishida namoyon bo`ladi.

“Hakimbek shul o`n to`rt botmon yoyni qo`liga ushlab ko`tarib tortdi, tortib qo`yib yubordi. Yoyning o`qi yashinday bo`lib ketdi. Asqar tog`ining katta cho`qqilarini yulib o`tdi, ovozasini olamga ketdi.”<sup>85</sup>

Manbalarga ko`ra, o`rta asrlarda kamon o`qi otilganda 500-600 metr masofaga yetgan. Hakimbek otgan o`q Asqar tog`ining bir cho`qqisini yulib o`tgani garchi aqlga sig`mas mubolag`a bo`lsa-da, bronzadan bo`lgan taxminan bir tonnadan ortiq og`irlikdagi yoyning natijasiga ishinging keladi.

Kamon “Alpomish” dostonida qabilaning qadimgi shon-shavkatini nasldan naslga olib o`tayotgan (yoy Alpinbiyniki) detal sifatida bo`y ko`rsatgan. Bu yoy Hakimbekka mardlik va g`oliblik nashidasi bo`lib umr bo`yi hamrohlik qiladi. Doston yakunida taqdiridagi adolat, haqiqatni yuzaga chiqarishda, Alloh birlashtirgan jufti haloliga yetishishida ham aynan kamon yordam berganini ko`rishimiz mumkin.

Ultontozning to`yi. Alpomish cho`pon Qultoy qiyofasida davraga kirib keladi. Mardlarni piching gaplar bilan “qitiqlar ekan”, o`g`li Yodgorni bobomeros yoyni ko`tarishga majburlashlariga zamin yaratadi.

Shu o`rinda Barchinning nutqi e`tiborni tortadi:

“Norimning yukini norcham keltirar,  
Nor yuki har qanday otni o`ldirar,  
Er bolasi sher-da, sag`ir Yodigor,  
Otasining yoyin Yodgor keltirar.”

<sup>85</sup> Алпомиш. –Тошкент: Фафур Фулом номидаги Адабиёт ва санъат нашриёти, 1985, 16-бет.

Darhaqiqat, Barchin ushbu kamonni faqat o'g'ligina ko'tara olishiga astoydil ishonadi. O'tgan yetti yil mobaynida, yorining tirik yoki o'likligini bilmasa ham, o'g'lini sulola davomchisi sifatida tarbiyalaydi. Alpomish ham oilaviy an'anani mardlarcha davom etar ekan, yetti yoshli Yodgorning o'n to'rt botmonlik yoyni ko'tarishiga ilohiy kuchdan madad so'rab unga ma'nan ko'makchi bo'ladi.

“Pirim, dedi Yodgor tortdi chirpanib,  
O'n to'rt botmon yoyi bunda qo'zg'aldi,  
Parli yoydan ajiriqlar uzildi,  
Qarab turgan mo'min ko'ngli buzildi.”

“Alpomish” dostonida kamon – to'g'rilik, mardlik, bosqinchilarga shafqatsizlik, haqiqat qoshida egilmaslik barobarida adolat tantanasi, otabobolarning avlodlarga qoldirgan do'stligi ramzidir.

Bunday ramziy ma'no tashuvchi detallarni Gomer epopeyalarida ham uchratamiz. “Iliada”da takomillashtirilgan temir qurollari, temirchilar bosqoni, tegirmon, kulolchilik charxi, jang aravalari, kema yasashda ishlatiladigan anjomlar tilga olingan lavhalarni uchratsak, “Odissey” eposida aynan kamon bilan bog'liq suujetga duch kelamiz.

Penelopa qalandar niqobidagi Odisseyga agar oshufta kuyovlardan qaysi biri Odisseyning kamonidan o'q uzib, o'n ikki xalqadan o'tkaza olsa, shunga turmushga chiqishga rozilik berishini aytadi.<sup>86</sup>

Xalq orasida “Otolmagan yoy tanlar. Otolmagan ovchi yoyidan ko'rar”, degan maqol bor. Odisseyning o'q va yoyini berar ekan, xushtorlarning birortasi hatto kamonning o'qini tortolmaydi. Ammo otdan tushsa ham, egardan tushmaydigan kuyovlar Odissey kamondan o'q otish uchun ruxsat so'raganda rozi bo'lmaydilar. Telemax esa qat'iyat bilan kamonni otasining qo'lga beradi. Odissey Penelopa qo'ygan shartlarni bajaradi. So'ngra o'qlarni sevgilisini ko'zlagan nomardlarga qaratadi. Avval Antinoyni, so'ng Yevrimaxni qulatadi. Oqibat Penelopa va Odissey Alpomish va Barchin kabi topishib, diydorlashishadi. Sadoqat va adolat g'alaba qozonadi.

Xulosa qilib aytadigan bo'lsak, har uchchala eposda kamondan o'q otish voqeasi qahramonlar taqdirida hal qiluvchi, do'st kabi yordam beruvchi detaldir. Ayni paytda bu detal qahramonlarning xudoydod qobiliyat egasi ekanliklari, iste'dodlari esa yaxshilikka, taqdirning xayrixohligini yuzaga chiqishiga sabab bo'lganini e'tirof etish kerak.

### Foydalanilgan adabiyotlar ro'yxati:

1. Иброҳим Нуруллоҳ, Аббос Турсунов, Дилфуза Шойзоқова. Пайғамбарлар тарихи. – Т.: Фафур Гулом нашриёт-матбаа ижодий уйи, 2018. 202-бет.

<sup>86</sup> Одиссей. Қодир Мирмуҳаммедов таржимаси. Фафур Гулом номидаги нашриёт-матбаа уйи. – Тошкент: 2012. Ўн тўққизинчи қўшиқ.

2. Рамайна. Муҳаммад Али таржимаси. – Т.: Фафур Ғулом номидаги Адабиёт ва санъат нашриёти, 1978. 17-бет.
3. Ўзбек тилининг изоҳли луғати. – Т.: Ўзбекистон миллий энциклопедияси, 30-бет.
4. Алпомиш. –Т.:Фафур Ғулом номидаги Адабиёт ва санъат нашриёти,1985. – 16 б.
5. Одиссей. Қодир Мирмуҳаммедов таржимаси. – Т.: Фафур Ғулом номидаги нашриёт-матбаа уйи, 2012. Ўн тўққизинчи кўшиқ.
6. Alisher Navoiy. Majolis un-Nafois. (II qism). Library.ziyounet.uz. 109-bet.
7. D. Yusupova. Alisher Navoiyning diniy va tasavvufiy asarlari. Kh-davron.uz.
8. Яқиний. Ўқ ва ёй. [www.ziyouz.com](http://www.ziyouz.com)
9. Qomus.info
10. Factmonster.com

## OBZOR MAQOLADA NASR VA NAZM TAHLILI

**F.Murodova**

*II kurs masitranti (adabiyotshunoslik o'zbek)*

*prof. Sh.N.Axmedova*

O'zbek tanqidchiligi taraqqiyotida obzor maqolalarning o'ni alohida ahamiyat kasb etadi. “Adabiy tanqidiy obzor maqolada alohida bir adib yoki bir necha adibning muayyan bosqichdagi ijodi; ma'lum bir adabiy tamoyillar shakllanishi, takomillashuvi, uning sabab-oqibatlarini, bu jarayonda muhim rol o'ynagan adiblarning asarlaridagi o'ziga xosliklarni ko'rsatish; adabiy jarayonning o'ziga xosliklarini ochish; maqsadning amalga oshirilish natijasidagi xulosalarni umumlashtirish; shular asosida muayyan takliflarni o'rta tashlash muhim o'rin tutadi”<sup>87</sup>.

Filologiya fanlari doktori, professor Qozoqboy Yo'ldoshevning “Dastlabki dovon belgilari” nomli maqolasida (“Sharq yulduzi”, 2001-yil, 1-son) o'zbek adabiyotidamustaqillik yillarida yaratilgan nasr va nazmdagi nodir asarlar tahlili bayon etilgan. Istiqlol davri adabiyoti shakllanishi 90-yillari o'rtalariga to'g'ri keladi. Maqolada adabiyotimizdagi nasr va nazmdagi yutuq va kamchiliklarning murakkab manzaralarni aks ettirishga e'tibor kuchaydi. Jumladan, mustaqillik davrida adabiyoti oddiy xronologik bosqich emas balki, bir qator jiddiy o'ziga xos xususiyatiga ega bo'lgan bosqich sifatida o'rin egallashi tanqidchi tomonidan inkor etib bo'lmaydigan dalillar orqali yoritib berilgan. Bu davrdagi adabiyot endilikda davlat adabiyoti bo'lmay qoldi. Adabiyot ijodkorining ko'ngil ishi ekanligi, endilikda ijodkor uchun fikr erkinligi uchun imkon yaratib berildi. Maqolada she'riyat haqida fikr yuritish ekan, poeziyaning asl manbasiga qaytganligi, nozik ishoralar, ruhiy tovlanishlarni, nazokatli obrazli tasvirlashga o'tilganligi istiqloq davri o'zbek she'riyatiga xos xususiyatlardan biri ekanligi

<sup>87</sup>Nazarov B., Rasulov A., Ahmedova SH. Qahramonov Q. O'zbek adabiy tanqidi tarixi. T.: Tafakkur qanoti” 2012, - B.357.

bayon etilgan. Mustaqillik davrida yaratilgan asarlar hayotning oq va qora tomonlarini boricha aks ettiriladi. Lirik qahramonning ichki ruhiyati bevosita ochib beriladi. Shu o'rinda aytish kerakki, mustaqillik davri she'riyati xalq uchun emas, balki faqatgina ijodkorning o'zi uchun yaratilayotgandek. Endilikda she'riyat hordiq chiqarish, ma'naviy zavq olish uchun emas, ko'pgina she'rlarni oddiy xalq tushunmaydi, bunday she'rlar alohida adabiyotshunoslar uchun go'yo. Mening fikri o'jizimcha, she'r keng omma uchun tushunarli, sodda, ravon bo'lishi kerak. She'rda qofiya, ohangdorlik musiqiylik bo'lsa, o'quvchini o'ziga jalb qiladi va esda qoladi.

Munaqqid Faxriyorning ikkitagina so'zdan iborat butun boshli she'rini (oy bolta)

she'rining bosh harf bilan yozilmaganligi, unda hech qanday tinish belgilar ishlatilmaganligini ajdodlarimizning asrlar davomida yaratilgan nodir nazm na'munalari bilan qiyoslab asoslaydi. Bunda shoir she'riyatning odatiy tartibini inkor qiladigan uslubga murojaat etgan. Unda ijodkorning chigal kayfiyati bor.

Qozoqboy Yo'ldoshev maqolasida Abdulla Oripov, Erkin Vohidov, Halima Xudoyberdiyeva, Tilak Jo'ra, Shavkat Rahmon, Azim Suyun, Usmon Azim, Iqbol Mirzo, Faxriyor va boshqa shoirlarning she'rlarida olamni poetik idrok etish yangi bosqichga ko'tarilgani namoyon bo'lishini aytib o'tgan.

Mustaqillik davriga kelib, o'zbek nasri taraqqiyotida ham sezilarli o'zgarishlar bo'ldi. Bu davrda nasrda ijodiy uzviylik, davomiylik, ustuvorligi namoyon bo'ladi. Munaqqid maqolada XX asrning keying o'n yilligida SH. Xolmirzayev, O'. Hoshomov, O. Muxtor, T. Malik, N. Eshonqul, T. Murod, N. Norqobilov, M. Muhammad Do'st, X. Sultonov, A. Yo'ldoshev singari turli avlodga mansub ijodkorlarning o'ziga xos yo'sinda qalam tebratib, milliy proza taraqqiyotini ta'minlaganligini ko'rsatib bergan. Shu o'rinda shuni ta'kidlash kerakki, Omon Muxtorning yangicha ifoda usullarida yaratilgan "Ming bir qiyofa", "Ko'zgu oldidagi odam", "Ffu", "Ayollar mamlakati va saltanati", "Maydon" romanlari; Nazar Eshonqulning jahon prozasining eng ilg'or tajribalari asosida sof milliy obraz yarata olgan "Qora kitob" qissasi, "Shamolni tutib bo'lmaydi", "Tobut shahar", "Quyun" hikoyalari; Xurshid Do'stmuhammadning "Bozor" romani, "Oromkursi" qissasi, "Jajman", "Qorachiqdagi uy" hikoyalari kabi mustaqillik davri nasrining yorqin namunalarini tahlil qilish orqali, bu asarlardagi milliy ong tushunchasi, mentalitet tushunchasi hamda bosh qahramonlarning ichki kechinmalaridagi tushkunlik kayfiyatini ko'rsatib berar ekan, inson ruhiyati qatlamlarining aks ettirish miqiyosining kengligi va ifoda tarzining favqulotdaligiga ko'ra milliy adabiyotimiz uchun yangi badiiy hodisalar bo'lganligini bayon etadi.

Jumladan, Nazar Eshonqulning "Shamolni tutib bo'lmaydi", "Qora kitob" asarlari, Ulug'bek Abdurahobning "Yolg'izlik" qissasi va qator hikoyalarda qahramonlar ruhiy olamini tadqiq etish ko'lami va yo'sinlari jihatidan adabiyotimiz uchun tamomila yangilik bo'lganligi asarlar tahlili orqali ochib berilgan.

Xulosa qilib aytadigan bo'lsak, Q. Yo'ldoshev o'n yillik davr mobaynida yaratilgan nazm va nasr na'munalari haqida fikr yuritir ekan, asarlardagi yutuq va

kamchiliklari haqida asosli dalillar orqali yoritib, umumiy fikrlar keltiradi. Mustaqillik davridagi she'rlardan, ko'pgina nasr na'munalaridan misol keltirib, ularning ma'nolarini, asardagi lirik qahramon ruhiy qatlamlarini, obrazlar tashiydigan ma'no-mohiyatlarni ochib bergan. She'riyat va nasr borasida mustaqillikkacha bo'lgan yaqin o'tmishdagi estetik yuksakliklarga va undan ham balandroq cho'qqilarga erishish imkoniyati paydo bo'lganligi ta'kidlangan.

## **“LISON UT-TAYR” DOSTONIDA PIR VA MURID MUNOSABATI MASALASI XUSUSIDA**

**Sh.A.Sa'dullayeva,**

*Buxoro davlat universiteti magistranti*

Tasavvuf tariqatlarida maqsadga, murodga yo'nalgan odam murid deb ataladi. Murod esa Tangri vasliga yetish demakdir. Muridlikning asosiy belgisi - sidqidildan talabgor bo'lish va komil pir (murshid) etagidan tutish. Inson zotining to'g'ri yo'lga qadam bosishida va komillik sari ildamlashida to'g'ri tanlangan ustozning o'rni mislsiz. Murid murshid ta'limi, yo'l-yo'rig'i va tarbiyasisiz maqsadga, Alloh bilan tavhid hosil qilishga erisha olmaydi. Agar murid keng dengizda yo'lga chiqqan qayiq bo'lsa, murshid eshkak kabidir, ya'ni uningsiz qayiq o'z-o'zini nazorat qila olmaydi. Natijada u g'arq bo'lishi yoki butunlay yo'ldan adashishi mumkin. Ma'lumki, tariqat yo'l demak, murid yo'lovchi bo'lsa, murshid yo'l boshlovchidir. Tariqatga, yo'lga tushgan yo'lovchi to'g'ri, halol, komil yo'l boshlovchi tanlabgina qolmay, yo'l boshlovchining aytganlariga so'zsiz itoat qilishi, boshqacha aytganda, murid o'z irodasini pirga topshirishi kerak. Iroda - bu xohish-istak; pir etagidan tutgan murid maqsadga yetishi uchun o'z istaklaridan voz kechib komil pir rayiga ko'nmog'i talab etiladi. Murid bir pirga ergashar ekan, u ergashgan pir har jihatdan shogirdga o'rnak bo'lishi, tariqat maqomlaridan o'tgan bo'lishi kerak. Ko'pgina mutasavvif shayxlar hayotidan ma'lumki, ular to ustoz roziligini olmaguncha ma'lum bir maqomga yetgan deb hisoblanmagan, ustoz roziligini olib, qaysidir tariqat maqomiga yetgan shogirdga pir chuqurroq ta'lim bera boshlagan yoki o'zidan ko'ra kuchliroq va bilimi kengroq boshqa ustoz huzuriga yuborgan [3, 22-28].

Alisher Navoiyning “Lison ut-tayr” dostonida pir va murid munosabatlari masalasi qushlar vositasida ba'zan majoziy uslubda, ba'zan esa ulug' shayxlar bilan bog'liq tamsiliy hikoyatlarda ancha kengbadiiy talqin etilgan. Bu adabiy parchalarni ilmiy tahlil etish Navoiy dunyoqarashiga yaqinlashish nuqtayi nazaridan ham, undagi komil inson haqidagi muhim qarashlarini o'rganish nuqtayi nazaridan ham muhimdir. Qushlarning uzrxohligiga javoban Hudhudning nutqi badiiy talqinida pirga xos bo'lgan sifatlarni ko'rish mumkin. Avvalo, shuni ta'kidlash lozimki, qushlar dunyo savdolari bilan band bo'lgan insonlarning majoziy obrazi sanaladi, ularga Semurg' haqidagi xabarni yetkazgan Hudhudning so'zlari qushlarda Simurg' visoli uchun talab hosil qiladi. Demak, inson haq yo'lga kirishi uchun unda dastlab kuchli istak paydo bo'lishi kerak. So'ng ular o'zlariga rahnamo etib Hudhudni tanlashdi, chunki u boshqa qushlardan yuqoriroq



darajada edi, bu uzoq yo'l – nafsning ustidan g'olib kelish yo'li haqida boshqa qushlar uning kabi bilimga ega emas edilar. Navoiy asar sujetini bir tizmaga solish bilan bir qatorda, haqiqiy pir va sobit murid qanday bo'lishi kerakligini ham Hudhud tilidan bayon etadi. Chunonchi, qushlardan birining yo'l boshida Hudhudga “Sen va biz barchamiz bir jinsdanmiz, patlarimiz ham bir xil, ammo sen nima uchun yashirin sirdan xabardorsan?” – degan savoli Hudhud o'ziga ham payg'ambar, ham toj egasi bo'lgan Sulaymonning nazariga tushganligi sabab ekanini aytadi:

*Kingakim aylar nazar ahli safo,  
Ul nazar tufrog'ni aylar kimyo [1,128].*

Shu so'zlar isboti uchun Shayx Najmiddin Kubroning so'zi va itga tushgan ko'zi haqidagi hikoyat keltiriladi. Demak, kimgaki xos kishilarning nazari tushsa, ularning ulug' martaba erishlari it obrazi misolida nihoyatda ta'sirli badiiylashtiriladi. Bu yerda pir, avvalo, tangiri yoki tangrining nazari tushgan xos kishining marhamatiga sazovor bo'lgan inson bo'lishi kerakligi nazarda tutilgan. Qushlardan yana biri Hudhudga umri davomida ko'p gunoh ish qilgani, hayoti jirkanch ishlar bilan o'tgani bayon etib, o'zining shu holi bilan Simurg'day pok zotga erishishga noloyiq ekanidan noliydi. Ko'rinadiki, unda o'z qilmishlaridan pushaymonlik holi kuzatiladi. Shunda Hudhud (pir) bu qushga har bir inson gunohdan xoli emasligini, ammo ko'ngilni umidsizlikka duchor etmaslik lozimligidan xabar beradi va barcha gunohlardan qutulishning yagona yo'li tavba ekanligi ulug' shoir tomonidan Hudhud timsolida quyidagicha badiiy ifodalanadi:

*Jurmdin ulkim yuzi bo'lg'ay sarig',  
Tavba aylar ul sarig'lig'ni orig',  
Bahri rahmat mavjga kirgan zamon,  
Pok o'lursan men kibi yuz ming ravon [1,133].*

“Agar kimning yuzi gunohdan sariq bo'lsa, tavba uni bu sariqlikdan xalos etadi. Rahmat dengizi mavjlangan paytda sen ham xuddi men kabi ming marta pok bo'lasan”,- deydi Hudhud. Bundan tushuniladiki, pir o'z murining ko'nglidagi umidsizlikni yo'q yilib, uni tavbaga undashi va tavbada najot borligiga ishontirishi kerak, zero, uning o'zi ham qachonlardir tavba eshigini qoqqan. Tasavvufda tariqatlaridagi dastlabki qadam kuchli xohish va avvalgi gunohlardan poklanib tavba qilish bo'lsa, pir bu tamoyilga rivoya etib, o'z muridining kamoloti uchun uni tavba sari undamog'i kerak.

Yana bir qush (tolib, murid) shunday shikoyat qiladi: “Tabiatimda o'zgaruvchanlik mavjud. Bir kun taqvodor bo'lsam, bir kuni aksiman, barqaror emasman”. Hudhud (pir) bu sifat barchaning zotida borligini aytadi. Buning sababi esa nafs va ruhdir, ulardan biri tizginni olsa, ikkinchisining zaiflashishini ma'lum qiladi. Kishidagi bunday o'zgaruvchanlikka chorani murshid, ya'ni pir topadi, deydi. Chunki:

*Bo'yla illatlatg'a murshiddur tabib,  
Kim xaloyiq pir derlar, ey labib...  
Pir har biriga qilur nav'e davo,  
Kim borib illat, topar tolib shifo [1,136].*

Pir muridning bu nuqsaniga riyozat chekishni davо qilib qo'yadi. Natijada shogird nafsı sinadi va ruhoniyat baland keadi. Asarning shu qismidan so'ng fikr dalili sifatida Shayx Abu Turob Naxshabiy haqidagi tamsiliy hikoyat keltiriladi. Shayx Naxshabiy bir muridning holiga nazar solib, uning qimmatbaho kiyimlarga o'ch ekanini ko'radi. Pir ko'p bora bu muridga nasihat qilsa-da, so'zlari kor qilmaydi. Oxir-oqibat pir muridning yomon nafsı daf bo'lgunga qadar uni mol so'yiladigan kushxonaga olib borib tashlashni buyuradi. Shundan so'ng bir savat qo'yning ichki a'zolari va axlatlarini boshi uzra mahkam ushlab turishini talab etadi. Muridning ust-boshi iflos bo'lgach, Nasaf bozorini shu holatda kezib chiqishni buyuradi. Bir necha kun davom etgan ushbu sinovdan so'ng muridning oliftaligidan asar ham qolmaydi, undagi kibr tamoman halok etiladi. Shundan so'ng, pir Naxshabiy muridiga g'usl qilishga ruxsat beradi. Nafs qutqusidan xalos bo'lish uchun najot istab kelgan tolib riyozat chekib davо topdi.

Shayxning sifatleri haqida Najmiddin Komilov o'zining "Tasavvuf" kitobida Koshifiyning "Futuvvatnomayi sultoniy" asariga tayanib ma'lumot berar ekan, haqiqiy pirning yetti sifatga ega bo'lishi lozimligini sanaydi. Bular: pirning komil ma'rifat egasi bo'lishi, o'tkir zehnli odamshunos bo'lib, muridning qobiliyatini ko'zidan bilib olashi, uchinchidan, yetuk ruhiy-ma'naviy quvvatga ega bo'lib, yo'ldan adashishi mumkin bo'lgan muridni to'g'ri yo'lga boshlab, unga ma'naviy ko'mak berishi, to'rtinchidan, dunyodagi hech bir moddiyatga ehtiyojmand bo'lmasligi, beshinchidan, ixlosi mustahkam bo'lib, riyo va tamadan yiroq yurishi, oltinchidan, rostgo'y bo'la olishi, doimo haqiqatni so'zlay bilishi, yettinchidan, qalbi shafqat nuriga to'la bo'lib, o'z manfaatidan muridlari va omma manfaatini ustun qo'yishi kabilardan iborat [2, 24-25]. "Lison ut-tayr" dostonida Navoiy Hudhudni yuqoridagi sifatlarining barchasida komil sifatida tasvirlagan deyish mumkin. Asarda Hudhudning alohida portret yoki ta'rif-tavsiflariga o'rin berilgani holda, uning boshqa qushlarning savol va shikoyatlariga bergan javoblari va topgan yechimlari misolida uning piri komil ekanidan dalildir.

#### **Adabiyotlar:**

1. А. Навоий. Лисонут тайр. Тошкент: F.F улом номидаги Адабиёт ва санъат нашриёти, 1991.
2. Комилов Н. Тасаввуф. Биринчи китоб. Тошкент: Ёзувчи, 1996.
3. Кошифий Хусайн Воиз .Футувватномаи султониий ёхуд жавонмардлик тариқати.- Т.: Абдулла Қодирий номидаги халқ мероси нашриёти, 1994.

## **СОЗ ВА СОЗАНДА СЕХРИ**

**Ш.А.Хайитов**

*филология фанлари номзоди*

*БухДУ ўзбек филологияси кафедраси доценти,*

**Д.Отаниёзова,**

*Ўзбек адабиёти кафедраси I босқич магистранти.*

”Хамса”нинг тўртинчи достони – ”Сабъаи сайёр”да Ҳазрат Навоий беназир санъаткор тимсолини тақдим этганлар. Улуғ адиб талқинича, Дилором – ақлли ва ифбатли, оқила ва гўзал қиз. Аммо бу мафтункор хусну-жамол соҳибасида зоҳирий ва ботиний гўзалликданда устун бир ҳунар бор. У – моҳир созанда. Дилором ҳуснини кўрган киши жон бермай омон қолиши мумкин, аммо у чанг чалиб куйлаганида минг жондан бир жон ҳам тирик қолмаслиги аниқ:

Хуснича одами нишон бермай,  
Киши кўрмай аники, жон бермай.

Кўрган ўлмакка қилмаса оҳанг,  
Вой, ул дамки, олса илгига чанг.

Чанги чун жонфизо садо чекса,  
Ўзи ул савт ила наво чекса.

Кўрса ёхуд эшитса ким они,  
Қолмагай бир, гар ўлса минг жони (2,76)

Маъшуқанинг бениҳоя гўзаллиги, ширали овози ва қўлидаги соз сеҳри таъсирида жон таслим қилиш ҳаётда юз бермайдиган ҳолат. Бирок муболағанинг энг юқори даражаси – ғулувга мурожаат қилган ижодкор ўз қаҳрамонининг хусну жамолда яккаю-яғоналигига ҳамда унинг санъаткорлик маҳоратининг юксаклигига ўқувчини ишонтира олади. Ақл бовар қилмайдиган ҳодиса китобхон тасаввурида ҳақиқатга айланади.

Дилором фақат ҳусни билан эмас, балки маънавий гўзаллиги ва санъаткорлик истеъдоди билан Баҳром қалбини ром этади, шоҳ муҳаббатини қозонади. Чунки шоҳ Баҳром Дилором хабарини эшитмасдан олдин ҳам муסיқий куйларни тинглашни хуш кўрар эди. Унинг руҳу шуурида муסיқийга интиқлик, ташналик яшар, кўп вақтини санъат аҳлининг сеҳрли куй, мафтункор оҳанглари оғушида ўтказар эди:

Шаҳфаким, ишрати мудом эрди,  
Соз бирла суруд ком эрди.

Кўп эди хизматида руд аҳли,  
Базмида жонфизо суруд аҳли (2,70).

Достондаги айни сатрлар Ҳазрат Алишер Навоийнинг тарихий асари ”Тарихи мулуки аҷам”даги куйидаги маълумотлар билан янада қувватланади:

” Баҳром... Синд қирғоғидан Ажам сориға вилоятларни олиб, Ройнинг қизи била ниҳоятсиз яроғ ясаб, мулкига келди. Ва тўрт минг уйлук созанда ва гўянда ва раққос ва ахли тараб Ҳиндистондан кўчуруб олиб, келди...”(3,237). Ушбу қайдлардан кейин Ҳазрат Алишер Навоий айна тарихий ҳақиқатлардан ўз ”Ҳамса”ларининг тўртинчи достони – ”Сабъаи сайёр”да фойдаланганликларини маълум қиладилар: ”Ва Дилором жанги ва етти қаср ва Ҳаварнақ ва сойир ҳолотин билай деган киши бу фақир ”Ҳамса”сида ”Сабъаи сайёр”ни ўқуб, маълум қилсун” (3,237).

”Сабъаи сайёр”даги фикр ва образлар ғоятда ҳаётий. Шоҳ Баҳромнинг Дилоромга муҳаббати ҳам унинг табиати, қизиқиши, туйғулари мантиғидан келиб чиқади. Дилором ҳусну малоҳати ҳамда санъаткорлик маҳорати билан мусиқий куйлар шайдоси шоҳ дидига мос келади.

Достоннинг кейинги бобларида ҳам ишқ оловида ўртанган ошиқнинг маъшуқа ҳусни ва истеъдодидан баробар баҳра олиб, дили ором топганлигига урғу берилади. Дилором малоҳати, сози, нафис мусиқий товуши билан шоҳнинг борлиқ вужудига ҳаёт бағишлайди. Баҳром ҳусн ва санъат кудратига асир бўлади:

Кўзин олмай ликосидин бир дам,  
Қулоғин ҳам навосидин бир дам.

Кўз юзида, кулоқ навосинда,  
Жон ғамида, кўнгул ҳавосинда(2,89).

Хоразм – қадимул айёмдан с анъат диёри. Тарихий манбаларнинг гувоҳлигига кўра, Хоразмшоҳлар саройида етти иқлимдан келган созандаю хонандалар фаолият кўрсатган. Бу анъана кейинги асрларда ҳам давом этган.

XIX асрнинг иккинчи ярмидан XX аср бошларига қадар 37 йил давомида мамлакатни адолат билан бошқарган Хива хони Муҳаммад Раҳимхон Ферузнинг ўз даврининг илғор зиёлиси эканлиги илм аҳлига маълум. ”Ишқий ғазаллар пири” дея эътироф этилган Феруз мусиқашунос, бастакор, мусиқий илмидан мукаммал хабардор аллома бўлган. Хоразм мақомларини асраб-авайлаб, авлодларга етказиш йўлида буюк хизматлар қилган. Бастакор сифатида ”Шашмақом” йўлларида ўндан ортиқ куй яратган. Улуғ Навоий теран моҳият ва бадий назокат билан гўзал ва истеъдодли Дилоромнинг кейинги тақдирини шу қадимий санъат диёри билан боғлаган. Шоҳнинг мерганлик маҳоратига машуқанинг ”бу доимий машқ натижасидур”, деб берган баҳоси Баҳромни ғазаблантиради. Подшоҳ

фармонига кўра, Дилоромнинг сочларини бир улкан тошга боғлаб, уни сувсиз чўлга ёлғиз ташлаб кетадилар:

Ики гисусидин каманд айлаб,  
Ташладилар ғулула банд айлаб.

Гисусиким, улусқа эрди каманд,  
Оқибат бўлди ўз ҳалокига банд(2,98).

Дилоромни фарзанд сифатида кўрган хожа савдогар қизни соғиниб кўриш учун келаётганида иттифоқо саҳрода бу вазиятнинг устидан чиқиб қолади ва уни Хоразмга олиб кетади. Дилором санъаткорлик маҳорати билан Хоразм диёрида ном таратади.

Хоразм – азалдан санъатга талабчан маскан. Шунинг учун ҳам санъаткорлари кўп бу юртнинг барчадан устун машҳур бир мусиқачиси бор эди. Дилоромнинг созандалик маҳорати, чолғуга жўр бўлиб наво қилишлари донгдор машшоқ шуҳратига соя солади. Санъат – мардлар майдони. Юртнинг машҳур мусиқийчиси Дилоромнинг санъатдаги маҳоратига тан бериб, унинг хизматига ўтади, унга шогирд тушади, у билан сирдош дўст бўлиб қолади.

Ҳазрат Алишер Навоий талқинларича, Дилоромнинг чалаётган сози ва нафис овози шундай таъсирчанки, уни эшитган эл диндан чиқишга, ақлдан озишга бориб етади. Созанданинг чолғуга жўр бўлиб янграётган навоси олам аҳлини ўртаганидек, ўз соҳибасининг дарди, ички сирларини ҳам соз тилидан сўзлар эди. ”Қуш тилини қуш билади”, - дейди доно халқимиз. Сознинг нозик садосидан, муғаннийнинг тилсимли юрагидан чиққан навонинг ноласини тушунгучи бу ўша Дилоромга шогирд тушган Хоразмнинг машҳур машшоғи Кофур эди. У сирдан воқиф қилишни Дилоромдан илтимос қилиб сўрайди. Кофур бу сирдан хабардор бўлгач, Хоразмни тарк этишга ваъда берсагина айтишини маълум қилади. Кофур бу шартни қабул қилади. Шундан кейин Дилором ўз қалбидаги махфий дардни ошкор қилади. Шартга мувофиқ Кофур Хоразм диёрини тарк қилади. Жума куни оппоқ – кофурий кийимдаги Баҳромга оппоқ – кофурий қаср ичида ҳикоя айтиб, ”мушкбўй оҳуси” – Дилоромдан дарак берган еттинчи мусофир ана шу Кофур эди.

Олий даражадаги созанда Дилором тақдирининг азалий санъат маскани Хоразм билан боғланиши, узоқ муддат номаълум бўлиб қолган гўзаллик ва санъат маъбудасининг хоразмлик машҳур машшоқ - еттинчи мусофир



ҳикояси туфайли дoston тизмасида пайдо бўлиши воқеалар ривожига аниқлик бағишлайди, унинг бадий ишонарлилигини кучайтиради...

Хоразмга келиб, гўзаллиги, малоҳату латофати билан барчани мафтун этган Дилоромга Хоразм хони ҳам ошиқ бўлади. Дилором хоннинг таклифини рад этади. Маъсума аёл зўрлик билан саройга келтирилади. У фақат санъаткорлик истеъдоди ёрдамидагина иффати ва номусини пок сақлаб қолишга эришади:

Чангини қўлга олиб айлади соз,  
Чанг ила нағма айлади оғоз.

Нағма ул нав ошкор этти,  
Ким эшитгач, шоҳ ўзидан кетди.

Етса ҳар кимсанинг қулоғига бу,  
Йиқилиб элтибон они уйку(2,292).

Дилором чолғуга жўр бўлиб наво қилса, эшитган одам ё ўзидан кетар, ёки уни уйку элтар эди. Хон ҳам шундай ҳолатга бир неча бор тушгач, Дилором васлига етмоқ орзусидан кечиб, у билан ака-сингил тутинади.

Дилоромнинг ташқи кўриниши не чоғлик гўзал бўлса, маънавий олами, хулқ-атвори, одоби ҳам шунчалик гўзал ва латиф. Бу Шарқ гўзалининг фахму идроки, самимияти ва олижаноблиги мислсиздир. Аммо Дилоромга боғлиқ воқеалар замирида унинг гўзаллиги эмас, санъати ва истеъдоди марказий ўрин тутаяди.

#### **Адабиётлар:**

1. Навоий А. Фарҳод ваШирин. - Мукамал асарлар тўплами, 20 жилдлик, 8- жилд. Тошкент: "Фан", 1991. - 544б.
2. Навоий А. Сабъаи сайёр. Тошкент: Ғафур Ғулом номидаги нашриёт-матбаа бирлашмаси, 1991. – 542б.
3. Навоий А. Тарихи мулуки ажам - Мукамал асарлар тўплами, 20 жилдлик, 16- жилд. Тошкент: "Фан", 2000. - 336б.

### **SH.RAHMON SHE'RIYATIDA TOG' OBRAZI**

**L.F.Sharipova**

*BuxDU o`zbek adabiyoti kafedrasi dotsenti, f.f.d.,*

**A.D.Shirinova**

*Adabiyotshunoslik yo`nalishi I bosqich magistranti.*

**Annotatsiya:** *Tog` obrazi dunyo she`riyatida ko`p qo`llangan. Asli tog` atrofida tug`ilib-o`sgan iste`dodli shoir Shavkat Rahmon she`riyatida tog` obrazi alohida o`rin tutadi. Maqolada shoirning tog` bilan bog`liq o`tkir ijtimoiylik kasb etgan she`rlari tahlilga tortilgan.*

**Kalit so`zlar:** *she`riyat, tog` obrazi, majoziy ma`no, g`oya, tashbeh, tashxis, mubolag`a, g`uluv.*

Dunyo she`riyatida tog`obraziga ko`p bor murojaat qilinadi. Tadqiqotchi D.Mingboyeva tog` obrazining badiiy adabiyotdagi mazmun-mohiyatiga berilgan tavsiflarni keltiradi. Uch jihatiga e`tiboringizni tortishni istadik:“...Tog` yuksalish g`oyasining mujassamidir”, “Tog`larga sig`inishning ruhiy ildizlari ularning osmonga yaqinligi”, “She`riyatda tog` ba`zan mag`rur va sabotli odam obrazi bo`lib keladi”.<sup>88</sup>Darhaqiqat, dunyo she`riyati tog` obraziga ko`proq shu uch jihatdan kelib chiqib yondashadi. O`zbek folklorida ham, yozma she`riyatida ham tog` obrazi alohida o`rin tutadi. Bu borada Shavkat Rahmon she`riyati misolida fikr yuritishni maqsad qildik.

Shavkat Rahmon she`riyati betakrorligi, o`ziga xosligi bilan o`zbek she`riyatida alohida o`rin tutadi.Adabiyotshunos Bahodir Karim shoir she`riyatini tadqiq qilari ekan, shunday yozadi: “Nazarimda, shoir esini taniganidanoq tog`ga nazari tushgan, tog` bilan yurgan, tog` bilan nafas olgan... Shu ruhiy asos uning she`rlariga ko`chib, badiiy libos kiygan va jonli tog`lar obrazi tug`ilgan”.<sup>89</sup>She`riyatimizda cho`ng qoyaga monand shoir tog` obrazini yaratganda qaysi jihatlarni ifodaladi, degan savol muhim:

Ammo sezar har bir sharpani  
Bo`lsa hamki xoblari hadsiz.  
O`z tinchini buzgan yovlarni  
O`ldiradi tog`lar shafqatsiz<sup>90</sup>.

Shoir tog` obrazini yaratadi. Majoziy ma`no kasb etmaganday go`yo, go`yohaqiqiy tog`, tabiat qo`ynida saltanat to`kib turgan tog` obrazini yaratadi. Tog`lardagi ulug`vorlik,salobatni aks ettirib turgan bu misralardagi har bir fikr o`z asosiga ega. Tog` obraziga salbiylik ma`nosini yuklab, tog`larning shafqatsizligini, mag`rur, fe`li yomonligini ta`kidlab turib, tabiiy hodisadan foydalanib, maqsadini anglatadi. Tog`da noo`rin baqirsang, u ham shoir aytganidek, “bo`kiradi”. Aks-sado kuchidan tog` ko`chishi mumkin. Bu tabiiy hodisa. Ammo shoir tabiiy hodisadan foydalanib, ijtimoiy voqelikni beradi:

Ishonmasang,o`q otib ko`rgin –  
Bo`kirvorar sanoqsiz qoya,  
O`ta mag`rur,fe`li ko`p yomon,

<sup>88</sup>Mingboyeva D. Timsollar tilsimi. Toshkent: Yangi asr avlodi, 2007. – B. 54-55.

<sup>89</sup>Bahodir Karim. Shoirning o`tkir so`zi / Kitobda: Shavkat Rahmonni xotirlab. – Toshkent: Sharq NMAK, 2012. – B.125-130.

<sup>90</sup>Shavkat Rahmon. Uyg`oq tog`lar. – Toshkent: G`afur G`ulom nomidagi Adabiyot va san`at, 1986. – B. 47.

Tog`lar o`zin sevar bag`oyat.  
Ehtiyot bo`l bunda yurganda,  
Buyukman deb xomxayol surma.  
Miltiq otish u yoqda tursin,  
Ovozingni ko`tara ko`rma.<sup>91</sup>

Shoirning maqsadi tog` misol ulug` xalqini bezovta qilmoqchi bo`ladiganlarga “miltiq otish tugul, ovozingni ko`tara ko`rma”, – deb ta`kidlash, xalq tinchini buzgan yovlarni o`lim kutishini baralla aytishdir. Shavkat Rahmon pastgina tovush ham aks-sado sababli juda baland eshitalishini ajoyib tasvirlaydi. Lekin ijodkor bu holni “o`ta mag`rur, fe`li ko`p yomon” tog`larning o`zini bag`oyat sevishi natijasi deb ko`rsatadi. Bu misralar tagzaminida insoniy fazilatlarga da`vat, chaqiriq yotadi. Manmanlik, kibr faqat tog`larga xos, tog`largagina yarashadi demoqchi shoir. Inson esa asli tuproqdan yaratilgan. Shuning uchun ham insonning bezagi – kamtarlik. Kibr hech qachon unga bezak bo`lolmaydi, degan fikr ushbu misralar mag`ziga singdirilgan.

Shavkat Rahmon she`rlarida tog` tabiat hodisasi ekani, goh insonlarga qudratini namoyish qilishi, g`oh tog`day odamlar borligini, ijtimoiy masalalarni ham jonsiz tabiat orqali ochib berish mahorati kuzatiladi. Shoir bevosita tabiat hodisalari orqali ham insoniyat yuragining tub-tubidagi yaralarni ochib tashlaydi. Shoirning “Tog` o`tirar vodiya tanho” deya boshlangan she`rida ham aynan shu holatning guvohi bo`lishimiz mumkin:

Uzoq yurdim keksa tog` sari,  
Goh odimlab, gohida chopdim.  
Nuragan tosh, qoya tagidan  
Go`yoki tog` ko`zlarin topdim<sup>92</sup>.

Shoir tog`ni jonlantiradi. Tashxis shoirga nafaqat she`r badiyatini oshirish imkonini beradi, balki dardini oshkor qilishga ko`maklashadi:

Suylaganday bo`lar edi tog`,  
Tushunmasdim ammo so`zlarin.  
Qanday g`amgin edi bu ko`zlar,  
Qanday yig`lar edi ko`zlari!..

1980-yilda yozilgan bu she`r jasoratli shoir qalamiga mansub edi. She`rxon ko`z o`ngida tog`ning ko`z yoshlari – tog`dan erib oqayotgan qorli suvlar namoyon bo`ladi. Shoirning mahorati hayratli. Ham tabiat tasvirini mohirlik bilan bermoqda, ham kitobxonni o`ylashga majbur qilmoqda: nega tog`ning ko`zlari g`amgin?! Javob she`rning o`zida yashirin: “qovjiragan sariq adirlar”, “yurtim deb o`lgan pahlavonlar yotgan qabrlar”, “nuragan tosh, qoya” satrlari tog`ning nega yig`layotganini izohlaydi.

Haqiqiy nazm nafaqat ruhiy zavqni, balki keng dunyoqarash va kuchli bilimni ham talab etadi. Aks holda bunday she`riyat mukammallik sifatidan yiroq bo`ladi. Ijodkor o`z tashbehlarining tabiiyligini, hayotiyiligini ta`minlamoqchi bo`lsa, kuzatuvchan, tafakkur doirasi keng bo`lishi lozim. Shundagina u yaratgan

<sup>91</sup>Shavkat Rahmon. Shu manba. – B. 47.

<sup>92</sup>Shavkat Rahmon. Abadiyat oralab. – Toshkent: Movarounnahr, 2012. – B.140.

misralar yolgʻondan yiroq, oʻqiganda oʻquvchining ensasini qotirmaydigan boʻladi. Yuqoridagi “Togʻ oʻtirar vodiya tanho” deya boshlangansheʻridan olingan misralarda ham xuddi shunaqa bilimdonlikni, keng tafakkur mahsulini sezish qiyin emas. Shoir tabiat hodisalari mohiyatini oʻxshatishlarida ustalik bilan qoʻllaydiki, sherxon har bir misrada mantiqiy asos borligiga guvoh boʻlishi tayin. Eʻtibor qiling, togʻlar tepasidagi qorlarning erishi – togʻlarning koʻz yoshlariga monand. Tashbeh va tashxis shoir maqsadi ifodasi uchun libos boʻlgan.

Shoirning Sulaymontogʻ bilan bogʻliq “Sulaymontogʻda oʻylaganlarim”,

“Sulaymontogʻ etagida oʻylaganlarim” sheʻrlarida oʻtkir ijtimoiy dard, turkiylar iztiroblari oshkor berilgan. Shoirning hajv tigʻi juda keskir. Sulaymon togʻ qullasida Sutlon Mahmudxon qurdirgan hujrani buzdirganlar oʻtkir konyak ichib, qazi yegan toʻralar ekaniga ishora qilib, taʻkidlaydi:

“E, afsus, shular ham xalqmi?” demadim.

Oʻyladim

yuksakka chiqqan chogʻimda  
oʻz zotin, oʻz otin unutganlarni,  
qadimiy buloqlar koʻzini koʻmib,  
azim daryolarni quritganlarni.

Oʻlsam-da yodimdan chiqmaydi biri:

Kibr-u havo bilan pastni kuzatib,  
buzdirib tashladi yarim kechasi  
toʻrt yuz-u oltmish yil turgan hujrani<sup>93</sup>.

Shoir hujraoʻzga xalqning buyruʻgi, oʻz toʻralarimiz ijrosi bilan buzilganini oʻksib, gʻazabga toʻlib ayta bilgan. Bunday kirdikorlar tunda boʻlishini, ijrochilar xalq gʻazabidan qoʻrqishlarini ifodalash orqali xalqni gʻaflatdan uygʻonishga unday olgan. Shavkat Rahmon – hujra voqeasi koʻmagida manqurtlarga qarshi keskin jangga chiqqan shoir. Sheʻrning 1983-yilda yozilgani shunday deyishimizga asosdir. Shoir mubolagʻaning gʻuluv koʻrinishidan foydalanib, shoirlik qudratini eslatadi:

Agar men baqirsam, yorilar osmon –  
har damim olamning damin toʻzitar.

Shunday qudratli shoirning boshi egik, chunki u hujrani qutqarib qololmadi, elning qadriyatini toptaganlarni oʻz vaqtida toʻxtatib qolishga ulgurmadi:

Ammo Barokoʻhda boshim egildi,  
qarashga or qildim  
elning koʻziga.

Ey mirzo,  
boshimni qandoq koʻtaray?!

Ey mirzo,  
egikdir mirzolar boshi –  
koʻtarib boʻlmaydi  
oyoq tagida

<sup>93</sup>Shavkat Rahmon. Abadiyat oralab. – Toshkent: Movarounnahr, 2012. – B.82.

bo'lsa-da bahaybat tog'larning toshi.

She'r yakuni juda zarbli. Nido san'ati orqali mirzolariga – temuriylarga murojaat qilayotgan shoir bugunning mirzolari boshi o'z ma'nosida ham, ko'chma ma'noda ham egik ekanini ayta olgan. "Oyoq tagidagi bahaybat tog'larning toshi" o'z va ko'chma ma'nosida ham o'zini oqlay olgan. Inson bahaybat toshlar ustida tursa, o'zini qudratli his qiladi, bahaybat toshlar savlati uning ruhiyatiga ta'sir qiladi. Ayni damda, bizning xalq misoli tog', uning cho'ng qoya misol allomalari bor, ular marhum bo'lsalar-da, tarix oldida haybatlidirlar. She'r tahlilidan shu narsa oydinlashadiki, shoir insoniyat muammolarini tog' obrazi vositasida ochib beradi. Bu hol kutilgandan-da a'lo natija bergan. She'rning badiiyati esa shoirdagi tafakkur olamining naqadar cheksiz ekanligidan nishona. She'rda har bir fikr yakunlanmas ekan, jumlar kichik harf bilan berilaveradi. Yangi fikr bosh harf bilan boshlanadi. Shoir til qoidalarini fikr yaxlitligiga moslab, she'r shaklida o'ziga xoslikni yuzaga keltiradi. Shaklda betakrorlik bu bilan tugamaydi. Barmoq vaznidagi she'rni shoir erkin vazn shakliga keltiradi. Bundan muddao – zarur fikrlarni, xulosalarni ta'kidlash, ajratib ko'rsatish. Shakl ko'magida mohiyat chuqurlashgani shoirning mahorati demakdir.

"Sulaymontog' etagida o'ylaganlarim" she'rida ikki davr, ikki xil toifa qiyosi bor. Shoirning fikricha, diyonatli, orli ajdodlar, allomalar, jahongirlar, shoirlar Sulaymontog' poyida ko'milishni orzu qilganlar. Bugun:

Sulaymontog' yuksalib turar  
bir elatning buyuk yodiday,  
hayron bo'lib poyiga bugun  
kelguvchilar e'tiqodidan<sup>94</sup>.

Ajdodlarimiz tog'ni ziyorat qilgan bo'lsalar, bugunning takabbur ziyoratchilari toshlarga nomlarini yo'zib, go'yo otlarini abadiylashtirmoqdalar. Shoir e'tiqodsizlikni qoralaydi va bu manzara orqali davron fojialarini ko'rsatadi:

Sulaymontog',  
muqaddas yodim,  
ko'rsam yurak-bag'rimni dog'lar.  
Betayinlar nomin ko'tarib  
soat sayin o'sar qoyalar.

Xulosa o'rinda shuni aytish mumkinki, Shavkat Rahmon she'riyatida tog' obrazi tabiatning mahobatli in'ikosi, ulug' va og'riqli tariximiz guvohi, ajdodlar yodi timsoli, or-nomusimizposbonisifatida o'z yelkasida zalvorli yuk, adabiy ma'nolarni tashiydi.

## OYDIN HOJIYEVA IJODIDA FOLKLORIZMLAR

**G.E.Egamberdiyeva**  
*BuxDU magistranti*

<sup>94</sup>Shavkat Rahmon. Abadiyat oralab. – Toshkent: Movarounnahr, 2012. – B.191.



Sodda va xalqona ohanglarda kuylash Oydin Hojiyeva she'riyatida tutgan o'ziga xos yo'lidir. Shu boisdan ham uning she'rlari xalq qalbidan chuqur joy olgan. Biz quyida Oydin Hojiyevani xalq ijodiyoti bilimdoni sifatida xalq qo'shiq, aytim, yor-yor, o'lan, maqol, ertak, rivoyat va boshqa janrlarini badiiy ijodga omixta qilganini ko'ramiz.

Shoira "Ba'zan" deb sarlavha qo'ygan she'rlarining birida tanganing ham ikki tomoni bo'lganidek, hayotda inson olqish, maqtov ham olishi, tanbeh, dashnom ham eshitishi mumkin, shunday kunlarda inson o'ylab, fikrlab xulosa va hukm chiqarishi, ilqishga ham, tanbehga ham munosib javob qaytarishi, o'zini munosib tuta olishi kerakligini ta'kidlab, "Yetti o'lchab, bir kes" degan xalq maqolidan o'z fikrlarini asoslashda foydalanadi:

"Yetti o'lchab, bir kesgin" degan

Maqol tushar shunda esimga.

O'ylab ko'rsam goh yoqmas ekan

To'g'ri dashnom hatto o'zimga.

Muharrama oyi xotirasiga bag'ishlangan "Armon" she'rida inson borki, uning bu dunyoda orzu qilib erisholmagan va yoxud taqdir nasib etmagan armonlari bo'lishi muqarrarligi xususida so'z boradi. shoira mana shu armonni aslida yashashga undovchi kuch deydi. Boisi biriga yetmadimi demak boshqasiga erishish uchun harakat qiladi, qandaydir umid bilan yashaydi. Ona uchun farzandning o'zibir baxt bo'lsa, uning baxtini ko'rish ikki karra baxtdir.

Yelkalari tog'day-tog'day deng,

Yigit bo'lib ulg'aysa omon.

Ona deydi: baxti kulib o'ng

Uylantirsam yo'q menda armon.

To'y ham o'tar. Yil adog'ida

Shirinliklar sochar beshikdan.

Der: munkillab qolgan chog'imda

Kuyov bo'lib kirsin eshikdan.

She'rida ona o'g'lini uylantirib, undan nevara ko'rgach, o'zbek xalqi urf-odatiga ko'ra chaqaloqning hayoti ham shirin va totli, mazmunli va baxtli bo'lsin degan ezgu niyatda beshik ustidan shirinliklar sochish baxtiga ko'z tikadi.

O.Hojiyeva onasini eslab yozgan bir she'rida onasi tilidan aytilgan qo'shiqlarni eslab, o'zi ham shu qo'shiq ohangiga mos xalqona she'r yozadi:

"Oftob bilan so'ylashib turgin,

Gullar bilan bo'ylashib turgin,

Yellar bilan quvlashib turgin,

Oylar bilan sirlashib turgin!.."

Ovunardimqolar edim hovlida yolg'iz

Bugun nechun ovutguvchi so'zlar aytmysiz?

Yoki:

"Qizil gul bandiday boylanayin men,

Senga balogardon saylanayin men.

Unib-o`'s ko`zinning qorachug`ida  
Atrofingda kunday aylanayin men!..”  
Siz kuylagan bu qo`shiqning qadri buncha bilindi,  
Kiprigimga sog`inch mezon uqdasidek ilindi.

Ulg`aygach yoshligida eshitgan bobo-buvilar pandini teran nigoh bilan anglab, hayot haqiqatini tushuna boshlagan shoira xalq maqollarining naqadar to`g`ri ekanligiga yana bir bor amin bo`ladi:

Go`dak edim, ko`p narsaga yetmasdi aqlim,  
Bilganlarim bekinmachoq va to`ptosh o`yin.  
Qulog`imga chalinardi keksalar naqli:  
“Falonchimi, puch yong`oqqa to`ldirar qo`yin!”  
Boshdan o`tgan tabib derlar. Ulg`aydim bukun,  
Hikmatlarning mag`zin chaqib bo`lmasman hayron.  
Keksalarning aytganlari ekan chippa- chin:  
Boshda yong`oq chaqar ekan ba`zi bir inson!

She`rda “odamning qo`ynini puch yong`oqqa to`ldirmoq” hamda “boshda yong`oq chaqmoq” iboralari keksalar naqli, keksalarning aytganlari tarzida aytilsada ular lug`atda tayyor birlik sifatida qaralgani uchun xalq maqollari emas, shuning uchun ularni folklorizm namunalari deb ayta olmaymiz. Bu she`rda faqatgina “Tabib tabib emas, boshidan o`tgan tabib” maqolining bir qismi “Boshidan o`tgan tabib” tarzida qo`llangan va bu folklorizm bo`la oladi.

Shoira bir she`rida mehr elchisi bo`lib kelgan xatni o`qish asnosida qalbida kurashgan hislar jangini tasvirlar ekab, “Elchiga o`lim yo`q” degan xalq maqolini ishlatadi. Bunda o`zga bir kishiga bo`lgan ishonchsizlik uchun xatni ayblash o`rinsiz, ammo bu xat elchi ham bo`lolmadi ko`nglimni ololmadi deya nadomat chekadi:

O`lim yo`qdir elchiga azal,  
Kim qo`ymabdi hikmatga ixlos?  
Olomadi ko`nglimni bu xat,  
Elchimas bu! Shunchaki qog`oz.

Yana bir she`rida insonning issiqdan ham, sovuqdan ham yaxshiga ham, yomonga ham qanoat qila olmasligi, ba`zan o`z yaqinlarimiz, o`zimizning xatolarimizni ko`rmay birovdan ayb axtaraveramiz degan savol bilan murojaat qilar ekan, bunga “Qo`l sinsa – yeng ichra”, ya`ni qo`l sinsa yeng ichiga bukiladi maqoli bilan javob ham beradi:

Birovni shu alfoz ko`rsak mabodo  
Pisandaga yuz xil so`zlar topamiz.  
“Qo`l sinsa – yeng ichra” deganday dono  
Aybu xatomizni nega yopamiz?

Qishning achchiq izg`irinlari zahri butun tabiatni, xususan, insonlarni ham undan bezdirib qo`yadi xalq tili bilan aytganda zimiston(qorong`ulik)dan so`ng bahor(yorug`lik)ka intiq qalblar uni o`zgacha bir sevinch bilan qarshi olishadi. Uning ilk darakchilaridan bo`lmish boychechakni ko`rib “omonliq, esonliq...”

shukronasini aytishadi. Shoira ham bir she'rida boychechakka bag'ishlangan xalq qo'shig'ini eslaydi:

“Boychechagim boylandi” deb

Aytib o'tsa bolalar.

Ko'zlariga surtsin seni

Hamalga o'ch dalalar.

Shoiraning Saida Zunnunovaga bag'ishlangan she'rida xalqning xosiyatsiz tushni suvga ayt, suv oqizibsendan yiroqlarga olib ketsin degan e'tiqodiy qarashlar bilan bog'liq, shuningdek, xalqning oyni farzand ramzi sifatida e'zozlashi, kelinsalom-u chaqaloqqa aytiladigan alla kabi xalq an'analari tilga olinadi:

Tushlarini suvga aytib majnuntollar egilsa,

To'lin oyning chashmasidan oq xayollar to'kilsa,

Kelinchaklar salomidan surur, visol o'qilsa,

Onalarning allasidan nur istiqbol o'qilsa,

Shu hayotning Saidasi jonon so'zli sozi shu!

Yana bir she'rida ila hakkaning qag'illashi bir kulfat yo shum xabar alomati deb qaragan xalqning unga qarata “xushxabar aytgin” degan so'zlari bilan bog'liq e'tiqodiy qarashlardan tabiat tasvirini chizishda foydalanadi:

Tong bilan qora mayna

In talashib chag'illar.

Olcha shoxida o'ynab

Ola hakka qag'illar.

“Xushxabar” deb qo'yadi

Poliz oralab bog'bon.

Suvda tumshuq chayadi

Musichalar qadrdon.

2-jahon urushi yillarini iztirob-u mashaqqatini bir ota hayoti misolida ochib berganida bu kunlar hali unutilib ketadi. Qish ortidan bahor kelganidek, qayg'u va sabr ortidan ham yorug' va yaxshi kunlar kelishi muqarrarligini “Oyning o'n beshi qorong'u, o'n beshi yorug'” degan xalq maqoli bilan asoslaydi:

Oyning ham o'n beshi bo'larku yorug',

Yaxshi kunlargacha yetolsak omon.

Hali to'ylar bo'lar elda xushdovrug'

Jujuqlar baxtiga kelar bir zamon!

Oydin Hojiyevaning deyarli har bir she'ri xalqona ohang, xalqona ifodaning ruhi bor. Xalq yo'lida aytilgan, haq yo'lida aytilgan maqollarni she'riyatda hech bir ijodkor O.Hojiyevachalik sermahsul qo'llamagan desak, hech mubolag'a bo'lmaydi. Xalqona ruhning ustuvorligi Oydin Hojiyevaning chinakam Xalq shoiri ekanligidan dalolatdir.

## NAVOIYNING “AYNUL HAYOT” QASIDASIDA ILOHIYOT TASVIRI

M. Ibroimova

“Aynul hayot” qasidasida asosan, Me`roj tuni tasvirlangan va alohida yo`l tanlangan. Qasida 106 baytdan iborat, ammo shundan 40 bayti bevosita Payg`ambar(SAV)ning Arsh tomon ko`tarilishlariga bag`ishlangan xolos. 66 bayt esa ana shu Me`roj kechasining tasviri, yani Rasululloh yo`lga chiqqunlarigacha bo`lgan osmon holati, sobit va sayyora yulduzlar, yer ashyolari bir-bir yasvirlanadi. Go`yo butun Koinot, falak, Muhammad Mustafo(SAV)ning Me`rojiga tayyorgarlik ko`rayotgani, rostlanib, bezanib, shukuhlanib, intizorlik bilan kutayotgani bayon etilgan. Zero, bu alohida Tun, Parvardigor o`z Rasuli, habibi bilan diydor ko`rishgan fayzli, jozibali Tun edi. Buni asarning birinchi baytidayoq sezish mumkin:

Hojiboni shab chu shodurvoni savdo afganand,  
Jilva dar xayli butoni mohsiymo afganand

(Tun hojib—pardadorlari savdo chodirlarini ko`rganda, oy yuzli go`zallar xayliga jilva—nur tushiradilar)

Tashbih va tasvirning go`zalligini qarang! Bu o`rinda savdo tayyorgarlik, faol harakat ma`nosini anglatadi. Hojib so`zi pardadordan tashqari, qo`riqchi farishtalar ma`nosini ham ifodalaydi. Oy yuzli go`zallar—sayyoralar. Demak, tun farishtalari taraddudga tushib, shohona chodirlar qurib sayyoralarni bezatdilar, demoqchi shoir.

Keyingi bayt:

Sad hazoron kirmi shabtob az shabistoni sipehr,  
Lam`aho bar pardai shabguni g`abro afganand.

(Osmonning toqidan yuz minglab yaltiroq qurtlar—yulduzlar yerning qorong`i pardasiga yog`dular to`kadilar.)

Shu tariqa, tasvir boya “Ruhul quds” qasidasida bo`lganidek, ikkiyoqlama davom etadi: bir tomondan, g`oyat original tashbih va istiora, eyhomlar bilan osmon jismlarini ta`rif etish; ikkinchi tarafdan, osmon jismlari yerdagi ashyolarni inson idrokiga, hayotga yaqinlashtirib, jonlantirib baytlar tuzish. Go`yo samoviy jismlar ham obraz va ham moddiy mavjud ashyoday taassurot qoldiradi o`quvchida. Bilamizki, qadimda osmon jismlari—sayyoralar, yulduz turkumlari, burjlar turli xislat va xususiyatlarga ega deb qaralgan. Ular inson taqdiri hamda hayot hodisalari bilan vobasta qilib tushuntirilgan va ko`pining nomlanishi hayvonlarning nomi (qisqichbaqa, ho`kiz, chayon, baliq kabi) yoki insonga kerak ashy ova asboblar (dalv, tarozi) yoinki inson kasb-kori (komon otuvchi kabi) bilan bog`liqdir. Onavoiyda osmon jismlari ruhlar makoni, farishtalar joyi ular go`yo tirikday tasvirlanadi. Ushbu qasidaning umumiy ruhi bir xushnudlik, farahbaxshlik bo`lgani uchun har bir bayt mazmunida ham bu seziladi. Koinot, borliqni Alloh yaratgan, jamiki hammasi Allohga tasbeh eytadi. Biroq Me`roj kechasida ular Alloh habibining tashrifidan junbishga kelgan va xuddi jonli olamday bu hodisadan sarafrozdirlar.

Mana bu tasvirga diqqat qiling:

Ashkrezon na`sh bar do`shi banot az so`gi mehr,  
Jumla bar sahero parandi anbaroso afganand.

(Yetti og`ayni yulduzlarning har biri mehr-u muhabbat yig`isidan bir-birining quchog`iga bosh qo`yib, ko`z yoshi to`kadilar; hammasining boshida anbar hidli harir yopilgan.)

adimgi ilmi nujumda Yetti og`aynini Dubbi akbar (Katta ayiq) yoki Banotunna`sh deganlar. Banotunna`sh—o`lik birodarlar degani aslida. Ammo ana shu o`lik jismlar ham Me`roj tuni jon hosil qilib, shodlikdan mehr yoshi oqizib, anbar hidli harirga o`ranib, Rasulullohni kutmoqdalar, deydi Navoiy.

Yoki mana bu baytni olaylik:

Qutb chun pire batamkin v-axtaru anjum samo`,  
Chun muridon girdi pire poybarjo afkanand.

(Qutb yulduzi xuddi vazmin pir kabi, yulduzlar esa uni eshitish uchun muridlarday o`rtadagi pirni o`rab olganlar.

Bu tasvir tariqat ahli xonaqohlaridagi majlislarga ishoradir: pir vazmin va tamkin bilan o`rtada o`tiradi, muridlar uning atrofida tavoze` bilan o`tirib suhbatini tinglaydilar yoxud raqs-u samo` uyushtirib ilohiy jazba nasibasini topadilar.

Shunaqa chiroyli tashbihlar bilan osmon jismlaridan Mirrix, Mushtariy, Oy, Zuxra, Nasri voqe` (Burgut), Savr(Ho`kiz), Surayyo, Qavs(O`q otar)larning xususiyatlari qalamga olinadi.zuxraning cholg`uvchiligi mutrib va mug`anniyarlarni atrofida jamlagani, kamonchining nayza bilan Echki(burj nomi)ni sahroga quvgani va boshqa jonli tasvirlar, shu kabi yulduzlar, falak posboni sifatida Yerda odamlar orom olib uxlasin uchun uyg`oq turishi haqida so`z boradi, ammo odamlar orasida shundaylari ham bo`rki, tunlarni bedor o`tkazadilar:

G`ayri ushshoqi balokash, k-az g`ami hijron chu man,  
Na`rai “vohasrato”bar charxi mino afganand.

(faqat men kabi oshiqlar bundan mustasno, chunki ular hijron g`amidan “vohasrato” na`rasini charxning nilgun gumbazidan o`tkazadilar.)

Ha, iloh oshiqdari tunlarni nola chekib o`tkazadilar, ma`shuqa—Xudovand yodida yonadilar. Navoiy o`zini mana shu balokash oshiqdar zumrasiga qo`shgan, zero, shunday bo`lmaganida, Navoiy bunday otashin hislar og`ushida qaynab, o`lmas asrlar bitmagan bo`lard.

Alisher Navoiy bunday “ishq-u vafo” ahli bo`lgan oshiqdar tavsifini davom ettiradi:

Z-obi chashmi hasrat avvl doda zohirro vuzu,  
Odash az botin ba joni noshikebo afganand.  
Z-ohi hasrat parda bar ruxsorai axtar kashand,  
Z-ashki maxjuri xalal dar toqi hazro afganand.  
Chun ba tavfi ravzai xilvatgahi dil ro`nixand,  
Burqai nomahrami bar ro`yi huro afganand.

(Zohir tanani avval hasrat ko`z yoshlari bilan tahorat qilib, poklaydilar, sabrsiz jonga botin olovini yuboradilar. Oh-u hasrat bilan yulduz yuziga parda tortadilar, ayriliq azobi yoshlari bilan osmon oynalari gumbazini teshadilar;agar



ko`ngilning xilvatxonasi tavofiga yuz bursalar, hurler yuziga nomahramlik pardasini soladilar.)

Demak, soir tungi osmon tasviridan yerga ko`char ekan, gapni tunlari bedor oshiqqlar ahvolini bayon etishdan boshlaydi. Oshiq soliklar ahvoli yana bir necha baytda davom etib, so`ngra tong saharda shoh mulozimlarining nog`ora chalishi, g`aflat yotgan ulus, nasroniylarning kalisolariga ibodat uchun borishi, rohiblarning monastir—dayrda uyg`onib, butparastlikka mashg`ul bo`lishi, muazzinlarning “Allohu akbar” deb bong urishi tilga olinadi. Ya`ni yerdagi turli e`tiqoddagi odamlar hayotining boshlanishi ko`z oldimizga kelaveradi. Shoir hatto mayparast rindlar, yorini kutgan yigit-qizlar holatini ham chiroyli qilib chizadi.

El uyg`onganda, har biri o`z maqsad yo`lida ishga kirishib ketadi. Ammo shu o`rinda ham Navoiy ikki toifa odamlar—haqparast solihlar va shahvatparastlarni ajratib ko`rsatishni lozim topadi: shahvat va gunoh ahli ojiz, ular gunohlarini yashirish uchun o`zlarini suvga uradilar, shoshib yuvinadilar, holbuki, haqparast poklar masjidga yo`l olib, joynamoz ustida toat qiladilar. Qozi-yu mufti va boshqa isbot-u isnotga o`rgangan zohirbin olimlar harifni mot qilish uchun yuzni yuvmasdan kitob juzvlariga tashlanadilar. Qozilar dargohidagi kofir hodimlar bir qism kumush uchun yuz musulmonning uyini buzishga fatvo`chiaradilar.

Shu tariqa har xil toifadagi odamlarning nomunosib va nodurust xatti-harakatlari bayon etiladi. Savdogarlarni A.Navoiy “devmardum”(devsifat odamlar) deb ta`riflaydi. Chunki, deydi u, bu toifa qaroqchilar guruhidan qolishmaydi, ular bozorga firib va aldov uchun uya qurib olganlar. Savdogarlar:

Dar zamoni bay`chun tug`yon kunat “insofashon”

Buryoro tuhmati zarbaft kolo afganand.

(Savdo vaqtida “insoflari” tug`yon etganda, bo`yrani zarbof mato deb pullaydilar.)

Qanchalik zaharxanda, kinoyali kesatiq bor bu baytda!

Qasidaning yana pok tiynatli taqvodor insonlarning ajz-u niyozi, yolg`iz Allohga pok dil bilan intilishlari bayon etilib, shundan so`ng Payg`ambar Me`roji tasviriga o`tiladi:

Xojai kafnaynu faxri anbiyo, k-azhobi o`,

Soya bar xurshid, bal arshi muallo afganand.

Gardi rohash axtaron dar didayi ravshan kashand,

Xoki poyash ravshanon dar chashmi bino afganand.

(Ikki dunyo xojasi, anbiyolar faxrikim, uning suhbatdoshlari Quyoshga, balki baland Arshga soya soladilar. Uning yo`lining g`uborining yulduzlar ravshan ko`zga surtadilar, oyog`i tuprog`ini ravshan ko`zlilar ko`ruvchi ko`zga qo`yadilar.)

Jannat hurlari peshvoz chiqib, bihisht eshigini supuradilar va mushki anbar sepadilar, bezanib qarshi oladilar. Me`roj kechasi Arsh ahli Payg`ambar otining poyandozi qilib yulduz durlarini sochadilar. Falakni kezuvchi Buroqini yetaklab borarkanlar, egarini javzou, egarpo`shini mehr(quyosh)dan qilganlar. Bir emas, yuz ming quyosh uning quyoshi oldida so`nadi, chunki u ham risolat(rasullik), ham nubuvvat (payg`ambarlik) sohibidir.

Osmon jismlari yana tilga olinadi. Endi ular Me'roj bilan Muhammad Mustafu (SAV)ning sayri bilan bog'lab tasvirlanadi.

Mana bu bayt xarakterli:

Az ahodisat "sahihe"ro ravot andar raqam,  
Bo rubob az haddi Batho to Buxoro afganand.

(Agar hadislaring sahih yo'l bilan raqam qilinsa, durust yo'ldan Makkadan Buxorogacha yetib keladi.)

Bunda Imom Buxoriy va uning shoh kitobi "Jome'us sahih"ga ishora bor. Imom Buxoriy kabi Buxoro Makka kabi sharif bo'ldi, Payg'ambar hadislari makoniga aylandi, demoqchi Navoiy.

"Aynul hayot" qasidasida Payg'ambar sifatleri madh etilib, oxirida Navoiy o'zining sodda ummatlardan ekanligini aytib, u kishidan shafolat etishlarini so'raydi va qasida 106 baytdan iborat ekanligini so'z orqali ishora qiladi. Ya'ni "obi baqo" so'zining harflari abjad hisobida bir yuz olti bo'ladi.

Qasidada Navoiyning san'atkorligi, keng qamrovli shoirona nigoh bilan qalam surishi kishini lol qoldiradi va u qalbga huzur bag'ishlaydi.

"Aynul hayot" qasidasi "Ruhul quds" qasidasining davomiday yangraydi. "Ruhul quds"dagi vahdatul vujud g'oyasi, koinotni keng olib tasvirlash bunda ham mavjud. Faqat bunda sayyora va yulduzlarning xossalarini qo'shib tasvirlash, yerdagi va insonlarga tanqidiy munosabat alohidalik kasb etgan. Navoiy Komil inson Muhammad rasululloh(SAV)ni otashin muhabbat bilan alqaydi, shoirning Xudoga bo'lgan muhabbati Payg'ambarga bo'lgan muhabbatida davom etadi. So'fiyona tuyg'ular, qarashlar nabi na'tining ichiga singdirilib, shu nigoh mavqeidan "gunohkor" Yer bandalarining nojoiz xulq-u atvori tanqid qilingan.

Qasida shu uchun ham o'quvchiga kuchli ta'sir etadi.

## DAVOLASH MAGIYASIGA ISHONCHDAN SHAKLLANGAN XALQ AYTIMLARI POETIKASI

**D.O'rayeva**

*BuxDU O'zbek adabiyoti kafedrasida professori, f.f.d.,*

**O'.Fozilova**

*Adabiyotshunoslik yo'nalishi 1-bosqich magistranti*

*Maqolada xalqimizning davolash magiyasiga ishonchi bilan bog'liq poetik aytimlarning ayrim badiiy-kompozitsion hamda lokal xususiyatlari yoritilgan. Ularning genezisi, janriy tarkibi, mazmuniy rang-barangligi haqida fikr yuritilgan.*

Tibbiyot shakllanguncha odamlar kasalliklarni u yoki bu ko'rinishdagi miflik mavjudot, inson tanasi va ruhiyatiga zarar yetkazuvchi yovuz kuch sifatida tasavvur qilishgan. Mana shunday mifologik tasavvur-tushunchalar tufayli ularga murojaatdan iborat turli aytimlar paydo bo'lgan va og'izdan-og'izga, avloddan-avlodga o'tib, asrlar davomida badiiy-kompozitsion jihatdan sayqallanib kelgan.

Qizig'i shundaki, hozirgi paytda tibbiyot yuqori darajada rivojlangan bo'lishiga qaramay, xalq orasida davolash magiyasiga ishonch asosida yaratilgan poetik aytimlarning, urf-odat va magik marosimlarning saqlanib kelayotgani e'tiborni tortadi.

O'zbek folklori tizimida insonning turli kasalliklarga hissiy munosabatini o'zida badiiy ifoda etgan davolash magiyasiga ishonch bilan bog'liq bunday poetik aytimlar, birinchidan, odamzod badiiy tafakkurining yorqin namunalari sifatida, ikkinchidan, hanuzgacha xalq hayotida amalda ekanligi bilan, uchinchidan, hozirgi shiddat bilan kechayotgan voqeliklarga daxldorligi bilan muhim hisoblanadi. Zotan, ular insonlarni hushyorlikka, ehtiyotkorlikka, sog'lom turmushga va poklikka da'vat etishi bilan ham ahamiyat kasb etadi.

Davolash magiyasiga ishonch bilan bog'liq poetik aytimlar ijtimoiy hayotda aniq maishiy ehtiyoj munosabati bilan yaratilgan. Ma'lum hissiy sharoitdagina ularga tayaniladi.

Davolash magiyasiga ishonch bilan bog'liq poetik aytimlarni tadqiq etish orqali qadimgi insonlarning turmush tarziga oid maishiy detallarni, magik marosimlar hamda poetik tafakkur taraqqiyotining ilk qatlamlariga mansub mifologik ishonchlar bilan tutash obrazlarni, totemistik, animistik, shomonlik, magiya bilan bog'liq tasavvurlarning izlarini aniqlash mumkin. Ular o'zida xalqning turli e'tiqodiy qarashlarini, ishonch-tasavvurlarini badiiy talqin etganligi jihatidan poetik fikr tadrijiy taraqqiyotini o'rganish imkonini yuzaga keltiradi.

Xalqimiz orasida davolash magik marosimlari har xil rasm-rusmlar asosida turlicha tashkil etiladi va ularning mazmuniga muvofiq keladigan rang-barang irim-sirim qo'shiqlari bilan bog'liqlikda o'tkaziladi. Bunday aytimlar juda ko'p bo'lib, joyiga qarab lokal xususiyat kasb etadi.

E'tiborli jihati shundaki, davolash magiyasiga ishonch bilan bog'liq poetik aytimlarning har biri o'z kelib chiqish tarixiga, qo'llanish o'rniga va paytiga ega bo'lib, bir-biridan farqlanib turadi. Masalan, kishi biror voqea-hodisadan qattiq qo'rqa yoki uyqusida dahshatli tush ko'rib, qattiq bosinqirab uyg'onsa, bunday holatlarda xalq orasida "yurak ko'tarish" yoki "yurak solish" marosimi o'tkaziladi. Bu marosimni tashkil qilib o'tkazuvchini dilbardor, yurak ko'taruvchi, yurak soluvchi deb ataydilar. Tibbiyot nuqtai nazaridan ham inson to'satdan qo'rqishi natijasida turli kasalliklarga uchrashi asoslangan.

Marosimni o'tkazish uchun dilbardorga chavut yoki uvada paxta (yostiqlik yoki ko'rpa-ko'rpacha ichiga solinganiga ancha vaqt bo'lgan eski paxta), muzlatgichda saqlanmagan va inkubatsiya tovug'i tug'magan, ya'ni uy tovug'i tuqqan xonaki tuxum, qozonqora (qozonkuya) kabi bir necha predmetlar kerak bo'ladi.

Yurak solish marosimi jarayonida dilbardor, avvalo, tuxumning sarig'ini oqidan alohida ajratib oladi. So'ngra yuzini tepaga qaratib uzala yotgan bemor yuragi ustiga paxtani ikkiga ajratib, ya'ni o'rtasini ochib yopib qo'yadi va ustidan tuxumni soladi. Tuxumni solgach, ko'rsatkich barmog'i bilan uni birpas aylantirib turadi. Keyin uning ustidan qozonqorani sepadi. (Ba'zilar yurakka asal ham boylaydi). Yurak soluvchi kishi bemor ko'ksini qo'li bilan bosib, ishqab balandga

ko'taradi, bu bilan joyidan sal pastga siljigan yurakni go'yo joyiga tushiradi. So'ng yurak ustini katta ro'mol bilan bog'laydi. Bu ishni duch kelgan kishi bajara olmaydi. Qo'li em sanalgan, ustoz ko'rgan kishi bo'lishi zarur. Yurak soluvchi marosimni yakunlagach, quyidagi olqishni aytadi: "Ilohi omin, qilgan emimiz em bo'lsin, pirlar madadkor bo'lsin. Qilgan emimizni xudo qabul qilib, bemorimiz sog'ayib ketsin. Otday bo'lsin! Tog'larda yugurib yurgan kiyikday bo'lsin! Toshdan toshga sakraydigan ohuday bo'lsin!" Marosim davomida aytilgan bunday olqishlar orqali bemor ruhiyatiga ta'sir ko'rsatish nazarda tutilgan.

Odatda, afsunxon marosimning har bir jarayonini olqishlar bilan boshlaydi va nihoyalaydi. Olqishlarda Olloh va pirlardan madad so'raladi. Davolash magiyasi bilan bog'liq marosimlarda afsonaviy tabib Luqmoni Hakim nomi ko'p bora tilga olinadi. Uning qo'llab-quvvatlashidan umid qilinib, shunday deyiladi: "Dard bergan xudo, davosini ham bersin. Oloh yor, pirlar madadkor bo'lsin. Luqmoni Hakim qo'llasin. Mani qo'limmas, pirlarimning qo'li. ...".

Quyidagi aytim quloq og'riganda aytiladi:

Bulbuli go'yo,  
Bulbuli go'yo,  
Xat keladi-yu,  
Ko'z tegadi.

Quloq og'riganda ushbu to'rtlik uch marta takror-takror aytilsa, quloq og'rig'i asta-sekin pasayishiga ishonilgan. To'rtlikdagi o'ziga xos she'riy shakl va ohang ritm bilan ta'sirchanlikni uyg'unlashtirishga xizmat qiladi. O'z-o'zidan ma'lumki, she'riy shakl muayyan vazn va qofiyaga tayanadi. Shu jihatidan bunday aytimlar xalq og'zaki ijodining o'ziga xos namunasi bo'lib ulgurgan.

Davolash va so'z magiyasiga ishonch asosida yaratilgan aytimlar orasida "temiratki" kasalligi bilan bog'liq poetik namunalarni ham uchratish mumkin. Masalan:

Temiratki ag'o keldi,  
Shamning qarosi  
Uni quritgani keldi,  
Gar bandigar gar gujon  
Pishdi xari lo'lujon  
Hamrokanat ko'chkaras,  
Tuyam ko'chkin, suff!  
Temiratki yetti qara,  
Yetti kunda ketmasang,  
Beting qora!

Kogon tumani Tun-iroq QFYda yashovchi 76-yoshli Qodirova Matlab buvidan yozib olingan ushbu aytimda kasallikni "ag'o" deya yaqin olish orqali uning tilini topish, yaxshi so'z bilan bemor tanasidan chiqib ketishi, ko'chishi uchun ko'ndirish ko'zda tutilgan. Ushbu kasallikning belgisi shuki, inson tanasining teri sohasida yiringli yaralar paydo bo'ladi. Shuning uchun unga davo tilash maqsadida aytiladigan aytimning ikkinchi misrasida shamning qorasi uni quritgani kelgani bildiriladi. Keyingi qatorlarda esa kasallik "hamrohlarining

ko'chganligidan ogoh etiladi. Endi u ham ketishi zarurligi, agar yetti kun ichida ketmasa, beti qora bo'lishidan ogohlantiriladi.

Xalq tabobatiga aloqador kinna, badik, avrov, ko'chiriq, burey-burey singari aytimlarning folklorga aloqador alohida, mustaqil janr sifatida qaralishiga asos shuki, ular o'ziga xos ma'no-mazmunga, ijro xususiyatiga egaligidan tashqari, muayyan badiiy-tasviriy, ifodaviy vositalar, usullarga ham egadir.

Davolash magiyasiga ishonch bilan bog'liq poetik aytimlar qatorida "Shifo bergin" aytimi alohida o'rin tutadi. Uning ijrosi marosimning estetik ta'sirchanligini yanada oshirishda ahamiyat kasb etadi.

Bergin shifoyi komil, Yo Rab o'zing opama,  
Kengdur karaming Alloh, bergin shifo opama.  
Bu keng yorug` jahonda yolg`iz bitta opam bor,  
Sendek qodir Xudodan so`rdim shifo opama.  
Bizdek ozchil g`ariblarga qilgin o'zing muruvvat,  
Yig`lab tangrim, so`rayman bergin shifo opama.  
Norasida go`dakka kelsin, Xudoyo rahming,  
Shu go`dak tufaylidan bergin shifo opama.  
Oltin bilan kumush-zar, mol-u dunyo so`ramayman,  
Salomatlik so`rayman, bergin shifo opama.  
Borliq, hayot-mamotning egasi o'zingdursan,  
Senga oson, ilohim, bergin shifo opama.  
Haqsan o'zing ilohim, har yerda hozir-nozir,  
Rahm ayla, Xudoyim, bergin shifo opama.  
Fozil bandang ilohim, jigarim deb yig`laydi,  
Jigarimga ilohim, bergin shifo opama.

"Shifo bergin" aytimi Ollohga munojot tarzida bo'lib, Ollohning sifatlarini ta'riflash orqali uning madadiga umid qilib aytilgan. Yaratgandan bemor tanasidagi barcha ziyon-zahmatlarni, kasalliklarni daf qilish uchun yordam so'ralgan.

Ko'zga govmijja (Qorako'l va Olot tumanlari aholisi o'rtasida "ittirsak" ham deyiladi) chiqqanda bir necha irim-emlar amalga oshiriladi. Shunday emlardan biri Bozorova Iqlima buvidan yozib olindi. Unda aytilishicha, ko'zga govmijja chiqqanda tol daraxtiga bitta mixni qoqib, orqaga qaramay yugurib ketish kerak. Shundan keyin govmijja o'sha kishidan butunlay ketadi. Ba'zi joylarda esa govmijja bilan og`rigan bemor ertalab turib, itga salom beradi yoki ko'ziga itning tirsagini tekkizib oladi.

Xullas, qadimgi kishilar hali kasalliklarning kelib chiqish va tarqalish sabablarini bilmagan davrlarda unga yomon ruhlarning zarar yetkazi deb qaragan. Davolashning aniq usul va choralarini bilmagan kishilar najot izlab Yaratganga va aziz avliyolarga murojaat qilishgan. Shu murojaat aytimlari orqali turli kasalliklarning oldini olishga, ularni davolashga harakat qilishgan. Hatto bunda ayrim jonzotlarning madad berishidan ham umid qilishgan. Xalq tabobatiga aloqador aytimlar xalq maishiy va ma'naviy hayotining barcha jabhalarini qamrab



olgan. Xalq ulardan “ruhiy terapiya” vositasi sifatida asrlar davomida ruhiy davolash yo’lida foylanib kelgan.

**Foydalanilgan adabiyotlar ro’yxati:**

1. Мирзаева С. Ўзбек халқ афсун-дуоларининг жанр хусусиятлари ва бадиияти. – Т.: Истиклол, 2006. – 95 б.
2. Фрезер Д.Д. Золотая ветвь. – М.: Политиздат, 1983. – С.250.

**O’ZBEK ADABIYOTIDA TARIXIY INVERSIYA VA FOLKLOR  
XRONOTOPIDAN FOYDALANISH AN’ANAVIYLIGI**

**D.O’rayeva**

*BuxDU O’zbek adabiyoti kafedrasi professori, f.f.d.,*

**N.Xudoyberdiyeva**

*Adabiyotshunoslik yo’nalishi II bosqich magistranti*

*Maqolada o’zbek adabiyotida tarixiy inversiya va folklor xronotopining nazariy mohiyati hamda undan poetik maqsadlarda foydalanishning an’anaviyligi yozuvchi mahorati bilan bog’likda yoritilgan.*

**Inversiya termini lotincha** “inversio” – o’rin almashtirish degani bo’lib, ham tilshunoslikda, ham adabiyotshunoslikda qo’llanadi. Tilshunoslikda gap tarkibidagi so’zlarning to’g’ri, odatdagi tartibini o’zgartirish; gap bo’laklarini teskari tartibda qo’llash orqali *nutq ta’sirchanligini oshirish*, adabiyotshunoslikda esa zamon tartibini o’zgartirish bilan o’ziga xos badiiy tasvir yaratish maqsadida inversiyadan foydalaniladi.

Adabiyotda tarixiy inversiya va folklor xronotopidan poetik maqsadlarda foydalanish antik davr romanlaridan boshlangan bo’lib, hozirgi romanchilikda ham davom ettirib kelinmoqda. Bu esa uning muayyan an’anaviylikka egaligidan dalolat beradi.

Xronotopda zamon harakati o’z aksini topadi. Uning harakati o’tmishdan kelajak sari yo’nalganligi bilan xarakterlanadi. Ammo ba’zan badiiy asarlarda zamon harakati teskarisiga, o’tmishdan kelajak sari emas, balki kelajakdan o’tmish sari yo’naltirilgan ko’rinishda aks ettirilganligi kuzatiladi. Xuddi mana shu holat adabiyotshunoslikda “tarixiy inversiya” nomi bilan yuritiladi.

Ma’lumki, real voqeliklarning barchasi zamon harakati va zamon holati bilan bog’liq bo’ladi. Ular o’tmish va kelajakka daxldorligi anglashilib turadi.

Aytish kerakki, folklor xronotopining ildizlari xalqona-mifologik qarashlarga borib taqaladi. Uning jannat va do’zax kabi zamon va makon shakllari tushunchalari hali keskin ijtimoiy-siyosiy tabaqalashuv yuz bermagan davrlarda shakllangani uchun ular faqat insonning ezgu amallariga qarab taqsimlangani ayonlashadi.

Ijtimoiy ziddiyatlar qachon, qaerda, qaysi shaklda davom etmasin, vaqt o’taveradi va zamon yo’nalishi kelajakka tomon boraveradi. Badiiy asarlarda esa

shu ijtimoiy ziddiyatlar qanchalik chuqur, izchil, mukammal, keng va jiddiy yoritilsa, zamon ham shuncha chuqur his qilinadi. U, o'z navbatida, badiiy shakl va obraz taraqqiyotiga hal qiluvchi ta'sir ko'rsatgan omilga aylanadi.

M.Baxtin ta'kidlaganiday: "Bunday o'ziga xoslik, birinchi navbatda, "tarixiy inversiya" atalmish hodisada namoyon bo'ladi".<sup>95</sup> M.Baxtin "tarixiy inversiya va folklor xronotopi" nazariyasini adabiyotshunoslikda ilk marta romanlar misolida ilmiy-nazariy jihatdan alohida o'rganib, uning o'ziga xos xususiyatlari, belgilari, vosita va badiiy mezonlarini ochib bergan.

Tarixiy inversiya deganda, mohiyatan insonning o'tmishdagi mifologik va badiiy tafakkuri doirasida kelajak hayot va jamiyat haqidagi orzu-maqsadi, adolat va barkamollik to'g'risidagi ideali asosida yaratilgan jannat va do'zax, Oltin asr borasidagi miflar – tabiiy holatlar ifodasi tushuniladi. Yanada aniqroq aytganda, tarixiy inversiya o'tmish voqeligi emas, kelajak maqsadi va voqeligi hisoblanadi. U orqali badiiy asarda nimaiki o'tmishda bo'lib o'tgan deya tasvirlansa, aslida kelajakda ro'y berishi mumkinligi bildiriladi.

Badiiy asarda tarixiy inversiya ifodasi uchun bir necha badiiy-kompozitsion vositalar xizmat qiladi. Ular orasida eng keng tarqalgani tushdir. Masalan, Abdulla Qodiriyning "O'tkan kunlar" romanida Otabek tush ko'radi. Tushida sariq sigir gulzorga kirib, gullarni toptayotgan emish". Bu tush aslida oldingi va keyingi voqeliklarni bog'lovchi halqa bo'lib, uning vositasida Zaynab tomonidan Kumushning zaharlab o'ldirishiga oldindan ishora qilinadi. Bunda gulzor oila, uni toptagan sigir esa Zaynab, toptalgan gul Kumush obrazining timsoli sifatida namoyon bo'ladi. Ko'rinadiki, bunda kelajak voqeligi tush vositasida oldindan ayonlashtirilmoqda. Zamonning bu tarzda inversiyalashtirilishi, o'rin almashinuvi insoniyat badiiy tafakkurining ilk taraqqiyot bosqichlariga xos mifologik va poetik fikrlash tarziga mos xarakterda ifoda etilgan. Bunda tush Kumush, Otabek va Zaynab yashagan ijtimoiy davr, zamon voqeliklarining qahramonlar hayotiga ta'siri, ularning kelajagi haqidagi tasavvur-tushunchalarni belgilashga xizmat qilgan. Tush voqeligi "bor" hamda o'tgan ("bo'lgan") zamonga tegishli bo'lsa-da, kelajakka tegishli ekanligi bilan e'tiborni tortadi. U reallikni o'ziga xos ramzlar orqali ifodalashi, ko'pincha kelajak voqelariga ishora qilishi bilan ahamiyat kasb etadi.

Davr kishisi uchun o'tmishning chegarasi hozirgacha deb belgilanishi aniq, ammo unga kelajak chegarasi noma'lumdir. Insonga, odatda, o'tmish va kelajak uzun bo'lib tuyuladi, hozir esa go'yo qisqadek. Kishi o'tmish haqida o'z ajdodlari qoldirgan moddiy va ma'naviy meros ob'ektlari orqali bilib olsa, hozirni ko'rgan-kechirganlari vositasida anglaydi, biroq kelajak uning uchun mazmun aniqligidan xoli bo'lganligi bois u haqda turli tasavvurlarga boradi. Baxtin fikricha, shu tariqa barcha ijobiy, ideal, kerakli, kutilgan narsalar inversiya yo'li bilan o'tmishga, ba'zi hollarda hozirga tegishli hisoblanadi".<sup>96</sup>

<sup>95</sup> Бахтин Михаил. Романда замон ва хронотоп шакллари. Тарихий поэтикадан очерклар. Рус тилидан Узок Жўрақулов таржимаси. – Тошкент: "Академнашр", 2015. – Б.121.

<sup>96</sup> Бахтин Михаил. Романда замон ва хронотоп шакллари. Тарихий поэтикадан очерклар. Рус тилидан Узок Жўрақулов таржимаси. – Тошкент: "Академнашр", 2015. – Б.123.

Qiyomat yoki oxirat, sud kuni kabilar ham kelajakka daxldor shakllardan biridir. Kelajak bunda barcha mavjudot, butun borliqning intiho topishi, tugashi, halokatga uchrashi sifatida tushuniladi. Romanchilikda tarixiy inversiya va folklor xronotopidan taniqli qirg'iz adibi Ch.Aytmatov “Qiyomat”, “Oxirizamon nishonalari” yoki “Kassandra tamg'asi” singari romanlarida mahorat bilan foydalana olgan. Bu romanlarda real kelajakning vayron qilinayotganligi tasvirlab berilgan. Ulardagi har bir voqelikning natijasi real kelajakka borib tutashadi. Xususan, odamlar o'rtasida mehr-oqibat, iymon-e'tiqodning yo'qolishi nafaqat inson genenini aynitishi, balki dunyoning halokatini tezlashtirishi bayon qilingan.

Tarixiy inversiya asosida qurilgan romanlarda kelajak obrazlari muqarrar tarzda o'tmishga borib taqaladi. Masalan, Ch.Aytmatovning “Oxirizamon nishonalari” romanida Andrey Krilsov (rohib Filofey) tashlandiq bola edi. Shuning uchun u kassandra, ya'ni tug'ilajak homila (gumona)lar borasida maxsus, sirli laboratoriyalarda tajriba olib borib, buyuk kashfiyotini yaratadi. Olim homila – embrion yomon xususiyatlarga ega shaxs bo'lib dunyoga kelgandan ko'ra, tug'ilmaslikni afzal bilishi, o'zini nobud qilishlarini o'tinib so'rashini aniqlaydi. Ya'ni olim shu zamondan turib, kelajakka nazar soladi. Unga xos voqeliklarni o'rganadi. Lekin uning aniqlaganlari shu zamondan tashqariga chiqmaydi, reallikdan uzilmaydi. Aksincha, kelajakka xos voqelik, kelajak kishisi obrazini kuchaytirishga xizmat qiladi.

Ba'zi asarlarda inson (folklordagi kabi) zamon va makon metamorfozasini boshidan kechiradi. Bunga mahoratli ijodkor A.Fitratning “Qiyomat” asari qahramoni Pochamirni misol qilish mumkin. U tushida vafot etib, o'z maqomidan o'zga maqomga o'tib, yer usti dunyosidan yer osti dunyosi – jannatga tushadi va ma'lum bir muddat ideallashtirilgan zamon va makonda yashaydi. Biroq u ko'knori bo'lganligi sababli jannatda bu matohni uzoq vaqt topolmay ranjiydi. Endi topdim deganda, uyg'onadi. Uyg'ongach, o'zini yana real makon-zamonda ko'radi.

Ko'knori Pochamirning jannatda o'zini yaxshi his qilolmasligi yozuvchi tomonidan qahramonning xarakter-xususiyatini kinoyali yoritish uchun atayin uyushtirilgan qarshilantirish bo'lib, aslida insonlarning har doim butun boshli makon-zamoni o'ziga bo'ysundirishga intilish maqsadini ochishga qaratilgan.

A.Fitratning “Qiyomat” asarida atayin uyushtirilgan jannat folkloriy tasvir va talqinlarga muvofiq xuddi moddiy reallik shaklida chizilganligi bilan e'tiborni tortadi. Jumladan, Pochamir (Ro'ziqul) to jannatga etguncha Qil ko'prikdan o'tadi, savob-gunohlari tarozida tortiladi, Munkar-Nakir savol-javobidan o'tadi.

Asarda uchmoh (jannat) shunday tavsiflanadi: “Shahar emas – bog`, bog` emas – shahar edi. Gullar, daraxt (og`och)lar, qushlar, saroylar... Og`ochlarning tanasi oltin bilan kumushdan, yaprog`i zumrad toshdan, uylarning har biri bir bo'lak yoqutdan: og`ochlar orasidan, devorlar tagidan kichkina ariqchalar oqib turardi...Bog`chadagi daraxtlarning tagida to'rt kichkina ariqcha yonma-yon oqib turar edi, Pochamir egilib qarasa, ariqchalarning bittasidan oppoq sut, bittasidan tiniq suv, bittasidan bol, bittasidan chog`ir (may) oqmoqda edi. Pochamir chog`irni

ko'rib shod bo'ladi. Ammo g'ilmondan buning ichganni mast qilmaydigan "oxirat mayi" ekanini eshitgach, dimog'i kuyadi".<sup>97</sup>

Xulosa qilib aytganda, badiiy zamon obrazidan foydalanish estetik tajribasi aslida folklor bag'rida shakllanib, keyinchalik yozma adabiyotda ham o'zlashtirilgan va o'ziga xos poetik an'anaviylik kasb etgan.

## “NAMUNAYI ADABIYOTI TOJIK” - NODIR MANBA

**Z.K.Maxmudova**

*Buxoro davlat universiteti magistranti*

**I.Ch.Haqqulov,**

*Buxoro davlat universiteti professori f. f. d.*

XIX asrning so'nggi choragida tug'ilib, XX asrning o'rtalariga qadar yashab ijod etgan Sadridin Ayniy o'zbek va tojik adabiyotlari taraqqiyotiga muayyan hissa qo'shgan zullisonayn yozuvchi, Vatani uchun jasorat ko'rsatgan inson. Zero, ko'plab adiblar millatchilik tamg'asi bilan qatag'on qilinayotgan bir davrda u o'z Vatanining, Buxoroning buyuk daholari, ularning ijodi haqida bebaho asar yozdi. Lohutiy Ayniy shunday yodga oladi: "1925-yil avgust oyida Samarqandga muhtaram do'stimning oldiga ziyoratga bordim. U uying ichida yuzlab kitoblarga g'arq bo'lib, bir qo'lyozmaga allanimalar yozardi. Shu "Namunayi adabiyoti tojik" edi.

Dunyo azoblari, zanjirlar, tayoq zarblari, og'riqlar u kishini qaritib, ko'zlarini xiralashtirgan edi, shunga qaramay Ayniy bir yil davomida ushbu kitobni tartib berdi...Ba'zi shoirlarning she'rlari uchun eshikma-eshik, ko'chama-ko'cha yurib, to'pladi", - deya eslaydi Lohutiy. (I, 6-b.)

Adibning "Namunayi adabiyoti tojik" asari ko'plab ijodkorlar, buxorolik adiblar haqida ma'lumot beradi. 1925-yilda yozilgan bu asar Buxoro adabiy muhitini o'rganishda muhim manbadir. Asar 3 qismdan iborat bo'lib, I qismda 300-1200-yil hijriyda yashab, ijod qilgan ijodkorlardan 80 nafari haqida ma'lumot beradi. Sadridin Ayniy II qismda XVIII asr oxiri va XX asrning boshida yashagan 132 nafar ijodkor xususida ma'lumot berishni lozim ko'radi. III qism o'z navbatida ikkiga bo'linadi: 1) 1905-1917- yillarda ijod qilgan shoirlar; 2) 1917-1925-yillarda faoliyat yuritgan adiblar va ularning ijodidan namunalar keltirilgan.

Asarda nomlari zikr qilingan ayrim ijodkorlar bilan tanishsak, jumladan, fors-tojik adabiyotining asoschisi **Ustod Abulhasan Rudakiy Buxoriy**. U haqda ma'lumot berish uchun Mirzo Muhsin Ibrohimiyning "Namunayi adabiyoti Eron", Lutfalibeki Ozarning "Otashkada", G'ulomalixonni Ozarning "Xizonayi omira", Abdurahmon Jomiyning "Bahoriston", Davlatshoh Samarqandiyning tazkirasi, Bartoldning "Turkiston" asarlaridan foydalanadi. Qarilikdan shikoyat qasidasi asarni boshlab beradi. Aynan shu bilan asarni boshlashi ham bejiz emas, bu she'r

<sup>97</sup> Фитрат А. Қиёмат // Танланган асарлар. 5 жилдлик. 1-жилд. – Т.: Маънавият, 2000. – Б. 177-179.

orqali yoshlikning o`tkinchiligiga, ko`z ochib-yumguncha o`tib ketuvchi bevafo hayotga ishora etadi.

“Namunayi adabiyoti tojik”ning o`ziga xos jihatlaridan biri shuki, ko`pincha avval shoir, yozuvchining ijod namunalarini, so`ng ijodkor shaxsi haqidagi ma`lumotni keltiradi. Zero, chin shoirning asarlariyoq uning mahorati, uslubi, saviyasi haqida axborot beradi. Rudakiyning “Shod zi bo siyohchashmon shod” qit`asini, Nasr ibn Ahmad Somoniyning Hirotdan Buxoroga kelishini tashviq qilib yozilgan qasidasini, “Kalila va Dimna”ning fors tilidagi she`riy tarjimasidan bayt va boshqa she`rlarini keltiradi. “Bahoriston”da keltirilishicha, Ustod Rudakiy onalaridan ko`zlari ojiz bo`lib tug`ilgan va 7 yoshligida Qur`onni hifz qilgan. Jomiyning “Bahoriston”ida (“Sharhi Yaminiy”) Rudakiyning she`rlari ming, bir ming uch yuz misraga yetar edi, deyiladi. Tazkiranavislar va tarjimayi hol yozuvchilar Ustod Rudakiy birinchilardan bo`lib, forsiyda g`azal, qit`a, ruboiy yozganlar, deb aytishadi. Rudakiydan oldin Bahromi go`r, Hakim Abu Hifzi Sug`diy va Xoja Abulabbos Marvaziy forsiyda she`r yozgan bo`lsalar ham, ammo sohibdevon bo`lmaganlaridan, Rudakiy “Namunayi adabiyoti tojik”ning avvalida berildi, deb yozadi, Ayniy. (I, 16-b.)

Davlatshoh Samarqandiy Rudakiyni ustoz sifatida yod olgan bo`lsa ham, she`rlariga alohida e`tibor bermaydi, deya, o`zi Rudakiyning shoirlikdagi kamolini yuksak baholaydi. “Kalila va Dimna”ni nazmda tarjima etganini dalolat qilib ko`rsatadi. (I, 17-b.)

Ayniy Rudakiyning asl Vatani masalasida turli qarashlarni bayon etadi va bir xulosaga keladi: “Davlatshoh Samarqandiy va “Otashkada” tazkisasi sohibi Lutfalibek Ozar Rudakiyni Buxorodan deya yozadilar. Lekin “Xizonayi omira”ning muallifi uni Samarqandiy deya qayd etadi.

Sharqshunos Bartold “Turkiston” asarida Ro`dak – Samarqandda yashovchi qariya nomi va Rudakiy shu yerga mansub, deb yozadi. Lekin Bartold uning ismini Abuabdulloh deydi. Ammo biz nazarda tutgan Rudakiyning ismini Davlatshoh Samarqandiy va “Otashkada” muallifi Abulhasan deya yozganlar. Ehtimolki, Rudak ismli qariya ham Buxoroda ham Samarqandda bo`lsa. Chunonchi, “Qavola”, “Mo`liyon nav”, “Qasr” Buxoroda ham Samarqandda ham bor”. (I, 17-b.)

Har holda ustoz Rudakiy Movarounnahrdan va tojiklarning faxridir, deya fikrini yakunlaydi. “Namunayi adabiyoti tojik” mundarijasida Ustod Abulhasan Rudakiy **Buxoriy**, deya berilgani Ayniy Rudakiyning buxorolik ekaniga ishonganidan dalolat beradi.

Yana ulkan shoirlardan biri, **Shayx Abulabbos** – ismi Fazl ibni Abbos, buxorolik, Rudakiyning zamondoshi. Nasr ibn Ahmadning vafoti va Nuh ibn Mansurning hokimiyatga kelishi munosabati bilan yozilgan she`rini keltiradi:

Podshohe guzasht xubnajot,  
Podshohe nishast farruxzod.  
Z-on guzashta jahoniyon g`amgin,  
Z-on nishasta zamoniyon dilshod.  
Bingar aknun ba chashmi aql nako`,



Harchi az mo girift Ezid, dod.

Gar charog`e zi peshi mo bardosht,

Boz sha`me ba joyi o` binhod. (I, 17-b.)

Bir podshohning vafoti va ikkinchi hukmdorning taxtga o`tirishi, ta`ziya izhori va qutlov bir-biriga zid tushuncha. Bu ikkisini birlashtirib, she`r yozish shoiridan ulkan mahorat talab etadi. Birgina noo`rin so`z halokatga sabab bo`lishi mumkin.

Bir xo`b najot podshoh o`tdi, uning o`rniga farruxzod podshoh keldi. U ketganida jahon g`amga botdi, bu kelganida zamonaning ko`ngli shodlikka to`ldi. Endi aql ko`zi bilan bu ezgulikni ko`rki, har narsani olgan bo`lsa Ezid, berdi. Gar chirog`ni oldimizdan ko`targan bo`lsa, uning o`rniga sha`mni qo`ydi, deydi shoir.

Ayniy buxorolik ijodkorlar haqida to`xtalar ekan, Daqiqiy ham qayd etib o`tadi. **Daqiqiy** – Ustod Mansur ibn Ahmad, vatani Tus, Buxoro yo Samarqand bo`lishi mumkin, Somoniylar zamon shoiri. “Namunayi adabiyoti Eron”da yozilishicha, ismi Abu Mansur Muhammad, 317-366-yillarda yashagan.

Go`yand sabr kun, ki turo sabr bar dihad,

Ore, dihad, valek ba umri digar dihad.

Man umri xeshro ba saburi guzoshtam,

Umre digar biboyad, to sabr bar dihad. (I, 18-b.)

Hayot sinovlarga to`la, har bir inson dunyoga sabr bilan kelsin ekan, aks holda bu mashaqqatlarga dosh berish juda qiyin. Sabr bersin, yanagi hayotimda ham sabr bersin, men butun umrimni sabr qilib o`tkazdim, deya sabrning inson zotiga nechog`lik zarurligini ta`kidlaydi shoir.

Ayniy ijodkor asarlariga ham tarixshunos, tilshunos, adabiyotshunos sifatida ziyraklik bilan baho beradi. Ayniy “Darafkand, ey sanam, abri bihishti” g`azalining oxirgi misrasidan (Labi yoqutrangu, nolayi chang, Sharobi la`lu keshi zarduhishti) ko`rinadiki, Daqiqiy rasman musulmon bo`lsa ham, zardushtiylikdan voz kechgani yo`q, “Koshki andar jahon shab nesti” g`azalidan Daqiqiy zamonida “nabudi”, “namebudi” so`zlari o`rniga “nesti” ishlatilgan degan xulosaga keladi. (I, 18-b.)

Sadriddin Ayniy Buxorosiz tasavvur etib bo`lmaganidek, Buxoroni ham Ayniysiz tasavvur etib bo`lmaydi. Uning adabiyotimiz oldidagi xizmatlari beqiyos. Yo`qolib ketish arafasida turgan yuzlab qo`lyozmalardan shoir, yozuvchilarning asarlarini topib, to`plab, ularni avlodlarga yetkazishdek muqaddas vazifani bajargani uning buyuk ma`naviy jasoratidir. “Namunayi adabiyoti tojik” esa Buxoro minglab daholar, avliyolarning beshigi ekanligiga dalolat beruvchi nodir manba. Adiblar asarlari yuzasidan bildirgan fikrlari hali ko`plab ilmiy tadqiqotlar uchun zamin bo`lib xizmat qiladi.

### Foydalanilgan adabiyotlar ro`yxati:

II. Садриддин, Айни. Намунаи адабиёти тоҷик. – Душанбе: “Матбуот”, 2010. – 420 с.

## KITOBXONLIK MADANIYATINING IJOD JARAYONIDA TUTGAN O‘RNI VA AHAMIYATI

**N.Karimova**

*Toshkent davlat o‘zbek tili va adabiyoti universiteti,  
Adabiyotshunoslik yo‘nalishi magistranti*

Mutolaga ishtiyoqmand kishilarni odatda kitobxon deb ataymiz. Ijodkorlar esa kitobxonlik targ‘ibotchilaridir. Aslida ular dastlab kitobxonlikning eng yuqori cho‘qqisini zabt etib, so‘ngra o‘zlarining ijtimoiy vazifalarini bajarishga kirishadilar. Ijodkorlik asli kitobxonlikdan boshlanadi, desak mubolag‘a bo‘lmaydi. Fikr mutolaa bilan tirik. Mutolaa ijodkorga oddiy insonga qaraganda, ko‘p karra ta‘sir o‘tkazadi. Yangi g‘oyalarning onasi –mutoladir. Ilhom manbai-kitobdir. Maqolamizda, yosh ijodkorga kitobxonlikning ta‘siri, atoqli adiblarning kitobga munosabati, kitobxonlik madaniyatining shaxs tarbiyasidagi o‘rni haqida atroflicha mulohazalarni berib o‘tishga harakat qilamiz. Kitobxonlik garchi mashg‘ulot turi sifatida qaralsa-da, aslida, aqliy mashq hisoblanadi.

Yosh qalamkash qachonki, mutolaa jarayoni bilan jiddiy shug‘ullansa, nafaqat, o‘zbek, balki jahon adabiyoti bilan ham yuzlashsa yozuvchilik kasb emas, balki oliy san‘at turiekanini tushunib yetadi. Mutolaa ijodkorlarga keng dunyoqarash, fikr teranligi, falsafaga yaqinlashuvdan tashqari o‘zgalar qoralamasiga munosabat bildirish istagini uyg‘otuvchi yagona vosita sanaladi. Mutolaa uchun material asosan matnni kim yozganligi va nima mavzuda yozilganiga qarab tanlanadi. Yosh qalamkashning yetuk ijodkorlarning ijodidan bahramand bo‘lishi, unda bora -bora o‘z qoralamalaridagi nuqsonlarni ko‘ra bilish salohiyatini shakllantiradi. Shuning uchun yosh ijodkorlarga o‘z yozganlarini professional yozuvchiniki bilan solishtirma, balki sening yoshingda yozgan dastlabki mashqlari bilan o‘zingniki qiyosla, deb ko‘rsatma berish lozim bo‘lar. Bir guruh yoshlar taniqli yozuvchimiz Nazar Eshonqul bilan uchrashuv bo‘lib o‘tganda, “Yosh ijodkorlarga qanday yo‘l –yo‘riq ko‘rsatasiz”, deb so‘rashibdi. Nazar Eshonqul esa “O‘qinglar va yozinglar!”, deb aytgan, boshqa hech gap aytmagan. Tajribali adiblarning asarlarini o‘qigandan keyin tabiiyki, iste’dod zotidagi yozishga bo‘lgan moyillik ishga tushadi. Biroq mutolaasiz hech nimaga erishib bo‘lmaydi. Mutolaaga qisqacha qilib, yozishga tayyorgarlik jarayoni deyish mumkin. Fundamental asarlar har qanday sharoitda o‘z vazifasini, ya‘nikim, kitobxon kim bo‘lishidan qat‘iy nazar ta‘sirlantirish funksiyasini bajaradi. Ijodkor shaxsiga xos xususiyatlardan biri shundaki, har qanday fikrni nazardan qochirmaydi, hayotni bor butunicha ko‘rish uchun uni ulkan lavhalaridan tortib, elementar unsurlari –yu, hatto bir og‘iz so‘zni ham fikr analizidan o‘tkazadi. O‘qilgan asar ham aql chig‘irig‘idan o‘tadi. Asl iste’dodning yozgan asari ikkinchi bir iste’dod egasiga ta‘sir o‘tkazmay qolmaydi, albatta. Jamiyatning loqaydlikdan yiroq qatlami –bu qalamkashlar qatlamidir. Shuning uchun har qanday ma‘rifiy- ma‘naviy masalada xalq yozuvchi adiblarning fikri bilan qiziqadi, ulargatayanadi va qo‘llab –quvvatlaydi. Xalq tayangan kishilar

hayotiy tajriba bilan cheklanmasliklari lozim, nazariy tajribalar kitoblarda mujassam. O‘zbek xalqining sevimli adibi Shukur Xolmirzayev kattaroq asarga qo‘l urishdan oldin Lev Tolstoyni o‘qib, quvvat olishini aytgan<sup>98</sup>. Bir iste’dodning ikkinchi bir iste’dodga mutolaa orqali ta’siri, ba’zida shunchaki ta’sir bo‘lmay, asardan olingan taassurot, ilhom bag‘ishlovchi manba bo‘lib ham xizmat qiladi. Bu bir hudud doirasidagi jarayon emas, kishilar yer yuziga qay darajada tarqalgan bo‘lsa, kitobxonlik masalasining dolzarblik darajasi ham shunchalikdir. Fikrimizni Elfrida Yelinekni intervyusi bilan tasdiqlashimiz mumkin. U: “Robert Muzil meni o‘z kinoyali tili bilan maftun etgan, turli dolzarb mavzularda fikr yuritganidan ilhomlanaman”, degan edi<sup>99</sup>. Qay bir yozuvchi o‘zga bir yozuvchining dunyoqarashi bilan tanishgan pallada, ijodiy ta’sirlanish, ilhomlanish hodisasi ro‘y beradi, albatta. Ikkinchi bir adibning dunyosiga esa uning kitoblari, mualliflik asarlarini mutolaa qilish orqali kirib boriladi. Chinakam iste’dod egalari o‘zlariga yuqori baho bermaydilar. Kimdan nimani o‘rganganini ochiq tan oladilar. Argentinalik yozuvchi Xorxe Luis Borxes: “Rostini aytsam, men yozgan hech qaysi asar o‘zimizniki emas. Ular kamina o‘qigan asarlardan olgan badiiy taassurotlarim xolos”<sup>100</sup>. Borxesning bu gaplaridan so‘ng, asar yozishiga sababchi bo‘lgan omil boy taassurot va dunyoqarash ekanini ko‘rishimiz mumkin. Katta taassurotga ega bo‘lish ham, aynan mutolaa orqali erishiladigan ma’naviy muvaffaqiyatning bir turidir. Shu o‘rinda, asar yozilishiga turtki bo‘luvchi boshqa omillarni ham sanab o‘tsak. Jumladan, shaxsan yozuvchi boshidan o‘tkazgan hayotiy voqealar, sayohatlar, yozuvchi duch kelgan oddiy va g‘ayrioddiy insonlar bilan birga hayotni jamiyatning shunchaki, oddiy kishisi sifatida emas, balki, ijodkorona nazar bilan kuzatilgan jihatlari jam bo‘lgan maktublar, tanqidiy bitiklar. Urush yillarida yashagan kishilar ko‘rgan –kechirganlarini boricha yozadilar. Shuhratning “Shinelli yillar”asari, urush taassurotlarining mahsulidir. Urush butun xalqqa ham ma’naviy, ham moddiy jihatdan o‘ta kuchli darajada ta’sir o‘tkazgandi. Ijodkor butun millatni larzaga solgan unutilmas tarixiy voqeani taassurotlarga boy, jozibali, badiiy shaklda yozib qoldirish ham aynan yozuvchining vazifasi edi. Tarixiylik tamoyiliga asoslanish kitobxonni o‘tmishga hayolan qaytaradi, qaysidir ma’noda moziy o‘rganishga yordam beradi. Tarixiylik, ya’nikim, reallik bilan kitobxon o‘rtasida munosabatning yuzaga kelishi ijodkor mahoratiga bog‘liq. Agar yozuvchi chin kitobxon bo‘lsa, tarixiy faktlarni badiiylashtira oladi.

Odatda, g‘ayrioddiy kishilar oddiy insonlarga qaraganda, ko‘proq prototiplik maqomiga erishadilar. Chunki g‘ayrioddiy xarakter jamiyatga qay darajada singishi, kun kechirishi, odatlari sinchkov yozuvchilarning e’tiboridan chetda qolmaydi. Buni ham mutolaa natijalaridan biri, deb qarash mumkin. Chexov “G‘ilof bandasi” odamovi obraz bo‘lishiga qaramay, ham yozuvchining, ham kitobxonning e’tibor markazidagi obraz. Bu kabi o‘rinlarda, kitobxon va obraz

<sup>98</sup> Shodmon Otabek. “Yozuvchi kitobo‘qimaydi...mi?”, “Kitobdunyosi” gazetasi 2016 –yil, 23 –son.

<sup>99</sup>Elfrida Yelinek. “Mening asarlarim ham adabiyotdunyosining bir bo‘lagidir”. Suhbat; “Kitobdunyosi” gazetasi, 2018 –yil, 21 –son.

<sup>100</sup>X.L.Borxes “Jaholatga qarshiochilgan urush”, “Kitobdunyosi” gazetasida, 2019 –yil, 2 –soni

munosabatiga duch kelamiz. Kitobxonning obraz odamoviligiga qiziqishi, kitobxon va obraz munosabati kelib chiqqanini ko'rsatadi. O'tkir Hoshimovning "Tushda kechgan umrlar" asaridagi komissarning esa nima sababdandir qay millatga mansubligi kitobxonga noma'lum bo'lib qolgandi. Bu o'rinda, esa kitobxon va mavhumlik munosabati yuzaga kelgan. Balki, bu bilan yozuvchi barcha millatlarda mana shunday xarakter albatta, topiladi, demoqchidir. Nima bo'lganda ham mavhumlik kitobxonni yechim izlashga majbur qiladi. Bu esa kitobxonning yanada mushohadali va mulohazali bo'lishiga yordam beradi.

Xulosa sifatida aytish mumkinki, yosh ijodkorlarning kamol topishida, o'z iste'dodi ustida jiddiy ishlashi va rivojlanishida mutolaa asosiy ahamiyatini namoyon etadi. Kitob fikrni harakatlantiruvchi kuch ekani ko'plab, mutafakkirlar tomonidan e'tirof etilgan. Har bir iste'dod egasi o'z yo'nalishi va uslubi mutolaa yordamida yaratadi.

Kitobxonning fikrlash tezligi har doim amaliy-aqliy mashq, ya'ni mutolaa orqali mustahkamlanib boraveradi. Yozuvchilarning iqrori misolida bu masalalar o'rganilib, kitobxon va ijodkor munosabatida yangi sahifa ochib boraveradi.

### Foydalanilgan adabiyotlar:

1. Shodmon Otabek. "Yozuvchi kitob o'qimaydmi?", "Kitob dunyosi" gazetasi 2016 –yil, 23 – son.
2. Elfrida Yeline.k "Meningasarlarim ham adabiyotdunyosiningbirbo'lagidir". Suhbat; "Kitobdunyosi" gazetasi, 2018 –yil, 21 – son.
3. X.L.Borxes "Jaholatga qarshiochilganurush", "Kitobdunyosi" gazzetasi, 2019 – yil, 2 – soni
4. D.Quronov, Z.Mamajonov, M.Sheraliyeva "Adabiyotshunosliklug'ati", Akademnashr, Toshkent:2010.
5. Hotam Umurov. "Adabiyotshunoslik nazariyasi", Abdulla Qodiriy nomidagi xalq merosi nashriyoti, 2004.

## NAVOIYNING «RUH UL-QUDS» QASIDASIDA BURJLAR TASVIRI

**J.Sharopov**

*BuxDU magistranti*

Burjlar haqida "Qur'oni karimda": "Albatta Parvardigoringiz osmonlar va Erni olti kunda yaratib, so'ngra o'z arshini egallagan Ollohdir. U (Olloh) quyoshni ziyo sochuvchi, oyni yorug'lik qilgan va sizlar yillarning sanog'ini hamda (vaqtlarning) hisobini bilishlaringiz uchun uni (ya'ni oyni bir qancha) manzil-burjlarga bo'lib qo'ygan zotdir. Hech shak-shubhasiz, Olloh bu (borliqni) Haq (qonun va maqsad) bilan yaratdi", -deyiladi Yunus surasining 5-oyatida. Shoir ham ularning har birida Ollohning bir hikmati aks etganligini burjlar shaklini izohlash orqali badiiy gavdalantirib beradi.

Zi bahri on ki hame kaxravist shevai charx,  
Chu charx rutbai xarchang soxti volo .

Charxning hamma qilmishlari kajravlikdan iborat bo'lgani uchun falakda qisqichbaqa (burjlardan to'rtinchisi) maqomini baland yasading. Hayotda, inson taqdirida ham shunday hodisa kuzatiladi, turmushda kajrav insonlar qo'lining baland kelishi mumkin..

Mazkur qismda tashxis san'ati vositasida ajoyib lavhalar chiziladi va burjlarning o'ziga xos noyob xususiyatlarini tasvirlash bilan qasidaning badiiy qimmatini yanada oshadi.

Agar dunyodagi har bir narsaning mohiyatini tashkil etuvchi Ollohning yagonaligini nazarda tutsak, ilohiy mohiyatdan iborat bo'lgan butun olamning tub mazmuni uning birligida va butunligida ekan. Bunday o'zaro bog'liqlik va uyg'unlikni quyidagi misralarda ko'rish mumkin.

Libosi barg chu ashxori bog'ro po'shid,  
Shud az namoishi har yak chu gunbadi mino.  
Shamol chun ba taharruk fikandashon omad,  
Va chashmi aql namudor sayru davri samo.  
Tayur har yak az on charxro chu anxum shud,  
Zi shox bar shox oyanda burch-burjoso (20-bet).

Barglar libosi bog' daraxtlari ustini yopdi, har birining tovlanishida feruza osmon (qubba) shakli namoyon bo'ldi. Shamol shunday kuchli harakatga tushib keldiki, Eru osmonda vujudga kelgan manzarani aql ko'zi bilan tasavvur qilish qiyin edi. Bunday o'zgarishlar har bir daraxtdan yulduzga qadar yuz berdiki, daraxt shoxlarining silkinishi yulduzlarning burjdan-burjga ko'chishini eslatardi. Ko'rinadiki, misralarda ko'm-ko'k yaproq bilan qoplangan ilgarigi yalang'och daraxtlarning har biri bir osmon kengligiga, uning shoxlari esa burjlarga, bu shox-burjlardagi mevalar "sobit"–ya'ni turg'un yulduzlarga, shoxdan-shoxga sakrab yuruvchi qushlar esa "suho"–harakatidagi yulduzlarga o'xshatiladi.

Shoir tabiat bilan osmon jismlari haqidagi tushunchani shu tarzda bog'lab ko'rsatgan. Osmon va undagi jismlar butun olamning o'zaro bog'lanishidagi yana bir zanjirni tashkil etishini, bu zanjirlarning har bir xalqasi o'ziga xos, ma'lum o'ringa ega ekani va katta ahamiyati borligini ko'rsatishga harakat qiladi.

Borliqdagi barcha narsalar bir-biri bilan chambarchas aloqadorlikda harakat qiladi. Demak, olam ma'lum qonuniyat asosida vujudga kelgan va o'sha nizom asosida "Biz osmonlar va erni hamda ularning o'rtasidagi narsalarni faqat Haq qonun-qoida bilan yaratdik". Olamning "haq qonun bilan" bunyod etilishi undagi mukammallikka sabab bo'lgan. Samoda ulkan ummonlaru dashtlar, tog'larni bag'riga olgan Erimizdan bir necha barobar katta bo'lgan sayyoralar muallaq turadi va Yaratuvchining amri bilan doimo harakatda bo'ladi. Mazkur fikrimizni "Yosin" surasining 40-oyati bilan tasdiqlay olamiz: «Lash-shamsu yanbag'iy laha



an tudrikal-qamara va lal-laylu sabiqul nahar. Va kullun fi falakin yasbahun»<sup>101</sup>. («Na quyosh uchun Oyga etish mumkin bo'lur va na kecha-kunduzdan o'zguvchidir, barchalari falakda suzib yurur»).

Alisher Navoiy quyosh, samodagi barcha sayyoralar va boshqa osmon jismlarining ma'lum yo'nalish asosida fazoda muallaq holda doimiy harakatdaligini tasvirlash orqali Haqning mo'jizaviy qudratining mislsiz, beqiyos ekanligini madh etadi. qasida satrlarida Ollohning barcha yaratqilari, hatto Arsh, Kursi, maloikalar ham uning xizmatida, burjlarning ko'pchiligi ham o'ziga tezroq Ollohning rasuli yaqinlashishini istashi mahorat bilan ulug'lanadi. Shundan so'ng ulug' shoir Me'roj voqeasi tasviriga o'tadi va islom dinining insonparvarlik mohiyati tasviriga alohida urg'u beradi, Muhammad payg'ambarga "shariati g'arro" ("yorqin islomiy shariat")ni "ravshan qilgan" Ollohga behad hamdu sano aytiladi.

Shoir o'z davrining sidqidil musulmoni sifatida Ollohdan qiyomat kunida gunohlarini maxfirat qilishini so'rab, qasidaning so'nggi-xotima qismini (xuddi nasib qismidagi singari) diniy mazmundagi an'anaviy hamd, munojot bilan tugatadi. Ma'lumki, XV asr ijtimoiy siyosiy sharoitida yashagan Navoiyning tasavvufiy qarashlari diniy tushunchalar (aslida din irfon uchun begona emas) bilan bog'liqdir. U o'z davrining eng peshqadam ilohiy-irfoniy arbobi sifatida ilg'or tasavvufiy qarashlarni qanchalik qadrlasa, komil musulmon bo'lgani uchun shariat qonun-qoidalarini ham so'zsiz ado etardi. Shuning uchun ham «Sittai zaruriya»ning birinchi qasidasi ilg'or islomiy-irfoniy g'oyalar talqinidan iboratdir. Sharq mumtoz adabiyotida Alloh va olam aloqadorligi, bog'liqligi talqiniga bag'ishlangan juda ko'p asarlarda yuqorida sanab o'tilgan mavzular uzviy ketma-ketlikda (yil fasllari, to'rt unsur, 9 falak, 12 burj) tasvirlanadi. Bu "Sittai zaruriya"ning boy ilohiy va adabiy sarchashmalar zaminida yuzaga kelganidan dalolat beradi.

## KARAM VA SAXOVAT TIMSOLI

**X. Barotova,**

*BuxDU o'zbek adabiyoti kafedrasida I bosqich  
magistranti.*

**Sh. Hayitov,**

*BuxDU o'zbek adabiyoti kafedrasida o'qituvchisi*

Azaldan sharq xalqlari madaniyati Xasanxўja Nisoriy. va tarixida hamisha saxovat, ochiqqo'llik insonning eng yaxshi xususiyati sifatida qadrlanib kelingan. "Boburning "Boburnoma" asarida ham muallif o'zining ijod dunyosidagi

---

oddiy olamdan boshlab otasi Umarshayx, Temuriy shaxzodalar va beklar xususiyatidagi karam, xayr-u saxovatni olqishlagan. Bu xususiyat ularning ijobiy jihatlari to'ldirgan" (5, 9). O'zining umr kitobida qisqa bir davrni tasvirlashda butun bir fan olamiga; hayvonot, nabotot, o'simliklar dunyosi, tarixiy geografik hududlar, harbiy ishiga, har bir yurtning milliy madaniyatiga, urf-odatlariga alohida to'xtalib, adabiyotning nodir namunasi yaratdi. Bobur uzoq umr ko'lmadi. Ba'zi podshohlardek hayoti sermazmun va mas'ud kunlarga boy bo'lmadi. Juda qisqa bir davrda misli ko'rilmagan ilmiy yangiliklarning, kashfiyotchisiga aylandi.

Umr bobida Mirzo Boburni buyuk ne'mat hayot atalmish chashmadan "qisgan" Tangri Taollo unga ulkan yurak va saxiy va ozurda qalb ato etgan edi. Barcha darveshlarga lutf eshigini ochib, niyozmandlik yumushini bajo keltirardi. Tangrining inoyati bilan Hindiston zabt etilgach, qo'lga kiritilgan xazina va o'ljal oxirigacha taqsimlanadi. Lo'diylar sulolasi tomonidan to'plangan bu ulkan boylikning bu tarzda taqsimlanishi va bunda Boburshohning o'ziga hech narsa qoldirmagani chindan ham Hazratning saxiy qalb egasi ekanligidan dalolat beradi. Mirzo Bobur bu ishidan so'ng sharq xalqlari orasida keng tarqalgan o'z boyligini hammaga ulashib beradigan kishilar toifasi bo'lmish "Qalandar" nomi bilan atalishiga sabab bo'ladi. Bobur o'z "Vaqoe"sida shunday xotirlaydi: "Rajab oyining yigirma to'qqizinchisida, dushanba kuni xazinani ko'rib chiqdik va uni ulasha boshladik. Xumoyunga xazinadan yatmish lak berildi. Hali ro'xatga olinmagan va tekshirib ko'rilmagan yana bir xazinani ham bor budicha in'om qildim. Lashkardagi afg'onlar, hazoralar, arablar va balujlarga hamda har bir askarga mavqeiga qarab pul in'omlar bo'ldi. Har bir savdogar, har bir tolibi ilm va umuman lashkarga hamrohlik qilgan har bir kishi in'om, hadyadan juda ko'p bahra va komil nasiba olib ketdilar.

Lashkarda bo'lganlarga ham bu xazinadan ko'p in'om va hadyalar yuborildi. Masalam, Komronga 17 lak, Muhammad Zamon Mirzoga 15 lak, Askariyga, Hindolga va, umuman, barcha urug'-aymoqqa, o'gillar va yosh bolalargacha juda ko'p tilla, kumush, kiyimlik, qimmatbaho toshlar va qullardan sovg'alar yuborildi. U tomonda qolgan bek va sipohiyarga juda ko'p in'omlar jo'natildi. Samarqand, Xuroson, Qo'shg'ar, Iroqqa qarindosh-urug'lar uchun sovg'alar jo'natildi. U tomonda qolgan bek va sipohilarga juda ko'p in'omlar jo'natildi. Samarqand va Xurosondagi shayxlarga nazirlar yuborildi. Makka va Madinaga ham nazrlar jo'natildi. Kobul viloyati bilan Varsak sadasi (lashkarining yuz kishilik bo'linmasi) atrofida yashaydigan har bir kishiga – erkakmi, ayolmi, qulmi, ozodmi, katta kishimi, yosh bolami – bundan qat'iy nazar, hammasiga bir shohruxiydan in'om qilindi. (1, 182). Zero, so'z mulkining sultoni – Mir Alisher Navoiy ta'biri bilan aytganda: "Oltin-u kumushlar-u turliq bezaklarni boylik deb hisoblamag'il, chinakam boylik oliyjanobliq saxovat ganjidir" (3, 35). Mirzo Bobur ham Tangri mol-u davlat nasib etgan ekan ularni o'z xazinasini boyitish uchun baxillikka yuz tutmadi. Balki, shu yig'ilgan mulkni barchaga birdek ulashdi. Shubhasiz, adolatpesha shoh "baxillik barcha sifatlarning eng xasisi, saxovat hayot javhari" (3, 35) ekanligini qalban his etdi.

Bir narsaga e'tibor qaratmoq joizki, hatto Makka va Madinadagi muqaddas qadamjolar ham Boburning saxovatidan benasib qolmadilar. Zero, Hazrat Alisher Navoiy aytganlaridek, "Saxovat – insoniyat bog'ining hosildor daraxti, balki u daraxtning foydali mevasidir. Saxovat odamiylik mulkining mavj urib turgan dengizidir, balki u to'lqinli dengizning bebaho gavharidir." (7, 61).

Karim ul-axloqli bo'lish, ya'ni karamli bo'lish insonni bezab turgan fazilatlarining eng chiroylisi va noyobidir. Hazrat Navoiyning zikr etishlaricha, karam – inson tabiatidan noyob va balki yo'qdir; shu sababdan karam ahlini ko'z ilg'amas, hatto nomavjuddir. Karam – bir jafokashning og'ir yukini ko'tarmoq va yukining mashaqqatidan uni qutqarmoqdir. Karam –birovning tikanli mashaqqat yukini ko'tarmoq va tikan sanchilishidan guldek ochilmoq va shu qilgan ishi haqida qayta og'iz ochmaslik, hech minnat qilmaslik, aslo yuziga solmaslikdir...(7, 62).

Hazrat Boburning oliyhimmat va saxovatpeshaligini buyuk tarixnavis Hasanxo'ja Nisoriy quyidagicha izohlaydi. "G'arazgo'y bek va amaldorlar Boburga qarshi fitna uyushtirib isyon ko'targanlarida ham, agar ular aybini tan olib avf so'rasalar, atrofdagi hukmdorlardan farqli o'laroq, ularni avf etibgina qolmay, o'rtada gina ham saqlamas edi" (8, 4). Demak bu jumladan shul haqiqat a'yonki, Bobur haqiqiy odamoxun. U vazir-u vuzarolar, faqir-u miskinlarga ham birdek muomala qiladi. Tanti ko'ngli ila hammaga bir xil munosabatda bo'ladi. Zulm qilguvchilarni o'z ayblarini bo'yniga olib avf so'rashganda kechirib, mazlumlarga saxovat eshiklarini ochar edi.

Mirzo Bobur o'zidagi bu nekbin xususiyatlarni farzandlariga ham ko'chirmoqni diliga maqsad qilib tugadi. "Boburnoma" sahifalarini sinchiklab o'qish jarayonida bir necha bor otaning farzandlari bilan qilgan suhbatlari jarayonida ularga odamoxunlik xislatlarini uqtirganligining, farzand tarbiyasi va o'z oila a'zolariga bo'lgan shaxsiy munosabatlarida Boburning nechog'lik nozik qalb hamda oliyhimmat inson ekanligining guvohi bo'lamiz. Masalan:

Bobur Humoyunning nafaqat o'z ukalariga bo'lgan munosabatiga, balki uning savodxonligiga, odamlar bilan o'zaro muloqotlarigacha e'tibor beradi. Humoyun nafaqat oiladagi bosh farzand, balki taxt vorisi ham edi. Shundan bo'lsa kerakki, Bobur uning komil inson bo'lishi borasida kuyunib, pandu nasihat qiladi: «Ajdodlarimizning ko'pchiligi fidoyilikni unutilib, yo'q bo'lib ketdi. O'g'il otani o'ldirardi. Og'a iniga xiyonat qildi. Oqibatda bari razolatning qurboni bo'ldi. Undan ko'ra, yaxshilikning fidoyisi bo'lgan afzal emasmi? Sen ham endi inilaringu avlodlaringni mardlikka, fidoyilikka o'rgatgin» (1, 242). Oiladagi to'ng'ich farzandga qilinayotgan ushbu nasihat, shu nasihatga sidqidildan qilinadigan amal keyingi avlodlar o'rtasidagi mehr rishtalarining ildizi te'ran bo'lishining yorqin ifodasi emasmi!?

Ammo, ming afsuslar bo'lsinkim, mol-u dunyoga hirs qo'yish, manfaatlarning bir joyda o'zaro to'qnash kelishi, o'z nafsiga qul bo'lish ayrim kimsalarni odamiylik izidan chiqaradi. Yuqorida qayd etilgan xuddi shunday illatlarga ba'zida chalinib turgan Boburning o'g'illari Humoyun, Komron, Askariylarning tarbiyasidan, tojgirlik-mulkgirlik borasidagi intilishlaridan otaning

ko'ngli to'lmagan. Ular orasidagi nifoq, ayrim paytlarda dushmanlikkacha yetib borgan. Og'a-inilar o'rtasidagi mulk talashish, ular xulqidagi salbiy jihatlar ota sifatida uni hamisha tashvishga solgan. Bu borada Boburning o'g'li Humoyunga yozgan maktubi muhim ahamiyatga ega. Mazkur maktub Boburning vafotidan ikki yil oldin Humoyunga jo'natilgan. Bu davrda Bobur Hindistonning shimoli-sharqiy qismini ham zabt etib, o'z davlatini to'la ma'noda mustahkamlab olgan edi. Ammo Humoyun va Komroning bir-birlari bilan munosabati borgan sari chigallashib Bobur saltanati tahdid darajasiga yetib boradi: «Sizlarning jon tortib, qilich chopmoq mahallaringizdir. Qopuda kelgan ishni taqsir qilmangiz. Garonjoliq bila kohilliq podsholiq bila rost kelmas... Yana sen o'zung (Humoyun) bilur edungkim, doim bu qoida mar'iy edi: besh hissa Komrong'a bo'lur edi. Hamisha bu qoidani mar'iy tutub, mundin tajovuz qilmang. Yana ining bila yaxshi maosh qilg'aysen. Aning ham mutasharri' va yaxshi yigit qo'pubtur, ul ham mulozamat va yakjihatlilqqa taqsir qilmagay» (4, 426). Farzandlari orasidagi nifoq otani hamisha tahlikaga solib turgani, hatto uning farzandlar ulushini ham teng taqsimlaganidan ko'rinib turadi. Humoyunga bosh farzand sifatida qarab, unga mol-mulk borasida ham adl o'rnatmoqlikni uqtiradi. Bu borada doimiy yig'iladigan mulkning Komron Mirzog'a beriladigan besh hissasi yuqorida keltirilgan fikrimizning ayni tasdig'i emasmi?

Farzandlari tarbiyasi, yurish-turishi, ularning sog'ligi uchun o'zini mas'ul deb bilgan Mirzo Bobur har jabhada o'g'illari, qizlari taqdirining kuyinchak otasi sifatida ko'z oldimizda namoyon bo'ladi. "Boburnoma" sahifalarini sinchiklab o'qir ekanmiz, beixtiyor falakning dard chekkan o'g'il oldida ilojisiz qolgan hamda kerak bo'lsa farzandi arjumandi uchun jonini fido qilmoqqa tayyor otaning iztiroblarga cho'mgan ko'z yoshlarining guvohi bo'lamiz. Zahiriddin Bobur ushbu asarda sevimli to'ng'ich o'g'lining og'ir xastalikka chalinib qolganini alohida bayon qiladi. "Muhammad Humoyun sanbalg'akim, aning joygiri erdi. Ruxsat berildi. Olti oygacha anda erdi. Zohiran ani yer va suyi xush yoqmadi, Isitma tutar ekandur, bora- bora uzoqqa tortar, Toniki biz eshuttuk, farmon berildikim, dehlig'a keltirub. Dehlidan kemag'a solib keltirsinlarkim, hakimi hoziqlar ko'rub, dardig'a davo qilsunlar. Bir necha kun daryo yo'li bilan kelturdular va tabiblar har necha doru darmon berdilar. Yaxshi bo'lmadi. Mir Abulqosimkim, ulug' kishi erdi. Arzg'a yetkurdikim, ushmundoq dardlarg'a darmon budurkim, yaxshi nimarsalardin tasadduq qilmoq kerak. Toinki tengri taolo sihat bergay. Mening ko'nglimga keldikim, Muhammad Humoyun (ning) mendin o'zga yaxshi nimarsasi yo'q. Men o'zim tasadduq bo'layin, xudoy qabul qilsun. Xoja halifa o'zga muqarrablardin arzg'a tegurdilarkim, Muhammad Humoyun shifo topar, siz bu so'zzi nechun tilingizga keltirasiz. G'araz budurkim, dunyo molidin yaxshisini tasadduq qilmoq kerak. Bas o'shal olmoskim, Ibrohimni urushida tushub erdi. Muhamad Humoyung'a inyat qilib erdingiz, tasadduq qilmoq kerak. Tilga keldikim, dunyo moli aning evaziga nechuk bo'lg'ay. Men aning fidosi qilurmenkim, hol anga mushkul bo'libtur... Va andin o'tubturkim, men aning betoqatlig'ini toqat kelturg'ayman,. O'shal holatda kirib, uch qatla boshidan o'rgulib dedimkim, Men ko'tardim, har ne darding bor, O'shal

zamon men og'ir bo'ldim. Ul yengil bo'ldi. Ul sihat bo'lib qo'пти. Men noxush bo'lib yiqildim. A'yon davlat va arkoni mamlakatni charlab, bay'at qo'llarini Humoyunning qo'lig'a berib, joynishinlig'ig'a va valiahdlig'ig'a nasib qildim va taxtni anga topshurdim. Va Xo'ja Xalifa va Qanbar Alibek va Turdibek va Hindubek va o'zga xaloyiq ham bu nasoyixda bor erdilar. Borisi qabul qilib, band bo'ldilar. Musavvidi avroq aytadurkim, to'qquz yuz o'ttiz yettida mujodil avval oyining oltisida chahor bog'idakim, O'shul podshoh o'z qo'li bilan obod qilib erdi. Holi mutag'g'ayir bo'lib bu olami bevafoni padrud qildi" (1, 415).

Uning yozishiga ko'ra, Humoyun Badaxshonda og'ir betob bo'lib qoladi. Ukasi Hindol Uni Dehliga Kemada uzoq yo'l bosib keltiradi. O'zi esa akasining vazifalarini ado etadi. Bu o'rinda aka- ukalar o'rtasidagi samimiy munosabat ham yaqqol namoyon bo'ladi. Humoyun mirzo Dehli shahriga keltirilgandan so'ng otasi uning huzuriga jamiki tabiblarni chorlaydi. Eng bilimli tabiblar uning xastaligini aniqlay olmaydilar. Biroq Mir Abulqosim ismli mashhur shayx Boburga so'nggi yo'lni ko'rsatadi. Uning aytishicha Otasi Humoyun uchun Dunyodagi eng sevimli narsasidan katta boyligidan, dunyoning boyligidan voz kechsa, farzandi albatta oyoqqa turishini aytadi. Bobur shoh farzandi uchun jonini ham berishga tayyor ekanligini aytadi. Ibrohim bilan bo'lgan jangda qo'lga kiritgan olmosni sadaqa qiladi, Humoyunning boshidan uch marta aylanib, "har ne darding bo'lsa men olay, olloh meni shu dardga giriftor etsin" (2, 551) qabilidagi gaplarni aytib o'g'lining sog'ayib ketishini xudodan yolvorib so'raydi va shu ondayoq u o'zin nohush sezib yerga yiqiladi. Farzandi Muhammad Humoyun esa oyoqqa turadi.

Davlat arboblari, barcha ulamolar Boburning oldiga yig'iladilar. O'zaro maslahatlashib Humoyunni taxt vorisi etib unga tojni topshiradilar. Bu voqea barchaga birgek ma'qul tushadi. Bobur shu o'rinda noma'lum xattot Mavlono Shuhob haqida yozib uning Humoyun haqidagi bir og'iz jumlasini keltiradi. "Humoyun mulkning merosxo'ridur" (1, 422) va kundan kunga mehribon otaning hayot giyohlari so'na boshlaydi.

Bobur "Boburnoma"da taxt vorisi deya tilga olinayotgan Humoyunning sakkizta xislatini sanab o'tadi, bu bilan u haqiqiy taxt vorisi tog'ri tanlanganiga ham ishora qiladi: birinchisi, xusnixati go'zal edi; ikinchisi, himmati baland edi; uchinchi, jang qilish bobida unga hech kim teng kelmas edi; to'rtinchisi, viloyat saqlamoq ya'ni davlatni boshqarishni yaxshi uddalar edi; beshinchisi, ma'muriy ishlarda ustasifarang edi; oltinchisi, ollohning bandalariga rahmli, himmatli edi; yettinchi, o'zgalarning qanday ko'nglini xushlashni bilar edi, hech kimning ko'nglini qoldirmas edi,; sakkizinchisi adolatli edi (2, 559).

U yana Humoyun haqida quyidagi fikrlarni eslatib o'tadi: "Va fazilat bobida kamligi yo'q erdikim, nazm va nasr va turkiy va forsiyni bebadal aytur edi. Alal husus turkiy devoni bordurkim, anda toza mazmunlar topib aytibdur va masnaviy kitobi ham borkim, oti Mubayyundur. Til bilur dono xalq orasida aningdek latoyif yoqtur. Va Xoja Ahror aytgan risolakim aning oti "Volidiya"dur. O'shal podshoh nazm qilibdur. Ushbu kitobkim"Boburiya"dur. Bayramxonning o'g'li Mirzoxong'a buyurdilarkim, turkiydin forsiyg'a kelturdikim, turkey bimog'on xaloyiqqa oson bo'lg'ay. Ul podshoh musiqiy ilmidin ham xabari bor erdi" (1, 467).



Qolaversa, sulola tarixnavisi Gulbadanbegim o'zining «Humoyunnoma» asarida karam va saxovat egasi Boburning oliyhimmatliligi, nozik xilqat egalari ayollarga ko'rsatayotgan izzat-ikromi, qarindosh ayollarga bo'lgan ehtiromi borasida ham quyidagilarni yozadi: «Podshoh hazratlari Agra shahrida to'rt yil turdilar. Har juma kuni ammalarini ko'rgani borar edilar. Bir kun havo nihoyatda issiq edi, onam hazratlari: «Bugun havo nihoyatda issiq, agar juma kuni ko'rgani bormasangiz, nima bo'ladi, begimlar bundan xafa bo'lmasalar kerak», deb so'radilar. Podshoh onamga mana bunday javob berdilar: «Mohim, Sizdan bu gapning chiqishi taajjubdir. Hazrat Abu Said Mirzoning qizlari o'z ota va birodarlaridan judo bo'lib, bu yerga kelgan, agar men ularning ko'nglini olmasam, unda nima bo'ladi» (6, 28). Bundan ko'rinadiki, Mirzo Bobur haqiqiy mard, tanti, odamoxun. U har qanday vaziyatda yaxshilikka yaxshilik bilan, kerak bo'lsa yomonlikka ham yaxshilik bilan javob qaytaradigan javonmarddir.

Haqiqatdan, Bobur Mirzodagi bu oliyhimmatlilik uning haqiqiy musulmon farzandi ekanligidan hamda undagi barcha insoniy va irfoniy tuyg'ularning mujassamligi va yuksakligida namoyon bo'ladi.

#### **Foydalanilgan adabiyotlar ro'yxati:**

1. Bobur Z.M. Boburnoma. – Toshkent: "Yangi asr avlodi", 2015. – 699 bet.
2. Bobur. Z.M. Boburnoma (V. Rahmonov, K. Mullaxo`jayeva tabdili) . – Toshkent: "O`qituvchi" nashriyot-matbaa ijodiy uyi, 2017. – 366 bet.
2. Navoiy A. Xamsa. – Toshkent: Yangi asr avlodi, 2015. – 493 bet.
3. Qudratullayev H. "Bobur shaxsiyatining yorqin jihatlari" // O'zbek adabiyoti va san'ati. – 2012, 10-fevral, № 6
4. Xolmonova Z. "Boburnoma" matnida madaniy munosabatlar ifodasi" // Ma'rifat. – 2017, 15-fevral. 13-son, 8-9-bet
5. Гулбаданбегим. Хумоюннома. – Тошкент: "Ўзбекистон", 2016. – 117 бет.
6. Навоий А. Асарлар. 15 томлик, 13-том. Махбубул-қулуб. – Тошкент: Фафур Фулом номидаги бадиий адабиёт нашриёти, 1966. – 242 бет.

#### **O'ZBEK SHE'RIYATIDAGI MUSALLAS VA UCHLIK JANRLARI HAQIDA**

**M.Jo`rayeva,**  
*BuxDU magistranti*

Ma'lumki, o'zbek she'riyatida uchlik bandlardan tashkil topgan musammat zanjiridagi musallas mavjud. Adabiyotshunos D.Quronovning yozishicha: "Musallas arabcha so'z bo'lib, uchlik) – musammat turlaridan biri, uch misrali bandlardan tarkib topuvchi she'r shakli; uch misrali band. M. she'r shaklida dastlabki band misralari o'zaro qofiyalanadi (a-a-a), keyingi bandlarning dastlabki ikki misrasi o'zaro, uchinchi misrasi esa birinchi band bilan qofiyalanadi. Xuddi shu shakl M.ning kanonik shakli sanaladi. Adabiyotimizda M. she'r shaklining har

bir bandidagi misralari o'zaro (a-a-a, b-b-b, v-v-v...), har bir bandi o'rama (a-b-a, v-g-v, d-e-d...) tarzida mustaqil qofiyalanuvchi, shuningdek, bandlararo kesishgan (a-b-a, b-v-b, v-g-v...) qofiyalanish tartibidagi ko'rinishlari ham uchraydi<sup>102</sup>. E'tibor berilsa, adabiyotshunos olim musallasning janriy belgilarini to'g'ri va aniq ochib bergan. Mumtoz adabiyotda bu janrdagi asarlar, asosan, Uvaysiy, Hamza kabi shoirlar ijodida mavjud bo'lib, aruz vaznida yozilganligi bilan alohidalik kasb etadi. Zamonaviy o'zbek adabiyotida esa badiiy shakl sifatida Oybek, Mirmuhsin, A.Muxtor, Shuhrat, G'.G'ulom, R.Parfi, O.Matjon, O.Hojiyeva, A.Obidjon kabi shoirlar ijodida ko'zga tashlanadi va barmoq vaznida bitilishi bilan xarakterlanadi. Musallas va bugungi she'riyatimizdagi uchlik shakli orasida bir qator mushtarak va farqli jihatlar mavjud. Aytish kerakki, so'nggi yillar she'riyatida yuz ko'rsatgan uchlik yana ikki xil ko'rinish kasb etgan: 1. Mumtoz she'riyatdagi kabi uchlik bandlardan tashkil topgan she'rlar. O.Hojiyeva, R.Parfi, E.Shukur ijodiy izlanishlari bunga misol bo'la oladi. 2. Uch misradan iborat yaxlit she'r. Bu mohiyatan mumtoz adabiyotdagi ruboiy, zamonaviy she'riyatdagi to'rtlik janrlariga hamohanglik qiladi. A.Obidjon, F.Afro'z she'rlari bunga yorqin misoldir. 1. Uchlik bandlardan tashkil topgan poetik shakl bilan musallas o'rtasida mushtaraklik she'r tuzilishida va qofiyalanish tartibida kuzatiladi. Tafovut esa vaznda ko'zga tashlanadi. Uch misradan iborat yaxlit she'r esa axloqiy ma'rifiy mazmuni jihatidan ruboiy va bugungi to'rtliklarga mos keladi. Farqi esa, avvalo, vaznida va qofiyalanishida ko'rinadi.

Adabiyotshunos Q. Yo'lchiyev uchliklar haqida fikr yuritar ekan, yozadi: "Farida Afro'zning uchlik(tasbeh)lari esa lirik, hissiy-falsafiy mazmuni va erkin vazni bilan ko'zga tashlansa, Abdulla Sher "xokku"lari yapon she'riyatiga yaqinligi va badiiy-estetik jihatdan boshqalardan farq qiladi. Ulug'bek Hamdamning uchliklari esa kam sonliligi hamda sarlavhaga egaligi va turli vaznlarda ekanligi bilan o'ziga xosdir. O'zbek she'riyatidagi kichik lirik janrlarning bunday rang-barangligi, shubhasiz, she'rdagi qator shakliy-uslubiy izlanishlarning mahsulidir"<sup>103</sup>.

Farida Afro'z uchliklarini "tasbeh" deya nomlaydi. Bu bejiz emas. Adabiyotshunos H.Umurov uchliklarning kelib chiqishini, genezisini diniy sarchashmalarimizga, aniqrog'i, muqaddas kalima "Bismillohir rohmanir rohiym"ga bog'lab talqin etadi: "Bu qudsiy kalimaning ma'nosini, barakatini, muhofazasini anglab, so'ngra ishlatsak, uning azizligini, foydaligini qalbimizga singdiramiz, mo'jizakorligini tushunamiz. Uchta so'zdan iborat "uchlikning" qudratini, nurini qalbimizga singdiramiz. Qalbimiz yonib, ishga kirishamiz"<sup>104</sup>. Shu tarzda olim uchlik asosini "Qur'oni karim" va muqaddas hadislarga bog'laydi va mumtoz adabiyotdagi musallas, jahon she'riyatidagi terstet bilan qiyoslaydi.

Farida Afro'z uchliklari hayotiy-axloqiy mazmunga ega:

Odamzod hech narsaga begona emas,  
Ishqqa ham,

<sup>102</sup> Куронов Д., Мамажонов З., Шералиева М. Адабиётшунослик луғати. 117 б.

<sup>103</sup> Юлчиев Қ. Ўзбек шеърлятида бирлик ва учлик поэтикаси. PhD диссертацияси. Тошкент, 2017. Б. 96.

<sup>104</sup> Umurov H. "Ushlik"larning sizga atalgan saboqlari. –Toshkent, 2018. –B.6.

Qotillikka ham <sup>105</sup>.

Haqiqatan, inson murakkab xilqat. U muhabbat, ishqqa ham qodir, ayni zamonda qotillik ham qiladi. Bu uning tiynatidan kelib chiqadi. Shoira ana shu achchiq haqiqatni badiiy ifoda etmoqda.

Qashshoqlik –

Davlatdir,  
Nodonlikdan ko'ra.

Mazkur uchlik maqol xarakteriga ega. Nodon bo'lib, odamlarga ozor bergandan ko'ra qashshoq kambag'al bo'lib yashash afzal, deydi shoira.

Sen unchalar badbaxt emassan,  
Tanimaysan,  
Baxtingni xolos!

Ko'p hollarda inson o'zini baxtsiz deb hisoblaydi. Baxt boylik, hashamat bilan o'lchanmaydi. U qalb boyligi bilan o'lchanadi. Inson salomat yurishi, yaqinlari qurshovida ularning mehridan bahramand bo'lib yashashi, aslida baxtdir. Shu bois shoira "Baxt sening yoningda, faqat sen uni tanimaysan" deya Baxtni insonlashtiradi.

Quyushqonga sig'mas ijodkor,  
Sarhad uning o'limi demak,  
Chegaradir unga qabriston.

Bu uchlikda haqiqiy ijodkor siyrati aks etgan. Ya'ni hamisha qalbi yonib turgan ijodkor uchun sarhad yo'q. Bu uning uchun o'lim, to'xtab qolish demak. To'xtab qolish chegarasi esa qabristondir. Chunki bu maskan sokinlikka burkangan. Shoira qanchalik qayg'uli va mahzun bo'lmasin, ijodkorning ijoddan to'xtab qolishi sokinlik hukm suruvchi mangulik maskaniga qiyoslaydi

Mening juda tarixim uzun,  
Ildizim ham naqadar, chuqur,  
Faqat paxta ekib o'tmagan otam.

Mazkur uchlikda xalq obrazi aks etgan. Unda ko'p asrlik xalqning ko'hna tarixiga ishora mavjud. Ayni paytda bunda kinoya ham bor. "Faqat paxta ekib o'tmagan otam" misrasida xuddi shu ifoda va mazmun aks etgan.

Aytganingni hammasini qil,  
Ammo,  
Qilganingni yarmini ayt.

Bu uchlik ham xalq maqollariga hamohang. Ya'ni xalqimizda "Yaxshilik qil, suvga sol, suv bilmasa, baliq bilar, Baliq bilmasa, xoliq bilar" degan hikmatli so'z bor. Shoira aytmoqchi bo'lgan poetik fikr ham shuning davomidir. Ayrim insonlar "unday qilaman, bunday qilaman" deya og'izda jar soladi. Amalda esa hech narsa qilmaydi.

Xiyonat qildi u  
O'ldirdilar, suvga otdilar,

<sup>105</sup> WWW.ziyo.uz

Tupirib tashladi dengiz ham.

Bunda xiyonatga badiiy ta'rif berilgan. Xiyonatni hatto dengiz ham qabul qilmadi, tupurib tashladi, deyapti shoir. Bunda dengiz insonlashtirilgan. Hayotga kechirilmaydigan holatlar bor. Xiyonat shulardan biri va eng muhimidir. Chuqur mazmundagi bu uchlikda ana shu holat badiiy ifoda etilgan.

Rayhon! Ismingni kim qo'ygan,  
Kim hidlagan seni birinchi bo'lib,  
Ollohdan keyin?!

Mazkur uchlikdagi lirik obraz rayhondir. Rayhon jannat guli hisoblanadi. Shunga ishora tarzida rayhon obrazi yaratilgan.

Anvar Obidjonning "Uch chanoqlar" nomi ostida berilgan uchliklari . Adabiyotshunos N.Jumaxo'janing yozishicha: "Anvar Obidjonning kitobida "Uchchanoqlar" deb nomlangan turkum ham bor... Uchliklar yapon she'riyatida mustaqil janr hisoblanadi"<sup>2</sup>. Olimning aytishicha, yapon uchliklarida yo oniy mavzuda, yo lahzalik ruhiy holatni, yo teran falsafani ifodalashi lozim. Anvar Obidjon uchliklari ixcham, tabiiy, aniq falsafiy xulosalarga xayotiy kuzatishlarga boy she'rlardir:

Ko'pdir amalning turi  
Amaldorning eng zo'ri  
Faqat ochiq oladi.

Shoirning uchliklarga qaytsak, avvalo, "Uchchanoq so'ziga to'xtalsak. Chanoq ko'sakda bo'ladi, paxta ko'saklarida uchchanoq uchraydi. Xalq uni alohida e'zozlaydi. Bolalar orasida uchchanoqni olgan o'rtog'iga berish o'yini bor. Uchchanoqni olgan bola asrab yurishi lozim. Bergan kishi "Uchchanoq" deganda topib bera olsa, yutqazmaydi, yutqazmaydi, topib bera olmasa uchchanoqni bergan bolaning shartlarini bajarishga majbur. Shoir halq mashhur uchchanoq so'zini olib, janrning nomi sifatida qo'llagan. Negaki, she'r uch misradan iborat, chanoqning uch qirrasini bo'lgani kabi she'rning uch qirrasini mavjud.

Ko'rinadiki, zamonaviy o'zbek she'riyatida uchlik shakli alohida o'rin tutadi. Uchliklarda bugunning axloqiy muammolarini ifodalash ustuvordir. Bunday shakldagi she'rlarda Sharq adabiyotiga xos mazmun – didaktika va jahon she'riyatiga xos shakl uyg'unlashib, she'riyatimizda adabiy sintezni vujudga keltirdi. Shu asosda uchlik-musallas(o'zbek)-xokku(yapon)-triolet (fransuz) tarzidagi tipologik tizim vujudga keldi.

---

<sup>2</sup> Jumaxo'jayev N. Anvar Obidjonning "Bezgak shamol" kitobiga taqriz. Yoshlik, 1986, № 11. – B.202 -204.

## ОСНОВНЫЕ ПОНЯТИЕ ПО АСТРОНОМИИ

**Р.Р.Бобокалонов**

*БухГУ, факультет иностранной филологии, доцент;*

**Ф.И.Рустамова**

*БухГУ факультет иностранной филологии, магистр I курса*

**Аннотация:** *В этой статье Астрономия раскрывается как предмет дающий понятие о том, где мы живём и как устроена наша Вселенная.*

**Ключевые слова:** *вселенная, галактика, солнечная система, планета, млечный путь, кометы, метеориты, астероиды.*

**Annotation:** *In this article, Astronomy is revealed as an object that gives a concept of where we live and how our universe is arranged.*

**Keywords:** *universe, galaxy, solar system, planet, milky way, comets, meteorites, asteroids.*

*В современном мире всё большую роль играют наукоёмкие области знания, обладающие определёнными языковыми особенностями. В различных отраслях существуют свои системы терминов, являющихся точным обозначением определённого понятия.*

Астрономия (L'astronomie) – одна из древнейших наук. Астрономия это предмет, который даёт реальное, полноценное представление о том, где вообще мы живём и как устроена Вселенная. Ведь, глядя на небо, мы должны хоть немного понимать, кто мы, и какое место хотя бы примерно мы занимаем среди окружающих нас звёзд...

Для меня астрономия, как и биология с экологией, — это неисчерпаемая книга о доме, в котором я живу. Все равно что знать, где у тебя что лежит в квартире и что с чем связано. Это необходимо для жизни, а иначе человек становится глухим слепцом, который постоянно натывается на стены... и на острые предметы. Человек, не увлекающийся астрономией, подобен слепоглухонемому бомжу - тот тоже не имеет понятия о мире, в котором живет. (Овсянников Владимир, ООО "Тэрион")

Великий французский философ, один из основоположников позитивизма и социологии Огюст Кант (1798-1857) отмечал, что «невозможно глубоко познать ни одну науку, не изучив её историю». Астрономия, наука о Вселенной, одна из самых древних наук, которая изучает положение и движение небесных тел в пространстве, физическое строение, происхождение и развитие небесных тел, их систем и вселенной в целом. Объектами её исследований являются планеты и их спутники, кометы и метеоры, солнце и звёзды, туманности и материя, заполняющая космическое пространство, галактика и внегалактические объекты.



Вселенная (l'Univers) - это пространство, включающее в себя абсолютно все:

Солнце, планеты, нашу Галактику, миллиарды других галактик. Во Вселенную, которая продолжает расширяться, входит множество Галактик - то есть, групп Звёзд с их планетами, а также кометы, метеориты, астероиды (это уже осколки и фрагменты взорвавшихся звёзд или блуждающие во Вселенной объекты). Галактика - огромное скопление звезд, удерживаемых силой тяготения. Солнце - лишь одна из 200 млрд. звезд галактики Млечный Путь, в которую входит Земля. Вероятно, галактик во Вселенной более миллиарда. По структуре они делятся на 3 основных типа: спиральные, эллиптические и неправильные.

Наша Галактика представляет собой скопление звёзд, которые удерживаются в определённом состоянии из-за силы тяготения. В нашей Галактике, которая называется «Млечный Путь» - есть примерно 200 млрд. звёзд, подобных нашему Солнцу.

В Солнечную систему (то есть, вокруг нашего Солнца вращаются по овальной, эллиптической траектории - 9 планет различной величины и состава, создающих эту систему) входит и наша Земля.

Млечный Путь (Voie lactée) - большая спиральная галактика диаметром около 100 тыс. световых лет (световой год равен 9,46 трлн км). Ее возраст - около 14 млрд лет, а один оборот она совершает за 225 млн лет. Как и все спиральные галактики, она содержит газ и пыль, из которых образуются новые звезды. Плотное ядро - старейшая часть галактики, где уже не осталось газа для формирования новых звезд.

Планета (la Planète )- природное небесное тело, которое достаточно массивно, чтобы стать округлым под силами собственной гравитации, но недостаточно массивно для старта термоядерной реакции. Вращается по определенной траектории вокруг своей звезды. Наша планета Земля входит к планетам Солнечной системы.

Планеты земной группы имеют высокую плотность и состоят преимущественно из камня и металла. Они, как правило, обладают небольшими размерами и вращаются вокруг своей оси с низкой скоростью. В нашей солнечной системе к планетам земной группы относятся:

- Меркурий - Первая планета от Солнца;
- Венера - Вторая планета от Солнца;
- Земля - Третья планета от Солнца;
- Марс - Четвертая планета от Солнца.

Планеты земной группы имеют небольшое количество спутников, то есть, лун. Из вышеприведенного списка только две планеты имеют спутники — Земля и Марс. Все планеты Солнечной системы вращаются по своим

орбитам в том направлении, в каком вращается Солнце. Солнце вращается против часовой стрелки, если смотреть с его «северного полюса». Большинство планет Солнечной системы вращаются вокруг своей оси в том же направлении, в каком движутся по орбите, то есть против часовой стрелки, за исключением Венеры и Урана, которые вертятся в противоположном направлении.

Центральную часть галактики называют ядром. Здесь звезды расположены плотнее друг к другу, чем на окраинах. Современные учёные считают, что в центре крупных галактик находятся большие черные дыры. Вероятно, черная дыра есть и в центре нашей галактики.

Все космические объекты называются небесными телами и их делят на 4 группы: звезды, планеты, астероиды, кометы.

Астрономия, подобно многим другим современным наукам, переживает период стремительного развития, обусловленного техническим прогрессом. Появились и появляются новые отрасли и методы исследований, такие как радиоастрономия, инфракрасная и ультрафиолетовая, рентгеновская астрономия, гамма-астрономия, космохимия, ракетная и спутниковая астрономия и другие. В странах средневекового Востока астрономия считалась одной из развитых естественных наук. Календарь, время определения религиозных обрядов, продолжительность суток, в том числе время наступления религиозного акта (намаза) были основаны на астрономических наблюдениях. Астрономические явления смены дня и ночи регулируют жизнь человека и животных. Первобытные племена часто с большой точностью определяли время дня по высоте Солнца. Это необходимо им для того, чтобы регулировать дневную работу. Другое важное явление, определяющее человеческую деятельность – смена времён года, в высоких широтах это – чередования мёртвой зимы и изобильного лета; вблизи экватора – сухих и дождливых сезонов. Внимание к небесным явлениям стало необходимым, когда труд принял более сложные формы и начали ощущаться новые потребности.

Когда кочевники или рыбаки превратились в торговцев, путешественников, им понадобилось ориентироваться в пространстве, для этой цели они использовали небесные тела: днём—Солнце, ночью—звёзды. Таким образом, пробудился их интерес к звёздам. В самой ранней литературе арабов звёзды уже имели особые названия. Полинезийцы и микронезийцы, которые были опытными моряками, при плавании по Тихому океану пользовались звёздами для определения часа ночи, точки восхода и захода звёзд служили небесным компасом, по которому они управляли ночью своими судами.

Вторым побудительным мотивом, приведшим к тщательному наблюдению небесных явлений, была потребность измерять интервалы времени. Старейшим практическим применением астрономии был счёт времени, из которого позднее развилась наука. Периоды Солнца и Луны (т.е.

год и месяц) являются естественными единицами счёта времени. Годичный период Солнца проявляется в сезонных изменениях, но период лунных фаз более заметен и вследствие своей краткости более практичен. Поэтому лунный календарь преобладал везде, за исключением тех мест, где климатические и сельскохозяйственные сезоны выступали особенно явно.

Лунный период является самой древней календарной единицей. Но даже при чисто лунном счёте такой важный период природы, как год, проявляется уже в самом факте существования двенадцати месяцев и двенадцати последовательных названий месяцев, указывающих на их сезонный характер: месяц дождей, месяц молодых животных, месяц сева или жатвы. Постепенно развивается тенденция к более близкому согласованию лунного и солнечного счёта.

Необходимость разделить и регулировать время разными путями приводила различные первобытные народы и племена к наблюдению небесных тел, и следовательно, к началу астрономического знания.

Использование астрономических наблюдений в целях астрологических предсказаний также дало сильный толчок развитию астрономии.

В средние века и даже позднее каждый астроном наряду с астрономическими наблюдениями занимался также астрологическими предсказаниями, так как верховных богослужителей прежде всего интересовали не астрономические наблюдения, а астрологические предсказания. В результате чего дальнейшее развитие получила и наблюдательская астрономия.

В связи с развитием её методов появилось большое число новых терминов. Астрономия в Средней Азии достигла значительного развития уже в средние века, её термины получили самое широкое распространение не только среди учёных, но и поэтов и писателей на протяжении ряда веков— как в классической, так и в советской литературе.

Астрономическое произведение Абу Райхона Беруни «Тафхим» является одним из ценнейших источников научной терминологии персидского и таджикского языков, написанное автором на двух языках, сначала на фарси (таджикском), а потом на арабском. Астрономии посвящено около 70 сочинений этого великого хорезмского учёного. П.Г.Булгалов, известный советский берунивед, писал: «Есть все основания считать Беруни не только одним из блестящих знатоков арабского языка X-XI вв., но и учёным, пытавшимся посвоему смело воздействовать на него, особенно в области астрономической терминологии».

Имя Улугбека прославлено в веках его звёздными таблицами, в которых он определил положение 1018 неподвижных звёзд с поразительной для того времени точностью. Кроме того, весьма ценны данные наблюдений Улугбека над планетами.

Ученые утверждают, что человечество за всю историю своего существования от рождения до гибели нашей цивилизации не сможет постичь и 5% всего, что нас окружает во вселенной. Изучая и вникая в научные и видимые космические миры – изумляешься и восхищаешься их величию и таинственностью, красотой и безграничностью.

Астрономия полезна потому, что она возвышает нас над нами самими; она полезна потому, что она величественна; она полезна потому, что она прекрасна. Именно она являет нам, как ничтожен человек телом и как он велик духом.

Вид Земли из Космоса полностью меняет отношение человека к действительности. Астронавты возвращаются домой с новым видением того, что все мы являемся частью единого целого, с ощущением бессмысленности любых культурных границ, с трепетным отношением ко всему живому и желанием беречь окружающий нас мир.

#### **Список используемой литературы:**

1. Головин Б.Н., Кобрин Р.Ю. Лингвистические основы учения о терминах. М.: Высшая школа, 1987. С. 76-85.
2. Гринев-Гриневиц С. В. Терминоведение учеб. пособие для студ. высш. учеб. заведений / С. В. Гринев-Гриневиц. – М. Издательский центр «Академия», 2008. 304 с.
3. Муртазов А. К. Русско-английский астрономический словарь. – Рязань.: 2010, 188 с.
4. Сурдин В. Г. Большая энциклопедия астрономии / Владимир Сурдин. – М.: Эксмо, 2012. – 480 с.: ил. – (Большая современная энциклопедия).
5. Англо-русско-английский астрономический словарь [Электронный ресурс] // Астронет. URL: <http://www.astronet.ru/db/dict/>

#### **ONOMASTIKA VA NEYROPSIXOLINGVISTIKANING TO‘QNASHUVI**

**R.R. Bobokalonov,**  
*BuxDU dotsenti,*  
**K.D. Oripova,**  
*BuxDU I kurs magistranti*

*Mazkur maqola tilshunoslikning alohida yo‘nalishi onomastika va uning neyropsixolingvistika bilan aloqador yangi tadqiqot yo‘nalishi xususiyati haqida ma’lumot beradi.*

Onomastika tushunchasi tilshunoslikning eng qiziq va dolzarb mavzusi hisoblanadi<sup>106</sup>. Ayrim tadqiqotlarda onomastika termini antroponimika ma'nosida ham qo'llangan. Onomastika mavjud onomastik tizimlarni aniqlash va o'rganishni maqsad qilib qo'yadi.

Onomastika atoqli nomlarni olgan ob'yektlarning toifalariga muvofiq quyidagi bo'limlardan iborat: a) antroponimika-kishilarning atoqli nomlarini; b) toponimika-geografik ob'yektlarning atoqli nomlarini; c) teonimika -turli diniy tasavvurlar bo'yicha xudolar, ma'budlar, diniy-afsonaviy shaxs va mavjudotlarning nomlarini; d) zoonimika-hayvonlarga qo'yilgan (shartli) atoqli nomlarni; e) kosmonimika -fazoviy bo'shliq hududlari, galaktikalar, burjlar va boshqalarning ilmiy muomalada va xalq orasida tarqalgan nomlarini; f) astronimika-ayrim osmon jismlari (planeta va yulduzlar)ning nomlarini o'rganadi (2;7).

Onomastikaning yuqoridagilardan tashqari yana bir qancha bo'limlari bor. Onomastika atoqli nomlarni realionimlar (avval yoki hozir mavjud bo'lgan ob'yektlarning nomlari) va mifonimlar (xayoliy-to'qima ob'yektlarning nomlari)ga bo'ladi. Atoqli nomlarning lisoniy xususiyatlariga qarab onomastika adabiy va dialektal, odatdagi (amaliy) va poetik, zamonaviy va tarixiy, nazariy va amaliy turlarga bo'linadi.

Tilshunoslik asosiga ko'ra, onomastika tarkibiga tarixiy, jug'rofiy, etnografik, madaniy, sotsiologik, adabiy tarkibiy qismlar kiradi, ular nomlangan ob'ektlar va urf-odatlarining o'ziga xos xususiyatlarini aniqlashga yordam beradi. Ushbu atama tegishli nomlar to'plami deb ham ataladi, bu onimiya atamasi bilan ham belgilanadi.

1. Nazariy onomastika til va nutqdagi, adabiy va dialektal sohalardagi atoqli nomlarning paydo bo'lishi, nominatsiya (nomlash) asoslari, rivojlanishi, shu jarayondagi turli xil o'zgarishlari, nutqda qo'llanishi, muayyan hudud va tillarda tarqalishi hamda tarkibiy tuzilishini o'rganadi. Badiiy matnlardagi atoqli (poetik onomastika) nomlarni tadqiq etish alohida soha hisoblanadi. Onomastika, shuningdek, tilshunoslikning qiyosiy-tarixiy, struktur, genetik, areal, onomastik xaritalashtirish va boshqa usullarini qo'llagan holda, atoqli nomlarning fonetik, morfologik, so'z yasalishi, semantik, etimologik va boshqa jihatlarini o'rganadi.

2. Amaliy onomastika xorijiy tillarga mansub nomlarning transkripsiyasi va transliteratsiyasi, an'anaviy (talaffuz va yozilishiga ko'ra), tarjima kilinadigan va qilinmaydigan nomlarni aniqlash, "begona" nomlarni o'z tilda kanday yozish bo'yicha yo'riqnomalar tayyorlash, xorijiy tillardan o'zlashgan nomlardan yangi so'zlar hosil qilish bilan, nom berish va nomlarni o'zgartirish masalalari bilan shugullanadi (1; 2; 3; 4; 5; 6).

Nazariy onomastika onimik tizimlarning rivojlanishi va ishlashining umumiy qonuniyatlarini o'rganadi. Bu umumiy nomlarni va maxsus lug'atning boshqa sinflaridan to'g'ri nomlarni ajratib turadigan o'ziga xos onomastik

<sup>106</sup>Yunoncha, onomastike — nomlash, nom qo'yish san'ati, ikki ma'noda: 1) tilshunoslikning har qanday atoqli nomlarni, ularning paydo bo'lish va o'zgarish tarixini o'rganuvchi bo'limi, 2) muayyan tilda mavjud bo'lgan barcha atoqli nomlar majmui qo'llanib kelingan .



xususiyatlarni aniqlashga yordam beradi. Tasviriy onomastika ma'lum bir tarixiy davrda ma'lum bir hudud, til, lahjaning onomastik holatini tahlil qiladi. Bu nomlash har doim jiddiy o'zgarishlar va uzoq tarixiy taraqqiyotning natijasidir. Amaliy onomastika onomastik tadqiqotning alohida sohasidir. Bu nomlash amaliyoti, shuningdek ularning jonli nutqda ishlashi bilan chambarchas bog'liq.

Onomastika tarix, etnika, arxeologiya, genealogiya, geraldika, matnshunoslik, adabiyotshunoslik, geografiya, astronomiya, geologiya, demografiya kabi fanlar bilan o'zaro aloqadordir.<sup>107</sup>

Onomastika tarixshunoslar, geograflar, etnograflar, adabiyotshunoslar uchun zarur bo'lgan amaliy fan sifatida paydo bo'ldi. Tilshunoslar lingvistik materialni o'rganishga lingvistik metodlarni qo'llagan bo'lsa, tarixshunoslar tarixning asosiy qonunlarini o'rgandilar. Onomastik tadqiqotchilar yana bir tarafdin arxeologiya, moddiy va ma'naviy madaniyat tarixi, biologiya, falsafa, mantiq, psixologiya va boshqa ma'lumotlardan ham foydalandilar. Ayniqsa, onomastik materialga qiziqadigan bir qator fanlar mavjud (3; 4; 5; 6; 7). Tarixchilar va geograflar uchun asosiy bo'lgan ushbu tadqiqotlarning barchasi onomastika uchun yordamchi hisoblanadi, chunki ismlarning paydo bo'lishi va o'zgarishi sabablarini, ismlarning berilishi bilan bog'liq nomlar va urf-odatlarini tushuntirishga yordam beradi. Ismning nomi har bir millat uchun o'ziga xosdir. Jonli so'zlashuvdagi nomlar ma'lum bir odamga xos bo'lgan voqelik, urf-odatlar bilan chambarchas bog'liq. Bir xalq madaniyati qanchalik ibtidoiy bo'lsa, u o'ziga xos etnografik xususiyatlarni saqlab qoladi (2; 5; 7).

Har bir xalqning onomastik tizimining o'ziga xos xususiyatlarini o'rganish uning tarixi, etnografiyasi, geografiyasi va boshqalar bilan bog'liq qiziqarli dalillarni ochib beradi va kelgusidagi tadqiqotlar uchun ajoyib materialdir. Onomastik ishning yo'nalishlari bir qator izlanishlarda keltirilgan.

Onomastika terminologiya rivoji uchun ham yo'l ochib berdi. Toponimika hozirgi kunga qadar onomastikaning eng rivojlangan sohasi hisoblanadi. Terminologiyaning rivojlanishi va takomillashuvi uzluksiz davom etmoqda. 1965 yilga kelib, gidronimika, mikrotoponimiya, oronimika, komonimiya, urbonimiya kabi atamalar belgilandi, bugungi kunda ularga bir qator yangi atamalar qo'shildi, ya'ni ierarxik tizimda atamalarni aniqlashtirish yanada kuchaydi.

- Biz quyida nomlangan geografik voqelikni aks ettiruvchi toponimiyaning asosiy atamalari bilan tanishishib chiqamiz.
- Hagiotonim - har qanday hagionimdan hosil bo'lgan toponim (hagionim - avliyoning ismi).
- Agroonim - toponimiyaning bir turi. Yer-joylarining nomi, hudud, haydaladigan yerlar, dalalar.
- Astionim - oikonimning bir shakli. Shaharning to'g'ri nomi.
- Geolonim - gidronimning bir turi. Har qanday murvatning to'g'ri nomi, botqoqli gidronim toponimiyaning bir turi. Tabiiy yoki inson tomonidan

---

107 Abdurahob Madvaliyev/ [O'zME](#). Birinchi jild. Toshkent, 2000-yil

yaratilgan har qanday okeanonim, pelagonim, limnonim, potamonim, helonim kabi suv havzasining nomi.

- Dromonim - toponimiyaning bir turi. Har qanday aloqa yo‘lining to‘g‘ri nomi: quruqlik, suv, yer osti, havo.
- Limnonim - gidronimiyaning bir turi. Har qanday ko‘l, hovuzning to‘g‘ri nomi.
- Oikonim - toponimiyaning bir turi. Har qanday aholi punktining tegishli nomi, shu jumladan shahar.
- Oronim - toponimlarning sinfi. Yer yuzasi relefining har qanday elementining tegishli nomi (ijobiy yoki salbiy).
- Pelagonim - okeanonimiyaning bir turi. Har qanday dengiz yoki uning bir qismining tegishli nomi.
- Potamonim - bu gidronimiyaning bir turi. Har qanday daryoning to‘g‘ri nomi.

Urbanonim - toponimiyaning bir turi. Har qanday ichki makon topografik obyektining tegishli nomi, shu jumladan agronim, godonim, alohida binoning nomi. Boshqa toponimik va onomastik atamalar bilan tanishish uchun "Geografik atamalar lug‘ati: Semiologik tadqiqotlar" kabi nashrlarga murojaat qilishingiz mumkin (2 ; 7).

Shunday qilib, onomastika zamonaviy tilshunoslikning juda qimmatli bo‘limi, uning terminologik apparati, muammolari doirasi, tadqiqot tarixi va o‘ziga xos tadqiqot usullari bilan jihozlangan keng qamrovli ilmiy tilshunoslikdir. Onomastika - bu barcha turdagi (odamlar, hayvonlar, afsonaviy mavjudotlar, qabilalar va xalqlarning nomlari, mamlakatlar, daryolar, tog‘lar, inson manzilgohlari) tegishli nomlari, ularning tilda ishlatilishi natijasida paydo bo‘lishi va o‘zgarishi tarixi to‘g‘risida fandir. Nomlarning rivojlanishi va ishlash qonuniyatlari to‘g‘risida ilmiy nazariyalar majmuidir. Chunonchi, odamlarning, hayvonlarning, afsonaviy mavjudotlarning, qabilalar, xalqlar va mamlakatlarning, daryolar va tog‘larning, aholi punktlari va boshqalarning nomlarini o‘rganishga vositachi fandir.

Onomastika ob'ektining murakkabligi va xilma-xilligi asosan ushbu predmetning mohiyatini belgilaydi. Ba'zi olimlar (O.N. Trubachev, V. Tashitskiy) tilshunoslikdan tashqari onomastikani qabul qilishni maqsadga muvofiq deb hisoblashadi va uni asosan til metodlaridan foydalanadigan, ammo gumanitar fanlar majmuasi bilan bir qatorda Yer va Olam fanlari bilan chambarchas bog‘liqlikda o‘rganishni ma’qul topishadi. Shuni ta’kidlash kerakki, onomastika fanlararo bilim sohasidir, ushbu fan tarix, madaniyatshunoslik, o‘lkashunoslik, filologiya, arxeologiya va tilshunoslik fanlari - semantika va semiotika bilan uzviy aloqadordir.

Shuni ta’kidlash kerakki, chet eldagi olimlar ham onomastikani intensiv o‘rganish bilan shug‘ullanishadi. Shaxsni shakllantirish jarayonini o‘rganuvchi mutaxassislarning ta’kidlashicha, bu nom belgi va hatto inson salomatligiga ta’sir qiluvchi eng muhim omillardan biri. Masalan, Chikagoda (AQSh) olimlar tomonidan olib borilgan tadqiqotlar shuni ko‘rsatdiki, kulgili yoki g‘ayrioddiy

nomga ega bo'lgan odamlar turli xil aqliy kompleks (nuqson)larga ko'proq moyil bo'lishadi. Tadqiqotchi doktor Robert Nikolas ana shunday qiziq xulosa beradi: «Bolaga masxara qilishga sabab bo'ladigan ism berilsa, u tengdoshlari orasida birinchi bosqichdan boshlab o'zini himoya mavqeiga qo'yadi. U o'ziga nisbatan normal munosabat uchun kurashishga majbur. Xususan, agar bola o'g'il va qizga nom berish uchun ishlatilishi mumkin bo'lgan ismni oladigan bo'lsa, masalan, Marion, Mishel, Nikol ismli bola g'azablangan bo'lishi mumkin. Tadqiqotga ko'ra, Villiam ismli katta yoshli amerikaliklar ham ularni Billi yoki Uilli deb atashganda o'zlarini xo'rlangan his qilishadi. Ism nafaqat insonning xarakteriga ta'sir qiladi, balki ko'pincha uning taqdirini belgilaydi. Shunday qilib, Melvin, Nigel yoki Yuliya ismli amerikaliklar, odatda, gumanitar fanlar bilan shug'ullanishadi, ammo Rori, Rokki, Chak ismlari bokschilar va futbolchilar orasida eng keng tarqalgan. Tadqiqot natijalariga ko'ra, ayollarning ismlaridan Kristin, Cheril, Melaniya, Jennifer va Syuzan ismlari Amerikalik erkaklar uchun eng jozibali nomlardir. Ammo Etal, Alma, Florensiya, Mildred va Edna kabi nomlar Amerikaning kuchli jinsi vakillari orasida yoqimsiz birlashmalarga sabab bo'ladi. Jozibali ismlarga ega bo'lgan qizlar yaxshi ishlamasligi kuzatiladi. Ular faqat shou-biznesda muvaffaqiyatga umid qilishlari mumkin. San-Diyego va Jorjiya universitetlari mutaxassislari tomonidan olib borilgan qo'shma tadqiqot shuni ko'rsatdiki, Maktab o'qituvchilari Maykl va Deviddan farqli o'laroq Elmera va Xubertga past baho berishdi. Bundan xulosa qilishimiz mumkinki, ota-onalar ehtiyotkorlik bilan va ehtiyotkorlik bilan farzandlariga ism tanlashlari kerak. Axir, ism - bu birinchi sovg'adir, ota-onalar bolaga taqdim etadigan hayotdan tashqari. Biroq, ularning xayoliga kelsak, bu sovg'a insonning hayotiga putur etkazishi mumkin.»

Psixolog Jon Tren ba'zi amerikaliklar aziyat chekadigan eng noqulay nomlar haqida butun bir kitobni to'pladi. Masalan, Nyu-Orleandagi May oilasi uchta qizlari uchun shunday "ajoyib" ismlarni tanladilar: My, By, Gu. Chikagolik Jekson besh farzandiga Meningit, Laringit, Appenditsit, Peritonit va Tonsillit deb nom berdi. Shu tarzda bolalar ota-onadan ham nafratlanishi mumkin. Bunday bema'ni ismlar barcha tillarda uchraydi. Ruslarda Vladlen nomi Vladimir Ilich Lenindan olingan. Shuningdek, Mels ismining kelib chiqishini ko'pchilik bilmaydi.

Xulosa shuki, nom qo'yish me'yorlariga amal qilmaslikning oqibatlariga va bu ijtimoiy-psixologik holatiga e'tibor beriladigan bo'lsa yoki xato nom qo'yish inson ruhiyati uchun xavf tug'dirishini inobatga olsak, onomastika neyropsixologiya uchun ham ahamiyatli yangi tadqiqot sohasi bo'lishi tabiiydir.

### Foydalanilgan adabiyotlar

1. Бегматов Э., Улуқов Н. Ўзбек ономастикаси терминларининг изоҳли луғати. – Наманган, 2006. – Б. 95.
2. Бўриева Х.А. Тошкент шаҳрининг тарихий топонимияси (XIX аср охири – XX аср бошлари). НДА. – Тошкент, 2007. – 25 б.

3. Охунов Н. Топонимлар ва уларнинг номланиш хусусиятлари. – Тошкент: Фан, 1989. – Б. 36-37.
4. Подольская Н.В. Словарь русской ономастической терминологии. – М.: Наука, 1988. – С. 48.
5. Снесарёв Г.П. К истории некоторых категорий теонимов у народов Средней Азии и Казахстана // Ономастика Средней Азии. – Фрунзе: Илим, 1980. – С. 272-282.
6. Улуқов Н. Ўзбек тили гидронимларининг тарихий-лисоний тадқиқи. – Тошкент: Фан, 2008. – 192 б.
7. Турабов А.М. Самарқанд вилояти этноним ва этноойконимларининг таҳлили. НДА.– Тошкент, 1999. – 22 б.

## LEXICAL MEANS OF REPRESENTING THE CONCEPT OF TOURISM IN THE FRENCH TOURISM TEXTS

**M.M. Juraeva,**

*BSU Dean of the Faculty of Philology,*

**M.F. Norova,**

*BSU Student of master degree*

*In this article the characteristic of the tourism sector in France and the features of its terminology are presented, the main results of linguistic studies of the tourism sector in the field of terminology, lexicography and tourist discourse are analyzed.*

The tourism industry, as well as its conceptual framework, is one of the most prone to external influences due to its international character.

The scope of concepts denoted by terms related to tourist terminology is primarily associated with a person, therefore, it is of great interest for research from the point of view of the anthropocentric approach to the language as a whole. Tourism as a branch of scientific knowledge has stood out relatively recently. As a result, the study of tourism terminology causes difficulties that arise already at the stage of selecting sources of special vocabulary and determining its boundaries. Explanatory terminological dictionaries, definitions of French encyclopedic dictionaries, as well as contexts (tourist guides, brochures and videos, etc.) in which this area of activity is reflected are a natural tool in the field of inventory and vocabulary streamlining. Based on such sources, it can be judged that the French terminological vocabulary related to the tourism industry is heterogeneous, it has a number of specific features compared to other terminological systems. It is characterized by the presence of such types of lexical units, as tourism terms themselves, the terms of other professional areas, as well as term words.

Actually tourism terms include terms from the field of tourism technology, tourism economics or tourism geography; For example, - hotel industry: *accueil, rapport qualité-prix, 363ome style rustique, confort standard*.

According to the reference feature among the French tourist terms, we can distinguish:

1) terms related to the tourism industry as a whole and meaning:

- types of travel: *le Circuit en individuel*;
- types of legal regulation of the industry: *l'Annulation de voyage, l'Assurance*;
- types of tourism: *le Tourisme balnéaire, le Tourisme de montagne, le Tourisme familial, le Tourisme d'affaires*;
- Features of tourism management and marketing: *le Forfait, la Réservation, Basse saison, Haute saison*;

2) terms related to hotel business and meaning:

- hotel industry: *hotellerie, restauration, reservation hoteliere*;
- hotel staff: *réceptionniste, standardiste, employé du hall*;
- types of rooms in the hotel: *Deluxe Suite (Excellence Suite), Double, Family Room, Single, Suite, Twin*;
- types of hotels; *hôtel de charme, hôtel 3 étoiles*;
- types of meals: *Bed & Breakfast (BB), la Demi-pension / (Half Board - HB), la Pension complète / (Full Board - FB), Tout inclu (All inclusive)*;
- accommodation options: *l'Auberge de jeunesse, l'Hôtel, le Camping, le Bungalow*.

Among the tourist terms identified in the guidebooks on the basis of a categorical attribute, two large groups can be distinguished: national and international terms. The first group consists of national terms specific to the French tourist terminology system. For instance:

*Les premiers vols de parapente sont apparus dans les années 1980 à Mieussy dans les Alpes (...)*

In the analyzed example, the French term *parapente* – a paraglider was created in the late 1970s on the basis of a productive derivational model of the French language (para- and pente – slope).

*Le gîte L'AIGLON \*\* Chambre double de 50 E à 69 E; 363ome363ra triple de 65 E à 85 E. Demi-pension: 68 E (pour une personne). Petit déjeuner buffet: 9 E. Lit supplémentaire: 5 E. Parking: 5 E. Soirée VRP 65 E. Chèque Vacances ...*

The French term *le gîte*, according to the dictionary “Larousse”, means

“A place where you can live permanently or temporarily” (Littéraire Lieu où l’on trouve à se loger, où l’on couche habituellement ou temporairement) [http://www.larousse.fr/dictionnaires/francais]. The Wikipedia website clarifies the meaning of the term that is characteristic of the tourism industry: “a place for temporary residence, today the term has a narrower meaning, meaning furnished accommodation for tourists” (un lieu où se loger, qui aujourd’hui désigne plus spécifiquement un hébergement meublé touristique)<sup>108</sup>.

<sup>108</sup> <https://fr.wikipedia.org/wiki>



Other terms have the following correspondences:

*chambre double* – double room,

*chambre triple* – triple room,

*demi-pension* – half board,

*petit déjeuner buffet* – breakfast buffet.

The international terms of the tourism sector are represented by borrowings, for example, borrowings from other languages, calling borrowed objects and concepts:

... *ville touristique dispose de plus de 300 km de sentiers de randonnée pédestre ou VTT balisés et d'une via ferrata sur la commune et d'un plan d'eau.*

„**HÔTEL SPA LES COLONNES** \*\* *Hammam, bain bouillonnant, sauna.*

However, the most significant amount of borrowing is represented by Englishisms. For instance:

*Les Alpes du Sud réunissent toutes les conditions pour satisfaire l'ensemble des usagers de la neige, qu'ils skient sur les pistes ou en dehors, qu'ils aient la passion du snow-board ou celle du skating.*

In the given example, Englishism is called winter sports:

*snow-board* – snowboarding

*skating* – ice skating.

Note that the original French term patinage exists for ice skating, while the Englishism used in the guide is not fixed by French dictionaries.

The French tourist terminology reflects the complex influence of linguistic and extralinguistic factors and demonstrates a number of trends. On the one hand, the internationalization of tourism leads to the intensification of the processes of borrowing English terms, which demonstrate a different degree of frequency of use and language assimilation. They can also be part of the so-called hybrid bilingual neoplasms. On the other hand, the French tourism system, which has developed over the past two centuries, demonstrates a high degree of national orientation. This is manifested, firstly, in the formation of new terms on the basis of productive models of the French language and, secondly, in the replacement of Englishisms with neologism terms thanks to the work of terminological commissions.

### References:

1. Béjoint H. Le sens des termes / H. Béjoint, P. Thoiron // Le sens en terminologie. Travaux du C.R.T.T. Sous la direction de H. Béjoint et P. Thoiron. – Presses Universitaires Lyon, 2000. – P. 5-19.
2. Моисеева С.А. Концепт дом/жилище во французской и румынской лингвокультурах / С.А. Моисеева // Проблемы лингвистики и лингводидактики. Международный сборник научных статей. – Белгород, 2016. – С. 100-107.
3. Pergnier. M. Les anglicismes: Danger ou enrichissement pour la langue française? / M. Pergnier. - P. : Presses univ. de France, 1989. - 214 p.

4. Rey-DeboveJ, Debove A. Préface du Nouveau Petit Robert. – P : Le Robert, 1993. – p. 23.
5. Тайави Я.М. Англицизмы, относящиеся к сфере туризма, во французских толковых словарях / Я.М. Тайави // Вестник Воронежского государственного университета. Серия: Лингвистика и межкультурная коммуникация. 2016. - №1. – С. 113-116.
6. Centre National de Ressources Textuelles et Lexicales. – Электронный ресурс. Режим доступа: [www.cnrtl.fr](http://www.cnrtl.fr).
7. Comprendre le tourisme: Glossaire de base – Электронный ресурс. Режим доступа: <http://media.unwto.org/fr/content/comprendre-le-tourisme-glossaire-de-base>.

## АДАБИЁТШУНОСЛИКДА БИОГРАФИК МЕТОДНИНГ ВУЖУДГА КЕЛИШИ ВА УНИНГ ХУСУСИЯТЛАРИ

**О.И. Адизова,**  
*БухДУ, доценти*  
**М.С. Содиқов,**  
*БухДУ, II курс магистранти*

Дунё адабиётшунослик илмига илк бор француз танқидчиси Ш.О.Сент-Бёв томонидан ўзига хос илмий янгилик сифатида тақдим этилган биографик тадқиқ йўналишининг илдизлари аслида антик дунё ижтимоий тафаккурига, Уйғониш давридаги шахс концепциясига, ундан сўнг XIX аср ижтимоий-сиёсий, маданий-тарихий, илмий-адабий муҳитига хос фалсафий-психологик қарашлар, ўша даврда яшаб қалам тебратган ижодкорлар шахсияти, турмуш тарзи, илмий-ижодий фаолияти, адабий-эстетик дунёқарашига бориб тақалади. Шундан келиб чиқиб, мазкур методнинг Ғарб ва Шарқ адабиётшунослигидаги тараққиёт босқичлари ва хусусиятларини, унинг етакчи намоёндалари фаолиятини ўрганиш муҳим ҳисобланади.

Жаҳоннинг йирик адабиётшунослари томонидан тан олинган биографик методнинг ўз илмий-назарий йўналиши, қатъий тамойиллари, муайян даражада турғунлашган сифат ва хоссалари, концептуал жиҳатлари, бошқа тадқиқ методлари ва фан соҳалари билан алоқадор, муштарак ҳамда фарқли қирралари баробарида умумий томонлари мавжуд. Бу метод йилдан-йилга ўзбек адабиётшунослигига ҳам сингишиб бормокда. Шундай бўлса-да, адабиётшунослигимизда ҳали унинг аниқ илмий таърифи, ўзига хос жиҳатлари, ундан ўзбек олимларининг фойдаланиш маҳорати етарли ёритилмаган. Миллий адабиётшунослигимизда шу пайтгача амалга оширилган илмий-биографик тадқиқотларда, тадқиқотчилик методологиясига доир назарий асарларда, терминологик луғатларда биографик методнинг пайдо бўлиши, шаклланиш босқичлари, ривожланиш тамойиллари, хусусиятлари, мақсад ва вазифалари аниқ белгилаб

кўрсатилмаган. У ҳақда турли даврларда, турли тадқиқотларда сочилиб ётган мавжуд концептуал фикрларни бир жойга тўплаб ўрганиш, сўнгра уларни умумлаштирган ҳолда яхлит хулосаларга келиш, ўзига хос методологик принципларини кўрсатиб бериш эса долзарб вазифалардан бирига айланган.

Ўзбек адабиётшунослигида аксарият тадқиқотлари шоир ва олимларнинг ижодий портретини яратиш характерида бўлган таниқли адабиётшунос Азиз Пўлатович Қаюмовнинг ёндашувларида биографик методга кўпроқ таянилгани кузатилади. Биографик метод кўпроқ тарихийлик асосига қурилишини инобатга олиб, тадқиқотчи олим Азиз Қаюмов айнан адабиёт тарихида ўчмас из қолдирган ижодкорлар ҳақида ёзар экан, бу методга устуворлик бахш этган. Олим ўз тадқиқотларида бу муаллифлар томонидан яратилган бадиий матнларнинг ғоявий-эстетик мазмунини очиб беришдан олдин уларнинг яратувчилари ҳаёти ҳақида маълумот беришни кўзда тутди. Негаки, бундай маълумотга эга бўлмай туриб, ўша асар нима учун, нима мақсадда яратилганини англаш қийин бўлиши табиий. Шу сабабли матндан мазмун қидириш учун, уни яратган муаллиф мақсадини илғаш учун муаллифни биографик жиҳатдан таҳлил қилиш ўзига хос самара беради.

Биографик метод билан тадқиқотчи ишлар экан, у матн муаллифи ички дунёсига кириб боради. Муаллифнинг бадиий-эстетик қарашларини туғдирган, унинг кечинмаларига, изтиробларига сабаб бўлган омилларни аниқлайди ва бу ҳақда ўқувчиларга тушунча етказди. Азиз Қаюмов тадқиқотларида ёзувчи-шоирларнинг психологияси ва ижтимоий-табиий воқеликлар узвийликда ўрганилган. Олимнинг илмий изланишларида биографик метод орқали асарлардаги бадиий образларнинг биографик қирралари ҳам чуқур ёритилган. Ўзбекистон Республикаси Президентининг 2006 йил 25 августдаги ПҚ-451-сон «Миллий ғоя тарғиботи ва маънавий-маърифий ишлар самарадорлигини ошириш тўғрисида»ги қарори, 2016 йил 13 майдаги ПФ-4797-сон «Алишер Навоий номидаги Тошкент давлат ўзбек тили ва адабиёти университетини ташкил этиш тўғрисида»ги, 2017 йил 12 январдаги «Китоб маҳсулотларини чоп этиш ва тарқатиш тизимини ривожлантириш, китоб мутолааси ва китобхонлик маданиятини ошириш ҳамда тарғибот қилиш бўйича комиссия тузиш тўғрисида»ги Фармони ҳамда мазкур фаолиятга тегишли бошқа меъёрий-ҳуқуқий ҳужжатлар, 2017 йил 17 февралдаги ПҚ-2789-сонли «Фанлар академияси фаолияти, илмий-тадқиқот ишларини ташкил этиш, бошқариш ва молиялаштиришни янада такомиллаштириш чора-тадбирлари тўғрисида»ги, 2017 йил 24 майдаги ПҚ-2995-сонли «Қадимий ёзма манбаларни сақлаш, тадқиқ ва тарғиб қилиш тизимини янада такомиллаштириш чора-тадбирлари тўғрисида»ги қароридан белгиланган вазифаларни амалга оширишда олимлар тадқиқотлари муайян даражада хизмат қилади.

Жаҳонда ижтимоий фанлар оламида муҳим саналган биографик метод илк бор немис олими В.Дильтей томонидан таклиф қилинган. 1804-1869 йилларда яшаб ўтган француз танқидчиси ва шоири Шарль Огюстен Сент-

Бёв унинг назарий моҳиятини, ўзига хос тамойилларию имкониятларини илмий жиҳатдан биринчилардан бўлиб изоҳлаб берган олимдир. Унинг биографик методдан фойдаланиш маҳорати ҳақида эса Луис Арнольд алоҳида китоб яратган. Биографик метод тўғрисидаги айрим муҳим назарий қарашлар Андре Моруа, Ф.Наркирьер, Ю.Борев, Ю.М.Лотман асарларида учрайди. Шунингдек бу адабиётшунослар биографик метод – адабиётшуносликдаги алоҳида илмий тадқиқот, бадиий асарга ижодкор шахси орқали назарий-амалий жиҳатдан ёндашув усулларида бири эканлиги ҳақида ўз фикр-мулоҳазаларини билдиришган.

Адабиётшунослик илмида биографик, тарихий-қиёсий, қиёсий-типологик, тарихий-маданий, социологик, структурал-анализ, семиотик, лингвистик, психологик, психоаналитик, формал, герменевтик каби ва бошқа бир қатор методлар воситасида тадқиқот объекти ва предметиға ёндашилади. Шу тадқиқ усуллари орасида биографик методнинг ўз ўрни бор бўлиб, адабиётшунослар томонидан бирмунча кўпроқ қўлланиши жиҳатидан алоҳида эътиборни тортади.

Юқорида номи зикр этилган адабиётшунослик методларидан ҳеч бири аслида универсал эмас. Бироқ улар орасида биографик метод мазмун-моҳиятида инсон шахсияти турганлиги билан кишилиқ тафаккури орқали шакллантирилган барча фанларға оид билимларға, мавжуд оқимлар ва қарашларға таяниб иш кўрадики, шу жиҳатиға кўра, у маълум маънода универсаллик касб этади ва ўзига хос яхлит тизим шаклида намоён бўлади. қолаверса, бугунгача мавжуд барча тафаккур шакллариининг инсоншунослик кесимида марказлашуви биографик методнинг универсаллик даражасини янада оширади.

“Биография” лотинча сўз бўлиб, *bios* – ҳаёт, *grapho* – ёзмоқ, “метод” эса йўл, усул тушунчаларини англатади. Демак, “биографик метод” бирикмаси моҳиятан “бировнинг ҳаёти ҳақида ёзмоқ йўли” маъносини билдиради. Дарҳақиқат, биографик метод тадқиқот учун олинган манбани “муаллиф + асар” муносабати йўналишида илмий жиҳатдан ўрганишға қаратилган йўлдир. Адабиётшунос Юрий Борев уни ҳақли равишда “бадиий асарни ёзувчи шахси орқали ўқиш услуби”, дея таърифлайди.

Англашиладики, биографик метод ёзувчининг ҳаёт йўлини ҳамда унинг томонидан яратилган бадиий асарни ўзаро жуфтликда, бирини иккинчисидан ажратмаган ҳолда, диалектик боғлиқликда, ижодкор ва ижод маҳсулини синтезда олиб текширади. Шунинг учун биографик методни ижодкор таржимаи ҳолини ўрганишдан иборат, деб қараб бўлмайди.

Биографик методда муаллиф, яъни ёзувчи-ижодкор, аввало, инсон сифатида ўрганилади. Унинг асарларида ёзувчининг ҳаёти билан боғлиқ нуқталар акс этгани далилланади. Ижодкорнинг биографиясига кириб борилиб, шу орқали унинг шахсидаги энг муҳим қирралар очиб берилади. Ёзувчи ҳаётидаги айрим эътиборли ҳолатлар ижодида ҳам акс этгани асосланади.

Олимлар айтганидек, у орқали ижодкорнинг шахсий ҳаётига, яшаган муҳитига, руҳий-психологик ҳолатига, шахсий қизиқишларига, асарни ёзишга туртки берган илҳом факторларига, ижодкор лабораториясига ва шу каби қатор тарихий-индивидуал масалаларга жиддий эътибор берилади. Биографик метод воситасида, асосан, ёзувчининг ижодий лабораторияси ўрганилади. Ижодкор ҳаётидаги маълум бир воқеа-ҳодисалар унинг ёзган асарларида қайсидир тарзда ўз аксини топгани айнан биографик метод воситасида далилланади. Биографик метод бу жиҳатдан ўзига хос имкониятларга эгадир.

Бу методнинг энг муҳим қирраси шундаки, унда муаллиф-шахс билан муаллиф-ижодкор фарқланмайди. Муаллиф характер-хусусияти у яратган образда мужассамланган бўлади, деб қаралади. Ижодкор биографиясига таяниб, у яратган асар ва асар қаҳрамонлари тушунтирилади. Шунинг учун биографик метод адабий портрет яратишда энг қўл келадиган метод саналади.

Биографик метод ҳужжатларга таяниб иш қўради. Тарихийлик, аниқлик, ҳужжатлилик унга хос принципиал талаблардан ҳисобланади. Биографик методнинг тўла самара билан ишлаши учун аниқ бир ижодкор ҳаёти ва фаолияти ҳақидаги ҳужжатларга эга бўлиш лозим. Афсуски, кўплаб ижодкорларимиз ҳақида маълумот берувчи ҳужжатлар ҳали тўла йиғилган эмас.

Биографик методда битиклар, хатлар, автобиографик матнлар, кундаликлар, мемуарлар, қўлёзмалар – умуман, аниқ далиллар муҳим ўрин тутаяди.

Биографик метод тадқиқотчини муаллифнинг индивидуал ҳаёт тарзи, шахсий турмуши, ҳаёт йўли, кечмиши, ички кечинмалари, характер-хусусияти, бир сўз билан айтганда, биографияси (ёки автобиографияси)га қизиқтиради. Автобиография инсоннинг ўз-ўзини англашидан иборат ёзма матнни ифода этса, биография бир инсонни бошқа бир инсоннинг англаши натижасида пайдо бўлган ёзма матндир. Бундай матнларда, албатта, ижодкорнинг туғилиши ва вафоти, оилавий шароити, оила аъзолари, фарзандлари, ёру биродарлари, ижтимоий келиб чиқиши, насл-насаби, яшаш жойи, маълумоти, фаолияти, диний эътиқоди ва бошқалар эътиборга олинади. Адабиётшунос Баҳодир Каримов биографик метод хусусида тўхталар экан, шуни назарда тутиб, уни автобиографиядан фарқлаш муҳимлигини алоҳида эслатиб ўтади: “Бу методни таржимаи ҳолдан иборат тарзида содда тушунмаслик керак. Зотан, биографик метод ижодкор таржимаи ҳолининг оддий хронологик тавсиф ва таснифи эмас; ёзувчининг туғилган йили, яшаган жойи ёки муҳити, асарларининг ёзилган йили ва, ниҳоят, ижодкорнинг вафот этган йили – буларнинг бари биографик маълумотлар ҳисобланади... Бунда биографик воқеликнинг изи асарларда қолишини ҳеч ким инкор қилмайди”.



Таъкидланганидек: “Биографик метод адабиётни шундай ўрганиш усулики, бунда ёзувчи биографияси ва шахсиятига бадиий ижодининг асосий белгилорчи моменти тарзида қаралади”.

Б.Каримов фикрича, бадиий ижод моҳиятини, ижодкор психологиясини, бадиий асар илдизларини очишда биографик метод муҳим аҳамият касб этади.

Ижодкор меросини тўлақонли тушуниш ва холис баҳолаш учун унинг ҳаёт йўли ҳақида тўлиқ тасаввурга эга бўлиш талаб этилади. Бунда биографик методга таяниб иш юритиш эса муҳим самара беради. Шу маънода адабиётшунос Б.Каримовнинг “Биографик методга ўзбек адабиётшунослиги тарихида жиддий эътибор берилмади”, – деган фикрига қўшилиш бироз қийин. Чунки миллий адабиётшунослигимиз тарихида ҳозиргача қанчадан-қанча ном қолдирган ижодкорлар мероси муайян даражада тадқиқ қилинган. Албатта, уларни тўлақонли тушуниш ва холис баҳолаш мақсадида бу ижодкорларнинг ҳаёт йўли билан боғлиқ маълумотларга ҳам имкон қадар таянилганини инкор қилиб бўлмайди.

Б.Каримовнинг бу борада яна айтган “биографик метод айнан «психобиография», яъни ёзувчининг психологик биографияси тарзида адабиётшуносликка татбиқ этилмади”, – деган фикрида эса жон бор. Негаки, биографик метод бадиий асарни унинг муаллифи ҳаёт йўли контекстида ўрганишни назарда тутар экан, табиийки, ўша асарда ижодкорнинг ички руҳий кечинмалари, ўй-фикрлари, орзу-истаклари, алам-изтироблари, армон-интилишлари, кўрган-билганлари, бошидан ўтказган яхши-ёмонликлар, орттирган ҳаётий тажрибалари ва билимлари акс этишини эътибордан четда қолдира олмайди. Ижодкорнинг бундай психобиографияси эса маълум маънода, унинг бадиий асарларидаги воқеа-ҳодисалар баёнида, яратган образлари тизимида ўз ифодасини топади. Мана шундан ижодкорнинг индивидуал маҳорати, яратган асарининг оригиналлиги юзага чиқади.

Адабиётнинг бош тасвир предмети инсон бўлганлигидан, у инсон манфаатларини кўзлаб яратилиши аён ҳақиқат. Мана шу маънода ҳар бир ёзувчи яратган асарида, аввало, инсон манфаатини кўзлаши табиий. Аниқроғи, муаллиф ўз бошидан кечирганларини ҳикоя қилиш орқали, аввало, ўз ўқувчисини қутилмаган ҳаётий ўзгаришлардан, турли руҳий эврилишлардан, қалб тўлғанишларидан, бесаранжомлик, безовталиқ, оғир ёки енгил ҳиссий кечинмалардан огоҳ этишни истайди. Бундай ҳолатларда инсон ўзини қандай тутиши, йўлини йўқотиб қўймаслиги зарурлиги, ўзини қўлга олиши лозимлигини ўргатишни хоҳлайди. Асосий вазифаси “одоб бериш”га асосланган адабиётнинг роли ҳам шу орқали яна бир қарра равшанлашади. Биографик методда бадиий асарнинг жамиятдаги тарбиявий вазифасига катта эътибор қаратилади. У орқали адабиётнинг инсонларни огоҳлантирувчи, ҳушёрлантирувчи вазифаси ёрқин намоён бўлади.

### Фойдаланилган адабиётлар

1. Борев Ю. Искусство интерпретации и оценки. – М., 1981. – С.56.

2. Каримов Б. Биографик метод / Рухият алифбоси. – Тошкент: Гафур Гулом номидаги нашриёт-матбаа ижодий уйи, 2016. – 166-176.
3. Қуронон Д. Биографик метод / Адабиётшуносликка кириш. – Т.: Ўқитувчи, 2002.
4. Каримов Б. Биографик метод / Рухият алифбоси. – Тошкент: Гафур Гулом номидаги нашриёт-матбаа ижодий уйи, 2016. – 166-176
5. Литературный энциклопедический словарь. – М. 1987. – С.54.

## L'ANALYSE CRITIQUE LITTÉRAIRE SERVE À DÉVELOPPER LA THÉORIE DE MÉTHODOLOGIE

**O.I. Adizova,**  
*BuxDU dotsenti,*  
**R.O. Bobokalonov,**  
*BuxDU I kurs magistranti*

L'histoire de la critique littéraire se met progressivement en place dans la seconde moitié du XIX e siècle ne se déroule pas selon un mouvement linéaire, continu, qui irait d' une pratique relativement homogène etap proximative à un approfondissement toujours croissant de sa rigueur et à une complexification de ses enjeux. La critique littéraire n'est soumise qu'aux seuls dictats de l'histoire littéraire positive, elle est en effet tout entière parcourue de ruptures qui marquent tantôt l'apparition de configurations discursives nouvelles nouveaux objets;nouvelles méthodes de la critique nouveaux modes d'énonciation, etc., tantôt le resurgissement de modèles interprétatifs anciens critique normative, bien séance, bon goût hérité des classiques. Les rapports qu'entretient un auteur avec son oeuvre constituent un des éléments conflictuels les plus importants au sein du vaste débat qui parcourt l'histoire de la critique littéraire savante. Rendu possible par une conception romantique de la création qui pose l'existence d'une individualité géniale- et par l'essor du positivisme qui, instaurant une recherche des «grandes causes», amène à envisager l'auteur en tant que causalité première de l'oeuvre, le débat sur les rapports entre l'auteur et son oeuvre oppose d'abord entre eux les premiers défenseurs d'une «science de la littérature » c'est-à-dire ceux par qui,justement, cette critique savante se met en place. Chez un Sainte-Beuve, l'analyse d'une oeuvre ne saurait être conduite indépendamment de la connaissance de son auteur, doit mener précisément à la connaissance de l'homme lui-même .La littérature, la production littéraire, n'est point pour moi distincte ou du moins séparable du reste de l'homme et de l'organisation ; je puis goûter une oeuvre, mais il m'est difficile de la juger indépendamment de la connaissance de l'homme même; et je dirais volontiers: tel arbre, tel fruit. L'étude littéraire me mène ainsi tout naturellement à l'étude morale

À travers une méthode souple qu' il n'a jamais cherché à ériger en système, ce que Sainte-Beuve a surtout en vue, c'est l'éclucidation du génie. Selon lui, c' est ce qui a permis à un chef-d'oeuvre de voir le jour -l'éducation, le milieu, etc.- qui, avec

l'analyse globale des individualités, doit conduire non pas simplement à une science de la littérature, mais à une science de la vie littéraire

« Un jour viendra, que je crois avoir entrevu dans le cours de mes observations, écrit Sainte-Beuve dans le constitutionnel en juillet 1862, un jour où la science mutations qui affecteront non seulement sa manière de juger et d'interpréter les oeuvres, mais également les objets et les méthodes qu'elle s'était donnée jusque-là voir Jean-Thomas Nordmann . La critique littéraire française au XIX' siècle où les grandes familles d'esprit et leurs principales divisions seront déterminées et connues. » Cette façon d'articuler les rapports entre l'auteur et l'oeuvre, voire entre la vie et l'oeuvre-car Sainte-Beuve s' intéresse davantage à l'homme qu'à l'auteur, c' est-à-dire, de son point de vue, à ce qui a rendu possible ce dernier, ne fait pas unanimité parmi les critiques de l' époque. En 1895, dans la préface à son ouvrage Hommes et livres, Lanson dénonce le fait que Sainte-Beuve en est venu à faire de la biographie presque le tout de la critique .

Au lieu d'employer les biographies à expliquer les oeuvres, reproche-t-il à son prédécesseur, il a employé les oeuvres à constituer des biographies. C'est précisément éliminer la qualité littéraire Taine, qui pour sa part développera tout un système critique autour des trois facteurs déterminants que sont la race, le milieu et le moment, précise que la méthode critique par excellence, loin de se contenter de déduire l'homme à partir de son oeuvre, doit plutôt chercher à le situer . Vous poursuiviez les détails délicats, dit-il à Sainte-Beuve au sujet et de sa méthode, elle recherche les grandes causes, soutient-il au sujet et de la sienne. Au confluent de l' histoire naturelle et de la psychologie, la méthode de Taine met à profit les avancées récentes des autres disciplines scientifiques. Car ce que cherche la critique, c' est à rendre intelligibles les relations qui rattachent l'oeuvre à son environnement.

Cette recherche des causes et des lois de la création vient s' inscrire chez lui dans la perspective d'une science de l'homme et de ses produits -le produit étant tout ce qui procède de l'esprit de l'homme (sentiment, idée, état d'âme). Loin d'être interrompu avec l' ouvrage que Proust consacre à cette question- et dont le titre a donné son nom moderne au problème de l' intention en France-, le bal critique se poursuit au XXe siècle, mais de manière plus animée cette fois. Dans son Contre Sainte-Beuve, Proust, comme on le sait, reproche à Sainte-Beuve de « ne pas avoir vu l' abîme qui sépare l'écrivain de l'homme du monde », de ne pas avoir compris « que le moi de l'écrivain ne se montre que dans ses livres, et qu'il ne montre aux hommes du monde qu'un homme du monde comme eux. Parallèlement au Contre Sainte-Beuve, Albert Thibaudet remet aussi en cause les voies ouvertes par la critique positiviste, et se demande dans quelle mesure la recherche des sources et la connaissance des faits successifs peuvent conduire à une véritable compréhension des oeuvres. Dès ouvrages qu'il consacre à Mallarmé, Thibaudet tâche de développer une méthode attentive au style et qui lui permettra de saisir l'élan créateur continu qui caractérise chaque écrivain, et de retrouver le courant profond de l'histoire littéraire dans une durée faite d'une suite d'oeuvres imprévisibles. Au tournant du XXe siècle, la biographie intègre de plus en plus ouvertement les savoirs parallèles. De sa plus proche voisine, la critique littéraire, elle se rapproche

non seulement par ses méthodes psychanalyse et sémiologie notamment, mais également par son objet, voire ses modalités énonciatives. En effet, observe Madelénat, la biographie d'écrivain, à partir du xxe siècle, dit, discute et disserte, là où s'attendrait une convergence de moyens narratifs et stylistiques au service de la représentation d'une vie. La biographie se rapproche également de la critique par la nature de ses ambitions la concurrence de la critique littéraire accroît la place des oeuvres de fiction comme sources et finalité d'une Madelénat. Archétype de la biographie dix-neuviémiste en tant qu'il se fonde sur des emprunts divers histoire, critique, essai, taxinomie littéraire, le portrait est abandonné par Sainte-Beuve qui, en 1850, ambitionne une analyse plus rigoureuse : « J' ai cru qu'il y avait moyen d'oser plus, sans manquer aux convenances, et de dire enfin nettement ce qui me semblait la vérité sur les ouvrages et sur les auteurs. » biographie désormais ouverte sur l'activité créatrice et non cantonnée à un événementiel parallèle.

Nous avons utilisé pour notre article les méthodes l'analyse critique des approches scientifiques, l'étude comparative et typologique des données linguistiques, ainsi que l'analyse componentiel. La réflexion sur les méthodes d'apprentissage des langues étrangères, et sur le développement de ces méthodes reste un sujet de recherche chez les didacticiens, depuis la méthode traditionnelle jusqu'à les nouvelles méthodes. Donc, chaque méthode contient des supports audio-visuels, audio, et parmi les support audio, nous avons choisi de travailler sur «la method» qui est un lien avec la littérature de l'autre dans sa diversité, elle offre une entrée dans la langue française la method est un utilisable de différentes façons. La littérature explique l'importance de la method dans notre vie, et dans l'appropriation des langues, fait partie de l'histoire et du patrimoine d'un peuple témoignant du ton et de l'atmosphère d'une époque de tous les grands événements historiques. Le problème a été étudié a plusieurs reprises par les chercheurs, nous avons consulté plusieurs ouvrages dédiés à ce problème de Charles Augustin Sainte-Beuve dans son article, décrit les questions concernant l'utilisation des textes authentiques destiné a enrichir les connaissances de civilisation des étudiants et la personnalité des apprenants. Elle estime que tout document doit d'abord servir a développer les capacités mentales des apprenants. L'analyse critiques des différentes approches dans le domaine des nouvelles méthodes servent à développer la théorie de méthodologie de l'enseignement des langues étrangères. Finalement, Nous avons étudié pour la première fois les methods comme les sources authentiques qui servent de supports essentiels lors des cours pratiques de la langue étrangères dans l'établissement. Nous avons essayé de démontrer l'importance de ces sources et de montrer leur rôle dans l'enseignement des langues.

#### **La littérature:**

1. Sainte-Beuve. Au seuil de la modernité. – Paris., 2002 – P.221-236.
2. Charles-Augustin Sainte-Beuve. Chateaubriand jugé par un ami – Paris, 1865. – P.15.
3. Sainte-Beuve, Causeries du lundi, vol. I, Paris, Garnierfrères, s.d., p. 3.49 Madelénat, op. cil., p. 58.50 Ibid. , p. 170.13

4. Antoine Compagnon, *Le démon de la théorie*, Paris, Seuil, coll.
5. « Points/Essais », 1998, p. 53.



**5A120104 - Матншунослик ва адабий манбашунослик**

**“ARBA’IN”DA TERMIZIY HADISLARINING BADIY IFODASI**

**I.Ch. Haqqulov,**

*BuxDU professori, f.f.d.*

**M.R. Jambilov,**

*BuxDU I kurs magistranti*

Alisher Navoiy asarlarining mavzu mundarijasi nihoyatda rang- barang. Ular orasida diniy-tasavvufiy mavzularga bag‘ishlangan asarlar salmoqli o‘rin egallaydi. Shunday asarlardan biri “Arba’in”dir. Mazkur asar Muhammad (s.a.v) hadislarining she’riy holdagi ifodasidir. Bir to‘rtlikka ma’lum bir sahih hadis mazmunini she’riy ifodalab arba’in yaratish Sharq mumtoz adabiyotida an’ana darajasiga ko‘tarilgan. Bunda asosan, rasulloh hadislarining xalqqa tez va oson tushinishi nazarda tutilgan. Navoiy ham o‘z “Arba’in” asari bilan shu an’anani davom ettiradi. Shoir asarini turkiy tilda yaratib, mazkur tilda gaplashuvchi xalqlar uchun tushunarli bo‘lishini nazarda tutadi. Bu haqida hazrat Navoiy shunday yozadi:

Forsiydonlar aylabon idrok,  
Oriy erdi bu nafdin atrok.  
Istadim, bu xalq ham bori  
Bo‘lmag‘aylar bu nafdin oriy.<sup>109</sup>

Navoiy va ustoz Jomiy hadislarni tanlashda, shubhasizki, 9-10 asr boshlarida islom olamida eng ishonchli deb hisoblangan 6 ta sahih hadislar to‘plami: “Sahihi Buxoriy”, “Sahihi muslim”, “Sunani Termiziy”, “Sunani Abu Dovud”, “Sunani Ibn Moja”, “Sunani Nasoiy” dan foydalangan. Xususan, Termiziy va Buxoriy hadislari asar mazmunining boyishida asosiy manbalardan bo‘lib xizmat qilgan. Misol tariqasida quyidagi hadisda ifodalangan she’rga e’tibor bersak:

**4. Xislat a’ni lo yajtami’ani fi mo‘minin al-buxlu va su’ul-xulqi.**

Mo‘min ersang qilib durringni nisor,  
El bila ravshan o‘l nechukkim sham.  
Negakim, Tengri hech mo‘minda,  
Buxlu badxo‘yliqni qilmadi jam.

Rasululloh sallallohu alayhi vasallam: “Ikki xislat mo‘minda jamlanmaydi: baxillik va yomon xulq”, dedilar. (manba)

Chindan, baxillik va yomon xulq kishini xarob qiluvchi xislatlardir. Yaxshi xulqli farzand ota-onasiga ehson singaridir, yomon xulqlisi esa misli jazo. Baxil

109 Alisher Navoiy “Arba’in” asari. Nashrga tayyorlovchi Suyima G‘aniyeva. Toshkent “Fan”.2000

inson birovdan narsasini qizgʻanib, oʻzi ham olov kabi yonadi. Aslida esa oʻziga jannat eshiklarni yopib qoʻyganidan bexabar. Shu ikki xislat moʻmin kishida mujassam boʻlmaydi. Yuqoridagi toʻrtlikda ham shu hadis mazmuni aks etgan. Shuningdek, quyidagi hadis mazmuni Sunani Termiziy” (3-juz.511-bet.) da “Baxillik haqida”gi” bobining 1962-hadisi, “Musnadi Abu Dovud Toyalisiyning 2308-hadisida ham zikr etilgan.

Hazrat Navoiy Arbaʼinning 8-hadis sharhida shunday deydi:

## 8. Ad dunyo malʼunatun va malʼunun fiyha illa zikrallohu taolo.

Dunyovu har ne andadur mavjud  
Boʻldi haq laʼnati giriftori.  
Gʻayri haq zikrikim, erur zokir  
Tengrining rahmati sazovori.

Rasululloh sallallohu alayhi vasallam: “Ogoh boʻling dunyo va undagi barcha narsalar laʼnatlangan. (yaʼni Alloh tarafidan gʻazabga yuz tutilgan. Chunki barchasi Allohni zikridan uzoqlashtiradi.) Magaram Allohni zikri, unga yaqin maʼnolar, olim hamda taʼlim olguvchi bundan mustasno, dedilar.

Yaʼnikim, bu dunyodagi koʻp narsalar oʻtkinchi, ularga mehr qoʻyish ham nomunosib ishdir. Alloh zikridan boʻlak bu dunyodagi har narsa laʼnatlangan. Zeroki, taʼlim oluvchilar hamda olimlar buyuk kishilar sifatida bundan mustasno qilingan. Quyidagi hadis mazmuni Termiziyning “Sunani Termiziy” (4-juz.151-bet)da “Rasulimiz alayhissalomning zuhdleri” bobida 2322-hadis, “Sunani Ibn Mojja” (5-juz.558-bet.”Zuhd” kitobi) da “Dunyo misoli” bobi 4212-hadis, “Sunani Dorimiy” (1-juz.350-bet.”Muqaddima”)da “Ilm va olimning fazli bobida” 331-hadisda ham oʻz ifodasini topgan.

Navbatdagi hadisda biz Navoiyning oʻtkir qalam egasi ekanligi bilan birga kuchli eʼtiqodli insonligiga ham yana bir karra ishonch hosil qilamiz.

## 13. Al majolisu bil –amonati.

Qaysi majlisdakim eshitsang soʻz,  
Bilgil ul soʻz sanga omonatdur.  
Gar ani oʻzga yerda naql etsang,  
Ul amonatgʻa bu xiyonatdur.

Rasululloh sallallohu alayhi vasallam aytdilar: “Majlisni sharafi uni omonatli ekanligi bilan ( yaʼni majlis sohibi u yerda koʻrgan va eshitgan narsalarida omonatdor boʻlishi shart) magaram uch majlis bundan mustasno. Bular nohaq qon toʻkilgan majlis, zino majlisi, nohaq birovni nonini yeyuvchi majlis. (yaʼni bu majlisdan xabardor boʻlganlar uni oshkora qilishi joiz.)”, dedilar”.

Koʻrib oʻtganimizdek insonning sir saqlashi, biror majlis yoki yigʻilishda boʻlib oʻtgan gaplar unga omonat ekanligini A. Navoiy bu hadisni sharhlash orqali kishi

har qanday holatda ham uning ishtirokida bo‘lib o‘tgan gaplarni birovga aytib qo‘yishdan saqlanish kerakligini eslatyapti. Bu hadis “ Sunani Termiziy ” (3-juz.509-bet.) da “Majlislar omonatdir” bobida 2322-hadis, “Sunani Abu Dovud” (5-juz.121-bet.”Odob” kitobi) da “Gap ko‘tarish yurish” bobida 4869-hadis, “Musnadi Ahmad” (23-juz.45-bet.Musnadi Jobir ibn Abdullo) da 14693-hadis, “Musnadi Ahmad” (23-juz.105-bet.Musnadi Jobir ibn Abdullo) da 14792-hadis, “Musnadi Ahmad” (23-juz.297-bet.Musnadi Jobir ibn Abdullo) da 15062-hadisa ham zikr etilgan.

Tanlangan hadislarning deyarli barchasida kishini yaxshilikka undash , uni komillikka yetaklash g‘oyalari ilgari suriladi.Quyidagi sharh ham fikrimizning yaqqol misolidir.

### 36. Kasrat uz –zihki yumiyyt ul-qalba.

Asru ko‘p kulmakim, o‘lar ermish,  
Zinda dil ko‘ngli kulgu kasratidin.  
Muni har kimki bildi ko‘ngli bila,  
Kulmagay o‘lsa ko‘ngli hasratidin.

Rasululloh sallallohu alayhi vasallam aytdilar: “Kulguni ko‘paytirmanglar, chunki ko‘p kulgi qalbni o‘ldiradi”.

Haddidan oshgan kulgi xunuk va besababdek ko‘rinadi.Har narsada me‘yor bo‘lganidek kulgi ham me‘yoridan o‘tsa qalbni o‘ldiradi.Islomda har narsada haddan oshish yaratganga xush kelmasligi aytiladi. Navoiy hazratlari ham ushbu hadis mazmunini juda chiroyli va ta’sirchan qilib tasvirlaydilar. Ushbu baytlarda mazmuni ifodalangan hadis bir necha manbalarda zikr etilgan.Jumladan, “Sunnani Termiziy” (4-juz.140-bet) da “Kim haromlardan tiyilsa insonlarning eng obididir” bobida 2305-hadisida, “Sunani ibn Mojja” (5-juz. 606-bet.”Zuhd” kitobi) da “Hazinlik va yig‘i” bobida 4193-hadisida, “Sunani ibn Mojja” (5-juz. 620-bet.”Zuhd” kitobi) da “Taqvo” bobida 4217-hadisida keltirilgan.

Xulosa o‘rnida shuni aytish mumkinki, “Arba’in” singari axloqiy-tarbiyaviy ahamiyatga ega bo‘lgan asarlarni mutolaa qilish, Termiziy, Buxoriy singari ulug‘ insonlar hadislaridan bahramand bo‘lish va unga amal qilish bugungi kun yoshlari uchun har tomonlama ma’naviy zaruratdir. Hazrat Navoiy ham shuni anglab o‘z davri ma’naviyati rivojiga salmoqli hissa qo‘shgan. Chunki mazkur asar komil inson tarbiyasi uchun beminnat xizmat qilishi, shubhasizdir.

### Foydalanilgan adabiyotlar ro‘yxati:

1. Alisher Navoiy “Arba’in” asari. Nashrga tayyorlovchi Suyima G‘aniyeva. Toshkent “Fan”.2000
2. 2017.جامع الكتب التسعة. الدار العربية لتقنية المعلومات.  
(“Jome' kutubut tis'a”. Dorul Arabiya shirkati. 2017.)

**SADRIDDIN AYNIYNING NAVOIY “FARHOD VA SHIRIN”  
DOSTONI TANLANMA MATNI XUSUSIDA**

**N.U.Umarova,**

*Buxoro davlat universiteti magistranti*

Ulug' o'zbek shoiri va mutafakkiri Alisher Navoiy “Xamsa”si buyuk shoirlar Nizomiy Ganjaviy, Xusrav Dehlaviy, Hoji Kirmoniy, Ashraf Marog'iy, Abdurahmon Jomiy “Xamsa”lari kabi jahon adabiyotining nodir durdonalaridan hisoblanadi.

Sadriddin Ayniy birinchi bo'lib besh dostonidan iborat 51230 misralik Navoiy “Xamsa”sini ilmiy jihatdan o'rganib va nashr etishni boshlab berdi. 1940-yilda Sadriddin Ayniy “Xamsa” nusxasini tuzib chiqdi.<sup>110</sup> Adib bu kitobni tanlanma nusxa deb ataydi va nashr xususida shunday fikrlarni bildiradi: “Alisher Navoiyning “Xamsa”sida 50 ming misradan ortiq she'r bor. Keng o'quvchilar ommasi uchun uni bir butun holda tezda egallab olish ancha og'ir bo'ladi. Shuning uchun men bu qiyinchiliklarni nazarga olib, Navoiy Yubiley komitetining topshirig'i bilan qo'lingizdagi bu tanlanma nusxani vujudga keltirdim. Bu nusxani tartibga solishda har bir doston va bo'limlardan xarakterli bo'lgan parcha va misralarni terib oldim. Ammo har bir doston va boblarning ayrim tashlangan parcha va misralarning mazmunini bayon qildim. San'atkorona ishlangan, lekin u san'at oddiy o'quvchilarning ko'ziga ilinmay qoladigan, tushunishi qiyinroq bo'lgan misra va baytlarni va, shuningdek, Navoiyning shaxsiy hayotiga yoki zamondoshlariga oid bo'lgan joylarni izohlab o'tdim. Ba'zi parcha va hikoyalarning tuzilishlari va ulardagi qahramonlar to'g'risidagi o'z fikrimni ham bet ostida bayon qildim”<sup>111</sup>.

Ayniy “Xamsa”ning qisqartirilgan o'rinlar va buning sababini o'rganish ahamiyatli hisoblanadi. Mazkur holat Ayniyning tanlanma matn yaratish prinsiplarini ko'rsatib beradi. Olimning tanlanma matni dastlab 1940-yili lotin alifbosida chop etilgan bo'lib, 1947-yilda esa Solih Mutallibov, Sobirjon Ibrohimov va Porso Shamsiyev kabi olimlar tomonidan asarning nasriy qismlari va sahifalar ostidagi sharhlar qisqartirilgan va ixchamlashtirilgan holda krill alifbosida nashr etilgan. Tahlil davomida 1947-yildagi nashrga tayandik. Bu nashrni “Mukammal asarlar to'plami” sakkizinchi jilddagi “Farhod va Shirin” dostoni bilan qiyoslab o'rganishga harakat qildik. Barchamizga ma'lumki, Navoiyning “Xamsa”sining har bir dostoni muqaddimaviy an'anaviy boblar – hamd, na't, munojot bilan boshlanadi va har bir bobning boshlanishidan asriy tazrda izohlar qayd etiladi. Sadriddin Ayniy esa muqaddimaviy boblarni qisqartirgan. Ya'ni dostonning dastlabki besh bobi tanlanma matnga kiritilmagan. Tanlanma nashr VI bobdan boshlangan. Buning asosiy sababi sifatida Ayniy yashagan davr mafkura

<sup>110</sup>Навоий Алишер. Хамса. Қискартириб нашрга тайёрловчи Садриддин Айний. Масъул муҳаррир П. Шамсиев. –Т.: Ўқувпеднашр, 1940.

<sup>111</sup>Садриддин Айний. Алишер Навоий. Хамса.Қискартириб нашрга тайёрловчи Садриддин Айний. Масъул муҳаррир П. Шамсиев. –Т.: Ўқувпеднашр, 1940. – Б.10 – 11.

va siyosatini ko`rsatishimiz mumkin. Dostonning boshlanishi quyidagicha “Navoiy “Farhod va Shirin” dostoni muqaddimasida qalamni mahi bilan boshlangan:

... *Tanig`aza`fg`olib, ko`rmayinranj,*

*Vale javfiaroko`pma`naviyganj*

Misralaridan keyin Nizomiyni maqtab shunday deydi:

*Aningbuganjidintopmaykishikom,*

*Nechukkim, ganjposhi Ganja orom.*”<sup>112</sup>

Ayniyning tanlanma matn yaratish mahoratidagi yana bir e`tiborli va muhim jihatlaridan biri shuki, matnga qaysi o`rindan boshlab qisqartirish kiritgan bo`lsa, o`sha o`rinni alohida belgilash uchun ko`p nuqtadan foydalanadi. Bu esa tadqiqotchilarning ishilarini ancha osonlashtiradi, ya`ni qaysi o`rinlarga e`tibor qaratish lozimligini bilish mumkin.

Endi qisqartirilgan baytlarni ko`rib o`tamiz:

*Vale memori hikmat sozi oning,*

*Burundin qildi sangandozi oning.*

*Angakim o`g`riliq rasmin qilib fosh,*

*Yetib aflok sangandozidin tosh.*<sup>113</sup>

Dostonda Hindiston shoiri Xusrav haqida so`z yuritilgan bo`lib, unda ham qisqartirilgan o`rinlarni uchratamiz:

*Bo`yig`anazmsolg`onhullaaxzar,*

*Demato`ti, degilXizripayambar.*

*AningzulmotiHindustonioxir,*

*Ravonso`zchashmaihayvonioxir.*<sup>114</sup>

Olimning bu o`rindagi qisqartirishiga asosiy sabab baytda Xizr payg`ambarning nomi va “chashmayi hayvon” birikasining keltirilganligidadir. Chunki davr mafkurasi shuni talab qilar edi.

*Sarosarulbulutgavhararodur*

*Ki, naysoniybulutyanglig`qarodur.*

*Savodidemakim, mushkinsahobi,*

*Bo`lubharqatraandadurrinobi.*<sup>115</sup>

Bu baytlar ham Ayniy matnida keltirilmagan bo`lib, asarning ixcham bo`lishini ta`min etgan. Qisqartirishlarning aksariyati shu maqsadni amalga oshirishga xizmat qilgan. Jumladan, quyidagi baytlarga diqqatimizni qaratsak:

*Emas gar tog`, bas shiddat qilib big`,*

*Netib gardung`a har dam yetkurub tig`.*<sup>116</sup>

<sup>112</sup>Садриддин Айний. Алишер Навоий. Хамса. –Т.: Ўздавнашр, 1947. – Б.73.

<sup>113</sup> Алишер Навоий. Мукаммаласарлартўплами. 8-жилд–Т.:Фан, 1991. – Б. 25.

<sup>114</sup> Алишер Навоий. Мукаммаласарлартўплами. 8-жилд–Т.:Фан, 1991. – Б. 25.

<sup>115</sup>Osha asar. 26-bet.

<sup>116</sup>Osha asar. 27-bet.



*Tutaykimqildio`zchanginiranj,  
Nekimurdianingchangigapanja.<sup>117</sup>*

Navoiy dostonining VII bobi ustoz va do`sti bo`lgan Nuriddin Abdurahmon Jomiy haqida bo`lib, Ayniy bu o`rinlarda ham qisqartirishlar qiladi, uning izohlarini oddiy kitobxon tushunadigan tilda bayon etadi:

*Ko`rubsarmastijomivahdatoni,  
DemishlarZindapilihazratoni.*

*Chu ul may durdidinbo`lmishxuro`shi,  
Safohliduronidingurdno`shi.<sup>118</sup>*

Yana shunday baytlarni ko`ramizki, boshdan oxir fano timsoli keltirilgan bo`lib bunda tasavvuf g`oyalari ilgari surilgan:

*Bo`lubzohirfanotimsoliandin,  
Tutubolamniolamxoliandin.*

*Fano ul nav`yetibnaf`yivujudi  
Ki, yertopibnabudo`rnidabudi...*

*...Fano mulkidajismio`ylafoni  
Ki, fahmaylabsavodia`zamani.*

*Jahonnikimqilaolg`aytavahhum  
Ki, bo`lg`aynuqtaimavhumaro Kim<sup>119</sup>*

Yana bir e`tiborli jihati shundaki, Ayniy qisqartirgan o`rinlar oddiy kitobxon uchun murakkabroq, tushunilishi qiyinroq bo`lgan baytlardir:

*Alo, tokim, guharserobbo`lg`ay,  
Shakarningsshirasijullobbo`lg`ay.*

*So`zin tut gavharikonimaoni,  
Shakarjalloblig`dinasraoni.<sup>120</sup>*

Tahlillarimiz shuni ko`rsatadiki, Navoiy dostonining tanlanma matnini yaratgan Sadridin Ayniy dostonning muqaddima qismidan besh bobni, boblarning nasriy izohlarini va VIII bobgacha bo`lgan baytlardan, aniqrog`i VI va VII boblardan jami 31 baytni tushirib qoldiradi. Bu qisqartirishlarning barchasini bitta maqolada keltirish imkoniyati mavjud emasligi sababli ayrim nuqtalarga to`xtalib o`tishga harakat qildik.

<sup>117</sup>Osha asar. 27-bet.

<sup>118</sup>Osha asar. 29-bet.

<sup>119</sup>Алишер Навоий. Мукаммаласарлартўплами. 8-жилд–Т.:Фан, 1991. – Б. 29.

<sup>120</sup>Osha asar. 31-bet..

Sadriddin Ayniyning tanlanma nashrini “Mukammal asarlar to`plami” sakkizinchi jilddagi “Farhod va Shirin” dostoni bilan qiyoslab o`rganish jarayonida shunday xulosalarga keldik:

1. Ayniyning o`zi aytganidek: ”Navoiy Yubiley komitetining topshirig`i bilan qo`lingizdagi bu tanlanma nusxani vujudga keltirdim...”<sup>121</sup> Demak, 1939-yil Sadriddin Ayniyga Navoiy tavalludining 500 yilligini o`tkazish Yubiley qo`mitasining rejasi bo`yicha topshirilgan va bir yil ichida olim bu ishni amalga oshirgan. Bu esa, albatta, juda qisqa muddat. Bunday vaqt davomida shunday katta mas`uliyatni sharaf bilan bajargan Sadriddin Ayniy Navoiyni tushunadigan yuqori salohiyat egasi ekanligidan darak beradi.

2. Tanlanma nashrda “Farhod va Shirin” dostonidagi hamd, na`t, munojotlar, tasavvuf va din bilan bog`liq o`rinlar tushirib qodirilgan. Bu, albatta, davr siyosati, mafkurasi bilan bog`liq holatdir.

3. “Alisher Navoiyning “Xamsa”sida 50 ming misradan ortiq she`r bor. Keng o`quvchilar ommasi uchun uni bir butun holda tezda egallab olish ancha qiyin.”...San`atkorona ishlangan, lekin u san`at oddiy o`quvchilarning ko`ziga ilinmay qoladigan, tushunishi qiyinroq bo`lgan misra va baytlarni va shuningdek, Navoiyning shaxsiy hayotiga yoki zamondoshlariga oid bo`lgan joylarni izohlab o`tdim...”<sup>122</sup> Olimning bu fikrlari asosli. Haqiqatdan ham, keng xalq ommasi uchun oson va tez tushuniladigan, Navoiyni tezroq anglab yetadigan va shu asosida millatning buyuk adibga hurmat va e`tibori oshishiga, xalqning ma`naviyatini shakllantirishga hissa qo`shish edi.

Shulardan kelib chiqqan holda Sadriddin Ayniy yaratgan tanlanma matn o`z davri kitobxonlari uchun zarurat sanalgan. Chunki kitobni tezroq tayyorlash, nashr etish muhim jihatlardan biri bo`lsa, ikkinchi tomondan xalqni Navoiy ijodi bilan imkoni boricha tezroq tanishtirish vazifasini bajargan. Shu nuqtayi nazardan Ayniy faoliyatini Navoiyga hurmat-ehtirom va xalq ma`naviyatiga yuksak e`tiborlilik mahsulidir, deya baholash mumkin.

#### **Foydalanilgan adabiyotlar ro`yxati:**

1. Алишер Навоий. Мукаммал асарлар тўплами. 8-жилд –Т.:Фан, 1991.
2. Валихўжаев Б., Воҳидов Р. Навоий ижоди – илҳомманбаи. – Т. : Фан, 1981.
3. Садриддин Айний. Алишер Навоий. Хамса. Қисқартириб нашрга тайёрловчи Садриддин Айний. Масъул муҳаррир П. Шамсиев. –Т.: Ўқувпеднашр, 1940.
4. Садриддин Айний. Алишер Навоий. Хамса. –Т.: Ўздавнашр, 1947.
5. Ҳайитметов А. Забардаст навоийшунос//Ўзбек тили ва адабиёти, 2003.

<sup>121</sup> Садриддин Айний. Алишер Навоий. Хамса. Қисқартириб нашрга тайёрловчи Садриддин Айний. Масъул муҳаррир П. Шамсиев. –Т.: Ўқувпеднашр, 1940. – Б.10 – 11.

<sup>122</sup> Садриддин Айний. Алишер Навоий. Хамса. Қисқартириб нашрга тайёрловчи Садриддин Айний. Масъул муҳаррир П. Шамсиев. –Т.: Ўқувпеднашр, 1940. – Б.10 – 11.

## “NAZMUL JAVOHIR”DA SO‘Z TA’RIFI

**Z.Q. Amonova,**

*BuxDU dotsenti,*

**G.A. Murodova,**

*BuxDU I kurs magistranti*

O‘zbek mumtoz adabiyotida Alisher Navoiy she‘riyati nihoyatda muhim o‘rin egallaydi. Shoir lirikasi mavzular olami keng ko‘lamliligi bilan ajralib turadi. Navoiy she‘riyati nazm olamining eng noyob durdona va nazm ichra mo‘jizalarning mo‘jizasi hisoblanadi. U hayot tomirlaridagi ichki harakatni, davr yuragidagi murakkab ritmni chuqur his eta oladigan zukko olim va siyosat arbobidir. Shuningdek, u yaratgan adabiy merosi o‘zining ko‘pqirraligi, ya‘ni turli masalalardan bahs yuritganligi va har xil navlarda she‘r yozganligi bilan o‘zbek adabiyoti tarixida alohida o‘ringa ega. Alisher Navoiy ijodiyotida qo‘llangan so‘z, tushuncha va badiiy timsollar maxsus o‘rganishga zarurat tug‘diradigan alohida bir olam deb qarash mumkin. Navoiy she‘riyatida qo‘llanilgan har bir so‘z kitobxonda o‘zgacha bir ishtiyoq, she‘riyatga bo‘lgan muhabbat tuyg‘ularini uyg‘otadi.

Ma‘lumki, Sharq mumtoz adabiyotida so‘z ta‘rifi va uning qudratini madh etish an‘ana darajasiga ko‘tarilgan. Jumladan, Alisher Navoiy ham o‘zining deyarli barcha asarlarida so‘z haqidagi qimmatli fikrlarni bayon etadi. Xususan, shoir “Nazmul javohir”da so‘z qudrati, uning ulug‘ligi, martabasining darajalari kabi bir qator masalalar yuzasidan mulohazalar badiiy aks ettirilgan. Muallif “Nazm ul-javohir” asarida so‘zga falsafiy jihatdan yondashadi va talmeh vositasida insonni hayvondan ajratib turguvchi eng asosiy omil so‘z ekanligini ko‘rsatadi: “Har oyina bu javhari jonbaxsh bashar xilqati konidin va bu lului ravonbaxsh inson vujudi ummonidin zohir bo‘lmasa erdi Iso bila markabi arosida ne tafovud va solih bila noqasi o‘rtasida ne mug‘oyarat bo‘lg‘ay erdi” [1]. Demak, inson so‘z durlari bilan ziynatlanmas ekan, Iso payg‘ambar bilan ulovi orasida va solih payg‘ambar bilan tuyasi o‘rtasida qanday farq qoladi? Garchi ular payg‘ambar bo‘lsalar ham. Shundan so‘ng, Navoiy yuqoridagi fikrlarning poetik ta‘sirini oshirish va ularning davomiyligini ta‘minlash, qolaversa, umumlashma fikrni bayon etish maqsadida quyidagi ruboiyni keltiradi:

So‘z durki nishon berur o‘lukka jondin,  
So‘z durki berur jong‘a xabar jonondin,  
Insonni so‘z ayladi judo hayvondin,  
Bilkim, guhare sharifroq yo‘q ondin.

Mumtoz adabiyotda so‘zning muqaddas sanalishi va uning asosida mukarram bir san‘at vujudga kelishi so‘zga Yaratganning buyuk mo‘jizasi degan munosabatdir. Hazrat Navoiyning yuqoridagi ruboiysida so‘zning shunday talqiniga yana bir bora guvoh bo‘lamiz. Birinchi misrada ijodkor so‘zga ta‘rif berar

ekan, uni o'lgan kishiga tiriklik baxsh etuvchi, uni hayotga qaytaruvchi yaratiq sifatida e'tirof etadi. Keyingi misrada ijodkor o'z qarashlarini tadrijiy rivojlantirib, so'z oshiqqa o'z ma'shuqasidan xabar beruvchi, ma'shuqaning yoriga bo'lgan munosabati so'z orqali ifoda etilishini ta'kidlaydi. Oshiq jononning kalomiga shunchalik mushtoqki, bu kalom yorga o'z jononi holidan xabar beruvchi sifatida ulug'lanadi. Ushbu misrada muallif "jon", "jonon" singari so'zlarni qo'llash orqali tanosub san'atining go'zal namunasini yaratgan. Uchinchi misra nihoyatda ohoriy: insonni hayvondan farqlovchi asosiy xususiyat ham so'z bilan aks etadi. Inson mavjudotlar orasida eng onglisi ekanligiga shubha yo'q. Hazrat Alisher Navoiy xuddi shu fikrga qo'shimcha tarzda so'zda ham shunday xususiyat borligini ta'kidlaydi. So'nggi misrada shoir so'zga yuksak baho berar ekan, so'zdan sharifroq, so'zdan buyukroq gavhar yer yuzida topilmasligiga ishora qiladi. Yuqoridagi barcha fikrlar oxirgi misraga kelib umumlashtiriladi. Shoir so'zni shunday go'zal ta'riflar ekan, bu ham shoir mahoratidan dalolat beradi.

Demak, insonlar va hayvonlar o'rtasidagi tafovut so'z sababidan ekan, biroq so'z bilan so'z o'rtasida ham cheksiz tafovut va farq mavjudki, hazrat Navoiy ushbu fikrni "insonlar aqlariga yarasha gapiradilar" oyati karimasi bilan izohlaydi va so'zning ham o'z tadrijiy martabasi borligi xususida qimmatli fikrlarni bayon qiladi: "Bu so'z kim, soyiri hayvonot bilan inson orasida dag'i tafovut aning sababidindur. Turfa bu kim, aning orasidag'a tavofut behaddu farq beadedur durki, "Kalamu an-nosu ala qadri uqulihim" andin xabar berur. Ma'lum bo'ldikim, so'zga marotib bor va har martabada hunar ma'yib va ul marotib ijmolii yuzidin idrok va diqqatoyinlari va uqul xurdabinlari qoshida uch qism birla munqasimdurur".

Shu o'rinda aytish kerakki, Navoiy ushbu asarda hazrat Ali hikmatlarini ta'riflar ekan, ana shu hikmatlarning zamon ahliga tarqalishida vosita sanalgan qalamni ham ko'zdan qochirmaydi. Ya'ni Navoiy hazrat Ali qalamini o'z qilichidan nishona deydi va uning tezligini bulbuliga o'xshatadi: "Mundin so'ngra hidoyat gulistonining bulbuli xushilhoni va valoyat shakaristonining to'tiyi shirin zaboni, karomat sarpanjasi bila balog'at Xaybari eshikin ochqon va karam zo'rdasti bila karomat bahrilaolisin zamona ahli boshig'a sochqon: ikki zabonliq kilki zulfiqoridin nishona va ul kilki zabonlari sur'atda duldulidek ravona bu barguzidaning nazmi gavhar nishoni va nasri lu'lufishonidur. Andin so'ngra mashoyih va avliyo ("Razi allohu anhu") so'zi bo'la olur".

Navoiy so'z martabasini darajalarga bo'lib tasniflar ekan, uning naqadar mushkul va nozik ish ekanidan ajablanadi va shundan so'ng fikriy umumiylikni ta'minlovchi va uning ta'sirchanligini oshiruvchi ruboiyni keltiradi:

Rifa't aro favqi arshi a'zam so'z emish,  
Jonbaxsh dami Masihi Maryam so'z emish,  
Ma'ni durri anda barcha mudg'am so'z emish,  
Ul kim, anga ma'ni o'lmag'ay ham so'z emish.

Ko‘rinadiki, keltirilgan ruboiyning birinchi misrasida so‘z buyuklikda arshi a‘loga, ikkinchi misrasida esa jonbaxshlikda Iso masihga tenglashtirilmoqda. Xuddi shu fikrga yaqin fikrni biz “Hayrat ul-abror” dostonida ham uchratamiz:

Tirguzub o‘lganni kalomi fasih,  
O‘ziga jonbaxsh laqab deb Masih [3].

Ushbu fikrlardan so‘ng Navoiy so‘z bog‘ini ajab gulistonga o‘xshatadi. Bog‘ning xushbo‘y va go‘zal gullari bo‘lsada, biroq zararli tikonlari va foydasiz xasu xoshoklari ham borki, so‘z gulshani ham xuddi shunday: uning go‘zal va foydalilari bo‘lgani kabi xas-u xoshok va tikan misol foydasiz va zararlilari ham bor. Biroq bulbul tikonga emas, gulga qo‘nadi, zog‘ esa tikonga.

Lekin bu bahor jilva og‘oz qilur,  
Bo‘ston aro gulsho‘xlari noz qilur,  
Gar zog‘ tikan aro vatansoz qilur,  
Bulbul bori gul bargiga parvoz qilur.

Asarni tahlil qilish jarayonida shunga amin bo‘lamizki, Navoiy ushbu ruboiyni bejiz keltirmaydi, chunki u o‘z tab‘ini bulbulga mengzaydi. Hamda uning so‘z gulistonini vatan tutganini, tutganda ham xas-u xoshok misol so‘zlarni emas, balki eng go‘zal va ma‘noli so‘zlarni tanlaganini ta‘kidlaydi. Bundan ko‘rinadiki, Navoiy hazrat Ali hikmatlarini nafaqat duru javohirlarga, balki bog‘ning eng nafis va go‘zal gullariga o‘xshatayotgani ma‘lum bo‘ladi.

Demak, so‘z ilohiy qudrat ekan, Sharq mumtoz adabiyotida o‘ziga xos badiiy ta‘riflarga ega. Mumtoz adabiyotda o‘z o‘rniga ega bo‘lgan Alisher Navoiy ijodida so‘zni ta‘riflash esa haddi a‘losiga ko‘tarildi. “Xamsa” dostonlarida maxsus bob bo‘lib kelishi bilan birga ruboiylarida so‘z talqiniga alohida o‘rin ajratdi. Ayniqsa, “Nazmul javohir”da so‘zga yuksak e‘tibor bilan qarab va uni butun borliq yaratilishining ekanligini takidlad.

#### **Foydalanilgan adabiyotlar:**

1. Alisher Navoiy. Nazm ul javohir. Mukammal asarlar to‘plami, 20 jildlik. 15jild.- Toshkent: Fan, 1999.
2. Alisher Navoiy . Hayratul –abror.Toshkent: G‘afur G‘ulom, 2006.



## ЗИЁВУДДИН НАХШАБИЙ ВА ТЎТИНОМА АСАРИ МУНДАРИЖАСИ

А.Аҳмедов

*Бухоро давлат университети магистранти*

Бизгача етиб келган кўпгина ёзма манбаларда бой маънавиятимиз тарихи ривоятлар асосида қизиқарли қилиб баён этилган. Шундай тарихий-афсонавий сюжет заминига эга бўлган асарлар қаторига “Тўтинома” асарини ҳам киритиш мумкин. Тасаввуфий, ҳинд эртак ва эпослари асосида шаклланган бу асар сюжети замонлар оша китобхонларга яқиндан таниш бўлиб, Шарқ халқлари орасида кенг тарқалиб келган. Аввал Санскрит тилидаги “Шукасаптати”, яъни “Тўтининг етмиш ҳикояси” дея атаб келинган ҳикоялар тўплами асарлар ўтиши билан “Тўтинома” номи билан шуҳрат топган ва уни XIV асрга яшаб ижод қилган Зиёвуддин Нахшабий биринчи бор қайта ишлаб, ўзига хос асар яратган эди.<sup>123</sup>

Шарқ ва Ғарбда шуҳрати таралган Зиёвуддин Нахшабийнинг “Тўтинома” асарини яратилишидан мақсад қизиқарли, ибратомуз ҳикоялар орқали инсонларнинг диний-ахлоқий ва тасаввуфий ғоя руҳида тарбиялашга қаратилган.

Қуръон сураларидан оятлар ва ҳадислар келтирилганлигининг ўзиёқ панду ҳикматга тўла сўзлар, матал ва масалларни ўз ичига олган асардан кўзланган асосий мақсад китобхоннинг эътиборини аллегорик дидактик ҳикоялар орқали диний-ахлоқий тарбиянинг муҳимлигига қаратиш эди.

Таниқли шоир, адиб ва мутасаввиф Зиёвуддин Нахшабий XIV асрда Нахшаб (Қарши) шаҳрида туғилган. Ёшлиқ йилларида оиласи билан Ҳиндистонга кўчиб кетган. Умрининг кўп қисми Бадоунда ўтгани учун “Бадоуний”, “Ҳиндий-Бадоуний” нисбалари билан ҳам номланади. Зиёвуддин Нахшабий ўз она тилидан ташқари форс, араб, санскрит тилларини пухта билган. Ўз замонасининг тафсир, ҳадис, фалсафа, ахлоқ, тиббиёт, мусиқа, аруз, тасаввуф, фикҳ сингари илмларини пухта ўрганган. Турмуш қийинчиликларига қарамасдан ҳокимлар ва султонларнинг даъватларини қабул қилмаган. Умрининг охирларида аҳлиуллоҳлар билан кўшилиб, гўшанишинликни ихтиёр этган.

Мавлавий Ғулом Сарвар ўзининг “Ҳазийнат-ул асфиё” асарида бир қатор шайхлар билан бирга Зиёвуддин Нахшабий ҳақида ҳам қуйидагиларни маъум қилган: Зиёвуддин Нахшабий қаддаса сирруҳу Шайх Фаридуддиннинг етакчи халифаларидан, катташайхлардан ва Султон-утторикийн Ҳамидуддин Сўфийнинг невараси эди. Зиёвуддин Ҳиндистоннинг машҳур авлиёларидан эди. У киши Бадоун шаҳрининг бир четки қисмида ўз ишлари билан машғул

<sup>123</sup> Ҳасанова Шафоат Саидбековна. “Тўтинома” ва “Қуш тили” туркумидаги асарларнинг қиёсий-типологик ва текстологик тадқиқи. Докторлик диссертацияси автореферати. Тошкент, 2016.

бўлиб яшар эди. Халқ билан суҳбатлашишни унчалик ҳам хушкўрмас эди ва кишиларнинг эътиқоди ва фикрлари билан ҳам иши йўқ эди.<sup>124</sup>

Зиёвуддин Нахшабий умри давомида бир қанча асарлар муаллифи бўлгани тарихий-адабий манбаларда акс этган. Шулардан “Силкус-сулук”, “Куллиёт ва жузъийот” (Чил номус ёки Номуси Акбар номи билан ҳам маълум), “Қасидаи Рубубия”(ёки Шарҳи қасидаи Сурёний), “Достони гулрез”, “Ашараи мубашшира”, “Лаззатун-нисо” ва “Тўтинома” асарлари шулар жумласидандир.

Зиёвуддин Нахшабийнинг энг машхур асарларидан бири “Тўтинома” асаридир. Ушбу асар ёзма манбаларда кўрсатилишича ҳижрий 730 ҳижрий(1329-30 милодий) санада ёзиб тугатилган. Ҳинд фольклори намуналарининг қайта ишланган варианты бўлган бу асар асрлар давомида кўлма-кўл бўлиб ўқилган ва турли тилларга таржима қилинган.

Шарқнинг машхур асари ҳисобланган “Тўтинома” асрлар давомида кўплаб тилларга, жумладан Ҳиндистоннинг шимолида жуда кенг тарқалган урду тилига ҳам таржима қилинган. Ана шундай таржималардан бири Ҳиндистон шаҳаншоҳи Буюк Акбарнинг бош вазири, “Акбарнома” асарининг муаллифи Абу Фазл Алломий томонидан тахминан 1580 йили амалга оширилган. Кейинги даврларда форс тилидаги “Тўтинома” асари Малайз тилида ҳам ўгирлди. Унинг туркча варианты 1858йилларда Немис тилига таржима қилинган. Нахшабийнинг “Тўтинома”си бир қанча форсча ва туркча қисқартирилган вариантлари ҳам мавжуд. Масалан “Чил тўти” номи билан маълум асар “Тўтинома”нинг форс тилидаги қисқартирилган шакли бўлса, Муҳаммад Қодирий томонидан XVIII асрнинг охирида қисқартириб ёзгани туркийдадир. Муҳаммад Қодирий Зиё Нахшабийнинг 52 ҳикоясини ўз ичига олган “Тўтинома” асарини қисқартириб, ундан 35 ҳикояни ўз китобига киритган. Муҳаммад Қодирийнинг қисқартирилган “Тўтинома”си Гладвинга 1801йилда инглиз тилида таржима қилиб кўчирган. 1822йилда Икен томонидан немис тилида таржима қилиб кўчирилган<sup>125</sup>.

Юқорида зикр қилинган асарларнинг аксарияти бизнинг давримизгача етиб келган. Нахшабий шеърлар ҳам самарали ижод қилган. Назмий асарлари таркибидаги фард, байт, рубоий, қитъа, ғазал ва маснавийлар унинг юксакистеъдодидан далолат беради. Атоқли рус олими А.Кримский биринчилардан бўлиб Нахшабий ҳаёти ва фаолиятига оид баъзи маълумотларни тўплаган. Кейинроқ Е. Бертельс “Ислом қомуси” асарида Нахшабий ва унинг асарлари ҳақида маълумот берган. 1979 йилда эса “Тўтинома”ни таржима қилиб, рус тилида нашр эттирган. Ўзбекистон Фанлар Академиясининг Шарқшунослик институти кўлёзмалар фондида “Тўтинома”нинг турли даврларда кўчирилган 9та нусхаси мавжуд. Шунингдек, 159/ХІХ рақами остида шоирнинг шеърӣ асарларини ўз ичига

<sup>124</sup> Дуктур Фатхуллоҳ Мужтабойӣ, Дуктур Фуломали Ориё Устодони донишгоҳ. Чопхонаи Гулшан. Ношир: Интишороти Манучехри. Хиёбони жумҳури ислом муқобили синемо Уврупо. Эрон. 1372х. Б. 12. PDF

<sup>125</sup> Дуктур Фатхуллоҳ Мужтабойӣ, Дуктур Фуломали Ориё Устодони донишгоҳ. “Тўтинома”. Чопхонаи Гулшан. Ношир: Интишороти Манучехри. Хиёбони жумҳури ислом муқобили синемо Уврупо. Эрон. 1372х. Б. 21. PDF

олган “Девони Зиёи Нахшабий” сақланмоқда. У 1850 йилда Муҳаммад Ҳусайн Булғорий томонидан кўчирилган. Жаҳондаги бир қатор кутубхоналарда, жумладан, Санкт-Петербургдаги М.Е.Салтиков-Шчедрин номидаги давлат халқ кутубхонаси жамғармасида, Эрон Университетининг марказий кутубхонасида 2447 рақам остида 1130х/1718 йилда кўчирилган нусхаси, Париж (Франсия) да мазкур асарни 1331ашёвий рақам остида сақланаётган микрофилми ҳам мавжуд. Шунингдек, Бухоро давлат музей-кўриқхонаси “Ҳужжатлар” фондида №23496/11 ашёвий рақам остида сақланаётган 1110 х/1698йилда Муҳаммад котиб томонидан кўчирилган нусхаси<sup>126</sup>, Абу Али Ибн Сино номидаги Бухоро вилоят кутубхонасининг “Шарқ кўлёмалари” фондида №192 ашёвий рақам остида сақланаётган 1286х/1869йилда Мулло Миркомил Мирзо бин Мир Исмоил томонидан Чуст вилоятида кўчирилган нусхалари каби бир қанча нусхалари борлиги маълум<sup>127</sup>.

Нахшабийдан кейинроқ яратилган Қодирий ва Латифийнинг “Тўтинома”лари анча ихчам ва ўзига хослиги жиҳатидан ўқувчиларнинг диққат эътиборини қозонган. Уларнинг асарларида бу машҳур сюжет билан боғлиқ бўлган аксарият манзаралар тўлиқ ифодасини топмаган. Юксак даражадаги асарлар талабига жавоб бериши учун улар ўзига хос сюжет ва композицияга, образлар тизими, мазмун билан шакл мутаносиблиги ва ниҳоят ижодкор тили билан бадиий ўзига хос бўёқлар орқали ёритилиши ва ҳеч бўлмаганда анъана қоидаларига риоя қилинмоғи шарт эди. Лекин мазкур асарларнинг ҳаммасида ҳам юқоридаги талабларга риоя қилинган, деб бўлмайди. Бизнинг кўлимиздаги “Тўтинома”нинг мундарижаси куйидагичадир:

1. Достони Маймун ва Хужаста ва насиҳат гуфтани тўти. Шаби аввал.
2. Достони шоҳи Табаристон ва марди ятоқий ва фидо кардани ў писари худро пешсурати умри подшоҳ. Шаби дувум.
3. Достони заргар ва нажжор ва овардани батони заррин аз шаҳри дигар ва дуздидан заргар ва ҳийла кардани нажжор. Шаби севум .
4. Достони марди лашкари ва маликзода ва зани солеҳ ва додани даста гули тоза ва мондани ҳама тоза. Шаби чаҳорум .
5. Достони Рой Камруд ва илож кардани тўти ва нимкора мондани заҳмати ў. Шаби панжум.
6. Достони заргар ва нажжор ва хаёт ва бар пайкари чуб мубтало шудани ҳар ҳафт ошиқ ва рафтани пеши дарахт. Шаби шашум.
7. Достони Ройи Роён бархостани ў аз сари духтари малики Жин ва дигар рўйи пири ошиқ. Шаби ҳафтум.

<sup>126</sup>Бухоро давлат музей-кўриқхонаси “Ҳужжатлар” фондида №23496/11 ашёвий рақам остида сақланаётган 1110 х/1698йилда Муҳаммад котиб томонидан кўчирилган нусхаси

<sup>127</sup>Абу Али Ибн Сино номидаги Бухоро вилоят кутубхонасининг “Шарқ кўлёмалари” фондида №192 ашёвий рақам остида сақланаётган 1286х/1869йилда Мулло Миркомил Мирзо бин Мир Исмоил томонидан Чуст вилоятида кўчирилган нусхалари

8. Достони шаҳзода ва ҳафт вазир ва офати, ки аз сабаби канизак баду расид ва халос ёфтани ў. Шаби ҳаштум.

9. Достони шоҳи Шом ва озод қардани тўти ва овардани ў меваи ҳаёт аз чашмаи зулумот. Шаби нўҳум.

10. Достони писари вазир ва тожир ва роҳиб ва занони эшон ва суҳан гуфтани тўти чўб.

11. Достони кори хайри писари Ройи Банорасва омадани дарё базиёфат ва номзодқардани бараҳманро бажиҳати овардани дарё ва машварати ў бафарзандон ва боздилун.

12. Достони марди хокбиз ва ёфтани ў дур қиймати ва дузидан яке ҳамроҳон ва берун овардан духтари Рой бафаросат ва қиёсати хуяш (بفراسات و كياسات خویش) Шаби дуводдахум.

13. Достони фароҳам омадан(жам шудани) ҳаштод ҳаким ва шинохтани табъи маликзода ва навохтани мазомир. Шаби сездахум

14. Достони баёни илми мусиқий ва кайфияти мазомир ва ихтиро ва истимзоҳи он. Шаби чаҳордахум.

15. Достони шеър ва ҳижоб гирифтани гурба ва кушта шудан мушон аз дасти панжаи гурба ва пушаймон шудани гурба. Шаби понздахум.

16. Достони Рой қабоҳати писари Рой Банорас ва латофати зани ў ва ошиқ шудани ў бар жувони шўху тирор. Шаби шонздахум.

17. Достони Мансур тожир ва мусофирати ў ва омадани шахси бар ҳайъати Мансур дар хонаи Мансур ва расво шудани хўжа фаръий бадаст хўжа асли. Шаби ҳафдахум.

18. Достони амирзода зовул ва харидани фоли нек ва халоси додани ғук (-غوك-ғавк) ро аз мор ва ихлос намудани эшон боамирзода. Шаби ҳаждахум.

19. Достони товуси Рой ва уашта шудани ў бадасти зани бараҳман ва ғаммози қардан хоҳар хондаи худ ва ҳийла сохтан зани бараҳман. Шаби нуздахум.

20. Достони духтари зоҳид се шўйи ў ва дар гўр қардани зоҳиди он духтар ва берун овардан шавҳарон ва зинда шудани ў. Шаби бист.

21. Достони шер ва чаҳор вазир ва бараҳман, ки аз муомалати ду вазир осуда шуд ва аз муноқашати ду вазир фарсуда монд. Шаби бисти яқум.

22. Достони Камжуй ва хандаи моҳи ва фатонати кўдаки бепадар ва кушта шудани ҳаштод одами сабаби кулли одами. Шаби бисту дувум.

23. Достони Амир ва дидани гули наргис ва хандидани мурғи бурён ва табассуми Надим. Шаби бисту севум.

24. Достони Башир ва ошиқ шудани ў барҲабзан валат (برحبزا ولت) хўрдани аъробий ва хилват қардани бохоҳари Ҳабзан. Шаби бисту чаҳорум.

25. Достони Жомос ва зани маъсумаи ў ва мақолаи тўти ва шорик дар мадойиҳ ва қабойиҳи нисо ва рижол. Шаби бисту панжум.

26. Достони Шопури амирғавкон ва истийлои хорусор ва интиқоми мор ва пушаймон шудани Шопур ва афтодан аз хушовандони давр. Шаби бисту шашум.

27. Достони Зарир шаърий ва рафтани ў батаҳсили молу хойибу хосир мондани шағол аз асп. Шаби бисту ҳафтум.

28. Достони кулол ва зоҳир шудани насаби зани ў ва манфи мондани тарбияти подшоҳ. Шаби бисту ҳаштум.

29. Достони шер ва сиёҳгўш ва бузна бамақр грифтан сиёҳгуш ва халоси додан худро ба латойифи ҳийла. Шаби бисту нўҳум.

30. Достони заний ва атфоли ў ва ҳийла кардани паланг ва халос додани занийа худро аз дасти паланг. Шаби сиюм.

31. Достони шағоли нийли ва амир куштани ў бар сибоб ва вухуш ва фазиҳат шудани ў аз феъли худ. Шаби сию якум.

32. Достони хуршид, зани аторид (عطارد) ва се жувони дигар ва офати, ки аз сабаби жамолу-камол хуршид ба хуршид расид. Шаби сию дувум.

33. Достони се вазир ва як писар ва ду духтари эшон ва маваддати-муҳаббати ҳар як ва расидани ҳар ҳама ба мақсуду-матлуби худ. Шаби сию сеюм.

34. Достони духтари бозарғони Кобил ва се котиби ў ва бурдани пари он духтарро ва боз овардани хотибон дар шаби сию чаҳорум.

35. Достони ишқбозии бараҳманд бодухтари Рой ва ба мақсуд расидани ҳар ду басаъйи марди жодугар. Шаби сию панжум.

36. Достони подшоҳ Зовал ва духтари бозаргон ва Кутвол он шаҳар ва ошиқ шудани подшоҳ ва дарзидани ифбат. Шаби сию шашум.

37. Достони амирзодаи Сийистон ва пили Сапед ва мори сиёҳ ва хидмат кардани амирзода ва самарайи он Ҳазрат. Шаби сию ҳафтум.

38. Достони интиқом кашидан Саъва (صعود) аз Пил бамаъувнат ва иъонати асҳоби худ. Шаби сию ҳаштум.

39. Достони Бозғони аҳмақ ва зани ў ки, “Шаҳри орой” и ном буд ва ниҳон гардонидан аз бим шавҳар дар ҳузури маъшуқ. Шаби сию нўҳум.

40. Достони Фағфур подшоҳи Чин ва нақшбанди вазир дар айвони маликаи Рум ва ризо додан малика бакардани шўй. Шаби чеҳлум.

41. Достони сарвадгуфтани дароз гўш ва пой гуфтан ҳезмфуруш. Шаби чеҳли якум.

42. Достони бозарғони Тармад ва машғул шудани ў бо зани худ ва тарк додани тижорат ва насиҳат кардани тўти ва шорик ва бозомадан бар сарвақати хуяш (худаш) . Шаби чеҳли дувум.



43. Достони Рой ва буридани дами мор сатҳидани зан ва рафтани Рой бар азиймат бурдан ва шунидан гуспанд. Шаби чеҳли сеюм.

44. Достони Ройи пир ва узр кардан писару - духтари ў ва сухан шунидан аз мутриба ва нажот ёфтани Рой аз узр. Шаби чеҳли чаҳорум.

45. Достони Бозарғони Хоразмий ва Ҳажжом ва дидани бозаргон бахти худро барсуврати роҳиб ва иқтидо кардани Ҳажжом. Шаби чеҳлу панжум.

46. Достони хоби Хужаста ва таъбири тўти ва ҳикояти Ройи Роён Ройи Ужин. Шаби чеҳли шашум.

47. Достони чаҳорёри мувофиқ, ки бар ҳақими рафтан ва ҳаким ҳар чаҳорро муҳре тилсим дод ва ҳар яки бар ганжи вуқуф ёфтанд ва яки беғараз бозгашт. Шаби чеҳлу ҳафтум.

48. Достони жувони Боғдоди, ки бар канизаки мутриба ошиқ буд, пас бажувони Ҳошими бифурухт ва пушаймон шудани ва оқибат бамақсуд расид. Шаби чеҳлу ҳаштум.

49. Достони подшоҳ ва дидани ў хушҳои (хушаҳои) гандум ва се бародар, яки хурад خورد буд пир шуд ва дувум кўҳни гашта (бошқа манбада кўҳли гашта) ва бузург жувон монда. Шаби чеҳлу нўҳум.

50. Достони подшоҳ, ки ғам мебарад ва духтари Қайсар ва хостакори фурустод ва ў надод, ожизикор зўрдаст овар. Шаби панжоҳум.

51. Достони Баҳром ва ду вазири ў хосса ва хулоса ва боинсоф расидани духтари хосса. Шаби панжоҳи якум.

52. Достони Зоҳид ва мурғи ҳафтранг ва зани ў бар сарроф ошиқ шудан ва куштани мурғи ҳафтранг ва аз сари бистар бархостан ва подшоҳ шудани писари зоҳид. Шаби панжоҳи дувум<sup>128</sup>.

Хулоса сифатида шуни айтиш керакки, Асар мундарижасидаги мавзуларнинг бош ғояси вафо ва садоқат, ҳаё ва андишалилик, адолат ва ҳалоллик, одоб-ахлоқ меъёрларига риоя қилиш. Шу фазилатларнинг акси бўлган бевафолик, оила, юрт ва динга хиёнат, ҳаёсизлик, адолатсизлик, нопок ишларга чалғиш ва умуман одоб-ахлоқ нормаларига зид ҳар бир ҳаракатдан сақланишга чақиради. Тўтининг барча ҳикоя ва қиссалари шу ғояларни асослаш, исботлашга қаратилган. “Тўтинома”ни ўқиган ҳар бир китобхонўзига керакли хулосаларни олиб, ижобий томонга интилиб, ўзига яхши фазилатларни орттириш билан бирга, асрдаги баъзи салбий образларга ўхшамасликка ва ҳаётда ёмон хулқли кишилар борлигини ҳис этиб, доимо хушёр тортиб юришларига замин яратади. Ҳар қандай бадий асарнинг яратишдан мақсад, инсонларни эзгулик, яхшилик ва ўзликни англашга чорлашдир. Бундай асарлар ибратхона вазифасини ўтади десак муболаға эмас, балки ижод оламининг ҳақиқатидир.

<sup>128</sup>Бухоро давлат музей-кўрикхонаси “Хужжатлар” фондида №23496/11 ашёвий рақам остида сақланаётган 1110 х/1698йилда Муҳаммад котиб томонидан кўчирилган нусхаси

## A. NAVOIY “NAZM UL – JAVOHIR”NING NASHRLARIGA DOIR MULOHAZALAR

N.U.Baxshilloeva

*Buxoro davlat universiteti magistranti*

Istiqlolning mayin shabadalari esishni boshlagan dastlabki kunlardanoq boy ma'naviy merosimiz, asrlar osha e'zozlanib kelingan milliy an'ana va qadriyatlarimiz qayta tiklandi. Har bir sohada qilinayotgan mislsiz o'zgarishlar samarasi bo'y ko'rsata boshladi. Ayniqsa, ma'naviy qadriyatlar asosi bo'lgan adabiyotimizni yangicha mafkura asosida o'rganishga e'tibor qaratildi.

Istiqlol adabiyotshunosligimizning ajralmas qismi bo'lgan navoiyshunosligimizga istiqbolli yo'lni ochib berdi. Bu davrda ulug' shoir Alisher Navoiy asarlarini ilohiy-irfoniy manbalar bilan qiyosiy o'rganishga e'tibor qaratildi. Eng quvonarlisi, shoirning sobiq sho'ro mafkurasi ta'siri ostida qisqartirilib nashr qilingan asarlari qayta nashr yuzini ko'rdi. Ayniqsa, A.Navoiyning pandnoma-didaktik ruhdagi “Arbain”, “Mahbub ul-qulub”, “Nazm ul-javohir” kabi asarlarining qayta-qayta nashr etilishi, ilmiy-tanqidiy matnlarining yaratilishini navoiyshunosligimizning muhim yutuqlari sifatida e'tirof qilish mumkin. Ayniqsa, XX jildlik “Mukammal asarlar to'plami”ning nashrdan chiqishini butun ilm ahli quvonch bilan kutib oldi.

Biroq amalga oshirilgan nashr ishlarida yo'l qo'yilgan kamchiliklar shoir asarlarining mazmun mohiyatiga, albatta, salbiy ta'sir ko'rsatganligini bugun hech birimiz inkor qila olmaymiz. Shuning uchun bugun navoiyshunos va matnshunos olimlarimiz oldida ulkan vazifalar “bo'y ko'rsatib” turibdi. Ya'ni, A. Navoiy asarlarining nuqsonsiz nashrlarini amalga oshirish bu ulug' shoir shaxsi oldidagi buyuk vazifalarimizdan biridir.

“Nazm ul-javohir” ulug' shoirning 268 ta ruboiysidan tashkil topgan asaridir. Mazkur asar shu paytgacha uch marotaba (1968,1999,2014y) nashr yuzini ko'rdi. Mazkur asarning ilmiy – tanqidiy matni M. Rashidova tomonidan amalga oshirilgan.

Avvalo, biz nashrlar o'rtasidagi tafovvutli jihatlarni uchga bo'lib o'rganishni lozim topdik:

- 1.Harf almashinishi bilan bog'liq tafovvutlar.
- 2.Bo'g'in almashinishi bilan bog'liq tafovvutlar.
- 3.So'z almashinishi bilan bog'liq tafovvutlar.

### **1.Harf almashinishi bilan bog'liq tafovvutlar.**

Etiboringizga, dastlab, asarning 2014-yil nashrdagi quyidagi ruboiyni taqdim etamiz.

Uqbo g'ami ul er ani dono bil,  
Egonni jahonning g'amini **qono** bil.  
Kim bo'lsa said aning g'amin uqbo bil.

Bo'lg'ong'a shaqi g'amin **boziyi** dunyo bil.<sup>129</sup>

Mazkur ruboiy 1968<sup>130</sup> hamda 1999-yil<sup>131</sup> nashrlarida mavjud va ikkisida ham aynan bir xil holatda. Ya'ni, ruboiyning 2-misrasidagi **qono - dono** tarzida, to'rtinchi misradagi **bozi - boza** tarzida berilgan. Nashrlardan qay biri to'g'ri ekanligini aniqlash uchun ruboiyning mazmuniga e'tibor qaratdik. Uning nasriy mazmuni quyidagicha: Uqbo (oxirat) g'ami bu shunday joyki, uni dono (yaxshilik va yomonlikni ajratuvchi) deb bil, jahonning g'amini yegan kishini esa qono (qon bilan bulg'angan) deb bil. Kim said (baxtli, baxtiyor) bo'lsa, uning g'ami oxirat deb bil va shaqi (yaramas, buzuq) bo'lgan kishining g'ami aldovchi dunyo deb bil. Ko'rinib turibdiki, ushbu ruboiyda ikki kuch-yaxshilik va yomonlik haqida gap ketmoqda va bu ikki narsa bir biriga qarshi qo'yilganda, 2-misradagi **dono** so'zi mazmunga muvofiq kelmaydi. Tasavvuf ta'limoti bo'yicha jahonning g'amini yegan kishini dono deb bo'ladimi? Aslo! Shu sabab asarning 2014 yildagi nashrida **qono** so'zi o'rinli qo'llangan va muallifning maqsad va muddaosini aniq yetkazish uchun xizmat qilgan. Shuningdek, to'rtinchi misradagi **bozi** so'zi haqida ham shunday fikr yuritish mumkin. "Navoiy asarlari lug'ati"<sup>132</sup> da bunday so'zni uchratmadik. **Boza** - "aldovchi", "o'ynovchi" degan ma'noni bildiradi. Bu so'z dunyo so'zining aniqlovchisi bo'lib kelgan. Demak, birgina ruboiyda ikkita so'zning nashrda xato berilishi kuzatiladi, bu ruboiyning mazmun mohiyatini anglashga, albatta, xalaqit bergan.

Har kimki seni ravo ko'rar shiddatig'a,  
Sen ko'prak ishtig'ol et aning xizmatig'a.  
Gar tutmas ul harif o'z xislatig'a,  
Sen lek **madoro** qil aning xijlatig'a.

Diqqatingizga yana bir javohirdan misol keltiramiz. Asarning 2014 yilgi nashridan keltirilgan ushbu ruboiyning to'rtinchi misrasagi **madoro** so'zi 1968-yil nashrida xuddi shu holatda, 1999-yil nashrda esa **madori** tarzida beriladi. Mazkur ruboiy asarning 1968 va 2014-yil nashrida bir xil bo'lgani holda, 1999-yil nashrida bu so'z xato ekanligi kundek ravshan. Sababi, birinchidan, **madori** so'zini "Navoiy asarlari lug'ati" da uchratmadik. Ikkinchidan, ruboiy mazmuni **madoro** (chiqishmoq, kelishmoq) so'zining lug'aviy ma'nosini qabul qila oladi.

## 2. Bo'g'in almashinishi bilan bog'liq tafovutlar

Judeki xirad buyursa tobe' bo'lg'il,  
Nafs aylasa buxl **amrig'a** mone' bo'lg'il.  
Oz-u ko'p aro bir so'zumga some' bo'lg'il,  
Ko'p bergilu ozg'a lek qone' bo'lg'il.

Mazkur ruboiy 1968 hamda 2014 yil nashrida xuddi shu holatda berilgan. Ammo ikkinchi misradagi **amrig'a** so'zi 1999-yil nashrida **marig'a** tarzida berilgan. Muqobil variantni aniqlash maqsadida avvalo lug'atga murojaat

<sup>129</sup> Maqolada keltirilgan ruboiylar "Nazm ul-javohir"ning A.Navoiy "Tanlanma asarlar to'plami" 10 jildlikning 10-jildidan olindi. "O'qituvchi", - T.: 2014.

<sup>130</sup> Navoiy A. Asarlar. 15 tomlik, 15-tom. "G'afur G'ulom nomidagi badiiy adabiyot nahriyoti", - T.: 1968.

<sup>131</sup> Navoiy A. Mukammal asarlar to'plami. 20 tomlik, 15-tom. "Fan", - T.:1999

<sup>132</sup> Shamsiyev P., Ibrohimov S. Navoiy asarlari lug'ati. "G'afur G'ulom nomidagi adabiyot va san'at nashriyoti", - T.:1972

qildik. Lugʻatlarda esa bunday soʻz uchratmadik. Demak, bu yerda soʻz yanglish qoʻllangan. Xoʻsh, buni qaerdan aniqlash mumkin? Albatta, ruboiyning maʼnosiga eʼtibor qaratdik. Uning mazmuni esa quyidagicha: Aqling agar saxovatlilikni, qoʻli ochiqlikni buyursa, boʻysun. Nafs baxillik ishini tutsa, sen unga moneʼ (toʻsqinlik qilmoq) boʻl. Ozu koʻp ichra bir soʻzimni eshit, Koʻp bergil, lekin ozga ham qoneʼ (qanoatli) boʻl. Demak, ruboiy mazmuniga **amr-buyurish, undash** maʼnosidagi soʻz toʻgʻri keladi.

Taʼkidlash kerakki, matn tahririda mazmun birlamchi rol oʻynaydi. Chunki qoʻlingizda undan boshqa manba boʻmaganda ham, albatta, matn mazmuni sizga dastlabki koʻmakchi vazifasini oʻtaydi. Shu sababdan ham matn mazmunini anglagan holda qilingan tahrir koʻp hollarda oʻzini oqlaydi.

### 3. Soʻz almashinishi bilan bogʻliq tafovutlar.

Toʻgʻrisini aytganda, izlanishimiz davomida biz eng koʻp uchratgan jihat - soʻz almashinishi bilan bogʻliq jihat boʻldi. Quyida ulardan ayrim namunalar keltiramiz:

Himmat eli koʻzda qurutib namlarini,  
Necha qilur oshom falak samlarini.  
Har kimki urar himmat ila damlarini,  
Himmatlarining **xoʻrdidadur** gʻamlarini.

Mazkur ruboiyning soʻnggi misrasidagi **xoʻrdida** soʻzi 1968 hamda 1999-yil nashrlarida **xurida** tarzida notoʻgʻri taqdim etiladi. **Xur** – “**oftob**”, “**quyosh**” maʼnosini bersa, **xoʻr** – “yeyish” maʼnosini beradi. Bu erda yana bir jihat ham borki, 2014-yil nashrida berilgan **xoʻrdida** uchun **xoʻr** asosmi yoki **xoʻrd** asosmi? Lugʻatda har ikkisi ham mavjud boʻlib, maʼnolari oʻzaro farqlanadi. **Xoʻrd** – “yarasha”, “loyiq” demakdir. Dastlab, qaysi nashrdagi soʻz toʻgʻri ekanligini aniqlash uchun matn mazmuniga diqqat qilamiz: Himmat ahli namlarini koʻzida qurutib, bu falak sam (zahar)larini necha bor ichadi. Agar har kim vaqtini himmat bilan oʻtkazsa, qilgan himmatlari gʻamlarini yegusidir.

Koʻrib turganingizdek, bu ruboiyda quyosh yoki oftobning mutlaqo aloqasi yoʻq. Demak, endi ikkilangan ikki soʻzimiz – *xoʻr* va *xoʻrd* soʻzlari borasida ham yagona xulosaga kelish mumkin. Yaʼni, *xoʻr* – “yemoq” maʼnosi ruboiy mazmuniga toʻla mos. Chunki ruboiyning tub mohiyatida “Saxovat - gʻamni ketkazar” hikmatining gʻoyasi ilgari surilgan.

Tavrungda gunah kechurmoqin mavjud et,  
**Savdo** qilibon bu navʼ behad sud et.  
El gʻussasini singurmoqin maqsud et,  
Bu sheva bila oqibating mahmud et.

Eʼtiboringizga havola etilgan ushbu ruboiyda ham soʻz almashinishi bilan bogʻliq tafovut mavjud boʻlib, u ikkinchi misra tarkibidagi **savdo** soʻzidir. Mazkur soʻz 1968,1999-yil nashrlarida **sud** shaklida berilgan. 2014-yil nashr hamda asar ilmiy-tanqidiy matnida esa **savdo** tarzida beriladi. **Sud** – “foйда, naf”, **savdo** – “oldi-sotdi”. Endi uning qay biri toʻgʻri ekanligini aniqlash uchun matn mazmuniga diqqat qilamiz: Tavrung (yurish-turish, tarz)da gunohni kechirishni vujudga keltir. Bu oldi-sotding (kechirish va kechirim soʻrash) bilan oʻzingga

behad foyda orttir. Xalq g'am-g'ussasini vujudingga singdirishni maqsading etib belgila va bu ishing bilan oqibatingni yaxshila, maqta.

Qayd qilish kerakki, A. Navoiydek zukko, nozik fahm ijodkor bir misraning o'zida ikki o'rinda bir ma'noni anglatuvchi so'zni ishlatishi ham mumkin emas. Matn mazmunidan kelib chiqqan holda, uni "savdo"ga almashgani o'rinli va ruboiy ma'nosiga salbiy ta'sir ko'rsatmaydi.

Quyidagi ruboiyda ham so'z almashishi bilan bog'liq xatolik kuzatiladi:

Necha yummay ko'zingni har zevar aro,

G'aflat bila kirmak necha bahru bar aro.

Emin uyubon bu olami pur **shar** aro,

Qil xobgahingni yaxshiroq bistar aro.

Asarning 2014 yilgi nashridan olingan ushbu ruboiyning uchinchi misrasidagi **shar** so'zi 1968 va 1999-yil nashrlarida **sharar** tarzida beriladi. **Sharar** so'zining lug'aviy ma'nosi - "uchqun", "yolqin" bo'lsa, **shar** so'zining ma'nosi - "yomonlik", "gunoh"dir. Xo'sh, qay biri to'g'ri aslida? Biz yana bevosita matn mazmuniga murojaat qilamiz: Ko'zingni ziynat, bezak ichra necha bor yumsangda, Necha bor beparvoliq ila dengiz-u quruqliklarga kirsangda, Yomonlik va gunohlar to'la bu dunyoda xotirjam, xavfsiz uxlashing uchun, yotar joyingning ko'rpa-yostig'ini yaxshiroq qil.

Demak, matn mazmunidan uzoqlashmagan holda, **sharar** ("yolqin", "uchqun") so'zining dunyoga aloqasi yo'qligi ayonlashadi. Binobarin, ruboiyda sharar so'ziga mutanosib bo'lgan biror so'z uchramaydi. Shubhasizki, 2014-yil nashridagi **shar** matn mazmuniga mos va to'g'ri qo'llangan.

Xulosa sifatida aytish mumkinki, Alisher Navoiy asarlarida qo'llangan har bir so'z ulug' shoirning buyuk zakosi va nozik didli she'rshunos ekanligini ko'rsatib turadi. Shoir asarlarining nashrlarida yo'l qo'yilgan har qanday nuqsonlar asarlarining mazmun-mohiyatiga salbiy ta'sir o'tkazishini inkor qilib bo'lmaydi. Bugungi kunda navoiyshunosligimizdagi bunday kamchiliklarni tuzatish navoiyshunos olimlarimiz, matnshunos mutaxassislarining oldidagi muhim vazifalardan biri hisoblanadi.

#### Foydalanilgan adabiyotlar ro'yxati:

1. Navoiy A. Tanlanma asarlar to'plami. 10 tomlik, 10-tom. "O'qituvchi", - T.: 2014.
2. Navoiy A. Asarlar. 15 tomlik, 15-tom. "G'afur G'ulom nomidagi badiiy adabiyot nahriyoti", - T.: 1968.
3. Navoiy A. Mukammal asarlar to'plami. 20 tomlik, 15-tom. "Fan", - T.:1999.
4. Shamsiev P., Ibrohimov S. Navoiy asarlari lug'ati. "G'afur G'ulom nomidagi adabiyot va san'at nashriyoti", - T.:1972.



## ALISHER NAVOIYNING “LAYLI VA MAJNUN” DOSTONI MUNOJOT BOBI NASHRLARINING QIYOSIY TAHLILI

**Z.Q. Amonova,**  
*BuxDU dotsenti,*  
**M.S. Temirova,**  
*BuxDU I kurs magistranti*

Alisher Navoiyning “Layli va Majnun” dostoni sof, samimiy va ilohiy ishq sifatida tahlil qilinadi. Navoiyning ijodiga qiziqish har bir davr va zamon uchun xosdir. Ana shu davr va zamonlarda shoir ijodiga tegishli asarlar kitob shakliga keltirilib, kitobxonlar ommasiga topshirilgan. Albatta bu kitoblarda zamon, davr nafasi ham ufurib turadi. Shu sabab nashrdan chiqqan kitoblarda ayrim farqlar seziladi. Biz ushbu farqlarni birma-bir ko‘rib chiqib, eng maqbul nashrlarni saralashga harakat qildik.

Sharq mumtoz adabiyotida o‘ziga xos an‘ana mavjuddir. Unga ko‘ra har qanday asar Ollohning madhi – hamd, unga iltijo – munojot, Muhammad payg‘ambar ta‘rifi – na‘t kabi maxsus boblar bilan boshlanadi. Munojot bobining nashrlarini qiyoslashda 1990-yilda Botirbek Hasanov muharrirligida chop etilgan “O‘zbek adabiyoti bo‘stoni” seriyasida chop etilgan “Layli va Majnun” kitobi, 1992-yilda Suyma G‘aniyeva muharrirligi ostida nashrdan chiqqan 20 tomlik “Mukammal asarlar to‘plami”ning 9-tomi, 2013-yilda Sayfiddin Rafiddinov muharrirligida chop etilgan 10 tomlik “Alisher Navoiy asarlari” kitobining 7-tomi kabi manbalarni tanladik. Ushbu kitob nashrlarning munojot bobida so‘z qo‘llash bilan bog‘liq tafovut deyarli yo‘q. Faqatgina imloviy xatoliklar ko‘plab uchraydi. Ma‘lumki, mazkur bobda shoir xudoga munojot qilib, Ollohni borliqni yaratgan yagona va oliy zot deya madh etadi. Shoir barcha bandalarni, qolaversa, o‘z gunohlarini kechirishini Ollohdan iltijo qilib so‘raydi. Shuningdek, dostonning munojot bobida iymon va e‘tiqod sofliги inson komilligi uchun hayotiy zarurat ekanligi ham ta‘kidlanadi.

Yuqorida ko‘rsatilgan manbalardagi ayrim kamchiliklarni ko‘rib o‘tamiz. 1990-yilda Botirbek Hasanov muharrirligida chop etilgan “O‘zbek adabiyoti bo‘stoni” seriyasida chop etilgan “Layli va Majnun” kitobida ushbu bayt berilgan:

Ulkim, “ana afsah” etti da‘vo

Fosh etti bu da‘vi ichra ma‘no.

Ya‘ni: U menga so‘zga chechanlikni ato etdi,

Bu bilan dunyo ichra ma‘nolarni fosh etti.

Ushbu bayt 1992-yilda Suyma G‘aniyeva muharrirligi ostida chop etilgan 20 tomlik “Mukammal asarlar to‘plami”ning 9-tomida quyidagicha o‘zgargan:

Ulkim, “ana afsah” etti da‘vo

Fosh etti bu dav‘vi ichra ma‘no

xuddi shu baytlar 2013-yilda Sayfiddin Rafiddinov muharrirligida chop etilgan 10 tomlik “Alisher Navoiy asarlari” kitobining 7-tomida P. Shamsiyev ilmiy-tanqidiy teksti asosida chop etilgan “Mukammal asarlar to‘plami” dagi kabi nashr etilgan.

Shunga o‘xshash farqlarni ko‘rish mumkin. Ammo bizning e‘tiborimizni quyidagi misra tortdi. Undagi farq nafaqat misra mazmuni, balki shoirning g‘oyalari ham tubdan o‘zgartirib yuborgan.

Jo‘lida sochim bor charx aro tun,  
Yo‘qkim, boshima kelib qaro kun.  
Bu nav qaro kun ichra qorib,  
Ya‘niki, qaro kunim oqorib.

Ushbu misra 1990-yildagi Botirbek Hasanov muharrirligida chop etilgan “O‘zbek adabiyoti bo‘stoni” seriyasida chop etilgan “Layli va Majnun” kitobida berilgan. Mazmuni: **Parishon sochim bor osmon aro tun,**

**Yo‘qkim, boshimga kelib qaro kun.**

**Bu yangi kun ichra qolib,**

**Ya‘niki, qaro kunim oqarib.**

Ushbu bayt 1992-yilda Suyma G‘aniyeva muharrirligi ostida chop etilgan 20 tomlik “Mukammal asarlar to‘plami”ning 9-tomida quyidagicha o‘zgartirgan:

Bu nav qaro kun ichra qorib,  
Ya‘niki, qaro tunim oqorib.

Yuqoridagi misrada shoirning qaro kuni oqargan edi. Endi esa, qaro tun oqaryapti.

2013-yilda Sayfiddin Rafiddinov muharrirligida chop etilgan 10 tomlik “Alisher Navoiy asarlari” kitobining 7-tomida esa “tun” so‘zi o‘rniga “kun” so‘zi berilgan.

Bu nav qaro kun ichra qorib,  
Ya‘niki, qaro kunim oqorib.

Alisher Navoiyning so‘zlarni o‘z o‘rnida qo‘llagani, hamda bir so‘zni bitta misraning o‘zida qayta-qayta qo‘llaganini hisobga olsak, “tun” degan fikr to‘g‘ri degan xulosaga kelishimiz mumkin. Ammo yana bir narsani e‘tibordan qoldirmasligimiz lozim. “Ya‘ni” aniqlov bog‘lovchisi o‘zidan oldin kelgan so‘zni aniqlab, ta‘kidlab keladi. Shu bois “kun” so‘zi to‘g‘riroq bo‘ladi. Ya‘ni shoirning parishon sochlari qaro kunden qora bo‘lgan-u, so‘ng shu sochlar oqargan. Bunga yana ham aniqlik kiritish uchun ilmiy-tanqidiy matn zarur.

Navoiydek buyuk mutafakkirning g‘oyalari, fikrlari juda salmoqli. Shu bois o‘shir kelayotgan yosh avlodga uning yetuk, qimmatli merosini yetkazmoq sharaf hisoblanadi. Bunday sharafli ish esa har birimizning sharafli burchimiz. Ushbu mas‘uliyatni his qilgan holda Navoiyning merosini o‘rganishga jiddiy yondashish lozim.

### Foydalanilgan adabiyotlar:

1. “O‘zbek adabiyoti bo‘stoni” – Toshkent 1990.
2. “Mukammal asarlar to‘plami” 9-tom – Toshkent 1992.
3. “To‘la asarlar to‘plami” 7-jild – Toshkent 2013.

## ALISHER NAVOIYNING “FARHOD VA SHIRIN” DOSTONIDA INSONIY FAZILATLAR TALQINI

**M.T. Ismatova**  
*BuxDU I kurs magistranti*

*Hazrat Navoiyning “Farhod va Shirin” dostoni qahramonlaridagi insoniy fazilatlarining tarannumi, bugungi kunda o‘rnak olish mumkin bo‘lgan sof insoniy xislatlar, shuningdek, Mehinboni saroyidagi olima qizlar va ayollarga bo‘lgan munosabatlar haqida so‘z yuritiladi.*

Alisher Navoiyning “Farhod va Shirin” dostoni insonni mehnatkash, xalq uchun fidoyi, umuman olganda, komil inson bo‘lishga da’vat etadi. Farhod favqulodda yaratuvchi timsol sifatida ulug‘lanadi. Navoiy fikricha har bir inson Farhod kabi mehnatkash,, fidoyi oshiq va umrini el xizmatiga baxshida eta oladigan odam bo‘lsin.

Farhod o‘z hayotiy sarguzashtlari davomida boqiy dunyo saodati talabi bo‘lgan tasavvuf bosqichlarini ham bosib o‘tgan desak xato bo‘lmaydi. Zero Hazrat Navoiyning kichik janr bo‘lgan fard, tuyuqlaridan tortib yirik masnaviy dostonlarigacha ikki xil: zohiriy va botiniy ma’no- mazmun aks etgan . Shu bois Farhod yengib o‘tgan sinovlar mashaqqatli ishq safari davomida bosib o‘tgan tasavvufning yetti bosqichidir.

Yoshlikdan Farhod kuchli xotira , tirishqoqlik, uquvlilik, rahm-shafqatlilik kabi fazilatlar bilan birga ulg‘ayadi. O‘n yoshidayoq barcha ilmlarni egallab bo‘ladi. O‘n bir yoshda harbiy mashqlarni egallaydi. Navoiy shahzoda Farhoddagi insoniy fazilatlardan kamtarlik , til, dil pokligini alohida ta’kidlaydi.

Demonkim, ko‘ngli pok-u ham ko‘zi pok,  
Tili pok-u so‘zi pok-u o‘zi pok [1].

Farhodning kasb- hunarga ishtiyoqi va ularni mukammal o‘rganishi uning eng yuksak fazilatlaridan biri. Bu hamisha hamma davr yoshlariga ham o‘rnak bo‘la oladigan fazilatlardir.

O‘sha davr saroy muhitidan, shoh va shahzodalarning xarakter-xususiytlaridan xabardor bo‘lgan shoir Farhodning boshqalarga g‘amxo‘rligi, mehribonligini, o‘zgalar g‘amiga sherikligini oliyjanob fazilatlar sifatida alohida ulug‘laydi. Bu bilan insonlarni, ayniqsa, hukmdor-u shahzodalarni ana shunday fazilatlar egasi bo‘lishga da’vat etadi.

Kim etsa dardin oz-oz rivoyat,  
Qilib ul dard anga ko‘p-ko‘p siroyat.  
Kishi ko‘nglin bilib afgor yig‘lab,  
Ne ko‘zda ashk ko‘rgach zor yig‘lab [1].

Adib temuriy shahzodalar orasidagi toj-u taxt talashishlar guvohi bo'lgan, ular bilan zamondosh ijodkor edi. "Shahzoda podshoh bo'lmasada haqiqiy el uchun xizmat qiladigan inson bo'lmoq'i lozim", - degan qarashlarini ham aynan Farhod timsolida mujassam etgan. Shuning uchun ham adib "Farhod va Shirin" dostonida oldingi "Xamsa" dostonlaridan farqli ravishda bosh timsol sifatida Farhod obrazini tanlagan. Chunki adib Farhod obrazida oliyjanob, el g'amini o'ylaydigan, faqat toj-u taxt sohibi bo'lish uchun emas, xalq manfaati yo'lida fidoyi shahzoda timsolini o'z davrining qahramoni sifatida gavdalantirdi. Farhod timsoli nafaqat o'sha davr, hatto bugungi kun yoshlari uchun ham o'rnak bo'la oladi.

Asardagi faqat Farhod obrazi emas Shirin, Mehinbonu, Shopur, Bahrom obrazlari ham o'rnak olsa arzigulik. Navoiy doston qahramonlarini shunday tasvirlaydi-ki, ular faqat shoir yashagan davr emas bugungi kun kishilari bilan ham zamondosh. Shuning uchun ham shoir asarlari asrlar osha na mazmun, na badiiyligini yo'qotgan emas.

Dostondagi Shopur obrazi do'stga sadoqatni tarannum etsa, Bahrom o'z yaqiniga- emikdoshiga mehribonligi, ezgulik va adolat yo'lidagi kurashchanligi bilan alohida ajralib turadi. Bu obrazlarning har birida bugungi yoshlarning qaysidir jihatlarini ko'rishimiz mumkin.

Asardagi Mehinbonu va Shirin bugun biz bilan zamondosh ayollarga xos fazilatlar sohibasi desak yanglishmaymiz. Mehinbonu saroyidagi qirquin qizlarning orasida o'n mislsiz olima qizlarning har biri bir ilmning sohibasi bo'lib, zehni o'tkir qizlar Shirinning xos xizmatchilari edi. Biri mantiq ilmning qonun – qoidallarini o'ziga kasb qilib olgan bo'lsa, yana biri hay'at ilmi bo'yicha qalam tebratardi. Tag'in bittasining hunari haqiqat ilmlari bo'lsa, boshqasi chiroyli so'zlashning nozik tomonlarini yechib berardi. Yana birisi tarixdan afsonalar so'zlasa, ikkinchisi hikmat fanida yagona edi. Tag'in birining zehni hisobda o'tkir bo'lsa, boshqa birisi muammolar yechishda nom chiqargan edi. Bu fanlarda bularning har biri o'z yo'liga usta, shu fandagi yuzlab kishilarga bittasi tatir edi. Ularning ismlari Dilorom, Diloru, Diloso, Gulandom, Sumanbo', Sumanso, Parichehr, Parizod, Parivash, Paripaykarlar bo'lib o'n ism ham juda yoqimli edi. Bularning so'zlarini diqqat bilan tinglagan Farhod o'zi ham ko'p yodidan ko'tarilgan ilmiy gaplarni qaytadan esladi. [2] Xuddi mana shu o'n olima qizlar singari bugun ham o'zbek olima ayollari dunyoning nufuzli oliygohlarida dars beradilar. Ilm-fan rivojiga hissa qo'shib kelmoqdalar. Navoiy o'z davrida ana shunday olima ayollarning bo'lishi yurt rivojiga munosib hissa qo'shishini "Farhod va Shirin" dostonida aytib o'tgan.

Olima qizlar bilan suhbat davomida Mehinbonu Farhodning oddiy yigit emas shahzoda ekanligini anglab undan o'z taxtiga o'ltirishini so'radi. Ammo Farhod "Bizdek gadoga tuproqqa o'ltirishdan yaxshisi yo'q" deya javob qaytargach, Mehinbonu shahzodaning ibo va odobini ko'rib, uning ko'ngli nimani tilasa shuni qilmoqchi bo'ldi. Mehinbonu buyrug'i bilan taxtni olib qo'ydilar. Yerga bir ipak gilam soldilar. Bu yerga Farhodni o'ltirg'izib, o'zi ham

o‘ltirdi.[2] Ayni shu o‘rinda ham doston qahramonlari hukmdor bo‘lsalarda, kamtarlik ulardagi eng yuksak fazilat ekanligini ko‘rishimiz mumkin.

Mehinbonu hukmdor ayol . Uning mamlakatida adolat ustuvor .Atrofida o‘z davrining olim-u fozillari, bilan birga ilm-u fanda erkaklardan qolishmaydigan olima qizlar bor. Alisher Navoiy ayollarni ham yurt rivojiga hissa qo‘sha oladigan , erkaklardan kam bo‘lmagan zehn va salohiyat sohibalari sifatida tasvirlaganligini ko‘rishimiz mumkin. Ayni ana shu jihat bugungi zamonaviy ayollar qiyofasida o‘z aksini ko‘rsatmoqda.

Alisher Navoiyning “Farhod va Shirin “ dostoni va undagi qahramonlar zamonlar osha insoniylikdan saboq berib kelmoqda. Bu qadimdan ajdodlarimizning o‘tkir zehn sohib va sohibalari bo‘lganliklarini va ular barcha ilmlarning yetuk bilimdoni ekanliklaridan darak beradi. Shu bilan birga asar qahramonlaridagi ezgu fazilatlar insonlarni komillik sifatleri egasi bo‘lishga da‘vat etadi.

“Farhod va Shirin” dostoni ezgu timsollarning oliyjanobliklari tufayli olti asrdirki kitobxonlar mehr-muhabbatini qozonib kelmoqda.

#### **Foydalanilgan adabiyotlar ro‘yxati**

1. Alisher Navoiy .To‘la asarlar to‘plami . “Xamsa” 6-jild. “ Farhod va Shirin “ Toshkent: G‘afur G‘ulom nashriyoti ,2012.
2. Alisher Navoiy .“Xamsa”. Nasriy bayon. Toshkent: “Navro‘z” nashriyoti,2019.

### **А. НАВОЙНИНГ «ҲАЙРАТ УЛ-АБРОР» ДОСТОНИДА ҲАДИСЛАРНИНГ БАДИИЙ ТАЛҚИНИ**

**А.М. Мутафоев,**

*БухДУ I курс магистранти*

Ислом оламида Ҳадислар Қуръони каримдан кейинги мўътабар манба ҳисобланади. Ҳадис араб тилида “гап”, “сўз” маъносини англатади. Ҳадиси набавий деганда, пайғамбарнинг айтган гап-сўзлари тушунилади. Ҳадис илми билан шуғулланувчи олим муҳаддис дейилади.

Баъзи муҳаддис уламолар “ҳадис” тушунчасида “янгилик” деган маъно бор дейишган. Бу сўзни “қадим” сўзининг муқобили сифатида ишлатишган.

“Қадим” деганда Аллоҳнинг китоби Қуръони каримни, “ҳадис” деганда эса Муҳаммад с.а.в.нинг сўзларини назарда тутишган. Шу сабабдан уламоларнинг кўпчилиги Аллоҳнинг каломини ҳадис деб номлашдан сақланишган.

Мумтоз адабиёт вакиллари ижодини исломий манбалардан ташқарида ўрганиб бўлмади. Боиси, Қуръони карим ва Ҳадиси шарифлар мумтоз адабиётимизнинг асосий сарчашмаси ҳисобланади. Улардаги ўлмас ғоялар, умуминсоний фазилатлар ижодкорлар томонидан асрлар давомида тарғиб



килиб келинган. Ана шундай асарлардан бири ҳазрат Алишер Навоийнинг “Ҳайрат ул-аброр” асаридир.

Маълумки, мумтоз асарларнинг муқаддимавий бобларида Аллоҳга ҳамд, муножот ҳамда пайғамбар с.а.в.га бағишланган наът қисмлардан иборат бўлган. Асарларнинг шу тартибда берилишининг ўзиёқ уларда Қуръоний оят ва Ҳадиси шарифларга мурожаат қилинишига асос бўлган.

“Ҳайрат ул-аброр” Алишер Навоийнинг илоҳий – ирофний, диний-маърифий, ахлоқий-фалсафий ғоялари акс этган асари бўлиб, дидактик адабиётнинг гўзал намунасидир. Шарқ адабиётида эса дидактиканинг ўзаги Қуръни карим ва Ҳадиси шарифлар ҳисобланади. Шунинг учун А. Навоий асарнинг жуда кўп ўринларида мўътабар манбаларга мурожаат қилади.

Маълумки, Қуръон оятлари ва Ҳадисларга мурожаат асарда турли шаклларда берилгани кузатилади. Биргина Ҳадисларнинг асар таркибида келишини кузатадиган бўлсак, улар иқтибос келтириш ёки бир сўз орқали ҳадисга ишора бериш, ҳадис мазмунини сатрлар мағзига сингдириб бериш шаклларида берилгани кузатилади. Жумладан,

Тийр илигида не қалам, не рақам,  
Балки рақам ояти “жаффал-қалам”.<sup>133</sup>

Байтдаги “жафф ал-қалам” ибораси ҳадисининг бир қисмидир. “Жаффал-қалам” – қалам қуриди. Ҳадиснинг тўлиқ тўлиқ матни қуйидагича: Жаффал қаламу бима анта лақин<sup>134</sup>. Маъноси: Сен йўлиққан нарсага (тақдир) қалам қуриди.

Байтда тақдир тўғрисида мулоҳаза юритилмоқда. Хўш, тақдир нима? Бу ҳақда Абдулғафур Раззоқ Бухорийнинг “Тариқатга йўлланма” рисолаларида шундай мулоҳаза билдирилган: “Аллоҳнинг барча бўлажак нарсаларнинг яратилишидан олдин қачон бўлишини, қаерда бўлишини ва бошқа энг нозик томонларини азалдан билиб, бўлажак шаклларига кўра тайин этиши ва белгилашига тақдир дейилади. Тақдирдаги яхшилик ва ёмонликка ишониш фарздир. Аллоҳ таоло айтади: “Албатта, Биз ҳар бир нарсани ўлчов билан яратдик” (“Қамар”, 49).

Аллоҳ таоло ҳар бир инсоннинг тақдирига яхшилик йўлини танласа, унинг мукофоти жаннат, ёмонлик йўлини танласа, унинг жазоси дўзах эканлигини ёзиб қўйган.

Ҳақ таоло инсонга жузъи ихтиёр ва фикр юритиши учун ақл берди. Инсон ўз ихтиёри ва ақли билан ё яхшилик йўлини, ёхуд ёмонлик йўлини танлайди: инсонга танлаш ҳуқуқи берилган<sup>135</sup>.”

<sup>133</sup> Навоий Алишер. Ҳайрат ул-аброр. Мукамал асарлар тўплами. 20 жилдлик, VII жилд. – Тошкент: Фан, 1991. 23-бет.

<sup>134</sup> Муҳаммад ибн Абдуллоҳ ал-Хатиб ат-Табризий. “Мишкот ул-масобиҳ”. Байрут, 1983 й, I жилд, 32-бет.

<sup>135</sup> Абдулғафур Раззоқ Бухорий. “Тариқатга йўлланма”. Тошкент: “Мовароуннаҳр”, 11-12-бетлар.

“Ҳайрат ул- аброр”нинг X боби Пайғамбаримиз с.а.в.га бағишланган наът бўлиб, бобнинг икки ўрнида Ҳадиси шарифга ишора қилувчи иқтибос келтирилган.

Нукта фасоҳатда мунаққаҳ санга,  
Шоҳиди даъво: “ана афсаҳ” санга.<sup>136</sup>

Маълумки, Пайғамбар а.с. гўзал ва фасоҳатли нутқ соҳиби бўлганлар. Қачонки сўзласалар (жавомиул-калим) лафзлари қисқа, аммо сермазмун бўлган. Байтда келтирилган “ана афсаҳ” (мен фасоҳатли сўзловчиман) ибораси орқали Расули Акрамга берилган ана шу сифатга ишора қилинган. Ушбу ҳадиснинг тўлиқ матни қуйидагича: Ана афсаҳ ман натақа биз зод – Мен зод (з) ҳарфини фасих (чиройли ва тўғри) сўзловчидирман.

Маълумки, араб алифбосида йигирма тўққизта ҳарф бор. Шулардан бири “зе” товушини тўрт ҳарф ифодалайди. Булар ичидан “зе” товушининг энг қийин талаффузи бу, албатта, зод ҳарфидир. Бу ҳарф талаффузи кўпроқ “де” ва “зе” товушларининг уйғунлиги асосида бўлиб, “де”нинг устунлиги юқорироқ бўлади. Шуни ҳам таъкидлаш жоизки, “зод” ҳарфи араблардан бошқа бирор миллатнинг алифбосида йўқ. Шунинг учун бу ҳарфнинг талаффузи ҳам фақатгина арабларга хос.

Мазкур бобнинг охирида Тангри таолонинг Қиёмат кунида инсониятга қилган раҳмати ҳақида фикр юритилади. Унинг раҳмати юз тухфа шаклида берилишига ишора мавжуд:

Тенгри таоло карамидин қарин,  
Юз тухафи раҳмат ило явми дин.<sup>137</sup>

Байтдаги “раҳмат ило явми дин – қиёмат кунида раҳмат қилмоқ” маъносини англатади. Пайғамбар а.с. айтадилар: “Албатта, Аллоҳнинг юз раҳмати бор. Шундан бир раҳматини инсу жинлар ва ҳайвонлар орасига ташлади. Мана шу раҳмат билан улар боғланадилар ва бир-бирларига раҳм қиладилар. Мана шу раҳмат билан ваҳший ҳайвон боласига боғланади. Аллоҳ қолган тўқсон тўққизта раҳматни қиёмат куни бандаларни раҳмат қилиш учун олиб қўйди<sup>138</sup>”.

Дарҳақиқат, Аллоҳ бандаларига жуда меҳрибон. Унинг ҳар бир раҳмати туфайли инсонлар, ҳайвонлар бир-бирларига меҳрибон, мурувватли. Қолган тўқсон тўққиз раҳмат бандаларга қиёматда тухфа, деб таъкидланади Ҳадиси шарифда. Алишер Навоий Аллоҳнинг улуғлиги, марҳаматни баён қилиш учун Ҳадисдан ўринли фойдаланади.

Аллоҳнинг раҳмати тушган қалб Ҳақдан адашмайди, дунёнинг зеб-зийнатлари-ю орзу ҳавасларига алданмайди, ҳақиқатга хиёнат қилмайди. Аллоҳнинг раҳмати тушган оила баракотли, файзли бўлади, унда меҳр-муҳаббат, вафо ҳукмронлик қилади. Шунингдек, Аллоҳнинг раҳмати тушган

<sup>136</sup> Навоий Алишер. Ҳайрат ул-аброр. Мукамал асарлар тўплами. 20 жилдлик, VII жилд. – Тошкент: Фан, 1991. 40-бет.

<sup>137</sup> Навоий Алишер. Ҳайрат ул-аброр. Мукамал асарлар тўплами. 20 жилдлик, VII жилд. – Тошкент: Фан, 1991. 44-бет.

<sup>138</sup> Муҳаммад ибн Абдуллоҳ ал-Хатиб ат-Табризий. “Мишкот ул-масобих”. Байрут, 1983 й, II жилд, 731-бет.

юрт ҳам обод бўлади, Унинг раҳмати тушган заминда тинчлик-тотувлик, саодат, адолат, ўзаро биродарлик ҳукм суради.

XXX бобдан келтирилган байтда ҳам Ҳадисдан иқтибос келтиради. Келтирилган иқтибос “Ҳар ким экканин ўрар” халқ мақолига ўхшаб кетади:

Дунё эрур мазраъаи фоҳира,  
“Ад-дунё мазраъатул-оҳира”.<sup>139</sup>

Байтда шоир дунёни икки экинзорга ташбеҳ этаяпти:

Дунё – фахр, кибр экинзори; Дунё – охират экинзори.

Умуман олганда, дунёга таърифу тавсиф ҳамда унинг бевафолигини, ўткинчи эканлигини айтмаган шоир бўлмаса керак. Исломий таълимот бўйича, дунёни сўқиш мумкин эмас. Инчунин, дунё бевафо эмас, унда яшайдиган баъзи бир нопок инсонлар бевафо. Зеро, дунёнинг холиқи Аллоҳ.

Бу дунёда ҳар ким яхши уруғ сепса, албатта, унинг мевасини шу дунёда ҳам, удунёда ҳам кўради. Агар ёмонлик уруғини сепса, икки дунёда ҳам жазоланиши муқаррар.

Хулоса қилиб айтганда, Ҳазрат Алишер Навоий исломий сарчашмаларга мурожаат қилиш орқали назм табарруклигини оширди. Ўзининг фалсафий, илоҳий-ирофоний, дидактик қарашларини асослаш учун диний манбалардан унумли фойдланди.

#### **Foydalanilgan adabiyotlar ro‘uxati**

1. Навоий Алишер. Ҳайрат ул-аброр. Мукамал асарлар тўплами. 20 жилдлик, VII жилд. – Тошкент: Фан, 1991. 23-бет.
2. Муҳаммад ибн Абдуллоҳ ал-Хатиб ат-Табризий. “Мишкот ул-масобиҳ”. Байрут, 1983 й, I жилд, 32-бет.

<sup>139</sup> Навоий Алишер. Ҳайрат ул-аброр. Мукамал асарлар тўплами. 20 жилдлик, VII жилд. – Тошкент: Фан, 1991. 151-бет.

**5A110901 - Педагогика назарияси ва тарихи  
(фаолият турлари бўйича)**

**IJTIMOIIY FANLARNI O‘QITILISH JARAYONIDA MAFKURAVIIY  
IMMUNITETNI RIVOJLANTIRISH**

**Sh.Sh. Olimov,**

*BuxDU “Pedagogika” kafedrasi professori,*

**O.R. Ortiqov,**

*BuxDU, I kurs magistranti*

Yoshlarimizni turli g‘oyaviy va mafkuraviy tahdidlardan asrash, jamiyatda mafkuraviy immunitet hosil qilish uchun uni, avvalo, taraqqiyot qonunlarini chuqur aks ettiradigan sog‘lom, insonparvar g‘oya va mafkura bilan qurollantirish kerak. O‘zligimizni, odob – axloqimizni, merosimiz, qadriyatlarimiz va milliy ruhimizni zararli g‘oyalarga va mafkuralar ta’siridan avaylab-asrash, ularga qarshi yoshlarimiz qalbida va ongida mafkuraviy immunitetni shakllantirish orqaligina millatni asrash mumkin. Yoshlarimizda turli xil yot va zararli g‘oyalarga qarshi kurashish uchun mafkuraviy immunitetni shakllantirish dolzarb ahamiyat kasb etib bormoqda. Binobarin, bu jarayon jamiyat, davlat, xalq va millat taraqqiyoti, ijtimoiy-iqtisodiy, siyosiy ma’rifiy, ta’lim-tarbiya va mafkuraviy jarayonlarning uzviy birligi asosida amalga oshadi. “Immunitet so‘zining ma’nosi (lot.Immunitos – ozod bo‘lish, qutulish) tibbiy tushuncha bo‘lib, organizmning doimiy ichki muayyanligini saqlashi, o‘zini turli ta’sirlardan, tashqi infeksiyalar kirib kelishidan himoya qilishga qodir bo‘lgan reaksiyalar majmui tushuniladi”. [1, 10]

Xalqimizda “ta’lim va tarbiya beshikdan boshlanadi” degan hikmatli bir so‘z bor. Faqat ma’rifat insonni kamolga, jamiyatni taraqqiyotga yetaklaydi. Shu sababli, ta’lim sohasidagi davlat siyosati uzluksiz ta’lim tizimi printsipiga asoslanishi, ya’ni, ta’lim bog‘chadan boshlanishi va butun umr davom etishi lozim.[2 2] Hozirgi kunda yoshlar ongiga milliy g‘oyani singdirishda, ta’lim va tarbiya, fan, madaniyat va madaniy-ma’rifiy muassasalar, adabiyot va san’at, din, jismoniy tarbiya va sport, urf-odat, marosim va bayramlar, oila, mahalla, mehnat jamoalari, siyosiy partiyalar, nodavlat tashkilotlari, ommaviy axborot vositalari orqali milliy g‘oyani va milliy mafkuraviy immunitetni xalqimiz, ayniqsa yoshlar ongiga singdirishda qator ishlar amalga oshirilmoqda. Shu o‘rinda bugung yoshlar haqida prezidentimizning fikrlarini keltirish bilan o‘zimizning fikrimizni avom ettiramiz. Jamiyatimizda aholi, ayniqsa, yosh yigit va qizlarimizning ma’naviy va ma’rifiy saviyasini doimiy yuksaltirish – birinchi darajali ahamiyatga ega. Shu bois, “Milliy tiklanishdan – milliy yuksalish sari” degan dasturiy g‘oya asosida yoshlarni ona yurtga sadoqat ruhida tarbiyalash, ularda tashabbuskorlik, fidoyilik, axloqiy fazilatlarini shakllantirish – o‘ta sharaflil vazifa. [3, 3]

Yuqoridagi fikrlarga asoslanib, shuni aytish joiski yoshlarda mafkuraviy immunitetni hsakllantirish eng muhim vazifalardan biri sanaladi. Ushbu vazifani

amalga oshirishda ijtimoiy fanlar, ayniqsa, tarix faning o'rnini beqiyosdir. Tarix fani — insoniyatning butun o'tmishi davomida jamiyat hayotida sodir bo'lgan voqealardir, jarayonlarni (jamiyat rivojini) yaxlit bir tarzda o'rganadi. Tarix fani ijtimoiy gumanitar fanlar (falsafa, sotsiologiya, iqtisod, psixologiya, san'atshunoslik va boshqalar) tizimining tarkibiy qismi. Tarix fanining bu guruhdagi o'rnini uning tadqiqot predmeti va usullari bilan belgilanadi. Turli ijtimoiy va gumanitar fanlar jamiyat hayotining alohida jihatlari o'rganilgan, tarix fanining tadqiqot ob'ekti — aholi, jamiyat, mamlakat, davlat hayotining o'tmishi va hozirgi haqidagi faktlarni yig'ish, taxlil qilish, to'plangan bilimlarni ma'lum bir tizimga solish va nazariy jihatdan umumlashtirishdir. Tarix fani o'tmishda sodir bo'lgan jarayon va hodisalar orasidagi o'zaro bog'liqlik, ularning ildizi, tarixni harakatlantiruvchi sabablar, uning mantiqi va ma'nosini ko'rish imkonini beradi. Ijtimoiy va gumanitar fanlar tarix tadqiqotlari natijalariga tayanadi. Fanlararo yondoshuv jamiyat haqidagi yaxlit tasavvurni shakllantirib, o'tmishni va hozirni anglash orqali jamiyat rivoji istiqbolini ko'ra bilishdek muhim vazifani hal qiladi. Insoniyat yaratgan moddiy va ma'naviy boyliklar bilan bog'lab turadigan, uning ongi va kundalik amaliy faoliyatiga ruhiy-ma'naviy ozuqa beradigan qudrat tarixiy xotiradir. Shuningdek, adabiyotlarda «tarixiy ong ijtimoiy xotiraning tarkibiy qismi, uning elementlaridan biridir», degan fikr ham mavjud. Tajribada ko'rinishicha, «tarixiy ong» tushunchasi o'z mazmuniga ko'ra, «ijtimoiy xotira» tushunchasi bilan qiyoslanadi, unga nisbatan ancha keng tushuncha hisoblanib, «xotira» tushunchasi o'zaro chambarchas bog'liq bo'lgan va birgalikda tizim sifatidagi «ong»ni tarkib toptiradigan o'zaro bog'langan ko'plab elementlardan, shu jumladan xotiradan ham iborat bo'lgan ancha kengroq tushuncha.

Shu o'rinda tarix darslarining o'qitilishi tarixiy ong va xotirani ozuqlantiruvchi bilimlar manbai ekanligi alohida ta'kidlash lozim. Tarix o'tmish voqealar haqida axborot ochish, yig'ish, tartiblashtirish va namoyish etish bilan shug'ullanuvchi fandır. Tarix bilan shug'ullanuvchi olimlar tarixchilar, deb ataladi. Tarix fani voqealar ketma-ketligini tahlil etadi va ularning sabab va samalarini tizimlashtiradi. [4, 10] Tarixiy ong, uning o'zagi tarixiy xotira milliy g'oyaning tarixiy va zamonaviy ildizlaridan biridir. Mustaqillik nafaqat milliy g'oyaning maqsad-mohiyatini anglashga, balki uning tarixiy ildizlari, jumladan tarixiy ong, tarixiy xotirani o'rganishga imkon yaratdi. Xalq, mamlakat kelajagi tarixiy ongining teranligi, tarixiy xotiraning uyg'oqligi, tarixdan xulosa va saboqlarning puxta va mukammal egallanganligiga ham bog'liq albatta. Bu uchun o'shlarimiz maktabda, o'tra ta'limda va oiliy ta'limda tarix fanini yaxshi o'zlashtirishlari lozim.

Biz buyuk davlat qurishni o'z oldimizga maqsad qilib qo'ygan ekanmiz zamonaviy siyosiy, iqtisodiy, ilmiy – texnikaviy, ma'naviy imkonlarimiz bilan bir qatorda tarixiy bilim, ko'nikma, malakalarimizni ham mustahkamlashimiz darkor. Maktab partasida o'tirgan har o'quvchi yoshlar tarixiy saboqlarini ustozlaridan o'rganishlari va zamonaviy texnologiyalar hamda metodlar bilan yondashib o'zlashtirishlari kerak. Tarix milliy mafkura va g'oyani ozuqlantiruvchi eng asosiy manbadir. Tarixiy ong va tarixiy xotira inson, jamiyat ma'naviyatining ajralmas qismi bo'lib, u qanchalik boy mazmunli bo'lsa, insonda o'tmishdan faxrlanish



tuygusini uygʻotadi, xalqni uyushtiradi, uni tarixdan saboq chiqarib, ulugʻvor, bunyodkor ishlarni bajarishga chorlaydi. Shuning uchun ham tarixiy ong va tarixiy xotira, milliy gʻoyaning ham tarixiy, ham zamonaviy asoslaridan biri hisoblanadi. Shu oʻrinda taʼkidlash zarurki, tarix fanini puxta oʻzlashtirishga va tarixiy xotirani ilmiy tahlil qilishga Respublikamizda katta eʼtibor berilmoqda. Tarixiy ong va tarixiy xotiraning mazmun – mohiyatini milliy gʻoyaning tarixiy ildizi sifatidagi ahamiyati, uni shaxs faoliyati va jamiyat hayotidagi, ijtimoiy, jumladan milliy ong tizimidagi, dunyoqarashni shakllantirishdagi oʻrni haqida koʻplab fikrlar bildirilgan.

Mafkura fikr va gʻoyalar jamlanmasidir. Mafkurani oziqlantiruvchi nuqtasi bu mafkuraviy immunitet boʻlib, uning vujudga kelishida, mavjud boʻlishida, sogʻlom mafkuraga aylanishida tarbiyachiga birinchi galda ota-ona, oila, bogʻcha, maktab, oʻquv yurti, mahalla, davlat va jamoat tashkilotlarining roli katta. Jahonda boʻlayotgan turli yangiliklarni, turli xabarlarni, turli-tuman gʻoyalarni rost yolgʻonligini, foydali yoki ziyonligini bilish uchun har bir boʻlajak mutaxassis pedagoglarda avvalo mafkuraviy immunitet boʻlishi talab qilinadi. Mafkuraviy immunitetning boshlangʻich nuqtasi oila tarbiyasidir. Boʻlajak tarbiyachi va oʻqituvchi mutaxassislarni oilada bola tarbiyasi muammolarni hal qilish masalalari haqida bilim va malakalarini shakllantiradi. “Vatanimiz kelajagi, xalqimizning ertangi kuni, mamlakatimizning jahon hamjamiyatidagi obroʻ-eʼtibori avvalambor farzandlarimizning unib-oʻsib, ulgʻayib, qanday inson boʻlib hayotga kirib borishiga bogʻliqdir. Biz bunday oʻtkir haqiqatni hech qachon unutmashimiz lozim”, - degan edi Birinchi Prezidentimiz, I. Karimov [5, 6].

Asrlar davomida ajdodlarimiz tomonidan yaratilgan maʼnaviy boʻyli va shu bilan birgalikda ularning ilmiy merosi bu biz avlodlarga oʻtmishimizni bilishga va undan ozuqlanishga zamin yaratadi. Har qanday ijtimoiy mushtaraklik oʻzining kelib chiqishi, oʻz tarixidagi eng muhim voqealar, oʻtmishdagi buyuk (baʼzan unchalik buyuk boʻlmagan) arboblarning toʻgʻrisida, oʻz tarixining insoniyat tarixidagi oʻrni haqida, oʻz tarixining boshqa xalqlar tarixi bilan nisbati toʻgʻrisida muayan tasavvurlar tizimiga taqqoslash orqali mafkuraviy immunitet shakllanadi, taraqqiy etadi va kamol topadi. Mustaqilligimizning dastlabki yillaridan boshlab Oʻzbekiston Respublikasining Birinchi Prezidenti I.A.Karimov tashabbuskorligida turli tashqi kuchlar hamda markazlar tomonidan tarqatilgan yot gʻoyalarga qarshi maʼnaviy immunitet shakllantirish va bu yoʻlda, milliy gʻoya, milliy mafkura tushunchalarini yoshlar ongiga singdirish yuzasidan bir qator ishlar olib borildi. Bugungi kunda bu boradagi ishlar yanada takomillashtirilib, Oʻzbekiston Respublikasi Prezidenti SH.Mirziyoyevning tashbbusi bilan yuzaga kelgan “besh tashabbus” doirasida qator ishlar amalga oshirimoqdakim, yoshlarimizning maʼnaviy dunyosini boyitishga xizmat qilib kelmoqda.

Xususan, Oʻzbekiston Respublikasi Prezidenti Shavkat Mirziyoyevning 2017 yil 28 iyuldagi Respublika “Maʼnaviyat va maʼrifat markazini tashkil etish toʻgʻrisida”gi PQ-3160 sonli qarori eʼlon qilinganligi muhim qadam boʻldi. Shu asosida Oliy taʼlim muassasalarida maʼnaviy-maʼrifiy ishlarni tashkil etish, milliy gʻoyani amalga oshirishning istiqbol yillarida shakllangan mexanizmi, oʻziga xos

tizimi mavjud. Bu ham ta'lim, ham tarbiya jarayoni orqali amalga oshiriladi. Ta'lim muassasalarda yaratilgan o'quv qo'llanmalardan tortib, sinflar va auditoriyalargacha mafkuraviy ta'lim beruvchi ijtimoiy reklamalar bilan qurollantirish va milliy g'oyani o'quvchi yoshlar ongiga singdirishda darsliklardagi mavzular yuzasidan interfaol ta'lim metodlaridan foydalanish o'zining ijobiy samarasini beradi.

Milliy mafkuraning maqsad va vazifalaridan biri g'oya orqali kishilarni ma'naviy-ruhiy rag'batlantirish, tarbiyalash va g'oyaviy immunitetni shakllantirishdir. Bu vazifani bajarish tarixiy xotirasi mustahkam, tarixiy ongning ilmiy-nazariy darajasi rivojlangan kishilarda yengil kechadi. Demak, tarixiy ongning nazariy-mafkuraviy darajasini shakllantirish va rivojlantirishda milliy mafkura g'oyaviy asos bo'lib xizmat qiladi. Mustaqillikning buyuk ne'matligi shundaki, o'zlikni anglash shart-sharoitlarni yaratib, milliy g'oya orqali moziyga murojaat qilib, tarixiy haqiqatni tiklashga imkon berdi. Milliy mafkura o'tmishni kelajak bilan bog'laydi, tarixiy xotirani obyektivlik, xolislik asosida tiklash jarayoniga ijobiy ta'sir ko'rsatadi.

Xulosa ornida aytishimiz mumkinki, ijtimoiy fanlar aniq va tabiiy fanlarga nisbatan goya, mafkura, mafkuraviy immunitetni shakllantiruvchi, rivojlantiruvchi va ozuqlantiruvchi fanlar majmui bo'lib, ayniqsa tarix fani bu sohada yetakchi sanaladi. Tarix har bir yosh avlodning o'ngi, qalbi, xotirasida shunday joy oladiki, bu uni vatanparvarlikka, insoniylikka, ezgulikka, komil bo'lishida xizmat qiladi. Bunday insonlar faqat ezgulikka intilib yashaydilar.

#### **Adabiyotlar:**

1. 2017-2021 yillarda O'zbekiston Respublikasini yanada rivojlantirish bo'yicha harakatlar strategiyasi. [www.Lex.uz](http://www.Lex.uz)
2. O'zbekiston Respublikasi Prezidenti SH.M.Mirziyoevning 2018 yil Oliy Majlisga Murojaatnomasi. 2018 [www.Lex.uz](http://www.Lex.uz)
3. O'zbekiston Respublikasi Prezident Shavkat Mirziyoevning parlamantga 2020 yil Oliy Majlisga qilgan Murojaatnomasidan. [www.Lex.uz](http://www.Lex.uz)
4. O'zbekiston Respublikasi Prezidentining "Yoshlarga oid davlat siyosati samaradorligini oshirish va O'zbekiston Yoshlar Ittifoqi faoliyatini qo'llab-quvvatlash to'g'risida"gi 2017 yil 5 iyuldagi PF-5106 son Farmoni. Xalq so'zi.uz
5. Mirziyoyev SH Buyuk kelajagimizni mard va oliyjanob xalqimiz bilan birga quramiz. T.: O'zbekiston, 2017 - 488 b
6. Karimov I.Yuksak ma'naviyat - yengilmas kuch. T.: Ma'naviyat, 2008.176 b
7. Karimov I.A "Milliy istiqlol g'oyasi: asosiy tushuncha va tamoillar" risolasiga so'z boshi. T.9. T.: "O'zbekiston", 2001
8. Karmov.I O'z kelajagimizni o'z qo'limiz bilan qurmoqdamiz. "Turkiston" gazetasi muxbirining savollariga javoblar. T.: O'zbekiston,1999, 4-bet
9. Ziyonet.uz

## ПЕДАГОГИК МАҲОРАТНИ ШАКЛЛАНТИРИШДА ТАВАККАЛЧИЛИК (РИСКОЛОГИЯ)НИНГ ЎРНИ

**Г.В. Избуллаева,**

*Илмий раҳбар: доцент,*

**М. Амонов,**

*БухДУ, I курс магистранти*

*Бу мақоланинг мазмунида педагогик маҳоратнинг шаклланишида таваккалчиликнинг ўрни, умумий чегаралари ва хусусиятларини белгилаб олиш ётади.*

Технология замонида маҳорат ва риск (таваккал) инсоннинг ҳаётини ҳар жиҳатдан қамраб олган. Таълим тизими ҳам бундан мустасно эмас. Бир тарафдан қараганда педагогик фаолиятдаги риск (таваккалчилик) иқтисод соҳасига қараганда анча паст ҳисобланса, лекин унинг шахс ва жамиятдаги юзага келадиган ижтимоий оқибатларга кўра иқтисод соҳасига қараганда катта талофат келтириши мумкин. Маҳорат ва таваккалчилик муаммосини тушуниб, аниқлаб олиш учун “таваккалчилик” калит сўзининг тушунчасини аниқлаб олиш керак. Маҳорат (арабча) – моҳирлик, усталик ва эпчиллик деган сўздан олинган бўлиб, бирор иш касб учун зарур ёки шу соҳада орттирилган усталик, санъат. Таваккалчилик (арабча) – ваколат олиш, умид боғлаш, суяниш, ишониш деган сўздан олинган бўлиб, оқибат-натига қандай бўлишидан қатий назар бирор ишга жазм қилиш маъносини англатади. Риск (таваккал) сўзнинг манбаи чет (юнонча) тилидан кириб келган “*riza*” – қоянинг пасти, “*rizikon*” – қоя. XV асрда шу сўздан испанлар ва италянлар денгизда сузиш пайти фойдаланишган. XVII асрда “*риск*” француз тилида савдо соҳасида ишлатилган. Аста-секин “таваккалчилик” сўзи профессионал соҳадан (денгизда сузиш, авиация, савдо) оддий умумий мулоқотга киради. Бу жараён динни жамият ҳаётидан четга сиқиб чиқариш билан боғлиқ бўлиб, таваккалчилик сўзи “*гуноҳ*” ва “*жазо*” тушунчаларини ўрнини эгаллайди. Ушбу тушунча қабул қилинган ечим учун шахсий жавобгарлик тушунчасининг пайдо бўлиши каби шаклланади.

Педагогик маҳоратнинг шаклланишида таваккалнинг пайдо бўлиши учун энг муҳим шарт – ижтимоий ривожланишнинг ижобий мантиқийлигини (энг яхши томонга эришишга ҳаракат қиладиган) салбий (энг ёмонни ҳимоя қилиш ва олдини олиш тенденциясига асосланган ҳолда), ўзидан-ўзини чеклашга қаратилган эҳтиёжни қондиришга йўналтирилган ўтишдир.

Рискология – таваккалчилик ҳақидаги фан бўлиб, хавфнинг моҳияти, унинг сабаблари, намоён бўлиш шакллари ва унинг инсон ҳаётидаги ўрнини ўрганади. Рискнинг асосий предмети ноаниқликнинг бир томони ва муайян натижага (қарорга) эга бўлмаган вазиятларнинг намоён бўлиш эҳтимоли сифатида пайдо бўлади. Бу ерда барча сабаблар, механизмлар, таваккалчилик хусусиятлари, унда иштирок этувчи субъектлар, рискни назорат қилиш ва

уни бошқариш (ноаниқликдан қочиш йўллари; мумкин бўлган натижаларнинг сифатли ва миқдорий ҳисобланиши; хатолар шаклида салбий ва мақсадлардан четга чиқиш; ижобий мақсадларга эришиш шакли ва бошқалар) назарга тутилади. Риск турлари уларнинг манбаи ва тарқатиш соҳаларидан келиб чиқиб, қуйидагича тавсифланади: 1) муҳит; 2) геосиёсий; 3) социоген (жамият фаолияти жараёнлари натижасида); 4) мафкуравий (мафкуранинг тамойиллари маданиятга нисбатан, тизимлар эса инсонга нисбатан устунлиги).

Риск манбалари илм-фан томонидан кенг тарқалиб, кашф этилиши мумкин (саноат қобилиятсизлиги, бахтсиз ҳодисалар, ҳаво ифлосланиши ва ҳ. к), ҳамда оммавий онгда (оммавий қирғин қуроллари йўқ қилинишида ва бошқалардаги таҳдидлар ва ҳ.к) яққол кўзга ташланмаган.

Рисклар институционал тузилмаларга таъсир қилади; сиёсий тизим, масса қийматлари; жамоавий иштирок этиш шакллари; шахсий тушунча ва хатти-ҳаракатлар хусусан, узоқ давом этган инқирозлар ва тақрорланаётган офатлар кучга муҳтож бўлган фикрни ёқиб юбориши мумкин.

Педагогик маҳорат - бу ўқитувчи – тарбиячининг шундай шахсий (болажонлиги, хайрихоҳлиги, инсонпарварлиги, меҳрибонлиги ва ҳ.к.) ва касбий (билимдонлиги, зукколиги, фидойилиги, ижодкорлиги, ерудицияси ва ҳ.к.) фазилатларини белгилайдиган хусусиятки, у ўз ўқув фанини чуқур ва атрофлича билишида, педагогик – психологик ва методик тайёргарлигида, талаба – ёшларни ўқитиш, тарбиялаш ва ривожлантиришнинг оптимал йўллари излаб топиб, амалий фаолиятга қўллашида намоён бўлади.

Педагогик рискология – педагогиканинг янги йўналиши бўлиб, педагогнинг касбий лаёқатидаги ўзини бошқариш жиҳатларини ўрганади, педагогик риск(таваккал)нинг моҳияти ижтимоий-иқтисодий ва психологик ҳодисалар сифатида, педагогик фаолиятнинг муқаррар танлов ҳолатининг умумий қонуниятлари ва ўзига хос хусусиятлари ўрганишдан иборат. Педагогик рискология – бу янги интегратив фан, касбий муайян касбий фанларга оид биламлар, педагогика, психология ва фалсафа, социология ва маданият каби умумтаълим фанларидан янги контент даражасига кўтарилган. Педагогик рискология ҳақидаги билимлар таълимни бошқариш соҳасининг муҳим қисми саналади. Фаннинг йўналишлари: педагогик касби ва таълим жараёни қарама-қаршилиқлар ва хатарлар ҳақида муҳим тасаввурларни шакллантириш; мураккаб ва зиддиятли воқеликни педагогик воқелик сифатида тушуниш; мураккаб ва зиддиятли педагогик жараёнда ўқитувчининг муҳим ролини тушунишдир. Жумладан, педагогикада риск ўзига хос хусусиятларга эга: Биринчидан, педагогик риск ўқитувчининг ўз касбий фаолиятларини бажаришда ўқувчилар олдида масулиятидир; Иккинчи, риск – қарор қабул қилиш шароитида ноаниқликни бартараф этишга қаратилган; Учунчидан, ўқув жараёнида иштирокчилар ўртасидаги муносабатларни тартибга солиш; Тўртинчидан, педагогик таваккалчилик жараёнининг барча иштирокчилар ҳаракатларининг уйғунлигини акс эттиради.

Педагогик маҳорат яхлит тизим сифатида қуйидаги таркибий қисмлардан иборат бўлади: - педагог шахсини инсонпарварлик йўналишига эга бўлиши, унинг қизиқишлари, кадрият йўналишлари ва идеалларининг олий мақсад-баркамол авлод тарбиялаб етиштиришга йўналтирилганлиги; - мутахассислик фанлари, ўқитиш методикаси, педагогикапсихологиядан мукамал билимга эга бўлиш; - педагогик қобилиятга эга бўлиш (мулоқотга мойиллик, ишчанлик, келажакни тасаввур қила олиш, касбий мустақиллик, сенсор ахборотларни тезлик билан англаш (юзидан ўқиб олиш); - педагогик техникани эгаллаш, яъни ўз-ўзини бошқара олиш, ўзаро таъсир этиш ва ҳамкорликда ишлашни уддалаш.

Педагогик маҳоратнинг ўзига хос хусусиятларидан яна бири, унинг ўқитувчи шахси ва касби тўғрисида мукамал маълумот ва тушунчаларга эга эканлигидадир. Ўқитувчи инсон сифатида шахсий фазилатларга эга бўлиши билан бирга, касбий, яъни ихтисослик фазилатларига ҳам эга бўлиши лозимлигини тажриба кўрсатмоқда [8]. Педагогик риск (таваккал, хавф, таҳлика) - оддий чоралар самарасиз бўлганда ижобий натижа учун аниқ ишонч бўлмаса, ноодатий усулни қўллаш ёки муайян педагогик вазифа учун интилиш, ҳаракат қилиш, рухсат олиш кабилардир. Хронологик ва баҳолаш фарқларидан (“муаммо” тушунчасига солиштирган ҳолда) ташқари рискга нисбатан “риск объекти” ва “риск субъекти”ни ажратиш кўрсатиш мумкин. Риск субъекти тушунчаси деганда қарор қабул қилувчи ва уни ҳаётга тадбиқ этувчи жамият ҳаётининг яқка ёки гуруҳ шаклидаги фаол иштирокчиси тушунилади. Лекин рискнинг алоҳида субъектларига фақатгина қарор қабул қилиш вазифаси юклатилган (масалан, қонунчилик органлари). Риск объектлари эса бошқалар томонидан қабул қилинган қарорларнинг натижасини бошларидан кечирадиган индивид ёки ижтимоий гуруҳлардир. Риск субъектлари айна вақтда риск объектлари билан бирга жараёнда иштирок этиб, ўзларининг шахсий қарорлари натижаларини ҳам бошларидан кечирадилар. Маълум таълим даргоҳи аъзоси яъни, ўқувчи, педагог ва раҳбар ҳам риск объекти ҳисобланади. Субъектив ҳолат ўз йўлини топиш учун хизмат қилувчи омил кучлари ва ҳокимият ваколатлари мавжудлигига боғлиқ.

Ҳар қандай онгли равишда бажарилган ҳаракат тахмин қилиш ва режалаштириш босқичлари билан бирга олдиндан диагностика қилиш, тадбирларни амалга ошириш ва унинг сўнгги натижасини баҳолашни ўз ичига олади. Педагогнинг фаолияти бундан мустасно эмас. Айниқса, таълим сифатининг маҳоратни ривожлантириш босқичига алоҳида эътибор қаратилади, демак риск-проблематикаси долзарблантирилади. Уни ўрганиш учун, аллақачон рискологиянинг ишлаб чиқилган риск классификацияларидан фойдаланиш лозим. Мисол тариқасида, умумлаштирилган классификацияларни оламиз: одатий(ижтимоий рисклари), саноат (технологик рисклари) ва янги (ахборот рисклари).



Таълим муассасаларида долзарб риск зоналарини тушунган ҳолда, куйидаги М.А.Беляева [4; 16-23] педагогик таваккалчиликлар таснифини таклиф қилади:

1. Кадр рисклари («оқим», «эскириш», «авлодлар низолари» ва бошқалар) – бу рисклар, инсон ресурслари ҳолати билан боғлиқ, яъни педагог ишчиларнинг барча мутахассисликларда профессионализм даражаси ва шахсий характеристикаси қай даражада меъёрий талабларга жавоб беради.
2. Контингент-рисклар – таълим олаётганларнинг барча миқдорий ва сифатий хусусиятларининг ўзгариши билан боғлиқ рисклар (ижтимоий соҳа ва маданият муассасаларида «мижозлар rischi» деб кўрсатилиши мумкин).
3. Процессуал ёки ўқув-услугий таваккалчилик бу таълим-тарбия жараёнини биргаликда олиб борадиган хавфлардир. Ушбу гуруҳ жорий ўқув жараёни билан боғлиқ бўлган хатарларни, шунингдек, янги стандартлар ва технологияларни жорий этишни ўз ичига олади. Замонавий педагогиканинг энг долзарб муаммолари – таълим сифатининг пасайиши. Республикамиз таълим тизимида жамиятнинг жадал ривожланиши муносабати билан, инновациялар ва псевдо (ёлғон)инновацияларнинг тошқини пасаймоқда. Инновацияларнинг бош мақсади таълим сифатини яхшилашдир, лекин аслида у қарама-қарши, мавҳум ёки қутилмаган таъсирга эга бўлиши мумкин. Таълим муассасаларида процессуал, ўқув-методик рискларга янги таълим стандартларини қабул қилиш ва амалга ошириш, янги ва анъанавий технологиялар, моддий ва методик базанинг ҳолати ва бошқалар билан боғлиқ рисклар киради. Интегротив процессуал риск деб таълим сифатининг пасайишига айтилади. Ҳозирда «таълим сифати» категорияси педагогикада турли хил предметлар нуқтаи назаридан инсонпарварлик тамойилларига асосланади, кўпинча миқдорий баҳога тегишли бўлган таълим сифати мезонлари фаол тарзда ўрганилади. Бундай мезонларга боғланиш расмийлаштиришга олиб келади.
4. Имидж rischi – бу таълим муассасаси ҳақида жамоачилик фикри билан боғлиқ хавф. Ушбу хатарларнинг таснифловчи бир неча жиҳатлари мавжуд. Биринчидан жамоачилик фикри – пуллик хизматлар асосида таълим хизматларини амалга оширувчи институтнинг иқтисодий самарадорлиги учун шароитлардан бири. Иккинчидан, ўқувчиларни тайёрлашга сарфланган маблағ қандайдир натижа берган. Мисол учун, университет учун – битирувчиларнинг касби бўйича ишга жойлашиш кўрсаткичи. Ушбу кўрсаткични битирувчиларнинг бандлигини мониторинг ўтказиш натижалари асосида аниқлаштирилади. Учинчидан, таълимнинг асосий мақсади – маданиятнинг намоиши, авлодларнинг маданий узлуксизлигини таъминлаш. У.Бекнинг концепциясига мувофиқ ахборот жамияти, “риск жамияти” бўла туриб, хавфсизлик атрофида тузилади. Уни ҳаракатга келтирувчи куч –

кўрқув, идеали эса хавфсизликдир. Ҳозирча ушбу “хавфсизлик” тушунчаси фақатгина маҳаллик ўқув фани (Ҳаёт фаолияти хавфсизлиги) доирасида марказий бўлиб турмоқда, бироқ, биз яқин орада “хавфсиз таълим”га интилиш кўрсатмасини унинг ажралмас қисмига айланган тавсифи сифатида қарайдиган вақтлар келиши мумкин бўлиб қолмоқда. Шу ердан рискнинг педагогика ва таълимдаги илмий таҳлил предмети сифатидаги эвристик салоҳияти келиб чиқади [3; 120].

Шундай қилиб, педагогик риск – педагоглар маҳоратини шакллантиришда ижобий натижаларига таъсир кўрсатадиган жуда кўп шартлар ва далилларга боғлиқ бўлган жуда мураккаб ҳодиса. Таълим соҳасидаги муваффақиятли фаолитни амалга ошириш учун ўқитувчи эҳтимоллий хавфларни тахмин қилиши, уларни минималлаштириш бўйича чора-тадбирлар кўриши ва мақсаддан келиб чиққан ҳолда юзага келадиган муаммоларни бартараф этишга қодир бўлиши керак.

Хулоса. Педагогик маҳоратни шакллантиришда рискларни қарама-қарши ҳодиса сифатида кўриб чиқиш лозим бўлиб, у ўзида ҳам хавф-хатарлар, ҳам янги имкониятларни қамраб олади. Риск-менежментни тайинлашдан кўзланган мақсад рискларни оптималлаштириш, яъни салбий оқибатларнинг олдини олиш ҳамда кутиладиган ижобий оқибатларни рағбатлантиришдир. Педагогик фан туркумлари ҳамда тадқиқотларда рискологик фан ракурси бугунги кундаги аҳамияти муҳим бўлиб, таълим тизимида мавжуд риск зоналари, асослаб берилган бошқарув қарорларини қабул қилишда уларни ўрганишни талаб қилади. Бу, бир томондан, кадрлар билан боғлиқ, процессуал, имидж ва контингент рисклар бўлса, бошқа томондан – педагогик, иқтисодий, ижтимоий-маданий, психологик ва бошқа риск зоналари (функционал таснифдан фойдаланган ҳолда) саналади.

#### **Фойдаланган адабиётлар рўйхати:**

1. Абрамова И.Г. Педагогическая рискология: Монография. М., 1995.
2. Агацци Э. Моральное измерение науки и техники / науч. ред. В. А. Лекторский. М. : МФФ, 1998. Ст. 250
3. Бек У. Общество риска. На пути к другому модерну. М., 2000. Ст. 240
4. Беляева М.А. Риск как предмет научного анализа в педагогике и образовании. /Педагогическое образование в России №11 с.16-23. 2014
5. Зубков В. И. Социологическая теория риска : учеб. пособие. М. : Академ Проект, 2009. Ст. 250
6. Ожегов С. И. Словарь русского языка. М. : Рус. яз., 1984. Ст. 700
7. Шомақсуд Ш. Маънолар махзани. – Т.: “Ўзбекистон миллий энциклопедияси” Давлат илмий нашриёти, 2001. – 448 б. 328-329
8. Холиқов А. Педагогик маҳорат. Ўқув қўлланма. Т.: «IQTISOD MOLIIYA» нашриёти, 2010,-312 бет.

## TEKNOLOGIK TA'LIM YO'NALISHI O'QUV JARAYONLARIDA MASOFAVIY TA'LIMNI TASHKIL ETISH

**Z.D. Rasulova**

*BuxDU tayanch doktoranti*

*Mazkur maqolada masofaviy ta'lim asosida so'z yuritilgan. Oliy ta'lim Texnologik ta'lim yo'nalishi ma'ruza va amaliy mashg'ulotlarini masofaviy ta'lim asosida tashkil etishning ahamiyati yoritilgan.*

Internet global kompyuter tarmog'ini rivojlanishi butun dunyo ta'lim tizimini takomillashtirishning yangi yo'nalishlarini ochilishiga sabab bo'ldi. Birinchidan, o'quv muassasalarining texnik ta'minotini keskin o'zgarishi, dunyoviy axborot resurslarga keng yo'l ochilishi o'qitishning yangi shakl va usullaridan foydalanish zaruratini keltirib chiqardi.

Hozirgi zamon ta'lim tizimida masofaviy o'qitish ta'limning qulay turi sifatida kirib keldi.

Masofaviy o'qitish barcha ta'lim olish istagi bo'lganlarga o'z malakasini uzluksiz oshirish imkonini yaratadi. Bunda o'qitish jarayonida talaba interaktiv rejimda mustaqil o'quv-uslubiy materiallarni o'zlashtiradi, nazoratdan o'tadi, o'qituvchining bevosita rahbarligidan nazorat ishlarini bajaradi va guruhdagi boshqa "vertikal o'quv guruhi" talabalari bilan muloqotda bo'ladi.

Masofaviy ta'lim ma'lumot olishning shunday shaklidirki unda kunduzgi va sirtqi ta'lim bilan bir qatorda ma'lumot jarayonida ta'limning kompyuter va telekommunikatsiya texnologiyalariga asoslangan afzal an'anaviy va innovatsion metod, vosita va shakllaridan keng foydalaniladi.

Masofaviy ta'limning tarkibiy qisimlari quyidagilar:

O'qituvchi, talaba va kommunikatsiya.

Masofaviy ta'limda ma'lum maqsad asosida ta'lim sub'yekti va ob'yektining ta'lim vositalari yordamidagi o'zaro ta'siri amalga oshadi. [1]

Ma'lumot jarayoni o'ziga xos pedagogik tizim elementlarini o'z ichiga oladi, bular: ta'lim maqsadi, ta'lim mazmuni, ta'lim metodlari va vositalari ta'limning tashkiliy shakllari, nazorat qilish, o'quv-moddiy, normativ-huquqiy asoslar, kabilar.

Texnologik ta'lim yo'nalishi ma'ruza, amaliy mashg'ulotlarini ham masofaviy tashkil qilish, talabalarni faollikka chorlash bilan bir qatorda ularda fanga bo'lgan qiziqish, kreativ fikrlash, tafakkur qilish kabi yangi tushunchalar hosil bo'ladi. Masofaviy o'qitishda o'qituvchi talabaga o'quv materialini internet tizimi orqali yuboradi. Ushbu kurs bo'yicha ta'lim olishni istagan talabalar veb saytga murojaat qilib, nazariy bilimlarni oladilar, amaliy topshiriqlarni bajaradilar va o'qituvchiga javobni elektron pochta (e-mail) orqali jo'natadilar.

Texnologik ta'lim yo'nalishi ixtisoslik fanlarida amaliy mashg'ulotlarni bajarishda moddiy texnik bazalarning ish jarayonlarini kuzatish, texnik bilimlarga

ega bo‘lishda masofaviy ta‘limning ahamiyati katta. Bunda texnik jarayonlarning ish strukturasi taqdimot slaydlar asosida to‘liq amaliy tadbiq qilinadi. Talabalar nazariy bilimlar bilan birga amaliy ish jarayonlarini ham mukammal o‘zlashtirish darajasiga ega bo‘ladilar.

Masofadan o‘qitishning uslubiy vositalari quyidagilar:

- darslik,
- audio va vidiodarsliklar,
- veb-saytlar,
- elektron kutubxonalar,
- matnlar,
- elektron darsliklar.

Ushbu kurs tizimi apparatli, dasturli va uslubiy vositalarning murakkab kompleksi bo‘lib, o‘z ichiga server va ishchi stansiyalar, shaxsiy kompyuterlar, kommunikatsiya vositalari, umum tizimli va tarmoqli dasturlar ta‘minotiga, lokal va markazlashgan bilim va axborot banklarini boshqaruv tizimlari, o‘rgatuvchi dasturlari va shu dasturlarni yaratish uchun instrumental vositalariga ega bo‘lgan audio va video texnikalarni oladi. [2]

Texnologik ta‘lim yo‘nalishida masofaviy o‘qitish tizimi vositalari quyidagilardan iborat bo‘ladi:

1. Darsliklar (an‘anaviy darsliklar, elektron darsliklar, qo‘llanmalar, spravochniklar va boshqalar).
2. (Kompyuter) tarmoqdagi o‘quv-metodik qo‘llanmalar;
3. Odatdagi va multimediya variantlaridagi kompyuterli o‘qituv tizimlari;
4. Audio va o‘quv axborot materiallari;
5. Video o‘quv-axborot materiallari;
6. Masofaviy laboratoriya praktikumlari;
7. Masofaviy trenajyorlar;
8. Masofaviy axborot va bilimlar bazasi;
9. Masofaviy elektron kutubxonalar;
10. O‘rgatuvchi ekspert tizimlariga asoslangan o‘qitish vositalari;
11. Virtual reallikka asoslangan o‘qitish vositalari.

Bundan tashqari masofaviy ta‘limda ko‘p tugmali videoservertlar hamda maxsus videokameralar mavjud bo‘lib, ular o‘quv jarayonlarini puxta o‘zlashtirishga juda qulay hisoblanadi.

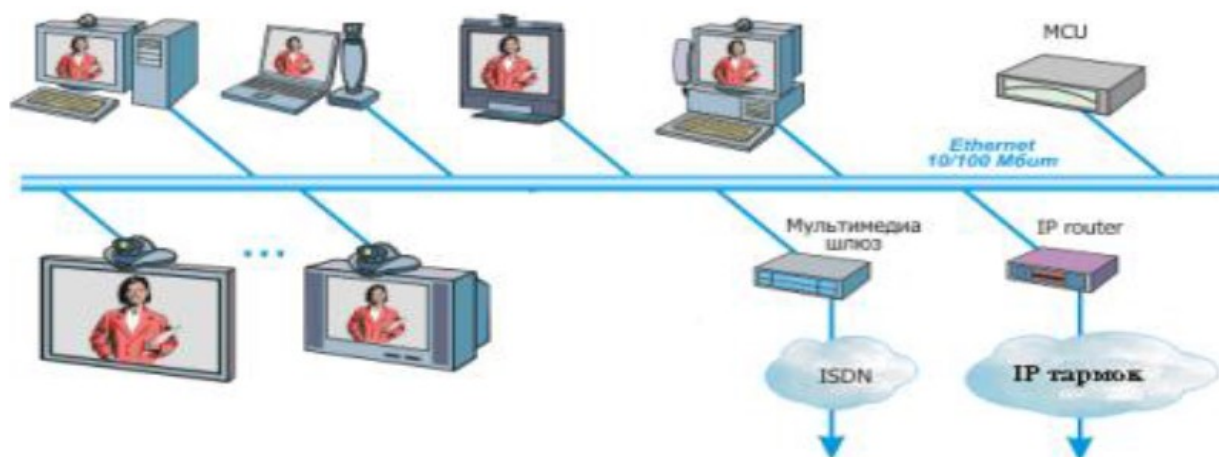

*Ko'p tugunli videoservertlar*

Videoservertlar asosan ikki holatda ishlaydi:

- a) ovoz aktivligi bo'yicha bunda barcha ishtirokchilar bir vaqtda faqat gapirayotgan tomon bilan muloqotda bo'la oladilar;
- b) ekran mayda bo'laklarga bo'lingan holda barcha ishtirokchilar bir-birlari bilan muloqotda bo'ladilar.

2. Maxsus videokameralar. Bu qurilmalar tasvirni uzatish vositasi hisoblanadi. Hozirgi paytda Canon, Genius, Axis, Sony kompaniyalari tomonidan ishlab chiqilgan kameralar sifati va imkoniyati jihatidan alohida ajralib turadi.

Ixtisoslik fanlarining amaliy mashg'ulotlarini quyidagi bosqichlar asosida masofaviy tashkil qilish mumkin:

- **1-bosqich:** Tahlil
- **2-bosqich:** Loyihalashtirish
- **3-bosqich:** Joriy qilish
- **4-bosqich:** O'quv kontentlarini yaratish
- **5-bosqich:** Ishga tushirish
- **6-bosqich:** Rivojlantirish

Xulosa o'rnida shuni aytish munkinki, ta'lim jarayonlarini masofaviy tashkil etish, ma'lumot olishning shunday shaklidirki unda kunduzgi va sirtqi ta'lim bilan bir qatorda ma'lumot jarayonida ta'limning kompyuter va telekommunikatsiya texnologiyalariga asoslangan afzal an'anaviy vangi innovatsion metod, vosita va shakllaridan keng foydalaniladi.

#### **Foydalanilgan adabiyotlar:**

1. A. A. Abduqodirov., A. X. Pardayev "Masofadan o'qitish nazariyasi va amaliyoti" Toshkent 2009 yil.
2. E. Polat. Masofadan o'qitish / o'quv qo'llanmasi, tahriri. - M.: Insoniyat. tahrirlangan VLADOS markazi, 2008 yil.
3. <http://www.pedagog.uz/>
4. <http://www.infoCom.uz/>



## АНДРАГОГИКА:КАТТА ЁШДАГИЛАР ТАЪЛИМИ ПРИНЦИПЛАРИ

**М.Р Бахрамова.**

*БухДУ магистранти*

**Аннотация:** мазкур мақолада катта ёшдагилар таълимнинг ўзига хослиги, асосий хусусиятлари ва принциплари моҳияти ёритилган.

**Калим сўзлар:** андрогогика, ёш даври, таълим, шахс, принцип, ўзига хослик, ривожланиш, мустақил фаолият.

**Аннотация:** В данной статье рассматривается суть основных принципов и особенности образования взрослых.

**Ключевые слова:** андрогогика, образование, возрастной период, особенность, личность, принцип, развитие, самостоятельное действие

**Resume:** This article discusses the essence of the basic principles and characteristics of adult education.

**Keywords:** androgogy, education, age, feature, personality, principle, development, independent action

Андрогогика принципларига асосан таълим олаётган катта ёшдаги кишилар таълим жараёнида етакчи сифатида намоён бўлади. Шахс сифатида шаклланган катта ёшдагилар ўз олдига аниқ мақсад қўйган ҳолда мустақил равишда ўз иқтидори, мустақиллиги ва ўз-ўзини бошқариш фаолиятини намоён қилишга ҳаракат қилади. Андрогогика қадимги таълим формуласи: “non scholae, sed vitae discimus — мактаб учун эмас, ҳаёт учун ўқиймиз” га амал қилади.

Инсоният ривожланиши ва тараққиётини белгиловчи таълим-тарбия жараёнининг мустақил соҳа сифатида юзага келиши унинг узлуксиз ва жамият қонуниятларига мослашувчанлигини талаб қилган. Шу нуқтаи назардан катталар таълими уларнинг физиологик, ижтимоий-психологик ҳамда индивидуал хусусиятларини ҳисобга олган ҳолда амалга оширилиши лозим.

**Андрогогика** (юнонча *aner, andros* — катта ёшдаги, вояга етган эркак, + *ago* — етаклайман): педагогика фанининг мустақил соҳаси сифатида катта ёшдаги кишиларнинг бутун ҳаёти давомида таълим-тарбияси ҳамда уларни ўқитиш муаммоларини ўрганади. Кенг маънода андрогогикани инсоннинг бутун ҳаёти давомида шахс сифатида ўзлигини намоён қила олиш фани сифатида эътироф этиш мумкин.

Бизга маълумки, инсонларнинг аксарияти ўз иқтидори ва шахсий хусусиятларини ёшлик чоғидан бошлаб намоён қила бошлайди. Аммо кўпчилик инсонлар ҳаёти давомида эгалланган тажрибасига суянган ҳолда, аста-секинлик билан билим, кўникма ва малакаларга эга бўладилар. Андрогогика инсон шахсияти қирраларини намоён қилиш билан биргаликда уларнинг ҳаётда ўз ўрнини топишга кўмаклашади.

Фанга биринча марта андрогогика атамасини 1833 йилда уйғониш даври мутафаккири немис тарихчиси А.Кап киритган. 1970 йилда М.Ш.Ноулс андрогогика бўйича фундаментал “Катталар таълимнинг замонавий амалиёти. Андрогогика педагогикага қарши” асарини ёзди. Бу асарда у андрогогика фанининг асосий қоидалари ва мазмунини ифодалаб берди. Бу қоидалар қуйидаги мазмунда талқин этилди:

- Таълим жараёнида етакчилик хусусияти таълим берувчига эмас, балки таҳсил олаётган катта ёшдаги кишиларга тегишлидир;
- У шаклланган шахс сифатида ўз олдига аниқ мақсад қўйган ҳолда мустақиллик ҳамда ўз-ўзини намоён қилишга интилади;
- Катта ёшдаги кишилар касбий ҳамда бой ҳаётий тажрибага эга бўлган ҳолда, таълим жараёнида фойдаланиладиган билим, кўникма ва малакаларга эга бўлади.
- Катталар таълим жараёнида эгаллаган билимларини тез вақт ичида қўллаш имкониятларини излайди;
- катталар таълимида ўқитиш жараёни вақтинчалик, касбий, ижтимоий факторлар асосида ташкил этилади;

Таҳсил берувчининг асосий функцияси таълим олувчиларнинг олдиндан эгалланган тажрибасини тизимлаштириш, шакллантириш ва рўёбга чиқариш, коррекциялаш ҳамда тўлдиришдан иборатдир. Бу ҳолатда таълим методларини қўллаш кетма-кетлиги ва тизимида ўзгариш юз беради.

Анъанавий маърузалар ўрнига амалий, асосан тажриба-синов шаклидаги, баҳс-мунозара, ишчан ўйинлар, кейслар, муаммоли вазиятлар ечимига қаратилган машғулотлар етакчи ўринни эгаллайди. Шунингдек, турли фан соҳаларини ўзаро боғлайдиган, интеграция асосидаги маълумотларни етказиш йўналишида назарий билимлар берилади.

Ўз навбатида шуни таъкидлаш лозимки, катта ёшдаги кишиларда ҳис қилиш, хотирада сақлаш ва тафаккур қилиш жараёнлари ёшларникига қараганда секин кечади. Шу сабабли ўқитиш методологияси, методлари, усулларини йўналтирилган ҳолда, эслаш қобилиятини шакллантириш ва такомиллаштириш биринчи ўринга чиқади.

Замонавий фан андрогогиканинг қуйидаги асосий принципларини фарқлайди.

**1. Мустақил таълимнинг етакчилик принципи.** Бу принципни амалий жиҳатдан қўллаш учун дастлабки тайёргарлик кўриш талаб этилади. Бу тайёргарлик дастурлар тузиш, ўқув материалларини танлаш ва кўпайтириш, ўргатувчи дастурларни тайёрлашда намоён бўлади. Бу принцип катта ёшдаги кишилар учун ўқув материали билан бамайлихотир танишиш, атамалар, тушунчалар моҳиятини англаш, жараёнлар ва технологиялар мазмунини тушуниш ва уларни қўллаш имкониятини беради. Принципни қўллашда замонавий масофавий таълим кўмаклашади.

**2. Таълим олувчининг гуруҳдошлари ва ўқитувчи билан таълим жараёнини ташкил этишдаги ҳамкорлик принципи.**

**3. Ижобий ҳаётий тажрибани қўллаш принципи.** Ўрганувчи томонидан амалий билимлар, ҳосил қилинган қўникма ва малакаларни қўллаш имкониятини беради. Бу принцип ўқитишнинг ижодий ишни рағбатлантирувчи фаол методларига асосланади. Иккинчи томондан индивидуал иш яъни реферат типига ишларни ёзиш, кейслар ва турли схемалар ҳамда жадваллар тузишга эътибор қаратилиши лозим. Индивидуал иш ўқитувчи ва ўрганувчи ўртасидаги ахборот ва билимларни бир-бирига етказиш шаклида намоён бўлади.

**4. Янги билимларни эгаллашга тўсқинлик қилувчи эскирган тажрибани янгилаш принципи.** Масалан юқори малакали мутахассис янги келажаги бор мутахассисларни “ўсиш”га қўймаслиги ҳолатлари кузатилади. Бундай ҳолларда улар билан ишонтиришга асосланган самимий суҳбатлар ўтказиш лозим.

**5. Ўқитишнинг элективлик принципи.** Бу таҳсил олувчига мақсад, мазмун, шакл ва воситалар, манбалар, ўқиш вақти, жойи ва таълим натижаларини баҳолаш имкониятини бериш маъносини билдиради.

**6. Рефлексивлик принципи.** Бу принцип таҳсил олувчининг онгли равишда мотивация асосида таълим олиши ғоясини асослайди.

**7. Ўқитишнинг тизимлилик принципи.** Ўқитиш мақсади ва мазмунининг шакл, усул ва воситаларига мослигини аниқлатади.

**8. Таҳсил олувчини ривожлантириш принципи.** Ўқитиш шахсининг такомиллашуви ва амалий фаолиятида янги чўққиларни забт этишига қаратилиши лозим.

Андрогогика самарали мақсадига эришиши учун катта ёшдаги кишиларни турли ёш давлари 25 ёшгача, 25 ёшдан 45 ёшгача, 45 ёшдан катталарга бўлиш тавсия этилади.

**Биринчи категория** иккита гуруҳга бўлиниб, булар касбий маълумотга эга ва эга бўлмаганлар ҳисобланади. Шу сабабли биринчи гуруҳдагиларнинг касбий фаолиятга киришиб кетишлари учун таълим олишларига имконият яратиш талаб қилинади. Иккинчи гуруҳдагилар учун касбий маҳоратини такомиллаштириш талаб этилади.

**Иккинчи категория** вакиллари иш тажрибаси ва касбий маълумотга эга бўлиб, улар учун касбий етуклик ва ўз имконият даражаларини такомиллаштириш зарур ҳисобланади.

**Учинчи категория** вакиллари бой ҳаётий ҳамда иш тажрибасига эга бўлишлари билан бир қаторда ривожланиб бораётган замонавий шароитда ўз

билимларини янада такомиллаштириш учун доимий янги ахборотларга эга бўлишлари талаб қилинади.

Учалла категория учун ҳам аниқ мақсадлар қўйилиши ўқитиш методлари, шакллари танлаш ва ўзаро фаолиятни самарали йўлга қўйиш талаб қилинади.

#### **Фойдаланилган адабиётлар руйхати:**

- 1.Змеев С. И. Андрагогика: Становление и пути развития // Педагогика. — 1995.-№2.
- 2.Змеев СИ. Технология обучения взрослых. — М., 2002.
- 3.Российская педагогическая энциклопедия: В 2 т. / Под ред. В. В. Давыдова. — М., 1993 — 1999.
- 4.Онушкин В. Г., Огарев Е.И. Образование взрослых: Междисциплинарный словарь терминологии. — СПб.; Воронеж, 1995.
- 5.knowls M. The Modern Practice of Adult Education: from Pedagogy to Andragogy. — N. Y., 1970.

### **БЎЛАЖАК ЎҚИТУВЧИЛАРДА МАЪНАВИЙ-МАДАНИЯТНИ ШАКЛЛАНТИРИШ ОМИЛЛАРИ**

**Д.Қ. Жомардова,**  
*БухДУ, II курс магистри*

*Мазкур мақолада бўлажак ўқитувчилар маънавий-маданиятини ривожлантиришнинг долзарб методологик масалалари мазмуни ёритилган.*

Мамлакатимизда ҳуқуқий демократик, фуқаролик жамияти барпо этишни узоқ муддатли стратегик вазифа қилиб олган эканмиз, бу мақсадлар: замонавий ривожланган демократик давлатлар қаторига кириш, иқтисодиётимизнинг барқарор ўсишини таъминлаш, ҳаёт сифатини яхшилаш ва жаҳон ҳамжамиятида муносиб ўрин эгаллашдан иборатдир.

Бу улкан вазифаларни амалга оширишда келажак авлодга таълим ва тарбия берувчи бўлажак ўқитувчилар касбий компетентлигини шакллантириш ҳамда педагогик маҳоратини такомиллаштириш муҳим аҳамият касб этади.

Миллий ва диний қадриятларни тиклаш, уларни ўрганиш ва тарғиб қилиш, шахс маънавий маданияти ривожига қандай йўллар билан таъсир этишни тадқиқ этиш бугунги муҳим вазифалардан биридир. Шу нуқтаи назардан мазкур мавзунинг долзарблиги қуйидагиларда намоён бўлади: Биринчидан, Ўзбекистонда мустақиллик йилларида амалга оширилаётган ислохотлар халқимиз маънавий маданияти ривожига кенг йўл очди ва бундан, айниқса, ёшлар баҳраманд бўлмоқдалар. Зеро, жамиятимизнинг

келажаги бўлган ёш авлодни, хусусан, шахсни маънавий-ахлоқий жиҳатдан вояга етказиш мазкур йўналишда илмий изланишлар олиб боришни талаб этади; иккинчидан, халқимиз босиб ўтган тарихий йўлда шаклланган миллий ва диний қадриятларга нисбатан жамиятимиз аъзоларида ҳурмат ва эътиқод туйғуларини камол топтириш мақсадида миллий-маънавий ва диний-руҳий меросимизнинг тарихий илдизларини ўрганиш ҳамда таҳлил этиш ва уларнинг шахс дунёқарашига таъсири даражасини кўрсатиш зарур; учинчидан, шахс маънавий маданияти шаклланишининг «биринчи ғишти» оилада қўйилишини ҳисобга олиб, бу жараёндаги объектив ва субъектив омилларни, янги ва ёш оилаларда миллий ҳамда исломий қадриятлардан фойдаланиш даражасининг мустақиллик шароитидаги талабларга мос келиши механизмини аниқлаш илмий изланишни тақозо этмоқда; тўртинчидан, тараққиётнинг асосий босқичларида шахс маънавий маданияти шаклланишининг турли қирралари олимларимиз томонидан тадқиқ қилинган.

Ҳозирги кунда бўлажак ўқитувчиларда маънавий маданиятни ривожлантиришда қуйидаги долзарб методологик масалаларга эътибор қаратиш талаб этади:

- 1) ҳозирги замон глобаллашуви шароитида турли маданий анъаналарга эга халқларнинг ўзаро яқинлашуви бир-бирига боғлиқ ҳолда долзарблик касб этиб, ҳар бир халқнинг миллий ўзига хослигини муҳофаза қилиш ва сақлаб қолиш йўналишини изчил давом эттириш, шу билан бирга дунёвий маданият ва умуминсоний қадриятларнинг илғор жиҳатларини ўзлаштириб боришни талаб этмоқда. Бу масалалар жамиятда бўлажак ўқитувчиларнинг маънавий маданиятни шакллантириш муаммосини тўғри ҳал қилиб олиш билан бевосита боғлиқ;
- 2) инсоннинг ўзи, унинг дунёқараши каби маънавий маданият ҳам ҳеч қачон бир маъноли қатъий ечимга эга бўлмаганлиги, унинг шахс, миллат, жамият маънавий маданияти каби хилма-хил кўринишлари мавжудлиги, уни ўрганишга янгича ёндашиш, масалани янгича талқин этишни кун тартибига қўймоқда;
- 3) фуқаролик жамиятини ривожлантириш жараёни маънавий маданият доирасидаги маънавий-ахлоқий онг, маънавий-ахлоқий хатти-ҳаракат, маънавий фаолият, маънавийахлоқий муносабат ҳамда ўзини ўзи англаши билан боғлиқликда амалга оширилади, зеро, ватанимиз келажаги, халқимиз олдида турган улкан мақсадларга эришиш аввало маънавийахлоқий жиҳатдан етук шахсларга, уларнинг ахлоқий камолотига боғлиқдир;
- 4) миллий мустақилликни мустаҳкамлаш унинг иқтисодий асосларини, миллий маънавий маданият билан боғлиқ томонларини тадқиқ этиш, жамият ҳаётининг янгилашиши унда юзага келаётган демократик ўзгариш ларни, дунёдаги глобаллашув ҳодисалари билан боғлиқ ҳолда



қараб, бу жараёнларнинг ўқувчи шахси маънавиятига таъсирини илмий асослаш муҳимдир;

- 5) маънавий маданиятни ривожлантиришнинг замонавий омилларини таҳлил этиш жамият тараққиётини кафолатловчи мустақил тафаккур юритишга қодир ўқувчи шахсини шакллантиришга хизмат қилади.

Бугунги мураккаб даврда огоҳлик, сезгирлик, ҳушёрлик ҳар қачонгидан муҳим эканлиги, жамият маънавий-ахлоқий муҳитини соғломлаштириш ва барқарорлаштириш борасида бир қатор амалий ишларнинг самарадорлигини кучайтириш миллий тараққиёт моделимизнинг маъно-мазмунига сингдирилган миллати, тили ва динидан қатъий назар, давлатимизда яшовчи барча кишилар учун муносиб тинч, осуда ҳаёт шароитини яратиш каби эзгу ишларимизни изчил давом эттириш, ҳар бир инсон учун ижтимоий кафолатланган турмуш даражаси ва эркинликларини таъминлаш, халқимизнинг қадриятлари ва менталитети, миллий давлатчилик анъаналарига таяниш, дунё тажрибасининг илғор ютуқларига асосланиш, миллий ва умуминсоний қадриятлар уйғунлигига эришиш каби соғлом маънавий-ахлоқий муҳит мезонларига асосланишни талаб этади;

- 6) маънавий маданият бир томондан, бўлажак ўқитувчиларнинг ахлоқий камолотида асосий мезон ҳисобланади, иккинчи томондан, бўлажак ўқитувчиларнинг маънавий фаолияти натижасида такомиллашиб боради. Бунда улғу аждодларимиз томонидан маънавий-ахлоқий етукликка эришишга хизмат қилган ва тажрибадан ўтган, асрлар давомида шаклланиб, сайқал топган ор-номус, уят, андиша, шарму ҳаё, ибодат, ифқат каби юксак ахлоқий тушунчалар, ахлоқий қадриятлар миллий ахлоқий мезонлар мажмуи – шарқона ахлоқ кодекси келажак авлод тарбиясида муҳим манба вазифасини бажаради;

- 7) оила ва оилавий муносабатлар, баркамол авлод маънавий-ахлоқий фазилатлари, шахс, миллат маънавиятининг шаклланиши ҳамда истиқболлини белгиловчи ижтимоий асос эканлигини, оиланинг маънавий маданиятни шакллантириш билан боғлиқ функционал вазифаларини очиб бериш, оила муҳити ва таълим жараёнларининг ўзаро таъсири, миллий тарбия хусусиятлари, шахс маънавияти, миллат ҳамжиҳатлиги, ундаги бағрикенгликни белгилашдаги ўрни каби масалаларини тадқиқ этиш муҳим аҳамият касб этади.

Ҳар қандай шахсда маънавиятнинг шаклланиши моддий ва маънавий эҳтиёжлари билан боғлиқ ҳолда амалга ошади. Ўз навбатида шахснинг маънавий эҳтиёжлари унинг миллий, диний, ғоявий-мафкуравий жиҳатдан тарбияланганлиги билан узвий боғлиқ. Шу билан биргаликда моддий эҳтиёж эса кишиларнинг турмуш тарзи учун зарур бўлган моддий неъматлар билан боғлиқ.

Шу маънода инсон маънавий маданиятининг шаклланиш жараёни моддий ва маънавий эҳтиёжларнинг уйғунлашиб боришида яққол намоён бўлади. Маънавиятнинг шаклланиш жараёни инсоният бутун тарихи

давонида қўлга киритган фан, маданият, таълим, ахлоқий, эстетик, сиёсий, ҳуқуқий муносабатлар ва бойликларга асосланади.

#### **Адабиётлар:**

- Алимасов В. ва б. Маданиятшунослик. – Т.: Янги аср авлоди, 2001.
- Давронов З. Маънавият асослари. – Тошкент: Ўзбекистон, 2000;
- Хўжамуродов И., Саъдуллаев Н. Маънавий баркамоллик зийнатдир. – Т.: “Меҳнат”, 2001

### **MAXSUS MAKTAB INTERNATLARIDA MUSIQA MADANIYATI FANINI O‘QITISHDA INTERFAOL USULLARDAN FOYDALANISH YO‘LLARI**

**M.Yo.Umurova,**  
*BuxDU, II kurs magistranti*

Umumtaʼlim maktablari “musiqa madaniyati” darslarida musiqa taʼlimi va tarbiyasini amalga oshira borar ekanmiz, oʻqituvchi oldida oʻquvchilarni eng avvalo musiqa sanʼatiga, oʻzi oʻtayotgan darsga, berilayotgan bilimlar, oʻrganilayotgan kuy – qoʻshiqlarga qiziqish va havas uygʻotish vazifasi turmogʻi lozim. Maktabda, ayniqsa boshlangʻich sinflarda qoʻshiq aytish, musiqa tinglashga boʻlgan qiziqish va moyillik, asta – sekin yoshlarning musiqa sanʼatiga boʻlgan ijobiy munosabatlari, qolaversa ehtiyojlarining rivojlanib, shakllanib borishida muhim oʻrin tutadi.

Musiqa darsi oʻz tabiatiga koʻra ham sanʼat, ham tarbiya darsidir. Uni rang – barang, sermazmun va qiziqarli tashkil qilish har bir oʻqituvchidan katta pedagogik va professional mahorat talab qiladai. “Bolalarni sanʼatga oʻrgatish nihoyatda murakkab” – deb taʼkidlaydi taniqli kompozitor – pedagog D.B.Kabalevskiy, - hamma murakkabligi shundaki, ularni emotsional tarzda qiziqitirmay turib chinakam sanʼatga oʻrgatish mutlaqo mumkin emas. Bu oʻrinda musiqiy mashgʻulotlar jarayonida oʻquvchilarning ijodiy faolligini taʼminlash alohida ahamiyatga molik. Musiqani tushunish, uning hissiy - emotsional taʼsiridan bahramand boʻlish bilim, malaka va koʻnikmalar qatori emotsional his – tuygʻularning ishtirokiga ham bogʻliq. Asarni ijro va idrok etishda his – tuygʻular qanchalik faol va chuqur boʻlsa, ularni tushunish va oʻzlashtirish, taʼsirlanish shuncha ongli va samarali boʻladi. Bu holatlar esa oʻz oʻrnida ijodiy faollik natijasida sodir boʻladigan jarayondir. Zero, zerikarli va bir xillik sinfda jonli hissiyot holatini vujudga keltira olmaydi. Oʻquvchilarni darsga qiziqitirish birinchi navbatda tinglash va ijro etish uchun tanlanadigan repertuar va uslublarga (anʼanaviy yoki interfaol metodlar) bogʻliq. Boshlangʻich sinflar uchun tanlanadigan asarlar repertuarining asosiy mezoni ularning yoshi, qiziqishi, bilim va malakalari, koʻnikmalari darajasiga bogʻliq. Shunga muvofiq qoʻllaniladigan metodlar ham koʻproq oʻyin xarakterida boʻlishi maqsadga muvofiq boʻladi.

Sho‘x, o‘yinbop, raqs ishtirokida turli musobaqa tarzida uyushtiriladigan va tematikasi bolalar dunyosiga mos ertak qahramonlari, hayvonlar, parrandalar, o‘simliklar, tabiat manzaralari, qushlar obrazlari bilan bog‘liq asarlar o‘quvchilarda darsga nisbatan qiziqish va havas uyg‘ota oladi, estetik hissiyotlarini, musiqiy qobiliyatlarini o‘stirib boradi. Bu o‘rinda zamonaviy qo‘shiqlar qatori xalq qo‘shiqlaridan, qardosh xalqlar va kompozitorlari asarlaridan foydalanish darslarni yanada sermazmun va faol bo‘lishini ta‘minlaydi, yoshlarda xalq musiqa merosiga bo‘lgan mehr va muhabbat tuyg‘ularini shakllanishiga kuchli ta‘sir etadi. Har bir darsda ijodiy faollik yuzaga keladi.

Zamonaviy musiqa madaniyati darslarini badiiy – pedagogik asar deb hisoblash mumkin. Chunki uni o‘qituvchi o‘z individual ijodidan va tajribasidan kelib chiqqan holda yaratadi. Darsning kompozitsiyasi va dramaturgiyasi, uning badiiy – pedagogik g‘oyasi, maqsad va vazifalari, shakllari, metodik usullari va texnologiyalari ham o‘quvchilarda musiqaga, o‘quv materiallariga qiziqishni o‘stirish, ularga musiqa san‘ati va madaniyatining ma‘naviy mazmunini singdirish, zamonaviy musiqali ijodiy faoliyatni anglashi – bularning hammasi o‘qituvchining ijodiy yondashuvchanligining mahsuli hisoblanadi. O‘qituvchi musiqa darsini (bir soatlik) rejasini tuzganda maqsad, vazifasini, mavzusini, turini va o‘qitish shakllarini, musiqiy faoliyatlarni va ular mazmunida o‘quvchilarga beriladigan bilimlar, qo‘llaniladigan uslublar, texnologiyalarni aniqlab, so‘ng darsning senariysini yaratadi. Darsning har bir faoliyati: musiqa tinglash, jamoa bo‘lib kuylash, musiqa savodi, ritmik harakatlar, musiqa cholg‘u asboblari jo‘r bo‘lish, o‘yinlar – bir – biri bilan bog‘lanib, uzviylashtirilgan bo‘lishi kerak. Bunda o‘quvchilarni darsga faol qatnashtirish uchun turli xil texnologiyalar, vositalar, metod va usullar qo‘llaniladi.

Ma‘lumki, har qanday pedagogik texnologiya ta‘limning yangi loyihasini rivojlantiruvchi ta‘lim tamoillariga asoslangan bo‘lib, o‘quvchi shaxsiga yo‘naltirilgan bo‘lishi kerak. O‘qituvchi va o‘quvchi, o‘quvchilar va o‘qituvchining hamkorligi o‘zaro muloqot, bir – biriga ko‘rsatadigan ta‘siri zamonaviy talablar asosida tashkil topishi lozim. Bunday jarayonda o‘quvchilar bilan hamkorlikda ishlash malakalari shakllanadi. O‘quvchilarning faol, samarali faoliyat ko‘rsatishiga yo‘naltirilgan ta‘lim jarayonining metodik ishlanmasidan farqli ravishda, ta‘limning pedagogik texnologiyasi ta‘lim oluvchilarga qaratiladi, shuningdek, ularning shaxsiy va o‘qituvchi bilan birgalikdagi faoliyatini hisobga olgan holda o‘quv materialini o‘zlashtirishiga sharoit yaratadi.

Pedagogik texnologiya turini tanlash dars va mashg‘ulotlarda qaysi darajadagi bilim va ko‘nikmalarni o‘zlashtirish nazarda tutilganligiga bog‘liqdir. O‘qitish jarayonida qo‘llaniladigan texnologiyalar juda ko‘p. Bu texnologiyalar o‘quvchilarning yosh xususiyatiga, ko‘pchilikni o‘qitishga yoki individual mashg‘ulotlarga mo‘ljallangan bo‘ladi.

Hozirgai kunda yangi pedagogik texnologiyalarni o‘quv jarayoniga tadbiiq etishga bo‘lgan qiziqish kundan – kunga kuchayib bormoqda. Chunki, pedagogik texnologiya va interfaol metodlar o‘quvchi yoshlarni puxta bilim va malakalarni

egallashlarini yengillashtiradi, qulaylik tugʻdiradi. Shu oʻrinda biz oʻzimizning amaliy tajribamizda qoʻllagan ayrim texnologiyalarga qisqacha toʻxtalib oʻtamiz.

Interfaol metodlar – oʻqituvchi va oʻquvchilarning oʻzaro hamkorligi asosida darsda ijodiy muhit yaratish, dars samaradorligini oshirish, oʻquvchilarda mustaqil fikrlash mulohaza yuritish, oʻz munosabatini bildirish koʻnikmalarini shakllantirish omilidir. Bunday metodlarda oʻquvchi oʻzi faol ishtirok etgan holda yakka, juftlikda, guruhlarda, jamoa boʻlib muammo va savollarga javob topishga harakat qiladi, fikrlaydi, baho beradi, yozadi, soʻzlaydi, dalil hamda asoslar keltirish bilan qoʻyilgan masalani yoritib berishga harakat qiladi. Bu esa oʻquvchilarning xotirasida mustahkam oʻrnashadi. Yangi mavzu (axborotni) ni oʻzlashtirishda tanqidiy, tahliliy yondashishga oʻrgatadi. Oʻqituvchi faqat yoʻl – yoʻriq koʻrsatuvchi, tashkil qiluvchi, kuzatuvchi, baholovchi vazifalarini bajaradi.

Interfaol metodlarni juda koʻp turlari mavjud. Biz ulardan oʻz faoliyatimizda foydalangan ayrimlari haqida toʻxtalib oʻtamiz:

**“Aqliy hujum” metodi.** “Aqliy hujum” – sinfdagi har bir oʻquvchiga oʻqituvchi qoʻygan savol yoki muammo yuzasidan oʻz fikrini bayon etishga imkon beruvchi oʻquv uslubidir. Uslub mohiyati oʻqituvchi tomonidan belgilangan muammo yoki savol yuzasidan ehtimol tutiladigan hamma fikrlar variantlarini bir yerga jamlashistisno tariqasida taʼlim oluvchilarning barcha fikrlarini, shu jumladan aytarli toʻgʻri boʻlmaganlarini ham inobatga olishdan iborat. Bunda yaxshi ishtirok etish uchun ana shu fikrlarning barchasini doskaga yoki maxsus yozuv qogʻoziga yozib borish kerak. Bu narsa bayon etilgan fikrlarning keyingi tahlilida oʻquvchilarni qoʻyilgan savol yoki muammoni toʻgʻri tushunishiga imkoniyat beradi.

**“Aqliy hujum”ni oʻtazish uslublari.** Oʻqituvchi sinfga savol, topshiriq yoki muammo tashlaydi va oʻquvchilarga oʻz fikrlarini bildirishni taklif qiladi. Istisno tariqasida barcha fikrlar (qancha koʻp boʻlsa shuncha yaxshi) doskada yoki filipchartga yozib boriladi. Barcha fikrlar yozib olingandan keyin oʻqituvchi oʻquvchilar bilan barcha gʻoyalarni shakllantiradi, aytilgan fikrlarga tuzatishlar kiritiladi. Keyinchalik undan foydalanish maqsadida eng muhimlari ajratib koʻrsatiladi.

**“Aqliy hujum”ni oʻtkazish qoidalari.**

- “Aqliy hujum” oʻtkazish uchun belgilangan vaqt reglamentiga rioya etish;
- Belgilangan vaqt doirasida barcha hohlovchilarga oʻz fikrini bayon etish imkoniyatini berish;
- Oʻquvchilar tomonidan aytilgan fikrlar tanqid va muhokama qilinmasligi, baholanmasligi lozim;
- Zarurat boʻlgan holatda bayon etilgan fikrga tuzatishlar kiritish kerak. Lekin bu gʻoya yoki fikrni aniq va qisqacha ifodalash maqsadida boʻlishi.

Aqliy hujum. Darsning qiziqarli boʻlishini taʼminlash maqsadida noanʼanaviy taʼlim metodlarining turli xil usullaridan foydalanish mumkin.

Nima uchun xalq cholgʻu asboblari deyiladi?

Xalq cholgʻu asboblari qaysi cholgʻular kiradi?

Oʻlchov nima? U qanday vazifani bajaradi?

Savol – javob:

Ajam kuyi xarakteri qanaqa?

Ajam kuyi qaysi cholg'ular jo'rligida ijro qilingan?

Ajam so'zining lug'aviy ma'nosi nima?

Doira, nog'ora qaysi cholg'ular guruhiga kiradi?

Tanbur, dutor va ruboblar qaysi cholg'u asboblari guruhiga mansub?

Nay, surnay va qo'shnay qaysi cholg'ular guruhiga kiradi?

Kichik guruhlarda ishlash.

Topshiriq, savolasosida muammo tanlab olinadi. Topshiriqda bahsli jihatlar bo'lishi maqsadga muvofiqdir. Kichik guruhlar shakllantiriladi. Kichik guruhdagi o'quvchilarning soni 3 – 5 tadan oshmasligi kerak, ammo topshiriq, sinf xususiyatlariga bog'liq tarzda guruh soni o'zgarishi mumkin.

Kichik guruhlarda ishlayotganda guruh ishtirokchilari o'rtasida vazifalarni taqsimlagan ma'qul. Masalan, bir o'quvchi munozarani yuritadi, ikkinchisi qabul qiluvchi qarorni yozib boradi, uchinchisi ajratilgan vaqtni nazorat qiladi. To'rtinchisi esa guruh qarorini taqdim etadi va h. k. Odatda ikki asosiy usuldan foydalangan holda sinf guruhlarga ajratiladi. Birinchisida o'quvchilar hohishiga ko'ra, ikkinchisida esa hisoblash uslubi bilan ajratiladi. (1 – 3, 2 - 4)

- O'qituvchi vaqt hajmini ko'rsatgan holda guruhlarga yo'l – yo'riq beradi.
- Guruhda ishlash yakunlanganidan keyin qaror taqdimoti bo'lib o'tadi. Uni spiker taqdim etishi kerak. Vaqt imkoniyati bo'lsa guruhlar bir – biriga savollar berishi mumkin.
- Taqdimot natijalari yuzasidan muhokama va baholash o'tkaziladi. Bunda quyidagicha savollar berish mumkin:
- Kichik guruhlarda ishlashda qanday natijalarga erishildi?
- Qaysi muammo tanlandi? U yechim topdimi? va ho kazoo.
- Kichik guruhlarda ishlashni o'tkazish qoidalari.
- Kichik guruhlarda ishlash uchun belgilangan vaqt reglamentiga aniq rioya qilish;
- Guruhlarga yordam berayotganda o'qituvchi tazyiq o'tkazmasligi;
- O'quvchilar aytgan fikrlar boshqacha nuqtai nazarda bo'lgan ta'lim oluvchilar tomonidan nazarda tutilgan reglament doirasida asoslangan tanqidga yoki muhokamaga tortilishi mumkin.
- Zarurat taqozo etganda, bayon etilgan fikrga tuzatishlar kiritish, aniq va qisqa ifodalashga imkon beradi.

**Tarmoqlar (Klaster) metodi.** Fikrlarning tarmoqlanishi – bu pedagogik strategiya bo'lib, u o'quvchilarni biror bir mavzuni o'rganishlariga yordam berib, mavzu haqida aniq fikr, tushunchani erkin va ochiq ravishda ketma – ketlik bilan tarmoqlashga o'rgatadi. Bu biron bir mavzuni chuqur o'rganish, o'quvchilarning fikrlash faoliyatini jadallashtirish hamda kengaytirish uchun yordam beradi. Mavzu bo'yicha tasavvurlarini chizma shaklida ifodalashga undaydi.

Bu usulni qo'llaganda “O'zbek xalq cholg'ulari” “kalit” so'z hisoblanadi va doskaga yoziladi. Klaster usulida o'zbek xalq cholg'u asboblari to'g'risidagi



ma'lumotlar keltiriladi va guruhlar bo'yicha tartibga solib boriladi. Dars oxirida o'tilgan mavzu yuzasidan uyga vazifa topshiriladi. Bu usul o'quvchilarni o'z nuqtai nazarini asoslash, boshqalarning g'oyalariga kirib bora olish, guruh bo'lib ishlash malakasini oshiradi.

### **Foydalanilgan adabiyotlar ro'yxati**

1. Muxammedov G'.I. Zamonaviy pedagogik tadqiqotlarning ilmiy nazariy asoslari. O'quv qo'llanma. Jizzax 2004.
2. Yo'ldoshev J. Yo'ldosheva F. Yo'ldosheva G. Interfaol ta'lim sifat kafolati (Bolaga do'stona munosabatdagi ta'lim) Toshkent - 2008
3. Ishmuhammedov R. Abduqodirov A. Pardaev A. Ta'limda innovasion texnologiyalar (ta'lim muassasalari pedagog – o'qituvchilari uchun amaliy tavsiyalar) Toshkent – 2008
4. Dangelov S. Tiflopedagogika tarixi va uning ahamiyati. Tavsiyanoma. T - 2010
5. Земцова М.И. Учителю о детях с нарушениями зрения. Москва, 1978 г.
6. Коневский Г., Шкрабов А.В. Помощь организатору досуга слепых. Москва, 1961 г.

## **БЎЛАЖАК ЎҚИТУВЧИЛАРДА ПЕДАГОГИК КОМПЕТЕНТЛИК СИФАТЛАРИНИ РИВОЖЛАНТИРИШ ПЕДАГОГИК МУАММО СИФАТИДА**

**Н. Ҳакимова,**

*БухДУ, I курс магистранти*

Республикамизда таълим-тарбия масалаларига қаратилаётган эътибор, педагогларни тайёрлаш ва уларнинг касбий компетентлигини ошириш масаласининг долзарб аҳамият касб этиши янада яққол намоён бўлмоқда. Шу ўринда, бўлажак педагог келгусида узлуксиз таълим тизимининг муҳим босқичларида таълимни ташкил этишда асосий субъект сифатида фаолият юритишлари эътиборга олинса, уларнинг педагогик компетентлигини шакллантириш ва бу борада самарадорликка эришиш зарурий чоратadbирлардан ҳисобланади. Маълумки, бўлажак педагогларнинг касбий фаолиятда эркин ва мустақил амалий фаолият кўрсатишини таъминловчи зарурий омиллардан бири бу улардаги касбий-педагогик компетентликнинг шаклланганлиги билан асосланади. Бунда педагогик компетентликнинг ўзига хос тузилмаси, шаклланиш босқичлари ва бу жараёнда ўқитишнинг замонавий шакл ва методлардан фойдаланишнинг самарали механизмларини ишлаб чиқиш, амалиётга тадбиқ этиш муҳим аҳамият касб этади.

“Компетентлик” тушунчаси таълим соҳасига педагогик-психологик изланишлар натижасида кириб келган тушунча ҳисобланади. Шу сабабли компетентлик “ноанъанавий вазиятлар, кутилмаган ҳолларда мутахассиснинг

Ўзини қандай тутиши, мулоқотга киришиши, рақиблар билан ўзаро муносабатларда янги йўл тутиши, ноаниқ вазифаларни бажаришда, зиддиятларга тўла маълумотлардан фойдаланишда, изчил ривожланиб борувчи ва мураккаб жараёнларда ҳаракатланиш режасига эгалик”ни англатади. Компетентлик куйидаги турларга бўлинади:

Касбий компетентлик – мутахассис томонидан касбий фаолиятни амалга ошириш учун зарур бўлган билим, кўникма ва малакаларнинг эгалланиши ва уларни амалда юқори даражада қўллай олинишидир.

Ижтимоий компетентлик – ижтимоий муносабатларда фаоллик кўрсатиш кўникма, малакаларига эгалик, касбий фаолиятда субъектлар билан мулоқотга кириша олиш.

Махсус компетентлик–касбий-педагогик фаолиятни ташкил этишга тайёрланиш, касбий-педагогик вазифаларни оқилона ҳал қилиш, фаолияти натижаларини реал баҳолаш, БКМни изчил ривожлантириб бориш бўлиб, ушбу компетентлик негизида психологик, методик, информацион, креатив, инновацион ва коммуникатив компетентлик кўзга ташланади.

Психологик компетентлик – педагогик жараёнда соғлом психологик муҳитни ярата олиш, талабалар ва таълим жараёнининг бошқа иштирокчилари билан ижобий мулоқотни ташкил этиш, турли салбий психологик зиддиятларни ўз вақтида англай олиш ва бартараф эта олишни назарда тутати.

Методик компетентлик – педагогик жараёни методик жиҳатдан оқилона ташкил этиш, таълим ёки тарбиявий фаолият шакллари тўғри белгилаш, метод ва воситаларни мақсадга мувофиқ танлай олиш, методларни самарали қўллай олиш, воситаларни муваффақиятли қўллашга асосланади.

Информацион (ахборот) компетентлик – ахборот муҳитида зарур, муҳим, керакли, фойдали маълумотларни излаш, йиғиш, саралаш, қайта ишлаш ва улардан мақсадли, ўринли, самарали фойдаланиш имконини беради.

Креатив компетентлик – педагогик фаолиятга танқидий, ижодий ёндашиш, ўзининг ижодкорлик малакаларига эгалигини намойиш эта олишни назарда тутати.

Инновацион компетентлик – педагогик жараёни такомиллаштириш, таълим сифатини яхшилаш, тарбия жараёнининг самарадорлигини оширишга доир янги ғояларни илгари суриш, уларни амалиётга самарали татбиқ этиш ҳисобланади.

Коммуникатив компетентлик – таълим жараёнининг барча иштирокчилари, жумладан, талабалар билан самимий мулоқотда бўлиш, уларни тинглай билиш, уларга ижобий таъсир кўрсата олишга асосланади. Шахсий компетентлик – изчил равишда касбий ўсишга эришиш, малака даражасини ошириб бориш, касбий фаолиятда ўз ички имкониятларини намоён қилишга қаратилган.

Технологик компетентлик – касбий-педагогик билим, кўникма ва малакаларни бойтадиган илғор технологияларни ўзлаштириш, замонавий восита, техника ва технологиялардан фойдалана олиш имкониятини беради.

Экстремал компетентлик – фақулотда вазиятлар (табiiй офатлар, технологик жараён ишдан чиққан)да, педагогик низолар юзага келганда оқилона қарор қабул қилиш, тўғри ҳаракатланиш малакасига эгалликни ўз ичига олади.

Касбий-педагогик компетентликка эга бўлишда ўз устида ишлаш, ўз-ўзини ривожлантириш муҳим аҳамиятга эга. Ўз-ўзини ривожлантириш вазифалари ўзини ўзи таҳлил қилиш ва ўзини ўзи баҳолаш орқали аниқланади.

Ўз устида ишлаш – бўлажак педагогнинг изчил равишда ўзининг касбий билим, кўникма ва малакалар ва шахсий сифатларини ривожлантириб бориш йўлида амалий ҳаракатларни ташкил этиши ҳисобланади. Ўз устида ишлаш қуйидагиларда кўринади:

- касбий билим, кўникма ва малакаларни такомиллаштириб бориш;
- фаолиятга танқидий ва ижодий ёндашиш;
- касбий ва ижодий ҳамкорликка эришиш;
- ишчанлик қобилиятини ривожлантириш;
- салбий одатларни бартараф этиб бориш; ижобий сифатларни ўзлаштириш.

Бўлажак педагогнинг мутахассис сифатида:

- аниқ мақсад, интилиш асосида педагогик жараённи такомиллаштириш;
- педагогик жараён самарадорлигини, ўзининг ишчанлик фаоллигини ошириш;
- изчил равишда янгиланиб бораётган педагогик билимларни ўзлаштириш;
- илғор технология, метод ҳамда воситалардан хабардор бўлиш;
- фаолиятига фан-техниканинг сўнгги янгилекларини самарали татбиқ этиш;
- касбий билим, кўникма ва малакаларларини такомиллаштириш;
- салбий педагогик низоларнинг олдини олиш, бартараф этиш чораларини излаш йўлида олиб борадиган амалий ҳаракати унинг ўз устида ишлашини ифодалайди.

Педагогларнинг ўз устиларида изчил, самарали ишлашларида фаолиятга лойиҳали ёндаша олишлари кўл келади. Уларнинг лойиҳали ёндашув асосида ўз фаолиятларини ташкил қилсалар мақсадга мувофиқдир.

Педагогнинг касбий компетентликка эга бўлишида ўзини таҳлил қила олиши ҳам аҳамиятли саналади. Ўзини ўзи таҳлил қилиш педагог томонидан касбий фаолиятда ташкил этаётган ўз амалий ҳаракатлари моҳиятининг ўрганилишидир. Ўзини ўзи таҳлил қилиш орқали педагог ўзини ўзи объектив баҳолаш имкониятига эга бўлади. Зеро, педагогларнинг касбий компетентлилик сифатларига эга бўлишида уларнинг ўз-ўзини баҳолаш

малакаларига эгаллиги ҳам жуда муҳимдир. Ўзини ўзи баҳолаш (ЎЎБ) – шахснинг ўз-ўзини таҳлил қилиши орқали ўзига баҳо бериши. Ўзини ўзи баҳолаш субъект учун шахсий имкониятларини ҳисоб-китоб қилиш, ўзига объектив баҳо бериш, ўздан қониқишни таъминлайди. Ўз-ўзини баҳолаш шахснинг қобилиятини ўз кучи билан юзага чиқишига ёрдамлашиши зарур. Ўз-ўзини баҳолаш қийин, лекин шахсни бунга бевосита тайёрлаш мумкин. Ҳар қандай мутахассисда бўлгани каби педагогнинг ҳам ўзини ўзи самарали баҳолай олишига бир қатор омиллар таъсир кўрсатади.

Педагог-олимларнинг ишларида компетентликни педагогик нуқтаи-назардан янада кенгроқ ва синчиклаб ўрганиш имконини берадиган турли жиҳатлари ва таркибий қисмлари ажратиб олинган ва ўрганиб чиқилган.

С.Е. Шишов томонидан компетентликнинг мазмун моҳиятини очиб беришда қуйидаги фикрлар келтирилган:

- ўқиш-ўрганиш туфайли эгалланган билимлар, тажриба, қадриятлар ва мойилликларга асосланган умумий лаёқатлилиқ;
- билим ва вазиятлар ўртасидаги алоқани ўрната билиш қобилияти, муаммога мос келадиган ҳал этиш йўлини топиш (компетентлик деб айтиш учун бирор-бир вазиятда намоён этиладиган тақдирдагина жоиз бўлади, намоён этилмаган компетентлик – компетентлик эмас, яширин имкониятлар бўлиб қолса ҳам катта гап).

Л.М. Долгова, П.В. Симонов ва бошқаларнинг фикрича, компетентлик – олинган билимларга асосланган ҳолда ҳаракат қила олишлиқ демакдир. Намуналарга ўхшаш ҳаракатларни кўзда тутадиган “билим, кўникма ва малакалардан” фарқли ўлароқ, компетентлик универсал билимларга асосланган ҳолда мустақил фаолият тажрибасини назарда тутди. “Компетентлик – ижтимоий амалиёт кўринишидаги билим ва кўникмаларнинг мавжудлиги бўлиб, у таълим жараёни натижаларига ижтимоий-маданий талаблар ва жамият томонидан талаблар қўйиладиган ҳолларда намоён бўлади”, – деб таъкидлайди Л.М. Долгова.

В.В. Башевнинг таъкидлашича, компетентлик – инсоннинг индивидуал қобилияти бўлиб, улар шарт-шароитлар ўзгарган пайтда ушбу қобилиятнинг бошқа шарт-шароитларга қўча олишида намоён бўладиган хусусиятлардир. Қўллаш соҳалари уларнинг махсуслиги ва аниқлигини белгилайди (математик, тиллар бўйича, сиёсий ва бошқа компетентликлар). Жамиятни ўрганиш соҳасида самарали фаолият кўрсатувчи одам қуйидагиларга қодир бўлиши керак, яъни компетентли одам:

- 1) ўзи тушиб қолган вазиятни тадқиқ эта олиши;
- 2) бошқа одамлар билан мулоқот ўрната олиши;
- 3) қарорлар қабул қила олиши;
- 4) қабул қилинган қарорларни амалга ошириш бўйича индивидуал ва жамоавий ҳаракатларни ташкиллаштира олиши;
- 5) фаолиятнинг янги усулларини эгаллай олиши.

Шундай қилиб, компетентликни лаёқатлилиқ, тайёрлик, имкониятга эгаллик ва шу билан бирга, маълум бир ҳаракатлар натижаси сифатида талқин этиш мумкин. Бошқача қилиб айтганда, компетентлик – фаолиятга доир категория бўлиб, субъектнинг қўйилган вазифаларни бажаришга қаратилган касбий, ижтимоий ва бошқа фаолияти жараёнида намоён бўлади.

Компетентлик – индивиднинг умуман жамиятда ва хусусан касбий соҳасида муваффақиятли фаолият олиб бориши учун зарур бўлган, атрофидаги объектлар ва субъектлар билан ўзаро ҳамкорлиги бўйича маълум бир малакалари ва касбий тажрибалари шаклланганлигининг муайян даражаси деб таърифласак мақсадга мувофиқ бўлади.

#### **Фойдаланилган адабиётлар:**

- 1) Ўзбекистон Республикаси Президентининг 2017 йил 7 февралдаги “Ўзбекистон Республикасини янада ривожлантириш бўйича Ҳаракатлар стратегияси тўғрисида”ги ПФ-4947-сон Фармони.
- 2) Иноятов У.И., Муслимов Н.А., ва бошқ. Педагогика: 1000 та саволга
- 3) 1000 та жавоб:- Тошкент, “Илм-Зиё” нашриёти. 2012.
- 4) Ишмухамедов Р. Таълимда инновация. – Т.: “Фан ва технологиялар”
- 5) нашриёти, 2010.
- 6) Муслимов Н.А., ва бошқалар. Касб таълими ўқитувчиларининг касбий
- 7) компетентлигини шакллантириш технологияси/ Монография. – Т.: “Фан ва технология” нашриёти, 2013.

### **МУАММОЛИ ТАЪЛИМ ВА УНИ ТАЪЛИМ-ТАРБИЯ ЖАРАЁНИГА ҚЎЛЛАШНИНГ АЙРИМ ЙЎЛЛАРИ**

**Б.К. Ходжаев,**  
БухДУ, доценти,  
**С.Н. Шарипова,**  
БухДУ, I курс магистранти

*Мақолада муаммоли таълимнинг илмий-назарий асослари, моҳияти, уни майдонга келишида хисса қўшган буюк педагогларнинг таълимотлари қисқа таҳлил қилиниб, муаммоли таълимнинг ўқувчилар ўқув-билув фаолиятини жадаллаштиришдаги ўрни қўиб чиқилган.*

Бугунги кунда, умумий ўрта таълим мактаблари олдида давлат аҳамиятига молик бўлган вазифалар турибди. Жумладан, Ўзбекистон Республикаси Президентининг “Умумий ўрта, ўрта махсус ва касб-хунар таълими тизимини тубдан такомиллаштириш чора-тадбирлари тўғрисида”ги Фармонида таъкидланганидек, “Ёшларни ҳар томонлама баркамол шахс қилиб, ватапарварлик ва миллий мустақиллик ғояларига содиқлик руҳида



тарбиялашга, шунингдек, ўқувчиларда бой илмий- маданий ва маънавий меросимизга миллий ва умуинсоний кадриятларга асосланган маънавий ва ахлоқий сифатларни ривожлантиришга йўналтирилган педагогик жараёни янги педагогик шакл ва усуллар асосида ташкил этиш”(1, 2) , долзарб вазифа сифатида белгиланган.

Таълим жараёнида бу вазифани ҳал этиш педагогик жараёнинг ўқувчиларни ижодий фикрлаш, мустақил қарор қабул қилиш, янги билимларни жадал ўзлаштиришнинг таълимий ва тарбиявий шакл , метод ва усуллари ишлаб чиқиб, амалда қўллаш орқали ҳил этилади. Педагогик жараёнинг ҳозирги тараққиёт босқичидаги бундай шаклларида бири муаммоли таълим технологияси ҳисобланади . Чунинчи, муаммоли ўқитиш таълим мазмунинг – билим, кўникма, малака, ижодий фаолият каби компонентларининг ижодий ташкил этиб, ўқувчиларда мустақил фикрлаш, ижодий қобилиятлари ва билиш имкониятларини ривожлантиришга ёрдам беради.

“Муаммоли таълим” тушунчаси илмий-педагогик матбуотда гарчанд кейинги йилларда пайдо бўлган бўлсада, мантиқий тафаккурни, ижодий фаолиятни, мустақил билим олишни таъминловчи гоё сифатида ўтмишга бориб тақалади. Шарқ мутафаккирларининг билиш-изланиш тўғрисидаги фикрлари нуқтаи назардан ўрта асрнинг буюк алломаси Абу Али ибн Сино(980-1037), Ума Хайём (1042-1112), Ал Тусий (1201-1274) кабиларнинг фалсафий асарларида мустақил изланиш, мустақил билим олиш, ижодий фикрлашнинг асоси сифатида талқин этилган. XIX асрнинг иккинчи ярмида америкалик философ, психолог ва педагог Дж.Дьюининг назарий таълимотида, XX аср бошларида поляк педагоги Винценти Оконь, 70-йилларда татар М.И.Махмутов, 90-йилларда ўзбек методист-педагоги А.Қ. Ғуломовнинг методикага доир рисолаларида инвестик таълим назариясининг иустақил билим олиш йўналишида ўқувчиларни фаоллаштириш, фикрлаш қобилиятини ривожлантириш нуқтаи – назаридан асослаб берилганлигининг гувоҳи бўламиз.

Ҳозирги даврда, муаммоли таълим ўқитишнинг шахсга йўналтирилган технологияси сифатида талқин қилиниб таълим марказида ўқувчи шахсини кўйиш, уни таълимнинг субъекти сифатида кўриб, ўқитишни оптималлаштириш, жадаллаштириш , ҳамда ўқувчиларда ижодий тафаккур, мустақил билим олиш омили даражасида кўришга йўналтирилган таълим деб қаралади

Дарҳақиқат, бугунги кунда, қайсиқим ўқувчиларнинг мустақил фикрлаш, ижодий фаолият кўрсатишларига эътибор кучайганда ўқувчи таълим субъектига айланган бир даврда муаммоли ўқитишнинг аҳамияти янада кучайди. Чунки, муаммоли таълим илмий билиш, педагог томонидан яратилган муаммоли вазиятлар ва уларни ечишга қаратилган ўқувчининг мустақил фаолияти, ижодий қобилиятини ўстириш орқали ўқув натижаларини мақсадли ўзлаштиришга қаратилган таълимдир. Муаммоли таълимни ташкил қилиш ёрдамида ўқувчининг тадқиқот, ўқув-билув

фаолиятини йўлга қўйиш ва шу асосда ўқув предметидаги маълумотларни, хулосаларни мустақил таҳлил қилиб, янги билимлар тўғрисида ижодий мушоҳада юритиш, хулоса чиқариш операциялари амалга ошириш каби таълим ишларини амалга ошириш тутилган. Муаммоли ўқитишда ўқитувчи фаолиятининг мазмуни шундан иборат бўладики, у энг мураккаб тушунчаларни, фактларни тушунтира бориб зарур дақиқаларда муаммоли вазиятни вужудга келтиради ва муаммони ҳал қилишга ўқувчининг ўзини йўллайди. Оқибат-натижада ўқувчилар фаолияти шундай ташкил қилинадики, бунда улар фактларни таҳлил қилиш орқали мустақил равишда хулоса чиқарадилар, умумлашмалар ҳосил қиладилар. Тушунча, қоида, теоремалар, қонуниятларнинг ифодаланишини айтиб беришдан, ўқувчиларда янги вазиятларда режалаштириш, конструкциялаш, ихтиро қилиш ёки иншо ёзиш, матн тузиш, шеър ёзиш, расм чизиш каби таълимий ишлар мустақил равишда ҳосил бўлади ва диққат, ирода, ижодий тасаввур, фараз қилиш, таҳлил қилиш ривожланади. Шундай қилиб, муаммоли ўқитиш ижрочиликдан, ижодийликка қараб боровчи таълим технологиясидир.

Методист олим А. Қ. Гуломовнинг таъкидлашича муаммоли таълим қуйидаги ҳолларда юзага келади:

- янги маълумотлар ўқувчиларга номаълум бўлиб, уни изоҳлаш учун мавжуд билимлар етишмай, маълум қийинчиликларни бартараф этишга тўғри келса;
- билимларни янги вазиятда қўллаш зарурияти туғилса;
- муаммоли топшириқ билан уни бажариш усули ўртасида номунофиқлик пайдо бўлса (2,81).

Таълим янгиланиш жараёнида педагогик технология муаммоларини тўла амалга оширишга қодир бўлган муаммоли таълим қуйидаги вазифаларни ҳал этишда амалий ёрдам кўрсатади:

- а) ўқувчиларни мустақил фикрлаш ва ижодий қобилиятларини ўстиради;
- б) илмий билимларни қўлга киритиш ва амалда қўллаш усулларини ўзлаштиришнинг имконини яратади;
- в) эгалланган билимлар орқали ўқувчиларда илмий дунёқараш асосларини шакллантиради;
- г) билимларни ижодий ўзлаштириш, амалда қўллаш ва ўқув муаммоларини еча олиш кўникмаларини ҳосил қиладди;
- д) ижодий фаолияти тажрибасини таркиб топтиради.

Мактаб амалий тажрибаси шундан далолат берадики, ўқувчиларда ижодий тафаккур мустақил ва фаол бўлади. Фаоллик эса ўқувчини мустақил фикрлашга олиб келади. Ўқувчининг фаоллигини, мустақиллигини ошириш муаммоли вазият яратиш орқали амалга ошади. Муаммоли вазият яратишнинг йўллари хилма хилдир. Биз илмий педагогик таълим ва илғор ўқитувчилар тажрибаларига асосланиб, муаммоли вазият яратишнинг қуйидаги хусусиятлари ҳамда йўллари хусусида айрим мулоҳазаларимизни баён этамиз. Жумладан :

1-йўл: ўқувчиларга мазмунан маълум бўлган тушунча ва ўрганилган билимларга асосланиб ташкил этиладиган муаммоли вазият (бу ҳақда ўқинг: Б.Қ.Ходжаев, Ш.Ш.Олимов. Янги педагогик технологиялар: назария ва амалиёт.- “Бухоро” нашриёти,2004. 74-76бетлар).

2-йўл: Янги тушунча (қоида, қонун, таъриф ва ҳ.к.)ларнинг моҳиятини англатиш мақсадида яратиладиган муаммоли вазият. Бунда ўқитувчи янги тушунча моҳиятини тўғридан тўғри ўқувчиларга баён қилмай, олдинги ўрганилган маълумотларни эсга хотирлаб, янги билимларнинг айрим тушунчаларини болаларга баён этиб борилди муаммоли вазиятни яратади. Масалан. 5-синфда сўз туркумларидан «Сифат сўз туркуми» ўрганилади. Ўқитувчи ўқувчиларни ушбу мавзу билан таништирар экан, ўқувчиларга «От» сўз туркумининг ўрганиш жараёнида таниш бўлган доска, хона, дераза, кўча. қалам ва ҳ.к. каби сўзларни доскага ёзишни таклиф қилади ва бу сўзларга қора, кенг, баланд, катта, қизил сўзларни қўшиб «сўз бирикмаси» тузишни буюради. Ўқувчилар доска, хона, дераза, кўча, қалам сўзлари «От» сўз туркумига таалукли эканлиги ва улар ким нима? Сўроқларига жавоб беришини айтиб берадилар ва кейин катта доска, кенг хона, баланд дераза, тор кўча, қора қалам сўзларига сўроқлар қўйиш орқали бу сўзлар предметнинг белгисини билдириб, қандай? қанақа? Сўроқларига жавоб бериши ва улар «Сифат» сўз туркумига мансуб эканлигини билиб оладилар.

3-йўл: Ўқувчиларни мантикий фикрлашга ундашга, тадқиқотчиликка йўналтиришга, яъни фактларни қарама-қарши қўйиб, таққослаш орқали янги билимларни ўзлаштириш учун яратиладиган муаммоли вазият. Масалан, 10-синфда «Инсон ва жамият» фанидан «Марказий Осиё мутаффақирларининг инсон ва жамиятга қарашлари» мавзуси ўрганилади. Бу мавзунини чуқурроқ ўрганиш учун қўшимча маълумот сифатида «Буюк дарбадар Ибн Сино» матни мустақил ўрганиш учун тавсия этилади. Матнни ўрганишдан олдин ўқувчиларга куйидаги муаммоли саволларга жавоб топиш тавсия этилади:

«Ҳеч бир гуноҳсиз кишилар», тинчлик ахтариб ўз уйларни тарк этишга мажбурлар» иборасини сиз қандай тушунасиш?

Қандай сабабларга кўра кишилар ватанларини ташлаб кэтишлари мумкин?

Қочоқлар муаммосини давлатни қанчалик даражада ташвишга солади, дея оласиз?

Ватанни ташлаб кетганларнинг барчасини ватангадо дейиш мумкинми? Ва ҳ.к.

Юқорида қайд қилиб ўтилган муаммоли вазиятни яратиш йўлларида ташқари ҳар бир ўқув фанининг хусусиятларидан келиб чиқиб, маълумотларни синтез қилиш; символлик тасвирлардан фойдаланиш; бир-бирига чоғиштириш; фанларда ўхшашлик топиш каби муаммоли вазият яратишнинг йўллари ҳам мавжуд.

Кўриниб турибдики, муаммоли ўқитиш, замонавий таълим технологиясининг энг самарали турларидан бири бўлиб, у илмий билимлар мантиғини ўзида муаммоли вазиятлар мантиғини намойиш этиш орқали

билимларни ўзлаштиришга йўллайди. Бу ўқувчиларда фаол мустақил таълимни йўлга қўйиш, ақлий ҳаракатларни босқичма-босқич шакллантириш, ижодий фаолиятни йўлга қўйиб уни ўқувчиларда мантиқий тафаккурни ривожлантиришга ундайди. Бу албатта ўқувчиларнинг илмий билимлар билан қуролланишлари, ўқув-билув фаолиятларини жадаллаштириш учун катта таълимий имкониятлар яратади.

Шундай қилиб ўқиш, ўқитиш, ўргатиш, ўрганиш, тушуниш, англаш, хулоса қилиш жараёнини ташкил этилишида ўқув маълумотларининг тузилишида, таълим методлари ва воситаларининг қўлланилишидаги ўзига хос хусусиятлар ҳамда улар таъсирида қўлга киритилган натижалар, ўқитувчи-ўқувчи фаолиятининг тузилмасига қараб шахсга йўналтирилган педагогик технологияни биз муаммоли таълим технологияси деб атадик ва унинг айрим йўллари таҳлил қиладик.

#### **Файдаланилган адабиётлар:**

1. “Умумий ўрта, ўрта махсус ва касб-ҳунар таълим тизимини тубдан такомиллаштириш чора-тадбирлари тўғрисида”ги Ўзбекистон Республикаси Президентининг Фармони. – “Халқ сўзи” рўзномаси 2018 ,3 феврал
2. Гуломоав А.Қ. Она тили дарсларида ўқувчиларнинг ўқув-билув фаолиятини активлаштириш. – Тошкент, “Ўқитувчи”, 1987.
3. Ходжаев Б.Қ., Олимов Ш.Ш. Янги педагогик технологиялар: назария ва амалиёт.- “Бухоро” нашриёти,2004.

### **ПРОБЛЕМНОЕ ОБУЧЕНИЕ И НЕКОТОРЫЕ ЭТАПЫ ЕГО ПРИМЕНЕНИЯ НА ПРАКТИКЕ**

**Б.К. Ходжаев,**

*доцент БухГУ, К.п.н.Научный руководитель,*

**С.Н.Шарипова**

*Бух.ДУ, магистр 1-курса*

*В статье, с точки зрения научно-теоретической проблемы педагогики анализируется сущность и содержание проблемного обучения. А также, на примере курса “Введение в археологии показывается этапы применения проблемного обучения в процессе проведения уроков.*

За годы независимости Узбекистан перешёл на путь построения нового правового демократического государства и гражданского общества. В связи с этим, во всех сферах жизни республика добилась значительных результатов в укреплении независимости и успела заложить прочный фундамент построения названного строя. В центре всех этих преобразований стоит человек и его глубокое, научное знание. В приобретении научных знаний

важное место принадлежит проблемному обучению, цель которого является развитие творческого, самостоятельного мышления. По этому поводу Президент Республики Узбекистан Ш.М.Мирзиёев сказал: “ В целях последовательного продолжения и выведения на новый, современный уровень начатой нами работы по развитию сферы науки и просвещения, воспитания нашей молодёжи личностями, высокой культурой и духовностью, формирования конкурентно –способной экономики предлагаю объявить 2020год в нашей стране Годом развития науки, просвещения и цифровой экономики” (1, 2).

Педагогическая теория утверждает, что проблемное обучение, как важный компонент умственных сил и мыслительной деятельности учащихся уходит в корни древней педагогики. Основателем проблемного обучения был американский философ, психолог и педагог Дж.Дьюи, он в работе “Как мы мыслим” (1909) пишет, что проблемное обучение развивает мышление , ум и способности. Поэтому является важным отраслям дидактики.

Как, утверждает академик В.С.Кукушин, что в развитии теории проблемного обучения сыграла большую роль концепция американского психолога Дж.Брунера, основанная на идеи структурирования учебного материала и доминирующей роли интуитивного мышления в процессе усвоения новых знаний. Исходя из этого Дж.Брунер утверждает, что в проблемном обучении особое внимание необходимо уделять – структуре знаний в организации обучения; готовность ученика учиться; состояние и развитие умственных деятельностей учащихся и матевации учения. (.....132) В русской педагогической науке, вопросами проблемного обучения занимались такие видные учёные, как М.И.Махмутов, А.М.Матюшкин, А.В.Брушлинский, Т.В.Кудрявцев, И.Я.Лернер и другие.

По мнению Т.В.Кудрявцева, проблемное обучение это такая форма дидактической системы, которая путем выдвижения перед учащимися теоретических проблем и включая учащихся в решения этих задач, выполняется вопрос обучения и воспитания . (2,135). М.И.Махмутов сущность проблемного обучения видит в том, что учащиеся под руководством учителя систематически ведут самостоятельную, поисковую деятельность, для усвоения новых знаний и готовятся самостоятельно прийти к выводам науки. С помощью устойчивых мативов учения, познавательных деятельностей, учащиеся систематически обучаются решать проблемные ситуации, что является важнейшим стимулом в жизни человека – самостоятельность. В отечественной (узбекской ) педагогической литературе вопросами проблемного обучения занимались такие ученые-педагоги, как Н.Н.Азизходжаева, Х.Н.Авлиякулов, К.Зарипов, А.К.Гулямов и др. А.К.Гулямов пишет, что - проблемное обучение основывается на проблемных ситуациях, это значит учитель создавая проблемную ситуацию раскрывает перед учащимися часть неизвестного, учебного материала, в дальнейшем на поиск направляет самого ученика. Это создаётся с помощью активизирующих действий и неизвестных, а также малоизвестных вопросов



для ученика. Что является новизной в педагогическом обучении, который повышает качество познания ученика. Ученик самостоятельно решивший заданную проблему, хорошо запоминает данную тему, понимает о чём идёт речь и как решить данную проблему.

Как мы видим, представленные выше высказывания учённых-педагогов отражают основные стороны проблемного обучения и раскрывают важные моменты проблемности деятельности педагога. Значит, проблемное обучение основываясь на умственную деятельность обучаемых организует самостоятельную, творческую работу, которую развивает мышление. Таким образом, проблемное обучение – это такая организация учебных занятий, при котором ученики под руководством учителя включаясь в проблемную ситуацию, самостоятельно и творчески решают учебную проблему, в результате чего, он развивает свою мыслительную деятельность, способность и вооружается знаниями, навыками и умениями. Это требует от учителя тщательной подготовки, набор для решения проблем на основе существующей методологии. Именно по этой причине, важным является внедрение проблемного обучения в учебно-воспитательных процессов.

Рассмотрим эту возможность на примере дисциплины «Введение в археологии» («Археологияга кириш»), которая предназначена для студентов I-курса. Основной целью данной дисциплины является общий обзор различных аспектов археологической науки, этапов в истории формирования дисциплины, методов исследования, а также реалий археологических раскопок. Для цели нашего примера можно выбрать тему №5: «Археология и вспомогательные исторические дисциплины» («Археология ва тарих тармоқ фанлари»). В рамках этой темы проводится ознакомление с различными вспомогательными историческими дисциплинами (к примеру, нумизматика, эпиграфика, этнография и т.д.) и их роль в процессе археологических исследований либо их вклад в развитие археологической науки. Ниже мы приведем сценарий, по которому можно организовать данное занятие с использованием проблемного метода обучения.

Этап 1. Ознакомление с базовой информацией по теме. Данная часть предусматривает краткий обзор функций и методов вспомогательных исторических дисциплин и проводится в форме короткой лекции со стороны преподавателя.

Этап 2. Разделение студентов на четыре группы, каждая из которых представляется как отдельный археологический отряд. У каждого отряда имеется объект исследования (археологический памятник): Группа 1: Пещерная стоянка эпохи палеолита; Группа 2: Античное городище с дворцом правителя; Группа 3: средневековое городище с большим количеством монетных находок; Группа 4: Позднесредневековый храм с большим количеством надписей. Важно, чтобы студенты понимали специфику каждого объекта исследования, а также имели представление об их различиях на данном этапе.

Этап 3. Студентам в каждой группепредлагается решить проблему следующего содержания: «По причине ограниченного бюджета на данный полевой сезон, у отряда не имеется достаточных финансовых возможностей для привлечения всех видов специалистов узкого профиля. По этой причине, исследовательский институт либо ВУЗ, отвечающий за полевые работы, сообщает начальнику отряда, что он может взять с собой только трех специалистов. Принимая во внимание ограниченность выбора перед студентами в каждой группе стоит проблема выбора соответствующих специалистов исходя из специфики объекта исследования».

Этап 4. Студенты в каждой группе проводят дискуссию для решения данной проблемы. Преподаватель в свою очередь поощряет участников дискуссии к тому, чтобы они пришли к консенсусу, даже если это подразумевает «согласие на несогласие» с различными точками зрения. Также преподаватель может использовать дополнительные вопросы, как «триггеры», целью которых является указать на комплексность проблемы и поставленной перед студентами задачи.

Этап 5. Далее студентам предлагается определить наличие пробелов, которые не дали им возможность полноценно решить поставленную перед ними проблему. Важно, чтобы студенты задавались вопросами следующего содержания: почему они не знают этого? Что требуется сделать, чтобы они заполнили эти пробелы? Какие предположения у них появились о связях между идеями и концептами в процессе дискуссии?

Этап 6. На данном этапе, перед студентами ставятся вопросы следующего содержания: Какие источники (письменные либо материальные) им потребуются для обоснования собственной точки зрения по поставленному вопросу? К примеру, если участники первой группы выбрали специалиста по физической антропологии как одного из участников отряда, это может быть обосновано большим количеством находок человеческих останков на объекте исследования.

Этап 7: Определив, что требуется для обоснования своего аргумента, участники каждой группы создают план действий, направленный на решения поставленной проблемы, и готовятся к формальной презентации (защите) собственной точки зрения. Это заключительный этап, в рамках которого студенты могут представить собственное решение в форме краткой речи одного из участников, либо в форме текста.

В самом конце участникам предлагается оценить эффективность процесса, их роль в решении проблемы и вклад использованного метода проблемного обучения в контексте их направления обучения. Важно отметить, что поставленная задача даёт студентам возможность почувствовать себя частью «реальных» археологических исследований. Знания и навыки, требуемые для решения задачи формируются как из краткого введения, осуществленного преподавателем, так и в процессе дискуссий и попыток ответить на дополнительные вопросы. Самое главное,

что поставленная проблема является не однозначной и подразумевает наличие нескольких направлений решения.

### **Используемая литература**

1. Мирзиёев Ш.М. Послание Президента Республики Узбекистан Олий Мажлису. – Народное слово, 2020, 25 января.
2. Кудрявцев Т.В. Проблемное обучение- истоки, сущность перспективы. – М.: Знание , 1991.
3. Педагогические технологии / : Учебное пособие для студентов педагогических специальностей / Под общей ред.В.С.Кукушина.- Москва, ИКЦ»МарТ».-2004.

*5A210201 – Психология (фаолият турлари бўйича)*

**TAKE INTO CONSIDERATION PRIMARY SCHOOL PUPILS' WAY OF THINKING WHEN CREATING A TEXTBOOK FOR THEM**

**Sh.R. Barotov,**

*BuxDU, Psixologiya ta'lim yo'nalishi kafedra professori,*

**H.N. Jalilov,**

*BuxDU, I kurs magistranti*

Primary school age is called the peak of childhood. In the modern periodization of mental development covers the period from 6-7 to 9-11 years. At this age, there is a change in the image and lifestyle: new requirements, a new social role of the student, a fundamentally new type of activity — educational activity. At school, they acquire not only new knowledge and skills, but also a certain social status. The perception of one's place in the system of relations is changing. The child's interests, values, and whole way of life change; active processes of comprehensive mental development begin, which is reflected in the formation of individual components of all personal spheres, including the cognitive one. A special role is assigned to thinking, since it is during this period that it provides the basis for further development. The question of the development of thinking has been studied by many psychologists, including foreign ones, such as Jean Piaget, Henri Wallon, Barbel Inelder, A. K. Dusavitsky, A. K. Markova, Yu. a. Poluyanov, V. V. Repkin, V. V. Rubtsov, G. A. Zukerman, L. S. Vygotsky, A. N. Leontiev, S. L. Rubenstein, P. Ya. Galperin, A. A. Smirnov and others.

There are many definitions of the concept of "thinking". For example, S. Rubinstein wrote: "Thinking is a socially determined, inextricably linked with speech mental process of independent search and discovery of essentially new things by a person, the process of indirect and generalized reflection of reality in the course of its analysis and synthesis, arising on the basis of practical activity from sensory knowledge and far beyond its limits".

Generalizing the definitions of different authors, we can conclude that thinking is a process associated with the search for something new, thus constituting the highest stage of the development of knowledge. The development of thinking in early school age occupies an important place among other mental functions. The thinking of the younger schoolchild is characterized by high rates of its development; structural and qualitative transformations occur in intellectual processes. The transition from visual-imaginative to verbal-logical thinking, which began at preschool age, is coming to an end. The child has logical correct reasoning: he uses operations. But this is not a formal logical operation, since the younger student can not yet reason. In primary school age, there are such neoplasms as intellectual reflection, arbitrariness, an internal plan of action, scientific concepts and specific operations are formed. At this age, all three forms

of thinking develop: concept, judgment, and inference. The acquisition of scientific concepts is made in children during the learning process; in the development of the child's judgments, an essential role is played by the expansion of knowledge and the development of a thinking attitude to truth; the judgment turns into a conclusion as the child, dissecting the thought from the actual, begins to consider his thought as a hypothesis, a position that still needs to be verified. But in addition to these features of thinking, it is important to identify the impact of educational activities on the development of thinking. This influence is manifested in the development of forms of thinking that will further ensure the assimilation of the system of scientific knowledge, the development of scientific and theoretical thinking, conditions for independent orientation in teaching and everyday life. Within the framework of the research, we had the task not only to consider the features of the development of thinking in primary school age, but also to identify the level of development of visual-figurative and verbal-logical thinking. For this purpose, an empirical study was conducted, the relevance of which is that the younger school age is the most productive in the development of thinking and in a short period of time it passes from visual-imaginative and visual-effective to a new, higher level, verbal-logical, conceptual thinking.

An empirical study of the features of thinking was conducted on the Secondary school № 17. 20 people of class 4 "A" took part in the experiment, including 11 boys and 9 girls. The following methods were used in the study: the Raven matrix and the method of studying verbal and logical thinking by E. F. Zambatsevichene. To determine the level of visual-imaginative thinking, 10 gradually complicated Raven matrices were detailed. The child is offered a series of ten increasingly complex tasks of the same type: search for patterns in the arrangement of parts on the matrix and select one of the eight figures below for the missing part of the matrix. For each correct answer, 1 point is given. Time is unlimited, the maximum score is 10, which indicates a high level of development of visual and imaginative thinking. Using this method, the following results were obtained: there is no very high level of development in this group, and only three students received the maximum score. The average level of development was found in twelve subjects. This means that they can use images and visual representations in their minds to solve problems. The rest of the students have a low or very low level of development, and special attention should be paid to them, since they cannot use visual representations and images to solve situations and problems. The results of this method have generally shown satisfactory results, and to correct visual-imaginative thinking, the teacher should conduct classes aimed at its development.

Features of the verbal-logical thinking were studied by us using methods E. F. Zambacevičienė. This method is constructed on the basis of some methods of testing the structure of intelligence by R. Amthauer and was published in 1984. It can be used to study the level of development and features of conceptual thinking, the formation of the most important logical operations. 4 subtests were developed for the younger schoolchild:



- the first one is aimed at identifying awareness;
- the second one is aimed at studying the ability to generalize, abstract, and highlight essential features of objects and phenomena;
- the third-tasks for reasoning by analogy;
- the fourth-is aimed at the study of the most important operation of generalization for this stage of intellectual development.

The study proved that 60% of students have high level of thinking, 35% have a medium level, therefore, 95 % of students his age are well developed, 5 % of the total number is below average, this suggests that parents and teachers should pay special attention, as the child of his age, has a low level of development of verbal-logical thinking. Thus, based on the results of an empirical study based on the fact that by the end of primary school age, visual-imaginative thinking should be well formed and verbal-logical thinking begins to form, we see that the average and high level of development of visual-imaginative thinking, studied with the help of Raven matrices, indicates that students can successfully operate in the mind with images and visual representations when solving problems. This is typical for this age. Research data showed that 60 % have an average level of visual-imaginative thinking. And all the others are low.

If we generalize the results of the entire group, we can say that visual-imaginative thinking in the test group is developed to the limit of the norm. For the successful development of visual-imaginative thinking, the teacher must build the lesson in such a way as to stimulate its development. The results of the analysis of data on the methodology of E. F. Zambacevičienė show that more than half of the students have successfully mastered mental operations, which is typical for their age. But there is one girl among them, because of some circumstances, she is behind in development compared to her classmates. In our opinion, we need to pay special attention to her, because if this is not corrected now, the consequences may be negative: in subsequent classes, she may have poor academic performance. The teacher should conduct remedial classes with such students, and parents should also work with the child at home or in special educational institutions. Summarizing the results of the study, we can conclude that in the group of subjects the level of development of visual-figurative and verbal-logical thinking is normal, corresponding to the psychological characteristics of this age stage.

#### **Literature:**

1. Kozubovsky V. M. General psychology: cognitive processes: textbook / V. M. Kozubovsky. - 3rd ed. - Minsk: Amalfeya, 2008. - 368 p.
2. Kulagina I. Yu, Kolutsky V. N. Age psychology: the Complete life cycle of human development. Textbook for students of higher educational institutions. - M.: shopping center "Sphere", 2001. - 464c. ISBN 5-89144-162-4.
3. Leontiev A. N. Psychology of thinking. Reader./under the editorship of Yu. b. Gippenreiter, V. V. Petukhov. — M: MSU, 1982.

## ЎСМИРЛАРДАГИ СУИЦИДАЛ ХУЛҚ-АТВОРНИ ЎРГАНИШНИНГ ПСИХОЛОГИК АСОСЛАРИ

**А.А. Хусейнова,**

*БухДУ, Психология кафедраси доценти,*

**Н.Р. Ахмадов,**

*БухДУ, I курс магистранти*

Бугунги психологик хизмат амалиёти ҳар бир шахснинг ўзига хос бўлган имкониятларини ўрганишни, таҳлил қилишни ва шу шахсга нисбатан тегишли психокоррекция тадбирларни қўллашни тақозо этади. Ҳар бир шахс ўзига хос ҳиссий зўриқиш ҳолатларига учраши ва бу ҳолатлардан чиқиб кетишда жуда кўплаб куч сарфлаши табиий. Шу нуқтаи назардан шахсдаги эмоционал ҳолатларга тўғри баҳо бериш муҳим аҳамият касб этади. Шахсдаги суицидал ҳолатларни ўрганиш эса ҳар бир шахс учун характерли бўлган психологик муҳофаза имкониятларини очиб беришга хизмат қилади. Кейинги пайтларда жуда кўплаб учраётган суицид ҳолатлари жамиятимизда ижтимоий зарарларни келтириб чиқармоқда. Бу зарарлар шахс ва унинг тараққиётига салбий таъсир қилмоқда. Ушбу таъсирлардан огоҳ бўлиш учун эса суицид ҳолатлари ва унинг оқибатлари ҳақида тегишли илмий-амалий билимларга эга бўлиш талаб қилинади. Жумладан, Суицид – лотинча сўздан олиган бўлиб, ўз жонига қасд қилиш – бу онгли равишда ўзини ҳаётдан маҳрум қилишдир. Суицидал хулқ – атвор – суициддан кенгроқ тушунча бўлиб, ўзида суицидал хатти – ҳаракат, ўз жонига қасд қилиш ходисаларини камраб олади.

Тадқиқотчилар суицид феноменини кўпинча психологик инқироз ҳақидаги тасаввурлар билан боғлайдилар. Ушбу вазиятда инқироз, шахснинг ҳаётий ўта зарур эҳтиёжларини қондириш йўлидаги тўсиқларга дуч келиши вазиятида келиб чиқадиган эмоционал ҳолат сифатида тушунилади, яъни шундай тўсиқларки, одам уни ўзини олдинги ҳаётий тажрибасидаги муаммоларни ҳал қилиш усуллари билан бартараф эта олмайди.

Бутунжаҳон соғлиқни сақлаш ташкилотининг маълумотида кўра ўлим сабабларига кўра суицид юрак қон томир, онкологик ва травматизмдан кейин 4–ўринни эгаллаши ташвишли ҳолатдир. Ҳар йили дунё аҳолисиинг миллионга яқин кишиси ўз жонига қасд қилади. Натижада буларнинг 80% ўлим билан яқунланади.<sup>140</sup>

Суицид келиб чиқишининг дастлабки сабаблари

1. Шахсий ҳаётдаги зиддият;
2. Ёлғизлик;
3. Ночорлик;
4. Англанилмаган туйғулар;

<sup>140</sup> Shekhar Saxena, Etienne Krug, Oleg Chestnov. [ВОЗ: Предотвращение самоубийств. Глобальный императив.](#) (рус.). ВОЗ. Всемирная организация здравоохранения (2014). Проверено 12 апреля 2015.

5. Бошқалар томонидан тан олинмаганлик;
  6. Этник анъаналарнинг бузилиши;
  7. Ирсий мойиллик;
  8. Сурункали наркотик моддалар ва токсик препаратларни истеъмол қилиш;
  9. Аффектив ҳолат, хафагарчиликлар, депрессия;
  10. Оғир йўқотишларни бошдан кечиш;
  11. Оиладаги носоғлом шахслараро муносабат;
  12. Ўзига ва ўзгаларга нисбатан адолатсизликни ҳис этиш ва ҳоказо.
- Суицидал хулқ-атворга мойил шахслар гуруҳи  
Отасиз тарбияланаётганлар; оилада онасининг устун туриш ҳолатлари.  
Жисмоний нуқсонга эга бўлганлар.  
Алкогол кўп истеъмол қилина-диган оилада тарбияланаётганлар  
Яккаланиш ва камситиш ҳолатларида бўлганлар  
Наслида суицидни амалга оширганлар бўлса  
Ички (соматик) касалликлар билан оғриганлар  
Руҳий тушкунликка тушганлар  
Ўз жонига қасд қилишнинг олдини олишда педагогларга алоҳида маслаҳатлар:  
Ўсмирнинг яшашга қизиқишини кучайтириш - педагогнинг бевосита бурчидир.  
Агарда сизнинг фикрингизча, инсонда ўз жонига қасд қилишга мойиллик бўлса ёки аввал бунга ҳаракат қилган бўлса ундан ўзингизни олиб кочманг.  
Ўсмир ўз муаммоларини сизга айтишга қарор қилган бўлса ва сиз мавжуд вазиятдан даҳшатга тушганингизда ҳам, уни ўзингиздан итарманг.  
Ёдингизда тутинг, ўз жонига қасд қилишга мойил бўлганлар камдан кам ҳолатда малакали мутахассисларга мурожаат этишади.  
Агарда ушбу ўсмирда ўз жонига қасд қилишга мойиллик сезсангиз, ички туйғуларингизга ишонинг. Огоҳлантирувчи белгиларни рад этманг.  
Кафолатини бера олмайдиган ваъдалар берманг. Мисол учун, “албатта севган йигитинг қайтиб келади”.
1. Унга ёрдам бермоқчи эканингизни айтинг, мабодо, ўсмирнинг хавфсизлигига таъсир этувчи сабабларни кўрсангиз, вазиятни сир сақлашга ҳожат йўқлигини тушунтиринг.
  2. Ўзингизни хотиржам тутинг, нимани гапиришингиздан қатъий назар танкид қилманг.
  3. Самимий гапиринг. Хавф канчалик жиддийлигини тушунишга ҳаракат қилинг. Билиб қўйинг, ўз жонига қасд қилиш ҳақидаги фикрлар доим ҳам ўзини ўлдиришга олиб келавермайди. Аслида, ўсмир ўзини қийнаётган муаммо ҳақида айтиб, анча енгил тортиши мумкин.
  4. Ўсмир бундай вазиятда мурожаат қилса, албатта, унга кўмак бера оладиган одам борлигига ишонтиришга ҳаракат қилинг.
  5. Қарорларни (мисол учун, бизга ҳозир энг кераклиги тўйиб ухлаб олиш, эрталаб эса ўзингни анча яхши ҳис этасан) каби соддалаштирманг.

6. Ўсмирга ҳиссиётлар ҳақида гапирмоқчи эканлигини кўрсатинг, бундай ҳис-туйғулар учун уни айбламанг.
7. Ўсмирга можароли вазиятни тўла таҳлил қилишида ёрдам беринг, кучли стресс унга вазиятнинг асл ҳолатини кўришига халақит бераётганлигини тушунтиринг. Унга билдирмаган ҳолда бирор ечимни ўртага ташлаб, шу ечимни топишига йуналтиринг.
8. Стрессни ечишида ёрдам берадиган инсонлар ёки жойларни топишига ёрдам беринг. Имкон қадар босимни сусайтиришга ҳаракат қилинг.
9. Ўсмирга тушунтиринг, мавжуд ҳиссиёти бутун умр давом этмайди.

Кучли руҳий изтиробларни бошидан кечираётган ўсмирга унинг учун аҳамиятли бўлган инсонлар томонидан ўз вақтида кўрсатилган психологик ёрдам 90 фоиз ҳолатда вазиятнинг ижобий томонга ўзгаришига олиб келади!

Суициддек мудҳиш ҳодисанинг юзага келиши ва профилактикаси кўпроқ психологик омилларга, яъни шу суицидогеннинг ўзига, унинг индивидуал психологик, шахсий хусусиятларига, психологик тайёрлигига боғлиқ экан, айтиш жоизки, бу муаммони биргина тадқиқот билан ҳал этиб бўлмайди. Бунда асосан, қуйидаги омилларга алоҳида эътибор қаратиш зарур эканлигини таъкидлаш жоиз: биологик, социологик, психологик, тиббий ва бошқ. Ушбу муаммони ҳар хил маданий муҳитда, турли хил суицид ҳолати ва даражаси билан боғлаб ўрганиш эса янги илмий маълумотларни тақдим этишни таъминлашга хизмат қилади.

#### Адабиётлар:

1. Амбрумова А. Г. Научные и организационные проблемы суицидологии. - М., 1983
2. Дюркгейм Э. Самоубийство: Социологический этюд / Изд. подг. В. А. Луков. СПб., 1998
3. Психологик хизмат: Магистрлар учун дарслик.- Т.: “Наврўз” нашриёти, 2018. – 344 б.

### ЭКСТРЕМАЛ ВАЗИЯТЛАРДА ШАХСНИ БАҲОЛАШНИНГ ИЖТИМОЙ ПСИХОЛОГИК ЖИҲАТЛАРИ

**Л.Я. Олимов,**

*БухДУ, Психология кафедраси доценти,*

**З.М. Махмудова,**

*БухДУ, I курс магистранти*

Экстремал ҳолат бу экстремал факторлар ва экстремал механизмлар таъсири остида инсон онгининг ўзгариши ва уларнинг босим остидаги таъсиритушунилади. У физиологик таъсирланиш мослашишининг (бундай вазият жисмоний ёки кимёвий характернинг экстремал омилларининг таъсирида аввало пайдо бўлади) ёки психологик ва ахлоқий таъсирланишни

бузилиши билан тавсифланади (бу ахборотли-семантик характернинг экстремал омилларининг таъсирида кўпроқ характерлидир). Кўпроқ физиологик тизимнинг дастлабки ахлоққа оид таъсирланиш динамикасига сабаб бўлиб хизмат қилган, ёки аксинча, психологик тавсифларнинг ўзгариши физиологик силжишнинг пайдо бўлишига олиб келганда таъсирланишнинг аралаштирган типи бўлиб ҳисобланади.

“Экстремал вазиятларда шахс организмнинг таъсирланиши икки типда бўлиши мумкин: таъсирланиш шаклининг бир хилги ва ташвиш таъсирланиши. Таъсирланишни у ёки бу турга тегишлилигини билиш учун белгиси бўлиб бу таъсирланишнинг йўналтирилиши ҳисобланади.”

Жавобнинг бир хил шаклларнинг асосий мазмуни бўлиб экстремал омилларни йўқ қилиш ёки енгиб ўтишга ва қўйилган ахлоқий масалаларини ечишга йўналтирилган организмнинг ўзига хос таъсирланиши ҳисобланади. Шунда ахлоқий даражада жавобнинг хусусияти бўлиб етарлича онгли мақсадга йўналтирилган характер ҳисобланади. Бу эса экстремал шароитларни умуман олганда бутун мавжуд бўлган вазиятнинг сифатли таҳлилига, баъзида эса сонли тавсифларига асосланган инсон ҳаракатнинг аниқ режасини шакллантиришни таъминлайди.

Ташвиш таъсирчанлиги билан боғлиқ жавоб шакли экстремал омилнинг ўзига хос алоқаси билан тавсифланади. У аввало организмнинг ишлашини сақлаб қолишда ва амалга ошаётган фаолиятнинг тузилишини сақлаб қолишга йўналтирилган. Ахлоқий таъсирланишнинг онгли назорати сусайтирилган вазиятларда онгсиз ахлоқий актлар кузатилади, масалан ваҳима. Агар жавобнинг бир хил шаклида экстремал омил таъсирининг бошланишигача мавжуд бўлган фаолият ўзгаришсиз қолса, унда иккинчи вазиятда бу сабабларнинг субъектив зарурлиги пасайиши, ва сабаблаштириш типининг алмашуви кузатилади. Ташвиш таъсирчанлиги, қоида бўйича кучли экстремал вазиятларда пайдо бўлади (субъективли ва объективли қабул қилиб олинадиган).

Таъсирчанликнинг бир хил шакли. Жавобнинг бир хилли шаклининг ўзига хос хусусияти бўлиб экстремал шароитларнинг таъсирларини йўқ қилиш ёки минимизацияга (камайтиришга) йўналтирилган ҳаракат режасини шакллантириш билан унинг мақсадга йўналтирилган характери ҳисобланади. Дикқат концентрацияси қанча юқори бўлса, шунча сезгирликнинг пасайиши кўпроқдир. Шунда экстремал омиллар ҳаракатида дикқат концентрациясининг кучайиши фаолият муносабатига эга бўлмаган бегона сигнални эътиборга олмасликдан иборатдир. Ўзига хос ўзгаришлар хотира жараёнлари учун характерлидир, айна вақтда оператив хотира учун. Инсон учун семантик маъноийликка эса фақат ўша материални эсда тутиш яхшиланади. Бу ҳақиқат, ҳатто бир хиллик жавобнинг характерли белгиларидан бири каби ажралади. У учун характерли бўлиб тафаккур унумдорлигини кўпайтириш ҳисобланади – қидириш тезлиги ва яратилган вазиятнинг мумкин бўлган шаблонли қабулларда қайд қилишдан қайтариш ва тафаккурнинг эгилувчилиги ҳақида гапириш мумкин.



Ахлоқий даражада фаолият тузилишида ўзгаришлар кузатилади. Стереотипли, қаттиқ регламентация қилинган таъсирчанлик вазият ўзгаришнинг эҳтимолликка оид ҳисобга олишга асосланган ҳаракатлар билан тўлдирилади, бу эса фаолият алгоритмининг турланишига олиб келади. Шунда хатолар сонини кўпайтириш мумкин, улардан баъзилари онгли қилинадилар, Бир хил таъсирланиш шунингдек, шахснинг иродасига оид сифатлар ролининг ўсиши билан, кузатилади, жавобнинг шаклланишида иштирок этаётган ҳаяжонли компонентнинг кучайиши билан кузатилади. Социал маъноли ва юқори фуқароли сабабларнинг роли кучаяди. Бироқ янги сабаблар, қоида бўйича шундай пайдо бўлмайди. Ваҳима таъсирчанлиги, унинг хиллари. Ваҳима таъсири шароит ўзига хос хусусияти билан кам боғланган ва жуда хилма-хил вазиятлар учун тегишли бир типли. Таъсирчанликнинг ифодалаш даражаси унинг сифатли таркиби бир неча марта алмашиши мумкин: алоҳида компонентлар ҳар хил тақдим этилиши мумкин ёки умуман бўлмаслиги мумкин. Бироқ жавобнинг умумий тузилиши доимийдир. Ваҳима таъсирчанлиги шароитларида жавобнинг учта асосий шаклини фарқлаш мумкин: кичик, ўрта ва охириги даража. Кичик даражадаги психологик ҳолат ваҳимаси яхши ўрганилган таъсирчанлиги билан кўп умумийликка эгадир. У ташқи таъсир қилувчини таҳлил қилиш ва унинг маънога эгаллигини баҳолашдан иборат. Бироқ йўналтирилган таъсирланишдан фарқи шуки, ваҳима таъсирланиши заиф экстремал омилнинг таъсирида кўпроқ чидамлилигидир ва унда психологик ахлоққа оид компонентлар кучлироқ ифодаланган. Кўпроқ идрок доирасининг ўзгариши ҳисобланади. Ахлоқий даражада эса профессионал кўникмаларни бажариш бузилади. Ишнинг секинлашувида бу янада ёрқинроқ ифодаланган. Умуман айтганда эса кичик даражадаги ваҳима таъсирланишнинг пайдо бўлиши сезиларли ҳис-ҳаяжонни чақирмайди. Шу билан бирга, ҳаракатнинг умумий йўналиши ва фаолият сабабларининг нисбати ҳам ўзгармайди.

Экстремал вазиятнинг ўсишида ўрта даражадаги ваҳима таъсирчанлиги ривожланади. Бу таъсирланишнинг характерли хусусиятга эга фазилати бўлиб кузатилаётган ўзгаришларни бир томонга йўналтириш ҳисобланади. Агар аввалги вазиятда ўзгариш манзараси етарлича хилма-хил бўлиши мумкин бўлса унда энди ҳар хил функцияларнинг эмоционаллигини ифодалаш кузатилади. Ҳис-туйғулар системаси маълум даражада ошади. Хотира ҳажмининг маҳорати кузатилади, диққатнинг мустаҳкамлиги ва жойлашиш масалаларини бажариш ёмонлашади. Диққат ва хотиранинг бузилиши фаолият хатоликларининг ошишига олиб келади. Уларнинг тезлиги ошади, хатоларнинг пайдо бўлиши ва тузатилиши устидан онгли назорат бузилади, бу эса хатоларнинг “боғлам”и пайдо бўлишига олиб келади – стереотипли фаолиятда улар бир-биридан кейин биринчи хатолар пайдо бўлади. Бу эса фаолият сифати учун назоратни пасайиши билан шартланади ва инсон унинг нотўғрилигига қарамай, бир хил хатоли ҳаракатини кунт-матонат билан такрорлайди. Ҳам унумдорликка ҳам

репродуктивлика оид зукко оператсияларнинг тузилиши моҳиятли ўзгаради. Ахлоқий даражада моҳиятли белгилардан бири бўлиб фаолият сабабларининг ўзгаришлари ҳисобланади. Биринчи ўринга кўркувни бошдан кечириш, экстремал вазиятдан чиқиб кетиш сабаблари олдинга қўйилади. Доминантли (асосий) шароитларда инсон фаолиятини аниқловчи кўпгина сабаблардан биринчиси бўлади. Аниқ ифодаланган ҳаяжонли таранглик пайдо бўлади.

Ваҳимада таъсирлашнинг охириги даражаси иккита шаклда бўлиши мумкин: сушт ва фаол. Бироқ, иккала вазиятда ҳам хулқ устидан онгли назоратнинг йўқотиши ифодаланади. Сушт шаклда ўзига хос донг қотиб қолишлик, фаол фаолиятнинг тўхташига олиб келади. Шахс ҳаракатлари давом этиши мумкин, лекин улар онгли мақсад характери ни йўқотадилар. Келиб тушадиган туйғуларга оид сигналларни деярли қабул қила олмайдилар. Инсон унга нисбатан мурожаатни кўпинча тушунмайди. Экстремал вазиятнинг фаол ҳаракатига қаршилиқ бўлмайди, ҳатто ундан кетишга уриниш характери ҳақида гапириши қийин бўлади. Ўтмишга қаратилган таҳлилда одатда тўлиқ ёки қисман амнезия намоён бўлади. Хотирада катта бўлмаган деталлар ҳисобга олинади, зарур деталлар эса онгдан тушиб кетади. Онгнинг иккиланишсиндроми шунингдек шахсий бошдан кечиришнинг ҳаяжонли рангини суғуришга олиб келади. Шундай қилиб, табиий офатни бошдан кечирган шахсларни сўров қилганда, ўз бошдан кечирганларнинг шундай тавсифини эшитишга тез-тез тўғри келади: Худди бу мен ва бу мен эмасдай, четдан бу кимдир бошқа: бу сушт таъсирланиш назоратининг йўқотиши билан тавсифланади. Бу вазиятда идрок сақланиб қолади, ҳатто тўғри ҳаракатларнинг алгоритми топилиши мумкин, бироқ ирода уларни амалга оширишга имкон бермайди.

Ахлоқий даражада ваҳима таъсирланишининг фаол шакли учун тузилган вазиятдан кетиш сабаби характерлидир. У ҳам аниқ шаклда (қочиш, чопиш, кетиш) амалга ошириши ва аниқ вазиятларда зарур бўлган фаолият шаклини қабул қилиши мумкин бироқ, бу фаолиятнинг ташкил этилиши хулқ мантиқининг йўқлиги билан тавсифланади. Бу аниқроғи, алоҳида ўзаро боғланмаган ҳаракатларнинг тўплами. Бу ҳаракатларнинг элементларини охирига етказмайдилар, ҳаракатнинг оддий такрорлашлари ёки бир ҳаракатнинг алмашуви йўналтирилганларга қарама-қаршидир. Бу ҳолатда бўлган шахсларнинг ишончларини белгилаб ўтиш керак. Бироқ, бир хилли гуруҳ идрокининг имконияти хоҳлаган натижага келтирилмаслиги ҳам мумкин, балки бундан олдин учрамаган қарама-қарши бўлган чалкашли ҳаракатларнинг янги турларини чаққиртириши мумкин.

Ваҳима таъсирланишининг фаол шаклида юқорида кўрсатиб берилган онгнинг иккиланиш синдроми учрамайди. Ишонтириш билан бирга бу таҳлид таъсирланишнинг пайдо бўлишига олиб боради. Уларнинг охириги шакли ваҳима ҳисобланади. Чунончи, таъсирчанликнинг бу шакли учун ҳукмрон ғоя характерли хусусиятга эга экан, хулқ кўпроқ ҳаракатли-фаол шахс билан берилади.

Таъсирланишларда стрессли вазиятда катта шахсий фарқлар кузатилади. Баъзи одамлар стрессга мослашган, бошқалар уларга бунчалик ҳам мойил эмас. Бироқ, ҳар қандай вазиятда ҳам доимий босим соғлиқка таъсир қилмай қўймайди. Агар позитив ва негатив стресслар бир бирларини тез-тез алмаштирсалар, босим доимий ўсади; ва иммунал тартибининг кескин сусайиши натижасида соғлиқка зарар етади. Шу учун стрессогенли вазиятлар билан боғланган мутахассисликка шахсларни танлаб олишда стрессомустаҳкамликка кунт билан ўтказилган текшириш керак.

Экстремал ҳолатлар тури ниҳоятда кўп. Улардан баъзилари аниқ вазиятларга қўлланилган ҳолда кўриб чиқилган эди. Бироқ улардан ташқари шундай ҳолатлар инсоннинг фаолиятини бузадиган экстремал ҳолатларнинг ўзига хос турлари мавжуддир. Бундай ҳолатлар таркибига аввал кўриб чиқилган стрессдан ташқари аффект, фрустратсия, қўрқувни ва психологик кризисни киритсак бўлади.

Юқоридагилардан хулоса чиқариб шуни таъкидлаш жоизки, психологларнинг нуқтаи назарида инсон ҳаётида кризислар муқаррардир, улардан ҳар бири негативли ва позитивли компонентларга эгадирлар. Кризиснинг муваффақиятли рухсати – бу шахсийликнинг ривожланишида тараққиёт, мумкин бўлган шахсийликка оид ўсиш. Конфликтни ҳал этилмаслик – бу шахс учун хавфлидир.

## **ЎСМИР ШАХСИДА ПСИХОЛОГИК ҲИМОЯ МЕХАНИЗМЛАРИНИ ШАКЛЛАНТИРИШНИНГ ИЖТИМОЙ ПСИХОЛОГИК ХУСУСИЯТЛАРИ**

**Л.Я. Олимов,**

*БухДУ, Психология кафедраси доценти,*

**З.М. Махмудова,**

*БухДУ, I курс магистранти*

Психологик ҳимоя қилиш муаммоси ҳамиша инсоният олдида турган энг долзарб муаммолардан бири бўлиб келган. Зеро, инсоннинг ҳар жиҳатдан ижтимоий тараққиёти, шахс сифатидаги фаоллиги ва ўзини ўзи ривожлантира бориши кўп жиҳатдан ушбу жараёнга боғлиқдир.

Алоҳида таъкидлаш жоизки, шахслар ўзларининг маълум доирадаги психологик имкониятлари, ютуқлари, камчиликлари ҳақида етарли маълумотга эга бўлсалар, бу уларнинг ҳаётда учрайдиган ҳар қандай муваффақиятсизликларни осонлик билан бартараф этишга, ўз имкониятларидан янада кенгроқ фойдалана олишга, бир сўз билан айтганда, ўзлари ҳақида янада теран, ижобий ва ўзига хос ижтимоий қийматга эга бўлган тасаввурларнинг шаклланишига кенг имкониятлар яратади.

Зеро, бу жараёнда энг аввало таълим-тарбия тизими, унинг мазмун-моҳияти, таълим тизимини такомиллаштиришга хизмат қилувчи экстремал

вазиятларда шахс психологик ҳимояси тамойиллар муҳим аҳамият касб этади.

Ўзбекистонда ўзига хос изчиллик билан амалга оширилаётган барча ислохотларнинг туб марказида шахс ва унинг ижтимоий тараққиётини таъминлашга қаратилган қатор чора-тадбирлар ётадики, бу жараёнда психологик ёндашувлар муҳим аҳамият касб этади. Зеро, ҳар бир шахс тезкор вазият муҳит билан боғлиқ ўзига хос психологик имкониятларига етарлича баҳо бермай туриб шахснинг тараққиётига ҳозирги замон талабларига мос натижа кўрсатиш жуда мушкулдир.

Экстремал вазиятларда психологик ҳимоя методологиясини талқин этишда инсоннинг ҳиссий ҳолатини тушуниш ва унинг ўз меҳнати маъсулларида ижтимоий маъсулият жараёнини таҳлил қилиш ва ривожлантиришга бағишланган айрим тадқиқотларнинг ўрни ва истиқболига ҳам алоҳида эътиборни қаратиш лозим, деб ўйлаймиз. Масалан, Ф.Херстберг ва унинг издошлари томонидан меҳнат фаолиятини ташкил этишдаги эмоциоген фарқланиш механизмлари тадқиқ қилишди. Мазкур изланиш маъсулига кўра, меҳнат фаолиятини ташкил этишда ижодийлик, мустақиллик, ўзини ўзи билиш, ривожлантиришга қаратилган тадбирларга эътибор берилса, шахс фаолияти унумдорлигига ижобий таъсир этувчи ҳиссий кечинмаларни ва аксинча, фақат техник жараёндангина иборат бўлган меҳнат шароити яратилса, шахс фаолигига салбий таъсир этувчи ҳиссий кечинмаларнинг намоён этилиши кузатилади. Дарҳақиқат, фаолиятнинг бажарилишига нисбатан ижобий-ҳиссий кечинмалар шакллантирилмас экан, фаолият маъсули ҳам инсоннинг ўз фаолиятдан ижтимоий маънодаги қониқиши ҳам ниҳоятда паст савияда бўлади. Экстремал вазиятларда психологик ҳимоя жараёни эса худди ана шу эрда ўз таъсирини, яъни фаолиятдан ижтимоий қониқиш жараёнини маълум даражада юқори савияга кўтара олиш санъатини кўрсатиши лозим.

Шахснинг психологик ҳимоя механизмлари айрим низоларнинг субъектив сабабларига бевосита таъсир этиши мумкин. Шахснинг шахсий ёки гуруҳий эҳтиёжларини амалга оширишга йўл қўймаслик ва шахсий ёки гуруҳий қизиқишларини поймол қилиш каби сабаблар низоли вазиятларни вужудга келтиради. Кўпинча жамоада инкор қилинган хулқ-атвор формалари, ижтимоий шаклланиб бориши билан индивид реакцияси аниқланади. Бундан ташқари, индивиднинг низоларга иштироки, унинг олдига қўйган мақсадини амалга ошириш учун юзага келган тўсиқ қай даражада халақит бериши билан аниқланади. Субъект олдига қўйган мақсади қанчалик муҳим бўлса ва унга эришишни жуда хоҳласа, у шунчалик даражада қатъийлик билан ўзаро низоли вазиятларга ва унга халақит берувчи шахсга қаршилик кўрсатади.

Экстремал ҳолат бу экстремал факторлар ва экстремал механизмлар таъсири остида инсон онгнинг ўзгариши ва уларнинг босим остидаги таъсири тушунилади. У физиологик таъсирланиш мослашишининг (бундай вазият жисмоний ёки кимёвий характернинг экстремал омилларининг таъсирида

биринчи навбатда пайдо бўлади) ёки психологик ва ахлоқий таъсирланишни бузилиши билан тавсифланади (бу ахборотли-семантик характернинг экстремал омилларининг таъсирида кўпроқ характерлидир). Кўпроқ физиологик тизимнинг дастлабки ахлоққа оид таъсирланиш динамикасига сабаб бўлиб хизмат қилган, ёки аксинча, психологик тавсифларнинг ўзгариши физиологик силжишнинг пайдо бўлишига олиб келганда таъсирланишнинг аралаштирилган типи бўлиб ҳисобланади.

Экстремал вазиятларда “психологик ҳимоя механизмлари” ва “енга олиш хулқ-атвори” муаммолари тўғрисидаги баҳслар анча олдин юзага келган бўлсада, ҳозирги кунга қадар давом этмоқда. Бу шуни англатадики, ҳимоя механизмлари ва енга олиш чегараларини белгилашда амалий ва назарий мураккабликлар юзага келади. Кўпинча мазкур жараёнлар мақсадли тарзда намоён бўлади. Шунингдек, психологик ҳимоя ва енга олиш фел-атвори экстремал вазиятларда юзага келиб “ички низони ечиш” функциясини амалга оширади ҳамда, онглилик ва онгсизлик ўртасидаги зиддиятда воситачи сифатида иштирок этади. Экстремал вазиятларда психологик ҳимоя ўзида: инкор этиш, ўрин алмашиш, рационаллик, тушкунлик, идентификация, катарсис ва бошқа кўплаб формаларни акс эттиради. Ҳимоя механизмлари хавотирни тугатиш ва кўрқувдан ҳалос бўлишдаги кучли мезонлари орқали ўз ишини самарали олиб боради. Психик ҳимояни функционал вазифаси ва ёш босқичларидаги мураккабликларига кўра унга ажратиш мумкин. Улар қуйидагилардан иборат:

- Сенсор психологик ҳимоя – хулқ-атвордаги психосенсор бошқарувни амалга ошириш орқали организмда ҳимоя вужудга келади.
- Перцептив психологик ҳимоя – перцептив психологик бошқарув йўлидан фойдаланиши натижасида индивидда ҳимоя пайдо бўлади.
- Шахснинг психологик ҳимояси – шахснинг хулқ-атвор, фаолият ва анланган хатти-ҳаракатлар натижасида шахсда ҳимоя вужудга келади.

Шахсдаги перцептив ва сенсор ҳимоялари инсондаги биологик этиёжлари алоқаси орқали туташади. Маълумки, юқорида келтирилган ҳимоя турлари барча тирик организмлар учун характерли ҳисобланиб шахсдаги ҳимоя механизмлари инсоннинг ўзига ҳос ҳимоя структурасининг юқори кўринишидир. Унинг мақсади инсондаги шахс онтогинезда психологик ривожланиши давридаги зиддиятлар, шахслараро муносабатлардаги ўзаро алоқани сақлашга, ҳимоялашга йўналтирилган. Ушбу зиддиятларда инсон организм ёки индивид сифатида эмас балки шахс сифатида иштирок этади.

Шахсдаги перцептив ва сенсор ҳимоялари инсондаги биологик этиёжлари алоқаси орқали туташади (индивидликни сақлаган ҳолда ўзини мавжудлигини давом эттириш). Юқорида келтирилган ҳимоя турлари барча тирик организмлар учун характерли ҳисобланиб, шахсдаги ҳимоя механизмлари инсоннинг ўзига ҳос ҳимоя структурасининг юқори кўринишидир. Унинг мақсади инсондаги шахс онтогинезда психологик ривожланиши давридаги зиддиятлар, шахслараро муносабатлардаги ўзаро



алоқани сақлашга, ҳимоялашга йўналтирилган. Ушбу зиддиятларда инсон организм ёки индивид сифатида эмас, балки шахс сифатида иштирок этади. “Копинг” сўзини кенгроқ талқин қилганда, ўзига субъектнинг барча ўзаро таъсирини акс эттириб, у ички ёки ташқи вазифалари билан характерлидир. Муаммоли вазият талабидан ишғол этиш ёки юмшатишга уриниш ўрнини четга олиш ёки мослашиш орқали амалга оширилади. Қўшимча шароитда эса ташқи ва ички вазифалар ўзида копинг тузулмасини ўзлаштириб шу орқали субъектга психологик характеристика берилади ва ундан фарқли ўлароқ унга мослашади.

Психологик ҳимоя ҳамда копинг хулқ-атвор ҳусусиятларини қиёсий ўрганиш баъзи бир муаллифлар томонидан тўғридан-тўғри ёндашилиб, копинг хулқ-атвор англамаган ҳимоянинг англаган варианты сифатида баҳоланади. Бошқа муаллифларнинг фикрига кўра, ҳимоя механизмлари ва копинг хулқ-атвор ўртасидаги алоқа анчайин мураккаб. Копинг хулқ-атвор анчайин кенг маънодаги туғма ҳусусият бўлиб у ўзида англаган ва англамаган ҳимоя техникаларини акс эттиради.

Шахснинг ўзини ўзи ҳиссий баҳолаш жараёни ўзини ўзи турли хил кўнгилсизликлардан, муваффақиятсизликлардан ва экстремал вазиятлардан маълум даражада ҳимоя қилиш учун муҳим аҳамият касб этади. Айниқса ўсмирлик даврида бу жараёнга жиддий қараш керак бўлади. Шунини ҳисобга олиб ўсмирларда ўзини-ўзи ҳиссий баҳолаш ва психологик ҳимоя имкониятлари ўртасидаги мутаносиблик билан боғлиқ ижтимоий психологик омилларни эмпирик жиҳатдан ўрганиш ва шартли равишда қабул қилинган мезонлар асосида унинг натижаларини таҳлил қилиш кўзда тутилган эди.

Яна шуни таъкидлаш жоизки, баъзан ҳар бир ўсмир, ўз ҳиссий табиати ва унинг фаолият самарадорлигига хизмат қилувчи психологик ҳимоя имкониятларига адекват баҳо бера олишга маълум маънода “ожизлик” қилиши мумкин. Бизнингча, бундай “ожизлик” замирида ҳиссий қониқмаслик, ҳиссий безовталиқ, ўз-ўзига нисбатан ноадекват ҳиссий тасаввурлар шаклланади.

Демак, таълим муассасаларининг раҳбарлари, мактаб ўқитувчилари, психологлари, синф раҳбарлари ва ота-оналар бу ҳолатни инобатга олган ҳолда таълим-тарбия ишларини тўғри йўлга қўйишлари талаб қилинади. Акс ҳолда экстремал вазиятларда шахснинг психологик ҳимоя имкониятлари пасайиб кетиши мумкинлигини қайд қилиш лозим.

### **Фойдаланилган адабиётлар рўйхати**

1. Додонов Б.И. Эмоции как ценность. Москва. Наука, 1978. – 360 с.
2. Дубровина И.В. Общие вопросы организации и деятельности школьной психологической службы // Рабочая книга школьного психолога.-М.: Просвещение, 1991. Ч. 1. – С. 6-64.
3. Лупьян Я.А. Барьеры общения, конфликты, стресс. – Минск: Вишэйшая школа, 1986. – 206с.

4. Фрейд З. Психология бессознательного: Сборник. Произведение /Сост.и науч.ред. М. Т. Ярошевского.-М.: Просвещение, 1990.-448 с.

## СПОРТЧИЛАРДА ПСИХОЛОГИК МУҲОФАЗАНИНГ ЎЗИГА ХОС ХУСУСИЯТЛАРИ

**Д.А. Собирова**

*БухДУ, Психология кафедраси доценти,*

**М.Б. Нусратова,**

*БухДУ, I курс магистранти*

Мамлакатимизда спортчиларнинг жисмоний ва руҳий уйғунликда камолотини, уларда психик барқарорлик ва иродавий сифатларни таркиб топтиришда спорт ва жисмоний тарбия, спорт мактаблари ва тўғарақлари фаолиятини ошириш орқали таъминлашга алоҳида эътибор қаратилмоқда.

Шахснинг психологик муҳофаза қилиш муаммоси ҳамisha инсоният олдида турган энг долзарб муаммолардан бири бўлиб келган. Спортчиларнинг ҳар жихатдан ижтимоий-психологик тараққиёти, шахс сифатидаги фаоллиги ва ўзини ривожлантира бориши жуда кўплаб омилларга боғлиқдир. Шу боис мамлакатимизда спортчиларнинг жисмоний-руҳий имкониятлари ривожлантиришган алоҳида эътибор берилмоқда. Спортчилар ўзларининг психологик имкониятлари, ютуқлари, камчиликлари ҳақида етарли маълумотга эга бўлсалар, бу уларнинг мусобақага тайёргарлик кўриш ва мусобақа жараёнида учрайдиган ҳар қандай муваффақиятсизликларни бартараф этишга, ўз имкониятларидан кўпроқ фойдаланиш имконини беради.

Бугунги кунда бошқа мутахассислар қаторида психологлар ҳам спорт соҳасидаги мавжуд муаммоларни ўрганиб келмоқда. Спортчиларнинг психологик хусусиятини ўрганиш, мураббийларнинг бу борадаги қобилиятини ошириш, спортчини ёки жамоани руҳан қўллаб-қувватлаш, машғулотлар жараёнидаги қийинчиликларни енгиб ўтишга ёрдам берадиган психологик муносабатни ривожлантириш, стрессни енгилаштирувчи воситалар ишлаб чиқилмоқда ва амалга қўланилиб келинмоқда. Бу ўз навбатида, мусобақаларда иштирок этишда, захирадан катта спортга ўтишда юзага келадиган жиддий психологик муаммоларни бартараф этишга ёрдам беради. Мазкур муаммони ўрганишга бағишланган адабиётларни таҳлил қилар эканмиз, улардаги психологик муҳофаза методологиясига тааллуқли айрим умумий жихатларни ижтимоий-психологик нуктаи назаридан тадқиқ қилишимизга тўғри келади. Олиб борилган тадқиқотлар таҳлили шуни кўрсатадики, шахснинг психологик муҳофазаси учун муҳим бўлган назарий-илмий айрим жихатлари ўрганилган.

Машҳур спортчи А.П.Пунининг олиб борилган тадқиқотларига кўра, тайёргарликни спортчининг психик ҳолати сифатида аниқлайди, ўз навбатида

Ўзига ишонч, охиригача курашишга интилиш ва ғалаба қозонишни хоҳлаш, сезиларли даражада эмоционал барқарорлик, ўзининг ҳаракатларини, кайфияти ва ҳисларини бошқаришни билиш, мақсадга эришиш учун бор куч ва имкониятини қўллай олиш жараёнидир.

Спортчини мусобақага психологик тайёрлашда қуйидагиларга амал қилиш лозим.

Рақиблар ва келгуси мусобақаларнинг ижтимоий шарт-шароитлари тўғрисида етарли ва аниқ маълумотларни йиғиш муҳим аҳамият касб этади. Спортчининг имкониятлари, уларнинг қай даражада машқ қилганлиги тўғрисидаги маълумотларни ўрганиш, таҳлил қилиш ва мусобақа бошлангунга қадар уларни ўзлаштириш талаб қилинади.

Спортчиларнинг мусобақада қатнашишдан мақсадини аниқлаш ҳам муҳим омил ҳисобланади.

Спортчиларда ўз-ўзига ишонч ҳосил қилиш учун машғулот жараёнларида руҳий ва жисмоний жиҳатдан тайёргалик кўриш муҳим вазифа саналади. Қатъиятсиз, ташаббуссиз ва ўз кучига ишонмаган спортчи учун кучсизроқ ёки озгина кучлироқ ва моҳир шерик билан ёки ўқув беллашувида яхши тайёрланган ва юқори малакали, мураббий томонидан ўз шериги учун “ишлаш” вазифаси берилган спортчи билан машғулот олиб бориш фойдалидир. Шунингдек, баъзида шартли беллашувларда шериклари учун бир нечта тенг аҳамиятга эга бўлмаган шароитлар яратиш керак. Бунда кучли спортчи бошқа спортчига кўпроқ вазифа олади. Руҳий ва жисмоний тарбия шахсни шакллантириш тизимининг узвий қисмидир. Ўсиб келаётган ёш авлоднинг руҳий ва жисмоний соғлиги ҳақида ғамхўрлик, уларда соғлом турмуш тарзини шакллантириш, жисмоний маданият ва спорт билан мунтазам, мустақил шуғулланиш кўникмаларини сингдириш тарбиявий жараённинг ажралмас қисми ҳисобланади.

Кузатишлар ва тажрибалар шуни кўрсатадики, кўпчилик спорт мураббийлари спортчиларга чалғиш, ўз диққатини бошқариш, ўзини кўзгатиш, қийин ҳаракатни бажариш учун иродавий зўр бериш, хотиржамлик, бўшаши ҳисларини ва ўзини бошқаришни ўргатмайдилар. Ҳар бир шахсни спорт фаолиятдаги муваффақиятсизликларга нисбатан муҳофазаланиш (химояланиш) механизми сифатида ҳар бир шахс учун характерли бўлган индивидуал услуб мезонларини ишлаб чиқиш ва ундан психологик хизмат жараёнида қўллаш муҳим ҳисобланади.

Психологик муҳофазанинг муҳим компоненти ҳисобланган шахс индивидуал фарқланиш муаммоси рус психологи К.К.Платонов тадқиқотларида илмий жиҳатдан ўрганилган. К.К.Платоновнинг психологик муҳофаза ўз-ўзини адекват баҳолаши ва ўзини ривожлантиришга асосланган шарт-шароитларни яратиш билан камол топтириш муқаррарлигини илмий жиҳатдан асослаб берган.

Спортчиларда ўз-ўзини химоя қилиш қоидалари:

1. Ҳар қандай фаолият учун психологик химоя жуда муҳим ҳисобланади. Шахсни химоя қилувчи психологик механизм муваффақиятсизлик

ҳақидаги фикрлар, мусобақа жараёнида кутилмаган вазиятларда фаоллаштирилган инсоннинг "Мен"лигини намоён этиш;

2. Психологик муҳофазанинг индивидуал хусусиятларининг намоён бўлиши малакали спортчиларнинг жинсига, ёшига ижтимоий-психологик фазилатлари ва уларнинг когнитив жараёнларига боғлиқ тарзда шаклланади;
3. Шаклланиш даражаси, барқарорлик, мослашувчанлик, ўзгарувчанлик ва спортчиларда психологик ҳимоянинг самарадорлиги уларга боғлиқ спорт маҳоратининг даражаси ва тактик фикрлаш қобилияти муваффақиятга интилиш ёки рақобатда муваффақиятсизликка йўл қўймаслик.

Спортчиларнинг жисмоний фаоллигини чеклайдиган омилларни ўз вақтида аниқлаш, ушбу омилларни бартараф этиш ва тузатиш усулларидан тўғри фойдаланиш спортда юқори натижаларга эришишга ва спортчининг соғлиғини сақлашга ёрдам беради. Спортчиларга турли хил машғулотлар тайинлашда ҳар доим индивидуал хусусиятларни, интеллектуал қайта ишлаш даражасини ва асаб барқарорлигининг типологик хусусиятларини ҳисобга олиш керак. Бу эса, спортчиларда психологик муҳофаза жараёнининг бугунги кундаги айрим долзарб жihatлари, муаммолари ва унинг ечимлари ҳақида уйлашга, фикр мулоҳаза юритишга ва келажакдаги муҳим вазифаларини белгилаб олишга ёрдам беради.

### Фойдаланилган адабиётлар рўйхати

1. Фетискин Н.П., Козлов В.В., Мануйлов Г.М. Социально-психологическая диагностика развития личности и малых групп.– М.: Изд-во Института Психотерапии, 2002.
2. Мухторов Э.М. Ўсмирларда ўз-ўзини психологик муҳофаза қилиш ҳақидаги тасаввурларни шакллантиришнинг илмий-амалий асослари: Психол. ф.н.....дис.- Б.: 2008.
3. Хьелл, Л. Теории личности / Л.Хьелл, Д.Зиглер. – Питер: Санкт-Петербург. 1997.

### БОЛА ШАХСИНING ШАКЛЛАНИШИДА ОИЛАНИНГ ЎРНИ

**Ш.Р. Баротов,**  
*Психология фанлари доктори, профессор,*  
**Ф.Х. Ҳакимова,**  
*БухДУ, I курс магистранти*

Маълумки, оила – ижтимоий-тарихий белгига эга бўлган муайян тузилишли ижтимоий гуруҳнинг кўриниши. Чунончи, унинг аъзоларини

қариндош-уруғчилик, никоҳ, турмуш шароити бирлиги, одоб-ахлоқ умумийлиги, маънавий эҳтиёж мослиги каби алоқалар боғлаб туради.

Президентимиз Ш.М.Мирзиёев таъкидлаганларидек, “Биз учун муқаддас бўлган оила асосларини янада мустаҳкамлаш, хонадонларда тинчлик-хотиржамлик, аҳиллик ва ўзаро ҳурмат муҳитини яратиш, маънавий-маърифий ишларни аниқ мазмун билан тўлдиришдан иборат бўлмоғи зарур”.

Дарҳақиқат, асрлар давомида ўз эътирофини топган ва диний-ахлоқий кадриятлар даражасига кўтарилган оилавий муносабатларда ҳалол яшаш, меҳнат қилиш, фарзанд тарбияси ижтимоий ҳаёт тарзини ривожлантириш манбаидир. Шарқона тарбияда шахснинг умуммаданий дунёқарашининг шаклланиши асоси оиладан бошланади.

Инсон фарзанди ота-онадан генетик мерос олади. Унга аждодлари генофонидан ҳам улуш тегади, албатта. Буни ҳаётшунослар ирсият, дейишади. Ёруғ оламга кўз очган дилбандлар дастлаб олий даражадаги моддий кадриятлар ҳисобланмиш ҳаво, она сути, сувдан баҳраманд бўладилар. Сўнгра шахс камолотини рўёбга чиқишига асос бўладиган ҳамда уни таъминлайдиган муҳим омиллардан бири оилавий тарбия омили бошланади.

Доно халқимиз “Бола азиз одоби ундан азиз ” деган нақлни бежиз айтишмаган. Модомики шундай экан, ёш авлодни таркиб топтириш, тарбиялаш ишини ёшлиқдан, оилада бошлаш керак. Таниқли маърифатпарвар бобомиз Абдулла Авлонийнинг “Тарбия биз учун ё ҳаёт - ё мамот, ё нажот - ё ҳалокат, ё саодат - ё фалокат масаласидир” деган чуқур маъноли сўзлари нақадар ҳақиқат эканини яхши англаймиз. Тарбия масалаларига эътиборсиз қаралган вазиятда юзага келадиган кўнгилсизликлар ҳам, у келтириб чиқарадиган зарарли оқибатлар ҳам барчамизга аён.

Бинобарин, оиладаги тарбия жараёнида ҳар дақиқа ва фурсатни қўлдан бой мериш орқали ота-оналар кейинчалик кўпгина қийинчиликларга дуч келадилар. Ахир, нотўғри тарбия туфайли нафс балосига гирифтор бўлган, ўн гулидан бири гули ҳам очилмай туриб умри хазон бўлган ва бўлаётган ёшлар камми?

Ислонда бола тарбияси ота-онанинг энг масъулиятли ва узоқ давом этадиган бурчларидан бўлиб ҳисобланади. Бошқа бурчлар баъзи ишларни қилиш ёки мулкни сарфлаш билан охирига етади. Аммо тарбия масъулияти бардавом бўлади. Тарбия бир нарсани аста-секин камолига етказишдир. Зотан, ота-онанинг фарзанд неъматига ҳақиқий шукрлари ҳам айнан тарбия масъулиятини шараф билан адо этиш орқали юзага чиқади ва бунда болага одоб ўргатиш, таълим ва жисмоний тарбия бериш кабиларга эътибор қаратиш лозимдир.

Ёш авлод шахсини шакллантиришда оилавий муносабатларнинг, яъни оиланинг маънавий дунёсини такомиллаштириш учун унга зарур руҳий хотиржамлик, ибратли руҳий муносабат, ўзаро тотувлик яратилган бўлиши



зарур. Оилавий муносабат – яъни ота-оналар ўртасида ўзаро муносабатда ҳамжиҳатлик, меҳр-оқибат, ўзаро ҳурмат, ширинсуханлик, бир-бирига ғамхўрлик бўлса бундай муоамала-муносабат бола тарбиясига ижобий таъсир қилади. Улар ўз фарзандларига чинакам ва қувонч ҳадея этадилар.

Оила аъзоларининг дид-фаросати, қизиқиши, майллари, эҳтиёжлари, интилишлари ўзаро бир-бирига муносиб бўлса, оиланинг иноқ, аҳил турмуш кечиришларига, оилавий муносабатларнинг мустаҳкам бўлишига пухта замин тайёрлайди.

Муайян даражада шарт-шароитларнинг мавжудлиги, ота-оналарнинг бир-бирларини тушуниб турмуш кечиришлари, мақсад ва вазифалардаги бирлик, юзага келган зиддиятларни биргаликда бартараф эта олишлари мустаҳкам оила муҳитини шакллантиради. Натижада эса, ёш авлоднинг мукамал шахс – комил инсон бўлиб шаклланишида ижобий роль ўйнайди.

Дарҳақиқат, инсон шахсини шакллантириш оиладан бошланади. Хусусан болада ирода, одатлар, феъл-атвор, атрофга муносабат, эътиқод ва қарашлар вужудга келади.

Ана шулардан келиб чиққан ҳолда инсонни камол топтириш шароитлари, таъсир кўрсатиш имкониятларини изчил ўрганмай туриб, боланинг ёш хусусиятлари, ижтимоий ва табиий омиллар тўғрисида фикр юритиш мумкин эмас.

Ота-оналар болаларнинг ёш психологик хусусиятларни яхши билишлари керак. Масалан: 4-6 ёшида болада ташқи муҳит таъсирида қандай ўзгариш рўй беради?! Ёки 11-12 ёшли болаларнинг хатти-ҳаракатида кескин ўзгаришни кузатамиз, баъзи ота-оналар “Фалончи билан уришиб келди”, “Қайсар бўлиб қолди”, “Бир гап гапирсангиз, унга қайтаради” каби ҳақоза гаплар қулоҳимизга чалинади.

Бу ёшдаги аксарият болалар улғайишганини, мустақил бўлишганини, қўлларидан кўп нарса келишини кўрсатишга ҳаракат қилишади. Шундай экан, ҳар бир болани ёш хусусиятларига эътибор олган ҳолда тарбияламоғимиз лозимдир.

Оила “миллат шарафини” юқори мартабага кўтарадиган замину восита ҳисобланади. Оилада фарзандлар туғилади, ўзига хос хусусиятлари, инсоний фазилатлари вужудга келади, шахс шаклланади. Оила ва оилавий муносабатлар маданияти ҳам шахсининг, ёш авлоднинг умуммаданий-маънавий дунёқарашининг шаклланиши ҳам ривожланишига таъсири муаммосини илмий таҳлил қилиш қатор фанларнинг ўрганиш объекти бўлиб келмоқда. Ўз навбатида оилавий муносабатлар маданияти шахс камолотига таъсир этувчи биринчи омил бўлиб, оилавий муҳитнинг ҳам жисмонан ҳам маънан соғлом бўлиши жамият тараққиётига, ундаги мавжуд муаммоларни ҳал этишга ижобий ёки салбий таъсир этмасдан қолмайди.

Одамзот учун бир умр зарур бўладиган табиий кўникма ва хусусиятлар, масалан, ҳар қайси боланинг ўзига хос ва ўзига мос қобилияти, атрофидаги одамлар билан муомаласи, тенгдошлари орасида ўзини қандай хис қилиши, етакчилик хислатларига эга бўлиши ёки эга бўлмаслиги, керак

бўлса, дунёқараш – буларнинг барчаси, аввало унинг туғма табиати, шу билан бирга оилада оладиган тарбиясига узвий боғлиқ эканини ҳаёт тажрибаси кўп мисолларда тасдиқлаб беради. Оила ана шундай бебаҳо тарбия маскани, инсонни шакллантирадиган, уни улғайтириб, келажакда ким бўлишини таъминлаб берадиган институт десак, асло муболаға бўлмайди. Шу ўринда таъкидлаш жоизки, ота-боболаримиз, момоларимиз ўзларидан кичикларга ҳам, ҳатто жажжи болакайларга ҳам сен деб эмас, Сиз деб мурожаат қилишган.

Ёш фарзандларга нисбатан алоҳида иззат-эътибор намуналарини кўрсатишган. Болажонларнинг кўнглини чўктириш ёки уларни тез-тез хафа қилиш кабиларга қарши қаттиқ курашган. Ҳатто, бир ёш боланинг кўнглига тегиш, сазасини, хоҳишини ўлдиришни бир шаҳарни вайрон қилиш қаторида қўйишган. Ўсиб-униб келаётган ёш, навниҳол фарзандларга нисбатан бундай иззат-икром аждодларимизнинг оила маънавиятига, болалар тарбиясига қанчалик катта эътибор қаратганлигидан далолат беради. Ҳаммамизга яхши маълумки, фарзанд тарбияси масаласи азал-азалдан долзарб аҳамиятга молик иш бўлиб келган. Негаки, фарзанд – авлод давомчиси, айна пайтда, ота-онанинг қувонч-у ташвиши, агарда яхши бўлса, фахри ва бахтидир. Агарда ёмон бўлса, ота-онанинг кўргулиги ва фожеасидир. Шу нуқтаи назардан қараганда, фарзанд тарбияси ҳар бир ота-онага муҳим ва ҳал қилувчи вазифалар юклайди.

Демак, ота-она фарзандни моддий таъминлабгина қолмай, уни ҳар томонлама етук, соғлом, ақлли ва баркамол қилиб тарбиялаши ҳам керак. Бунинг учун ота-оналар педагогика-психология фани, тарбия усуллари ва болалар психологиясини ҳам яхши билишлари лозим. Чунки тарбия мураккаб жараён бўлиб, у одамдан чуқур билим, тажриба ва айна пайтда, ҳар бир индивидга нисбатан турли-туман ёндашувларни талаб этади. Сабабики, ҳарбир бола ўзига хос қобилият, характер, лаёқат ва сифатларга эга бўлади. Уларнинг ҳар бири бир олам бўлиб, ота-онадан ўзига хос тарбия усулларини талаб қилади.

Хулоса қилиб айтганда, оиланинг зиммасига улкан ва зарур ижтимоий вазифа юклангандир. Бола тарбияси энг оғир ижтимоий вазифа эканлиги аёндыр. Ота ва онанинг шахсий ва ижобий намунаси солиҳ ва солиҳа фарзандларнинг камолга етиши учун гаровдир. Остона ҳатлаб ташқи дунёга қадам қўйилганида эса болага атроф-муҳит ва жамоатчиликнинг таъсири сезиларли бўлади. Таълим муассасалари ва маҳалла-қуй, умуман, ижтимоий сфера муҳити инсон фарзандини то ҳаётининг сўнги дақиқасигача таъқиб қилиб боради. Шу боисдан, оилавий муносабатларда шахснинг умуммаданий дунёқарашини шакллантиришга эришиш, нафақат шахсий ҳаётда, балки, мамлакатимизда юз бераётган ижтимоий-иқтисодий ўзгаришлар ва уларнинг таракқиёти жамиятнинг руҳий ва маънавий такомилда ҳам муҳим ўрин тутди.

### **Фойдаланилган адабиётлар рўйхати:**

1. А.Авлоний Туркий гулистон ёхуд ахлоқ (тошкент 1992й )

2. Ш.М.Мирамонович “Миллий Тарақиёт йўлимизни қатият билан давом эттириб, янги босқичга кўтарамиз”(Тошкент Узбекистон 2019й).
3. Ш.М.Мирамонович “Халқимизнинг розилиги бизнинг фаолиятимизга берилган энг олий баҳодир”(Тошкент Узбекистон 2018й)
4. Шайх Муҳаммад Содиқ Муҳаммад Юсуф “Бахтиёр оила”(Ҳилол нашр тошкент 2019й)
5. Э.Ғозиев Ёш даврлар психологиси (Тошкент 2010 й)

## YOSHLARNI MILLIY QADRIYATLAR ASOSIDA TARBIYALASHNING PEDAGOGIK-PSIXOLOGIK MEKANIZMLARI

**D.A. Sobirova,**  
*BuxDU, Psixologiya kafedrasida dotsenti,*  
**M.M. Nazarova,**  
*BuxDU, II bosqich magistranti*

Bugungi kunda yosh avlodga zamonaviy ta'lim berish bilan birga ularni umuminsoniy va milliy qadriyatlar, yuksak insoniy fazilatlar ruhida tarbiyalash, ularning ongi va qalbini mafkuraviy, ma'naviy va axborot tahdidlaridan ishonchli himoya qilish, ularda g'oyaviy immunitet va faol fuqarolik pozitsiyasini shakllantirish masalasi davlatimizning doimiy diqqat markazida bo'lib kelayotgan dolzarb masalalardan biri hisoblanadi. Vatanimizning kelajagi, xalqimizning ertangi kuni, mamlakatimizning jahon hamjamiyatidagi obro'-e'tibori, avvalo, yoshlarimizning qanday inson bo'lib hayotga kirib borishiga bog'liqdir. Mustaqillik mafkurasi ruhida tarbiyalangan, ma'naviyati yuksak, odobli, barkamol insonni voyaga yetkazish har bir ota-ona, tarbiyachi va jamoatchilikning muqaddas burchidir. Bu vazifani to'laqonli ado etishda milliy qadriyatlarimizning o'rni beqiyosdir.

Dastavval “qadriyatning o‘zi nima?” degan savolga e’tibor qaratsak. Bunga birdaniga bir so‘z bilan javob berib bo‘lmaydi. “Qadriyat” atamasi bizga arabcha “qadr” so‘zidan kirib kelgan bo‘lib, bugungi kunda bu tushuncha borliq va jamiyatdagi biror-bir narsa va hodisaning kishilar o‘rtasidagi, o‘zaro ijtimoiy munosabatlardagi tutgan muhim ahamiyatini ifoda etishi uchun qo‘llanilmoqda. Qadriyat deganda ehtiyoj va manfaatlarini qondiruvchi jamiki moddiy hamda ma'naviy ne'matlar tushuniladi. Qadriyat–voqelikdagi muayyan hodisalarning umuminsoniy, ijtimoiy-axloqiy, madaniy-ma'naviy ahamiyatini ko'rsatish uchun qo‘llanadigan tushuncha. Inson va insoniyat uchun ahamiyatli bo‘lgan barcha narsalar, masalan, erkinlik, tinchlik, adolat, ijtimoiy tenglik, ma'rifat, haqiqat, yaxshilik, go'zallik, moddiy va ma'naviy boyliklar, an'ana, urf-odat va boshqalar qadriyat hisoblanadi. Barcha holatlarda qadriyat o‘zida ezgu niyatlar, maqsadlar va intilishlarni namoyon etadigan, millatning ma'naviy yetukligini ko'rsatib turadigan mezonlardan sanaladi<sup>141</sup>. Insoniyat tamadduni taraqqiyot bosqichlari tajribalarini

---

<sup>141</sup> M.M.Mamatov. “Etnopsixologiya”. – T.:1999

o'zida mujassam etgan, eng ezgu tuyg'ularga yo'g'rilgan va komillik sari da'vat etuvchi ma'naviy-ruhiy tushunchalar qadriyatlar darajasiga ko'tariladi. Mana shu hayotda yashashimiz, tinch va osuda hayotimiz, bayramlarimiz, udumlarimiz, mehrliligimiz, folklorimiz, o'yinlarimizning barchasi ezgu va azaliy qadriyatlar sanaladi. Ularda bizning o'zligimiz, xalqimizga xos eng muhim xususiyatlar bo'rtib turadi. Bu qadriyatlarni asrab-avaylashimiz, rivojlantirishimiz, yangi ijtimoiy mazmun bilan boyitib borishimiz, kelajak avlodlarga yetkazishimiz zarur. Qadriyatlar har doim insonlarni mehr-oqibatga, o'zaro hamjihatlikka chorlovchi, asrlardan-asrlarga o'tib xalq turmush tarzining ajralmas qismiga aylangan moddiy va ma'naviy jarayonlarning sara namunalari. Zero, qadriyat bu–millatning o'tmishi, buguni va kelajagini belgilab beruvchi muhim omildir. U muayyan bir xalq turmush tarzi, ijtimoiy taraqqiyotida asrlar davomida shakllanadi va sayqal topadi. Mana shunday takomil topgan oliy qadriyatlar millatning o'ziga xosligini, mentalitetini namoyon etadi. O'z milliy qadriyati bo'lmagan millat yoki elat yo'q. Milliy qadriyatlar millatning yashash tarzi, kelajagi, uni tashkil etgan avlodlar, ijtimoiy qatlamlar, milliy ong, til, ma'naviyat hamda madaniyat bilan uzviy bog'liq holda namoyon bo'ladi. Demak, ular muayyan bir millat, elat va xalq hayoti, turmush tarzi, ularning o'tmishi, kelajagi va yashayotgan ijtimoiy muhiti bilan bog'liqdir. Milliy davlatchiligimiz poydevori barpo etilayotgan hozirgi sharoitda milliy qadriyatlarning o'rni har qachongidan ham ortib bormoqda. Ko'p asrlik tarixga ega o'zbek xalqining shunday qadriyatlari borki, ularni boshqa biror xalqniki bilan qiyoslab bo'lmaydi. Milliy qadriyatlarimizda jahonning boshqa xalqlarinikiga o'xshamaydigan urf-odatlar, rasm-rusumlar, marosimlar va an'analardagi o'ziga xoslikni ko'rish mumkin. Mana shu qadriyatlar necha asrlarki bizni ne-ne balo-qazolardan, to'fon va bo'ronlardan sog'-omon asrab kelmoqda.

Komil insonni tarbiyalashda qadriyatlarning o'rni beqiyosdir. Jamiyatning asosiy negizi bo'lgan milliy qadriyatlar inson ongida axloqiy tarbiyaning shakllanishiga xizmat qiladi. Jamiyat taraqqiyoti, Vatan ravnaqi, yurt tinchligi, xalq farovonligi uchun xizmat qiladigan vijdoni pok, iymoni butun, sofdil, vatanparvar, xalqsevar, mard, har tomonlama sog'lom, intellektual salohiyatli, bir so'z bilan aytganda, sog'lom avlodni tarbiyalash davr talabi ekan, bu ishni amalga oshirishda yoshlarimiz tarbiyasiga bo'lgan e'tiborni kuchaytirish va bu jarayonda milliy qadriyatlarning ta'sirini yanada oshirmoq lozimdir. Milliy qadriyatlar, urf-odatlar va an'analar xalq ma'naviyatini boyituvchi muhim omil ekanligi haqida gapirib, birinchi Prezidentimiz I.A.Karimov quyidagi fikrlarni bildirib o'tgan edilar: "Har qaysi xalq yoki millatning ma'naviyatini uning tarixi, o'ziga xos urf-odat va an'analari, hayotiy qadriyatlaridan ayri holda tasavvur etib bo'lmaydi<sup>142</sup>". O'z milliy qadriyatlarining mazmun-mohiyatini teran anglagan, uni e'zozlagan, asrab-avaylagan, undan faxrlana oladigan kishi chinakam xalqparvar, millatparvar sanaladi. O'zbekiston Respublikasining istiqbolli taraqqiyoti bugungi kunda yosh avlodning har tomonlama mukammal darajada shakllanishiga bog'liqdir. Shu nuqtayi nazardan, yoshlarni milliy va umuminsoniy qadriyatlar ruhida tarbiyalash

<sup>142</sup> I.A.Karimov."Yuksak ma'naviyat-yengilmas kuch"-T.:2008

muammosi psixologiyada eng dolzarb masalalardan biri hisoblanadi. Ushbu masalani ilmiy-amaliy jihatlarini o'quvchilarda o'rganish va tarbiyalash yoshlarda huquqiy-psixologik bilimlarni zamon talablari asosida rivojlantirish imkonini beradi. Bugun yoshlarimiz qanday qadriyatlar sari intilmoqda, qanday niyat, orzu, o'y-xayollar bilan yashamoqda, biz bunga aslo loqayd va befarq qaramasligimiz kerak. Ota-ona, ustoz, murabbiy, yetakchi-rahbar sifatida bu jarayonni chetdan turib kuzatib turishga haqqimiz yo'q. O'zini haqiqiy pedagog, murabbiy-ustoz deb bilgan har bir ziyoli kishi ta'lim-tarbiya maskanida faoliyat yuritir ekan, demakki, shu yerda tahsil olayotgan har bir bolaning tarbiyasida, ma'naviy olamining shakllanishida bevosita mas'uldir. Odob-axloq, ta'lim-tarbiya sohasidagi qadriyatlarimiz bizlar uchun faqat milliy merosgina emas, balki, insoniyat ma'naviy hayoti borasida katta o'rin olishi mumkin bo'lgan ma'naviy boylik hamdir. Ana shu milliy qadriyatlarimizni tiklash, ulardan to'la bahramand bo'lish, yosh avlodni ular bilan tanishtirish mustaqilligimizni mustahkamlashda, odamlarda insonparvarlik, vatanparvarlik singari fazilatlarini qaror toptirishda muhim omil bo'lib xizmat qiladi. Bugungi globallashtirish zamonida milliy o'zligimizni saqlash, farzandlarimizga milliy qadriyatlarimiz asosida tarbiya berish har qachongidan ham muhim ahamiyat kasb etayotganiga e'tibor qaratsak, har bir yosh avlod taqdiriga befarq bo'lmasdan, bu jarayonga o'zimizning faol hissamizni qo'shsak, kelajakda ularning yurt koriga yaraydigan, mard, jasur, oliyjanob, mehr-oqibatli, har tomonlama mukammal farzandlar bo'lib voyaga yetishiga guvoh bo'lamiz.

#### **Foydalanilgan adabiyotlar:**

1. I.A.Karimov."Yuksak ma'naviyat-yengilmas kuch"-Toshkent:2008 yil.
2. M.M.Mamatov. "Etnopsixologiya". – Toshkent:1999 yil.
3. Z.T.Nishanova, Sh.T.Alimbayeva, D.X.Umirzoqov- "O'quvchilarning milliy xususiyatlarini tadqiq etishning ilmiy-uslubiy asoslari"-Toshkent:2018 yil.

### **SPORTCHILARDA HISSIY-IRODAVIY SIFATLAR SHAKLLANISHINING PSIXOLOGIK XUSUSIYATLARI**

**Sh.R. Barotov,**

*Psixologiya fanlari doktori, professor,*

**Sh. Salixov,**

*Psixologiya mutahassisligi II bosqich magistranti*

Insonni hayotga yoki biror faoliyat sohasiga tayyorlash hayotining o'zi kabi rang-barang, keng qamrovli, murakkab, ko'p bosqichli jarayon bo'lib, turli usullar, vositalari yordamida amalga oshiriladi. Masalan, o'quvchini o'qishga va mehnatga tayyorlash, harbiy askarni texnik, taktik va irodaviy tayorgarlik sifatlarini rivojlantira borib, jismoniy, ruhiy, siyosiy jihatdan og'ir sharoitlarda jongovar mashqlarga, ona-Vatanni himoya qilishga tayyorlash ko'p bosqichli, turli xil usullar vositasida amalga oshiriladigan qiyin va qizg'in ijodiy-tarbiyaviy jarayondir.



Shuningdek, o'quv, tarbiyaviy va amaliy faoliyatda sportchilarni jismoniy mashqlarga hamda sport musobaqalariga ruhan tayyorlash, musobaqaga g'alaba qilishga, yangi rekordlar o'rnatishga yo'llash usullari ham rang-barangdir. Sportchi yoki komanda a'zolarining sport musobaqalarida yuqori natijalarga erishishi, birinchi navbatda, ularning ma'naviy, mafkuraviy, irodaviy, jismoniy, texnik, taktik tayyorgarligiga bog'liq. Sport amaliyotida bo'lajak musobaqalarga psixologik jihatdan alohida tayyorgarlik ko'rgan sportchilarning ko'pincha g'alaba qozonishi ilmiy isbotlangan. Demak, sport mutaxassislari va murabbiylar sportchilarni musobaqaga psixologik jihatdan tayyorlashga alohida e'tibor berishlari maqsadga muvofiqdir. Buning uchun ulardan sportchining musobaqaga ruhan tayyorlash bosqislarini nazariy va amaliy jihatdan puxta bilishlari talab qilinadi. Sport turlarining o'ziga xos xususiyatlaridan kelib chiqib. Sportchilarni musobaqaga psixologik tayyorlashni quyidagi bosqichlarga bo'lish mumkin:

- sportchilarga raqibi va bo'lajak musobaqalarning shart-sharoitlari haqida yetarlicha ma'lumotlar berib borish;
- sport mashg'ulotlari va musobaqalar haqida olingan ma'lumotlarni tekshirib ko'rish, ishonchlilik darajasini aniqlash, musobaqaning boshlanish vaqti yoki kutilmagan o'zgarishlarning alohida sportchilar yoki komandaga g'alaba keltirish imkoniyatlarini o'rganish;
- sportchilarga musobaqada qatnashishdan ko'zlangan maqsad va vazifalarni aniq belgilab olishlari haqida ko'rsatmalar berish;
- sportchining musobaqaga ishtirok etish sababi, mohiyati va aniq maqsadini aniqlash, g'alabaga erishishning ijtimoiy ahamiyatini tushuntirish;
- sportchining bo'lajak musobaqa jarayonidagi faoliyatini rejalashtirish, aqliy sifatlarini oshirishga e'tibor berish, musobaqaga taktik va texnik jihatdan ruhiy tayyorgarligini takomillashtirish;
- sportchini musobaqaga ruhan tayyorlash maqsadida kutilmagan maxsus to'siqlar vujudga keltirish, ularda bu to'siqlar va qiyinchiliklarni yenga oladigan malaka va ko'nikmalar hosil qilish uchun qo'shimcha mashg'ulotlar uyushtirish;
- sportchiga musobaqa jarayonida paydo bo'ladigan ichki ruhiy holatni boshqarish uslublaridan foydalanishni o'rganish;
- sportchini musobaqaga boshlanishida ruhiy ko'tarinkilikka, asab tizimi faoliyatini boshqarishga, ruhan charchamaslikka odatlantirish hamda musobaqa jarayonida yanada faol harakat qilishga erishishga undash.

So'nggi yillarda respublikamiz sportchilari erishayotgan natijalar yuqorilab bormoqda. Shundan ko'rinib turibdiki, inson imkoniyatlari cheksiz. Sportchi faqat ko'zlangan maqsadga erishish uchun o'zining ruhiy, jismoniy imkoniyatlarini safarbar qilish yo'llarini bilishi lozim. Sportchilarda bunday bilib, malaka va ko'nikmalarni shakllantirish, mutaxassislar, o'qituvchilar va murabbiylarning doimo diqqat markazida bo'lishi shart. Ular sportchilarni jismoniy mashq va sport musobaqalariga psixologik tayyorlashning tavsiya etilayotgan quyidagi uslublaridan foydalansa, shogirdlari yanada yuqoriroq natijalarga erishishlari mumkin.

Sportchi diqqatini boshqarish. Sport kuchli hayojonda bo'lganligi bois, musobaqa jarayonida sodir bo'layotgan ko'pgina voqeya va hodisalarning kelib chiqish sabablarini diqqat bilan aqlan hal qilishga kutilmagan qiyinchiliklarga uchraydi. Masalan, ayrim sportchilar balandlikka sakrashda langarcho'p orqali balandlikka ko'tarilishi natijasida hayajonlanish, bezovtalanish, tashvishlanish holatini oshirib yuboradi. Natijada ularda fikrini bir nuqtada to'plab, uni aniq bir obektga yo'naltirishda ishonchsizlik bilan harakatlanish holati sodir bo'ladi. Shuningdek, bokschi ketma-ket zarbani qo'yib yuborishi sababli, hujumdan ko'ra ko'proq himoyaga o'tadi va unda diqqat bilan turli xil jangovar usullardan yaxshiroq foydalanish holatlari pasayib ketadi, jang olib borishda raqibining zaif himoya usullarini aniqlash harakatlari susaydi, raqib imkoniyatlari, harakatlari to'g'risida vaqtida yetarli ma'lumot olmaydi, aniq vaziyatni hisobga olib fikran jang rejasini tuzishda, mustaqil bir qarorga kelishda qiynaladi. Shuning uchun sportchilar bilan diqqatni murakkab vaziyatlarda ham aniq zaruriy obyektga to'plash va yo'naltirishga yordam beradigan har xil mashqlar o'tkazish orqali ularda o'z diqqatini boshqarish malakalarini rivojlantirish zarur.

Hissiy obrazlar vositasida fikrlash. Sportchi bu uslub yordamida bo'lajak musobaqada o'z harakatini xayolan obrazlar vositasida tafakkurida mushohada etib, fikran tasavvur etadi, mashq qiladi. Natijada sportchi xayolan mashq qilgan harakatlarini musobaqa jarayonida (amalda) tez, shiddatli, yuqori darajada aniq bajarish imkoniyatiga ega bo'ladi. O'z harakatlarining boshlanish, o'rta va keyingi qismlari izchilligini saqlagan holda bir necha obrazlarda xayolan takror va takror ishlab chiqadi. Sportchi fikran oddiy hissiy obrazlardan murakkab obrazlarga o'tadi. Bu obrazlar real hayotda, sport amaliyotida (jismoniy mashqlar va musobaqa jarayonida) kuzatilgan, orttirilgan tajribalarga ko'ra mushohadalar natijasida yuzaga keladi. Jumladan, qachondir qozonilgan g'alaba, o'rnatilgan yangi rekord yoki muddatidan oldin o'z raqibi ustidan qozonilgan g'alaba to'g'risidagi turli aniq-tiniq obrazlar yordamida fikran mashq qilish ham sportchining musobaqalarda g'oyat aniqlik bilan harakat qilishini ta'minlaydi.

Ta'sirli so'zlar orqali o'zini ishontirish. Sport mashg'uloti va musobaqa jarayonida murabbiy va boshqa kishilarning ta'siri so'zlari yordamida ham sportchilarda dadil harakatlanish holati vujudga keladi. Sportchi sha'nini ulug'laydigan, olqishlaydigan, faol harakatga undaydigan ta'sirli so'zlar uning ruhini ko'taradi, tetiklashtiradi. Natijada sportchi o'zini bardam tutib, raqibiga bo'sh kelmay, qat'iy harakat qiladi, g'alaba qilishga intiladi. Chunki ta'sirli so'z asab tizimiga ijobiy ta'sir etib, organizmida psixofiziologik o'zgarishlarni vujudga keltiradi. Bu holat miyaning tormozlanish va qo'zg'alish qonuniyatlarga muvofiq miya katta yarim sharlar po'stlog'idagi to'qimalarda bo'ladigan muayyan o'zgarishlar natijasida sodir bo'ladi. Shuningdek, sport jismoniy mashg'ulotlar va sport musobaqalari jarayonida faol qo'llaydigan zarur harakatlarni xayolida fikran takrorlaganida ham uning miyasida funksional o'zgarishlar vujudga keladi. Sportchi so'zlar yordamida o'zini-o'zi ishontirish paytida uning organizmida birmuncha o'zgarishlar paydo bo'lgani seziladi: o'zini tetik his qiladi, harakatlarni yengil bajaradi, muskullari bo'shashadi, unda ishchanlik darajasi qaytadan

tiklanadi. Akademik I.P.Pavlov ta'limotiga ko'ra, so'z ikkinchi signal tizimidagi eng muhim unsur hisoblanib, insonning yurish-turishi va xulq-atvorining oliy boshqaruvchisi hamdir. Chunki inson o'z faoliyati, muayyan holati yoki xulqini tashkil etishida, qiyin sharoitlarda o'ziga-o'zi buyruq berganida, gapirganida asab tizimida bo'ladigan fiziologik o'zgarishlar pasayishi yoki ko'tarilishi mumkin. Sportchi o'ziga-o'zi fikran gapirganida so'zlar qisqa va oddiy bo'lishi lozim. Masalan, nafas olinayotgand birorta so'z talaffuz qilinsa, nafas chiqarganda boshqa sekin aytiladi. Shu tartibda talaffuz qilinadigan har bir so'z zarurligiga qarab, 2-3 marta yoki undan ko'proq tarorlanishi mumkin.

Sportchi tana-muskul harakati yoki birorta a'zosining jismoniy faollik darajasini oshirishda yoki nafas olishni to'g'ri boshqarishda o'ziga-o'zi gapirib va buyruq berish uslublaridan foydalanishi mumkin.

Muskullarning faollik darajasini boshqarish. Sport faoliyati jarayonida sportchining o'z muskullari faolligini boshqarishi hozirgi zamon «autogen» mashg'ulotining asosiy vazifasidir. Tana muskullarining harakatchanligini oshirish sportchidan maxsus malaka va ko'nikmalarni talab etadi. Sportchi barcha mushak, tana muskullarini bo'shashtirishda autotrenong uslubidan foydalanadi.

Sportchi muskullarini bo'shashtirganida, taranglikni zaiflashtirganida, organizmida ruhiy va jismoniy ishchanlik holati tiklanadi. Ayrim sportchilar yugurganida yoki jismoniy mashqlar bajarganida muskullarini tarang ushlashga odatlanib qoladi. Agar sportchida bunday holat uzluksiz takrorlanaversa, u hych qachon maromiga yetkazib dam ololmaydi. Hatto, sportchi uxlaganida ham uning muskullari tarang holatda bo'ladi. Bunda sportchilarda asabiy zo'riqish holati tezlashadi, bu holat ular organizmida funksional kasalliklarni keltirib chiqarishi mumkin. Shuning uchun murabbiylar shogirdlariga yugurganida, jismoniy mashqlar bajarganida, dam olganida, uxlashga yotayotganida, tana mustakullarini bo'shashtirish mexanizmlarini o'rganishlari zarur.

Nafas olish ritmi (marosi)ni boshqarish. Sport faoliyatida sportchilarga to'g'ri nafas olish mashqlarini bajarishni o'rgatish yordamida ulardagi ruhiy tayyorgarlik darajasini o'stirishga alohida e'tibor berilishi lozim. Sportchining nafas olish ritmi (marosi)ni quyidagi 3 davrga bo'lib o'rganish maqsadga muvofiq: 1) nafas olish; 2) nafas chiqarish; 3) to'xtab nafas olish.

Sportchi nafas olganida ruhiy faolligi o'sadi, nafas chiqarganida muskullari bo'shashadi, ya'ni organizmi tinchlanadi. Sport mashg'uloti va musobaqalarda tez-tez nafas olish, nafasi cho'zib chiqarish, nafas olish jarayonida sportchining asab tizimida va butun organizmida ishchanlik va ruhiy faollik darajasi o'sadi, sportchida ruhan faol harakat qilish imkoniyatlari oshadi.

I.G.Shuls «autogen» mashg'ulotiga 6 ta standart mashqlarni kiritgan edi. Biz bu mashqlarni sport mashg'ulotlari va musobaqalar jarayonida foydalanishga moslashtirdik. Mashqlarni yotgan holda (yelkada yotgan holatda qo'llar tirsakdan bukiladi, oyoqlar bir-biriga tegmasdan ochiq va erkin tinch holatda bo'ladi) yoki qulay vaziyatda o'tirgan holatda ham bajarish mumkin. Mashq qilib yurgan odam tashqi taassurotlarga berilmasdan «autogen» mashqlarini xotirjam holatda bajarishga tez va oson moslashadi. Mashg'ulotning dastlabki boshlang'ich davrda

mashqlarni o'rganish tezroq va osonroq bo'ladi. Mashg'ulotlarda sportchi magnitofon tasmasiga ko'chirilgan matni o'rganish va eshitish orqali, zarur bo'lsa, tana muskullarini taranglashtirmasdan talab qilingan jismoniy harakatlar obrazini fikran tasavvurida bajarishni davom ettiradi. Mashqlarni bosqichma-bosqis bajarishda tashqaridan ikkinchi bir shaxs tomonidan yo'l-yo'riq ko'rsatish yoki o'rganish taqiqlanadi. Sportchilarda obrazli bajariladigan mashqlarning ta'sir etish kuchi har xil bo'ladi.

Xulosa qilib aytadigan bo'lsak, hozirgi zamonaviy sportning barcha turlarini qamrab olgan bo'lib, undagi barcha muammolar markazida sportchi va uning faoliyati turadi. Sportchi shaxsining jamiyat ijtimoiy hayotidagi roli oshib borgani sayin bu fanning ijtimoiy-pedagogik fanlar tizimidagi ahamiyati ham ortib boradi.

#### **Foydalanilgan adabiyotlar:**

1. Boymurodov N. Amaliy psixologiya. Toshkent, «Yangi asr avlodi», 2009.
2. Volkova I.P. Praktikum po sportivnoy psixologii. Piter.Sankt-Peterburg-2002.
3. Davlatshin M.G. «Yosh psixologiyasi va pedagogik psixologiya». «O'qituvchi» nashriyoti. Toshkent-2002.
4. V.A.Marshiuk. Metodiki psixo-dagnostiki v sporte. Maskva «Proveshyeniye». 2001.
5. [www.google.uz](http://www.google.uz)
6. [www.psy.ru](http://www.psy.ru)
7. [www.ziyonet.uz](http://www.ziyonet.uz)
8. [www.doc.uz](http://www.doc.uz)

### **SPORT FAOLIYATINI MUVAFFAQIYATLI TASHKIL ETISHDA SHAXS INDIVIDUAL PSIXOLOGIK XUSUSIYATLARINING ROLI**

**E.M. Muxtorov,**

*BuxDU, Psixologiya kafedrasida dotsenti,*

**T. Salixov,**

*BuxDU, II bosqich magistranti*

Sport faoliyatini psixologik tahlil qilish masalalari ichida psixologlar diqqatini ko'proq sport faoliyatining motivlari masalasi jalb etadi. Bir qator tadqiqotlarda bevosita motivlar mavjudligi va ularning ahamiyatli ekanligi aniqlangan. Masalan, jismoniy Mashqlarda mushaklar harakatlaridan rohatlanish, estetik zavqlanish, musobaqalarga qatnashish ishtiyoqi va h.k. shuningdek, sport faoliyatining o'z motivlari ham aniqlangan. Bo'lar sog'lom, baquvvat bo'lish, o'zini himoya qila olish istagi, o'zini mehnatga, jangovor harakatlarga tayyorlash, kelishgan, chiroyli qaddi-qomatga erishish va h.k.

Insonni sport bilan shug‘ullanishga qiziqtirishning asosiy ruhiy xossasi - ushbu sport turi bilan shug‘ullanish orqali erishiladigan qoniqish xissini hosil qilish tuyg‘usidir.

Bu murakkab xarakterdagi motivlar bo‘lib, ular quyidagilar:

Sport faoliyatiga oid motivlar:

Muskul aktivligining namoyon bo‘lishidan sportchining qoniqish his etishi.

O‘z harakatlarning epchilligi va go‘zalligidan zavq olishi.

Murakkab va xavfli mashqlarni bajarishda qat‘iyatli va jasurlikni namoyon qilishga intilish.

Musobaqalarda qatnashishdan zavq olish.

Qanchalik qiyin bo‘lmasin galabaga erishish, uzining maxoratini kursatish, rekord natijalarga erishishga intilish.

Sport faoliyatiga yondashgan motivlar:

1. Sport bilan shug‘ullanish orqali kuchli, soglom bo‘lishga intilish.

2. Sport orqali o‘zini amaliy faoliyatiga tayyorlashga intilish.

3. Sport faoliyatini muhimligini anglab etish.

A.Puni (1977) maxsus tajribalar va kuzatishlar asosida maktab yoshidan boshlab yetuk mohirlik darajasiga erishish davridagi sport faoliyati motivlarining rivojlanish dinamikasini quyidagicha aniqlab berdi:

Sport bilan shug‘ullanishning boshlanqich bosqichi:

Bu sport faoliyatiga kirishning birinchi urinishlari davri. Buni qo‘zg‘atuvchi motivlar, birinchidan o‘smirlar sportning bir necha turi bilan shug‘ullanishni boshlaydilar, o‘zlarining qaysi sport turida o‘z mahoratlarini namoyon qilishlari muhimligini yaxshi bilmagan holda, ikkinchidan fizikulturani sevaman, shuning uchun shug‘ullanyapman, uchinchidan aynan shu sport turi bilan shug‘ullanish uchun yaxshi sharoitlarning borligi bilan bog‘liq, to‘rtinchidan o‘ziga qarzdorlik elementlarini oladi.

Tanlagan sport turida ixtisoslashish bosqichi:

Bu bosqichda sport faoliyatining motivlari:

1. Sportning bir aniq turiga qiziqish uyg‘otish va rivojlantirish.

2. Shu sport turiga nisbatan qobiliyatlarini topa olish va yuksaltirish.

3. Maxsus bilimlarni kengaytirish, sport texnikasini yuksaltirish, shug‘ullanishning yukori darajasiga erishish.

Sport mahorati bosqichi:

Bu bosqichda sport faoliyatining bosqichlari quyidagilardan iborat:

1. O‘zini sport mahoratini yuksak darajada saqlab turish va undan ham ko‘p yuqori muvaffaqiyatlarga erishishga intilish.

2. O‘zining sportdagi erishilgan g‘alabalari bilan Vatanga xizmat qilish, xalqaro musobaqalarda Vatanning shon-sharafini ko‘tarish, yangi dunyo rekordlarini o‘rnatishga intilish.

O‘zi tanlagan sport turiga o‘z xissasini qo‘shishga intilish, uning texnika va taktikasini boyitish va yuksaltirish, o‘z tajribasini, bilimini yosh sportchilarga o‘rgatishga intilish.



Bu motivlar yorqin ijtimoiy yo'nalganlik xarakteriga ega bo'ladi, ya'ni sportchining shaxsiy motivlari ijtimoiy motivlarga bo'ysundiriladi. Bu esa sportning tarbiyaviy ahamiyatini, shaxsning paydo bo'lishidagi rolini ko'rsatadi.

Sportchi musobaqa davomida og'ir ahvvolga tushib qolsa, ko'z oldiga butun hayoti, oilasi, murabbiysi, unga ishonch bilan qaragan jamoadoshlari, el-yurti keladi. Shunda unga yangi kuch-quvvat kelib, g'alabani ta'minlaydi.

Sportchini texnik jihatdan tayyorlash - pedagogik jarayon bo'lib, ayni sportga xos harakatlarni bajarish usullarini egallash va ularni takomillashtirishdan iboratdir. Har xil sport turlarida sport harakatlarini texnik priyomlari har xil psixologik tuzulishga egadir. Sportchi texnikani o'zlashtirishi xilma xil harakat malakalarni o'zlashtirish bilan bog'likdir, chunki har qanday sport faoliyatida texnikani asosi bo'lib malaka hisoblanadi.

Har bir sport turidagi mashqning texnikasini egallash - harakat malakasini egallashdan iboratdir. Odam faoliyatidagi harakatlar shartlari ikki turga ajratiladi - ko'nikma va malakadir.

Harakat malakasi deb sportchilarda bir xil shaklda juda ko'p marta takrorlanish natijasida avtomatlashib ketgan harakatlarga aytiladi. Ko'nikma - shunday xarakatlardirki odam ularni ilgari egallagan bilimlarini tadbiiq etgan holda bajaradi( professor A.Ts. Puni aytishicha harakat malakalar - odamning yodlab olgan harakatidir). Harakat malakalari bosh miyada differentsiyalashish (ajrata bilish) va vaqtli asab bog'lanishlar asosida shakllanadi.

Har bir harakat malakasi o'z fiziologik asosiga ko'ra shartli reflekslar aloqalari tizimlaridan iborat. Malakalar hosil bo'lishning dastlabki bosqichlari, ularni har bir qismi o'ylagan holda diqqat bilan bajariladi. Malakalar shakllangan sari harakatlar aniq, tez, tejimli, engil bajariladigan bo'lib qoladi.

Sport taktikasi deb, sport musobaqasida eng yuksak sport natija va g'alabalarga erishish uchun ishlatiladigan priemlar yig'indisiga aytiladi. Musobaqa g'alabaga erishish uchun ma'lum sport turida jismoniy jihatdan chiniqish va xatto mazkur sport texnikasini tyla egalashning o'zi kifoya qilmaydi. Shu bilan birga o'zining jismoniy kuchi va texnik ko'nikmalaridan to'g'ri foydalana bilishni ham talab qiladi. Taktikada komanda yoki yakka sportchining harakat yo'li namoyon bo'ladi. Har bir sport turida taktik reja tuziladi. Lekin sport taktikasi sport turi va uning spetsifikasiga karab har xil bo'ladi. Taktik jihatdan tayyorlashning umumiy muammo bilan psixologik muammo bog'langan bo'lib, quyidagilardan taxminiy (shartli) taktik reja tuzish muammosidan iborat. Ushbu taxminiy tuzilgan taktik rejani musobaqa paytida ro'yobga chiqarish muommosi.

Yaxshi taktikaga ega bo'lish uchun sportchi yaxshi kuzatuvchanlik xususiyatiga ega bo'lishi lozim. Bundan tashqari tashabbuskorlik, maqsadga intilishda irodaviy sifatlarga ega bo'lishi ham muhimdir. Taxminiy taktik reja tuzish va uni musobaqa paytida ro'yobga chiqarish uchun umumiy va konkret shart-sharoitlar tug'dirilgan bo'lishi kerak.

Umumiy xarakterga ega bo'lgan shartlar qo'yidagilardir:

Jamoa yoki sportchi musobaqadagi kurashning sport turiga doir texnik priyomlarini egallashi; jismoniy jihatdan umumiy va maxsus tayyorgarlik; sportchida psixologik tayyorgarlikning yuksakligi.

Konkret (spetsifik) shartlarga: maxsus bilim, malaka va ko'nikmalarni o'zlashtirish kiradi. Eng muhim bilimlar quyidagilar: sportchida sportning har bir turi bo'yicha tarixiy taraqqiyoti jarayonida yuzaga keladigan taktika asoslari haqidagi nazariy bilimlar. Sportchi musobaqa o'tkaziladigan joyidagi shart-sharoitlarni bilishi kerak. Sportchilar boshqa shaharga musobaqaga borganlarida ko'pincha bu sharoitlar bilan tanishmaydilar. Bu albatta noto'g'ri. Ushbu shart-sharoitlarga: musobaqa o'tkaziladigan joyning muhiti, musobahaning profili, xarakteri, tabiiy va sun'iy to'siqlari. Yillarning soni va ularning sifati, zallarning yorug'ligi, sport qurollarning sifati. Hakamlar tuxmati va hokazo kiradi. Shartli tuzilgan rejaning musobaqa paytida ishlata bilish ko'nikmalari ham to'rlicha bo'ladi, bular quyidagicha: 1) musobaqa va trenirovka paytlarida tustaqil fikr yurita bilish; 2) ishtirok etgan musobaqalarni tahlil qilish; 3) umumlashtira bilish; 4) texnik priyomlarni musobaqadagi kurash paytida maqsadga muvofiq ravishda tanlab, ulardan foydalana bilish; 5) priyomlarga ijodiy o'zgartirishlar kirita bilish.

Musobaqaning borish holatini kuzatishda o'z holatini, hatti- harakatini kuzata bilish. Raqib yoki sheriklarning o'ylagan taktik rejasini payqay olish va nazarda tutish kiyikmasi eng muhimdir.

Sportchi yuksak emotsional qo'zg'algan holatda, hamda ruxiy tushkinlik holatida o'zini tuta bilish.

Sportchi yaxshi taktikaga ega bo'lishi uchun quyidagi xususiyatlarga ega bo'lishi kerak: kuzatuvchanlik, tashabbuskorlik, oldindan ko'ra bilish yaxshi anglash qobiliyatiga ega bo'lish.

Sportchining musobaqaga qatnashishdan maqsadi, rekord qo'yish hamda shaxsiy sport natijasini yaxshilashdan iboratdir. Bu reja maqsadga erishish uchun musobaqa oldidan sportchi tomonidan tuzilgan shartli (taxminiy) taktik reja javob bera oladi. Bu reja maqsadga erishish vositalari va usullari, yillarini anglash, hamda duch kelishi mumkin bo'lgan qarshilik, qiyinchilik va kutilmagan hodisalarni oldindan sezish, tasavvur qilish kabilarni izzatiga oladi. Ko'pincha bunday reja tuzish kiyrsatmali bo'lmay fikran bo'ladi. Shu sababli ham taxminiy taktik reja tuzish ijodiy jarayonidir. Bu jarayonda taffakur va ijodiy xayol qilish muhim ahamiyatga ega. Taktik reja muvaffaqiyatli tuzilsa, sportchida ishonch va mamnunlik hosil bo'ladi. Aksincha esa, unda shubxa, xavotiralanishi, ranjishni, ba'zida esa o'zini yo'qotishini paydo qiladi. Taktik rejani echish asosan sportchini tafakkuriga bog'likdir. Chunki ilmiy tekshirishlardan hamda har bir sportchining tajribasidan ma'lumki sportchi o'ylab harakat qiladi, harakat qilib o'ylaydi. Sportda tafakkur jarayoni qisqa vaqtda izzagarib turish xususiyatiga xosdir. Aytish mumkinki, rejani aniq va maqsadga muvofiq bajarishning manbai aniq tafakkur qilishning oqibatidir. Lekin, taffakur qilish uchun musobaqaning vaziyati raqibning harakati asosiy materialdir. Bu material oldingi tafakkur bo'lmaydi, fikrlangan reja tasavvur asosida ijodiyloshadi. Sportchining musobaqa oldidan ishlab chiqilgan taktik rejani musobaqa jarayonida real sharoitda tafakkur, tasavvur va diqqatini

faol ishtirokida qayta ko‘rib turishi, hamda sharoitni tez tahlil va sintez qilib tadbirlash natijasida hal qilinadi.

Psixologik tadqiqotlarda, shuningdek, sport musobaqasi davrida vujudga keladigan taktik muammolarni yechin bilan bog‘liq sportchining tafakkur faoliyati kam o‘rganilgan. Bunda shu narsa aniqlanganki, fikrlash jarayonlarining tezligi, sport kurashining (musobaqasining) tezkorligi bilan vujudga kelib, hissiy vairodaviy zo‘riqishlar bilan uzviy ravishda bog‘lanib ketadi. Musobaqa davrida sportchi tomonidan qabul qilingan qaror tezkorlik bilan ma‘lum harakatlarga ko‘chadi va shu harakat jarayonida ham yangi qarorlar qabul qilinishi mumkin. Bu dalillar sportchining tafakkur xususiyati qandaydir mavhum faoliyat va ish-harakatlar bilan bevosita bog‘liq bo‘lishligini ko‘rsatadi. Bu esa sportchilarni mashqlantirishda trenerlar tomonidan hisobga olinishi zarur.

Xulosa qilib aytadigan bo‘lsak qayd etilgan barcha vazifalar bir-biri bilan dialektik ravishda chambarchas bog‘liqdir. Sport musobaqalarida qatnashish esa sportchidan nafaqat maxsus texnik va taktik tayyorgarlikni balki har tomonlama psixologik tayyorgarlik ko‘rishni talab etadi. Sport turlari turli-tuman, lekin ular hammasi ham sport musobaqalarida qatnashish va doimiy mashg‘ulot bilan shug‘ullanishni talab qiladi. Sport mashg‘ulotlarining samarali usullarini ishlab chiqish Sport faoliyatining qatnashchisi – sportchi – shaxsini o‘rganmay mumkin emas. Boshqa fanlar qatori Sport psixologiyasi sport faoliyatining turli tomonlarini tahlil qiladi va ular bilan bog‘lik muammolarni echishga ko‘mak beradi.

#### Foydalanilgan adabiyotlar:

1. Lesgaft P.F. Psixologicheskaya podgotovka k sorevnovaniyu v sporte. «Fizkultura i sport» Moskva-2012.
2. Masharipov Y. Umumiy va sport psixologiyasi. O‘quv qo‘llanma. Samarqand-2012. 24-31 betlar.
3. Melnikova. Psixologiya. Moskva «Fizkulturai sporti», 2002..
4. Puni A.S. O sostoyanii psixicheskoy gotovnosti sportsmena K. Sorevnovaniyu. «Teor. Iprakt.fizich.kult.»
5. www.koob.ru
6. www.lex.uz
7. www.gov.uz

## DEZADAPTATSIYALASHGAN O‘SMIRLARDA SIFATLI TA‘LIMNI TASHKIL QILISH VA ZAMONAVIY USULLARNI ISHLAB CHIQUISHNING AHAMIYATI

**D. Baratova,**  
*BuxDU, Psixologiya kafedrasida dotsenti,*  
**Sh. Turobova,**  
*BuxDU, II kurs magistranti*

*Yoshlar o'z davrining talablari bilan uyg'un bo'lsin. Lekin ayni paytda o'zligini ham unutmasin. Biz kimmiz, qanday ulug' zotlarning avlodimiz, degan da'vat ularning qalbida doimo aks-sado berib, o'zligiga sodiq qolishga undab tursin. Bunga faqat tarbiya va ilm orqasidan erishamiz.*

**Sh.M.Mirziyoyev**

Ta'lim jarayonida pedagog bilan o'quvchilarning o'zaro hamkorlik faoliyatiga xos ijtimoiy psixologik uyg'unlikni tashkil etish, ta'lim sub'ektlarining mustaqil, ijodiy fikrlashga o'rgatish, ulardagi psixologik kompetentlikni shakllantirishga xizmat qiladi. Zero, ontogenetik rivojlanishning o'smirlik davri eng murakkab hamda psixologik inqirozlar bilan uyg'unlashib ketgan, quvvati yuqori, shijoatli, yangilikka chanqoq, olamni o'zlashtirishga intiluvchan, mustaqillikka moyil, egiluvchan, xulq-atvorida ijtimoiy me'yorlarning shakllanishi jadal sur'atlar bilan kechadigan davr bo'lib hisoblanadi.

Bugungi kunda o'ziga xos "tarbiyasi qiyin o'smirlar" kategoriyasini belgilashda tamoman o'zgacha psixologik-pedagogik yondashuvlarga asoslanishning muqarrarligi yaqqol sezilmoqda. Ayni paytda pedagoglar tomonidan mazkur toifa o'quvchilarning individual xususiyatlarini adekvat tushunish va ular xulqini korreksiya qilishga bo'lgan zaruratning tobora ortib borayotganligini alohida qayd etish mumkin. Qolaversa O'zbekiston Respublikasi Prezidentining "O'zbekiston Respublikasini yanada rivojlantirish bo'yicha Xarakatlar strategiyasi to'g'risida"gi farmonida ham "Mamlakatimizda sog'lom va barkamol avlodni tarbiyalash, yoshlarning o'z ijodiy va intellektual salohiyatini ro'yobga chiqarish, mamlakatimiz yigit-qizlarini zamon talabiga to'liq javob beradigan har tomonlama rivojlangan shaxslar etib voyaga yetkazish uchun zarur shart-sharoitlar va imkoniyatlar yaratish..."<sup>143</sup> kerakligi alohida qayd etiladi.

Darhaqiqat, bugungi kunda o'ziga xos xulq-atvori, "Men"ligi nomoyon etilishida shaxslararo munosabat, identifikasiya va refleksivlik jarayonlarining yaqqol ta'siri ko'rinib turgan har bir o'smirlar guruhida me'yordan ortiq bezovtalik, hissiy zo'riqish, ruhiy tushkunlik va asabiylik holatlarini o'z vaqtida payqash va bartaraf etish uchun tegishli chora-tadbirlarni qo'llamay turib, ta'lim-tarbiya samaradorligiga erishib bo'lmaydi. Ta'lim-tarbiya samaradorligi zaiflashgan joyda esa shaxs yetarli darajada rivojlanmaydi.

Shu boisdan o'smirlik davri o'zining o'ta murakkabligi shaxs taraqqiyoti uchun "o'tish" yoki "tub burilish" davri ekanligi bilan unga nisbatan jiddiy yondashuv muqarrarligini taqazo etadi.

Bugungi kunda talaygina o'smirlar o'quv faoliyatida juda ko'plab muvaffaqiyatsizliklarga uchrayotganliklarini kuyunib gapirmoqdalar, shuningdek, kattalar tomonidan ularga bildirayotgan muomala jarayonidan qoniqmay

<sup>143</sup> "O'zbekiston Respublikasini yanada rivojlantirish bo'yicha Xarakatlar strategiyasi to'g'risida"gi O'zbekiston Respublikasi Prezidentining farmoni // O'zbekiston Respublikasi qonun hujjatlari to'plami. 2017.-6(766)-son-B.38

kelayotganliklari va buning oqibatida qattiq asabiylashgan holda faoliyat yuritayotganliklarini qayta- qayta ta'kidlaydilar. Bularning barchasi o'smirlarni alohida o'rganish doirasidagi tadqiqotlarga bo'lgan ehtiyojning tobora ortib borayotganligini ko'rsatadi.

Tahlillar natijasi shuni ko'rsatadiki, har qanday pedagog faoliyatining psixologik kompetentligi eng avvalo o'smirlarni adekvat tushunish, ulardagi o'ziga xos psixologik imkoniyatlar ko'lamiga to'g'ri baho berish va har bir o'smirni ta'lim faoliyatiga faol ishtirokchi sifatida olib kira olish bilan belgilanadi. Chunki o'smir faoliyatidagi turli xil murakkabliklar zahirida uning mustaqil shaxs sifatida shakllanishi o'ziga xos injiqliklari, dunyoqarashidagi o'zgarishlar, hayotiy voqeiliklarni sub'ektiv hal qilishga bo'lgan ehtiyojning yuqoriligi kabi holatlar yotadiki, bu holatni to'g'ri baholay olish uchun esa undagi "Men" timsolini talqin qilish va bu talqinlar asosida tegishli ilmiy-amaliy xulosalar chiqarish talab qilinadi. Pedagogning dezadaptatsiyalashgan o'smirlardagi "Men" timsolini korreksiya qilish bo'yicha samarali kasbiy faoliyati ko'p ma'noda uning kasbiy pozitsiyasi bilan aniqlanadi. Yangi psixologik konsepsiyalarning yuzaga kelishi so'zsiz pedagogning o'z pozitsiyasini o'zgartirishini ko'zda tutadi. Pedagog mazkur jarayonda amaliy psixolog sifatida qatnashadi va boshqa muhim vazifalar bilan bir qatorda o'quvchilarni psixologik qo'llab-quvvatlash vazifasini amalga oshiradi. Pedagog tomonidan dezadaptatsiyalashgan o'smirlardagi "Men" timsoli korreksiyasi haqidagi qaror qabul qilish jarayonida o'smirlik davrining xususiyatlari haqidagi bilimlar kasbiy ta'sirning konkret usullarini amalga oshirishda asosiy vosita hisoblanadi.

Ijtimoiy muhitning ko'p omilliligi o'smir uchun ijtimoiy jihatdan ahamiyatli bo'lib, unda hayotiy ehtiyojlar, avtoritet, mavqeli-rolli o'zaro munosabatlar, pozitsiya, xulq-atvorni shakllantirishga yo'naltirilgandir. Biroq bugungi o'smirlarning rivojlanishidagi ijtimoiy vaziyat ularni tarbiyalovchi shaxslarning kamolga yetishini belgilab bergan xususiyatlardan tamomila farq qiladi. Bu o'z navbatida ularning o'zini o'zi baholash, o'zlari haqidagi tasavvurlari psixologik mazmunining o'zgarishiga olib keladi.

O'smir holatidagi ichki motivatsion ziddiyatlarning mavjudligi uning ijtimoiy rollari va ehtiyojlari darajasi tuzilmasining o'zgarishi bugungi o'smirlar faolligini belgilashda muhim ahamiyat kasb etadi. "Men" timsolini talqin qilish muammosi o'zini-o'zi aniqlash bilan bevosita bog'liqdir. Binobarin, o'zini-o'zi aniqlash muammosi psixologik yondashishning metodologik asoslari S.L.Rubinshteyn tomonidan ifodalab berilgan edi. Unga ko'ra tashqi sabablar ichki sharoitlarga singan holda harakat qildi. Tashqi sabablar ichki sharoitlar orqali shunday ta'sir qiladiki, bunda ta'sir samarasi ob'ektning ichki xossalari bog'liq bo'ladi- bu tezis har qanday determinasiya boshqa tashqi determinasiya sifatida va o'zini o'zi aniqlash sifatida zarurligini bildiradi.

Yuqorida keltirilganidek, "Men" konsepsiyasining tarkibi faqat shartli konseptual chegaralanishga beriladi, chunki psixologik nuqtai nazardan ular chambarchas bir- biri bilan bog'liqdir. Shuning uchun o'zini o'zi anglashning kognitiv komponenti, "Men" timsoli, uning o'smirlik davrida shakllanishi



to'g'ridan-to'g'ri Men-konsepsiyasining emosional-baholovchi tarkibi, o'zini-o'zi baholash bilan, shuningdek xulq-atvor va boshqaruvchi tomoni bilan bog'liq. Xususiyy o'zini o'zi baholashdan umumiy, bir butun baholashga o'tish tom ma'noda o'ziga munosabatni shakllantirish uchun sharoit yaratdi. Bu munosabat atrofdegilar munosabati va baholashidan, xususiyy muvaffaqiyatlar va mag'lubiyatlar, har qanday vaziyatli ta'sirlardan yetarli darajada mustaqil hisoblanadi.

Dezadaptatsiyalashgan o'smirlardagi "Men" timsolini korreksiya qilish bo'yicha samarali kasbiy faoliyat pedagogdan ijobiy va salbiy jabhalardagi o'smirlik xususiyatlarini bilishni talab etadi. Pedagoglar tomonidan konkret ta'sir ko'rsatish haqida qaror qabul qilish jarayonida ular psixik va shaxslilik rivojlanishi me'yorlari haqidagi tasavvurlarga asoslanadilar, o'zlarining kasbiy va shaxslilik pozitsiyalari bilan taqqoslab ko'radilar. Taqqoslash asosida pedagogik ta'sirning konkret vositalari tanlanadi. Yuqoridagi tahlilarga asoslanib, pedagoglar tomonidan o'smirlardagi deviant xulq-atvorni boshqarish shartlarini quyidagicha ifodalash mumkin:

- o'smirlardagi ijobiy sifatlarga tayanish;
- affiliatsiya va muvaffaqiyatga erishish motivatsiyasini shakllantirish;
- o'smirda o'z istiqbolini baholash, o'ziga o'zi baho berish, intellektual qobiliyatlari va ularga baho berishni rivojlantirish;
- o'smirda kasbiy yo'nalganlik, keljakdagi kasbini tanlashi va o'zlashtirishi, o'zini o'zi tasdiqlash ehtiyojini amalga oshirish bilan bog'liq hayotiy intilishlarni shakllantirish.

Shunday qilib pedagogning deviant o'smirlar korreksiyasi borasidagi kasbiy faoliyatida ta'lim jarayonining yuqoridagi psixologik tamoyillariga asoslanishi muhim ahamiyat kasb etadi. Demak, o'smirlardagi "Men" timsolini korreksiya qilish borasidagi kasbiy faoliyat samaradorligi ko'p hollarda pedagogning ta'lim muassasalardagi o'rni, uning kasbiy pozitsiyasi bilan belgilanadi. Shuning uchun pedagogning kasbiy faoliyatida psixologik yondashuv muhim o'rin tutadi.

Xulosa qilib aytadigan bo'lsak, dezadaptatsiyalashgan o'smirlarda "Men" timsolini korreksiya qilishning bugungi pedagogik- psixologik muammo sifatida qaralishi va bu jarayonni nazariy hamda amaliy tahlil qilish orqali tegishli talablarga amal qilgan holda ta'lim jarayonida har bir pedagog korreksion faoliyatni o'rganishning o'ziga xos imkoniyatlarini ochib berishi mumkin. Buning uchun esa ta'lim jarayonida pedagog psixokorreksion faoliyatini o'rganishning o'ziga xos xususiyatlarini atroflicha tahlil qilish va shular asosida tegishli ilmiy mushohadalar yuritish talab qilinadi.

### **Adabiyotlar ro'yxati:**

1. O'zbekiston Respublikasini yanada rivojlantirish bo'yicha Harakatlar strategiyasi to'g'risida"gi O'zbekiston Respublikasi Prezidentining farmoni // O'zbekiston Respublikasi qonun hujjatlari to'plami. 2017.-6(766)-son- B.38

2. Абрамова Г.С. Возрастная психология.-М: Академия;1999.-672с.
3. Barotov Sh.R. Ta'limda psixologik xizmat asoslari. Monografiya. Toshkent, 1999. 96b.
4. Дубровина И.В. Об индивидуальных особенностях школьников.- М.:Знание,1992.-64с
5. Karimova V.M. Ijtimoiy psixologiya asoslari. Universitet va pedagogika oliy o'quv yurtlari talabalari uchun darslik. –Т.:O'qituvchi, 1994.-98-b.
6. To'laganova G.Q. Tarbiyasi qiyin o'smirlar .-Toshkent. Universitet, 2005.-120b.

## МАКТАБ О'QUVCHILARINING JISMONIY TARBIYA DARSLARIDA HISSIIY-IRODAVIY SIFATLARNI RIVOJLANTIRISH

**R. Abdurasulov,**  
*Psixologiya fanlari doktori, professor,*  
**A.A. G'aybullaev,**  
*BuxDU, I kurs magistranti*

O'quvchilar va yoshlarda jismoniy tarbiya muammolarini ijobiy hal etishda irodani shakllantirishning ahamiyati juda kattadir. Bu masalani kuchli taassurot qoldirarli darajada hal etish uchun irodaviy psixologik qonuniyatlarning rivojlanish jihatlari hisobga olish zarur. Iroda o'quvchilarning qiyinchiliklarni yengish jarayonida shakllanib boradi. Bu irodaviy sifatlar o'quvchilarning quyidagi faoliyat turlarida: o'quv rejasi mazmunini o'zlashtirishlarida turli xil jismoniy mashqlarni bajarishlarida, tashqi va ichki qiyinchiliklarni yengishlarida hamda ushbu jarayonda namoyon bo'ladigan turli subyektiv munosabatlarda vujudga keladi:

1. O'quv rejasi bilan bog'liq bo'lgan qiyinchilik: (gimnastika, yengil atletika, basketbol, suzish va h.k.)lar.
2. Darsni tashkil qilishda sport zali va maydonchalarning yetishmasligi bilan bog'liq bo'lgan qiyinchiliklar.
3. Darsni o'tkazishda sport anjomlarining yetishmasligi bilan bog'liq bo'lgan qiyinchiliklar.
4. Yosh va individual xususiyatlarga bog'liqligi hamda o'quvchilarning darsni tashkil qilishda umumiy sharoitlarga sub'yektiv munosabati.
5. O'quvchilarning gimnastika, yengil atletika va harakatli o'yin mashqlarini bajarishda individual va yosh xususiyatlari bilan bog'liq sub'yektiv munosabatlar.
6. O'quvchilarda aniq harakatlarni bajarishda irodaviy sifatlarni vujudga keltiris va yo'naltirishda individual va yosh xususiyatlari bilan bog'liq bo'lgan sub'yektiv munosabatlar.

Aralash uslublardan foydalanib, irodaviy sifatlarni tarbiyalashda ichki qiyinchiliklarni yengib o'tishni hisobga olish lozim. Jismoniy madaniyat darsida tashqi va ichki ruhiy qiyinchiliklarni bartaraf etish o'quv materiallari xarakteriga,

rejadagi me'yor talablariga hamda o'quvchilarning individual xususiyatlariga qarab belgilanadi. Ko'p hollarda V-VII sinf o'quvchilarida jismoniy kuch sifatlarining past rivojlanganligi u yoki bu mashqlarni bajarishda o'ziga ishonchning yo'qligi jarohat olishdan qo'rqish holati, uyalish, umuman, jismoniy madaniyat darsiga salbiy munosabatda bo'lish kabilar ularda umumiy qiziqishning pasayib ketishiga olib keladi. Maktabda qiziqarli tashkil etilgan jismoniy madaniyat darsi o'quvchi-larda ijobiy irodaviy sifatlarni shakllantiradi. Shuningdek, har bir darsda bajariladigan maxsus jismoniy mashqlar o'quvchilarning irodaviy faolliklarini o'stirishga kuchli ta'sir etadi. O'quvchilarda chidamlilikni o'stirish maqsadida mashqlarni yuqori mahorat bilan bajarish, ba'zi bir mashqlarni maksimal darajada bajarish, qisqa vaqt ichida aniq ko'rsatkichlarga erishish, qiyin sharoitlarda mashqlarni yuqori texnik va taktik mahorat bilan bajarish asosida yuqori natijalarga erishish talab qilinadi. Shuningdek, o'quvchilarda irodaviy sifatlarni vujudga keltirish maqsadida jismoniy madaniyat darsida bor kuchini sarf qilish asosida o'z-o'zini irodaviy majburlashga o'rgatish ham juda muhimdir. Irodaviy kuch uslubini tashqi va ichki turlarga ajratish mumkin:

- 1) tashqi irodaviy kuch o'quvchining sezgi organlariga ta'sir etib turgan tashqi hodisa-ga va qo'zg'ovchilarga bog'liq bo'ladi;
- 2) ichki irodaviy kuch dars jarayonida va sinfdan tashqari tadbirlarda o'quvchining o'zida mavjud bo'lgan yo'nalishlar asosida paydo bo'ladi.

Dars jarayonida va sinfdan tashqari tadbirlarda o'quvchilarda irodaviy chidamlilikni tarbiyalashda o'qituvchiga quyidagi usullardan foydalanishni tavsiya qilamiz:

- a) uyga berilgan mashqlarni to'g'ri bajarishni talab qilish;
- b) o'quvchilarni o'z kuchiga ishonch ruhida tarbiyalash;
- v) to'g'ri bajarilgan mashqlarni baholash;
- g) majburlash, musobaqalashish, maqtash;
- d) V–VII sinflarda o'z-o'zini rag'batlantirish malakalarini hosil qilish;
- e) qiyin mashqlarni mustaqil bajarishga o'rgatish;
- f) o'ziga-o'zi ta'sir etish, o'z-o'zini xursand qilish, o'ziga-o'zi buyruq berish v.b.

Akademik N.M. Amosov so'zi bilan aytadigan bo'lsak, sog'lom kishini kasalligi yo'qligiga qarab emas, balki turli xil tez harakatlarni bajarish hajmiga qarab hamda kundalik harakatlarining turiga, sifatiga, soniga qarab uning sog'ligini baholash zarur. Har xil harakatlarni bajarishning chegaralanganligi, sog'liqni mukammal emasligining belgisidir. Jismoniy madaniyat mashqlari bilan shug'ullanish har bir o'quvchining kundalik hayotida doimiy va shaxsiy maqsadlaridan biri bo'lishi bilan birga, uning kamol topishi, vatanni sevishiva himoya qilishi uchun eng asosiy omillardan biri hisoblanadi. Ma'lumki, jismoniy madaniyat o'quv dasturida o'quvchilarga mustaqil jismoniy mashqlarni bajarish uchun uyga vazifa berish kerakligi ko'rsatilgan. O'quvchilarda erkin faoliyat yuritish ehtiyojlarini o'stirish uchun har bir o'qituvchi o'z-o'zini tarbiyalashning quyidagi qonuniyatlarni:

- О'қитувчининг о'зи о'з-о'zini tarbiyalash uslublarini yaxshi bilishi;
  - О'қувчилар jamoasini yuqori rivojlangan jamoaga aylantirish;
  - О'қувчиларнинг о'zlarini mustaqil ravishda о'z-о'zlarini tarbiyalashni kudalik hayot tarziga aylantirish hamda о'z-ozini tarbiyalash uchun bor kuchini safarbar qilishga odatlanish;
  - О'қувчининг о'zligini anglash va о'zini bilish darajasini aniqlash;
  - О'қувchini о'zining ichki dunyosini bilishda qiziqish;
  - Irodaviylikni о'stirish kabilarni bilishlari lozim;
- О'z-о'zini tarbiyalash ikki shaklda:
- 1) jamoatchilik
  - 2) individual

Jamoatchilik shaklida о'қувчиларнинг о'z-о'zini tarbiyalashi jismoniy madaniyat darslarida, о'қувчининг о'z qiziqishlari bo'yicha turli xil mashqlarni, jamoat ishlarini birgalikda bajarish jarayonida amalga oshiriladi. Dars jarayonida birorta ham qoloq о'қувchi bo'lmasligiga erishish kerak. Yana shuni hisobga olish kerakki jamoatchilik majburiyatlarini olish va bajarish ishlari о'zini-о'zi tarbiyalashda muhim о'rin tutadi. Yuqori sinf о'қувчилari о'zlarining xulq-atvorini to'g'ri baholashga o'rgatilsa, jamoatchilik fikrining barqarorligi paydo bo'ladi.

О'zini-о'zi tarbiyalashni tashkil etishda quyidagi qoidalarga amal qilishga to'g'ri keladi:

- 1) О'zini-о'zi tarbiyalash rejasi aniq va mazmundor bo'lishi lozim;
- 2) Yangi majburiyatlar eskisi bajarilgandan keyin qabul qilinishi shart;
- 3) О'қувчиларнинг о'z ustida mustaqil ishlashi jamoatchilik tomonidan baholab borilishi kerak;
- 4) О'zini-о'zi tarbiyalashda tarbiyaning qanday vositalaridan foydalanishni ko'rsatib berish lozim.

#### **Adabiyotlar ro'yxati:**

1. Masharipov Y. Sport psixologiyasi. Leksiyalar to'plami. – Samarqand: SamDU, 2003, -128 bet
2. Ismoilov R., Sholomiskiy Yu. O.,zbekistonda fizkultura tarixi. –T.: O.,qituvchi, 1969, 6-12-betlar..
3. Rahimov S.R., Xalilov M.X. Umumiy psixologiya. I qism. – Samarqand: SamDU, 1978; II qism, 1979.

### **РАХБАРЛИК ПСИХОЛОГИЯСИ, ХОДИМЛАРНИ БОШҚАРИШНИНГ МОҲИЯТИ ВА АСОСИЙ БОСҚИЧЛАРИ**

**Ш.Р.Баротов**

*БухДУ Психология кафедраси мудири,  
Психология фанлари доктори, Профессор*

**М.Ҳ.Тилавов**

*БухДУ Психология мутахассислиги II босқич магистранти*

Бутун халқимизнинг тақдирига дахлдор муҳим масалалардан бири - иқтисодиётни, халқ хужалиги ва халқ таълимини, соғлиқни сақлаш, маданият ва спортни бошқариш, кичик ва ўрта бизнесни ривожлантириш муаммосидир. Бу айтиш чоғда раҳбарликнинг самарали йўллари топиш, бошқарув тизимини тўғри йўлга қўйиш мамлакатимиз тараққиётининг устувор йўналишлари этиб белгиланган. Чунки жаҳоннинг энг ривожланган мамлакатларида ҳам тараққиётга айнан шу йўл билан эришилган. Бинобарин, жамиятимизда раҳбарлик фаолияти тугри режалаштирилса, давлатимиз ва халқимиз олдида турган кўплаб муаммолар ўз ечимини топиб, юртимиз обод, турмушимиз фаровон бўлишига шак-шубҳа йўқ. Лекин очигини айтганда, жамиятимизда раҳбарлик фаолияти ва унинг самараси талаб даражасида эмаслиги аён бўлиб қолаётир. Бунинг ҳар хил объектив ва субъектив омиллари бор албатта. Субъектив омиллардан бири шуки, жамият аъзоларидан бир қисмининг онги, дунёқараши ҳали бошқарув фаолиятига тайёр эмасга ўхшайпти. Раҳбарликнинг моҳиятини, мақсад ва вазифаларини тушунмаслик оқибатида айрим етакчилар ўз фаолиятига лоқайд муносабатда бўлмоқдалар. Баъзи кишилар эса боқимандалик кайфиятидан тўла қутулган эмас. Шу билан бирга, айрим раҳбарлар ўз ҳақ - ҳуқуқларини, бурч ва мажбуриятларини етарли даражада билмайдилар. Айниқса, бугунги кунда ҳар бир раҳбар жуда кўп соҳаларни, ҳар бир соҳанинг ўзига хос мураккабликларини яхши билиши, олдига қўйган мақсадини ҳис этиши, раҳбарлик маданияти ва этикасини чуқур англаши лозим.

Раҳбарлик тушунчасига қўйидагича таърифларни келтириш мумкин:

1. Раҳбар ижтимоий шахс сифатида ишлаб чиқарувчи кучлар ва ишлаб чиқариш ресурсларини бирлаштириб, унинг асосий ҳаракатлантирувчи кучини бошқарувчи сифатида омилкорлик билан иш юритувчи шахсдир.

2. Раҳбар ҳар қандай ишни амалга ошириш учун, аввало, мустакил қарор қабул қилади. Бу қарор раҳбарнинг тадбиркорлик, ишбилармонлик фаолияти мақсадини белгилайди.

3. Раҳбар ўз соҳасига янги ғоя, янги ташаббус, янги технологияларни жорий этувчи тадбиркор шахс ҳисобланади.

4. Раҳбар меҳнати, айтиш вақтда тадбиркорликка асосланган машаққатли фаолият ҳисобланади. Унга сарфланган куч, маблағ баъзан вақтинча фойда эмас, зарар келтириши, муассаса фойда ўрнига зарар ҳам кўриши мумкин. У бундай ҳолатларни олдиндан кўра олиши ва бунга тайёр туриши, зарур бўлганда, фаолиятини қайта бошлаши, ўзида бунга куч-гайрат топа билиши лозим.

Ўзаро муносабатларда раҳбарларнинг бир-бирини тўғри тушуна олишига имкон бермайдиган, ҳар хил келишмовчиликларга олиб келадиган омиллар ҳам бор. Бундай тўсиқларнинг энг кўп учрайдиган уч хилини кўрсатиб ўтиш мумкин. Булар:

1) дастлаб кўришганда бир-бирини ташқи қиёфаси бўйича ўзидан устун кўриш ёки уни ёқтирмаслик;



2 ) шерик билан дастлабки мулоқотда унинг муҳим фикрларига қушилмаслик ва ҳоказо;

3) дунёвий тасаввурлари, мақсад ва мулоҳазалари, ижтимоий барқарорлиги мос келиши ёки аксинча ва ҳоказо.

Хуллас, жамоага раҳбар бўлиш жуда қийин. Жамоа кўпчиликини ташкил этади. Шундай экан, уларнинг фикри, дунёқараши, маънавияти, характери, руҳияти ҳам турличадир. Раҳбар уларнинг турли-туман, яхши-ёмон ишларини, албатга, кузатиб туриши керак бўлади, токи ҳеч бир иш уларнинг назаридан четда қолмасин. Агар раҳбар фақат бошқарув ишларини, ўз шахсияти билан банд бўлиб қолса, қўл остидаги оммани кузатишга бефарқ бўлса, унда бу раҳбардан воз кечиш лозим. Ўз муассасаси аъзоларининг хатти-ҳаракатларидан воқиф бўлмаслик жамоанинг бир неча тарафга бўлинишига олиб келади. Бундай раҳбар давлатга ҳам, жамоасига ҳам зарар келтиради.

Муаммонинг кўйилиши. Шахс тушунчаси психология фанида марказий уринни эгаллайди ва асосий психологик талкинлар шахс мавзуси атрофида амалга ошади.

Шахснинг турли таърифлари мавжуд, лекин бу тушунчани тулароқ акс эттирадиган кўйидагиси уринли: «Шахс бу — узининг билими, ҳиссиёти ва муносабатлари орқали ташки оламни узгартира олувчи субъект, инсондир». Эътибор берилса, ушбу таърифда шахсга хос уч жиҳат санаб утилади:

1. Билиш;
2. Ҳиссиёт;
3. Муносабат.

Шу уч гуруҳга кирувчи ҳислатлар ягона мақсадга, яъни ташки оламни инсоннинг уз эҳтиёжига биноан узгартиришга қаратилган.

Ишлаб чиқариш шароитида инсон хулқини тушуниш ва уни бошқариш учун шахс табиати ҳақида маълум бир маълумотга эга бўлиш керак. Ташкилотда шахс узгалар билан муносабатга киришар экан, демак у турли ижтимоий гуруҳлар фаолиятида қатнашади. Шу муносабат билан шахс аъзо бўлган гуруҳ ва жамоаларга хос психологик қонунларни ҳам таҳлил этиш зарурати туғилади. Ушбу булимда эса айнан раҳбар шахси, унинг муваффақиятли бошқарув фаолияти учун хос ва зурур ҳислатлар ҳақида тухталиб утамыз.

Бошқарув жараёнини психологик таҳлил этиш масаласи, авваламбор, раҳбарнинг фаолиятини такомиллаштиришни уз олдига мақсад қилиб қуяди. Мазкур мақсадни амалга ошириш учун раҳбарга қуйиладиган талаблар, уларни бажаришга мойиллик ва бошқарув фаолиятини тулакони амалга оширишга туюқшлик қилувчи шахс хусусиятларини ўрганиш зарурати туғилади.

Раҳбар шахс ҳислатлари. Раҳбар шахси тушунчасини таҳлил этар эканмиз, унга хос хусусиятларни уч гуруҳга бўлиб ўрганиш таклиф қилинади:

Биографик тавсиф;

Кобилият;

Шахс хислатлари.

Рахбар шахсининг биографик жиҳатларига унинг ёши, жинси, ижтимоий-иқтисодий маъқеи ва маълумоти киради.

### Фойдаланилган адабиётлар рўйхати:

1. Абдурахмонов Қ.Х. Персонални бошқарув. 2004.
2. Бункина М. И. Экономика и психология М. 1998 й.
3. Файзуллаев А.О. Инсон, сиёсат, бошқарув Т. 1995 й.
4. Тошниёзов М. Корхоналарда бошқарув фаолияти асослари. Т.1995 й.

## SHAXS PSIXOLOGIYASIDA RANGLARNING EGALLAGAN O'RNI XUSUSIDA

**M. Zikirayeva,**  
*BuxDU, I kurs magistranti*

Ranglar nafaqat bizning mavjudligimizni yanada yorqinroq qiladi, balki kayfiyatimizni ham aniqlaydi, fikrlarimiz va harakatlarimizga ta'sir qiladi. Ranglarni farqlay turib, biz atrofimizdagi dunyo ob'ektlarini yaxshiroq taniymiz, hayotiy vazifalarni yaxshiroq bajara olamiz. Ranglar, shuningdek, aloqa uchun muhim bo'lgan ma'lumotlarni olib yurishadi. Rang odamlarning kundalik xatti-harakatlariga ta'sir qilganligi sababli, har bir rangga qanday qilib va nima uchun jismoniy reaksiyalar paydo bo'lishini aniqlash va ushbu ma'lumotni biznesda va kundalik vaziyatlarda qanday qilib to'g'ri ishlatish kerakligini aniqlash mantiqiy. Ishonasizmi yoki yo'qmi, kiyimingizning rangi sizni reklama qilishda yordam beradi, nizolarda sizni ishontiradi va do'stlaringizni ochiq suhbatga chorlaydi. Uydagi ranglar oilaviy suhbatni rag'batlantiradi yoki to'sqinlik qiladi va hatto uyqusizlikni keltirib chiqarishi mumkin. Paket ranglari bejirim ko'rinishda foydali, qimmat yoki mo'rt buyum borligini ko'rsatadi. Bizning rangga bo'lgan hissiy munosabatimiz nihoyatda kuchli. Rangni idrok qilish ko'zingizning fiziologik xususiyatlariga va asab tizimining holatiga, hayot tajribasiga va atrof-muhitga bog'liq.

Olimlarning ta'kidlashicha, bizning ko'zlarimiz ranglarga radiatsiya sifatida ta'sir qiladi, turli uzunlikdagi to'lqinlarga ega va turli darajadagi ko'zgu, sinish va singdirish bilan ajralib turadi. Ko'z rangni sezadi va darhol miyada periferik asab tizimida javob beradigan jarayon boshlanadi. Masalan, issiq ranglar - qizil, to'q sariq va sariq - eng uzun to'lqin uzunligiga ega, bu idrok qilish uchun katta miqdordagi energiya talab qiladi. Bu faol-tajovuzkor tabiatning ranglari, ular miyaga ogohlantiruvchi ta'sir ko'rsatadi, puls va nafas olishning tozaligini oshiradi. Aksincha, sovuq ranglar, yashil va ko'k qisqa to'lqindir, shuning uchun ularni idrok qilish oson. Ulardan kelib chiqqan tinchlanish metabolizmning sekinlashishi bilan bog'liq. Tanamizning tabiiy reaksiyasidan tashqari, rangni idrok etishda

hayotiy tajriba ham muhim rol o'ynaydi. Bizga pushti rang yangi tug'ilgan qizlarga, ko'k esa o'g'il bolalarga, kelinning oq liboslari uning pokligi va aybsizligidan dalolat beradi, ko'cha kesishmasidagi qizil rang to'xtashni buyuradi. Kiyimlarning rangi ravon. Agar sizning xizmat vakili oq yoki qora rangda bo'lsa, siz tajovuzkor bo'lasizmi? Doktor yorqin to'q sariq rangli galstukni afzal ko'radimi? Siz moliyaviy maslahatchisi sifatida ayol mutaxassislardan qaysi birini tanlaysiz - ko'k kostyum kiygan yoki yorqin qizil rangli bluzkada? Kiyimlarning ranglari bizga ishonch, kuch beradi yoki aksincha, noqulaylik hissi yaratadi. Hech qanday "yomon" yoki "yaxshi" ranglar yo'q, bu faqat rangli aloqa turlarini tanlash masalasi. Bu nafaqat kiyim sohasiga, balki uyingizni bezatish, reklama, grafik dizayn, yangi mahsulot dizayni va savdo korxonalarini ro'yxatdan o'tkazish uchun ham tegishli. O'zingizdan so'rang, nega mehmonlar sizning eslashingizni sog'inmaydilar? Ehtimol, bu kompaniya haqida emas, balki sizning yashash xonangizning devorlari lavanda rangida bo'yalganligi, ya'ni sizni yupqalashga va "ajratib olishga" taklif qiladigan rang.

#### Rang effekti

Ranglar ongsiz ravishda odamlarning kundalik xatti-harakatlariga ta'sir qilganligi sababli, qanday qilib va nima uchun rangga ba'zi reaksiyalar paydo bo'lishini aniqlash mantiqiy. Quyida odatiy psixologik birlashmalarning bir vaqtning o'zida taqdim etilishi bilan har bir rangga bo'lgan jismoniy reaksiyalarimiz to'g'risida batafsil tushuntirish berilgan. Shuningdek, ushbu ma'lumotni badiiy, biznes va kundalik vaziyatlarda qanday qilib to'g'ri ishlatish bo'yicha maslahatlar berilgan.

#### Qizil

Qizil rang xavf, hayajon, ehtiros, kuch, tajovuz va muvaffaqiyatni anglatadi. Bu nafaqat hissiy, balki fiziologik reaksiya. Qizil rang zarbani keltirib chiqaradi, u diqqatni jalb qiladi va idrok qilish uchun kuch talab qiladi. Qizil rangga e'tibor berish yurak urishi va qon bosimining oshishiga olib keladi. Ko'p tezyurar taomlar restoranlari nega qizil rangga bo'yalganini hech o'ylab ko'rganmisiz? Bu rang tuprik bezlarini faollashtiradi, bu ochlik tuyg'usiga olib keladi va ko'zimizni charchatadi, bizni ko'proq ovqatlanishga va keyin xonani tezroq tark etishga majbur qiladi.

Qizil rang boshqalarga qaraganda sezilarli. Sizning periferik asab tizimingizga kuchli ta'sir ko'rsatishi sababli, qizil rang sizni bezovta va charchatmas holga keltirishi mumkin. Kazino egalari, qizil bo'lganda, odamlar ko'proq pul tikishadi va xavfli o'ynashadi va shuning uchun ular katta o'ynaydigan sektorlarda ishlatiladi. Qizil odamlarni tez qaror qabul qilishga undaydi. Qizil rang, shuningdek, energiya va jasorat bilan to'ldiradi, kuch-quvvat tuyg'usini beradi, buning yordamida ko'zlangan narsani bajarish mumkin. Shu sababli siyosatchilar ko'pincha qizil saylovlar bilan bog'lanishadi, ayniqsa prezident saylovlari oldidan. Qizil kuchli hissiyotlarni, shu jumladan ehtirosni keltirib chiqaradi. Qizil rangdagi ayol ko'pincha noz-karashma deb hisoblanadi.

Xitoyda qizil rang omadni anglatadi; kelinlar kiyingan, yangi tug'ilgan chaqaloqlar qizil tuxum bilan kutib olinmoqda. Feng Shui tarafdorlari yomon

energiyani uydan chiqarib yuborish uchun qizil ranglardan foydalanishni tavsiya etadilar. Ammo uy dekoratsiyasida qizil rangga cheklovlar qo'yiladi: uni faqat ishlamoqchi bo'lgan xonalarda foydalaning yoki suhbatlarda, yashash xonalarda (agar siz qizil ranglardan foydalansangiz) ovqat xonasi, mehmonlar ikki baravar ko'p ovqatlanishiga tayyor bo'ling). Qizil rang ko'p vaqt sarflashingiz shart bo'lmagan o'tish xonalari uchun afzalroqdir - zallarda va koridorlarda. Bolalar bog'chasida u uyqusizlikka olib kelishi mumkin.

- To'q qizil - bu tezlik, kuch, o'yin, xavf va ehtirosni ifoda etadigan rang.
- Qizil diqqatni jalb qiladi va unga bo'yalgan narsalarni oldingi qismga qo'yadi.
- Qizil issiqlik hissi yaratadi. Qizil chashkada qahva yashilga qaraganda issiqroq ko'rinadi.
- Qizil - tushda siz ko'rmayotgan birinchi rang; uzoq masofalarda ajralmas.

#### Sariq

Psixologlarning ta'kidlashicha, sariq rang spektrdagi eng baxtli rang, u nekbinlik va quvonchni ilhomlantiradi. Quyosh bilan birlashish sariqqa maxsus aura beradi, donolik, aql, tasavvur, o'z-o'zidan paydo bo'lish moyilligini anglatadi. Sariq rang miya tomonidan darhol yozib olinadi, bu uning ishini va asab tizimini rag'batlantiradi. Sariq ko'rinishning yuqori darajasi tezkor va aniq fikrlashga yordam beradi, chunki rang nazariyalari mutaxassisi Faber Birren aytganidek, ranglar sxemalarini kundalik hayotda ishlatishni o'rgangan. Bu Birren 1950-yillarda paydo bo'lgan telefon operatorlarining monoton ishlashini osonlashtirish uchun Yellow Pages kataloglaridan foydalaning.

Keyinchalik o'tkazilgan tadqiqotlar Birrenning nazariyasini tasdiqladi, natijada bosmadan eng ajralib turadigan kombinatsiya sariq fonda qora shrift bo'lib, bu kombinatsiya eng yaxshi xotirada saqlanishi aniqlandi. Bu rang yo'l belgilari va yuridik hujjatlarni ogohlantirish uchun ishlatilishi ajablanarli emas. Sariq ranglar boshqa ranglarni "jonlantiradi", issiq ranglarni yorqin rangga aylantiradi va sovuq ranglarni hayotga qaytaradi. Shu sababli, bu rang har qanday xonani iliqlik va yorug'lik bilan to'ldirib, uyning ichki qismida eng sevimli hisoblanadi. Sariq ko'pincha oshxonada va ovqat xonasida ishlatiladi - bu tuyadi oshirishga yordam beradi. Kichik dozalarda sariq do'stona suhbatlar uchun baxtli muhit yaratishga yordam beradi, ammo yorqin limon rangiga yaqinlik miya hayajonlanishiga va bezovtalikka olib kelishi mumkin. Ko'pgina mamlakatlarda sariq rang muvaffaqiyat, farovonlik va kuchni anglatadi. Yaponiyada bu saxiylik va olijanoblik ramzi bo'lib xizmat qiladi: qadimgi davrlarda yapon askarlari jasoratning garovi sifatida jang oldidan kiyimlarga sariq xrizantemalarni yopishtirishgan.

Sariq - bu spektrdagi eng baxtli rang, u iliqlik, nekbinlik va quvonchni anglatadi.

- Sariq kosmosda faol ravishda paydo bo'ladi va shuning uchun eng muhim rang hisoblanadi; Yo'l belgilari va har xil qadoqlash uchun afzallik beriladi.
- Sariq rang tafakkurni rag'batlantiradi. Sariq fonda qora belgilar - bosib chiqarishda eng ajralib turadigan rang kombinatsiyasi.

- Sariq boshqa ranglarni faollashtiradi, issiq ranglar porlaydi va yorqin ranglar yashaydi.
- Sariqlikning ko'pligi charchashga olib keladi. Uning xiralashgan ohanglari aloqani yoqtiradi, oltin ranglar esa boylik g'oyasi bilan bog'liq.

To'q sariq - ushbu rang miyamizga kislorod oqimini ko'paytirishga yordam beradi, ijodiy faollikni oshiradi. Apelsin qizilni sariq bilan aralashtirish natijasida hosil bo'ladi, shuning uchun u ikkala rangning xususiyatlarini o'z ichiga oladi. Bu qizilning energiyasi va hayotiylikiga ega va sariq kabi, baxt hissini yaratadi. Apelsin o'z-o'zidan va zavqlanishga undaydi. Yorqin to'q sariq rang juda hayratlanarli, shuning uchun qurilish ishchilari va yo'l harakati nazoratchilari buni ogohlantiruvchi rang sifatida tanlashadi. Do'konlarda sotuvlar haqidagi e'lonlar uchun osongina foydalaniladi, chunki u sifati bilan belgilanadi. Pishgan qovoq yoki kuzgi barglarning rangi kabi, ko'proq tovushsiz ohanglarda to'q sariq rang kuzni, o'rim-yig'im vaqtini eslatadi. Pishgan apelsin va xurmo ranglari nafis va ekzotik ko'rinishga ega bo'lgan jozibali jozibaga ega: faqat terakotaning jozibali rangini tasavvur qiling. Terracotta ayniqsa ekzotik va gurme ovqatlar to'plamlarida mashhur. Yorqin apelsin kundalik hayotda kam ishlatiladi. Ichki dizaynerlar uni tinish belgilari sifatida, ya'ni tanlab tanlashni maslahat berishadi. Agar oqilona ishlatilsa, apelsin xonani kamin bilan isitgandek hayratda qoldiradigan va chiroyli ko'rinishga olib kelishi mumkin. Apelsin reklama, qadoqlashda samarali qo'llaniladi, chunki u diqqatni jalb qilish qobiliyatiga ega. Juicy apelsin rangi tazelikni e'lon qiladi, bu esa jadvallarni bezashda afzal qiladi. Shaftoli ohanglari, ayniqsa, uy uchun juda yaxshi. Ular nafaqat issiqlikni chiqaradi, balki samimiylilik tuyg'usini ham beradi; ulardan tushgan yorug'lik, yuzga tushib, teriga yoqimli pushti porlashni beradi. Ushbu ranglar kunduzi va sun'iy yorug'lik ostida ajoyib ko'rinadi. Shuning uchun, qimmat restoranlarning dizaynerlari yumshoq shaftoli rangini afzal ko'rishadi, bu esa ishtahani qo'zg'atadi.

Rang terapiyasida apelsin immunitetni oshiruvchi uning ogohlantiruvchi ta'siri uchun qadrlanadi. U baxt keltiradi deb hisoblanadi. Ammo hayajonli odamlar uchun tavsiya etilmaydi. Orange uzoq vaqtdan beri kuch, chidamlilik va muvaffaqiyatni namoyish etish uchun bayroqlar va emblemalarda ishlatilgan.

- Apelsin ogohlantiruvchi xususiyatlarga ega, do'stona, ochiqlik va sarguzashtlarga moyillikni his qiladi.
  - Yorqin to'q sariq rang aniq ko'rinadi, bu uning ogohlantirish signallarida ishlatilishini ta'minlaydi.
  - apelsin rangidagi (kuzgi) tonna issiq, ekzotik va jozibali.
- Tanlangan to'q sariq ranglar ijodiy fikrlashga qodir, g'ayratli, ammo mas'uliyatsizlikka moyil.
- Apelsin faol, shuning uchun bolalar va sportchilar tomonidan seviladi.
- Tanlangan to'q sariq ranglar ijodiy fikrlashga qodir, g'ayratli, ammo mas'uliyatsizlikka moyil.
- Apelsin faol, shuning uchun bolalar va sportchilar tomonidan seviladi.

Yashil



Bu rang hayot va o'sish haqidagi g'oyalar bilan bog'liq, u taskin beruvchi va tinchlantiruvchi hisoblanadi. Spektrning boshqa ranglaridan farqli o'laroq, yashil hech qanday refraktsiyasiz to'g'ridan-to'g'ri to'r pardasi tomonidan seziladi. Bu shifobaxsh xususiyatlarga ega, tinchlantirish va tetiklash qobiliyatiga ega deb ishoniladi. Yashil rang qancha ko'p bo'lsa, uning tinchlantiruvchi xususiyatlari shunchalik yuqori bo'ladi. Bu shifoxonalar devorlarini dengiz ko'pikining ranglariga bo'yashning sabablaridan biridir. Teatrlar va telestudiyalarning sahnasida "yashil xonalarni" qanday eslamalik kerak? Soyalarga qarab, yashil turli xil imkoniyatlarni ochib beradi. Ochiq yashil ohanglar bahorni esga soladi va tabiatda baxt va yoshlik hissi bilan sayr qiladi, ammo ular ham kamolotga ishora qiladi va ular yangi kelganlarga "Hali ham yashil" deyishlari bejiz emas. To'q yashil - bu etuk daraxtlarning rangi, baland va barqaror. Ushbu rang ko'pincha advokatlar va moliyachilar idoralarida uchraydi. Va umuman olganda, bu pulning rangi! Zaytun rangi kuch bilan bog'liq bo'lib, harbiylar tomonidan qo'llaniladi, yashil o'tlarning rangi esa yangi hayot va o'sish g'oyasini uyg'otadi, unumdorlikni anglatadi. Uyg'onish davrida to'ylarda kelinlar ushbu rangdagi liboslarni kiyishni afzal ko'rishdi. Yashil soyalar uy sharoitida uyg'un ravishda ishlatilishi mumkin. Yorqin yashil rang uyga tabiiy, tabiiy va hayot tuyg'usini olib keladi va uyni o'rab turgan parkga ichki qismni "ochib beradi". Yashil ranglar tetiklashtiradi, bu ularni oshxonalarda va ovqat xonalarida ajralmas holga keltiradi. Xira yashil rang yoqimli tiniqlik tuyg'usini beradi, u uying ilmoqlarida - banyoda va yotoqxonada juda mos keladi. Yashil rang kamtarlik, nafislik va antiseptik poklik tuyg'usini uyg'unlashtiradi, shuning uchun u dam olish maskanlarini bezashda ishlatiladi.

Yashil soyalar poklik va tazelik hissi berganligi sababli, ular kosmetika qutilarida ayniqsa mashhur. Umuman olganda, yashil qadoqdagi mahsulotlar ekologik toza deb qabul qilinadi. Yashilning ta'mi kestirib ketish bilan bog'liq va ajablanarli emas, u ko'pincha sharob idishlarida ishlatiladi.

- Xira yashil - tinchlantiruvchi va tasalli beruvchi rang. Bu ko'rishni yaxshilashga yordam beradi.
- Yorqin yashil ranglar bahor va yoshlik energiyasini eslatadi.
- To'q yashil ranglar barqarorlik va o'sish bilan bog'liq.
- Global miqyosda yashil rang xavfsizlik belgisidir. Shu sababli, svetoforlarda transportning boshlanishi ko'rsatilishi kerak.
- Yashilni afzal ko'rgan odamlar ishonchli va saxiydir.

### Moviy (ko'k)

Engil yoki o'rta to'q ko'k ranglar ayniqsa yoqimli. Darhaqiqat, ko'k rangga diqqat bilan qarasangiz, bu yurak urish tezligi va nafas olishning pasayishiga olib keladi va bir muncha vaqt qon bosimini pasaytiradi. Ko'k rangdagi bizning barcha uyushmalarimiz ijobiydir. Biz ko'kni yoki dengiz to'lqinining rangini ko'rsak, osmon va tinch dengiz xayolga keladi. Ko'plab milliy madaniyatlarda ko'k rang himoya xususiyatlari bilan bog'liq. Yaqin Sharq mamlakatlarida bir e'tiqod mavjud: ko'k rang eshiklari yovuz ruhlardan himoya qiladi, Amerikaning janubi-sharqida esa shu maqsadda zallarning shiftlari ko'k rangga bo'yalgan.

Muzlatgichlar ixtiro qilinishidan oldin, oshxonalar va oshxonalarda oziq-ovqat saqlanayotganda, bu xonalar ko'kdan qochish uchun paydo bo'lgan hasharotlarni qaytarish uchun kobalt rangiga bo'yalgan. Oshxonadagi ko'k rang bizning davrimizda mashhur. Dengizning ko'k rangi sadoqat va ishonchni ilhomlantiradi. Shuning uchun, ko'k rangi ochiqlik uchun juda mos keladi. Saylov kampaniyasi davrida siyosatchilar ishonchni uyg'otish uchun ko'pincha ko'k rangdagi liboslarni kiyadilar. Dengiz to'lqinining rangi hurmatni ilhomlantiradi; harbiylar va politsiyaning kiyimlari uning soyalaridan tikilgan. Yorqin ko'k ranglar siz biron bir ziyofat yoki ijtimoiy tadbirda kiyishingiz mumkin bo'lgan liboslar uchun juda mos keladi, bu holda siz barcha so'nggi g'iybatlarni olasiz, chunki siz boshqalarga qaraganda siz bilan ko'proq samimiy bo'lasiz.

To'q moviy ohanglar yuqori ijtimoiy mavqe, barqarorlik va qadr-qimmatga ega. "Ko'k qon" iborasi aristokratlar haqiqatan ham tomirlarida ko'k qon oqishiga ishonishgan Ispaniyadan kelib chiqqan. Xuddi shu fikr Qadimgi Misrda bo'lib o'tgan, unda varikoz tomirlari olijanob kelib chiqishi va go'zalligining belgisi ekanligiga ishonishgan, bu esa boy ayollarni oyoqlarini ko'k bo'yoq bilan bo'yashga majbur qilgan. Uzoq vaqt davomida ko'k rang sadoqat, umid va imonning ramzi bo'lib kelgan. Uydagi bezakda quyuk ko'k ranglar xona bo'shlig'iga zamonaviy qiyofa beradi va jiddiy atmosfera yaratadi, engil va yorqinroq ko'k hajmlar esa unga joziba beradi. Ta'kidlanishicha, ko'k rang shirin ta'mga bog'liq, shuning uchun u ko'pincha shakar va boshqa shirinliklar paketlarida ishlatiladi. Odamlar ko'k rangdagi xonalarda yanada samarali ishlashadi va tadqiqotlar og'ir atletikachilar ko'k rangga bo'yalgan sport zallarida mashq qilganda ko'proq og'irliklarni ko'tarishini tasdiqladilar. Qimmatbaho avtoulavlar ko'pincha kuch va muvaffaqiyatning ramzi bo'lgan ko'k yoki kumush rangning rangiga ega, boshqa sport mashinalari esa yorqin ranglarga bo'yalgan. Ko'k rangdagi bizning barcha uyushmalarimiz ijobiydir, bu uning dalda beruvchi va tinchlantiruvchi xususiyatini tasdiqlaydi.

- Dengiz to'lqinining rangi hurmatni ilhomlantiradi, sadoqat, ishonch, ishonchlilik va yaxlitlikni ifoda etadi.
- Moviy bo'sh joyni boshqa joyga siljitishi mumkin va vaqt boricha asta-sekin oqayotganga o'xshaydi.
- Ko'p madaniyatlarda quyuk ko'k boylik bilan ajralib turadi va rahbarlar ko'k lentaga sazovor bo'lishadi.

#### Binafsha rang

Binafsha rangni megalomaniya rangi deb atash mumkin. Qadimgi davrlarda uni ishlab chiqarish juda qiyin bo'lgan va shuning uchun uni faqat "jamiyat kremi" sotib olishga qodir bo'lgan. Qadimgi Rimda bu rang Qaysarlar, senatorlar va zafarli qo'mondonlar uchun mo'ljallangan edi. Bu unvon qanchalik baland bo'lsa, binafsha rang libos shunchalik hashamatli bo'ladi jamoat oldida kiyib olinishi mumkin. Hatto bizning davrimizda ham janglarda jarohat olgan amerikalik askarlar xizmatlari uchun "Binafsha yurak" ordeni bilan taqdirlanadilar.

Binafsha rang boylik, hayotiylikni anglatadi, u isrofgarchilikka olib keladi.

Bu yahudiylikda qamalgan ruhoniylar va ibodatlarining rangi. Binafsharang kompozitsiyalarning eksklyuzivligi, ular qizilning hayajonli xususiyatlarini ko'kning xotirjamligi bilan birlashtirganligi bilan taxmin qilish mumkin. Bu murosa rangidir. Binafsha ranglarni afzal ko'rgan odamlar ehtiros, haddan tashqari xushmuomalalik va yaxshi niyat bilan hisoblanadilar. Soyalarga qarab, qizg'ish rang turli xil hissiyotlarni keltirib chiqarishi mumkin. To'q olxo'ri dafn marosimining rangi va biroz tushkunlik xususiyatiga ega. Ko'p mamlakatlarda u dafn marosimida qora emas, balki ishlatilgan. Olxo'ri rangi sir va sehrning teginishi bilan ajralib turadi, bu unga sir beradi va uning jozibadorligini oshiradi. Qirollik binafsharang, o'zining olijanob nasl-nasabi bilan, kuch va kuch haqidagi g'oyalar bilan bog'liq bo'lib, quyuq soyalarga xos bo'lgan astsetik konsentratsiyaga ega emas. Qizil fuchsining muhim aralashishi tufayli katta energiya zaxiralari mavjud. Bunday soyalar hayajonli, "baxtli" ranglar deb hisoblanadi, boshqa binafsha ranglar, masalan, lavanta romantik effekt yaratadi. Binafsha ranglar aralash tuyg'ularni keltirib chiqarishi sababli, siz ularni kamdankam hollarda qadoqlash, uy-ro'zg'or buyumlari va avtouloularda ko'rasiz. Agar ular hali ham reklama yoki qadoqlashda ishlatilsa, qoida tariqasida, bu ayollar uchun mo'ljallangan tovarlarga tegishli. Dekorada ishlatiladigan binafsha ranglar drama va noziklik tuyg'usini uyg'otadi.

Lavanda rangi nozik va sokin, u ko'pincha hammomlarda ishlatiladi.

Uyqusizlikka qarshi ishlatiladigan o'simlikning hidi kabi u evtanaziya uchun rang terapiyasida ishlatiladi. Ijodiy odamlar binafsha ranglarni yaxshi ko'rishadi.

- Binafsha rang kuch, ehtiros, nafislik va hashamatni ifoda etadi.

To'q rangli olxo'ri rangi sirli va ruhiy g'oyalar bilan bog'liq bo'lib, u jiddiy va olijanobdir.

- Lavanda va binafsha ranglar romantik jozibaga ega.

- Binafsha rang xonalarda ish unumdorligi pasayadi, chunki bu axlat.

- Ayollar binafsha rangni afzal ko'rishadi.

Pushti

Aytishlaricha, optimistlar dunyoga "atirgul rangli ko'zoynaklar orqali" qarashadi. Shuning uchun ajablanarli emas, pushti nafaqat do'stlikni qo'zg'atadi, balki g'azab va tajovuzkorlikni kamaytiradi. Pushti rang haqida mulohaza qilish g'azabni va jismoniy kuchni shunchalik zeriktiradiki, asotsial xatti-harakatlarning oldini olish va o'z joniga qasd qilish harakatlarining oldini olish uchun bu rang tuzatish muassasalarida va qiyin bolalar uchun maktablarda faol qo'llaniladi. Xuddi shu tarzda, mezbon jamoaning futbol jamoasi maydonda ularning tajovuzkorligini pasaytirish uchun mehmonlarning kiyinish xonalarini pushti rangga bo'yashni buyuradi. Pushti rang passivdir, u his-tuyg'ularni tinchlantiradi va yumshatadi va bu 18-asrdan boshlab, pushti ovqat hazm qilishni rag'batlantiradi va kul-pushti rang modaga kirganiga ishongan paytdan beri ma'lum. Pushti rangning xususiyatlari, shuningdek, idiomalar bilan belgilanadi - "pushti tushlar", "pushti rangdagi hayot". Agar qizil ehtirosli sevgi haqida gapirsa, unda pushti, masalan, bolaga nisbatan yumshoqlik haqida ko'proq gapiradi. Shuning uchun u ayollik rangi deb hisoblanadi; pushti ichki kiyim chaqaloq qizlari uchun tanlanadi.

Issiq pushti rangsizroq soyalarga qaraganda baquvvatroq, chunki u ko‘proq qizil rangga ega. O‘rtacha to‘q kulgili ko‘rinadi. Shuning uchun psixologlar bolalar xonalarida pushti ranglardan foydalanishni maslahat berishadi. Sariq pushti ohanglar ko‘pincha kosmetik mahsulotlarni qadoqlash uchun ishlatiladi, chunki ular nafaqat nazokatli, balki tabiiy ko‘rinishga ham o‘xshaydi. Ko‘plab mashhur brendlar issiq pushti rangni afzal ko‘rishadi, shunda qadoqlash ajoyib bo‘ladi.

Xromoterapiya (rang terapiyasi) tinchlanishga qiynalgan odamlarga pushti rangni tavsiya qiladi. Sizning kuningiz qanchalik qiyin bo‘lmasin, sizning oldingizda pushti rangni ko‘rsangiz ham, siz shunchaki tajovuzkorlikni saqlay olmaysiz.

- Pushti - gullarning eng passivi - do‘stlikni keltirib chiqaradi va ichki va tashqi tomondan tajovuzkorlikni kamaytiradi.
- Eng nazokatli rang, pushti rang ovqatlanish va ta'lim bilan bog‘liq.
- Pushti tinchlantiruvchi xususiyatga ega va u ovqat hazm qilishni targ‘ib qiladi.
- Issiq pushti, unda qizil, baquvvat va kulgili.
- Erkaklar sarg‘ish rangdagi pushti ranglarni afzal ko‘rishadi.

#### Jigarrang

Jigarrang rang "zamin". Erning va daraxt tanasining rangi, u kamin va uyning xotirasini uyg‘otadi va shuning uchun konfor haqida fikrlar bilan bog‘liq. Jigarrang soyalar ayniqsa qiyinchiliklar va iqtisodiy notinchlik davrida mashhurligi kuzatilgan. Issiq neytral ohanglar doimiy qadriyatlarini eslatadi, eng yaxshi vaqtlar yaqinligiga ishonchni ilhomlantiradi. Jigarrangni afzal ko‘rgan odamlar ishonchli, samimiy va mehnatkash sifatida qabul qilinadi. Bu fikr uzoq tarixiy davrlarga borib taqaladi, yorqin ranglar faqat qirollik oilalari va boylar uchun mo‘ljallangan bo‘lsa, dehqonlarga jigarrang rang berilgan bo‘lsa; jigarrang rang birlashtirilgan "xo‘rlangan va xafa bo‘lgan". Ishlaydigan atmosferada jigarrang rang tushkunlik tuyg‘usini yo‘q qiladi. Amerika Qo‘shma Shtatlarida 1980 yillardagi notinch davrda ofis ishchilari kulrang, ko‘k va qora rangdagi kostyumlarni kiyishgan va 90-yillarning tinch davrida. - jigarrang tUSDagi kiyimlar. Uyning ichki qismida jigarrang ajoyib tekislashtiruvchi sifatida ko‘riladi, Boshqa ranglarni "to‘kib tashlash" va shu bilan birga - daraxt rangi kabi - har qanday muhitga mos keladi. Bog‘dekoratsiyasida tuproq jigarrang tabiiy (tabiiy) ranglar palitrasi uchun asos bo‘lib xizmat qiladi. O‘chirilgan neytral ohanglar ko‘pincha yashash xonalarida, studiyalarda ishlatiladi, chunki ular kutib olish muhitini yaratadilar. To‘qimalarning kombinatsiyasi tabiiy ohanglarni zerikishdan himoya qiladi va tinchlantiruvchi ta'sirchanlikni taqdim etadi. Qorong‘i jigar rang esa xavfsizlik va qulaylik hissini uyg‘otishi mumkin. Shokolad jigarrang rangi tufayli uyingizning devorlari yanada boyroq va mustahkam ko‘rinishga ega bo‘ladi. Jigarrang qadoqlashda keng qo‘llaniladi. Jigarrang qog‘ozli sumkalar o‘rmonning yangiligini eslatadi. Xuddi shu kontekstda, ba'zi kosmetik kompaniyalar xaridorlarni ekologik toza mahsulotlardan foydalanayotganliklariga ishontirish uchun qayta ishlangan qog‘ozdan foydalanadilar. Jigarrang - issiq, "qulay" rang, u er, daraxtlar, kamin va uy bilan bog‘liq. Iqtisodiy barqaror bo‘lmagan davrlarda neytral rangdagi qimmat

buyumlarni sotib olish tendentsiyasi mavjud. Jigarrang rang tanlashni osonlashtiradi, chunki vaqt o'tishi mumkin emas.

- Ushbu rang kiyimda mashhur, uni kiygan odamlar ochiq, ishonchli va samimiy deb hisoblanadi.
- Jigarrang qog'ozli sumkalar qadoqlangan mahsulotlarning ekologik toza ekanligidan dalolat beradi.

### Kulrang

Kulrangning eng aniq ta'rifi betaraflikdir. Kamdan-kam hollarda kimdir bu rangni sevadi yoki yomon ko'radi. Kulrang o'zining sadoqatli va ishonchli ekanligi, dengiz to'lqinining rangi kabi yoki u qizil kabi dinamik ekanligi haqida qichqirmaydi. Kulrang ehtirossiz, rasmiy va qadr-qimmatga to'la. Kulrangda issiqlik etarli emas, bu uni ajratib turadi va tantanali qiladi.

Hissiy stimulyatorlardan bunday erkinlik unga kuch va boylik aurasini beradi. Kulrang rang, albatta, ishbilarmon odamning garderobida bo'lishi kerak, masalan, antrasit rangidagi ingichka chiziqdagi qat'iy kostyum shaklida. Ehtimol, shuning uchun ham prokurorlar sud zallariga o'zlarining tashqi ko'rinishi bilan jalb qilingan sudyalarni xafa qilmaslik uchun kulrang kostyumlar bilan sud zallariga kelmaslikka harakat qilmoqdalar. Kulrangdan kelib chiqadigan muzli sovuqlik uning ofis ichki qismida qo'llanilishini aniqlaydi. Ushbu rangni do'stona yoki yoqimsiz ranglarga ajratib bo'lmaydi, bu shunchaki muvaffaqiyat va ishonch hissini ilhomlantiradi. Kulrang etuklik va donolik bilan bog'liq. Kulrang sochli odamlar bilim va tajribaga ega bo'lishgan deb ishoniladi. Dizaynerlar uchun qadoqlash modellarini ishlab chiqishda kul rang o'zining boy ranglari va obro'-e'tiborlari bilan e'tiborni tortadi. Endilikda hashamatli avtoulavlar uchun platina kredit kartalarining rangiga o'xshash kumush ranglar tanlanmoqda. Butiklarda qadoqlash uchun kulrang qutilar ishlatiladi, bu ularning ichida qimmatbaho sovg'alar borligini anglatadi. Kulrang metall rang fan va texnikaning rivojlanishi bilan bog'liq, shuning uchun u yuqori texnologiyali mahsulotlarni namoyish etishda ishlatiladi. Qimmat hashamatli avtoulavlarning eng yaxshi sotuvchisi rangdir, chunki bu kaput ostida topilishi mumkin bo'lgan muhandislik ajoyibotlariga ishora qiladi. Kumush va tezlik o'rtasida bog'liqlik borligi shubhasizdir va bu avtomobil reklamalarida aks etadi. Ichki dizaynda quyuq kulrang zerikarli ko'rinishi mumkin. Och kulrang yanada mamnuniyat baxsh etadi, ammo baribir uning soyalarida samimiy suhbat bo'lmaydi. Kulrang soyalar odatda tinch dam olish uchun boradigan xonalarga mos keladi. Shuning uchun, ovqat xonasining devorlarini kulrangda, ayniqsa qorong'i soyalarda bo'yashdan oldin yaxshilab o'ylang. Ehtimol, bu xushbichimliksiz bo'lmaydi, lekin tuyadi qo'shmaydi.

- Kul rang xolislik, rasmiyatchilik, takabburlik va konservatizm bilan bog'liq.
- Neytral jigarrangdan farqli o'laroq, kulrang etarli darajada issiqlikka ega emas, bu uni ajratib turadi, tantanali va ba'zida zerikarli qiladi.
- Kul rang donolik va etuklik bilan bog'liq.
- Metall kulrang taraqqiyot, tezlik va professionallik haqidagi g'oyalar bilan bog'liq.



- Uyda kul rang yoqimli va tinchlantiruvchi ko‘rinadi, ammo bu do‘stona suhbat va ishtahani keltirib chiqarmaydi.

#### Oq rang

Oq rang poklik, aybsizlik, fazilat va sadoqat bilan bog‘liq. Uning to‘ylarda mashhurligi ajablanarli emas. Qadimgi kunlarda oq liboslar boylikka guvohlik bergan. Kir yuvish mashinalari paydo bo‘lishidan oldin, faqat badavlat odamlar oq kiyimga ega bo‘lishlari mumkin edi. Oq kiyim kiygan odamning yuqori ijtimoiy mavqega ega ekanligi tushunarli edi - u iflos qo‘l mehnati bilan shug‘ullanishi shart emas. Garchi ko‘pchilik oq rangning etishmasligi deb hisoblasa-da, u boshqa ranglarga qaraganda ko‘proq soyalarga ega. Bunga ishonch hosil qilish uchun bo‘yoq do‘konidan tushing. Oq haqiqat va adolatni anglatadi. Bolaligimizdan bilamizki, "oq rangdagi ritsar" har doim qutqariladi va oxirida "kichik oq yolg‘on" bunday yolg‘on bo‘lmaydi. Yaxshi qadimgi g‘arbiy mamlakatlarda yaxshi bolalar har doim oq shapka kiygan, yomon odamlar esa har doim qora shapka kiyishgan. Qadimgi yunonlar har doim yaxshi tushlarni ko‘rish uchun oq choyshab kiyib yurishgan.

Hindistonda, Xitoyda va Yaponiyada oq rang o‘limni anglatadi, chunki u farishtalar va osmon bilan tanilgan. Tibbiy asboblar ko‘pincha oq rangga ega, shuning uchun, ehtimol, sog‘liqni saqlash muassasalariga xos bo‘lgan bepushtlik va tozalik ta’kidlangan. Oq xodimlar kiyimi, oq bandaj va paxta momig‘i yodga keladi.

- Oq rang poklikni, aybsizlikni, yaxshilikni va haqiqatni anglatadi.
- Oq rang neytral rang bo‘lsa-da, u qor va muz bilan bog‘liq bo‘lgani uchun sovuq deb hisoblanadi.
- Oq rang ko‘pincha bepushtlik va xavfsizlikni ifodalash uchun ishlatiladi.
- Xalqaro huquqda oq bayroq sulhga chaqiruv hisoblanadi.
- Oq sut sut mahsulotlari va tozalangan mahsulotlar paketlarida qo‘llaniladi.

#### Qora

Shubhasiz, qora rang - bu avtoritar va eng katta rang spektrning rangi. Bu o‘lim va qorong‘ulik bilan bog‘liq, bezovtalanuvchi qorong‘ilik hissini yaratadi. Qora - sirning rangi. Odamlar dunyo qora tuynukda g‘oyib bo‘lishidan qo‘rqishadi va agar qora mushuk yo‘ldan o‘tib ketsa, unda muammolarni kuting. Qora rangda yaratilgan taassurot katta kuchga ega. Qo‘riqchilar, tansoqchilar va maxsus agentlar qora kiyimni afzal ko‘rishadi. Qimmatbaho limuzinlar va davlat avtomashinalari odatda qora rangga ega bo‘lib, bu avtomobilda bo‘lganlar muhim odamlar ekanligini anglatadi. XVI asrda Angliya qirolichasi Ann motam belgisi sifatida qora libos kiyish odatini joriy etdi. O‘shandan beri, dunyoning ko‘plab mamlakatlarida, bevalar hayotlarining qolgan qismi uchun qora libosda yurishadi. Moda olamida qora rang haqiqatan ham keng tarqalgan. Bugungi kunda Coco Chanel tomonidan ishlab chiqarilgan ko‘p maqsadli "kichkina qora libos" yuqori uslubning belgisi bo‘lib qolmoqda. Agar ziyofatga taklifnomada "qora galstuk" ko‘rsatilgan bo‘lsa, unda bu tadbirning muhimligini ta’kidlaydi va kostyum qat’iy bo‘lishi kerakligi to‘g‘risida ma'lumot beriladi, chunki uchrashuv rasmiy bo‘ladi.

- Qora rang avtoritar bo‘lib, katta dozalarda tajovuzkorlikni his qilishi mumkin.

- Qora rang konservativ va hurmatli hisoblanadi.
- Geraldryda qora - qayg‘u ramzi.
- Qora og‘irlik va chuqurlik tuyg‘usini beradi. Odamlarga, qora tanlilarning rangi bir xil oq figuralardan ko‘ra ko‘proq og‘irlik qiladigan ko‘rinadi.

Shunday qilib, rang odamlarga ta'sir qilishi va hayotimizning turli sohalarida muhim rol o‘ynashi shubhasiz.

## ОИЛАВИЙ МУНОСАБАТЛАРДА ШАХСНИНГ УМУММАДАНИЙ ДУНЕҚАРАШИНИНГ ШАКЛЛАНИШИ

**Ш.Р.Баротов**

*БухДУ Психология кафедраси мудири,  
Психология фанлари доктори, Профессор*

**А.А.Ахмедов**

*БухДУ Психология мутахасислиги I босқич магистранти*

Оила ижтимоий ҳаётнинг абадийлигини, авлодларнинг давомийлигини, тарбиянинг узлуксизлигини таъминлайдиган, келажак насл қандай бўлиб етишишига ўз таъсирини кўрсатадиган ижтимоий макон ва педагогик омил вазифасини ўтайди. Инсон оилада шаклланади. Оила муҳаббат, ҳурмат, бирдамлик ва меҳрибонлик манбаи. Айнан шу қадриятларга ҳар бир ривожланган жамият суянади.

Бирлашган Миллатлар Ташкилоти Бош Ассамблеясининг 1993 йил 20 сентябрдаги ялпи йиғилишида 1994 йилдан бошлаб 15 майни “Халқаро оила куни” сифатида нишонлашга келишилганлигини ўзи ҳам бу масалани халқаро миқёсида қанчалик долзарб эканлигидан далолат бериб турибди. Барча даврларда ҳам давлат ва жамият ғамхўрлиги оилаларнинг мустаҳкамлиги ва тинчлигига асос бўлган. Шу боис мамлакатимизда 1998 йил “Оила йили”, 2012 йил “Мустаҳкам оила йили”, 2016 йил “Соғлом бола ва она йили” деб эълон қилинганлиги ҳамда Республикамизда оила институтини мустаҳкамлаш концепсияси қабул қилиниши, Ўзбекистон Республикаси Президентининг 27.06.2018 йилдаги ПҚ-3808-сон қарори билан унинг устувор вазифалари ва амалга ошириш бўйича чора-тадбирлар тасдиқланиши, шунингдек, 2019 йилдан бошлаб ҳар йили 15 майда мамлакатимизда Халқаро оила куни нишонланиши давлатимиздаги оилавий муҳит ва уни мустаҳкамлаш учун қилинаётган амалдаги саъй-ҳаракатларнинг яққол наъмунасидир.

Президентимиз Ш.М.Мирзиёев таъкидлаганларидек, “Биз учун муқаддас бўлган оила асосларини янада мустаҳкамлаш, хонадонларда тинчлик – хотиржамлик, аҳиллик ва ўзаро ҳурмат муҳитини яратиш, маънавий – маърифий ишларни аниқ мазмун билан тўлдиришдан иборат бўлмоғи зарур”. Дарҳақиқат, асрлар давомида ўз эътирофини топган ва диний-ахлоқий қадриятлар даражасига кўтарилган оилавий муносабатларда ҳалол яшаш, меҳнат қилиш, фарзанд тарбияси ижтимоий ҳаёт тарзини ривожлантириш манбаидир.

Марказий Осиё мутафаккирлари ва маърифатпарварлари Фаробий, Беруний, Ибн Сино, Юсуф хос Хожиб, Кайковус, Девоний, Алишер Навоий, Бобур, Мунис Хоразмий, Бедил, Бехбудий, Абдулла Авлоний, Қори Ниёзий, Чўлпон, Фитрат ва бошқаларнинг асарларида оила ва оилавий муносабатлар ҳақида қимматли фикрлар мавжуд. Уларнинг кўпларида мазкур масалага оид қарашлар муайян тартибга туширилган ва таълимот даражасига кўтарилган. Хусусан, Абу Али ибн Синонинг “Ахлоқ”, “Оила ҳўжалиги”, Алишер Навоий “Ҳайрат-ул аброр” ва “Маҳбуб-ул қулуб” асарларида оилага алоҳида еътибор билан қараб, уни инсон камолга еришувида асосий макон деб билганлар.

XX аср бошларидаги маърифатпарварлик ҳаракатининг асосчиларидан бири Фитратнинг “Оила” асарида оила асосини тўғри қуриш, оилада ёш авлодга жисмоний, ақлий ва ахлоқий тарбия бериш орқали мана шу турғунликдан қутилиш, жамиятни ислоҳ қилиш мумкинлигини баён қилган. “Миллат тақдири мана шу миллат вакиллари яшаган оиланинг ҳолатига боғлиқдир. Қаерда оила муносабати кучли интизомга таянса, мамлакат ва миллат ҳам шунча кучли ва тартибли бўлади.” деб ёзади.

Оиладаги ўзаро муносабатлар маданияти малакаси тасаввуф фалсафасида ҳам алоҳида ўрин тутади. Бу фалсафанинг йирик вакиллари бўлган Аҳмад Яссавий, Баҳовуддин Нақшбанд, Нажмиддин Кубро тариқатларида ота ва оналар ўзаро муносабатларининг фарзандлар камолотидаги роли, фарзандларнинг ота-оналарга бўлган муносабати мавзуи алоҳида таъкидлаб ўтилганлигини кўрамыз. Шунингдек, улуғ уламолар бўлмиш Ал-Бухорий, Ат-Термизийларнинг ҳадис тўпламларида, асарларида ҳам мазкур мавзуга катта эътибор берилган. Қуръондан кейинги диний манба – ҳадисларда Пайғамбаримиз Мухаммад (с.а.в.) айтдилар: “Аллоҳ таолонинг рози бўлиши ота-онанинг рози бўлишига ва Аллоҳнинг ғазаби ҳам ота-онанинг ғазабига боғлиқдир” (Имом Бухорий ривояти). Ҳақиқатдан ҳам ота-онага озор бермаслик, уларнинг дилини вайрон қилмаслик, мулойимлик билан суҳбатда бўлиш, кўнглини кўтариш айтганларини вақтида бажариш, фарзанднинг ота-она олдидаги бурчидир.

Мустақиллик даврида оила-никоҳ муносабатларининг ҳуқуқий тартибга солиниши масалаларини Ф. Отахўжайев, ўзбек оилалари маънавиятининг тарихий асослари, маънавий руҳияти, анъаналари, фарзандлар тарбияси муаммоларини истиқлол мафкураси нуқтаи назаридан О. Сафаров, М. Маҳмудовлар таҳлил ецалар, оиланинг жамиятда тутган ўрни, оилавий тарбия, оила аъзоларининг оиладаги ўрни, оилада миллий ва умуминсоний тарбия масалаларининг педагогик нуқтаи назардан О. Мусурманова, оиланинг моҳияти, ота-оналарнинг бола тарбиясидаги масъулияти, фарзандлик бурчига оид баъзи миллий диний анъаналаримизни Е. Юсупов, ёшларни оилавий ҳаётга тайёрлашга оид масалаларни М. Халматовалар таҳлил қилганлар. Оила турларининг демографик, ижтимоий тузилишларига қараб бўлинишининг ўзига хос хусусиятлари ҳамда унинг оилавий муносабатлар маданиятига таъсири мавжуд. Мамлакатимизда мавжуд оилаларнинг аксарияти тўлиқ оилалардир. Тўлиқ оила деганда ота-она ва

фарзандлардан иборат оила тушунилади. Бу типик оилага хос хусусиятдир. Бундай оилалар, ўз навбатида, патриархал, нуклеар, мезальянсларга бўлинади. Ўзбекистоннинг ўзига хос хусусияти яна шундаки, ҳозирда ўзбек оилалардаги катта патриархал оила хўжалиги ҳам сақланиб қолинган. Бунда 2-3 авлод хўжалиги умумий бўлиб, уларнинг иқтисодий бирлигининг асоси ҳисобланган оила мулки фақат оила бошлиғи қўлида бўлади ва ҳамма унга бўйсинади. Мана шу сабабли ҳам қариндош – уруғларнинг қуда-андачилик муносабатлари давом қилиб келаяпти. Яқин қариндошларнинг никоҳи ҳам шу жумладандир.

Замонавий оилаларга хос хусусият уларнинг нуклеарлигидир (Нуклеар – лотинча сўздан олинган бўлиб, луғавий маъноси “ядро” демакдир. Ер-хотин ва болалардан иборат). Ҳозирда Ғарб сивилизацияси таъсирида оиланинг бу хили кўпайиб бормоқда. Бундай оилаларда қайнона ва келин ёки келинлар алоҳида яшаганликлари учун улар орасидаги низоли муносабатларнинг олди олинади, турмуш тарзида улар бир-бирлари билан кадрлироқ, меҳр-шафқатлироқ маданий муносабатда бўлишади

Замонавий оилаларга хос яна бир хусусият – мезальянсларнинг ошишидир. (“Мезальянс” – франсузча сўз бўлиб ер-хотиннинг ижтимоий, маданий ва иқтисодий мавқийелари орасида катта тафовут бўлган оилалар тушунилади). “Мезальянс” деб, масалан шаҳарликлар билан қишлоқликлар, зиёлилар билан ишчи-деҳқон, чорвадорлар ҳамда турли миллат кишилари орасидаги никоҳларни тушуниш мумкин.

#### **Фойдаланилган адабиётлар рўйхати:**

1. Мирзиёев Ш.М. Танқидий таҳлил қатий тартиб интизом ва шахсий жавобгарлик ҳар бир раҳбар фаолиятини кундалик қондаси бўлиши керак Ўзбекистон Республикаси Вазирлар маҳкамасининг 2016 йил якунлари ва 2017 йил истиқболларига бағишланган мажлисидаги Ўзбекистон Республикаси Президентининг нутқи //Халқ сўзи газетаси 2017 йил 16 январ №11.
2. Мирзиёев Ш.М. Эркин ва фаровон, демократик Ўзбекистон давлатини биргаликда барпо этамиз. “Ўзбекистон” 2016.
3. Мирзиёев Ш.М. Буюк келажакимизни мард ва олийжаноб халқимиз билан бирга қўрамиз. “Ўзбекистон” 2017

#### **DEZADAPTATSIYALASHGAN O‘SMIRLARDA SIFATLI TA’LIMNI TASHKIL QILISH VA ZAMONAVIY USULLARNI ISHLAB CHIQUISHNING AHAMIYATI**

**D. Baratova,**  
*BuxDU, Psixologiya kafedrasi dotsenti,*  
**Sh. Turobova,**  
*BuxDU II kurs magistranti*

*Yoshlar o'z davrining talablari bilan uyg'un bo'lsin. Lekin ayni paytda o'zligini ham unutmasin. Biz kimmiz, qanday ulug' zotlarning avlodimiz, degan da'vat ularning qalbida doimo aks-sado berib, o'zligiga sodiq qolishga undab tursin. Bunga faqat tarbiya va ilm orqasidan erishamiz.*

**Sh.M. Mirziyoyev**

Ta'lim jarayonida pedagog bilan o'quvchilarning o'zaro hamkorlik faoliyatiga xos ijtimoiy psixologik uyg'unlikni tashkil etish, ta'lim sub'ektlarining mustaqil, ijodiy fikrlashga o'rgatish, ulardagi psixologik kompetentlikni shakllantirishga xizmat qiladi. Zero, ontogenetik rivojlanishning o'smirlik davri eng murakkab hamda psixologik inqirozlar bilan uyg'unlashib ketgan, quvvati yuqori, shijoatli, yangilikka chanqoq, olamni o'zlashtirishga intiluvchan, mustaqillikka moyil, egiluvchan, xulq-atvorida ijtimoiy me'yorlarning shakllanishi jadal sur'atlar bilan kechadigan davr bo'lib hisoblanadi.

Bugungi kunda o'ziga xos "tarbiyasi qiyin o'smirlar" kategoriyasini belgilashda tamoman o'zgacha psixologik-pedagogik yondashuvlarga asoslanishning muqarrarligi yaqqol sezilmoqda. Ayni paytda pedagoglar tomonidan mazkur toifa o'quvchilarning individual xususiyatlarini adekvat tushunish va ular xulqini korreksiya qilishga bo'lgan zaruratning tobora ortib borayotganligini alohida qayd etish mumkin. Qolaversa O'zbekiston Respublikasi Prezidentining "O'zbekiston Respublikasini yanada rivojlantirish bo'yicha Xarakatlar strategiyasi to'g'risida"gi farmonida ham "Mamlakatimizda sog'lom va barkamol avlodni tarbiyalash, yoshlarning o'z ijodiy va intellektual salohiyatini ro'yobga chiqarish, mamlakatimiz yigit-qizlarini zamon talabiga to'liq javob beradigan har tomonlama rivojlangan shaxslar etib voyaga yetkazish uchun zarur shart-sharoitlar va imkoniyatlar yaratish..."<sup>144</sup> kerakligi alohida qayd etiladi.

Darhaqiqat, bugungi kunda o'ziga xos xulq-atvori, "Men"ligi nomoyon etilishida shaxslararo munosabat, identifikasiya va refleksivlik jarayonlarining yaqqol ta'siri ko'rinib turgan har bir o'smirlar guruhida me'yordan ortiq bezovtalik, hissiy zo'riqish, ruhiy tushkunlik va asabiylik holatlarini o'z vaqtida payqash va bartaraf etish uchun tegishli chora-tadbirlarni qo'llamay turib, ta'lim-tarbiya samaradorligiga erishib bo'lmaydi. Ta'lim-tarbiya samaradorligi zaiflashgan joyda esa shaxs yetarli darajada rivojlanmaydi.

Shu boisdan o'smirlik davri o'zining o'ta murakkabligi shaxs taraqqiyoti uchun "o'tish" yoki "tub burilish" davri ekanligi bilan unga nisbatan jiddiy yondashuv muqarrarligini taqazo etadi.

Bugungi kunda talaygina o'smirlar o'quv faoliyatida juda ko'plab muvaffaqiyatsizliklarga uchrayotganliklarini kuyunib gapirmoqdalar, shuningdek, kattalar tomonidan ularga bildirayotgan muomala jarayonidan qoniqmay

<sup>144</sup> "O'zbekiston Respublikasini yanada rivojlantirish bo'yicha Xarakatlar strategiyasi to'g'risida"gi O'zbekiston Respublikasi Prezidentining farmoni // O'zbekiston Respublikasi qonun hujjatlari to'plami. 2017.-6(766)-son-B.38



kelayotganliklari va buning oqibatida qattiq asabiylashgan holda faoliyat yuritayotganliklarini qayta- qayta ta'kidlaydilar. Bularning barchasi o'smirlarni alohida o'rganish doirasidagi tadqiqotlarga bo'lgan ehtiyojning tobora ortib borayotganligini ko'rsatadi.

Tahlillar natijasi shuni ko'rsatadiki, har qanday pedagog faoliyatining psixologik kompetentligi eng avvalo o'smirlarni adekvat tushunish, ulardagi o'ziga xos psixologik imkoniyatlar ko'lamiga to'g'ri baho berish va har bir o'smirni ta'lim faoliyatiga faol ishtirokchi sifatida olib kira olish bilan belgilanadi. Chunki o'smir faoliyatidagi turli xil murakkabliklar zamirida uning mustaqil shaxs sifatida shakllanishi o'ziga xos injiqliklari, dunyoqarashidagi o'zgarishlar, hayotiy voqeiliklarni sub'ektiv hal qilishga bo'lgan ehtiyojning yuqoriligi kabi holatlar yotadiki, bu holatni to'g'ri baholay olish uchun esa undagi "Men" timsolini talqin qilish va bu talqinlar asosida tegishli ilmiy-amaliy xulosalar chiqarish talab qilinadi. Pedagogning dezadaptatsiyalashgan o'smirlardagi "Men" timsolini korreksiya qilish bo'yicha samarali kasbiy faoliyati ko'p ma'noda uning kasbiy pozitsiyasi bilan aniqlanadi. Yangi psixologik konsepsiyalarning yuzaga kelishi so'zsiz pedagogning o'z pozitsiyasini o'zgartirishini ko'zda tutadi. Pedagog mazkur jarayonda amaliy psixolog sifatida qatnashadi va boshqa muhim vazifalar bilan bir qatorda o'quvchilarni psixologik qo'llab-quvvatlash vazifasini amalga oshiradi. Pedagog tomonidan dezadaptatsiyalashgan o'smirlardagi "Men" timsoli korreksiyasi haqidagi qaror qabul qilish jarayonida o'smirlik davrining xususiyatlari haqidagi bilimlar kasbiy ta'sirning konkret usullarini amalga oshirishda asosiy vosita hisoblanadi.

Ijtimoiy muhitning ko'p omilliligi o'smir uchun ijtimoiy jihatdan ahamiyatli bo'lib, unda hayotiy ehtiyojlar, avtoritet, mavqeli-rolli o'zaro munosabatlar, pozitsiya, xulq-atvorni shakllantirishga yo'naltirilgandir. Biroq bugungi o'smirlarning rivojlanishidagi ijtimoiy vaziyat ularni tarbiyalovchi shaxslarning kamolga yetishini belgilab bergan xususiyatlardan tamomila farq qiladi. Bu o'z novbatida ularning o'zini o'zi baholash, o'zlari haqidagi tasavvurlari psixologik mazmunining o'zgarishiga olib keladi.

O'smir holatidagi ichki motivatsion ziddiyatlarning mavjudligi uning ijtimoiy rollari va ehtiyojlari darajasi tuzilmasining o'zgarishi bugungi o'smirlar faolligini belgilashda muhim ahamiyat kasb etadi. "Men" timsolini talqin qilish muammosi o'zini-o'zi aniqlash bilan bevosita bog'liqdir. Binobarin, o'zini-o'zi aniqlash muammosi psixologik yondashishning metodologik asoslari S.L.Rubinshteyn tomonidan ifodalab berilgan edi. Unga ko'ra tashqi sabablar ichki sharoitlarga singan holda harakat qildi. Tashqi sabablar ichki sharoitlar orqali shunday ta'sir qiladiki, bunda ta'sir samarasi ob'ektning ichki xossalariga bog'liq bo'ladi- bu tezis har qanday determinasiya boshqa tashqi determinasiya sifatida va o'zini o'zi aniqlash sifatida zarurligini bildiradi.

Yuqorida keltirilganidek, "Men" konsepsiyasining tarkibi faqat shartli konseptual chegaralanishga beriladi, chunki psixologik nuqtai nazardan ular chambarchas bir- biri bilan bog'liqdir. Shuning uchun o'zini o'zi anglashning kognitiv komponenti, "Men" timsoli, uning o'smirlik davrida shakllanishi

to'g'ridan-to'g'ri Men-konsepsiyasining emosional-baholovchi tarkibi, o'zini-o'zi baholash bilan, shuningdek xulq-atvor va boshqaruvchi tomoni bilan bog'liq. Xususiy o'zini o'zi baholashdan umumiy, bir butun baholashga o'tish tom ma'noda o'ziga munosabatni shakllantirish uchun sharoit yaratdi. Bu munosabat atrofda munosabati va baholashidan, xususiy muvaffaqiyatlar va mag'lubiyatlar, har qanday vaziyatli ta'sirlardan yetarli darajada mustaqil hisoblanadi.

Dezadaptatsiyalashgan o'smirlardagi "Men" timsolini korreksiya qilish bo'yicha samarali kasbiy faoliyat pedagogdan ijobiy va salbiy jabhalardagi o'smirlik xususiyatlarini bilishni talab etadi. Pedagoglar tomonidan konkret ta'sir ko'rsatish haqida qaror qabul qilish jarayonida ular psixik va shaxslilik rivojlanishi me'yorlari haqidagi tasavvurlarga asoslanadilar, o'zlarining kasbiy va shaxslilik pozitsiyalari bilan taqqoslab ko'radilar. Taqqoslash asosida pedagogik ta'sirning konkret vositalari tanlanadi. Yuqoridagi tahlilarga asoslanib, pedagoglar tomonidan o'smirlardagi deviant xulq-atvorni boshqarish shartlarini quyidagicha ifodalash mumkin:

- o'smirlardagi ijobiy sifatlarga tayanish;
- affiliatsiya va muvaffaqiyatga erishish motivatsiyasini shakllantirish;
- o'smir o'z istiqbolini baholash, o'ziga o'zi baho berish, intellektual qobiliyatlari va ularga baho berishni rivojlantirish;
- o'smir kasbiy yo'nalganlik, kelajakdagi kasbini tanlashi va o'zlashtirishi, o'zini o'zi tasdiqlash ehtiyojini amalga oshirish bilan bog'liq hayotiy intilishlarni shakllantirish.

Shunday qilib pedagogning deviant o'smirlar korreksiyasi borasidagi kasbiy faoliyatida ta'lim jarayonining yuqoridagi psixologik tamoyillariga asoslanishi muhim ahamiyat kasb etadi. Demak, o'smirlardagi "Men" timsolini korreksiya qilish borasidagi kasbiy faoliyat samaradorligi ko'p hollarda pedagogning ta'lim muassasalaridagi o'rni, uning kasbiy pozitsiyasi bilan belgilanadi. Shuning uchun pedagogning kasbiy faoliyatida psixologik yondashuv muhim o'rin tutadi.

Xulosa qilib aytadigan bo'lsak, dezadaptatsiyalashgan o'smirlarda "Men" timsolini korreksiya qilishning bugungi pedagogik- psixologik muammo sifatida qaralishi va bu jarayonni nazariy hamda amaliy tahlil qilish orqali tegishli talablarga amal qilgan holda ta'lim jarayonida har bir pedagog korreksion faoliyatni o'rganishning o'ziga xos imkoniyatlarini ochib berishi mumkin. Buning uchun esa ta'lim jarayonida pedagog psixokorreksion faoliyatini o'rganishning o'ziga xos xususiyatlarini atroflicha tahlil qilish va shular asosida tegishli ilmiy mushohadalar yuritish talab qilinadi.

### Adabiyotlar ro'yxati:

1. O'zbekiston Respublikasini yanada rivojlantirish bo'yicha Harakatlar strategiyasi to'g'risida"gi O'zbekiston Respublikasi Prezidentining farmoni // O'zbekiston Respublikasi qonun hujjatlari to'plami. 2017.-6(766)-son- B.38
2. Абрамова Г.С. Возрастная психология.-М: Академия;1999.-672с.

3. Barotov Sh.R. Ta`limda psixologik xizmat asoslari. Monografiya. Toshkent, 1999. 96b.
4. Дубровина И.В. Об индивидуальных особенностях школьников.- М.:Знание,1992.-64с
5. Karimova V.M. Ijtimoiy psixologiya asoslari. Universitet va pedagogika oliy o`quv yurtlari talabalari uchun darslik. –Т.:O`qituvchi, 1994.-98-b.
6. To`laganova G.Q. Tarbiyasi qiyin o`smirlar .-Toshkent. Universitet, 2005.-120b.

*5A111801 - Таълим ва тарбия назарияси ва методикаси  
(мактабгача таълим)*

**DIAGNOSTIK KO'NIKMALARNI SHAKLLANTIRISH**

**G.Q. Hasanova,**

*BuxDU, Maktabgacha ta'lim kafedrası dotsenti,*

**O.S. Turayeva,**

*BuxDU, I kurs magistranti*

*Maqolada maktabgacha ta'limi tizimini modernizatsiya qilish, mutaxassislarning kasbiy tayyorgarligini takomillashtirish, o'quv amaliyoti yordamida kelajakdagi mutaxassisning nazariy va amaliy tayyorgarligi, pedagogik mahoratini rivojlantirish va diagnostik ko'nikmalarini shakllantirish usullari bayon qilingan.*

Bugungi kunda maktabgacha ta'lim tizimida qator islohotlar o'tkazilmoqda, ularning bari bolalar va pedagoglar manfaatlari yo'lida xizmat qilishiga, shuningdek maktabgacha ta'lim sifatini yaxshilashga qaratilgan.

O'qituvchi ta'limi tarkibidagi psixologik tarkibiy qismning ortib borayotgan o'rni uning amaliy yo'nalishini, o'qituvchining ijtimoiy va pedagogik mahoratini, o'qituvchilarning kasbiy faoliyatida bolalarning kognitiv jarayonlari va o'zini o'zi bilish jarayonlarining rolini oshishini ta'minlaydi.

Ushbu yondashuvni amalga oshirish uchun o'qituvchi imkon qadar bolalarning individual va yosh xususiyatlarini hisobga olishi kerak. Ushbu muammoni ko'p jihatdan zamonaviy psixologik diagnostika vositalari yordamida muvaffaqiyatli hal qilish mumkin, ulardan samarali foydalanish maktabgacha ta'lim muassasasi o'qituvchisi tomonidan maxsus ko'nikmalarga ega bo'lishni o'z ichiga oladi.

So'nggi paytlarda psixologik diagnostika pedagogik fanning jadal rivojlanayotgan sohasi - pedagogik diagnostika bilan keng qamrovga ega bo'ldi. Biroq, mahalliy va xorijiy mutaxassislar ta'kidlashicha, maktabgacha ta'lim muassasalari tarbiyachilari tomonidan psixologik va pedagogik diagnostika qo'llanilishida jiddiy muammolar mavjud, bu sohada yetarlicha tayyorgarlik yo'q, diagnostikani amalga qo'llash ko'nikmalariga maxsus tayyorgarlik zarur.

Pedagogik amaliyotda qarama-qarshilik mavjud: bir tomondan, zamonaviy maktabgacha ta'lim muassasalarida maxsus diagnostika ko'nikmalaridan foydalangan holda individual yondoshishga qodir bo'lgan tarbiyachilar kerak, boshqa tomondan talabalarda bu ko'nikmalarni rivojlantirish uchun yetarli sharoitlar psixologik va pedagogik tayyorgarlik tizimida yaratilmagan.

Bugungi kunga qadar ilmiy adabiyotlarda universitetda o'qish paytida pedagogik mahorat, ularning shakllanish parametrlarini aniqlashga yagona yondashuv mavjud emas.

Diagnostika ko'nikmalarining tuzilishi, ularning maktabgacha yoshdagi o'qituvchida rivojlanish xususiyatlari hali ham yaxshi tushunilmaydi. Umuman olganda, maktabgacha yoshdagi o'qituvchining diagnostika qobiliyatlari o'qituvchining boshqa qobiliyatlariga qaraganda kamroq o'rganiladi.

Maktabgacha ta'lim muassasalari o'qituvchilarining psixologik-pedagogik tayyorgarligi sifatini oshirish maqsadlarni, o'qituvchi ta'limi mazmunini, qo'llaniladigan usul va texnologiyalarni aniqlash uchun yangi yondashuvlarni aniqlash va ishlab chiqishni talab qiladi. Ushbu muammoni hal qilish uchun maktabgacha ta'lim muassasasida amaliyotni tashkil qilish va mazmuniga yondashuvlar jiddiy ravishda qayta ko'rib chiqilmoqda.

Biroq, maktabgacha ta'lim bo'limlari o'quvchilarining diagnostika ko'nikmalarini rivojlantirishda kasbiy tayyorgarlik shakli sifatida pedagogik amaliyotning imkoniyatlari yaqin vaqtgacha maxsus o'rganilmagan.

An'anaviy oliy ma'lumot kelajakda o'qituvchilarda diagnostika ko'nikmalarini rivojlantirishga hali ham yetarli darajada hissa qo'shmaydi. Shuning uchun talabalar o'rtasida ushbu ko'nikmalarning umumiyligini rivojlantirish muammosini nazariy jihatdan rivojlantirish zarurati pedagogik universitetlarning muhim vazifalaridan biridir. Yuqoridagi qarama-qarshiliklar "Maktabgacha ta'lim fakulteti talabalarining diagnostika ko'nikmalarini pedagogik amaliyot yordamida rivojlantirish" mavzusining dolzarbligini ko'rsatadi.

Ushbu muammoni hal qilish uchun maqsad qo'yildi – o'quv amaliyotida maktabgacha ta'lim muassasasining kelajakdagi o'qituvchilarining diagnostika ko'nikmalarini rivojlantirish strategiyasini aniqlash.

Ilmiy va nazariy qidiruv shuni ko'rsatdiki, diagnostika usulidan foydalanish va zarur pedagogik mahoratni rivojlantirish muammolariga bag'ishlangan asarlarda asosan umumta'lim maktablari o'qituvchilarini tayyorlash tizimi ko'rib chiqiladi. Bo'lajak maktabgacha ta'lim muassasalari o'qituvchilarini tayyorlash tuzilishida diagnostika faoliyatining o'ziga xos xususiyatlari va diagnostika ko'nikmalari kamroq darajada qamrab olingan.

Maktabgacha ta'lim muassasasi o'qituvchisining pedagogik mahorati, mavjud bilim va ko'nikmalarga asoslanib, harakatlarning maqsadlari va shartlarini hisobga olgan holda, pedagogik muammolarni hal qilishga tayyorlikdir.

Ayrim mutaxassislar diagnostika ko'nikmalarini mustaqil pedagogik mahorat guruhida farqlamasliklariga va pedagogik faoliyatning boshqa tarkibiy qismlariga (Gnostik, analitik, aks ettiruvchi - pertseptual, tadqiqot qobiliyatlari va boshqalar) kiritilganligiga qaramasdan, diagnostika ko'nikmalaridan foydalanish fikrlarni olish, baholash va boshqarish imkonini beradi.

Umumiy pedagogik mahorat tarkibiga kiradigan diagnostika ko'nikmalari maktabgacha ta'lim muassasasi o'qituvchisining maxsus tayyorgarligini talab qiladi.

Maktabgacha ta'lim muassasasi o'qituvchisi faoliyatida psixologik tashxisning o'ziga xos xususiyatlari bor, uni amalga oshirish uchun bir qator maxsus talablar, shu jumladan maktabgacha yoshdagi aqliy rivojlanish xususiyatlari va maktabgacha yoshdagi bolalik hodisasining ijtimoiy



xususiyatlarini hisobga olgan holda; shaxsga yo'naltirilgan ta'limning asosiy g'oyalardan foydalanish (maqsad bolaning rivojlanishiga yordam berish); o'qituvchining kasbiy va pedagogik funktsiyalarini hisobga olish.

Umuman olganda, diagnostika maxsus, kognitiv jarayon sifatida ko'rib chiqilishi mumkin, jumladan ma'lumot to'plash, uni tizimlashtirish va tahlil qilish, o'rganilayotgan ob'ektning haqiqiy holatining sabablarini aniqlash va kelajakda uning rivojlanishi haqida taxminlar qilish (tashxisning eng yuqori darajasi), unga ta'sir qilish shakllari va usullarini aniqlash. Ushbu tuzilma ijtimoiy amaliyotning har qanday sohasida diagnostika usullarini qo'llash uchun xosdir.

Diagnostika jarayonining bosqichlariga muvofiq, maktabgacha ta'lim muassasasi tarbiyachisining diagnostika qobiliyatlari tarkibi to'rt qismdan iborat: dizayn (tashxis qo'yish uchun so'rovni tahlil qilish qobiliyati); mazmunli va tashkiliy (ob'ekt haqida ma'lumot to'plash qobiliyati); analitik jihatdan samarali (ma'lumotlarni qayta ishlash, tahlil qilish va sharhlash qobiliyati); prognostik (prognoz qilish va tavsiyalar berish qobiliyati), bu o'z navbatida maktabgacha yoshdagi aqliy rivojlanish jarayonining o'ziga xos xususiyatlari va bolalar bog'chasidagi o'quv jarayonining xususiyatlari bilan belgilanadi.

Nazariy o'rganish shuni ko'rsatdiki, maktabgacha ta'lim fakultetida mavjud bo'lgan pedagogik amaliyotlarni tashkil etish va o'tkazish tizimi talabalarning bolalarning individual va yoshga bog'liq xususiyatlarini diagnostika qilish ko'nikmalarini rivojlantirishga to'liq yordam bermaydi, bu esa diagnostika sohasida faqat ma'lum ko'nikmalarni namoyish etish imkonini beradi. Amaliyotni amalga oshirishdagi qiyinchiliklarning asosiy sabablari bu maktabgacha tarbiyachi diagnostika mahoratining rivojlangan to'plamining yo'qligi, o'qituvchi tomonidan maktabgacha diagnostika xususiyatlari to'g'risida fikrlarning yetarlicha keng emasligi, o'quvchilarning bolalar bilan pedagogik ishlarida diagnostikadan foydalanish zarurligiga qarama-qarshi munosabatidir.

Diagnostika ko'nikmalarini rivojlantirish bo'yicha taklif etilayotgan strategiya diagnostik ko'nikmalarning butun tuzilishini amalga oshirish uchun amaliy harakatlar ishlab chiqishga qaratilgan va ko'nikmalarning rivojlanish mantig'iga mos keladigan ketma-ket va o'zaro bog'liq bosqichlardan iborat bo'lgan pedagogik amaliyot shaklida pedagogik jarayonni tashkil etishdir. Strategiya tarkibini tanlash, pedagogik rahbarlik va talabalar faolligi, talabalar faoliyati bosqichlari va amaliyot rahbarlari tamoyillariga asoslangan va diagnostik yordamga ega.

### **Foydalanilgan adabiyotlar:**

1. Абдуллина, О. А. Педагогическая практика студентов
2. Аетдинова, Р. Р. Педагогическая диагностика уровней обученности как условие выбора технологий обучения: Автореф. дис.канд. пед. наук / Р. Р. Аетдинова. -М., 2016. 21 с.
3. Акимова, А. П. Формирование у студентов творческих умений решать педагогические задачи в области воспитания: Дис. канд. пед. наук /А. П. Акимова. JL, 2019. - 203 с.

## МАКТАБГАЧА ЁШДАГИ БОЛАЛАР РИВОЖЛАНИШИДА ТАЪЛИМ ВА ТАРБИЯНИНГ ЎРНИ

**Г.Қ. Ҳасанова,**  
*БухДУ, Мактабгача таълим кафедраси доценти,*  
**З.И. Қурбонова**  
*БухДУ, I курс магистранти*

*“Мактабгача таълим тизими узлуксиз таълимнинг бирламчи, энг асосий бўғини ҳисобланади.”*

**Ш.М.Мирзиёев.**

Боланинг ўсиши, унинг жамиятимизга керакли бўлган етук шахс сифатида вояга етиши муайян қонунларга бўйсунди ва қонунлар президентимиз бошчилигида ишлаб чиқилиб изчил таърифлаб берилган. Психологлар боланинг ривожланиши назариясини, уларнинг фикрича, бола ирсий табиий мойиллик қобилятига, туғма қобилятнинг дастлабки куртакларига эгадир, бу туғма қобилят куртаклари бола туғилмасданок унинг организмига жойлашган бўлади. Бу табиий қобилятларини ўзгартириш анча мураккаб, унга фақат тарбиявий омиллар юзасидан ёндашиб туриш лозим бўлади.

Боланинг психологик хусусиятлари тез ёки секин намоён бўлиб боради. Болани табиатини ўзгартириш қийин, бу соҳада муваффақият қозониш мушкулдир. Туғма биологик имкониятлар бола шахсинининг таркиб топишида асосий хал қилувчи ахамиятга эгадир ва психик хусусиятларининг ривожланиши, бу имкониятларнинг пишиб етилиши ўз-ўзига такомиллашуви демакдир. Бунинг учун тегишли ташқи шарт-шароитлар бўлса бас. Чунончи, таълим тарбия туғма имкониятларни намоён қилиш ва амалга оширишнинг зарурий шартларидан ҳисобланади. Шунинг учун болаларнинг психик хусусиятларидан фарқ тарбиянинг турлича таъсир қилиши кучига боғлиқ.

Биобарин, таълим ва тарбия, жамият талабларига жавоб берадиган муайян шахсий сифатларни таркиб топтириш мақсадида катта авлоднинг ёш авлодга онгли мақсадга мувофиқ таъсир кўрсатиш жараёни сифатида ҳал этилувчи муҳим омил ҳисобланади.

Ривожланиш деганда одатда бир-бирига боғлиқ икки фактор:

1. Миянинг ўз биологик, органик етилиш, унинг анатомик-биологик тузилишининг такомиллашуви,
2. Психик (ақлий) ривожланишнинг маълум динамик даражаларининг ортиб бориши тушунилади.

Ўз-ўзидан маълумки, ақлий ривожланиш мия тузилишинининг биологик тузилишинининг биологик етилиши билан боғлиқ. Таълим миянинг органик тузилишини инкор эта олмайди. Таълим билан ривожланиш ўзаро

боғлиқдир. Ривожланиш билан таълим бир-бирига мустаҳкам боғлиқ бир бутун жараёндир. Чунки таълимсиз тўла ақлий ривожланиш бўлмайди. Мактабгача тарбия ёшдаги болалар шахсининг камол топишида болаларга маълум даражада таълим бериш катта аҳамиятга эгадир. Болаларга таълим бериш боғча ёшиданоқ ва ундан олдинроқ бошланади, чунки одам ижтимоий фойдали меҳнатга тайёрланиши учун жуда кўп ва мураккаб билимга эга бўлиши керак.

Бундан ташқари, таълим болаларни ҳар томонлама ривожлантиришнинг энг зарурий шартларидандир.

Болалар қисқа давр ичида инсоният жамият томонидан яратилган жуда кўп билимларни ўзлаштиришлари керак бўлади. Шунинг учун бизнинг Республикамиз тарбиянинг мақсадларига кўра болаларга уларнинг ҳар бир ёш даврида, яъни оилада, яслида, боғчада, мактаб ва олийгоҳларда таълим берилди. Болаларга бериладиган таълимнинг мазмуни ҳар бир ёш даврида бир-биридан фарқ қилади. Масалан: оилада ва яслида ясли ёшдаги болаларга мажбурий (билим) таълим берилмайди. Улар учун кунлик ҳаётнинг ўзи таълимдан иборат бўлиб, бу ёшдаги болалар кунлик ҳаётларида атрофмуҳитдаги нарса ва ҳодисалар билан танишадилар, хилма-хил нарсаларни қўллари билан ушлаб кўриб синчиклаб текширадилар. Бу ёшдаги болалар кучли ҳиссиётли ва жуда қизиқувчан бўладилар. Уларнинг ана шу қизиқувчанлигидан кенг фойдаланиш лозим, таълим беришда уларни атроф-муҳитдаги нарсалар билан бевосита таништиришдан кўрсатма материал яхши натижа беради.

Боғча ёшидаги болаларга бериладиган таълим характери эса тубдан фарқли ўзгариб, таълим жараёнини махсус тузилган программа асосида олиб борилади. Бу ёшдаги болаларга бериладиган билим даражаси ясли ёшдаги болаларга бериладиган билимга нисбатан жуда кенгайтириб борилади. Бу билимларни ўзлаштириш тарбиячи томонидан махсус ташкил этилган машғулотлар орқали амалга оширилади. Масалан элементар математика машғулоти, она тили машғулоти, жисмоний тарбия машғулоти, расм, лой, аппликация конструктивлаш, компьютер машғулоти ва бошқа шунга ўхшаш машғулотлар жумласидандир. МТТдаги таълим процесси мумкин қадар аниқ, конкерт ҳолда ва кўрсатмали воситалар билан ўтказилиши керак. Мумтазам равишда ўтказиладиган ана шундай машғулотлар натижасида боғча ёшидаги болаларда билимларни ўзлаштиришга иштиёқ, қизиқиш, билимларга ҳавас ортиб боради. Бироқ иаълимий машғулотларда болалар ишини доим кузатиб турилса, улар олдига аниқ мақсад ва вазифалар белгилаб берилса, бу машғулотлар ҳам ўйин фаолиятари каби ғоят қизиқарли ва жозибали ўтади, болалар машғулотларда зерикмай, диққат билан иштирок этадилар.

Боғча ёшидаги болалар шахсий хислатларининг камол топишида тасвирлаш фаолиятининг роли каттадир. Маълумки боғча ёшидаги болалар расм солиш, лойдан турли нарсалар яшаш, кубиклардан уйчалакўприклар қуриш сингари машғулотлар жуда ёқади. Улар ўз тасвирий фаолиятларида ташқи муҳитни, ундаги нарсаларни табиатни хайвонлар дунёсини, акс

эттиришни жуда хохлайдилар ва шунга интиладилар. Боғча ёшидаги болалар тасвирлаш фаолиятининг психологик афзаллиги мазкур фаолиятида ижодкорлик, яратувчанлик элементларининг мавжудлигидан иборатдир. Болалар ўзлари истак, хошиш, интилишлари ана шундай тасвирлаш, расм солиш, лой, гулдан бирор нарса яшаш, аппликация ишлари орқали ифодалашга интиладилар.

Шунинг учун боғча ёшидаги болаларнинг тасвирлаш фаолиятлари жуда содда бўлса ҳам улар ўзларининг бундай фаолиятларида атрофдаги нарса ходисаларни шунчаки тасвирлаб қолмай қиладилар. Болалардаги айрим қобилиятлар уларнинг тасвирлаш фаолиятида жуда эрта намоён бўла бошлайди. Боғча ёшидаги болаларнинг тасвирлаш фаолияти жуда содда бўлиб, улар ўзлари тушунганига ва ўз фикри бўйича иш олиб боради, чунки улархали ёши катта кишилар каби кузатиш қобилияти ўз тасаввурлари асосида амалга ошади. Бу ёшдаги болалар тасвирлаш фаолияти реал воқелик эмас балки ўйин тарзида ўтказилади. Агар тарбиячи болаларнинг тасвирлаш фаолиятини мунтазамравишда педагогик жихатдан тўғри йўлга қўйса ва ташкил этиб борса болаларнинг тасвирлаш фаолиятига муносабатлари ўзгаради. Боғча ёшидаги болаларнинг тасвирлаш фаолиятларини такомиллаштиришда нарсалардан нусха кўчириш жуда катта ахамиятга эгадир. Нусха кўчириш орқали болаларнинг кузатув қобилиятлари, фантазияси, фикрлаш қобилияти ривожланади.

Боғча ёшидаги болалар шахсини шаклланиши уларнинг меҳнат жараёни катта ахамиятга эгадир. Бу ёшдаги болаларнинг меҳнатлари жуда содда ва элементар бўлсада, уларнинг психик тараққиётига жуда катта ижобий таъсир кўрсатади. Болалар тарбиячининг суҳбатлари орқали меҳнатнинг инсон ҳаётидаги ахамиятини тушуниб оладилар. Болалар тарбиячининг саволлари ва тушунтиришлари орқали ўз ота-оналари ва яқинларини ким бўлиб ишлашларини билиб оладлар. Катталарнинг меҳнат жойларига болалар билан ўтказиладиган экскурсиялар болаларга кишилар меҳнатини бевосита кузатиш имкониятини беради. Болалар катталар меҳнат фаолиятини ўзларининг ўйинларида тақлидан такрорлашбилан чекланиб қолмай улар катталар меҳнатларида бевосита қатнашишига ҳаракат қила бошлайдилар. Психологик жихатдан шу нарса характерлики, бу ёшдаги болалар тасвирлаш қобилияти сингари меҳнатнинг натижасига эмас, меҳнат жараёнининг ўзига қизиқарлидир. Боғча ёшидаги болаларнинг меҳнатларига баҳо бериб бориш уларга меҳнатга нисбатан ижобий муносабатни тарбиялашда муҳим рол ўйнайди. Тўғри болалар ўзларининг кучларига яраша қиладиган меҳнатларида кўп хатоларга йўл қўйадилар, лекин бундай болаларни меҳнатга жалб қилмаслик керак, деган хулоса чиқмайди. Боғча ёшидаги болаларни меҳнатсеварлик руҳда тарбиялашда уларни иноқ гуруҳга уюштириш энг зарур омилдир.

Гуруҳ бўлиб меҳнат қилишда тарбиячи ҳар бир болага маълум бир вазифани бажаришни буюради, шу тариқа болалар мустаҳкам гуруҳ бўлиб меҳнат фаолияти билан шуғулланадилар. Боғча ёшидаги болалар жалб

қилинадиган меҳнат фаолиятининг тури жуда кўпдир.. Масалан, табиат бурчакларидаги жониворларни боқиш, гулларни парвариш қилиш боғча ҳовлисидаги ер майдончаларига ишлаш, навбатчилик қилиш, кичкинтойларни кийинишига ёрдамлашиши ва бошқалар. Педагогик – психологик жihatдан тўғри ташкил қилинган меҳнат фаолияти болаларнинг жисмоний , психик , эстетик ва ахлоқий томонидан гармоник ривожланишига ктга таъсир кўрсатади. Болаларда меҳнатсеварлик хиссини уйғота боради.

### **Фойдаланилган адабиётлар рўйхати:**

1. “Буюк келажагимизни мард ва олийжаноб халқимиз билан бирга қурамыз” Ш.Мирзиёев Ўзбекистон 2017 йил
2. Болалар психологияси ва уни ўқитиш методикаси. З.Нишанова, Г.Алимова; Тошкент 2006й
3. Содиқова.Ш.А.“Мактабгача педагогика”.“Тафаккур сарчашмалар”Т:2013 й

## **ОИЛАДА БОЛАЛАРНИ МИЛЛИЙ ҚАДРИЯТЛАР ВОСИТАСИДА АХЛОҚИЙ ТАРБИЯЛАШ ЙЎЛЛАРИ**

**Б.Ж. Умаров,**  
*БухДУ доценти, п.ф.н,*  
**С.З. Жабборова,**  
*БухДУ II курс магистранти*

Оилада болаларни маънавий-ахлоқий тарбиялаш келажагимиз гаровидир. Шунинг учун ҳам болаларда ёшлигиданоқ миллий урф-одатлар, удумлар, анъаналар ва ахлоқий маданияти ҳақидаги тушунчаларни шакллантириш оилага боғлиқ. Оиланинг жамият ҳаётидаги аҳамиятини ўзбек халқи қадимданоқ авлоддан-авлодга ўз ривоят ва ҳикоятлари билан етказиб келмоқдалар.

Халқнинг асрлар давомида таркиб топган тажрибасида тарбиянинг моҳияти, унинг шакл ва методларидан ёшларга ақлий, ахлоқий, меҳнат, эстетик ва жисмоний тарбияда қандай фойдалангани, улар ёшларни оилавий ҳаётга тарбиялашда қандай амалга оширилгани каби масалалар бугунги кунда алоҳида долзарблик касб этмоқда.

Халқ ҳамма вақт инсонни шакллантиришда тарбиянинг моҳиятини тушуниб етган. Шунинг учун ҳам тарбия асосан қуйидаги йўналишларда олиб борилган:

1. Оилада фарзанд тарбияси.
2. Фарзанд тарбиясида ота-онанинг ибрати.

Оилада ақлий, ахлоқий, меҳнат тарбияси ва ҳунар ўргатиш, эстетик ва жисмоний тарбияни амалга ошириш шакл ва методлари. Қуйида биз мазкур йўналишларда оилада тарбиянинг шакл ва методларини қараб чиқамиз. Халқнинг тажрибасидан маълумки, тарбия жараёни мураккаб ва кўп



кирралидир. Зеро, инсон тарбияси билан у туғилган кундан бошлаб шуғулланилади. Шунинг учун ҳам халқ «Сув билан экин ўсар, тарбия билан одам» деб бежиз айтмаган. Қадимги юнон файласуфи Сукротдан сўрадилар:

- Сиз катталардан кўра ёшлар тарбиясига кўпроқ аҳамият берасиз. Бунинг сабаби нима?

Сукрот шундай деб жавоб берди:

- Ёшлар дарахт ниҳолига ўхшайдилар, қандай эгсанг шундай эгиладилар, менинг ваъз-насиҳатларимни тошга муҳр ўйгандек кўнгилларига жойлаштириб оладилар. Шунинг учун мен уларнинг тарбиясига кўпроқ эътибор бераман.

Агар бола бошидан тарбия қилинмай, тарбиянинг вақти ўтган бўлса, бунда уларни қайта тарбиялаш зарур бўлади. Лекин халқ тарбиянинг бир кунлик эмас, балки бир умрлик эканлигини доимо таъкидлаб келган ва бу ҳақда ҳикматли фикрлар билдирган:

Етти ёшга етгунча,

Ер тўқмоғин ерсан.

Етмиш ёшга етгунча,

Эл тўқмоғин ерсан.

Лекин болалар тарбиясида пайдо бўлган қусурлар ота-онанинг вақтида унинг олдини олмаганлигидандир. Бу ҳақда халқ томонидан жуда кўп ҳикматлар яратилган:

«Бешиқда теккан кафанда кетар», «Бола туққанники эмас, тарбиялаганники», «Дарахтига кўра меваси, ота-онасига кўра боласи», «Катта арава қайси йўлдан юрса, кичик арава шу йўлдан юрар», «Тоғ ердан ўсиб чиқар, одам ота-онадан», «Эркалатса онаси, талтаяди боласи» кабилар шулар жумласидандир. Чунки ота-она фарзандининг тарбиясида йўл қўйган камчиликларга ўзи айбдор эканлигини сезмайди. Шунинг учун халқ «Чархни бузган парраси, қизни бузган онаси», «Ўғлингни севсанг, қулдек ишлат» каби ҳикматларни яратган. Халқ фарзанд тарбиясида энг катта камчилик тарбияда талабчанликнинг етарли бўлмаганлигидан деб таъкидлайди. «Ота ғайратли бўлса, бола ибратли бўлади», «Сув бошидан лойқаланади», «Қизини тиймаган, тизини қучоқлар», «Сўнгги пушаймон-ўзингга душман» кабилар юқоридаги фикрнинг далилидир.

Болалар тарбиясидаги нуқсонларни халқ фақат улар инжиқлигининг сабаби эмас, балки тарбиясининг нотўғри олиб борилганида деб билган. Бунда қайта тарбиялашни тавсия этган. Ёш болаларни тарбиялашда ота-оналар ва тарбиячиларда катта маҳорат лозимлигини таъкидлаган. Бунда шахсий ибрат кўрсатиш муҳим ўрин тутди. «Қовун-қовунни кўриб ранг олади», «Игна қаёққа юрса, ип ҳам шу ёққа юрар» каби ва бошқа мақоллар бунинг исботидир. Шу билан бирга халқ ҳар бир боланинг яхши инсон бўлиб шаклланишида тўғри тарбия билан бирга насл-насаб ҳам муҳим аҳамият касб этишини англаб етган.

Болалар тарбиясида тарихий тажрибалардан келиб чиққан ҳолда халқ тарбиянинг бир бутун, яхлит тизимини яратди. Бунда ўғит-насиҳатнинг

аҳамияти катталиги таъкидланган. Бу метод асосида тарбиялашда халқ мақолларидан ўринли фойдаланилган. Қадр-қиммат, бурч ва маъсулиятни ҳис этиш ҳалоллик ва ростгўйлик, яхшилик каби ҳислатларга эга бўлиш лозимлиги панд-насиҳат воситасида уқтирилган. Масалан: «Бир кун туз ичган жойга қирқ кун салом бер», «Бировга кесак отсанг, у сенга тош отади», «Бировга чоҳ қазима, ўзинг тушарсан», «Айтган ердан қолма, айтмаган ерга борма», «Йўқолган бисот топилар, йўқолган бахт топилмас», «Ёшлиқда эксанг, қариганда ўрасан», «Ҳосилинг кам бўлса, ҳаводан кўрма», «Ёмоннинг яхшиси бўлгунча, яхшининг ёмони бўл», «Қадрласанг қадринг ошар, қадрсиздан ҳамма қочар» кабилар.

Ўғит-насиҳат эртақларда ҳам кўп қўлланилган. Чунки эртақлар ҳаёт мактаби бўлиб, уларда панд-насиҳатнинг натижаси, ечими ўзини намоён этади. «Уч оға-ини ботирлар» эртаги бунга мисол бўла олади. Ўзбек халқининг миллий қадриятларида намуна кўрсатиш методи ҳам кўп қўлланилади. «Равшанхон» достонида ҳам ота, кампир, ака-укаларда барча ижобий ҳислатлар мавжуд бўлиб, инсонпарварлик намунасини кўришимиз мумкин.

Аммо дастлаб биз халқ ҳикматлари бўлган мақол ва ибораларда ота-она ва оиланинг бошқа аъзолари намунасини кўриб ўтамиз.

Масалан, «Олти кун оч қолсанг ҳам, отанг одатини қўйма».

«Ота ғайратли бўлса, бола ибратли бўлар».

Ушбу ҳикматли сўзларда болаларнинг қандай инсон бўлиб вояга етиши ва қай даражада турмуш кечириши – ота-онанинг ўзи қандай одам бўлиши, ўзини қандай тутиши, қандай мураббийлик қилишига бевосита боғлиқ эканлиги уқтирилади.

Минг йиллар давомида доно фикр, ўткир ҳақиқат, теран мазмун, сўз хазинасининг бойликларини ўзида мужассамлаштирган сон-саноксиз ва ранг-баранг мақолларнинг тарбиявий аҳамияти беқиёсдир. «Оғани кўриб ини ўсар, опани кўриб-сингил», «Тегирмонни сув бузар, одамни одам бузар» каби мақоллар ибрат-намунага мисол бўла олади. Чунки ҳар бир оилада укалар акаларга, қиз она, опаларига қараб тарбия олади, вояга етади. Лекин яхши одамлар яхшиларни кўпайтирса, ёмонлар оз бўлса-да ёш авлод тарбиясига салбий таъсир этади.

Демак, ота-она ва катталарнинг ибратли феъл-атвор ва хатти-ҳаракатлари шу оиладаги болаларга ижобий таъсир қилгани каби уларнинг ножўя хатти-ҳаракатлари болаларга салбий таъсир кўрсатади. Оиладаги ёш болалар, ўз табиатларига кўра, кўпинча катталарга тақлид қиладилар. Шунинг учун ҳам ўз оилаларидаги катталар мисолида ижобий ва салбий феъл-атворга эга бўлишлари мумкин.

Хулоса қилиб айтганда, ўзбек халқининг миллий қадриятларида ёш авлодни оилавий ҳаётга тайёрлашда таълим-тарбия методлари, усуллари кенг қўлланилганки, ўзининг амалийлиги, авлоддан-авлодга ўтиб, тажрибада синалганлиги ва ҳаётийлиги билан тарбия тизимида катта аҳамиятга эгадир. Биз бу борада ёшларни оилавий ҳаётга тайёрлашда қўлланилган метод ва

усуллар, фарзанд тарбиясида ота-она ибрати, оилада болаларни ақлий, ахлоқий, меҳнат ва ҳунар, эстетик ва жисмоний тарбиясида халқ ҳикматлари, мақол ва иборалар, ҳикоятлар, ривоятлар, эртақлар, дostonларда халқ фойдаланган метод ва усулларни ҳозирги даврда ёшларни оилавий ҳаётга тайёрлашда қўллаш муҳим ҳисобланади.

#### **Фойдаланилган адабиётлар рўйхати**

1. Бобомирзаев Х. Халқ оғзаки ижоди ва унинг таълим-тарбиядаги самараси. - Т.: Ўқитувчи, 1991. - 173 б.
2. Воҳидов М. Бола шахси ва унинг шаклланиши. -Т.: Ўқитувчи, 1972. - 32 б.
3. Иномова М. Оилада болаларнинг маънавий-ахлоқий тарбияси.-Т.: ТДПУ, 1999-152 б.
4. Каримов Ш.М. Оилада баркамол инсонни шакллантириш. -Т.: 1995.- 56б.
5. Маҳкамов У. Ўқитувчиларнинг ахлоқий маданиятини шакллантириш муаммолари. -Т.: Фан. 1995. - 200 б.

### **МАКТАБГАЧА ЁШДАГИ БОЛАЛАРНИ ОИЛАДА СОҒЛОМ ТУРМУШ ТАРЗИНИ ШАКЛЛАНТИРИШ**

**Б.Ж. Умаров,**  
*БухДУ доценти, п.ф.н,*  
**Г.Р. Курбонова**  
*БухДУ II курс магистранти*

Болалар дунёқарашини шакллантиришда турли омиллар турлича таъсир этади. Бу омиллар ичида оила энг асосийси ҳисобланади. Зеро, болада тасаввур тушунчаларнинг шаклланиш жараёни айнан оилада бошланади ва бу давр дунёқарашни шаклланишнинг мазмунини ҳажм жиҳатидан энг салмоқли босқичдир. Шунинг учун ҳам тушунча ва тасаввурларни шакллантиришда мактабгача ёшидаги даври асосий давр ҳисобланади. Дунёдаги машҳур, комил кишилар (Фаробий, Ибн Сино, Амир Темур, Жомий, Навоий, Бобур) айнан маданият ва санъат соҳасида ҳам ўзига хос салоҳиятга эга бўлганлар. Бизнинг тарихий ўтмишимизда бунга ибратли мисоллар кўп. Шунинг учун ҳам болаларда оиладан бошлаб дастлабки тасаввур ва тушунчаларни шакллантириш, унда ибратли намуналардан ҳам оқилона фойдаланиш бўлажак маънавиятли, маданиятли, интеллектуал салоҳияти юқори инсонни тарбиялашнинг дастлабки, айна пайтда энг муҳим жабҳасидир.

Мактабгача ёшдаги болаларни оилада соғлом турмуш тарзини шакллантиришда мактабгача таълим ташкилотлари, оила ва жамоатчилик ҳамкорлиги муҳим аҳамиятга эга. Мазкур ҳамкорлик негизида МТТ, оила, маҳалла, мактабгача ёшдаги болаларни оилада соғлом турмуш тарзини

шакллантиришдаги фаолияти мазмунан такомиллашади, иш шакл ва методлари бойитилади, ўзаро тажриба алмашилади, иш фаолиятида танқидий ва тақлидий ёндошув пайдо бўлади, тарбиявий ишларда такрорлаш, қайтаришларга йўл қўйилмайди, тарбия жараёни сифат кўрсаткичлари ўсади, ўзаро ҳамкорликнинг яхлит механизми яратилади, мактабгача ёшдаги болаларни оилада соғлом турмуш тарзини тарбиялашдаги давр талаби, таълим-тарбиявий ишларни илмий, амалий, юқори савияда ўтказиш имконияти вужудга келади.

Таълим тизимини ислоҳ қилишнинг энг муҳим жиҳатларидан бири - бу мактабгача таълим ташкилоти тарбиячиларнинг профессионаллик даражасини ошириш ва замонавий талабларга жавоб бера оладиган, соғлом турмуш тарзига эга тарбиячиларни тайёрлашдан иборат. Тарбиячининг соғлом турмуш тарзига эга бўлиши унинг ҳаётининг принципи ҳисобланмоғи лозим.

Зеро, мактабгача ёшдаги болалар саломатлигини муҳофаза қилиш, уларда соғлом турмуш тарзини шакллантириш масалаларини ҳал этишга имкон берувчи самарали педагогик технологияларни ишлаб чиқиш, оилада мактабгача ёшдаги болаларда соғлом турмуш тарзини шакллантириш жараёнига ушбу муаммонинг дидактик ва илмий-методик асосларини яратиш бугунги кунда долзарб педагогик муаммо ҳисобланади.

Оилада мактабгача ёшдаги болаларни соғлом турмуш тарзини шакллантириш таълим-тарбия жараёнида ишлатилаётган педагогик усул, шакл ва воситаларнинг даражаси ва салмоғига боғлиқ. Таълим-тарбия жараёнининг мақсадли ташкил қилиниши унинг шакл, усул ва воситаларининг аниқ ва тўғри танлашига боғлиқ бўлади. Тадқиқотлар жараёнида таълим-тарбиявий ишларни, шакл, услуб воситаларининг танлашига доир қуйидаги бош тамойиллар ишлаб чиқилди: шакл, услуб ва воситаларнинг маънавий-ахлоқий нормалар асосида танланганлиги; мазмундорлик асосида танланганлиги; илғор педагогик технологиялар асосида танланганлиги; ижодкорлик асосида танланганлиги.

Тадқиқотларда оилада мактабгача ёшдаги болаларни соғлом турмуш тарзини шакллантириш жараёнида бир қанча таълимий ва тарбиявий воситалардан ўринли, мақсадга мувофиқ, эркин ва ижодий, замонавий ва самарали фойданишга алоҳида эътибор қаратилди. Тадқиқот доирасида ўтказилган барча педагогик тадбирлар қуйидаги воситаларнинг самарали эканлигини тасдиқлади:

- таълим жараёнининг техник қурилмалар (видео, магнитофон, аудио, мульти-медиа воситалари) билан таъминланганлиги;
- мавзуга оид махсус оммабоп ва илмий манбаларнинг мавжудлиги, улардан фойдаланишнинг қулайлиги, ҳаммабоп эканлиги;
- миллий кадриятлар ва миллий маданият омиллардан унумли фойдаланиш имкониятининг мавжудлиги (суҳбатлар, учрашувлар, музей, кино, театрда бориш);

- ҳаётий воқеаларни турли соҳа вакиллари билан бўлган мулоқотлар орқали муҳокама қилиш имкониятининг яратилиши.

Мазкур педагогик жараёнда индивидуал ёш хусусиятлари, уларнинг ўз фикрига эга бўлишга интилиши, уларнинг мулоқот олиб бориш, баҳс қилиш, ўз фикрини бировларга етказиб бера олиш маданияти даражаларини ҳам инobatга олиш зарурлиги тасдиқланди. Зеро, соғлом турмуш тарзи инсоннинг умумий маданият даражасини белгиловчи бош қадрият ҳисобланади. Оила бошқа тарбиявий муассасалардан фаркли равишда одамнинг бутун ҳаёти давомида унинг барча томонларига, кирраларига таъсир курсатишга кодирдир ва одатда таъсир курсатади. Оила тарбия вазифасининг бу улқап микёси унинг мафкуравий ва психологик таъсир курсатишнинг чуқур узига ҳослиги билан уйғунлашиб кетади. Бу эса уни олий даражада таъсирчан қилибгина қолмай, шу билан бирга шахсни шакллантириш жараёнининг зарур бугинига ҳам айлантиради.

Оиланинг юксак тарбиявий имконияти шахслар ва ота-оналарнинг узига ҳос хусусиятлари: қон-қариндошлиги, муҳаббати, яқинлиги, ишончи, бурч ҳисси, обруилиги ва ҳоказолар билан таъминланади. Уз фарзандининг барча заиф ва кучли томонларини йургакдаги чоғидан биладиган, унинг қалбидаги энг кичик ҳаракатни ҳам сезадиган ва тушунадиган, унга таъсир этишни биладиган онадан ва отадан я ҳшироқ. ким ҳам уларни эзгуликка, меҳнатсеварликка, дусликка, муҳаббатга ургата олади!

Маълумки, хилма-ҳил фаолият шароитида шахснинг қобилиятлари энг самарали ривожланади, унинг ижодий имкониятлари очилади, шахсни оиладан бошқа қаерда ҳам фаолиятнинг қилма-қил турларига жалб этиш мумкин. Оилавий тарбиянинг қимматлилиги ва а ҳамияти яна шундаки, кичик шахслик пайтида оилада эгалланган нарсалар бир умр сакланиб қолади. Худди шунинг учун ота-оналарнинг шахсларни ҳар томонлама тарбиялаш мажбурияти қонуний тарзда белгилаб қуйилган.

Оила бошқа тарбиявий муассасалардан фаркли равишда одамнинг бутун ҳаёти давомида унинг барча томонларига, кирраларига таъсир курсатишга кодирдир ва одатда таъсир курсатади. Оила тарбия вазифасининг бу улқан микёси унинг мафкуравий ва пси ҳологик таъсир курсатишнинг чуқур узига ҳослиги билан уйғунлашиб кетади. Бу эса уни олий даражада таъсирчан қилибгина қолмай, шу билан бирга шахсни шакллантириш жараёнининг зарур бугинига ҳам айлантиради.

### **Фойдаланилган адабиётлар рўйхати**

1. Ўзбекистон Республикасининг “Қадрлар тайёрлаш миллий дастури”. Барқамол авлод – Ўзбекистон тараққиётининг пойдевори. – Т.: 1997, 30-61-бетлар.
2. Абдурахмонова Д.А. Мактабгача тарбия ёшидаги болаларни ахлоқий руҳда тарбиялашда халқ эртақларидан фойдаланиш: Пед. фанл. ном. дисс ... – , 1998. – 171 б.
3. Иномова М. Оилада болаларнинг-маънавий ахлоқий тарбияси. –Т.: 1999



4. О.Сафаров, М.Ҳ.Маҳмудов “Оила маънавияти”. Т.: 2010
5. Р.Ҳуснудова. “Мақтабгача тарбия педагогикаси”, Ташкент, 1993
6. Иномова М. Оилада болаларнинг маънавий-ахлоқий тарбияси.-Т.: ТДПУ, 1999-152 б.
7. Каримов Ш.М. Оилада баркамол инсонни шакллантириш. -Т.: 1995.-56б.

## МАҚТАБГАЧА YOSHDAГИ BOLALARNING RIVOJLANISHIDA ESTETIK TARBIYANING O‘RNI

**S. Avezov,**

*BuxDU f.f.n dots,*

**U. Muxsinov,**

*BuxDU, II kurs magistranti*

O‘zbekiston Respublikasining bundan keyin rivojlanishi bevosita ta’lim-tarbiya natijasiga bog‘liqligi barchaga ayon. Ta’lim-tarbiyani takomillashtirmay ma’naviy boy barkamol insonni tarbiyalash mushkul. Bu haqda O‘zbekiston Respublikasining Ta’lim to‘g‘risidagi Qonun va Kadrlar tayyorlash milliy dasturi belgilab berilgan ijtimoiy vazifalardan kelib chiqib yosh avlod ta’lim-tarbiyasini tashkil etishi kundalik hayotning o‘zi talab qilmoqda. Yurtboshimiz Sh.M.Mirziyoyevning : ”Yashashdan maqsadim nima? degan savolga javob ham shu tarzda idrok etiladi. Yaxshi tarbiya topib, hunar va ilm egallab, Vatanga, xalqiga xizmat qilishdan ham ortiq baxt yo‘q inson farzandi uchun“ –degan dono fikrlarida yosh avlodni erta yoshlik davridan har tomonlama barkamol, jismonan baquvvat va keng dunyoqarashlilik ruhida tarbiyalash nazarda tutganlari tabiiydir. O‘zbekiston istiqlolini mutastahkamlashda va uni rivojlantirishda ma’naviy sog‘lom avlodni oilada estetik tarbiyasi qilib voyaga yetkazish va ularni milliy urf -odatlarimizni shakllantirishimiz zarur.

Estetik tarbiya – ma’naviy manbalar va hozirgi zamon talablari va ehtiyojlarini nazarda tutgan holda, oilaning bola bilan aniq bir maqsadga qaratilgan o‘zaro amaliy va nazariy muloqotidir. Biror bir maqsadga qaratilgan tarbiya jarayonining mohiyati va vazifalari oila tarbiyachisi tomonidan rejalashtiriladi va tartibga solinadi:

- a) bolaning qaysi hislatini shakllantirish yoki yo‘qotish maqsadida rejalashtiriladi.
- b) shu hislatlarni tarbiyalash yoki yo‘qotish uchun xizmat qiluvchi manbalarni izlab topiladi.
- c) belgilangan maqsad uchun xizmat qiladigan nazariy va amaliy manbalarni qaysisini va qayerda ishlashni rejalashtiriladi.

Zero, xalqimiz qadim-qadimdan amal qilib kelayotgan odob-axloq fazilatlarini ma’naviyatimizning asosidir. Estetik tarbiya juda keng tushuncha bo‘lib, unga tabiat, mehnat, ijtimoiy hayot, turmush va san‘atga estetik munosabati tarbiyalash kiradi.

Estetik tarbiya axloqiy qiyofa, ijobiy xulq-atvor me'yorlarini tarkib toptirish, ularning ijodiy qobiliyatlarini taraqqiy ettirishga katta ta'sir ko'rsatadi. Ta'lim tashkilotlarida musiqa va tasviriy san'at darslari, adabiyot kabi fanlarning o'qitilishi estetik tarbiyani samarali yo'lga qo'yish vositasi hisoblanadi. Estetik tarbiya axloqiy tarbiya bilan uzviy bog'liqdir. Estetik tarbiya quyidagi vazifalardan iborat:

- shaxsga ijtimoiy voqelik, ekologik, jismoniy, iqtisodiy va mehnat munosabatlari hamda turmush go'zalliklari va ularni anglash to'g'risidagi bilimlarni berish;
- shaxsda ijtimoiy voqelik, tabiat va mehnat munosabatlari hamda turmush go'zalliklarini anglash va idrok qilish qobiliyatini tarbiyalash,
- unda mavjud go'zalliklarni qadrlash hissi hamda estetik didni shakllantirish, go'zallikka muhabbat uyg'otish;
- go'zallikni yaratish ehtiyojini qaror toptirish, bu boradagi qobiliyat va estetik madaniyatni shakllantirish.

Estetik tarbiya bola tug'ilgandan, boshlab umrining oxirigacha amalga oshiriladi. Shu sababli, u nafaqat oilada, maktabda, balki sinfdan va maktabdan tashqari sharoitlarda uyushtiriluvchi tadbirlarda, turli anjumalarda yosh avlodni go'zallik va nafosatni his etishga undovchi vositadir.

Nafosat tarbiyasining asosi oiladan boshlanadi, go'daklik vaqtida ovqatlanish, uxlash tartibiga rioya etish, uyda ozodalik, saranjom-sarishtalik, oila a'zolari o'rtasidagi o'zaro hurmat, qadr-qimmat bola qalbida o'chmas iz qoldiradi. Nafosat tarbiyasi orqali ovqat pishirish, dasturxon atrofida o'tirib ovqatlanish jarayonidagi azaliy sharqona odat, odob qoidalariga amal qilish o'rgatiladi. Oila go'zallik tarbiyasining birinchi o'chog'i bo'lsa, undan keyin maktab, o'qituvchi-tarbiyachi o'giti, jamoatchilik, kattalar ta'siri ta'lim - tarbiyada muhim o'rin tutadi. Mana shu jarayonda bolaning bar bir xatti-harakati kuzatib borilishi, xatolarini sabr, chidam, o'rni, yotig'i bilan tuzatib turilishi lozim.

"Assalomu alaykum" dan boshlab, chehra tabassumi, kattalar oldida bosh egib turish, har bir nasihati uchun minnatdorchilik bildirish, ketishga ruxsat so'rash - bular birinchi o'rindagi talablarga kiradi. Ayniqsa, so'zlash odobiga jiddiy e'tibor berish darkor. So'zlaganda tinglayotgan kishi ko'ziga qarab turish, so'zlab turib u yoq- bu yoqqa alanglash yoki teskari qarab to'ng'illash odobsizlik ekanligini yaxshi anglab yetish, og'izdagi luqmani yutgandan keyin ohista gap boshlash, shoshilmay, dona-dona qilib, maqsadni aniq, dangal, ravshan, eshitarli ovoz bilan tushuntirish kerakligi o'rgatiladi. Bular - odob go'zalligidir. Nafosat tarbiyasi orqali o'z-o'zini boshqarish shakllanadi. Bu o'z-o'ziga asta-sekin talabchanlikni keltirib chiqaradi. O'z-o'zini tergash, o'zini mustaqil, ongli, oqilona boshqarish o'z xulq-atvori, xatti-harakatiga baho bera bilish ko'nikmalarini egallash demakdir. Nafosat tarbiyasi maktabda o'qitiladigan barcha darslar jarayonida olib boriladi. Lekin, har bir predmetning xususiyatiga qarab estetik tarbiya vositalari usul va metodlari o'ziga xos bo'ladi. Masalan, tasviriy san'at darslari narsaning o'ziga qarab rasm chizish, dekorativ rasm chizish, tema asosida rasm chizish, tasviriy san'atdan suxbatlar kabi turlarga bo'linib, har bir rasm chizish darslarida nafosat

tarbiyasining o'ziga xosligi mavjud. Tasviriy san'at darslarining asosiy vazifalari: o'quvchilarning san'at bilan muloqatda bo'lishi, rassomlik xaykaltaroshlik, arxitektura, grafika, xalq amaliy bezak san'ati sohasida faoliyat, ko'nikma va malakalarni egallash, tasviriy san'at tarixi haqida ma'lumot berish, atrofdagi xayot va san'atni estetik idrok qila bilishdir. o'z xayotini go'zallik sonunlari bo'yicha tashkil qilish va hokazo hisoblanadi.

Estetik tarbiya insonning estetik ongini shakllantirish jarayonida uni axloqiy, mehnatsevarlik, ekologik jihatlardan ham tarbiyalash vazifalarini qamrab oladi. Estetik tarbiyaning axloqiy tarbiyaga ta'siri shundaki, nafosat olami ezgulik va yaxshilikdan, beg'arazlikdan ajralmagan holda amal qiladi. Estetik tarbiyaning mehnat tarbiyasi bilan birlashib ketishi, mehnat qilish shaxsning tabiiy ehtiyojiga aylanib borishida o'z ifodasini topadi. Estetik tarbiya insonning estetik ongini shakllantirish jarayonida uni axloqiy, mehnatsevarlik, ekologik jihatlardan ham tarbiyalash vazifalarini qamrab oladi. Estetik tarbiyaning axloqiy tarbiyaga ta'siri shundaki, nafosat olami ezgulik va yaxshilikdan, beg'arazlikdan ajralmas holda amal qiladi. Estetik tarbiyaning mehnat tarbiyasi bilan birlashib ketishi, mehnat qilish shaxsning tabiiy ehtiyojiga aylanib borishida o'z ifodasini topadi.

Xulosa qilib aytganda, maktabgacha yoshdagi bolalarning rivojlanishida estetik tarbiyaning o'rni beqiyos. Bolada ma'naviy ongning shakllanishida, estetik tarbiya berishda ota-ona bilan tarbiyachi hamkorligi bolada estetik tarbiyani berishda yaxshi natija beradi.. Oilada bolalarni estetik ruhni tarbiyalash, estetik tarbiya berish uning nazariy ahamiyatidir. Ishning amaliy ahamiyati shundaki, unda keltirilgan metodik tavsiyalar amaliy vositalardan kelgusida bolalarni oilada estetik ruhda tarbiyalashda ota-onalar, shu soha pedagoglariga, mutaxassislariga muhim manbaa sifatida xizmat qiladi degan umiddamiz. Estetik taraqqiyot shaxsning estetik ongi, munosabati va estetik faoliyatining shakllanishi va takomillashuvida o'zaro talab etadigan jarayondir. Shaxsning estetik taraqqiyoti ijtimoiy-tarixiy va estetik tajribani ijodiy o'zlashtirish natijasida yuzaga keladi. Bu har xil yo'llar va shakllar orqali amalga oshiriladi. Shaxsning estetik jihatdan rivojlanishida ma'lum maqsadga qaratilgan ta'lim va tarbiya hal etuvchi rol o'ynaydi.

### Foydalanilgan adabiyotlar

1. Sh.M.Mirziyoyev "Qonun ustuvorligi va inson manfaatlarini ta'minlash – yurt taraqqiyoti va xalq farovonligining garovi". T; 2016 y.
2. O'zbekiston Respublikasining «Ta'lim to'g'risida»gi Qonuni. Barkamol avlod orzusi. –Toshkent: O'zbekiston, 1998. –20-29 b.
3. Bola ma'naviyatini shakllantirish (Yo'ldoshev J.tahriri ostida) – Toshkent: Sharq, 2000.-301 bet.
4. P.Yusupova. "Maktabgacha tarbiya pedagogikasi", Toshkent, 1993
5. <http://www.uzedu.uz>
6. <http://pedagog.uz>
7. <http://www.ziyonet.uz>

## МАКТАБГАЧА ТА’ЛИМДА BOLALARNI AQLIY RIVOJLANTIRISH OMILLARI

**G. Kamilova,**

*BuxDU, Maktabgacha ta’lim kafedrasi dotsenti,*

**N. Jabborova,**

*BuxDu, I kurs magistranti*

*Maqolada maktabgacha ta’limda bolalarni aqliy rivojlantirishning omillari, usullari va yo’llari haqidagi fikrlar ilgari surilgan.*

2020 yilni Prezidentimiz tomonidan ilm-ma’rifat va raqamli iqtisodiyotni rivojlantirish yili deb e’lon qilindi. Prezidentimiz Shavkat Mirziyoyev ilm-fan va texnologiyalar rivojiga alohida ahamiyat qaratdi. «Sharq donishmandlari aytganidek, eng katta boylik - aql- zakovat va ilm, eng katta meros bu yaxshi tarbiya, eng katta qashshoqlik bu bilimsizlikdir». Shu sababli hammamiz uchun zamonaviy bilimlarni o’zlashtirish chinakkam ma’rifat va yuksak madaniyat egasi bo’lish uzliksiz hayotiy ehtiyojga aylanishi kerak. Taraqqiyotga erishishimiz uchun raqamli bilimlar va zamonaviy axborot texnologiyalarini egallashimiz zarur va shart. Bu bizga yuksalishning eng qisqa yo’lidan borish imkonini beradi, zero bugun dunyoda barcha sohalarga axborot texnologiyalari chuqur kirib bormoqda. Yurtimiz axborot kommunikatsiya texnologiyalarini rivojlantirish indeksi bo’yicha 2019 yil 8 pog’onaga ko’tarilgan bo’lsada, hali juda orqadamiz. Aksariyat vazirlik va idoralar, korxonalar raqamli texnologiyalaridan yiroq desak, bu ham haqiqat. Shunday ekan «raqamli iqtisodiyotni shakllantirish kerakli infratuzilma ko’p mablag’ va mehnat resurslarni talab etishini juda yaxshi bilamiz. Biroq qanchalik qiyin bo’lmasin maktabgacha ta’lim tashkilotlarida bu ishga bugun kirishmasak qachon kirishamiz, ertaga juda kech bo’lishi mumkin. Shu bois «Raqamli iqtisodiyot»ga faol o’tish kelgusi besh yildagi eng ustivor vazifalarimizdan biri bo’ladi. Raqamli texnologiyalar nafaqat mahsulot va xizmatlar sifatini oshiradi, balki ortiqcha xarajatlarni ham kamaytiradi. Maktabgacha ta’lim tashkilotlari tizimida ham raqamli texnologiyani keng joriy etib natijadorlikni oshirish bir so’z bilan aytganda bolalarga bilim berish sifatini oshirish, samaradorlikka erishish mumkin.

Mamlakatimizda ilm fanni yanada ravnaq toptirish yoshlarimizni chuqur bilim yuksak ma’naviyat va madaniyat egasi etib tarbiyalash bugungi kunda dolzarb vazifalardan biri bo’lib, barcha sohamiz mutaxassislari oldiga bir qancha vazifalarni qo’yadi. Shu sababli barchamiz ushbu yilni mamnuniyat bilan qarshi oldik va o’zimiz uchun bir qancha maqsadlarni belgiladik.

O’zbekiston Respublikasi Prezidentining 2016 yil 29 dekabrda “2017-2021 yillarda maktabgacha ta’lim tizimini yanada takomillashtirish chora-tadbirlari to’g’risida”gi PQ-2707-sonli, 2017 yil 30 sentyabrdagi “Maktabgacha ta’lim tizimi boshqaruvini tubdan takomillashtirish chora-tadbirlari to’g’risida”gi PF-5198-sonli Farmoni, 2017 yil 9 sentyabrdagi «Maktabgacha ta’lim tizimini tubdan takomillashtirish chora-tadbirlari to’g’risida»gi PQ-3261-sonli qarori, shuningdek

Maktabgacha ta'lim vazirligining 2018 yil 18 iyundagi 1-mh sonli "Ilk va maktabgacha yoshdagi bolalar rivojlanishiga qo'yiladigan davlat talablari" hamda "Ilk qadam" maktabgacha ta'lim muassasasining Davlat o'quv dasturini amalda joriy etish, shu asosda maktabgacha ta'lim muassasalari tarbiyachilari malakasini oshirish jarayonlarining mazmunini takomillashtirish hamda ularning kasbiy kompetentligini muntazam oshirib borishni nazarda tutadi.

"Maktabgacha ta'limda zamonaviy yondashuvlar" maktabgacha ta'lim muassasalari tarbiyachilari oldiga bir qator vazifalarni qo'yadi. Hozirgi davrda bolalarimiz texnikaga planshet, telefon, kompyuter va televizor kabi axborot texnika vositalariga juda ham qiziqish bilan qarashadi, buni mashg'ulot jarayonida ham kuzatib guvohi bo'lganmiz. Shunday ekan biz tarbiyachilar o'z mashg'ulotlarimizda axborot texnologiyalaridan foydalanib, qiziqarli qilib multimediya, audio, video va multfilm disklari tayyor ertaklar asosida ishlangan animatsiyalardan foydalanib zamonaviy yondashgan holda ijodiy fikrlab mashg'ulotlarimizni olib borsak samarali natijalarga erishamiz va ta'limda zamonaviy yondashuvlar va innovatsiyalarning mazmun va mohiyatini ochib bergan bo'lamiz.

Bunda bolalar o'zlashtirishi ham yuqori bo'ladi. Hozirgi davrda ham otalar va bolalar bilan «onlayn bog'cha», «onlayn mashg'ulot» lar uzluksiz ravishda olib borilmoqda va bolalarning bilim-ko'nikmalari oshirilmoqda. Bu biz ustozlarning ham ortiqcha sarf-xarajatlar va vaqtimizni ham tejaydi. Inson tafakkuri nihoyatda kuchli bo'lib, bu kuchning beqiyosligi uning yoshligidan bilimlarni qanday va qancha o'zlashtirishga juda bog'liqdir. Pedagog va psixologlarimiz fikricha bola 7 yoshgacha insoniyat tajribasining 70% ni o'zlashtirar ekan. Demak mana shu yoshgacha bolaga eng kerakli bilimlarni yoshiga mos ravishda berish bolaning kelajakda qanday inson bo'lishiga juda katta turtki bo'ladi. Maktabgacha yoshdan bolalarda matematik bilimlarning yetarli bo'lishiga katta ahamiyat berish muhimdir. Chunki, inson hayoti davomida matematik hisob-kitoblarga tez-tez duch keladi, ya'ni matematik bilimlar har qadamda kerak bo'ladi. Agar biz maktabgacha yoshdan bolalarni matematika olamiga turli qiziqarli usullardan fodalangan holda olib kira olsak, matematik bilimlar bilan yetarli darajada qurollantirsak, ular maktabda a'lo baholarga o'qib, yuqori natijalarga erishadilar, hayoti davomida xalqimiz uchun foydali kasbni tanlash va chuqur egallashda qiynalmaydilar. Chunki qaysi kasbni olmaylik uni mahorat bilan bajarishga albatta matematik bilimlar kerak bo'ladi.

Shunday ekan zamonaviy, hozirgi davrda rivojlanib borayotgan «Mental arifmetika» iborasi yaqin kunlardagina ko'pchilikning og'zida paydo bo'la boshladi. Xo'sh «Mental arifmetika» nima? Nega uni turli xil tayyorlov kurslarida tinmay namoyish (reklama) qilishayaptilar. Agar «Mental arifmetika»ga ta'rif beradigan bo'lsak – bu maxsus hisoblar-abakus (sarobani) vositasida arifmetik hisoblashlar yordamida aqliy qobiliyatlarni va ijodiy salohiyatni rivojlantirish dasturi deyishimiz mumkin. Ushbu san'at va aql-idrokni rivojlantirish dasturini oladigan bo'lsak, biz uni MTM larida 2 yoshdan 7 yoshgacha bo'lgan bolalarda bemalol qo'llashimiz mumkin va matematik amallarni bir necha soniyada bola uni



xayolda hech qanday vositalarsiz jihoz-buyumlarsiz yoddan yecha oladi. Bizning hayotdagi omadimiz ko'p holda aql idrokimizga bog'liq. Mental arifmetika-bu san'at, aql idrokni rivojlantiruvchi dasturdir. Ushbu dasturni Maktabgacha ta'lim tashkilotlarida bolajonlarga qo'llasak nafaqat o'qishda muvaffaqiyatga uchraydi balki hayot motivatsiyasi (ichki turtkiga)ega bo'lib maqsadga intiluvchan bo'ladi. Ushbu dasturni egallagan o'quvchilar bir qancha davlatlarda yuqori natijalarga erishmoqda. Bunda ham albatta bolalarning qiziqish va iqtidori hisobga olinadi. Mental arifmetika bu yuqori sifatli dastur bo'lib matematik amalni miyada kankulyatordan ham tezroq hisoblashni o'rgatadi. Mental arifmetika bolalarga quyidagi malakalarni rivojlantirishga yordam beradi. Diqqatni jamlash, tasviriy xotira, ijodiy fikrlash, tinglash va kuzatuvchanlik, tasavvur qilish, mantiq, analitik fikrlash. Ushbu dastur bo'yicha ta'lim olayotgan bolalar nafaqat matematikadan balki boshqa fan sohalarida ham muvaffaqiyatga erisha oladilar bu dasturda ular o'ziga ishonuvchanlikka va qiyinchilikni yenga olishga ega bo'ladilar. Hozirgi paytda atrofda chalg'ituvchi omillar ko'p bo'lganligi sababli bolalarning ustivor yo'nalish tanlash va o'qishga qiziqishi qiyin bo'lib bormoqda. Aynan shu muammoda mental arifmetika ota-onalarimiz va tarbiyachilarga yordam beradi. Bu dastur bilan shug'ullangan bolalarda:

- 1) Bir necha soniya ichida har qanday sonni amalda qo'shish ayirishga qodir bo'ladilar;
- 2) Mustaqil ravishda rasm chizish xotira va ijodiy fikrlash qobiliyatini rivojlantiradilar;
- 3) Mashg'ulotlarda yuqori darajada diqqat e'tiborni jamlay oladilar;
- 4) mantiqiy masalalarni yechishda tasavvurdan foydalanadilar;
- 5) Amaliyotda yetakchilik sifatlarini samarali qo'llaydilar;

Bu bilimlar yordamida bolalar idrok qilinadigan ob'ektlarning xususiyatlarining analiz va sintez qilish taqqoslash va umumlashtirishning eng sodda bog'lanishlarini hamda ular orasidagi munosabatlarini tushunib oladilar. Ilk matematik tushunchalarning qanchalik aniq va mukammal bo'lishi bolalar tafakkurining analiz va sintez, mantiqiy fikrlash, xulosa chiqarish jarayonlarining kuchli bo'lishini ta'minlaydi, ya'ni matematika bolalarni mantiqiy fikrlashga – to'g'ri fikrlash, to'g'ri fikrlardan xulosalar chiqarishga o'rgatadi, shu bilan birga nutqning takominlashuviga katta yordam beradi.

Tarbiyachi maktabgacha yoshdagi bolalarni matematika olamiga olib kirar ekan, turmushdagi barcha jarayonlarda matematikaga duch kelishimiz va xayotda matematik bilimlar har qadamda kerak bo'lishi haqida bolalarda tasavvur hosil qilishi muhimdir. Ilk matematik tushunchalar bolalarning yoshiga mos tarzda qiziqarli qilib o'rgatilsa, samarali natijalarga erishiladi. Bolalarda umumiy bilimlar bilan birgalikda o'ziga bo'lgan ishonch, mustaqil fikrlash, o'z fikrini chiroyli ifoda eta olish kabi fazilatlar shakllanadi.

### Adabiyotlar:

1. Z.Raxmonqulova, U. Raxmonqulov, N.Qurbonova «Maktabgacha yoshdagi bolalarning matematik tasavvurlarini shakillantirish», "Bekimmachoq-pluys" 2012 yil.
2. G.I. Ualiyeva, N.I. Rejаметова «Maktabgacha ta'limda zamonaviy yondoshuvlar moduli bo'yicha o'quv- uslubiy majmua» Toshkent-2018  
Elektron ta'lim resurslari:
  1. O'zbekiston Respublikasi Xalq ta'limi vazirligi: [www.uzedu.uz](http://www.uzedu.uz).
  2. Xalq ta'limi sohasida axborot-kommunikatsiya texnologiyalarini rivojlantirish markazi: [www.multimedia.uz](http://www.multimedia.uz)
  3. Toshkent davlat pedagogika universiteti huzuridagi xalq ta'limi xodimlarini qayta tayyorlash va ularning malakasini oshirish hududiy markazi: [www.giu.uz](http://www.giu.uz)
  4. Ijtimoiy axborot ta'lim portali: [www.ziyonet.uz](http://www.ziyonet.uz).
  5. Maktabgacha ta'lim vazirligi: [www.mtv.uz](http://www.mtv.uz).
  6. Respublika bolalar kutubxonasi: [www.kitob.uz](http://www.kitob.uz).
  7. «Maktabgacha ta'lim» jurnali: [www.jlmt.uz](http://www.jlmt.uz).

## МАКТАБГАЧА ТАЪЛИМДА ИННОВАЦИОН МЕТОДЛАРДАН ФЙДАЛАНШ

**Г. Камилова,**

*БухДУ, Мактабгача таълим кафедраси доценти,*

**Н. Насимова,**

*БухДУ, I курс магистранти*

Мақолада мактабгача таълимнинг долзарб муаммолари ва таълим бериш жараёнида инновацион методлардан фойдаланиш тўғрисидаги фикрлар илгари сурилган.

Мактабгача таълим муассасасидаги тўғри ташкил этилган педагогик-психологик жараён тарбияланувчиларни замонавий билимлар билан қуроллантиришни, ахлоқий воқеаларнинг умумий маъносини англаб олишларида ёрдам беради. Бугунги кунда мактабгача таълим тизимида оид чиқарилаётган қарор ва фармонлар, мактабгача таълими тизимида тубдан замонавий ёндошувни талаб этади. Бу ўз-ўзидан мактабгача таълим муассасаларида ўтилаётган машғулотлар сифати ва самарадорлигини баҳолашни замон талаби даражасига етказишни тақозо этади. Замонавий таълим олдида турган энг муҳим вазифа бола шахсининг илм олишга бўлган кизиқишини, эҳтиёжини қондиришга қаратилган.

«Педагогик технология бу бутун ўқитиш ва билимларни самарадорлаштириш вазифасини қуювчи техник ҳамда шахс ресурслари ва уларнинг узаро алоқасини ҳисобга олиб яратиш, қўллаш ва белгилашнинг тизимли методидир ». Ушбу таърифида бу тушунча « тизимли метод »

эканлиги асос бўлиб қолган сўзлар педагогик технологияларнинг тизимли таркибий қисмларини ифодалайди. Таълим жараёнида интерфаол методлардан фойдаланиш, таълим самарадорлигини оширадиган инновацион усулдир.

Мактабгача таълимда машғулотларни ташкил этиш ва уни жаҳон талаби даражасида ташкил этиш муҳим саналади. Машғулотлар мактабгача ёшдаги болаларни мактаб таълимига тайёрлашнинг асосий воситаси ҳисобланади. Машғулотлар боланинг ҳар томонлама гармоник ривожланган шахс сифатида камол топишида алоҳида рол ўйнайди. Таълим-тарбия жараёнида қўлланиладиган метод ва усуллар давлат талабларида кўрсатилган вазифаларни ҳал этишда муҳим ҳисобланади. Мактабгача таълимда бугунги кун талабидан келиб , энг самарали илгор педагогик технологиялар асосида ташкил этиш муҳим вазифалардан биридир. Бунинг учун аввало, педагогик технологияларнинг моҳиятини билиш ва англаш зарур.

Янги педагогик технологиянинг афзаллиги замон синовидан ўтиб, интерфаол машғулотларнинг сифат ва самарадорлигини оширишда муҳим омил эканлиги ўзининг ижобий натижасини бермоқда. Айниқса хорижий давлатлар тажрибасига асосланиб, таълим-тарбия ишларини ташкил этиш ва улардан фойдаланиш яхши самара беради. Чунки илк мактабгача даврдан бошлаб тўғри берилган таълим, келажакда мактаб таълимига тайёрлашда муҳим туртки ҳисобланади. Бизнинг фикримизча, кундалик ҳаётдаги ижтимоий муносабатларни, табиат ва табиий ҳодисаларнинг объектлари ўртасидаги алоқаларни бадиий кўриниш тарзида ёритиш асосида вужудга келтирилган муаммоларни ўқувчиларнинг ўзларларидаги билим захираларига таянган ҳолда ҳамкорликда, босқичма-босқич ҳал этиш жараёнида янги билимларни эгаллашга қаратилган дидактик ўйинларни сюжетли-ролли ўйинлар деб аташ лозим. Бунда ўйин сюжети жамиятдан ёки табиатдан олинади. Баъзан жамият ва табиатдаги муаммолар уйғунлаштирилади. Биология курсини ўқитишда «Аъзоларнинг мослашганлиги ва нисбийлиги », «Турлардан оқилона фойдаланиш ва уларнинг хилма-хиллигини сақлаш», «Орол дарди-олам дарди», «Табиатни муофаза қилиш муаммолари» мавзуларни сюжетли-ролли ўйинлар тарзида ўтказиш мақсадга мувофиқ.

Замонавий таълимни ташкил этишда ролли ҳамда ишбоп ўйинлардан самарали фойдаланишга алоҳида эътибор қаратилмоқда. Болаларда муайян фаолият юзасидан эгалланган назарий билимларни амалий кўникма ва малакаларга айлантириш, уларда таълимий фаолликни юзага келтириш, уларни ижтимоий муносабатлар жараёнига кенг жалб этишда ролли ҳамда ишбоп ўйинлар ўзига хос ўрин тутаяди. Бугунги кунда таълим жараёнида қўллаш ниҳоятда қулай бўлган бир қатор ўйинли технологиялар яратилгандир.

Таълимнинг ишбилармонлик ёки ролли мусиқали ўйинлар усули муаммоли вазифани, тарбияланувчилар томонидан ролларга бўлиниб

ўйналадиган ҳаётий вазиятларни саҳналаштириш орқали ҳал этадилар. Таълимнинг бу усули куйидаги вазифаларни бажаради:

- ўргатувчи-тарбияланувчиларда билим олиш маҳоратини шакллантиришни аниқлаш ва таҳлил этиш;
- мантикий тафаккурни, нутқни, атроф-муҳит шароитига ўргатиш қобилиятини ўстириш;
- мотивацион-тарбияланувчиларни ўқув фаолиятига ундаш, мустақил хулосага келишга ўргатиш;

тарбиявий маъсулият, коммуникацияликни шакллантириш.

Ўйин усуллари ва вазиятни машғулотнинг белгиланган шаклида амалга ошириш куйидаги асосий йўналишлар бўйича амалга оширилади :

- таълим-тарбия фаолияти ўйин фаолиятига бўйсунди
- ўйиндан восита сифатида ўқув материалида фойдаланилади
- таълим-тарбия беришда ўйин дидактик вазифани бажаради.

Дидактик вазифанинг муваффақиятли бажарилиши ўйин натижаси билан белгиланади.

Жамиятдаги ижтимоий-иқтисодий муносабатларни акс эттиришга, болаларнинг муайян билим, кўникма ва малакаларини шакллантиришга қаратилган ҳамда касбий сифатларини таркиб топтириш, уларни онгли равишда касбга йўллаш, илмий дунёрашини кенгайтиришга мўлжалланган дидактик ўйинларни ишбилармонлар ўйини дейилади. Ишбилармонлар ўйини ҳам бошқа ўйинлар каби тарбиячи ва болалардан пухта тайёргарлик кўришни талаб этади. Бу эса таълим сифатини янада яхшилаб, болаларнинг мактаб таълимига сифатли тайёр бўлишлари учун мустахкам замин яратади.

## МАКТАБГАЧА ТА'ЛИМ TASHKILOTLARIDA BOLALARGA TA'LIM BERISHDA ZAMONAVIY YONDASHUV

**G. Kamilova,**

*BuxDU, Maktabgacha ta'lim kafedrasi dotsenti,*

**N.B. Jabborova,**

*BuxDU, I kurs magistranti*

*Maktabgacha ta'lim tizimida ta'lim sifatini yaxshilash pedagogik fan va amaliyot oldida turgan ijtimoiy ahamiyatga ega muammolardan biridir. Faqat o'qituvchining faol hayotiy pozitsiyasi, uning kasbiy mahoratini oshirish talabalarining eng muhim huquqlaridan biri - sifatli ta'lim olish huquqini ta'minlashga yordam beradi.*

Har bir mamlakatning iqtisodiy qudrati, ijtimoiy-ma'naviy hayot darajasining yuksalishi ta'lim tizimining raqobatbardoshligi, ilm-fan taraqqiyoti bilan belgilanadi. Shu bois, O'zbekiston Respublikasini yanada rivojlantirish bo'yicha Harakatlar strategiyasida ta'lim sohasini tubdan takomillashtirish, ta'lim

sifatini oshirish, intellektual salohiyatli, jismoniy barkamol avlodni shakllantirish va iqtisodiyotning turli sohalari uchun malakali kadrlarni tayyorlash ustuvor vazifalar sifatida belgilangan bo‘lib, pirovardida bugungi davr talabiga javob bera oladigan ta‘lim tizimni yaratish ko‘zda tutilgan. Jamiyat taraqqiyotida o‘sib kelayotgan yosh avlodning jismoniy va ma‘naviy barkamolligi, ta‘lim-tarbiya sohasi vakillarining mas‘ulligi ham muhim o‘rin tutadi. Bu jihatning maqsadga muvofiqligi shu jamiyatning har tomonlama ravnaqini belgilovchi o‘zak nuqta sanaladi. Ushbu ijtimoiy-tabiiy qonuniyat insoniyat tarixining hamma davrlarida ham dolzarb o‘rinni egallab kelgan. Bu borada maktabgacha ta‘lim sohasi ustuvor mavqeni egallaydi. Zero, inson umri davomida oladigan axborotlarning asosiy qismi maktabgacha ta‘lim davriga to‘g‘ri kelishi boisidan, bu davrda bolaning kelajagi, shaxs sifatidagi takomilida tamal vazifasini o‘tovchi muhim va munosib ma‘lumotlarni taqdim qilib borish ijtimoiy-pedagogik zaruratdir.

Tarbiyani maktabgacha ta‘lim davridan boshlab, ya‘ni bola dunyoga kelishi va uning o‘sib-unib borishi jarayonida tizimli olib borish inson kamolotida muhim o‘rin tutadi. Bu borada davlatimiz rahbarining 2018 yil 14 fevralda maktabgacha ta‘lim tizimini isloh qilish va rivojlantirish chora tadbirlari natijalarining tahlili bo‘yicha o‘tkazilgan yig‘ilishda “Bolalarimizning go‘dakligidan ongi va tafakkurini to‘g‘ri shakllantirib bormasak, kelajakda yuksak saviyali, bilim va ma‘naviyatga ega bo‘lgan barkamol avlodni tarbiyalash qiyin kechadi”,- deya ta‘kidlagani ham bejiz emas.

Bolalar bog‘chasida ta‘lim va tarbiyaning umumiy asosi nutq mahoratidir. Ona tilini aloqa va bilim vositasi va usuli sifatida o‘zlashtirish - bu bolani maktabgacha yoshdagi eng muhim yutuqlaridan biridir. Maktabgacha yoshdagi bolalarning og‘zaki muloqot qilish imkoniyatlarini shakllantirish bolalar bog‘chasiga maxsus ishlab chiqilgan aloqa vaziyatlarini (individual va jamoaviy) kiritishni o‘z ichiga oladi, unda o‘qituvchi nutqni rivojlantirish uchun muayyan vazifalarni qo‘yadi va bola erkin muloqotda ishtirok etadi. Bunday vaziyatlarda lug‘at kengayadi, niyatni ifoda etish usullari to‘planadi va nutqni tushunishni yaxshilash uchun sharoitlar yaratiladi. Birgalikda maxsus o‘yinlarni tashkil qilishda bolaga umumiy vositani hal qilishda til vositalarini, individual "nutq hissasini" tanlash imkoniyati beriladi - bunday o‘yinlarda bolalar doimiy ravishda o‘zgarib turadigan aloqa vaziyatlarida o‘z fikrlari, niyatlari va hissiyotlarini ifoda etish qobiliyatini rivojlantiradilar.

Bolalarning ona tili nutqini rivojlantirish, ona tilining boyligini egallash shaxsiyatni shakllantirishning asosiy elementlaridan biri, milliy madaniyatning rivojlangan qadriyatlarini rivojlantirish, aqliy, axloqiy, estetik rivojlanish bilan chambarchas bog‘liqdir va maktabgacha yoshdagi bolalarni tilda o‘qitishning ustuvor yo‘nalishlaridan biridir. San‘at bolaning ma‘naviy dunyosini boyitish, hayotini yorqin, g‘ayrioddiy, qiziqarli voqealar bilan to‘ldirishda katta rol o‘ynaydi. San‘at - bu aqliy hayotning muhim jihatlarini - hissiy sohani, xayoliy fikrlashni, badiiy va ijodiy qobiliyatlarni shakllantirishning o‘ziga xos vositasidir. Aynan maktabgacha yoshda estetik ong va badiiy madaniyatning poydevori qo‘yilib, badiiy faoliyatga ehtiyoj paydo bo‘ladi. Shu munosabat bilan, bolaning



hayotini san'at bilan to'ldirish, uni musiqa, ertak, teatr, raqs dunyosi bilan tanishtirish kerak. Bolalarni san'at bilan tanishtirish shakllarini boyitish, uni kundalik hayotga kiritish, bolalarning estetik ijodiga sharoit yaratish juda muhimdir.

Maktabgacha yoshdagi bolalarning ijodi hali rivojlanmagan shaklda ko'rinsa ham, unda bolalar uchun kattalardan olingan bilim va ko'nikmalardan mustaqil ravishda chiqib ketish, yangi mahsulot - original rasm, yangi ertak va h.k.larni yaratishga imkon beradigan muhim fazilatlar mavjud.

Ijodiy jarayon - bu allaqachon ma'lum bo'lgan va noma'lum bo'lgan narsadan sifatli o'tish. Maktabgacha yoshdagi bolalarda bu vizual faoliyatda ranglar va shakllarning yana bir kombinatsiyasini, dizayn jarayonidagi yangi usullarni, hikoya va ertakni yozishda hikoyalar chizig'ini, musiqiy faoliyatdagi ohanglarni izlashdir. Bolalarning qidiruv faoliyatidagi yuqori dinamizm va moslashuvchanlik turli xil faoliyat turlarini bajarishda asl natijalariga hissa qo'shadi. Ijodiy faoliyat jarayonida bolalarning xato qilish, "noto'g'ri" qilish qo'rquvi yengib o'tiladi, bu jasorat va bolalarni idrok etish va fikrlash erkinligini rivojlantirish uchun zarurdir. O'zini faol shaxs sifatida his qilish zarurati bolada boshqalardan ajralib turishni xohlash, hatti-harakatlarning mustaqilligini ochib berish, uni o'z xohishi bilan qilish va boshqa odamlar uchun ahamiyatli bo'lish istagi bilan namoyon bo'ladi.

Bolalarni o'qitishning eng samarali usullaridan biri bu didaktik o'yin. O'yin qoidalarida pedagogik vazifalar qo'yiladi, didaktik materialda bola o'rganadigan harakatlarning o'yin usullari mavjud. Shunday qilib, qoidaga rioya qilish zarurligiga bo'ysungan holda, bola xatti-harakatlarni o'zboshimchalik bilan tartibga solishni, kommunikativ qobiliyatlarni egallaydi, o'z harakatlarini sheriklarning harakatlari bilan muvofiqlashtirishni o'rganadi. O'yin materiallari bilan ishlash jarayonida bola kognitiv qobiliyatlarni rivojlantiradi. Didaktik o'yinlarning eng to'liq tizimini yaratish, mavjud bo'lgan o'yinlarni moslashuvchan o'zgartirish va yangilarini yaratish orqali yo'qolgan aloqalarni bajarish kerak. Shunday qilib, o'yin kattalar tomonidan to'g'ridan-to'g'ri ta'sir qilish shaklida zarur tushuntirishlar bilan birgalikda maktabgacha yoshdagi bolalar uchun maxsus mashg'ulot shaklini - o'yin va faoliyatni sintez qilishning bir turini shakllantiradi va shu bilan ushbu ikki ta'lim shakllari o'rtasidagi an'anaviy kontrastni yo'q qiladi. Darslarning mazmunini belgilaydigan dastur bolalarning shaxsiy madaniyat asosini shakllantirish uchun zarur bo'lgan g'oyalar, vositalar va faoliyat usullarini o'zlashtirishlariga yo'naltirilishi kerak.

Bolalarning o'quv-amaliy faoliyatini tashkil etishda tor yo'naltirilgan yo'nalishni yengib o'tish, bolalarni ushbu faoliyatga jalb qilish usullari va ularni kattalar ishi bilan tanishtirish shakllarini tubdan o'zgartirish kerak. Bolani boshqalarga nisbatan sun'iy ravishda ixtiro qilinmagan real sohaga kiritish orqali amaliy ishlar doirasini kengaytirish, kattalarning harakatlariga taqlid qilish uchun bolalarning tabiiy ehtiyojlarini rivojlantirish; bolalar faoliyatining mustaqil shakllarini rag'batlantirish kerak. Bolalar bog'chasida mehnat ta'limi va o'qitish mazmunini tashkil etuvchi mehnat ko'nikmalari emas, balki amaliy faoliyatda o'z

xohishlariga ko‘ra narsalar va vositalardan foydalanish qobiliyatini rivojlantirish muhimdir.

Maktabgacha ta'limning zamonaviy amaliyotida yoshga qarab aniq tushunilgan yondashuv ustunlik qiladi. O‘zining mohiyatiga ko‘ra, ushbu yo‘nalishni faqatgina yosh tamoyiliga va guruhga bog‘liq bo‘lgan uslubiy hujjatlarga muvofiq guruhlarni yollash g‘oyasi bilan qisqartirish mumkin. Bularning barchasi o‘qituvchini ma‘lum bir bolaning yosh xususiyatlariga emas, balki individual yondashuvning har qanday namoyon bo‘lishiga to‘sqinlik qiladigan ma‘lum mavhum birlashtirilgan standartga yo‘naltiradi. Bola go‘yo akvariumda yashaydi - hayotning barcha lahzalari kattalar yoki tengdoshlar bilan o‘ralgan holda sodir bo‘ladi. O‘qituvchi bolalarning vaqtini sun‘iy ravishda cheklashi kerak, hatto eng asosiy ehtiyojlarga ham. Rejim o‘z-o‘zidan oxiriga aylanadi. Bolalarning ijtimoiy muhiti sezilarli darajada qashshoqlashgan. Bola doimo "burchakka" qo‘yilgan - "o‘yin burchagi", "tabiat burchagi" kabi jihozlar bilan qolmasligi lozim. "Dars" va "o‘quv darsi" atamalarida farqlar bormi? Ushbu tushunchalar o‘rtasida farq bor: "mashg‘ulot" - bu bolaning mustaqil ravishda yoki o‘qituvchining yoki tengdoshlarining yordami bilan tashkil etadigan har qanday ko‘ngilochar faoliyati, "o‘quv mashg‘uloti" bu dastur tomonidan aytilgan to‘g‘ridan-to‘g‘ri ta'lim faoliyati.

Bolalar bog‘chasi o‘qituvchisini tayyorlash oliy pedagogik ta'lim tizimida ustuvorlik huquqiga ega: bu talabalar tomonidan psixologiya, pedagogika, falsafa, psixiatriya, bolalar psixoterapiyasi va defektologiya kurslarini majburiy ravishda chuqur o‘rganish bilan amalga oshirilishi kerak. O‘qituvchilar ishbilarmonlik o‘yinlarida, o‘quv guruhlarida ishtirok etishlari, ularni aktyorlik asoslari bilan tanishtirishlari kerak. Kelgusida maktabgacha yoshdagi bolalarning har bir guruhida bittasi yuqori darajadagi o‘qituvchi-psixolog, boshqasi esa o‘qituvchi malakasiga ega bo‘lishi uchun tarbiyachilarning differentsial tayyorgarligini joriy etish tavsiya etiladi. O‘qituvchi-psixolog bolalar bilan o‘quv mashg‘ulotlarini erkin tanlash huquqiga ega bo‘lgan o‘quv mashg‘ulotlarini olib boradi; bir yosh toifasidan boshqasiga o‘tish davrida bolaning holati va rivojlanish darajasini belgilaydi; oilaviy munosabatlardagi bolaning ahvolini aniqlashda ishtirok etadi. Psixologdan farqli o‘laroq, o‘qituvchi bolalar bilan turli xil o‘yinlar, yurishlar, ekskursiyalar va boshqalarni tashkil qiladi.

Kelgusi yillarda ushbu ish uchun turli mutaxassislarni jalb qilgan holda, bolalar bog‘chalari o‘qituvchilari va ota-onalarida psixologik-pedagogik maslahat markazlarini kengaytirish kerak. Bolalarni tarbiyalash va o‘qitish dasturlari bo‘yicha muntazam ravishda yangilanib turadigan, dunyo ilm-fani va amaliyoti yutuqlari asosida, mamlakatdagi ijtimoiy hayotning holatini hisobga olgan holda, turli xil, mintaqaviy xususiyatlarga, maktabgacha ta'lim muassasalari turiga qarab turli xil ko‘rsatmalar yaratilishi kerak. Har bir o‘qituvchi texnologiya yaratuvchisidir. Texnologiyani ijodkorliksiz amalga oshirish mumkin emas. Texnologik darajada ishlashni o‘rgangan o‘qituvchi uchun uning rivojlanayotgan holatidagi kognitiv jarayon doimo asosiy qo‘llanma bo‘lib qoladi.

Bolalar bog'chasida bolalarning maktabgacha tarbiyasi bolalarning maktabdagi keyingi ta'limidan juda katta farqlarga ega. Darhaqiqat, har bir yoshning o'z qonunlari bor, unga ko'ra bola rivojlanadi. Bolalar bog'chasidagi o'qituvchilarning yelkasiga juda qiyin va jiddiy vazifa qo'yilgan: kelajakda tarqatilishi mumkin bo'lmagan barcha zarur ko'nikmalarni bolalarga berish, bolalarda rivojlanishda keyingi bosqichlarida hayotda foydali bo'lishi mumkin bo'lgan barcha qobiliyatlarni rivojlantirish. Ushbu muammoni hal qilish uchun har bir bola uchun "kalit" ni tanlash, o'qitish va unga yangi ma'lumotlarni taqdim etishning eng mos usullarini topish kerak.

Maktabgacha yoshdagi bolalarni tarbiyalash o'qituvchining malakali tushuntirishlari, amaliy topshiriqlari yoki rolly o'yinlar tufayli juda yaxshi natijalarni berishi mumkin, asosiysi, o'quv jarayonida bola mustaqil faoliyatni namoyish etish imkoniyatiga ega bo'lib, o'qituvchining ko'rsatmalariga amal qiladi. Zamonaviy o'qituvchilar guruhdagi har bir bolaning individual xususiyatlarini hisobga olgan holda kerakli natijaga erishish uchun turli usullardan foydalanadilar.

#### **Adabiyotlar:**

- 1) O'zbekiston Respublikasi Maktabgacha ta'lim vazirining 2018 yil 18 iyundagi "O'zbekiston Respublikasining ilk va maktabgacha yoshdagi bolalar rivojlanishiga qo'yiladigan Davlat talablarini tasdiqlash haqida"gi 1-mh-sonli buyrug'i.
- 2) Baxtli bola ma'naviyati. \3-7 yoshli bolalarni ma'aviy tarbiyalash bo'yicha metodik qo'llanma. \RMMM. –T.: "Muharrir", 2019.
- 3) Рыжова Н.А, Развивающая среда дошкольных учреждений. М.: Линка – Пресс, 2003.

### **МАКТАБГАЧА ТАЪЛИМ ТАШКИЛОТЛАРИДА ТАРБИЯЛАНУВЧИЛАРНИНГ КОМПЬЮТЕР САВОДХОНЛИКЛАРИНИ ШАКЛЛАНТИРИШ ЗАРУРИЯТИ**

**Г.Қ. Ҳасанова,**

*БухДУ, Мактабгача таълим кафедраси доценти,*

**М.М. Мамедова,**

*БухДУ, I курс магистранти*

Мактабгача таълим узлуксиз таълимнинг биринчи тури бўлибгина қолмай, балки ижодкор, ижтимоий фаол, маънавий жиҳатдан бой шахсни шакллантирувчи биринчи поғона ҳамдир. Мактабгача таълим ташкилот (МТТ)ларида таълим ва тарбия жараёнини қанчалик юқори савияда ташкил этилса, тарбияланувчи болалар, шунчалик таълимнинг кейинги турларида қийналмасдан муваффақият қозона олишларига имконият яратилади. Боланинг онги асосан 5-7 ёшда шаклланишини инобатга оладиган бўлсак,

айнан ана шу даврда унинг қалбида оиладаги муҳит таъсирида маънавиятнинг илк куртаклари намоён бўла бошлайди.

Ушбу фикрлар мактабгача таълим муассасаларига ҳам тааллуқлидир. Чунки МТТларнинг ўрта, катта ва мактабга тайёрлов гуруҳларида 5-7 ёшли болалар тарбияланадилар. Болаларнинг интеллектуал салоҳиятларини шакллантиришнинг бошланғич даври ҳам худди ана шу ёшдан бошланади.

Ўзбекистон Республикасининг “Таълим тўғрисида”ги қонунининг 10-моддасида таълим турлари санаб ўтилиб, унинг биринчи тури – “Мактабгача таълим” эканлиги таъкидланган. Шунингдек, 11-моддасида “Мактабгача таълим бола шахсини соғлом ва етук, мактабда ўқишга тайёрланган тарзда шакллантириш мақсадини кўзлайди. Бу таълим олти-етти ёшгача оилада, болалар боғчасида ва мулк шаклидан қатъий назар бошқа таълим муассасаларида олиб борилади”, - дейилган.

Ўзбекистон Республикасининг «Кадрлар тайёрлаш миллий дастури»да ҳам мактабгача таълим – узлуксиз таълим тизимининг биринчи тури эканлиги ва “мактабгача таълимнинг самарали психологик усулларини излаш ва жорий этиш” зарурлиги таъкидланган.

Шунингдек, Давлат дастурида “Таълим жараёнига янги ахборот-коммуникация ва педагогик технологияларни, электрон дарсликлар” ва мультимедиа воситаларини кенг жорий этиш орқали мамлакатимиз мактабларида, лицейлари ва олий ўқув юртларида ўқитиш сифатини тубдан яхшилаш” ва ҳар бир мактабгача таълим ташкилотни ўйинли ва билиш билан боғлиқ мультимедиа дастури” билан таъминлаш кўзда тутилган.

“Мактабгача таълим” атамаси 1997 йилда ЮНЕСКО қарори билан киритилган бўлиб, узлуксиз таълим тизимининг биринчи босқичини ташкил этади. Ўзбекистон Республикаси «Кадрлар тайёрлаш миллий дастури»да таъкидланишича, “Узлуксиз таълим - кадрлар тайёрлаш тизимининг асоси бўлиб, Ўзбекистон Республикаси ижтимоий–иқтисодий тараққиётини таъминловчи шахс, давлат ва жамиятнинг иқтисодий, ижтимоий, илмий-техникавий ва маданий эҳтиёжларни қондирувчи устувор соҳадир”.

Мактабгача таълим, болаларни соғлом ва ҳар томонлама етук шахс бўлиб шаклланишига, ўқишга бўлган ҳавасларини уйғотишга мунтазам равишда таълим олишларига имкон яратади ва мактабгача таълим муассасаларида амалга оширилади. Мактабгача ёшдаги болалар таълим-тарбиясига Давлат талаблари ва мактабгача таълим концепциясида ҳам, “экспериментал мактабгача муассасалар асосида янги педагогик технологиялар апробациясини ўтказиш ва уларни оммавий амалиётга татбиқ этиш”, “Янги техник воситалардан фойдаланиш”ларга эътибор қаратилган.

Ушбу талабларни қисман амалга ошириш мақсадида МТТларнинг таълим–тарбия жараёнига татбиқ этиш учун самарали мультимедиа технологияси ишлаб чиқилди. МТТларда мультимедиа технологиясининг туб мазмуни-мультимедиа компьютар таълимни амалга оширишдан иборат.

МТТларда таълим жараёнига татбиқ этиладиган мультимедиа технологияси анъанавий услубларга нисбатан маълум бир афзалликларга эга. Жумладан:

- болаларнинг фикрлаш қобилиятини оширади;
- бола бир вақтнинг ўзида ҳам кўради, ҳам эшитади (миянинг ўнг ва чап ярим шарлари бир вақтда фаоллик кўрсатади);
- анъанавий услуга нисбатан болаларга ўргатиладиган материалларнинг ҳажми ортади;
- машғулотларнинг самарадорлиги ошади;
- МТТ болаларининг компьютер саводхонликларини шакллантиришга ёрдам беради;
- дидактик материалларни анимациялар орқали кўрсатиш имконияти мавжуд;
- турли хил жангарилик, кўпоровчи ўйинлар ўрнига таълимий-ривожлантирувчи ўйинлардан фойдаланиш мумкин.

МТТларда мультимедиа технологиясидан фойдаланишнинг ўзига хос хусусиятлари мавжуд, бу хусусиятларни ўрганиш технологияларни жорий этиш жараёнида болаларнинг ёшларини ҳисобга олиш ва дидактик материалларни уларга мос танлаш, таълим жараёнида педагогик ва психологик таъсир этиш усулларини ўрганиш ва жорий этиш бугунги куннинг долзарб вазифаларидан бири ҳисобланади.

Мультимедиа технологиясидан ва унинг асосий воситаси бўлган компьютерлардан МТТларнинг таълим-тарбия жараёнига фойдаланиш бўйича хорижий мамлакатлар (масалан, Россия)нинг олимларидан С.В.Гурьев, Н.З.Фролова, Н.И.Клифцова, В.П.Кустова, Л.А.Савина, Н.М.Климешова, М.В.Осмаковалар, АҚШда мультимедиа технологиясидан таълим жараёнида фойдаланиш бўйича D.Jonassen, R.Grabindger, S.Carver, R.Lehrer, D.Davidson, A.Mullon ва бошқалар илмий тадқиқот ишларни амалга оширганлар.

Ўзбекистонда мультимедиа технологияси ва унинг асосий техник таъминоти ҳисобланган компьютерлардан фойдаланиш 1985-1990 йилларда бошланган. Биринчилар қаторида А.А.Абдуқодиров ўзининг “Теория и практика интенсификации подготовки учителей физико-математических дисциплин (аспект использования компьютерных средств в учебно-воспитательном процессе)” мавзусидаги докторлик ишида олий ўқув юртларида физика-математика предметлари бўйича ўқитувчилар тайёрлашда, уларнинг компьютер саводхонликларини шакллантириш муаммосига оид илмий-тадқиқот ишларни амалга оширди ва шу йўналиш бўйича мактаб яратган, Мактаб аъзолари қаторига Атабаев А., Билолов И.Ў., Мизрапов Ў.Ҳ., Исаков И., Хайитов А., Саипназаров Ж.А., Эсонбоева Д., Джанпеисова Г.Э., Алиев И., Ашурова А. ва бошқаларни киритиш мумкин. Г.Э. Джанпеисова ўзининг «Формирование элементарных геометрических представлений у детей старшего дошкольного возраста» номли диссертация



ишида турли технологиялардан фойдаланган ҳолда катта ёшдаги боғча болаларида математик билимлар шакллантириш усулubiётини берган.

Ҳозирги кунда МТТларда мультимедиа технологиясидан фойдаланиш бўйича ишларни тўлақонли амалга оширишда айрим муаммолар мавжуд. Маълумки, мультимедиа технологияси, асосан, компьютерлар ёрдамида амалга оширилади. Аммо, ҳозирги кунда республикамиз МТТларининг кўпчилиги компьютерлар билан тўла таъминланмаган. Биринчи муаммодан вақтинчалик чиқиш учун, айрим МТТларда компьютерли машғулотларининг биринчи босқичини телевизор ва DVD қурилмалари орқали амалга оширилишининг имконияти мавжуд. Бунинг учун, дастурли ёки ролли (ижроли) мультимедиа таълим воситалари тайёрлаб дискка кўчирилади.

Иккинчи муаммо шундан иборатки, мультимедиа ли машғулотлар асосан компьютер ёрдамида амалга оширилиши туфайли тарбияланувчилар улар билан элементар ишлаш даражасига эга бўлишлари лозим. Бу ўз навбатида тарбияланувчиларда компьютер саводхонликни шакллантирилишни тақозо этади. Тарбияланувчиларнинг компьютер саводхонлигини шакллантириш учун МТТ камида битта шахсий компьютер билан жиҳозланган бўлиши керак. Учинчи муаммо, МТТ педагог-тарбиячиларининг ўзлари ҳам компьютер саводхонлигига эга бўлишлари лозим ва шу билан бирга мультимедиа технологиясини ўзлаштиришлари зарур.

Мактабгача таълим ташкилотларида ҳам янги ахборот технологиясидан жумладан, мультимедиа ли компьютер технологиясидан фойдаланиб машғулотларни самарадорлигини ошириш, таълим-тарбия жараёнини жадаллаштириш, болаларда компьютер саводхонлигини шакллантириш давр талабидир.

Яқин келажакда республика МТТларида компьютерли таълим ривожланиб кетишига шубҳа йўқ. Ҳозирги кунда республикамиз бўйича телевизор бўлмаган биронта оила бўлмагани каби, секин-асталик билан барча таълим муассасалари ва оилаларнинг ҳар бири замонавий компьютерларига эга бўладилар. Шунинг учун, ҳозирдан оқ болаларимиз янги мультимедиа технологияси, компьютер технологияси ва телекоммуникация технологияларига мослашиб боришларини ташкил этиш зарур. Шунини таъкидлаш керакки, бу технологиялар аънавий услубларни рад этмайди. Ушбу технологияларни аънавий технологиялар билан биргаликда олиб бориш лозим деб ҳисоблаймиз.

### **Адабиётлар рўйхати**

1. Абдуқодиров А.А., Пардаев А.Х. Масофали ўқитиш назарияси ва амалиёти. Монография. – Т.: Фан, 2009. -145 б.
2. Бегматова Н.Х. Боғча болаларининг билимини баҳолашда мультимедиа технологиясидан фойдаланиш. Қарши ДУахборотномаси.2009.-№2.–Б. 63-10.
3. Мактабгача тарбия педагогикаси. II қисм. Логинова В.И., Саморукова П.Г лар таҳрири остида. – Т.: Ўқитувчи, 1992. 294 б.

## МАКТАБГАЧА YOSHDAGI BOLALARDA YAXLIT DUNYOQARASHNI SHAKLLANTIRISHNING ASOSIY YO‘LLARI VA VOSITALARI

**G.Q. Hasanova,**

*BuxDU, Maktabgacha ta'lim kafedrasida dotsent*

**G.N. Davranova,**

*BuxDU, I kurs magistranti*

**N.A. Ikramova,**

*BuxDU, I kurs magistranti*

Ushbu maqolada maktabgacha yoshdagi bolaning dunyoqarashini kengaytirishda o‘yin faoliyati, sayohat mashg‘ulotlari, multimediya texnologiyalaridan foydalanish, atrof-muhit va o‘zi haqidagi fikrlarini boyitish, tizimlashtirish, ularda Vatanni sevish, ota-onani hurmat qilish, mehnatsevarlik, rostgo‘ylik, xushmuomalalik kabi oliy tuyg‘ularni singdirish, jismoniy va aqliy qobiliyatlarini rivojlantirish haqidagi fikrlar keng yoritib berildi.

Dunyo hamjamiyatida har bir soha jadal sur‘atlar bilan ravnaq topib borayotgan bugungi kunda yurtimiz ham o‘ziga xos rivojlanish, yangilanish, yuksalish davriga o‘tdi. Bu yuksalishning zamirida esa inson va uning baxt saodati, manfaatlari yotadi. Ya’ni mamlakatimiz fuqarolarining tinch-totuv yashashi uchun keng va qulay imkoniyatlarni yaratish, uning baxtli kelajagini ta’minlash masalasi turadi. Davlatimiz va hukumatimiz, chunonchi O‘zbekiston Respublikasining Prezidenti Sh. Mirziyoyev yurtimiz fuqarolari, ayniqsa yosh avlodning bunday baxtli hayot va kelajakka yuz tutishida keng dunyoqarash va yuksak ma’naviyatga ega bo‘lishlari lozim deb hisoblamogdalar.

"Bizni hamisha o‘ylantirib keladigan yana bir muhim masala – bu yoshlarimizning odob-axloqi, yurish-turishi, bir so‘z bilan aytganda, dunyoqarashi bilan bog‘liq. Bugun zamon shiddat bilan o‘zgaryapti. Bu o‘zgarishlarni hammadan ham ko‘proq his etadigan kim – yoshlar. Mayli, yoshlar o‘z davrining talablari bilan uyg‘un bo‘lsin. Lekin ayni paytda o‘zligini ham unutmasin. Biz kimmiz, qanday ulug‘ zotlarning avlodimiz, degan da’vat ularning qalbida doimo aks-sado berib, o‘zligiga sodiq qolishga undab tursin. Bunga nimaning hisobidan erishamiz? Tarbiya, tarbiya va faqat tarbiya hisobidan", deya ta’kidlaydi Prezidentimiz. Mamlakatimizda yosh avlod ta’lim-tarbiyasiga alohida e’tibor qaratilmoqda. O‘g‘il-qizlarning zamonaviy bilim olishi, yuksak ma’naviyatli bo‘lib ulg‘ayishi uchun zarur sharoit yaratish borasidagi ishlar izchil davom ettirilmoqda. Bu esa uzluksiz ta’lim tizimining ilk bosqichi bo‘lgan maktabgacha ta’lim sohasida ham o‘z ta’sirini ko‘rsatmoqda. Maktabgacha yoshdagi bolaning yashaydigan va rivojlanayotgan dunyosi bilimga mazmun bilan to‘ldiriladi. Bu insonlar va ular bilan munosabatlarning tabiati, ularning faoliyati mazmuni, turmush tarzi, tabiiy dunyo bilimi kabilarni o‘zlashtirishdir.

Ijtimoiy dunyo ko‘p qirrali va xilma – xildir, u ziddiyatli va noaniq-bularning barchasi bolaning bilim va tushunish jarayonida faolligini

rivojlantirishga asos bo‘ladi. Bola o‘zining qobiliyatlari, aqli, kuchi, xarakter-xususiyatlari, maqsadiga tayanib shaxsiy dunyoqarashini shakllantiradi. Dunyoqarashi shakllangan inson o‘z davrining ilg‘or yutuqlari darajasida madaniy jarayonda ishtirok etish va ayni paytda madaniyatni boyitish, insoniyatning yanada taraqqiyotiga hissa qo‘shish imkoniyatiga ega bo‘ladi. Shuning uchun bugungi kunda bolalarda yaxlit dunyoqarashni shakllantirish shartlari masalasi juda dolzarb hisoblanadi.

Maktabgacha yoshdagi bolalarning aqliy rivojlanishi darajasi yuqori bo‘ladi, bolalar buyumlar va hodisalarning nafaqat tashqi ko‘rgazmali belgilarini, balki ularning mazmunini, ichki tuzilishi, mavjud aloqalari haqidagi bilimlarini muvaffaqiyatli o‘zlashtiradilar. Bolalar dunyoqarashini shakllantirishda estetik tasavvur elementlaridan foydalanish muhim. Bu psixologik jihatdan bir qator qulayliklarga ega. Birinchidan estetik mazmunidagi mashg‘ulotlar ularning qiziqishlariga mos tushadi. Ikkinchidan ular obyektlar, jarayonlar va hodisalarni anglashning nisbatan oson shaklidir. Masalan ranglar, buyumlarning rangi, nima uchun aynan shu rangga bo‘yalgani, tabiat estetikasi, har bir faslning o‘ziga xos estetikasi, rangi, fasllarning almashinishi, buyumlar, mahsulotning shakl jihatdan go‘zalligi, uning funksional xususiyatiga ko‘ra shunday shaklga ega bo‘lishi haqidagi tasavvurlar estetik hisslarni shakllantirishning samarali usulidir.

Dunyoqarash - g‘oyalar, haqiqat nuqtai nazarlari tizimi bo‘lib, bu tajriba, bilim va o‘z-o‘zini anglashning, insonning hayotiy yo‘nalishini, haqiqatga va o‘ziga bo‘lgan munosabatini belgilaydigan dunyodagi integratsiyalashuvdir. Bu haqiqat turli hodisalar va faktlarni tushunish va baholashda, insonning ijtimoiy xulq-atvorida, uning harakatlarida, faoliyatida namoyon bo‘ladi, his-tuyg‘ular, iroda, motivlarda iz qoldiradi.

Shaxsning dunyoni anglashi orqali uning o‘zini anglashi ham shakllanib boraveradi. Shu tariqa dunyo haqidagi barcha bilimlar yuksak darajada umumlashtiriladi va yaxlit dunyoqarash hosil bo‘ladi. Bolaning dunyoqarashi uning hayoti davomida asta-sekin kengayib boradi. Shu bilan birga, dunyoqarashning shakllanishida odamlar bilan muloqot, barcha olingan bilimlar, ko‘nikma va malakalar, atrof-muhitdagi munosabatlar hal qiluvchi ahamiyatga ega. Eng qulay holatda, bola yashagan davrning ijtimoiy-tarixiy imkoniyatlariga mos keladigan ilmiy dunyoqarashni o‘rganadi, ayni paytda uni o‘z hissasi bilan boyitadi. Ikkinchi muhim jihat shundaki, dunyoqarashning rivojlanishi yillar o‘tib, dunyoqarashga aylanadigan yaxlitlikning dastlabki eskizini bosqichma-bosqich farqlash va murakkablashtirish orqali amalga oshiriladi.

Jamiyatni modernizatsiya qilish bevosita bolalarning maktabgacha ta'lim darajasiga bog‘liq. Zamonaviy sharoitda, ta'lim-tarbiyada, o‘z-o‘zini anglash qobiliyatiga ega bo‘lgan ijodiy shaxsni tarbiyalash muammolarini o‘rganish, natijaga erishish uchun mustaqil qaror qabul qilish va mas'uliyatni o‘z zimmasiga olish katta o‘rin tutadi. U shaxsiyatning o‘ziga xosligini, ijodiy tasavvurning yangi kombinatsiyalarida, o‘yin tasvirlari va harakatlarida namoyon bo‘ladigan ijodiy qobiliyatlarini ifodalaydi. Ushbu muammolar ilm-fanning turli sohalari mutaxassisleri e'tiborini tortadi. Mazkur yoshdagi bolalarda dunyoqarashni

shakllantirishning asosiy vositasi o‘yin hisoblanadi. Shu bilan birga, o‘yin bolalar bog‘chasidan maktabga o‘tishda ajoyib vositachidir, chunki bu uning hayotining asosiy mazmunini tashkil etadi. Faylasuflar, psixologlar, fiziologlar asarlarida bayon etilgan o‘yinning ko‘plab nazariyalari o‘yin hodisasini o‘z ichiga olgan katta salohiyatga ishora qiladi. Ta'lim va tarbiyalashning an'anaviy o‘quv-intizomiy modeli bolaning ijodiy qobiliyatlarini sun'iy ravishda shakllanishiga olib keladi. O‘yin faoliyatiga asoslangan yosh bolalarni tarbiyalash texnologiyasi, majoziy-ramziy fikrlash, ijodiy tasavvurni qayta tiklash, atrof-muhitning yaxlit idrokini rivojlantirishga turtki bo‘ladi. O‘yinni ta'lim vositasi sifatida ishlatish, birinchi navbatda, bolaning o‘z faoliyati ekanligini, unda mustaqillik va havaskorlikni targ‘ib qilish va rag‘batlantirish kerakligini hisobga olsak, muvaffaqiyatli bo‘lishi mumkin. Bolalarning ijodiy o‘yinlar orqali dunyoqarashini shakllantirish o‘tkaziladigan mashg‘ulot jarayoni, darsdan tashqari ta'lim faoliyati bilan to‘liq bog‘liq bo‘lishi va bolalarni, ota-onalarni va o‘qituvchilarni birlashtiradigan teng asosda muvofiqlashtirilishi kerak. Bolaning yoshiga nisbatan asoslangan ijodiy o‘yin tizimi turli xil o‘yinlar yordamida yosh bolalarda dunyoqarash tushunchalarini shakllantirishga samarali ta'sir ko‘rsatadigan asosiy pedagogik sharoitlarni yaratishga imkon beradi.

Bolalar dunyoqarashini o‘stirishda asosiy e‘tiborni ular bilan tashkil etiladigan sayohat mashg‘ulotlariga qaratish lozim. Chunki, aynan sayohat mashg‘ulotlarida bolalarning tevarak-atrofga bo‘lgan qiziqishi va munosabati shakllantirib boriladi.

Maktabgacha yoshdagi bolalar dunyoqarashini shakllantirishning yana bir vositasi bolalar uchun sevimli bo‘lgan predmetlar – bu o‘yinchoqlar hisoblanadi. Bolalar o‘yinchoqlari – ular uchun nafaqat dunyoqarashni shakllantiruvchi vosita balki, bitmas tuganmas quvonch manbai hamdir. Hayotda o‘yinchoqlarni ko‘rganda, o‘ynaganda quvonmaydigan bolaning o‘zi bo‘lmasa kerak. Shu bois ota-onalar va kattalar har doim bolalarga o‘yinchoqlar sovg‘a qilishni, ularning ana shu quvonchlariga sherik bo‘lishni yoqtirishadi. Dastlab bola o‘yinchoqlar orqali tovush, rang va boshqa xususiyatlarni anglay boshlaydi. Ular orqali bolaning eshitish, ko‘rish, teri kabi sezgilari rivojlanadi, rang va shakllarni ajrata boshlaydi. Bolaning dunyo bilan muloqot jarayoni ham o‘yinchoqlar orqali shakllantirib boriladi. Kishilar o‘rtasidagi insoniy munosabatlar: o‘zaro hurmat, e‘tibor, takalluf, mehmondo‘stlik, saxiylik, mehnatsevarlik, do‘stlik kabi fazilatlarni ham bolalar o‘yinchoqlar orqali egallaydi. Nima yaxshi-yu, nima yomon, axloqli bola qanday bo‘lishi kerak?- degan savollarga ham javobni bolalar o‘yinchoqlar o‘ynash orqali tushunib boradilar. Demak, o‘yinchoq - bolaning uynashi uchun mo‘ljallangan va boshqa maqsadlarda foydalanilmaydigan buyum hisoblanadi. Unda buyumlarning tipik xususiyatlari umumiy tarzda aks etadi. Ayrim holatlarda o‘yinchoqqa o‘yinning material asosi sifatida ham qaraladi, biroq o‘yinchoq o‘yinni yaratishda ishtirok ham etadi, u bolaning o‘ziga xos sherigi sifatida namoyon bo‘ladi, uning shaxsiga ta’sir ko‘rsatadi.

Dunyoqarash ongning asosi bo‘lib, o‘sib borayotgan shaxsning odatiy, mifologik, ilmiy yoki diniy yo‘nalishini belgilaydi; uning xarakterini oldindan

belgilab beradi. U shaxsiyatni boshqaradi, uning xatti-harakatlarini tartibga soladi, uning subyektiv qarashlarini hayotiy haqiqatlar bilan bog'lashga imkon beradi, dunyoni idrok etish chegaralarini belgilaydi.

Bizga ma'lumki, shaxsning dunyoqarashi ilk bolalik yillaridan boshlab shakllana boshlaydi. Bola borliq va duyoni his etar ekan, dastlab barcha voqea-hodisalarni o'z ongida aks ettiradi, analiz va sintez qiladi. Unga yangi nom berib, mohiyati va ahamiyatini baholab boradi. Bu esa uning olam, kishilar, narsa va jismlar haqidagi bir butun tasavvur va kechinmalari, orzu-umidlari, qadr-qimmatga ega bo'lgan voqea-hodisalari, qolaversa, g'oyalarini o'z milliy tilida ifoda etish imkoniyatini yaratadi. Bolaning dunyoqarashini o'stirish qanchalik erta boshlansa, uning intellekti, tafakkuri shunchalik yuksak bo'ladi. Bunday bolalardan kelajakda buyuk kashfiyot egalari, notiqalar, siyosat va davlat arboblari yetishib chiqadi.

Kelajak avlod tarbiyasi uning dunyoqarashini o'stirish bilan bog'liq ekan, bu borada albatta bolaning yosh va ruhiy holatini hisobga olish talab etiladi. Shu boisdan ta'lim-tarbiya jarayonida bola dunyoqarashini o'stirishda bir qator pedagogik talablarga rioya qilish lozim bo'ladi:

1. Bola dunyoqarashini o'stirish va boyitish uchun dastlab oilada sog'lom muhit bo'lishi: uning o'ynashi, dam olishi, ovqatlanishi uchun yetarli shart-sharoitlar bo'lmog'i;

2. Muntazam ota-ona bolani psixolog va boshqa shifokorlar ko'rigidan o'tkazib borishi;

3. Bola nutqini o'stirishga alohida e'tibor qaratishi, rangli va tasvirli kitoblar sovg'a qilishi;

4. Ota-onalar farzandlari bilan uning dunyoqarashini o'stirishga mo'ljallangan o'yinlar o'ynashi;

5. Bolaning tiniqib uxlashi uchun sharoit yaratishi va boshqalar.

Inson tafakkurining oliy jarayoni esa nutq hisoblanadi. Dunyoqarashni esa aslo nutqsiz tasavvur etib bo'lmaydi, hoh u og'zaki bo'lsin, hoh yozma. Inson ana shu nutqi orqali dunyoga va kishilarga bo'lgan munosabatini ifodalaydi. Aynan bolalar ham nima yaxshi-yu, nima yomon ekanligini va ularga bo'lgan munosabatini nutqi orqali yoshi, psixik rivojlanishiga ko'ra ta'riflab beradi. Shuningdek, bolalar tevarak-atrofga bo'lgan qiziqishi, munosabati, go'zallikni ham tili, nutqida ifoda qiladi.

Axborot oqimi shiddat bilan tarqalayotgan hozirgi davrda bolalarning nutqini, dunyoqarashini o'stirishda mashg'ulotlarda multimediya texnologiyalaridan foydalanish ham zamon talabi bo'lib qoldi. Multimediya hozirda juda tez gurkirab rivojlanayotgan zamonaviy axborot texnologiyasi bo'lib, mavzularni to'liq yoritish, hozirgi kungacha foydalanilayotgan ko'rgazmali vositalarni bir butun yaxlit, tizimli holatda namoyish etishga xizmat qiladi. Unda ba'zi ma'lumotlarning tabiiy, rangli va harakatdagi tasvirlarining ovoz, musiqa bilan mutanosib holatda taqdim etilishi bolalarning o'zlashtirish ko'rsatkichlarini qisqa muddatda oshib borishi bilan xarakterlanadi.

Mashg'ulotlarda multimedia vositalaridan foydalanish dunyodagi va insonlar o'rtasidagi munosabatlarni chuqurroq anglashga, egallangan tushuncha va



tasavvurlarni tizimlashtirishga, tabiat va atrofdagi hodisalarni ilmiy tushunib yetishga, bolalarda dunyoni bilishga bo'lgan motivatsiyatsini shakllantirish va kuchaytirishga yordam beradi.

Umumiy qilib aytganda, multimediali taqdimot tarbiyalanuvchilar nutqi, tafakkuri va xotirasini rivojlantirish bilan birga ularning dunyoqarashini boyishiga olib keladi.

Demak, maktabgacha yoshdagi bolaning dunyoqarashini kengaytirishda atrof-muhit va o'zi haqidagi fikrlarini boyitish, tizimlashtirish, ularda Vatanni sevish, ota-onani hurmat qilish, mehnatsevarlik, rostgo'ylik, xushmuomalalik kabi oliy tuyg'ularni singdirish, jismoniy va aqliy qobiliyatlarini rivojlantirish lozim ekan.

Yuqorida keltirilgan fikrlardan ko'rinib turibdiki, har tomonlama yetuk, barkamol, sog'lom, dunyoqarashi keng bolajonlar yurtimizning ertasi, tayanchi va suyanchi hisoblanadi.

#### **Foydalanilgan adabiyotlar:**

1. O'zbekiston Respublikasining "Ta'lim to'g'risida"gi Qonuni. Barkamol avlod orzusi. –Toshkent: O'zbekiston, 1998. –20-29 b.
2. Mirziyoyev Sh. "Maktabgacha ta'lim tizimi boshqaruvini tubdan takomillashtirish chora-tadbirlari to'g'risida". 2017-yil 30-sentyabr, 5198 sonli farmoni.
3. Леонтьев А. Н. Психическое развитие ребенка в дошкольном возрасте / Возрастная и педагогическая психология: М.: Изд-во Моск. ун-та, 1992. С. 42-50.
4. Saidahmedov N. Pedagogik mahorat va pedagogik texnologiyalar. – T.: O'zMU OPI, 2003. – 68 b.
5. Musurmonova O. Ma'naviy qadriyatlar va yoshlar tarbiyasi. – T.: O'qituvchi, 1996. – 192 b.

### **МАКТАБГАЧА ТАЪЛИМДА ИНКЛЮЗИВ ТАЪЛИМ ТЕХНОЛОГИЯСИНИ ТАШКИЛ ЭТИШНИНГ ДОЛЗАРЪЛИГИ**

**З.Б.Жалилов,**

*БухДУ, Мактабгача таълим кафедраси ўқитувчиси,*

**С.М. Рахмонова,**

*БухДУ, I курс магистранти,*

**Н.Х. Азимова,**

*БухДУ, I курс магистранти*

*Ушбу мақолада мактабгача ёшдаги болаларга инклюзив таълим беришнинг илмий назарий асослари очиб берилган.*

Ўзбекистон Республикаси мустақилликка эришгандан сунг мамлакатимизнинг иктисодий, ижтимоий, маънавий маърифий ривожланиш

жараёнида кескин узгаришлар содир булди. Келажак авлод ҳақида қайгуриш соғлом баркамол наслни тарбиялаб етиштириш бизнинг миллий вазифамизга айланди.

Бизнинг мамлакатимизда асосий эътибор имконияти чекланган болаларни табақалаштирилган махсус таълим ташкилотларида уқитишга қаратилган бўлиб, ушбу таълим тизими тубдан ислох қилинди ва ривожлантирилди. Инклюзив таълим стратегияси таълимга жалб қилинмаган болаларни умумтаълим ташкилотларга тулақонли махсус ёки инклюзив таълим тизимига интеграция қилиш, коррекцион таълим ташкилоти болаларнинг турар жойидан узоклиги сабабли узи яшаб турган ҳудудлардаги таълим ташкилотларига киритиб уқитишдан иборат бўлиб, бу инклюзив таълимнинг долзарблиги ҳисобланади.

Мактабгача таълим ташкилотларида шахсни ҳар томонлама ривожлантириш учун барча шарт шароитлар яратилган. Биз ҳар бир болани бағри кенг бўлишга ургатиш билан бирга инсон кадриятлари унинг имкониятига боглик эмаслиги ҳақидаги фикрни сингдирмоқчимиз, -деди мактабгача таълим вазири.

Инклюзив таълим технологияси жисмоний ривожланишида турли нуқсонлари булган тарбияланувчилар учун МТТ га қатнаш, мулоқот қилиш қуникмаларига эга бўлиш имкониятини яратиб бериб, уларнинг кейинги ижтимоий мослашувини осонлаштиради.

Инклюзия- бу кишилар жамият ҳаётида иштирок этиш жараёнда шарт шароитни яхшилаш ва айни пайтда натижага эришишдир. Инклюзив таълим жараёнида ва жамиятда имконияти чекланган болаларнинг тусикларга дуч келмасликлари учун чоралар қабул қилишни аниқлатади. Инклюзив таълим бу барча уқувчилар, шу жумладан имконияти чекланганлар ҳам уз умумтаълим мактабларда оддий синифларда ёшларига мувофиқ билим олиш учун керак булган ёрдамни олганларни ва мактаб ҳаётидаги барча жабҳаларида иштирок этишлари ҳамда уз хиссаларини қушишлари лозим. Инклюзив таълим барча уқувчиларга – таълимда асосий эҳтиёжга муҳтож булган ва булмаганларга ҳам ижобий тарзда тарбиявий ва ижтимоий таъсир қилади. Инклюзив таълим шунингдек, таълим ташкилотлари мактаб дастури барча болалар мактаб ва мактабгача таълим ташкилотларидаги тадбирларда иштирок этишларини таъминлайдиган тарзда ишлаб чиқилган лойиҳа асосида бажарилади.

Инклюзив таълим тенглик, ижтимоий ҳаққонийлик, демократия ва иштирок этишлик билан боглик. Мактабдаги узлаштирамасликнинг пасайиши ҳамда ноҳақликнинг қамайиши нафақат иқтисодий усиш ва рақобатбардошлиқда, балки социал интеграцияни қучайишида ҳам ҳал этувчи мазмунга эгадир. Инклюзив таълимда имконияти чекланганликда соғлиғига зарар етган кишиларнинг жамият ҳаётида бошқалар қатори тулик ва самарали қатнашларида атрофдагилар билан муносабати орасидаги тусиклар алоқанинг натижаси сифатида намоён булади.

Инклюзив таълимда бола ёки ёшларнинг асосий таълим эҳтиёжлари куйидагиларни англатади:

- ижтимоий ёки хиссий муаммолар, соғлиқдаги рухий бузилиш
- сезиш ёки жисмоний эҳтиёжлар
- мулоқот ва нутқдаги муаммолар
- эрта ва бошлангич таълимнинг етишмаслиги
- маданият ва тилдаги тафавутлар

Асосий таълим эҳтиёжлари бор шахслар- бу узок муддатли жимоний, аклий, интеллектуал ёки сезиш бузилишларига эга болалар хисобланади.

Хулоса қилиб шуни айтамикки бола дунёга келар экан, унинг ривожланиши психологик ҳолатини шаклланиши тафаккури, онги рухий ҳолатларининг усиши, уни урб турган оламни ташкил қилган борлиққа мослашуви, инклюзив таълимнинг самарадорлигидир. Инклюзив таълим махсус методика асосида ташкил қилинса, унинг самарадорлиги юкори даражада булади. Таълим-тарбия беришнинг коррекцион усулларидан фойдаланилади, болаларни рухий ҳолат кечинмалари тахлил қилинади.

### **Фойдаланилган адабиётлар**

1. Ўзбекистон Республикасини Қардлар тайёрлаш миллий дастури: ”Барқамол авлод-Ўзбекистон тараккиётининг пойдевори”.- Т.. “Шарқ” 1997.
2. Ш.М.Мирзиёевнинг “2017- 2021- йилларда мактабгача таълим тизимини такомиллаштириш чора-тадбирлари тугрисидаги қарор .Т.- 2016.
3. Гозиев Э.Г. – Уқувчиларда умумлаштириш усулларини шакллантириш ва уларнинг аклий тараккиёти. - Т.. 2001.
4. Қаххорова Д.С. – Инклюзив таълим технологияси (Монография).- Т..2014.
5. Шомаҳмудова Ш.Р.- Махсус ва инклюзив таълим (Халқаро ва миллий тажрибалар Услугий қулламанма)-Т.. 2011.

## **МАКТАБГАЧА ТАРБИЯ ЁШИДАГИ БОЛАЛАРНИ ТАРБИЯЛАШДА ОИЛА ВА ТАРБИЯ МУАССАСАСИ ҲАМКОРЛИГИНИНГ МАЗМУН, ШАКЛ ВА МЕТОДЛАРИ**

**З.Б. Жалилов,**  
*БухДУ доценти, (PhD),*  
**У.Т. Жумаев,**  
*БухДУ I курс магистранти,*  
**Ф.Ф. Нуруллаев,**

*Ушбу мақола болалар тарбиясида МТТ ва оиланинг ўрни, оила билан ҳамкорликда қилинадиган ишларб ота-оаналар билан ўтказиладиган суҳбатлар ҳақида маълумот берилган.*

Ҳаётимизда ҳал қилувчи аҳамиятга эга бўлган таълим-тарбия тизими ҳақида гапирганда, Абдулла Авлоний бобомизнинг доно фикрларини такрор ва такрор айтишга тўғри келади: таълим-тарбия – биз учун ҳаёт-мамот масаласидир<sup>145</sup>

Қайси соҳани олмайлик, биз замонавий етук кадрларни тарбияламасдан туриб бирон-бир ўзгаришга, фаровон ҳаётга эриша олмаймиз. Бундай кадрларни, миллатнинг соғлом генофондини тайёрлаш, аввало, мактабгача таълим ташкилотигача таълим тизимидан бошланади.

Мактабгача таълим ташкилотигача таълим тизими узлуксиз таълимнинг бирламчи, энг асосий бўғини ҳисобланади. Мутахассис ва педагогларнинг илмий хулосаларига кўра, инсон ўз умри давомида оладиган барча ахборот ва маълумотнинг 70 фоизини 5 ёшгача бўлган даврда олади. Ана шу далилнинг ўзи болаларимизнинг етук ва баркамол шахс бўлиб вояга етишида боғча тарбияси қанчалик катта аҳамиятга эга эканини яққол кўрсатиб турибди.

Давлатимиз раҳбари ёш авлод тарбиясининг биринчи ва муҳим бўғини бўлган мактабгача таълим ташкилотигача таълим тизимини ривожлантиришга алоҳида эътибор қаратмоқда. 2017-йил 30-сентябрда Президентимиз томонидан “Мактабгача таълим ташкилотигача таълим тизими бошқарувини тубдан такомиллаштириш чора-тадбирлари тўғрисида”ги фармон ҳамда “Ўзбекистон Республикаси Мактабгача таълим ташкилотигача таълим вазирлиги фаолиятини ташкил этиш тўғрисида”ги қарор қабул қилинди.

Инсон аввало оила бағрида униб-ўсади, шахс сифатида шаклланади. Оиладаги таълим-тарбия, маънавий-ахлоқий кадриятлар кейинчалик одамлар орасида — маҳалла-кўйда, таълим муассасаларида сайқал топади. Шундай экан, ватанимиз ва халқимизнинг эртанги кунини, жаҳон ҳамжамиятидаги обрў-эътиборини белгиловчи баркамол авлодни вояга етказишдек улуғ вазифани оила-маҳалла-таълим муассасаси ҳамкорлигисиз ҳал этиб бўлмайди десак, айтиш ҳақиқатни айтган бўламиз.

Мамлакатимизда болалар тўғрисида, оналар ҳақида ғамхўрлик қилиш чинакам давлат аҳамиятига молик ишдир. “Жамики яхши нарсалар – болаларга” шиори янада баралла жарангламоқда. Кейинги йилларда мазкур масала юзасидан қабул қилинган қарорлар фикримизнинг исботидир.

Маълумки, бола мактабгача таълим ташкилотига келгунга қадар ҳам, мактабгача таълим ташкилотида ўқиш даврида ҳам, асосан оилада

<sup>145</sup> Ш.М.Мирзиёев. Мактабгача таълим тизимини тубдан такомиллаштириш масалаларига бағишланган йиғилишдаги нутқидан. 19.10.2017

тарбияланади. Оила давлатнинг асосий куртаги сифатида болаларнинг дунёқараши, хулқи ва дидига таъсир кўрсатиши таббӣй ҳолдир. Оила аъзоларининг маънавий бирлиги ёшларни ҳар томонлама камол топтиришнинг дастлабки ва асосий омилларидан бири ҳисобланади.

Болаларни баркамол инсон қилиб ётиштиришда мактабгача таълим ташкилотини оила билан мустаҳкам боғламай туриб, тарбия соҳасидаги бутун ишларни муваффақиятли амалга ошириш бўлмайди. Шу мақсадда ота-оналар ўртасида таълим-тарбияга оид ташвиқот ишларини кенгайтириш уларни мактабгача таълим ташкилотининг фаол ёрдамчиларига, болаларнинг синфдан ва мактабгача таълим ташкилотидан ташқаридаги ишларида ҳар томонлама фойдали ташкилотчиларига айлантириш зарур.

Жамиятнинг жадал ривожланиши, фаолият турларининг тобора мураккаблашиб бориши шахс онгига кўрсатаётган кўринмас таъсирларнинг кучайишига олиб келмоқда. Мана шундай шароитда кишининг мавжуд билими, касб-ҳунари, малакалари камлик қилиб қолмоқда. Энг аввало, инсонларда оилада таркиб топган дид, фаросат, ақл, одоб, эмотсионал маданиятга муҳтожлик сезилмоқда. Эстетик, ахлоқий ва бошқа тарбия сифатлари кундалик ҳаёт еҳтиёжга айланиб бормоқда. Табиийки, бундай сифатларга оилавий тарбия орқали асос солинади, камол топтиради. Тўғри, бунда ижтимоий тарбиянинг ўрнини инкор этиб бўлмайди. Ана шу нуқтаи назардан уларнинг бирлигига, ўзаро ҳамкорликларига асослансак, баркамол инсон тарбиясида муваффақиятларга эришиш мумкин. Оилавий тарбия педагогика фанида мураккаб муаммолардан биридир. Унинг мураккаблиги шундаки, ҳар бир оила ўзига хос ибтидоий гуруҳ бўлиб, тарбияда фақат мазкур гуруҳга хос хусусиятларга асосланади.

Таъкидлаганимиздек, оилавий тарбияни ижтимоий тарбия билан алмаштириш болалар камолотига салбий таъсир кўрсатади. Масалан, боғчаларга бормай, фақат оилада ўсган ва вояга ётган болалар мактабга борганларида ўз тенгқурлари ичида кўп жиҳатлари билан ажралиб туради. Оиланинг болаларга моддий ва маънавий ғамхўрлигини, кўрсатаётган тарбиясини боғча тарбияси билан ёки, аксинча, боғча тарбиясини оилавий тарбия билан алмаштириб бўлмайди. Фақат ўзаро ҳамкорлик масалани ижобий ҳал этиш имкониятини беради.

Лекин ўзининг хусусиятлари ва такрорланмас таъсири билан оила бола тарбиясида муҳим омиллигича қолади. Амалиётда кузатганимиздек, болада ота-онасининг меҳри, эркалашлари асосида ота-оналарига, қариндош-уруғларига бўлган ҳиссиётлари шаклланади. Боланинг отасига бўлган ҳурмати онанинг ҳурматини жойига қўйишда асос бўлади. Онага бўлган меҳр-муҳаббат оқибат натижада ўз оиласига, хотини, фарзандларига бўлган муносабатларда ўз аксини топади.

Иккинчи томондан болалар ҳам ўз ота-оналарига таъсир кўрсатадилар. Оилавий алоқаларни оилавий қизиқиш, маънавий қониқиш ҳислатларини такомиллашига сабаб бўладилар.



Ота-оналарнинг ўзига ва болаларига бўлган талабчанлиги, катта ва кичикларнинг ўзаро муносабатлари, дўстона муҳит, ишонч ва ўзаро бир-бирларини тушуниш оила, мактабгача таълим ташкилоти ва жамоатчиликнинг болалар тарбияси юзасидан олиб бориладиган муҳим омилларидан биридир. Бундай бирликнинг рўёбга чиқишида, энг аввало, ота-оналарнинг сиёсий онглилиги муҳим рол ўйнайди. Чунки ота-оналарнинг фаоллиги оилавий ҳаётда ўз ифодасини топади. Шу маънода болалар ўз ота-оналарининг сиёсий ва фуқаролик қиёфаларига қараб ўз хулқ-атворларини тартибга соладилар, ҳурматларини жойига қўядилар.

Болалар улғая бошлаши биланоқ ўз ота-оналарининг қаерда ишлашлари, жамиятда тутган ўринлари, уларнинг билимига қизиқа бошлайдилар. Шунинг учун ҳам ота-оналарнинг нималарга қизиқишларини, кимлар билан сафдош эканликларини болалар мумкин қадар эртароқ билганлари маъқул. Ота-она қандай ишда бўлмасин уни жиддий, эл ҳурматига лойиқ бир иш деб биладиган бўлиши керак. Бу борада оиладаги тарбиянинг мақсадга мувофиқ ташкил этилиши юзасидан жавобгарлик маълум даражада мактабгача таълим ташкилотига юкланади. Оиладаги ҳукмронликнинг тарбиявий жиҳатдан тўғри бўлишини таъминлаш мактабгача таълим ташкилотининг муҳим вазифаларидан биридир. Оилавий тарбиянинг мазмунли ташкил этилишига дастлабки таъсирни мактабгача таълим ташкилоти белгилайди. Мактабгача таълим ташкилотигина оилавий тарбия самарадорлигини ошириш юзасидан раҳбарлик қила олади. Бу вазифаларнинг муваффақиятли бажарилишида, ижобий ҳал этилишида ота-оналар ўртасида олиб бориладиган тарбияга оид тарғиботнинг роли бениҳоядир. Чунки ота-оналарни ҳозирги замон руҳий-таълим-тарбиявий билимлар билан қуроллантирмай туриб, оилавий тарбияни йўлга қўйиб бўлмайди. Оммавий-тарбиявий тарғиботда энг яхши оилалар намунасида таъсир кўрсатиш энг мақбул йўлдир. Бола тарбияси юзасидан оила, мактабгача таълим ташкилоти ва жамоатчилик ҳамкорлиги ҳозирги кунимизнинг долзарб масалалиги ҳам мана шундадир. Чунки, биринчидан, бола тарбиясида оила, мактабгача таълим ташкилоти ва жамоатчилик ҳамкорлигининг ўзи мураккаб жараён бўлиб, бунда муаллимлардан ташқари ишлаб чиқариш жамоалари вакиллари, ёшлар, касаба уюшмалари иштирок этадилар. Иккинчидан, ота-оналар ва қариндош-уруғлар турли меҳнат жамоаларининг вакиллари бўлиб, ишлаб чиқариш ва ёру дўстларининг маънавий ҳаётларидаги омилларни муҳокама қиладилар, уларнинг ҳаётга, санъатга, оилавий мажбуриятларга бўлган муносабатлари ҳақида гапирадилар. Шу сабабли ҳам мана шундай тоифа оилаларида тарбия топаётган болалар бошқа ота-оналарнинг кўчада, жамоат жойларидаги ҳаёт фаолиятларига қараб ўз ота-оналарига баҳо берадилар. Тўпланган тажрибаларни ясли, боғча, мактабгача таълим ташкилотидаги ўртоқлари билан муҳокама қиладилар ва ҳоказо.

Кўплаб қишлоқ оилаларида маълум даражада болалар тарбияси юзасидан жамоатчилик ёрдами мавжудлигига қарамасдан тарбиявий кучларнинг бир бутунлигига эришилмаган, ўзаро ҳамкорликни қандай

ташқил этиш мумкинлиги ҳақида маълумот етарли эмас. Ўқитувчилар ҳам синф ота-оналар мажлисининг ўтказилиши мактабгача таълим ташкилоти ва оила ҳамкорлигини таъминлайди, деб ўйлашади. Тўғри, ота-оналар мажлиси ҳам ҳамкорликни таъминлашнинг энг муҳим омилларидан ҳисобланади, лекин оила, мактабгача таълим ташкилоти, жамоатчилик ҳамкорлиги учун, уларни бирлаштириш учун махсус ташқил этилган марказ бўлиши лозим.

Мактабгача таълим ташкилотини оила билан боғловчи восита – бу болалардир. Болалар билан ишлаш, уларнинг илмий дунёқарашларини шакллантириш, ижтимоий фаолликларини таъминлаш орқали ота-оналарга таъсир кўрсатиш усулларини ишлаб чиқиш мақсадга мувофиқдир. Бу борада мактабгача таълим ташкилоти ва оила алоқасини таъминловчи ота-оналар мажлислари, болалар тарбиясига алоқадор муаммоларни жамоа бўлиб ҳал этиш кабиларнинг ролини инкор этиб бўлмайди. Жумладан, ”Болангизнинг нимани яхши кўришини биласизми?”, “Болаларимиз одоби ҳақида суҳбатлашайлик”, “Болангиз мактаб бўсағасида” каби мавзуларда олиб бориладиган суҳбатлар ота-оналарни ўз болалари ҳақида, уларнинг келажаги ҳақида қайғуришларига сабаб бўлди.

Кўриниб турибдики, фарзанд нафақат оила тарбияси орқали камол топади, балки унга Давлатимиз томонидан берилган имкониятлар асосида ташқил этилган МТТ орқали ҳам камол топади. Чунки, бўлажак катталар ана шу кичиклар негизида тайёр бўлади. Бундан ташқари халқимиз болапарвар ва ўз зурриёдини жонидан ҳам азиз кўрувчи халқ. Улар фарзандларини оиласининг қувончи, ота – онасининг меҳр нуридан яралган, яъни Аллоҳ ато этган олий неъмат, жамиятнинг ҳаётбахш ҳамда ҳаракатлантирувчи кучи, деб биладилар. Шунингдек, фарзанд умр меваси, оила фаҳри ва қувончи ҳамда давомчиси бўлганлиги учун ҳам у оиланинг келажаги бахтидир.

Биз оилани давлат ичра кичик давлат деб атаймиз. Унда янги инсон, яъни давлатнинг янги бир вакили дунёга келади. Кичик давлат – оила эса бу инсон учун дастлабки ҳаёт дорилфунуни бўлади. Шу сабабли ота – оналар фарзанднинг биринчи ўқитувчиси ва тарбиячисидир.

Фарзандни баркамол ва маънавий етук қилиб ўстириш учун, энг аввало ота – онанинг ўзи юксак ахлоқий фазилатларга ега бўлиши керак. Бундай муҳим ва истиқболли муаммоларни ҳал қилишда мамлакатимизда ота – оналарга ёрдам кўрсатиш мақсадида МТТ ташқил этилган. Бу борада МТТ билан ота – оналар ҳамкорлигининг аҳамияти каттадир.

### Адабиётлар рўйхати:

1. Ш.Мирзиёев. Қонун устуворлиги ва инсон мафаатларини таъминлаш – юрт тараққиёти ва халқ фаровонлигининг гарови. Ўзбекистон Республикаси Конституцияси қабул қилинганининг 24 йиллигига бағишланган тантанали маросимдаги маъруза. 2016 йил 7 декабрь. Т. “Ўзбекистон” 2017 й, -48 б.
2. Ш.Мирзиёев Буюк келажагимизни мард ва олижаноб халқимиз билан бирга қураимиз. /Т.: „ Ўзбекистон “, 2017. — 488 б.

3. О.Хасанбоева Тарбиявий ишлар методикаси Т. 1996 й
4. Р.Мавлонова, Б.Нормурадова, Р.Рахманкулова Тарбиявий ишлар методикаси Т. “Фан” нашриёти, 2007 й
5. Ш.Шодмонова, М.Хошимова, Н.Файзуллаева Тарбиявий ишлар услубиёти, Т. “Фан ва технология” нашриёти, 2008 й

## МАКТАБГАЧА ТА’ЛИМ TASHKILOTLARIDA INNOVATSION PEDAGOGIK TEXNOLOGIYALARNING MOHIYATI

**G.Q. Hasanova,**

*BuxDU, Maktabgacha ta’lim kafedrasi dotsent*

**Z.M. Ashurova,**

*BuxDU, I kurs magistranti*

*Maqolada maktabgacha ta’lim tashkilotlarining asosiy maqsadi, innovatsion pedagogik texnologiyalarning maktabgacha ta’lim tashkilotlaridagi faoliyat turlari oldidagi roli, eksperimental – tajriba faoliyatlarining bola rivojlanishidagi o‘rni, va ularning mohiyati haqida bayon etilgan.*

Maktabgacha ta’lim tashkilotlarining asosiy maqsadi: dunyo rivojlangan davlatlari ta’lim darajasiga javob beradigan yosh avlodni tarbiyalash. Shunday ekan endigi vazifamiz - rivojlangan davlatlarning mentalitetimizga mos keladigan innovatsion pedagogik texnologiyalarini maktabgacha ta’lim tashkilotlarida qo‘llash va yangilarini ishlab chiqishdan iboratdir.

So‘ngi yillarda maktabgacha ta’lim tashkilotlarida yangi pedagogik texnologiyalarning kirib kelishi ta’lim sohasida sezilarli darajada o‘zgarishlarga olib keldi. Yangi pedagogik texnologiyalarni tarbiyalanuvchilarga qo‘llashdan oldin tarbiyachi ijodkor bo‘lishi lozim. Ijodkor tarbiyachi har bir bola ko‘ngliga alohida, individual tarzda yo‘l topmog‘i, ularning xarakteriga, temperamentiga mos ravishda faoliyat turlariga qiziqtirish uchun yangi metodlardan, pedagogik texnologiyalardan foydalana olishi shart va zarurdir.

Maktabgacha ta’lim tashkilotlarida innovatsion pedagogik texnologiyalarni qo‘llash:

- Ta’lim samaradorligini oshirish;
- Tarbiyachilarning malakasini oshirish;
- Pedagogik tajribani qo‘llash;
- Pedagogik tajribalarning tizimliliigi;
- Kompyuter texnologiyalarini qo‘llash;
- Bolalar sog‘ligini saqlash;
- Bolalar sog‘ligini mustahkamlash;
- Ta’lim va tarbiya sifatini oshirishda o‘z hissasini qo‘shadi.

Zamon shiddat bilan o‘zgaryapti. Bu o‘zgarishlarning bari maktabgacha ta’lim tashkilotlariga ham ta’sir etmay qolmaydi. Hozirgi davrda maktabgacha

ta'lim tashkilotlarida eksperimental-tajriba faoliyatlarini tashkil etish davr talablaridan biridir. Bu kabi mashg'ulotlar barcha rivojlangan davlatlar: Janubiy Koreya, Xitoy Xalq Respublikasi, Yaponiya, Amerika Qo'shma Shtatlari, Germaniya singari davlatlarda qo'llaniladi.

Bolalar maktabgacha ta'lim tashkilotlarida eksperimental-tajriba faoliyatlarini qo'llashdan maqsad:

- Maktabgacha yoshdagi bolalarda asosiy kompetensiyalarini shakllantirish;
- Maktabgacha yoshdan boshlab tadqiqotchi, ixtirochi sifatida fikrlashni bolalarga o'rgatish;
- Maktabgacha yoshdagi bolalarda ixtirochilik, tadqiqotchilik qobiliyatlarni shakllantirish;
- Maktabgacha yoshdagi bolalarda atrof-muhit, borliqqa nisbatan qiziqish uyg'otishdan iboratdir.

Faoliyat turi davomida rivojlantiruvchi mashg'ulotlarni qimmatbaho, murakkab o'yinchoqlarsiz qanday qilib bolalarga qiziqarli qilib ko'rsata berish mumkin? Bolalarning bo'sh vaqtini qanday qilib samarali tashkil etish mumkin? Eksperimental-tajriba faoliyat turini qay tarzda tashkil etish kerak? Bu tajribalarning amaliy jihatdan bajarilishining bolaga nafi bormi? Bu savollarga quyida javob olamiz.

Eksperimental-tajriba faoliyatini boshlagan vaqtda tarbiyachi birinchi navbatda tarbiyalanuvchilarga mashg'ulotdagi asosiy muammoni bayon qilishi kerak. Muammo bayon qilingandan keyin esa bolalardan mustaqil ravishda bu muammoni qay tarzda yecha olishini, qanday qilib buni bajarishini har bir boladan so'rab-surishtirishi lozim. Bu har bir bolada mustaqillik, erkin fikrlilik qobiliyatlarini shakllantiradi. Keyin esa ushbu muammoni tarbiyachi eksperimental-tajriba usuli yordamida bolalarga yechimini ko'rsatib berishi lozim. Maktabgacha ta'lim muassasalari guruhlarida har bir bola mustaqil ishlashi, o'zini ko'rsata olishi, tajribalarda amaliy jihatdan ishtirok etishi uchun shart sharoitlar yaratib berilishi kerak. Chunki bola bu kabi faoliyat orqali aniq fikrlashni o'rganadi.

Eksperimental-tajriba faoliyat turlarini maktabgacha ta'lim tashkilotlarida qo'llash davomida tarbiyachi quyidagi metod turlaridan foydalanishi mumkin:

- Suhbat;
- Kuzatish;
- Modellashtirish;

Suhbat davomida bolalarga tajribaning hayotimiz davomida keltiradigan foydasini, afzalliklarini va albatta salbiy tomonlarini ham tushuntira borish shart. Bola ushbu hodisani nihoyatda sinchkovlik bilan kuzatadi. Miyasida analiz qiladi. Xotirasida zudlik bilan saqlab olib, uy sharoitida oila a'zolariga bajarib ko'rsatadi. Eksperimental-tajriba faoliyatlarining afzalligi shundaki, bolalarga o'rgatilayotgan obyektning turli jihatlarini, jumladan hajmi, rangi, shakli, xossalari haqida real tushuncha hosil bo'ladi. Bir faoliyatning o'zidayoq bolaning olgan bilimi mustahkamlanadi. Eksperimental-tajriba faoliyat turi davomida bolalarning xotirasini boyitish, rivojlantirish, diqqatini jamlash, faolligini oshirish,

ishchanligini rivojlantirish kabi psixik va fiziologik xususiyatlarga ijobiy ta'sir qilish mumkin.

Экспериментал-тажриба фаолият тури davomida bolalarning miyasi quyidagi psixik operatsiyalarni bajaradi:

- Analiz qiladi;
- Sintez jarayonini bajaradi;
- Ma'lum bir hodisani yoki predmetni boshqa bir hodisa yoki predmet bilan taqqoslaydi;
- Oldingi faoliyatlarda olingan bilimlar jamlanmasini umumlashtiradi;
- Bolalarning xotira faoliyati bevosita rivojlanadi;
- Bolalar tajribalarni yaxshi ko'rishadi.

### **Foydalanilgan adabiyotlar:**

1. Белкина Валентина Николаевна – психология раннего и дошкольного возраста. Учебное пособие. Гриф УМО по педагогическому образованию. – “Феникс”, 2015. (17п.л.)
2. Белкина Валентина Николаевна – детская психология взаимодействие со сверстниками. Учебное пособие. Гриф УМО по педагогическому образованию. – “Феникс”, 2012. (17п.л.)
3. Белкина Валентина Николаевна – методика преподавания. Учебное пособие.
4. Социальная сеть работников образования – nsportal.ru

## **РУҲИЙ АСАБ БАРҚАРОРЛИГИНИ РИВОЖЛАНТИРИШ БАРКАМОЛ ШАХСНИ ТАРБИЯЛАШ ОМИЛИ**

**Ж.Ш. Остонов,**

*БухДУ, Психология кафедраси ўқитувчиси,*

**З.И. Қурбонова,**

*БухДУ I курс магистранти*

Таълим ва тарбияни талаб даражасида ташкил этиш учун ёшларнинг психологиясини янада теранроқ англаш, улар руҳиятида кечаётган жаларни, кечинма ва кайфиятларини адекват баҳолаш орқали таълимни оқилона ташкил этиш муҳимдир.

Талабаларда руҳий асаб барқарорлиги масаласи ҳозирги шароитда педагогика ва психологиядаги долзарб масалалардан бирига айланди. Зеро, ўқув фаолиятини самарали ташкил этиш, шунингдек, ёшларнинг ижтимоийлашувида муҳим ўрин тутадиган ўз-ўзини англаш билан боғлиқ жараёнлар айнан улардаги руҳий асаб мутаносиблиги натижаси сифатида намоён бўлиши мумкин.



Ҳар бир талаба шахсига индивидуал ёндашув таълим самарадорлигини таъминлашга хизмат қилади. Бу эса маълум манода талаба-ёшларнинг руҳий асаб барқарорлигини таъминлаш, уларнинг ўз-ўзини ривожлантиришга, ўз-ўзини тўғри баҳолай олишга ва ўз-ўзини турли хил муваффақиятсизликлардан ҳимоя қилишга қанчалик тайёрлигига боғлиқдир. Мазкур таъкидлаб ўтилган сифатларнинг оқилона тасарруф этилиши тўғридан-тўғри ёшлардамунтазам тарзда тарбиялаб бориладиган руҳий асаб барқарорлиги даражаси билан боғлиқдир. Бошқа кишиларга муносабат нафақат талаба-ёшларда намоён этиладиган руҳий асаб барқарорлигининг муҳим қисми, балки онг шаклланишининг асосини ташкил этади. Фаолият ўзгарганда бу фаолиятнинг нафақат предмети, методи ва операциялари, балки шу билан бирга кишининг ўз-ўзига нисбатан муносабати ҳам қайта қурилади. Айтиш мумкинки, ҳозирги шароитда ёшларни юксак билимли, маънавиятли ва ватанпарвар этиб тайёрлаш уларда руҳий асаб барқарорлигини алоҳида тарбиялаш билан чамбарчас боғлиқдир.

Руҳий асаб барқарорлиги талаба-ёшларнинг ўз кучига, ўз ҳаракатларининг тўғрилигига нисбатан ишонч мавжуд бўлганда намоён бўлади. Руҳий мувозанатнинг зарурлиги талабаларнинг ташқи муҳитдамаълум қийинчиликлар пайдо бўлганда, ички қарама-қаршилик мавжуд бўлганда кучаяди. Руҳий асаб барқарорлиги ёшлар томонидан ички ва ташқи тўсиқларни енгиш билан боғлиқ ўз ҳатти-ҳаракати ва фаолиятни онгли бошқариш имкониятидир, зеро у инсон психикасининг муҳим таркибий қисми ҳисобланади.

Талабаларда руҳий асаб барқарорлигини ривожлантиришда ирода тарбияси муҳим ўрин тутаяди. Ирода шахсни фақат бирон-бир айрим жиҳатдан эмас, балки уни ҳамма жиҳатдан, ҳар томонлама тарбиялашдир. Иродали киши пухта ақл, ёрқин иждодий хаёл ва икучли ахлоқий ҳиссиётларига эга бўлган ғоявий кишидир. Ушбу тарбия айрим ҳоллардагина ирода кучини кўрсатиш қобилиятини ҳосил қилиш билан чекланмаслиги лозим. Иродани тарбиялаш-иродавий сифатларни мустаҳкамлаш ва уларни ҳар бир шахснинг доимий лаёқати сифатларига айлантириш демакдир. Шахснинг ана шундай мустаҳкам, доимий сифатлари характернинг айрим томонларига айлана боради. Шунинг учун ирода тарбияси айни вақтда характернинг иродавий томонларин тарбиялаш ҳамдир.

Инсоният тароққиётининг алоҳида даврларида янгича муносабатларнинг шаклланиши одамларнинг бевосита шу жамиятда руҳий асаб барқарорлигини шакллантиришнинг усул ва босқичларини ишлаб чиқишда намоён бўлади, яъни:

- педагогик ўқув тизимида руҳий асаб барқарорлиги сифатларини шакллантиришни алоҳида категория сифатида ажратиш, унинг объекти ва предмети аниқлаш;
- руҳий асаб барқарорлигини ривожлантиришни бошқа ахлоқий сифатлар билан ёнма-ён олиб боришга аҳамият бериш;

- руҳий асаб барқарорлигини ривожлантиришда касб-ҳунар ва олий уқув юртлари босқичларини ажратиб кўрсатиш мумкин. Бундай босқичлараро бўлинишда ижтимоий ва майл-истаклар мажмуаси асосий мезон бўлиб қолади;
- руҳий асаб барқарорлигини ривожлантиришда тарбиянинг жамоалашган ва якка тартибдаги услублардан кенг фойдаланиш зарур. Бунда кўрқитиш, мажбурлаш услубларига йўл қўймаслик, балки ҳақиқат, сабр-қаноат, ижтимоий адолат ва ватанпарварлик ғоялари асосий мезон бўлиши мақсадга мувофиқ.

Талаба ёшларда руҳий асаб барқарорлигини таъминлашнинг муҳим шартларидан бири, кун тартибига қатий риоя қилиш ҳамда ижтимоий ҳаётнинг маълум тартиб асосида ташкил қилинишидир. Руҳий асаби беқарор бўлган кишиларни кузатиш шуни кўрсатадики, улар ўзларининг ишларини ҳам, дам олишларини ҳам тўғри ташкил қила олишмайди.

Руҳан тинч, хотиржам инсон ўз вақтининг ҳукмронидир. Шахснинг шошмасдан белгиланган вазифани бажариши, ҳатти-ҳаракатлари маълум объектга ва аниқ бир мақсадга йўналтирилганлиги унинг ўз фаолиятини оқилона ташкил этганлигидан далолат беради. Руҳий асаб барқарорлигини таъминлаш учун кундалик турмушда, меҳнатда учрайдиган тарқоқлик ва тартибсизлик билан доимий курашиб бориш талаб этилади.

Муҳтасар қилиб айтганда, ёшларнинг руҳий асаб барқарорлигини ривожлантириш унинг ҳаётда ўз ўрнини топиши, ҳар томонлама етук, комил инсон бўбил етишиши учун мустаҳкам пойдевор вазифасини бажаради.

*5A 120304 - Тарихишунослик, манба-шунослик ва тарихий тадқиқот усуллари*

**ВЫСТАВОЧНЫЙ ПОКАЗ И ПРОПАГАНДЫ РУКОПИСЕЙ ИЗ СОБРАНИЯ БУХАРСКОГО МУЗЕЯ-ЗАПОВЕДНИКА**

**Х.Х. Тураев,**  
*профессор, БухГУ*  
**Ш.Г. Джураев,**  
*магистрант, БухГУ*

*В данной статье представляется информация о выставочных показах и пропаганде сокровищницы рукописей Бухарского музея. А также подробно рассказывается об организованных выставках в музее в течение многих лет, и о книгах, представленных в разных экспозициях.*

Бухарский государственный музей-заповедник – центр древней культуры нашей страны, занимает большое место как сокровищница рукописных книг. Фонд музея разнообразен по составу. Сохранившиеся в музейном фонде рукописные и литографические произведения арабской письменности, образцы работ каллиграфов и другие экспонируются не только в фонде музея-заповедника, но и на экспозициях и выставках музея, демонстрируются местным и зарубежным туристам. Одной из таких выставок является экспозиция “Письменные памятники Бухары” в составе научного отдела “Истории”. Эта постоянная выставка начала свою деятельность в 90-е годы прошлого века, в экспозиции музея представлено более 60 экспонатов.<sup>146</sup> На протяжении многих лет экспозиция пополнялась дополнительными экспонатами, хранящимися в фонде. После реконструкции 2011 года выставка приобрела новый вид.<sup>147</sup> В настоящее время в экспозиции представлены произведения таких писателей, как Алишер Навои, Абдурахман Джами, Абдукодир Бедиль. В экспозициях музея демонстрируются не только рукописные и литографические произведения, но и предметы, используемые в каллиграфии,<sup>148</sup> являющиеся образцами надписей различной формы, специальная бумага для обучения арабскому правописанию – мистар,<sup>149</sup> муффридот,<sup>150</sup> жузгир<sup>151</sup>

В 1992-93 году в музее "Истории водоснабжения Бухары" была создана временная выставка, причём, здесь было представлено рукописные книги,<sup>152</sup>

<sup>146</sup> Ахмедова С. Реэкспозиция завершена: Исторический ракурс. // Бухарский вестник, 2002 г, 25.09. -с.3

<sup>147</sup> Отчёт музея-заповедника за 2011 г.

<sup>148</sup> Китъа – перевод с арабского языка часть.

<sup>149</sup> араб. “Мистарун” – линейка, образец. Количество строк в рукописи.

<sup>150</sup> Муффридот – “Раздельно написанные буквы”.

<sup>151</sup> жузгир - обложки книг из кожи

<sup>152</sup> Акт №10 24.04.1993 г. Внутримузейной передачи Бухарского государственного музея-заповедника.

книга “Китоби Муллазода” потом передана в музей Арк, чтоб представиться на выставке организованной в отделе Истории.

В марте-декабре 2001 года в здании мечети Джоми в Арке в честь 560-летия Алишера Наваи создана выставка рукописных книг поэта.<sup>153</sup> Совместно с областным центром «Маънавият ва маърифат» к 560 - летию Наваи в здании центра была создана передвижная выставка «Алишер Наваи – основатель узбекского литературного и султан поэзии Востока», выставлены рукописные книги великого поэта и миниатюры к его произведениям<sup>154</sup>

Экспозиция отдела Нумизматики имел экспозицию – музей "Тарикати Накшбандия", открытый в сентябре 1993 г. На экспозиционной площади 800 м<sup>2</sup> выставлено 75 экспоната, из них 60 основного фонда. Данная экспозиция то же содержит ценные артефакты. Среди книг Корана имеется крупная книга с деревянной обложкой, в настоящее время выставляется в музее “Тарикати Накшбандия” Бухарского государственного музея-заповедника, которая изначально была принята в фонд музея-заповедника. Эта книга является самой большой по размеру среди рукописных книг, его размер составляет 90x48x16 см. Книга хранится под инвентарным номером № 934.<sup>155</sup>

Кроме того, эта книга является одной из первых рукописей, принятых в музейный фонд. Его приём примерно подходит к 20-х годам прошлого века.<sup>156</sup>

До этого она хранилась в библиотеке Бухарских правителей. После пересоздания музея Накшбандия в 2003 году книга была представлена на экспозицию<sup>157</sup> этого музея и сейчас представлена вниманию зрителей. Каждая его страница содержит жёлтую рамку.

Мемориальный комплекс памяти Имама аль-Бухари построен в городе Бухаре по решению хакима области и передан на пользование музею-заповеднику 28 августа 2001 года и в конце 2002 года выделился как самостоятельный филиал. В экспозициях музея демонстрируются не только рукописные и литографические произведения, но и предметы, используемые в каллиграфии, являющиеся образцами надписей различной формы. Естественно, здесь существует и копии книги, хадисы имама аль-Бухари.<sup>158</sup>

Самым ценным из произведений, хранящихся в музейном фонде, является копия “Канон” великого учёного Ибн Сины, которая была переведена в 1523 году. Эта копия представлена вниманию туристов в Мемориальном музее Абу Али ибн Сины.<sup>159</sup>

Музей-худжра С. Айни и Джалала Икрами (нынешний филиал История литературы Бухары) в медресе Кукельдаш, впервые открылся в 1988 году. В данном музее выставлено 72 экспонатов. В экспозициях музея

<sup>153</sup> Отчёт музея-заповедника за 2001 г.

<sup>154</sup> На том же месте

<sup>155</sup> КП музея-заповедника

<sup>156</sup> Тураев Х. Шарипов Ю. Бухоро музейида сакланаётган Куръоннинг қўлёзма нухаси. //Имом аль-Бухарий сабоклари. 4/2004. -с.249

<sup>157</sup> 2003 йил Сектор учёта Акти

<sup>158</sup> Отчет музея-заповедника за 2005 г.

<sup>159</sup> Қадимий Бухоро музейлари. -Бухоро: “Бухоро”, 2015. Б-53

демонстрируются не только рукописные и литографические произведения, но и предметы, используемые в каллиграфии, <sup>160</sup> являющиеся образцами надписей различной формы.<sup>161</sup>

Бухарский Музей-заповедник в своей деятельности уделяет значительное место научно-исследовательской работе, участию на международных конференциях с докладами и научными сообщениями. Так, 26 – 27 сентября 2003 года в краеведческом музее Арк прошла международная конференция «Бухарский оазис. Древность и средневековье», учреждённая Бухарским музеем–заповедником, институтом истории АН Уз., институтом Востоковедения Римского университета «Ла Сапиенца» (Италия).

В 7 февраля 2017 года в филиале музея изобразительных искусств Бухарского музея-заповедника организована художественная выставка на тему "Общечеловеческие интересы в взглядах великого поэта Навои", посвященная 576-летию Алишера Навои. На выставке были представлены произведения Навои и великих мастеров того времени, хранящиеся в фонде научного центра по различным темам, отражающим творчество Навои. Кроме этого на выставке были представлены ряд произведений А.Навои, написанные его современниками, переведенные различными каллиграфиями, таких как «Хамса», «Чор девон», «Хазоин аль-Маоний» («Сокровище смыслов»), «Тарихи мулки ажам», «Мухокамат-ал лугатайн», «Вақфийа», «Муншаот», а также 8 миниатюр из пяти поэм великого мыслителя «Хамса», миниатюры, известного художника Садриддина Поччаева и миниатюриста Даврона Тошева, посвященные творчеству Алишера Навои.

В связи с 681-й годовщиной со дня рождения Амира Темура, 623-й годовщины со дня рождения Мирза Улугбека, 13 апреля 2017 года в выставочных залах «История древнего и средневекового Бухарского оазиса» был проведён научно-практический семинар на тему: «Наука, Культура и архитектура в эпоху Амира Темура и Темуридов». состоялась просветительская встреча и выставка, из фонда «научный центр по изучение рукописей арабской письменности» были выделены экспонаты основного фонда под номером 32175/11, 32174/11, а также 6874, 6877, 6887, 68902, 6869 научно-вспомогательного фонда были приобретены и представлены для демонстрации на выставке.

В 2018 году в отделе Истории областного краеведческого музея было создана выставка "Историография и источниковедения в периода Алишера Навои и Захириддина Мухаммада Бабура". Были выделены экспонаты из фонда научного центра «По изучению восточных арабографических рукописей». В ней участвовали преподаватели из Университета и научные сотрудники музея.

В январе 2019 года была организована выставка, посвящённая книгам Корана хранящимся в фонде музея «Толкование Священного Корана», а

<sup>160</sup> Акты Сектора учета.

<sup>161</sup> Отчет музея-заповедника за 2005 г



научные сотрудники музея-заповедника также опубликовали брошюру<sup>162</sup> с этим названием. В конференции преподавателем факультета истории и культурного наследия Бухарского государственного университета, доктор исторических наук, профессором Х.Тураевым была предоставлена ценная информация об истории появления книг Священного Корана в Бухаре и их распространении в других местах.

Рукопись не только экспонируется в научном отделе “История”, но и широко представлена в других отделах и филиалах музея-заповедника, в том числе в музее “Тарикати Накшбандия”, музее памяти Имама аль-Бухари, выставке “История Бухарской каллиграфии” и других. В частности, большинство работ, выставляемых в музее “Тарикати Накшбандия”, представляют собой произведения, рассказывающие о суфизме.

19 сентября текущего года в областном краеведческом музее “Арк” при Бухарского государственного музея-заповедника состоялось мероприятие под названием “Ахмад Дониш – последний ученый Бухары”, посвященное жизни и творчеству великого ученого-философа, математика, астронома, искусного каллиграфа, архитектора Ахмада Дониша. В следующей части мероприятия в зале краеведческого музея “ Арк ” была представлена выставка рукописных книг ученого-мыслителя, миниатюр и астрономических календарей, хранящихся в документальном фонде Бухарского государственного музея-заповедника, а также в частных коллекциях. В музее хранится черновик и оригинал (т. е. первая книга 1880 г.) произведения “ Наводир-ул вакое”. Эти работы, поставленные на показ, вызвали большой интерес у посетителей.

### **Список использованной литературы**

1. Ахмедов А. Равшанов У. Мукаддас китоб талкини. Бухоро: Дурдона, 2019 г.
2. Ахмедова С. Реэкспозиция завершена: Исторический ракурс. // Бухарский вестник, 2002 г, 25.09. -с.3
3. КП музея-заповедника
4. Отчёт музея-заповедника за 2001 г.
5. Тураев Х. Шарипов Ю. Бухоро музейида сақланаётган Қуръоннинг кўлёзма нусхаси. //Имом аль-Бухарий сабоклари. 4/2004. -с.249

---

<sup>162</sup> Ахмедов А. Равшанов У. Мукаддас китоб талкини. Бухоро: Дурдона, 2019 г.

## BERUNIY “YODGORLIKLAR”INING AHAMIYATI

**M.K. Beshimov**

*BuxDU, II kurs magistranti*

*Maqolada Abu Rayhon Beruniyning “Osor al-boqiya” asari haqida soʻz yuritilgan. Beruniyning asarda keltirilgan Oʻrta Osiyo, yunon, eron, hind, nasroniy, yahudiy va boshqa xalqlarning islomgacha boʻlgan tarixi, urf-odatlar, bayramlari va, asosan, vaqtni aniqlash toʻgʻrisidagi maʼlumotlar va ularning ahamiyati ochib berilgan.*

Oʻlkamiz tarixida oʻtgan juda katta davr mobaynida nafaqat mahalliy, balki mamlakat tashqarisida ham qoʻlyozma asarlarning saqlanishi, namoyish etilishi va oʻrganilishi jiddiy tus olib bormoqda. Tariximizni yoritishda katta ahamiyatga ega boʻlgan qoʻlyozma manbalarni saqlash va oʻrganish borasida bugungi kunda hukumatimiz tomonidan ham yetarlicha eʼtibor qaratib kelinmoqda, chunki, 2017 yil 24 may kuni “Qadimiy qoʻlyozma manbalarni saqlash, tadqiq va targʻib qilish tizimini takomillashtirish chora-tadbirlari” toʻgʻrisidagi qaror imzolandi. Yurtimizda asrlar davomida Markaziy Osiyo boʻyicha eng boy qoʻlyozma meros jamlanganini eʼtirof etish oʻrinli. Ushbu qaror asosida turli maskanlarda saqlanayotgan noyob osori-atiqalar oʻrganilishi davom ettirilishiga zamin tayyorlandi. Bu kabi noyob osori-atiqalar qatoriga shubhasiz Beruniyning “Osor al-boqiya” asarini ham kiritishimiz mumkin.

Abu Rayhon Beruniyning birinchi yirik asari “Qadimgi xalqlardan qolgan yodgorliklar” kitobidir. Asarning arabcha nomi “Al-osor al-boqiya an al-quron al-xoliya” boʻlib, Yevropada “Xronologiya”, oʻzbek sharqshunosligida “Osor al-boqiya” nomi bilan mashhurdir. Beruniy bu kitobni Jurjonda muhojirlik davrida yoza boshlagan va 1000-yili yozib tamomlagan. Bu vaqtda olim endi 27 yoshga toʻlgan edi. “Osor al-boqiya” asari unga juda katta shuhrat keltirdi. Beruniy fanning hamma sohasiga qiziquvchi buyuk olim ekanini koʻrsatadi. Akademik I.Yu.Krachkovskiy ham buni qayd qilib oʻtgan edi.

Beruniy qunt va matonat bilan turli xalqlar tarixi, madaniyati va tillarini oʻrganadi. U yahudiy, yunon, fors, arab, sugʻdiy, qibtiy va boshqa tillarni mukammal egallaydi. yahudiy va xristian dinlari tarixi, Tavrot va Injil singari muqaddas kitoblar bilan chuqur tanishadi. Ayrim asarlarida Tavrotning aslidan parchalar keltiradi. Arab tilini oʻz ona tilidek oʻrgangan olim arablarning islomgacha boʻlgan va undan keyingi tarixini sinchiklab va har tomonlama oʻrganib chiqadi. Qurʼon va shariatga oid boshqa kitoblarni qunt bilan mutoala qiladi. Ilm-fanga oid asarlar juda kam nusxada va qoʻlyozma shaklda ayrim shaxsiy kishilar qoʻlida boʻlgan bir davrda yosh olimning bunday asar yozishi uning nihoyatda zoʻr va buyuk qobiliyat egasi boʻlganidan dalolat beradi.

“Osor al-boqiya” asari Beruniyning deyarli boshqa asarlari kabi arab tilida yozilgan. Bu kitobni birinchi marta Yevropa olimlariga tanishtirgan kishi mashhur nemis sharqshunos va beruniyshunos olimi Eduard Zaxau (1845-1930) boʻldi. U

1876-1878 yillarda Leypsigda “Osor al-boqiya”ning arabcha nusxasini birinchi marta nashr etdi. Zaxau arabcha nusxani nashrga tayyorlash jarayonida o’sha vaqtda mavjud bo’lgan to’rtta qo’lyozmadan foydalangan. 1879-yil Zaxau “Osor al-boqiya”ning ingliz tilidagi tarjimasini nashrdan chiqardi. Tarjimaga Beruniyning mufassal tarjimai holi va izohlar ham ilova qilingan.

Zaxau tomonidan tayyorlangan arabcha nusxa asosida 1321quyosh yili (1943-yil) Tehronda “Osor al-boqiya”ning fors tilidagi tarjimasini Akbar Dono Sirisht Sayrafiy tomonidan nashr etildi.

“Osor al-boqiya”ni 1957-yilda marhum arabshunos olim M.A.Sale birinchi marta rus tiliga tarjima qildi. Tarjima jarayonida u Zaxau nashr etgan arabcha va inglizcha nusxadan, Leningrad qo’lyozmasi va qisman Istanbul qo’lyozmasidan foydalangan. Shuni ham aytib o’tish kerakki, rus tiliga qilingan tarjima ayrim nuqson va kamchiliklardan xoli emas. Ba’zi o’rinlarda butun jumlar tushib qolgan, ba’zan esa chalkashtirib yuborilgan. Tarjimon qo’lida Istanbul qo’lyozmasining fotonusxasi mavjud bo’lishiga qaramay undan to’la foydalanmagan.

Ruscha tarjima S.P.Tolstov va V.P.Sheglovlarning so’zboshisi bilan boshlanadi. Tarjimaga M.A.Sale tuzgan ilmiy izohlar ham ilova qilingan. Rossiyada bu qimmatbaho asar bilan o’z vaqtida akademik I.Yu.Krachkovskiy qiziqqan edi. U o’zining “Arab qo’lyozmalari ustida” nomli mashhur asarida 1910-yillarda Petrograd Osiyo muzeyida sotib olingan XIII asrga oid qo’lyozma bilan qiziqqan, bundan Zaxau nusxasini to’ldiradigan o’rinlarini ko’chirib olgani va bularni nashrga tayyorlashni mo’ljal qilib qo’yganini eslatib o’tadi. Lekin buni amalga oshirish I.Yu.Krachkovskiyga nasib etmaydi. U o’zining “Al-Beruniy va Sharqning XI asrdagi geograflari” nomli asarida “Yodgorliklar”ga juda yuksak baho beradi va bu kitob haqida qimmatli fikrlarni aytib o’tgan.

Sharqshunos olim S.P.Tolstov “Osor al-boqiya”ning ruscha tarjimasiga yozgan so’zboshisida bu asarning qadimgi Xorazm tarixini o’rganish va umuman ijtimoiy tarix va tabiiyot fani tarixidagi ahamiyati haqida mufassal to’xtab, unga juda yuksak baho beradi va Beruniy “Yodgorliklari”da keltirgan Xorazm haqidagi ma’lumot-larning ko’pchiligi arxeologik qazishlar natijasida isbot etilganini aytib o’tadi. Asarning astronomiya fani uchun qanchalik katta ahamiyatga ega ekani haqida V.P.Sheglov “Osor al-boqiya”ning ruscha tarjimasiga yozgan “Beruniyning astronomik nazariyasi” nomli so’zboshisida muhim fikrlar aytadi. “Yodgorliklar”ning hozirgi zamon uchun ahamiyati haqida sovet olimlari tomonidan Beruniyga bag’ishlab yozilgan ilmiy asarlarning hammasida to’xtab o’tilgan va bu asarga yuksak baho berilgan.

“Yodgorliklar”da Beruniy o’ziga ma’lum bo’lgan xalqlarning: yunonlar, rumliklar, eroniylar, sug’diylar, xorazmlilar, harroniylar, qibtiylar, xristianlar, yahudiylar, islomgacha bo’lgan arablar va musulmonlarning yil hisoblari, hayitlari va mashhur kunlarini mufassal tasvirlab beradi. Asarda astronomiya va matematikaning ko’p masalalari yoritib berilgan. Beruniy musulmon olimlari ichida birinchi martayahudiylar kalendari haqida sistemali ma’lumot beradi.”Osor al-boqiya “chulg’ab olgan masalalar bular bilan chegaralanib qolmaydi. Unda juda

ko‘p tarixiy voqealar, turli millat va dinlarga oid muhim ma‘lumotlar, payg‘ambarlar va soxta payg‘ambarlar, podshohlar, mashhur tarixiy shaxslar va olimlar haqida ham axborot berilgan. Kitobning O‘rta Osiyo xalqlari, ularning madaniyati va tarixiga doir ma‘lumotlari juda muhim ahamiyatga egadir. Asarga bir qancha she‘riy parchalar ham kiritilgan, so‘g‘d va xorazm tillaridan parchalar ham keltirilgan. Afsuski, til namunalari bo‘lgan bu yodgorliklar keyingi qo‘lyozmalarga buzib ko‘chirilgan, shuning uchun ularning asl shaklini tiklash imkoni yo‘q.

Beruniy bu asarni nima uchun yozganligi haqida shunday deydi: “Adiblardan biri mendan turli xalqlar haqidagi tarixlar, ularning boshlanishlari va shaxobchalari, ya’ni oylar va yillari ustida u tarix egalarining ixtiloflari va bu ixtilof sabablari, mashhur bayramlar, vaqtlar va yumushlar uchun belgilangan kunlar, millatlarning ba’zisi amal qilib, ba’zisi amal qilmaydigan boshqa marosimlar haqida so‘radi va men imkon boricha ularni juda ravshan bayon etib, o‘quvchi fahmlaydigan, turli kitoblarni axtarish va u kitob egalarini surishtirishga ehtiyoj qolmaydigan bir asar yozishga da’vat etdi”<sup>163</sup>

Buyuk olim o‘z asarini yozishga kirishar ekan, bu ishning oson emasligini, qadimgi xalqlar, ularning yil hisoblari haqidagi rivoyatlar nihoyatda chalkashib ketgani, yolg‘on afsonalar va asossiz ma‘lumotlarga to‘lib-toshib ketganligini ta’kidlaydi. Bunday yolg‘on-yashiqlardan xoli bo‘lish uchun rivoyatlarning o‘z davrimizga eng yaqin va eng mashhurini, so‘ngra yaqinroq va mashhurroq‘ini birin-ketin olib borishimiz lozim, ularni o‘z arboblardan qabul qilib, tuzatish mumkin bo‘lganini tuzatamiz, boshqalarini o‘z holicha qoldiramiz. Shunda biz keltirgan rivoyatlar haqiqatni qidiruvchi va hikmatni sezuvchining ulardan boshqa rivoyatlar ustida ish yurgizishiga yordamchi va bizga muyassar bo‘lmagan narsalarga erishish uchun yo‘lovchi bo‘ladi”, - deydi.

Qomusiy olim manbalarga tanqidiy nuqtai-nazardan yondashadi, o‘zidan ilgari o‘tgan olimlarning tarixiy asarlarini dadil va qo‘rqmasdan tanqid qiladi. S.P.Tolstov Beruniyning mana shunday haqqoniyligi uning ko‘pchilik tarixiy asarlarining yo‘qolib ketishiga sabab bo‘lgan bo‘lsa kerak, deb taxmin qiladi<sup>164</sup>.

Dastlab haqiqat singari ko‘ringan, lekin tajriba bilan isbotlanmagan ma‘lumotlarga Beruniy shubha bilan qaraydi va o‘zi amalda tekshirib ko‘rmaguncha bunday rivoyatlarga ishonmaydi. “Qarama-qarshiligi ravshan bo‘lgan narsaga qanday ishonib bo‘ladi”<sup>165</sup> – deb yozadi olim. U asarga kiritilgan ma‘lumotlarni o‘quvchiga imkon qadar oson yo‘llar bilan tushuntirishga va ularni turli kitoblarni axtarish mashaqqatidan xalos etishga harakat qiladi.

“Yodgorliklar” podshohlar va mashhur shaxslarning tarixinigina yoritib beruvchi kompilyatsionasarlardan emas, balki xalqlar madaniyati, tarixi, ularning urf-odat va e‘tiqodlari tarixi aks ettirilgan tarixiy-etnografik asardir. Beruniy o‘z asarida turli xalqlardagi yil hisoblari, ularning urf-odatlari ustida to‘xtalar ekan, O‘rta Osiyo va Eron xalqlarining madaniyatini yuqori darajaga ko‘taradi. Olim

<sup>163</sup> Abu Rayhon Beruniy “Qadimgi xalqlardan qolgan yodgorliklar” 40-bet

<sup>164</sup> Abu Rayhon Beruniy “Qadimgi xalqlardan qolgan yodgorliklar” 44-bet

<sup>165</sup> Abu Rayhon Beruniy “Qadimgi xalqlardan qolgan yodgorliklar” 44-bet

islomgacha bo'lgan arablarni madaniyatsiz deb ataydi, arab bosqinchisi Qutayba ibn Muslimni Xorazm madaniyatini oyoq osti qilgani uchun qattiq qoralab, "Qutayba Xorazm xatini yaxshi biladigan, ularning xabar va rivoyatlarini o'rgangan va bilimini boshqalarga o'rgatadigan kishilarni halok etib, butkul yo'q qilib yuborgan edi"<sup>166</sup> – deb yozadi. "Xorazmliklar oylaridagi hayitlar" to'g'risidagi bobda arablarning yulduzlar va oy manzillari haqidagi fikrlarini qattiq tanqid qiladi, ularni astronomiyani bilmaslikda ayblaydi. Arablarning astronomiya sohasidagi ilmlari dehqonlarning o'z qishloqlaridagi bilgan narsalari bilan barobar ekanligini ko'rsatadi. O'z xalqini eronliklardan yuqori qo'yib, eronliklarni kamsitgan IX asrdagi arabiy navis yozuvchi Abu Muhammad ibn Qutayba al-Jabaliy ustidan kuladi va uning fikrlari asossiz ekanligini ilmiy yo'l bilan isbotlab beradi. Beruniy haqiqatga ishonmagan kishilar bilan munozara qilib, ularni skeptisizmga ayblaydi va "bular qat'iy hujjatlarni qabul etishdan xuddi sherdan qo'rqib qochgan eshaklardek qochadilar", deydi.

S.P.Tolstovning Xorazmda olib brogan juda muhim arxeologik ishlari bu o'lkaning eramizdan ilgarigi IV-III mingyillardayoq qadimgi madaniyat markazlari Sharq va Shimol o'rtasida vositachilik rolini o'ynaganini ko'rsatdi. Arab istilosi arafasida esa Xorazm irrigatsiya, qurilish va savdoda rivoj topgan mamlakat edi. Bular Beruniyning Xorazm madaniyatining arab madaniyatidan ustunligi haqidagi fikrlarining yaqqol isbotidir

"Osor al-boqiya" da har xil davrda hukm surgan turli podshohliklar va sulolalarning juda ko'p jadvallari kiritilgan: makedoniyaliklar, batlimuslar<sup>167</sup>, rum, xristian, qadimgi eron, sosoniylar sulolasi podshohlari, arab xalifalari (Ummaviylar va Abbosiylar) kabi. Mazkur jadvallar shunday aniq manbalardan olinganki, podshohlarning hukmronlik qilgan davrlari deyarli to'g'ri ko'rsatilib, ular boshqa tarixiy kitoblar bilan solishtirish natijasida to'la isbot etildi. Beruniy tuzgan bu jadvallar tarix va etnografiya ilmi bilan shug'ullanuvchilar uchun juda katta ahamiyatga egadir.

Olim uzoq umr ko'rish masalalari haqida gapirar ekan, buni nasl-nasabga bog'liq deb taxmin qiladi va Farg'onani uzoq umr ko'ruvchilar joyi deb ko'rsatadi. Beruniy odamlarning tana tuzilishi va tillarning turlicha bo'lishi haqidagi afsonalar va asossiz rivoyatlarni qoralaydi va buni ilmiy asosda isbotlab, shunday deydi: "Chunki odamlar tuzilishlarining rang, surat, tabiat va axloqda turlicha bo'lishi faqatgina nasablarining turlichaligidan emas, balki tuproq, suv, havo va yerning odam yashaydigan joylarning turlichaligidan hamdir. Tillarning turlicha bo'lishiga sabab odamlarning guruhlarga ajralib ketishi, bir-biridan uzoq turishi, ularning har birida turli xohishlarni ifodalash uchun zarur bo'lgan so'zlarga ehtiyoj tug'ilishidir. Uzoq zamonlar o'tishi bilan haligi iboralar ko'payib, yodda saqlangan va takrorlanish natijasida tarkib topib, tartibga tushgan"<sup>168</sup>.

<sup>166</sup> Abu Rayhon Beruniy "Qadimgi xalqlardan qolgan yodgorliklar" 72-bet

<sup>167</sup> Ptolomeylar

<sup>168</sup> Abu Rayhon Beruniy "Qadimgi xalqlardan qolgan yodgorliklar" 231-bet



Beruniy buloq va quduq suvlarining yuqoriga ko'tarilishi va favvora bo'lib otilishi fizikaviy hodisa ekanligini misollar bilan isbotlab beradi va bu masaladagi uydirma gaplarni inkor etadi.

Beruniy quyosh yili uzunligini aniq hisoblar bilan ko'rsatadi, Quyosh turishi va kecha-kunduz barobarligi haqida ma'lumotlar keltiradi. Keyin quyosh avji masalasiga to'xtalib uni izohlaydi. O'zidan oldingi astronomlarning quyosh yili uzunligini aniqlashdagi xatolarini ko'rsatib, ularni tanqid qiladi. Quyosh avjidan to bahorgi kecha-kunduz barobarligi nuqtasigacha bo'lgan masofani aniqlashda Beruniy qadimgi olimlardan Gipparx va Sharqning IX-X asr astronomlari va o'z ustozlari Abu Nasr ibn Iroq usullarini sinchiklab o'rganadi va bu masalada yangi metod ishlab chiqadi. Bu yo'l bilan Quyosh avji uzunligini hisoblab chiqadi va buni doiralarda ko'rsatadi.

O'sha vaqtda soxta fan – astrologiyaga ishonish juda kuchli edi. Munajjimlar (astrologlar) bo'lajak hodisalar va kishilar hayotidagi yuz berishi mumkin bo'lgan turli voqealarni osmondagi yulduzlarga qarab oldindan aytib beradilar. Podshohlar saroylarida munajjimlar bo'lib, ular katta mavqega ega edilar. Shuning uchun o'sha vaqtda astrologiyaga to'g'ridan-to'g'ri qarshi chiqish mumkin emas edi. Deyarli hamma astronomlar ozmi-ko'pmi munajjimlik bilan shug'ullanardilar. Beruniy ham atrofda muhit bilan murosa qilish uchun astrologiyaga yon bosadi. Yerdagi hodisalarni yulduzlarning chiqish va botishiga qarab aniqlab bo'lmasligi, chunki yulduzlar doimo birday chiqib, birday botishlarini ta'kidlaydi. Uning Ray shahrida shuhrat qozongan bir munajjim bilan bahsi haqida yuqorida aytib o'tgan edik. Bu odam: "Oy manzillariga qarashli yulduzlarning oy bilan uchrashuvlarini hisob bilan aniqlab, manzillarning ribotlari va jafrlaridan turli hukmlar chiqarar va bo'shliqdagi hodisalarni oldindan bilishni istardi", - deydi Beruniy va u munajjimni bunday soxta yo'ldan qaytarmoqchi hamda to'g'ri yo'lga solmoqchi bo'lganini, lekin u o'zining noto'g'ri fikrlarini ro'kach qilib turib olganini aytadi. Ana shunday haqiqatga ishonmovchilar haqidagi fikrini davom ettirib, ulardan dalil isbot talab qilsang, "masxara qilib kuladilar, kibrlanib lablarini cho'chchaytiradilar, o'z tushunchalariga xursand bo'lib va o'zlarini boshqalardan ortiq va avom xalqdan tashqari e'tiqod qilib burunlarini yuqori ko'taradilar", - deydi.

Beruniy o'z o'quvchilarini zeriktirmaslik maqsadida asarga tabiatda juda kam uchraydigan hodisalar, qiziq afsonalar va turli sarguzashtlarni ham kiritgan. Masalan, besh oyoqli sigir, qorinlari bilan bir-birlariga yopishgan egizaklar, tanasi bitta-yu boshi ikkita bola, echking odamsimon bolasi kabilar<sup>169</sup>. Lekin olim ko'pincha afsonalarga ishonmaydi. U eronliklarning olamning paydo bo'lishi va birinchi odam haqidagi afsonalarini keltirib, bular ustidan qattiq kuladi. Bunday afsonalarni eshitishdan dillar nafratlanib, quloqlar tortinadi va buni aql qabul etmaydi, deydi. Lekin u ayrim uydirmalarga e'tiroz bildirmaydi. Masalan, Abu Usmon al-Johizning Ukbaroda yarmi kalamushga aylangan, yarmi kesakligicha

<sup>169</sup> Abu Rayhon Beruniy "Qadimgi xalqlardan qolgan yodgorliklar" 114-bet

qolgan bir kesak haqidagi hikoyasini keltirib, bularga e'tiroz bildirmaydi. Bunday chekinishlarni asarning boshqa ba'zi bir o'rinlarida ham uchratish mumkin.

Xulosa o'rnida shuni aytish mumkinki, Beruniyning bu qimmatli asari o'rta asrlar O'rta Osiyo, shuningdek, asarda keltirilgan yana bir qancha xalqlarning tarixi, madaniyatini o'rganishda noyob manba hisoblanadi. Bizning vazifamiz ularni asrab-avaylash, ulardan foydalanish, ilmiy o'rganish va keyingi avlodga yetkazishdan iborat.

#### **Foydalanilgan adabiyotlar:**

1. Abu Rayhon Beruniy "Qadimgi xalqlardan qolgan yodgorliklar" -Toshkent: "Fan" 1968
2. И.Ю.Крачковский. Избранное сочинения т. IV,
3. Abu-l Fazl Bayhaqiy "Tarixi Ma'sudiy" -Toshkent: "Fan" 1952
4. www.Lex.uz
5. Ziyonet.uz

### **TASAVVUFNING IRFON NURI**

**Z.Sh. Ahmadova**

*BuxDU, I kurs magistranti*

Har bir xalqning buguni va ertasi uning o'tmishi bilan chambarchas bog'liq. Sharq mamalakatlari tarixida o'chmas iz qoldirgan Hazrat Alisher Navoiy asarlari sal kam VI asrdan beri Sharq xalqlari uchun qudratli ma'naviyat manbai bo'lib xizmat qiladi. Ayniqsa mutafakkirning tasavvufiy qarashlari ilm-irfon nurlarining ma'naviy ozuqasi har bir inson qalbiga yoqimli kuydek kirib singib ketgan.

Tasavvuf - sabr-qanoat, zahmat, riyozat bilan poklangan ruh va vujudni olloh ishqiga bag'ishlab, yurakni mosivodan butunlay xalos aylab, faqru-fano zavq-shavqi bilan yashash demak. Tasavvufning tub asosida inson zotiga marhamat, muhabbat va xizmat yotadi. Tasavvuf ahli har qadam, har nafasda insonni jo'n, sayoz tushunchalarni botindan supurib tashlash, ruhni nafs tanballigidan, makr, riyo, kibr va har turli maydakashliklardan qutqazish chora-tadbirlarini ko'rsatadi. Sharqning buyuk mutafakkirlari o'zlarining g'oyaviy badiiy talqinlarini yaratish orqali butun bashariyatga xizmat qilishni ko'zlaganlar. Xususan, Hazrat Navoiy ham rasman naqshbandiya tariqatiga kirgan bo'lsalarda-da, hayotda ham, ijodda ham tasavvufning ilm va irfon jihatiga tayanganlar. Ulug' mutafakkir axloq tarbiyasida alohida natijalarni qo'lga kiritish, tafakkurni mahdudlik, qoloqlik, yovuzlik iskanjalaridan ozod qilish, ruh va ko'ngil sir-asrorini kashf etishda haqiqiy ishq va ma'rifatdan shu qadar mohirlik bilan foydalanganki, uning har bir baytida insoniyat manfaatlarini yoqlangan<sup>170</sup>.

---

<sup>170</sup> Qayumov A. Alisher Navoiy (Mashhur siymolar hayoti). -T.: Kamalak, 1991. 78-bet

Hazrat Navoiy asarlarida tasavvuf falsafasidagi axloq, xulq-odob qoidalari, insonparvarlik va odamiylik, nafsni tiyish, adolat va ma'rifat, tabiat va insonni sevish, ularni e'zozlash, ta'lim-tarbiya to'g'risidagi g'oyalardan unumli foydalandi.

Insonni kamolotga yetaklovchi fazilatlarni nihoyatda qadrlagan va o'z asarlari bilan targ'ib va tashviq qilishdan charchamagan ulug' Navoiy har tomonlama kamolotga intilgan yoshlarning, shogirdlarining harakatidan cheksiz quvongan. Ularning hayotda, ijodda yaxshilikka olib boruvchi fazilatlarini, intilishlarini o'z asarlarida birma-bir sanab, urg'u berib, zamondoshlariga va kelajak avlodga ibrat uchun yozib qoldirgan.

Navoiy kabi mutafakkirlarning asarlarida ta'lim-tarbiya, o'qish- o'qitish, o'rganish, ustoz-murabbiylar mehnati, haqi, shogirdlar, ota-onalar, ma'rifat, ma'naviyat haqidagi ijtimoiy, falsafiy, siyosiy, badiiy fikrlari, umuminsoniy g'oyalar mujassamlashgan.

Alisher Navoiy imonni insonlikning bosh belgisi deya ta'kidlaydi. U iymon deganda taqlidiy emas, haqiqiy imonni nazarda tutadi. Riyokorlik, soxtakorlik va ikkiyuzlamachiliklar bilan aslo kelisholmaydi. Bunga "shayx" radifli g'azali va "Mahbub ul qulub"dagi "riyokor shayxlar haqida"gi qarashlarini misol qilish mumkin.

Ibn Arabiy "Futuzot"da yozishicha, hamdning haqiqati ham "muqaddas va munazzah bir qul bo'lishidir"<sup>171</sup>. Shu qullik bandalik sharofati tufayli insonning o'zini ruhan yangidan anglaydi, tasavvur va taxayyulidagi mavhumlik, murakkabliklardan oson voz kechadi. Navoiy esa komillikni haqqa bandalik bilan uyg'unlashtirib, uni kamolotning nihoyasi degan xulosani ilgari suradi. Hazrat Navoiy nazmiy va nasriy asarlaridagi murojaatlarida, ayniqsa, "Munojot" asarida Tangrining komil sifatlarini ta'riflash barobarida o'zining ojizligini, unga bo'lgan ehtiyojlarini izhor qiladi<sup>172</sup>.

Alisher Navoiy komil inson to'g'risida butun bir ta'limot yaratdi. Uning nasriy va nazmiy asarlari, g'azallari, "Xamsa"ga kirgan dostonlari, "Nasoyim ul-muhabbat", "Tarixi anbiyo va hukamo", "Holoti Sayid Hasan Ardasher", "Mahbub ul-qulub", "Majolis un-nafois", "Lison ut-tayr" va boshqalarda komil inson qanday bo'lishi kerakligi, qaysi fazilatlarni egallashi lozimligi haqidagi fikrlar har tomonlama yoritib berilgan.

Navoiyning komil inson ta'limoti negizini tabiat, inson va Allohga bo'lgan muhabbat belgilaydi. U payg'ambarlar, aziz avliyolar, piru komillar, orifu so'fiylar to'g'risida so'z yuritganda, g'azal va ruboiylarida tabarruk zotlarning xislatu fazilatlarini haqida ishq-muhabbat bilan yozgan.

Mutafakkir payg'ambarlar, avliyo va oriflarni, yirik karomat sohiblarini komil insonlar qatoriga qo'shadi. Bunday zotlar doimo xalq g'amida yashaydilar, atrofdagilarga mehr-muruvvat ko'rsatib, beva-bechoralarga yordam beradilar. Barkamol zotlar insonlarning eng a'losi bo'lib, butun umr poklanish va haq yo'lini ixtiyor qilgan kishilardir.

<sup>171</sup> Najmiddin Komilov. Tasavvuf. T.1996. 28-bet

<sup>172</sup> Alisher Navoiy. 20 tomlik. 7-11-tomlar. Toshkent, 1990-1993. 63-bet.

Alisher Navoiy “Tarixi anbiyo va hukamo” kitobida Muhammaddan oldin yashab o‘tgan payg‘ambarlarga maxsus to‘xtaladi<sup>173</sup>. Nabiylarning birini ikkinchisidan yuqori qo‘ymay, ularning faoliyatini xolisona yoritadi. Payg‘ambarlarning hayoti, turmush tarzi, qilgan xayrli ishlari, fuqarolarga munosabati, tinch va osoyishta yashashi uchun sa‘y-harakatlarini ta‘riflab, ularni komil insonlar deb hisoblaydi, biroq shuni qayd qilish lozimki, Navoiy o‘tmishdagi barcha musulmon Sharqi mutafakkirlari, ulug‘ donishmandlari singari Muhammad Payg‘ambarni boshqa o‘tgan payg‘ambarlar ichida eng a‘losi, komillarning komili, mukammal inson sifatida talqin qiladi. Shuning uchun ham, uning ko‘plab asarlarida, xususan, “Xamsa”ga kirgan dostonlari, “Munojot”, “Lison ut-tayr”, “Siroj-ul- muslimiyn”, “Nasoyimul-muhabbat”, “Nazmul-javohir” va boshqalarda payg‘ambarning fazilatlarini madh qilingan joylar ko‘p. Ulug‘ mutafakkir Muhammad payg‘ambar haqida shunday deydi: “Va chun ul hazrat anbiyoning xotami erdi va andin so‘ngra nubuvvat eshigi bog‘landi, har oyinakim noqislar takmilig‘a ummatining komil va olimlarini ma‘mur ettiki, burung‘i anbiyo o‘rnig‘a ahdo qilg‘aylar va yo‘ldin chiqq‘onlarga yo‘l ko‘rguzgaylar...”<sup>174</sup>.

Mutafakkir nabiylar, ya‘ni payg‘ambarlardan so‘ng valiylarni komil insonlar deb talqin qilgan. Alloma avliyolar amal qiladigan tavba, halol rizq bilan oziqlanish, tariqat odobini saqlash, kamtarlik, muloyimlik, saxiylik, sabrlik singari xislatlarga to‘xtab o‘tadi, xususan, u halol luqma deganda, valiyni biror kasb bilan mashg‘ul bo‘lib, o‘z mehnati bilan kun ko‘rishini tushunadi. Darhaqiqat, tasavvufning yirik vakillari, valiylar muayyan bir kasb-hunar bilan shug‘ullanganliklari tarixdan ma‘lum.

Xulosa tariqasida shuni aytish mumkinki, birinchidan, Navoiy nazarida komil inson xayoliy bir timsol emas, balki o‘zida butunzohiriy va botiniy bilimlarni, insoniy fazilatlarini mujassam etgan real hayotda borkishi. Ikkinchidan, Navoiy uchun Muhammad Payg‘ambar boshqa nabiylarga nisbatan yuksak darajada kamolga yetganulug‘ zot. Uchinchidan, axloqiy poklik, nafsni tiyish, jabr-zulm, adolatsizlik, haqsizlik singari hayot qiyinchiliklariga qarshi kurashish Farhod insonparvarligining o‘zagini tashkil qiladi va komil inson sifatida shakllanishining asosi bo‘lib xizmat qiladi. Unda naqshbandiylik tariqatining, futuvvat, ya‘ni javonmardlik oqimining ta‘siri seziladi. To‘rtinchidan, sho‘rolar davrida Navoiy dostonlaridagi ikkiyoshning bir-biriga muhabbati faqat dunyoviy, zohiriy nuqtai nazardan talqin qilindi, vaholanki, komil inson g‘oyasini tahlil qilganda, uning dunyoviy va ilohiy, zohiriy va botiniy jihatlari, ularning bir-biri bilan chambarchas bog‘liqligini yoritish zarur masalalardan biridir.

Alisher Navoiyning komil inson g‘oyasi davlatni boshqarishda, uning tasavvuridagi ideal, mukammal jamiyat to‘g‘risidagi qarashlarida, odil shoh haqidagi fikr-o‘ylarida, hukmdorning raiyatga munosabatida, diniy-huquqiy qoidalarga rioya qilishida o‘z in‘ikosini topadi.

### Foydalanilgan adabiyotlar ro‘yxati

<sup>173</sup> Qayumov A. Alisher Navoiy (Mashhur siymolar hayoti). -T.: Kamalak, 1991. 49-bet

<sup>174</sup> Alisher Navoiy. Mukammal asarlar to‘plami. 17-tom. Nasoyim ul- muhabbat. T.: “Fan”. 2002, 35-bet

1. Alisher Navoiy. Mukammal asarlar to‘plami. 17-tom. Nasoyim ul-muhabbat. T.: “Fan”, 2002.- 420-bet.
2. Qayumov A. Alisher Navoiy (Mashhur siymolar hayoti). -T.: Kamalak,1991.- 243-bet.
3. Alisher Navoiy. 20 tomlik.7-11-tomlar.T.1990-1993.-304-bet.
4. Najmiddin Komilov.Tasavvuf. T.1996.-109-bet.
5. Navoiyga armug‘on. 3-4 kitob. T.2003.-87-bet.

## ЎЗБЕКИСТОНДА ТАРИХ ФАНИ СОҲАСИНИНГ БИРИНЧИ ПРОФЕССОРИ

**С. Ражабов**

*БухДУ, Тарихшунослик, манбашунослик ва тарихий тадқиқот усуллари йўналиши I босқич магистранти*

Араб, форс, рус ва туркий тилларни мукаммал эгаллаган, шарқ ҳуқуқи, фалсафаси, ахлоқи ва тарихи, айниқса, Туркистон халқлари тарихининг чуқур билимдонит Пўлат Солиев (1882-1937) XX асрда Ўзбекистонда тарих фани соҳасида биринчи бўлиб профессор унвонига сазовор бўлган, илмий тарихнависликнинг шаклланишига асос қўйган олимдир.

Пўлат (Бекбулат) Мажидович Солиев 1882 йил 22 мартда Астраханда ўзига тўқ деҳқон оиласида туғилган. Отасининг авлодлари “Қуббат ул-ислом” бўлмиш Бухородан бўлган. Оилавий ҳикоялар П.Солиевнинг эътиборини ёшлигиданоқ ўз тарихий ватанига қайтиб боришга ундаган эди. У Қозондаги Мадрасаи Муҳаммадия ва Уфадаги Мадрасаи Ғолияни тугатади. Ёш ўқитувчи ўз касбини давом эттириш билан бирга рус ҳамда бошқа тиллар - турк, форс, тожик тилларини ўрганади ва улар билан мунтазам шуғулланади. 1913 йилда Тошкентда биринчи рус-татар мактабини очади.

П. Солиев 1914 йилда Тошкентда Аҳмад Закий Валидий Тўғон (1890-1970) билан танишади. Иккинчи марта П. Солиев Аҳмад Закий Валидий билан 1917 йил Тошкентда бўлиб ўтган Бутун Туркистон мусулмонлари курултойида учрашади. Валидий кейинчалик - 1925 йил 9 мартда Берлиндан Самарқандга икки мактуб юборди. Мазкур мактубларнинг бири таниқли тарихчи олим Пўлат Солиев номига юборилган.

Пўлат Солиев 1917 йил ноябрда Қўқонда Туркистон Мухториятини ташкил этишда фаол иштирок этди.

1922 йилдан Туркистон Компартияси Марказий Комитетининг органи – “Инқилоб” журнали муҳаррири ўринбосари, “Тонг” журнали муҳаррири бўлиб ишлайди. “Агитпром” журналида ўз мақолалари билан тез-тез чиқиб туради.

1927 йил январида Самарқанд олий педагогика институти ташкил этилди. В. Вяткин ва П. Солиев саъй-ҳаракати билан институтда Шарқ



тарихи кафедраси ташкил этилди ва Пўлат Солиев унинг мудури этиб тайинланди.

1930 йилда Самарқанд Олий педагогика институти Ўзбекистон педагогика академиясига айлантирилди. 1930 йил 28 сентябрда П. Солиев ана шу академия профессори бўлди. 1932-1933 йилларда у Тошкентга жўнатилди. Республика ҳукумати Ўзбекистоннинг қадимги давридан то ўша кунларгача бўлган тарихини марксча-ленинча нуқтаи-назардан ёзишга қарор қилади ва Пўлат Солиевга бу ишда бош вазифа юклатилади.

Пўлат Солиев 1937 йилда совет ҳокимияти томонидан қамоққа олиниб, ўша йили 13 октябрда Тошкент шаҳрида отиб ташланди. П. Солиев миллатчиликда айбланган эди. У вафотидан сўнг 1956 йилда оқланган.

Пўлат Солиевнинг рафиқаси К.Е.Ворошиловга йўллаган аризасида “Ички Ишлар Халқ Комиссарлиги тарафидан хибсга олинган эрим Пўлат Солиевнинг 10 йилга ахлоқ тузатиш лагерларига ҳукм этилганидан хабар топган эдик. Эрим қамоққа олингач, қарамоғимда тўрт бола билан қолдим, боғчада ишладим. Эримнинг номига қора тортилганлиги учун менга ва болаларимга тазйиқ кўпайиб кетди. Эрим қамалгач мен яшайдиган 4 хонали уйнинг бир хонасига эримнинг шогирди Муслим Хўжаевич Алиев кўчиб кириб олди...”, дея бошига тушган савдоларни ёзади.

Бу аризанинг мазмунидан маълум бўладики, 1955 йилнинг 15 июлигача эри профессор Пўлат Солиевнинг фожиали қисматидан СССР Ички Ишлар Халқ Комиссарлиги Алоҳида Мажлисининг 1938 йил 7 феврал қарорига кўра олий жазо – отувга ҳукм этилганидан беҳабар бўлган.<sup>175</sup>

Самарқанд шаҳридаги кўчалардан бири бугунги кунда Пўлат Солиевнинг номи билан аталади.

П.Солиев қадимги тарихий манбалар асосида ўлка тарихини ўрганди. Шарқшунос олим сифатида шарқ кўлёмаларини тўплаш мақсадида Ўзбекистоннинг турли вилоятларига уюштирилган илмий экспедициялар (масалан, Бухоро, Фарғона, шунингдек, Қозоғистон ва Қирғизистон) таркибида сафар қилди.

Олим XX асрнинг 20-30-йилларида айниқса, сермахсул меҳнат қилиб, Ўрта Осиё тарихининг турли масалаларига бағишланган қатор тадқиқотларни эълон қилишга муваффақ бўлади. Жумладан, “Ўзбеклар ҳам темур болалари”, “Ўрта Осиё тарихи”, “Хоразм тўғрисида бир мулоҳаза”, “Сарбадорлар”, “Оврўпо империалистлари ва шарқ масаласи”, “Эронда рус ва инглиз империалистлари”, “Ислом дунёсида” номли мақолалари “Тонг”, “Инқилоб”, “Маориф ва ўқитувчи” журналларида чоп этилиб, тадқиқотларда турли тарихий даврлардаги ижтимоий-сиёсий ва этник ҳаёт ифода этилган. П.Солиевнинг илмий фаолиятидаги муҳим ҳодисалардан бири умумлашган асар - «Ўзбекистон тарихи»ни яратиш бўлди. Бу ўзбек халқининг кўп асрлик тарихидаги биринчи уриниш бўлиб, қадимги, ўрта аср ва замонавий

<sup>175</sup> Х.Ахророва. Биринчи тарих фанлари доктори // “Маърифат”газетаси, 2002 йил 5 октябрь

тарихчиларнинг турли хил асарларидан ва бошқа манбалардан олинган маълумотларни жамлаш, умумлаш- тиришни тақозо қилар эди.

Пўлат Солиев бу асарни тахминан 1935 йилда ёзиб тугатди ва қўлёзма Ўзбекистон Компартияси МК биринчи котиби Акмал Мқромов раислигидаги комиссия томонидан муҳокама этилди. Афсуски, бу қўлёзма нусхаси 1937 йилда П. Солиев ҳибсга олингач, йўқолди.

Профессор Ҳ.Тўраев олимнинг “Хоразм тўғрисида бир мулоҳаза” номли мақоласини куйидагича баҳолайди. *“Зеро, мақола ёзилган пайтда Хоразм воҳаси ҳали археологик жиҳатдан ўрганилмаган эди. Пўлат Солиевнинг хизматлари шундаки, тадқиқот манбалари чекланган шароитда у П.Толстовдан анча йиллар илгари Хоразм воҳасининг тарихий географияси ва тарихий этнографияси тўғрисидаги муҳим илмий қарашларини илгари суради”*<sup>176</sup>.

Пўлат Солиев Бухоро амирларининг бой кутубхонаси ва архивида биринчилар қаторида ишлаш имконига эга бўлади. Кейинчалик унга Абдурауф Фитрат ва Лутфулла Алавий билан биргаликда бу архив ва кутубхонани саралаб, илмий тадқиқот институтига топшириш учун тайёрлаш вазифаси юклатилади. «Инқилоб» журналининг бир сонидида бу қадимий архив ва кутубхонадаги саралаш ишлари ҳақида ҳисобот ҳам чоп этилган. П. Солиев Бухоро тарихига оид қўлёзма асарлар фондиди тузишни ҳам режалаштирган эди, лекин бу амалга ошмади. Олим Бухоро амирларининг қароргоҳи бўлган Арк ва бошқа жойларда бўлиб, Бухоронинг ўтмишини, бу ерда умргузаронлик қилган хонлар, амирларнинг шахсий ҳаётини ўрганиб, қимматли тарихий маълумотлар тўплаб, ўзининг «Бухоро тарихи» (1923) ва «Манғитлар салтанати даврида Бухоро ўлкаси» (1925) каби асарларини яратди. Бу асарларнинг илмий қиймати шундаки, асарда Бухоро амирларининг ички ва ташқи сиёсати, амирлик таркибига кирган бекликлар ва ҳудудлар, шунингдек, халқнинг ижтимоий-иқтисодий аҳволи аниқ фактларга асосланган ҳолда баён қилинади.<sup>177</sup>

Олимнинг «Бухоро тарихи» номли биринчи асари ўзининг илмий қимматга эга эканлиги билан ажралиб туради. Асарнинг хронологик чегараси Бухоронинг милoddан аввалги VI–V асрларидан то Сомонийлар давлати бошқарувигача бўлган даврни ўз ичига олади. Тарихчи олим ушбу тарихий тадқиқотини ёзишда бир қанча шарқ қўлёзма манбаларига мурожаат қилган. Масалан, олим ўз даврида маълум ва машҳур бўлган муаррихлар - Наршахий, Мирхонд, Хондамир, араб тарихчиси Ибн ал-Асир, шунингдек, Ҳерман Вамбери, таниқли рус шарқшунослари В.В. Бартольд, В.А.Жуковский ва бошқаларнинг асарларидан ҳам фойдаланган.

П. Солиевнинг «Манғитлар салтанати даврида Бухоро ўлкаси» асари айниқса диққатга сазовор бўлиб, тарихчи ушбу асарини Бухорода

<sup>176</sup> Ҳ.Тўраев. Хоразм тарихига оид нодир тадқиқот // “Бухоро мавжлари” журнали

<sup>177</sup> Пўлат Солиевнинг таржимаи ҳоли, ижтимоий-маърифий фаолияти В.А.Германов ва Ф.Темиров томонидан атрофлича очиқ берилган. Қаранг Германов В.А. Профессор Пулат Салиев и его время. –Т.: —Фан, 2002; Темиров Ф. Пўлат Солиев. –Т.: —ABU MATBUOT KONSALT, 2011.

хукмрондик қилган сўнгги манғитдар сулоласи даври тарихига бағишлайди. Олим ўз асарида асосан манғит амирларининг ички ва ташқи сиёсатини ёритиш билан бирга, Бухоро амирлигининг Ҳиндистон, Афғонистон ва Россия билан иқтисодий ва сиёсий муносабатларини ҳам акс эттирган. Асарда амир Насруллоҳхон (хукмронлик даври: 1827-1860), амир Музаффархон (хукмронлик даври: 1860-1885) ва амир Абдулаҳадхон (хукмронлик даври: 1885-1910) даври тарихи қисқача баён қилинган.

Шунингдек, асарда Англия ва Россиянинг Ўрта Осиё масаласидаги зиддиятлари, элчилик алоқалари, Россия империяси томонидан Ўрта Осиёнинг истило қилиниши, савдо-сотик муносабатлари ва бошқа масалалар ҳақида маълумотлар келтириб ўтилган.

Тарихчм олим Пўлат Солиев Ўзбекистон ва Ўрта Осиё халқлари тарихига доир қимматли манбаларни ҳам тўплаган. Уларнинг асосий қисми ҳозирги кунда Абу Райҳон Беруний номидаги Ўзбекистон ФА Шарқшунослик институти қўлёзмалар фондида сақланмоқда.

2002 йил Тошкент ва Самарқандда профессор Пўлат Солиев таваллудининг 120 йиллиги муносабати билан илмий конференциялар ташкил этилди.

Бунги кунга қадар Пўлат Солиевнинг илмий меъросини В.Германов, Д.Алимова, Анке Фон Кюгельген ва бошқалар ўргандилар.

## **BUXORO AMIRLIGIDA XIX ASR OXIRI- XX ASR BOSHLARIDA TA'LIM TIZIMI**

**Sh.S.Tilavova**

*Buxoro davlat universiteti magistranti*

**D. M. Jamolova**

*ilmiy rahbar t. f. f. d.*

Har bir davlatning taraqqiyotga erishishi eng avvalo, davlat boshlig'ining olib borgan oqilona siyosati, hamda ilm- fanning rivoj topishiga munosib hissasini qo'shishi bilan belgilanadi. Buxoroda 1756- 1920 yillarda hukmronlik qilgan mang'it hukmdorlari ilm- fan va shuningdek, maorif sohasiga alohida e'tibor qaratib, bu sohalarda muhim tadbirlarni amalga oshirdilar.

Ushbu maqolada, Buxoro amirligidagi ilm- fanning ahvoli, uning o'ziga xos jihatlari hamda ta'lim tizimi mahalliy tarixchilarning asarlari asosida tahlil qilinadi. Biz o'rganayotgan davrda, amirlikda fanning qaysi sohalari taraqqiy etgani, amirlarning ilm- fanga nisbatan munosabatlari qay darajada bo'lgani, ta'lim jarayonining qanday olib borilganligi xususida haqli savol tug'iladi. Ushbu muammoga yechim izlash maqsadida, Buxoro amirligida ijtimoiy- siyosiy jarayonlarning bevosita guvohi bo'lgan mahalliy tarixchilar asarlariga murojaat qilish mumkin. Ular o'z asarlarida amirlikdagi ilm-fanning ahvoli, ta'lim tizimi xususida yetarlicha ma'lumot berganlar. Jumladan, Ahmad Donish, Mirzo

Abdulazim Somiy Bo'stoniy, Mirza Salimbek, Muhammad Ali Baljuvoni, Mirzo Olim Maxdum hoji <sup>178</sup> kabilar bu masalaga alohida to'xtalib o'tganlar.

Mahalliy tarixchilardan biri Muhammad Ali Baljuvoni bo'lib, u 1923-1927 yillar oralig'ida „Tarixi Nofei“ (Foydali tarix) asarini yozadi. Muallifning „Tarixi Nofei“ (Foydali tarix) asari qisqa kirish, 15 bob va xotimadan iborat bo'lib, Buxoro amirligining XIX asr oxiri- XX asr boshlaridagi ijtimoiy-siyosiy tarixini yoritadi. Asarda asosan ijtimoiy- siyosiy voqealar bayon qilingan bo'lsada, ilm-fan, maorifning ahvoli, madrasalar faoliyati xususida ham muhim ma'lumotlar keltiriladi: „Bilginki, Buxoro Turkiston va Movarounnahrda davlatlar orasida ilm-u madaniyat, shariat fanlarining taraqqiy etganligi bilan afzal. Tafsir, hadis, fiqh, kalom, usul, sarfu nahv ilmlaridan iborat bo'lgan shariat ilmlari shu muazzam diyorda rivojlangan, hikmat ilmini ham madrasalarda zarurat yuzasidan o'qitadilar.

Bu ilmi hikmat mantiq, qismati ilohilardan iborat bo'lgan, biroq riyoziy va siyosiy ilmlar azaldan ham bu shaharda keng tarqalmagan. Shuning uchun Buxoro davlatining siyosati boshqa Islomiy davlatlar singari orqada qolgandir “ <sup>179</sup> . Ushbu ma'lumotlardan shuni anglash mumkinki, amirlikda asosan diniy fanlarni o'qitishga katta e'tibor qaratilgan. Buxoro amirligini diniy davlat ekanligini hisobga olsak, bu tabiiy hol edi albatta. Davlat idoralarida faoliyat yurituvchi ulamolar dunyoviy fan sohalarining rivojlanishiga imkon bermaganlar.

Muallif asaridan ta'lim tizimi haqida ham quyidagi ma'lumotlarni o'qiydiz: „Bu davlatda taxminan uch- to'rt ming talabalar o'qiydilar. Dars beruvchi mudarrislarining soni taxminan 800 nafar.

Buxoroyi Sharifning a'lo darajali mudarrislariga eshon- qozi ul- quzzot, eshon- raisi- kalon, eshon- shayxul- islom, eshon- oxun, eshon- a'lam va eshon- muftiy askar kiradilar. Bundan tashqari, shariat fatvolari sohasidan dars beruvchi muftiylar ham bor. Ularning soni 22 nafar. Bular a'lo va avsatlar bo'lib, o'rta darajali mudarrislariga bo'linadilar. Bu muftiylar o'roqlik mansabiga erishishi mumkin bo'lganki, u eshik oqoboshi amali darajasiga teng kelgan, shu bilan birga sudurlik, sadrluk, shayx ul- islom, naqiblik, miri asadlik mansablariga ham yetishganlar. Bu jamoaga umumiy imtihondan so'ng, „Hidoyayi sharif“ ni o'qib tugatishlari bilan amir buyrug'iga ko'ra dahyak (ushr) berilgan. Agar tolibi ilm tahsili ilmda peshrav (oldinda) bo'lsa yoki bundan ham ko'p bilimlarga ega bo'lgan bo'lsa, „Hidoyayi sharif“ dan o'qitib imtihon qilib, dahyak berganlar, mansabdor qilganlar. Dahyaklar mansabiga ega bo'lish Buxoroning islomiy

<sup>178</sup> Ahmad Donish. Risola yoxud Mang'itlar xonadoni saltanatining qisqacha tarixi. Tarjima, izohlar va kirish so'zi muallifi Qiyomiddin Yo'ldoshev. – Toshkent: O'zbekiston Milliy ensiklopediyasi, 2014. Mirzo Abdulazim Somiy. Mang'it sultonlari tarixi yoki Buxoro xonligining inqirozi. Fors-tojik tilidan I. Sultonov tarjimasini // „Sharq yulduzi“, 1993. № 3-4, 129-143 betlar, № 5-6, 178-183-betlar. Mirza Salimbek. Kashkuli Salimiy. Tavorixi muttaqadimin va mutaaxirin. Fors-tojik tilidan N. Yo'ldoshev tarjimasini. – Buxoro: „Buxoro“ nashriyoti, 2003. Muhammad Ali Baljuvoni. Tarixi Nofei (Foydali tarix). Tojik tilidan tarjima, so'zboshi va ayrim izohlar mualliflari Shodmon Vohidov, Zoir Choriyev. – Toshkent: Akademiya, 2001. Mirzo Olim Maxdum hoji. Tarixi Turkiston. Arab yozuvidan Sh. Vohidov va R. Xoliqova tabdil etgan. – Toshkent: Yangi asr avlodi, 2008.

<sup>179</sup> Muhammad Ali Baljuvoni. Tarixi Nofei (Foydali tarix). Tojik tilidan tarjima, so'zboshi va izohlar mualliflari Shodmon Vohidov, Zoir Choriyev. – Toshkent: Akademiya, 2001, -B. 33-34.

qonunlardan biri bo'lgan“<sup>180</sup>. Muallifning ma'lumot berishicha, shaharda 400 ta madrasa, 13 ta kutubxona, 96 ta qorixona (qiroatxona) maktabxona faoliyat ko'rsatgan. Sayyid Mansur Olimiy esa o'z asarida amirlikda 100 dan ortiq madrasa va 11 ta kutubxona mavjudligini yozadi va nomma- nom keltiradi<sup>181</sup>. Shuningdek, Muhammad Ali Baljuvoni asarida ta'kidlashicha, madrasa, masjid, maqbara va qorixonalarining har biriga vaqf tayinlangan<sup>182</sup>. Jumladan, Buxoro amirlaridan Amir Shohmurod (1785-1800) ning masjid- madrasalarni qayta ta'mirlab<sup>183</sup>, ularga vaqf tayinlab, ilm ahlini e'zoz- ikrom qilgani, Buxoroning Gulobod deb atalgan ko'chasida o'zining nomi bilan ataluvchi kichikroq madrasa qurdirganini<sup>184</sup> mahalliy manbalardagi ma'lumotlar tasdiqlaydi. Shuningdek, u masjidlarga imom va muazzin (azon aytuvchi)larni, xonaqohlarga shayx, madrasalarga mudarrislarni ham tayinlaydi<sup>185</sup>. Tarixda ayrim hukmdorlarning o'zi ham madrasada mudarrislik qilgani haqida ma'lumotlar uchraydi. Jumladan, Amir Shohmurodning o'g'li Amir Haydar (1800-1826) o'z hukmronligi davrida ilm bilan shug'ullangan paytlarida, davlat ishlari bilan bandligiga qaramay, mudarrislik ham qilgan va talabalarining soni 1000 kishidan kam bo'lmagan<sup>186</sup>. Buxoro amirligida turli davlat lavozimlarida faoliyat yuritgan Mirza Salimbek o'z asarida Amir Haydarning raiyatparvar, saxiy olim ekanligini ta'kidlab, 400 ta talabaga dars berganligi xususida ma'lumot keltiradi<sup>187</sup>.

Mahalliy tarixchilarimizdan biri, o'zining har qanday voqea –hodisalarga tanqidiy qarashlari bilan ajralib turadigan Ahmad Donish Amir Haydarning ilmiy faoliyatini asarida quyidagicha yoritadi: „Tinchlik hukm surgan vaqtlarda amir (Izoh: bu yerda Amir Haydar nazarda tutilmoqda) poytaxtda bo'lsa, ulamolarning ko'pchiligi uning oldiga borar, suhbatida bo'lardi. Buxoro akobirlarining farzandlari, maxdumzodalar g'uj- g'uj bo'lib, Buxoro arkiga chiqib, amir huzurida mashg'ulotlar va ilmiy munozaralar o'tkazar edilar. Tarixda bunday boshqaruv shakli bo'lganligi hech kimning yodida yo'q. Buning avozasi butun islom diyoriga tarqalib, turli maskanlardan odamlar ilm olish uchun kela boshladilar.

Buxoroda diniy ilmlar, shariat qoidalari shunchalik rivojlandiki, islomiyat davrida hech bir podsholikda olimlar bunchalik yutuqlarga erishmagan edilar...<sup>188</sup>.

<sup>180</sup> Muhammad Ali Baljuvoni. Tarixi Nofei (Foydali tarix). Tojik tilidan tarjima, so'zboshi va izohlar mualliflari Shodmon Vohidov, Zoir Choriyev. –Toshkent: Akademiya, 2001, –B. 34.

<sup>181</sup> Sayyid Mansur Olimiy. Buxoro- Turkiston beshigi. Fors tilidan tarjima, tarjimon nomidan so'zboshi va ayrim izohlar bilan Halim To'rayev. „Buxoro“ 2004, –B. 14.

<sup>182</sup> Muhammad Ali Baljuvoni. Tarixi Nofei (Foydali tarix). Tojik tilidan tarjima, so'zboshi va izohlar mualliflari Shodmon Vohidov, Zoir Choriyev. Toshkent: –B. 35.

<sup>183</sup> Mirza Abdulazim Somiy. Mang'it sultonlari tarixi yoki Buxoro xonligining inqirozi. Fors- tojik tilidan I.Sultonov tarjimasi. // „Sharq yulduzi“ , № 3-4. –B. 31.

<sup>184</sup> Mirzo Olim Maxdum hoji. Tarixi Turkiston. Arab yozuvidan Sh. Vohidov va R.Xoliqova tabdil etgan. – Toshkent: Yangi asr avlodi. 2009. –B. 173.

<sup>185</sup> Ahmad Donish. Risola yoxud Mang'itlar saltanatining qisqacha tarixi. Tarjima, izohlar va kirish so'zi muallifi Qiyomiddin Yo'ldoshev. –Toshkent: O'zbekiston milliy ensiklopediyasi. 2014. –B. 25.

<sup>186</sup> Mirza Abdulazim Somiy. Mang'it sultonlari tarixi yoki Buxoro xonligining inqirozi. Fors- tojik tilidan I. Sultonov tarjimasi. // „Sharq yulduzi“ № 3-4 –B. 131.

<sup>187</sup> Mirza Salimbek. Kashkuli Salimiy. Tavorixi muttaqadimin va mutaaxirin. Fors- tojik tilidan N. Yo'ldoshev tarjimasi. –Buxoro, „Buxoro“ nashriyoti. –B. 296.

<sup>188</sup> Ahmad Donish. Risola yoxud Mang'itlar xonadoni saltanatining qisqacha tarixi. Tarjima, izohlar va kirish so'zi muallifi Qiyomiddin Yo'ldoshev. –Toshkent: O'zbekiston milliy ensiklopediyasi, –B. 29-30.



Shuningdek, Amir Haydar hukmronligi davrida, Mahmud G'aniy, Abdulaziz ibn Abdulg'aniy, Mullo Hojiboy ibn Safar al-Muhammadiy, Mo'minxo'ja Vobkandiy, Husniddin ibn Bashir Tuftoriy, Abdulg'affor ibn Said ash Shirvoni va shularga o'xshash ilmlik dindorlar huzurida xalq yig'ilib ulardan ilm olgan<sup>189</sup>. Aytib o'tilgan ma'lumotlardan, Amir Haydar davrida o'zaro ichki kurashlarga barham berilmagan bo'lsada, ammo ilm-fan to'xtab qolmadi, balki aynan shu hukmdor boshqaruvi davrida ancha taraqqiy etdi degan xulosa kelib chiqadi. Chunki, amirning turli ilmlarni egallaganligini, anchayin salohiyatli shaxs bo'lganligini, ilm-fanni rivoj topdirish borasida madaniy qurilishlar qilganini mahalliy manbalardagi ma'lumotlar tasdiqlaydi. Amir Haydar hayotlik chog'idayoq, kichikroq madrasa qurdiradi va u Madrasayi Amir va Oliycha nomi bilan mashhur bo'ladi. Savdogarlardan Tursunjon ismli kishi ham 1805-yilda Buxoroda katta madrasa qurdirishni boshlaydi. Ammo qurilish tugallamay turib, to'satdan vafot etgach, Amir Haydar qurilishni oxiriga yetkazadi<sup>190</sup>.

Amir Haydarning o'g'illaridan biri Amir Nasrullo (1826-1860) ham otasi kabi shariat qonunlariga qattiq bo'ysunardi<sup>191</sup>. Ammo, aynan shu amirning boshqaruv davriga kelib ilm-fan, xususan, ta'lim tizimiga e'tibor susaydi. Bu fikrni quyidagi manbada keltirilgan ma'lumot tasdiqlaydi: „Buxorodagi madrasalarning aksarida avqofi mutafovit bo'lib, hujrada iste'qomat qilguvchi talabalarning darsi „Sharhi Mullo („Jomiy“) din „Adno“ va „Aqid“ din „Mullo Jalol“ gacha avsat va andin yuqorisi a'lo e'tibor ila uch qismga taqsim qilinur edi. Bu amirning asrida hammasi barobar qilindi. Ilgari vaqtlarda shanba, yakshanba, dushanba, seshanba to'rt kun tahsil va uch kun ta'til bo'lur edi. Ammo choharshanba kuni ham tahsil qildi. Ammo mudarris mazkur kunni yo yarim soat darsxonada o'ltursalar ham talabalar dars o'qimoqg'a kelmas edilar va ko'p zamondin buyon Buxoro kitobxonlarida mahfuz muntafi' kutubi avqofning aksarini har xil majhul va noma'lum odamlarga besanad va behujjat berib, kitoblar atrof javonibga tarqalib tamom zoye bo'ldi“<sup>192</sup>.

Buxoro amirlaridan Amir Abdulahad (1885-1910) davriga kelib, ta'lim jarayonida o'zgarishlar yuz berdi. Bu o'zgarishlar jamiyatni yangilash va isloh qilishga qaratilgan jadidchilik harakati bilan bog'liq edi. Jadidchilik harakati tashabbuskorlari jamiyatni qoloqlikdan taraqqiyotga olib chiqishda ta'lim tizimining roli beqiyos ekanligini anglaganlar. Shu tufayli jadidlarning dastlabki faoliyati ta'lim tizimini isloh qilishdan boshlandi. Musulmon maktablaridagi o'quv jarayonini isloh qilish- jadidchilik harakatining asoschisi qrim-tatar ma'rifatparvari Ismoil G'aspirali (1851- 1914) nomi bilan bog'liqdir. U Qrimning Boqchasaroy shahrida 1884- yilda yangi usul maktabini tashkil etdi va

<sup>189</sup> Mirzo Olim Maxdum hoji. Tarixi Turkiston. Arab yozuvidan Sh.Vohidov va R. Xoliqova tadbil etgan. - Toshkent: Yangi asr avlodi, 2009. –B. 178.

<sup>190</sup> Mirzo Olim Maxdum hoji. Tarixi Turkiston. Arab yozuvidan Sh. Vohidov va R. Xoliqova tabdil etgan. - Toshkent: Yangi asr avlodi, –B. 178.

<sup>191</sup> Mirza Abdulazim Somiy. Mang'it sultonlari tarixi yoki Buxoro xonligining inqirozi. Fors –tojik tilidan I.Sultonov tarjimasi. //„Sharq yulduzi.“№ 3-4. –B. 132.

<sup>192</sup> Mirzo Olim Maxdum hoji. Tarixi Turkiston. Arab yozuvidan Sh. Vohidov va R. Xoliqova tadbil etgan. Toshkent: Yangi asr avlodi, –B. 188.

ushbu maktab usuli savtiya (tovush usuli), usuli jadid (yangi usul) nomlarini oldi. Buxoro amiri Abdulahad Boqchasaroyda Ismoil G'aspirali bilan tanishib, uzoq suhbatlashdi va uni Buxoroga taklif etdi. Bu taklifni mamnuniyat bilan qabul qilgan Ismoil G'aspirali 1893- yilning may oyida Buxoroga tashrif buyurdi. Shundan so'ng, Buxoroda birinchi jadid maktabi ochilib, unga Muzaffariya deb nom berildi<sup>193</sup>. Keyinchalik, bunday maktablar boshqa hududlarda ham keng tarqaldi. Dastlab, amirlikda 1900-1903 yillarda yangi usul maktablarini tatar o'qituvchilari ochib, dars o'tishgan. Bu maktablar Buxoro xalqining ilg'or qatlami vakillarini jalb etib, ular tomonidan ham 1903- 1906 yillarda jadid maktablari ochildi. Jumladan, mahalliy aholi vakillaridan biri Mirzo Abdulvohid kattalar uchun kechki maktab, kurslar ochib, yoshi 20-30 larga yetgan shaharliklarni yig'ib, har kuni ikki soatdan ta'lim bera boshlaydi. Natijada, ko'p yillar davomida an'anaviy maktabga qatnab xat-savodi chiqmagan kishilar 40- 50 kunda o'qish va yozishni o'rgandi<sup>194</sup>. Ayrim jadid maktablarida, xususan, Usmonxo'ja, Hamidxo'ja Mehriy maktablarida bir nechta o'qituvchilar ishlaganligi tufayli, pedagogika kengashi ham faoliyat ko'rsatgan, tanaffus paytida o'qituvchilar navbatchilik qilishgan. Bu maktablarda arifmetika, geografiya, tabiatshunoslik, shuningdek, mineralogiya, anatomiya, kimyo va fizika elementlari o'tilgan<sup>195</sup>.

Ushbu ma'lumotlardan shuni anglash mumkinki, Buxoro amirligida necha asrlardan buyon davom etib kelayotgan an'anaviy ta'lim tizimida juda katta o'zgarishlar sodir bo'ldi. Amirlik hududida yangi usul maktablarining ochilishi aholi vakillarining dunyoqarashiga ijobiy ta'sir ko'rsatdi. Shuningdek, mahalliy aholi qisqa muddatda samarali ta'lim olish imkoniyatiga ega bo'ldi. Ammo, Turkiston va Buxoro amirligida yangi usul maktablarining ochilishi hamda unda dunyoviy fanlarning o'qitilishi eskicha fikrlovchi ulamolarning noroziligiga sabab bo'ldi. 1914- yil 4-iyulda Amir Said Olimxon har qanday yangiliklarni rad etuvchi mutaassib ulamolarning talabi bilan amirlikdagi barcha yangi usul maktablarini yopish to'g'risida farmon chiqardi. Farmonga ko'ra, qo'shbegi Nasrullo va qozikalon Burhoniddinlar yangi usul maktablari tashkilotchilaridan, muallimlaridan bunday maktabni ochmasliklari to'g'risida tilxat oldilar. Viloyat va tumanlardagi maktablar ham yopib qo'yildi. Ushbu chorani Rossiya imperiyasining Buxorodagi siyosiy agentligi ham qo'llab –quvvatladi<sup>196</sup>.

Shuningdek, Amir Said Olimxon (1910-1920) o'z davrida yangi usul maktablarini yopgan bo'lsada, o'zi ham madaniy qurilishlarni amalga oshirgan edi. Jumladan, „Buxoro minorasinining past tomonida deb yozadi Amir Said Olimxonning o'zi, -o'z nomimdan Dorul-ulum bo'lgan bir madrasa qurdirdim; turli ilmlardan dars beruvchi muallimlar tayin etdim. Mazkur madrasada

<sup>193</sup> Bobojonova Feruza. Buxoro amirligida ta'lim tizimi (XIX asr oxiri – XX asr boshlari) /F. Bobojonova; - Toshkent: „Adib“ nashriyoti, 2014. –B. 91-93.

<sup>194</sup> Bobojonova Feruza. Buxoro amirligida ta'lim tizimi (XIX asr oxiri –XX asrning boshlari)/ F. Bobojonova; - Toshkent: „ Adib“ nashriyoti, 2014. –B. 94.

<sup>195</sup> Bobojonova Feruza. Buxoro amirligida ta'lim tizimi (XIX asr oxiri –XX asrning boshlari) /F. Bobojonova; - Toshkent: „Adib“ nashriyoti, 2014. –B. 102-103.

<sup>196</sup> Bobojonova Feruza. Buxoro amirligida ta'lim tizimi (XIX ar oxiri- XX asrning boshlari) /F. Bobojonova; - Toshkent: „Adib“ nashriyoti, 2014. –B. 107.

istiqomat qiladigan talabalar sarf xarajati, maosh va kiyim –kechagi ham o'z tarafimdan belgilanib, unga bir nafar nozir ham tayin etdim; ularning yemak – ichmak, maosh va kiyim –kechaklarini muayyan bir vaqtda yetkazdirardim <sup>197</sup> . Amir qurdirgan bu madrasani hozirgi kundagi o'quv muassasasiga to'g'ri keladigan bir bilimgoah desa ham bo'ladi. Bu esa o'sha davr nuqtayi nazaridan olib qaralganda, albatta juda katta voqea bo'lgan.

Xulosa qilib aytganda, sovetlar boshqaruvi davomida, so'nggi o'rta asrlarda mintaqamiz xonliklari har tomonlama qoloqlikka yuz tutdi, ilm-fan tanazzulga uchradi degan qarashlar hukmronlik qilib keldi. Ayniqsa, bunday noxolis fikrlar sovet buyurtmasi asosida yaratilgan asarlarda o'z ifodasini topdi. Ammo, so'nggi o'rta asrlar ijtimoiy- siyosiy jarayonlari ichida yashagan mahalliy tarixchilarimiz bu qarashlarni to'laqonli tasdiqlamaydi. To'g'ri, so'nggi o'rta asrlarga kelib, Buxoro amirligi ijtimoiy, siyosiy, iqtisodiy jihatdan taraqqiyotdan orqada qola boshladi. Lekin shunday bo'lishiga qaramasdan, ilm- fan sohalari butunlay to'xtab qolmadi. Jumladan, Buxoro amirlarining ilm-ma'rifatni rivojlantirish maqsadida, qurdirgan madrasalari, kutubxonalarning mavjudligi, talaba va mudarrisarga maosh tayinlanganligi, ta'lim tizimida ta'tillarning joriy qilingani, o'sha davr nuqtayi nazaridan olib qaraganda katta bir yangilik bo'lib hisoblanadi. Shunday bo'lishiga qaramasdan, amirlikdagi ilm-fan, o'quv tizimi isloh qilishga muhtoj edi. Ilm-fan, ta'lim tizimini isloh qilishni jadidlar boshlab bergan bo'lsalar, to'laqonli isloh qilish O'zbekiston mustaqillikni qo'lga kiritgandan so'nggina amalga oshirila boshlandi va bugungi kunga qadar davom etib kelmoqda.

---

<sup>197</sup> Sayyid Amir Olimxon. Buxoro xalqining hasrati tarixi Forschadan tarjima muqaddima va izohlar bilan Abdusodiq Irisov . –Toshkent: O'zbekiston SSJ „ Fan’’ nashriyoti, 1991 . –B. 8.

5A120302 – Тарих (йўналишлар ва мамлакатлар бўйича)

YAQIN VA O'RTA SHARQDA HOZIRGI BOSQICHDA NEFT SIYOSATI.

**Sh.A. Hayitov,**

*BuxDU, Jahon tarixi kafedrasi professori,*

**S.N. Kenjayev,**

*BuxDU, II kurs magistranti*

*Biz Yaqin va O'rta Sharq davlatlari bilan o'zaro manfaatli va keng qirrali munosabatlarni rivojlantirish va mustahkamlashni davom ettiramiz*<sup>198</sup>.

**Sh.M. Mirziyoyev**

Zamonaviy dunyoda neft va gazning o'rni muhim ahamiyat kasb etadi. Energiya resurslari zamonaviy iqtisodiyotda yetakchi rol o'ynaydi. Har bir davlat ishlab chiqarish kuchlarining rivojlanish darajasi "energiya iste'moli" miqyosida katta darajada belgilanadi. Energiya resurslarining asosiy turlari ko'mir, neft, tabiiy gaz, gidroenergetika va yadroviy energiya hisoblanadi<sup>199</sup>. XX asning 60-yillaridan boshlab neft va tabiiy gaz global energetika sohasida etakchi rol o'ynashga kirishdi. Germaniya, Buyuk Britaniya kabi mamlakatlarda neft va tabiiy gaz ulushi jami energiya iste'molining 55-60 foizini, Qo'shma Shtatlar va Yaponiyada esa 75-80 foizni tashkil etadi. Taxminan yuz yil mobaynida «neft omili» xalqaro munosabatlarga ta'sir etuvchi hal qiluvchi elementlardan biri bo'lib qoldi. Bir vaqtning o'zida «Standard Oyl», «Gollandiyalik», «British Petroleum» jahon siyosatida muhim o'zgarishlarga yo'l qo'ydi. Ba'zan ular hatto yirik G'arb davlatlarining hukumatlarini kutilmagan va radikal tashqi siyosat qarorlarini qabul qilishga undadilar.<sup>200</sup> Ikkinchi jahon urushidan keyingi dastlabki yillarda neft narxi Xalqaro neft kartel tomonidan belgilandi, unda AQSh neft monopoliyalari hukmronlik qilmoqda. Kartel eksport qiluvchilardan – rivojlanayotgan mamlakatlardan monopolistik past narxlarda (1970 yilda 1 m<sup>3</sup> uchun 22 dollar) neft sotib oldi va neft import qiluvchi mamlakatlarga nisbatan yuqori narxlarda sotildi.<sup>201</sup> Xalqaro munosabatlarda neft omilining namoyon bo'lishidan boshlab deyarli barcha manfaatdor davlatlarning tashqi siyosatni shakllantirishning asoslari o'zgardi<sup>202</sup>. Rossiya neftni qazib chiqaruvchi mamlakat sifatida biroz noqulay sharoitdadir. Birinchidan, ishlab chiqarish qiymati yuqori. Eng istiqbolli konlar Shimoliy okeanning dengizida joylashgan. Ikkinchidan, neft quvurlarining uzunligi ming kilometrlarda hisoblab chiqilgan. Uchinchidan, neftni tranzit qilish uchinchi

<sup>198</sup> Мирзиёев Ш.М. Миллий тараққиёт йўлимизни қатъият билан давом эттириб, янги босқичга кўтарамиз. – Т.: Ўзбекистон НМИУ, 2017. – Б.18.

<sup>199</sup> [http://old.russ.ru/journal/odna\\_8/98-02-11/vasil.htm](http://old.russ.ru/journal/odna_8/98-02-11/vasil.htm)

<sup>200</sup> <https://e-him.ru/?article=107&page=dynamic&section=31>

<sup>201</sup> [http://old.russ.ru/journal/odna\\_8/98-02-11/vasil.htm](http://old.russ.ru/journal/odna_8/98-02-11/vasil.htm)

<sup>202</sup> <https://e-him.ru/?article=107&page=dynamic&section=31>

davlatlar orqali amalga oshiriladi, bu esa narxni oshirishga olib keladi<sup>203</sup>. Quvayt yer osti neftga boy, 1958-yili uning neft zaxirasi 8,1 mlrd tonnani tashkil qiladi. Butun kapitalistik olamda topilgan neft zaxirasining 1/4 qismini tashkil qiladi. 1958-yilda Quvaytda 70,1 million tonna neft chiqarilgan. Territoriya va aholi jihatdan uncha katta bo'lmagan bu hudud AQSH va Venesuladan keyin uchinchi o'rinda, butun Yaqin va O'rta Sharqda esa birinchi o'rinda turadi. 1958-yilda 300ga yaqin neft qudug'i mavjud edi. Taqqoslash uchun aytish joizki, Yaqin va O'rta Sharq rayonlaridagi hamma quduqlar 295tani tashkil qiladi. Quvayt neft konlari boshqa mamlakat konlariga nisbatan ancha qulaylikga ega. Chunki, neft birmuncha yuqoridan o'tadi. Masalan, AQSHda bir sutkasiga 1700 litr neft qazib olinsa, Quvaytda 800 ming litrgacha ya'ni qariyb 500 baravargacha neft qazib olinadi<sup>204</sup>. Qatar sohilida 1938-yilda mamlakatning g'arbida juda katta neft koni topiladi. Biroq, ularni ishlash faqat 1949-yilda boshlangan. 1958-yil topilgan neft zaxirasi 228 600 ming tonnaga mo'ljallangan edi. O'sha yili 8 milliard neft qazib olindi. Asosiy port Umm-Saidga o'tkaziladi<sup>205</sup>. Har bir Saudiya fuqarosi davlatdan uy sotib olayotganda uy qurish uchun pul oladi, farzand tug'ilganda uning hisobiga pul yoziladi va mashina sotib olayotganda uning yarmi davlat tomonidan to'lanadi. Shu bilan birga mamlakatda bepul ta'lim va tibbiyot mavjud, ijara va elektr to'lovi yo'q. Shuningdek, Birlashgan Arab Amirliklarining har bir fuqarosi har qanday ixtisos va dunyodagi biron bir universitetni tanlash huquqiga ega. 1973-1981 yillar oralig'idagi davrda arab mintaqasida neftdan kelgan 14 mlrd. dollarga yaqin mablag' xususiy investitsiya sifatida joylashtirildi<sup>206</sup>.

Yaqin va O'rta Sharq mamlakatlari iqtisodiyotida neftning o'rni va roli benihoya kattadir. Jumladan, quyida davlatlar statistikasida ko'rib o'tishimiz mumkin. Quvaytning 2006-yilgi YaIM miqdori 43310 mln dollarni (aholi jon boshiga 17818 dol.) tashkil etgan. Iqtisodning asosini neft qazib olish va neftni qayta ishlash sanoati tashkil etadi. Asosiy savdo hamkorlari: Fransiya, AQSh, Italiya, Yaponiya.

Hozirgi kunda dunyoda 600dan ortiq neft-gazli havzalar o'rganilgan. Ulardan 450tasida neft-gaz qazib olinadi. Konlarning umumiy soni 35 mingtaga yetadi. Ularning asosiy zahiralari Shimoliy yarim sharda bo'lib, mezozoy yotqiziqlari orasida joylashgan. Neft-gaz zahiralarning asosiy qismi uncha ko'p bo'lmagan yeng yirik havzalarda to'plangan. Neftning butun jahondagi zahirasi 300-400 mlrd tonna, tekshirilgan zaxirasi esa 60-70 mlrd tonna deb belgilangan. Ayniqsa, Rossiyada Yaqin va O'rta sharqda joylashgan. Dunyo neft qazib chiqarish sanoatining joylashuviga xos xususiyatlari shundan iboratki, butun qazib

<sup>203</sup> <http://www.dissercat.com/content/neftyanaaya-politika-rossii-na-blizhnem-i-srednem-vostoke#ixzz5VNjvnxhk>

<sup>204</sup> Басистов Ю.В., Яновский И.И. Якин ва Ўрта Шарқ мамлакатлари. – Т.: “Ўзбекистон ССР давлат нашриёти”, - 1950. – Б.337.

<sup>205</sup> Басистов Ю.В., Яновский И.И. Якин ва Ўрта Шарқ мамлакатлари. – Т.: “Ўзбекистон ССР давлат нашриёти”, - 1950. – Б.332.

<sup>206</sup> Арабский мир. Три десятилетия независимого развития. Под ред. В.А. Исаева, В.В. Наумкина. – М., 1990. – С.123.



olinayotgan neftning deyarli 2/3 qismi rivojlanib kelayotgan mamlakatlarga to‘g‘ri keladi. Rivojlangan kapitalistik mamlakatlardan faqat AQSh va Kanadadagidan ko‘p miqdorda neft qazib chiqariladi. G‘arbiy Yevropa va Yaponiya neftni import qilishga ayniqsa qaram. Bu mamlakatlar o‘zlarida qazib chiqarilayotgan neft bilan o‘z ehtiyojlarining oz qisminigina qondira oladi.

Foydali qazilmalar ayrim turlarini umumjahon zahirasi:

Foydali qazilmalar	O‘lchov birligi	Umumiy geologik zahirasi	Shu jumladan, tekshirilgan zahirasi
1. Ko‘mir	mlrd t	14800	1200
2. Neft	mlrd t	400	150
3. Tabiiy gaz	trln m.kub	320	185
4. Temir rudasi	mlrd t	400	1500

Yaqin va O‘rta Sharq mamlakatlari qazib chiqarilayotgan neftni g‘arbiy Yevropaga eksport qiladi. Rivojlangan mamlakatlar neft sanoatida Amerikaning “Standart oyl” va Angliya-Gollaniyaning “Royyal datch-chell” kabi yirik monopoliyalari hukmronlik qilmoqda. Amerika monopoliyalari kapitalistik dunyoda qazib chiqarilayotgan neftning deyarli 3/4 qismini nazorat qiladi.

Qatarda neft qazib olish iqtisodiyotning asosini tashkil etadi. Tabiiy gaz qazib olish va eksport qilish ham iqtisodda muhim o‘rin tutadi. 2006-yil YaIM miqdori 23640 mln. dollarni (aholi jon boshiga 26794 dollar) tashkil etgan. Birlashgan Arab Amirliklarida mamlakat iqtisodi neft va gaz eksportiga asoslangan. 1973-yilda dunyoda neft xarid narxining keskin ko‘tarilishi mamlakatdagi iqtisodiy ahvolning vaqtinchalik o‘zgarishiga olib keldi. Mamlakat o‘z ichki oziq-ovqat mahsulotlariga bo‘lgan talabning chorak qisminigina ta‘minlaydi. Ummon iqtisodi neftni qazib olish sanoatiga asoslangan. Neft yalpi milliy mahsulotining 40 foizga yaqin qismini, eksportdan tushadigan daromadlarning 20 foizdan ziyodrog‘ini tashkil qiladi. Qishloq xo‘jaligida, baliqchilikni kiritgan holda, mehnatga layoqatli aholining 60 foizi band. Asosiy qishloq xo‘jalik mahsulotlari: xurmo, banan, chorvachilik ham rivojlangan. Yiliga 100 ming tonnaga yaqin baliq ovlanadi. 2006-yil YaIM miqdori 35851 mln dollarni (aholi jon boshiga 11194 dollar) tashkil etgan. Asosiy savdo hamkorlari: Yaponiya, Janubiy Korea, Buyuk Britaniya, Singapur, AQSH<sup>207</sup>.

Yaqin va O‘rta Sharq mintaqasi neftga va strategik xom ashyoga boy o‘lka. Mintaqada neft zaxiralarning mavjudligi rivojlangan mamlakatlarning diqqat etiborini tortadi. Najjada Yaqin va O‘rta Sharqda neft va neft zaxiralari uchun kurash boshlanadi. Rivojlangan mamlakatlarning olib borgan neft siyosati natijasida mintaqa aholisi ocharchilik, qochoqlar muammolari vujudga keldi.

<sup>207</sup> Boltayev M.J. Chet mamlakatlar iqtisodiy geografiyasi. Ma‘ruzalar matni. – T., 2000.

## MUHOJIRLIK: NA SHODLIK BA G`AM

Sh.M.Mirzoyev

*BuxDU Tarix yo`nalishlar va mamlakatlar  
bo`yicha mutaxassisligi I bosqich magistranti.*

*prof. Sh.A.Hayitov*

Istiqlol sharoitida jamiyatimizda amalga oshirilayotgan tub iqtisodiy, siyosiy, madaniy hayotdagi o'zgarishlar, ijtimoiy jarayonlarning ziddiyatli rivojlanishi, umuminsoniy va milliy qadriyatlarni anglash yo'lidagi amaliy siljishlar, mamlakatimizda yashovchi har bir millatning o'z – o'zini anglash, qadr – qimmat, urf – odati va an'analarni tiklash sari intilishining kuchayib borishi kabilar o'tmishga hamda bugungi tariximizga yangicha qarashlarni vujudga keltirish tabiiy holdir. Demokratik jamiyat barpo etish sobiq sho'ro davrida hozirgi kunimizda – o'zbek o'tmish tariximizga, kechgan tarixga hayotiy real faktlar asosida baho berishni taqozo qilmoqda. Ma'muriy buyruqbozlik siyosati hukm surgan, hamda turg'unlik yillarida sovet davri tarixi faqatgina bir yoqlama va tor doirada yoritilganligi ayon bo'lib qoldi.

Jumladan, "Xorijda istiqomat qiluvchi o'zbek vatandoshlar" mavzuida hatto fikr yuritish taqiqlangan edi. Chunki biz uzoq vaqtlar xorijdagi o'zbek vatandoshlarimizga bir yoqlama baho berib, ko'p hollarda "sinfy muholif", "sotqin", "sostializm va xalq hokimiyati tuzumiga qarshi", "vatangado", "imperializm malayi", "bosmachi" degan terminlar bilan murojaat qildik. Inson omili jamiyatimizda barcha maqsad va vazifalarimiz asosi sifatida qaralar ekan, milliylik va baynalmilallik, yonma-yon bir-birisiz yashay olmasligi tobora ayon bo'lar ekan, bu yo'nalishlar xorijda yashovchi o'zbek vatandoshlar va ular bilan hamkorlik masalasiga har tomonlama, mukammal jiddiy kelajak manfaatlari nuqtai nazaridan qarashni taqazo qiladi. Mustaqillik tufayli o'zbek muhojirligi tarixini o'rganish, O'zbekiston tarixining hanuzgacha to'ldirilmagan sahifalarini to'ldirish sari hayrli ishlar qilindi. Bu sohada prezidentimizning sa'y-harakatlari tahsinga sazovordir. Prezidentimiz qaysi mamlakatga bormasinlar, bu erdagi millatdoshlarimiz bilan uchrashib, muloqotlarda Vatanga da'vat qildilar. Muhojirlik tarixi taraqqiyotning ob'ektiv jarayoni bo'lib, siyosiy burilishlar, tub burilishga molik voqealar jarayonida vujudga keladi. Muhojirlik na shodlik, na g'am deb ta'kidlaydi vatandoshlarimiz. Hozirgi bosqichda yuksak cho'qqilarga erishgan AQSh ham muhojirlar davlati. XVII-XVIII asrning eng muhim voqealari bo'lgan ingliz va fransuz burjua inqiloblari ham 100 minglab kishilarni o'z mamlakatini almashtirganligini eslash kifoya. Lekin so'nggi imperiya davlati hisoblangan SSSR mavjud bo'lgan yillarda muhojirlik tarixida yangi sahifa ochilgan edi. Noinsoniy siyosat ma'muriy buyruqbozlik tizimi tufayli 100 minglab yurtdoshlarimiz vatanjudolik dardiga mubtalo bo'lgan. Biz ushbu maxsus kursda material va manbalar asosida quyidagi maqsad va vazifalarni belgilab olamiz:

Xorijdagi o'zbek vatandoshlarning xorijga ketib qolishi bilan bog'liq tarixiy davrlar va ular yashayotgan mamlakatlar va ularning soni, shug'ullanayotgan sohalari haqida umumiy tavsif berish.

Xorijdagi o'zbek vatandoshlarining O'zbekistonga o'zbek milliy madaniyati an'analariga munosabatini yoritish. Xorijdagi o'zbek vatandoshlar bilan jumhuriyat jamoatchiligi o'rtasidagi ilk bor aloqalarning o'rnatilish tarixi ushbu qon-qardoshlik aloqalarining rivojlanishi jarayonidagi murakkablik va qiyinchiliklarni ko'rsatish. "Oydin", "Vatandosh" radioeshittirishining tashkil etilishi va faoliyatiga tavsif berish. O'zbekiston maxsuslashtirilgan jamoat tashkilotlari, eng avvalo sobiq "Vatan" jamiyati hamda uning viloyat bo'limlarini xorijdagi o'zbek vatandoshlar bilan hamkorlikni yo'lga qo'yishdagi urinishlarini yoritish.

Hozirgi davrda xorijdagi vatandosh o'zbeklar bilan qon-qardoshlik hamda iqtisodiy, madaniy aloqalar sohasidagi ijobiy o'zgarishlarning sabab va maqsadlarini o'rganish. Muxojir o'zbeklar hayot yo'li, faoliyatini o'rganish.

Xorijdagi o'zbek vatandoshlar bilan kelajakda olib borilishi zarur bo'lgan yangicha ish yo'nalish va usullari haqida umumiy xulosalar chiqarib, tariximizni ma'naviy boyitishga harakat qilamiz. Jumhuriyatimiz hayotida yuz bergan so'nggi o'zgarishlar, real mustaqillik va uni qo'lga kiritishdagi amaliy qutlug' qadamlar biz o'rganayotgan sohaning istiqbollarini ochib berdi. 1991 yilning iyun oyida (19–24 iyun) Toshkentda ilk bor jahon ishbilarmonlarining uchrashuvi bo'lib o'tdi. Unda o'nlab taniqli korporastiyalar va konsternlar, kompaniya va firmalar, bank rahbarlari, tadbirkor kishilar hamda o'zbek vatandoshlardan tijorat ishi bilan shug'ullanuvchilar qatnashdi. Ushbu anjumanda jumhuriyat prezidenti I.A.Karimov nutq so'zlab: "Biz chet ellardagi vatandoshlarimiz bilan hamkorlikni mumkin qadar keng yo'lga qo'yish, ularga tayanib ishlashning yangi imkoniyatlarini yaratish uchun hech narsani ayamaymiz. Biz bu yo'ldagi hozircha mavjud bo'lgan to'siqlarni bartaraf etish kerakligini ham yaxshi tushunamiz",- dedi. Ushbu sohada jumhuriyatimizning 1991 yil sentyabrdan Mustaqil jumhuriyat deb e'lon qilinganligi, istiqloq munosabati bilan xorijdagi o'zbek vatandoshlarning O'zbekistonga munosabatining ijobiy o'zgarishi, hamda 24 sentyabrda AQSh lik vatandoshimiz Abdurauf Maqsudiy tashabbusi bilan tuzilgan "EI" xalqaro uyushmasi tashkilotchiligida Jahon o'zbeklarining (turkistonliklarning) birinchi Toshkent xalqaro uchrashuvi kabilar xorijdagi o'zbek vatandoshlarni O'zbekiston o'zbeklari bilan yaqinlashtirishda muhim bo'ldi. Maxsus kursni o'tishda xalqaro anjumanlar, ularning natijalari asosida fikrlar bildirildi. Istiqloq yillarida minglab o'zbeklar O'zbekistonga tashrif buyurdi. Xorijdagi o'zbek vatandoshlar hayoti, turmushi va ular bilan jumhuriyatimizdagi o'zbeklarning aloqalari masalasi keyingi yillarda davriy matbuotda keng yoritila boshlandi. Jumhuriyat hududida nashr qilinadigan jurnal va gazetalarda bu haqda maxsus maqolalar, sayyohlar xotirasini yorituvchi xabarlar, muxbirlar bilan o'zbek vatandoshlari suhbatlari "sayohatnoma" xarakteridagi materiallar e'lon qilina boshlandi. Bu sohada O'zbekiston yoshlarining "Yoshlik" hamda yangidan nashr qilinayotgan "Muloqot" kabi jurnallarning roli katta bo'ldi. Sho'ro davrida boshlangan qayta qurish keyinchalik istiqloq tufayli bu mavzuga qiziqish kuchaydi. Davriy matbuotda ushbu sohada e'lon qilinayotgan maqola va xabarlar aynan xorijdagi

o'zbek vatandoshlar, ularning ayrim vakillari bilan shaxsiy suhbat, uchrashuvlar asosidadir.

Bu sohada “O'zbekiston adabiyoti va san'ati” (Ushbu gazetada 1991 yildan “o'zbeklar va dunyo” degan maxsus rubrika bo'lib, unda xorijdagi o'zbeklar bilan munosabatlarga ham alohida o'rin beriladi). “Xalq so'zi” hamda jumhuriyatimizdagi va viloyatlardagi turli gazetalarning roli kattadir. Biz yuqorida qayd qilgan jurnal va gazeta manbalari orqali xorijdagi o'zbek vatandoshlar hayotini ayrim regionlarda yashayotgan o'zbeklarning kasb - korlari, etnik xususiyatlari haqida ma'lumotga ega bo'lamiz. Xorijdagi o'zbek vatandoshlar, ular bilan jumhuriyat jamoatchiligi aloqalari masalalarini kengroq va to'laroq yoritishda O'zbekiston jumhuriyati Markaziy Davlat arxivi ham, shaxsiy suhbat materiallari ham muhim ahamiyatga ega. 1990 yillarda o'zbek – muhojirligi tarixi bilan bog'liq o'nlab maqola va kitoblar ham nashr qilindi. Ushbu materiallar ham maxsus kursni mazmunli o'tmishda muhim ahamiyatga ega. Bugungi kunda esa ayrim mamlakatlarda istiqomat qilayotgan o'zbeklar haqida kitoblar yaratilayapti

### Foydalanilgan adabiyotlar:

1. Vohidov E. “Amerikalik o'zbeklar” (O'zbekiston SSR xalq shoiri Erkin Vohidov bilan suhbat) “Yoshlik” jurnali 1989 y. № 6, 2–6- betlarda. To'ra Mirzo. “Turkiya va Turkiston yo'llarida”. 1989 y. №7. 44–45-betlar. Yusupov Abdulloh. “Xorijdagi o'zbeklar”, 1990 y. №2, 7-30. № 3, 22-32. № 4, 16-32, 50-63-betlar. Ibrohimov A. “Mustaqil yoki mustamlaka”. 1991 y. № 1, 4–13 – betlar.

2. Axmedov B. “O'zbeklar”, “Muloqot”, 1991 y. № 1, 53-56-bet. Usmonov I. “Vatanni qumsab”, (Saudiya Arabistonlik Zuhuriddin Turkistoniy bilan suhbat) o'sha joyda 61–66–betlar, “Ruhim O'zbekistonda qoladi”. (Temir Xo'ja bilan suhbat) № 2, 66–69– betlar. Orif Usmon “Xurosonlik o'zbeklar”. № 3, 43–47–betlar. Zamonbek Farmonov. “Bo'htonning umri qisqa”. “Guliston” 1987 y. №5, 19-bet va hokazo.

3. “Ona yurtning – oltin beshiging”. (“Vatan” jamiyati raisi R.Bobojon bilan suhbat). “O'zbekiston adabiyoti va san'ati”, 1984 yil 27 aprel. “Arab jurnalida O'zbekiston tasviriy san'ati”, 1985 yil 22 noyabr, “Afg'on delegastiyasi O'zbekistonda”, 1985 yil 31 dekabr. Mamadaliev F. “Vatan sog'inchi”, 1988 yil 27 may. Yakvalxo'jaev Yo. “Yozig'imiz ne edi?”, 1990 yil 13 aprel, “Toshkent – Vashington radioko'prigi”, 1990 yil 21 dekabr. Nurali Qobul “Jahonga yuz burgin Vatan!”, 1991 yil 4 yanvar. Yoqubov X. “Vatanning bir kaft tuprog'i”, 1990 yil 27 aprel, “Sog'inch” (Saudiya Arabistonlik Abdullajon Ismoiljon o'g'li bilan suhbat) 1990 yil 17 avgust, “Rostgo'ylikka nima etsin” (O'zSSR televidenie va radioeshittirish komiteti raisi o'rinbosari Sh.G'ulomov bilan suhbat), 1990 yil 14 dekabr, Nodir Normat “Bizdan so'ng ham Vatan qolur”, 1990 yil 9 noyabr va boshqalar. Xayrulleev I. “Chikagodagi o'zbek oilalari”, 1991 yil 1 fevral.

4. Filimanov E. “Myunxenlik Temir Xo'ja”, “Xalq so'zi” 1991 yil 1 yanvar. Esirgan Boli o'g'li Jo'shqin. “Hojilar”, 1991 yil 4 yanvar. Shuhrat To'lqin o'g'li. “Dard ko'p dardkash kam”, 1991 yil 5 yanvar. Tojiddin Razzoq. “O'zi uchun ishlagan odam charchamaydi”, 1991 yil 10 yanvar. Timurov N. “Nyu Yorkda uch

oy”. Rahimboboeva Z. “Vatan, Vatanparvar, vatanjudo”, 1991 yil 17 yanvar. Rajabboy Ota – Turk. “Vatan deya vatansiz o’tdik”, 1991 yil 25 yanvar. “Ajunda sochilib yoturmiz”, 1991 yil 23 mart va hokazo.

## BUYUK DAVLATLARNING YAQIN VA O’RTA SHARQDAGI NEFT SIYOSATI

**Sh.A. Hayitov,**

*BuxDU, Jahon tarixi kafedrasi professori,*

**S.N. Kenjayev,**

*BuxDU, II kurs magistranti*

Jahon hamjamiyatini ko‘p yillardan beri tashvishga solib kelayotgan eng murakkab mintaqaviy muammolardan biri Yaqin Sharq muammosidir. Mazkur muammo muayyan tarixiy jarayonlar va shart-sharoitlar to‘fonida yuzaga kelib, deyarli yarim asrdan buyon hal etilmay kelmoqda. O‘zbekiston Respublikasi mustaqillik yillarida Yaqin va O‘rta Sharq mamlakatlari bilan ijtimoiy-iqtisodiy hamkorlikni yo‘lga qoyish maqsadida diplomatik munosabatlar o‘rnatgan. Biz Yaqin va O‘rta Sharq davlatlari bilan o‘zaro manfaatli va keng qirrali munosabatlarni rivojlantirish va mustahkamlashni davom ettiramiz.<sup>208</sup>

1990-yillarning boshlarida xalqaro maydonda yuz began katta o‘zgarishlar – sobiq SSSRning parchalanishi, (sovuq urush) munosabatlarining barxam topishi, AQSH va uning ittifoqchilari tomonidan Iroqning harbiy jihatdan mag‘lub etilishi Yaqin Sharq muammosining hal etilishi yo‘lida ijobiy siljishlar paydo bo‘lishiga olib keldi. Bir-biriga qarama qarshi turgan mafkuralar o‘rtasidagi kurashning tugashi Yaqin Sharq muammosiga aloqador barcha mamlakatlarni buyuk davlatlardan birining yordamida mazkur muammo yuzasidan “savdolashish” imkoniyatidan mahrum etdi.<sup>209</sup> XIX asr oxiri va XX asr boshlarida Fors ko‘rfazi mintaqasida, jumladan Arabiston yarim orolida yirik neft konlari aniqlangach, jahonning ko‘plab rivojlangan mamlakatlar, asosan, AQSH va Buyuk Britaniya neft kompaniyalarining mazkur orolga bo‘lgan iqtisodiy siyosati va qiziqishi kuchaydi. Shu sababli ham, Buyuk Britaniyaning bir qator yirik neft kompaniyalari tomonidan ushbu hududda birinchilardan bo‘lib neft qidiruv ishlarini va mavjud neft konlaridan qazish faoliyatlarini tashkil etdi.<sup>210</sup> Amerika Qo‘shma Shtatlari imperalistik doiralari Saudiya Arabistoni milliy boyligini talash va xalqni misli ko‘rilmagan darajada eksplutatsiya qilish bilan chegaralanmasdan, mamlakat teritoriyasida muhim harbiy bazalar qurmoqdalar, uni Yaqin va O‘rta Sharq blokiga tortish uchun urinmoqdalar<sup>211</sup>. Neft sohasi milliy iqtisodiyotda muhim

---

<sup>208</sup> Мирзиёев Ш.М. Миллий тараққиёт йўлимизни қатъият билан давом эттириб, янги босқичга кўтарамиз. – Т.: Ўзбекистон НМИУ, 2017. – Б. 18. - 592 б.

<sup>209</sup> Муҳаммадсидиқов М.М. Саудия Арабистонининг Қизил Денгиз минтақасида хавфсизликни таъминлаш сиёсатининг хусусиятлари. Автореф дисс... сиёсий фан номзод. – Т.: ЎзР.ФА, 2005. – Б.97.

<sup>210</sup> Иноғомов С. Саудия Арабистони Подшоҳлиги. - Т.: Фан, 1998. – Б.123.

<sup>211</sup> Мунавваров З.И. Арабистон ярим ороли мамлакатлари. – Т.: Фан, 1994. – Б.182.



ahamiyat kasb etsa-da, neft sohasidan tashqari Saudiya Arabistoni iqtisodiyotining rivojlanishiga sabab bo'lgan quyidagi xususiyatlar aniqlandi va ular quyidagilardan iborat.

- 1) Mamlakatning iqtisodiy-geografik jihatdan qulay imkoniyatga egaligi.
- 2) Neft-gaz mahsulotlarining ko'pligi va chetga eksport qilinishi.
- 3) Xizmat ko'rsatish sohalari va turizm sohasining rivojlanishi.
- 4) Saudiya Arabistoni milliy iqtisodiyotida tabiiy resurslarning, ya'ni neft va gaz xomashyosining ustuvor ahamiyati.<sup>212</sup> Arabiston yarim orolida katta miqdorda neft zaxiralarning kashf etilishi Fors ko'rfazi taraqqiyotida muhim burulishga olib keldi. Buyuk Britaniya va boshqa rivojlangan davlatlar mintaqadagi harbiy va strategik mavqeiini mustahkamlashga intildi. Ingliz hukumron doiralarida Fors ko'rfazi davlatlari bilan kelajakda olib borilajak aloqalar borasida ko'pgina munozaralarning yuzaga kelganligi ham shu bilan izohlanadi. Britaniyaning Qohiradagi harbiy shtabi tomonidan tuzulgan "Arab buyrosi" London nazorati ostidagi arab davlatlari yoki ularning xamjamiyatlarini tuzush bilan shug'ullangan<sup>213</sup>. Amerika va Angliyaning uzoq davom etgan muzokaralaridan so'ng yirik neft monopoliyalari o'rtasida 1954-yilning 10-aprelida Londonda Eron neft konlarini qayta eksplutatsiya qilish qilish bo'yicha "Xalqaro konsorsium" tuzish haqida bitim imzolandi. Eron nefti "Xalqaro konsorsium" sostaviga kirgan 8 ta yirik neft kompaniyasi – beshta AQSH neft kompaniyasi ( 40% aksiyaga ega), Sobiq AINK (40% aksiyaga ega), Ingliz-golland neft kompaniyasi "Royal datch shell" 14% aksiyaga ega) va Fransiya kompaniyasi "Kompani fransez de petrol" (6% aksiyaga ega) o'rtasida taqsimlandi<sup>214</sup>.

1959-yilning kuzida yangidan tuzilgan "Xalqaro konsorsium" Eronga majburan shartnomasini qabul qildirdi, bu shartnomaga muvofiq imperiya neft monopoliyalari sobiq ingliz-eron neft kompaniyasi ish ko'rgan teritoriyasida 40 yil davomida neft qidiruv, neft olish va qayta ishlashni konsessiyaga oldi. Xalqaro konsersum Janubiy Eron neftini iloji borocho ko'proq olishga intilib, 1955-yildagi 16,4 million tonna o'rniga 1958-yil 39,8 million tonna neft oldi. Amerika ekonomistlarining fikriga ko'ra Eron nefti "Xalqaro konsersum"ga 12,56 dollar sof foyda keltiradi<sup>215</sup>.

Yaqin Sharq va Shimoliy Afrikadagi tarqoqlik va ichki bozorni himoya qilish siyosatining yuqori darajasi ichki mintaqaviy savdoning o'sishiga halaqit berdi. Arab davlatlari o'rtasidagi integratsion jarayonlar zaifligining iqtisodiy sabablari orasidan quyidagilarni belgilab chiqish joiz: iqtisodiy taraqqiyot darajalaridagi ma'lum tafovut, chegaralangan doiradagi xom ashyo tovarlarining eksporti va ishlab chiqarilishiga asoslangan xo'jalik tizimining bir xilligi, deyarli

<sup>212</sup> www.opec.org - Neft eksport qiluvchi mamlakatlar tashkiloti rasmiy saytidan olingan ma'lumot.

<sup>213</sup> Абдулла Я.Ю. Объединенные Арабские Эмираты. – М.: "Наука", 1978. – С.35.

<sup>214</sup> Басистов Ю.В., Яновский И.И. Якин ва Ўрта Шарқ мамлакатлари. – Т.: "Ўзбекистон ССР давлат нашриёти", - 1950. – Б.230.

<sup>215</sup> Басистов Ю.В., Яновский И.И. Якин ва Ўрта Шарқ мамлакатлари. – Т.: "Ўзбекистон ССР давлат нашриёти", - 1950. – Б.231.

Arab Sharqining barcha qismlarida iqtisodiy islohotlarning sekin borishi. 1990-yillar davomida mintaqadagi umumiy tashqi savdo hajmidagi umumarab savdo aylanmasi 10%dan past bo‘ldi. Xuddi shu davrda Osiyo ichki savdo ko‘rsatkichlari 40%ni, Lotin amerikasi mintaqasida esa taxminan 20%ni tashkil qildi<sup>216</sup>.

	Davlat	<u>Barrel</u> (kunlik)
1	 <a href="#">United States</a>	13,973,000
2	 <a href="#">Saudi Arabia (OPEC)</a>	11,624,000
3	 <a href="#">Russia</a>	10,853,000
4	 <a href="#">China</a>	4,572,000
5	 <a href="#">Canada</a>	4,383,000
6	 <a href="#">United Arab Emirates (OPEC)</a>	3,471,000
7	 <a href="#">Iran (OPEC)</a>	3,375,000
8	 <a href="#">Iraq (OPEC)</a>	3,371,000
9	 <a href="#">Brazil</a>	2,950,000
10	 <a href="#">Mexico</a>	2,812,000

1985-1995 yillarda neftdan boshqa mahsulotlar eksporti ikki barobarga oshdi va 11,1 mlrd. dollarga yetdi. Ishlab chiqarilishi malakali mehnatni talab qiladigan bir necha mahsulot turlari (masalan, organik kimyo, plastik material va uning mahsulotlari, elektr taqsimlovchi uskunalari) eksporti yuqori sur‘atlarda yiliga 10 foizdan o‘tib bordi. Bir qator neft qazib chiqaruvchi davlatlarda (Jazoir, Liviya, Quvayt, Ummon, Saudiya Arabistoni, Suriya) bu ko‘rsatkich yaxshi tomonga sezilarli o‘zgarishlarni ko‘rsatmadi. Ayni paytda neftdan boshqa mahsulotlar savdosi uchun mo‘jallangan eksport diversifikatsiyasi

<sup>216</sup> Free trade areas in the Arab region. U.N. – N.Y., 2001. – P.VI.

ko'rsatkichlaridan ma'lum bo'lishicha, ba'zi neft eksport qiluvchilar (Ummon, Qatar, BAA va Suriya) boshqa irlaridan ko'ra (Jazoir, Liviya, Saudiya Arabistoni, Baxrayn) takomillashgan neftdan boshqa mahsulotlar eksportiga ega<sup>217</sup>.

## MOXANDAS KARAMCHAND GANDINING HAYOT YO'LI

**S.Shodmonova**

*O'zRFA Tarix Instituti yetakchi mutaxassisi t.f.d., professor,*

**S.N.Farmonov**

*BuxDU Tarix fakulteti II kurs magistiri*

***Annotatsiya** Ushbu maqolada Moxandas Karamchand Gandining bosib o'tgan hayot yo'li haqida qisqacha ma'lumot berilgan.*

***Kalit so'zlar** Gandi, Hindiston, Angliya, aximsa, vatanparvarlik, kuch ishlatmaslik, HMK Janubiy Afrika.*

Moxandas Karamchand Gandi 1869 yil 2-oktabrida Hindistonning Purbandar knyazligida tug'ulgan. Yoshlik chog'lari Purbandarda o'tgan Moxandas birinchi marta maktabga borib, ko'paytirish jadvalini zo'rg'a yod olganini va boshqa bolalar bilan o'qituvchisiga turli-tuman laqablar qo'yganini eslarkan, shunday yozadi: «O'qituvchilarga yoki maktabdosh o'rtoqlaringa biron marta yolg'on so'zlaganimni eslay olmayman. Men o'lguday odamovi edim va bolalardan o'zimni tortar edim. Mening birdan bir do'stlarim kitoblar va darslar edi. Maktabga o'z vaqtida yetib kelish va dars tugashi hamon uyga qarab chopish menga odat bo'lib qolgan edi. Otamning musulmonlar va pars(zardushtiy)lardan do'stlari bo'lib. Ular otamga o'z dinlari haqida so'zlar, otam har doim ularning gaplarini hurmat va qiziqish bilan tinglar edi. Ularning xizmatida bo'lib, men ko'pincha shunday suhbatlarda ishtirok etardim. Bular hamasi bir bo'lib menda boshqa dinlarga nisbatan hurmat va murosani tarbiyaladi. Gujorat tilidagi axloq odobga oid bir dostonidagi «yomonlikka yaxshilik bilan javob ber» ma'nosidagi she'rning hikmati yosh Gandining qalbida yo'lboshlovchilik ruxini tarbiyaladi<sup>218</sup>. 1889-1891-yillarda Londonda yashagan Moxandas avval Inner Templ advokatlik koorparatsiyasida huquqshunoslikni o'rgangan. U yerda ingliz, fransuz va lotin tillarini, huquqni o'rganadi. O'sha vaqtda Londonda Hindiston Milliy Kongressi birinchi boshlig'i va asoschisi D.Naoradjining ma'ruzalariga qatnashar ekan u chiqarayotgan "Hindiston" gazetasini berilib o'qir edi. 1890-yildan esa o'z faoliyatini London universitetida davom ettirgan va barrister (ing. barrister - Buyuk

---

<sup>217</sup> The Baghdad Observer. – Baghdad, 2012. – P.42.

<sup>218</sup> Ганди М.К. Моя жизнь. М.,1959. С. 43-44

Britaniyada advokatning oliy unvoni) diplomini olib 1891 yilda vataniga qaytd<sup>219</sup>. 1891-1893 yillarda Bombeyda muvaffaqiyatli bo'lmasada advokatlik faoliyati bilan shug'ullanadi va ko'p o'tmay Moxandas Gandi baxtini sinash maqsadida 1893-yilning aprelida Janubiy Afrikaga yo'l oladi ammo bu yerda hindlarga o'tkazilayotgan jabr zulm kamsitishlar Gandining qarashlarini tubdan o'zgartirdi. Inglizlar bu yerga ko'chib kelgan hindlarni «kuliy» (hammol)deb atar edilar, hindlarning katta qismi mehnatkashlar sinfiga mansub bo'lganidan barcha hindlarni «kuliy» yoki «samiy» deb atay boshlaganlar. Meni «oqlovchi kuliy» deb atay boshladilar savdogarlarni «savdogar kuliy» derdilar. Shunday qilib, kuliy so'zining dastlabki ma'nosi «hammol» unut bo'lib ketgan va u hindlarga nisbatan odatdagi murojaatga aylanib qolgan edi. Vaqt o'tishi bilan advokatlik amaliyotlari ikkinchi darajali bo'lib qolib Gandi o'zini ko'proq qashshoq odamlarga siyosiy, sotsial nohaqliklarga qarshi kurashda yordam berish istagi paydo bo'la boshlaydi. U ko'p bora Janubiy Afrika hukumatga hind ishchilarining qiyinchiliklari, mahalliy plantatsiya, shaxtalardagi og'ir vaziyat borasida petitsa–yozma murojaatlar bilan chiqishlar qiladi. Janubiy Afrikada o'n minglab hind ishchilari qullar singari og'ir sharoitda edi. Afrikaning yana bir davlati Transvaalda esa 1886 –yilda qabul qilingan qonunga ko'ra Transvaalda kirish chog'ida hindlar uch funt sterling miqdorida jon solig'i to'lashlari shart edi. Ular o'zlari uchun ajratilgan maxsus joylardagina yer olishlari mumkin edi, holbuki ular bu yerda ham mulkchilik huquqidan foydalanmaganlar. Hindlar yana saylash-saylanish huquqidan ham mahrum edilar. Bular bari «osiyoliklar» uchun maxsus qonunda ko'zda tutilar edi, bundan tashqari ular yana «ranglilar» uchun belgilangan boshqa qonunlarga ham bo'ysunishga majbur edilar. «ranglilar»uchun qonunlarga ko'ra, hindlar tratuarlarda yurish, kechki soat to'qqizdan keyin ruxsatsiz ko'chaga chiqish huquqiga ega emas edilar<sup>220</sup>. Bunday ahvolni ko'rib va boshdan kechirib, hind muxojirlari hayotini o'ylab Moxandas Gandi bu ahvolni qanday o'zgartirish to'g'risida juda ko'p o'ylagan va bu masalar bilan shug'ullanishga intildi. Bu esa keyinchalik advokatlik ishi Moxandas Gandi uchun ikkinchi darajali ishga aylanib, o'zini butunlay xalqi ozodligi, ijtimoiy adolatsizliklarga qarshi kurashga bag'ishlashiga olib keldi. Maxatma Gandining 1885-yilda tashkil topgan Hindiston Milliy Kongressi (HMK) bilan birinchi bor tanishuvi Janubiy Afrikadagi hind aholini ko'tarib chiqish bilan bog'liq edi. Chet davlatlardagi hindlarning ahvolini yaxshilashda anchayin sezilarli yutuqlarga erishgan Moxandas Gandi vatani Hindistonga qaytgach bu yerdagi hind-musulmon munosabatlarini yaxshilashga e'tibor qaratdi. O'zi aytganidek:»hali Janubiy Afrikadayoq menga shu narsa mutlaqo ravshan ediki, musulmonlar bilan

---

<sup>219</sup> Век XX: политика люди судьбы. Под ред. Ш.Ергашева Ташкент 2007. С.76

<sup>220</sup> Ганди М.К. Моя жизнь. М.,1959. С. 67-68

hindlar o'rtasida chinakkam do'stlik yo'q. Men hech qachon ularning birlashishi yo'lidagi to'siqni bartaraf etish imkoniyatini boy bermaganman. Biroq yaltoqlanib yoki o'z qadrimni yerga urish hisobiga biron bir odamni o'zimga qaratish odati menga butunlay yot narsa edi. Janubiy Afrikadagi ishimdan shu narsaga imonim komil bo'ldiki, aynan hind-musulmon birligi masalasida mening ahimsam eng jiddiy sinovga duch keladi va o'sha vaqtda ushbu masala ahimsa sohasidagi mening izlanishlarim uchun keng maydonga ochib beradi. Men bunga hozir ham ishonib turibman. Xudo meni sinovlarga duchor etajagini bir umr his qilib kelganman. Hindistonda o'z faoliyatini 1915-yilda boshlagan Maxatma Gandi o'z ishini dehqonlar va hunarmandlarni himoya qilishdan boshladi. 1915-yil 25-mayda Axmadobod shahrida Gandi "Satyagrah ashroli" ni tashkil etadi. Birinchi jahon urushi davrida Hindistonning ahvoli nihoyatda og'irlashdi. Turli kasalliklar epidimiyalar tarqalib 13 mln aholi qirilib ketdi. Hindiston iqtisodi inqirozga yuz tutish arafasiga kelib qoladi. Kalkutta, Bombay, Madras shaharlaridan politsiyachilar saharlab ko'chalarda to'lib ketgan murdalarni olib ketar edi. 1918-yil birinchi bor Gandi boshchiligida "ochlik" kompaniyasi boshlandi 1919-1920-yillarda yirik kongresslarining qarshiligiga qaramay Gandi o'zining "hamkorlik qilmaslik" dasturini qabul qilishlariga erishdi va ingliz hukumatiga qarshi birinchi tashkil etilgan umumhind kompaniyasini boshqardi 1920-yil dekabrda esa Nagpurda bo'lgan HMK va hind milliy-ozodlik harakatining yetakchisiga aylanadi. Unga muholifatda bo'lgan rahnamolar ham endi mustaqillikni qo'lga kiritish uchun u taklif qilgan yo'l va usullardan foydalanishga qo'shila boshlaydilar. 1921-yilda Butun Hindistonni xalq harakatlari larzaga keltirdi. Hindiston bo'ylab davom etayotgan xalq harakatlarini bir markazdan boshqarish tobora qiyinlashib borardi. 1922-yil 4-fevralda Chauri Chaura degan joyda politsiya tinch namoyishchilarni tarqatishga urinadi. Namoyishchilar esa kaltaklarni qo'lga olib politsiyachilarni binoga yashirinishga majbur qiladilar. Shundan so'ng politsiya namoyishchilarga qarab o't ochadi. G'azablangan namoyishchilar binoni ichidagi politsiyachilari bilan birga yoqib yuboradi<sup>221</sup>. Bu namoyishlarda oz vaqt o'tgach birin-ketin Gandining uch isyonkor maqolasi matbuotda e'lon qilinadi. Ularning birida Britaniya imperiyasini teng huquqli va ozod davlatlar federatsiyasiga aylantirishni qattiq talab qiladi. Aks holda "yer yuzining eng jasur xalqining" butun kuchi Hindistondagi ozodlik ruhini bostirishga besamar ketishini dadil ta'kidlaydi. 1922-yilning 10-martida esa Maxatma Gandi qamoqqa olinadi. Uni kasalligi tufayli 1924-yilda ozodlikka chiqaradilar Hindistondagi vaziyat inglizlar uchun kundankunga yomonlashib borardi. Hukumat nimalardir qilishga majbur bo'lmoqda edi, chunki repressiyalar, qamoqlar bilan harakatga ta'sir ko'rsatish mumkin emasligini

<sup>221</sup> Горев А.В. Махатма Ганди. М., 1984, С.23.



ular anglardi. 1942-yil 14-iyulda HMK ishchi qo'mitasining Vard shahridagi majlisida Maxatma Gandi taklif etgan "Hindistondan yo'qol" rezalyutsiyasi qabul qilinadi. Unga ko'ra, Hindiston mustaqilligini zudlik bilan tan olish talab etilgan edi. Bunga javoban HMK ta'qiqlanib rahnamolari qamaldi. Ular qatori Maxatma Gandi ham 9-avgustda qamoqqa olinadi. U bilan birga qamalgan xotini Kasturbay 1944-yil 22- fevralda vafot etadi. O'zi esa sog'ligi yomonlashgani uchun 6-mayda ozod qilinadi. 1946-yilda ish boshlagan Hindiston ta'sis majlisi 1949-yilning 26-noyabrida Hindiston Konstitutsiyasini qabul qilinishi bilan o'z ishini yakunladi. Daxlsizlikni bekor qilinishi haqidagi qonun qabul qilinganda butun zalni "Yashasin Gandi" hayqiriqlari to'ldirib yubordi. Maxatma Gandi bu majlisda ishtirok etmagan, lekin uning g'oyalari Hindistonning asosiy qonunida o'z ifodasini topgan edi. "Men Hindistonni har qanday qullikdan ozod qiluvchi konstitutsiya uchun kurashaman. Men shunday Hindiston uchun kurashamanki, unda eng nochor kishilar ham o'zlarining o'rni va ovozi borligini his qiladilar. Unda yuqori va quyi tabaqa kishilari bo'lmaydi. Bunday Hindistonda daxlsizlikka ham o'rin qolmaydi". Maxatma Gandi har qanday ta'qib va azoblarga chidagan holda, ularga qaramay o'z usulini doimiy qo'llashi natijasida Hindistonni 1947-yilda mustaqillikka olib keldi. 1947-yilning 15-avgustida Hindiston mustaqil deb e'lon qilindi. Ammo Maxatma Gandi ta'kidlaganidek hali iqtisodiy, ijtimoiy, axloqiy mustaqillikka erishishdek ulkan maqsadlar, vazifalar oldinda edi<sup>222</sup>. 1948 yilning 30 yanvarida ibodatxonaga ketayotganida Maxatma Gandi hind fanati, shovunistik "Rashtriya svayam sevak sangx" tashkiloti vakili yomonidan o'ldirilgan bo'lsada uning hayot yo'li barcha uchun ibratdir. Ingliz mustamlakachilarini Hindistonday katta mamlakatdan haydab chiqarish oson ish emasdi, buning uchun sermillat hind xalqining vatanparvar kuchlarini bir yoqadan bosh chiqarib kurashga boshlash zarur edi. Bu vazifani o'z hind diniga sodiq Maxatma Gandi uddaladi. Hind xalqining asriy mustamlakachilik zulmidan abadiy xolos bo'lishi aynan manashu g'oyaviy rahbar, davlat va siyosiy arbobning fidokorona va jangovor hatti-harakatlari bilan bevosita bog'liq edi. Ayniqsa uning "aximsa" – kuch ishlatmaslik siyosati jahondagi ozodlik harakatlari uchun ibrat hisoblanadi. U Hindiston mustaqilligi uchun ulkan xalqni yig'a oldi va kurashga otlantirdi. Har bir millatning shakllanishi birinchi navbatda uning farzandlari qalbidagi vatanparvarlik tuyg'usiga tayanadi. Maxatma Gandining hayoti va faoliyati bunga yaqqol misoldir.

### **Foydalanilgan adabiyotlar ro'yxati:**

1. Ганди М.К. Моя жизнь. М.,1959.

---

<sup>222</sup> Датта Д. Философия Махатма Ганди. М., 1959. С.21.

2. Век XX: политика люди судьбы. Под ред. Ш.Ергашева Ташкент 2007.
3. Горев А.В. Махатма Ганди. М., 1984.
4. Камаров Е.Н, Литман А.Д. Мироззрение Махандаса Карамчанда Ганди. М., 1969.
5. Датта Д. Философия Махатма Ганди. М., 1959.

### А.З.ВАЛИДИЙ ТЎҒОННИНГ ТУРКИЯДА ТУРКИСТОН ТАРИХИГА ОИД ТАДҚИҚОТЛАРИ

**Н.З.Ражабова**

*БухДУ Тарих (йўналишлар ва мамлакатлар  
бўйича) мутахассислиги 1-босқич магистранти  
доц. О.Рашидов*

1927 йилдан А. З. Валидий Тўғон, расмий олий маълумоти бўлмаса ҳам, Истамбул университети профессори сифатида фаолиятини бошлаган. У 1935 йилга келибгина фан доктори илмий даражасини олган ва 1939 йилнинг сентябрида Истамбул университетининг турк адабиёти тарихи факультети профессори бўлиб тайинланган.

А. З. Валидий Тўғоннинг<sup>223</sup> илмий дунёқарашини шаклланишига йирик шарқшунослар — Н. И. Ашмарин ва Н. Ф. Катанов катта таъсир ўтказганлар. 1913-1914 йилларда А. З. Валидий Тўғон Фарғона вилояти ва Бухорога уюштирилган археографик экспедицияларда иштирок этган. Бу экспедициялар натижаси жуда самарали бўлиб, қўлга киритилган Марказий Осиё тарихига оид кўплаб қадимги ёзма манбалардаги маълумотлар илмий нашрларда ўз аксини топган. Улар орасидаги Амир Темури ва Темурийлар даври тарихига оид қимматли қўлёзмалар олимнинг кейинги илмий изланишлари учун асос бўлиб хизмат қилган.

А. З. Валидий Тўғон фаолиятининг биринчи даври 1909-1916 йилларни ташкил этади. “Турк ва татар тарихи”<sup>224</sup> олимнинг биринчи муҳим асаридир. У методологик жиҳатдан катта аҳамиятга эга бўлиб, асарда Амир Темури ва Темурийлар даври шунчаки эслатилади. Шу билан бир қаторда, бу асарда айрим маҳаллий муаллифларнинг таъсири аниқ кўринади. Малумки, бу пайтда тор маҳаллий манфаатларнинг устун қўйилиши ва тарихнинг сиёсийлаштирилганлиги сабабли айрим туркий республикаларда Амир Темури фаолияти салбий баҳоланган.

А. З. Валидий Тўғон фаолиятининг иккинчи даври 1923-1948 йилларни ўз ичига олади. 1932 йилда олим Истамбулдаги “Атсыз маджмуа”

<sup>223</sup> Олимнинг асарлари ҳақида қаранг: Материалы к библиографии Ахмет-Заки Валидий Тогана / Составитель Булгаков Р. М. В Уфа. 1996; Байкара Тунджер. Заки Валидий Тоган / Составление, перевод на русский язык, дополнения, указатель Булгакова Р. М., Юлдашбаева А. М. -Уфа: «Китеп», 1998 (далее - Байкара Тунджер Заки Валидий Тоган), Абдурахманов М. Научная I деятельность А. З. Валидова в Туркистане-Ташкент. Фан, 2004 (далее - Абдурахманов М. Научная деятельность...) и др.

<sup>224</sup> Валидий З. Турк ва татар тарихи (История тюрков и татар). - Казань, 1912, Ч 1 –С. 280; Шу муаллиф. История Башкир. История тюрков и татар / Перевод Юлдашбаева А, Вильданова А. Предисловие Кузеева Р. Г. –Уфа, 1994. –С. 352.

тўпламида “Темурбекнинг исломга муносабати” номли мақоласини нашр этган.

А. З. Валидий Тўғон тадқиқотларида “Ислом энциклопедияси”да чоп этилган “Алишер”, “Алишер Навоий тўғрисида савол: доктор Ризо Нурга жавоб”, “Буюк туркий шоир Алишер Навоий”, “Темур мақбараси”, “Бойсунғур мирзо: ҳаёти ва унинг ижоди” мақолалари ёритилган.

1946 йилда А. З. Валидий Тўғон “Умумий турк тарихига кириш” монографиясининг биринчи қисмини эълон қилган. Олимнинг XVI асргача бўлган тарихий даврни қамраб олган бу асари собиқ Иттифокдаги олимларга етиб бормаган.

1948-1970 йиллар А. З. Валидий Тўғон фаолиятининг учинчи даврини ташкил қилади. Бу даврда унинг “Хондамир”, “Хоразм”, “Ҳайдар Мирзо” ва “Ҳирот” мақолалари энциклопедияда, “Темур ва Йилдирим Боязид” мақоласи “Тасвир” журналида нашр этилган. 1949 йилда олимнинг “Буюк туркий подшоҳ Шохрух” номли мақоласи чоп этилган. А. З. Валидий Тўғоннинг машҳур мақолаларидан бири “Амир Темур шажараси тадқиқоти”дир. Унда Амир Темур аждодлари номлари келтирилган. Шажараматни О. Бўриев томонидан ҳам нашр этилган, араб ёзуви хусусияти туфайли номлар ёзилишида баъзи фарқлар учрайди. А. З. Валидий Тўғон Амир Темурнинг оилавий шароитини тадқиқ этиб шундай хулосага келганки, Амир Тарағай оиласи фақат шарқий ва ғарбий Туркистонда эмас, балки Хуросон, Афғонистоннинг нуфузли шахслари билан ҳам қариндошлик муносабатида бўлган экан.

1958 йили А. З. Валидий Тўғоннинг “Темурнинг шарқий Европага нисбатан сиёсати” ва “Темурнинг Украина ва Шимолий Кавказга 1395 йилги юриши”<sup>225</sup> номли икки мақоласи нашр этилган. Уларда олим ўша даврни жиддий тадқиқ қилиб, турли сиёсий кучлар муносабатини аниқлаган. У тарихни чуқур ўрганиб: “Ҳеч нарсага қарамасдан, Амир Темурнинг Султон Боязидни Тўхтамишхон уларнинг рақиби фаранглар иттифокчиси эканлигига ишонтиришга қилган ҳаракати бутунлай эътиборсиз қолдирилмаган. Шунинг учун, тарихчи Бадриддин ал-Айни асарида Тўхтамишхон ва Боязид аскарлари орасида бўлиб ўтган ҳижрий 801 йилдаги (1398 йил 13 сентябрдан 1399 йил 3 ноябригача) тўқнашувлар тўғрисида қисқа маълумотни топамиз”, - деган хулосага келган. Ушбу тадқиқотлар – икки жиҳати билан қимматлидир: биринчидан, уларда муҳим ёзма манба илмий муомалага киритилган; иккинчидан, улар шарқий Европа тарихида бўлиб ўтган муҳим воқеаларни чуқур ўрганишга асос бўлиб хизмат қилади. Шубҳасиз, ушбу тадқиқотлар А. З. Валидий Тўғоннинг Амир Темур ташқи сиёсатини ўрганишга қўшган муҳим ҳиссаси бўлган<sup>226</sup>.

1960 йили А. З. Валидий Тўғон “Техрон кутубхоналаридаги Ҳиндистон

<sup>225</sup> Байкара Тунджер. Заки Валидий Тоған. - С. 107.

<sup>226</sup> Toğan Z. V. Timurs Oeuropeapolitic // Zeitchhft der Deutschen Morgenlandischen Gesellschaft. Bd. 108. 1958. –S. 279-298.

қўлёзмаларида ўзбек тили ва Темурийлар миниатюралари намуналари” номли муҳим илмий ахборотни эълон қилган. Ушбу масalani ўрганишга олимнинг қўшган ҳиссаси шундаки, у Истамбулдаги Топқопу музей кутубхонасида (Ҳазина, 2153, л. 98а) Бойсунғур Мирзонинг (1397-1433 й.) китобдори Жаъфар Бойсунғурий ёзган *арзадашт* қўлёзмасини топиб, эълон қилган.

А.З. Валидий Тўғон Амир Темур ва Темурийлар даври тарихи бўйича чоп этилган мақола ва асарларидан ташқари, бой қўлёзма ва нашрга тайёрланган материалларни мерос қолдирган.

А.З. Валидий Тўғоннинг илмий меросини ўрганиш ва таҳлил қилишни даврий жиҳатдан иккига бўлиш мумкин. Булар - олимнинг сиёсий фаолияти бошлангунга қадар (1916 й.) ва сиёсий муҳожирликкача (1923 й.) бўлган даврга оид асарлардир. А.З. Валидий Тўғон ижодининг биринчи даври тўғрисида асосан турли тақриз, мақола ва илмий нашрлардаги тадқиқотлар эълон қилинган.

Иккинчи давр А.З. Валидий Тўғоннинг сиёсий муҳожирлик йилларини камраб олади. Собиқ Иттифокда олимнинг илмий мероси ғоявий нуқтаи назардан, фақат танқидий руҳда ўрганилган чунки, совет олимлари мустабид тузум шароитида А.З. Валидий Тўғон фаолиятини холис ёки ижобий баҳолаш имкониятидан маҳрум эдилар.

#### Фойдаланилган адабиётлар рўйхати:

1. Валидий З. Турк ва татар тарихи (История тюрков и татар). - Казань, 1912.
2. Togan Z. V. Timurs Oocteuropapolitic // Zeitchhft der Deutschen Morgenlandischen Gesellschaft. Bd. 108. 1958.
3. Олимжон Шараф. Турк ва татар тарихи Заки Валиди афанди хизматлари (История тюрков и татар Заслуга господина Заки Валиди) //Шура. — 1916.
4. Salinov A Ahmet Zeki Velidi Togan Bibliografyasi (Библиография Алмет Заки Валиди Тогана)// *Tirk Dinyasi Aras'tirmalari-Istanbul*, 1994.

#### AFG‘ON AMIRI DO‘STMUHAMMADXON BUXORO AMIRI NASRULLAXON HUZURIDA (TARIXI SHAHRUXIY ASARI MISOLIDA)

**Sh.A. Hayitov,**  
*BuxDU, Jahon tarixi kafedراسи professori,*  
**A.A. Ahmadov,**  
*BuxDU, II kurs magistranti*

*Ushbu maqolada Niyoz Muhammad Xo‘qandiyning “Tarixi Shahruxiy” asari orqali Buxoro va Afg‘oniston davlati hukmdorlari Amir Nasrulloh va Amir*

*Do‘stmuhammadxonlarning o‘zaro siyosiy munosabatlari ochib berigan. Buxoro va Afg‘on davlati hukmdorning siyosiy faoliyati tahlil qilingan.*

Niyoz Muhammad Ho‘qandiyning “Tarixi Shahruxiy” asari orqali Buxoro va Afg‘oniston davlatlarining o‘zaro siyosiy munosabatlari haqida ham ma‘lumot olishimiz mumkin. Asarda keltirilishicha Toshkent bekligi (1784-1809-yy) tuzilgan davrda uning hukmdori (voliysi) Yunusxo‘ja Farg‘ona bilan bo‘lgan jangda yengilib, zo‘rg‘a Toshkentga yetib keladi. Yangi hujmga kirish oldida o‘ziga ittifoqchi izlab, Buxoro amiriga elchi yuborib, unda ikki o‘rtada ittifoq tuzish, yarashish shartlarini qo‘yadi<sup>227</sup>. Bundan tashqari amirdan to‘p va to‘fang yasovchi ustalar yuborishini ham iltimos qiladi. Amir iltimosga javoban to‘p quyish va miltiqsozlik fanidan xabardor bir necha afg‘on va eronlik ustalarni Toshkentga yuboradi<sup>228</sup>. Bundan ko‘rinadiki, Buxoro amirligida bu soha bilan afg‘on ustalari shug‘ullanib kelganligidan dalolat beradi.

Buxoroda Amir Nasrulloh (1826-1860-yy) hokimiyatga kelishi bilan ko‘pgina hududlarga istilochilik yurushlarini amalga oshiradi. Shulardan Shaxrisabz ustiga qilgan yurishi muvaffaqiyatsiz kechadi. Amir Nasrulloh bunga sabab sifatida Qarshi hokimi Ayoziy va Samarqand hokimi Shukurbiylarning tajribasizligi deb topib, ularni qatl ettiradi. Va bu vazifani o‘zining vaziri (qo‘shbegi) Rahmonberdi turkmanga topshiradi.

Bu davrda Eron shohi Abbas huzuridan qochib, Hindistonga borgan va u yerdan Afg‘oniston hukmdori amir Do‘stmuhammadxon oldiga kelib, uning qo‘shinida lashkari sardor bo‘lgan Abdusamad sardor Do‘stmuhammad xizmatidan ham voz kechib, Buxoroga kelgan edi. Buxoro qo‘shbegisi (vaziri) Rahmonberdi turkman uni oldiga chaqirib, Amir Nasrulloh xizmatiga oladi. 1837-yilda Amir Nasrulloh sarbozlar qo‘shinni tuzadi. Unga to‘pchiboshi<sup>229</sup> qilib Abdusamad noib tayinlanadi. Sarbozlar qo‘shini afg‘on, eronlik va badaxshoniylardan iborat qilib tuziladi. Afg‘on amiri Do‘stmuhammadxon xizmatida bo‘lgan davrlarda Abdusamad afg‘onlardan to‘p va miltiq tayyorlash sirlaridan ham voqif bo‘lgan edi. Shu tufayli u Buxoro amirligi qo‘shinining harbiy qurollarini xuddi afg‘on va eronliklarnikidek qilib yasatdi va zamonaviy qurollangan harbiy qo‘shinni yaratdi. Bu paytga kelib qo‘shni Afg‘onistonda vaziyat keskinlashib, Amir Do‘stmuhammadxon (1826-1838-yy) taxtga da‘vo qilib yurgan Shuja al-mulk (1839-1842-yy) bilan qarshilikda band bo‘lishidan foydalanib, Buxoro amiri Amir Nasrulloh 1838-yilda Afg‘oniston Turkistoni va Balxni egallash uchun Jayhun (Amudaryo-A.A) dan kechib o‘tadi. Balx hukmdori Solihxo‘ja, Mozori Sharif

<sup>227</sup> Toshkentning Buxoro amirligi bilan munosabatlari yaxshi bo‘lgan. Bunga yana bir sabab sifatida 1803-yilda Qo‘qon xonligi bilan Buxoro amirligi o‘rtasida O‘ratepa uchun bo‘lgan jangda Toshkent Buxoro tomonda turib qatnashgan. Qarang: Shosh.uz

<sup>228</sup> Niyoz Muhammad Xo‘qandiy. Ibratul xavoqin (Tarixi Shahruxiy) tojik tilidan tarjimon, o‘zbek tilidan tabdil, kirish va izohlar muallifi tarix fanlar doktori, professor Sh.Vohidov.T., “Turon Zamon Ziyo”, 2014.-B. 386.

<sup>229</sup> To‘pchiboshi-amir qo‘shinlarining bosh qo‘mondoni bo‘lgan. Qarang: Tillaboyev S., Zamonov A. O‘zbekiston tarixi. T., “Sharq”, 2014.-B.8.



hukmdori Zulfiqor va Shibirg'on hukmdori Shujo ad-din amir (Nasrulloh) tomonga o'tib ketadilar<sup>230</sup>.

Afg'onistondagi taxt uchun kurashlar amir Nasrullohga qarshi chiqish uchun yo'l bermay bu hududlar Buxoro amirligi tarkibiga o'tib ketadi.

Hijriy 1254-yil Afg'onistondagi ittifoqsizlikdan va taxt uchun kuchayib ketgan urushlar bunga ingliz hukumatining ham aralashuvi Amir Do'stmuhammadni afg'on Turkistonidan chiqib ketishiga majbur etadi. U Xulm va Qunduz viloyatlarida ham qo'nim topadi. Bu paytda Xulm beki Muhammadaminbek va Qunduz beki Muhammad Murodbek qatag'an Amir Do'stmuhammadni yaxshi kutub olib unga izzat ikrom ko'rsatgani "Tarixi Shoxruxiya" asarida keltiriladi.

Amir Do'st Muhammadxon Afg'oniston tarixida sezilarli iz qoldirgan hukmdor bo'lib, uning hukmronligi davrida davlat boshqaruvida anchagina yangi tartiblar joriy etiladi. Amir Do'stmuhammadxon 1826-yilda Afg'onistonda Barakzoilar sulolasiga asos solgan. Uning davrida:

- Davlat boshqaruvida faqat Sadozoy urug'iga mansub kishilargina hukmdor bo'lish tartibiga butkul barham berdi;<sup>231</sup>
- Afg'on hukmdorlardan birinchi bo'lib "amir" titulini oladi;
- Davlat boshqaruvida o'z yaqinlari, qarindosh-urug' va aka-ukalari xizmatidan voz kechib, bu vazifalarga o'z o'g'illarini mas'ul etib belgilaydi;
- Mamlakatda qo'shin tuzishga alohida e'tibor beradi<sup>232</sup>;

Tarixi Shaxruxiy asarda keltirilishicha Amir Do'stmuhammadning tashrifini eshitgan Buxoro amiri Amir Nasrulloh unga elchi yuborib, o'zining huzuriga mehmondorchilikka dav'at qiladi. Amir saroyiga kelgan Do'stmuhammadni nazar piasand qilmay, unga hurmat ko'rsatmaydi. Bu Do'stmuhammadga og'ir botgan bo'lsada amirga turli tuhfarlar va bir otni amirga sovg'a qiladi. Oradan bir necha kundan so'ng Buxoro amiri Do'stmuhammadxondan o'zi bilan olib kelgan barcha xizmatchilar, mulozimlarni amirga topshirishini so'rab xabar yubordi. Do'stmuhammadxon bundan ranjib, rad javobini berib, amirdan qaytib ketish uchun ruxsat so'rashi, bunga javoban Buxoro amiri Do'stmuhammadxon sovg'a qilgan otni ham qaytarib berib yuborgani, Amir Do'stmuhammadxon Balx sari ravona bo'lib, uni kuzatgani amirning ishonchi kishilari va sarxanglari yuborilganligi, Do'stmuhammadxonni ketishga qo'ymay Amudaryodan o'tishga

<sup>230</sup> Niyoz Muhammad Ho'qandiy. Ibratul xavoqin (Tarixi Shohruxiy) tojik tilidan tarjimon, o'zbek tilidan tabdil, kirish va izohlar muallifi tarix fanlar doktori, professor Sh.Vohidov.T., "Turon Zamon Ziyo", 2014.-B. 435.

<sup>231</sup> Noelle, Ch State and tribe in nineteenth century Afghanistan: The reign of Amir Do'st Muhammad Khan (1826-1863). – Richmond, UK: Curzon, 1997.-P.12.

<sup>232</sup> Mannonov A.M., Abdullayev N.A., Rashidov R.R Afg'oniston tarixi. T.: "Barkamol fayz media", 2018.-B. 126-127.

teshik qayiqlar qo'yilganligi va Amir Do'st Do'stmuhammadxon noiloj ortga (Buxoroga) qaytgani bilan bog'liq jihatlarni ko'ramiz.<sup>233</sup>

Buxoroga qaytga amir Do'stmuhammadxon To'raxo'ja naqib hovlisiga kelib tushadi. Buxoro amiridan yana xabar keladi amir Do'stmuhammadxon ikki uch xizmatkoridan boshqa barcha xizmatkorlarini tarqatib yuborsin. Do'stmuhammadxonning bundan ortiq chorasi qolmay, barcha xizmatkorlari tarqatib yuborib amirdan Shaxrisabzga ketish uchun ijozat so'raydi, lekin bunga ham amir rozilik bermaydi.

Asarda keltirilishicha Amir Do'stmuhammadxonning tarqatib yurilgan 50 nafar mulozimlari, farzandlari, kuyovlari, aka-ukalari Buxoroda mardikorlik va hunarmandchilik bilan shug'ullanganliklar keltiriladi.

Asardan shuni anglash mumkinki, Buxoroga kelgan afg'on amiri Do'stmuhammadxon ko'p azob uqubat ko'rib, hiyla ishlatib darvesh qiyofasida zo'rg'a Buxorodan Shaxrisabz tarafga qochadi<sup>234</sup>. U yerda tijoratchi Kabirxon afg'on uyida bir necha kun turadi. Shaxrisabz hokimi Doniyolbek bilan aloqa bog'lab, undan Turkiston va Xulmga o'tib ketishi uchun yordam so'raydi. Shaxrisabz hokimi Doniyolbek unga yordam berib, o'z mulozimlari sulton Mahmudxon, Xo'jaquli parvonachi, sayyid Hakimxo'jalarni ham amir Do'stmuhammadxonni kuzatish uchun yubordi. Amir Do'stmuhammadxon Buxoroda bo'lgan farzandlari amirzodalar Akbarxon va Sardor Ahmadxonlarga yordam berishini Doniyolbekdan iltimos qiladi. Amir Do'stmuhammadxon Xulmga yetganida uning hokimi Muhammadaminbek uning hurmatini joyiga qo'yib kutib oladi. Tez orada Shaxrisabzga qochib kelgan Amir Do'stmuhammadxonning farzadlari Akbarxon va Sardor Ahmadxon ham Xulmga jo'natiladi, u yerdan amir Do'stmuhammadxon hamrohligida Kobul tarafga o'tib ketadilar<sup>235</sup>.

Xulosa qilib aytganda Afg'onistonning XIX asrning o'rtalarida Buxoro amirligi bilan munosabatlarning ziddiyatli kechganligi, unda ikki davlat hukmdorlari o'rtasidagi munosabatda yaqqol namoyon bo'lganligi bilan bog'liq jihatlari Tarixi Shahruxiy asarida imkon qadar ma'lumotlar berib borilgan. Lekin bu ikki davlat o'rtasidagi to'liq munosabatlari o'rganish uchun muhim manba emas. Amir Nasrulloh va Amir Do'stmuhammadxonlarning o'zaro ziddiyatli munosabatlari bu davrdagi Buxoro va Afg'oniston siyosiy munosabatlarining ham keskinlashuvini anglatadi. Bunda ayrim hududlarning yo Buxoroga, yoinkim Afg'onistonga o'tib ketishi bilan ham bog'liq. Shunday bo'lsada ikki qo'shni

<sup>233</sup> Niyoz Muhammad Xo'qandiy. Ibratul xavoqin (Tarixi Shahruxiy) tojik tilidan tarjimon, o'zbek tilidan tabdil, kirish va izohlar muallifi tarix fanlar doktori, professor Sh.Vohidov.T., "Turon Zamon Ziyo", 2014.-B. 436.

<sup>234</sup> Niyoz Muhammad Xo'qandiy. Ibratul xavoqin (Tarixi Shahruxiy) tojik tilidan tarjimon, o'zbek tilidan tabdil, kirish va izohlar muallifi tarix fanlar doktori, professor Sh.Vohidov.T., "Turon Zamon Ziyo", 2014.-B. B.437.

<sup>235</sup> Niyoz Muhammad Xo'qandiy. Ibratul xavoqin (Tarixi Shahruxiy) tojik tilidan tarjimon, o'zbek tilidan tabdil, kirish va izohlar muallifi tarix fanlar doktori, professor Sh.Vohidov.T., "Turon Zamon Ziyo", 2014.-B. 438-439.

davlat o'rtasidagi aloqalar butkul uzulib qolmay savdo-sotiq munosabatlari davom etib turgan.

## KORONAVIRUS VA UNING YAQIN VA O'RTA SHARQ MUAMMOLARIGA TA'SIRI

**K.J. Rahmonov,**

*BuxDU, Jahon tarixi kafedrasida dotsenti,*

**Sh.F.Sharipov,**

*BuxDU, II kurs magistranti*

2019-yil dekabrda Xitoyning Uxan shahrida boshlangan va 2020-yilda butun dunyo bo'ylab tarqalgan COVID-2019 virusi insoniyat hayotining barcha jabhasida o'z ta'sirini ko'rsatdi. Tibbiyot, ta'lim, iqtisodiyot bilan birgalikda uning ta'sirini siyosat ham sezdi. Koronavirusning shiddat bilan tarqalishi ortidan dunyo siyosiy hayotida ayniqsa Yaqin va O'rta Sharq mintaqasida ko'plab o'zgarishlar bo'ldi. Buni avvalo Amerika va Eron munosabatlarida ko'rish mumkin. Qosim Sulaymoniyning o'ldirilganidan so'ng Amerika va Eron munosabatlari yanada yomonlashgandi. Iroqdagi Amerika harbiy bazalariga Eronning, 13-mart kuni AQSh Iroqdagi XMK (Xalq mobilizatsiyasi kuchlari) joylashgan bir nechta harbiy bazalarga aviazarbaralar berishi ahvol yanada og'ir ekanligidan dalolatdir. Eronda koronavirus tarqalishi oqibatida Eronda ahvol juda og'irlashdi. Negaki, iqtisodiy sanksiyalar tufayli Eron xorijiy davlatlar bilan aloqa qila olmayapti. Birinchi marotaba Eronda 2020-yilning 19-fevralida COVID-2019 bilan kassalangan bemor aniqlangan bo'lib, bu holat Qum shahrida aniqlangan<sup>236</sup>. Qum shahri Eron shialari uchun muqaddas qadamjo joylashgan shahar hisoblanib, keyinchalik butun Eron, Afg'oniston va Yaqin Sharq mintaqasining ko'plab joylariga aynan shu yerdan kasallik tarqalgandi<sup>237</sup>. Eronda kasallanganlar umumiy sonining jadal sur'atlarda oshib borishi (umumiy 30 ming kishi kasallangan, shundan 2234 kishi vafot etgan<sup>238</sup>) dunyo hamjamiyati Eronga tibbiy va gumanitar yordam berishga shoshiltirmoqda, ammo AQSh sanksiyalari tufayli buni iloji yo'q. Eron hukumati va Yevropa Ittifoqi rahbariyati esa AQSh - Eron munosabatlarini yaxshilash va iqtisodiy sanksiyalarni olib tashlash kerakligi haqida bong uryapti. Agar shunday holat yuz bersa bu O'rta Sharqda yaqin kelajakda juda katta o'zgarishlar mumkinligi dalolatdir.

O'rta Sharq siyosatiga ta'sir o'tkazgan Afg'oniston masalasi ham koronavirus tufayli yanada jiddiy tus oldi. Chunki 40 –yillik urush natijasida Afg'oniston sog'liqni saqlash tizimi abgor ahvolga tushib qolgandi. Dastlab,

<sup>236</sup>[https://www.washingtonpost.com/world/middle-east/the-middle-east-is-already-wracked-by-war-now-it-must-confront-coronavirus-too/2020/03/16/a233d2b0-62f8-11ea-8a8e-5c5336b32760\\_story.html](https://www.washingtonpost.com/world/middle-east/the-middle-east-is-already-wracked-by-war-now-it-must-confront-coronavirus-too/2020/03/16/a233d2b0-62f8-11ea-8a8e-5c5336b32760_story.html)

<sup>237</sup><https://www.aljazeera.com/news/2020/02/coronavirus-middle-east-200225124248535.html>

<sup>238</sup>[https://en.wikipedia.org/wiki/COVID-19\\_pandemic\\_in\\_Asia](https://en.wikipedia.org/wiki/COVID-19_pandemic_in_Asia)

Afg‘oniston muammosiga yechim topilganday edi. Bunga dalil sifatida shuni ko‘rsatish joizki, 2020-yil fevral oyida AQSh va “Tolibon”lar o‘rtasidagi tuzilgan shartnomadan so‘ng vaziyat yaxshilanishiga umid paydo bo‘lgandi. Hattoki, bir necha kun mobaynida o‘zaro shartnoma shartlariga muvofiq Tolibonlar o‘t ochmay ham qo‘yishgandi. Ammo, 2020-yilning mart oyida bir nechta qo‘poruvchilik harakatlaridan so‘ng Afg‘oniston hukumati “Tolibon”larni shartnoma shartlarni bajarmaslikda aybladi vba tinchlik sulhiga amal qilmayganligini ta’kidladi. 2020-yilning mart –aprel oylarida Afg‘onistonda koronavirus shiddat bilan o‘tib borishi Afg‘on masalsiga o‘zgacha nigoh bilan qarashga da’vat etdi. Koronavirusning shiddat bilan tarqalishi ortidan dunyo hamjamiyati Afg‘onistonda tinchlik o‘rnatish va tinchlik sulhi tuzish borasida da’vatlari oshib bordi. 2020-yilning 17-aprel kuni BMT tomonidan Afg‘onistonda tinchlik o‘rnatish mazmunidagi online majlis bo‘lib o‘tdi. Majlisda Xitoy, Eron, Pokiston, Rossiya, AQSh, Tojikiston, Turkmaniston va O‘zbekiston vakillari qatnashgan. Majlisda ishtirok etgan Afg‘oniston Prezidenti Ashraf G‘ani fikricha ham Tolibon sulhga ko‘nishi lozim, toki gumanitar tashkilotlar xodimlari epidemiyani jilovlash bo‘yicha ishini bajara olsin(17-aprel holatiga ko‘ra, mamlakatda virusni yuqtirlanlar 900 dan oshdi, o‘lganlar 30 nafarni tshkil etgan). Uning ta’kidlashicha, mamlakatda epidemiologik ahvol yomonlashib bormoqda. Mahalliy kuzatuvchilar fikriga ko‘ra, agar koronavirus Tolibon nazoratidagi hududlarga tarqalsa, guruh sulhga ko‘nishi mumkin. Parlament a’zosi Nilufar Ibrohimiyning aytishicha, sulhsiz tinchlik muzokaralari ham oldinga siljimaydi. Ammo hali hanuz o‘zaro sulhga kelangani yo‘q. Buning natijasi o‘laroq, koronavirus bilan kasallanganlar soni 2020-yilning 1-may holatiga ko‘ra Afg‘onistonda 2894 kishi kasallangan, shundan 397 kishi tuzalgan bo‘lsa, 90 kishi vafot etgan<sup>239</sup>. Ahvol shunday davom etaversa yaqin kelajakda Afg‘oniston kasallik tarqalish episentrigi bo‘lib qolishi, beundan esa ko‘plab insonlar jabr ko‘rishi mumkin. Shunday ekan yaqin vaqtlar ichida ikki tomon ham tinchlik erishuviga erishadi degan umiddamiz.

Koronavirusning shiddat bilan tarqalishi Yaqin Sharq mamlakatlarida ham tahlikali vaziyatlarni yuzaga keltirmoqda. Avvalo, Yaqin Sharq mintaqasidagi fuqarolar urushi natijasida, bu yerlarda pandemiyaning tarqalishi bu hududda mavjud bo‘lgan mamlakatlarda ijtimoiy, iqtisodiy va siyosiy mu`mmolarni yuzaga keltirishi mumkin. Jahon hamjamiyatining ta’kidlashicha avvalo kasallik qochqinlar orasida tarqalishi va ular orqali boshqa mamlakatlarga ham yoyilishi ehtimoli kuchlidir. Negaki Yaqin va O‘rta Sharq mintaqasida sodir bo‘lib turgan urushlar va nizolar tufayli qochqinlar soni juda katta miqdorda o‘tib ketgan (ba’zi ma’lumotlarga ko‘ra 80 million odam).Ommaviy axborot vositlarini xabar berishicha kasallik allaqachon Isroil-Falastin chegarasigacha yetib borib, Iordan daryosining g‘arbiy qirg‘oqdagi qochqinlar lagerida tarqala boshlagan. Bu holat esa Isroil va Falastin muammosiga o‘z tasirini o‘tkazmay qolmayapti. 2020-yilda Isroilda prezidentlik saylovlari bo‘lib o‘tadi. Hozirda Prezident bo‘lib turgan Netanhayu esa agar kasallik tarqalishini jilovlay olmasa (Isroilda hozirgi kunda

<sup>239</sup> <https://tolonews.com/covid-19-tracker>

umumiy hisobda 16237 kishi kasallangan, shundan 9858 kishi tuzalgan va 234 kishi vafot etgan<sup>240</sup>) saylovda g'alaba qozonishi qiyin bo'ladi, bu holat esa Falastin bilan munosabatlarni yangi muzokaralar stoli atrofida olib borishini anglatadi.

Dunyo hamjimatini jiddiy avotirga solayotgan yana bir masala bu – Arab davlatlari orasida 2011-yilda yuz bergan va butun arab mintaqasiga o'z ta'sirini o'tkazgan “Arab bahori”ning yana qayta boshlanishidan xavfsirashdir. Negaki, hozirgi iqtisodiy va siyosiy ahvol arab davlatlari uchun unchalik yaxshi emas. Dastlab Suriyadagi urush va uning Rossiya va Turkiya munosabatlariga ta'siri va buning ortidan Turkiya sayyohlik sanoatini keskin pasayishi (Turkiyadagi asosiy daromad manbalaridan biri bu -turizmdir), Liviyadagi fuqarolik urushi, Yamandagi ikki lager o'rtasidagi urush ham arab davlatlarining asosiy “bosh o'g'rig'i” edi. Ammo buning ketidan COVID-2019ning arab davlatlari orasida tarqalishi vaziyatni yanada murakkablashtirdi. Quyidagi xaritada Yaqin va O'rta Sharq mintaqasida kasallik tarqalish geografiyasini ko'rishimiz mumkin.

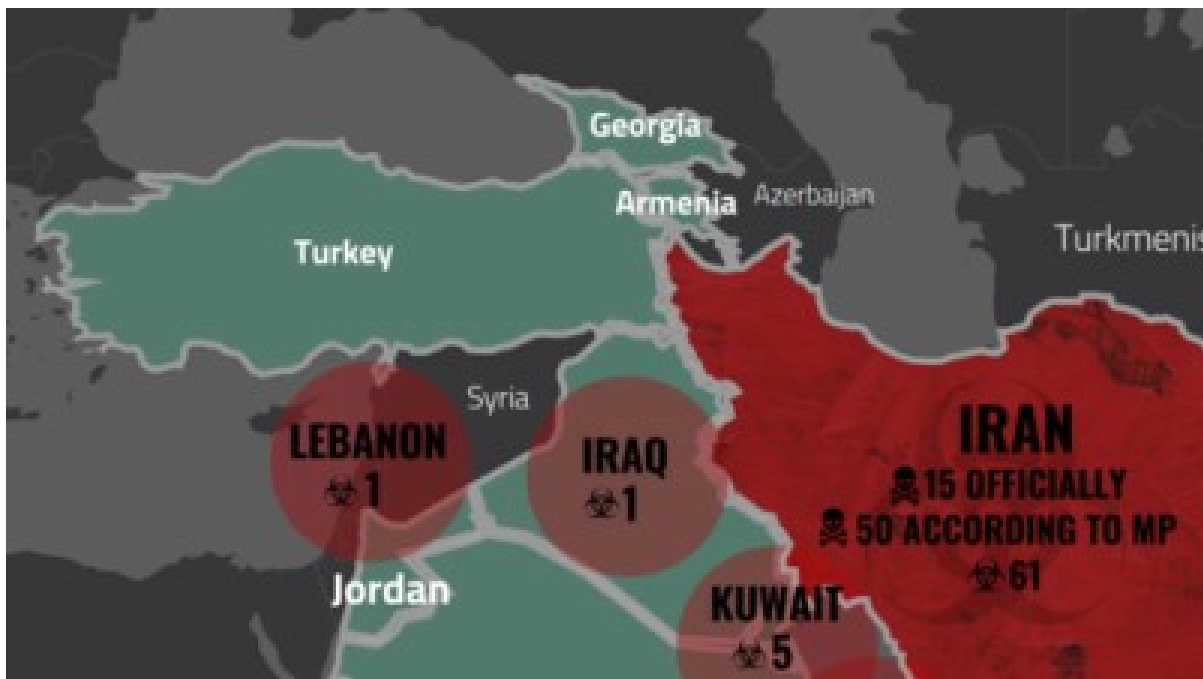

Arab davlatlarining asosiy eksport mahsuloti –neftdir. Neft narxining keskin pasayib ketishi ortidan iqtisodiy ahvol tobora yomonlashmoqda. Masalan, bu holatni Liviya davlati misolida yaqqol ko'rish mumkin. Neft narxining tushib ketishi, neft terminallarining Xaftar armiyasi tomonidan qamalga olinishi va dushmanlashayotgan elitaning o'z jangarilariga haq to'lashdan bosh tortayotgani kabi holatlar koronavirusga qarshi tadbirlarni samarasiz qilmoqda. Mamlakatda siyosiy hokimiyat qurolli guruhlariga tobe ekan, mazkur guruhlar sog'liqni saqlashdagi inqirozdan o'z nufuz va ta'sirlarini yoyishda foydalanishi ham mumkin. Xaftar nazoratidagi jangarilar shimoliy Liviyadagi shifokorlarga koronavirus bilan bog'liq vaziyat borasida haqiqatni aytgani uchun tahdidga

<sup>240</sup> [https://en.wikipedia.org/wiki/Template:COVID-19\\_pandemic\\_data#cite\\_note-66](https://en.wikipedia.org/wiki/Template:COVID-19_pandemic_data#cite_note-66)



uchramoqda. Liviyaning bir tumanida koronavirus aniqlanadigan bo'lsa, u holda mazkur tumanning aholisi jangarilarning shafqatsizligiga ham duchor bo'lishi mumkin. Liviya bilan solishtirganda Yamandagi vaziyat anchayin dahshatli tus oldi. Yamanda urush va kasalliklar simbioz holatda yashamoqda. Hozirgi zamonda Yamanda yuzaga kelgan vabo kasalligini tarqalishi Saudiya Arabistoni boshchiligidagi koalitsiyaning Yamandagi shifoxonalarni, suv ta'minoti markazlarini havo hujumi nishoniga aylanishi natijasi hisoblanadi. Harbiy amaliyotlar natijasida bugunda yamanliklar ocharchilikni boshidan kechirib, yamanliklarning hayoti bugunda xorijdan keladigan yordam va yoqilg'i importiga bog'liq bo'lib qolmoqda. Bugun Yamanda koronavirus bilan bog'liq holat qayd etilmaganini, avvalo, mamlakatda virusni aniqlashga yordam beradigan testlarning mavjud emasligi bilan izohlash mumkin. Koronavirus pandemiyasi kuchayadigan bo'lsa, yamanliklar koronavirus va ocharchilik o'rtasida qolib ketadi. Harbiy amaliyotlar Yamandagi sog'liqni saqlash tizimini parokanda qildi, shifokorlar mamlakatdan qochib chiqmoqda. Virus tarqaladigan bo'lsa, aholi zich yashaydigan mamlakatda yanada ko'proq qurbonlar bo'lishi, mamlakatda jangari guruhlar hokimiyatni o'z qo'liga olishi mumkin<sup>241</sup>.

Xulosa o'rnida shuni ta'kidlash lozimki, koronavirusning dunyo bo'ylab tarqalishi juda katta muammolarni tug'dirmoqda. Agar yaqin vaqtlar ichida uni bartaraf etish choralari topilmasa, Yaqin va O'rta Sharq mintaqasi davlatlari va ularning hayot tarziga juda katta o'nglab bo'lmas ta'sir ko'rsatishi mumkin.

#### **Foydalanilgan adabiyotlar ro'yxati:**

1. [https://www.washingtonpost.com/world/middle\\_east/the-middle-east-is-already-wracked-by-war-now-it-must-confront-coronavirus-too/2020/03/16/a233d2b0-62f8-11ea-8a8e-5c5336b32760\\_story.html](https://www.washingtonpost.com/world/middle_east/the-middle-east-is-already-wracked-by-war-now-it-must-confront-coronavirus-too/2020/03/16/a233d2b0-62f8-11ea-8a8e-5c5336b32760_story.html)
2. <https://www.aljazeera.com/news/2020/02/coronavirus-middle-east-200225124248535.html>
3. [https://en.wikipedia.org/wiki/COVID-19\\_pandemic\\_in\\_Asia](https://en.wikipedia.org/wiki/COVID-19_pandemic_in_Asia)
4. <https://tolonews.com/covid-19-tracker>
5. [https://en.wikipedia.org/wiki/Template:COVID\\_19\\_pandemic\\_data#cite\\_note-66](https://en.wikipedia.org/wiki/Template:COVID_19_pandemic_data#cite_note-66)
6. <https://daryo.uz/2020/04/11/koronavirus-arab-dunyasini-yana-tolqinlantirib-yuboradimi-covid-19ning-immun-tizimiga-tasiri-qanday-jahon-matbuoti-koronavirus-haqida>.

## **МУҒУЛЛАР ИМПЕРИЯСИДАГИ ДИНИЙ БАҒРИКЕНГЛИК СИЁСАТИНИНГ ҲОЗИРГИ АҲАМИЯТИ**

**К.Ж. Раҳмонов,**

*БухДУ, Жаҳон тарихи кафедраси доценти,*

<sup>241</sup> <https://daryo.uz/2020/04/11/koronavirus-arab-dunyasini-yana-tolqinlantirib-yuboradimi-covid-19ning-immun-tizimiga-tasiri-qanday-jahon-matbuoti-koronavirus-haqida/>

Ж.Л. Латипов,  
БухДУ магистранти

Ҳар бир давлатда дин сиёсатини тўғри ташкил этиш бошқарувнинг энг нозик жиҳати бўлиб ҳисобланади. Ортодоксал диний тамойиллар ва демократик анъаналар диний ақидапарастликни рад этади. Аслини олганда эса, бу барча даврлар учун ҳам оқилона қарордир. Бугунги кунда ер юзининг турли минтақаларида диний мутаассиблик авж олиб, динлараро муносабатлар кескинлашишидан фойдаланган ҳолда ўз манфаатлари учун минглаб инсонларни қирғин қилишга тайёр турган қарама-қарши гуруҳлар шаклланганлиги ҳеч кимга сир бўлмай қолди. Жамиятдаги турли диний низоларнинг олдини олиш, аҳолининг диний можароларга аралашиб қолмаслиги учун ҳар бир индивид, айниқса, ёшларни тарбиялашда диний бағрикенглик тамойилларига алоҳида эътибор қаратиш лозим. Бу жараёнда эса тарих фанининг алоҳида ўрни бор.

Толерантлик тамойилларига содиқликнинг тарихдаги энг эркин намунасини Соҳибқирон Амир Темури даврида ўрнатилган дин сиёсатида кузатиш мумкин. Ушбу диний бағрикенглик сиёсатининг асосларига, шубҳасиз, асрлар давомида шаклланган Шарқ халқларининг анъаналари таъсир ўтказган бўлиб, бу каби оқилона сиёсат ўрта аср йирик давлатларининг ҳукмдорлари амалга оширган ислохотларда ҳам баъзи ҳолларда кўзга ташланади. Масалан, XIII асрнинг бошларида Узок Шарқдан Сурияга қадар ҳудудда ўз давлатларини тузган мўғулларнинг дин сиёсати бу борадаги энг типик ҳолат ҳисобланади.

Мўғуллар давлатидаги диний эркинлик сиёсатини, энг аввало, Чингизхон бошлаб берган эди. У ўрнатган қонунларига кўра, ҳеч бир диний эътиқодга жамиятда ҳукмрон мақомга эга бўлиш ваколати берилмайди. Чингизий хонзодалар ҳам дастлабки даврларда бу қоидага қатъий амал қилганлар. Натижада ҳар бир диннинг ўз фаолиятини эркин ташкил этиши учун замин яратилган. Шунингдек, бу даврда исломнинг бир неча юз йиллик устунлик мавқеи пасайиб, марказий ҳокимият вакиллари қаторига бошқа дин вакиллари ҳам кўтарила бошладилар. Уларнинг аксариятини христиан дини вакиллари ташкил этган бўлиб, ҳатто, улар ҳукмдорларга таъсир ўтказиш даражасигача етиб боргандилар. Масалан, Эрондаги мўғул Элхонийлар сулоласи (1256-1357 йй)дан Хулағухон (1256-1265 йй), Абақхон (1265-1282 йй), Арғунхон (1284-1291 йй) христианлик динига эътиқод қилган аёлларга уйланган ва салтанатларида бу дин ривожини учун кенг йўл очган эдилар. Бундан ташқари, Жўжи авлодидан бўлган Олтин Ўрда хонлиги (1236-1481 йй) саркардаси Нўғай христианликка эътиқод қилганлиги билан боғлиқ далиллар мавжуд. Аммо, бу жараён ислом дини ривожига халақит бермаган. Элхонийлардан бўлган Ўлжойтухон (1304-1316 йй) дастлаб христианлик

диниға эътиқод қилган бўлса-да, кейинчалик ислом диниға ўтиб, Муҳаммад номини олади<sup>242</sup>.

Мўғул ҳукмдорларининг диний эркинлик сиёсати Марказий Осиёда христиан динининг мелькитлик, арман черкови, яковитлар черкови каби бир вақтлар Византия империясидан еретикликда айбланиб, қувғин қилинган секталарнинг кенг тарқалишиға йўл очган. Тарихий адабиётлардаги маълумотлар XIV аср бошларида хоразмлик христианларнинг аксарияти Антиохия патриархига бўйсунганлигини тасдиқлаб турибди<sup>243</sup>. Бу эса уларни мелькит ёки яковит мазҳабларига эътиқод қилган, дея хулоса беришимизға асос бўла олади.

Мўғуллар ҳукмронлиги даврида Ўрта Осиёда бўлган Марко Поло Самарқандда ҳам христиан дини мазҳабларидагиларнинг анчагина салмоққа эга эканлигини ёзиб қолдирган. Шунингдек, унинг маълумотларида Чиғатойхоннинг христианлик диниға ўтиши ва Самарқанддаги христианлар бундан хурсанд бўлиб, авлиё Иоанн номидаги черков қуришилари ҳақида ёзилган<sup>244</sup>.

Мўғул ҳукмдорлари, жумладан, Чиғатой улуси хонларининг айни шу даврдаги фаолияти католик миссионерлари фаолиятининг ҳам кенгайишиға йўл очган. Чангшихон (1335-1338 йй), асосан, буддавийликка ҳомийлик қилган бўлса-да, католик мазҳаби тарғиботи ҳам миссионерлар томонидан эркин давом эттирилган. Жумладан, Чангши католик тарғиботи учун Хитойға йўл олган францискан ордени руҳонийси Николайни Олмаликда қабул қилади. Унинг вазирлари, несториан мазҳабига эътиқод қилувчи Карасман ва Юхононлар папа тайинлаган Олмалик епископига шаҳар атрофидан катта ер-мулк ҳадя этадилар ҳамда бу ердаги черков қурилишиға ҳомийлик қиладилар<sup>245</sup>.

Чингизхон ўз империясига асос солган вақтларда мўғулларнинг асосий қисми шомонлик (қам) диниға эътиқод қилар эди. Тарихий манба ва адабиётларнинг гувоҳлик беришича, Темучиннинг отаси билан яқин алоқада бўлган, уряут қабиласидан Мунглик исмли жангчининг ўғли Кўкчу башоратчи ва руҳлар билан мулоқотга кириша оладиган қудратға эга эди. Мўғуллар уни Тэб-Тангри, яъни “тангри бути” деб атаганлар. Айнан Кўкчу Темучиннинг улуғ жаҳонгир бўлишини башорат қилиб, унга улкан империя тузиш ғоясини берган ҳамда 1206 йили Онон дарёси бўйидаги қурултойда

<sup>242</sup> Орзиев М.З., Латипов Ж.Л. Мўғуллар истилоси ва темурийлар даврида динлараро муносабат. – Бухоро: Дурдона, 2018. – Б.6-7.

<sup>243</sup> Бартольд В.В. О христианстве в Туркестане в домонгольский период (По поводу семиреченских надписей) // Сочинения. Том II, часть 2. – М.: Наука, 1964. – С.286.

<sup>244</sup> Книга Марко Поло. Серия: Путешествия. Открытия. Приключения. – Алма-Ата: Наука, 1990. – С.70.

<sup>245</sup> Груссе Р. Империя степей. Атилла, Чингиз-хан, Тамерлан. Перевод Х.Хамраева. – Алматы, 2006. – С.380., Бартольд В.В. Очерк истории Семиречья // Сочинения. Том II, часть 1. – М.: Издательство восточной литературы, 1963. – С.76.

Темучинга “Чингизхон” номини берган<sup>246</sup>. Мўғуллар ҳукмронлиги даврида ўлкамизга шомонлик эътиқоди билан бир қаторда Хитой эътиқодий анъаналари ҳам кириб келган эди. Жумладан, турк-мўғул анъаналаридаги йил ва ойларнинг қандайдир жониворлар номи билан аталишида ҳам Хитой анъаналарининг таъсири бор. Расман ҳайвонларга эътиқод қилинмаса-да, уларга қадимги даврларда сиғинилган ҳамда бунинг диний қарашлардаги таъсири сезилиб турар эди.

Шомонлик динида мўғулларнинг бошқа дин вакиллариغا нисбатан диний бағрикенглик нуқтаи-назаридан муносабатда бўлишларига ҳеч қандай тўсиқ ва чекловлар йўқ эди. Улуғ юрт ҳоқонлардан бири Мункэ қоон (1251-1259 йй) турли дин вакилларининг мушоҳадаларини тинглагандан сўнг: “Биз Тангрига, унинг амри билан яшаётганимизга ва ўлажагимизга ишонамиз. Тангри сизга берган китобларига муқобил бизга қоҳинлар (қомлар – шомонлар) берган. Биз уларнинг айтганини адо этамиз ва осуда ҳаёт кечирамиз<sup>247</sup>”, – деб таъкидлайди. Бу эса дастлабки даврда мўғулларнинг бошқа динлар таъсирига тушмаганликларини кўрсатади.

Буддавийлик дини ҳам мўғуллар истилоси даврида бошқа динлар билан бир қаторда ўзининг эркин тараққиётига эришди. Бунинг сабаби шуки, дастлабки даврларда мўғул ҳукмдорларининг кўпчилиги буддавийликка эътиқод қилардилар. Масалан, элхоний Хулағухон, Абақохон ва Арғунхонлар христиан динига эътиқод қилган аёлларга уйланган бўлсалар-да, уларнинг ўзлари буддавийлик динига эътиқод қилишни лозим топганлар<sup>248</sup>. Кўриниб турибдики, дин масаласидаги номувофиқлик мўғул ҳукмдорларининг оила қуришига халал берувчи восита ҳисобланмас эди.

Ўрта Осиёда яҳудийлик дини ислом кириб келмасидан анча илгарирок ёйилган бўлиб, унга эътиқод қилувчилар кейинги даврларда ҳам сақланиб қолган. Мўғуллар салтанатида яҳудийларнинг мансаб ва амалларни эгаллашлари енгиллашиб, турли улусларда уларнинг вакиллари қудратли амалдорларга айлана бошлайди. Тарихий адабиётлардаги маълумотлар асосида XIII-XIV асрларда яҳудийлик дини ривож топиб борган, дея хулоса қилиш мумкин. Манбаларнинг бирида ёзилишича, Эрон хулағуийлар сулоласидан бўлган ҳукмдор Арғунхон саройида яҳудийликка эътиқод қилувчи Саъд уд-давла ҳукмдорнинг бош вазири, шахсий врач лавозимларини эгаллаган<sup>249</sup>. Бу эса яҳудийлар ва ушбу диннинг тарқалиши

<sup>246</sup> Кычанов Е.И. Жизнь Темучжина, думавшего покорить мир: Чингис-хан. Личность и эпоха. 2-е изд., перераб. и доп. – М.: Издательская фирма “Восточная литература” РАН; Школа-Пресс, 1995. – С.29.

<sup>247</sup> Басилов В.Н. Шаманство у народов Средней Азии и Казахстана. – М.: Наука, 1982. – С.10.

<sup>248</sup> Bausani A. Religion under the Mongols // The Cambridge History of Iran, vol.5: The Saljuq and Mongol periods, ed. by J.A. Boyle. – Cambridge: Cambridge University Press, 1968. – P.540-541.

<sup>249</sup> Рашид-ад-дин. Сборник летописей. Том III. Пер. с персидского А.К. Арендса, под ред. А.А. Ромаскевича, Е.Э. Бертельса и А.Ю. Якубовского. – М.-Л.: Издательство Академии Наук СССР, 1946. – С.118.

учун мўғул империясида кенг йўл очилганлигини англатади. Шунингдек, мўғуллар ҳукмронлиги даврида халқаро савдодаги яхудий динига эътиқод қилувчиларнинг роли ошиб боради.

Юқоридаги фикрлардан келиб чиқиб бемалол айта оламизки, мўғулларнинг диний эътиқодда эркинлик бериш сиёсати барча динлар тараққиётига йўл очади. Мўғуллар истилоси даврида христианликнинг турли мазҳаблари, шомонлик (қам), буддавийлик ва бошқа динларнинг ривожланиши ва ўз мухлисларининг эркин эътиқод қилишлари учун кенг имконият яратилди. Айни пайтда, кўпгина мўғул ҳукмдорларининг исломдан бошқа динларни рағбатлантириши мусулмон тарихий адабиётларида уларнинг ислом динига зуғум қилувчи, таъқиб ўтказувчилар сифатида баҳоланишига ҳам сабаб бўлган эди.

Чингизхон давридан бошлаб амалга оширилган диний бағрикенглик сиёсатини дастлаб мўғул ҳукмдорлари, сўнгра Амир Темур ва темурийлар давом эттирганликлари ушбу давлатларда марказий ҳокимият қудрати кучайишининг асосий омилларидан бири эди. Ушбу омил турли миллат ва дин вакилларининг тинч-тотув ҳаёт кечиришлари учун шароит ҳозирлаган. Мўғуллар империяси ва Амир Темур империясида ҳукмдорлар фаолиятининг кенг халқ оммаси томонидан қуллаб-қувватланиши эса фуқароларнинг эътиқод эркинлигига бўлган жавоби эди. Биз эса Чингизхон ва Амир Темурнинг диний бағрикенглик сиёсати давлатнинг мустаҳамлиги кафолати бўлганлигини инобатга олган ҳолда бу сиёсат уларнинг улугворлик сифатларидан бири эканлигини бемалол эътироф эта оламиз ҳамда ўрнатилган сифатида тан оламиз.

## TURKISTON LEGIONI VA URUSHNING ACHCHIQ SAHIFALARI

**O.Alimov**

*BuxDU Tarix (yo'nalishlar va mamlakatlar bo'yicha)  
mutaxassisligi I bosqich magistranti*

**SH.A.Hayitov**

*t.d.professori*

Tarixiy voqelik bizdan qancha uzoqlashsa, uning hamon noma'lum qirralari shunchalik namoyon bo'lib, jamiyatlar gumanitarlashib borgan sari o'tmish fojialari har bir vijdonli va iymonli insonni larzaga keltiradi. Fashistlar Germaniyasining insoniyat sivilizatsiyasiga nisbatan vahshiyona munosabati va uni harbiy harakatlar orqali yo'q qilishga urinishlari, millionlab kishilarni ko'z ko'rib, quloq eshitmagan azoblarga duchor qildi. Nemis-fashistlarining konslagerlarida ming-minglab kishilar hayvonlarcha munosabatning qurboni bo'ldilar. Hayotda yashab qolganlar esa, "Vatan xoini", "sotqin" tamg'asi ostida uzoq vaqt yashirinib yurishga majbur bo'ldilar, ayrimlari esa abadul-abad vatanjudolikka mahkum qilindilar. Ikkinchi jahon urushi yillarida asirga tushgan sovet fuqarolari, ular taqdirlari masalasi hamon to'la o'rganilmagan sohalardan biri



bo‘lib qolmoqda.<sup>250</sup> Bundaylar orasida o‘zbek (turkistonlik) lar ham oz sonli emasdi. Sovetlar davrida yozilgan O‘zbekiston tarixi darsliklari, qo‘llanmalari va xatto tor doiradagi ziyolilar uchun mo‘ljallab chop etilgan monografik ilmiy asarlar va risolalarda ham «Turkiston legioni» haqida hech narsa yozilmagan. Chunki u haqida yozish kommunistik firqa mafkurasi va sovetlar siyosatiga to‘g‘ri kelmas edi. Holbuki, «Turkiston legioni» ham Vatanimiz tarixi ikkinchi jahon urush davrining ajralmas tarikibiy bir qismidir. Shunday ekan O‘zbekiston fuqarolari, xususan kelajagi buyuk O‘zbekistonni barpo etadigan yosh avlod Vatanimiz tarixining ikkinchi jahon urushi davridagi to‘la qonli tafsilotini, shu jumladan «Turkiston legioni» haqida ham bor haqiqatni bilmog‘i va unga o‘zining shaxsiy munosabatini bildirmog‘i kerak.

Turkiston legioni» 1941 yilning oxiri 1942 yilning boshlarida shakllandi. Uning asosini urushda asir olingan Turkistonliklar tashkil qildilar. Yozma manbalarning guvohlik berishicha Sovet Ittifoqi bilan Germaniya o‘rtasidagi urushning ilk yillari (1941-1942)da sovetlarning G‘arbiy jabhasida taxminan 2 millionga yaqin turkistonlik askar bo‘lgan. Urush davrida to‘plangan ma'lumotlarga qaraganda, 1943 yilda Qizil Armiyaning faqat 6 harbiy qismida, ya'ni Minsk, Kiev, Moskva, Leningrad, Uzoq Sharq va Shimoliy Kavkazda 1.179.802 turkistonlik askar bo‘lgan. Faqat Kiev va Minsk qismlarida 997.892 nafar edi<sup>251</sup>. Ana shu turkistonlik Qizil Armiya askarlarining kattagina qismi nemislar tomonidan asir olindi. To‘rg‘ay shahrida joylashgan Germaniya harbiy asirlari Boshqarmasining 1943 yilda bergan ma'lumotlariga qaraganda urushning dastlabki yillaridayoq (1941-1942) sovetlar armiyasidan 1.700.00 ga yaqin turkistonlik asir olindi. 1942 yilning yoziga qadar bulardan faqat 400 ming kishi eson qoldi<sup>252</sup>, qolganlari ochlik, kasallik, sovuq tufayli qirilib ketdi, bir qismi otib tashlandi. «Turkiston legioni»ning asosini ana shu asirlar tashkil etdi.

Turkiston legioni 1942 yil bahorida bevosita harbiy harakatlarga kirgan bo‘lsa, ko‘p o‘tmay MTBK(Milliy Turkiston Birligi Komiteti ) ham tashkil topgan. MTBKda boshqaruv ishlarini 1920 yillarda Turkistondan Germaniyaga o‘qish uchun yuborilgan 74 nafar o‘quvchi va talabalardan biri Vali Qayumxon (1904-1993 yy.) o‘z qo‘liga olgandi<sup>253</sup>. Vali Qayumxon urush yillarida Germaniyada muqim yashab qolgan birdan bir turkistonlik sobiq talaba hisoblanadi.

Urushning boshidayoq bunchalik ko‘p sonlik turkistonlikning nemislarga asir tushganligining boisi, sababi nimada? Albatta sabablar ko‘p. Ana shu sabablardan **Birinchisi**, turkistonliklar sovetlar hokimiyati yillarida muntazam armiyada xizmat qilish malakasidan mahrum etilgan edilar, aniqrog‘i urush boshlangan davrda O‘rta Osiyo respublikalarining birontasida muntazam milliy armiya bo‘lmagan. Chunki

<sup>250</sup> SH.Hayitov .2-jahon urushi: Asirlarning taqdiri va fojiali hayot lavhalari.Buxoro 2015y 3-bet

<sup>251</sup> «Sharq yulduzi», 1992 yil, 3-son, 152-bet

<sup>252</sup> «Muloqot», 1992 yil, 3,4-son, 43-bet.

<sup>253</sup> SH.Hayitov .2-jahon urushi: Asirlarning taqdiri va fojiali hayot lavhalari Buxoro 2015y 17-bet

sovetlar turkiy xalqlariga ishonmas, ularni ikkinchi toifa xalq hisoblar, eng muhimi ulardan qo'rqar edi. Shu bois turkiy xalqlarning milliy armiyasini yo'q qildi. 1935 yil oxirlariga qadar Turkiston turklari sovetlar armiyasiga safarbar qilinmas edi. 1935 yilda qabul qilingan «*Sovetlar armiyasiga safarbarlik*» qonuniga asosan 1935-1938 yillar ichida turkistonliklar Qizil Armiya xizmatlariga bir oz bo'lsa olingan edi. 1939 yilning oxirlariga kelganda turkistonliklardan armiyaga olish ancha ortdi. Chunki Sovet Ittifoqi bilan Finlyandiya o'rtasida urush boshlangan edi-da. 1941 yil iyunda Germaniya bilan Sovet Ittifoqi o'rtasida urush boshlangandan so'ng esa, Turkiston turklarini 18 yoshdan 65 yoshgacha hammasini yoppasiga urushga safarbar qilindi. Ma'lumotlarga qaraganda 1941-1943 yillar davomida taxminan 4.847.775 turkistonlik sovetlar armiyasiga safarbar qilingan edi. Ularning aksariyati hech qanday tayyorgarliksiz front jabhasining oldingi chizig'iga tashlangan edilar. Toshkent, Samarqand, Qarshi, Termiz, va boshqa shaharlarida milliy gvardiya va diviziyalar tashkil qilinib, ularga hech qanday harb ilmidan saboq bermasdan va maxsus tayyorgarlikdan o'tkazmasdan armiyaga jo'natildi. Bu ishda ham «buyuk rus» mustamlakachiligining o'ziga xos shovinistik va jirkanch maqsadlari o'z ifodasini topdi. Bu avvalo urush vositasi bilan turkiy musulmonlarni qirib tashlash va jismonan yo'q qilish bo'lsa, ikkinchidan, turkiylarni urush olib borishga «yaroqsiz xalq», «ikkinchi sort millat» ekanligini amalda isbotlash va shu asosda turkiy millatlar davlatchiligining asoslaridan biri bo'lgan muntazam o'z armiyasiga ega bo'lishini abadul-abad barbod qilish edi. Konstitutsiyada teng huquqli «suveren respublika» hisoblangan O'zbekiston sovetlar davrida o'zining milliy armiyasidan mahrum bo'ldi. Buning uchun turkiy xalqlarning Germaniya qo'shinlariga qarshi mustaqil «jang qilishga qodir emasliklari» eng «ishonchli» asos bo'ldi. Chunki tish-tirnog'iga qadar zamonaviy qurollar bilan qurollangan nemis qo'shinlariga qarshi turgan turkistonlik qizil qo'shinlar urushning dastlabki bosqichlarida dushmanga deyarlik qarshilik ko'rsata olmadilar. Nega deganda ular maxsus tayyorgarlikdan o'tmaganliklaridan tashqari umuman, qurolsiz bir holatda jangga tashlangan edilar. *General Sobir Rahimov qo'mondonligidagi mashhur 37-diviziyada xizmat qilgan, generalning tutingan o'g'li, jasur razvedkachi, vatandoshimiz, urush va mehnat faxriysi, Toshkent shahar Sergeli tumani urush va mehnat faxriylari kengashining raisi polkovnik Xurram Ashurov bergan ma'lumotlarga qaraganda urushning dastlabki bosqichlarida Turkistondan borgan jangchilarning har uchtasidan bittasiga haqiqiy jangovar miltiq, qolgan ikkitasiga esa yog'ochdan tayyorlangan «miltiq» va 15 donadan patron berilgan ekan. Natijada ular dushmanning yopirilib qilgan hujumiga bardosh berolmay gangib qoldilar va yoppasiga asir tusha boshladilar.*

Ikkinchisi, urushning dastlabki bosqichlarida turkistonlik Qizil askarlarning ma'naviy ruhiy holatlari ham tushkun holatda bo'lgan. Chunki kompartiya Markziy Qo'mitasi qabul qilgan qaror bo'yicha 1937-1939 yillarda O'rta Osiyo respublikalaridan taxminan 2 millionga yaqin kishi qamoqqa olingan edi<sup>254</sup>.

<sup>254</sup> «Sharq yulduzi», 1992 yil, 3-son, 152-bet

Albatta bu hol armiya safiga chaqirilgan askarlarning ruhiy holatiga salbiy ta'sir qilgan edi.

Uchinchi, fashistlar Germaniyasining tashviqot-targ'ibot mashinasi ham barcha rus bo'lmagan millatlar vakillariga, jumladan turkistonliklarga qarata ham faol ish olib bordi. Mahkamasi Minsk shahrida bo'lgan general Mirshakar boshchiligidagi turkistonliklarning ma'lum bir qismi ko'r-ko'rona shu targ'ibotga ishonib o'z ixtiyori bilan nemislarga asir tushgan vatandoshlar ham bo'ldi. Fashistlar qo'mondonligi asirga olingan turkistonliklarni yoppasiga qirib tashlay boshladi.

Ikkinchi jahon urushining to'la o'rganilmagan sahifalaridan biri – harbiy asirlar masalasidir. 1940 yilda O'zbekiston SSR aholisi 6,6 mln. kishini tashkil etgan. Urush tugagan birinchi yilda respublika aholisining soni 5,2 mln. kishiga kamaygan. Turkiston mintaqasidan 4,5mln kishi frontga jalb kilingan bo'lsa, shundan 1mln. 700 ming kishi asir tushdi. Nemis - fashistlari tomonidan sovet xarbiy asirlariga bir kunda ko'pgina konslagerlarda 300-350g miqdorda non berishgan. Sovet asirlari yarim och, yupun holda alohida rejim asosida saqlangan<sup>255</sup>.

Gitlerchilar Germaniyasi tomonidan sovet harbiy asirlarini qat'iy rejim asosida ushlab turilishining sababi, SSSR 1907 yildagi Gaaga konferensiyasi deklaratsiyasi xamda 1929 yildagi Jeneva konferensiyasiga a'zo bo'lib kirmaganligi, deb ko'rsatdi. 1941yil 16 avgustda SSSR Davlat Mudofaa Komitetining 270-Buyruqda sovet kishisi asir tushmasligi, mabodo harbiy asirga tushsa, bundaylarning oilasi Vatanni sotgan qo'poruvchining oilasi sifatida qamoqqa olinishi, davlat yordami va taksimotidan mahrum etilishi kayd etilgan edi. Shuningdek "xalqlar otasi" I.V. Stalin 1943 yilning bahorida "Rus (sovet) asirlari yo'q va bo'lmaydi ham, rus askari o'lguncha kurashadi, agar asirga tushsa, u sovet jamiyatidan o'chiriladi", - tarzida qat'iy fikr bildirgandi. Sovet asirlari Konslagerlarda ularga vahshiy hayvonlardek munosabatda bo'lishar, och ahvolda 15-16 soatlab ishlatishar, sovuqda tik turg'izib qo'yishar, qochmoqchi bo'lganlarni itlarga talatishar va o'sha zahotiyoq otib tashlashar, ayrim asirlar ustida tajriba o'tkazishardi.

Mustafo CHO'qay (1890-1941) Sulutsk, CHnestaxov, Vustrau kabi fashistlarning konslagerlarida bo'lib, sovet asirlarining ahvoli ayanchli va fojiali ekanligiga shaxsan guvoh bo'lgan. M.CHO'qayning ko'z oldida fashist qo'riqchilaridan biri sovet asirining ko'ksiga pichoq urib uning yuragini qo'riqchi itiga olib otgan. Sovet xarbiy asirlarini avval vaqtinchalik, lagerlarda to'plashardi, so'ngra tovar va mol yuklaydigan vagonlarda 50-100 tadan qilib joylashardi. Ustma-ust yuklangan, havosi bo'lmagan vagonlarda harbiy asirlarning bir qismi

<sup>255</sup> SH.Hayitov .2-jahon urushi: Asirlarning taqdiri va fojiali hayot lavhalari Buxoro 2015y 19-bet

hayotdan ko‘z yumgan, bundaylarni ayrim stansiyalarda to‘xtab vagonlardan to‘g‘ri jarliklarga uloqtirishgan. Sovet harbiy asirlari uchun Vatandan oz bo‘lsada umid yo‘q edi.

Vali Qayumxonning ko‘z o‘ngida minglab turkistonliklar behuda o‘lib ketayotgan edilar, ular Vali Qayumxonning vatandoshlari, jigargo‘shalari edilar. Shunday vaziyatda u Parijda yashayotgan Mustafo Cho‘qay bilan umumiy til topib, harbiy asirlarni bekordan bekorga qirib tashlaguncha ulardan foydalanish yo‘lini taklif qildilar. Bu taklif nemis qo‘mondonligiga ma‘qul tushdi. Vali Qayumxon «Turkiston legioni»ni tuzish g‘oyasini ko‘tarib chiqdi va uning Prezidenti bo‘ldi.

Xulosa qilib aytadigan bo‘lsak asir tushgan vatandoshlarimiz vatan xoinlari emas edi. Ular o‘z oilasidan ya‘ni ota-onasi, opa-singillari va farzandlaridan uzoqda azob uqubatlarga duchor etilgan vatanimizning asil farzandlari edi. Ularni unutishga va vatan xoini deyishga haqqimiz yo‘q.«Turkiston legioni»ni tuzishda kim qanday maqsadni o‘z oldiga qo‘yganligidan qat‘iy nazar, hayot bu qo‘yilgan qadamning o‘z vaqtida va to‘g‘ri qo‘yilgan qadam bo‘lganligini isbotladi. «Turkiston legioni» minglab turkistonliklarning hayotini saqlab qoldi.Ana shu jihatdan Vali Qayumxon singari turkistonliklarning urush yillaridagi bu boradagi xizmatlari katta albatta. Faqat Vali Qayumxon va «Turkiston legioni» boshqa fidoyilarning o‘sha davrdagi faoliyatiga hozirgi mustaqil O‘zbekiston fuqarosi g‘oyalari va ko‘z qarashlari asosida baho bermoq kerak bo‘ladi. Shundagina biz vatandoshlarimiz ikki dahshatli o‘t orasida qolib bekordan-bekorga qirilib ketmaslik uchun birdan-bir to‘g‘ri yo‘lni tanlaganliklariga imonimiz komil bo‘ladi. Shundagina biz vatandoshimiz Vali Qayumxonning xizmatlariga etarli baho beraolamiz. Chunki sovetlar davrida Vali Qayumxon singari vatanim, millatim deb jonini jabborga berganlar «vatan xoini», «vatan sotqini» singari asossiz qora tamg‘alar bilan ayblandilar. Amalda esa ularning faoliyati va xarakatlarida «xoinlik» va «sotqinlik»dan zarracha bo‘lsa asorat yo‘q edi. Chunki Vali Qayumxon Turkiston va turkistonliklarga zarracha bo‘lsada xiyonat va xoinlik qilgan emas. Aksincha u Turkiston va turkistonliklarni Qizil saltanat mustamlakachiligi zulmidan ozod qilish uchun kurashdi.

## **ОЗИҚ-ОВҚАТ ХАВФСИЗЛИГИ ВА ОЧАРЧИЛИК –ИНСОНИЯТНИНГ ГЛОБАЛ МУАММОСИ**

**О.Р. Рашидов,**  
*т.ф.ф.д., доцент,*  
**Д. Рахматова,**  
*БухДУ, I kurs магистранти*

XX асрнинг иккинчи ярмида инсоният олдида жуда кўп ва мураккаб муаммолар вужудга келди, уларнинг асосий қисми таъсир доирасининг миқёси ва аҳамиятига кўра глобал муаммолар номини олди.

Бутун дунёни қамраб олган, инсониятнинг бугунги куни ва келажагига хавф солувчи, ечимини топишда барча давлатлар ва халқларнинг ҳамжиҳатлик билан биргаликда ҳаракатини талаб қилувчи муаммолар глобал муаммолар деб аталади. Глобал муаммолар аҳоли, иқтисодий-ижтимоий тараққиёт ва атроф- муҳит ўртасидаги ўзаро муносабатлар натижасидир.

Ҳозирги глобал муаммолар кўп жиҳатдан инсониятнинг аввалги бутун фаолияти, умуман, жамият ривожланишининг натижасидир. Глобал муаммоларнинг инсоният ҳаёти ва фаолиятининг барча томонларига салбий таъсирлари кучайиб бораётгани, уларни ҳозирги босқичда ва келажакда ҳал қилиш борасидаги қийинчиликлар фан-техника тараққиёти асосидаги иқтисодий ўсиш суръатларининг катталиги билан боғлиқ. Ҳозирги вақтда қирққа яқин глобал муаммолар мавжуд бўлиб, улар ичида асосийларини экологик, демографик, озиқ-овқат, қуролланиш, ядро қуролини тарқатмаслик ва ядро урушининг олдини олиш, халқаро хавфсизлик ташкил қилади.

Озиқ-овқат муаммоси қолганлари орасида энг узоқ тарихга эга. Даврий равишда у инсоният ривожининг барча босқичларида юзага келди. Бунда озиқ-овқат ишлаб чиқариш бўйича жаҳон ҳамжамиятининг имкониятлари ҳозирги вақтда бутун ер юзи аҳолисини боқиш учун етарли. Охириги ўн йилликларда бу муаммони фақат энг ривожланган мамлакатларда тўлиқ ҳал қилишнинг уддасидан чиқилди. Бироқ мамлакатлар ва минтақалар бўйича озиқ-овқат маҳсулотларининг нотекис тақсимланиши шунга олиб келадик, Ер юзида очарчилик ҳиссини ҳозирги вақтда 600 млн дан 700 млн гача аҳоли бошдан кечирмоқда<sup>256</sup>.

Ўзбекистон Миллий Энциклопедиясида очарчилик тушунчаси куйидагича таърифланади: “Очарчилик — иқтисодий таназзул, инқироз ва танглик оқибатида жамият миқёсида юзага келадиган кескин озиқ-овқат танқислиги. Очарчилик ижтимоий ҳодиса бўлиб, урушлар, қурғоқчиликлар, табиий офатлар, зилзилалар, ҳар хил экологик фалокатлар ва бошқа табиий ҳодисалар натижасида муайян мамлакатда оммавий тус олиши мумкин. Очарчилик 2 хил: очик (мутлақ очарчилик) ва яширин (нисбий очарчилик — тўйиб овқат емаслик, овқатланиш рационида ҳаётий зарур озиқ-овқат турларининг етишмаслиги) кўринишларда намоён бўлади. Ҳар икки шаклда ҳам очарчилик оғир оқибатларга — турли юкумли ва руҳий касалликларга, аклий ва жис-моний ривожланиш жараёнларининг издан чиқишига, ногиронларнинг кўпайишига, кўплаб бевақт ўлимга олиб келади”<sup>257</sup>.

Очликнинг бир кўрсаткичи - бу беш ёшгача бўлган болаларнинг вазни камлиги. Ривожланаётган ҳудудлар бўйича бу кўрсаткич ўртача пасайишда

<sup>256</sup> Захирова Г.М. Глобаллашув ва миллий иқтисодийни модернизациялаш масалалари.

Иқтисод ва молия / Экономика и финансы 2015, №5. –Б.33.

<sup>257</sup> ЎзМЭ. Биринчи жилд. О ҳарфи. Т.: «Ўзбекистон миллий энциклопедияси» Давлат илмий нашриёти –2000. –Б.293



давом этмоқда: 1990 йилда-33%, 2006 йилда-26%. Жанубий Осиё мамлакатларида бу 46 фоизни ташкил этади. 2006 йилга келиб бундай болалар сони 140 миллиондан ошди<sup>258</sup>. Тўйиб овқат емаслик ва очлик ривожланаётган ва иқтисодий қолоқ давлатларда аёллар бошқалардан кўпроқ азият чекади. Чунки, ушбу мамлакатларда ижтимоий тенгсизлик сақланиб қолган, қолаверса, оғир вазиятларда аёллар ўзларига тегишли овқатдан воз кечишади. Бирлашган Миллатлар Ташкилотининг Бутунжаҳон озиқ-овқат ва қишлоқ хўжалиги ташкилоти (ФАО) нашрининг хабарига кўра, ривожланаётган мамлакатларда ҳомиладор аёлларнинг қарийб ярми анемиядан (темир танқислиги) азият чекмоқда. Бу ҳар йили тахминан 110,000 туғилиш ўлимига олиб келади<sup>259</sup>.

Kun.uz сайтида дунёда мунтазам очлик ҳукм сураётган қуйидаги 7 мамлакат тилга олинган: Эритрея, Судан, Замбия, Яман, Сьерра-Леоне республикаси, Марказий Африка Республикаси, Чад<sup>260</sup>. Айни пайт озиқ-овқат билан энг оғир вазият Яманда кузатилмоқда. Мамлакат риёли жуда кадрсизланиб кетган. Истеъмол маҳсулотларининг деярли барчаси импорт қилинади, инфляция эса бу маҳсулотларнинг нархини ошириб юборади. Мамлакатнинг айрим ҳудудларидаги очарчилик одамларни дарахт барглари еишга мажбур қилган. Яманда мунтазам овқатланмайдиганларнинг сони яқин-орада бир ярим бараварга ошиб 11,5 млн кишига етиши мумкин<sup>261</sup>.

БМТнинг хабарига кўра, озиқ-овқат хавфсизлигини таъминламаса, дунёда 30 яқин мамлакат коронавирус пандемияси туфайли очарчиликка дуч келиши мумкин. Жаҳон озиқ-овқат дастури (WFP) маълумотларига кўра, 2020 йил якунидан бошлаб дунёда 265 миллион киши озиқ-овқат танқислигига дуч келиши мумкин. Бу ўтган йилгидан икки бробар кўп демакдир.

Апрель ойининг бошларида БМТ коронавирус туфайли араб давлатларида 8,3 миллион киши қашшоқликка дуч келишини, озиқ-овқат билан етарли таъминланмаганлар сони 2 миллионга кўпайишини [маълум қилганди](#). Ҳозирги пайтдаёқ араб давлатларида 101 миллиондан ортиқ киши қашшоқлик ёқасида, 52 миллион киши эса тўйиб овқатланмайдиди<sup>262</sup>.

<sup>258</sup> Иванова С. В. Глобальная проблема голода и современное состояние сельского хозяйства развивающихся стран // Никоновские чтения. 2009. №14.//<https://cyberleninka.ru/article/n/globalnaya-problema-goloda-i-sovremennoe-sostoyanie-selskogo-hozyaystva-razvivayuschihya-stran>

<sup>259</sup> Борьба с голодом Нашивка –С.33//<http://www.fao.org/3/a-i3466r.pdf>

<sup>260</sup> Қайси давлатларда очлик ҳукм сурмоқда?//<https://kun.uz/news/2019/04/09/qaysi-davlatlarda-ochlik-hukm-surmoqda>

<sup>261</sup> Яманда даҳшатли очлик ҳукм сурмоқда//<https://sof.uz/post/yamanda-dahshatli-ochlik-hukm-surmoqda>

<sup>262</sup> БМТ коронавирус пандемияси сабаб 30 га яқин давлатда очарчилик бўлиши мумкинлигини маълум қилди// <https://daryo.uz/k/2020/04/22/bmt-koronavirus-pandemiyasi-sabab-30-ga-yaqin-davlatda-ocharchilik-bolishi-mumkinligini-malum-qildi/>

Озиқ-овқат хавфсизлиги инсоният ривожланишининг муҳим бўғини сифатида БМТ Мингйиллик Саммити доирасида 2000 йилда қўрилган бўлиб, минг йиллик декларацияси ва БМТнинг Мингйиллик ривожланиш мақсадларида қайд этилган. Ушбу мақсадлар қуйидагиларни ўз ичига олади:

1-мақсад: Оғир қашшоқлик ва очликни тугатиш.

2-мақсад: Умумий бошланғич таълимни таъминлаш. Очлик ва етарли бўлмаган овқатланиш ақлий қобилиятни пасайтиради.

3-мақсад: Гендерлик соҳасида тенгликни таъминлаш, аёллар ҳуқуқ ва имкониятларини кенгайтириш. Қиз болаларнинг етарли ва тўлиқ озиқовқат таъминоти кейинги ҳаёти давомида ривожланиш йўлининг кенг имкониятларига, мактаб таълимини яқунлаш имкониятига эга.

4-мақсад: Болалар ўлимини қисқартириш. 50 % дан ортиқ болалар етарли ва тўлиқ бўлмаган овқатланиш натижасида ҳалок бўладилар. Тўйиб овқат емаслик-ривожланаётган мамлакатлар касалланиши сабабларидан бири.

5-мақсад: Оналикни ҳимоя қилишни яхшилаш. Озиқ-овқат маҳсулотлари билан таъминланмаганлик, етарли ва тўлиқ бўлмаган овқатланиш оналар ҳаётига жиддий хавф туғдирувчи омилдир.

6-мақсад: ОИТС, малярия ва бошқа касалликларга қарши курашиш. Озиқ-овқат маҳсулотлари билан таъминланмаганлик, етарли ва тўлиқ бўлмаган овқатланиш организмнинг турли инфекцион касалликларга қаршилигини пасайтиради ва уларнинг касалланишини тезлаштиради.

7-мақсад: Экологик барқарорликни таъминлаш. Озиқ-овқат маҳсулотлари билан таъминланмаганлик ўрмон мавзелари ва ресурсларининг ишлатилиш барқарорлигини йўқотади<sup>263</sup>.

Республикамизда ҳам озиқ-овқат хавфсизлигини таъминлашга қаратилган ислохотлар жаҳон тажрибасига мос равишда амалга ошириб борилмоқда. 2015 йил сентябрь ойида БМТнинг Барқарор ривожланиш мақсадлари қабул қилинди. Унда 17 та БРМ ва уларга боғлиқ бўлган 169 вазифаларнинг белгилаб олинди. Шу асосда 2018 йил 20 октябрида Ўзбекистон Республикаси Вазирлар Маҳкамасининг “2030-йилгача бўлган даврда барқарор ривожланиш соҳасидаги миллий мақсад ва вазифаларни амалга ошириш чора-тадбирлари тўғрисида”ги Қарори қабул қилинди<sup>264</sup>.

Қолаверса, ҳозирги пандемия ва карантин шароитида Ўзбекистонда фойдаланилмаётган ва ерости сувлари мавжуд бўлган ер майдонлари фойдаланишга киритилиб, аҳолига имтиёзли лизинг шартлари асосида берилиши кутилмоқда. Бу ҳақда Ўзбекистон Республикаси Президентининг «Коронавирус пандемияси даврида озиқ-овқат хавфсизлигини таъминлаш,

<sup>263</sup> Д.Н.Саидова, И.Б.Рустамова, Ш.А.Турсунов. “Аграр сиёсат ва озиқ-овқат хавфсизлиги”. Ўқув қўлланма. Т.: “ЎзР Фанлар Академияси Асосий кутубхонаси” босмахонаси нашриёти, 2016. –Б.93-94

<sup>264</sup> Ўзбекистон Республикаси Вазирлар Маҳкамасининг 2018 йил 20 октябрдаги 841-сонли Қарори: 2030-йилгача бўлган даврда барқарор ривожланиш соҳасидаги миллий мақсад ва вазифаларни амалга ошириш чора-тадбирлари тўғрисида // <https://lex.uz/docs/-4013356>

мавжуд ресурслардан оқилона фойдаланиш, қишлоқ хўжалигини давлат томонидан қўллаб-қувватлашнинг қўшимча чора-тадбирлари тўғрисида<sup>265</sup>»ги қарори лойиҳасида кўзда тутилган.

## HOZIRGI BOSQICHDA SAUDIYA ARABISTONIDA HAJ ZIYORATI VA TURIZMNING IQTISODIY RIVOJLANISHDAGI O'RNI

**X.Yu. Salomova,**  
*falsafa fanlari doktori professor,*  
**M. Sanoqulova,**  
*BuxDU magistranti*

Haj ziyoratini bajarish uchun butun dunyo musulmonlari islom dinining yuragi bo'lgan Saudiya Arabistoniga tashrif buyuradilar. Sababi shundaki, Saudiyadagi dunyoga mashhur bo'lgan Makka shahrida islom dinining asoschisi Muhammad (s.a.v) tavallud topgan va Madina shahrida dafn etilgan. Dunyo bo'ylab minglab ziyoratchilar shu ikki shaharga haj ziyorati amallarini bajarish uchun tashrif buyurishadi. Haj amallarini bajarish uchun Saudiya Arabistoniga tashrif buyurish mamlakatda "Diniy turizmning" rivojlanishiga olib keladi. Dunyoning juda ko'plab mamlakatlarida diniy turizm yo'nalishi mavjud, ammo bu borada Saudiya birinchi o'rinda turadi. Diniy turizm hozirgi vaqtda juda yuqori talabga ega bo'lib, ommaviy tus olmoqda.<sup>266</sup>

Musulmonlarning haj ziyorati markazi. Qizil dengiz sohili bo'ylab cho'zilib yotgan Hijoz o'lkasi o'zining ikki shahri Makka va Madina bilan dunyoga dong taratgan. Bu yerga dunyoning to'rt tomonidan musulmon diniga e'tiqod qiluvchilar Makka shahriga ziyoratga — Hajga keladilar. Bekaa vodiysida joylashgan Makka Muhammad payg'ambarning tug'ilib, o'sgan shahridir. Shahar o'zining "Ka'ba" deb atalmish qadimiy muqaddas imorati bilan mashhurdir. "Ka'ba" ya'ni "Xudoning uyi" deb ataladi.<sup>267</sup> Rivoyatlarga qaraganda, uni Odam Ato bunyod etgan, ammo imorat bir necha marta vayron bo'lgan va qaytadan tiklangan. Biir qancha asrlar o'tgandan keyin, Ibrohim payg'ambar (uni xristianlar Abraham deyishadi) Makka shahriga qadam qo'yadi va o'z qo'li bilan "Ka'ba"ni qayta quradi. Uning ichki qismiga Tangri tomonidan osmon-u falakdan tashlangan meteorit toshni joylashtiradi. Bino to'g'ri to'rtburchakli bo'lib qad ko'taradi. "Ka'ba" joylashganmaydon "Haram" yoki "Muqaddas makon" deb yuritiladi.

---

<sup>265</sup> Ўзбекистон Республикаси Президенти қарори:Коронавирус пандемияси даврида озиқ-овқат хавфсизлигини таъминлаш, мавжуд ресурслардан оқилона фойдаланиш, қишлоқ хўжалигини давлат томонидан қўллаб-қувватлашнинг қўшимча чора-тадбирлари тўғрисида.// <https://regulation.gov.uz/uz/document/16917>

<sup>266</sup> Буторова Н. В. Менеджмент и маркетинг иностранного туризма. - М: Советский спорт, 1999. - 43 с.

<sup>267</sup> <https://journey-assists.com/uz/world/asia/saudi-arabia/kabaa/>

Meteorit toshinii arablar “Hojar-al-Asvad” yoki “Muqaddas Qora Tosh” deb ataydilar. Makka shahriga tashrif buyurgan ziyoratchilar Ka’baning atrofida uning Qora Tosh qo’yilgan burchagidan boshlab yetti marotaba aylanib o’tishadi va tavob qilishadi. Ziyoratchilar so’ngra yetti bor Safo tog’iga, yeti bor Ma’vo tog’iga chiqadilar. Undan so’ng Arofat tog’iga tashrif buyurib, haj amallarini bajarib qaytadilar. Muqaddas — «Ka’ba» joylashgan maydonda Saudiya Arabistoni podshohligi tomonidan qurilgan musulmon olamidagi eng katta mo’jizakor “Al-Haram” masjidi qad ko’targan. Har yili bu yerda Qurbon hayiti (bayrami) o’tkaziladigan tantanalarda qatnashish uchun kelgan ziyoratchilarning umumiy soni 2 mln. kishidan oshib ketadi. Madina Muhammad payg’ambarning dafn etilgan shahri bo’lib, EI- Hamd vohasida joylashgan. Ziyoratchilar haj amallarini bajarib bo’lganlaridan keyin payg’ambar qabrini ziyorat qilish uchun Madina shahriga tashrif buyuradilar.<sup>268</sup>

Sayyohlik yo’nalishlari va turlari: mamlakatning ma’muriy jihatdan to’rt viloyatga bo’linishi: Xijoz (markazi Makka shahri), Asir (markazi Abxa shahri), Najd (markazi Ar-Riyod shahri), Sharqiy viloyat (markazi Dammom shahri). Musulmon dunyosidagi muqaddas ziyoratgohlar: Makka, Madina, Jidda shaharlari. Shuningdek, Umra ziyorati. Makka shahrining Ka’basi, zamzam qudug’i, masjidlari. Savdogarlik, hunarmandchilik. Hajga kelganlar uchun maxsus kiyimlar (ihrom), tasbeh, atirlar, zamzam suvi uchun idishlar, joynamozlar savdolari. Zamonaviy otellari, yuksak servis xizmatlari. Xalqaro aeroportlari. Makka avtomobii yo’llarining Ar- Riyod va Jidda shaharlari bilan bog’lanishi. Madina shahridagi shahar aholisining Makka xalqi singari savdo-sotiq bilan shug’ullanishi. Mamlakatning dunyodagi Haj va Umra ziyorati - turizmi rivojlangan yagona davlat ekanligi.<sup>269</sup>

Saudiya Arabistonida haj sanoati muhimlik bo’yicha neft sektoridan keyingi o’rinni egallaydi, biroq qirollik neft narxi tushishi munosabati bilan , uning tuzilmasini o’zgartirib, uni yetakchi sektorga aylantirmoqchi.<sup>270</sup> Iqtisodchilar hajni qirollik iqtisodiyotining katta o’sish potensialiga ega bo’lgan muhim sektor deb hisoblamogdalar. Uni rivojlantirish orqali yosh erkak va ayollarning ishga joylashuvi bo’yicha katta imkoniyatlar yuzaga keladi. Sayyohlik milliy qo’mitasi a’zosi Abdul G’ani al-Ansoriy sector kelajakda milliy iqtisodiyotga asosiy hissa qo’shishi uchun uni restrukturizatsiya qilish zarurligini ta’kidlaydi. Sayyohlik sektori yiliga qarib 85 milliard Saudiya riali hajmidagi daromad keltiradi, shundan 45 milliard haj hisasiga to’g’ri keladi. Har yili Saudiya Arabistoni 2 million ziyoratchini qabul qiladi, bu 100 mingga yaqin ish o’rinlarini yaratilishiga imkon beradi. Ayni paytda Makkada masjidni kengaytirish ishlari olib borilayotganligi tufayli, hajdan keladigan daromadlar biroz pasaydi. Ammo qirollik hukumati rekonstruksiya yakunlangach, haj ziyorati 57 milliard rial daromad keltirishini ma’lum qilgan edi. Umuman yaqin bir necha yil ichida sayyohlik sektori 35 milliard rialga oshishi ko’zda tutilgan. Shunga qaramay, Makka va Madinadagi

<sup>268</sup> Saudi Arabia. A Guide to the Hajj. P-3.

<sup>269</sup> Mirzayev.M. Turizm asoslari. T.,2011. B-223-224.

<sup>270</sup> [www.saudigazette.com](http://www.saudigazette.com)

ziyorchilar soni o'rtasidagi katta farq ham yana bir muammo hisoblanadi. Makka niri vaqtning o'zida 12 milliondan ortiq kishini sig'ira olsa, Madina atigi 230 ming kishini qabul qila oladi. 271 Saudiya Arabistoni Statistika va Axborot markaziy departamentining ma'lumotlariga ko'ra, hajga keluvchilar soni 2012-yilda 3 million 200minggacha ko'ratilgan.

Dunyoning qator mamlakatlari singari O'zbekiston ham har yili o'z fuqorolarini islomdagi 5 farzni ado etishlari uchun muqaddas haj va umra safarlariga yuborib turilishni ta'minlaydi. Haj va Umra ziyorati O'zbekistonda Prezidentning "har yilgi Haj va Umra tadbirlarini tashkil etish va o'tkazish masalalari bo'yicha jamoatchilik kengashining tashkil etish to'g'risida"gi 2006-yil 28-avgustdagi PF-3793 sonli Framoni bilan tashkil qilinadi. O'zbekistondan yiliga 7 mingga yaqin fuqaro haj safariga yuboriladi Ziyarat narxi 2019 yilda 33,5 million so'mni tashkil etgandi. Talabgorlar o'rtacha 3-5 yil navbat kutadilar. Haj ziyoratiga fuqarolarni yuborish mamlakatimizda Vaziralar Mahkamasi tasdiqlagan "Haj va Umra tadbirlarini tashkil etish va o'tkazish tartibi ta'g'risida"gi Nizomga ko'ra amalga oshiriladi. Ma'lumot o'rnida aytish kerakki, 2016-yilda O'zbekistondan 5200 kishi Haj amallarini ado etib kelgan bo'lsa, 2017-2018-yillarda 7200 nafar atrofida o'zbekistonlik islom dinining muqaddas arkonlaridan birini ado etish imkoniga ega bo'lgan. 2019-yilda esa respublika bo'yicha 6970 nafar fuqaro Hajga borish uchun tavsiya qilingan.<sup>272</sup> Bu birgina O'zbekiston hududi bo'yicha statistik ma'lumotlar. Dunyoning juda ko'plab davlatlaridan musulmonlar Saudiya Arabistoniga Haj amalarini bajarish uchun boradilar. Bu esa o'z navbatida podshohlikning haj turizmi va iqtisodiyotining rivojlanishini ta'minlaydi.

Saudiya Arabistoniga Haj mavsumida dunyoning turli davlatlaridan ko'plab ziyoratchilar tashrif buyuradi. Buni quyidagi jadval asosida ko'rishimiz mumkin.

---

<sup>271</sup> <https://daryo.uz/2016/03/24/oav-saudiya-arabistoni-oz-yonalishini-neftdan-haj-sanoatiga-ozgartiradi/>

<sup>272</sup> O'zbekiston Davlat Statistika Qo'mitasi ma'lumotlari.



بشر سنوات من عام ١٤٣١هـ إلى عام ١٤٤٠هـ  
Total number of pilgrims in Ten years 14

عدد الحجاج Number of pilgrims	
2,789,399	
2,927,717	
3,161,573	
1,980,249	
2,085,238	

Manba: Hajj Statistics 2019-1440. General authority for Statistics Kingdom of Saudi Arabia.

Bu jadvalda hijriy 1431-yildan 1440 yilgacha, ya'ni milodiy 2010-2019 yillar oralig'idagi Saudiyaga haj qilgan ziyoratchilarning soni keltirilgan. Ko'rinib turibdiki, haj qiluvchilar soni eng yuqori ko'rsatkichga ega bo'lgan davr 2012-yil hisoblanadi. 2015-2017 yillarda rekonstruktsiya ishlari natijasida ziyoratchilar soni biroz pasaygan. 2020-yildagi haj ziyoratlari haqida qirollik hukumati hali kutish pazitsiyasini qo'llab turibdi. Sababi 2019-2020-yillardagi dunyo bo'ylab avj olgan COVID-19 pandemiyasidir.

#### Adabiyotlar:

1. Буторова Н. В. Менеджмент и маркетинг иностранного туризма. - М: Советский спорт, 1999. - 43 с.
2. Saudi Arabia. A Guide to the Hajj. P-3.
3. Hajj Statistics 2019-1440. General authority for Statistics Kingdom of Saudi Arabia
4. Mirzayev.M. Turizm asoslari. T.,2011. B-223-224
5. O'zbekiston Davlat Statistika Qo'mitasi ma'lumotlari.
6. <https://journey-assists.com/uz/world/asia/saudi-arabia/kabaa/>

<sup>273</sup> Hajj Statistics 2019-1440. General authority for Statistics Kingdom of Saudi Arabia.

## ТРАДИЦИОННЫЕ ЖИЛИЩА БУХАРСКОГО ПОСЕЛЕНИЕ

**Ф. Бобожонова,**  
доцент БухГУ,  
**У.О. Рашидов,**  
магистрант, БухГУ

Материальная культура является ключевым показателем традиций образа жизни и социального статуса любой этнической общности. По этой причине традиционная материальная культура народа может стать важным источником в изучении этнических, особенно межэтнических, процессов, происходящих в определенной области. В этнологии жилье и связанные с ним хозяйственные постройки являются одним из важнейших элементов материальной культуры. Веками история здания была необходимым элементом в архитектуре Центральной Азии. Его возникновение большое влияние оказали климатические условия в регионе.

Поселения в Бухаре разработали собственный метод местного строительства в средние века, в соответствии с природно-климатическими условиями (засуха, жаркий, сухой жаркий ветер) при местном строительстве. Уникальный климат Бухары, то есть его близость к пустыне, тот факт, что население относится к разным этническим группам, повлияли на развитие городов и форму населенных пунктов<sup>274</sup>. Заслуживает внимания уникальное строение бухарских домов, структурной основой населенных пунктов является наклонная стена, а перед комнатами, выполненными из необработанного кирпича и грязи, стоят навесы. и Фергана отличались в методах строительства.

В Бухаре жилища представляли собой один два и трех этажные дома с почти голыми стенами на улице<sup>275</sup>. Хотя не очень эффектно снаружи, но интерьеры домов отличались сценической объемной пространственной композицией и уникальным художественным оформлением.

Внешний вид и размеры городского жилья в Бухаре значительно отличались от сельского жилья, в зависимости от социального происхождения и статуса владельца. Как и в других регионах Центральной Азии, дворы богатых домохозяйств-это два смежных двора-крытый и открытый, а вокруг двора - хозяйственные и подсобные помещения<sup>276</sup>. Первый двор, который назывался Берун снаружи (мужская секция), использовался для встреч и развлечений посетителей, а второй, Дарун

<sup>274</sup> Бухоро шарк дурдонаси. “Шарк. Тошкент—1997.108-б.

<sup>275</sup> Воронина В. Л. Жилища народов Средней Азии и климат//Жилища народов Средней Азии и Казахстана. М., 1982 С 98.

<sup>276</sup> Сухарева О. А. Турсуяев Н. О. Из истории городских и сельских поселений Средней Азии второй половины XIX — начала XX в. /Жилища народов Средней Азии и Казахстана М., 1982. — С. 40

(женская секция), использовался для размещения членов семьи. Окна всех жилых и подсобных помещений разделены на открытый внутренний двор, который обращен внутрь, внутренний двор для детей и женщин, а также роскошные номера в виде отеля для мужчин и гостей, не являющихся махрамами<sup>277</sup>. В богатых домах Бухары есть третий двор-сайисхана (вместе с конюшней), который связан с внешним двором.

Дома бухарского народа тоже имели свои особенности. Жилые дома строятся без исключения в направлении солнечного света: летом-на север, зимой-на юг. И во внутреннем, дворах были летние отели, выходящие на юг. Это большие четырехэтажные комнаты той же высоты, что и двухэтажный дом, с прихожей впереди. Возможно, это было наверху, с невысоким окном с видом на холл. Перед отелем есть деревянные веранды со стороны двора.

Одним из наиболее распространенных типов жилья в Бухаре для простых людей был двухкомнатный дом с одним коридором и большой комнатой, а в некоторых случаях небольшой коридор и две большие комнаты. Фасад таких домов обычно строится с крыльца.

В Бухаре основное внимание уделяется постройке навесов, верхний и нижний столбы навеса красиво оформлены. Небольшие комнаты, построенные в угловых частях подъездов, не только служили домашними делами, но и обеспечивали долговечность подъездов. Крыльцо построено так, чтобы ветер мог лучше циркулировать во дворе<sup>278</sup>. Это позволяло ветру чередоваться снизу вверх и позволяло свету падать во внутренний двор.

Крыльцо не давало комнате быть слишком холодно зимой и слишком жарко летом. Поэтому мастера уделяли большое внимание расположению и размеру тента при строительстве дома. Крыльцо служило частью, соединяющей комнату с внешней средой. Тент широко использовался в домах в средние века и позже.

В жилой архитектуре Бухары тент был построен как фасадный тент, занимая весь фасад дома между двумя и четырьмя комнатами. Крыльцо было построено на передней или боковых сторонах здания как коридор (галерея), похожий на комнату, выступающую из уровня стены, как сарай, занимающий открытую часть второго этажа, и как отдельное четырех-, трехстороннее открытое укрытие.

В дополнение к своей функции, крыльцо художественно оформило общую композицию здания и обогатило его архитектурное решение. Ведущим стилем в жилищах города Бухары было возведение длинного тента в этом дворе. Это также относится и к сельским дворам. Иногда у входа во двор строили гостиницу, где ремесленник, который был хозяином, принимал клиентов. Проживание строго определяется количеством выпадающего света, зимние жилые комнаты расположены на юго-восточной стороне, а летние комнаты расположены на северной стороне. Террасы не только добавляют

---

<sup>277</sup> Ханыков Н В. Описание Бухарского ханства. СПб: Императорской Академии Наук, 1843. 345 С

<sup>278</sup> Сухарева О. А. Турсуяов Н. О. Из истории городских и сельских поселений Средней Азии второй половины XIX — начала XX в. /Жилища народов Средней Азии и Казахстана М., 1982. — С. 41

комфорта интерьеру жилых зданий, но и придают неповторимый облик внешнему композиционному облику<sup>279</sup>. На северной стороне двора, напротив, расположены одноэтажные особняки, ориентированные на юг. Над ними были либо жилища, либо, чаще всего, террасы, сплюснутые на общей верхней линии домов во дворе. С западной и восточной стороны двора расположены хозяйственные помещения. Полуподвальный этаж, расположенный под оживленной частью отеля или во дворе, предназначен для хранения и бытовых нужд. Интерьеры богатых жилых домов были выстланы тонкими полками для посуды. Подъезды богатых украшены резьбой по дереву и гипсу.

Поселения различных этнических общин в Бухарской области также сформировались в результате давних этнокультурных связей.

#### **Использование литературы:**

1. Бартолд В.В. “История культурный Туркстана” М.1951й.
2. Пугаченкова Г. А., Ремпель Л. И. История искусств Узбекистана с древнейших времен до середины XIXв. М.,1965.
3. Ремпель Л. И. Далекое и близкое. Бухарские записи. Ташкент,1982.
4. Сухарева О. А. К истории городов Бухарского ханства. Историко-этнографические очерки. Ташкент, 1958
5. Сухарева О. А. Позднефеодальный город Бухара XIX- начала XX веков. Ташкент,1962
6. Ханьков Н В. Описание Бухарского ханства. СПб: Императорской Академии Наук, 1843

### **БУХОРО АХОЛИСИ ТУРАР ЖОЙЛАРИНИНГ ШАҲАР КУРИНИШИГА ТАЪСИРИ МАСАЛАЛАРИ**

**Ф. Бобожонова,**  
*БухДУ доценти,*  
**У.О. Рашидов,**  
*БухДУ магистранти*

Халқларнинг анъанавий турар-жойлари қурилиши ва унинг билан боғлиқ масалалар илмий тадқиқи этнология фани долзарб мавзуларидан биридир. Ўзбекистон инсоният тарихидаги энг қадимги цивилизация ўчоқларидан бири ҳисобланади. Бу ерда яшаб ўтган аҳоли азалдан деҳқончилик, чорвачилик, хунармандчилик ва савдо билан шуғулланиб келган.

Этнология фанида аҳоли турар жойлари моддий маданиятнинг муҳим таркибий қисми ҳисобланади. Ҳар бир халқнинг турар-жой қуриш услуби ўзига хос жиҳатлари билан ажралиб туради ва мураккаб маданий-хўжалик

<sup>279</sup> Ремпель Л. И. Далекое и близкое. Бухарские записи. Ташкент,1982 С 45.

комплексини ташкил этади. Маълумки, халқларни турар-жойларни қуриш жараёнида турмуш тарзининг қуйидаги жиҳатлари ҳисобга олинган:

- табиий шароитлар
- хўжалик юритиш шакли
- техниканинг ривожланиш даражаси
- оила ва оилавий хўжалик тизимининг ҳолати
- синфий муносабатлар, яъни мулкдорлик ҳолати
- ижтимоий урф-одатлар, хатто халқнинг эстетик диди ва диний-сеҳргарлик эътиқодлари.

Турар-жой қурилиши тарихан чуқур илдизларга эга. Ушбу соҳа тарақиёт даврлари инсониятнинг ривожланиши чамбарчарс боғлиқ. Қадимда турар-жой сифатида одамзот табиий пана жойлардан фойдаланган бўлса, аста секи турли табиий материаллардан чайлалар қуришни ўрганган. Қурилиш материали сифатида ҳайвон териси ёғоч материаллар, тошлардан фойдаланишган. Кейинчалик эса инсонлар тупроқ, тошлар ҳамда дарахтлар уйғунлигида илк турар жой намуналарини яратиб, шу уйларда истиқомат қилишган. Дастлаб оддий тўртбурчак турар жой бинолари қурилган. Унда инсонлар билан бир қаторда уларнинг уй ҳайвонлари ҳам яшашган. Ушбу турар жой биносининг элементлари: ташқи деворлар, кириб чиқиш учун эшик, уйнинг марказида олов ёниш учун ўчоги ва унинг тепасида (ёпмасида), яъни томда туйнук бўлган. Маълум вақт ўтганидан кейин турмуш тарзида юз берган ривожланиш турар-жойларда ҳам ўз аксини топган. Натижада уйнинг ичкарасида қўшимча деворлар қуришган. Бу деворнинг вазифаси уйнинг ётадиган ва ўтирадиган ҳудудларини ажратишдан иборат эди. Йиллар ўтгач бу деворларнинг сони ҳам ошиб, улар нафақат овқатланиш, яшаш, дам олиш ҳудудларини, балки оила азоларини уй ҳайвонларидан ажратган. Асрлар давомида жамиятнинг юксалиши натижасида шаҳарлар ва давлатлар вужудга кела бошлаши, аҳолининг шаҳарларга тўпланиши турар жойларнинг ривожлашига ва аҳоли яшаш мавзелари кўриниши ва шаклига таъсир этди<sup>280</sup>.

Шаҳарлар ва қишлоқларнинг асосий ҳудудини турар жой массивлари ташкил этаган шунинг учун турар-жой биноларининг сони архитектуравий жиҳатдан режалаштириш, амалга оширилади. Шунга мувофиқ шаҳар ва қишлоқларнинг ривожланиши кузатилади. Яшаш учун қулай ер майдони танлаб олинган ва шаҳар чегараларини белгилаш учун ташқи ҳимоя деворлари бунёд этилган. Шаҳарда қуриладиган турар-жой бинолари нафақат режалаш ва қурилиш конструктив услублари билан балки композицион ва меъморий декоратив пардозини билан қишлоқ турар жойларидан фарқ қилган<sup>281</sup>. Шаҳарнинг ҳудуди қалъа деворлари билан қуршаб олишдан аввал пухта ва қатъий равишда қурилиш майдонларининг юзалари ҳисобга олинган. Шу сабабли шаҳар ҳудудидаги ҳар бир қарич ер майдони юқори

<sup>280</sup> Ремпель Л. И. Далекое и близкое. Страницы жизни, быта, строительного дела ремесла и искусства Старой Бухари. Бухарские записи. Ташкент. 1981.: изд. Гафур Гулям С-7.

<sup>281</sup> Сухарева О. А. Бухара XIX- начала XX в. изд Наука. М. 1966 С.32



нархли баҳога эга бўлган. Бу жиҳат Марказий Осиёдаги барча шаҳарларга хосдир. Таниқли меъмор А.Буров фикрига кўра "Архитектура турар-жойдан бошланади, шаҳар уйдан бошланади".

Юқори нарх ва аниқ чегарага эга бўлган қурилиш майдончаси турар-жой қурувчиларни уй-жой қуришда жуда жиддий ва етти ўлчаб бир кесиш қабилда пухта режали ёндашиш кераклигини тақозо этар эди. Демак, турар-жой қуришдан олдин талаб қилинадиган барча шарт-шароитларни ва қулайликларни ҳисобга олиб, пухта режа тузилгандан кейингина уй-жой қуришга киришилган. Бу тузилган режалардан энг мақбули яъни майдони кам минимум юза эгаллайдигани танлаб олинган ва шу асосида турар-жойлар тикланган. Кам юзали майдон эгаллаган турар-жой режалари иқтисодий тежамли ва мақсадга мувофиқ деб ҳисобланган ва тан олинган. Бундай режалаштиришнинг қабул қилиниши ва қурилишга қўлланилиши мавзеларнинг режалаштирилишига ҳам ўз таъсирини кўрсатган. Бошқа шаҳарларда Ўзбекистонимизнинг Тошкент, Фарғона, Хоразм сингари шаҳарларда кўчалар кўп сонли тупик (охири берк) ва ўтиш йўлакларга эга мавзелар бўлса, Бухоро мавзеларида аксинча бундай боши берк кўчалар, тупик ва ўтиш йўлаклари мутлоқо учрамайди, бу ҳолат Бухорода ҳар бир қарич ер жуда юқори баҳоланганлигидан дарак беради<sup>282</sup>. Бухоро шаҳарларидаги мавзелар қурилишининг ўзига хослиги бу турар-жой ҳовлисига фақат кўча томондан кирилади, квартал ичида кўчалар, тупиклар жойлаштирилмайди. Шу сабабли кварталлар жуда узун тўғри тўртбурчак шаклидаги уйлар қурилишидан ташкил топади<sup>283</sup>. Турар-жойлар ўз майдонининг юзасига қараб, кўчага нисбатан бўйлама ёки кўндаланг тарзда тикланади. Шуни такидлаш жоизки, ҳеч ерда Бухородагидек ориентация қонунларига жуда ҳам пухталиқ билан риоя қилинмаган. Бундан фақатгина Хоразм ўлкаси мустаснодир. Турар жой участкаларининг (майдонларининг) аксарият қисми тўғри тўртбурчак шаклида, жуда кам ҳолларда эса квадрат шаклида қурилган<sup>284</sup>. Ҳатто кишлоқ турар-жой қурилишида ҳам асосий йўналиш сифатида жанубий ва шимолий томонлар танланган.

Она ватанимиз тарихи нақадар бой бўлса, унинг архитектураси ҳам шу қадар қадим ўтмишга эга эканлиги маълум. Ҳар бир моддий ёдголикларнинг яратилиш тарихи бўлганидек, турар жой иншоотларнинг ҳам яратилиш ривожланиш, раванқ топиш ва тугатилиш даврлари мавжуд<sup>285</sup>. Турар жой биноларининг шаклланиши ва ривожланиши, ҳудуддаги иқлим шароити, инсонларнинг турмуш тарзи, урф-одат ва анъаналарига боғлиқ. Турар жойлар қурилиши тарихини ўрганиш муҳим ахамиятга эга. Чунки халқларнинг

<sup>282</sup> Сухарева О. А. Квартальное обшина позднее феодального города Бухари (в связи истории кварталов) изд Наука М 1976 С.34

<sup>283</sup> Сухарева О. А. Квартальное обшина позднее феодального города Бухари (в связи истории кварталов) изд Наука М 1976 С.40

<sup>284</sup> Сухарева О. А. К истории городов Бухарского ханства. (Историко-этнографические очерки) изд. Академии наук Узбекской ССР. Ташкент, 1958 С.69

<sup>285</sup> Пугаченкова Г. А., Ремпель Л. И. История искусств Узбекистана с древнейших времен до середины XIX в. М., 1965. С 323

Ўтмиш тарихи, моддий маданияти ҳамда табиий географик шароити уй-жойлар қурилиши билан узвий боғлиқ. Қадимдан кишилар иқлим ва табиий шароитни эътиборга олиб уй-жойлар турларини, яни унинг тузулиши, жиҳозлари ва қулайлик томонларини ҳисобга олишган.

Ўзбекистон ҳудудида уй-жойлар қурилиши бир неча минг йиллик тарихга эга. Бугунги кунда Бухоро воҳаси аҳолиси турар жойлари тарихига оид илмий изланишлар олиб боришни даврнинг ўзи талаб қилмоқда. Ўзбекистон шаҳарлари кўрқига кўрк қўшиб турган аҳоли турар-жойлари қурилиши тарихи, этно-локал хусусиятлари улар билан боғлиқ анъаналарни илмий нуқтаи назардан ўрганиш ва бу маълумотларни келажак авлодларга етказиш муҳимлиги равшан бўлмоқда.

### Фойдаланилган адабиётлар

1. Ремпель Л. И. Далекое и близкое. Страницы жизни, быта, строительного дела ремесла и искусства Старой Бухари. Бухарские записи. Ташкент. 1981.: изд. Гафур Гулям
2. Сухарева О. А. Квартальное обштина позднее феодального города Бухари (в связи истории кварталов) изд Наука М 1976
3. Сухарева О. А. К истории городов Бухарского ханства. (Историко-этнографические очерки) изд. Академии наук Узбекской ССР. Ташкент, 1958
4. Сухарева О. А. Бухара XIX- начала XX в. изд Наука. М. 1966
5. Пугаченкова Г. А., Ремпель Л. И. История искусств Узбекистана с древнейших времен до середины XIX в. М., 1965

## ЎРТА ОСИЁДА ПАТРИАРХАЛ ОИЛА ТАДҚИҚИ МАСАЛАЛАРИ ХУСУСИДА

**М.Б. Қурбонова,**

*БухДУ доценти,*

**Б.Б. Умаров,**

*БухДУ, I курс магистранти*

Оила ва оилавий муносабатлар кишилар ҳаёти ва турмуш кечиришининг таркибий қисмидар. Оиланинг энг муҳим ижтимоӣ вазибалари – инсон зотини давом эттириш, болаларни тарбиялаш, оила аъзоларининг турмуш шароитини ва бўш вақтини самарали уюштиришдан иборатдир.

Маълумки, дунё халқларининг оила ва никоҳ тарихи ва унинг билан боғлиқ удум ва маросимлари этнология фанидаги энг устувор муаммолардан бири саналади. Бу масалада файласуф, ҳуқуқшунос, педагог, тарихчи олимлар самарали илмий изланишлар олиб боришган. Ўрта Осиёда

этнографик йўналишда эса бу мавзуда Н.А.Кисляков, К.Шониёзов, Т.Тошбоева каби олимларнинг хизматлари бекиёсдир<sup>286</sup>.

Ўзбекларнинг катта оиласини ўрганиш жараёнида этнографларнинг олиб борган тадқиқотлари бугинги кунда муҳим аҳамият касб этади. Шунга мувофиқ Ўрта Осиё халқлари катта, яъни патриархал оиласи тарихи масалаларининг баъзи жиҳатларини ушбу мўжаз тадқиқотимизда ёритишга ҳаракат қилдик.

Этнографлар оилани икки типга – оддий (“кичик”, “нуклеар”, “индивидуал” ва шу кабилар) – уйланмаган болаларни ёки болаларсиз никоҳдаги бир жуфт (ёки бир ота-она)дан иборат оиллага ҳамда мураккаб (кенгайган типдаги оила, “катта оила”) – икки ёки уч оддий оиладан таркиб топувчи оиллага ажратадилар.

Ўрта Осиё ўтроқ аҳолиси орасида катта патриархал оилалар қачон ташкил топган деган савол доимо этнограф олимларнинг диққат марказида бўлган.

Ўрта Осиё халқларининг оила тарихи муаммоси бўйича бир қатор тадқиқотлар қилинган бўлиб, улар орасида Н.А.Кисляковнинг тадқиқотлари алоҳида ўринда туради.

Маълумки, Хоразм археологик-этнографик экспедицияси билан бир даврда 1957 йилда Н.А.Кисляков раҳбарлигида Ўрта Осиё этнографик экспедицияси ўз фаолиятини олиб боради. Ушбу экспедиция фаолияти маҳсули сифатида 1969 йил Н.А.Кисляковнинг фундаментал асари чоп этилади<sup>287</sup>. Олим ушбу асарда “патриархал оила” (“катта оила”) милоддан минг йиллар илгари шаклланган, унинг гуллаб яшнаган даври эрамининг дастлабки асрларига тўғри келади, сўнгра уни оиланинг янги шакли – кичик оила сиқиб чиқара бошлаган. Бундай ўрин алмашув шаҳарларда ва умумий ривожланган райёнларда эрамининг дастлабки минг йилликлари ўртада, кўчманчи ҳудудларда эса X-XII асрларда содир бўлган. Бироқ иқтисодий жиҳатдан қийин жойларда патриархал оиланинг парчаланishi жараёни XIX аср охирлари – XX аср бошларига қадар чўзилиб келган.

Йирик олим С.П.Толстов милоднинг бошларида Хоразмда катта патриархал оилалар жамоаси пайдо бўлганлигини қайд этган бўлса-да<sup>288</sup>, Н.А.Кисляков, эҳтимол, бундай оилалар олдинроқ ҳам пайдо бўлгандир, бироқ ушбу масала бўйича бизнинг қўлимизда ҳеч қандай далил мавжуд эмас деган фикрни илгари суради<sup>289</sup>.

Н.А.Кисляков биринчи минг йиллик ўрталарида Ўрта Осиёда катта патриархал оилалар кенгайган давр ҳисобланса, кўшни Эроннинг иқтисодий жиҳатдан илғор ҳудудларида катта патриархал оилалар емирилиб, улар ўрнини кичик оилаларга бўшатиб берганлигини қайд этади. Бундан ташқари, иқтисодий қолоқ ҳудудларда эса XX аср бошларига қадар катта патриархал

<sup>286</sup> Бўриев О., Усмонов М. Ўзбек оиласи. Т.: “O`zbekiston”. 2012, -Б.5.

<sup>287</sup> Кисляков Н.А. Очерки по истории семьи и брака у народов Средней Азии и Казахстана, Л.: Наука. 1969.

<sup>288</sup> Толстов С.П. Древний Хорезм. М., 1948.С.132.

<sup>289</sup> Кисляков Н.А. Семья и брак у таджиков. — Л., 1959., С.239-240.

оилалар сақланганлигини Тожикистоннинг айрим тоғли вилоятларида амалга оширилган тадқиқотлардан ва жанубий Хоразм воҳаси ўзбекларига оид йиғилган материаллардан аниқланганлигини ҳам мазкур асарида таъкидлайди<sup>290</sup>.

Хоразм воҳаси бўйича катта патриархал оилани ўрганган М.В.Сазанованинг маълумот беришича, катта оилалар асосан аҳолининг икки хил ижтимоий гуруҳи таркибида сақланган: биринчиси, ўзига тўқ оилалар ва дин уламолари орасида бўлса, иккинчиси эса касодга учраш ва ерсиз қолиш арафасида турган аҳоли орасида. Оила аъзоларининг биргаликда яшаб, меҳнат қилганлари уларни бўлинишларига имкон бермаган. Хоразм воҳасида катта патриархал оилалар “оила” ёки “катта оила” атамалари билан юритилган<sup>291</sup>. Бундай катта оилаларнинг асосий машғулоти деҳқончилик бўлган. Оила бошида катта ёшли эмас, балки оила ичида энг юқори мавқега эга обрўли киши турган. Қишлоқ хўжалик ишлари асосан эркакларнинг зиммасида бўлиб, аёллар фақатгина ҳосилни йиғиштириб олишга ёрдам берганлар, қолган пайтларда эса уй хўжалиги билан банд бўлишган. Барча мулклар оила аъзолариники бўлиб, алоҳида бир кишига тегишли шахсий пул ёки даромад манбаи бўлмаган.

Н.А.Кисляковнинг таъкидлашича, оила бошлиғи барча ишларни тақсимлаган ва назорат қилиб турган; унинг хотини эса аёллар меҳнатини тақсимлаб берган. Меҳнатни тақсимлашда катъий тартиб ўрнатилган. Оиланинг ҳар бир аъзоси маълум ёш даврида меҳнатнинг оғир ва енгиллигига қараб ўз ишларини бажарганлар. Оила аъзоларининг бирортасида ҳам алоҳида даромад манбаи бўлмаган, ҳатто қалин пули ҳам қизнинг ота-онасига тегишли бўлмай катта оиланинг даромадига кирган<sup>292</sup>.

Хива хонлиги ўзбеклари орасида сақланган катта патриархал оила қолдиқларини ўрганган Г.П.Снесарев, худди шундай қариндош оилаларининг бирлашувидан –элатлар шакллланганлигини қайд этади<sup>293</sup>.

Академик К.Шониёзов ўзбек-қарлуқларининг турмушини ўрганар экан, XIX аср охирида улар учун энг характерли жиҳати оила асосий кўриниши – катта патриархал оила бўлганлигини айтади. Бундай оилалар 30 ва ундан ортиқ кишидан иборат бўлиб ота-она, унинг ўғиллари ва баъзида эса ака-ука ҳамда уларнинг оиласидан ташкил топган. Қашқадарё воҳасида истеъқомат қилувчи Косон қарлуқлари орасида ердан жамоа тарзида фойдаланишнинг “пайкал” шаклидан XIX аср охиригача катта оилалар ерларни тақсимлаб, биргаликда меҳнат қилганлари ва XX аср бошларидан эса ерларнинг кичик-кичик оила гуруҳлари томонидан бўлиб олиниши катта патриархал

<sup>290</sup> Кисляков Н.А. Очерки по истории семьи и брака у народов Средней Азии и Казахстана, Л.: Наука. 1969. С.14-15

<sup>291</sup> Сазонова М.В. К этнографии узбеков Южного Хорезма. ТХАЭЭ. т. I. М.1952. –С.167

<sup>292</sup> Кисляков Н.А. Очерки по истории семьи и брака у народов Средней Азии и Казахстана - Л., 1969, С.19;

<sup>293</sup> Снесарев Г.П. О некоторых причинах сохранения религиозно-бытовых пережитков у узбеков Хорезма. СЭ, 1957, №2, С.67.

оилаларнинг тўлиқ емирилишига олиб келганлигини тадқиқотида алоҳида таъкидлайди<sup>294</sup>.

С.М.Абрамзон ҳам Ўрта Осиё ва Қозоғистондаги бир қатор кўчманчи халқларда катта оиланинг мавжуд бўлганлигини қайд этади.

М.А.Бекжонова Фарғона водийсининг (Наманган вилояти) чекка жойларда тузилиши жиҳатдан катта патриархал оилага яқин 60-70, баъзан 100 кишидан иборат айрим оилалар бўлганлигини айтиб ўтади. Бундай оилалар никоҳдаги жуфтларнинг уч авлодини ота ва она, уларнинг уйланган ўғиллари ва уйланган невараларини қамраб олган. М.А.Бекжонованинг таъкидлашича, Фарғона водийси ўзбекларида катта патриархал оиланинг парчаланиши ва унинг кичик бир никоҳли оилага айланиш жараёнида оиланинг ўтиш шакли юзага келган бўлиб, уни муаллиф бўлинмаган (ажралмаган) оила деб атади<sup>295</sup>. Зеро, оиланинг бу кўриниши XIX асрнинг иккинчи ярми - XX аср бошларидаги ўзбеклар учун характерли хусусиятдир. Ажралмаган оила патриархал оиладан шуниси билан фарқланадики, уч ёки ундан ортиқ авлод вакилларида эмас, балки икки авлоддан иборат бўлганда –бунда катта авлод бир жуфт –ота ва онадан иборат бўлиб, баржа уйланган ўғиллар улар билан бирга яшайдилар. Невараларни уйлантириш янги оиланинг ажралиб қичишига сабаб бўлган.

Т.Файзиевнинг аниқлашича, Тошкент воҳасидаги ўзбек қурилмаларида XIX аср охири –XX аср бошларида оила шаклларида бири –икки ёки ундан ортиқ никоҳдаги жуфтлар (ота-она ва уларнинг уйланган бола-чақали ўғиллари) дан иборат ажралмаган оила бўлган. Бундай оилаларда 20 нафаргача киши яшаган. Қурамаларда, ўзбек халқининг бошқа гуруҳларида бўлганидек, уйланган ўғилларни катта оила бошлиғи бўлгандан кейин ҳам ажратиш унчалик маъқулланмаган<sup>296</sup>.

XIX аср охири –XX аср бошларида катта оила кўпинча ўзига тўқ ва бойлар қатламида учрайди. Р.Я.Рассудованинг кўрсатишича, Зарафшон ва Фарғона водийсида, Қашқадарёнинг юқори оқимида яшайдиган ўзбекларда “қозон” атамаси (бир қозон) оилага нисбатан ҳам қўлланилган. Бу даврда катта оила Зарафшон водийси чорвадорларида, Самарқанд вилояти Пастдарғом тумани ўзбекларида, Жиззах вилоятининг Ғаллаорол тумани ўзбекларида, Зарафшон ва Фарғона водийлари қипчоқларида мавжуд бўлган<sup>297</sup>.

XIX аср 80-йилларида товар-пул муносабатларининг кириб келиши, ёлланма меҳнат доирасининг кенгайиши катта оиланинг яхлит иқтисодий асосига аста-секин путур етказа бошлаган. XX аср бошларига келиб, катта оила ўзбекларда ижтимоий муносабатлар тизимида жиддий рол ўйнамай қўйган. Уйланган ўғилларнинг ажралиб чиқиб кетиши, кичик оиланинг ўзи

<sup>294</sup> Шаниязов К. Узбеки-карлуки. –Т.:1964,-С.138.

<sup>295</sup> Бикжанова М.А. Семья в колхозах Узбекистана. –Т.: 1959, -С.23-24.

<sup>296</sup> Бўриев О., Усмонов М. Ўзбек оиласи. Т.: “O`zbekiston”.2012, -Б.31.

<sup>297</sup> Рассудова Р. Я. Семейные группы: одна из форм организации труда в орошаемых районах Средней Азии (XIX - первая половина XX в.) // Страны и народы Востока. Выпуск XXV. География. Этнография. История. М.: Наука, ГРВЛ, 1987. С. 68



бюджетига эгаллик қилиб, алоҳида овқатланишини катта оила парчаланишининг бошланиши дейиш мумкин. Ерга алоҳида хусусий мулкнинг пайдо бўлиши, умумий фойдаланиладиган ер-сувнинг бўлиб олиниши катта оиланинг парчаланишида сўнгги босқич бўлди. Табиийки, бу жараён деҳқонлар ижтимоий табақалашувининг кучайишига, улар асосий қисмини хонавайрон бўлиб, қашшоқлашувига, ёлланма кучни кўпайтиришга олиб келди. Оила тараққиётининг диалектикасидан кўринадикки, хусусий мулкнинг ривожланиши катта оиланинг парчаланишига туртки бўлди. Янги оиланинг таркиб топиши ва замонавий муносабатлар ривожланишининг ўрганилиши ҳозирги кунда ўзбек оиласининг асосий шакли эр, хотин ва уларнинг болалари, баъзан ер ёки хотин ота-онасининг ҳам қамраб олувчи кичик оила эканлигини кўрсатди. Социологик тадқиқотларнинг далолат беришича, ўзбеклар оиласининг 51,6 фоизи тузилмасига кўра кичик оиладир<sup>298</sup>.

Бугунги кунда мамлакатимизда ҳаёт абадийлиги, авлодлар давомийлигини таъминловчи маънавий кўрғони бўлган оила мавзусига алоҳида эътибор қаратилмоқда. Оила –мафкуравий тарбиянинг энг муҳим ижтимоий омилларидан биридир. Чунки, оила жамият негизи бўлиб, кўп асрлик мустақам маънавий таянчларга эга. Миллий мафкурамизга хос бўлган илк тушунчалар, аввало, оила муҳитида сингади. Бу жараён боболар ўғити, ота ибрати, она меҳри орқали амалга ошади.<sup>299</sup>

Ўрта Осиё ва Қозоғистон халқларида катта патриархал оила ва унинг этнографик хусусиятларининг илмий тадқиқи бугунги кунда этнология фанининг оила ва никоҳ масалаларига тегишли муаммоларни ечишда муҳим манба бўлиб хизмат қилади.

#### Фойдаланилган адабиётлар:

1. Миллий истиқлол ғояси: асосий тушунча ва тамойиллар. –Т.: 2000.
2. Бўриев О., Усмонов М. Ўзбек оиласи. Т.: “O‘zbekiston”.2012
3. Кисляков Н.А. Очерки по истории семьи и брака у народов Средней Азии и Казахстана, Л.: Наука. 1969.
4. Толстов С.П. Древний Хорезм. М., 1948.
5. Кисляков Н.А. Семья и брак у таджиков. — Л., 1959.
6. Сазонова М.В. К этнографии узбеков Южного Хорезма. ТХАЭЭ. т. I. М.1952.
7. Снесарев Г.П. О некоторых причинах сохранения религиозно-бытовых пережитков у узбеков Хорезма. СЭ, 1957.
8. Шаниязов К. Узбеки-карлуки. –Т.:1964.
9. Бикжанова М.А. Семья в колхозах Узбекистана. –Т.: 1959.
10. Рассудова Р. Я. Семейные группы: одна из форм организации труда в орошаемых районах Средней Азии (XIX - первая половина XX в.) //

<sup>298</sup> Бўриев О., Усмонов М. Ўзбек оиласи. Т.: “O‘zbekiston”.2012, -Б.35.

<sup>299</sup> Миллий истиқлол ғояси: асосий тушунча ва тамойиллар. –Т.: 2000. –Б.66.

Страны и народы Востока. Выпуск XXV. География. Этнография. История. М.: Наука, ГРВЛ, 1987.

## МАНБАЛАР БУХОРО УРГАНЖИЙЛАРИ ХУСУСИДА

**М.Б. Қурбонова,**

*БухДУ, Бухоро тарихи кафедраси доценти,*

**З. Шамсиева**

*БухДУ, I курс магистранти*

Бугунги кунда Бухоро воҳаси этнографияси тадқиқот объекти сифатида тарихчи-этнографлар диққатини жалб қилмоқда. Хусусан, воҳа аҳолиси этник тарихи ва анъанавий маданиятига қизиқиш ҳануз долзарб муаммолар қаторида туради. Зеро, Президентимиз таъкидлаганларидек, Бухорони биз нафақат “Ислом динининг қуввати”, балки, айни пайтда миллий маданиятимиз ва санъатимиз ноёб чашмаси сифатида ҳам яхши биламиз.<sup>300</sup>

Бухоро аҳолиси этник келиб чиқишини ўрганиш мураккаб муаммолардан биридир. Айниқса, воҳаси халқи этник ранг-баранглиги билан алоҳида ажралиб туради ва бу тарихий манбаларда ўз аксини топган. Этнография ва воҳанинг этник тарихини илмий ўрганишнинг бошланиши XIX асрнинг биринчи ярмида Бухоро амирлиги ҳудудига ташриф буюрган саёҳатчилар, дипломатик ваколатхоналар вакилларининг фаолияти билан боғлиқ эди. А. Вамбери<sup>301</sup>, Д. Н. Логофет<sup>302</sup> Н. Хаников<sup>303</sup> ва Н. А. Аристов<sup>304</sup> кабилар Бухоро амирлигининг этник таркибига оид маълумотларни ўз асарларида қайд этиб ўтганлар.

Бухоро воҳасида истиқомат қилган этник гуруҳлар орасида урганжийлар қабиласи алоҳида ўрин эгаллайди. Бу қабиланинг воҳа аҳолиси этник шаклланишидаги ўзига хос ўрни хусусида фикр юритишни лозим топдик.

Бухоро этнографиясига салмоқли ҳисса қўшган олима О.А. Сухарева Бухоро гузарлари тарихига оид тадқиқотида урганжий қабилла вакиллари яшаган Урганжиён гузари ҳақида батафсил маълумот беради.<sup>305</sup>

Тадқиқотчи А.М.Маликов О.А.Сухарева ўз асарида Бухоро вилояти аҳолисининг ўн фойздан ортиғи ва баъзи жойларда эса йигирма фойзини

<sup>300</sup> Mirziyoyev.Sh.Buyuk kelajagimizni mard va olijanob xalqimiz bilan birga quramiz. –Т.”O‘zbekiston”-2017,- В.146.

<sup>301</sup> Вамбери.Х.Бухоро ёхуд Мовароуннахр тарихи .-Т.: 1990.

<sup>302</sup> Логофет Д.Н. В горах и на равнинах Бухары. – СПб., 1913; Его же:Страна без правия.Бухарское ханство и его современное состояние.-СПб.,1909.-240 с.

<sup>303</sup> Ханьков Н. Описание Бухарского ханства. Санкт-Петербург.-1843

<sup>304</sup> Аристов Н.А. Заметки об этническом составе тюркских племен и народностей и сведения об их численности. – Живая старина.Вып. 3-4.СПб,1896

<sup>305</sup> Сухарева О.А.Квартальная община позднефеодального города Бухары (в связи с историей кварталов).- М.:”Наука”.-1976.-С.141

Хоразмнинг урганжий қабилалари ташкил этганини таъкидлайди. Уларнинг Хоразмдан кўчирилиши Чингизхон босқинидан кейин бошланган. Кўчишнинг иккинчи тўлқини эса XIV асрнинг иккинчи ярми, яъни Хоразмга Амир Темур юришлари билан боғлиқ эди. Кўчишнинг учинчи тўлқини Амир Шоҳмурод ҳукмронлиги даврига (1785-1800йй.) тўғри келади. Амир Шоҳмурод томонидан кўчирилган урганжийларнинг бир гуруҳи Бухоронинг ўзида, шу жумладан, Бўйробобон гузарида истиқомат қилган. Улар кўпинча Хидир-Эли қабиласи туркманлари билан бирга яшашган. 1924-йилги аҳоли рўйхатида урганжийлар ягона гуруҳ сифатида ҳеч қандай уруғ-қabila бўлинмаларисиз қайд этилган. Аммо баъзи урганжийлар ўзларининг қабилавий келиб чиқишидан хабардор бўлишган ва ўзларининг саидлар, кўнғиротлар, маҳдумлар авлодига мансубликларини билишган. А.М.Маликов дала тадқиқотлари шундан гувоҳлик берадики, бугунги кунда урганжийларнинг катта қисми ўз аجدодларининг номларини билишмайди. Урганжийларнинг кўп қисми ўғуз лаҳжасидаги она тилидан ўзбек тилининг Бухоро лаҳжасида сўзлай бошлаган. Этнографик нуқтаи назардан, кўплаб урганжийлар Бухоро воҳаси аҳолиси маданиятини ўзлаштириб, хоразмлик аждодлари маданиятининг баъзи элементларинигина сақлаб қолганлар.<sup>306</sup>

О.А.Сухарева 1924-йилда Бухоро вилоятида урганжийларнинг умумий сони 26.715 кишига етганлигини келтиради.<sup>307</sup> Шу жумладан, Вобкент-Дарёда - 11,705 киши, Шофирконда - 4,990 киши, Султон Работда - 1,030 киши, Пирмаст - 4.325 киши, Абу Муслим – 440 киши, Хархон-рудда – 1810 киши, Қоракўл воҳасида 390 нафар урганжийлар рўйхатга олинган <sup>308</sup>.

Бухоро воҳасидаги Урганжиён гузари XVI асрда ташкил этилганлиги маълум.<sup>309</sup> Ушбу гузар аҳолисининг асосий қисми Хивадан келган урганжийлар бўлиб, улар тўқувчилик касби билан шуғулланганлар. Улар ўз устахоналарида кўпинча адрас, беқасам тўқишарди. Бундан ташқари, гузарнинг ўз масжиди ва мактаби бор эди. Урганжийларнинг зиёратгоҳи Саид Тожиддин мазори бўлган.

1927-йилги ҳисоботларга кўра, ушбу гузарнинг 52 та хўжалигида 260 киши истиқомат қилган. 1929-йилги гузар аҳолисини қайта рўйхатга олиш даврида номи ўзгартирилган, ҳужжатларда Хонақоҳи Жўйбор гузарлари билан бирлаштирилиб, Мирзо Маҳди номини олган. Истиқлол йилларида ушбу гузар академик Иброҳим Мўминов номи билан аталган.

Бухорога Урганчдан кўчиб келган аҳолининг бир қисми маҳаллий тожик тилини ўзлаштириб олганлиги ҳам манбаларда қайд этилган. Айнан Урганжийларнинг тожик тилида сўзлашувчи қисми Урганжиён, Чармгарон, Ҳожидорғо гузарларида истиқомат қилган. Бўйробобон гузарида истиқомат

<sup>306</sup> А.М. Маликов. К этнической истории узбеков Бухарского оазиса в XIX-начале XX вв.: shosh.uz./r-etnicheskoj-istorii-uzbekov-buharskogo-oazisa-v-xix-nachale-xx-vv/

<sup>307</sup> Сухарева О.А. Бухара XIX — начало XX в. (Позднефеодальный город и его население). М., 1966. -С.139

<sup>308</sup> Материалы по районированию Средней Азии. Кн.1. Территория и население Бухары и Хорезма. Часть 1. Бухара. Ташкент, 1926. С.197

<sup>309</sup> Rahmatova.S, Qurbonov.H.B. Buxoro guzarlari tarixidan lavhalar.-Buxoro.-1995.B.32-34

қилган уржанжийлар ўзбек тилини сақлаб қолган бўлса, Олимхўжа гузаридаги уржанжилар ҳам тожик, ҳам ўзбек тилида гаплаша олган.

Бухоро шаҳри аҳолиси этник тарихи ўзининг ранг-баранглиги билан тадқиқотчи олимлар диққатини жалб этишининг ўзига хос сабаблари мавжуд. Булар қуйидагилар:

- қадимдан воҳадаги туркийзабон ва тожикзабон этник гуруҳлар узок асрлар давомида тинч-тотув умргузаронлик қилганлар;

- ушбу жараён натижасида турли миллат ва элатлар орасида миллатлараро тотувлик яратилган;

- ҳозирга қадар турли этник гуруҳларнинг ўзига хослигининг сақланганлиги ва маданияти, урф-одати, қадриятларининг асраб-авайланишидир;

- воҳа аҳолиси этник гуруҳлари орасида трансформациялашув жараёнининг жадал суръатлар билан боришидир.

Мазкур мақолада воҳада истиқомат қилган биргина уржанжий кабиласининг этник таркиби, тили, хўжалик машғулоти, этник жойлашуви, умуман, ижтимоий муносабатларини манбалар асосида тарихий-этнографик нуқтаи назардан илмий таҳлил қилдик. Зеро, этнология фанининг муҳим муаммоларидан бири – халқнинг этногенези ва этник тарихини тадқиқ этиш долзарблиги ва муҳимлиги давр талабидир.

## **АКАДЕМИК КАРИМ ШОНИЁЗОВ ИЖОДИДА БУХОРО ТАРИХИ**

**Ф. Бобожонова**

*БухДУ доценти,*

**Н. Элмуродова,**

*БухДУ магистранти*

Заҳматқаш ва фидойи олим К. Шониёзов ижодида Бухоро тарихи алоҳида ўрин тутди. Карим Шониёзов “Ўзбек халқининг шаклланиш жараёни” асарида Бухоро тарихи баёнига салмоқли ўрин ажратганди. Унинг асарларида IX—X асрларда Бухоро воҳасининг тарихи ёзма манбалар асосида тўлақонли акс этирилган.

Этнология фани дарғаларидан бири академик Карим Шониёзов Сомонийлар давлатининг пойтахти сифатида Бухоро вилояти асосан Зарафшон дарёсининг қуйи оқимларини эгаллаган, IX—X асрларда иқтисодий ва маданий жиҳатдан тараққий этган Мовароуннаҳр минтақаларидан бири эди. Бу вилоятнинг шарқий чегараси Кармана шаҳридан бошлаб, ғарбда Амударё соҳилларигача борган. Нурота райони ҳам Бухоро вилояти таркибида бўлиб келганлиги юқорида тилга олинган асарда батафсил баён этилган.

Академик К. Шониёзов Бухоро тўғрисидаги маълумотларни Наршахий китоби ҳамда бошқа қўлёзма манбалар асосида ёзади. Араб географларининг

маълумотларини эътиборга олинса, Бухоро вилоятида катта ва кичик шаҳарларнинг сони 35 та бўлган<sup>310</sup>. Зарафшон воҳасининг қуйи оқимларидаги Бухоро, Бойканд (Пойканд), Ромитан, Товоис ва бошқалар воҳанинг нуфусли йирик шаҳарларидан бўлган. Бу шаҳарлар Буюк Ипак йулида жойлашган бўлиб, IX—X асрларда юқори иқтисодий ва маданий тараққиётга эришган ва Ўрта Осиё халқларининг тарихида маълум из қолдирган. Бу шаҳарлар ва Зарафшон дарёсининг қуйи оқимларидаги бир қанча бошқа катта-кичик шаҳарлар тарихий ва археологик илмий асарларда ёритилган<sup>311</sup>.

Олимнинг бу тадқиқотида Бухоро шаҳри IX—X асрларда Зарафшон воҳасининг қуйи оқимларидаги шаҳарлар ичида энг йириги ва нуфусли эканлиги, Сомонийларнинг сиёсий маркази бўлиб келганлиги тўғрисида қимматли маълумотлар беради. Сомонийлар бу шаҳарнинг қурилиш ишларига, унинг маданий жиҳатидан тараққий этишига катта аҳамият бериб келганлар. Шаҳарда ҳунармандчиликнинг турли соҳалари ва тижорат ишлари бирмунча ривожланиб, шу асрларда бу шаҳар Ўрта Осиёдаги йирик иқтисодий марказлардан бири ҳам бўлиб қолган эди: унда ишлаб чиқариладиган айрим товарлар бир қанча мамлакатларда машҳур бўлган. Бухорода «бир корхона бор эди; унда палослар, дарпардалар, ёзги кийимлар, ёстиқ жилдлари, жойномозлар ва уст кийимларни халифа учун тўқир эдилар: битта дарпардага (бутун) Бухоро хирожи сарф бўларди. Бағдоддан хар йили алоҳида бир омил (амалдор, солиқ йиғувчи) келиб Бухоро хирожининг эвазига шу кийимлардан олиб кетар эди деб ёзган эди, Наршахий. Ҳунармандларнинг ишини юқори баҳолаб, тарихчи қуйидагиларни баён этади: «Бухоро шаҳрида шундай ишга тайин қилинган усталар бўлар эдилар; вилоятлардан савдогарлар келиб, одамлар зандонийчини олиб кетганларидек, у кийимлардан Шом ва Мисрга, Рум шаҳарларига олиб кетар эдилар. Хуросоннинг ҳеч бир шаҳрида бундай (мато) тўқий олмас эдилар».

Карим Шониёзовнинг тадқиқотида Бухоронинг этник тарихи ва унинг аҳолиси ҳақида ҳам маълумотлар мавжуд. О. Г. Большаковнинг тахминий ҳисобига кўра, Бухорода X асрда 40—50 минг киши бўлган. Унинг атрофларида ва работларида яна 48 минг киши яшаган. Демак, Бухоро ва унинг атрофларида яшовчи аҳоли сони 100 минг кишига яқинлашган. Шаҳарнинг этник таркиби ҳам бир хилда бўлмаган. Шаҳарнинг асосий аҳолисини сўғдийлар ва туркийзабон халқлар ташкил қилган.

Милодий IV—VI асрлар давомида Мовароуннаҳр ҳудудида хионийлар ва эфталийлар яшаганлар: буларнинг асосини ҳам туркийзабон қабилалар ташкил қилган. Асрлар давомида туб ерли аҳоли билан аралашиб, маҳаллий туркийзабон аҳолининг сони жиҳатдан кўпайишига сезиларли ҳисса қўшган. VI аср Ўрталарида Турк хоқонлиги вужудга келгач, Бухоро воҳасига туркий элатларнинг келиши ҳам яна кўпаяди. Турк хоқонлигида юз берган ички

<sup>310</sup> Абу Бакр Муҳаммад ибн Жаъфар Наршахий. Бухоро тарихи. Форс-тожик тилидан А.Расулов таржимаси. – Тошкент: Фан, 1966. – 20-25 бетлар.

<sup>311</sup> Наршахий. Бухоро тарихи. 26-б.



низолар натижасида VI асрнинг иккинчи яримларида Етгисувдан Бухоро воҳасига, жумладан Бухоро ва Бойканд (Пойканд) шаҳарларига келиб ўрнашиб қолмаган турк қавмлари оз бўлмагандир, албатта. Бухоро вилоятида, жумладан Бухоро шаҳрида VII аср охирлари — VIII аср бошларида ҳам туркийзабон аҳоли мавжуд эди.

Наршахийнинг асарида кўрсатилган 14 та шаҳардан 11 таси қишлоқ деб тилга олинган, булар: Нур, Кармана, Тавовис; Искаржкат, Зиндана, Вардона, Афшина, Ромтин (Ромитан), Варахша. Шу вақтда Наршахийнинг китобида уларнинг ҳар бири алоҳида таърифлаб ўтилади. Тарихчининг тавсифига ҳамда араб географларининг (Истахрий, Мукаддасий, Якубий) асарларида келтирилган «қишлоқлар» IX—X асрлардаги иқтисодий ва маданий ҳаётнинг марказлари бўлган. Масалан, Тавовисни (унинг асли номи Аркуд) олайлик. Бунда шаҳристон бўлиб, ҳар йили куз фаслларида ўн кун бозор бўлган. Шу ўн кун ичида мазкур бозорга Фарғонадан, Чочдан (Тошкентдан) ва бошқа жойлардан кишилар келганлар. «Савдогарлар ва турли ҳожатмандлардан ўн мингдан ортиқ киши ҳозир бўлишар ва кўп манфаат топиб қайтар эдилар. Шу сабабли бу қишлоқнинг аҳолиси бой кишилар эдилар ва бойликлари деҳқончилик туфайли эмас эди» дейилади «Бухоро тарихида». Демак, Тавовис аҳолиси асосан савдо-сотик туфайли бойиган, Самарканддан Бухорога келишда чўл ерларидан воҳага кириш ерида бўлиб, илк Ўрта асрларда тараққий этган шаҳар ҳисобланган.

Бухоро воҳасидаги тўққизта кичик шаҳарда (аҳолиси оз-кўплигини ҳисобга олиб) 75 минг киши яшаган деб тахмин қилган. Шунда Бухоро воҳасидаги шаҳарларда 225 минг киши яшаган бўлиб чиқади. Бухоро вилоятларининг қишлоқлари ҳам оз бўлмаган. В. В. Бартольд, араб географларининг асарларидан, Бухоро воҳасидаги 122 қишлоқ, номини келтиради. Ибн Хавқал (X аср) ахборотида айтилишича, Самарканддан келаётган киши Кармананадан ўтиб, воҳа атрофидаги девор ичкарасига кириш пайтидан то Бухоро шаҳригача 6 кунлик йул бўлиб; йўловчи жуда кўп қишлоқлардан ўтиб боради, деган эди. Ибн Хавқал сўзини давом қилиб, «Агар тоққа чиқиб, унинг устидан Суғд дарёси водийсига назар ташланса, муттасил кўкламзор-дарахтзорни кўради киши; улар орасида кўрғонлардан, ҳовли-қасрлардан бўлак ҳеч нарса кўринмайди» деган эди. Ҳақиқатда ҳам асрлар давомида Бухоро воҳаси дарахтзор-мевазорлари мўл бўлганлиги, хушманзарали билан саёҳатчиларнинг диққатини ўзига жалб қилиб келган. Воҳа ичида қишлоқлар ҳам кўп бўлган.

Хулоса қилиб айтганда, академик Карим Шониёзов Бухоро шаҳрининг тарихий топографияси ва топонимикаси, қадимги шаҳристон дарвозалари тўғрисида қимматли маълумотлар беради.

*5A150204 – Музейшунослик, тарихий-маданий объектларни  
консервация қилиш, таъмирлаш ва сақлаш)*

**ДРЕВНЯЯ И ВЕЧНАЯ БУХАРА**

**А.Л. Широков,**  
*II курс магистрант, БухГУ*

Бухара – один из древнейших городов мира, вносящий на протяжении веков весомый вклад в материальную и духовную культуру всего человечества. Возраст Бухары, расположенной на Великом Шелковом пути, превышает две с половиной тысячи лет. Это – наиболее целостный образец средневекового города в Центральной Азии, с почти не измененной городской планировкой. Город стал сегодня поистине доступным для всех приезжающих сюда гостей, музеем под открытым небом.

В городе ныне более 400 сохранившихся исторических достопримечательностей материальной культуры: 11 крупных архитектурных ансамблей, 8 мавзолеев, 47 мечетей, 14 караван-сараяв, 39 медресе, 8 археологических памятников, 5 торговых рядов, 19 бань (три из них сохранились до наших дней), 264 представляющих художественную ценность жилых домов. Включение в 1993 году решением ЮНЕСКО Бухары в список всемирного наследия стало подтверждением признания миром культурного вклада города. Поистине, бесценными являются и изделия бухарских ремесленников.

Священная земля Бухары на протяжении веков была колыбелью науки, знаний, духовности и культурой, стала родиной великого врачевателя Абу Али ибн Синон, видного историка своего времени Наршахи, выдающихся священнослужителей Имама аль-Бухари, Абдухолика Гиждувони, Бахоуддина Накшбанда, Ходжи Орифа Ревгари, Ходжи Махмуда Анжира Фагнави, Ходжи Али Ромитани, Бобои Самоси, Амира Кулола и других. Оставленное ими наследие стало важнейшим источником для науки, культуры, искусства. Бухара была предметом гордости и для таких выдающихся личностей, как Сахибкирон Амир Темур и Мирза Улугбек.

Представляемое читателю путеводитель составлено на узбекском, английском, немецком и русском языках. В нем предпринята попытка дать краткую информацию об известных отечественному и зарубежному читателю архитектурных памятниках древней и вечно молодой Бухары, особенно тех из них, которые благодаря неустанному вниманию Главы нашего государства были в годы независимости отреставрированы и получили свое рождение. Основная информация сопровождается иллюстрациями.

Бухара – один из самых древних городов Узбекистана, подлинное сокровище, созданное людьми на протяжении многих столетий. Наиболее ценную часть этого бесценного клада составляет архитектура города. Памятники старины отражают многовековую жизнь народа, историю местности, религию и культуру страны. Местная архитектура – яркое отражение огромного строительного опыта, научных достижений, уровня социального развития и общественной мысли, накопленных предыдущими поколениями.

Наверное, нет еще других таких уникальных и неповторимых городов в Центральной Азии, как Бухара. За всю свою долгую историю город переживал периоды развития и упадка. Каждый раз, когда он разрушался захватчиками, гений людей восстанавливал его, и он возрождался, словно легендарная птица Феникс из пепла, приобретая еще большую красоту и величие. Бухара, как известно, отпраздновала свой славный 2500-летний юбилей в 1997 г.

Существует ряд народных легенд, связанных с основанием города. Одна из них возводит городское начало к легендарному юному герою известного эпоса – Сиявушу. Спасаясь от вероломства своей мачехи, Сиявуш – сын иранского шаха и принцессы-турчанки, – прибывает в Туран. Шах Афрасиаб женит его на своей дочери и дает ему земли в низовьях реки Зарафшан, где Сиявуш и строит крепость. Вскоре Сиявуша ждет новый заговор, в результате которого он погибает. Как гласит легенда, Сиявуш похоронен у восточных ворот цитадели Арк основанного им города.

Город упоминается в согдийских источниках 6 века как Нумижкат, в китайских хрониках 7-8 веков, как Бухо, Пухо, Бугэ, Вихара (по индийский «буддийский монастырь»), Бихар (по иранский) Как значимая столица, Бухара начинает упоминаться, начиная уже с 6 века.

Тюркский принц Шери Кишвар сделал Бухару своей столицей после взятия и подавления восстания в одном из близлежащих городов.

Вскоре, в 7 веке, один из правителей удачно реконструирует городской замок, догадавшись придать его пространству, чтобы избежать постоянного разрушения, – область семи столбов, контуры созвездия Большой Медведицы. И имя инициатора такой догадки сегодня сохранилось на железной пластине, прикрепленной к воротам замка.

С самых древних времен, город выростал, включая в себя крепость, непосредственно город и окраину, которые расширялись на протяжении веков. Крепость всегда была в центре города, состояла из шахского дворца, рабочих помещений, храма (мечети), тюрьмы... Перед крепостью был т.н. Регистан, покрытый песком, с сотнями павильонов, огороженных канавами. Город снабжался водой из ряда каналов. Шахристан имел прямоугольную форму – первоначально с четырьмя воротами. В связи с расширением столицы количество ворот возросло до семи.

В 13 веке город был окружен стеной из 11 ворот. Город разрушался и перестраивался и своего нынешнего вида достиг приблизительно в 16 веке.

Своим нынешним обликом Бухара обязана Абдуллахану: жилые, торговые, административные районы в его эпоху приобрели санитарные услуги, хорошо развитую сеть каналов и прудов, в город стала централизованно подаваться питьевая вода.

Величественный фон возвышавшихся мечетей стали дополнять украшенные порталы медресе, хонако, торговые купола, шумные перекрестки обустроенных улиц. Все это можно было видеть издалека – восточный город зазывал своей интригующей красотой и величественной грацией.

Арк – один из самых древних памятников Бухары, большое земляное фортификационное сооружение в северо-западной части современного города, символ величия, власти и неприступности. Он имел много наименований – такие, как Кухандиз, Гиссар, Калъа. В легендах его история связана с именами Сиявуша и Афрасиаба. Замок имел два выхода: один – на восточной стороне и другой – западной. Ворота восточной стороны назывались «Дари Гуриён», западной – «Дари Регистон». Цитадель разрушалась несколько раз, перестраивалась и приобрела нынешний вид в 16 веке. Она занимает площадь в 4,2 га и достраивалась до начала 20 века. Верх цитадели возвышается на 20 м над землей. Ее крутые стены были в свое время сделаны из глины и саманных кирпичей. В крепости располагались: дворец правителей, дворцовые службы чиновной знати и военачальников, ремесленные мастерские, казначейство, арсенал, жилища родственников и сановников двора, склады одежды, ковров, оружия, дворцовые сокровища. Почти все структуры, построенные в 16-20 веках, были разрушены и сожжены во время бомбардировки города Красной Армией. Только «западные ворота» и несколько других ветхих частей уцелели. После реставрационных работ в 20-х гг. XX в. здесь был создан музей.

Вход в цитадель состоит из ворот с двумя столбами в форме башни. Вход, покрытый деревянными балками, идет на север. На обеих сторонах коридора есть темные комнаты, которые служили тюремными камерами. Проход ведет наверх, в пятничную мечеть, которая стоит на высокой каменной платформе. Траектория поворота направо ведет к перекрестку, где есть тронный зал, окруженный галереями с деревянными колоннами. В зале находится трон эмира. В годы независимости цитадель Арк капитально реставрирована и получил, свой первоначальный облик.

Или к примеру архитектурный ансамбль Ляби-хауз Из всех монументальных достопримечательностей Бухары, комплекс Ляби-Хауз – самое любимое место отдыха для жителей города. Большой красивый пруд дал имя этому архитектурному ансамблю. Расположенный на одной из центральных площадей старой Бухары, этот ансамбль включает в себя Медресе Кукельдаш, Хонако Диванбеги и Медресе Диванбеги, сгруппировав вокруг хауза.

Крупнейшей составляющей комплекса является Медресе Кукельдаш, построенное в 1568-69г и названное так в честь Кулбобо Кукельдаша.

Кукельдаш – видный государственный деятель, военачальник во время правления Абдуллахана. Вдохновение привело гений архитекторов к традиционной основе, и медресе Кукельдаш – одно из крупнейших сооружений подобного типа, которое имеет 160 худжр. Впервые в бухарской архитектуре были построены арочные окна с решетками из глазурованного кирпича на первом этаже и веранды – на втором этаже. Инновационные попытки в составе и дизайне медресе особенно заметны в стиле аудиторий и мечети. Оштукатуренные комнаты в лекционном зале дают максимум воздуха и света, создают впечатление общего купола. Входная дверь в медресе является прекрасным образцом искусства резьбы по дереву.

Комплекс Ляби-Хауз, состоящий из хонако, пруда и медресе, был построен по заказу Надира Диванбеги. Пожилые жители Бухары рассказывают следующую легенду о пруде. Намереваясь создать пруд перед хонако, Надир Диванбеги должен был выкупить дом, который существовал на месте водоема. Он попросил у его хозяина - это была вдова, но она отказала. Не теряя терпения, Надир Диванбеги прорыл канал в дом. Вода начала заливать дом, и бедная женщина была вынуждена уступить эту землю.

Пруд был построен в 1620 г. верхней площадью (36x46 м.). Ни в одном другом городе нет такого пруда. Пятиметровая глубина сочетается бережками, составленными из блоков желтого камня, ступенями, постепенно спускающимися в воду. Возраст старых тутовых деревьев, растущих вокруг пруда, обеспечивает приятную, прохладную тень.

На западной стороне пруда стоит Хонако Девонбеги, построенное в 1619-20 гг. Хонако является типичной структурой, состоящей из большого здания, покрытого куполом. Портал с видом на пруд – достаточно высокий. Лестница в углу башни ведет к комнатам на втором этаже. Основную часть хонако занимает просторный зал с алтарем. Украшения двух боковых стен не сохранились. Есть останки эпиграфики, красивого белого кафеля на синем фоне.

В 1622-23 гг., через два года после строительства пруда, Нодир Девонбеги построил на площади караван-сарай, отделенный от пруда. На церемонии открытия Имамкулихан как бы невзначай поздравил Диванбеги с еще одним «благочестивым деянием - строительством медресе». После такого «заявления» у Надира Диванбеги не было другого выбора, кроме как преобразовать караван-сарай в медресе. Легитимность этой истории поддерживается планировкой и составом медресе. В отличие от всех других медресе в зданиях нет мечети, лекционного зала или галерей. Кроме того, вход широкий и прямой, в него запросто могли войти нагруженные лошади и верблюды. Эти и другие различия указывают, что это медресе было изначально построено как караван-сарай, а позже преобразовано в медресе. Спустя тысячелетия Бухара стала крупным промышленно-торговым центром в республике Узбекистан, хотя большую роль в жизни города играют многочисленные достопримечательности, которые привлекают туристов со



всего мира. И здесь есть на что посмотреть, священная Бухара стала центром Возрождения на Востоке в 10-11 веках. Именно тогда великим ученым Бухары удалось сделать свои первые открытия, благодаря которым научная мысль Востока того времени ушла далеко вперед от Запада. Вечно загадочная и прекрасная Бухара всегда рада открыть двери для всех гостей из разных уголков мира.



Цитадель Арк



Хонако Надир Диванбеги



Медресе Надир Диванбеги



Медресе Кукельдаш

### **Список литератур:**

1. А. И. Ремпель. Бухара. Далёкие и близкие. (Бухарские записки). Т.,1982.
2. Г. А. Пугаченкова. Шедевры Средней Азии.Т.,1986.
3. В.Г. Сааков. История Бухары. Т., 1996.
4. Национальная энциклопедия Узбекистана. II том, Т.,2006.

## **ХАЛҚ АМАЛИЙ САНЪАТИ ДУРДОНАЛАРИ МУЗЕЙ КЎРГАЗМАСИДА**

**О.А. Кличев,**  
*БухДУ доценти, т.т.ф.д (ПхД),*  
**Н.Н. Ҳасанова,**  
*БухДУ, II курс магистранти,*

*Ушбу мақолада Ситораи мохи хоса мажмуасидаги XIX-XX аср Ўзбек халқ амалий ва безак санъати намуналари: зардўзлик, каштачилик, гиламбофлик, заргарлик, миллий либослари ва бошқа соҳалар ёритиб берилган.*

Музей-халқ тарихининг кўзгусидир. Унинг вазифаси осори-атиқаларни, санъат ва ҳунармандчилик асарларини йиғиш, сақлаш ва намойиш қилишдан иборат. Бухоро давлар музей кўриқхонаси таркибидаги “Халқ амалий безак санъати музейи” Манғитлар сулоласининг сўнгги вакили Саййид Олимхоннинг ёзги қароргоҳи Ситораи Мохи Хоса саройида жойлашган. У 1927-йил Файзулло Хўжаев ва Мусажон Саиджоновлар ташаббуси билан ташкил этилган. 1984-йилдан бошлаб шу ном билан атала бошланган. Музей кўргазмалари залларида халқ амалий санъатининг анъанавий турларидан гиламбофлик, заргарлик, зардозлик, тўкимачилик, миллий либослар, каштачилик, кулолчилик ва бошқаларнинг ноёб намуналари намойиш қилинган. Улар кўҳна воҳанинг маданий ҳаётидан кизиқарли ҳикоя қилади. Бухоро қадимдан ипак, шойи, адрас – ярим ипак, алоча, беқасам, банорас, баркут, ип газлама, бўз, чит, қалами, карбос ва бошқа матолар хонатлас, гул бахмал тайёрлаш буйича марказлардан бири саналган. Бухоронинг бой хонадон аёлларнинг XIX аср иккинчи ярми либослари ўз бичими, ўлчами, кўриниши ҳамда гўзаллиги орқали кишини лол қолдиради. Бу ерда миллий матолардан тикилган кийимларга зардўзлик билан безаклар берилганига гувоҳи бўламиз. Ситораи мохи хоса халқ амалий безак санъати музейининг “Бухороликларнинг миллий либослари” бўлимида XIX-XX аср бошларида Бухорода тайёрланган эркаклар, болалар ва аёллар кийимлари намойиш этилган. Кўргазмадаги XIX асрнинг иккинчи ярмига таълуқли аёллар кўйлаги Бухоро зардўзлари маҳоратини намоён қилади. Дастлаб зардўзлик билан эркаклар шуғулланган, кейинчалик эса аёллар ҳам бу касб билан шуғуллана бошлаганлар. 1920-йилгача Бухорода 300-350 нафар зардўзлар фаолият юритган.

Бухоро зардўзи ашёларнинг аксарият ҳаммаси амир саройининг эҳтиёжи учун ишлатилади, оз миқдори эса сотилар эди. Эркакларнинг зар билан тикилган тўн, камзул, чакмон, чалвор, пояфзал, белбоғ, салла, кулоҳ ва жул от доурилари фақат хонга ва унинг буюртмаси ёки яқинлари томонидан биронта тантана ёки байрам муносабати билан тайёрланган. Ҳеч ким ҳатто, энг катта амалдорлардан биронтаси ҳам юқорида айтиб ўтилган кийимлардан ҳеч бирини кийишга ҳаққи йўқ эди. Улар зарбоф кийимларни фақат амир совға қилсагина кийишган. Аёллар ва болаларнинг зардўзи кийимлари фақат бадавлат хонадонларнинг аъзоларигагина кийиш расм бўлган. Ўғил болаларга эса, суннат туйи муносабати билан зарбоф тўн ва дўппи кийдирилган.

Манғитларнинг биринчи сулоласи вакилларига мансуб бўлган зардўзи ашёлар бизгача етиб келмаган. Амир Ҳайдар замонидан ягона ёдгорлик сифатида зардўзи маҳси сақланиб қолган. Шу жиҳатдан Бухоро миллий

либосларининг таркиби ва тикилиш анъаналарига алоҳида тўхталиш жоиз. Аёллар ва болалар либослари музей кўرғазмасида мажмуа шаклида берилган бўлиб, устки либослари адрас, беқасам шойи, ҳисори, беқасам, бахмал каби матолардан тайёрланган. Либослар шаклан кўриниш жиҳатдан бир-бирига яқин бўлиб, асосан иқлимга мослаштирилиб кенг ва тўғри бичимли қилиб тикилган. Кийимлар ёзги ва қишги турларга ажратилган. Қишки кийимлар пахтали чокли қилиб тикилган. Ёзги кийимлар эса енгил, кенг тўғри ёқали тикилиб атрофи зей-жияк ёки пешкурта билан безатилган. Эркаклар кийимларининг қадим замонлар энг кўп тарқалган тури халат-яктақдир. Шунингдек музейдаги витриналарда келин ва куёв либоси, паранжи, чачвонлар кишини бефарқ қолдирмайди. Музей кўрғазмасида кийимлар билан бирга заргарлик санъати намуналарини кўришимиз мумкин. Хилма-хил туморлар, зираклар, билакузуклар, нозигардонлар, тиллақошлар, понча, тўр ва тилла найчалар, ҳафабандлар ва моҳитиллолар юксак маҳорат намуналари сифатида ҳар қандай кишини лол қолдиради. Бухоро заргарлари қўллаган заргарлик санъати усуллари ҳам хилма-хилдир.

Музейдаги бадий каштачилик бўлимидаги намоёиш қилинган экспонатлар ҳам ҳар бир кишини мафтун этади. Хох бой бўлсин, хох камбағал аҳолининг барча табақаси аёллари кашта тикишган. Оддий оила аёллари бўздан, бой оила аёллари ярим ипак адрас ва шойи матоларидан фойдаланганлар. Бухоро қизлари асосан 5-7 ёшдан кашта тикишга ўргатилган. Вояга етгач ўзлари учун ўнтагача сеп тайёрлашган. Сеп таркибига сўзанилар, жойпуш, жойнамоз, белбоғ, қўл рўмолча, ойна халта, чой халта, шонахалта, танпоқкун каби буюмлар кирган. Кашталардаги ҳар бир нақш маълум бир маънони билдирган. Масалан: куёш, ҳаётни, шох ва бутуқлар умр рамзини, бодом-узук умрни, анор-фарзанд кўплигини. қалампир ва кўчқорак хонадонни бало-қазодан сақлашини билдирган. Кашта ишлари қўлда йигирилган, ипакдан тайёрланиб табиий бўёқлар билан бўялган. Бунинг учун анор пўсти, ёнғоқ, пиёз пўсти, исирик, рўян, шафран, исқандарпечон, хино каби табиий ўсимликлардан фойдаланилган. Кашталар билан фақат деворлар эмас балки, уст кийимлар, дўшпилар ҳатто оёқ кийимлари, маҳси, этик ковушларни ҳам безатганлар. Музейда жами 173 дона каштачилик намуналари сақланмоқда.

Гилам бебаҳо миллий бойлигимиз, ноёб бадий, тарихий ёдгорлик сифатида қадрли ва қимматли саналади. Ҳар бир ўзбек хонадонидида ҳеч бўлмаганда икки дона гилам бўлади. Ситораи моҳи ҳосса музейида ҳам турли хил гиламларни кўриш мумкин. Бошқа экспонатлардан фарқли ўлароқ гилам сони оз, яъни умумий 8 дона гиламбофлик намуналарни кўрамиз. Даҳлисхонининг ғарб томон деворига катталиги 5x3 эрон қолин гилами осилган. Қолин XVIII асрда Эроннинг Шероз шаҳрида тайёрланган бўлиб, унда машҳур Ерон шоири Абулқосим Фирдавсийнинг шох асари “Шоҳнома” га ишланган миниатюра билан безатилган. Баҳром Гўрнинг ов қилиш манзараси моҳирона тасвирланган.

1920-йилдаги қонли воқеалар гувоҳи бўлган бу гилам тасодиф туфайлигина саройда қолган. 1922-йил Кўкалдош мадрасасида ташкил қилинган музей ашёлари орасида ушбу ёдгорлик ҳам бор эди. Гилам паттининг боғлами майда ва пишиқ қилиб бажарилган. Унинг бўёқлари табиий бўлиб илиқ ва совуқ рангларнинг уйғунлигида бажарилган. Гиламдаги нақшлар асосан ўсимликсимон ва жонзот қуш ва отлиқ чавандоз овчилар ҳамда ҳандасавий медалионлар шаклидадир. Қарийб икки юз йил олдин яратилган гилам орқали кишилар тарбиявий, маънавий-марифий озиқ олиши билан бирга аждодларимиз кийган кийимлар, ишлатган ов қуроллари, ўқлари ва бошқа нарсалар ҳақида ҳам тарихий билимларга эга бўлади.

Хулоса. Ўзбек халқининг бой ўтмиш маданияти, санъати, халқ хунармандчилигининг ноёб дурдоналаридан ташкил топган музей экспозиция-кўرғазмаларининг халқимизнинг юксак маънавиятини англашда ҳар бир томошабиннинг эстетик тарбиялашда ўрни ниҳоятда муҳимдир. Халқаро сайёҳликни янада ривожлантириш учун юртимизда олиб борилаётган улкан ишлар бизнинг қадимги тарихимиз, урф-одатларимиз, маданиятимиз ва санъатимизнинг бетакрор намуналари осориатикаларимиз ёрдамида жонажон ўлкамизнинг дунёга танитишда музейлар муҳим аҳамиятга эгадир.

#### Адабиётлар рўйхати

1. Содиқова Н. “Ўзбек миллий кийимлари” Тошкент. 2003 й.
2. Ганчарова П.А. “Бухоро зардўзлик санъати” Тошкент. 1986 й.
3. Ахмад қизи Х. “Хос саройнинг ноҳос аҳволи” Бухоро ҳақиқати. -1997. - 1 ноябрь. – Б.2.
4. Жумаев Қ. “Ситораи мохи – хосса” Тошкент. 2010 й.
5. Жумаева Н. “Ситораи мохи – хосса бўйлаб” Тошкент. 2019 й.

#### МАРКАЗИЙ ОСИЁ МУТАФАККИРЛАРИНИНГ ЁШЛАРГА КАСБ-ХУНАР ЎРГАТИШ ҲАҚИДАГИ МАЪНАВИЙ-МАЪРИФИЙ ҚАРАШЛАРИДАН

**О.З.Норова**

*БухДУ Тасвирий санъат ва муҳандислик графикаси кафедраси II босқич магистранти*

**Т.Р.Собиров**

*БухДУ Тасвирий санъат ва муҳандислик графикаси кафедраси доценти*

Бугунги кунда Ўзбекистон жаҳон хамжамиятида ўзининг муносибўрнини эгаллаши учун маънавий, сиёсий, иқтисодий йўналишларда ғоят муҳим ва мураккаб ишлар амалга оширилмоқда. Юртбошимиз Ислон Каримов "Халқимизнинг маънавий бойликлари, жаҳон тараққиётининг энг яхши меросини ўзида мужассамлаштирган янги авлодни шакллантириш



бугуннинг энг мухим вазифасидир. Фақат шу асосдагина, олдимизга қўйилган юксак мақсадлар барчамиз учун хаётимизнинг мазмунига айланиб қолгандагина, миллатнинг онгли ватанпарварлик руhini юксалтириб, ривожланган илғор мамлакатлар каби тараққиёт йўлидан илдам қадам ташлаш имкони туғилади", деб таъкидлаган эдилар. Ўзбекистон Республикасининг "Таълим тўғрисида"ги Қонуни, кадрлар тайёрлаш миллий дастури" мамлакатимиз ижтимоий-сиёсий хаётидаги улкан ходиса бўлиши билан бирга, таълимнинг янги модели асосида иш олиб боришни тақазо этади. Яъни янги таълим модели орқали ўқувчи кишиларни муайян бир ихтисосга эга қилиб хаётга йўлланма беришга, жамиятда муносиб ўринни эгаллашга алоҳида аҳамият берилмоқда.

Бугунги кунда узлуксиз таълимни ислох қилиш миллий ўзликни англаш, ватанпарварлик, миллий истиқлол ғоясини ёш авлод онгига сингдириш, миллий маданий-тарихий анъаналарга ва халқимизнинг интеллектуал меросига хурмат, республикамизнинг жаҳондаги мавқеи ва обрў-эътиборини мустаҳкамлаш каби мухим вазифаларни хал этишга сафарбар килинган. Бу вазифаларни амалга оширишда аждодларимизш қолдирган маънавий хазиналаридан ўринли фойдаланиб, ёшларимизга касб-хунар ўргатиш мухим аҳамиятга эгадир. Асрдан асрга, авлоддан авлодга ўтиб келаётган улуғ аждодларимизнинг миллий-маҳнавий мероси, жаҳон цивилизацияси дурдоналарини ташкил этар экан, унинг шахс камолотидаги аҳамияти чексиздир.

Туркий халқларнинг қадимий маданиятининг жаҳон тараққиётидаги ўрни салмоқлидир. Хуросон, Моварауннахр, Афросиёб, Суғдиёна, Мароқант, Турон, Тотаристон ва бошқа жойлар бутун дунёга машхур бўлиб, бу табаррук заминда Ахмад Яссавий, Беруний, Фаробий, Ибн Сино, Махмуд Қошғарий, Алишер Навоий сингари буюк алломалар; Спитамен, Широқ, Муқанна, Жалолiddин Мангуберди, Темур Малик ва Махмуд Торобий, Сохибқирон Амир Темур ва темурийзодалардек жасур ўғлонлар дунёга келдилар. Булар ўз халқларининг бахт-саодати учун курашдилар. Шунинг учун жаҳон уларнинг эзгу амалларини олқишлаб, табаррук номларини хануз ўз калбаарида муқаддас тутмоқдалар.

Буюк фузалоларимиз ёшлар тарбиясига, хунар ва илм олишга чақирганлар. Масалан: Абдурахмон Жомий ёшларга мурожаат қилиб шундай ёзган эди:

Олтин топмагунча ўргангил хунар,  
Хунарнинг олдида хасдир олтин-зар.

Ота-боболаримиз бежиз айтмаганлар: "Бир йигитга етмиш хунар оз. Эй, фарзанд, агар оқил ва доно бўлай десанг, хунарманд бўлишни ўйла, хунармадлик сабабидан иззат ва хурматга эришасан, агар хунардан бебахра бўлсанг, куруқ, соясиз дарахтга ўхшаб қоласан. Эй, фарзанд, ақлли, фаросатли ва илму хунарли кишилар билан дўст бўл. Хунарсиз кишидахосият бўлмайди. Мехнатдан, илму хунар ўрганишдан узоқлашма.



Хунар ўрганиб, илму одоб эгаси бўлган одам оламда ўз ўрнини топади. Мехнат қилиш ва уни элга манзур этишнинг ҳам ўзига яраша одоби бор. Хар бир ишни халол бажариб, охирига етказ. "Мендан кетгунча,,," тариқасида ишқилма, ишни қўл учида қилишдан сақлан, чунки бундай одамларнинг халқ ўртасида обрў-эътибори бўлмайди.

Қўлингдан келмайдиган ишга асло киришма, бундай ишни охири хижолатчилик ва бебурдлик билан тугайди. Халқимизнинг чумчуқ сўйса ҳам, қассоб сўйсин" деган ўғитига амал қил. Кўпчилик билан мехнат қилганда, ўзингни орқага ташлама, юкингдани бировга солма, фирромлик ва муғомбирлик қилма".

Хунарсиз киши фойдасиз бўлиб, на ўзига на хеч кимга нафи тегмайдиган тиконли ўтга ўхшайди. Хунарсиз кишини худди тирик мурдага ҳам ўхшатиш мумкин. Агар сенга бирор хунарли киши учраса, уни махкам ушлагин, унинг хунарини яхшилаб ўргангин.

Хунардин яхшироқ нарса йўқтур ва донишдан улўғроқ нарса йўқдур, шармдан яхшироқ зеб йўқдур ва бадхўйликдин ёмонроқ душман йўқдур".

Хунарни ёшлиқда ўрганиш ҳамда хар бир дақиқани бекорга ўтказмаслик керак. Ёшлиқда олинган билим тошга ўйилган нақш кабидир.

"Эй фарзанд, сен ҳам хунарни донадан ўрганмасанг, нодондин ўргангил. Барча катта, кичикка хунар ўрганмок вожибдур, нединким киши хунар ўрганмок била ўз хамроқдаридан баланд мартабада бўлур. Чунки, ўзингдахунар кўриб, ўз тенгларингда ул фазилатни кўрмасанг, ўзингни улардан баланд кўрасан ва улар яна сени ўзларидан баланд мартабада билурлар. Хунарманд киши улдирким, фазли ва хунари сабаби била кадр ва мартабаси ўзгалардан баланд улгон эканини билиб, фазл ва хунарга аввалгидан зиёдрок харакат қилғай ва бурунгидан зиёдрок фозил ва хунарманд бўлғай. Хар ишинибундоқ қилсатезда халқнинг орасида азиз ва улўғ булғай. Бас, буни билгон киши фазл ва хунар дин қўл тортса, бу ақлсизлик нишонасидир. Хунар ўрганмокда мехнат қилмо баданни ялқовлик яъни бекорчиликдан кутармок фойдалидир. Нединким бекорчилик баданнинг фасад ва беморлигига сабаб бўлур".

Хунар адо бўлмас бойликдир. Халқ донишмандлари асрлар давомида хунар хақида тўплаган тажрибаларини, ахлоқий ва фалсафий фикрларини қисқа сатрларда бадиий ифода этганлар.

Қуйида халқимизнинг оқилу доноларининг хунар ўрганиш насихатларидан намуналар келтирамиз. Абдурахмон Жомий донолар хазинаси хақида шундай дейди:

"Кўксингни хазина қилолсанг агар,  
Донолар лабидан тўкилур гавхар".

Бошқа бир донишманд фарзандларига шундай панду насихат килади:  
"Азиз ўғлонларим, хунар ўрганинглар, зероки, мол-дунёга эътимод ва олтин-кумуш сафарда хатарлидир. Қароқчи ўғирлаб кетади-ю, аммо хунар қайнар

булок, тугамас давлатдир, агар хунарманд молидан махрум булса, кайғуси йўқдир. Чунки хунарнинг ўзи давлатдир. "Хунарманд қаерга борса, қадрланади ва уйнинг тўридан жой олади. Хунарсиз одам эса, хамиша машаққат чекади, тиланчилик қилади" (Саъдий. Гулистон).

Олим, фозиллардан Хуррабий айтади: "Бир қари чол киши хар вақт ёшларга:

-Болаларим, ёшликни ғанимат билинг, фақат кейин-кулги, кайфу сафо билан ёшлик даврингизни зое этманг, ўқинг, ўрганинг, илмли, хунарли бўлинг. Агар ёшлик даврингизда ўзингизни тутиб қолмасангиз, кейин қаттиқ пушаймон қиласиз, лекин фойда бермайди - деб насихат қиларди. Шу хурматли чолнинг насихатларига амал қилган ёшлар бахт-саодатли бўлдилар" (Ш.Зуннун).

Ўзбекистон Республикасининг барча ҳудудларида халқ хунармандчилиги турлари ривожланишининг сабаби уларнинг қулай географик ўрни, табиати ва у ердаги маҳаллий манбаларга боғлиқ бўлган. Масалан: Тошкент вилоятида ганчкорлик, мўъжаз рангтасвир, наққошлик ёғоч ўймакорлиги, кулолчилик суяк ўймакорлиги, заргарлик, каштачилик ва бошқа халқ хунармандчилиги санъатлари; Бухоро вилоятида зардўзлик, ганчкорлик, мисгарлик кулолчилик, дўппичилик кабилар; Фарғона вилоятида наққошлик, ганчкорлик, мисгарлик, ёғоч ўймакорлиги, сангтарошлик ва бошқалар; Андижон вилоятида наққошлик, кулолчилик, ганчкорлик, ёғоч ўймакорлиги; каштачилик, мўъжаз санъат кабилар; Хоразм вилоятида кулолчилик, наққошлик, гиламдўзлик, ёғоч ўймакорлиги, тош ўймакорлиги; Самарқанд вилоятида наққошлик, мисгарлик, кулолчилик, ёғоч ўймакорлиги, ганчкорлик, каштачилик, гиламдўзлик, тош ўймакорлиги; Наманганда ганчкорлик, каштачилик, ёғоч ўймакорлиги, пичоқчилик; Қорақалиоғистонда эса наққошлик, кигизчилик, гиламдўзлик, ёғоч ўймакорлиги кабилар ривож топган.

Қадимда хунар муқаддас саналган. Хар бир халқ келажак авлодларга ўзидаги қолдирган, такрорланмас хунаrlари билан қадрланган.

Марказий Осиё да ҳам хунармандчилик қадимдан жуда яхши ривожланиб келган. Шу қаторда Ўзбекистон ҳам қадимдан хунармандчилик маркази бўлиб, бу ерда турли буюмлар ишлаб чиқарганлар. Шу марказлардан, масалан, Андижон, Шахрихон, Самарқанд вилоятида Ургат: Фарғона вилоятида Қўқон, Марғилон; Наманган вилоятида Чуст кабиларда хунармандлар маҳалла - маҳалла бўлиб яшаганлар. Маҳаллалар номи хунармандлик турлари билан боғлиқ, холда айтилган. Чунончи заргарлар маҳалласи, пичоқчилар маҳалласи, кулоллар маҳалласи каби номлар билан юритилган. Ўша вақтларда зардўзлар, тандирчилар, сандиқчилар, пичоқчилар, кулоллар, тоштарошлар, саватчилар, бешикчилар каби маҳаллалар мавжуд бўлган, Бунга бир мисол келтирайлик, XIX аср охири XX аср бошларида Бухорода бўйрачилар маҳалласи бўлиб, у ерда умуман Бухородаги ҳамма бўйра тўқийдиган усталар яшаган. Бўйрачи маҳалласида 120 та оила яшаган булса, 70 дан ортиқ оила бўйрачилик билан шуғулланган.

Устоз шогирдга қаттиқ талабчан бўлган. Чунки, ҳар бир ҳунар ўта назик дидли, сабр-тоқатли бўлишни тақозо этган. Усталар шогирдлари учун маҳсус одоб талабларини ишлаб чиққанлар. Масалан, улар шогирддан покизаликни, иш вақтида чалғимасликни, эгри ва номаъқул ишларга яқин йўламасликни, устоз рухсатиз бирор ишга қўл урмасликни катъий туриб, талаб қилганлар. Устоз зардўзларнинг айтишича, яқин-яқингача "пирзода"лар бўлиб, уларни "рисолачи" дейишган. Хафтада икки марта, якшанба ва пайшанба кунлари рисолачи барча зардўзлик устахоналарини айланиб чиққан ва одмаларни тўплаб, рисола ўқиган, ўқиганларини тасвирлаб берган. Одатда, қироатхонлик дастурхон устида давом этган. Қироатдан кейин рисолачи тингловчилардан тушган унча-мунча назр-ниёзни белбоғига туғиб, фотиҳа ўқиб, навбатдаги устахонага йўл олган. ,

Уста шогирдга ҳунар сирларини ўргатишдан ташқари уй-рўзғор ишларини, одоб-ахлоқ ўргатган. Бу билан шогирднинг ҳар томонлама тарбия кўрган уста бўлиб етишишини таъминлаган.

Ҳунар ўрганиш муддати чекланмаган, тахминан 5-8 йил орасида бўлган. Ўта қобилиятли, ҳунар сирларини пухта эгаллаган шогирдларига тезроқ оқ фотиҳа берганлар. Шогирднинг уйига қайтиши бир байрам бўлган. Шогирд уйда устози, атрофдаги катта усталар йиғилиб. Маросим ўтказилган. Бу маросимда фотиҳа ўқиб, уста шогирднинг белига белбоғ боғлаб шу касбда мустақил ишлашга рухсат берган. Маросимда устозига шогирд бош-оёқ сарпо, тугун инъом этган. Баъзида устоз шогирди мустақил иш бошлашида. кийналмаслиги учун шу касбда ишлатиладиган асбоблар ва андозаларни тақдим этган. Агар фотиҳа олган шогирд мустақил ишлашни хохламаса устозникида қолиб ишлайверган. Бундай ҳолда устоз билан келишиб, иш ҳақи ҳам олган.

Уста Ширин Муродов уста Хаётдан қуйидагича фотиҳа олган. Абдуқодир Бухородаги ҳамма ганчкор усталарга ганч сотадиган ойлардан бири бўлиб, у бир куни уста Хаётни чақириб янги уй қуришни ва унда ганч ўймакорлик ишларини бажариш кераклигини айтади. Уста Хаёт бу ишни 22 ёшли Ширинга топширади. Бу иш Шириннинг илк мустақил иши эди. Ширин аввал уйнинг режасини тузади, кейин Бухородаги ўзи яхши кўрган меъморчилик ёдгорликларини томошо қилиб, уларни синчковлик билан яхшилаб ўрганибчиқади. Айниқса, бинонинг умумий кўриниши ва меҳмонхона безакларини оддий, бежирим, нисбатларини сақлаган ҳолда бир бутун кўриниш ва бошқаларини ҳисобга олади. Ширин меҳмонхона ва айвонларни шарафа билан безайди. Ундаги ўйма ганчлар жуда, бежирим

чиққанлиги сабаб усталар орасида ҳурмат ва обрўси яна ҳам ошади. Уста Хаёт кунлардан бир кун Ширинни олдига чақириб мен сендан хурсандман, энди мустақил ишлайверсанг ҳам бўлади, дейди. Азалий одатга кўра 20-30 та уста, шогирдлар ўртасидаунга уста номини беришади. Ўртага чақириб белига энг яхши ганч ўймакорлик асбобларидан штургардонни қийикчага қистириб қўйишади ва фотиҳа беришади. Ширин Муродов ана шундан сўнг халқ орасида уста деган шарафли номга эга бўлади.

Шунинг ўзиёқ халқимиз қадимдан хунармандчиликни, хунар ахлини нечоғлик ардоқлаганини, хунарни фақат энг муносиб ва фидойи кишиларгагина ишониб топширилганлигини кўрсатади.

Қадимдан хунармандлар ўзларини қандай тутиши лозимлиги хақидаўзига хос қонун - қоидалар бўлган. Алишер Навоийнинг замондоши олим мударрис Хусайн Воиз Кошифий "Ким билан дўстлашиш керак" деган рисоласида қуйидагиларни алоҳида таъкидлаб ўтади:

"Сендан - Хунармандлар ўртасида нечта одоб қоидаси бор? - деб сўрасалар, саккизта - деб жавоб бер:

Биринчи: ўз хунарини ифлос ва шубхали даромадлардан асрайдилар.

Иккинчи: хунарни бойлик тўплаш манбаи деб эмас, балки хаётда муносиб ўрин эгаллаш мақсадида ўрганадилар.

Учинчи: ўз ишининг усталарига доимо хурмат ва эҳтиромда бўладилар.

Тўртинчи: нопок йўллар орқали бойлик тўпловчилар билан алоқа қилмайдилар.

Бешинчи: ишда камчиликка йўл қўймайдилар ва танланган касбларига бефарқ бўлмайдилар.

Олтинчи: махсулотнинг баҳосини билмаганлар билан тўғри муомаладабўладилар.

Еттинчи: агар олди-берди тарзи билан боғлиқ бўлса, кам бермаслик ва кўп хак олмасликка интиладилар.

Саккизинчи: агар иш ҳисобчи билан битадиган бўлса, ўз ҳиссасини жамият ҳиссасидан юқори қўймаслик керак, чунки юрт фаровонлиги худди ана шу жамият жамғармаси туфайли юзага келади.

Қадимдан шогирдликнинг ҳам ўзига хос одоб-ахлоқ қоидалари бўлган: Чунончи, Хусайн Воиз Кошифий бундайдейди:

...Авалло, ўз ишига яхши муносабатда бўлиш, яъни ўз касбини севиш.

Иккинчи, ўз ишига эътиқод қўйиш ва унга ишониш.

Учинчи, устоз олдида ҳақсевар бўлиш, ўз ножўя одатларини тарк этиш.

Тўртинчи, кўриш лозим бўлмаган ҳамма нарсадан нигоҳини олиб қочиш.

Бешинчи, эшитиш мумкин бўлмаган нарсаларга қулоқ солмаслик.

Олтинчи, барча нолойиқ ишлардан қўл тортиш.

Еттинчи, устозига зид бўлган кишилар билан муомала қилмаслик.

"Агар шогирдликнинг асослари нечта? - деб сўрасалар, олтига дегин:

Фармонбардорлик ростгўйлик, вафодорликнасихатни қулоққа олиш: озор бермаслик, сир сақлаш.

Шогирдликнинг энг яхши хислати нимадеб сўрасалар, шундай дегин: поклик. Шогирдликнинг ноёб гавҳари нима деб сўрасалар, ҳамкасб дўстларини хушнуд этиш, деб жавоб бергин.

Ўзбекистонимизда тажрибали, ўз касбининг жонкуяри бўлган усталар жуда кўп. Уларнинг иш тажрибаларини ўрганиш, умумлаштириш ва ёшларга ўргатиш эса, бугунги куннинг энг долзарб вазифаларидан биридир.

## МАҲАЛЛАДА ПСИХОЛОГИК ХИЗМАТ КЎРСАТИШНИНГ АМАЛИЁТИ

**Д.Ш. Баротова,**

*БухДУ доценти,*

**М.А. Аъзамова,**

*БухДУ, I курс магистранти*

Психологик хизмат фани шаклланишининг назарий-илмий методологик асослари умумий психология фани шаклланиши билан боғлиқ узок тарихий илдизларга бориб тақалади. Албатта, психологик хизмат фани дастлабки психологик тушунчаларнинг пайдо бўлиш ва ривожланиш даврлари билан бевосита боғлиқдир. Психологик хизмат методологиясини яратишда инсоннинг ҳиссий ҳолатини тушуниш ва унинг ўз меҳнати маҳсулларидан ижтимоий қониқиш жараёнини таҳлил қилиш ва ривожлантиришга бағишланган айрим тадқиқотларнинг ўрни ва истиқболига ҳам алоҳида эътиборни қаратиш лозим, деб ўйлаймиз. Масалан, Ф.Херцберг ва унинг издошлари томонидан меҳнат фаолиятини ташкил этишдаги эмоциоген фарқланиш механизмлари тадқиқ қилинди. Мазкур изланиш маҳсулига кўра меҳнат фаолиятини ташкил этишда ижодийлик, мустақиллик, ўз-ўзини билиш, ривожлантиришга қаратилган тадбирларга эътибор берилса, шахс фаолияти унумдорлигига ижобий таъсир этувчи ҳиссий кечинмаларни ва аксинча, фақат техник жараёндангина иборат бўлган меҳнат шароити яратилса, шахс фаоллигига салбий таъсир этувчи ҳиссий кечинмаларнинг намоён этилиши кузатилади. Дарҳақиқат, фаолиятнинг бажарилишига нисбатан ижобий-ҳиссий кечинмалар шакллантирилмас экан, фаолият маҳсули ҳам, инсоннинг ўз фаолиятдан ижтимоий маънодаги қониқиши ҳам ниҳоятда паст савияда бўлади. Психологик хизмат эса, бизнингча, худди ана шу ерда ўз таъсирини, яъни фаолиятдан ижтимоий қониқиш жараёнини маълум даражада юқори савияга кўтара олиш санъатини кўрсатиши лозим.

Бугунги кунда психологик хизмат кўрсатиш амалиёти барча давлатларда турлича кўринишларда амалга оширилмоқда. Айнан маҳалла ҳаёти билан боғлиқ психологик тадбирларнинг олиб борилиши ушбу тизимда ўзига хос ижтимоий омилларнинг яққол намоён этилишини таъминлашга хизмат қилади. Зеро, маҳалла тизими ва бу тизимга ҳукумат томонидан юксак эътиборнинг қаратилиши фақатгина бизнинг мамлакатимизда ва бизнинг минг йиллик кадриятларимизга хос ва мосдир. Айни пайтда, маҳаллалар қадим-қадимдан эзгулик бешиги, тарбия ўчоғи бўлган, миллий урф-одат анъаналар шаклланган маскан ҳисобланган. У одамлар ўртасида ўзаро меҳр-оқибат, бағрикенглик ва ҳамжиҳатлик қарор топишида муҳим аҳамият касб этиб келган. Қолаверса, бугунги кунда ҳам биздаги маҳаллалар мамлакатимизда давлат бошқарувининг бирламчи бўғини, асосий устуни сифатида эътироф этилмоқда.

Ўзбекистон мустақилликка эришгач, маҳаллаларга бўлган муносабат тубдан ўзгарди. Ўзбекистон Республикаси Конституциясининг 105-



моддасига ва 1993 йилда қабул қилинган “Фуқароларнинг ўзини ўзи бошқариш органлари тўғрисида”ги қонунига биноан маҳаллалар давлатнинг жойлардаги муҳим таянчи, юридик шахс сифатида фаолият кўрсатди. Бугунги кунда Ўзбекистон Республикасида жами 9627та фуқароларнинг ўзини ўзи бошқариш органи фаолият кўрсатмоқда, шундан 6855 таси юридик шахс мақомига эгадир. Бу жараёнда эса психологик хизмат амалиёти муҳим аҳамият касб этади. Маҳаллада психологик хизмат амалиётини ташкил этиш учун қуйидаги йўналишларга алоҳида эътибор қаратиш зарур:

1. Маҳаллада истиқомат қилувчи ҳар бир шахснинг ўзига хос психологик хусусиятларини ўрганиш асосида шахс харитасини тузиш.

2. Маҳаллада шахсларро муносабатлар тизимига баҳо бериш (маҳалла фаоллари ва маҳаллада яшовчилар ўртасида).

3. Маҳаллада муаммоли оилалар ва муаммоли шахсларни ўрганиш асосида ушбу муаммонинг психологик ечимларини излаш ва бартараф этиш.

4. Маҳалла, мактаб, оила ва профилактика инспектори ҳамкорлигини самарали тарзда ташкил этишнинг психологик таъсир мезонларини ишлаб чиқиш ва уни амалиётда қўллаш.

5. Маҳаллада уч авлод учрашувини ташкил этиш асосида ёшларга психологик таъсир этиш доирасини кенгайтириш.

6. Маҳалладаги кадриятларни ўрганиш ва шу кадриятларнинг таъсирчанлигига таяниб шахслардаги у ёки бу муаммоларни бартараф этиш.

7. Маҳалладаги жиноятларнинг содир этилиши ва суицид ҳолатларига олиб келувчи омилларни муайян ижтимоий психологик тамойиллар асосида таҳлил қилиш. Ушбу ҳолатга мойиллиги бор ҳар бир шахс билан индивидуал шуғулланиш.

8. Маҳаллада ногиронлиги мавжуд шахсларга алоҳида психологик ёндашув йўллари кўрсатиш.

9. Маҳалладаги маънавий-иқтисодий ва мафкуравий жиҳатдан муаммоси бор шахслар билан тизимли ишларнинг ташкил қилинишига кўмаклашиш.

10. Маҳаллани ҳар томонлама тизимли равишда ўрганиб, унда истиқомат қилувчи ҳар бир оила ва ҳар бир шахснинг ўзига хос индивидуал психологик харитасини тузиш ва шу асосда маҳаллага психологик хизмат кўрсатишнинг илмий амалий жиҳатдан истиқболли режаларини ишлаб чиқиш ва уни амалиётда қўллаш.

Дарҳақиқат, бугунги кунда республикамизда маҳалла институти тараққиёти учун жуда кўплаб ишлар қилинмоқда. Айни пайтда маҳаллада яшовчи фуқароларнинг ўзаро муносабати, мулоқоти, улардаги маънавий-психологик жиҳатларнинг тадқиқ қилиниши орқали ҳар бир маҳаллада психологик хизмат кўрсатиш бўлимлари очилмоқда. Айниқса, маҳалладаги уюшмаган ёшлар билан ишлаш, нотинч оилалар ва ногиронлар билан ишлашдаги психологик муаммолар аста-секин ечилиб бормоқда.

Маҳаллада психологик хизматни ташкил этиш учун қуйидаги тавсияларга амал қилиш талаб қилинади:

- Оммавий ахборот воситалари: телевидение, радио, матбуот, интернет орқали маҳаллада психологик хизмат кўрсатишга оид чиқишларини ташкил қилиш.
- Республикамиздаги барча маҳаллаларга, оилаларга, ота-оналарга ҳамда болаларга психологик хизмат кўрсатиш ишларини юқори даражада йўлга қўйиш. Ҳар бир маҳалладаги носоғлом муҳитнинг психологик илдизларини аниқлаш ва уни коррекциялашнинг муайян имкониятларини очиқ бериш.
- Ота-оналар ўртасида боланинг мулоқот сифатларидаги психологик хусусиятларга оид билимларни кенг тарғиб қилиш.
- Хулқи оғишган болалар тўдасига қўшилишга мойиллиги бор бўлган ўсмирларнинг сонининг камайиши учун ота-оналар ва ўқитувчилар билан ҳамкорликда психопрофилактик ишлар ва психотренинглар ташкиллаштириш.
- Психологик хизматга муҳтож ўғил ва қизларнинг ўз оиласидаги ҳаётга интилишини кучайтиришга қаратиш ҳамда ўсмирларнинг ота-оналарини ўз фарзандларининг эртанги кунига бефарқ бўлмасликка, ўз ота-оналик масъулиятини ҳис қилишга чақиритиш.
- Ота-оналар ва педагоглар учун ўқувчиларда ижобий шахсий сифатларни ва шахслараро муносабатларни шакллантиришни тўғри йўлга қўйиш учун махсус методик тавсияномалар ишлаб чиқиш.

Демак, юқоридаги тавсиялар асосида маҳаллаларда психологик хизматнинг ташкил этилиши аҳолининг турли қатламларида психологик билимларни янада кўпроқ тарғиб қилинишида муҳим аҳамият касб этади.

#### **Адабиётлар рўйхати:**

1. Баротов.Ш.Р. Психологик хизмат: Магистрлар учун дарслик.- Т.: “Наврўз” нашриёти, 2018. – 344 б.
2. Баротов Ш.Р и др. Психологическая служба образования: от теории к практике.(Учебно - методическое пособие). – Бухара: Дурдона, 2017. – 172 с.
3. Мейер В., Чессер Э. Методы поведенческой терапии. СПб, 2001
4. Слюсарева Е.С., Козловская Г.Ю. Методы психологическое коорекцион учебно-методическое пособие. – Ставрополь, 2008.

#### **БУХОРО ДАВЛАТ УНИВЕРСИТЕТИДАГИ МУЗЕЙЛАРИНИНГ УНВЕРСИТЕТ ФАОЛИЯТИДАГИ ЎРНИ**

**М.М. Азимова,**  
*БухДУ, II курс магистранти*

Юртимиз тарихи, халқимизнинг бой маънавий мероси ҳақида тушунчага эга бўлиш, ундан бугунги авлодни хабардор этишда музейларнинг

ўрни катта. Шу боис, мамлакатимизда мазкур муассасалар фаолиятини такомиллаштириш, уларнинг замон талаблари даражасида иш олиб бориши учун зарур шароит ва имкониятлар яратилмоқда. Ёш авлод қалбида маънавий меросимизга нисбатан хурмат туйғусини уйғотишда музейларнинг ўрни бекиёс, бинобарин, бугунги кунда музейлар нафақат халқимиз тарихидан хикоя қилувчи осори-атиқаларни сақлайдиган, намойиш қиладиган муқаддас маскан, балки таълим тизими ривожига, навқирон авлод тарбиясида муҳим аҳамиятга эга бўлган маънавий даргоҳиҳамдир.

1922-йилда Бухоро Халқ Жумҳурияти қарори билан Бухоро ва Чоржўйда халқ маорифи институти очилди. Бу – замонавий олий ўқув юрти ташкил этиш йўлидаги дастлабки ҳаракат эди. Ф.Хо`жаев ва А.Фитрат шу институт негизида дорилфунун ташкил этиш ғояси билан чиқдилар, аммо БХЖнинг тугатилиши билан бу ғоя амалга ошмай қолди. 1930-йилга келиб эса Бухоро педагогика институти очилди. Дастлаб унинг кимё-биология ва тарих-иҷтимоёт сингари икки бўлимида 45 талаба таҳсил олган. 1935-йилда эса БухДПИ таркибида 2 йиллик ўқитувчилар институти ҳамда 5 бўлим фаолият кўрсатди, кейинчалик бу бўлимлар факултетларга айлантирилди. Институтнинг оёққа туришида А.Фитрат, Миёнбузрук Солиҳов, Мусо Саиджонов, Б.Чўпонзода, И.Кожин, Ф.Трудаков, П.Короленко, Н.Меркулович, В.Абдуллаев, Г.Юсупов каби олимларнинг хизматлари катта бўлди. Иккинчи жаҳон уруши йилларида бир қатор ўқитувчилар ва 47 талаба кўнгиллилар қаторида урушга кетди. Бу мураккаб даврда талабаларни ўқишга кўпроқ жалб этиш мақсадида Қарши, Ғиждувон ва Шофирконда филиаллар очилди. Ҳозирги пайтда мустақил Ўзбекистоннинг етакчи олий ўқув юртлари даражасига кўтарилган Хоразм, Қарши ва Термиз давлат университетлари илк бор филиал сифатида БухДПИ таркибида иш бошлаган эди.

БухДПИ урушдан кейинги йилларда республиканинг етакчи илм масканларидан бири сифатида шуҳрат топди: талабалар сони 1946–1960-йилларда 521 тадан 1575 тага, 1960–1980-йилларда 7531 тага етди; олийгоҳда турли йилларда М.Мирзаев, Ш.Балавадзе, С.Алиев, М.Абдуллаев, В.Мо`минов, Н.Жабборов, Ж.Намозов, Ҳ.Неъматов, Ф.Қосимов, Б.Очилов, Р.Воҳидов, О.Сафаров, А.Атоев, О.Ёриев, Р.Раҳмонов, К.Зарипов, С.Иноятов, О.Розиқов каби фан ва маориф фидойилари фаолият кўрсатдилар; фаннинг кимё, физика, гелиотехника, иҳтиология, фалсафа, тарих, адабиётшунослик, тилшунослик сингари йўналишлари ривож топди; 1989-йилда эса БухДПИ хузурида тилшунослик ва адабиётшунослик йўналишларида аспирантура очилди. Институт республиканинг замонавий илм-фан марказларидан бирига айланиб, 1981-йилда орден билан мукофотланди.

Тожикистон халқ шоираси, Рўдакий номидаги давлат мукофоти соҳибаси Г.Сулаймонова, халқ шоири Ж.Камол, халқ ёзувчиси Н.Аминов, Белоруссия ФА муҳбир аъзоси А.Столяр, ЎзР ФА А.Навоий номидаги ТАИ директори, ф.ф.д. Т.Мирзаев, жаҳон чемпионлари С.Қурбонов ва Б.Хўжаев кабиларнинг БухДПИ талабаси бўлганликларини ифтихор билан қайд этиш мумкин.

Институт 1992-йилда университетга айлантирилди. Ўзбекистон Республикаси 1992-йил 28-февралдаги Фармонига асосан Бухоро педагогика институтига Университет мақоми берилгач, имкониятлар янада кенгайди. Шу тариқа университет илмий имкониятлари йил сайин тўлишиб, мустақамланиб борди. Бу ҳол университет ҳузурида махсус нашриёт ва илмий журнал ташкил этилишини тақозо эта бошлади. Шу ҳаётий эҳтиёжни таъминлаш мақсадида 2000-йилда университетда махсус нашриёт ташкил этилди. «БухДУ илмий ахбороти» журнали нафақат Бухоро, балки Республикаимизнинг бошқа олий ўқув юртларида қизгин илмий изланишлар олиб бораётган барча тадқиқотчиларга ҳам беминнат хизмат қилиб келмоқда.

Бухоро Марказий Осиёдаги энг таниқли ва чиройли шаҳарлардан бири бўлиб, бу ажойиб шаҳарнинг ўзи музей ҳисобланади, унда турли даврларга оид кўплаб маданий ва архитектура ёдгорликлари жамланган бўлиб, фақат Ўрта асрнинг 140 дан ортиқ бино ва иншоотлари мавжуд. Бухоронинг тарихий маркази, унинг диққатга сазовор жойлари билан бир қаторда, ЮНЕСКО томонидан тайёрланган Жаҳон мероси рўйхатига киритилган.

Дарҳақиқат бизнинг Бухоро халқи ўзлиги билан фахрланса арзигулик тарихи ва маданиятига эга. Шу жумладан Бухоро давлат университети ҳам мақтанса арзигулик музейларига эга, буларга университет тарихини ўзида мужассам этган, Бухоро давлат университетининг 85 йиллик тўйи муносабати билан ташкил этилган “Илмий-амалий музей лаборатория” ҳамда 2018 йил 18май куни очилган Бухоро Давлат уриверситети тузилмасидаги “Қатағон қурбонлари хотираси” музейини мисол келтириш мумкин.

“Илмий-амалий музей лаборатория” музейининг таркибидаги экспонатлар ва жиҳозлар университетнинг олдинги музейи экспонатлари базасида шакллантирилган. Музей таркибини бойитиш ҳамда уни замон талаблари асосида ташкил қилиш мақсадида илмий база барча факултетлар билан ҳамкорликда замонавий база асосида янгиланган. Бундан ташқари музейда мавжуд бўлган экспонатларни асраб-авайлаш мақсадида уларни рўйхатдан ўтказиш учун бир гуруҳ профессор-ўқитувчилар билан ҳамкорликда инвентаризатсия ишлари амалга оширилган. Ушбу музейга ташриф буюрар экаксиз, музей экспонатлари ва суратларини кўриб оқ университет тарихи кўз олдингизда гавдаланади. Музей деворларида университет ташкил этилгандан буён то ҳозиргача унда фаолият кўрсатган ректорлар ҳамда университетимиз тарақиёти йўлида хизмат қилган профессор-ўқитувчилар яъни меҳнат фахрийларимизнинг суратлари ва улар эришган ютуқлар экспонат сифатида намойиш этилган. Бундан ташқари талабаларнинг халқаро ва жаҳон мусобақаларида иштирок этиб эришган ютуқлари экспонат тарзида намойиш этилган ва ҳо казо яна турли экспонатларни кўришингиз мумкин.

Бухоро Давлат уриверситети тузилмасидаги “Қатағон қурбонлари хотираси” музейи ташкил этилганлигига яқинда 18 майда икки йил тўлади, шу вақт мобайнида музейда кўплаб турли ташрифлар ва маънавий-маърифий ишлар бўлиб ўтди булар нафақат музей, балки университетимиз фаолияти

учун ҳам кўплаб имкониятларни яратиб берди, жумладан 2019 йил 21 январь бухоролик маърифатпарвар-жадид Мусожон Саиджонов таваллудининг 125 йиллигига бағишланган Республика илмий-амалий конференцияси ўтказилди.

2019 йил 25 май куни АҚШ даги Бостон санъат музейи ходимлари Ненси Берлинер ва Тамил Симон музейи директори А.Ҳамроев билан ҳамкорликда давра суҳбати ўтказилиб ўзаро фикр алмашишди. Шу йил 21 июнь куни БухДУ катта мажлислар залида, БухДУ тузилмасидаги Қатағон қурбонлари хотираси музейи билан биргаликда Ўзбекистон халқ шоири Жамол Камолнинг 80 йиллик юбилейлари муносабати ва 6 жилдлик сайланмасининг тақдиротига бағишланган маънавий-маърифий тадбир бўлиб ўтди.

2019 йил 16 сентябрь Бухоро давлат университети Чехиянинг Либерец техника университети иқтисодий статистика департаменти масъул ходими Карина Татек Бенетти раҳбарлигидаги делегацияни қабул қилди. Чехиялик меҳмонлар Бухоро давлат университети тузилмасидаги "Қатағон қурбонлари хотираси" музейига ташриф буюриб, бу ерда жамланган экспонатлар билан танишдилар. Музей ходимлари ва меҳмонлар ўртасида кичик давра суҳбати бўлиб ўтди.

2019 йил 15 октябрь Ўзбекистон Республикаси Президентининг 2018 йил 28 ноябрдаги «Ўзбекистон Республикасида миллий маданиятни янада ривожлантириш концепциясини тасдиқлаш тўғрисида»ги қарорига кўра 2019-2020 йилларда Бухоро вилоятида ушбу концепциясини ижросини амалга ошириш бўйича чора-тадбирлар дастури ишлаб чиқилди. Ушбу чора-тадбирлар режаси асосида Бухоро давлат музей-қўриқхонаси «Кўчма кўргазмалар» бўлими ходимлари томонидан Бухоро давлат университетида «Мозий ва бугун» деб номланган кўчма кўргазма намойиш этилди. Кўргазма Президентимиз Ш.Мирзиёевнинг 5 муҳим ташаббуслари доирасидаги тадбир бўлиб, БухДУ Санъатшунослик факультети, БухДУ тузилмасидаги «Қатағон қурбонлари хотираси музейи» ҳамкорлигида ташкил этилди.

Бундан ташқари кўплаб ташрифлар, маданий-маърифий тадбирлар ҳамда кўргазмалар бўлиб ўтган, шу ўринда савол туғилади, музейлар ва улардаги ташрифлар, маданий-маърифий тадбирлар ҳамда кўргазмаларнинг университет фаолиятидаги ўрни нимада? Уларнинг ўрни бекиёс жумладан "Илмий-амалий музей лаборатория"сига келадиган бўлсак бу музей университет тарихини ўзида мужассам этган бўлиб, зеро тарихий хотирасиз келажак йўқ яъни музей университет фаолияти учун пойдевор бўлиб хизмат қилади ва университетда таҳсил олаётган ҳар бир талаба қалбида фахр туйғусини уйғотади.

БухДУ тузилмасидаги "Қатағон қурбонлари хотираси" музейи қисқа фурсатларда кўплаб ютуқларга эришди ва университет фаолиятига катта ҳисса қўшди, жумладан музей бир қатор давлат музейлари билан ўзаро ҳамкорликни йўлга қўйди. Полша, АҚШ, Хитой, БАА, Австрия, Германия ва Россия давлатлари шулар жумласидандир. Ҳамкорликнинг амалий жиҳатларига то'хталадиган бўлсак, музей директори А. Ҳамроевнинг 2018



октябр ойида Полша давлатига, 2019 декабрда Хитой сафари ва музей ходими Б. Қурбоновнинг Германия музейида амалиёт ўтаб келганлигини алоҳида таъкидлаб ўтиш лозим. Жорий йилнинг 30 январ - 3 феврал кунлари Москва давлат халқаро муносабатлар (МГИМО) институти илмий ишлар бўйича проректори Евгений Михайлович Кожокин БухДУга ташриф буюриб, БухДУ тузилмасидаги “Қатағон қурбонлари хотираси” музейи фондлари ва экспозитсияси билан яқиндан танишди. Т.ф.д., профессор Евгений Михайлович Кожокин томонидан суратга олиниши режалаштирилаётган “Абдувоҳид Мунзим ва унинг авлодлари” номли филмда мазкур Музей экспозитсиясида сақланаётган ўта қимматли суратлардан фойдаланган ҳолда, ҳамкорликда ҳужжатли филм яратишга келишиб олинди.

Хулоса қилиб айтадиган бўлсак БухДУ тузилмасидаги “Қатағон қурбонлари хотираси” музейи бундан ташқари кўплаб ҳамкорликларни йўлга қўйиб университет фаолияти йўлида хизматда бўлиб, уни жаҳон мамлакатларига танитмоқда. Бундан ташқари ушбу музейлар университет талабаларининг амалиёт дарслари учун ҳам яқиндан кўмаклашиб келмоқда ва уларда катта таъсурот қолдирмоқда. Шунинг ҳам алоҳида таъкидлаш жоизки музейларимиз нафақат университет талабарига балки бошқа институт талабалари, мактаб ўқувчилари ва турли ёшдаги қизиқувчан аҳоли қатламларига ўз фаолияти билан хизмат қилмоқда, бу эса университетимиз равнақи йўлида катта аҳамиятга эга.

#### **Фойдаланилган манбаларлар**

1. Бухоро давлат университети тарихи.//[www.buxdu.uz](http://www.buxdu.uz)
2. Бухоро давлат университети “Илмий-амалий музей лаборатория”си//[buxdu.uz](http://buxdu.uz)
3. БухДУ “Қатағон қурбонлари хотираси” музей маълумотлари.

### **МУЗЕЙ ЭКСПОЗИЦИЯЛАРИ ВА КЎРГАЗМАЛАРИ ТАРИХ, МАДАНИЯТ ВА МАЪРИФАТ КЎЗГУСИ СИФАТИДА**

**М.Б. Сулаймонова,**  
*БухДУ, II курс магистранти*

Юртимиз қадим-қадимдан бой тарихий, маданий ва бадиий асарларга эга. Аждодларимиз билимли, доно, зиёли кишилар бўлишлари билан бир қаторда, ўзлари яратган бу ноёб дурдоналарни келажак авлодларга авайлаб, асраб қолдирганлар ва шу юрт фарзанди эканликларидан фахрланганлар. Биз ҳам бу маданий, маънавий бойликларимизни асрашни ҳамда қайта таъмирлашни, улардан ғурурланишни инсонийлик бурчимиз деб биламиз.

Жаҳон музейшунослиги тажрибаси шунинг кўрсатадики, қайси давлат, халқ, жамият тарихини, маданий ҳаётини, иқтисодий, ижтимоий ривожланишини, қайси вақт, маконда бўлмасин музей ўша давр ва маконни

ойнаси бўлиб хизмат қилади. Мутахассисларнинг баъзилари таъкидлашдан чор чашмасаларда, барибир, бизнинг фикримизча, ҳар қандай музей ўз ашёларини намоёнишга қўяр экан, музей кўرғазма заллари-экспозициясида давр ва замон нафаси сезилиб туради. Музейлар сиёсатдан четда туриши керак, сиёсат бошқа соҳа ва уни бошқа тизимлар олиб бориши керак деган тушунча ҳақиқатга ҳар доим ҳам тўғри келавермайди. Биз Бухоро музейининг қарийб юз йиллик фаолиятини таҳлил қилиб, шундай хулосага келдик.

Музейнинг илк ташкил этилишидан, то мустақиллик йилларигача олиб борган фаолиятида экспозициялар бир неча марта, тубдан ўзгартирилгач ёки батамом янгисига алмаштирилган.

1922 йилда Бухоро музейи очилиши билан, яна ёпилишида ҳам экспозиция ўша вақт талабига жавоб бермаганлигидандир. Ситораи Мохи Хосса музейи ҳаётида ҳам шундай кескин бурилишлар кўп бор кузатилади. Санъат ва Ҳунармандчиликка олдинлари ҳашаматли ҳаётини тараннум этувчи экспонатларни яқинлаштирилмаслиги, эски тузимни қораловчилар фалфасидан келиб чиқиб танланган йўл эди. Чунки ҳар қанча ўтмишни қоралаганингиз билан ўша даврни илғор, ижобий томонини кўрсатадиган ашё, ясама уйдирмани сохталигини даров кўрсатиб берар эди. Шунинг учун ҳам маҳаллий халқ маданиятини яшириб, босқинчи халқнинг жиноятини маҳаллий халқ ҳаёти учун улкан ижобий характерга эга воқеа сифатида талқин қилишга мослаштирилган экспозиция яратишни ўша давр талаб этарди. Мустақил давлат сифатида асрлар давомида тарих сахнасида бўлиб келган маҳаллий давлатлар тарихи батамом бузиб кўрсатилар, ўтмишни салбий томонларга бир томонлама бўртириб кўрсатилар. Эрк учун курашганларни ватан ва халқ хоини сифатида таърифланиши натижасида миллий ғурурни ўлдиришга қаратилган мафкурага мослаштирилган экспозициялар қурилар эди.

Ташвиқот ва тарғибот учун музейлар хизмат қилиши лозим эди. Бундай талабларни бажаришга “сусткашлик” қилган музей раҳбарлари тезда сахнадан йўқотилар эди. Бухоро музейининг тарих бўлимида давлат рамзлари умуман кўрсатилмас, тахт жойлашган “Тахт зали” хароба ҳамда (Арк) кўрсатилар, Мохи Хосса саройидаги тахт зали (Хонаи Сафед), “Оқ уйда қўғирчоқ ва турли лата-путталар” 1974 йилгача кўрсатилар, тахт эса Арк ер тўласида омма назаридан яшириб сақланар эди. Ҳукмдорлар суратлари кўрсатилмас, чопэтиш тақиқланган эди. “Қайта қуриш” компанияси бошланган 80 йиллар охири 90 йилларда подвал-ертўладаги тахт ва амирлар портретлари экспозиция юзини кўрди.

Яратилганнинг иродаси билан собиқ мустамлака империя (СССР) нинг парчаланиб кетиши билан мустақилликка эришган юртимиз сиёсий, маданий ҳаётида мисли кўрилмаган тўнтариш содир бўлди. Аммо узок мустамлакачилик, қарийб 130 йил мобайнида исканжада бўлган юртимизда содир бўлган жаҳоншумул воқеа мустақиллик музейлар фаолиятини тубдан ислоҳ қилишни тақозо этарди. Эскилик ўрнини эгаллайдиган янгилик

бошида албатта зиддиятлар, иккиланишлар, қаршиликларга сабаб бўлгани бугун ҳамма учун сир эмас. Бу борада 1998 йил январда қабул қилинган “ПФ-19 13 сонли фармони ва Вазирлар маҳкамасининг қарори и Музейлар фаолиятини тубдан яхшилаш ва такомиллаштириш чора-тадбирлари тўғрисидаги” Ўзбекистон Республикаси Президентининг фармони ва Вазирлар маҳкамасининг қарори музейлар олдида аниқ мақсад ва вазифаларни қўйди. Ана шу тарихий ҳужжат эълон қилингандан бошлаб музей экспозицияларини мустақиллик мафкурасини тўлиқ акс эттирадиган, тарихий ҳақиқатни бутун бўйи-баста билан кўрсатишга киришилди.

Бухоро давлат музей кўриқхонасининг “Санъат музейи” жойлашган бинода Мустақил Ўзбекистон Республикасининг тарихини Бухоро вилояти мисолида очиб берадиган мустақиллик доимий кўرғазмаси фаолият кўрсата бошлади. Унда Ўзбекистоннинг мустақилликни мустаҳкамлаш йўлида қўйган илк қадимлари, унинг жаҳон давлатлари томонидан эътироф этилиши, хорижий давлатлар билан ўзаро манфаатдорлик асосидаги алоқаларни акс эттирувчи ашёлар, фотосуратлар, ҳужжатлар ўрин олди. Маданият, санъат ва спорт соҳасида эришилган мувафақиятлар кўрсатилди.

Бугунги кунда музейда Ўзбекистон Республикасининг замонавий босқичдаги ижтимоий-иқтисодий ва сиёсий ҳаётидаги тараққиётини умумий қонуниятлари ва ўзига хослиги, музей иши тарихига оид катта илмий тадқиқот ишлари олиб бориш учун имконият яратилди. Бухоро давлат музей кўриқхонаси нафақат Ўзбекистонда Ўрта Осиёдаги, балки дунёдаги моддий ва маънавий маданият осори-антиқалари сақланадиган энг йирик муассасалардан биридир. Унинг захирасида 120 мингдан ортиқ экспонатлар йиғилган: Музей бой археология нумизматика, этнография, бадий буюмлардан ташқари, унинг ноёб қўлёзмалар ва ҳужжатлар фондида 40000 дан ортиқ ёдгорликлар сақланади. Уларни вақти-вақти билан музей экспозициясида намойиш этиб, томошабинлар эътиборига ҳавола этиш мақсадида доимий экспозицияда реэкспозиция ишларини, вақтинчалик ва кўчма кўрғазмаларда намойиш қилиш билан боғлиқ илмий экспозиция тадбирлари ўтказилиб туради. Давлат эътибори, олим ва музейшунослик сайи ҳаракатлари натижасида кейинги йилларда музейнинг ноширлик фаолиятида ҳам сал жонланиш кузатилди. Аммо бу сўҳада қилинадиган ишлар кўп, жадал ривожланиб бораётган жамият ва ижтимоий, иқтисодий ва сиёсий ўзгаришлар нафасини ҳис қилган ҳолда тадқиқот ва ташвиқот ишларини янада жонлантириш, музейга келувчилар сонини янада оширишга эришиш давр талаба эканлигини музей жамоаси унутмасликлари лозим. Мустақиллик даврда эришилган жаҳоншумул ўзгаришлар, фан, техника, қурилиш, саноат ва кишлоқ хўжалигида ўтказилган туб ислоҳотлар кўлами доимий ва вақтинчалик ташкил этиладиган кўрғазма экспозицияларида кенг ёритиб борилиши музей илмий ходимлари саъи-ҳаракатлари натижасида бу даргоҳ музейшунослик соҳасида энг замонавий талабларга жавоб берадиган илмий –маърифий масканга айланиши керак. Музей фондларига ноёб экспонатлар йиғиш, харид комиссия фаолиятини жонлантириш,

хорижий мамлакатларга асрлар мобайнида олиб кетилган Бухоро воҳаси тарихига таълуқли ноёб осори-атиқаларни излаб топиш иложи бўлса, қайтариш ёки факсимал нусхаларини келтириш ишларида ҳам музей жонбозлик кўрсатиб, давлатга ёрдамчи бўлмоғи зарур.

1922 йилда ташкил этилган Бухоро давлат музей кўриқхонаси, ўлка тарихи, ватанимизнинг қадим ўтмишидан шу кунгача бўлган тарихий даврларни чуқур ўрганган ҳолда мустақиллик даврида янги ташкил этилган музей филиаллари ва доимий кўргазмаларида, юртимизда содир бўлаётган туб ислохотлар моҳиятини очиб бериши, халқимизнинг мустақиллик йилларидаги шижоатли бунёдкорлигини намойиш этмоғи даркор.

Музей-тарих, халқ тарихининг кузгусидир. Зеро унда бор ҳақиқат акс этади. Аммо мавжуд ҳақиқатни, кўрган нарса ҳақида ким нимани хоҳласа шундай тушиниши ҳам ҳақиқат. Бир гапнинг турли “палласи” бўлади. Ҳар ким ўзининг тафаккури ва ақл доирасида уни тушунади. Лекин атайлаб бузиб кўрсатилган ҳақиқат, албатта, бир кун келиб ҳақлигини кўрсатади. Музей экспозициясига қўйилган ҳар бир ашёни ҳам ҳар хил маънода тушуниш мумкин. Масалан пўлатдан ясалган олтин софли жанговор қилич. Биринчи навбатда қурол аслоҳа сифатида қабул қилинади. ундан эрк учун, озодлик учун юрт ҳимояси учун фойдаланган жасур қаҳрамонлар қуроли сифатида тушунилади. Ихкинч томондан совуқ қурол, зулм, зўравонлик, бегуноҳ қон тўкиш учун ишлатилган, ҳукмдорларнинг зўравонлик қуроли сифатида ҳам талқин қилса бўлади. Ким қандай мақсадни кўзласа шундай тушунган. Энг ёмони уни ўзи тушунган хато, баъзан атайлаб ҳақиқатни бузиб кўрсатиш мақсадида ўзгаларга тушунтирганлар. Шунинг учун ҳам экспозицияга қўйилган ҳар бир ашёдан энг тўғри маълумотни олиб, уни томошабинга етказиш музей ходимлари зиммасидаги ватанпарварлик бурчлари бўлмоғи даркор. Ватанпарвар бўлиш учун, Ватанни севмоқ керак. Бу муқаддас юрт бизга ота мерос, аجدодлардан қолган омонат, биз ҳам омонатга хиёнат қилмасдан, келгуси авлодларга етказишимиз-бизнинг муқаддас бурчимиздир.

#### **Фойдаланилган адабиётлар:**

1. Ш.М.Мирзиёев. Танқидий таҳлил, қатъий тартиб-интизом ва шахсий жавобгарлик ҳар бир раҳбар фаолиятининг кундаликқоидаси бўлиши керак.” Тошкент: Ўзбекистон. 2017.
2. Ўзбекистон Республикаси Вазирлар Маҳкамаси ҳужжатлари
3. Ўзбекистон Республикаси вазирлар Маҳкамасининг 1994 йил 23 декабрда қабул қилинган "Республика музейлари фаолиятини яхшилаш чора-тадбирлари тўғрисида қарори" Халқ сўзи. 1994 йил 24 декабрь
4. Ўзбекистон Президентининг 1998 йил 12 январда қабул қилинган “Музейлар фаолиятини тубдан яхшилаш ва такомиллаштириш тўғрисида” ги Фармони // Халқ сўзи, 1998 йил 13 январь.

*5A111701 - Таълим ва тарбия назарияси ва методикаси  
(бошланғич таълим)*

**BOSHLAHG'ICH SINIF O'QUVCHILARINING JISMONIY  
RIVOJLANISHINING TADQIQ ETISH NATIJALARI**

**D. Sadriddinova**  
*BuxDU magistranti,*  
**Sh.Dj.Abdullayev**  
*BuxDU o'qituvchisi*

Davlatimizning hozirgi kuni va istiqboli yoshlarni sog'lom qilib tarbiyalash bilan chambarchas bog'liq. Biz maorif xodimlari sog'lom avlodni shakllantirishda eng mas'uliyatli vazifani bajarishda kasb-korimiz bilan javobgarmiz. Chunki yoshlarni sog'lom qilib tarbiyalash eng avvalo asosan o'quv-tarbiyaviy jarayonning mukammalligiga bog'liq.

Maktabda o'qitiladigan barcha fanlarni tabiat va inson salomatligiga bog'liq ekani tushuntirib o'rgatilganda, uning bolalar ongiga ta'siri kuchli bo'ladi. Maktab faoliyatining bu sohadagi samaradorligi ota-onalar va keng jamoatchilik bilan birgalikda bamaslahat olib borishga bog'liq va maqsadga muvofiqdir.

Boshlahg'ich sinf o'quvchilarining jismoniy rivojlanishini o'rganish bo'yicha o'tkazilgan so'rov varaqalari hamda Buxoro viloyati Galaosiyoy, Kogon tumanidagi maktablarning boshlang'ich sinf o'quvchilaridan jismoniy rivojlanish va tayyorgarlik bo'yicha olingan test natijalarining matematik-statistik tahlili keltiriladi.

Buxoro viloyati Kogon tumanidagi 1- va 48-sonli umumiy o'rta ta'lim maktablarining boshlang'ich sinflarida tajriba-sinov o'tkazishdan oldin bolalarning dastlabki jismoniy rivojlanishi va tayyorgarlik ko'rsatkichlari aniqlandi.

Tajriba uchun Buxoro viloyati Kogon tumanidagi 1-, 48-sonli umumiy o'rta ta'lim maktablarining boshlang'ich sinf o'quvchilari tanlandi. 48-sonli umumiy o'rta ta'lim maktabi **tajriba** guruhi, 1-sonli umumiy o'rta ta'lim maktabi **nazorat** guruhi deb belgilandi.

Boshlang'ich sinf o'quvchilarining gavda uzunligi bo'yicha tajriba va nazorat guruhidagilarni taqqoslaganimizda faqat 3-sinfda  $t=2,49$   $P<0,05$  ga, gavda og'irligida 4-sinf qiz bolalari o'rtasida  $t=2,23$   $P<0,05$  ga, ko'krak qafasi kengligi ko'rsatkichida faqat 3-sinf qizlari o'rtasida nafas olganda  $t=2,15$   $P<0,05$  ga farq borligi aniqlandi. Ko'krak qafasining kengligi, qo'l kuchi hamda o'pkaning tiriklik sig'imi ko'rsatkichlari bo'yicha tajriba va nazorat guruhi o'quvchilari orasidagi farq bir-biriga yaqin  $P>0,1$  ekanligini ko'rsatdi.

30 m. masofaga yugurishda tajriba va nazorat guruhlari orasida 1-sinf qiz bolalar o'rtasida  $t=2,26$   $R<0,05$  ga, turgan joyidan uzunlikka sakrashda 3-sinflarning o'g'il bolalarida  $t=2,18$   $R<0,05$  ga, qizlarida  $t=2,09$   $R<0,05$  ga, tennis koptogini otishda 2-sinflarning qizlarida  $t=2,51$   $R<0,05$  ga, oyoqlarni uzatib



o'tirgan holda tizzalarni bukmasdan oldinga engashishda 2-sinflarning qiz bolalari o'rtasida  $t=2,69$   $R<0,01$  ga statistik jihatdan farq borligi aniqlandi.  $4 \times 10$  m.ga mokkisimon yugurish, 1600 m.ga yugurish, o'tirgan holda gavdani 1 daqiqa davomida egish va yozish hamda turnikda tortilish (o'g'il bolalar), turnikda osilib turish (qiz bolalar) testlarida tajriba va nazorat guruhi o'quvchilarida statistik jihatdan farq bo'lmadi.

Olib borilgan ilmiy izlanishlardan ma'lum bo'ldiki, tajriba va nazorat guruhlarining natijalari o'rtasidagi farq katta emas.

Tajriba-sinov maydoni qilib tanlangan 48-sonli umumiy o'rta ta'lim maktabi boshlang'ich sinf o'quvchilarining jismoniy tarbiya darsi haftasiga 3 soat o'tkazilishi bilan birgalikda, o'quv kun tartibidagi jismoniy sog'lomlashtirish ishlari samarali vositalardan foydalangan holda muntazam olib borildi.

Nazorat maydoni qilib tanlangan 1-sonli umumiy o'rta ta'lim maktabi boshlang'ich sinf o'quvchilarining haftalik jismoniy tarbiya darsiga hech qanday o'zgartirish kiritilmadi hamda jismoniy tarbiya dasturi asosida darslar o'tkazildi.

Tajriba-sinov maydonida o'quvchilarining kunlik harakat faolligini oshirish, jismoniy tarbiya bo'yicha nazariy bilimlar berish, jismoniy rivojlanish va tayyorgarligini oshirishga qaratilgan tadbirlar tashkil etildi (1-rasm).

1-2-sinf o'quvchilarining gavda uzunligi  $R<0,05$  ga, 3-sinf o'g'il va qizlarida, 4-sinf o'g'il bolalarida  $R<0,01$  va  $R<0,001$  ga teng bo'ldi, 4-sinf tajriba va nazorat guruhlarining qizlarida  $R>0,1$  bo'lib, o'sish kuzatildi.

Gavda og'irligi 1-2-3-sinflarning qizlarida  $R<0,01$  va  $R<0,001$  ga, 4-sinf qizlarining tajriba guruhida  $R<0,05$ ga, nazorat guruhida  $t=1,81$   $R>0,1$  ga, 1-3-sinf o'g'il bolalarida  $R<0,05$ ,  $R<0,01$ ga, 2-sinf tajriba guruhida  $R<0,01$ ga statistik jihatdan farq qildi, boshqa sinflarda  $R>0,1$  natija qayd etildi.

Qo'l panja kuchi tajriba guruhida  $R<0,05$  ga, nazorat guruhining 1-sinf o'quvchilarida hamda 2-sinf o'g'il bolalar o'ng qo'l panja kuchida  $R<0,05$  ga farq bo'ldi, qolgan sinflarda  $R>0,1$  ga teng bo'lib o'sish kuzatildi.

Ko'krak qafasining kengligi tinch holatda 1-2-sinf o'quvchilarida, 3-sinf tajriba guruhi qizlarida va nazorat guruhi o'g'il bolalarida hamda 4-sinf tajriba guruhida  $R<0,05$ ga, nafas olganda tajriba guruhining 1-sinfidagi o'quvchilarda, 2-sinf tajriba va nazorat guruhidagi qizlarda  $R<0,05$ ga, 3-sinf tajriba guruhi qizlarida  $R<0,01$ ga, nazorat guruhi o'g'il bolalarida  $R<0,001$ ga, 4-sinf tajriba guruhining o'g'il bolalari va nazorat guruhi o'g'il va qizlarida  $R<0,05$ ga, nafas chiqarganda tajriba guruhining 1-sinfidagi o'quvchilarda, 2-sinf tajriba guruhi qizlari va nazorat guruhi o'g'il bolalarida  $R<0,05$ ga, 3-sinf tajriba guruhi o'g'il bolalari va nazorat guruhida  $R<0,01$ ga, 3-sinf tajriba guruhi qizlarida va 4-sinflarda  $R<0,05$ ga statistik farq qildi, boshqa sinflarda  $R>0,1$  ga teng bo'ldi.

O'pkaning tiriklik sig'imi ko'rsatkichida tajriba va nazorat guruhlari o'quvchilarining o'sish tezligi  $R>0,1$  ga kuzatildi, lekin statistik jihatdan farqqa erishilmadi.

Natijalardan ko'rinib turibdiki, boshlang'ich sinflarda haftalik jismoniy tarbiya darslari sonining ko'paytirilishi, o'quv kun tartibidagi jismoniy

sog'lomlashtirish tadbirlarining reja asosida tashkil qilinishi ularning jismoniy rivojlanishiga ijobiy ta'sir etishi ma'lum bo'ldi.

Rejalashtirish jarayonida o'quvchilarning o'quv yili xususiyatlarini hisobga olish kerak. Shunga va yosh xususiyatiga bog'liq holda sport mashg'ulotlarining davriyligi ham o'zgaradi. Eng kuchaytirilgan ish (nagruzka) ta'til vaqtiga to'g'ri kelishi kerak. O'tish davri esa imtihon paytiga (bahorga) to'g'ri kelishi kerak.

Sport bilan shug'ullanish tarbiyaviy xarakteriga ega bo'lishi lozim. Bolalarga sport bilan shug'ullanishning ahamiyatini tushuntirish, jamoat ishlariga jalb etish, jamoa oldida mas'uliyatni (otvetstvennost) sezishga, xushchaqchaq, faol yigit va qizlarni tarbiyalashga qaratilishi lozim. Sportdagi muvaffaqiyatlarni taqdirlashni keng qo'llash kerak. (yosh sportchi, sport bo'yicha yosh instruktor, yosh hakam va h.k.lar).

Xulosa o'rnida ta'kidlash joizki, bolalar uchun sport bilan shug'ullanishda asosiy talablar quyidagi bo'lishi kerak: turmushda, o'qishda va mehnatda, o'quv joylarida, sanitariya gigiyena talablariga rioya qilish, sog'liq jismoniy rivojlantirish va jismoniy tayyorgarlik ustidan tibbiy, pedagog nazoratini yaxshi tashkil etish. Ko'p yillik ishlar rejalashtirilayotganda yosh sportchilar bilan olib boriladigan trenirovka ishlarining bosqichlariga rioya qilish zarur.

#### **Adabiyotlar:**

1. Умумий ўрта таълимнинг ДТС ва ўқув дастури, Шарк, Тошкент, 1999.
2. Абдуллаев Ш.Д. Тошев А.Т Хайруллаева О.Ш Баркамол авлодни тарбиялашда ҳаракатли ўйинларнинг ўрни. Ўқув – услубий қўлланма. Бухоро, х\к “Прмз”, 2012. 108 бет.
3. Атоев А.К. Фарзандларингиз баркамол бўлсин. Тошкент. Ибн.Сино. 1990 йил.

### **BOSHLANG‘ICH TA‘LIM SIFATI VA SAMARADORLIGINI OSHIRISHDA XALQARO BAHOLASH STANDARTLARINING AHAMIYATI**

**G.R. Akramova**

*BxDU Boshlang‘ich ta‘lim nazariyasi kafedrasida dosenti, p.f.n.*

**N.Sh. Xamroyeva**

*BuxDU, I bosqich magistranti*

Ta'lim bor joyda tarbiya bor bo'lganidek, ta'lim sifatli bo'lsa, mamlakat tayanchi–yoshlar har tomonlama bilimli, kuchli va tarbiyali bo'lib voyaga yetadi.

Ta'lim sifati ko'zgusi bo'lgan baholash tizimining isloh qilinishi, Respublikamiz umumta'lim hamda oliy ta'lim tizimida 5 ballik baholash tizimining joriy etilishi, monitoring jarayonlari, reyting va modulli tizim kabilarning sinab ko'rilayotganligi hali bu boradagi muammolarga keng qamrovli taklif va yechimlar kutilayotganini yana bir bor isbotlaydi. [1]

Baholash – ta’lim jarayonining ma’lum bir bosqichida o’quv maqsadlariga erishganlik darajasini oldindan belgilangan mezonlar asosida o’lchash, natijalarini aniqlashdan va tahlil qilishdan iboratdir.

Zero, O’zbekiston Respublikasi Prezidenti Sh.Mirziyoyev ta’kidlaganidek ta’lim va o’qitish sifatini baholashning xalqaro standartlarini o’rganish, tajribada sinab ko’rish, ularni amaliyotga tatbiq qilish orqali ta’lim muassasalari sifati va samaradorligini yanada oshirish zarur. [2] Baholash jarayonini mazmunli, xilma-xil tashkil etish, o’quvchilarni baho olishga to’g’ri yo’naltirish, dunyo yoshlari bilan raqobatbardoshlikka xos kompetentlikni shakllantirish, ta’lim tizimidagi ustuvor vazifalardan biridir.

Global o’zgarishlar davri, ta’lim tizimida ijtimoiy jarayonlardan kelib chiqqan holda, shiddat bilan rivojlanishni taqozo etadi. Ta’lim orqali jamiyatda kelajakdagi vazifalarni bajarishga qodir bo’lgan yangi avlod shakllantiriladi. Maktabda olingan bilim insonning kelgusi hayot yo’lini belgilaydi. Ko’pchilik bilimni baho bilan o’lchaydi. Ammo baho bilimni belgilovchi aniq mezon emas. U o’quvchilarni faollikka undovchi, rag’batlantiruvchi vosita, xolos.

O’zbekiston Respublikasi Xalq ta’limi vazirining 2017 yil 16 sentyabrdagi “2017-2018 o’quv yilida ta’lim sifati monitoring tizimini yanada takomillashtirish va tashkil etish to’g’risida”gi 299-sonli buyrug’ining 3-band 2- xatboshida:

- monitoring jarayonini tashkil etish, nazorat materiallari va turlarini ishlab chiqishda ilg’or xalqaro tajribalar (PISA, TIMSS va h.k.)ni o’rgangan holda milliy monitoring tizimini takomillashtirish va uning natijalari asosida o’quv-metodik jarayonni yanada rivojlantirish choralarini ko’rish;

4-bandida: - monitoring jarayoni uchun nazorat (testlar, yozma ishlar, so’rovnoma, og’zaki savollar, audio(video) materiallarini tayyorlashda ularning umumiy hajmiga nisbatan 20% gacha o’quvchilarning psixofiziologik xususiyatlariga mos keladigan, o’quv dasturi va darsliklardan tashqari, xalqaro tajribalarda (PISA, TIMSS va h.k.) qo’llanilgan materiallardan foydalanish mumkinligi belgilab qo’yilgan.

Respublikamizda amalga oshirilayotgan bu kabi islohotlarning natijasi ulkan iqtisodiy o’sish ko’rsatkichlariga erishishga olib keladi va bu holat malakali kadrlar va yetuk mutaxassilarga bo’lgan ehtiyojning yanada oshib borishiga turtki bo’layotganini guvohi bo’lyapmiz.

Ta’kidlash lozimki, o’quvchilarning bilim va malakasini umumiy ravishda tahlil qilish mamlakatdagi ta’lim sifati darajasini belgilaydi. Shu maqsadda o’quv yili davomida har bir ta’lim muassasasida ichki va tashqi monitoring o’tkazib boriladi. Uning natijasiga ko’ra, eng namunali maktablar ketma-ketligi, o’qituvchilar salohiyati va o’quvchilarning o’zlashtirish darajasi aniqlanadi. Bu jarayon ta’lim taraqqiyotini belgilovchi muhim mezon bo’lgani uchun Xalq ta’limi vazirligi tashabbusi bilan umumiy o’rta ta’lim maktabi o’quvchilari bilimni baholash bo’yicha xalqaro dasturlarni amaliyotga joriy etish maqsadida ilk qadamlar tashlandi. Ya’ni, o’quvchilar bilimni xalqaro talablarga yetkazish, unga mosligini o’rganib borish maqsadida xalqaro baholash dasturlarini keng qo’llash rejalashtirilmoqda. Bunday talabning qondirilishi, o’z navbatida, o’quvchilar

o'rtasida kitobxonlik va darslarga qiziqish xususiyatini oshirish va o'qituvchilarning har tomonlama ta'lim tarbiyaga e'tiborini kuchaytirishning zamonaviy ijtimoiy innovatsiyalar orqali amalga oshirish ehtiyojini vujudga keltirmoqda.

Fuqarolik jamiyati shakllanishini monitoring qilish mustaqil instituti mutaxassisleri aynan mana shunday talablarning bugungi kun ta'lim tizimi uchun juda muhim ekanligini inobatga olgan holda aksariyat xorijiy davlatlarda ta'lim va fan sohalari rivojlanishini baholash va monitoring qilish orqali ta'lim sifatini oshirishga qaratilgan ayrim ilg'or tajribalarni o'rganib chiqdi.

Xususan, dunyoda ta'lim sifati, saviyasi va darajasini aniqlab beruvchi PISA (O'quvchilarni ta'limdagi yutuqlarini baholash xalqaro dasturi), TIMSS (Maktabda matematika va aniq fanlar sifatini tadqiq qiluvchi xalqaro monitoring) PIRLS (matnni o'qish va tushunish sifatini aniqlash xalqaro tadqiqoti), ISSS (fuqarolik ta'limi sifatini aniqlash xalqaro tadqiqoti) TALIS (o'qituvchilar korpusi sifatini xalqaro taqqoslash tadqiqoti) ICILS (kompyuter va information savodxonlikni aniqlash xalqaro tadqiqoti) mavjud bo'lib, ular rivojlangan davlatlardagi ta'lim sifatini yanada oshirishdagi mezon sifatida qo'llanilib kelinmoqda.

PIRLS (Progress in International Reading and Literacy Study) tadqiqotida 50 dan ortiq davlatlar ishtrok etib kelmoqda. Mazkur xalqaro tadqiqotning maqsadi turli xil ta'lim tizimidan iborat bo'lgan davlatlardagi boshlang'ich maktab o'quvchilarining matnni o'qish va qabul qilish bo'yicha tayyorgarligi hamda o'quvchilarning har xil yutuqlarga erishishga sabab bo'luvchi ta'lim tizimidagi o'ziga xos xususiyatlarni aniqlash va baholashdan iborat. Mazkur tadqiqot o'quv yutuqlarini baholash xalqaro Assosatsiyasi tomonidan tashkil etilgan. Tadqiqotda ishtirok etadigan maktablar ikkita parallel sinfi bo'lgan umumiy maktablar orasidan maxsus metodologiya asosida kompyuter yordamida tasodifiy tanlanadi.

PIRLS tadqiqoti jarayonida ikki turdagi o'qish baholanadi: - adabiy o'qish tajribasini egallashga qaratilgan o'qish; - ma'lumotlarni o'zlashtirish va ulardan foydalanish maqsadiga qaratilgan o'qish. Tadqiqotning konseptual g'oyalariga asosan badiiy va ilmiy-ommabop matnlarni o'qish darajasini baholashda 4 turdagi o'qish ko'nikmalari baholanadi:

- yaqqol ko'rinishda berilgan ma'lumotlarni topish;
- o'qilgan matn asosida xulosalarni shakllantirish;
- axborotlarni umumlashtirish va interpretatsiya qilish;
- matnning strukturasi, tilga xos xususiyatlarni mazmunini baholash va taxlil qilish.

PIRLS doirasida bajarilgan ishlarni miqdor va sifat ko'rsatkichlari asosida baholash maqsadida quyidagi baholash tizimidan foydalaniladi:

- javobini tanlashga oid topshiriqlar 1 ball bilan;
- voqea xodisalarning ketma-ketligiga oid topshiriqlar va qarorlar 1 ball bilan;
- javobi yoziladigan ochiq turdagi konstruktive xarakterdagi topshiriqlar qiyinchilik darajasiga ko'ra 1 balldan 3 ballgacha baholanadi. [4]

Albatta bunday tadqiqot xalq ta'limi sohasidagi ishchilar, olimlar, metodistlar, o'qituvchilar, ota-onalar va jamoat vakillari uchun katta ahamiyatga egadir.

PIRLS va TIMSS kabi xalqaro tadqiqotlarga qo'yilgan eng muhim talablardan biri qiyosiy tahlil qilish imkonini beradigan topshiriqlardan foydalanish hisoblanadi. [5]

Mamlakatimizda aynan mana shunday xalqaro dasturlarning ta'lim tizimini baholash va monitoring qilishdagi ishtirokini ta'minlashdan maqsad DTS talablarini to'liq bajarish, har tomonlama rivojlangan va mustaqil fikrlashga qodir shaxs, raqobatbardosh mutaxassislarni tarbiyalash uchun nazariy va amaliy tavsiyalarni aniq belgilashdir.

#### **Foydalanilgan adabiyotlar ro'yxati:**

1. Oliy ta'lim muassasalarida ta'lim sifatini oshirish va ularning mamlakatda amalga oshirilayotgan keng qamrovli islohotlarda faol ishtirokini ta'minlash bo'yicha qo'shimcha chora-tadbirlar to'g'risida"gi PQ-3775-son. 2018.05.06
2. O'zbekiston Respublikasi Prezidentining "O'zbekiston Respublikasini yanada rivojlantirish bo'yicha Harakatlar strategiyasi to'g'risida"gi Farmoni. // Harakatlar strategiyasi asosida jadal taraqqiyot va yangilanish sari.– T.:G'afur G'ulom nomidagi nashriyot-matbaa ijodiy uyi, 2017.–B.71.
2. OECD PISA Strong Performers and Successful Reformers in Education. Paris 2014- 193-p
3. Vaxobov M. M. Umumiy o'rta ta'lim tizimida o'qitish sifati monitoringi modelini takomillashtirish.T., 2016.–61b

## **ПРОЕКТИРОВАНИЕ СОВРЕМЕННОГО УРОКА В НАЧАЛЬНЫХ КЛАССАХ**

**М.Ж. Ярашов**

*магистрант БухГУ (Узбекистан)*

**Ф.М. Косимов**

*доцент БухГУ (Узбекистан)*

***Аннотация:** В данной статье преимущества и преимущества образовательных технологий. Преимущества педагогических технологий для младших классов. Есть правила оформления уроков с использованием этих технологий. Правильное планирование уроков - это успех учителя. В начальной школе учителям были даны рекомендации по оформлению уроков.*

***Ключевые слова:** Современный урок, педагогические тенденции, познавательных, коммуникативных, тематический план, анализ.*

Ведущая педагогика в Национальной программе подготовки кадров создание современных учебно-методических комплексов и технологий

дидактическое сопровождение процесса является основным для общего среднего образования одна из функций. Так оказываться основной формой обучения в школе сегодня остаётся урок. Урок, его планирование и проведение – это то, с чем имеет дело учитель ежедневно. Современный урок – стоящий на уровне своего века, отвечающий духу и требованиям своего времени.



В последние годы в школе обозначились новые педагогические тенденции;

-изменение целеполагания в направлении природосообразности обучения

-усиление личностной ориентации образования;

-индивидуализация образовательных траекторий учащихся;

-творческая и развивающая направленность базового обучения;

-технологизация и компьютеризация учебного процесса.

Учитель и ранее, и теперь, должен заранее спланировать урок, продумать его организацию, провести урок, осуществить коррекцию своих действий и действий учащихся с учётом анализа и контроля.

Технология деятельностного метода обучения (ТДМ) создаёт условия для выполнения каждым учеником в ходе уроков по разным учебным предметам всего комплекса УУД, входящих в целостную структуру учебной деятельности. Для формирования у учащихся целостного представления о мире введение нового знания должно пройти через все этапы формирования нового элемента системы.

10 шагов учебной деятельности: 1- шаг: повторение необходимого;

2- шаг: итог повторения;

3-шаг:пробное учебное действие;

4-шаг:фиксирование своего затруднения;

5- шаг: переход к

обдумыванию; 6- шаг: выявление причины затруднения; 7- шаг: постановка цели;

8- шаг: построение нового способа действий; 9- шаг:усвоение нового знания; 10- шаг:самоконтроль усвоения нового знания.

Эти шаги могут быть изменены или продолжаться в зависимости от процесса обучения. Всем учителям знакомы основные этапы, которые осуществлялись при проектировании урока традиционного типа:

▪ определение цели и задач;

▪ отбор содержания учебного материала;

▪ подбор методов и приёмов обучения;

▪ определение форм организации деятельности учащихся;

▪ подбор материала для домашней работы учащихся;

▪ определение способов контроля;

▪ продумывание места, времени на уроке для оценки деятельности учащихся;

▪ подбор вопросов для подведения итога урока.

Проектирование - это обучение студентов созданию программы для управления деятельностью.

Воронцов А.Б. и другие авторы рекомендуют учителю соблюдать следующую последовательность проектирования урока:

- определить результат урока в виде формируемой детской способности;

- представить, с какого уровня этой способности у детей начинается этот урок;

- отобрать задания из УМК, используя описание заданий, программу и примерный тематический план;
- определить примерное время на выполнение заданий;
- предусмотреть основные логические моменты урока;
- продумать, что будут делать дети на протяжении логических отрезков урока;
- предусмотреть на каждом уроке рефлексивные моменты, подведение детьми итогов работы, планирование хода выполнения задания.<sup>312</sup>

Проектирование - завершающая подготовка это этап, на котором студенты управляют своей умственной деятельностью программа заканчивается.<sup>313</sup>

Структура уроков 1-го класса варьируется в зависимости от их учебного назначения, типа урока и характера изучаемых материалов. Кроме того, в конструкции классной комнаты нет жесткого шаблона, потому что единственное значение по умолчанию не допускает творчества, а во-вторых, ограничивает возможности учащихся. Вот примерный проект уроков 1 класса ниже:

Урок: чтения 1-классе

Тема урока: «Алфавит».

Цели урока:

Образовательная:

- Создать условия для формирования и усвоения знаний об алфавите. Способствовать осознанию детьми практической необходимости знания алфавита.

- Познакомить детей с историей Башкортостана, его достопримечательностями.

Развивающая:

- Формировать у детей универсальные учебные действия.
- Развивать устную речь учащихся, совершенствовать культуру речи, внимание, мыслительные способности.

Воспитательная:

- Формировать интерес к изучению родного края.
- Воспитывать чувство гордости за свою Родину.
- Воспитывать чувство взаимоуважения, дружбы.

Учебное оборудование: презентация, проектор, карточки с заданиями, орфографические словари.

Ход урока.

**I. Организационная часть.**

<sup>312</sup> Воронцов А.Б. и другие «Практика развивающего обучения». , Москва, Русская энциклопедия, 1998, 286 стр.

<sup>313</sup> Р.Мавлонова, Н.Х. , К.К.Матназарова, М.К.Ширинов, С.Хафизов. ОБЩИЕ СВЕДЕНИЯ Образования Ташкент - «Наука и технологии» - 2018. 530 стр.

Девиз урока: *Тот, кто хочет много знать, Должен сам все постигать!*

**II.** Укрепить прошлую тему.

1) Артикуляционная : «Лошадки», «Веселый маятник»

2) Чтение (на доске): *Уз-бе-кис-тан*, - рес-пуб-лика, друж-ба

3) Вставь гласные и прочитай слово: \*ЛФ\*В\*Т | А А И (*алфавит*)

Р \*Д\*Н\* | О И А (*Родина*)

4) Прочитай пословицу и объясни: Человек без книги, пчела без цветка.

**III.** Описание новой темы.

- Какие знания мы будем постигать на уроке, тему урока, определите по словам из фонетической зарядки (*Алфавит, наш край, дружба, трудолюбие*).

*Пословица: Пчела без цветка не наберет мед, а человек без книги не получит знания*

- Цель нашего урока - узнать об особенностях алфавита, как образовалось это слово, о его практическом использовании в жизни людей; узнаем новые сведения о нашем родном крае.

**IV.** Укрепление новых знаний

Разгадывание загадки.

Двадцать девять родных сестрицы,

Писаных красавицы,

На одной живут странице

И повсюду славятся! (буквы)

- Где живут буквы? (В алфавите)

- Что такое алфавит? (*Если расположить буквы в определённом порядке, получится алфавит*)

- В алфавите каждая буква занимает своё постоянное место.

**V.** Оценка знаний.

1 Коллективная работа

2. Групповая работа, работа в парах (разноуровневая работа)

**VI.** Домашнее задание.

Чтобы запомнить алфавит, повторяя предыдущие темы

### **Список литературы:**

1. Воронцов А.Б. и другие «Практика развивающего обучения». , Москва, Русская энциклопедия, 1998, 286 с.
2. Махмудов М. Система дидактического оформления учебного материала. Педагогический мастерство », выпуск 3, 2002, с. 3-11.
- 3.Р.Мавлонова, Н.Х. , К.К.Матназарова, М.К.Ширинов, С.Хафизов. «ОБЩИЕ СВЕДЕНИЯ» Образования Ташкент - «Наука и технологии» - 2018. 530 с.
4. Волков Б.С. Психология урока, его подготовка, проведение и анализ. Учебное пособие.- М., Центр педагогического образования,2011 год.

## BOSHLANG'ICH SINFLAR O'QISH DARSLARINI BO'LIMLARARO INTEGRATSIYALASHDA "LOYIHALASH METOD"IDAN FOYDALANISH

**N.M.Toyirova**

*BuxDU magistranti*

**A.R.Hamroyev**

*BuxDU dotsenti*

Yurtimizda amalga oshirilayotgan ta'lim islohotlari o'sib kelayotgan yosh avlodni hayotda o'z o'rnini topishiga, yoshlardagi mavjud qobiliyatni to'la ro'yobga chiqarishga, jamiyatda mustaqil fikrlovchi, erkin shaxsni shakllantirishga, zamonaviy dunyoqarashga ega bo'lgan komil insonlarni tarbiyalashga qaratilgandir. Bu sayi harakatlar esa, albatta, dastlab boshlang'ich sinflardan boshlab amalga oshirilishi kerak. Darhaqiqat, yosh avlodni kelajakda qanday inson bo'lib voyaga etishi, uning boshlang'ich sinflardan olgan puxta bilimi-yu, ta'lim-tarbiyasiga bog'liq. Shuning uchun ham yoshlarga mukammal bilim berishning turli yo'llarini, shakllarini izlab topmoq va amaliyotga qo'llamok zarur. O'quvchilarga xuddi shunday ta'lim-tarbiya berishda hozirgi davrda integratsiyalash hamda kompyuter texnologiyasi asosida dars o'tishning o'rni beqiyosdir. Xususan, boshlang'ich sinflarning o'qish darslari bunga yaqqol misol bo'la oladi.

Boshlang'ich sinflarning o'qish darslari o'z mohiyati, mazmuni, maqsad va vazifalariga ko'ra ta'lim tizimida alohida o'rin egallagan desak mubolag'a bo'lmaydi. Chunki uning zaminida savodxonlik; estetik va axloqiy-ta'limiy tarbiya asoslari birinchi o'rinda turadi. Aynan o'qish darslarida insonning, avvalo, o'zligini, qolaversa, olamni anglashga bo'lgan intilishlariga turtki beriladi.

Shu maqsadda darsliklarda Vatan, vatanparvarlik, mehnatsevarlik, ona tabiat, milliy-ma'naviy qadriyatlar, xalq og'zaki ijodi, vatanimiz tarixi, ulug' siymolar, hayvonot olami, insoniylik fazilatlarini, kasb va hunar o'rganmoq kabi turli mavzular bo'yicha lirik va epik asarlar, ilmiy ommabop matnlar kiritilib o'qish kitobi mazmuni yanada boyitilgan. Umuman olganda O'qish kitobidagi mavzular o'quvchilarga ta'lim tarbiya berish bilan birga, lug'at boyligini oshirish va boyitishga, nutq madaniyati, og'zaki va yozma nutqini shakllantirishga ham qaratiladi. Darsliklardagi o'quv materiallari mavzu doirasiga qarab bir bo'lim ichida beriladi. Har bir bo'lim mavsumiy va muhim sanalar hisobiga mos ketma-ketlikda yozilgan bo'ladi. Boshlang'ich o'qish darsliklarining bo'limlar soni 1-4-sinfga qadar haftalik o'quv rejasi ortib borishi hisobiga ko'payib boradi.

1-sinf o'qish kitobi savod o'rgatish davridan keyin, 2-yarim yillikdan o'qitilganligi hisobiga 7 bo'limdan, 2-sinfda o'qish darsligi 11 bo'limdan iborat bo'lsa, 3-sinf o'qish darsligida 12 bo'lim, 4-sinf o'qish darsligi esa 16 bo'limdan iborat. Demak, o'qish darsliklarida jami bo'limlar soni 46 tani tashkil qiladi.

Endi bevosita darsliklardagi bo'limlarni nomlanishiga kelsak, darslikdagi bo'limlar mavzu doirasiga qarab tuziladi va nomlanadi. Bo'limlarning nomi boshqa fanlarga bog'lanish mohiyatini anglatib yuradi. 1-4-sinfga qarab darsliklardagi bo'limlar g'oyaviy -mazmuniy jihatdan bir-birini takrorlab kelishi mumkin, faqat mavzular ko'lami jihatidan ancha kengayadi.

Boshlang'ich sinf O'qish darsliklarini bo'limlararo integratsiyalashda nimalarga e'tibor berish kerak. Integratsiya mujassamlashtirish, umumlashtirish, yaxlit holga keltirish, chukur o'rganish ma'nolarini bildirar ekan, demak, ta'lim jarayonida bilimlar majmuasini kengaytirish va chuqurlashtirishga xizmat qilishi kerak.

Mujassamlashgan darslarni tashkil etishda ularni samaradorligini oshirish uchun turli strategiyalardan foydalanish, o'quvchilarni dars jarayonida kichik guruhlarga bo'lish, yakka tartibda mashg'ulotlar o'tkazish, ko'zlangan maqsadga erishishning yo'llaridan biri bo'lishi mumkin.

Albatta, bu jarayon bevosita o'qituvchining tashabbuskorligi bilan amalga oshiriladi. O'qituvchi dars jarayonida o'quvchi uchun asosiy shakl hisoblanadi. Shu bois ham, o'qituvchi o'tiladigan har bir mashg'ulotni o'quvchi uchun samaradorligini doimo aniq qilib bormog'i muhim ahamiyatga ega. Ayniqsa, boshlang'ich sinf o'qituvchisi, har bir darsning barcha mavzulari o'zaro bog'liqligini, har bir keyingi mavzu oldingisi asosida tuzilganligini hamisha e'tiborga olishi, shuningdek, ayni paytda o'tilayotgan dars mavzusi ma'lum bir ma'noda boshqa dars va boshqa fanlarga ham bog'liqligini unutmashligi kerak. O'z-o'zidan ko'rinib turibdiki, boshlang'ich sinflarda o'tiladigan mashg'ulotlar integratsion va fanlararo aloqadorlikka ega bo'lishi zarur. O'qituvchi o'z ishini shunday tuzishi kerakki, o'quvchilarda shakllangan tushunchalar, bilimlar keyinchalik rivojlanib, aniqlashtirilsin, ularni hayotda o'z ehtiyoji uchun ishlata olsin. Shuni alohida ta'kidlash joizki integratsiyalashgan texnologiya ta'lim jarayoniga kirgandan buyon o'qituvchilarimiz imkon qadar darslar jarayonida fanlararo bog'lanishga e'tibor qaratmoqdalar. Buning uchun o'qituvchi dastlab fanlar mavzularini ko'rib chiqishi va bir-biriga bog'liq bo'lgan mavzuni topishi zarur. Shuning bilan birga qaysi fanlarni uyg'unlashtirmoqchi bo'lsa, ularni DTS talablarini ham hisobga olmog'i zarur. Ya'ni integratsion dars shunday tashkil etilsinki, unda tanlangan fanlarni maqsad va vazifalari amalga oshirilsin.

O'qish darslarini bo'limlararo integratsiyalashda Loyihalash metodidan foydalanish. Loyihalash metodi ta'lim texnologiyasining muhim bo'g'iniga aylanyapti. Bu metod ta'lim oluvchilarga hayot tarziga moslashish, mustaqil, ijodiy fikrlash ko'nikmalarini hosil qilishga yordam beradi.

Loyihalash (lot.projectus-olg'a tashlangan fikr, g'oya, obraz), nomimi o'zi aytib turibdiki, kelajakda amalga oshiriladigan ishlarni rejalashtirish bo'lib, bayon qilish shaklida mujassamlashgan g'oya, fikrning ifodasidir. U bildirilgan fikrni mohiyatini va uni amalga oshirish imkoniyatini ochib beradi.

Boshlang'ich sinf o'qish darsliklarini tahlil qilib chiqsak.

Boshlang'ich sinf o'qish darsliklaridagi Vatan mavzusidagi bo'limlar nomlanishini tahlil qilib chiqamiz.



1-sinf “Biz vatanning ertasi” bo’limida 7 ta mavzu,  
2-sinf “Ona yurtim-oltin beshigim” bo’limida 14 ta mavzu,  
3-sinf “Biz buyuk yurt farzandimiz” bo’limida 9 ta mavzu,  
4-sinf “O’zbekiston-vatanim manim” bo’limida esa 5ta mavzu berilgan.  
Yil fasllariga oid Bahor, Yoz, Kuz, Qish mavzusida integratsiyalashgan bo’limlarga e’tibor qaratsak,

1-sinf “Ko’klam-yashnaydi olam” bo’limida 7ta mavzu,  
2-sinf “Zumrad bahor- bahridiling ochar” bo’limida 13 ta mavzu,  
3-sinf “Zumrad bahor nafosati” bo’limida 10 ta mavzu,  
4-sinf “Zumrad bahor” bo’limida 11 ta mavzu berilgan. Faqat farqli jihati 3-4-sinflardagi bo’limlarda o’quv materiallari hajm jihatidan kengroq berilgan.

Yoz mavzusiga oid bo’limlar:

1-sinf “Yoz-o’tadi soz” bo’limida 5ta mavzu,  
2-sinf “Yoz o’tadi-soz” bo’limida 5ta mavzu,  
3-sinf “Yoz o’tadi –soz” bo’limida 4 ta mavzu,  
4-sinf “Yoz o’tadi soz” bo’limida 6ta mavzu berilgan. Bular lirik va epik turdagi asarlari bilan bir-biridan ajralib turadi.

Bo’limlari takrorlansada, ulardagi mavzular bir-biridan farq qiladi va bir-birini to’ldirib va boyitib boradi.

Kuz mavzusiga oid bo’limlar:

1-sinf 2-yarim yillikdan boshlanganligi sababli Kuz mavzusidagi bo’limlar berilmagan.

2-sinf “Oltin kuz –hosiling yuz” bo’limida 4ta mavzu,

3-sinf “Saxovatli kuz” bo’limida 11 ta mavzu,

4-sinf “Saxovatli kuz” bo’limida 3ta mavzular kiritilgan.

3-4-sinflarda bo’limlar nomi aynan takrorlab berilgan, faqat mavzu ko’lami jihatidan ancha kengaygan.

Qish mavzusiga oid bo’limlar:

1-sinf “Mo’jizaviy qish” bo’limida 5ta mavzu,

2-sinf “Kumush qish-misoli oqqush” bo’limida 10ta mavzu,

3-sinf “Kumush qish manzarasi” bo’limida 13 ta mavzu,

4-sinf “Kumush qish” bo’limida 5ta mavzu berilgan.

Tinchlik mavzusiga oid bo’limlar:

1-sinf “Tinchlik va do’sstlik” bo’limida 5ta mavzu,

3-sinf “Tinchlik va do’sstlik bo’lsin barqaror” bo’limida 9 ta mavzu,

4-sinf “Yashasin tinchlik, bor bo’lsin do’sstlik” bo’limidan 4ta mavzu joy olgan. Lekin aynan 2-sinf darsligida shu mavzularga oid asarlar alohida bo’limda berilmagan.

2019-2020 o’quv yili uchun chop etilgan darslikdagi o’zgarishlar.

Boshlang’ich ta’lim tizimining poydevori hisoblanadi, chunki bu bosqich o’z mazmun-mohiyatiga ko’ra, fan yo’nalaishlari bo’yicha boshlang’ich bilimlarini shakllantiradi. Boshlang’ich ta’limda nazariy bilimlar bilan cheklanib qolmasdan, o’quvchilarda hayotiy ko’nikmalarini shakllantiruvchi ta’limni tashkil etish bugungi kunning dolzarb masalalaridan biridir.

Xalqaro talablar asosida o‘quv dasturlarini takomillashtirish va darsliklarni yangi avlodini yaratish ta’lim mazmunini tubdan isloh qilishning asosiy omili hisoblanadi. Shunga muvofiq tarzda boshlang‘ich ta’lim fanlari o‘quv dasturlari mazmun jihatdan takomillashtirilib, ular asosida 2019-2020- o‘quv yili uchun 1-3-sinf darsliklari qayta nashr qilindi.

Maktab ostonasiga ilk qadamlarini qo‘ygan qalbi ilm zavqi bilan to‘lgan bolalarning 1 kitobi “Alifbe”ning mazmuni rasmlardan iborat, demak o‘quvchilarning ta’limga bo‘lgan qiziqishlarini uyg‘otish “Alifbe”dagi rasmlarning rang barangligi, mavzularga mosligi, shu bilan birgalikda zamonaviyligi katta ahamiyatga ega.

Bu manbalarga asosan darslikdagi barcha rasmlar qayta ishlanib chop etildi.

1-sinf O‘qish fani o‘quv dasturidan 3 ta:

“Ilm-aql chirog‘i”,

“Go‘zal fazilat-insonga ziyinat”,

“Mehnatning tagi rohat”

mavzusidagi bo‘limlar mazmun jihatidan odobnoma fani o‘quv dasturi mazmunini takrorlanganligi uchun o‘qish fani o‘quv dasturidan chiqazilib:

1-sinf odobnoma fani o‘quv dasturiga kiritildi.

Bu mavzudagi bo‘limlar o‘rniga o‘qish savodxonligini oshirishga xizmat qiladigan 4 ta yangi:

“Mo‘jizaviy qish”, “Kitob bizning do‘stimiz”, “Tinchlik va do‘stlik”, “Yoz-o‘tadi soz” bo‘limlari

1-sinf o‘qish fani o‘quv dasturiga kiritildi.

3-sinf o‘qish fani o‘quv dasturidan 3 ta bo‘lim:

“Tabiatni seving va asrang” mavzusidagi bo‘lim tabiatshunoslik fani,

“Go‘zal fazilat-inson husni” mavzusidagi bo‘limi, odobnoma fani,

“Orzular qanotida” bo‘limi musiqa fani o‘quv dasturlarining mazmunini takrorlanganligi uchun o‘qish fani o‘quv dasturidan chiqazilib,

3 ta yangi bo‘lim: “Maktabim - qutlug‘ makonim, Kitobim - buyuk imkonim”, “Jahon bolalar adabiyoti”, “Tinchlik va do‘stlik bo‘lsin barqaror” mavzusidagi bo‘limlar kiritildi.

Natijada 2016 yilda nashr qilingan darslikka kiritilgan 136 soat mavzulardan 104 soat mavzu chiqarilib, 32 soat mavzu olib qolindi. Chiqarilgan mavzular o‘rniga 79 ta yangi mavzular kiritildi.

## **1-SINFLARDA FAZOVIIY TASAVVURLARNI SHAKLLANTIRISHDA METODIK YONDASHUV**

**Z. Abdiyeva**

*BuxDU I bosqich magistranti*

**F.M.Qosimov**

*BuxDU dotsenti*

Hozirgi kunda kichik maktab yoshidagi o'quvchilarda to'plam, miqdor, shakl, vaqt to'g'risidagi hamda fazoviy tasavvurlarni shakllantirish dolzarb va ahamiyatga molik ish bo'lib, o'quvchilarning maktabda o'tiladigan fanlarni o'zlashtirishida samaradorlik uchun xizmat qiladi. Chunki bu tushunchalar fanlararo bog'liqlikni ta'minlash vositalaridan biridir.

Aslini olganda bu tushunchalar to'g'risidagi tasavvurlar bolalarda maktabgacha ta'lim davridan boshlab integrative tarzda shakllantiriladi.

Bolalar maktabgacha ta'lim davrida kub, silindr, konus, parallelepiped, piramida kabi fazoviy jismlarni qo'llari bilan ushlab, ulardan turli figuralar hosil qilishadi va bu shakllarning nomini qisman bilishadi. Maktabning 1-sinfida esa ushbu jismlar to'g'risidagi tasavvurlari yana ham kengaytiriladi. Bu davrda o'quvchilar bu shakllarning nominigina bilib qolmasdan, ularning tomonlari, qirralari, asoslari, bu jismlarni qanday yassi shakllardan hosil qilish mumkinligi va hayotimizdagi narsa-buyumlar yoki ularning qismlari qanday fazoviy shakllarga o'xshashligi to'g'risidagi bilimlarga ega bo'lishadi. Shuningdek, 1-sinf o'quvchilari yassi va fazoviy shakllarni alohida to'plamlarga ajrata olishadi, ularni farqlay olishadi. Ya'ni tekislikda to'laligicha yota oladigan shakl yassi shakl ekanligi amaliy tarzda tushuntiriladi. O'quvchilar yaxshiroq anglashlari uchun yassi shakllarni ham fazoviy shakllarni ham tekis joyga, ya'ni doska, devor, parta ustiga yoxud polga qo'yib ko'rsatish maqsadga muvofiq. Bu davrda o'quvchilarga to'g'ri chiziq(ikkala tomonini ham davom ettirish mumkinligi), kesma(ikki tomoni chegaralangan to'g'ri chiziq ekanligi), nur(bir tomoni chegaralangan, ikkinchi tomonini istagancha davom ettirish mumkinligi), burchak(to'g'ri, yoyiq, yig'iq burchalar) to'g'risida tushuncha hosil qilish yuqori sinflarda fazoviy jismlar bilan bog'liq murakkab mavzularni o'rganish uchun poydevor bo'lib xizmat qiladi.

1-sinf darsligida og'irlik o'lchov birligi sifatida kg, sig'im o'lchov birligi sifatida litr tushunchalari keltirilgan. O'quvchilarning og'irlik o'lchov birliklarini tushunishida qiyinchiliklar ko'zga tashlanmaydi. Chunki ular bu o'lchov birligidan hayotda bevosida foydalangan, bozor yoki savdo do'konlarida tarozilarning bir necha xilini ko'rgan. Sig'im o'lchov birligi hisoblangan litr atamasining ham sut yoki suv maxsulotlariga, umuman olganda suyuqlik hajmiga nisbatan ishlatilganini eshitishgan va bevosita bu atamadan o'zlari ham foydalangan bo'lishlari mumkin. Lekin ular bevosita sig'im atamasini deyarli eshitishmagan. Bu atamani mohiyatan tushunishmaydi. Biror qattiq maxsulotni necha kg ekanligini aniqlash uchun tarozidan foydalanamiz. Suyuq maxsulotlarni esa necha litr ekanini aniqlash uchun standart idishlardan foydalanamiz. Bunday idishlar esa fazoviy jismlardan tashkil topgan. Aynan mana shu mavzuda hajm tushunchasi uchun zamin hozirlanadi. Qirralari 10 sm dan bo'lgan kub shaklidagi idishni biror bir suyuqlik bilan to'ldirsangiz, idishdagi suyuqlik barobar 1 litrni tashkil qiladi. Suyuqlik sig'imini o'lchash uchun 1,2,3... litrlik bankalar ham mavjud. 1 litrlik banka va yuqorida aytilgan kubdan foydalanib tajriba ham qilish mumkin.

O'rta maktabning 7-sinfidan boshlab matematika algebra va geometriya bo'limlariga bo'lib o'rgatiladi. Ta'lim tizimidagi oqsoqliklardan biri ko'pchilik o'quvchilarning aynan shu bosqichda ushbu fanlarga nisbatan qiziqishi sustlashadi.

Mohiyatan olib qaraganda geometriya fazoviy jismlar, ularning tarkibini o'rganadi. Oddiy bir ta'rif: "to'g'ri chiziqning ikki nuqtasi orasidagi nuqtalar to'plami kesma deb aytiladi"ni chuqur tahlil qilsak, kesma bu to'g'ri chiziqning bir qismi, to'plam ostisi bo'lib, nuqtalar to'plamidan tashkil topgan. Bu ta'rifni o'quvchilar yuqori sinflarda o'rganishadi, ammo bu ta'rifning xulosasini o'quvchilarga sodda tilda 1-sinfdayoq yetkazish mumkin. Ya'ni, "Ikki tomoni chegaralangan to'g'ri chiziq-kesmadir", va h.k.

O'quvchilarning geometrik tushunchalarni o'rganish jarayonida fazoviy tasavvurlari shakllanadi. Fazoviy tasavvur esa bevosita tafakkur bilan bog'liqdir. Bundan ko'zlangan maqsad o'quvchilarda geometrik tushunchalar to'g'risida bilim, ko'nikmalar hosil qilish bilan bir qatorda, ularda fazoviy tasavvurlarni shakllantirish hamda ularni rivojlantirishdan iborat. Zero o'quvchi tasavvurining kengayishi bevosita undagi fazoviy tasavurning rivojlanishi bilan bog'liq. Geometriyani dastlabki poydevori boshlang'ich sinflardan boshlanadi. Shunday ekan, kichik maktab davrida geometrik materiallarni izchil o'rgatib borish nafaqat ushbu fanga zamin hozirlaydi, balki o'quvchilarning fazoviy tasavvurlari shu jarayonning o'zida shakllanib borishi uchun asos bo'lib xizmat qiladi. Buning uchun fan o'qituvchisi darslarga metodik jihatdan to'g'ri yondashishi talab etiladi.

Yana bir muammolardan biri yuqori sinf o'quvchilari va oliygoh talabalarining ko'pchiligi matematikaning stereometriya bo'limini o'rganishga qiynalishadi yoki umuman bilishmaydi. Buning asosiy sababi boshlang'ich asos sustligi yoxud fan o'qituvchisining boshlang'ich ta'lim davrida matematika darslarini o'tish jarayonida metodik jihatdan xato yondashganligidir. Bilimlar bosqichma-bosqich, oddiydan murakkabga o'tish tamoyiliga asoslanib, bolaning yosh xususiyatidan kelib chiqqan holda berib borilishi joiz. Mana shundagina o'quvchi mavzuni yaxshi tushunadi va darsdan ko'zlangan maqsadga erishiladi.

O'quvchida fazoviy tasavvur qanday shakllanishi mumkin? Ilk bosqichda o'quvchilarga geometrik tushunchalarga doir oddiy topshiriqlar berishdan boshlanadi. Masalan shakllarni taqqoslashga doir topshiriqlarni ko'rsak.

1. Shakllarni katta va kichikligi bo'yicha joylashtiring.

Bu topshiriqni bajarishda o'quvchilar shakllarni ko'z bilan chamalab taqqoslashlari mumkin.

2. Shakllarning qaysi biri katta?



Bu topshiriqda o'quvchilarga qaysi kattaroq joyni egallasa, o'sha shakl katta ekanligi tushuntiriladi. Bu topshiriqni

bajarish uchun o'quvchilar shakllarni ustma-ust qo'yib ko'rishlari mumkin.

3. Shakllarni taqqoslang.



Bu topshiriqni bajarish shakllar yonma-yon qo'yilgani uchun o'quvchilarga qiyinchilik tug'dirmaydi.

4. Shakllarni taqqoslang.



Ushbu shakllarni esa o'quvchilar o'lchov birligi orqali taqqoslashlari mumkin.

Bundan ko'rinib turibdiki, geometrik figuralarni taqqoslash bevosita fazoviy munosabatlar va akslantirishlarga borib tarqaladi. O'quvchilarda geometrik tushunchalarni o'rganish jarrayonida fazoviy tasavvurlar rivojlanib boradi.

Munosabatlar, akslantirish, o'zaro moslik o'rnatish kabi matematik tushunchalarni qo'llash jarayonida o'quvchilarda chapda, o'ngda, yonida, pastda, yuqorida, balandda, o'rtasida kabi fazoviy tasavvurlar shakllanib boradi.

Fazoviy tasavvurlarni shakllantirib borish jarayonida o'qituvchi fanlararo aloqadorlikni ham unutmasligi kerak. Tasviriy san'at, texnologiya, jismoniy tarbiya, ona tili, o'qish, darslarida ham o'quvchilarning fazoviy tasavvurlarini shakllantirishga e'tibor qilish joiz.

Masalan 1-sinf tasviriy san'at darsligida geometrik shakllar uchun alohida mavzu ajratilgan. O'quvchilar uchburchak, to'rtburchak, doira, aylana, kub, silindr, konus, piramida kabi shakllar bilan ushbu darslarda ham tanishadilar. Tasviriy san'at darsi o'quvchi tasavvurini rivojlantiradi. O'quvchilar ushbu dars orqali taqqoslash, chamalash, tasavvur qilish, o'lchov olish, rejalashtirish, mo'ljallash ko'nikmalari shakllanadi. Asta-sekinlik bilan o'quvchilarda abstrakt tafakkur rivojlanib boradi.

Texnologiya darslarida esa o'quvchilar turli geometrik shakllar orqali applikasiya usulidan foydalanib fazoviy tasavvurlarini rivojlantirishi mumkin.

Jismoniy tarbiya darslarida ham o'ngga, chapga atamalarinining ishlatilishi o'quvchilarning abstrak tasavvurlari shakllanishiga o'z hissasini qo'shadi.

Ona tili, o'qish darslarida o'quvchilarning oldin, keyin, oldida, orqasida, o'rtasida, kecha, bugun, ertaga, avval, so'ng kabi atamalardan matematika darsi singari foydalanish fazoviy va vaqtga doir tasavvurlarning rivojlanishida o'z samarasini beradi.

Xulosa qilib aytganda, o'quvchilar fazoviy tasavvurining shakllanishi va kengayishi, bevosita ular tafakkurining rivojlanishiga ta'sir qiladi. Tafakkur esa insonning fikrlash layoqatining qay darajada takomillashganligini hal qiluvchi vositadir. O'quvchi tafakkuri qay darajada rivojlansa, uning mustaqil qaror qabul qilish qobiliyati ham shu darajada oshib boradi. Bu esa ta'lim tizimi oldidagi bosh vazifalardan biridir.

**Foydalanilgan adabiyotlar ro'yxati:**



1. M. Ahmedov , N. Abdurahmonova, M. Jumayev umumiy oʻrta taʼlim maktablarining 1- sinfi uchun darslik. «TURON-IQBOL» TOSHKENT – 2018
2. Rayxonov SH.R. Boshlangʻich sinflarda matematika oʻqish usuliyoti (maʼruzalar matni) 1-2-3 qismlar. Buxoro 2004 y
3. Gʻoziyev E. Taʼlim jarayonida oʻquvchilar tafakkurining oʻsishi – T.: Oʻqituvchi 1980-88 b.
4. Z.Abdiyeva. Bilmasvoy bilimdonlar mamlakatida (Matn): Bolalar uchun ertak-masalalar /.-Buxoro : Sadridin Salim Buxoriy Durdona nashriyoti, 2018. – 84 b.

## **BOSHLANGʻICH SINFLARDA TAʼLIMNI LOYIHALASHNING XUSUSIYATLARI**

**D. Sh. Sidiqova**  
*BuxDU magistranti*

Hozirgi kunda juda koʻp sohalarda loyiha va loyihalash kabi soʻzlarni eshitamiz. Keling, avvalambor “Loyihalash” soʻzining maʼnolariga toʻxtalib oʻtsak.

Loyihalash (lot. projectus - olgʻa tashlangan fikr, gʻoya, obraz), nomini oʻziytib turibdiki, kelajakda amalga oshiriladigan ishlarni rejalashtirish boʻlib, proyektmaʼlum bir hisob-kitob, chizma va boshqalarga asoslangan holda tavsiflash, bayonqilish shaklida mujassamlashgan gʻoya, fikrning ifodasidir. U bildirilgan fikrni mohiyatini va uni amalga oshirish imkoniyatlarini ochib beradi

Loyihalash- moʻljallangan obʼyektlar (apparat va asboblari, bin ova inshootlar, yoʻl va koʻpriklar, mashina va jihozlar, samolyot va kosmik kemalar va hokazo boshqa mahsulotlarning yangi xillari va namunalri)ni qurish va yaratish uchun ularning loyihalarini tuzish va chizish jarayoni. Fan va texnikaning barcha sohalrida qoʻllaniladi. Hozir loyihalash jarayonini avtomatlashtirishga ayniqsa, keng eʼtibor berilmoqda.

Taʼlimda darslarni loyihalashda oʻqituvchi har tomonlama oʻylab, uning natijasini oldindan koʻra olishi kerak. Shuning uchun ham darslarni oldindan loyihalashtirish juda yaxshi samara beradi.

Loyihalar predmet va uning yoʻnalishiga koʻra bir-biridan farqlanadi. Loyihalarda pedagog tomonidan ketma-ket amalga oshiriluvchi va tashhisning qoʻyilishi bilan yakunlanuvchi tahliliy faoliyat hisoblanadi. Oldindan koʻra bilish va loyihalashkabi ijodiy faoliyatlar namoyon boʻladi. Tashhis, oldindan koʻra bilish va loyihalash har qanday pedagogik vazifani hal etishning ajralmas uchligi hisoblanadi. Loyihaning maqsadi oldindan qogʻozda taqvim-reja, qisqacha yozmabayon sifatida aks ettiriladi. Strategik, taktik va operativ vazifalarning samarali haletilishi loyihalash texnologiyasining sifatiga bogʻliq.

Pedagogik jarayonni loyihalashda pedagogning faoliyati, pedagogik vositalarni qoʻllash mazmuni va imkoniyatigina hisobga olinmasligi

kerak. U asosan alohida o'quvchi va o'quvchilar guruhi tomonidan tashkil etiluvchi faoliyatmazmunini yoritishi zarur. Loyihalash ta'limning ijtimoiy, pedagogik maqsadlarga tayangan holda, pedagogik jarayonni aks ettiruvchi umumiy strategiya hisoblanadi. Loyihalashda o'quv rejasi, dasturlari, darslik, metodik tavsiyalar va boshqa o'quv qo'llanmalar muhim manba bo'lib xizmat qiladi. Pedagogik loyihalashda pedagogik vazifaning yaxlit holda mazmunan, tashkiliy-metodik, moddiy-texnik hamda ijtimoiy-psixologik (hissiy, kommunikativ va hokazo) jihatdan hal etilishini ta'minlash talab etiladi.

O'quv dasturi yoki o'quvchi shaxsi ta'lim mazmunini loyihalashning asosi bo'lib, bu vaziyatda o'qituvchi pedagogik faoliyat, maqsad va sharoitlarga muvofiq holda o'quvchilarga nimani taqdim etish xususida mustaqil qaror qabul qiladi. Qaror qabul qilish jarayonida quyidagilarni hisobga olish maqsadga muvofiqdir:

1) o'quvchilar tavsiya etilayotgan ma'lumotdan nimani va qanday hajmda o'zlashtirishlari zarurligi;

2) o'quvchilarning dastlabki tayyorgarlik darajasi, ularning o'quv ma'lumotlarini qabul qilish imkoniyatlari;

3) o'qituvchining shaxsiy, shuningdek, ta'lim muassasasining moddiy-texnik bazasi.

Ta'lim jarayonini loyihalashda har bir holatning puxta bajarilishiga erishish amaliy faoliyat (o'quv jarayoni)ning muvaffaqiyatini ta'minlashga olib keladi. Uzlüksiz ta'lim tizimini takomillashtirish maqsadida amalga oshirilayotgan islohotlarning asosiy yo'nalishlaridan biri ta'lim jarayonini texnologiyalashtirishdan iborat. Ushbu jarayonning samaradorligini ta'minlashda quyidagi shartlarning bajarilishi muhim ahamiyatga ega:

1) o'qituvchilar tomonidan zamonaviy ta'lim texnologiyalarini ta'lim amaliyotida faol qo'llanilishi;

2) rivojlangan xorijiy mamlakatlar ta'limi amaliyotida qo'llanilayotgan zamonaviy texnologiyalardan xabardor bo'lish.

U quyidagi bosqichlarda amalga oshiriladi:

- loyihani yaratish;

- o'quvchilar faoliyatini tashhishlash;

- pedagogik jarayonni tashkil etish;

- pedagogik jarayonning samarali kechishini ta'minlash;

- o'quvchilar faoliyatini nazorat qilishni o'z ichiga oladi.

Pedagogik vazifaning hal etilishiga o'qituvchi va o'quvchi faoliyatlarining mazmuni, vositalarini loyihalash orqali erishadi. Zamonaviy sharoitda ta'lim jarayonini texnologiyalashtirish uni loyihalashga nisbatan yangicha yondashuv, ya'ni, ta'lim jarayonini texnologik strukturasi muvofiq yoritish zaruratini taqozo etadi. O'qituvchi kasbiy faoliyatini tashkil etishda ta'lim jarayonini loyihalash alohida ahamiyatga ega. Har bir o'quv kursini o'rganish alohida mavzu va bo'limlarni loyihalash asosida amalga oshiriladi. Pedagogik amaliyot mohiyatini tahlil etish natijasida ta'lim jarayonini loyihalashning bir necha qonuniyatlari ajratildi.

Ta'lim jarayonini loyihalash doirasida o'quvchilar faoliyatini nazorat qilish muhim o'rin tutadi. Shu bois nazorat jarayonini loyihalash ham o'qituvchidan alohida malakali yondoshuvni talab etadi. Loyihalash pedagogik faoliyatning murakkab ko'rinishi bo'lib, uni amalga oshirishda ta'lim jarayonining muhim qonuniyatlari inobatga olinishi zarur. Loyihalash metodi ta'lim jarayonining muhim jihatlaridan biri bo'lib, o'qituvchining talabalar bilan individual ishlash imkonini beradi. O'qituvchi darsvaqtdan unumli foydalanib, talabalarning individual psixologik xususiyatlarini hisobga olgan holda ular bilan yakka tartibda ishlaydi. Bunda ularning kasbiy fanlarni chuqurroq egallashlariga kengroq yo'l ochib beriladi. Loyihalash ishlarini tashkil etishda didaktik vazifaning qo'llanilishi va uni hal etish muammolari ko'rib chiqiladi.

Loyihalash metodi ta'lim oluvchilarni quyidagilarga:

– fanning turli sohalaridagi bilimlarni bir butun holga keltirib, muammolarni topish va yechish, axborotlar oqimida mo'ljal olish;

– faoliyatni tanlash huquqidan foydalanib, turli taxmin, g'oyalarni ilgari stjirish, tadqiqot o'tkazish, tahlil qilish iqtisodiy jihatdan maqsadga muvofiqligini aniqlash;

– o'z faoliyati natijasiga mas'ul bo'lish, mustaqil qaror qabul qilish, yutuqlar va kamchiliklarni aniqlash, uning sabablarini qidirish, xatolarni topish va to'g'rilash;

– turli yechim. takliflarning natijalarini ilmiy taxmin qilish (prognozlash);

– jamoada ishlash, turli nuqtayi nazar, fikrlarning muhokamasida qatnashishga rag'batlantiradi.

Loyihalash metodini qo'llab, dars o'tish jarayonida o'quvchi, talabalarning vazifasi:

– iqtisodiy jihatdan maqsadga muvofiq, ijtimoiy ahamiyatga ega ishni bajarish, mahsulot ishlab chiqarish, ilmiy-texnik, iqtisodiy va boshqa muammonib belgilangan vaqt davomida yechish yoki yechish uchun takliflar ishlab chiqish.

Loyihalash metodini qo'llash uchun birinchi navbatda loyihalash ob'yektini aniqlaymiz. Qanday masala, muammo mavjudki, uni yechib loyihaning natijasini qanday bo'lishini belgilaymiz.

1. Bu o'tilayotgan mavzu bo'yicha qo'yilgan savol yoki yechimini kutayotgan dolzarb masala bo'lishi mumkin. Loyiha talabalarning o'z xohishlari, qiziqishlariga ko'ra tanlagan ilmiy izlanishlari bo'lishi mumkin yoki o'qituvchi taklif qilishi mumkin. Har ikkala holda ham talabalar zarur axborotlarni to'plashlari, ularni tahlil qilishlari zarur. Tahlil asosida qaror qabul qilib, loyiha ishlab chiqishdan maqsad qo'yiladi va qanday natijaga erishilishi belgilanadi.

2. Maqsadni aniqlagach, loyihaning mazmunini belgilaymiz.

3. Reja asosida amalga oshirish uchun vazifalar belgilanadi, ya'ni faoliyat rejasi ishlab chiqiladi. Loyihaning umumiy tavsifi oy- dinlashadi. Aniq faoliyatga asos yaratiladi. Loyihani amalga oshirish uchun tuzilgan reja aniq bo'lishi, haddantashqari murakkab bo'lmasligi kerak. Umumiy rejadan tashqari

haftalik va oylikrejalar tuziladiki, uning asosida talaba bajaradigan ishlarni yanada oydinlashtiradi.

4. Loyiha qatnashchilari belgilanadi. Loyiha qatnashchilari o'z qiziqishlari, fikr doiralari bilan bir- birlariga yaqin, yordam beruvchi o'quvchi, talabalar bo'lib, ularni loyihada qo'yilgan maqsad birlashtiradi.

Ularni yoniga keyinchalik boshqa qatnashchilar ham qo'shilishi mumkin.

Lekin qatnashchilar haddan tashqari ko'payib ketishi salbiy oqibatlariga olib keladi. Shuning uchun loyihada har bir qatnashuvchining bajaradigan vazifasi aniq yozibqo'yiladi.

5. Loyihani amalga oshirish muddatlari belgilanadi. Agarda u bosqichlarga bo'linsa, uni har xil muddatlari bilan ko'rsatiladi.

Xulosa qilib shuni aytish mumkinki, o'quv dasturi yoki o'quvchi shaxsi ta'lim mazmunini loyihalashning asosi bo'lib, bu vaziyatda o'qituvchi pedagogik faoliyat, maqsad va sharoitlarga muvofiq holda o'quvchilarga nimani taqdim etish xususida mustaqil qaror qabulqiladi. Qaror qabul qilish jarayonida quyidagilarni hisobga olish maqsadga muvofiqdir:

- 1) o'quvchilar tavsiya etilayotgan ma'lumotdan nimani va qanday hajmda o'zlashtirishlari zarurligi;
- 2) o'quvchilarning dastlabki tayyorgarlik darajasi, ularning o'quv ma'lumotlarini qabul qilish imkoniyatlari;
- 3) o'qituvchining shaxsiy, shuningdek, ta'lim muassasasining moddiy-texnik bazasi.

#### **Foydalanilgan adabiyotlar ro'yxati:**

1. Hasanboyev J., Hasanboyeva O., To'raqulov X.A, Haydarov M. Pedagogika fanidan izohli lug'at. T-2008y.
2. R.Mavlonova, N.Voxidova va N.Raxmonqulova "Pedagogika nazariyasi va tarixi" T.-2010
3. 3.B.X.Hodjajev "Umumiy pedagogika nazariyasi va amaliyoti" "Sano-standart" nashriyoti-T.2017-yil

### **ИСПОЛЬЗОВАНИЕ ИНТЕРАКТИВНЫХ МЕТОДОВ ДЛЯ ВОВЛЕЧЕНИЯ УЧАЩИХСЯ НАЧАЛЬНОЙ ШКОЛЫ К ПРЕДМЕТУ МАТЕМАТИКА**

**Ж.И.Нажиматдинова, А.Б.Айтмуратова,  
С.Р.Ходжаниязова, Ж.М.Уркинбаева.**

*Республика Каракалпакстан. Учитель школы № 22 Нукусского района.*

Школа уже давно почитается как порог добра, дом знаний и мыслей. Действительно, глубокие знания, приобретенные в школе, в будущем определяют смысл нашей мирной и процветающей жизни.

Чтобы наши дети приобрели глубокие знания, навыки и умения, необходимо заинтересовать их каждым предметом с раннего возраста. Навыки учителя очень важны. Учитель начальных классов должен постоянно изучать эффективность учебного процесса, тщательно изучать возрастные и психологические особенности детей и умело использовать все имеющиеся знания [1].

В начальных классах важно улучшить психологическое состояние учащихся, защитить их от различных стрессов, укрепить их знания с помощью различных игр. Учащиеся могут использовать игры, ориентированные на интеллект, ловкость и способность точно и ясно выражать свои мысли. В то же время важно, чтобы выбранная игра соответствовала теме, была удобной и приводила к желаемому результату. Это также зависит от профессионализма учителя и умения ставить цели [7].

Параллельно с вышеизложенными идеями мы представляем игровые методы, которые можно применять в математике, поощряя учащихся быть находчивыми, находчивыми и думающими и повышать их творческую активность [4].

### Игра «Найди исчезнувшую фигуру»

Эта игра организована следующим образом. Разные геометрические фигуры разных цветов случайным образом размещаются на доске или магнитной доске. После того, как ученики увидели формы, учитель говорит: «Ночь». Когда ученики закрывают глаза, учитель скрывает некоторые формы, и, сказав «День», ученики должны найти недостающую форму [6].





р

призма

ичная  
призма

гольная  
призма

### Игра «Строитель».

Дома внизу выглядят великолепно, если они представлены в виде анимации или нарисованы на доске или доске [7].

Уберите лишние кирпичи из этого дома. Найдите подходящий номер. Выполните задачу без нареканий. Если вы совершите ошибку, дом не будет выглядеть так, как вы хотите (1-рисунок).

Теперь, когда у нас есть прочная основа для дома, найдите подходящие кирпичи для свободных участков. Постройте дом, найдите место для кирпича. Попробуйте выполнить задачу неправильно. Если вы допустите ошибку, дом, который вы построите, может быть поврежден (2-рисунок).

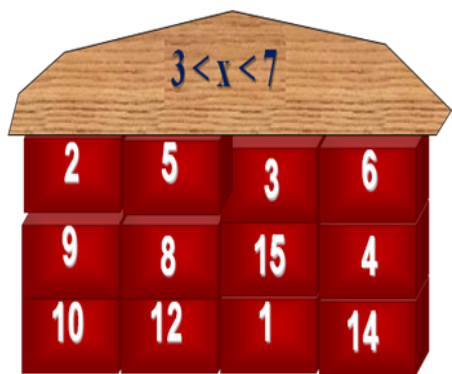

1-рисунок

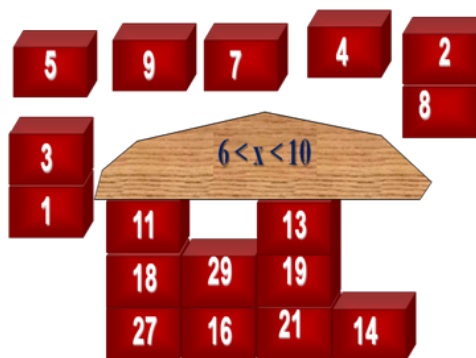

2-рисунок

### «Мозаичная игра»

Эта игра предназначена для укрепления новой темы или развития навыков логического мышления учащихся. Лучше всего делать это в небольших группах [7].

Учитель разрезает бумагу на маленькие кусочки, записывает числа и арифметические операции («+» «-» «x» «:» «=» «<» «>») на каждом из них, помещает их в небольшую коробку и распределяет их по группам. Бумага и клей будут распределены по группам. Студенты распространяют лист бумаги с числами и арифметическими операциями на коробке на столе и выполняют задачи, включающие числа и арифметические операции [4,5].

#### Образец:

1. Какой номер можно использовать вместо ячейки? Сколько вариантов ответа?

$$2 \cdot \square = 1 \square \quad 1 \square : \square = 2 \quad \square \cdot \square = 3 \ 6$$

$$\square \cdot 6 = 4 \square \quad \square \ 6 : \square = 6 \quad \square \ 8 : \square = 8$$

$$4 + \square = 3 \square \quad 4 \cdot \square = 3 \square \quad \square \square + \square = 5 \ 6$$

$$\square + 7 = 4 \square \quad 7 \cdot \square = 4 \square \quad \square\square - \square\square = 8$$

2. Сравните цифры. Замените пустые ячейки соответствующими числами и арифметическими операциями («+» «-» «x» «:» «=» «<» «>»).

$$80 : 4 \square \quad 40 : 2 + 560 \quad 100 : 2 \square \quad 80 : 2 + 90 : 3$$

$$60 : 3 \square \quad 90 : 3 - 30 \quad 80 \square 2 < 20 : 2 \square \quad 60 : 3$$

$$40 : 2 \square \quad 60 : 2 - 20 \quad 60 \square 2 : 30 = 120 : 60 \square 2$$

$$60 : 2 \square \quad 20 \cdot 3 - 100 : 2 \quad 15 \cdot 4 > \square : 5 \square \quad 8 \square 40$$

$$50 \cdot 2 \square \quad 80 : 4 + 40 \cdot 2 \quad 90 : \square < 50 \square \quad 5 \square 10 \square 4$$

Одним словом, в школу только что пришли бескорыстные, трудолюбивые, творческие учителя, которые с большим мастерством используют свои профессиональные и личные качества в воспитании детей, организуют уроки с богатым содержанием, игровые средства, которые учат новому мышлению. учащихса любит учиться с первого дня.

### Литература:

1. А.Кадирбергенова “Баслаўиш класс оқыўшыларын өзбетинше хэм логикалық пикирлеўге, тез жуўаплылыққа хэм тапқырлыққа үйретиўде дидактикалық ойындардың орыны” ХХІ эсир интелектўал әўлад эсири (атамасындағы Республикалық илимий-әмелий конференция материаллы) 2016-жыл.
2. Данияров Б.Х. Бошланғич синф ўқувчиларининг инаватцион маданияти ўқув - тарбия жарайони самарадорлигини бошқаришнинг мухим омиллари сифатида. “Бошланғич таълим ўқитувчилари форуми” материаллари тўплами. Тошкент-2016,
3. Б.Абдуллаева, М.Ташпулатова, А.Садикова, Ю.Жаббарова, Н.Мухитдинова. «Математика 3-синф» ўқувчилар учун методик қўлланма. Ташкент - 2016.
4. Л.Ж.Ахметова, С.Ж.Нурушева. «Қызыкты математика 2-4-сыныптар». Орал - 2016.

- 5.Р.Ш.Ербаева, Ж.И.Нажиматдинова, М.Т.Исмаилова. “Бошланғич синф ўқувчиларида мустақил ишларни ташкил этиш йўллари». Международном научном журнале «Молодой ученый» №6 (296), февраль 2020 г
- 6.Л.Ю. Сафонова. «Методы интерактивного обучения». Методические указания. Великие Луки-2015.
- 7.Т.И.Ермакова, Е.Г.Ивашкин. «Проведение занятий с применением интерактивных форм и методов обучения». Нижний Новгород-2013.

## BOSHLANG'ICH SINIF ONA TILI DARSLARIDA INTEGRATSION YONDASHUV

U.Sh.Tog'ayeva  
*BuxDU magistranti*

Integratsion yondashuv boshlang'ich ta'limning dolzarb masalalaridan biri. Integratsiyalashtirilgan darslar bolalar dunyoqarashida bir butunlikni, voqealar uzviylikni tushunib yetishni o'rgatadi. O'zbek tilining izohli lug'atida integratsiya so'ziga quyidagicha izoh berilgan:

Integratsiya (lot. Integration – tiklash, qaytadan boshlash, to'ldirish) 1. Ayrim qismlarning, elementlarning bog'liqlik holatini, ularni qo'shib birlashtirishni ifodalovchi tushuncha 2. Fanlarning yaqinlashishi va o'zaro bog'lanish jarayoni. 3. Ikki va undan ortiq davlatlarning iqtisodiyotini o'zaro muvofiqlashtirish va birlashtirish.

Biz ta'lim nuqtayi nazaridan olib qaraymiz va boshlang'ich ta'limda predmetlarning yaqinlashishi va o'zaro bog'lanish jarayoni sifatida talqin etamiz. Bundan tashqari, R.X.Jo'rayev, O'.Q.Tolipov, R.G'.Safarova va boshqalar tomondan tuzulgan pedagogik lug'atda quyidagicha keltirilgan:

Integratsiya-

1. O'quv fanlarning alqadorligi.

2. Lotincha “integratio” so'zidan olingan bo'lib, “qayta” qurish, tiklash, to'ldirish, “integr”- to'liq, butun, yaxlit degan ma'noni anglatadi. Integratsiya – bir-biri bilan organik birlashib ketish, bir-biriga o'zaro singdirish, bir-bir bilan birlashib yangi, yagona barqaror umumlashgan yaxlit g'oyani hosil qilish.

Boshlang'ich ta'limda bu tushunchani bir necha predmetning o'zaro bir-birini to'ldirishi sifatida tushunishimiz mumkin.

Integratsiya tushunchasi ilmiy tilda izohlanmagan bo'lsada, qadimdan mavjud bo'lib kelgan. Bunga misol qilib Sharq mutafakkirlaridan Ibn Sino, Forobiy, Xorazmiy kabi allomalarimizning qarashlari va asarlarini aytish mumkin. Ular faqat bir fan doirasida emas, balki bir necha fanlar yuzasidan fikr yuritganlar va tadqiqotlar olib borganlar. Shoh va shoir Zahiriddin Muhammad Boburning “Boburnoma” asarini ham bir necha fanlar doirasida tahlil etish mumkin. 3. Unda tabiatshunoslik, geografiya, axloqshunoslik, adabiyotshunoslik kabi bir qancha

fanlar uyg'unlashganini ko'rishimiz mumkin. Unda Navoiy, Jomiy, Suhayliy, Binoiy kabi ijodkorlar, Marvari, Yusuf Ali, Behzod kabi san'atkorlar tavsif etilib, ularning ijodiy faoliyatlariga xolis baho berilgan. Farg'ona, Samarqand kabi bir qancha shaharlar geografik jihatdan g'oyatda qiziqarli tavsif etilgan.

Buyuk didaktik olim Y.A.Komenskiy fanlararo aloqadorlik haqida o'zining "Buyuk didaktika" asarida shunday yozadi: "Barcha o'zaro bog'liqliklar aynan ana shu bog'liqlikda o'rganilishi zarur".4. Keyinchalik ko'plab olimlar mazkur fikrni umumlashtirgan holda uni yanada rivojlantirdilar. Klassik pedagogika namoyondasi K.D.Ushinskiy fanlararo bog'liqlikning psixologik-pedagogik asosini ishlab chiqqan. Uning fikriga ko'ra, ma'lum qilinayotgan bilim va g'oyalar organik jihatdan fanda qanday bilsalar, shunday tarzda o'rganilishi zarur. Integratsiya muammolari bilan ko'p shug'ullangan K.D.Ushinskiy, V.Ystyunin, N.F.Bunakov, V.I.Vodovozov kabi pedagoglar fanlararo bog'liqlik nazaryasining metodik ishlanmasini yaratishga e'tibor qaratdilar. Shuningdek T.L.Ramzayeva, G.N.Akalova, N.Y.Velinkin, G.V.Beltyukova, M.Maxmutov, R.AMavlonova va boshqalarning bir qator ishlari boshlang'ich ta'limga fanlararo bog'liqlik va fan ichidagi bog'liqlik ishlariga bag'ishlangan .

Integrativ darslarni tashkil qilish orqali munozara qildirish, mustaqil tarzda ijodiy mulohaza yuritishga o'rgatish, guruhlararo musobaqa, savol-javoblar tashkil qilish mumkin. Bu o'quvchilarda dunyoni o'zgacha tasavvur qilishni o'rgatadi, amaliyotni hayot bilan bog'lashga, nazariy qoidalarni so'zma-so'z yodlamaslikka, shaxs va jamiyat uyg'unligini anglashga, fikrlar rang-barangligiga erishishga, nostandart tafakkur qilishga, shuningdek, o'z-o'zini rivojlantirish yo'llarini tushunishga imkon yaratadi. Integratsiyalashgan ta'lim maqsadi sifatida olam tizimining alohida qismlari bog'liqligini ko'rsatuvchi bilimlarni berishi emas, o'quvchini barcha elementlari bir-biriga bog'liq yaxlit olamni tasavvur qilishga o'rgatishi lozim. Bu maqsadni boshlang'ich ta'lim amalga oshirishi kerak. Bugungi kunda o'quv rejasidagi fanlarning soni boshlang'ich ta'limda o'ndan ortdi. O'quv fanlari miqdorini oshirish, albatta, har doim ham ijobiy natija beravermaydi. Chunki bugungi zamonaviy ta'lim son orqasidan quvish emas, balki sifat o'zgarishlarining bo'lishini nazarda tutmoqda. Bu jihatdan rivojlangan davlatlarning tajribasiga tayanmoq lozim. Jumladan, Buyuk Britaniya ta'lim tizimida, asosan, integrativ fanlar joriy qilingan bo'lsa, Koreya va Shvetsariyada integratsiyalashgan fanlar, Vengriyada madaniyat yo'nalishidagi o'quv fanlari, Irlandiyada fan va texnika kabi bloklarda barcha o'quv fanlari mujassamlashtirilgan holda o'qitiladi.....

Ta'lim mazmunini tanlashda har bir o'quvchining o'ziga xos imkoniyat va qobiliyat darajasi, alohida hisobga olinishi kerak. Har bir bolani uzluksiz rivojlanish tamoyili o'quv materiallarini integratsiyalashni, integratsiyalashgan o'quv materiallarini qamrab olgan darsliklar yaratishni taqozo qiladi. Taqdim etiladigan bilimlarning mustahkamligi, o'quvchining umumiy rivojlantirish darajasi dastlab maqsadga asoslanadi. Shuning uchun o'quv materiallari tarkibida turli ranglar, ramzlar, ularning ma'nosi, hajmi bilan tanishtiriladi. Buning natijasida o'quvchida kuzatuvchanlik faoliyati tarkib topadi. Chunki

kuzatuvchanlik shaxs faoliyatining asosiy yo`nalishini tashkil qiladi. Bu esa, o`z navbatida fikrlash faoliyatini rivojlantiradi.

Integratsion darslardagi o`quv materiallari o`quvchini har tomonlama rivojlantirishni ta`minlashga yo`naltirilmog`i va shu rivojlanish darajasiga muvofiq tarzda bayon qilinmog`i lozim. Har bir o`quvchiga o`zining mustaqil ta`lim olishga imkoniyat berilishi hamda har bir darsda o`quvchilarda muntazam uyg`un ko`nikmalarni shakllantirish maqsadga muvofiqdir. Bu ko`nikmalarning bir qismi malakaga olingunga qadar o`quv-biluv jarayonini ko`p tarmoqli jarayonlar bilan kengaytirib borish kerak. Ularning bir qismi mustaqil ishlar, boshqa bir qismi axborot manbalari yordamida hosil bo`ladi. Biz har qanday texnologiyalardan foydalanmaylik, o`quvchilarni mustaqil ishlashlari uchun ham imkoniyat yaratmog`imiz kerak. SHu bilan birga mustaqil ishlash deganda o`quvchining yolg`iz nazoratsiz faoliyatini tushunmasligimiz, balki o`z-o`zini bilimini oshirishni anglatmog`imiz lozim. O`quvchi o`zini qiziqtiradigan, yechishga kuchi yetadigan topshiriqlarni aynan o`zi tanlay olishi talab etiladi. Bunda o`quvchining xohish va bilim sifatini hisobga olish muhimdir.

Integrativ mashg`ulotlar o`quvchilarda ishonch hissini qaror toptiradi. O`quv jarayonining muvoffaqqiyati hamda bilimlarning yuqori sifatini ta`minlaydi, darslarda psixologik qulayliklarning o`ziga xos qirralari singdiriladi, o`quvchi faoliyatini samarali tashkil qilishga yo`naltirilgan o`quv mashg`ulotlari taqdim etiladi.

Shunday ekan, o`quvchilarni bilim sifatini oshirishda qo`llaniladigan fanlararo integratsiyalash mumkin bo`lgan ayrim mashg`ulot turlari bilan tanishaylik: Ona tili va o`qish integratsiyasi. Ona tilining maktabda fan sifatida boshqa o`quv fanlari bilan aloqasi asosan, har xil yo`nalishlarda qarab chiqilishi mumkin. Odatda, ona tili boshlang`ich sinflarda o`quvchilarni og`zaki va yozma nutqlarini rivojlanishida asosiy o`rin tutadi. Shunday ekan, ona tili barcha fanlar bilan bog`liq bo`ladi, chunki til hamma fanlarni ta`riflash uchun zarur vosita demakdir. Til orqali haqiqatning hamma tomonlari ko`rinadi. Tilni o`rganmasdan turib, aqliy faolit qilish mumkin emas. Til qurol sifatida har qanday fandan o`quvchi bilim olishi shart bo`lgan sharoitlardan biridir. Ona tili maktab ta`limida fan sifatida ko`p qirrali hodisadir va boshqa fanlar bilan aloqasi mazmunangina emas.

Olimlarning fikricha, bir fan ikkinchi fandagi savollarni, masalalarni yechishda bir vosita hisoblanar ekan. Ana shunday bog`lanishi lozim bo`lgan fanlardan biri ona tili va o`qishdir. Bularga qo`shimcha tarzda tasviriy san`at, mehnat fanlarini ham uyg`unlashtirish fan doirasini kengaytiradi. qaerda ikkita fanning o`zi emas, balki ko`proq fanlar integratsiyalansa, fanlarning aloqalar rivoji kuchayadi. Bunday darslar o`quvchilarni so`zga, ranglarning turfa olami, tovushlar sehriga chuqur kirib borishga ko`maklashadi, savodli, og`zaki va yozma nutqlari shakllanishiga yordam beradi, uning rivojlanishiga va boyishiga estetik didni oshirish, san`at asarlarini tushunish va to`g`ri baholay olishga, Vatan tabiatini go`zalligi va boyligini his etishga o`rgatadi.



Boshlang'ich sinflarda ona tili va o'qish darslari integratsiyasini tashkil etishda fanning talablari, vazifalari o'rganib chiqiladi. qo'yilgan maqsadlar ham har ikkala fanga ham tegishli bo'lishi shart. Mujassamlashgan darsda, mos mavzularni topish mushkul, lekin ona tili larsidagi mashqlarni bajarilishini o'qish darsligidagi mos mavzularga uyg'unlashtirish mumkin bo'ladi. bunda o'quvchi faqat o'qish yoki yozish bilan shug'ullanmaydan, balki har ikkisini ham bajarib boradi.

O'qish va tabiatshunoslik integratsiyasi. O'qish va tabiatshunoslik integratsiyasi imkoniyatlari juda keng, chunki o'qish darslari va tabiatshunoslik darslari oldida turgan umumta'lim va tarbiyaviy darslarda o'quvchilar o'zining o'lkasi tabiati bilan tanishadi, tabiatdagi mavsumiy o'zgarishlar, xonaki va yovvoyi hayvonlar, hasharotlar bilan tanishadilar.

O'qish va tabiat darslaridagi tarbiyaviy maqsad – o'quvchilarda tabiatga muhabbatni va e'zozlash his-tuyg'ularini tarbiyalash, tabiatni estetik birlikda qabul qilishni o'rgatishdan iborat. Tabiatshunoslik va o'qish darslarida o'rgatish ob'ekti bu tabiatning biror hodisadir, lekin ularning o'rganish usullari boshqacha. O'qish darsi tabiat darsiga nisbatan emotsional ranglarda qabul qilinishini shakllantiradi, o'quvchilarga o'zining tabiatga bo'lgan estetik munosabatini til vositasida ifodalashga o'rgatadi. Tabiat darslarida esa, ko'z bilan ko'zatadi, qo'l bilan ushlab ko'radi.

Fanlararo umumiy mavzular mavjudligi aynan shu usullarni birlashtirib, o'quvchilarga kengroq holda yetkazishni maqsad qilib qo'yadi. Agar ikki fanni mujassamlashtirilsa, darsni shunday rejalashtirish kerakki, boshqa fanlardan olingan ma'lumotlar bir-biriga qo'shimcha bo'lib, o'sha ma'lumotlar chuqurlashtirilsin. SHunday holdagina bu mujassam dars boshqa darslardan farq qiladi. Bunda biz tabiatshunoslik orqali ongdan his tuyg'uga yuramiz, o'qishni o'rganganda his-tuyg'ulariga ta'sir qilib, e'tiqodni shakllantiramiz. Masalan, tabiat darsida o'quvchilar qushlar bilan tanishadilar ularning ko'rinishlarini, yovvoyi yoki honaki ekanligini ajratadilar, ular nima bilan oziqlanishini o'rganadilar va shu kabilar bilan tanishadilar. O'qish darsida bu qushlar to'g'risida badiiy jihatdan tanishadilar, hikoya, ertaklar orqali o'rganadilar. Integratsiyalashgan darsda tabiatshunoslikka oid ilmiy bilimlar badiiy asarlardagi his-tuyg'ular ta'siri orqali tabiatga bo'lgan munosabati shakllanadi.

Ona tili va tabiatshunoslik integratsiyasi. Ona tili va tabiatshunoslik fanlari uyg'unlashtirilgan darslarda fanlar va tabiat hodisalarini ta'sirchan qabul qilish doimo bolalarning nutqini o'stirish ishlariga bog'liq. O'qituvchi o'quvchilarga o'simliklar, hayvonlar, odam tana a'zolarini to'g'ri aytishga o'rgatadi, kuzatish natijalarini aytib borishni taklif etadi. shunday qilib, bolalar o'rgangan so'zlar, ularning tushunchalarida tasavvurlar, aniq hodisalarga bog'lanadi, hayotiy mazmunga to'ladi. Bu esa bolalarni tabiatga bag'ishlangan hikoyalar, maqollar, she'rlarni ongli ravishda o'qish, yozishga tayyorlaydi, ko'rganlari haqidagi matnni katta qiziqish bilan o'qishadi yoki o'qituvchi bilan suhbatlashganlarini yaxshiroq tushunadilar.

Ona tili darslarida yozilgan mashqlar tarkibining ko'p qismi tabiat voqea-hodisalariga bog'liq. Shu bois ham tabiatni e'zozlash to'g'risida va boshqalar haqida kichkina suhbatlar o'tkazish ham foydadan holi emas.

Tabiat darslarida esa, o'tiladigan mavzularni mustahkamlash yoki «Oltin kuz», «Zumrad bahor», «Yoz – o'tmoqda soz» kabi mavzulardan foydalanib, insho yozdirish mumkin. Ona tili darsida «Gap» mavzusini o'tganda tabiatga oid gaplardan tuzish kerakligi aytilishi ham o'quvchilarni ikki fanni o'zlashtirilariga yordam beradi. Masalan, «Chinor daraxti» haqida gap tuzish.

«Chinor ming yillar qad ko'tarib turuvchi ulkan daraxtdir». Ushbu gap orqali o'quvchilarga chinorga og'zaki ta'rif berishlari yoki kengaytirib yozishlari, uning barg shaklini, rangini, xususiyatlarini aniqlash uchun imkon berilishi mumkin. Shundan keyin o'quvchilar chinor daraxti to'g'risida darak, so'roq va undov gaplar tuzadilar. Tuzilgan gaplar sinf taxtasiga yoki daftarga yoziladi va tahlil qilinadi. Bunday hollarda dars qiziqarli va ko'ftarinki ruhda o'tadi, esda qolarli bo'ladi. Ish yakunida chinor daraxti to'g'risida, uning ijobiy xususiyatlari, go'zalligi, daraxtlarni insonlar e'zozlashi lozimligi haqida suhbatlashish maqsadga muvofiq bo'ladi. Ona tili darslarida nutqni rivojlantirish asosiy hisoblanishini unutmagan holda «matn» mavzusini o'rganganda insholardan foydalanish mumkin. Inshoni tanlashda esa, tabiatga xos bo'lgan, bolalarda tabiatga muhabbatini tarbiyalovchi mavzularni tanlash kerak bo'ladi. bunday insholar 5-20 daqiqagacha, xajmi 5-15 gapdan iborat tarzda haftada bir marotaba o'tkazish mumkin. Insho bolalarda tabiatga bo'lgan muhabbatni tarbiyalaydi, ularga zamonning axloqiy talablarini tushunishga yordam beradi. O'zlarining hikoyalarida bolalar qisqa tsitatalar kiritishni, yorqin so'z va iboralar yaratishni, insholarga rasmlar chizishni, bezashni o'rganadilar. Bundan maqsad tabiat to'g'risida badiiy emotsional aniq rasmlar yaratishdir. Shu bilan birga rasm asosida hikoya yoki ertak yozishga o'rgatiladi. Bunday hikoya yoki ertaklarda, albatta, darak, so'roq, undov va buyruq gaplar ishtirok etadi.

Maktabda o'qitiladigan barcha fanlarni integratsiyalashning ma'lum bir imkoniyatlari mavjud bo'lib, uni integratsiyalashgan holda tashkil etish bir qator shartlarga bog'liqdir. Shuning uchun pedagoglar va metodistlar yangi dasturni yaratishdan oldin ana shu holatlarning barchasini inobatga olishlari lozim. Buning uchun, eng avvalo, o'qituvchi sinfning tayyorgarlik darajasini, o'quvchilarning psixologik xususiyatlarini, qiziqishlarini chuqur o'rganishi kerak. O'quvchilarning bir fanni muvaffaqiyatli o'zlashtirishlarining sababi, boshqa bir fandan yaxshi bilimga ega bo'lishlari bilan ham bog'liq bo'lishi mumkin. Masalan, katta hajmdagi matnni savodli ko'chirib olish uchun uni tez va to'g'ri o'qiy olish malakasi talab etiladi. Bunday imkoniyat haqida gapirmasdan turib, o'qituvchi o'rgatiladigan har bir fanni boshqasi bilan solishtirmasdan, taqqoslamasdan, uning ma'lumotlaridan foydalanmasdan o'rgatishi ancha qiyin. Integrativ ta'limning bosh maqsadi bolani tabiat, jamiyat, fan, san'at bilan, bir so'z bilan aytganda, dunyo bilan suhbatga tortish. Mazkur suhbat mobaynida faqat odamlar suhbatlashadigan til bilangina emas, hayvonlar, o'simliklar tili bilan, rassomlar, musiqachilar, olimlar foydalanadigan tildan foydalanishga yo'naltirish g'oyasi, kichik maktab

o'quvchisiga fikr doirasi keng bo'lgan muloqot san'atining boshlang'ich savodini egallashga yordam berish. Bu savod o'z ichiga odamlar bilan muloqotdan tortib (tengdoshlar, katta yoshdagilar, kichik yoshdagilar) o'z-o'zi bilan muloqotdan to atrof-muhitdagi muloqotni oladi. Asosiy urg'u faqat ma'lum bilimlarni egallashgagina emas, balki obrazli fikrlashni rivojlantirishga beriladi. Boshlang'ich ta'limdagi ona tili darslarini o'qish, odobnoma, rasm, tabiatshunoslik, mehnat, jismoniy tarbiya kabi fanlar bilan bog'lab olib borish mumkin. Bunday darslar o'quvchilarni ijod qilishga, mustaqil fikrlashga o'rgatadi. Jumladan, 1-sinf ona tili darsligidagi 36-mashqda integratsiyani qo'llaymiz. 36-mashq. She'rni o'qing. Ajratib ko'rsatilgan so'zlarni tahlil qiling.

Til topishdi ( Qambar Ota )

Uchrashdilar

G'oz va o'rdak

Isming nima?

Menikimi?

G'oq-g'oq-g'oq.

Senikichi?

G'o-g'o-g'o.

Bir zumda til

Topishdi.

O'ynagani

Chopishdi.

O'qituvchi o'quvchilarni munozaraga chorlaydi. "Bolalar, o'rdak va g'ozlarni hech kuzatganmisiz?" deya murojaat qiladi. So'ngra sinf 3 guruhga bo'linib, 1-guruh o'rdakni, 2-guruh g'ozlarni og'zaki ta'riflaydilar, 3-guruh esa o'rdak va g'oz rasmini chizadi. So'ngra shu asosda ular bahsga kirishadilar, o'rdak va g'ozlarning o'xshash va farqli jihatlari aytiladi, o'qituvchi fikrlarga yakun yasab, ajratib ko'rsatilgan so'zlarni tahlil qildiradi.

Integratsion darslardagi o'quv materiallari o'quvchini har tomonlama rivojlantirishni ta'minlashga yo'naltirilmog'i va shu rivojlanish darajasiga muvofiq tarzda bayon qilinmog'i lozim. Har bir o'quvchiga o'zining mustaqil ta'lim olishga imkoniyat berilishi hamda har bir darsda o'quvchilarda muntazam uyg'un ko'nikmalarni shakllantirish maqsadga muvofiqdir. Bu ko'nikmalarning bir qismi malakaga olingunga qadar o'quv-biluv jarayonini ko'p tarmoqli jarayonlar bilan kengaytirib borish kerak. Ularning bir qismi mustaqil ishlar, boshqa bir qismi axborot manbalari yordamida hosil bo'ladi. Biz har qanday texnologiyalardan foydalanmaylik, o'quvchilarni mustaqil ishlashlari uchun ham imkoniyat yaratmog'imiz kerak. SHu bilan birga mustaqil ishlash deganda o'quvchining yolg'iz nazoratsiz faoliyatini tushunmasligimiz, balki o'z-o'zini bilimini oshirishni anglatmog'imiz lozim. O'quvchi o'zini qiziqtiradigan, yechishga kuchi yetadigan topshiriqlarni aynan o'zi tanlay olishi talab etiladi. Bunda o'quvchining xohish va bilim sifatini hisobga olish muhimdir. Har bir o'quvchini uzluksiz rivojlantirish g'oyasi muayyan darsda unda hosil bo'lgan ko'nikmalarni muntazam qo'llab-

quvvatlashni anglatadi. Bu ko`nikmalarning bir qismi turli axborot manbalari bilan ishlash natijasida hosil bo`lsa, boshqa bir qismi integratsiyalashgan mashg`ulotlarda turli fanlararo berilgan bilimlar, badiiy asarlar kabilar bilan ishlash natijasida vujudga keladi. Uzluksiz ta`lim jarayonida bilim, ko`nikma va malakalar o`quvchilarni rivojlantirishning maqsadi emas, balki vositasi sifatida qaralishiga erishish lozim. DTS da ko`zda tutilgan ta`lim mazmunini o`zlashtirish natijasi mustahkam bilim, ko`nikma va malakalar sifatida namoyon bo`lishi kerak. DTS da ko`zda tutilgan ta`lim mazmunini barcha o`quvchilar ko`nikma darajasida egallashlari shart. SHundan keyingina o`quvchining individual imkoniyati va xoxishini hisobga olgan holda bir qadar murakkabroq o`quv materiallarini taqdim etish, ular o`quv materiallari maqbul o`quv dasturlari, darsliklar va o`quv qo`llanmalarida o`z aksini topmog`i lozim. Bunda o`quvchining bilim sifati va muayyan o`quv predmetini o`rganishga qo`yiladigan talablar ham bir qadar oshiriladi. O`quvchilarning bilim darajasini oshirishda ta`lim mazmunini integratsiyalash, unda ta`lim mazmuniga singdirilgan barcha tushunchalarni tabiiy-ilmiiy hamda ijtimoiy gumanitar sohaga oid bilimlar sifatida taqdim etish muhimdir. Zero, integratsiyalashgan mashg`ulotlar o`quvchilarda dunyoning yaxlitligi haqida bir butun tasavvur hosil qilishga ko`maklashadi. SHuning uchun ham bir qator o`quv fanlarini integratsiyalashga bugungi kunda kuchli extiyoj sezilmoqda.

#### **Foydalanilgan adabiyotlar ro`yxati:**

1. Azizxo`jayeva N.N. Pedagogik texnologiya va pedagogic mahorat (o`quv qo`llanma)- T.:O`zbekiston yozuvchilar uyushmasi Adabiyot jamg`armasi nashriyoti, 2006-y.
2. Mavlonova R.A., Raxmonqulova N. Boshlang`ich ta`limning integratsiyalashgan pedagogikasi- T.: Ilm-ziyo, 2009-y.
3. Mavlonova R.A., Raxmonqulova N. Boshlang`ich ta`lim pedagogikasi innovatsiyasi va integratsiyasi-T.:G`.G`ulom, 2013y.

## **ЛЕКСИКО - СЕМАНТИЧЕСКИЕ ГРУППЫ ГЛАГОЛОВ ПСИХИЧЕСКОГО СОСТОЯНИЯ**

**М.Б.Файзуллаев**

доцент филол. наук Бух ГУ

**М.А.Рузиева**

магистрант Бух ГУ

*Статья посвящена исследованию глаголов психического состояния, номинирующих агрессивное эмоциональное состояние. В качестве иллюстрирующего материала были использованы фрагменты из современной художественной литературы.*

При исследовании Лексико-семантических групп глаголов психического состояния рассмотрим глаголов агрессивного эмоционального состояния представляет особый интерес. Несмотря на значительные разногласия относительно трактовки агрессии, многие исследователи социальных и гуманитарных наук склоняются к следующему определению агрессии: «агрессия — это любая форма поведения, нацеленная на оскорбление и причинение вреда другому живому существу, не желающему подобного к себе обращения». Из этого определения можно предположить, что агрессию следует рассматривать не как модель поведения, а как эмоцию, мотив или установку на отрицательное воздействие на объект агрессии. Этим можно объяснить тот факт, что термин «агрессия» очень часто ассоциируется с названиями таких негативных эмоций, как ярость, злость, гнев и т.д. Помимо указаний на негативные эмоции агрессия часто ассоциируется с такими негативными мотивами, как стремление унижить, обидеть, оскорбить или навредить и т.д. Агрессия иногда ассоциируется с такими негативными установками, как половые, расовые и этнические предрассудки. Несомненно, все эти факторы играют важную роль в поведении индивида, результатом которого становится причинение ущерба или хотя бы моральное подавление жертвы агрессии. Однако наличие этих факторов не является необходимым условием для агрессивных действий. Агрессия проявляется как при состоянии полнейшего хладнокровия, так и при чрезвычайно выраженном эмоциональном состоянии. На наш взгляд, становление эмоционального агрессивного состояния индивида проходит три этапа развития: причина - приведение, процесс - становление, результат - пребывание. Исходя от этих суждений, группу глаголов агрессивного эмоционального состояния мы решили разделить на три тематические подгруппы:

- а) глаголы приведения объекта в агрессивное эмоциональное состояние;
- б) глаголы становления агрессивного эмоционального состояния;
- в) глаголы пребывания субъекта в агрессивном эмоциональном состоянии\*.

**А.** Глаголы приведения в агрессивное эмоциональное состояние. Глаголы, включенные в группу глаголов приведения в агрессивное эмоциональное состояние, номинируют причину приведения объекта агрессии в агрессивное эмоциональное состояние. Как известно, причины приведения объекта в эмоциональное агрессивное состояние могут быть разные, начиная от человеческого фактора, заканчивая разными причинами, вызванными внешними раздражителями. В качестве семантических показателей агрессии выступают следующие семантические компоненты: вызывать у кого-л. негативное эмоциональное состояние, стать причиной агрессивного эмоционального состояния.

В качестве семантических показателей агрессии выступают следующие семантические компоненты: вызывать у кого-л. негативное эмоциональное состояние, стать причиной агрессивного эмоционального состояния.

Базовым глаголом является: «вызывать (вызвать) какое-л. состояние».



В группу глаголов приведения в агрессивное эмоциональное состояние нами были включены следующие глаголы:

«бесить», «дразнить», «злить», «надоедать», «пугать», «раздражать», «ругаться», «разоблачить», «терзать», «томить».

Рассмотрим глагол **«бесить»**. Обратимся к Большому толковому словарю

Д.Н. Ушакова и рассмотрим дефиницию (речь идет о первом значении) данного глагола.

*Бесить* —кого-что (разг.). Приводить в сильное раздражение.

В Толковом словаре С.И. Ожегова приводится следующее определение.

*Бесить* — кого (что) (разг.). Приводить в крайнее раздражение.

Из этих определений можно смело сделать вывод о том, что толкование глагола «бесить» совпадает в обоих словарях.

Приведем пример употребления указанного глагола в романе «Боевой расчет» современного русского писателя А. Тамоникова.

— А ну, голубки, завязали воркование, — грубо вмешался в диалог качок. — А ты, телка, делай свое дело и проваливай, тоже мне, антимонию развели!

Егора взбесила выходка качка:

— Послушай меня внимательно, урод отмороженный. Первым делом, что я сделаю, когда встану, это сверну тебе челюсть, запомни это! [2. С. 182].

В вышеприведенном примере очень ярко описывается пример приведения

объекта агрессии в эмоциональное агрессивное состояние. Угрожающая речь и использование бранной лексики одного из участников разговора свидетельствуют о его крайне раздраженном эмоциональном состоянии.

Рассмотрим глагол **«раздражить»**. Согласно данным Большого толкового

словаря Д.Н. Ушакова, глагол «раздражить» имеет следующую семантическую структуру:

*Раздражить* —1. кого-что. Привести в состояние гнева, досады, озлобленного

возбуждения, рассердить. 2. что. Воздействовать чем-н. (каким-н. раздражителем)

на что-н. (организм или отдельный орган; физиол.). 3. что. Вызвать боль, зуд, воспаление в чем-н., растревожить. 4. что. Усилить, обострить, раздражить (разг.).

Обратимся к Толковому словарю под ред. С.И. Ожегова и рассмотрим дефиницию данной исследуемой единицы:

*Раздражить* —1. кого (что). Рассердить, раздосадовать. 2. что. Воздействовать (на организм) чем-н. неблагоприятным, вредным; вызвать боль, растревожить.

Из приведенных определений видно, что толкование глагола «раздражить»

в словаре Д.Н. Ушакова представлено шире, чем в словаре С.И. Ожегова. Но, тем не менее, оба автора в своих дефинициях указывают на преднамеренное воздействие, а именно на приведение в эмоциональное возбужденное состояние.

В подтверждение вышесказанного рассмотрим пример из художественной

литературы:

— А ты давно пашешь на своего хозяина? — неожиданно сменил тему разго-вора Малой.

— Третий год, а что?

— Что он за мужик? Не кинет по концовке?

— Пока никого не кидал, насколько знаю. Каждый получал то, что заслужил.

— И много ты заслужил за эти три года? — продолжал в том же духе Малой,

хотя видел, что эта тема начала раздражать Шмеля [2. С. 61].

В приведенном примере идет описание процесса становления агрессивного

эмоционального состояния. Причиной становится неприятная тема разговора относительно межличностных отношений с руководителем.

Рассмотрев глаголы приведения в агрессивное эмоциональное состояние, мы

пришли к выводу, что данные глаголы соединяет следующий общий признак агрессии: вызывать какое-либо негативное эмоциональное состояние.

**Б. Глаголы становления агрессивного эмоционального состояния.**

Известно, что становление агрессивного состояния — сложный и многогранный процесс, в котором взаимодействует множество факторов. Агрессивное поведение индивида может быть вызвано влиянием семьи, окружающих людей, друзей, воздействием СМИ и т.д. Процесс становления агрессивного состояния наиболее ярко иллюстрируется на примерах художественной литературы. Экспрессивность языковых средств всегда усиливает описание агрессивного состояния героев. Следует отметить, что становление агрессивного состояния часто сопровождается словесной ссорой и конфликтным общением. Нередки случаи употребления нецензурной лексики, которые выступают в качестве эмоциональных реакций, связанных именно с агрессивным состоянием человека. В семантической структуре группы глаголов, номинирующих процесс становления агрессивного эмоционального состояния, выделяются следующие семантические компоненты агрессии: приходить (прийти) в какое-л. негативное эмоциональное состояние.

Рассмотрим пример использования глагола «озвереть» в современной худо-жественной литературе.

—Але, моральная комиссия! —сказал папулька, сразу озверев[2. С. 42].

В представленном примере демонстрируется, как грубое поведение одного

из участников разговора становится причиной возникновения агрессивного эмоционального состояния.

Подводя итоги анализа группы глаголов становления агрессивного состояния, можно сделать вывод о том, что представителей данной группы глаголов

объединяет следующий семантический признак агрессии: приходить (прийти)

в какое-л. негативное эмоциональное состояние.

**В.** Глаголы пребывания субъекта в агрессивном эмоциональном состоянии.

Представителей данной группы глаголов связывает общий признак агрессии — семантический показатель, номинирующий испытание негативных чувств и эмоции. Очень часто результатом подобного эмоционального состояния служит агрессивное поведение индивида, реализующееся против другого лица, не желающего подобного к себе обращения.

Рассмотрим пример употребления глагола «беситься» в современной художественной литературе.

А час спустя у ней в голове было уже другое:

— Нет, это Наинка. Беситяот томления [1. С. 116].

Данный пример позволяет проиллюстрировать проявление физической агрессии по отношению к собственным родителям. Причиной подобного поведения служили постоянные упреки и помехи по вине родителей девушки на пути создания семьи.

Рассмотрев группу глаголов пребывания субъекта в агрессивном эмоциональном состоянии, мы пришли к выводу, что общим признаком агрессии для вышеназванной группы глаголов является семантический компонент, номинирующий переживание негативных эмоций и чувств, сопровождающийся агрессивным поведением субъекта по отношению к жертве агрессии, не желающего или даже не предполагающего подобного к себе отношения. Это означает, что глаголы данной группы в основном демонстрируют процесс пребывания субъекта в агрессивном эмоциональном состоянии. Путем сплошной выборки из толковых словарей современного русского языка были выделены следующие глаголы становления агрессивного эмоционального состояния: «бледнеть», «всполошиться», «взъяриться», «гневаться», «горячиться», «заводиться», «заволноваться», «занервничать», «засмеяться», «кипятиться», «изумиться», «испугаться», «озвереть», «обидеться», «обозлиться», «осерчать», «оскорбиться», «побледнеть», «разбушеваться», «разволноваться», «раздражиться», «разобидеться», «разозлиться», «разъяриться», «рассердиться», «расстроиться», «растеряться», «удивиться», «ужасаться».

Что касается группы глаголов агрессивного эмоционального состояния вообще, то данная группа глаголов обозначает развитие агрессивного эмоционального состояния человека, в частности, причину —приведение в агрессивное эмоциональное состояние; процесс —становление агрессивного эмоционального состояния; и результат агрессии —пребывание субъекта в агрессивном эмоциональном состоянии.

*Подводя итоги* о глаголах агрессивного эмоционального состояние часто приводит к возникновению конфликтов. Когда речь идет о конфликтных ситуациях, то агрессия иногда приобретает двусторонний характер. Однако бывают случаи, когда один из участников разговора, пытаясь разрешить конфликт, сам начинает вести себя покорно и послушно. В результате, если речевой партнер не сопротивляется, диалог превращается в монолог. Но результаты при этом могут быть совершенно неожиданными. В подобных случаях агрессивный участник разговора может еще больше раздражиться и пытаться морально подавить адресата или, наоборот, смириться и вести себя толерантно по отношению к речевому партнеру. В случае если один из участников разговора вместо стремления разрешить, наоборот, своим поведением усиливает конфликт, в ход вступают нецензурные выражения и угрозы о возможном нанесении вреда и ущерба. Однако почти всегда цель агрессивного речевого партнера в межличностной коммуникации —это желание оскорбить, унижить или морально подавить речевого партнера. В решении данного вопроса мы находимся на начальной стадии исследования. И потребуются дальнейшие специальные многочисленные изыскания.

#### Литература:

1. Акунин Б. Пелагия и белый бульдог. —М.: АСТ, 2005.
2. Тамоников А.Боевой расчет. —М.: Эксмо, 2006.
3. Экслер А.Записки невесты программиста. —М.: АСТ: АСТ МОСКВА: Транзиткнига, 2006.
4. Акимова, Т. П. Коммуникативно-прагматические особенности глаголов межличностных отношений : дис. ... канд. филол. наук / Акимова Татьяна Петровна. – Волгоград, 2003. – 272 с.
5. Лопушанская, С. П. Семантическая модуляция как речемыслительный процесс / С. П. Лопушанская // Научные школы Волгоградского государственного университета. Русский глагол :История и современное состояние. – Волгоград :Изд-во ВолГУ, 2000. – С. 20–29.

## BOSHLANG‘ICH SINF O‘QUVCHILARINI O‘QITICHDA INTERFA‘OL METODLARDAN FOYDALANISH

<sup>1</sup>R.Sh.Erbaeva, <sup>2</sup>G.J.Murtazaeva, <sup>3</sup>Z.K.Mambetnazarova.

*Qoraqalpog‘iston Respublikasi, Nukus shahri <sup>1</sup>17-maktab. Kegayli tumani <sup>2</sup>13-maktab, <sup>3</sup>30-maktab o‘qituvchilari.*

Bugungi kunda ta’lim soxasida integratsiyalash masalasi dolzarb masalalardan biri bo‘lib hisoblanadi. Chunki Xalq ta’limi soxasida integratsiyalash kundalik vazifaga aylanmoqda. Rivojlangan davlatlarda bu masala o‘z yechimini topmoqda.

Prezidentimiz Sh.M.Mirziyoev «Yoshlarimiz xaqli ravishda Vatanimizning kelajagi uchun javobgarlikni zimmasiga olishga qodir bo‘lgan, bugingi va ertangi kunimizning hal etuvchi kuchiga aylanib borayotgani barchamizga g‘uru va iftixor bag‘ishlaydi» [1] dep takidlab o‘tgan edi.

Shu sababli bizning yurtimizda ham integratsiyalash jarauoni o‘tkazilmoqda. G‘arbiy Evropa va Rossiya davlatlarida integratsiyalashning ilmiy pedagogik asoslari ishlab chiqilgan. Bizning oldimizda turgan vazifalardan biri bu ta’lim sistemasini integratsiyalashdan iborat.

Albatta, integratsiyalashning o‘zi bu bir butun holatga keltirish hisoblanadi. O‘quvchilarga predmetlar bo‘yicha ko‘plab imkoniyatlar yaratib har tomonlama barcha qulayliklarni tug‘dirish hisoblanadi.

Shunday ekan, biz o‘quvchilarga jahon adabiyotlaridan izlanib bilim olishlariga imkoniyat yaratishimiz zarur. Ularda yangi pedagogic texnologiyalar va interfa’ol metodlar asosida bilim ko‘nikmalarni shakillantirishimiz zarur.

O‘qitish metodlari deganimiz nima? O‘qituvchi va o‘quvchilarning birgaliktagi va o‘z-aro hamjihatlikdagi ishlarida foydalaniladigan o‘qitish maqsadlariga erishish uchun yo‘naltirilgan fa’ollik uslublarini o‘qitish metodi deb ataymiz.

Boshlang‘ich sinf o‘quvchilarini o‘qitishda har xil ko‘rinishdagi o‘qitish metodlari: suxbat, tushintirish, lektsiya, o‘quvchilar bilan har tomonlama hamjihad bo‘lib psixologik yondashish, har xil suxbatlar o‘tkazish, o‘qituvchi yangi pedagogic texnologiyalardan, axborot kommunikatsion texnologiyalardan (AKT) foydalanishi, plakatlar, rasmlar, diopozitsiyalar, tarqatma va q o‘shimcha didaktik materiyallar bilan jihozlanishi shart [6].

O‘qitish metodlarining har bir metodlar sistemasi bilan amalga oshiriladi. O‘qitish uslubi – o‘qitish metodining tarkibi uning qismi hisoblanadi. Masalan: muammoli suxbatlashish a) muammoli vaziyatlarni tug‘diradigan har xil uslublardan (muammoli tajribani demonstratsiyalash natijasida o‘quvchilarda mavjud bo‘lgan bilimlarga qarama – qarshi bo‘lgan topshiriqlarni bajarish suxbatlashish davomida hayotiy tajriybani ilmiy bilimlarga qarama – qarshililarni aniqlash). b) muammoli vaziyatlar yuz berganida qarama – qarshililarning sababi haqida o‘quvchilar aytgan gipotezalar (taxminlar) ularni fikr fa’olligiga yo‘naltiruvchi har xil uslublardan (zarur bilimlarni dolzarblashtirish uslubi, o‘xshatish uslubi.); c) Suxbar davomida o‘quvchilar aytgan gipotezalarni tekshirishning har xil uslublaridan (gipotezani asosiy teoriy konseptsiyaga mos kelishini tekshirish, gipotezani tajriybada tekshirish) foydalanishni chamalay olish hisoblanadi [7].



O'qitish metodlaridan tahlil qilish va qulay bo'lishi uchun ularni klassifikatsiyalaydi. Metodlarni ayrim guruhlariga bo'lishda nimaga asoslanganligiga qarab, o'qitish metodlarini turlicha klassifikatsiyalash mumkin[3].

Didaktikada ma'lumotni o'qtuvchidan o'quvchilarga yetkazib berish uslubi bo'yicha metodlarni klassifikatsiyalash keng qo'llaniladi. Ushbu asos bo'yicha o'qitish metodlarini og'zaki ravshda materiyalni o'qituvchi bayon qiladi (hikoya, so'zlashish, tushintirish, lektsiya) bundan tashqari, kitob bilan ishlay olishini ham aniqlaydi, ko'rgazmalarga (tajriybalarni demonstratsiyalash ishlaydigan va statistic modellar, plakatlar, rasmlar va kino filmlar) qo'llaniladi [6]. O'quvchilar har xil darajadagi hamjihatlikda ishlash imkoniyatiga ega va o'qituvchi (bilim berishi)ning vazifasi ushbu imkoniyatlarni yaratib berishdan iborat. Bilim sifatini yaxshilash, o'quvchilarning intellektual fa'oligini oshirish buguni kuni pedgogikaning aosiy vazifalari hisoblanadi. Intellektual fa'ollikni oshirishda interfa'ol metodlardan foydalanish yaxshi natijja beradi [2].

Interfa'ol metodlar – (Interaction – inglizcha inter – o'z - aro, aktiv – harakat ma'nosini anglatadi) o'z – aro harakat, yoki hamjihatlik, sheriklik ma'nolarini ham anglatadi [5].

Interfa'ol metodlarning bir nechta turlari mavjud:

**1.Kichik guruhlarda ishlash.** Ushbu metod asosan yakka holatdagi masalalardan o'z fikrini ishlab chiqqan holda uni guruhda k o'rib chiqish vahar xil fikrlar asosida bir yechimga kelishga o'rgatishdir.

**2.Aqliy hujum.** Sinfdagi har bir o'quvchiga o'qituvchi q o'ygan savol yoki muammodan o'z fikrini bayon etishga imkon beruvchi o'qitish metodi. Metod mazmuni «bir bosh —yaxshi, yigirma beshi undan ham yaxshi» prinsipi asosida o'quvchi tomonidan muammo yoki savollarda tug'iladigan barcha fikrlarini variantlarini bir joyga keltira olish bo'lib, bilim oluvchilarning barcha fikrlari tog'ri bo'lgan javob o'rganiladi.

**3.Har kim har kimga o'rgatadi.** “Har kim har kimga o'rgatadi” metodi o'quvchilarga o'rgatuvchiga aylanish, ma'lum bir bilimlarni o'zlashtirish, do'stlari bilan bo'lishish imkonini beruvchi metod.

**4.Modifikatsiyalangan lektsiya.** Ushbu o'qitish metodida o'qituvchi mavzuning mazmun moxiyatini og'zaki tushuntirish yo'li bilan o'quvchilarga yetkazib beradi. Lekin ananaviy lektsiyadan farqli, o'qituvchi va o'quvchi o'orasida fa'ol bog'liqlik bo'ladi.

**5.Bingo.** Ushbu metod savol va takrorlash metodlaridan biri bo'lib, o'quvchilar diqqatini, bilimdonligini aniqlaydi.

**6.Klaster (Tarmoqlangan metod).** Ushbu metod fikrlarning tarmoqlanuvchi, ya'niy strategiya bo'lib, u qandayda bir mavzuni chuqur o'rganishga yordam beradi, mavzuga oyid tushunchalar yoki aniq fikrli erkin va ochiq ravishda, ketma – ketlikni tarmoqlashga o'rgatadi. Ushbu uslub mavzuni chuqur o'rganishdan oldin o'quvchilarning fikrlash fa'olliqi tezlashtirish va kengaytirish uchun xizmat qiladi. Bundan tashqair, o'tilgan mavzuni yaxshi o'zlashtirish, mustaxkamlash,

umumlashtirish va ushbu mavzu bo'yicha o'quvchilar ko'z qarashlarini chizmalar k o'rinishida aniqlashga imtiladilar.

**7. Fikrlay olasangmi?.** Bunda o'quvchilarning mantiqiy fa'olligini, fikrlash, o'ylash qobiliyatlarini oshirish maqsadida qiziqarli mantiqiy o'yinlar o'tkaziladi.

**8. Skarabey.** O'z-aro fa'ol metod bo'lib, u o'quvchilarda fikriy bog'liqlik, mantiq, xotirani rivojlantirishga imkon yaratadi, muammoni yechishda o'z fikrini ochiq-oydin va erkin aniqlash mahoratini oshiradi.

Zamon shiddat bilan o'zgarib borar ekan, ta'lim soxasi ham u bilan birga o'zgaradi va o'qituvchidan o'z fa'olligini o'zgartirishni talab qiladi. Bunga o'qituvchining asosiy vazifalari nafaqat bilim berish, balki boshqaruvchilikdan ham iborat bo'lib, u ta'lim jarayonini tog'ri tashkil etish va boshqarishni talab etadi.

### Foydalanilgan adabiyotlar

1. Sh. Mirziyoev «Erkin va farovon, demokratik O'zbekiston davlatini birgalikda barpo etamiz» Toshkent - «O'zbekiston» - 2016 y 15-s

2. P.f.n. dots F.O'.O'rinova, Sh.Erkinova. «Talabalar ijodi qobiliyatini rivojlantirishda nutq madaniyatining o'rni». Yangi pedagogik texnologiya– ta'lim nazariyasini harakatga keltiruvchi kuch Respublikaviy ilmiy-nazariy anjuman materiyallari. (6-7-may, 2011)

3. B.Xo'jaev «O'quvchilarga dostona munosabatda bo'lish orqali mustaqil fikrlashni shakillantirish» Mug'allim ha'm u'zliksiz bilimlendiriw ilmiy metodikaliq jurnali №2. No'kis-2006.

4. B.Sultanov, A.Tilegenov, F.Boynazarov. Yangi pedagogik texnologiya asoslari (Interfaol darslar) Innovatsiya jarayoni T,2007-y

5. I.Tuychieva. «Замонавий педагогик жараённи талаба шахсига йўналтириш муаммолари». Янги педагогик технология – таълим назариясини харакатга келтирувчи куч Республикавий илмий – назарий анжуман материаллари (6-7-май, 2011).

*5A610301 – Туризм (фаолият турлари бўйича)*

**O'ZBEKISTON RESPUBLIKASI MEHMONXONA INDUSTRIYASINING  
MARKETING FAOLIYATIDA ONLINE BRONQILISH TIZIMLARINI  
QO'LLASH**

**S.F.Salimova**  
*Bux DU magistranti*  
**H.R. Hamroyev**  
*BuxDU dotsenti*

O'zbekistonning mehmonxonalar industriyasida innovatsion texnologiyalarni va ularning mumkin bo'lgan imkoniyatlarini joriy etish ko'plab yo'nalishlarga ega, jumladan: vizalarni bekor qilish yoki liberallashtirish; chegara tartibini takomillashtirish; sayohat uchun soliqni bekor qilish yoki minimallashtirish; va havo transportini erkinlashtirish. Viza siyosati xalqaro turizmga ta'sir ko'rsatadigan eng muhim hukumat rasmiyatchilaridan biridir. Viza siyosati va tartiblarini, shuningdek, boshqa muhim sayohat hujjatlarini, masalan, pasportlarni ishlab chiqish turizmning o'sishi bilan chambarchas bog'liqdir. Bu esa O'zbekiston Respublikasi prezidentining “O'zbekiston respublikasida turizmni jadal rivojlantirishga oid qo'shimcha chora – tadbirlari to'g'risida” farmonida “2019-yil 1-fevraldan xorijdan kelgan mehmonlarga tashrif buyurgan kundan boshlab 30 kunlik muddatda vizasiz rejim va viza olishning elektron usullarini joriy etish” to'g'risidagi qarorlarini qabul qilishga turtki bo'ldi.[1]

Vizasiz rejimning joriy etilishi O'zbekistonga keluvchi turistlar oqimini ko'payishiga va shu bilan birga mehmonxona industriyasinitubdan rivojlanishiga sababchi bo'ldi. Kundan kunga yangi va zamonaviy mehmonhonalarning ochilishi ular o'rtasidagi raqobatni kuchaytirdi. Bu raqobatda mehmonxonalar o'zining potensial mijozlariga ega bo'lishi uchun esa puxta o'ylangan marketing izlanishlari az qotadi.

Ilm-fanning jadal rivojlanish sur'atlari va muhim yutuqlar, zamonaviy axborot texnologiyalaridan foydalangan holda, mehmonxona marketing faoliyatining innovatsion shakllarini asta-sekin shakllantirdi. Yuqorida keltirilgan innovatsion shakllar yordamida bir xil turdagi mehmonxona kompaniyasini turli xil asosiy va qo'shimcha mehmonxona xizmatlarini taqdim etish uchun mutlaqo yangi ko'p funktsional kompleksga aylantirish mumkin bo'ladi. Marketing faoliyatini yuritishda axborot texnologiyalaridan foydalanadigan mehmonxona kompaniyasi turistlarning ehtiyojlarini oldindan ko'ra oladi va ularga ularning ehtiyojlari va talablariga javob beradigan ma'lum asosiy va qo'shimcha mehmonxona xizmatlarini taklif qiladi, shu bilan mehmonxonaning rentabelligini oshiradi va mehmonxonalar xizmatlari bozorining yangi segmentlarni o'rganishga imkon beradi. [2]

Xo'sh axborot texnologiyalari bu nima?

**Axborot texnologiyalari** - marketing texnologiyalarini rivojlantirish, yaratish

va ulardan foydalanish samaradorligini oshirish vositasidir. AT – bu axborot texnologiyalari elementlari (kompyutertizimlari, kompyuter tarmoqlari, ma'lumotlar qatorini tashkil qilish, kodlash va ma'lumot olish uchun vosita va usullar to'plami va boshqalar) ning integratsiyalashuvi va o'zaro to'plangan ta'siri tufayli marketingni iqtisodiyotning ierarxik darajasida rejalashtirish, tashkil etish va boshqarish samaradorligini ta'minlashga mo'ljallangan yaxlit texnologik tizim.[3]

Mehmonxonalarining marketing faoliyatida axborot texnologiyalarini joriy qilishning asosiy vositasi Internet-texnologiyalardir, uning yordamida tegishli axborot texnologiyalaridan foydalanuvchi xodim turist va uning afzalliklari to'g'risida onlayn tarzda ma'lumot olishi mumkin. Ma'murlar va bronlashtirish menejerlari barcha mehmonlarni bron qilish haqida to'liq ma'lumotga ega bo'ladilar. Mehmonxona korxonasini modernizatsiya qilishning asosiy muammosi innovatsion tizimlarga katta miqdordagi mablag' kiritishdir. Afzalligi bunday tizimlarning taqsimlanishi va shuning uchun mehmonlar sonining ko'payishi hisoblanadi. [4].

Yuqori raqobat sharoitida mehmonxon korxonalari taqdim etayotgan xizmatlarning yanada jozibadorligini oshirishga va foydalanish uchun yangi usullarni izlashga intilishadi. Mehmondo'stlik industriyasi ko'pincha mavsumiy xarakterga ega va xonalarning bandligi ko'pgina omillarga bog'liq, shusababli xizmatlarni ilgari surish uchun muvaffaqiyatli marketing tadbirlarida savdo hajmini oshirish imkoniyati mavjud. Biznesga yo'naltirilgan mehmonxonalar o'zlarining mehmonxonalarini global (GDS) yoki alternativ (ADS) bronlash tizimlarida taqdim etishlari mumkin, bu axborot texnologiyalari yuqori daromadli sayyohlarni jalb qilishga yordam beradi.

Ommabop bronlash tizimi (Global Distribution System GDS) - xalqaro kompyuterlarni bron qilish tizimi.

Kompyuterni bron qilish tizimlari (ing. *computer reservations system, CRS*) dastlab ishlab chiqilgan va faqat aviakompaniyalar tomonidan ishlatilgan. Birinchi bunday tizimlar 60-yillarning o'rtalarida paydo bo'ldi. Ushbu tizimlar keyinchalik sayyohlik agentliklari foydalanishi uchun kengaytirildi. Keyinchalik, tizimlar mehmonxonalar xonalarini bron qilish, dengiz kruizlari, avtoulavlarni ijaraga olish, avtobus chiptalari va boshqalarni ham o'z ichiga ola boshladilar. Global tarqatish tizimlarining terminallariga ulangan sayohat agentliklari o'z mijozlariga real vaqtda bronqilish xizmatlarini taqdim etdilar.

GDS-dan foydalangan holda, agentliklar vaqt xarajatlarini sezilarli darajada kamaytirdilar, samaradorlikni oshirdilar va tabiiy ravishda ushbu ish sxemasini turizm bozorining boshqa segmentlarida qo'llashga qaror qildilar.

Bundan tashqari, GDS kuchli reklama vositasi ekanligiga e'tibor berishingiz mumkin, mehmonxona ommabop bronlash tizimlarida e'lon qilinadi va butun dunyo bo'ylab sayohat agentliklari uchun mavjud bo'ladi.

ADS (alternativ bronlash tizimlari) nomi bilan ham tanilgan IDS (Internet-buyurtma tizimlari) XX asrning 90-yillari boshlarida paydo bo'lib, global bronlash tizimlariga (GDS) alternativa sifatida ikkinchi nomga ega bo'ldi.

Faqat sayyohlik agentliklari tomonidan foydalaniladigan GDS-dan farqli o'laroq, ADS xususiy mijozlar uchun sayohat qilish imkoniyatini taqdim etadi. ADS-ning har qanday portaliga kirish orqali mijoz o'zi xohlagan mehmonxonani va ma'lum sanalar uchun xonaning turini, real vaqt rejimida kitoblarni joylashtirishni tanlashi va o'z elektron pochtasida zudlik bilan buyurtmalarni tasdiqlashi mumkin.

O'zmahsulotini GDS yoki ADS-da taqdim etadigan mehmonxonona bir zumda millionla potentsial mijozlar va butun dunyo bo'ylab 800000 dan ortiq sayyohlik agentliklariga kirish imkoniyatiga ega bo'lib, xarajatlarni kamaytirish orqali samaradorligini sezilarli darajada oshiradi.

Mehmonxonalar haqida batafsil ma'lumotlar, shu jumladan xonalar tavsifi, narx turlari va grafik fayllarning lab tarqatish kanallariga kiradi. Bu degani, dunyoning istalgan burchagidan kelgan mijoz istalgan vaqtda, mustaqil ravishda yoki sayoh atagentlig yordamida o'zi xohlagan turar joy variantini tanlashi va bron qilishi mumkin.

Hozirgi paytda O'zbekiston Respublikasi mehmonxonalarining marketing faoliyatini amalga oshirishda eng qulay va arzon usuli bu online bron qilish tizimidir. Bularga quyidagi online tizimlarini misol keltirish mumkin: Booking.uz, Facebook, Twitter, Trip Advisor, Telegram vahokazo. Bular orasida mehmonxonona uchun eng ko'p ishlatiladiga elektron tizim bu Booking.com.

Booking.com – bu onlayn mehmonxonalarni bron qilish tizimi, Amsterdamda 1996 yilda tashkil etilgan bo'lib, 2005 yilda Amerikaning ingliz kompaniyasi tomonidan 133 million dollarga sotib olingan. Priceline Group (2018 yil fevralda qayta nomlandi). Kompaniya qarorgohi Amsterdamda joylashgan (Niderlandiya). Dunyodagi eng taniqli brendlar va barcha darajadagi tadbirkorlar uchun sayohat platformasi bo'lgan Booking.com butun dunyo bo'ylab mulk egalari mehmonlarni jalb qilish va o'z bizneslarini kengaytirishga yordam beradi. Booking.com platformasi 43 tilga tarjima qilingan. U 28 milliondan ortiq e'lon qilingan turar joylarni, shujumladan 6,2 milliondan ortiq uylarni, kvartiralarni va boshqa noyob turarjoylarni bron qilish uchun mavjud.[5]

Uning asosiy afzalliklari:

1. Dunyo bo'ylab mehmonxonalarning katta ma'lumotlar bazasi. 200 000 dan ortiq mehmonxonalar 200 dan ortiq mamlakatlarda joylashgan. Tizimda ikkala mehmonxonona va hashamatli beshyulduzli mehmonxonalar mavjud.

2. Mehmonlarning ko'plab sharhlari, reyting tizimi, fotosuratlar – bularning barchasi iste'molchi talabiga muvofiq mehmonxonani tanlashni osonlashtiradi.

3. Booking.com mehmonxonalarini bron qilish xizmatlari bepul taqdim etiladi (veb-sayt mehmonxonalardan xizmat to'lovi oladi). Buyurtma berish, buyurtmani rasmiylashtirish va bekor qilish uchun to'lov olinmaydi. Mijoz bir nechta mehmonxonalarga oldindan buyurtma berishi mumkin va masalaga yaqinroqda faqat bitta band qilish mumkin.

4. Booking.com tomonidan bron qilish tizimi mutlaqo xavfsizdir, chunki mijozning shaxsiy ma'lumotlari va kredit kartasi haqidagi ma'lumotlar shifrlangan shaklda saqlanadi.



5. Rus tilidagi interfeys, rustilida qo'llab-quvvatlash xizmati.

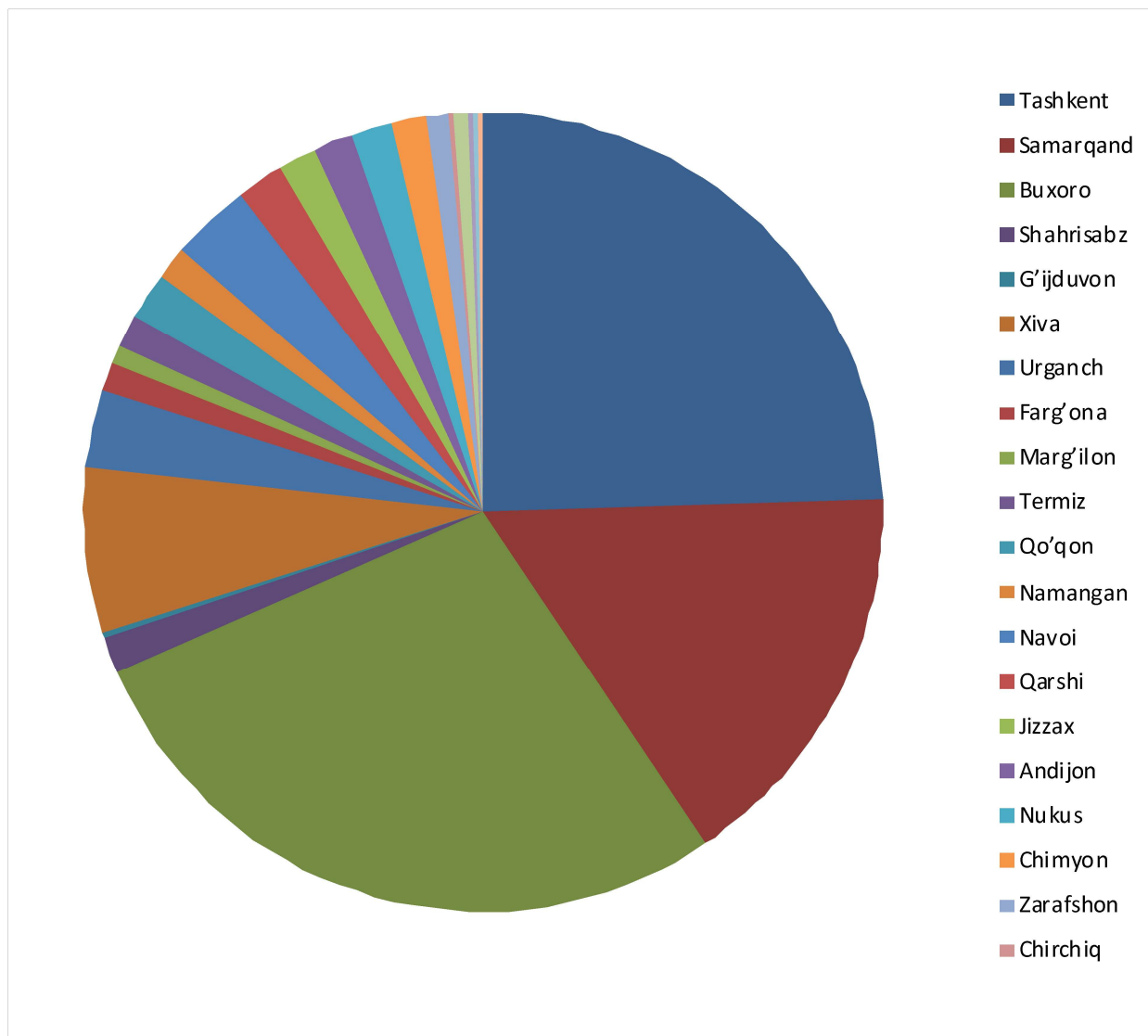

Bu saytda O'zbekistonning deyarli 500 dan ortiq mehmonxonalari, hostellari va mehmon uylari o'zlarining xizmatlarini taqdim etib kelmoqdalar.

**1-chizma.** Booking.uz online plotformasida o'zlarining xizmatlarini taklif etib kelyotgan mehmonxonalar, hostellar va mehmonuylarinig joylashgan soni shaharlar kesimida.

manba:www.mybooking.uz[6]

Bu deogrammada kurinib turibdiki: Tashkentda 128, Samarqandda 84, Buxoroda 145, Shahrisabzda 8, G'ijduvonda 1, Xivada 35, Urganchda 16, Farg'onada 6, Marg'ilonda 4, Termizda 7, Qo'qonda 10, Namanganda 7, Navoida 17, Qarshida 10, Jizzaxda 8, Andijonda 8, Nukusda 9, Chimyonda 7 va Chirchiqda 1 mehmonxonalar saytda qayd etilgan. Bundan kelib chiqib aytish mumkinki aksariyat mehmonxonalar soni Toshkent, Buxoro va Samarqandga to'g'ri kelyapti.

Bu bronlash tizimining afzalliklari shundaki mehmonxonalar o'zining narxlari, narxlaridagi chegirmalari, qo'shimcha xizmat turlari va barcha qulayliklari haqida foto ko'rinishida ma'lumot berishlari mumkin.

Qisqa qilib aytganda online bronlash tizimi mehmonxonaning brend strategiyasini boshqarish uchun ham ishlatiladi, xususan booking.uz, brendni xabardor qilishni osonlashtiradi, marketing kampaniyalarini olib borishda, to'g'ridan-to'g'ri aloqani amalga oshirishda, brendga ta'sir ko'rsatishda va brendning sadoqatini shakllantirishda ham juda yaxshi azqotadi.

Shunday qilib axborot texnologiyalarsiz mehmonxona boshqaruvini va marketing faoliyatini tassavvur qilish qiyin. Ular orqali marketing taqqiqotlarining asosiy funksiyasini bajarish mumkin. Masalan: mijozlar bilan so'rovnomalar o'tkazib ularning talab va istaklariga mos keladigan xizmat turlarini taklif etish, raqobatbardosh korxonalarining ishlash jarayonidan va reklamalaridan xabardor bo'lgan holda ko'proq mijozlarni jalb qilish uchun yangi strategiyalarni o'ylab chiqish, doimiy mijozlar uchun loyallik programmalarini tashkillashtirish va hokazo.

Bundan kelib chiqib, quyidagi takliflarni berish mumkin:

- O'zbekistondagi barcha turistik korxonalar (jumladan: mehmonxonalar, restoranlar va turagentlar) o'zlarining marketing faoliyatlarida zamonaviy axborot texnologiyalardan foydalanishlarikerak;
- Mehmonxonalar o'zlarining mahsulotlarini va xizmatlarini reklama qilish jarayo nidayanada ko'proq information saytlardan (Booking.com, Myoooking.uz, Facebook, Twitter, Trip Advisor, Telegram, Hotelios.uz, Hotels.com, Youtubevahokazo) foydalanishlarizarur.
- Korxonada marketing faoliyatida axborot tizimlaridan to'g'ri va samarali foydalanish uchun kadrlarni chetelda malaka oshirishirib kelishlarini ta'minlash zarur. Chunki chet el malakasi bu borada ancha ildamlab ketgan.

#### **Foydalanilgan adabiyotlar ro'yxati:**

1. O'zbekiston Respublikasi prezidentining PF-6511-son 05.01.2019 "O'zbekiston Respublikasida turizmni jadal rivojlantirishga oid qo'shimcha chora tadbirlar to'g'risidagi qonunlar. [www.lex.uz/docs/-4143188](http://www.lex.uz/docs/-4143188)
2. Швецова М.А. Инновационная маркетинговая деятельность гостиничных предприятий [Электронный ресурс]. Режим доступа: <http://ipil.ru/images/PDF/2016/49/innovatsionnaya-marketingovayadeyatelnost.pdf>
3. Трубочёва С.И. Информационные технологии в маркетинговой деятельности. [www.cyberleninka.ru/article/n/informatsionnye-tehnologii-v-marketingovoy-deyatelnosti](http://www.cyberleninka.ru/article/n/informatsionnye-tehnologii-v-marketingovoy-deyatelnosti)
4. Шпырня О.В., Минченко В.Г. Технологии продаж в туристской индустрии. Краснодар: КГУФКСТ, 2012. 200 с.
5. <https://ru.wikipedia.org/wiki/Booking.com>
6. [www.booking.uz](http://www.booking.uz)

## MAMLAKATLARNING GASTRONOMIK XARITASINI YARATISH METODOLOGIYASI

**M.Ruziyeva,**

*Turizm va mehmonxona xo'jaligi, Ikurs magistranti*

**S.U.Tadiyeva,**

*Ilmiy rahbar*

Biz sayyoramizning barqaror rivojlanish dasturini targ'ib qilgani uchun qarzdormiz va tabiiy muhitimizdan ilhom olish, mintaqalarimizning biologik xilma-xilligini qo'llab-quvvatlash, nomoddiy merosni himoya qilish va innovatsion mahsulotlar, retseptlar va madaniy an'analarni asrash orqali buni amalga oshirishimiz mumkin.

Gastronomiya iqtisodiyotning turli sohalarida, masalan, restoran, turizm, agro-oziq-ovqat va ilmiy-tadqiqot sanoatida ish o'rinlarini yaratish uchun ishlatilishi mumkin bo'lgan vosita ekanligini ko'rsatadi; gastronomiya tabiatni va atrof-muhitni muhofaza qilishning kuchli tuyg'usini ham rivojlantirishi mumkinligini ta'kidlaydi, bu oziq-ovqatning o'ziga xos ta'mga ega bo'lishini va qo'shimchalar yoki konservantlardan kam ishlov berishni ta'minlaydi. Oziq-ovqat va gastronomiya tobora iqtisodiy rivojlanishga yordam beradigan mintaqaviy innovatsiyalar elementlari sifatida tan olinmoqda.

Shuningdek, gastronomik merosni o'rganish va targ'ib qilishda Gastronomik xaritaning ahamiyatini chuqur anglab yetishimiz kk. Gastronomik xarita - bu tasvirga asoslangan tadqiqot usulidir, odamlar his-tuyg'ular va atrof-muhitning o'zaro ta'sirida oziq-ovqat bilan qanday bog'liqligiga e'tibor qaratadi" (Marte 2007). Bunday xaritalar bilan shug'ullanadigan fan ham mavjud bo'lib, u gastrogeografiya deb ataladi.

*Gastrogeografiya* - bu iqlim, tuproq, ekin, tarix, urf-odatlar, psixologiya, savdo va milliy xususiyatlar bilan belgilanadigan pishirish va ovqatlanish odatlarining geografiyasi.

Dennis-Jounsning (1971) fikriga ko'ra, "dunyoni zamonaviy chegaralarda aks ettirilgan siyosiy chegaralar, balandliklar, yog'ingarchilik, din, madaniyat, teri rangi va boshqa ko'plab zamonaviy atlaslarda belgilangan geografik omillar asosida oshxona zonalariga bo'lish mumkin."

Ijtimoiy gastronomik xarita odamlarning yashaydigan joylarida qayerdan oziq-ovqat sotib olish, yetishtirish va yeyish mumkinligi to'g'risidagi ma'lumotlarni o'z ichiga oladi. Ma'lumotlar qog'oz xaritada, onlayn xaritada yoki biron bir mintaqaning vizual tasvirli ko'rgazmasida namoyish etilishi mumkin.

### **Bunga nimalar kiradi:**

Gastronomik xarita har qanday oziq-ovqat bilan ta'minlovchi shahobchalarni, masalan, kichik do'konlari, oziq-ovqat do'konlari, bozorlar, supermarketlar, kafelar, ferma do'konlari, restoran va gazak barlarni o'z ichiga olishi mumkin.

Qaysi mahsulotlar sotuvdaligini aniqlashdan tashqari, boshqa xilma-xillik, narx va sifat kabi boshqa omillarni ham e'tiborga olish kerak. Bu, ayniqsa, meva va

sabzavotlar uchun juda muhimdir, chunki ularda sifat juda farq qilishi mumkin va ba'zi do'konlar ularni umuman sotmasligi mumkin.

**Buni qanday qilish kerak:**

Gastronomik xarita qimmat bo'lishi shart emas. Ko'ngillilar ko'pincha bunda yordam berishdan mamnun bo'lishadi va siz faqat qishloq yoki mintaqa kabi kichik bir hududni xaritalashingiz mumkin. Shu bilan birga, gastronomik xaritani yanada kengroq miqyosda amalga oshirish mumkin, bu oziq-ovqat mahsulotlarini qo'lga kiritishning aniq tasvirini beradi.

Yevropada gastronomik xarita tuzish – talabalar oziq-ovqat antropologiyasi darsida olib boradigan qiziqarli vazifadir. Gastronomik xarita bu juda sodda bo'lishiga qaramay, juda ko'p qiziqarli narsalarni ochib beradigan vositadir.

Uni yaratishdan asosiy maqsad - gastronomik madaniy merosni mahalliy rivojlanishning harakatlantiruvchi kuchi sifatida aniqlash va hujjatlashtirish.



Mahalliy hududlarning an'anaviy madaniy, qishloq xo'jaligi va oziq-ovqat resurslarini aniqlash;



mahalliy gastronomik madaniy merosni saqlash nuqtai nazaridan ularning imkoniyatlarini baholash;



ularning potentsialini ijtimoiy-madaniy, ekologik va iqtisodiy nuqtai nazardan mahalliy dinamikasi nuqtai nazaridan baholash.

**Tadqiqot obyektlari:**

✚ An'anaviy qishloq xo'jaligi va hunarmandchilik oziq-ovqat mahsulotlari

✚ ishlab chiqarish, tarqatish va iste'mol qilish joylari

✚ Savdo va ko'nikmalar

✚ Ishlab chiqarish va iste'mol qilish usullari / texnikasi

✚ ishlab chiqarish va iste'mol qilish vositalari

Mavzularning har bir turi uchun (mahsulotlar / joylar / kasblar va ko'nikmalar / amaliyotlar va texnikalar / vositalar) muayyan mahalliy kontekstlarda aniqroq va tegishli identifikatsiyalash mezonlarini ishlab chiqish kerak bo'lishi mumkin. Masalan, ingredientlar va tayyorlash jarayonida turlicha bo'lgan o'xshash retseptlar taqdim etilishi mumkin. Ushbu ingredientlar va jarayonlarni kichik mahalliy farqlarni (joydan boshqa joyga, oiladan oilaga, oshpazdan oshpazga va hokazo) yoki xaritalash jarayonida alohida tan olinishni talab qiladigan chuqur tipologik farqlarni mos kelishini aniqlash uchun, aniqrog'i, o'ziga xoslik nuqtai nazaridan o'rganish va tushunish kerak.

Tadqiqotni o'ta qattiq metodologiya bilan chegaralamaslik uchun va cheksiz xilma-xil vaziyatlarni oldindan bilishning iloji bo'lmaganda, zarur hollarda, nima kiritish kerakligi yoki yakuniy ro'yxatga nima kiritilishi kerakligi to'g'risida oxirgi fikrga ega bo'lgan ilmiy qo'mitalarni tuzish kerak bo'ladi.

Ikkilamchi manbalardan foydalangan holda ma'lumot topish yetarli emas. Xaritalash asosan mahalliy gastronomik meros va o'rganilayotgan hudud bilan bog'liq bo'lgan tarix, urf-odatlar va mahsulotlar bilan tanish bo'lgan mahalliy ishtirokchilar yordamida amalga oshiriladi.

Loyihani qiziqtirgan ma'lumotlarning aksariyati og'zaki bo'lib, har bir kontekstda so'roq qilish uchun odamlar guruhini aniqlashni talab qiladi.

Ushbu metodologiya sinovdan o'tkaziladigan va qabul qilinadigan har bir mahalliy sharoitda oziq-ovqat ishlab chiqarishni, atrof-muhitni, shuningdek, ijtimoiy va mahalliy kontekstni tushunish uchun foydali bo'lgan tegishli respondentlar, bilim egalari va aniq tajribalarni aniqlash kerak.

Turli sohalarda ma'lumot izlash uchun kerakli odamlar toifalari quyidagilar:

- dehqonlar, novvoylar, qandolatpazlar, bog'bonlar, qassoblar, pishloq sotuvchilar, vinochilar va boshqalar.

- gastronomik mahsulotlarni sotuvchilar: ixtisoslashgan oziq-ovqat do'konlari, kafelar, ziravorlar do'konlari va boshqa savdo do'konlarining sotuvchilari va egalari.

- belgilangan hududda tanilgan oshpazlar, restoran va mehmonxonalar menejerlari, shuningdek, chaqiruv asosida ishlaydigan oshpazlar

- An'anaviy ravishda oziq-ovqat mahsulotlarini ishlab chiqarish yoki iste'mol qilish uchun ishlatiladigan idishlar va idishlar ishlab chiqaruvchilar (kulollar, shisha idishlar, to'quvchilar va boshqalar).

- madaniy va gastronomik mavzularni, shuningdek qishloq xo'jaligini yorituvchi mahalliy tarixchilar va jurnalistlar;

- mahalliy gastronomik va qishloq xo'jaligi merosini targ'ib qiluvchi uyushmalar;

Savolnomalarni yig'ish butun loyihaning markaziy va ajralmas qismidir. Intervyular an'analarni ijodiy tiklash orqali individual vaziyatlar uchun eng samarali siyosatni ishlab chiqish va amalga oshirishga imkon beradigan bilim beradi. Kundalik ovqatlanishni boshlash, uni pishiradigan va qayta ishlaydiganlar bilan suhbatlashish, boshqa oziq-ovqat va ovqatlanish usullari bilan buzib yuborilishi mumkin bo'lgan ingredientlar, xom ashyo va an'anaviy bilimlarga qaytish an'analari va qayta ishlash usullarini saqlab qolish muhimdir. Suhbat davomida, shuningdek, bayramlar bilan bog'liq marosimlar va o'rganilayotgan jamoalarning o'ziga xos madaniy merosi o'rganiladi.

Xaritani tuzish uchun, bozorlar joylashgan shaharlar yoki mahalliy mahsulotlar tarixan sotilgan joylarga tashrif buyurish, ma'lum bir mahalliy mahsulotga e'tibor qaratish, sotuvchilardan (ishlab chiqaruvchilar va savdogarlardan) mahalliy iste'mol odatlarini tekshirish va ushbu hududda ishlaydigan oshpazlar bilan suhbatlashish juda muhimdir.

Xaritalashda quyidagilarga qaraladi:



- an'anaviy gastronomik mahsulotlar: o'simliklarning turlari, hayvonlarning turlari va oziq-ovqat mahsulotlari: ichimliklar, shirinliklar, xamir ovqatlar, pishloqlar, dudlangan go'shtlar va boshqalar.

- gastronomiya va / yoki oziq-ovqat mahsulotlarini iste'mol qilishga bag'ishlangan joylar: tarixiy kafe, restoran, yopiq bozorlar va boshqalar.

- oziq-ovqat savdosi bilan shug'ullanadigan va gastronomiya bilan bog'liq an'anaviy bilimga ega odamlar: oziq-ovqat ishlab chiqaruvchilar, chorvadorlar, hunarmandlar, oshpazlar, qassoblar, savdogarlar va boshqalar.

- shaharning sotish uchun mo'ljallangan hududlari: do'konlar yoki tarixiy oziq-ovqat do'konlari, bozorlar, yo'llar va ko'chalar;

- Gastronomik meros bilan bog'liq qo'l san'atlari ustaxonalari: qadoqlash ustaxonalari, oziq-ovqat mahsulotlarini ishlab chiqarish uchun asboblar yoki uskunalar ishlab chiqarish bo'yicha hunarmandchilik ustaxonalari va boshqalar.

Yuqoridagilardan xulosa qilib aytish mumkinki, gastronomik xarita gastronomik turizmni rejalashtirishda va uni rivojlantirishda muhim vosita bo'lib xizmat qiladi.

## **TURIZM SOHASIDA MAVSUMIYLIK TUSHUNCHASI VA UNING PAYDO BO'LISHI**

**M.E.Axmatova**

*BuxDU, II bosqich magistranti,*

**S.S.Ro'ziyev**

*BuxDU dotsenti, i.f.n.*

1905 yilda Guyer Feuler turizmni "o'ziga xos bir hodisa" deb ataydi, u insonlarning dam olish, tabiat go'zalliklarini ko'rish, turli xalqlarning urf odatlari bilan tanishishni xohlashlari uni yuzaga kelishiga sabab bo'ldi.

Bugungi kunda BTT (2013) turizmni "tashrif buyuruvchilar tashqi(xorijiy) mamlakatlar yoki joylarga shaxsiy yoki biznes / kasbiy maqsadlar uchun tashkil etilgan ijtimoiy, madaniy va iqtisodiy hodisa" deb ta'riflanadi.

Turizm - iqlim sharoitiga, sayohatchilarning dam olish kunlari, maktab va ish ta'tillari bilan bog'liq faoliyatdir. U dunyodagi eng jadal rivojlanayotgan tarmoqlardan biri bo'lib, u mamlakatning iqtisodiy va ijtimoiy rivojlanishiga katta ta'sir etmoqda, ayniqsa, turizm sohasining YAIMdagi ulushi ham jadal sur'atlar bilan o'sib bormoqda. Butunjahon Turizm Tashkiloti (BTT) ning ma'lumotlariga qaraganda, 2017-yilda xalqaro sayyohlarning kelishi 0.7% oshgani qayd etilgan. 2009-yildan beri qayd qilindan eng yuqori ko'rsatgich. Yuqoridagi ma'lumotlardan ko'rinib turibdiki turizm hozirgi vaqtda xalq xo'jaligining muhim qismi bo'lib, u milliy iqtisodiyotning barcha jabhalariga amaliy ta'sir etib kelmoqda shu bilan bir qatorda, uning ijtimoiy-iqtisodiy ahamiyati taboro ortib bormoqda. Turizmning mahalliy aholi hamda xorijiy fuqorolarning mazkur mamlakat (mintaqa) larning

tarixi, tarixiy arxitektura obektlarlari, mahalliy aholining urf-odatları, ananalari bo'yicha intellektual salohiyatini oshirishi, ularning dam olish, davolanishi bilan bir qatorda mamlakat iqtisodiyotiga bevosita ijobiy ta'sir etib kelmoqda. Turizm iqtisodiyot, jamiyat hamda tabiat bilan hamohang tarzda rivojlanadi. Bu soha jadal rivojlanishining ko'plab omillari bor, albatta. Shunga qaramasdan, turistik hududlarda tashrif buyuradigan sayyohlar oqimi yil bo'yi bir maromda tarqalmaydi, undan keladigan daromad miqdori ham bir xillikni tashkil etmaydi. Buning ko'plab sabablari bo'lib, ulardan biri mavsumiylik omilidir.

Mavsumiylik muammolari xalqaro turizmning ajralmas qismi hisoblanadi.

Mavsum – ma'lum bir hududning turizmi uchun maqbul (nomaqbul) davr hisoblanadi. Ushbu davr asosan yil fasllari, havo harorati, ta'tillar, bayramlar, taklif etiladigan turmahsulot va boshqa omillar bilan ifodalanadi.

Turizm mavsumiyligi – tashrif buyuruvchilarning ma'lum bir joylarda (turistik hududda) unchalik katta bo'lmagan vaqt oraliq'ida to'planishi xususiyatidir.

Mavsumiylik ko'plab olimlar e'tiborini tortgan muammolarga aylanmoqda. Ba'zi olimlar mavsumiylikni turizm uchun salbiy muammo deb hisoblashsa, boshqalar esa uni imkoniyat deb qabul qilishmoqda. Bugungi kunda barcha olimlar uni turizm sohasi oldida turgan asosiy muammo deb bilashadi va hukumat mavsumiylikni boshqarishi yoki uning ta'sirini kamaytirish uchun turizm korxonalariga aniq strategiyalar va siyosatlarni taklif qilishlari kerak deb hisoblashadi.

Mavsumiylik zamonaviy turizmning eng ko'zga ko'ringan xususiyatlaridan biri sifatida belgilanadi va ko'pchilik yo'nalishlar biron bir mavsumiy xususiyatga ega. Umuman olganda, mavsumiylik maxsus yillik qaramlikni anglatadi yoki aniqrog'i "mavsumiylik muntazam, ob-havo, taqvim va qarorlarni qabul qilish vaqtlari o'zgarishi natijasida yuzaga keladigan muntazam, yil ichida emas, balki bevosita yoki bilvosita ishlab chiqarish orqali. va iqtisodiyot agentlari tomonidan qabul qilingan iste'mol to'g'risidagi qarorlar Ushbu qarorlarga mablag'lar, agentlarning taxminlari va afzalliklari hamda iqtisodiyotda mavjud bo'lgan ishlab chiqarish texnikalari ta'sir qiladi".

Turizmga bo'lgan talabga ta'sir ko'rsatadigan ko'plab omillar orasida, mavsumiylik eng muhimlaridan biridir. Turizmda mavsumiylik to'g'risida umumiy qabul qilingan ta'rif mavjud bo'lmasa-da, turizm sohasida mavsumiy kontseptsiyani aniqlashga ko'p urinishlar bo'lgan. Masalan, Biedermann ta'kidlaganidek, mavsumiylik "sayohat va turizmda yil fasliga qarab talabning keskin o'zgarishi bilan ajralib turadigan xususiyatdir". So'ngra Uoll va Mettiyon ta'kidlaganlaridek, ko'pchilik boradigan joylar "ikki yillik fasl bilan ajratilgan qizg'in mavsum va o'lik mavsum bilan yillik faoliyat siklini boshdan kechiradi".

Mavsumiylik tushunchasini ilk marotaba 1975-yilda britaniyalik olim Raphael Raymond V. Baron 17 yil davomida 16ta mamlakatlarda sayohat qilishi natijasida tadqiq qilgan bo'lib, uni quyidagicha izohlaydi: "har yili, deyarli bir xil va aniq vaqtda, deyarli bir xil mazmunda sodir bo'ladigan jarayon".

Uning tadqiqotlariga asoslanib, 1994-yilda Turizm sohasi professori, kanadalik olim Richard V. Butler mavsumiylikni turistik hodisadagi vaqtinchalik nomutanosiblik bilan uyg'unlashtirib, tashrif buyuruvchilar soni va xarajatlari, transport tashuvlari, ish bilan bandlik kabi turli elementlar bilan tushuntirgan.

Butler turizmdagi mavsumiylikni "turizm fenomenidagi vaqtincha nomutanosiblik" deb ta'riflagan, bu tashrif buyuruvchilar soni, tashrif buyuruvchilarning xarajatlari, magistral yo'llarda harakatlanish va boshqa shakllar kabi elementlarning o'lchamlari bilan ifodalanishi mumkin. transport, ishga joylashish va diqqatga sazovor joylarga qabul qilish".

Bender, Shumaxer va Shtayn (2005, 303) mavsumiylik "ma'lum bir fasl bilan bog'liq bo'lgan yil davomida notekislik yoki tebranishlar mavjudligini" ta'kidlagan. Bundan tashqari, "mavsumiylik - bu odamlarning vaqtincha harakat qilishidan kelib chiqadigan global turizm hodisasidir".

Cooper, Uanxill, Fletcher, Gilbert va Fyall "Biz turizmda talabning ko'pgina turlarida faqat yilning fasliga qarab o'zgarib turishini bilamiz. Ushbu hodisa "kunlik, haftalik, oylik yoki yillik asosda turistik vaqtincha tebranishlar deb belgilagan mavsumiylik" deb nomlanadi.

Higham va Hinch ushbu masalani ko'pgina turistik destinatsiyalarda yil bo'yi sodir bo'ladigan tizimli o'zgaruvchanlik deb baholagan bo'lsa, Holloway esa turistik tashriflar nafaqat yil bo'yi balki, oy, hafta, bir kun ichida ham o'zgarishi mumkinligini tasdiqlagan.

Hartmann – "turizm sohasi tabiatan mavsumiydir", - deb ta'kidlagan. BTT mavsumiylikning quyidagi ta'rifini keltiradi: "destinatsiya qanchalik ixtisoslashgan bo'lsa, mavsumiylik ham shuncha yuqori bo'ladi. Faqatgina katta shahar markazlarida talabning xilma-xilligi tufayli mavsumiylik u darajada sezilmaydi".

O'zaro bog'liqlik bo'lishiga qaramay, Butler mavsumiylik hodisasining kelib chiqishini ikki, "tabiiy" hamda "institutSIONal" omillarga ajratadi. Tabiiy mavsumiylik – havo harorati, yog'ingarchilik miqdori, kunning uzunligi kabi iqlim sharoitlarining doimiy o'zgarishi natijasida yuzaga keladi. Tabiiy mavsumiy o'zgarishlar destinatsiya bilan ekvator orasidagi masofaga ko'ra oshadi, qutblarga yaqin, yarimsharda joylashgan hududlar eng kuchli mavsumiy ta'sirga uchraydi.

Butlarning fikriga ko'ra, institutsional mavsumiylik inson qarorining natijasi bo'lib, u keng tarqalgan va tabiiy mavsumiylikka qaraganda oldindan aniqlash qiyin sanaladi. U diniy, madaniy, etnik va ijtimoiy omillar birikmasining natijasi bo'lib, diniy sig'inishlar, ta'til va ziyoratlar, shuningdek, maktab yoki mehnat ta'tillari bunga misol bo'la oladi.

Iqtisodiy nuqtai nazardan mavsumiylik bir xildagi iqlimiy va ijtimoiy omillar ta'siri ostida turistik xizmatlar va tovarlarga turistik bozordagi talab va taklifning har yili tebranib turishidir. Mavsum – turistlar oqimining ko'paygan vaqtidir. Ikki mavsum bo'lganda (yozgi va qishki) ular orasida mavsumlararo vaqt bo'ladi. Turistlar oqimining ko'paygan vaqti «qizg'in mavsum», ular deyarli bo'lmagan vaqt esa «o'lik mavsum» deyiladi.

Mavsumiylikning asosiy 3 holatini tasniflanadi: bir mavsumli turizm (masalan, yoz yoki qish), ikki mavsumli turizm (masalan, yoz va qish) va butun yil

davomida. Bu turistik mavsumiylik juda muhim bo'lib, nafaqat yil ichida, balki bir oy, bir hafta yoki bir kun ichida ham farq qilishi mumkin.

**Foydalanilgan adabiyotlar:**

1. S. Hylleberg. Modelling seasonality. *Edited by*. Oxford university press 1992.
2. Setn P.N., Bhat. S. A. An Introduction to Travel and Tourism.–Delhi: Sterling Publish. Private LTD.,- 1998..
3. Hospitality, Tourism and Leisure Management: Issues in Strategy and Culture. London, 1997.
4. Adler, P.A. and Adler, P. (1998) Peer Power: Pre-adolescent Culture and Identity. New Brunswick, NJ: Rutgers University Press.

**BUXORO TURISTIK BRENIDINI TAKOMILLASHTIRISH VA JOZIBADORLIGINI OSHIRISH YO'LLARI**

**B.N.Norov**

*BuxDU, I bosqich magistranti*

**N.S.Ibragimov**

*BuxDU dotsenti, i.f.n*

*Ushbu maqolada turistik destinatsiya brendlarini shakllantirishning ilmiy asoslari tahlil qilgan, Buxoro turistik brendidagi kamchiliklarni o'rganilgan hamda uni takomillashtirish va jozibadorligini oshirishga oid tavsiyalar ishlab chiqilgan.*

So'ngi yillarda O'zbekiston ham barcha rivojlanayotgan mamlakatlar singari turizm sanoatini iqtisodiyotni rivojlantirishning asosiy yo'llaridan biri sifatida qabul qilishni boshladi. Ushbu soha rivoji uchun bir qator samarali ishlar amalga oshirilib kelinmoqda, buning natijasi o'laroq malakatimizga turistlar oqimi sezilarli darajada oshib kelmoqda. Raqamlarga yuzlanadigan bo'lsak yurtimizga tashrif buyurgan sayyohlar soni miqdori 2018-yilga nisbatan 2019-yilda 1846 ming nafarga oshgan (2018-yilda 6433 ming nafar, 2019-yilda esa 8279 ming nafar)[2]. Ushbu o'sish tendensiyasini yanada oshirish uchun sohaga tegishli bir qator qonun va qarorlar ishlab chiqilmoqda. Misol uchun, Prezidentimizning 2017 yil 19 maydagi "2017-2019 yillarda Buxoro shahri va Buxoro viloyatining turizm salohiyatini jadal rivojlantirish chora-tadbirlari to'g'risidagi" PQ-2980- sonli qarori qabul qilingan bo'lib, qarorda Turizmni rivojlantirish davlat qo'mitasi va Buxoro viloyati hokimiyatiga "Muqadas Buxoro-Islom ma'rifat markazi" shiori ostida sharq gavhari bo'lgan betakror muzey shahar, Buxoroning turistik brendini ishlab chiqish va uni keng targ'ib qilish vazifasi yuklatilgan[1]. Ushbu qarorda ta'kidlanganidek Buxoro viloyatining turistik brendini keng targ'ib etish viloyat tuzurizm sohasining gullab yashnashi uchun muhim ahamiyat kasb etadi.

Jahon tajribasiga ko'ra, so'nggi yillarda hududiy brendlash tushunchasi turizm sanoatida kuchli vosita sifatida paydo bo'ldi. Globallashtirish jarayoni tufayli

bugungi kunda hududlar o'rtasida o'z imijini oshirish uchun raqobat nafaqat mamlakatlar, viloyatlar va shaharlar, balki butun dunyo bo'ylab kechmoqda. Bu jarayonda potensial turistlar uchun raqobatlashayotgan shahar va hatto kichik qishloqlarni ham ko'rishimiz mumkin. Shaharlararo global musobaqada 2,7 million kichkina shaharchalar va shaharlar, 3000 ta yirik shahar va 455 ta yirik metropoliten shaharlar qatnashishi taxmin qilish mumkin [19]. Ya'ni, hududlar biznes va marketing vositalarini qanday boshqarishni bilmasdan turib, ijtimoiy-iqtisodiy rivojlanish haqida o'ylay olishmaydi [17].

Dastlab brendlash ma'lum bir hudud uchun emas, balki kompaniyalar va ularning mahsulotlari va xizmatlarini farqlash uchun ishlab chiqilgan. Shu sababli, maqsadli brend tushunchasiga zudlik bilan kirishdan oldin, boshidan boshlash va brend tushunchasi bilan tanishib chiqish va shundan keyingina brend tushunchasini destinatsiyalar bo'yicha qo'llashni muhokama qilish mumkin bo'ladi. Bunda asosan marketingning asosiy tushunchasi bo'lgan, tovarlarni brendlash atamasiga ko'proq murojaat qilinadi.

Taniqli olimlar va marketologlar fikriga ko'ra, Aaker tomonidan keng tan olingan brend ta'rifi quyidagicha beriladi: odatda "bitta sotuvchi yoki bir guruhning tovarlari yoki xizmatlarini farqlash uchun mo'ljallangan alohida nom va / yoki belgiga (logotip, savdo belgisi yoki paket dizayni) brend sifatida qarash mumkin [3]. Amerika Marketing Uyushmasi brendni "nom, atama, belgi, ramz, dizayn kabilarning bittasi yoki bir nechta tovarlar yoki xizmatlarni boshqalaridan farqlash uchun xizmat qilib tovar (xizmatlar)larning ishlab chiqaruvchilarini raqobatchilardan farqlash uchun mo'ljallangan" degan fikrni ilgari suradi [15].

Brendlar kompaniyalar takliflarini aks ettiruvchi asosiy aktivlar hisoblanadi va ularning marketing yo'nalishini belgilab beradi [14,16,8]. Marketologlarning ta'kidlashicha, brending bu marketingning eng kuchli qurollaridan biri [7,10]. Shuning uchun hozirgi kunda deyarli hamma narsaga brendlashtirilgan, shu jumladan destinatsiyalar ham.

Shunday qilib, ilgari faqat kompaniyalarda qo'llaniladigan brendlash texnikasi va jarayonlari keyinchalik destinatsiyalar tomonidan o'zlashtirilgan va tan olingan [7]. Garchi, turistik tovarlar va xizmatlar brendlashtirilayotgan bo'lsada, turistik destinatsiyalar sayyohlik sanoatidagi eng yirik brendlashtiriluvchi obyektlari hisoblanadi [21,23].

Moilanen va Rainisto destinatsiyalar o'z brendlarini kompaniyalar bilan bir xil tarzda rivojlantirishga qodir degan fikrni ilgari surishadi [20]. Brendlash tamoyillari bir xil, ammo mahsulot va xizmatlarga nisbatan destinatsiyalar uchun jarayon yanada murakkab bo'ladi [22]. Mahsulotlar va xizmatlar odatda qondirilmagan iste'molchilar talablarini qondirish uchun ishlab chiqariladi, shuning uchun marketing faqat kompaniyaning ta'minotini mavjud talab bilan bog'laydi. Biroq, destinatsiya marketologi bunday hashamatga yo'l qo'ymasliklari mumkin, chunki destinatsiyaning asosiy xarakterini anglatuvchi uning iqlimi, landshafti, tarixiy joylari, madaniyati kabi asosiy xususiyatlar allaqachon shakllanib bo'lgan va mijozlarning ehtiyojlariga qarab o'zgartirilmaydi [24].



Destinatsiya brendi konsepsiyasi atamasiga murojaat qilishdan oldin "destinatsiya" atamasining ma'nosini tushunish kerak. Shunisi e'tiborliki, "destinatsiya" atamasi ilmiy adabiyotda juda noaniq tarzda berilgan. Ba'zi tadqiqotchilar undan mamlakatlar, boshqalari esa mintaqalar yoki shaharlar haqida fikr yuritayotganda foydalanishadi. Shunga qaramay, Leyper destinatsiyani "odamlar sayohat qiladigan joy va turistlar tomonidan diqqatga sazovor joylarni ko'rish uchun bir muncha vaqt sarflash uchun tanlagan joy" deb ta'riflagan.

Cooper, Fletcher, Gilbert, Shepherd va Uanxill buni turistik ehtiyojlarni qondirish uchun yaratilgan xizmatlar va obyektlarning jamlanmasi sifatida ta'riflashadi [25]. Bundan tashqari, Buhalis fikricha, Destinatsiya bu sayyohlik mahsulotlarining jamlanmasidir [5]. Ushbu tavsiflar destinatsiya va turizm o'rtasida kuchli bog'liqlikni namoyish etadi, chunki yuqorida aytib o'tilgan barcha olimlar ularni turizm subyektlari deb atashadi. Bunday tushuncha Hanna va Rowley's tomonidan olib borilgan tadqiqotlarda "destinatsiya" faqat turizmni anglatadi degan fikr ilgari suriladi [11].

Ta'kidlash joizki, destinatsiya ham mavhum tushuncha sifatida qabul qilinishi mumkin, ya'ni iste'molchilar tomonidan subyektiv tarzda talqin qilinishi mumkin. Qisqa qilib aytadigan bo'lsa, sayyohlarning sayohat rejalari, tashrif maqsadi, madaniyati va kelib chiqishiga qarab destinatsiya tushunchasi ham turlicha qo'llanadi [5]. Shunday qilib, "destinatsiya" tushunchasi har bir iste'molchi o'rtasida individual ravishda farq qiladi va bu har qanday jug'rofiy hudud, masalan, mamlakat, viloyat, shahar, orol, kurort yoki hatto ta'kidlangan hududlar yig'indisi bo'lishi mumkin [5,11].

Xuddi shu holat destinatsiya brendi tadqiqotlariga ham tegishli. Yuqorida muhokama qilingan "destinatsiya" so'zining ma'nosiga ko'ra, uning brendini mamlakat brendi, shahar brendi, mintaqa brendi va milliy brendlash kabi atamalarni qamrab oladigan soyabon sifatida qabul qilish mumkin, chunki ilmiy adabiyotlarda "destinatsiya brendi" atamasi mavjud emas. Ko'pchilik destinatsiyani brendlash bo'yicha tadqiqotlar muayyan mamlakatlar, shaharlar va boshqa geografik ob'ektlar bo'yicha olib boriladi, bunda yuqorida keltirilgan tushunchalar qo'llaniladi.

Bundan tashqari, "hududni brendlash (place branding)" atamasi odatda turli xil geografik obyektlarda, masalan, destinatsiya, mamlakat, mintaqa, shahar va shaharchalarda brendlash jarayonini nomlash uchun ishlatiladi [11,27]. Shu sababli, "joy" atamasi "destinatsiya" ga nisbatan kengroq, ammo ayni paytda yuqorida aytib o'tilgan barcha obyektlarni qamrab olgan tushuncha bo'lib xizmat qiladi.

UNWTO logotip, shior, tasvir, dizayn uslubi va marketing elementlari brend emasligini ta'kidlaydi. Bunday g'oyani Chalip va Costa qo'llab-quvvatlaydi, chunki ular nom, logotip, shior yoki boshqa marketing elementlari ham brend emas degan g'oyani ilgari suradi [9]. Biroq, ikkala manbada ham yuqorida aytib o'tilgan elementlarning barchasi brendning tarkibi ekanligi haqida umumiy fikrlar mavjud. Bunga qo'shimcha ravishda, Kaplanidou va Vogt fikriga ko'ra destinatsiya brendining og'zaki va vizual elementlari destinatsiyaning ahamiyat va o'ziga

xosligini aks ettiradi [13]. Qisqacha aytganda, ushbu elementlar destinatsiya brendidan kelib chiqadi va destinatsiya marketingida ishlatiladi.

Shuni ta'kidlash kerakki, ushbu elementlarning barchasi bir-birini kuchaytirish va bir vaqtning o'zida yaxlit destinatsiya brendini yaratish uchun uyg'un bo'lishi kerak.

Destinatsiya brendi haqida gap ketganda, **nom** – manzil nomi joyning haqiqiy geografik nomi bilan belgilanadi [6,23].

Destinatsiya brendining yana bir muhim elementi - bu **logotip**. Logotip har doim boshqa brend elementlari bilan uyg'un bo'lishi kerak bo'lgan hal qiluvchi element hisoblanadi [12]. Logotip - bu o'zida destinatsiya nomini qamrab olgan yoki olmagan grafik dizayn hisoblanadi yoki bitta belgi bo'lib o'zida destinatsiyaning ma'lum vaqt oraliq'idagi yutuqlarini o'zida aks ettiradi [12,4]. Ko'pchilik olimlarning ta'kidlashicha, logotipning asosiy xususiyati sodda va tushunarli bo'lishi kerak, bu bir nechta dizayn elementlari yordamida ko'zlangan ma'noni tasvirlash qobiliyatini anglatadi. UNWTO ta'kidlashicha, destinatsiyaning logotipiga uning uchdan ortiq qirralari bo'lmasligi kerak, aks holda u chalkash va tushunarsiz bo'lishi mumkin [27]. Qisqacha aytganda, logotip destinatsiyaning identifikatorini bildiradi va uni hududning xarakteriga asoslangan destinatsiyaning imzosi sifatida qabul qilish mumkin.

Keyingi yana bir muhim element - bu odatda logotip bilan birga keladigan shior (**slogan**)dir [27]. Supphellen va Nygaardsvik fikriga ko'ra, shior - bu "brend haqidagi tavsiflovchi yoki ishonarli ma'lumotni yetkazadigan qisqa iboralar"bo'lib, maqsadli bozorlar uchun mazmunli tarzda destinatsiyaning mohiyatini qisqacha aks ettiradi va destinatsiyani boshqalardan ajratib ko'rsatish uchun samarali hisoblanadi [26]. Odatda shiorlar destinatsiyaning faqat bitta xususiyatini bildiradi [18]. Ideal destinatsiya shiori uning tavsifini bir necha so'z bilan qamrab oladi, bunda so'z kuchi va so'z o'yini muvaffaqiyat kaliti hisoblanadi. Ushbu so'zlar diqqatni jalb qilish, qiziqish uyg'otish, kerakli taassurot qoldirish va mijozlar xotirasida qolish uchun mos bo'lishi kerak. Qisqasi, shiorlar brend imiji va xabardorligini oshirishga qaratilgan [26].

Keyingi brend tarkibiy qismlari-**tasvir, dizayn va og'zaki elementlar** bo'lib, ular destinatsiyaning o'ziga xosligini va mohiyatini yetkazishda, shuningdek, turist ongida destinatsiyaga nisbatan o'zgacha his yaratishda muhim rol o'ynaydi [27]. Bakning fikriga ko'ra, turizm industriyasi asosan tasvirlarga asoslangan, shunday qilib destinatsiya uchun fotosuratlar va boshqa grafiklar kabi tasvirlardan foydalanib ko'zlangan brendni yaratish mumkin bo'ladi. Qisqacha aytganda, vizual va og'zaki elementlar destinatsiyaning o'ziga xosligi va qadriyatlarini aks ettirishi kerak [13,27].

Yuqoridagilardan shuni anglab yetish mumkinki, nom, logotip, shior, tasvir, dizayn uslubi va og'zaki elementlar destinatsiya brendining o'ziga xosligini anglatadi. Muvaffaqiyatli destinatsiya brendini yaratish uchun brend elementlarining o'zaro uyg'un bo'lishi juda muhimdir.

Yuqoridagi olimlar fikridan kelib chiqib destinatsiya brendining tarkibi nom, logotip, shior, tasvir, dizayn va og'zaki elementlar ma'lum destinatsiyaning brendini anglatadi degan fikrga qo'shilish mumkin (1-rasm).



*1-rasm. Destinatsiya brendining tarkibi qisimlari.*

*Manba: muallif ishlanmasi*

Turistlar oqimi yildan-yilga ortib borayotganligi sababli, sayyohlarning tashrifi va sarf-xarajatlarini ko'paytirish uchun, destinatsiyalar o'zlarining raqobat ustunliklari va noyob savdo takliflarini yaratishga harakat qilmoqdalar. Shu sababli sayyohlik sohasidagi tobora kuchayib borayotgan raqobat hamda turistik talablar va odatlarning o'zgarishi turistik destinatsiyalarning brend kontseptsiyasini qo'llashi uchun zarurat tug'dirmoqda.

***Jahon turizm tashkiloti va Yevropa sayohat komissiyasi tomonidan ishlab chiqilgan turizm destinatsiyalari brendini yaratish va tadbiriq etish uchun yaratilgan qo'llanmadan xulosa qilib, Buxoro viloyatining mavjud turistik brendini takomillashtirish va jozibadorligini oshirish uchun bir necha tavsiyalarni berib o'tish mumkin. Bunda quyidagilarni amalga oshirishi zarur:***

*Mavjud brendni doimiy boshqaruvini tashkil etish*

- Turizmni rivojlantirish davlat qo'mitasi Buxoro viloyat hududiy boshqarmasi xodimi sifatida brend menejeri lavozimini joriy etish kerak;

- Turizmni rivojlantirish davlat qo'mitasi Buxoro viloyat hududiy boshqarmasi xodimlariga, turizm sanoatiga ta'luqli tadbirkorlarga va rezidentlarga brendning ahamiyati va mazmunini tushunishga imkon berish uchun ko'maklashish lozim;

- Boshqa manfaatdor tomonlar brendni tushunishga va qabul qilishga undash uchun seminar va treyninglar tashkil qilish maqsadga muvofiq.

- Turizmni rivojlantirish davlat qo'mitasi Buxoro viloyat hududiy boshqarmasi xodimlari, tadbirkorlar va boshqa manfaatdor tashkilotlar uchun qabul qilingan brendni o'z tashkilotlarida va marketing aloqalarida qanday qo'llash yuzasidan ta'lim berishi lozim. Chunki, manfaatdor tomonlar (tur firma, sayohat agentliklari, mehmonxonalar, transport agentliklari, restoran va boshqalar) uchun muhim va tushunarli bo'lib qolishi kerak.

Brend menejeri brend uchun umumiy javobgar bo'ladi. Brend menejerining asosiy vazifalari quyidagilardan iborat:

- Brendning rivojlanishini olib borish;
- Turizmni rivojlantirish davlat qo'mitasi Buxoro viloyat hududiy boshqarmasi aloqalarida va manfaatdor tomonlar tomonidan to'g'ri ishlatilishini ta'minlash bilan brendning yaxlitligini saqlash;
- Brendning manfaatdor tomonlardan ijobiy tushunilishini ta'minlash;
- Foydalanishni iloji boricha ko'proq tegishli kanallar va ko'proq manfaatdor tomonlar orqali oshirish;
- Brendni rivojlantirish, reklama qilish va litsenziyalashni (agar kerak bo'lsa) amalga oshirish;
- Brendning ta'sirini kuzatib borish, brenddagi har qanday o'zgarishlarni aniqlash va ularni amalga oshirish (masalan, brendni yangilash / rebranding);

*Brend ta'sirini o'lchash*

• Brend ta'sirini o'lchash brend qanday qabul qilinishini tushunish uchun zarurdir. Bu brendni qanday va qachon o'zgartirish kerakligini aniqlashga yordam beradi.

- Tushunish kerak bo'lgan eng muhim masalalar quyidagilardir:

1. Tovarlarni farqlash: Destinatsiya boshqalardan, xususan raqobatdoshlardan chinakam farq qiladi deb qabul qilinadimi?

2. Brendni qadrlash: asosiy maqsadli bozorlarda odamlar brendga qanday munosabatda bo'lishadi?

3. Idrokdagi o'zgarishlar: Destinatsiya imiji vaqt o'tishi bilan ijobiy yoki salbiy tomonga o'zgaradimi?

• Brendga ta'sirni vaqti-vaqti bilan o'lchash kerak. Brendni idrok etishdagi o'zgarishlar bir zumda emas, balki vaqt o'tishi bilan paydo bo'lishi mumkin. Shuning uchun brendni kuzatish bo'yicha so'rovlar taxminan har 2-3 yilda bir marta o'tkazilishi kerak.

- Brend ta'sirini o'lchashning asosiy usullari quyidagilar:
  - Brendlarni kuzatish bo'yicha so'rovlar;
  - onlayn panelli anketalar;
  - xalqaro qiyosiy tadqiqotlar;
  - tashrif buyuruvchilarning qoniqishlarini tekshirish;
  - ommaviy axborot vositalari monitoringi.



**2-rasm. Buxoro viloyatining yangi tasdiqlangan turistik logotipi**

manba: <https://uzbektourism.uz/uz/newnews/tasks>

Shuningdek, Buxoro viloyatining mavjud turistik brendini ta'sirini kuchaytirish uchun ham bir necha tavsiyalar berish mumkin. Brendga nazar

soladigan bo'lsak, logotipida lotincha B harfi bilan birlashtirilgan "Minorai Kalon" tasviri va ikki xil rang (sariq va qora) dan foydalanilgan bo'lib yorqinlik va e'tiborni jalb qila bilish xususiyatlari pastroq (2-rasm). Mamlakat turistik logotipi bilan hechqanday umumiylik mavjud emas. Rivojlangan turistik destinatsiyalar tajribasida esa hududiy brendlarni yaratishda mamlakat turistik brendi asos qilib olinishi kerak degan tamoyilga ergashiladi. Chunki destinatsiya bu yo'l orqali mamlakatning imijidan destinatsiya brendini rivojlantirish uchun "soyabon" sifatida foydalanadi. Mamlakat imijini destinatsiya brendida aks ettirishning bir necha usullar mavjud bular:

- Destinatsiya logotipida mamlakat brendi logotipidagi qandaydir elementlarni takrorlash (bir xil ranglar, shakllar, ramzlar va belgilar orqali);
- Brend shiorida mamlakat brendi shioridagi so'zlardan foydalanish;
- Brend shiorida mamlakat nomi yoki bayrog'idan foydalanish.





Buxoro viloyatining turistik brendini rivojlantirishda mamlakat brendi logotipidagi ba'zi elementlarni qamrab olish muvaffaqiyatli natijalarga olib kelishi mumkin.

O'zbekistondagi mavjud hududiy turistik brendlarga nazar soladigan bo'lsak ularda mamlakat brendi bilan umumiylikni deyarli topish qiyin (1-jadval).

Hududlardan faqatgina Samarqand turistik logotipida mamlakat turistik logotipidagi o'xshashliklar mavjud. Bunda o'xshash ranglar va shakllardan foydalanilgan bo'lib mamlakat brendi hudud brendi uchun soyabon vazifasini o'tamoqda.

*1-jadval*

**O'zbekiston va viloyatlarning turistik logotiplari**

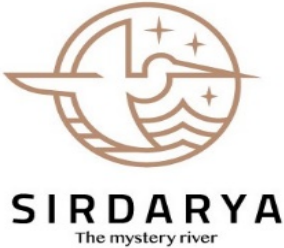
		
<p>O'zbekistonning turistik logotipi</p>	<p>Samarqand viloyatining turistik logotipi – «Registon» ansambli, tog'lar, ko'k gumbazlar va Samarqand noni tasviri</p>	<p>Surxondaryo viloyatining turistik logotipi – Surxondaryo kanonlari va kuydiruvchi oq quyosh</p>
		
<p>Qashqadaryo viloyatining turistik</p>	<p>Namangan viloyatining turistik</p>	<p>Sirdaryo viloyatining</p>



logotipi – uchta barg – Amir Temurning tamgʻasiga ishora	logotipi – lotincha N harfiga moslashtirilgan gul novdasi va gulbargi	turistik logotipi – oqqush va Sirdaryo toʻlqinlari tasviri
Toshkent viloyatining turistik logotipi – yashil yaproqlardan iborat T harfi va suv resurslarining serobligiga ishora qiluvchi koʻk belgilar	Toshkent shahrining turistik logotipi – ochiq holatdagi oltin darvoza va musaffo osmon koʻrinishidagi T harfi	Xorazm viloyatining turistik logotipi – qadimiy arxitektura naqshlari, paxta chanogʻi, Amudaryo toʻlqinlari va koʻzmunchoq

Manba: muallif ishlanmasi

Buxoro turistik brendida ayni damda shior mavjud emasligini hisobga olib brendga shior sifatida BuxDu dotsenti Ibragimov Nutfillo Salimovichning ilmiy asoslangan shior taklifini keltirish mumkin. Shior **Serene panting** –xotirjam holat soʻzlarini ichiga olgan boʻlib, Bugungi kunda mavjud boʻlgan qariyb 190 ta turistik mamlakatlar milliy brendlar shioridagi soʻzlarni oʻz ichiga olmaydi. Bu esa oʻz navbatida siyqasi chiqqan iboralardan foydalanmasdan takrorlanmas shior vazifasini oʻtash imkonini beradi. Izlanishlarimiz davomida yana bir shiorni taklif sifatida berishimiz mumkin: **A glance at past**-oʻtmishga nazar. Ushbu soʻz birikmasidagi soʻzlar ham turistik shiorlar orasida mavjud emas va turistik destinatsiya beradigan taklifga mos tushadi.

#### Foydalanilgan adabiyotlar:

1. Oʻzbekiston Respublikasi Prezidentining 2017-2019 yillarda Buxoro shahri va Buxoro viloyatining turizm salohiyatini jadal rivojlantirish chora-tadbirlari toʻgʻrisidagi” 2017 yil 19 maydagi PQ-2980- sonli qarori
2. Oʻzbekiston Respublikasi Davlat Statistika Qoʻmitasining 2019 yil uchun asosiy ijtimoiy-iqtisodiy koʻrsatkichlari, <https://stat.uz/uploads/doklad/2019/yanvar-dekabr/uz/18.pdf>.
3. Aaker, D. A. (1991). Managing brand equity. New York: the Free Press
4. Blain, C., Levy, S. E., & Ritchie, J. B. (2005). Destination branding: Insights and practices from destination management organizations. Journal of travel research, 43(4), 328-338.
5. Buhalis, D. (2000). Marketing the competitive destination of the future. Tourism management, 21(1), 97-116.
6. Cai, L. A. (2002). Cooperative branding for rural destinations. Annals of tourism research, 29(3), 720-742.

7. Caldwell, N., & Freire, J. R. (2004). The differences between branding a country, a region and a city: Applying the Brand Box Model. *The Journal of Brand Management*, 12(1), 50-61.
8. Chalip, L., & Costa, C. A. (2005). Sport event tourism and the destination brand: Towards a general theory. *Sport in Society*, 8(2), 218-237.
9. Chalip, L., & Costa, C. A. (2005). Sport event tourism and the destination brand: Towards a general theory. *Sport in Society*, 8(2), 218-237.
10. Dos Santos, E. R. M., & Campo, M. L. R. (2014). Destination branding: A reflective analysis of Brand Cape Verde. *Place Branding and Public Diplomacy*, 10(1), 87-102.
11. Hanna, S., & Rowley, J. (2008). An analysis of terminology use in place branding. *Place branding and public diplomacy*, 4(1), 61-75.
12. Hem, L. E., & Iversen, N. M. (2004). How to develop a destination brand logo: A qualitative and quantitative approach. *Scandinavian Journal of Hospitality and Tourism*, 4(2), 83-106.
13. Kaplanidou, K., & Vogt, C. (2003). Destination branding: concept and measurement. *Travel Michigan and Michigan State University, Department of Park, Recreation and Tourism Resources*, 1-7.
14. Keller, K. L., & Lehmann, D. R. (2006). Brands and branding: Research findings and future priorities. *Marketing Science*, 25(6), 740-759.
15. Kotler, P. (2002). *Marketing management: The millennium edition*. Upper Saddle River, NJ: Prentice-Hall.
16. Kotler, P., & Armstrong, G. (2012). *Principles of marketing*. Upper Saddle River, NJ: Prentice-Hall.
17. Kotler, P., Haider, D.H. and Rein, I. (1993): "Marketing Places: Attracting Investment, Industry and Tourism to Cities, States and Nations". New York: The Free Press.
18. Lehto, X. Y., Lee, G., & Ismail, J. (2014). Measuring congruence of affective images of destinations and their slogans. *International Journal of Tourism Research*, 16(3), 250-260.
19. Metti & Bronner (2011): "Global Market of Cities"
20. Moilanen, T., & Rainisto, S. (2009). *How to brand nations, cities and destinations: a planning book for place branding*. Palgrave Macmillan.
21. Morgan, N., Pritchard, A., & Piggott, R. (2002). New Zealand, 100% pure. The creation of a powerful niche destination brand. *The Journal of Brand Management*, 9(4), 335-354.
22. Park, S. Y., & Petrick, J. F. (2006). Destinations' perspectives of branding. *Annals of Tourism Research*, 33(1), 262-265.
23. Pike, S. (2005). Tourism destination branding complexity. *Journal of Product & Brand Management*, 14(4), 258-259.
24. Schaar, R. (2013). Destination branding: A snapshot. *UW-L Journal of Undergraduate Research*, 1-10.

## TURIZM SOHASI INSTITUTSIONAL MUHITINI SHAKLLANTIRISHNING ILMIIY ASOSLARI

**N.S.Ibragimov**  
*BuxDU dotsenti, i.f.n.*  
**S.M.Ergashev**  
*BuxDU magistranti*

*Maqolada turizm sohasida institutsional muhitni takomillashtirish evaziga raqobatbardoshlikni oshirish yo'llari ilmiy asoslangan.*

O'zbekiston Respublikasi Prezidentining 2017 yil 7 fevraldagi PF-4947-sonli "O'zbekiston Respublikasini yanada rivojlantirish bo'yicha Harakatlar strategiyasi to'g'risida"gi Farmoni bilan tasdiqlangan 2017-2021 yillarda O'zbekiston Respublikasini rivojlantirishning beshta ustuvor yo'nalishi bo'yicha Harakatlar Strategiyasining uchinchi ustuvor yo'nalishi ikkinchi bandida: "iqtisodiyot tarmoqlari uchun samarali raqobatbardosh muhitni shakllantirish hamda mahsulot va xizmatlar bozorida monopoliyani bosqichma-bosqich kamaytirish; prinsipial jihatdan yangi mahsulot va texnologiya turlarini o'zlashtirish, shu asosda ichki va tashqi bozorlarda milliy tovarlarning raqobatbardoshligini ta'minlash" vazifasi qo'yilgan.

Turizm sanoatini mintaqa iqtisodiyotining "o'sish nuqtalaridan" biriga aylantirish maqsadida tegishli institutsional sharoitlarni yaratish zarur bo'lib, sohaning ishlashi uchunqonun normalarisamarali mexanizmini yaratishda asos bo'ladigan boshqaruv tuzilmalarini joriy qilishni taqozo etadi.

Har bir ijtimoiy-iqtisodiy hodisa tegishli muassasalar va quyi tizimlar tomonidan shakllantiriladigan institutsional tuzilishga ega. Milliy turizm bozorlarining o'zaro ta'siri natijasida rivojlanishning ma'lum bir bosqichida vujudga kelgan yagona turistik va rekreatsion xizmatlar bozori o'zining institutsional shakllanishiga zamin yaratadi.

Amaldagi institutlarni quyidagicha toifalash mumkin [2] - iqtisodiy (mulk, narx, raqobat); ijtimoiy muhit institutlari (hokimiyat va jamiyatning o'zaro munosabati, ish beruvchi va yollangan ishchi, mehnatga bo'lgan munosabat, boshqaruv, norasmiy munosabatlar va boshqalar) va ma'naviy muhit (mentalitet, axloq, ma'naviyat, vatanparvarlik va boshqalar).

Aynan institutsional muhit va uning me'yoriy asosi turistik va rekreatsion xizmatlar sohasining samarali iqtisodiy mexanizmini tashkil etadi. Institutsional muhit ma'lum bir makroiqtisodiy parametrlar atrofida tizimning muvozanatini ta'minlovchi o'zini o'zi boshqarish mexanizmini shakllantiradi.

Shu sababli, muassasalarning moslashuvchanligi va institutsional muhit bo'lmasa, xizmat ko'rsatish sohasining iqtisodiy mexanizmi uzoq vaqt davomida barqaror rivojlanmaydi, modernizatsiya jarayoni sekinlashadi. Turizm rivojlanishi makonli va institutsional omillarning uyg'unligiga asoslangan bo'lib, mintaqaviy ishlab chiqarish munosabatlari tizimiga kiritilgan.

**Makonli omillarga** ma'lum bir hudud yashash muhitining geografik iqtisodiy va ijtimoiy-madaniy tarkibiy qismlari kiradi: iqtisodiy va geografik joylashuvi, tabiiy muhitning o'ziga xos xususiyatlari va madaniy-tarixiy landshaft, hududiy brendning mavjudligi, ijtimoiy muhit, inflyatsiya, valyuta kursining o'zgarishi, investitsiya muhiti, mehnat bozori va infratuzilma.

Institutsional yondashuv nuqtai nazaridan, **turizm** - bu turistik sohaning subyektlari va obyektlari, turizm mahsulotini ishlab chiqarish va iste'mol qilish jarayonida ular o'rtasida yuzaga keladigan munosabatlar majmui [3]. Bu munosabatlarning asosiy instituti, ijtimoiy ishlab chiqarishning boshqa sohalarida bo'lgani kabi, davlatdir. Turizm sohasi subyektlari va obyektlari o'rtasidagi munosabatlar rivojlanib boradigan **institutsional muhit** bu davlatdir.

Zamonaviy ilmiy adabiyotlarda [1,2,4] "institut" tushunchasi juda keng bo'lib, ikkita jihatni o'z ichiga oladi. Ular quyidagilar:

- "yumshoq" institut, ya'ni jamiyatda qabul qilingan urf-odatlar va normalar
- "qattiq" institut, ya'ni qat'iy belgilangan normalar, qoidalar, qonunlar.

Ushbu jihatlar turizmning imkoniyatlarini aniqlab, rasmiy ("qattiq") va norasmiy ("yumshoq") muassasalar, ularning me'yorlari va mexanizmlarining murakkab kombinatsiyasidir. [1]

Turistik institutlar tuzilmasi (1-chizmaga qarang):

- *turistik faoliyat institutlari va turistik infratuzilma* (turistik, kurort va mehmonxona-restoran faoliyati institutlari). Ta'kidlash joizki, yaqinda turistik faoliyat institutining rivojlanishi turistik bozor subyektlari va turizm infratuzilmasi hatti-harakatlaridagi noaniqlik darajasini, shu jumladan me'yoriy-huquqiy bazani

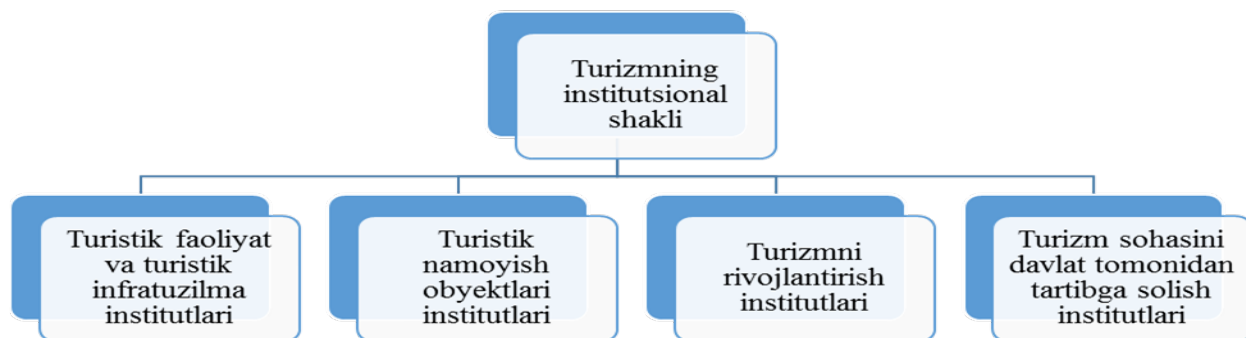

yangilash orqali kamaytirishga qaratilgan;

**1-chizma. Turizm sohasining institutsional shakllari** (manba: muallif ishlanmasi).

- turistik resuslar (alohida muhofaza qilinadigan tabiiy hududlardan foydalanish institutlari, tabiiy va madaniy-tarixiy resurslarni turizm maqsadlarida ishlatish);
- turizmni rivojlantirish institutlari (istiqbolli hududlarni rivojlantirish instituti, rekreatsion infratuzilma va turizm loyihalari, turizm mahsulotini bozorlarda tirk'ibot qilish institutlari).
- turizmni davlat tomonidan tartibga solish institutlari (huquqiy yordam, statistika hisobi va turizm sohasidagi davlat boshqaruvi institutlari).

Ko'plab olimlar va mutaxassislar tomonidan olib borilgan ilmiy va amaliy tadqiqotlar natijalari shuni tasdiqlaydiki, institutsional muhitning rivojlanish darajasi va turizmning rivojlanishini davlat tomonidan tartibga solish samaradorligini belgilaydigan alohida elementlarining o'zaro ta'siri bo'lib hisoblanadi.

Turizmni rivojlantirish uchun institutsional omillar qatoriga *axborot omili, kutish (noaniqlik) omili, jamoaviy harakatlar va institutlarning ta'sir darajasi omili* hamda *talab va taklif omillari* kiradi.

Institutsional rivojlanish bilan shug'ullanadigan olimlarning fikriga ko'ra, institutsionalizatsiya ba'zi bir real bozorda individual harakatlar tamoyilini jamoaviy harakatlar tamoyiliga aylantirishni taqazo etadi. Jamoaviy harakatlar, ko'pchilikning fikriga ko'ra, individual harakatlar uchun o'ziga xos mantiqiy asosni anglatadi.

Jamiyatning institutsional tuzilishi biron bir harakatni amalga oshirishga ruxsat berilganligi yoki taqiqning mavjud emasligida o'z aksini topadi. Ushbu tizim rasmiy (qonunlar) va norasmiy (urf-odatlar, an'analar) cheklovlar shaklida namoyon bo'ladi. Ular qonunlar va urf-odatlariga rioya qilinishini kutish, qonunlar va urf-odatlariga rioya qilmaslik oqibatlarini (qo'pol munosabat yoki befarqlik) bilan bog'liq cheklovlarda ifodalanishi mumkin.

Turizmda **talab omili**, avvalambor, ikkita asosiy narsa bilan belgilanadi: aholi daromadlari va bo'sh vaqtning mavjudligi. Turizm sohasidagi takliflar rekreatsion infratuzilmaning tegishli sohalarida: savdo va xizmat ko'rsatish sohasi, dam olish sohasi, transport infratuzilmasi, axborot texnologiyalari sohasida katta daromad keltiradi.

**Kutish omili**, odatda, to'liq bo'lmagan ma'lumotlar va uchinchi shaxslar tomonidan qilinadigan harakatlardan kelib chiqadigan natijalarda o'z aksini topadi. Umuman olganda, ushbu omil noaniqlik omili sifatida ko'rib chiqilishi mumkin.

“Ideal bozor” qoidasi mavjud bo'lib, bozorning har bir ishtirokchisi bir xil tovarlarni (xizmatlarni) sotish uchun bir xil shartlarga ega bo'lganligi. Zamonaviy voqelikda bunday bozor mavjud emas, shuning uchun ma'lum ma'lumotlarning to'liq emasligi (nomukammalligi) haqidagi faraz mavjud. Turistik bozorda uning subyektlari xabardorlik darajasi sezilarli darajada farqlanadi: ba'zi ishtirokchilar ko'proq bilishadi va shuning uchun yutishadi, boshqalari kamroq va shuning uchun, odatda, yo'qotadilar.

Turizmni rivojlantirishning institutsional omillarini iqtisodiy va noiqtisodiy tarkibiy qism mavjudligi bilan ham tasniflash mumkin.

Turizmni rivojlantirish uchun institutsional muhitni tahlil qilish hozirgi bosqichda institutsional omillar turizmni rivojlantirishning harakatlantiruvchi kuchlaridan biri ekanligi to'g'risida qat'iy ishonch bilan xulosa chiqarishga imkon beradi va ularning ta'siri ko'p jihatdan hududning rekreatsion salohiyatini va mintaqaviy turistik-rekreatsion tizimning raqobatbardoshligini aniqlash imkoniyatini beradi.

1992-1993 yillarda sovet ittifoqi parchalanganidan keyin, MDH mamlakatlarida turizm to'g'risidagi qonunlar mustaqil ravishda yaratildi va qabul



qilindi. Bundan tashqari, qonunlarni ishlab chiqishda MDHga a'zo davlatlar qo'shni davlatlar qonunlarining ijobiy tomonlarivakamchiliklarini inobatga olgan, shuning uchun keyinchalik qabul qilingan hujjatlar odatda yanada mazmunli va to'liq ekanligini tan olish kerak.

MDH mamlakatlarida turizm to'g'risidagi qonunlar o'xshash tuzilishga ega.Ular odatda murakkab (tarmoqlararo) bo'lib, davlat va xususiy huquq normalarni qamrab oladi. Bunday qonunlar quyidagi masalalarni o'z ichiga oladi:

a) jamoa huquqiy munosabatlari:turizm sohasidagi tushunchalar va ta'riflar;turizm sohasidagi davlat siyosatining maqsad va vazifalari va turizmni davlat tomonidan tartibga solish yo'nalishlari;barcha darajadagi hokimiyatlar o'rtasida vakolatlarning bo'linishi; turizmni davlat tomonidan tartibga solishni amalga oshiruvchi turizm sohasidagi ijro hokimiyati organlarining nomi va vakolatlari;davlat hokimiyati organlari huzuridagi jamoat tuzilmalarning huquqiy maqomi;turizmni davlat tomonidan qo'llab-quvvatlashning umumiy printsiplari, protektsionistik siyosat (turizmni qo'llab-quvvatlash fondlari, soliq imtiyozlari, eksport qilinadigan xizmatlarni aniqlash va boshqalar);turizm sohasidagi tadbirkorlik va boshqa iqtisodiy faoliyatni jamoat tashkiloti (davlat ro'yxatidan o'tkazish, litsenziyalash, sertifikatlash, standartlashtirish, turistik tashkilotlarni, mehmonxonalarni va boshqalarni tasniflash, turistik tashkilotlar va sohaga oid kasblarni toifalash , turizm sohasi ishchilarining malakasini tasdiqlash (turistik patent) va boshqalar);turizmning barqaror rivojlanishini hisobga olgan holda turizm manbalaridan foydalanishning huquqiy me'yorlarini belgilash;turizm sohasida moliyaviy nazorat va statistik hisobning umumiy tamoyillari (turistik paket, statistik hisobot va boshqalar);turistik rasmiyatchilik va turizm xavfsizligi; kadrlar malakasini oshirish; turizm sohasida davlatning xalqaro-huquqiy hamkorligi;

b) **xususiy huquqiy munosabatlar:** turistik tashkilotlarning huquqiy maqomi (asosiy tushunchalar);Turizm sohasidagi tashkilotlar va tadbirkorlarning sayyohlar bilan o'zaro munosabatlari, shuningdek ular o'rtasida turizm sohasidagi fuqarolik shartnomalari (shartnomalarni tuzish, o'zgartirish va bekor qilish tartibi, huquq va majburiyatlar, tomonlarning javobgarligi, javobgarlikni ta'minlash va boshqalar);turistik agentliklarning javobgarligini sug'urta va boshqa moliyaviy qo'llab-quvvatlash.

Iqtisodiyot tarmog'i sifatida turistik va rekreatsion xizmatlar sohasini davlat tomonidan tartibga solish usullarining oltita guruhi mavjud [5].

Birinchi guruhga turizm va turistik faoliyat sohasidagi umumiy tartibga solish usullari kiradi: a) turistik faoliyatning har xil turlarini amalga oshirishning umumiy qoidalarini joriy etish (sayyohlik, mehmonxona, ekskursiya xizmati va boshqalar.); b)turizm subyektlarini tashkil etish, qayta tashkil etish va tugatish tartibini belgilash; v)turizmni davlat tomonidan tartibga solishni amalga oshiruvchi davlat organlari faoliyati tartibini belgilash.

Ikkinchi guruhga turizmni rivojlantirish uchun davlat dasturlarini amalga oshirish usullari kiradi: a) turizmni rivojlantirishning manzilli dasturlari, manzilli

investitsiya dasturlari va boshqalar.; b) turizmni rivojlantirish kontseptsiyalari, turizm sohasidagi davlat siyosati strategiyalari va boshqalar.

Uchinchi guruhga turizm sohasida tadbirkorlik va boshqa iqtisodiy faoliyatni qonuniylashtirish vositalari kiradi: a) litsenziyalash; b) akkreditatsiya; v) sertifikatlashtirish.

To'rtinchi guruhga turizm sohasidagi me'yoriy va miqdoriy o'lchash usullari kiradi: a) turistik, mehmonxonalar, ekskursiya xizmatlari standartlari; b) turistik xizmatlar narxlari (masalan, ijtimoiy turizm sohasidagi); v) tariflar; g) standartlar; d) soliqlar (yig'implar); e) to'lov; j) stavkalar (bojxona to'lovlari va boshqalar).

Beshinchi guruhga turizm sohasi tashkilotlari faolligini saqlash va ularni rag'batlantirish usullari kiradi: a) kreditlar; b) imtiyozlar; v) kredit yoki soliqqa oid ta'tillari; g) davlat buyurtmasi (masalan, ijtimoiy turizm sohasida va boshqalar); d) proteksionizm; e) monopoliyaga qarshi tartibga solish va raqobatni qo'llab-quvvatlash.

Oltinchi guruhga turizm sohasidagi nazorat va buxgalteriya hisobi hamda "taqiqlovchi" usullar kiradi: a) buxgalteriya hisobi; b) statistik hisobot; c) cheklovlar va boshqa nazorat shakllari; e) talablar; g) sanktsiyalar (jarimalar va boshqalar); z) qonuniylikdan mahrum qilish (bitimlar, harakatlar, harakatlar to'xtatib turilishi, haqiqiy emasligi).

Institutsional muhitni ko'rib chiqish jarayonida institutsional raqobat institutsional shakllar, normalar, iqtisodiy faoliyat qoidalari, institutsional cheklovlarga rioya qilishning mavjud mexanizmi, raqobat va raqobatdoshlikni saqlash va rivojlantirish uchun foydalaniladigan mulk huquqi tizimining yig'indisida ifodalanishi aniqlandi.

Xullas, institutsional muhit bilan institutsional raqobat o'rtasida o'zaro bog'liqlik mavjud bo'lib, unda sohaning barqaror o'sishi mavjud qonun va me'yoriy-huquqiy bazaning egiluvchanligi va moslanuvchanligi bilan belgilanadi.

#### **Foydalanilgan adabiyotlar:**

1. Норт Д. Институты, институциональные изменения и функционирование экономики. М.: Начала, 1997
2. Харламова А.Ю. Развитие институциональной туристской среды как основа реализации туристского потенциала региона // Российское предпринимательство. 2010. №9(129).
3. Еремина И. А. Условия и инструменты развития институционального пространстварынка туристических услуг.- [Электронный ресурс] – Режим доступа: <http://www.dissers.ru/avtoreferati-dissertatsii-ekonomika/1>.
4. Холматов Н.Б., Янги институционализмнинг микро ва макроиқтисодиёт соҳаларидаги фикрий силжишларларга таъсири. “Иқтисодиёт ва инновацион технологиялар” илмий электрон журнали. № 6, ноябрь-декабрь, 2018 йил.
5. Тихомиров Ю. А., Бошно С.В. Теория закона: общие закономерности и новые подходы. Право и современные государства 1/2018.

## TURIZM KLASTERLARINI SHAKLLANTIRISH VA KLASTER ISHTIROKCHILARINING MANFAATLAR TIZIMI

**Y.F.Dushanova**

*BuxDU, II bosqich magistranti,*

**B. N.Navro'z-Zoda**

*BuxDU professori, i.f.d*

Turizm sektorining raqobatbardoshligini xalqaro standartlarga muvofiq ravishda samarali ishlashi va unga erishishi ijtimoiy-iqtisodiy rivojlanishning eng muhim sohasidir, chunki u bir qator ustuvor vazifalarni hal qilishni o'z ichiga oladi: aholi turmush darajasi va bandlik darajasini oshirish, mehnat resurslarini ko'paytirishning samarali mexanizmini yaratish, xalqaro va mintaqalararo mehnat taqsimotida mintaqaning rolini oshirish, investitsiyalar, shu jumladan chet el investitsiyalarining kirib kelishini rag'batlantiruvchi byudjet daromadlari, yerlardan oqilona foydalanish, zamonaviy infratuzilmani rivojlantirish va boshqalar. Hozirgi kunda butun dunyoda turizm sektorining raqobatbardoshligini ta'minlaydigan yo'nalishlardan biri bu – tegishli tashkiliy-iqtisodiy klaster mexanizmdir. Shuning uchun hozirgi paytda O'zbekistonda mintaqaviy turistik klasterlarning rivojlanishi ichki iqtisodiyotning raqobatbardoshligini oshirish va xususiy-davlat sheriklik mexanizmlarini: fan, davlat, ta'lim va biznes o'rtasidagi aloqalarni kuchaytirish shartlaridan biridir.

**Turistik klaster** – bu ma'lum bir zarur va yetarli funksiyalar to'plamiga ega bo'lgan, masalan, geografik jihatdan markazlashgan korxonalar guruhining mavjudligi kabi, birinchi navbatda turistik sayyohlik klasteri; turizm va to'g'ridan-to'g'ri aloqalar, umumiy madaniy va ijtimoiy muhit, maxsus sanoat ixtisosligi, davlat va xususiy muassasalar ishtirokchilari egalarituristik resurslar - iqtisodiy tovarlar, turizm mahsulotlarini iste'molchilari sifatida faoliyat yuritishidir.

Turistik klasterini yaratishdan maqsad turizm bozorida hududning raqobat bardoshligini oshirish, shu jumladan:

- klaster tarkibiga kiruvchi korxonalar va tashkilotlarning samaradorligini oshirish;
- innovatsiyalarni rag'batlantirish;
- yangi yo'nalishlarni rivojlantirishni rag'batlantirish.

Turistik klasterini yaratish raqobat va hamkorlik tamoyillariga asoslanadi. Turistik bozordagi hududning raqobatdosh ustunliklari innovatsiyalarni rag'batlantiruvchi korxonalar va tashkilotlarni, sanoatni rivojlantirishning yangi yo'nalishlarini birlashtirish yo'li bilan yaratiladi, bu hududning joylashuviga hissa qo'shadi va mintaqaning obro'sini shakllantirishga, uning mintaqaviy va milliy miqyosda barqaror rivojlanishini belgilaydi. Bozor iqtisodiyoti sharoitida turizm klasterlarining raqobatbardoshligi ijtimoiy-iqtisodiy sharoitlar, mehnat va

investitsion salohiyat bilan shakllanadi. Raqobatbardosh munosabatlar klaster ichida ham tashqi muhitda ham shakllanadi.

1-jadval

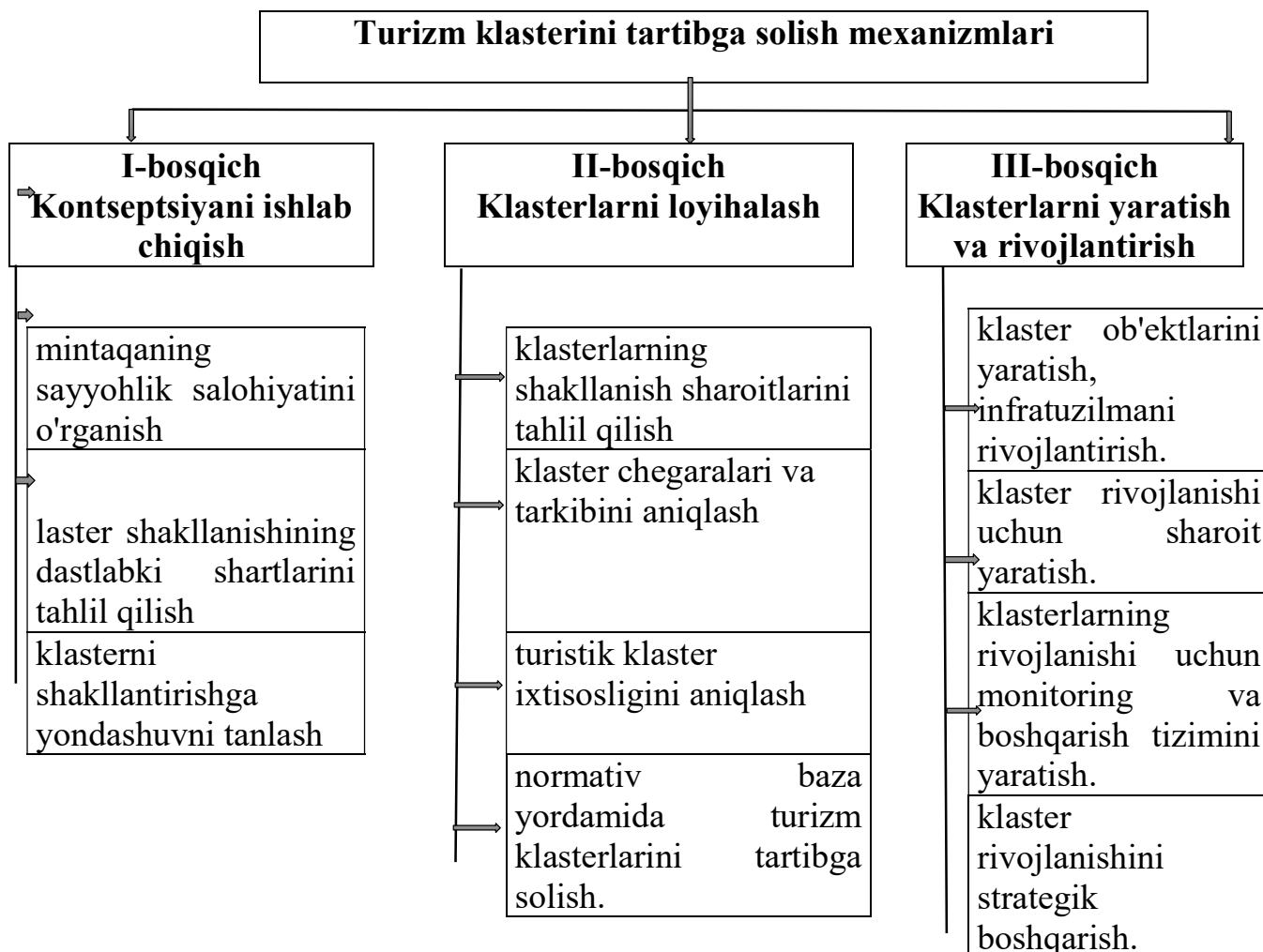

Turistik klasterni shakllantirish jarayoni turli subyektlarning, jumladan, davlat boshqaruv tuzilmalari, tadbirkorlik tuzilmalari va mahalliy hamjamiyat vakillari tashabbuslarining paydo bo'lishi bilan boshlanadi. Bu boshqaruv korxonasini tuzishni, ushbu hududda turizmni rivojlantirish bo'yicha strategik rejani ishlab chiqish hamda doimiy boshqaruvni, monitoringni va o'zini-o'zi boshqarish tamoyillari asosida yanada rivojlantirishni o'z ichiga oladi. Boshqaruv korxonasi mustaqil yuridik shaxs bo'lib, uning faoliyati davlat-xususiy sheriklik tamoyillariga asoslanadi. Boshqaruv korxonasi turizm klasteridagi turli ishtirokchilar - davlat, tadbirkorlik sub'ektlari va "uchinchi" sektor vakillarini jalb qilinishini taqozo etadi(2-jadval).

Hududning turistik va rekreatsion faoliyatini boshqarish amaliyotida klaster usulidan foydalanishda quyidagilar talab qilinadi:

- hudud statistikasi, shu jumladan turizm statistikasini axborot va uslubiy ta'minlash, tashkil etish va uning texnologiyasi.

- o'ganilayotgan mintaqa hududlari statistikasini tahlil qilish, natijada hudud o'zining innovatsion tizimi elementlarining mos keladigan asosiy qiymatlari bilan asos sifatida tanlangan.
- turizmning tarkibiy qismlarini o'z ichiga olgan hududlarni ijtimoiy-iqtisodiy rivojlantirish bo'yicha mintaqaviy kompleks dasturlar doirasida davlatning mintaqaviy va tarmoq boshqaruv tuzilmalari darajasida tasdiqlanishi.

2-jadval

**Turistik klaster ishtirokchilarining manfaatlar tizimi**

<b>Turistik klaster a'zosi</b>	<b>Kutiladigan natijalar</b>
<b>Davlat</b>	<ul style="list-style-type: none"> <li>- byudjet tizimiga soliq tushumlarining ko'payishi (soliq to'lovchilar soni va soliq bazasining ko'payishi);</li> <li>- davlat-xususiy sheriklik tamoyillariga asoslangan biznes bilan o'zaro munosabatlarning yangi shakllari paydo bo'lishi;</li> <li>- mintaqada iqtisodiy o'sishni diversifikatsiya qilish uchun real sharoitlarning paydo bo'lishi;</li> <li>- ijtimoiy-siyosiy ahamiyati: turizm klasteri aholining ijtimoiy majburiyatlari shakli sifatida;</li> <li>- mintaqaning turizm sohasidagi ijtimoiy-iqtisodiy jarayonlarni samarali boshqarish imkoniyati;</li> </ul>
<b>Tadbirkorlik sub'ektlari</b>	<ul style="list-style-type: none"> <li>- tadbirkorlik sohasining yangi tadbirkorlik subyektlarining paydo bo'lishi;</li> <li>- biznes sektoridagi raqobat kuchlari va ishbilarmonlik faolligining o'sishi;</li> <li>- mintaqadagi turizm sohasida biznes sektorining ijtimoiy mas'uliyatini oshirish</li> </ul>
<b>"Uchinchi" sektor</b>	<ul style="list-style-type: none"> <li>- Mintaqaning turizm sohasidagi ijtimoiy marketing ehtiyojlarining qondirilgan o'sishi</li> </ul>
<b>Uy xo'jaliklari sektori</b>	<ul style="list-style-type: none"> <li>- Mintaqada va undan tashqarida turistik xizmatlarga bo'lgan talabning o'sishi</li> </ul>
<b>Klasterning barcha a'zolari</b>	<ul style="list-style-type: none"> <li>- Turizm industriyasi subyektlarining tashqi iqtisodiy faolligini rivojlantirish, turistik industriyaning ijtimoiy-iqtisodiy samaradorligini oshirish, innovatsion, sarmoyaviy rag'batlantirish, sinergistik samarani, miqyosni tejashni ta'minlash</li> </ul>

Shu munosabat bilan sayyohlik klasterlarini yaratishda quyidagi afzalliklarni ta'kidlash taklif etiladi.

- klaster darajasidagi hamkorlik birinchi navbatda qo'shimcha raqobatbardosh ustunliklar va kooperatsion aloqalarni amalga oshirish potentsialining oshishi hisobiga bir xil hududda va mintaqalararo darajada turizm bozori subyektlarining ixtisoslashuv imkoniyatlarini kengaytirishga ijobiy ta'sir ko'rsatmoqda;



- turizm va mehmondo'stlik sohasida biznes jarayonlarini yuritish xavfining ortishi sharoitida alohida ahamiyat kasb etadigan raqobatdosh ustunliklarni amalga oshirishning yagona strategiyasini shakllantirish imkoniyati;
- turizm bozorida tijorat faoliyatini tashkil etishning klaster tuzilmasi uning har bir sub'yektining moliyalashtirish manbalaridan foydalanish va prognoz qilinayotgan daromadlarning o'sishi imkoniyatlarini kengaytirishga imkon beradi;
- uzluksiz jarayon sifatida klasterlash turizmning turli sohalarida va tegishli sohalarda samaradorlikni oshirishi mumkin. Bular orasida umumiy turizm mahsulotlarini yaratish, transport infratuzilmasini takomillashtirish, jamoat xavfsizligini ta'minlash, innovatsion g'oyalarni amalga oshirish uchun investorlarni izlash, amalga oshirilayotgan vakolatlar darajasini oshirish maqsadida turizm klasteri subyektlarining boshqaruv xodimlarini faollashtirish va boshqalar;
- klasterlar bilimlarni, innovatsiyalarni va eng yaxshi sayyohlik amaliyotini tarqatishga yordam beradi. Bularning barchasi turistik klaster sub'ektlarining har birining raqobatbardosh mavqeini mustahkamlanishiga olib keladi, bu individual kompaniya yoki korxonaga uchun juda qiyin bo'lib tuyuladi;
- ta'lim va ilmiy muassasalar bilan hamkorlik, geografik joylashuvdan qat'i nazar, potentsial mijozlarning talablari va talblarining o'zgarishini hisobga olgan holda, turistik bozorni amaliy o'rganish natijalari va uning rivojlanish tendentsiyalariga kirish imkoniyatini yaratadi;
- klasterlash mavjud ishlab chiqarish omillaridan samaraliroq foydalanish imkoniyatini yaratadi, bu esa o'z navbatida mahsulotning umumiy tannarxini pasayishiga olib keladi va turistik bozor sharoitida miqyosli iqtisodan foydalanish imkonini beradi;
- klaster ta'limining mavjudligi hududning iqtisodiy rivojlanishiga, qo'shimcha ish o'rinlarini ko'paytirish va ish beruvchilar tomonidan ijtimoiy kafolatlar tizimini takomillashtirish orqali mahalliy aholining yashash va yashash sharoitlarini yaxshilashga qo'shimcha turtki beradi;
- turizm klasterining subyektlari tashqi muhitga sezilarli ta'sir ko'rsatishi mumkin, o'z manfaatlarini birma-bir emas, balki birgalikdagi harakatlar orqali qo'llab-quvvatlaydi.

#### **Foydalanilgan adabiyotlar ro'yxati:**

1. Porter, M. E. Clusters and the new economics of competition. Harvard Business Review, 76(6), 77-90, 1998.
2. Carmen Iordache, Iuliana Ciochină, Mihaela Asandei., Clusters – tourism activity increase competitiveness support, Theoretical and Applied Economics Volume XVII (2010), No. 5(546), pp. 99-112
3. Саакян М.А. Зарубежный опыт формирования и управления туристскими кластерами

4. Багирян В.А., Туристический кластер как механизм привлечения инвестиций в экономику региона. Финансовые исследования № 4 (53) 2016
5. <http://rreconomic.ru/journal/article/72/>
6. Туристские кластеры понятие, цели, структура. <http://www.stihi.ru/2015/05/20/1442>

## TURISTIK OQIMNI OSHIRISHDA TURISTIK ANIMATSIYANING AHAMIYATI

**Sh.O.Alimova**

*BuxDU II bosqich magistranti*

**H.R.Hamroyev**

*BuxDU dotsenti, i.f.n.*

O'zbekistonda turizm sohasi jadal rivojlanmoqda: yangi mehmonxonalar, turistik majmualar, turoperator va turistik agentliklar, suvenirlar ishlab chiqarish korxonalari, axborot va reklama xizmatlari hamda turistik xizmatlarning yangi turlari paydo bo'lmoqda. Yurtboshimiz turizmni rivojlantirishda yangidan-yangi qaror, qonun, farmon va farmoyishlar bermoqda.

O'zbekiston Respublikasi Prezidentining Shavkat Mirziyoyev Miromonovichning 2019 yil 5 yanvardagi PF 5611 sonli "O'zbekiston Respublikasida Turizmni jadal rivojlantirishga oid qo'shimcha chora-tadbirlar to'g'risida" farmoni Buxoroda bir qancha muammolar bartaraf etishga turtki bo'ldi. Jumladan, Buxoro viloyati Turizmni rivojlantirish departamentining 2019 yil sarhisobi bo'yicha viloyatga tashrif buyurgan sayyohlar soni 3,6 mln nafarga yetdi. Bunda, xorijiy turistlar soni 603,0 ming nafarni tashkil etib, bu esa 2018 yilga nisbatan 2,0 barobarga ko'payganini ko'rsatadi.

Viloyat miqyosida jami 100 ga yaqin, jumladan Buxoro shahrida 68 ta yangi mehmonxonalar qurilish ishlari boshlanib, hozirgi kunga qadar davom etmoqda. Xorijiy va mahalliy sarmoyadorlar bilan olib borilgan muzokaralar natijasida Buxoro shahrida o'n yildan ortiq vaqt davomida ishlamay turgan 3 ta yirik 480 ta o'rinli "Buxoro-palas", 390 ta o'rinli "Zarafshon" mehmonxonalari xorijiy va mahalliy investorlarga berilib, ularda rekonstruktsiya ishlari jadallik bilan olib borilmoqda. Shundan, "Orient Star Hotels" MChJga qarashli "Varaxsha" mehmonxonasi 2019 yilning may oyida o'z faoliyatini boshladi.

Bugungi kunda turistik majmualarda, mehmonxonalarda, va dam olish maskanlarida qiziqarli, to'laqonli dam olishni tashkil etish uchun bir qancha chora-tadbirlar butun dunyo bo'ylab ishlab chiqilmoqda. Eng maqbul yechim sifatida ko'pgina davlatlar turizmga animatsiyaga urg'u berishmoqda.

Turistik animatsiya bu xizmat turidir, uning maqsadi turistlarni turistik kompleksning turli xil hordiq chiqarish tadbirlariga jalb qilish, xizmat ko'rsatish sifatini oshirishdan iborat. [3,4]Animatsiya tufayli sayyohlar ijobiy his-tuyg'ularni qabul qilishadi va aynan ular bor bo'lgan turistik korxonaga qayta-qayta tashrif buyurishga intilishadi. Shuning uchun biz haqli ravishda ayta olamizki, animatsiya

- bu turistik biznesning daromadliliği va rentabelligini oshirish uchun turistik mahsulotni bozorda ilgari surishga qaratilgan mehmonlar va ularning do'stlarini jalb qiladigan reklamaning o'ziga xos shaklidir [2].

Dunyo iqtisodiy forumi (World Economic Forum), 2017 yil turizm va sayohat raqobatbardoshligi to'plamida bir qancha olimlar tomonidan dunyo turizmi o'rganilib chiqildi. Unga ko'ra turizm va sayohatni quyidagi bo'limlarga bo'lib o'rganish va baholash mezonini ko'rsatilib, animatsion turizmni tabiiy va madaniy-ma'rifiy resurslar mezoniga kiritilgan.[5].

### 1-chizma. Turizm va sayohat raqobatbardoshligi ko'rsatkichlari



Manba: 2017 yil turizm va sayohat raqobatbardoshligi to'plamidan

Bu ko'rsatkichlar asosida har bir davlatning turizmdagi ulushi batafsil tahlil qilib o'tilgan. Tabiiy va madaniy-ma'rifiy resurslar ko'rsatkichida animatsion turizmni qanchalik rivojlanganini aniqlab beruvchi mezonlar bor. Unga ko'ra bu mezonlar sayohat qilish uchun motiv deb ta'kidlanib o'tiladi.

### 1-jadval. Dunyoda tabiiy resurslari bilan mashhur davlatlar o'ntaligi

O'rinlar	Davlatlar	Baholash mezonini (max.7 ball)
1	Braziliya	6.13
2	Meksika	5.63
3	Kosta Rika	5.43

4	Peru	5.27
5	Xitoy	5.25
6	Avstraliya	5.21
7	Tailand	4.95
8	Tanzaniya	4.93
9	Ispaniya	4.91
10	AQSH	4.90

*Manba: 2017 yil turizm va sayohat raqobatbardoshligi to'plamidan*

Bu jadvalda ko'rib turibmizki, Braziliya (6.13), Meksika (5.63) va Kosta Rika (5.43) davlatlari eng yuqori ko'rsatkichlar asosida tabiiy resurslari: mamlakatdagi tarixiy obyektlar, tabiiy yer resurslari, hayvonot va o'simliklar dunyosi bilan dunyoga mashhur ekanligi tahlil etilgan.

**2-jadval. Dunyoda madaniy-ma'rifiy va biznes sayohat resurslari bilan mashhur davlatlar o'ntaligi**

O'rinlar	Davlatlar	Baholash mezonini (max.7 ball)
1	Xitoy	6.94
2	Ispaniya	6.85
3	Fransiya	6.75
4	Yaponiya	6.53
5	Italiya	6.46
6	Germaniya	6.28
7	Buyuk Britaniya	5.96
8	Braziliya	5.75
9	Hindiston	5.28
10	Meksika	5.26

*Manba: 2017 yil turizm va sayohat raqobatbardoshligi to'plamidan*

Jadvalda madaniy-ma'rifiy va biznes sayohat resurslari: madaniy obyektlar, xalqaro konferensiyalar, ko'ngilochar va madaniy sport stadionlar, madaniy - ma'rifiy meroslar bilan Xitoy (6.94), Ispaniya (6.85) va Fransiya (6.75) ko'rsatkichlar asosida 140 davlat orasida top uchtalikdan joy oldi [5].

Xitoy madaniy-ma'rifiy va biznes sayohat resurslari bilan dunyoda birinchi o'rinni (6.94) egallab turibdi. Buni tahlil qiladigan bo'lsak, haqiqatda ham Xitoy o'zining beqiyos madaniyatini bir qancha turistik animatsion tadbirlar orqali turizm sohasini jadal rivojlantirmoqda. Internet ma'lumotlariga qaraganda, Xitoyda har oyda kamida uchta turistik tadbirlar: yarmarka, ko'rgazmalar, shou-tomoshalar, milliy bayramlarni keng nishonlash kabi tadbirlarni amalga oshiradi. Bu tashkil etilayotgan turistik animatsiyalar esa hududdagi barcha infratuzilmalarni birdamlikda ishlashini ta'minlaydi. Misol tariqasida, 2005 yildan buyon har yili

aprel oxiri may boshlarida Xitoy xalqaro multfilm va animatsiyalar festivali (CICAF) tahlil qilamiz [6].

(CICAF) eng nufuzli festival sifatida nafaqat shaharga kelayotgan mutaxassislar sonining ko'payganini, balki sayyohlar soni ham ko'payib borayotganligini, sanoatni rivojlantirish va boyitganligini, mahalliy aholining madaniy hayotini ijobiy tomonga o'zgarishini ta'minlab bermoqda. Ushbu festivalda 45 dan ortiq tadbirlar bo'lib o'tadi va Xanchjou mehmonxonalarida ko'plab tanlovlar, ko'rgazmalar, forumlar va biznes muzokaralar bo'lib o'tadi. Statistik ma'lumotlarga qaraganda, 2019 yil XV Xitoy xalqaro multfilm va animatsiyalar festivalida(CICAF) 1.436 mln kishi tashrif buyurgan, 86 davlatdan 2.645 kompaniya va tashkilotlar qatnashgan, 1.368 ta loyiha taxminan umumiy 13.984 RMB mlrd (2.027 USD mlrd) mablag`ga imzolangan. Xanchjou mehmonxonalarida mehmonlar joylashtirilgan [7].

Umuman olganda, Xitoyda tashkil etilayotgan bunday animatsion turistik tadbirlar va marosimlar sayyohlar uchun motiv bo'lib, sayyohlik oqimini ko'payishiga olib keladi. Tashrif buyurgan sayyohlar ongida muhrlanib qoladi va kelajakda sayyohlik oqimini kuchaytiradi.

Xulosa tariqasida shuni aytish mumkinki, har bir mamlakatda tashkil etilayotgan turistik animatsiyalar turizmga juda ijobiy ta'sir ko'rsatib, iqtisodiyotga ancha foyda keltiradi. O'zbekistonda ham turistik animatsiyalarni qo'llash orqali:

- mamlakatni jonli reklama qilish;
- tashkil etilgan animatsion tadbirlar hududda bo'sh ish o'rnini yaratish;
- aholi daromadini oshirish;
- mehmonxonalar zichligini ta'minlash;
- madaniy-ma'naviy hordiq bag'ishlaydi;
- turizm infratuzilmasini yaxshilash;
- mavsumiylikni yumshatish kabi bir qancha muammolarni bartaraf qilishimiz mumkin.

#### **Foydalanilgan adabiyotlar ro'yxati:**

1. O'zbekiston Respublikasi Prezidentining 2019 yil 5 yanvardagi PF 5611 sonli "O'zbekiston Respublikasida Turizmni jadal rivojlantirishga oid qo'shimcha chora-tadbirlar to'g'risida" farmoni (<https://lex.uz/docs/-4143188>).
2. Воронина Г.Б. «Анимация, анимационная деятельность: сущность понятий» ([https://tourlib.net/statti\\_tourism/voronina.htm](https://tourlib.net/statti_tourism/voronina.htm)).
3. Zlatko jakovlev, cane koteski, nikola v. dimitrov, tanja angelkova ,kristijan dzambazoski " cultural-amusement animation factor for tourism development". ([https://www.researchgate.net/publication/269447812\\_CULTURAL-amusement\\_animation\\_factor\\_for\\_tourism\\_development](https://www.researchgate.net/publication/269447812_CULTURAL-amusement_animation_factor_for_tourism_development)).



4. А. Б. Гончаренко “АНИМАЦИОННЫЙ СЕРВИС” Санкт-Петербург, 2016, 5-15 бб. (<https://docplayer.ru/74979005-A-b-goncharenko-animacionnyy-servis.html>).
5. <https://www.weforum.org/reports/the-travel-tourism-competitiveness-report-2017>.
6. <http://en.cicaf.com/programme/25>.
7. <https://www.shine.cn/feature/lifestyle/1804263702/>
8. <http://www.caleidoscope.in/art-culture/the-potential-of-animation-for-tourism-industry>.

## YOSHLAR TURIZMINI RIVOJLANTIRISHDAGEOAXBOROT VA KOMMUNIKATSIYA TEXNOLOGIYALAR O'RNI

**N.U. Axrorova**

*BuxDU I bosqich magistranti*

**B.N. Navro'z-zoda**

*BuxDU professori, i.f.d*

*Yoshlar turizmi uchun hukumat tomonidan yaratilib berilayotgan keng imkoniyatlar mazkur sohaning qisqa fursatlarda rivojlanishiga va yirik bozorga aylanishiga asosiy hissa qo'shadi. Bunda albatta mazkur segmentni izchil tadqiq qilish va o'rganish juda muhim ahamiyat kasb etadi. Maqolada yosh sayyohlarning sayohat manzillari aniqlash, infra va infotuzilmani shakllantirish va takomillashtirishga qaratilgan mobil ilova xususiyatlari tafsilotlari keltirilgan.*

Bugungi kunda O'zbekistonda turizmni rivojlantirish borasida katta ishlar amalga oshirilmoqda, sifat va miqdor kategoriyalariga ham alohida e'tibor berilmoqda. Shu bilan birgalikda mavjud turizm turlari va xizmatlardan tashqari yana boshqa yangi turlar shakllantirilishi uchun zaruriy shartlar ko'rib chiqilmoqda. Hukumat tomonidan yaratilgan so'nggi o'zgarishlar va imkoniyatlar asosida, O'zbekistonning turistik salohiyati va imkoniyatlari keng imkoniyatlar orqali butun dunyo sayyohlik sektori e'tiborini jalb qilmoqda. Raqamlar bilan ifodalaganda buni aniq ko'rish mumkin: yurtimizga tashrif buyurgan sayyohlar soni miqdori 2017-yilga nisbatan 2018-yilda 2,3 barobarga oshgan (2017-yilda 2847,9 ming nafar, 2018-yilda esa 6433 ming nafar)[1]. Bu bir vaqtning o'zida O'zbekistonda ushbu sohani rivojlantirishga qaratilgan islohotlar sayyohlikning ko'plab sohalarida o'z yutuqlarini namoyish qilayotganidan dalolat beradi. O'zbekistonga kiruvchi sayyohlarning aksariyat qismi madaniy turizm va ziyorat maqsadida tashrif buyurishadi, lekin bu mavjud turlardan tashqari mamlakatimizda yuqori potentsiali bo'lgan gastronomik, etnografik, arxeologik, yoshlar va boshqa turizm turlarining ham ilg'orlashuvi borasida amaliy ishlar bajarilmoqda. Shular orasidan Yoshlar turizmi O'zbekiston uchun nisbatan yangi, biroq keng istiqbolli turizm turi hisoblanadi, negaki, O'zbekiston aholisining 60% dan ortig'ini yoshlar tashkil etar ekan, bu segment nihoyatda yuqori potentsialga ega.

Yuqoriroqda keltirilgan raqamlarni inobatga olgan holda aytish mumkinki, O'zbekistonda yoshlar turizmining barqaror rivojlanishi ko'plab sohalarda, masalan, iqtisodiyot va turizm, ta'lim, xorijiy va qo'shni davlatlar yoshlari o'rtasidagi hamkorlik bilan birgalikda taraqqiy etishiga olib kelinishi mumkin. Shubhasizki, bu o'z navbatida, mamlakatda barqaror turizmni rivojlantirish ustunlariga olib kela oladi. Yoshlar turizmining gullab-yashnashi uchun keng imkoniyatlarni yaratishga qaratilgan ko'plab vazifalarni amalga oshirish zarur.

Bugungi qadar yoshlar turizmi segmenti turli olimlar tomonidan turlicha yondashuvlarda o'rganilib kelingan, jumladan ularning motivlari, sayohatga chiqish maqsadlari, o'ziga xos xususiyatlari: daromadning cheklanganligi, lekin vaqtning cheklanmaganligi, yangichalikni his qilish singari xosliklari borasida amaliy izlanishlar amalga oshirilgan. Aksariyat hollarda ijtimoiy tarmoqlar yoshlar sayohati uchun eng asosiy omil sifatida e'tirof etiladi va ijtimoiy tarmoqlar orqali sayyohlarning harakat yo'nalishlari kuzatiladi. Biroq biz geoaxborot tizimlarini qo'llagan holda yosh sayyohlarning sayohat trayektoriyasini tuzish va bu orqali potensial turistik destinatsiyani shakllantirishni maqsad qilib oldik. Avvalo geoaxborot tizimlari va yoshlar turizmining bir-biriga bog'liqligini ko'rib chiqamiz.

*Geografik axborot tizimlari ta'rif.* Hozirgacha GATga berilgan ta'riflar 20dan ortiq bo'lib, uning turli xil xususiyatlarini bayon qilishga qaratilgan. Ular orasidan birini taqdim qilish maqsadga muvofiqdir. Lillecand P. quyidagicha ta'riflaydi: "GAT – bu ma'lumotlar bazasini kengaytirishga, ma'lumotga ishlov berishga, ularni karta va jadval ko'rinishida tasvirlashga, xo'jalik faoliyatining u yoki bu masalasi yechimi to'g'risida qaror qabul qilishga moslashgan ma'lumotlar bazasi, apparatura, ixtisoslashgan matematik ta'minot va dasturlar to'plamidan iborat bo'lgan tizimdir."

*Yoshlar turizmi ta'rif.* Butunjahon turistik tashkiloti (UNWTO) yoshlar tomonidan amalga oshiriladigan sayohatlarga quyidagicha ta'rif beradi: "Yoshlar sayohati 16-29 yoshdagi odamlar tomonidan odatiy muhitdan tashqarida rasmiy va norasmiy o'rganish, boshqa madaniyatlarni boshdan kechirish, hayotiy tajriba va (yoki) foyda olish istagi bilan bir yildan kam bo'lgan barcha mustaqil sayohatlarni o'z ichiga oladi." [3]

Shuningdek, mazkur tashkilot tomonidan berilgan ma'lumotlariga ko'ra, faqatgina 2010-yilda yoshlar tomonidan 190 millionta xalqaro sayohatlar amalga oshirilgan, 2020-yildan keyin esa bu raqam har yili taxminan 300 millionni tashkil etadi. [4] Bundan tashqari, boshqa segmentlarga qaraganda kishi boshiga kam mablag' sarflanishi mumkinligiga qaramasdan, ommaviy sayohat qilinganda tushadigan tushumning yuqori ekanligi ham ko'rsatib o'tilgan. Prognozlar esa 2020-yilga qadar yosh sayohatchilar soni 370 millionga yetishi va sayohat uchun qilinadigan umumiy xarajatlari 400 milliard AQSh dollarni tashkil qilishini ko'rsatadi. [5] Bu esa turizm sohasida yoshlarning ahamiyati oshishiga olib kelmoqda. Aynan yoshlar sayohati harakatlanishini kuzatishda geoaxborot tizimlari juda qo'l keladi. Qisqacha qilib aytganda, GATning qo'llash orqali erishish mumkin bo'lgan potensial foydalarni qayd etib o'tishni lozim deb topdik:

- intelligent xaritalash;
- tahliliy imkoniyatlar;
- modellashtirish va prognozlash;
- daromadlar generatsiyasi. [6]

### **Tadqiqot muhokamasi**

*Kuzatuv tadqiqotlari usullari.* Turistik tadqiqotlar doirasida tashrif buyuruvchilarning harakatini kuzatish uchun turli xil usullardan foydalanilgan. Kuzatish uchun asosan uchta variant mavjud:

- to'g'ridan-to'g'ri kuzatish;
- so'rov va intervyuga asoslangan usullar, masalan sayohatlar kundaligini ishlatish yoki xaritalarda chizish;
- maxsus qurilmalar yoki Wi-Fi yoki Bluetooth orqali yoki GPS-teglar orqali mobil ilovalarni kuzatish orqali GPS-kuzatuv orqali amalga oshiriladigan raqamli kuzatuv.

*To'g'ridan-to'g'ri kuzatish.* To'g'ridan-to'g'ri etnografik kuzatuvning afzalligi shuki, to'planishi mumkin bo'lgan aniq ma'lumotlarni o'z ichiga oladi, shu jumladan qarorlarni qabul qilish va guruhlar dinamikasini o'rganish mumkin bo'ladi. [7] Biroq, Makkerher va Lau yondashuv sayyohlar o'zlarining aldashlariga va ta'qib qilinishlari bog'liq ravishda turistik harakatni bu usulda kuzatishni "eng kam amaliy va eng axloqiy jihatdan shubhali usul" ekanligini ta'kidladilar. [8] Agar sayyoh bundan xabardor qilingan bo'lsa, unda ham ma'lumotlarning shaffofligiga zarar yetishi mumkin. Shuningdek, mazkur usul juda ko'p resurslarni talab qiladi, har bir sayyohni kuzatib borish uchun kuzatuvchini tayinlashni talab qiladi. Shu sabablarga ko'ra, bu usul kamdan kam ishlatilgan. [7]

*O'z-o'zidan to'ldirilgan qog'ozga asoslangan yondashuvlar.* Ko'p yillar davomida xaritalar va sayohatlar kundaliklari odatda sayyohlarning harakatlari to'g'risida ma'lumot to'plash uchun ishlatilgan. Ishtirokchilar xaritalarda o'zlarining marshrutlari va to'xtash joylarini ko'rsatishlari yoki kundalik sayohat kundaligiga yozishlari kerak. Ijobiy tomoni shundaki, bunday yondashuvlar sayyohlarni diqqat bilan kuzatib borishga imkon beradi. Biroq, ular harakatning mayda-chuyda tafsilotlarini olishiga imkon bermasligi, shuningdek, ular noto'g'ri bo'lishi mumkin, chunki ular sayyohlarning olingan marshrutlar, to'xtagan joylar, muayyan joylarda olingan vaqt kabi tafsilotlarni eslashlariga bog'liq bo'lishi mumkin. [9] Xususan, sayohat kundaliklari, ikkita nuqta o'rtasida o'tgan yo'nalishlarda tadqiqotchilar tomonidan taxminlarni talab qilishi kerak, chunki ular noto'g'ri bo'lish ehtimoli yuqoriroqdir. Xaritalar va sayohat kundaliklaridan olingan ma'lumotlarni tahlil qilishda yana bir qiyinchilik yuzaga keladi, chunki bunday ma'lumotlarni tasniflash va undan olingan namunalarni aniqlash juda qiyinligini McKercher and Lau (2009) tomonidan isbotlangan.[7]

*GPS orqali kuzatish.* GPS loglari va GPS bilan ishlaydigan smart telefonlar sayyohlarning harakatlarini aniq kuzatishga imkon beradi. GPS birliklari tadqiqotchilarga doimiy ravishda vaqt va makonda harakatni ko'rsatadigan yuqori aniqlikdagi ma'lumotlarni doimiy ravishda to'plashga imkon beradi. Sayyohlikni tadqiq qilishda GPS-ga asoslangan izlanishlar turli xil darajalarda va turli xil

usullarda muvaffaqiyatli ishlatilgan. Mana shunday yirik tadqiqotlardan biri bu Avstraliyaning Tasmaniya orol shtatida o'tkazilgan tadqiqotdir, unda 4 kundan 14 kungacha tashrif buyurgan 472 mustaqil sayyohlarning harakatini mobil ilova orqali muvaffaqiyatli kuzatishga erishilgan.

*Ilova asosida GPS kuzatish.* GPS kuzatuv tadqiqotlarida GPS yordamida ishlaydigan soatlar, chiplar va boshqa jihozlar ishlatilgan bo'lsa, GPS bilan ishlaydigan smartfonlarning rivojlanishi va tez tarqalishi ma'lumot to'plash narxini kamaytirish va ishtirokchilarni o'rganish uchun noqulayliklarni minimallashtirish orqali sayyohlarni kuzatish bo'yicha tadqiqotlarni osonlashtirishi mumkin. Turistlar tomonidan ishlatiladigan ko'plab smartfon ilovalari makon va vaqt bo'ylab harakatlanishni avtomatik ravishda kuzatib boradi va kerakli joyga asoslangan xizmatlarni taqdim etadi. Smartfon ilovalari shuning uchun kuzatuvlarni o'rganish uchun oson va qulay vositadir. Joylashuvni biladigan ilovalarning afzalliklaridan foydalanish uchun iste'molchilar ko'pincha shaxsiy hayotdan mamnuniyat bilan savdo qiladilar yoki maxfiylik bilan bog'liq yo'qotishlardan bexabar.[10] Savdo korxonalar bunday ma'lumotlarni foydalanuvchi shartnomalari doirasida osongina ishlatishi mumkin, chunki ular evaziga qimmatbaho xizmatlarni taklif qiladilar. Xuddi shu yo'sinda sayyohlarning harakatlanishi, ularning to'xtash joylari, qayerda qancha vaqt sarflashlari singari ma'lumotlar olinishi juda osonlashadi deb hisoblaymiz.

O'zbekistonga 2018-yil yakunlari bo'yicha 5,3 million xorijiy turist tashrif buyurgan bo'lsa, shundan 1,5 mln.dan ortig'ini yoshlar tashkil etdi. Mamlakatimizga tashrif buyuruvchi sayyohlarning o'rtacha yoshi 2010-yilda 60 yoshni tashkil etgan bo'lsa, bugungi kunga kelib 45 yoshni tashkil etadi. Bu esa nafaqat mamlakatimizga tashrif buyuruvchi turistlar orasida yoshlar ko'payib borayotganligini ko'rsatadi va balki xalqaro yoshlar turizmini ham keng ko'lamda rivojlantirish imkoniyatlarini beradi.[11]

2020-2025-yillarda O'zbekiston Respublikasida yoshlar turizmini rivojlantirish Konsepsiyasi va 2020 – 2025-yillarda O'zbekiston Respublikasida yoshlar turizmini rivojlantirish Konsepsiyasini amalga oshirish bo'yicha 2020-yilga mo'ljallangan chora-tadbirlar rejasi tasdiqlanishi turizm turlarini yanada xilma-xillashtirish, yurtimizga yosh turistlarni faol jalb qilish bo'yicha ustuvor maqsad va vazifalarni belgilash, yosh turistlar oqimini yanada oshirish, ko'rsatilayotgan turizm xizmatlari sifatini yaxshilash hamda yosh turistlarga mo'ljallangan turizm infratuzilmasini yaratilishini ta'minlashi shubhasizdir. Mazkur Konsepsiya asosida turizm mavsumi past bo'lgan oylarda (dekabr-fevral va iyul-avgust oylarida) tashkil etiladigan xalqaro tadbirlarda o'rnatilgan tartibda Turizmni rivojlantirish davlat qo'mitasi huzuridagi byudjetdan tashqari Turizm sohasini qo'llab-quvvatlash jamg'armasi mablag'lari hisobi asosida xarajatlarning qoplanilishi ham turizmning bu turi rivojiga asosiy omil bo'la oladi.

Shuningdek, 2020-2025-yillarda mamlakatda yoshlar turizmini rivojlantirishga oid maqsadli ko'rsatkichlar: xorijlik yosh sayyohlar sonini 1,3 milliondan 2020-yilda 2,2 millionga, 2023-yilga 3,3 millionga, ichki turizm bo'yicha yosh sayyohlar sonini 8,1 milliondan 2020-yilda 10 millionga, 2023-yilda

esa 13,6 millionga yetkazish, 2020-yilda 20 ta, 2023-yilda 60 ta xalqaro darajadagi tadbir o'tkazish rejalashtirilgan. [11] Respublika miqyosida birgina 2020-yilda asosan yoshlar uchun 122 ta tadbir o'tkazilishi joriy yil boshida qayd qilingan edi. [12]

Yoshlar mehmonxonalari va oliy ta'lim muassasalarida 5 kunlik o'quv tizimining joriy etilishi ham mamlakatimiz bo'ylab ommaviy yoshlar sayohati uchun asosiy motiv bo'lsa, natijada esa mahalliy yoshlar turizmi bozori shakllanishiga olib keladi. Bunday yirik segment shakllanishi, katta miqdordagi yosh sayyohlarning respublikamiz bo'ylab sayohatlari esa mazkur doirani yanada chuqurroq va teranroq o'rganishni taqozo etadi.

Bugungi qadar O'zbekiston hududi ichida sayohatni amalga oshirishni yo'l boshchilik qiladigan (guiding apps) turli mobil ilovalar yaratilgan bo'lsa-da. Lekin biz taqdim etayotgan tavsiyalar shu kungacha yaratilgan ilovalar uchun yanada ko'p funktsiyali xususiyatlarni taqdim etadi deb o'ylaymiz.

Avvalo, ilova user-friendly bo'lishi shart va uning asosiy maqsadi albatta sayyohlarni sayohatlari davomida yo'l boshchilik qilib, tashrif buyurilayotgan destinatsiya haqida kerakli ma'lumotlar (savdo do'konlari, restoranlar, muzeylar va teatrlar, chegirmalar va b.)ni beradi. Lekin sayohat davomida ikkilamchi maqsadlar, biroq yosh sayyohlarning sayohat harakatlarini, destinatsiyalarini tadqiq qilishda lozim bo'lgan natijalarga erishamiz:

- sayyohlar trayektoriyasini shakllantirish;
- sakon borasidagi kichik so'rovnomalar;
- GPS orqali ulanganlik va foydalanuvchining ayni damdagi geolokatsiyasi ma'lumotlari erishiluvini;
- saqt va zamon o'lchovlari (sayyohning ma'lum bir hududda qancha vaqt o'tkazganligi);
- ijtimoiy tarmoqlarga o'ta olishligi;
- ilovadan foydalanganlik uchun maxsus imtiyozlar (rag'batlantiruvchi vositalar).

Asosiy maqsad shuki, mobil ilova foydalanuvchiga sayohati davomida mehmonxona, restoran va kerakli destinatsiyalarni topishiga nafaqat yordam beradi, balki GPS orqali uning sayohat trayektoriyasini chizishga muvaffaq bo'ladi. Vaqt va makon o'lchamlari asosida qayerda qancha vaqt davomida to'xtalgani borasida ham ma'lumot to'planadi, bu esa ilgari qayd etilmagan, ammo potensial kuchga ega turistik servis yo xizmatlarning shakllanishiga, mavjud bo'lgani takomillashuviga olib keladi. GPS tizimining ham uzluksizligi ham muhim ahamiyatga ega, shuningdek, internet tarmog'idan ma'lum bir vaqt orada yangilanib olish orqali ma'lumotlarni sinxron ravishda ma'lumotlar bazasida qayd etib borilishi maqsadga muvofiqdir.

Shuningdek, GPS orqali ulanganlik va foydalanuvchining ayni damdagi geolokatsiyasi ma'lumotlari erishiluvini, foydalanuvchi istagiga ko'ra hududni rasm va videoga olish, uni ijtimoiy tarmoqlarga o'tkazib yuborish funktsiyasi orqali uni ijtimoiy tarmoqlarda oson ulashish – “share” yoki “поделиться” qilish imkoniyati mavjud bo'ladi. Bunda ikki xil ma'lumotni olish mumkin: sayyoh turgan joyning



geolokatsiyasi va uning qaysi ijtimoiy tarmoqlardan foydalanish ma'lumotlari. Ijtimoiy tarmoqlar axborot vositasida sayyohga kelajakdagi mazkur hududga oid turistik ma'lumotlarni xabardor qilish, uning bu hududga yana tashrifiga omil bo'la oladi.

Bu orqali biz quyidagi natijalarga erisha olamiz:

- ommaviy tarzda yoshlar sayohatini tashkil etish;
- ijtimoiy tarmoqlarda maxsus sahifalar shakllantirilishi;
- tashrif buyurishgan, borishgan joylaridagi taassurotlarni “share”/ “поделиться” – ulashish ;
- rasm va video kabilarni heshteglar orqali tashrif buyurilgan destination hududni promote qilish ;
- yoshlar uchun mavsumiy maxsus chegirmalar joriy etilishini xabardor qilib borish singari vazifalar;
- sayyohlar yo'nalishlari orqali potensial kuchga ega spot aniqlash;
- potentsiallikka ega turistik servis va xizmatlar ;
- infratuzilmani shakllantirish yoki undagi kamchiliklarni bartaraf etish;
- asosiysi: sayyohlarning erkin harakatlanishini qo'llab quvvatlash;
- yosh sayyohlar oqimining uzluksizligini ta'minlash.

Albatta, mobil ilovadani avvalo yuklab olish uchun motiv bo'lishi zarur, bunda turizmga bevosita va bilvosita aloqador bo'lgan tashkilotlar tomonidan chegirmalar joriy qilinishi asosiy sabab bo'la oladi. Ushbu tashkilotlar uchun esa ularning mahsulotlari va xizmatlari borasida ma'lumotlar foydalanuvchiga yetkaziladi.

Xulosa qilib shuni aytish mumkinki, ayni to'plangan ma'lumotlar asosida mustaqil sayyohlar eng ko'p tashrif buyuradigan spot-nuqtalar aniqlanadi, ular atrofida tegishli turizm infratuzilma shakllantiriladi yoki takomillashtiriladi, talab qilingan yangi turistik xizmat va mahsulotlar shakllantiriladi, ularning realizatsiyasi amalga oshiriladi. Eng ko'p tashrif buyuriladigan yo'nalishlar orqali turistik marshrut yaratishga erishiladi.

#### **Foydalanilgan adabiyotlar ro'yxati:**

1. Туризм в Узбекистане. То'plam. O'zbekiston Respublikasi turizmni rivojlantirish qo'mitasi. 2018. – 19-22 b.
2. World Tourism Organisation (WTO, 2008). Youth Travel Matters- Understanding the global phenomenon of youth travel.
3. The power of youth travel, UNWTO and WYSE, Volume II. Global Edition. 2012. – 6 b
4. Global Report on The Power of Youth Travel, UNWTO, Volume thirteen. Global Edition. 2016. – 10 b.
5. Verka JOVANOVIĆ, Angelina NJEGUŠ. THE APPLICATION OF GIS AND ITS COMPONENTS IN TOURISM. Yugoslav Journal of Operations Research Vol 18 (2008), Number 2, 261-272

6. McKercher, B, Lau, G (2009) Methodological Considerations when Mapping Tourist Movements Within a Destination. *Tourism Analysis* 14 (4): 443-455
7. Thimm, T, Seepold, R (2016) Past, present and future of tourist tracking. *Journal of Tourism Futures*, 2(1): 43-55
8. Shoval, N, Ahas, R (2016) The use of tracking technologies in tourism research: the first decade. *Tourism Geographies*: 1-20
9. Anuar, F, Gretzel, U (2011) Privacy concerns in the context of location-based services for tourism. In: ENTER 2011 Conference, Innsbruck, Austria
10. <https://daryo.uz/2020/01/21/ozbekistonda-xorijlik-yosh-sayyohlar-sonini-33-millionga-yetkazish-rejalashtirilmoqda/>
11. <https://www.pv.uz/en/news/shavkat-mirziyoyev-2020-will-be-a-turning-point-in-the-state-youth-policy>

## TURPAKET NARXINING SHAKLLANTIRISH XUSUSIYATLARI VA USULLARI

*H.Hamroyev*  
*BuxDU dotsenti,*  
*S.A. Toyirova*  
*BuxDU II bosqich magistranti*

*Maqolada turistik paketning qiymatini shakllantirish xususiyatlari va usullari muhokama qilinadi.*

2020-yil 25-aprelda “O‘zbekiston Respublikasi Bosh vazirining o‘rinbosari - Turizmni rivojlantirish davlat qo‘mitasi raisining funksional vazifalari to‘g‘risida” 255 – sonli Vazirlar mahkamasining qarori qabul qilingan bo‘lib, uning 2-bob 8-bandida turizm sohasini davlat tomonidan va bozor orqali tartibga solinishini maqbullashtirish, turizm xizmatlari bozorida raqobatni rivojlantirish, turizm turlarini jadal rivojlantirish, xorijiy investitsiyalarni, shuningdek, takliflarni ishlab chiqish ishlarini tashkil etish vazifasi yuklatilgan.

Muallif turli xil kompaniya ichidagi va bozor jarayonlari va hodisalarini hisobga oladigan marketing narxlari strategiyasi kontekstida marketing nuqtai nazaridan turistik paketning qiymatini shakllantirishning o'ziga xos xususiyatlarini taqdim etadi.

Turning narxini shakllantirish xususiyatlarini tizimli ravishda o'rganish uchun turistik paketning barcha tarkibiy qismlari, ularning xarakteristikalarini, baholash mezonlari va xizmatning bozor qiymatiga ta'sir qilish xususiyatlari batafsil ko'rib chiqiladi.

Maqolada markaziy o'rin ishlab chiqarilayotgan mahsulot tannarxini pasaytirish maqsadida kompaniyaning asosiy va aylanma mablag'laridan maqbul foydalanish masalasidir, bu esa kompaniyaga uzoq muddatli rivojlanish

strategiyasida narxlarni belgilashda moslashuvchanlikni ta'minlashga imkon beradi.

Maqolada narxlarni tanlash usulini tanlash muammosiga ko'p e'tibor qaratilgan. Bugungi bozor sharoitida sayyohlik agentliklari turli xil narxlarni belgilash strategiyalariga ega. Dinamik raqobat muhitida strategiyaning muayyan turini amalga oshirishning maqsadga muvofiqligi bu bozor muhiti, resurslar cheklolari va strategik maqsadlarni rivojlantirishning turli xil variantlarini hisobga olish kerak bo'lgan murakkab jarayondir. Shu nuqtai nazardan, turistik paket narxini shakllantirishning tegishli usulini tanlash kompaniyaning turizm sohasidagi marketing maqsadlarini amalga oshirish uchun asosdir.

Turizm sohasi zamonaviy iqtisodiyotning asosiy yo'nalishlaridan biri hisoblanadi. Turizm bozorida sotib olish va sotish ob'ekti - bu xizmatlarning bitta turi yoki turistik xizmatlar va tovarlar majmui asosida tashkil etilishi mumkin bo'lgan turistik to'plam bo'lib, uni amalga oshirish safar davomida amalga oshiriladi.

Turmahsulot oxirgi iste'mol xizmatidir, shuning uchun turizm kompaniyasining narxlar strategiyasida paket tarkibiy qismlarini to'g'ridan-to'g'ri tavsiflovchi ko'plab omillarni hisobga olish kerak. Turpaketlarini narxlash bu o'ziga xos va murakkab jarayon bo'lib, bir tomondan kompaniyaning xarajatlari, brendi, imidji va maqsadlari, boshqa tomondan iste'molchilarning talablari va raqobatlari hisobga olinishi kerak.

Turistik kompaniyada narxlarni belgilashning vazifasi turistik paketlar uchun tariflarni shakllantirishning eng maqbul usulini ishlab chiqish bo'lib, bu uzoq istiqbolda bozor maqsadlarini amalga oshirishning kaliti bo'ladi.

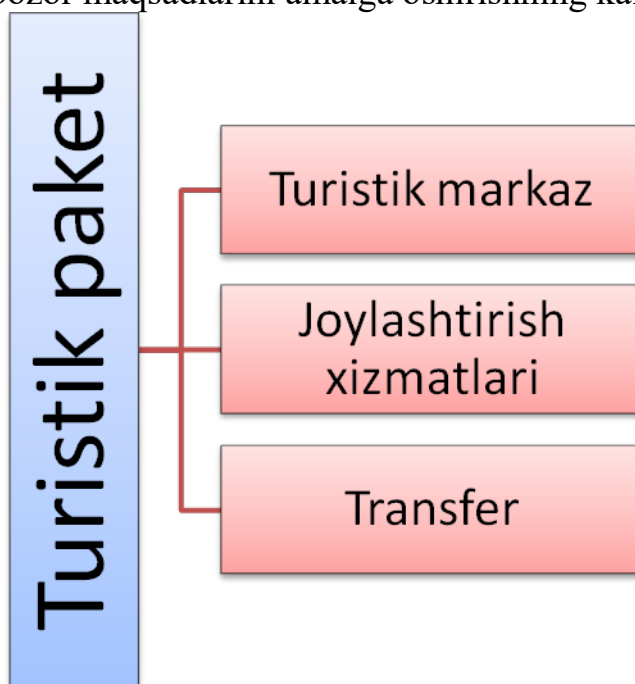

1-chizma. Turistik paket tarkibi<sup>314</sup>

<sup>314</sup>www.naukovedenie.ru

Turizm sohasi - bu bozorning o'ziga xos turi bo'lib, u erda savdo predmeti murakkablashadi. Turistik mahsulot turli xil tarkibiy qismlardan iborat bo'lib, ular bir-biriga bog'liq va bir-biridan mustaqil bo'lishi mumkin. Turistik mahsulot ko'pincha turistik paket tushunchasi bilan bog'liq bo'lib, uning asosiy tarkibiy qismi hisoblanadi.

Sayohat paketi bu sayohatchining sayohat davomida amalga oshiradigan va ketma-ket xususiyatga ega bo'lgan turoperatorlari va sayyohlik agentliklari tomonidan oldindan rejalashtirilgan va tashkillashtirilgan xizmatlar sotuvga qo'yiladi<sup>315</sup>. Turistik to'plam 1-chizmada ko'rish mumkin bo'lgan majburiy elementlarni o'z ichiga oladi.

Turistik markaz - bu dam olish, ijtimoiy, infratuzilma va madaniy-tarixiy imkoniyatlar majmuasini o'z ichiga olgan turistik dam olish maskani. Turistik markaz - bu qiziqishning ajralmas belgisi, tabiiy resurslarga nisbatan odamning sabablarini birlashtiradi.

Turar joy xizmatlari - bu sayohatchining sayyohlik markazida bo'lgan vaqtida tanlagan joyda yashash bilan bog'liq xizmatlar to'plamidir. Bu mehmonxona, mehmonxona, motel, kvartira, botel, villa, lager va boshqalar bo'lishi mumkin. Oziq-ovqat xizmatlari asosan turar-joy turar-joylari hududida xizmat ko'rsatilishini hisobga olib, ularni turar-joy jarayonida xizmat sifatida belgilashingiz kerak. Turizm iqtisodiyotida turar joy va ovqatlanishning quyidagi kombinatsiyalari qabul qilinadi: turar joy va nonushta (BB); turar joy, nonushta va kechki ovqat (HB); turar joy, nonushta, kechki ovqat va tushlik (FB); Barcha turar joy (AI); turar joy, ovqatlanish vaqti, kun davomida, shu jumladan xonada (UAI). Turist, iqtisodiy sabablarga qarab, ushbu kombinatsiyalarning istalganini tanlash imkoniyatiga ega. Ovqatlar "a la carte" yoki "tablo" bo'lishi mumkin, ammo turning jozibadorligi asosan taomlarning sifati va xilma-xilligiga bog'liq.

Transfer - sayohatchini jo'nash joyiga, kelgan joyidan mehmonxonaga etkazish. Ba'zi hollarda, bevosita turistik markazga pul o'tkazish ham xizmat sifatida qabul qilinadi.

Turizmning shakli va turidan, shuningdek sayohatlarning geografik xususiyatlaridan qat'i nazar, u to'g'ridan-to'g'ri taqdim etilgan qismlarni o'z ichiga oladi, ular o'z navbatida turning asosiy tarkibiy qismlari bo'lib, turistik paketning narxini tashkil etadi.

Qoida tariqasida, ma'lum bir dastur bo'yicha odamlarning sayohati, oldindan rejalashtirilgan tashriflar va aniq turistik xizmatlarni amalga oshirish, turistik guruhning har bir a'zosi uchun turni qulay va o'z vaqtida amalga oshirishni ta'minlaydigan shaxslar bilan birga keladi. Yuqorida aytilganlarga asoslanib, siz bitta sayohatchiga turning narxini asosiy model bo'yicha hisoblashingiz mumkin (1-formula).

$$\Pi = \frac{C+H+П-Д+КВ}{Ч-Г} (1)$$

<sup>315</sup>Vetkin V., Vintaykina E. 2010 Ommaviy mahsulot turini yaratish texnologiyasi.

Qayerda:<sup>316</sup>

Ц - turist uchun turistik paketlar tarifi;

С - turistik paketning narxi;

Н - bilvosita va to'g'ridan-to'g'ri soliqlar, yig'imlar va yig'imlar;

П- turopatorning foydasi;

Д - narxlardan chegirmalar, chegirmalar va bonuslar;

КВ - sayyohlik agentiga komissiya to'lovi;

Ч - turistlar soni;

Г - hamroh bo'lgan shaxslar soni.

Turpaketning narxi - bu turistik mahsulotni ishlab chiqarish va sotishda ishlatiladigan resurslarning qiymati. Paketni shakllantirish jarayonida turistik tashkilotning barcha xarajatlari ikki guruhda ko'rib chiqilishi kerak:

- Asosiy vositalarni saqlash, ishchilarga ish haqini to'lash, shuningdek turistlarga tegishli xizmat ko'rsatish bilan bog'liq mahsulotlar;
- Tijorat, ma'lum bir xizmat yoki kompaniyani targ'ib qilish xarajatlari bilan bog'liq.

Turopatorlarda xizmatlarning (odatiy, jarayon, tartibga solish, standart, "to'g'ridan-to'g'ri xarajatlar", "standart xarajatlar") narxlarini hisoblash uchun keng imkoniyatlar mavjud<sup>317</sup>. Hisoblash usulini tanlashdan qat'i nazar, u kompaniyaning barcha xarajatlarini hisobga olishi kerak.

Turistik mahsulot - bu quyidagi elementlarni tashkil etadigan ko'plab korxonalarining sa'y-harakatlari:

- Tur;
- Turistik tovarlar;
- Qo'shimcha turistik-ekskursiya va ko'ngilochar xizmatlar

MDH mamlakatlari uchun "inklyuziv" va "Package" turlarini hisobga olgan holda turistik mahsulot tarkibi quyidagicha:

$$STP (100\%) = ST (30\%) + T (30\%) + DU (40\%) \quad (2)$$

Bu yerda:

STP (100%) - turizm mahsulotining narxi;

ST (30%) - turistik paketning narxi;

T (30%) - sayohat tovarlarining narxi;

DU (40%) - qo'shimcha sayohat xizmatlarining narxi.

Ko'rinib turibdiki, turistik paketning o'zi sayyohlar safar uchun sarflagan xarajatlarining ozgina qismini tashkil etadi. Turistik paketlarning tariflari bilvosita turistik mahsulotlarning boshqa qismlariga bog'liqdir. Sayyohlar uchun sifatli va arzon turistik mahsulotlar va qo'shimcha xizmatlar qanchalik katta bo'lsa, ushbu turga talab shunchalik katta.

<sup>316</sup>Rodoula H. Strategic Marketing in Tourism Services Business & Economics 2012

<sup>317</sup>Principles of Marketing by Philip Kotler, Gary Armstrong, 2015



Bozor tariflarini shakllantirish murakkab va muhim jarayon bo'lib, uni boshqarish korxonalarining marketing va boshqaruv tuzilmalari diqqat markazida bo'lishi kerak. Xizmat ko'rsatish sohasidagi narxlar tovarlar bozorida narxlashdan farq qiladi va quyidagi xususiyatlarga ega: har xil o'zgaruvchilardan yuqori egiluvchanlik, iste'mol tovarlarining nomoddiy tarkibiy qismi; ko'p sonli raqobatchilar, bozorga kirish qulayligi; yangilikka bog'liqlik; talabning o'zgaruvchanligi, mavsumiy omilga kuchli bog'liqlik; marketing texnologiyasining yuqori ta'siri. Ushbu xususiyatlarga, shuningdek xizmatlar bozorida xarakterli farqlarga asoslanib, mahsulot narxi kabi paket narxlarini hisoblash mumkin emas - bu noto'g'ri natijalarga olib keladi. Narxlar iqtisodiyotida "umumiy" model deb hisoblanadigan klassik model bo'yicha tariflarni hisoblash yuqoridagi misollarga misol bo'ladi. Hozirgi vaqtda mahsulot bozorida model o'zgartirilgan shaklda taklif etiladi:

$$P = C + T + PR \quad (3)$$

Bu yerda:

**P** - turistik paketning narxi;

**C**-ishlab chiqarish xarajatlari;

**T**- soliqlar (to'g'ridan-to'g'ri va bilvosita);

**PR**- Kutilayotgan daromad (marj).

Biroq, xizmat ko'rsatish sohasidagi tariflarni belgilash jarayonida u taqdim etilgan formulaga tegishli bo'lib, ba'zi bir tashvishlarni keltirib chiqaradi. Model bozorda raqobat darajasini, mahsulotning noyob xususiyatlarini, hayot aylanishining bosqichini, iste'molchi talabining darajasini hisobga olmaydi va natijada bozor haqiqatidan ajralgan buzilgan natijalarga olib keladi<sup>318</sup>. Tariflarni aniqlashning butun usullari tizimi mavjud va kompaniyaning kelajakdagi rivojlanishi ulardan birini to'g'ri tanlashga bog'liq. Narxlarni shakllantirish jarayonini va unga ta'sir etuvchi omillarni o'rganish uchun muallif quyidagi usullarni tanlagan:

1. Xarajat usuli;
2. Talabga yo'naltirilgan usul;
3. Raqobatga yo'naltirilgan usul;
4. Xizmatning noyob xususiyatlariga asoslangan usul.

To'liq xarajatlarga asoslanib, siz narxni ishlab chiqarish va sotishning barcha xarajatlari asosida shakllanadigan narxni shakllantirish usulini tasavvur qilishingiz mumkin. Bunday holda, xarajatlar mahsulot turi bo'yicha quyidagi ketma-ketlikda taqsimlanadi: ishlab chiqarish hajmi, to'g'ridan-to'g'ri va bilvosita xarajatlar aniqlanadi. Yakuniy qadam - marjani qo'shish, shundan so'ng bozor tariflari shakllanadi. Amalda aytilganlarni quyidagicha ifodalash mumkin (4-formula):

<sup>318</sup>McDougall, GordonH. The Intangibility of Service: Measurement and Competitive Perspectives / GordonH. McDougall, DouglasW. Snetsinger // Journal of Services Marketing. 2010.

$$P = \sum CQd + \sum CQndnd=1nd=1 + \sum Tdnd=1 + \sum Tndnnd=1 + R \quad (4)$$

Qayerda:

**CQd** - to'g'ridan-to'g'ri ishlab chiqarish xarajatlari;

**CQnd**-bilvosita ishlab chiqarish xarajatlari;

**Td; Tnd** - to'g'ridan-to'g'ri va bilvosita soliqlar (yig'implar);

**R** - sotishdan tushgan foyda darajasi.

Amaliyotda taqdim etilgan usul korxonalariga xarajatlarni og'ishlar orqali boshqarish, nafaqat xarajatlarni, balki daromadlarni ham boshqarish imkonini beradi<sup>319</sup>. Ushbu model turli xil dasturlarga ega: standart xarajatlar usuli, o'rtacha xarajatlar usuli, maqsadli foyda usuli va boshqalar. Qimmat narxlarni belgilash usulining asosiy ustunligi kafolatlangan rentabellik darajasi va soddaligi hisoblanadi. Biroq, bu erda soddaligi juda odatiy tushunchadir. Usullar raqobat, talab va hokazolarni chetlab o'tib, xizmat ko'rsatish birligi xarajatlari to'g'risida ishonchli va to'liq ma'lumotni talab qiladi. Ammo sayyohlik sanoatida, odatda, xarajatlarga asoslangan narxlar eskirgan hisoblanadi va ba'zi holatlarda amalda bo'ladi. Xarajatlarga asoslangan usulning alternativalaridan biri to'g'ridan-to'g'ri xarajatlar tizimi bo'lib, uning mohiyati shundan iboratki, xarajatlar faqat o'zgaruvchan xarajatlar nuqtai nazaridan hisobga olinadi va rejalashtiriladi, ya'ni xarajatlar tashuvchilarga faqat o'zgaruvchan xarajatlar ajratiladi.

Talabga yo'naltirilgan narxlash usuli. Iste'mol talabini har qanday aniq parametr bilan baholash juda qiyin. Talabni aniqlash uchun qimmat narx tufayli bozorning o'rtacha sub'ekti uchun qiyin bo'lgan bozorni o'rganish kerak. Ammo marketing strategiyasida talabni hisobga olish kerak. Turizm sohasida talab quyidagi formula (5) bo'yicha hisoblanadi:

$$D = \bar{S} \cdot ND \quad (5)$$

Qayerda:

**D**- iste'molchilar talabi;

**$\bar{S}$**  - ma'lum bir mintaqa aholisining o'rtacha hisoblangan soni;

**ND** - har bir kishi uchun iste'mol darajasi

Formula bozorning hajmini va umuman sizning undagi o'rningizni aniqlashga imkon beradi. Va agar tur xaridorlarning ma'lum bir segmentiga yo'naltirilgan bo'lsa, talab ushbu segmentda ushbu mintaqada istiqomat qiluvchi aholining o'rtacha og'irligi bo'yicha hisoblanishi kerak. Hozirgi vaqtda turizm xizmatlaridan foydalanish darajasi xalqaro standartlar bilan belgilanmagan, ammo har bir mintaqa yoki mamlakat uchun statistik usullar bo'yicha hisoblab chiqiladi.

Ekskursiya paketining tarkibi tur yo'nalishiga bog'liq, ammo har holda, bu mahsulotning iste'mol xususiyatlarini to'g'ridan-to'g'ri shakllantiradigan va uning bozor narxini aniqlaydigan o'zaro bog'liq komponentlarning ma'lum bir majmui. Turlar paketining narxi uchta asosiy tarkibiy qismga bog'liq: transfer, turar joy, sayyohlik markazi. Ushbu tarkibiy qismlarning tarkibiy qismlari turistik paketning

<sup>319</sup>publications.unwto.org

narxini tashkil qiladi. Turistik paketning iste'mol xususiyatlari, shuningdek uning narxi turistik mahsulotlar kompleksining xususiyatlariga bevosita bog'liq, chunki turistlarning turli xil ehtiyojlarni qondirish imkoniyatlari turistik infratuzilmaning rivojlanish darajasiga bog'liq.

**Foydalanilgan adabiyotlar:**

1. 2020-yil 25-aprelda “O‘zbekiston Respublikasi Bosh vazirining o‘rinbosari — Turizmni rivojlantirish davlat qo‘mitasi raisining funksional vazifalari to‘g‘risida” Vazirlar Mahkamasining 255-son qarori.
2. Веткин В., Винтайкина Е. 2010 Технология создания массового тур продукта
3. Rodoula H. Strategic Marketing in Tourism Services Business & Economics 2012
4. Principles of Marketing by Philip Kotler, Gary Armstrong, 2015
5. McDougall, Gordon H. The Intangibility of Service: Measurement and Competitive Perspectives / Gordon H. McDougall, Douglas W. Snetsinger // Journal of Services Marketing. 2010.

**THE ROLE OF MODERN TREATMENTS OF THE STRATEGIC TRADE POLICY IN TERMS OF THE DEPENDENCY THEORY OF PREBISCH AND SINGER**

**Z.Nurov**

*senior lecturer in the department of Economics, BukhSU;*

**G.Nurova**

*master student in economics, BukhSU*

This article theoretically investigates the importance of strategic trade policy comparing with traditional trade policies such as Export Promotion and Import-Substituting Industrialization. The discussion is conducted taking into account the dependency theory of Prebisch-Singer and recent changes in the international policy.

The paper shows that the traditional trade policies have lost the significance since the 1980<sup>th</sup> when ICT revolution occurred especially for developing countries. Instead, the strategic approach to trade policy has dominated recently although critical views exist for developing country-specific approaches to the strategic trade policy.

**Key words:** The Dependency Theory of Prebisch-Singer, Strategic Trade Policy, Export Promotion, Import-Substituting Industrialization.

The dependency theory of Prebisch and Singer appeared according to the different terms of trade in underdeveloped and developed countries, and the most important aspect of this theory is an *unequal income redistribution* due to uneven technical progress between nations (Prebisch (1950), Singer (1950)). Accordingly,

“peripheral” (as labelled by Prebisch (1959)) countries are specialised in producing labour-intensive primary goods and agriculture with low-income elasticity of demand, and developed nations, as industrial “centres”, are mostly specialised in manufacturing capital-intensive industrial products with high-income elasticity of demand. While the prices of primary commodities are inelastic against gradual increases in the prices of industrial goods, exporters of primary commodities are obliged to transfer a part of their profit (equal to sum of decreases in the prices of primary commodities and increases in the prices of manufactured goods) to the rest of the world, especially suppliers of industrial goods (Prebisch (1959)). Such a disparity, according to Prebisch (1959), should be fixed by import substitution implemented by exporter countries of primary commodities. In this line, rejecting market solutions, capital formation, and completely substituting imports from industrial countries seemed to be crucial for underdeveloped countries in the 1950s (Bruton (1998)).

One may wonder whether increasing the productivity in primary activities through, let us say, technical progress helps underdeveloped countries to become developed. Prebisch (1959) argues that such an intention is helpful for exporting sectors but if the technical absorption is extended to other primary sectors that supply mostly domestic market with low-income elasticity of demand, the outcome will be just unemployment. Even for that, industrialisation plays a crucial role to solve the problem of unemployment by absorbing a surplus labour force (Prebisch (1959)).

Experiences in some developing countries confirm that following only ISI is much distortive because supporting import substitution through overvalued exchange rate policy decreases export demand for local goods (Mukherje (2012)). Moreover, protected industrial sector underutilises the capacities of other sectors (Balassa (1971), Bhagwati (1978), Mukherje (2012)).

In most cases, ISI strategy was followed according to mutual interests of MNCs, domestic capital and State, and failed as a result of improper policy approaches (Cherif and Hasanov (2019), Mukherje (2012), SebastiánGaliani & Paulo Somaini (2018)). For instance, in India, local manufacturers enjoyed widespread monopoly rents behind the prohibitive protective measures that guaranteed the safest protection from foreign competition. Moreover, useless and inconvenient regulations required different licences for such manufacturing final goods and intermediates, special products, importing inputs and machinery, securing the foreign exchange, etc. (Cherif and Hasanov (2019)). While domestic producers were highly restricted through a wide range of licenses, most of them globally could not compete because they did not have access to raw materials and intermediate inputs (Krueger (1975)), and pushing them to compete worldwide was not a main priority. As a result, domestic firms were fully insured in the domestic market, causing their disinterest in risky external markets (Cherif and Hasanov (2019)). Therefore, the process of ISI caused benefits to certain groups for short-run at the cost of the rest of national economy and overall national welfare (Mukherje (2012)).

According to Baer (1972), the ISI policy was implemented indiscriminately without concentrating in the concrete industrial sectors with a potential comparative advantage.

Then the process continued further in other sectors that required capital-intensive technologies, and subsequently into relatively complex consumer durables industries in developing countries such as Argentina, Chile, Venezuela. In Brazil, for example, the government took care of both final consumer goods industries and intermediate and capital goods sectors. This case made manufacturers of final consumer goods disagree with developing domestic intermediate and capital goods industries because such inputs would have been sold considerably at higher prices than imported ones (Baer (1972)).

Intentions to favour industries by providing cheap imported inputs through exchange rate mechanisms have damaged agriculture and other primary activities, reducing their exports and the competitiveness of their products in foreign markets (Baer (1972), Balassa (1984)).

In this way, empirical investigations confirm the importance of export performance, especially export sophistication (Cherif, Hasanov and Wang (2018)), for economic growth but the way to this might be not only through free trade but a mixture of infant industry protection (Behuria (2017)), free trade, and export promotion (Chang (2011)).

Stating the learning and knowledge accumulation as essential engines of growth, Bruton (1998) opponents both import substitution as failed and justifications for outward-orientation as being increasingly undermined. Therefore, both export-oriented and import-substituting approaches to industrialisation might not guarantee the transformation of an efficient industrial system (Álvarez and Brando (2019)).

Both trade restrictions and tariff liberalisation for trade growth have lost the significance since 1950 compared with the situation before World War II. According to the fixed effects panel data analysis for 1961-2000 (Nenci (2009, Table 4.6)) tariff barriers have small negative but insignificant causal effect (confirmed by the value of t-statistics) on import growth in the case of developing countries, which means that tariff barriers have lost its significance not only for reducing imports but also for protecting local sectors from imports. However, causation is still relevant for developed nations.

Furthermore, not only trade restrictions, but even trade preferences provided by developed countries for LDCs might not be helpful to promote the development of their export flows, and it is suggested to substitute other policy decisions for tariff barriers (Magrini, Montalbano, & Nenci (2017)).

The recent changes in the international economy through the expansion of international fragmentation of production and appearance of global value chains have caused an alternative for the commonly used development strategies. Taking into account the issues of applying development strategies like import substitution, export promotion, and free trade policies, a group of scientists (Grossman and Richardson (1985), Brander (1995), Krugman & Smith (1994), etc.) suggest a



*strategic trade policy*, which offers both operating in a competitive environment with limited number of entities and at the same time securing an emerging economy from the stiff global competition, as an alternative development policy for especially LDCs.

It is worth noting that the strategic approach to international trade was mentioned in Prebisch (1959) as well. Accordingly, trade between Latin American countries was just 10 per cent of their trade with the rest of the world, and it caused an unintegrated system of Latin American industrialisation, which prevented the specialisation and scale economy. The solution for such a problem could be creating a large regional common market (Prebisch (1959)).

The term, as a recent change in the theory of international trade, initiated to be debated to a considerable extent from the 1980s (Spencer and Brander (2008)). Such a policy can support learning effects, R&D, and consequently domestic welfare providing local firms with additional profit in the expense of foreign firms. As a commonly used instrument of this policy, the export subsidy is approached strategically taking into account the country's comparative advantages and conditions in sectors that strategic trade policy is applied. However, trade barriers and subsidies towards R&D and investment to support firms in the global competition may cause strategic effects as well.

Importantly, a strategic approach to trade policy instead of traditional methods allows enlarging markets raising competition level and benefiting sectors through increasing returns to scale, learning by doing, and R&D.

According to Brander (1995), strategic trade policy is characterised by strategic decisions of mutually interdependent entities that know expected actions of rivals and results caused by its own decision in oligopolistic conditions. Therefore, strategic trade policy does not make sense in perfectly competitive and purely monopolistic environments.

However, as well as strategic trade policy has its critiques warning of the inability of governments to choose proper sectors, inadequate decisions, and problems caused by pressure groups (Rugman & Verbeke (1990)).

To avoid adverse effects, a trade agreement as a basis for eliminating specific government interference is essential (Brander (1995)), and currently operating Free Trade Areas (FTA) as a source of trade regionalisation are based on such trade agreements (Iapadre&Tajoli (2014)).

For instance, the role of developing countries has considerably been increasing in the international trade network due to trade liberalisation, international fragmentation of production, and strategic trade policies according to bilateral and regional trade negotiations. However, even in this case, for the best results from regional trade agreements, the integration of trade regions into the global market is crucial rather than being isolated geographically (Iapadre&Tajoli (2014)).

Therefore, a strategic approach to international trade allows developing countries and LDCs to obtain industrialisation and economic growth by joining existing supply chains specialising only in the most efficient production stages for

themselves rather than striving to create an entire industry in one country, which is frequently observed and inefficient.

#### References:

1. Baer, Werner, 1972 "Import Substitution and Industrialization in Latin America: Experiences and Interpretations," *Latin American Research Review*, 7, 95–122.
2. Balassa, Bela, 1984. "Trade between developed and developing countries: the decade ahead (English)". *OECD Economic Studies*, no. 3, (1984), pp. 7-25.
3. Chang, H-J., 2011. 'Industrial Policy: Can We Go Beyond an Unproductive Confrontation?' in J. Lin and B. Pleskovic, (eds.), *Annual World Bank Conference on Development Economics 2010, Global: Lessons from East Asia and the Global Financial Crisis*, Washington, DC, World Bank.
4. Cherif, Reda and Hasanov, Fuad, 2019. *The Return of the Policy that Shall Not Be Named: Principles of Industrial Policy* (March 2019). IMF Working Paper No. 19/74. Available at SSRN: <https://ssrn.com/abstract=3377475>
5. Henry J. Bruton, 1998. "A Reconsideration of Import Substitution," *Journal of Economic Literature*, American Economic Association, vol. 36(2), pages 903-936, June.
6. Iapadre, P. Lelio&Tajoli, Lucia, 2014. "Emerging countries and trade regionalization. A network analysis," *Journal of Policy Modeling*, Elsevier, vol. 36(S1), pages 89-110.
7. Krugman, Paul & Smith, Alasdair, 1994. "Empirical Studies of Strategic Trade Policy," NBER Books, National Bureau of Economic Research, Inc, number krug94-1, October.
8. Nurov, Ziyodulla, 2017. Conceptual framework for the factors impacting on the feasibility and effectiveness of Import-Substituting Industrialization (ISI). *Materials of Forum IX of economists / Tashkent: IFMR*, 468p.
9. Prebisch, R., 1959. *Commercial Policy in the Underdeveloped Countries*. *The American Economic Review*, 49(2), 251-273. Retrieved from
10. Rakhmatullaeva F.M., Nurova G.N (2020). The importance of trade policy in the economic development of the country. *Economic theory and business process*, 1(44), February.
11. Rugman, Alan M. & Verbeke, Alain, 1990. "Strategic Trade Policy is not Good Strategy," *Hitotsubashi Journal of commerce and management*, Hitotsubashi University, vol. 25(1), pages 75-97, December.
12. Singer, H., 1950. *The Distribution of Gains between Investing and Borrowing Countries*. *The American Economic Review*, 40(2), 473-485. Retrieved from

## THE SYSTEM MEASUREMENT OF PUBLIC RELATION ACTIVITIES IN ORDER TO IMPROVE TOURISM IN BUKHARA REGION

**O.O.Radjabov**

*II course master student of Economics and Tourism faculty*

**A.T.Jurayev**

*Supervisor: PhD*

*The article devoted to improving public relation activities in tourism and contains system of measurements devoted to improving tourism in Bukhara and suggestions and necessary tasks which have to be done in the next future.*

Nowadays Tourism has a great impact on the economic of Uzbekistan and president Shavkat Mirziyoyev also pays attention more on this area. According to the Decree of the President of the Republic of Uzbekistan of February 3, 2018 № DP-5326 [1] section 4: To transform the State Unitary Enterprise the Center for Promotion of National Tourism Product under the State Committee of the Republic of Uzbekistan for Development of Tourism to the State Unitary Enterprise the **National PR-Center** under State Committee of the Republic of Uzbekistan for Development of Tourism, while entrusting it with the tasks of organizing a promotion of tourist potential of the republic. Besides this decree of Cabinet of Ministers of republic establish another with number 747 on 20.09.2017 [2] which gives preferences for foreign countries' media companies to co-operate with our tourism department. It contains preferences devoted in order to encourage PR activities of tourism industry. Additionally, implementation of decree of President on 25.10.2018 under the number PD-3982 [3] makes good impact on spreading necessary information around the countries and support status of our country by compatriots living in foreign countries.

Cognitive tourism has a fairly wide range. It does not depend on the age of tourists. It may be unusual, previously unseen and unknown. Therefore, when developing a market, it is necessary to pay particular attention to these aspects of the tourist route.

There are two types of cognitive tours:

-stationary tours with the stay of tourists in the same city, the tourist center;

-itinerary tours to several cities and centers.

Educational tours have a lot of thematic varieties: historical tours, literary, theatrical, ethnographic, folklore, acquaintance with painting (through the famous art galleries), acquaintance with ballet and opera, the places of action of famous literary works, the places of life of great writers, natural history and many others. [7]

For Bukhara we think promoting cognitive tourism devoted to handicrafts life and activities will be very suitable. We can count a several types of handicraft

in our republic, for example : ceramics, chasing, wood carving, embroidery, making national dolls, carpet weaving, silk-weaving, lacquer painting. In addition, our nation has a good national kitchen which supports gastronomic tourism in our country.

In recent years, the Government of Uzbekistan has adopted decrees aimed at reviving crafts and handicrafts. An association of folk craftsmen “Hunarmand” has been established at the “Musavvir” Scientific-Production Center, whose divisions operate in all regions of the republic. The main task of these organizations is the restoration of forgotten crafts, assistance to artisans in the production and marketing of products.[6]

Holding the way of development our tourism development department make several efforts to improve status of region. (Figure 1)



**Figure 1. Conduct projects on tourism development of Bukhara region in 2019**  
(Source. Illustrated by Tourism developing department of Bukhara region)

The first part of picture present new navigation in tourism of region: implementation and encouraging the scale of cognitive tourism. Our handicraft takes important place on this process and it can give opportunity for region make extra tourist days and earn more profit.

Besides them department tries to rise frequency of festivals and encourage the number of them. In 2019 held festivals increased by 12 and got up to 19, conferences held 21, forums 9, far and exhibitions up to 14. Overall, the number of events was 63, It means more than 75% than 2018 (in 2018 were 36 events held).

According to the results of held survey on 2019 April in Bukhara were detected following problems:



- lack of preferential tickets for visiting tourist display objects for pensioners and people with disabilities;
- absence of "visa card terminal" terminals for foreign tourists to withdraw foreign currency payments in hotels/hotels of average level;
- in Bukhara in the evening after 23.00 hours there are not enough places for recreation and entertainment for young tourists, including nightclubs, etc. This fact is a serious deterrent to attracting young tourists, who are characterized by a highly paid contingent in the tourism industry;
- Bukhara city has no centralized bus routes connecting the major cities of the republic oriented to transportation of tourists in conditions of high demand for this type of transportation;
- there is a chronic shortage of tickets for high-speed trains to Bukhara "Afrosiob" and "Shark", especially in peak seasons of tourist flow;
- Lack of philosophy of importance of tourism and the tourists themselves among the participants providing services in the sphere of tourism. Tourists are regarded as the object of maximum rent, which leads to a negative image of the local population and discredits the state policy on tourism development;
- lack of rules and codes of ethics for transport services and relations with tourists, which leads to negative impression of tourists from visiting the country;
- the absolute majority of tourist display objects lack reliable Internet connection, including Wi-Fi zones;
- there are beggars at tourist show sites that create discomfort for tourists and create a negative image of tourism in Bukhara region;

According to our potential resources we must make pay attention to promoting cognitive tourism as the part of educational tourism and as the divided type of tourism. For this we have to make the following activities and tasks:

- using more people gathered places like airport and railway station (they must be internal gate of the city), malls to express beauty of city. These places must be organized or ornamented with symbols and spirit of the city. They must reflect whole **power and luxury** of the city;
- more **festivals** (annual exact schedule with excellent organization level) and **open-air musical performance** (now used usually Ark and fountain square in front of region administration building). In the near future Megamall in the center of city and Bukhara city will be good places to held this kind of actions.
- using payment ATMs and Apps for booking or purchasing **bus**(just one place, but it also does not similar to ticket point of sale), **train** (around the city just one railway ticket sale place and one countryside of city) and **airway tickets** (more but process little long(language aspects also exist);
- **reschedule all races** of main transport for long distance at the seasonal period of tourism (increase the number of daily races for much required cities);
- using free type of **location** (Google maps, GPS navigation and etc.) and **booking apps** for all potential objects of tourism (cafes, ice cream, disco, small shops, even bio toilets);



- using **touristic flow** by student as the main object of research. Public relation in this case will be the best tool.
- creating good conditions for using promoting materials for cognitive tourism (using all of types of promotion, like PR, advertisement, mass media, publications and etc.)
- advertising the beauty of handicrafts products by promoting sales and illustrating them concentrating on nationality
- decorating streets in national design, making national gifts and ornament corners
- making legends of each touristic objects and dissemination activities

By providing these basic conditions we can support strong improvement on cognitive tourism area. We must teach our personnel that Love to city comes by knowledge (cognizing) and we have to illustrate them this idea.

### References

1. [On additional organizational measures to create favorable conditions for development of tourism potential of the Republic of Uzbekistan](#). № DP-532603.02.2018.
2. [Xorijiyom maviy axborot vositalarivaturizm sohasitashkilotlarivakillari uchun O'zbekistonda axborot turlarini tashkilotishto 'g' risida](#). № 74720.09.2017.
3. [Xorijda istiqomat qilayotgan vatandoshlar bilan hamkorlik sohasida O'zbekiston Respublikasidavlatsiyosatini yanadatakomillashtirish chora-tadbirlarito 'g' risida](#). № PQ-398225.10.2018
4. Shell, A. (1992) As Iron Curtain falls, public relations rises. *Public Relations Journal*, 48 (1), 14.
5. Donald C. Marschner, E. Jerome McCarthy. Basic Marketing: A Managerial Approach // *Journal of Marketing*. - 1972-01. - Т. 36, вып. 1. - С. 106. - ISSN 0022-2429. - DOI: 10.2307 / 1250877
6. <http://uztravel.com/ru/appart.html>
7. <https://www.svastour.ru/articles/puteshestviya/vidy-turov/poznavatelnyy-turizm.html>
8. <https://uzbektourism.uz/ru/publikatsii>
9. <https://www.odwyerpr.com/magazine/travel-pr.htm>
10. <http://www.pressclub.host.ru/PRLib/>
11. <http://www.advertology.ru/article29943.html>
12. <http://www.cfin.ru/press/management/1999-6/05.shtml>

## MEHMONDO'STLIK INDUSTRIYASI XODIMLARINI O'QITISHDA XORIJ TAJRIBASI TAHLILI

**H.R. Hamroyev**

*BuxDU Turizm va mehmonxona xo'jaligi kafedra dotsent, i.f.n..*

**N.J. Xalimova**

*BuxDU I bosqich magistranti*

*“Tajribalar – bizning abadiy hayot muallimimiz”*

**Gyote**

Dunyoda mehmondo'stlik sohasida ta'lim tizimi yuqori darajada rivojlangan bo'lib, barcha zamonaviy xorij mehmonxonalari hamda joylashtirish vositalari iloji boricha o'zlari uchun yuqori malaka hamda bilimli xodimlarni ishga qabul qiladilar. Zamonaviy mehmonxona hamda mehmonxona zanjirlari xodimlar bilim darajasi hamda ularni o'qitish ahamiyatini bilgan holda muntazam ravishda o'z kasblariga aloqador o'qitish ishlarini olib boradilar. Ular nafaqat ish joyida, balki auditoriya darslari ko'rinishida ham olib boriladi. Dunyoda globallashtirish rivojlangani sari turizm industriyasi ham birinchilardan bo'lib rivojlanib bormoqda hamda o'qitish sohasida ham eng qulay va zamonaviy yo'llar topilmoqda. Mehmonxona boshqaruv xodimlari o'z ishchilarini sinf xonalarida, ish joyida, masofaviy yoki bevosita o'qitish korxonalariga yuborish orqali o'qitadilar va malaka oshiradilar. Darslar maroqli, samarali hamda oson o'tishi uchun eng so'nggi zamonaviy axborot kommunikatsion texnologiyalardan foydalaniladi.

Sayyohlik sanoati Janubi-Sharqiy Osiyoning Singapur, Malayziya, Tailand, Indoneziya va Bruney kabi ko'plab rivojlanayotgan davlatlari uchun mashhur soha hisoblanadi. Osiyoning aksariyat mamlakatlarida bo'lganidek, Singapur iqtisodiyotining rivojlanishida turizm industriyasi hal qiluvchi rol o'ynaydi. Buning sababi, turizm sohasi valyuta tushumini shakllantirish, ish bilan ta'minlash, mamlakatning turli qismlarida rivojlanishni rag'batlantirish, mintaqalar o'rtasida daromadlar va bandlik o'rtasidagi tafovutni kamaytirish, milliy iqtisodiyotning ko'plab tarmoqlari o'rtasidagi aloqalarni mustahkamlash va qashshoqlikni kamaytirishga yordam berish imkoniyatiga ega. Bunga yaqqol misol qilib, 2019-yilda Singapurning turizm sanoatidan tushgan tushumning 19%i joylashtirish (1,256 million dollar), 21%i shopping (1,371 million dollar), 9%i ovqatlantirish (588 million dollar), 22%i ekskursiya (1,457 million dollar), o'yinlar hamda ko'ngilochar sektori hamda 29%i boshqa sektorlari (1,865 million dollar)ga to'g'ri kelishini aytish mumkin. Ushbu raqamlarni hisobga olgan holda shuni aytish mumkinki, ushbu soha Singapurda yuqori darajada rivojlangan bo'lib, ular boy tajribaga ham egadirlar. Turizm sohasidagi xodimlarni o'qitish ham mamlakatda yuqori sur'atlarda rivojlangan va juda ko'p turizm maktablari hamda oliy o'quv yurtlariga ega. Nafaqat Osiyo, balki, jahon mamalatlari mehmonxonachilari o'rtasida mashhur bo'lgan SHATEC mehmonxona va turizm maktabi o'qitish korxonalari jumlasidandir. 1983 yil 2-iyul kuni Singapur mehmonxonalar assotsiatsiyasi (SHA) o'zining SHATEC nomli o'ziga xos sanoat

maktabini ochganda, Singapur mehmonxonalar sanoati tarixida muhim voqea bo'ldi. Ushbu maktab quyidagi maqsadlarga ega:

- Mehmonxona va Ovqatlantirish sektori uchun bitiruvchilar tayyorlash - bu mehmonxona a'zolari va mehmondo'stlik sohasi uchun doimiy iste'dodlarni yetkazib berishdir;
- Mehmondo'stlik industriyasida mavjud iste'dodlarni o'qitish va qayta tayyorlash;

Bundan ko'rinib turibdiki, ushbu maktab faqat turizm sohasida yangi kadrlarni emas, balki, mavjud kadrlar uchun o'qitish hamda malaka oshirish kurslarini olib boradi.



*Rasm 1. SHATEC maktabi*

*Manba:* <http://www.shatec.sg/about-us/>

Bugungi kunda, SHATEC bitiruvchilarini dunyoning ko'pgina obro'yli mehmonxonalarda yuqori lavozimlarda ishlashini ko'rishimiz mumkin. Ushbu maktab talabalari ko'pgina musoboqalarda qatnashib, maqtoqli o'rinlarni egallamoqda. SHATEC o'qitish hamda malaka oshirish kurslari yuqori darajada samarali bo'lib, bitiruvchilar mavqeli mehmonxonalar tomonidan yuqori talabdadirlar. Ushbu maktab ta'lim, sanoat hamda boshqa sohalarda ko'pgina hamkorlarga ega bo'lib, chunki, ko'pgina soha korxonalar ular yetishtiradigan kadrlar sifati haqida to'liq ma'lumotga egadirlar. Ta'lim sohasidagi hamkorlarga Shvetsariyadagi Pazandachilik San'ati Akademiyasi, Montreux Mehmonxona Instituti, IHTTI Mehmonxona Menejmenti maktablari misol bo'lsa, sanoat sohasidagi hamkorlarga Singapurdagi Carlton City, Grand Hyatt, Hilton, InterContinental va boshqalar kabi mashhur mehmonxona zanjirlarini aytish mumkin.

Bundan tashqari maktab o'z darslarini samarali o'tqazish maqsadida faqat o'zining malakali pedagog guruhi bilan cheklanib qolmay, sohaning boshqa yetuk mutaxassislarini ham jalb qiladi. Ularga misol qilib quyidagilarni aytish mumkin:

Cacao Barry

Association of Rooms Division Executives



**Rasm 2.** SHATEC maktabining sanoat sohasidagi boshqa hamkorlari

**Manba:** <http://www.shatec.sg/about-us/industry-partners/>

SHATEC mehmonxona va turizm maktabi o'quv programmalari aniq va qat'iy belgilangan bo'lib, ular To'liq, Sirtqi, Fundamental hamda boshqa programmalardan tashkil topgan. Har bir programmada maxsus dasturlarga bo'linib, Fundamental programma esa faqatgina sohaga tegishli ingliz tili kurslari bilan ajralib turadi. Qolgan uchta programmada Mehmondo'stlik va Turizm kurslari mavjud bo'lib, ushbu kurslar 3 ta sertifikat va diplom darajasida olib boriladi. Buni quyidagi chizmada ko'rish mumkin:

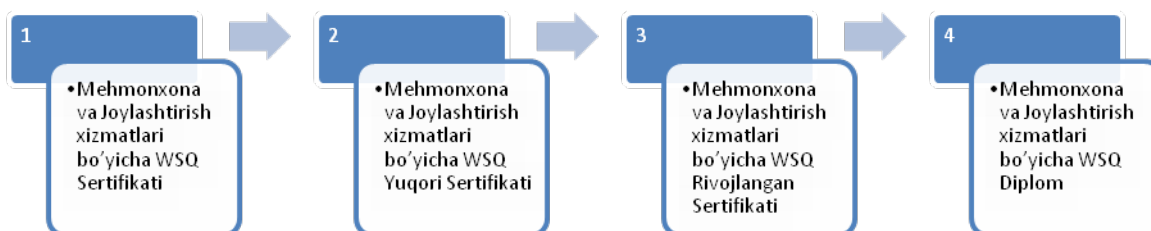

**Chizma 1.** Hujjat olish iyerarxiyasi

**Manba:** Muallif izlanishlari asosida tayyorlangan

Ushbu dasturlarning afzallik tomonlari shundaki, ta'lim oluvchilar o'zlari xoxlagan darajada o'qishlari mumkin, ya'ni sertifikatlar yoki diplom darajasida. Ikkinchi yoki uchinchi darajada o'qiydiganlar o'qiydiganlar o'zidan oldingi darajani ham o'qishlari shart hisoblanadi. Buning afzallik tomoni shundaki, o'quvchilar bilim darajasi to'liq hamda mukammal bo'ladi, ya'ni ularning darslarida bo'shliq hosil bo'lmaydi. Bundan xulosa qilish mumkinki, ushbu maktab mutaxassislari o'z dasturlarini puxta hamda mukammal tashkil qilgan hamda ta'lim oluvchilarga qulay tanlov yaratib bergan.

Maktabning to'liq programma asosida o'qitish dasturida Mehmonxona va joylashtirish xizmatlarida WSQ diplom va yuqori sertifikatlar beriladi. Ushbu Diplom dasturi talabalarga zaruriy texnik va kasbga oid ko'nikmalarini shakllantirish uchun ishlab chiqilgan bo'lib, ular Front Office, Tozalash va Ovqatlantirish bo'limlarining boshqaruvchisi vazifalarini bajarish uchun zarurdir.

Nazariy dars soatlari 80 daqiqa, amaliy dars soatlari esa 100 daqiqani tashkil etadi. Baholanish – nazariy va amaliy imtihonlar, amaliy mashqlar, prezentatsiyalar, yozma ishlar, proyektlar va darsda qatnashish ko'rsatkichi orqali olib boriladi. Kursning davomiyligi 18 oyni tashkil etgan bo'lib, bulardan 12 oyi institutsional ta'lim, 6 oy esa sanoatga birlashtirish orqali amalga oshiriladi. Talabalarga 20 ta fandan dars beriladi. Har bir hafta 15 soatdan 30 soatgacha o'quv darslarini qamrab olib, ular 2 semestr yoki 4 chorakka bo'linadi. Har bir chorak imtihon hamda tanaffus haftalarini hisoblab, 10 haftani o'z ichiga oladi. Kursni muvaffaqiyatli tamomlagan abituriyentlar tegishli fanlardan imtiyozlarga ega bo'lishlari va 12 oydan kam vaqt ichida institutsional tayyorgarlikni o'tashlari mumkin. 6 oylik sanoatga birlashtirish amaliy jarayonni o'z ichiga olib, talabalarni turizm industriyasiga tayyorlaydi.

*Setifikat darajasidagi fanlar quyidagilarni o'z ichiga oladi:*

1. Oziq-ovqat gigiyenasi:
  - Oziq-ovqat va ichimliklar xavfsizligi va gigiena qoidalari va tartib-qoidalariga rioya qiling;
2. Front office operatsiyalari 1:
  - Bell xizmatlarini tashkil etish;
  - Ish joyida xavfsizlikni ta'minlash;
3. Tozalash operatsiyalari:
  - Kerakli tozalash xizmatlarini ta'minlash;
  - Mehmon uylariga, apartamentlarga xizmat ko'rsatish;
4. Malaka oshirish:
  - Ijobiy va professional tasvirni loyihalash.

*Yuqori sertifikat darajasi:*

5. Front Office operatsiyalari:
  - Front office xizmatlarini tashkil etish;
  - Rezervlash xizmatini tashkil etish;
6. Mulkni boshqarish tizimlari:
  - Mehmondo'stlikni boshqarish sohasida dasturiy ta'minotni qo'llash;
7. Mehmondo'stlikda xizmat sifati:
  - Sotish va sotish usullarini qo'llash;
  - Turizmni rag'batlantirish;
8. Restoranlarga xizmat ko'rsatish ko'nikmalari 1:
  - Ovqatlantirish mijozlari bilan o'zaro aloqa qilish va ularga xizmat ko'rsatish;

*Rivojlangan sertifikat darajasi:*

9. Aloqa mahorati:
  - Ish joyida samarali muloqot va e'tiborni osonlashtiradi;
10. Tozalashni nazorat qilish:
  - Tozalash va dazmollash operatsiyalarini boshqarish;



11. Xilma-xillikni boshqarish:

- Turli xil xizmat ko'rsatish muhitini boshqaring;

12. Mehmondo'stlikdagi mehmon tajribasini boshqarish:

- Butler xizmatini taqdim etish;
- Mehmonlar / mijozlarning tashvishlari va fikrlarini hal qilish;

13. Amaliyot

14. Restoran xizmati ko'nikmalari:

- Kutib olish vazifalarini bajarish;

*Diplom darajasi:*

15. Daromadlarni boshqarish:

- Daromadlarni boshqarish tamoyillarini qo'llash;

16. Boshqaruvchilar uchun murabbiylik mahoratlari:

- Xizmat bajarish bo'yicha murabbiy;

17. Front Office nazorati:

- Konserj va yuniformalarni boshqarish;
- Front Office operatsiyalarini boshqarish;

18. Tozalashni boshqarish 2:

- Xonalarda, kirxonada va jamoat joylarida tozalash ishlarini nazorat qilish;
- Jamoat joylarini boshqarish;

19. Restoran xizmati ko'nikmalari 3:

- Oziq-ovqat va ichimlik xizmatlarini muvofiqlashtirish;

20. Operatsion hisobotlarni tushunish:

- Operatsion hisobotlarni o'qish va izohlash;

Bundan shuni xulosa qilish mumkinki, faqatgina sertifikat olishni xohlovchilar dastlabki 4 ta fandan ta'lim oladilar. Ta'lim darajasi oshgani sari fanlar ham ko'payadi, ammo, oldingi darajaning davomi hisoblanadi. Diplom olmoqchi bo'lgan o'quvchilar esa barcha fanlarni o'zlashtirishlari lozim bo'lib, bilimlarni mukammal hamda har tomonlama to'liq qiladilar. To'rtta asosiy sohani qamrab oluvchi ushbu sertifikatlangan kurslar kasb egalariga ularning bilimlari, ish qobiliyati va samaradorligini oshirish uchun zarur bilim va ko'nikmalar bilan ta'minlash uchun maxsus yaratilgan bo'lib, yangi abituriyentlarga muhim texnik bilimlarni olish va tanlagan sohalarida amaliy ko'nikmalar olish imkoniyatini beradi.

Xulosa qilib aytganda, mehmondo'stlik industriyasida xodimlarni o'qitishda Singapur tajribasi o'zining har tomonlama samarali programmalari, barcha sohalarini qamrab olgani hamda barcha xalqaro standartlarga javob bergani bilan ajralib turadi. Buning yaqqol misolini yildan yilga turistlar oqimining o'sishi, sohaning jadal rivojlanishi, turizmdan tushadigan daromadning ko'payishida ko'rishimiz mumkin. Ushbu programmalar hozirgi kunda o'zimizning milliy

mehmonxonalarimiz uchun ham qoʻl kelib, yangi oʻqitish hamda malaka oshirish dasturlarini yaratishda asos boʻlishi mumkin.

### Foydalanilgan adabiyotlar:

1. O'zbekiston respublikasi prezidentining 2019-yil 13-avgustdagi “O’zbekiston Respublikasida turizm sohasini yanada rivojlantirish chora tadbirlari to’g’risida”gi PF-5781 sonli farmoni
2. Eko Suprayitno. The important factors of tourism development in Singapore. University of Malaya, Kuala Lumpur, Malaysia and Faculty of Economic and Islamic State University Maulana Malik Ibrahim of Malang. April 2012
3. Koval Svitlana. Employee Training and Development. Institute of Hospitality Management in Prague. 2015-p.22-25.
4. Michael Armstrong 1992. Human Resource Management Strategy & Action. London. Kogan Page.
5. Sandeep Malik. Importance of training and development in tourism industry. International Refereed Journal of Reviews and Research 2018,vol.6
6. Tourism Sector Performance. Singapore Tourism Board. Tourism Court 1 Orchard Spring Lane Singapore 247729. 2019
7. <http://www.shatec.sg/about-us/>
8. <http://www.shatec.sg/programmes/full-time-programmes/wsqa-diploma-in-hotel-and-accommodation-services/#tab-id-2>
9. [https://en.wikipedia.org/wiki/Tourism\\_in\\_Singapore](https://en.wikipedia.org/wiki/Tourism_in_Singapore)
10. [https://www.researchgate.net/publication/322910876\\_THE\\_IMPORTANT\\_FACTORS\\_OF\\_TOURISM\\_DEVELOPMENT\\_IN\\_SINGAPORE](https://www.researchgate.net/publication/322910876_THE_IMPORTANT_FACTORS_OF_TOURISM_DEVELOPMENT_IN_SINGAPORE)
11. [https://www.stb.gov.sg/content/dam/stb/documents/statistics-marketing-insights/Quarterly-Tourism-Performance-Report/STB%20Q1%202019%20Tourism%20Sector%20Performance%20Report\\_Final1.pdf](https://www.stb.gov.sg/content/dam/stb/documents/statistics-marketing-insights/Quarterly-Tourism-Performance-Report/STB%20Q1%202019%20Tourism%20Sector%20Performance%20Report_Final1.pdf)
- 12.

### O’ZBEKISTONDA MILLIY MEHMONXONALARNI RIVOJLANTIRISH YO’LLARI

**D.S.Mirova**

*Buxoro davlat universiteti*

*Iqtisodiyotva turizm fakulteti*

*turizm mutaxassisligi I bosqich magistranti*

Bugungi kundagi global iqtisodiy oʻzgarishlar, innovatsion yondashuvlar davrida turizm sohasining jahon iqtisodiyotidagi hissasi yil sayin ortib, u muhim yetakchi tarmoqlar qatorida rivojlanmoqda. Mazkur soha dunyodagi koʻplab davlatlarning daromad manbai sifatida ularning milliy iqtisodiyotida asosiy oʻrin egallamoqda. Buyuk ipak yoʻlida joylashgan, asrlar davomida qadimiy shaharlari

bilan mashxur, tarixiy va madaniy o‘tmishga ega. O‘zbekiston turizm sohasini rivojlantirish bilan jahon turizmida yetakchi o‘rinlarda bo‘lishi uchun keng imkoniyatlarga ega. Shu jihatdan mamlakatimizda turizm va mehmonxonalar industriyasini rivojlantirishga e‘tiborni kuchaytirish muhim masalalardan biri bo‘lib hisoblanadi. So‘nggi yillarda Respublikamizning barcha tarmoqlarida tub islohotlar olib bormoqda. Jumladan, turizmni rivojlantirishga ham davlat tomonidan katta ahamiyat berilmoqda.

2019 yilning birinchi choragida O‘zbekistonda 2 mingdan ziyod xonani o‘z ichiga olgan 40 ta mehmonxona qurib bitkazildi. Bugungi kunda O‘zbekistonda jami 21 300 xonadan iborat 966 ta mehmonxona faoliyat yuritmoqda. Joriy yil oxiriga qadar o‘tkaziladigan uchrashuvlar natijasida taxminan 7 ming xonaga ega 140 ta yangi mehmonxona qurilishi ko‘zda tutilmoqda. Agar 2017 va 2018 yillarda xonalar soni 4 va 5 foizga oshgan bo‘lsa, 2019 yilda xonalar soni 37 foizgacha ortdi, bu esa mehmonxonalarda joylar yetishmasligi muammosini deyarli hal qiladi.

Prezidentimizning 2017-yil 16-avgustdagi “2018-2019-yillarda turizm sohasini rivojlantirish bo‘yicha birinchi navbatdagi chora-tadbirlar to‘g‘risida”gi qarori bu borada muhim dasturilamal bo‘lib xizmat qilayotir. Keyingi yillarda amalga oshirilayotgan ulkan bunyodkorlik va obodonlashtirish ishlari tufayli qo‘hna va navqiron Buxoro shahrimiz sayyohlarning sevimli maskaniga aylanmoqda. Mehmonxona biznesini yo‘lga qo‘ymoqchi bo‘lgan tadbirkorlar qo‘llab-quvvatlanmoqda. Zamonaviy mehmonxonalar barpo etilishi bilan birga, noan‘anaviy uslubda ish olib boruvchi milliy mehmonxonalar ham tashkil etilayotir. Bunday mehmonxonalarining o‘ziga xosligi shundaki, ular turistlarga hudud aholisi turmushi, urf-odatlar bilan yaqindan tanishish, bir muddat o‘zini ko‘hna davrda yashagandek his etish imkonini beradi.

Buxoro shahrida ko‘hna uylar juda ko‘p, ularni chet ellik mehmonlar uchun qo‘nimgohga aylantirish bo‘yicha sa‘y-harakatlar davom ettirilmoqda. Bu ishlar aholi daromadini oshirish barobarida, kelgusida hududning turizm salohiyatini yanada yuksaltirishga xizmat qiladi.

O‘zbekistonga tashrif buyuradigan chet ellik sayyohlar asosan bizning qadimiy vamilliy- madaniy merosimiz bilan tanishibgina qolmay, balki milliylikni o‘zida aks ettirgan mehmonxonalarda yashashga bo‘lgan istak, talablarini o‘rganib dissertasiya mavzum bo‘yicha o‘rganib tahlil qilashni o‘z oldimga asosiy maqsad qilib qo‘ydim.

Milliy mehmonxonalar dahar xil toifalini merlarni mavjud bo‘lib, ularni maydoni, jihozlanishi, shinamligiva h.k.ga ko‘rafarqqiladi. Biroq, qaysitoifaga mansubligidan qat‘inazar, har birmehmonxonanomerida quyidagimebelva jihozlar bo‘lish shart:

- karavot;
- harbiro‘rin hisobidan bittadan stulyokikreslo;
- har birkaravot hisobidan bittadan tumbochka yokitungistol;
- kiyim-kechak uchun shkaf;
- umumiy o‘ritish moslamalari;

□□axlatuchunsavatcha.

Bundantashqari, har bir nomerda mehmonxona to‘g‘risidama’lumotva yong‘inchiqqanholdaevakuatsiyaqilishrejasibo‘lishilozim.

Ovqatlantirishxizmatiturlijarayonlar: ishlabchiqarish (oshxonadaovqat tayyorlash), savdo (tayoortaomlar, spirtlivaspirtsizichimliklarnisotish), servis (restoran, bar, jarayonlaridan tarkib topadi).

Qo‘shimchayokiboshqaxizmatlargabassey, sport zali, konferenzal, muzokaralarzali, avtomobillarniijaragaberish, kimyoviytozalash, kiryuvish, sartaroshxona, massajkabinetixizmatlarivaboshqashungao‘xshashxizmatlar kiradi. Samarqand, Buxoro, Xiva shaharlaridan tashqari Shahrizabz, Farg‘ona, Qo‘qon shaharlarida ham milliy mehmonlar faoliyatini rivojlantirish mumkin. Bu turistlarda katta qiziqish uyg‘otishi mumkin.



O'zbekistondagi mehmonxonalarining toifalari, % da

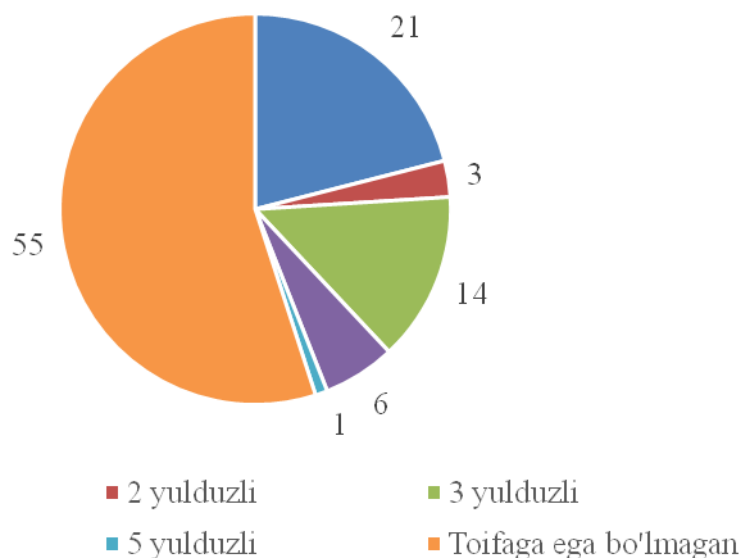

O‘zbekiston Respublikasi Davlat Statistika Qo‘mitasi malumotlari. <https://stat.uz/uploads/docs/Xizmatlar-uz-.pdf> asosida tuzilgan.

O‘zbekistonda milliy mehmonxonalarga toifalar berishda bir qator kamchiliklar bor. Sababi miliy mehmonxonalarga toifa berish to‘g‘risida aniq bir asoslangan alohida standartlar ishlab chiqilmagan.

O‘zbekiston milliy mehmonxonalarda xuddi zamonaviy mehmonxonalardagi kabi mehmonlarga xizmat ko‘rsatishda quyidagi texnologik jarayonlari o‘z ichiga oladi:

- mehmonxonaga kirishda mehmonlarni kutib olish;
- registratsiya (qayd qilish), hujjatlarni rasmiylashtirish va mehmonlarni joylashtirish;
- mehmonlarga nomerda xizmat ko‘rsatish;
- mehmonlarning ovqatlanishi chog‘ida xizmat ko‘rsatish;
- mehmonlarning madaniy talablarini qondirish jo‘nab ketishini rasmiylashtirish, kuzatib qo‘yish.

O‘zbekistonda milliy mehmonxonalar industriyasi rivojlanishda mehmondo‘stlik tizimining asosi bo‘lib u o‘zbek millatining, madaniy, milliy, diniy qadriyatlaridan, qadimiy urf-odatlaridan kelib chiqqan holda mehmondo‘stlik, mehmonni hurmat qilish, uni yaxshi kutib olish va xizmat ko‘rsatishdan kelib chiqadi, rivojlanadi. Turizm va milliy mehmonxonalar industriyasida sayyohlarni o‘ziga jalb etishda, joylashtirish va ularga sifatli va tez xizmat ko‘rsatishda aloqa xizmatlari markaziy o‘rin egallaydi. Axborot yordamida turistik harakatni va turmahsulotlarga servis xizmatlar ko‘rsatishni boshqarish ko‘zda tutulgan samaraga erishishda yordam beradi.

Buxoroda noan‘anaviy milliylikni o‘zida to‘liq mujassamlashtirgan milliy tipdagi mehmonxonalarni yanada rivojlantirish yo‘llarini dunyoning rivojlangan mamlakatlardagi milliy mehmonxonalar tajribasidan o‘rganib tatbiq etishni taklif qilaman.

Milliy mehmonxonalarimizda zamonaviylikdan qochib, milliy, qadimiy sanalmish urf-odatlarimizni o‘zida aks ettirgan mehmonxonalar sonini ko‘paytirish ayni muddao bo‘lardi.

#### **Adabiyotlarro‘yxati:**

1. O‘zbekiston Respublikasi Prezidentining 2019 yil 5 yanvardagi PF5611 sonli “O‘zbekiston Respublikasida Turizmni jadal rivojlantirishga oid qo‘shimcha chora-tadbirlar to‘g‘risida” farmoni
2. O‘zbekiston Respublikasi Prezidenti Shavkat Mirziyoyevning ”2017-2021
3. yillarda O‘zbekiston Respublikasining rivojlantirishning beshta ustuvor
4. yo‘nalishidagi” harakatlar strategiyasi



5. Xoliqulov A.N. “Mehmonxonalarda servis sifati va samaradorligini oshirish imkoniyatlari (Samarqand mehmonxonalari misolida)” mavzusidagi nomzodlik dissertatsiyasi avtoreferati. – Samarqand, SamISI, 2011.
6. Mirzayev Q.J., Musayev B.Sh. Mehmonxona xo“jaligi menejmenti. – Samarqand, 2010.
7. Samarqand, 2010.
8. Xudoyorov A. “Turizm va mehmonxona industriyasi asoslari” o‘quv qo‘llanma - Toshkent, 2020y.

## РОЛЬ УПРАВЛЕНИЯ В ЭКОНОМИКЕ ПРЕДПРИЯТИЯ

М.Э.Ахматова

*II курс магистр БухГУ, г.Бухара, Узбекистан*

*В статье рассматриваются вопросы о роли и важности эффективного управления в предприятии в условиях рыночной экономики. Особое внимание обращено на процесс ценообразования.*

Предприятие в рыночной экономике является основным ее субъектом, где осуществляется производство необходимой обществу продукции, с помощью которой удовлетворяются рыночные потребности, и большая часть государственного бюджета формируется за счет налоговых поступлений от предприятий. Поэтому знание всего комплекса проблем экономического механизма функционирования и служит базой для освоения других дисциплин учебного плана по подготовке специалистов по указанной специальности.

**Экономическая система** – это форма организации экономики, хозяйственный механизм, задача которого состоит в том, чтобы находить пути и методы эффективного использования ограниченных (редких) производственных ресурсов.

### **Основные типы экономических систем:**

- Традиционная - основана на традициях, сформировавшихся общественных устоях;
- Командно - административная или тоталитарная экономика, где большинство предприятий находятся в государственной собственности, они осуществляют свою деятельность на основе государственных директив; все решения о производстве, распределении, обмене и потреблении материальных благ и услуг в обществе принимаются государством.
- Рыночная экономика или капитализм эпохи свободной конкуренции, которая характеризуется частной собственностью на ресурсы, использованием системы рынков и цен для координации экономической деятельности и управления ею. В экономике свободного рынка государство не играет никакой роли в распределении

ресурсов, все решения принимаются рыночными субъектами самостоятельно, на свой страх и риск [2, с.3].

Государственное регулирование экономики ставит своей главной целью соблюдать интересы государства, общества в целом, социально незащищенных слоев населения, не забывая при этом о правах и свободе личности. Государство следит за тем, чтобы в условиях экономической свободы общественные интересы не были ущемлены устремлениями и интересами отдельных регионов, социальных групп, отраслей, монополий, предпринимателей, частных лиц. Государственное регулирование направлено также на защиту интересов будущих поколений, охрану окружающей среды, предотвращение ее загрязнения, гибели природы.

**Выделяют несколько видов государственного регулирования экономики:**

- Налоговое регулирование осуществляется путем установления тех или иных объектов налогообложения, назначения и дифференциации налоговых ставок, введения налоговых льгот, освобождения от налогов. В том же направлении воздействует и введение пошлин, таможенных сборов.
- Денежно-кредитное регулирование состоит в воздействии государства на денежное обращение и объем денежной массы. Государство через центральный банк способно регулировать эмиссию и общую денежную массу, устанавливая предельные ставки банковского ссудного процента и влияя на них через учетную ставку, норму резервирования, и другие нормативы, устанавливаемые центральным банком, предоставлять льготные займы, выпускать облигации и другие ценные бумаги. Такое регулирование способно изменять денежные потоки и накопления и тем самым оказывать воздействие на экономические процессы, бороться с высоким уровнем инфляции.
- Бюджетное регулирование заключается в том, что государственные органы обладают возможностью распределять средства государственного бюджета по различным направлениям их расходования.
- Ценовое регулирование в условиях рыночной экономики заключается в том, что государство может устанавливать предельный уровень цен, запрещая их повышение сверх этого уровня. Ущерб, наносимый продавцам, может быть компенсирован государственными дотациями [3, с.32].

Определив предмет курса, ставятся задачи, которые в рамках данной дисциплины необходимо решить. Существует значительное количество характерных черт, признаков, по которым можно отличить одно производство от другого: объем выпуска, номенклатура изготавливаемой продукции, количество нанятых работников, энерговооруженность и т. д. Попытка увязать в одной экономической теории все факторы, влияющие на производство, практически невозможна. Однако возможно упростить задачу

и выявить один или несколько характерных признаков, которые в целом определяли бы поведение одной производственной единицы.

В рыночной экономике утвердился подход, согласно которому любое предприятие стремится принимать такие решения, которые обеспечили бы получение максимально возможной прибыли (полное определение понятия «прибыль» будет рассмотрено дальше. Пока будем исходить из следующего понимания этого термина: прибыль - разница между доходами и расходами предприятия). Это условие вовсе не означает, что только прибыль определяет поведение производителя товаров. Целью предприятия может быть максимизация не прибыли, а объема продаж. По мнению некоторых исследователей, менеджеры стремятся проводить политику предприятия так, чтобы получить минимальный уровень прибыли, удовлетворяющий держателей акций и создающий у них иллюзию благополучия, а основные усилия направлять на увеличение объема продаж. Это отражается на престиже предприятия, на положении и зарплате менеджера [4, с.18].

Таким образом, целью предприятия являются не максимизация прибыли, а достижение определенного уровня или нормы прибыли, удержание определенной доли на рынке и определенного уровня продаж. Остановимся на принципе максимизации прибыли. Как ее достичь? Суть этого принципа заключается в том, что предприятие должно использовать такой процесс производства, который при одном и том же уровне выпуска готовой продукции позволял бы применять наименьшее количество факторов производства. Затраты на приобретение вводимых факторов производства или экономических ресурсов называются издержками производства. Следовательно, наиболее экономически эффективным способом производства какого-либо товара считается такой, при котором происходит минимизация издержек производства.

Предприятия - первоисточник экономического развития. С целью укрепить свои позиции и победить соперников оно должно оперативно реагировать на конъюнктуру рынка. Внедрение новых технологий, адаптация к требованиям научно - технического прогресса являются гарантиями его успешной деятельности. В конечном счете, экономика государства такова, каковы ее предприятия.

Именно их имущество и дееспособность определяют место страны в мировом хозяйстве учитывая данные факторы, экономические науки изучают:

- ✓ формы проявления объективных экономических законов в отдельных отраслях и производствах;
- ✓ закономерности использования живого труда и средств производства в разных отраслях и производствах;
- ✓ условия, при которых экономические законы могут действовать наиболее эффективно.

Для экономики XXI века важным фактором ее развития является цена как один из важнейших показателей, используемых в рыночном механизме,

имеет огромное значение в экономике любого предприятия, ибо на ее основе осуществляется стоимостная оценка затрат, результатов и эффекта производства [5,с.65].

Дискуссия по поводу справедливости той или иной из двух выше указанных концепций может быть охарактеризована одной знаменитой фразой известного классика политической экономии А. Маршалла (1824-1924): «Мы могли бы с равным основанием спорить о том, регулируется ли стоимость полезностью или издержками производства, как и о том, разрезает ли кусок бумаги верхнее или нижнее лезвие ножниц». По этой причине современная экономическая теория пытается синтезировать оба этих подхода при раскрытии категории «цена». Эта попытка сводится к тому, чтобы совместить в цене и стоимость, и полезность товара. Исходя из всего сказанного можно утверждать, что цена товара - это сумма денег, которая выражает его стоимость и которую готов заплатить покупатель за полезность этого товара. В данном определении цены интегрируются оба вышеуказанных теоретических подхода, т.е. объединяются «два лезвия» в «ножницы». Доказательством справедливости этого утверждения служит то обстоятельство, что в условиях товарно-денежных отношений сущность, экономическое содержание данной категории сводится к тому, что она отражает экономические отношения, как в сфере производства, так и в процессе потребления любого товара. Вне зависимости от общественно-экономической формации количественное определение затрат производственных ресурсов на выпуск и реализацию товара всегда было и остается объективной потребностью и реальной действительностью. В рыночных условиях процесс формирования этих затрат осуществляется на основе рыночных цен на указанные ресурсы. Более того, вполне обоснованным и необходимым в условиях рынка является условие, согласно которому все издержки на производство и сбыт продукции должны быть, по меньшей мере, полностью компенсированы дохода полученным от продажи этой продукции. Законы рынка таковы, что предприятия, не выполнившие этого условия, становятся банкротами, а их сегмент рынка занимают другие субъекты хозяйственной деятельности, обеспечивающие не только покрытие произведенных затрат, но и получение прибыли. С другой стороны, безусловным и непреложным является тот факт, что цена товара на рынке во многом определяется и интересами покупателя, которые заключаются в первую очередь в приобретении нужного и как можно более полезного ему товара и, по возможности, по более низкой цене. Поэтому, поскольку рынок представляет собой экономический процесс, где сталкиваются часто противоречивые интересы продавцов (изготовителей) и покупателей (потребителей), то там, на рынке, именно путем установления обоюдоприемлемой цены, сглаживаются часто противоречивые интересы обоих факторов рыночных отношений. Следовательно, главное назначение цены, ее центральное место в рыночных отношениях сводится к сглаживанию и даже ликвидации противоречий в экономических интересах

производителей и потребителей товара, приводя в соответствие спрос и предложение [6, с.427].

Обратим внимание на традиционно сложившийся подход к определению экономической науки. Суть его сводится к тому, что экономическая теория призвана заниматься изучением причин материального благосостояния. При этом слова «материальный» и «экономический» используются как синонимы. Можно сказать: все, что связано с развитием материального производства и обменом продуктами, должно быть отнесено к предмету экономической теории, остальное же должно остаться за ее рамками. Но так ли это? Возьмем заработную плату столяра и музыканта. Труд первого вызывает рост материального благосостояния, труд второго - нет. Но труд и того, и другого получает оценку в виде заработной платы и вступает в кругооборот обмена. Теория заработной платы применима к обоим случаям. Концепция заработной платы, игнорирующая суммы, которые выплачиваются за нематериальные услуги, не позволяет создать общую теорию процесса формирования богатства. Она разорвала бы единство процесса обмена. Труд и плотника, и музыканта является объектом спроса, потому что он обладает ценностью для экономических субъектов.

В экономике XXI века процесс ценообразования играет, безусловно, немаловажную роль, а в целом на сегодняшний день важнейшей мировой тенденцией формирования современного общества является переход от сырьевой и индустриальной экономики к так называемой новой экономике, базирующейся на интеллектуальных ресурсах, наукоемких и информационных технологиях. В настоящее время наукоемкие сектора новой экономики играют определяющую роль в экономическом развитии не только передовых стран, о чем свидетельствует рост ежегодного оборота на мировом рынке высоких технологий и наукоемкой продукции, который в несколько раз превышает оборот рынка сырья. Одним из основных препятствий для становления новой экономики в России является очень низкий уровень внедрения в производство новых разработанных технологий. В связи с этим все более актуальным становится поиск путей обеспечения развития новой экономики, знание ее сущности и содержания.

Главная фигура в этом обществе - человек. Поэтому такое общество можно назвать социально ориентированной рыночной экономикой. Основными моментами (чертами), характеризующими постиндустриальное общество, следует считать:

- ❖ - преобладание сферы услуг;
- ❖ - межличностная коммуникация;
- ❖ - большая роль научных исследований;
- ❖ - возрастающая роль теоретических знаний;
- ❖ - ведущая роль образования<sup>320</sup>.

<sup>320</sup> Аристотель. Политика. – М., 1991. – 698 с.



В связи с быстроменяющейся профессиональной структурой в обществе, с постоянно обновляющейся технологией производства продукта, а также с развитием инновационного процесса и научно-технического прогресса перед адаптацией человека в современном обществе на передний план вышли задачи образования, т. е. получения дополнительного или второго высшего и среднего образования, переквалификации работника.

Постиндустриальное («постэкономическое») содержание означает относительно к производству - структурный сдвиг в сторону науки как непосредственной производительной силы и сферы услуг; к продукции - выход на первый план научных знаний, информации, духовных благ; к труду - становление всеобщего научного труда как творческой деятельности; к потребностям - решающее значение социально-духовных потребностей (в образовании, культуре, творчестве, здоровой окружающей среде и т. п.); к стимулам - главенство стимулов творческой самореализации личности; к собственности - важную роль интеллектуальной собственности с присущим специфическим способом отчуждения продукта научного труда и снижение роли «вещных» форм собственности и т. д. Все эти характеристики способны сформировать целостную систему категорий новой экономики постиндустриализма. В настоящее время основными субъектами предпринимательства выступают организации (предприятия) — юридические лица. Под предприятием понимается самостоятельный хозяйствующий субъект, созданный в порядке, установленном законом, для производства продукции, оказания услуг, выполнения работ в целях удовлетворения потребностей рынка, получения прибыли или осуществления специальных социально-значимых функций.

Предприятие — основное звено экономики. Именно на предприятии осуществляется производство и реализация продукции (работ, услуг), происходит непосредственная связь работников со средствами производства и предметами труда.

**Основными задачами действующего предприятия являются:**

- ❖ получение дохода владельцами;
- ❖ обеспечение потребителей продукцией (работами, услугами) соответствующего качества;
- ❖ обеспечение персонала заработной платой, нормальными условиями труда и возможностями профессионального роста;
- ❖ рациональное использование производственных ресурсов;
- ❖ обеспечение конкурентоспособности продукции и предприятия в целом

Задачи предприятия определяются интересами владельцев размерами капитала, ситуацией внутри предприятия и внешней средой. Задачи предприятия находят свое выражение в стратегии развития предприятия. Раскрывая сущность предприятия, необходимо рассматривать ее в трех аспектах: юридическом, хозяйственном и отраслевом. Наиболее общий характер, присущий всем предприятиям независимо от отраслевой

принадлежности, имеет юридический аспект. С правовой точки зрения все предприятия рассматриваются как юридические лица. Признаками предприятия как юридического лица являются: организационное единство, имущественная обособленность, самостоятельная гражданско-правовая ответственность, выступление в гражданско-правовом обороте от собственного лица. Организационное единство предполагает наличие определенной соподчиненности органов управления предприятием, составляющих его структуру, регламентацию отношений между его подразделениями. Наличие обособленного имущества в собственности, хозяйственном ведении или оперативном управлении создает материальную базу предприятия. Самостоятельная гражданско-правовая ответственность означает, что предприятие как юридическое лицо несет полную имущественную ответственность за свои действия и по обязательствам. Выступление в гражданско-правовом обороте от собственного лица означает возможность приобретать и осуществлять гражданские права, нести обязательства, а также выступать истцом и ответчиком в суде. После рассмотрения роли организации необходимо перейти к оценке ее внутренней и внешней среды. Внутрифирменное управление и управление фирмой как субъектом рынка — две ступени в иерархии управления жестко связаны между собой диалектическим единством внешней и внутренней среды фирмы. Внешняя среда фирмы выступает как нечто заданное. Внутренняя среда фирмы является по существу реакцией на внешнюю среду. Основные цели, которые ставит перед собой фирма, сводятся к одной обобщенной характеристике — прибыли. При этом, естественно, должны учитываться и внутренняя среда фирмы, и внешняя.

**Все многообразие внутренней среды предприятия можно свести к следующим укрупненным сферам:**

- производство;
- маркетинг и материально-техническое снабжение (МТС);
- НИОКР;
- финансовое управление, бухгалтер и отчетность;
- общее управление.

Такое деление на сферы деятельности носит условный характер и конкретизируется в общей и производственной организационной структурах. На нашем уровне рассмотрения эти сферы деятельности связаны основными информационными потоками в управлении предприятием [7, с.108].

Взаимосвязь основных внутренних и внешних сфер деятельности фирмы иллюстрируется схемой рисунках 1.



Рисунок 1 - Внутренняя среда фирмы<sup>321</sup>.

### Основные факторы внешней макросреды фирмы:

1. Политическая обстановка (стабильность, нестабильность).
2. Экономическая обстановка:
  - остояние общей деловой активности (снижение, стагнация, подъем, стабильность);
  - инфляция, дефляция;
  - политика цен;
  - кредитно-денежная политика и др.

Фирма не имеет возможности влиять на внешнюю среду и для эффективной деятельности должна приспособливаться к ней, неустанно следить за ее изменениями, прогнозировать и своевременно реагировать.

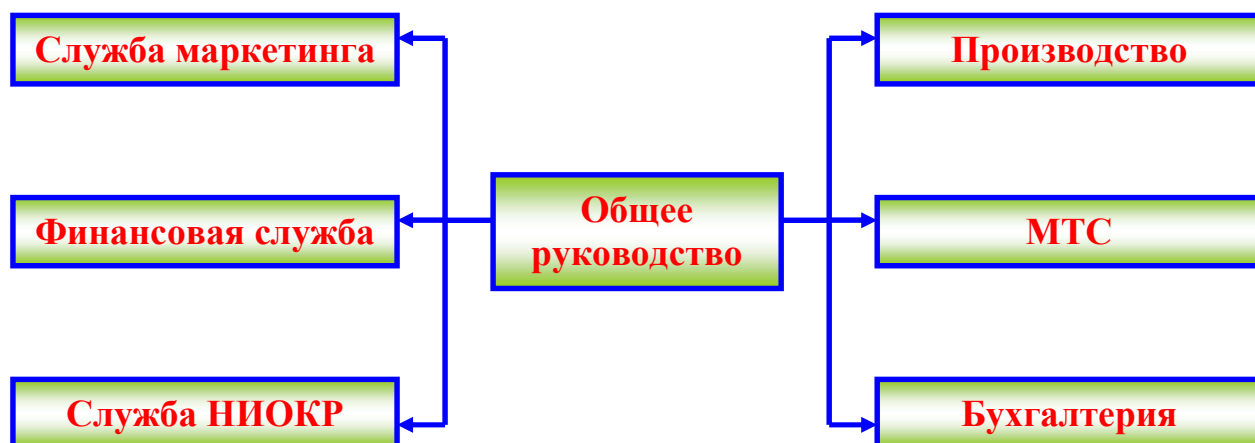
**Вся совокупность факторов интенсивного развития может быть дифференцирована на следующие группы:**

- техника - технологические;
- организационно - управленческие;
- социально - экономические;
- экологические.

Важнейшими с точки зрения достижения положительных результатов интенсивного развития являются факторы, входящие в первую группу. Сущность, природа и механизм влияния этих факторов на масштабы и темпы развития предприятия могут быть раскрыты их краткой характеристикой. В первую очередь необходимо отметить, что воздействие этих факторов направлено на совершенствование применяемых средств производства, т.е. как на средства, так и на предметы труда. Постоянное развитие техники и совершенствование технологии производства, обеспечивающие повышение экономической эффективности использования важнейших факторов

<sup>321</sup> Зайцев Н. И. Экономика предприятия и предпринимательства. – М.: Софит, 2003. – 654 с.

производства, достигаемое в результате увеличения отдачи с каждой единицы вложенных в них средств, является важнейшим условием (фактором) интенсивного развития предприятия. Применение более прогрессивного оборудования, механизация и автоматизация технологических процессов, использование качественных материально-сырьевых ресурсов являются наиболее значимыми факторами интенсивного развития предприятия, реализация которых возможна на основе использования самых современных достижений науки и техники. Группа факторов, характеризующих организационно-управленческие условия интенсивного развития предприятия, имеют большое самостоятельное значение, поскольку новая техника и технология образуют потенциальные факторы интенсификации. Чтобы они стали реальностью, необходимо привести в действие организационные и управленческие факторы. Среди таких факторов необходимо назвать развитие таких форм организации производства, как концентрация, специализация, комбинирование, кооперирование.

- диверсификация, развитие организационной структуры предприятия, совершенствование процесса управления предприятием

- его подразделениями. Именно они выступают важнейшими предпосылками реализации техника - технических факторов интенсификации производства, поскольку способствуют повышению уровня эффективности использования накопленного производственного потенциала, степени загрузки основных фондов, обеспечивают совершенствование их технологической структуры, благодаря чему возрастает степень использования исходного сырья, в том числе и в результате увеличения глубины его переработки, приводят к повышению производительности труда.

Социально-экономические факторы интенсификации представляют собой реальные предпосылки дальнейшего повышения эффективности использования в первую очередь живого труда. К ним относятся: совершенствование организации труда, повышение квалификации работающих, развитие системы оплаты и экономического стимулирования, все более полное удовлетворение жилищных и культурно-бытовых условий трудящихся, обеспечение их здравоохранения. Реализация перечисленных факторов обуславливает повышение выработки работающих, снижение текучести кадров, увеличение степени удовлетворенности трудовых коллективов условиями труда и его оплаты, что в свою очередь обеспечивает ликвидацию социальной напряженности и потерь рабочего времени в связи с забастовками, невыходами на работу и другими протестными действиями работающих.

### **Список использованной литературы**

1. Зайдель Х. Основы учения об экономике / Х. Зайдель, Р. Темен. – М.: Дело ЛТД, 2002. – 657 с.

2. Абрютина М. С. Анализ финансово-экономической деятельности предприятия / М. С. Абрютина, А. С. Грачев. – М.: Дис, 2001. – 457 с.
3. Камаев А. А. Экономическая теория. – М., 2005. – 569 с.
4. Ильенкова С. Д. Управление качеством. М. – 2001. – 698 с.
5. Зайдель Х. Основы учения об экономике / Х. Зайдель, Р. Темен. – М.: Дело ЛТД, 2002. – 657 с.
6. Грузинов В. П. Экономика предприятия и предпринимательство. – М., 2003. – 226 с.
7. Дорофеев С. В. Какие затраты можно включать в себестоимость // Главбух. – 2000. – № 19. – С. 60.

## AGROTURIZMNI JADAL RIVOJLANISH SABAB VA IMKONIYATLARI

F.M.Yoriyeva  
BuxDU magistranti

*Agrotourism is a form of tourism that promotes rural culture as a tourist attraction. Today, due to the growing demand of tourists for agritourism, special attention is paid to the active development of tourism in the developed countries of the world. The article aims to study the opportunities for active development of agritourism based on the experience of these leading countries.*

Jahon tajribasida jadal suratlarda rivojlanayotgan **agroturizm** bir qancha ko'ngilochar mashg'ulotlarni qamrab olgan, turizmning yangi sohasi sifatida e'tirof etilayotgan, turizm yo'nalishlaridan biridir. Agroturizm-bu ikki agro va turizm atamalaridan hosil bo'lgan tushuncha. Agro: qishloq xo'jaligi, turizm: bir tomondan dam olish uchun tashkil etiladigan sayohatlar bilan bog'liq bo'lgan atama. Bundan ko'rinadiki agroturizm asosan qishlaqlargabir qancha maqsadlar bilan tashrif buyurish va qishloq mahsulotlari bilan oziqlanish, o'simlik va mevalarni terish, uy hayvonlarini parvarishlash, o'tlarni o'rib, g'aramlash, baliq ovi kabi ko'ngilochar mashg'ulotlar orqali dam olishdir. Agroturizmni ma'lum bir mintaqaning o'ziga xos dehqonchilik va chorvachilik mahsulotlarini yetishtirish jarayonini ko'rsatish maqsadida tashkil etilishi mumkin.

Odatda, agroturizm ikki ming kishidan ko'p bo'lmagan hudud yoki qishloqlarda, mahalliy, shahar tarkibiga kirmaydigan yerlarda o'tkaziladi. Agroturizm - qishloq sayohati; Qishloqda mehnatni kuchaytirish va tabiatda tinch va osoyishta dam olishdir.

Agroturistik mahsulotning asosiy tarkibiy qismlari qishloq joylaridagi diqqatga sazovor joylar, turli xil tadbirlar ko'gil ochar mashg'ulotlar hamda xizmatlardan iborat bo'lganligi sababli, qishloq turizmi, yashil turizm, qishloq xo'jaligi turizmi kabi atamalar agroturizmga sinonim tshuchalardir



Agroturizm Rivojlangan mamlakatlar tajribasiga ko'ra, agroturistik mahsulot quyidagilarni o'z ichiga oladi (jadval).

*Jadval*

**Agroturistik mahsulot konstepstiyasi [1]**

Diqqatga sazovor, jozibador joylar	Turli xil tadbirlar	Xizmatlar
1. Maxsus qishloq xo'jaligi ekinlari etishtiriladigan maydonlar; 2. Qishloq xo'jaligi muzeylari; 3. Turli manzarali ekzotik bog'lar; 4. Hunarmandchilik mahsulotlari bozorlari. 5. Turlixil parranda va hayvonlarni boqish	1. Qishloq xo'jaligi yarmarkalari, ko'rgazmalarini tashkil qilinishi; 2. Turli mavzudagi mahalliy va milliy festivallarni tashkil etilishi; 3. Maxsus tadbirlar.	1. Fermer xo'jaliklarida tashkil qilingan turlar; 2. Qishloq mehmonxonalari yoki qishloq uylari; 3. Muqobil tibbiy davolanish xizmatlari; 4. Agrobiznes faoliyatini turoperatorlar bilan birga tashkil qilinishi;

(Manba: Waithe R. 2006. ŽUNIĆ L. 2012)

Jadvaldan ko'rinadiki agroturizm qishloq va qishloq xo'jaligi bilan bevosita bog'liq bo'lib, agroturistik mahsulot hamda xizmatlarning asosiy qismi qishloqlarda tashkil etiladi.

Qishloq turizmining yana bir o'ziga xos tomoni shundaki, masalan, Sitsiliyaning agrar viloyatlarida ishchi kuchi keragidan ham ortiqligi kambag'al turistlar yoki talabalarni ish haqi to'lamasdan, boshpana va ovqat uchun ishga yollashi mumkin. Bunday «dam oluvchi» o'sha yerga borib qaytishi uchun mablag' topsa bo'lgani. Yo'l-yo'lakay bir-ikki kun plyajlarda cho'milishi, muzeylarni, yodgorliklarni va boshqalarni ko'rish mumkin. Umuman, aytish joizki, qishloqlarda turist bo'lib turish, kurort zonalarida yoki mashhur turistik markazlarga nisbatan ancha arzon. Hamma ham qimmatbaho turistik markazlarda dam ololmaydi, shu jihatdan qishloq turizmini rivojlantirish katta ahamiyatga ega. Shuningdek, qishloq turizmi quyidagi hollarda ham amalga oshiriladi:

- ❖ qishloq joylarda alohida kategoriya odamlar uchun ularning pul mablag'lari miqdoriga qaramay, masalan, oilaning an'alariga qarab;
- ❖ vrach maslahatiga binoan qishloq iqlim sharoitlarida sog'lomlashtirishni olib borishga qarab;
- ❖ tabiat bilan yaqinlik, ko'proq vaqtni toza havoda o'tkazish maqsadida;
- ❖ ekologik toza va arzon mahsulotlar bilan oziqlanish mumkinligi uchun;
- ❖ qishloq xo'jaligi ishlari bilan band bo'lishi, ishlash uchun real imkonlar borligi uchun;
- ❖ hayot uchun zarur bo'lgan kerakli narsalarni topishi uchun minglab kilometr masofani bosib o'tirmaslik uchun;
- ❖ boshqa ijtimoiy formatsiyadagi odamlar bilan muloqotda bo'lishi, ularning madaniyati, urf-odatlari bilan tanishishi, bayramlari va o'yinlarida qatnashishi imkoniyatining mavjudligi uchun.

Bundan tashqari, oziq-ovqat mahsulotlarini qayta ishlash ham ko'pchilik shaharda istiqomat qiluvchi sayyohlarning e'tiborini tortadi va bu ularni sanoat oziq-ovqatdan uzoqlashish hamda agroturizmni sinab ko'rishga undaydi. Ba'zi odamlar qaynatilgan guruchni qanday pishirilishini va undan qanday qilib non tayyorlanishini bilmaydilar. Yoki ozimizni takrorlamas tamli tadir nonlarimiz va uni tayyorlash jarayoni ham yevropalk sayyohlar uchun juda qiziq.

Agroturizm dunyodagi deyarli butunlay rivojlanayotgan noyob hodisa. Evropadagi agroturizm tarixi taxminan 200 yil atrofida bo'lgan. Qishloq sayyohlik XIX asrning birinchi yarmida tug'ilgan, ammo XX asrning ikkinchi yarmida faol rivojlangan deb hisoblashadi. Ayni paytda Agriculture at Turisme agrosanoat turistlarining birinchi assotsiatsiyasi Fransiyada tashkil etilgan. Italiyaning qishloq xo'jaligi va sayyohlik milliy assotsiatsiyasi 10 yil ichida Agriturist nomi ostida paydo bo'ldi. O'sha paytdan beri agroturizm assotsiatsiyasi ko'pgina Evropa mamlakatlarida faollik ko'rsatdi.

Hozirda Agroturizm Ispaniya, Italiya, Buyuk Britaniya, Gretsiya, galladiya va Fransiyada yaxshi rivojlangan. Bu mamlakatlarga borgan sayyohlar muayyan vaqt davomida qishloq joylarda yashab, mahalliy xalq madaniyati, urf-odatlarini, turmush tarzi bilan tanishishadi, an'anaviy qishloq xo'jalik ishlarida ishtirok etishadi. Masalan, Buyuk Britaniyada fermerlarning 60 foizi turizm sohasidan tizimli ravishda daromad olishni yo'lga qo'yishgan, o'rtacha yillik daromad 10-50 ming AQSh dollarini tashkil qiladi. [2]

Frantsiya ham qishloq turizmini rivojlantirish bo'yicha dunyodagi birinchi davlatlardan biri. Bugungi kunga kelib ushbu biznesdan tushgan daromad milliardlab dollar miqdorida baholanmoqda. Frantsiya agrituristlarni taklif qilish uchun biror narsa bor. Bu yerda faqat turar joy va taomlar taklif qilinmaydi, majburiy dasturga turli turdagi dam olish turlari kiradi: baliq ovlash, pishloq ishlab chiqaruvchi yoki vino kompleksiga ekskursiya, qal'a, sayr safari.

Yurtimizda ham turizmning mazkur yo'nalishini rivojlantirish uchun keng doirada ishlar olibborilmoqda. Jumlada 2017-2021-yillarda O'zbekiston Respublikasini rivojlantirishning beshta ustuvor yo'nalishi bo'yicha Harakatlar strategiyasini "Faol tadbirkorlik, innovatsion g'oyalar va texnologiyalarni qo'llab-quvvatlash yili"da amalga oshirishga oid Davlat dasturida namunali fermer xo'jaliklarini sayyohlarga xizmat ko'rsatishga moslashtirish, ularga sayyohlarni jalb qilish hamda xorijliklarning mamlakatimizda bo'lish muddatlarini uzaytirish maqsadida agroturizmni rivojlantirishga doir vazifalar belgilangan.[3]

Serquyosh diyorumizdagi o'ziga xos tabiatga ega so'lim qishloqlarimiz, u yerdagi sayyohlar e'tiborini tortadigan turmush tarzi, mahalliy urf-odatlar hamda quyosh nurlaridan zavq olib pishgan, takrorlanmas tamdagi mevayu sazavotlarni bog'ni o'zida totib ko'rish ko'pchilik uchun juda qiziq. Manashuimkoiyatlardan foydalanib O'zbekistonga tashrif buyuruvchi chet ellik sayyohlarning mamlakatimizda sayohat qilish vaqtini uzaytirish, mahalliy turistlar uchun dam olishning yangi turlarini tatbiq etish maqsadida Turizmni rivojlantirish davlat qo'mitasi tomonidan agroturizmni yanada rivojlantirish, turizm qishloqlarini shakillantirish bo'yicha tizimli ishlar olib borilmoqda.

Agroturizmning faol rivojlanishining sabablari orasida iqtisodiy va ijtimoiy sabablar mavjud. Iqtisodiyot sohasida agroturizm qo'shimcha daromad olish imkoniyati sifatida qo'llab-quvvatlandi: qishloq xo'jaligi megapolislarning jadal rivojlanishidan so'ng murojaatini yo'qotdi, daromadlar kamaydi va fermerlar daromad manbalarini izlashga majbur bo'ldi. Turistlar uchun, o'z navbatida, agroturizm - bu an'anaviy plyaj va mehmonxona tashqarisida bo'sh vaqtni o'tkazishning eng jozibali usullaridan biridir. Italiya, Ispaniya, Polsha, Norvegiya, Belorussiya - barcha mamlakatlar agroturizmning jozibadorligi haqida xabardor. Agroturizmni ma'lum bir mintaqaning o'ziga xos dehqonchilik va chorvachilik mahsulotlarini yetishtirish jarayonini ko'rsatish maqsadida tashkil etilishi mumkin. Bu tajriba Yevropaning bir qancha davlatlarida rivojlangan. Masalan, Fransiya va Portugaliya mamlakatlarida uzumni yetishtirishdan boshlab, undan turli ichimliklar olishgacha bo'lgan bir butun jarayon tur sifatida taklif etilgan.

Demak, agroturizm bu ko'p xarajatlarsiz qishloqda dam olish, tabiat qo'ynida bo'lish, yillar davomida shahar sharoitida yig'ilib qolgan charchoqlarni chiqarish, aholi soni kam bo'lgan so'lim bog'larning toza havosidan rohatlanish, ekologik toza bo'lgan oziqovqatlarni totib ko'rish, iqlim sharoitlarini o'zgartirish, boshqa tartib-qoida va yashash madaniyatini o'rganish, qishloq xo'jalik ishlarida ishtirok etish, bog'dorchilik va chorvachilikda o'zini sinab ko'rish orqali tabiat bergan in'omlardan bahramand bo'lish kabi imkoniyatlarni beruvchi va shu sababli bugungi kunda ko'plab turizm rivojlangan mamlakatlarda iqtisodiy daromad manbai sifatida qaralayotgan sohadir. Agroturizmida turistlar qishloq aholisi (fermer, dehqon, cho'pon) bilan birga yashaydi, ko'p hollarda birga ishlaydi, ularning turmushi, hayot tarzi bilan qiziqadi. O'zbekistondaham turizmning bu yo'alishini xorij tajribalari asosida yanada rivojlantirish uchun zarur bo'lgan deyarli barcha agroturistik mahsulotlar mavjud. Shu sababli Bugungi kunda O'zbekistondaham turizimning mazkur yo'nalishiga katta etibor qaratilibbu sohani rivojlantirishvabu orqali O'zbekiston turizimini yana bir necha pag'onaga oshirishga qaratilga chora tadbirlar boshlab yuborilgan.

#### **Foydalanilgan adabiyotlar ro'yxati:**

1. Lejla ŽUNIĆ. The impact of agritourism on sustainable development of bosnia and herzegovina// Geografski razgledi – 2012. № 44-45, 112 б.
2. <https://kun.uz/uz/news/2018/05/25/agroturizm-uzbekistonda-turizm-soasidagi-angi-junalis>
3. <http://www.uza.uz/uz/documents/2017-2021-yillarda-o-zbekiston-respublikasini-rivojlantirish-23-01-2018>
4. <http://uza.uz/uz/tourism/agroturizm-yo-nalishida-turistlarni-qabul-qiladigan-obyektl>
5. Chase, Lisa C.; Stewart, Mary; Schilling, Brian; Smith, Becky; Walk, Michelle (2018-04-02). "Agritourism: Toward a Conceptual Framework for Industry Analysis". Journal of Agriculture, Food Systems, and Community Development.

## HADITH IN ISLAMIC TOURISM

**S.U. Tadjiyeva**  
*docent, PhD,*  
**E.A. Farmanov**  
*Lecturer,*  
**N.B. Djurayeva**  
*Master Student*

*The article gives some measures and clear understanding of the word Hadith and some activities related to Halal Tourism and Islamic Tourism. It begins with today's demand in tourism sphere which says what can be applied in Islamic Tourism and some offers how to use Hadith in Pilgrimage Tourism. Furthermore, here are some attributes to describe Hadith itself and collectors of it that have been known in Islamic world.*

In today's fast changing and demanding world tourism has become one of mostly applied by people and one of the most lucrative spheres among businesses. Every year tourism agents encourage and possibly create even more branches out of available ones or new brand ones, by giving more opportunities to travelers around the globe. Of course West and East, South and North differ in offering their kinds of tourism. As for East, it is usually accepted to go to tourism of Historical buildings and Pilgrimage Tourism or to be more concise Islamic Tourism or Halal Tourism. Generally, travelers call on places of Saints, mosques, mausoleums to name but a few. Nowadays Islamic Tourism has appeared to be a potential huge demand as Muslims population expands.

East is a hearth of Islamic religion, famous names of Bahauddin Naqshband Bukhari, Imam Al-Bukhari, Imam At-Termezi, Imam Al-Maturidi are known across the Muslim world, their places of burial are destination for tourism development in Uzbekistan. The country was a hub on the Great Silk Road and today it meets the demand of historical and cultural interests. As I am a Master degree at University and doing the research on Halal tourism, I am going to give suggestions on this very area. Like all Islamic Tourist destinations we, in our country offer a wide range of religious places, mosques, but I feel that something should be added like Hadith teaching.

So, what is Hadith? The Hadith is the record of the sayings of Prophet Muhammad (peace be upon him). It means the prophetic way of conduct and orders that have become model of virtue to be followed by his followers. Hadith is an Arabic word that means "news" or "story" and regarded as a major source of religious law moral guidance that is Sunnah to read, learn and of course follow. The sayings and conduct of Prophet Muhammad (peace be upon him) constitute the Sunnah. The reality is that the majority of the Sunnahs of the Prophet have been communicated to the society through examples of Hadiths. The Hadith has come to supplement the Holy Qur'an as a source of the Islamic religious law. The Hadith is the second pillar after the Qur'an upon which every Muslim rests his

faith. Hadith consists of Mat'n and Isnad. Mat'n means the text of the Hadith, while Isnad means the chain of transmitters to that Hadith. The scholars of the Hadith literature divided the Traditions into categories according to the degree of authenticity and reliability, each category had to meet certain criteria.

The categories are as follows:

1. *Sahih*: The genuine Traditions, the authentic ones.
2. *Moothaq*: Almost like the Sahih but the narration is not as strong as those of the Sahih.
3. *Hassan*: The fair Traditions although inferior in matter of authenticity.
4. *Dha'eef*: The weak Traditions which are not so reliable.

In Shari'ah (Islamic Constitution) deeds and actions are divided into five classes:

1. *Fardh or Wajib*: An obligatory duty the omission of which is Islamically punishable.
2. *Mustahab*: An action which is rewarded, but whose omission is not punishable.
3. *Mubaah*: An action which is permitted but legally is indifferent.
4. *Makrooh*: An action which is disapproved by the Shari'ah but is not under any penalty.
5. *Haram*: An action which is forbidden, and Islamically punishable.

The Hadith was collected and categorized in the latter part of the third century of Hijrah resulting in six canonical collections (Al-Sihaah Al-Sittah):

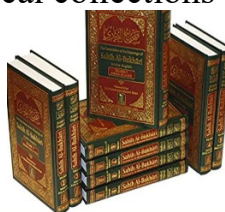

a. Sahih of Al-Bukhari

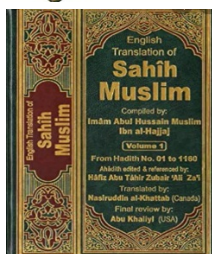

b. Sahih of Muslim

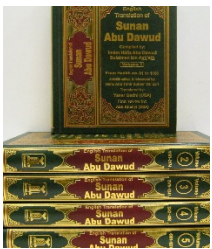

c. Sunan of Abu Dawood

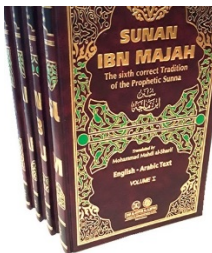

d. Sunan of Ibn Maajeh



e. Jami' of Tirmidhi

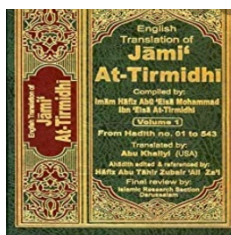

f. Sunan of al-Nisaa'I

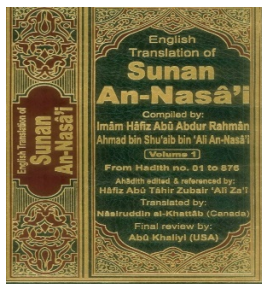

The concept of travel as means for spiritual growth, contemplation and learning as well as means for societal progress has been important throughout Islamic tradition and history. There is a Qur'anic ayah (verse):

“Say, [o Muhammad], Travel through the land and observe how he began creation... (29:20)

As with everything in Islam, travel has a higher purpose. This purification of intention will facilitate the productivity and maximize the gain from the trip, so taking some time to learn Hadith while going to Muslim Travel, Islamic Travel or Halal Travel will definitely enhance knowledge of both Muslim and non-Muslim travellers. Travellers can learn some Hadith while travelling. To illustrate, we can bring some examples of Hadith that can be light to the pass of every Muslim: Praise be to Allah. Imam Muslim reported that The Prophet Muhammad (peace and blessings be upon him) said “None of you should drink while standing and if anyone forgets, he must vomit.” The forbidding mentioned here does not mean that it is haram, rather it is to be understood as advice and that it is better to drink while sitting. It was the Prophet's habit to drink while sitting. However, it is told by al-Bukhari and Muslim that he was given zam zam to drink and he drank standing. By this action Prophet wanted to show that there is no prohibition in drinking standing as well, but drinking sitting brings a series benefits: while drinking sitting a person fully quenches his thirst, water settles in the stomach so that the liver can distribute the nutrients to other parts of the body. Otherwise, the water comes to the stomach with speed and force and may pass quickly to lower parts of the body without moving gradually.

Next one: “Be in this world as if you are a stranger.” [Hadith by al-Bukhari and Termizi]. Abdulloh ibn Umar told that the Prophet Muhammad (peace be upon him) once held my shoulders and said. “Live in this world as if you are a wayfarer or a stranger. If you live till night, then do not wait for the next day and if you wake up in the morning do not hope to live till the night. And take advantage from your health before your death.”

Another possible hadith can be: “Beware the supplication of oppressed, for there is no barrier between it and Allah. [Sahih al-Bukhari 4090]. One reason we should be

fearful of committing oppression is that Allah will always answer supplication of an oppressed person.

Above mentioned a few hadiths may be illustration why we should teach Hadith to people, visitors who travel to Islamic Tourism. By doing this we can make contribution to more beautiful life of people with righteous deeds.

### References

1. Ager S.N.S. et al. Analysis of the definition of Halal: Shari'ah vs statutes. World Academic and Research Congress 2015 (World-AR 2015) AR-Rahim Hall, YARSI University, Jakarta. Indonesia. 9th – 10th December, 2015.
2. Introduction to the Hadith, A. Rahman Doe, Page 34.
3. *Azamatovich H.L.* Hakim At Termiziy scientific heritage in the Hadis theme // International Journal on Integrated Education, 2019. T. 2. № 5. C. 10-13.
4. Timothy, D.J. and Iverson, T. (2006). Tourism and Islam: considerations of culture and duty, Tourism, Religion and Spiritual Journeys. In: D. J. Timothy and D. H. Olsen (Eds.), Tourism, religion and spiritual journeys. New York: Routledge, pp. 186-205.
5. Mish'kaat Al-Masabeeh, Translation by Fazlul Karim, Vol. 1, Pages 17-20.
6. Al-Saadiq and the Four Madh'habs, Asad Haidar, Vol. 1, Page 218.
7. Al-Saadiq and the Four Madh'habs, Asad Haidar, Vol. 1, Pages 264-268.

**5A230102 - Иқтисодиёт (тармоқлар ва соҳалар бўйича)**

**ҲОЗИРГИ ЯНГИЛАНИШ ДАВРИДА ОЛИЙ ТАЪЛИМ ТИЗИМИНИ  
ЗАМОНАВИЙ БОШҚАРИШДАГИ ЁНДАШУВЛАР**

**Б.Б.Адизов**

*БухДУ, "Иқтисодиёт" мутахассислиги магистранти,*

**А.Ж.Абдуллаев**

*БухДУ "Иқтисодиёт" кафедраси доценти*

*Мақолада таълим тизими сифатини таъкилий-бошқарув жиҳатдан таъминлаш мақсадида сифатни бошқаришда олий таълим кўп даражали, поғонали стандартлашуви олий таълим жараёнларининг менежменти, олий таълим тизими сифатини стратегик бошқариш муҳим масала эканлиги кўриб чиқилган.*

Олий таълим тизимидаги ўзгаришлар эътиборга моликдир. Таълим сифатини ошириш, олий ўқув юртлари моддий-техник базасини мустаҳкамлаш, олий таълимга қамровни тобора ошириш кабилар мамлакатимизнинг дунёдаги етакчи давлатлар қаторига чиқаришда муҳим аҳамият касб этади.

Мамлакатимизда таълимни бошқариш ҳамда ривожлантириш механизмларини такомиллаштириш муаммоларини тизимли-инноватсион ёндашув билан ҳал этишга қаратилган меъёрий-ҳуқуқий ҳужжатлар яратилмоқда.

Президентимизнинг 2017-йил 20-апрелдаги “Олий таълим тизимини янада ривожлантириш чора-тадбирлари тўғрисида”ги қарорида мамлакатимизни ижтимоий-иқтисодий ривожлантириш борасидаги устувор вазибаларга мос ҳолда, халқаро стандартлар даражасида олий малакали мутахассислар тайёрлаш учун зарур шароитлар яратиш ҳамда ОТМлар моддий техник базасини оширишга хизмат қилмоқда. Шунингдек, давлатимиз раҳбарининг 2018-йил 5-июндаги “Олий таълим муассасаларида таълим сифатини ошириш ва уларнинг мамлакатда амалга оширилаётган кенг қамровли ислохотларда фаол иштирокини таъминлаш бўйича қўшимча чора-тадбирлар тўғрисида”ги қарори таълим тизимини янги босқичга олиб чиқди, десак муболаға бўлмайди.

Кадрлар тайёрлашдаги муҳим қадам саналмиш мазкур ҳужжат олий таълим тизимини ривожлантириш учун етарли шарт-шароитлар яратилишига асос бўлди. Жумладан, қарорда олий таълим муассасаларида таълим сифатини оширишга тўсиқ бўлиб келаётган бир қатор муаммолар, бугунги кунда учраётган оғриқли нуқталарни бартараф этиш чоралари белгилаб берилди.

Қолаверса, Ҳаракатлар стратегиясида ҳам кадрлар тайёрлашнинг маъно-мазмунини тубдан янгилаш, халқаро стандартлар даражасида олий малакали мутахассислар тайёрлаш учун зарур шароитлар яратишга доир муҳим масалалар белгиланган.

Президентимизнинг 2019-йил 8-октябрдаги “Ўзбекистон Республикаси олий таълим тизимини 2030-йилгача ривожлантириш концепциясини тасдиқлаш тўғрисида”ги Фармони мустақил фикрлайдиган юқори малакали кадрлар тайёрлаш жараёнини сифат жиҳатидан янги босқичга кўтариб, Ўзбекистонда олий таълимни тизимли ислоҳ қилишнинг устувор йўналишларини белгилаб берди. Шунингдек, ушбу ҳужжатда назарда тутилган мақсадлар олий таълимни модернизатсия қилиш билан бирга, илғор таълим технологияларига асосланган ҳолда ижтимоий соҳа ва иқтисодиёт тармоқларини ривожлантиришга хизмат қилади.

Фармонда кўрсатиб ўтилганидек олий таълим соҳасида давлат-хусусий шериклик ривожланиши орқали юртимизда давлат ва нодавлат олий таълим муассасалари сони ошади. Бу эса соҳада соғлом рақобат муҳитини янада ривожлантириш билан биргаликда, фармонда таъкидлаб ўтилганидек, умумий ўрта таълим битирувчиларининг олий таълимга қамраб олиниши 50 фоиздан оширилишига эришилади. Рақобат бўлиши сифат ошишига хизмат қилади. Пировардида, Ўзбекистонда юқори малакали мутахассислар кўпаяшига, аҳолининг олий маълумотли қатлами ортишига ёрдам беради.

Фармонда кўрсатиб ўтилганидек, Ўзбекистондаги камида 10 та олий таълим муассасасини халқаро эътироф этилган ташкилотлар (QS World University Rankings, Тимес Ҳигхер Эдусатион агентлиги) рейтингининг биринчи 1000 та ўриндаги олий таълим муассасалари рўйхатига, шужумладан, Ўзбекистон Миллий университети ва Самарқанд давлат университетини биринчи 500 та ўриндаги олий таълим муассасалари рўйхатига киритилиши белгиланган.

Ушбу мақсадларнинг муваффақиятли амалга оширилиши Ўзбекистонда таълимни халқаролашувини ривожланишига ҳам замин яратади. Мамлакатимиздаги ОТМлар нуфузли хорижий таълим муассасалари билан ҳамкорликлар ўрнатиб, талабалар ва ўқитувчиларнинг академик ва илмий соҳаларда алмашинувини оширишга эришилади.

Ушбу фармон орқали олий таълим мазмунини сифат жиҳатидан янги босқичга кўтариш, ижтимоий соҳа ва иқтисодиёт тармоқларининг барқарор ривожланишига муносиб ҳисса қўшадиган, меҳнат бозорида ўз ўрнини топа оладиган юқори малакали кадрлар тайёрлаш тизимини йўлга қўйиш белгиланди. Олий таълим муассасаларида ўқув жараёнини босқичма-босқич кредит-модул тизимига ўтказиш назарда тутилаётгани ушбу мақсадларга эришишда айни муддаодир. Чунки ўқитиш жараёнида кредит тизими асосида таҳсил олган талаба эртага касбий компетентлилик ва ноодатий вазиятларда қарор қабул қила оладиган, жамоада ишлаш, ахборотни мустақил олиш, таҳлил қилиш, самарали фойдаланиш, ўзгарувчан вазиятларга мослашувчан мутахассис кадр бўлиб етишиши шубҳасиз. Олий таълим муассасаларида

таълим, фан, инновация ва илмий тадқиқотлар натижаларини тижоратлаштириш фаолиятининг узвий боғлиқлигини назарда тутувчи “Университет 3.0” концепсиясини босқичма-босқич жорий этилиши таълим ва интегратсияда портлаш эффектини беради ва биз ишонамиз.

Бундан ташқари Ўзбекистон Республикаси Президенти Шавкат Мирзиёев томонидан илгари сурилган талаба-ёшлар таълим-тарбияси учун кўшимча шароитлар яратишга қаратилган комплекс чора-тадбирларни ўз ичига олган бешта ташаббусни амалиётга жорий этиш, ОТМнинг инфратузилмаси ва моддий-техник базасини, шужумладан, халқаро молия институтларининг имтиёзли маблағларини кенг жалб қилиш ҳисобига яхшилаш ва босқичма-босқич ўзини ўзи молиялаштириш тизимига ўтказиш ва молиявий барқарорлигини таъминлаш ҳамда таълим нингишлаб чиқариш корхоналари ва илмий-тадқиқот институтлари билан ўзаро манфаатли ҳамкорлигини йўлга қўйиш каби вазифалар ҳам фармонда кўрсатиб ўтилган.

Сифатли таълимда – соғлом муҳит: Концепсияда коррупцияга қарши курашиш ва шаффофликни таъминлашнинг таъсирчан механизмларини жорий этиш бўйича алоҳида эътибор қаратилган: олий таълим соҳасида “коррупциясиз соҳа”; профессор-ўқитувчилар билан талабалар ўртасидаги бюрократик омилларни бартараф этиш; малака ошириш, илмий-тадқиқот ишларини тайёрлаш ва амалиётга татбиқ этиш, назорат-мониторинг, ходимларни ишга қабул қилиш ва лавозимга тайинлаш, олий таълим муассасалари фаолиятини ўрганиш ва тизимдаги бошқа жараёнларда шаффофликни таъминлаш; профессор-ўқитувчиларнинг ўқув юктамаларини оптималлаштириш, касбий фаолиятга замонавий ахборот-коммуникатсия технологияларини кенг жорий этиш асосида олий таълим тизими ходимларининг меҳнат унумдорлигини оширишдек механизмлар белгилаб берилган.

Олий таълим соҳасидаги ислохотлар замирида Ватанимизни янада тараққий эттириш, ёшларни ҳар жиҳатдан баркамол шахс этиб вояга этказиш асосий мақсадимиздир.

#### **Фойдаланилган адабиётлар:**

1. Ўзбекистон Республикаси Президентининг 2017 йил 20 апрелдаги "Олий таълим тизимини янада ривожлантириш чора-тадбирлари тўғрисида" ПҚ-2909-сонли қарори <https://lex.uz/docs/3171590>
2. Ўзбекистон Республикаси Президентининг 2019 йил 8 октябрдаги "Ўзбекистон Республикаси олий таълим тизимини 2030 йилгача ривожлантириш концепциясини тасдиқлаш тўғрисида"ги ПФ-5847-сонли фармони <https://lex.uz/docs/4545884>
3. Суюнов Д. Корпоратив бошқарув механизми: муаммо ва ечимлар. Монография. Т.: “Академия”, 2007.-Б.103.



*5A141001 – Tuproқshunoslik (тадқиқот тури бўйича)*

**ROMITAN TUMAN TUPROQLARNING SHO‘RLANISHI VA ULARNI  
YAXSHILASHNING ILMIIY ASOSLARI**

**H.T. Artikova,**  
*BuxDU, b.f.doctori,*  
**N.M. To‘rayeva**  
*BuxDU, II kurs magistranti*

O‘zbekiston Respublikasi Prezidentining Farmonlari, qarorlari, davlat hokimiyati organlarining qarorlari respublikamizda yer resurslaridan oqilona foydalanish ularni muhofaza qilish, yer munosabatlarini tartibga solish, yer tuzish va yer monitoringini tashkil qilish, tuproq unumdorligini oshirishga yo‘naltirilgan qonunchilik sohasidagi tajribalardan kelib chiqadigan muhim hujjat bo‘lib kelmoqda.

Respublikamizning yuqori darajadagi faolligini ta‘minlovchi, shart-sharoitlarini yaratish imkonini beruvchi, mamlakatni isloh qilishning prinsipial maqsadli vazifalarini belgilaydigan tamoyillar :tabiiy resurslar, jumladan yer resurslarini boshqarish sohasidagi jiddiy muammolarning ilk sababchisi bo‘lib, yagona davlat siyosatini amalga oshirilishini ta‘minlashga qaratilgan.

O‘zbekiston Respublikasi vodiy va vohalarda shu jumladan Buxoro vohasida tarqalgan qadimdan sug‘oriladigan tuproqlarning meliorativ va agroekologik holatini sho‘r tuproqlar meleoratsiyasi ishlari natijasida yaxshilash, tuproq sho‘rlanishi, sho‘rlantiruvchi omillar, sho‘rlanishni oldini olish tadbirlariga qaratilgan eng dolzarb muammolardan biri hisoblanadi. Buxoro dehqonlari qanday og‘ir va murakkab iqlim sharoitida mehnat qilishini barchamiz bilamiz. Ekin maydonlarining aksariyat qismi kuchli sho‘rlanganligi, yozning jazirama issig‘i, garmsel va qum bo‘ronlari-bunday sinovlarga hamma ham chiday olmaydi.

Bizga ma‘lumki tuman Buxoro viloyatining g‘arbiy tomonida joylashgan bo‘lib, Peshko‘ tumanining janubiy g‘arbiy qismida, Zarafshon vodiysining g‘arb tomonida joylashgan. Tumanning umumiy maydoni 418234 ga dan iborat. Tuman hududi va chegara hududlari asosan cho‘l zonasi bilan xarakterlanadi, shu sababli iqlimi quruq, harorati keskin o‘zgarib turadi. Tumanda cho‘lning yaqinligi havoning issib kelishiga sabab bo‘ladi.

Romitan tuman qishloq xo‘jaligida iqlim, yer -suv va mehnat resurslaridan dehqonchilik va aholi tomarqasidan olinadigan mahsulot yetkazib berish yetakchi tarmoq sifatida shakllangan.

Tuman bo‘yicha ekin maydoni hajmi 23426ga shundan :

- Donli ekin maydoni - 7269 ga
- Texnik ekin maydoni - 12347 ga
- Paxta maydoni - 11958ga

- Kartoshka maydoni - 562ga
- Sabzavot maydoni - 1545 ga
- Poliz maydoni- 212 ga
- Ozuqabop ekin maydoni- 1490 ga ni tashkil etadi.

1. Olib borilgan tadqiqotlar natijasiga qaraganda, tumandagi qishloq xo‘jalik yerlarida tuproq hosil bo‘lish omillarini tahlil qilish.

2. Xo‘jalikda tarqalgan tuproqlarining asosiy xossalari va xususiyatlarini o‘rganish va aniqlash.

3. Romitan tumani tasarrufidagi qishloq xo‘jalik yerlarini sho‘r tuproqlarning meliorativ holatini yaxshilashga qaratilgan tadbirlar.

Romitan tumanidagi sug‘oriladigan yerlarni sho‘rlanish darajasi quyidagicha

:

1. Sho‘rlangan tuproqlar - 2845 ga
2. Kam sho‘rlangan tuproqlar -10748 ga
3. O‘rtacha sho‘rlangan tuproqlar -748 ga
4. 4.Kuchli sho‘rlangan tuproqlar -1434 ga
5. Sho‘rlanmagan tuproqlar -140

Sug‘oriladigan dehqonchilikka ixtisoslashgan yer maydonlarining yildan yilga ortib borishi tuproq sho‘rlanishiga olib keladi. Shundan kelib chiqib tuproq sho‘rlanishini pasaytirmay yuqori hosildorlikga erisha olmaymiz. Buning uchun beriladigan taklif va tavsiyalarimiz quyidagicha

- Ekinlarni tuproq sho‘rlanish darajasi kartogrammalarini hisobga olib joylashtirish.
- Yangi ochilgan yerlarda drenaj, zahkash va zovurlarning tashkil qilinishi.
- Qishloq xo‘jalik ekinlarini suv va tuproq sho‘rlanishiga qarab rayonlashtirish.

Chuchuk suvni tejash maqsadida viloyatning sizot suvi sathi yuqori bo‘lgan tumanlarida kam suv talab etadigan va sho‘rlanishga chidamli bo‘lgan donli ekinlar bilan almashtirish, vohalarda esa suvni bug‘latadigan tut plantatsiyalarini kengaytirishga yo‘naltirish orqali pillachilikni rivojlantirish zarur .

Sho‘rlangan yerlarga tut -ihota plantatsiyalarini ko‘paytirish orqali mana shu rayonlarda ipakchilikni rivojlantirish lozim. Bu ham bizga har tomonlama samara beradi.

#### **Foydalanilgan adabiyotlar ro‘yxati:**

1. Mirzayev Sh. M "Buyuk kelajagimizni mard va oliyjanob xalqimiz bilan birga quramiz". O‘zbekiston nashriyoti 2017 yil.
2. "Romitan tuman statistik axborotnomasi" 2019-2020 yil
3. Sattorov J.S "Antropogen sharoitda tuproq hosil bo‘lishi, unumdorligi, tuproqni muhofaza qilish va undan foydalanish muammolari". O‘zbekiston nashriyoti 1995yil
4. Bahodirov, Uzoqov. "Tuproqshunoslik "Toshkent Mehnat nashriyoti 1995 yil.
5. Pankov "Tuproqshunoslik "Toshkent 1965 yil.
6. Tursunov X.X. "Tuproq minerologiyasi "Toshkent 2000 yil

## БУХОРО ТУМАНИ ТУПРОҚЛАРИ МЕЛИОРАТИВ ҲОЛАТИ

**Ф.Х. Жумаев,**

*БухДУ, доцент, б.ф.н.,*

**З.Х. Бафоева,**

*БухДУ, ўқитувчиси,*

**З.А. Атоева,**

*БухДУ, I курс магистранти*

*Мақолада Бухоро туманида тарқалган ўтлоқ аллювиал тупроқларнинг туз режими ва турли даражада шўрланган тупроқларнинг сувли сўрим таркиби, уларнинг шўрланиш даражасига қараб ўзгариши келтирилган. Қуруқ қолдиқ бўйича шўрланишда сувда эрувчан тузлар катион ва анионларининг ролига баҳо берилган.*

Бухоро тумани тупроқлари Бухоро воҳаси тупроқ-иклим шароитида шаклланган бўлиб кўпчилик ҳолларда турлича даражада шўрланган ҳисобланади. Турлича даражада шўрланган тупроқларнинг туз режимини ўрганиш улар мелиоратив ҳолатива ўсимлик ўсишини яхшилашда муҳим аҳамиятга эга[1.2.3]. Ушбу мақсадда Бухоро туманига тупроқ экспедицияси ташкил этилиб турлича шўрланган тупроқ тип ва типчаларидан кесмалар қилиниб генетик горизонтлар бўйича тупроқ намуналари олинди. Тупроқ намуналарида тупроқ сингдириш комплексидаги (ТСК) ва эритмасидаги катион ва анионлар, тузлар миқдори аниқланди. Сувли сўримдаги тузлар миқдори ва таркиби тупроқ туз тежимига баҳо беришда муҳим кўрсаткич ҳисобланади.

Бухоро туманида қуруқ қолдиқ бўйича турли хил шўрланганлик даражасидаги ва шўрланмаган ўтлоқ аллювиал тупроқлар учрайди. Шўрланмаган ўтлоқ тупроқлар сувли сўрими бўйича қуруқ қолдиқ 0,3 % дан сезиларли паст бўлди. Масалан, Р.Қалмоқхудудидан олинган 1-кесмада сувли сўрим бўйича қуруқ қолдиқ 0 – 30 см қатламда 0,158 %, 30 – 70 см қатламда 0,138 %, 70 – 100 см қатламда 0,238 %, 100 – 150 см қатламда 0,144 % ва 150 – 200 см қатламда 0,148 % ни ташкил этди(жадвал). Гидрокарбонатлар ( $\text{HCO}_3$ ) билан ифодаланадиган умумий ишқорийлик юқорида келтирилган тупроқ қатламларига мос равишда 0,004, 0,003, 0,004, 0,004, 0,003 % ни ёки 0,07, 0,05, 0,006, 0,006, 0,005 мг. экв/100 г тупроқдани ташкил этди. Бу эса фақат 0 – 30 см қатламдаги тупроқ умумий ишқорлийлик ( $\text{HCO}_3^-$ ) бўйича жуда кучсиз шўрланганлигини кўрсатади. Қуруқ қолдиқнинг туз таркибида хлорид ионлари миқдори ҳам муҳим аҳамиятга эга. Чунки хлорид иони ўта токсик ҳисобланади. Шу билан бирга хлорид иони тупроқда жуда ҳаракатчан бўлиб сув билан қатламлардаги жойини тез ўзгартириши мумкин. 1-кесманинг 0 – 30 см қатламида хлорид ионининг тупроқ массасига нисбатан миқдори 0,023 %, 30 – 70 см қатламда қатламда 0,025 %, 70 – 100 см қатламда 0,032 %, 100 – 150 см қатламда 0,028 %, 150 – 200 см қатламда

0,025 % бўлган бўлса, бу кўрсаткичлар юқорида келтирилган қатламларда тегишлича 0,64; 0,69; 0,89; 0,79; 0,69 мг. экв/100 г тупроқдани ташкил этди(жадвал). Тупроқ куруқ қолдиқнинг умумий фоиз миқдори бўйича шўрланмаган бўлсада, хлорид ионининг миқдори бўйича кучсиз шўрланган.

Магний катионининг тупроқ массасига нисбатан фоиз миқдори кальций иониникига нисбатан паст бўлсада мг\*экв/100 г тупроқда ҳисобланган бирликда сезиларли юқори бўлди. Магний катионининг энг юқори миқдори куруқ қолдиқнинг энг баланд даражасига тўғри келди. Шу билан бирга магний иони кальций катионида фарқли улароқ нисбатан ҳаракатчан эканлиги аниқланди, яъни магний ионининг миқдори қатламлар бўйича кескинроқ фарқ қилади. Бу магний катионини кальций катионига нисбатан кучлироқ вариацияланишини кўрсатади. Магний катионининг миқдори 0 – 30 см қатламда 0,009 %, 30 – 70 см горизонтда 0,008 %, 70 – 100 см қатламда 0,013 %, 100 – 150 см қатламда 0,008 %, 150 – 200 см қатламда 0,007 % ёки юқоридаги қатламлар бўйича 0,74; 0,69; 1,04; 0,647; 0,59 мг\* экв/100 г тупроқда даражасига тенг бўлди. Тупроқда сувда эрувчан ва сингдирилган магний катионининг улушини юқори бўлиши шўртобликни келтириб чиқаради. Магний миқдори кальций катионига нисбатан анча паст бўлиши керак. Лекин, ушбу шўрланмаган ўтлоқ тупроқда магнийнинг миқдори анча юқори ҳамда % концентрацияси бўйича кальций ионига деярли тенглашган, мг\*экв/100 г тупроқда ифодаланган миқдори бўйича ундан юқори. Бу эса тупроқда шўртобланиш аломатларини келтириб чиқариши мумкин. Калий ва натрий ионларининг биргаликдаги фоиздаги миқдори кальций ва магний ионларининг алоҳида олинган концентрациясидан юқори. Бу ушбу ионлар бирикмаларини кальций ва магний бирикмаларига нисбатан сувда эрувчанлиги юқори эканлиги билан ҳам боғлиқ бўлиши мумкин. Калий ва натрий катионларининг фоиздаги энг юқори концентрацияси куруқ қолдиқнинг энг юқори миқдорига мос келди. Лекин, қолган қатламлар бўйича ҳар доим ҳам монанд келиши кузатилмади. 70 – 100 см лик қатламдан ташқари бошқа қатламларда калий ва натрий ионларининг йиғинди фоиз миқдори кучли фарқ қилмади. Мг\*экв/100 г тупроқдаги миқдори нисбатан кучлироқ вариацияга эга бўлди. Масалан,  $K^+$  ва  $Na^+$  нинг тупроқ массасига нисбатан миқдори 0 – 30 см қатламда 0,021 %, 30 – 70 см қатламда 0,020 %, 70 – 100 см қатламда 0,035 %, 100 – 150 см қатламда 0,022 %, 150 – 200 см қатламда 0,023 % бўлган бўлса, эквивалент миқдорда юқорида келтирилган қатламларга мос равишда 0,92; 0,85; 1,50; 0,96; 1,00 мг\*экв/100 г тупроқда бўлиши аниқланди(жадвал). Тупроқда натрий катиони концентрациясини юқори бўлиши шўртобликни келтириб чиқаради ва бу тупроқ унумдорлиги ҳамда экинлар ўсиши, ривожланиши, ҳосилдорлигига салбий таъсир кўрсатади. Ушбу кесма профилида сувли сўрим бўйича олинган куруқ қолдиқ натижасига кўра шўрланиш бўлмасда  $Na^+ + K^+$  ионлари йиғиндиси бироз юқори. Чунки шўрланмаган ўтлоқ тупроқлардан олинган бошқа бир кесмаларда  $Na^+ + K^+$  ионлар йиғиндиси миқдори 1-кесма кўрсаткичларидан сезиларли паст.

Бухоро туманида шўрланган тупроқлар ҳам кенг тарқалган. Р.Қалмоқ массивидан олинган 40-кесма тупроқлари шулар қаторига киради (1 жадвал).

**Бухоро тумани турли даражада шўрланган ўтлоқ аллювиал тупроқларининг сувли сўрим таркибини ўзгариши**

1 жадвал

Кесма	Қатлам, см	Умумий ишқорийлик (НСО <sub>3</sub> <sup>-</sup> )		Cl <sup>-</sup>		SO <sub>4</sub> <sup>2-</sup>		Ca <sup>2+</sup>		Mg <sup>2+</sup>		Na <sup>+</sup> +K <sup>+</sup>	
		%	мг-эқв/100 г. тул-роқда	%	мг-эқв/100 г. тул-роқда	%	мг-эқв/100 г. тул-роқда	%	мг-эқв/100 г. тул-роқда	%	мг-эқв/100 г. тул-роқда	%	мг-эқв/100 г. тул-роқда
1	0 – 30	0,004	0,07	0,023	0,64	0,072	1,50	0,011	0,55	0,009	0,74	0,92	0,021
	30 – 70	0,003	0,05	0,025	0,69	0,062	1,30	0,01	0,50	0,008	0,69	0,85	0,020
	70 – 100	0,004	0,06	0,032	0,89	0,110	2,29	0,014	0,70	0,013	1,04	1,50	0,035
	100 – 150	0,004	0,06	0,028	0,79	0,062	1,30	0,011	0,55	0,008	0,64	0,96	0,022
	150 – 200	0,003	0,05	0,025	0,69	0,067	1,40	0,011	0,55	0,007	0,59	1,00	0,023
40	0 – 30	0,004	0,06	0,025	0,69	0,350	7,29	0,078	3,89	0,037	3,06	1,09	0,025
	30 – 70	0,003	0,05	0,012	0,35	0,120	2,50	0,026	1,30	0,013	1,09	0,51	0,012
	70 – 100	0,003	0,05	0,448	12,63	0,300	6,25	0,044	2,20	0,032	2,67	14,07	0,324
	100 – 150	0,003	0,05	0,105	2,96	0,200	4,17	0,032	1,60	0,018	1,48	4,10	0,094
	150 – 200	0,004	0,06	0,025	0,69	0,350	7,29	0,078	3,89	0,037	3,06	1,09	0,025
80	0 – 30	0,004	0,06	0,009	0,25	0,230	4,79	0,058	2,89	0,022	1,78	0,43	0,010
	30 – 70	0,004	0,07	0,007	0,20	0,230	4,79	0,064	3,19	0,019	1,58	0,28	0,007
	70 – 100	0,003	0,05	0,009	0,25	0,210	4,37	0,056	2,79	0,019	1,58	0,30	0,007
	100 – 150	0,003	0,05	0,011	0,30	0,077	1,60	0,017	0,85	0,008	0,64	0,46	0,010
	150 – 200	0,002	0,04	0,009	0,25	0,072	1,50	0,016	0,80	0,007	0,59	0,40	0,009
100	0 – 30	0,004	0,06	0,501	14,11	0,250	5,21	0,034	1,70	0,031	2,57	15,12	0,348
	30 – 70	0,003	0,05	0,473	13,32	0,230	4,79	0,04	2,00	0,030	2,47	13,70	0,315
	70 – 100	0,003	0,05	0,315	8,88	0,230	4,79	0,032	1,60	0,025	2,07	10,05	0,231
	100 – 150	0,004	0,06	0,245	6,91	0,140	2,92	0,018	0,90	0,012	0,99	8,00	0,184
	150 – 200	0,003	0,05	0,016	0,44	0,072	1,50	0,014	0,70	0,007	0,59	0,70	0,016

Бу тупроқнинг 0 – 30, 70 – 100 ва 100 – 150 см қатламларида юқори миқдордаги сувда эрувчан тузлар тўпланиб қолганлиги аниқланди(жадвал). Бу тупроқнинг қатламлари умумий ишқорийлик (НСО<sub>3</sub><sup>-</sup>) бўйича шўрланмаган, яъни умумий ишқорийлик миқдори шўрланиш даражасидан паст. Хлорид ионлари шўрланиш даражасини юзага келтирган, фақат қуруқ қолдиқ бўйича шўрланмаган 30 – 70 см қатламда хлоридлар миқдори шўрланиш даражасидан паст. Шўрланмаган тупроққа нисбатан ушбу шўрланган тупроқ кесмасида сульфат ионлари миқдори кескин ортган. Демак, шўрланишни келтириб чиқаришда анионлардан биринчи навбатда сульфат ва кейин хлорид ионлари иштирок этади. Карбонат ва бикарбонат ионлари шўрланишга сезиларли таъсир кўрсатмаган.

Шўрланмаган ва шўрланган тупроқларда кальций ва магний ионларининг нисбати ишонарли ўзгарган, яъни шўрланган тупроқларда шўрланмаган тупроқларга нисбатан сувли сўримда кальций катиони улуши ортган, магний иони улуши камайган. Лекин, абсолют миқдорда (% ва мг\* экв/100г) иккала ионнинг ҳам миқдори шўрланмаган тупроқдагига нисбатан ортган, фақат кальций катиони концентрациясини ортиш сурьати



магнийникидан кучлироқ бўлди. Ушбу кесма профилида  $\text{Na}^+ + \text{K}^+$  ионлари йиғиндисининг энг юқори миқдори (0,324 %) 70 – 100 см қатламда кузатилди, қолган горизонтларда  $\text{Na}^+ + \text{K}^+$  ионлари йиғинди миқдори деярли шўрланмаган тупроқдаги каби бўлди. Демак, шўрланмаган тупроқларга нисбатан олганда шўрланган тупроқларда  $\text{Cl}^-$ ,  $\text{SO}_4^{2-}$ ,  $\text{Ca}^{2+}$  ва  $\text{Mg}^{2+}$  ионларининг миқдори юқори бўлади ва айнан улар шўрланишни келтириб чиқаради. Карбонат ( $\text{CO}_3^{2-}$ ), гидрокарбонат ( $\text{HCO}_3^-$ ) ҳамда  $\text{K}^+ + \text{Na}^+$  ионлари йиғиндиси бўйича шўрланган ва шўрланмаган тупроқлар сезиларли фарқ қилмайди. Фақат шўртоб, шўртобли, содали шўрланиши ва тақир тупроқларда шўрланишда  $\text{CO}_3^{2-}$ ,  $\text{HCO}_3^-$  ва  $\text{Na}^+$  ионлари фаол иштирок этади.

Шундай қилиб, Бухоро тумани Р.Қалмоқ ҳудудида тарқалган турли хил даражада шўрланган ўтлоқ аллювиал тупроқлар сувли сўрим таркиби бир-биридан сезиларли фарқ қилади. Бунда асосий хавфни хлорид, сульфат ва магний ионлари келтириб чиқаради. Уни ушбу тупроқларни мелиоратив ҳолатини яхшилашда ҳисобга олиш керак бўлади.

#### Фойдаланилган адабиётлар рўйхати

1. Ахиярова Г.Р. Быстрая реакция растений пшеницы и ячменя на засоление//Автореферат диссертации на соискание ученой степени кандидата биологических наук. Уфа,2004. -25с
2. Белимов А.А. Взаимодействие ассоциативных бактерий и растений в зависимости от биотических и абиотических факторов// Автореферат диссертации на соискание ученой степени доктора биологических наук. Санкт-Петербург,2008. -46с
3. Жамбалова А.Д. Засоленные почвы зон разломов кучигерских гидротерм и их геохимические особенности//Автореферат диссертации на соискание ученой степени кандидата биологических наук. Улан-Уде,2018. -22с.

#### БУХОРО ВОҲАСИ ЎТЛОҚ АЛЛЮВИАЛ ТУПРОҚЛАРИ МИКРОБИОЛОГИК ФАОЛЛИГИГА ТУРЛИ ХИЛ ОМИЛЛАРНИНГ ТАЪСИРИ

**Т.К.Ортиков**  
доцент СамВМИ,

**О.Р.Умаров**  
таърих докторант БухДУ,

**М.А.Раҳимова**  
магистр БухДУ,

магистр-БухДУ

Тупроқ унумдорлиги унинг хоссаларини оптимал намоён бўлиши билан белгиланади. Ана шундай муҳим хоссалардан бири тупроқ микробиологик хоссаси ҳисобланади. Тупроқ микробиологик хоссаси унинг фаоллиги билан баҳоланади. Тупроқда кечадиган кўпгина жараёнлар

микроорганизмлар томонидан амалга оширилади. Бундай муҳим жараёнларга гумификация ва дегумификация, азотофиксация, аммонификация, нитрификация, денитрификация, тупроқдаги углерод, фосфор, олтингугурт айланиши жараёнлари киради. Бу жараёнларни тўғри йўналишда, нисбатда ва оптимал даражада бориши тупроқ унумдорлигида муҳим аҳамиятга эга. Гумус ҳосил бўлиши, уни парчаланиш тезлиги ва тўпланиши тупроқда микробиологик жараёнларнинг боришига боғлиқ. Бухоро воҳаси тупроқларида ҳам микробиологик жараёнлар муҳим ўрин тутди. Маълум бир микробиологик жараёнларни кучайиши ва бошқаларини, аксинча, сусайиши тупроқ ҳосил бўлиш ва шаклланиш жараёнларига сезиларли таъсир кўрсатади. Бу айниқса Бухоро воҳасида кенг тарқалган ўтлоқ аллювиал тупроқларда ўзига хос таъризда намоён бўлади. Ўтлоқ аллювиал тупроқларда микробиологик жараёнларни боришига турли хил табиий ва антропоген омиллар таъсир қилади. Бу омилларни таъсирини ўрганиш тупроқда кечадиган микробиологик омилларни керакли йўналишда бошқаришда ва тупроқ унумдорлиги ҳамда хоса ва хусусиятларини башорат қилишда долзарб ҳисобланади.

Ушбу масалаларни ўрганиш мақсадида Бухоро воҳаси тупроқлари бўйлаб экспедиция уюштирилди ва бунда турли хил табиий шароитдаги ва турлича антропоген таъсирларга учраган ўтлоқ аллювиал тупроқлардан кесмалар олиниб уларга генетик қатламлар бўйича таъриф берилиб алоҳида тупроқ намуналари олинди. Бунда ўтлоқ тупроқлар рельефи, суғорилиш давомийлиги, механик таркиби, ўстирилаётган экин тури, антропоген таъсир юкламаси, шўрланиш даражаси билан фарқ қилиши ҳисобга олиниб ажратилди. Генетик горизонтлар бўйича олинган тупроқ намуналарида гумус миқдори Тюрин усулида, зичлик махсус цилиндрлар ёрдамида оғирлик усулида, гумус захираси ҳисоб-китоб йўли билан аниқланди. Микроорганизмлар сони махсус электив озиқ муҳитларда ўстириш орқали ҳисобланди. Микроорганизмларнинг таксономик гуруҳларидан бактериялар сони гўшт-пептонли агарда(ГПА) ва крахмал-аммиакли агарда(КАА), замбуруғлар сони Чапек муҳитида, актиномицетлар сони крахмал-аммиакли агарда(КАА) аниқланди. Бактериялар ва актиномицетлар сонини аниқлашда 5 ва 6 тупроқ суюлтирилишидан, замбуруғлар сонини аниқлашда 4 тупроқ суюлтирилишидан фойдаланилди. Микроорганизмларнинг физиоогик гуруҳларидан эркин яшовчи азотфиксаторлар сони Эшби муҳитида, аммонификаторлар ГПА да, минерал азотда ўсувчи бактериялар КАА да, нитрификаторлар Виноградский муҳитида, денитрификаторлар Гильтай муҳитида аниқланди. Бунда азотфиксаторлар, аммонификаторлар, минерал азотда яшовчи бактериялар, денитрификаторлар тупроқ эритмасининг 5 ва 6 суюлтирилишида, нитрификаторлар 4 суюлтирилишда аниқланди. Барча микроорганизмлар сони 1 грамм тупроққа нисбатан ҳисобланди.

Тадқиқот маълумотларининг кўрсатишича, Бухоро воҳаси ўтлоқ аллювиал тупроқлари микробиологик фаоллигини шаклланишида турли хил табиий ва антропоген омилларнинг роли катта. Табиий омиллардан жойнинг

рельефи, сизот сувларининг сатҳи, тупроқ механик таркиби, тупроқ ва сизот сувларининг шўрланиш даражаси, шўрланиш типи кабилар маълум бўлди. Антропоген омиллардан даланинг суғорилиш давомийлиги, экин тури, алмашлаб экиш, экин агротехникаси, даланинг маданийлашганлик даражаси тупроқ микробиологик фаоллигига кучли таъсир кўрсатади. Суғорилиш давомийлиги ўтлоқ аллювиал тупроқлар унумдорлиги, гумус ҳолати ва микробиологик фаоллигига кучли таъсир кўрсатади. Суғорилиш давомийлиги ортиши билан ўтлоқ аллювиал тупроқларнинг механик таркиби оғирлашиб борган ва гумус ҳолати ижобий томонга ўзгарган. Тупроқ механик таркиби оғирлашиши юва гумус моддаси миқдори ортиши билан тупроқда микроорганизмлар сони сезиларли ортиб борди. Тупроқ механик таркиби оғирлашганда тупроқ гранулометрик тақибда майда заррачалар улушини ортиши микроорганизмлар яшаши учун қулай шароит яратиши маълум бўлди. Бу солиштирма юза ва озик моддалар ортиши билан боғлиқ бўлади. Органик модда, яъни гумус моддасини тупроқда ортиши микроорганизмлар кўпайиши учун яхши шароитни юзага келишига олиб келади ва микроорганизмларнинг юқори миқдорини таъминлайди. Бунда гумус микроорганизмлар учун органик модда манбаи бўлиши билан бирга тупроқ хоссаларини яхшилаб улар учун шарт-шароитларни муқобиллаштиради. Ўтлоқ аллювиал тупроқлар механик таркиби рельеф ва суғориш давомийлигига боғлиқ бўлиши аниқланди. Суғориш сувларидаги лойқа агроирригацион қатлам ҳосил қилиб тупроқ механик таркибини оғирлашиши ва гумус миқдорини ортишига олиб келди. Тупроқда қум заррачаларини ортиши гумус миқдори ва шунга боғлиқ равишда микроорганизмлар сонини камайишига сабаб бўлди. Бу айниқса янгидан ўзлаштирилган ва янгидан суғориладиган ўтлоқ тупроқларда яққолироқ кузатилди. Сизот сувлар сатҳини жуда яқин бўлиши ҳам тупроқ микроорганизмлар сонига салбий таъсир кўрсатди. Бу асосан сизот сувларининг минераллашганлик даражасини юқори эканлиги ва бунда анаэробиз жараёнини кучайиши билан тушунтирилиши мумкин. Тупроқ таркибида сувда эрувчан тузлар миқдорини ортиши барча гуруҳ микроорганизмлари учун салбий таъсир қилди. Шу билан бирга сувда эрувчан тузлар таркибида хлор тузларини улушини юқори бўлиши микроорганизмлар сонини камайишига олиб келди. Микроорганизмлар сонини камайиши шўртобланган ва натрий карбонатли ишқорийликка эга бўлган тупроқларда сезиларли равишда кузатилди. Бундай шароитда нафақат сувда эрувчан тузларнинг миқдорини юқори бўлиши, балки тупроқ ишқорийлигини юқори бўлиши ҳам ўз таъсирини кўрсатади. Натрий ионлари тупроқ агрегатларини диспергациялаб, уларни парчалайди ва қатқалоқ ҳосил қилиб анаэроб шароитни юзага келтиради. Бу эса микроорганизмлар учун ноқулай ҳолатни яратади ва улар яшаши ва кўпайиши учун шароит ёмонлашади. Бу айниқса замбарағлар ва нитрификаторлар учун кучлироқ салбий таъсир кўрсатади. Тадқиқотлар шуни кўрсатадики, гўшт пептонли агарда ўсувчи бактериялар сонитупроқ ҳайдов қатламида 1 грамм тупроқда

10 -30 млндона бўлиб пастки қатламларга қараб кескин камайиб боради. Бу пастки горизонтлар томон гумус миқдорини камайиб бориши ва кислород етишмаслиги билан боғлиқ бўлади. Чапек муҳитида ўсувчи замбуруғлар сони ўтлоқ аллювиал тупроқлар ҳайдалма қатламида 1 грамм тупроқда 10-80 минг донани ташкил этиб, пастки қатламлар томон бактериялар сонига нисбатан кескинроқ пасайиши кузатилди. Бу замбуруғларни анаэроб шароитда яшай олмаслиги ва улар ҳаётида органик модда ролини ўта юқорилиги билан боғлиқ бўлиши мумкин. Бундай ҳолат нитрификаторлар билан ҳам кузатилди. Чунки нитрификаторлар аэроб бактериялар ҳисобланади. Демак, тупроқда нитрификаторлар ҳисобига нитратларни ҳосил бўлиши асосан ҳайдов ва ҳайдов ости қатламларида амалга ошади. Азотфиксаторлар ичида аэроб ва внэроблари мавжуд бўлиб улар нисбати пастки қатламларга томон ўзгариб боради. Денитрификаторлар сони оғир ўтлоқ аллювиал тупроқда нисбатан юқори бўлди. Денитрификаторлар сонига нафақат аэрация ва анаэроб шароит балки органик модда миқдори ҳам кучли таъсир кўрсатди. Органик модда миқдори ортиши денитрификаторлар сонини ортишига олиб келди. Органик азотда ўсувчи (ГПА муҳитида) ва минерал азотда (КАА муҳитида) яшовчи микроорганизмлар нисбати тупроқ органик моддаси ва тупроқ қатлами чуқурлигига боғлиқ равишда ўзгарди. Тупроқда органик модда миқдорини юқори бўлиши минерал азотда ўсувчи бактериялар улушини камайишига олиб келди. Тупроқ профилида пастки қатламларга қараб органик азотда ўсувчи бактериялар сони камайиши кескинроқ бўлиши ҳисобига минерал азотда ўсувчи бактериялар улуши ортди. Микроорганизмлар сонига ўсимлик тури ва улар илдиз ажратмалари кучли таъсир кўрсатади. Бевосита илдиз атрофидан, яъни ризосфера ва ризопландан олинган тупроқ намуналарида микроорганизмлар сони юқори бўлди. Бу ўсимликлар илдиз ажратмалари билан боғлиқ бўлади, яъни бунда ўсимлик ва микроорганизмлар ўртасида симбиоз борлиги кузатилади. Экин экилмаган тупроқдагига нисбатан экин экилган жой тупроқларида микроорганизмлар сони юқори бўлади ва бу ҳолат ҳайдалма ҳамда ҳайдалма ости горизонтларида яққол намоён бўлади. Беда, мевали дарахтлар экилган жойлар тупроғида микроорганизмлар сони, ғўза ва кузги буғдой етиштирилаётган жой тупроқларидагидан юқори бўлиши кузатилди. Беда ризосферасида ҳам микроорганизмлар сони кескин ортади. Беда экилганда йилдан йилга органик модда ва қолдиқларни ортиб бориши ҳам микроорганизмлар сонига ижобий таъсир кўрсатади. Ғўза ва беда экилганда тупроқда органик моддаларни кам бўлиши, улар парчаланишини тезлашиши микроорганизмлар сонига салбий таъсир кўрсатди. Микроорганизмлар сонини бошқаришда органик модда миқдори энг асосий омиллардан бири ҳисобланади. Агроценозда органик моддани тўпланиши микроорганизмлар сонига ижобий таъсир қилувчи омил сифатида эътироф этилади. Шу билан шўр ювиш ва зовурларни чуқур қазилганлиги тупроқдаги микроорганизмлар сонини ортишига олиб келади. Бу ҳолат тупроқ шўрланишини камайиши ва токсик тузлар концентрациясини пасайиши билан боғлиқ. Шўр ювилиши

олдидан ва кейин олинган намуналарни микробиологик анализи шўни кўрсатдики шўрланишни камайиши, тузларни пастки қатламларга ювилиб кетилиши устки қатламлар тупроқларидаги микроорганизмлар сонини ортишига олиб келиб тупроқ микробиологик фаоллигига ижобий таъсир қилади. Зовурларни тўлиб қолиши ва сизот сувлар сатҳини кўтарилиши тупроқ мелиоратив ҳолатига салбий таъсир қилиб тупроқда микроорганизмлар сонини камайишига олиб келади. Ўтлоқ аллювиал тупроқлардаги микроорганизмлар сони экин агротехникасига ҳам боғлиқ бўлади. Органик ва минерал ўғитлар қўлланилганда микроорганизмлар сони кескин ортади. Органик ўғитлар гумус ҳосил бўлишида қатнашадиган микроорганизмлар сонини сезиларли ортишига олиб келади. Шу билан бирга замбуруғлар сони ҳам кескин ортиши кузатилади. Органик ўғитлар денитрификаторлар сонини ортишига ҳам олиб келади. Умуман олганда, тупроқда органик ўғитлар углерод манбаи сифатида муҳим аҳамиятга эга. Минерал ўғитлар ичида микроорганизмлар сонига таъсири бўйича азотли ўғитлар муҳим аҳамиятга эга. Азотли ўғитлар қўлланилаган дала тупроқларида азот айланишида қатнашувчи микроорганизмларнинг барчасини миқдори сезиларли ортади. Бунда азотфиксаторлар, аммонификаторлар, нитрификаторлар ва денитрификаторлар сонини ортиши кузатилади. Кўпчилик адабиётларда қайд этилишича, микроорганизмлар учун тупроқдаги углерод ва азот (C:N) нисбати муҳим аҳамиятга эга. Бу нисбат гумификация ва дегумификацияда қатнашадиган микроорганизмлар сонига ва улар фаоллигига, ушбу жараёнлардан қайси бири устун бўлишига ишонарли таъсир кўрсатади(1, 2). Азотли ўғитлар қўлланилганда углерод:азот нисбати қисқаради ва гумус парчаланиши, яъни дегумификация жараёнлари тезлашади ва бу гумусни камайишига олиб келади. Бу эса ўз навбатида микроорганизмлар сонини камайишига сабабчи бўлади. Тупроқда углерод : азот нисбати ортганда тупроқда гумификацияланиш жараёнлари жадаллашади ва бу ҳолат гумус миқдорини ортишига олиб келади. Бундай ҳолат углеродга бой, азот миқдори нисбатан паст бўлган моддалар қўлланилганда юзага келади. Масалан, ғалла экинлари сомони тупроққа ҳайдаб ташланганда гумификация жараёнлари жадаллашади ва тупроқда гумус миқдори ортади.

Шундай қилиб, Бухоро вилояти ўтлоқ аллювиал тупроқларидаги микроорганизмлар сонига бир қанча табиий ва антропоген омиллар таъсир кўрсатади ва улар таъсири остида тупроқнинг маълум бир микробиологик фаоллиги юзага келади.

#### **Фойдаланилган адабиётлар:**

1. Берестецкий О.А., Возняковская Ю.М., Доросинский Л.М. и другие. Биологические основы плодородия почвы. Москва “Колос” 1984.- 287с.
2. Туев Н.А. Микробиологические процессы гумусообразования. Москва, Агропромиздат, 1989.- 239с.



## СУҒОРИЛАДИГАН ТУПРОҚЛАРДАН ФОЙДАЛАНИШНИ ТАКОМИЛЛАШТИРИШ ВА УНУМДОРЛИГИНИ ҚАЙТА ТИКЛАШ

**С.С. Хайриев,**

*БухДУ Тупроқшунослик кафедраси, доценти,*

**М.И. Артикова,**

*БухДУ, I курс магистранти*

*Мақолада, Бухоро вилояти тупроқлари иқлим шароитида тупроқ унумдорлигини ва ерлардан самарали фойдаланишни такомиллаштириш факторлари бўйича айрим тавсиялар белгиланган бўлиб, унда ерларнинг унумдорлик даражасига қараб, турли алмашлаб экиш тизими асосида экин турларини табақалаб жойлаштириш ва тупроқ унумдорлигини тиклаш бўйича маълумотлар ўз аксини топган.*

Суғориладиган ерлардаги турли хилдаги тупроқ типлридан унумли фойдаланиш ҳозирги бозор иқтисодиётининг даврида қишлоқ хўжалигини ривожлантиришдаги долзарб масалалардан ҳисобланади. Шуларни инобатга олиб Ўзбекистон республикаси ер ресурслари давлат қўмитасининг Тупроқшунослик ва агрокимё Илмий тадқиқот давлат институти, Ўзбекистон Пахтачилик ИТИ ва қишлоқ хўжалигини механизациялаш ИТИ олимлари томонидан: “Суғориладиган тупроқлардан фойдаланишни қайта кўриб чиқиш, унумдорлигини мунтазам равишда ошира боришга оид қўлланмалар.” асосида ердан фойдаланувчи раҳбарлар учун тавсияномалар ишлаб чиқдилар.

Ҳозирги пайтда қишлоқ хўжалиги тасаруфидаги ерларнинг агрокимёвий, мелератив ва экалогик ҳолатлари талаб даражасида эмаслиги туфайли уларнинг самарали иқтисодий унумдорлиги юқори эмас.

Йилдан – йилга суғорилиб деҳқончилик қилинадиган ерлардан: зичлашиш, ер ости сувларининг кўтарилиши, ботқоқланиш, гумуссизланиш, эрозияга чалиниши ва бошқа салбий жараёнларнинг кучайиши авж олмоқда.

Илм – фаннинг ва илғорларнинг асосий тавсияларига асосланиб ишлаётган айрим деҳқон – фермер хўжаликларида тупроқ унумдорлиги тикланиши кузатилмоқда.

Ривожланаётган жамиятнинг бозор иқтисодиёти ислохотларини амалга оширишда, яъни, суғориладиган ерлардан узоқ муддатли такомиллаштирилган ҳолда фойдаланувчилар учун: тупроқ бонитровкаси (балл), агромеллиоратив, агрокимёвий ва тупроқ картасини ҳар 4–5 йилда янгилаб туриш ва ўқув–семинарларини ташкил этиш мақсадга мувофиқдир.

Тупроқни асраш, уни келажак авлодларга соф ҳолда қолдириш, унумдорлигини мунтазам равишда оширабориш ва блшқа салбий оқибатлардан асраш каби тадбирлардан бири бу тупроқларни паспортизация ва ва сертификация қилишни ташкил этишдир. Бу қишлоқ – хўжалик экинлари ҳосилдорлигини оширишда, тупроқ унумдорлигини яхшилашда,

қўлланилган ўғитларни самарамини оширишга ва ўсимликлардан экологик тоза маҳсулот олишга, тупроқларда кетаётган салбий ва ижобий жараёнларни назорат қилишга хизмат қилади, ҳамда ердан фойдаланувчиларни фаолиятини назорат қилиш, зарур чора–тадбирларни амалга ошириш имконини яратади.

Ҳозирги даврда вилоятимизнинг Олот, Қоракўл, Жондар, Когон, Пешкў туманидаги фермер хўжаликларнинг тупроқларининг мелиоратив ҳолати ёмонлашган, шўрланаган ер майдонларини салмоғи кўпаймоқда. Бунинг асосий сабаби, тупроқ шароитини ҳисобга олмасдан суғориш сувларини катта нормада ишлатилиши ва зовур коллектор дренаж тармоқларининг талаб даражаси эмаслигидир. Суғорадиган тупроқлар мелиоратив ҳолатининг ёмонлашиши натижасида ўртача ва кучли шўрланган тупроқларда пахта ҳосилдорлиги 35–45% гача камаймоқда.

Хулоса қилиб айтганда, вилоятимизнинг суғориладиган турли тупроқ типлари иқлими шароитида ишлаб чиқилган райёнлаштирилган гидромодул тизимлари бўйича экинларни суғориш жараёнлари 400–500 дан 700–800 ва 900–1000 м<sup>3</sup>/га бўлишига қарамасдан, кўпгина хўжаликларда суғориш нормаси 1600–2000 м<sup>3</sup>/га сув билан суғорилмоқда. Оқибатда, тупроқларнинг унумли фойдаланиш тизими бузулиб, тупроқларнинг сув–физик хоссалари, таркиби ва тузилиши, ер ости сизот сувининг сатҳини кўтарилишига олиб келади ёки зовурлар орқали чиқиб кетишга сарфланади.

Ерга ишлов бериш даврида техник воситаларнинг кўп миқдорда ерга кириши натижасида тупроқларнинг 45–50 см.дан кейинги қисмида тупроқларнинг зичланиши кузатилади, шунини инобатга олиб, ўзгарувчан куруқликда ҳайдаш ва ўсимликни ўсиш даврида культиваторларга “кесувчи пичоқ” ни ўрнатиб тупроқни кесиб чиқиш лозим. Шу кесилган жойда унга берилган сувнинг пастга кетиши таъминланади ва ердан унумли фойдаланиб экинларни ҳосилдорлиги ошади натижада ернинг унумдорлиги ҳам яхшиланади.

#### **Фойдаланилган адабиётлар:**

1. У.Тожиев, Х.Намозов, Ш.Нафетдинов, К.Умаров. Ўзбекистон тупроқлари. Ўқув қўлланма, Тошкент–2004 й.
2. Ж.С.Сатторов. Тупроқни муҳофаза қилиш ва ундан фойдаланиш муаммолари. Ўз.ФА Тупроқшунослик ва агрохимё институти, Тошкент–1995 й.
3. У.Тожиев. Ўзбекистон тупроқлари ва улардан фойдаланишнинг айрим йўналишлари. Методик қўлланма, Тошкент–1998 й.

## TUPROQ DEGRADATSIYASINING KELIB CHIQISH SABABLARI VA UNING OLDINI OLISH CHORA - TADBIRLARI

**Х.Т.Артикова**  
-б.ф.д., доцент,  
**Ж.Жумаев**  
магистрант

*Бухоро давлат университети*

Insonning tuproqqa faol ta'sir ko'rsatishi natijasida ,uning xossa xususiyatlarining o'zgarishi , unumdorligining oshishi yoki pasayishi yer resurslarini muhofaza qilishda avvalgidan ko'ra e'tiborli bo'lishlikni taqozo etadi. Shu asnoda ayni davrda tuproqlar meliorativ holatini to'g'ri baholash va uni yaxshilash dolzarb vazifalardan biri bo'lib turibdi. O'zbekiston Respublikasi umumiy yer fondining 52,8 % ini yuvilmagan va yuvib keltirilgan , 15,7 %ini turli darajada yuvilgan yerlar tashkil etadi. Shuningdek umumiy yer maydonining 22,2% ini sho'rlanmagan yerlar,46,3 %ini turli darajada sho'rlangan yerlar tashkil etadi .

Qishloq xo'jaligi yerlarining unumdor qatlamini degradatsiyaga uchrashining oldini olishga qaratilgan ishlar davlatimizning doimiy e'tibor markazida bo'lib kelmoqda. O'zbekiston Respublikasi umumiy yer fondining 52,8 % ini yuvilmagan va yuvib keltirilgan, 15,7 %ini turli darajada yuvilgan yerlar tashkil etadi. Shuningdek umumiy yer maydonining 22,2% ini sho'rlanmagan yerlar, 46,3 %ini turli darajada sho'rlangan yerlar tashkil etadi .

Ayrim ma'lumotlarga qaraganda , bugungi kunda dunyo bo'yicha eroziyaga, deflyatsiyaga uchragan va xafli deflyatsiyaga moyil qishloq xo'jalik ekinlari ekiladigan maydonlar 50 % dan ko'pchilikni tashkil qilmoqda va bu kabi degradatsion jarayonlar davom etmoqda .

Yer degradatsiyasi degan aniq bir tushuncha yo'q, chunki ko'p yerlarning ustki qismi tuproq qatlamiga ega, shuning uchun bir vaqtning o'zida tuproq degradatsiyasi yer degradatsiyasi deb yuritiladi .

Tuproq degradatsiyasining o'ziga xos turlaridan biri - tuproqlarning zaharli kimyoviy va organik birikmalar, og'ir metallar, neft va neft mahsulotlari hamda radioaktiv elementlar bilan ifloslanishidir.

**Dunyoda birorta davlat yo'qki, to'liq barcha turdagi mineral xom ashyosiga ega bo'lgan. Barcha turdagi foydali qazilmalarni qazib olish jarayoni ta'sirida tuproq qoplamalari turli ko'rinishda va turli darajada mexanik buzulish ta'sirida bo'ladi .Ayniqsa ,yerning ustki , o'simliklar uchun hayot elementlariga boy bo'lgan nozik , yupqa tuproq qatlami funksiyasi buziladi.Har qanday foydali qazilmalarni qazib olish jarayonida, jinslarda turli xil chuqurliklar hosil bo'ladi va ular tuproq qoplamoi bilan aralashadi, ya'ni hududni birlamchi relyefining tuproq qoplamoi bilan texnogen ta'sir holatiga keladi .**

**Shu jumladan o'rmon xo'jaliklarui ham ayni davrlarda birmuncha ziyon ko'rmoqda ,shuning uchun O'rmon xo'jaliklarida kesish qoidalariga rioya qilish va boshqarishni to'g'ri yo'lga qo'yish va ayrim hududlarda qayta o'rmonlarni**

kesish 80-100 yildan keyin amalga oshirilishi zarur. O'rmonlardagi yong'inlarning kelib chiqishiga 97% holatda odamlar sababchi bo'ladi. Shuning uchun yong'inlarning oldini olish bo'yicha olib boriladigan tashviqot va tushuntirish ishlarini kuchaytirish maqsadga muvofiqdir. Tuproq degradatsiyasining kelib chiqishiga sabab bo'luvchi har bir omillar uchun amaliy chora tadbirlar ko'riladi. Tuproqning mexanik degradatsiyasini kelib chiqishiga shamol eroziyasi va deflyatsiya jarayonlari, chorva mollarini tartibsiz boqish, foydali qazilmalarni qazib olish, o'rmonlarni kesilishi, o'rmon yong'inlari kabi bir qancha omillar sabab bo'ladi. Shamol eroziyasi va deflyatsiya jarayonlarini oldini olish uchun ekin yerlari atrofida ixotalar barpo etish yuqori samara beradi. Sho'rtob va sho'rtobli tuproqlarni sho'rsizlantirish orqali qishloq xo'jaligida foydalaniladigan yerlarni ma'lum darajada kengaytirish mumkin. Shuning uchun ulardan foydalanish bu tuproqlar unumdorligini yaxshilash, dehqonchilikni rivojlantirishda katta ahamiyatga egadir. Yuqorida qayd qilinganidek, sho'rtoblar agronomik xossalarining yomon bo'lishiga asosiy sabab singdirilgan natriy kationi hisoblanadi. Shuning uchun sho'rtob tuproqlar unumdorligini oshirishdagi asosiy tadbir- singdirilgan natriyni gips yoki boshqa kalsiy tuzlari tarkibidagi kalsiy kationi bilan almashtirishdir.

Umumiy singdirish sig'imidan 10 % dan ko'p Na saqlaydigan sho'rtob va sho'rtobli tuproqlarni tubdan yaxshilash uchun, ularni gipslash zarur. Tuproqqa gips solinganda tuproq eritmasidagi soda yo'qotiladi, tuproqda singdirilgan natriy kalsiy bilan siqib chiqariladi. Ya natijada eritmada neytral tuz - natriy sulfat hosil bo'ladi:

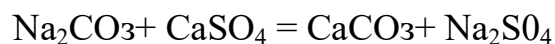

Eritmada kam miqdorda  $\text{Na}_2\text{SO}_4$  ning hosil bo'lishi o'simliklarga zararli ta'sir etmaydi, ammo singdirish sig'imiga 20 % dan ko'p Na bo'lgan sho'rtoblarni gipslaganda eritmada ko'p miqdorda natriy sulfati hosil bo'ladi va uni tuproqdan yuvish natijasida yo'qotish mumkin. Gipslash natijasida sho'rtob tuproqlarning ishqoriy reaksiyasi bartaraf etiladi, tuproqning fizik, fizik kimyoviy va biologik xususiyatlari yaxshilanadi, uning unumdorligi oshadi.

Tuproqlarni degradatsiyasini oldini olishda unga qarshi choralarni qo'llashda zamonaviy GAT texnologiyalaridan foydalanish katta qulayliklar tug'diradi. Chunki biz GAT texnologiyasi yordamida ma'lum bir hududda qanday jarayonlar borayotganini bilish imkoniyatiga ega bo'lamiz.

GAT texnologiyalaridan yer monitoringida, degradatsiya jarayonlarini aniqlash va baholashda, distension zontlash ma'lumotlarini deshifrlash va landshaft uslubi yordamida ma'lumotlar bankini yaratishda, xaritalarni elektron versiyalarini tuzishda, turli darajada eroziyalangan hmada sho'rlangan tuproqlarning aniq tarqalish chegaralarini aniqlashda, relyefning shakllarini aniqroq o'rganishda, hududning ruvojlantirish tarixi va antropogrn omil xususiyatlari qiyalik ekspozitsiyasi, tuproq hosil qiluvchi jinslarni inobatga olish, tuproq hosil bo'lish jarayonlarini to'g'ri anglash va landshaft –ekalogik sharoitlarini hisobga olgan holda degradatsiya jarayonlarini yuzga kelish sabablari bo'yicha umumlashtirilgan tavsif berishda foydalanish mumkin. GAT texnologiyasini qo'lgan holda,

eroziyaga xavfli yerlarni aniqlash va baholash. An'anaviy (qog'oz) xaritalardan elektron (kompyuter) xaritalarga o'tish murakkab va juda ko'p mehnat talab qiladigan jarayondir. Bu maqsadga erishish uchun ish jarayonida kerakli miqdorda axborotlarga ishlov berishni, tahlil va ko'z bilan ko'rish imkoniyatini beruvchi GAT AreView 9,10, Adobe Photoshop va 3D Fiel maxsus dasturlaridan foydalanish maqsadga muvofiqdir.

Tuproqlarning degradatsion jarayonlarini oldini olish uchun quydagilarga rioya qilish lozim deb o'ylayman:

Shunday qilib tuproqdan foydalanish bo'yicha ishlab chiqilgan ilmiy tavsiyalarga qat'iy rioya qilish, mavjud suv resurslaridan samarali va tejamkorlik bilan foydalanish, ekinlarni oziqlantirishda organik o'g'itlardan foydalanish salmog'ini oshirish, tabiiy yaylovlardan qat'iy me'yor va reja asosida foydalanish, yer ostidan foydali qazilmalarni qazib olishda tuproq muhofazasiga qat'iy amal qilish lozim, qishloq xo'jalik texnikalarini tanlashda ularni tuproq yuzasiga ko'rsatadigan mexanik bosimiga e'tibor qaratish lozim. Tuproqlarga ishlov berish va tuproqdan foydalanish madaniyatini yanada yuqori darajada shakllantira olsak, degradatsiya jarayonlarini sezilarli holatda yaxshilashimiz mumkin.

#### **Foydalanilgan adabiyotlar ro'yxati:**

1. Абдурахмонов Т., Жабборов З.А., Никадамбаев Х.Б. Tupроқларни кимёвий ифлосланиш муаммолари ва муҳофаза қилиш тадбирлари махсус курсини ўқитишда педагогик технологиялар. Т., Университет .2010.1136
2. .Тешабоев.М. Tupроқлар деградациясининг олдини олиш ва оқибатларини бартараф этишга оид қонинчилиқни янада такомиллаштириш чоралари. Илмий мақолалар тўплами. Тош:2012
3. Йўлдошев. Г., Абдурахмонов Т. Tupроқ кимёси.(Ўқув қўлланма) Т.:2005-238-б
4. . Махсудов Х.М, Tupроқ эрозияси ва муҳофазаси. ТошДАУ 2003
5. www.ziyonet.uz.



**5A112001 - Жисмоний тарбия ва спорт машғулотлари  
назарияси ва методикаси**

**ПРОБЛЕМЫ СПОРТИВНОГО ОТБОРА И ОРИЕНТИРОВАНИЯ И  
ПУТИ ЕГО РЕШЕНИЯ**

**Н.Э.Назарова**

*Магистрант первого курса, специальности  
«теория и методика физического воспитания и  
спортивной тренировки»*

*Статья посвящена теоретико-методологическим основам отбора одаренных детей и подростков по видам спорта, реально практикующих в регионе и проблемы спортивной ориентации учащихся образовательных школ.*

Ряд реформ, осуществляемых сегодня в нашей стране, проводится с целью повышения уровня жизни людей, создания духовно и физически здоровой среды во всех слоях населения и укрепления его здоровья. Поэтому сейчас внимание к физическому воспитанию и спорту стало важнейшей общественно-политической задачей государственного значения.

Отрадно, что в связи с исполнением Указа Президента Республики Узбекистан “О стратегии действий по пяти приоритетным направлениям развития Республики Узбекистан в 2017-2021 годах” в стране осуществляется широкомасштабная работа, направленная на создание соответствующих современным требованиям условий для систематического занятия физической культурой и спортом всеми слоями населения, особенно молодого поколения, укрепление у молодежи уверенности в своих силах и возможностях посредством спортивных соревнований, воспитание мужества, чувства патриотизма и преданности Родине, а также совершенствование системы отбора талантливых спортсменов, дальнейшее развитие физической культуры и спорта в целом.

Спортивный отбор представляет собой комплекс мероприятий по выявлению спортсменов, обладающих высоким уровнем способностей, отвечающих требованиям специфики вида спорта. Эффективный отбор может быть осуществлен на основе длительных комплексных исследований, которые предполагают анализ личности спортсмена в целом и его спортивных способностей на основе педагогических, медико-биологических, психологических и антропометрических критериев отбора.[3]

Спортивный отбор - это комплекс мероприятий, позволяющих определить высокую степень предрасположенности (одаренности) ребенка к тому или иному роду спортивной деятельности. На всех этапах многолетней подготовки спортсмена должна обеспечиваться комплексная методика

оценки его личности, предполагающая использование различных методов исследования. [2], [6]

**Цель исследования:** Целью работы явилось ознакомление с теоретико-методологической системой отбора спортсменов и их ориентации в процессе многолетнего совершенствования.

**Методы и организация исследований.**

В работе были использованы следующие методы: анализ научной и методической литературы, изучения концептуальных основ проблемы спортивного отбора и ориентации детей школьного возраста.

**Результаты исследований.** Основываясь на положении, что формирование целостного знания представляет собой сложный процесс, осмысление которого должно осуществляться с разных позиций.

Это позволяет рассматривать процесс взаимодействия субъектов процесса подготовки, процесса формирования целостного знания (тренер, учитель физической культуры, научный сотрудник, спортивный врач, психолог) в аспекте сотрудничества, управления и личностной ориентации как необходимых компонентов в процессе многолетнего совершенствования подготовки и отбора спортсменов.

Для реализации системных идей применительно к нашему исследованию следует, прежде всего, уточнить признаки системы формирования целостного знания о системе спортивного отбора и ориентации детей школьного возраста, а именно:

- субстанциональность элементов, составляющих данную систему;
- структурность, характеризующуюся наличием взаимосвязей и отношений между элементами системы; функциональность, детерминирующая функционирование системы как неделимого целого.

Системный подход рассматривается как общенаучная основа исследования проблемы формирования целостного знания. С позиции такого подхода данный процесс предполагает выявление его составных элементов, установление системообразующих факторов и связей между компонентами, определение функций системы в целом. Сушность интегративно-деятельностного подхода в исследовании явилось то, что он позволяет осуществлять совокупность различных подходов, совокупность методов и принципов интеграции смежных дисциплин и, через это, формирование целостности формируемого знания. [1], [4], [5]

Эффективность спортивной тренировки как в многолетнем плане, так и в более короткие промежутки времени, вплоть до недельного цикла и отдельного занятия, будет более высокой, если акценты тренирующих воздействий будут совпадать по характеру с естественными ускорениями в развитии отдельных элементов и структур моторики и текущим состоянием ее систем. Поэтому принцип адекватности означает необходимость такой организации тренирующих воздействий, которая учитывала бы готовность систем организма человека к восприятию обучающей информации определенного типа. При этом необходимо учитывать как генотипические,

так и фенотипические сенситивности, обуславливающие конкретику этой готовности. Наконец, учитывая закономерную фазовость и цикличность развития моторики [9], [10] можно рассмотреть принцип фазового акцента. Опираясь на этот принцип, можно обоснованно распределить по времени тренировочные нагрузки разной направленности. Принцип фазового акцента обуславливает целесообразность соблюдения строгой последовательности в стимулировании развития сначала элементной основы систем движений (отдельные физические качества, обеспечивающие их морфофункциональные компоненты, отдельные биомеханические элементы), а затем их структурной организации. Этот же принцип побуждает тренера и спортсмена к принятию решения о своевременной смене направленности, содержания, объема и интенсивности тренировочной нагрузки. Исследование системы современной многолетней спортивной подготовки показало, что их совершенствование возможно на основе учета изложенных принципов и их технологической реализации. Представление о том, что система многолетней подготовки, отбор и ориентация на ее различных этапах должна быть представлена в виде целостной системы, нашло отражение в предлагаемой концепции формирования системы отбора спортсменов и их ориентации в процессе многолетнего совершенствования.

Предлагаемая концепция может обеспечить стабильность развития всей системы подготовки. Концепция формирования системы многолетнего отбора спортсменов и ориентации их подготовки.

1. Рациональное построение многолетней подготовки, направленной на высшие достижения, возможно при:

- взаимодействии системы детско-юношеского, резервного спорта и спорта высших достижений в соответствии с современными достижениями науки и практики;

- учете закономерностей спортивного отбора и направлений ориентации тренировочного процесса для повышения ее эффективности в интересах как подготовки, так и физического воспитания в системе дошкольного и школьного образования;

- обеспечении всех этапов многолетнего совершенствования равным вниманием в отношении необходимого материально-технического и финансового, кадрового, научно-методического и медицинского снабжения; строгом распределении функций и возможностей различных государственных и общественных организаций в решении задач подготовки ближайшего и отдаленного резерва сборных команд;

- обеспечении оптимального соотношения количества занимающихся на различных этапах многолетнего совершенствования, предусматривающее постоянный отсев недостаточно перспективных спортсменов и приток перспективных детей;

- создании организационных и методических условий для непротиворечивого и эффективного индивидуального развития выявленных спортивно одаренных детей и эффективной реализации их возможностей в

соревновательной спортивной деятельности, ориентированной на максимальные достижения.

2. Методологической основой обеспечения подготовки спортсменов на разных уровнях является соблюдение следующих принципов:

- минимизация педагогических, психологических и организационных ошибок и упущений в процессе их многолетней, этапной, оперативной и текущей подготовки;

- непрерывный контроль состояния систем организма спортсмена в процессе выполнения тренировочных и соревновательных нагрузок;

- оптимизация (с тенденцией к минимизации) объемов и интенсивности тренировочных нагрузок и динамики их ритмов в тренировочном процессе на этапах, периодах спортивной подготовки и проведение отдельных тренировочных занятий;

- профилактика травм и заболеваний в периоды интенсивной подготовки и при участии в соревнованиях.

3. Организационной основой является интенсификация развития спортивной науки и технологий по приоритетным направлениям:

- поиск новых нетрадиционных технологий и альтернативных подходов к совершенствованию структуры и повышению эффективности спортивной подготовки отбора спортсменов и их ориентации на всех этапах многолетнего совершенствования;

- формирование эффективной системы информационно-аналитического обеспечения процессов развития детско-юношеского и резервного спорта и спорта высших достижений;

- совершенствование системы подготовки и переподготовки кадров на основе целенаправленной стимуляции их непрерывного образования и самообразования, формирования потребности в источниках систематической информации о научно-технологических инновациях в сфере их профессиональной деятельности;

- создание удобной для пользователей инфраструктуры научно-технологического обеспечения подготовки сборных команд и их резерва на базе многоцелевых и специализированных по видам спорта центров и мобильных групп научно-методического обеспечения;

- совершенствование положений о различных организациях, в которых осуществляется подготовка спортсменов на различных этапах многолетнего совершенствования, их программ и учебных планов, критериев эффективности работы организаций и тренеров, привлеченных к многолетней подготовке на ее различных уровнях и др.

4. Управление процессом повышения эффективности подготовки отдаленного, ближайшего резерва и сборных команд осуществляется на основе следующих принципов:

- концентрация усилий ученых и специалистов на перспективных направлениях совершенствования системы спортивной подготовки;

- укрепление и развитие инфраструктуры обеспечения подготовки в детско-юношеском и резервном спорте и спорте высших достижений. [6],[7],[8]

**Выводы.** Результаты исследований позволили сформулировать основные базовые положения о системе подготовки, отбора и ориентации спортсменов в процессе многолетнего совершенствования; сформировать систему научных знаний на основе интеграции подготовки, отбора и ориентации спортсменов на разных этапах многолетнего совершенствования, позволяет на практике повысить эффективность управления тренировочным процессом, а также, уточнения методологии исследования проблемы спортивного отбора и ориентации применительно в образовательных школах.

#### Литература:

1. Бальсевич В. К. Контуры новой стратегии подготовки спортсменов олимпийского класса / В. К. Бальсевич // Теория и практика физ. культуры с.110-115
2. Булгакова Н. Ж. Спортивные способности: диагностика и формирование / Н. Ж. Булгакова // Теория и практика физ. культуры с.7-10
3. Волков Л. В. Теория и методика детского и юношеского спорта / Л. В. Волков. К.: Олимп. лит., с.15-20
4. Ильин В. Н. Проблемы и перспективы развития молекулярной генетики физической активности / В. Н. Ильин, С. Б. Дроздовская // Спорт. медицина с.67-72
6. Матвеев Л. П. Общая теория спорта и ее прикладные аспекты / Л. П. Матвеев. М.: Известия, с.44-45
7. Платонов В. Н. Система подготовки спортсменов в олимпийском спорте: Общая теория и ее практические приложения / В. Н. Платонов. К.: Олимп. лит., с.65-66
8. Сахновский К. П. Теоретико-методические основы системы многолетней спортивной подготовки: дис. доктора пед. наук / К. П. Сахновский К., с. 75-84
9. Шинкарук О. А. Отбор спортсменов и ориентация их подготовки в процессе многолетнего совершенствования (на материале олимпийских видов спорта) / О. А. Шинкарук. К. : Олимп. л-ра, с.120-121
10. Bouchard C. Genetic Determinants of Endurance Performance / С. Bouchard // Endurance in Sport. Oxford: Blackwell Sci. Publ P 40-41
11. Brown J. Sport talent / J. Brown. Champaign, Ili Human Kinetics, p.50-51



## УМУМИЙ ЎРТА ТАЪЛИМ МУАССАСАЛАРИДА ЖИСМОНИЙ ТАРБИЯНИНГ ДОЛЗАРБ МУАММОЛАРИ ВА ЕЧИМЛАРИ

Қ.П. Арслонов,  
доцент,

А.Д. Шукуров  
магистрант,

Бухоро давлат университети Бухоро, Ўзбекистон

*Мақолада умумий ўрта таълим жисмоний тарбиянинг долзарб бўлган муаммоларидан жисмоний тарбия ўқитувчиси ва спорт тренерларининг ўзаро ҳамкорлигини тизимли йўлга қўйиши натижасида самарадорликнинг ошиши ва жисмоний тарбия ва спорт соҳасини ривожлантиришга эришиши йўллари тўғрисида фикр юритилди.*

Ўзбекистон Республикасида бугунги кунда келажак эртамининг ўйлаб олиб борилаётган чуқур ислохатлар ёш авлодни ҳар томонлама ақлий, ахлоқий ва жисмоний жиҳатдан ривожланишида жисмоний тарбия ва спорт асосий ўринни эгаллайди. Мамлакатимизда ёш авлодни соғлом руҳда тарбиялаш борасида бир қанча ишлар амалга оширилмоқда. Мухтарам юртбошимиз Ш.М.Мирзиёев таъкидлаганидек “Хар бир давлатнинг куч ва қудратини белгиловчи асосий омил - жисмоний ва соғлом ва ҳар томонлама ривожланган авлоддир”. Бундан кўриниб турибдики ўсиш, ривожланиш, натижадорлик ҳар қандай соҳанинг энг асосий мақсад ва вазифасидир. Инсоният ўзининг ривожланиш жараёни давомида жисмоний тарбия ва спорт бўйича турли янгича ёндашиш ва методларни ишлаб чиқди. Бу ўринда жисмоний тарбия ва спорт соҳасидаги ўқитувчиларнинг малакаси, қобилиятига ва маҳоратига алоҳида тўхталиб ўтишимиз зарурдир. **2017 — 2021 йилларда Ўзбекистон Республикасини ривожлантиришнинг бешта устувор йўналиши бўйича Ҳаракатлар стратегиясининг тўртинчи ижтимоий соҳанини ривожлантиришга қаратилган устувор йўналишларидан бирида таълим, маданият, илм-фан, адабиёт, санъат ва спорт соҳаларини ривожлантириш, ёшларга оид давлат сиёсатини такомиллаштириш вазифаси, Ўзбекистон Республикаси Жисмоний тарбия ва спорт вазирлиги тизимидаги спорт мактаблари ўқувчи-спортчилари ўртасида “**Болалар спорти ўйинлари**” ни ўтказиш орқали иқтидорли спортчиларни аниқлаш ва ёшлар терма жамоаларига захира яратиш ҳамда олий таълим муассасалари талабалари ўртасида “**Талабалар спорти ўйинлари**” ни ташкил этиш натижасида талабаларни спорт билан мунтазам шуғулланишга жалб этиш аҳолининг кенг қатламлари, жумладан, умумтаълим мактаби ўқувчилари, профессионал ва олий таълим муассасалари ўқувчи ва талабалари ўртасида жисмоний тарбияни оммалаштириш, улар орасида иқтидорларини аниқлаш мақсадида “Умумтаълим мактаби спорти” фестивали, “**Жисмоний тайёргарлиги ривожланган муассаса**” кўрик-танловини босқичма-босқич**

(туман/шаҳар, ҳудуд, республика) ўтказиш тизимини ишлаб чиқиш ва **жисмоний тайёргарлик даражаси ривожланган энг яхши** умумтаълим мактаби, профессионал ва олий таълим муассасаси номинациясини жорий этишнинг ўзи ҳам танлаган мавзумизнинг долзарблигидан далолат беради.

Умумий ўрта таълим муассасаларида жисмоний тарбия ўқитувчиси томонидан иқтидорли ўқувчиларни тарбияланиши, саралашга доир муаммолар ва уларни мавжуд имкониятдан фойдаланиб ҳал этиш.

Ўзбекистонда таълим соҳасида педагогик амалиётнинг турли томонларини қамраб олаётган кучли инновацион импульс ҳаракати давом этмоқда: таълим сифатини ошириш, натижаларини олдиндан белгилаш, интерфаол ўқитиш, таълим менежментига қаратилган ёндашувлар вужудга келмоқда. Турли турдаги таълим муассасаларининг айнан негизи бўлган умумий ўрта таълимда жисмоний тарбиянинг долзарб муаммоларини ҳал этиш самарадорлигини ошириш шу соҳа изланувчиларининг пировард мақсадимиз бўлиб ҳисобланади. Айниқса жисмоний тарбия бўйича умумий ўрта таълим мактабларида жисмоний тарбия ва спорт мутахассисларининг ўз соҳалари бўйича етарли назарий ва амалий билимларга мунтазам эга бўлиб боришлари учун зарур имкониятлар яратиш масаласи, ҳозирги даврда жамиятимизнинг ижтимоий-иқтисодий талабларидан келиб чиққан ҳолда мактаб жисмоний тарбиясига даҳлдор бир қатор муаммоларни ҳал этиш вазифаси ва энг асосийси маънавий ва жисмонан баркамол ривожланган шахсни тарбиялаш мақсади тўлақонли адо этилиши билан белгиланади. Юқоридаги осон бўлмаган ишни амалга оширилиши учун ўқувчилар томонидан жисмоний тарбия асослари чуқур эгалланиши лозимдир. Умумий олганда жисмоний тарбия тўғрисида билимлар жисмоний соғломлик, жисмоний ривожланиш, таянч-ҳаракат тизими иш фаолиятини кенгайтириш йўллари, юқори жисмоний ривожланиш, ҳаракат фаолияти, соғломлаштириш ва спорт фаолиятини амалга оширишдан иборат. Мактабда жисмоний тарбия ўқитувчиси ва спорт бўйича тренерларнинг ўзаро маълумот алмашинуви жойларда йўлга қўйилган, аммо ўзаро тажриба ва маълумот алмашиш борасида баъзи бир камчиликлар мавжуд бўлиб ўз ўрнида бу жисмоний тарбия ва спортда ечимини кутаётган муаммоларни келтириб чиқаради.

Жисмоний тарбия бўйича дарсларни ташкил этишда замонавий педагогик технологиялардан қўлланиши учун биринчи навбатда юқорида баён этилган тартибда лойиҳа ишлаб чиқилади. Иложи бўлган ҳолларда ўқув-услубий мажмуа тайёрланади. Бу жисмоний тарбия машғулотларини қизиқарли ва юқори савияда ўтишини таъминлайди. Фақат ўқитувчи ва ўқувчилар бундай машғулотларга аввало руҳий жиҳатдан тайёр бўлиши керак. Йиллар давомида ҳосил бўлган тажриба, кўникма ва малакалар, айниқса стретиплар (қолипланган одатлар) ҳалақит бериши мумкин. Ўқитувчи буни енгиши, ўзини ва ўқувчиларни тайёрлаши зарур бўлади.

Бунинг учун ноанъанавий машғулот шакллари ва турларини, уларни ташкил этишнинг методикасини яхши эгаллаш талаб қилинади. Сўнгги пайтларда интерфаол методлардан фойдаланиш оммавий тус олмоқда.

Ўқитувчи ва ўқувчиларни фаоллаштириб, машғулотдаги асосий фигурага айлантириши ҳар бир ўқувчи ўзини машғулотнинг асосий бажарувчиси деб ҳис этмоғи даркор. Барча ўқувчиларни имкони даражасида фикрлашга, ҳаракат қилишга, жисмоний машқларни ўзига мослаштирган ҳолда бажариш одатлантирилади.

Жисмоний тарбия дарсларида тарбия, соғлмлаштириш ва ўргатиш вазифалари бир-бирига боғланган ҳолда ҳал қилинади. Шунинг учун ўқитувчи дарсни олдиға аниқ мақсадлар қўйишда жисмоний тарбия системасининг умумий вазифаларига амал қилган ҳолда аниқлайди. Дарс вазифаларини, машғулот ўтказиш жойини ва дарсға тегишли жиҳоз-анжомларни белгилагандан сўнг дарс мазмунини аниқлайди.

Дарс мазмунини аниқлашда, дарснинг асосий қисмиға таълуқли машқларни, сўнгра тайёргарлик ва яқунловчи қисм машқларни танлаш мақсадға мувофиқдир. Ташкилий услубий кўрсатмалар дарсда қўлланиладиган воситалардан тўлиқроқ фойдаланиш ва шу билан бирға ўқувчилар тарбиясини мақсадға мувофиқ ҳал этиш учун танланади. Конспектнинг ташкилий услубий бўлимиға:

1. Дарсни мақсадға мувофиқ таҳлил этиш;
2. Шуғулланувчи фаолиятини дарсда ташкил этиш услублари;
3. Ўргатиш ва тарбиялашнинг услуб ва услубий усуллари;
4. Дарснинг ўтказиш шароитлари ёзилади.

Дарс тугагандан сўнг ўқитувчи ўтказилган дарс бўйича ушбу конспектға қисқача ўз мулоҳазаларини ёзиш керак.

Ҳар бир ўқувчи онгли, интизомли, жамият қуриш учун тўла маълумотли, меҳнат ва мудрофаа ишларига доим тайёр бўлишлари керак. Бу вазифаларни адо этишда жисмоний тарбия дарслари муҳим босқичлардан бири ҳисобланади. Ҳар бир ўқитувчи ўзларининг фаолиятларида шуларни тўла сингдириб олишлари, уни амалда қўллаш билиш керак.

Бундай ҳолларда педагогнинг раҳбарлик роли, ўқувчиларнинг қизиқиб бажаришлари катта рол ўйнайди. Бунинг учун билимларни тешириш, рағбатлантириш, янги вазифаларни бажаришда уларға таяна билишдадир. Шундагина ўқувчиларнинг активлиги, онги, интизоми ва кўрсатган натижалари оша боради.

Ҳақиқатан ҳам жисмоний тарбия дарслари кўп қиррали жараёндир. Дарсда дидактик принциплар, ўргатишдаги турли услублар ва ахлоқ тарбияси яхши йўлга қўйилганда мақсадға қўйилган вазифаларни тўла амалға ошириш имконлари яратилади.

Жисмоний тарбиянинг муҳим элементларидан ҳисобланган фазода ҳаракатланиш, тўсиқларни енгиб ўтиш, жисмоний фаолиятни буюмлар билан бажариш, жамиятда ҳаракат кўникмаларини ривожлантиришнинг мажмуавий воситалари ҳам ўқувчиларни шахс сифатида тарбиялашда муҳим омил бўлиб ҳисобланади. Жисмоний тарбия дарсларини ташкил этишда жисмоний тарбия ўқитувчисидан ўқувчини шахс сифатида тарбиялашда психологик, педагогик, физиологик таълим назариялари, фаол таълим ва

тарбия методларидан фойдаланиб ҳар бир ўқувчининг индивидуал хусусиятларини ҳисобга олган ҳолда амалга оширишга интилиш айнан мақсадни амалга оширишга ёрдам беради. Жисмоний тарбия ва таълим муаммоси фаолиятидаги принциплари шахсий ёндашувда ўқувчи томонидан жисмоний ва руҳий баркамоллик йўлидаги тўпланган бой билимларни эгаллаш каби муҳим масаланинг ҳал қилинишига ундайди. Бу вазифаларни ҳал қилишда жисмоний тарбия ўқитувчисининг юқори малакага эга бўлиши талаб этилади, жисмоний тарбия ўқитувчисининг кўп қиррали фаолиятида айниқса 4 вазифа алоҳида ажралиб туради булар: конструктивлик, коммуникативлик, ташкилий ва когнитив вазифалар. Жисмоний тарбия дарсларида таълимнинг принципларидан онглилик ва фаоллик принципи талабларига риоя этиб педагог фаолияти таълим сифатини оптимал даражага етказиш, ўқувчилар тарбияланганлигига ва уларнинг соғлигини сақлаш талаблари бажарилиши учун йўналтирилган бўлиши жисмоний тарбия ўқитувчисидан юқори малака талаб этади. Бу ўринда жисмоний тарбиянинг кўйидаги муҳим компонентларини келтириб ўтсак:

1. Жисмоний тарбия дарсларида жисмоний юкламаларни белгиланиши ва ўқувчиларнинг жисмоний ривожланишининг ўсиш суръатларни аниқланиб борилиши.

2. Жисмоний тарбия воситаларидан ҳисобланган гигиеник омиллар талабларини тўлиқ бажарилиши.

3. Соғлом турмуш тарзи, шахсий гигиена бўйича тадбирларнинг тизимли равишда ўтказилиб бориши.

4. Жисмоний тарбия ва спорт тадбирлари тизимини такомиллаштириб бориш.

5. Ўқувчиларни мунтазам равишда тиббий назоратдан ўтказиб бориш.

Тайёргарлик ва соғлиги даражасининг мониторингини олиб бориш.

Ҳар бир таълим муассасаси соғломлаштириш тузилмасини ўзининг моддий-техник имкониятларидан, ўқув дастури мақсади ва вазифаларидан келиб чиққан ҳолда белгилайди.

Юқоридаги муҳим компонентларнинг бажаралиши ва назорат қилиниб бориши жисмоний тарбиядаги долзарб муаммоларини ҳал қилишда замин яратилади.

Хулоса: Мактабдаги жисмоний тарбия ўқитувчиларининг жойларда мавжуд тегишли спорт мутахассислари билан ҳамкорликнинг етарли даражада йўлга қўйилмаганлиги натижасида умумий ўрта таълим мактабларидаги, маълум бир спорт тури бўйича иқтидорга эга бўлган ўқувчиларнинг юқори даражада ўз иқтидорларини намоён этиши учун муаммоларни юзага келтирмоқда, шу ўринда таъкидлаш жоизки умумий ўрта таълим мактабининг ўзига ҳослиги яъни ўқувчилар контингентининг мунтазамлиги, спорт бўйича иқтидорли ўқувчилар танлови доираси кенглиги билан жисмоний тарбия ўқитувчисига бошқа спорт муассасалари мутахассисларига нисбатан устунлик бериб зиммасига улкан масъулият юклайди бу ўринда ҳозирда технологиялар ўзининг юксак чўқисига чиққан

бир даврда ўқитувчиларнинг спорт бўйича мутахасислари билан ўзаро доимий алоқаларини тизимли тарзда ташкил этиш ва узвий боғланган яъни мактабдаги барча ўқувчиларни жалб этган ҳолда жисмоний тарбия ва спорт масаласи ҳал қилинса кўпкина иқтидорли ўқувчиларнинг юксак натижаларга эришишида катта имконият яратилади.

### **Адабиётлар рўйхати:**

1. Ўзбекистон Республикасини Президентининг 2020 йил 24 январдаги “Ўзбекистон Республикасида жисмоний тарбия ва спортни янада такомиллаштириш ва оммалаштириш чора-тадбирлари тўғрисида”ги ПФ-5924- сонли Фармони.
2. Ўзбекистон Республикасини Президентининг 2020 йил 7 февралдаги “Ўзбекистон Республикасини янада ривожлантириш бўйича ҳаракатлар стратегияси тўғрисида”ги ПФ-4947- сонли Фармони.
3. А.Абдуллаев, Ш. Хонкелдиев /Жисмоний тарбия назария ва усулияти 2005, 56 бет.
4. Абдуллаев.Ш.А., Хуррамов.Э.Э., /Замонавий таълим/ Бўлажак жисмоний тарбия ўқитувчиларни инновацион фаолиятга тайёрлаш 2016, 15 бет.
5. П. А Пилавов Вестник ТГПИ. /Развитие и внедрение идей А.Бутовского по подготовке современного учителя физического воспитания и спорта”, 2014, 161 стр.

## **ЖИСМОНИЙ ТАРБИЯДА СПОРТ ТАЙЁРГАРЛИГИНИ РЕЖАЛАШТИРИШ**

**Қ.П. Арслонов,**  
*БухДУ доценти,*  
**А. Бахронов**  
*БухДУ магистранти*

Ўзбекистон Республикасида бугунги кунда келажак эртаимизни ўйлаб олиб борилаётган чуқур ислохатлар ёш авлодни ҳар томонлама ақлий, ахлоқий ва жисмоний жиҳатдан ривожланишида жисмоний тарбия ва спорт асосий ўринни эгаллайди. Мамлакатимизда ёш авлодни соғлом руҳда тарбиялаш борасида бир қанча ишлар амалга оширилмоқда. Мухтарам юртбошимиз Ш.М.Мирзиёев таъкидлаганидек “Хар бир давлатнинг куч ва қудратини белгиловчи асосий омил - жисмоний ва соғлом ва ҳар томонлама ривожланган авлоддир”. Бундан кўриниб турибдики ўсиш, ривожланиш, натижадорлик ҳар қандай соҳанинг энг асосий мақсад ва вазифасидир. Инсоният ўзининг ривожланиш жараёни давомида жисмоний тарбия ва спорт бўйича турли янги ҳақиқатларни ёндашиш ва методларни ишлаб чиқди. Бу ўринда жисмоний тарбия ва спорт соҳасидаги ўқитувчиларнинг малакаси,



қобилиятига ва маҳоратига алоҳида тўхталиб ўтишимиз зарурдир. 2017 — 2021 йилларда Ўзбекистон Республикасини ривожлантиришнинг бешта устувор йўналиши бўйича Ҳаракатлар стратегиясининг тўртинчи ижтимоий соҳанини ривожлантиришга қаратилган устувор йўналишларидан бирида таълим, маданият, илм-фан, адабиёт, санъат ва спорт соҳаларини ривожлантириш, ёшларга оид давлат сиёсатини такомиллаштириш вазифаси, Ўзбекистон Республикаси Жисмоний тарбия ва спорт вазирлиги тизимидаги спорт мактаблари ўқувчи-спортчилари ўртасида “Болалар спорти ўйинлари” ни ўтказиш орқали иқтидорли спортчиларни аниқлаш ва ёшлар терма жамоаларига захира яратиш ҳамда олий таълим муассасалари талабалари ўртасида “Талабалар спорти ўйинлари” ни ташкил этиш натижасида талабаларни спорт билан мунтазам шуғулланишга жалб этиш; аҳолининг кенг қатламлари, жумладан, умумтаълим мактаби ўқувчилари, профессионал ва олий таълим муассасалари ўқувчи ва талабалари ўртасида жисмоний тарбияни оммалаштириш, улар орасида иқтидорлиларини аниқлаш мақсадида “Умумтаълим мактаби спорти” фестивали, “Жисмоний тайёргарлиги ривожланган муассаса” кўрик-танловини босқичма-босқич (туман/шаҳар, ҳудуд, республика) ўтказиш тизимини ишлаб чиқиш ва жисмоний тайёргарлик даражаси ривожланган энг яхши умумтаълим мактаби, профессионал ва олий таълим муассасаси номинациясини жорий этишнинг ўзи ҳам танлаган мавзумизнинг долзарблигидан далолат беради. Соғломлаштириш шахсни ҳар томонлама жисмоний тарбиялаш йули билан амалга оширилади. Жисмоний такомиллаштириш йули билан соғлиқни мустаҳкамлаб, жисмоний сифатларни инобатга олган ҳолда танани чарчашини олдиндан кура олиш мумкин. Спорт тайёргарлиги машқлар режаси уз махсус вазифаси ва мақсадларини ега турли муддатли тарбиявий тайёргарлик жараёнлари учун тузилади. Узок муддатга мулжалланган режалаштиришнинг асосий мақсади-спортчида умумий сифатни тарбиялаб, спортни йуқорига кутаришдир. Купчилик жисмоний тарбия мутахасисларининг фикрича, спорт тайёргарлигини йиллик режалаштириш асосий аҳамиятга ега. Спортга тайёргарлик бир йилга куйилган мақсад ва вазифалар шунингдек, спорт тайёргарлик даражасига қараб, йиллик режалаштириш куйидагича булади;

а) спорт тайёргарлиги машқларининг бир даврли режалаштирилиши. Бу режалаштириш битта тайёргарлик, битта мусобакали ва битта давр охиридаги утиш даврига ега. Бундай режалаштириш йилига 1-2 мусобакада катнашиши мулжалланган спортчиларга нисбатан кулланилади, лекин улар мусобака утадиган ойгача булган қисқа муддат ичида ўтказилади.

Бир даврли режалаштириш уз афзалликларига ега, хусусан тайёргарлик муддати узок. Ҳар бир жисмоний сифатни алоҳида муфассал ривожлантиришга имкон беради. Бунда зур бир сифатни тарбиялашга куп вақт ажратилиб, уларни такомиллаштиришга ҳамма восета услуб қаратилган ҳолда режалаштирилади. Юқориди айтиб утилганидек, бир даврда режалаштириш асосан, бошловчи спортчилар учун тузилади ва айрим

истеъдодли спортчиларнинг узок муддатдан сунггина намоён буладиган бази кобилиятларини хам утказиб юбормасликга имкон беради;

б) икки даврли режалаштириш ва 'иккилантирилган давр'га режалаштириш.

Бу икки спорт тайёргарлигини режалаштириш орасидаги фарк унча ката емас; икки даврли режалаштиришга хар бир даврнинг охирида утиш даври булади. Бу режалаштириш мусобакалар орасида икки ва ундан куп муддат бор булганда ишлатилади, 'бир даврли режа' йилнинг охирида битта булади.

Бу режалаштиришни афзаллиги шундаки агар биригинчи даврда режалаштириш натажаларга еришилмаса, иккинчи даврда восита ва услубларни узгартириш оркали бу ишга еришиш мумкин. Аини чоғда спорт тайёргарлик йили даврдари орасида организмга дам бериш натижасида иккинчи даврда анча самаралирок тайёрланишга имкон беради;

в) куп даврли режалаштириш.

Бу режалаштириш бир йилда 3 ёки ундан ортик мусобака утказиладиган холларда ишлатилади, стартлар орасидаги муддат 1 ойдан ортик булиши керак. Куп даврли режалаштиришни куллаш хар бир мусобака жараёнида самалирок тайёрланишга, шунингдек мусобака жараёни муддатини кискартиришга имкон беради. Кичик давр режалаштиришнинг асосий узаги чарчаш ва куч-кувватга тулиш конунларидир.

Кичик давр 5 га булинади

а) дастлабки давр организмнинг машкларга тайёрлайди, Уларнинг жамланган умумий огирлиги одатда катта емас;

б) зарбдор- хажми буйича катта машклар тупламига мослашув жараёнини рағбатлантирадиган давр,

в) якинлаштирувчи давр-спортчининг бевосета мусобакага тайёргарлигини якинлаштириди, максимал ва субмаксимал иш куввати билан ажралиб туради;

г) мусобакали давр мусобака дастурига мувофик тузилади;

д) тикловчи давр организмни оддий тиклаш, яъни уни иш бажариш учун ярокли мувозанат холатига келтирувчи кискарок бир давр. Спортга тайёргарлик машгулоти машгулотларнинг бир хафта давомидаги сони спортчининг тайёргарлик даражасига караб белгиланади. Хар кандай машгулот уч кисмга булинади,

а) тайёрланиш кисми-бажариладиган бутун машкнинг 20-22\* ни егаллайди.

Асосий масала бажариладиган ишга машгулот тайёрланаётган организмни кизатиб тайёрлаш, бу машгулот олдига куйилган максадларига караб, умумривожлантирувчи машклар тузилади. Машгулотни тайёрлаш кисмининг мухим масалаларидан бири ташкилий масалалардир;

б) дарсинг асосий кисми-давомиёлиги буйича 60\*-65\* вақт олади,

Одатда машгулотда жисмоний машк бажариш масалаларини қисман ҳал қилишга қаратилган махсус машқлардан бошланади. Тайёргарлик машгулоти асосий қисмининг вазифаси турли восета ва услуб ёрдамида ҳал қилинадиган ургатиш ривожлантириш ёки такомиллаштиришга қаратилган бўлиши мумкин;

в) дарснинг яқунловчи қисми-вақтнинг 10-12\* ни егаллайди у асосий масала шугулланувчининг организмни тиклаш, машгулот натижаларини қуриб чиқиш ва керак бўлса мустақил шугулланиши учун уй иши берилади.

Ўзбекистоннинг иссиқ иклими шароитида спорт тайёргарлик машқларини ерталаб иссиқ тушмасидан ёки кечқурун утқишиш маъқул. Шу сабабдан ёзнинг иссиқ кунларида қуп микдорда машқларни режалаштирмаслик тафсия етилади. Агар зарур бўлса тайёргарлик машқларини салқинрок жойда утқишиш мумкин. Умуман спорт машгулотларини режалаштирганда бунга ката ётибор бериш лозим.

#### Адабиётлар рўйхати:

- 1) Ўзбекистон Республикасини Президентининг 2020 йил 24 январдаги Ўзбекистон Республикасида жисмоний тарбия ва спортни янада такомиллаштириш ва оммалаштириш чора-тадбирлари тўғрисида”ги ПФ-5924- сонли Фармони.
- 2) А.Абдуллаев, Ш. Хонкелдиев /Жисмоний тарбия назария ва усулияти 2005, 56 бет.

### ТАЛАБА – ЁШЛАРНИ ЖИСМОНИЙ ТАРБИЯ ВА СПОРТ ВОСИТАСИДА СОҒЛОМ ТУРМУШ МАДАНИЯТИНИ РИВОЖЛАНТИРИШ

А.Абдуллаев

*БухДУ “Жисмоний тарбия ва спорт машгулотлари  
назарияси ва методикаси” мутахассислиги*

*I курс магистранти  
доцент Р.С.Шуқуров*

**Аннотация:** Мақола мазмунида талаба-ёшларни жисмоний тарбия ва спорт машгулотларига жалб этиш, уларда соғлом турмуш маданияти тушунчаларини сингдириш ва ривожлантиришнинг педагогик шартлари, жисмоний тарбия ва спортнинг имкониятлари ва самарадорлик жиҳатлари ўрганилган, мақсадли педагогик жараённи ташкил этишнинг технологик шарт-шароитлари ҳавола этилган.

**Калит сўзлар:** соғлом турмуш маданияти, педагогик восита, механизм, мотивация, технологик жараён.

**Долзарблик.** Замонавий таълим жараёнларининг дунё миқёсидаги бугунги тараққиёт унинг таркибидаги турли ижтимоий – педагогик йўналишлар ва ўзгаришлар, ислохотлар, ҳаракатларнинг қўплиги уларнинг

ранг-барнглиги билан белгиланади. Ўзбекистон республикасида охириги йилларда жисмоний тарбия ва спортни оммалаштириш, аҳоли ўртасида соғлом турмуш тарзини тарғиб қилиш, мамлакатда юксак маданиятга эга бўлган ҳар томонлама етук ҳамда жисмонан соғлом инсонни шакллантириш мақсадида аҳолининг жисмоний тарбия ва спорт соҳасида малака ва билимларини орттиришга қаратилган устувор йўналишларни белгилаш, шу билан бирга, жисмоний тарбия ва спорт соҳасида аҳоли соғлиғини мустаҳкамлашга кўмаклашадиган аниқ дастурларни амалиётга жорий этиш каби масалалар ўта муҳим ва долзарбдир [3].

Жамият ривожланишининг ҳозирги босқичида талаба – ёшларнинг соғлом турмуш тарзига эътибор қаратилмоқда, бу эса жамоатчиликни олий маълумотни тугатган мутахассисларнинг соғлиғи ва уларнинг касбий тайёргарлиги жараёнида касал бўлиб қолиш даражаси ошиши, кейинчалик иш қобилиятининг пасайиши билан боғлиқ [5].

Талаба-ёшларни жисмоний тарбия ва спорт воситасида соғлом турмуш маданиятини ривожлантириш муаммоси ўз ечимини кутаётган муҳим масаладир. Ёшлар саломатлиги ҳолати миллат соғлом салоҳиятининг муҳим таркибий қисмидир, шунинг учун талабалар саломатлигини сақлаш ва ривожлантириш ва уларда соғлом турмуш тарзини маданиятини ривожлантириш бугунги кунда устувор аҳамиятга эга. Ёшлар саломатлиги ҳозирги жамиятда ижобий ечимини топиши зарур бўлган энг долзарб ижтимоий аҳамиятли муаммолардан бўлиб, мазкур муаммога эътиборсиз бўлиш, келажак авлод истикболини қўлдан бой беришга тенг келади.

Глобаллашув жараёнида жамиятни модернизациялашнинг асосий шартларидан бири аҳолининг турмуш маданиятини ривожлантириш ва ижтимоий муҳитни соғломлаштиришдан ибарат[4]

**Тадқиқотнинг мақсади.** Талаба – ёшларни соғлом турмуш тарзини шакллантириш, ривожлантиришга таъсир этувчи омилларни аниқлаш, жисмоний тарбия ва спорт воситасида соғлом турмуш тарзини шакллантириш, соғлиғини яхшилаш, соғлом турмуш маданиятини ривожлантиришнинг педагогик шартлари ўрганилади ва тадқиқ этилади.

**Тадқиқот методлари.** Талаба – ёшларда соғлом турмуш маданиятини ривожлантиришнинг умумий омилларини, педагогик восита сифатида жисмоний тарбия ва спорт машғулотларининг тарбиявий аҳамиятини назарий таҳлил қилиш ва адабиётларни ўрганиш тадқиқот усуллари қўлланилди.

Мавзуга оид мавжуд илмий манбааларни ўрганиш олий таълим “жисмоний маданият” таълим йўналишининг ўқув тарбиявий жараёнида ўтказилган кузатувлар асосида дарс ва дарсдан ташқари ўтказиладиган жисмоний тарбия ва спорт машғулотлари воситасида соғлом турмуш маданиятини ривожлантиришнинг педагогик, технологик жараёнини ташкил этиш шарт – шароитлари аниқланди:

1. Жисмоний тарбия ва спорт машғулотлари воситасида соғлом турмуш маданиятини ривожлантириш ижтимоий, педагогик муаммо

сифатида тавсифланиб, соғлом турмуш маданиятини ривожлантиришда Жисмоний тарбия ва спортнинг ўрни ва аҳамияти очиб берилди ҳамда олий таълим муассасаларида имкониятлари кўрсатиб берилди.

2. Ўқув жараёни, жисмоний тарбия ва спорт машғулоти жараёнида талабалар хулқ-атвор, одатлар, соғлом турмуш тарзини олиб бориш, соғлиғини сақлаш ва ривожлантиришга оид кўникмаларга асосланган билимларини такомиллаштириш.

3. Ўқув фаолиятига ўқув технологияларини жорий этиш, жисмоний тарбия назариясини ривожлантирувчи ва шахсга йўналтирилган таълимнинг педагогик назариялари билан уйғунлаштириш.

4. Талабаларни соғлом турмуш тарзини маданиятини ривожлантиришга йўналтирилган ноанъанавий ўқитиш усулларида дарс ва дарсдан ташқари машғулотида жорий этиш.

5. Талаба – ёшларни жисмоний тарбия ва спорт воситасида соғлом турмуш маданиятини ривожлантиришнинг шакл, усул ва воситалари кўллаш орқали самарадорликка эришиш.

6. Талабаларда жисмоний тарбия ва спорт воситасида соғлом турмуш маданиятини ривожлантириш жараёнининг самарадорлигини таъминловчи механизмларини амалда жорий этиш.

7. Жисмоний тарбия ва спорт машғулоти воситасида соғлом турмуш маданиятини ривожлантириш орқали талабаларнинг даражасини кўрсатувчи мезонлар, унинг самарадорлик даражаларини амалиётда жорий этиш.

Жисмоний тарбия инсоннинг умумий маданиятининг бир қисмидир. Жисмоний маданиятда инсон нафақат ўзининг табиий борлиғини, балки ўзи, атрофдаги дунё, табиат ва жамият билан уйғунлашишга интилиб, инсоният маданиятини ҳам эгаллайди.

Жамият ривожланишининг ҳозирги босқичида шахснинг жисмоний маданиятининг шаклланиши асосан жисмоний тайёргарликдан жисмоний соғлиқни сақлаш дастурларини амалга оширишга, шахснинг жисмоний ўзини такомиллаштириш ва психофизик фазилатлар ва хусусиятларнинг ривожланиш даражасининг ўзгаришига йўналтирилган, кўп қиррали ва шу билан бирга ажралмас жараён дир [5].

Соғлом турмуш маданиятини шакллантириш, инсон соғлиғини мустаҳкамлаш, унинг жисмоний ва функционал имкониятларини оширишда жисмоний тарбия ва спорт муҳим аҳамият касб этади. Инсон турмуш тарзи таркибида жисмоний фаолликка қонуний ва мажбурий эҳтиёж сезиши лозим. Соғлом турмуш тарзи, саломатликни мустаҳкамлаш жисмоний тарбия ва спорт билан мунтаъзам шуғулланишни тақозо этади. Зеро, талабаларни соғлиғини сақлаш ва мустаҳкамлаш, уларни жисмоний камолатга етишишида жисмоний тарбияга бўлган эҳтиёжини шакллантириш таълим муассасалари олдида турган муҳим вазифадир.

Шундай экан, олий таълим муассасалари талабаларини жисмоний тарбия ва спорт воситасида соғлом турмуш маданиятини



ривожлантиришнинг муаммоси бўйича чуқур илмий тадқиқотлар ва изланишлар олиб боришга эҳтиёж мавжуд, айнан шу ҳолат мазкур тадқиқот ишининг долзарблигини белгилаб беради.

Олий таълим муассасаси талабаларида соғлом турмуш тарзи маданияти бўйича мавжуд амалий аҳволни илмий ўрганиш ва ўзига хос бир неча хусусият борлигини кўрсатади.

Бугунги кунда техника тараққиётининг ривожланиб бораётганлиги, инсон иш фаолиятида бажарадиган ишларнинг ўрнини техника воситалари эгаллаётгани киши саломатлигини мустаҳкамлашда саълбий таъсир кўрсатмоқда. Шунингдек, замонавий ўқув жараёни кўпинча талабалар саломатлигини ёмонлашувига олиб келмоқда.

Талабаларда соғлом турмуш маданиятини ривожлантириш масаласи жуда муҳимдир. Соғлом турмуш тарзи аввало оиладан бошланади. Ўқувчи – ёшлар ва талабаларда ёшлигидан бошлаб “Соғлом турмуш маданиятини” тушунчасини “Соғлом ҳаёт кечириш” ғоясини сингдириш асосий ва муҳим масала ҳисобланади.

Ўқув юртларида талаба – ёшларни соғлиғини ёмонлашувига олиб келадиган бир қанча омиллар, сабаблар мавжуд. Масалан:

- кун тартибига тўғри риоя қилинмаслиги;
- жисмоний машқлар билан шуғулланмаслик, гигиена талабалар;
- чекиш, алкоголь моддаларнинг тарқалиши;
- дам олиш ва бўш вақтларини, компьютер заллари, кафеларда ўтказишга боғлашади;

Юқорида коўрсатиб ўтилган ҳолатлар талаба - ёшларнинг ўз вақтларини турли хилдаги бекорчилилик ишлар билан бандлиги билан ўтказиб, саломатлик ҳақидаги маданиятининг пастлигидан, уларнинг соғлиғига бепарволик билан муносабатда бўлганлигидан далолат беради. Шунинг учун бўлажак жисмоний маданият ўқувчиларини жисмоний тарбиялаш жараёнида, соғлом турмуш маданиятини ривожлантиришда, дам олиш ва бўш вақтни ташкил қилишда, таълим даргоҳларида дарсдан ташқари миллий ва оммавий спорт тўғрақлари фаолиятини тизимли, самарали ташкил қилиш соғлом турмуш маданиятини шакллантириш, ривожлантиришда муҳим аҳамият касб этади. Зеро, жисмоний тарбия ишига мотивацион муносабатни шакллантириш талабаларга соғлиқни қадрият йўналиши сифатида эгаллашига қаратилиши зарур. Шунинг учун талаба-ёшларнинг соғлом турмуш маданиятини ривожлантиришда жисмоний тарбия ва спорт асосий мақсади бўлиб, унинг вазифалари тананинг функционал, мослашувчан қобилиятларини ошириш, шахснинг жисмоний маданиятини ривожлантириш ва ўз-ўзини ривожлантиришга қаратилган шахсни тарбиялаш ва ривожлантиришдир. Шунини алоҳида таъкидлаш жоизки жисмоний тарбия ва спорт нафақат ўқув интизоми, балки талаба ёшларнинг соғлом турмуш маданиятини шакллантиришнинг энг муҳим таркибий қисми бўлиб жисмоний ва маънавий бирликни уйғунлаштиришга ёрдам беради, талабаларнинг саломатлиги, жисмоний ва

ақлий баркамоллиги каби умуминсоний қадриятларнинг шаклланишини таъминлайди.

**Хулоса.** Талаба – ёшларда жисмоний тарбия ва спорт орқали ақлий, ахлоқий ва жисмоний сифатларини ривожлантириш, спорт маҳоратини ошириш, саломатлигини мустаҳкамлаш, иш қобилиятларини яхшилаш, соғлом турмуш маданиятини ривожлантириш ва ва соғлом мухитни яратишнинг кўп қиррали жараёнида жисмоний тарбия ва спорт машғулоти аҳамияти ошиб бормоқда. Чунки жисмоний тарбия ва спорт инсонни ақлий - ахлоқий, маънавий комилликка, жисмоний баркамол бўлишида, таълим – тарбия жараёнининг самарали воситасидир.

#### **Адабиётлар рўйхати:**

- 1.Ўзбекистон Республикаси Президентининг 2017 йил 3 июндаги “Жисмоний тарбия ва оммавий спортни янада ривожлантириш чора – тадбирлари тўғрисида”ги ПҚ-3031-сон қарори.
- 2.Ўзбекистон Республикаси Президентининг “Қураш” миллий спорт турини янада ривожлантириш чора-тадбирлари тўғрисида”ги 2017 йил 2 октябрдаги ПҚ -3306 – сонли қарори.
3. Ўзбекистон Республикаси Президентининг “Ўзбекистон Республикасида жисмоний тарбия ва спортни янада такомиллаштириш ва оммалаштириш чора – тадбирлари тўғрисида”ги 2020 йил 24 январдаги ПФ -5924 – сонли фармони.
- 4.Жамолдинова О.Р. Соғлом турмуш маданиятини ривожлантиришда узвийлик ва узлуксизлик тамойиллари амал қилишнинг педагогик механизмларини такомиллаштириш: п.ф.н.....диссер.афтореферати .Тошкент, 2015.
- 5.Мелешкова Н.А. Формирование здорового образа жизни студентов вуза в процессе физического воспитания: дис. ... канд. пед. наук. Кемерово, 2005.
- 6.Степанок И.А.Развитие мотивации студентов университета к здоровому образу жизни средствами физической: дис. ... канд. пед. наук. Магнитогорск, 2005.
- 7.Шукуров Р.С. Миллий кураш турлари ва уни ўқитиш методикаси (Турон кураши) ўқув – кўлланма. Бухоро, 2016.

#### **ТАЛАБАЛАР СОҒЛОМ ТУРМУШ МАДАНИЯТИНИ РИВОЖЛАНТИРИШ (ТУРОН ЯККАКУРАШИ МИСОЛИДА)**

**Б.Хамроев**  
*БухДУ “Жисмоний тарбия ва спорт машғулоти назарияси ва методикаси” мутахассислиги*  
*I курс магистранти*  
**Р.С.Шукуров**

**Аннотация:** Мақола мазмунида талаба-ёшларни Турон яккакураши спорт турига жалб этиш, уларда соғлом турмуш маданияти тушунчаларини сингдириш ва ривожлантиришда Турон яккакураши имкониятлари ва самарадорлик жиҳатлари ўрганилган, мақсадли педагогик жараёни ташкил этишнинг технологик шарт-шароитлари ҳавола этилган.

**Калим сўзлар:** Турон яккакураши, соғлом турмуш маданияти, педагогик восита, технологик жараён.

**Долзарблик.** Жаҳонда глобаллашуш даврида демократик нуқтаи – назардан янгиланаётган, ўзгараётган ҳаёт ёшларимизни ўзига хос синовлардан ўтказмоқда. Сабаби, жамиятнинг келажаги талаба ёшлар билан боғлиқ ва улар тараққиётининг асосий кучи ҳисобланади.

Мамлакатимизда барча соҳаларни модернизация қилиш ва янгилаш жараёнлари янги босқичда жадал олиб борилмоқда. Ўз навбатида ёшларимиз ҳам илм-фан ва бошқа соҳаларда эришаётган ютуқлари билан давлатимиз томонидан кўрсатилаётган ғамхўрликка муносиб жавоб бермоқдалар. Зеро, ёшларга доир олиб борилаётган давлат сиёсати бу борада мавжуд қонунчилик, янги қарорларнинг қабул қилиниши ва ислоҳотларнинг амалга оширилиши мустаҳкам кучли таянч бўлмоқда. Ёшларга таълим-тарбия бериш, уларни касбга йўналтириш ўз қизиқиши ва иқтидорига мос касб танлаши келажакда ўз соҳаси бўйича етук мутахассис бўлишига имкон беради. Айниқса олий таълим муассасалари талаба ёшларини рақобатбардор, компетентлик сифатларида мутахассис бўлиб тарбиялашда хизмат қилади.

Дунёда бугунги кунда халқаро илғор тажрибалар асосида олий таълим муассасаларида талаба ёшларнинг ҳар томонлама касбий маҳоратини ошириш, педагогик маҳоратини ривожлантириш, соғлигини мустаҳкамлаш, соғлом турмуш маданиятини шакллантириш каби масалалар долзарб муаммо сифатида эътироф этилмоқда. Зеро, ҳар томонлама етук, комил инсонни тарбиялаш жамиятимиз олдида турган долзарб масалалардан биридир.

Жисмоний тарбия ва спорт ёш авлод шахсининг жисмоний-ахлоқий, маънавий-ҳуқуқий сифатларини ривожлантириш муаммоси миллий-тарихий илдизларга эга бўлган қудрат сифатида миллий урф-одатлар, анъаналар, қадриятлар ўз ифодасини топган. Ёшларимизни ҳам маънавий, жисмоний, ахлоқий жиҳатдан камолотга етказиш масаласи республикаимизда устувор вазифа қилиб белгиланган. Чунончи, “Таълим тўғрисида” ги Қонун ва “Кадрлар тайёрлаш миллий дастури”, да ҳамда “Жисмоний тарбия ва спорт тўғрисида”ги, Ўзбекистон Республикаси Президентининг 2017 йил 7 февралдаги «Ўзбекистон Республикасини янада ривожлантириш бўйича Ҳаракатлар стратегияси тўғрисида»ги ПФ-4947-сонли Фармони, 2017 йил 3 июндаги “Жисмоний тарбия ва оммавий спортни янада ривожлантириш чора – тадбирлари тўғрисида”ги ПҚ-3031-сон Қарори, “Кураш” миллий спорт турини янада ривожлантириш чора-тадбирлари тўғрисида”ги 2017 йил 2 октябрдаги ПҚ -3306 – сонли Қарори, Шунингдек, Жисмоний тарбия ва спорт соҳасидаги давлат сиёсатининг асосий йўналишларидан бири

“Ўзбекистоннинг миллий спорт турлари ва халқ ўйинларини ривожлантириш ҳамда оммалаштириш учун шарт-шароитлар яратиш” ҳисобланиб, юқорида кўрсатиб ўтилган вазифаларни бажариш заруратини янада кучайтиради.

Ривожланган кўпгина давлатлар тажрибаси шуни кўрсатадики, миллий спорт турларини ривожлантириш халқ анъаналари ва кадриятларини сақлаб қолишга, аҳоли, айниқса ёшлар ўртасида соғлом турмуш маданиятини шакллантиришга, саломатликни муҳофаза қилишга хизмат қилмоқда.

Замонавий ўқув жараёни кўпинча талабалар соғлигини ёмонлашувига олиб келади. Сўнги пайтларда ўқитувчи, талабаларнинг соғлиги, бошқаларнинг соғлиги ва келажак авлод саломатлиги учун масъулиятли муносабатда тарбиялаш муаммосига чуқур қизиқиш билдиришгани бежиз эмас [5].

Турон яккакураши ҳам миллий кадриятларни сақлаб қолган ўзбек миллий спорт тури сифатида халқаро спорт майдонидан муносиб ўрин эгалламоқда. Таълим муассасаларида ўқувчи – ёшлар, талабаларнинг сони кундан – кунга ортиб бормоқда. Чунки кураш билан шуғулланиш жараёнида нафақат спорт маҳоратини оширибгина қолмасдан соғлигини мустаҳкамлаш, соғлом турмуш маданиятини шакллантиришда ўзига хос восита ҳисобланади.

Спорт тури орқали ақлий, ахлоқий ва жисмоний сифатларни ривожлантириш, саломатликни мустаҳкамлаш, иш қобилиятини ошириш, жамоада қулай соғлом муҳитни яратишнинг кўп қиррали жараёнида Турон яккакурашининг аҳамияти ортиб бораётганлиги кўзга ташланмоқда. Чунки Турон яккакураши халқимизнинг миллий, маънавий, жисмоний кадрияти ҳисобланади [7].

Бугунги кунда талаба-ёшларда соғлом турмуш маданиятини шакллантириш механизларини такомиллаштириш йўлида жисмоний тарбия ва спорт воситаларидан унумли фойдаланиш, самарадорлик жиҳатларини илмий-амалий татқиқ этиш муҳим вазифа саналади. Ушбу муаммонинг ечилиши олий таълим таълим тизими олдида ва умуман жамиятимиз олдида турган муҳим вазифани ҳал этишда назарий ва амалий асос бўлиб хизмат қилади.

**Тадқиқотнинг мақсади.** Талабаларда Турон яккакураши воситасида соғлом турмуш маданиятини ривожлантиришнинг педагогик имкониятларини ҳолатини назарий таҳлил этиш ва методик йўналишларини белгилаш.

**Тадқиқот методлари.** Талабаларда соғлом турмуш маданиятини ривожлантиришнинг умумий омилларини, педагогик восита сифатида Турон яккакураши назарияси ва методикаси фанининг тарбиявий аҳамиятини назарий таҳлил қилиш ва адабиётларни (хуқуқий-меъёрий қонун ва қарорларни) ўрганиш тадқиқот усулари қўлланилди.

**Тадқиқот натижалари ва муҳокамаси.** Таълим муассасаларида ўқувчи – ёшлар, талабаларда соғлом турмуш тарзи тушунчаларини сингдириш, соғлом турмуш маданиятини, тафаккурини шакллантириш масалалари Н.А.Мелешкова(2005), Т.М.Кравченко (2004), Б.М.Зымасов (2006), Д.М.Сыбиков (2013), А.А.Папов (2011), И.ДЖ. Матчанов (2001), К.Содиқов

(2007), О.Жамолиддинова (2010), Д.Шарипова (2010), Ш.Х.Хонкелдиев (2010) лар томонидан ўрганилган.

Талабаларни Турон яккакураши спорт турига жалб этиш, уларда соғлом турмуш маданияти тушунчаларини сингдириш ва ривожлантиришда турон яккакураши имкониятлари ва самарадорлик жиҳатлари борасида илмий ишланмаларни етарли деб бўлмайди. Мавжуд манбаларда муаммонинг умумий томонлари ўрганилган.

Мавзуга доир мавжуд илмий манбаларни ўрганиш ва бир неча йиллик олий таълим “жисмоний маданият” таълим йўналишининг ўқув-тарбиявий жараёнда ўтказилган кузатувлар асосида талабаларини турон яккакураши воситасида соғлом турмуш маданиятини ривожлантиришнинг технологик жараёнини ташкил этиш шарт-шароитлари аниқланди:

1. Турон яккакураши воситасида соғлом турмуш маданиятини ривожлантириш ижтимоий, педагогик муаммо сифатида тавсифланиб, соғлом турмуш маданиятини шакллантиришда Турон яккакурашининг ўрни ва аҳамияти очиб берилди ҳамда олий таълим муассасаларида имкониятлари кўрсатиб берилди.

2. Талаба-ёшларни Турон яккакураши воситасида соғлом турмуш маданиятини ривожлантиришнинг шакл, усул ва воситалари қўллаш орқали самарадорликка эришиш.

3. Талабаларда Турон яккакураши воситасида соғлом турмуш маданиятини ривожлантириш жараёнининг самарадорлигини таъминловчи механизмларини амалда жорий этиш.

4. Талабаларда Турон яккакураши воситасида соғлом турмуш маданиятини ривожлантириш дастури мазмунидаги назарий ва амалий билим, кўникма, малакаларни шакллантириш.

5. Турон яккакураши воситасида соғлом турмуш маданиятини ривожлантириш орқали талабаларнинг даражасини кўрсатувчи мезонлар, унинг самарадорлик даражаларини амалиётда жорий этиш.

Назарий ва амалий натижаларига асосан талабаларда Турон яккакураши воситасида соғлом турмуш маданиятини ривожлантиришга хизмат қилувчи технологияларини такомиллаштириш ва амалда қўллаш.

Бугунги кунда соғлом туруш тарзи маданияти куникмаларини шакллантириш, унинг мазмун-моҳиятини талабалар онгида чуқур сингдириш муҳим масаладир. Зеро, жамиятимизда инсон саломатлиги, жисмоний баркамоллиги, соғлом турмуш тарзи маданиятига эгаллиги ўта муҳим ижтимоий қадрият ҳисобланади. Миллат саломатлигини таъминлаш, халқ генофондини бекаму-кўст сақлаш соғлом турмуш тарзи туфайлигина етарлича ижобий тарзда ҳал этилади. “Соғлом турмуш маданияти” тушунчасида “соғлом ҳаёт кечириш” ғояси асосий ва муҳим масала ҳисобланади. “Соғлом турмуш маданияти” тушунчаси кенг маънога эга бўлиб, у инсоннинг жисмоний, маънавий ва ахлоқий жиҳатдан соғлом ривожланишини қамраб олади [6].



Ўзбекистонда турон яккакураши хусусиятлари ва унинг бошқа миллий ҳамда халқаро кураш турлари билан боғлиқлиги ва аҳамияти, турон бўйича ихтисослашувчи спортчиларнинг умумий ва махсус жисмоний ишчанлик қобилиятининг педагогик, морфологик, физиологик хусусиятлари ўрганилган биринчи илмий тадқиқот иши ҳисобланади [4].

Соғлом турмуш тарзини маданиятини шакллантириш, инсон соғлигини мустаҳкамлаш, унинг жисмоний ва функционал имкониятларини ошириш жисмоний тарбия билан мунтазам шуғулланишни тақозо этади. Талабаларни соғлигини сақлаш ва мустаҳкамлаш, уларнинг жисмоний камолатга етишишида жисмоний тарбияга бўлган эҳтиёжини шакллантириш таълим муассасалари олдида турган муҳим вазифадир. Шундай экан, олий таълим муассасалари талабаларини турон яккакураши восидасида соғлом турмуш маданиятини ривожлантириш муаммоси бўйича чуқур илмий тадқиқотлар ва изланишлар олиб боришга эҳтиёж мавжуд, айнан шу ҳолат мазкур тадқиқот ишининг долзарблигини белгилаб беради. Олий таълим муассасаси талабаларида соғлом турмуш тарзи маданияти бўйича мавжуд амалий аҳволни илмий ўрганиш ўзига хос бир нега хусусият борлигини кўрсатади.

Жисмоний маданият таълим йўналишининг гуруҳлари кесимида талабаларнинг билим, кўникма ва малакалари ўқитилаётган “Турон кураши ва уни ўқитиш методикаси” фани таркибида соғлом турмуш тарзи маданияти ғояларининг мавжудлиги, мавзуларининг ўтилишида саломатликни мустаҳкамлаш ғояларига эътибор ва диққатнинг мавжудлиги, назарий, амалий дарс машғулотларида ҳамда аудиториядан ташқари фаолиятни ташкил қилишда турон яккакураши спортининг нечоғлик соғлом турмуш тарзига маданиятига ижобий таъсир кўрсатувчи ғояларига эътибор қаратилганлиги масалалари ўрганилади.

**Хулоса.** Турон яккакураши спорт тури орқали ақлий, ахлоқий ва жисмоний сифатларни ривожлантириш, саломатликни мустаҳкамлаш, иш қобилиятини ошириш, соғлом турмуш маданиятини ривожлантириш ва соғлом муҳитни яратишнинг кўп қиррали жараёнида турон яккакураши аҳамиятини ортиб бораётганлиги кўзга ташланмоқда. Чунки халқимизнинг миллий, маънавий, жисмоний қадрияти ҳисобланади. Зеро, Турон яккакураши жанговарлиги, жозибadorлиги билан талаб ёшларни қизиқишини уйғота олган спорт тури ҳисобланади. Ушбу спорт тури билан шуғулланувчиларнинг ўзини тутиш маданиятини ўргатиши муҳим аҳамиятга эга бўлиб, тарбия жараёнида таълим-тарбия жараёнининг самарали воситасидир.

#### **Фойдаланилган адабиётлар:**

1. 2017-2021 йилларда Ўзбекистон Республикасини ривожлантиришнинг бешта устувор йўналиши бўйича Ҳаракатлар стратегияси. Ўзбекистон Республикаси Президентининг 2017 йил 7 февралдаги ПФ-4947-сонли Фармони.

2. Ўзбекистон Республикаси Президентининг 2017 йил 3 июндаги “Жисмоний тарбия ва оммавий спортни янада ривожлантириш чора – тadbirlari тўғрисида”ги ПҚ-3031-сон қарори.

3. Ўзбекистон Республикаси Президентининг “Кураш” миллий спорт турини янада ривожлантириш чора-tadbirlari тўғрисида”ги 2017 йил 2 октябрдаги ПҚ -3306 – сонли қарори.

4. Бобомуродов Н.Ш. Турон яккакурашчиларининг спорт такомиллашуви босқичидаги жисмоний тайёргарлиги хусусиятлари: пфб (PhD).....дисс. афтореферати. Чирчиқ, 2019.

5. Мелешкова Н.А. Формирование здорового образа жизни студентов вуза в процессе физического воспитания: дис. ... канд. пед. наук. Кемерово, 2005.

6. Матчанов И. ДЖ. Мактабдан ташқари таълим муассасаларида ўсмирларнинг соғлом турмуш маданиятини шакллантириш: пед.ф.....дисс. афтореферати. Тошкент, 2001.

7. Шукуров Р.С. Миллий кураш турлари ва уни ўқитиш методикаси (Турон кураши) ўқув – қўлланма. Бухоро, 2016.

## **QISQA MASOFAGA YUGURUVCHI TALABA-QIZLARNI YILLIK TAYYORGARLIK MASHG'ULOTLARINI TUZILISHI**

**M.J.Abdullaev**

*P.f.b.f.d.(PhD), dostent,,*

**J. J.Shoximov,**

*Buxoro davlat universiteti, Jismoniy madaniyat fakulteti magistranti,*

Bugungi kunda yurtimizda Jismoniy tarbiya va sport sohasida amalga oshirilayotgan davlat siyosati darajasidagi ishlarning salmog'i juda katta ulishni tashkil etmoqda. Mustaqillikka 28 yil bo'lgan bo'lsa O'zbekiston sporti ham shu yo'lni bosib o'tdi. Bu davr ichida sportchilarimiz xalqaro maydonlarda juda ko'plab medallarni qo'lga kiritdi.

Shuningdek O'zbekiston Respublikasi Prezidenti Sh.M.Mirziyoyevning tashabbusi hamda davlatimiz rahnamoligida jismoniy tarbiya va sportga katta e'tibor qaratilib kelinmoqda. Jumladan, 2017 yil 3 iyun, Jismoniy tarbiya va ommaviy sportni yanada rivojlantirish chora-tadbirlari to'g'risida”gi PQ-3031-son, 2018 yil 5 martdagi “Jismoniy tarbiya va sport sohasida davlat boshqaruvi tizimini tubdan takomillashtirish chora-tadbirlari to'g'risida”gi PF-5368-sonli farmon va qarorlarida yurtimiz aholisini sog'ligini mustahkamlash jismoniy tayyorgarligini oshirish, sog'lom turmush tarzini shakllantirishga oid masalalarga e'tibor qaratilgan.

Jismoniy tarbiya orqali talabalarni sog'ligini mustahkamlash, jismoniy tayyorgarlik darajasini oshirish vatan himoyasiga va mehnatga bo'lgan layoqatini kamol toptirishda yengil atletika sport turining o'rnini kattadir. Yengil atletika sport turi insonlarni har tomonlama jismoniy rivojlanishida asosiy sport turlaridan hisoblanadi. Talabalarni etuk, sog'lom bo'lib tarbiya topishida yengil atletikaning

yurish, yugurish, sakrash, uloqtirish va ko‘pkurash turlari orqali ularni jismoniy sifatlarini rivojlanishida muhim ahamiyatga egadir.

Jismoniy tarbiya va sportga ixtisoslashgan ta’lim muassasalarida o‘tkaziladigan yengil atletika darslarida talabalarni tezkorlik, kuch, chidamlilik sifatlarini rivojlanganlik darajasini oshirish darslardan olayotgan yuklamalarni organizmga bo‘lgan ta’sirini o‘rganish, yengil atletika darslarini samaradorligini ta’minlash tahlil jarayoniga yangi pedagogik texnologiyalarni ishlab chiqish vazifalari bugungi kunning dolzarb muommolaridan bo‘lib turibdi.

Albatta bugungi kunda yurtimizda xotin-qizlarni sog‘lig‘ini mustahkamlash, sog‘lom turmush tarzini shakllantirish masalalari davlatimiz rahbariyati tomonidan olib borilayotgan siyosatning ustuvor vazifalaridan sanaladi.

Qisqa masofalarga yuguruvchi talaba-qizlarni yillik mashg‘ulotlarini tashkil etish va o‘tkazish hali hamon o‘z echimini topmagan masalalardan biridir.

Ishning maqsadi – qisqa masofaga yuguruvchi talaba-qizlarni yillik tayyorgarlik mashg‘ulotlarini tuzishni o‘rganish.

Bizga ma’lumki, qisqa masofalarga yuguruvchi qizlarning yillik tayyorgarlik mashg‘ulotlari uch davrga bo‘linadi: tayyorlov davri, taxminan 6 oy davom etadi; musobaqalashuv davri esa 4-5 oy davom etadi; o‘tish davri 1-2 oyni o‘z ichiga oladi.

Yillik mashg‘ulotlar kuzgi, qishki, bahorgi, yozgi tayyorgarlik va musobaqalashuv davrlaridan iboratdir. Qisqa masofaga yuguruvchi qizlarning yillik mashg‘ulotlari musobaqalar taqvim rejasiga asoslangan holda tayyorgarlik vazifalarini belgilaydi. Yillik tayyorgarlikni tayyorlov davrida tayyorgarligi bor qizlar bir haftada 5-6 mashg‘ulotlarda ishtirok etadi. Yangi boshlovchi qizlar esa 3-4 mashg‘ulotlar haftasiga o‘tkaziladi. Bu tayyorgarlik mashg‘ulotlarining musobaqalashuv davridagi sport muvaffaqiyatlari uchun ahamiyati juda kattadir.

Kuzgi-qishki (noyabr-dekabr) tayyorlov bosqichi, qishki musobaqalashuv bosqichi yanvarning 3-4 va fevral oyining 1-2 haftalariga to‘g‘ri keladi. Bahorgi tayyorlov bosqichi esa mart oyidan boshlab tayyorgarlikka e’tibor qaratiladi. Bahorgi musobaqalar aprel-may oylarida o‘tkaziladi va mayning 3-4 haftasi hamda iyun oylarida tayyorgarlik mashg‘ulotlarida talaba-qizlar ishtirok etadi.

Yozgi asosiy musobaqalar avgust oyining 3-4 va sentyabr oyining 1 haftasiga to‘g‘ri keladi. Sentyabr oyida tiklovchi mashg‘ulotlar va rehabilitasiya o‘tkaziladi.

Kuzgi-qishki tayyorlov bosqichidagi mashg‘ulotlarning asosiy vazifalari quyidagilardan iborat:

1. Har tomonlama jismoniy rivojlanishni yaxshilash.
2. Qisqa masofaga yuguruvchilar uchun kuch, tezkorlik va boshqa jismoniy sifatlarni rivojlantirish.
3. Axloqiy va irodaviy fazilatlarni tarbiyalash.
4. Qisqa masofaga yuguruvchi qizlarni funkstional tayyorgarligini oshirish.
5. Qisqa masofaga yuguruvchi qizlarda yugurish texnikasini takomillashtirish vazifalariga e’tibor qaratiladi.

Bahorgi tayyorlov bosqichining mashg‘ulotlarining asosiy vazifalari quyidagilardan tashkil topadi:

1. Har tomonlama jismoniy rivojlanishni yaxshilash.
2. Qisqa masofaga yuguruvchi qizlarni jismoniy sifatlarini yanada rivojlantirish.
3. Qisqa masofaga yuguruvchi qizlarni yugurish texnikasini takomillashtirish.
4. Funkstional tayyorgarligi, irodaviy fazilatlarini, psixologik tayyorgarliklarini oshirish.
5. Jismoniy tayyorgarligi, texnik-taktik tayyorgarligini maxsus mashqlar orqali rivojlantirish.

Sportchi qizlar tayyorlov davrining birinchi bosqichida o'tkazilgan nazorat musobaqalarida qatnashishlari mumkin. Ammo ularga alohida tayyorgarliksiz faqat mashg'ulotning maqsadidan kelib chiqib nazorat va chamalashlarda ishtirok etishadi.

Bahorgi tayyorgarlik bosqichida mashg'ulotlar ochiq havoda – anhor bo'ylarida, adirlikda, stadionlarda o'tkaziladi. Tayyorgarlik mashqlari ham shunga moslab tuziladi. Yozgi tayyorgarlik musobaqalashuv bosqichidagi mashg'ulotning asosiy vazifalari quyidagilardan iborat:

1. Har tomonlama jismoniy rivojlanishi yurak qon-tomir tizimi, nafas olish tizimi va boshqa funkstional tizimlarning ish qobiliyatini oshirishdan iborat.
2. Qisqa masofaga yuguruvchilar uchun jismoniy sifatlarini rivojlantirish bo'yicha mashqlardan foydalanish.
3. Axloqiy va irodaviy fazilatlarini yaxshilash.
4. Qisqa masofaga yuguruvchi qizlarning yugurish texnikasini takomillashtirish va musobaqalashuv tajribasini oshirishdan iboratdir.

Qisqa masofaga yuguruvchi talaba-qizlarni yillik mashg'ulotlarini tuzilishi quyidagicha rejalashtiriladi:

1. Yillik mashg'ulotlar soni – 258 tani tashkil etadi.
2. Yillik mashg'ulotlar – 516 soatni tashkil etadi.
3. Yillik yugurishning umumiy hajmi – 1700 km.ni tashkil etadi.
4. Yillik intensivlik 96-100%gacha bo'lgan yugurish hajmi 16,7 km.
5. Yillik intensivlik 91-95%gacha bo'lgan yugurish hajmi 222,8 km.
6. Yillik intensivlik 90%gacha bo'lgan yugurish hajmi 350 km.
7. Yillik yugurish mashqlari hajmi (krosslar, fartlek) – 1111 km.
8. Sakrash mashqlari, depsinishlar soni – 5200 marta.
9. Qo'shimcha og'irlashtirilgan mashqlar (tonna) – 103.
10. Umumiy jismoniy tayyorgarlik (soatda) – 339.
11. Musobaqalar soni – 14/32.
12. Nazariy tayyorgarlik soatlari – 12.
13. Nazorat o'tish sinovlari – 12 marta.
14. Tarbiyaviy ishlar soati – 25 marta.
15. Tibbiy ko'rikdan o'tish – 4 martani tashkil etadi.

Xulosa qilib aytadigan bo'lsak yuqorida keltirilgan mashg'ulot yuklamalar hajmi talaba-qizlarni musobaqalarga tayyorlashda asosiy omillardan hisoblanadi. Bu esa talaba-qizlar bilan o'tkazilgan mashg'ulot uslubiylatini samaradorligini

tahlil asosida aniqlashda va keyingi yillik mashg'ulotlarni rejalashtirishda amaliy dastur bo'lib xizmat qiladi.

**Адабиётлар рўйхати:**

1. Абдуллаев М.Ж. Ёш енгил атлетикачиларнинг машғулот самарадорлигини оширишда ҳаракатли ўйинларни қўллаш методикасини такомиллаштириш. Пед.фан.фал.док.(PhD), дисс. ....автореф.-Чирчиқ, 2019. – 63 б.;
2. Лях В.И. Тесты в физическом воспитании школьников. – Москва. АСТ, 1998. - 270 с.;
3. Никитушкин В.Г. Теория и методика юношеского спорта. – Москва, Физическая культура, 2010. – 203 с.,
4. Олимов М.С. Ўрта масофага югурувчи спортчи –талабаларни мусобақаларга тайёрлаш услубиёти. Пед.фан.ном. дисс. ....автореф.-Тошкент, 2011. – 29 б.;
5. Тажибаев С.С. Ёш боксчиларни тайёрлаш тизимида ҳаракатли ўйинларни қўллаш методикаси. Пед....фан....бўй...фал....док...[PhD] диссер... автореферати ,Т.: 2017, 52 бет.

**МАКТАБГАЧА ТА’ЛИМ МУАССАСАЛАРИ  
ТАРБИЯЛАНУВЧИЛАРИ ҲАРАКАТ КО’НИКМАЛАРИНИНГ  
ШАКЛЛАНИШИ**

**A.K.Ibragimov,**  
*dostent,*

**B.B.Ma'murov,**

*Buxoro davlat universiteti, Jismoniy madaniyat fakulteti magistranti,*

Mustaqillik sharofati tufayli millat genofondini shakllantirish, sog'lom turmush tarzini kuchaytirish va barkamol avlodni tarbiyalash vositasi bo'lmish jismoniy tarbiya va sport borgan sari milliy istiqlol g'oyasining strategik quroliga aylanib bormoqda. O'zbekiston Respublikasi Prezidenti Sh.M.Mirziyoyev tashabbusi va rahnamoligida ushbu soha qisqa vaqt ichida davlat siyosatining ustuvor yo'nalishlari doirasida asrlarga teng o'zgarishlar va ulkan islohotlar yo'lini bosib o'tib, buyuk istiqbol sari qanot yozmoqda.

Respublikada aholining va o'sib kelayotgan yosh avlodning salomatligini mustahkamlashga qaratilgan bir qator qonun va qarorlar qabul qilindi. Buni tasdig'i sifatida O'zbekiston Respublikasi Prezidenti Sh.M.Mirziyoyevning tashabbusi hamda davlatimiz rahnamoligida jismoniy tarbiya va sportga katta e'tibor qaratilib kelinmoqda. Jumladan, 2017 yil 3 iyun, Jismoniy tarbiya va ommaviy sportni yanada rivojlantirish chora-tadbirlari to'g'risida"gi PQ-3031-son, 2018 yil 5 martdagi "Jismoniy tarbiya va sport sohasida davlat boshqaruvi tizimini tubdan takomillashtirish chora-tadbirlari to'g'risida"gi PF-5368-sonli farmon va qarorlarini misol keltirish mumkin (3).

Sog'lom avlod - sog'lom yurt demakdir. Sog'lom avlodni tarbiyalash vazifasi esa birinchi navbatda maktabgacha tarbiya muassasalari zimmasidadir [2].



Maktabgacha tarbiyani insonparvarlashtirish uni yangilash jarayonining asosi hisoblanadi. Olimlar, amaliyotchi mutaxassislarning tobora ko'proq qismi maktabgacha yoshdagi bolalarni jismoniy tarbiyalash tizimi shaxsga majmuali, insoniy ta'sir o'tkazishi, har bir bolaning muntazam va imkon qadar to'la jismoniy rivojlanish huquqi amalga oshirilishini ta'minlashi kerak, degan xulosaga kelmoqdalar.

Bolalarni o'rab turgan muhit o'zgarib bormoqda. Oddiy, sodda o'yinlar o'rniga kompyuter o'yinlari kirib keldi. Bolani, aqliy, estetik rivojlantirish ustuvorlik kasb etmoqda.

Ularni ahamiyatini inkor etmagan holda aytish kerakki, harakatli o'yinlar, sayrlar, tengdoshlari bilan muloqot qilishga bolaning vaqti tobora kamayib ketyapti. O'yin bilan bola faoliyatining boshqa turlari, o'yinlarning har xil turlari orasidagi muvozanatning buzilishi (harakatli va o'tirib o'ynaydigan, alohida va birgalikdagi) maktabgacha yoshdagi bolalar salomatligida ham, harakat qobiliyatlarining rivojlanish darajasida ham o'z salbiy aksini topadi (9,35,57).

Maktabgacha yoshdagi bolalarni jismoniy rivojlantirish muammolarini hal etishning yangi yo'llarini izlash, birinchidan, ko'rsatilgan ziddiyatlarni hal etish zarurati bilan, ikkinchidan, o'sib kelayotgan yosh avlodning jismoniy tayyorgarligi jarayonini takomillashtirish qonuniyatlarini, metodologik va uslubiy sharoitlarini o'rganish zarurati bilan bog'liq.

Maktabgacha tarbiya yoshidagi qiz bolalarda to'g'ri harakat ko'nikmalarining shakllanish jarayonlari ularni kelajakda kamol toptirish va maktabdagi o'qish yillarida takomillashtirish uchun zamin hisoblanadi. Bu qonuniy jarayonda uch bosqich farq qilinadi.

Birinchi bosqich - dastlabki ko'nikma hosil bo'lishi. U vaqt jihatdan qisqa bo'ladi. Bunda qiz bolalar yangi harakatlar bilan tanishadilar. Bu shakllanish bosh miya po'stlog'idagi qo'zg'alish jarayonining va ichki tormozlanishining etarli emasligi bilan karakterlanadi.

Shu bilan bog'liq ravishda qiz bolalarda harakatlarda ishonchsizlik, muskullarning umumiy tarangligi, ortiqcha harakatlar, fazo va vaqtni idroq qilishda noaniqliklar kuzatiladi. Bu keng yoyilgan qo'zg'alish irradastiyasi jarayoni natijasida kechib, harakat analizatorlarining boshqa markazlariga ham tarqaladi.

Ikkinchi bosqich - vaqt jihatdan uzoq davom etadi. U shartli refleksning ixtisoslashish jarayoni bilan ajralib turadi. Bu bosqich davomida qiz bolalarda takroriy mashqlar yo'sindagi ko'nikmaning rivojlanishi, o'rganilayotgan harakatning to'g'ri bajarilishi borgan sari yaxshilanadi. Bu ayrim harakat reflekslari va ularning butun bir sistemasini aniqlash darajasi bilan kechadi.

Ikkinchi bosqich kuzatish jarayonining tarqalishini chegaralovchi ichki differensial tormozlanishning tobora rivojlanishi, ikkinchi signal sistemasi rolining oshishi bilan karakterlanadi. Buning natijasida bola vazifalar va o'z karakterlarini ongli tushunadigan bo'ladi. Biroq harakat ko'nikmalarning bu bosqichda hosil bo'lishi to'liqsimon kechadi. Bu harakatlarning vaqt bilan yaxshilanishi yoki yomonlashuvida ifodalanadi.

Tadqiqotlar ko'rsatmoqdagi, umumiy taraqqiyot jarayonida harakat faoliyatining sifatidagi bunday tebranishlar ta'limning boshlanishida sodir bo'ladi.

Harakat malakalarining borgan sari sayqallashuvi va takomillashuviga qarab bosh miya po'stlog'ida bog'lanishlarning murakkab sistemasi-dinamik stereotip vujudga keladi.

Uchinchi bosqich - ko'nikmaning stabillashuvi, harakatning asosiy va variantiga muvofiq keladigan dinamik stereotipning mustahkamlanishidir. Bu bosqichga kelib bola ko'nikmalarni egallagan bo'ladi.

O'yin harakatlari erkin, tejamli, bemalol, ikkinchi signal sistemasining etakchiligida etarli aniq bo'ladi. Bola harakatni uning asosiy vazifasini tushungan holda mustaqil va ishonch bilan bajaradi, orttirgan ko'nikmasini real vaziyatlar (o'yin va hayotiy vaziyatlar) da ijodiy qo'llay oladi.

Bundan tashqari ko'nikma rivojlanishining mazkur bosqichda harakat texnikasining turli rivojlanishining mazkur bosqichida harakat texnikasining turli variantlariga muvofiq qo'shimcha harakat reakstiyalari ham xosil qilinadi.

Harakat ko'nikmalari o'zaro harakatda bo'lishi mumkin. Ko'chirish mexanizmi borasida orttirilgan ko'nikma yangi malaka va ko'nikmaning hosil bo'lishiga yordam berishi mumkin.

Bajariladigan u yoki bu harakat elementlari va strukturasi o'xshashligi, bajarishning anglab olingan umumiy prinsiplari ko'nikmani ko'chirishning zarur sharti hisoblanadi. Bunday hollarda bola o'zidagi tajriba va malakalarga tayanib yangi fazalari o'xshash bo'lishi (masalan gimnastikada) majburiy shartdir. Ko'rsatilgan ko'chirish ijobiy ko'chirish sifatida belgilanadi.

Ko'nikmalar o'xshashligi ularning tayyorgarlik bosqichi uchun harakterli bo'lgan, biroq keyingi va ayniqsa asosiy bosqichda farqli bo'lgan hollarda salbiy o'zaro harakat, salbiy ko'chirish yoki harakat aktini egallashga imkon bermaydigan ko'nikma interferenstiyasi vujudga kelishi mumkin.

Ko'nikmalar interferenstiyalarining sabablaridan biri keyinroq yangi ko'nikma yuzaga kelishida paydo bo'ladigan muvaffaqiyat bog'lanishlardan oldin hosil bo'lgan bog'lanishlarning mustahkamligidir. Bundan tashqari yangi harakatlarda eski narsalardan iborat har bir harakatning o'ziga xosligini farqlashga sabab bo'lishi mumkin.

Ko'nikma interferenstiyasining oldini olish va bartaraf etish uchun mashq bajarishning eski va yangi usullaridagi farqni aniq ko'rsatish, bajarish shartlari, ularni qarama-qarshi qo'yish zarur (masalan, uzunlikka sakrash va yugurib kelib balandlikka sakrash). Murakkab harakat aktlarini egallash jarayoniga tug'ma avtomatizmlar ta'sir etishi mumkin. Chunonchi, ko'nikma hosil qilishga yurish, yugurish va hokazolar harakatlarning tabiiy asosini tashkil etuvchi tug'ma qobiliyatlar ijobiy koordinastiyalar bilan ta'minlanadigan bu qulay sharoitni ham olish lozim.

#### **Адабиётлар рўйхати:**

1. Абдуллаев М.Ж. Ёш енгил атлетикачиларнинг машғулот самарадорлигини оширишда ҳаракатли ўйинларни қўллаш методикасини

такомиллаштириш. Пед.фан.фал.док.(PhD), дисс. ....авторeref.-Чирчик, 2019. – 63 б.;

2. Тажибаев С.С. Ёш боксчиларни тайёрлаш тизимида ҳаракатли ўйинларни қўллаш методикаси. Пед....фан....бўй...фал....док...[PhD] диссер... автореферати ,Т.: 2017, 52 бет.

3. Усманходжаев Т.С., А.А.Пулатов, С.С.Тажибаев, Ф.А.Пулатов “Миллий ва ҳаракатли ўйинлар” Дарслик. Тошкент - 2018 й. 300 бет.;

4. Филин В.П. Воспитательная работа с юными спортсменами //Система подготовки спортивного резерва. - М.: ВНИИФК, 1994. - С. 57-90.; Система подготовки спортивного резерва/ Под общ. Ред. В.Г.

5. Фатеева Л.П. - 301 подвижных игр для младших школьников. Популярное пособие для родителей и педагогов. - Ярославль: Академия развития. 1998. - С. 4-5.;

## **ОЛИЙ ТАЪЛИМ ТИЗИМИДА ТАЛАБАЛАРНИ ЖИСМОНИЙ ТАРБИЯЛАШДА ЭСТЕТИК ТАРБИЯНИНГ РОЛИ**

**А.Н.Абдуллаев**

*БухДУ I босқич магистранти*

Жисмоний маданият ва эстетика ажралмас тушунчалардир. Эстетика жисмоний маданиятнинг барча таркибий қисмларини пухта қоплайди. Шундай экан, жисмоний маданиятнинг эстетик аспекти эътирозга ўрин қолдирмайди. Модомики, жисмоний маданият – шахс ижтимоий-тарихий амалиётининг натижаси экан, унинг тарихига назар ташлаш, жисмоний маданият эстетикаси ғояси, унинг энг муҳим компоненти бўлган – спортни, албатта, ижтимоий контекста ривожлантиришга имкон беради. У ижтимоий ҳаётнинг шаклларида бири, умумий маданиятнинг таркибий қисмидир. Шунингдек, у мамлакат фуқароларини соғломлаштириш, унинг химоячиларини тайёрлаш воситаларидан биридир. Шунинг унутмаслик керакки, жисмоний маданият халқ томонидан яратилган. Жамият ривожланишининг бошланғич давридаги ўйинли ҳаракатлар меҳнат тарбияси ва шу билан биргаликда жисмоний тарбиянинг муҳим воситаси бўлиб ҳисобланди. Қадимги вақтлардан буён спортнинг замонавий турлари кўп юз йилликлар давомида авайлаб сақланмоқда ва такомиллаштирилмоқда. Турнирлар, беллашувлар, мусобақалар, спорт байрамлари, олимпиадалар анъанавий тус олди. Спорт снарядлар, спорт хоналари, майдончалар, стадионлар, спорт тadbирларининг сценарийлари ҳар доим ва ҳозирги кунда ҳам, ўз мамлакатининг миллий колорити, ўз даврига жавоб берадиган юксак эстетик дид билан ажралиб турадилар. Спортни эстетик баҳолашда қўлланиладиган куйидаги атамаларнинг моҳиятига алоҳида тўхталиш лозим. Улар: гармония, шакл, ритм ва динамика, майинлик ва пластика, нозик ҳаракат, нафосат, вазминлик, зўр бериш, куч ва қудрат, тезлик ва таваккалчилик, аниқлик, вақт

ҳисси, техника, стратегия ва тактика, мусобақа – ғалаба, завқланиш ва бошқалар.

**Гармония** (уйғунлик) – гавда эгилувчанлиги, қадди-қомат, ҳаракатланаётган жисмнинг гўзаллиги; қисмларнинг умуман олинган бирлиги, уйғунлиги ва мутаносиблиги, гармоник яхлитликни яратадиган бир бутун машқнинг айрим элементлари бирикмасидир. Масалан, гимнастикада – бу эстетик элементларнинг бирлашиши (секин, тез суръатда); бутун машқни ижро қилганда, кичкина элементларнинг ҳаракатнинг турли ритмлари билан бирлашишида намоён бўлади. Завқланишни келтириб чиқарувчи шакл – қиёфа; ташқи кўриниш, конфигурация, тузилиш, структура, яхлитлик ва бирлик; чиқишнинг композицияси ёки услуби; мақсадга – гўзалликка, нафосатга ва томошага оидликка эришиш услуби (масалан, бадий гимнастикада): айниқса, майин чизиклар мураккаб комбинацияга бирлашганида ўзига хос лаззат бағишлайди.

**Ифодали ҳаракатнинг ритми** – шакли; ўз-ўзини ифодалаш услуби (рақсадаги каби); бир бутун чиқишнинг ажралмас белгиси; унга тугалланганлик, тўлиқлик ва бирликни бағишлайди; бу яна нақш зичлиги, тезлик вариацияси; гимнастикада – бир-бири кетидан боровчи, элементлар ва улар бирикмаларининг мутаносиблиги, изчиллиги; мусиқа кузатуви ритми билан ҳаракатларнинг мувофиқлиги.

**Динамика** – сарфланган кучлар таъсиридаги ҳаракат; ҳаракатлар изчиллигидаги чизик ва шакл.

**Майинлик** – ифодали ҳаракатнинг кўрсаткичи; нафосат, латофатни кўзлайди; шоирона ва эстетик маънога эга бўлади.

**Пластика** (силлиқлик) – инсон танасининг тузилиши; бевосита томоша қилинади; эстетик туйғу, эстетик баҳони келтириб чиқаради; спортчилар ўзларининг хатти-ҳаракатлари билан томошабинларга ўз туйғуларини етказадилар; у ҳам динамикада, ва шунингдек, статикада намоён бўлади.

**Назокат** – жозоба, латофат – ҳаракатлар кўркемлиги, гавда вазияти ва ҳолатида мужассамланган гўзалликнинг ранг-баранглиги.

**Латофат** – қиёфалар, чизиклар гўзаллиги, шаклнинг мутаносиблиги, сайқалланганлиги, ҳаракатларнинг нозиклиги, хушбичимлиги, латифлиги; спортда энг максимал кескинлик шароитларида латифликка интилиш (муз устидаги рақсларда, конькида учиш спортида).

**Вазминлик** – психик вазминлик, спортчининг жисмоний имкониятлари; ўзи ва вазиятни бошқариш; мураккаб ўйин вазиятида вазминликни сақлаш маҳорати, айниқса, одатланмаган шароитларда; ҳаяжонлантирувчи ва чиройли манзарани яратади; ҳаттоки, ютқазётган пайтда ҳамда низоли ва кутилмаган вазиятларда ҳам вазминликни сақлаш маҳорати – бу ҳам спортдаги гўзаллик элементи ҳисобланади.

**Зўр бериш** – битта спортчи, бутун жамоа қувватининг сарфланиши (“жамоавий руҳ”); вазн, ҳудуд, равонликни ҳисобга олган ҳолда ҳаракатни таҳлил қилишни талаб этади; албатта, динамик қобилиятларнинг ишга

солиниши зарур; бу зўр беришдан завқланиш эстетик қадрият сифатида ҳис этилади.

**Куч** – гўзаллик; куч – қудрат – тезлик – хавф-хатар – аниқлик = спортдаги гўзалликнинг бошланғич тушунчалари ҳисобланади. Бунда куч – жисмоний имкониятлар; қудрат – куч ва тезликнинг маҳсули (қудрат гўзаллиги); тезлик – агарда у мукамал бўлса, гўзаллик мезони сифатида; унда “мувозанатловчи элементларнинг” ажойиб таъсири мавжуд (конькида учиш: инсон ўз танасининг кучи ёрдамида ҳаракат қилади – бу улкан жозибалиқдир. Спортчи ҳаракатларининг тезлиги артистларча моҳиронадир, аниқлик билан бирликда у, янада юқори баҳолашга арзийдиган, қўшимча гўзалликка эга бўлади; бу жараёнда томошабинни ҳис-ҳаяжон чулғаб олади.

**Тезлик ва таваққалчилик** – назорат қилинаётган тезликда (масалан, тоғ-чанги спортида)ги чиқишлар чиройлидир; тезликнинг хавф-хатар, таҳлика билан боғлиқлиги; спортчи доимо кескинликда ҳаракат қилади, бироқ, томошабин буни кўрмайди ва шунинг учун “Аъло даражада!”, деб хитоб қилган ҳолда ғоят завқланади.

**Қудрат** – вақт бирлигида бажариладиган иш (ҳаракат); спорт машқларида амалга оширилади; спортдаги баҳолаш мезони; спортда яхши мувозанатни сақлаш ёки мувозанатда туриш спортчини ғалабага чорлайди.

**Мувозанат** – юқори малакали спортчининг белгиси; динамик куч (қайси-ки, буни гимнастлар яширишга ҳаракат қилишади); қудрат ва мувозанатнинг боғлиқлиги, нимага улкан жисмоний куч сарфланадиган, спортнинг кўпгина турларида ютуқни таъминлайдиган спортдаги яхши мувозанатланган қудратли шакл сирли гўзаллик бўлиб туюлади.

**Аниқлик** – назорат билан биргаликдаги тўғрилиқ; вақтни сезиш ва ўз-ўзини бошқариш – энг юқори спорт даражасидадир.

**Назорат** – спортчининг қурол-яроғлари ва ўзини тута билиши, ўз жиҳозларидан фойдаланиш маҳорати ва уларни ўзининг эстетик мукамаллиги, деб ҳисоблаши, унга муваффақиятли ва чиройли натижа боғлиқ бўлган, ўз-ўзини ифодалаш билан алоқадор.

**Вақтни сезиш туйғуси** – спорт эстетикасида ўз-ўзини бошқариш, ҳаракатлар синхронлиги билан боғлиқ; спортчининг маҳорати нақадар, баланд бўлса, шу қадар вақтни сезиш туйғуси кучли ривожланган бўлади (ўқ узиш, гольф, камондан ўқ узиш – баллистиканинг гўзаллиги).

**Ижро қилиш техникаси** – спортчи чиқишларини баҳолаш учун муҳим мезон; бу нафақат, механик аниқлик, балки, ҳаракатларни қайтариш маҳорати – бадийликни англаб олишнинг калитидир. Масалан, гимнастикада эстетик потенциал ўсиб боради.

**Техника** – усуллар, ҳаракатлар рақибларнинг қаршилиги шароитларида амалга оширилади, шу сабабдан, уларнинг бажарилиши алоҳида мураккабдир.

**Ҳужум** – унинг мақсади: рақибга ҳиссий мулоҳаза қилиш учун сония бўлақларини қолдириш; кутилмаганда юз берадиган вазиятдан завқланиш – эстетик мезонлардан биридир. Бу мукамаллик лаҳзаси, яъни эстетика



демакдир; тажриба ва маҳоратнинг мавжудлигида хужум спортчи ва томошабинга завқ бағишлайди. Спортда мақсад ва унга эришиш куч-қудрат ва таваккалчиликни талаб этади. Энг асосийси – ишонч, аммо, у тажриба билан бирга келади.

**Тажриба** – хавф-хатар даражасини тўғри баҳолаш қобилияти, ўз-ўзини назорат қилишдир. Шундагина спортчи чиқишининг тугалланганлиги кафолатланган бўлади. Бу эса томошабинга спорт эстетикаси, гўзаллигидан завқланиш ҳиссини бағишлайди. Спортнинг баъзи бир турларида эстетик таассуротнинг ошиб боришини шамол кучайтиради. Масалан, елканли қайиқ спорти, парашют спорти, планерда учиш спорти кабиларда. Ташқи таъсирланишларга жавобан, спортчи томонидан ўз ички қудратининг ҳис этилиши, унга атрофдаги вазият ва шароитни текширишга ёрдам беради. Бундай таъсирлар – зўр бериш орқали завқланишнинг яна бир карра намоён бўлишидир.

**Мудофаа** – мудофаа ўйинидаги ижод – гўзаллик, амалий таъсирланиш кўринишида намоён бўлади.

**Стратегия** – спортчи барча содир бўлаётган ҳодисаларни яхлит қамраб олаётган бўлса, топширилган ҳаракатни олдиндан топиб олса, амалга ошириш учун зарур бўлган элементларни ажратиб олса буларнинг барчаси стратегия ҳисобланади.

**Тактика** – спорт спецификаси томонидан асослаб берилган маълум даражада ривожланган фикрлашни талаб қиладиган; таъсирчан характерга эга бўлган, фикрлаш тезлиги билан ажралиб турадиган, турли спорт ўйинларида ва яккама-якка олишувда муҳим бўлган, бир бутун ҳолдаги нарсага шаклланиб етилган (ўйиннинг) лаҳзалари – ўйиннинг эстетиклигини кучайтирадиган, олдиндан кутилган ҳақиқий стратегик санъатдир. Тактика – рақиб устидан ғалаба қозонишга қаратилган ўйинчилар ва жамоанинг индивидуал ва жамоавий ҳаракатларини ташкил қилади. Бу ҳар бир ўйинчининг ҳаракатларида юқори онг ва ижодий ташаббус билан ажралиб турадиган ҳаракатлар жамоавийлигига асосланган; фаол мустаҳкам ҳимоя билан қувватланган фаол ҳужумкор ҳаракатлар билан тавсифланади. Бу, ҳужум, мудофаа, рақибга қаршилик кўрсатиш, юксак маҳорат туфайли ғалабага эришиш демакдир. Тактика, айниқса, халқаро мусобақаларга тайёргарлик кўриш жараёнида узлуксиз равишда такомиллашиб боради.

**Мусобақа** – бунда суръат ва ритм муҳим ўрин эгаллайди. Агарда ғолиб унга кучи тенг келадиган рақиб олдида устуворликка эга бўлганида – эстетик чўққиларга эришилади. Бирбирига муносиб бўлган рақибларнинг яккама-якка олишувидан келиб чиққан ҳолда, аста-секин ўсиб бораётган ва уларнинг биттаси учун ғалаба ёки мағлубиятга айлангунга қадар, чўққисига етгунича, ўйиннинг ўзи эстетик объект сифатида завқланиш ҳисси кўринишида – идрок этилади. Ўйиндаги кутилмаган воқеалар, усуллар, ўтишлар эътиборга молик ҳисобланади.

**Мусобақалашувчанлик** – спортдаги гўзаллик ва устунликнинг кўпроқ аҳамиятли бўлган негизидир. Энг асосийси, спортчи ва спорт мусобақалари

ташкilotчилари спортнинг устунликка эришишда гўзаллик манбаси сифатидаги ролини асослаб билишларидадир.

Хулоса қилиб шуни таъкидлаш лозимки, спортда уйғунлик, тенг ҳуқуқда бўйсунганлик, пропорциявийлик, ранг-баранглик каби ҳолатлар спортчида алоҳида кескинликни келтириб чиқармайди, аммо, томошабин томонидан янада кўпроқ сезгирлик билан идрок этилади.

#### Адабиётлар:

1. Исраилов Д. Нравственная культура учителя. Тошкент.2001, 67 с

### УМУМТАЪЛИМ МАКТАБИ ЎҚУВЧИЛАРИНИ ЖИСМОНИЙ ТАРБИЯЛАШДА СПОРТ ТЎГАРАКЛАРИНИНГ ЎРНИ

**Ж.Ю.Жалолов**

*Жисмоний тарбия спорт машғулотлари  
назарияси ва методикаси йўналиши I босқич магистри*

**Ғ.М.Салимов**

*п.ф.н., доцент*

Жамиятимизда соғлом турмуш тарзини шакллантириш, аҳолининг, айниқса ёш авлоднинг жисмоний тарбия ва оммавий спорт билан мунтазам шуғулланиши учун замон талабларига мос шарт-шароитлар яратиш, спорт мусобақалари орқали ёшларда ўз иродаси, кучи ва имкониятларига бўлган ишончни мустаҳкамлаш, мардлик ва ватанпарварлик, она Ватанга садоқат туйғуларини камол топтириш, шунингдек, ёшлар орасидан иқтидорли спортчиларни саралаб олиш ишларини тизимли ташкиллаштириш ҳамда жисмоний тарбия ва оммавий спортни янада ривожлантиришга йўналтирилган кенг кўламли ишлар амалга оширилмоқда. Бу борада Ўзбекистон Республикаси Президентининг “Жисмоний тарбия ва оммавий спортни янада ривожлантириш чора-тадбирлари тўғриси”да 2017 йил 6 июндаги қарори кўрастилганидек, юқори синф мактаб ўқувчиларининг жисмоний тарбия жараёни синфдан ташқари олиб бориладиган спорт тўғарақларининг мазмуни, ташкил қилинишини, ўқувчиларни жисмоний қобилиятларини ривожлантириш уларнинг спорт тўғарақларига танлаб олиш ва қизиқтиришдан иборат.

Спорт тўғарақлари орқали аста-секинлик билан уларнинг жисмоний камолотга эришиши ва шу аснода ҳаётга, ижодий меҳнатга ва ватан мудофаасига тайёрлаш назарда тутилади. Ўқувчилар жисмоний тарбияси жараёнида умумий ва хусусий вазифалар ҳал қилинади.

Умумий вазифалар – билим бериш, тарбиялаш ва соғломлаштиришга қаратилган бўлиб, бу ишларни амалга ошириш асосан жисмоний тарбиядан Давлат таълим стандарти дастуридаги махсус вазифалар тарзида ҳал қилинади. Мактаб жисмоний тарбия ўқитувчиларининг режалари асосида спорт тўғарақларининг вазифаларга қуйидагилар киради:

- 1) ўқувчилар соғлигини мустаҳкамлаш, ривожлантириш вачиниктириш;
- 2) турли хилдаги меҳнат фаолиятига тайёр бўлиш учун шу ёшга хосбўлган жисмоний сифатларни ривожлантириш;
- 3) ҳаёт учун керакли ҳаракат малакалари ва кўникмаларини ривожлантириш вакейинчалик керак бўладиганлари билан қуроллантириш;
- 4) ўқувчиларга умумий ўрта таълим меъёрида жисмоний маданиятга оид янги назарий билимларни бериш ва уларни йилдан йилга такомиллаштириш;
- 5) ўқувчиларни жисмоний машқлар билан мунтазам шуғулланишга қизиқтириш ва уларда қатъий одатни шакллантириш;
- 6) ўқувчиларни жисмоний маданият фаоллари қилиб тарбиялаш ва бу билан уларда ташкилотчилик қобилиятини тарбиялаш;
- 7) жисмоний тарбияни маънавий тарбиянинг элементлари: ахлоқий, руҳий,

эстетик ва меҳнат тарбияси билан боғлаш, кадриятларимизга оид вазифалар биланбиргаликда ўқувчилар ёшининг улғайиши, жисмоний тайёргарлигининг ортишиниэътиборга олиб, ўқитишнинг айрим босқичларига аниқликлар киритиш ва бошқа қаторвазифаларга қаратилади.

Бу вазифалар маънавий тарбиянинг элементлари ҳисобланган ахлоқий руҳийэстетик ва меҳнат тарбияларининг вазифалари билан биргаликда ўқувчиларни ёшиниулғайиши, уларнинг жинси, жисманий тайёргарлигига қараб ўқитишнинг айрим этапларида аниқликларкиритилади ва мактаб ёшининг қуйидаги 3 хил гуруҳидаги таълим тарбия ишларида ҳалқилинади.

Мактаб ўқувчиларининг 6 (7), (10) 11 ёшларида (1-4 синфлар) ўқувчиларорганизми табиий ривожланишида бўлади. Биз унинг гармоник ривожланишини йўлгақўйишимиз керак бўлади. Марказий нерв тизимидаги бошқариш функцияси,ҳаракат таянч аппарати фаолияти ишини, юрак-томир, нафас олиш органлари ишиниянада ривожлантиришга эътибор берилади, булардан ташқари қоматни тўғри тутабилишга ўргатилади. Бу жараёнга шахсий гигиена қоидаларига оид билимлар кўшиббериш билан тарбия жараёни йўлга қўйилади (9,11). 12-15 ёшлиларда (5-9 синфлар)жисмоний машқлар ўсаётган ёш организмга самарали таъсир кўрсатади. Шунингучун жисмоний қобилиятларни ривожланишига қулай имкониятларга эга бўлишга эришамиз.

Жисмоний тарбиянинг жисмоний билимлар бериш вазифаси ҳаётда учрайдиганҳаракат малакаларини рационал техникаси билан таништириш (гимнастика, енгилатлетика, спорт ўйинлари, велосипедда юриш)га оид оз бўлса ҳам назарий тушунчаберишдир. Бу даврда болаларни «Алпомиш» ва «Барчиной» махсус тестинингталаблари ва нормаларини топширишга тайёрлаш кўзда тутилади. Жисмониймашқлар билан шуғулланиш натижасида спорт маҳоратини ошаётганлигини, жисмониймаданиятни жамиятдаги роли ва аҳамиятини тушунтириш онгига сингдиришга эришиш мумкин.

Аста-секинлик билан ташкилотчилик қобилияти такомиллашади, мусобақақоидалари ўзлаштирилади, ҳакамлик қилиш малакалари ривожлантирилади ва чиниқтиришмақсадида табиатнинг соғломлаштирувчи кучларидан фойдаланишга ўргатишлозим. 15-17 ёшдаги умумтаълим мактаби ўқувчилари организми ёши улғайган сари жисмоний қобилиятлари ўсиб ва ошиб боради.

Жисмоний тарбия тўғаракларида ишқобилиятини яхшилаш, асосий ҳаракат фаолиятлари учун чидамлилиқ заҳираларини ошириш, ўз танасини бошқара олиш, куч, тезкорлик, чاقқонлик ва бошқа ҳартомонлама жисмонан гармоник тарбия аломатларини чуқурлаштиришга эътиборни қаратиш лозим.

Организм ўсиб борар экан, унинг функционал имкониятларини ошириши ҳамтабиий. Олдин эгалланган ҳаракат малакалари заҳираси базасида янги, кейин эгалланиши лозим бўлган ҳаракат малакалари учун пойдевор яратилади. Бу ёшдагиларда уларнинг жисмоний маданият соҳасидаги билимларни бойитиш, спорт тренировкиси асослари, спортчини ўз-ўзини назорат қилиши қоидаларига ўргатишмақсадга мувофиқ деб ҳисоблаймиз.

Ўқувчилар жисмоний тарбияси ва спорт тўғараклари уларнинг жисмоний ҳаракатларини амалга оширишнинг ташкил этилган педагогик жараёнидир. Мактабдаги жисмоний тарбияга оид ишлар ўқувчилардан ҳаваскорликни, ташаббускорликни, уюшқоқликни талаб қиладиган жуда хилма-хил шакллари билан фарқ қилади. Улар ўқувчилардатошкитчилик кўникмалари, фаоллик, топқирликни тарбиялашга ёрдам беради.

## **BOSHLANG'ICH SINFLARDA JISMONIY SOG'LOMLASHTIRUVCHI TADBIRLARNING PEDAGOGIK AHAMIYATI**

**Sh.Dj.Abdullayev**  
*p. f. n., dotsent,*  
**D.Sadriddinova**  
*BuxDu magistranti*

*Hozirgi texnikaning rivojlanishi islohotlar o'zgarishi, zamon talabiga binoan har bir odam o'z bilimlarini mustaqil boyitishga ega bo'lishlari kerak. Bunday ko'nikma, malakalarni eng kichik yoshdan boshlash lozim. Shu boisdan kichikintoy bolalarning salomatligi, jismonan tayyorgarligi, o'qishga bo'lgan ehtiyoji, uning dunyoqarashi va boshqalar jismoniy tarbiya mutaxassisining ish mahoratiga bog'liq. Shulardan biri bolalar o'quv kun tartibini har xil harakatlar bilan boyitish. Boshlang'ich sinf jismoniy tarbiya darslarida o'quv kun tartibidagi jismoniy sog'lomlashtirish tadbirlarida samarali uslublardan foydalanib ularning pedagogik ahamiyatini ilmiy asoslarga tayangan holda yaratishga harakat qildik.*

O'zbekiston jismoniy tarbiya tizimida sport o'quvchilarning har tomonlama jismoniy tarbiyasining asosiy vosita va metodlari sifatida qaraladi.

Boshlang'ich maktab yoshidagi bolalarning jismoniy tarbiyasida ham sport katta o'rinni egallaydi. Sport jismoniy tarbiya vositasi sifatida bolalarning sog'ligini mustahkamlash uchun katta imkoniyatlarga egadir. To'g'ri tashkil etilgan sport mashg'ulotlari markaziy nerv tizimini takomillashtirishga, o'pka, yurak tomiri tizimining ishlarini yaxshilashga, muskul hajmining, qon tarkibining, modda almashuvining yaxshilanishiga imkon yaratadi. Sport bilan shug'ullanish jarayonida tarbiyaviy masalalarning bir qatorini va eng avvalo ijobiy axloqiy va irodalilikni tarbiyalashni hal etish uchun sharoitlar yaratiladi.

Uzluksiz ta'lim jarayonida jismoniy tarbiya mustaqil sohalardan hisoblanadi. Bu borada umumta'lim maktablarining boshlang'ich sinflarda jismoniy tarbiyani o'qitish muhim ahamiyatga ega.

Yosh bolalarning o'z erki va mustaqil ravishda turli xil amaliy harakatlar bilan shug'ullanishi natijasida jismoniy tarbiya darslarida egallagan ko'nikmalarini davom ettirib, ularni yaxshi o'zlashtirib va eng muhimi esa jismoniy tayyorgarlik darajalarini rivojlantirishga yordam beradi.

Bu jarayonlar sinfdan va darsdan tashqari tashkil etiladigan hamda oila sharoitidagi mustaqil jismoniy tarbiya tadbirlarida amalga oshiriladi. O'zbekistonning iqlim sharoiti bunday tadbirlarni o'tkazish uchun juda qulay, hatto qish faslida ham havo ochiq va iliq yog'ingarchiliklar kamroq bo'ladi. Shu sababdan, darsgacha bo'lgan sog'lomlashtirish gimnastika mashqlarini doimiy ravishda ochiq havoda o'tkazish lozim bo'ladi.

Yog'ingarchilik uzluksiz davom etgan kunlar yoki sovuq paytlar mashqlarni yopiq joylarda va sinf xonalarida ixchamlashgan holatda o'tkazish tavsiya etiladi.

Darsgacha o'tkaziladigan sog'lomlashtirish gimnastika mashqlarini o'tkazish faqat ertalabki uyqu, chigallarni yozishgagina qaratilib qolinmasdan, balki uning negizida tashkiliy-tarbiyaviy jihatlar ham mavjuddir, ya'ni o'quvchilarning o'z vaqtida maktabga yetib kelishi, tartib-intizomga bo'ysunishi va darslarda diqqat-e'tibor hamda chidam bilan o'tirishlariga ham sabab bo'ladi. Jismoniy sog'lomlashtiruvchi tadbirlarning va o'yin-mashqlarning turlari, shakl va mazmunlari hamda maqsad va vazifalari boshlang'ich sinflarda o'z erkinligi bilan turli xil faol harakatlarni bajarishga o'rgatish bilan darslardagi toliqish, zerikish kabi holatlarga barham berishga erishiladi.

Sog'lamlashtirish tadbirlarining shakllari quyidagilardan iborat:

1) An'anaviy sport tadbirlari nboshlang'ich sinflarda milliy an'anaga aylangan butun fuqoralar, qatnashadigan sport bayramidir. Yangi yilga bag'ishlab o'tkaziladigan sport tadbirlari; 8 –mart xotin – qizlar kuniga bag'ishlangan sport tadbiri; 21 – mart “Navro`z” bayramiga atab o'tkaziladigan sport tadbiri va boshqalar.

2) Noan'anaviy tadbirlar, yil davomida olib boriladigan ta'lim muassasasining yillik kalendar rejasi asosida o'tkaziladigan tadbirlar.



3) Kun rejmidagi tashkil qilinib o'tkaziladigan sog'lamlashtirish tadbirlariga, ertalabki badantarbiya, chiniqtirish, mashg'ulotgacha bo'lgan gimnastika, katta tanaffusdagi o'yinlar, kun uzaytirilgan soatlar kiradi.

Boshlang'ich ta'lim tizimida amalda xizmat qilayotgan o'qituvchilar va ayniqsa bu sohada talabalar maktab sharoitidagi katta tanaffuslarda tashkil etilishi lozim bo'lgan tarbiyaviy jarayonlarning hozirgi davr talabi asosida barcha tur hamda shakllari, mazmunlari, ularning jamiyati haqidagi nazariy bilim va amaliy ko'nikmalarga ega bo'lmog'i lozim. Bu jarayonlar boshlang'ich sinf o'quvchilarining axloq-odob tarbiyasi va jismoniy tayyorgarlik darajalarini oshirishda asosiy omillardan ekanligini chuqur bilishlari lozim.

1-2 va 3-4 sinf o'quvchilaridan tashkil topgan guruhlarda sog'lomlashtiruvchi jismoniy tarbiya mashg'ulotlari olib boriladi. Bunda har tomonlama muhim ahamiyatga ega bo'lgan «Sport soati» yosh bolalarning jismoniy tayyorgarligini tarbiyalashga xizmat qiladi. Bu yo'lda jismoniy tarbiya o'qituvchisining o'qituvchilar bilan o'zaro hamkorligi zarur bo'ladi.

Jismoniy tarbiyaning ahamiyati, uning qiymati bolalar salomatligi bilan chambarchas bog'liq hamda boshlang'ich sinf o'quvchilarining harakat faolligini oshiruvchi vosita sifatida ko'riladi. Jismoniy tarbiya darslaridan tashqari o'tkaziladigan sport tadbirlari va bayramlar o'quvchilarning harakat faolligini oshiradi, bolalar organizmiga ijobiy ta'sir ko'rsatadi hamda ularning yetarlicha dam olishiga imkoniyat yaratadi.

Kun tartibidagi jismoniy sog'lomlashtirish tadbirlari: mashg'ulotgacha o'tkaziladigan gimnastika, 8–10 daqiqa va 5–6 ta oddiy mashqlardan iborat bo'ladi; umumta'lim darslarida «quvnoq daqiqalar», o'tilayotgan fanlarning mavzusiga hamda o'quvchilarning charchash holatlarining belgilariga qarab, 2-3 ta jismoniy mashqlardan iborat bo'ladi; katta tanaffuslarda o'yinlar va kuni uzaytirilgan guruhlarda «sport soatlari», bolalarning yoshiga, jismoniy rivojlanishi va tayyorgarligi hamda sport asbob-anjomlarini hisobga olgan holda tashkil qilinadi.

Quvnoq daqiqalar bir yoki bir necha darslarda o'tkaziladi. Quvnoq daqiqalar uchun mo'ljallangan mashqlarni o'quvchilar partada o'tirgan holda, parta yonida turib, she'rxonlik bilan bajaradilar.

Quvnoq daqiqalar o'tkazishda har bir bolaning jismoniy sog'lomligi, uning imkoniyatlari albatta hisobga olinadi. Chunki hamma o'quvchilarda charchash alomatlari bir vaqtda sodir bo'lavermaydi. Shuning uchun aksariyat bolalarning betoqat bo'la boshlashiga qarab, quvnoq daqiqalarni davom ettirish yoki to'xtatish mumkin.

Mazkur komplekslar 3-4marta takrorlanganidan keyin o'quvchilar ularni mustaqil ravishda bajaraveradilar. Buning uchun o'qituvchining “Birinchi mashqni bajarasiz”, “Ikkinchi, uchunchi mashqlarga o'tasiz” deb buyruq berishining o'zi kifoya. Jismoniy tarbiya mashq komplekslari bajarib bo'lingach, o'qituvchi qisqa vaqt ichida o'quvchilarni tinchlantiradi, bolalar diqqatini yana darsga jalb qiladi va darsni davom ettiradi.

Quvnoq daqiqalarni she`rxonlik yo`li bilan o`tkazilsa, bolalar ham dam oladi, ham bilimi boyiydi.

Xulosa qilib aytganda boshlang`ich sinf o`quvchilari bilan tashkil etiladigan turli shakl, mazmun hamda maqsad va vazifalardagi sport musobaqalari yosh bolalarning jismoniy tayyorgarligini oshirish, jismoniy barkamollikni shakllantirishga qaratilishi bilan bir qatorda ularning sport turlariga qiziqishini oshirish, jismoniy tarbiya va sportning inson faoliyati uchun ahamiyati, ijtimoiy madaniy, ta`lim-tarbiya va boshqa sohalardagi o`rnini ongli ravishda tushunishga yetaklaydi.

Ta`lim muassasasida olib boriladigan jismoniy tarbiyaning sog`lomlashtirish ishlaridan jismoniy tarbiya darslari, sport to`garaklaridagi mashg`ulotlar, sport musobaqalari va sport bayramlari hamda ommaviy tashkil etiladigan turizm mashg`ulotlarini kiritish mumkin.

#### **Adabiyotlar ro`yxati:**

1. O`zbekiston Respublikasi Vazirlar Mahkamasining «Yosh avlodni sog`lomlashtirish muammolarini har tomonlama hal qilish to`g`risida» gi Qarori. 1993.
2. Xo`jayev F., Usmonxo`jayev T. «Boshlang`ich sinflarda jismoniy tarbiya darslari», darslik, T., «O`qituvchi», 1996 y
3. [www.sport-athlet.com](http://www.sport-athlet.com)
4. [www.eurosport.ru/athletics](http://www.eurosport.ru/athletics)

### **YURTIMIZ KELAJAGI YO'LIDA BIRGALASHAYLIK, TOKI BIZ YOSHLAR KELAJAKDA VATAN RAVNAQI UCHUN BIRGABO'LISHIMIZ DAXLLIDIR**

**O.Y.Aminjonov**

*BuxDU, Harbiy ta`lim fakulteti, 1-bosqich talabasi*

**Y.Z.Abdullayev**

*BuxDU dotsenti*

Hozirgi vaqtda ko`z o`ngimizda dunyoning geopolitik, iqtisodiy va ijtimoiy, axborot-kommunikatsiya manzarasida chuqur o`zgarishlar ro`y berayotgan, turli mafkuralar tortishuvi keskin tus olayotgan bir vaziyatda, barchamizga ayonki, fikrga qarshi fikr, g`oyaga qarshi g`oya, jaholatga qarshi ma`rifat bilan kurashish har qachongidan ko`ra muhim ahamiyat kasb etmokda.

Birinchi navbatda xudbinlik va loqaydlik, qarindosh-urugchilik va mahalliychilik, korrupsiya va manfaatparastlik, boshqalarni mensimaslik kabi illatlardan jamiyatimizni butunlay xalos etish to`g`risida uylashimiz lozim.

O`zbek nomini, o`zbek ilm-fani va madaniyatini, bir so`z bilan aytganda, xalqimizning yuksak salohiyatini, uning qanday buyuk ishlarga qodir ekanini

dunyoga namoyish qilishda yurtimiz zaminidan etishib chiqqan yuzlab ulug' zotlar fidoyilik namunalarini kursatib kelgan.

Bugun biz tarixiy bir davrda - xalqimiz o'z oldiga ezgu va ulug' maqsadlar qo'yib, tinch-osoyshta hayot kechirayotgan, avvalambor o'z kuch va imkoniyatlariga tayanib, demokratik davlat va fuqarolik jamiyati qurish yo'lida ulkan natijalarni qo'lga kiritayotgan bir zamonda yashamoqdamiz.

Biz o'z taqdirimizni o'z qo'limizga olib, azaliy qadriyatlarimizga suyanib, shu bilan birga, taraqqiy topgan davlatlar tajribasini hisobga olgan holda, mana shunday olijanob intilishlar bilan yashayotganimiz, xalqimiz asrlar davomida orziqib kutgan ozod, erkin va farovon hayotni barpo etayotganimiz, bu yo'lida erishayotgan yutuqlarimizni xalqaro hamjamiyat tan olgani – bunday imkoniyatlarning barchasini aynan mustaqillik berganini bugun hammamiz chuqur anglaymiz.

Ana shu haqiqatni xalqimiz har tomonlama to'g'ri tushunib, tanlagan taraqqiyot yo'limizni ongli ravishda qabul qilgani va qo'llab-quvvatlayotgani oldimizga qo'ygan maqsadlarga erishishning asosiy manbai va garovi ekanini hayotning o'zi tasdiqlamoqda.

Biz xalqimizning dunyoda hech kimdan kam bo'lmasligi, farzandlarimizning bizdan ko'ra kuchli, bilimli, dono va albatta baxtli bo'lib yashashi uchun bor kuch va imkoniyatlarimizni safarbar etayotgan ekanmiz, bu borada ma'naviy tarbiya masalasi, hech shubhasiz, beqiyos ahamiyat kasb etadi.

Agar biz bu masalada hushyorlik va sezgirligimizni, qat'iyat va mas'uliyatimizni yo'qotsak, bu o'ta muhim ishni o'z holiga, o'zibo'larchilikka tashlab qo'yadigan bo'lsak, muqaddas qadriyatlarimizga yo'g'rilgan va ulardan oziqlangan ma'naviyatimizdan, tarixiy xotiramizdan ayrilib, oxir-oqibatda o'zimiz intilgan umumbashariy taraqqiyot yo'lidan chetga chiqib qolishimiz mumkin.

El-yurtimiz o'zining ko'p asrlik tarixi davomida bunday mash'um xatarlarni necha bor ko'rgan, ularning jabrini tortgan. Shunday asoratlar tufayli tilimiz, dinimiz va ma'naviyatimiz bir paytlar qanday xavf ostida qolganini barchamiz yaxshi bilamiz. Ana shu fojiali o'tmish, bosib o'tgan mashaqqatli yo'limiz barchamizga saboq bo'lishi, bugungi voqelikni teran tahlil qilib, mavjud tahdidlarga nisbatan doimo ogoh bo'lib yashashga da'vat etishi lozim. O'z tarixini bilmaydigan, kechagi kunini unutgan millatning kelajagi yo'q. Bu haqiqat kishilik tarixida ko'p bora o'z isbotini topgan.

Ma'lumki, biz boshimizdan kechirgan sobiq mustabid tuzum davrida milliy ma'naviyatni rivojlantirishga mutlaqo yo'l qo'yilmagan. Aksincha, xalqimizning tabiati, yashash tarziga yot bo'lgan kommunistik mafkurani har qanday yo'llar va zo'ravonlik bilan joriy etishga harakat qilingan. Shuning uchun ham istiqlolning dastlabki kunlaridanoq bu sohadagi ahvolni tubdan o'zgartirish yurtimizda eng dolzarb va hal qiluvchi vazifalardan biriga aylandi.

Bunday tajovuzkorona harakatlar bizlar uchun mutlaqo begona mafkura va dunyoqarashni avvalo beg'ubor yoshlarimizning qalbi va ongiga singdirishga qaratilgani bilan ayniqsa xatarlidir. Bunday holatlarga duch kelganda, umrida mamlakatimizga qadam qo'ymagan, O'zbekistonni hatto xaritadan ham ko'rsatib

berolmaydigan, lekin o'zini mutlaq haqiqatning yagona ifodachisi deb hisoblaydigan kimsalarning engil-elpi fikrlarini eshitganda, ularga qarata beixtiyor, e, baraka topkur, oldin yurtimizga bir kelib ko'ring, tariximiz, ma'naviyatimiz, hayot tarzimiz bilan tanishib, undan keyin gapiring, deb aytgingiz keladi.

O'qituvchi va talabalari orasida huquqbuzarlik va jinoyatchilikning oldini olish hamda ularning huquqiy tarbiyasi yuzasidan chora-tadbirlarni kuchaytirish maqsadida ma'naviy-ma'rifiy tadbirlarga alohida e'tibor qaratilayotilganligi maqsadga muvofiqdir. O'zbekiston Respublikasi qonunlarida bo'lib o'tgan o'zgarishlar fakultet yoshlari orasida huquqni muhofaza qilish idoralari vakillari ishtirokida ko'rib chiqilishi hamda dunyoda va mamlakatimizda bo'layotgan o'zgarishlar hamda viloyat hokimi va viloyat prokurori ishtirokida bo'lib o'tgan karrupsiyaga qarshi kurash mavzusidagi uchrashuvlar ayni damda zarur va maqsadga muvofiqdir. Haqiqat va xolislikdan yiroq bo'lgan, faqat g'arazli siyosiy manfaatlarni ko'zlaydigan bunday qarashlar hech kimga naf keltirmaydi va hechkimning obro'siga obro' qo'shmaydi, albatta. Agarki biz bunday xatarlarga qarshi o'z vaqtida qat'iyat va izchillik bilan kurash olib bormasak, turli zararli oqimlar bizning yurtimizga ham shiddat bilan yopirilib kirishi, yoshlarimizni o'z girdobiga tortib ketishini, oqibatda ularning ota-ona, oila, el-yurt oldidagi burchi va mas'uliyatini o'ylamaydigan, faqat bir kunlik hayot bilan yashaydigan xudpisand kimsalarga aylanib qolishi mumkinligini tasavvur qilish qiyin emas. Mana shu achchiq haqiqatni yurtimizdagi har bir inson, har qaysi ota-ona, eng muhimi, har qaysi talaba chuqur anglab olishini istardim.

Mamlakatning ijtimoiy hayotida faol qatnashayotgan yoshlarimizning kelajagi ravnaq topishi maqsadida ma'naviy-ma'rifiy tadbirlar olib borilishi, yoshlarimiz o'rtasida huquqbuzarlik va jinoyatchilikning oldini olish, turli nopok yo'llarga kirib ketishlaridan saqlash maqsadida, shuningdek, xavfsizlikni ta'minlash va norozilik kayfiyatini keltirib chiqaruvchi omillarning oldini olishga qaratilgan chora-tadbirlar ishlab chiqilishi hamda o'quv ishlarini rivojlantirish, davomatni 100 foizga chiqarish, talabalar o'z vazifalarini yoddan bilishlarini tashkillashtirish haqida gapirib so'zimni tugataman.

Xulosa qilib aytganda, bugungi murakkab globallashuv davrida ma'naviyat sohasida vujudga kelayotgan dolzarb muammolar, xalqimiz ma'naviyatini asrash va yuksaltirish, ayniqsa yosh avlodning qalbi va ongini turli zararli g'oyalar hamda mafkuralar ta'siridan saqlash, himoya qilish masalalariga alohida e'tibor qaratilmoqda. G'oyat muhim va hal qiluvchi masalalar o'rtaga qo'yilgan karrupsiya masalasi mamlakatimizdagi umumta'lim maktablarning yuqori sinflarida, akademik litsey va kasb-hunar kollejlari tahsil olayotgan o'quvchilar, oliy o'quv yurtlarining talabalari, olim va tadqiqotchilar, o'qituvchilar, ijodkor ziyolilar, keng jamoatchilik vakillari, umuman, ma'naviyat va ma'rifat dunyosi bilan qiziqadigan barcha insonlarni bu narsalardan ogoh etishimiz zarur deb o'ylayman.

**Adabiyotlar:**

1. 1.Sh.Mirziyoyev. «Tanqidiy tahlil qat'iy tartib-intizom va shaxsiy javobgarlik - har bir rahbar faoliyatining kundalik qoidasi bo'lishi kerak». // Toshkent. O'zbekiston. 2017 y.
2. 2.Sh.Mirziyoevning 2017 yil 20-maydagi «2017-2019 yillarda Buxoro shahri va Buxoro viloyati sayyohlik salohiyatini jadal rivojlantirish chora-tadbirlari to'g'risida»gi 2980-sonli qaror qabul qilindi. // Xalq so'zi ro'znomasi. Toshkent. 2017 y. May.
3. Ma'rifat targ'ibotchilar jamiyati. // “Xalq so'zi” nashriyoti. Toshkent. 2019 y. Iyun.
4. Milliy g'oya - bizning g'oyamiz. // “Xalq so'zi” nashriyoti. Toshkent. 2019 y. Avgust.
5. <http://www.xs.uz>



*Иқтидорли талабалар*

**IJTIMOIIY-MADANIY FAOLIYAT JARAYONLARIDA  
KAMBAG‘ALLIKDAN QUTILISH: MUAMMO VA YECHIM**

**D. Xamidov,**

*O‘zbekiston davlat san‘at va madaniyat instituti*

*“Ijtimoiy-madaniy faoliyat” ta’lim yo‘nalishi II bosqich talabasi*

*Ilmiy rahbar: H. Ismoilov*

*O‘zDSMI “Tillar va adabiyot” kafedrasini mudiri, filologiya fanlari nomzodi,  
dotsent*

*Bugungi jamiyatda qashshoqlik muammosi-ijtimoiy muammolar orasidan eng dolzarbi hisoblanadi. Bu turli xil sabab va holatlardan kelib chiqqan bir murakkab hodisadir. Uning o‘rni madaniyat, iqtisodiyot, psixologiya bilan milliy mintalitet sifatida jamiyat orasida “kambag‘allik” atamasini yuzaga keltiradi. Ijtimoiy tabaqalanish yaqindan qashshoqlik va ijtimoiy tengsizlik mavjudligi bilan bog‘liq jarayondir. Shuning uchun ham har bir mamlakatning taraqqiy etishida eng dolzarb muammo aholi o‘rtasida qashshoqlik darajasini iloji boricha yo‘qotish va uning ko‘rsatkichini pasaytirish eng muhim vazifalardandir.*

Dunyoda yashovchi barcha insonlarning orzusi to‘la to‘kis hayotda hech qanday kamchiliksiz yashab baxtli bo‘lishdir. Albatta bu orzularga o‘z o‘zidan erishib bo‘lmasligi barchamizga ma‘lum. Bularning ortida faqat va faqat mehnat, harakat va intilish yotadi. Bugun dunyo jamiyatida eng dolzarb va global mavzuga aylanib borayotgan muammo bu insonlarning hali ham kambag‘allik asoratidan quta olmayotganligidir. Shu o‘rinda bir savol tug‘ilishi tabiiy, nega odamlar qancha ko‘p harakat qilishlariga qaramay bari bir hayotlarini kambag‘al inson sifatida davom ettirishadi? Buning asosiy sababi nimada? Qadimiy bitiklarda “Kambag‘al bo‘lib dunyoga kelganing emas, kambag‘al bo‘lib dunyoni tark etganing sening aybingdir” deb aytiladi. Ushbu fikr haqiqatdanham insonlarni bu muammodan qutilishlari uchun o‘rinli aytilgan hayot bitigi hisoblanadi. Yuqorida biz sizga aytib o‘tgan fikrimizda nima uchun odamlar o‘z orzulari uchun qanchalar harakat qilishmasin oxir-oqibat o‘sha kambag‘allik ahvollarida qolib ketishlari xususida fikr-mulohaza bildirib o‘tgan edik, lekin bu savolga javob topa olmaganlik. Keling ushbu savolga javob izlab ko‘ramiz? Hayotning biz bilmagan ko‘plab qonunlari borki, gohida biz unga amal qilamiz deb aslida unga qarshi chiqib qo‘yganimizni o‘zimiz ham bilmay qolamiz. Misol uchun ko‘pchiligimiz moddiy insonni o‘zgartiradi, uni insoniylik pog‘onasidan manman, befarq, johil insonga aylantirib qo‘yadi deb o‘ylaymiz. Ko‘pchiligimiz esa, boylikdan o‘zimizni uzoqroq tutishga harakat qilamiz hattoki badavlat insonlarni ko‘rganimizda ularga xasadimiz kelib ichimizdan allanechuk tuyg‘ular o‘tib ularni o‘zimizdan

yiroqlashtirishga harakat qilamiz. Baʼzan esa boylikni halol yoʻl bilan toʻplab boʻlmaydi u faqat qingʻir-qiyshiq yoʻllar orqali topiladi deb ham oʻylaymiz va farzandlarimizga xuddi shunday tarbiya ham beramiz. Qiziq? Oʻzimiz uni yomon koʻrsakda, lekin uni oʻzimizda boʻlishini, hayotimiz ham xuddi badavlat insonlar hayotidek boʻlishini xohlaymiz. Yaxshilab bir oqilona oʻylab koʻrsak bu oʻzimiz orzu qilgan hayotni oʻzimiz inkor etishimizga misol boʻlmasmikan.

Hozirgi vaqtda dunyoning eng kambagʻal hisoblangan aholi koeffisienti Afrika qitʼasida joylashgan mamlakatlar hisobiga toʻgʻri keladi. Lekin tadqiqotlar jaroyini esa bu yerda yashovchi xalqlarning mehnatkash, hayotda tinim bilmaydigan insonlar ekanligini tasdiqlaydi. Men nafaqat bu xalqlarni balki boylikni, goʻzal hayotni orzu qilib lekin unga erisha olmagan insonlar hayotini quyidagicha tahlil qilaman: “Ularning bu maqsadlariga hamon erisha olmayotganliklarining birinchi sababi deb, oʻzlarining kelajaklariga oʻzlarining fikrlari orqali qarshi chiqishlarini misol qilib keltirsam, ikkinchi asosiy sabab deb, ularda shaxsiy hayot programmasi yoʻqligi deb bilaman. Bundan tashqari bu maqsadlari yoʻlida yetarli darajada harakat qilamaganliklari ham bu fikrimning tasdigʻi boʻla oladi”.

Bundan tashqari har bir insonni aynan kambagʻallik darajasiga olib kelib qoʻyadigan va hayotiga taʼsir etadigan ijtimoiy tashqi omillar ham anchagina hisoblanadi. Xalqaro iqtisodchilar bu omillarni mamlakatda qashshoqlik keltirib chiqaradigan asosiy sabalar sifatida keltirib oʻtishadi:[1b-84.]

- siyosiy;
- tibbiy, ijtimoiy (nogironlik, qarilik);
- pul (devalvatsiyasi, inqiroz, kam ish haqi);
- geografik (noqulay tizmalari, rivolanmagan hududlar);
- demografik (bitta ota-ona oila yuqori foiz);
- shaxs (alkogolizm, giyohvandlik, qimor);
- saralash (yaratish yetishmovchiligi).

Yana bir hayotning buyuk haqiqati borki, bu orzularimizni toʻliq ekranlarda koʻrsatilgan filmlardek taassavur qila olmasligimizdir. Taassavur-inson hayotining ichki va tashqi qiyofasi aks etgan obraz. Inson psixologiyasi shunchalar inson hayoti va hayotini ochib berishga qodirki hatto uning taassavurida oʻylab qogʻozda aks ettirgan surati orqali uning kelajakda kim boʻlishini aniq-ravshan aytib bera olish mumkin. Bekorga inson psixologiyasi haqida toʻxtalmadim. Chunki inson psixologiyasi million yillarga teng boʻlgan insoniyatga tegishli axborotlar bilan toʻyingan va zaryadlangandir. Oddiygina maʼlum bir xalqqa, millatga xos boʻlgan xarakter yoki iqtidor oradan necha ming asrlar oʻtsa hamki oʻsha xalqning etnogenezida va avlodlar qonida nasldan naslga oʻtib yashayveradi. Qaysidir maʼnoda kambagʻal boʻlgan insonning ong-shuurida yolgʻiz bitta soʻz yaʼni kambagʻallik deb atalgan atamaning takror-takror qayatarilganligi uning undan keying avlodlari hayotida xuddi oʻzidagidek hayotni aks ettirgan boʻlsa ajabmas. Shuning uchun ham avvalo inson oʻylashi va fikrlashi

xattoki hayol surishiga ham katta e'tibor qaratishi lozim. Shundagina bu kabi dolzarb muammolar siz-u bizni also bezovta qilmaydi. Agar biz har bir xalqning qadimiy ming yillik tarixiga nazar tashlaydigan bo'lsak, bu xalqlarning o'z boshidan qancha yil ozodlik, qancha yil azob-uqubatda yashaganligi hozirgi holatidagi xalqijtimoiy hayotibilan bir biriga o'zaro proporsional ekanligiga guvoh bo'lamiz.

Bilasizmi butun dunyoning boyliklari nima uchun hayotda yashovchi 1% insonlar qo'lida to'planganligini? Chunki bu insonlar hayotda o'z maqsadlari yo'lida toki orzulari amarga oshgunga qadar harakat qilganlar. Bundan tashqari hozirda o'zlarining ibratli va buyuk hayot yo'liga ega umr yo'llarini ham yozishga ulgurishgandir. [2b-84.] Xo'sh bizlarda ularda bor qaysi xususiyat yetishmaydi deb o'ylaysizmi? Tirishqoqlik, sabrlik, qanoat yoki sabr-bardoshdir. Negaki bu toifadagi insonlar ertaga kambag'allik ularni tanlamasliklari uchun, ular bugun o'zlari kambag'allikni tanlab unga sabr qilib shukronalik bilan bugungi yonatrofdagi insonlar orzuqiladigan darajaga yetib kelishgan. Mana sabablar bu muvafaqqiyatlarningeng asosiy sababi deb bilsak arziydi.

Har bir inson hayotda ma'lum bir xarakter va qobiliyatga egadir. Bu xarakter va qobiliyatni butun hayoti davomida rivojlantirib borish har bir insonning qo'lidadir. Agarki bular o'z vaqtida rivojlantirilmasa ertaga hayot uchun xuddiki keraksiz buyumga aylanadi qoladi. Misol uchun, kambag'al insonga boylik in'om qilinsa oradan biroz vaqt o'tgandan keyin u yana o'zining oldingi holatiga tushib qoladi, aksincha badavlat insondan boyliklarini tortib olsangiz u yana biroz vaqtdan so'ng o'zining oldingi holatiga qaytib oladi. Buning asosiy sababi kambag'al insonda badavlatlilik darajasiga yetish yo'lidagi hayotiy tajriba yo'qligi bo'lsa, ikkinchisida esa badavlat insonda har qanday holatda ham boylik orttira olish qobiliyati borligi uning yutug'i hisoblanadi. Shuning uchun ham, bugungi kunda dunyo jamiyatining ayni shunday qatlamini tashkil etuvchi insonlarga yordam qo'lini cho'zib xalqaro miqyosda ko'mak bergan yaxshi, lekin nima bo'lganda ham ularda bor bu xususiyat ularni hech qachon tark etmasligi aksariyat insonlarni aytmaganda ulardan keyingi avlod ham xuddi ulardek hayot kechirishi ayni haqiqatdir.

Bu dolzarb va xalqaro darajadagi global muammoga yechim topish uchun ularga yordam berish bilan bir qatorda, ularga badavlat bo'lib yashashning va boylik qanday orttirilishining sir asrorlari aks ettirilgan xalqaro miqyosda hujjatli film, videorolik va kitob nashr ettirilsa maqsadga muvofiq bo'lardi. Bundan tashqari ayni vaqtda aynan insonlarni kambag'allik holatidan olib chiqishga qaratilgan Ronda Bern va Jo Vitalening "Secret" nomli filmi va kitobining ham dunyo miqyosida keng targ'iboti tashkil etilsa o'ylaymanki bu masalaning ayni yechimi topilgan bo'lar edi. Ushbu asarni 3 yildan ortiq qayta-qayta o'qiyotgan bo'lsam qaysidir ma'noda haqiqatdan ham o'z hayotimda ham iqtisodiy ham ma'naviy jihatdan o'sib borayotganligimga guvoh bo'lmoqdaman. Ko'pincha insonlarning hayotda qashshoq yoki badavlat bo'lib yashashlarini ularning yoshliklarida o'z oldilariga qo'ygan orzulari sabab deb o'ylayman. Bundan tashqari jamiyatda shunday fikrlar ham borki (Bilim darajang qanday bo'lsa, senga

to'lanadigan maosh ham shunday bo'ladi) ularni kezi kelganda aslo imkor eta olmasligimiz ham ayni haqiqatdir. Bu bildirayotgan taklifim orqali balki xalqaro jamiyatda bu qatlam vakillarining sonini kamaytira olmasligim mumkindir, lekin bir narsani sizga ishonch bilan ayta olamanki biz bu ishimiz bilan ulardan keyingi avlodning albatta badavlat va baxtli hayot kechirishini ta'minlay olishimizga ishonaman.

Zero, har doim go'zal va baxtli hayot nimaningdir qurbonligi o'rniga kelishini o'tgan tarix ham tasdiqlaydi. Bundan tashqari dunyoda mavjud mamlakatlarning iqtisodiy jihatdan yuksalishlari ham yer yuzidagi kambag'allarning foizini kamaytirishga o'z hissasini qo'shadi. Shuningdek hozirgi davrda amalga oshirilayotgan islohotlar jarayonida har bitta hududda yashovchi aholining aniq sonini aniqlagan holda, bundan 20-30 yildan keying aholi soni qanchaga oshishini ko'zda tutib o'sha hududda sanoat korxonalari yoki ishlab chiqarish korxonalari qurilsa o'ylaymanki bu muammolar faqat 5-10 yilga emas balki ma'lum bir uzoq davrgacha siz-u bizni bezovta qilmagan bo'lar edi.

Xulosa o'nida shuni aytish mumkinki, davlat taraqqiyoti yo'lida xalq uchun milliardlab moddiy mablag'larni sarflagan bilan jamiyatning har bir a'zosi bu mablag'larni qayerga va qanday qilib sarflashni bilmasa o'ylaymanki ular uchun berilgan bu imkoniyatlar baribir foydasiz hisoblanadi. Shuning uchun ham jamiyatda har bir insonga pulni qanday va qayerga sarflashni, to'g'ri va tartibli hayot kechirishni o'rgatish, qisqacha qilib aytganda, xalqning ijtimoiy-madaniy faoliyatini oshirish bugungi kunimizning eng dolzarb muammosi hisoblanadi. Basharti, ertaga bizning kim bo'lishimiz bugungi bosayotgan qadamimizga bog'liqdir.

#### **Foydalanilgan adabiyotlar:**

1. Abdullayev A.A "Boylik qonunlari". –Toshkent, "Yangi asr avlodi", 2005.
2. Ayupov R.H "Boylik va qashshoqlik falsafasi". –Toshkent, 2018 yil, 84-bet.

## **BUXORO AMIRI HAYDARNING TA'LIM SOHASIDAGI ISLOHOTLARI**

**U.Baqoyev**

*Buxoro davlat universiteti talabasi*

**D.M.Jamolova**

*Tarix fanlari bo'yicha falsafa doktori*

Dunyo mamalatlari davlatchilik tarixi masalalarini o'rganar ekanmiz, ularning siyosiy, iqtisodiy va ijtimoiy taraqqiyotining rivoji ta'lim sohasiga qaratilgan alohida e'tibordan ekanligini ko'rishimiz mumkin. Ilm-fanning rivojiga homiylik qilgan, malakali kadrlar tayyorlashni siyosat darajasiga ko'targan davlatlar hamma davrda rivojlangan, ilmsizlik va jaholat botqog'iga botgan mamlakatlarni o'ziga bo'ysundirib, mustamlaka qilgan.

O'zbek davlatchiligi tarixida muhim o'rin tutgan Buxoro amirligida ham ilm-fanni rivojlantirish, ta'lim tizimini isloh qilish muhim vazifalardan biri edi. Mang'it hukmdorlaridan Amir Haydar<sup>322</sup> (1800-1826) o'z hukmronligi davrida ilm-fan, din va ta'lim sohalariga alohida e'tibor qaratdi. Uning bu sohada amalga oshirgan ishlari haqidagi ma'lumotlar saroy tarixchilari asarlari va ingliz sayyohlarining kundaliklarida uchraydi. Jumladan, saroy tarixchisi Mirza Abdulazim Somiy o'z asarida Amir Haydar haqida *“saxovatpesha, olim va odil podsho edi. Barcha ilmlardan yetarlicha xabardor bo'lib, ilm ila shug'ullangan paytlarida qori, davlat ila bandligiga qaramay, ilmi ilohiyotni o'rganmoqda bo'lgan tolib-ul ilmlarga saboq berar va shogirdlarining davrasi ming kishidan kam bo'lmasdi”*<sup>323</sup>, deb yozadi.

Buxoro amirligiga Amir Haydar vafotidan 6 yil o'tib kelgan ingliz harbiyi Aleksandr Byorns u haqda *“Kundaliklari”*da: *“Amir Haydar davri dindorlik va diniy g'ayrat davri bo'lgan. U “Amir al-mo'minin” yoki “imomlilar qo'mondoni” nomini oldi. U faqat podshohlikni emas, imomlik vazifasini ham bajardi. Olamdan o'tganlar haqiga qur'on tilovat qildi va madrasalarda dars berdi”*<sup>324</sup>, - deb yozadi. U Amir Haydar davridagi madrasa ta'limi xususida ham qimmatli ma'lumotlar berib, Buxoro madrasalarida Erondan tashqari barcha mamlakatlardan kelgan talabalarni uchratish mumkinligi, ular yetti yoki sakkiz yillik o'quv kursini tugatib, o'z vatanlariga bilim zaxirasi bilan qaytish imkoniyatlariga ega ekanliklari haqida to'xtalib o'tadi<sup>325</sup>.

Buxoro ma'rifatparvari, uzoq yillar mang'itlar saroyida xizmat qilgan Ahmad Donish Amir Haydarning hukmronlik davri haqida muhim ma'lumotlar yozib qoldirgan. Uning yozishicha, Amir Haydar davrida Buxoroda ilm-fan, xususan, tarix va islom ilmlari rivojlangan<sup>326</sup>.

Amir Haydar hukmronligining dastlabki yillarida maktab ta'limini isloh qilishga kirishdi. 1803-1804-yillarda o'tkazgan islohotlariga ko'ra, amirlikdagi barcha fuqarolar uchun zaruriy umumiy ta'lim joriy etilgan. Amirlikning tog'li hududlarda yashovchi aholisi uchun davlat xazinasidan maktablar qurdirib, u yerda dars berish uchun Buxoro shahridan muallimlar jo'natilgan. Muallimlar bilan birga

<sup>322</sup> Amir Haydar Shohmurodning to'ng'ich o'g'li (onasining ismi - Shamsiya bonu binti Abulfayzxon) bo'lib, 1779 yil 30 sentyabrda tug'ilgan. U tug'ilgach, Amir Shohmurod o'sha paytda Buxoroda qozi ul-quzzot bo'lib turgan shayxulislom Atoulloxojaning huziriga borib, uni Arki Oliyga olib keladi va chaqaloqqa ism qo'yib berishini iltimos qiladi. Shayxulislom kelgusida mo'minlar amiri hazrat Alidek hamisha g'olib bo'lib yursin deb shahzodaga hazrat Alining mashhur laqablaridan biri Haydar ismini qo'yadi. Amir Haydar 1791-1800 yillarda Nasaf viloyatida hokimlik qilgan. Buxoro amirligini 26 yil boshqargan. Ukasi Dinnosirbekning hokimiyatni egallash uchun olib borgan qurolli harakatlarni bostirgan. Diniy bag'rikenglik siyosatini yuritgan hukmdorlardan biri. Xalqaro savdosiqtini rivojlantirishga alohida e'tibor qaratgan. Islom dinining homiysi sifatida aholi orasida diniy amallarni keng targ'ib qildirgan. Davlatni boshqarish bilan birga Buxoroning nufuzli madrasalarida mudarrislik qilib, diniy ilmlardan dars bergan. 1826 yil 6 oktyabrda 47 yoshida Buxoro shahrida vafot etgan. 7 o'g'li va 8 ta qizi bo'lgan.

<sup>323</sup> Мирза Абдулазим Сомий, Манғитсултонлар тарихи ёки Бухоро хонлигининг инкирози // Шаркюлдузи, 1990. - № 3. - В. 131.

<sup>324</sup> Mukminova R., Mukhtarov A. The Khanate (emirate) of Bukhara // History of civilizations of Central Asia // Volume V, Development in contrast: from the sixteenth to the nineteenth century UNESCO Publishing 2003. - В. 59.

<sup>325</sup> za.uz/uz/society

<sup>326</sup> Аҳмад Дониш. Рисола ёхуд манғитлар хонадони салтанатининг қисқача тарихи. Форсчадан Н. Қиёмиддинов таржимаси. Тошкент: ЎЗМЭ давлат нашриёти, 2013. - Б. 30.



ta'lim tizimini tashkillashtirish, darsliklar, o'quv qurollari bilan bog'liq muammolarni bartaraf etish uchun saroyning nufuzli amaldorlar ham yuborilgan. Shuningdek, umumiy ta'lim bo'yicha joylarda amalga oshirilayotgan ishlar, muallimlar va amaldorlarning faoliyatini nazorat qilish uchun har bir beklikka maxsus vakillar jo'natilgan. Amir Haydar jiyani - Qarshi begi Sayid Ahmad xoja Fayziyni butun amirlikda umumiy ta'limni nazorat qilish bo'yicha ma'sul e'tib tayinlagan. U jiyaniga yo'llagan xatida: *“Siz muallimlarga tayinlangki, ular zaruriy umumiy ta'limni barcha tobe xalq puxta egallamog'ini ta'minlasinlar. Barcha kishilar umumiy zaruriy ta'limni puxta egallasinlar”*<sup>327</sup>, - deb yozgan. Shuningdek, amir har bir tuman hokimi, qozisi va muhtasibiga maxsus yorliqlar jo'natib, ularning zimmasiga musulmonlarning farzi ayni bo'lgan namozni o'rgatish, jamoat namoziga targ'ib qilish, maktablar ochish va ularni ishlatish vazifasini yuklaydi<sup>328</sup>.

Amir Haydar ta'lim tizimining uzviyligini ta'minlash maqsadida oliy madrasalardagi o'quv jarayoni va mudarrislar faoliyatini o'z nazorati ostiga oladi. Bu davrda Buxoro shaharida 80 ta oily va o'rtamdrasalar bo'lib, ularda minglab talabalar tahsil olgan<sup>329</sup>. Ushbu madrasalardan Govkushon guzaridagi 21 hujrali A'lam madrasasi (1809 yilda Mirzo Abdurahmon a'lam tomonidan qurilgan), Kokilai xo'rd guzaridagi 23 hujrali Domulla Hasan madrasasi, 32 hujradan iborat Ismoilxoja madrasasi (1822-1823), 14 hujrali Mirza Badi' devon madrasasi (1815), Registon dahasi Hazrati Imom ko'chasiidagi Oxund Muhammad Salim madrasasi (1822-1823), 8 hujrali Oxund Xovand madrasasi (1817-1818 yillarda Oxund mulla Muzaffar ibn qozi Mirzo Muhammad tomonidan qurilgan), Otaliq guzaridagi 97 hujrali Tursunjon madrasasi (1805-1806), Mehtar Anbar guzarida 4 minorali, 59 hujrali Xalifa Niyozquli (1805-1806) madrasalari Amir Haydar davrida qurilgan bo'lib, ularda diniy bilimlar o'qitilishiga keng e'tibor qaratilgan<sup>330</sup>.

Amir Haydar oliy madrasalarga mudarrislarni shaxsan o'zi tayinlagan. Ularga shariatga xilof ravishda ish tutmaslikni buyurgan va mudarrisligini tasdiqlovchi *“Mandati mudarris”* hujjatini taqdim qilgan<sup>331</sup>. Madrasalarda sifatli ta'lim tizimini joriy etish maqsadida Istanbul, Kobul va boshqa shaharlarda chop etilgan qo'lyozma kitoblar sotib olib, madrasalarga hadya qilgan<sup>332</sup>. Amir davlat ishlaridan ortib, oliy madrasalarda ilohiyot fanidan ma'ruzalar ham o'qigan<sup>333</sup>.

Amir Haydar davrida Buxoro madrasalarining aksariyati diniy ilm berishga mo'ljallangan bo'lib, dunyoviy fanlar deyarli o'qitilmas edi. Ayni shu davrda Qozondan kelgan Abu Nasr Kursaviy (1776-1812), Bahouddin Marjoniy (1786-

<sup>327</sup> Jo'rayev U, Usmonov Q, Jo'rayeva G, Norqulov N O'zbekiston tarixi. Toshkent: O'qituvchi, 2019. - B. 78.

<sup>328</sup> Нормуродова Г. Бухоро амирлиги ижтимоий қатламлари ва уларнинг ижтимоий-иқтисодий ҳаётдаги роли (1868-1920 йиллар). Докторлик дисс. автореф. Тошкент, 2020. - Б. 22.

<sup>329</sup> Sufism in Central Asia: New Perspectives on Sufi Traditions, 15th-21st Centuries Edited by Nicola Di Cosmo Paolo Sartori Volume 25 B-149 <https://books.google.co.uz/>

<sup>330</sup> Жуманазар А. Бухоро таълим тизими тарихи. Тошкент: Akademnashr, 2017. – Б. 240-415.

<sup>331</sup> Нормуродова Г. Бухоро амирлиги ижтимоий қатламлари ва уларнинг ижтимоий-иқтисодий ҳаётдаги роли (1868-1920 йиллар). Докторлик дисс. автореф. Тошкент, 2020. - Б. 22.

<sup>332</sup> Ахмадов Х. Madrasalar va ularning jamiyat hayotida tutgan o'rni. Buxoro, 2019. - B. 66.

<sup>333</sup> Jo'rayev U, Usmonov Q, Jo'rayeva G, Norqulov N O'zbekiston tarixi.- B. 78.

1856) va boshqalar nufuzli madrasalarda diniy ilm olganlar. Ular o'qishlari davrida Buxoro shahridagi ayrim madrasalarning o'quv dasturlari va mudarrislari faoliyatini tanqid qilganlar.

Abu Nasr Kursaviyning akasi Abdulxoliq savdo-sotiq qilish maqsadida Buxoroga kelganda, mashhur shayxlardan Niyozqul Turkmaniy bilan tanishgan va uning yig'ilishlarida qatnashgan. 1790 yilda Buxoroga ta'lim olish maqsadida kelgan ukasi Abu Nasr Kursaviyga shayx Niyozqul qo'lida tahsil olishni tavsiya qilgan. Buxoro madrasasida to'rt yil tahsil olgan Kursaviy o'z yurtiga qaytib, imom-xatiblik va mudarrislik qilgan<sup>334</sup>.

Qozonlik yana bir tolibi ilm Bahounddin Marjoniy 1812 yilda Buxoroga kelib, nufuzli madrasalarda ta'lim olgan. Amir Haydarning e'tiboriga tushgan navqiron Bahouddinga Mulla Tursunjon madrasasidan hujra berilgan. 1815 yil o'z yurtiga qaytayotganda amir undan Buxoroda qolishini so'raydi. Ammo Bahounddin bu taklifni qabul qilolmasligini bildirgach, madrasadan oladigan bir yillik stipendiyasini xayrlashuv sovg'asi sifatida taqdim etgan va yurtiga jo'natib yuborgan.<sup>335</sup>

Xulosa qilib aytganda, Amir Haydar davrida mamlakatda ta'lim tizimi sohasida muhim islohotlar amalga oshirildi. Butun amirlikdagi maktablar faoliyati nazoratga olindi, tog'li hududlarda maktablar qurilib, u yerlarning aholisini savodli qilish birlamchi vazifa etib belgilandi. Madrasa ta'limida mudarrislarning faoliyatiga alohida e'tibor qaratilib, diniy bilimi mukammal bo'lgan shaxslar gina bu lavozimga tayinlandi. Mang'it amirlari orasida Amir Haydarning ta'lim sohasida amalga oshirgan islohotlari muhim ahamiyat kasb etadi.

## “FARHOD VA SHIRIN” DOSTONI HAMD BOBINING G' OYAVIY – BADIY TAHLILI

**Sh.Safarova**  
*BuxDU talabasi*  
**Z.Q.Amonova**  
*f.f.n., dots*

“Farhod va Shirin” “Xamsa” tarkibidagi ikkinchi doston bo'lib, mumtoz adabiyot an'analari asosida yaratilgan. Mazkur an'anaga muvofiq yaratilayotgan har bir asar Olloh hamdi bilan boshlanishi shart bo'lgan. Ana shu jihatdan “Farhod va Shirin” dostoni ham Olloh hamdi bilan boshlangan:

Bihamdik fath abvob ul-maoni,  
Nasib et ko'nglumga fath o'lmak oni.

Navoiy ushbu ibtido baytning birinchi misrasini arabcha kalima bilan boshlaydi. Ollohga seni madh etishim va sening maqtoving bilan menga ma'no eshiklari ochildi. Endi mening ko'nglumga ularni (ma'no eshiklari)ni fath o'lmak

<sup>334</sup>Жамолова Д. Бухорода ислохотчилик харакатининг вужудга келишида Абу Наср Курсавийнинг тутган ўрни // Бухоро тарихи масалалари (энг кадимги замонлардан хозиргача). Бухоро: Дурдона, 2019. – Б. 47-48.

<sup>335</sup> Danielle Ross Tatar Empire: Kazan's Muslims and the Making of Imperial Russia <https://books.google.co.uz/books> Oxford university press 2019 published United states of America

(zabt etish, qo'lga kiritish)ni o'zing nasib qilgaysan. Ya'ni shoir ollohning maqtoviga kirishish uchun, o'zidagi mahorat va aql-zakovatni oz deb o'ylaydi. Shu sababli ham, bu yo'lda o'ziga ma'no eshiklari ochilib, ularni birma-bir zabt etib, ollohni munosib tarzda alqash uchun madad so'raydi.

Ko'zumba ul eshik quflin radid et,  
Aning fathig'a kilkimni kalid et.

Ko'zlarimga ul eshik (ma'nolar eshigi) ning qulfini radid et (ko'rsat). Qulfning ochilishi uchun esa kil (qalam) imni kalit qil. Shoir bu baytda ma'nolar eshigini ochish ortidan barcha umidlariga yetishishni va ushbu eshikning kalitini tezroq ko'zlari ko'rishini istaydi, ana shu ma'nolar xazinasidan faqatgina o'zini emas, balki olam ahlini ham bahramand qilishni o'z oldiga maqsad qilib qo'yadi.

Ochib ul ganj quflin bu kalidim,  
Nasibim ayla neki bor umidim.

Agar mening kalitim (bu yerda ijodkor qalami nazarda tutilmoqda) bu ganj (ma'nolar xazinasini)ning qulfini ochsa, sen (ollohga murojaat) ushbu xazinadan nimaniki umid qilgan bo'lsam, ularning barchasiga erishishni menga nasib ayla. Navoiy bu bayt orqali ijod yo'lida o'ziga barcha ma'no eshiklari ochilishini va avlodlarga munosib me'ros qoldirish niyatida ekanligini aytmoqchi.

Ayurg'och bazl ila bu benavodin,  
Navosizlarga qormotqil havodin.

Bazl (in'om, ehson, xadiya) bilan bu benavodan ayirgach, navosiz (noumid, baxtsiz)larga havo (orzu, istak)dan qormot ( tutqizmoq, ushlatmoq). Baytda shoir ollohga qarata meni turli xil in'om, ehsonlar bilan bechoralik (ollohning nomidan va hikmatli so'zlaridan bexabar bo'lib yurish)dan ayirding, qutqarding. Endi mendek bechora bo'lib yurgan noumidlarga ham bu orzudan (bu yerda ollohning ma'noli va hikmatli so'zlarini ommaga yetkazish nazarda tutilgan) ulashgin deydi:

Gadolarga dag'i andin ato ber,  
G'anilarga dag'i oni tuto ber.

Gadolarga dag'i (yana) andin (ollohning ma'noli va hikmatli so'zlarini ommaga yetkazish istagi)dan ato ber (bag'ishlamoq, hadya bermok). G'ani ( boy,badavlat)larga oni (ollohning ma'noli va hikmatli so'zlarini ommaga yetkazish istagi)ni tuto ber (bag'ishlamoq, nasib qilmoq). Bu bayt orqali shoir bu orzuga faqatgina o'zi yoki bechoralargina erishishini emas, balki butun insoniyat gadodan tortib, boylargacha bu orzudan bahramand bo'lishi lozimligini ta'kidlaydi. Ya'ni ollohning nomi, uning ishq o'zini ollohning quli va bandasi deb bilgan har bir insonning qalbida bo'lishi lozimligiga ishora qilingan. Baytda (gad ova g'ani) so'zlari tazod san'atini hosil qilgan.

Shah olsa dog'i qilsun toji tarak,  
Qul olsa ham anga bo'lsun muborak.

Shah (shoh, hukmdor) olsa, uni (ollohning ma'noli va hikmatli so'zlarini ommaga yetkazish istagi)ni toji tarak (bosh ustiga qo'yilgan toj) qilsin. Qul olsa bu unga ham muborak bo'lsin. Agar ollohning ma'noli va hikmatli so'zlarini ommaga yetkazish istagi shohga nasib qilsa, shoh uni boshining ustiga toj qilib kiysin. Mabodo bu orzu qulga nasib qilsa, bu unga ham muborak bo'lsin. Ya'ni

oddiy bir erki o'zida bo'lmagan qul bo'ladimi yoki butun bir mamlakatning podshohi bo'ladimi ular ollohning oldida tengdirlar va olloh o'zi istagan bandasigagina bu orzuni nasib qiladi. Baytdagi (shoh va qul) so'zlari tazod san'atini hosil qilgan.

Anga ishq ahlini qil orzumand,  
Aning birla alarni ham barumand.

Anga (ollohning ma'noli va hikmatli so'zlarini ommaga yetkazish istagi)ga ishq ahlini ham orzumand (havasmand) qil. Bu bilan ularni (ishq ahli)ni ham barumand (bahramand) qil. Ushbu bayt mantiqan yuqoridagi baytlarning davomidir. Ya'ni ollohning ma'noli va hikmatli so'zlarini ommaga yetkazish istagiga ishq ahli ham havasmand bo'lsin, buni ular ham orzu qilishsin. Marhamati va karami keng ollohim bu orzudan ularni bahramand qil.

Durin qil ko'zlariga har zamon yosh,  
Va lekin lalu yoqutini qon yosh.

Ko'zlariga durin (ma'nolar xazinasining duri) ni har zamon yosh qil, lekin lal (qizil rangli tosh) va yoqutlarni qonli yosh qil. Endi bu baytda butun insoniyat nazarda tutilmoqda. Ya'ni sening (ollohga qarata) noming va so'zlaring (Qur'oni Karim oyatlari) har zamon insonlarning ko'zlarida yosh bo'lsin. Lalu ,yoqutlar (bu yerda ham ollohning kalimalari nazarda tutilgan)ing esa ularning ko'zidan qonli yosh bo'lib to'kilsin. Baytda tashbeh san'atidan unumli foydalanilgan.

Alarg'a oshkorovu nihoni,  
Ko'z ichra ashkdek asratqil oni.

Alarg'a ( musulmon ahli)ga ba'zilar oshkor, ba'zilar yashirin. Ularga bu durlarni xuddi ko'z ichida ko'z yoshidek asratgin. Bu bayt orqali shoir ollohning yashirin, sirli va ko'zga ko'rinmas ekanligiga ishora qiladi. Ya'ni insoniyat uchun ollohning qaysidir qirradi oshkor, qaysidir qirradi esa hanuz noma'lumligicha qolmoqda. Bugungi kunga qadar ma'lum bo'lgan ollohning muqaddas oyatlarini biz xuddi ko'zimiz ichidagi ko'z yoshni qanchalik asrasak, ularni (oyatlarni) ham xuddi shunday asrashimiz lozimligi aytib o'tilgan.

Takallum ahlig'a sarmoya ayla,  
Ne dur nazm etsalar riroya ayla.

Takallum (so'zlash, gapirish) ahliga sarmoya aylamoq (yordam bermoq, ko'maklashmoq). Nima deb nazm etsalar (she'r aytmoq) ham riroya aylamoq (mukofotlamoq, taqdirlamoq). Bu yerda takallum ahli deyilganda shoirlar nazarda tutilmoqda. Baytda shoir ollohga murojaat qilib, shoirlarga xalqqa ilm-ma'rifat ulashish yo'lida ko'maklashish va yordam berishini so'raydi. Ikkinchi misrada esa ular nimaiki deb xonish qilsalar ham sen ularni taqdirlagin, mukofotlagin deyiladi. Qisqacha qilib aytganda, shoirlar olloh tomonidan xalqni ziyoli qilish va ularning qalbini go'zallikka oshno qilish uchun yerga yuborilgan vakillardir.

Zamon durjini andin to'lo qil,  
Falak javfini andin imtilo qil.

Zamona durj ( qiymatli toshlar solinadigan quticha, maj: og'iz, ko'ngil)ini andin (ollohning ma'noli va hikmatli so'zlari)dan to'lo qilmoq ( to'ldirmoq). Falak (osmon, ko'k) javf ( biror narsaning ichidagi bo'shliq joyi, kovak)ini andin

(ollohning ma'noli va hikmatli so'zlari)dan imtilo qilmoq (to'ldirmoq). Bu baytda hattoki zamonning ko'nglini ham ollohning ma'noli va hikmatli so'zlari bilan to'ldirish kerakligi, bundan tashqari osmonning bo'sh joylarini ham ollohning nomi va kalomi bilan to'ldirish kerakligi aytilgan. Ya'ni butun dunyo, koinot undagi har bir tirik mavjudot ollohning yaratig'i ekanligi va ular hamisha ollohning nomi va yodi bilan yashashlari zarurligiga ishora qilingan. Barchamiz ollohning qulimiz, bir kun albatta, hammamiz yana ollohning huzuriga qaytamiz.

Ani sindurg'on elni qil shikasta,  
Xujasta ko'rgan elga tut xujasta.

Ani (ollohning ma'noli va hikmatli so'zlari)ni sindirgan elni shikasta qilmoq (mayib, majruh qilmoq). Xujasta (qutlug', muborak) ko'rgan elga xujasta tutmoq. Shoir hamd qismning so'nggi baytida "Farhod va Shirin" dostonini "sindirgan elni" ollohdan shikasta qilishini, aksincha, mazkur dostonni qutlug' deb bilgan elni hamisha baxtiyor qilishini so'raydi. Baytdagi (xujasta va shikasta) so'zlari tazod san'atini hosil qilgan.

"Xamsa" dostoni tarkibidagi boshqa dostonlar kabi "Farhod va Shirin" dostoni ham hamd, ya'ni ollohning maqtovi va uning nomini ulug'lash mazmunidagi baytlar bilan boshlangan. Bu qismda asosan ollohning cheksiz qudrati va yer yuzidagi jamiki mavjudotning bejizga yaratilmaganligi haqida fikr yuritilgan. Dostonning hamd qismi doston mazmuni bilan ham bog'lanadi. Ayni jihatni "Xamsa" tarkibidagi barcha dostonlarda ko'rish mumkin.

## N.SULTONNING "OZOD" ROMANIDAGI BADIY TIMSOLLAR TALQINI

**N.U.Shodiyeva**

*Buxoro davlat universiteti filologiya fakulteti 1-bosqich talabasi.  
professor Sh.N.Ahmedova.*

**"Buxoro davlat universiteti filologiya fakulteti filologiya va tillarni o'qitish: o'zbek tili ta'lim yo'nalishi brinchi bosqich talabasi Shodiyeva Niginaning "Isajon Sultonning "Ozod" romanidagi badiiy timsollar talqini" mavzusidagi maqolasi haqida.**

Maqolada bugungi o'zbek adabiyotining yirik namoyandalaridan biri Isajon Sultonning "Ozod" romani haqida fikr yuritilgan. Birinchi bosqich talabasi bo'lishiga qaramay, Nigina Shodiyeva romanning mazmun-mohiyatini yaxshi tushungan, shuning uchun tahlillari tabiiy chiqqan. Talaba romandagi ramziy timsollar va ularning o'ziga xos o'zni masalalarini yoritishga harakat qilgani uning o'z qarashlari borligidan dalolat beradi. Maqola mavzusi dolzarb va anjuman talablariga moslangan. Shuni hisobga olib, maqola muallifi konferansiyada ishtirok etishi mumkin."

**O'zbek adabiyoti kafedrasi professori Shoira Ahmedova.**



**Annotatsiya:** Ushbu maqolada yangi davr romannavisi Isajon Sultonning “Ozod” romani poetik mushohada qilinib, undagi bosh g’oya va sharqona an’analar borasida so’z yuritilgan. Romandagi badiiy timsollarning o’ziga xosligi va ramziy-majoziy ma’no kasb etishi talqin etilgan.

**Kalit so’zlar:** timsol, ramziy obrazlar, yo’l va shamol badiiy timsollari.

**Аннотация:** Эта статья представляет собой поэтическое наблюдение романа нового периода Исажона Султана “Свободный”, в котором обсуждаются основная идея и восточные традиции. Оригинальность и символическое значение художественных фигур в романе объяснены.

**Ключевые слова:** символ, символические образы, художественные символы дороги и ветра.

**Annotation:** In this article, the novel of “Free” by the novelist of new period Isajon Sulton is poetically observed, the main idea and oriental traditions are discussed in the work. The originality of the artistic symbols in the novel is interpreted as having a symbolic figurative meaning.

**Key words:** symbol, symbolic images, artistic representations of road and wind.

So’z san’ati bo’lmish badiiy adabiyot boshqa san’at turlari kabi hayotni undagi insonlarning ruhiy kechinmalari, o’y-fikrlari, mehnat faoliyati, kurashi, his-tuyg’ulari orqali aks ettiradi. Shuni ta’kidlash joizki, badiiy adabiyotning asosiy tasvir mavzusi- inson. Bir so’z bilan bilan aytganda, adabiyotshunoslik ilmida inson obrazi markaziy o’rinni egallaydi. U yashayotgan jamiyat va undagi jarayonlar, tabiat, ijtimoiy muhit singarilar esa inson timsolining o’ziga xos tomonini ko’rsatish, uning tabiatini yorqinroq aks ettirish uchun qo’llaniladi. Xo’sh, timsol nima?

“Timsol- ko’z o’ngida, xayolda, tasavvurda gavdalanadigan obraz, siymo, ko’rinish, shuningdek, belgi, ramzdir.”[1]

Badiiy adabiyotda esa timsol “obraz” atamasining ma’nodoshi sifatida qo’llaniladi. Shuning uchun ham ko’p hollarda badiiy obraz o’rnida badiiy timsol tushunchasidan foydalaniladi.

Istiqlol yillarida o’zbek adabiyoti ham “yangilanish” jarayonini boshdan kechirdi. Ayniqsa, bu o’zgarishlar epik turda yaqqol ko’zga tashlanadi. Shu jumladan, romanchiligimiz insonning orzu- umidlari, shaxs intim kechinmalari, inson ruhiyatini tahlil etish yo’lidan bormoqda. Mustaqillik davrida yaratilgan, shaxs jumbog’i keng mushohada qilingan, majoziy ishora va timsollar jamuljamligidan tarkib topgan epik asarlardan biri- Isajon Sultonning “Ozod” romanidir. Asar kompozitsiyasi shunday qurilganki, barcha badiiy timsollar Ozod atrofida jiplashdi. Ozod esa olam sirlarini bilishga intilib, o’z tole lolasi sari olg’a borayotgan tafakkur timsolidir. U yo’lida turli akslarga va ularning taqdir kechinmalariga duch keladi. Ammo ular o’zi tashqi olamga yog’dirgan azaliy savollarning javobi yanglig’ gavdalanadi. Bosh qahramon timsolida ishora va tafsilotlar negizida mustaqil fikrlab, mushohada qilayotgan, o’z-o’zini o’rganishga bo’lgan ichki ehtiyoj uni yana-da yuksak pog’onalari sari chorlayotgan ozod insonni ko’ramiz. Zero, adabiyotshunos olim Abdug’ofir Rasulov aytganidek,

“Aslida romandagi barcha qiyofalar va obrazlar Ozodning o’zidir, deb o’ylash tarafdoriman. Akslar deganda ham mana shu mantiq nazarda tutilmaganmikin? Agar u ma’no kengliklari sari yo’lga chiqilsa, otasi kabi bo’lar va ekinzorda mehnat qilish bilan kuni o’tarmidi? Boylik sari intilsa, qismati uzumzorlar egasining taqdiri kabi armon va taassuflar aro pushaymonlik so’qmoqlarida tentirash bo’larmidi? Er yetilayotgan barcha yigitlar eranlardir. Ozod o’zining eranlik xususiyati tufayli dillarga orom beruvchi – Diloromga intildi. Ha, ayol Dilorom, biroq Vatan ham diloromdir.”[2,420]

“Adib “Ozod” timsolida shartli ravishda Farididdin Attorning “Mantiq ut-tayr” , Alisher navoiyning “Lison ut-tayr”, Jaloliddin Rumiyning “Ichindagi ichingdadur” asarlaridagi bosh g’oyaga mutanosiblikni payvandlaydi”[3]

Ya’ni barchasining tub mohiyatida o’zlikni, olam va odamni anglash g’oyasi yotadi. Sa’dulla Quronov esa bu xususda shunday fikrlaydi: “ Ozod” romani badiiy- ifodaviy jihatdan ham sharq adabiyoti bilan tutashadi. Zero, asar syujeti F.Attorning “Mantiq ut-tayr”, Alisher Navoiyning “Lison ut-tayr” asarlaridagi syujetga mohiyatan yaqin turadi. “Mantiq ut-tayr” asarida Semurg’ni izlab yo’lga otlangan qushlar yetti vodiyni bosib o’tadilar. Bu vodiylar tasavvufdagi haqiqatga eltuvchi yetti bosqichning ramzidir. “Ozod” romanida ham baxt- u saodatga yetkazuvchi sirli lolani izlab yo’lga otlangan Ozod yetti maskanni bosib o’tadi.”[4]

“Yo’l aniq: Uchyong’oqdan oshib o’tilsa, undan narida Tuz cho’li-yu Oydinko’l bor. Oydinko’ldan ham narida yaydoq biyobon, biyobon ortida esa toshloqlar yastanib yotadi. Keyin tog’- u tosh boshlanib ketadi, yanayam ichkariroqda ikki tog’ orasida sip-silliq baland qoyalar bo’y cho’zgan o’sha qoyalarning eng tepasiga chiqib borilsa bas.”[5,11]

Adib sharq mumtoz an’analarini davom ettirgan holda asosiy e’tiborni yo’l obraziga qaratadi. Shuni alohida ta’kidlash kerakki, asarda izlab borilayotgan manzil muhim emas, eng ahamiyatlisi qahramon bosib o’tgan yo’ldir. Negaki, aynan shu uni yuksak ma’rifat cho’qqisi tomon boshlaydi, hayotdan saboq beradi:

“Sen yo’l haqida ham so’rading,- dedi yana Ustoz. –Falonchi yo’lga chiqib, Falon manzilga bordi dedilar. Bu gapning ortida yo’llarning manzaralari, tabiati, turli-tuman kishilarning qiyofalari, so’zlari va tutumlari, tog’lar- u bog’lar, anhorlar- u soylar, cho’llar- u yana turfa tomonlarda olib boradigan boshqa katta- kichik so’qmoqlar, qishloqlar- u shaharlar, kecha va kunduzlar, hayratlar va xavf- u xatarlar bor. “Falonchi” yo’lga chiqib, falon manzilga bordi, degan gap darchaga o’xshaydi, undan boqsang, ortida men aytgan narsalarni ko’ra olasan. Darcha zohir, ortidagi botindir. Oqibat esa uning manziliga yetishida ayon bo’lyapti. Aslida bularning barchasi aksdir. O’sha odamning manzilga borishdan ko’zlagan maqsadi esa ayni haqiqat.”[6,7]

Haqiqatan ham bu xil qarashlar hayot haqiqatidir. Aslida har bir inson tug’ilgandan to bu dunyoni tark etguncha uzoq yo’lni bosib o’tadi. Ammo shunisi qiziqki, odamzodning qanaqa manzilga yetib borishi shu yo’l- umr yo’lini qanday bosib o’tganiga bog’liq. Ana shu o’y asardagi uzumzorlar egasi timsoli singari insonni yoshi ulg’aygan sari orqaga bir nazar tashlashga- yu umrini sarhisob qilishga chorlaydi:

“Shunda o'tmishiningizning ovozlari ham eshita boshlaysizmi? Ko'p yillik yashab o'tilgan umringizning so'qmoqlari, qoyalari, o'ngir-u jarlari ... voqealar ularning bag'rida o'sgan butalar kabi yetilib esayotganini ko'ra boshlaysiz. Keyin umringizni o'ylaysiz, axir, umr mana shu go'sha ustidan yellar kabi esib o'tibdi. Siz ham dunyoning ustidan shamol kabi yelib o'tib ketasiz.”[7,52]

Asardagi ko'r kishi obrazi orqali esa insonning qalb ko'zining ochiq ekanligini ko'ra olishimiz mumkin. U odamning ko'zlari atrofni ko'rmasa-da, qalbi, tafakkuri orqali butun olamni hatto ko'zi ochiqlardan ham teranroq anglaydi. Inson hayotda e'tibor bermaydigan narsalarning ham qudratini ifodalab beradi:

“Bu yerlarda yastanib yotgan hamma narsa so'zdan iborat, bolam- dedi ko'r kishi bamaylixotir. – Yo'lingning atrofida nimaiki ko'rsang, hammasi so'zdir. Bilsang, odam bolasining avvali, oxiri so'zdan-u ma'nodan iborat. Dunyo tamomila teskari degan gapni eshitganmisiz? Bu ham so'z, ammo haq so'zdir. Chunki kun kelib, olam tamomila yo'q bo'lib ketadi, shunda faqat aytilgan so'zlar-u ularning ma'nolari qoladi. Ana o'shalardan yangi dunyolar bino bo'ladi.”[8,63]

Bu timsol asar syujetida juda muhim ahamiyat kasb etgan. Negaki, Ozodning ma'naviy yuksalishida bu donishmand so'zlagan hikmatlari uning uchun hidoyat yo'li bo'lib xizmat qiladi. U rivoyat qilib berayotgan hikmatlarga ahamiyat bersak, ular naqadar ta'sirli, ayni paytda haqiqat ekanligini qalbimiz tubidan his qilamiz.

Ozod bilan to manzilga yetib borguncha birga bo'lgan, unga mudom yo'l ko'rsatuvchilik qilgan timsol- shamol. Ozod u tufayli “akslar falsafasi” ni mushohada qilib boradi. Darhaqiqat, shamol obrazi romandagi barcha voqeliklarning bashoratchisi, qissago'yi sifatida tasvirlanadi.

Adib asarda jumboqli o'rinlardan ko'p foydalanadi.. Ammo har bir jumboq ostida insoniyat intilgan bir haqiqatni joylaydi. Ozod har manzilni kechib o'tgan sayin ma'rifat cho'qqisiga yaqinlasha boradi. Nihoyat, o'zligini anglaydi. Olam sirlaridan xabardor bo'ladi.

Xulosa qilib aytganda, Isajon Sultonning “Ozod” romani abadiy jumboqlarga javob tariqasida yaratilgandek go'yo. Bu falsafiylikka yo'g'rilgan asarni o'qigan sari inson o'z ichki olami bilan bir qatorda atrofni o'rab olgan dunyoning g'aroyibotlarini anglab boradi. Adibning asar orqali maqsadi ham shu- qalbni poklash, o'zlikni tanitish. Darhaqiqat, o'z o'rnida qo'llangan, qat-qat ma'nolarni o'zida jamlagan badiiy timsollar bunda, albatta, ahamiyatli. Zotan, asar mazmun-mohiyatini tushunib, talqin etishda timsollarning syujetdagi o'rnini bilish, anglash, ularning tub negiziga yetib borish juda muhimdir.

### Foydalanilgan adabiyotlar ro'yxati:

[1] O'zbek tilining izohli lug'ati. T.: “O'zbekiston milliy ensiklopediyasi” Davlat ilmiy nashriyoti, 2006-2008. 485-bet.

[2] Rasulov A. Akslar falsafasi. –T.: “Sharq”, 2012.- 420-bet.

[3] Toliboyev X. Poetik mushohadada ramziylik// Sharq yulduzi. Toshkent. 2016.

№11

- [4] [www.kh-davron.uz](http://www.kh-davron.uz). Quronov S. Isajon Sultonning ikki romani haqida.  
[5] I. Sulton. Ozod.-T.: “Sharq”, 2012.-11-bet.  
[6] I. Sulton. Ozod.-T.: “Sharq”, 2012.-7-bet.  
[7] I. Sulton. Ozod.-T.: “Sharq”, 2012.-52-bet.  
[8] I. Sulton. Ozod.-T.: “Sharq”, 2012.-63-bet.

## NIZOMULMULKNING “SIYOSATNOMA” ASARIDA DAVLAT BOSHQARUVINING AXLOQIY-FALSAFIY MOHIYATI

**N.Tursinkulov,**  
*GulDU o'qituvchisi*  
**X.Umirova,**  
*GulDU talabasi*

O'rta Osiyo IX-XI asrlarda ijtimoiy-iqtisodiy va madaniy taraqqiyotida yuz bergan ijobiy yutuqlar va mutafakkirlar haqida gap ketganda, anashu yutuq va mutafakkirlarning asosiy omili va sababchisi bo'lgan markazlashgan mustaqil davlatning vujudga kelganligini e'tibordan qochirmasligimiz kerak.

Saljuqiylar davlati boshqa turk hoqonliklari qatori Islom tarixining hal qiluvchi pallasida tashkil topdi. Saljuqiylar davlatida, ayniqsa, Buyuk saljuqiylardan To'g'ulbek, Alp Arslon, Malikshoh, Sanjar davrlarida iqtisodiy va madaniy hayotda katta ko'tarilish yuz bergan. Ilm-fan va madaniyat rivojlangan. Ayniqsa, Eron, Iroq va Movarounnahrda madaniy yuksalish yuqori bo'lgan. Nishopur, Isfahon, Basra, Hirot, Marv, Buxoro, Samarqandda madrasalar bunyod qilingan.<sup>336</sup>

Saljuqiylar davlati XI asrda siyosiy maydonda yirik g'alabalarga erishib, kuch-qudrat jihatidan har qaysi raqibini bemaolol yenga oladigan darajada edi. Har bir davlatda ham o'z rivojlanishi davrida davlatni gullab-yashnatgan hukmdorlar, ular bilan birgalikda siyosiy maydonda ijobiy faoliyat yuritgan vazir-devonlar, ilm ahliga cheksiz tafakkur urug'ini sochgan olimu fuzalolar yashab o'tganlar. Saljuqiylarda ham ana shunday shaxslar mavjud edi. To'g'ulbek davrida ushbu davlat siyosiy chegaralarini ancha kengaytirgan bo'lsa, Alp Arslon davrida yanada o'z qudratini Osiyo maydonlarida yoya oldi.

Jaloliddin Malikshoh davrida saljuqiylar davlatining chegaralari Sharqiy Turkistondan to O'rta Yer dengiziga qadar cho'zilgan edi. Shuni alohida ta'kidlash mumkinki, bu ulkan hududda barcha yerlardagi ijtimoiy-iqtisodiy, siyosiy va madaniy hayotni boshqarish uchun malakali mutahassislar kerak bo'lar edi. Shunday bir vaziyatda Movarounnahr va Xuroson madaniy qatlamlaridan chiqqan o'qimishli mahalliy xalq vakillarini davlat ishlariga jalb etish boshlandi. Ana shunday madaniy qatlam vakillaridan biri kelib chiqishi asli Tusdan bo'lgan Abu Ali ibn Ali ibn Is'hoq bo'lib, u deyarli 30 yil davomida (1063-1092) Alp Arslon, Malikshoh saroylarida bosh vazir lavozimida faoliyat olib borgan edi. Uning yuksak salohiyati, aqlu-zakovatiga, har bir tadbirni zukkolik bilan hal etishiga

<sup>336</sup> O'zME. Birinchi jild. – Toshkent, 2000 yil.

yuqori baho bergan sulton Malikshoh vaziriga “Nizom ul-mulk” (“Davlat nizomi, qonun-qoidasi”) faxriy unvonini tuhfa etdi.<sup>337</sup> Nizomulmulkning hayotiga to‘xtaladigan bo‘lsak, u Nishopur va Marvda o‘qigan. Voyaga yetgach, Balxga borib, Ali ibn Shodon xizmatiga o‘tadi. Keyinchalik u Dovud ibn Mikoilga dabir lavozimida xizmat qiladi. Alp Arslon saroyidagi xizmatlari tufayli u vazirlik darajasiga ko‘tariladi. 17 yoshida taxtga chiqqan Malikshoh saroyida Nizomulmulk vazirlik faoliyatini davom ettirgan holda qariyb davlatning hamma ishlarini o‘zi olib borgan. Malikshoh uni o‘z homiysi – otabek deb atagan.

Saljuqiy shohlariga halol vazirlik qilgan Nizomulmulk markazlashgan kuchli davlat uchun kurash olib borish bilan birga bu boradagi o‘z kuzatuvlarini jamlab, umumlashtirgan holda ko‘plab amiru umarolar, davlat arboblari, siyosatchilar uchun zarur qo‘llanma xizmatini o‘tab kelgan kitob “Siyosatnoma” asarini yaratdi. Unda davlatni boshqarishdagi eng mayda masalalardan tortib, g‘oyat yirik va muhim muammolargacha hammasini o‘zi yashab turgan davrga qadar to‘plangan siyosiy tajribadan kelib chiqqan holda batafsil yoritgan.

Xususan, buyuk vazir Nizomulmulk qurdirgan Bag‘doddagi Nizomiya madrasasi (1067) butun jahonga mashhur bo‘lgan. Munajjim va riyoziyotchi olim Umar Xayyom loyihasiga ko‘ra, Isfahonda rasadxona qurilgan. U Malikshoh topshirig‘iga ko‘ra, rasadxonada kuzatuv ishlarini olib borgan va sosoniylarning shamsiy taqvimini isloh etib, Yangi taqvim (“Malikshoh taqvimi” yoxud “Jalol erasi”)ni tuzgan (1079). Nizomiy Ganjaviy, Jaloliddin Rumiy, Sa‘diy Sheroziy, Umar Xayyom fors she‘riyatining so‘nmas durdonalarini yaratishgan. Muhammad G‘azzoliy, Farididdin Attor, Xoja Yusuf Hamadoniy kabi islom ulamolari va so‘fiylar ijod qilishgan.

1086 yilda ilm-ma‘rifatga ixlosi baland vazir Nizomulmulk oldiga, o‘sha paytda yigirma sakkiz yoshli olim Abu Homid G‘azzoliy tashrif buyuradi. Nizomulmulk majlislari esa ilm ahlining haqiqiy oliy kengashiga aylangan edi. Abu Homid G‘azzoliy Nizomulmulk majlisidagi ulamolar bilan munozaraga kirishib, u yerdagilardan ustun ekanini isbotladi. Vazir olimning iqtidori va bilim darajasini ulug‘lab, 1092 yilda Bag‘doddagi o‘zi tashkil etgan Nizomiya madrasasiga mudarris qilib tayinlaydi.<sup>338</sup>

O‘sha asrda yashab o‘tgan Abdug‘ofir Forisiy aytadi: “Abu Homid G‘azzoliyning Bag‘doddagi hurmatlari va darajalari hatto amirlar va ashroflarning hurmatlaridan ham yuqori edi”.<sup>339</sup>

Nizomulmulk va G‘azzoliy asarlarida davlatni adolatli boshqarish yuzasidan o‘zlarining axloqiy-falsafiy fikrlarini bayon qilar ekan nafaqat o‘sha davr, balki bugungi zamonaviy davlat boshqaruvida ham o‘zining ahamiyatini yo‘qotmagan.

Nizomulmulk “Siyosatnoma” asarida davlat boshqaruvi, siyosat tamoyillari haqida atroflicha so‘z yuritilgan. Nizomulmulk mamlakatda yirik mulkdorlar va

<sup>337</sup> Eshov B.J, Odilov A.A. O‘zbekiston tarixi I – jild. *Eng qadimgi davrdan XIX asr o‘rtalarigacha* (Oliy o‘quv yurtlari talabalari uchun darslik) Toshkent. 2013. –B. 84.

<sup>338</sup> Ahmad Muhammad Tursun. Abu Homid G‘azzoliy. “Qaqnus media” nashriyoti, - Toshkent, 2017 yil, 16-17 bet.

<sup>339</sup> O‘sha asar, 17-bet.



qabila boshliqlarining ayirmachilik (separatistik) harakatlariga qarshi kurashib, davlatni boshqarish ishlarini markazlashtirish siyosatini amalga oshirgan. “Siyosatnoma”da davlat boshqaruviga aloqador qariyb hamma qoida va qonunlar, usul va vositalar, qozi va qozixona ishlari, qo‘shin va sarbozlar, xizmatchi va shaxsiy sarbozlar masalasi, saroydagi soqchilaru posbonlar vazifalari, ularning maoshlari, pochta va ayg‘oqchilik (razvedka) ishlari, ularning moddiy jihatlari, hatto shohning oilaviy ishlari, soliq va xiroj, zakot va vaqf masalalari ham o‘rin olgan.

“Siyosatnoma”ning asosiy g‘oyasi shundan iboratki, vazir Nizomulmulk shoh va hokimlarni insofga, sulh va muruvvatga, davlatni oqilona boshqarib, qat‘iy qoida va tartib o‘rnatishga, amaldorlarni vijdonli, pok, halol va iymonli bo‘lishga, mamlakat obodonligi, uning ahli farovonligi, tinchlik va totuvligini ta‘minlash uchun harakat qilishga da‘vat etishdir.

Nizomulmulk xalq, ayniqsa zulm ko‘rgan har bir kishi, umuman norozi bo‘lganlar amaldor va hokimdan tortib to vazir va shohning o‘zigacha qabullariga borib, shikoyati yoki maslahatini bayon qilishlari zarur. U aytadiki: “Podshoh haftada ikki kun zulm ko‘rganlarni qabul qilib, zolimlarning dodini berib, jazolab va raiat so‘zlarini bevosita eshitib borishi kerak. Muhim bo‘lgan arizalarni qabul qilib, har biriga javob berishi lozim. Agarda, “podshoh dodxohlarni oldiga chaqirib, haftada ikki marotaba ularning so‘zlarini eshitadi va zolimlarning jazosini beradi” degan xabar mamlakatga tarqalsa, unda zolimlar qilmishlarining oqibatini o‘ylab, qo‘rqib bedodlik qilmaydilar”.<sup>340</sup>

Bugungi kunda mamlakatimizda amalga oshirilayotgan islohatlarning tub negizida ham xalq farovonligi hamda uning muammolarini ijobiy hal qilish asosiy ustuvor masaladir. Xalq qabulxonalarining ochilganligi, davlat rahbari bilan oddiy xalq o‘rtasida bevosita aloqa o‘rnatilishi xalqning huquq va erkinliklarini yanada mustahkamladi.

Afsuski jamiyatimizda rivojlanishning tomiriga bolta uradigan illatlar ham mavjud. Bu illatlardan biri korrupsiya ya‘ni paraxo‘rlik bo‘lib, Nizomulmulk bu haqida ham alohida to‘xtalib o‘tadi, ya‘ni davlat xizmatchilari o‘z martaba va bilimlariga ko‘ra maosh olishlari zarur. Ularning oylik xarajat maoshlari xalq hisobidan emas, balki davlat xazinasidan berish joiz. Shunda xalq naroz bo‘lmaydi, davlat xizmatchilarining xojatlari xiyonatga va pora olishga tushmaydi, zero rostligu halollikdan topilgan molu davlat ularga kifoya qiladi.

Bag‘doddagi Nizomiya madrasasi mudarrisi Abu Homid G‘azzoliy esa ijodda katta muvaffaqiyatlarga erishib, nafaqat ahli ilm, balki ahli davlatlaru ahli hukmlar ham bo‘yin egdi. Hatto xalifalar imom G‘azzoliyga yaqin bo‘lishga intilishardi. Uning “Ihyou ulumid-din”, “Kimyoi saodat”, “Mukoshafat ul-qulub”, “Qirq hadisi qudsiy”, “Til ofatlari” kabi asarlari islom dini uchun xizmat qilgan. Shuning uchun G‘azzoliy “Hujjatul-islom” degan unvonga munosib ko‘riladi.

Uning ham asarlarida davlat boshqaruviga oid axloqiy-falsafiy qarashlar o‘z aksini topgan. Uning “Ihyou ulumid-din” asarida, agar insonlar dunyoni adolat

<sup>340</sup> Nizomulmulk. Siyosatnoma (Siyar ul-muluk). Ikkinchi nashr. – T.: “Yangi asr avlodi”, 2018. 20-bet.

bilan tutsalar, xusumatu dushmanliklar kesiladi, faqihlarga ehtiyoj yo‘qoladi. Lekin insonlar dunyoni shahvat va dushmanlik bilan tutganlari uchun, unda xusumat va adovat yuzaga keladi. Shunda insonlarni boshqaradigan rahbarga ehtiyoj tug‘iladi. Rahbar esa insonlarni boshqarish uchun qonunga muhtoj bo‘ladi. Insonlar shahvatga berilib, birbirlari bilan nizolashgan vaqtda ularni murosaga keltiruvchi o‘rta yo‘lni va boshqaruv qonunlarini biluvchilar faqihlardir. Shunday ekan, faqih dunyo ishlarida insonlarni to‘g‘ri yo‘lga soluvchi va siyosat qonunlarini o‘rgatuvchi rahbar, podshohlarga muallim va murshiddir. Tabiiyki, fiqh dinga ham bog‘langan, lekin bevosita emas, balki dunyo vositasi ila bog‘langandir. Zero, dunyo oxirat ekinzori, din dunyo bilan kamol topadi. Asosi yo‘q narsa mahv bo‘lishga mahkumdur. Qo‘riqchisi yo‘q narsa esa, zoe bo‘luvchidir. Saltanat va mulk podshoh bilan turgani kabi, hukumatlar orasidagi adovatni daf qilish faqat fiqh bilan bo‘ladi.<sup>341</sup>

Jamiyatda insonlar o‘rtasidagi munosabatlarni qat’iy belgilab qo‘yilgan qonun-qoidalar asosida boshqarib borilsa, albatta adolatli fuqorolik jamiyati barpo etiladi. Biz davlat tomonidan chiqarilgan qonunlarga rioya qilishligimiz huquq va majburiyatlarimizdir. Ana shu huquq va majburiyatlarni bajarish esa insonning axloqiy fazilatiga ham bog‘liqdir. Buni biz huquqiy madaniyat deb ataymiz. Aslida huquq va axloq har doim bir-birini to‘ldirib boradigan mexanizmdir.

Nizomulmulkning “Siyosatnoma” asari islom madaniyati va ma’rifati, davlat boshqaruvi haqidagi mo‘tabar bir asardir. Asar fors tilida yozilgan va bir necha tillarga tarjima qilingan. «“Siyosatnoma” – deb yozadi professor V.N.Zaxoder, – bu jiddiy siyosiy hujjat bo‘lib, markaziy hukumat parchalanishiga qarshi qaratilgan asardir. “Siyosatnoma” markazlashgan davlat tuzishga da’vat etib, kuchli davlat mahkamasi, armiya va boshqa tekshirish vositalarini yaratishga chaqiradi».<sup>342</sup>

Adolatli davlat boshqaruvi, uning mukammal nazariy asoslarini yaratish borasida ulkan “Siyosatnoma” asari muhim manba hisoblanadi. U amaldorlarni axloqiy fazilatlariga qarab tanlash, adolat va insofni oyoq osti qiladigan kishilarni davlat ishlariga arlashtirmaslikni, davlatni boshqarishni kengash bilan olib boorish, faoliyatlarni muntazam nazorat qilish, itoat, ijro va sifatlari to‘g‘risidagi qarashlari bilan ahamiyatlidir.

Har qaysi davrda ham davlat boshqaruvi jamiyat ijtimoiy ishlab chiqarishning yuqori pog‘onalarini egallaydi. Biroq bu boshqaruvni ko‘rolmaydigan johillar barcha davrlarda bo‘lgan va eng yomoni ular hozirda ham mavjudligi achinarli holdir. Johil jaholat urug‘ini qanchalik sochmasin davlat boshqaruvidagi insonlar bu urug‘larni yanchib tashlash uchun ularda ham kattaroq kuchga ega bo‘ladilar. Ana shunday insonlar yashab o‘tgan davr haqida va ularning hayotiy faoliyatlari to‘g‘risida doimo yaxshilik bilan eslanadi. Bugungi yoshlar esa ularning xizmatlari uchun doimo minnatdorlik hissini unutmaydilar.

<sup>341</sup> Imom Abu Homid Muhammad ibn Muhammad al-G‘azzoliy. Ihyou ulumid-din (Din ilmlarini jonlantirish), Ilm kitobi, Birinchi kitob, «Movarounnahr» nashriyoti, Toshkent – 2007. – 30 b.

<sup>342</sup> Nizomulmulk. Siyosatnoma (Siyar ul-muluk). Ikkinchi nashr. – T.: “Yangi asr avlodi”, 2018. – 13-14 b.b.

## AHMAD YASSAVIY MAQBARASI

A.Nuriddinova

*Buxoro davlat universiteti Tarix va madaniy meros fakulteti*

*III bosqich talabasi*

D.Jamolova

*Ilmiy rahbar – t.f.f.d.*

**Annotatsiya** Ushbu maqolada tasavvuf ilmi bilimdoni, yassaviya tariqatining asoschisi Ahmad Yassaviyga bag'ishlab buyuk sohibqiron Amir Temur va shayboniylardan Abdullaxon II lar tomonidan qurilgan me'moriy inshootlar qurilishi tarixi, maqbara hamda masjidlar tuzilishi, xalq orasida keng tarqalgan binolar qurilishi bilan bog'liq rivoyatlar haqida ma'lumot beriladi. Shuningdek, binoning o'ziga xos xususiyatlari va bugungi kundagi holati haqida ham to'xtalib o'tilgan.

**Kalit so'zlar:** "Devoni hikmat", Oqsaroy, qozon, nefrit tosh, go'rxona, bitiklar, shayx, darvesh, pir.

Shayx Ahmad Yassaviy yassaviya tariqatining asoschisi bo'lib, XII-XIII asrda yashagan. Yassaviy ustози Arslon bobodan botin ilmini mukammal o'rgangan, keyinchalik esa Islom dini markazi bo'lmish Buxoroga keladi va Shayx Yusuf Hamadoniy bilan uchrashib, unga murid tushgan hamda Oллоhni madh etuvchi asarlar bitib, aholi o'rtasida Islomni targ'ib etgan. Yassaviy hayotini ochib beruvchi asar bu - "Devoni hikmat"dir. Aslida bu asar Yassaviyning o'zi tomonidan yozilmagan. Asar uning muridlari, zamondoshlari tomonidan yozilgan. Mustaqillik arafasida, ya'ni 1990-1992- yillarda bu asar ikki marta nashrdan chiqqan. Ahmad Yassaviy molparastlik, dunyo lazzatiga mukkasidan berilish, umrni yengil havaslar yo'lida qurbon qilishga qarshi o'z ta'limotini yaratdi. Bugungi kunda Yassaviyning ikki yuzdan ortiq avlodlari, izdoshlari shu ta'limot asosida faoliyat olib bormoqda. Avliyoning shiori - "O'lmasdan burun o'ling!" bo'lgan.[1, 182]

Manbalarda Yassaviy haqida quyidagi rivoyatlar keltiriladi: "... Ahmad Yassaviyning g'aroyib kuchi bo'lib, bu kuch unda yoshlik paytlaridan paydo bo'lgan. Bir kuni otasi Sayramdagi yerlarini begona o'tlardan tozlolmay qiynalib turganida, yonidan o'tayotgan Yassaviy bir so'z bilan o'sha yerlarni o'tlardan tozalagan. Shundan keyin u shimolga yolg'izlik izlab, hozirgi Turkiston yerlariga borib qoladi va o'z tarafdorlarini yig'a boshlagan. Shu paytda ular turgan joydan suv chiqa boshlaydi va u yerda ular suv manbaini bunyod etishadi. Keyin esa Yassaviyga oppoq tuya berilgan, shayx unga har kuni ertalabgi namozini tugatgach o'tirgan va tuya uni tezda Makkaga olib borgan. Yassaviy doim namozni Turkistonda boshlab, Makkada tugatgan. Ammo yahudiylardan biri bu holatga ishonmagan va buni Yassaviyning o'ziga aytgan. Yassaviy bir kuni Turkistonda namozini tugatgach, o'sha yahudiyning o'zi bilan tuyada Makkaga olib ketadi va yahudiyga tuyaga mingach ko'zini ochmasligini aytadi. Shayx namozini tugatadi, biroq yahudiy besabrlik qilib bir ko'zini ochadi va u shu zahoti Yassaviy uni olib ketgan joyga tushib qoladi. Bu holatni eshitgan shu hududdagi Yo'lbarsxon

yahudiydan g'azablanib, uni daraxtga bog'lab yoqishni buyuradi. Shu payt Makkadan qaytayotgan Yassaviy buni ko'rgan va yahudiyga rahmi kelib, uni daraxt bilan yerdan olib ketgan. Bundan hayratlangan Yo'lbarsxon Yassaviy huzuriga borib, uning talimotini o'rgangan. U shayxga qalbi bilan bog'lanib qolgan va bir umr shayxning shogirdi bo'lib, ta'limotini tarqatgan. Ularning qabri ham birin-ketin joylashgan.[4, 19]

Amir Temur Ahmad Yassaviy va uning tariqatiga katta ehtirom bilan qaragan va u kishini ma'naviy pirlaridan deb bilgan. Temur 1397-yilda saltanatning ko'chmanchi qozoq aholisi ko'p yashaydigan shimoliy qismidagi Yassi, keyinroq Turkiston deb atalgan shaharda Yassaviy maqbarasi ustiga tuzilishi va miqyosi bo'yicha misli ko'rilmagan inshoot barpo qildirdi. Bino qurilishi jarayoni haqidagi rivoyatlardan birida aytilishicha, ... bir nech yil oldin Temur bu yerlarni ziyorat qilar ekan, bu binoni allaqachon to'liqligicha tasavvur qilgan, u allaqachon chiroqlar va shamlar uchun oltita bronza ustunlarni tanlagan. Ulardagi yozuvlardan ko'rinib turibdiki maqbara uning buyrug'i bilan, Ubaydulloh Sadr tomonidan 2 yil (ba'zi malumotlarda bir yil) ichida qurilib yakunlangan.[6]

Yana bir rivoyatga ko'ra, quruvchilar maqbara ustunlarini tiklashni boshlagan vaqtlarida bir qiyinchilikga duch kelganlar. Ular tomonidan qurilgan ustunlar tunda katta yashil buqa tomonidan buzib tashlangan. Bu haqda eshitgan Temur o'ylanib qoladi. Bir kuni tunda uxlab yotganida Amir Temurning tushiga bir chol kiradi va: "Yassaviyning ustozlari Arslon boboning qabrini boshqa joyga o'tkazish kerakligi" ni aytadi. Amir Temur qabrni oldirgach, binoning qurilishi jarayonida muammolar bo'lmaydi.[4, 6-7]

Maqbara binokorlarining aksariyati eronlik quruvchilar bo'lib, bosh ustalar Xo'ja Hasan Sheroziy, Abdulvahob Sheroziy, Abdulaziz ibn Sharafuddin Tabriziylardir. Ularning nomi bugungi kunga qadar maqbara ustunlararida saqlanib qolgan. Maqbara ziyoratxona, dahma va xonaqohdan iborat bo'lib, unga kiraverishdagi peshtoq ravoqli va baland gumbazlidir. Bino bezaklari Temur davrining hashamatli me'morchiligi uchun an'anaviy, ya'ni, rangli g'ishtlardan iborat naqshlar hamda belbog'lar, sumalaksimon bezaklar, hoshiyalardan iborat. Shuningdek, bu yerda ilohiy mazmundagi bitiklar muhim rol o'ynaydi. Binoda "Olloh", "Muhammad", "Toj-u taxt Ollohga tegishli", "Ollohim mening boshqaruvchim" kabi so'zlar bitilgan.[2, 66]

Maqbaraning quyi qismi milliy naqshlarga bo'yangan, rangdor, yuqorisi esa sidirg'a g'ishtdan terilgan, rangsiz. Binoning ichki qismi balandligi – 39 metr, gumbazining balandligi - 18 metr bo'lgan. Uning mahobatini Bibixonim masjidi va Oqsaroy me'moriy obidalarga tenglashtirish mumkin. Kiraverishda, oyna ichida tarixiy hujjat sifatida Sohibqiron farmoni bilan yozilgan va tasdiqlangan vaqfnoma osib qo'yilgan. Unda xazinadan muttasil ajratilishi ko'zlangan mablag' va uning sarf-xarajatlari belgilab berilgan. Maqbara ichida mashhur qirq quloq qozon ham bo'lib, u 1399-yilda usta Abdulaziz rahbarligida Qarnoqda quyilgan. Qozonning og'irligi 2 tonna, bo'yi 167 sm, eni 247 sm. bo'lib, unda haftada 2 marta kambag'al va beva-bechoralarga halim tortilgan.

Мақбара 35 та xonadan iborat bo'lib, ulardan turli maqsadlarda (oshxona, kutubxona, masjid, quduqxona, xilxona va b.) foydalanilgan. Maqbaradagi yo'g'onligi 40-60 sm.li, ikki metr uzunlikdagi tol yog'ochidan o'yib tayyorlangan ulkan tovoqlar odamning diqqatini o'ziga tortadi.[5, 413-414]

Sohibqiron farmoni bilan Hindistondan keltirilgan yashil rangli ulkan nefrit tosh Yassaviy qabrining ustiga emas, yoniga o'rnatilgan. Maqbaradagi ayrim xonalaridan go'rxona sifatida foydalanilgan. Jumladan, Shayboniy sulton Abulxayrxon va uning xotini, Mirzo Ulug'bekning qizi Robiya Sultonbeginning sag'anasi ham shu yerda saqlangan.

Amir Temur Xitoyga yurish paytida vafot etgach, bino qurilishi to'xtab qoladi. Faqatgina XVI asrga kelib bino qurilishi yakunlanadi. Ahmad Yassaviy maqbarasi Buxoro xoni Abdullaxon II (1533-1598) davrida to'liq qurib bitkazilgan.

Ahmad Yassaviy maqbarasidan teparoqda qirq ustunli masjid bo'lgan. 1982-yildagi arxeologik qazishlar chog'ida masjidning xarobalari topilgan. Masjidda xilvatxonalar ham bo'lib, hozirgacha yerto'la shaklidagi to'rt xonasi aniqlangan. Ular 42 ta bo'lgan, degan taxminlar bor. Maqbara va uning atroflari doimiy orasta va toza joylar bo'lgan.[7]

Rossiya imperiyasining Markaziy Osiyo xonliklariga bosqinchilik yurishlari davrida Ahmad Yassaviy maqbarasi katta talofot ko'rgan. General Chernyayev 1864 yil iyun oyida Turkiston shahrini egallagach, maqbaradagi qimmatbaho toshlar bilan bezangan oltin naqshinlarni Rossiyaga olib ketgan.

Oradan 111 yil o'tib, 1975-yilda Qozog'iston SSR hukumati tomonidan Ahmad Yassaviy me'moriy majmuasi hududi (65 ga)ni himoyalash va qayta tiklash rejasi qabul qilgan. 1978-yilda ushbu majmualarda muzey tashkil etilgan.[3,95-98]

Xulosa qilib aytganda, XII asrda yetishib chiqqan turkiy tasavvuf adabiyotining yirik vakili, Markaziy Osiyo, Qozog'iston, Tatariston, Turkiya va boshqa o'lkalarda keng shuhrat topgan Ahmad Yassaviy vafot etgach, unga yirik hukmdorlar tomonidan munosib ehtirom ko'rsatildi. U abadiy qo'nim topgan joyda katta me'moriy majmua barpo etildi. Markaziy Osiyo me'morchiligining buyuk namunasi, temuriylar va shayboniylar moddiy madaniyatining yuksak namunasi bo'lmish bu inshoot 500 yildan beri bo'lib o'tgan ko'plab tarixiy voqealarning guvohi bo'lib kelmoqda. Uni borligicha asrab-avaylab kelajak avlodlarga yetkazish shart va zarurdir.

#### **Foydalangan adabiyotlar:**

1. Axmadali Asqarov. Temur va Ulug'bek davri tarixi. Toshkent: Qomuslar bosh tahririyati, 1996. - B.182
2. Bo'riboy Ahmedov. Amir Temur darslari. Toshkent: Sharq, 2001. - B.66.
3. Hakim Sattoriy. Amir Temur sevgan yurt. Toshkent: Fan, 2018. - B. 95-98.
4. М. Е. Массон. Мавзолей Ходжа Ахмеда Яссеви. Ташкент, 1930. – Б. 19-20.



5. O'zbekiston milliy ensklopediyasi. 10-jild. Toshkent: O'zME Davlat ilmiy nashriyoti, 2005. - B. 413-414.
6. <https://m.kun.uz/2019>.
7. <http://kh-davron.uz/kutubxona>.

## ERKIN VOHIDOV G'AZALLARIDA HUSNI TA'LIL SAN'ATI

**G.Teshayeva,**

*BuxDU o'zbek filologiyasi fakulteti III bosqich talabasi*

**Sh.N.Axmedova,**

*f.f.d., professor*

**Annotatsiya:** Ushbu maqolada Erkin Vohidov ijodida, xususan, g'azallarida qo'llangan husni ta'lil san'ati, bu san'atning qo'llanilish usullari va turlari baytlar misolida tahlil qilingan. Husni ta'lilning va husni ta'lil asosida yuzaga keladigan boshqa she'riy san'atlarning g'azal matnidagi o'rni, shoir g'azallarining o'ziga xos xususiyatlar haqida ham ma'lumot berilgan.

**Kalit so'zlar:** aruz vazni, barmoq vazni, husni ta'lil, g'azal, shibhi husni ta'lil, "sababi illat", timsol, lirik qahramon, zamonaviy o'zbek she'riyati.

Zamonaviy o'zbek she'riyatining yirik namoyondalaridan biri bo'lgan Erkin Vohidovning ijodi o'zining jozibadorligi, badiiyati va mazmun-mohiyati bilan ajralib turadi. Erkin Vohidov nafaqat barmoq vaznida, balki aruz vaznida ham go'zal she'rlar yaratdi. Shoir yaratgan mumtoz g'azallar, falsafiy qasidalar, sharqning buyuk shoirlari g'azallariga bog'lagan taxmis-muxammaslar, qit'a va fardlar o'zbek adabiyotining chin ma'nodagi durdonalariga aylangan. Xususan, Erkin Vohidov g'azallari o'zining jozibasi, quyma misralari va badiiy san'atlari bilan o'quvchini o'ziga rom etadi. Shoir "Devon"iga kiritilgan g'azallari ma'no jihatidan ham, badiiyati jihatidan ham betakroridir.

G'azallarda badiiy san'atlardan o'rinli foydalanish ijodkor mahoratining muhim qirralaridan biri hisoblanadi. Erkin Vohidov ham o'zinning g'azallarida ajoyib she'riy san'atlardan foydalangan. Ayniqsa, husni ta'lil san'ati g'azallarda mazmun bilan uyg'unlashib, she'rning badiiyatini kuchaytirgan. Husni ta'lil ma'naviy san'atlardan biri hisoblanib, she'rda tasvirlanayotgan narsa yoki hodisaga shoir o'zgacha, jozibali narsani sabab qilib ko'rsatadi. Atulloh Husayniyning "Badoye us sanoye" asarida husni ta'lil san'atiga quyidagicha ta'rif berilgan: "Husni ta'lil uldurkim, bir nimaning bir sifatini iqror qilurlar va ul sifatni iqror qilish uchun ul nimaning o'ziga munosib illati (sababning ma'nodoshi) sababni keltirurlarkim, haqiqatga ul sabab bo'lmag'ay, lekin lutf e'tibori bila ani sabab qilg'an bo'lurlar"[1,138].

Quyida E.Vohidov g'azallarida qo'llangan husni ta'lilning bir qancha namunalari tahlil qilingan:

*"Tashna ko'nglum ichmasin deb ko'z yoshimdan qatra ham,  
Ashk soyining yo'liga kiprigim dahm aylading"* [3,21].

Ushbu baytda E.Vohidov husni ta'lil san'atining go'zal namunasini yaratgan. She'rdagi tasvir juda ham go'zal: "Mening tashna ko'nglim ko'z yoshidan qatra suv ichmasin deb, kipriklarimni ko'z yoshining soyi bo'lgan ko'zlarim yo'lga to'siq qilding". Shoir inson ko'zi ustidagi kipriklarning joylashishini ma'shuqaning oshiqqa bo'lgan iltifotsizligi, jazosi sifatida tasvirlaydi.

*"Ko'zda qaro na iz bul, tun dog'idan asarmu,  
Mayxona kezdimi yo mastonavor surma"*[3,11].

Surma azaldan Sharq ayollarining sevimli pardozi vositasi bo'lib kelgan. Surma qora rangli moddaga turli aralashma yoki moylar qo'shish orqali tayyorlangan. Lirik qahramon surmaning nega aynan qora rangda bo'lish sababini qidiradi: balki bu qoralik tun dog'idan nishonadir, yoki yorni izlab surma kechalari devonaga o'xshab mayxona kezdimi?! "She'rda keltirilgan husni ta'lil, Sharq adabiyotshunosligida ta'kidlanishicha, qat'iy bo'lishi lozim. Agar gumon ma'nosida qo'llansa, u holda bu sabablar "shibhi husni ta'lil", ya'ni shubhali chiroyli o'xshatish deb ataladi".[2,28] Ushbu baytda ham husni ta'lilning shu turidan foydalanilgan. Keyingi baytda lirik qahramon qoralik sababini topadi: surma yor ko'ziga yetisha olmay hijron o'tida yonib ko'mir bo'lgan.:

*"Yor ko'ziga yetishmak savdo ekan-ku dushvor,  
Yonib ko'mir bo'libdi bechora zor, surma"* [3,11].

Quyidagi baytda shoir nargis o'simligi misolida ajoyib husni ta'lil yaratgan. O'simlikda gul, barg va tikanning bo'lishi tabiiy holat, lekin E.Vohidov buning sababini shoirona tasvirlaydi. O'z guliga oshiq bo'lgan barg tikanning zahmatlariga indamay dosh beradi. Bunda shoir tashxis san'atidan ham foydalangan holda yori ko'yida jafo chekkan oshiq obrazini bargga ko'chiradi:

*"Voh ajab, o'z nargisiga banda bo'lmish, ne iloj,  
Indamay kiprik-tikan zahmin chekar nomusli barg"* [3,22].

E.Vohidovning "Uzum" radifli g'azalida adabiyotimizdagi azaliy va abadiy mavzu- ishq mavzusi qalamga olingan. Mumtoz adabiyotimizdagi aksariyat g'azallarda oshiq o'z sevgisi yo'lida juda ko'p sinov-u azoblarga dosh berishi, bu sitamlarni sabr- matonat bilan yengib o'tsagina visolga erishishi tasvirlanadi. Bu g'azalda shoir may tayyorlash uchun uzum donalari xumga solinib, uzoq vaqt bijg'itilish jarayonini yorining visoliga yetishish yo'lida bandi bo'lishga mahkum etilgan bebaxt oshiq holatiga o'xshatadi:

*"Kimki oshiqlikni da'vo aylasa shuldir jazo,  
Oqibat xum ichra bo'ldi mahkumi zindon uzum"* [3,41].

*"Karnay gulining og'zi ochiq, volayi hayron,  
Nargisning, ajab, ikki ko'zi sanda bo'libdur"*. [3,66]

Gullarning tashqi ko'rinishiga sabab qilib shoir yorning go'zalligini ko'rsatadi. Karnaygul yor go'zalligidan hayratlanib, og'zi ochilib qoladi, nargis esa uning husnidan ko'zini uzolmaydi. Umuman olganda, nargis timsoli Navoiyning "Hayrat ul-abror" dostonida ham uchraydi. Navoiy dostonning adab haqidagi 6-maqolatidan so'ng No'shiravon va nargis haqidagi hikoyatni keltiradi[4,142].

Hikoyatda ham nargisning shakli inson ko'ziga o'xshatilgan. E.Vohidov ham gullarning tashqi ko'rinishi asosida ajoyib tasvir yarata olgan.

*"Yormi ko'zguga boqqa yorga yo boqar ko'zgu,  
Yor yuzini ko'rganda suv bo'lib oqar ko'zgu"*[3,79].

Ushbu baytda ham ko'zgu timsoli jonlantirilgan. Haqiqatdan ham, inson ko'zguga yaqin qarasa, nafasning taftidan ko'zgu yuzasi terlab, mayda tomchilar hosil bo'ladi. Shoir ham hayotdagi shu hodisaning shoirona sababini keltiradi: ma'shuqa yuziga termulgan ko'zgu hayajondan terlab, suv bo'lib oqadi.

*"Qoshi ham o'smadin zangor, dema zangor, erur zangbor,  
Nechukkim qon to'kib xunxor qilichlar bo'yla zanglaydir"* [3,134].

Mazkur baytda yorning qoshlari asosiy tasvir manbasi bo'lib kelgan. Shoirning fikricha, yor qoshlarining rangi o'smadan zangori tusga kirmagan, balki ular zang rangli, ya'ni qoramtir-qizg'ish tusda, negaki qilichdek qoshlar necha-necha oshiqlarning qonini to'kkanidan qoshlar zanglab, shu tusga kirgan. Bu ifoda uchun shoir qoshning qilichga o'xshashligidan mohirona foydalangan. Bu o'rinda husni ta'lilning yana bir she'riy san'at- tashbeh vositasida yuzaga kelishi ham baytning jozibasini oshirgan. Umuman, mumtoz adabiyotda yor qoshlarini qilichga o'xshatish an'anasi mavjud edi. Biroq Erkin Vohidov an'analar zamirida ham yangilik yarata oldi.

Xulosa qilib aytadigan bo'lsak, XX asrda ham o'zbek adabiyotida g'azal yozish an'anasi davom etdi. Bu safning oldingi qatorlarida, shubhasiz, Erkin Vohidov ham bor edi. Erkin Vohidov ustozlari Cho'lpon, Usmon Nosir, G'afur G'ulom kabi shoirlar izidan borib, aruz vaznida yangicha g'azallar yaratdi. Bu g'azallar o'zining mazmun-mohiyati, samimiyati, ravon tili va mohirona qo'llangan she'riy san'atlari bilan ajralib turadi. Ayniqsa, shoir g'azallarida husni ta'lil san'atining mumtoz namunalari yaqqol aks etgan.

#### **Foydalanilgan adabiyotlar:**

1. Atoulllo Husayniy. Badoye us-sanoye. -T.: G'afur G'ulom nomidagi adabiyot va san'at nashriyoti, 1981.
2. Hojiahmedov A. She'riy san'atlar va mumtoz qofiya.-T.: Sharq, 1998.
3. Vohidov E. Devon.-T.: G'afur G'ulom nomidagi nashriyot-matbaa ijodiy uyi, 2017.

#### **МИРЗО АБДУЛВОҲИД МУНЗИМ –БУХОРО ЖАДИДЧИЛИКҲАРАКАТИНИНГ ФАОЛЛАРИДАН БИРИДИР**

**С.Иноятов,**  
*БухДУ профессори, т.ф.д.*  
**А.Собиров,**  
*БухДУ тарих ва маданият  
мерос факультети IV босқич талабаси*

Бухоро жадидчилик ҳаракатининг юксалишида катта ҳисса қўшган ва биринчилар қаторида янги усулдаги мактабни очган Мунзим (Абдулвоҳид Бурхонзода)дир.

Мунзим 1877 йилда Бухорода туғилди. У дастлабки маълумотни Бухоро мадрасаларида олди. Ёшлигида отасидан етим қолган Абдулвоҳид ўша даврнинг машҳур библиофили Шарифжон Махдум – Садр Зиё хонадонидида тарбия топди. Бу хонадонда бухоролик зиёлилар тез-тез учрашиб, илмий баҳс-мунозаралар ташкил этар эдилар. Илмга чанқоқ Мунзим ана шу хонадонда Садриддин Айний билан учрашди ва бу учрашув уларни бир умрга дўстлаштирди.

Абдулвоҳид Самарқандга бориб Махмудхўжа Бехбудий ва Абдуқодир Шакурий ташкил қилган янги усул мактабларида ўқитиш тажрибасини ўрганиб келгач, 1908 йилнинг октябрида С.Айний билан ҳамкорликда ўз уйида янги усулдаги мактабни очди.<sup>343</sup>

С.Айнийнинг “Бухоро инқилоби тарихи учун материаллар” китобида таъкидлашича, бу мактаб 1908 йилнинг 23 октябрида Бухоронинг “Дарвозаи Саллоҳхона” гузаридаги Мирзо Абдулвоҳиднинг ҳовлисида очилиб, 12 бола ўқитилади. Уларнинг бир қисми пулик, бир қисми эса текинга ўқитилади.<sup>344</sup>

Худди шундай мактаб Усмонхўжа Пўлатхўжа ўғли томонидан қўшни гузарда ҳам очилган эди.<sup>345</sup>

Мунзим ўз мактаби учун С.Айний билан бирга ўқув қўлланмаларни ҳам яратдилар. Маълум жаҳолатпарастларнинг иғволари ва янгиликка қарши чиқишлари натижасида 1909 йил 26 сентябрда Остонақул қушбеги, Бақоҳўжа қозикалон ва Бурхониддин раис топшириғи билан Абдулвоҳид Мунзим мактаби ёпиб қўйилади.<sup>346</sup> Абдулвоҳид Бурхонов 1908 йилда Мукамил Бурхонов, Ҳамидхўжа Меҳрий, Садриддин Айний, Аҳмаджон Абдусаидов ва бошқалар билан бирга “Тарбияи атфол” (“Болалар тарбияси”) номида Бухоро жадидларининг маърифий жамиятини туздилар. Бу жамиятда Усмон Хўжа, Мусо Саиджоновлар фаол қатнашдилар. Жамият аъзоларининг сони 100дан ошиб, уни моддий жиҳатдан Муҳиддин Мансуров ва Садр Зиё қўллаб-қувватлаб турдилар. Бу ташкилот бухоролик ёшларни хорижга юбориб ўқитиш, янги усул мактаблари учун дарслик, қўлланмалар яратиш, хориждаги ўқишга юборилган болаларга моддий кўмак бериш ишлари билан шуғулланди. Шу жамият кўмагида 1908 йилда Истамбулда 14 та бухоролик ва туркистонлик бола таълим олди. Шу жамият кўмагида Туркияда Абдурауф Фитратнинг бир қатор асарлари чоп этилди. Бу жамият аъзолари, жумладан, Мунзим ҳам бухоролик маърифатпарвар ва зиёлилар

<sup>343</sup>. Қаранг: Ўзбекистон Миллий Энциклопедияси. 2-жилд. Т.: “Ўзбекистон Миллий Энциклопедияси” Давлат илмий нашриёти, 2001. –Б.269-270.

<sup>344</sup>. Қаранг: Темиров Ф.У. Садриддин Айнийнинг Бухородаги жадидчилик ҳаракатида тутган ўрни ва ижтимоий фаолияти. Тарих фанлари бўйича фалсафа доктори (PhD)илмий даражасини олиш учун диссертация автореферати. Т.2020.- Б.14.

<sup>345</sup>. Фиш Р., Хашим Р. Глазами совести. Душанбе: “Ирфон”, 1978. С.53

<sup>346</sup>. Қаранг: Жамолова Д.М. Бухоро амирлигида жадидлар ва қадимчилар фаолияти (XIX аср охири- XX аср бошлари), Тарих фанлари бўйича фалсафа доктори (PhD)илмий даражасини олиш учун диссертация автореферати.Т.-2019. – Б.15.

ўртасида илғор демократик ғояларни тарғиб этиб, халқнинг сиёсий онгини уйғотишда муҳим роль ўйнадилар. Мунзим Бухоронинг биринчи матбуоти “Бухорои шариф” газетаси ташкил топишининг ташаббускорларидан биридир. У “Мунзим” тахаллуси билан форс-тожик тилида ёзган шеърларини шу газетада босиб чиқарди. Газетанинг 1912 йилда чоп этилган 53-сонидан унинг “Ватан”, 59-сонидан “То ба кай” (“Қачонгача”), “Мактаб” шеърлари чоп этилган. Бу шеърларда жадидчилик ҳаракати олдида қўйилган маърифатпарварлик, ватанпарварлик, болаларимизнинг илм ўрганиши, миллий ўзлигини англаши каби ғоялар ўз аксини топган.

Мунзим хаттотлик санъати билан ҳам шуғулланган ва уни мукаммал эгаллаган. С.Айнийнинг маслаҳати билан Аҳмад Донишнинг асарларини қўлёзма вариантларини чиройли хаттотлик усулида яратган. Кейинроқ эса ўз уйида типография ташкил этиб, “Қуръони Карим”ни чоп этган ва бу нусха “Қуръони Абдулвоҳидий” ҳамда “Қуръони Мунзим” номлари билан машхур бўлган. Россияда 1917 йил февраль инқилобидан кейин ва Бухорода амир Олимхоннинг шу йили 7 апрелдаги фармонидан сўнг Бухоро жадидлари Абдулвоҳид Бурхонов Мунзим бошчилигидаги эски-қадимчиларга ва Файзулла Хўжаев ҳамда Абдурауф Фитрат бошчилигидаги янги жадидларга бўлинадилар. Биринчи гуруҳнинг асосий фаолияти маърифат бўлса, иккинчи гуруҳ кенг ислохотлар тарафдори эдилар. Бу гуруҳлар ўртасидаги ихтилоф анча кучайган эди. Масалан, амирнинг 1917 йил 7 апрелдаги фармонини “Ёш бухороликлар” кенг халқ оммасига тушунтириш учун митинг, йиғилишлар ва намойишлар ўтказишни А.Фитрат бошчилигидаги гуруҳ аъзолари ёқлаб чиқадилар. Абдулвоҳид Бурхонов бошчилигидаги гуруҳ намойишга қарши чиқади. Кейинчалик бу икки гуруҳнинг бирлашуви натижасида “Ёш бухороликлар” партияси тузилиб, Мунзим унга раис қилиб тайинланади.<sup>347</sup>

Бухорода реакция ва таъқиблар кучайгач, Мунзим ҳам Тошкентга бориб “Учқун” ва “Қутулиш” газеталарига ҳамкорлик қилади. Унинг қатор шеърлари, жумладан, “Баёни ҳол”, “Эй мазлум Шарқ” каби шеърлари шугазеталарнинг саҳифаларида чоп этилади. Бухоро Халқ Республикаси ташкил топгач, Мунзим БХСР МИК раисининг ўринбосари, Халқ маорифи вазири, соғлиқни сақлаш нозири вазифаларида фаолият кўрсатади.

Файзулла Хўжаев бошчилигида Бухоро Халқ Совет Республикаси кадрларни чет элда ўқитишга катта эътибор берадилар. Бир гуруҳ ўқувчи ва талабаларни Германия, Туркия, Россия, Озарбайжон ва бошқа мамлактларга ўқишга юборишга ҳаракат қиладилар. Бу ишларни амалга оширишда Халқ маорифи нозири сифатида Мунзим ҳам катта ҳисса қўшади. “Германияга ўқувчи ва талабаларни юбориш иши – деб ёзади тарих фанлари номзоди, доцент, БХСРнинг тадқиқотчиларидан бири Камол Раҳмонов, - БХСРнинг Москвадаги ваколатхонаси бошлиғи Ато Хўжанинг фаол иштироки ҳамда

<sup>347</sup>. Қаранг: Мухаммаджонова Л.П., Алимова М.М. Бухорода жадидчилик ҳаракати тарихидан. Бухоро: “Дурдона”, 2019.-Б.48; Жамолова Д.М. Бухоро амирлигида жадидлар ва қадимчилар фаолияти (XIX аср охири- XX аср бошлари), Тарих фанлари бўйича фалсафа доктори (PhD)илмий даражасини олиш учун диссертация автореферати.Т.-2019. – Б.19.



Германиядаги Винсдарф шаҳарчаси мусулмонлар мачити имоми, татар миллати вакили олимжон Идрисий, ҳукумат раҳбарларидан Файзулла Хўжаев, Қори Йўлдош Пўлатов, Абдулвоҳид Бурхонов, Абдурауф Фитрат ташаббуслари билан амалга оширилди.”<sup>348</sup> “Бухоро ахбори” газетасининг 1922 йил 27 августдаги 97-сонида “Германияга талаба кетадур” мақоласида бухоролик 46 талабани Олимжон Идрисий, Абдулвоҳид Бурхонов ва Каменскийлардан иборат махсус комиссия олиб бориши ҳақида хабар берилган. Бухоролик талабаларнинг Германияда таълим олишида Мунзим бош-қош бўлиб турган. У ўзи билан икки ўғлини ҳам олиб бориб Германияда ўқитган. Файзулла Хўжаев бу талабалар ҳаётидан хабар олиш мақсадида Германияга борганлиги ҳақидаги маълумотлар ҳам мавжуд. Германияда таҳсил олиб қайтган талабаларнинг асосий қисми Ўзбекистонга қайтгач, “немис айғоқчиси”, “Ватан хоини”, “империализм малайи” каби сохта айблар билан қатағон қилинган. Бир қисми эса Сибирь, Магадан, Воркутага сургун қилинган, кўпчилиги ГУЛАГ лагерларида ҳалок бўлган. Булардан 15-16 таси Туркияга муҳожирликка кетиб, жон сақлаб қолганлар.<sup>349</sup> Абдулвоҳид Бурхонов Германиядан қайтгач, Самарқандда нашриёт ходими бўлиб ишлайди. Илмий ва публицистик фаолият билан шуғулланади. 1927 йилдан бошлаб Душанбеда яшаб, “Тожикистони сурх” газетасида бадийий ходим сифатида фаолият кўрсатади. 1934 йил 5 мартда Душанбеда вафот этади. Абдулвоҳид Бурхонов Мунзим шоир, журналист, давлат арбоби сифатида Бухоро, Самарқанд ва Тожикистонда катта фаолият кўрсатган инсонлардан биридир. Афсуски, бугунги кунгача Ўзбекистон ва Тожикистонда унинг фаолияти ҳар томонлама ва чуқур ўрганилмаган. Бугун тадқиқотчилар олдида турган асосий вазифа Мунзимнинг ҳаёти, фаолияти ва ижодини чуқур тадқиқ этиб, унинг асарларини топиб нашр эттиришдан иборатдир.

odiy uyi, 2013.

## BOBUR VA MUSIQA

**M.U.Nayimova,**

*BuxDU san'atshunoslik fakulteti musiqa ta'lim yo'nalishi III bosqich talabasi, viloyat hokimi stipendiyasi sovrindori*

Sharq mutafakkirlari ijodida musiqa san'ati va uning bemisl qudrati haqidagi qarashlar nafaqat maxsus asarlarda, balki badiiy asarlar qatlarida ham ifoda etilgan. Ularda Sharq musiqa san'ati namoyandalari faoliyati, ularning cholg'u sozlariga munosabati, ijro etish mahorati kabi masalalar chuqur va atroflicha ochib berilgan.

<sup>348</sup>. Раҳмонов К. Бухоро Халқ Совет Республикаси тарихи матбуот саҳифаларида (1920-1924 йиллар). Т.: “ABU MATBUOT - KONSALT”, 2012. – Б.123-124.

<sup>349</sup>. Қаранг: Ражабов Қ. Файзулла Хўжаев (Тарихий эссе). Т.: “ABU MATBUOT - KONSALT”, 2011. – Б.18; Хайитов Ш. Ўзбек муҳожирлиги тарихи. Т.: “ABU MATBUOT - KONSALT”, 2008. – Б.54-55

Jumladan, ulug` shoir va sarkarda Zahiriddin Muhammad Boburning “Boburnoma” qomusiy asari bu jihatdan ancha material bera oladi.

Bobur tarixiy shaxslar haqida to`xtalar ekan, o`rni bilan o`sha davrdagi musiqa ahli nomlarini ham faxr bilan tilga oladi. Jumladan: “Ahli fazl va ahli hunarg`a Alisherbekcha, murabbiy va muqavviy ma`lum emaskim, hargiz paydo bo`lmish bo`lg`ay. Ustoz Qulmuhammad va Shayxiy Noiy va Husayn Udiykim, sozda saromad edilar, bekning tarbiyat va takviyati bila muncha taraqqiy va shuhrat qildilar”(1, 179). Bunda shoir Alisher Navoiyning murabbiyligi haqida gapirar ekan, Ustoz Qulmuhammad, Shayxiy Noiy, Husayn Udiy hirotlik musiqashunoslarni tilga oladi. Ularni tilga olish orqali, avvalo, musiqaga muhabbatini namoyish etadi, qolaversa, Navoiyning san`at ahlini qadrlaganligini ta`kidlaydi. Hirotlik bu san`atkorlarni Alisher Navoiy tarbiya etganligi, shuning uchun ular soz chalishda shuhrat qozonganliklarini ham alohida ta`kidlaydi.

Bobur Alisher Navoiyning shoirlik iste`dodi va yaratgan asarlari haqida fikr yuritar ekan, yozadi: “ Alisherbek naziri yo`q kishi edi....Yana musiqada yaxshi nimalar bog`labdi...”(1, 179) Bu ulug` mutafakkirning musiqani yaxshi tushunganini ko`rsatib turadi.

Asar tazkira xarakterida bo`lganligi uchun, Bobur o`z davrida ijodkorlari haqida ma`lumot berar ekan, ularning musiqaga muhabbatini ham alohida fazilat sifatida e`tirof etadi. Jumladan, Binoiy xususida yozadi: “Yana Binoiy edi, hiriyluktur...Burunlar musiqiydin bexabar ekandur, bu jihattin Alisherbek ta`n qilur ekandur. Musiqiyda tavr ishlar bog`laptur, ul jumladin bir naqshi bor, «Nuhrang»ga mavsum. Bu to`qquz rangning tuganishi va naqshning yallosi «Rost»tadur”(1, 189). Demak, Binoiy shoir bo`lishi barobarida musiqaga ham qiziqqan. “Nuhrang” ga ohanglar bog`lagan, shundan “Rost” maqomidagi xizmatlari tilga olingan.

Qul Muhammad Udiy o`z davrida musiqada shuhrat qozongan. Bu haqda “Boburnoma”da o`qiyimiz: “Yana Qulmuhammad Udiy edi, g`ijjakni ham xo`b cholur edi. G`ijjakka bu uch qil taqti. Ahdi nag`madin va ahdi sozdin hech kim muncha ko`p va xo`b peshrav bog`lag`on emastur. Peshravdin o`zga ishlarda muncha emastur»(1, 192). Ya`ni Udiy g`ijjakni yaxshi chalgan va shu bilan shuhrat qozongan. U shu cholg`u asbobida uch xil kuy bastalalagan.

Shayx Noiy ham o`z davrida, asosan, musiqa bilan shug`ullangan: “Yana Shayxiy Noiy edi, udni va g`ijjakni ham xo`b cholur ekandur. O`n ikki-O`n uch yoshidin beri nayni xo`b cholur ekandur. Bir navbat Badi`uzzamon mirzoning suhbatida bir ishni naydin xo`b chiqarur, Qulmuhammad g`ijjakta ul ishni chiqara olmas. Derkim, g`ijjak noqis sozdur. Shayxiy filhol Qulmuhammadning iligidin g`ijjakni olib, ul ishni g`ijjakta xo`b va poqiza cholur» (1, 192 ). Shayx Noiy, Boburning yozishicha, nay chalishga usta bo`lgan, hatto Qulmuhammad g`ijjakda chiqara olmagan kuylarni u nayda chiroyli ijro eta olgan.

Bobur yashagan davrda yashagan yana bir musiqachi Shohquli G`ijjakiydir. E`tibor berilsa, u davrda keyinroq ham musiqachilar taxalluslariga o`zlari chaladaigan cholg`u asbobi nomini ham qo`shganlar. Bundan ularning qaysi sozda mahoratli ekanliklari ifoda etilgan: «Yana Shohkuli G`ijjakiy edi, Iroqiydur.

Хурсонг`а келиб соз машқ қилиб, тараqqiy килди. Хейли наqsh ва пешрав ва ишлар бог`лабтур» (1, 192).

«Boburnoma»da yana o`qiyimiz: «Yana Husayn Udiy edi. Udni mazaliq-mazaliq nimalar aytur edi. Udning torlarini yakka qilib bu cholibtur» (1, 192). Keyingi musiqachining taxallusi ud cholg`u asbobi bilan bog`langan. Ma`lumki, ud ham qadimiy cholg`u sozlaridan bo`lib, undan, asosan, mahzun ohanglar taralgan. Boburning o`zi ham musiqani his etgani holda Husayn Udiyning ud chalish uslubini tushuntirib beradi.

Bobur yana bir musiqachi haqida yozadi: «Yana musanniflardin G`ulom Shodiy edi, Shodiy xonandaning o`g`li edi, agarchi soz cholur edi, vale bu sozandalar chargasida cholmas edi. Yaxshi savtlari va naqshlari bor. Ul zamonda oncha naqsh va savt bog`lar kishi yuk edi» (1, 192). G`ulom Shodiyning san`atkor oilasidan chiqqanligi, uning sozni sozandalar birga chalmasligi, o`z musiqakuylari borligi Bobur tomonidan ta`kidlangan.

Boburning o`zi ham musiqaga juda qiziqqan. Bu haqda «Boburnoma»da o`qiyimiz: «Necha mahal edi, mundaq nimalarg`a mashg`ulluq qilmaydur edim. Manga ham dag`dag`a bo`ldikim, bir nima bog`lagaymen. Bu taqrib bila «Chorgoh» savtini bog`ladim. Nechukkim, mahallida mazkur bo`lg`usidir» (1, 266). Ulug` shoirning e`tiroficha, u bir muddat musiq bilan shug`ullanmagan. Keyin esa u kuylar yaratishga harakat qilganligi, buning natijasi sifatida «Chorgoh» maqomiga savtlar bog`laganligi ma`lum bo`ladi.

Kuzatishlarimiz shuni ko`rsatadiki, Bobur o`zining mashhur «Boburnoma» asarida adabiyot ahllari qatorida san`at namoyandalari ijodiga ham alohida e`tibor qaratganligi ayonlashadi. Qolaversa, mutafakkir shoir qarashlari uning musiqaning chuqur idrok etganligini va o`zi ham bu nafis san`at bilan shug`ullanganligi ko`rsatadi.

#### **Adabiyotlar:**

1. Zahiriddin M.B. Boburnoma. – Toshkent: Fanlar Akademiyasi, 1960. – 504 b.

## **ВЕЛИКОЕ МЫШЛЕНИЕ УЗБЕКСКОГО НАРОДА-ЭТО СЧАСТЬЕ, УДАЧА И СОВЕРШЕНСТВО**

**О.Н.Мушидова**

*преподаватель кафедры «Трудового обучения» Бухарского  
государственного университета*

**Н.Н.Алексеева**

*Студентка I курса педагогического факультета Бухарского  
государственного университета*

Сегодня Узбекистан стремительно развивается. Следуя мудрым традициям наших предков, мы проводим радикальные реформы с глубоким пониманием, мы на пути к формированию нового имиджа нашей страны.

Узбекистан – исторический, духовный и культурный центр великой цивилизации, Узбекского мира. Наши выдающиеся соотечественники внесли бесценный вклад в сокровищницу мировой культуры, науки, искусства.

Наша страна не раз меняла ход истории и геополитическую реальность. Так было в прошлом, так происходит и сегодня. Современный этап истории Узбекистана, её возвращение на путь великой державы неразрывно связаны с именем нашего президента Мирзияева Шавката Миромоновича.

Президент держит под личным контролем все ключевые вопросы, связанные с развитием Узбекистана, с улучшением жизни людей.

В нашем обществе растет политическая активность, проводятся глубокие реформы во всех сферах. Их цель – Построить демократическое государство и справедливое общество, в котором реализация простого и ясного принципа, согласно которому «интерес народа имеет приоритеты перед всеми остальными», является приоритетом.

Согласно сообщениям, Президент Республики Узбекистан Шавкат Мирзияев лично взял на себя управление событиями в Бухаре. Сильный, волевой и амбициозный человек, лидер Узбекистана осмотрел все районы, пострадавшие от стихийного бедствия и оказал психологическую и материальную помощь пострадавшим. Люди чувствовали отеческую заботу о президенте. На этот раз также будут приняты необходимые меры и последствия потери будут быстро устранены.

Глава государства с сожалением отметил, что прошедший сильный ветер стал неожиданным и беспрецедентным стихийным бедствием, негативно сказавшимся на жизни людей, сельском хозяйстве и других сферах.

«Наши люди едины и преодолели много таких испытаний. На этот раз также будут приняты необходимые меры и последствия ущерба будут быстро устранены. Самое главное, если мы будем сражаться вместе без уныния, мы преодолеем эти трудности», - сказал Президент.

Глава нашего государства принимает все необходимые меры, чтобы спасти весь народ, нашу родную Родину, быстро, решительно и правильно. Сегодня Узбекистан является одной из самых эпидемиологических мирных стран в мире благодаря воле, бдительности и предусмотрительности президента Шавката Мирзияева, который принял трудные, а иногда и решительные меры.

Инцидент ранним утром 1 мая на Сардобинском водохранилище в Сырдарьинской области стал одной из крупнейших операций по переселению в истории Узбекистана. «Это было испытание, которого никто не ожидал. Наш первый шаг состоял в том, чтобы эвакуировать людей. Самая большая проблема заключается в том, что не будет никаких смертей. Я прошу старейшин, местных председателей и наблюдателей собрать людей, поставить их в дома, палатки, обеспечить еду и позаботиться о районе». Мы мобилизуем все наши силы и ресурсы для этого. Ни один лидер не уйдет, пока не будут созданы хорошие условия. Мы должны быть терпеливыми и

нести бремя на своих плечах. Ни один дом, ни один человек не останется без внимания», - сказал Шавкат Мирзияев.

Мы живём в самой прекрасной стране, имя которой – Узбекистан. Наша страна богата своей историей, культурой и традициями, которые достались узбекскому народу от великих предков. Но главное богатство нашей Родины – это её народ во главе с Президентом страны, Шавкатом Миромоновичем.

Благодаря деятельности президента, нашу страну признало мировое сообщество, с нашим мнением стали считаться. Мир и стабильность процветают в нашем государстве.

Государственная молодежная политика дает молодым людям хороший шанс стать полноправными гражданами страны. Гражданами, которые не просто ищут личного успеха в жизни, но и создают для своих близких, своего народа и своей Родины. Всё это создано и создается тяжелым каждодневным трудом. Это основа Общества Всеобщего Труда.

Очевидно то, что нам жить в сформированном нами будущем. Свое будущее мы строим с сегодняшних поступков.

Каждый из нас для себя находит в слове «Родина» особый смысл. Для кого-то это место, где он родился, вырос, приобрел друзей; для другого - где понял своё предназначение в жизни, нашел себя и стал полезным обществу. Есть такие люди, которые защищают мир и покой своей Родины. Эти люди не просто защитники отечества, а герои, которые, не раздумывая, ценой своей жизни, защитят Родину от врага и опасности.

Мы, молодое поколение, пользуемся всеми благами и возможностями, которые предоставляет нам наша Родина. Родители и преподаватели старались вложить в нас как можно больше знаний, которые пригодились нам в будущем, заложили в нас все те ценности, которые определяют хорошего человека. В жизни действует «закон бумеранга» - «что посеешь, то и пожнешь». Нужно уметь не только брать, но и отдавать. Поэтому на нас возложена огромная ответственность - стать хорошими людьми, мастерами своего дела, быть полезными нашей Родине, внести свой вклад в развитие государства. А все те навыки и знания, которые мы приобретем в течение своего жизненного пути, мы должны вложить в следующее, более молодое и неопытное поколение.

Да, не всем в жизни суждено стать великим деятелем, актером или актрисой, космонавтом или знаменитым ученым, но ведь так много других очень интересных, а главное нужных и полезных профессий. Вот, например, врачи, без которых практически невозможно существование! Эти люди - герои, потому что они вовремя принимают решение и спасают людей от страшных болезней и от смерти. Или педагоги, без которых ни мы, ни наши предки не стали бы грамотными и образованными!

Для того, чтобы стать достойными гражданами своей Родины, у нас есть все возможности. Главное - нужно развивать в себе активность, желание узнать что-либо новое и полезное, быть трудолюбивым, справедливым и честным.



В жизни каждого человека есть две самые ценные вещи - это его семья и, конечно же, его Родина. Но Родина становится бесценной, когда понимаешь, насколько она тебе дорога!

Будущее страны зависит от самого народа. Основу нашего народа составляет молодежь, поэтому это так важно - дать каждому хорошее образование и выпустить в свет специалистов со знаниями, которые помогали бы дальнейшему развитию нашей страны. Но чтоб это стало реальностью, необходимо иметь отличную систему образования, которую и создало наше государство.

Сотрудничество с другими странами в области образования дает Узбекистану большие возможности, например, возможность обмена студентами, благодаря чему происходит обмен культурой и знаниями. Это повышает уровень образования в нашей стране и подтверждает слова: «Узбекистан - страна с великим будущим», так как будущее - это мы, молодежь с хорошим образованием.

Наша Родина священна как наш дом и семья, и дорога, потому что дает много возможностей и создает благоприятную почву для достижения наших целей. Так давай те же ценить каждый прожитый день в солнечном Узбекистане и помогать нашему правительству развивать все сферы деятельности быстрыми темпами. Ведь для истории двадцать шесть лет - не показатель, а для жизни - это целое поколение! Развитие государства зависит, в первую очередь, от самого народа, и что мы должны не только пользоваться дарами нашей Республики, но и отдавать ей взамен свою любовь!

Сегодня мы воспитываем молодое поколение в духе национальной идеи. На лекциях по общественным дисциплинам мы подчеркиваем, что национальная идея опирается на идею свободы личности. Личность, которая знает свои права, опирающаяся только на свои силы и возможности, умеющая самостоятельно оценивать происходящие события, согласовывать личные интересы с интересами общества, сможет правильно оценить принципы национальной идеологии. Изжить из жизни общества настроение равнодушия, иждивенчества, взяточничества, а также воспитание высоконравственного, духовно богатого, социально активного, физически сильного поколения — все это повышает эффективность национальной идеологии, наших стремлений в построении демократического общества. Национальная идея опирается на традиции и обычаи, на высокую духовность нашего народа. Она созвучна с идеями справедливости, равенства, свободы и является опорой нации и народа.

Мы хотим, чтобы наш общий Дом — Узбекистан процветал, смотрел с уверенностью в будущее, и для этого нам необходимо чтобы миролюбивые, гуманные отношения между людьми стали естественной и повседневной нормой не зависимо от их религиозных убеждений и расовой принадлежности.

Культурные ценности народа, его духовное наследие на протяжении тысячелетий служили мощным источником духовности для народов Востока. Несмотря на жёсткий идеологический прессинг на протяжении длительного периода, народу Узбекистана удалось сохранить свои исторические и культурные ценности и самобытные традиции, которые бережно передавались от поколения к поколению.

Узбекистан - страна с многолетней историей, известная всему миру, как «жемчужина Востока», дарящая теплые лучи солнца своему народу и когда-то открывшая Великий Шелковый Путь, великих мыслителей Востока (Аль-Хорезми, Аль-Бухари, Ибн Сино (Авиценна), Аль-Бируни, Амир Тимур, Алишер Навои, Бабур и многие другие), обладающая природными ресурсами, отличным климатом, позволяющим выращивать одни из самых лучших сортов хлопка в мире; страна с особенностями восточного менталитета и гостеприимностью. Узбекистан сегодня - это независимое, демократическое, светское государство, идущее быстрыми темпами по пути собственного развития и открывающее новые двери в путь мировых вершин! Так будем же достойными нашей Родины!

#### Список литературы:

1. И. А. Каримов “Высокая духовность непобедимая сила” Ташкент 2008г.
2. Шадриков В.Д. Происхождение человека. Учебное пособие для вузов. 2-е изд. – М.: Логос, 2004.
3. Ксенофонов В. И. Духовность как экзистенциальная проблема // Философские науки, 1991.
4. «Podrobno.uz» - Новости Узбекистана

## BOSHLANG'ICH SINFLARDA KOMBINATORIK TOPSHIRIQLAR VA ULAR USTIDA ISHLASH

**F.M.Qosimov**

*BuxDU, Maktabgacha va  
boshlangich ta'lim fakulteti dotsenti*

**M.I.Tursunova**

*BuxDU, Maktabgacha va  
boshlangich ta'lim fakulteti talabasi*

“Yoshlarimizning mustaqil fikrlaydigan , yuksak intellektual va ma'naviy salohiyotga ega bo'lib ,dunyo miqyosida o'z tengdoshlariga hech qaysi sohada bo'sh kelmaydigan insonlar bo'lib kamol topishi ,baxtli bo'lishi uchun davlatimiz va jamiyatimizning bor kuch va imkoniyatlarini safarbar etamiz” O'zbekiston – kelajagi buyuk davlat. Buyuk kelajak esa zukko,topqir,bilag'on yuksak

ma'naviyatli avlod bilan quriladi. Shunday ekan bilag'on, topqir, zukko yoshlarni tarbiyalash, ularda topqirlik, zukkolikni qaror toptirish ta'lim muassasalarining, xususan, maktabgacha ta'lim muassasasi, maktablarning oldiga qo'yilgan muhim vazifalardan hisoblanadi.. Matematika darslarida o'quvchilarda topqirlik, ziyraklik, zukkolik, tezkorlik fazilatlarini shakllantirish uchun darslarni an'anaviy va noan'anaviy tarzda tashkil etish, qolaversa, darsda turli didaktik o'yinlar va metodlar, keyslar va topshiriqlar, savollardan foydalanish samarali natija beradi. Hozirgi paytda maktablarda boshlang'ich sinflarda matematika o'qitishning asosiy vazifalaridan biri o'quvchilarni har tomonlama yetuk insonlar qilib tarbiyalash hisoblanadi. Bunda ularda matematika bo'yicha bilimlar berish bilan birga ularga o'rganilayotgan bilimlarni asosli va puxta bo'lishini ta'minlash, ularni qo'llay olish ko'nikma va malakalarini shakllantirish muhim ahamiyatga ega. Shu nuqtai nazardan o'quv jarayonida matematik masalalar, jumladan hayotiy mazmunli, ularning to'plagan tajribasiga asoslangan masalalarni yechish usullariga va ularni qo'llashga o'rgatish o'ziga xos xususiyatlarga ega. Matematik masalalar, ijodiy mazmundagi masalalar yechish matematika o'qitishning muhim tarkibiy qismidir. Ijodiy mazmundagi topshiriqlarning bir ko'rinishi bu misol va masalalarni biror belgisiga ko'ra sinflarga ajratishga doir (kombinatorik xarakterdagi) topshiriqlardir.

Hayotda shunday masalalarga duch kelinadiki, unda u yoki bu chekli to'planning to'plam ostilarini qarashga to'g'ri keladi. Masalan, agronomning mavjud yerlardan mahsuldor bo'lgan yerni tanlashi; quruvchining binoni qurishda qurilish materiallaridan unumli foydalanishi; shaxmatchining mavjud bo'lgan "yurish" imkoniyatlaridan qulay "yurish"ni tanlashi; o'quvchining o'quv topshirig'ini to'g'ri va tez bajarishda qulay usulni tanlashi kabi masalalar shular jumlasidandir. Bunday masalalarga kombinatorik masalalar deyiladi. Kombinatorik mazmundagi masala-topshiriqlarni bajarishda o'quvchi kombinatorikaning ikki qoidasi: yig'indi qoidasi va ko'paytma qoidasiga asoslanadi. Yig'indi qoidasi chekli to'plamlar birlashmasidagi elementlar sonini topishni, ko'paytma qoidasi to'plamlar dekart ko'paytmasidagi elementlar sonini topishni ifodalaydi.

Kombinatorikani mustaqil fan sifatida birinchi bo'lib olmon matematigi G.Leybnits o'rgangan va 1666-yilda "Kombinatorika san'ati haqida" asarini chop etgan.

Boshlang'ich sinf matematika darsliklarida kombinatorikaga oid masalalar mavjud, ammo ular tizimli tarzda o'z ifodasini topmagan. Ko'pgina topshiriqlar yig'indi qoidasiga asoslangan masalalardir.

Shu bilan birga, o'rinlashtirishlar, o'rin almashtirishlar va guruhlashga doir ayrim o'quv topshiriqlari ham keltirilgan. Boshlang'ich sinfdanoq o'quvchilarni kombinatorik mazmundagi masala-topshiriqlar bilan tizimli tarzda tanishtirib borish orqali o'quvchida ijodiy faoliyati o'sadi. O'quvchi hayotiy masalalarni yechganda mustaqil fikr yuritib, ma'lum xulosalar chiqara oladigan bo'lib tarbiyalanishiga yordam beradi. 1-sinfdan boshlab o'quvchilarni kombinatorik masala-topshiriqlar bilan tanishtirish matematika ta'limini samaradorligini oshirishga xizmat qiladi. O'quvchiga "kombinatorik masala", "kombinatorik

topshiriq” degan atamalarni ishlatmay, dastlab “yig`indini topishga doir soda masalalar”ni yechish jarayonida kombinatorikaning yig`indi qoidasini qo`llab topshiriqlar bajaririladi. Tartib raqamlari bilan tanishtirish jarayonida o`quvchilar o`rin almashtirishlar tushunchasiga tayyorlanadi. Masalalarga namuna sifatida quyidagilarni keltirish mumkin:

1-masala.

1-sinf o`quvchisiga stol ustidagi 3ta turli xildagi o`yinchoq mashina “DAMAS”, ”LASETTI”, “NEKSIYA”dan 2tasini ajratib olishini so`raganda, o`quvchi turli variantlarni ko`rsatadi:

- 1) “DAMAS”, ”LASETTI” ;
- 2) 2) ”LASETTI”, “NEKSIYA”;
- 3) 3) “DAMAS”, “NEKSIYA”

2-masala

Korxonada 10ta erkak va 8ayol xodim ishloaydi. Shu korxonadan bitta xodimni necha xil usulda tanlab olish mumkin?

Yechish: a-erkak xodimni tanlash , b-ayol xodimni tanlash bo`lsin. U holda shartga ko`ra ,  $m(a)=10$ ,  $m(b)=8$  bo`lgani uchun bitta xodim ni  $m(a)$  yoki  $b)=m(a)+m(b)=10+8=18$  usulda tanlash mumkin.

3-masala.

A qishloqdan B qishloqqa 2ta yo`l bor, Bdan C qishloqqa 3ta yo`l olib boradi. A qishloqdan C qishloqqa B qishloqni bosib o`tib, necha usulda borish mumkin? Degan masala kombinatorikaning ko`paytma qoidasiga asoslanib yechiladi. Masalan A dan Bga boruvchi yo`lni (a,b), B dan C ga boruvchi 3ta yo`lni (1,2,3) deb belgilansa A dan C ga B ni bosib o`tuvchi yo`llar quyidagi juftliklarni ifodalaydi:

(a;1), (a;2), (a;3), (b;1), (b;2), (b;3). Demak, bu yo`llardan 6 usulda boorish mumkin ekan. Masala formula yordamiga ko`ra hisoblanadi:

$$N(A \times B) = n(A) * n(B) = 2 * 3 = 6.$$

4-masala.

10 ta talabadan iborat guruhga ikkita yo`llanma ajratildi. Bu yo`llanmalarni necha xil usulda tarqatish mumkin?

Yechish: a-birinchi yo`llanmani, b-ikkinchi yo`llanmani tarqatishni ifodalasin. U holda  $m(a)=10$ ,  $m(b)=9$ , chunki bitta talabaga birinchi yo`llanma berilganda, ikkinchi yo`llanmaga to`qqizta talaba davogar bo`ladi. Demak, ikki yo`llanmani tarqatishlar soni  $m(a)$  va  $b)=m(a)*m(b)=10*9=90$  ga teng bo`ladi.

5-masala.

Qurilishda 12ta suvoqchi va 8ta bo`yoqchi ishlaydi. Ulardan bir suvoqchi va bir bo`yoqchidan iborat juftlikni necha usulda tanlash mumkin?

Yechish: a-suvoqchilarni , b- bo`yoqchilarni ifodalasin.  $m(a) = 12$ ,  $m(b)=8$  bo`lgani uchun

$$m(a \text{ va } b) = m(a) * m(b) = 12 * 8 = 96 \text{ usulda tanlash mumkin.}$$

Kombinatorik mazmundagi topshiriqlarni bajarishda o`quvchidan katta mas`uliyat talab qilinadi. Birinchidan, berilgan topshiriqning kombinatorik

topshiriq ekanligini aniqlash; ikkinchidan, kombinatorik topshiriqlarning qanday turiga mansubligini bilish: (o`rinlashtirish, o`rin almashtirish, guruhlash,); uchinchidan, topshiriqning natijasini bilish (kombinatorikaga oid formulalardan foydalanib); to`rtinchidan, o`quvchi tomonidan kombinatorik topshiriqlarning bajarilishini nazorat qilish.

Xulosa qilib aytadigan bo`lsak, boshlang`ich sinflarda matematika darslarida kombinatorik masalalarning oson usullarni topish metodlarini topib, ulardan foydalanish o`quvchilarda topqirlik, ziyraklik, faollikni oshiradi. Bu usullarni o`ylab topish esa har bir pedagogik xodimning vazifasi hisoblanadi.

#### **Foydalanilgan adabiyotlar:**

1. Shavkat Mirziyoyev “Erkin va farovon, demokratik O`zbekiston davlatini birgalikda barpo etamiz”. Toshkent “O`zbekiston” 2016-yil 59 bet
2. Matematika 3-sinf S. Burxonov, O`Xudoyorov, Q. Norqulova Toshkent “Sharq” 2019-yil
3. Mantiqiy masalalar. A. Quchqarov, SH. Ismoilov Toshkent- 2008-yil 30-bet
4. M. Jumayev, Z. Tadjiyeva “Boshlang`ich sinflarda matematika o`qitish metodikasi” T. 2005y

## **ИНФОРМАТИЗАЦИЯ УЧЕБНОГО ПРОЦЕССА – ТРЕБОВАНИЕ СОВРЕМЕННОГО ОБЩЕСТВА**

**Р.Р. Нематова**

*Старший преподаватель кафедры Психологии  
Бухарский государственный университет*

**Н.Ф. Убайдуллаева**

*Бухарский государственный университета  
Студент направление психологии*

Каждое общество, думающее о будущем своей страны, должно заботиться о гармоничном всесторонне развитом и духовно богатом развитии молодого поколения. После обретения независимости, особенно в последние четыре-пять лет, руководство страны уделяет этому вопросу большое внимание.

Важным направлением социально-экономических преобразований в Узбекистане является реформа системы образования республики и ее интеграция в мировое образовательное пространство. На это направлена и Национальная программа по подготовке кадров. Уже к концу 20-го века роль знания во всем мире невероятно возросла. Уровень владения знанием, или, более обобщенно, информацией начинает определять политический и хозяйственный статус государств. А для успешной работы в таких условиях государствам нужны люди - высококвалифицированные специалисты,



отвечающие самым высоким требованиям современности. Поэтому образование превращается в один из источников самых ценных стратегических ресурсов - человеческого капитала и знаний, что, в конечном счете, определяет общий уровень развития общества. И главным ускорителем его развития становится информатизация. Информатизация общества, в свою очередь, практически невозможна без компьютеризации системы образования, в силу чего эта проблема по своей значимости выходит сейчас на первое место в педагогической науке. Приоритетность этой проблемы усиливается еще и тем, что она является принципиально новой. Возникнув вместе с появлением компьютера, т.е. в последние два десятилетия, она не может использовать опыт прошлых веков и тысячелетий, как это делается в классической педагогике, и вынуждена развиваться только "изнутри", формируя свою научную базу одновременно во всех необходимых сферах - философии, психологии, педагогике и методике.

Педагог современной школы осуществляет профессиональную деятельность в период высоких темпов развития науки и технологий, информационной цивилизации, работает в условиях, когда научное знание устаревает и обновляется быстрее, чем успевают усвоиться учениками в рамках специально организованного процесса обучения. Глобальное противоречие современного образования заключается в том, что школа призвана подготовить ребенка к жизни в условиях неопределенности и высоких темпов развития, то есть, к жизни в мире, о котором сам учитель не имеет четкого представления.

Умение школьников получать информацию из альтернативных системе формального образования источников (СМИ, Интернет, социальная среда и т.п.) приводит к тому, что уровень социальной компетентности и информированности некоторых учащихся зачастую оказывается выше, чем у обучающего их педагога. Сам же педагог, опираясь на свой прошлый опыт и стереотипы деятельности, стремится научить школьников «тому, что знает сам».<sup>350</sup>

Комплексная информатизация школ и вузов ориентируется теперь на формирование и развитие интеллектуального потенциала науки, совершенствование форм и содержания учебного процесса, внедрение компьютерных методов обучения, использование в педагогической работе современных информационных технологий.

Попытаемся систематизировать, где и как целесообразно использовать информационные технологии в обучении, учитывая, что современные компьютеры позволяют интегрировать в рамках одной программы тексты, графику, звук, анимацию, видеоклипы, высококачественные

---

1. <sup>350</sup>Новые педагогические и информационные технологии в системе образования: Учеб. пособие для студ. пед. вузов и системы повыш. квалиф. пед. кадров / Е.С. Полат, М.Ю. Бухаркина, М.В. Моисеева, А.Е. Петров; Под ред. Е.С. Полат. - М.: Издательский центр "Академия", 2003. - 224 с.

фотоизображения, достаточно большие объемы полноэкранный видео, качество которого не уступает телевизионному:

1) при изложении нового материала — визуализация знаний (демонстрационно - энциклопедические программы; программа презентаций PowerPoint);

2) проведение виртуальных лабораторных работ с использованием обучающих программ типа "Физикон", "Живая геометрия";

3) закрепление изложенного материала (тренинг — разнообразные обучающие программы, лабораторные работы);

4) система контроля и проверки (тестирование с оцениванием, контролирующие программы);

5) самостоятельная работа учащихся (обучающие программы типа "Репетитор", энциклопедии, развивающие программы);

б) при возможности отказа от классно-урочной системы: проведение интегрированных уроков по методу проектов, результатом которых будет создание Web-страниц, проведение телеконференций, использование современных Интернет-технологий;

7) тренировка конкретных способностей учащегося (внимание, память, мышление и т.д.).<sup>351</sup>

Важнейшими задачами информатизации образования являются:

1) повышение качества подготовки специалистов на основе использования в учебном процессе современных информационных технологий;

2) применение активных методов обучения, повышение творческой и интеллектуальной составляющих учебной деятельности;

3) интеграция различных видов образовательной деятельности (учебной, исследовательской и т.д.);

4) адаптация информационных технологий обучения к индивидуальным особенностям обучаемого;

5) разработка новых информационных технологий обучения, способствующих активизации познавательной деятельности обучаемого и повышению мотивации на освоение средств и методов информатики для эффективного применения в профессиональной деятельности;

б) обеспечение непрерывности и преемственности в обучении;

Одной из важнейших задач информатизации образования является формирование **информационной культуры** специалиста, уровень сформированности которой определяется, во-первых, знаниями об информации, информационных процессах, моделях и технологиях; во-вторых, умениями и навыками применения средств и методов обработки и анализа информации в различных видах деятельности; в-третьих, умением использовать современные информационные технологии в

---

2. <sup>351</sup> Основы web-технологий. Курс лекций. П.Б. Храмцов, С.А. Брик, А.М. Русак, А.И. Сурин. Интернет-Университет Информационных Технологий, 2003

профессиональной (образовательной) деятельности; в-четвертых, мировоззренческим видением окружающего мира как открытой информационной системы.

В настоящее время в развитии процесса информатизации образования проявляются следующие тенденции:

- 1) формирование системы непрерывного образования как универсальной формы деятельности, направленной на постоянное развитие личности в течение всей жизни;
- 2) создание единого информационного образовательного пространства;
- 3) активное внедрение новых средств и методов обучения, ориентированных на использование информационных технологий;
- 4) синтез средств и методов традиционного и компьютерного образования;
- 5) создание системы опережающего образования.

Изменяется также содержание деятельности преподавателя; преподаватель перестает быть просто "репродуктором" знаний, становится разработчиком новой технологии обучения, что, с одной стороны, повышает его творческую активность, а с другой - требует высокого уровня технологической и методической подготовленности. Появилось новое направление деятельности педагога - разработка информационных технологий обучения и программно-методических учебных комплексов.<sup>352</sup>

В заключение следует отметить, что в информационном обществе, когда информация становится высшей ценностью, а информационная культура человека - определяющим фактором их профессиональной деятельности, изменяются и требования к системе образования, происходит существенное повышение статуса образования.

#### Список литературы:

1. Новые педагогические и информационные технологии в системе образования: Учеб. пособие для студ. пед. вузов и системы повыш. квалиф. пед. кадров / Е.С. Полат, М.Ю. Бухаркина, М.В. Моисеева, А.Е. Петров; Под ред. Е.С. Полат. - М.: Издательский центр "Академия", 2003. – 224 с.
2. Основы web-технологий. Курс лекций. П.Б. Храмцов, С.А. Брик, А.М. Русак, А.И. Сурин. Интернет-Университет Информационных Технологий, 2003
3. Панкова Г.Д. Организационные формы в информационной среде обучения // Информационные технологии в высшем гуманитарном образовании: Сб. статей, Бишкек: БГУ, 2003. - С. 148-161.

---

3. <sup>352</sup>Панкова Г.Д. Организационные формы в информационной среде обучения // Информационные технологии в высшем гуманитарном образовании: Сб. статей, Бишкек: БГУ, 2003. - С. 148-161.

## ПСИХОЛОГИЯДА ФРУСТРАЦИЯ МУАММОСИНИНГ ЎРГАНИЛГАНЛИГИ ВА УНИНГ ЭКСПЕРИМЕНТАЛ ТАДҚИҚИ ХУСУСИДА

У.С.Жумаев

*Бухду “Психология” кафедраси доценти, психология фанлари номзоди*

Психология фанида инсон руҳиятида яққол намоён бўладиган психик ҳолатлар – стресс, хавотирланиш, фрустрация ва бошқаларга алоҳида эътибор берилмоқда. Хориж психологиясида бу иборалар тушунчалари нисбатан ниҳоятда эҳтиёткорлик билан қўлланилади. Бироқ ҳақиқатда ҳам бу ерда гап организмнинг муҳитга фаол мослашиш билан боғлиқ реакцияси, яъни унинг барча психик ҳаётига чуқур таъсир этувчи ҳолати ҳақида бормоқда. Фрустрация муаммоси кўплаб назарий ва экспериментал тадқиқотлар предмети бўлиб, кўп ҳолларда тажриба ишлари ҳайвонлар ва болаларда ўтказилади. Фрустрация ҳақида кўплаб қарашлар нашр этилган бўлса ҳам кўпгина жиҳатлари қолмоқда. Шу сабабли фрустрация назариясини яратиш кераклигига шубҳа йўқ. Рид Лоусоннинг «Фрустрация илмий назариянинг ривожланиши» деган китобида мазкур муаммони турли жиҳатдан очиб беришга муваффақ бўлган.

Фрустрация тушунчасини талқин этишда ҳам қийинчиликлар мавжуд. Сўзнинг луғавий маъносига эътибор берсак, у «frustration» сўзидан олинган бўлиб, режани барбод бўлиши, фикрни, ғояни йўқотиш деган маъноларни англатади, яъни муваффақиятсизликка учрагандаги жароҳатлантирувчи ҳолатни билдиради. Кўриниб турибдики, сўзнинг луғавий маъноси кенг тарқалган, лекин ҳамма томонидан кенг қўлланилмайдиган фрустрация тушунчасига жуда яқин. Фрустрация муаммосини кенгроқ жиҳатдан ҳаётий қийинчиликларга нисбатан чидамлилиқ ва унга реакцияси сифатида талқин этиш керак.

И.П.Павлов бош мия катта ярим шарлари пўстлоқ қисмида ноҳуш ҳолат вужудга келтирадиган кўплаб ҳаётий вазиятлар ҳақида тез тез фикр юритар экан, у шундай фикрни эътироф этади: «Умуман олганда ҳаёт ёқимсиз, қийинчиликларга тўла, бу қийинчиликлар асаб тизимига кучли таъсир қилиб, ўзининг борлигидан далолат бериб туради». Ҳаёт доимо жуда қийин деб баҳолаш мумкин, қийин вазиятлар қутилмаган кўзғалишни, депрессияни вужудга келтиради. Ҳаётдаги қийинчиликларни 2 тоифага бўлиш мумкин: енгиб ўтиш мумкин бўлган қийинчиликлар, бироқ бунинг учун жуда кўп куч сарфлаш керак бўлади. К.Д.Ушинский таъкидлаб ўтганидек «Ҳар қандай меҳнат қийинчиликлар билан боғлиқ. Мазкур қийинчиликлар кишида руҳий тараққиёти ва касбий маҳоратни ўзлаштириш учун муҳим шароит ҳисобланади». Характерга мос қатъиятлилик қийинчиликларга қарши курашда, тўсиқларни енгиб ўтишда намоён бўлади. Фрустрация назарияси бундай қийинчиликларга таалукли эмас, агарда таалукли бўлса у ҳолда енгиб ўтилиши мумкин бўлган қийинчиликлар субъект томонидан бартараф этиб

бўлмайдиган тўсиқ сифатида субъектив тарзда идрок қилинади. Мазкур қийинчилик олдида инсон таслим бўлади.

Бошқа тоифа қийинчиликлар умуман енгиб ўтиб бўлмайдиганлари (баъзи қийинчиликларни ҳозир енгиб бўлмайди, кейинчалик эса албатта бартараф этилади. Масалан, саратон ва қандли диабет касаллигига даво бўлмаслиги мумкин, лекин келажакда унинг давоси топилиши мумкин). Фрустрация муаммосини ўрганувчи тадқиқотчилар ҳақиқатда ҳам енгиб ўтиб бўлмайдиган тўсиқ, қаршилик, муаммоларни қийинчилик сифатида қараб, уларни мақсадга эришиш эҳтиёжлари қондиришга таъсир қилувчи вазият деб баҳолашади. Ҳаётда шундай қийинчиликлар мавжудки, улар омадсизлик, бахтсизлик кўринишда кутилмаганда пайдо бўлади, уларни шартли равишда тўсиқ ёки муаммо деб аташ мумкин.

Фрустрация ходисаси кўп ҳолларда фаолиятдаги тўсиқларга нисбатан ўрганилади, фрустрация тушунчасини ташқи сабаблар (вазиятлар) ёки у томонидан вужудга келтириладиган ҳолатга тадбиқ этиш масаласи ҳам ноаниқ ҳисобланади. Кўпгина адабиётларда мазкур тушунчани ҳар икки шаклда қўлланилганини кузатиш мумкин. Психологияга оид манбалардаги стресс – психик ҳолат, стресслар уни кўзғатувчисини фарқлагани каби фрустратор – ташқи сабаб ва фрустрация унинг организм ёки шахсга таъсирини фарқлаш лозим. Илмий манбаларда фрустратор тушунчаси ҳам қўлланилади. Бироқ фрустрация тушунчаси моҳиятини очиб беришда фрустратор иборасидан ҳам кенг фойдаланилади. Психология фанида фрустрацияга берилган таърифлар ичида АҚШлик тадқиқотчи С.Розенцвейгнинг қарашлари ҳақиқатга сазовордир. Унга кўра «Фрустрация - бу организмнинг у ёки бу ҳаётий эҳтиёжини қондириш йўлида турган енгиб бўлмас қийинчилик ёки тўсиқларга дуч келишидир». Бу ерда фрустрация организмнинг ташқи муҳитга мослашишида рўй берадиган ҳодиса сифатида қаралмоқда. Браун ва Фаберлар томонидан берилган таърифга кўра, «Фрустрация - кутилаётган реакциянинг кечикиши ёки тормозланиши билан боғлиқ ҳолатларнинг натижасидир». Лоусон эса фрустрацияни «Мақсад ва реакция ўртасидаги зиддият» деб қарайди. Браун ва Фабер эса асосий эътиборни фрустраторлар таъсирида вужудга келадиган қарама-қаршиликка қаратади. Айнан мана шу қарама-қаршилик мазкур вазиятда вужудга келадиган реакциядан фарқ қилувчи эмоционалликни акс эттиради. Муаммоларнинг ташқи сабаб ва вужудга келтирган ҳолатни фарқлаш ҳақидаги қарашларни маъқуллаган ҳолда Чайльд ва Уотерзаузлар Браун ва Фаберларга қарама-қарши ўлароқ, «Фрустрация - организм фаолиятига халақит берувчи факт» деб аташни таклиф қилишади. Юқоридаги фрустрация психик ҳолат эканлиги ҳақидаги қарашларга асосланган ҳолда, рус психологи Н.Д.Левитов қуйидагича таъриф беради:

«Фрустрация - шахснинг мақсадга эришиш ёки муаммоларини ҳал этиш йўлида пайдо бўладиган объектив жиҳатдан енгиб бўлмайдиган (субъектив жиҳатдан шундай идрок қилинадиган) қийинчиликлар томонидан вужудга келтириладиган кечинма ва хулқ-атворга хос бўлган ҳолатдир». Ҳайвонларга



нисбатан тадбиқ этганда эса уни қўйидагича таърифлаш мумкин: «Фрустрация ҳайвонларнинг биологик эҳтиёжини қондириш йўлида турган қийинчиликлар туфайли пайдо бўладиган реакцияларга хос ҳолатидир». Бундай икки хил таъриф беришнинг сабаби, ҳайвонлар биологик, инсон эса ижтимоий мавжудотдир, фрустрация ҳолатида ҳам фарқ бўлиши табиий. Фрустрацияни шахс ва организм ҳаёт фаолияти учун муҳим бўлган қонуниятлари қаторига қўшиш кераклиги ҳақидаги қарашлар ҳам мавжуд. Биринчиси ирсият, ривожланиш шароити ва ҳаётий тажриба билан белгиланадиган хулқ-атвор репертуари киради. Иккинчи қувватни танланган ва саралаб олинган жараён ҳам ташкил этади. Улар ҳам ўз навбатида амал қиладиган ва фрустрацияда пайдо бўладиганларга бўлинади. Биринчиси муайян мотивлар асосида (уларда энг муҳими эҳтиёжларни қондириш) вужудга келган мақсадга эришишга қаратилган фаолиятда амал қилади. Бундай ҳолларда хулқ-атвор доимо муаммони ҳал этиш йўлидир. Бошқа танланган жараён ёки механизмлар ҳам фрустрацияда ўзига хос ўринга эга, мотивациялашган ва мақсадга йўналтирилган хулқ-атвор вериабеллиги (турли-туман кўринишда намоён бўлиш) конструктивлиги (маълум тартибда тузилганлиги) ёки етилганлиги, танлаш эркинлигини машқ қилинганлиги билан ажралиб туради. Фрустрацияга хос мақсадга йўналтирилмаган хулқ-атвор эса деструктивлик, ригидлик ва етук эмаслик хусусиятига эга. Фрустрацияни ҳеч нарса билан мотивациялашмаган деб айтиш мумкинми деган шубҳа пайдо бўлади. Агар ташқи тўсиқ бартараф этиладиган бўлса, у ҳолда бу хатти-ҳаракат нафақат мотивациялашган, балки онгли равишда ташкил этилган бўлади. Бу вазиятда ҳеч қандай мақсад ва мотив йўқ деб айтиш мумкин эмас.

Фрустрация муаммосини фрейдизм таълимотида ҳам учратиш мумкин. Фрейдизмнинг бевосита таъсирсиз Курт Левин ўзининг фаолиятини блокировка қилувчи тўсиқ ҳақидаги муаммосини илгари сурди. Фрустрация муаммосига бағишланган экспериментал тадқиқот олиб борадиган кўпгина тадқиқотчиларнинг фрейдизмга умуман алоқалари мавжуд эмас. Фрустрациянинг фрейдизмга хос талқинини ижтимоий психологияни янги маълумотлар билан бойитиш мақсадида ижтимоий ҳодисаларни тушунтиришга ҳам тадбиқ этилмоқда. “Фрустрация ва тажовуз” китобида ҳатто урушлар инсоннинг истак-майллари, талаб ва умидларининг поймол этилиши деб қаралади. Л.Берковитц фикрича, ижтимоий муносабатлардаги тажовуз фрустрациядан бошқа нарса эмас, у инсоннинг инстинктлари ва муҳит ўртасидаги зиддиятлардир. Антрополог Б.Малиновский фикрича эса махбуслар учун тажовуз шаклида табиат томонидан берилган фрустрация хосдир.

Майер ўзининг «Ижтимоий ҳаракатларда фрустрациянинг роли» китобида мамлакатлар ўртасидаги ўзаро алоқаларни тушунтиришда фрустрация ҳодисасини кўллайди. Масалан, у «Биз Россиядан Германия ва Япония фрустрациясидан унинг мақсадлари учун кўпроқ кўрқамиз» деб ёзади.

АҚШдаги фрустрацияга оид ишларда бихевиоризмнинг кучли таъсири сезилиб туради. Лоусон «Фрустрацияга бўлган қизиқиш, ички ҳолатга бўлган қизиқиш сифатида бихевиаристик талқинда псевдомуаммо (ёлфон, сохта) га айлантирилди» деб ёзади. Инсоннинг ички дунёси деб аталадиган онгнинг, йўналмаганликнинг, муносабатлар тизимининг ва кечинмаларнинг мавжудлиги бихевиоризм томонидан рад этилиши ёки илмий изланишлар учун арзимади деб қарайди.

Психологиядаги объективлик талабига кўра инсоннинг ички дунёсини рад этиб бўлмайди, уни ўрганишнинг объектив методлари эса тажриба, кузатиш, ўзини-ўзи кузатишни талаб қиладиган ўзига-ўзи ҳисобот беришдан иборатдир. Бихевиоризм инсондан ижтимоий детерминациялашган мураккаб ҳолати бўлган, фрустрация муаммосини соддалаштириб, торайтириб юборади.

Одамда фрустрация кишининг фрустратор деб аталувчи кўзғатувчи вазиятлар таъсирига реакцияси сифатида ўрганилади. Агар фрустратор томонидан келтирилиб чиқариладиган ҳолатларни реакция деб тушуниш мумкин бўлса, унга қаршилик кўрсатиб бўлмайди.

Фрустрация ҳақида гап кетганда хориж психологлари энг аввало бажариладиган ҳаракат ва иш ҳаракатларини назарда тутадилар. Бироқ ҳар бир иш ҳаракат психологик жиҳатдан турлича мазмунга эга эканлигига эътибор берилмайди. Кўп ҳолларда жуда кучли ва чуқур фрустрацияни кечириш ташқи томондан кучсиз ифодаланиши мумкин, чунки у шахснинг ички ҳолатига чуқур кирган бўлади. Бошига қаттиқ мусибат тушган киши йиғламаслиги мумкин, ташқи томондан хотиржам кўриниши мумкин. Бироқ, у бор ғамни кўзидан дув-дув ёш тўкаётган кишига нисбатан чуқурроқ кечаётган бўлади.

Фрустрация пайтидаги психик ҳолатларни ўрганишга қарши бўлган психологлар, жумладан, Лоусон ҳам фрустрация вақтидаги «боғланган ўзгарувчи сифатида, тасаввур ва эмоционалликдаги ўзгаришлар» ни санаб ўтади. Фрустратор томонидан чақириладиган психик ҳолат, шубҳасиз, фрустраторнинг типига боғлиқ бўлади. С.Розенцвейг мазкур вазиятларнинг учта типини кўрсатади: Биринчи гуруҳга маҳрум бўлиш (privation) ни киритади, яъни, эҳтиёжларни қондириш ёки мақсадга эришиш воситаларининг йўқлиги. Ташқи маҳрум бўлиш сифатида фрустратор кишидан ташқарида бўлган вазият назарда тугилади. Масалан, инсоннинг қорни жуда оч, лекин, овқат топа олмайди. Иккинчи типни йўқотиш (deprivation) ташкил этади. Масалан, яқин кишисини йўқотиш, уйининг ёниб кетиши (ташқи йўқотиш) ва бошқалар. Учинчи вазият типни – низолар. Мақсадни амалга оширишда пайдо бўладиган ички қарама-қаршилиқлар йўқотиш, маҳрум бўлиш ва низоли вазиятлардаги психик ҳолатлар бир хилда эмас. Мазмуни, кучи ва аҳамиятига кўра йўқотиш, маҳрум бўлиш ва низолар ҳам бир-биридан фарқ қиладди. Фрустраторларнинг таъсири ҳар доим ўзига хос индивидуал шаклларда намоён бўлади. Шундай вазиятлар ҳам учраб турадики фрустраторлар фрустрацияни юзага келтирмайди. Илмий

адабиётларда бу ҳолат кўпинча толерантлик (бағри кенглик) ибораси билан аталади, яъни фрустраторлар мавжуд бўлганда чидамлилиқ, тоқатлилиқ, оғир кечинма ҳамда кескин реакцияларнинг йўқлигидир. Толерантликнинг турли шаклари мавжуд. Энг “соғлом” ва маъқул психик ҳолат фрустраторнинг мавжудлигига қарамай, хотиржамлик, мушоҳадалиликни йўқотмаслик, содир бўлган вазиятни ҳаётини сабоқ (дарс) сифатида қабул қилишга тайёргарликдир. Толерантлик нафақат хотиржам ҳолатда, балки маъқул бўлмаган импульсив реакцияларни тўхтатиб туришда, зўриқиш ва куч сарфлашда намоён бўлишида ҳам намоён бўлиши мумкин.

Толерантликни тарбиялаш мумкин: Кейстер ва Эпдегрефнинг тажрибаларида болалар изчиллик билан яқинлашни методидан фойдаланиб аста секин мураккаблашиб боровчи вазифаларни ечишни машқ қилишган. Натижада уларда хатто энг қийин ечиб бўлмайдиган масалаларга ҳам хотиржам муносабатда бўла олишган.

Девицнинг тажрибалари кўрсатишича, одатий вазиятда ўзини хотиржам тутиб бошқа болалар билан ўйнашга ўргатилганда, сал хотиржамроқ бўлган муитда тарбияланаётган болага нисбатан фрустрацияда тажовузкорлик камроқ намоён этишади. Тўсиқларга нисбатан толерантликни ақлли ва ниҳоятда керакли деб баҳолаш мумкин. Мазкур вазиятда толерантлик ибораси адекват эмас. Бу ерда гап «тўсиқлар» га чидаш ҳақида эмас, балки, унинг зарурлиги ва фойдалилигини тан ола билиш. Аксинча фрустрацияни мазкур тўсиқ йўқ пайтида хис қилиш зарур. Толерантлик йўқ, лекин фрустрация мавжуд бўлган пайтдаги психик ҳолат қандай хусусиятга эга.

Мазкур ҳолатлар ранг-баранг бўлиб, турли сабабларга боғлиқ, улар таъсирининг аҳамияти, уларга одатланишида субъектнинг индивидуал хусусиятлари роли катта. Битта фрустратор ҳар бир кишида турлича реакцияни вужудга келтиради. Америкада чоп этилган психологик адабиётларида фрустратор таъсирига инсон реакцияси сифатида тажовузкорликни ажратиб кўрсатиш кенг тарқалган. Хатто ҳар қандай агрессияни фрустрация деб аташ расм бўлган. Мазкур муаллифлар ўзларининг мақолаларининг бирида шундай ёзишади: «Инсон табиатини ўзгаришида шу нарсага эътибор бериш керакки, у агар агрессияни кўриб қолса фрустрация йўқмикан деб шубҳаланади, агар гуруҳ ва индивид одамлари ўртасида тормозланиш (интерференция) кузатилса улар орасида тажовуз йўқмикан деган фикр пайдо бўлади, улар ҳар қандай агрессия (тажовуз)га фрустрацияга боғлашади. Фрустрация пайтидаги агрессияга шу даражада кўп эътибор беришадикки, уларнинг қарашлаи фрустрация тажовуз назарияси деб юритилади. Айнипайтда агрессия фрустрациянинг ягона реакция шакли деб ҳисоблашга ҳеч қандай асос мавжуд эмас».

Тажовуз сўзининг айнан таржимаси босиб олиш мақсадида ўз хохиши билан хужум қилиш деган маънони билдиради. Фрустрация ҳақида сўз кетганда агрессия (тажовуз) тушунчасига кенг аҳамият берилади. Бу ҳолат ўз ичига таҳдид, хужум қилиш хохиши, душманлик, бевосита бостириб бориш кабиларни ҳам қамраб олади. Тажовуз ҳолати ташқи жиҳатдан яққол

ифодаланади, яъни жанжалкашлик, кўполлик, ёвузлик ва асабийликда намоён бўлади. Тажовуз деб аталувчи типик ҳолат нафрат, тартибсиз ҳаракатлар, ёвузлик, кимгадир ёки нимагадир ғазабни сочиш хохиши билан характерланади. Тажовузкорликнинг энг кенг тарқалган кўриниши кўполликдир. Тажовуз пайтида ўзини-ўзи назорат қилиш йўқолади. Имтихондан ўта олмаган ўқувчи баъзан ҳеч қандай тажовузкорона ҳаракатларни содир этмаслиги мумкин, шу билан бирга бутун айбни ҳеч қандай йби бўлмаган кишига – педагог, ота-она ёки ўртоқларига «захрини» сочиши мумкин.

Г.Андерсон шахс тараққиётининг маълум даражаси билан тажовуз ўртасидаги боғлиқликни рад этади. У шахс тараққиётининг олти даражасини ажратади. Юқори даража - ижтимоий яхлит хулқ-атвор итоат этиш, етакчиликни тан олиш билан характерланади. Кейинги даража «устунликдан қочиш» ёки расман тан олиш, агар иложи бўлса айланиб ўтиб кетиш хос. Учинчи даражага тажовуз, душманлик, нафрат киради. Ундан куйида иккиланиш, ҳаракатсизлик, хавотирлик туради. энг куйи даражада эса дезентеграция, невроз туради. Бу схемадаги марказий ўринни хукмронликка ва етакчиликка муносабат эгаллайди. Тажовуз фрустрациянинг стеник ёки фаол кўринишларидан биридир. Бироқ фрустрация фаол ва стеник кўринишларини агрессияга тадбиқ этиш мумкин эмас. Баъзи тадқиқотчилар, жумладан, Майер фрустрациянинг типик кўриниши фиксация (қайд этиш) деб атайди. Бу тушунчани икки хил мазмунда тушуниш мумкин. Кўп ҳолларда у ҳаракатларнинг стереотиплиги, тез тез такрорланиш деб тушунилади. Шу билан бирга, фрустраторга алоқадорлик деб тушуниш мумкин, яъни, узоқ вақт мобайнида фрустраторни идрок қилиш, хис қилиш ва таҳлил этишдир. Бу ерда ҳаракатларнинг стереотиплиги эмас, балки идрок ва тафаккурнинг такрорланиб туришидир. Фрустратор таъсирига жавобнинг алоҳида шакли – инжиқ хулқ атвордир.

Фрустрациянинг фаол кўринишларидан бири фаолиятнинг чалғиш, «унутиш» га ҳаракат қилишдир. Стеник кўринишлар билан бир қаторда фрустрациянинг фрустратор таъсирига нисбатан астеник реакция депрессия ҳам мавжуд. Депрессияни агрессияга қарама-қарши деб ҳам қабул қилиш мумкин. Уни қайд этиш (фиксация) билан адаштириш мумкин эмас. Депрессия учун эса хафа бўлиш, ишончсизлик, кучсизлик, баъзан эса афсусланиш хислари хосдир. Унинг ранг-баранг кўринишларидан бири апатия (бефарқлик) ва индамасликдир. Баркер депрессиянинг бир кўриниши сифатида Регрессияни ажратиб кўрсатади. Регрессия деганда, хулқ-атворнинг энг содда, оддий кўринишларига қайтиш, фрустратор таъсирида фаолият даражасининг бузилиши, пасайиши тушунилади. Баъзи тадқиқотчилар регрессия тушунчасига умуман бошқа ҳолатларни киритишади. Дастлаб болалар икки гуруҳга (25-40 ойликлар, 41-61 ойликлар) бўлинади. Болалар 30 минут давомида мустақил ўйнашади. Полдаги учта квадратлар ичида ўйинчоқлар, қаламлар ва қоғозлар солиб қўйилган. Сўнгра учта босқичдан иборат тажриба бошланди. Биринчи давр фрустрациядан олдинги давр деб

номланади. Болаларга дастлаб янги ва қизиқарли ўйинчоқларни ўйнаш таклиф қилинди. Ўйинчоқлар шундай жойлаштирилган эдики, улар болаларнинг эътиборини тортишиши табиий эди. Агар тажриба ўтказувчи болаларда ўйинчоқларга бўлган қизиқиш пасайганини сезса, уларни мактаб бу ўйинчоқлар билан ўйнаш қанчалик қизиқарли ва завқли эканлигини таъкидлаб турган. Бу давр 5 минутдан 15 минутгача давом этган. Текширувчининг буйруғи билан болалар хонанинг бу қисмини тарк этиб бошқа томонига ўтишди. Нафис парда туширилиб, қизиқарли ўйинчоқлар кўриниб турадиган қилиб қўйилган. Энди фрустрация даври бошланди. Болаларга чиройли, қизиқарли ўйинчоқлар кўриниб турса ҳам, эски, зерикарли ўйинчоқларни ўйнашга мажбур бўлишган. Тажриба ўтказувчи стол ёнида ўтириб, тажриба шароити ўзгаришини сезмаган бўлиб, ниманидир ёзиб ўтиради. Учинчи давр фрустрациядан кейинги давр. Парда кўтарилиб болаларга яна қизиқарли ўйинчоқлар билан ўйнаш имкони берилди. Бу давр болаларга қизиқарли ўйинчоқлар ўйнаш эҳтиёжини қондириш учун белгиланди. Биринчи иккита даврда болаларнинг хулқ-атвори, айниқса болалар ўйинларининг “ташқил этилиши” диққат билан кузатиб турилди, яъни ўйиннинг пухта ўйналганлиги, мураккаблиги, ижодкорлигига алоҳида эътибор берилди. Ўйиннинг конструктивлиги 7 балли шкала асосида баҳоланди. Бундан ташқари ўйин операцияларини бажаришга сарфланган вақт ҳам эътиборга олинди. 30 нафар боланинг 22 тасида фрустратор таъсирида конструктивлик сезиларли даражада пасайган 3 нафар болада дастлабки даражада сақланиб қолган. 5 нафари эса ўйин фаолиятида сусткашлик вақтни чўзиш ҳолати кузатилди.

Мазкур тажриба методикаси баъзи танқидий фикрларга учраган. Масалан, тажрибага интеллект гап деган фикрлар бор. Тажрибада иштрок этган болаларнинг 20% да регрессия кузатилмаган. Умуман мазкур вазиятда фрустрация бўлганми деган савол туғилади. Дастлаб қизиқарли, янги ўйинни ўйнаган болалар энди қизиқарсиз ўйинни ўйнашни хохламасалар бу ерда регрессия ёки оддийликка қайтишнинг ўзи қани деган савол туғилади. Қизиқарли китобни ўқиб бўлган киши зерикарли китобни секин ва юзаки ўқиши табиий. Келтирилган фактлардаги регрессия кўриниши борлигига кўйилмаган ҳолда, фрустрация ҳолатида элементар кечинма ва хулқ-атвор шакллари мавжудлигини ошкор қилиб бўлмайди. Баъзи тўсиқларга дуч келган мактаб ўқувчиси худди ёш боладек кўз ёш тўкиши табиий. Регрессияга хос оддийлик нафақат ташқи ифодаланадиган реакцияларга балки, кимнингдир эркаланиш, раҳми келишига бўлган эҳтиёжга ҳам хос бўлиши мумкин. Агрессия каби регрессия фрустрацияси натижаси бўлиши шарт эмас. У бошқа сабабларга кўра масалан, танқид қилиш ёки ихтиёрий равишда бошқаларнинг раҳмини келтириш орқали ҳам вужудга келиши мумкин. Фрустрацияга хос бўлган типик хусусият эмоционалликдир. Финч маълумотларига кўра, шимпанзеда эмоционал хулқ-атвор ташқи муҳитга мослашишнинг бошқа усуллари самара бермаган пайтда намоён бўлади. Лоусон ва Марксларнинг фикрича болалар фрустрация пайтида кўплаб



эмоционалликни ифодалашади, чунки, улар мослашишда кам имкониятларга эгадир. Мана шу фанда эмоционал реакция вужудга келади. Фрустрация шундай низоли вазиятда пайдо бўладики, унда умидсизлик, самарасизлик туфайли мотивларнинг курашининг йўқлиги, ички иккиланиш тўсиқларини бартараф этиб бўладими деган шубҳа пайдо бўлади. Беҳисоб шубҳа ва гумонларнинг ўзи жуда катта тўсиқ ҳисобланади.

Фрустрация нафақат ўзининг психологик мазмуни ва йўналишига кўра, балки давомийлигига кўра ҳам фарқланади. Фрустрацияни ифодаловчи психик ҳолатлар қисқа муддатли учкун сифатидаги тажовуз ёки депрессия, баъзан узоқ муддатли кайфият сифатида кишининг шахси ва хулқ атворида ўзига хос из қолдириши мумкин. Бошқа психик ҳолатлар каби фрустрация: а) шахс ҳарактеридаги типик хусусият; б) нотипик, янги шахс хусусиятларининг пайдо бўлишининг ифодаси; в) эпизодик ўтиб кетувчи ҳолат бўлиши мумкин. Агрессия ҳолати – мувозанатсиз, қўпол кишиларга, депрессия ҳолати эса ўзига ишончи паст бўлган кишиларга хосдир. Бироқ, тажовуз ўзини тута биладиган, лекин аста-секин ўзини тута билмайдиган бўлиб қолган кишида бир неча фрустрациядан кейин пайдо бўлиши мумкин. Шундай фрустратор омиллар бўлиши мумкинки, энг тинчликсевар, хотиржам кишида ҳам тажовузкорликни келтириб чиқариш мумкин. Бироқ, у вазиятли ҳолат бўлгани учун шахснинг чуқур ҳолатига айланмайди. Шахс хулқ-атворидаги фрустрациянинг қуйидаги турларини фарқлаш мумкин: а) кўзғалиш – мақсадсиз, тартибсиз реакциялар; б) апатия (бефарқлик); в) тажовуз ва деструкция; г) стереотия – қайд қилинган хулқ-атвори кўр-кўрона такрорлашга мойиллик; д) регрессия – хулқ-атворнинг олдинги давридаги моделларига қайтиш ва бошқалардир.

Шундай қилиб, таълим муассасаларида тарбияланувчилар ва таълим берувчилар инновацион фаолиятини самарали амалга оширишда ҳар бир шахсда юқори мотивацион мулоқотга киришувчанликни ривожланганлиги муҳим омил саналиб, ўз фаолиятлари жараёнида биргаликдаги ижодий ишни амалга оширишда, оптимал алоқага киришувчанлик хусусияти, ташкилотчилик қобилияти ва жамоа орасида ўз ўрнига эга бўлишда низоли вазиятларни оқилона бартараф этишларида фрустрация ҳақидаги билим ва кўникмаларнинг шаклланганлиги ижобий омиллардан бири ҳисобланади.

#### **Фойдаланилган адабиётлар:**

1. Ж. Пиаже, П. Фресс «Экспериментальная психология». М. 1990.
2. А. Рогов «Настольная книга практического психолога». М. 1999.
3. Р. С. Немов «Психология». В. 3-х книгах. М. 2000.
4. Г. М. Маришук «Методики психодиагностики в спорте». М. 1990.
5. С. Жалилова «Психодиагностика». Т. 2000.
6. А. И. Шербаков «Словарь». М. 1990.

## ЛИДЕРСТВО В КОНФЛИКТНЫХ СИТУАЦИЯХ И УНИКАЛЬНОПСИХОЛОГИЧЕСКИЕ ПРОБЛЕМЫ

**Ш.И.Тойирова**

*Бухарский государственный университета*

*Учитель кафедры психологии*

**Ж.Т.Нозимова**

*Бухарский государственный университета*

*Студент направление психологии*

*В этой статье освещаются характеристики лидерства и проявления лидерских навыков в конфликтных ситуациях.*

Наша жизнь связана с различными процессами, и поиск решений этих препятствий поможет нам достичь наших целей. Наши цели часто помогают нам выйти из конфликтных ситуаций. На первый взгляд, конфликт в разногласиях, но это не так, мы стараемся его охватить. Это поведенческое расстройство или ещё можно назвать психическое расстройство. Учёные понимают это по-разному. Например: психолог Ковалев Г. объясняет конфликт: «Конфликт возникает, когда люди решают социальные и личные проблемы, но любое сопротивление не вызывает споров.<sup>353</sup> Руководство и подчиненные могут не соглашаться друг с другом, и каждый согласится». Тем не менее, они часто вынуждены работать вместе, и конфликт иногда вызывает раздражение, эмоции, недоразумение, пренебрежение и другие причины.

Жизнь не может быть без конфликта, но мы должны быть в состоянии найти способы разрешения конфликтов и конфликтов в жизни, особенно в случае старших руководителей. Разница в лидерстве в предотвращении конфликтов важно знать этику гравитации. Если лидер всегда настаивает на том, что я лидер, его работа с подчинёнными, если они не согласны, постепенно замедлится, что приведет к нездоровой обстановке в команде и в группе. Конфликты воздействуют на психику человека таким образом, что он создает внутренние чувства и негативные реакции на людей. Ухудшение отношений между руководителем и подчинённым может привести к этапам игнорирования руководителем работника и негативного отношения к руководителю. Конфликты не влияют на формирование фазы лидерства, но эта деятельность может завершиться только тем, что окажет негативное или позитивное влияние на самовыражение в процессе обмена. Положительный эффект конфликта может быть очень эффективным, даже в руководстве. Оценка и анализ конфликтов требует их классификации и систематизации по типу.

---

<sup>353</sup>Билл Уизерс Управление конфликтами. - СПб., 2004.

Социологи фокусируются на макро- или микро-уровнях конфликтов, их основных типах, социально-экономических, национально-этнических и политических. Юристы разделяют внутренние и внешние конфликты, их проявление, а также экономические, финансовые и имущественные споры в контексте рынков домохозяйств, семьи, культуры, общества и труда.

Управление имеет другой подход к классификации конфликтов. Он основан на элементах конфликта, его индивидуальных обстоятельствах, способах его проявления, причинах конфликта, конфликтной ситуации, ее мотивах, интересах, деятельности личности, социальной группы (сообщества) и общества.

В зависимости от характера конфликта его можно найти во всех аспектах общественной жизни. В связи с этим И.Е. Ворожский и его коллеги делят конфликт на социально-экономические, религиозные, этнические, политические, военные, правовые, семейные, социальные и другие типы конфликтов.<sup>354</sup>

Из анализа психологической литературы можно сказать, что лидеры взаимодействуют в большинстве случаев через пять основных способов: убеждение, утверждение, подражание, влияние, принуждение.<sup>355</sup>

Из вышеупомянутых методов ясно, что они также отражаются в формах взаимодействия между офицерами и сотрудниками полиции. Потому что в некоторых случаях порядок выдачи приказов и распоряжений, изданных управляющим, оценивается по возникновению противоречий, в зависимости от того, соответствуют ли они установленным внутренним правилам учреждения. Порядок исполнения приказов и заданий, учитывая, что лидер обладает достаточными полномочиями в сообществе, может отражать уровень веры в влияние. В противном случае подчиненность голове значительно ослаблена.

Мы рекомендуем следующее руководству для предотвращения и разрешения конфликта:

1. Разрешение конфликта должно быть сначала должным образом оценено с учетом обстоятельств конфликта.
2. Нет необходимости создавать условия для конфликта.
3. Определение сущности конфликта, личного примирения в разрешении конфликта.
4. Необходимо выявить субъективные причины конфликта.
5. Определение направления конфликта субъектами.
6. Прислушиваться к мыслям и чувствам участников конфликта и не делать поспешных результатов, сосредоточиться на предмете конфликта.
7. Внимательно прислушиваясь к тому, что говорится о нем после конфликта, время взрыва и грубость всего этого усиливают конфликт.

<sup>354</sup> Андреева Г. М. Социальная психология. М.: Аспект Пресс, 2000.-376 с.

<sup>355</sup> Гришина Н.В. Психология конфликта. - СПб., 2005.

8. Необходимо найти наилучший способ разрешения конфликта.

### Список использованной литературы

1. Билл Уизерс Управление конфликтами. - СПб., 2004.
2. Андреева Г. М. Социальная психология. М.:Аспект Пресс, 2000.-376 с.
3. Гришина Н.В. Психология конфликта. - СПб., 2005.

## QONUN USTUVORLIGINI TA'MINLASH VA KORRUPSIYAGA QARSHI KURASHISHDA DAVLAT ORGANLARINING MA'SULIYATI

**F.U.Nodirbekov**

*Andijon davlat universiteti, Ijtimoiy iqtisodiyot fakulteti III bosqich talabasi*

Mustaqillikning ilk kunlaridan boshlab mamlakatimizda demokratik huquqiy davlat va kuchli fuqarolik jamiyati qurishning umumiy strategiyasini amalga oshirish doirasida qonun ustuvorligini ta'minlash, fuqarolarning huquq va erkinliklarini himoya qilish, sud-huquq tizimini isloh qilish yuzasidan qator chora-tadbirlar izchil amalga oshirib kelinmoqda.

Tarixan qisqa davr ichida mamlakatda qonuniylik va huquq-tartibotni ta'minlashning institutsional va huquqiy asoslari shakllantirildi, korrupsiyaga qarshi kurashishning samarali tizimi yaratildi.

Mazkur yo'nalishdagi islohotlarni amalga oshirish davomida milliy qonunlarga xalqaro huquqning umume'tirof etilgan normalarini singdirish masalasiga alohida e'tibor berildi va bu munosabat 2008 yilda qabul qilingan «Birlashgan Millatlar Tashkilotining korrupsiyaga qarshi konvensiyasiga (Nyu-York, 2003 yil 31 oktyabr) O'zbekiston Respublikasining qo'shilishi to'g'risida»gi Qonunda o'z aksini topdi.

Korrupsiyaga qarshi kurashishning huquqiy asoslarini yanada takomillashtirish maqsadida O'zbekiston Prezidenti Shavkat Mirziyoyev tomonidan 2017-yil 3-yanvar kuni "Korrupsiyaga qarshi kurash to'g'risida" gi qonun imzolandi. **Ushbu hujjat mamlakatimizdagi korrupsiyaga qarshi siyosatning qonunchilik asoslarini belgilab, u 6 tabobva 34 modddan tashkil topdi.**

Qonundan ko'zlangan maqsad korrupsiyaga qarsha kurash sohasidagi munosabatlarni tartibga solishdan iborat. Hujjatda "korrupsiya", "korrupsion huquqbuzarlik" va "manfaatlar mojarosi" kabi tushunchalarga izoh berilgan.

Bu davlat organlari, tashkilotlar va fuqarolik jamiyati institutlari tomonidan amalga oshirilayotgan korrupsiyaga qarshi chora-tadbirlar samaradorligini oshirishga xizmat qiladi. Jamiyat hayotining barcha sohalarida korrupsiyaning namoyon bo'lishiga yo'l qo'ymaslik, fuqarolarning huquqiy ongi va huquqiy madaniyatini yuksaltirish orqali jamiyatda korrupsiyaning barcha shakllariga

nisbatan murosasiz munosabat qaror topadi.<sup>34</sup> moddadan iborat qonunda, avvalo, korrupsiya bilan bog‘liq tushunchalar berilgan. Korrupsiya shaxsning o‘z mansab yoki xizmat mavqeidan shaxsiy manfaatlarini yoxud o‘zga shaxslarning manfaatlarini ko‘zlab moddiy yoki nomoddiy naf olish maqsadida qonunga xilof ravishda foydalanishi, bunday nafni qonunga xilof ravishda taqdim etishdir.

Hujjatda korrupsiyaga qarshi kurashning asosiy tamoyillari sifatida qonuniylik; fuqarolarning huquqlari, erkinliklari va qonuniy manfaatlari ustuvorligi; ochiqlik, shaffoflik va tizimlilik; davlat va fuqarolik jamiyatining o‘zaro hamkorligi; korrupsiyadan ogohlantirish va javobgarlikning muqarrarligi bo‘yicha choralar ustuvorligi keltirib o‘tilgan.

Qonunda davlat organi xodimi biror bir shaxs tomonidan uni korrupsion huquqbuzarlikni sodir etishga da‘vat qilish holati, shuningdek, boshqa ishchilar tomonidan shu kabi holatlarning amalga oshirilishi bo‘yicha unga oshkor bo‘lgan ma‘lumotlarni o‘z rahbari yoki huquqni muhofaza qilish organlariga murojaat etishi belgilangan. Mazkur majburiyatlarning bajarilmasligi qonunchilikka muvofiq tegishli ravishda jazoga tortilishiga olib keladi.

**Qonunda belgilangan asosiy yo‘nalishlar davlat idoralari, tashkilotlar va fuqarolik jamiyati institutlari tomonidan amalga oshirilayotgan korrupsiyaga qarshi kurashish choralarning samardorligini oshirish, jamiyat hayotining barcha sohalarida korrupsiyaga oid hodisalarga yo‘l qo‘ymaslik, aholining huquqiy ongi va madaniyatini yuksaltirish orqali jamiyatda korrupsiyaga nisbatan murosasiz munosabatni shakllantirishdan iboratdir.**

Qonunda korrupsiyaga qarshi kurashish bo‘yicha davlat siyosatining asosiy prinsiplari va yo‘nalishlari mustahkamlangan. Unga ko‘ra, qonuniylik, fuqarolar huquqlari, erkinliklari va qonuniy manfaatlarining ustuvorligi, ochiqlik va oshkoralik, tizimlilik, davlat va fuqarolik jamiyati institutlarining hamkorligi, qorrupsiyaning oldini olishga doir chora-tadbirlar ustuvorligi, javobgarlikning muqarrarligi korrupsiyaga qarshi kurashishning asosiy prinsiplaridir. Korrupsiyaga qarshi kurashish sohasidagi davlat siyosatining asosiy yo‘nalishlari sirasiga aholining huquqiy ongi va huquqiy madaniyatini yuksaltirish, jamiyatda korrupsiyaga nisbatan murosasiz munosabatni shakllantirish kiradi. Davlat va jamiyat hayotining barcha sohalarida korrupsiyaning oldini olishga doir chora-tadbirlar amalga oshiriladi. Korrupsiyaga oid huquqbuzarliklarni o‘z vaqtida aniqlash, ularga chek qo‘yish, ularning oqibatlarini, ularga imkon beruvchi sabablar va shart-sharoitlarni bartaraf etish, korrupsiyaga oid huquqbuzarliklarni sodir etganlik uchun javobgarlikning muqarrarligi prinsipini ta‘minlash ham shular jumlasidandir.

Qonunda korrupsiyaga qarshi kurashuvchi vakolatli organlar tizimi keltirilgan. O‘zbekiston Respublikasi Bosh prokuraturasi, Milliy xavfsizlik xizmati, Ichki ishlar, Adliya vazirliklari, Bosh prokuratura huzuridagi Soliq, valyutaga oid jinoyatlar va jinoiy daromadlarni legallashtirishga qarshi kurashish departamenti korrupsiyaga qarshi kurashish faoliyatini bevosita amalga oshiruvchi



davlat organlaridir. Qonunga muvofiq korrupsiyaga qarshi kurashish bo'yicha faoliyatni qonun hujjatlariga asosan boshqa davlat organlari ham amalga oshiradi.

Qonundan kelib chiqib korrupsiyaga qarshi kurashishga mas'ul bo'lgan davlat organlari va ularning tizimlarida korrupsiyaga qarshi kurashishga oid faoliyat yanada takomillashadi. Ushbu yo'nalishdagi ishlar samaradorligini oshirish maqsadida qonunda korrupsiyaga qarshi kurashish bo'yicha idoralararo komissiyalarni tashkil etish nazarda tutilgan. Korrupsiyaga qarshi kurashish bo'yicha respublika idoralararo komissiyasi korrupsiyaga qarshi kurashish bo'yicha faoliyatni amalga oshiruvchi va unda ishtirok etuvchi organlar hamda tashkilotlarning faoliyatini muvofiqlashtirib boradi. Bunday komissiyani shakllantirish va uning faoliyati tartibi O'zbekiston Respublikasi Prezidenti tomonidan belgilanadi.

Qonundagi e'tiborli jihatlaridan yana biri, korrupsiyaga qarshi kurashish sohasida fuqarolarning o'zini o'zi boshqarish organlari, fuqarolik jamiyati institutlari, ommaviy axborot vositalari va fuqarolarning ishtirok etishi mexanizmlari belgilanganidir. Zero, bu institutlar jamiyatda jamoat nazorati qaror topishida, adolat muvozanati ta'minlanishida o'ziga xos o'rin tutib kelmoqda. Ularning jamiyat rivojiga salbiy ta'sir ko'rsatuvchi korrupsiya illatiga qarshi kurashishda ishtirok etishi shu yo'nalishdagi faoliyat samaradorligi oshishiga xizmat qiladi.

Korrupsiyaga oid huquqbuzarliklarni aniqlash, ularga chek qo'yish, javobgarlikning muqarrarligini ta'minlashga oid me'yorlar belgilangani qonunning muhim jihatlaridan. Qonunga muvofiq korrupsiyaga oid huquqbuzarliklarga qarshi kurashishning zamonaviy shakllari va uslublaridan foydalaniladi. Jismoniy va yuridik shaxslarning korrupsiyaga oid huquqbuzarliklar faktlariga doir murojaatlari to'liq, xolisona va o'z vaqtida ko'rib chiqiladi. Korrupsiyaga oid huquqbuzarliklar to'g'risida axborot bergan shaxslarning himoya qilinishi ta'minlanadi.

Xulosa qilib aytganda, ushbu qonun nafaqat korrupsiyaga qarshi kurashish mexanizmi mustahkamlanishi, balki har bir rahbar, har bir fuqaroning o'ziga yuklatilgan vazifani sidqidildan, halol ado etishini talab etadi. Bu mamlakatimizda sog'lom muhit qaror topishiga, ijtimoiy-siyosiy barqarorlik yanada mustahkamlanishiga xizmat qiladi.

#### **Foydalanilgan adabiyotlar:**

1. O'zbekiston Respublikasi Prezidenti Sh.Mirziyoyevning O'zbekiston Respublikasi Konstitutsiyasining 24 yilligiga bag'ishlangan tantanali marosimda qilingan ma'ruzadan. // "Xalq so'zi" 2016-yil 7-dekabr.
2. "Korrupsiyaga qarshi kurash to'g'risida"gi qonundan. 2017-yil 3-yanvar Toshkent.
3. 2017-2021-yillarda O'zbekistonni yanada rivojlantirish bo'yicha Harakatlar strategiyasi. Toshkent, 2017-yil, 82-bet

## ЎҚУВЧИ-ЁШЛАРНИНГ ҒОЯВИЙ-МАФКУРАВИЙ ТАРБИЯСИДА МАЪНАВИЙ МЕРОС ИМКОНИЯТЛАРИ

**Д.Турсунов**

*Жиззах давлат педагогика институти  
Умумий педагогика кафедреда ўқитувчиси*

**Д.Каромиддинова**

*Жиззах давлат педагогика институти  
Тарих факультети МФ, маънавият асослари,  
ҳуқуқ таълими йўналиши II босқич талабаси*

Республикада амалга оширилаётган фаол ислохотлар ғоявий-мафкуравий тарбияни янги босқичга кўтариш, ўқувчиларда ғоявий мафкуравий компетентликни ривожлантириш масаласини алоҳида тадқиқ этишни тақозо этади. Ўзбекистон Республикасида умуминсоний кадрларга содиқлик; халқимизнинг миллий меросини мустаҳкамлаш ва ривожлантириш; инсоннинг ўз имкониятларини эркин намоён қилиши, шунингдек, баркамол инсонни вояга етказиш масаласи ҳаётини зарурий сифатида эътироф этилмоқда. Ўқувчиларда юксак маънавиятни шакллантириш умуммиллий, умумдавлат миқёсидаги вазифага айланди.

Ўзбекистон Республикаси Президенти Шавкат Мирзиёев ғоявий-мафкуравий тарбия масаласига ўз эътиборини қаратиб, ўзининг маъруза ва нутқларида “мафкура соҳасида бўшлиқ деган нарсанинг ўзи ҳеч қачон бўлмайди. Чунки инсоннинг қалби, мияси, онгу тафаккури ҳеч қачон ахборот олишдан, фикрлашдан, таъсирланишдан тўхтамайди. Демак, унга доимо маънавий озиқ керак. Агар шу озиқни ўзи яшаётган муҳитдан олмаса ёки бу муҳит уни қониқтирмаса, нима бўлади, айтишлар? Бундай озиқни у аста-секин бошқа ёқдан излайди. Шунга йўл бермаслигимиз керак. Мана, гап нима ҳақида кетяпти!”<sup>356</sup>, деб таъкидлаб ўтади.

Айниқса, Шавкат Мирзиёев маъруза ва нутқларида жамиятни педагогизациялаш шароитида ғоявий-мафкуравий тарбия жараёнига комплекс ёндашиш лозимлиги, ижтимоий институтлар ҳамкорлигини тизимли йўлга қўйиш муҳимлигига алоҳида эътибор қаратилмоқда: “Ўзини жамиятимиз, ёшларимиз маънавияти, ғоявий-мафкуравий тарбияси учун масъул деб билган инсонлар – бу маҳалла ёки диний ташкилотлар бўладими, ҳуқуқ-тартибот идоралари ходимлари ёки катта таъсир кучига эга ижодкор зиёлилар бўладими – уларнинг барчаси айниқса фаол бўлишлари лозим”<sup>357</sup>.

<sup>356</sup> Ўзбекистон Республикаси Президенти Шавкат Мирзиёевнинг 2017 йил 15 июнь куни Тошкент шаҳрида «Ижтимоий барқарорликни таъминлаш, муқаддас динимизнинг софлигини асраш – давр талаби» мавзусидаги анжуманда сўзлаган нутқи. <http://uza.uz/oz/politics/vatanimiz-ta-diri-va-kelazhagi-y-lida-yanada-amzhi-at-b-lib--15-06-2017>

<sup>357</sup> Ўзбекистон Республикаси Президенти Шавкат Мирзиёевнинг 2017 йил 15 июнь куни Тошкент шаҳрида «Ижтимоий барқарорликни таъминлаш, муқаддас динимизнинг софлигини асраш – давр талаби» мавзусидаги анжуманда сўзлаган нутқи. <http://uza.uz/oz/politics/vatanimiz-ta-diri-va-kelazhagi-y-lida-yanada-amzhi-at-b-lib--15-06-2017>

Ҳозирги вақтда бош ва асосий ғоялар, тамойил ва тушунчалар таълим-тарбия жараёнида ўқувчилар онгини ғоявий ва маънавий жиҳатдан ривожланишида ҳамда уларни турли ёт ва бегона ғоялар таъсиридан химоялашда муайян даражада роль ўйнамоқда. Бугунги кунда миллий мафкура назариясида бош ва асосий ғоялар ҳамда тамойиллар шаклланган бўлсада, бироқ ҳозиргача унинг назарий концепциясида ғоявий тарбия жараёни учун долзарб аҳамиятга эга бўлган мафкуравий категориялар аниқ шакллантирилмаган.

Маълумки, мафкуравий категориялар– бу методологик ва дунёқараш мазмунига эга бўлган, мафкуравий билиш ҳамда мафкуравий амалиёт тарихий тараққиёти натижасида вужудга келиб, ғоявий тус олган ва ўзаро бир-бири билан қонуний боғланган асосий тушунчалардир.

Улар таснифланганда асосан уч турга: идеал (позитив) образларни ифодаловчи категориялар; ноидеал (негатив) образларини ифодаловчи категориялар; ҳолат ва жараёнларни ифодаловчи категорияларга бўлинади.

Мукамал структурага эга бўлган ҳар бир мафкура концепциясида ғоялар ва тамойиллардан ташқари мафкуравий категориялар ҳам мавжуд бўлади. Улар ўз мазмуни ва функциясига кўра кенг халқ оммасида образлар яъни, мафкуравий тимсолларни яратади. Француз олими Густав Лебон айтганидек, “омма бу – доимо онгли шахснинг йўқолиши ва туйғу ҳамда фикрларнинг бирор йўналишга қаратилиши демакдир. Уларни бошқариш учун инсонларнинг аввало туйғулари ва тасаввурларига таъсир кўрсатиш керак. Бунинг учун эса ғояларни образларга айлантириш керак. Ана шунда улар (ғоялар) онгостига кириб боради, туйғуларга айланади. Туйғулар омма хулқ-атворининг асосий стимуляторига айланади”<sup>358</sup>.

Инсонни туйғуси ва тасаввурига таъсир эта олмаган мафкура жамиятда ўз вазифасини бажара олмайди. Шу нуқтаи назардан ёндашганда, ҳозирда миллий мафкура орқали кишилар, жумладан, ўқувчи-ёшларнинг туйғуси ва тасаввурига таъсир эта олиши учунунинг концепциясида идеал (позитив) ва ноидеал (негатив) образларни ҳамда борлиқдаги ҳолат ва жараёнларни ифодаловчи категорияларни шакллантириш зарурати мавжуд.

Миллий мафкура учун зарур бўлган идеал (позитив) образларни ифодаловчи категориялар ўқувчилар онгида идеал (позитив) инсон ва макон тўғрисида тасаввур ҳосил этиш ва уларни ана шу образлар томон ҳаракат қилишга ундаш, ноидеал (негатив) образларини ифодаловчи категориялар эса, идеал(позитив) инсон ва маконнинг акси бўлган образлар тасаввурини ҳосил этиш ва уларни мазкур хавф-хатарлардан огоҳ этиш вазифаларини бажаради. Миллий мафкура учун зарур бўлган ҳолат ва жараёнларни ифодаловчи категориялар ҳам ўз навбатида ижтимоий воқелиқдаги ҳолат ва жараёнларни мафкуравий мақсаддан келиб чиққан ҳолда, ўқувчи-ёшларга халқчил ва ишонарли равишда ифодалаб бериш вазифасини бажаради. Мана

<sup>358</sup> Лебон Г. Психология народов и масс. – СПб:1896. –159 с.

шунда мазкур уч турдаги категориялар ўз функциялари орқали миллий мафкуранинг ғоявий ва маънавий тарбияни ташкил этишдаги самарадорлигини таъминлаб беради.

Юқорида таъкидлаганимиздек, миллий мафкурада мазкур таснифдаги категорияларга эҳтиёж катта. Ҳозирда албатта, бундай категорияларнинг баъзилари миллий мафкура таркибида мавжуд, лекин уларни такомиллаштириш ва бошқа категориялар билан комбинациялаштиришга зарурат мавжуд.

Маълумки, “дунёвий фан тили билан айтганда эзгулик ва ёвузлик, диний тафаккур нуқтаи назаридан қараганда хайр ва шарр инсон табиатига хос” бўлиб, буни мафкура орқали ўқувчи-ёшларга англатиш биринчи даражали масала ҳисобланади<sup>359</sup>. Албатта, ушбу масаланитадқиқ этишда “миллий тарихимиз ва умумбашарий тараққиёт ривожига унутилмас ҳисса қўшган олиму фузалоларнинг мафкура ва унинг жамият ҳаётидаги аҳамияти ҳақида қолдирган илмий мероси, фалсафий қарашларини ҳар томонлама ўрганиш”<sup>360</sup> лозим бўлади.

Таъкидлаш лозимки, тарихан Шарқ ва Ғарб мутафаккирлари томонидан инсон моҳиятида бунёдкор ва вайронкор кучнинг мавжудлиги ўзаро яқдиллик билан тасдиқланган. Айниқса, баъзи мутафаккирлар ўз асарлари орқали бевосита мафкура учун категория бўла оладиган даражада инсондаги идеал (позитив) ва ноидеал (негатив) кучларни ифодаловчи тушунчаларни яратганлар. Жумладан, Шарқда инсоншунослик бўйича жуда катта илмий тадқиқотларни амалга оширган Абу Наср Фаробий одам ва инсон тушунчаларини бир-биридан фарқлаган. У ўз асарларида: “Одамларга нисбатан уларни бирлаштирувчи бошланғич асос “инсонийлик” дир. Шунинг учун ҳам, одамлар инсоният туркумига кирганликлари туфайли ўзаро тинчликда яшамоқлари лозим”<sup>361</sup>, дея таъкидлаган. Мутафаккир бу фикрлари орқали одам тушунчасини инсон тушунчасига нисбатан пассив характерга эга дея баҳолаб, инсон тушунчасига эса, жамиятда тинчликни сақлашда асосий роль ўйновчи ижтимоий мавжудот дея қараган.

Мутафаккир аждодларимиздан яна бири Абу Райҳон Беруний идеал инсон образини ифодалашда олийжаноб одам ва жавонмард тушунчаларидан фойдаланган. Мутафаккир ушбу тушунчаларни: “Олийжаноб одам ўзининг жони ва ўзининг мулкидан бошқа ҳеч нарсага эгалик қилмайди, қонунан ўзига тегишли мулкни бошқаради. Агар бундай одам бошқаларнинг оғир ишини ўз елкасига олиб, улар учун ўзи машаққат тортиб, Оллоҳ унга инъом этган нарсаларни муҳтож одамларга берса, ундай одам жавонмард (фатиёт) деб аталади”<sup>362</sup>, дея таърифлаган.

Буюк мутафаккир Алишер Навоий ҳам инсон моҳиятидаги идеал(позитив) ва ноидеал (негатив) кучларни кўра олган. Навоий бундай

<sup>359</sup> Миллий ғоя: тарғибот технологиялари ва атамалар луғати. – Т.: Академия. 2007. –195 б.

<sup>360</sup> Каримов И.А. Озод ва обод Ватан, эркин ва фаровон ҳаёт – пировард мақсадимиз.–Т.: Ўзбекистон, 2000, – Ж.8. –501 б. – Б.12.

<sup>361</sup> Фаробий Абу Наср. Фозил одамлар шаҳри. – Т.: А.Қодирий номидаги халқ мероси нашр.,1993. –186 б.

<sup>362</sup> Беруни А.Р. Минералогия: собрание сведений для познания драгоценностей. – М.: 1963. –14 с.

кучларга эга бўлган инсонларни ифодалашда “аҳли маъни” ва “аҳли суврат” тушунчаларидан фойдаланган<sup>363</sup>.

Мутафаккир “Аҳли маъни” деганда ўз эҳтиёжларини ўзгаларники билан уйғунлаштирган, жамият учун хизмат қилишдан лаззатланадиган, ҳар бир ишни оқибатини ўйлаб қиладиган юксак маънавият ва тафаккур соҳибларини назарда тутган. “Аҳли суврат” тоифасига эса, инсоний муносабатларда фақат шаклу шамойилга муҳим эътибор берувчи кишиларни киритган. Уларга виқорли бўлиш, кибрланиш, зеб-зийнатга берилиш, ўзгаларга зулм ўтказишдан хузурланиш хосдир, - деган. Бу тоифадаги кишилар кучлилар олдида қул, ожизлар учун зулмкор. Улар ўз эътиқодсизликлари туфайли фақат бугунги кун ҳузур-ҳаловати билан яшайдилар, бу билан у дунёларини қўйдирадидилар<sup>364</sup>, - дея таъкидлаган.

Шу ўринда таъкидлаш лозимки, юқорида санаб ўтилган барча мутафаккирлар инсон моҳиятида икки кучнинг мавжудлигини ҳисобга олган ва унга дихотомик ёндашган ҳолда уларни махсус тушунчалар орқали ифодалашга уринган. Мазкур тушунчалар ўз вақтида муайян мафкура учун категория бўлмаган бўлсада, лекин ижтимоий ҳаётда инсоният маънавий дунёсига катта таъсир кўрсата олган.

Ҳозирда ушбу мутафаккирларнинг қолдирган меросини ўрганиш ва улардан ижодий фойдаланиш ғоявий тарбия учун зарур бўлган инсонга хос идеал (позитив) ва ноидеал (негатив) образларни ифодаловчи категорияларни шакллантиришда жуда қўл келади.

## **KASBIY TA'LIM O'QITUVCHILARINI TAYYORLASHNING YANGI PEDAGOGIK TEXNOLOGIYALARINI ISHLAB CHIQUISH VA ULARNI O'QUV-TARBIYAVIY JARAYONGA TADBIQ ETISH MUAMMOLARI**

**Z.A.Nasimova**

*BuxDU “Pedagogika” kafedrasi magistratura talabasi*

Pedagogik texnologiyalarni ta'lim jarayoniga tadbqiq etish mohiyati xususida so'z yuritish uchun «ta'lim texnologiyasi» tushunchasining tub ma'nosini anglash talab etiladi.

«Texnologiya» yunoncha so'z bo'lib, «techne»-mahorat, san'at hamda «logos»-tushuncha, ta'limot so'zlarining birikmasidan iborat. «Ta'lim texnologiyasi» tushunchasi esa lug'aviy jihatdan (inglizcha «an educational technology») ta'lim (o'qitish) jarayonini yuksak mahorat, san'at darajasida tashkil etish borasida ma'lumotlar beruvchi fan (yoki ta'limot) ma'nosini anglatadi.

Qayd etib o'tish joizki, pedagogik texnologiya nazariyasi o'tgan asrning ikkinchi yarmidan boshlab asoslanib kelinayotgan bo'lsada, aynan «pedagogik texnologiya» tushunchasiga nisbatan turlicha yondoshuvlar mavjud. Xususan, pedagog olim V.P.Bespal'ko pedagogik texnologiyani «amaliyotga tadbqiq

<sup>363</sup> Алишер Навоий. Шохбайтлар. – Т.: “Тамаддун”, 2016. – . 208 б. – Б.5.

<sup>364</sup> Ҳаққулов И. Камол эт касбким... – Т.: Чўлпон, 1990. – Б.80-81.



qilinadigan muayyan pedagogik tizim loyihasi» deya ta'riflaydi hamda asosiy diqqatni o'quv-pedagogik jarayonni oldindan loyihalashga qaratadi. N.F.Talizina esa pedagogik texnologiyani «fan va amaliyot oraliq»ida muayyan tamoyillarni olg'a suruvchi metodlar ishlab chiqaruvchi, ularni izchil qo'llash kabi masalalarni hal etishga yo'naltirilgan mustaqil fan» bo'lishi lozimligini qayd etadi.

«Ta'lim texnologiyasi» xususida yaratilgan adabiyotlarda mazkur tushunchaga berilgan ta'riflarga asoslangan holda biz ushbu tushunchani quyidagicha sharhlashga jur'at etdik: pedagogik texnologiya - bu muayyan loyiha asosida tashkil etiladigan, aniq maqsadga yo'naltirilgan hamda ushbu maqsadning natijalanishini kafolatlovchi pedagogik faoliyat jarayonining mazmunidir.

Ta'lim jarayonini texnologiyalashtirish nazariyasi dastlab /arbiy Evropa hamda AQSHda yuzaga kelgan edi. Bizga ma'lumki, /arbiy Evropa mamlakatlari va AQSHda «Pedagogika» fani mavjud emas, shu bois «pedagogik faoliyat», «pedagogik tizim», shuningdek, ularga bog'liq ravishda yuzaga keluvchi «pedagogik texnologiya» tushunchasi ham iste'molda yo'q. Ushbu mamlakatlarda shaxsga ta'lim berish jarayoni «ta'lim jarayoni» sifatida nomlanadi, shaxsga bilimlar berish, uning ma'lumotini oshirish, ta'lim samaradorligini ta'minlashga xizmat qiluvchi fanlar majmui «Metodika» deb yuritiladi. Metodika fanlarini o'qitishda asosiy e'tibor ta'lim sifatini yaxshilash, uning samaradorligini ta'minlashga qaratiladi.

O'zbekiston Respublikasi (shu jumladan, MDH mamlakatlari) ta'lim tizimi amaliyotida o'qitilib kelinayotgan «Pedagogika» fanining predmeti shaxsni shakllantirish, uning kamolotini ta'minlashga yo'naltirilgan ta'limiy hamda tarbiyaviy faoliyatni tashkil etish jarayonining mazmunidan iboratdir. YA'ni, shaxsning etuk kamoloti ikki muhim faoliyat-ta'limiy va tarbiyaviy faoliyat jarayonining samarasi natijasi sifatida namoyon bo'ladi.

Mustaqillik sharoitda O'zbekiston Respublikasi ta'lim muassasalari faoliyati jarayoniga yangi pedagogik texnologiyalarni olib kirish borasidagi faoliyat bir qator etakchi tashkilotlar tomonidan olib borilmoqda. Xususan, Xalqaro SOROS fondi (Ochiq institut), AXELS, IREX, JICA kabi tashkilotlar tomonidan olib borilgan faoliyat o'zining samaradorligi bilan alohida ahamiyat kasb etmoqda. So'nggi besh yillar davomida yuqorida nomlari keltirilgan tashkilotlar ko'magi va rag'bati asosida Respublikaning bir qator etakchi oliy o'quv yurtlari qoshida innovatsion (pedagogik texnologiya) markazlari tashkil etildi.

Pedagogik texnologiya nazariyasi va uni ta'lim jarayonida qo'llash muammolariga bag'ishlangan zamonaviy tadqiqotlar mazkur nazariyaning ta'lim rivojini ta'minlashdagi ahamiyatini chuqur anglab etish, uning imkoniyatlarini aniqlash va keng ko'lamli axborot maydonini egallashga yordam beradi.

Pedagogik texnologiya nazariyasini shakllantirish va undan foydalanish mexanizmini bilish ta'lim jarayonini rivojlantirish va boshqarishning eng samarali shakl va metodlarini aniqlash imkonini beradiki, buning faqat nazariy, balki amaliy ahamiyati ham beqiyosdir.

Ta'lim majmuining kontseptual tahlili quyidagi xulosalarni chiqarish imkonini beradi:

- har qanday texnologiya negizida mehnat faoliyati ko'rinishidagi o'zaro jamoaviy ta'sir yotadi. Texnologiya mehnat jarayonining o'ziga singdiriladi. Texnologiyaning amalga oshirilish shaklidan qat'iy nazar, asosiy maqsad umumiy jarayonining operatsiyalar tavsifi, predmeti, vositalari va yakuniy natija bilan belgilanadi. Binobarin, pedagogik texnologiyaning pedagogik jarayonni amalga oshirish shakli sifatidagi mohiyati pedagogik faoliyat sohasida namoyon bo'ladi;

- insonning ongi jamoaviy o'zaro ta'sir in'ikosining ideal shakli hamda dialektik qarama-qarshiligini ifoda etib, o'zgartirilgan mehnat sifatida namoyon bo'ladi. Shunga ko'ra ongni qayta shakllantirish qonuniyatlarini ijtimoiy texnologiyadan, ushbu qonuniyatlarini joriy etishning asosiy shakllarini esa pedagogik texnologiyaga asoslangan pedagogik amaliyotdan izlash taqozo etiladi;

- pedagogik texnologiya ijtimoiy texnologiyadan ajralib chiqib, o'z taraqqiyotida shartli jamoaviy repetitsiyaviy (mashqlantiruvchi) refleks bosqichini bosib o'tgan holda, asosiy texnologik o'zaro ta'sirlarini maqsadga muvofiq tarzda takrorlovchi harakat va operatsiyalar tizimiga ajratiladi. Bundan kuzatilgan maqsad ijtimoiy ongni mustahkamlash va to'plangan ijtimoiy tajribani yangi avlodlarga etkazishdan iborat bo'lgan, uning predmeti esa ideallashtirilgan tavsifga ega;

- pedagogik texnologiya mohiyatining umumiy jihatlari, shakl va mazmuni, qarama-qarshiliklar tizimi, miqdoriy va sifat o'zgarishlari dialektikasi, qurilish, amal qilish va rivojlanishining umumiy qonun va qonuniyatlari texnologiyaning umumfalsafiy kontsetsiyasi doirasida muvaffaqiyatli ravishda ko'rib chiqilishi mumkin. Uning harakat mantiqi moddiy ishlab chiqarish sohasidagi yuqorida ko'rib chiqilgan qonuniyatlar (ob'ektiv texnologiya), uning dialektik nuqtai nazardan qarama-qarshi tomoni bo'lgan – ma'naviy ishlab chiqarish, shuningdek, ta'lim sohasi qonuniyatlarini ko'chirish jarayonini aks ettirishdan iborat;

- pedagogik texnologiya nazariy negizga ega, zero, asl texnologiya o'zining mustahkam ilmiy-nazariy poydevoriga asoslanadi. Pedagogik texnologiya nazariyasining mazmuni va tarkibiy tuzilmasini shakllantirish jarayoni har qanday fanning shakllanishida muhim o'rin tutuvchi asosiy qonuniyatlarga bo'ysunadi. Ijtimoiy ishlab chiqarish sohasi rivojlangan sayin e'tibor umumnazariy elementlarning sintez etilishiga qaratiladi;

- pedagogik texnologiya nazariyasining yaratilish va rivojlanish mantiqi asosiy bosqichlarda umumiy texnologik nazariyaning shakllanishini aks ettiruvchi holat sifatida namoyon bo'ladi. Mazkur holat asosi fikrlash jarayonining eng muhim shakli sifatida xulosa chiqarish imkonini beruvchi deduktiv yondashuv hisoblanadi;

- pedagogik texnologiya nazariyasining yaratilishi uchun «g'isht qo'yishning» asosiy davri pedagogik texnologiyaning boshlang'ich «hujayrasi»ni ifoda etuvchi pedagogik jarayonda texnologik jihatning mohiyatini ochishga yordam beruvchi, o'ziga xos tushuncha va kategoriyalar tizimini aks ettiruvchi texnologik o'zgarish, texnologik vosita hamda texno-pedagogik o'zaro ta'sir bilan bog'liqdir.

Nazariyaning kontseptual asosini ishlab chiqishga alohida e'tibor berildi. Ushbu asos pedagogik texnologiya matritsasi deb ataladi. **Pedagogik texnologiya matritsasi (texno-pedagogik matritsa) – bu minimal darajada zarur belgilar (nazariy konstrukt)ga tayanuvchi rang-barang, sifatli pedagogik texnologiyalarning mavjud modeli.** Uning negizida quyidagi elementlar: asoslangan elementar texno-pedagogik o'zaro ta'sir, texno-pedagogik o'zgarishlar (qayta qurishlar)ni aks ettiruvchi predmet talabalarning bilimlari, malakalari, ko'nikmalari; texnologik-pedagogik vosita tabiatini qayd etuvchi elementlar, tabiiy, ijtimoiy, texnikaviy; predmetning texno-pedagogik harakat bosqichlari va ularning o'zgarishlarini (qayta qurilishini) belgilovchi texno-pedagogik natijaga birlashtiradigan, shuningdek, pedagogik texnologiya nazariyasining kontseptual asosini ifoda etadigan elementar texno-pedagogik o'zaro ta'sir xususida ishlab chiqilgan tasavvur yotadi.

**Pedagogik texnologiyani ta'lim jarayoniga tadbiiq etishning umumlashgan ketma-ketligini quyidagicha tashkil etish maqsadga muvofiq sanaladi (tajriba ishlarini amalga oshirishda mazkur ketma-ketlikdan uslubiy asos sifatida foydalanganmiz):**

- talabalarning istiqboldagi faoliyati mazmunini tahlil qilish, ta'lim jarayonida hal qilinishi lozim bo'lgan maqsad va vazifalarni belgilash;

- umummehnat va kasbiy ko'nikma hamda malakalarni rivojlantirishda ta'lim vositalarini qo'llashga oid ta'lim uslubi mazmunini ishlab chiqish;

- oliy o'quv yurtlari o'quv dasturlarida talabalar tomonidan ta'lim vositalaridan foydalanish texnologiyasini o'zlashtirishlari uchun vaqt mezonini belgilash;

- talabalarda ko'nikma va malakalarni rivojlantirishga oid mashqlar tizimini ishlab chiqish;

- talabalarda hosil bo'lgan bilim, ko'nikma va malakalarning sifatini nazorat qilish bilan bog'liq ob'ektiv nazorat o'tkazish va testlar tizimini ishlab chiqish;

- ishlab chiqilgan "pedagogik texnologiya"ni amalda sinash va uni o'quv jarayoniga tadbiiq etish.

Pedagogik texnologiya o'zida quyidagi xususiyatlarni namoyon etadi:

1. Pedagogik texnologiya pedagogik jarayonni takomillashtirish, optimallashtirishga bo'lgan ijtimoiy ehtiyojni qondirish omili sanaladi.

2. Pedagogik texnologiya didaktik hamda tarbiyaviy xarakterdagi, shuningdek, ta'lim-tarbiya jarayonini samarali, mahoratli tarzda tashkil etish borasidagi nazariy hamda amaliy bilimlar majmui, metodologik fan sifatida namoyon bo'ladi.

3. Pedagogik texnologiya ta'lim-tarbiya jarayonining umumiy mohiyatini aks ettiruvchi yaxlit jarayondir.

4. Pedagogik texnologiya – yo'naltiruvchi vazifani bajaradi, ya'ni, u shaxsni rivojlantirish, tarbiyalash, shakllantirishga xizmat qiladi.

5. Pedagogik texnologiya-shaxsiylik xususiyatiga ega bo'lib, yangi texnologiyani ta'lim-tarbiya jarayonida qo'llashga nisbatan yagona, qat'iy, me'yoriy (standart) talablar qo'yilmaydi. Har bir pedagog u faoliyat olib

yuritayotgan ta'lim-tarbiya muhitining xususiyatlari, mavjud ichki va tashqi shart-sharoitlarini inobatga olgan holda muayyan texnologik yondoshuvni amalga oshirish imkoniyatiga ega.

6. Pedagogik texnologiya o'zida ta'lim, tarbiya va shaxs taraqqiyoti (kamoloti) birligini ifoda etadi.

Pedagogik texnologiyaning asosiy maqsadi komil shaxsni shakllantirish uchun poydevor bo'lgan pedagogik jarayonni takomillashtirish, insonparvarlashtirish, ta'lim oluvchining mustaqilligini ta'minlash, o'qitish jarayonida texnik vositalar imkoniyatlaridan samarali foydalanishga erishishdan iborat.

Pedagogik texnologiya doirasida quyidagi vazifalar hal etiladi:

- Ta'lim jarayonining umumiy, yaxlit loyihasini ishlab chiqish.
- Ta'lim jarayonida hal etilishi lozim bo'lgan aniq maqsad va vazifalarni belgilash.
- Ta'lim jarayoni mohiyatini bashoratlash (tahmin qilish) va uning mazmunini ishlab chiqish.
- Ta'lim jarayoni samaradorligini ta'minlashga yordam beruvchi eng samarali, maqbul shakl, metod, usul hamda texnik vositalarni tanlash.
- Ta'lim jarayonida ta'lim oluvchining erkin, mustaqil faoliyat ko'rsatishi uchun muayyan shart-sharoitlarni yaratish, ularda ma'lum ko'nikma hamda malakalarning shakllanishi uchun vaqt o'rnini belgilash, ularning bilimlari darajasini avvaldan tashhishlash.
- Ta'lim oluvchilar faoliyatini yo'naltirish, nazorat qilish hamda baholashni tashkil etish.
- Ishlab chiqilgan pedagogik texnologiya loyihasini jamoada sinash, maqsadning natijalanganlik darajasini tahlil etish.

Mazkur vazifalarning ijobiy hal etilishi quyidagi shartlarga amal qilinishiga bog'liq: mavjud shart-sharoitlarni inobatga olgan holda faoliyatni tashkil etish; ta'lim oluvchilarning yosh, fiziologik, psixologik hamda shaxsiy xususiyatlarini hisobga olish; ta'lim jarayonini demokratlashtirish va insonparvarlashtirish; ta'lim oluvchilar faoliyatini ob'ektiv nazorat qilish va baholash; xususiy fanlarni o'qitish jarayonida imkon qadar albatta, samarali ravishda texnik vositalar imkoniyatidan keng foydalanish; pedagogik tizimda maqsad aniq va ravshan qo'yilmog'i lozim.

**I. Tajriba tavsifi va kengligining o'lchovi.** Har qanday fanning mazmuni egallanayotgan kasb xususiyatlariga mos ob'ektlar, jarayonlar va faoliyat uslublari to'g'risidagi ma'lum axborotlar majmuidir. O'quv predmetlari ob'ektlar tarkibi, faoliyat uslublari va jarayonlari bilan farqlanadi. Ba'zi fanlar umumiy ob'ektga, hodisaga yoki faoliyat metodiga ega bo'lishi mumkin bo'lgan holdagina, ular o'rtasidagi fanlararo aloqa to'g'risida so'z yuritish mumkin.

Ob'ektiv mavjud bo'lgan hodisa, uslub yoki ob'ektlar to'g'risidagi ma'lum sohaga tegishli axborotlar qarab chiqilayotgan fan sohasini ifodalaydi. Bugungi kunda insonlar misli ko'rilmagan sur'atlarda o'sib borayotgan axborotlar hajmini o'zlashtirib ulgurishga qodir emas, biroq u yoki bu sohaga oid fikrlash hamda faoliyat uslublarni egallash mumkin. Buning uchun to'laqonli hamda ongli

faoliyat olib borishni ta'minlay oluvchi bilimlar asosida mustaqil o'rganish uchun asos yaratuvchi ob'ektlar fan mazmunidan ajratib olinishi lozim bo'ladi.

### 14.3. Pedagogik texnologiyaning bosqichlari

Ta'lim jarayonida yangi pedagogik texnologiyalarni muvaffaqiyat qo'llashning muhim omillaridan biri - muayyan, yaxlit ta'limiy jarayonni oldindan loyihalash, ta'lim oluvchilar tomonidan o'zlashtiriladigan nazariy va amaliy bilimlar, ko'nikma va malakalar darajasini tashhishlash hamda ta'lim maqsadining muvaffaqiyatli natijalanishini bashoratlay olishdan iboratdir. Ayni vaqtda pedagogik yo'nalishda faoliyat olib borayotgan ilmiy tadqiqot institutlari, xalq ta'limi muassasalari va oliy o'quv yurtlari oldida o'quv jarayonini loyihalashning eng maqbul, barcha turdagi o'quv muassasalarida shakli, metod va vositalaridan qat'iy nazar tashkil etiladigan ta'lim uchun birdek xizmat qiluvchi andozani yaratish maqsadga muvofiqdir. Biz ilmiy-tadqiqotlarimizni amalga oshirish uchun pedagogik texnologiyani loyihalashning quyidagi ketma-ketlikdan iborat bosqichlarini ishlab chiqdik (3 – shakl):

- **birinchi bosqichda** kasb ta'limi fakul'teti talabalarining kelajakdagi kasbiy faoliyatini tahlil qilindi. Tahlil natijasida talaba faoliyatining istiqbolini belgilovchi va kelajak faoliyatida u duch keladigan vazifalar aniqlab olindi.

- **ikkinchi bosqichda** umummehnat va kasbiy ko'nikma hamda malakalarni rivojlantirishning psixofiziologik asoslari; o'qituvchilar tayyorlashning yangi pedagogik texnologiyalarini ishlab chiqildi va ta'limning har bir davri uchun uning mazmuni aniqlab berildi.

- **uchinchi bosqichda** umummehnat va kasbiy ko'nikma hamda malakalarning tarkibiy qismlari, shakllantirish jarayoni; malakalar ko'chishi va moslashuvchanligi xususiyatlari, umummehnat va kasbiy ko'nikma hamda malakalarni rivojlantirish jarayonida ta'lim vositalarini qo'llash texnologiyasi ishlab chiqildi;

- **to'rtinchi bosqichda** umummehnat va kasbiy ko'nikma hamda malakalarni rivojlantirish didaktik jarayonining eng muvofiq ta'lim shakllari aniqlandi. Uning natijasi sifatida ko'nikma va malakalarni rivojlantirish pedagogik tizimida o'qituvchi va talaba munosabatlari mazmuni ishlab chiqildi;

- **beshinchi bosqichda** umummehnat va kasbiy malakalarni qo'llashga oid ta'lim metodi mazmuni ishlab chiqildi, uning natijasi sifatida umummehnat ko'nikma va malakalarni rivojlantirish jarayonida trenajerlardan foydalanish texnologiyasi yaratildi;

- **oltinchi bosqichda** ta'lim maqsadi asosida ko'nikma va malakalarni rivojlantirishga qaratilgan mashqlar tizimi ishlab chiqildi hamda o'quv qo'llanmalari mazmuni bilan umumlashtirildi, natijalar belgilangan ko'rsatkichlari darajasida ta'lim jarayoniga tadbiiq etildi;

- **ettinchi bosqich** - o'zlashtirish darajasini baholash mezonlari va ta'lim maqsadlariga mos keluvchi talabalarning bilim va ko'nikmalarini aniq nazorat qilish bilan bog'liq testlar tizimi ishlab chiqildi. Ta'lim maqsadlariga erishish imkonini beruvchi o'quv mashg'ulotlarining tuzilmasi va mazmuni shakllantirildi,



hamda talabalarning umummehnat va kasbiy ko`nikma hamda malakalarini rivojlantirishga qaratilgan topshiriqlar majmuasi ishlab chiqildi;

- **sakkizinchi bosqichda** - umummehnat va kasbiy ko`nikma hamda malakalarni rivojlanganlik darajasini baholashning ko`rsatkich va mezonlari tajriba-sinov ishlari asosida sinab ko`rildi. Bosqich natijasida loyihaga tegishli tuzatishlar kiritildi.

O`qituvchilar tayyorlashning yangi pedagogik texnologiyalarini ishlab chiqish bir qadar murakkab jarayon bo`lib, mazkur jarayonda mutaxassislik yo`nalishlari hamda ularning o`ziga xos xususiyatlarini inobatga olish taqozo etiladi. Tadqiqot ishini olib borish jarayonida o`qituvchilar tayyorlashning yangi pedagogik texnologiyalarini ishlab chiqish va ularni o`quv-tarbiya jarayoniga tadbiiq etish muammolari quyidagilardan iborat ekanligi aniqlandi:

– pedagogik texnologiya nazariyasi va uning asoslari borasida ma`lumotlar bera oluvchi manbalarning etarli emasligi;

– mavjud manbalarda xususiy fanlar, shuningdek, muayyan ta`lim muassasalarining faoliyat yo`nalishlariga hamda xususiyatlariga muvofiq ularning faoliyatiga yangi pedagogik texnologiyalarni tadbiiq etish mexanizmining ishlab chiqilmaganligi;

– yangi pedagogik texnologiyalarni ta`lim tizimida o`quv-tarbiya jarayoniga tadbiiq etish yo`lida amalga oshirilgan tadqiqotlar natijalarining yaxlit holda tahlil etilmaganligi hamda bu borada qo`lga kiritilgan tajribalarning ommalashtirilishi borasida sustkashlikning mavjudligi;

– ta`lim muassasalari, shu jumladan, oliy ta`lim muassasalarida faoliyat yuritayotgan pedagoglarning yangi pedagogik texnologiya asoslarini puxta o`zlashtirmaganliklari hamda o`z faoliyatlarida ulardan samarali foydalanish malakasi (tajribasi)ga ega emasliklari;

– pedagog xodimlarni tayyorlash jarayonini texnologiyalashtirish borasida keng ko`lamli amaliy harakatning tashkil etilmaganligi.

Qayd etib o`tilgan muammolarning bartaraf etilishi etuk mutaxassislarni tayyorlash, shuningdek, bo`lg`usi pedagoglarda umummehnat va kasbiy ko`nikma hamda malakalarni takomillashtirishga imkon yaratadi.

Mehnat va kasb ta`limi o`qituvchilarida umummehnat va kasbiy ko`nikma hamda malakalarni rivojlantirish muammolarining tahlili uning pedagogik muammo sifatida o`zining to`laqonli echimini topmaganligini ko`rsatdi. Bu yo`nalishning ta`lim tizimida amalga oshirilayotgan tub islohotlar talablariga muvofiqqligini ta`minlash uchun o`qitish jarayoniga zamonaviy pedagogik texnologiyalarni qo`llash uslublarini ishlab chiqish, ko`nikma va malakalarning rivojlanganlik darajasini aniqlash, ularni ta`lim tizimiga joriy qilishning samarali yo`nalishlarini ishlab chiqish zarurati paydo bo`ldi.

Umummehnat va kasbiy ko`nikma hamda malakalarni rivojlantirishning psixofiziologik sharoitlari, psixologik xususiyatlari, bilim, ko`nikma va malakalarning psixofiziologik mexanizmi va ijtimoiy-tarixiy o`rning tahlili asosida ta`lim oluvchilarning bilim darajasini yanada oshirishda etarlicha foydalanilmayotgan ko`plab imkoniyatlar mavjud ekanligi aniqlandi. SHu asosda

talabalarda bilim, ko'nikma va malakalarning rivojlanishi va biridan ikkinchisiga aylanish jarayonlari mazmuni ochib berildi.

Islahotlar tufayli ta'lim tizimiga yangi pedagogik texnologiyalar keng kirib kelmoqda, biroq buning natijasida yuzaga keladigan ulkan didaktik imkoniyatlardan foydalanish uchun etarli nazariy - uslubiy asos yaratilgan emas. O'qituvchilarni tayyorlashning o'quv-tarbiyaviy jarayoniga yangi pedagogik texnologiyalarni ishlab chiqish va tadbiiq qilish muammolarini o'rganish natijasida tadqiqot muammosini hal qilishda pedagogik texnologiyalar va texnologik yo'nalish imkoniyatlari tahlil qilindi.

### **Foydalanilgan adabiyotlar ro'yxati:**

1. Bepal'ko V.P. Slagaemie pedagogicheskoy texnologii. - M.: Pedagogika. 1989. - 190 s.
2. Vorob'ev A.I., Limanskiy S.A. Texnicheskoe konstruirovaniye i modelirovaniye. Uchebnoye posobie dlya studentov IPF pedinstitutov i uchashixsya peduchilish. -T.: Ukituvchi. 1990. –110 s.
3. Jo'raev R.H., Tolipov O'.Q. Pedagogik faoliyat, texnologiyalar va mahorat. // Uzluksiz ta'lim j. 2003. № 2. 3-10 b.
4. Kukushin V.S. Sovremennie pedagogicheskie texnologii: Nachal'naya shkola. Posobie dlya uchitelya. – Rostov na Donu: Reniks. 2003. – 448 s.

## **ОИЛА - БАРҚАРОР ЖАМИЯТ ТАЯНЧИ**

**З.Р.Илхомиддинова,**

*Наманган мухандислик-технология  
институтини IV босқич талабаси*

**М.А.Махсудова**

*п.ф.н. “Оила” илмий-амалий тадқиқот  
маркази Наманган вилоят бошқарма  
бошлиғи*

Оила ҳақида Мухтарам Юртбошимиз Шавкат Мирзиёев “Оила мен учун муқаддас. Муқаддаслиғи шуки, авваламбор қаерда ишлашдан қатъи назар, ким бўлишидан қатъи назар агар оилада тарбия, оилада муҳит, оилада ҳалоллик, муносабат, тарбияга алоҳида эътибор бермаса, ҳеч қачон натижа бўлмайди. Шунинг учун мен фарзандларимнинг тарбиясига жуда катта эътибор бераман. Ҳар бир фарзандимга ҳам, неварамга ҳам алоҳида ўзимнинг муносабатим бор. Ҳар бир неварамнинг алоҳида характери билан, орзусини, истагини билан”

“Одам бахтлиман дейишга қанчалик ҳаққи бор? Агар оиланг билан сен бахтли бўлсанг, бахтлиман дейишга ҳақкинг бор...” деган эдилар.[1]

Оила ўзи нима дегани? Ушбу сўз қандай луғавий маъноларга эга? Асли у қайси тилларга мансуб? Ижтимоий ҳодиса сифатида бўлса нимани

англатади? У қандай ва қачон пайдо бўлган? Оила ўзи ҳозирга қадар қанақа тарихий-тадрижий йўлни босиб ўтган?

Оила деган истилоҳ аслида араб тилида “аёлманд, ниёзманд” маъносини билдирувчи “оил” сўзидан келиб чиққан. Оила “аёл” сўзи билан ўзакдош бўлиб, фарзандларни тарбиялаш, ёшлар маънавий ва жисмоний камолоти, уларни жипслаштириш, жамият иқтисодий-ижтимоий тараққиётини таъминлаш сингари муҳим вазифаларни бажаради. “Ўзбекистон миллий энциклопедияси” Давлат илмий нашриёти томонидан 2006 йилдан чоп этила бошланган беш жилдли “Ўзбек тилининг изоҳли луғати”нинг учинчи китобида ҳам ушбу сўзнинг арабча эканлиги таъкидланиб, унинг бешта маъноси берилган. [2]

Оиланинг дастлабки биринчи асосий маъноси: “Эр-хотин, уларнинг бола-чақалари ва энг яқин туғишганларидан иборат бирга яшовчи кишиларнинг мажмуи, хонадон”. Иккинчиси - кўчма маънода: “Бир мақсад ва маслак билан бирлашган кўп кишилар, халқлар ва мамлакатлар”. Учинчи маъноси: “Ўсимликлар ва ҳайвонлар системетикасида тузилиши жиҳатидан бир-бирига ўхшаш, келиб чиқиш жиҳатидан бир-бирига ўзаро яқин бир неча уруғни ўз ичига олган гуруҳ: дуккакдилар оиласи. Ўрдак тумшукдилар оиласи”. Тўртинчи маъноси бўлса: “Қардош тиллар гуруҳи: Олтой тиллар оиласи. Сом-хом тиллар оиласи”. Бешинчи маъноси жонли сўзлашув тилида қўлланади: “Рафиқа, хотин. Масалан: Оилам мактабда ўқитувчи (сифатида фаолият кўрсатади)”

Ўзбекистон миллий энциклопедиясида эса оилага қуйидаги таъриф берилган: “**Оила - никоҳ ёки туғишганликка асосланган кичик гуруҳ**. Унинг аъзолари рўзгорининг бирлиги, ўзаро ёрдам ва маънавий масъулияти билан бир-бирига боғланган. **Оиланинг муҳим ижтимоий вазифалари - инсон зотини давом эттиришдан ва болаларни тарбиялашдан, оила аъзолари турмуш шароитини ва бўш вақтини самарали тарзда уюштиришдан иборатдир.** Оилавий муносабатлар нисбатан мустақил ҳодиса саналса-да, жамиятдаги мавжуд ижтимоий, иқтисодий ҳамда мафкуравий муносабатлар билан белгиланади ва уларнинг таъсирида ўзгариб боради. Шунга мувофиқ, ҳар бир жамият ҳам ўзгариб, ўзига мос оилалар типини ва оилавий муносабатларни ўрнатади” [3]

1981-йилда Москвада “Рус тили” нашриётида чоп этилган икки томлик “Ўзбек тилининг изоҳли луғати”да оила атамасига “**Эр-хотин, уларнинг бола-чақалари ва энг яқин туғишганларидан иборат бирга яшовчи кишиларнинг мажмуи, хонадон**” сифатида таъриф-тавсиф берилган. “Оиланинг келиб чиқиши ҳали батамом ойдинлашган эмас, - дейилган Шўролар замонида чоп этилган “Философия луғати”да. - Мутахассисларнинг аксарияти ибтидоий жамоа тузумининг энг аввалида оила ҳали бўлмаган, кейинчалик “группавий” нигоҳ, сўнгра бўлса мазкур жамият оиланинг асосий формаси сифатида жуфт оила пайдо бўлган, деб ҳисоблашда ҳамон давом этмоқдалар. [4]

Янги тадқиқотлар бир қанча олимларни энг аввал-бошданок жуфт оилалар мавжуд эди, бу оила эр ва хотин уруғи базасида (оталик даври, оналик даври) яшаган ва қариндошлиқни оталар томондан ҳам, она томондан ҳам ҳисоблаб борган, деган бир илмий хулосага олиб келди” [5]

Файласуф Ф.Адлернинг фикрига биноан, **“Оила мўжазгина бир жамиятчадир, бутун инсоният жамиятининг дахлсизлиги ҳам унинг жипислигига боғлиқ”**. Ж.Сантаяна бўлса **“Оила табиатнинг шоҳ асарларидан биридир”** деган ғояда муҳим ва ҳақли хулосага келган эди. Инсониятнинг тарихидаги энг буюк воизлардан бири Цицерон **“Никоҳ кишилиқ жамиятининг биринчи поғонасидир”**, деган беҳад муҳим фикр-мулоҳазаси, хулосасини билдирган эди.

“Оила - эр-хотинлик иттифоқи, қариндошлиқ алоқалари, умумий хўжалиқ юритадиган эр ва хотин, ота-оналар ва болалар, ака-укалар, опа-сингиллар, бува-бувилар ва бошқа қариндошлар ўртасидаги муносабатларга асосланадиган кичик ижтимоий гуруҳ ва жамият асоси, давлат қудратининг манбаи” деган таъриф ҳам бор. [6]

“Оила - ҳаёт адабийлиги, авлодларнинг давомийлигини таъминлаб берадиган, урф-одатларимиз, анъаналаримиз, ахлоқий ва меъёрий тартиб-қоидаларни мужассам этган, келажак авлод тарбиясига ҳам бевосита таъсир кўрсатадиган, инсонлар ўртасида ўзига хос муносабатлар шаклланадиган ижтимоий макондир” ҳамда “Оила бу - яшаш муҳити ўзига хос авлодлараро ва фуқаролараро ўзаро муносабатларнинг ўзаро мажмуи, инсоннинг шахс сифатида шакллантирувчи тарбия маконидир”, деган ўзига хос янги таъриф-тавсифлар ҳам мавжуд [7]

Яна бир таърифга биноан, “Оила - жамият ҳаётини олға сурувчи, уни янада ҳам юксакроқ янги бир босқичга кўтариб, раванқ топтирувчи, келажак авлодларни тарбиялаб етиштирувчи, камол топтириш учун масъул бўлган ниҳоятда муҳим ўчоқдир” [8]

О. Сафаров ва М. Маҳмудов ҳам муаллифлигида ёзилган “Оила маънавияти” номли китобида эса қуйидаги таърифи ҳам дуч келамиз: “Оила - инсониятнинг ўз-ўзидан кўпайиши, ўз-ўзини бошқариш ва яхлит бир жамиятни бунёдга келтирган ҳолда яшаш ниятида юзага келтирган илоҳий ҳамда мўжизавий кашфиёти” [9]

Ҳозиргача дунёдаги бир қатор давлатларда илмий фаолият кўрсатувчи юзлаб тадқиқотчилар томонида ҳам оила деган бир тушунчанинг барча функцияларини ўз таркибига буткул қамраб олишга ҳаракат қилинган, лекин барча томонидан яқдил тарзда ва бир овоздан тан олинмаган юзлаб турли таърифлари берилган.

Оила ҳодисасига ижтимоий-ҳуқуқий маънода тариф бериш зарурияти ва эҳтиёжи ўзини яққол намоён этмоқда. Оила ижтимоий ва табиий ҳодиса сифатида турли-туман ҳуқуқий қоидалар воситасида шаклланади ва мустаҳкамланади. Оиланинг айни бундай мақоми инсон ҳуқуқлари умумжаҳон Декларациясида ҳам ўз ифодасини топган. Унинг 16-моддасига кўра, “Оила жамиятнинг табиий ва асосий ҳужайраси саналади ва жамият

ҳамда давлат томонидан ҳимоя қилинишга ҳақли”. Ушбу Декларациядаги оила тушунчасига берилган айти шундай таъриф Ўзбекистон Республикасининг Конституциясида ўзининг аксини топган. Асосий қонунимиз, яъни Қомусимизнинг 63-моддасига биноан, **“Оила - жамиятнинг асосий бўғинидир ҳамда жамият ва давлат муҳофазасида бўлиш ҳуқуқига эга”**.

1997 йилнинг 5 декабрида Ўзбекистон Республикасининг Конституцияси қабул қилинганлиги беш йиллигига бағишланган тантанали мажлисда эса Биринчи Президентимиз Ислоҳ Каримов ҳам “Оила фаровонлиги - миллат фаровонлиги” деб номланган табрик сўзида ушбу масала хусусида шундай фикр-мулоҳазасини билдирган эди: “Шу Конституцияни ёзишда ўзим ҳам иштирок этганман, унга ўз билимимни, керак бўлса, бутун борлигимни ҳам берганман. [10]

Биз оила ҳақида гапирар эканмиз, авваламбор, оила ҳаётнинг абадийлигини ва авлодларнинг давомийлигини таъминлайдиган, энг муқаддас урф-одатларимизни сақлайдиган, шу билан бирга, келажак насллар қандай инсон бўлиб етишишига бевосита таъсир кўрсатадиган тарбия ўчоғи эканлигини тан олишимиз даркор.

Шарқда қадим-қадимдан оила муқаддас Ватан саналган. Агар оила соғлом ва мустаҳкам бўлсагина, маҳаллаларда ҳам тинчлик омонлик ҳамда ҳамжиҳатликка эришилади. Бинобарин маҳалла ҳамда юрт мустаҳкам бўлсагина, давлатда ҳам осойишталик ва барқарорлик ҳукм суради...[11]

Оила ҳақида сўз юритар эканмиз. Аввало, кўз ўнгимизда Она симоси шакилланади. Нимага деганда оиланинг муқаддас эканлигини таъминловчи энг биринчи омил - Она, аҳли аёлнинг покизалиги, оқилалиги меҳру мруввати, садоқати ва вафодорлигидир.

Инсон табиати, феъл-атвори гўдаклигидан шакилланар экан, миллий дунёқараш ҳам бола вужудига она сути билан киради.[12]

Она алласи фақат чақолоқ ором олиши учунгина айтилмайди, балки унинг воситасида боланинг кўнгил дунёсига миллий руҳ кириб келади. Она тилидаги меҳр-муҳаббат, наслий туйғулар ва орзулар гўдакнинг жисму-жонида илдири қолдиради

Оила деб аталмиш табаррук сўзга аталган мақоламизни куйидаги сўзлар билан яқунламоқчимиз. Оила - халқ, миллат ҳаёти тарихининг бир бўлаги, унда аввало аждодлар насли, руҳи, турмуш тарзи ва ўтмиш кечинмалари яшайди. Томчида қуёш акс этгани каби оилада аждодлар ҳаётининг наслий қадриятлари яшайди, камол топади ва сақланади.

### **Фойдаланилган адабиётлар рўйхати:**

1. Мирзиёев Ш.М. “Оила ва бахт ҳақида” Газета. uz, “Жаноб Президент” ҳужжатли фильмдаги президент интервьюси . 25.07.2018 й.
2. “Ўзбек тилининг изоҳли луғати”. Т.: “Ўзбекистон миллий энциклопедияси” Давлат илмий нашриёти, 2006 й.



3. “Ўзбек тилининг изоҳли луғати”. “Ўзбекистон миллий энциклопедияси” Давлат илмий нашриёти. Т.: 2007 й. -97 ва 469-бетлар.
4. “Ўзбек тилининг изоҳли луғати”. М.: “Рус тили” нашриёти, 1981 й. 1-том, 526-бет.
5. “Философия луғати”. Т.: “Ўзбекистон”, 1973 й. 355-бет.
6. “Фалсафа: қомусий луғат”и. Т.: “Шарқ”, 2004 й. 310-311-бетлар.
7. “Оила” махсус илмий-маърифий, ижтимоий-психологик ва рангли-безакли журнал. 2004 йил, 1-сон, 64, 74-бетлар.
8. “Оила” илмий-маърифий, ижтимоий-психологик ва рангли-безакли журнал, 2005, 3-4-сон, 82-бет.
9. О.Сафаров ва М.Маҳмудов “Оила маънавияти” Т.: “Маънавият”, 2009 й. 245-бет.
10. Ўзбекистон Республикасининг Конституцияси. Т.: “Ўзбекистон”, 1992 й.
11. Б. Исоқов “Оила - жамиятнинг юраги”. “Наманган”. 2018 йил, 111-б.
12. “Хавфсизлик ва барқарор тараққиёт йўлида” Т.: Ўзбекистон, 1998 й. 400-401-бетлар.

## АБДУЛЛА АВЛОНИЙ ДИДАКТИК МЕРОСИНИ ЎРГАНИШ МУҲИМ ПЕДАГОГИК ЗАРУРАТ СИФАТИДА

**К.Пардаева,**

*ЖДПИ Умумий педагогика кафедраси  
катта ўқитувчиси,*

**Ф.Тангилова,**

*ЖДПИ Бошланғич таълим факультети талабаси*

Сўнгги йилларда мамлакат ҳаётининг турли жабҳаларида, ривожланишнинг турли соҳаларида ўтмиш, бугун ва келажак уйғунлигида янги руҳдаги ўсиш-ўзгаришлар содир бўлмоқда. Илм-фан, таълим-тарбия, маънавият ва маърифат масалалари янада долзарб моҳият касб этиб, давлат сиёсатининг устувор йўналишига айланди. Бу жараёндаги ишларни сифат ва самара жиҳатдан янги босқичга кўратишда, аҳоли ва ёшларни турли ахборот хуружларидан ҳимоя қилиб, мафкуравий иммунитетини кучайтириш, тафаккур оламини ривожлантиришда миллий-маънавий кадрлар, буюк аждодларимиз, алломаларимиз мероси бой ва таъсирчан дидактик манба ҳисобланади. Давлатимиз раҳбари Шавкат Мирзиёев 2020 йил 24 январда Олий Мажлис Парламентида йўллаган мурожаатномасида ҳам бу борада алоҳида таъкидлаб ўтди: *“Биз жаҳидчилик ҳаракати, маърифатпарвар боболаримиз меросини чуқур ўрганишимиз керак. Бу маънавий хазинани қанча кўп ўргансак, бугунги кунда ҳам бизни ташвишга солаётган жуда кўп саволларга тўғри жавоб топамиз. Бу бебаҳо бойликни қанча фаол тарғиб этсак, халқимиз, айниқса, ёшларимиз бугунги тинч ва эркин ҳаётнинг қадрини англаб етади”*.

Дарҳақиқат, XX аср бошларида Туркистонда кенг ёйилган жади́дчилик ҳаракати намоёндалари ўз фаолиятларида жамият ижтимоий-маърифий ҳаётига турли мазмундаги янги ислоҳотлар, янги қарашларни тарғиб қиладилар. Улар жамият инқирозининг асосий сабабини саводсизлик, илмсизлик, маърифатсизликда кўриб, асосан, халқни илм-маърифатли қилиш, диний ва дунёвий билимларни тенг ўрганиш, таълим-тарбия тизимини янгилаш ва ривожлантириш юзасидан жадал ислоҳотларни амалга оширадилар.

Бу фаолиятда атобли маърифатпар Абдулла Авлонийнинг ҳам алоҳида ўрни бор. Аллома 1917 йил тўнтаришига қадар Туркистонда жуда катта ижтимоий-маърифий ишларни амалга оширган жади́длар ҳаракатининг кўзга кўринган намоёндаларидан эди. Абдулла Авлоний илғор зиёли кишилар билан ҳамкорликда театр томошалари ва матбуотдан тушган маблағларга дунёвий илмларни ўқитадиган “Усули жади́д”, яъни янгича илғор усулдаги мактаблар очади ва бу мактабларда оддий халқ болаларини ўқитади. У бошқа ҳаммаслақлари каби ўз миллатидан етук олимлар, билимдон мутахассислар, маданият арбоблари етишиб чиқиб, юртни обод, Ватанни озод, фаровон этишларини орзу қилади ва бу йўлда фидойилик кўрсатади, намуна бўлади.

Манбаларга кўра, Абдулла Авлоний 1907 йилда Тошкентнинг Миробод маҳалласида, кейинчалик Дегрез маҳалласида янги усулдаги мактаблар очади. Мактаблардаги ўқув асбоб-жиҳозларини ўзгартиради, ўз қўли билан парта ва доскалар ясайди. Мактабга қабул қилинган болаларнинг асосий қисми камбағал кишиларнинг болалари учун уларни кийим-кечак, озиқ-овқат, дафтар-қалам билан таъминлаш мақсадида, дўстларининг кўмагида “Жамияти хайрия” ташкил этади ва бу жамиятга ўзи раислик қилади. “Нашриёт” ширкати тузиб, Хадрада “Мактаб кутубхонаси” номли китоб дўконини очади. Авлонийнинг мактаби ўз олдига қўйган мақсад ва вазифаларига кўра машғулотларни синф-дарс тизими асосида ўз она тилида олиб борилиши билан эски усул мактабларидан фарқ қилади. У ўз мактабида болаларга география, тарих, адабиёт, тил, ҳисоб, ҳандаса, ҳикмат каби фанлардан муайян маълумотлар беради.

Абдулла Авлонийнинг илк ўқувчилардан бири, Тошкент Давлат университетида узок йиллар дарс берган таниқли педагог, марҳум ЮсуфТоҳирий Авлоний Мирободда ташкил қилган мактаб ҳақидаги хотираларида шундай деб ёзган эди:

“Шаҳарнинг қарама-қарши чеккасида, темир йўл ишчилари истиқомат қиладиган Мирободда янги типдаги мактаб очилганлиги ҳақида эшитиб қолдик. Тез орада бу мактабнинг фазилатлари ҳақидаги шов-шувлар, унинг муаллими Авлонийнинг доврўғи бутун шаҳарга тарқалди. Ҳамманинг тилида: “Мирободдаги мактаб 6 ойда ўқиш-ёзишни ўргатармиш, жўғрофия, ҳисоб, табиатни ўрганиш деган дарслар ўқитилармиш”,- деган гап юрарди. Бизга жуда сирли туюлган бу мактабни ва унинг донишманд муаллиминини кўришга ошиқардик. Ниҳоят бир куни уч-тўрттамитиз боришга жазм қилдик.

Мактаб пастаккина, ним қоронғу бўлиб, масжид йўлагига жойлашган эди. Хонанинг тепасида ёруғлик учун қолдирилган туйнукдан қиш ва баҳорда қор билан ёмғир ҳам тушиб турарди. Лекин хонада ўқувчилар ва домланинг шогирдлари кўп эди. Хаёлимизда домланинг аллақандай бир сирли томони бор эди. Бизни қотмагина, кичик жуссали, қорачадан келган, истараси иссиқ, чўққи соқол бир киши кутиб олди. Бу номи тилга тушган муаллим Авлоний эди. Ўқишга қабул қилиндик. Кўп ўтмай кўз олдимизда янги бир дунё очилганига тўла ишонч ҳосил қилдик. Болаларимизнинг олди бир неча йилдан бери мактабга қатнаб юрган бўлсалар ҳам мирободликлар олдида уялиб қолдик. Улар ўқиш-ёзишда, ҳисоб масалаларини ҳал этишда, табиат ҳодисаларидан хабарлари билан ҳаммамизни лол қолдиришди. Айни замонда бизнинг эски мактабимиз бўшаб, Мирободдаги Абдулла Авлоний мактаби биздан борган болалар билан лиқ тўлди. Шу тариқа бу мактаб тобора шуҳрат топиб борди”<sup>365</sup>.

Абдулла Авлоний ўзи ва бошқа маърифатпарварлар томонидан очилган “Усули жаид” мактаблари учун тўрт қисмдан иборат “Адабиёт ёхуд миллий шеърлар” ҳамда “Биринчи муаллим” (1912), “Туркий гулистон ёхуд ахлоқ” (1913), “Иккинчи муаллим” (1915), “Мактаб гулистони” (1917) каби дарслик ва ўқиш китоблари яратади. Бу асарларида ҳамда публицистик мақолаларида дунё халқлари маданиятини, илм-фанни, мактаб ва маорифни улуғлаб, ўз халқини илмли, маданиятли бўлишга чақиради.

XX аср бошларида янги мактаблар учун ёзилган алифбелар анчагина эди. Шулар орасида Авлонийнинг “Биринчи муаллим”и ҳам ўзига хос ўринга эга бўлиб, мазкур китоб 1917 йил тўнтаришига қадар 4 марта нашр этилган. Авлоний уни ёзишда мавжуд дарсликларга, биринчи навбатда, Саидрасул Азизийнинг “Устози аввал”ига суянади (дарс бериш жараёнида орттирган тажрибаларидан самарали фойдаланади).

А.Авлонийнинг “Иккинчи муаллим” китоби “Биринчи муаллим” китобининг узвий давоми саналади. Шу боисдан ҳам аллома меросини ўрганган олимлар биринчи китобни, шартли равишда, алифбе, иккинчи китобни эса хрестоматия деб ҳам аташган.

Абдулла Авлонийнинг педагогикага оид асарлари ичида “Туркий гулистон ёхуд ахлоқ” асари XX аср бошларидаги педагогик фикрлар тараққиётини ўрганиш соҳасида ҳам ниҳоятда муҳим аҳамият касб этади.

“Туркий гулистон ёхуд ахлоқ” асари ахлоқий ва таълимий тарбиявий асар бўлиб, унда инсонларни “яхшиликка чақирувчи, ёмонлардан қайтарувчи” бир илм- ахлоқ ҳақида фикр юритилади. Муаллиф китобда инсон ахлоқига хос яхши ва ёмон фазилат-сифатларга таъриф бериш билан бир қаторда, ўз фикрларини асословчи қисқа ва ихчам ҳикоятлар, ҳикматли байт ва иборалардан ҳам маҳорат билан фойдаланади. Шу жиҳатларга кўра, Авлоний ижоди тадқиқотчилари мазкур асарни Юсуф Хос Ҳожибнинг “Қутадғу билиг”, Носир Хисравнинг “Саодатнома”, Саъдийнинг “Гулистон”

<sup>365</sup>Ю.Тоҳирий. Доно Мураббий. “Тошкент окшоми”газетаси, 1966 йил 10 ноябрь.

ва “Бўстон”, Жомийнинг “Баҳористон”, Навоийнинг “Маҳбуб ул-қулуб”, Аҳмад Донишнинг “Фарзандларга васият” асарлари каторидаги ўзига хос тарбиявий асар сифатида баҳолашади.

Абдулла Авлоний тажрибали педагог сифатида болани гўдаклигидан яхши тарбиялаш заруратини илгари суриб, “Агар бир киши ёшлигида нафси бузулиб, тарбиясиз, ахлоқсиз бўлиб ўсдими, аллоҳу акбар, бундай кишилардан яхшилик кутмоқ ердан туруб юлдузларга қўл узатмак кабидур”, - дейди. Аллома болаларда ахлоқий хислатларнинг таркиб топишида ижтимоий муҳит, оилавий шароит ва боланинг атрофидаги кишилар ғоят катта аҳамиятга эга эканлиги тўғрисида муҳим фикр-тавсиялар беради.

Шуни алоҳида қайд этиш жоизки, ўзбек педагогикаси тарихида Абдулла Авлоний биринчи марта педагогикага “Педагогия”, яъни бола тарбиясининг фанидир”, деб таъриф берди. Табиий бундай таъриф Авлонийнинг педагогика фанини яхши билганлигидан далолат беради. Хуллас, жадид маърифатпарварлик ҳаракатида муҳим ўрин тутувчи Абдулла Авлонийнинг ижтимоий-педагогик фаолияти, ижоди ниҳоятда сермаҳсул бўлиб, бугунги замонавий дидактик таълимот учун самарали аҳамият касб этади.

## **МДХ ДАВЛАТЛАРИДА АУДИТОРЛИК ФАОЛИЯТИНИ ЎРГАНИШ ТАЖРИБАСИ: ҚОЗОҒИСТОН МИСОЛИДА**

**А.Х.Сатторов**

*Тошкент молия институти*

Бугунги кунда Қозоғистонда аудиторлик фаолиятини амалга ошириш жараёнида давлат органлари, жисмоний ва юридик шахслар, аудиторлар, аудиторлик ташкилотлари ўртасида юзага келадиган муносабатларни тартибга солувчи асосий қонун ҳужжати Қозоғистон Республикасининг “Аудиторлик фаолияти тўғрисида”ги Қонуни ҳисобланади. Ушбу Қонунга мувофиқ, аудит молиявий ҳисоботларни тузиш тўғрисидаги мустақил фикр ва молиявий ҳисобдорлик билан боғлиқ бошқа маълумотларни баён қилиш мақсадида ўтказиладиган текширув ҳисобланади.

Ҳар қандай ташкилотнинг молиявий ҳисоботи ўзида унинг молиявий аҳволи, активлари ва мажбуриятларининг мавжудлиги, даромадлиги, ўз капиталига эгаллиги тўғрисидаги маълумотларни акс эттиради. Шу ва бошқа маълумотлар асосида ҳисобдорликдан фойдаланувчилар нафақат ташкилотнинг мулкӣ ҳолати, балки унинг ривожланиш истикболлари ҳақида ҳам тегишли хулосаларни чиқаришлари мумкин. Бунда аудитор томонидан тасдиқланган ҳисоботлар анча ишончли бўлади – бу молиявий ҳисоботларга ишончни орттиради. Масалан, инвестор бизнесга маблағ киритишга тайёр, у ўзининг капитал қўйилмалари ишончлилигига ишонч ҳосил қилиши учун ушбу бизнеснинг жорий ва истикболдаги омиллари тўғрисида тасаввурга эга бўлиши лозим. Бошқа томондан эса, сармоя маблағларини ўзлаштирмоқчи бўлган томон ҳам қўшимча молиялаштиришдан манфаатдордир. Инвестор ишончли маълумотларга

қараб, ҳисоб-китоб қилади. Унга ишончли маълумотларнинг тасдиғи сифатида аудиторлик хулосаси хизмат қилади. Шунингдек, молиявий ҳисобдорликни ташкил этиш, ҳисобни юритиш ва ҳисоботни тузишдан компания маъмурияти ҳам манфаатдор, чунки у ўз кўрсаткичларининг тўғри ва ишончлилиги учун фойдаланувчилар олдида жавобгардир.



*Аудиторлик фаолиятининг ташкилий тузилиши*<sup>366</sup>

Аудит тўғрисидаги Қонуннинг ўз вақтида қабул қилинганлиги республикадаги аудиторлар ва аудиторлик ташкилотларининг ҳақиқий мустақиллигини мустаҳкамлашга хизмат қилди. “Аудиторлик фаолияти тўғрисида”ги Қозоғистон Республикаси Қонуни талабларига мувофиқ, Республика ва ҳудудий аудиторлар палаталарини тузиш, тафтиш комиссиясини сайлаш, аудиторларни аттестациядан ўтказиш бўйича малака комиссиясини ташкил этиш юзасидан чора-тадбирлар ишлаб чиқилди ва ўтказилди[1].

Қозоғистон Республикасида аудитстандартлари Аудиторлар палатаси томонидан қабулқилинади ва ваколатли давлат органи томонидан тасдиқланади[2].

Бухгалтерия ҳисоби ва аудитнинг ҳуқуқий асоси Қозоғистон Республикаси Конституцияси, Фуқаролик кодекси, Маъмурий ҳуқуқбузарликлар тўғрисидаги кодекс, Солиқ кодекси, “Банкротлик тўғрисида”ги, “Акциядорлик жамиятлари тўғрисида”т ва “Хорижий инвестициялар тўғрисида”ги Қонунлар, шунингдек, Қозоғистон Республикасининг компаниялар, фирмалар ва бошқа тижорат ташкилотлари фаолиятини тартибга солувчи бошқа меъёрий ҳужжатларида белгиланган талабларни ҳисобга олган ҳолда ишлаб чиқилган.

<sup>366</sup> Тадқиқотчи томонидан тузилган





### *Аудиторлик ташкилотларининг ҳуқуқий-таркибий шакли*<sup>367</sup>

Ҳозирги кунда Қозоғистон аудиторлик хизматлари бозорида 165 та аудиторлик ташкилотлари ва 513 нафар якка тартибдаги аудиторлар, бундан ташқари, хорижий компаниялар, шу жумладан, “Deloitte”, “Ernst&Young”, “KPMG”, “PricewaterhouseCoopers” каби қитъаларо аудиторлик-консалтинг корпорациялари фаолият юритади.

Тадқиқотлар шуни кўрсатдики, бугун ривожланган мамлакатлар аудиторларининг тан олишларича, аудитнинг мақсади барча муҳим жиҳатларда бухгалтерия ҳисобининг ишончлилиги тўғрисидаги фикрни шакллантиришдан иборат. Ушбу мақсадга эришиш учун ўзига хос ёндашувлар, тартиб-тамоиллар ва усуллар доирасидан фойдаланилмоқда. Бугунги кунга келиб, Қозоғистонда аудиторлик фаолияти кенг ривож топди. Эндиликда аудит фақат пуллик хизматларни кўрсатибгина қолмасдан, балки муҳим ижтимоий функцияни ҳам бажармоқда, яъни у мўътадил иқтисодий муносабатларнинг юзага келишига хизмат қилади. Аудиторлик текширувлари молиявий фаолият таҳлили билан биргаликда яхшигина рентабелликка эга.

### **Фойдаланилган адабиётлар рўйхати:**

1. Закон Республики Казахстан от 20 ноября 1998 года № 304-І “Об аудиторской деятельности”
2. Гражданский кодекс Республики Казахстан. Общая часть.

## **NAVOIY ASARLARIDAGI ASTRONOMIK QARASHLAR**

**N.Rahmonova**

*Toshkent viloyati, Oxford brookes universiteti*

*II bosqich talabasi*

<sup>367</sup>Тадқиқотчи томонидан тузилган

*Navoiyketma-ket, beshta dostonning barchasida juda ko'p bora, bir – biriga o'xshatishlarsiz, astronomik qarashlarni, osmon hodisalarini yulduzlarni, sayyoralarni lirik qolipga mohirona tarzda soladi. Bu esa bevosita shoirning buyuk, ko'p qirrali istedod sohibi ekanligini anglatadi. Navoiyning besh dostonining qadri ham manashu astranomik qarashlar bilan bog'liq.*

Allomalarimizningbizgaqoldiribketganyuksakbilimmanbayibo'lmishkitoblarii lm-ma'rifatahligaulkanxazinavazifasinio'tabkelmoqda. Barchamizga ma'lumki, Buyuk mutafakkirimiz Alisher Navoiyning ko'p qirrali salohiyati, chuqur ilmi, uning yozgan asarlari butun dunyo ahlini lol qoldirib kelmoqda. Shoirlikdan tashqari uning astranomiya, fizika faniga oid ilmi qanchalar yuksak darajada ekanligini ilmiy nuqtayi nazardan bir tomonlama ko'rsatib berishimiz kerak hisobladim. Navoiy ijodini, uning asarlarini o'rgangan, o'qigan inson komillik sari odimlay boshlaydi. Uning asarlari go'yoki, bir dengiz bo'lsa, u dengizdan har kim istaganicha dur oladi. Bu sohada qalam tebratganlar Navoiy dengizdan ajoyib durlar qo'lga kiritdilar, lekin ancha qimmat durlar hamon dengiz tubida. Uning asarlarini o'rganganimiz sari, dengiz qari qanchalar chuqur, ya'ni o'rganilmay qolgan qanchadan qancha sirlar yashiringanini ko'rgandek bo'lamiz. Har bir shaxsning tushunchasi turlicha, men ham "Xamsa" asarini o'z qarashim bilan o'rgandim. Bolaligimdan she'riyat va fizika faniga qiziqishim tufayli Navoiy "Xamsa" sida astranomiya bilan lirika o'rtasidagi bog'liqliklar e'tiborimni tortdi. Navoiy o'z ijodining eng yuksak cho'qqisini, shubhasiz "Xamsa" asariga kirgan dostonlari tashkil etadi. "Xamsa" orqali o'zbek adabiyoti jahon adabiyotidan eng yuqori o'rinlardan birini egalladi. Uning bebaho istedodi avvalo shunda ko'rinadiki, u 50 mingga yaqin misradan iborat bu buyuk asarni kundalik ishlardan, xususan davlat ishlaridan uzulmagan holda juda qisqa bir muddat ichida yozib tugallagan. "Xamsa" yaratish g'oyasi Navoiyda juda erta, u hali Nizomiy, Xusrav Dehlaviy dostonlarini o'qib yurgan yoshlik yillaridan yuzaga kelganini, bunda shu ikki shoir asosiy madadkor bo'lganini Navoiyning o'zi "Saddi Iskandariy" dostonida e'tirof etadi. "Xamsa"ni yaratilish jarayoni ham juda xarakterlidir. Navoiy deyarli har dostonning oxirida o'zining mazkur asarni yozish jarayonida bir kun bo'lsa ham tinch o'tirib ishlay olmaganidan zorlanadi. Uning tinchligini buzganlar vazir Navoiydan insof va adolat, haqiqat va madad so'rab kelgan kishilar edi. Ularning keti uzulmadi. Shoirning vijdoni ularga uzr aytib, qabul qilmay, ularning arz-dodlarini tinglamay jo'natib yuborishga yo'l qo'ymasdi. Navoiy "Xamsa"ni yozishga har tomonlama kamolga yetganda kirishdi. Bu shoirning estetik qarashlari bu davrda jahon miqyosida yuqori saviyaga ko'tarilgandan, uning bu sohada g'oyat ilg'or nuqtayi nazarda turgandan ham yaqqol ko'rinib turibdi. "Xamsa" ning yuzaga kelishi XV asrda juda katta tarixiy voqea bo'ldi. Bu o'zbek xalqi madaniyatining jahon adabiyoti saviyasida, o'zbek ziyolisining esa yetuklik darajasiga ko'tarilganidan darak berardi. Shunday bir buyuk asarni o'zbek tilida vujudga kelgani chindan ham alohida ahamiyatga ega bo'lgan edi. Chunki, Navoiy davrida o'zi O'zbek bo'laturib, asarlarni o'z ona tilida

emas, balki fors tilida yozuvchilar ko'p edi. Bu hol o'zbek xalqining ma'naviy taraqqiyotiga madaniyatning rivojlanishiga asosiy yo'l bo'la olmas edi. Olimlarimiz bu asarni o'rganish va tekshirishda, uning hali bizga noma'lum tomonlarini, g'oyalarini, san'atlarini ochishda, tadqiq etishda yana ham ko'p ishlarni amalga oshiradilar, deb o'ylaymiz. «Xamsa»ning yaratilishi jarayoniga diqqat bilan nazar solinsa, asar voqealari Navoiyning kundalik hayotidagi ijtimoiy-siyosiy voqea va hodisalar bilan bog'liqligi, ularning uzluksiz ravishda shoir kayfiyatiga, ijodiga o'z ta'sirini turli shakllarda ko'rsata borishi yaqqol ko'zga tashlanadi.

Shoirning astronomiya hodisalari haqidagi fikrlari uning dostonida aks etishi asarni qimmatini yanada oshirganini oddiy ko'z bilan o'qib sezish qiyn. *Agar e'tibor beradigan bo'lsak shoir ketma-ket, beshta dostonning barchasida juda ko'p bora, bir – biriga o'xshatishlarsiz, astronomik qarashlarni, osmon hodisalarini, yulduzlarni, sayyoralarni lirik qolipga mohirona tarzda soladi. Bu esa bevosita shoirning buyuk, ko'p qirrali istedod sohibi ekanligini anglatadi.* Endi esa, Navoiyning beshta dostonining har biridagi lirik qolipga joylashtirilgan va betakror tarzda qo'llanilgan so'zlarni taxlil qilib ko'ramiz

*Alisher Navoiyning yuksak istedodi, ko'p qirrali salohiyati shuni ko'rsatadiki, u o'z lirikasini yanada jonlantirish maqsadida astranomik hodisalar, tushunchalarni o'zi egallagan tarixiy bilimlar bilan uyg'unlashtiradi. Navoiy ushbu dostonni yozishga kirishar ekan, hatto osmondagi yulduzlar turkumi – nasri toyir ham himmat qanotini qoqib gardun qorong'uligida sayr qila boshladi, deydi.*

“Hayratul-abror”ning boshlanish qismi bir necha kirish boblaridan tashkil topgan. “Hayratul-abror” dostonida asosan Navoiy garchi dunyoda ko'p go'zal narsalar yaratilgan bo'lsa ham, shu bilan birga, olamda, kishini tasavuriga sig'maydigan darajada voqealar yuz berib turadi. Masalan, yulduzlar olami turli holatlarga tushsa, buning sirlarini bilmoqchi bo'lganlar bunga erisha olmasalar ham, bundan xudoga hech bir ziyon va hech bir tashvish yo'q. Chunki ular hammasi xudoning irodasi bilan harakatda va o'zaro bir-biriga muvofiq holda harakat qiladi. Sayyoralar ham uni izmida. Dengiz to'fonlari yuz berishi, zilzila turib, tog'larni osmonga chiqib ketishi-bular hammasi uning buyukligi deydi Navoiy. O'z asarida tabiat hodisalarini shunday moxirona tasvirlab beradiki, lol qolmay iloj yo'q.

Shoir mohirona tarzda sayyoralarga murojaat eta boshlaydi: “U(ko'ngil) yana bir (osmon) bog'iga kirib, joy oldi. Unda kumush badanli bir maxbuba turardi”. Klassik poetikada tashxis degan san'at bor. Bu san'at shoirga borliqdagi jonsiz narsalarni jonlantirib, insoniy sifatlarda shaxslantirib tasvirlash imkonini beradi. Bunda Navoiy xuddi shu usulni qo'llagan. Chunki shoir “buti siminbadan” qandaydir “qoshi fusungar, ko'zi tannozi” bir malak emas, balki ikkinchi osmonda joylashgan Atorud “(Merkuriy) sayyorasidir. Navoiy keyingi “Nodirai nuqta sanj”-Zuhra (Venera), Mirrix (Mars), Mushtariy (Yupiter), Zuhal (Saturn) planetalari xususida ham tashxis usulida mulohaza yuritgan. Dostonning bu va shunga o'xshash astronomiyani lirikaga bog'lash fantaziyasining roli nihoyatda katta.

*“Osmonni to’qqiz qutisi bo’lib, hammasi zar bilan ishlangan, ularning ichida yuz minglab qimmatbaho durlar bor. Undagi har bir durning yorug’ligiga farog’at shamidir, oddiy dur emas, sham ham emas, ko’chani yorituvchi durdir” deya yulduzlarga beqiyos lirik o’xshatish bergan,*

Navoiy “Farhod va Shirin” dostonida fizik-lirik qarashlarni chetlab o’tmadi. U ushbu dostonni mukammallashtirish maqsadida ham o’z ilmiga tayangan holda astranomik qarashlarni ilgari surdi va so’z o’yinlarida foydalandi.

*Chu tortib **Zuhra** lahni Borbadni  
Olib **Bahrom**vashlardin xiradni.*

*O’kush Farhodu Shirin aylasang jam,  
Shabistonda bir parvonau sham’,*

*Va gar ming **Besutundek** qilsang idrok,  
Yo’lida bir kesak, bal bir ovuch xok.*

Bu yerda Zuhra – Venera, Sharqda esa erta tongda, G’arbda kechqurun porlab ko’rinadigan yorqin yulduz. Qadimgi yunonlarda muhabbat ma’budasi sifatida tasvirlangan. Zuhra ba’zan Nohid nomi bilan ham ataladi. Zuhra go’zallik, muhabbat hamda musiqa homiysi hisoblanadi.

Bahrom – Mirrix – Mars sayyorasi. Ilmi nujumcha Bahrom harbiy ishlar homiysi sanalgan. Besutun – Behistun – Shimoliy Eronda, Hamadon shahridan 100 km g’arbda tog’ oralig’idagi qoya. Bu qoya rivoyat va afsonalarda ko’pincha Farhod nomi bilan vobasta holda tilga olinadi. Farhod shu tog’ etaklarida kanal qazigan, shu tog’ni kesib yo’l ochgan qahramon sifatida tasvirlanadi.

***Atorud** bodpoyidin bo`lub shod,  
Berib avroqu ajzosini barbod.*

*Yeturgach **Zuhraga** davlad rikobi,  
Difin yirtib qudumi ehtisobi.*

*Quyoshga chun surub gardin xiromin,  
Uyotdin yer quyi aylab maqomin.*

*Chopib **Bahromg’a** raxshin chu yaksar,  
Bo`lub ul Nahsi Asg’ar Sa’di Akbar.*

*Tushub chun **Mushtariy** sori mururi,  
Quyoshni yoshurib har lam’a nuri.*

Atorud – Utorid- Merkuriy Sayyorasi. Forscha Dabir ham deyiladi. U yozuvchilarning, san’atkorlarning, umuman donishmandlikning homiysi hisoblanadi.

Mushtariy – Yupiter – forsha Birjis ham deyiladi. Ilmi nujumda Mushtariyni “Sa’di akbar” (yuksaklikdagi joy) va “Falak qozisi” deb ham yuritadigan joyi, oltinchi falakda emish.

*Qaro tun gar nishon aylab **Suhoni**,  
Falakcha novakig’a ul nishoni.*

*Debon **Turki falak** otqonda zihlar,  
Tavahhum toridin ochib girihlar.*

Suho- Hulkar turkumidagi xira ko`rinadigan yulduzning nomi. Bu yerda shoir Farhodning merganligini ta`riflab, shunday xira yulduzni ham nishonga ola bilar edi, - deydi.

Turki falak – maj. Mirrix – Mars sayyorasi. Mirrix Sharq adabiyotida urush, jangchilik, homiysi ma`nosida Bahrom ham deyiladi. Shoir Farhodning jangovarlik yarog`larini mohirlik bilan egallaganini maqtab, u o`q otganda Mirrix ham ofarin o`qiydi demoqchi.

*Yeti gardung’a ofat shashparidin,  
Bo`lub suv **Hut** bag`ri xanjardin.*

*Asad bo`ynin uzub sarpanja birla,  
Zabuni bir **asad** har panja birla.*

Hut – aynan: kata baliq; o`n ikkinchi oftob burjining nomi, fevral-mart oylariga to`g`ri keladi.

Asad – aynan: arslon oftob burjlaridan beshinchisining nomi, iyul-avgust oylariga to`g`ri keladi.

Bu va oldingi baytlarida Navoiy yana o`sha ig`roq san`atini, aqlga nomuvofiq, hayotda mumkin bo`lmagan mubolag`ani ishlatadi. Farhod xanjarining zarbidan Hutning bag`ri ezilib, suvga aylanib ketishi, panjasi bilan Asadning bo`ynini uzib olishi mumkin, deb ta`riflanadi.

*Yig`ochi soyasida charx koxi  
Quyiroq shoxasidin **Sidra** shoxi.*

*Urub tig`i falak jismig`a suhon,  
O`tub ul jismidin andoqki ko`hon.  
Sidra –yettinchi osmondagi muhtasham daraxt.*

*Bo`lub g`orida har dun ankabuti,  
Bir **usturlobi** gardun ankabuti.  
Falakdek tab`i soyir, jismi sokin,*

**Layli va Majnun asarida** Navoiy Muhammad payg`ambarning sayyoralar, yulduzlar, o`n ikki burj aro ko`kka ko`tarilishi tasviri ajoyib manzara kasb etadi. Navoiy ilmi nujumdan yaxshi ma`lumotga ega bo`lganligi sababli sayyora, yulduzlarning nomlaridangina emas, ularning xususiyatlarini ham ko`zda tutadi va



tashxis san'atidan foydalanib, koinotdagi jonsiz narsalarni insoniy sifatdan jonlantiradi va Me'roj tuning mo'jizaviy holatini tasvirlaydi.

*Bahrom ko`rub biyik janobin,  
Tashlab qilichin, o`pub rikobin.*

*Birjisqa chun yetib rikobi,  
Ish anga saodat iktisobi.*

*Soyislig`iga **Zuhal** urub fol,  
Gaz dasta bila qo`lida g`arbol.  
Savru **Hamal** aylabon fig`onlar,  
Qurboni aning qilurg`a jonlar...*

Ushbu asardagi Bahromni Mirrix ham deydilar; Forslarda Bahrom, yunonlarda Mars sayyorasi. Uni urush homiysi hisoblaganlar. Qadimgi ilmi nujunga ko'ra Bahrom beshinchi falak sayyorasi bo'lib, yerdan kichik, to'rtinchi o'rinda turadi.

Birjis – Mushtariy(Yupiter) sayyorasining forscha nomi. Ilmi nujumda bu sayyora “Sa'di akbar” va “Falak qozisi” ham deb yuritiladi, joyi beshinchi falakda deydilar. Shoir bu baytda Muhammad payg'ambar otining uzangisini Bahrom o'pdi, keyin Birjisga rikobi yetishti va bundan u g'oyat saodatmand bo'ldi deydi.

Zuhal – Saturnning arabcha nomi, Kayvon ham deyiladi. Joyi oltinchi falakda ekan. Shoir bu baytda Zuhal sayyorasi Muhammad payg'ambarga otboqar bo'lishni orzu qilganini ta'riflaydi.

Savr- eski astralogiyada osmondagi o'n ikki burjning ikkinchisi. Quyosh yili hisobida birinchi oy nomi mart oyiga to'g'ri keladi.

Hamal- o'n ikki burjning birinchisi, unga quyosh mart oyida kiradi. Quyosh yili hisobida birinchi oy nomi mart oyiga tog'ri keladi

**“Sab'ai Sayyor”** Alisher Navoiyning to'rtinchi dostoni bo'lib, Dostonning birinchi bobida shoir sayyoralar olami, kosmologik mifologiya bilan bog'liq holda dunyoning yaratilishi haqidagi o'z falsafiy qarashlarini ifodalaydi. Uning koinot sirlari va burjlarga aloqador falsafiy fikrlari bayon etilgan. Navoiy dostonni yozar ekan, hikoyatlar misolida Nizomiy boshlab bergan yettilik garmoniyasini takomilga yetkazdi. Yetti kecha va unda aytiladigan yeti hikoyat foniga haftaning yeti kuni, unga homiylik qiladigan yeti sayyora, u bilan bog'liq yeti iqlim, yeti qasr, yeti go'zal, yeti rang, yeti sayohatchi motivlarini shunday mahorat bilan joylashtirdiki, natijada hafta kunlari, sayyoralar, ranglar, iqlimlar, musofirlar, go'zallar, xullas hamma motivlar o'zaro uyg'un holda markaziy qahramon va hikoya atrofida xuddi o'sha davrdagi koinot haqidagi tasavvurlar bo'yicha yer atrofida aylangan yeti sayyora kabi harakat qildilar. Bu bilan Navoiy sayyoralar misolida olam muvozanati haqidagi o'z fikrini bayon etmoqda. Demak, Navoiyning yettilik garmoniyasidan, yana aniqrog'i, “Sab'ai sayyor” dostonidan kelib chiqadigan dastlabki xulosasi olam muvozanati masalasidir.

**“Saddi Iskandariy”**

Bu asar dunyodagi buyuk siymolardan biri, uch sohibquronning eng mashhuri janongir Iskandarga bag`ishlangan bo`lib, “Xamsa”ning yakunlovchi dostonidir. Navoiy ushbu bobda tasavvuf talimoti asosida olamning yaratilish tarixiga to`xtalib o`tadi. 9 qavat osmon, sayyoralar, yulduzlar turkumining har biriga alohida ta`rif beradi. Yaratganning buyukligigga hamdu sano aytadi. Bularning barchasidan maqsad eng oliy zot Odamni yaratish ekanligini ta`kidlaydi.

Yettinchi qavat ustida sakkizinchi osmon bo`lib, undan turg`un yulduzlar joy olgan. Moviy gumbazlar harakati janubiy-birinchi va sharqiy – ikkinchi harakatlarga bo`linadi. Janubiy harakatlarda natijasida kecha va kunduz yuzaga keladi. Janubiy yulduzlar harakati osmonda hech ham sezilmaydi.

“Yana bir falakni qatl qiladigan joy qilib bunyod etdingki, uning orom oluvchisi do`st atalmish – qotildir. Bu Mirrix – (Mars) planetasi bo`lib, beshinchi falakda joylashgan. Kishilar uning tig`idan hech qachon omonlik topa olmaganlar. Uni yaltiroq tig`i balo chaqmog`i bo`lib, undan oqadigan suv xalqni g`arq qiluvchi ofatdir. El bo`ynini kesmoq, o`tkir qilich bilan boshni uchirmoq unga hamishalik odatdir. U shunchalik qonxo`rki, kesilgan boshning kosasini qadah qilib may o`rniga qon ichadi, qon emas, qatra-qatra zahar yutgandek qahr bilan nur sochadi.

Sen yana bir pok, toza gulbog` - Jannat ham bunyod etdingki, uning maqom qiluvchisi hurdan ham afzaldir. U osmon mulkining shohi quyosh bo`lib, oromgohi feruza rangli osmon taxtidir. U ko`k ahlining yarashiqli bezagi, ko`rar ko`zi, balki ko`z qorachig`idir. Porloq chaqmoqlar unga ko`zgu bo`lib, da`volariga guvoh zarralardir. Baland ko`pik peshtoqidagi quyoshmonand zarrin naqshlar singari ular yeri ham ko`kda aylanuvchi moviy gumbazlar arodir.

Yana bir yuksak falakka serjilva Zuhra (Venera- Cho`lpon) yulduzini joylading. Sozanda va xonandalar homiysi hisoblangan quyosh chehralik bu “barbad” chaluvchi o`z sozini chalganda go`yo jon iplari unga tor bo`ladi. Sarguzashtlar uning toriga guzorish beradi, tirnog`lari esa bag`rlarga – horish. U qachon yoqimli kuy bunyod etsa, buyuk aql sohiblari ham faryod chekmay qola olmaydi. Barbatning ovozi yetib brogan joyda na dilig`ashlik qoladi, na g`am-tashvish. U go`yo doira ichidagi qo`ng`iroqchalar singari ko`k tokida xotiri jamlik bilan ohang tuzadi.

Yana birini kutubxona qilib yaratding (Utorud – Merkuriy sayyorasiga ishora) va u yerga kitobat ishlarida oqilu donolarni to`plading. Ular yashirin fikr va mazmunlarni diqqat bilan tekshiruvchi nuqtadonlar orasidagi nozik hunar egalaridir. Asosiy qismning so`nggi bobida yeti faylasuf hakim: Aflotun, Suqrot, Balinos, Buqrot, Hurmus, Farfinyus va Arastu Iskandarning onasiga ta`ziya bildirgani keladilar va shu bilan Iskandar voqeasi poyoniga yetadi.

Doston boshqa dostonlardan farq qilib, kattagina xotima bilan yakunlanadi. Xotima “Saddi Iskandariy” dostonini tugallash bilan muayyan ma`noda “Xamsa” ga ham yakun yasaydi.

Dostonni so`nggi bobida Navoiy unga baxt-davlat rahnamolik qilib, nihoyat “Xamsa” ni yakunlaganini yozar ekan, “Hayratul-abror” dostonini yozishdan boshlab, “Saddi Iskandariy” yakunlangunicha bo`lgan jarayonni birma-bir eslab o`tadi. Navoiy tong otib kech kirguncha el-yurt tashvishi bilan band bo`lgani holda

salafлари uzoq muddat yozgan “Xamsa”ni juda qisqa muddatda- ikki yilda yakunlaganini, agar bevosita faqat yozish uchun ketgan vaqtni hisoblab chiqilsa, olti oyga ham bormasligini faxriya tarzda bayon qiladi.

Biz aynan manashu qarashlarni ilmiy nuqtai nazardan to’laligicha bayon qilib kitob holiga keltirib, dunyo ahliga yetkazishimiz va Navoiyning yana bir ilm hazinasidan parchani namoish qilishimiz va shu bilan kelajak avlodimiz adabiyotlarini boyitishimiz lozim.

Navoiy asarlarining sehrlil tilsimining kaliti ham mana shunda. Kimki bu tilsimni tushuna olsa sehrlil mamlakat darvozasini ochganday bo’ladi go’yo. Navoiyning besh dostonining qadri ham manashu astranomik qarashlar bilan bog’liq.

### **Foydalanilgan adabiyotlar:**

1. O’zbekadabiyotitarixi. Beshjildlik. 2-jild (XV asrning ikkinchiyarmi).- T.:Fan, 1977.
2. Alisher Navoiy. Saddi Iskandariy. Mukammal asarlar to’plami. 20 jildlik.- fan, 1993. 11-jild.
3. Erkinov A.S. Navoiy – peyzaj ustasi, - T.:Fan, 1988.
4. Navoiy Alisher. Sab’ai sayyor.:T.: Nashriyot-matbaa birlashmasi, 1991.
5. Alisher Navoiy. Mukammal asarlar to’plami: Xamsa: Hayratul-abror. T.:Fan, 1991.
6. Xasanov S. Navoiyning yeti tuxfasi. Toshkent: G’.G’ulom nomidagi nashriyot- matbaa birlashmasi, 1991. B. 151-161.
7. Ziyotov.Z. Shumerlar va Turon qavmlari. Toshkent: Mumtoz so’z: 2012.
8. Komilov N. Najmiddin Kubro./Tasavvuf.- Toshkent: Movorounnahr- O’zbekiston, 2009. B
9. Muhiddinov M. Nurli qalblar gulshani. Toshkent. Fan – 2007
10. Alisher Navoiy. Farhod va Shirin. Mukammal asarlar to’plami.-fan, 1977
11. Alisher Navoiy. Layli va Majnun; Sab’ai Sayyor. G’.G’ulom nomidagi nashriyot- matbaa birlashmasi, 2012

## **ЁШЛАР ТАЪЛИМ-ТАРБИЯСИДА ИНТЕРНЕТДАН ФОЙДАЛАНИШ ЙЎЛЛАРИ**

**Ш. Қулиева**

*п.ф.н., доцент Бухоро давлат университети*

**Ш.Иззатова**

*III курс талабаси*

Президентимиз Шавкат Мирзиёевнинг ёшлар маънавиятини юксалтириш ва уларнинг бўш вақтини мазмунли ташкил этиш бўйича илгари сурган бешта муҳим ташаббуси, жумладан, аҳоли ва ёшлар ўртасида компьютер технологиялари ва интернетдан самарали фойдаланишни ташкил этиш борасида қўйилган вазифалар ижроси ушбу соҳада ахборот-

коммуникация технологияларидан кенг фойдаланиш бўйича амалий ва инновацион тадқиқотларни ривожлантиришни талаб этади.

Ҳозирги замон илмий техника босқичининг характерли хусусиятларидан бири жамият ҳаётининг барча жабҳаларини компьютерлаштиришдан иборатлиги касбий ва шу каторда педагогик фаолиятнинг тузилишини кескин ўзгартиришини келтириб чиқаради. Таълим тизими барча бўғинларининг ахборот технологияларидан фойдаланиши таълимнинг ахборотлашувида кундалик талабни келтириб чиқаради, бу эса, ўз навбатида, олий таълим муассасаларида тайёрланадиган бўлажак ўқитувчидан янги ахборотлар муҳитида бемалол ишлай олувчи билим ва кўникмаларни шакллантиришни талаб этади.

Биринчи президентимиз Ислам Каримов алоҳида таъкидлаганларидек, "...биз мамлакатимизнинг истиқболи ёш авлодимиз қандай тарбия топишига, қандай маънавий фазилатлар эгаси бўлиб вояга етишига, фарзандларимизнинг ҳаётда нечоғли фаол муносабатда бўлишига, қандай олий мақсадларга хизмат қилишига боғлиқ эканини ҳамиша ёдда тутишимиз керак". Шу сабабли ҳам биринчи навбатда таълим мазмуни ва унинг таркибини кенгайтириш ва чуқурлаштириш, хусусан, бу мазмунга нафақат билим, кўникма ва малака, балки умуминсоний маданиятни ташкил қилувчи - ижодий фаолият тажрибаси, теварак-атрофга муносабатларни ҳам киритиш ғояси кун тартибига қўйилди [1].

Ҳозирги даврда замонавий ахборот технологияларидан фойдаланиш кескин кучайганлиги учун таълим берувчига ва таълим олувчига жуда катта ва турли-туман ахборот технологиялари билан ишлашга тўғри келганлигидан уларнинг асосийларини юқори билим ва ақл идрок билан ажратиш олиш зарур.

Интернет бу – ҳозирги замон талабидаги ягона оммабоп компьютер тармоғи ҳисобланиб, бизга барча соҳаларга оид ноаниқлик яъни онгимизга мавҳум бўлган тушунчалар ҳақида очик – оддий ва равои маълумот берувчи ахборот манбаидир.

Табийки, ҳозирги кунда ушбу омилга бўлган эҳтиёжмандлар сони кундан кунга ортиб бормоқда. Мазкур тармоқ бутун дунё миқёсида глобал тармоқдир. Зеро унда мавжуд янгиликлардан хабардор этувчи матинлар, тасвир ҳамда овоз хизматлари ва бир қатор имкониятлар барча жабҳада катта енгилликларни юзага келтираётган бўлса-да, аммо иккинчи томондан инсониятни беихтиёр вертуал оламга жалб этиб бормоқда.

Айниқса бу таъсир доирасидан ўсмир ёшлар ҳам йўқ эмас. Бу борада мутахассисларнинг сўзлари қуйидаги натижаларни исботламоқда: интернет тармоғидаги ижобийлик инсоннинг фан, соҳа ва фаолиятига боғлиқ муҳим аниқ далилларга эга бўлишида ҳар томонлама қулайлиги ва тегишли вақт миқдорининг тежалишига олиб келиши кундек равшан, лекин қизиқувчанлик сабабли Интернет ахборотларидаги ортиқча маълумотларга ҳаддан зиёд берилиб кетишларидир.

Изланувчанлик, фикрий ривожланиш, мушоҳада, таҳлил қилиш қобилияти ва хотиранинг ўткирлик даражасини сусайтиришга сабаб бўлмоқда.

Маълумки, Интернет воситасидан фойдаланиш ҳеч кимга мажбурий бўлмаган ва инсоннинг ўз тафаккурдан келиб чиққан қонун қоидалар асосида бўлиши кераклиги ҳамда ундаги меъёр талаблари, яъни Интернет тармоғидан ахборотларни тўғри танлаш ҳар жиҳатдан ўринлидир. Бундан кўриниб турибдики, ушбу тармоқ воситасининг ўз ичига қамраб олган ахборотлар миқёси шу қадар кенг ва кўп эканлиги гоҳида ўзимизга керакли бўлган маълумотларни ажратиб олишимизда ҳам қийинчилик туғдирмоқда.

Ҳозирги замон ёшларини фан асослари билан қуроллантиришда, ўқитишнинг илғор педагогик технологиялар ютуқлари асосида «Таълим тўғрисида»ги Қонун ва «Кадрлар тайёрлаш миллий дастури» талабларини бажариш мақсадида уларнинг ақлий тафаккурларини юқори даражада ривожлантиришга эришиш таълим муассасалари олдидаги энг муҳим вазифалардан биридир.

Бу мақсадни амалга ошириш учун «Ўқув-тарбиявий жараёнини илғор педагогик технологиялар билан таъминлаш» «Кадрлар тайёрлаш миллий дастури»нинг иккинчи ва учинчи босқичларида бажариладиган асосий вазифалардан бири сифатида белгиланади. Бунга сабаб:

1. Аҳоли таълимини жадаллаштириш ва самарадорлигини оширишнинг бирдан-бир йўли энг илғор педагог тадбирлардан фойдаланиш.

2. Фан ва техника тараққиётининг ўта ривожланганлиги натижасида ахборотларнинг кескин кўпайиб бораётганлигини ва уларни ёшлар онгига тўла-тўқис синдириш ва ёшларни ҳаёт талабларига жавоб берадиган ҳолда тайёрлаш учун вақтнинг камлиги ва бошқалар.

Бу мақсадга эришиш учун тараққий этган мамлакатларда муваффақият билан қўлланиб келаётган педагогик технологияларни ҳамда халқимизнинг бой миллий таълим манбаларидан фойдаланиб, Ўзбекистон Республикасининг миллий педагогик технологиясини яратиш зарур. Бу муаммони ечишдаги тезкор усуллардан энг қулай ва ҳар томонлама зарурий маълумотларни қисқа вақтда тўплаш, таққослаш, синтез қилиш ва уларнинг энг муҳимларини ажратиб олишга имкон берувчилари электрон кутубхоналар, телеконференциялар ва интернетдан фойдаланиш ҳисобланади. Интернет ҳозирги кунда ахборот технологиялари тизимининг ажралмас қисми бўлиб, ундаги асосий бўғин бу ўзаро бир-бири билан боғланган компьютерлардир. Компьютерлар алоқа воситаларидан фарқли ўлароқ, фойдаланувчига маълумотни кўриш, ўқиш ва эшитиш асосида маълумотдан унумли фойдаланишга имкон яратади. Бундан ташқари унда маълумотни узатиш, қабул қилиш тезлиги ўта юқоридир. Шу билан бирга, ишлаб чиқаришдаги ёш мутахассисларнинг билим, кўникма ва малакаларини шакллантиришга имкон берувчи педагогик усуллардан бири масофадан ўқитишни йўлга қўйиш ҳам бу кундаги долзарб муаммолардан ҳисобланади,



чунки кўплаб мамлакатларда ўқитишнинг турли хил усулларида ва ҳозирги замон телекоммуникация технологиялардан фойдаланиб масофадан ўқитиш амалга оширилади. Бу эса, жуда кўплаб таълим олувчилар ва талабгорларни бир вақтда энг сўнгги ва долзарб муаммолар билан куроллантиришга имкон беради. Бу уларни таълимнинг муҳим қисмларидан бўлган мустақил ишлашга ўргатишни таъминлашга олиб борувчи усуллардан иборат.

Масофадан ўқитишни амалга оширишда биринчи асосий ва зарурий муаммолардан бири узатиладиган машғулотнинг ҳар томонлама тарихий, илмий, амалий муаммоли ва ниҳоят, етарлича кўргазмали ҳамда у ёки бу ҳодиса, қонун ёки технологик жараёнга боғлиқ бўлган ва унинг мазмунини тўлдирувчи аниқ ва тушунарли иловалар, кўргазмалар билан тўлдирилган бўлиши шарт.

Иккинчидан, узатиладиган маълумотнинг илмий аҳамиятли қисмларини етарли даражада соддадан мураккабга қараб тушунтириш методикасидан тизимли фойдаланилган ҳолда амалга оширилиши зарур.

Учинчидан, узатиладиган маълумотнинг дастурий таъминоти шу курснинг илмий ва амалий аҳамиятлиларини ва ишлатилиш соҳаларини ҳар томонлама яхши билладиган кўп йиллик педагогик тажрибага эга бўлган мутахассис томонидан ишлаб чиқилган бўлиши керак.

Тўртинчидан, узатиладиган машғулотнинг мазмуни юқори педагогик маҳоратга эга бўлган таълим берувчилар томонидан тайёрланиши шарт. Бунга сабаб юқори педагогик маҳорат эгаси ўзининг узок йиллик тажрибаси асосида таълим олувчига тушунарли бўладиган ва унинг билим даражасига мос ҳамда талаба учун зарур бўлган маълумотларни соддароқ ҳолда келтириш мақсадга мувофиқ. Бундан ташқари, маърузанинг аҳамиятини очиб берувчи ва хотирага яхши сақланиб қолувчи мисоллар билан бойитилган бўлиши зарур.

Демак, педагоглар ёшларимизнинг келажакда жамият тараққиётини ривожлантиришига ҳамда таълим-тарбия жараёнини мақбул (оптимал) куришга, талаба ёшларда ҳур фикрлик, билимга чанқоқлик, Ватанга содиқлик, инсонпарварлик туйғуларини шакллантиришга ижобий таъсир кўрсатади. Жамиятимиз доимо тараққиёт этади. Бунинг учун эса янгича билим бериш, ўзгариб борувчи меҳнат ва ҳаёт шароитларига мувофиқ, танқидий ижодий фаолият билан шуғуллана олиш кўникмалари таркиб топган бўлиши лозим. Демак, таълим-тарбия ёш авлодни ҳаётга, меҳнатга тайёрлашда ҳамда мавжуд жамият имкониятларини шакллантириш янада ривожлантириш мақсадида кекса авлод томонидан орттирилган тарихий тажрибани тўлдирилган ҳамда янада мукамаллаштирилган ҳолда ёш авлодга сингдиради. Таълим-тарбия моҳияти сақланаётган ҳолда ўқитувчи ўз иш фаолитида усуллар, воситалар ва шаклларни ўзгарган шароитларда янгилашга мажбурдир, чунки янги давр унга доимо янги талаб қўяди.

### Адабиётлар:

1. Каримов И.А. Баркамол авлод – Ўзбекистон тараққиётининг пойдевори. Т., “Шарқ”, 1997.
2. Холлиев И., Хусанов Ж. Касб-хунар таълими: Технология. Маънавият. Маҳорат / А. Икромовнинг умумий таҳрири остида. – Т.: “Ўқитувчи”, 2003. – 256 б.
3. Қосимов А.Х., Ф.А. Холикова Педагогик маҳорат ва педагогик технологиялар фанидан маърузалар матни, Тошкент. – ТАТУ. 2004. – 50 б.
4. <https://naqshband.uz/makolalar/internet-va-foydalanish>

## ИҚТИСОДИЙ ҲАЁТИНИ БАРҚАРОРЛАШТИРИШДА РАҚАМЛИ ИҚТИСОДИЁТНИ ҲАМ

**Ф.Р.Илхомов**

*ТАТУ Фарғона филиали талабаси*

**М.Бутабоев**

*ТАТУ Фарғона филиали профессори, и.ф.н.*

Иқтисодиётда бозор муносабатларига ўтиш жамият ижтимоий иқтисодий ҳаётининг барча соҳаларига ахборот коммуникацион технологиялари(АКТ)нинг сўнгги ютуқларини жорий этиш жараёнини тезлаштириб юборди. Бугунги кунда ахборот тизимлари ва технологиялари “ахборотлаштириш”, “компьютер-лаштириш”, “электрон ҳукумат”, “электрон бошқарув”, “очиқ таълим”, “ақлли уйлар”, “ақлли шаҳарлар” каби атамалар фаолиятимизда қўлланилмоқда. Уларнинг лойиҳалаштириш, яратиш, ишга тушириш ва кенг қўллашдан мақсад – жамиятдаги ижтимоий-иқтисодий тараққиётда вужудга келадиган айрим муаммоларни ҳал этиш ва меҳнат самарасини янада оширишдан иборат.

Интеллектуал ғоя ва инновацияларни бошқариш кенг тарқалган ва жамоатчилик томонидан тан олинган зарурият бўлиб, мамлакатимизда ҳам бу борада муайян ишлар амалга оширилмоқда. Хусусан, Республикаимизда 2017 йилда қабул қилинган Ҳаракатлар стратегиясини[1] амалга ошириш шароитида мамлакатнинг рақобатбардошлигини ошириш, иқтисодий салоҳиятини юксалтириш, инновацияларни кенг жорий этиш ва шулар асосида ресурслардан оқилона фойдаланиш кабилар **рақамли иқтисодиётни** шакллантириш омилларидан ҳисобланади. Чунки бошқарувда рақамли технологияларни кенг қўллаш, мамлакатда электрон ҳукумат тизимини жорий этиш муаммосини, ижтимоий ривожланишнинг кўп вариантлилиги ва муқобиллигини эътироф этишга асосланган.

Ўзбекистон Республикаси Президентининг 2017 йил 1 ноябрдаги “Илмий-тадқиқот муассасаларининг инфратузилмасини янада мустаҳкамлаш ва инновацион фаолиятини ривожлантириш чора-тадбирлари тўғрисида” ПҚ-

3365-сон қарори бунга мисол бўла олади. Мазкур қарорда “Илғор олий ўқув юртлари ва илмий-тадқиқот институтлари билан кичик инновацион корхоналарни яратиш орқали таълим, фан ва ишлаб чиқариш интеграциясини мустаҳкамлаш” каби вазифаларни белгиланганлиги бу соҳада интеллектуал ғоя, билим ва инновацияларни бошқаришни такомиллаштиришни талаб этади. [2]

Корхоналар бизнес-жараёнини ташкил этишда моддий ресурсларнинг бошқаришни автоматлаштирилишидан сўнгги жараён бу номоддий ресурсларни ҳам бошқаришни автоматлаштириш ҳисобланади.

Президент Шавкат Мирзиёев таъкидлаганидек “Бугун биз давлат ва жамият ҳаётининг барча соҳаларини тубдан янгилашга қаратилган инновацион ривожланиш йўлига ўтмоқдамиз. Бу бежиз эмас, албатта. Чунки замон шиддат билан ривожланиб бораётган ҳозирги даврда ким ютади? янги фикр, янги ғояга, инновацияга таянган давлат ютади.” [3]

Президентнинг 2018 йил 19 февралдаги “Ахборот технологиялари ва коммуникациялари соҳасини янада такомиллаштириш чора-тадбирлари тўғри-сида”ги Фармонини қабул қилиниши ҳам соҳани жадал ривожлантиришни мақсад қилиб олинганлигини ифодалайди. [4] Мазкур қарор ва фармонларда, ахборот технологиялари ва коммуникациялари соҳасига хорижий инвестиция-ларни жалб этиш, тўғридан-тўғри сармоялар иштирокидаги лойиҳалар ҳиссасини ошириш зарурлиги, инвестициялар, айниқса, тўғридан-тўғри сармоялар ҳажмини ошириш чора-тадбирлари белгилаган.

Инсоният глобал ўзгаришлар даврига кирди. Яқин келажакда унинг ҳаётий фаолияти, иқтисодиёти ва бошқаруви, фан ва техниканинг асосий соҳалари янги шакл ва мазмунга эга бўлади. Инсон тафаккури дунё қараши ижтимоий муносабатларнинг ўзгаришига олиб келади. Рақамли технологияларни, рақамли сўзлашувларни ҳаётга кириб келиши келажакдаги дунёнинг ўзига хос хусусиятларидан биридир. Бу микроэлектроника, ахборот технологиялари ва телекоммуникация соҳаларидаги тараққиётга боғлиқ бўлади. Шундай қилиб рақамлаштириш объектив муқаррар жараёндир, уни тўхтатиш мумкин эмас.

Рақамли иқтисодиётнинг вужудга келиши янги ахборот технологияларини ривожлантириш билан чамбарчас боғлиқ бўлиб, бу икки жараённи бир-бирдан алоҳида муҳокама қилиш мумкин эмас. Бизнинг фикримизча, ахборот технологияларни ривожлантириш муҳим аҳамиятга эга бўлиб, рақамли иқтисодиётни яратиш учун зарур бўлган асосдир. Рақамли иқтисодиёт кўп қиррали фаолият бўлиб, унда рақамли ахборот ва билимлар ишлаб чиқаришнинг асосий омили сифатида қўлланилади, зарурий фаолият майдони тариқасида замонавий ахборот тармоғи иқтисодиёт структурасини оптималлаштириш ва унумдорликни оширишнинг етакчи омили тариқасида АКТлар самарали қўлланилади.

Ўзбекистон Республикаси Президенти Шавкат Мирзиёевнинг Олий Мажлис қўйи ва юқори палаталарига Мурожаатномасида, “...Мамлакатда

илм-фанни янада раванқ топтириш, ёшларимизни чуқур билим, юксак маънавият ва маданият эгаси этиб тарбиялаш, рақобатбардош иқтисодий шакллантириш борасида бошлаган ишларимизни жадал давом эттириш ва янги, замонавий босқичга кўтариш мақсадида мен юртимизда 2020 йилга “Илм, маърифат ва рақамли иқтисодий ривожлантириш йили” деб ном беришни таклиф этаман” [5] деган сўзларининг ўзиёқ мамлакат қтисодий ўсишини барқарорлаштиришда рақамли иқтисодий йўлга қўйишни долзарблигига яна бир мисол бўлади.

Миллий бозорларнинг ривожланиб, халқаро иқтисодий тизимларга кириб боришини электрон бизнесиз тасаввур қилиб бўлмайди. Яъни, кенг маънода замонавий ахборот коммуникация технологияларидан фойдаланмасдан савдо операцияларини, яъни товарга буюртма бериш, тўловларни амалга ошириш, товарларни истъемолчиларга етказиб бериш, савдо хизматларини бажариш каби ишларни бажариб бўлмайди.

Рақамли иқтисодиёт бу интернет иқтисодиёти, электрон бизнес ва электрон тижорат ёрдамида ишлаб чиқилган ва сотилаётган рақамли технологияларга асосланган иқтисодий фаолиятдир. Бу ерда товарлар ва хизматлар электрон формада сотилади. Рақамли иқтисодиётда хизматлар ва товарлар учун тўловлар кўпинча электрон пулларда рақамли банклар орқали амалга оширилади. Виртуал (рақамли) электрон валюта – пул сифатида муомалага киритилади, улар моддий эквивалентга эга бўлмаган нақд тангалар ва маълумотлар базасидаги кодлар жамланмасидир. Ҳозирда машҳур криптовалюта пуллар Bitcoin, Ethereum, Ripple, IOTA, Bitcoin Cash, Stellar, Monero ва Litecoin лар ҳисобланиб, улар блокчейн номини олган (блоклар занжири).

### Ягона рақамли макон дастури

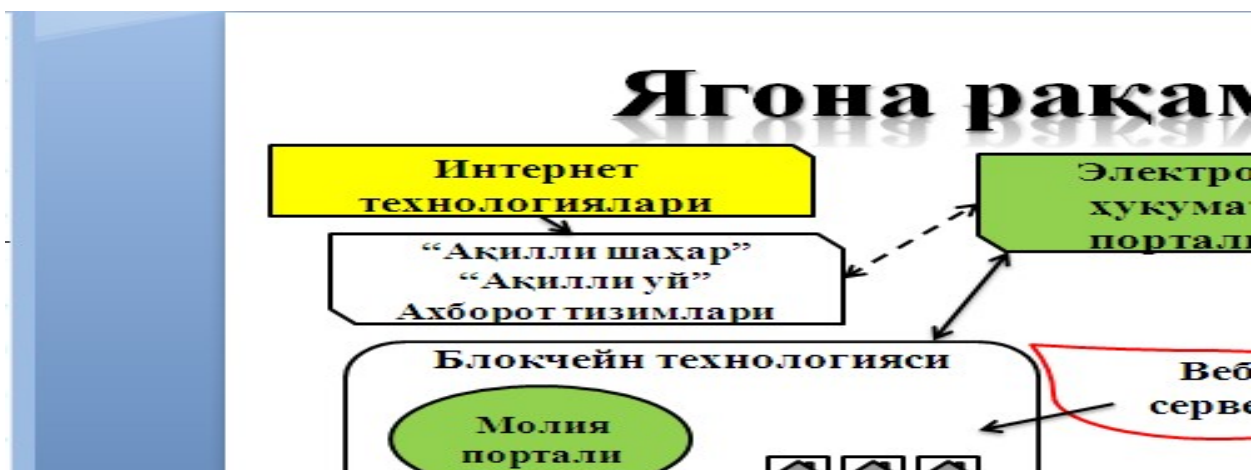

*Муаллиф томонидан тайёрланди.*

Инновацион ривожланиш даврида рақамли иқтисодиётнинг ҳиссаси ортиб бормоқда. Айниқса, Хитойда рақамли иқтисодиёт тез ривожланиб бораётганлигини биргина Алибаба+Алиэкспресс (Alibaba, Ali Express) Тансет ва Хиаоми компаниялари мисолида кўрсак бўлади. Улар жаҳонда рақамли иқтисодиёт муҳитида етакчи бўлиб туришибди. Улар жаҳон бозорига

рақамли товар ва хизматларни экспорт қилишда олдинда бормоқдалар. “Рақамли иқтисодиёт” кўп қиррали фаолият бўлиб унда рақамли ахборот ва билимлар ишлаб чиқаришнинг асосий омили сифатида қўлланилади ва самарадорликни оширишнинг асоси сифатида АКТ қўлланилади [6, 7].

2019 йилда Хитой аҳолисининг мобил тўловлари 1180 млрд. долларни ташкил этиб, АҚШга қараганда қарийб 11,5 баробар кўп бўлди. Хитойда мобил технологиялардан фойдаланиб бизнес юритиш оммавийлашган. Буларнинг сабаби Хитойда рақамли бизнес учун рақобат муҳитини мавжудлиги, қолаверса давлатнинг рақамли иқтисодиёт соҳасига берган имтиёзлари ва ниҳоят электрон бизнеснинг катта бозори мавжудлигидир.

Кейинги ўн йилликда Хитой ва Ҳиндистоннинг жаҳонда электрон тижорат транзакцион ҳаражатлардаги салмоғи 40 фоизга ошди. Айниқса, бугун Хитойнинг интернет тижорат трансакциялари Франция, Германия, Япония, Буюк Британия ва АҚШникидан (биргаликда олинганда) кўпдир. Хитойда

2018 йилда 801 млн. интернет хизматидан фойдаланувчилари бўлиб, ундан 700 млн.га яқини мобил технологиялардан фойдаланиб бизнес юритадилар. [8].

“Рақамли дунё”да ижтимоий ва иқтисодий муносабатлар, компания ва фирмалар ўртасидаги савдо муносабатлар рақамли банкларнинг асосий фаолиятига айланади. Рақамли банклар ижтимоий тармоқлар орқали миждозлар билан “учрашади” ва миждознинг қизиқтирган саволларига атрофлича жавоб беради, уларга хилма-хил хизматларни таклиф қилади, мақсадли кредитларни кичик фоизларда таклиф қилади. Ҳар қандай чекловлар йўқ бўлади. Рақамли банкларда мурожаат марказлари, банкоматлар, онлайн ва мобил банк хизматлари ишлаб турибди.

Рақамли иқтисодиёт – ишлаб чиқаришнинг асосий омили сифатида рақамли маълумотлар, рақамли бошқарув, рақамли тўловлар, рақамли тижорат бўлиб, такрор ишлаб чиқаришнинг фазаларини бошқаради, назорат қилади. Рақамли иқтисодиётнинг яна бир хусусияти жамиятнинг тўхтовсиз ўсиб бораётган эҳтиёжларини иқир-чикиригача, тўлалигигача аниқ ўлчаб, келажакдаги ўзгаришларни башорат қила олади (ҳамма нарса очик бўлади). Иқтисодиётнинг барча субъектлари ва объектлари эҳтиёжлари рақамли компонентга эга бўлади. Рақамли иқтисодиёт тузилмасида ишлаб чиқарувчилар ва истеъмолчилар, сотувчилар ва харидорлар муносабатлари “рақамли” муҳитга асосланади.

### **Фойдаланилган адабиётлар:**

1. Ўзбекистон Республикаси Президентининг 2017 йил 7 февралдаги “Ўзбекистон Республикасини янада ривожлантириш бўйича “Харакатлар стратегияси” тўғрисида”ги ПФ-4749-сонли Фармони.
2. Ўзбекистон Республикаси Президентининг 2017 йил 1 ноябрдаги “Илмий-тадқиқот муассасаларининг инфратузилмасини янада



- мустаҳкамлаш ва инновацион фаолиятини ривожлантириш чора-тадбирлари тўғрисида” ПҚ-3365-сон қарори.
3. Ўзбекистон Республикаси Президенти Шавкат Мирзиёевнинг Олий Мажлисга Мурожаатномасидаги маърузаси. -Т.: 2017 йил 22 декабр. <http://prezident.uz/uz/lists/view/1371>.
  4. Ўзбекистон Республикаси Президентининг 2018 йил 19 февралдаги “Ахборот технологиялари ва коммуникациялари соҳасини янада такомиллаш-тириш чора-тадбирлари тўғрисида”ги Фармони.
  5. Ўзбекистон Республикаси Президенти Шавкат Мирзиёевнинг Олий Мажлис қўйи ва юқори палаталарига Мурожаатномаси. “Халқ сўзи” газетаси 2020 й. 24 январь. №7
  6. How big is China’s Digital economy?, Bruegel, Working Paper, Issue 04, 17 May, 2018 <http://www.itu.int/eng/ITU-D/>
  7. China’s Digital Economy a Leading Global Force. MGI Discussion Paper, August, 2017
  8. <http://Bit.samag.ru/more/67>.
  9. <https://ria.ru/science>.

## BUYUK ALLOMALARIMIZ OILADA BOLA TARBIIYASINING AHAMIYATI HAQIDA QARASHLARI

**M.Rasulov**  
*JDPI talabasi*  
**D.R.Sodiqova**  
*JDPI o’qituvchi*

*Ushu maqolada Sharq mutafakkirlarining oila va oilada bola tarbiyasi haqidagi fikrlari keltirib o’tilgan.*

O’zbekona milliy axloqda ota - bobolarimizning nodir qo’lyozmalari, tarixiy - tajribalari davrlar sinovidan o’tgan saboqlari va bizga doimo madad bo’lib turgan ruhiy quvvatlari jamuljamdir. Ularning sharofatlari tufayli milliy-axloqiy qadriyatlarimiz asrlar osha avlodlardan-avlodlarga o’tib kelmoqda. Endilikda milliy istiqlol tufayli milliy - axloqiy qadriyatlarimiz qaytadan tiklandi. Ulardan bolalarni ma’naviy jihatdan tarbiyalashda foydalanish oilaviy tarbiyamiz uchun obektiv zarurtga aylandi.

Sharq mutafakkirlarining ilmiy merosida ta’lim - tarbiya masalalari muhim o’rin egallaydi. Ayniqsa, ular oila va oilada farzand tarbiyasiga katta e’tibor berganlar. Muhammad ibn Muso al Xorazmiy, Abu Nosr Farobiy, Abu Rayhon Beruniy, Abu Ali ibn Sino, Muhammad Qoshg’oriy, Yusuf Xos Hojib, Kaykovus, Umar Xayyom, Ahmad Yugnakiy, Sa’diy, Abdurahmon Jomiy, Alisher Navoiy, Jaloliddin Davoniy, Husayn Voiz Koshifiy kabi mutafakkirlarning qator asarlarida bolalarni ma’naviy-axloqiy tarbiyalash masalalari o’rtaga qo’yilgan va ularni hal etish yo’llari ko’rsatib berilgan.

Bular jumlasiga Yusuf Xos Xojibning “Qutadg’u bilig”, Ahmad Yugnakiyning “Hibbatul Haqoyiq”, Kaykovusning “Qobusnoma”, Shayx Sa’diyning “Bo’ston va guliston”, Jomiyning “Bahoriston”, Alisher Navoiyning “Hayrat-ul abror” va “Mahbub-ul qulub”, Nizomul-mulkning “Siyosatnoma” kabi pandnoma, nasihatnoma tarzda yozilgan asarlari kiradi.

Umuman, oilada bola tarbiyasi masalasi juda qadimdan mutafakkirlarni qiziqtirib kelgan, ular bu masalaga hayotiy faoliyatning muhim bir tomoni sifatida qaraganlar va uni hal etishni o’zlarining vazifasi deb hisoblaganlar.

Abu Rayhon Beruniy “O’tmish avlodlardan qolgan yodgorliklar”, “Hindiston”, “E’tiqodlar va dinlar haqida” kabi ko’pgina asarlarida bolalarni axloqiy tarbiyasiga oid qimmatli fikrlarni yozadi. Beruniy insonning axloqiy fazilatlarini, umuman axloqiy tushunchalarni insonning tabiati bilan bog’laydi. Inson tabiati ota - ona. Avvalo oilada shakllanadi. Shunga ko’ra, bola tarbiyasida ota - ona ta’siri va namunaga benihoya kattadir. Masalan, Beruniy tan va ruh pokligi masalasini ham o’rtaga tashlaydi. Oilada tozalik, pokizalik va tartib mavjud emas ekan, u yerda ma’naviy poklik ham bo’lmaydi. Bu fikrini tanni toza tutish bilangina cheklab bo’lmaydi, balki ko’p harakat qilishga chaqiradi. Bu harakat mehnat qilish demakdir. Uning qalb va harakat haqidagi fikri insonning tani bilan ruhi pokligini bir butunligi to’g’risidagi g’oya bilan bog’liqdir. Bu narsa bola tarbiyasida jismoniy sog’lomlik bilan ma’naviy kamolot o’rtasidagi o’zaro muvofiqlik, mutanosiblik haqidagi bugungi kun talabi bilan hamohangdir, degan fikrni olg’a surgan.

Beruniyning yozishicha, kishilar hayotlarida turli holatda bo’ladilar va turlicha harakat qiladilar. Ularning ayrimlari bilan maqtaladilar, boshqalari bilan qoralanadilar. Bularning hammasi bolalar ko’z o’ngida yuz beradi. Buni to’la his etgan ota - ona ehtiyot bo’lmoqlari zarur. Ota - onalar bilan birga harakat qilishlari, turli o’yinlar uyushtirishlari, ular bilan birga o’zaro suhbatlar o’tkazishlari maqsadga muvofiq deb maslahat beradi. Bu bilan Beruniy bolalarni tarbiyalashning muayyan uslubiyotini ham asoslab bergan.

Beruniy ota - onalarga qarata bolaning mo’tadillikda saqlashni tavsiya etadi. Bunga asosan bolani qattiq g’azablanishidan, qo’rqishdan va xafalikdan, u yqusizlikdan saqlash orqali erishilishini aytib, ularni xohlagan va foydali narsasini topib berishga, sevmagan narsasidan uzoqlashtirishga harakat qilish kerakligini uqtiriladi. Ota - onaning bolaga turli munosabati turlicha xulqlarni keltirib chiqaradi. Yaxshi xulqlarni paydo bo’lishi, bola ruhiyatiga ta’sir qilibgina qolmasdan, uning fiziologik o’sishiga ham yordam beradi. Yomon xulq esa turli mijoz buzilishlariga ham olib keladi. Aksincha, bola organizmidagi o’zgarishlar uning ruhiyatidagi, xatti - harakatidagi o’zgarishlarni keltirib chiqaradi. Mutafakkir bola xulq - atvorining mo’tadilligi natijasida tan va ruh sog’lomligi kelib chiqishini ham ilmiy asoslab beradi.

Oila va oilada bola tarbiyasi masalasi Abu Ali ibn Sinoning ilmiy merosida ham muhim o’rinni egallaydi. U o’zining qator asarlarida bolani salomatligi, uning tarbiyasi haqida eng muhimi bola – ruhiyatini o’rganish borasida ko’plab qimmatbaho fikrlarni asoslagan. Ularning hammasi bir butun

bo'lib, muayyan pedagogik qarashlar tizimini tashkil etadi va u ma'naviy axloqiy barkamol insonni shakllantirish haqidagi g'oyaga borib taqaladi.

Ibn Sinoning “Inshorat”, “Donishnoma”, “Xay ibn yaqzon”, “Salamon va Absol”, “Tib qonunlari”, “Tadbir ul-manozil” kabi asarlarida tarbiyaning barcha shakllariga oid qarashlari mavjud. Bu qarashlar yuz yillar davomida avlodlar uchun tarbiyalash maktabi bo'lib kelmoqda. Masalan, uning “Tadbir ul - manozil” nomli asarida katta bir bob oila va oilaviy tarbiya masalasiga bag'ishlangandir.

Ibn Sino oilada bola tarbiyasi ancha murakkab va nozik bo'lib, uni bolaning yoshligidan boshlash va izchillik bilan olib borish lozimligini uqtiradi. U ona allasining tarbiyaviy ahamiyati haqida to'xtalib “Alla” ikki vazifani bajaradi, deydi. Birinchisi, uni tebratish orqali bolaga jismoniy orom bag'ishlanadi; Ikkinchisi, beshikni bir maromda tebratishdan onaning mehri jo'sh uradi, bolasiga bo'lgan muhabbatidan onaning orzu-umidi yurak to'ridan siqilib chiqaradi. Bu o'ziga qo'shiq bolasiga qasidadek yangraydi va u farzandining murg'ak qalbiga, butun shuuriga singib boradi. Shu tarzda bolada o'zi ham anglamagan holat paydo bo'ladi. U asta - sekin bu yorug' olamni anglay boshlaydi. Ana shu anglashdan o'rganish boshlanadi. Xuddi shu o'rganish tarbiyalanishdir. Zotan, o'rganish sezishdan boshlanadi. Ibn Sino ana shu holatga e'tiborini qaratib, “Yosh bolaning sezgirlik quvvati katta odamga teng keladi”, - degan fikrni bildirgan.

Ibn Sino “Tib qonunlari” nomli asarida bolaga tug'ilmasdan turib g'amxo'rlik qilish uchun onaning salomatligi, jismoniy va ruhiy pokligi zarurligini ta'kidlab, shaxs salomatligini saqlashni faoliyatning boshqa tomonlari bilan birga olib borish g'oyasini ilgari suradi.

Ibn Sino bola tarbiyasida oila boshlig'i – otaning roliga alohida e'tibor beradi. “Aga oilada, - deydi u, - oila boshlig'i tajribasizlik, no'noqlik qilsa, u oila a'zolarini yaxshi tarbiyalay olmaydi va oqibatda undan yomon natijalar kelib chig'ishi mumkin”. Bola tarbiyasi yaxshi yo'lga qo'yilsa, oila baxtli bo'ladi. Oilaning eng muhim vazifasi bola tarbiyasi hisoblanadi. Ota - ona kim bo'lishidan qat'iy nazar bu vazifani mas'uliyat bilan ado etishi lozim.

Ibn Sino bola tarbiyasida otaning burchi haqida to'xtalib o'tadi. Eng avvalo, ota farzandi tug'ilgach unga yaxshi ism qo'yishi va tarbiyalashga kirishmog'i lozim. Ayniqsa, bola tarbiyasida ota - onaning yaxshi fazilati, ular o'rtasidagi o'zaro munosabatlar esa yuksak axloqiylik asosida bo'lishini ta'kidlaydi.

“Tadbir ul-manozil” asarida yer va xotinning yaxshi sifatlari sanab o'tiladi. Ularning shaxsiy namunalari bola uchun o'rnak bo'lib, uning kelajak taqdirini belgilashda muhim ahamiyatga ega ekanligini alohida uqtiriladi.

Ibn Sino oilada bolani ma'naviy-axloqiy tarbiyalashda mehnasevarlikning rolga alohida urg'u berib, ota - onalarni farzandlarga nisbatan kasb - hunar o'rgatishga chaqiradi. Mehnatni ulug'laydi. Mehnasiz hayot kechirishning bolaga bo'lgan salbiy ta'sirini ko'rsatib beradi. Ayniqsa, Ibn Sino aqliy, axloqiy, yestetik va jismoniy tarbiyaning birligi va ularni amalga oshirish yo'llari haqidagi

fikrlari bugungi kunda ham ijtimoiy va amaliy ahamiyat kasb yetmoqda hamda milliy – ma’naviy qadriyat sifatida e’tiborga loyiqdir.

Oila va oilaviy tarbiya borasida XI asrda yashab, ijod etgan mashhur ulug’ shoiri mutafakkir va donishmandi Yusuf Xos Xojib o’zining “Qutadg’u bilig’” (“Qut ato etgan bilim”) nomli asarida keng to’xtalib o’tadi. Mutafakkir “Qutadg’u bilig’” asarida bola tarbiyasi haqida to’xtalib shunda deb yozadi: “Farzand qanchalik bilimli, aqlli - hushli bo’lsa, ota-onaning yuzi shunchalik yorug’ bo’ladi”. U bola tarbiyasida otaning mas’uliyatiga alohida e’tibor beradi. “Kimning o’g’il qizi yerka bo’lsa, - deb yozadi u, unga shu kishining o’zi mungli bo’lib yig’laydi. Ota bolani kichikligida bebosh qilib qo’ysa bolada gunoh yo’q, barcha jaf otnaning o’zida; o’g’il - qizning xulq - atvori yaramas bo’lsa, bu yaramas ishni ota qilgan bo’ladi. Ota bolalarni nazorat qilib, turli hunarlarni o’rgasa, ular ulg’aygan o’g’il - qizim bor deb sevinadi; o’g’il - qizga hunar va bilim o’rgatish kerak, toki bu hunar bilan ularning fe’l - atvorlari go’zal bo’lsin” - deb ota - onalarga maslahat beradi. Bola asta - sekin hunar o’rganib, hayotdan ta’lim olib bilimdon bo’ladi, chinakam insoniy go’zallika yerishadi. Inson faqat farzandlariga yaxshilik urug’ini sochibgina qolmasdan, bu urug’ni parvarish ham qila bilishi zarur. Bu narsa ular tarbiyasida zohir bo’ladi. Mutafakkir yaxshilik va yezgulik chinakam insonlarning olijanob fazilatidir, degan xulosaga kelar ekan, undan olamda agar yaxshi kishilar bo’lmaganida haqiqiy insoniylik ham bo’lmas edi, degan falsafiy xulosaga keladi.

Shunday qilib, buyuk allomalarning qoldirgan bebaho madaniy, ma’rifiy merosi - yosh avlod uchun ibrat va namuna ekanligi, ularning ta’lim-tarbiyaga oid ma’rifiy ta’limotlari yoshlarni Ona-Vatanga, millatga sadoqat va hurmat ruhida tarbiyalashda, ularni iymon, e’tiqodli, mehr - oqibatli, insof va diyonatli, odob - axloqli, oqil va odil inson qilib tarbiyalashda yordam beradi.

## **ТЕХНОЛОГИЯ ФАНИ ЎҚИТУВЧИЛАРНИ ТАЙЁРЛАШ СИФАТИ ВА САМАРАДОРЛИГИНИ ОШИРИШНИНГ АЙРИМ МУАММОЛАРИ**

**Ш.Х.Кулиева**

*БухДУ п.ф.н., доцент,*

**Ф.Ш.Авезова**

*Қоровулбозор туман Технология фани ўқитувчиси*

**Ш.Иззатова**

*БухДУ III курс талабаси,*

Ўзбекистон Республикаси Президенти Ш.М.Мирзиёев раҳбарлигида ишлаб чиқилган 2017-2021 йилларда Ўзбекистонни ривожлантиришнинг устувор йўналишлари бўйича ҳаракатлар стратегиясининг 4.4. Таълим ва фан соҳасини ривожлантириш бандида таъкидланишича: узлуксиз таълим тизимини янада такомиллаштириш йўлини давом эттириш, сифатли таълим хизматлари имкониятларини ошириш, меҳнат бозорининг замонавий эҳтиёжларига мувофиқ, юқори малакали кадрлар тайёрлаш; таълим

муассасаларини қуриш, реконструкция қилиш, капитал таъмирлаш, уларни замонавий ўқув-лаборатория ускуналари, компьютер техникаси ва ўқув-методик қўлланмалар билан жиҳозлаш бўйича ишларни амалга ошириш орқали уларнинг моддий- техника базасини мустаҳкамлаш юзасидан аниқ мақсадга қаратилган чора-тадбирларни кўриш назарда тутилган [1].

Ҳаракатлар стратегиясининг мазмунидан келиб чиққан ҳолда технологик тараққиёт ва ўқув жараёнини ташкил этишнинг замонавий услублари бўйича сўнгги ютуқларни ўрганиш ва таҳлил этиш асосида таълим тизимини модернизациялаш, олий таълим тизимини сифат ва самарадорлигини оширишнинг муҳим йўналишлари, ўқув-услубий жараёнга инновацияларни жорий этиш, педагогларни замонавий билим ва амалий кўникмалар билан қуроллантириш, таълим сифатини таъминлашга нисбатан инновацион ёндашувларни таълим жараёнига татбиқ этиш билан боғлиқ масалаларни ҳал этишга алоҳида эътибор қаратилган.

Узлуксиз таълим тизимининг ҳар бир бўғинида таҳсил олувчиларнинг фаол фаолиятларини таъминламасдан туриб кўзлаган буюк мақсадларимизга эриша олмаслигимизни ҳаётнинг ҳар қадамида ҳис этмоқдамиз. Шунинг учун ҳам таҳсил олувчиларнинг онгли, изланувчан-ижодий фаолиятларини таъминловчи омиллардан имкон қадар кенг қўламда фойдаланиш шу куннинг муҳим муаммоларидан бири ҳисобланади. Шу пайтгача ўрта махсус, касб-хунар таълими ва олий таълим муассасалари бўлажак мутахассисларда касбий билим, кўникма ва малакаларни таркиб топтиришни асосий мақсад қилиб қўйилган бўлса, бугунги кунда эгаллаган билимларга асосланиб, мустақил ва ижодий ёндашган ҳолда муаммоларни ечимини топиш, хулоса чиқариш, ташкилий ҳамда бевосита фан ва ишлаб чиқариш жараёнларида иштирок этишга қодир мутахассисларни тайёрлашни кўзда тутди. Бундай ҳислатларни шакллантиришда технология таълими ўқитувчиларининг роли шаксиз муҳимдир.

Тайёрланадиган мутахассисларнинг, шунингдек технология фани ўқитувчиларининг касбий-педагогик тайёргарлик даражасини ошириш бир томондан илғор педагогик технологиялардан фойдаланишни кўзда тутса, иккинчи томондан замонавий таълим-тарбия ишининг методологик асосларини ишлаб чиқишга асосланади. Шунингдек, технология таълими ўқитувчисига қўйиладиган талабларнинг туб моҳиятини тўлиқ тушуниб етмаслик, ишлаб чиқариш жараёнига янги замонавий техникалар ва илғор технологияларни етарлича жорий этмаслик, истиқболли йўналишлар, мутахассисликлар ва ихтисосликларни тўлиқ билмаслик бугунги ёшларни келажакда ўзига мос ўринларини топишга ҳам ўзининг салбий таъсирини кўрсатади.

Бўлажак технология таълими ўқитувчиларини тайёрлаш сифат ва самарадорлигини ошириш қуйидаги асосий босқичлардан иборат бўлиши У.Н.Нишоналиевнинг ишларида ўз аксини топган:



- бўлажак мутахассисларда шундай билимлар тизимини таркиб топтириш керакки у бир вақтнинг ўзида политехник ва педагогик жиҳатдан замон талабларига жавоб берадиган касбий саводхонликни таъминласин;

- илгари номаълум бўлган шарт-шароит ва фавқулотдаги вазиятларда тўғри хулоса чиқариши учун мустақил фикр юритишга ўргатиш;

-талабаларни имкон қадар мустақил ишлашларига мажбур этувчи илмий тадқиқот ишларига жалб этиш, бунда реферат, курс иши ёзишдан бошлаб, битирув малакавий иш(лойиҳа)ларини ишлаб чиқишга тайёрлаш мақсадга мувофиқдир.

Кўпгина тадқиқотчиларнинг фикрича, педагогик олий таълим муассасаларидаги технология фани ўқитувчиларини тайёрлашнинг ҳозирги аҳволини яхшилаш, тайёрланадиган мутахассислар касбий самарадорлигини ошириш бевосита таълим-тарбия жараёнини методик таъминоти билан боғлиқ. Ана шундай долзарб муаммо А.Р.Ходжабоевнинг докторлик диссертацияси ва ундан сўнгги ишларида батафсил ёритилган. Ҳозирги пайтда талабаларни ўқитишда фойдаланилаётган жиҳозлар машғулот самарадорлигини ошириш талабларини қондирмайди. Шунингдек технология ўқитувчилари тайёрлаш ишининг якуний қисми ҳисобланган педагогик амалиёт ва битирув малакавий ишларини ҳимоя қилишни ҳам иккинчи даражали иш деб қарамасдан давр талабларига муштарак ҳолда қараш лозим. Чунки шу пайтгача талабаларнинг ўқиш даврида ўқув устахоналари ва лаборатория–амалий машғулотларидан ўзлаштирилган касбий кўникма ва малакалари йиллик ва давлат имтиҳонларида ҳисобга олинмай келинди. Талаба «Технология таълими практикуми» фанидан синов ёки имтиҳон топширади, лекин бунда назарий билимлар билан чегараланиб қолинади ва талабаларнинг амалий кўникма ва малакаларини қандай даражада ўзлаштирилиши ва қандай сифатда бажарилишини назорат қилиб баҳолаш умуман назардан четда қолади.

Битирувчи курс талабаларининг малакавий амалиёти ва ёш ўқитувчиларнинг дастлабки пайтдаки педагогик фаолиятларида ўрганиб таҳлил қилиш шундан далолат берадики, улар назарий билимларни амалиётда қўллаш борасида кўплаб қийинчиликларга учрайдилар.

Бўлажак технология фани ўқитувчиларининг амалийлик жиҳатларини кучайтиришнинг муҳим омилларидан бири, уларни техник тафаккурини шакллантиришдир, техник тафаккур умумкасбий ва махсус билимларни сафарбар этган ҳолда доимий равишда техник–технологик масалалар ечимини топишга, янгиликлар яратишга асосланади. Ўрганилаётган объект (предмет, ҳодиса, жараён)нинг тузилиши, ишлаши уларга қўйилган муҳим талабларни тушунтириш, қонунлар ва ҳодисаларга асосланишини талаб этади. Ишлатилган ҳар бир тушунчага имкон борича изоҳ беришда, шу тушунча амалий қўлланилиши ҳам исботланади. Шу йўл билан назарий билимнинг ҳаётий воқеалардан ажралиб қолиши илмий билимлар аҳамияти ва ўрнини нотўғри тасаввур этиш ва ўз амалий фаолиятида улардан фойдалана олмаслик ҳолларига олиб келади. Назария билан амалиётнинг

узвий боғлиқлигини таъминлаш бевосита турли фанларни ўзаро алоқадорлигини талаб этиб, ўрганилаётган билимларнинг мукамаллигини таъмин этади.

Демак, технология фани ўқитувчиларининг тайёрлаш сифати куйидагиларни ўз ичига олади:

- профессор-ўқитувчилар ва таълим олувчиларнинг илмий интеллектуал салоҳияти;
- бошқарув, инновацион педагогик ва ахборот, тарбиявий ва назорат технологияларини самарали қўллаш;
- моддий-техникавий таъминот;
- меъёрий-ҳуқуқий ва ўқув-методик таъминот;
- рағбатлантириш;
- бюджетдан ташқари ишларни ташкил қилиш.

Технология фани ўқитувчиларини тайёрлаш сифати самарадорлик кўрсаткичига боғлиқ бўлиб куйидагиларни ўз ичига олади:

- таълимга тизимли ёндашиш кўлами ва муқобиллиги;
- таълим кўргазмалилиги, ўқитувчи тушунтиришларининг аниқ ва мақсадга йўналтирилганлиги;
- ҳамкорликда ўқитиш технологиясининг сифати (таълим берувчи ва таълим олувчи).

Технологик таълим йўналиши талабаларини таълим-тарбиясининг педагогик йўналганлиги таълим олувчиларни у ёки бу моддий неъматлар ишлаб чиқаришда ечимини топиш зарур бўлган масалалар моҳиятидан келиб чиқади.

Технологик таълимнинг муҳим йўналиши таълим олувчиларда замонавий ишлаб чиқариш жараёнлари ҳақидаги тасаввурларни шакллантириш ҳисобланиб, педагогик, техник-технологик билим ва амалий кўникмалар орқали амалга оширилади.

#### **Фойдаланилган адабиётлар:**

1. Мирзиёев Ш.М. 2017-2021 йилларда Ўзбекистонни ривожлантиришнинг устувор йўналишлари бўйича Ҳаракатлар стратегияси.
2. Муслимов Н.А. Бўлажак касб таълими ўқитувчисини касбий шакллантириш Т.,: “Фан” нашриёти, 2004 й. 130 бет.
3. Нуриддинов Б.С., Абдуқудусов О.А. Касб таълими ўқитувчиларини тайёрлаш ва уларнинг малакасини ошириш муаммолари Тошкент, “ТАСИС”, 2001й. 114 бет.
4. Перегудов Л.В., Саидов М.Х. Олий таълим менежменти ва иқтисодиёти Т.,: “Молия” нашриёти, 2002 й. 184 бет.

## СПОРТЧИ ПСИХОЛОГИК-ЭМОЦИОНАЛ ҲОЛАТИНИ КОРРЕКЦИЯЛАШНИНГ МЕТОДОЛОГИК АСОСЛАРИ

**Ж.Ш.Носиров,**

*Бухоро давлат университети “Психология” кафедраси тадқиқотчиси*

Мустақиллик йилларида мамлакатимизда ёшларни ватанпарварлик, миллий анъана ва қадриятларимизга ҳурмат руҳида тарбиялаш, маънавий етук ва жисмонан соғлом баркамол авлодни вояга етказиш, уларнинг ҳуқуқ ва манфаатларини ҳимоя қилиш юзасидан муайян ишлар амалга оширилмоқда. “Жамиятимизда соғлом фикр, соғлом куч устувор бўлиши учун биз маънавий ҳаётимизни юксалтириш, аҳоли, аввало ёшларимизни турли зарарли таъсирлардан асраш, уларни ҳар томонлама етук инсонлар қилиб тарбиялаш маънавий-маърифий ишлар самарадорлигини ошириш ҳам муҳим ислоҳотлардан биридир” “2017-2021 йилларда Ўзбекистон Республикасини ривожлантиришнинг бешта устувор йўналиши бўйича Ҳаракатлар стратегиясида жисмонан соғлом, руҳан ва ақлан ривожланган, мустақил фикрлайдиган, Ватанига содиқ, қатъий-ҳаётий нуқтаи назарига эга ёшларни тарбиялаш, демократик ислоҳотларни чуқурлаштириш ва фуқаролик жамиятини ривожлантириш жараёнида уларнинг ижтимоий фаоллигини ошириш” вазифалари белгиланган.

Жаҳондаспортчилар психологик-эмоционал ҳолатини коррекциялашнинг юзасидан жуда катта ишлар олиб борилмоқда. Эмоционал идентификация ғояси А.В.Петровский томонидан ишлаб чиқилган. А.И.Папкиннинг экспериментида бўлса эмоционал идентификация тадқиқ қилинган. Н.С.Мансуров жамоавий жипсликни таркибинийўрганишга ҳаракат қилган. А.И.Донцов бўлса спорчиларда жипсликни структурасини ишлаб чиққан Р.М.Загайнов командада психологик муҳитни шакллантириш жараёнига таъсир этувчи омилларни табақалаштирган. В.В.Шпалинский стратометрия назариясини ривожлантиришга ўз хиссасини қўшган.

Шуни алоҳида таъкидлаб ўтиш жоизки, мамлакатимизда спорчи психологик эмоционал ҳолатини коррекциялашнинг юзасидан тадқиқотлар етарлича амалга оширилмаган. Лекин спортдаги айрим муаммолар бўйича изланишлар олиб борилган, холос. Жумладан, О.К.Садиковнинг "Юқори малакали футболчиларни машқланиш ва мусобақалаштириш жараёнидаги жамоавий техник-тактик ҳаракатларининг ўзаро алоқаси"; Ж.К.Комилов "Босқичма-босқич назорат натижаларига асосланиб юқори малакали футболчиларнинг жисмоний ва техник-тактик тайёргарланишининг индивидуал дастурларини ишлаб чиқиш"; З.Р.Нуримов "Малакали футболчиларнинг гуруҳий тактик ҳаракатларини ривожлантиришнинг самарали воситалари"; И.В.Майпас "Жисмоний ривожланиш босқичидаги ёш футболчиларининг машқланиш юкламаларини дастурлаш"; О.А.Курбонов "Ёш футболчиларнинг бош билан зарба бериш методикасини мукамаллаштириш"; О.Л.Эрдонов "Мини-футбол бўйича 13-14 ёшли

спортчиларни тайёрлов методикасини экспериментал асослаш"; О.Р.Атаев "Малакали футболчиларнинг мусобақалашиб даврининг ўйинлар орасидаги юкламаларини (турли йўналганликка эга) оптималлаштириш"; С.Р.Давлетмуратов "Тайёргарлик даврининг турли босқичларида малакали футболчиларнинг машғулот юкламаларини оптималлаштириш" мавзусида илмий тадқиқот ишларини олиб борганлар. Мазкур муаммонинг ҳам назарий, ҳам амалий аҳамияти юқориликка қарамай, уни ишланганлик даражаси қониқарли эмас. Тадқиқотлар назарий жиҳатдан етарлича асосланмаган, улар кам миқдорда ва фрагментар тарзда амалга оширилган. Бироқ, мамлакатимиз спорт психологияси соҳасида ушбу муаммо юзасидан айтарли тадқиқот ишлари олиб борилмаганлиги масалага алоҳида эътибор қаратишни талаб этади. Шунинг учун спортчиларнинг казусли вазиятларда мослашув йўллари излаб топиш бугунги кунда етарли бўлиб қолмасдан, эмоционал ҳолатларни бошқариш ва енгил усулларини ўргатиш ҳам ўта долзарб муаммолардан бўлиб қолмоқда.

Мамлакатимиз спортида спортчиларнинг эмоционал ҳолатини тадқиқ қилишнинг амалий жиҳатдан долзарблиги шундаки, инсоннинг ўз олдига қўйган мақсади йўлида турган ҳар қандай тўсиқларни, жумладан, ички тўсиқларни (салбий ҳолатлар, кўрқув, ўзига ишонмаслик, чарчаш ва бошқалар.) енга олиш кўникмасини шакллантириш ва тарбиялаш зарурати билан боғлиқ. Мазкур тўсиқларни енгил инсоннинг ўз-ўзини психологик тайёрлаш билан ташқи тўсиқларни (рақибнинг қарама-қаршилиги, фаолиятнинг ноҳуш шароитлари, масалан, ҳакамларнинг нореал баҳоси, спорт атрофидаги муҳит билан ўзаро таъсирнинг ноқулайлиги ва бошқалар.) енгилга жисмоний-психологик йўналганлик асосидаги курашиш жараёнини ўз ичига олади.

Назарий жиҳатдан олиб қараганда ушбу муаммонинг долзарблиги мазкур муаммони концептуал аппарати ишланмаганлиги, экспериментал маълумотларнинг йўқлиги билан изоҳлаш мумкин. Бундан ташқари, спорт психологияси ва педагогикасида тарбия тизими фақатгина умумий тавсиялар билан чегаралиниб қолганлигини кузатамиз мумкин. Шу боис, тадқиқотлар аслида спортга мослаштирилган таълим муассасаларида олиб борилишини тақозо этмоқда. Жумладан, А.В.Петровский билан В.В.Шпалинскийнинг фикрларича, жамоанинг жипслиги, ундаги шахсларнинг бир-бирига мос келиши, психологик муҳит, жамоа аъзоларининг уни идрок қилиши, жамоада шахсларнинг кайфияти ва ўзини ўзи ҳурмат қилиши, жамоа истиқболи билан уйғунлашган шахснинг келажаги ва омилларга боғлиқ. Шунингдек, А.В.Петровский билан В.В.Шпалинскийнинг асаридаги гуруҳ билан жамоа ўртасидаги фарқлар ва улар шаклланишининг хусусиятлари, тоифаларнинг ўзига хослиги, таърифлари, тузилиши, ҳамкорлиги, унда ҳамкорликнинг вужудга келиши ва ривожланишининг ҳам объектив, ҳам субъектив омиллари атрофича таҳлил қилинган. АҚШнинг социал-психологик адабиётларида "социал кутилма" ("экспектация" инглизча "expectation" – кутилма деб аталади) атамаси негизида хулқ-атвор усуллари ва мезонларини

бажариш жараёнидаги кутилмаси фараз (тасаввур) қилинадик, бунда гуруҳ қатнашчиларида ўзаро социал таъсир қандай ҳукм суриши мумкинлиги ўрнатилади, бундай таърифни Грузия психологи М.Л.Гомелаури ҳам қўллаб-қувватлайди. Хориж социалпсихологиясида "жипслик" тушунчасини гуруҳнинг ўз аъзоларига таъсир ўтказиш феноменининг имконияти билан боғлашади. Г.Хоманснинг тахминига кўра, мулоқотга киришиш (мулоқотмандлик) частотаси ва миқдори, шунингдек, уларнинг давомийлиги гуруҳнинг ички бирлигини англаиб келмайди. Аксинча, гуруҳ аъзолари ўртасида коммуникация алоқалари миқдорининг сунъий равишда кўпайиши шундай воқеликка олиб келдики, натижада камроқ жипслашган гуруҳлар кўпроқ жипслашиш кўрсаткичига эришадилар; ҳатто алоҳида индивидлар мулоқот кўламининг ортиши билан қадриятга йўналганлик ва унинг мезонлари бўйича бир-бирига аста-секин идентификация бўла борадилар. , АҚШ психологлари:Т.Ньюком, Р.Бейлс, Г.Хоманс, М.Аргайл, Д.Морено, Д.Картрайт, Л.Зандер, А.Матейко, Л.Фестингерларнинг фикрлари; шу билан бирга, Собик Иттифоқ психологлари: Б.Ф.Поршнев, А.В.Петровский, В.В.Шпалинский, Н.В.Бахарева, В.Г.Иванов, А.С.Леонавичюс, Л.И.Уманский, Н.С.Мансуров, Л.Десев, А.И.Донцов, В.С.Агеев каби олимларнинг спорчилардаги руҳий ҳолатлар бўйича қарашлари ҳам ушбу муаммони ўрганишда методологик асос бўлиб хизмат қилади

Юқоридагиларга асосланиб, баён этилган фикр-мулоҳазаларни умумлаштирган ҳолда спортчилар эмоционал ҳолатини коррекциялаш бўйича қуйидагилар аниқланди:

1. Спортчиларни руҳий ҳолатини характерловчи психологик жиҳатлар қаторига психологик-эмоционал ҳолатини кўшиш мумкин. Бу эса, спортчиларни руҳий ҳолатини касбий камолотдаги ролини янада чуқурроқ тушуниш имконини берди.

2. Спортчиларни руҳий ҳолати аниқ мезонли ва тизимли, илмий асосланган тадқиқот методикаси асосида аниқланди. Бу унинг касбий фаолият билан мазмуний боғлиқлигини тушунтириш имко-нини берди.

3. Спортчилар ўртасида муомала, роллар, мавқе, лидерликка интилиш, ҳамкорликка мойиллик – ҳамиша микромуҳитда ҳукм сурадиган объектив ва субъектив омиллар таъсирида шаклланади. Худди шу боисдан, илиқ микромуҳит, ўзаро ёрдам, ўзаро тушунув манбаи сифатида хизмат қилишга йўналтирилган бўлиши жоиз, чунки шахслараро муносабатлар тенглик, тенг ҳуқуқлик мезонларини тақозо этади.

Тренинг ва махсус машғулотларни ўтказишдан олдин спорчиларнинг психологик-эмоционал хусусиятларини, имкониятларини, жисмоний ва ақлий салоҳиятини, шаклланган касбий кўникмаларини, муомала маромини текшириш жипслик барқарорлигини оширади, чунки ташхис ўтказмасдан туриб, динамика тўғрисида мулоҳаза юритиб бўлмайди.



**Адабиётлар рўйхати:**

1. “Ўзбекистон Республикасини янада ривожлантириш бўйича Ҳаракатлар стратегияси тўғрисида”ги Ўзбекистон Республикаси Президентининг Фармони // Ўзбекистон Республикаси қонун ҳужжатлари тўплами . 2017. (766)-сон
2. Газиева З. "Социалпсихологияда жипслик". Монография, ISBN: 978-9943-4199-9-5, Тошкент, “NOSHIR” – 2014. – 115 б.
3. Илин Е.П. "Психология спорта ". Питер.2009.
4. Ғозиев.Э. . "Умумий психология".Т.2010

MUNDARIJA

	<b>MUQADDIMA</b> .....	3
<b>О.С.Қаххоров</b> <b>Х.Х.Рўзиёв</b>	РАҚОБАТБАРДОШ МУТАХАССИСЛАРНИНГ КАСБИЙ-ПЕДАГОГИК КОМПЕТЕНТЛИГИНИ ШАКЛЛАНТИРИШДА ЎҚУВ ЖАРАЁНИНИ МОДЕРНИЗАЦИЯЛАШ.....	5
<b>С.Қ. Қаххоров,</b> <b>С.Х. Қахоров</b>	КОРОНАВИРУС ПАНДЕМИЯСИ ВАҚТИДА ТАЛАБАЛАРГА ТАЪЛИМ БЕРИШГА ТАЪСИР ЭТУВЧИ ОМИЛЛАР.....	8
<b>5A130202 – Амалий математика ва ахборот технологиялари</b>		
<b>Т.В. Boltayev,</b> <b>Sh.A. Murodov</b>	SHAXSGA YO‘NALTIRILGAN O‘QUV MATERIALINI TAYYORLASH VA UN DAN FOYDALANISH .....	13
<b>О.И. Jalolov,</b> <b>F.R. Karimov</b>	INTEGRALLARNI TAQRIBIY HISOBLASHDA NYUTON – KOTES FORMULALARI.....	17
<b>Ж.Жумаев,</b> <b>Г.М.Усмонова</b>	ЭКСПЕРИМЕНТАЛЬНОЕ ИССЛЕДОВАНИЕ ЭФФЕКТИВНОСТИ ОТОПИТЕЛЬНОЙ СИСТЕМЫ С НОВЫМ ВОДОГРЕЙНЫМ КОТЛОМ(КУОВ) И ЕГО МАТЕМАТИЧЕСКИЙ МОДЕЛЬ .....	20
<b>N.S.Sayidova,</b> <b>J.J.Jo`raqulov</b>	O‘QUV JARAYONIDA MOODLE TIZIMINING IMKONIYATLARI VA AFZALLIKLARI.....	24
<b>N.S.Sayidova,</b> <b>O.R.Haydarov</b>	ADOBE PHOTOSHOP RASTRLI DASTURIDA OBYEKT VA FON USTIDA O‘ZGATIRISH.....	28
<b>О.И. Jalolov</b> <b>Q.I.Jo`rayev</b>	PROFESSOR-O‘QITUVCHILARNI REYTINGINI ANIQLASH TIZIMI .....	32
<b>D.H. Fayziyeva,</b> <b>Sh.A. Murodov</b>	ANIMATSION ROLIKLAR YARATISHDA CRAZY TALK DASTURIDAN FOYDALANISH HAQIDA.....	34
<b>M.Z.Xusenov</b> <b>Q.I.Jo`rayev</b>	BUXORO DAVLAT UNIVERSITETIDA MASOFAVIY O‘QITISH TIZIMLARINI JORIY QILISH VA QO‘LASH SAMARADORLIGINI OSHIRISH.....	37
<b>Ж.Жумаев</b> <b>У.М.Халикова</b>	МАКТАБГАЧА ТАЪЛИМ МУАССАСАЛАРИДА ЯНГИ АХБОРОТ ТЕХНОЛОГИЯЛАРИДАН ФОЙДАЛАНИШНИНГ САМАРАДОРЛИГИ .....	40
<b>О.И. Jalolov</b> <b>Q.I.Jo`rayev</b>	AXBOROTLARNI SHIFRLASHDA RSA ALGORITMI .....	45
<b>D.F.Hasanov</b>	USING VIRTUAL REALITY IN EDUCATION AND CREATE VIRTUAL REALITY RESOURCES .....	47
<b>Ж.Жумаев</b> <b>Р.Б.Муродова</b>	ИШЛАБ ЧИҚАРИШ КОРХОНАЛАРИНИНГ БОШҚАРУВ ТИЗИМЛАРИДА ЛОЙИХАЛАШ ВА ДАСТУРЛАШ БОСҚИЧЛАРИ .....	50
<b>Жураев З.Ш.</b> <b>Жураев К.И.</b>	АЛГОРИТМ ПРИНЯТИЯ РАННИХ ДИАГНОСТИЧЕСКИХ РЕШЕНИЙ .....	55
<b>5A140202 – Физика (йўналишлар бўйича)</b>		
<b>О.Ғ.Тўраев,</b> <b>Э.С.Назаров</b>	ЭЛАСТОМЕР КОМПОЗИЦИЯЛАРНИ ВУЛКАНИЗАЦИЯ ҚИЛИШ ҚОНУНИЯТЛАРИ ВА ЖАРАЁНЛАРИНИНГ ЎЗИГА ХОС ХУСУСИЯТЛАРИ.....	58
<b>М.З.Шарипов,</b> <b>Б.Ю.Соколов,</b> <b>Ш.Ш.Файзиёв,</b> <b>Ш.К.Низомова</b>	ОСОБЕННОСТИ ЭФФЕКТА ФАРАДЕЯ В ФЕРРИТЕ-ГРАНАТЕ ВБЛИЗИ ТЕМПЕРАТУРЫ МАГНИТНОЙ КОМПЕНСАЦИИ .....	62

<b>М.Р. Жумаев, М.З. Шарипов, М.А. Аскарров</b>	НЕЛИНЕЙНЫЕ МАГНИТООПТИЧЕСКИЕ СВОЙСТВА ПРОЗРАЧНЫХ ДИЭЛЕКТРИЧЕСКИХ МАГНЕТИКОВ ВБЛИЗИ ФАЗОВЫХ ПЕРЕХОДОВ ..... 64
<b>В.А.Никматов</b>	QURILISH MATERIALLARIGA LAZERLAR YORDAMIDA ISHLOV BERISH ..... 65
<b>Q.S.Saidov M.B.Bekmurodova</b>	PAST HARORATLI QUYOSH QURILMASI SHAFFOF QISMINI O'RNATISH BURCHAGINING ISH UNUMDORLIGIGA TA'SIRI..... 68
<b>Д.Р. Джураев, М.М. Жамилова</b>	НОДИР ЕР ЭЛЕМЕНТЛИ МАГНЕТИКЛАР ВА МАГНИТИЗМ..... 72
<b>Z.H.Fayziyeva В.А.Никматов</b>	KREMNIY ELEMENTIGA ELEKTR MAYDONINING TA'SIRINI O'RGANISH..... 75
<b>Sh. Sh.Fayziyev S.A.Temirov</b>	PARABOLOID KONSENTRATORNING TAJRIBA NATIJALARI..... 78
<b>D.R. Djurayev N.B. Yo'ldosheva</b>	MODULYATSIYALANGAN MAGNITLI TUZILMALARNING FeVO <sub>3</sub> va Tb <sub>0,2</sub> Y <sub>2,8</sub> Fe <sub>5</sub> O <sub>12</sub> KRISTALLARIDAGI XUSUSIYATLARI ..... 81
<b>Д.Р. Джураев Д.А. Мухаммедова</b>	МУҚОБИЛ ЭНЕРГЕТИКА ИСТИҚБОЛЛАРИ ВА КВАНТ ЭЛЕКТРОНИКА..... 85
<b>Д.Р. Джураев Н.Б. Йўлдошева</b>	МОДУЛЯЦИЯЛАНГАН МАГНИТЛИ ТУЗИЛМАЛАР ВА ОРИЕНТАЦИЯЛИ МАГНИТЛИ ФАЗАВИЙ ЎТИШ ..... 86
<b>М.Ф. Атоева З.Х. Файзиева</b>	ТАЪЛИМНИ МОДЕРНИЗАЦИЯЛАШ ЙЎНАЛИШЛАРИ СИФАТИДА ФАНЛАРАРО ИНТЕГРАЦИЯ ..... 88
<b>М.А.Ро'ziyeva</b>	FIZIKA KURSIDA "YORUG'LIKNING SINISHI VA QAYTISHI" MAVZUSIGA DOIR MASALARNI YECHISHDA "PhET" DASTURIDAN FOYDALANISH ..... 90
<b>А.А.Тўраев Ў.Р.Мустафоев</b>	ЭЛЕМЕНТАР ФИЗИКА ФАНИНИ ЎҚИТИШДА НАНОТЕХНОЛОГИЯ ВА КВАНТ ЭЛЕКТРОНИКАСИ ҲАҚИДАГИ ТУШУНЧАЛАР ..... 93
<b>С.Х. Умаров , Ж. Дж. Ашуров, У.О. Ходжаев, З. М. Нарзуллаева, И. У. Намозов</b>	ОПРЕДЕЛЕНИЕ ПАРАМЕТРОВ КРИСТАЛЛИЧЕСКОЙ РЕШЕТКИ РЕНТГЕНОГРАФИЧЕСКИМИ МЕТОДАМИ МОНОКРИСТАЛЛА TlGaSe <sub>2</sub> ..... 95
<b>И.У. Намозов, Б.Э. Ниязхонова</b>	«ФИЗИКА» ФАНЛАРИНИ ЎҚИТИШДА МОДУЛЛИ ЎҚИТИШ ТЕХНОЛОГИЯСИНИ ҚЎЛЛАШНИНГ УСЛУБИЙ ХУСУСИЯТЛАРИ ..... 100
<b>М.И. Даминов У.А. Нарзуллоев</b>	ГЕЛИОКУРИТКИЧДА ҚОРА ШЕРҚУВВАТ ПАШША (HERMETIA ILLUCENS) ЛИЧИНКАЛАРИНИ ҚУРИТИШ КИНЕТИКАСИГА ОИД ТАЖРИБА НАТИЖАЛАРИ ..... 102
<b>С. Х. Умаров, Ж. Дж. Ашуров, У. О. Ходжаев, З. М. Нарзуллаева, Намозов И.У.</b>	НЕКОТОРЫЕ ФОТОЭЛЕКТРИЧЕСКИЕ ХАРАКТЕРИСТИКИ МОНОКРИСТАЛЛОВ p - TlInSe <sub>2</sub> .... 106
<b>А.В. Saylauov Q.O.Rasimbetov D.J.Djolamanov R.I.Jumabaev</b>	"TERMINODINAMIKA ASOSLARI" BOBINI O'QITISHDA MULTIMEDIYA TEXNOLOGIYALARIDAN FOYDALANISHNING AFZALLIKLARI..... 113

<b>5A130101 – Математика (йўналишлар бўйича)</b>	
<b>Т.Х. Расулов, Б.И. Бахронов</b>	ИККИ ЎЛЧАМЛИ ҚЎЗГАЛИШГА ЭГА ФРИДРИХС МОДЕЛИ СОНЛИ ТАСВИРИНИНГ ТАҲЛИЛИ: ЮҚОРИ ЎЛЧАМЛИ ҲОЛ ..... 118
<b>Т.Х. Расулов, Г.Х. Умиркулова</b>	ЛОКАЛ БЎЛМАГАН ПОТЕНЦИАЛЛИ УЧ ЗАРРАЧАЛИ МОДЕЛЬ ОПЕРАТОР МУҲИМ СПЕКТРИНИНГ ТАРМОҚЛАРИ ҲАҚИДА ..... 121
<b>Д.К.Дурдиев Ж.З.Нуриддинов</b>	ОБРАТНАЯ ЗАДАЧА ДЛЯ ПАРАБОЛИЧЕСКОГО ИНТЕГРО-ДИФФЕРЕНЦИАЛЬНОГО УРАВНЕНИЯ С ПЕРЕМЕННЫМ КОЭФФИЦИЕНТОМ ТЕПЛОПРОВОДНОСТИ.....124
<b>В.Ј.Мамуров, Н.Sharopova</b>	VARIATION QATOR HAQIDA ..... 127
<b>Т.Х. Расулов, З.Э. Мустафоева</b>	УЧИНЧИ ТАРТИБЛИ ОПЕРАТОРЛИ МАТРИЦАГА МОС БИРИНЧИ ШУР ТЎЛДИРУВЧИСИНИНГ АСОСИЙ ХОССАЛАРИ ..... 128
<b>Т.Х. Расулов, И.А. Шарипов</b>	УЧИНЧИ ТАРТИБЛИ ОПЕРАТОРЛИ МАТРИЦАЛАР УЧУН КУБИК СОНЛИ ТАСВИР ВА УНИНГ ТАДБИҚЛАРИ..... 131
<b>Т.Х. Расулов, Н.И. Меражов</b>	ФРЕДГОЛЬМ ОПЕРАТОРЛИ МАТРИЦАНИНГ СОНЛИ ТАСВИРИ ВА ХОС ФУНКЦИЯЛАРИ ҲАҚИДА ..... 135
<b>В.Ј.Мамуров, D.Sohibov</b>	BIR KVADRATIK STOXAСТИK OPERATORNING QO'ZG'ALMAS NUQTALARI HAQIDA ..... 138
<b>Т.Х. Расулов, Ш.Б. Нейматова</b>	2x2 ОПЕРАТОРЛИ МАТРИЦАНИНГ СПЕКТРИ ҲАҚИДА ..... 139
<b>Мамуров В.Ј. S.B.Voboqulova</b>	BIR JINSLI KUBUK STOXAСТИK JARAYON HAQIDA ..... 142
<b>5A140501 – Кимё (фан йўналишлари бўйича)</b>	
<b>Ш.А. Шеров, С.А.Кароматов, М.Я.Эргашов</b>	ПРОТОТРОПНОЕ РАВНОВЕСИЕ В РЯДУ АЗОТИСТЫХ ПРОИЗВОДНЫХ 1,3-ДИКАРБОНИЛЬНЫХ СОЕДИНЕНИЙ ..... 145
<b>Г.К.Холикова, М.М. Амонов, Б.Б. Умаров</b>	СТРОЕНИЕ И ТАУТОМЕРИЯ В РЯДУ АЦИЛГИДРАЗОНОВ БЕНЗОИЛУКСУСНОГО АЛЬДЕГИДА ..... 149
<b>Г.А. Худойназарова, С.Ғ.Бердиев</b>	КИМЁ ЎҚИТИШ МЕТОДИКАСИ ФАНИДАН ЭЛЕКТРОН ДАРСЛИК ЯРАТИШ ВА ДАРС ЖАРАЁНИДА ҚЎЛЛАШ ..... 154
<b>С.Ф.Абдурахмонов Б.Ш.Ганиев Г.Қ.Холиқова Қ.Ғ.Авезов Б.Б.Умаров</b>	САЛИЦИЛ АЛЬДЕГИДДИКАРБОН КИСЛОТА ДИГИДРАЗОНЛАРИНИНГ МОЛЕКУЛЯР МЕХАНИК ХОССАЛАРИНИ КВАНТ-КИМЁВИЙ ҲИСОБЛАШ.....157
<b>С.Ё.Мардонов, Г.Г.Садуллаева, М.А.Турсунов</b>	КОМПЛЕКС БИРИКМАЛАРНИНГ БИОЛОГИК ФАОЛЛИГИ ..... 162
<b>Н. Ataullayev, M.S.Sharipov</b>	YER OSTI SUVLARIDAGI IONLAR MIQDORINI SUVNING ISTEMOLGA YAROQLILIGA TA'SIR DARAJASINI

	TADQIQOTI.....	166
<b>5A140103 - Ихтиология ва гидробиология</b>		
<b>С.Б. Бўриев, Шахло Давронова</b>	РЯСКАЛАР – ҚИММАТЛИ ОЗУҚА ЎСИМЛИКЛАРИ. ....	171
<b>Б.Хусенов М.М.Тўраев</b>	БУХОРО НЕФТНИ ҚАЙТА ИШЛАШ ЗАВОД ТОЗАЛАШ ИНШОТИНИНГ АТРОФ МУҲИТГА ТАЪСИРИ.....	172
<b>К.В.Сайлауова, Р.В.Алламуратова, Т.Дж.Уббiniyazov</b>	MIKROORGANIZMLAR VA ULARNING YASHASH MUNITINI TABIATDA TARQALISHI.....	174
<b>А.В.Алламуратова, М.К.Айтбаева, М.Қ.Қурбаниязова</b>	BIOLOGIYA FANINI O'QITISHDA QO'LLANILADIGAN TEKNOLOGIYALAR .....	176
<b>5A140602 - География ( ўргатиш объекти бўйича ) мутахассислиги</b>		
<b>Х.Р.Тошов, Г.Х.Гулмухамматова</b>	ЧЎЛ – ВОҲА ГЕОТИЗИМЛАРИ МУНОСАБАТЛАРИНИ ЎРГАНИШНИНГ НАЗАРИЙ МЕТОДОЛОГИК АСОСЛАРИ (БУХОРО ВИЛОЯТИ МИСОЛИДА).....	181
<b>5A120102 - Лингвистика (инглиз тили)</b>		
<b>З.И.Расулов, Н.Мавлянова</b>	РЕДУКЦИЯ КАК СПОСОБ РЕАЛИЗАЦИИ ЯЗЫКОВОЙ ЭКОНОМИИ.....	185
<b>А.А. Ҳайдаров, Н.Наврүзова</b>	ФОНЕТИК ВОСИТАЛАРДА КОННОТАТИВ МАЪНОНИНГ ИФОДАЛАНИШИ .....	188
<b>Н Мавлянова</b>	КЛАССИФИКАЦИЯ И РЕАЛИЗАЦИЯ АББРЕВИАТУРЫ В АНГЛИЙСКОМ ЯЗЫКЕ.....	192
<b>З.И. Расулов, М. Арзиева</b>	КОЛИЧЕСТВЕННЫЕ ХАРАКТЕРИСТИКИ РЕЧЕВОЙ КОМПРЕССИИ В СИНХРОННОМ ПЕРЕВОДЕ .....	195
<b>Г. А. Қаһҳорова, D. I. Ходжаева</b>	INGLIZ TILINI O'RGANISHDA O'QUVCHILAR TOMONIDAN ENG KO'P YO'L QO'YILADIGAN FONETIK XATOLAR VA ULARNING TASNIFI.....	198
<b>Н.Х. Рузиева</b>	ХУШМУОМАЛАЛИК КАТЕГОРИЯСИ ВА УНИНГ ЗАМОНАВИЙ ТИЛШУНОСЛИҚДА АСОСИЙ ТАДҚИҚ ЙЎНАЛИШЛАРИ .....	200
<b>Н.Мавлянова</b>	АССИМИЛЯЦИЯ В ФОНЕТИКЕ АНГЛИЙСКОГО ЯЗЫКА КАК СПОСОБ РЕАЛИЗАЦИИ ЯЗЫКОВОЙ ЭКОНОМИИ.....	204
<b>D.I. Ходжаева, М.О'. Хусенова</b>	FONETIK TERMINLAR USTIDA LEKSIKOGRAFIK-QIYOSIY TAHLILLAR.....	207
<b>Y.Z.Rayimalieva</b>	INGLIZ, RUS VA O'ZBEK TILLARIDA TURIZM TERMINLAR TIZIMIDA LEKSIK-SEMANTIK MUNOSABATLAR .....	213
<b>Sh.A.Yodgorov, Galiyeva.M.R</b>	LINGUISTIC PECULIARITIES OF QURANIC LANGUAGE .....	216
<b>M.G'. Rabiyeva</b>	ЭВФЕМИЗМЛАРНИНГ ҲОСИЛ БЎЛИШ МЕХАНИЗМИ ВА ТАСНИФИ .....	221
<b>D.S.Sadirova, Z.R.Abdujabborova</b>	THE DEVELOPMENT OF COMMUNICATIVE SKILLS OF YOUNGER STUDENTS .....	226
<b>Sh.R.Yodgorova K.S.Qodirova</b>	BRIEF SEMANTIC ANALYSIS OF PHRASAL VERBS IN THE STORY OF “ALI BABA AND FORTY THIEVES” FROM “ONE AND THOUSAND NIGHTS” (ENGLISH VERSION).....	231



<b>5A1120102 - Лингвистика (ўзбек тили)</b>	
<b>A.Axmedov N.Axtamova</b>	OTA TERMININING LEKSIK-SEMANTIK XUSUSIYATLARI.....236
<b>M.Q.Abuzalova M.V.Nurboeva</b>	ERKIN VOHIDOV VA ABDULLA ORIPOV SHE’RIYATIDAGI MILLIY-MADANIY BELGIGA ASOSLANGAN ASSOTSIATSIYALAR QIYOSI.....240
<b>C.O.Мардонова Т.Х.Асадов</b>	ШЕЪРИЯТДА ИНДИВИДУАЛ МЕТАФОРЛАРНИНГ АЙРИМ КЎРИНИШЛАРИ ҲАҚИДА.....242
<b>N.O‘.Boltayeva D.A.Axmadova M. Q. Abuzalova</b>	TIBBIY METAFORALAR (publitsistik matnlar misolida) .....246
<b>M.Bo‘ronova T.H.Asadov</b>	O‘RTA ASR SHARQ QOMUSIY OLIMLARINING PEDAGOGIK QARASHLARI XUSUSIDA.....250
<b>Sh. To‘xtayev T.H.Asadov</b>	O‘ZBEK XALQINING ENG QADIMGI MA’RIFIY QARASHLARI HAQIDA.....254
<b>M.Muhammadova Sh.N.Ahmedova</b>	NISORIYNING “MUZAKKIR AHBOB” TAZKIRASIDA SO‘Z SAN’ATIGA MUNOSABAT.....257
<b>X.Ubaydullayeva B.Qilichev</b>	O‘ZBEK TILIDA “BOSH” KOMPONENTLI FRAZEMALARNING SEMANTIK TAHLILI.....259
<b>G.Hikmatova</b>	REKLAMA MATNIDA SOTSIAL VA PRAGMATIK BELGILAR.....264
<b>M.Xayrullayeva B.Qilichev</b>	VOBKENT TUMANIDAGI JOY NOMLARI BILAN BOG‘LIQ ATAMALAR TASNIFI .....266
<b>Y.S.Saidov Salimova D.F</b>	ALISHER NAVOIY IJODIDA ANTONOMAZIYALAR LINGVOPOETIKASI.....269
<b>A.R.Ahmedov Sh.Y.Yoqubova</b>	ONA TILI TA’LIMI MAZMUNINI KOGNITIV-PRAGMATIK USULDA YANGILASH TARIXIDAN .....271
<b>5A120101 - Адабиётшунослик (инглиз адабиёти)</b>	
<b>Ф.М. Хажиева А.Ш. Мирзаева</b>	ИНТЕРТЕКСТУАЛЬНОСТЬ И ЕЁ ЭЛЕМЕНТЫ В ЛИТЕРАТУРЕ ..... 274
<b>M. Radjabova</b>	JOZEF EPSHTEYNNING “UKAGINAM ILAY” HIKOYASINING O‘ZBEKCHA TARJIMASIDA GRAMMATIK TRANSFORMATSIYALAR..... 276
<b>M.K.Bakayeva Z.X.Shamamedova</b>	DESCRIPTION OF HISTORICAL BACKGROUND AND SOCIO-ECONOMIC LIFE IN THEODORE DREISER’S “THE FINANCIER” .....281
<b>H. H. Hakimova, R.R. Kasimova</b>	THE SYMBOLIC FEATURE OF THE 20 RINGS IN “THE LORD OF THE RINGS” BY J.R.R.TOLKIEN ..... 285
<b>M. R. Sayliyeva</b>	THE DIFFERENT TYPES AND FUNCTIONS OF INVERSION USED IN THE NOVEL ‘GONE WITH THE WIND’ ..... 291
<b>F.M. Xajiyeva M.A. Usmonova</b>	DINIY VA DUNYOVIY MAVZULARNI YORITISHDA LEKSIK-STILISTIK VOSITALARNING O‘ZIGA XOS AHAMIYATI. (“THE PHYSICIAN” ROMANI TAHLILI ASOSIDA) ..... 295
<b>R.R. Kasimova M.M. Adizova</b>	SHAXSNI TAVSIFLASHDA FRAZEOLOGIZMLARNING O‘ZIGA XOS AHAMIYATI (“CHANGING PLACES” ROMANI TAHLILI ASOSIDA) ..... 293
<b>R.R.Kasimova U.A.Tohirova</b>	AYZEK AZIMOVNING “KONOT OQIMLARI” ASARIDA ILMIIY-FANTASTIKA TASVIRI..... 301

<b>5A120101 - Адабиётшунослик (ўзбек адабиёти)</b>	
<b>G'. Murodov S. Shamsiddinova</b>	EPOPEYA JANRIDA O'Q VA YOY TASVIRI.....306
<b>F.Murodova Sh.N.Axmedova</b>	OBZOR MAQOLADA NASR VA NAZM TAHLILI .....311
<b>Sh.A.Sa'dullayeva</b>	“LISON UT-TAYR” DOSTONIDA PIR VA MURID MUNOSABATI MASALASI XUSUSIDA .....313
<b>Ш.А.Хайитов Д.Отаниёзова</b>	СОЗ ВА СОЗАНДА СЕҲРИ .....315
<b>L.F.Sharipova A.D.Shirinova</b>	SH.RAHMON SHE'RIYATIDA TOG` OBRAZI .....319
<b>G.E. Egamberdiyeva</b>	OYDIN HOJIYEVA IJODIDA FOLKLORIZMLAR.....323
<b>M. Ibroimova</b>	NAVOIYNING “AYNUL HAYOT” QASIDASIDA ILOHIYOT TASVIRI .....326
<b>D.O'rayeva O'.Fozilova</b>	DAVOLASH MAGIYASIGA ISHONCHDAN SHAKLLANGAN XALQ AYTIMLARI POETIKASI.....330
<b>D.O'rayeva N.Xudoyberdiyeva</b>	O'ZBEK ADABIYOTIDA TARIXIY INVERSIYA VA FOLKLOR XRONOTOPIDAN FOYDALANISH AN'ANAVIYLIGI .....334
<b>Z.K.Maxmudova I.Ch.Haqqulov</b>	“NAMUNAYI ADABIYOTI TOJK” - NODIR MANBA .....337
<b>N.Karimova</b>	KITOBXONLIK MADANIYATINING IJOD JARAYONIDA TUTGAN O'RNI VA AHAMIYATI.....340
<b>J.Sharopov</b>	NAVOIYNING «RUH UL-QUDS» QASIDASIDA BURJLAR TASVIRI .....342
<b>X. Barotova, Sh.Hayitov</b>	KARAM VA SAXOVAT TIMSOLI.....344
<b>M. Jo'rayeva</b>	O'ZBEK SHE'RIYATIDAGI MUSALLAS VA UCHLIK JANRLARI HAQIDA .....349
<b>5A120102 – Лингвистика (француз тили)</b>	
<b>Р.Р. Бобокалонов,, Ф.И. Рустамова</b>	ОСНОВНЫЕ ПОНЯТИЕ ПО АСТРОНОМИИ.....353
<b>R.R. Bobokalnov, K.D. Oripova,</b>	ONOMASTIKA VA NEYROPSIXOLINGVISTIKANING TO'QNASHUVI .....357
<b>M.M. Jurgaeva, M.F. Norova</b>	LEXICAL MEANS OF REPRESENTING THE CONCEPT OF TOURISM IN THE FRENCH TOURISM TEXTS.....362
<b>О.И. Адизова, М.С. Содиқов,</b>	АДАБИЁТШУНОСЛИКДА БИОГРАФИК МЕТОДНИНГ ВУЖУДГА КЕЛИШИ ВА УНИНГ ХУСУСИЯТЛАРИ.....365
<b>O.I. Adizova, R.O. Bobokalnov,</b>	L'ANALYSE CRITIQUE LITTÉRAIRE SERVE À DÉVELOPPER LA THÉORIE DE MÉTHODOLOGIE.....370
<b>5A120104 - Матншунослик ва адабий манбашунослик</b>	
<b>I.Ch. Haqqulov, M.R. Jambilov,</b>	“ARBA 'IN”DA TERMIZIY HADISLARINING BADIY IFODASI .....371
<b>N.U.Umarova</b>	SADRIDDIN AYNIYNING NAVOIY “FARHOD VA SHIRIN” DOSTONI TANLANMA MATNI XUSUSIDA .....377
<b>Z.Q. Amonova, G.A. Murodova,</b>	“NAZMUL JAVOHIR”DA SO'Z TA'RIFI .....381
<b>A.Axmedov</b>	ЗИЁВУДДИН НАХШАБИЙ ВА ТЎТИНОМА АСАРИ

	МУНДАРИЖАСИ .....384
<b>N.U.Baxshillojeva</b>	A. NAVOIY “NAZM UL – JAVOHIR”NING NASHRLARIGA DOIR MULOHAZALAR ..... 390
<b>Z.Q. Amonova, M.S. Temirova, M.T. Ismatova</b>	ALISHER NAVOIYNING “LAYLI VA MAJNUN” DOSTONI MUNOJOT BOBI NASHRLARINING QIYOSIY TAHLILI .. 394
<b>A.M. Mустафоев,</b>	A. НАВОИЙНИНГ «ҲАЙРАТ УЛ-АБРОР» ДОСТОНИДА ҲАДИСЛАРНИНГ БАДИИЙ ТАЛҚИНИ ..... 398
<b>5A110901 - Педагогика назарияси ва тарихи (фаолият турлари бўйича)</b>	
<b>Sh.Sh. Olimov O.R. Ortiqov</b>	ЎЛТМОИЙ ФАНЛАРНИ О‘ҚИТИЛИШ ЖАРAYONIDA МАФКУРАВИЙ ИММУНИТЕТНИ РИВОЖЛАНТИРИШ ..... 402
<b>Г.В. Избуллаева М. Амонов</b>	ПЕДАГОГИК МАҲОРАТНИ ШАКЛЛАНТИРИШДА ТАВАККАЛЧИЛИК (РИСКОЛОГИЯ)НИНГ ЎРНИ..... 406
<b>Z.D. Rasulova</b>	ТЕХНОЛОГИК ТА‘ЛИМ YO‘NALISHI O‘QUV ЖАРAYONLARIDA MASOFAVIY ТА‘ЛИМНИ ТАШКИЛ ЕТИШ .....411
<b>М.Р Бахрамова</b>	АНДРАГОГИКА:КАТТА ЁШДАГИЛАР ТАЪЛИМИ ПРИНЦИПЛАРИ .....409
<b>Д.Қ. Жомардова</b>	БЎЛАЖАК ЎҚИТУВЧИЛАРДА МАЪНАВИЙ-МАДАНИЯТНИ ШАКЛЛАНТИРИШ ОМИЛЛАРИ ..... 417
<b>М.Ҳо. Umurova</b>	МАXSUS МАКТАВ ИНТЕРНАТЛАРИДА МУСИQA МАДАНИYАТИ ФАНИНИ О‘ҚИТИШДА ИНТЕРФАОЛ УСУЛЛАРДАН FOYDALANISH YO‘LLARI ..... 424
<b>Н. Ҳақимова</b>	БЎЛАЖАК ЎҚИТУВЧИЛАРДА ПЕДАГОГИК КОМПЕТЕНТЛИК СИФАТЛАРИНИ РИВОЖЛАНТИРИШ ПЕДАГОГИК МУАММО СИФАТИДА ..... 420
<b>Б.К. Ходжаев С.Н. Шарипова</b>	МУАММОЛИ ТАЪЛИМ ВА УНИ ТАЪЛИМ-ТАРБИЯ ЖАРАЁНИГА ҚўЛЛАШНИНГ АЙРИМ ЙўЛЛАРИ ..... 428
<b>Б.К. Ходжаев С.Н.Шарипова</b>	ПРОБЛЕМНОЕ ОБУЧЕНИЕ И НЕКОТОРЫЕ ЭТАПЫ ЕГО ПРИМЕНЕНИЯ НА ПРАКТИКЕ ..... 432
<b>5A210201 – Психология (фаолият турлари бўйича)</b>	
<b>Sh.R. Barotov H.N. Jalilov</b>	TAKE INTO CONSIDERATION PRIMARY SCHOOL PUPILS' WAY OF THINKING WHEN CREATING A TEXTBOOK FOR THEM ..... 437
<b>А.А. Хусейнова Н.Р. Ахмадов</b>	ЎСМИРЛАРДАГИ СУИЦИДАЛ ҲУЛҚ-АТВОРНИ ЎРГАНИШИНИНГ ПСИХОЛОГИК АСОСЛАРИ ..... 440
<b>Л.Я. Олимов З.М. Махмудова</b>	ЭКСТРЕМАЛ ВАЗИЯТЛАРДА ШАХСИ БАҲОЛАШНИНГ ИЖТИМОИЙ ПСИХОЛОГИК ЖИҲАТЛАРИ..... 442
<b>Л.Я. Олимов З.М. Махмудова</b>	ЎСМИР ШАХСИДА ПСИХОЛОГИК ҲИМОЯ МЕХАНИЗМЛАРИНИ ШАКЛЛАНТИРИШИНИНГ ИЖТИМОИЙ ПСИХОЛОГИК ХУСУСИЯТЛАРИ ..... 446
<b>Д.А. Собирова М.Б. Нусратова</b>	СПОРТЧИЛАРДА ПСИХОЛОГИК МУҲОФАЗАНИНГ ЎЗИГА ХОС ХУСУСИЯТЛАРИ..... 450
<b>Ш.Р. Баротов Ф.Х. Ҳақимова</b>	БОЛА ШАХСИНИНГ ШАКЛЛАНИШИДА ОИЛАНИНГ ЎРНИ..... 452
<b>D.A. Sobirova M.M. Nazarova</b>	YOSHLARNI MILLIY QADRIYATLAR ASOSIDA TARBIYALASHNING PEDAGOGIK-PSIXOLOGIK MECHANIZMLARI ..... 456

Sh.R. Barotov Sh. Salixov	SPORTCHILARDA HISSIY-IRODAVIY SIFATLAR SHAKLLANISHINING PSIXOLOGIK XUSUSSIYATLARI 458
E.M. Muxtorov T. Salixov	SPORT FAOLIYATINI MUVAFFAQIYATLI TASHKIL ETISHDA SHAXS INDIVIDUAL PSIXOLOGIK XUSUSIYATLARINING ROLI.....462
D. Baratova, Sh. Turobova	DEZADAPTATSİYALASHGAN O‘SMIRLARDA SIFATLI TA‘LIMNI TASHKIL QILISH VA ZAMONAVIY USULLARNI ISHLAB CHIQUISHNING AHAMIYATI .....466
R. Abdurasulov, A.A. G‘aybullaev	MAKTAB O‘QUVCHILARINING JISMONIY TARBIYA DARSLARIDA HISSIY-IRODAVIY SIFATLARNI RIVOJLANTIRISH .....470
Ш.Р.Баротов М.Ҳ.Тилавов	РАХБАРЛИК ПСИХОЛОГИЯСИ, ХОДИМЛАРНИ БОШҚАРИШНИНГ МОҲИЯТИ ВА АСОСИЙ БОСҚИЧЛАРИ.....472
M. Zikirayeva	SHAXS PSIXOLOGIYASIDA RANGLARNING EGALLAGAN O‘RNI XUSUSIDA.....475
Ш.Р.Баротов А.А.Ахмедов	ОИЛАВИЙ МУНОСАБАТЛАРДА ШАХСНИНГ УМУММАДАНИЙ ДУНЕҚАРАШИНИНГ ШАКЛЛАНИШИ.....485
D. Baratova Sh. Turobova	DEZADAPTATSİYALASHGAN O‘SMIRLARDA SIFATLI TA‘LIMNI TASHKIL QILISH VA ZAMONAVIY USULLARNI ISHLAB CHIQUISHNING AHAMIYATI .....487
<b>5A111801 - Таълим ва тарбия назарияси ва методикаси (мактабгача таълим)</b>	
G.Q. Hasanova O.S. Turayeva	DIAGNOSTIK KO‘NIKMALARNI SHAKLLANTIRISH .....492
Г.Қ. Ҳасанова З.И. Қурбонова	МАКТАБГАЧА ЁШДАГИ БОЛАЛАР РИВОЖЛАНИШИДА ТАЪЛИМ ВА ТАРБИЯНИНГ ЎРНИ.....495
Б.Ж. Умаров С.З. Жабборова,	ОИЛАДА БОЛАЛАРНИ МИЛЛИЙ ҚАДРИЯТЛАР ВОСИТАСИДА АХЛОҚИЙ ТАРБИЯЛАШ ЙЎЛЛАРИ .....498
Б.Ж. Умаров Г.Р. Қурбонова	МАКТАБГАЧА ЁШДАГИ БОЛАЛАРНИ ОИЛАДА СОҒЛОМ ТУРМУШ ТАРЗИНИ ШАКЛЛАНТИРИШ.....501
S. Avezov U. Muxsinov	МАКТАБГАЧА YOSHDAGI BOLALARNING RIVOJLANISHIDA ESTETIK TARBIYANING O‘RNI.....504
G. Kamilova N. Jabborova	МАКТАБГАЧА TA‘LIMDA BOLALARNI AQLIY RIVOJLANTIRISH OMILLARI.....507
Г. Камилова Н. Насимова	МАКТАБГАЧА ТАЪЛИМДА ИННОВАЦИОН МЕТОДЛАРДАН ФОЙДАЛАНИШ .....510
G. Kamilova N.B. Jabborova	МАКТАБГАЧА TA‘LIM TASHKILOTLARIDA BOLALARGA TA‘LIM BERISHDA ZAMONAVIY YONDASHUV.....512
Г.Қ. Ҳасанова М.М. Мамедова	МАКТАБГАЧА ТАЪЛИМ ТАШКИЛОТЛАРИДА ТАРБИЯЛАНУВЧИЛАРНИНГ КОМПЬЮТЕР САВОДХОНЛИКЛАРИНИ ШАКЛЛАНТИРИШ ЗАРУРИЯТИ .....516
G.Q. Hasanova G.N. Davranova N.A. Ikranova	МАКТАБГАЧА YOSHDAGI BOLALARDA YAXLIT DUNYOQARASHNI SHAKLLANTIRISHNING ASOSIY YO‘LLARI VA VOSITALARI .....520
З.Б.Жалилов С.М. Рахмонова	МАКТАБГАЧА ТАЪЛИМДА ИНКЛЮЗИВ ТАЪЛИМ ТЕХНОЛОГИЯСИНИ ТАШКИЛ ЭТИШНИНГ

Н.Х. Азимова	ДОЛЗАРБЛИГИ ..... 524
З.Б. Жалилов У.Т. Жумаев Ф.Ф. Нуруллаев	МАКТАБГАЧА ТАРБИЯ ЁШИДАГИ БОЛАЛАРНИ ТАРБИЯЛАШДА ОИЛА ВА ТАРБИЯ МУАССАСАСИ ҲАМКОРЛИГИНИНГ МАЗМУН, ШАКЛ ВА МЕТОДЛАРИ ..... 526
G.Q. Hasanova Z.M. Ashurova	МАКТАБГАЧА ТА’ЛИМ ТASHKILOTLARIDA INNOVATSION PEDAGOGIK TECHNOLOGIYALARNING MONIYATI..... 531
Ж.Ш. Остонов З.И. Қурбонова	РУҲИЙ АСАБ БАРҚАРОРЛИГИНИ РИВОЖЛАНТИРИШ БАРКАМОЛ ШАХСНИ ТАРБИЯЛАШ ОМИЛИ ..... 533
<b>5А 120304 - Тарихшунослик, манба-шунослик ва тарихий тадқиқот ушуллари</b>	
Х.Х. Тураев Ш.Г. Джураев	ВЫСТАВОЧНЫЙ ПОКАЗ И ПРОПАГАНДЫ РУКОПИСЕЙ ИЗ СОБРАНИЯ БУХАРСКОГО МУЗЕЯ- ЗАПОВЕДНИКА..... 536
М.К. Beshimov	BERUNIY “YODGORLIKLAR”INING ANAMIYATI ..... 540
Z.Sh. Ahmadova	TASAVVUFNING IRFON NURI..... 545
С. Ражабов	ЎЗБЕКИСТОНДА ТАРИХ ФАНИ СОҲАСИНИНГ БИРИНЧИ ПРОФЕССОРИ..... 548
Sh.S.Tilavova D. M. Jamolova	BUXORO AMIRLIGIDA XIX ASR OXIRI- XX ASR BOSHLARIDA TA’LIM TIZIMI..... 551
<b>5А 120302 – Тарих (йўналишлар ва мамлакатлар бўйича)</b>	
Sh.A. Hayitov S.N. Kenjayev	YAQIN VA O’RTA SHARQDA HOZIRGI BOSQICHDA NEFT SIYOSATI..... 557
Sh.M.Mirzoyev Sh.A.Hayitov	MUHOJIRLIK: NA SHODLIK BA G’AM..... 560
Sh.A. Hayitov S.N. Kenjayev	BUYUK DAVLATLARNING YAQIN VA O’RTA SHARQDAGI NEFT SIYOSATI..... 563
S.Shodmonova S.N.Farmonov	MOXANDAS KARAMCHAND GANDINING HAYOT YO’LI..... 566
Н.З.Ражабова О.Рашидов	А.З.ВАЛИДИЙ ТУҒОННИНГ ТУРКИЯДА ТУРКИСТОН ТАРИХИГА ОИД ТАДҚИҚОТЛАРИ..... 570
Sh.A. Hayitov А.А. Ahmadov	AFG’ON AMIRI DO’STMUHAMMADHON BUXORO AMIRI NASRULLAXON HUZURIDA (TARIXI SHAHRUXIY ASARI MISOLIDA)..... 572
К.Ж. Раҳмонов Sh.F.Sharipov	KORONAVIRUS VA UNING YAQIN VA O’RTA SHARQ MUAMMOLARIGA TA’SIRI ..... 576
К.Ж. Раҳмонов Ж.Л. Латипов	МУҒУЛЛАР ИМПЕРИЯСИДАГИ ДИНИЙ БАҒРИКЕНГЛИК СИЁСАТИНИНГ ҲОЗИРГИ АҲАМИЯТИ..... 579
О.Алимов Sh.A.Hayitov	TURKISTON LEGIONI VA URUSHNING ACHCHIQ SAHIFALARI..... 583
О.Р. Рашидов Д. Рахматова	ОЗИҚ-ОВҚАТ ХАВФСИЗЛИГИ ВА ОЧАРЧИЛИК – ИНСОНИАТНИНГ ГЛОБАЛ МУАММОСИ ..... 587
Х.Ҳу. Salomova M. Sanoqulova	HOZIRGI BOSQICHDA SAUDIYA ARABISTONIDA HAJ ZIYORATI VA TURIZMNINING IQTISODIY RIVOJLANISHDAGI O’RNI..... 591
<b>5А120402 Этногиография, этнология антропология</b>	
Ф. Бобожонова У.О. Рашидов	ТРАДИЦИОННЫЕ ЖИЛИЩА БУХАРСКОГО ПОСЕЛЕНИЕ ..... 595



Ф. Бобожонова У.О. Рашидов	БУХОРО АХОЛИСИ ТУРАР ЖОЙЛАРИНИНГ ШАҲАР ҚУРИНИШИГА ТАЪСИРИ МАСАЛАЛАРИ.....597
М.Б. Курбонова Б.Б. Умаров	ЎРТА ОСИЁДА ПАТРИАРХАЛ ОИЛА ТАДҚИҚИ МАСАЛАЛАРИ ХУСУСИДА .....600
М.Б. Курбонова З. Шамсиева	МАНБАЛАР БУХОРО УРГАНЖИЙЛАРИ ХУСУСИДА...605
Ф. Бобожонова Н. Элмуродова	АКАДЕМИК КАРИМ ШОНИЁЗОВ ИЖОДИДА БУХОРО ТАРИХИ.....607
<b>5A150204 – Музейшунослик, тарихий-маданий объектларни консервация қилиш, таъмирлаш ва сақлаш)</b>	
А.Л. Ширинов	ДРЕВНЯЯ И ВЕЧНАЯ БУХАРА.....610
О.А. Кличев Н.Н. Ҳасанова	ХАЛҚ АМАЛИЙ САНЪАТИ ДУРДОНАЛАРИ МУЗЕЙ КЎРГАЗМАСИДА.....614
О.З.Норова Т.Р.Собиров	МАРКАЗИЙ ОСИЁ МУТАФАККИРЛАРИНИНГ ЁШЛАРГА КАСБ-ХУНАР ЎРГАТИШ ХАҚИДАГИ МАЪНАВИЙ- МАЪРИФИЙ ҚАРАШЛАРИДАН.....617
Д.Ш. Баротова М.А. Аъзамова	МАҲАЛЛАДА ПСИХОЛОГИК ХИЗМАТ КЎРСАТИШНИНГ АМАЛИЁТИ .....623
М.М. Азимова	БУХОРО ДАВЛАТ УНИВЕРСИТЕТИДАГИ МУЗЕЙЛАРИНИНГ УНВЕРСИТЕТ ФАОЛИЯТИДАГИ ЎРНИ .....625
М.Б. Сулаймонова	МУЗЕЙ ЭКСПОЗИЦИЯЛАРИ ВА КЎРГАЗМАЛАРИ ТАРИХ, МАДАНИЯТ ВА МАЪРИФАТ КЎЗГУСИ СИФАТИДА....629
<b>5A111701 - Таълим ва тарбия назарияси ва методикаси (бошланғич таълим)</b>	
D. Sadriddinova Sh.Dj.Abdullayev	BOSHLANG'ICH SINFLAR O'QUVCHILARINING JISMONIY RIVOJLANISHINING TADQIQ ETISH NATIJALARI.....633
G.R. Akramova N.Sh. Xamroyeva	BOSHLANG'ICH TA'LIM SIFATI VA SAMARADORLIGINI OSHIRISHDA XALQARO BAHOLASH STANDARTLARINING AHAMIYATI .....635
М.Ж. Ярашов Ф.М. Косимов	ПРОЕКТИРОВАНИЕ СОВРЕМЕННОГО УРОКА В НАЧАЛЬНЫХ КЛАССАХ.....638
N.M. Toyirova A.R.Namroyev	BOSHLANG'ICH SINFLAR O'QISH DARSLARINI BO'LIMLARARO INTEGRATSIYALASHDA "LOYIHALASH METOD"IDAN FOYDALANISH.....642
Z. Abdiyeva F.M.Qosimov	1-SINFLARDA FAZOVIIY TASAVVURLARNI SHAKLLANTIRISHDA METODIK YONDASHUV .....645
D. Sh. Sidiqova	BOSHLANG'ICH SINFLARDA TA'LIMNI LOYIHALASHNING XUSUSIYATLARI .....649
Ж.И.Нажиматдинова, А.Б.Айтмуратова, С.Р.Ходжаниязова, Ж.М.Уркинбаева	ИСПОЛЬЗОВАНИЕ ИНТЕРАКТИВНЫХ МЕТОДОВ ДЛЯ ВОВЛЕЧЕНИЯ УЧАЩИХСЯ НАЧАЛЬНОЙ ШКОЛЫ К ПРЕДМЕТУ МАТЕМАТИКА.....652
U.Sh.Tog'ayeva	BOSHLANG'ICH SINFLAR ONA TILI DARSLARIDA INTEGRATSION YONDASHUV .....656
М.Б.Файзуллаев М.А.Рузиева	ЛЕКСИКО - СЕМАНТИЧЕСКИЕ ГРУППЫ ГЛАГОЛОВ ПСИХИЧЕСКОГО СОСТОЯНИЯ.....662
R.Sh.Erbaeva, G.J.Murtazaeva, Z.K.Mambetnazarova	BOSHLANG'ICH SINFLAR O'QUVCHILARINI O'QITICHDA INTERFA'OL METODLARDAN FOYDALANISH .....667

<b>5A610301 – Туризм (фаолият турлари бўйича)</b>	
S.F.Salimova H.R. Hamroyev	O'ZBEKISTON RESPUBLIKASI MEHMONXONA INDUSTRIYASINING MARKETING FAOLIYATIDA ONLINE BRONQILISH TIZIMLARINI QO'LLASH..... 671
M.Ruziyeva S.U.Tadjiyeva	MAMLAKATLARNING GASTRONOMIK XARITASINI YARATISH METODOLOGIYASI.....676
M.E.Axmatova S.S.Ro'ziyev	TURIZM SOHASIDA MAVSUMIYLIK TUSHUNCHASI VA UNING PAYDO BO'LISHI ..... 679
B.N.Norov N.S.Ibragimov	BUXORO TURISTIK BRENDINI TAKOMILLASHTIRISH VA JOZIBADORLIGINI OSHIRISH YO'LLARI..... 682
N.S.Ibragimov S.M.Ergashev	TURIZM SOHASI INSTITUTSIONAL MUHITINI SHAKLLANTIRISHNING ILMIY ASOSLARI ..... 691
Y.F.Dushanova B. N.Navro'z-Zoda	TURIZM KLASTERLARINI SHAKLLANTIRISH VA KLASTER ISHTIROKCHILARINING MANFAATLAR TIZIMI ..... 696
Sh.O.Alimova H.R.Hamroyev	TURISTIK OQIMNI OSHIRISHDA TURISTIK ANIMATSIYANING AHAMIYATI ..... 700
N.U. Axrorova B.N. Navro'z-zoda	YOSHLAR TURIZMINI RIVOJLANTIRISHDAGEOAXBOROT VA KOMMUNIKATSIYA TEXNOLOGIYALAR O'RNI ..... 704
H.Hamroyev S.A. Toyirova	TURPAKET NARXINING SHAKLLANTIRISH XUSUSIYATLARI VA USULLARI ..... 710
Z.Nurov G.Nurova	THE ROLE OF MODERN TREATMENTS OF THE STRATEGIC TRADE POLICY IN TERMS OF THE DEPENDENCY THEORY OF PREBISCH AND SINGER..... 716
O.O.Radjabov A.T.Jurayev	THE SYSTEM MEASUREMENT OF PUBLIC RELATION ACTIVITIES IN ORDER TO IMPROVE TOURISM IN BUKHARA REGION ..... 721
H.R. Hamroyev N.J. Xalimova	MEHMONDO'STLIK INDUSTRIYASI XODIMLARINI O'QITISHDA XORIJ TAJRIBASI TAHLILI..... 725
D.S.Mirova	O'ZBEKISTONDA MILLIY MEHMONXONALARNI RIVOJLANTIRISH YO'LLARI ..... 730
M.Э.Ахматова	РОЛЬ УПРАВЛЕНИЯ В ЭКОНОМИКЕ ПРЕДПРИЯТИЯ . 734
F.M.Yoriyeva	AGROTURIZMNI JADAL RIVOJLANISH SABAB VA IMKONIYATLARI ..... 743
S.U. Tadjiyeva E.A.Farmanov N.B.Djurayeva	HADITH IN ISLAMIC TOURISM..... 747
<b>5A230102 - Иқтисодиёт (тармоқлар ва сохалар бўйича)</b>	
Б.Б.Адизов А.Ж.Абдуллаев	ҲОЗИРГИ ЯНГИЛАНИШ ДАВРИДА ОЛИЙ ТАЪЛИМ ТИЗИМИНИ ЗАМОНАВИЙ БОШҚАРИШДАГИ ЁНДАШУВЛАР ..... 751
<b>5A141001 – Тупроқшунослик (тадқиқот тури бўйича)</b>	
H.T. Artikova N.M. To'rayeva	ROMITAN TUMAN TUPROQLARNING SHO'RLANISHI VA ULARNI YAXSHILASHNING ILMIY ASOSLARI..... 754
Ф.Ҳ. Жумаев З.Х. Бафоева З.А. Атоева	БУХОРО ТУМАНИ ТУПРОҚЛАРИ МЕЛИОРАТИВ ҲОЛАТИ. .... 756
Т.К.Ортиков О.Р.Умаров М.А.Раҳимова	БУХОРО ВОҲАСИ ЎТЛОҚ АЛЛЮВИАЛ ТУПРОҚЛАРИ МИКРОБИОЛОГИК ФАОЛЛИГИГА ТУРЛИ ХИЛ ОМИЛЛАРНИНГ ТАЪСИРИ.....759

Д.И.Бўриева	
С.С. Хайриев М.И. Артикова	СУФОРИЛАДИГАН ТУПРОҚЛАРДАН ФОЙДАЛАНИШНИ ТАКОМИЛЛАШТИРИШ ВА УНУМДОРЛИГИНИ ҚАЙТА ТИКЛАШ .....764
Х.Т.Артикова Ж.Жумаев	TUPROQ DEGRADATSIYASINING KELIB CHIQISH SABABLARI VA UNING OLDINI OLISH CHORA - TADBIRLARI.....766
<b>5A112001 - Жисмоний тарбия ва спорт машғулоти назарияси ва методикаси</b>	
Н.Э.Назарова	ПРОБЛЕМЫ СПОРТИВНОГО ОТБОРА И ОРИЕНТИРОВАНИЯ И ПУТИ ЕГО РЕШЕНИЯ..... 769
Қ.П. Арслонов А.Д. Шукуров	УМУМИЙ ЎРТА ТАЪЛИМ МУАССАСАЛАРИДА ЖИСМОНИЙ ТАРБИЯНИНГ ДОЛЗАРБ МУАММОЛАРИ ВА ЕЧИМЛАРИ.....774
Қ.П.Арслонов А.Бахронов	ЖИСМОНИЙ ТАРБИЯДА СПОРТ ТАЙЁРГАРЛИГИНИ РЕЖАЛАШТИРИШ..... 778
А.Абдуллаев Р.С.Шукуров	ТАЛАБА – ЁШЛАРНИ ЖИСМОНИЙ ТАРБИЯ ВА СПОРТ ВОСИТАСИДА СОҒЛОМ ТУРМУШ МАДАНИЯТИНИ РИВОЖЛАНТИРИШ.....781
Б.Хамроев Р.С.Шукуров	ТАЛАБАЛАР СОҒЛОМ ТУРМУШ МАДАНИЯТИНИ РИВОЖЛАНТИРИШ (ТУРОН ЯККАКУРАШИ МИСОЛИДА).....785
М.Ж.Абдуллаев Ж. Ж.Шохимов	QISQA MASOFAGA YUGURUVCHI TALABA-QIZLARNI YILLIK TAYYORGARLIK MASHG'ULOTLARINI TUZILISHI.....790
А.К.Ибрагимов В.В.Ма'муров	МАКТАВГАЧА ТА'ЛИМ МУАССАСАЛАРИ ТАРБИЯЛАНУВЧИЛАРИ НАРАКАТ КО'НИМАЛАРИНИНГ ШАКЛЛАНИШИ.....793
А.Н.Абдуллаев	ОЛИЙ ТАЪЛИМ ТИЗИМИДА ТАЛАБАЛАРНИ ЖИСМОНИЙ ТАРБИЯЛАШДА ЭСТЕТИК ТАРБИЯНИНГ РОЛИ ..... 796
Ж.Ю.Жалолов Ғ.М.Салимов	УМУМТАЪЛИМ МАКТАБИ ЎҚУВЧИЛАРИНИЖИСМОНИЙ ТАРБИЯЛАШДА СПОРТ ТЎГАРАКЛАРИНИНГЎРНИ ..... 800
Sh.Dj.Abdullayev D.Sadriddinova	BOSHLANG'ICH SINFLARDA JISMONIY SOG'LOMLASHTIRUVCHI TADBIRLARNING PEDAGOGIK AHAMIYATI..... 802
О.У.Аминjonov У.З.Абдуллаев	YURTIMIZ KELAJAGI YO'LIDA BIRGALASHAYLIK, TOKI BIZ YOSHLAR KELAJAKDA VATAN RAVNAQI UCHUN BIRGABO'LISHIMIZ DAXLLIDIR..... 805
<b>Иқтидорли талабалар</b>	
Д. Хамидов Н.Исмоилов	ЎТИМОИЙ-МАДАНИЙ FAOLIYAT JARAYONLARIDA KAMBAG'ALLIKDAN QUTILISH: MUAMMO VA YECHIM .....809
У.Бақойев Д.М.Жамолова	BUXORO AMIRI HAYDARNING TA'LIM SOHASIDAGI ISLOHOTLARI.....812
Sh.Safarova Z.Q.Amonova	"FARHOD VA SHIRIN" DOSTONI HAMD BOBINING G'OYAVIY –BADIY TAHLILI .....815
N.U.Shodiyeva Sh.N.Ahmedova	N.SULTONNING "OZOD" ROMANIDAGI BADIY TIMSOLLAR TALQINI.....818

<b>N.Tursinkulov X.Umirova</b>	NIZOMULMULKNING “SIYOSATNOMA” ASARIDA DAVLAT BOSHQARUVINING AXLOQIY-FALSAFIY MOHIYATI..... 822
<b>A.Nuriddinova D.Jamolova</b>	AHMAD YASSAVIY MAQBARASI ..... 826
<b>G.Teshayeva Sh.N.Axmedova</b>	ERKIN VOHIDOV G'AZALLARIDA HUSNI TA'LIL SAN'ATI ..... 829
<b>С.Иноятов А.Собиров</b>	МИРЗО АБДУЛВОҲИД МУНЗИМ –БУХОРО ЖАДИДЧИЛИКҲАРАКАТИНИНГ ФАОЛЛАРИДАН БИРИДИР..... 831
<b>M.U.Nayimova</b>	VOBUR VA MUSIQA ..... 834
<b>О.Н.Муҳидова Н.Н.Алексеева</b>	ВЕЛИКОЕ МЫШЛЕНИЕ УЗБЕКСКОГО НАРОДА-ЭТО СЧАСТЬЕ, УДАЧА И СОВЕРШЕНСТВО ..... 836
<b>F.M.Qosimov M.I.Tursunova</b>	BOSHLANG'ICH SINFLARDA KOMBINATORIK TOPSHIRIQLAR VA ULAR USTIDA ISHLASH..... 840
<b>P.P.Нематова Н.Ф.Убайдуллаева</b>	ИНФОРМАТИЗАЦИЯ УЧЕБНОГО ПРОЦЕССА – ТРЕБОВАНИЕ СОВРЕМЕННОГО ОБЩЕСТВА..... 843
<b>У.С.Жумаев</b>	ПСИХОЛОГИЯДА ФРУСТРАЦИЯ МУАММОСИНИНГ ЎРГАНИЛГАНЛИГИ ВА УНИНГ ЭКСПЕРИМЕНТАЛ ТАДҚИҚИ ХУСУСИДА..... 847
<b>Ш.И.Тойирова Ж.Т.Нозимова</b>	ЛИДЕРСТВО В КОНФЛИКТНЫХ СИТУАЦИЯХ И УНИКАЛЬНОПСИХОЛОГИЧЕСКИЕ ПРОБЛЕМЫ..... 855
<b>F.U.Nodirbekov</b>	QONUN USTUVORLIGINI TA'MINLASH VA KORRUPSIYAGA QARSHI KURASHISHDA DAVLAT ORGANLARINING MA'SULIYATI ..... 857
<b>Д.Турсунов Д.Каромиддинова</b>	ЎҚУВЧИ-ЁШЛАРНИНГ ҒОЯВИЙ-МАФКУРАВИЙ ТАРБИЯСИДА МАЪНАВИЙ МЕРОС ИМКОНИЯТЛАРИ.860
<b>Z.A.Nasimova</b>	KASBIY TA'LIM O'QITUVCHILARINI TAYYORLASHNING YANGI PEDAGOGIK TEXNOLOGIYALARINI ISHLAB CHIQUISH VA ULARNI O'QUV-TARBIYAVIY JARAYONGA TADBIQ ETISH MUAMMOLARI..... 863
<b>З.Р.Илхомиддинова М.А.Махсудова</b>	ОИЛА - БАРҚАРОР ЖАМИЯТ ТАЯНЧИ ..... 870
<b>К.Пардаева Ф.Тангилова</b>	АБДУЛЛА АВЛОНИЙ ДИДАКТИК МЕРОСИНИ ЎРГАНИШ МУҲИМ ПЕДАГОГИК ЗАРУРАТ СИФАТИДА..... 874
<b>А.Х.Сатторов</b>	МДХ ДАВЛАТЛАРИДА АУДИТОРЛИК ФАОЛИЯТИНИ ЎРГАНИШ ТАЖРИБАСИ: ҚОЗОҒИСТОН МИСОЛИДА..877
<b>N.Rahmonova</b>	NAVOIY ASARLARIDAGI ASTRONOMIK QARASHLAR.879
<b>Ш. Кулиева Ш.Иззатова</b>	ЁШЛАР ТАЪЛИМ-ТАРБИЯСИДА ИНТЕРНЕТДАН ФОЙДАЛАНИШ ЙЎЛЛАРИ..... 886
<b>Ф.Р.Илхомов М.Бутабоев</b>	ИҚТИСОДИЙ ЎСИШИНИ БАРҚАРОРЛАШТИРИШДА РАҚАМЛИ ИҚТИСОДИЁТНИ ЎРНИ ..... 890
<b>M.Rasulov D.R.Sodiqova</b>	BUYUK ALLOMALARIMIZ OILADA BOLA TARBIYASINING ANAMIYATI HAQIDA QARASHLARI. 894
<b>Ш.Х.Кулиева Ф.Ш.Авезова Ш.Иззатова</b>	ТЕХНОЛОГИЯ ФАНИ ЎҚИТУВЧИЛАРНИ ТАЙЁРЛАШ СИФАТИ ВА САМАРАДОРЛИГИНИ ОШИРИШНИНГ АЙРИМ МУАММОЛАРИ..... 897
<b>Ж.Ш.Носиров</b>	СПОРТЧИ ПСИХОЛОГИК-ЭМОЦИОНАЛ ҲОЛАТИНИ КОРРЕКЦИЯЛАШНИНГ МЕТОДОЛОГИК АСОСЛАРИ..901





**BUKHARA**  
**STATE**  
**UNIVERSITY**

Buxoro davlat universiteti



@buxdu\_uz



@buxdu1



@buxdu1



www.buxdu.uz

BUXORO, 200117, M.IQBOL ko'chasi, 11-uy