

**ҚИШЛОҚ ХЎЖАЛИГИДА ИХТИСОСЛАШГАН  
КЛАСТЕРЛАРНИ ШАКЛЛАНТИРИШ:  
ТАЖРИБАЛАР, НАТИЖАЛАР ВА  
ИННОВАЦИОН ЁНДАШУВЛАР  
РЕСПУБЛИКА ИЛМИЙ-АМАЛИЙ АНЖУМАНИ  
МАТЕРИАЛЛАР ТЎПЛАМ**

**2020 ЙИЛ 9 НОЯБРЬ**



**ЎЗБЕКИСТОН РЕСПУБЛИКАСИ  
ОЛИЙ ВА ЎРТА МАХСУС ТАЪЛИМ ВАЗИРЛИГИ**

**БУХОРО ДАВЛАТ УНИВЕРСИТЕТИ**



**“ИҚТИСОДИЁТ” КАФЕДРАСИ**

**ҚИШЛОҚ ХЎЖАЛИГИДА ИХТИСОСЛАШГАН  
КЛАСТЕРЛАРНИ ШАКЛЛАНТИРИШ: ТАЖРИБАЛАР,  
НАТИЖАЛАР ВА ИННОВАЦИОН ЁНДАШУВЛАР  
Республика илмий-амалий анжумани**

**МАТЕРИАЛЛАР ТЎПЛАМИ**

**Бухоро  
«Дурдона» нашриёти  
2020 й**

**Қишлоқ хўжалигида ихтисослашган кластерларни шакллантириш: тажрибалар, натижалар ва инновацион ёндашувлар.** Республика илмий-амалий анжумани материаллари. 2020 йил 9 ноябрь: - Бухоро : “Sadridin Salim Buxoriy” Durdona нашриёти, 2020.-240 б.

**Дастурий кўмита:** и.ф.д.профессор О.Х. Хамидов, PhD, доц О.С. Қахҳоров, и.ф.д. профессор Б.Н. Наврўз-Зода, и.ф.д. Т.Х. Фармонов, и.ф.н., доц. М.А. Орипов, и.ф.н., доц., А.Т. Жўраев, и.ф.н., доц., С.У. Таджиева, и.ф.н., доц., Д.Ш. Явмутов, и.ф.н. доц., Х.И. Мўминов, и.ф.н. доц., М.М. Тоирова, и.ф.ф.д. А.Ж. Абдуллоев.

**Ташкилий кўмита:** PhD, доц О.С. Қахҳоров, и.ф.д. профессор Б.Н. Наврўз-Зода, и.ф.н., доц., А.Т. Жўраев, и.ф.ф.д. А.Ж. Абдуллоев, и.ф.ф.д. З.С. Нуров, катта ўқитувчи: С.С. Давлатов, ўқитувчи А.Д. Қудратов

“Қишлоқ хўжалигида ихтисослашган кластерларни шакллантириш: тажрибалар, натижалар ва инновацион ёндашувлар” мавзусидаги Республика илмий-амалий анжумани тўпламига етакчи олимлар, профессор-ўқитувчилар, катта илмий ходим-изланувчилар, мустақил изланувчилар илмий тадқиқот ишлари доирасида илмий мақолалари ва маъруза тезислари киритилган. Мазкур анжуман қишлоқ хўжалигида кластерни ривожлантиришнинг устувор йўналишларини аниқлаш, Кластерлар фаолиятини ташкил қилиш ва ривожлантиришнинг ҳуқуқий – меъёрий асосларини такомиллаштириш, Кластер тизимида фермер хўжалиklarини самарали ва барқарор фаолият кўрсатишини таъминлаш йўллари аниқлаш мақсадида Бухоро давлат университетининг Иқтисодиёт ва туризм факультети “Иқтисодиёт” кафедрасида Давлат илмий-техник дастурлари доирасида бажарилаётган ОТ-Ф1-04(08) -рақамли “Кооперация ва интеграция муносабатлари асосида фермер хўжалиklarида рақобатбардош маҳсулотлар етиштиришнинг мақбул моделларини ишлаб чиқиш” амалий тадқиқотлар лойиҳаси доирасида ташкил этилиб, анжуман материаллари тўпланиб нашр этилган.

Тўплам и.ф.д., профессор Б.Н. Нарўз-Зода умумий таҳрири остида чоп этилди.

Тўплам Бухоро давлат университети илмий-техникавий кенгаши томонидан чоп этишга тавсия этилган.

Такризчилар:

1. Азимов Б – Бухоро муҳандислик технология институти доценти, и.ф.н.
2. Хўжақулов Х.Д. – Тошкент молия институти профессори, и.ф.д.

Мазкур тўпламга киритилган илмий ишлар ва ғоялар мазмуни, ундаги статистик маълумотлар, саналарнинг аниқлигига ҳамда танқидий фикр-мулоҳазаларга муаллифларнинг шахсан ўзлари масъулдирлар.

## **БУХОРО ДАВЛАТ УНИВЕРСИТЕТИ РЕКТОРИ О.Х.ХАМИДОВ ТАБРИК ВА КИРИШ СЎЗИ**

Қишлоқ хўжалиги мамлакатимизнинг барча минтақалари, Бугунги кунда республикамизда қишлоқ хўжалигининг асосий ишлаб чиқарувчилари – фермер хўжаликлари, деҳқон хўжаликлари ёки аҳолининг шахсий ёрдамчи хўжаликлари ҳамда қишлоқ хўжалиги фаолиятини амалга оширувчи ташкилотларидан иборат.

Бухоро вилоятида 2019 йил январ ҳолатида жами фермер хўжаликлари сони 7666 тани ташкил этиб, 2015 йилга нисбатан уларнинг миқдорий ўсиши 159 фоизни (2015 йилда 4822 та) ташкил этди. Бу асосан, мамлакатимизда фермер хўжалиқларини оптималлаштиришга қаратилган ислохотларнинг натижаси билан боғлиқ.

Республикамизда фаолият юритаётган фермер хўжаликлари нафақат қишлоқ хўжалиги товар маҳсулоти ишлаб чиқариш билан шуғулланмоқда, балки, биринчи навбатда ўзлари томонидан етиштирилган деҳқончилик ва чорвачилик маҳсулотларини сақлаб, қайта ишлаб, қадоклаб истеъмолчиларга тайёр ҳолда етказиб бериш ҳамда бозордаги талаб ва таклифдан келиб чиққан ҳолда қишлоқ ҳудудларида турли хилдаги хизматлар кўрсатиб, хўжаликнинг молиявий барқарорлигини янада ошираётганлигини алоҳида таъкидлаб ўтиш лозим.

Ўзбекистон Республикаси Президентининг 2019 йил 17 апрелдаги ПФ-5708 сонли «Қишлоқ хўжалиги соҳасида давлат бошқаруви тизимини такомиллаштириш чора-тадбирлари тўғрисида»ги Фармони қабул қилинди. Мазкур Фармонда «агробизнеснинг кластер моделини кенг жорий этиш чора-тадбирларини амалга ошириш, кластерлаш жараёнининг ташкилий-ҳуқуқий ва иқтисодий асосларини такомиллаштириш, қишлоқ хўжалиги тармоқларида кластерларни ташкил этиш ва ривожлантириш бўйича инвестиция лойиҳаларини амалга оширишга кўмаклашиш» муҳим вазифалардан бири сифатида белгиланди. Бу эса кластерларни шакллантириш билан боғлиқ норматив-ҳуқуқий, ташкилий-технологик, молиявий-иқтисодий ва бошқа масалаларнинг илмий-услубий ечимларини топишнинг долзарблигидан далолат беради. Ушбу стратегик вазифани амалга оширишда “Қишлоқ хўжалигида кластер тизимини ривожлантириш: тажрибалар, натижалар ва истикболли йуналишлар” анжуман натижалари бўйича ишлаб чиқиладиган таклиф ва тавсиялар муҳимдир.

# I ШЎБА.

## ИХТИСОСЛАШГАН КЛАСТЕРЛАРНИ ТАШКИЛ ҚИЛИШ ВА РИВОЖЛАНТИРИШНИНГ КОНЦЕПТУАЛ АСОСЛАРИ

### КЛАСТЕРЛАРНИ РИВОЖЛАНТИРИШНИ БЎЙИЧА УСЛУБИЙ МИНТАҚАВИЙ ВА ҲУДУДИЙ ХУСУСИЯТЛАРИ

**Қодиров Абдурашид Маджидович и.ф.д., проф.сектор мудири**  
**Ахмедиева Алия Тохтаровна и.ф.н., доц. катта илмий ходим**  
*ТДИУ ҳузуридаги «Ўзбекистон иқтисодиётини ривожлантиришнинг илмий*  
*асослари ва муаммолари» илмий-тадқиқот маркази*

М. Портер мамлакат рақобатбардошлигини алоҳида фирмаларнинг эмас, балки турли тармоқларга оид фирмалар бирлашмаси – кластерларнинг халқаро рақобатбардошлиги призмаси орқали кўриш мақсадга мувофиқ, хусусан, мана шу кластерларнинг ички ресурслардан самарали тарзда фойдала олиш қобилияти муҳим аҳамият касб этади, деб ҳисоблайди<sup>1</sup>. Рақобатбардошликни қарор топтириш бўйича иқтисодий жараёнларни ўрганишга кластерли ёндашув бошқа қатор назарияларда ҳам қўлланилади:

-Е. Льюмер миллий даражадаги савдони таҳлил қилиш давомида экспорт даражаси юқори бўлган кластерларни ўрганган;<sup>2</sup>

-И. Толенадо ва Д. Солье технологик соҳаларнинг гуруҳларига таъриф беришда “фильерлар” тушунчасидан фойдаланганлар;<sup>3</sup>

-Е. Дахменнинг кластер назарияси “тараққиёт блоклари тўғрисида”ги тезисига асосланади;<sup>4</sup>

-В. Фельдман томонидан ишлаб чиқилган назариянинг афзал томони шундаки, у турли мамлакатлардаги диверсификацияланган шаклдаги корхоналарни кенг қўламда эмпирик тадқиқ қилишга асосланади.<sup>5</sup>

Иқтисодий адабиётларда “кластер” тушунчасига жуда кўп таърифлар келтирилади ва улар иқтисодий ривожланишнинг кластер назариясининг асоси ҳисобланади.

Самарали “кластер стратегиялари” сўнгги ўн йил ичида айниқса оммалашди. Кластерлар тадбиркорлик амалий марказларида яратилади ва улар

---

<sup>1</sup> Портер М. Международная конкуренция: /Пер. с англ. / Под ред. и с предисловием В.Д. Щетинина. – М.: Междунар. отношения, 2005. – 859 с.

<sup>2</sup> Leamer E.E. Sources of International Comparative Advantage: Theory and Evidence / Cambridge, MIT Press, 1984.

<sup>3</sup> Toleno J.A. Propjs des Filires Industrielles. - Revue d'Economie Industrielle. - V. 6. - 1978. - № 4. - P. 149-158; Soulie D. Filieres de Production et Integration Vertical. - Annales des Mines, Janvier 1989. - P. 21-28.

<sup>4</sup> Dahmen E. Entrepreneurial Activity and the Development of Swedish Industry, 1919-1939. - Stockholm, 1950; Mattsson L. G. Management of Strategic Change in a "Markets-as-Networks" Perspective. In the Management of Strategic Change/ Ed. by Fndrew M. Pettigrew. - Oxford, N. Y., 1987.

<sup>5</sup> Feldman V. P., Audretsch D.B. Innovation in Cities: Science based Diversity, Specialization and Localized Competition-European Economic Review. - 1999. - № 43. - P. 409-429.

жаҳон бозорида ўз кучи ва рақобатбардошлигини кўрсата олди. Давлат мавжуд кластерларга ёрдам кўрсатади ва аввал бир-бири билан боғлиқ бўлмаган янгиларининг яратилишини қўллаб-қувватлайди. Кластерлар стратегияси Европа мамлакатларида кенг қўлланилади.

Жаҳон амалиётига мувофиқ, АСМда қуйидагилар кластерларнинг асосий белгилари ҳисобланади:

-кластер қатнашчилари ўртасида тизимли ривожланадиган алоқалар, рақобат ва кооперация (жумладан, давлат-шериклик муносабатлари, қўшма лойиҳалар) мавжудлиги;

-хўжалик юритувчи субъектлар – кластер қатнашчиларининг иқтисодий алоқалари барқарорлиги, бу алоқаларнинг кластер қатнашчилари аксарияти учун устунлик қилувчи аҳамиятга эга бўлиши (деҳқон ва фермер хўжаликлари, қайта ишлаш корхоналари, сервис тузилмалари ва б.);

-кластер қатнашчиларининг инновацион фаоллиги юқорилиги, рақобатли устунликларни доимий такомиллаштиришга йўналтирилганлик (худудий университет ва институтлар, илмий марказлар, инновацион марказлар ва б.);

-бутун тизимнинг узоқ муддатли хўжалик, инновацион ва бошқа стратегияларини белгилаб берадиган етакчи – йирик ташкилот мавжудлиги (пахта-текстил кластери учун-текстил саноат корхонаси, мева-сабзавот кластери учун- қайта ишлаш корхонаси ва б.);

-ишлаб чиқариш дастурлари, инновацион фаолият, асосий бошқарув тизимлари, сифат назорати ва бошқалар доирасида кластер қатнашчиларининг ўзаро алоқаларини узоқ муддатли мувофиқлаштириш (сертификация лабораториялари, сифат инспекциялари, маҳаллий бошқарув органлари ва б.).

Агросаноат кластерини бошқалардан ажратиб турадиган яна бир муҳим белги хўжалик юритувчи субъектларнинг ишлаб чиқариш-кооперация ва бошқа ўзаро алоқалари моделларининг умумийлиги, чунончи, етакчи (интеграция қилувчи) маҳсулот (пахта, узумчилик, сабзавот, чорва маҳсулотлари ва б.) яққол ифодаланган омили ҳисобланади.

Агросаноаткластер қатнашчиларининг инновацион йўналтирилганлик омили кластерни ажратиб турадиган муҳим жиҳат ҳисобланади. Кластерлар, қоидага кўра, ишлаб чиқариш технологиялари ва техника соҳасида илғор ўсиш ва келгусида янги «бозор ўринларига» чиқиш кутилаётган ёки амалга оширилаётган жойларда шакллантирилади.

Бу агрокластернинг фаолияти қуйидаги йўналишларда олиб борилади:

-мева-сабзавот етиштириш бўйича илғор хорижий тажрибаларни ўрганиш асосида улардан худудий шароитларда кенг фойдаланиш ҳамда мева-сабзавотчилик соҳасига кластер тизимини жорий қилишда хорижий мутахассисларни жалб қилиш;

-ташқи бозор талабига тўлиқ жавоб берадиган қишлоқ хўжалиги маҳсулотларини етиштириш, истиқболда уларнинг селекцияси ва уруғчилигини мамлакатимизда ўзлаштириш ва ривожлантириш;

-серҳосил мева-сабзавот экинларини экиш, маҳсулот етиштириш, сақлаш,

қайта ишлаш ва сотиш жараёнини тўлиқ қамраб олувчи тизимни, шунингдек замонавий инновацион, ресурс тежайдиган технологияларни мева-сабзавот маҳсулотлари етиштириш жараёнига жорий қилиш ва фитосанитария қоидаларига риоя қилиш тавсия этилган.<sup>1</sup>

Давлат кластер сиёсатининг мақсади ривожланишнинг кластерли моделини жорий қилиш воситасида агросаноат мажмуаси иқтисодиётнинг рақобатбардошлик даражасини ошириш учун шароитлар яратиш ҳисобланади. Ушбу мақсадга мувофиқ давлат агрокластер сиёсатининг қуйидаги вазифалари белгилаб берилиши лозим:

-агрокластерларни ривожлантириш соҳасидаги фаолиятни тартибга соладиган меъёрий-ҳуқуқий базани шакллантириш;

-агрокластерларни шакллантириш ва ривожлантириш учун устувор йўналишларни белгилаш ва АСМнинг кластерли ривожланиш соҳасида мониторингни амалга ошириш;

-агрокластерларни ривожлантириш масалалари бўйича мутахассислар ва раҳбарлар профессионал тайёрлаш учун шароитлар яратиш;

-агрокластерли ташаббуслар ва лойиҳалар ишлаб чиқиш ва амалга ошириш учун шароитлар яратиш;

-АСМни ривожлантиришнинг кластерли моделини давлат томонидан қўллаб-қувватлаш тизимини шакллантириш ва унинг фаолият юритишини таъминлаш.

АСМнинг рақобатбардошлик даражасини ошириш борасида жаҳон тажрибасини ҳисобга олган ҳолда ривожланишнинг кластерли моделини жорий қилиш бўйича давлат ҳаракатларини марказлаштириш давлат кластер сиёсатининг қуйидаги йўналишларини назарда тутати:

-иқтисодиётни кластерли ривожлантириш соҳасидаги фаолиятни меъёрий-ҳуқуқий тартибга солиш, жумладан, миллий иқтисодиётнинг кластерли ривожланиши улар доирасида амалга оширилиши мумкин бўлган меъёрий-ҳуқуқий ҳужжатлар лойиҳаларини ишлаб чиқиш ва қабул қилиш (миллий технологик платформалар, инновацион комплекслар, кластер қатнашчилари ассоциациялари, стратегик иттифоқлар ва бошқалар), шунингдек, кластерли лойиҳаларни амалга оширишда давлат томонидан қўллаб-қувватлаш тадбирлари;

-кичик бизнес ва хусусий тадбиркорлик негизида кластерлар шакллантириш ва ривожлантириш жараёнлари доимий мониторингини ташкил қилиш ва амалга ошириш, жумладан, минтақавий кесимда, уларни ривожлантириш учун устувор йўналишлар белгилаш. Шунингдек, кичик бизнес ва хусусий тадбиркорлик негизида шаклландирган кластерларни идентификация қилишни (аниқлашни) ташкил қилиш ва методология масалаларини акс эттирган ҳолда иқтисодиётни кластерли ривожлантириш

---

<sup>1</sup>Ўзбекистон Республикаси Вазирлар Маҳкамасининг “Андижон вилоятида мева-сабзавотчиликни кластер усулида ривожлантириш бўйича қўшимча чора-тадбирлар тўғрисида”ги 752-сонли қарори ( 2018 йил 21 сентябрь)

устидан мониторинг ташкил қилиш ва амалга ошириш бўйича услубий тавсиялар ишлаб чиқиш талаб этилади;

-кластерли ташаббуслар ва лойиҳаларни ишлаб чиқиш ва амалга оширишда ташкилий-услубий кўмак. Бунинг учун Иқтисодиёт вазирлиги, Инновацион ривожланиш вазирлиги ва ҳокимиятлар қошида кластерли ташаббуслар ва лойиҳалар амалга оширилишидан манфаатдор бўлган бизнес-ҳамжамияти, фан ва таълим вакиллари қаторидан ижтимоий-маслаҳат кенгашлари ва комиссиялар ташкил қилиш кўзда тутилади;

-кичик бизнес ва хусусий тадбиркорликнинг кластерлар шакллантириш бўйича ўзини-ўзи ташкил қилишни қўллаб-қувватлаш, жумладан, келгусида кластерли лойиҳаларни амалга оширган ҳолда кластерли ташаббуслар ишлаб чиқиш ва илгари суриш.

Худудларда агрокластерли ривожлантириш марказлари тузиш ва унинг фаолияти қуйидаги йўналишларда олиб борилиши мумкин:

-кластерлар қатнашчиларига ташкилий, ахборот ва таҳлилий хизматлар кўрсатиш воситасида кластерли лойиҳаларга ҳамроҳлик қилиш;

-консалтинг хизматлар кўрсатиш (юримдик, молиявий, инжиниринг ва бошқа хизматлар);

-кластерли лойиҳаларнинг амалга оширилишини молиялаштириш учун қўшимча манбалар излаб топиш;

-бизнес-режалари ишлаб чиқиш;

-маркетинг тадқиқотлари;

-кластер қатнашчиларининг маҳсулотларини бозорга илгари суриш;

-кластер қатнашчилари учун конференциялар, семинарлар ва бошқа ахборот тадбирлари ташкил қилиш;

-кластер қатнашчиларининг раҳбар ва мутахассис кадрларини ўқитиш ва малакасини оширишни ташкил қилиш;

-кичик бизнес ва хусусий тадбиркорлик инновацион-саноат кластерлари шакллантиришнинг асоси сифатида кичик бизнес ва хусусий тадбиркорлик субъектлари томонидан товарлар (ишлар, хизматлар) ишлаб чиқариш ва уларни сотишни ташкил қилиш учун минтақаларда индустриал майдончалар яратиш ва улар фаолиятини ташкил қилиш;

-кластерли лойиҳаларни ишлаб чиқиш ва амалга ошириш масалалари бўйича раҳбарлар ва мутахассисларни ўқитиш ва малакасини оширишни ташкил қилиш. Шу муносабат билан АСМни кластерли ривожлантириш соҳасида таълим хизматлари тақдим этадиган базавий ташкилотларни аниқлаш кўзда тутилади;

-АСМни ривожлантиришнинг кластерли моделидан фойдаланиш истиқболлари бўйича ахборот-тушунтириш ишларини ташкил қилиш. Бунинг учун давлат органлари ва бизнес-ҳамжамият вакиллари учун иқтисодиётни кластерли ривожлантириш масалалари бўйича хорижий экспертлар иштирокида ахборот-таълим тадбирларини ўтказиш, жумладан, муайян кластерли лойиҳалар ташаббуси билан чиқиш ва уларни амалга ошириш борасида



амалиёт ажрибаларни ўрганиш талаб қилинади.

Агрокластерларнинг шаклланиш босқичлари давомийлиги кўп томонлама ресурсларнинг мавжудлигига, асосий иштирокчиларнинг манфаатдорлик даражасига, институционал муҳитнинг ривожланганлик даражасига боғлиқ. Юқорида айтиб ўтилганлардан келиб чиқиб, кучли агрокластерларни ажратишнинг қуйидаги алгоритми таклиф этилади:

- товарларнинг истиқболли турларини аниқлаб олиш, яъни мин-тақадаги АСМ корхоналари томонидан ишлаб чиқариладиган истиқболли маҳсулот турлари орасидан маҳсулот экспортида уларнинг улушини таҳлил қилиш асосида;

- АСМнинг рақобатбардош маҳсулотларининг жаҳон бўйича ишлаб чиқариладиган ҳажми ва нархлари динамикасини ўрта ва узоқ муддатли башорат қилиш;

- кластер ядросини ташкил этишга қодир бўлган корхоналарнинг фаолияти самарадорлигини аниқлаб олиш (истиқболли маҳсулотларни ишлаб чиқариш);

- кластерни ривожлантириш учун зарур ресурсларни белгилаб олиш. Танланган ҳудуд доирасида жойлашган истиқболли маҳсулотлар ишлаб чиқариладиган корхоналарнинг хомашё, молиявий ресурслар, ишлаб чиқариш кучлари ва бошқалар билан таъминланганлик даражаси таҳлил этилади;

- инфратузилманинг агрокластер фаолияти учун етишмайдиган элементларини яратиш учун мавжуд имкониятларни таҳлил қилиш;

- кластернинг муҳим иштирокчилари (ишлаб чиқарувчилар, таъминотчилар)нинг ўзаро ҳамкорлик даражасини аниқлаб олиш, истиқболли корхоналар раҳбарлари ўртасида сўровнома ўтказиш асосида кластернинг салоҳиятли иштирокчиларининг ўзаро ҳамкорлик қилиш даражаси аниқланади.

Агрокластер стратегиясининг самарадорлиги, ўз навбатида, рақобат устунлиги манбаига айланиб борадиган мамлакат, минтақа ва тармоқ хусусиятлари негизига қурилади. Ўзбекистон шароитида ҳудудий тармоқ хусусиятларини ҳисобга олган ҳолда, АСМнинг қуйидаги соҳалари бўйича кластер салоҳиятини баҳолаш зарур: чорвачилик мажмуаси, тўқимачилик, мева-сабзавот ва узумчилик ва ҳ.к. Табiiй-иқлим шароитларини эътиборга олган ҳолда, тармоқ хусусиятларига кўра рақобат устунлигига эга бўлган қишлоқ хўжалиги маҳсулотларига, экспорт бозорларига, ривожланган инфратузилма тизимига, тадқиқотчилик, кадрлар тайёрлаш базасига, тарихий тажрибага ва кластерлик тузилмасининг бошқа таркибий қисмларига эгадир.

Шундай қилиб, энг муҳими мамлакатни кластерли ривожланти-ришнинг салоҳиятини баҳолаш билан чекланиб қолмай, балки унинг институционал асосларини ва ўзаро манфатли иқтисодий муносабатларни амалга ошириш механизмларини ишлаб чиқиш талаб этилади.

## **ҚИШЛОҚ ХЎЖАЛИГИДА АГРОКЛАСТЕРЛАРНИ РИВОЖЛАНТИРИШНИНГ АҲАМИЯТИ ТЎҒРИСИДА**

**Абдуфармонов Фаррух Фахриддинович.**  
Ўзбекистон Республикаси Қишлоқ хўжалиги  
вазирлиги Аграр тадбиркорликни ривожлантириш  
бошқармаси бош мутахассиси

“Кластер” сўзи луғат бойлигимизга кириб келган янги термин бўлсада, тез оммалашди. Чунки ушбу янги иш услуби ҳар жиҳатдан ўз афзаллигини намоён этмоқда.

“Кластер” французча сўз бўлиб, она тилимизда “боғлам”, “гуруҳ”, “тўпланиш”, деган маъноларни англатади. Содда қилиб айтганда, иш жараёнларини ўзаро боғлаган ҳолда босқичма-босқич, яхлит бир занжир асосида ташкил этиш, яъни тизимлаштириш дегани. Ёхуд битта соҳага бирлашган ва бир-бири билан узвий алоқада бўлган корхоналар гуруҳи, дейиш мумкин. “Кластер” тушунчаси илк бор 1990 йилда Майкл Портер томонидан “Давлатларнинг рақобатдош афзаллиги” номли асарида келтирилган.

Хўш, кластер, иқтисодиётимизга нима беради? Масалан, пахта етиштириш билан шуғулланувчи фермерга ёки хўжалик аъзоларига қандай фойда келтиради?

Биринчидан- қишлоқ хўжалигида замонавий бозор муносабатларини кенг жорий этиш, янги иш жойлари яратиш ва манфаатдорликни таъминлаш имконини беради.

Иккинчидан- пахтачиликка илғор агротехнологияларни жорий этиш учун қулайлик яратади, рақобатбардошликни оширади.

Учинчидан- фермер хўжаликларини замонавий қишлоқ хўжалиги техникалари билан таъминлашга хизмат қилади.

Тўртинчидан- пахтадан тайёр маҳсулот ишлаб чиқариш ҳажмини янада ошириб, экспортбоплигини таъминлайди.

Шу боис Президентимиз 2018 йилнинг 12 сентябрь куни бўлиб ўтган йиғилишда “Кластер-барча туманларда аграр соҳани жадал ривожлантиришнинг “локомотиви” бўлиши кераклигини таъкидлаганди.

Албатта, бу тизимни кенг йўлга қўйиш ва шакллантиришда давлатнинг роли муҳим аҳамиятга эга.

Бу борада Президентимизнинг 2017 йил 14 декабрдаги “Тўқимачилик ва тикув-трикотаж саноатини жадал ривожлантириш чора-тадбирлари тўғрисида”ги фармони дастуруламал бўлиб хизмат қилмоқда. Ўзбекистон Республикаси Вазирлар Маҳкамасининг 2019 йил 18 мартдаги “Пахта-тўқимачилик ишлаб чиқаришларини янада ривожлантириш чора-тадбирлари тўғрисида”ги 230-сонли қарори;

2018 йил 31 мартдаги “Пахта-тўқимачилик ишлаб чиқаришлари ва кластерлари фаолиятини ташкил этиш бўйича қўшимча чора-тадбирлар тўғрисида”ги 253-сонли қарори;

2018 йил 19 сентябрдаги “Пахта-тўқимачилик ишлаб чиқаришларини янада ривожлантиришга доир қўшимча чора-тадбирлар тўғрисида”ги 744-сонли қарори;

2019 йил 14 июндаги “Бухоро вилоятида замонавий агрокластер ташкил этиш чора-тадбирлари тўғрисида”ги 500-сонли қарори;

2019 йил 18 июндаги “Сирдарё вилоятида агросаноат кластерини ташкил этиш чора-тадбирлари тўғрисида”ги 511-сонли қарориларидир.

Агрокластер – қишлоқ хўжалигининг давлат – илмий-тадқиқот – қайта ишлаш – бизнес каби субъектларнинг ўзаро бозор тамойилларига мос муносабатларини мужассамлаштирган субъект ҳисобланади

Агрокластерлар уч хусусиятга асосланади, яъни: қишлоқ хўжалиги маҳсулотлари ишлаб чиқариш бўйича ҳудудий ихтисослашув ва маҳаллийлаштириш;

тармоқнинг хўжалик юритувчи субъектлари ўртасидаги ўзаро алоқалар; турли тармоқлар ўртасида қишлоқ хўжалиги маҳсулотларидан тайёр маҳсулот ишлаб чиқарувчи технологик ўзаро алоқаларнинг шаклланганлиги. Агрокластернинг маркази стратегик ўзаро ҳамкорлик тўғрисида шартнома асосида қишлоқ хўжалиги товар ишлаб чиқарувчилари (фермер ва деҳқон хўжаликлари), илмий-тадқиқот муассасалари, турли хизмат кўрсатувчи инфратузилма ташкилотлари, маҳсулотларни сотиш, реклама қилувчи маркетинг хизматини ўз атрофида бирлаштирган қайта ишловчи корхоналар бўлиши мумкин.

Агрокластер маҳаллий давлат ҳокимияти ташкилотлари (туман ҳокимлиги), қишлоқ хўжалиги товар ишлаб чиқарувчилари (туман фермерлар кенгаши ва деҳқонлар), қайта ишловчи корхоналарнинг ўзаро ҳамкорликдаги ёки алоҳида ташаббуси бўйича ташкил этилади. Уни ташкил этишнинг муҳим жиҳатларидан бири иштирокчиларининг биргаликда қишлоқ хўжалиги маҳсулотларини – ишлаб чиқариш – қайта ишлаш – сотиш – илмий-тадқиқот жараёнларини ўзида мужассамлаштирган ҳамкорликдаги лойиҳаларни амалиётда қўллаш орқали бир-бирларига ишончларининг юқорилиги ҳисобланади.

Жорий йилнинг 1 октябрь ҳолатида республикада **354 та** агрокластерлар фаолият юритаётган бўлиб, уларга **1 млн. 320,8 минг** гектар ер майдони бириктирилган.

Жумладан,

Пахта-тўқимачилик кластерлари сони 95 та бириктирилган ер майдони 907,8 минг гектар;

Ғаллачилик кластерлари сони 77 та бириктирилган ер майдони 142,8 минг гектар;

Мева-сабзавотчилик кластерлари сони 152 та бириктирилган ер майдони 907,8 минг гектар;

Шоличилик кластерлари сони 22 та бириктирилган ер майдони 54,2 минг гектар;

Картошқачилик кластерлари сони 8 та бириктирилган ер майдони 2,5 минг гектарни ташкил этмоқда.

**Пахта-тўқимачилик кластерлари-жами 95 та пахта-тўқимачилик кластерларига 908 гектар ер майдонлари бириктирилган. Жорий йилда 3 266 минг тонна пахта хомашёси етиштириш белгиланган. Пахта-тўқимачилик кластерларининг бугунги кунда 1 429 минг тонна қувватга эга бирламчи қайта ишлаш корхонаси, 588 минг тонна қувватга эга ип-калава ишлаб чиқариш корхонаси, 142 минг тонна қувватга эга ип-калавадан мато ишлаб чиқариш корхонаси, 124 минг**

тонна қувватга эга матони бўяш цехи, 107 минг тонна қувватга эга тикув цехлари мавжуд.

Пахта-тўқимачилик кластерлари томонидан қўшилган-қиймат занжирини тўлик шакиллантириш мақсадида 2021 йилда қўшимча лойиҳаларни амалга ошириш белгиланган. Жумладан, 583,7 минг тонна қувватга эга бирламчи қайта ишлаш корхонаси, 439,1 минг тонна қувватга эга ип-калава ишлаб чиқариш корхонаси, 197 минг тонна қувватга эга ип-калавадан мато ишлаб чиқариш корхонаси, 102,8 минг тонна қувватга эга матони бўяш цехи, 123,2 минг тонна қувватга эга тикув цехлари ишга тушириш белгиланган.

**Ғаллачилик кластерлари**-жами 77 та ғаллачилик кластерларига 143 гектар ер майдонлари бириктирилган. Жорий йилда 839 минг тонна бошоқли дон маҳсулотлари етиштириш белгиланган.

Ғаллачилик кластерларида 388 минг тонна қувватга эга очик майдон дон сифими, 308 минг тонна қувватга эга ёпиқ омбор дон сифими, 588 минг тонна қувватга эга ун ишлаб чиқариш тегирмони, 264 минг тонна қувватга эга озуқа ем ишлаб чиқариш цехи, 54,4 минг тонна қувватга эга нон ва нон маҳсулотлари ишлаб чиқариш цехи, 787,4 минг бошлик паррандачилик комплекси, 10,6 минг бошлик чорвачилик комплекси ва 10 гектарлик балиқчилик комплекслари мавжуд. Бугунги кунда етиштирилган бошоқли дон маҳсулотларининг 70 фоизини қайта ишлаш имконияти мавжуд.

Ғаллачилик кластерлари томонидан қўшилган қиймат занжирини яратиш мақсадида 2021 йилда маҳсулот қайта ишлаш қувватини 743,6 минг тоннага ошириш белгиланган. Ушбу лойиҳаларни амалга ошириш орқали етиштириладиган 1,9 млн.тонна бошоқли дон маҳсулотларини 39 фоизини қайта ишлашга эришилади.

**Мева-сабзавотчилик кластерлари**-жами 152 та мева-сабзавотчилик кластерларига 109 минг гектар ер майдонлари бириктирилган. Жорий йилда 1 612 минг тонна мева-сабзавот маҳсулотлари етиштириш белгиланган.

Мева-сабзавотчилик кластерининг 927,8 минг тонна қувватга эга қайта ишлаш қувватлари (*етиштирилган маҳсулотга нисбатан 57 фоиз*), 126 минг тонна қувватга эга музлаткич омборлари (*7 фоиз*), 83,9 минг тонна қувватга эга саралаш цехлари (*5 фоиз*), 44 минг тонна қувватга эга кадоклаш цехлари (*3 фоиз*) мавжуд.

Мева-сабзавотчилик кластери ва уларга бириктирилган маҳсулот етиштирувчиларда жами 39,6 минг гектар боғ ва 19,6 минг гектар токзорлар мавжуд, бундан ташқари 2020 йилда кластерлар томонидан 6,6 минг гектар интенсив боғ ва 8,6 минг гектар янги токзорлар барпо этиш белгиланган.

Шунингдек кластерлар томонидан 2020 йилда жами қиймати 1 074,5 млрд.сўмлик 79 та янги инвестицион лойиҳалар амалга ошириш белгиланган. Ушбу лойиҳаларни амалга ошириш орқали етиштириладиган маҳсулотларнинг 65 фоизини қайта ишлаш, 12 фоизини музлаткичли омборхоналарда сақлашга эришилади.

Жорий йилда етиштириладиган маҳсулотларнинг 24 фоиз (387 млн.долларлик) маҳсулотлар экспорт қилиш белгиланган. Бугунги кунга келиб 97,5 млн.долларлик (25 фоиз) маҳсулотлар экспорт қилинган.

2021 йилга келиб экспорт ҳажми 464 млн.долларга етказиш, яни етиштирилган маҳсулотнинг 26 фоизини экспорт қилиш режалаштирилган.

**2021-2025 йиллар давомида эришиладиган натижалар:**

- Қишлоқ хўжалик ер майдонлари ва маҳсулотларни етиштириш тўлиқ кооперация ва агросаноат кластерлари томонидан амалга оширилади. Замонавий қишлоқ хўжалиги сиёсати асосида фаолият олиб борилади.

- Республикада 2021 йилда жами кооперация ва агросаноат кластерлари сони 485 тани (*2020 йилга нисбатан 13 фоизга кўп*) ташкил этади, шундан 115 та (*17 фоизга кўп*) мева-сабзавотчилик кооперациялари, 95 та пахта тўқимачилик кластерлари, 110 та (*30 фоизга кўп*) ғаллачилик кластерлари, 167 та (*9 фоизга кўп*) мева-сабзавотчилик кластерлари.

- Кооперациялар ва агросаноат кластерлари томонидан 2021 йил якунига қадар етиштириладиган қишлоқ хўжалик маҳсулотларини қайта ишлашни қуйидагича қамраб олинади. Жумладан:

Мева-сабзавотчилик кооперациялари томонидан 5 фоиз, пахта-тўқимачилик кластерлари томонидан 61 фоиз, ғаллачилик кластерлар томонидан 39 фоиз, мева-сабзавотчилик кооперациялари томонидан 65 фоизи қамраб олинади.

- Кооперациялар ва агросаноат кластерлари томонидан 2025 йилга қадар экспорт салоҳияти 80 фоизга ошиб, экспорт ҳажми 6,9 млрд.долл. этади.

Ўзбекистон Республикаси Президентининг 2020 йил 2 мартдаги ПФ-5953-сон Фармони билан тасдиқланган 2017-2021 йилларда Ўзбекистон Республикасини ривожлантиришнинг бешта устувор йўналиши бўйича ҳаракатлар стратегиясини “Илм, маърифат ва рақамли иқтисодиётни ривожлантириш йили”да амалга оширишга оид давлат дастурининг 122-банди ҳамда Ўзбекистон Республикаси Президенти Ш.М.Мирзиёев раҳбарлигида 2020 йил 14 февралда ўтказилган 9-сон йиғилиш баёнининг 14.3-банди ижросини таъминлаш мақсадида “Қишлоқ хўжалиги кооперацияси ва агросаноат кластери тўғрисида”ги Ўзбекистон Республикаси Қонуни лойиҳаси ишлаб чиқиб, манфаатдор вазирлик ва идоралар билан келишилиб, Вазирлар Маҳкамасига тақдим этилди. Ушбу қонунни қабул қилишдан мақсад;

“Қишлоқ хўжалиги кооперацияси ва агросаноат кластери тўғрисида”ги қонуннинг қабул қилиниши қишлоқ хўжалигида кооперация ва агрокластер муносабатларни шакллантиришнинг ҳуқуқий асосини яратиш, кооперация ва кластерлар фаолиятини ривожлантириш, шунингдек, хўжалик субъектлари учун муносабатларни муфассал ҳуқуқий тартибга солишга ёрдам беради.

Қонун лойиҳасининг қабул қилиниши орқали қишлоқ хўжалиги соҳасида кооперация ва кластер муносабатларини тартибга солувчи нормаларни ягона ҳужжатда унификация қилиш ва тизимлаштириш, ушбу соҳасидаги муносабатларни комплекс ҳуқуқий тартибга солиш, қонун ҳужжатларидаги зиддиятлар ва бўшлиқларни бартараф этишга эришилади.

## **ИХТИСОСЛАШГАН АГРОКЛАСТЕРЛАР ФАОЛИЯТИНИ РИВОЖЛАНТИРИШ**

**Фарманов Тўлқин Хайитмуродович**

ҚХООСИТИ лойиҳа раҳбари, иқтисодиёт фанлари доктори., профессор

**Абдуллоев Аслиддин Жунайдуллоевич**

Бух ДУ Иқтисодиёт кафедраси мудири и.ф.ф.д

Мамлакатимиз иқтисодиётида амалга оширилаётган ислохотлар натижасида реал соҳаларни вертикал ва горизонтал институционал тузилмаларининг фаолияти такомиллаштирилиб, замонавий бозор тамойилларига мос янги маъмурий-бошқарув тузилмаси ва ижро-назорат аппарати шаклланди.

Қишлоқ хўжалиги соҳасида юзага келаётган янги тузилмалар таркибини кластерлар, логистика марказлари, консалтинг хизмати, ахборот-ресурс марказлари ташкил қилиб, уларнинг асосий фаолияти – соҳада бошқарув салоҳиятини мустаҳкамлаш, ишлаб чиқариш ва инфратузилма субъектлари ўртасида мустаҳкам иқтисодий муносабатларни ўрнатиш асосида ишлаб чиқариш самарадорлигини ошириш ҳисобланади.

Европа мамлакатлари, АҚШ, Канада, Жанубий Корея, Хитой каби давлатлар, шунингдек сўнгги йилларда МДХ давлатлари қишлоқ хўжалигида амалга оширилаётган илғор тажрибаларга кўра, алоҳида бир ҳудудда ёки чегарадош ҳудудларда аниқ бир турдаги қишлоқ хўжалиги товар маҳсулотларини етиштиришга ихтисослашган фермер хўжаликларини бозор муносабатларида самарали фаолиятини таъминлаш учун “қишлоқ хўжалиги, хизмат кўрсатиш, таъминот, иш бажариш, қайта ишлаш, тайёрлаш, сақлаш, сотиш ва бошқа йўналишда қатъий масъулият, замонавий бошқариш, ишлаб чиқариш ва истеъмол фаолиятларини мувофиқлаштириш, ўзаро амалий ёрдам, уйғунлашган ҳамкорлик тамойиллари ва демократик ижро тизими асосланган кластер тузилмалари” ташкил қилиниб, улар таркибидаги хўжалик субъектлари ўртасидаги алоқалар кооперация муносабатлари асосида йўлга қўйилмоқда.

Республикамизда ушбу йирик тадбир бошлангандан сўнг ўтган икки йил ичида Ўзбекистон Республикаси Президенти ва ҳукуматининг махсус қарорларига мувофиқ, Қорақалпоғистон Республикаси ва вилоятларда 76 та ихтисослашган пахта-тўқимачилик<sup>1</sup> ва 47 та мева-сабзавотчиликка кластерлари<sup>2</sup> фаолият кўрсатмоқда ҳамда уларга 60 фоздан ортиқ қишлоқ хўжалиги майдонлари бириктирилган<sup>3</sup>.

<sup>1</sup> «Маҳсулотларимиз ташқи бозорда рақобатлаша олмапти» — Қишлоқ хўжалигидаги камчиликлар таҳлил этилди. <http://www.uzfk.uz/news/view/380>

<sup>2</sup> Жамшид Ходжаев: 9 та устувор йўналишлар бўйича 30 дан ортиқ норматив ҳуқуқий ҳужжатлар ишлаб чиқилади. <http://www.agro.uz/uz/news/agro/zhamshid-khodzhaev-9-ta-ustuvor-y-nalishlar-b-yicha-30-dan-orti-normativ-u-u-iy-uzhzhatlar-ishlab-ch/>.

<sup>3</sup> Ақтам Хайитов кластер тизими ҳақида: «Бизда бу борада аниқ қонуннинг ўзи йўқ». <https://kun.uz/news/2019/09/11/aktam-xayitov-klaster-tizimi-haqida-bizda-bu-borada-aniq-qonunning-ozii-yoq>

Мева-сабзавот кластерларига 13,5 минг гектар ер майдони ажратиб берилиб, улар ихтиёрида 15,9 минг тонна сифимидаги музлаткич омборхоналар, 7810 тонна саралаш, 800 тонна калибрлаш, 4 та замонавий лаборатория, 119,8 минг тонна мева-сабзавот маҳсулотларини қайта ишлаш, 23201 тонна мева-сабзавотни саралаб-қадоқлаш цехлари мавжуд бўлиб, 1046 доимий, 1085 та мавсумий иш ўринлари ташкил этилган<sup>1</sup>.

Бундан ташқари бошоқли дон, экинлар уруғчилиги, пиллачилик, чорвачилик (гўшт, сут етиштиришга ихтисослашган) ва бошқа тармоқлар бўйича агрокластерлар ташкил қилинди ва бу жараён изчил давом этмоқда. Кластерлар таркибига кирадиган қишлоқ хўжалиги маҳсулотларини етиштиришга ихтисослашган хўжалик субъектлари билан қўйидагича муносабат ўрнатилган: биринчи йўналиш бўйича – хусусий тадбиркорларга (хорижий ёки республикамиз фуқароси) ер бериш, яъни тадбиркорларга йирик микдорда экин майдонлари ажратиб берилди; иккинчи йўналиш бўйича – кластер раҳбари ўз ерига ҳам эга, шунингдек у атрофдаги фермерлар билан ҳамкорликда ишлайди ва учинчи йўналиш бўйича - ҳозирги пайтда энг кўп қўлланилаётган амалиёт – фермерлар билан фючерс шартномасини тузиб фаолият кўрсатаётган кластерлар.<sup>2</sup>

Мамлакатимизнинг ҳар бир қишлоқ туманларида ташкил қилинаётган ихтисослашган кластерлар саноат корхоналарини сифатли қишлоқ хўжалиги хом ашё маҳсулотлари билан таъминлашда, мамлакатни экспорт салоҳиятини ошириш ва валюта тушумини кўпайтиришда муҳим ўринни эгаллайди.

Ихтисослашган агрокластерларни ташкил қилишдан асосий мақсад – кластер аъзолари фаолиятида юзага келаётган муаммоларни ҳамкорликда ва ўзаро келишилган ҳолда бартараф этиш, қишлоқ хўжалиги хом ашё маҳсулотларини ишлаб чиқаришини барқарор ўсишига эришиш, қишлоқ ҳудудларида кичик саноат корхоналарини ташкил қилиш ва қишлоқ хўжалиги хом ашё маҳсулотларини бирламчи қайта ишлаб, юқори қўшилган қийматли рақобатбардош тайёр маҳсулотларни ички ва ташқи бозорга сотиш, демократия тамойилларига асосланган шаффоф, ишончли ва адолатли муҳитни шакллантириш асосида кластерда юқори иш унумдорлигини ва ишчи-ходимлар меҳнатига ҳақ тўлаш даражасини оширишга эришиш ҳисобланади.

Кластер модели қишлоқ хўжалиги тармоқлари бўйича, масалан пахтачиликда тўлиқ ёпиқ ишлаб чиқаришни ўз ичига олади ва бу модель республикамизда биринчи марта қўлланилмоқда.

Бу борадаги илк йирик тадбирлардан бири Бухоро вилоятида замонавий пахта тўқимачилик кластери "Bukhara cotton textile cluster" МЧЖ қўшма

---

<sup>1</sup>Жамшид Ходжаев: 9 та устувор йўналишлар бўйича 30 дан ортиқ норматив ҳуқуқий ҳужжатлар ишлаб чиқилади. <http://www.agro.uz/uz/news/agro/zhamshid-khodzhaev-9-ta-ustuvor-y-nalishlar-b-yicha-30-dan-orti-normativ-u-u-iy-uzhzhatlar-ishlab-ch/>.

<sup>2</sup>Ақтам Хайитов кластер тизими ҳақида: «Бизда бу борада аниқ қонуннинг ўзи йўқ». <https://kun.uz/news/2019/09/11/aktam-xayitov-klaster-tizimi-haqida-bizda-bu-borada-aniq-qonunning-oziyuq>

корхонаси ташкил қилиниб,<sup>1</sup> кластер тасарруфига пахта хом ашёси ва бошқа қишлоқ хўжалиги маҳсулотларини етиштириш учун 8.0 минг гектар суғориладиган ер майдони ажратилган (1-расм).

Бухоро вилоятида пахтачилик кластерида замонавий ишлаб чиқариш - ижтимоий объектларини ишга туширилиши қишлоқ ҳудудларини ижтимоий-иқтисодий ривожлантиришда муҳим аҳамиятга эга ва бу янги тузилмада 1000 нафардан кўп янги ишчи ўринлари яратилди.

Республикада ихтисослашган кластерларни ташкил қилиниши:

- қишлоқ хўжалиги тармоқларига бозор иқтисодиёти тамойиллари ва замонавий шартнома муносабатларини жорий этилиши натижасида хом ашё ўрнига сифатли, замонавий ва рақобатбардош тайёр маҳсулотларни ишлаб чиқиш, ички ва ташқи бозорларга сотиш;

- пахтачилик ва бошқа қишлоқ хўжалиги маҳсулотларини етиштиришда инновацион ишланмалар ва ресурстежамкор технологияларни жорий қилишни иқтисодий рағбатлантириш ҳамда ҳуқуқий жиҳатдан манфаатларини ҳимоя қилиш;

- хорижий инвесторлар иштирокида замонавий ихтисослашган кластерлар мажмуасини шакллантириш асосида ҳудудий тайёрлов ва қайта ишлаш корхоналарини модернизация қилиш, қишлоқ хўжалигининг тайёр маҳсулотларини экспорт ҳажмини кўпайтириш;

- яқин истиқболда мамлакатимизда қишлоқ хўжалиги маҳсулотларини етиштириш ва уларни тўлиқ қайта ишлашни ривожлантириш натижасида тармоқларнинг самарадорлиги ва салоҳиятини янада ошириш;

- қишлоқ хўжалиги маҳсулотлари экспортида замонавий брендни яратишда муҳим ўринларни эгаллайди.

Бухоро вилоятида ташкил қилинган пахтачилик кластери бир нечта туман ҳудудларида пахта хом ашёсини етиштиришга ихтисослашган фермер хўжаликлари, тайёрлов, қайта ишлаш ва сотиш тизимидаги корхоналар, инфратузилма хизмати субъектларини кооперация асосида бирлаштириб, уларни ишлаб чиқариш, тайёрлов, қайта ишлаш ва сотиш жараёнларидаги ўзаро ҳамкорлигини мувофиқлаштиради.

---

<sup>1</sup>Ўзбекистон Республикаси Президентининг 2017 йил 19 майдаги ПҚ-2978-сонли "Бухоро вилоятида замонавий пахта тўқимачилик кластерини тузиш бўйича чора-тадбирлар тўғрисида"ги қарори. [https://nrm.uz/contentf?doc=488639\\_2017\\_yil](https://nrm.uz/contentf?doc=488639_2017_yil)



1-расм. “ВСТ cluster” корхонаси таркибига кирувчи “ВСТ cluster agrokompleks” корхонасининг ташкилий тузилмаси<sup>1</sup>

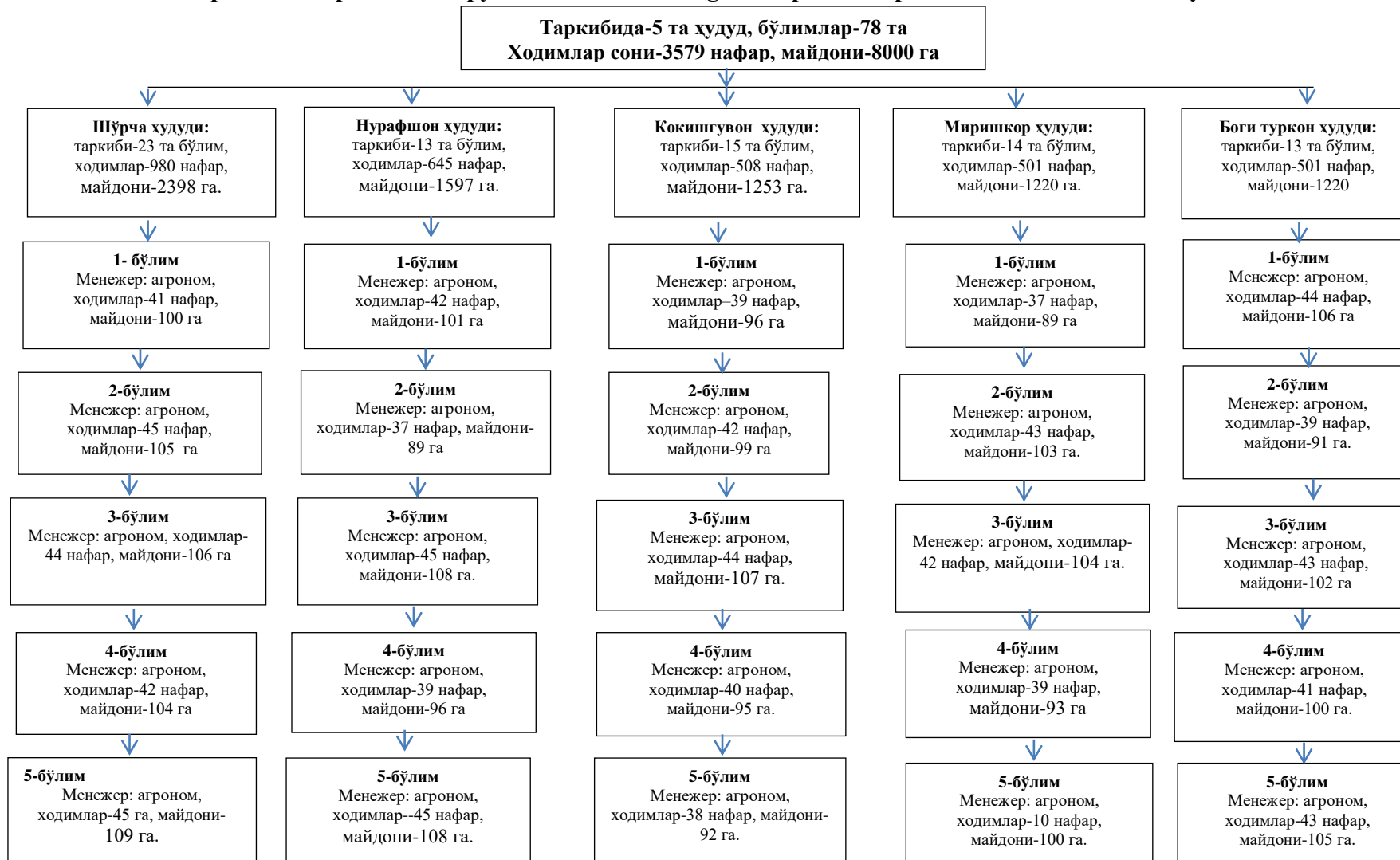

<sup>1</sup>“ВСТ cluster” корхонаси маълумотлари асосида тадқиқотчи томонидан ишлаб чиқилган.

## РЕСПУБЛИКАДА ПАХТА-ТЎҚИМАЧИЛИК КЛАСТЕРЛАРИ ФАОЛИЯТИ РИВОЖЛАНТИРИШНИНГ АЙРИМ ЖИҲАТЛАРИ

**Аскарлов Назимжон Ниёзович,  
Қишлоқ хўжалиги ва озиқ-овқат  
соҳаси иқтисодиёти илмий–тадқиқот  
институтини илмий котиби,  
и.ф.н., катта илмий ходим**

Бугунги кунда коронавирус пандемияси инсонлар ҳаётига хавф солиш билан бир қаторда бутун дунёни иқтисодий инқирозга олиб келаётгани тобора аниқ бўлиб бормоқда. Халқаро ташкилотлар таҳлилларига кўра, пандемиянинг жаҳон иқтисодиётига зарари камида 5 триллион долларни ташкил қилади.

Бу вазиятда озиқ-овқат таъминоти масаласи кучайиб, айрим давлатлар ўзи етиштирган асосий турдаги озиқ-овқат маҳсулотларини четга чиқармаслик чораларини кўрмоқда. Шунинг учун қишлоқ хўжалиги ва озиқ-овқат маҳсулотлари ишлаб чиқариш бугунги кунда энг долзарб масалага айланиб боряпти.

Сўнгги йилларда мамлакатимиз қишлоқ хўжалигини ислоҳ қилиш, соҳага бозор механизмларини жорий қилиш асосида ҳар бир тармоқни модернизациялаш борасида тизимли ва изчил чора-тадбирлар амалга оширилмоқда. Хусусан, пахта ва ғаллага давлат буюртмасидан воз кечилиб, нарх белгилаш эркинлаштирилди. Маҳсулот ишлаб чиқаришда кластер тизимига ўтилди ва уларнинг ривожланиши учун барча шароитлар яратилди. Бундан мақсад – маҳсулот ҳажмини кескин ошириш, юқори қўшилган қиймат ва янги иш ўринлари яратиш, энг асосийси – даромад ва манфаатдорликни оширишдан иборат.

Кластерлар қишлоқ хўжалигида инновацион ғоялар ва тежамкор технологияларни жорий қилиб, иқтисодий самарадорликни таъминляпти.

Илмий адабиётлардан маълумки ишлаб чиқариш кластери иқтисодиётнинг бир хил ёки бир-бирига боғлиқ соҳаларида фаолият юритадиган ва географик жиҳатдан бир-бирига яқин бўлган корхоналар гуруҳидан иборат бўлиши лозим. Бу корхоналарнинг ўзига хос хусусиятларидан энг асосийси технологик жиҳатдан ўзаро боғлиқ бўлиши жуда муҳимдир. Бундан ташқари, ушбу корхоналар битта умумий мақсад учун яъни қўшилган қиймат занжирини яратган ҳолда - рақобатбардош маҳсулот ишлаб чиқариш учун бирлашиши керак.

Пахта-тўқимачилик кластерининг технологик занжири пахта хом ашёсини ишлаб чиқариш, уни қайта ишлаш, пахта толасидан калава ип ишлаб чиқариш, газлама ишлаб чиқариш ва тайёр маҳсулотлар ишлаб чиқаришни ўз ичига қамраб олади.

Шу билан бирга, фермерларни (пахта хом ашёсини етиштирувчиларни), пахта тозалаш заводини, пахтани қайта ишлаш корхонасини, тўқимачилик фабрикасини ва кийим-кечак ишлаб чиқарувчи корхонани бирлаштиришнинг мақсади – ҳар бир ишлаб чиқарувчининг харажатларини камайтирадиган ва якуний маҳсулотнинг рақобатбардошлигини оширадиган ягона тузилма яратишдан иборатдир.

Республика бўйича 2020 йил ҳосили учун жами **1 млн 34 минг** гектарда, шундан, **95 та** пахта-тўқимачилик кластерларида **907,8 минг** гектар (88%, **136,7 минг га** кластерларнинг ўзидан, **771 минг га 23 минг 443 та** фермер хўжаликлари билан шартномаси асосида) ва **22 та** туманда **14 та** кооперацияларда **126,3 минг** гектар (12%) майдонда пахта хом ашёси етиштирилмоқда (1-жадвал).

Жумладан, 135923 гектар майдон кластерларга ва 771861 гектар майдон жами 23449 та фермер хўжаликларига бириктириб берилган. Натижада жорий йил мавсумда 33269591 тонна пахта хомашёси етиштириш белгилаб олинган. Тасдиқланган дастурларга мувофиқ жорий йилда пахта тўқимачилик кластерлари миқёсида етиштирилаётган пахта хомашёсининг 82,9 фоизи ёки бўлмаса 2709461 тоннаси фермер хўжаликлари томонидан етиштирилаётган пахта хом ашёси ҳисобланади.

Бухоро вилоятида эса бугунги кунда жами 8 та пахта тўқимачилик кластерлари фаолият юритаётган бўлиб, уларга жами 97900 гектар ер майдони бириктириб берилган. Шундан 8804 гектар ер майдони кластерларнинг ўзига тегишли майдон бўлса, қолган 89096 гектар майдон жами 2822 та фермер хўжаликларининг ер майдонлари демакдир (2-жадвал).

**2-жадвал. Бухоро вилоятларида ташкил этилган пахта тўқимачилик кластер корхоналари тўғрисида маълумот (01.06.2020 йил ҳолатида)**

Т/р	Кластерлар номи	Бириктирилган жами ер майдони, (гектар)	Шундан			Етиштирилган пахта хомашёси миқдори, (тонна)	Шундан, (тонна)			шундан, (ц/га)	
			Кластерда, (гектар)	Фермер хўжалигида			Кластер томонидан етиштирилаётган	Ф/х томонидан етиштирилаётган	Ўртача ҳосилдорлик, (ц/га)	Кластерда	Ф/х-да
				Сони	Майдони, (гектар)						
1	"Qorakul Kumush Kalava" МЧЖ	1837		47	1 837	7 797	250	7 547	42		41
2	"Parvoz Xumo Ravnaq trans" МЧЖ	7915		190	7 915	25 870		25 870	33		33
3	"Bahor Chance Textile" МЧЖ	1501	1501			5 969	4 850	1 119	40	32	
4	"Buxoro Zarhal Teks" МЧЖ	2680		96	2 680	9 339		9 339	35		35
5	"WBM Romitex" МЧЖ	23270		783	23 270	80 610	1 462	79 148	35		34
6	"BCT Cluster Agrokompleks" МЧЖ	7303	7303			27 223	27 223		37	37	
7	"Merganteks" МЧЖ	6130		152	6 130	21 795		21 795	36		36

8	Вухоро Agro Klaster МЧЖ	47264		1 554	47 264	154 985	4 624	150 361	33		32
8	<b>ЖАМИ:</b>	<b>97900</b>	<b>8804</b>	<b>2 822</b>	<b>89 096</b>	<b>333 588</b>	<b>38 409</b>	<b>295 179</b>	<b>34</b>	<b>44</b>	<b>33</b>

Пахта тўқиқмачилик кластерлари фаолиятида пахта хом-ашёсини чуқур қайта ишлаш ва қўшилган қиймат занжирини қамраб олинishi таҳлил қилинди. Таҳлил натижаларига асосан:

### ***I. Пахта хом-ашёсини қайта ишлаш бўйича:***

Бугунги кунда пахта хом-ашёсини чуқур қайта ишлаш бўйича **7 та** кластерларда **5 та** босқич, **11 та** кластерларда **4 та** босқич, **5 та** кластерларда **3 та** босқич, **31 та** кластерларда **2 та** босқич, **24 та** кластерларда **1 та** босқич қамраб олинган, **17 та** кластерлар қайта ишлашнинг биронта босқичи йўлга қўйилмаган.

Кластер тизимида пахта хом-ашёсини қайта ишлаш ва қўшилган қиймат занжирининг биринчи босқичи-пахта хом-ашёсини қайта ишлашни ташкил этиш борасида: бугунги кунда 81 та кластерда (84,3 %) ушбу жараён ўз тасарруфидаги ҳамда шартнома асосида бошқа худудлардаги қайта ишлаш корхоналарида амалга оширилмоқда.

14 та кластердан 8 тасида (57,1 %) пахта хом-ашёсини қайта ишлаш ва қўшилган қиймат занжирининг биринчи босқичи режалаштирилмаган. 2 та кластерда (14,2 %) эса жорий йилнинг 4-чорагида пахта тозалаш заводини модернизация қилиш режалаштирилган. Қолган 4 та кластерда ушбу вазифани бажариш 2021 йилнинг 2 ва 4 чорақларида режалаштирилган.

### ***II. Ип калава ишлаб чиқариш бўйича:***

Толадан ип калава ишлаб чиқариш меъёр бўйича **944,3 минг тонна** (толага нисб. 85%)ни ташкил этади.

Амалда **64 та** кластерларда **588 минг тонна** қувватлар мавжуд. (режага нисбатан -356 минг тоннага кам)

**Мисол учун:** толадан ип калава ишлаб чиқариш бўйича "Baht textile"да **25,5 минг тн** "Art soft holding"да **22 минг тн**, Бек кластерда **43,6 минг тн**, "Ваходир Log'on Tekstil"да **20 минг тн** қувватлар мавжуд.

Жумладан, **31 та** кластерларда (**32 %**) толадан ип калава ишлаб чиқариш қувватлари мавжуд эмас.

Шундан **14 та** кластернинг (**45 %**) бизнес режасида ип калава ишлаб чиқариш кўзда тутилмаган.

**8 та** кластерда (**25 %**) ип калава ишлаб чиқариш биноларининг қурилиши жорий йил 4-чорақда яқунланади.

**7 та** кластерда (**25 %**) ип калава ишлаб чиқариш биноларининг жойлаштириш, ер ажратиш ва лойиҳалаш ишлари 2021 йил 3-4 чорақларда яқунланиши режалаштирилган.

**1-жадвал. Қорақалпоғистон Республикаси ва вилоятларда ташкил этилган пахта тўқимачилик кластер корхоналари (01.06.2020 йил ҳолатида)**

т/р	Худуд номи	Кластер сони	Бириктирилган жамиер майдони, (гектар)	Шундан			Етиштирилган пахта хомашёси микдори, (тонна)	Шундан, (тонна)		Ўртача ҳосилдорлик, (ц/га)	шундан, (ц/га)	
				Клас-терда, (гектар)	Фермер хўжалигида			Кластер томонидан етиштирилган	Ф/х томонидан етиштирилган		Кластер да	Ф/х-да
					Сони	Майдони, (гектар)						
<b>РЕСПУБЛИКА БЎЙИЧА ЖАМИ:</b>		<b>95</b>	<b>907 784</b>	<b>135 923</b>	<b>23 449</b>	<b>771 861</b>	<b>3 267 591</b>	<b>558 130</b>	<b>2 709 461</b>	<b>36</b>	<b>41</b>	<b>35</b>
1	Қорақалпоғистон Республикаси	5	48 665	4 847	968	43 818	156 780	19 695	137 085	32	41	31
2	Андижон	12	79 392	11 545	2 534	67 847	320 191	55 043	265 148	40	48	39
3	Бухоро	8	97 900	8 804	2 822	89 096	333 588	38 409	295 179	34	44	33
4	Жиззах	5	69 700	3 987	1 852	65 713	202 785	13 872	188 913	29	35	29
5	Қашқадарё	9	111 900	4 738	3 825	107 162	402 470	79 818	322 652	36	168	30
6	Навоий	2	32 588		822	32 588	99 100		99 100	30		30
7	Наманган	7	63 406	24 010	1 793	39 396	255 906	83 448	172 459	40	35	44
8	Самарқанд	10	75 580	12 081	1 848	63 499	280 580	48 427	232 153	37	40	37
9	Сурхондарё	6	60 044	5 698	1 534	54 346	199 406	19 081	180 325	33	33	33
10	Сирдарё	6	72 557	27 300	1 420	45 257	244 869	89 316	155 554	34	33	34
11	Тошкент	6	55 008	27 666	885	27 342	210 357	87 724	122 632	38	32	45
12	Фарғона	9	63 245	2 732	1 717	60 513	251 880	13 675	238 205	40	50	39
13	Хоразм	10	77 799	2 515	1 429	75 284	309 679	9 623	300 056	40	38	40

### ***III. Мато ишлаб чиқариш бўйича:***

Ип калавадан мато ишлаб чиқариш меъёр бўйича **929 минг** тонна (99%)ни ташкил этсада, амалда, **24 та** кластерларда **142 минг** тонна мато ишлаб чиқариш қувватлари мавжуд. (*режага нисбатан -787 минг тонна кам*)

Мато ишлаб чиқариш бўйича **72 та** кластерларда жами **759,6 минг** тонна қувватлар мавжуд эмас. **27 та** кластерда (**37 %**) 2020 йилнинг 3-4 чорақларда мато ишлаб чиқариш фабрикасини куриш кўзга тутилган. ушбу объектларни тўлиқ қувват билан ишга тушириш учун, технологик ускуналарни бутлаш, асбоб-ускуналарни олиб келиб монтаж қилиш ва ўрнатиш, зарур бўлган электр энергия ва канализация таъминоти ишларини фаоллаштириш талаб этилади.

**17 та** кластерда мато ишлаб чиқариш фабрикасини 2021 йил 2-4 чорақларда барпо этиш кўзга тутилган.

### ***IV. Матони бўйича:***

Матони бўйича меъёр бўйича **929 минг** тоннани (*тайёр мато 100% бўялади*) ташкил этсада, амалда **25 та** кластерларда **124 минг** тонна (*режага нисбатан 804,8 минг тонна кам*) қувватлар мавжуд.

Матони бўйича **70 та** кластерларда **717 минг** тонна қувватлар мавжуд эмас.

Ушбу кластерлар томонидан етишмайдиган қувватлар йўлга қўйилса, **682 минг** тонна тайёр маҳсулот ишлаб чиқаришга эришилади.

Айрим кластерларда бўйича цеҳи учун зарур машина, асбоб-ускуна ва дастгоҳлар сотиб олиш билан боғлиқ ташкилий ишларни ҳамда молиявий шунингдек, кадрлар таъминоти масалаларини ҳал қилиш, зарур инфраструктура тузулмасини шакллантириш ишларини жадаллаштириш мақсадга мувофиқ.

Шунингдек, **5 та** кластерлар томонидан шартнома асосида бошқа ҳудудлардаги ҳамкор заводларда **29,2 минг** тонна матони бўйича ишлари амалга оширилмоқда.

### ***V. Тайёр маҳсулот ишлаб чиқариш бўйича:***

Матодан тайёр маҳсулот ишлаб чиқариш меъёр бўйича **882,4 минг** тонна (*бўялган матога нисбатан 95%*)ни ташкил этсада, амалда **21 та** кластерларда **107,1 минг** тонна (*775,3 минг тн кам*) қувватлар мавжуд.

Жумладан, **74 та** кластерларда **716 минг** тонна тайёр маҳсулот ишлаб чиқариш қувватлари мавжуд эмас.

Бугунги кунда, **17 та** кластерлар томонидан етиштирилган пахта хомашёсини тайёр маҳсулотгача бўлган занжир ташкил этилмаган.

Таҳлиллардан кўриниб турибдики бугунги кунда пахта тўқимачилик кластерлари фаолияти бир томонлама, асосан, қишлоқ хўжалиги маҳсулотларини ишлаб чиқаришни кўпайтиришга қаратилган ҳолда тайёр маҳсулот ишлаб чиқариш ва сотишнинг бутун логистика тизимини шакллантириш, қўшилган қиймат занжирини ривожлантиришга етарли даражада эътибор берилмаяпти. Бизнинг фикримизча, кластерлар бугунги

кунда “етиштирилган хом ашё маҳсулотлари бўйича рақамларни кўпайтириш”га эътибор беришдан воз кечган ҳолда, асосий эътиборни тайёр қишлоқ хўжалиги маҳсулотларини ишлаб чиқариш, қайта ишлаш ва якуний истеъмолчиларга тайёр маҳсулотларни сотиш тизимини ташкил қилиш, ўз ҳудудида ишлаб чиқариш, бозор ва ижтимоий инфратзуилма субъектларини ташкил қилишга асосий эътиборни қаратишлари зарур.

Пахта-тўқимачилик кластерлари томонидан пахта хом ашёсини қайта ишлаш, қўшимча қиймат занжирини яратиш бўйича қуйидаги муаммо ва вазифаларни ҳал этилиши кластерлар фаолият самарадорлигини оширишга ҳамда тармоқда қўшимча қиймат занжири яратилган ҳолда тайёр маҳсулот ишлаб чиқариш имкониятини беради:

- ер ажратиш билан боғлиқ масалаларни ҳал этиш;
- бино ва иншоот қуриш учун ажратилган ерларни тайёрлашни фаоллаштириш;
- бизнес режа ва шартномаларга мувофиқ ускуналарни сотиб олишни расмийлаштириш ва сотиб олиш билан боғлиқ масалалар;
- молиявий таъминот ва тўловлардаги узилишлар туфайли лойиҳа қурилиш-монтаж ишларининг тўлиқ бажарилмаганлиги ва тугалланмаётганлиги;
- қайта ишлаш корхоналаридаги қурилиш монтаж ишлари муддатига риоя этмаслик ва муддатларнинг чўзилиш ҳолатларининг кузатилаётганлиги;
- лойиҳавий ишларни амалга оширишда зарурий меъёрий ҳуқуқий ҳужжатларни тайёрлашдаги кечикиш ҳолатлари.

## **МАМЛАКАТ ЭКСПОРТ САЛОҲИЯТИНИ ОШИРИШДА КЛАСТЕРНИНГ АҲАМИЯТИ**

**Х.И.Мўминов – БухДУ доценти, и.ф.н.  
А.Джураев – БухДУ магистранти.**

Бугун мамлакатимизда пахта толасини чуқур қайта ишлаш ҳажми ошмоқда. Бу кўрсаткич ўтган асрнинг 90-йилларидаги 7 фоиздан 50 фоизгача ўсди. Яқин йиллар ичида Ўзбекистонда етиштирилган жами пахта толасининг асосий қисми ўзимизда чуқур қайта ишланади. Айни шу жараёнга кластер кўмакчи бўлади. У мамлакатимизда ишлаб чиқарилаётган тўқимачилик маҳсулотларининг ички ва ташқи бозорда талаб катта бўлган янги турлар билан бойитилишига муносиб ҳиссасини қўшади. Соҳага жалб қилинаётган инвестиция ва замонавий технологиялар маҳсулот сифтини ошириб, рақобатбардошлигини таъминлайди, экспорт салоҳияти юксалишига хизмат қилади.

Ўзбекистон иқтисодиётини ривожлантиришнинг энг муҳим йўналишларидан бири ички бозорни мамлакатимизда ишлаб чиқарилган

органик озиқ-овқат маҳсулотлари билан тўлдириш, жаҳон бозорига миллий маҳсулотимизни экспорт миқдорини ошириб боришдир.

Мамлакатимиз Президенти Ш.М.Мирзиёев ташаббуси билан 2017 йилда Бухоро ва Сирдарё вилоятларида илк бор пахта-тўқимачилик кластерлари ташкил этилиб, ижобий натижалар қўлга киритиб борилди.

Ўзбекистон Республикаси Вазирлар Маҳкамасининг 2018 йил 26 январдаги 53-сонли “Пахта-тўқимачилик ишлаб чиқаришини ташкил этишнинг замонавий шакллари жорий этиш чора-тадбирлари тўғрисида”ги қарори қабул қилинди.

Бу қарорда фермер хўжаликлари, бошқа қишлоқ хўжалиги ишлаб чиқарувчилари ва тўқимачилик саноати корхоналари ўртасида бозор муносабатларини шакллантириш, пахта-тўқимачилик ишлаб чиқаришини ташкил этишнинг замонавий шакллари жорий этиш асосида юқори қўшилган қийматга эга рақобатбардошли маҳсулотлар ишлаб чиқаришни таъминлаш мақсадида тўқимачилик саноати корхоналари, шунингдек, Қорақалпоғистон Республикаси Вазирлар Кенгаши ва вилоятлар ҳокимликларининг 2018 йил пахта хом ашёси ҳосили доирасида синаб кўришни ҳисобга олган ҳолда, мувофиқ ҳудудларда 13 та пахта-тўқимачилик ишлаб чиқаришини ташкил этиш белгиланди. Бунда ушбу ишлаб чиқаришни тўқимачилик саноати корхоналари ҳамда фермер хўжаликлари ўртасида пахта хом ашёсини етиштириш ва етказиб бериш юзасидан тўғридан-тўғри контрактация шартномасини тузиш асосида ташкил этиш кўрсатиб берилди.

Ушбу қарорда белгилаб қўйилдики пахта-тўқимачилик ишлаб чиқариши ташкилотчилари ер, сув ва бошқа ресурслардан самарали ҳамда оқилона фойдаланишга, ҳосилдорликни оширишга ва етиштириладиган пахта хом ашёсининг ўз вақтида йиғиб-териб олинишига кўмаклашади;

лизинг асосида қишлоқ хўжалиги техникаси харид қилиш, минерал ўғитлар, уруғлик, ёқилғи-мойлаш материаллари, ўсимликларни кимёвий ҳимоя қилиш воситалари ва бошқа материал ресурслар етказиб бериш бўйича фермер хўжаликлари учун назарда тутилган шартлар ҳамда тартиб пахта-тўқимачилик ишлаб чиқариши ташкилотчиларига татбиқ этилади;

пахта-тўқимачилик ишлаб чиқариши доирасида ўз эҳтиёжлари учун ишлаб чиқарилган пахта толаси ихтиёрий асосда сертификатланади;

ишлаб чиқарилган пахта толасининг ўз ишлаб чиқариш қувватлари эҳтиёжларидан ошадиган ҳажмлари пахта-тўқимачилик ишлаб чиқариши ташкилотчилари томонидан тўғридан-тўғри контрактлар ёки биржа савдолари орқали бошқа маҳаллий истеъмолчиларга сотилади;

пахтадан олинган чигит пахта-тўқимачилик ишлаб чиқариши ташкилотчиси томонидан маҳсулотни қайтариш асосида ёғ-мой корхоналарига, ёғ-мой маҳсулотини кейинчалик биржа савдолари орқали реализация қилиш шarti билан, қайта ишланган чигит чиқиндилари (шрот, шелуха) эса тўғридан-



тўғри шартномалар бўйича биринчи навбатда, фермер хўжаликларига, шунингдек, бошқа маҳаллий истеъмолчиларга сотилади;

қўшимча маҳсулотлар (линт, ўлик пахта ва бошқалар) пахта-тўқимачилик ишлаб чиқариши ташкилотчиси томонидан маҳаллий истеъмолчиларга биржа савдолари орқали сотилади;

пахта-тўқимачилик ишлаб чиқариши ташкилотчиси томонидан харид қилинадиган пахта хом ашёси нархи фермер хўжалиklarининг рентабеллиги ҳисобга олиниб, агротехнологик хариталар асосида шакллантириладиган харажатлардан келиб чиққан ҳолда шартнома асосида белгиланади ва давлат эҳтиёжлари учун белгиланган нархлардан паст бўлмайди.

пахта-тўқимачилик ишлаб чиқариши ташкилотчиларига кредитлар Жамғарма маблағлари ҳисобидан йилига 3 фоиздан ортиқ бўлмаган фоиз ставкаси бўйича ва давлат буюртмаси доирасида пахта хом ашёси сотадиган фермер хўжалиklarини молиялаштириш учун назарда тутилган шартлар асосида ажратилади;

пахта-тўқимачилик ишлаб чиқариши учун пахта хом ашёси етиштириш мақсадида ажратиладиган маблағлар фермер хўжалигининг махсус ҳисобрақамига ўтказилади;

фермер хўжалиklarининг махсус ҳисобрақамларига тушадиган маблағлардан янги пахта хом ашёси ҳосили етиштириш учун фақат зарур товарлар (ишлар, хизматлар) харид қилиш учун фойдаланиш мумкин ва ҳисобрақамлар эгаларининг янги ҳосилни етиштириш билан боғлиқ бўлмаган илгари юзага келган мажбуриятларини қоплашга йўналтирилиши мумкин эмас;

пахта хом ашёсини етиштириш ва етказиб беришга доир қўшимча харажатлар ҳамда фермер хўжалиklари учун қишлоқ хўжалиги техникаси харид қилиш харажатлари пахта-тўқимачилик ишлаб чиқариши ташкилотчилари томонидан ўз маблағлари ёки тижорат банklarининг тўқимачилик ҳамда тикувчилик-трикотаж маҳсулотлари етказиб бериш бўйича экспорт контрактлари кафолати остида ажратиладиган кредитлари ҳисобидан молиялаштирилиши мумкин;

Пахта-тўқимачилик ишлаб чиқаришини ташкил этадиган пахта-тўқимачилик ишлаб чиқариши ташкилотчилари ва фермер хўжалиklари оладиган ҳамда улар томонидан бериладиган, ўзлари ишлаб чиқарадиган маҳсулотларни сотиш бўйича оборотлар билан боғлиқ бўлмаган пул маблағлари ва мулк, шунингдек, соф даромад тақсимоли солиқ солинадиган объектлар ҳисобланмайди.

Пахта-тўқимачилик ишлаб чиқариши ташкилотчиларига ҳудудлар шароитлари, экинларни илмий асосланган тарзда алмашлаб экиш, сув ва ресурсларни тежайдиган технологияларни жорий этиш, шунингдек, пахтанинг тозалигига риоя этилишини ҳисобга олган ҳолда, ғўзанинг селекция навларини мустақил равишда жойлаштириш ҳуқуқи берилди.

Пахта хом ашёсини дастлабки қайта ишлаш маҳсулотини қайтариш асосида пахта тозалаш корхонасида ёхуд пахта-тўқимачилик ишлаб чиқариши ташкилотчиларининг ўз корхонасида ёки улар томонидан ижарага олинган пахта тозалаш корхонасида амалга оширилиши ҳам белгилаб қўйилди.

Қарорда пахта-тўқимачилик ишлаб чиқариши ҳудудида жойлашган пахта тозалаш корхоналарини ва пахта тайёрлаш пунктларининг техник ва молиявий ҳолатини баҳолаш асосида улардан фойдаланиш самарадорлигини ошириш юзасидан уларни пахта-тўқимачилик ишлаб чиқариши ташкилотчиларига ижарага бериш, тўловни бўлиб-бўлиб тўлаган ҳолда ёхуд қувватлардан маҳсулотини қайтариш шarti билан фойдаланиш ҳам белгиланган.

Мамлакатимиз тараққиётининг бугунги босқичида пахта-тўқимачилик кластерларини фаолиятини самаралироқ ташкил этиш натижасида, мамлакатимиз экспорт салоҳиятини ошаётгани қувонарли ҳолат.

## **ИХТИСОСЛАШГАН КЛАСТЕР СИЁСАТИ ВА ТАРМОҚ КЛАСТЕРЛАР**

**Н.С.Ибрагимов**

**БухДУ Сервис иқтисодиёти кафедраси докторанти, и.ф.н.**

*Кластер сиёсати* – кластерларни ривожлантиришни рағбатлантириш орқали мамлакат рақобатбардошлигини оширишга қаратилаган чора-тадбирлар мажмуидир. Кластер сиёсатини амалга оширишда давлатнинг ролига қараб 4 тури ажратилади.

1. **Каталитик** – дaлатнинг лойиҳаларни чегараланган шаклда молиялаштириш орқали ўзаро манфаатдор томонларни, масалан хусусий компаниялар ҳамда илмий-тадқиқот ташкилотларини биргаликда ҳаракат қилишларида “катализатор” сифатида намоён бўлиши.

2. **Қўллаб-қувватловчи** – давлат ҳокимияти органлари *каталитик кластер сиёсати*га қўшимча равишда ҳудудий инфратузилмага сезиларли инвестициялар киритиш, олий, ўрта-махсус ва таълимдан кейинги таълим босқичларини такомиллаштириш, ҳамда кластерларни ривожлантиришни рағбатлантиришга оид комплекс чора-тадбирлар каби ишларни амалга оширади.

3. **Директив** (кўрсатмали) – *қўллаб-қувватловчи кластер сиёсатининг* кенгайтиши ҳисобига давлат томонидан махсус дастурларнинг ишлаб чиқилиши ва амалга оширилиши орқали ҳудудларнинг ихтисослашувини ўзгартиришга қаратилган кластерларни ривожлантириш.

4. **Интервенцион** – давлат *директив кластер сиёсатини* олиб бориши билан бирга кластерларнинг ривожланиш истиқболларига оид жавобгарлик ва қарор қабул қилишни хусусий секторнинг ихтисослашувини трансферт,

субсидия, қонуний тўсиқларни қўйиш, кластерни ташкил қилувчи корхоналар устидан назоратни амалга ошириш орқали ўз зиммасига олади.

Кластер сиёсатининг келиб чиқиши бўйича улар “*баланддан-пастга*” ва “*пастдан-баландга*” турлари ажратилади. Кластер сиёсатини амалга ошириш ташаббуси билан миллий ёки ҳудуддий ҳокимият органлари чиқса, унинг “баланддан-пастга” турига мос келиб, одатда, бу сиёсат давлат миқёсида турли маҳсулот ва хизматларни шакллантиришнинг қўшилган қиймат занжирида қатнашадиган тармоқ кластерларини ташкил қилувчи корхоналар гуруҳига нисбаттан амалга оширилади. Кластер сиёсатининг айни турига Финляндия, Голландия ва Дания яққол мисол бўлади. Кластер сиёсатини амалга оширишда ўз-ўзини бошқариш органлари, тадбиркорларнинг маҳаллий уюшмалари ёки маҳаллий бошқарув органлари ташаббус билан чиқса, кластер сиёсатининг “пастдан-баландга” турига мос келади. Шунга ўхшаш дастурлар “*кластер ташаббуси*” деб номланади.

Тармоқ хусусиятига кўра кластерларнинг қуйидаги турлари ажратилади:

1. **Дискрет** (алоҳида ажратилган) кластерлар алоҳида компонентлардан иборат автомобилсозлик, авиация саноати, кemasозлик, қурилишга оид тармоқларда ишлаб чиқарилган маҳсулот ва боғлиқ хизматларни қамраб олади. Одатда, ушбу кластерлар йиғувчи ташкилотлар атрофида бутловчи маҳсулотларни етказиб берувчи кичик ва ўрта ҳажмдаги корхоналарнинг ривожланиши натижасидир.

2. **Жараёнли** кластерлар химия, целлюлоза, металлургия, қишлоқ хўжалиги, озиқ-оқват каби жараёнли саноатлар (процесный отрасль) асосида шаклланади.

3. **Инновацион** ва “ижодий” кластерлар ахборот технологиялари, биотехнология, янги материаллар, шунингдек ижодий фаолият амалга ошириладиган (киномотография) хизмат кўрсатиш каби “янги соҳа”лар замирида ривожланади. Инновацион кластерлар олий таълим муассасалари ва тадқиқот институтлари фаолияти маҳсули бўлган тадқиқотлар натижалари ҳамда янги технологияларни тижоратлаштириш жараёнида шаклланадиган янги компанияларни ўзида мужассамлаштиради.

4. **Туристик** кластерлар саёҳат қилиш ва ҳордиқ чиқариш билан боғлиқ эҳтиёжларни қондиришда қатнашадиган турли тармоқ корхоналарини қамраб олади.

5. **Транспорт-логистика** кластерлари йўловчиларни ташиш, юкларни омборхоналарда сақлаш ва етказиб беришга ихтисослашган инфратузилма ҳамда компаниялар мажмуидан иборат. Шунингдек кластерларга порт инфратузилмаси, денгиз, дарё, ер усти ва ҳаво йўллари орқали ташишга ихтисослашган ташкилотлар, логистик комплекслар ва бошқаларни киритиш мумкин. Транспорт-логистик кластерлар йирик транзит потенциалга эга ҳудудларда тараққий топади.

Туристтик кластер – ҳудуд рақобатбардошлигини ошириш мақсадида саёҳат ва туризмга оид эҳтиёжларни қондириш жараёнида маълум ҳудуднинг туристик маҳсулотини шакллантириш, тарғибот қилиш ва тижоратлаштиришда туристик ресурсларидан биргаликда фойдаланадиган туризм соҳасида ҳамда унга яқин тармоқларда фаолият кўрсатадиган тадбиркорлик тузилмалари, давлат муассасалари ва ҳокимият органлари, жамоат ташкилотлари йиғиндисидир.

Туризмда кластерларнинг ўзига хос шакллари тематик туристик кластерлар саналиб, уларнинг спорт, саргузашт ёки маданий-маърифий турлари мавжуд. Улар туристик бозорнинг маълум сегментини қамраб олади. Тематик кластерлар қўшилган қиймат занжирларининг аниқ кетма-кетликда амал қилиши ҳамда қўшилган қиймат тизимлари эвазига туристларнинг эҳтиёжларини оптимал даражада қондиришга эришадилар.

Туристтик кластерларнинг асосий хусусиятлари сифатида қуйидагиларни ажратиш мумкин:

- туристик кластер субъектлари (тадбиркорлик тузилмалари, ҳокимият органлари ва давлат муассасалари, жамоат ташкилотлари), туризм ва унга яқин соҳаларда фаолият кўрсатувчилар (давлат ва хусусий сектор ўртасидаги ҳамкорлик, ассоциация ва бирлашмалар) ўртасида ҳамкорликнинг мавжудлиги;

- ҳудудларда мавжуд диққатга сазовор жойлар ҳамда шаклланган туристик инфратузилма (кластер объекти) каби туристик ресурслардан туристик кластер субъектларининг биргаликда фойдаланиши;

- туристик кластер қатнашчилари орасида вертикал (туризм саноати хизматларининг ички занжирлари) ҳамда горизонтал (туристик маҳсулотни ишлаб чиқаришда қатнашадиган тузилмалараро) алоқадорликнинг мавжудлиги;

- туристик кластер объект ва субъектларининг рақобатбардошлигини ошириш, ҳудуд туристик маҳсулотини шакллантириш, тарғибот қилиш ва тижоратлаштириш орқали сайёҳларнинг эҳтиёжларини қондириш каби умумий мақсаднинг мавжудлиги.

Хуллас, **туристик кластерлар** ибораси **туризм ҳудудидан** кескин фарқ қилиб, институционал тузилмага эга бошқариладиган макон сифатида намоён бўлади ҳамда ўзига ўхшаш бошқа кластерлар билан рақобатлашади. Маълум туристик потенциалга эга маконларни, туризм иқтисодиёти тадқиқотчилари томонидан халқаро эътироф этилган маъноларида, яъни унга геоиқтисодий ёндашганда уни **туризм ҳудуди**, маркетинг томонидан қаралганда **дестинация** ва менежмент томонидан ёндашилганда **туристик кластер** каби ибораларни қўллаш мақсадга мувофиқ.

## **ПРИМЕНЕНИЕ ОПЫТА СЕЛЬСКОХОЗЯЙСТВЕННЫХ КЛАСТЕРОВ РАЗВИТЫХ СТРАН МИРА В ЭКОНОМИКУ УЗБЕКИСТАНА**

**Таирова М.М. доцент кафедры Экономика БухГУ**

**Кодирова Нозима студентка БухГУ**

Растущие запросы потребителей продукции, скоротечность жизненного цикла товаров приводят компании к поиску решений по повышению конкурентоспособности. В связи с этим важнейшими факторами достижения и удержания превосходства над конкурентами становятся взаимосвязи между предприятиями, что обеспечивает условия по созданию сетевых структур – кластеров. Понятие кластера введено Майклом Портером, который определял его как группу соседствующих взаимосвязанных компаний и связанных с ними организаций, действующих в определенной сфере, характеризующихся общностью деятельности и взаимодополняющих друг друга. Портер рассматривал кластер как один из способов повышения конкурентоспособности экономической системы. В современных условиях термин «кластер» является одним из наиболее популярных при обсуждении перспектив развития экономик большинства стран мира.

Оптимизация всех этапов разработки, производства и сбыта, возможна при тесном сотрудничестве сырьевых и производственных предприятий с научно-техническими центрами и компаниями по сбыту готовой продукции и решений. Вследствие такого тесного взаимодействия происходит синергия, которая разрешает получить конкурентные преимущества на рынке. Достичь такого синергетического эффекта в большинстве отраслей экономики помогают инновационные кластеры. В рамках формирования современных экономических систем большое внимание уделяется вопросу образования территориальных инновационных кластеров. Мировой опыт показывает высокую эффективность кластерной технологии в повышении конкурентоспособности предприятий. Кластерный подход подразумевает, что отдельная отрасль народного хозяйства не может рассматриваться отдельно от остальных, и способствует развитию тесных связей между отраслями-поставщиками и отраслями-потребителями. Существует три типа кластеров:

- Промышленные (группа тесно связанных отраслей);
- Региональные (географическое объединение смежных отраслей и поддерживающих институтов);
- Инновационные (объединение предприятий для совместной генерации научных знаний и бизнес-идей).

Вне зависимости от его типа, понятие кластера, подразумевает объединение промышленных предприятий, организаций по подготовке кадров, научно-исследовательских центров и владельцев капитала, с целью получения синергетического эффекта, в достижении общих поставленных целей.

Концепции формирования кластеров в разных странах мира имеют свои особенности. В США на основе кластерного подхода основываются многие региональные экономики. Характерными чертами американских кластеров является способ взаимодействия элементов кластера, который основывается на принципах партнерства, и участием государства в функционировании кластеров. Государство через федеральную контрактную систему безвозмездно предоставляет участникам кластера ресурсы из государственных фондов: оборудование, лаборатории, земли. Для дополнительного стимулирования НИОКР предоставляет налоговые льготы: досрочную амортизацию, субсидии на собственные разработки компаний кластера. Ярким примером кластера в США является «Кремниевая долина». Исследовательские центры, венчурный капитал привлекают все новые компании, в результате взаимодействия всех элементов кластера производятся инновации. В «Кремниевой долине» сосредоточена треть всего венчурного капитала США, что привлекает крупнейшие IT-компании формировать свои подразделения в рамках кластера. На территории кластера сосредоточены высокотехнологичные компании, такие как Google, Intel, Oracle, расположены подразделения Asus, Microsoft, Facebook, Стэнфордский и Калифорнийский университеты. В Великобритании политика государства направлена на использование уже существующих кластеров. В рамках государственной политики стимулируется процесс взаимодействия между бизнесом и сферой науки и образования. Примером может служить Эдинбургский центр трансфера технологий, предоставляющий оборудование для начинающих компаний, посредством упрощенного взаимодействия с лабораториями университета. В дополнение Эдинбургский центр осуществляет поддержку на начальном этапе развития бизнеса, организуя консультации с опытными бизнесменами. Во Франции большее распространение получили промышленные кластеры. Со стороны государства уделяется большое внимание усилению связей между промышленностью и университетами, с целью развития малого инновационного предпринимательства. Национальное агентство планирования Франции формирует заказ на исследования в области инноваций, т.е. кластеры Франции получают дополнительное государственное финансирование. В Германии государство старается не играть решающую роль в структуре управления кластерами. Для участников кластеров важно иметь сотрудничество с исследовательскими организациями, поставщиками инновационных разработок, организациями, осуществляющими трансфер технологий. Одним из способов взаимодействия кластеров и государства в Германии является организация конкурсов кластерных инициатив и проектов. Для участия в конкурсе, проекты должны относиться к следующим категориям: разработка нового продукта или метода производства, перенос ноу-хау с одной технологической области в другую, сотрудничество с институтами. Отличительной особенностью кластеров в Японии является ведущая роль

одной или нескольких передовых компаний, которые окружены сетью средних и малых компаний. Кластеры в Японии создаются с целью развития наиболее современных научно-технических направлений, таких как нанотехнологии и робототехника, особое внимание уделяется биопроизводству, экологической и биоинформатике. В Китае в процесс создания и развития кластеров вовлечены власти трех уровней: центральное правительство, правительство муниципалитетов и развитых зон.

Несмотря на экономические особенности каждой страны, их опыт по развитию кластеров показателен с точки зрения успехов, которые может достичь страна и отдельные ее регионы, проводя продуманную политику стимулирования инновационной деятельности предприятий в приоритетных отраслях экономики будущего развития..

### **КЛАСТЕР ТИЗИМИНИ РИВОЖЛАНТИРИШДА ТРАНСПОРТ ЛОГИСТИКАСИНИНГ САМАРАДОРЛИГИ ВА УНИ ТАКОМИЛЛАШТИРИШ**

**А.Кучаров – ТДИУ профессори  
Н.Акбаров– ТДИУ доценти  
С.Айтиева – ТДИУ ассистенти  
Д.Ишманова – ТДИУ докторанти**

Мамлақатимизда халқаро ташувлар жараёнида 30 дан ортиқ хорижий мамлакат билан ўзаро автотранспорт ташувларини тартибга солиш мақсадида икки томонлама рухсатномалар алмашиш тўғрисидаги битимларни имзолаган. Ушбу келишув миллий автоташувчиларга хорижий давлатлар ҳудудида ҳаракатланиш ҳуқуқини беради. Халқаро юк ташувлари бўйича жорий этилган стандартлар талабига кўра, Ўзбекистон билан икки томонлама келишувга эришган давлатлар битим қатнашчиси ҳисобланган давлат автоташувчиларига ўз ҳудудига киришлари, бўлишлари ва транзит ўтишлари учун ҳуқуқ беради. Бунда, мамлакатлар ўз ташувчилари ва ташқи савдо иштирокчилари эҳтиёжини ҳисобга олиб, рухсатномаларни ўзаро тенг миқдорда алмашади.

Миллий ташувчилар халқаро автотранспорт ташувларида ТИР-Карнет ҳужжати орқали ҳаракатланишмоқда. Ушбу ТИР-Карнет китобчаларининг афзаллиги шундан иборатки, юклар мазкур халқаро ҳужжат орқали ҳаракатланганида давлатлар чегарасида юкка нисбатан божхона процедураларининг соддалаштирилган тартиби қўлланилади. Бунда, юклар халқаро ташкилот аъзоси бўлган мамлакатлар ҳудудидан транзит тарзида ўтганда, уни асоссиз равишда очиш ва расмийлаштирув жараёнини зарурият бўлмаган ҳолда кечиктириш таъқиқланади. Миллий автоташувчиларни ТИР-Карнет китобчалари билан таъминлаш вазифаси Ўзбекистон халқаро автомобилда ташувчилар уюшмасига юклатилган бўлиб, мазкур уюшмага 1975

йилда қабул қилинган “Халқаро йўлларда ташиш” Конвенциясига мувофиқ ташув китобчалари халқаро IRU ташкилоти томонидан берилади. IRU ташкилоти томонидан 2016 йилда Ўзбекистонга 27 минг донга ТИР-Карнет китобчалари тарқатилган бўлса, бу кўрсаткич 2019 йилда 43 мингтани ташкил этади.

Хозирда транспорт логистикаси самарадорлигини баҳолашда индикатив ёндашувдан фойдаланган ҳолда транспорт харажатлари миқдори, чегара ва божхона назоратига сарфланадиган вақт, экспорт, импорт ҳамда транзит юкларини расмийлаштиришда талаб этиладиган ҳужжатлари сонининг миқдорий қийматлари белгиланади. Бугунги кунда транспорт логистикасини фаолиятини баҳолашда халқаро ташкилотлар томонидан турлича ёндашувлар мавжуд бўлиб, улар томонидан соҳанинг ҳолатига баҳо берилишида кўрсаткичлар, меъзонлар ва индикаторлардан фойдаланилади. Жумладан:

Транспорт логистикаси фаолияти самарадорлигини баҳолашда Жаҳон банки томонидан 2007 йилдан бошлаб юритилаётган “Логистика самарадорлиги индекси” (Logistics Performance Index – LPI) муҳим аҳамият касб этади (*мазкур индекс шакллантиришда дунёнинг 160 давлати логистика самарадорлиги кўрсаткичлари ўрганилади*). Жаҳон банки мутахассислари томонидан логистик фаолиятни баҳолаш халқаро, минтақавий ва миллий логистика операторлари, транспорт экспедиторлик компаниялари, омбор операторлари ва маҳсулот ишлаб чиқарувчилар билан сўров жараёнида аниқланади.

Ушбу индекс транспорт логистикаси соҳасидаги 6 та асосий йўналишни ўз ичига қамраб олади ва ҳар бир йўналиш 5 баллик тизимда баҳоланади. Асосий йўналишлар қуйидагилардан иборат:

- Божхона ва бошқа чегара органлари расмийлаштирув жараёнлари самарадорлиги;
- Товарларни ўз вақтида етказиб бериш самарадорлиги;
- Логистика инфратузилмаси самарадорлиги;
- миллий логистика тизимидаги рақобатдошлик;
- халқаро юкларнинг кузатуви ва назорати самарадорлиги;
- логистик хизматлар кўрсатиш нархи самарадорлиги.

**Божхона ва чегара органлари фаолиятининг самарадорлиги.** Бунда товарларни божхона чегараси орқари ҳаракатланишида:

- божхона ва чегара органларининг вазифалари;
- божхона қонунчилиги;
- валюта назорати;
- божхона кўригининг соддалаштирилганлиги каби меъзонлар муҳим аҳамият касб этади.

**Логистика инфратузилмаси самарадорлиги.** Логистика инфратузилмасининг сифати ва логистика операциялари жараёнларида



замонавий ахборот технологияларидан фойдаланиш кўрсаткичлари муҳим аҳамият касб этади. Шунингдек, мамлакатларнинг транспорт логистикасини такомиллаштириш борасида мониторинг олиб бориши ва халқаро ҳамкорликнинг ҳолатига эътибор қаратилади.

**Халқаро ташувлар самарадорлиги.** Мамлакат ҳудуди бўйлаб ҳаракатланадиган халқаро юкларнинг белгиланган манзилга етказишда хавфсизлигини таъминлаш ва уларни кузатиб бориш тизимини жорий қилинганлиги билан изоҳланади.

**Миллий логистика тизимидаги рақобатбардошлик.** Мамлакатда транспорт компаниялари, логистика марказлари ва брокерлик ташкилотлари ўртасидаги соғлом рақобатнинг мавжудлиги муҳим аҳамият касб этади.

**Логистик хизматлар кўрсатиш қиймати.** Логистик хизматлар кўрсатишда бирламчи транспортда ташиш хизматлари ва ташиш билан боғлиқ бошқа харажатлар ҳисобланади. Иккиламчи омборхоналарда сақлаш, ўраш ва қадоқлаш хизматларига сарфланадиган харажатлар миқдорига айтилади.

**Товарларни ўз вақтида етказиб бериш.** Товарларни белгиланган манзилга ўз вақтида хавфсиз ва йўқотишлар сиз етказиб бериш тушунилади.

“LPI” кўрсаткичларини аниқлашда турли мамлакатлардан 5000 мингдан ортиқ индивидуал баҳолар, 800 дан ортиқ қйрик логистика компаниялари иштирок этади. Ҳарбир респондент мамлакатдаги логистика хизматларини 5 баллик тизимда баҳолайди.

Мамлакатнинг географик жойлашувини инобатга олиб, минтақа давлатларида ягона транспорт сиёсатини амалга ошириш, мамлакатлар транспорт ва божхона иши масалаларида бир-бирларини қўллаб-қувватлашлари орқали ижобий натижага эришишлари мумкин.

Шунингдек, мамлакат транспорт логистикаси фаолиятини ривожлантиришда ривожланган давлатларда амалда бўлган замонавий транспорт хизматлари механизминини ўрганиш ҳамда уни миллий транспорт тизимига жорий қилиш зарур. Айниқса, бу борада халқаро ташувлар жараёнида қўлланилаётган 3PL логистика хизматларидан фойдаланиш истиқболли ҳисобланади. Умуман олганда, сўнгги йилларда мамлакат транспорт инфраструктурасини ривожлантириш борасида амалга оширилаётган тадбирлар тўғридан-тўғри халқаро йўлларда ташувчилар фаолиятига ҳам ижобий таъсир қилади. Шу билан бирга, замонавий ТЛМ барпо этиш ҳам мамлакат экспорт салоҳиятини ошишига хизмат қилади.

Кластер тизимини янада ривожлантириш мақсадида Ўзбекистонда транспорт логистикасини ривожлантириш юзасидан қуйидаги таклифлар ишлаб чиқилди. Жумладан:

1. Марказий Осиё минтақавий иқтисодий ҳамкорлик дастурининг навбатдаги йиғилишида минтақада ягона транспорт сиёсатин июритиш ва

бутун жаҳон интернет тармоғида “Марказий Осиё транспорт портали” ни яратиш ташаббусини илгари суриш;

2. Хорижий мамлакатлар тажрибасидан келиб чиқиб, минтақавий логистика марказларини фаолиятини ривожлантириш;

3. Минтақа давлатлари божхона органлари томонидан махсус божхона пломбаларининг ўзаро тан олинishi тартибини жорий этиш;

4. Соҳага замонавий ахборот технологияларини, шу жумладан “блокчейн” технологияларини, кенг жорий қилиш орқали ташқи иқтисодий фаолият субъектлари, божхона хизмати, логистика марказлари, транспорт компаниялари ва омборхона операторлари ўртасида электрон ҳужжат айланиш тизимини жорий қилиш;

5. Транспорт логистика компанияларига ваколатли иқтисодий оператор мақомини бериш, бунда мазкур мақомга эга бўлиш учун логистик компанияларга қўйиладиган талабларни ишлаб чиқиш;

6. Республикамиз ҳудудидаги хорижий автомобиллар турар гоҳлари (TIR-парклар) фаолияти самарадорлигини ошириш. Бунда, TIR-парклар фаолиятини тартибга солувчи норматив-ҳуқуқий ҳужжат ишлаб чиқиш;

7. Хорижий автотранспорт воситалари учун республикага кирганлик ва транзит ўтганлик учун ундириладиган йиғимлар ставкаларини боси бўтиладиган масофадан келиб чиқиб ундириш механизмининг амалиётга жорий этиш (хорижий давлатлар тажрибаларини ўрганган ҳолда);

8. Темир йўлда юк ташиш тарифларини қайта кўриб чиқиш ҳамда юк ташишда рақобатбардош муҳит яратиш мақсадида давлат-хусусий шериклик асосида темир йўл компанияларини ташкил этиш;

9. Миллий ташувчиларнинг ташқи савдо юкларини ташиш географиясини кенгайтириш, узоқ йўналишларда юк ташувларини амалга ошириш, мамлакат ҳудуди орқали ўтувчи янги транспорт коридорлари самарадорлигини ошириш;

10. Мамлакат транспорт-логистика соҳасини ривожлантиришда божхона органлари фаолияти ҳам муҳим аҳамият касб этади, шунинг учун логистика соҳасида мутахассис, профессор-ўқитувчиларни жалб қилган ҳолда “Транспорт логистикаси” фанини ўқитишни жорий қилиш зарурдир.

## **КЛАСТЕР ТУШУНЧАСИ ВА УНИНГ ОРГАНИК ТУЗИЛИШ**

**Наврўз-зода Зебинисо Бахтиёровна,  
Бухоро давлат университети “Иқтисодиёт”  
кафедраси катта ўқитувчиси**

Иқтисодий кластерларини ривожлантириш назариясининг асосчиси, Гарвард университети бизнес мактаби профессори Майкл Портер “мамлакат рақобатбардошлигига унинг алоҳида фирмалари рақобатбардошлиги билан

эмас, балкитурли соҳалардаги фирмаларини бирлашмаси сифатидаги *кластерларнинг* халқаро рақобатбардошлиги нуқтаи назаридан қараш керак” [1], деб таъкидлайди. Ушбу фикрнинг тасдиқи сифатида жаҳонда муваффақият билан фаолият кўрсатаётган кластерлар сони бўйича *энг яхши (ТОП) бешталикка* кирадиган мамлакатлари илғор тажрибаларининг таҳлилишуни кўрсатадики, Франция - парфюмерия ва косметика ишлаб чиқаришга ихтисослашган 96 та кластерлари билан; Италия – сопол кафеллари ишлаб чиқаришига ихтисослашган 206 та кластерлари билан; АҚШ – дастурий таъминоти яратишга ихтисослашган 380 та кластерлари билан; Буюк Британия – биотехнологияларига ихтисослашган 168 та кластерлари билан ва Ҳиндистон – компьютер технологияларга ихтисослашган 106 та кластерлари билан тегишли маҳсулот турлари бўйича дунёда шуҳрат қозонганлигининг асосий сабаби, ушбу мамлакатларда инновацион кластерларининг самарали амал қилиб келаётганлиги билан чамбарчас боғлиқлигидадир [2]. Ўзбекистонда ҳам кластер усулида ишлаб чиқариш ва хизмат кўрсатишнинг илғор тажрибаларини ўзлаштирилган тақдирда ўз маҳсулот ва хизматларининг экспортбоплигини кескин оширилган бўларди.

“Кластер” тушунчаси инглизча “*cluster*” сўзидан келиб чиқган бўлиб, ўзбек тилида “гала-гала”, “қатор-қатор”, “тўплаш”, “тўда” каби маъноларини билдиради. Азалдан “кластер” деганда “маълум хусусиятларга эга бўлган мустақил бирлик сифатида кўриб чиқилиши мумкин бўлган бир хил элементларнинг бирлашмасини” [3] назарда тутардики, ушбу бирлашманинг хусусиятлари унинг таркибий қисмидаги элементларидан фарқ қилади. Агар кластерни бир бутунлик сифатида ўзимизга тасаввур қилсак, уни шакллантирадиган ички қисмларининг йиғиндиси ушбу бутунликка нисбатан камроқ ёки тесқари, бутунлик сифатидаги кластер, унинг таркибий қисмларининг йиғиндисидан кўпроқ натижаберишга қодир бўлган ўзгачаташкилий-иқтисодий атама сифатида тавсиф бериш мумкин. Кластер кенг маънода – бу камдан-кам учрайдиган хоссаларга эга бўлган бир нечта ўхшаш элементларнинг ягона мустақил бирликка бирлашувидир.

Адабиётларда “кластер” тушунчасининг турлича ёндашувлари бўйича ҳар хил талқинлари мавжуд. “Кластер” атамаси Ўзбекистон таълим соҳасида ўқитишнинг фаол усули сифатида педагог ходимлар фаолиятида оммавий бўлган. Педагогик нуқтаи назаридан “кластер – бир бош кўринишда ўқув материалларни тизимлашнинг график услубидир” [4]. Педагогик усул сифатида кластер ахборотни график шаклида ташкил этиб, уни асосий мазмунли бирликлар бўйича ўзаро алоқаларини ифодаладиган қисмларга ажратилади. Масалан, ўқитувчи туризм атамасининг мазмун-моҳиятини кластер усулида тушунтирмоқчи бўлса, уни турлари бўйича маданий, зиёрат, спорт, ёшлар ва бошқа туризм турларига; шакли бўйича кириш, чиқиш, халқаро туризмга, миқёси бўйича маҳаллий, минтақавий, давлат миқёсида гуруҳларга ажратиб,

уларни муайян чизма орқали ифодалаган ҳолда талабаларга туризм ҳақида билимни тизимли етказди.

“Кластер” атамасининг иқтисодий жиҳатига Гарвард университети профессори Майкл Портер эътибор қаратиб, унга “*бу маълум бир соҳада ўзаро боғлиқ компаниялар ва муассасаларнинг географик концентрацияси*”[5] деб, таъриф берилган. М. Портернинг кластерга берган ушбу таърифида “*географик концентрация*” ибораси эътиборга молик деб ҳисоблаймиз. Чунки, кластернинг ўзига хос хусусияти бир хил соҳадаги корхона ва ташкилотларни ҳамкорликда ишлашининг муваффақияти, айнан уларнинг географик яқинлигидан боғлиқ бўлиб қолади. Бу ерда бир хил соҳадаги корхона ва ташкилотларнинг горизонтал интеграцияси ҳақида сўз кетади. Улар вертикал тарзда боғланган бир тармоқдаги ёки тармоқлараро корхона ва ташкилотлар биланам ҳамкорликни йўлга қўйиб ишлашлари ҳам мумкин. Яъни “кластер” бизнесни ташкил этишнинг шакли сифатида, биричи навбатда бизнес юритувчи субъектларининг ҳудудий бирлигини яратилишини тақозо этади. Бундай ҳудудий birlik бўлмаса, кластернинг синергетик самараси юзага чиқмайди ва бундай хизмат кўрсатиш шаклини тармоқ ёки тармоқлараро ҳамкорлик дейиш мумкин бўлади.

Кластерни шакллантиришнинг методологик асосини ҳудудий-географик яқинлашиш ташкил этилиши ва кластерларнинг рақобат устунлигини таъминловчи муҳим восита сифатида қўшилган қиймат занжирини яратиш имкони мавжудлигини инобатга олган ҳолда биз зиёрат кластерининг янги - “*органик тузилиши*” ни ўрганиш масаласига эътибор қаратмоқчимиз.

Кластернинг органик тузилишини шакллантирувчи иккита бош мезонни ажратиш мақсадга мувофиқ бўлади. Булар, агар биринчиси кластерларнинг “*ҳудудга мансублиги*” бўлса, иккинчиси – кластердаги хизмат кўрсатувчи субъектларининг “*қўшилган қиймат занжири*” билан боғланганлиги ҳисобланади.

“Кластернинг органик тузилиши” мультипликатори – унинг фаолият турида яратиладиган қўшилган қиймат миқдорининг ушбу кластернинг амалга ошириладиган территория кўламига нисбатини ифодалайди ва уни қуйидаги формула билан ҳисоблашни биз тавсия этамиз:

$$K_{от} = K_{ққ} \setminus K_{хк}$$

Бу ерда: **K<sub>от</sub>** – кластернинг органик тузилиши; **K<sub>ққ</sub>** – кластер доирасида яратилган қўшилган қиймат миқдори; **K<sub>хк</sub>** – кластер ҳудудининг кўлами.

“Кластернинг органик тузилиши” мультипликатори кластер тузилмасида яратиладиган қўшилган қиймат миқдорини (кластернинг фойдаси плюс иш ҳақи) унинг ҳудуди кўлами (сотик ёки гектар)га нисбатини ифодалайди. Кластернинг органик тузилиши мультипликатори коэффициент шаклига эга бўлади. У бир-бирлик ҳудудга тўғри келадиган қўшилган қиймат миқдорини ифодалайди. Кластернинг органик тузилиши қанча юқори бўлса,

бир-бирлик ҳудудда шунча кўпроқ қўшилган қиймат тўғри келади. Масалан, 1 га ҳудудни ишғол қиладиган муқаддас кадамжога анъанавий, кластерсиз усулда туристик фаолияти билан шуғулланиш натижасида агар 1,0 млн.сўм даромад тўғри келса, кластер ёдашувида ушбу ҳудудда туризм фаолиятини ташкил этишда трансакцион (келишувларни амалга оширишда вужудга келадиган) харажатларни қисқартирилиши ва синергетик самарага эришиш ҳисобидан зиёрат ҳудуди даромади 2-3 мартага кўпайиб бориш имконига эга бўлади. Шундай қилиб, мамлакатимизда экспортбоп маҳсулот ва хизматларини кўпайтириш мақсадида уларни ишлаб чиқариш ва маркетинг фаолиятини ташкил этишда кластер усулидан кенг фойдаланиш билан боғлиқ барча чора-тадбирларни амалга ошириш керак бўлади.

#### **Адабиётлар:**

1. Майкл Портер. Конкурентное преимущество: Как достичь высокого результата и обеспечить его устойчивость.<https://e-libra.ru/read/505455-konkurentnoe-preimuschestvo-kak-dostich-vysokogo-rezul-tata-i-obespechit-ego-ustoychivost.html>[15.01.2020].
2. Кластеры в современном мире: рейтинг самых развитых стран.<https://yandex.uz/turbo?text=https%3A%2F%2Fppt.ru%2Fnews%2F134649>[15.02.2020].
3. Кластер — Википедия. [www.wikipedia.org](http://www.wikipedia.org) [30.11.2019].
4. Инструкция «Создание кластеров».<http://old.2spbgru.ru/strp/libr/klaster.pdf>[12.02.2020].
5. Porter, M. E. Clusters and the new economics of competition. Harvard Business Review, 76(6), 1998.P: 77-90.

## **KLASTERLAR VA ULARNING IQTISODIYOTDAGI AHAMIYATI**

**BuxDU Iqtisodiyot kafedrasi katta o'qituvchisi Boltaeva SH.B.  
Iqtisodiyot fakulteti 3-kurs talabasi Mardonova O.A.**

Fan va ta'limning ishlab chiqarish bilan uyg'unligi barcha sohalarda taraqqiyotni ta'minlaydi. Bu borada tabiiyki, fan, ta'lim va ishlab chiqarishning integratsiyasi muhim va dolzarb vazifa. Bu esa o'z-o'zidan innovatsion klasterga yo'l ochadi. Davlatimiz rahbari Shavkat Mirziyoyev 2017 yil 10-11 mart va 2018 yil 16-17 fevral kunlari xalq bilan muloqot qilish hamda joylarda amalga oshirilayotgan islohotlar bilan tanishib, Buxoro viloyatiga tashriflari chog'idagi "Paxta va to'qimachilik klasteri" loyihasini tashkil etishni olg'a surdilar. Unda O'zbekistonda klaster tizimi asosida ishlab chiqarishni tashkil etishning ilmiy asoslari ko'rsatib berilgan.

Klasterlarni shakllantirishdan maqsad – shahar, tuman va viloyat ichida joylashgan bir hil soha korxonalarini va ular bilan yagona texnologik zanjirda bo'lgan

ta'lim, ilmiy, injiniring, konsalting, standartlashtirish, sertifikatlashtirish va boshqa xizmatlarni uyg'unlashtirish – innovatsion ishlab chiqarishni tashkil etish asosida raqobatbardosh tovarlar yaratishga yo'naltirishdan iboratdir. Prezidentimizning elni farovon, xalqni boy qiluvchi innovatsion g'oyalaridan biri – Klaster tizimining mamlakatimizda keng joriy etilayotganidir.

O'zbekiston iqtisodiyoti strukturasi klasterli yondashish birinchi marta 2017-2021 yillarga mo'ljallangan Harakatlar Strategiyasi Dasturi doirasida mamlakat ishlab chiqarish siyosatini takomillashtirish yo'llarini belgilab berish vositasi sifatida qayd qilindi. Jahon davlatlarining o'z iqtisodiyotini rivojlantirishdagi asosiy maqsadi milliy iqtisodiyotining joylarida raqobatbardoshligini oshirish va uning global bozor ulushini yanada orttirishdan iborat.

Ta'kidlab o'tish kerakki, innovatsion klasterlarning rivojlanishi uchun Xitoy tajribasidan foydalanish maqsadga muvofiq bo'ladi. Innovatsion klasterlar: Pekindagi TSin'xua yoki Shanxaydagi Fudon', universitetlar atrofida, shuningdek mahalliy hokimiyatlar tomonidan biznes-inkubator sifatida yaratilgan maxsus ilmiy-tekshirish va ilmiy-texnik parklar atrofida paydo bo'lishadi. Bu klasterlar hukumat grantlarini, xitoy venchur kapitalini, xitoylik va chet ellik (asosan Evropa va AQSHda ta'lim olgan xitoyliklar) eng yaxshi mutaxassislarni o'ziga jalb qiladi.

Globalashuv va o'sib borayotgan xalqaro raqobat sharoitlarida klasterlashtirishni Hindiston, Indoneziya, Malayziya, Meksika, Nigeriya, Chili va boshqa davlatlarda, shuningdek, arab mamlakatlarida (Marokash, Iordaniya, Suriya, Livan, Misr, Saudiya Arabistoni, Birlashgan Arab Amirliklari va boshqalar) kuzatishimiz mumkin.

Evropa ittifoqi mamlakatlari va AQSHda bu strategiya keng qo'llanilmoqda. Klasterlar soni Buyuk Britaniyada 168 ta, Gollandiyada 20 ta, Germaniyada 32 ta, AQSHda 380 ta, Daniyada 34 ta, Frantsiyada 96 ta, Italiyada 206 ta, Finlyandiyada 9 ta, Hindistonda 106 tani tashkil etadi. Daniya, Finlyandiya, Shvetsiya sanoatini klasterlar to'la egallagan.

Italiyada sanoat klasterlari hissasiga ish bilan band axolining 43 foiz, milliy eksport hajmining 30 foizdan ko'prog'i to'g'ri kelmoqda. Klaster tuzilmalari Shveysariya, Avstriya, Italiya, Daniya, Hindiston, Koreya, Pokiston, Xitoy va Turkiya davlatlari engil sanoatida, Germaniyada kimyo va mashinasozlik, Frantsiyada oziq-ovqat va kosmetika sanoatlarida muvaffaqiyatli ishlamoqda.

Klasterlarni shakllantirish jarayoni Janubiy-sharqiy Osiyo, Xitoy, Singapur, Yaponiya va boshqa mamlakatlarda faollashib bormoqda.

Innovatsion klaster strategiyasi quyidagi turlarga ajratiladi

1. Hujum strategiyasi – bu strategiya tadbirkorlik raqobatchiligi printsiplariga ega bo'lgan firmalar uchun mo'ljallangan. U ko'pincha kichik innovatsion firmalar uchun taalluqli
2. Himoya strategiyasi – firmaning raqobat printsiplarini saqlab qolish. Bunday strategiya jadal ilmiy-tadqiqot ishlarini talab etadi

3. Immitatsion strategiyasi – (immitatsiya – hayotda bo`ladigan voqealarni simvollar orqali ifodalash). Bu strategiya kuchli bozor va texnologik holatlarga ega bo`lgan firmalarga taalluqli. U yoki bu yangiliklarni birinchi marta o`zlashtirmayotgan firmalar tomonidan qo`llaniladi.

Innovatsion klasterlarni tashkil etish, axborot xaritasini tuzish bilan belgilanadi. Innovatsion klasterlarda barcha tuzilmaning mohiyatini markazlashtirish va aniqlash uchun qandaydir biror asosiy omil atrofida g`oyalarni yig`ish maqsadga muvofiqdir.

## **МИНТАҚАЛАРДА ВА ХУДУДЛАРДА ИННОВАЦИОН ЖАРАЁНЛАРНИ БАҲОЛАШДА ТАЪЛИМ КЛАСТЕРИ ЁНДОШУВИ**

**БухДУ, Иқтисодиёт кафедраси мудири, и.ф.ф.д.**

**Абдуллоев Аслиддин Жунайдуллаевич**

**БухДУ, Иқтисодиёт кафедраси**

**катта ўқитувчиси, Давлатов Сухроб Сайитжонович**

Глобаллашув ҳамда тезкор илмий ва технологик тараққиёт нуқтаи назаридан Минтақаларданнинг саноат ишлаб чиқаришида инновацион маҳсулотларни ишлаб чиқариш ва жорий этиш қобилияти уларнинг рақобатбардошлигининг асосий омилларидан бири ҳисобланади. Европа Иттифоқи мамлакатлари Минтақалардаида илм-фан соҳасини ривожлантириш ва хизмат кўрсатиш соҳасининг инновацион ривожланиши устувор вазифалар ҳисобланади. Ушбу вазифаларнинг аҳамиятини ҳисобга олган ҳолда, Европа Иттифоқи бир қанча минтақаларни ўз ичига олган технология узатиш ва инновация учун ҳудудий стратегия ва инфратузилмаларни ривожлантириш дастурини ишлаб чиқди. Бунинг учун ҳудудий инновациялар ва технологиялар трансфери стратегиялари ва инфратузилма лойиҳалари деб номланган дастур ишлаб чиқилди.

Мақсад Минтақалардада инновацион жараёнларни ривожлантириш учун мавжуд шарт-шароитларни баҳолаш, инновациялар ва технологияларни узатишни қўллаб-қувватлаш мақсадида уларни амалга оширишга ёрдам берадиган минтақавий стратегиялар, сиёсат ва инфратузилмани шакллантириш ва оптималлаштириш бўйича таклифларни ишлаб чиқишдан иборат. Лойиҳалар инновацион дастурнинг бюджетдан молиялаштирилади ва унинг эҳтиёжларини ҳисобга олган ҳолда маълум бир минтақага тегишли.<sup>1</sup>

Ҳар бир Европа Иттифоқи мамлакатаида тадқиқот ва таълим муассасалари, саноат корхоналари ва бошқа бир қатор хусусиятларни ҳисобга олган ҳолда,

---

<sup>1</sup> Инновационное развитие регионов — зарубежный опыт (организационные и экономические механизмы) / Под. ред. А. П. Лунева, И. Ю. Петровой. — Астрахань: Изд. дом «Астраханский университет», 2009. — 140 с.

минтақаларда инновацион тизимни ривожлантиришга ўз муносабати мавжуд. Европа Иттифоқи мамлакатларининг инновацион сиёсатида муҳим тенденция инновацион ривожланиш соҳаларини шакллантиришда университетларнинг ролини аниқлашдир. Минтақалардани инновацион ривожлантиришни тартибга солиш ва рағбатлантиришни қўллаб-қувватлаш учун давлат бошқарув ва иқтисодий усулларни, ҳудудий молиялаштириш, олий ўқув юртларида асосий ва амалий тадқиқотларни фаол равишда қўллайди. Бу борада маъмурий усулларга қуйидагилар киради: • минтақа ва Минтақаларданинг инновацион ривожланиш фаолиятининг устувор йўналиши сифатида таълим ва фан соҳаларини ёритиб бериш; - минтақавий бюджетлардан асосий ва амалий тадқиқотлар молиялаштирилиши; - имтиёзли солиққа тортиш механизмларнинг яратилиши; Иқтисодий усуллар қуйидагилардан иборат: • интеллектуал мулкни ҳимоя қилиш ва патент тизимининг самарадорлигини ошириш; • билимга асосланган компанияларни яратиш учун маъмурий талабларни соддалаштириш; • меъёрий-ҳуқуқий базани такомиллаштириш; • илмий ходимларнинг самарадорлигини ошириш; • таълим дастурларининг инновацион йўналишларини кучайтириш; • ҳудудий инновацион тизимда илмий ва ишлаб чиқариш корхоналарини интеграциялашувини рағбатлантириш; • инновацион фаолиятда етакчи олимларни жалб қилиш учун мотивацияни кучайтириш<sup>1</sup>.

Кўпгина хорижий мамлакатларда инновацион сиёсатнинг умумий тенденцияси "ўзаро боғлиқ компанияларнинг географик жиҳатдан жойлашуви, тайёр маҳсулотлар ва хизматларни етказиб берувчиларнинг ихтисослашган ишлаб чиқарувчилари, тегишли тармоқлар билан шуғулланадиган компаниялар ва уларнинг фаолиятига алоқадор ташкилотлар сифатида тушуниладиган кластер тузилмаларини шакллантиради, бироқ айни пайтда асосий шериклик қўшимча фойда олишдир"<sup>2</sup>. Бундай тузилмаларнинг ишлаши нафақат айрим соҳаларда иқтисодий ўсиш жараёнларини тезлаштиради, балки инновацион фаолият ва минтақанинг рақобатдошлигини оширишга ҳам олиб келади. Синергетик таъсир остида инновацион гуруҳнинг барча иштирокчилари қўшимча имтиёзлар олади. Бундан ташқари, гуруҳлар ичидаги корхоналарнинг тармоқлараро ўзаро ҳамкорлиги бандликни оширишга, илғор технологияларни кэнгайтиришга ва миллий иқтисодиётга инвестициялар оқимиغا ёрдам беради.

Шундай қилиб, хорижий тажрибани ўрганиш натижаларидан келиб чиқиб шуни таъкидлаш жоизки, замонавий юқори технологияли ишлаб чиқариш, фан, таълим ва бошқа тегишли корхоналарини кластер, тармоқ ва бошқа тузилмалар оркали интеграциялашган ва узвий боғланган ҳолда муваффақиятли ривожланиши мумкинлигини тасдиқлайди. Хорижий мамлакатлар

---

<sup>1</sup> Иванов В. В., Петров Б. И., Плетнев К. И. Территории высокой концентрации научно-технического потенциала в странах ЕС. — М.: Сканрус, 2001. — 179 с.

<sup>2</sup> Портер М. Конкуренция / Пер. с англ. — М.: ИД «Вильямс», 2005. — 682 с.



иқтисодчилари асосан учта йирик инновацион ривожланиш гуруҳларини ажратиб кўрсатадилар:

- миллий илмий, техник ва инновацион салоҳиятни ривожлантиришнинг етакчи марказлари сифатида йирик шаҳар агломератлари;
- географик жиҳатдан тарқалган тизимлар каби технологик соҳалар;
- фан ва олий таълим марказлари<sup>1</sup>.

Минтақаларда ва бошқа йирик шаҳар агломератсияларини ҳисобга оладиган бўлсак, илмий, техник ва инновацион салоҳият, одатда, марказда эмас, балки асосан саноати ривожланган Минтақаларданинг атрофида жойлашган. Шаҳарнинг маъмурий, бизнес, илмий ва ишлаб чиқариш таркибий қисмларининг ишлаши зарурати йирик шаҳарларнинг илм-фан ва юқори технологиялар билан интеграциялашув жараёнини ривожланишига олиб келди. Шундай қилиб, йирик шаҳар атрофида инновацион ривожланиш худуди шаклланди. Университетларнинг кластерларга қўшилиши минтақани бир вақтнинг ўзида иқтисодиётнинг реал секторларига, таълим ва илмий-тадқиқот соҳаларини ривожлантиришга сарфланадиган харажатлар орқали рақобатбардош афзалликларни таъминлашга имкон беради<sup>2</sup>. Инновацион йўналтирилганлик - бундай кластерларнинг муҳим хусусияти. Шу билан бирга, университетнинг кластер етакчи роли минтақа ва Минтақаларданинг илмий, техникавий, ва инновацион салоҳиятларини тўлиқ амалга ошириш билан боғлиқ. Мисол учун Франциянинг Минтақалардаи кесимида инновацион ривожланиш юқори технологияли технопарклар яратиш орқали амалга оширилади, улар фақат саноатлашган зоналарда эмас, балки иқтисодиётнинг ягона маҳсулотга йўналтирилганлиги ва юқори технологик маҳсулотлар мавжуд бўлган шароитда шаклланиш тажрибаси билан боғлиқ бўлади<sup>3</sup>.

Буюк Британияда анъанавий равишда инновацион фаолиятнинг ташкилий шакллари қуйидагилардир: университетлар ва техника институтлари, давлат илмий-тадқиқот марказлари ва саноат лабораториялари, корпорациялар ва фирмаларнинг илмий-тадқиқот институтлари ва лабораториялари ҳисобланади.

**1-жадвал.**

**Минтақа ва ҳудудий инновацияларни ривожлантиришда университетларнинг ўрни<sup>4</sup>.**

Давлат	Етакчи университетлар	Инновацион ривожланиш
--------	-----------------------	-----------------------

<sup>1</sup> Иванов В. В., Петров Б. И., Плетнев К. И. Территории высокой концентрации научно-технического потенциала в странах ЕС. — М.: Сканрус, 2001. — 179 с.

<sup>2</sup> Борисов И. И., Рисин И. Е., Трещевский Ю. И. Стратегия интеграции университета в точки роста региона // Университетское управление: практика и анализ, 2003, № 1(24). С. 9—16.

<sup>3</sup> . Иванов В. В., Петров Б. И., Плетнев К. И. Территории высокой концентрации научно-технического потенциала в странах ЕС. — М.: Сканрус, 2001. — 179 с

<sup>4</sup> Инновационное развитие регионов — зарубежный опыт (организационные и экономические механизмы) / Под. ред. А. П. Лунева, И. Ю. Петровой. — Астрахань: Изд. дом «Астраханский университет», 2009. — 140 с.

		<b>Минтақалардаи</b>
<b>Мэгаполислар ва йирик шаҳар агломератлари</b>		
Франция	17 университет (Франция университетларининг 30 фоизи). Сорбон университетлари мажмуаси	Иль-де-Франс вилояти (Париж).
Германия	Мюнхен университети	Бавария вилояти
Япония	50 дан ортиқ олий таълим муассасалари, Токио, Васеда, Кейо университетлари ва бошқалар.	Токио агломерати
Хитой	Пекин миллий университети, Синьхуа университети ва бошқалар.	Пекин агломерати
Жанубий Корея	Сеул миллий университети, Фан ва технологиялар Поханг университети ва бошқалар.	Сеул агломерати (Поханг технопарки)
<b>Географик жиҳатдан тақсимланган технологик минтақалар ва тизимлар</b>		
АҚШ	Стенфорд, Беркли, Гарвард университетлари, Массачусетс технологик университети	Силикон водийси "Бостон йўл харитаси 128"
Германия	Бремендаги Фидрих техника университети, Саарбрюкендаги техника университети	Карлсруэ технология худуди Саарланд ерлари
Швеция	Мальмё, Упсала, Айдюон университетлари	Биотехнология ва телекоммуникация кластери, Айдюон илмий парки
Финландия	Оулу университети	Оулу худуди (Nokia кластери)
Япония	Оита ва Ҳоккайдо университетлари	Оита ва Ҳоккайдо хокимлиги
Тайвань	Миллий Тайвань университети, Цзао Тунг ва Тинхуа университетлари	Хсинчу илмий парки
Ҳиндистон	Бангалор ва Мадрас университети	Карнаток ва Тамилнад вилоятлари
<b>Ҳудудий (муниципал) илмий ва таълим марказлари</b>		
Буюк Британия	Кембриж ва Оксфорд университетлари	Кембриж ва Оксфорд Минтақалардаи
Жанубий Корея	Чунганам миллий университети, Корея фан ва технология институти, Пейчей Ууниверситети	Тэджон (Даядук водийси)
Япония	Цукуба университети	Цукуба илмий маркази

Бундан ташқари, саноат ва ишлаб чиқариш турлари бўйича тадқиқот уюшмалари мавжуд бўлиб, уларнинг аксарияти вилоят (туманлар)да жойлашган. Буюк Британияда "Фан ва инновациялар стратегияси" давлат дастурига мувофиқ университетлар ва бизнес ўртасидаги ҳамкорликни

кенгайтиришга, илғор технологияларни тижоратлаштиришга, илмийтехникавий базани такомиллаштиришга ёрдам берди<sup>1</sup>.

Финляндияда 20 та олий таълим муассасаси асосида шаҳар ҳокимияти 22 та технопаркни ташкил этди, уларнинг аксарияти вилоят ҳокимиятига тегишли. Охирги йиллар мобайнида илмий-техника паркларида жами 1600 та инновацион компаниялар фаолият юритмоқда, улар орасида 32 минг нафар мутахассис ва олимлар ишлайди. Технологик парklar фаолиятини баҳолашнинг сосий мезонларидан бири - янги юқори технологияли корхоналар ва ташкилотларни билимга асосланган иқтисодий фаолиятга жалб қилиш. Дунёнинг етакчи ва бошқа мамлакатларидаги инновацион фаолиятни ривожлантиришда университетларнинг ўрни куйидаги жадвалда келтирилган.

Ушбу жадвал маълумотлари асосида, ривожланган мамлакатларнинг етакчи университетлари негизида ва минтақавий инновацион ривожланишга ҳисса қўшадиган турли хил тузилмалар шакллантирилганлиги кўриш мумкин. Таълим кластерининг илмий ва ўқув фаолиятдаги афзалликлари куйидагилардан иборат: - университетларнинг таълим хизматлари халқаро бозорига йўналтирилганлигини кучайтириш; - таълим муассасалари ўртасидаги ҳамкорликни ривожлантириш, тажриба алмашиш, ягона ахборот майдонини яратиш; - илмий мактабларни, меҳнатни, ахборотни, интеллектуал ресурсларни бирлаштириш ва иқтисодий, таълим, технологик ва ижтимоий аҳамиятга молик йирик инновацион дастурлар ва лойиҳаларни амалга ошириш қобилияти; - инновациялар, илмий ҳамкорлик, университетларни янада имкониятларини кенгайтириш асосида фан ва амалиёт синтезини мустаҳкамлаш учун қулай шарт-шароитлар яратиш; - юқори малакали инсон ресурсларидан фойдаланиш; - умумий ахборот маконини яратиш, тажриба алмашиш; - илмий-амалий компонент билан мустаҳкамланган таълим хизматларини тақдим этишдир.

Хулоса қилиб шуни таъкидлаш мумкинки, Минтақаларда таълим кластерларини шакллантириш таълим соҳасидаги хизматларни тақдим этиш учун йирик марказларни жалб этган ҳолда турли соҳаларда илғор илмий тадқиқотларни ва инновацион ишланмаларни шакллантиришга ёрдам беради.

## **МЕТОДИЧЕСКИЕ ОСНОВЫ ОРГАНИЗАЦИИ КЛАСТЕРНОГО РАЗВИТИЯ СЕЛЬСКОГО ХОЗЯЙСТВА УЗБЕКИСТАНА**

**З.А.Кайимова- Ст. преподаватель кафедры «Экономика», БухГУ**

---

<sup>1</sup> Инновационное развитие регионов — зарубежный опыт (организационные и экономические механизмы) / Под. ред. А. П. Лунева, И. Ю. Петровой. — Астрахань: Изд. дом «Астраханский университет», 2009. — 140 с.

В период осуществления экономических реформ в стране сельхозпредприятия лишились государственной поддержки, низких цен на материальные ресурсы, столкнулись с массовой закупкой сельхозпродукции недобросовестными перекупщиками, отсутствием какой либо приемлемой рыночной инфраструктуры. Многие сельхозпредприятия лишились возможности осуществлять расширенное воспроизводство и окончательно утратили инвестиционную привлекательность. В итоге снизилось качество отечественной агропродукции. Трудности производителей по цепочке вызвали затруднения у перерабатывающих предприятий, так как они столкнулись с недостатком сырья в сочетании с его невысоким качеством. В итоге они стали рассматривать возможности интеграции для объединения процессов производства сырья и конечной продукции, а также привлечения дополнительных инвестиций. Одним из перспективных вариантов такого рода интеграции в последние 5 лет в нашей стране является агропромышленный кластер. Его можно определить как территориальное сочетание субъектов рынка, которых объединяет производственно-бытовая деятельность на конкурентных началах для повышения конкурентоспособности продукции и формирования привлекательности в качестве объекта инвестирования.

При этом возникает синергетический эффект от совместных усилий всех субъектов кластера. Создание агрокластера в продуктовой подотрасли АПК преследует цели удержания и увеличения доли на рынке, освоения рыночных ниш на соседних с конкурентом территорий. Основным признаком кластера – это сочетание обязательной конкуренции, интеграции, инвестиционной ориентированности на географически определенной местности для получения регионального синергетического эффекта за счет сокращения транзакционных издержек.

Сосредоточение производства сельхозпродукции, ее переработки, выпуска готовой продукции, реализации, получение доходов, достаточных для расширенного воспроизводства в границах крупного интегрированного рыночного субъекта (кластера) дает возможность регулировать конъюнктуру рынка на региональном и межрегиональном уровнях, полностью использовать конкурентные преимущества, обеспечить себе конкурентоспособность на оптовых продовольственных рынках. Специфической особенностью формирования агрокластеров в Узбекистане становится интеграция субъектов вокруг динамично развивающегося перерабатывающего предприятия. Потерявшие финансовую самостоятельность сельхозпредприятия для своего самосохранения переходят в подчинение к такому предприятию. Видный экономист-географ 1920-40 гг. Н.Н.Колосовский еще в 1927 году в журнале «Плановое хозяйство» писал о том, что исходными позициями для создания комбинатов (т.е. в современном понимании – кластероподобных структур) являются природные, трудовые, энергетические ресурсы

определенной территории. Этот подход Колосовский Н.Н. применил к сельскому хозяйству: «комбинирование общественного земледелия можно производить с другими видами сельского хозяйства, далее с переработкой продукции сельского хозяйства, и наконец, с разного рода промышленностью. Если это так, то руководящие начала для комбинирования... будут верны и для сельскохозяйственно-промышленного производства».

Таким образом, еще в далеких 1920-х годах рассматривалась возможность образования в сельском хозяйстве структур, подобных кластерам. В этот же период появляется идея создания аграрно-индустриальных комбинатов (автор – Я.П.Никулихин). Он исследовал процессы взаимодействия колхозов и совхозов с машиннотракторными станциями, перерабатывающими и обслуживающими предприятиями.

Законодательные и методические основы кластерного развития экономики, доказавшего высокую эффективность во всех экономически развитых странах мира, в нашей стране пока находятся на первоначальной стадии формирования. И если в некоторых высокотехнологичных отраслях российской промышленности использование международного опыта кластеризации возможно и где-то уже активно применяются, то относительно отечественного АПК применение этого опыта пока ограничено, так как он имеет существенные специфические характеристики.

Кластер традиционно рассматривается как важный носитель знаний, который генерирует открытые инновации, создает новые идеи и обеспечивает их распространение в сетях сотрудничества. Поэтому формирование кластерных взаимодействий предполагает, прежде всего, формирование институтов, способствующих инновационному развитию аграрной сферы. Таким институтом, в частности, выступает агротехнопарк, представляющий собой комплексный инфраструктурный объект инновационной деятельности, ориентированный на интеграцию интеллектуального потенциала аграрной науки, осуществляющий свою деятельность по всем циклам инновационного процесса: разработка наукоемкой научно-технической продукции, ее испытания, освоение производством и широкомасштабная реализация. Агротехнопарк – это многопрофильная инновационная структура, ориентированная на интеграцию интеллектуального потенциала аграрной науки и создание условий для продвижения в агропромышленный сектор региона современных научных идей, технологий, методов управления.

Межрегиональное и внутрирегиональное сотрудничество будет существенно обогащать именно кластерный подход, так как для бизнеса он является гарантом конкурентоспособности в долгосрочной перспективе. Кластерный подход может быть достаточно эффективным при выстраивании траектории развития аграрного сектора на региональном и районном уровнях.

Взаимосвязь различных производственных структур посредством формирования устойчивых вертикальных и горизонтальных связей, использование современных информационных технологий, инновационных подходов, потенциала и принципов партнерства государства и частного бизнеса, позволит российскому АПК достичь конкурентного уровня развития производства. АПК пригодно для применения кластерных технологий, об этом говорит и зарубежный опыт, например винодельческий кластер в штате Калифорния в США, винно-коньячный кластер во Франции, молочный кластер в Дании, сыродельческий кластер в Швейцарии, зерновые кластеры в Канаде и США.

Кластерный подход обеспечил ускорение развитию стран с развитой экономикой, позволил им мобилизовать еще один ресурс организации территориальных пространств, еще более повысил их конкурентоспособность. Мировая практика показывает, что использование кластерного подхода является перспективным направлением инновационной предпринимательской деятельности. Еще в 1997 году в Декларации об укреплении экономического сотрудничества в Европе в качестве одного из наиболее актуальных направлений европейской интеграции обозначено формирование новых производственных систем на базе кластеров. Евросоюз рассматривает кластерный подход как главный инструмент повышения конкурентоспособности целых регионов, отраслей, повышения инновационного потенциала в будущем. При оценке возможности применения кластерных технологий в развитии АПК российских регионов (в силу их специфичности), должен быть обязательно применен системный подход. Нужно выявить потенциальные кластерные структуры, дать оценку их экономическому состоянию и оценить их перспективы функционирования. Многие отечественные ученые склоняются к многоэтапной схеме исследования региональных агрокластеров: на первом этапе дается оценка значимости отраслей АПК региона на межрегиональном и национальном уровнях. Если такие отрасли выявлены, то это подтверждает факт наличия уникальных конкурентных преимуществ региона в определенных сферах и это позволяет гипотетически предположить существование кластера в региональных АПК (например, в Бухаре – агропромышленный кластер).

На втором этапе анализируются общие тенденции развития АПК региона. С точки зрения применимости кластерных технологий перспективными являются те подотрасли АПК, где наблюдается ежегодный рост производства или же стабильность объема выпуска, нормальная рентабельность, существенные объемы поставок в другие регионы страны. На третьем этапе выявляются так называемые ядерные предприятия кластера – лидеры конкретных отраслей. В расчет берутся как количественные показатели (значительные объемы выпуска в целом, большие объемы экспортных

поставок), так и качественные (продуктивность животных, урожайность сельхозкультур).

Одним из принципиальных отличий кластера от других интеграционных форм объединения рыночных субъектов является обязательная конкуренция между ними. Потому одним из важнейших признаков принадлежности предприятия к одному кластеру является общее для них конкурентное поле – каждый участник кластера – это полноценный игрок, который работает по выбранной им организационно-правовой форме. Другими признаками принадлежности к определенному кластеру являются использование общей рыночной инфраструктуры (кредитных институтов, информационно-консультационных служб, аудиторских фирм и т.д.), наличие общих деловых партнеров, совместные научные исследования, одни и те же источники подготовки специальных кадров.

На четвертом этапе анализируются горизонтальные и вертикальные взаимосвязи ядерных предприятий кластера. Главные цели этого анализа – определение конкретных пространственных границ размещения кластера, определение качества (прочности) взаимосвязи между участниками кластера. На пятом этапе на карте отображаются реальные границы кластера. Картографическая основа должна содержать не только географические сведения, но и ресурсное состояние охваченной кластером территории. На шестом этапе проводится комплексный анализ конкурентных преимуществ кластера, так называемый SWOT-анализ сильных и слабых сторон, это позволит подготовить конкретные управленческие решения. На заключительном седьмом этапе разрабатываются меры по реализации стратегий кластерного развития АПК региона.

Следует отметить, что государственные органы власти должны взвешено подходить к использованию кластерных подходов в региональном АПК. Как любая инновация, кластеризация АПК – это достаточно рискованный шаг, обязывающий региональные органы власти брать на себя определенную ответственность. Кластерный подход как любая другая методика, может принести для региональных АПК существенные результаты, если он вписывается в более широкий контекст региональных стратегий развития экономики. Узбекистан – это страна, где роль государства в регулировании экономических процессов весьма значительна, да и сельское хозяйство не та отрасль, где «невидимая рука» рынка расставит все по своим местам. Сельское хозяйство в очень небольшой степени подтверждено саморегулированию и к нему требуется качественно другое отношение органов власти в повышении конкурентоспособности АПК.

Правительство страны и региональные власти должны взять на себя главную роль. В условиях Узбекистана создание агрокластеров должно основываться на следующих принципах: создание условий для технического

первооружения отрасли и привлечение инвестиций на основе реально действующих коммерческих механизмов; очень активное применение инноваций как в технологиях, так и при управлении, что обязательно обеспечит устойчивое развитие субъектов кластера и их конкурентоспособность на региональном и национальном уровнях. В регионе должен быть благоприятный климат для ведения бизнеса – отсутствие коррумпированности, экономической преступности, заинтересованность властей в легальном ведении бизнеса без использования «теневых» схем.

Кроме того, местные органы власти должны поддерживать агрокластер или своим государственным регулированием, или своим прямым участием в кластере (государственно-частное партнерство). Именно такую политику проводят правительства стран с высокоразвитой экономикой. Например, в Норвегии государство стимулирует сотрудничество между фирмами в кластере «морское хозяйство», в Финляндии в лесопромышленном кластере, в Великобритании в биотехнологическом кластере. 29 марта 2018 года вышел Указ Президента Республики Узбекистан Шавката Мирзиёева «О дополнительных мерах по ускоренному развитию плодоовощеводства в Республике Узбекистан» Один из пунктов данного указа затрагивает тему создания плодоовощных кластеров: «Обеспечить в 2018 году создание в каждом регионе 1-2 плодоовощных кластеров и вовлечение с 2019 года в кластерную форму организации сельскохозяйственного производства всех районов, специализированных на выращивании плодоовощной продукции; предоставить плодоовощным кластерам право самостоятельно принимать решения по размещению посевов сельскохозяйственных культур, определению объемов выращивания продукции, их видов и сортов, применению агротехнологических методов с учетом почвенно-климатических условий и ориентацией на спрос на внутреннем и внешнем рынках, а также заключению договоров контрактации с фермерскими и дехканскими хозяйствами на заготовку производимой ими сельскохозяйственной продукции». Согласно лучшим международным практикам внедрение плодоовощных кластеров будет иметь положительное влияние на развитие сельского хозяйства.

Одним из перспективных механизмов формирования в проблемных регионах условий для развития кластеров является создание «зон аграрного предпринимательства», которые имели бы явно выраженный региональный характер. В данной связи можно было бы принять соответствующий закон с правом установления налоговых и прочих льгот для иностранного инвестора. Среди основных направлений работы по формированию кластерных взаимосвязей следует также выделить:

1. Развитие инфраструктуры регионального рынка, которое предполагает решение комплекса организационных вопросов, включающих организацию в регионе сети районных и межрайонных оптовых рынков и осуществление



контроля за их работой; подготовку проектов по созданию институтов рыночной инфраструктуры; а также обслуживающего и вспомогательного назначения (маркетинговых, консалтинговых, юридических фирм и др.).

2. Информационное обеспечение, которое включает вопросы создания компьютерной сети с банком данных о региональном рынке сельскохозяйственной продукции, сбор и обработку поступающей информации, распространение сведений о наличии продукции, текущих и прогнозируемых ценах, организацию обучения участников кластера основам агробизнеса, маркетинга, биржевой торговли.

3. Комплексные маркетинговые исследования, предполагающие анализ эффективности производства продукции кластеров как источника торговых ресурсов для регионального рынка и определение емкости рынка по видам продукции и их назначению для определения необходимости регулирующего воздействия.

## **ЗНАЧЕНИЕ МАРКЕТИНГА ДЛЯ УСПЕШНОГО ФУНКЦИОНИРОВАНИЯ КЛАСТЕРОВ ТЕРРИТОРИЙ**

**БухГУ, ст.преп. Гиязова Н.Б.**

В экономической литературе нет ясно сформулированного определения маркетинга кластеров (или кластерного маркетинга). Это можно объяснить, с одной стороны, существующими «пробелами» в общей теории региональных кластеров, а с другой — с отсутствием специальных теоретических и эмпирических исследований в области специфики рыночного поведения и маркетинга региональных кластеров.

Согласно определению Г. Младеновой маркетинг кластеров можно рассматривать как социальную деятельность, направленную на удовлетворение потребностей клиентов, региональных сообществ и отдельных участников кластера, в результате которой повышается рыночная конкурентоспособность, общая эффективность функционирования кластера и каждого его участника [https://studme.org/136248/marketing/marketing\\_strukturnyh\\_obrazovaniy\\_territoriy\\_-\\_gads\\_btm](https://studme.org/136248/marketing/marketing_strukturnyh_obrazovaniy_territoriy_-_gads_btm).

Речь идет о такой форме сотрудничества, при которой независимые фирмы со взаимодополняющими знаниями, способностями, ресурсами и (или) позицией в цепочке поставок совместно разрабатывают и осуществляют стратегии, направленные на достижение синергетического эффекта в области инноваций, проектирования, производства, продвижения и поставки товаров.

Маркетинг кластеров создает условия для сочетания высокой производственной эффективности малого бизнеса (отдельного участника кластера) с сильным рыночным влиянием крупного бизнеса (кластера как обособленной системы). Кластерный маркетинг — это намного больше, чем

сотрудничество и координация деятельности, осуществляемых независимыми компаниями в цепочке поставок. Он направлен на кооперацию в процессе создания и применения передовых технологий; на проектирование продуктов с учетом меняющихся желаний клиентов; на удовлетворение рыночного спроса, который превышает производственные возможности индивидуального «игрока».

Следовательно, маркетинг кластеров направлен на создание прочных отношений с рынком, в результате чего создаются преимущества, как для отдельных компаний, так и для группы в целом.

Рассмотрим значение маркетинга для успешного функционирования кластеров территорий. Маркетинг кластеров:

- способствует усилению процесса ко-эволюции в кластере. Ко-эволюция как биологическое понятие описывает взаимные изменения, которые происходят с течением времени во взаимодействующих и взаимозависимых видах. Аналогично развитие кластера можно рассматривать как процесс взаимной адаптации различных типов организаций — участников кластера, при котором выживание и развитие каждого отдельного субъекта находятся в зависимости от выживания и развития остальных, связанных с ним субъектов;

- способствует созданию и повышению спроса на продукцию участников кластера на внутренних и внешних рынках;

- способствует повышению репутации отдельных компаний и укреплению рыночного позиционирования их брендов, а также коллективного кластерного бренда территории;

- способствует усилению конкурентных преимуществ небольших участников - членов кластера на существующих и на новых рынках. Он особенно полезен стартующим фирмам для их долгосрочного укрепления на новом территориальном рынке;

- позволяет малому и среднему бизнесу справиться с ресурсными и административными ограничениями и дает возможность каждому из участников воспользоваться интегрированной силой кластера. Каждый отдельный участник обычно имеет ограниченные материальные, финансовые, кадровые, информационные ресурсы, и осуществление независимой маркетинговой деятельности является относительно неэффективным. Наряду с этим «коллективная» сила территориального кластера позволяет «выживающее» мышление трансформировать в «активное» стратегическое мышление и поведение;

- является важным фактором для развития инновационных процессов в кластере. На основе межфирменных связей и зависимостей в кластере создаются условия для облегченного трансфера инноваций и создается тесная связь между фундаментальными и прикладными исследованиями. Другими словами, результаты научно-технических проектов более легко превращаются в

новые продукты и услуги. В отличие от традиционного мышления, согласно которому технология рассматривается как экзогенный фактор, в кластерной организации технологическое развитие становится эндогенным фактором;

- обеспечивает отдельных участников актуальной и полной информацией о состоянии рынка, что является проблематичным, особенно для небольших участников кластера, в их самостоятельной маркетинговой деятельности;

- способствует обеспечению и поддержанию социальной ответственности кластера и его участников, внося свой вклад в устойчивое развитие территорий;

- способствует развитию региональных брендов, что приносит пользу как членам кластера, так и территориальным сообществам, и территории в целом;

- способствует снижению оперативных расходов. Этот эффект достигается в результате нескольких факторов, таких как:

- развитие внутренних маркетинговых коммуникаций в кластере укрепляет связь между участниками и тем самым приводит к взаимному пониманию и к повышенному доверию, что способствует интенсивному и беспрепятственному обмену информацией и ресурсами,

- ✓ сокращение транспортных, транзакционных расходов и расходов в кластере, обуславливающееся дублированием функций и разрешением конфликтов между членами кластера,

- ✓ достижение экономии от масштаба в результате увеличения объемов продаж и объемов поставок,

- ✓ совместное использование каналов продвижения и распределения,

- ✓ специализация отдельных участников кластера и развитие уникальных умений и ресурсов,

## **“QISHLOQ XO’JALIGIDA IXTISOSLASHGAN KLASTERLARNI SHAKLLANTIRISH: TAJRIBALAR NATIJALAR VA INNOVATSION YONDASHUVLAR”**

**BuxDU, Iqtisodiyot va turizm fakulteti**

**“Iqtisodiyot” kafedrası o’qituvchisi**

**Turdiyeva Muqaddas Umarovna.**

So’nggi yillarda mamlakatimiz har bir sohada ilg’or o’zgarishlarga zamonaviy texnika texnologiyalar bilan boyitilib borilmoqda, xususan, olganda yurtboshimiz Sh.M.Mirziyoyev tashabbuslari bilan olib borilayotga qishloq xo’jaligidagi o’zgarishlar ham bundan mustasno emas. Xususan olganda, har bir viloyatlarimizda qishloq xo’jaligi tizimida juda katta o’zgarishlar bo’lib o’tmoqda, bunga misol tariqasida mamlakatimiz milliy boyligi bo’lmish paxta yetishtirishni oladigan bo’lsak, oldin paxta tolasi chet davlatlarga eksport qilardik undan biz faqatgina xom ashyo sifatida foydalana olardik xolos. Bugungi kungi kelib yurtboshimiz tashabbuslari

bilan paxta dalalari yer maydonlari qisqartirilib bularning o'rniga qishloq xo'jaligi mahsulotlari ishlab chiqarish aynan intensiv bog'larni shakllantirish sabzovotlar yetishtirishni kengaytirish va aynan jannatmakon o'lkamiz mevalarini poliz ekinlarini chetga eksport qilib ichki bozorimizni o'zimizning tayyor mahsulotlarimiz bilan to'yintirish loyihalari amalga oshirilmoqda. Jahon iqtisodiyotida kechayotgan integratsiya jarayoni uning globallashuviga katta ta'sir ko'rsatmoqda. Bu bir tomondan qo'shimcha qiymat yaratishning transmilliy «zanjirini» ko'zda tutgan holda, ikkinchi tomondan ishlab chiqarish sohasida ham raqobatni kuchaytirmoqda. Globallashish asosida logistika va tovarlar hamda xizmatlar sifatini ham standartlashtirishni ta'minlovchi umumjahon kommunikatsiya tizimi ham rivojlanib bormoqda. Qolaversa, aholi soni muttasil oshib borishi ish bilan ta'minlash, aholiga qulay faoliyat jarayonini yaratishni taqozo etayotir. Integratsiyalashuvning kichik darajasi mamlakatlar iqtisodiyotida yangi xo'jalik yuritish tizimini shakllantirish yo'li hisoblanib, o'zaro pirovard mahsulot ishlab chiqaradigan va geografik yaqin bo'lgan korxonalar va tashkilotlarni o'z ichiga olgan «Klaster»lar yaratishdan iboratdir.

Klasterlarni shakllantirishdan asosiy maqsad — shahar, tuman va viloyat ichida joylashgan bir xil soha korxonalarini va ular bilan yagona texnologik zanjirda bo'lgan ta'lim, ilmiy, injenering, konsalting, standartlashtirish, sertifikatlashtirish va boshqa xizmatlarni uyg'unlashtirish — innovatsion ishlab chiqarishni tashkil etish asosida raqobatbardosh tovarlar yaratishga yo'naltirishdan iboratdir.

2016 yilda hukumat klaster tashabbuslariga jiddiy e'tibor qaratildi. Bu, birinchi navbatda, yuqori texnologiyali sohalarni loyihalashda amalga oshirildi. Davlat nafaqat mahalliy, balki boshqa manbalar hisobidan sanoat va ilmiy markazlar kuchg'ayratini birlashtirishni ko'zda tutdi. Aynan olganda mamlakatimiz bo'ylab barcha viloyatlarda qishloq xo'jaligini rivojlantirish chora tadbirlari ilgari surildi. Buning natijasida esa mamlakatimizda qo'shimcha ish o'rinlari yaratildi va aholi orasida o'z tomarqasidan samarali foydalanish imkoniyatlari va yil davomida oilaviy biznesni yo'lga qo'yish orqali o'z oilasiga yuqori daromad olib keladigan oilalar soni ortdi.

Klaster «Erkin ilmiy-texnikaviy zonalar» shaklida tashkil etilmoqda. Erkin ilmiy-texnikaviy zonalar alohida ajratilgan hududlardan iborat bo'lib, u yerda ilmiy-ishlab chiqarish va o'quv markazlari jamlanadi hamda ular uchun ilmiy va ishlab chiqarish imkoniyatini rivojlantirishga qaratilgan maxsus huquqiy tartibot o'rnatiladi. Erkin ilmiy-texnikaviy zonalar yuksak texnologiyalar amal qiladigan zonalar, texnoparklar, mintaqaviy innovatsiya markazlari — texnopolislar shaklida tashkil etiladi.

Texnoparklar ikkita asosiy komponentlar: ishlab chiqarish sanoatning ilg'or sohasidagi korxonalar va mutaxassislar (universitet, institut, ilmiy-tadqiqot instituti, laboratoriyalarning kuchli guruhlari) dan tarkib topadi va ularning faoliyati raqobatbardosh tovarlar ishlab chiqarishga yo'naltiriladi.

Mamlakatimiz Prezidenti Shavkat Mirziyoyev ta'kidlaganidek, barcha sohalarda klaster tizimini yaratish maqsadga muvofiq hisoblanadi. Darhaqiqat, neft,

gaz, ximiya, biotexnologiya, farmatsevtika, informatika, avtoqurilish, transport-logistika, rekreatsion-turistik, oziq-ovqat, ta'lim, baliqchilik, parrandachilik, asalarichilik, ipakchilik va boshqa sohalarda klaster tizimlarini yaratish ilmiy tadqiqotlar va ishlanmalarni moliyalashtirish hajmini ko'paytiradi, sifatini yaxshilaydi, ilmiy tadqiqot ishlarining texnik ta'minoti darajasini yuksaltiradi, investitsiyaviy tashqi loyihalarda ishtirok etish, ilmiy-pedagog kadrlar tayyorlash va malakasini oshirishning yangi imkoniyatlarini yaratadi. Bundan tashqari, klaster tizimida ta'lim ishlanmalari yaratish, ularni qisqa muddatda sinovdan o'tkazish, ishlab chiqarish va ilmiy izlanishlardagi xodimlar hamda mutaxassislar mehnatlarini ko'proq rag'batlantirish, yangi tovarlarni O'zbekiston brendi bilan ixtiro qilish uchun keng imkoniyatlar va sharoit paydo bo'ladi.

Mamlakatimizda aynan, qishloq xo'jaligini rivojlantirish uchun **o'ta muhim bo'lgan ko'plab davlat dasturlari har doim mablag' bilan to'liq ta'minlanmay kelgan.** Mazkur dasturlarga qishloq xo'jaligining amaliy tadqiqotlari, bilimlarni tarqatish, qishloq xo'jalik fanlaridan ta'lim olish, tuproq unumdorligini oshirish, oziq-ovqat xavfsizligi tizimini rivojlantirish, veterinariya va fitosanitariya xizmatlari, tadbirkorlik faoliyatiga ko'maklashish (qishloq xo'jaligi kooperativlari, klasterlar, samarali sherikchilik munosabatlari), statistik va bozor ma'lumotlarini yig'ish va tahlil qilish, bozor infratuzilmasi va agrologistikasini rivojlantirish, atrof-muhitni muhofaza qilish, siyosatni tahlil qilish, xodimlar malakasini har qanday darajaga oshirish va monitoring qilish kabilar kiradi. Kelgusida ushbu dasturlar davlat mablag'larining katta miqdorini talab etishi mumkin.

## **MAMLAKATDA AGROKLASTERLARNI SHAKLLANTIRISH MASALALARI**

BuxDU, Iqtisodiyot kafedrası katta o'qituvchisi, Qayimova Z.A.  
BuxDU, Iqtisodiyot kafedrası o'qituvchisi A.D. Qudratov

Qishloq xo'jaligi mahsulotlarini qayta ishlash, uzoq vaqt mobaynida sifatini buzmagán xolda saqlash va aholini ular bilan bir tekis ta'minlash bugungi kundagi dolzarb masalalardan hisoblanadi. Bu masala juda katta ijtimoiy-iqtisodiy ahamiyatga egadir. O'zbekiston Respublikasini rivojlantirishning 2017-2021 yillarga mo'njallangan Harakatlar strategiyasida ham bu masalaning dolzarbligi alohida ta'kidlangan.

Mamlakatimizda iqtisodiyot rivojining keyingi yillarida qishloq xo'jaligi mahsulotlarini etishtirishni ko'paytirish bilan birgalikda ularni chuqur qayta ishlash va saqlash masalalariga e'tibor qaratilmoqda. O'zbekiston Respublikasi Prezidentining 2017 yil 6 yanvardagi "2017-2018 yillarda meva-sabzavot mahsulotlarini qayta ishlashni yanada chuqurlashtirish va ularni saqlash bo'yicha quvvatlarni barpo etishga doir qo'shimcha chora-tadbirlar to'g'risida"gi PQ-2716

sonli qarorida mamlakatimizda meva-sabzavotchilik tarmog'ini yanada rivojlantirish yo`nalishidagi masalalar ko`rib chiqilib, meva-sabzavot mahsulotlarini qayta ishlashni yanada chuqurlashtirish va ularni saqlash bo`yicha yangi quvvatlarni barpo etish hamda samaradorligini oshirish bo`yicha chora-tadbirlar belgilandi. O`zbekiston Respublikasi Prezidentining 2017 yil 6 yanvardagi "Meva- sabzavot, kartoshka, poliz mahsulotlari va uzumni xarid qilish va ulardan foydalanish tizimini takomillashtirishga doir qo`shimcha chora-tadbirlar to`g`risida"gi PQ-2717 sonli qarorida mamlakatimizda meva-sabzavot, kartoshka, poliz mahsulotlari va uzumni etishtirish yo`nalishi samaradorligini oshirish va ularni xarid qilish hamda foydalanish tizimini takomillashtirish bo`yicha chora- tadbirlar belgilangan.

O`zbekiston Respublikasi Prezidentining "O`zbekiston Respublikasini yanada rivojlantirish bo`yicha Harakatlar strategiyasi to`g`risida"gi Farmonida qishloq xo`jaligi mahsulotlarini etishtirish, saqlash va chuqur qayta ishlash masalalariga katta e`tibor qaratiladi. Hozirgi vaqtda yurtimizda 51 foizdan ziyod aholi qishloq joylarda yashaydi. Biroq qishloq xo`jaligi mahsulotlarining mamlakat yalpi ichki mahsulotidagi ulushi 17 foizdan ortmasligini Prezidentimiz o`zlarining O`zbekiston Respublikasi Oliy Majlisiga murojaatnomalarida ta`kidlab o`tdilar. Ushbu murojaatnomada mamlakatimizda agrar soha mahsulotlarini qayta ishlash xajmi 10 foizga ham etmasligi, xolbuki, rivojlangan mamlakatlarda bu ko`rsatkich 50 foizdan ortiqroqni tashkil etishi ko`rsatib o`tildi. Bu borada mamlakatimizda meva-sabzavot etishtirish va ularni saqlashga ahamiyat qaratish zarurligi belgilandi. Tabiat tomonidan berilgan ne`matlarni saqlash muhim ahamiyatga egadir va barcha mutaxassislarining vazifasidir.

Qishloq xo`jaligini rivojlantirishning oldida turgan ushbu dolzarb masalaning echimi qishloq xo`jaligi mahsulotlari etishtirishni ko`paytirish bilan bir qatorda etishtirilgan hosilni saqlash va qayta ishlashni ham samarali tarzda rivojlantirishni talab etadi. Agroklasterlar huddi shu masala bilan shug`ullanadigan infratuzilmadir.

Agroklaster – qishloq xo`jaligi mahsulotlari ishlab chiqarish, qayta ishlash va sotish jarayonlarini yagona bir zanjirga birlashtiruvchi, yuqori texnologik innovatsiyalardan foydalanish bilan bir qatorda, qishloq xo`jaligi mahsulotlarini ichki va tashqi bozorlarda raqobatbardoshligini oshirish, qishloq hududlarida infratuzilma majmuini shakllantirish va rivojlantirish, aholi bandligi darajasi va daromadlarini oshirish hamda kelajakda qishloq xo`jaligi mahsulotlari sifati va ekologik muxitni yaxshilashda faoliyat yuritadigan xo`jalik yuritish sub`ektlaridan tarkib topishi mumkin. Agroklasterlar qishloq xo`jaligida mahsulotlar etishtirish, qayta ishlash va sotishni shunchaki qo`shib olib borishnigina nazarda tutmaydi. Agroklasterlar bu ishlarni amalga oshirishda mutlaqo yangi turdagi tizim bo`lib, ularda yuqori texnologik innovatsiyalardan foydalanish bilan bir qatorda qishloq xo`jaligi mahsulotlarini ichki va tashqi bozorlarda raqobatbardoshligini oshirish hamda ushbu mahsulotlar etishtiriladigan va qayta ishlanadigan hududlarda ekologik muxitni yaxshilashga erishiladi. Agroklasterlarni joriy etish orqali qishloq xo`jaligi

mahsulotlarini etishtirish, saqlash va qayta ishlash jarayonlarida ularning sifati buzilishining oldini olinadi. Qishloq xo'jaligida agroklastarlarni joriy etish orqali mahsulotlarni tashish va saqlash jarayonlariga xizmat qiladigan infratuzilma tizimi shakllanadi.

O'zbekiston iqtisodiyotining mustahkamligi ko'p jihatdan uning hududlarining jahon bozoridagi raqobatbardoshlik qobiliyatiga bog'liq, ularni ijtimoiy iqtisodiy rivojlanishiga yangicha yondashishiga bog'liqdir. Hududlarning raqobatbardoshligining oshishi ko'pgina davlatlar uchun iqtisodiy ustuvorlik kasb etadi, shu jumladan mamlakatimizda ham hududlarning rivojlanishiga, ularning raqobatbardoshligini orttirishga alohida ahamiyat berilmoqda.

Vaholanki, O'zbekistonda qishloq xo'jaligi mahsulotlari etishtirishda milliy an'analarni zamonaviylashtirgan holda davom ettirish, hududlarning tabiiy-joylashuvi bo'yicha o'ziga xos raqobatbardosh va ichki hamda tashqi bozorda yuqori talabga ega bo'lgan mahsulotlar etishtirishga ixtisoslashuvi (paxta xomashyosi, Quva anori, Oltiriq trufi, Baxmal va Jomboy olmasi, Farg'ona vodiysidagi etishtiriladigan mevasabzavotlarva h.), qishloq xo'jaligining turli mahsulotlarini ishlab chiqaruvchi mulkdorlarning mavjudligi (fermer va dehqon xo'jaliklari), qishloq xo'jaligiga ishlab chiqarish vositalari etkazib beruvchi, mahsulotlar ishlab chiqaruvchilari va ularning mahsulotlarini qayta ishlovchi, sotuvchi va turli yo'nalishda xizmat ko'rsatuvchi korxonalar o'rtasidagi o'zaro integratsion jarayonlar, qishloq xo'jaligiga xizmat ko'rsatuvchi yuqori innovatsion darajaga ega bo'lgan korxonalar, tarmoq bilan bog'liq bo'lgan korxonalarining o'zaro hamkorlik va raqobatga tayyorligi, qishloq xo'jaligini tartibga solishning bozor tamoyillariga mos huquqiy-me'yoriy asoslarining shakllanganligi, xizmat ko'rsatuvchi keng qamrovli infratuzilma va yuqori malakali mutaxassislarning mavjudligi ushbu nomutanosibliklarni hal qilishda muhim omil hisoblanadi.

O'zbekistonda agroklastarlarni barpo etish, avvalambor, huquqiy, tashkiliy va iqtisodiy asoslarining davlat tomonidan shakllantirilishi darkor. Ushbu yo'nalishda birinchidan, O'zbekiston Respublikasi Vazirlar Mahkamasining "Agroklastarlarni tashkil etish to'g'risida"gi Qarori qabul qilinishi.

Ikkinchidan, agroklastarlar uchun qo'shimcha infratuzilma ob'ektlari ya'ni agroturizm, mehmonxona tashkil etish,

Uchinchidan, agroklastarlar faoliyatini o'rganish bo'yicha monitoring olib borish,

To'rtinchidan, respublikada agroklastarlar tashkil etish bo'yicha ishchi guruhini tuzish va ularning vazifalari belgilab olish lozim.

Hududlarning raqobatbardoshligini oshirishning muhim hamda zamonaviy yo'nalishlari ichida qishloq xo'jaligi mahsulotlarini etishtirish, saqlash va qayta ishlash jarayonlarini qamrab oluvchi agroklastarni tashkil etish va ularning samarali faoliyatini yo'lga qo'yish ham mavjud bo'lib, bu yo'nalish aholini qishloq xo'jaligi

mahsulotlari bilan ta'minlashda hamda qishloq xo'jaligi mahsulotlarini eksport qilishda yuqori samarali hisoblanadi.

## **НАУЧНЫЙ ПОДХОД К КЛАСТЕРНОЙ ФОРМЫ ОРГАНИЗАЦИИ СЕЛЬСКОГО ХОЗЯЙСТВА**

**Абдуллаев А.Ж - Заведующий кафедры “Экономика”,  
и.ф.ф.д., (PhD), БухГУ**

**Кайимова З.А – Ст.преподаватель кафедры «Экономика»  
БухГУ**

В условиях формирования конкурентоспособной инновационной экономики Республики Узбекистан в том числе ее аграрной отрасли, достижение устойчивости развития является приоритетной задачей государства, направленной на обеспечение продовольственной безопасности и независимости страны, повышение уровня и качества жизни сельского населения, рациональное использование природных ресурсов и сохранение окружающей среды для будущих поколений.

Особую значимость в обеспечении устойчивости аграрного сектора имеет создание отраслевых (межотраслевых) и территориальных интегрированных структур, одной из которых является агрокластер. Агрокластер - это территориально локализованная, инновационно направленная интегрированная структура, организованная на базе промышленного и сельскохозяйственного производства, целью которой является создание индустриальной основы для повышения конкурентоспособности и производительности продовольственной сферы региона, перераспределения добавленной стоимости и комплексного использования социально-экономического потенциала территории.

Преимущество агрокластеров состоит в нововведениях и росте производительности труда в сельскохозяйственном производстве по сравнению с изолированными по местоположению сельхозпроизводителями. Входящие в кластер сельскохозяйственные предприятия получают выгоду от концентрации первичных сельхозпроизводителей (включая , подсобные, дехканские и фермерские хозяйства), а также знающих нужды покупателей и имеющих с ними установившиеся взаимоотношения предприятий переработки и торговли на внутренних и внешних рынках. Поэтому преимущества кластерного модели, механизмы кластеризации, организационный модель, а также структура агрокластера развитых стран показывают, то что , они развивая индустриализации сельского хозяйства, создадут устойчивые условия продовольственного обеспечения населения страны.



В настоящее время развитие кластеров является признанным инструментом, сопутствующим устойчивому инновационному развитию и повышению конкурентоспособности сельского хозяйства региона и АПК в целом. Применение кластерной формы организации сельскохозяйственной деятельности предусмотрено в ряде законодательных, нормативно-правовых и программных документов, наиболее значимыми из которых являются:

Концепция формирования и развития инновационно-промышленных кластеров в Республике Узбекистан, до 2030 г. и зависят от политических и управленческих решений, принятых или не принятых в рамках реализации инициатив стратегии привлечения прямых иностранных инвестиций в Республику Узбекистан на период до 2030 г.

Объективные предпосылки устойчивого инновационного развития национального АПК создаются на региональном уровне, где, во-первых, формируются конкурентные преимущества вследствие производственной специализации территорий, во-вторых, решаются проблемы занятости сельского населения, повышения качества и уровня его жизни, в-третьих, создаются экологические безопасные условия ведения аграрного производства путем рационального использования природных ресурсов и внедрения экологических инноваций.

Термин «кластер» заимствован из английского языка (cluster) и переводится как «гроздь, букет, щетка», а также «совместный рост, скопление, концентрация». В зависимости от сферы использования рассматриваемая категория трактуется по-разному, однако ключевой характеристикой сущности кластера является объединение отдельных элементов в единое целое для выполнения определенных функций.

На основании изучения отечественных и зарубежных публикаций по проблемам кластеризации нами выявлены особенности определений сущности кластера, определяемые отраслевой принадлежностью (таблица 1).

В результате исследования установлено, что кластерной форме организации производственной деятельности в агропромышленном комплексе соответствуют следующие основные черты:

*Таблица 1*

**Особенности определения термина «кластер»**

<b>Отрасль</b>	<b>Применяемый термин</b>	<b>Содержание определения</b>
Промышленность	Инновационно-промышленный кластер	объединение, участники которого обеспечивают и осуществляют инновационную деятельность, направленную на разработку и производство инновационной и высокотехнологичной (наукоемкой) продукции
		концентрация критической массы сельхозпроизводителей, предприятий пищевой промышленности, а

Сельское хозяйство	Агрокластер	также обслуживающих их инфраструктурных организаций, действующих на агропродовольственном и прочих рынках в созданной при поддержке органов власти комфортной деловой среде, взаимоотношения которых приводят к возникновению синергетического эффекта, способствующего повышению конкурентоспособности и устойчивости территории
Туризм	Туристический кластер	совокупность предпринимательских структур, органов власти и государственных учреждений, общественных организаций, функционирующих в индустрии туризма и смежных отраслях, совместно использующих туристские ресурсы определенного региона для формирования, продвижения и реализации его туристского продукта с целью удовлетворения рекреационных потребностей и повышения своей конкурентоспособности и конкурентоспособности региональной экономики

–географическая локализация (размещение сельскохозяйственных организаций на одной территории) и концентрация (накопление кадрового, научного, инновационного и производственного потенциала);

–наличие горизонтальных и вертикальных связей между сельскохозяйственными, научными организациями и структурами государственного управления;

–объединение организаций законченного производственного цикла, имеющих общую сферу деятельности (отраслевую принадлежность) и связанных единой инфраструктурой;

–наличие конкуренции, обеспечивающей динамику развития организаций- участников;

–наличие устойчивых долговременных хозяйственных связей между организациями, сформированных на договорной добровольной основе в целях повышения конкурентоспособности и устойчивости развития всех участников;

–инновационная направленность совместной деятельности участников;

–долгосрочный период (в среднем от семи до десяти лет) становления кластерной формы организации деятельности.

Таким образом, на основе выявленных признаков нами сформулировано следующее определение:

«Агрокластер – это устойчивое долгосрочное территориально-отраслевое объединение предприятий, связанных отношениями партнерства с государственными органами управления и научно-образовательными центрами, созданное с целью достижения конкурентоспособности и устойчивости развития сельскохозяйственных организаций, регионов и страны в целом». Нами определены основные структурные элементы (секторы) агрокластера,

обоснованы их функции в структуре объединения, установлена роль в области достижения устойчивости развития сельского хозяйства региона (табл. 2).

Таблица 2

**Функции основных секторов агрокластера и их роль в области достижения устойчивости развития сельского хозяйства региона**

Функции в агрокластере	Роль в области достижения устойчивости развития
<b>Сектор: Производство</b> (субъекты хозяйствования, специализирующиеся на профильных видах деятельности, их поставщики и организации, обеспечивающие функционирование инфраструктуры)	
Выпуск конкурентоспособной продукции, снижение издержек производства за счет реализации совместных инвестиционных проектов; обеспечение возможности внедрения инноваций за счет взаимного обмена информацией и использования результатов научных исследований в конкретных условиях производства; предоставление рабочих мест; реализация совместных обучающих программ с целью повышения уровня квалификации работников; удовлетворение потребностей клиентов	Создание условий для устойчивого развития сельского хозяйства региона за счет обеспечения долговременных конкурентных преимуществ, развития логистической системы, внедрения новых ресурсосберегающих технологий, производства экологически чистой продукции, повышения уровня занятости и качества жизни населения

Функции в агрокластере	Роль в области достижения устойчивости развития
<b>Сектор: Наука и образование</b>	
Обеспечение возможности практического использования научных разработок за счет интеграции науки и производства; повышение качества обучения студентов на основе апробации полученных знаний на практике; подготовка специалистов, конкурентоспособных на региональном рынке труда; обеспечение трудоустройства выпускников вузов; выполнение научных исследований в области создания и функционирования агрокластеров, внедрение их результатов в производство; создание центра трансфера технологий, целью которого является обеспечение передачи инноваций из сферы их разработки в сферу практического использования	Возможность реализации местных стратегий устойчивого развития (школьные МП-21) в области образования; открытие новых специальностей, обеспечивающих подготовку квалифицированных кадров в области управления устойчивым региональным развитием; переподготовка и повышение квалификации специалистов отрасли; формирование профессиональных компетенций в сфере реализации экономических, социальных и экологических факторов обеспечения устойчивого развития
<b>Сектор: Региональные органы управления сельским хозяйством</b>	
Поиск и привлечение организаций к партнерству и интеграции; создание единой информационной базы данных; усиление инвестиционной привлекательности региона; контроль финансово-хозяйственной деятельности участников объединения; обеспечение рационального использования земель сельскохозяйственного назначения;	Разработка и реализация региональных комплексных программ устойчивого социально-экономического развития сельских территорий

развитие инновационной и финансовой инфраструктуры; популяризация и продвижение идеи кластерной модели развития в сфере управления и бизнес-среде	
---	--

1) интеллектуального потенциала и творческой активности работников, а также организации сельскохозяйственного производства, безопасного для окружающей среды, населения региона и потребителей продовольствия;

2) обеспечение сельскохозяйственных товаропроизводителей инновационными технологиями производства продукции, их внедрением на всех этапах агропроизводственного процесса, начиная от подготовительных работ, заканчивая реализацией продовольствия;

3) решение проблемы занятости сельского населения, формирование условий для повышения качества и уровня его жизни, развития малого агропромышленного бизнеса и увеличения доходности бюджетов сельских регионов;

4) получение возможности доступа к институциональной инфраструктуре объединения, максимально приближенной к конечным производителям сельскохозяйственной продукции и сбытовым организациям;

5) необходимость поддержания партнерских связей и налаженных контактов с организациями своей и смежных отраслей, более полное использование имеющегося инфраструктурного и кадрового потенциала территорий.

Процесс создания региональных кластеров в аграрной сфере должен осуществляться с учетом основных положений Национальной стратегии устойчивого социально-экономического развития Республики Узбекистан на период до 2030 г.,

Кроме того, эффективное функционирование аграрных кластеров обеспечивается соблюдением системы принципов, сгруппированных нами следующим образом:

1. Общие принципы кластеризации, определяющие организационную структуру объединения:

- территориально-пространственная локализация, т. е. создание условий для достижения устойчивости развития субъектов кластера на основе использования факторов производства конкретного региона;

- гибкость, означающая возможность развития и расширения кластера за счет вхождения в его состав новых участников;

- сотрудничество, предполагающее взаимодействие сельскохозяйственных, научных организаций и структур государственного управления, обмен информацией и опытом, совместные действия в направлении достижения общей цели.

2. Принципы кластеризации, обуславливающие устойчивое развитие

сельского хозяйства и учитывающие его основные императивы. В соответствии с этим нами выделены:

2.1) принципы, обеспечивающие устойчивое экономическое развитие:

– международное сотрудничество в рамках реализации согласованной агропромышленной политики стран-участниц Таможенного союза и Единого экономического пространства, направленной на эффективную реализацию ресурсного потенциала государств-членов для оптимизации объемов производства конкурентоспособной сельскохозяйственной продукции и продовольствия, удовлетворения потребностей общего аграрного рынка, а также наращивания экспорта сельскохозяйственной продукции и продовольствия;

– региональная продовольственная безопасность означает достижение продовольственной самостоятельности региона, снижение импортной зависимости государства, удовлетворение потребностей населения в сельскохозяйственной продукции и продовольствии в количестве, соответствующем медицинским нормам потребления;

– экономическая эффективность – улучшение финансовых показателей организаций-участников, повышение уровня доходности сельскохозяйственного производства, а также конкурентоспособности и устойчивости региона функционирования агрокластера;

– инновационность – применение инноваций как в технологиях, так и в управлении обеспечит устойчивое развитие субъектов кластера и их конкурентоспособность на региональном и национальном уровнях;

2.2) принципы, обеспечивающие устойчивое социальное развитие:

– социальная ответственность, означающая философию развития агрокластера и достижения коммерческого успеха его участников с учетом соблюдения этических норм, а также уважения к людям и сообществам;

– социальное участие, предполагающее вовлеченность участников агрокластера в реализацию проектов и программ социального развития территорий, инициируемых местными органами исполнительной власти;

– социальная эффективность – создание условий для снижения дифференциации уровня и качества жизни сельского и городского населения;

2.3) принципы, обеспечивающие устойчивое экологическое развитие:

– экологическая безопасность – осуществление производственной деятельности, не наносящей вред окружающей среде, а также создание условий для предотвращения процессов разрушения экосистем;

3. экологическое образование и информационное обеспечение населения – реализация местных школьных стратегий устойчивого развития выпуск буклетов и информационных сообщений, способствующих повышению грамотности населения в вопросах устойчивого развития территорий;

4. экологизация общественной жизни, означающая распространение принципов рационального природопользования в сферы культуры и искусства, политики, морали и религии.

Соблюдение рассмотренных принципов в процессе создания и функционирования агрокластера позволит обеспечить согласованность целей и объединить усилия его участников в области достижения устойчивости развития сельского хозяйства региона.

Использование кластерной формы организации агропромышленного производства имеет экономические, социальные и экологические преимущества, проявляющиеся на различных уровнях (таблица 3)

*Таблица 3*

### **Преимущества агрокластеров**

<b>Уровень управления</b>	<b>Содержание преимуществ агрокластера</b>
Национальный	<ul style="list-style-type: none"> <li>– формирование комплексной государственной аграрной политики, учитывающей необходимость реализации потенциала развития сельских территорий и интересы хозяйствующих на них субъектов;</li> <li>– увеличение объемов прямых инвестиций и инновационных разработок, что создает условия для достижения устойчивости и конкурентоспособности АПК страны;</li> <li>– наращивание экспорта конкурентоспособной сельскохозяйственной продукции и продовольствия в страны Таможенного союза и на мировые рынки;</li> <li>– повышение устойчивости и инновационности аграрной экономики в целом</li> </ul>
Региональный	<ul style="list-style-type: none"> <li>– установление партнерских отношений организаций-участников со структурами государственной власти, которые могут стать интегрирующим элементом устойчивого развития сельского хозяйства региона;</li> <li>– усиление диверсификации региональной и межрегиональной экономики;</li> <li>– создание новых рабочих мест, что способствует снижению социальной напряженности, увеличению занятости сельского населения, созданию условий для устойчивого развития сельского хозяйства;</li> <li>– укрепление инновационного потенциала и конкурентоспособности региона</li> </ul>

Отраслевой	<ul style="list-style-type: none"> <li>– преодоление узкоотраслевого подхода к развитию сельской экономики;</li> <li>– установление новых (восстановление утраченных) партнерских связей и отношений между организациями смежных отраслей;</li> <li>– обеспечение предприятий одной отрасли однотипными новыми технологиями, способствующими повышению эффективности инновационных процессов как на уровне организации, так и отрасли в целом</li> </ul>
Субъекты хозяйствования	<ul style="list-style-type: none"> <li>– упрощение доступа сельскохозяйственных организаций к результатам научных исследований и рекомендациям научно-исследовательских учреждений и научно-практических центров;</li> <li>– формирование единого документально-информационного потока и единого центра управления совокупностью информационно-логистических операций;</li> <li>– системное решение проблем взаимодействия и взаимосвязи организаций объединения;</li> <li>– улучшение финансовых результатов работы организаций-участниц объединения за счет расширения доступа к факторам производства и повышения уровня его концентрации;</li> <li>– улучшение условий труда работников, повышение уровня их заработной платы и качества жизни</li> </ul>

В целях обеспечения эффективного функционирования аграрных кластеров и достижения на их основе устойчивого развития сельского хозяйства региона необходимо учитывать:

4.1) опыт создания и функционирования других интегрированных структур в АПК;

4.2) необходимость предотвращения образования монополий внутри агрокластера, а также искусственно создаваемых кластерных объединений;

4.3) тип управленческого мышления, его гибкость и ориентацию на инновационность развития организаций;

4.4) региональные особенности, в том числе объективно существующие в отдельных областях проблемы ведения экологически безопасного сельскохозяйственного производства;

4.5) пространственную удаленность сельскохозяйственных товаропроизводителей от научно-информационных центров и организаций, выпускающих научно-техническую продукцию;

4.6) уровень инновационной восприимчивости субъектов сельскохозяйственного производства к результатам научных исследований и разработок;

4.7) финансовое положение сельскохозяйственных организаций и их отраслевую принадлежность;

4.8) уровень занятости сельского населения в конкретной отрасли агропромышленного комплекса;

4.9) экологическую обстановку и биологическое разнообразие экосистем региона. Наше исследование показало, что в настоящее время формирование и функционирование кластеров в Республике Узбекистан находится на начальном этапе развития, что обусловлено наличием общесистемных ограничений, сдерживающих использование кластерной модели организации производственной деятельности.

В частности, такими ограничениями выступают: низкий уровень конкурентной среды; высокая степень концентрации и монополизации производства; наличие жесткой иерархичной системы хозяйственного управления, преобладание вертикальных связей над горизонтальными; наличие значительного государственного сектора экономики, объединяющего в своем составе преимущественно организации, использующие технологии 3–4-го технологических укладов; недостаточный уровень развития малого и среднего предпринимательства.

Таким образом, наше исследование показало, что кластерная форма организации сельскохозяйственной деятельности соответствует принципам новой парадигмы управления АПК, предполагающим достижение устойчивого инновационного развития сельских территорий, обеспечение продовольственной безопасности региона, повышение уровня и качества жизни сельского населения, сохранение биологического разнообразия экосистем и ведение экологически безопасного сельскохозяйственного производства.

### **Литература**

1. Концепция формирования и развития инновационно-промышленных кластеров в Республике Узбекистан.
2. Л. В. Щукина. Агротестеры как инструмент обеспечения устойчивого инновационного развития сельского хозяйства региона
3. Классификация туристических кластеров / «Все о туризме – туристическая библиотека». – Режим доступа: [http://tourlib.net/statti\\_tourism/bakumenko.htm](http://tourlib.net/statti_tourism/bakumenko.htm). – Дата доступа: 02.05.2014.

## **КЛАСТЕРЛАРНИНГ ЎЗИГА ХОС ХУСУСИЯТЛАРИ**

**И.Н.Ниёзова**

**БухДУ, “Иқтисодиёт” кафедраси ўқитувчиси**

Мамлакатимизда аграр соҳани ислоҳ қилиш, унга бозор механизмлари ва замонавий технологияларни жорий этиш борасида изчил чора-тадбирлар амалга оширилмоқда. Хусусан, кластер усули йўлга қўйилди, экин турлари замон талабидан келиб чиқиб ўзгартирилди. Натижада ҳосилдорлик ҳам, даромад ҳам ошмоқда.

Кластер атамасини америкалик иқтисодчи, Гарвард мактаби профессори Майкл Портер ўзининг —Рақобат устунлик назарияси асарида қуйидаги



фикрларни айтиб ўтган, «...кластер атамаси французча сўз бўлиб, ўзбекча таржимаси—панжа,—бош,—боғлам,—гуруҳ,—тўпланиш,—турғун маъноларини беради, шунингдек, кластер географик жиҳатдан кўшни бўлган, бир-бири билан боғланган, муайян бир соҳада фаолият олиб борадиган ҳамда бир-бирининг ишини тўлдирадиган корхона ва ташкилотлар бирлашмасидир»<sup>1</sup>

Давлатимиз раҳбарининг 2019 йил 23 октябрдаги фармони билан Ўзбекистон Республикаси Қишлоқ хўжалигини ривожлантиришнинг 2020-2030 йилларга мўлжалланган стратегияси қабул қилинди.

Ўзбекистон Республикасида жорий этилган янги тизим - кластерлар институти амалда қишлоқ хўжалиги соҳасида иқтисодийнинг рақобатбардошлигини ошириш, шу жумладан, соҳага тўғридан-тўғри инвестицияларни жалб этиш, маҳсулот етиштиришнинг инновацион усуллари яратиш, уларни чуқур қайта ишлаш ва экспорт қилиш йўналишларида ўзининг ижобий натижаларини кўрсатмоқда.

Ҳозирги кунга келиб, кластерлар нафақат саноат ишлаб чиқариш бир-бири боғлайди, балки инновацион бизнесни, маҳсулот ишлаб чиқариш сифатини комплекс бошқарувини, минтақада ва ҳудуддаги инвестицион субъектлар ва инновацион фаолиятларни ҳам ўз ичига қамраб олади. Тадбиркорлик фаолияти тузилмаларини барпо қилишда кластерлар ўрни беқиёс бўлиб, улар йирик инвестиция лойиҳаларида ташкил этиш, кўшимча даромад олиш, янги бозорларга чиқиш, инновацияларни жорий этиш имкониятларини яратибгина қолмай, корхона харажатларни қисқартириш, инновацион фаолиятни инфратузилмавий таъминлаш, ходимлар малакасини ошириш, кичик корхоналарни инновацион фаолиятга жалб этиш ва пировардида рақобатбардошликни ошириш учун шароит яратиб беради.

Бунда, ҳар бир кластер иштирокчиси – корхона ўз мақсадини кўзлаган ҳолда нафақат ўз хўжалик фаолияти самарадорлиги ва рақобатбардошлигини оширади, балки тадбиркорлик инфратузилмасини шакллантиришга кўмаклашгани ҳолда, ҳудудда фаолият юритаётган турли хилдаги бошқа корхоналарнинг самарадорлиги ва рақобатбардошлигининг ўсишига хизмат қилади.

Кластер тадбиркорлар ўртасида очик ва ҳаққоний рақобатни муҳитини ташкил этиб, бир соҳада кластер усулида фаолият олиб бораётган барча тадбиркорларни умумий иқтисодий самарага йўналтиришдан иборатдир. Кластер ўз таркибига кичик ва йирик корхоналарни бирлаштира олиши билан бир қаторда, тармоқ соҳаларига инвестицияларни жалб этиш шарт-шароитларини яратиб берувчи омил ҳисобланади. Бу омиллар кластер тизими янада ривожланиши ва самарали фаолият олиб боришида хизмат қилади.

---

<sup>1</sup> Портер М. Конкуренция. – СПб. – Москва – Киев, 2003, 55-56 б

Корхоналарни кластер усули ва технологияларни билан ўзвий боғлаш орқали тадбиркорлик фаолиятларини жадал ўсишига олиб келади. Хусусан, мамлакат ҳудудидаги инвестиция муҳинити шакллантириш, ижтимоий-иқтисодий, ахборот ва интеграция тизими ривожланишини таъминланади. Бу эса ўз навбатида, мамлакатнинг тадбиркорлик секторини ривожланиши, минтақанинг иқтисодий барқорорлигини доимий равишда сақланиб туришида ҳамда инвестиция жозибаторлигини оширишда муҳим тастак бўлади.

Кластерларни яна бир ўзига хос хусусиятларида бири бўлиб, уни инвестиция жозибаторлигини ошириб, уни жалб қилиш шарт-шароитларини яратиш беради. Кластерларни шакллантиришдан асосий мақсад шуки, шаҳар, туман ва вилоят ичида жойлашган бир хил соҳа корхоналарини ва улар билан ягона технологик занжирда булган таълим, илмий, инжиниринг, консалтинг, стандартлаштириш, сертификатлаштириш ва бошқа хизматларни уйғунлаштириш - инновацион ишлаб чиқаришни ташкил этиш асосида рақобатбардош товарлар яратишга йўналтиришдан иборатдир.

Хулоса қилиб, бугунги кунда қишлоқ хўжалиги тармоғида инновация ва изланиш, янги ютуқларга эришиш, мустаҳкам рақобатни йўлга қўйиш мақсадида кластер тизимини тадбиқ қилиш ва уни самарали бошқариш механизминини такомиллаштириш масаласи долзарб ҳисобланмоқда ва бу эса бевосита ушбу соҳада илмий тадқиқот ишларини жадал олиб бориш лозимлигини кўрсатмоқда.

**II ШЎБА.**  
**КЛАСТЕРЛАР ФАОЛИЯТИНИ ТАШКИЛ ҚИЛИШ ВА**  
**РИВОЖЛАНТИРИШНИНГ ҲУҚУҚИЙ – МЕЪЁРИЙ АСОСЛАРИНИ**  
**ТАКОМИЛЛАШТИРИШ**

**“ИХТИСОСЛАШГАН КЛАСТЕРЛАРИ”НИНГ АҲАМИЯТИ ВА ТАШКИЛ**  
**ҚИЛИШ БОСҚИЧЛАРИ**

**BuxDU Iqtisodiyot kafedراسи dotsenti X.I.Мо’minov**

Mamlakatimiz Prezidenti SH.M.Mirziyoev ta’kidlaganlaridek, barcha sohalarda klaster tizimini yaratish maqsadga muvofiq hisoblanadi. Darhaqiqat neft, gaz, ximiya, biotexnologiya, farmatsiya, informatika, avtoqurilish, transport logistika, oziq-ovqat, ta’lim, baliqchilik, parrandachilik, asalarichilik, ipakchilik va boshqa soxalarda klaster tizimlarini yaratish ilmiy tadqiqotlar va ishlanmalarni moliyalashtirish hajmini ko’paytiradi, sifatini yaxshilaydi, ilmiy tadqiqot ishlarining texnik ta’minoti darajasini yuksaltiradi, investitsiyaviy tashqi loyihalarda ishtirok etish, ilmiy-pedagog kadrlar tayyorlash va malakasini oshirishning yangi imkoniyatlarini yaratadi. Bundan tashqari, klaster tizimida ta’lim va ilmiy-tadqiqot markazlari yangi ilmiy - uslubiy ishlanmalarni yaratish, ularni qisqa muddatda sinovdan o’tkazish, ishlab chiqarish va ilmiy izlanishlardagi xodimlar hamda mutaxassislar mehnatlarini ko’proq rag’batlantirish, yangi tovarlarni O’zbekiston brendi bilan ixtiro qilish uchun keng imkoniyatlar va sharoit paydo bo’ladi.

O’zbekiston to’qimachilik va engil sanoati tizimida klasterlarni shakllantirish masalasi mamlakat miqyosida emas, balki mintaqalar – viloyatlardagi aniq iqtisodiy – ijtimoiy shart - sharoitlar asosida, klaster nazariyasining mohiyatidan kelib chiqqan holda amalga oshirilayotgani eng oqilona yo’llardan biridir.

Paxta – to’qimachilik klasteri nafaqat engil sanoatni, balki o’z yo’lida qishloq xo’jaligi, oziq – ovqat sanoati, farmatsevtika, qurilish mahsulotlari ishlab chiqarish kabi o’nlab tarmoqlarni ham qamrab oladi.

Paxta xomashyosini ishlab chiqarishning samarador usullarini izlash zarurati yana shu bilan izoxlanadiki, O’zbekiston sharoitida erning mahsuldorligi imkoniyatlaridan to’liq foydalanmagan.

O’zbekiston va rivojlangan xorijiy mamlakatlarning qishloq xo’jaligidagi ayrim ko’rsatkichlar taqqoslansa, bu yana bir bor o’z tasdig’ini topadi. Masalan, 16 million kishi istiqomat qiluvchi va 1,038 million gektar ekin maydonlari (uning ham 60 foizi dengiz yaqinida o’zlashtirilgan erlar) bo’lgan Gollandiyada 131 milliard dollarlik qishloq xo’jalik mahsulotlari ishlab chiqarilgani holda, 32 millionlik aholisi va 4,4 million gektarlik ekin maydonlariga ega O’zbekistonda esa, bu ko’rsatkich bor-yo’g’i 13,2 milliard dollarni tashkil qiladi.

O’zbekistonda paxta xomashyosining asosiy iste’molchisi to’qimachilik sanoati bo’lib, u respublikaning sanoat kompleksida muhim o’rin tutadi. Hech

shubhasiz, to‘qimachilikning rivojlanishi ham paxtachilik sohasinig holatiga bevosita bog‘liq.

Jahon tajribasidan ma‘lumki, to‘qimachilik sanoatida vertikal integratsiyalashgan tizim samarali va raqobatbardosh bo‘la oladi, bu tizim paxta xomashyosini etishtirish va dastlabki ishlov berishdan boshlab, to uni paxta zavodlarida keyingi qayta ishlash va tayyor mahsulotga aylantirishgacha bo‘lgan jarayonlarni o‘z ichiga oladi.

Iqtisodiyotda yangicha, zamonaviy yondashuvlarni joriy etmasdan turib, yuqori qo‘shimcha qiymatga ega raqobatbardosh mahsulot yaratishni tasavvur qilib bo‘lmaydi.

O‘zbekiston Respublikasi Prezidenti tomonidan 2016 yil 21 dekabrda PQ-2687 sonli “To‘qimachilik va tikuv-trikotaj sanoatini rivojlantirishning 2017-2021 – yillarga mo‘ljallangan chora-tadbirlar dasturi to‘g‘risida”gi qarori sohadagi mavjud imkoniyatlarni to‘la ochish, salohiyatlardan oqilona va unumli foydalanish maqsadida qabul qilingan edi.

Milliy iqtisodiyotimiz uchun yangi bo‘lgan, sanoatning ilg‘or turi klaster sxemasini yaratish va joriy etish asosida “paxta xomashyosini etishtirish – qayta ishlash – tayyor mahsulot” shaklidagi yopiq zanjirdan iborat, yuz foiz chiqitsiz ishlab chiqarish ob‘ektini tashkil etish ko‘zda tutilgan edi.

Bu erda so‘z nafaqat paxtakor xo‘jaliklar tamonidan an‘anaviy tarzda xomashyo etishtirish haqida, balki paxtani qayta ishlovchi, yog‘-ekstraksiya va boshqa korxonalarda birlamchi paxta xomashyosi hamda g‘o‘zapoyani qayta ishlab, yuqori qo‘shimcha qiymatga ega mahsulotlar yaratish haqida bormoqda. Bunda paxtani qayta ishlovchi va yog‘-ekstraksiya korxonalarida hosil bo‘ladigan ikkilamchi mahsulot keyinchalik chorvachilik kompleksida ishlatiladi, chorvachilik kompleksining chiqitlari esa – biogaz qurilmasida issiqlik va elektr energiyasi ishlab chiqarishga sarflanib, keyinchalik sabzavot va ko‘katlar etishtirishga mo‘ljallangan zamonaviy issiqxonalariga uzatiladi.

O‘zbekiston Respublikasi Prezidentining yuqorida qayd etilgan Qarori bilan ilk tajribaviy sanoat klasterining yaratilishi quyidagi maqsadlarga qaratilgan edi:

- tarkibiy o‘zgartirishlarni yanada chuqurlashtirish va davlatning qishloq xo‘jaligidagi ishtirokini kamaytirish;
- agrosanoat kompleksini innovatsion usulda rivojlantirishning integratsiyalashgan klaster tizimini yaratish uchun xorijiy investitsiyalarni jalb etishni rag‘batlantirish;
- paxta xomashyosini etishtirishga samarali usullarni joriy etish va qishloq xo‘jalik xomashyosini chuqur qayta ishlashni tashkil etish;
- agrar sohada ishlab chiqarish samaradorligi va mehnatga haq to‘lashni yaxshilash.

Ushbu tajribaviy sanoat klasterining pirovard maqsadi – yuqori qo‘shimcha qiymatga ega, raqobatbardosh hududiy mahsulot ishlab chiqarish va shu asosida

hududlarga ko'pgina muammolar, ya'ni mehnat va moddiy resurslardan samarali foydalanish, byudjetni to'ldirish, eksport imkoniyatlarini kengaytirish, ijtimoiy masalalarni hal etishdan iborat edi.

Paxta-to'qimachilik klasteri yagona texnologik zanjirga birlashtirilgan korxonalar majmui bo'lib, u ilm-fan, ta'lim hamda ishlab chiqarish integratsiyasini chuqurlashtirish, yangi texnologiyalarni amaliyotga jadal joriy etish imkonini beradi.

Xom-ashyoni tayyor mahsulotga aylantirib, moddiy manfaatdor bo'lish hozirgidan ko'ra o'n martagacha ko'proq moddiy boylikka ega bo'lish mumkin. Bu borada ta'lim va ishlab chiqarish integratsiyalashuvini chuqurlashtirishning ahamiyati, yangi texnologiyalarni joriy etishning o'ta muhimligi ham alohida e'tirof etilmoqda.

## **ИҚТИСОДИЁТНИ РИВОЖЛАНТИРИШДА ТУРИСТИК-РЕКРЕАЦИОН КЛАСТЕРЛАР, ЗОНАЛАР ТАШКИЛ ЭТИШ МАСАЛАЛАРИ**

**Абдулхакимов Зухрали Турсуналиевич  
Наманган муҳандислик-технология институти  
катта ўқитувчиси, иқтисодиёт фанлари  
бўйича фалсафа доктори (PhD)**

Дунё хўжалигидаги таркибий ўзгаришлар ва глобаллашув даврида иқтисодиёт соҳаси хусусан рекреацион фаолиятни жадал ривожлантириш, соҳадан олинадиган даромадларни кўпайтириш мақсадаги мувофиқдир. Шу сабабли рекреацион фаолиятни ривожлантиришда мавсумий омиллар, мавсумлараро танаффусларни ўрганиш зарур.

Иқтисодиётнинг илмий йўналишларида минтақавий назариялар ва концепциялар ишлаб чиқилган. Бу эса минтақаларни ижтимоий-иқтисодий ривожланиш даражасини оширишда катта роль ўйнайди. Ғарб мамлакатлари олимлари ўртасида умумий келишув асосида минтақаларда рекреациядан фойдаланиш методлари бўйича ягона келишувга келинмаган. Рекреацион объектлар, зоналар, мажмуалар, кластерлар, санаторий ва пансионатлар ҳар бир минтақалар хусусиятларини ўрганиш асосида барпо этиш керак. Дунё хўжалигидаги глобаллашув жараёнини эътиборга олган ҳолда минтақалар қизиқишларини аниқ режалар асосида тайёрлаш, минтақавий иқтисодиёт назарияларини қайта ишлаш асосида рекреациядан фойдаланишни аниқ ҳисобга олиш даркор. Минтақаларда рекреацияни жадал ривожлана олмаслиги эса ҳали ҳам мамлакат иқтисодиёти бозор қонуниятлари асосида ишламаётганлигидан далолат беради. Минтақаларда рекреацион мажмуалар, минтақалар, зоналар алоҳида хусусиятларини ўрганиш орқали рекреацион мажмуалар рекреацион минтақаларнинг асосий ядроси саналади. Рекреацион зоналар ва кластерлар (маълум бир ҳудуддаги мавжуд бир неча объектларни ҳамкорликда фаолият юритиши тушунилади) ташкил этишда йирик рекреацион объектлар билан кичик рекреацион объектлар ҳамкорликда фаолият юритиши

инобатга олинади. Зоналар ва кластерлаштиришда асосий масала корхона ва ташкилотларни кооперация асосида фаолият юритилиши саналади. Узоқ йиллик илмий изланишлар шуни кўрсатадики, ташкилот ва корхоналарнинг ўзаро боғлиқликда ва алоқадорликда кластер шаклидаги иқтисодий-ижтимоий ривожланишни ташкил этиш. Шунингдек, минтақаларда рекреацион фаолият вертикал ва горизонтал алоқалар шаклида ривожлантирилади. Аниқ ҳудудда рекреация кластер шаклида барқарор ривожланиш даражасига эга бўлади. Бу ерда турли-туман фаолият турлари, хўжалик субъектлари турлича алоқаларга эга, бозор иқтисодиёти шароитида рекреация ихтисослашиш жараёни бошдан кечиради. Масалан: “Россия Федерацияси туристик-рекреацион зоналар ташкил этишда ихтисослаштиришга катта эътибор қаратган. Иркутск вилояти – иш туризми, Бурятия Республикаси – тоғ-чанғи ва экологик, Олтой ўлкаси – сув, чанғи, рекреацион, Олтой Республикаси – тоғ-чанғи, соғломлаштириш, Краснодар ўлкаси ва Калининград вилояти денгиз бўйида сув-пляж, Ставропол ўлкаси рекреацион ва бальнеологик рекреацияларига ихтисослашган”.

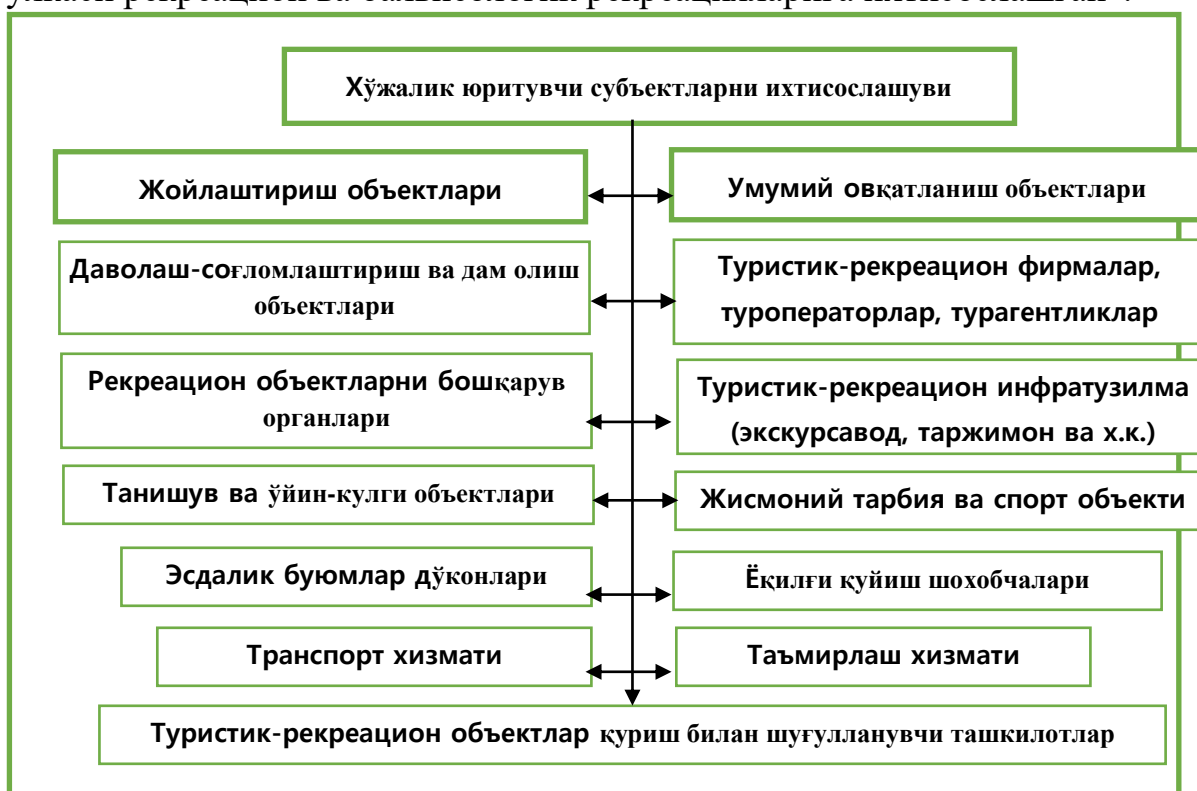

1-расм. Хўжалик юритувчи субъектларни ихтисослашуви<sup>1</sup>

Рекреацион зоналар, мажмуалар, кластерлар ривожланиши давомида ихтисослашув, кооперация, концентрация, комбинациялашув жараёнларини бошдан кечиради. Рекреацияда хўжалик юритувчи субъектларни ихтисослашуви минтақадаги бозор талаблари асосида шаклланади.

<sup>1</sup> Манба: Муаллиф ишланмаси

Минтақаларни ихтисослашуви бир қатор омиллар ва турли турлар билан боғланади:

минтақаларда рекреациянинг қайси турларига мослашиши (танишув, пляж-рекреацияси);

хизмат кўрсатувчи жойларни аниқлаш ва хизмат турлари бўйича бўлиш (махаллий рекреантлар, яқин атрофдаги ва олис хориждаги рекреантлар);

оммавий ва якка тартибдаги дам олишни ташкил этиш;

рекреантларга қисқа, ўрта, узоқ муддатли дам олишни таклиф этиш.

1-расмда келтирилган барча объектлар рекреация фаолияти билан шуғулланишга ихтисослашади. Шунингдек, бу объектлар сувенир ва эсдалик маҳсулотларини ишлаб чиқаришга ҳам ихтисослашади. Ихтисослашиш натижасида рекреацион фирмалар турли-туман бозорларни (минтақавий, минтақалараро, дунё бозорлари) мўлжалга олинади ва кўплаб турпакетларни сотиш таклиф қилинади. Минтақада рекреациянинг ихтисослашувини баҳолашда рекреацион объектларда хизмат қилувчилар сони, уларда рекреантлар ўтказган кунлар ҳисобланади. Минтақа бюджетига рекреантларга кўрсатилган хизматларга пуллик тўловларнинг юқорилиги ихтисослашув даражасини кўрсатади.

Рекреация кооперациялашувида хўжалик юритувчи субъектлар ўзаро горизонтал алоқалар асосида ривожланади. Минтақада рекреацион фаолият турлари ўзаро ҳамкорлик асосида ташкил этилади. Кооперациянинг умумий формасида асосий вазифалардан бири рекреация хизматлар сферасини ривожлантиришда хўжалик субъектларни ягона ахборот маконига бирлаштириш саналади. Бу ахборот маконида кооперация асосида рекреация жадал ривожланади, виртуал тизимдаги жараёнлар орқали бугунги кунда рекреантлар оқимини кўпайтириш, тартибга солиш, ҳисобга олиш ва рекреантларни алмашилиш имкониятлари очилади.

Рекреацияда концентрация жараёнининг натижаси минтақанинг шу соҳа фаолияти самарадорлиги билан ўлчанади. Бу жараён рекреацияда саноатдаги каби шаклланади ва икки йўналишда ривожланади: биринчидан, ички йўл, яъни аниқ рекреацион объектда хизмат кўрсатиш ҳажмини кўпайтириш орқали; иккинчидан, ташқи йўл, рекреацион объектларни фаолият натижасида бирлашиши ва шаклланишида учта йўналиш, яъни интеграция, диверсификация, конгломерация яққол кўзга ташланади.

Концентрация жараёнида рекреацион объектларнинг ички имкониятлари очилади ва минтақанинг келгусидаги ўсиш даражалари башорат қилинади. Рекреацияда минтақанинг ички рекреацион имкониятлари концентрациялашуви орқали интеграция шаклланади ва минтақадаги рекреацион фаолиятда горизонтал ҳамда вертикал интеграция ривожланади. Рекреацион объектлар интеграция йўлида бирлашади. Агар улар битта хизмат кўрсатиш майдонида жойлашмаган бўлса, у ҳолда тарқоқ жойлашган объектларни минтақада рекреацион мажмуалар ёки рекреацион кластерлар шаклида ривожлантириш

мумкин. Бу жараёнлар технологик занжир орқали боғланади ва рекрецион фаолиятда комбинатлашуви жараёни шаклланади. Рекреацияда энг кенг тарқалган шакллардан бири бу комбинациялар саналади. Технологик жиҳатдан ихтисослашган тармоқларга боғлиқ бўлган объектларнинг ҳамкорликдаги фаолияти тушунилади. Комбинациянинг асосий учта тури мавжуд:

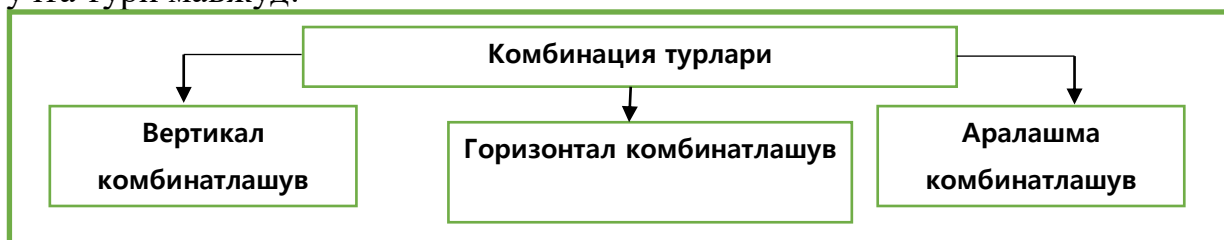

2-расм. Комбинация турлари

2-расмни изоҳлайдиган бўлсак, 1. Вертикал комбинатлашув тури – рекреацияда бу тур рекреацион объектлар ва хизмат кўрсатувчи объектларни (дам олиш масканлари ва уйлари, даволаш-соғломлаштириш масканлари, умумий овқатланиш жойлари) вертикал йўналишда жойлашиши тушунилади.

2. Горизонтал комбинатлашув тури – рекреацияда бу тур рекреацион объектлар ва хизмат кўрсатувчи объектларни (дам олиш масканлари ва уйлари, даволаш-соғломлаштириш масканлари, умумий овқатланиш жойлари) горизонтал йўналишда жойлашиши тушунилади.

3. Икки турдаги комбинатлашувларнинг аралашма тури - рекреацияда бу тур рекреацион объектлар ва хизмат кўрсатувчи объектларни (дам олиш масканлари ва уйлари, даволаш-соғломлаштириш масканлари, умумий овқатланиш жойлари) вертикал ва горизонтал йўналишда жойлашишига айтилади. Рекреацияда ишлаб чиқаришнинг ижтимоий шакллари ўзига хос йўналишда ривожланади.

Хулоса сифатида шуни айтиш мумкинки, дунё хўжалиги тизимида сўнгги йилларда рекреациянинг аҳамияти ва роли ортиб борилаётганлигини инобатга олган ҳолда рекреациядан фойдаланишни янада ривожлантириш талаб қилинади. Рекреацияни энг йирик турларга ажратилиши орқали минтақалардаги рекреация ва рекреацион фаолиятни аниқроқ ўрганиш, уларни таҳлил қилишда, келгусидаги фаолиятни олиб боришда фойдаланилади. Рекреацион зоналар, мажмуалар, кластерлар ривожланиши давомида ихтисослашув, кооперация, концентрация, комбинациялашув жараёнларини бошдан кечиради. Бир қатор минтақавий назариялар рекреацияни жадал ривожлантириш бўйича стратегияларни ишлаб чиқишда қўл келади.

### **Фойдаланилган адабиётлар рўйхати**

1. Ўзбекистон Республикаси Президентининг Фармони “2019-2021 йилларда Ўзбекистон Республикасини инновацион ривожлантириш стратегиясини тасдиқлаш тўғрисида” ПФ-5544, 21.09.2018 йил



2. С.В.Приходько, Н.П.Воловик. Особые экономические зоны / консорциум по вопр.приклад.эконом.исслед. Канад.агентство по междунар.развитию.-М,ИЭПП,2007.234 с
3. М.А.Саранча. К Изотропным моделям туристско-рекреационных миграций. Вестник Удмуртского Университетта. № 1, 2009 г. 137-142 с
4. Wolfe, R.I. The inertia model (Модель инерции) / R.I. Wolfe // Journal of Leisure Research. – 1972. – No. 4 (A). – pp. 85-87.
5. А.Н. Дунец. "Туристско-рекреационное пространство горного трансграничного региона" . диссертации доктора географических наук. Барнаул 2011 г
6. Abdulkhakimov, Z. (2018). Development of regional economy with mountain recreation: in case Uzbekistan. Бюллетень науки и практики, 4(5), 446-453.
7. Ismoilov, R. B., Mullabayev, B. B., & Abdulkhakimov, Z. T. (2020). Prospects For The Development Of A Tourist Route" Safed Broth Or Horn Jarir". The American Journal of Interdisciplinary Innovations and Research, 2(08), 38-44.
8. Abdulkhakimov, Z.T (2018) "Establishment of tourism and recreational facilities and recreational facilities in Namangan region," Economics and Innovative Technologies: Vol. 2018 : No. 4 , Article 15
9. Z.T.Abdulkhakimov, U.S. Saydalieva (2020).Establishment and use of small eco-zones in the development of recreational activities// International Multidisciplinary Journal, vol. 5, no. Special Issue, p.7, oct. 2020.
10. Z.T.Abdulkhakimov, E.B.Ibadullaev (2020). Treatment and rehabilitation of tourism and recreation// International Multidisciplinary Journal, vol. 5, no. Special Issue, p.8, oct. 2020.
11. Z.T.Abdulkhakimov, M.I,Ibragimova (2019). Gravity Modeling of Recreational Tourism (In the Example of Namangan Region of the Republic of Uzbekistan). International Journal of Engineering and Advanced Technology (IJEAT) ISSN 2249-8958 (Online), volume-9,Issue-2, December 2019, Page No 1402-1408.
12. Z.T.Abdulkhakimov (2019).Creation of tourist-recreational zones and clusters in Namangan region// Biznes-Ekspert, 2, 2019, p.76-79
13. Z.T. Abdulkhakimov (2019). The use of recreational objects, bases and gravitational models in the region// Science and Practice of the Plekhanov Russian University of Economics. Vol.11.no.1 (33) 2019, p 78-86.
14. З.Т.Абдулхакимов (2019). Минтақаларда рекреация ва рекреацион фаолиятда аҳоли бўш вақтидан фойдаланиш. “Сервис” илмий-амалий журнал. № 2, 2019 й
15. З.Т.Абдулхакимов (2018). Наманган вилоятида туристик-рекреацион базалар ва рекреацион оптимал жойларни ташкил этиш. “Иқтисодиёт ва инновацион технологиялар” илмий журнали № 4, июль-август.

Z.T.Abdulhakimov (2018). Establishment of tourism and recreational facilities and recreational facilities in Namangan region. Economics and Innovative technologies. Vol. No 4, 2018.

## **QISHLOQ XO`JALIGIDA INNOVATSION RIVOJLANISH VA KLASTERGA YONDASHUV**

**A.Qudratov, L.Jiyanov**  
**Buxoro Davlat universiteti**  
**“Iqtisodiyot” kafedrası o‘qituvchilari**

Mamlakatda olib borilayotgan iqtisodiy islohotlar O‘zbekiston Respublikasining milliy iqtisodiyotini jahon iqtisodiyotiga munosib o‘rin egallashga qaratilgan. Buning uchun ikkita asosiy shartga rioya qilish zarur: birinchidan, jahon iqtisodiy hamjamiyatida hukmronlik qiladigan tamoyillar va mexanizmlar islohotlar uchun asos bo‘lishi kerak;

Ikkinchidan, islohotlarni amalga oshirishda avvalgi rivojlanish xususiyatlari va mamlakat iqtisodiyotining hozirgi holati, aholining milliy madaniyati va o‘zini tutish xususiyatlari, transformatsiya davri davomiyligi va mamlakat taraqqiyotini shakllantiruvchi boshqa omillar va sharoitlar hisobga olinishi lozim. Ushbu tamoyillar hududlarda agrosanoat majmualarini (AIK) yangi boshqaruv tizimini yaratish orqali amalga oshirilishiriladi.

O‘zbekiston Respublikasi mustaqil davlat sifatida Ozbekiston fuqarolarining farovonligi va erkinligini, mamlakatning iqtisodiy tiklanishini, innovatsion jamiyatni yaratish va mehnat unumdorligini o‘sishi asosida ichki iqtisodiyotning o‘sishi va farovonligini ta‘minlashi kerak bo‘lgan islohotlarni amalga oshirishi juda muhim va asosiy vazifalardan biri.

Yangi boshqaruv paradigmasining qoidalari islohot qilinayotgan iqtisodiyot va butun jamiyatning ob‘ektiv ehtiyojlarini aks ettirishi kerak. Buning asosiy, muhim jihatlarni yangi boshqaruv tizimini qurishda foydalanish. Bu esa mamlakatimizning rivojlanishning innovatsion barqaror yo‘liga o‘tishiga yordam beradi.

Strategik boshqaruvning muhim vositalaridan biri bu qishloq xo‘jaligi sohasidagi iqtisodiy va ijtimoiy jarayonlarni davlat tomonidan tartibga solishdir. O‘zbekistonda faoliyat yuritayotgan agrosanoat majmuasini tartibga solish mexanizmlarining nomukammalligi qishloq xo‘jaligida barqaror iqtisodiy vaziyatni saqlashga qaratilgan chora-tadbirlar tizimining samarasizligida ifodalanadi. Qishloq xo‘jaligini to‘g‘ridan-to‘g‘ri byudjet tomonidan qo‘llab-quvvatlash etarli darajada amalga oshirilmadi va mahsulot uchun subsidiyalar, individual xarajatlar uchun kompensatsiya, kredit va ijtimoiy subsidiyalar shaklida ifoda etildi. Amaldagi tadbirlarning asosiy kamchiligi to‘lamaganlik va o‘z vaqtida to‘lanmaganligi edi. Shu bilan birga, iqtisodiy jihatdan rivojlangan mamlakatlarning tajribasi shuni tasdiqlaydiki, qishloq xo‘jaligi ishlab chiqarishini rivojlantirish ko‘plab faoliyat

yo'nalishlari bo'yicha davlat tomonidan aniq amalga oshiriladigan yordam choralarisiz aholining oziq-ovqat mahsulotlariga bo'lgan talabining yuqori darajasini ta'minlay olmaydi.

So'nggi 2 yil ichida ta'lim, sog'liqni saqlash, qishloq xo'jaligini rivojlantirish, arzon uy-joylar qurish bo'yicha ustuvor milliy loyihalarni amalga oshirish mamlakatning ushbu ijtimoiy-iqtisodiy sohalariga katta hissa qo'shdi. Shu bilan birga, klaster tipidagi agrosanoat shakllanishlarini yaratish zarurati aniq ko'rsatildi, bunda investorlarning tavakkalchiligi kamayadi va sug'urtaning yangi shakllari qo'llanilishi mumkin. Klasterlarning yaratilishi birlamchi qishloq xo'jaligi ishlab chiqaruvchilari uchun ham, qayta ishlash, savdo va xizmat ko'rsatish korxonalari va qishloq xo'jaligi texnikasini ishlab chiqaruvchilar uchun ham imtiyozlarni va'da qiladi, strategik rejada marketing siyosatini shakllantirish uchun sharoit yaratadi.

Qishloq xo'jaligida mehnat unumdorligi pastligining asosiy sababi boshqaruv darajasining pastligi va ishlab chiqarish fondlarining halokatli eskirishidir

So'nggi yillarda O'zbekistonning mintaqalarida iqtisodiy sharoitlarning barqarorlashuvi va iqtisodiy o'sish klasterlarni shakllantirish uchun haqiqiy old shartlarni yaratdi. Rivojlangan mamlakatlarida o'nlab yillar davomida korxonalar klasterlari yaratilgan. Klasterning asosini malakali menejment va yuqori korporativ madaniyatga ega kuchli korxonalar tashkil etadi. Bir hil korxonalarni klasterga qo'shilishi bazaviy korxonalar - klasterning o'zagini boshqarish tajribasi va korporativ madaniyatini o'zlashtirishga yordam beradi.

Shu bilan birga, qishloq xo'jaligida ishlab chiqarishning kichik va o'rta fermer xo'jaliklari klasterlarini yaratishning vazifalaridan biri bu raqobat muhiti va bozor talabining uzluksiz o'zgarishiga moslashish, shuningdek, O'zbekiston mintaqalarining tovar bozorlarida qishloq xo'jaligi mahsulotlarini import qiluvchilarning bozor ta'sirini kamaytirishdir. Klasterlarni yaratish yangi xususiyatlarga ega bo'lgan tovarlarni (xususan, oziq-ovqat mahsulotlarini) ishlab chiqarishni osonlashtirishi mumkin.

Shuni ta'kidlash kerakki, klasterda birlashtirilgan kichik va o'rta biznes o'zlarining raqobatbardoshligini va mahsulot bozoridagi mavqegini kuchaytiradi.

Shuni yodda tutish kerakki, O'zbekiston hududlari oldida qisqa vaqt ichida mintaqalarning agrosanoat majmuasida klasterlarini yaratish vazifasi turibdi. Shu munosabat bilan, klasterlarni tashkil qilishni jadallashtirishda mintaqalarning ma'muriyati muhim rol o'ynashi mumkin, ular qishloq xo'jaligi mahsulotlarini fazoviy taqsimoti va ixtisoslashishini hisobga olgan holda klasterlarni shakllantirish bo'yicha prognozlarni tuzishlari va tadbirkorlar o'rtasidagi aloqalarni tashkil etishi mumkin. Bunday tashkiliy ishlar klasterning ehtimoliy ishtirokchilari o'rtasida ishonch paydo bo'lishiga yordam beradi.

Dastlabki bosqichda klaster yaratishning eng qiyin lahzasi uning aktivlarini shakllantirish bo'yicha tadbirkorlar o'rtasida kelishuvga erishishdir.

1. Mintaqani rivojlantirishning uzoq muddatli strategiyasi

2. Mintaqani ijtimoiy-iqtisodiy rivojlantirishning uzoq muddatli dasturi
3. Mintaqani ijtimoiy-iqtisodiy rivojlantirishning o'rta muddatli dasturi
4. Mintaqalararo integratsiya tashabbuslari
5. Shaharlararo integratsiya tashabbuslari
6. Mintaqalararo hamkorlik tashabbuslari
7. Qishloq xo'jaligi mahsulotlarini ishlab chiqarish va klasterlarni tashkil

etish bo'yicha mintaqalararo kooperatsiya va tashabbuslar

Klaster yaratishda iqtisodiy manfaatlarni birlashtiruvchi omillar quyidagilar bo'lishi mumkin:

- 1) tovar bozorida yagona narx siyosatini olib borish;
- 2) uning ishtirokchilari tomonidan tovar va xizmatlar ishlab chiqarish hajmini kengaytirish;

3) yagona marketing siyosatini olib borish;

4) innovatsion texnologiyalarni joriy etish - mahsulot ishlab chiqarish va ularni tovar bozorlarida sotish integratsiyasi va kooperatsiyasi natijasida.

Qanday bo'lmasin, mamlakat mintaqalarida qishloq xo'jaligi mahsulotlarini klasterlash hududlarning ixtisoslashuvini hisobga olish zarurati bilan bog'liq.

Qishloq xo'jaligi klasterlarini tashkil qilishda tashkilot madaniyati (korporativ madaniyat), boshqaruvni demokratlashtirishning turli shakllari, xodimlarning foydani taqsimlashda, mulkchilikda, boshqaruvda, etakchilik uslubi va etakchilikni tanlashda ishtirok etishi kabi omillarga e'tibor qaratish lozim.

Oziq-ovqat xavsizligini, mustaqilligini ta'minlashga intilayotgan har bir davlat milliy qishloq xo'jaligi holatiga befarq emas albatta. Mintaqaviy hukumat qishloq xo'jaligi ishlab chiqaruvchilari uchun etarli darajada daromad olish uchun zarur shart-sharoitlarni ta'minlashga, shuningdek samarali iqtisodiy va ijtimoiy siyosat orqali ularning rivojlanish barqarorligini ta'minlashga intilishi kerak.

Mamlakatdagi mavjud vaziyat o'rganib quyidagilarni tavsiya qilish mumkin:

1. Qishloq xo'jaligi tashkilotlari qishloq xo'jaligi xom ashyosini qayta ishlaydigan quvvatlarni rivojlantirish masalalarini hal qiladi. Bu qishloq aholisini oziq-ovqat bilan ta'minlashga yordam beradi. Qishloqning ijtimoiy infratuzilmasi rivojlanish uchun mablag'larni shakllantirishga qaratilgan mintaqaviy darajadagi iqtisodiy mexanizm kerak.

2. Qishloq xo'jaligi sohasini davlat tomonidan qo'llab-quvvatlashning asosiy elementlari quyidagilar bo'lishi kerak: qishloq tovar ishlab chiqaruvchilarini mavjud kredit resurslari bilan yanada ta'minlash, mahalliy tovar ishlab chiqaruvchilarga nisbatan keng imkoniyatlar yaratish:

3. Agrosanoat majmuasi tizimidagi faoliyatni klaster asosida to'g'ri kombinatsiyasi raqobatdosh ustunlikni va uning barqarorligini, shu jumladan axborot texnologiyalaridan foydalanish orqali ta'minlaydi. Shuni ta'kidlash kerakki, axborot inqilobi raqobatga quyidagi yo'llar bilan sezilarli ta'sir ko'rsatadi:

- soha tarkibini o'zgartiradi va raqobatning yangi qoidalarini belgilaydi;

- kompaniyalarga mahsuldorlik bo'yicha raqobatchilardan ustun bo'lish uchun yangi imkoniyatlar berish orqali raqobat ustunligini yaratadi;
- ko'pincha kompaniyadagi mavjud jarayonlar va operatsiyalar asosida butunlay yangi biznes turlarini yaratadi;
- biznes jarayonlaridagi o'zgarishlarning yo'nalishi va tartibini, xususan qishloq xo'jaligi klasterlarini tashkil etish orqali belgilaydi;
- xodimlarning malakasini doimiy ravishda oshirish zarurati uchun sharoit yaratadi.

Klasterlarning afzalligi qishloq xo'jaligi ishlab chiqaruvchilarining joylashuvi bo'yicha ajratilgan qishloq xo'jaligi ishlab chiqaruvchilariga nisbatan o'rta va uzoq muddatli innovatsiyalar va mehnat unumdorligining o'sishidadir. Klasterga kiritilgan qishloq xo'jaligi tashkilotlari birlamchi qishloq xo'jaligi mahsulotlarini ishlab chiqaruvchilar (shu jumladan shaxsiy, yordamchi, dehqon va fermer xo'jaliklari), shuningdek xaridorlarning ehtiyojlarini biladigan va ular bilan aloqalarni o'rnatganlar, oziq-ovqat mahsulotlarini qayta ishlash va savdo tashkilotlari konsentratsiyasidan foydalanadilar.

Klasterlarni yaratishda qishloq xo'jaligi ishlab chiqaruvchilari va subpudrat tashkilotlari o'rtasidagi mavjud iqtisodiy aloqalarni hisobga olish va tayyorgarlik ishlarini puxta bajarish kerak.

Shuni ta'kidlash kerakki, qishloq xo'jaligi klasterlarini yaratish tashabbuskorlari tadbirkorlar, mintaqaning tegishli korxonalari, qishloq xo'jaligiga ixtisoslashgan shahar va tumanlar bo'lishi kerak.

Ijtimoiy-iqtisodiy tizim sifatida mintaqaviy strategik menejment uchun ijtimoiy, ekologik va iqtisodiy tarkibiy qismlarni hisobga olish kerak, ularning oxirgisi hal qiluvchi hisoblanadi. U ishlab chiqarish-xo'jalik faoliyatini amalga oshiradigan alohida korxonalarining mintaqaviy ishlab chiqarish tizimlari majmuasi faoliyati natijalaridan hamda belgilangan maqsadlarga muvofiq mintaqaviy resurslarni boshqarish mexanizmidan iborat. Shu bilan birga, har bir mintaqaga uchun eng maqbul bo'lgan, belgilangan maqsadlarga erishishga qaratilgan ma'lum bir mintaqaning resurslaridan foydalanish bo'yicha harakatlar ketma-ketligini taklif qiladigan strategik boshqaruv vositasi bilangina mintaqaga iqtisodiyotining barqarorlashuvi va barqaror rivojlanishi ta'minlanishi mumkin.

Mintaqaviy strategik boshqaruv tizimini shakllantirishda ta'sirning tegishli darajasini aniqlash eng muhim ahamiyatga ega. Hokimiyat va boshqaruvning vakolatlari doirasida amalga oshiriladigan boshqarish ob'ekti bo'yicha iqtisodiyotning ishlashining umumiy shartlari, shuningdek, boshqariladigan ob'ektga ta'sir o'tkazish jarayonida ishtirok etadigan resurslar miqdori bilan belgilanadi.

## **КЛАСТЕР ТИЗИМИДА ФЕРМЕР ХЎЖАЛИКЛАРИНИ САМАРАЛИ ФАОЛИЯТ КЎРСАТИШИНИ ТАЪМИНЛАШДА ШАРТНОМАВИЙ МУНОСАБАТЛАР ВА УНИНГ МОЛИЯВИЙ ҲУСУСИЯТЛАРИ.**

**Ёқубов Тоҳиржон Ғаниевич  
Андижон қишлоқ хўжалиги ва  
агротехнологиялар институти.**

Мустақиллик йилларида мамлакатда ҳуқуқий демократик давлат, кучли фуқаролик жамияти қуришга, эркин бозор муносабатларига ва хусусий мулк устуворлигига асосланган иқтисодий ривожлантиришга, халқ осойишта ва фаровон ҳаёт кечириши учун шарт-шароитлар яратишга, халқаро майдонда Ўзбекистоннинг муносиб ўрин эгаллашига қаратилган комплекс чоратadbирлар амалга оширилди.

Босиб ўтилган йўл ва орттирилган тажрибани ҳолисона баҳолашда, мустақиллик йилларида эришилган ютуқларни таҳлил қилишдан ҳамда замон талабларидан келиб чиққан ҳолда, олдимизда демократик ислоҳотларни янада чуқурлаштириш ва мамлакат тараққиётини жадаллаштиришнинг муҳим устуворликларини ҳамда аниқ марраларини белгилаш вазифаси турган эди.

Мазкур вазифани амалга ошириш йўлида аҳолининг кенг қатламлари, жамоатчилик ва ишбилармон доиралар вакиллари, давлат органларининг раҳбарлари ва мутахассислари билан амалий суҳбат ҳамда муҳокамалар олиб борилди, шунингдек амалдаги қонун ҳужжатлари, миллий ва халқаро ташкилотларнинг ахборот-таҳлилий материаллари, маърузалари, тавсиялари ва шарҳлари ўрганилди, ривожланган хорижий мамлакатлар тажрибаси таҳлил қилиниб, мамлакатнинг стратегик режалари белгиланди.

Республикамиз аграр тармоғида амалга оширилаётган туб иқтисодий ислоҳотлар ва таркибий ўзгаришлар натижасида қишлоқ хўжалигининг асосий иқтисодий кўрсаткичлари барқарор ўсиб бормоқда.

Ўзбекистон Республикаси Президентининг 2019 йил 23 октябрдаги ПФ-5853-сонли "Ўзбекистон Республикаси қишлоқ хўжалигини ривожлантиришнинг 2020 - 2030 йилларга мўлжалланган стратегиясини тасдиқлаш тўғрисида"ги фармонида асосан қишлоқ хўжалиги ва озиқ-овқат тармоғининг рақобатбардошлигини оширишга қаратилган ислоҳотларни янада чуқурлаштиришда давлат сиёсатини тубдан такомиллаштиришга йўналтирилган бўлиб, қуйидаги устувор йўналишларни қамраб олади:

аҳолининг озиқ-овқат хавфсизлигини таъминлаш;

қулай агробизнес муҳитини ва қўшилган қиймат занжирини яратиш;

соҳа бошқарувида давлат иштирокини камайтириш ва инвестициявий жозибдорликни ошириш;

табiiй ресурслардан оқилона фойдаланиш ва атроф-муҳит муҳофазасини таъминлаш;

давлат бошқарувининг замонавий тизимларини ривожлантириш;  
тармоқни қўллаб-қувватлашга йўналтирилган давлат харажатларини босқичма-босқич диверсификация қилиш;  
қишлоқ хўжалигида илм-фан, таълим, ахборот ва маслаҳат хизматлари тизимини ривожлантириш;  
қишлоқ ҳудудларини ривожлантириш;  
тармоқ статистикасининг шаффоф тизимини ишлаб чиқиш кабилар белгиланди.

Шунингдек Ўзбекистон Республикаси Президенти Шавкат Мирзиёевнинг 2020 йил 24 январдаги Олий Мажлисга Мурожаатномасида белгиланган муҳим вазифалар қуйидагилар:

-макроиқтисодий барқарорликни таъминлаш, инфляцияни жиловлаш, тармоқларни монополиядан чиқариш, давлат томонидан нархлар белгиланишини тартибга солишни бекор қилиш ва «яширин иқтисодиёт»га барҳам бериш;

-Бюджет маблағларининг мақсадли ва оқилона сарфланиши устидан назорат янада кучайтириш. Чет элдан олинган қарзларни қайтариш имконияти ва уларнинг натижадорлигига жиддий эътибор қаратиш;

-Қишлоқ хўжалигида фермер ва деҳқонларнинг манфаатдорлигини ошириш борасидаги ўрганиш ва изланишлар давом эттирилиб, соҳага илғор технологиялар ва кластер тизими жорий этиш каби устивор вазифалар белгиланди.

Шу билан бирга, " Пахта ва ғалла етиштиришда" давлат буюртмаси бекор қилиниши белгиланиб, келгусида Қишлоқ хўжалиги вазирлиги томонидан кўрсатма бериш, ресурсларни тақсимлаш, режа белгилаш кабилардан воз кечилади. Аграр соҳанинг бошқа соҳаларига ҳам арзон кредитлар ажратилиши йўлга қўйилади. Шундан кейин, жорий йилда 2 миллиард АҚШ долларига тенг, келгуси 5–7 йилда эса бундан 3–4 баравар кўп мева-сабзавот маҳсулотларини экспорт қилиш режалаштирилмоқда.

Аграр секторда барқарор ривожланишни таъминлаш учун «Кооперация ва кластерлар тўғрисида»ги янги қонун қабул қилиниши белгиланди. Шу йилнинг ўзида 44 минг гектар ер майдонда сувни тежайдиган технологиялар жорий этилади".[4]

Жахон хамжамиятида коронавирус пандемияси кучайган бир шароитда, озиқ-овқат таъминотида шундай мураккаб вазият кузатилаётган даврда, мамлакатимизда амалга оширилаётган кенг қўламли ислоҳотлар натижасида мамлакатимиз аҳолисини фаровонлиги ва озиқ-овқат хавфсизлигини тўлиқ кафолатли равишда таъминлашга хизмат қилмоқда

Мамлакат аграр тармоғида мева-сабзавот маҳсулотлари етиштириш ва уни экспорт қилиш борасида жуда катта имкониятлар мавжуд. Лекин, республикамизда етиштирилган мева-сабзавот маҳсулотлари ички талабдан

ортиқча бўлган йилларда маҳсулотнинг ички бозордаги ўртача баҳолари жуда пасайиб кетиб, маҳсулот етиштирувчи фермерлар, деҳқонлар зарар кўриши кузатилмоқда. Шунингдек шакланган паст бозор баҳоси маҳсулотларни бозорга чиқаришга тўсиқ бўлиб, маҳсулотнинг аксарият кўп қисми исьтемомолчига етмасдан нобуд бўлишига олиб келмоқда.

Кўплаб омиллар билан бир қаторда маҳсулотларнинг ўртача бозор баҳолари пасайиши ёки нобудгарчиликлар миқдори ортишида маҳсулотни сотиш тизимининг яхши йўлга қўйилмаганлиги тўсиқ бўлмоқда. Бу эса ўз навбатида қишлоқ хўжалиги корхоналарининг иқтисодий аҳволини ёмонлашуви орқали мамлакат аҳолисини сифатли озиқ-овқат маҳсулотлари билан таъминлашда муаммолар пайдо бўлмоқда.

Мева ва сабзавотларчилик маҳсулотларини етиштиришни барқарор таъминлаш фақат маҳсулот ишлаб чиқариш ҳажмини оширишга қаратилган қиска муддатли ёндашувни эмас, балки маҳсулотларни қайта ишлаш ҳамда таъминот занжири бўйлаб маҳсулотларни мутаносиб тақсимлашга узоқ муддатли ёндашувни талаб қилади.

Мева ва сабзавотчилик тармоғида қўшимча қийматга асосланган ишлаб чиқаришни ривожлантириш ҳамда ушбу тармоқ бозорини ривожлантириш учун маҳсулот сифат стандартларини таъминлаш, қайта ишлаб чиқариш жараёнида илм ва фан ютуқларидан тўлароқ фойдаланиш, мавжуд илмий тадқиқот институтларини ҳамда худудларнинг географик жойлашуви салоҳиятидан фойдаланиш талаб этилади.

Шу нуқтаи назардан аграр тармоқда ихтисослашган кластерларни ташкил этиш ва ривожлантиришда фермер хўжаликларининг самарали фаолият кўрсатишлари учун ҳом - ашё ва материаллар етказиб бериш, маҳсулотларни исьтемомолчиларга етказиб бериш жараёнларида шартномавий муносабатларни амалдаги меъёрий ҳужжатлар асосида тузиш ва амалга оширишни талаб этмоқда. Бу ўз навбатида Ўзбекистон Республикасининг Фуқоролик кодекси, «Хўжалик юритувчи субъектлар фаолиятининг шартномавий ҳуқуқий базаси тўғрисида»ги, «Фермер хўжаликлари тўғрисида»ги қонунлари ва бошқа қонуний-меъёрий ҳужжатларни ҳаётга изчил тадбиқ этиш, ўзаро шартномавий муносабатларни самарали ташкил этиш ва унинг бажарилишини таъминлашдан иборат.

Моддий ва молиявий ресурслар чекланган ҳозирги шароитда хўжалик юритувчи субъектлар фаолиятини мулк ва мулкый муносабатлар ташкил этади. Шунинг учун тадбиркорлик фойдасига, моддий манфаатдорликка, пироворд натижаларга асосланган фаолиятда фермер хўжаликлари билан хизмат кўрсатувчи корхоналар билан шартномавий муносабатларни хисобга олиш алоҳида илмий жихатдан ўрганилмоқда.

Аграр тармоққа кластер тизимини жорий этишда қишлоқ хўжалигидаги тадбиркорлик субъектлари яъни фермер, деҳқон хўжаликлари ҳамда уларга



хизмат кўрсатувчилар, таъминотчилар, маҳсулот сотиб олувчилар ва бошқа корхоналар ўртасидаги бўладиган муносабатларни тартибга соладиган ҳуқуқий ҳужжат шартнома ҳисобланади.

Шартноманинг мукамал, адолатли, ҳар томон учун ўзаро фойда асосида тузилиши ва шу билан биргаликда томонлар ўз ҳуқуқлари доирасида талаб қилишлари, ҳамда томонларнинг шартномавий мажбуриятларини тўлиқ бажаришлари муҳим аҳамиятга эга.

Шунинг учун қишлоқ хўжалигида товар маҳсулоти ишлаб чиқарувчилар, хизмат кўрсатувчилар, моддий-техника ресурслари етказиб берувчилар, хом - ашёни қайта ишловчи ташкилотлар қабилад билан шартномавий муносабатларни тартибга солувчи ҳуқуқий ва меъёрий ҳужжатларни билиш ва тўғри амалга ошириш ҳамда унинг молиявий жиҳатларини ҳисобга олиш каби вазифаларни белгилайди.

### **Фойдаланилган адабиётлар**

1. . Мирзиёев Ш.М. Эркин ва фаровон демократик Ўзбекистон давлатини биргаликда барпо этамиз. Тошкент, “Ўзбекистон” НМИУ, 2017. - 56 б.
2. Мирзиёев Ш.М. Кунун устуворлиги ва инсон манфаатларини таъминлаш юрт тараккиёти ва халқ; фаровонлигининг гарови. “Ўзбекистон” НМИУ, 2017. - 47 б.
3. Мирзиёев Ш.М. Буюк келажакимизни мард ва олижаноб халқимиз билан бирга курам из. “Ўзбекистон” НМИУ, 2017. - 485
4. Ўзбекистон Республикасининг «Хўжалик юритувчи субъектлар фаолиятининг шартномавий ҳуқуқий базаси тўғрисида»ги Қонуни. 1998 йил 29 август.
5. Ўзбекистон Республикаси Президенти Ш. Мирзиёевнинг Олий Мажлисга мурожаатномасидаги нутқидан. 24.01.2020. <https://president.uz>
6. Ўзбекистон Республикаси Президентининг 2019 йил 23 октябрдаги ПФ-5853-сонли "Ўзбекистон Республикаси қишлоқ хўжалигини ривожлантиришнинг 2020 - 2030 йилларга мўлжалланган стратегиясини тасдиқлаш тўғрисида"ги фармони. <https://lex.uz>.
7. М.Мирзаабдуллаева. Фермер хўжалиги фаолиятини ҳуқуқий тартибга солиш. – Т.: Янги аср авлоди, 2011.

## **AGROKLASTERLARNING SAMARADORLIGINI OSHIRISHDA RAQAMLI TEXNOLOGIYALARNI QO'LLASH XUSUSIYATLARI.**

**Buxoro Davlat universiteti  
“Iqtisodiyot” kafedrası o‘qituvchisi  
Xodjayev Anvar Rasulovich**

Rivojlangan mamlakatlarda qishloq xo'jaligini qo'llab quvvatlash va rag'batlantirish eng asosiy vazifalardan biri hisoblanadi. Qishloq xo'jaligida

samaradorligini oshirishda raqamli texnologiyalarni qo'llash bugungi kunda asosiy mezon bo'lib kelmoqda.

Davlatimiz tomonidan raqamli iqtisodiyotni rivojlantirishda juda katta e'tibor qaratilmoqda, xususan 2020 yil "Ilm-ma'rifat va raqamli iqtisodiyotni rivojlantirish yili" deb e'lon qilinganligi agrosanoat majmuasida raqamli iqtisodiyotni transformatsiya jarayonlarini amalga oshirish orqali oziq-ovqat maxsulotlarining ishlab chiqarish samaradorligini keskin oshirilishi kutilmoqda.

Agrosanoat majmuasi sohasidagi zamonaviy raqamli texnologiyalar tashkilotlarning va umuman sanoatning barqaror rivojlanishi uchun zarurdir. Ilg'or texnologiyalardan foydalanish, bir tomondan, xavfli faoliyat bilan bog'liq yo'qotishlarni minimallashtirishga, ikkinchi tomondan, ishlab chiqarish jarayonining innovatsion tarkibiy qismini ishlab chiqishga imkon beradi. Tavsiya etilayotgan chora-tadbirlarda qishloq xo'jaligi ishlab chiqarishini raqamlashtirishga qaratilgan strategik e'tibor bunday murakkab iqtisodiy makonda ijobiy ta'sirga erishishga imkon beradi.

Faqat o'n yil avvalgi bilan taqqoslaganda, mamlakatimizda axborot texnologiyalari va raqamli tarmoqlarga kirishda kengaytirishda sezilarli yutuqlarga erishildi. Bir qator rivojlangan mamlakatlar statsionar va uyali aloqa orqali universal foydalanish orqali rivojlanmoqda.

Evropa Ittifoqi mamlakatlari tajribasi shuni ko'rsatadiki, telekommunikatsiya sohasini liberallashtirish aloqani oshirishga yordam beradi. Spekrni samarali boshqarish, shuningdek, tarmoqni joylashtirish xarajatlarini pasaytirish orqali uyali aloqa operatorlarini rag'batlantirishi va shu bilan axborot texnologiya xizmatlaridan keng foydalanish imkoniyatiga ega bo'lgan oxirgi foydalanuvchilarga xam etib borishi mumkin.

Odatda, qishloq xo'jaligi sohasida hukumat tomonidan taqdim etiladigan elektron xizmatlar ayniqsa sustligi bugungi kunda muammoligicha qolmoqda.

Bugungi kunda qishloq xo'jaligi uchun elektron xizmatlar faqat bir nechta mamlakatlarda mavjud bo'lib qishloq xo'jaligida axborot texnologiyalaridan foydalanishga ustuvor ahamiyat beradigan mamlakatlar ijobiy ishbilarmonlik muhitiga va agrobiznes uchun qulay siyosat va qoidalarga ega. Bu axborot texnologiyadan foydalanish bilan bog'liq bo'lishi mumkin, chunki bu ma'lumot, savodxonlik darajasi yoki qishloq xo'jaligining mamlakat yalpi ichki mahsulotidagi ulushiga bog'liq emas.

Ayni paytda rivojlangan mamlakatlar qishloq xo'jaligini milliy darajada strategiyasini amalga oshirishda etakchi hisoblanadi. Bir qator holatlarda agrar oziq-ovqat sohasiga alohida e'tibor beriladi, u ustuvor yo'nalish sifatida iqtisodiyot va jamiyatni yanada kengroq o'zgartirishga qaratilgan milliy raqamlashtirish strategiyalariga qo'shiladi. Raqamli texnologiyalardan foydalanish ishlab chiqarilgan ma'lumotlarga nisbatan siyosat va tartibga solish choralarga ehtiyoj tug'diradi. Ma'lumotlarga egalik qilish uchun formatlar va shartlarni belgilaydigan

standartlarning etishmasligi, birinchi navbatda yirik xalqaro kompaniyalar agrobiznesni rivojlantirish uchun raqamlashtirayotgan, tengsizlikka olib kelishi mumkin, qishloq xo'jaligi sohasida ishlaydigan kichik fermer xo'jaliklari va mahalliy tadbirkorlar esa raqamli qishloq va qishloq xo'jaligi sohalarida ijtimoiy muammolarni hal qilishga erishiladi.

Misol qilib shuni aytishimiz mumkinki, Xitoy Xalq Respublikasida Alibaba Group kompaniyasi tomonidan ishlab chiqarilgan dasturiy ta'minotlari qishloq xo'jaligida chorvachilikni rivojlantirishda juda katta ahamiyatga ega. Chorva fermalarida chorvaning ovqatlanish ratsioni, harorati va ovozi bo'yicha tan olinishi asosida chorva fermasidagi har bir hayvonning sog'lig'ini aniqlashga imkon beradi. Bundan tashqari, nasildor sigirlarning qanday uxlayotganini, turganini, ovqatlanishini kuzatib borish orqali sun'iy intellekt uning homiladorligini aniqlab beradi. Tizim allaqachon Xitoyning etakchi chorva xo'jaliklari tomonidan amalga oshirilib kelinmoqda.

Dasturiy ta'minot orqali kasal chorvalarni aniqlashga va kutilmagan hodisalar sonini kamaytirishga imkon beradi. Shunday qilib, ovozni tanib olish chorvalarni katta hayvonlardan himoya qilishga yordam beradi. Chorvachilikning o'sishi uchun ideal sharoitlarni hisobga olgan holda, ma'lumot yig'adigan ko'plab datchiklar fermada o'rnatiladi shu bilan birga inson xatosi xavfini kamaytiradi.

Ishlab chiquvchining hisob-kitoblariga ko'ra, chorvachilikda axborot texnologiyalaridan foydalanish fermerlarga mahsuldorlikni o'sish sharoitlarini optimallashtirish orqali oziqlantirish vaqtini besh-sakkiz kunga qisqartirish, ish haqini 30% -50% gacha kamaytirish, ozuqaga bo'lgan ehtiyojni kamaytirish imkonini beradi. Tizimni Xitoyning barcha chorva xo'jaliklarida joriy etish mamlakatni 50 milliard yuan (7,5 milliard dollar) tejashga imkon beradi.

Bizning mamlakatimizda qishloq xo'jaligi va qishloq joylarini raqamlashtirish uchun hali ko'p mehnat talab etiladi. Bunday holda, bir qator ayniqsa muhim omillarni hisobga olish kerak qishloq xo'jaligini raqamlashtirish kontseptsiyasini tushunishga ushbu masalada qishloq joylarida kompyuter savodxonligi darajasini yaxshilash shu bilan birga qishloq xo'jaligi uchun elektron davlat xizmatlarini rivojlantirish va ulanish to'g'risida me'yoriy-huquqiy asoslarni yaratish kerak deb xisoblaymiz.

Qishloq xo'jaligi sohasidagi ishlarning o'z vaqtida va sifatli bajarilishi xizmat ko'rsatish va xizmat ko'rsatish darajasiga bog'liq, shuning uchun global ishlab chiqaruvchilar xizmatni optimallashtirish va sifatini yaxshilash uchun eng zamonaviy texnologiyalardan foydalanadilar. Masofaviy xizmatni qo'llab-quvvatlash imkoniyatlari bilan bir qatorda xizmat ko'rsatish va xizmat ko'rsatish sohasida birinchi marta kengaytirilgan reallik texnologiyalari qo'llanildi. Darhaqiqat, bitta echim doirasida turli xil uskunalar va dasturlarning muvofiqligi omili raqamli iqtisodiyotning eng muhim vazifasidir.

Xulosa qilib shuni aytishimiz mumkinki raqamli texnologiyalarni agroklastarlarga tadbiiq etilishi qishloq xo'jaligida bugungi zamonda raqamli bilimlar va zamonaviy axborot texnologiyalari taraqqiyotga erishishning muhim shartlaridan biri xisoblanadi. Raqamli texnologiyalar nafaqat davlat va jamiyat boshqaruvini takomillashtiradi va ijtimoiy sohada odamlarga katta qulayliklar yaratadi. Bundan tashqari raqamli texnologiyalar ijobiy iqtisodiy o'sishiga zamin yaratadi: mahsulot va xizmatlar sifatini oshiradi, va ortiqcha xarajatlarni kamaytiradi

## **АГРОБИЗНЕСДА ЭКОЛОГИК МУАММОЛАР ВА УЛАРНИ БАРТАРАФ ЭТИШНИНГ ИННОВАЦИОН ЙЎЛЛАРИ**

**Қодиржон Мамадалиев**

Андижон қишлоқ хўжалиги ва Агротехнологиялар институти  
“Агробизнес ва маркетинг” кафедраси ассистенти

**Шохсанам Умарова**

“Агробизнес ва инвестицион” фаолият” йўналиши 3-курс талабаси

Бугунги кунда ҳар бир мамлакат ривожланиши ва таррақиёти учун муҳим омил ер ресурсларидан самарали фойдаланиш ҳисобланади. Қишлоқ хўжалик махсулотлари инсониятни ҳаётини эҳтиёжи учун зарурдир. Ер чекланган ресурс, унинг кадри ва қиймати доимо баланд бўлган. Агробизнес фаолиятини ташкил этишда эса ер ресурслари ҳал қилувчи рол ўйнайди. Аграр соҳада бизнес (соҳибкорлик) қилишда ернинг унумдорлиги ва жойлашган манзилига эътибор қаратилади. Ер майдонларининг унумдорлигини ошириб бориш ва унинг келажакда ҳам сақлаб қолиш бевосита экологик ҳолатни тартибга солишни талаб этади.

Мамлакатимиздаги экологик ҳолат жуда самарали йўлга қўйилган ва бошқарилмоқда деб ишонч билан фикр юрита олмаймиз. Мамлакатимизда сўнги йилларда ер ресурсларининг унумдорлиги пасайиб бормоқда. Экологик маданият борасида йирик лойиҳалар ва ишлар амалга оширилсада, ер ресурсларининг ҳолати жиддий ёмонлашиш кузатилмоқда. Ерларга химиявий ўғитлар кўп ишлатилади. Натижада олинаётган ҳосилдорлик қишлоқ хўжалигида шу ўғитлар ҳисобига юқори бўлмоқда. Бу эса агробизнес фаолиятида яққол намоён бўлади. Чунки бизнеснинг натижаси даромад билан боғлиқ. Агар зудлик билан ер ресурсларининг унумдорлиги ошириш (табиий усулларда) ва ернинг экологик ҳолатини ижобий томон ўзгартирилмаса жиддий салбий оқибатларга олиб келиши мумкин.

Мамлакатимиз бозорларида экологик тоза қишлоқ хўжалик махсулотлари сотилишига дастлабки қадамлар қўйилди. Бунинг натижасида шу бизнес тури ҳам кенгайиб бормоқда. Бундай бизнес тури европа давлатларида анча аввалроқ йўлга қўйилган. Масалан Англияда дўконга кирсангиз икки хил нархда кўриниши бир хил нони кўрасиз. Биринчиси анча арзон, иккинчиси қиммат

нархда. Нархи арзон нон ерга турли химиявий ўғитлар солиниши натижасида юқори хосилдорлик олинган буғдой унидан тайёрланган бўлса, нархи баланд нонни табиий ўғитлар ёки ҳеч қандай химиявий ўғитлар қўлланилмасдан табиий шароитда олинган буғдой унидан тайёрланган. Аксарият инглизлар нархи қиммат, табиий шароитда етиштирилган буғдой унидан тайёрланган экологик тоза нонни харид қилади. Бизда ҳам бу бизнеснинг элементлари шакллана бошлади. Унинг оммалашуви ва назоратининг самарали ташкил этилиши инсонлар (ҳар биримиз) саломатчилигимиз учун жуда самаралидир. Давлат ҳам бундай агробизнес субъектларини қўллаши ва уларга шароитларни яратиш борасида бош ислохотчи бўлиши керак. Бунинг учун қуйидаги фаолиятлар давлат томонидан ишлаб чиқилиши ва йўлга қўйилиши бизнинг мақсадга мувофиқ:

1) Мамлакатимизда зудлик билан бир неча йилга мўлжалланган экологик дастур ишлаб чиқилиши ва жаҳоннинг ривожланган мамлакатларида қабул қилинган “Экологик кодекс” ни яратишда улкан ишлар амалга ошириш мақсадга мувофиқ ҳисобланади. Бундай ҳужжатлар яратилишида ер ресурсларининг табиий ҳолатини сақлаш, муҳофаза қилиш, янги инновацион ғоялар орқали Ўзбекистонда ер ресурсларининг унумдорлигини табиий усуллар орқали оширишга эътибор қаратилишига олиб келади.

2) Агробизнес субъектларининг ернинг унумдорлигини оширишдаги инновацион ғоялари ва экологик маҳсулот етиштиришга бўлган интилишлари қўллаб-қувватланиши даркор. Барча ҳудудларда экологик маҳсулотлар бозорини шакллантириш ва бу бизнеснинг кенгайиб боришини таъминлаш мақсадга мувофиқ. Экологик тоза маҳсулотларни етиштириш жараёни назоратга олиниши ва маҳсулотлар сифат сертификатларига тўлиқ жавоб беришини таъминлаш жуда муҳим масала. Бу борада жавобгарлик оширилиши керак.

3) Экологик маҳсулотларни етиштириш ва маркетингини шакллантиришда хорижий давлатлар (Франция, Голландия, Германия ва Исроил) тажрибаси муҳим. Бунинг учун лойиҳалар қилиниши ва уларнинг инвесторлари қўллаб-қувватланиши мақсадга мувофиқ.

Юқорида келтирилган таклифларимиз мамлакатимизда аҳолининг ерга бўлган экологик ёндашувини шакллантиради. Хозирда ҳудудларда ташкил этилаётган агрокластерларнинг айримлари бу тажрибани қўллай бошлади. Агробизнесда билимлар тажрибалар орқали шаклланади. Демак ер ресурсларидан экологияни ҳисобга олиб фойдаланишда инновацион тажрибаларни қўллаб-қувватлашга ўтишими керак.

## ОСОБЕННОСТИ РЕГИОНАЛЬНЫХ КЛАСТЕРОВ

БухГУ , ст.преп. Гиязова Н.Б.  
БухГУ , преп. кафедры экономики Г.Бобоева

Применение маркетинга в управлении территориальными производственными системами, в том числе кластерами, является на сегодняшний день насущной необходимостью. Фактически кластер можно рассматривать как территориальную производственную систему. В современных условиях глобализации, гиперконкуренции, динамичных технологических сдвигов и высокого уровня насыщенности и фрагментации рынков маркетинг является одним из основных факторов, обеспечивающих фирмам и их объединениям устойчивый рост.

Кластер, согласно определению М. Портера, — группа приближенных в географическом (территориальном) отношении и взаимоувязанных между собой фирм и ассоциированных организаций, связанных на основе общих характеристик и взаимной дополняемости<sup>[1]</sup>.

Исходя из этой дефиниции, можно выделить те *особенности региональных кластеров*, которые нужно иметь в виду при развитии концепции кластерного маркетинга, а именно:

- географический контекст: физическая (географическая) близость участников кластера. Эта близость может варьироваться: от отдельного города, региона или страны до нескольких соседних стран;
- отраслевой контекст: фирмы — участники кластера связаны с одной и той же отраслью, на основе которой формируются и развиваются горизонтальные и вертикальные отношения / связи и сотрудничество между ними;
- конкурентный контекст: в кластере осуществляется сотрудничество между фирмами в условиях конкуренции: фирмы в кластере должны кооперироваться, в то же время конкурируя друг с другом. Несмотря на то, что между фирмами, которые находятся на одном и том же уровне технологической цепочки, существует конкуренция, сотрудничество между ними в рамках кластера может привести к более высокому экономическому результату, в том числе как для отдельных участников, так и для группы в целом.

Кластеры возникают на основе долгосрочных отношений между разными субъектами в рамках контракта, который координирует интересы всех сторон. Контракт является средством справедливого определения маркетинговых ресурсов, которыми каждый участник должен поделиться с другими. При использовании коллективного территориального бренда, например, этот принцип проявляется в регистрации этого территориального бренда, в договоренности о правах на его использование, в распределении издержек между участниками кластера.

Оперативный механизм реализации кластерного маркетинга требует согласования между участниками кластера маркетинговых операций, распределения ресурсов, стимулов и ограничений, осуществления внешнего контроля над маркетинговой деятельностью. В его осуществлении необходимо соблюдать следующие *принципы*.

- *принцип «ответственность — интерес»* — означает необходимость взаимосвязи обязательств, которые берет на себя каждый участник, с выгодой, которую он получает в результате совместных маркетинговых мероприятий. Маркетинг кластеров не может существовать, если этот принцип игнорируется или не работает. Особенно важно его соблюдение при использовании коллективного бренда;

- *принцип регулирования* — связан с необходимостью создания условий для функционирования и оперативного регулирования маркетинга кластеров, включая установление конкретных организационных систем управления культурой кластера, разработки набора внутренних правил поведения, создание новых рыночных структур (торгово-промышленные палаты (ТПП), профессиональные ассоциации, координационные центры и т.д.);

- *принцип долгосрочной договоренности* — связан с рыночными отношениями между участниками. Маркетинг кластера должен обеспечивать не только сотрудничество, но и эффективные рыночные отношения, и процессы обмена.

Маркетинг кластеров может осуществляться разными способами, в том числе путем:

- межфирменного интегрирования по отношению к маркетинг-миксу или с помощью совместного планирования и координации процессов коммуникации, брендинга, продаж и использования каналов распределения, ценовых соглашений (в рамках нормативной правовой базы) и др.;

- межфирменного интегрирования отдельных функциональных областей, подразумевающего согласование маркетинговых действий, которые непосредственно затрагивают разные организационные аспекты деятельности: разработку новых продуктов, привлечение и обучение торгового персонала, улучшение репутации и др.;

- межфирменного интегрирования маркетинговых мероприятий, заключающегося в совместном планировании и осуществлении маркетинговых мероприятий, на основе добровольного объединения ресурсов и усилий: проникновение на внешние рынки, инфраструктурные проекты и т.д.

Следовательно, маркетинг кластеров целесообразно определить как управленческий процесс целенаправленного планирования и осуществления совместных маркетинговых мероприятий путем объединения и совместного использования ресурсов для достижения фирменных целей каждого участника

и создания конкурентных преимуществ в результате повышенной эффективности и инноваций.



## **КЛАСТЕР ВА УЛАРНИ ТАШКИЛ ЭТИШНИНГ АҲАМИЯТИ**

**Болтаева Ш.Б.**

**“Иқтисодиёт” кафедраси катта ўқитувчиси**

**Болтаев Ш.Ш.**

**“Иқтисодиёт” кафедраси катта ўқитувчиси**

Жаҳон иқтисодиётида кечаётган интеграция жараёни унинг глобаллашувига катта таъсир кўрсатмоқда. Бу бир томондан қўшимча қиймат яратишнинг трансмиллий «занжирини» кўзда тутган ҳолда, иккинчи томондан ишлаб чиқариш соҳасида ҳам рақобатни кучайтирмоқда. Глобаллашиш асосида логистика ва товарлар ҳамда хизматлар сифатини ҳам стандартлаштиришни таъминловчи умумжаҳон коммуникация тизими ҳам ривожланиб бормоқда. Қолаверса, аҳоли сони муттасил ошиб бориши иш билан таъминлаш, аҳолига қулай фаолият жараёнини яратишни тақозо этаётир.

Интеграциялашувнинг кичик даражаси мамлакатлар иқтисодиётида янги хўжалик юритиш тизимини шакллантириш йўли ҳисобланиб, ўзаро пировард маҳсулот ишлаб чиқарадиган ва географик яқин бўлган корхона ва ташкилотларни ўз ичига олган «Кластер»лар яратишдир.

Кластер сўзи бугунги кунда фаннинг турли хил соҳаларида кенг қўлланилади. Кластер инглизча “cluster” сўзидан олинган бўлиб, у турли хил ташкилотлар ёки одамларнинг гуруҳи, бирлашмаси деган маънони англатади. Иқтисодиётда эса кластер деганда ҳудудий жиҳатдан яқин бўлган ҳамда функционал жиҳатдан бир-бири билан ўзаро боғлиқ бўлган турли хил субъектлар, яъни ташкилотлар, ишлаб чиқариш ҳамда хизмат кўрсатиш корхоналари, илмий-тадқиқот ва таълим масканларининг бирлашмаси тушунилади .

Иқтисодий кластерлар назарияси М.Портернинг миллий рақобат устунликлари ҳақидаги китобида “кластерли ёндашув” таклиф этилгандан сўнг ривожланди. Иқтисодиёт назариясига бизнес ва саноат кластери тушунчасини биринчи бўлиб америкалик иқтисодчи Майкл Портер киритди. Портернинг улкан ҳиссаси шундаки, у илгари тўпланган кенг назарий ва эмпирик материалларни бир тизимга келтирди. Бунинг натижасида, маҳаллий саноатнинг ихтисослашуви, макон иқтисодий агломерацияси ва минтақавий ривожланиш, шунингдек стратегик ва корпоратив бошқарувнинг қоидалари каби бир неча йўналишларни бирлаштирадиган кластерли ёндашув юзага келди ҳамда унинг муаммо соҳаси миллий саноат сиёсати ва ҳудудий ривожланиш сиёсатини таҳлил қилиш, шунингдек тадбиркорлик субъектлари ва тармоқлар (бизнес, фан, давлат, молия институтлари, воситачилик ташкилотлари) фаолиятининг инновацион жиҳатларини ўрганиш ҳисобланади.

Мамлакатимиз қишлоқ хўжалигини риволантириш 2017-2021 йилларда Ўзбекистон Республикасини ривожлантиришнинг бешта устувор йўналишлари бўйича Ҳаракатлар стратегиясида белгиланган муҳим вазифалар асосида амалга

оширилмоқда. Шу боис, илғор технологияларга асосланган инфратузилмани яратиш, қишлоқ хўжалигида кластер усулини жорий этишга жиддий эътибор қаратилаяпти. Ана шундай инновацион лойиҳалардан бири Бухоро вилоятида амалга оширилмоқда.

Лойиҳа кўра, мазкур кластер тизимида жами саккизта компания фаолияти йўлга қўйилади. Пахта экиш агрокомплекси, пахтани қайта ишлаш ва тозалаш заводи, бешта фабрикани ўз ичига олган тўқимачилик мажмуаси, ёғ-мой заводи, 12 минг бош қорамол парваришlashга мўлжалланган чорвачилик фермаси, биогаз ишлаб чиқариш заводи, тежамкор технологияларга асосланган 20 гектарлик иссиқхона, 25 турдан ортиқ сут ва гўшт маҳсулотлари тайёрланадиган корхона шулар жумласидандир. Матони бўяшда ишлатиладиган қимматбаҳо табиий бўёқ олинадиган индиго-ферум ўсимлиги ҳам айнан кластер ҳудудида экиляпти.

Кластернинг инновацион тўқимачилик корхоналари учун саноатбоп хомашёнинг бир қисми эса томчилатиб суғориладиган экин майдонларида етиштирилади. Ёғ-мой заводида чигитни қайта ишлаш ҳисобига олинган ёғ истеъмолчиларга жўнатилса, кунжара ҳамда шулха шу ердаги ферма эҳтиёжларини таъминлашда қўл келади. Ўз навбатида, чорвачилик мажмуаси ва ишлаб чиқариш жараёнида ҳосил бўладиган органик чиқиндилар келгусида бунёд этиладиган 20 гектарли иссиқхонани иситиш манбаи бўлган биогаз ҳамда қимматбаҳо ўғит — биогумус ишлаб чиқаришга йўналтирилади.

Мамлакатимиз Президенти Шавкат Мирзиёев таъкидлаганидек, Ватанимизни дунёнинг илғор давлатлари қаторидан жой олишининг йўли – бу аграр соҳада, илм-фанда, таълим тизимида ва бошқа соҳаларда кластер тизимларининг жорий этилиши ҳисобланади.

Дарҳақиқат, энгил саноат, нефть, газ, химия, биотехнология, фармацевтика, информатика, автоқурилиш, транспорт-логистика, рекреацион-туристик, озиқ-овқат, таълим, балиқчилик, паррандачилик, асаларичилик, ипакчилик ва бошқа соҳаларда кластер тизимларини яратиш илмий тадқиқотлар ва ишланмаларни молиялаштириш ҳажмини кўпайтиради, сифатини яхшилайдди, илмий тадқиқот ишларининг техник таъминоти даражасини юксалтиради, инвестициявий ташқи лойиҳаларда иштирок этиш, илмий-педагог кадрлар тайёрлаш ва малакасини оширишнинг янги имкониятларини яратади. Бундан ташқари, кластер тизимида таълим ишланмалари яратиш, уларни қисқа муддатда синовдан ўтказиш, ишлаб чиқариш ва илмий изланишлардаги ходимлар ҳамда мутахассислар меҳнатларини кўпроқ рағбатлантириш, янги товарларни Ўзбекистон бренди билан ихтиро қилиш учун кенг имкониятлар ва шароит пайдо бўлади.

## **АГРОПРОМЫШЛЕННЫЕ КЛАСТЕРЫ КАК УСЛОВИЕ ИННОВАЦИОННОГО РАЗВИТИЯ**

**Бух.ГУ, старший преподаватель кафедры «экономика»**

**Уракова М.Х.**

**Аннотация.** Рассматриваются особенности кластерного подхода к развитию экономики региона. Отмечено, что кластеризация агропромышленного комплекса является главным фактором в инновационном развитии региона.

**Ключевые слова:** Кластер, инновация, агропромышленный комплекс, экономика, регион, конкуренция.

В условиях растущей глобализации, углубления конкуренции за ресурсы и рынки сбыта, кластерные модели признаются одним из важнейших направлений функционирования экономики, включая аграрную сферу.

Создание и развитие территориальных кластеров способно оказать содействие развитию технико-технологического, ресурсно-сырьевого, кадрового, инфраструктурного потенциала отраслей в экономиках регионов.

В классическом понимании кластер представляет собой сконцентрированное на одной территории некое объединение группы лиц, выполняющих отдельные функции, составляющих единый процесс.

На наш взгляд, можно выделить несколько основных особенностей кластера:

1. Кластер эффективно функционирует в том случае, когда иерархия создана самоорганизующимися средами, переплетенными системой обратных связей. Это, в свою очередь, позволит наполнить кластер новым активным содержанием. Следовательно, организации в кластере должны быть соединены между собой.

2. Взаимосвязанные компании содействуют развитию преимуществ, создающих стоимость.

Агропромышленный комплекс представляет собой одну из самых важных отраслей экономики Узбекистана: в нем сконцентрировано около 10% основных производственных мощностей, 9% трудовых ресурсов, производится порядка 4% валового внутреннего продукта. В последнее время особое внимание уделяется развитию именно сельскохозяйственного комплекса, так как организация продовольственной безопасности и формирование эффективного агропромышленного комплекса являются основой стабильности страны.

Формирование агропромышленного кластера может осуществляться следующими взаимосвязанными путями:

- на объективной основе с учетом, тенденций развития развитием АПК и системы взаимоотношений в этом секторе экономики;

- на субъективной основе в соответствии с целенаправленным воздействием государственных и муниципальных органов управления, хозяйствующих субъектов или общественных организаций.

Основными факторами успешного развития кластера являются качество разработанных и реализуемых совместных проектов, их значимость и привлекательность с точки зрения органов власти, институтов развития, частных инвесторов. Важным аспектом деятельности кластеров является эффективность взаимодействия бизнеса и научных организаций, направленного на коммерциализацию новых технологий, модернизацию отечественных производств, решение наиболее острых вопросов импортозамещения и обеспечения продовольственной безопасности страны.

Можно выделить следующие характерные признаки агрокластера:

1. Максимальная географическая близость субъектов;
2. Общность технологий;
3. Единство сырьевой базы;
4. Использование инноваций;
5. Безотходное производство.

Создание агропромышленного кластера направлено на эффективное развитие аграрной промышленности – это целый комплекс, который формируется поэтапно. Осуществляется это в тех случаях, когда недостаточно удовлетворено обеспечение продукцией АПК внутренних потребностей определенного региона. При развитии процессов кластеризации агропромышленного бизнеса будут образовываться конкурентоспособные производства, а также существенно повысится привлекательность АПК со стороны инвесторов.

Для поддержки ускоренного развития агропромышленных кластеров, необходимо:

- выявить действующие и потенциальные агропромышленные кластеры и оценить перспективы их развития;
- провести сравнительный анализ мер поддержки кластеров в России и за рубежом и разработать предложения по мерам поддержки агропромышленных кластеров со стороны Минсельхоза России;
- разработать пакет нормативных правовых актов и обосновать материалы, регламентирующие требования к агропромышленным кластерам и мерам их поддержки, а также методические рекомендации по формированию кластеров;
- сформировать систему мониторинга развития агропромышленных кластеров.

Таким образом, формирование кластеров оказывает содействие развитию конкуренции не только внутри, но и между регионами. Это содействует привлечению необходимого дополнительного финансирования в регионы со

всей страны. Соответственно, кластеры способствуют региональному и национальному развитию на основе инновационных технологий.

**Ш ШЎБА.**  
**ҚИШЛОҚ ХЎЖАЛИГИ ТАРМОҚЛАРИ БЎЙИЧА ИХТИСОСЛАШГАН**  
**КЛАСТЕРЛАРНИ ТАШКИЛ ҚИЛИШНИНГ ИЖТИМОЙ -**  
**ИҚТИСОДИЙ ВА СТРАТЕГИК РИВОЖЛАНИШДАГИ АҲАМИЯТИ**

**МАҲАЛЛА ҲУДУДИДА ОИЛАВИЙ ТАДБИРКОРЛИКНИ**  
**РИВОЖЛАНТИРИШ УЧУН КИЧИК КЛАСТЕРНИ ТАШКИЛ ЭТИШ**  
**БОСҚИЧЛАРИ**

**Б.Б.Беркинов,**  
**и.ф.д., профессори**  
**Тошкент давлат иқтисодий университет**  
**Ё.М.Абдурахимова,**  
**Тошкент давлат иқтисодий университет**  
**“Институционал ва иқтисодий тадқиқотлар маркази” илмий ходими**

Мамлакатимизда қисқа давр ичида оилавий тадбиркорликни тартибга солиш ва унинг ривожланишини рағбатлантириш тизими шаклланди. Тизимнинг асосини оилалар ва уларнинг аъзоларига даромад келтирувчи ишлаб чиқариш, хизматлар кўрсатишда эркин фаолият юритиш ва уни қўллаб-қувватлаш ҳамда ҳимоялаш ҳуқуқини берувчи қонунчилик ҳужжатлари ташкил этади. Ушбу соҳадаги қонунчилик ҳужжатларини амалиётга киритилиши билан республикада кенг миқёсда оилавий тадбиркорликнинг турли шакллари фаолият юрита бошлади. Ҳукумат томонидан кўрилган таъсирчан чоралар туфайли ушбу соҳада аҳоли бандлиги ошди ва оила тадбиркорлигининг иқтисодий ўсишга қўшаётган ҳиссаси ошиб бормоқда.

Шу билан бир вақтда, биз амалга оширган тадқиқотлар кўрсатишича оилавий тадбиркорликни ривожлантириш учун оилалар салоҳияти унга тўлиқ жалб этилмагани аниқланди. Оилалардаги меҳнат ресурслари, билимга эга мутахассислар, турли соҳаларда вақтинчалик бандлик ва шу каби бошқа оила активлари ҳали яқка тадбиркорлик, уй меҳнати ёки оилавий корхоналар ташкил этишда тўлиқ фойдаланилмапти. Шу нуқтаи назардан, Ўзбекистон Республикаси Президентининг 2018 йил 7 июнда қабул қилинган “Ҳар бир оила – тадбиркор” дастурини амалга ошириш тўғрисида”ги Қарори муҳим аҳамиятга эга бўлиб, у оилавий тадбиркорлик салоҳиятини иқтисодий ўсиш ва аҳоли бандлигини таъминлашга жалб этишда янги босқични бошлаб берди.

Мазкур қарорда белгилаб берилган ўта долзарб, шу билан бир қаторда юқори ижтимоий-иқтисодий аҳамиятга эга бўлган вазифаларни ҳал этиш янгича ёндашувларни талаб қилади. Шундай ёндашувлардан бири маҳалла ҳудудида оила тадбиркорлигини ривожлантириш ва унинг салоҳиятини оширишда кластер механизмини жорий этиш ҳисобланади.

Ҳозирги кунда мамлакатимиз иқтисодиёти тармоқлари ва ҳудудларида ушбу механизмни кенг жорий этиш бўйича қатор Ўзбекистон Республикаси Президенти Фармони ва қарорлари, Вазирлар Маҳкамаси қарорлари ҳамда бошқа қонунчилик ҳужжатлари қабул қилинган ва улар амалиётга жорий этилмоқда.

Иқтисодиёт тармоқлари ҳамда алоҳида ҳудудларда ишлаб чиқариш кооперациясига асосланган кластерли ёндашув иқтисодий самарали усул эканлиги тажрибада ўз исботини топган. Кластерли ривожланиш назариясининг асосчиси М.Портер ҳисобланади.

М.Портернинг фикрича, кластерлар давлат иқтисодиёти учун ички бозорни ривожлантириш нуқталари ҳисобланади, тобора кўп кластерларнинг ташкил этилиши натижасида мамлакатнинг халқаро рақобатбардошлиги ошади. Таъкидлаш лозимки, ташкил этишнинг кластер шакли инновациянинг янги шаклини – “умумий инновацион маҳсулотни” яратишга хизмат қилади. Кластер иштирокчилари ўртасида барқарор алоқаларнинг ўрнатилиши ихтироларнинг инновацияга ўтишига, кейинги босқичда эса инновацияларнинг рақобат устунликларига айланишига ёрдам беради, инновацияга йўналтирилганлик – кластернинг энг муҳим фарқли белгиси ҳисобланади.

Ўзбекистонда олиб борилган кластер назарияси бўйича тадқиқотларда кластер иштирокчилари бир ҳудуд доирасида тўпланувчи кластер корхоналаридан ташкил этилишига эътибор қаратишган. Ушбу муаллифлар тадқиқотларда саноат корхоналари ҳамда агрокластерларни шакллантириш ва улар фаолиятини ташкил қилиш бўйича таклифлар асослаб берилган. Шу билан бир қаторда, хорижий давлатларда ҳам ҳудуд иқтисодиёти тармоқларида турли мақсадларга йўналтирилган кластерлар ташкил қилиниб ишга туширилган.

Ҳозирги кунда Россия Федерациясида 177 та кластер мавжуд бўлиб, уларнинг 27 таси агросаноат, 4 та озиқ-овқат соҳасида ташкил қилинган.

Шу билан бирга ривожланган ғарб давлатлар (Германия, Франция, Буюк Британия, Италия, Япония, АҚШ ва бошқалар) тажрибаси шундан далолат берадики, минтақавий ҳамда минтақаларо кластерларни фаол ташкил этиш ва халқаро ўзаро муносабатларни ривожлантириш бизнес ва академик (университет) муҳити ўртасидаги кооперацияси йўли билан амалга оширилмоқда. Хусусан, Францияда кластерлар локал (кичик) саноат гуруҳлари, университет ва тадқиқот институтлари ўртасида шерикчилик асосида ташкил этилмоқда. Кластер моделлари, шунингдек, ривожланаётган давлатларда, масалан, Ҳиндистон ва Бразилияда ҳам муваффақиятли қўлланилиб, уларда 400 дан зиёд кластерлар фаолият кўрсатмоқда.

Ушбу изоҳланган илмий асослар ҳамда амалий тажрибалар оилавий тадбиркорлик кластерларини ташкил этиш ва улар фаолиятини кластер механизми орқали юритиш мумкин эканлигини кўрсатади.

Оилавий тадбиркорлик кластери алоҳида ҳудудда (туман, шаҳар) жойлашган маҳалла фуқаролар йиғини (МФЙ) ёки қишлоқ фуқаролар йиғини (ҚФЙ) негизда ташкил этилади. Маҳаллада яшовчи оилалар (ёки қишлоқ фуқаролар йиғинида яшовчилар), улар гуруҳлари кластерда якка тадбиркорлик, уй меҳнати ёки оилавий корхона фаолиятини юритувчи шахслар сифатида асосий бўғин бўлиб иштирок этади. Маҳалла таркибига кирувчи тадбиркорлик фаолиятини ривожлантиришга кўмаклашии бўйича маслаҳат маркази (жамоатчилик тузилмаси) кластерга кирувчи барча томонлар ишларини мувофиқлаштирувчи ва ишлаб чиқариш (хизматлар кўрсатиш) кооперациясини ташкил қилиш ҳамда якка тадбиркорларга кўмак бериш ва маслаҳат ёрдами кўрсатиш вазифаларини бажаради.

Шуларни ҳисобга олиб маҳалла маслаҳат маркази қошида юридик шахс мақомига эга бўлган Ахборот – консалтинг марказини ташкил этиш мумкин. Бу ташкилот кластер ичида кооперация асосида ёки якка ҳолда янгидан оилавий тадбиркорлик фаолиятини амалга оширмакчи бўлган фуқароларга зарурий расмий ҳужжатларни тайёрлашда пуллик хизматлар кўрсатади.

Маслаҳат маркази қошидаги Ахборот – консалтинг маркази оилавий тадбиркорлик билан шуғулланаётган ва шуғулланмакчи бўлган оилаларнинг тадбиркорлик лойиҳаларини танлаш, баҳолаш, уни амалга ошириш вазифаларини бажаришда ҳам хизматлар кўрсатади.

Биз тадқиқотлар ўтказган Тошкент шаҳар Шайхонтохур тумани “Хувайдо” маҳалла фуқаролар йиғини (МФЙ) 1962 йили ташкил этилган. Хонадонлар сони 423 та, уларда 635 та оила яшайди. Жаъми аҳолиси 3062 киши, улардан 148 таси аёллар. Ўртача битта оилада 4,8 киши яшайди. Вояга етмаганлар ва ёшлар (30 ёшгача) 730 киши. Нафақадагилар 425 киши. Хусусий тадбиркорлар 47 кишини ташкил этади.

Маҳалла хонадонлари, уларда яшовчи аҳоли сони, ўзининг ижтимоий-иқтисодий салоҳияти билан шаҳардаги йирик маҳаллалардан бири ҳисобланади. Маҳалла шаҳар ижтимоий – иқтисодий ривожланишига муносиб ҳисса қўшиб келмокда. Маҳаллада биз ўрганган 82 та оилада 500 дан ортиқ аҳоли яшайди. Уларнинг 53 фоизи меҳнатга лаёқатли. Ишлайдиганларнинг 30 фоиздан ошиғи давлат ёки хусусий корхоналарда ишлайди.

Маҳаллада оилавий тадбиркорликни ривожлантиришга катта эътибор қаратиб келинмокда. Маҳаллада оилавий тадбиркорлик билан бандлар жами ишлайдиганларнинг 34 фоизини ташкил этади. Президентимиз Шавкат Мирзиёевнинг “Ҳар бир оила – тадбиркор” давлат дастури тўғрисида”ги қарори қабул қилиниши билан маҳаллада оила тадбиркорлигини бошламакчи бўлган оила аъзолари сони янада ошди.

Оилавий тадбиркорларга маҳалла бераётган ёрдамларни янада кенгайтириш зарур. Бунинг учун Маслаҳат марказига “Маҳалла институтининг янада самарали фаолият юритишини таъминлаш чора-тадбирлари тўғрисида”ги



Вазирлар Маҳкамасининг 15 февраль 2018 йил 117-сон қарори билан фуқароларга бизнесни ташкил этиш, юритиш ва ривожлантириш, тадбиркорларга ёрдам бериш бўйича белгилаб берилган вазифаларни бошқа ташкилотлар билан ҳамкорликда амалга ошириш мақсадида оилавий тадбиркорлик кластерини ташкил этиш мақсадга мувофиқ деб ҳисоблаймиз.

Маҳалла кластери ташкил этишга асос бўлувчи жиҳатларга қуйидагилар киради:

1. Маҳалла аҳолисини оилавий тадбиркорликни ташкил этиш ва юритиш билан боғлиқ турли даражадаги муаммоларни мавжудлиги.

2. Маҳалла аҳолисини оилавий тадбиркорликка фаол даъват этувчи ва қўллаб – қувватловчи бошқариш тузилмаси ва механизми деярли ишламаслиги.

3. Маҳалла йиғини таркибидаги тадбиркорлик фаолиятини ривожлантиришга кўмаклашиш бўйича Маслаҳат марказига Вазирлар Маҳкамасининг 15.02.2017 йилдаги “Маҳалла институтининг янада самарали фаолият юритишини таъминлаш чора-тадбирлари тўғрисида”ги 117-сонли қарори билан юклатилган вазифаларни амалда ижросини таъминлаш зарурлиги.

4. Ўзбекистон Республикаси Президентининг “Ҳар бир оила – тадбиркор” дастурини амалга ошириш тўғрисида”ги Қарори билан ишбилармонлик тажрибасига эга тадбиркорларни маҳаллаларда янги бизнес фаолияти билан шуғулланишни бошлаган оилаларга бириктириш – кичик кластер ташкил этиш вазифаси белгиланганлиги.

Шуларни ҳисобга олганда оилавий тадбиркорлик кластери таркибига маҳалла ҳудудига кирувчи оилалар, яқка тадбиркорлар, оилавий корхоналар, шунингдек, уларга кўмак берувчи, қўллаб-қувватловчи тузилмалар кириши мумкин (1-расм).

Оилавий тадбиркорлик салоҳиятини белгиловчи ресурс омиллари қуйидагилар ҳисобланади: оиланинг демографик ҳолати; оиланинг меҳнат ресурслари; оила аъзоларининг билим даражаси ва уларнинг оилавий тадбиркорликни бошқариш тажрибаси; оилавий тадбиркорликни қонунчилик – институционал нормалари ва шартлари.



**1-расм. Маҳалла оилавий тадбиркорлик кластери таркибий тузилиши**

Манба: муаллиф изланишлари натижасида тузилган.

Маҳалла кичик кластерининг иқтисодий самарадорлиги қуйидагиларда намоён бўлади:

- аҳолини оилавий тадбиркорликка жалб этишни кенгайтириш;
- янги иш ўринларини яратиш;
- оила аъзолари бандлигини таъминлаш;
- оилалар даромадини кўпайтиришга амалий ёрдам кўрсатиш.

Юқорида таъкидланганидек, кичик кластерга кирувчилар (иштирокчилар) кооперация асосида ишлаб чиқариш (хизмат кўрсатиш)ни ташкил этишлари талаб этилади ва бу кластер тизимида самарали усул ҳисобланади. Аммо бу маҳалла ҳудудида (кластер доирасида) хунарманд, якка ўзи ишлаб чиқарувчи ва шу каби тадбиркорлар бўлмайди, дегани эмас.

Шуларни ҳисобга олиб, биз ишлаб чиқариш кооперациясини ташкил этишнинг айрим шакллари чизмасини ишлаб чиқдик.

Ишлаб чиқариш кооперациясини ташкил этиш қандай шаклда бўлиши оила тадбиркорлиги билан шуғулланиш истагида бўлган оила ва унинг аъзоларининг бизнес ғоясига боғлиқ бўлади. Маълумки, ҳар қандай маҳсулотни ишлаб чиқаришга якка бир кишининг имконияти етарли бўлмайди. Шу боис якка ишлаб чиқарувчи оила аъзолари билан асосий ишларни ўзаро бўлишиб оладилар. Агар кичик савдо дўконида эр сотувчи ва таъминотчи бўлса, хотин бухгалтерия ҳисобини олиб борувчи бўлиши мумкин.

Башарти технологик жиҳатдан тадбиркор мураккаб маҳсулот турини ишлаб чиқариш лойиҳасини амалга оширишни режалаштирилган бўлса, унда асосий маҳсулотни ишлаб чиқариш учун 2-3 хил ярим тайёр маҳсулот талаб

этилса, уларни бошқа корхонада ишлаб чиқаришни йўлга қўйиш мумкин. Бундай корхона бошқа тадбиркорларга ҳам ўз маҳсулотини етказиб бериш мумкинлигини ҳисобга олиб, унга шу оиланинг бошқа аъзолари ёки қариндошлари кооперация иштирокчиси (корхона раҳбари) бўлиши мумкин. Ишлаб чиқариш кооперациясини ташкил этиш шаклининг шартли чизмаси қуйида келтирилган (А) (2-расм).

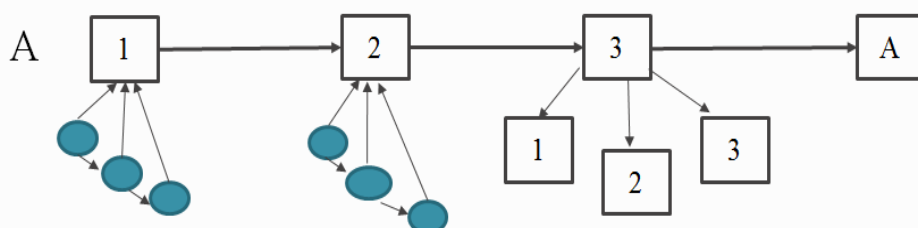

2-расм.

Амалиётдан маълумки оилавий тадбиркорликнинг якка тадбиркорлик шакли (ЯТ) ҳокимият патенти (Б), касаначилик (хунармандчилик) (К(Х)) эса йирик корхона билан шартнома асосида амалга оширилади. Ҳар икки ҳолда ҳам ушбу фаолият шакллари ишлаб чиқариш кооперацияси (савдо-сотикдаги якка тадбиркорликни ҳисобга олмаганда) асосида амал қилиши мумкин.

Гап шундаки, якка тадбиркор ўз фаолиятини фақат тайёр маҳсулотларни унча катта бўлмаган ҳажмда тайёрлаб, кейин уни бозорга чиқариш яхши самара бермаслигини, ундан келадиган фойда (даромад) пастлиги, ушбу тадбиркорлик шаклининг жозибадорлигини анча пасайтирди. Шунини ҳисобга олганда якка тадбиркорликда ҳам ўзаро ишлаб чиқариш кооперациясини кенгроқ қўллаш ва шу орқали кичик кластер таркибида фаолият юритиш мумкин. Шу йўл билан якка тадбиркор зарурий капитални жамғаришига яхши имконият пайдо бўлади ва бу тадбиркорга оилавий корхонани ташкил қилиш ва кейинчалик кооперациялашган ишлаб чиқаришга тўлиқ ўтишга йўл очиб беради. Ушбу йўналишларда оилавий тадбиркорликни ташкил этиш шаклларининг чизмаси қуйида келтирилган (Б) (3-расм):

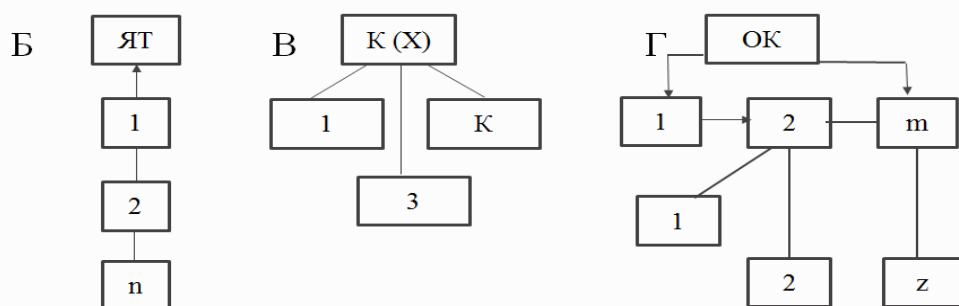

3-расм.

Юқоридаги фикрлар ва таклифни амалга ошириш юзасидан қуйидагиларни хулоса сифатида келтириш мумкин.

1. Оилавий бизнес корхоналарини ўзаро кооперация алоқаларининг муҳим жиҳатларидан бири – бу оилавий тадбиркорлик шакллари, турлари ва бошқа белгиларига қараб тавсифлаш (гуруҳларга бўлиш) ҳисобланади. Бу кооперацияга асосланган ўзаро иқтисодий алоқаларни кенгайтириш, кооперациянинг янги йўллари топишга кенг имкониятлар беради.

2. Ўзаро алоқадор оилавий бизнеснинг аниқ бир фаолият соҳасига тегишлилиги бўйича оилавий корхоналар ишлаб чиқариш - хўжалик юритиш тузилмалари (турли корхоналар); бошқарув ва тартибга солиш тузилмалари (солиқ органлари, маҳаллий ҳокимиятлар ва шу кабилар); молия-кредит тузилмалари (банклар, кредит ташкилотлари) билан ўзаро алоқаларини кўриб чиқиш мумкин.

3. Оилавий тадбиркорлик корхоналарининг ўзаро алоқа шаклларининг миқёслари ва ўлчамлари бўйича кичик корхоналар ёки йирик корхоналар билан ёки катталиги ўзи билан баробар кичик тузилмалар билан ўзаро алоқа қилишлари мумкин.

4. Оилавий тадбиркорликнинг ўзаро алоқаларини келиб чиқиши яқинлик (узвийлик) даражаси бўйича кичик корхоналар, йирик ишлаб чиқариш тузилмаси негизида ёки бошқа кичик корхона томонидан ташкил этилиши мумкин. Бу ерда турдош объектлар (масалан, шўъба ёки она корхоналар) ҳақида сўз бормоқда. Бунда корхоналарнинг ўзакли ўзаро алоқалари, одатда ниҳоят даражадаги яқинлиги (айниқса янги оилавий корхонанинг пайдо бўлишининг дастлабки босқичларида) билан тавсифланади.

5. Кластер иштирокчиларнинг сони ва улар орасидаги алоқаларнинг кўплиги бўйича оилавий корхона битта ишлаб чиқариш тузилмаси билан оддий икки томонлама алоқа қилиши мумкин ҳамда турлича катталиқдаги кўплаб объектлар билан алоқаларнинг мураккаб тизими доирасида бўлиши мумкин.

6. Кластер иштирокчилари ўзаро алоқаларининг барқарорлик даражаси бўйича оилавий тадбиркорлик корхоналарининг бошқа ишлаб чиқариш тузилмалари билан барқарор ўзаро алоқалари иқтисодий ўзаро фаолиятининг янги шаклини юзага келтиради. Бу ҳаракат янги ўзаро алоқани ривожланишига йўналтирилган бўлади.

## **БАЛИҚЧИЛИК ХУЖАЛИКЛАРИ КЛАСТЕРЛАРИНИ ТАШКИЛ ЭТИШ ВА РИВОЖЛАНТИРИШ**

**Р.Х.Эргашев ҚарМИИ профессори,  
и.ф.д., У.Х.Беглаев ТошДАУ таянч докторанти**

Давлатнинг ижтимоий-иқтисодий сиёсатининг асосий мақсади аҳолини турмуш тарзини юқори даражасини таъминлаш ва оширишдан иборат. Ҳозирги кунда мамлакат аҳолисини юқори сифатли ва арзон балиқ маҳсулотлари билан таъминлаш миллий хавфсизлик масаласидир. Мамлакатнинг миллий иқтисодий

ҳолатини ривожлантириш барқарор иқтисодий бошқарув тизимини яратиш орқали ҳал қилиниши мумкин. Балиқчиликнинг бугунги кундаги ҳолати ва уни янада ривожлантириш учун хўжаликларни ижтимоий-иқтисодий ҳолатини чуқур ўраганишимиз ва муаммоларни ҳал қилиш бўйича илмий тадқиқот ишларини амалга оширишни тақозо этмоқда. Бунинг учун олдимизда турган энг муҳим масалалар, яъни маҳсулотлар ишлаб чиқариш ҳажминини ошириш, сифатини яхшилаш, фермер хўжалиги ерларида ва аҳоли томорқаларида ердан фойдаланиш самарадорлигини ошириш, бунинг учун биринчи навбатга ернинг ҳақиқий эгаларини топиш, қишлоқ хўжалик маҳсулотларини сотиш, сақлаш, қайта ишлаш, экспортга йўналтириш, уларни маблағ билан таъминлаш каби комплекс масалаларни ҳал этишни талаб этади.

Ўзбекистон Республикаси Президенти Ш.М.Мирзиёевнинг Олий Мажлисга Мурожаатномасида таъкидлаганидек, "...балиқчилик, паррандачиликни ривожлантириш ҳисобидан озиқ-овқат маҳсулотлари ҳажминини кескин кўпайтиришимиз керак<sup>1</sup>.

Соҳани ривожлантириш учун бугунги кунда мамлакатимизда балиқчилик кластерларини ташкил этиш ва ривожлантириш асосий мақсад қилиб белгиланган.

Кластернинг асосий мақсади илғор инновацион технологияларни қўллаган ҳолда юқори сифатли балиқ ишлаб чиқаришни ташкил этиш бозор иқтисодиёти шароитида рақобатбардошлигини оширишдан иборат.

Давлат иқтисодиёти кластерларнинг кучли жиҳатларига таянади, чунки уларсиз энг ривожланган иқтисодиёт ҳам ўртамиёна натижаларга эришиши мумкин, деган хулосалар мавжуд. Кластерларнинг иқтисодий-ижтимоий самарадорлиги, улар иштирокчилари йўналишлари бўйича тақсимланади:

- бошқа тармоқлардан келадиган янги ишлаб чиқарувчилар илмий-тадқиқот ишларини рағбатлантириб ва янги стратегияларни таъминлаб, ривожланиш жараёнини тезлаштиради;
- ўзаро эркин ахборот алмашинуви юзага келади, янгиликлар истеъмолчи ва маҳсулот етказиб берувчиларнинг каналлари бўйича тез тарқалади;
- кластер ичидаги ўзаро алоқалар рақобатда янги имкониятлар пайдо бўлишига олиб келади;

➤ инсон капитали, илмий ғоялари ривожланиши ва ишлаб чиқаришга жорий этилишига янги имкониятлар яратади. Балиқчилик кластерларини инновацион тизимини ташкил этиш юқори сифатли маҳсулот олиш билан бир қаторда бошқарувни тўғри йўлга қўйиш имконини беради.

Мамлакатимизда балиқчилик кластерларини ташкил этиш ва имтиёзлар бериш бўйича бир нечта қонун ва қарорлар қабул қилиниши соҳани тубдан

---

<sup>1</sup> Мирзиёев Ш.М. Ўзбекистон Республикаси Президенти Шавкат Мирзиёевнинг Олий Мажлисга Мурожаатномаси, Халқ сўзи, 29.12.2018 йил

ўзгартириш кераклиги замонавий технологияни қўллаш лозимлигини билдиради.

Шу билан бир қаторда мамлакатимизда сув ҳавзаларига ва сув билан узлуксиз таъминлаш имкониятига эга бўлган балиқчилик хўжалиklarини босқичма-босқич интенсив усулда балиқ етиштиришга ихтисослаштиришга қарор қилинди. Хусусан, комплекс ишлаб чиқаришга: инкубация цехи, чавоқ ва товар балиқ етиштириш, юқори оқсилга бой балиқ еми, қайта ишлаш ва сақлашга ихтисослаштирилган балиқчилик кластерлари ташкил этилди

Мамлакатимизда 2019–2021 йилларда балиқчилик кластерларини ташкил этишнинг манзилли дастури лойиҳаси тайёрланди. Йиллик балиқ етиштириш қуввати камида 50 тонна бўлган кластерлар 2019 йилдан бошлаб дастлабки 3 йил давомида **барча солиқлар ва давлат мақсадли жамғармаларига мажбурий ажратмалардан озод** этилади.

2021 йил 1 ноябрга қадар муддатда:

- наслии она балиқ, балиқ увилдириғи, шунингдек, республикада ишлаб чиқарилмайдиган инкубация, лаборатория, интенсив усулда балиқ етиштириш, балиқ овлаш, балиқ маҳсулотларини қайта ишлаш, музлатиш ва сақлаш учун зарур бўладиган асбоб-ускуна, анжом, механизмлар ва уларнинг эҳтиёт қисмлари, муқобил энергия таъминоти ускуналари, мелиорация ишлари учун махсус техникалар ва тирик балиқ ташувчи транспорт воситалари;
- чет эл ташкилотлари ва уларнинг шўъба корхоналари, фирма дўконлари, дилерлик тармоқлари ва тадбиркорлик субъектлари томонидан балиқчилик хўжалиklари эҳтиёжи учун четдан келтириладиган омихта ем ва минерал ўғит (аммофос) божхона тўловларидан (божхона расмийлаштируви йиғимларидан ташқари) озод этилади.

Бундан ташқари, балиқчилик хўжалиklarига сунъий сув ҳавза майдонларида етиштирилган балиқ ҳосилдорлигидан келиб чиқиб табақалаштирилган ягона ер солиғи ставкаларини жорий этиш режалаштирилмоқда.

Мамлакатимизда 2018 йилнинг маълумотларидан кўриниб тўрибдики 581 минг гектар сув ҳавзаларидан балиқ етиштиришда фойдаланиб келинган бўлиб, уларда жами 3600 та балиқчилик хўжалиklари фаолият юритган. Ушбу кўрсаткич 2019 йилда эса 4000 га яқин балиқчилик хўжалиklари ташкил этилди. 2018 йилда 94,4 минг тонна балиқ етиштирилган бўлса, 2019 йилнинг охирига келиб бу кўрсаткич 201,5 минг тоннага етказиш мўлжалланмоқда. Балиқчиликни янада ривожлантириш учун бир қатор жуда муҳим муаммоларни, хусусан, балиқчилик хўжалиklarининг барқарорлиги, энг муҳими, уларнинг самарадорлигини ошириш билан боғлиқ масалаларни ҳал қилишни қатъий талаб этмоқда.

Балиқчилик хўжалигининг фаолиятига баҳо бериш бир қатор мезонларга асосан олиб борилиши лозим. Бозор шароитида фаолиятни баҳолаш мезони бу уларнинг ишлаб чиқариш самарадорлиги ва молиявий натижалари, ишлаб чиқаришнинг фойдалилик даражаси бўлиши лозим.

Балиқчилик хўжаликларининг республикадаги ўрни алоҳида кўзга ташланиб туриши билан бир қаторда аҳолини сифатли балиқ маҳсулотлари билан ҳам таъминлаб келмоқда.

## **МЕВА-САБЗАВОТ БЎЙИЧА КООПЕРАЦИЯНИ РИВОЖЛАНТИРИШ - ТРАНСАКЦИЯ ХАРАЖАТЛАРНИ КАМАЙТИРИШ МЕХАНИЗМИ СИФАТИДА**

**Р.Х.Ташматов, и.ф.н.**

**Тошкент давлат иқтисодиёт университети ҳузуридаги  
“Ўзбекистон иқтисодиётини ривожлантириш илмий  
асослар и ва муаммолари” илмий-тадқиқот маркази,  
докторант (DcS)**

Республикада қишлоқ хўжалигида жадал ривожланиб боровчи ва катта салоҳиятга эга бўлган тармоқларидан бири мева-сабзавотчилик ҳисобланади. Президентимиз Ш.Мирзиёев ташаббуслари билан қабул қилинган “Ўзбекистон Республикасини янада ривожлантириш бўйича ҳаракатлар стратегияси”ни амалга ошириш дастурида кўзда тутилган чора-тадбирлар натижасида пахта экин майдонларини 49 минг гектарга ва ғалла майдонларини 10 минг гектарга қисқартириш ва ушбу ерларда картошка — 8,1 минг гектар, сабзавот — 27,2 минг гектар, интенсив боғ — 5,9 минг гектар, токзор — 2,9 минг гектар, озуқа экинлари — 10,9 минг гектар ва мойли экинлар — 4 минг гектар жойлаштириш, шунингдек 2020 йилга бориб мевали боғлар майдонида интенсив боғларнинг 30 фоизга; уларнинг ҳосилдорлигини камида 3-4 мартага ошириш<sup>1</sup> стратегик вазифа қўйилганлиги бунга далил сифатида хизмат қилади. Шу билан бирга, 2018 йил Давлат дастурида<sup>2</sup> мева-сабзавот маҳсулотларини етиштириш, қабул қилиш, сақлаш, қайта ишлаш ва истеъмолчиларга етказиб бериш, шу жумладан, экспорт қилишда логистика тизимини ривожлантириш каби вазифалар қўйилган.

Республикада ана шу вазифаларни самарали бажариш бевосита қишлоқ

---

<sup>1</sup>2017 — 2021 йилларда Ўзбекистон Республикасини ривожлантиришнинг бешта устувор йўналиши бўйича Ҳаракатлар стратегиясини «Халқ билан мулоқот ва инсон манфаатлари йили»да амалга оширишга оид давлат дастури. Ўзбекистон Республикаси Президентининг 2017 йил 7 февралдаги ПФ-4947-сонли Фармонида 8-илова

<sup>2</sup> Ўзбекистон Республикаси Президентининг 2018 йил 22 январдаги “2017-2021 йилларда Ўзбекистон Республикасини ривожлантиришнинг бешта устувор йўналиши бўйича ҳаракатлар стратегиясини «Фаол тадбиркорлик, инновацион ғоялар ва технологияларни қўллаб-қувватлаш йили»да амалга оширишга оид давлат дастури тўғрисида”ги ПФ-5308-сонли Фармонида илова.

хўжалиги субъектлари ўртасидаги фаолиятини мувофиқлаштириш ва ўзаро манфаатдор механизми ва шароитларини яратиш билан бевосита боғлиқ.

Маълумки, фермер хўжаликлари йирик агрофирма билан шартнома асосида қайта ишлаш учун сабзавот маҳсулотларни етказиб беради. Лекин ушбу маҳсулотларни ташиш жараёнида маълум бир қисми (5-7 %) нобуд бўлади. Бизнинг ҳисоб-китобларимизга кўра, агар бу кўрсаткични пул билан ифодаласак, бой берилган фойда ўртача битта фермер учун 42-58 минг сўмни ташкил этади. Қолаверса, ушбу маҳсулотлар тез бузулувчан бўлганлиги боис вақт ўтиши билан уларнинг сифати ҳам бузилади.

Умуман олағнда, фермер хўжаликлари ўз фаолияти давомида бир қанча йўқотишларга дуч келади. Бу йўқотишлар бир кўришда унча сезиларли бўлмаса ҳам, уларни ҳаммасини ҳисобга оладиган бўлсак, салмоқли кўрсаткични ташкил этади. Масалан, Тошкент вилояти Кибрай тумани бўйича олиб борилган сўровнома натижаларига кўра, фермер хўжалиқларининг ўртача сарфланган кўшимча (трансакция) харажатлар миқдори 216,3 млн. сўмни ташкил этади. Бу фермер хўжалиги томонидан сарф қилинган умумий харажатлардаги улушини 10 фоизга тенгдир, агар туман миқёсида ҳисобласак, бу кўрсаткич 14083,2 млн. сўм ташкил этади.

Табиийки, бу фермер хўжаликлари фаолиятининг молиявий ҳолатига жиддий салбий таъсир этади, хусусан, фермер хўжалиқларининг хизмат кўрсатувчи ташкилотлари томонидан кўрсатилган хизматларига ўз вақтида ёки тўлиқ ҳолда тўловларни амалга оширишга монелик қилади, натижада кредиторлик қарзлари ошиб кетади.

Ана шу муаммоларни ечиш мақсадида хорижда қишлоқ хўжалиги субъектлари манфаатларини мужассам этувчи ҳамда юқори самарали ва унули фаолият кўрсатувчи қишлоқ хўжалиги кооперациясини ташкил этиш мақсадга мувофиқ.

Шуни алоҳида таъкидлаш керакки, Президентимиз томонидан фермерлар томонидан қишлоқ хўжалиқ маҳсулотларини ишлаб чиқариш ва сотишда ўзаро кооперация (ҳамкорлик) механизмларини такомиллаштириш вазифаси қўйилган<sup>1</sup>. Шу билан бирга республикамызда Ўзбекистон Республикаси Президентининг 14.03.2019 йилдаги «Мева-сабзавотчилик соҳасида қишлоқ хўжалиги кооперациясини ривожлантириш чора-тадбирлари тўғрисида»ги Қарори<sup>2</sup> билан мева-сабзавотчилик соҳасида кооперациясин ташкил этиш ва уни ривожлантириш бўйича асос яратилган.

---

<sup>1</sup> Ўзбекистон Республикаси Президентининг 2018 йил 22 январдаги “2017-2021 йилларда Ўзбекистон Республикасини ривожлантиришнинг бешта устувор йўналиши бўйича ҳаракатлар стратегиясини «Фаол тадбиркорлик, инновацион ғоялар ва технологияларни қўллаб-қувватлаш йили»да амалга оширишга оид давлат дастури тўғрисида»ги ПФ-5308-сонли Фармонида илова.

<sup>2</sup> Ўзбекистон Республикаси Президентининг 2019 йил 14 мартдаги «Мева-сабзавотчилик соҳасида қишлоқ хўжалиги кооперациясини ривожлантириш чора-тадбирлари тўғрисида»ги Қарори



Шуларни инобатга олиб, тадқиқотимизда қуйида келтирилган расмда мева-сабзавот маҳсулотларини ишлаб чиқариш ҳамда уларни тайёрлаш, ташиш, сақлаш ва сотиш бўйича хизмат кўрсатиш бирлашманинг намунавий ҳудудий ташкилий тузилмасини таклиф этилган.

Қишлоқ жойларида юқорида ном олган бирлашмани ташкил этиш ва уни ривожлантириш қишлоқ хўжалиги маҳсулотларини ишлаб чиқариш ва қайта ишлаш соҳасини янада ривожлантириш, қишлоқ хўжалиги маҳсулотларини қайта ишлаш корхоналарининг рентабеллик даражасини ошириш ва ишлаб чиқариш самарадорлигини оширишда янги имкониятларни очиб беради ва унинг иқтисодий ўсишини таъминлашга замин яратади.

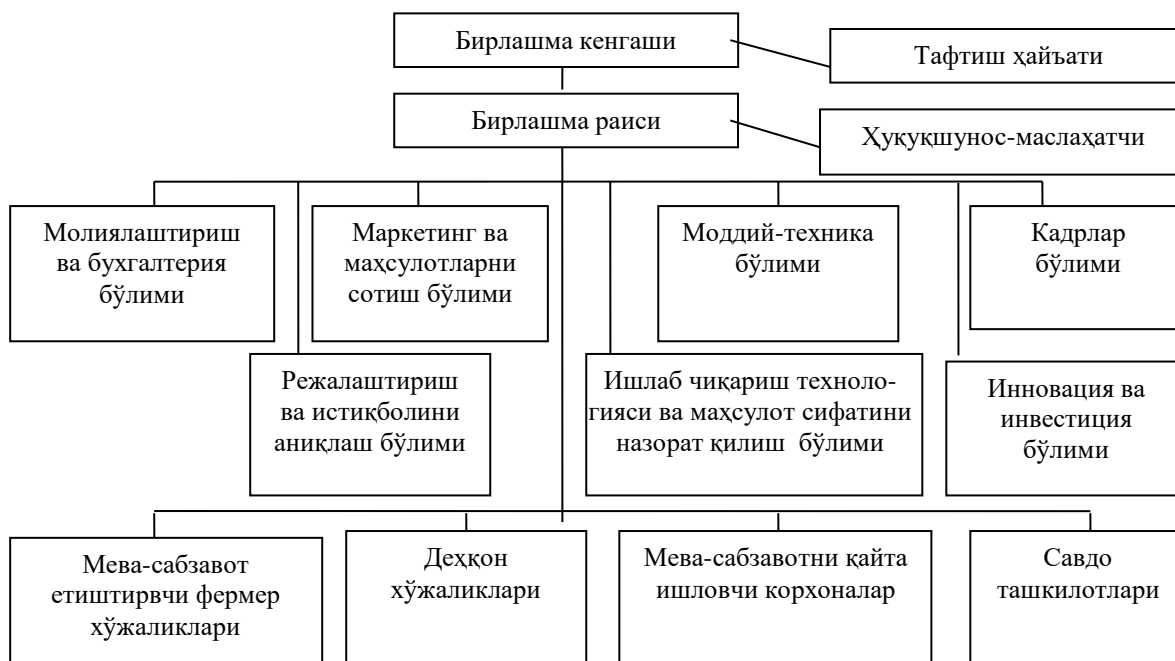

**Расм. Мева-сабзавот маҳсулотларини ишлаб чиқариш ҳамда уларни тайёрлаш, ташиш, сақлаш ва сотиш бўйича хизмат кўрсатиш бирлашмасинининг намунавий ҳудудий ташкилий тузилмаси<sup>1</sup>**

Шунингдек, қишлоқ хўжалиги кооперациясини ривожлантиришни тартибга соладиган амалдаги меъёрий ҳужжатларни такомиллаштириш зарур:

1. Маълумки, республикада 2020 йил 1 декабрга қадар тажриба-синов натижалари ва хорижий мамлакатларнинг илғор тажрибаси, шунингдек, бозор иқтисодиётининг замонавий талабларини ҳисобга олган ҳолда Ўзбекистон Республикаси Олий Мажлиси Қонунчилик палатасига "Қишлоқ хўжалигида кооперация тўғрисида"ги Ўзбекистон Республикаси қонуни лойиҳасини киритиш режалаширилган. Ушбу қонунга:

<sup>1</sup> Муаллиф томонидан ишлаб чиқилган.

- “Бирлашмани ташкил этиш” боби ва унинг таркибига “Бирлашмани ташкил этиш тартиблари”, “Бирлашмаларни давлат рўйхатдан ўтказиш”, “Қишлоқ хўжалик корхоналарини қайта ташкил этиш орқали бирлашмаларни ташкил этиш” моддаларини;

- “Бирлашманинг устави” боби ва унинг таркибига “Бирлашма уставининг талаблари”, “Бирлашма уставига ўзгартиришлар ва қўшимчалар киритиш” моддаларини;

- Шунингдек алоҳида “Бирлашманинг мулки”, “Бирлашма фаолиятининг асослари”, “Бирлашмани қайта ташкил этиш ва тугатиш” бобларни ҳамда “Бирлашманинг ҳуқуқлари”, “Давлат ва бирлашма”, “Бирлашма бошқарув органлари” моддаларини киритишни таклиф этади.

2. Ўзбекистон Республикаси “Фермер хўжалиги тўғрисида”ги қонунига:

- “Фермер хўжалиги кооперацияси” бобини киритиш ва унда бирлашма тузилмаларини ташкил этиш вазифалари, мақсади, уларнинг ҳуқуқлари, мажбуриятлари, бирлашма аъзоларнинг ҳуқуқлари ва шунга ўхшаш қўшимчаларни киритишни тавсия этади.

Шуни таъкидлаш керакки, республикада пахта-тўқимачилик<sup>1</sup>, мева-сабзавотчилик, уруғчилик<sup>2</sup>, паррандачилик<sup>3</sup> кластерларини ташкил этиш ва ривожлантириш бўйича қонунчилик асослари яратилган. Бу эса қишлоқ жойларида юқорида ном олган агрокластерларни ташкил этиш ва уни ривожлантириш қишлоқ хўжалиги маҳсулотларини ишлаб чиқариш ва қайта ишлаш соҳасини янада ривожлантириш, қишлоқ хўжалиги маҳсулотларини қайта ишлаш корхоналарининг рентабеллик даражасини ошириш ва ишлаб чиқариш самарадорлигини оширишда янги имкониятларни очиб беради ва унинг иқтисодий ўсишини таъминлашга замин яратади.

Шунингдек, юқорида номи келтирилган агрокластерларни ривожлантиришни тартибга соладиган амалдаги меъёрий ҳужжатларни такомиллаштириш мақсадга мувофиқ. Жумладан, агрокластерларни кўпайтириш, уларнинг ҳуқуқий ва қонуний мақомини кенгайтириш мақсадида Ўзбекистон Республикаси “Кластерлар ва кластер фаолияти тўғрисида”ги янги қонун лойиҳасини ишлаб чиқиб, унда мумкин бўлган кластер турлари, шу жумладан агрокластерларнинг ташкил этиш вазифалари, мақсади, уларнинг

---

<sup>1</sup> Ўзбекистон Республикаси Вазирлар Маҳкамасининг 2018 йил 31 мартдаги “Пахта-тўқимачилик ишлаб чиқаришлари ва кластерлари фаолиятини ташкил этиш бўйича қўшимча чора-тадбирлар тўғрисида”ги 253-сонли қарори

<sup>2</sup> Ўзбекистон Республикаси Президентининг 2018 йил 20 ноябрдаги “Иссиқхона комплексларини ривожлантириш учун қўшимча шарт-шароитлар яратиш чора-тадбирлари тўғрисида”ги ПҚ-4020-сонли қарори, Ўзбекистон Республикаси Вазирлар Маҳкамасининг 2018 йил 20 ноябрдаги “Республикада 2019-2020 йилларда мева-сабзавот маҳсулотларини қайта ишлаш ҳажмларини кўпайтиришга доир қўшимча чора-тадбирлар тўғрисида”ги 935-сонли қарори

<sup>3</sup> Ўзбекистон Республикаси Президентининг 2018 йил 13 ноябрдаги “Паррандачиликни янада ривожлантириш бўйича қўшимча чора-тадбирлар тўғрисида”ги ПҚ-4015-сонли қарори

ҳуқуқлари, мажбуриятлари, аъзоларнинг ҳуқуқлари ва шунга ўхшаш масалаларни тўла ва аниқ ёритиш лозим.

Бу ҳам кластерлар бўйича қўшимча меъёр бўлиб, улар фаолиятини янада аниқ ва барқарор бўлишини таъминлаб беради ва кластерлар борасида ҳақ-ҳуқуқларини, имкониятларини, фаолиятнинг натижаларини ва ҳоказоларни билишга ёрдам беради.

## **КЛАСТЕРЛАШНИНГ АГРОБИЗНЕСДА РИСКЛАР ДАРАЖАСИНИ ПАСАЙИШИГА ТАЪСИРИ**

**Мамадалиев Қодиржон  
Андижон кишлоқ хўжалиги  
ва агротехнологиялар институти  
“Агробизнес ва маркетинг”  
кафедраси ассистенти**

Бизнесни диверсификациялаш таваккалчилик даражасини камайтиришга имкон беради, аммо ундан қочишга эмас. Тадбиркорлик фаолиятнинг энг фойдали йўналишига эътиборни қаратиб катта фойда олиши мумкин бўлсада, бундай вазиятда хавф ҳам катта бўлишидан ўзини олиб қочади. Рискларни диверсификация қилиш учун аввал уларни ажратиш талаб этилади. Мамлакатимиздаги аграр соҳадаги кластер тизими ҳам иқтисодий фаолиятни диверсификациялашнинг энг самарали усулидир.

Кластернинг афзаллиги шундаки, у аниқ белгиланган ташкилий-ҳуқуқий шаклга эга эмас ва унинг аъзолари ўзаро барқарор ва узоқ муддатли икки томонлама ва кўп томонлама шартномавий муносабатлар асосида алоқада бўлишади.

Кластер ёндашуви, бизнинг фикримизча, бошқа интеграция шакллариغا нисбатан сезиларли устунликларга эга:

- 1) кластернинг инновацион йўналиши мавжудлиги;
- 2) ташқи муҳитга юқори даражадаги кластер мослашувчанлиги (вертикал бирлаштирилган компаниялардан фарқли ўларок);
- 3) кластер улар жойлашган ҳудудларнинг ривожланишига ҳисса қўшади;
- 4) кластер минтақалараро иқтисодий интеграцияни чуқурлаштиришнинг муҳим шартларидан биридир;
- 5) кластер саноат ва инфратузилма объектларини жойлаштириш учун катализатор бўлиб ҳисобланади
- 6) кластерда янги билим ва амалиётни тарқатиш тезлиги иерархик тизимларга қараганда сезиларли даражада юқори бўлиб, бу иштирок этувчи корхоналарнинг инновацион ривожланишини тезлаштиради;
- 7) кластернинг бир қисми сифатида кичик ва ўрта бизнес хатарларни камайтиради ва уларнинг самарадорлигини оширади.

Кластер ёндашуви, ўзига хос рақобатбардош устунлик сифатида, дастлаб муаммоларни тадқиқ қилишда ишлатилган. Аммо вақт ўтиши билан у тобора кенгроқ муаммоларни ҳал қилишда қўлланила бошланди, хусусан:

- давлат, минтақа, саноат рақобатбардошлигини таҳлил қилишда;
- миллий саноат сиёсатининг асоси сифатида;
- минтақаларни ривожлантириш дастурларини ишлаб чиқишда;
- инновацияларни рағбатлантириш учун асос сифатида;
- Катта ва кичик бизнес ўртасидаги ўзаро алоқаларнинг асоси сифатида.

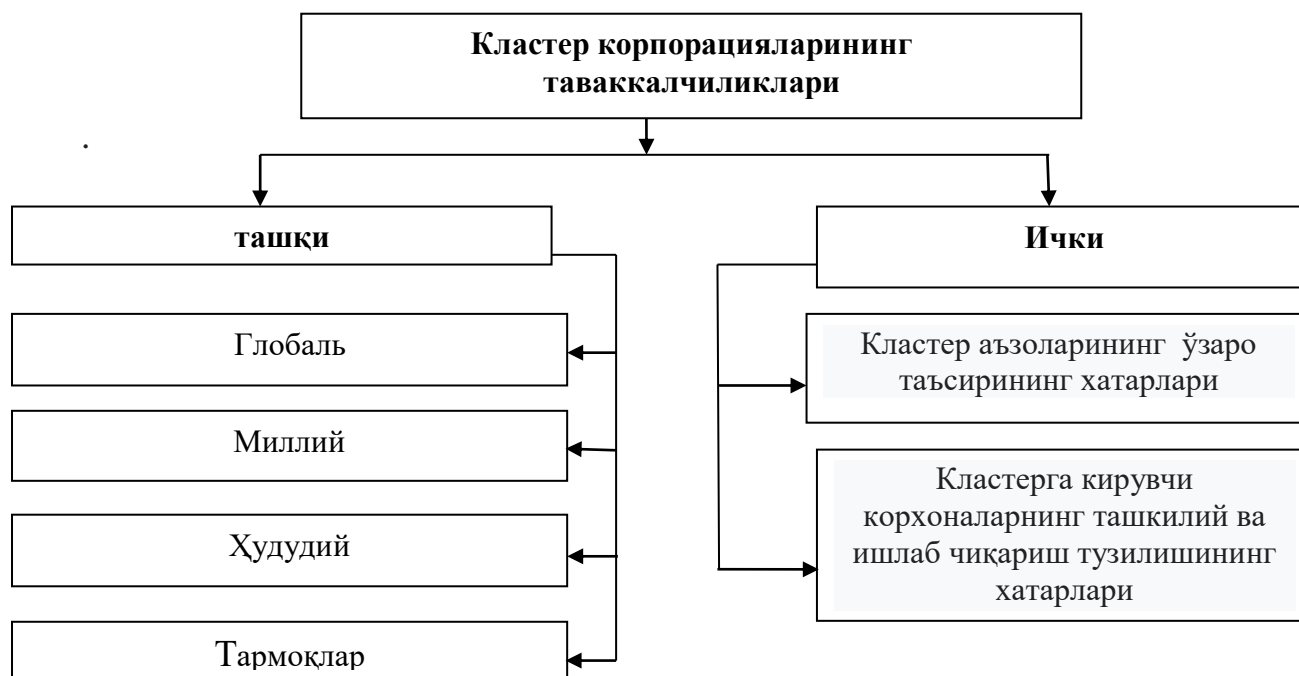

### 1-расм. Кластер корпорацияларининг таваккалчиликлари

Кластер тадқиқотлари Гарвард Бизнес мактаби профессори Майкл Портер томонидан бошланди. У тўртта кўрсаткич - "рақобатдош олмос" тизими асосида мамлакатнинг айрим тармоқлари рақобатбардошлигининг сабабларини аниқлади:

- 1) омил шартлари;
- 2) ички талабнинг ҳолати;
- 3) тегишли ва қўллаб-қувватловчи тармоқларнинг мавжудлиги;
- 4) фирмалар тузилиши, стратегияси ва тармоқ ичидаги рақобат<sup>1</sup>.

Кластер - бу маълум бир соҳада фаолият юритадиган ва бир-бирини тўлдирувчи географик жиҳатдан бир-бирига боғланган компаниялар (етказиб берувчилар, ишлаб чиқарувчилар ва бошқалар) ва тегишли ташкилотлар (таълим муассасалари, давлат органлари, инфратузилма компаниялари)<sup>2</sup>.

<sup>1</sup> Porter M. E. On Competition. Harvard Business Press, 2008

<sup>2</sup> Porter M.E. // Competitive Advantage of Nations. Free Press. 1998

Рус иқтисодчи олими М.Стрельник кластерларнинг шаклланиши ва фаолияти корхоналарнинг ҳар қандай ташкилий-ҳуқуқий шаклларига хос бўлган кўплаб умумий рисклари билан боғлиқ бўлиб, улар қуйидагилардан иборат деб кўрсатиб беради:

- бизнес rischi - тайёр маҳсулотлар ва хомашё нархлари, талаб, технологияларнинг эскириши ва бошқалар ўзгариши таҳдиди эҳтимоли;
- ликвидлик хавфи - маълум бир активнинг тезда сотилмаслиги эҳтимоли;
- дефолт хавфи - фирманинг молиявий мажбуриятларини бажара олмаслик хавфи;
- фонд бозоридаги тебранишлар сабабли акциялар нархларининг ўзгариши билан боғлиқ бозор хавфи;
- фоиз ставкаси хавфи - фоиз ставкалари, пул бозори ва капитал бозорининг ўзгариши натижасида актив қийматининг ўзгариши эҳтимоли;
- сотиб олиш қобилияти хавфи - истеъмолчилар нархларининг кутилмаган ўзгариши, инвесторнинг сармоялар рентабеллигини пасайтиради <sup>1</sup>.

Юқоридаги фикрлар орқали биз аграр соҳада ташкил этилаётган кластер тизимидаги хатар (риск)лар ва уларнинг туркумланиши, таркиби ҳамда диверсификациянинг хатарлари бошқаришдаги имкониятларини таҳлил этиб ўтдик.

#### Хулоса

Мамлакатимизда аграр соҳада тадбиркорлик фаолиятини ташкил этишда кластерлашга ўтилиши қишлоқ хўжалигида маҳсулот етиштиришда фаолиятга янгича ёндашув, илмий – техник ривожланиш, рақамли иқтисодиёт элементларининг қўлланиши каби ижобий ўзгаришларни олиб келади. Шу билан бирга маҳсулотлар етиштиришни диверсификациясининг шаклланиши янада кенгайиб боради. Лекин кластер тизимида ҳам рискларни бошқариш ва тахминлаштириш керак. Иқтисодий фаолият сифатида кластер тизимидаги рисклар илмий ўрганилиши даркор. Бунинг учун кластер тизимининг хорижий тажрибалари ўрганилиши ва унинг методологияси миллий иқтисодиётга мос ишлаб чиқилиши талаб этилади. Шу ўринда қуйидаги таклифларимизни бериб ўтмоқчимиз:

- 1) Аграр соҳадаги кластер тизимида рискларни баҳолаш тизими чуқур илмий таҳлил этилиши мақсадга мувофиқ.

---

<sup>1</sup> Стрельник М.М. Управление рисками предприятия в условиях кластера/ М.М. Стрельник, П.И. Тишков // Современные проблемы науки и образования. - 2014. - № 6

- 2) Кластер тизимида фаолиятни диверсификациялаш авзалликлари ва камчиликларини баҳолаш мақсадга мувофиқ.
- 3) Аграр соҳада қўлланилаётган инновацияларнинг кластерлашдаги аҳамиятини ортиши ва иқтисодий самарадорликка инновацияларни таъсирини баҳолаш ҳамда инновацияларнинг худуддаги бошқа қишлоқ хўжалик корхоналари фаолиятига ҳам таъсири ўрганилиши керак.

Мамлакатмизда қишлоқ хўжалик корхоналарида кластерлаш тизимини янада ривожланиши ва ҳар бир маҳсулотлар бўйича бундай фаолиятлари ташкил этилиши аграр соҳанинг ривожланишига, замонавий иш ўринлари яратилишига ва энг муҳими аҳоли даромадлари ортишига олиб келади.

### **Адабиётлар рўйхати**

1. Ўзбекистон Республикасининг “Тадбиркорлик фаолиятининг эркинлигининг кафолатлари ва уларни ҳимоя қилиш чоралари тўғрисида”ги Қонун (янги таҳрири) 2012 йил. 2 май ЎРҚ №328-сон
2. Ўзбекистон Республикаси Президентининг “Ўзбекистон Республикаси қишлоқ хўжалигини ривожлантиришнинг 2020 — 2030 йилларга мўлжалланган стратегиясини тасдиқлаш тўғриси”да 2019 йил 23 октябрдаги ПФ-5853-сонли Фармони.
3. Ўзбекистон Республикаси Президентининг “Мева-сабзавотчилик соҳасида қишлоқ хўжалиги кооперациясини ривожлантириш чора-тадбирлари тўғрисида”ги Қарори. 2019й. 14 март № 4239-сонли
4. Ўзбекистон Республикаси Президентининг “2019-2021 йилларда Ўзбекистон Республикасини инновацион ривожлантириш Стратегиясини тасдиқлаш тўғрисида”ги Фармони. 2018 йил. 21 сентябр. ПФ-5544-сон.
5. Ўзбекистон Республикаси Президентининг “ Ўзбекистон Республикаси Инновацион ривожланиш вазирлиги фаолиятини ташкил қилиш тўғрисида”ги Қарори. 2017 йил. 30 ноябр. ПҚ-3416-сон.
6. Мирзиёев Ш.М. Миллий тараққиёт йўлимизни қатъият билан давом эттириб, янги босқичга кўтарамиз. Т. Ўзбекистон. 2017 й.
8. Абдураупов Р.Р. Тўйчиев А.Ф Кичик бизнесга инновациялар трансферини молиялаштириш. Фан. Монография.Т. 2020 й. 19-б
9. Стрельник М.М. Управление рисками предприятия в условиях кластера/ М.М. Стрельник, П.И. Тишков // Современные проблемы науки и образования. - 2014. - № 6
10. Томпсон-мл. А. А. Стратегический менеджмент. Концепции и ситуации для анализа / А. А. Томпсон-мл., А. Дж. Стрикленд. – А. Р. Ганиева (пер. с англ.). – 12. изд. – М.; СПб.; К.: Вильямс, 2003. – 924 с.
11. Porter M. E. On Competition. Harvard Business Press, 2008
12. Porter M.E. // Competitive Advantage of Nations. Free Press. 1998.

## **БУХОРО ВИЛОЯТИДА ЗАМОНАВИЙ КЛАСТЕРЛАРНИ САМАРАЛИ ВА БАРҚАРОР ФАОЛИЯТ КЎРСАТИШИНИ ТАЪМИНЛАШ ЙЎЛЛАРИ.**

**С.Н.Файзиев**

**БухДУ“Иқтисодиёт” кафедраси ўқитувчиси**

**З.С.Нуров**

**БухДУ“Иқтисодиёт” кафедраси катта ўқитувчиси, PhD**

Қишлоқ аҳолисини иш билан таъминлашда ва ҳудудлардаги ижтимоий-иқтисодий муаммоларни ҳал этишда замонавий агрокластер ташкил этиш ва уни ривожлантириш муҳим аҳамият касб этади.

Пахтадан рақобатбардош маҳсулотлар ишлаб чиқаришни йўлга қўйиш мақсадида Президентимизнинг 2017 йил 14 декабрдаги “Тўқимачилик ва тикув-трикотаж саноатини жадал ривожлантириш чора-тадбирлари тўғрисида”ги фармони қабул қилинди. Шу асосда Вазирлар Маҳкамаси пахта-тўқимачилик ишлаб чиқаришлари ва кластерлари фаолиятини ташкил этиш бўйича қўшимча чора-тадбирлар режаси қабул қилинди.

*Ўзбекистон Республикаси Президенти  
Ш.М.Мирзиёев Сирдарё вилояти Оқолтин туманига  
таширифи чоғида: «...Кластер ва манфаатдорлик -  
Ўзбекистон қишлоқ хўжалигининг келажаги. Илм-фан  
ва инновацияларни жорий этмай туриб, бу соҳани  
рақобатбардош қилиб бўлмайди.», деб таъкидлаб  
ўтган эди.*

Маълумки, хом ашёдан кўра, уни тайёр маҳсулот кўринишида сотиш, экспорт қилиш ҳам давлатга, ҳам ишлаб чиқарувчига мўмай фойда келтиради. Кластерларни шакллантириш орқали шу мақсадга эришиш мумкин. Гап шундаки, Ўзбекистонда пахта-тўқимачилик йўналишида иш бошлаган кластерларнинг кўпчилиги хорижий инвестициялар иштирокида хом ашё етиштириб, ундан тайёр маҳсулот тайёрламоқда. Масалан, ўтган йили Бухоро вилояти Ромитан туманида “ВСТ Cluster Agrokomplex” МЧЖ ташкил этилди. Лойиҳа ташаббускорлари томонидан 123 миллион АҚШ доллари миқдорида инвестиция йўналтирилиб, дунёнинг етакчи давлатларида ишлаб чиқарилган технологик ускуналарни харид қилиш асосида замонавий калава, уни бўяш ва тўқув-трикотаж фабрикаларини ташкил этиш белгиланди. Ҳозир бу кластерга Ромитан туманидан 8 минг гектар ер майдони ажратилган. Илгари шунча майдонда атиги 436 киши меҳнат қилган бўлса, ҳозирги кунда уларнинг сони 2 минг нафардан ошган.

Шунингдек, Бухоро вилояти туманларида фаолият юритаётган 8 та пахтачилик йўналишидаги кластерлари томонидан 2019 йилда 97900 гектар пахта майдонига чигит экилиб, шарномавий режа 318300 тонна ўрнига 320584 тонна пахта хом-ашёси етиштирилиб, режани ортиғи билан 101,0 % га бажардилар. (1-жадвал.)

Шунингдек, мева-сабзавотчилик агрокластерларини ташкил этиш бўйича Бухоро вилоятида Ўзбекистон Республикаси Президентининг “Мева-сабзавотчилик ва узумчилик тармоғини ривожлантириш, соҳада қўшилган қиймат занжирини яратишга доир қўшимча чора-тадбирлар тўғрисида” 2019 йил 11 декабрдаги ПҚ-4549-сонли қарори билан Бухоро вилоятида 2020 йилда 5 та мева-сабзавотчилик кластерлари ташкил этилган бўлиб, булар; Бухоро туманида 2 та, Ғиждувон туманида 1 та, Шофиркон туманида 1 та, Жондор туманида 1 та жами 5 та мева-сабзавотчилик кластерларини ташкил этмоқда. Ташкил этилган 5 та кластерларга мева-сабзавот етиштириш йўналишидаги жами 2738 гектар ер майдонлари ажратилди.

1-жадвал.

Бухоро вилояти туманларида фаолият юритаётган пахтачилик йўналишидаги кластерлари томонидан 2019 йилда етиштирилган пахта хомашёси ишлаб чиқариш ҳолати.

1 №	Туман номи	Пахта- тўқимачилик калстери номи	2019 йилда пахта хом-ашёси етиштириш				Ҳосил- дорлик (ц/га)
			Пахта майдони, (гектар)	ялпи ҳосил			
				Режа, (тонна)	Амалда, (тонна)	Бажар- лиши фоизда, (%)	
1	Коракул	"Merganteks" МЧЖ	6130	18734	19842	106	32,4
2	Коракул	"Qorakul Kumush Kalava" МЧЖ	1837	6110	6890	113	37,5
3	Олот	"Parvoz Xumo Ravnaq trans" МЧЖ	7915	24633	25586	104	32,3
4	Когон	"Bahor Chance Textile" МЧЖ	1280	3421,6	3445	101	26,9
5	Шофирк он	"Buxoro Zarhal Teks" МЧЖ	2680	9329	8391	90	31,3
6	Ромитан	"WBM Romitex" МЧЖ	3570	13177	13698	104	38,4
	Жондор		12180	38400	38412	100	31,5



	Бухоро		8020	28370	27522	97	34,3
	<b>жами</b>		<b>23770</b>	<b>79947</b>	<b>79632</b>	<b>100</b>	33,5
7	Ромитан	"ВСТ Cluster Agrokompleks" МЧЖ	7303	26000	26194	101	35,9
8	Когон	Buxoro Agro Klaster МЧЖ	5206	17258,4	18283	106	35,1
	Вобкент		10495	34702	36098	104	34,4
	Ғиждуво н		9865	34107	32608	96	33,1
	Шофирк он		6365	20449	20742	101	32,6
	Қоракул		988	3084	3712	120	37,6
	Пешку		8511	29535	29740	101	34,9
	Қ-бозор		5405	10440	8826	85	16,3
	Бухоро ш		150	550	595	108	39,7
		<b>жами</b>	<b>46985</b>	<b>150125</b>	<b>150604</b>	<b>100</b>	32,1
<b>8</b>	<b>Жами кластерлар бўйича</b>		<b>97900</b>	<b>318300</b>	<b>320584</b>	<b>101</b>	<b>32,7</b>

\*Жадвал Бухоро вилоят Қишлоқ хўжалиги бошқармаси маълумотлари асосида тайёрланган.

Кластерларга бириктирилган ер майдонларидан 2020 йилда жами **8223 тонна** мева, **17475 тонна** узум, **2890 тонна** сабзавот маҳсулотларини етиштириш режалаштирилган. Ташкил этилган кластерларда мавжуд маҳаллий эски боғ-токзорларни ўрнига **2020-2022 йиллар** давомида босқичма-босқич **3 йилда 181 гектар** интенсив боғ ҳамда **345 гектар** токзорлар ташкил этиш белгиланган. Жумладан **2020 йилда** маҳаллий, самарасиз боғ-токзорлар ўрнига **106 гектар** боғ ва **267 гектар** янги интенсив токзорлар барпо этилган. Шундан Усмон Шер Шамшод МЧЖ да **96 гектар** токзор ва **50 гектар** янги интенсив боғ барпо этилди. **10 гектар** полиз ва **5 гектар** сабзавот экилди.

Кластерлар томонидан 2020 йилда ишлаб чиқариладиган мева-сабзавот маҳсулотларининг **17168 тонна**сини қайта ишлаш белгиланган, қайта ишлаш натижасида **4348 тонна** куруқ мева, **362 тонна** майиз, **5500 тонна** узум концентрати, **2722 тонна** мева концентрати, **3236 тонна** мева шарбати ишлаб чиқариш, **500 тонна** мева конзерваси, **500 тонна** сабзавот конзерваси ишлаб чиқариш кўзда тутилган. Шунингдек **12734 тонна** мевани саралаш қадоқлаш белгиланган (2-жадвал).

**Бухоро вилоятида мева-сабзавотчилик кластерларининг  
қишлоқ хўжалиги маҳсулотларини экспортга сотиш ҳажми.**

Т/р	Туманлар номи	Кластерлар номи	Қишлоқ хўжалиги маҳсулотларини экспортга сотиш ҳажми		
			Жами, миқдори тонна	Қиймати, млн.долл.	Чет давлат номи
<b>5</b>	<b>БУХОРО ВИЛОЯТИ</b>		<b>3 335</b>	<b>3,5</b>	
1	Бухоро	ГАЛА-РИВЕР МЧЖ	700	0,7	Қирғизистон ва Қозоғистон давлатларига
2	Бухоро	EMIR FRUIT INDUSTRY МЧЖ	20	0,2	Россия, Қозоғистон
3	Шофиркон	SHOHRUD АЖ	410	0,8	Қирғизистон ва Қозоғистон давлатларига
4	Жондор	AGRO-TRADE МЧЖ	946	0,5	Россия ва Қозоғистон давлатларига
5	Ғиждувон	УСМОН ШЕР ШАМШОД МЧЖ	1 259	1,4	Россия, Қозоғистон

\*Жадвал Бухоро вилоят Қишлоқ хўжалиги бошқармаси маълумотлари асосида тайёрланган.

Жами мева-сабзавот кластерлари томонидан ишлаб чиқариладиган **26623 тонна** қишлоқ хўжалиги маҳсулотларининг **11354 тоннаси** экспортга йўналтирилиши натижасида **13 млн 140 минг АҚШ** доллари валюта тушуми таъминланиши кутилмоқда. Ҳозирда кластерлар томонидан жами **944** тонна миқдоридаги **536** минг АҚШ доллари миқдоридаги, жумладан Усмон Шер Шамшод МЧЖ томонидан **300** минг, Шохруд АЖ томонидан **100** минг, ҳамда Гала Ривер ҚК томонидан **136** минг АҚШ доллари миқдоридаги экспорт ишлари амалга оширилди.

Жорий йилда **5** та мева-сабзавотчилик кластерлари ташкил этилиши натижасида янгидан **535** та иш ўрни яратилиши режалаштирилган бўлиб ҳозирда **268** та янги ишчи ўринлари яратилди.

Таъкидлаш жоизки, кластерлар ўзлари ишлаб чиқарган маҳсулотлардан эркин фойдаланадилар, маҳсулоти нархини, уларни сотиш ҳажмини ҳам мустақил белгилайдилар. Шунингдек, кластер тизимида барча иштирокчиларнинг манфаатлари уйғунлашади. Яъни хом ашё етиштирувчидан

бошлаб, уни қайта ишловчигача маҳсулот сифатига бирдек жавобгар бўлади. Чунки, якуний жараён натижасига кўра, товарни сотишдан тушган қўшимча қийматнинг бир қисми шу ишга ҳисса қўшган меҳнаткашларга тақсимланади. Умуман олганда, айтиш пайтда мамалакатимизда ташкил этилаётган кластерлар ўз самарадорлигини амалда исботлади.

Бизнингча, замонавий кластер тизимида фермер хўжаликларини самарали ва барқарор фаолият кўрсатишларини таъминлаш мақсадида қуйидагилар тавсияларни амалга ошириш фойдадан холи бўлмайди:

- пахта хом ашёси ва бошқа турдаги қишлоқ хўжалиги экинлари етиштиришнинг илғор илмий ютуқлари, замонавий ва самарали усулларини жорий қилиш;

- пахта хом ашёсига бирламчи ишлов беришнинг самарали ва юқори рентабелли усулларини, шунингдек, чуқур қайта ишлаш технологияларини жорий қилиш;

- пахта чигити ҳамда бошқа қишлоқ хўжалиги экинларининг уруғларини давлат ва халқаро стандартлар талабларига мувофиқ ишлаб чиқариш, тайёрлаш ва сотиш;

- пахта хом ашёси ва бошқа қишлоқ хўжалиги экинларини етиштириш жараёнига илғор агротехник ҳамда сув тежайдиган технологияларни жорий қилиш;

- тўғридан-тўғри, шу жумладан хорижий инвестицияларни, шунингдек, халқаро молия институтларининг кредитларини жалб қилиш ҳисобига қишлоқ хўжалиги хом ашёсини чуқур қайта ишлаш ва рақобатбардош, экспортбоп маҳсулот ишлаб чиқаришни ташкил этиш;

- етиштириладиган пахта ва бошқа қишлоқ хўжалиги маҳсулотининг сифати ҳамда миқдорини ҳисобга олиш ва назорат қилиш жараёнларига замонавий ахборот-коммуникация технологияларини кенг жорий этиш;

- етакчи турдош ўқув, илмий-тадқиқот марказлари ва ташкилотларида агрокластер ходимларини ўқитиш, стажировка ўташ ва малака ошириш чораларини кўриб, ходимларининг билим ва тажрибасини ошириш;

- илмий ва таълим муассасалари билан биргаликда селекция ҳамда уруғчилик соҳасида тадқиқотлар ўтказиш, қишлоқ хўжалиги экинларининг янги навлари ва дурагайларини, шунингдек, пахта хом ашёсини бирламчи қайта ишлаш технологияларини яратиш мақсадга мувофиқ бўлади.

Айтиш жоизки, юқори рақобатлашув кўрсаткичларига эга бўлган компания ўз ютуғи орқали атрофдаги иқтисодий субъектларга, яъни истеъмолчилар, хом ашё етказиб берувчилар ва рақобатчиларга ижобий таъсирини ўтказди. Атрофдагиларнинг кучайиши эса компаниянинг рақобатбардошликни янада кўтаришига олиб келади. Шундай шароит кластерлар ривожланган ҳудудда яққол намоён бўлади. Айтиш вақтда кластер

йўналиши иқтисодиётнинг барча тармоғи учун истиқболли эканлигини намоён этмоқда.

## **КЛАСТЕР ТИЗИМИДА ПАХТАЧИЛИККА ИХТИСОСЛАШГАН ФЕРМЕР ХЎЖАЛИКЛАРИДА РЕСУРС ТЕЖОВЧИ ТЕХНОЛОГИЯЛАРНИ ЖОРИЙ ЭТИШ САМАРАДОРЛИГИНИ ОШИРИШ ЙЎЛЛАРИ**

**Рашидов Рахматулло Аъложонович  
Наманган муҳандислик-технология институти**

Дунё мамлакатларида пахта етиштириш рентабеллиги сўнгги бир неча йил мобайнида ўзгаришсиз қолмоқда. Бунга сайёрамизда юз бераётган глобал иқлим ўзгариши, пахтачилик учун муҳитнинг стресс омиллари – экиш даврида ҳаддан зиёд ёмғир ёғиши, гуллаш босқичида ҳароратнинг ошиши, тупроқ унумдорлигининг пасайиши, зараркунанда ва касалликлар гуруҳи кўпайиши, ресурслар тақчиллигига қарши агротехнологиялар етишмаслиги каби муаммолар салбий таъсир кўрсатмоқда. Шу жиҳатдан пахтачиликдаги ушбу муаммоларни ечиш, пахтачиликда фойдаланилаётган ресурслардан фойдаланиш самарадорлигини ошириш, тармоққа инновацион, ресурс тежамкор технологияларни жорий этиш каби тадбирларни амалга ошириб борилиши лозим.

Мамлакатимизда пахта етиштириш фермер хўжаликлари зиммасида бўлиб, бунда фермер хўжалиklarининг даромадини таъминлашга катта эътибор қаратилмоқда. Жумладан, Ўзбекистон Республикаси Президенти Шавкат Мирзиёевнинг 2017 йил 9 декабрдаги Қишлоқ хўжалиги ходимлари кунига бағишланган тантанали маросимдаги нутқида, “...сувни тежайдиган технологияларни жорий этишга қаратилган тадбирлар кўллаб-қувватланиб, бунинг ташаббускори бўлган хўжалик ва ташкилотларга кўшимча имтиёз ва преференциялар яратиб берилаётгани, ... пахта майдонларида ҳосилдорликни ошириш ва ердан самарали фойдаланиш мақсадида чигитни “қўшқатор” ва “олтмишлик” схемаси асосида экишни йўлга қўйиш ва самарасиз бўлган “тўқсонлик” схемадан босқичма-босқич воз кечиш керак. Шунингдек, хитойлик олимлар билан ҳамкорликда Фарғона, Андижон ва Наманган вилоятларида ғўза парваришини замонавий технологиялар асосида олиб боришимиз зарур” дея таъкидлаганларида, биринчи навбатда ердан унумли фойдаланиш, маҳсулот етиштиришда ресурсларни нисбий тежаш масаласига эътибор қаратган эдилар.

Аммо, сўнгги йилларда республикамизда пахта толаси экспорти миқдори камайиши ва унинг ўрнига тайёр маҳсулотлар сотиш йўналишидаги тадбирлар кўлами ортмоқда. Республикада 2018 йилда 2017 йилга нисбатан пахта толаси экспорти 2,4 мартага камайиб, жами экспорт миқдори 115,6 минг тоннани ташкил қилган (2017 йилда 278,9 минг тонна бўлган). Шу ўринда республикамизда 2018 йилда ўтган йилга нисбатан тайёр тўқимачилик маҳсулотларини экспорт қилиш 1,4 мартага ортганлиги таъкидлаш лозим.

Пахтачилик тармоғида агросаноат кластерларини ривожлантириш пахта толаси экспортини камайтириш йўлидаги муҳим қадамлардан бири ҳисобланади. Хусусан, Республика Президенти Шавкат Мирзиёев 2018 йил 12 сентябрида ўтказган йиғилишида “...қишлоқ хўжалигида бозор муносабатларини кенг жорий қилиш учун пахта-тўқимачилик кластерларини ривожлантиришга алоҳида эътибор қаратиш лозим” лигини таъкидлагани ҳолда, 2018 йилда республиканинг 20 та туманларида 164 минг гектар экин майдонларида кластер тизими жорий қилинганлиги айтиб ўтилган. Шунингдек, 2019 йилда 16 та пахта-тўқимачилик кластерлари томонидан тайёрланадиган пахта хом ашёси, республикадаги жами пахта экин майдонларининг 51 фоизини қамраб олиши белгиланган.

Агарда дунёда аҳоли сони 2019 йилнинг январь ҳолатига 7,6 млрд нафардан ошиб кетганлигини ҳисобга оладиган бўлсак, шундан 5,1 млрд нафардан ортиқ аҳоли ёки жами аҳолининг 67 фоизи мобил тизимдан фойдаланувчилар ҳисобланади.

Пахтачилик тармоғида ресурстежамкорлик тизимида инновацион рақамли тежамкор технология ва техник воситалар салмоғига баҳо бериш орқали ресурс тежамкорлик коэффицентини ( $П_{ТТ}$ ) аниқлаш тавсия этилади. Шу боисдан ҳам пахтачиликда тежамкорликнинг ижтимоий-иқтисодий самарадорлик кўрсаткичлари тизимида ушбу кўрсаткичларни ҳам ҳисоблаш таклиф этилмоқда (1-расм).

Бунда, 1-расмда акс эттирилган тўртта кўрсаткичларнинг арифметик ўртачаси орқали баҳолаш таклиф этилади.

Яъни, пахта етиштириш технологияларида рақамли, инновацион технологияларнинг салмоғи ( $ТС_{ТТ}$ ); инновацион ресурстежамкор рақамли технологияларнинг пахтачилик тармоғи ялпи маҳсулот қийматида нисбатан салмоғи ( $КС_{ТТ}$ ); инновацион ресурстежамкор рақамли технологияларнинг пахтачиликдаги жами ишлаб чиқариш харажатлари миқдоридagi салмоғи ( $ХС_{ТТ}$ ); инновацион ресурстежамкор рақамли технологияларнинг хўжаликда пахтачилик тармоғига киритилган йиллик инвестиция миқдorigа нисбати ( $ИС_{ТТ}$ ) каби кўрсаткичлар асосида.

$$П_{ТТ} = \frac{ТС_{ТТ} + КС_{ТТ} + ХС_{ТТ} + ИС_{ТТ}}{4} \quad (1)$$

Мазкур кўрсаткичнинг ортиб бориши пахтачилик тармоғида ресурстежамкорлик тизимидаги замонавий технологиялардан фойдаланиш кўлами ортиши ва тармоқнинг ривожланиши барқарорлиги келажакда ҳам сақланиши хусусида хулоса қилиниши мумкин бўлади.

Бугунги кунда пахтачилик тармоғида муҳим масалалардан бири бу чигит экиш жараёнидир. Бу эса ушбу йўналишда ресурстежамкор технологиялардан фойдаланиш зарурати туғилмоқда (1-жадвал). 2018 йилги мавсумда шундай ресурстежамкор технологиялардан бири бўлган Францияда ишлаб чиқарилган



**1-расм. Пахтачиликда ресурс тежовчи технологиялардан фойдаланиш иқтисодий самарадорлиги кўрсаткичлари тизими<sup>1</sup>**

Kuhn 8M сеялкадан Наманган вилояти Мингбулоқ туманида фойдаланилди. Мингбулоқ тумани Навоий МТП “Бусолиха Отабоев” фермер хўжалигида Kuhn 8M сеялкадан қўллаш бўйича маълумотлар ўрганилди. Ушбу фермер хўжалигида жами 30 гектар пахта майдони бўлиб, ҳосилдорлик 26,7 центнерни ташкил этади. Анъанавий технологиядан фойдаланганда 1 гектарга уруғлик сарфи 45 кг ни ташкил этган. Тежамкор технологиядан фойдаланиш натижасида уруғ сарфи 1 гектар майдон учун 25 кг бўлган. Бу эса қўшимча 1 гектар пахта майдонидан 20 (45-25) кг ёки 120000 (20\*6000) сўмлик уруғлик чигитини иқтисод қилиш имконини берди.

**1-жадвал**

**Мингбулоқ туманида “Аъзамжон ўғли Азамат” ҳамда “Бусолиха Отабоев” фермер хўжаликларидан чигит экишда тежамкор технология самараси<sup>1</sup> (2018 йил)**

<sup>1</sup> Муаллиф тадқиқотлари асосида тузилган. (Пунктир чизиқли квадратлардаги иқтисодий кўрсаткичларни муаллиф томонидан киритиш тавсия қилинмоқда)

Кўрсаткичлар	“Аъзамжон ўғли Азамат” фермер хўжалиги	“Бусолиҳа Отабоева” фермер хўжалиги	Тежамкор технология ҳисобига фермер хўжалиги ихтиёрида қоладиган моддий ва молиявий ресурслар
	<i>Анъанавий технология</i>	<i>Тежамкор технология</i>	
Пахта майдони, га	30	30	0
Ҳосилдорлик, ц/га	25,0	26,7	1,7
Бир га майдонга уруғ сарфи, кг	45	25	20
Бир кг уруғни сотиб олиш баҳоси, сўм	6000	6000	0
Бир га пахта майдонига уруғлик харажати, сўм	270 000	150 000	120 000
Бир га майдонга ёқилғи миқдори, литр	7	2,5	4,5
Бир га майдонга ёқилғи сарфи, сўм	30 100	10 750	19 350
Бир га майдонга чигит экишда иш ҳақи сарфи, сўм	140 000	140 000	0
Бир га майдон ҳисобига жами харажатлар, сўм	440 100	165 750	274 350
<b>Хўжаликнинг жами харажатлари, сўм</b>	<b>13 203 000</b>	<b>4 972 500</b>	<b>8 410 500</b>
Бир соатда иш унуми, га	1	3	2
Уруғ экиш муддати, кун	3	1	2

Шу билан бир қаторда 1 гектар майдонга ёқилғи сарфи ҳам 4,5 л камайган. Ушбу техниканинг 1 соатлик иш унуми 3 гектарни ташкил этади. “Бусолиҳа Отабоев” фермер хўжалигида Kuhn 8M сеялкадан фойдаланиш натижасида 8 410 500 сўм харажат тежаб қолинган.

<sup>1</sup> Фермер хўжаликлари маълумотлари асосида тузилган.

## **МЕВА-САБЗАВОТЧИЛИККА ИХТИСОСЛАШГАН КЛАСТЕРЛАР ФАОЛИЯТИДА КООПЕРАЦИЯ МУНОСАБАТЛАРИНИНГ ТАШКИЛ ЭТИШНИНГ ЎЗИГА ХОС ХУСУСИЯТЛАРИ**

**Иминов Тўхтасин Нурмаматович, Андижон қишлоқ хўжалиги ва  
агротехнологиялар институти, и.ф.ф.д.(PhD)**

Пандемия шароитида миллий иқтисодиётни модернизациялаш ва техник-технологик қайта қуриш жараёнлари кечаётган тараққиётнинг ҳозирги босқичида иқтисодиётни эркинлаштириш, аҳолининг умумий бандлиги ва даромадини ошириш, корхоналар ўртасида барқарор кооперацион алоқаларни шакллантириш, қўшилган қиймат занжирини яратиш орқали озиқ-овқат хавфсизлигини таъминлашга эришиш ўз ечимини кутаётган энг долзарб муаммолардан биридир.

Шунинг учун, мамлакатимизда мева-сабзавотчилик соҳасини такомиллаштириш, шу жумладан мева-сабзавот маҳсулотлари экиладиган майдонларни, сақлаш ва қайта ишлаш қувватларини сезиларли ошириш, мазкур тармоқни ривожлантириш учун халқаро молиявий институтларнинг маблағларини фаол жалб этишга йўналтирилган комплекс чора-тадбирлар амалга оширилмоқда.

Шу билан бирга мева-сабзавот маҳсулотларини ишлаб чиқариш, сақлаш, қайта ишлаш ва сотиш соҳасидаги илғор тажриба таҳлили ушбу маҳсулотларни ишлаб чиқарувчиларнинг кооперациясини ривожлантиришни самарали рағбатлантириш зарурати мавжудлигини кўрсатмоқда.

Мева-сабзавотчилик соҳасида қўшилган қиймат занжирини яратишни рағбатлантириш, сифатли мева-сабзавот маҳсулотларини ишлаб чиқариш ва унинг экспорти барқарорлигини таъминлаш, мазкур маҳсулот ишлаб чиқарувчиларининг молиявий имкониятларини кенгайтириш, шунингдек, ишлаб чиқаришнинг рақобатбардошлигини ошириш мақсадида қишлоқ хўжалик кооперативларини ташкил этиш асосий вазифалардан бири этиб белгиланди.

*Ўзбекистон Республикаси Президентининг 2017 йил 7 февралдаги 4947- сонли фармони билан 2017—2021 йилларда Ўзбекистон Республикасини ривожлантиришнинг бешта устувор йўналиши бўйича Ҳаракатлар стратегиясини 3.2. бандининг “Таркибий ўзгартиришларни чуқурлаштириш, миллий иқтисодиётнинг етакчи тармоқларини модернизация ва диверсификация қилиш ҳисобига унинг рақобатбардошлигини ошириш” номли устувор йўналишида кооперацияни ривожлантириш белгилаб берилган.*

Ўзбекистон Республикаси Президентининг “Мева-сабзавотчилик соҳасида қишлоқ хўжалиги кооперациясини ривожлантириш тўғрисида”ги 2019 йил 14 мартдаги ПҚ-4239-сонли қарорига мувофиқ Зомин (1 та), Ғаллаорол (2 та), Булунғур (2 та), Ургут (2 та), Олтиариқ (3 та), Қува (9 та), Паркент (14 та)



ва Қибрай (8 та) туманларида жами 41 та мева-сабзавотчилик йўналишида кооперативлар ташкил этилди [4].

Бундан ташқари Бахмал туманида олмачиликка, Мирзаобод туманида анорчиликка, Норин туманида данакли мевачиликка ва Олтинқўл туманида картошка уруғчилигига ихтисослашган 4 та қишлоқ хўжалиги бирлашмалари ташкил қилинди.

Қишлоқ хўжалик кооперативларининг ижобий тажрибаларини республиканинг бошқа ҳудудларида оммалаштириш мақсадида, 2019 йилнинг октябрь-ноябрь ойларида 21 та, шундан Жиззах, Сирдарё ва Тошкент вилоятларида 1 тадан, Қорақалпоғистон Республикаси ва Навоий вилоятида 2 тадан, Сурхондарё вилоятида 5 та, Самарқанд вилоятида 9 та қишлоқ хўжалиги бирлашмалари ташкил этилди [4].

2020 йил 1 январ ҳолатига кўра, жойлардаги кооперациялар сони 66 тага етди. Кооперацияларга 28 минг гектардан ортиқ майдонда фаолият юритувчи 1217та фермер хўжаликлари, 22та мева-сабзавот маҳсулотларини қайта ишловчи, 29 та экспортёр, 10 та тайёрлов корхоналари ва 3 та бошқа ташкилотлар жами 1281 та субъектлар ихтиёрий аъзо бўлган.

Бугунги кунда қишлоқ хўжалиги бирлашмалари ва аъзолари ихтиёрида 31 минг тонна сиғимли музлатгичли омборхоналар, 23,3 минг тонна мева-сабзавотларни қайта ишлаш қувватлари, 5,2 минг тонна маҳсулотларни қадоқлаш цехлари, 600 тонна қувватга эга мева-сабзавотларни саралаш шахобчалари, 36 та махсус юк ташиш транспортлари ва 79 та қишлоқ хўжалик техникалари мавжуд [4].

Қишлоқ хўжалиги бирлашмалари томонидан 16,9 минг тонналик музлаткичли камералар, қуввати 150 тонналик мева-сабзавот маҳсулотларни қуритиш, 1,8 минг тонналик қадоқлаш, 9,5 минг тонналик қайта ишлаш цехларини ишга тушириш ва 3 гектар майдонда иссиқхона ташкил қилиш ва 8 та махсус юк ташиш транспортлари ва қишлоқ хўжалиги техникаларини харид қилиш бўйича лойиҳалар амалга оширилмоқда [3].

2019 йили қишлоқ хўжалиги бирлашмалари томонидан 77 минг тонна маҳсулот ишлаб чиқарилиб, шундан қиймати 2 млн. 826 минг АҚШ долларлик 3,7 минг тоннадан ортиқ маҳсулотлар экспорт қилинган [5].

Янги қишлоқ хўжалиги бирлашмаларига ихтиёрий ва пай асосида иштирок этиш тамойилларида мустақил ва ўзаро боғлиқ қишлоқ хўжалиги корхоналари фермер, деҳқон хўжаликлари ҳамда шахсий томорқа ер эгалари киритилмоқда.

Жорий йилда тажриба-синов тариқасида мева-сабзавот маҳсулотларини ишлаб чиқариш, тайёрлаш, сақлаш ва сотиш бўйича биргаликдаги фаолиятни амалга ошириш учун республикамизнинг бир қанча ҳудудларида ана шундай бирлашмалар ташкил этилади. Тажриба-синов якунларига кўра, ушбу

институтни республиканинг бошқа ҳудудларида оммалаштиришнинг мақсадга мувофиқлиги тўғрисида таклифлар киритилиб, 2020 йил 1 декабрга қадар тажриба-синов натижалари ва хорижий мамлакатларнинг илғор тажрибаси, шунингдек бозор иқтисодиётининг замонавий талабларини ҳисобга олган ҳолда Қонунчилик палатасига «Қишлоқ хўжалигида кооперация тўғрисида»ги қонун лойиҳаси киритилиши белгилаб қўйилди.

Мева-сабзавот етиштиришда кооперациянинг зарурлиги, бир бутун ижтимоий ишлаб чиқаришга бевосита мустақил қўшила олмайдиган алоҳида деҳқон хўжаликлари, ижарачилар ва шахсий томорқа ер эгалари каби - майда қишлоқ хўжалик товар ишлаб чиқарувчиларининг мавжудлигидадир. Уларда етиштирилган катта миқдордаги мева-сабзавотларни сақлаш, сотишдаги муаммолар ва етиштирилган маҳсулотларни қайта ишлаш имкониятларининг мавжуд эмаслиги ушбу маҳсулот етиштирувчиларни кооперативларга бирлашишга сабаб бўлмоқда.

Маълумки, кооперацияга қатнашувчиларнинг таркибига қараб қишлоқ хўжалик ишлаб чиқариш кооперативлари қуйидаги турларга бўлинади:

- деҳқон хўжаликларининг ишлаб чиқариш-сотишга мўлжалланган бирлашишига асосланган деҳқон кооперацияси;
- ўсимликчилик, чорвачилик ва бошқа тармоқ кооперативларига ички хўжалик ижара пудрати системасидаги бирламчи ижара коллективларини бирлаштиришга асосланган ички хўжалик кооперацияси;
- жамоа хўжалиги шаклидаги кооперативларга алоҳида деҳқонларнинг бирлашишига асосланган қишлоқ хўжалик кооперацияси;
- корхона ва бошқа хўжаликлар иштироқида бирлашишга асосланган хўжаликлараро кооперация.

Бизнингча, мева-сабзавотларни етиштириш, сақлаш, қайта ишлаш ва сотишни ўз ичига олган, қўшимча қиймат занжирини яратишга қаратилган қишлоқ хўжалик бирлашмаси сифатида хўжаликлараро кооперацияни ташкил этиш ва ривожлантириш мақсадга мувофиқдир. Хўжаликлараро кооперациянинг вужудга келиши ва ривожланиши, ишлаб чиқариш муносабатларининг ишлаб чиқарувчи кучлар характериға мос келиши қонуни ҳаракатиға, жамиятнинг иқтисодий эҳтиёжи натижасида юзаға келган ва замонавий фан-техника тараққиёти ижтимоий меҳнат тақсимотининг ривожланиши ва такомиллашувига фаол таъсир кўрсатади.

Хўжаликлараро кооперациянинг аҳамияти, яна шундан иборатки, у кўп тармоқлиликдан ихтисослашган ишлаб чиқаришга ўтишни амалға оширади, уни индустрлашни анча самарали олиб боради, ижтимоий муаммоларни ҳал қилади, иқтисодий шароитларни тенглаштиришға олиб келади.

Хўжаликлараро кооперация ўз ичига қишлоқ хўжалик маҳсулотлари ишлаб чиқариш, ноишлаб чиқариш соҳаларини, қурилиш, мелиорация ва бошқа соҳаларни олади. Хўжалик кооперация базасида ишлаб чиқаришни

ихтисослаштириш ва концентрациялаш (тўплаш)ни амалга ошириш куйидаги асосий тамойиллардан асосланади:

1. Фермер ва деҳқон хўжаликлари, шахсий томорқа ер эгалари, ижарачилар ва бошқаларнинг қўшма ҳамкорлик жараёнидаги ихтиёрийлиги.

2. Тармоқ хусусиятлари ва тўпланган тажриба, хўжалик иқтисоди ва ишлаб чиқариш тизимини ҳисобга олган ҳолда ишларни амалга оширишнинг кетма-кетлиги ва йўналиши, ташкилий шакллари танлашга илмий ёндошиш.

3. Фермер ва деҳқон хўжаликлари, шахсий томорқа ер эгалари, ижарачилар ва бошқаларнинг хўжалик мустақиллигининг сақланиши.

4. Бутун бирлашма миқёсида ҳам, алоҳида корхона миқёсида ҳам ишлаб чиқаришни ривожлантириш ва унинг самарадорлигини оширишда ҳуқуқий ва жисмоний шахсларнинг моддий манфаатдорлигини таъминланиши.

5. Маҳсулот етиштиришда унинг сифатини яхшилаш ва сотиш ҳажмларини тезроқ ўстириш, меҳнат унумдорлигини ошириш ва таннархни пасайтириш имкониятларининг мавжудлиги ва шу кабилар.

Юқоридаги тамойилларга амал қилиниши натижасида, фикримизча, аҳолининг умумий бандлиги ва даромадини ошириш, корхоналар ўртасида барқарор кооперацион алоқаларни шакллантириш, қўшилган қиймат занжирини яратиш орқали озиқ-овқат хавфсизлигини таъминлашга эришиш мумкин бўлади.

#### **Фойдаланилган адабиётлар рўйхати**

1. Ўзбекистон Республикаси Президентининг 2017 йил 7 февралдаги “Ўзбекистон Республикасини янада ривожлантириш бўйича ҳаракатлар стратегияси тўғрисида” ги ПФ-4947-сонли Фармони. Ўзбекистон Республикаси қонун ҳужжатлари тўплами, 2017 й., 6-сон, 70-модда.

2. Ўзбекистон Республикаси Президентининг 2019 йил 14 мартдаги “Мева-сабзавотчилик соҳасида қишлоқ хўжалиги кооперациясини ривожлантириш тўғрисида”ги ПҚ-4239-сонли қарори. Қонун ҳужжатлари маълумотлари миллий базаси, 15.03.2019 й., 07/19/4239/2771-сон.

3. Мирзиёев Ш.М. Мева-сабзавотчилик тармоғини янада ривожлантириш ва экспортини ошириш, аҳоли томорқаларидан самарали фойдаланишни таъминлаш масалаларига бағишланган видеоселектор йиғилиши. 05.11.2019. [www.xabar.uz](http://www.xabar.uz).

4. Ўзбекистон Қишлоқ хўжалиги вазирлиги маълумотлари.

5. Ўзбекистон Республикаси Давлат солиқ қўмитаси маълумотлари.

## **МЕВА-САБЗАВОТЧИЛИКДА КООПЕРАЦИЯВИЙ МУНОСАБАТЛАРНИ ШАКЛЛАНТИРИШ МАСАЛАЛАРИ**

**Рустамова Дилсабохон Джураевна,  
Иқтисод фанлари номзоди, Андижон қишлоқ хўжалиги ва**

## **агротехнологиялар институти “Агробизнес ва маркетинг” кафедраси катта ўқитувчи**

Ўзбекистон мева-сабзавот ишлаб чиқаришда улкан имкониятларга эга. Аҳоли фаровонлигини доимо ошириб боришда халқимиз турмуш тарзига энг яқин ва тез натижа берадиган йўналиш қишлоқ хўжалигида юқори даромадли интенсив ишлаб чиқаришни ташкил этишдир. Мавжуд салоҳиятимизни тўлиқ ишга солишимиз, унга яраша катта даромад олишимиз зарурлигини инобатга олган ҳолда сўнгги йилларда мамлакатимизда мазкур соҳа юқори шиддат билан ислоҳ қилинмоқда.

*«Ўзбекистонда мевазорлар, айниқса, интенсив усулдаги боғлар етарлича ташкил этилмаётгани, боғ ва тоқзорлар яроқсиз ҳолатга келиб қолгани сабабли уларнинг иқтисодий самарадорлиги ўта паст даражада бўлиб, қатор туманларда минглаб гектар эски боғлар йиллар давомида ҳосил бермаяпти. Ҳанузгача “маҳсулот етиштириш – харид қилиш – сақлаш ва қайта ишлаш – экспорт” занжирини ташкил этадиган кооперация тизими жорий қилинмаган»<sup>1</sup>.*

Президентимиз Шавкат Мирзиёев томонидан боғдорчилик тармоғи ва иссиқхона хўжаликларидан бошқарув тизимини яхшилаш, давлат томонидан қўллаб-қувватлашнинг самарали механизмларини жорий этиш, қишлоқ хўжалигида кооперацияни йўлга қўйиш, замонавий ресурс тежамкор технологиялар асосида юқори сифатли, рақобатбардош ва экспортбоп маҳсулотлар ишлаб чиқариш ҳажмларини ошириш, озиқ-овқат саноатини жадал суръатларда ривожлантириш мақсадида қатор фармон ва қарорлар қабул қилинди.

Шунга қарамасдан, жаҳон бозорида мева-сабзавот маҳсулотлари савдоси 205 миллиард долларни ташкил этган бир пайтда, бизнинг улушимиз бир фоизга ҳам етмаяпти.

2020 йилда мева-сабзавот экспортини 2,5 миллиард долларга етказиш, кейинги уч йилда бу кўрсаткични 5 миллиард долларга етказиш имкониятлари қилинмоқда. Давлатимиз раҳбари таъкидлашича, бунга эришиш учун экин ва навларни тўғри танлаш, ҳосилдорлик ва даромадни камида икки-уч баробарга ошириш, исрофгарчиликларни олдини олиш, маҳсулотларни сақлаш, логистика масалалари, экспортни тўғри ташкил этиш лозим.

Бугунги кунда дунё бозорларида гилос, ўрик, олхўри, анор, узум, бодом, цитрус мевалар каби маҳсулотларга талаб юқори ва ушбу маҳсулотлар экспорт тушумининг асосий қисмини ташкил этмоқда.

---

<sup>1</sup> Мирзиёев Ш.М. Мева-сабзавотчилик тармоғини янада ривожлантириш ва экспортини ошириш, аҳоли томорқаларидан самарали фойдаланишни таъминлаш масалаларига бағишланган видеоселектор йиғилиши. 05.11.2019. [www.xabar.uz](http://www.xabar.uz).

Қишлоқ аҳолиси бандлигини таъминлаш мақсадида янги ташкил қилинаётган кооперациялар негизида 1 гектардан 5 гектаргача ижара асосида ер ажратиб берилади. Янги боғ ва токзорларни барпо этишга “Ҳар бир оила – тадбиркор” дастури доирасида 1 триллион сўм йўналтирилади. Мисол учун, кам таъминланган оилалар бандлигини таъминлаш мақсадида Фарғона водийсининг 22 та туманида 31 та намунавий кооперация ташкил қилиниши, ҳар бир кооперацияга камида 50 нафардан ишсиз фуқаро аъзоликка қабул қилиниб, уларга фойдаланилмаётган ерлар, субсидиялар ҳамда имтиёзли кредитлар ажратилиши режалаштирилмоқда.

Шунингдек, Ўзбекистон Республикаси Президентининг 2017 йил 7 февралдаги 4947- сонли фармони билан 2017—2021 йилларда Ўзбекистон Республикасини ривожлантиришнинг бешта устувор йўналиши бўйича Ҳаракатлар стратегиясини **3.2. бандининг Таркибий ўзгартиришларни чуқурлаштириш, миллий иқтисодиётнинг етакчи тармоқларини модернизация ва диверсификация қилиш ҳисобига унинг рақобатбардошлигини ошириш номли** устувор йўналишида кооперацияларни ривожлантириш белгилаб берилган<sup>1</sup>.

Ўзбекистон Республикаси Президентининг “Мева-сабзавотчилик соҳасида қишлоқ хўжалиги кооперациясини ривожлантириш тўғрисида”ги 2019 йил 14 мартдаги ПҚ-4239-сонли қарорига мувофиқ Зомин (1 та), Галлаорол (2 та), Булунғур (2 та), Ургут (2 та), Олтиариқ (3 та), Қува (9 та), Паркент (14 та) ва Қибрай (8 та) туманларида жами 41 та мева-сабзавотчилик йўналишида қишлоқ хўжалиги бирлашмалари ташкил этилди.

Бундан ташқари GIZ билан ҳамкорликда 4 та ихтисослашган кооперативлар ташкил этилди (Бахмалда олмачиликка, Мирзаободда анорчиликка, Норинда данакли мевачиликка ва Олтинкўлда картошка уруғчилигига ихтисослашган).

Кооперацияларнинг ижобий тажрибаларини республиканинг бошқа ҳудудларида оммалаштириш мақсадида, жорий йилнинг октябрь-ноябрь ойларида 21 та, шундан Жиззах, Сирдарё ва Тошкент вилоятларида 1 тадан, Қорақалпоғистон Республикаси ва Навоий вилоятида 2 тадан, Сурхондарёда 5 та, Самарқандда 9 та қишлоқ хўжалиги бирлашмалари ташкил қилинди.

Қишлоқ хўжалигини 2030 йилгача бўлган стратегик устувор йўналишларидан қулай агробизнес муҳитини ва қўшилган қиймат занжирини яратитиш белгилаб берилган. Бу стратегик устувор йўналишларни амалга оширишда қишлоқ хўжалигида кооперациявий муносабатларни шакллантириш муҳим ўрин эгаллайди.

---

<sup>1</sup> Ўзбекистон Республикаси Президентининг 2017 йил 7 февралдаги “Ўзбекистон Республикасини янада ривожлантириш бўйича ҳаракатлар стратегияси тўғрисида” ги ПФ-4947-сонли Фармони. Ўзбекистон Республикаси қонун ҳужжатлари тўплами, 2017 й., 6-сон, 70-модда.

Кооперация деганда мавжуд ишлаб чиқариш мулклари ва молиявий ресурслари, мустақиллиги ва ташаббускорлиги асосида иқтисодий фаолиятнинг у ёки бу соҳасида умумий ишлаб чиқариш мақсадларига эришиш учун ихтиёрий бирлашадиган корхона ёки ишлаб чиқариш бўлими, ходимларининг маълум қисмининг ташкилий шакли тушунилади. Корпорация (лотинча *corporatio* – бирлашиш) – бу умумий мақсадларга эришиш, биргаликда фаолият кўрсатиш учун бирлашган ва ҳуқуқнинг мустақил субъектини – ҳуқуқий шахсни ташкил қилган жисмоний ёки ҳуқуқий шахслар бирлашмасидир.

Кооперацияга бирлашиш орқали агросаноат мажмуасида замонавий техника ва тежамкор технологиялар билан таъминлашни жадаллаштириш, ишлаб чиқариш харажатларини тежаш ва тежамкор инновацион технологияларни қўллаш имконияти, маҳаллий озиқ-овқат ва бошқа истеъмол товарлари ишлаб чиқаришни кенгайтириш имконияти туғилади.

Бозор иқтисодиёти шароитларида фермерлик кооперацияси давлат сиёсати доирасида ривожланади. Қишлоқ хўжалик кооперациясини ривожлантиришнинг мустақам қонунчилик негизини яратиш билан бир қаторда бундай сиёсатни соҳадаги жаҳон тажрибасини қўллаб, ҳозирги Ўзбекистон ҳаётида қўллаб бўладиган тарзда изчил шакллантириш керак.

Қишлоқ хўжалиги корхоналари томонидан хал этиладиган бир қанча муаммолар мавжуд, улар асосан ишлаб чиқаришни ташкил этиш яъни ер ва сувдан, моддий-техник, молиявий ва меҳнат ресурсларидан самарали фойдаланишни ташкил этиш; маҳсулот ишлаб чиқариш ва сотишни самарали режалаштириш; сарф харажатларни камайтириш ва маҳсулот сифатини моллари зотларини танлаш; маҳсулотларни қайта ишлашни ташкил этиш; ошириш ҳисобига ишлаб чиқаришнинг рақобатбардошлигини ошириш; ҳосилдор ва бозор талабига мос маҳсулот етиштириш имконини берувчи экинлар навлари, чорва илм-фан ютуқларидан фойдаланган ҳолда ресурс тежовчи технологияларни жорий этиш ва бошқалар.

Аммо ушбу масалаларни хал этиш объектив ва субъектив омилларга кўра фермер ва деҳқон хўжаликлари учун қийин кечмоқда. Қишлоқ хўжалигида кооперацион муносабатларини ривожлантиришга туртки берувчи ва зарурат туғдирувчи асосий муаммолар қуйидагилардан иборат:

- қишлоқ хўжалиги маҳсулотлари етиштиришда хавф-хатарнинг юқорилиги ва буларни фермер яқка ўзи енга олмаслиги;
- маҳсулот етиштирувчилар яқуний даромаддан фойдалана олмаётганлиги;
- маҳсулот таннархининг ошиб бораётганлиги ва рақобатбардошлиги пастлиги;
- қишлоқ хўжалигининг молиявий ҳолати ва моддий- техника базасини ёмонлиги;
- маҳсулот сотишда монополия ҳолати;

➤ кичик хажмдаги ва кўп сонли фермер ва деҳқон хўжаликлари бир вақтнинг ўзида маҳсулот етиштириш, моддий-техник ресурслар сотиб олиш, маҳсулот сотиш бозорларини ўрганиш, харидор қидириш ва маҳсулотнинг истеъмолчига етиб бориши билан боғлиқ ҳаракатини самарали таъмин этиш имкониятига эга эмас;

➤ қишлоқ хўжалиги маҳсулотлари етиштирувчилар сони кўплиги ва маҳсулот хажми кичиклиги, узок бозорларга кичик хажмли маҳсулот олиб боришни ёки бозорлардан кичик хажмдаги моддий-техник ресурслар сотиб олишни иқтисодий жихатдан инкор этади ва транспорт харажатлари маҳсулотнинг рақобатбардошлигини кескин пасайтириб, деҳқон оладиган даромадининг бир қисмини йўқотади, аксарият ҳолларда зарарига ҳам маҳсулот сотишига мажбур бўлади;

➤ қишлоқ хўжалиги маҳсулотларини сақлаш учун омборхоналар, совутиш тизимига эга бўлган ва маҳсулотларни саралаш имконини берувчи объектларни қуриб ва улардан фойдаланиш харажатлари юқорилиги сабабли кичик хажмли қишлоқ хўжалиги корхоналари учун бундай объектларга эга бўлиш имкони мавжуд эмас.

➤ тез бўзиловчи маҳсулотларни бозорга чиқариш ва сотишда уларни саралаш, қадоқлаш, сақлаш ва ташиш учун маҳсус жихозланган транспорт воситалари, совутиш тизимига эга омборхоналар бўлишини талаб этади. Ушбу масалаларни қишлоқ хўжалиги корхоналари доирасида ҳал этишнинг имконияти нисбатан чекланган.

Ўзбекистонда кооперацион жараёнларни фаоллаштириш, такомиллаштириш ва ривожлантириш буйича айрим тавсиялар ишлаб чиқилди.

Ҳамкорликда кооперативлар ташкил этиш ва уларни ривожлантириш орқали кооперативларнинг турли шаклларини вужудга келтириш мумкин:

- 1) барча йўналишларда ҳамкорликда фаолият юритиш;
- 2) фермер хўжаликларига техникавий-сервис хизмати кўрсатиш;
- 3) меҳнатни ҳамкорликда ташкил этиш;
- 4) ер ресурсларидан ҳамкорликда фойдаланиш;
- 5) маҳсулотни сотиш ва таъминотни амалга ошириш;
- 6) ҳамкорликда кредит олиш ва суғурталаш.

Мева-сабзавотчиликда кооперациявий муносабатларни шакллантириш масалаларини ўрганиш борасида олиб борилаётган тадқиқотлар қатор хулосаларни чиқариш имконини беради:

– товар ишлаб чиқарувчиларнинг ҳар бир гуруҳ учун ишлар ва хизматларни ишлаб чиқариш ва истеъмолчига етказиб беришнинг ўзига хос хусусиятлари билан белгиланган умумий иқтисодий манфаатлар тармоқ ва тармоқлараро кооперация ҳамда умуман иқтисодиётнинг агрор секторини ривожлантириш учун базавий ҳисобланади, бунга хўжалик юритувчи

субъектларнинг ҳам фаоллигининг ошиши ва ташаббусларининг ривожланиши кўмаклашиши керак;

– кооперациялашган корхоналар ва унинг кооператив мулкчилигига асосланган сегменти товар ишлаб чиқарувчиларнинг хўжалик юритишнинг бундай шаклига тайёргарлиги даражаси билан шартланган босқичма- босқичли хусусиятга эга бўлиши ҳамда унинг меъёрий-ҳуқуқий базасини ривожлантириш ва такомиллаштириш билан уйғунлаштирилиши лозим.

**МЕВА-САБЗАВОТЧИЛИК БЎЙИЧА ИХТИСОСЛАШТИРИЛГАН  
КЛАСТЕРЛАРНИНГ ИҚТИСОДИЙ РИВОЖЛАНИШДАГИ ЎРНИ ВА АҲАМИЯТИ**  
**Иминов Тўхтасин Нурмаматович,**  
**Андижон қишлоқ хўжалиги**  
**ва агротехнологиялар институти, и.ф.ф.д.(PhD)**

Жаҳон иқтисодиётида интеграция жараёнларини глобаллашуви ва чуқурлашуви агробизнесни ички кучли ва заиф томонларини ҳам, унинг бозордаги ташқи имкониятлари ва ҳавф-хатарларини ҳам ҳар томонлама чуқур ўрганишни тақозо этмоқда. Айнан ана шу имкониятлардан бири агрокластерларни ташкил этишдир.

Кластер сўзини инглизчадан таржима қилганда "тўплам" деган маънони англатади. Иқтисодиётда кластер сўзи бирон маҳсулотни ишлаб чиқариш учун бир неча мустақил компаниялардан ихтиёрий равишда тузилган бирлашма сифатида тушунилади. Масалан: мева-сабзавотчиликда, мева-сабзавотни экилишидан тортиб то у тайёр маҳсулотга айлантирилгунга қадар ўзаро бирлашган компаниялар: фермер хўжалиги, деҳқон ва шахсий томорқа хўжаликлари, мева-сабзавотларни қайта ишлаш заводи, логистика марказлари, бозорлар ва хоказолар бирга ишлайди.

Шу жиҳатдан республикамизнинг ихтисослашган худудларида қайта ишлаш қувватларидан самарали фойдаланиш орқали маҳсулат сифати ва рақобатбардошлигини оширишни экспортга йўналтириш ҳисобига мамлакатга валюта тушумини ошириш, янги иш ўринларини яратиш ҳамда аҳоли даромадларини ошириш ҳисобига агрокластерларни ташкил этиш ва ривожлантириш давр талабидир. Шундан келиб чиқиб, бизнингча, ихтисослашган худудларда ташкил этиладиган кластерларни ихтисослашган агрокластерлар деб юритиш ҳам тўғри бўлади.

Мамлакат иқтисодиётида агрокластерларнинг аҳамияти ва ўрни жуда катта. Унинг ўрни энг аввало мамлакат ялпи ички маҳсулотигадаги салмоғи билан белгиланади. Бугунги кунда мамлакатда яратилаётган ялпи ички маҳсулотнинг 70 фоизидан кўпроғи агросаноат мажмуасида ишлаб чиқарилади [5].

Мажмуанинг аҳамияти энг аввало унинг ишлаб чиқараётган маҳсулотларнинг қиммати билан белгиланади. Гап шундаки, агросаноат



мажмуасининг охирги маҳсулоти инсонлар кундалик истеъмолига қаратилган озиқ-овқат ва инсонларнинг шахсий кийим-кечаклари, уй-рўзгор буюмлари ҳисобланади. Мамлакат агросаноат мажмуасида озиқ-овқатнинг 99 фоиздан кўпроғи етиштирилади [6]. Мажмуа мамлакатнинг озиқ-овқат ҳавфсизлигини таъминлайди.

Бугунги кунда республикада етиштирилаётган экспортбоп маҳсулотларнинг қарийиб 2/3 қисмини агрокластерлар етиштирмоқда ва мамлакат иқтисодиётини ривожлантириш учун зарур бўлган қаттиқ валюта тушумини таъминлашда фаол қатнашмоқда. Мамлакат иқтисодиётига тушаётган қаттиқ валюта иқтисодий ислохотларни чуқурлаштиришга, иқтисодиётда чуқур таркибий ўзгаришлар қилишга, юрт ҳавфсизлигини таъминлашга, ижтимоий соҳаларни ривожлантириш мақсадларига сарфланади. Ҳозирда қаттиқ валютанинг 60 фоиздан кўпроғи шу мажмуа маҳсулотларини сотишдан тушади. [5].

Президентимиз Шавкат Мирзиёев томонидан боғдорчилик тармоғи ва иссиқхона хўжаликларида бошқарув тизимини яхшилаш, давлат томонидан қўллаб-қувватлашнинг самарали механизмларини жорий этиш, қишлоқ хўжалигида кооперацияни йўлга қўйиш, замонавий ресурс тежамкор технологиялар асосида юқори сифатли, рақобатбардош ва экспортбоп маҳсулотлар ишлаб чиқариш ҳажмларини ошириш, озиқ-овқат саноатини жадал суръатларда ривожлантириш мақсадида қатор фармон ва қарорлари қабул қилинди.

Президентимизнинг маълумотларига кўра, жаҳон бозорида мева-сабзавот маҳсулотлари савдоси 205 миллиард долларни ташкил этган бир пайтда, мамлакатимизнинг ундаги улуши бир фоизни ҳам ташкил қилмайди. Шунинг учун, 2020 йилда мева-сабзавот экспортини 2,5 миллиард долларга етказиш, кейинги уч йилда бу кўрсаткични 5 миллиард долларга етказиш вазифалари қўйилди. Бунга эришиш учун экин ва навларни тўғри танлаш, ҳосилдорлик ва даромадни камида икки-уч баробарга ошириш, исрофгарчиликларни олдини олиш, маҳсулотларни сақлаш, логистика масалалари, экспортни тўғри ташкил талаб этилади [2].

Бугунги кунда дунё бозорларида гилос, ўрик, олхўри, анор, узум, бодом, цитрус мевалар каби маҳсулотларга талаб юқори ва ушбу маҳсулотлар экспорт тушумининг асосий қисмини ташкил этмоқда.

Мамлакатимиз аҳолисининг озиқ-овқатга бўлган талабини қоплаш ва экспорт ҳажмини ошириш учун мева-сабзавот етиштиришни йилига 8-10 фоизга кўпайтириш ва қўшимча 1 миллион тоннадан ортиқ маҳсулот етиштириш зарур[6]. Шу боис, мамлакатимизда озиқ-овқат ҳавфсизлигини таъминлаш учун қишлоқ хўжалиги ва қайта ишлаш саноатини уйғунлашган ҳолда ривожлантириш масаласига алоҳида эътибор қаратилмоқда.

Ҳозирда республика бўйича мева-сабзавотчиликка ихтисослашган жами 47 та кластер ташкил этилиб, уларга 13,5 минг гектар ер майдони ажратиб берилган. Кластерлар ихтиёрида 15,9 минг тонна сифимидаги музлаткич омборхоналар, 7810 тонна саралаш, 800 тонна калибрлаш, 4та замонавий лаборатория, 119,8 минг тонна мева-сабзавот маҳсулотларини қайта ишлаш, 23201 тонна мева-сабзавотни саралаб-қадоқлаш цехлари мавжуд бўлиб, 1046 доимий, 1085 та мавсумий иш ўринлари ташкил этилган [5].

Президентимиз таъкидлаганидек, боғдорчилик ривожини учун аввало кўчат зарур, шунинг учун ҳар йили 20 миллион дона кўчат етиштиришни ва экспорт қилишни йўлга қўйиш зарур. Ана шу мақсадда келгуси йилдан жаҳон бозорида талаб юқори бўлган ўрик, гилос, шафтоли, хўраки ва саноатбоп узум, анор, ёнғоқ, бодом кўчатлари етиштириш плантациялари ташкил этишни бошлаш лозим.

Маълумки, Ўзбекистон республикаси Президенти томонидан 2017 йил 7 февралда “2017-2021 йилларда Ўзбекистон Республикасини ривожлантиришнинг бешта устувор йўналишлари бўйича Ҳаракатлар стратегияси” бўйича фармон қабул қилган эди. Унга кўра, қишлоқ хўжалигини модернизация қилиш ва жадал ривожлантиришда таркибий ўзгартиришларни чуқурлаштириш ва қишлоқ хўжалигини ишлаб чиқаришни муттасил ривожлантириш, мамлакат озиқ-овқат хавфсизлигини янада мустаҳкамлаш, экологик тоза маҳсулотни ишлаб чиқаришни кенгайтириш, аграр секторнинг экспорт салоҳиятини сезиларли даражада ошириш кўзда тутилган.

Шунингдек, унда мева-сабзавотларни чуқур қайта ишлаш, ярим тайёр маҳсулотлар ва тайёр озиқ-овқат маҳсулотларини, шунингдек қадоқлаш буюмларини ишлаб чиқариш бўйича энг замонавий юқори технологияли ускуналар билан жиҳозланган, қайта ишловчи янги корхоналарни куриш, мавжудларини реконструкция ва модернизация қилиш юзасидан инвестиция лойиҳаларини амалга ошириш, мева-сабзавотларни сақлаш ва транспортировка қилиш (агрологистика) ҳамда сотиш масалалари бўйича тизимли чора-тадбирларни кўриш ҳам кўзда тутилган.

Юқоридагиларни ҳисобга олиб, бизнингча, мева-сабзавотчилик кластерларининг аҳамияти ва иқтисодиётдаги ўрнини қуйидагилар билан белгилаш мумкин:

- етиштирилган мева-сабзавотларнинг нобуд бўлишини олдини олади ва натижада катта иқтисодий самара беради;
- аҳолини иш билан таъминлашни яхшилайти, ижтимоий масалаларни ечимини оптималлаштиради;
- қишлоқ хўжалигини имкон даражасида бир меёрда молиявий маблағ билан таъминлайди;
- аҳолининг турмуш даражасини оширади;

- қишлоқ хўжалигини унга хос бўлмаган функциялардан (маҳсулотни сақлаш, ташиш ва х.з.) озод қилади;
- мамлакатнинг экспорт салоҳиятини оширади;
- аҳолини йилнинг турли фаслларида сифатли мева-сабзавотлар билан таъминлашни яхшилайдди;
- қишлоқ аҳолисининг меҳнат малакасини оширади;
- мамлакатнинг озиқ-овқат хавфсизлигини сифатли таъминлайди.

Ҳозирги даврда Ўзбекистон Республикасида етиштириладиган қишлоқ хўжалиги маҳсулотларини қуйидаги ҳажмларда қайта ишланмоқда: мевалар – 15%, сабзавот – 10%, полиз маҳсулотлари – 5%, узум – 23%, тери – 26%, жун – 15%, гўшт – 25%, сут – 5%, пахта хомашёси – 25% [6].

Шу ўринда таъкидлаш жоизки, юқоридаги ҳажмларни ошириш учун ихтисослашган агрокластерларни ташкил этиш ва замонавий технологиялар билан жиҳозлаш, уларни маънавий жиҳатдан янгилаш, таркибий жиҳатдан техник ва технологик қайта тузиш каби чора-тадбирларни амалга ошириш талаб этилади. Яъни:

- корхоналар ишлаб чиқариш жараёнидан эскирган асбоб-ускуналарни чиқариш;
- маҳаллий ресурслар асосида ишлаб чиқаришга инновацион технологияларни жорий этиш;
- янги экспортбоп ишлаб чиқарилаётган маҳсулотлар ассортиментини кенгайтириш;
- инновациялар ҳисобига ишлаб чиқариш харажатларини пасайтириш ва ресурсларни тежаш;
- халқаро талаблар даражасида сифатни бошқариш ва сертификатлаш тизимини жорий этиш;
- камчиқиндили ва экологик тоза технологияларни жорий этиш каби вазифаларни амалга ошириш корхоналарда ўзига хос хусусиятларни намоён этади.

Хулоса қиладиган бўлсақ, мева-сабзавотчиликка ихтисослашган кластерларни ташкил этиш ва ривожлантириш мамлакатнинг иқтисодий стратегиясининг бош йўналишларидан бир ҳисобланади. Бунда асосий эътибор мева-сабзавотларни қайта ишлайдиган саноатни ривожлантириш ва бозорни арзон, сифатли, рақобатбардош озиқ-овқат маҳсулотлари билан таъминлашга қаратилади. Мева-сабзавотчиликка ихтисослашган кластерларни ташкил этиш ва ривожлантириш орқали хорижий инвестицияларни жалб этишга эътибор кучайтирилади. Бу соҳада вужудга келаётган янги қўшма корхоналар янги техника ва технологиянинг кириб келишига олиб келади. Бундан ташқари аҳолини иш билан бандлиги ва аҳоли даромадларининг ошишига хизмат қилади.

Фойдаланилган адабиётлар рўйхати

1. Ўзбекистон Республикаси Президентининг 2017 йил 7 февралдаги “Ўзбекистон Республикасини янада ривожлантириш бўйича ҳаракатлар стратегияси тўғрисида” ги ПФ-4947-сонли Фармони. Ўзбекистон Республикаси қонун ҳужжатлари тўплами, 2017 й., 6-сон, 70-модда.

2. Мирзиёев Ш.М. Мева-сабзавотчилик тармоғини янада ривожлантириш ва экспортини ошириш, аҳоли томорқаларидан самарали фойдаланишни таъминлаш масалаларига бағишланган видеоселектор йиғилиши. 05.11.2019. [www.xabar.uz](http://www.xabar.uz).

3. Г.А.Саматов, И.Б.Рустамова, У.А.Шерипбаева. Қишлоқ хўжалиги иқтисодиёти ва менежменти. Дарслик. Т.: 2012. – 28-41 б.

4. Абдуғаниев А., Абдуғаниев А. А. – Қишлоқ хўжалиги иқтисодиёти. Дарслик. Т.: ТДИУ, 2010. – 18-32 б.

5. Ўзбекистон Қишлоқ хўжалиги вазирлиги маълумотлари.

6. Ўзбекистон Республикаси Давлат солиқ қўмитаси маълумотлари.

## **МЕВА-САБЗАВОТЧИЛИК ТАРМОҒИ КОРХОНАЛАРИ ФАОЛИЯТИНИ САМАРАЛИ БОШҚАРИШНИ ЙЎЛГА ҚЎЙИШ**

**Казаков О.С. – и.ф.н., доцент**

**Наманган муҳандислик-технология институти**

Иқтисодиёт ривожининг ҳозирги вақтдаги даражасида мамлакатимизда қишлоқ хўжалиги тармоғи барча соҳа ва тармоқлар каби жадал суръатлар билан ривожланмоқда. Бунда соҳада кенг кўламли ислоҳотларнинг изчил амалга оширилаётганлиги, қишлоқ хўжалигидаги мавжуд ҳолатлар, давлат томонидан ҳар томонлама қўллаб-қувватланаётганлиги ўз самарасини бермоқда. Мамлакатимизда барча соҳаларда бошланган тизимли ислоҳотларни, иқтисодиётимизда, авваламбор, қишлоқ хўжалигида туб таркибий ўзгаришларни сўзсиз давом эттириш, хусусий мулк, тадбиркорлик ва кичик бизнесни жадал ривожлантириш ва бу соҳа вакиллари манфаатларини ҳимоя қилиш, макроиқтисодий мутаносибликни таъминлаш 2020 йил ва ундан кейинги йилларга мўлжалланган иқтисодий дастурнинг энг муҳим устувор йўналиши ҳисобланади.

Қишлоқ хўжалигини ривожлантириш йўналишида қатор ишлар амалга оширилмоқда. Ўзбекистонда амалга оширилаётган аграр соҳадаги ислоҳотларни бочқичма-босқич амалга ошириш натижасида қишлоқ хўжалиги товар ишлаб чиқарувчиларининг иқтисодий эркинликларини кенгайтирилди, паст рентабелли ва зарар кўриб ишлайдиган йирик қишлоқ хўжалик корхоналари таркибий тузилмасини қайта ўзгартирилиб, уларнинг негизда фермер хўжаликларини ташкил этилди, мева-сабзавот маҳсулотларини сақлашнинг моддий-техника базасини ривожлантирилди. Қишлоқ хўжалиги хом ашёсини қайта ишлашни чуқурлаштириш, қишлоқ хўжалиги ишлаб

чиқаришини модернизация қилиш, техник ва технологик жиҳатдан қайта жиҳозлаш ҳамда фермер хўжаликлари тасарруфидаги ер участкалари майдонини мақбуллаштириш, уларнинг фаолиятини қўллаб-қувватлаш учун замонавий хизмат кўрсатиш инфратузилмасини яратиш орқали барқарор иқтисодий фаолият юритишларининг ташкилий ва иқтисодий асослари яратилди. Шу билан биргаликда, етиштирилган қишлоқ хўжалиги маҳсулотларини чуқур қайта ишлаш, уларни сақлаш инфратузилмасини ривожлантиришга ҳам алоҳида эътибор қаратилмоқда. Амалга оширилган ишлар натижасида йил давомида нархларнинг мавсумий кескин ошиб кетишига йўл қўймасдан, аҳолини асосий турдаги қишлоқ хўжалиги маҳсулотлари билан узлуксиз таъминлаш, ушбу маҳсулотларни экспорт қилишни кенгайтириш, нарх-наво барқарорлигини сақлаш имконини бермоқда.

Қишлоқ хўжалиги таркибида мева-сабзавотчилик тармоғининг муҳим ўрни ва аҳамияти бор бўлиб, бу тармоқ аҳолини мева-сабзавотчилик маҳсулотлари билан йил давомида таъминлаш ва уларни экспорт қилиш билан боғлиқ вазифаларни амалга оширмоқда. Қишлоқ хўжалигининг мева-сабзавотчилик тармоғини янада жадалроқ ва барқарор ривожланиши унинг рақобатбардошлигига, модернизациялашни амалга оширишга бевосита боғлиқдир. Модернизациялаш, ўз навбатида, мева-сабзавотчилик билан шуғулланадиган мажмуанинг истиқболли рақобатбардош моделини яратиш, мева-сабзавот маҳсулотларини ишлаб чиқариш, қайта ишлаш ва сотиш жараёнларида фаолият юритаётган турли хўжалик юритиш субъектларининг ўзаро ҳамкорлигини мустаҳкамлаш, унинг мақбул ижтимоий таркиби ва қишлоқ хўжалиги субъектларини бозор тамойилларига мос ташкилий турларини шакллантиришни тақозо этади. Ҳозирги вақтда самарали ҳисобланган агрокластерларни мамлакатимизнинг мева-сабзавотчилик тармоғида ташкил этиш муҳим омил ҳисобланади. Қишлоқ хўжалигининг мева-сабзавотчилик тармоғида ташкил этилиши мўнжалланган агрокластерлар янги институционал тузилма ҳисобланади. Уларни нафақат ташкил этиш зарур, балки самарали фаолиятини амалга оширилишини мўнжаллаб ташкил этиш ҳозирги вақтдаги долзарб масалалардан ҳисобланади. Кўплаб мамлакатларда агрокластерларнинг назарий ва услубий жиҳатлари ўрганилган. Шу билан биргаликда, ҳар бир мамлакат ва иқтисодиёт ривожининг турли даврларида бундай янги тузилмаларни ташкил этиш ўзига хос бўлган ҳусусиятларга эга бўлишини этиборга олиб, мамлакатимизда мева-сабзавотчилик тармоғида самарали агрокластерларни ташкил этишнинг назарий ва услубий жиҳатларини ўрганиш зарурдир. Ҳозирги бозор муносабатларининг чуқурлашуви шароитида мева-сабзавотчилик тармоғида агрокластерларни самарали тарзда ташкил этиш ва улар фаолиятини замонавий менежмент тамойиллари асосида ташкил этиш жуда катта аҳамиятга эга ҳисобланади.

Мева-сабзавотчилик тармоғида агрокластерларни ташкил этиш қўйилаётган масаланинг бир томони бўлса, улар фаолиятини тўғри ташкил этиш асосида самарали фаолият юритувчи агрокластерлар ташкил этиш масаланинг муҳим иккинчи томонидир. Агрокластерларни нафақат ташкил этиш муҳим ҳисобланади, балки уларнинг самарали фаолиятини йўлга қўйиш муҳим ҳисобланади. Агрокластерлардан чиқишдаги натижалар билан киришдаги ресурсларнинг нисбати орқали аниқланадиган унумдорлик кўрсаткичининг муқим ортиб боришига эришиш ва агрокластерлар фаолиятида яшаб қолувчанликни таъминлашда улар самарасини ошириш ўзига хос бўлган ўринга эга. Мева-сабзавотчилик тармоғида ташкил этилиши мўнжалланган агрокластерларнинг самарали фаолиятини таъминлаш учун ҳозирги вақтда амалга оширилиши лозим бўлган бир қатор вазифалар мавжуд бўлиб, улар қуйидагилардан иборатдир:

а) барча фаолият мева-сабзавотчилик маҳсулотларининг рақобатбардошлилигини ошириш ҳамда ҳудудларнинг иқтисодий салоҳиятини юксалтиришга қаратилиши лозим. Бунинг учун барча босқичлардаги ишларни белгиланган регламент бўйича амалга оширишга ҳаракат қилиш. Бирон-бир ҳолатда ҳам регламентдан чиқишга йўл қўйиб бўлмайди.

б) ҳудудларда мева-сабзавотчилик маҳсулотларини кўплаб миқдорда ишлаб чиқариш ҳамда улар ассортиментини кенгайтириш бўйича тадбирларни амалга ошириш;

с) мева-сабзавотчилик маҳсулотларини рақобатбардошлилик даражасини ошириш билан биргаликда, уларни экспорт қилиш бўйича аниқ чора-тадбирлар тизимини ишлаб чиқиш;

д) мева-сабзавотчилик соҳасидаги агрокластерларни турли эҳтиёжларини қондириш мақсадида уларга имтиёзли кредитлар тизимини жорий этиш;

е) хориж мамлакатларида мева-сабзавотчиликга ихтисосланган агрокластерларнинг маҳсулотларини реклама қилиш ва сотишга мўнжалланган савдо уйлари ташкил этиш.

и) мева-сабзавотчилик тармоғида ташкил этилаётган агрокластерларнинг ташкилий тузилмасини яратишда мутахассислар, олимлар ва илмий тадқиқотчилар билан муносабатларга киришиш керак. Энг самарали ҳисобланган ташкилий тузилмани қабул қилиш лозим.

Мева-сабзавотчилик тармоғида ташкил этилаётган агрокластерларда улар фаолиятига таъсир кўрсатувчи ички ва ташқи омилларни ҳисобга олиш ва мунтазам равишда таҳлил қилиб бориш керак. Агрокластерларга таъсир кўрсатувчи ички ўзгарувчиларнинг аниқ белгиларини ажратиш ва муқобил вариантларини қабул қилишнинг аҳамияти каттадир. Агрокластерларда биничи навбатда мақсадларга эътибор қаратиш керак бўлади. Улар фаолиятининг стратегик ва тактикавий мақсадларини оқилона қабул қилиш ва бу мақсадларга эришиш натижасида катта миқдорда фойда олинишини таъминлашга

йўналтирилган фаолият амалга оширилиши лозим. Мақсадлар динамик равишда ўзгариб туришини ҳисобга олиб, уларга эришиш йўналишида ҳаракатлар амалга оширилишига менежерлар масъулиятини ошириш керак. Агрокластерлар фаолиятини ташкил этишда менежментнинг асосий схемаси ҳисобланган мақсад-ҳаракат-натижага кенгроқ эътибор бериш керак. Мақсад белгилангач, бу мақсадга эришиш йўлида стратегик ва тактикавий ҳаракатлар қабул қилинади. Ҳаракатларни муваффақиятли равишда амалга оширилиши кутилган натижага олиб чиқиши устидан мунтазам назорат қилиниши катта аҳамиятга эга. Мақсадлар белгилангач ва уларга эришиш йўлда ҳаракатларни бошладан олдин агрокластерларнинг ташкилий тузилмаларини яратиб олиш зарур. Агрокластерларда бошқарувнинг ташкилий тузилмаси мақсадга эришишга ҳисса қўшиши мумкин бўлган бўлим ва бўлимларни ташкил этиш орқали амалга оширилади. Агрокластерларни бошқаришнинг ташкилий тузилмасидаги ҳар бир бир бўлимга умумий мақсадга эришишга қанча ҳисса қўшишини олдиндан аниқлаб олишнинг аҳамияти ниҳоятда каттадир.

Мева-сабзавотчилик тармоғидаги агрокластерларнинг ташкилий тузилмасидаги ҳар бир мансаб ва унинг топшириқларини умумий мақсаддан келиб чиқиб белгилаш катта аҳамиятга эга ҳисобланади. Умумий тизимнинг мақсади бирламчи бўлиши ва ундан кейин ҳар бир бўлимнинг мақсади белгиланиши керак. Ҳар бир бўлимнинг мақсадини белгилашда умумий тизимнинг бўлимлари орасидаги мувофиқлашувга эътибор қаратиш керак. Бирон-бир бўлимнинг мақсади умумий мақсадга акс бўлмаслигига эътибор қаратиш керак. Масалан, мева-сабзавот етиштириш жараёнида микродорнинг ортиши маҳсулотларнинг таркибига ва сифатига салбий таъсир кўрсатмаслиги лозим. Биринчи ўринда, етиштирилаётган мева-сабзавот маҳсулотларининг истеъмол қиймати ва истеъмолчиларнинг эҳтиёжларини қондириш даражаси туриши керак.

Мева-сабзавотчилик тармоғидаги агрокластерларда яқиний маҳсулот етиштириш технологиясини тўғри танлаш катта аҳамиятга эгадир. Маҳсулот олиш технологияси кам харажатлар билан ҳамда юқори унумдорлик орқали амалга оширилиши натижасида тармоқдаги агрокластерларда улардан чиқишдаги натижалар киришдаги ресурслар қийматидан кўп бўлишига эришилади. Бу фарқни тобора орттириб борилишига ҳаракат қилиш унумдорликнинг ортишига олиб келади ва самарани таъминлайди.

Агрокластерлар самарасини орттириш йўналишидаги яна бир муҳим жиҳат – уларда фаолият кўрсатаётган ходимлар меҳнатини оқилона ташкил этиш ҳисобланади. Бу фаолият биринчидан, ходимларни танлашдан ва касб маҳоратини мунтазам ошириб боришдан иборат бўлиши мева-сабзавотчилик тармоғидаги агрокластерлар самарасини орттиришга олиб келади. Ҳар бир ходим ўзи бажарадиган функциясига мос бўлиши, функционал талабларни чуқур билиши ва уларга амал қилиши ҳамда касбий маҳоратини мунтазам

равишда ошириб бориши керак. Бунда улар меҳнاتини ташкил қилиш, назорат ва таҳлилни амалга ошириш ҳамда олинган натижалар асосида рағбатлантириш тизимини ташкил этиш муҳим аҳамиятга эга. Мева-сабзавотчилик тармоғидаги ҳар бир ходим фаолияти мунтазам равишда мониторинг қилиб борилади ва баҳоланади. Бунда тармоқдаги ҳар бир ходимнинг рейтинги аниқланади. Шу рейтинг асосида улар рағбатлантириб борилади ёки жазоланади, яъни разряди орттирилади ҳамда пасайтирилиши ёки ишдан бўшатилиши сингари чоралар кўрилади. Бу каби тадбирлар мева-сабзавотчилик тармоғидаги агрокластерлардаги ходимлар меҳнати унумдорлиги ва самарадорлигини оширишга олиб келади.

### **Адабиётлар рўйхати**

1. Ўзбекистон Республикаси Президентининг “Ўзбекистон Республикасини янада ривожлантириш бўйича Ҳаракатлар стратегияси тўғрисида”ги Фармони Тошкент, 2017 йил 7 февраль “Наманган ҳақиқати” газетаси, 2017 йил йил 11 февраль № 12 (19321)
2. Балашов А.П. Теория организации и организационное поведение: учеб. пособие / А.П. Балашов. - М.: Вузовский учебник: ИНФРА-М, 2014. - 304 с.
3. Йўлдошев Н.Қ., Казаков О.С. Иқтисодиёт ва менежмент асослари. Тошкент, “Иқтисодиёт”, 2017 йил.
4. Казаков О.С. ва бошқалар. Маҳаллий хом ашёлардан қишлоқ хўжалигида фойдаланиш масалалари. Монография. Наманган, “Наманган”, 2016 й.
5. Казаков О.С. Қишлоқ хўжалиги маҳсулотлари етиштиришнинг долзарб масалалари. Наманган, НамМТИ, 2016 й.

### **ФЕРМЕР ВА ДЕҲҚОН ХЎЖАЛИКЛАРДА СУВ ТЕЖОВЧИ ТЕХНОЛОГИЯЛАРИНИ КООПЕРАЦИЯ АСОСИДА ЖОРИЙ ЭТИШНИ ШАКЛЛАНТИРИШ**

**Фарманов Т.Х., и.ф.д., проф.  
Юсупова Ф.М., PhD, кат.и.х.  
Қишлоқ хўжалиги ва озиқ-овқат соҳаси иқтисодиёти  
илмий-тадқиқот институти**

Республикада қишлоқ ва сув хўжалиги соҳаларида институционал, иқтисодий, ҳуқуқий ва ташкилий ислохотларни амалга оширилиши мавжуд сув ресурсларидан янада самарали фойдаланиш, сув ресурсларини истеъмолчилар ўртасида адолатли тақсимлашни амалга ошириш, бозор тамойилларига мос



равишда самарали бошқаришни рағбатлантиришга катта эътибор берилишини юзага келтирмоқда.

Мамлакатимизда яратилаётган институционал ислохотлар сувни қишлоқ хўжалиги тармоқлари ўртасида тақсимлашни бошқаришни яхшилаш учун жуда зарур, аммо етарли эмас. Ҳозирги вақтда қишлоқ ва сув хўжалигини бошқаришда жамоатчилик назорати ёки мувофиқлаштирувда иштирок этмасликлари республикада қишлоқ хўжалиги соҳасида маҳсулот ишлаб чиқариш самарадорлигини ошириш ва сув тақсимотини бошқариш сифатини яхшиланишига тўсқинлик қиладиган асосий чекловчи омиллардан бири сифатида юзага чиқмоқда.

Маълумки, сув тақсимоти шароитида ва айниқса, сув тежайдиган технологияларни қўллашда ҳал қилувчи омил – сув истеъмолчилари – сувни истеъмол қиладиган фермерлар, деҳқон хўжаликлари ва бошқа хўжалик субъектларининг қизиқишлари, манфаатлари ва ташаббус-лари асосида курилиши зарур.

Амалиётдаги тажрибаларга кўра, илғор суғориш техникаларидан (томчилатиб суғориш, ёмғирлатиб суғориш ва бошқалар) фойдаланишни рағбатлантириш бўйича ҳукумат, вазирлик ва идораларнинг мақсадли дастурлари ҳамда ташаббуслари доимо юқори самарадорликни таъминламайди.

Бизнинг фикримизча, сурункали сув етишмовчилиги сезилаётган сўнги йилларда қишлоқ хўжалигида томчилатиб суғориш технологияларини жорий этиш жараёнида жамоатчиликни интенсив ва барқарор иштирокини таъминлаш, уларнинг ичидан фаол бўлган қисмини доимий жалб қилиш орқали сув таъминоти бошқарувини шаффофлаштириш ва демократлаштириш – томчилатиб суғориш технологиясидан барқарор фойдаланишнинг гарови сифатида янги турдаги ташкилот – қишлоқ хўжалиги кооперативларини – жисмоний ва юридик шахслардан иборат сув истеъмолчиларининг бирлашувидан ташкил топадиган янги замонавий тузилмани ташкил қилиш мақсадга мувофиқ.

Олиб борган тадқиқотларимиз жараёнида фермер хўжаликлари раҳбар ва ишчилари ўртасида ўтказилган сўровнома натижалари шуни кўрсатадики, Андижон вилоятида респондентларнинг 22%, Тошкент вилоятида – 24%, Жиззах вилоятида – 34%, Қашқадарё вилоятида респондентларнинг ярмидан кўпи – 51% қишлоқ хўжалигида томчилатиб суғориш технологиясини кенг жорий қилишда кооперация муносабатларини йўлга қўйиш самарадорликни оширади деган фикрни такидлашди.

Томчилатиб суғориш технологиясидан фойдаланиш кўрсаткичлари таҳлили шуни кўрсатадики, хўжалик юритувчи субъектларнинг тўлов қобилиятининг пастлиги, тизимдаги таркибий қисмлар – сув тиндиргич (геомембранали ҳовуз), насос, фильтрлар, трансформатор, магистрал қувур линияси ва тизимнинг бошқа элементлари, технологияни қўллаш учун электр

энергиясини етказиб бериш зарурлиги, шунингдек, тизимнинг ишлашини назорат қилувчи мутахассисга эҳтиёж – бу технологиядан кенг фойдаланиш ва сувдан фойдаланиш коэффициентини оширишни кафолатлашга замин яратадиган асосий сабаб ҳисобланади.

Томчилатиб суғориш технологиясидан фойдаланишнинг афзалликларини инобатга олган ҳолда: ишчи кучи, энергия ва бошқа ресурс харажатларини камайтириш, бошқа суғориш усуллар ёрдамида экинларни суғориш имконияти чекланган ерларда фойдаланиш, масалан, енгил механик таркибли тупроқлар, ер ости сувлари юқори жойлашган худудлар, юқори нишаблик, шунингдек, технологиядан фойдаланишга тўсқинлик қиладиган молиявий, техник ва ташкилий муаммолар, бизнинг фикримизча, томчилатиб суғориш тизимидан биргаликда фойдаланиш бўйича кооперативларни тузиш зарурлигини кўрсатади.

Шуни таъкидлаш керакки, ривожланган давлатларда кичик қишлоқ хўжалиги маҳсулотлари ишлаб чиқарувчилари асбоб-ускуналардан кооперация асосида фойдаланишади. Алоҳида фермерлар қишлоқ хўжалиги фаолиятини самарали амалга оширишда зарур машиналар ёки бошқа моддий техника воситаларининг тўлиқ рўйхатига эга эмасликлари, уларни қўнгилли равишда бирлашиб, турли уюшмалар ёки бирлашмалар тузиш ҳамда ҳамкорликда фаолият юритишга ундайди.

Хорижий давлатларда машина (асбоб-ускуналар, қурилмалар, жиҳозлар ва бошқалар) ижараси – ушбу ресурслардан биргаликда фойдаланиш ва механизациялашган хизматлар кўрсатишга ихтисослашган хўжаликлар бирлашмаси шакли кенг тарқалган. Машиналардан ҳамкорликда фойдаланиш – Германия, Австрия, Англия, Люксембург, Греция, Белгия ва бошқа мамлакатларда кенг тарқалган [1].

Республикамизда кооперация – бу ижтимоий-иқтисодий фаолиятнинг турли соҳаларида умумий мақсадларга эришиш учун жисмоний ва юридик шахсларнинг ширкат шаклидаги мулкчиликнинг ихтиёрий бирлашмаларига (кооперативларига) асосланган ташкилот ҳисобланади.

Ўзбекистон Республикасида кооперация тўғрисидаги иккита қонун қабул қилинган бўлиб, биринчиси 1991 йил 14 июндаги “Кооперация тўғрисида” ги қонун ва иккинчиси – 1998 йил 30 апрелда қабул қилинган “Қишлоқ хўжалиги кооперативи (ширкат) тўғрисида” ги қонун ҳисобланади.

Кооперация муносабатларни йўлга қўйиш қишлоқ хўжалигида бозор муносабатларини шакллантириш, хўжалик юритувчи субъектлар фаолиятида бозор иқтисодиёти тамойилларининг устуворлигини таъминлаш энг муҳим вазифалардан биридир [2].

Кооперация ишлаб чиқариш ва бошқарувнинг барча соҳаларида демократик тамойилларни, шунингдек, мамлакатда ишлаб чиқариш ва ижтимоий муаммоларни ҳал этишда корхоналарнинг мустақиллигини

ривожлантириш имконини беради. Кооперация давлат ва хусусий мулкнинг самарали ўзаро ҳамкорлиги натижасида икки томоннинг манфаатлари учун имкониятлар яратади.

Кооперация тамойилларининг кенг қўлланилиши йирик, ўрта ва кичик корхоналарни меҳнат ва моддий-техника ресурсларидан оқилона фойдаланиш, илғор технологик жараёнлар ва кооперация аъзоларининг ижтимоий манфаатларига жавоб берадиган шароитларга мос бирлаштириш имконини беради.

Томчилатиб суғориш технологиясидан фойдаланишнинг афзалликлари, шунингдек, ушбу тизимнинг нарҳи юқорилигини ҳисобга олган ҳолда, бизнингча, кичик майдонга эга бўлган хўжаликлар ўзаро бирлашиб, ҳамкорликда томчилатиб суғориш технологиясини ўрнатишлари зарур.

Таъкидлаш лозимки, кооператив юридик ва жисмоний шахсларнинг хоҳиши ёки ташаббуси билан ихтиёрий равишда ташкил этилади. Кооперация субъектлари: кооператив аъзолари, кооператив Кенгаши, Ижроия гуруҳи (шартнома асосида ишловчи ходимлар). Кооперативнинг намунавий ташкилий тузилмаси 1-расмда кўрсатилган.

Кооператив Кенгаши сув истеъмолчиларининг умумий йиғилиши томонидан Кенгаш қарорида белгиланган муддатга тузилади ва кенгаш аъзолари томонидан ихтиёрий асосда ишлайдиган кенгаш қарори билан тасдиқланган сонда сайланади.

Кооператив Кенгаши кооперативни бошқариш ва мувофиқлаштириш органи ҳисобланади. Кенгаш ваколатларига қуйидаги вазифалар киради: томчилатиб суғориш технологиясидан фойдаланиш орқали ер ва сув ресурсларидан фойдаланиш самарадорлигини ошириш; қишлоқ хўжалиги ишлаб чиқариш масалалари бўйича кооперация аъзоларига услубий ёрдам кўрсатиш; экин навларини ва юқори маҳсулдор экинлар уруғини танлашда услубий ва консултатив ёрдам кўрсатиш; томчилатиб суғориш технологиясини қўллаш бўйича маслаҳат хизматлари кўрсатиш, экишга ер тайёрлаш, суғоришни режалаштириш, муқобил суғориш тизимини танлаш, суғориш режими ва экин экишда технологик харитасига мувофиқ иш олиб бориш; қишлоқ хўжалиги ишлаб чиқариш ва сувдан фойдаланишда сув истеъмолчиларининг муаммолари ва камчиликларини ўрганиш; тижорат банкларидан кредит олишда амалий ёрдам кўрсатиш; маҳсулотларини сақлаш, қайта ишлаш ва сотиш корхоналарини ташкил этиш; кооператив аъзоларининг ҳуқуқларини ҳимоя қилиш ҳамда уларни зарур маълумотлар билан таъминлаш.

Кооператив раиси ва Ижроия гуруҳи (бу кооператив аъзолари хўжалигида фаолият юритувчи мутахассислар бўлиши мумкин) қарор ва тавсияларни, шунингдек кооператив аъзоларининг умумий йиғилишида қабул қилинган таклифларни амалга оширишда амалий кўмак беради.

Кооперативнинг ташкилий вазифаларига қуйидагилар киради: аъзоларнинг аризаларини кўриб чиқиш, Низом, режа, ҳисоб ҳужжатларини тасдиқлаш, ишлаб чиқариш тизимлари

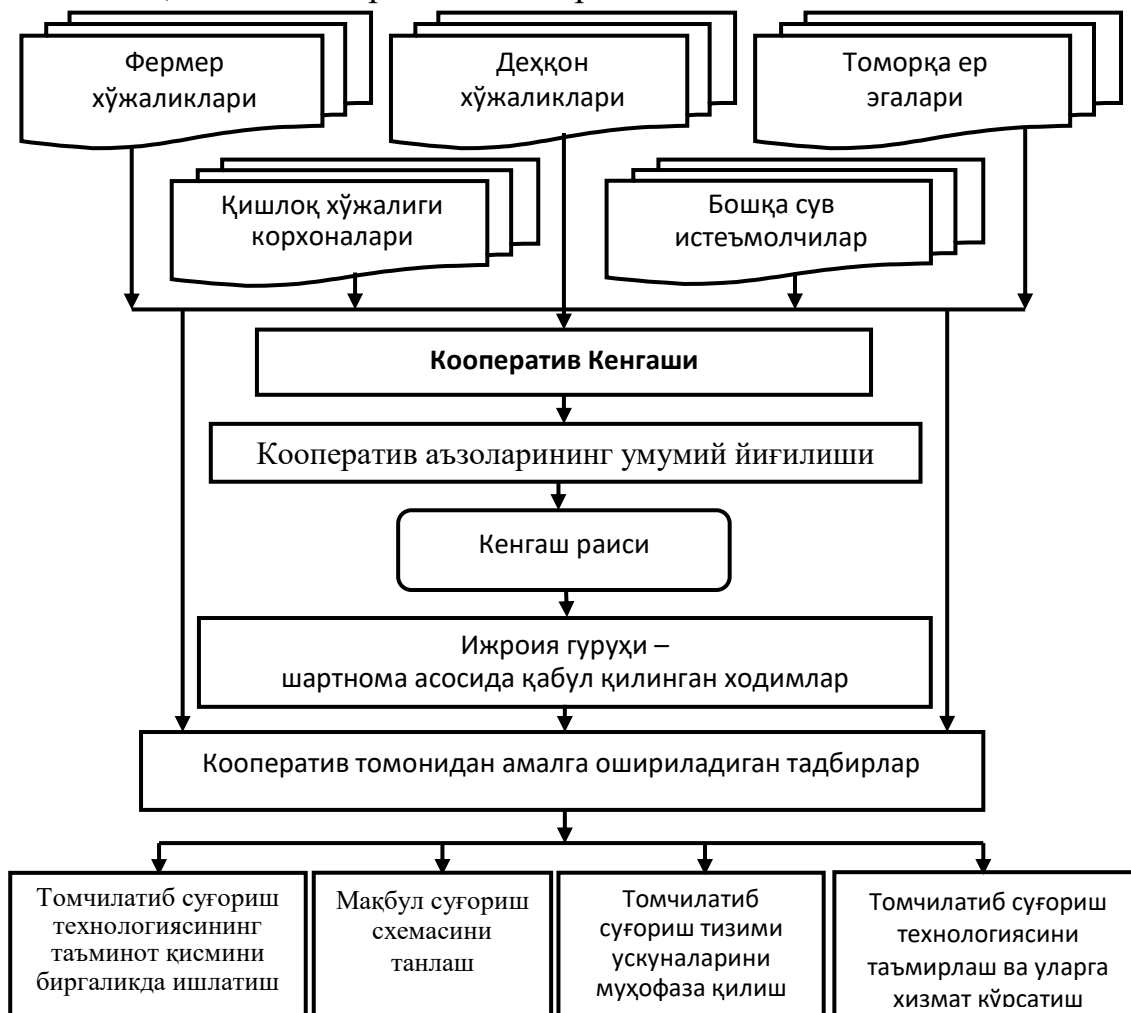

**1-расм. Кооперация асосида фаолият кўрсатаётган сув истеъмолчиларининг намунавий ташкилий тузилмаси**

Манба: тадқиқотлар натижасида муаллиф томонидан тузилган.

ва технологик жараёни бошқаришни ташкил этиш, ишлаб чиқариш жараёнининг моддий-техника ресурслари билан таъминлаш ва бошқалар.

Кооперативнинг иқтисодий асосини молиявий ресурслар, шартномалар, бадаллар тўлаш, солиқлар, кредитлаш, инвестиция ва бошқалар ташкил этади.

**Кенгаш Ижроия гуруҳи** – бу кооперативда шартнома асосида ишлайдиган ва иш ҳақи сув истеъмолчилари маблағлари ҳисобидан тўланадиган мутахассислар.

Ижроия гуруҳи мутахассислари кооператив Кенгашига ҳисобдор ҳисобланадилар. Ижроия гуруҳи Бош менежери – кооператив аъзолари ва

хизмат кўрсатувчи туман ташкилотлари ўртасидаги муносабатларни мувофиқлаштиради.

Сув истеъмолчилар кооперацияси – қишлоқ хўжалигини бошқаришнинг ташкилий-ҳуқуқий шаклининг асоси бўлиб, хўжалик юритувчи субъектларнинг қишлоқ хўжалигини бошқаришдаги иштирокини таъминлайди.

Кооперативнинг молиявий ресурсларининг шаклланиш манбалари ва сарфланиш йўналишлари 2-расмда кўрсатилган. Кооператив маблағлари томчилатиб суғориш технологиясини лойиҳалаштириш ва ўрнатиш, усқунанинг барча компонентларини қониқарли ҳолатда сақлаш, истеъмол қилинган электр энергияси учун ҳақ тўлаш, тизим компонентларини сотиб олиш ва алмаштириш ҳамда бошқа операцион харажатларга сарфланади.

Кооперация асосида томчилатиб суғориш технологиясидан фойдаланиш самарадорлиги қуйидагича аниқланади:

- шу ҳудудда жойлашган хўжалик юритувчи субъектлар даражасида сув ресурсларидан самарали ва оқилона фойдаланишни марказлаштирилган мувофиқлаштириш ҳамда доимий мониторинг қилиш;
- ҳовузлар, филтрлар, насос агрегатлари ва томчилатиб суғориш технологиясининг бошқа элементларини қуришда ер ресурсларидан оқилона фойдаланиш;



**2-расм. Кооперация асосида томчилатиб суғориш технологиясини қўллашни молиялаштириш схемаси**

**Манба:** тадқиқотлар натижасида муаллифлар томонидан тузилган.

- томчилатиб суғориш тизими (сув тиндиргич – геомембранали ҳовуз, фильтр, трансформатор, насос ва асосий қувур ва ҳоказо) компонентларини лойиҳалаш ва сотиб олиш учун фермер, деҳқон хўжаликлари ва томорқа ер эгалари капиталини бирлаштириб, томчилатиб суғориш технологиясини сотиб олиш, ўрнатиш ва ишлатиш харажатларини камайтириш;

- томчилатиб суғориш тизимларини лойиҳалаш, монтаж қилиш ҳамда техник хизмат кўрсатиш бўйича малакали мутахассис ва экспертларни жалб этиш;

- тегишли инновацион сув тежайдиган технологияларни тизимли жорий этиш ва бошқалар.

Кооперация асосида томчилатиб суғориш технологиясидан фойдаланишни лойиҳалаш, ер ишлари, харид қилиш, ишлатиш ва техник хизмат кўрсатишда харажатларни кескин камайтиради.

Натижада қишлоқ хўжалигида сув истеъмолчилар фаолиятини кооперация шаклида ташкил этиш ва тартибга солиш хўжалик юритувчи субъектлар фаолиятида томчилатиб суғориш технологиясини кенг қўллашга хизмат қилади.

#### **Фойдаланган адабиётлар:**

1. Никитченко С.Л. Этапы технического прогресса в растениеводстве: учебное пособие. С.Л. Никитченко. – М.; Берлин: Директ-Медиа, 2018. – 84 с.

2. Фарманов Т.Х. Ўзбекистон Республикасида фермер хўжаликларни ташкил этиш ва ривожлантиришнинг асосий йўналишлари: Дисс. ... док. экон. наук. – Ташкент: УзНИИРР, 2006. – 315 с.

### **ЛОГИСТИЧЕСКИЕ КЛАСТЕРЫ: СУЩНОСТЬ И ВИДЫ**

**Аминова Нигинабону Бахриддиновна** – студент  
Бухарский государственный университета,  
факультета “Экономика и туризма”;

**Кадирова Нозима Расуловна** – студент,  
студент Бухарский государственный университета,  
факультета “Экономика и туризма”;

Аннотация: В статье рассматривается понятие логистического кластера и его значение в экономическом развитии. Определена двойственная природа данного кластера, а также задачи, выполняемые им как элементом экономического кластера и как самостоятельным образованием. Особое внимание уделено структуре логистического кластера и субъектам, его формирующим.

Ключевые слова: кластер, экономический кластер, логистика, логистический кластер, дуальность логистического кластера, протокластер.

К активно развивающимся формам экономической организации и социального воздействия относятся кластеры.

Несмотря на наличие ряда работ по данной проблеме, в условиях современной экономики возникает необходимость уточнения понятия логистического кластера, определения его отличительных особенностей, видов, а также выявления закономерностей и принципов формирования логистической кластерной организации.

Понятие “логистический кластер” рассматривается в научных исследованиях в приложении к определенному виду деятельности.. Имеющиеся определения сводятся лишь к перечислению субъектов, формирующих данный кластер. Такой подход к пониманию кластера не позволяет отделить данную форму организации логистики от других и идентифицировать его среди других видов кластеров, например, отграничить от производственного кластера.

На наш взгляд, логистический кластер - это устойчивое взаимодействие независимых географически сконцентрированных рыночных субъектов, реализующих логистические функции, усилия которых направлены на поддержание полного цикла основных и сопутствующих потоков и сквозную оптимизацию ресурсов от исходных поставщиков до конечных потребителей.

Целью формирования логистического кластера является задействование конкурентных преимуществ определенной территории посредством совместного использования взаимосвязанными видами деятельности общих ресурсов, упрощения доступа к инновационным технологиям, мобилизации материальных и нематериальных активов и снижения транзакционных издержек взаимодействия за счет увеличения доверия между участниками кластера.

Основной особенностью логистической кластерной формы является трансформация отношений между ее участниками на организационно-плановой, а не на стихийно-рыночной основе. Логистические кластеры формируются на пересечении основных грузовых потоков и объединяют в себе множество профильных объектов.

Структура логистического кластера образуется организациями и предприятиями, связанными едиными материальными, информационными и финансовыми потоками. Логистический кластер концентрирует в себе:

- рыночных субъектов, формирующих, преобразующих и поглощающих материальные потоки (производителей, потребителей, коммерческих посредников);
- транспортные компании, представляющие наземный, водный, воздушный виды транспорта;

- экспедиторские компании, включая экспедиторов-курьеров, экспедиторов-агентов (брокеров), операторов смешанной перевозки грузов, линейные конференции (картели);
- складские комплексы, распределительные центры и терминалы;
- институциональные органы (Министерство транспорта, Министерство финансов, Комитет таможенного контроля, службы санитарно-эпидемиологического и ветеринарного контроля и т.д.);
- вспомогательных специалистов (финансовые организации, страховые компании, исследовательские организации, учебные центры подготовки и переподготовки персонала, консалтинговое-аналитические организации, маркетинговые организации);
- организации, оказывающие сопутствующие услуги (обслуживание и ремонт транспортных средств, дорожно-строительные компании, сервисные организации).

Кластерная форма позволяет ее участникам достичь следующих основных целей:

- 1) удовлетворить требования рынка, нуждающегося в регулярных поставках товаров и услуг, производимых в рамках предприятий кластера и отвечающих самым современным требованиям качества;
- 2) получить эффект от масштаба закупок материалов;
- 3) обеспечить обучение персонала, исследование рынка, а также логистические и технологические исследования;
- 4) освоить новые рынки сбыта продукции на основе активной маркетинговой деятельности и политики инноваций;
- 5) достичь устойчивых контактов с финансовыми и кредитными учреждениями на основе сформированного имиджа кластера

Особенностью логистического кластера является его двойственная природа. Двойственность объясняется возможностью рассмотрения логистического кластера:

- во-первых, как инфраструктурного элемента (прото кластера) экономического кластера;
- во-вторых, как самостоятельную форму кластерной интеграции.

В первом случае логистический кластер обеспечивает протекание потоковых процессов между производителями стратегически важных для конкретной территории товаров, сопряженными видами деятельности и потребителями, а также другими инфраструктурными образованиями. В этом случае задачей логистического прото кластера является обеспечение взаимодействия элементов кластерной организации в целях повышения конкурентоспособности каждого участника кластера на основе использования преимуществ синергетического свойства.



Источниками получения синергетического эффекта при создании логистического кластера являются:

- централизация исследовательской работы (рыночных исследований, инновационных исследований, маркетинговых исследований и т.д.);
- финансовая экономия за счет сокращения транзакционных издержек;
- взаимно пополняемость в области НИОКР;
- экономия, обусловленная масштабами деятельности;
- совместное использование территориальных материальных и нематериальных ресурсов.

Являясь инфраструктурным элементом экономического кластера, логистический протокластер способствует решению следующих задач:

1) обеспечение эффективного территориального построения транспортно-логистического и терминального складского комплексов кластера для обслуживания грузопотоков;

2) оптимизация процесса доставки грузов с участием нескольких видов транспорта;

3) создание системы оперативного взаимодействия, планирования и диспетчерского регулирования в транспортных узлах и обеспечения для грузопотока оптимального сервисного обслуживания;

4) формирование логистической информационной системы, обеспечивающей процесс информационного обмена участников кластера.

Логистический кластер как самостоятельная форма образуется с целью управления технологическими цепочками от поставщиков сырья и производственных компаний до потребителей, взаимодействующих друг с другом в рамках единой цепочки создания стоимости и повышения логистического потенциала определенной территории, что способствует развитию данной территории.

Логистический кластер в данном случае выполняет следующие задачи:

1) позволяет формировать и развивать базовые терминально-логистические структурные элементы посредством создания груза перерабатывающих терминалов, терминально-складских комплексов многоцелевого назначения, предоставляющих весь набор складских, таможенных и сопровождающих услуг;

2) повышает конкурентоспособность транспортных коридоров;

3) способствует снижению доли логистических (в первую очередь транспортных) затрат в валовом внутреннем продукте;

4) обеспечивает кооперацию и интеграцию малых и средних логистических организаций (транспортных, экспедиторских, предоставляющих услуги хранения и т.д.) в общую логистическую концепцию;

5) позволяет оперативно и инновационно адаптировать внутренние структуры и внешние взаимосвязи к нестабильным рыночным условиям.

С точки зрения формирования структуры, в логистическом кластере можно выделить два типа взаимодействий:

□ горизонтальные взаимодействия, заключающиеся в функциональной интеграции различных участников, имеющих отдельную форму собственности, в единое целое;

□ вертикальные взаимодействия, предусматривающие взаимодействия компаний, обслуживающих смежные этапы производственного процесса. В данной совокупности элементов может быть предусмотрено наличие инфраструктурного, кооперационного и агломерационного эффекта.

Логистические кластеры могут варьироваться по своим размерам, широте охвата, уровню развития. Первоначально имеющие место в зарубежной и отечественной научной литературе признаки классификации были представлены в статье Ю.Л. Владимирова и В.П. Третьяк “О классификации кластеров предприятий”. Авторы представили квинтэссенцию критериев классификации применительно к кластерам малых предприятий, обобщив данные японских, индийских, финских и американских исследователей:

□ во-первых, кластеры предприятий можно различать по результатам деятельности: кластеры, производящие товары, или промышленные кластеры предприятий, и кластеры, предоставляющие услуги;

□ во-вторых, промышленные кластеры предприятий можно разделить на кустарные, индустриальные, производящие традиционные товары, и интеллектуальные, или инновационные, стремящиеся создать принципиально новое решение удовлетворения потребностей;

□ в-третьих, индустриальные кластеры предприятий могут делиться по отраслевому признаку на добывающие и перерабатывающие кластеры. Дробление можно довести до более детальных названий отраслевой принадлежности;

□ в-четвертых, инновационные кластеры имеют более экзотические формы проявления;

□ в-пятых, в зависимости от размеров кластеры предприятий делятся на малые, средние и крупные;

□ в-шестых, по типу поведения на рынке кластеры предприятий делят на защитные и агрессивные;

□ в-седьмых, различают обычные и доминирующие кластеры предприятий, а иногда - локальные, национальные и глобальные.

Основными признаками классификации логистических кластеров, которые по характеру основного бизнеса относятся к обслуживающим (инфраструктурным) кластерам, могут являться следующие (см. таблицу).

Типы логистических кластеров

Классификационный признак	Типы логистических кластеров	
По степени зрелости	Сильные кластеры	
	Устойчивые кластеры	
	Латентные кластеры	
	Потенциальные кластеры	
По стадиям развития	Перспективные (пре кластеры)	Зарождающиеся
	Развивающиеся кластеры	
	Зрелые кластеры	
	Трансформирующиеся кластеры	
По формам проявления	Транспортно-логистический кластер	
	Таможенно-логистический кластер	
	Индустриально-логистический кластер	
	инновационной-логистический кластер	
По количеству обслуживаемых экономических кластеров	Моно	
логистический кластер		
	Дуо логистический кластер	
	Гетеро логистические кластеры	
По значимости в экономическом развитии	Стагнирующий кластер	
	Растущий кластер	
	Устойчивый кластер	
Размер кластера	Малый	
	Средний	
	Большой	
По географическому признаку	Локальный	
	Региональный	
	Национальный	
	Международный	
По уровню инновационного развития	Высоко	инновационные
кластеры		
	Низко инновационные кластеры	

В состав логистического кластера может входить множество предприятий, специализирующихся на выполнении конкретных рыночных функций. Между ними в целях интенсивного развития кластера происходит свободный обмен информацией и быстрое распространение инновативных технологий. Взаимосвязи внутри кластера ведут к разработке новых путей в обретении конкурентных преимуществ и порождают совершенно новые возможности. Множество предприятий в составе кластера в процессе развития взаимодействия и сближения интересов постепенно преодолевают разобщенность, инертность и замкнутость на внутренних проблемах, что благотворно влияет на рост их технического уровня и конкурентоспособности.

### Список литературы

1. Таирова М.М. Тадбиркорлик логистикасининг ташкилий-бошқарув жабҳалари. Иқтисод фанлари номзоди илмий даражасини олиш учун тайёрланган диссертация автореферати. Т.: 2008.
2. Линдерс М.Р., Фирон Х.Е. Управление снаб- жением и запасами. Логистика: пер. с англ. СПб., 2002; Основы логистики / под ред. В. Щербакова. СПб., 2009; Розанова Н. Эволюция взглядов на при- роду фирмы // Вопр. экономики. 2002.
3. Вагнер Ш.М. Управление поставщиками / пер. с нем. под ред. А.Г. Ахметдинова М., 2006. С. 19.
4. Юлдашева О., Катенев В., Полонский С. Меж- фирменная кооперация. URL: [http://elibrary.fines.ru/materials\\_files/refer/A6597\\_b.pdf](http://elibrary.fines.ru/materials_files/refer/A6597_b.pdf). С. 105.
5. Владимиров Ю.Л., Третьяк В.П. О классифика- ции кластеров предприятий. URL: [http:// www.dissercat.com/content/razvitie-territorialno- p r o i z v o d s t v e n n y k h - k l a s t e r o v - k a k - f a k t o r - konkurentosposobnosti- regional](http://www.dissercat.com/content/razvitie-territorialno- p r o i z v o d s t v e n n y k h - k l a s t e r o v - k a k - f a k t o r - konkurentosposobnosti- regional).
6. Новиков Д.Т. Логистика туристического предприятия: учеб. Пособие // Д.Т. Новиков, И.А. Соколов. - М.: изд-во Российской экономической академии им. Г.В. Плеханова, 2006. - 72 с.;
7. Гвозденко А.А. Логистика в туризме: учеб. Пособие // А.А. Гвозденко. - М.: Финансы и статистика, 2004. - 272 с.

## IV ШЎБА. КЛАСТЕРЛАР ФАОЛИЯТИНИ РИВОЖЛАНТИРИШ ИСТИҚБОЛЛАРИ

### ХУДУДЛАРДА БАЛИҚЧИЛИК КЛАСТЕРЛАРИНИ ШАКЛЛАНТИРИШНИНГ АСОСИЙ БОСҚИЧЛАРИ

Дусмуратов Раджапбай Давлатбаевич  
ТошДАУ Агросаноатда бухгалтерия ҳисоби  
кафедраси мудири, и.ф.д., профессор.

Айтымбетов Амирбек Койшыбекович  
ТошДАУ Нукус филиали ассистенти, мустақил изланувчи

Ўзбекистон Республикаси Президентининг 2019 йил 17 апрелдаги ПФ-5708 сонли «Қишлоқ хўжалиги соҳасида давлат бошқаруви тизимини такомиллаштириш чора-тадбирлари тўғрисида»ги Фармони қабул қилинди. Мазкур Фармонда *«агробизнеснинг кластер моделини кенг жорий этиш чора-тадбирларини амалга ошириш, кластерлаш жараёнининг ташкилий-ҳуқуқий ва иқтисодий асосларини такомиллаштириш, қишлоқ хўжалиги тармоқларида кластерларни ташкил этиш ва ривожлантириш бўйича инвестиция лойиҳаларини амалга оширишга кўмаклашиш»*<sup>1</sup> муҳим вазифалардан бири сифатида белгиланди. Бу эса кластерларни шакллантириш билан боғлиқ норматив-ҳуқуқий, ташкилий-технологик, молиявий-иқтисодий ва бошқа масалаларнинг илмий-услубий ечимларини топишнинг долзарблигидан далолат беради.

Иқтисодиётни янада ривожлантириш ва либераллаштириш ҳамда озиқ-овқат хавфсизлигини таъминлаш шароитида балиқчилик маҳсулотлари етиштиришга ихтисослашган хўжаликларни барқарор ривожлантириш аҳолининг балиқ маҳсулотларига бўлган талабини қондиришда муҳим ўрин тутади. Ушбу масалаларни ижобий ҳал этиш кўп жиҳатдан минтақавий ва тармоқ агросаноат кластерларини ташкил этиш ва улар барқарор фаолият кўрсатишлари учун зарур шарт-шароитларни яратишга боғлиқ. Жумладан, балиқчилик тармоғи иқтисодий самарадорлигини оширишнинг назарий асосларини, балиқчилик тармоғи ривожланишининг ҳозирги ҳолати ва асосий йўналишлари, балиқ ишлаб чиқаришнинг иқтисодий самарадорлигига таъсир кўрсатувчи омиллар, минтақада балиқчиликнинг иқтисодий самарадорлиги ва уни ошириш имкониятлари, балиқлантириш ҳажми ва ундан тайёр маҳсулот чиқиш нормативи бўйича балиқчилик хўжаликларини молиялаштириш, балиқчилик хўжаликлари ўзаро ҳамкорлик фаолиятининг ташкилий-иқтисодий

---

<sup>1</sup>Ўзбекистон Республикаси Президентининг 17 апрель 2019 йил ПФ-5708 сонли Фармони «Қишлоқ хўжалиги соҳасида давлат бошқаруви тизимини такомиллаштириш чора-тадбирлари тўғрисида». [www.lex.uz](http://www.lex.uz)

жиҳатлари, минтақада балиқчилик тармоғини ривожлантириш ва самарадорлигини ошириш ва бошқа масалаларини ҳал этиш зарурати вужудга келмоқда.

Фикримизча, балиқчиликка ихтисослашган тармоқ агросаноат кластерини шакллантиришни уни ташкил этишнинг мақсадга мувофиқлигини асослашдан бошлаш мақсадга мувофиқ. Бунда иштирокчиларнинг рўйхати, истиқболли лойиҳалар, шу жумладан венчур лойиҳалари<sup>1</sup> ва уларни молиялаштириш манбалари ҳамда бошқарув тузилмаси аниқлаштирилади. Ушбу ишларни учта босқичда амалга ошириш тавсия этилади.

**1. Кластерни идентификациялаш.** Идентификациялаш методлари – минтақа(ҳудуд)да SWOT-таҳлили ўтказиш, локализация, ихтисослашганлик ва жон бошига ишлаб чиқариш коэффициентларини аниқлаш, тармоқлараро ишлаб чиқариш балансларини тузиш.

**2. Кластер фаолиятини баҳолаш методлари** – кластер иштирокчилари ўртасида муносабат ўрнатиш ва ўлчаш, кластернинг инновацион салоҳиятини баҳолаш, синергетик самарани баҳолаш, кластернинг минтақа иқтисодиётига таъсирини баҳолаш.

**3. Кластер фаолиятининг самарадорлигини ошириш механизмларини ишлаб чиқиш.** Ушбу механизм индикаторлар тизими асосида самарадорликнинг интеграл коэффициентларини ҳам ўз ичига олади.

Тадқиқотлар шуни кўрсатдики, ҳозирча Қорақалпоғистон Республикасида балиқ маҳсулотларини ишлаб чиқариш, қайта ишлаш, сотиш ва бошқа турдаги хизматлар ўртасидаги ўзаро иқтисодий муносабатлари илмий-услубий жиҳатдан асосланган ҳолда яхлит тизим сифатида йўлга қўйилмаган. Фикримизча, бундай тизим кластер иштирокчиларининг барқарор ўзаро ҳамкорлик қилиши ва манфаатдорлигини таъминлайди.

1-жадвал

**Қорақалпоғистон Республикасида «Балиқчилик кластери»ни шакллантириш учун ўтказилган SWOT таҳлили натижалари**

<b>Кучли(ижобий)томонлари (S)</b>	<b>Кучсиз(салбий)томонлари (W)</b>
<ul style="list-style-type: none"> <li>- тармоққа инвестициялар ва малакали кадрлар жалб қилиниши ҳамда тайёрлашнинг йўлга қўйилиши;</li> <li>- табиий кўллар майдонининг кўплиги ва сунъий ҳовуз хўжаликлари ташкил этиш ҳамда улардан фойдаланиш самарадорлигини ошириш имкониятларининг юқорилиги;</li> <li>- кўшимча балиқ турларини етиштириш ва сотишдан кўшимча даромад олиш имкониятлари;</li> <li>- балиқ турларини кўпайтириш ҳисобига</li> </ul>	<ul style="list-style-type: none"> <li>- 1 га сув ҳавзасига қўйиладиган чавоқлар ва овланган балиқ миқдорининг нормативига мувофиқ молиялаштириш механизмнинг мавжуд эмаслиги;</li> <li>- балиқ овлаш учун кўшимча қурилмаларни харид қилиш харажатлари;</li> <li>- балиқ турларига боғлиқ ҳолда кўшимча озиклантириш харажатларининг кўпайиши;</li> <li>- балиқларни сақлаш, ташиш қайта ишлаш ва логистика харажатлари юқорилиги;</li> <li>- ишлаб чиқариш харажатларини ҳисобга</li> </ul>

<sup>1</sup>**Венчур лойиҳаси** – бу инновацион бизнес-лойиҳа бўлиб, янгилик, риск ва даромадлилик даражаларининг юқорилиги билан фарқ қилади.

<p>кўшимча харидорларни жалб қилиш асосида корхоналар рақобатбардошлигини ошириш;</p> <ul style="list-style-type: none"> <li>- қайта ишлашни ривожлантириш учун балиқ маҳсулотлари ва бошқа ресурслар етарлилиги;</li> <li>- балиқ ишлаб чиқариш, қайта ишлаш, сақлаш ва экспорт тизимини ривожлантириш бўйича меъёрий-ҳуқуқий база (стратегия, қонун, қарор, дастур ва б.) етарлилиги;</li> <li>- балиқ ишлаб чиқариш ва қайта ишлашнинг юқори рентабеллиги;</li> <li>- ички ва ташқи бозорларда қулай вазиятлар мавжудлиги (талаб юқорилиги);</li> <li>- қайта ишлаш корхоналарида инновация ва инвестиция фаолиятининг барқарор ривожланаётганлиги.</li> </ul>	<p>олиш ва маҳсулотлар таннархини ҳисоблаш услубларининг ишлаб чиқилмаганлиги;</p> <ul style="list-style-type: none"> <li>- балиқчилик хўжаликлари ва қайта ишлаш корхоналари ўртасдаги иқтисодий муносабатларнинг баҳо, балиқ ҳажми, етказиб бериш, қайта ишлаш шартлари каби масалаларнинг тўлиқ ечилмаганлиги;</li> <li>- илмий-техник ва кадр салоҳиятининг етишмаслиги;</li> <li>- қайта ишлаш корхоналари ишлаб чиқариш қувватларининг тўлиқ ишга туширилмаганлиги;</li> <li>- дизайн, реклама ва бозор иштирокчиларини ахборот билан таъминлаш даражасининг яхши ривожланмаганлиги.</li> </ul>
<b>Имкониятлар (О)</b>	<b>Хавф-хатарлар (Т)</b>
<ul style="list-style-type: none"> <li>- қўшимча балиқ турларини ишлаб чиқаришни ташкил этиш;</li> <li>- гидробионтларнинг ҳар хил турлари ўртасидаги нисбатлар мувозанатига риоя қилиш ҳисобига сув ҳавзасининг маҳсулдорлиги сақлаб туриш;</li> <li>- ҳар хил балиқ турларининг ўзаро фойдали таъсири ҳисобига ўсиш суръатини ошириш;</li> <li>- инновацион технологияларни жорий қилиш ва янги корхоналарни ташкил этиш ҳисобига балиқ ишлаб чиқариш, сақлаш ва қайта ишлаш ҳамда экспорт ҳажмини кўпайтириш;</li> <li>- балиқ ишлаб чиқариш, сақлаш ва қайта ишлаш корхоналари тизимида логистик марказлар ташкил этиш ҳисобига маҳсулотларни етказиб бериш харажатларини камайтириш;</li> <li>- инновациялар ва юксак технологияларни ривожлантириш асосида рақобатбардошликни ошириш.</li> </ul>	<ul style="list-style-type: none"> <li>- сув таркиби, ишлаб чиқариш технологиялари ва бошқа тадбирларга риоя қилинмаслиги оқибатида маҳсулдорлигининг пасайиб кетиши;</li> <li>- йиртқич балиқларнинг кўпайиши ҳисобига юқори қийматли балиқларни йўқотиш;</li> <li>- техник ва технологик янгиланишларда рақобатчилардан орқада қолиш хавфи;</li> <li>- малакали мутахассисларнинг етишмаслиги, тармоқдан кетиб қолиши;</li> <li>- балиқчилик маҳсулотлари бозорида минтақалараро рақобатнинг кучайиши;</li> <li>- электр энергияси, озуқа, ўғит ва бошқа саноат маҳсулотлари баҳоси ва балиқ маҳсулотлари баҳоси ўртасидаги диспаратетнинг юқорилиги;</li> <li>- тармоқда инвестицияларнинг техник-иқтисодий жиҳатлари илмий асосланмаганлиги.</li> </ul>

Шу мақсадда Қорақалпоғистон Республикасида кластерлаш салоҳиятини баҳолаш учун Мўйноқ тумани ҳудудида SWOT таҳлили ўтказилди. Ушбу таҳлилнинг мазмуни мазкур тизимга кирувчи субъектларнинг бир-бирларига ўзаро таъсирини ҳисобга олган ҳолда ижобий ва салбий томонларини, хавф-хатарлар ва имкониятларини ўрганишдан иборат. Бунда ҳудудда балиқ етиштириш, қайта ишлаш ва сотиш ҳамда бошқа фаолият турлари боғлиқ хавф-хатарлар – кластер ташкил этиш ва ривожлантиришга салбий таъсир кўрсатадиган омиллар сифатида қаралди (жадвал).

SWOT- таҳлили натижаларига асосланиб, минтақавий балиқчилик кластерини ташкил этиш бўйича тавсиялар ишлаб чиқилади. Бундай кластерларни шакллантириш қуйидаги имкониятларни яратади:

- Қорақалпоғистон Республикасидаги балиқ ишлаб чиқариш ва қайта ишлаш самарадорлигини ошириш, аввало мамлакат аҳолисини сифатли балиқ маҳсулотлари билан таъминлаш, қолаверса, экспорт салоҳиятини ошириш;

- балиқ ишлаб чиқаришни жорий ва стратегик режалаштириш ҳамда прогнозлашни такомиллаштириш, давлат ва тадбиркорликнинг ўзаро ҳамкорлигини самарали ривожлантириш механизмларини ишга тушириш орқали балиқ маҳсулотлари бозорининг барқарорлигини таъминлаш;

- минтақавий инновацион, инвестицион ва озиқ-овқат хавфсизлиги сиёсатинининг мақсадли ва синергетик самарадорлигини кучайтириш, тармоқлараро кооперация ва интеграциялашув ҳамда давлат ва хусусий сектор шериклигини ривожлантириш;

- балиқ маҳсулотлари бозорининг ахборот таъминотини яхшилаш, воситачилар сонини қисқартириш, илм-фан ва ишлаб чиқариш интеграциялашувини кучайтириш.

Шунингдек, тармоқнинг минтақадаги барқарорлиги ва рақобатбардошлигини ифодалайдиган статистик кўрсаткичлар асосида унинг кластерлаш салоҳияти аниқлаш мақсадида кўйидагиларни ҳисоб-китоб қилиш тавсия этилади:

1. Локализация коэффиценти минтақа бўйича балиқчилик тармоғининг жами ишлаб чиқаришдаги улушини мамлакат бўйича ушбу тармоқнинг жами ишлаб чиқаришдаги улушига бўлиш йўли билан аниқланади. Ҳисоб-китоблар ишлаб чиқариш ҳажми бўйича амалга оширилади.

2. Аҳоли жон бошига ишлаб чиқариш коэффицентини аниқлаш учун минтақа бўйича балиқ ишлаб чиқаришнинг республика бўйича ишлаб чиқариш ҳажмидаги улушини мос равишда аҳоли улушига бўлинади.

3. Минтақа балиқчиликлари ихтисослашганлик коэффиценти унинг мазкур тармоқ бўйича мамлакатдаги улушини Қорқалпоғистоннинг мамлакат ЯИИДаги улушига бўлиш йўли билан аниқланади.

Шундай қилиб, иxtисослашган балиқчилик кластерлари минтақавий иқтисодиёт таркибидаги янги тузилма сифатида бир қанча жабҳаларда ижтимоий-иқтисодий самарадорликка эришишни таъминлайди. Жумладан:

- минтақа (ёки вилоят)нинг инновацион салоҳиятини оширади;
- бутун тармоқ ва кластер иштирокчиларининг самарадорлиги ҳамда рақобатбардошлигини оширади;
- минтақанинг ижтимоий-иқтисодий ривожланишини таъминлайди;
- янги тадбиркорлик субъектларининг барпо бўлади ва қўшимча иш ўринлари яратилади.



## **ҚИШЛОҚ ХЎЖАЛИГИДА МЕВА-САБЗАВОТЛАР ИШЛАБ ЧИҚАРИШ ВА УНИНГ ЭКСПОРТИНИ ОШИРИШ МАСАЛАЛАРИ**

**Б.Н.Дедажанов**

**НамМТИ “Маркетинг” кафедраси доценти,  
кат.ўқит.Р.Каримжанова**

**НамМТИ “Маркетинг” кафедраси катта ўқитувчиси**

Дунёдаги қашшоқ аҳолининг 65 фоизи қишлоқ жойларда истиқомат қилади ва қишлоқ хўжалиги билан шуғулланади. XXI асрда ҳам озиқ-овқат етиштириш тизими билан боғлиқ масалалар қашшоқликка қарши кураш, уни қисқартиришнинг энг асосий йўналишларидан бири бўлиб қолмоқда. Жаҳон банки ҳисоб-китобларига кўра, қишлоқ хўжалигининг иқтисодий жиҳатдан ўсиши қашшоқлик даражасининг пасайишига бошқа ҳар қандай соҳага нисбатан 2,4 баравар кўпроқ ижобий таъсир кўрсатади.

Маълумки, аграр соҳаси мамлакат иқтисодиётининг энг муҳим йўналишларидан бири ҳисобланиб, республикамизда қишлоқ хўжалиги ЯИМнинг 28 фоизини ташкил этади. Бу соҳада меҳнатга лаёқатли аҳолининг 27 фоизи, ёки 3,6 млн кишидан ортиқ киши банд ҳисобланади. Қишлоқ хўжалиги маҳсулотлари экспорти 10 фоизни ташкил этиб, мамлакат экспорт даромадида муҳим ўрин тутади.

Бугунги кунда пандемия ва карантин қанча вақт давом этишидан қатъи назар, аҳолининг озиқ-овқатга бўлган эҳтиёжи камаймайди. Халқаро экспертларнинг фикрига кўра, пандемия оқибатида очарчиликдан қийналаётган аҳоли сони 2 баробарга ошиб, 1 миллиард 600 миллионга етади. Бу эса аҳолини озиқ-овқат маҳсулотлари билан узлуксиз таъминлаш, бунинг учун маҳсулот етиштириш ҳажми ва турларини кўпайтиришга эътибор кучайтирилиши тақозо этади.

Ўзбекистон иқтисодиётида, шу жумладан, қишлоқ хўжалиги соҳасининг мева-сабзавотчилик қуйи мажмуаси ривожлантириши бўйича ўтказилаётган озиқ-овқат дастури амалга оширилишида албатта, ўзига хос ислохотлар муҳим ўрин эгаллайди. Бу борада мустақиллик йилларида мазкур мажмуадаги ислохотлар босқичма-босқич такомиллаштириб борилишига, ҳукумат даражасида кенг кўламда меъёрий-ҳуқуқий тадбирлар ишлаб чиқилмоқда. Бунинг натижасида қишлоқ хўжалигида маҳсулотлар етиштириш ва экспорти бўйича сезиларли натижаларга эришилмоқда.

Лекин, шу билан бир қаторда қишлоқ хўжалигида ечилиши лозим бўлган муаммолар ва қилиниши керак бўлган ишлар жуда кўп. Қишлоқ хўжалигини модернизация қилиш ва жадал ривожлантириш: таркибий ўзгартиришларни чуқурлаштириш ва қишлоқ хўжалиги ишлаб чиқаришни муттасил ривожлантириш, мамлакат озиқ-овқат хавфсизлигини янада мустаҳкамлаш, экологик тоза маҳсулотни ишлаб чиқаришни кенгайтириш, аграр секторининг

экспорт салоҳиятини сезиларли даражада ошириш, долзарб масалалардан бири ҳисобланади<sup>1</sup>.

Маълумки, озиқ-овқат маҳсулотларига бўлган эҳтиёж биринчи даражали эҳтиёж ҳисобланади. Аҳолини мана шу эҳтиёжин қондириш учун озиқ-овқат маҳсулотларининг асосий қисми қишлоқ хўжалигида етиштирилади, уни қайта ишлаб, бир неча юзлаб турдаги маҳсулотлар тайёрланади ва истеъмолга етказиб берилади.

Наманган вилоят аҳолисини арзон ва сифатли мева-сабзавот, маҳсулотлари билан таъминлашни янада яхшилаш мақсадида вилоят ҳокими томонидан бир қатор қарорлар қабул қилиниб, назорат ўрнатилган. Мазкур қарорлар асосида Наманган вилояти туманларида мева-сабзавот, картошка, полиз, узум, гўшт, сут ва тухум маҳсулотларини чораклар бўйича ишлаб чиқариш ва фойдаланиш кўрсаткичлари ишлаб чиқилиб, ижроси мониторинг қилиб борилмоқда. Вилоятда ушбу қарорларни амалий ижросини таъминлаш мақсадида, белгиланган кўрсаткичлар бажарилиб келинмоқда ва бу қишлоқ хўжалик маҳсулотларини ишлаб чиқаришни йилдан-йилга ошиб боришига хизмат қилмоқда.

#### 1-жадвал

#### Наманган вилоятида қишлоқ хўжалигида мева-сабзавот маҳсулотлари ишлаб чиқариш (барча тоифадаги хўжаликларда, тоннада)

Қишлоқ хўжалиги маҳсулотлари номи	2019 йил (6 ойлик)	2020 йил (6 ойлик)	Ўзгариш суръати, 2020 йил 2019 йилга нисбатан, %
Мевалар-резаворлар	58 734,4	65 900,0	112,2
Сабзавотлар	224 442,3	231 400,0	103,1

Юқоридаги жадвал маълумотларига кўра, Наманган вилоятида мева-сабзавот етиштириш 2020 йил дастлабки 6 ойликда мос равишда 65,9 ва 231,4 минг тоннани ташкил этди. Бу 2019 йил дастлабки 6 ойликда етиштирилган мева-сабзавот маҳсулотлари етиштириш кўрсаткичига нисбатан мос равишда 12,2 ва 3,1 фоизга ўсганлигини кўрсатмоқда<sup>2</sup>.

<sup>1</sup>Ўзбекистон Республикасини янада ривожлантириш бўйича ҳаракатлар стратегияси тўғрисида Ўзбекистон Республикаси Президентининг ПФ-4947-сонли фармони. 2017 йил 7 феврал.

<sup>2</sup> Ўзбекистон Республикаси Статистика Қўмитаси маълумотлари.2020 йил

Наманган вилоятида ташқи иқтисодий алоқалар муҳим ўринга эга бўлиб, у вилоятнинг иқтисодий ривожланишида асосий омил ҳисобланади. Бу алоқаларнинг муҳим жиҳатларидан бири қишлоқ хўжалиги маҳсулотлари билан савдо ҳисобланади. Вилоят озиқ-овқат маҳсулотлари бозорида мева-сабзавот маҳсулотлари етказиб берувчилардан бири бўлган ва ҳозирги пайтда ҳам шундай. Вилоятнинг мева-сабзавот маҳсулотлари бозорларида ўзининг таъм сифатлари туфайли харидоргир. Шу сабабли улар имкониятдан фойдаланиб, унинг экспортини ошириш зарур.

Янги бозорларни эгаллаш ва экспорт географиясини кенгайтириш бўйича олиб борилган ишлар натижасида ўтган йил мобайнида Наманган вилоятида 5 та янги давлатларга маҳсулотларни экспортга чиқариш йўлга қўйилди. Булар Германия (*қуритилган мева-сабзавот*), Малайзия (*тухум, мош, ловия*), Нидерландия (*қуритилган узум*), Канада (*хўл қовун*) ва Покистон (*мош, ловия, қуритилган узум*)<sup>1</sup>.

Шунингдек, мева-сабзавот маҳсулотларини экспорт қилишда, хорижий мева-сабзавот маҳсулотлари бозорларидаги юқори даражадаги рақобат, агротехниканинг ҳамда, ишлаб чиқариш ва маҳсулот етказиб бериш жараёнларини бошқаришнинг замонавий услубларини жадал равишда жорий этишни талаб қилмоқда.

Наманган вилояти қишлоқ хўжалигида етиштирилаётган мева-сабзавотларни ҳосилдорлиги ва сифатини ошириб бориш, уни экспортга йўналтириш- вилоятнинг иқтисодий ривожланиши учун кўшимча маблағлар манбаи ҳисобланади.

Шу билан бир қаторда, бир қатор олиб борилган таҳлиллар натижасига кўра, мева-сабзавотларни етиштириш ва уни экспортини янада оширишда тўсиқ бўлаётган муаммоларни ҳам кузатишимиз мумкин. Жумладан:

-экспорт мавсумида мева-сабзавот маҳсулотларнинг кескин кўпайиши, бозордаги маҳсулотлар хажми ва нархининг барқарорсизлигига олиб келиши;

-мева-сабзавотчиликда ишлаб чиқилган лойиҳа муддатларини жадвал кўрсаткичларидан орқада қолиши;

-мева-сабзавотчиликни ривожлантиришга йўналтириладиган маблағларни олиш бўйича керакли ҳужжатлар тўпламини белгиланган муддатга тайёрламаслик ҳолатларини мавжудлиги;

-лойиҳада белгиланган керакли технология сотиб олиш бўйича шартномалар тузилмаган ҳолатларга дуч келиниши;

-инвестициялар йўналтириш, ундан самарали фойдалишни пастлиги;

-экин майдонларидан имконият даражасида тўлиқ фойдаланмаслик;

-агротехник тадбирларни тўлиқ амалга оширишда молиявий муаммоларга дуч келиниши;

---

<sup>11</sup> Наманган вилояти статистика бошқармаси маълумотлари. 2019 йил

-мавсумда ўғитлар ва кимёвий дориларнинг нархларини бир неча бор оширилиб юборилиши;

-табиатда турли хил янги касалликларни келиб қолиши, экинлар ва дарахтларни касалланиши;

-экспортга йўналтириш учун етиштирилган ҳосилни сотиш жараёнини тўлиқ таъминланмаслиги, сотиш жараёнида узлуксизликни таъминланмаслиги, маҳсулотларни туриб қолиш ҳолатлари ва нобуд бўлишини кузатилиши;

-саноат усулида қайта ишлашга эҳтиёжни юқорилиги, қайта ишловчи мини цехларни камлиги;

-бу жараёнда илмий изланишларни олиб боришни янада жадаллаштириш лозимлиги ва бошқалар.

Мева-сабзавот маҳсулотларига ўсиб бораётган экспорт талабини қондириш ва уни ошириб боришда биринчи галда, юқори сифатли рақобатбардош маҳсулотлар етиштириб бериш, ҳосилдорликни кўпайтириш лозим бўлади. Бунинг учун бир қатор чора-тадбирларни амалга оширишни фойдали бўлади деб ўйлаймиз:

-табiiй-иқлим шароитлари ва ташкилий-иқтисодий салоҳиятдан, экин майдонларидан янада тўлароқ ва самарали фойдаланиш, мева-сабзавотларга талаб катта бўлган янги ҳудудларни ўрганиш ва унга кириб бориш;

-мева-сабзавотларни серҳосил, вилоят иқлимига мос навларини кўпайтириш ва етиштириш, маълум ҳудудларда талаб этилаётган мева-сабзавот турларини ўрганиш ва вилоят иқлимида етиштира бўладиган навларни ўзлаштириш, кенгайтириш ва етказиб бериш;

-янги, замонавий, универсал, иқтисодий жиҳатдан қулай бўлган техникаларни сотиб олиш ва ундан фойдаланган ҳолда ҳосилдорликни ошириш, қишлоқ хўжалигида замонавий-илғор усуллардан самарали фойдаланиш;

-соҳа олимлари томонидан мева-сабзавот экинларини экспортбоп, ҳосилдор, сифат кўрсаткичлари юқори, транспортбоп, касалликларга чидамли бўлган навларни яратиш бўйича ишлари олиб бориш;

-мева-сабзавотлар етиштириш кластерларини ташкил этиш, кластерни ташкил этувчи ҳар бир бўғин корхоналарини ривожлантириш, ишларни ташкил этишда узлуксизликка тўлиқ таъминлаш;

-маҳсулотлар экспорт қилишда енгилликлар бериш ва қулайликлар яратиш, экспорт қилинаётган маҳсулотлар ташқи кўринишида, қадоқланишида ва дизайни бўйича доимо янгиликларни киритиб бориш;

-жаҳон бозорига янги ва такомиллаштирилган маҳсулотларнинг тўхтовсиз оқими билан кириш ва шу кабилар.

Вилоятда озиқ-овқат бозорларинининг самарали ишлашини таъминлаш, қишлоқ хўжалиги маҳсулотларининг истеъмолчи томон самарали ҳаракатлантириш ва халқаро савдо алоқаларини ривожлантириш-бозор

муносабатларини мустаҳкамлашнинг ва бозор субъектлари даромадларини оширишнинг муҳим воситаси ҳисобланади. Бозор иқтисодиёти шароитида бу ўзгаришлар ва такомиллаштиришлар вилоят мева-сабзавот бозорида хўжалик юритишнинг замонавий, илғор усулларидадан фойдаланишга ва провардда маҳсулот экспортини оширишга хизмат қилиши лозим.

### **Фойдаланилган адабиётлар рўйхати**

1. Ўзбекистон Республикасини янада ривожлантириш бўйича ҳаракатлар стратегияси тўғрисида Ўзбекистон Республикаси Президентининг ПФ-4947-сонли фармони, 2017 йил 7 февраль.

2. Ўзбекистон Республикаси Статистика Қўмитаси маълумотлари. 2020 йил

3. Наманган вилояти статистика бошқармаси маълумотлари. 2020 й.

## **МИНТАҚАВИЙ КЛАСТЕРЛАРНИ ШАКЛЛАНТИРИШГА БЎЛГАН ЁНДАШУВЛАР**

**Ф.М.Рахматуллаева**  
**БухДУ, и.ф.н., доцент**

Иқтисодий муносабатларнинг глобал интеграцияси шароитида ҳудудий ривожланиш масалалари ўртасида минтақавий иқтисодий тизимларнинг рақобатбардошлигини таъминлаш масаласи муҳим аҳамият касб этади. Ушбу ҳолат янги рақобат афзалликларини, шу жумладан минтақавий иқтисодиётни таркибий ташкил этиш афзалликларини қидиришнинг долзарблигини оширади.

Кластерлар минтақанинг ички муҳитидаги муносабатларни таркибий ташкил этишнинг самарали шаклларида бири сифатида ўзини намоён қилди, иқтисодиёт назарияси ва минтақавий ривожланишнинг амалиётида кластер ёндашуви илғор ёндашувлардан бири сифатида тан олинди.

Иқтисодиётни бошқариш назариясида кластер ёндашуви узоқ даврдан бери ишлаб келинмоқда, унинг асосчиси сифатида Альфред Маршаллни айтишимиз мумкин. У ўзининг “Иқтисодий фаннинг тамойиллари” асарида маълум бир тармоқнинг ҳудудий жиҳатдан бевосита бир-бирига яқин жойлашган корхоналари янада самаралироқ фаолият кўрсатишининг сабабларини тадқиқ этган.

Бир хил корхоналарнинг яқин жойлашгани туфайли самарадорликнинг ошишини Маршалл “ташқи тежамкорлик” деб атаган. Унинг фикрича бунинг 3 та сабаби бор: билимлар алмашуви, умумий меҳнат бозори, таъминотчиларнинг чуқур ихтисослашуви. Маршаллнинг таъкидлашича корхоналарнинг юқори географик концентрациялашуви маълум бир малакага эга ишчиларни жалб этади, уларнинг фикрича корхоналарнинг юқори концентрацияси – ишчи кучига барқарор талабнинг кафолатидир; таъминотчилар учун – ишлаб

чиқариш масштаби ҳисобига харажатларни пасайтириш самарасига эришиш имкониятидир.

М.Портер томонидан халқаро рақобат назарияси доирасида шакллантирилган кластер ёндашуви ўтган асрнинг 80-йилларида машҳур бўлган ва ҳозирги кунга қадар фаол ривожланиб келмоқда. Аммо, ўша даврдаги тадқиқотлардан фарқли равишда замонавий тадқиқотлар<sup>1</sup> учун кластерларни давлат иқтисодий сиёсати доирасида мақсадли ривожлантириш зарурлигига кўпроқ урғу бериш характерлидир. Бунда, давлатнинг кластерларнинг шаклланиши ва фаолият юритишида роли тубдан ўзгаради. (1-расм)

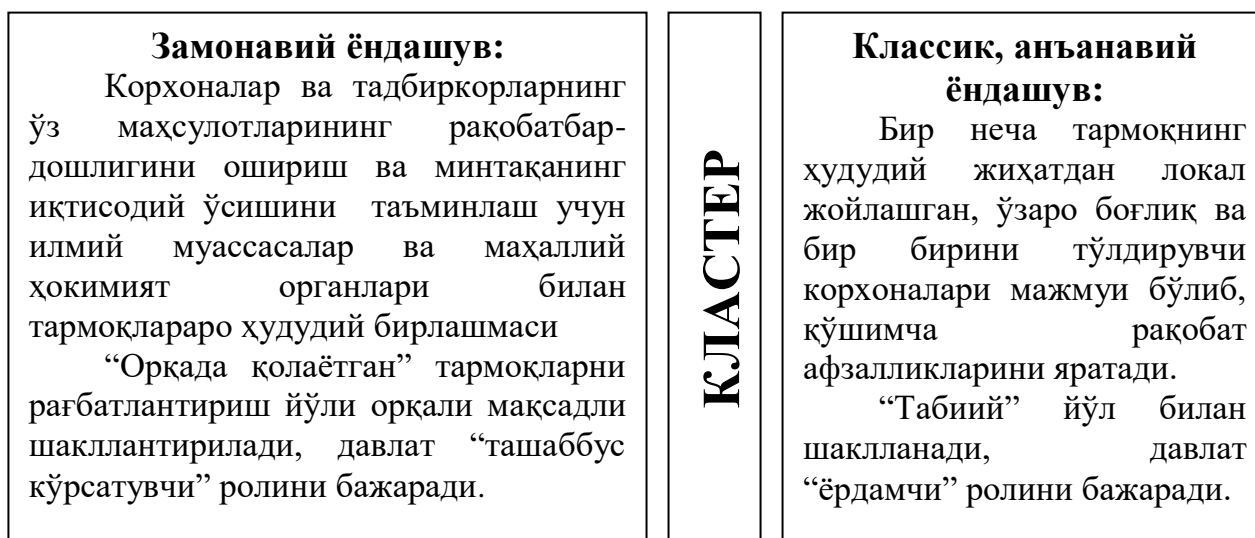

**1-расм. Кластер тушунчасига бўлган классик ва замонавий ёндашувлар**

Классик ёндашувига кўра минтақа ҳудудида шаклланган ёки шаклланаётган кластер тоифасидаги тузилмалар ажратиб кўрсатилади.

Кластер тушунчасига бўлган замонавий муносабатда эса кластер тоифасидаги тузилмаларни ривожлантириш учун шароитларни шакллантириш ва аниқлаш кўзда тутилади.

Шуни таъкидлаш жоизки, ривожланган давлатлар ўтган асрнинг охиридан бошлаб барқарор иқтисодий ривожланиш стратегияларини ишлаб чиқиш мақсадида кластер сиёсатидан фойдаланадилар.

Хизматлар соҳасидаги (шу жумладан туризм тармоғидаги) минтақавий кластер – бу ҳудуднинг барқарор ривожланиш асосини таъминлайдиган,

<sup>1</sup> Бочкова, Е.В. Кластер как институциональная структура в системе территориального разделения труда: монография /Е.В. Бочкова, В.Н. Кузнецова, В.А. Сидоров. – Краснодар: Новация, 2014. – 160 с.; Крупский, Д.М. Кластеры, кластерное развитие, кластерная политика в Республике Беларусь: эволюция взглядов, реальная практика, тенденции и перспективы / Д.М. Крупский // Экономика и банки. – 2016. –№ 2. – С. 87–96.

маҳаллий бизнес-муҳитнинг асосини шакллантирадиган тузилма. Кластерларга одатда турли микро, кичик ва ўрта корхоналар бирлашади ва уларнинг фаолият юритиши муваффақияти ҳудудий жиҳатдан яқин жойлашгани ва коопреацион ҳамкорликдадир. Минтақавий кластер сиёсати самарали амалга ошириладиган ҳудудларда барқарор ўсиш, юқори рақобатбардошлик ва миллий иқтисодиётдаги инқирозли ҳолатларга чидамлилиқ намоён бўлади.

## **БУХОРО ВИЛОЯТ ЯЙЛОВЛАРИНИ ЯХШИЛАШ ЧОРА-ТАДБИРЛАРИ.**

**Ойбек Очилович Қахрамонов**  
**Бухоро чўл-яйлов озуқабоп ўсимликлар**  
**уруғчилиги илмий-ишлаб чиқариш марказ директори**

Вилоят умумий ер майдонининг 2,5 млн.гектари ёки 60 фоизи яйловлардан иборат. Қишлоқ хўжалигида фойдаланиладиган ерлар эса 275,8 минг гектарни (66 фоизни) ташкил қилади. Кейинги 30 йилда Орол денгизининг қуриши, об-ҳавонинг ниҳоят ноқулай келиши, ёгингарчиликларнинг меъёридан 20 фоизга кам бўлиши ва улар таркибида зарарли тузларнинг деярли ярмига кўпайиши, ҳамда шамол доимийлигини кескин ошиши, яйловларни инқирозга учратиб, экинзорларимизга ҳам катта зарар келтирмоқда. Ҳаво ҳароратининг кескин кўтарилиши ва иссиқ шамол туфайли эфемер ва эфемероид ўсимликлари деярли ҳосил бермай, маданий экинларимизга ҳам хусусан ғўзанинг ўсиши ва ривожланишига салбий таъсир кўрсатганлиги сабабли, шимолий ва шимолий-ғарбий туманлар Ғиждувон, Шофиркон, Пешку, Ромитан, Жондор ва Қоракўл туманлари катта зарар кўрмоқда.

Ўзбекистон Республикаси Президентининг 2018 йил 14 мартдаги “Қоракўлчилик соҳасини жадал ривожлантириш чора-тадбирлари тўғрисида”ги ПҚ 3603-сонли қарорига асосан Бухоро вилояти ҳокимининг 2018 йил 18-мартдаги 174-сонли қарорига асосан вилоятимизда “Бухоро чўл-яйлов озуқабоп ўсимликлар уруғчилиги илмий-ишлаб чиқариш маркази “ ташкил қилинди. Марказга қарорлар ижросини таъминлаш ва чўл ўсимликлари бирламчи уруғчилик базасини ташкил қилиш мақсадида Бухоро ва Жиззах вилоятларидан ҳамда туман ҳокимларининг қарорларига асосланиб, Жондор туманидан 400 га, Ғиждувон туманидан 300 га, Олот туманидан 150 га, Қоровулбозор туманидан 150 га ва Фориш туманидан 100 га жами 1100 гектар яйлов майдонлари ажратилди.

Ўтган йилнинг октябрь-декабрь ойларида марказ ходимлари туман ер ресурслари ва кадастр раҳбарлари билан биргаликда ерлар ажратилди. 50 турга яқин 6 оилага мансуб ўсимликлар биологияси ўрганилиб, улардан 2019 йилда уруғлик учун экиладиган ўсимликлар уруғларини тайёрлаш ва шу йилнинг кузида камида 700 гектарга экишни таъминлаш чоралари кўрилмоқда. 2018 йил

қиш ойларида 2019 йил учун экиладиган ўсимликлар уруғларини териш режаларини тузиш, ўсимликларни генофондини яратиш масалалари билан шуғулланмоқда. 2019 йил январдан бошлаб, Самарқанд қоракўлчилик чўл экологияси илмий тадқиқот институтидан сотиб олинган уруғлар билан Ѓиждувон туманида уруғлик учун 60 гектар, шу жумладан 27 га чўғон, 33 га олабута, Жондор туманида 57 га майдонда 25 га чўғон, 22 га олабута, 10 га саксовул ва черкез, Олот туманида 89 гектар, шу жумладан 56 га чўғон, 28 га олабута, 5 га саксовул, Қоровулбозор туманида 14 га, шу жумладан 11 га чўғон, 3 га олабута ва Жиззах вилоятининг Фориш туманида 10 га майдонда, шундан 0,5 га саксовул, 0,5 га черкез, 3 га чўғон ва 6,5 га олабута уруғлари экилди.

Экилган майдонларни 230 га майдонда кўриқлаш учун участка бошлиғи, қоровуллари тайинланиб, жой-жойига кўйилди. Шунингдек ажратилган майдонларни сим тўр билан ўраб муҳофаза қилиш учун лойиҳа-сметалари тузилиб, Республика қишлоқ хўжалик илмий марказига юборилди. Барча ҳудудларда уруғларни экиш олдида майдонлар 18-20 см чуқурликда МТЗ-80 трактори ёрдамида ишлов берилиб, кўлда уруғлар сепилди. Чунки бизда экиш агрегатлари бўлмаганлиги сабабли кўлда бажарилди.

Марказ мутахассислари томонидан яйлов ўсимликларининг биологик хусусиятлари, уларнинг уруғчилигини ташкил қилиш бўйича рисола чоп этилиб, қоракўлчилик хўжаликларига тарқатилди. Ширинмия ўсимлиги майдонларини кўпайтириш тўғрисида “Агроилм” журнаliga мақола берилди.

Озуқабоп экинлар – янтоқ, махсар, ширинмия, кохия, индигофера, шахран экиш чоралари кўрилмоқда. Яйловлардан самарали фойдаланишнинг илғор методларини оммавий ахборот воситалари ва маҳаллий вилоят телевиденияси орқали эшиттириш ва кўрсатувлар ташкил қилиш чоралари кўрилади.

Бухоро вилояти Республикамиз умумий ер майдонининг 9,3 % ини, унинг 2,3 млн.гектарини яйловлар ташкил этади. Қишлоқ хўжалигидаги яйловлар билан бирга фойдаланадиган ерлар 275,8 минг гектар майдондан иборат. Кейинги йилларда Орол денгизининг қуриши ва об-ҳавонинг ниҳоят ноқулай келиши вилоят деҳқончилигида жиддий таъсир кўрсатмоқда. Чунончи, 2017-2018 йилларда вилоят пахтачилигида иссиқ гармсел шамолининг салбий таъсири натижасида вилоятнинг шимолий ва шимолий-ғарбий томонида жойлашган Ѓиждувон, Шофиркон, Пешку, Ромитан, Жондор, Қоракўл туманлари давлатга топшираётган пахта тайёрлаш режалари бажарилмади. Ѓўзанинг ҳосил органлари эса гармсел, иссиқ шамолининг 10-15 кунлаб эсиши, натижасида бутунлай қуриб қолди. Натижада, ҳосилдорликка катта зиён келтирди. Экинзорларни гармселдан ҳимоя қилиш мақсадида вилоятнинг ҳудудларида саксовул майдонларини барпо этиш учун 2001 йилда узунлиги 84 км, кенлиги 10 км бўлган майдонда “Яшил қалқон” барпо этиш ишлари режалаштириб, ҳар йили маълум майдонларда саксовулзорлар барпо қилинган эди. Аммо, давлат бюджетидан ажратилаётган, табиатни муҳофаза қилиш



қўмитасининг маблағлари етарли бўлмаслиги, бу тадбирлар ниҳоясига етказилмай қолди. Боз устига режалаштирилган яйлов майдонларининг кўпчилик қисми, 2006 йилда колхоз ва совхоз яйловлари фермерларга ва аҳолига тарқатиб берилди. Бу эса тегишли тадбирларни амалга оширишга салбий таъсир кўрсатди. Шунингдек об-ҳавонинг ёмон келиши шўрланган ёғингарчиликларнинг узлуксиз бўлиши натижасида яйлов ўсимликлари инкирозга учради. Вилоят экология ва атроф-муҳитни муҳофаза қилиш қўмитаси мониторинг лабораторияси маълумотларига қараганда, 2000-2018 йилларда ёғингарчиликлар таркибидаги рН 6,0-8,2 гача, қуруқ қолдиқ 140-670 мг/л, бикарбонатлар 12-73 мг/л, хлор 17-95,7 мг/л, сульфатлар 24-240 мг/л, аммоний тузлари 0,5-5,5 мг/л, нитратлар 0,25-22,5 мг/л ва нитритлар 0,05-0,28 мг/л ни ташкил қилди. Натижада яйловларнинг ҳосилдорлиги кейинги 5 йилда 2,5 центнердан 1,8 центнергача, шимолий туманларда эса 0,6 центнерни ташкил қилди, холос.

Ўзбекистон Республикаси Вазирлар Маҳкамасининг 2018 йил 4 майдаги 357-Ф-сонли фармойишига асосан Бухоро вилоятида 2018-2020 йилларда “Яшил қалқон” барпо этиш бўйича ҳудуднинг шимолий ва шимолий-ғарбий томонидан ўтувчи, эни 10 км, узунлиги 196 км бўлган 196000 га майдонда “Яшил қалқон” барпо этиш режалаштирилган бўлиб, ҳозирги кунгача 90 минг гектар майдонда саксовул кўчатида ва уруғидан маданий ўрмонзорлар, химоя ўрмонлари талаблари асосида барпо қилинган, бу ишларга 1 млрд.704 млн.447 минг сўм сарф қилинган.

Ўзбекистон Республикаси Президенти Ш.М.Мирзиёевнинг Бухоро вилоятига ташрифлари давомида 2018-2020 йилларда 212 минг гектар майдонга, шундан 2018 йилда 25 минг гектар, 2019 йилда 50 минг гектар, 2020 йилда 137 минг гектар майдонга “Яшил қалқон” қатламини барпо этиш ҳамда 2018-2020 йилларда 3 минг гектар майдонга, шундан 2018 йил минг гектар, 2019-2020 йилларда минг гектардан жами 3000 гектар майдонда шумғия (цистанхе) доривор ўсимлигини экиш бўйича лойиҳалар белгиланди.

“Яшил қалқон” барпо қилишни жадаллаштириш мақсадида Ўзбекистон Республикаси Вазирлар Маҳкамасининг 2018 йил 4 майдаги 357-Ф-сонли фармойиши қабул қилиниб, вилоятда 2018-2020 йилларда “Яшил қалқон” барпо этиш бўйича чора-тадбирлар концепцияси ишлаб чиқилиб, 112 минг гектар майдонда ўсимликлар қатламини барпо этиш режалаштирилган. Шофиркон, Жондор, Қоракўл, Ромитан, Пешку, Ёждувон туманларидаги ерлар “Ўздаверлойиҳа” институти ва туман ўрмон хўжаликларида “Яшил қалқон” барпо қилиш учун ажратилган яйловлар тўлиқ хатловдан ўтказилиб, туманлар ҳокимликларининг қарорлари 187790 га майдон ажратилиб, вилоят ҳокимининг 2018 йил 20 августдаги 535-сонли қарори билан тасдиқланди. Ўзбекистон Республикаси Вазирлар Маҳкамасининг 2018 йил 4 майдаги 357-Ф-сонли фармойишида вилоятда “Яшил қалқон” барпо этиш учун 2018-2020 йилларда

30 млн.сўм, шундан машина ва механизмлар сотиб олиш учун 7 млн. 62 минг сўм маблағ ажратилган. Қум кўчишини олдини олиш учун қамишли воситалар, 1 га майдонга эса 150-400 м<sup>3</sup> гача юқори пояли ўсимликлар билан қоплам, саксовул ва қандим ниҳоллари ва уруғидан 6-8 кг/га дан сарфлаш талаб қилинади.

Ўтказиладиган тадбирлар вилоят яйловларининг маҳсулдорлигини оширишда яйлов ўсимликлари ҳосилдорлигини кўпайтириш, гармсел шамолининг салбий таъсирини кескин камайитиришга, вилоятнинг шимолий-ғарбий туманларида экологик муҳитни яхшилашда ва чорва молларини ем-хашак таъминотини таъминлашга муҳим омил ҳисобланади.

## **ОЁҚОҒИТМА КЎЛИДА ТАБИЙ ОЗУҚАЛАР БАЗАСИ КЛАСТЕРИНИ ЯРАТИШ**

**Шамсиев Н.А.БухДУ катта ўқитувчи  
Одилова М.О., Жўраева О.Т. БухДУ Магистри**

Оёқоғитма кўлидаги табиий озуқа базаси бир-биридан фарқланиб ўсимлик ва ҳайвон организмлари комплексини ўз ичига олади.

Табиий озуқа базаси ўлчамлари билан фарқ қилиб, микроскопик ўлчамдан йирик ўлчамларгача бўлади. Турли организмлар турли хилдаги балиқлар учун озуқа ҳисобланади.

Ҳар қандай бошқа сув ҳавзасидек сунъий ҳовуз ҳам, экология конунларига кўра ривожланиб борадиган сув экотизимидир. Балиқшунос экология асосларини билиши керак, негаки балиқ етиштиришни муваффақиятли кечиши уларга боғлиқдир.

Оёқоғитма кўлининг озуқа заҳираларини ўсимликлар, бактериялар, сув жониворлари, эриган органик моддалар, детрит, сув қатлами ҳамда сув тубидаги чўкма қатламлари таркибидаги майда минерал парчалар билан аралашган бактериялар билан тўйинган мавжудод қолдиқларидан иборат қатлам, майда умуртқасизлар ҳамда балиқ личинкаларининг озикланиши учун аҳамиятлидир (1-расм).

Балиқлар – сув ҳавзанинг табиий озуқа базасини истеъмол қилиши мумкин бўлган қисми ҳисобига ўстирилади.

Оёқоғитма кўлидаги юқори сув ўсимликлари, шунингдек, балиқшунос мутахассис томонидан ҳовузга киритилган ўсимликлар оқ амур балиғи учун муҳим озуқа ҳисобланади. Сув қатламида эркин сузиб юрадиган майда ўсимлик организмлари микроскопик яшил сув ўтлари, фитопланктонни ташкил этади. Бу оқ дўнг пешона балиғи ҳамда зоопланктон организмлари (сув қатламида яшаб балиқлар озуқаси бўладиган тирик мавжудодлар) учун озуқадир.

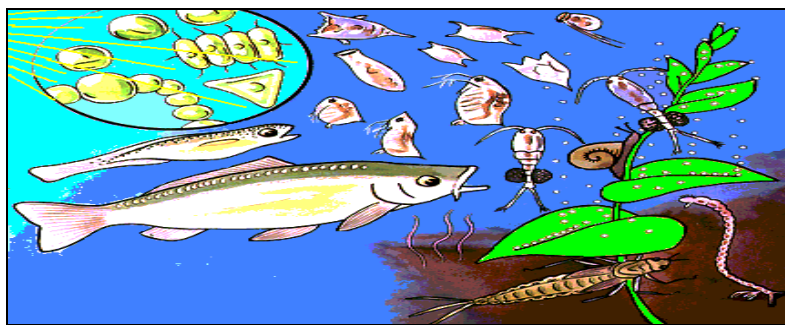

**1-расм. Сув хавсидаги балиқ озиқалари**

Бактериялар ва микроскопик сув ўтлари билан озиқланиб секин ҳаракатланувчи ва ўлчамлари кичик бўлган коловаткалар зоопланктон сув қатламида эркин сузиб юрадиган тирик мавжудодларнинг муҳим гуруҳи ҳисобланади.

**Фитопланктонлар**

**Бактериялар ва микроскопик сув ўтлари**

**Қисқичбақасимон**

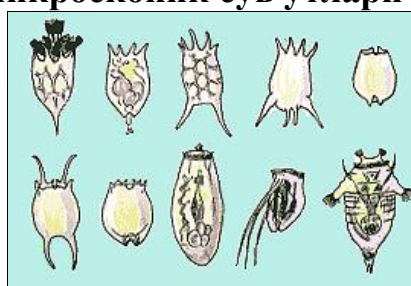
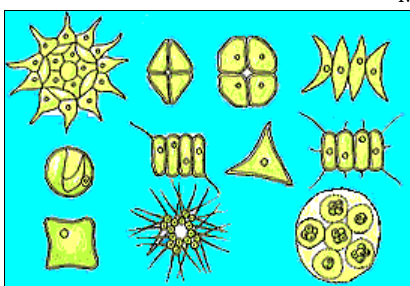

Коловаткалар личинкаларни ўстириш даврида катта аҳамиятга эга.

Зоопланктоннинг муҳим гуруҳларига, шунингдек, бир хўжайрали қисқичбақасимонлар ҳам мансубдир. Улар бир ёзги балиқчаларни ўстиришда ва айниқса, бир яшар балиқларда ўта муҳим аҳамият касб этади. Зоопланктоннинг истемолчиси карп ва чипор дўнғпешона балиқларидир.

Зоопланктонлардан циклоп ва артемиялар йиртқич турлари ҳисобланади. Уларнинг наупли (личинка)лари балиқлар томонидан яхши истеъмол қилинади. Бироқ вояга етган циклоп ва артемиялар балиқ личинкалари ва ёш балиқчалар учун ўта хавфли кушандадир.

Сувнинг тубидаги чўкма қатламда яшайдиган бентос организмларига мансуб турли ҳашаротларнинг (чивин ва бошқалар) личинка ва ғумбаглари қимматли озуқа ҳисобланади. Карп ҳар нарсани еяверадиган балиқ бўлсада аммо бентосни хуш кўради.

**Турли ҳашаротлар ва уларнинг личинкалари**

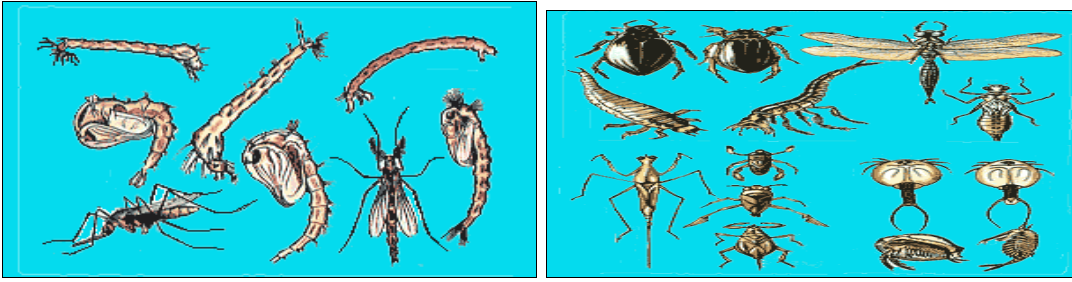

Оёқоғитма кўлининг сув ўсимликлари зич жойларида кўнғизлар, ниначилар ва шунга ўхшаш ҳашаротларнинг катта балиқлар учун озуқа сифатида хизмат қилиши мумкин бўлган, аммо майда балиқчалар учун кушанда личинкалари яшайди. Личинка увилдириқдан чиққандан сўнг ташқи озуқалар билан озиқланмайди, ривожланиши учун қорин қисмидаги суёқликни ишлатади. Жуда қисқа муддатдан сўнг, қорин қисмидаги суёқликни ишлатишдан келиб чиққан ҳолда личинкалар ташқи озуқалар билан фаол озиқланишни бошлайдилар. Личинкалар дастлаб энг кичик планктон организмлар - микроскопик сув ўтлар ва қоловраткалар билан озиқланишни бошлайди.

Тана ўлчамларини ортиб бориши билан бирга уларнинг жағ аппаратлари ҳам катталашиб боради. Балиқчалар ўсган сари йирикроқ зоопланктон организмлари билан озиқланишга ўтади.

Личинка дастлабки 5 кун мобайнида қоловраткалар билан, 6-10 кунларда майда шохдормўйловлилар ва копеподалар билан, сўнг йирик шохдормўйловлилар ва копеподалар, хирономидалар каби турли ҳашаротларнинг личинкалари билан озиқланади.

Личинкалар балиқча даражасигача ўсгандан сўнг, тут ипак қурти ғумбаги ва қорамол ошқозони ичидаги маҳсулотни тўплаб қайта ишлаш зарур.

Юқоридаги маҳсулотларни йиғиб олиб келиб қуйидаги тартибда қайта ишлаш мумкин.

- Қуёш яхши тушадиган майдончани танланг.
- Озуқа маҳсулотини темир лист ёки 5-7 см бетон қопламали майдонга ёйинг.
- Вақти-вақти билан қатламни қуруқ ҳолга келгунича ағдариб тўринг.
- Қуригандан сўнг майдалаб кукун ҳолатига келтиринг.
- Балиққа бериладиган озуқага зарур миқдорда аралаштириб бериш.
- Ушбу маҳсулотларни қуритишда қўлбола идишлардан фойдаланиш ҳам мақсадга мувофиқ.
- Хўжалик ихтиёридаги ингредиентлардан балиқ учун зарур озуқа коэффицентини берувчи омукта ем рецептини аниқлаб олиш
- Турли ингредиентлардан зарур миқдорини элақдан ўтказиш
- Ҳосил бўлган масса устига сув (айрим ҳолларда ўсимлик ёки балиқ ёғи қуйиб нам ҳолатга келтириш

- Плёнка устида нам массани яхшилаб аралаштириш
- Аралаштирилган нам массани зарур ўлчамлардаги процияларга бўлиш. Бунинг учун порцияларни зарур шаклга келтириш (айлана, шарик, бўлакчалар).
- Нам массани гўшт майдалагичдан ўтказиб майда гранула шаклига келтириш

Табиий озуқа базасини ривожланиши сув сифатига боғлиқ,. Сув ҳолатини яхшилаш учун балиқчиликда ўғитлаш (органик ва минерал) амалга оширилади.

Балиқларни озиклантиришда балиқчилар қуйидаги асосий омилларни ҳисобга олишлари шарт.

- озуқа хомашёсининг сероблиги
- нархларнинг пастлиги
- озуқавий сифати, шу жумладан хуштаъмлилиги
- яхши ҳазм қилиниши.

## **ОЁҚОҒИТМА КЎЛИДА БАЛИҚЧИЛИК КЛАСТЕРИНИ ТАШКИЛ ҚИЛИШ**

**Шамсиев Н.А.БухДУ катта ўқитувчи  
Одилова М.О., Жўраева О.Т. БухДУ Магистри**

Табиий сувликлардан квотасиз равишда, невод ва лескали тўрлар билан балиқ овлаш натижасида мавжуд балиқ турларининг ва маҳсулдорлигининг кескин камайишига сабаб бўлса, вилоятда мавжуд сунъий ҳавзаларда эса экстенсив технологияда балиқ етиштирилган, лекин бу усулдан воз кечиб, янги интенсив технологияларни жорий этиш мақсадга мувофиқ.

XXI асрдаги бозор иқтисодиёти сиёсатига экстенсив усул тўғри келмайди.

Янги асрдага балиқчилик усули - бу интенсив балиқчиликдир. Интенсив балиқчилик усулида балиқ маҳсулдорлиги кг/га эмас, кг/м<sup>3</sup> билан ҳисобланади. Илғор балиқчилик хўжаликлари интенсив усулда ҳар бир м<sup>3</sup> дан 100-200 кг балиқ етиштирмоқдалар.

Интенсив усулда балиқ етиштиришнинг асосий учта шакли мавжуд.

- ✚ Ерда кичик ҳовуз балиқчилиги.
- ✚ Бассейн балиқчилиги.
- ✚ Садок балиқчилиги.

Вилоятдаги мавжуд табиий сувликлардан ратционал фойдаланишнинг ягона усули - яйлов аквакултурасини ташкил қилиш ва интенсив усулни қўллашдир.

Бунинг учун табиий сувликлар ҳудудида тўлиқ тизимли балиқчилик хўжалиги ташкил қилинса мақсадга мувофиқ бўлади (1-расм), унинг учун қуйидагилар талаб қилинади:

- 1.Балиқчилик хўжалиги талабига жавоб берадиган жой танлаш.
- 2.Инкубатцион цех ва бассейнларни сув билан таъминлаш.

## o'yoqog'itma ko'li

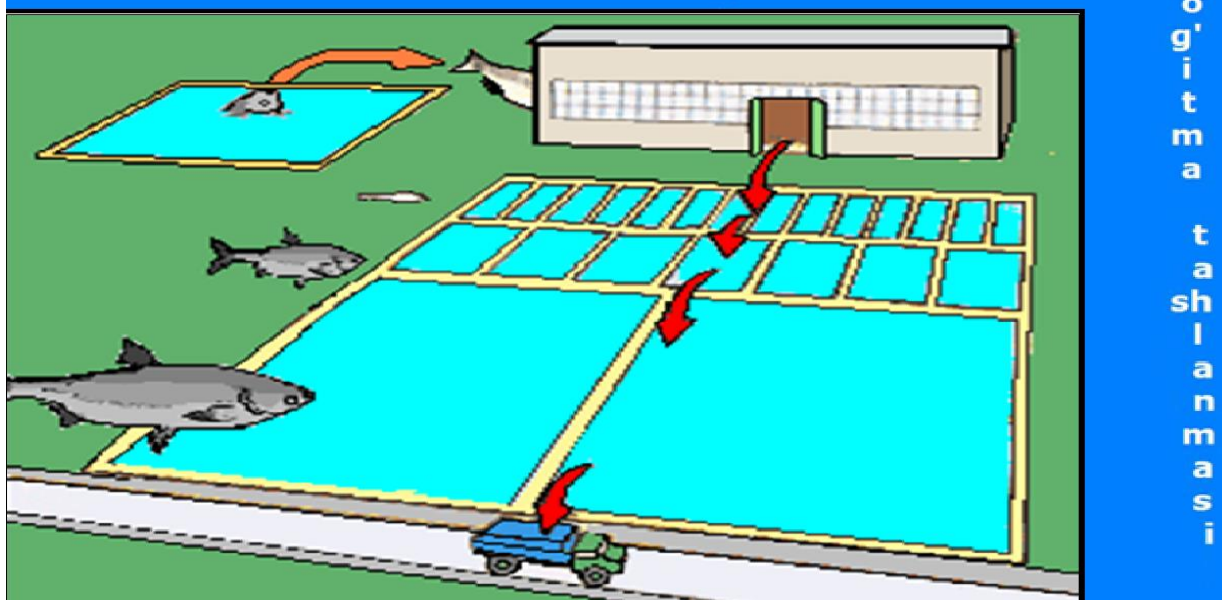

1-расм. Оёқоғитма кўлида тўлиқ тизимли балиқчилик хўжалиги кластери.

Бассейн, садокларидаги эриган кислород миқдорини таъминлаб туриш шарт - карп балиғи учун  $4 \text{ мг/л-O}_2$ , лакқа учун  $3.0-3,5 \text{ мг/л-O}_2$ , ўсимликхўр балиқлар учун  $6,0-8,0 \text{ мг/л-O}_2$  талаб қилинади. Хўжалик учун ажратилган ер майдони 50 гектардан кам бўлмаслиги шарт;

3.Хўжалик ўзи учун керакли бўлган омихта ерни ишлаб чиқариши зарур. Бунинг учун ер тайёрлайдиган комбикорм цехи керак - ғалла, соя етиштириш учун эса экин майдони зарур.

4.Хўжаликда лаборатория, дам олиш хоналари, селекция ва уруғчилик ишлари учун балиқ зотларини сақлаш учун махсус карантин ҳовузлари бўлиши ихтиосервис ва ихтиоветеринария хоналар ҳам талаб қилинади. Бундай шароитларни Оёқоғитма кўлига сув кириш жойи атрофида ташкил қилиш мумкин.

5. Балиқ човоқларини боқиш учун махсус ҳовузларда артемия салинани кўпайтиришни йўлга қўйиш зарур.

Биз қуйида артемия салинани балиқчиликда қўллашни авзалликлари ҳақидаги маълумотларни келтирамиз.

Артемия вояга етган даврида кучли озикланади. Озиқаси таркибини асосан микроскопик сувўтлари, бактериялар, кичик оддий органик қолдиқ моддалар ташкил қилади.

Артемия балиқчилик хўжаликларида балиқ човоқларини боқишда асосий манба бўлиб, шу билан биргаликда энг қулай озиқа ҳисобланади. Чунки ундан фойдаланиш ёки уни кўпайтириш қийинчиликлар туғдирмайди.

Артемия тухумларини полителин идишларда музлатгичга 4 йилгача сақлаш мумкин. Унинг тухумларини активлаштириш учун 3% ли перекс водород эритмасига 15-30 минут сақлаш кифоя. Инкубацияда артемия тухумлари йодланмаган ош тузи ёки денгиз тузидан (30-80 г/л) сутка давомида кучли ёруғлик ва сув аэрациясида бўлади.

Улар учун 25-30 °С оптимал ҳарорат ҳисобланиб, 24-36 соатда тухумдан чиқади, агар ҳарорат 17-19 °С бўлса, 40-50 соатда тухумдан чиқади. Артемия қулай шароитда 10 ойгача яшайди.

Артемия кучли шўрланган сувларда (300 г/л)гача яшайди. Чучук сув улар учун ноқулай муҳит ҳисобланиб 6 соатгача яшай олади холос. Артемиянинг шу ҳаёт тарзи Бухоро вилоятидаги барча қўллар учун қулай озиқа объекти бўлади.

Артемия салина балиқ човоқларини боқишда энг қулай озиқа ҳисобланади. Хусусан бассейн балиқчилигида қўлланилса, юқори балиқ маҳсулдорлигига эришиш мумкин.

Агар артемияни боқиш учун алоҳида бассейнлар ташкил қилинса жуда мақсадга мувофиқ бўлади. Уни вояга етганда маълум вақт микроскопик сувўтлари, бактериялар, кичик оддий органик қолдиқлар моддалар билан боқиш ҳам қулай бўлади.

Артемиянинг узунлик ва оғирлик ўлчамлари кичик бўлсада (1-жадвал) у жуда тез кўпайиш хусусиятига эга.

#### 1-жадвал

##### Артемиянинг узунлик ва оғирлик ўлчамлари

Кўрсаткичлар	Узунлиги	Оғирлиги
Наупли (личинкаси) узунлиги	0,40-0,50 мм, ўрт.-0,45 мм	
Оғирлиги		0,01 гр
Вояга етган авлоди	10-15 мм	
Оғирлиги		0,05 гр
Партеногенез авлоди	20 мм	
Оғирлиги		0,06 гр
1 м <sup>2</sup> да сони	1500-1650 та	
Оғирлиги		80-100 гр

Жадвалдан кўриниб турибдики артемиянинг партеногенез авлоди узунлиги ва оғирлиги тухумдан чиққан авлодига нисбатан ўлчамлари катта. Шу сабабли артемия 25-30 °С ли муҳитда боқилса, у партеногенез йўл билан кўпайиб қисқа вақт ичида кўп миқдордаги биомассани ҳосил қилади.

Агар биз артемия тухумининг таркибини таҳлил қилсак, барчаси аён бўлади. Унда:

Протеинлар 50-72,9%

Липидлар - 3,3 % гача

Углеводлар - 26 % гача

#### 2-жадвал

##### Артемия тухумидаги витаминлар ва микро-макроэлементлар миқдори.



Витаминлар		Микроэлементлар		Макроэлементлар	
номи	мг/кг	номи	мг/кг	номи	г/кг
Витамин Е	35	Мис	14,5	Калий	2
Витами В <sub>1</sub>	13,6 -24,5	темир	130	Фосфор	0,58
Кобаламин В <sub>12</sub>	31,1	Марганец	140	Кальций	0,2
Каротиноиды	73,63	рух	99,6	Магний	4,5
Витамин В <sub>6</sub>	17,0 -20			Натрий	6,3
Пантотен кислота	46				
Витамин В <sub>7</sub>	3,13				
Витамин В <sub>5</sub>	97,77				
Витамин В <sub>3</sub>	43,97				

Оқсил таркибига изоҳ берадиган бўлсак, аминокислоталарга жуда бой ҳисобланади. Унинг таркибида 28 хил аминокислота бўлиб, шундан 9 хили тикланмайдиган аминокислоталардир. Улар қуйидагилар:

Лейцин -19,5 г/кг; лизин -37,6-50,1; валин -20,2; фенилаланин -17,9; метионин -15,2-16,7; гистидин -25,6; триптофан -1,2-4,07; треонин 14,3; изолейцин -17,1.

Ҳаттоки қадимги ҳиндулар буни қотириб қўйиб, қишда авитаминозни олдини олиш учун истеъмол қилишган.

Артемиянинг тухуми витаминлар ҳамда микро-макроэлементларга бойлиги билан ажралиб туриши 2-жадвалга берилган.

## **ФЕРМЕР ХУЖАЛИКЛАРИДА КЛАСТЕР ФАОЛИЯТИНИ РИВОЖЛАНТИРИШ ИСТИКБОЛЛАРИ**

БухДУ, Биология таълим йўналиши талабаси-Атоева Д.О.

Ўзбекистон Республикасида жорий этилган янги тизим - кластерлар институти амалда қишлоқ хўжалиги соҳасида иқтисодиётнинг рақобатбардошлигини ошириш, шу жумладан, соҳага тўғридан-тўғри инвестицияларни жалб этиш, маҳсулот етиштиришнинг инновацион усуллари яратиш, уларни чуқур қайта ишлаш ва экспорт қилиш йўналишларида ўзининг ижобий натижаларини кўрсатмоқда.

Шу билан бирга, ўрганишлар пахта, ғалла, мева-сабзавот ва бошқа йўналишлардаги кластерлар (кейинги ўринларда кластерлар деб юритилади) фаолиятини самарали йўлга қўйишда ўз ечимини кутаётган тизимли муаммолар ва тўлиқ фойдаланилмаган имкониятлар мавжудлигини кўрсатди, жумладан:

-биринчидан, кластерлар фаолиятини тартибга солиш бўйича ягона норматив-ҳуқуқий ҳужжат қабул қилинмаган ҳамда уларнинг



муаммоларини тезкор ҳал этишга амалий ёрдам кўрсатувчи ягона тизим мавжуд эмас;

-иккинчидан, маҳаллий ҳокимликлар томонидан кластерлар учун ер майдонларини ўз вақтида ажратилишида муаммолар мавжуд;

-учинчидан, кластерларнинг айланма маблағлари етишмаслиги сабабли улар томонидан қўшимча минерал ўғитлар ва кимёвий воситаларни сотиб олишда қийинчиликлар юзага келмоқда;

-тўртинчидан, банклар томонидан кластерларга кредит маблағлари ажратилиши учун бўлғуси ҳосилни гаровга қўйиш амалиёти йўлга қўйилмаган;

-бешинчидан, ғўзани вегетация даврида суғориш ишлари ўз вақтида амалга оширилишига сув ва электр энергияси таъминотидаги узилишлар салбий таъсир кўрсатмоқда;

-олтинчидан, кластерлар томонидан ишлаб чиқарилаётган техник чигитни Ўзбекистон республика товар-хомашё биржа савдолари орқали сотишда чекловлар мавжуд.

Ишчи гуруҳ 2019 йил 1 июнгача кластерлар фаолиятини ҳар томонлама ривожлантириш ва улар фаолиятини тўғри ташкил этишни назарда тутувчи қарор лойиҳасини тайёрлаб Ўзбекистон Республикаси Вазирлар Маҳкамасига тақдим этилган. Бунда:

- кластер тизимида мавжуд тўсикларни бартараф этиш чораларини кўрилиши;

- кластерлар фаолиятининг ташкилий-ҳуқуқий ва иқтисодий асослари, уларни қўллаб-қувватлаш механизмларини жорий этилиши;

- қишлоқ хўжалигининг барча соҳаларида кластер усулини кенг татбиқ этиш чораларини белгиланиши;

- кластерларни кредитлаш тизимини соддалаштириш, ер ажратиш билан боғлиқ тартибларни такомиллаштирилиши;

- пахтачилик, ғаллачилик, боғдорчилик, узумчилик, сабзавотчилик, чорвачилик, паррандачилик ва балиқчиликда янги кластерларни ташкил этиш назарда тутилиши.

Хўжалик юришнинг кластер формасининг афзаллиги кластер услубини қўллаш, айниқса бир-бири билан боғлиқ бўлган корхоналар мавжуд ҳудудлар учун катта ахамиятга эга. Кластерлар ҳудудларнинг иқтисодий мустақиллигини мустаҳкамлашда катта рол ўйнайди. Ушбу ёндашув иқтисодий жиҳатдан устувор тармоқлар ва лойиҳаларни аниқлаш имконини беради.

Ҳудудлар иқтисодиётининг ривожланишида кластер усули орқали ёндашувнинг асосий афзалликларидан бири – иқтисодий омилларнинг ролини кучайтириш ва маъмурий омилларнинг ролини камайитиришдан иборат. Ҳудудий маъмуриятларнинг роли фақат дастлабки босқичда юқоридир.

Масалан, янги кластерларни ташкиллаштиришда, айнан шу ҳудуд манфаатларни ҳисобга олган ҳолда, истиқболли кластерларни танлашда ҳудуд маъмуриятининг роли юқори бўлади. Кейинчалик эса, ҳудудий маъмуриятларнинг роли камайиб боради ва бозор иқтисодиёти қонунлари ва омиллари олдинга планга чиқади. Ҳудуд ҳокимиятларининг роли энг муҳим ва истиқболли кластерларни қўллаб-қувватлаш ва улар фаолиятини тартибга солишдан иборат бўлади.

Давлат имтиёзларини сақлаб қолиш билан бир қаторда, кластер услубини жорий этиш соҳанинг тартибга солинганлик даражасини, маҳаллий ҳукуматнинг пахта етиштириш жараёнига аралашувини камайтиради, унга фақат ички имкониятлардан кенгроқ фойдаланиш вазифаларини юклайди, холос. Кластер азолари якуний натижага жамоавий равишда жавобгар бўладилар. Ҳар бир кластер иштирокчисининг, шу жумладан деҳқоннинг саъй-ҳаракати ушбу кооперативнинг якуний даромадини, демак, ҳар бир иштирокчининг даромадини белгилаб беради. Микро даражадаги иқтисодий тизимнинг элементи сифатида фермер харажатларини минималлаштириш ва даромадини максималлаштиришдан манфаатдор. Фермер учун рағбат манбаси ва мажбурий меҳнатни йўқ қилиш чораси мана шунда.

Ишлаб чиқариш кластери умумий маънода, иқтисодиётнинг бир хил ёки бир-бирига боғлиқ соҳаларида фаолият юритадиган ва географик жиҳатдан бир-бирига яқин бўлган корхоналар гуруҳидир. Бу корхоналарнинг технологик жиҳатдан ўзаро боғлиқ бўлиши жуда муҳимдир. Бундан ташқари, ушбу корхоналар битта умумий мақсад учун – рақобатбардош маҳсулот ишлаб чиқариш учун бирлашган.

Масалан, пахта-тўқимачилик кластерининг технологик занжири пахта хом ашёсини ишлаб чиқариш, уни қайта ишлаш, пахта толасидан калава ип ишлаб чиқариш, газлама ишлаб чиқариш ва тайёр маҳсулотлар ишлаб чиқариш каби комплекс фаолият турларини ўз ичига қамраб олади. Шу билан бирга, фермерларни (пахта хом ашёсини етиштирувчиларни), пахта тозалаш заводини, пахтани қайта ишлаш корхонасини, тўқимачилик фабрикасини ва кийим-кечак ишлаб чиқарувчи корхоналарни бирлаштиришнинг мақсади – ҳар бир ишлаб чиқарувчининг харажатларини камайтирадиган ва якуний маҳсулотнинг рақобатбардошлигини оширадиган ягона тузилма яратилади.

«Кластер» тушунчаси илк бор 1990 йилда Майкл Портер томонидан «Давлатларнинг рақобатдош афзаллиги» номли асарида келтирилган. 10 та саноат жиҳатдан ривожланган давлатларнинг ривожланиш тарихини таҳлил қилгач, Майкл Портер кластерларнинг пайдо бўлиши иқтисодий ривожланиш ва саноатлаштириш жараёни таркибининг ажралмас қисмидир деган фикрга келган. Шундай қилиб, кластер – ўзаро боғлиқ корхоналарни бирлаштиришнинг бир шакли бўлиб, бу ҳудуд иқтисодиётининг рақобатбардошлигини ошириш имконини беради. Ташкиллаштириш шакли

жиҳатидан, кластер – вертикал равишда интеграцияланган тузилма дейиш мумкин.

Кластер назарияси кейинчалик М.Портернинг шогирди М.Энрайт томонидан янада бойитилди. Рақобатдошликнинг мамлакат ичидаги минтақавий тафовутлари ва рақобат устунлигининг географик кўламлари Энрайтга тадқиқот объекти сифатида хизмат қилди. У рақобат устунлиги халқаро ёки миллий миқёсларда эмас, балки минтақавий даражада яратилади, бунда минтақалар тараққиёти учун тарихий шарт-шароит, бизнес юритиш маданиятининг турли-туманлиги ва маълумот олиш муҳим аҳамиятга эга, деб тахмин қилди. Пировардида минтақавий кластер назариясини яратди. Олимнинг уқтиришича, минтақавий кластер шундай кластерки, унга аъзо фирмалар географик жиҳатдан бир-бирига яқин жойлашади. Бинобарин, минтақавий кластерни хўжаликнинг ўзаро боғлиқ бир ёки бир нечта тармоғида фаолият юритувчи фирмалар агломерацияси дейиш мумкин.

Юқорида таъкидлаганимиздек, рақобат курашида кластерларга асосий урғу берилади. Чунки улар бозор иқтисодиётининг бошқа институтлари, хусусан, ҳукумат, университетлар, компаниялар, турагентликлар, туроператорлар самарадорлигини ошириш имконини беради. Ўзларида давлат сиёсатини тушунишининг янги ва кўшимча усулини намоён этади. Айрим минтақаларда кластерлар ҳолатини тушуниш кластерлар иқтисодиёти туризм салоҳиятининг ички хусусиятларини ҳамда уларнинг келгуси ривожини учун мавжуд бўлган чекловларни қўллашни таъминлайди.

Хулоса қилиб, кластерлар қиёсий устунликлардан фойдаланиш ва рақобат жиҳатидан устунликларни таъминлашга асосланган ҳолда, миллий иқтисодиёт рақобатдошлигини оширишга кўмаклашмоқда.

## **ИННОВАЦИОННОЕ РАЗВИТИЕ В РЕГИОНАЛЬНОГО АГРОПРОМЫШЛЕННОГО РАЗВИТИЯ**

**старший преподаватель, БухГУ, кафедры «Экономика» Н.Б.Гиязова  
преподаватель, БухГУ, кафедры «Экономика» Г.С.Нарзуллаева**

Кластер традиционно рассматривается как важный носитель знаний, который генерирует открытые инновации, создает новые идеи и обеспечивает их распространение в сетях сотрудничества. Поэтому формирование кластерных взаимодействий предполагает, прежде всего, формирование институтов, способствующих инновационному развитию аграрной сферы. Таким институтом, в частности, выступает агротехнопарк, представляющий собой комплексный инфраструктурный объект инновационной деятельности, ориентированный на интеграцию интеллектуального потенциала аграрной науки, осуществляющий свою деятельность по всем циклам инновационного процесса: разработка наукоемкой научно-технической продукции, ее

испытания, освоение производством и широкомасштабная реализация. Агротехнопарк – это многопрофильная инновационная структура, ориентированная на интеграцию интеллектуального потенциала аграрной науки и создание условий для продвижения в агропромышленный сектор региона современных научных идей, технологий, методов управления.

Ключевыми источниками финансирования данного формирования могут являться средства федерального и регионального бюджетов, хозяйственные договоры, средства от предпринимательской деятельности, предоставления платных научно-технических услуг, грантов разного уровня. В настоящее время создание агротехнопарка – исключительно важное направление поддержки предпринимательства и малых ферм и фирм пищевой и перерабатывающей промышленности.

Целями создания агротехнопарков являются: освоение инновационных технологий в АПК и повышение эффективности аграрного образования в регионе; обеспечение интеграции и взаимосвязи предпринимателей, занимающихся производством сельскохозяйственной продукции, ее переработкой, распространением и реализацией. С помощью агротехнопарков формируется в сельскохозяйственном регионе или районе экономическая сеть производителей сельскохозяйственной продукции и ее переработчиков; продвижение в области конкуренции на основе высоких технологий, использования «ноу-хау», изобретений, результатов фундаментальных и прикладных научных исследований в сфере сельского хозяйства, перерабатывающей и пищевой промышленности; коммерциализация нововведений на основе малых ферм и предприятий, как наиболее мобильных форм продвижения инноваций в агропромышленном комплексе; улучшение качества развития производства и способов обработки пищевой продукции, исключая или сводящих к минимуму загрязнение окружающей среды; привлечение инвестиций в сферу аграрного образования; оказание информационно-консультационных услуг по научным, техническим и технологическим направлениям; проведение и организация научно-технических консультаций сельскохозяйственных производителей и переработчиков.

На сегодняшний день учредителями агротехнопарков выступают научно-исследовательские институты, предприниматели, органы власти. Подобные формирования уже имеют место быть в некоторых субъектах Юга России, чей опыт показывает, что функционирование агротехнопарков носит направленный характер, связанный со спецификой агропромышленного производства. Практически каждое такое формирование организовано на рыночных условиях и объединяет в своем составе научные учреждения или вузы, подразделения по целевой подготовке кадров, доработке, тиражированию и реализации (освоению) в производстве прикладных разработок, поставляемых потребителю

в виде интеллектуального или материального товара Технопарки способствуют рациональному размещению производительных сил и создают условия для превращения менее экономически развитых регионов в научно-промышленные зоны с высоким уровнем жизни, стимулированию хозяйственного развития депрессивных регионов, преодолению социально-экономических диспропорций между крупными промышленными центрами и периферией.

Основы деятельности агротехнопарка составляет инкубатор агробизнеса, в котором объединятся начинающие инновационные малые фермы и предприятия, начинающие инновационные предприятия по модернизации, техническому перевооружению производственных объектов, нуждающиеся в своей поддержке именно на начальном этапе их становления. Именно малые фермы и предприятия, находящиеся в инкубаторе агробизнеса, получают максимум поддержки (финансовой, материально-технической, информационной, юридической, в области менеджмента и маркетинга и т.д.) со стороны команды менеджеров и других сервисных фирм агротехнопарка.

Важным институтом, формирующим инновационный потенциал аграрной сферы региона, должны выступать региональные информационно-консультационные службы, оказывающие помощь сельскохозяйственным товаро-производителям в освоении инноваций. Информационно-консультационная служба аграрной сферы служит инструментом инновационной системы для разработки бизнес-планов и бизнес-проектов, а также распространения информации об инновациях на местах. Следует отметить, что определенный опыт работы данных институтов имеется в ряде российских регионов.

В большинстве стран с развитой рыночной экономикой они играют весьма существенную роль в системе взаимосвязей аграрной сферы со смежными отраслями экономики. В странах Северной Европы, Нидерландов, Ирландии, Японии кооперативным движением охвачено почти 100% сельских производителей, в США, Канаде и Австралии – около 80%.

Необходимо использовать уже апробированную в сельском хозяйстве модель лизинговых поставок техники, оборудования и племенных животных крупнотоварным производителям и в малые формы хозяйствования через систему потребительской кооперации.

Перспективной формой взаимодействия сельхозпроизводителей в рамках кластера являются перерабатывающие кооперативы. Участие сельскохозяйственного предприятия в переработке путем создания перерабатывающего кооператива не только обеспечивает стабильный рынок сбыта произведенной сельскохозяйственной продукции, но и улучшает финансовое положение производителя за счет нивелирования колебаний цен на сельскохозяйственное сырье.

Наряду с перерабатывающими кооперативами необходимо развивать такие формы кооперации как сбытовые кооперативы, осуществляющие реализацию, хранение и транспортировку сельскохозяйственной продукции.

Среди основных направлений работы по формированию кластерных взаимосвязей следует также выделить:

1. Развитие инфраструктуры регионального рынка, которое предполагает решение комплекса организационных вопросов, включающих организацию в регионе сети районных и межрайонных оптовых рынков и осуществление контроля за их работой; подготовку проектов по созданию институтов рыночной инфраструктуры; а также обслуживающего и вспомогательного назначения (маркетинговых, консалтинговых, юридических фирм и др.).

2. Информационное обеспечение, которое включает вопросы создания компьютерной сети с банком данных о региональном рынке сельскохозяйственной продукции, сбор и обработку поступающей информации, распространение сведений о наличии продукции, текущих и прогнозируемых ценах, организацию обучения участников кластера основам агробизнеса, маркетинга, биржевой торговли.

3. Комплексные маркетинговые исследования, предполагающие анализ эффективности производства продукции кластеров как источника торговых ресурсов для регионального рынка и определение емкости рынка по видам продукции и их назначению для определения необходимости регулирующего воздействия.

## **МОДЕЛИ ОРГАНИЗАЦИИ МАРКЕТИНГА КЛАСТЕРОВ**

**БухГУ, ст.преп. Гиязова Н.Б.**

**БухГУ, преп.кафедры «Экономика» Г.Бобоева**

Кластер обладает свойствами взаимной конкуренции его участников, кооперации его участников, формирования уникальных компетенций региона, формированием концентрации предприятий и организаций на определённой территории.

*Выделяется пять моделей организации маркетинга кластера.*

1. *Модель коллективного кластерного бренда.* Эта модель предполагает наиболее высокий уровень совместной маркетинговой деятельности, так как в ней участники кластера регистрируют и совместно используют единый бренд, при этом поддерживающие расходы делятся между всеми участниками кластера. По сути дела, можно говорить о иерархии брендов: кластерный бренд (наивысший уровень); корпоративные бренды (средний уровень); продуктовые бренды (низший уровень). Следует обратить внимание на то, что между указанными уровнями существует взаимная обусловленность: ценность кластерного бренда возрастает при наличии сильных корпоративных и

продуктовых брендов; в то же время сильный кластерный бренд положительно сказывается на корпоративных и продуктовых брендах.

2. *Модель единого центра.* Эта модель предполагает создание центра, специализированного на осуществлении управленческих функций, в том числе маркетинговых. Хотя эта модель организации кластерного маркетинга широко распространена на практике, существует мнение, что она самая «рыхлая» (свободная), так как рассчитана в основном на инициативу и активность отдельных участников кластера при распространении новых идей, технологий, информации.

3. *Модель клиентского фокуса.* В этой модели увеличение продаж каждого участника и обеспечение высокого уровня кластерной интеграции является результатом жесткого соблюдения специфических нужд клиентов и принятия заказов на основе долгосрочных контрактов.

4. *Модель совместного использования маркетинговых каналов/маркетинговой сети.* В этой модели отдельный участник кластера предоставляет другим участникам свои уже разработанные маркетинговые каналы и сопутствующие услуги. Выгоды существенно вырастают в результате внутреннего распространения актуальной рыночной информации и осуществления совместного анализа выявления рыночных возможностей и угроз.

Работа маркетингового механизма и уровень маркетинговой активности в кластере являются результатом наличия зрелых, устойчивых социальных отношений между участниками. Это приводит к созданию доверия и может свести к минимуму риск и непредсказуемость в поведении партнеров. Чем сильнее проявляются социальные связи между членами кластера, тем больше вероятность достижения высоких результатов кластерного маркетинга.

Исходя из теоретических исследований и анализа маркетинговой практики успешных региональных кластеров, можно сформулировать *основные функции* маркетинга кластера. Эти функции могут различаться в каждом конкретном кластере в зависимости от его типа, стадии развития, специфики отрасли, в которой он функционирует, от особенностей обслуживаемых рынков, бизнес-климата в регионе и т.д.

В число основных маркетинговых функций, которые осуществляются на основе сотрудничества в кластере, входят:

- координация разработки ценовых стратегий и определения цен на продукцию участников;
- совместные:
  - разработка новых продуктов,
  - разработка стратегий распределения и мероприятий реализации продуктов,

- рекламные стратегии и мероприятия, в том числе участие в рекламных кампаниях, брошюры, каталоги, рекламные акции и др.,
- брендинг (кобрендинг),
- участие в ярмарках, выставках и других формах презентации кластера, его участников и продуктов,
- маркетинговые конференции (форумы) для изучения возможностей рынка и заключения договоров,
- программы социальной ответственности,
- разработка новых рынков,
- проведение маркетинговых исследований,
- продажи на внутренних рынках и стратегии по увеличению доли рынка,
- продажи на иностранных рынках;
- создание и поддержание совместных маркетинговых баз данных, что позволяет лучше понимать клиентов, улучшать их обслуживание и выстраивать коммуникации;
- лоббирование и др.

Уровень маркетинговой интеграции по отношению к выполнению вышеуказанных функций зависит от некоторых *факторов*, среди которых можно отметить:

- уровень взаимного доверия между участниками;
- гарантии взаимовыгодного обмена и выгоды для каждого участника;
- наличие предыдущего маркетингового опыта;
- наличие предыдущего опыта работы в локальной среде;
- наличие опыта работы в международной среде;
- продолжительность взаимоотношений между участниками;
- наличие личной или эмоциональной поддержки;
- географическая приближенность;
- наличие интегрированных клиентских баз данных, что существенно улучшает коммуникации как внутри кластера, так и с другими партнерами и др.

Следует подчеркнуть, что теория маркетинга кластеров все еще недостаточно развита и не соответствует происходящим процессам возникновения новых кластеров и укрепления существующих. Маркетинг кластеров способствует в значительной степени эффективному функционированию кластеров и обеспечивает их конкурентоспособность.

Тем не менее все еще остаются «ниши» и проблемные области, касающиеся: совместного использования ресурсов; реализации маркетинговых функций; координации деятельности; измерения результатов; внедрения новых маркетинговых методов и стимулов для совместного маркетинга. Эти и другие вопросы нуждаются в последующем внимании и в дальнейших теоретических исследованиях.



**V ШЎБА.**  
**КЛАСТЕР ТИЗИМИДА ФЕРМЕР ХЎЖАЛИКЛАРИНИ САМАРАЛИ ВА**  
**БАРҚАРОР ФАОЛИЯТ КЎРСАТИШИНИ ТАЪМИНЛАШ ЙЎЛЛАРИ**

**“ПАХТА-ТО‘QИМАЧИЛИК КЛАСТЕРЛАРИ” О‘ЗБЕКISTON**  
**АГРОСАНОАТ RIVOJINING ASOSI**

**X.I. Mo‘minov, BuxDU dotsenti**

Klasterni “yagona zanjirda aylanadigan taraqqiyot”, deb ta’riflash mumkin. Bu jarayonning to‘rt bosqichdan iborat bo‘lishi e’tirof etiladi:

Birinchi bosqich agar tarmoq yumushlari – sanoatbop xomashyo etishtiruvchi jabha bo‘lib, erni ekinga tayyorlashdan, to’ hosilni yig‘ishtirib olguncha bo‘lgan jarayonni o‘zi ichiga oladi.

Ikkinchi bosqich xomashyoni birlamchi qayta ishlash – hosilni tola, urug‘, chigit kabi mahsulotlarga aylantirishni o‘z ichiga oladi. Shuningdek, qurilish sohasi uchun g‘o‘zapoyadan qurilish tovarlarini tayyorlash.

Uchinchi bosqich chuqur qayta ishlash jarayonini o‘ziga olishi bilan ahamiyatlidir. Bunda paxta xomashyosidan olingan birlamchi mahsulotlar iste’mol uchun tayyor mahsulotga aylanadi. Jumladan, toladan ip-kalava va undan mato, tayyor kiyim-kechaklar, chigitdan o‘simlik moyi, xo‘jalik sovuni, chorva uchun ozuqa, farmatsevtika uchun keraklik mahsulotlar olinadi. G‘o‘zapoya qayta ishlanib undan issiqxona uchun biogaz tayyorlanadi.

To‘rtinchi bosqich. Bunda birinchi bosqich bilan to‘rtinchi bosqich o‘zaro bog‘lanadi – haqiqiy zanjir yuzaga keladi. Olingan ozuqa hisobiga chorvachilik majmui tashkil etilib, undan olingan mahsulotlarni qayta ishlash orqali oziq-ovqat sanoati uchun go’sht-sut etishtirish, uni qayta ishlash natijasida esa bozorga 30dan ziyod turdagi tayyor mahsulot chiqarish mumkin. Chorvachilik tarmog‘i bevosita agrar tarmoqni – etarli tabiiy o‘g‘it bilan boyitish imkonini beradi. Bundan tashqari, biogaz olish, u orqali klasterdagi yana bir tarmoq - issiqxona xo‘jaligini rivojlantirish imkoni yuzaga keladi.

Qishloq xo‘jaligida yuqori natijaga erishish, avvalo, nav tanlashga bog‘liq. Nav yaxshi bo‘lsa, hosil ham sifatli, ham salmoqli bo‘ladi. Respublikamiz iqlimi, tuproq sharoitiga mos navlarni yaratish nihoyatda muhim vazifa hisoblanadi. Ishlab chiqarishga joriy etiladigan navlar hosildor, jahon bozori talablariga javob bera oladigan, kasallik va zararkunandalarga bardoshli bo‘lishi zarur.

Mavjud resurslar cheklangan sharoitda hosildorlikni oshirishning eng muhim omili – resurs tejamkor usullarni amaliyotga keng joriy etish hisoblanadi.

Ayniqsa, suvdan oqilona foydalanish, erlarning meliorativ xolatini yaxshilash, tuproq unumdorligini oshirishning ahamiyatini har bir qishloq xo‘jalik xodimi bugun faoliyatida yaqqol ko‘rib turibdi.

Hammamizga ma'lumki, qayta ishlash xomashyoga nisbatan bir necha baravar ko'p daromad beradi. Ayni shu jihat yana bir qator innovatsion yo'nalishlarni o'z ichiga qamrab oladi.

Mamlakatimizda paxta tolasini chuqur qayta ishlash hajmi oshmoqda. Bu ko'rsatkich o'tgan asrning 90-yillaridagi 7 foizdan 50 foizgacha o'sdi. Hisob-kitoblarga ko'ra, yaqin yillar ichida O'zbekistonda etishtirilgan jami paxta tolasining asosiy qismi o'zimizda chuqur qayta ishlanadi. Ayni shu jarayonga klaster ko'makchi bo'lib, mamlakatimizda ishlab chiqarilayotgan to'qimachilik mahsulotlarining ichki va tashqi bozorda talab katta bo'lgan yangi turlar bilan boyitilishiga munosib hissasini qo'shadi. Sohaga jalb qilinayotgan investitsiya va zamonaviy texnologiyalar mahsulot siftni oshirib, raqobatbardoshligini ta'minlaydi, eksport salohiyati yuksalishiga xizmat qiladi.

Aholi o'sishi yanada jadallashgan hozirgi zamonda uni oziq-ovqat mahsulotlari bilan ta'minlash masalasi dolzarb ahamiyat kasb etadi. Oziq-ovqat mahsulotlarini, ayniqsa sut-go'sht yo'nalishidagi mahsulotlarni ko'paytirishga ehtiyoj aholi daromadlarining ortayotganligi, ovqatlanish madaniyatining o'sayotganligi, ushbu tovarlarga talabning yuqoriligi bilan izohlanadi.

Prezidentimizning tashabbusi bilan 2017 yilda Buxoro va Sirdaryo viloyatlarida ilk bor paxta-to'qimachilik klasterlari tashkil etilib, ilk ijobiy natijalarga erishish boshlangan.

O'zbekiston Respublikasi Vazirlar Mahkamasining 2018 yil 26 yanvardagi 53-sonli "Paxta-to'qimachilik ishlab chiqarishini tashkil etishning zamonaviy shakllarini joriy etish chora-tadbirlari to'g'risida"gi qarori qabul qilindi.

Klaster paxta-to'qimachilik ishlab chiqarishi tashkilotchilari er, suv va boshqa resurslardan samarali hamda oqilona foydalanishga, hosildorlikni oshirishga va etishtiriladigan paxta xom ashyosining o'z vaqtida yig'ib-terib olinishiga ko'maklashadi, shuningdek, uning chuqur qayta ishlanishini va yuqori qo'shilgan qiymatga ega mahsulotlar ishlab chiqarishning ko'paytirilishini ta'minlaydi;

lizing asosida qishloq xo'jaligi texnikasi xarid qilish, mineral o'g'itlar, urug'lik, yoqilg'i-moylash materiallari, o'simliklarni kimyoviy himoya qilish vositalari va boshqa material resurslar etkazib berish bo'yicha fermer xo'jaliklari uchun nazarda tutilgan shartlar hamda tartib paxta-to'qimachilik ishlab chiqarishi tashkilotchilariga tatbiq etiladi;

paxta-to'qimachilik ishlab chiqarishi doirasida o'z ehtiyojlari uchun ishlab chiqarilgan paxta tolasi ixtiyoriy asosda sertifikatlanadi;

ishlab chiqarilgan paxta tolasining o'z ishlab chiqarish quvvatlari ehtiyojlaridan oshadigan hajmlari paxta-to'qimachilik ishlab chiqarishi tashkilotchilari tomonidan to'g'ridan-to'g'ri kontraktlar yoki birja savdolari orqali boshqa mahalliy iste'molchilarga sotiladi;

paxtadan olingan chigit paxta-to'qimachilik ishlab chiqarishi tashkilotchisi tomonidan mahsulotni qaytarish asosida yog'-moy korxonalariga, yog'-moy

mahsulotini keyinchalik birja savdolari orqali realizatsiya qilish sharti bilan, qayta ishlangan chigit chiqindilari (shrot, sheluxa) esa to'g'ridan-to'g'ri shartnomalar bo'yicha birinchi navbatda, fermer xo'jaliklariga, shuningdek, boshqa mahalliy iste'molchilarga sotiladi;

qo'shimcha mahsulotlar (lint, o'lik paxta va boshqalar) paxta-to'qimachilik ishlab chiqarishi tashkilotchisi tomonidan mahalliy iste'molchilarga birja savdolari orqali sotiladi;

paxta-to'qimachilik ishlab chiqarishi tashkilotchisi tomonidan xarid qilinadigan paxta xom ashyosi narxi fermer xo'jaliklarining rentabelligi hisobga olinib, agrotexnologik xaritalar asosida shakllantiriladigan xarajatlardan kelib chiqqan holda shartnoma asosida belgilanadi va davlat ehtiyojlari uchun belgilangan narxlardan past bo'lmaydi;

paxta-to'qimachilik ishlab chiqarishi tashkilotchilariga kreditlar Jamg'arma mablag'lari hisobidan yiliga 3 foizdan ortiq bo'lmagan foiz stavkasi bo'yicha va davlat buyurtmasi doirasida paxta xom ashyosi sotadigan fermer xo'jaliklarini moliyalashtirish uchun nazarda tutilgan shartlar asosida ajratiladi;

paxta-to'qimachilik ishlab chiqarishi uchun paxta xom ashyosi uchun ajratiladigan mablag'lar fermer xo'jaligining maxsus hisobraqamiga o'tkaziladi;

fermer xo'jaliklarining maxsus hisobraqamlariga tushadigan mablag'lardan yangi paxta xom ashyosi hosili etishtirish uchun faqat zarur tovarlar (ishlar, xizmatlar) xarid qilish uchun foydalanish mumkin va hisobraqamlar egalarining yangi hosilni etishtirish bilan bog'liq bo'lmagan ilgari yuzaga kelgan majburiyatlarini qoplashga yo'naltirilishi mumkin emas;

paxta xom ashyosini etishtirish va etkazib berishga doir qo'shimcha xarajatlar hamda fermer xo'jaliklari uchun qishloq xo'jaligi texnikasi xarid qilish xarajatlari paxta-to'qimachilik ishlab chiqarishi tashkilotchilari tomonidan o'z mablag'lari yoki tijorat banklarining to'qimachilik hamda tikuvchilik-trikotaj mahsulotlari etkazib berish bo'yicha eksport kontraktlari kafolati ostida ajratiladigan kreditlari hisobidan moliyalashtirilishi mumkin;

paxta-to'qimachilik ishlab chiqarishini tashkil etadigan paxta-to'qimachilik ishlab chiqarishi tashkilotchilari va fermer xo'jaliklari oladigan hamda ular tomonidan beriladigan, o'zlari ishlab chiqaradigan mahsulotlarni sotish bo'yicha oborotlar bilan bog'liq bo'lmagan pul mablag'lari va mulk, shuningdek, sof daromad taqsimoti soliq solinadigan ob'ektlar hisoblanmaydi.

Paxta-to'qimachilik ishlab chiqarishi tashkilotchilari tomonidan o'z ehtiyojlari uchun olib kelinadigan, bojxona to'lovlari to'lashdan 2020 yil 1 yanvargacha bo'lgan muddatga ozod qilinadigan imtiyozlar ham belgilab berildi.

Aytish joizki ushbu qaror asosida bu jarayonda keng ko'lamli ishlar amalga oshirilayotir. Eng muhimi, Buxoroda, Sirdaryoda va Navoiy viloyatida boshlangan "klaster" tajribasi yurtimiz bo'ylab keng tarqalmoqda. Xususan, Samarqand, Toshkent, Surxandaryo, Jizzax, Qashqadaryo, va boshqa viloyatlarda ham "klaster"

tizimida ishlab chiqarish ob'ektlari barpo etishga kirishildi.

Tashkil etilgan paxta-to'qimachilik klasterlari 2018 yilning o'zidayoq ishlab chiqarishni yangicha tashkil etish, zamonaviy texnika va texnologiyalarni tatbiq etishlari natijasida hozirda ijobiy natijalarga erishayotganlarini hammamiz guvohi bo'lib turibmiz.

Masalan, bu yilda Andijondagi paxta-to'qimachilik klasteri korxonalari eksportga 23 mln. AQSH dollari miqdorida mahsulot yuborishmoqda.

Birgina Qashqadaryo viloyatida klasterlardagi ish jarayonlarini takomillashtirilishi hisobiga qo'shimcha 2150 ta ish o'rni tashkil qilingan.

Shu bilan bir qatorda, Respublikamizda to'qimachilik mahsulotlarini klaster usulida etishtirishga xorijiy investorlar ham katta qiziqish bildirishmoqda. Singapurning «Indorama» kompaniyasi O'zbekistonda paxta-to'qimachilik klasteri tashkil etilishiga 245 mln. AQSH dollari miqdorida investitsiya kiritishmoqda. Bu kompaniya shu bilan yiliga 100 ming tonna paxta etishtirishni mo'ljallashmoqda.

Bundan tashqari ko'pgina investorlar bu samarali tizimni joriy etilishida ishtirok etishni maqsad qilishmoqdalar. Bunday misollarni ko'plab keltirish mumkin.

Mamlakatimiz rahbarining 2018 yilning 12 sentyabrida o'tkazgan yig'ilishida 2020 yilda respublikamizda etishtiriladigan paxtani paxta-to'qimachilik klasterlari tashkil etish bilan o'zimizda to'liq qayta ishlash vazifasi qo'yildi. «Qishloq xo'jaligiga bozor munosabatlarini keng joriy etish uchun paxta-to'qimachilik klasterlarini tashkil etishga alohida ahamiyat qaratilishi kerak. Qishloq xo'jaligini kelajagi klasterlarga bog'liq. Agrosanoat klasterlari, avvalo, shu tarmoq ichidagi raqobatga mahalliy va jahon bozorlarida bardosh beradi va tarmoq rivojiga ijobiy ta'sirini ko'rsatadi.

## **ИХТИСОСЛАШГАН КЛАСТЕРИ ФАОЛИЯТИДА КООПЕРАЦИЯ МУНОСАБАТЛАРИНИ ШАКЛЛАНТИРИШ ВА РИВОЖЛАНТИРИШ**

**Иқтисодиёт кафедраси и.ф.ф.д.**

**Абдуллоев Аслиддин Жунайдуллаевич.**

Қишлоқ хўжалигида амалга оширилаётган ислохотлар натижасида соҳада институционал тузилмалар такомиллаштирилиб, замонавий бозор тамойилларига мос янги бошварув – ижро тузилмалари шакллана бошлади.

Соҳада бу янги тузилмалар таркибига кластерлар логистика марказлари, хизмат кўрсатиш ва таъминот марказлари ҳисобланиб, уларнинг фаолияти соҳада бошқарувнинг ижрочилик салоҳияти ва ишлаб чиқаришнинг самарадорлигини ошириш, ишлаб чиқариш ва инфратузилмалар ўртасида мустаҳкам муносабатларни ўрнатишга қаратилган.

Қишлоқ хўжалигида бошқарувнинг кластер тузилмаси ривожланган давлатларда кенг ривожланган бўлиб, у товар маҳсулотларини ишлаб чиқарувчилар, хизмат кўрсатиш, таъминот, иш бажариш, қайта ишлаш,

тайёрлаш, сақлаш ва сотиш каби хўжалик субъектларини ўз таркибига оладиган кластерлар ташкил қилинмоқда.

Бу борадаги йирик тадбирлардан бири Ўзбекистон Республикаси Президентининг 2017 йил 19-май куни қабул қилинган "Бухоро вилоятида замонавий пахта тўқимачилик кластерини тузиш бўйича чора-тадбирлар тўғрисида"ги ПҚ-2978-сонли қарори бўлиб, унда "BUKHARA COTTON TEXTILE CLUSTER" МЧЖ қўшма корхонасини ташкил қилиш кўзга тутилган эди. Мазкур қарорни амалга ошириш мақсадида Бухоро вилояти ҳокимининг 2017 йил 24 майдаги 328-сонли қарорига мувофиқ "Йўл харитаси" ишлаб чиқилди.

Лойиҳа 2017-2018 йилларда 1 босқич, 2018-2019 йилларда 2 босқич ва 2018-2019 йилларда 3 босқич амалга оширилиши кўзда тутилган.

Кластер ташкил қилинишининг асосий мақсад – вилоятда пахта хомашёсини етиштириш ва бошқа қишлоқ хўжалиги маҳсулотларини ишлаб чиқиш, уларни чуқур қайта ишлаш ҳамда рақобатбардош маҳсулотлар ишлаб чиқаришни йўлга қўйиш ҳисобланади.

Бунда Ўзбекистон Республикаси аҳолиси ва енгил саноат корхоналарини сифатли тўқимачилик маҳсулотлари билан таъминлаш ҳамда мамлакатни экспорт салоҳиятини ошириш ва қаттиқ валюта тушумини кўпайтиришда муҳим ўринни эгаллайди. Кластерга кирадиган корхоналарда Швейцария, Германия, Италия, Япония ва Бельгия давлатларида ишлаб чиқарилган энг замонавий технологик асбоб-ускуналар ва жиҳозлар ўрнатилиб, пахта хом ашёсини бирламчи қайта ишлаш ва ундан тайёр, сифатли маҳсулотларни ишлаш чиқариш йўлга қўйилади. Кластер модели пахтачиликда тўлиқ ёпиқ ишлаб чиқаришни ўз ичига олади ва бу модель республикамизда биринчи марта қўлланилмоқда.

Кластер ташкил қилиниб, ундаги ишлаб чиқариш ва ижтимоий объектларни ишга туширилиши Бухоро вилоятини ижтимоий-иқтисодий ривожлантиришда катта аҳамиятга эга ва бунда қарийб 1000 нафар янги ишчи ўринлари яратилади.

Кластерда бир йилда йилига 6480 тонна ип-калава, 6212 минг п.м. "Деним" матоси, 1,5 млн дона тайёр тикувчилик маҳсулотлари ишлаб чиқариш кўзда тутилмоқда.

Демак, республикамизда кластерни биринчи марта ташкил қилиниши босқичма-босқич:

- пахтачилик тармоғига бозор иқтисодиёти тамойиллари ва нормаларини ҳамда шартнома муносабатларини кенг жорий этиш асосида оддий хом ашё ишлаб чиқаришдан энди сифатли, замонавий тайёр маҳсулотларни ички ва ташқи бозорларга чиқариш;

- пахтачилик ва бошқа қишлоқ хўжалиги маҳсулотларини етиштирувчилар фаолиятига мослашувчан замонавий кичик технологияларни жорий қилиш асосида экинлар ҳосилдорлигини ошириш;

- хорижий инвесторлар иштирокида замонавий пахтачилик мажмуасини ихтиёрийлик асосида шакллантириш;

- ҳудудий пахта тайёрлов ва уни қайта ишлаш корхоналарини модернизация қилиш ва пахтачилик маҳсулотларини экспорт ҳажмини кенгайтириш;

- истиқболда мамлакатда пахта хом ашёси маҳсулотини етиштириш ва уни комплекс қайта ишлашни ривожлантириш натижасида пахтачилик тармоғининг самарадорлиги ва салоҳиятини янада ошириш;

- тармоқда экспорт базасини яратишда замонавий модель сифатида қабул қилинмоқда.

Кластер тасарруфига пахта хом-ашёси ва бошқақишлоқ хўжалиги маҳсулотларини етиштириш учун 8.0 минг гектар суғориладиганер майдони ажратилди. Ушбу ер майдонларининг хариталари тайёрланиб, уларнинг яхлитлиги, суғориш тизими, сув билан таъминланиши, тупроқ-иқлим шароити, унумдорлиги, шўрланиш даражаси ва бошқа омилларни эътиборга олинган.

Пахта етиштиришга ихтисослашган фермер хўжаликлари ўз фаолиятларида туман, шаҳар ёки республика миқёсида турли йўналишдаги бозор, ижтимоий ва ишлаб чиқариш инфратузилма субъектлари билан ҳуқуқий – иқтисодий муносабатларни ўрнатадилар, яъни фермер хўжаликлари ўз фаолиятлари давомида агросаноат мажмуига кирувчи турли инфратузилма субъектлари – тайёрлов, қайта ишлаш, таъминот ва сервис хизмати кўрсатувчи корхоналар билан ўзаро шартнома асосида иқтисодий муносабатда бўладилар.

Бу муносабатларда фермер хўжаликлари ва агросаноат мажмуаси корхоналари ўртасида албатта, шартнома мажбуриятларини бажарилмаслиги натижасида дебиторлик-кредиторлик қарздорликлар юзага келади.

Бугунги кунда пахтачилик тармоғида вужудга келаётган муаммоларнинг асосий сабабларидан бири - бу иқтисодий муносабатлар, иқтисодий механизмларни бозор тамойилларига мослашмаганлиги, пахтачилик фермер хўжаликларида бухгалтерия ҳисоби ва ҳисоб-китобнинг қонун талаби даражасида ташкил этилмаганлиги, фермер ва унинг мутахассислари, ишчи-ходимларининг касбий маҳорати, малака ва билимининг етишмаслиги, фермер хўжалиги фаолиятини бошқариш ва моддий-товар ресурслар билан таъминлашда илғор усуллар ва механизмларни жорий қилинмаганлиги, иқтисодий-молиявий масалаларда (ҳақ тўлаш, нарх белгилаш, кредит олиш ва бошқалар) муаммоларнинг мавжудлиги, фермер хўжалигини юритиш ва фаолиятини бошқариш тизимини тартибга солиш бўйича меъёрий-ҳуқуқий базанинг такомиллашмаганлиги ҳисобланади.

Демак, пахтачиликка ихтисослашган қишлоқ хўжалиги корхоналари ва агросаноат мажмуи корхоналари ўртасидаги иқтисодий муносабатларда асосий муаммо ва ҳал этилиши бўлган вазифаларни шартли тарзда тўртта гуруҳга бўлиш мумкин: **биринчи гуруҳ**—фермер хўжаликларини ташкил қилиш, юритиш ва бошқариш билан боғлиқ масалаларни ўз ичига олиб, бу муаммоларни юзага келишида фермернинг ўзи кўп ҳолатларда айбдор ҳисобланади; **иккинчи гуруҳ** - хўжалик субъектлари ўртасида тузилган шартнома муносабатлари шартларига тўлиқ риоя этмаслик натижасида вужудга келаётган муаммолар; **учинчи гуруҳ** - хизмат кўрсатиш (иш бажариш) сифати борасида вужудга келаётган муаммолар; **тўртинчи гуруҳ** - нарх наво, молия-кредит, ресурс таъминоти ва зарур ахборот - маълумотлар билан таъминлаш йўналишида юзага келаётган муаммолар.

Пахтачилик фермер хўжаликлари билан хизмат кўрсатиш, иш бажариш, тайёрлов, қайта ишлаш ва бошқалар ўртасида тузиладиган шартномалар, хусусан пахта тайёрлов корхоналари билан тузиладиган контрактация шартномалари республикамизда энг кўп тузиладиган шартнома турларидан бири бўлса, улар билан боғлиқ низолар амалиётда кўрилатган низоларнинг асосий қисмини эгаллайди.

Бундай низоларни юзага келишида эса асосан учтасабаб, **биринчидан** – фермер хўжаликларига хизмат кўрсатиш (иш бажариш) бўйича шартномаларга мувофиқ мажбуриятларни ўз вақтида сифатли кўрсатилмаслиги, **иккинчидан**, фермер хўжаликлари томонидан уларга етказиб берилаётган ёки бажарилаётган иш (кўрсатилаётган хизматлар) учун белгиланган маблағни ўз вақтида ва тўлиқ тўланмаслиги, **учинчидан** - пахта хом ашёси маҳсулотини контрактация шартномасида белгиланган миқдорда етказиб берилмаганлиги асосида вужудга келиб, иқтисодий судларда кўриб чиқилмоқда.

Юқорида қайд қилинган муаммо ва камчиликларни хўжалик субъектлари ўртасида ҳақиқий кооперация муносабатлари - замонавий манфаатли ҳамкорлик муносабатларини шакллантириш ва ривожлантириш асосида босқичма-босқич ҳал этиш мумкин.

## **НАМАНГАН ВИЛОЯТИДА ПАНДИМИЯ ШАРОИТИДА ФЕРМЕР ХЎЖАЛИКЛАРИНИ САМАРАЛИ ВА БАРҚАРОР ФАОЛИЯТ КЎРСАТИШНИ ТАЪМИНЛАШ ЙЎЛЛАРИ**

**Мадияров Ғафуржон Аҳмедович,  
Мадияров Оқилжон Ғафуржон ўғли**  
Наманган муҳандислик-технология институти

Жаҳон иқтисодиётида қишлоқ хўжалиги-асосан озиқ-овқат саноати учун хом-ашё ишлаб чиқаришга ихтисослашган ишлаб чиқариш билан бевосита ёки билвосита боғлиқ бўлмаган бошқа соҳаларда яъни фармацевтика,

тўқимачилик, пойабзал саноати каби соҳаларда қишлоқ хўжалиги хомашёларидан фаол фойдаланилмоқда.

Мамлакатимизда фермер хўжалиқларининг барқарор ривожланиши таъминлаш учун етарли даражада ҳуқуқий, ташкилий-иқтисодий ҳамда институтчионал асослар яратилди. Аграр соҳада энг самарали шакли сифатида фермер хўжалиқларининг устувор ривожлантирилиши, моддий-техник ва молиявий таъминлаш бўйича бозор иқтисодиёти тамойилларига мос ишончли тизим ҳамда механизмлارнинг шакллантирилиши, уларнинг самарали фаолият кўрсатишлари фермер хўжалиқларининг узлуксиз ривожланишини таъминлашда муҳим омил ҳисобланади. Айниқса, бугунги короновирус пандемияси юзага келган мураккаб вазият фермер хўжалиқларини янада ривожлантириш зарурлигини тақозо этмоқда.

Бугунги пандемия ҳолати бутун жаҳон иқтисодиётини иқтисодий тараққиётига путур етказди. Кутилмаган ҳолатдаги Хитой вужудга келган короновируснинг кенг тарқалиши турли мамлакатларнинг ҳамкорлик иқтисодий алоқалари занжирининг узилишига, мамлакатлардаги иқтисодий вазиятнинг издан чиқишига олиб келди. Дунё мамлакатлари ҳукумати олдида аҳоли ҳаётини сақлаш ва иқтисодиётни қутқариш ҳамда иқтисодий вазиятни юмшатиш чораларини қидирмоқдалар.

Ўзбекистон Республикасининг “Фермер хўжалиги тўғрисида”ги ҳамда “Дехқон хўжалиги тўғрисида”ги Қонунлар, Ўзбекистон Республикаси Президентининг 2019 йил 23 октябрдаги “Ўзбекистон Республикаси қишлоқ хўжалигини ривожлантиришнинг 2020-2030 йилларга мўлжалланган стратегиясини тасдиқлаш тўғрисида”ги Фармони ҳамда 2020 йил 7 майдаги “Экспорт фаолиятини янада қўллаб-қувватлаш чора тадбирлари тўғрисида”ги ПҚ 4707-сонли қарори билан фермер хўжалиқларининг экспорт фаолиятини давлат томонидан қўллаб-қувватлаш ва рағбатлантириш ҳамда Ўзбекистон Республикаси Инвестициялар ва ташқи савдо вазирлиги ҳузурида Экспортни рағбатлантириш агентлиги ташкил этилиб, экспорт ҳажмини ошириш учун экспорт қилувчи корхоналарга молиявий кўмак бериш механизмлари яратилди.

Бугунги кунда мамлакатимизда дехқон ва соҳибкорларга яратиб берилаётган кенг имкониятлар, қишлоқ хўжалигида олиб борилаётган туб ислохатлар, боғдорчилик ва мева-сабзавотчиликни ривожлантиришга қаратилаётган алоҳида эътибор юксак самара бермоқда.

Ўзбекистон Республикаси Президентининг 2017 йил 7 февралдаги ПФ-4947-сонли Фармони билан тасдиқланган “2017-2021 йилларда Ўзбекистон Республикасини ривожлантиришнинг бешта устувор йўналиши бўйича Ҳаракатлар стратегияси”да қишлоқ хўжалигини модернизация қилиш ва жадал ривожлантириш бўйича аниқ вазифалар белгиланди.

Биринчи навбатда 2016-2020 йиллар оралиғида пахта хомашёси экиладиган майдонларни 170,5 минг ва суғориладиган ғалла майдонларини 50,0



минг гектарга қисқартириш ҳисобига картошка майдони 36,0 минг, савзавотлар майдонини 91,0 минг, интенсив боғлар майдонини 18,0 минг, озуқа экинларини 50,3 минг, мойли экинларни 14,0 минг ва узумзорларни 11,2 минг гектарга кенгайтириш билан боғлиқ экин майдонларини янада оптималлаштириш ишлари амалга оширилди.

Экин майдонлари таркибини оптималлаштириш ва ҳосилдорликни ошириш бўйича олиб борилган ишлар натижасида мамлакатимизда қишлоқ хўжалиги маҳсулотлари ҳажми сезиларли даражага ошишига олиб келди.

Ўзбекистон Республикаси Президенти Шавкат Мирзиёевнинг 2019 йил 6 февралда “Иқтисодиёт тармоқлари ва ҳудудларда экспорт ҳажмларини ошириш” бўйича видеоселекторда таъкидланганидек “Экспорт-иқтисодиёт барқарорлигининг оширишнинг асосий омили. Валюта захираларини кўпайтиришнинг ягона йўли ҳам экспорт ҳажмини оширишдир.

Мамлакатимизда экспорт фаолиятини енгиллаштириш ва қўллаб-қувватлаш бўйича кўрилаётган чоралар натижасида ўтган йили экспорт ҳажми 14 миллиард 258 миллион долларни ташкил этиб, 13,6 фоизга ўсган. Кейинги икки йилда экспорт географияси 50 та давлатга кенгайиб, 140 тага етган. Экспортга 120 та янги турдаги маҳсулот чиқарилган. Экспорт таркибида тайёр маҳсулотлар улуши 56 фоизни ташкил этиб, ҳудудий саноат экспорти қарийиб 1,7 баробар ўсган. Бироқ ҳали ҳам мамлакатимизнинг экспорт салоҳиятидан тўлиқ фойдаланилмаяпти” деб таъкидлаб ўтилди.

Мева-савзавот ва узум маҳсулотлари бозорининг ўзига хос жиҳатлари, хусусан, ишлаб чиқарувчилар ва истеъмолчиларнинг кўп сонлилиги, маҳсулот етиштириш мавсумийлик характерда эканлиги, айниқса, боғдорчилик ва узумчилик маҳсулотлари мажмуаси иқтисодиётини ташкил қилишга ўз таъсирини кўрсатади.

Ташқи бозорда, айниқса, МДҲ мамлакатларида эгалланмаган бозорларда сотиш учун ички захиралар етарли. Бу бозорларда минимал маркетинг тамойиллари билан етакчи ўринни эгаллаш мумкин.

Шунга қарамай, қишлоқ хўжалиги маҳсулотлари етиштириш ва қайта ишлаш тизимида ўзига хос муаммолар мавжуд. Аксарият хўжаликларда мева-сабзавот етиштириш ҳажми оз, улар таъминот занжирига тўлиқ боғланмаган. Сифат стандартларига қўйиладиган талаб тармоқ бўйича ягона тизимга эга эмас. Шу билан бирга, замонавий музлаткич, сақлаш омборларининг мавжуд эмаслиги, қадоқлашдаги нуқсонлар боис етиштирилаётган маҳсулотларнинг асосий қисми ички бозорларга чиқарилади. Айни пайтда таклифнинг талабга нисбатан юқорилиги маҳсулот нархини тушириб, оқибатда унинг катта қисми нобуд бўлишига сабаб бўлмақда.

Бизнинг фикримизча, озиқ-овқат маҳсулотларини етиштириш, қайта ишлаш ва сотиш жараёнларида фаолият юритаётган турли хўжалик юритувчи субъектлар билан ўзаро ҳамкорликни мустаҳкамлаш ва родини ошириш

мақсадида кластер тизимини ташкил этиш муҳим омиллардан бири ҳисобланади.

Агрокластерни шакллантиришдан мақсад-худудларда жойлашган бир хил маҳсулот ишлаб чиқаришга ихтисослашган хўжалик юритувчи субъектларни, қайта ишлаш корхоналари ва улар билан ягона занжирда бўлган таълим, илмий, инжинеринг, консалтинг, страдартлаштириш, сертификатлаштириш ва бошқа хизматларни ташкил этган ҳолда инновацион ишлаб чиқаришни ташкил этиш асосида рақобатбардош товарлар яратиш ҳамда уларни экспортга йўналтиришдан иборатдир.

Агрокластрларни ташкил этишда ҳудудий ихтисослаштиришни ҳисобга олган ҳолда ташкил этилса, мақсадга мувофиқ бўлади. Чунки, бу **биринчидан** транспорт харажатларини тежайди, **иккинчидан**, узоқ масофага ташиш натижасида маҳсулотларни сифатини бузилишини ва йўқотилишини олдини олади.

Наманган вилоятида агрокластрларни ташкил этишда ҳудудларнинг табиий-иқлим шарт-шароитларини, мева-сабзавотларни етиштириш, маҳаллий аҳолининг бой тажрибалари ва малака кўникмаларини эътиборга олиш мақсадга мувофиқ деб ҳисоблаймиз.

Биргина, Наманган вилоятида ўтган йили 654575 минг тонна сабзавот, 224137 минг тонна мева, 70678 минг тонна полиз маҳсулотлари, 115236 минг тонна узум етиштирилди. Бу кўрсаткич ўтган йилнинг шу даврига нисбатан сабзавот 105,1 фоизга, мева 110,1 фоизга полиз маҳсулотлари 103.7 фоизга, узум етиштириш 100,9 фоизга ошган.

Мева-сабзавот маҳсулотларини қайта ишлашни ривожлантириш ишлари ўз самарасини бермоқда. Айни пайтда чет мамлакатларга чиқарилаётган мева-сабзавот таркибида қайта ишланган, қуритилган, музлатилган маҳсулотлар улуши ортиб бормоқда.

Таҳлиллар кўрсатилишича, иқтисодиёти ривожланган мамлакатларда, АҚШ, Франция, Германия, Голландия каби мамлакатларда етиштирилган мева-сабзавотларнинг 50 фоизидан кўпи қайта ишланиб истеъмол қилинади.

Бизнинг фикримизча, Наманган вилоятидаги мева-сабзавот маҳсулотларини қайта ишлаш корхоналари салоҳиятининг пастлигига асосий сабаблардан бири, ишлаб чиқариш фаолиятини самарали ташкил этилмаганлигидир. Демак, қайта ишлаш корхоналари фаолиятини ташкил этиш учун айниқса, бугунги кунда агрокластерларни ташкил этиш долзарб масалалардан бири ҳисобланади.

Хулоса қилиб айтганда, **биринчидан**, агрокластрни ҳуқуқий, ташкилий ва иқтисодий асосларини ишлаб чиқиш, **иккинчидан**, экспорт қилувчи корхоналарни, айниқса, янги ташкил этилаётган агрокластр тизимидаги корхоналарни молиявий имкониятлари чекланган, уларга молиявий кўмак бериш, **учинчидан**, маркетинг тамойиллари асосида экспорт бозорларини

ўрганадиган тадқиқотчи маркетинглоглар етишмайди, *тўртинчидан*, агрокластр тизимидаги корхоналарда маркетинг бўлимини ташкил қилиш лозим.

Ана шу тадбирларни амалга ошириш натижасида мева-сабзавот маҳсулотларини қайта ишлаш даражасини оширишга. Қишлоқ жойларида саноатнинг ривожланишига ва янги иш ўринларини яратилишига, мева-сабзавотларни қайта ишлаб тайёр маҳсулот ишлаб чиқиш, ялпи ички маҳсулот таркибида қўшилган қиймат солиғининг ортишига, тайёр маҳсулотлар ассортиментини кенгайтишига ҳамда сифатнинг ошишига, қайта ишланган саноат маҳсулотларининг ички ва ташқи бозорларда сотишда рақобатбардошлигини ошишига олиб келади.

## **ҚОРАМОЛЧИЛИК ХЎЖАЛИКЛАРИДА ЗАМОНАВИЙ МАРКЕТИНГ ТИЗИМИНИ РИВОЖЛАНТИРИШ ЙЎНАЛИШЛАРИ**

**Ибрагимов Баркамол Умаржонович,  
Наманган муҳандислик-технология  
институтининг “СИЧТЭИ” кафедраси ассистенти.  
Мирзаев Кобил Носиржонович,  
“Маркетинг” кафедраси ассистенти.**

Қорамолчилик чорвачиликнинг муҳим ва етакчи тармоғи ҳисобланади. Мамлакат иқтисодиёти тармоқлари учун қимматли озиқ-овқат маҳсулотлари ва хом ашё (гўшт, сут, ёғ, тери ва ҳ.к.) етказиб беришда қорамолчилик муҳим аҳамиятга эга. Бинобарин, республикада етиштирилаётган сутнинг 98 фоизидан ортиғи қорамолчилик ҳисобига тўғри келади.

Таъкидланганидек, сут маҳсулотларини истеъмол қилиш халқимизнинг кундалик ҳаётида салмоқли ўринни эгаллайди. Сут маҳсулотлари аҳолининг барча қатламлари учун энг муҳим озиқ моддалар манбаи бўлиб, ўзининг бой кимёвий таркиби ва тез ҳазм бўлиши билан бошқа маҳсулотлардан фарқ қилади. Сутдан ҳар хил оқсилларга бой маҳсулотлар (сариеғ, қаймоқ, сметана, пишлоқ, творог, сузма, катиқ ва бошқалар) тайёрланади. Шунингдек, сут тез бузиладиган маҳсулот бўлиши билан бирга, ундан узоқ сақланадиган маҳсулотлар ишлаб чиқариш мумкинлиги (қуюлтирилган сут консервалари, қаймоқ, сариеғ, сут кукунлари, маҳаллий шароитда тайёрланадиган курт ва бошқалар) сут маҳсулотларининг инсонлар учун муҳим озуқа манбаи сифатидаги аҳамиятини янада оширади.

Аммо, сут маҳсулотларини аҳолига етказиб бериш тизими бугунги кунда талабларга жавоб бермайди. Сут маҳсулотларининг асосий қисми деҳқон хўжаликлари томонидан етиштирилиши (90-94%) маҳсулотни сотиш соҳасидаги муаммолар пайдо бўлишидаги асосий сабаблардан бири ҳисобланади. Натижада бугунги кунда сут маҳсулотлари кўп қисми хонадонма-хонадон юриб сотувчи шахслар томонидан истеъмолчиларга етказилмоқда. Бу

айниқса мамлакатимизнинг йирик шаҳарларида яққол кўзга ташланади. Лекин, сут маҳсулотларини бундай усулда истеъмолчиларга етказишда санитария ва гигиена қоидаларига риоя этиш қийин ва бу аҳоли ўртасида турли юқумли касалликлар тарқалиши ҳавфини пайдо қилади.

Айниқса, сотиш учун олиб келинган сут маҳсулотларини ветеринария кўригидан ўтказиш, санитария аҳволини назорат-қилиш жуда муҳим. Чунки маҳсулотлар орқали касаллик тарқалиши билан биргаликда, уй ҳайвонларида учрайдиган кўплаб юқумли ва даволаш қийин касалликлар инсонларга ҳам юқиши бизга маълум. Шунинг учун, деҳқонларнинг маҳсулот сотиши билан боғлиқ бўлган шароитларини яхшилаш, бозор талабларига жавоб берадиган савдо тизимини шакллантириш ҳозирда долзарб масала ҳисобланади.

Шу боисдан ҳам республикамызда қорамолчилик маҳсулотларини истеъмолчиларга етказиб бериш тизимини такомиллаштиришда қуйидаги вариантлар тавсия этилади (1-расм):

*1-вариант: Ҳозирда шаклланган асосий маҳсулот ҳаракати тизимини қўллаб-қувватловчи тадбирларни амалга ошириш:*

Бу ерда қорамолчилик маҳсулотлари етиштирувчи деҳқон хўжаликлари маҳсулотлари деҳқон бозорлари, хусусий тадбиркорлар ва супермаркетлар тизими орқали истеъмолчига етказиб берилиши назарда тутилмоқда. Мазкур соҳада биринчи навбатда:

- деҳқон бозорларида сут ва гўшт маҳсулотлари савдоси учун шароитлар, ҳаридор ва сотувчига транспорт тўхтайдиган жойлар яратиш, маҳсулотни вақтинча сақловчи ёки қисқа муддатли совутиш шароитларига эга жиҳозланган хоналар қуриш талаб этилади;

- майда улгуржи тадбиркорлар учун энг оддий усулда жиҳозланган соябонли савдо расталарини ташкил этиш ва бозор ичкарисидаги мавжуд расталарни кенгайтириш мақсадга мувофиқ. Шунингдек, деҳқон бозорлари ҳудудида сотувга чиқариладиган қорамолчилик маҳсулотларини санитария, ветеринария кўригидан ўтказадиган лабораториялар қуриш мақсадга мувофиқ.

Шаҳар атрофи ҳудудларидан шаҳарга кириб келадиган гўшт ва сут маҳсулотларини ташиш масаласини ҳал этишдаги мақбул йўллардан бири йирик шаҳарларга шаҳар атрофи туманларидан сут олиб асосий йўналишлар бўйича маҳсус жиҳозланган (майда улгуржи сотувчиларни маҳсулоти билан бирга бозорга олиб келадиган) транспортлар қатновини йўлга қўйиш муҳим аҳамиятга эга.

Демак, биринчи вариантда асосан ҳозирда шаклланган қишлоқлардан сут йиғиб сотувчи маҳаллий яққа тадбиркорларни рағбатлантириш йўлидан борилади. Бу вазиятда маҳсулот етиштирувчи деҳқон хўжаликлари ва майда улгуржи тадбиркорлар учун таваккалчилик ҳавфи анча кам бўлсада, маҳсулотнинг санитар ҳолати назорати анча сусаяди.

*II-вариант: Шаҳар атрофи ҳудудларида фаолият кўрсатувчи деҳқон ва фермер хўжаликларида етиштирилган сут ва сут маҳсулотларини асосий истеъмолчиларга етказиш йўналиши:*

Мазкур ҳолатда қорамолчилик маҳсулотларини тайёрлаш ва сотиш тизимини такомиллаштиришда шаҳар атрофи ҳудудларида фаолият кўрсатувчи деҳқон ва фермер хўжаликлари географик тамойил асосида (қишлоқлар, маҳаллалар доирасида) кичик-кичик ишлаб чиқариш-савдо гуруҳларига бўлинади. Ишлаб чиқариш савдо гуруҳлари ихтиёрий равишда ташкил этилиб, маҳсулотни сотиб олувчи (тайёрловчи) ва маҳсулот етиштирувчи (сотувчи) хўжаликлар ўртасидаги ўзаро муносабатлар фуқаролик кодекси талаблари асосида ҳуқуқий шахс ташкил этиш йўли билан ёки ташкил этмаган ҳолда олиб борилади.

Ишлаб чиқариш-савдо гуруҳи (ИЧС) таркибига аъзо бўлиб ҳудудий, ижтимоий-психологик жиҳатдан яқин бўлган қорамолчилик маҳсулотлари етиштирувчи хўжаликлар киради. ИЧС га аъзо бўлиб кирган хўжаликлардан бири сут маҳсулотларини тайёрловчи-сотувчи (кичик-интегратор (КИ)) вазифасини бажаради.

ИЧС аъзолари сони маҳсулот етиштирувчи хўжаликларнинг жойлашиш узоқ-яқинлиги, ИЧС аъзолари томонидан суткалик етиштириладиган маҳсулотнинг миқдорига қараб турлича бўлиши мумкин. Бу ерда ИЧС ҳудудида хўжаликлардан сутни тўплаш учун транспорт талаб қилинмаслиги лозим. Яъни, сут етиштирувчилар маҳсулотларни кичик партияларда (10-15 литр) ўзлари идишларда олиб келиб топширишади. Фикримизча сут савдоси бири сут маҳсулотларини тайёрловчи-сотувчи (кичик-интегратор (КИ)) вазифасини бажаради. ИЧС аъзолари сони маҳсулот етиштирувчи хўжаликларнинг жойлашиш узоқ-яқинлиги, ИЧС аъзолари томонидан суткалик етиштириладиган маҳсулотнинг миқдорига қараб турлича бўлиши мумкин. Бу ерда ИЧС ҳудудида хўжаликлардан сутни тўплаш учун транспорт талаб қилинмаслиги лозим.

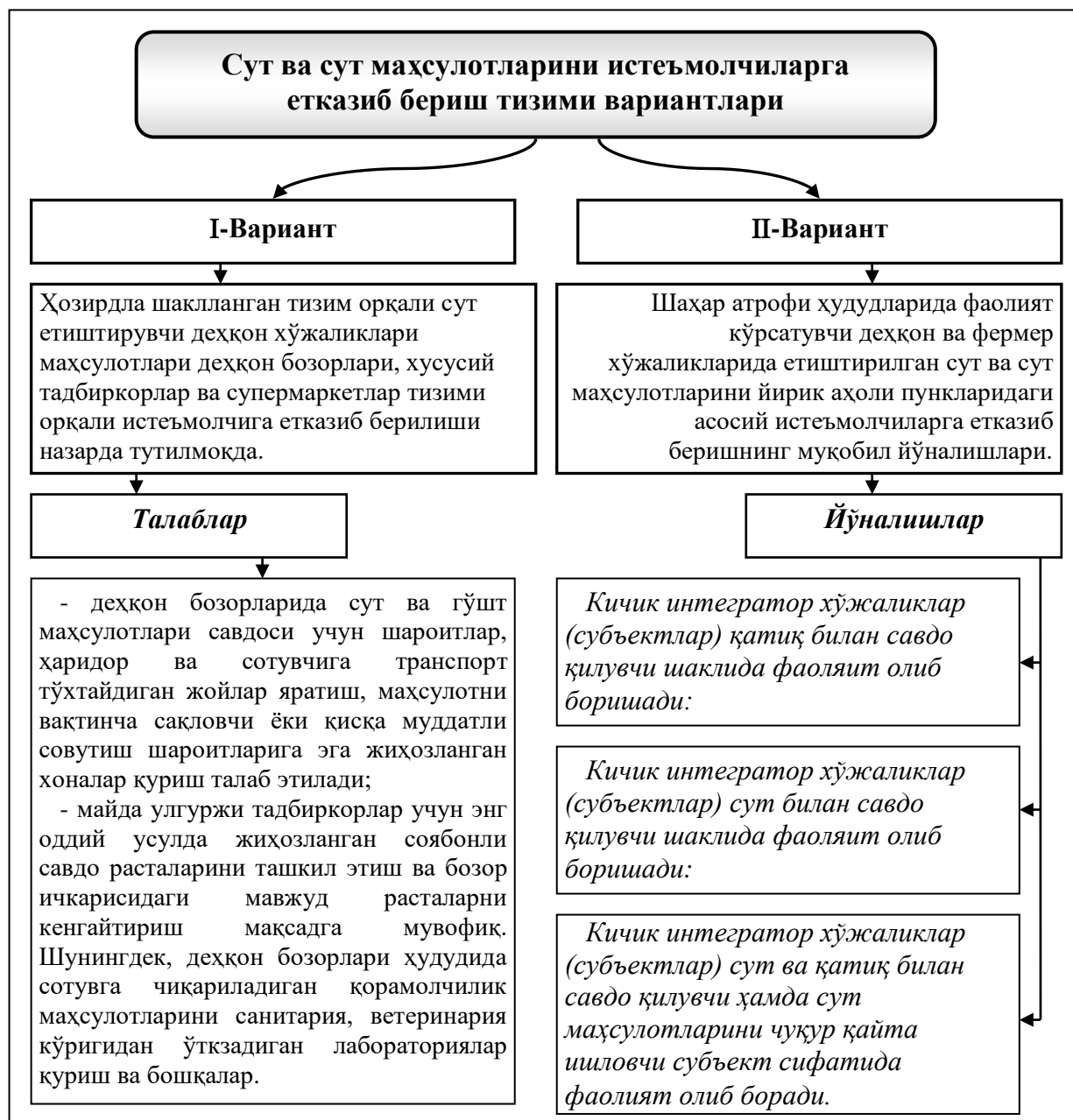

**1-расм. Сут ва сут маҳсулотларини истеъмолчиларга етказиб беришдаги муқобил тизимлар<sup>1</sup>**

Яъни, сут етиштирувчилар маҳсулотларни кичик партияларда (10-15 литр) ўзлари идишларда олиб келиб топширишади. Фикримизча сут савдоси тизимини йириклаштириш бугунги кунда мақсадга мувофиқ эмас. Чунки кичик ҳажмли ишлаб чиқарувчилар доирасида ишлаши мумкин бўлган тегишли инфратузилма объектлари етарли эмаслиги боис йирик савдо тизими ишлаши

<sup>1</sup> Манба: Муаллиф томонидан ишлаб чиқилган.

қийин ва бу ортиқча сарфларга олиб келиб, маҳсулот таннархига салбий таъсир кўрсатади. Шу боис сотиш тизимини такомиллаштиришда қуйидаги вариантлар тавсия этилади:

I-вариант: Ҳозирда шаклланган асосий маҳсулот ҳаракати тизимини қўллаб-қувватловчи тадбирларни амалга ошириш:

Бу ерда маҳсулот маҳсулотлар деҳқон бозорлари, хусусий тадбиркорлар ва супермаркетлар орқали истеъмолчига етказиб берилади. Бунда:

- деҳқон бозорларида сут ва гўшт маҳсулотлари савдоси учун шароитлар, ҳаридор ва сотувчига транспорт тўхтайдиган жойлар яратиш, маҳсулотни вақтинча сақловчи жиҳозланган хоналар қуриш талаб этилади;

- майда улгуржи тадбиркорлар учун энг оддий усулда жиҳозланган соябонли савдо расталарини ташкил этиш мақсадга мувофиқ.

Биринчи вариантда асосан ҳозирда шаклланган қишлоқлардан сут йиғиб сотувчи маҳаллий якка тадбиркорларни рағбатлантириш йўлидан борилади. Бу вазиятда маҳсулот етиштирувчи деҳқон хўжаликлари ва майда улгуржи тадбиркорлар учун таваккалчилик ҳавфи анча кам бўлсада, маҳсулотнинг санитар ҳолати назорати анча сусаяди.

II-вариант: Шаҳар атрофи худудларида фаолият кўрсатувчи деҳқон ва фермер хўжаликларида етиштирилган сут ва сут маҳсулотларини асосий истеъмолчиларга етказиш йўналиши:

Мазкур ҳолатда шаҳар атрофи худудларида фаолият кўрсатувчи деҳқон ва фермер хўжаликлари географик тамойил асосида (қишлоқлар, маҳаллалар доирасида) кичик-кичик ишлаб чиқариш-савдо гуруҳларига бўлинади. Ишлаб чиқариш савдо гуруҳлари ихтиёрий равишда ташкил этилиб, маҳсулотни сотиб олувчи (тайёрловчи) ва маҳсулот етиштирувчи (сотувчи) хўжаликлар ўртасидаги ўзаро муносабатлар фуқаролик кодекси талаблари асосида ҳуқуқий шахс ташкил этиб ёки ташкил этмай олиб борилади.

Ишлаб чиқариш-савдо гуруҳи (ИЧС) таркибига аъзо бўлиб худудий, ижтимоий-психологик жиҳатдан яқин бўлган қорамолчилик маҳсулотлари етиштирувчи хўжаликлар киради. ИЧС га аъзо бўлган хўжаликлардан бири сут тайёрловчи-сотувчи (кичик-интегратор (КИ)) вазифасини бажаради.

ИЧС аъзолари сони маҳсулот етиштирувчи хўжаликларнинг жойлашиш узоқ-яқинлиги, ИЧС аъзолари томонидан суткалик етиштириладиган маҳсулотнинг миқдориغا қараб турлича бўлиши мумкин. Бу ерда ИЧС худудида хўжаликлардан сутни тўплаш учун транспорт талаб қилинмаслиги лозим. Яъни, сут етиштирувчилар маҳсулотларни кичик партияларда (10-15 литр) ўзлари идишларда олиб келиб топширишади.

Бунда ИЧС нинг суткалик маҳсулот тўплаш ҳажми 500 литр атрофида бўлиши мақсадга мувофиқ. Чунки биринчидан, кам миқдордаги маҳсулотни тайёрлаш, ташиш ва сотиш осонроқ, иккинчидан эса 500 литр битта “Дамас” автомашинаси учун етарли миқдор ҳисобланади.

КИ хўжалик маҳсулотни сотиш бўйича нисбатан катта имкониятларга эга бўлиши лозим. Жумладан, хўжаликлардан 500 литр сутни қабул қилиб оладиган даражадаги кўшимча биноларга (хоналарга) эга бўлиши, маълум тажриба ва кўникмаларга, тадбиркорлик хусусиятига эга бўлиши керак.

- КИ хўжалик сут ва қатиқ билан савдо қилувчи ҳамда сут маҳсулотларини чуқур қайта ишловчи субъект сифатида ҳам фаолият олиб бориши мумкин.

Сут маҳсулотларини қайта ишлаш режимида фаолият олиб бориш жараёни биринчи навбатда мураккаб технологияни талаб қилмасдан устивор равишда маҳаллий анъанавий технологиялар асосида олиб борилади.

КИ хўжалик тайёрлаган сутнинг бир қисмини (60%) сут ҳолида қолган қисмини (40%) қатиқ ҳолида савдога чиқариши мумкин. Бу ҳолатда сотилмай қолган сутнинг ҳам бир қисми қатиқ сифатида қайта ишланади.

Сотилмаган ва эскириб савдодан қайтган қатиқ ва сузма тайёрлаш учун йўналтирилади. Бу ҳолда сут маҳсулотларини маҳаллий технологиялар асосида қайта ишлаш кўламини янада кенгайтириш имконияти пайдо бўлади.



## VI ШЎБА. ФЕРМЕР ХУЖАЛИКЛАРИДА ТУРИЗМ ВА РЕКРЕАЦИЯ КЛАСТЕРЛАР ФАОЛИЯТИНИ РИВОЖЛАНТИРИШ ИСТИКБОЛЛАРИ

### ПРОЦЕСС ФОРМИРОВАНИЯ АГРОТУРИСТИЧЕСКОГО КЛАСТЕРА Навруз-Зода Б.Н.- БухГУ, д.э.н., профессор

Превращение туризма в стратегический сектор экономики Узбекистана на основе повышения эффективности рекреационно-туристического потенциала, а также правильное размещение привлекательных агротуристических продуктов на международных рынках туристических услуг требует реализации политики кластеризации в сфере аграрного туризма.

Под «формированием агротуристического кластера» мы понимаем процесс создания агротуристических кластеров в качестве стратегической коммерческой единицы с инфраструктурной и инфоструктурной системой, которая способна удовлетворить агротуристские потребности туристов. Помимо регионального, экономического, природно-географического, аграрного и демографического размещения, агротуристическая кластеризация представляет собой процесс, основанный на конкретных закономерностях.

Суть агротуристической кластеризации заключается в процессе интеграции различных регионов с аграрно-туристическим потенциалом в агротуристические кластеры, которые могут привлекать туристов по особым принципам и критериям.

Основной целью агротуристической кластеризации является создание системы управления маркетингом для гармоничного сочетания туристического спроса и предложения, а также повышения конкурентного преимущества привлекательных агротуристических кластеров, которые сформируют рынок. В условиях Узбекистана процесс агротуристической кластеризации, по нашему мнению, может протекать в следующих восьми этапах [1]:

**Первый этап.** *Определение целей путешествия клиентов агротуристического кластера.* На данном этапе определяются целевые группы туристических кластеров и их туристические намерения. В то же время клиенты могут посещать как с помощью агротуристических посредников, так и без них. Здесь желательна чётко разделить эти группы. Цели визитов клиентов, прибывающих в Узбекистан из-за рубежа может быть определены посредством полевого исследования.

**Второй этап.** *Отбор объектов, входящих в агротуристический кластер.* На этом этапе будут выбраны достопримечательные агротуристические дестинации и агротуристическая инфраструктура для включения их в состав агротуристического кластера. После выбора объектов

агротуристического кластера, определяется уровень их качества на основе различных показателей.

**Третий этап:** *Выявление и анализ основных факторов формирования агротуристического кластера.* Агротуристическая кластеризация имеет свои специфические факторы, в число которых относятся [2]:

- степень угроз человеческой жизни;
- наличие в пределах кластера естественных и искусственных агротуристическо-привлекательных мест;
- наличие сегментов рынка, формирующие туристический поток в агротуристических зонах;
- наличие постоянно проживающего населения и трудовых ресурсов на территории, где расположен агротуристический кластер;
- наличие гладких дорог, ведущих в агротуристический кластер;
- наличие адекватной инфраструктуры для проживания, питания и развлечений.

**Четвертый этап.** *Обоснование принципов агротуристической кластеризации.* Политика агротуристической кластеризации в Узбекистане может быть реализована по следующим четырём принципам [3]:

1. Координация агротуристически привлекательных мест.
2. Гармоническое сочетание агротуристических достопримечательностей и объектов со сходными характеристиками.
3. Формирование и управление агротуристическим потоком с позиции туристов.
4. Рыночное управление туристической дестинации.

**Пятый этап.** *Разработка критериев агротуристической кластеризации.* В процессе агротуристической кластеризации возможно создавать привлекательные агротуристические кластеры на основе следующих критериев:

1. *Масштабность.* При создании агротуристических кластеров географический охват туристов, входящих в его структуру, можно разделить на одно, несколько или множество агротуристических территорий.

2. *Прибыльность.* Создаваемый агротуристический кластер должен соответствовать критериям рентабельности.

3. *Дифференцированность.* Клиенты, посещающие агротуристический кластер, должны быть дифференцированы по целям посещения и достопримечательностям.

4. *Преимственность.* Чтобы путешествие было успешным, агротуристический кластер должен иметь особый внешний вид, широкий ассортимент товаров и услуг должен быть представлен в одном наборе. Кластерный продукт, в свою очередь, состоит из следующих четырех компонентов в сочетании с туристами:

- ❖ основные услуги, включая ночлег и экскурсионные услуги;
- ❖ дополнительные услуги, такие как питание, транспорт, отдых и другие услуги;
- ❖ зависимые услуги, которые включают услуги переводчика, коммерческие, медицинские, охранные и другие услуги;
- ❖ инфраструктурные услуги, такие как банковские, почтовые, мобильные и другие.

**Шестой этап.** *Создание конкурентоспособных агротуристических кластеров.* В качестве примера такого кластера может служить агротуристический кластер "Маданият". Данный кластер рекомендован на базе фермерского хозяйства имени М. Ахмедова, расположенного в Бухарском районе Бухарской области. Этот кластер предоставит посетителям возможность познакомиться с достижениями сельского хозяйства, благодаря 45-летнему опыту ведения сельского хозяйства ведущим фермером М. Ахмедовым. Туристы также могут заняться агробизнесом, познакомиться с образом жизни в деревнях, попробовать экологически чистые фрукты и овощи.

**Седьмой этап.** *Формирование системы менеджмента агротуристического кластера.* Этот этап агротуристической кластеризации основан на концепции управления дестинацией, позволяющая сочетанию туристического предложения и спроса.

**Восьмой этап.** *Выбор стратегий развития аграрных кластеров.* К таким стратегиям можно отнести - атакующей стратегии, стратегия защиты, стратегия подражания, стратегия подчинения.

Таким образом, социально-экономическое развитие аграрного сектора экономики Узбекистана на основе эффективного использования рекреационно-туристического потенциала страны предполагает поэтапного формирования агротуристического кластера.

#### **Использованная литература:**

1. Navruz-Zoda B., Ibragimov N. Ways of Applying Destination Management Concepts to the Development of Internal Tourism in Uzbekistan // International Tourism and Hospitality in the Digital Age. USA. – 2015. – 174-192 pp.
2. Навруззода Б.Н., Ибрагимов Н.С. “Туристик худдуларни шакллантирувчи омиллар”. “География фанининг назарий-амалий муаммолари” Республика илмий назарий-амалий конференцияси материаллари. – Бухоро. 2006. 130-133-бетлар.
3. **Навруз-Зода Б.Н., Ибрагимов Н. С.** Туристик ҳудуд рақобатбардошлигининг кўп даражали модели [Матн] - Бухоро : "Sadriiddin Salim Buxoriy" Durдона nashriyoti, 2018. - 160 б.

## **ФЕРМЕР ХЎЖАЛИГИ ҲУДУДИДА ТУРИЗМ ХИЗМАТЛАРИНИ ШАКЛЛАНТИРИШ ҚЎШИМЧА ДАРОМАД МАНБАИ**

*Мўминов Холмурод Исроилович, и.ф.н., БухДУ доценти*

Мустақиллик йилларида фермер хўжаликлари фаолиятини ташкил этиш, қишлоқ хўжалиги маҳсулотларини етиштиришда уларни етакчи кучга айлантириш бўйича мустаҳкам ҳуқуқий асос ҳамда зарур шарт-шароитлар яратилди.

Кўп тармоқли фермер хўжаликларини ташкил этиш, уларга зарур шарт-шароитлар яратиш, фермер ва деҳқонларнинг ҳуқуқлари ҳамда қонуний манфаатларини ҳимоя қилиш бўйича зарур чора-тадбирлар амалга оширилди.

Мамлакатимизда бугунги кунда 160 мингдан ортиқ фермер хўжалиги фаолият юритмоқда. Етиштирилаётган қишлоқ хўжалиги маҳсулотларининг 35 фоиздан ортиғи мазкур хўжаликлар ҳиссасига тўғри келади. Жумладан, сўнгги йилларда фермер хўжаликлари томонидан ўртача 7 миллион тоннадан зиёд ғалла, 3 миллион тоннадан ортиқ пахта хомашёси етиштирилмоқда. Шунингдек, мева-сабзавот, узум, полиз ва чорвачилик маҳсулотлари етиштириш бўйича ҳам салмоқли натижаларга эришилмоқда.

Кўп тармоқли фермер хўжаликларини ривожлантириш дастурлари доирасида 2017 йилда 23 мингга яқин фермер хўжалигида қишлоқ хўжалиги маҳсулотларини қайта ишловчи қўшимча тармоқлар яратилди ва сервис хизмати кўрсатиш йўлга қўйилди. Хусусан, 4 мингдан ортиқ фермер хўжалиги томонидан 13,5 минг гектарга яқин ерда интенсив боғ ва токзорлар барпо этилди. 8 мингдан ортиқ фермер хўжалигида чорвачилик, паррандачилик, балиқчилик ва асаларичилик йўлга қўйилди. 600 дан ортиқ фермер хўжалигида иссиқхона, 570 тасида гўшт, сут ва мева-сабзавот маҳсулотларини қайта ишлаш ҳамда сақлаш бўйича лойиҳалар амалга оширилди. Ушбу лойиҳаларнинг амалга оширилиши натижасида 95 мингдан ортиқ иш ўрни яратилди.

Ўзбекистон Республикаси Президентининг 2017 йил 9 октябрдаги “Фермер, деҳқон хўжаликлари ва томорқа ер эгаларининг ҳуқуқлари ва қонуний манфаатларини ҳимоя қилиш, қишлоқ хўжалиги экин майдонларидан самарали фойдаланиш тизимини тубдан такомиллаштириш чора-тадбирлари тўғрисида”ги ПФ-5199-сонли фармони фермер, деҳқон хўжаликлари ва томорқа ер эгаларининг экин майдонларидан самарали фойдаланишдаги шахсий манфаатдорлиги ва масъулиятини ошириш, кўп тармоқли фермер хўжаликларини ривожлантириш учун қулай шарт-шароит яратиш, уларни давлат томонидан қўллаб-қувватлаш, фермер, деҳқон ва томорқа ер эгаларининг молиявий-иқтисодий барқарорлигини таъминлаш, уларнинг тайёрлов, қайта ишлаш, таъминот ва хизмат кўрсатувчи ташкилотлар билан ўзаро муносабатларида замонавий бозор тизимларини жорий этиш фаолиятини ривожлантиришга юқори таъсир кўрсатди.

Айниқса, ер майдонларидан самарасиз фойдаланган, қишлоқ хўжалиги экинларини тўлиқ экмаган, агротехник тадбирларни ўз вақтида амалга оширмаган фермер, деҳқон хўжаликлари ва томорқа ер эгаларига нисбатан ер участкаларига бўлган ҳуқуқларнинг бекор қилинишигача бўлган қатъий жавобгарлик чоралари кўрилиши, шунинингдек, 2022 йилнинг 1 январидан бошлаб кўп тармоқли фаолиятни йўлга қўймаган фермер хўжаликлари билан ер ижараси шартномалари қонун ҳужжатларига мувофиқ бекор қилиниши белгилаб қўйилганлиги фермер хўжаликларига ердан унумли фойдаланиш ва бир неча тармоқларда фаолият кўрсатишлари талаби қўйилди.

Деҳқончилик маданиятини оширишда муносиб ҳисса қўшган ва ишлаб чиқаришда юксак натижаларга эришган фермер, деҳқон хўжаликлари раҳбарлари ва томорқа ер эгаларига тақдим этиладиган “Илғор фермер”, “Меҳнаткаш деҳқон” ва “Намунали томорқачи” кўкрак нишонлари таъсис этилганлиги фаол фермерларимизни рағбатлантиришда ижобий муҳитни яратди.

Фермер хўжаликларда қишлоқ хўжалик маҳсулотлари етиштириш билан биргаликда қишлоқ жойларида, ҳаттоки, чўл ва тоғ жойларида туризм хизматларини ташкил қилишлари хўжаликларда янги фаолият соҳасини шакллантириб, аҳоли иш билан бандлигини оширади.

Тарихий обидаларга бой юртимизнинг сайёҳлик бизнеси салоҳияти жуда катта. Айни пайтда туристик агентликларимиз собиқ иттифоқдан мерос бўлиб қолган, сайёҳларни гуруҳ тарзида қабул қилиш каби хизматларни кўрсатишади.

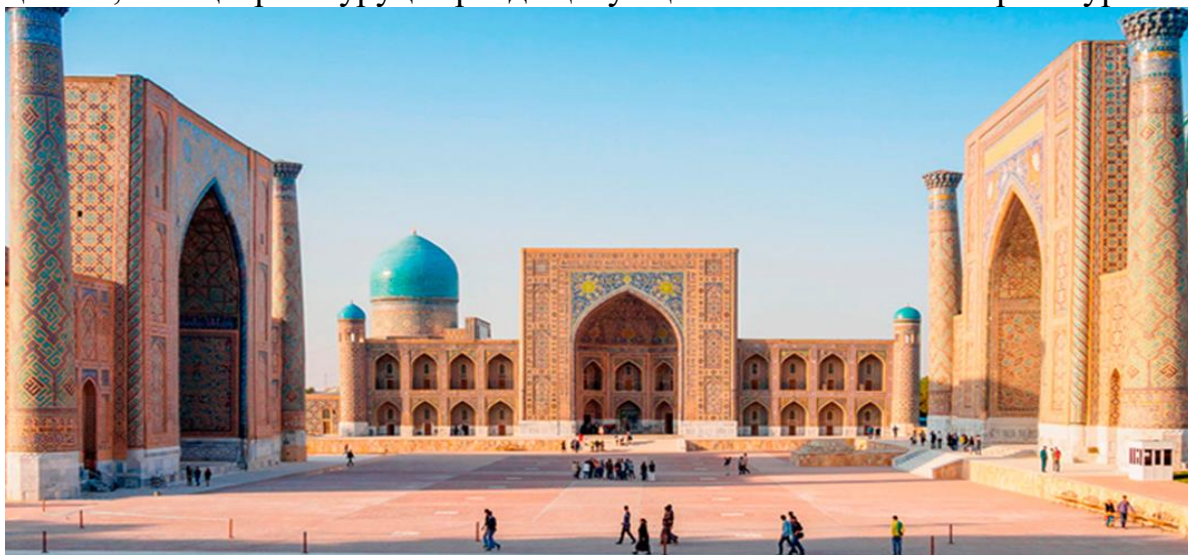

1-расм. Самарқанд регистон майдони.

Ўзбекистон ялпи ички маҳсулотигадаги туризм соҳаси улуши бор-йўғи 2,3 фоиз. Хорижий давлатларда ушбу кўрсаткич 10 фоизгача етади. Бугунги кунда қилинаётган барча саъй-ҳаракатлар яқин йилларда бу рақамни 5 фоизгача кўтариш имкониятимиз борлигини асослайди.

Бу соҳага инвестиция киритмоқчи бўлган тадбиркорлар туристик соҳага

йўналтирилган активлар ўртача 4-5 ойда иш бериши билан боғлиқ муаммоларга дучор бўлишмоқда. Бинобарин, ички туризмни ривожлантириш дастурини фаол амалга ошириш туризмни йил бўйи қилиш, тадбиркорларга эса йил бўйи даромад олиш имконини яратади.

Қишлоқ туризми шаҳарларда яшовчи ўзбекистонликлар учун ҳам, хорижлик сайёҳлар учун ҳам бирдек қизиқ. Қишлоқнинг тоза ҳавоси, хўроз қичқириғи билан уйғониш, янги узилган сархил мева-сабзавотлар, сут маҳсулотларини татиб кўриш. Эшак, от, туя каби уй ҳайвонларини миниб дала, қишлоқ кўчаларида сайр қилиш гашти ўзгача.

Кейинги пайтларда жаҳонда пайдо бўлган агротуризмни ҳам мана шу туристик йўналишга қўшса бўлади. Ҳосилни йиғиб олиш даврида иштирок этиш саргузашт талаблар учун қизиқарли. Пишиб етилган пахта далаларида туристлар пахта, узум, қовун, тарвуз, мевалар ҳосилини теришни кўришса, ўзлари бу жараёнга қўшилишлари, туристларда қишлоқ ҳаётини ўрганишга қизиқишлари ортади. Фермерларимиз мана шу фаолиятдан ҳам қўшимча даромад қилишлари мумкин.



2-расм. Ўзбекистондаги табиий шароит.

Туристларни жалб қилиш мақсадида фермерларнинг расмий сайтларида туристлар учун таклиф қилинаётган шароитлар, кўрсатиладиган хизматлар, етиштириладиган қишлоқ хўжалик маҳсулотлари ҳақида маълумот бериш мақсадга мувофиқ.

Тарихий обидаларга бой юртимизда туризм соҳасида «олма пиш -оғзимга туш», дея қаердандир нажот кутиб ўтирганимизда тарихий обидалари билан мақтана олмайдиган кўплаб қўшни мамлакатлар қишлоқ туризмни ривожлантириб, бутун жаҳонда ўзларининг қишлоқ хўжалиги маҳсулотлари, миллий таомлари билан машҳур бўлишди.

Ўзбекистонда ҳам яйловлар, кўриқхоналар жуда мўл. Яйлов туризмни этник туризм билан омикта қилиш мумкин, яйловларда яшаётган чўпонларнинг



меҳмони бўлиш, улар билан бирга ҳаёт кечириб кўриш, туя, от, чорва ва қўй-қўзиларни боқиш мумкин. Таом пишириш курслари ва миллий таомлар ресторани ҳамма ерда бор, лекин миллий таомлар тайёрланиши жараёни билан ўша таомларнинг ватанида танишиш доимо туристлар учун қизиқарли бўлиб келган.



3-расм. Ўзбекистон миллий таомлари.

Ўзбекистон миллий таомлари мақтанса арзигулик натижаларга эга. Тўй оши, нўхатшўрак, сомсалар, тандир гўшти татиб кўришга ҳар бир туристни орзуси бўлиши мумкин.

Айнан туристларга маълум бир миллий таомимизнинг тайёрланиш жараёнини намоиш этиб, мастер-класс ўтказиладиган, бир йўла уларнинг қорни тўйгазиладиган кичик ошхоналар очишга аллақачон фурсат етган.

Баҳорда **қулупнай сайли**, куз фаслида **қовун сайли** каби сайлларимиз билан ҳам туристларни жалб этиш мумкин.

Самарқандда ҳар икки йилда бир марта ташкиллаштириладиган «Шарқ тароналари» халқаро мусиқа фестивалидан туристлар оқимини ошириш фойдаланиш зарур.

Экотуризмнинг ихлосмандлари табиат билан якка-ёлғиз қолиб руҳий қувват олади. Экологик туристлар учун меҳмонхона сифатида қўриқхонадаги қапа, у ерда қўшни сифатида ёввойи ҳайвонлар хизмат қилади. Мақсад - хавфсиз масофадан туриб кузатиш ва озор етказмаслик. Ҳаттоки экологик туристларнинг халқаро ҳамжамияти ҳам тузилган бўлиб, дам олиш асносида атроф-муҳитга фойда келтиришни исташади. Ўзбекистонда ушбу туризм турини ривожлантириш, сайёҳларга экология билан юзма-юз бўлишга шароит яратиш имкониятлари кўп. Фермерларимиз юқори айтган туризм кўринишларидан ўзларининг хўжаликларида кенг жорий қилишлари ҳудуд, қолаверса, мамлакатимиз иқтисодиётини ўсишига ижобий таъсир қилади.

## ТУРИСТИК-РЕКРЕАЦИОН ХУДУДНИНГ БРЕНДИНИ ЯРАТИШДА КЛАСТЕРНИНГ ЎРНИ

Ф.М. Рахматуллаева, БухДУ, доцент, и.ф.н.

Хўжалик юритувчи субъектлар ўртасида рақобатнинг ўсиб бориши шароитида ҳар қандай ҳудуднинг маркетинги, айнан бренд ва имиж каби маркетинг категориялари хўжалик юртишининг деярли бир хил шартлари мавжуд бўлган географик зоналарни таққослашда муҳим аҳамият касб этади. Шу сабабдан кўплаб мамлакат ва шаҳарлар мақсадли равишда ўз ҳудудларини машҳур қилиш ва туристик жозибадорлигини ифодаловчи ўзининг брендини яратиш билан шуғулланмоқдалар.

Ўзбекистон туристик ресурсларга бой мамлакат ҳисобланади. Мамлакатимиздаги ушбу ресурсларни халқаро даражага кўтариш ва такомиллаштириш зарур бўлиб, унда маркетинг тадбирларини қўллаш талаб этилади. Мана шундай самарали маркетинг тадбирларидан бири туристик ҳудуд брендларини яратиш ҳисобланади.

Туристлик ҳудуд бренди – бу ҳудудни ривожлантириш стратегиясини амалга оширишнинг кучли инструменти бўлиб, унинг муваффақияти унга боғлиқ бўлган турли гуруҳларнинг (аҳоли, инвесторлар, тадбиркорлар, маҳаллий ҳокимият) манфаатларини бирлаштиришга имкон беради. Бунда минтақа бренди қўшилган қиймат яратиш ричагининг иқтисодий функциясини, ҳамда минтақа аҳолисининг ҳаёт мотивациясини ошириш инструментининг муҳим ижтимоий ролини бажаради<sup>1</sup>. Туристлик ҳудуд брендини яратишда туризм кластери ҳам муҳим аҳамиятга эга.

Туризм кластерининг асосида икки субтизим ётади: туризм субъекти ва туризм объекти. Туризм субъекти сифатида ўзига хос бўлган туристик хизматлардан фойдаланиб ўз эҳтиёжларини қондириш имкониятларини изловчи тадбир катнашчиси, яъни турист тушунилади. Таклиф этиладиган хизматлар эса туризм объекти сифатида намоён бўлади. Саёҳат мақсади бўлиши мумкин бўлган ҳамма нарса туризм объекти сифатида тушунилади. Туризм объекти (туризм соҳаси) уч асосий компонентдан иборат: туристик минтақа ёки дестинация (манзил), туристик ташкилот ва туристик корхона.

Туристлар учун истеъмол объекти саёҳатдан иборат. У мазкур давр мобайнида эҳтиёжларни қондириши мумкин бўлган маҳсулотлар ва хизматларнинг фойдалилиги (истеъмол самараси) билан белгиланади. Айнан шу фойдалилик саёҳат қилувчиларнинг ўзига хос эҳтиёжларининг қондирилиш даражасидан иборат.

---

<sup>1</sup> Селюков М.В., Шалыгина Н.П., Шалыгина Т.О.. Развитие регионального брендинга как маркетинговой технологии // Современные проблемы науки и образования. – 2013. – № 6.



Туристтик худуднинг брендини барпо этиш ва силжитишда кластерларнингўрни куйидаги 1-расмда кўрсатилган.



**1-расм. Кластер ёрдамида туристтик худуднинг брендини барпо этиш ва силжитиш**

Туристларнинг саёхат ва доимий яшаш жойидан ташқарида бўлишлари вақтида уларга маҳсулотлар ва хизматларни харид қилишда турли қулайликларни таъминловчи барча фаолиятларнинг йиғиндиси туристтик хизматлар деб аталади. Таклиф этиладиган туристтик хизматлар, худудлар бўйлаб дестинацион кластерларга тақсимланади.

Туристтик кластер инфраструктурасини таъминловчи моддий-техника базасини яратиш ва қўллаб-қувватлаш туристтик хизматлар ва маҳсулотлар ишлаб чиқаришни такомиллаштиради, кластер рақобатбардошлигининг ошишига кўмак беради.

## **АГРОТУРИЗМ КЛАСТЕРЛАРИНИ ТАШКИЛ ЭТИШНИНГ ЎЗИГА ХОС ХУСУСИЯТЛАРИ.**

**Муртазаев О. ТДИУ Самарканд филиали директори,  
Туробова Ҳ.Р., БухДУ Иқтисодиёткафедраси катта ўқитувчиси**

Агротуризм кластерлари қишлоқ жойларида иқтисодий ривожланишнинг асоси бўлиши мумкин. Агротуризм кластери – бу муайян худудда тўғридан-тўғри ёки билвосита агротуристтик хизматлар кўрсатиш билан боғлиқ бўлган бир нечта ихтисослашган қишлоқ хўжалиги корхоналари ва бошқа ташкилотларнинг бир жойда фаолият кўрсатишидир. Кластерли ёндашув янги

уюшма шакллари яратиш, инвестицияларни ва ривожланишнинг инновацион шакллари рағбатлантириш манбаи ҳисобланади. Кластерни шакллантиришнинг зарурий шарт - бу маҳаллий давлат ҳокимияти органларининг иштироки. Шу туфайли кластер тузилиши барқарор ишлаш имкониятига эга бўлади.

“Кластер” назарияси эволюциясидан унинг икки фундаментал тавсифини ажратиб кўрсатиш мумкин:

- **Биринчиси** – кластерга уйғунлашган корхона ва фирмалар фаолияти аниқ бир хил турдаги товарлар бозори билан боғлиқ бўлиши зарур. Бундай боғлиқлик вертикал (харид ва сотиш занжири) ва горизантал (қўшимча бўлимлар ва хизматлар, шунга кетадиган махсус сарфлар, технологиялар ёки институтлар ва бошқа алоқалардан фойдаланиш).

- **Иккинчиси** – кластерлар географик яқин жойлашган ўзаро боғлиқликдаги корхоналар гуруҳи бўлиб, улар ўртасидаги ўзаро иқтисодий - ижтимоий муносабатларни барқарорлаштириш натижасида рақобатбардошликнинг ривожланиши, кўпроқ қўшимча қийматни яратишга ва бозорда сотилишига имкониятлар яратишдир.

Кластер фаолиятини мувофиқлаштира оладиган, уни бозорга олиб чиқиш билан шуғулланадиган ва аъзоларини ҳар хил қўллаб-қувватлайдиган махсус агротуризм кенгашларини яратиш керак. Агротуризм имкониятлари ва минтақанинг дам олиш салоҳияти универсал тизимли модел хусусий кластер тизимларини куриш учун асосдир. Туризм соҳасидаги юқори даражадаги рақобат агротуризм хизмат турини ташкил этишнинг самарали шакллари излашни тақозо этади. Кластерлар инновацион тизимлар ва шу билан бирга самарали инвестиция объектлари бўлган минтақаларни самарали иқтисодий ривожлантириш учун асос бўлиши мумкин.

#### ***Италиядаги туристик кластерларнинг ташкилий тузилмаси 4 та секторга бўлинади.***

**Биринчиси** – туристик хизматлар ишлаб чиқариш сектори. У фирма ва агентликларни бирлаштиради, жумладан, сайёҳларни дам олиш ва соғломлаштириш муассасаларига (меҳмонхона, кемпинг, санаторий-курорт) жойлаштириш, уларни олиб юришга мўлжалланган транспорт корхоналари (автотранспорт, темир йўл ва авиакомпаниялар), умумий овқатланиш муассасаларини (ресторанлар, кафе, ошхона) ва кўнгилочар жойларни (музейлар, театрлар, аквапарк ва бошқалар), миллий боғлар, қўриқхоналар, ботаник боғлар, ҳайвонот боғи ва бошқаларни ўз ичига олади.

**Иккинчиси** – хизмат кўрсатиш сектори. У банк, кредит тизимини ва суғурта ташкилотларини, сайёҳларга мўлжалланган таълим муассасаларини, илмий муассасалар, бизнес марказларини, лизинг компанияларини бирлаштиради. Хизмат кўрсатиш корхоналари кластернинг асосий муассасаларини турли хизматлар (молиявий, таълим, воситачилик) билан таъминлайди.

**Учинчиси – ёрдамчи сектор.** Унга сайёҳлар учун асбоб-ускуналар, полиграфия ва картография корхоналари, даврий нашрлар, телерадиокомпаниялар ва машҳур жойлар учун эсдалик маҳсулотлар (масалан, сувенирлар) ишлаб чиқаришга мослашган турли корхоналар киради.

**Тўртинчиси – сайёҳлик гуруҳларининг кундалик эҳтиёжини таъминлаш сектори.** Бу сектор туристик кластернинг айрим секторларини ва корхоналарини бирлаштиради, уларнинг фаолиятини мувофиқлаштиради. У маркетинг, реклама ва ахборот, логистика ва юридик-назорат бўлимларини ўз ичига олади.

Туристтик кластерларнинг асосий хусусиятлари қуйидагилардан иборат.

- туризм соҳаси ва унга алоқадор соҳаларда (давлат-хусусий шериклик, бирлашмалар, бирлашмалар ва бошқалар шаклида) фаолият кўрсатадиган туристик кластер субъектлари (хўжалик субъектлари, давлат муассасалари, жамоат ташкилотлари) ўртасида ҳамкорлик мавжудлиги:

- туристик кластер субъектлари томонидан мавжуд туристик инфратузилмаси (туристик кластер объекти) мавжуд бўлган туристларни жалб этувчилар жойлашган ҳудудда туристик ресурслардан биргаликда фойдаланиш:

- туризм кластери иштирокчилари ўртасида вертикал (туризм саноатининг озиқ-овқат занжири ичида) ва горизонтал (туристик маҳсулот ишлаб чиқариш жараёнига жалб қилинган тузилмалар ўртасида) алоқалар мавжудлиги:



**1-расм. Агротуризм кластери объектлари**

- минтақанинг туризм маҳсулотини шакллантириш, илгари суриш ва сотиш орқали рекреация эҳтиёжларини қондириш, шунингдек, кластер

объектлари ва субъектларининг рақобатбардошлигини оширишдан иборат туристик кластер фаолиятининг умумий мақсади мавжудлиги.

Мамлакатимизда агротуристик кластерларни ташкил қилишдан асосий мақсад – синергетик самарадорлик орқали ҳудудни қишлоқ хўжалигида туристик хизматлар рақобатбардошлигини ошириш яъни туристик кластерлар таркибига кирувчи корхона ва ташкилотлар фаолияти самарадорлигини ошириш; инновацияларни рағбатлантириш; янги йўналишларни ривожлантиришни рағбатлантиришдан иборат.

Туристик кластерлар шакллантирилиши аслида ҳудудни жойлашувни аниқлайди ва минтақанинг имиджини шакллантиришга таъсир қилади.

Агротуризм кластерларини шакллантириш қўйидаги макроиқтисодий кўрсаткичларга билвосита таъсир кўрсатади: минтақага инвестициялар жалб қилиш; маҳаллий бюджетларни тўлдириш; минтақадаги аҳоли бандлигини ошириши мумкин.

## **AGROTURIZM QISHLOQ JOYLARIDA IJTIMOIIY-IQTISODIY INFRAUZILMASINI RIVOJLANTIRISHDAGI ROLI.**

**Buxoro Davlat universiteti  
“Iqtisodiyot” kafedrası o‘qıtuvchisi  
Xodjayev Anvar Rasulovich**

Jahon xo‘jaligi tarkibida jadal sur‘atlarda rivojlanib borayotgan sohalardan biri turizm hisoblanadi. Turizm ko‘pchilik mamlakatlarning iqtisodiyotida muhim o‘rin egallaydi. Uning hissasiga jahon yalpi ichki mahsulotining 10 foizi, jahon iste‘mol sarfining 11 foizi to‘g‘ri keladi. Mamlakatimizda eng qadimiy sivilizatsiya va madaniyatlar vujudga kelgan va rivojlangan noyob mamlakat sifatida O‘zbekiston ulkan sayyohlik salohiyatiga ega, bu dunyoning eng yaxshi dam olish va sayohat qilish joylari jozibadorligi bilan ajralib turadi. Milliy madaniyat, san‘at va hunarmandchilikning ko‘p asrlik an‘analari O‘zbekistonda puxta saqlanib kelinmoqda. Dunyoda keng tanilgan milliy taomlar va oshpazlik an‘analari sharqona mehmondo‘stlikning ramzi hisoblanadi. So‘nggi yillarda O‘zbekistonda turizm sanoatining jadal rivojlanishi kuzatilmoqda. 2019 yil oxirida O‘zbekistonga 6 748 500 turist tashrif buyurgan bo‘lsa, 2018 yilda bu ko‘rsatkich 5 346 200 kishini tashkil qildi. Samarqand, Buxoro va Xiva kabi dunyoga mashhur turistlik markazlar har yili dunyoning turli burchaklaridan O‘zbekistonga kelgan minglab xorijiy sayyohlarni jalb qiladi.

O‘zbekiston Respublikasi Prezidenti Sh.Mirziyoyevning 2018-yil 28-dekabrda Oliy Majlisga Murojaatnomasida keltirilgan takliflarni amalga oshirish maqsadida, shuningdek, Respublikamizni 2017-2021-yillar uchun rivojlanishning besh ustuvor yo‘nalishi bo‘yicha Harakatlar strategiyasida belgilangan vazifalarga muvofiq 2019-

2025-yillarda Turizmni rivojlantirish konsepsiyasi va chora-tadbirlar rejasi ishlab chiqilgan.

Mamlakatimizda turizm sohasida endi rivojlanib keliyatgan yo'nalish bu agroturizm hisoblanadi. So'nggi paytlarda agriturizm ham jadal rivojlanmoqda, bu yerda sayyohlar shovqinli shaharlardan qochib, mahalliy aholi hayoti va urf-odatlar bilan tanishish, qishloq uylarida yashash va mahalliy sport musobaqalarida qatnashish imkoniyatiga ega. Misol uchun Evropada agriturizm yaxshi rivojlangan qishloq uylari va fermer xo'jaliklarida sayyohlarni joylashtirishdan tashqari, rekonstruksiya qilingan qadimiy qal'alar, monastirlar va tegirmonlarda yashash imkoniyati mavjud, bu erda mehmonlar antik davr bilan katta aloqada bo'lishadi. Shu nuqtai nazardan, O'zbekiston Respublikasi Turizmni rivojlantirish davlat qo'mitasi O'zbekiston Respublikasida agroturizmni rivojlantirish bo'yicha maqsadli ish olib bormoqda. Ushbu turdagi turizmni rivojlantirishning asosiy maqsadi qishloqning ijtimoiy-iqtisodiy holatini mustahkamlash, xususan, yangi ish o'rinlarini yaratish, aholining shaharlarga ketishini kamaytirish, madaniy va intellektual saviyasini oshirish, shuningdek, ushbu turni rivojlantirish milliy hunarmandchilikni rivojlantirishga turtki bo'ladi.

Qishloq joylarida ijtimoiy infratuzilmasini yaxshilash bo'yicha agroturizmni rivojlantirish orqali qishloq xo'jaligini diversifikatsiya qilishga, qishloq aholisi bandligini va daromadlarini oshirish, kichik biznes rivojlantirish va qishloqdagi hayot sifatini yaxshilashda o'rin egallaydi.

Mamlakatimizda agroturizmni rivojlantirish bo'yicha ko'plab ishlar amalga oshirilmoqda bunga misol qilib Toshkent viloyatining Parkent tumani Kumushkon MFY hududida O'zbekistonda birinchi "Turizm qishlog'i"ni tashkil etishga doir loyihaga start berilishi agroturizmni jadal rivojlanishiga turtki bo'ladi. Loyihaga ko'ra, mazkur hududda 50 ta mehmon uyi, 20 ta xonadon negizida etnoqishloq, 20 ta xonadonni o'z ichiga oluvchi milliy taomlar qishlog'i, 15 ta xonadonni qamrab olgan hunarmandlar qishlog'i, 10 ta xonadon jalb qilingan san'atkorlar qishlog'i va 20 ta xonadonda agroturizm qishlog'ini yaratish ko'zda tutilgan. Shuningdek, bu erda mehmonxona, xalq kutubxonasi, yoshlar ijodiyot markazi, xalq o'yinlari va sport namoyishlari maydonchasi, o'tovlar shaharchasi, turizm axborot markazlari, suvenirlar va hunarmandchilik mahsulotlari do'koni, zamonaviy sanitar-gigiyenik shoxobchalar, sayyohlar uchun tibbiy xizmat ko'rsatish shoxobchasi, sun'iy sharsharalar hamda 7 ta mavsumiy dam olish maskanlarini tashkil qilish va boshqa tadbirlar amalga oshirilishi ko'zda tutilgan.

Bu loyiha natijasida viloyatda 450 nafar fuqaroning bandligi ta'minlanadi, sayyohlar soni yiliga 250 ming (xorijiy sayyohlar 60 ming) nafarga, turizm xizmatlari hajmi esa 50 milliard so'mga yetkaziladi hamda byudjetga soliq to'lovlari qo'shimcha yiliga 3 milliard so'mdan to'lanishi ko'zda tutilgan.

Mamlakatimizda agroturizmni yanada rivojlantirish bo'yicha quyidagi echilishi kerak bo'lgan muammolar mavjud:

- agroturizm sohasida biznesni rivojlantirishni qo'llab-quvvatlovchi maxsus dasturlarning etishmasligi;
- kadrlar muammosi - agroturizm sohasidagi mutaxassislarning etishmasligi, shu jumladan tashqi turizm yoki ushbu sohada mavjud xodimlarning tayyorgarligining past darajasi;
- er ajratish bilan bog'liq qonunchilikning nomukammalligi turistik va rekreatsion ehtiyojlar uchun uchastkalar ajratishda;
- turizm sanoatining maxsus sektori sifatida agroturizm sohasida qo'llaniladigan standartlar va qoidalarning yo'qligi;
- agriturizm bo'yicha aniq ishlab chiqilgan davlat siyosati va ushbu faoliyat turini me'yoriy qo'llab-quvvatlash tizimining yo'qligi;
- agroturizm sohasida SMM marketing bo'yicha namoyishlar yo'qligi;
- qishloq joylarida internet tarmog'ining tezligi pastligi;

Xulosa qilib shuni aytishimiz mumkinki yuqorida ko'rsatilgan muammolarni yaxshilash orqali mamlakatimizda agroturizmni yanada rivojlantirish qishloq joylarning ijtimoiy-iqtisodiy infratuzilmasini holatini yaxshilash, xususan, yangi ish o'rinlarini yaratish va aholining madaniy va intellektual saviyasini oshirishga yordam beradi.

## **JAHON MIQYOSIDA TEMATIK PARKLARNING SHAKLLANISHI VA BUXORO HUDUDIDAGI AHAMIYATI**

**Xabib Ziyaviddinov**  
**BuxDU, Servis kafedrası o'qituvchisi.**

Tematik park odatda istalgan vaqt va makon atmosferasini yaratish uchun mo'ljallangan joylardir. Ular odatda do'konlarni, restoranlarni va boshqa ko'ngilochar savdo do'konlarini o'z ichiga oladi. Tematik parklari kattalarga, o'smirlarga va bolalarga birdek manzur keladi.

Tematik parklarga attraksionlar parki yoki boshqa predmetga yo'naltirilgan parklar kiradi. Masalan, Pskov viloyatida Pushkin tog'lari nomidagi Pushkin qo'riqxonasi (Rossiya), ko'ngilochar tematik parklariga klassik misol — Disneylend (hamda Disneyworld, YevroDisney va boshqalar). Undan tashqari delfinariya, okeanarium, zooparklarning turli xillari va boshqa keng omma, turistlar, bolalar va kattalarga atalgan turli xil ko'ngilochar parklar kiradi. Bunday parklardan biri 1955 yilda yaratilgan mashhur Disneylend edi. Shu kabi joylar ochilishi uchun yana o'nlab yillar kerak bo'ldi. Bugungi kunda turli xil parklar mavjud: ertakli, kinematografik, paleontologik va boshqa ko'pgina parklar. Kattalarga ham u yerda kichiklarga qiziqarli bo'lgan kabi, qiziqarli bo'ladi [1].

Hozirgi kunda tematik parklar butun dunyo aholisi uchun ijobiy fikrlar va qiziqarli sarguzashtlarni eslatuvchi parklardir. Fikrimizning dalili sifatida Garri Potter

parki. Bugungi kunda Garri Potterning ikkita parki mavjud, va ularning ikkalasi ham Amerikaning Orlando (Florida) shahrida joylashgan. Birinchi parkda Xogsmid qishlog'i tasvirlangan. Ikkinchi parkda qiyshiq torko'cha binolari va do'konlari hamda "Gringotts" banki joylashgan (1-rasm) [2].

**1-rasm**



**Manba:** <https://odam.uz/Qiziqarli/butun-dunyodagi-kongilochar-tematik-parklar>

Ikkinchi jahon urushidan so'ng, turizm eng jadal rivojlanayotgan tarmoqlardan biriga aylandi. Turistik yo'nalishlarning yangi shakli sifatida, Tematik Park, turizmni rivojlantirishning an'anaviy modellari orqali samarali tarzda buziladi. Garchi tarix juda qisqa bo'lsada, lekin iqtisodiyot rivojlanishi bilanoq ko'ngil ochish konsepsiyasi o'zgargan, tematik parki tez rivojlana boshladi va turizm sohasidagi yangi yulduzga aylandi. Dunyo bo'ylab yuzlab tematik parklari mavjud bo'lib, ularning sifati va mashhurligi har tomonlama o'zgarib turadi. AQSh, etakchi tematik parki bozori bo'lib qolmoqda va Disney va Universal gigantlari uyi hisoblanadi. 1955 yilda Disneylend ochilib, birinchi rasmiy "Tematik parki" bo'ldi [3].

O'yin-kulgi parklari global o'yin-kulgi va dam olish sanoati muhim ahamiyatga ega. Ikkinchisi suv parklari, ko'ngilochar parklar va tematik parklarga bo'linadi. Demografik o'zgarishlar va iqtisodiy va ijtimoiy manzara tez rivojlanishi o'yin parki bozorini shakllantiradi. Misol uchun, IAAPA'ya ko'ra, Qo'shma Shtatlarda, 18 yoshga ostida bolalar, halkalar va inversiyonlar o'z ichiga olgan surma ruxsat berilmaydi. Shu sababli, turli bog'lar kattalar uchun sarguzasht va hayajonli sayohatlarni boshladilar. Bu nafaqat bolalar orasida, balki kattalar orasida ham o'yin-kulgilarni mashhur qilishiga olib keldi. Yoshga asoslangan demografik jihatdan ushbu o'zgarish yoshlar va ularning ota-onalarini jalb qilish uchun sanoat tomonidan amalga oshirildi.

Ayniqsa, Yevropa va Osiyo-Tinch okeani mintaqasidagi global o'yin parklari bozorining kengayishi bozorning o'sishiga ijobiy ta'sir ko'rsatadigan asosiy omillardan biri hisoblanadi. Misol uchun, Disneyning turli xil qit'alaridagi butun dunyo bo'ylab teatr parklari tashkil etilgan. Bundan tashqari, bunday parklar har yili millionlab mehmonlarni jalb qiladi. Themed Entertainment Association (TEA)ning xabar berishicha, Disneylend Kaliforniya 18,3 million mehmonni, Tokio Disneylend esa 2017 yilda 16,8 million mehmonni qabul qilgan[4].

Yuqorida ta'kidlab o'tilgan ma'lumotlar va statistikalarni inobatga olgan holda, Buxoro hududida tematik, ko'ngil-ochar parklarni shakllantirish hududning jozibadorligini oshirishda xizmat qiladi. Xususan, Buxoro shahrida joylashgan "Eski shahar" hududini tematik ruhda va asl qiyofasini saqlagan holda shakllantirish, hududda tashrif buyuradigan mehmonlarni qoniqish ko'taradi va barcha yosh segmentlari uchun juda qulay makon sifatida xizmat qiladi.

Umuman olganda Buxoro hududida 2018 yil mobaynida tashrif buyurganlar soni 203100 kishidan ortgan bo'lsa, joriy yilda bu ko'rsatkich 244500 kishidan oshishi kutilmoqda [5]. Bu esa hududda kelgusi yillarda turistlarning soni oshishi, turistik infrastrukturani rivojlantirishda va shu bilan birga ko'ngil-ochar joylarni ko'paytirish zamin yaratadi.

Xulosa qilib shuni aytish mumkinki, jahon miqyosida tematik parklarga bo'lgan talabni oshishi va jozibali joylarning soni shiddat bilan o'sib bormoqda. Shuningdek, danyo aholisining daromadi oshishi, ularning ma'naviy dam olish uchun imkon yaratadi. Shunda qaysi davlatning aholisi yuqori daromad olishi shu davlatning sayohatga bo'lgan ehtiyojini oshishiga olib keladi. Xususan, Buxoro hududida ham xuddi shunday ko'rsatkichlarni oshishi va keladigan turistlarning oshishi, hududda tematik parklarni rivojlantirish maqsad muvofiq bo'ladi.

## **BUXORO VILOYATIDA QISHLOQ TURIZMINI RIVOJLANTIRISH TAJRIBA VA IMKONIYATLARI**

*Kurbanova Mohinur Xabib qizi  
Buxoro Davlat Universiteti*

Urbanizatsiya XXI asrning asosiy masalasi sanalib, aholi soni o'sishi, atrof-muhitning o'zgarishi kabi turli muammolarni keltirib, shaharlarda yashil maydonlarning kamayishi va atrof-muhit muammolarining ko'payishi yana qaytib qishloq hayoti va qadriyatlarining ahamiyatini oshishiga turtki bo'lmoqda. O'zbekistonda turizmning bir necha tarmoqlari rivojlangan bo'lib, alternativ turizm sifatida qishloq turizmini ham keng ommalashtirish imkoniyati mavjud.

Milliy iqtisodiyotda turistik tarmoqning roli tobora ortib borayotganligini so'nggi yillar statistik ma'lumotlaridan kuzatish mumkin. Hozirgi vaqtda turizmning mamlakatimiz milliy iqtisodiyotidagi ulushi 2,7 foizni tashkil qilmoqda. 2025 yilga kelib ushbu ko'rsatkichni 5 foizga oshirish mo'ljallangan [1]. Turizm nafaqat moddiy jihatdan rivojlanishga yordam beradi, balki mahalliy aholi va sayyohlar o'rtasida ma'lumot almashish, madaniyat almashinuv, qiziqarli ma'lumotlar va yangiliklarga ega bo'lish mumkin.

Qishloq turizmi barqaror rivojlanish tamoyillari asosida ekspluatatsiya qilinadigan mahalliy ijtimoiy, madaniy va tabiiy resurslarga tayanadigan qo'shimcha xizmatlar yoki obyektlar bilan to'ldiriladigan turar joy xizmatiga asoslangan



turizmning maxsus turidir [3]. Qishloq turizmi ekoturizm bilan o'zaro bog'liq bo'lib, uning tarkibi sifatida qaraladi. Tuzimning mazkur yo'nalishi Ispaniya, Fransiya, Italiya davlatlarida keng ommalashgan. Qishloq turizmi 2-10 kun ko'pi bilan 3 oy davom etib, o'rtacha \$2000 lik daromad keltiradi.

Qishloq turizmining o'ziga xos xususiyati dam olish bilan qishloq xo'jaligida bajariladigan yumushlarning hamohanglikda olib borilishi bilan xarakterlanadi. Uni rivojlantirishda qat'iy talab belgilanmaydi. Bunday yo'nalishni rivojlantirishda qishloq joylarida joylashgan madaniyat, ovqatlanish, diqqatga sazovor joylar, madaniy markazlarda dam olishni tashkil qilish mumkin. Qishloq turizmi dasturlari orqali ko'rsatiladigan xizmatlar quyidagilarni o'z ichiga oladi:

- xususiy ko'chmas mulk obyektlarida joylashtirish xizmatini ko'rsatish;
- ekologik toza oziq-ovqat mahsulotlari taqdim etish;
- mintaqaning tarixi va madaniyati bilan tanishish;
- meva va sabzavotlar terish;
- xalq marosimlarida ishtirok etish.

Qishloq hududlarida dehqonchilik va turizmning hamohanglikda olib borilishi WWOOF (World Wide Opportunities on Organic Farms - "Organik fermalarda butunjahon imkoniyatlari" yoki Willing Workers on Organic Farms - "Organik fermalarda ko'ngilli ishchilar") dasturlari orqali xalqaro miqyosda amalga oshirib kelinmoqda. Ushbu dastur agrar yo'nalishda ilmiy ish olib bormoqchi bo'lgan olimlar yoki qishloq hayot tarsi bilan tanishish, hordiq chiqarish xohishida bo'lgan kishilarga mo'ljallanib, ko'ngilli ishtirokchilar WWOOFga yillik \$40-55 miqdorida a'zolik badali to'lab, o'z sayohatlarini amalga oshirishlari mumkin. Bu jarayonda ular a'zo fermer xo'jaliklariga borib, ham qishloq sharoitida istiqomat qilib, ham dehqonchilik, chorvachilik ishlarida fermerga bepul yordam berishadi. Bunda uy egasi ko'ngilli ishchilarni faqatgina yotoq va ovqat bilan ta'minlab, o'zaro bepul manfaatga erishiladi. Ushbu dasturda O'zbekiston bo'yicha faqatgina Buxoro viloyati yetakchilik qiladi, ya'ni Shofirkon viloyatida joylashgan Yangiqishloqda oilaviy fermer xo'jaligi ro'yxatdan o'tgan.

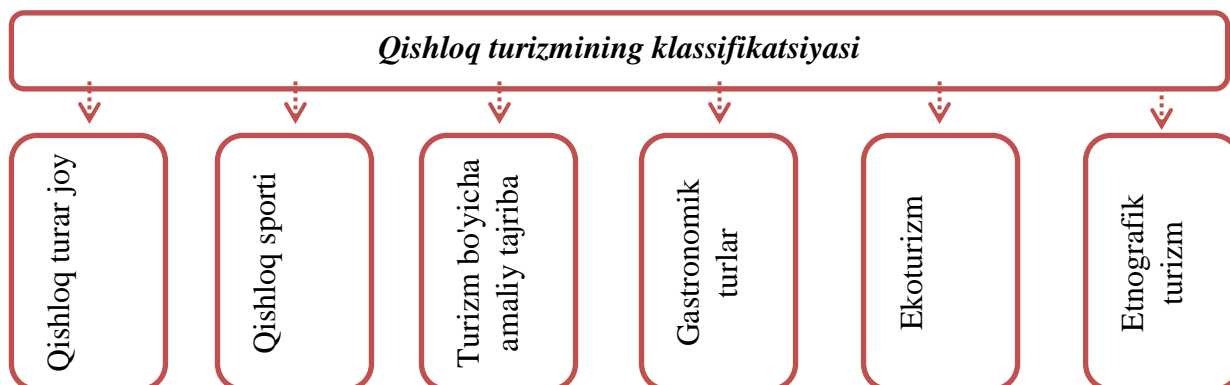

1- chizma. Qishloq turizmining klassifikatsiyasi

**Manba:** M. Sznajder, L. Przezbórska. Identification of rural and agri-tourism products and services. Wydawnictwo Akademii Rolniczej im. Augusta Cieszkowskiego w Poznaniu, Poznań. 2004. Roczn. AR Pozn. CCCLIX, Ekon. 3: 165-177

Buxoro viloyati ham qishloq turizmini rivojlantirish bo'yicha katta tajriba va imkoniyatlarga ega. Viloyatning barcha tumanlarida, jumladan, Vobkent, Romiton, Shofirkon, Qorovulbozor, Qorako'l, Jondor, Olot tumanlarida katta potensial mavjud. Mazkur hududlarda Buxoro mevalaridan vino, sharbatlar ishlab chiqarish, quruq mevalar tayyorlanish jarayonini namoyish qilish, savdosi, auksionini tashkil etish, etnografik me'rosimizni targ'ib qilish, chorvachilik yo'nalishida chorva mollarini parvarishlash, ulardan sut va go'sht mahsulotlarini ishlab chiqish jarayonlarini yo'lga qo'yish, shu orqali xorijiy va mahalliy sayyohlarni jalb qilish imkoniyati mavjud.

Dunyoning turli mamlakatlarida qishloq turizmini rivojlantirishning juda muvaffaqiyatli misollarini ko'rish mumkin. Ayniqsa, yig'im-terimga oid bayram va festivallar ko'plab tashrif buyuruvchilar orasida qiziqish uyg'otib, ularni jalb qilib kelmoqda. Yilning barcha faslida markaziy va janubiy Yevropa shaharlari o'zining uzumzorlari bilan juda ham mashhur. Bular orasida eng mashhur qishloq hududi bu Lebanon bo'lib, Beka vodiysida joylashgan Caves De Ksara 1857 yildan buyon vino ishlab chiqarishdagi qulayliklari bilan yetakchi sanaladi.

Janubiy Afrikaning Johannesburg shahri yaqinidagi Lesedi madaniy qishlog'ida Zulu, Xosa, Pedi, Basoto va Ndebele qabilalari va ularning kundalik hayoti namoyish etiladi. Lesedi madaniy qishlog'i "Bizning madaniyatimiz - millatimiz nuridir, Lesedida bizning madaniyatimizni ko'rganlar yorug'likni ham ko'radi" degan so'zlar bilan ta'riflanib, bu yerda gid hamrohligida turli arxitektura yodgorliklari, qabila a'zolari foydalangan uy-ro'zg'or buyumlari va mahsulotlarni kuzatish imkoniyati mavjud. Shuningdek, u yerda milliy Afrika oshxonasi taomlarini taqdim qiluvchi restoran va qishloqning milliy musiqa va raqs dasturlarini namoyish etuvchi chayla teatr ham qurilgan. Bundan tashqari, u yerda rang-barang milliy uylarni ham ko'rish mumkin [2].

2018 yil mobaynida O'zbekistonda turistlarga xizmat ko'rsatishni tashkil etish, turistik xizmatlar hajmini oshirish va ularni diversifikatsiya qilish natijasida o'rmon xo'jaliklarida muhofaza qilinadigan zonalarda eko va agroturizm obyektlarining soni 147 tadan 208 taga yetkazildi. Shuningdek, 81 ta mehmon uyi va 5 ta davolash profilaktika sanatoriysi tashkil etildi.

2019 yilda quyidagi yirik loyihalarni amalga oshirish rejalashtirilgan [1]:

- Toshkent viloyatida – “Chorvoq” STZ, “Amirsoy” kurort-sog'lomlashtirish tog'-chang'i majmui;
- Namangan viloyatida - “Nanay”, “Chodak” MTZ;
- Qoraqalpog'iston Respublikasida – “Sudoch'e” ko'li yaqinida turistik majmua, “Orol vohasi” turistik majmui;

- Navoiy viloyatida “To’dako’l” va “Aydarko’l” ko’llari atrofida, Jizzax viloyatida “Aydarko’l” ko’li atrofida, Surxondaryo viloyatida “Uch qizil” ko’li atrofida – dam olish zonalarini tashkil etish.

O‘zbekiston xususiy sayyohlik tashkilotlari uyushmasi Yevropa Ittifoqining «Markaziy Osiyoda barqaror iqtisodiy rivojlanish uchun biznes uyushmalari orqali qishloq xo’jaligi va ekoturizmni mustahkamlash» loyihasi doirasida mazkur ishlarni muvaffaqiyatli amalga oshirilmoqda.

Alternativ turizm turi sifatida qishloq turizmining o‘ziga xos ijobiy tomonlari mavjud, jumladan:

- Mahalliy aholi boshqa hududlarga migratsiya qilmasdan o‘z hududida o‘tib, rivojlanishiga yordam beradi;
- Qishloqlarning rivojlanishiga yordam beradi;
- Qishloq hududlarining barqaror rivojlanishi orqali mamlakat iqtisodiyoti o‘rta hissa qo‘shadi;
- Qishloq hududi aholisining turli manbalar – hunarmandchilik, joylashtirish, ovqatlanirish, shuningdek, asosiy yashash vositasi bo‘lgan qishloq xo’jaligidan daromad olish imkoniyati mavjud;
- Qishloq joylari rivojlanishi infrastruktura, sog‘lomlashtirish va ta’lim xizmatlarining rivojlanishiga turtki bo‘ladi;
- Tabiatdan ajralib qolgan kishilarga tabiat qo‘ynida jismoniy va psixologik ehtiyojlarini qondirishga xizmat qiladi;
- Tabiiy va madaniy merosni saqlashda muhim rol o‘ynaydi.

Xulosa o‘rnida aytish mumkinki, qishloq turizmi mavsumga bog‘liq bo‘lmasdan, nafaqat xorijiy, balki mahalliy sayyohlarni ham jalb etish imkoniyati mavjud. Turizmning bu yo‘nalishi qishloqlarning jozibadorligini oshirishga hamda mahalliy aholining ish bilan band bo‘lishiga, yangi turdagi mahsulotlarning va xizmatlarning ishlab chiqarilishiga imkon yaratib, milliy merosni saqlab qolinishiga katta hissa qo‘shadi.

## **YOUTH TOURISM AS A FACTOR OF DEVELOPMENT OF INTERNATIONAL TOURISM**

**Djafarova Nigina Alisherovna**  
Lecturer at Bukhara State University

Tourism, which is a vibrant and fast-growing industry, contributes a significant amount of income to a large extent, creating value for more jobs, as well as the balance of payments from the economic context.

Today’s generation of young people are more informed, more mobile and more adventurous than ever before.

The global youth travel industry is now estimated to represent almost 190 million international trips a year, and the youth travel industry has grown faster than

global travel overall. By 2020 there will be almost 300 million international youth trips per year, according to UNWTO forecasts. [3]

Youth tourism is a special type of travel, individual or collective in form, when young people prefer to relax by large companies, united by the common goal of knowing the world and spending leisure time. It has a significant impact on the development of a young man as a worthy and harmoniously developed citizen of his country. Young travelers tend to active recreation, which is full of events and adventures, which determines the need to develop specialized event and educational tours.

Youth tourism is an independent trip of young people and students aged 16 to 29 years old with the goal of learning the world and gaining life experience, as well as with the purpose of learning.

Can be distinguished the following types and aims of youth tourism:

- educational tourism
- volunteering
- work and travel
- cultural exchange
- sports
- adventure tourism
- leisure tourism.

Determining the direction of youth tourism, it is important to focus on the values and preferences of the target audience. Young people tend to the desire for an active and interesting holiday, exciting adventure and knowledge. Young people are, as a rule, students and people who are not burdened with family, ready for active displacement during the holidays. For many of them, traveling becomes an end in itself and a lifestyle. A feature of the youth tourist movement is also active communication of young people on various social networks, through which not only direct communication and exchange of information takes place, but also contacts are established and communities of interest arise, including and tourist. Very often, young people unite with their peers in social networks for joint active travel.

Youth travel is important because it is a market for the future – not just for the future development of the young people themselves, but also the places they visit. WYSE Travel Confederation research shows that:

- Young travelers often spend more than other tourists
- Young travellers are likely to return and give more value to the destination over their lifetime
- Young travellers are a growth market globally, while the spending power of older generations in Western economies may decline in the long term
- Young people are less likely to be deterred from travelling by terrorism, political and civil unrest, disease or natural disasters

- Young travellers are the pioneers who discover new destinations
- Young travellers are at the cutting edge of using new technology
- Young travellers gain cultural benefits from their travel, and contribute to the places they visit. [3]

Couchsurfing is an international online service that brings together more than 6 (six) million people from 246 (two hundred forty-six) countries. The main task of couchsurfing participants is to provide each other with free accommodation and other assistance during their travels. The mission of couchsurfing is to share experiences and socialize in a friendly informal atmosphere. [2]

Youth tourism affects such problems as national unity, preservation and development of the original culture of peoples, contributes to the strengthening of international relations and mutual understanding. As a result, he makes a significant contribution to the solution of general economic problems and is working to achieve the main economic goal — raising the living standards of the population. If we consider all the above arguments, it is impossible not to appreciate the contribution of the tourist industry to the economy and culture of the country.

The development of low-budget tourism allows to reduce the prices of tourist trips relative to the income of the youth audience, since it implies a reasonable ratio of price and quality. In the conditions of the economic crisis, such proposals will be the most preferable when choosing tourist trips.

The development of modern youth tourism is associated both with the activation of new organizational forms, and with the development of appropriate infrastructure. At the same time, the tourist infrastructure is not only hotels, restaurants, recreation areas, high service, quality services, etc., but, above all, it is the environment in which the events connected with getting impressions take place. The more the environment corresponds to historical reality, the higher the guest rating and the fuller the impression of reality.

In conclusion we can say that, youth tourism provides an opportunity for young people to develop in any direction. It is necessary to pay great attention to the development of youth tourism, as this type of tourism not only helps to attract tourist flow, but also helps the formation of physically and morally developed young people.

## **АГРОТУРИЗМ В ЕВРОПЕЙСКОМ РЫНКЕ**

**Дилмонов К.Б., старший преподаватель,  
Бухарский Государственный Университет**

Агро туризм – это форма туризма, которая разворачивается в сельской местности и которая предусматривает изучение местных туристических ресурсов, участие туристов в различных традиционных мероприятиях, также включает размещение и организованное питание туристов в специфических

туристических структурах: туристские пансионаты, агротуристические пансионаты, крестьянские, фермерские хозяйства и т.д.

Понятие сельского туризма имеет множество определений в разных странах:

В Финляндии, например, он обычно означает сдачу в аренду различных туристических вилл в горах (деревянных) или же предложение туристских услуг в сельской среде с предоставлением транспорта и питания.

В Венгрии используется термин «туризм в селе» - это означает, что этот тип туризма включает проживание по низким ценам, вовлечение туристов в сельскохозяйственную деятельность или же в другие виды местной деятельности.

В Словении одной из самых значимых форм туризма является фермерский туризм, где:

- 1) туристы проживают на ферме у различных семей в их домах;
- 2) или же проживают в домах для гостей, но продолжают посещать ферму с целью питания и осмотра фермерских хозяйств.

В Голландии сельский туризм означает размещение на фермах, где основной акцент дается на услуги, связанные с велоспортом и конными прогулками.

В Греции сельский туризм означает размещение в номерах, оборудованных традиционной мебелью, с предоставлением традиционного национального завтрака, из продуктов, приготовленных в домашних условиях.

*Для проведения эмпирического исследования изучения сельского туризма использован количественный метод исследования по сбору информации из первичных источников. Для анализа и определения состояния сельского туристической деятельности организаций использованы следующие методы: систематического и логического анализа, сравнительного анализа, анкетного опроса.*

В странах ЕС количество мест для проживания в сельской местности превышает 600000. Доля сельскохозяйственных угодий, которые предоставляют размещение туристам, составляет 20% в Швеции, 10% в Австрии, 8% в Германии и Нидерландах, 4% во Франции, 2% в Италии. В Испании, которая, несомненно, является одной из самых развитых туристических стран в мире, сельский туризм развит слабо: лишь 0,5% сельскохозяйственных земель используются для его развития.

#### **Характеристика Европейского рынка сельского туризма**

Страна	Основные организации, вовлеченные в сельский туризм	Специализированные структуры по приёму	Условные названия местности	Цены/тарифы
Австрия	- Сельские туристические	- маленькие отели; - крестьянские	Туристическое	Низкие

	организации (на местном уровне); - Центры управления сельскими тур. организациями (на региональном уровне).	хозяйства; - агротуристические пансионы; - размещение у местных жителей.	село для отдыха; Туристическая база отдыха.	
Болгария	- Организация «Балкантурист».	- агротуристические пансионы; - крестьянские хозяйства; - размещение у местных жителей.	Туристическое село.	Низкие
Дания	Национальный офис по туризму	- горные базы отдыха; - мотели; - крестьянские хозяйства; - участки для кемпинга.	Туристическое село.	Низкие
Швеция	- Национальная организация Шведского туризма; - организация «Touring Club»	- маленькие отели; - агротуристические пансионы; - размещение у местных жителей.	Село отдыха; детские лагеря отдыха.	Высокие
Франция	- Главная ассоциация туристских сел; - Национальная федерация; - Организация «Cleconfort».	- маленькие отели; - участки для кемпинга; - агротуристические пансионы; - деревенские дома; - размещение у местных жителей.	Села отдыха; детские лагеря отдыха; «туристическое село».	Низкие, средние и высокие
Германия	- Рабочая группа по организации отдыха в крестьянских хозяйствах и сельскому туризму; - Немецкое общество сельского хозяйства; - Организация по	- маленькие отели, сгруппированные в цепи; - агротуристические пансионы; - деревенские дома; - детские лагеря.	Село отдыха.	Средние

	стимулированию общественного мнения.			
Ирландия	Национальный туристский офис.	- маленькие отели; - участки для кемпинга; - агротуристические пансионы; - деревенские дома.	Туристическое село.	Низкие
Италия	- Консорциум “Anagritur”; - Организация “Terra Nostra”; - Организация “Turismo Verde”;	- маленькие отели; - участки для кемпинга; - агротуристические пансионы; - размещение у местных жителей.	Туристическое село.	Средние
Польша	- Информационный туристический центр (на национальном уровне); - Инициативный комитет (на локальном уровне).	- агротуристические пансионы; - крестьянские хозяйства; - размещение у местных жителей.	Туристическое село.	Низкие
Румыния	Национальная Ассоциация сельского, экологического и культурного туризма (ANTREC).	- участки для кемпинга; - агротуристические пансионы; - крестьянские хозяйства; - размещение у местных жителей.	Туристическое село.	Низкие

Источники: Te Kloeze, J.W. The Benefits of Rural Tourism, the Role of the State, and the Aspects of Training and Cooperation // Formal Speech held at the Central and East-European Federation for the Promotion of the Green-Soft-Rural Tourism Conference “Rural Tourism Development in Bulgaria and in the Balkan Countries”. Karlovo. – 1994; Legea turismului Republicii Moldova, nr. 798-XIV din 11.02.2000 // Monitorul Oficial nr. 54-56/357 din 12.05.2000; Turismul rural românesc. Actualitate și perspectivă. – Iași: Pan Europe, 1999. – С. 15-16, С. 39.

Поток туристического рынка ЕС составляет более 370 миллионов потенциальных туристов, путешествующих только в странах Европейского Союза. Это обеспечивает около  $\frac{3}{4}$  поступлений от сельского туризма Европейского Союза. Статистика показывает, что 68% западных европейцев



проводят отпуск в своей собственной стране, и 20% в других европейских государствах-членах ЕС. В общей сложности, около 90% из числа западных европейцев остаются в Европе во время каникул. Из них 25% (т.е., один турист из четырех) проводят свой отпуск в сельской местности, с экономической точки зрения (низкие цены), а также, руководствуясь качеством пребывания.

*Агротуризм называют альтернативным видом туризма, так как он позволяет решить сопутствующие проблемы: занятость сельского населения, сокращение миграции сельской молодежи в город, увеличение туристского сезона, доступность отдыха по стоимости. Таким образом, сельский туризм способствует социально-экономическому развитию регионов.*

Европейский Союз выражает оптимизм в отношении возможности развития сельского туризма, чтобы компенсировать некоторые негативные последствия сельскохозяйственной политики ЕС и для того, чтобы защитить сельское наследие.

Основная цель ЕС в отношении сельского туризма заключается в развитии туристического продукта, который обеспечит прямые доходы сельским домашним хозяйствам для постоянного улучшения жизни в сельских общинах, а также сохранение исторического наследия сёл. Причина сомнений органов Европейского союза в этом секторе, обусловлена тем, что органы местного самоуправления не достаточно обеспечены для организации непрерывного развития сельского туризма, в то время, как национальные органы, как правило, содействуют развитию крупных туристических горных, прибрежных, а также других курортов.

## **TURISTIK KLASTERNI TASHKIL ETISH VA ULARNI RIVOJLANTIRISH ISTIQBOLLARI**

**Qodirov A.A.**

**BuxDU, Iqtisodiyot kafedrası katta o'qituvchisi**

Dunyoning rivojlangan mamlakatlarida keng qo'llaniladigan iqtisodiy rivojlanish usullaridan biri – klasterli yondashuvdir. Iqtisodiyotda klaster deganda avvalo, hududiy jihatdan yaqin bo'lgan hamda g'unktsional jihatdan bir-biri bilan o'zaro bog'liq bo'lgan turli xil subektlar, ya'ni tashkilotlar, ishlab chiqarish hamda xizmat ko'rsatish korxonalar, ilmiy-tadqiqot va ta'lim maskanlarining birlashmasi tushuniladi.

Iqtisodiyotni rivojlantirishning klasterli yondashuvi yangicha boshqaruv texnologiyasi bo'lib, ushbu yondashuv nag'aqat alohida hudud yoki tarmoq, balki butun mamlakat raqobatbardoshligini oshirish imkoniyatini beradi. “ **Turistik klasterlarni shakllantirish**” deganda, biz turistlarning ko'zlagan sayyohat maqsadlariga binoan ularning sayyohlik ehtiyojlarini qondira oladigan, ing`ra- va ing`otuzilmaga ega bo'lgan, moslanuvchan turistik taklig` tizimi bilan

xarakterlanadigan strategik tijorat birligi sig`atidagi turistik klasterlarni tashkil etish jarayonini tushunamiz.

Turistik klaster tadbirkorlik strukturasi majmuini, hokimiyat va davlat idoralari organlari, jamoat tashkilotlari, turizm industriyasini bajaruvchi va qo`shma tarmoq , malum bir hududdagi resurslarni birgalikda ishlatadigan va tashkil etadigan tashkilotlar yuksalish va turistik dasturlarning yuksalishi va hududiy iqtisodining raqobatga moyilligini ig`odalaydi.

Turistik klasterlashtirishdan asosiy maqsad – sayyohlik talab va taklig`ning uyg`un birligini marketing usulida boshqarish tizimini yaratish hamda shakllantiradigan jozibador turistik klasterlarning raqobat ustunligini oshirishdadir.

Turistik klasterning o`ziga xos xususiyatlari quyidagilar:

-turistik klasterter subyektlari orasida mehnat taqsimotining mavjudligi (tadbirkorlik shakllanishi , hokimiyat va davlat idoralari organlari jamoat tashkiloti) qo`shma tarmoqlarning turizmga tashkil etish ( davlat – xususiy sherikchilik, assotsatsiyalar va ittig`oq)

-malum bir hududda joylashgan turistik resurslardan birgalikda g`oydalanish ( tur klaster obyekt)

- tur paket tuzuvchilar orasida tarkiblarga ko`ra vertical (turizm industriyasi ichki maxsulot zanjiri) va gorizontal ( turistik klaster qatnashchilari orasida) aloqalarning mavjydligi

- turistik klaster ishlab chiqishning yagona maqsadi, klaster subyekt va obyekt o`rtasidagi raqobatni kuchaytiruvchilarning borligi.

Turistik klasterni tasnig`lashda uning bir necha belgilarini orqali turlarga ajratib o`rganiladi

*Geograg`ik joylashuviga ko`ra* malum bir mintaqada yoki mintaqalar aro, chegaradan tashqarida joylashgan turistik zonalar

*hayotiy davr bosqichiga ko`ra* pre-klasterlar, ( mahalliy turistik bozorning shakllanishi), hosil bo`layotgan klasterlar, ( turistik jarayon qatnashchilari orasida kooperativ aloqalarning shakllanayotgani) , rivojlanayotgan klaster( ichki tashqi aloqalarining shakllanib borishi hamda allaqachon yaxshi samaralarga erishish) rivojlangan klaster ( yillar bo`ylab rivojlangan turizm klasteri) yoqolib borayotgan klaster( ancha eskirib qolgan klasterlar)

*Inovatsiya ishlab chiqarish marzakazining qatnashish darajasiga ko`ra (IIM)* 2 ga bo`linadi :klasterlar ilmiy markazlarda va universitetlarda shakllanadi yoki aloxida tashkilotlar tomonidan ishlab chiqariladi, bunda ( IIM) mavjud bo`lmaydi.

*Turistik diqqatga sazovor joylar turiga ko`ra* muzey klasterlari, ko`ngil ochar klasterlar, sport klasterlari, ekologik klasterlar, etnogra`ik klasterlar, senator-kurort klasterlari va bir turistik dasturda bir necha ko`rinishlari jamlanadi.

*Turistik resurslar turiga ko`ra* Landshag`t ( dengiz, ko`l, daryo) o`rmon, tog`, aralash

*Mashtabiga ko'ra*, Mahalliy ( tashkil qiluvchilar g`aqqat kichik hududga taluqli bo'lgan qismga etibor berishadi), mintaqaviy ( respublika hududiga kiruvchi joylay ham kiritiladi) , milliy ( respublikaning bir necha viloyatlarini kiritish) , xalqaro( o'zining jamoasiga chet ellik hamkorlarning qo'shilishi);

*Boshqaruv shakliga ko'ra* biznes-tizimning boshqarilishi , davlat-organlarining boshqarilishi va davlat hamda xususiy idoralarning boshqarilish uslubiga ko'ra;

*Maqsadli Istemolchilarning guruxiga ko'ra* Rekreatsion-turist ( qayta tiklanish hamda madaniy rivojlanish), avtoturist ( turistik tashkilotlar hamda organlarni birga ishlashi hamda bir birini to'ldirib borishi);

Shakllantirish usubiga ko'ra maxsus turlar ( aynan bir gurux uchun shakllangan turlar) tarixiy turlar ( oldindan tayyorlangan an'anaviy turlar);

O'zbekiston Respublikasi sharoyitida turistik klasterlashtirish jarayonini quyidagi 8 ta bosqichda:

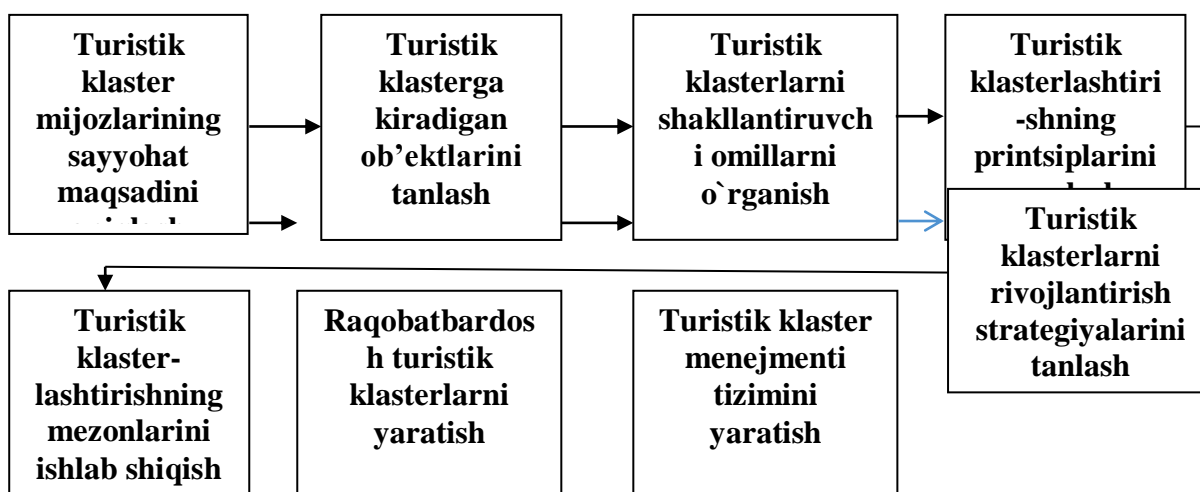

### 1-rasm. Turistik klasterlashtirish bosqichlari

Bizning nuqtai nazardan kelib chiqqan holda ushbu tasnig`lash uslubi turistik klasterlarni o'rganib chiqish hamda jarayonni analiz qilishga yordam beradi. Turistik klasterlarning turlarini ixtisoslashgan majmuasini va uning tasnig`ini yaratish yo'li bilan turistik klasterlarni tashkil etish va qo'llashni boshqarish jarayonini metodik bazasini mukammallashtiradi.

Turistik klasterlarni tashkil etish va rivojlantirishdan asosiy maqsad mintaqaning tabiiy, ijtimoiy-iqtisodiy resurs va innovatsion salohiyatidan foydalagan holda sifatli, raqobatbardosh turistik mahsulotlar ishlab chiqishdan iborat. Mintaqalarning turistik-rekreatsion klacteri uning tarkibiga kiradigan xo`jalik yurituvchi subyektlar faotinin samaradorligini oshirish uchun qulaylik tug`diradi. Natijada ular uchun axborot almashinuvi va yangiliklarni joriy etish, xamjihatlikda harakatlarni muvofiqlashtirish ishlarini engillashtirish,turistlarga xizmat ko`rsatuvchi infratuzilma obyektlaridan birgalikda foydalanish imkoniyatlari kengayadi.

Mintaqaning innovatsiya salohiyatidan foydalanish va uni kengaytirishda turizm klasterlarini tashkil etish imkoniyatini beradi:

- Turizm biznesi, fan va davlat boshqaruvi tasghkilotning birgalikdagi hamkorligi muvofiqlashtirish;
- Turistik klacter qatnashchilari faoliyatining resurslarga ega bo`lish imkoniyatini (axborot, innovatsiya va Texnologik) kengaytirish hamda infratuzilma obyektlaridan birgalikda foydalanish yo`li bilan xarajatlar, jumladan, transaksiya xarajatlarini kamaytirish asosida samaradorligini oshirish;
- Turizm xizmatlarining ishlab chiqaruvchilari va ictemolchilari o`rtasidagi o`zaro tasirni kuchaytirish asosida innovatsion mahsulotlarni yaratish va bozorga olib chiqish jarayonini jadalashtirish
- klacterni shakllantirishda ishtirok etuvchi investorlar uchun imtiyozlarning mavjudligi sababli mintaqada qulay investitsiya muhitini shakllantirish;
- yangi biznesni yaratish va rivojlantirish sharoitlarni yaxshilash va rag`batlantirish.

O`zbekistonda turizm indutriyasida klaster yo`lining qo`llanishi bir qancha qiyinchiliklarni o`z ichiga oladi, jumladan sohada kerakli tajribaning kamligi, turistik klasterning ishlab chiqarish va qo`llashni boshqarish metodik ishlanmalarining soni kamligi, malakali mutaxassislarning kamligi kiradi. Mamlakatimizda turizmni yanada jadal rivojlantirish bo`yicha islohotlar amalga oshirilishi natijasida yaqin davr ichida turistik klasterning shakllanishi va rivojlanishiga asos bo`lib xizmat qiladi.

## **AGROKLASTER –AGROTURIZM BIRLASHMALARINI TASHKIL ETISH ISTIQBOLLARI**

**O`roqova D.B.**

**Turizm va mehmonxona xo`jaligi kafedresi o`qituvchisi**

Dunyoning rivojlangan mamlakatlarida keng qo`llaniladigan iqtisodiy rivojlanish usullaridan biri – klasterli yondashuvdir. Iqtisodiyotda klaster deganda avvalo, hududiy jihatdan yaqin bo`lgan hamda funksional jihatdan bir-biri bilan o`zaro bog`liq bo`lgan turli xil subektlar, ya`ni tashkilotlar, ishlab chiqarish hamda xizmat ko`rsatish korxonalarini, ilmiy-tadqiqot va ta`lim maskanlarining birlashmasi tushuniladi. Iqtisodiyotni rivojlantirishning klasterli yondashuvi yangicha boshqaruv texnologiyasi bo`lib, ushbu yondashuv nafaqat alohida hudud yoki tarmoq, balki butun mamlakat raqobatbardoshligini oshirish imkoniyatini beradi.

Agrar tarmoqqa innovatsiyalarni keng tatbiq qilish, zaminimizda etishtirilayotgan xom ashyoni o`zimizda qayta ishlashni chuqurlashtirish bugungi zamon talabi hisoblanadi. Zero, qishloq xo`jaligi qanchalik sanoatlashsa, davlatning iqtisodiy va eksport salohiyati shunchalik ortadi, aholi turmush farovonligi yuksaladi. Shu bois O`zbekistonda keyingi paytlarda ilg`or texnologiyalarga asoslangan

infratuzilmani yaratish, qishloq xo'jaligida klaster usulini joriy etishga jiddiy e'tibor qaratilmoqda. Ana shunday innovatsion loyihalardan biri Buxoro viloyatida ro'yobga chiqarilmoqda.

Dunyoda va Rossiyada turistik xizmatlarga talabning o'sish tendentsiyasining davom etishi bilan qishloq turistik xizmatlari tobora ko'proq o'rin egallamoqda. Bu shahar tabiatining dastlabki shartlari va ta'til vaqtining ko'payishi va odamlarning sayohatga bo'lgan qiziqishi ortishi bilan bog'liq. agriturizm qishloq xo'jaligini kuchaytiradi. Qishloqlarning iqtisodiy tuzilishi yaxshilanmoqda, mehmondo'stlik sohasiga aloqador tarmoqlarning rivojlanishi rag'batlantirilmoqda, ilgari depressiv, boshqa faoliyat turlarini rivojlantirish uchun istiqbolsiz deb hisoblangan qishloqlar va qishloqlar iqtisodiyotga jalb qilingan.

Tadbirkorlikda tавvakkalchilik yuqori bo'lganligi, moliyaviy mablag'larning etarli emasligi, fermerlarning moliyaviy ahvoli yaxshi emasligi, turistik firmalar uchun ham ortiqcha mablag` sarflanishini, bor imkoniyatdan samarali foydalanishni hisobga olgan holda fermer xo'jaligi va turistik firmalarning o'zaro hamkorligi birlashmasini tashkil etish maqsadga muvofiqdir.

Yuqoridagi masalalardan kelib chiqib, agroturizmni samarali tashkil etishda uning tashkiliy-huquqiy shaklini to'g'ri tanlash zarur deb o'ylaymiz. Yani fermer xo'jaliklari yoki turistik firmalar alohida-alohida faoliyatni tashkil etishsa, ulardan ko'p sarmoya sarflashlari talab etiladi. Bizningcha, fermer xo'jaliklarini va turistik firmalar (FX-TF) ortiqcha mablag` sarflamasdan daromadlarini oshirishlari uchun ular o'rtasidagi kooperatsiya aloqalarni har bir mintaqaning o'ziga xos xususiyatidan kelib chiqqan holda tashkil etish zarurdir.

Dunyoda turistik xizmatlarga talabning o'sish tendentsiyasining davom etishi bilan qishloq turistik xizmatlari tobora ko'proq o'rin egallamoqda. Bu shahar tabiatining dastlabki shartlari va ta'til vaqtining ko'payishi va odamlarning sayohatga bo'lgan qiziqishi ortishi bilan bog'liq. agriturizm qishloq xo'jaligini kuchaytiradi. Qishloqlarning iqtisodiy tuzilishi yaxshilanmoqda, mehmondo'stlik sohasiga aloqador tarmoqlarning rivojlanishi rag'batlantirilmoqda, ilgari depressiv, boshqa faoliyat turlarini rivojlantirish uchun istiqbolsiz deb hisoblangan qishloqlar va qishloqlar iqtisodiyotga jalb qilingan.

Avvalo, qishloq turizmidan qishloq hayotining tinchligi va muntazamligi, toza havo, sukunat va tabiiy mahsulotlar, qulay yashash sharoitlari, uy sharoitlari, qulay narxlar, tabiatga yaqinlik hissi, yangi tajribalar orttirish, mahalliy urf-odatlar bilan tanishish, bolalar uchun ko'ngil ochish imkoniyatlari va kattalar uchun bo'sh vaqt o'tkazish.

Buxorodagi klaster zanjirining uzilmas halqasi bu ilmiy, ta'lim hamda kadrlarni tayyorlash tizimi ham hisoblanadi. Bundan tashqari, dunyodagi mashhur kompaniyalar bilan hamkorlikda eng kuchli dizayner-model'ernlarni olib kelish bo'yicha sa'y-harakatlar davom ettirilmoqda. Bularning barchasi insonlar va davlat manfaatlarini birlashtirib, pirovardida klaster – integratsiya, innovatsiya va iqtisodiy o'sish mezonini ekanligini amalda to'liq isbotlashi muqarrar.

D.N. Panova quyidagi xususiyatlar agriturizmga xos deb hisoblaydi:

- Sayohatni tanlashda individuallik, ta'tilni oilangiz yoki do'stlaringiz bilan o'tkazish imkoniyati;
- ekskursiyaning muhim davomiyligi;
- dastur elementlarini sozlash qobiliyati;
- bunday ta'tilni tanlash uchun ichki motivatsiya;
- tashrif buyurilgan hududning turmush tarzi va madaniyati bilan tanishtirish
- taassurotlarning boyligi va xilma-xilligi;
- hayotiy kuchning oshishi;
- bag'rikenglikni oshirish;
- yangi bilim, hissiyot va xotiralarni egallash imkoniyati

Hududlarda agroturizmning rivojlanishi bu muammoni mukammal hal qiladi, chunki bu qishloqning iqtisodiy o'sishining "katalizatori" bo'lishi mumkin bo'lgan turizm. Buning bir nechta tushuntirishlari mavjud.

Birinchidan, turizm faoliyati kichik boshlang'ich sarmoyalar bilan jozibali bo'ladi, chunki mablag'lari juda cheklangan qishloq aholisi uchun bu deyarli aniq vaqt

Ikkinchidan, turizm - bu rentabellik darajasi yuqori, minimal qaytarilish davri bo'lgan, tez daromad olish uchun juda muhim bo'lgan iqtisodiyotning foydali sohasi.

Endi bevosita Agroturistik klasterining boshqa ishlab chiqarish va xizmat ko'rsatish tuzilmalaridan afzalliklariga to'xtaladigan bo'lsak, bu yagona texnologik zanjirga birlashtirilgan korxonalar majmui va aholi turli qatlamlarini o'zida jamlovchi bog'lam, ayni paytda sohada innovatsion iqtisodiyotga o'tishning muhim bosqichidir.

U ilm-fan, ta'lim hamda ishlab chiqarish integratsiyasini chuqurlashtirish, yangi innovatsion texnologiyalarni amaliyotga jadal joriy etishda dolzarb ahamiyatga ega. Chunki bu erda xom ashyo qayta ishlashning barcha bosqichidan o'tib, eksportbop tayyor mahsulotga aylanadi. Shunday ekan, klasteri yaratish olim va iqtisodchilar, qishloq xo'jaligi, sanoat xodimlari, dizaynerlar salohiyati, ilg'or tajribasini yagona maqsad yo'lida birlashtirishni taqozo qiladi. Shu bois yangi loyihani ishlab chiqishda nafaqat O'zbekistonlik, balki xorijlik etakchi olimlar, ilmiy-tadqiqot markazlari xodimlari, mutaxassisleri hamda tadbirkorlar bilan maslahatlashildi. Shu erning o'zida ilmiy-texnik kengash, ilmiy markaz va kadrlar tayyorlash bo'yicha kengash tuzish belgilab olindi. Oddiy qilib aytganda, innovatsion klaster, bu – bir majmua doirasida bir jamoa bo'lib ishlash bilan bog'liq korxonalarni birlashtiruvchi ishlab chiqarish uslubidir. Mazkur jarayonda hamma ishchilar manfaatlari uyg'unlashadi. Ya'ni xom ashyo etishtiruvchidan tortib, uni qayta ishlovchilargacha bo'lgan barcha ishchi-xodim mahsulot sifatiga birdek javobgar bo'ladi.

Ushbu modellarning tarkibida jiddiy farqlar mavjud, ammo Evropa agroturizmining umumiy mafkurasi o'zgarishsiz qolmoqda.

Maqolada keltirilgan tahlillar agroturizm ta'rifidagi bir nechta muhim urg'ularni ta'kidlab o'tishga imkon beradi:

- agroturizm - qishloq xo'jaligi iqtisodiyotini diversifikatsiyalashning zamonaviy yo'nalishi;

- agroturizm - mintaqaning iqtisodiy, tabiiy va tarixiy va madaniy imkoniyatlariga asoslangan va qishloq xo'jaligi ishlab chiqarishida sayyohlarni joriy etish va / yoki ishtirok etishni o'z zimmasiga olgan turistik sanoat sohasi.

## **КЛАСТЕРНЫЙ ПОДХОД В СТРАТЕГИИ ИННОВАЦИОННОГО РАЗВИТИЯ СЕЛЬСКОГО ХОЗЯЙСТВА**

**БухГУ стар.преп. кафедры «Экономика» Н.Б.Гиязова**

**БухГУ старший преподаватель кафедры «Экономика» М.М.Таирова**

**БухГУ преподаватель, кафедры «Экономика» Г.Г.Бобоева**

Осуществляемые в стране экономические реформы направлены на интеграцию народного хозяйства Узбекистана в мировую экономику. Для этого необходимо соблюдение двух главных условий: во-первых, в основу реформ должны быть положены принципы и механизмы, доминирующие в мировом экономическом сообществе; во-вторых, при проведении реформ должны быть учтены особенности предшествующего развития и современного состояния экономики страны, национальная культура и поведенческие характеристики населения, продолжительность периода преобразований и другие факторы и условия, формирующие развитие страны.

Эти принципы должны внедряться и при создании новой системы управления агропромышленными комплексами (АПК) регионов.

Децентрализация системы управления, проводимая в процессе реформирования, не предполагает полного отказа от государственного регулирования социально-экономических процессов. Необходимость такого подхода вызывается тем, что движение к рынку – то сложный процесс, непременным и активным участником которого должно быть государство. Известно, что рынок не способен решить многие проблемы, связанные с нуждами всего общества, социальным единством страны, проведением фундаментальных научных исследований, долгосрочных программ и, прежде всего, развития АПК регионов. Целесообразность регулирования рынка путем проведения определенной политики в таких областях, как социально-экономическая, валютно-финансовая, структурно-инвестиционная и научно-техническая, была признана во всех развитых рыночных странах. Роль государства состоит в том, что оно должно устанавливать и охранять общие правила функционирования рынка, используя такие формы вмешательства, как законодательство, государственные заказы, лицензирование экспорта и импорта, установление кредитных ставок, различные формы стимулирования и контроля рационального использования природных ресурсов и т.д. На государство возлагается и задача заполнения внерыночных зон хозяйствования,



к которым относятся: экологическая безопасность, социально-экономические права человека, институты гражданского общества, перераспределение доходов, научно-технический прогресс, ликвидация структурных и региональных диспропорций, развитие эффективных международных экономических отношений.

В то же время опыт экономически развитых стран подтверждает, что развитие аграрного производства не обеспечит высокий уровень потребности населения в продовольственных товарах без четко реализуемых мер государственной помощи по многим направлениям деятельности.

Стабилизация экономических условий и экономический рост в регионах Узбекистана в последние годы создали реальные предпосылки для формирования кластеров. В развитых рыночных странах кластеры предприятий создавались десятилетиями. Ядром кластера выступали сильные предприятия, с квалифицированным менеджментом и высоким уровнем корпоративной культуры. Включение в кластер однородных предприятий способствовало принятию опыта менеджмента и корпоративной культуры базисного предприятия – ядра кластера. При этом одной из задач создания кластеров малых и средних хозяйств в сельскохозяйственном производстве является приспособление к непрерывным изменениям конкурентной среды и рыночного спроса, а также снижение рыночного влияния импортеров сельскохозяйственной продукции на товарных рынках регионов Узбекистана. Создание кластеров может способствовать производству товаров (в частности продуктов питания) с новыми свойствами.

Следует отметить, что малые и средние хозяйствующие субъекты, объединенные в кластер, усиливают свою конкурентоспособность и положение на товарном рынке.

Одним из ведущих товарных рынков любой страны является рынок продуктов питания, что обуславливает активное развитие сельскохозяйственных кластеров.

Необходимо иметь в виду, что организации – потенциальные участники возможного кластера, как правило, производят сходные виды товаров(услуг) и являются конкурентами по отношению друг к другу на товарных рынках. В этой связи у предпринимателей вполне обоснованно возникает опасение при вхождении в кластер по поводу потери собственного бизнеса(за счет поглощения организацией-лидером).

Первичные сельхозпроизводители не заинтересованы в высоких наценках посредников и торговых накидках на реализуемую продукцию по следующим причинам:

1) повышение цены на продукцию приводит к снижению ее спроса на рынке, что рано или поздно может привести к перепроизводству;



2) высокие посреднические наценки и торговые накладки изымают прибыль первичных сельхозпроизводителей за счет пере распределительных процессов. Перечисленные факторы усиливают мотивацию вхождения сельхоз организаций в кластеры.

Самым сложным моментом создания кластера на начальной стадии является достижение договоренности между предпринимателями по формированию активов кластера.

Объединительными факторами экономических интересов создания кластера могут стать:

- 1) проведение единой ценовой политики на товарном рынке;
- 2) расширение объема производства товаров и услуг его участниками;
- 3) проведение единой маркетинговой политики;
- 4) внедрение инновационных технологий – в результате интеграции и кооперации производства продукции и реализации ее на товарных рынках.

1. Долгосрочная стратегия развития региона

2. Долгосрочная программа социально-экономического развития региона

3. Инициативы межрегиональной интеграции

4. Инициативы межрегиональной кооперации

В любом случае кластеризация сельскохозяйственного производства в регионах страны связана с необходимостью учета специализации регионов.

Необходимо обращать внимание при организации сельскохозяйственных кластеров на такие факторы, как организационная культура (корпоративная культура), различные формы демократизации управления, участие сотрудников в распределении прибыли, в собственности, управлении, в выборе стиля руководства и лидерстве.

В связи со сложившейся ситуацией пандемией COVID-19 рекомендуется:

1. Сельскохозяйственным организациям решать вопросы развития мощностей, перерабатывающих сельскохозяйственное сырье. Этим облегчается обеспечение продовольствием сельского населения. Необходимо разработать экономический механизм на региональном уровне, направленный на образование фондов социальной инфраструктуры села.

2. Основными элементами государственной поддержки аграрного сектора должны стать: дальнейшее обеспечение сельских товаропроизводителей доступными кредитными ресурсами, проведение политики протекционизма по отношению к отечественным товаропроизводителям.

3. Правильное сочетание видов деятельности в системе АПК на кластерной основе обеспечивает конкурентное преимущество и его устойчивость, в том числе за счет применения информационных технологий. Необходимо отметить, что информационная революция оказывает существенное влияние на конкуренцию следующими способами:

– изменяет структуру отрасли и устанавливает новые правила конкуренции;

- создает конкурентное преимущество, предоставляя компаниям новые возможности превзойти конкурентов в производительности;
- порождает совершенно новые виды бизнеса, часто на основе уже существующих в компании процессов и операций;
- задает направления и порядок изменений бизнес-процессов, в частности за счет организации сельскохозяйственных кластеров;
- создает условия необходимости постоянного повышения квалификации работников.

Достижения в информационной технологии изменяют структуру отрасли (управление муниципальными образованиями и регионами). На новой основе повышается квалификация и эрудиция кадров.

Кластерный подход к повышению конкурентоспособности сельскохозяйственных предприятий является особой комбинацией территориального и межотраслевого принципов управления, позволяющей стимулировать интеграционные процессы на мезо уровне экономики. При создании успешных, с точки зрения конкурентоспособности, сельскохозяйственных кластеров возникает синергетический эффект от взаимодействия участников в кластере как в интегрированном объединении.

Преимущество кластеров состоит в нововведениях и росте производительности труда в сельскохозяйственном производстве в среднесрочной и долгосрочной перспективе по сравнению с изолированными по местоположению сельхозпроизводителями. Входящие в кластер сельскохозяйственные организации получают выгоду от концентрации первичных сельхозпроизводителей (включая личные, подсобные, крестьянские и фермерские хозяйства), а также знающих нужды покупателей и имеющих с ними установившиеся взаимоотношения организаций пище переработки и торговли.

Участие в сельскохозяйственном кластере предоставляет также преимущества сельхозпроизводителям в доступе к новым технологиям, методам работы и возможностям осуществления поставок произведенной продукции. Важными для формирования конкурентных преимуществ сельскохозяйственных организаций, входящих в кластер, является гибкость и способность к быстрому реагированию на изменения в рыночной сфере.

## **WAYS AND PROSPECTS FOR IMPROVING THE DEVELOPMENT OF CLUSTERS IN UZBEKISTAN**

**Bukhara State university Teacher of department of economics  
Dilafiruz Narziyeva**

In recent years, our country has been paying great attention to the implementation of market relations and practices that have been tested in international practice and play an important role in economic development.

Putting cluster theory into practice is the best way to innovate the economy, especially at a time when traditional methods of economic development are not sufficiently beneficial. Clustering can also be seen as a new economic system that fully meets the requirements of national and regional development in order to increase the competitiveness of enterprises by accelerating their innovative activities and to withstand the strong impact of global competition.

The role of the state plays an important role in the formation of the cluster. If initially clusters were established only because of the invisible hand of the market (competition), primarily in the modernization of multinational companies, in recent years the governments of many countries are helping them, significantly influencing this process. The attractiveness of the cluster strategy, as well as the diversity of directions, requires that innovation clusters be formed by the state itself.

For more than two decades, policymakers and economic development professionals have stressed the importance of encouraging and supporting industry clusters to promote job creation and economic growth.

A cluster-based approach starts with the industries and assets that are already present in the region and regional stakeholders pursue initiatives to make those industries better. An approach for creating entirely new clusters in a region is a strategy to improve overall business environment conditions, by upgrading skills, access to finance and infrastructure, by streamlining government rules and regulations, by supporting local demand, and by being open to foreign investment and competition.

While clusters of industries that are present in a region do not necessarily need public sector strategies in order to exist—the industries cluster regardless—the right policies and strategies can help the businesses within a cluster become more successful and competitive. A cluster-based strategy is not, in other words, necessarily organized around attracting large entities from elsewhere.

The practical management of the cluster strategy is based on the idea of developing national and regional economic competitiveness (M. Porter and M. Enright) and reveals the priorities of its participation:

- Opportunities have been created for enterprises (firms) to increase labor productivity and production development opportunities for the participation of organizations affiliated with permanent, qualification work, information, service and training centers. It has been confirmed that the productivity of enterprises in clustered areas is up to 1.5 times higher, and wages up to 30%;
- educational and research centers to create new scientific and methodological developments, their short-term testing, the implementation of existing conditions for their introduction into production;

- to work in favorable conditions to encourage the continuation of the work of management and specialists in industrial research and the creation of new products.

On February 4, President of the Republic of Uzbekistan Shavkat Mirziyoyev held a meeting on the issues of further development of clusters in agriculture.

On February 4 of 2019, President of the Republic of Uzbekistan Shavkat Mirziyoyev held a meeting on the further development of clusters in agriculture and outlined the prospects for the development of clusters.

Uzbekistan is taking consistent measures to reform agricultural sector, introduce market mechanisms and modern technologies into the sphere. In particular, a cluster system has been established and crops have been diversified to meet modern requirements. As a result, productivity and incomes of agricultural producers are growing. Domestic products of more than 80 types are exported to 66 countries.

Agriculture development strategy in Uzbekistan for 2020-2030 was adopted by the Decree of the Head of the state of October 23, 2019. In accordance with this, fruit-vegetable clusters are organized in order to produce products with high added value. All organizational-legal bases for this are provided for in the relevant resolution of the President of December 11, 2019. Over the past short time, khokimiyats have formed proposals for organization of 86 such clusters.

Information was provided about the planned capacity of clusters, their export potential and amount of attracted investment.

It was noted that clusters will implement 96 projects for organization of processing, storage and drying of products with a capacity of 430 thousand tons. Projects have also been developed to create intensive gardens on 6 thousand hectares and vineyards on about 8 thousand hectares. For the current year, it is planned to export products worth 410 million USD.

The Ministry of Agriculture was instructed to organize activities of clusters, effectively placement of crops based on conclusions of foreign experts, prepare necessary seeds and seedlings in advance, and the Ministry of Finance to provide clusters with working capital.

Uzbekoziqovqatholding pointed out to the need for continuous practical assistance to clusters in issues of finding new markets and exporting products.

The Head of the state noted this in his Address to the Oliy Majlis on January 24, 2020. "We will gradually switch to a system of purchasing cotton and grain based on market principles, abolishing the practice of state orders for procurement of these products. If we do not follow this path, our farmers and dehkans will not be able to grow products freely and will not receive expected income, and methods of work of khokims will remain the same", said Shavkat Mirziyoyev.

This, along with a sharp reduction in state intervention in the sphere, will put an end to khokim's pursuit of the plan and cases of forced labor.

Cluster system is an important factor in transition to market principles. To date, 73 cotton and textile clusters have been established in Uzbekistan, and last year their

share was 73 percent of cotton crop. The average yield in such new formations was 4.1 centners more than in non-cluster lands, and an additional 428 thousand tons of cotton were harvested.

Tasks were set to determine the legal status of clusters, introduce transparent mechanisms for their selection and establish relationship with farmers.

Organizational work has been sharply criticized, including the fact that 27 clusters have been allocated more land for harvesting cotton than they can handle, and some others that have the capacity to harvest 500 thousand tons of cotton fiber have not been allocated enough land.

The President noted that while forming clusters, main criteria should be the planned level of deep processing of raw materials and amount of investment, sufficient funds for paying to farmers.

It was noted that cooperatives with participation of farmers will be formed in cotton fields that are not covered by clusters. Cotton gins will be transferred to farmers for organization of cooperation, and income from added value will be distributed among farmers who are members of the cooperation.

The Ministries of Agriculture and Justice have been tasked with specifically defining the responsibilities of clusters and farmers, and developing mechanisms for regulating their activities.

It was indicated that the current system of financing cotton harvesting is not fully applicable to clusters. In this regard, it was instructed to improve the system of financial support for clusters and farmers.

Measures for this year and for the future on canceling the state order and phase out the procedure for mandatory placement of crops until 2023 were discussed in detail.

In short, the way for our country to become one of the leading countries in the world is to develop a cluster system in agriculture, science, education and other areas.

## **“ТУРИЗМ - КЛАСТЕРИ”НИНГ ИЖОБИЙ ЖИҲАТЛАРИДАН Фойдаланиш**

**Х.И.Мўминов – БухДУ иқтисодиёт кафедраси доценти**

**Ҳ.Абдуллаева – БухДУ 2-босқич магистранти**

Интеграциялашувнинг кичик даражаси мамлакатлар иқтисодиётида янги хўжалик юритиш тизимини шакллантириш йўли ҳисобланиб, ўзаро пировард маҳсулот ишлаб чиқарадиган ва географик яқин бўлган корхона ва ташкилотларни ўз ичига олган “Кластер”лар яратишдир.

Кластерларни шакллантиришдан мақсад – шаҳар, туман ва вилоят ичида жойлашган бир хил соҳа кохоналарини ва улар билан ягона технологик занжирда бўлган таълим, илмий, инжиниринг, консалтинг, стандартлаштириш,

сертификатлаштириш, ва бошқа хизматларни уйғунлаштириш - инновацион ишлаб чиқаришни ташкил этиш асосида рақобатбардош товарлар яратишга йўналтиришдан иборатдир. Бунда аҳолини иш билан таъминлашдек муҳим жиҳат ҳам ўзини намоён этади.

“Кластер” атамаси французча сўз бўлиб, ўзбекча таржимаси “боғлам”, “гуруҳ”, “тўпланиш” маъноларини беради.

1980 йиллардан кейин “Кластер назарияси”нинг ривожланишида 3 та муҳим (Америка, Британия ва Скандинавия ва бошқа) илмий мактаблар ютуқларни кўришимиз мумкин.

Кўшимча қиймат ва кластерлар занжири уйғунлиги, минтақаларни ўқитиш концепциялари ҳам шу гуруҳдан ўрин олган.

“Кластер” назарияси эволюциясидан унинг икки фундаментал тавсифини ажратиб кўрсатишимиз мумкин.

Биринчиси – кластерга уйғунлашган корхона ва фирмалар фаолияти аниқ бир хил турдаги товарлар бозори билан боғлиқ бўлиши зарур. Бундай боғлиқлик вертикал (харид ва сотиш занжири) ва горизантал (кўшимча бўлимлар ва хизматлар, шунга кетадиган махсус сарфлар, технологиялар ёки институтлар ва бошқа алоқалардан фойдаланиш).

Иккинчиси – кластерлар географик яқин жойлашган ўзаро боғлиқликдаги корхоналар гуруҳи бўлиб, улар ўртасидаги ўзаро иқтисодий - ижтимоий муносабатларни барқарорлашиши натижасида рақобатбардошликнинг ривожланиши, кўпроқ кўшимча қийматни яратишга ва бозорда сотилишига имкониятлар яратишдир.

Саноат кластерлари, аввало, шу тармоқ ичидаги рақобатга маҳаллий ва жаҳон бозорларида бардош беради.

Шунинг учун, иқтисодиётни инновацион тараққий эттиришда, айниқса, иқтисодий ривожланишнинг анъанавий усуллари етарли даражада фойда бера олмаётган ҳозирги даврда, Кластер назариясини амалиётга татбиқ этиш энг мақбул йўл ҳисобланади.

Кластерлаштиришни корхоналар инновацион фаолиятини тезлаштириш асосида рақобатбардошлигини ошириш ва уларнинг глобал рақобатнинг кучли таъсирига қарши туришдаги миллий ва минтақавий ривожланиш талабларига тўла жавоб берадиган янги иқтисодий тизим деб ҳам қараш мумкин.

Кластерларнинг шаклланишида давлатнинг роли муҳим ўрин тутади.

Ривожланган мамлакатларда инновацион иқтисодиётни шакллантириш

ва бошқаришда кластерлардан фойдаланиш бўйича маълум тажриба тўпланган.

Европа мамлакатлари ва АҚШда бу стратегия кенг қўлланилмоқда. Кластерлар Буюк Британия, Голландия, Германия, АҚШ, Дания, Франция, Италия, Финляндия, Ҳиндистонда яхши ривожланган. Дания, Финляндия, Швеция саноатини кластерлар тўла эгаллаган.

Мамлакатимиз Президенти Ш.М.Мирзиёев таъкидлаганларидек, барча соҳаларда кластер тизимини яратиш мақсадга мувофиқ ҳисобланади. Дарҳақиқат нефть, газ, химия, биотехнология, фармация, информатика, автоқурилиш, транспорт логистика, озиқ-овқат, таълим, балиқчилик, паррандачилик, асаларичилик, ипакчилик ва бошқа соҳаларда кластер тизимларини яратиш илмий тадқиқотлар ва ишланмаларни молиялаштириш ҳажмини кўпайтиради, сифатини яхшилайтиди, илмий тадқиқот ишларининг техник таъминоти даражасини юксалтиради, инвестициявий ташқи лойиҳаларда иштирок этиш, илмий-педагог кадрлар тайёрлаш ва малакасини оширишнинг янги имкониятларини яратади. Бундан ташқари, кластер тизимида таълим ва илмий-тадқиқот марказлари янги илмий - услубий ишланмаларни яратиш, уларни қисқа муддатда синовдан ўтказиш, ишлаб чиқариш ва илмий изланишлардаги ходимлар ҳамда мутахассислар меҳнатларини кўпроқ рағбатлантириш, янги товарларни Ўзбекистон бренди билан ихтиро қилиш учун кенг имкониятлар ва шароит пайдо бўлади.

Туристлик ҳудудларда кластер ташкил этилган ҳолда, туристлар оқимининг кўпайиши омиллари қўйидагилар бўлиб ҳисобланади:

- саёҳат иштиёқи, бу аҳолининг ўз яшаб турган манзилидан бошқа ҳудудларга туристик фаолиятни амалга оширишига ундайди;
- ахборот, бу омил аҳолининг туристик манзил ҳақида етарли маълумотга эга бўлишларида фойдаланади;
- нарх, бу туристлар харид қиладиган хизматлар баҳосининг даражаси;
- овқатланиш, бу туристик ҳудудларида овқатланиш шарт-шароити ҳамда овқатларнинг сифати;
- транспорт, бунда туристик манзил бўйлаб транспорт хизматининг ташкил қилинганлиги, сафарни транспортда ўтказиш вақти;
- меҳмонхона, бу туристларнинг туристик ҳудудида жойлашуви, меҳмонхоналарда дам олиш шароитларининг қулайлиги билан фойдаланади.

## МУНДАРИЖА

Бухоро давлат университети ректори О.Х.Хамидов табрик ва кириш сўзи	4
<b>І ШЎЪБА. ИХТИСОСЛАШГАН КЛАСТЕРЛАРНИ ТАШКИЛ ҚИЛИШ ВА РИВОЖЛАНТИРИШНИНГ КОНЦЕПТУАЛ АСОСЛАРИ</b>	
<b>М.А.Қодиров, А.Т.Ахмедиева</b> , Кластерларни ривожлантиришни бўйича услубий минтақавий ва ҳудудий хусусиятлари	5
<b>Ф.Ф.Абдуфармонов</b> Қишлоқ хўжалигида агрокластерларни ривожлантиришнинг аҳамияти тўғрисида	10
<b>Т.Х. Фарманов, А.Ж.Абдуллоев</b> , Ихтисослашган агрокластерлар фаолиятини ривожлантириш	14
<b>Н.Н. Аскар</b> ов Республикада пахта-тўқимачилик кластерлари фаолияти ривожлантиришнинг айрим жиҳатлари	18
<b>Х.И.Мўминов, А.Джураев</b> Мамлакат экспорт салоҳиятини оширишда кластернинг аҳамияти	24
<b>Ибрагимов Н.С.</b> Ихтисослашган кластер сиёсати ва тармоқ кластерлар	26
<b>М.М.Тоирова, Н.Кадирова.</b> Применение опыта сельскохозяйственных кластеров развитых стран мира в экономику Узбекистана	29
<b>А.Кучаров, Н.Акбаров, С.Айтиева, Д.Ишманова</b> Кластер тизимини ривожлантиришда транспорт логистикасининг самарадорлиги ва уни такомиллаштириш	31
<b>З.Б.Наврўз-зода</b> Кластер тушунчаси ва унинг органик тузилиш	34
<b>SH.V. Voltaeva, O.A.Mardonova</b> Klasterlar va ularning iqtisodiyotdagi ahamiyati.	37
<b>А.Ж.Абдуллоев, С.С.Давлатов.</b> Минтақаларда ва ҳудудларда инновацион жараёнларни баҳолашда таълим кластери ёндошуви	39
<b>З.А.Кайимова</b> Методические основы организации кластерного развития сельского хозяйства Узбекистана	43
<b>Н.Б.Гиязова</b> Значение маркетинга для успешного функционирования кластеров территорий	49



<b>M.U. Turdiyeva</b> “Qishloq xo’jaligida ixtisoslashgan klasterlarni shakllantirish: tajribalar natijalar va innovatsion yondashuvlar”	51
<b>Z.A.Qayimova, A.D.Qudratov</b> Mamlakatda agroklasterlarni shakllantirish masalalari	53
<b>А.Ж. Абдуллаев, З.А. Кайимова</b> научный подход к кластерной формы организации сельского хозяйства	56
<b>И.Н.Ниёзова</b> Кластерларнинг ўзига хос хусусиятлари	64
<b>II. ШЎБА. КЛАСТЕРЛАР ФАОЛИЯТИНИ ТАШКИЛ ҚИЛИШ ВА РИВОЖЛАНТИРИШНИНГ ҲУҚУҚИЙ – МЕЪЁРИЙ АСОСЛАРИНИ ТАКОМИЛЛАШТИРИШ</b>	
<b>X.I.Mo’minov</b> “Ixtisoslashgan klasterlari”ning ahamiyati va tashkil qilish bosqichlari	67
<b>З.Т. Абдулхакимов</b> Иқтисодиётни ривожлантиришда туристик-рекреацион кластерлар, зоналар ташкил этиш масалалари	69
<b>A.Qudratov, L.Jiyanov</b> Qishloq xo’jaligida innovatsion rivojlanish va klasterga yondashuv	74
<b>Т.Ғ. Ёқубов</b> Кластер тизимида фермер хўжалиklarини самарали фаолият кўрсатишини таъминлашда шартномавий муносабатлар ва унинг молиявий хусусиятлари	78
<b>A.R.Xodjayev</b> agroklasterlarning samaradorligini oshirishda raqamli texnologiyalarni qo'llash xususiyatlari	81
<b>Қ.Мамадалиев, Ш.Умарова</b> агробизнесда экологик муаммолар ва уларни бартараф этишнинг инновацион йўллари	84
<b>Н.Б. Гиязова, Г.Бобоева</b> Особенности региональных кластеров	86
<b>Ш.Б.Болтаева, Ш.Ш. Болтаев</b> Кластер ва уларни ташкил этишнинг аҳамияти	89
<b>М.Х.Уракова</b> Агропромышленные кластеры как условие инновационного развития	91
<b>III. ШЎБА. ҚИШЛОҚ ХЎЖАЛИГИ ТАРМОҚЛАРИ БЎЙИЧА ИХТИСОСЛАШГАН КЛАСТЕРЛАРНИ ТАШКИЛ ҚИЛИШНИНГ ИЖТИМОЙ - ИҚТИСОДИЙ ВА СТРАТЕГИК РИВОЖЛАНИШДАГИ АҲАМИЯТИ</b>	
<b>Б.Б.Беркинов, Ё.М.Абдурахимова</b> Маҳалла ҳудудида оилавий тадбиркорликни ривожлантириш учун кичик кластерни ташкил этиш босқичлари	94
<b>Р.Х.Эргашев, У.Х.Беглаев</b> Балиқчилик хўжалиklари кластерларини ташкил этиш ва ривожлантириш	100
<b>Р.Х.Ташматов</b> Мева-сабзавот бўйича кооперацияни ривожлантириш - трансакция харажатларни камайтириш механизми сифатида	103
<b>Қ. Мамадалиев</b> Кластерлашнинг агробизнесда рисклар даражасини	107

пасайишига таъсири	
<b>С.Н.Файзиев, З.С.Нуров</b> Бухоро вилоятида замонавий кластерларни самарали ва барқарор фаолият кўрсатишини таъминлаш йўллари	110
<b>Р.А.Рашидов</b> Кластер тизимида пахтачиликка ихтисослашган фермер хўжаликларида ресурс тежовчи технологияларни жорий этиш самарадорлигини ошириш йўллари	116
<b>Т.Н.Иминов</b> Мева-сабзавотчиликка ихтисослашган кластерлар фаолиятида кооперация муносабатларининг ташкил этишнинг ўзига хос хусусиятлари	120
<b>Д.Д.Рустамова</b> Мева-сабзавотчиликда кооперациявий муносабатларни шакллантириш масалалари	123
<b>Т.Н.Иминов</b> мева-сабзавотчилик бўйича ихтисослаштирилган кластерларнинг иқтисодий ривожланишдаги ўрни ва аҳамияти	128
<b>О.С.Казаков</b> Мева-сабзавотчилик тармоғи корхоналари фаолиятини самарали бошқаришни йўлга қўйиш	132
<b>Т.Х.Фармонов, Ф.М.Юсупов</b> Фермер ва деҳқон хўжаликларда сув тежовчи технологияларини кооперация асосида жорий этишни шакллантириш	136
<b>Н.Б. Аминова, Н.Р.Кадирова</b> Логистические кластеры: сущность и виды	142

#### IV ШЎЪБА. КЛАСТЕРЛАР ФАОЛИЯТИНИ РИВОЖЛАНТИРИШ ИСТИҚБОЛЛАРИ

<b>Р.Д. Дусмуратов, А.К. Айтымбетов</b> Худудларда балиқчилик кластерларини шакллантиришнинг асосий босқичлари	149
<b>Б.Н.Дедажанов Р.Каримжанова</b> Қишлоқ хўжалигида мева-сабзавотлар ишлаб чиқариш ва унинг экспортини ошириш масалалари	153
<b>Ф.М.Рахматуллаева</b> Минтақавий кластерларни шакллантиришга бўлган ёндашувлар	157
<b>О.О. Қахрамонов</b> Бухоро вилоят яйловларини яхшилаш чоратадбирлари	159
<b>Н.А.Шамсиев, М.О.Одилова, О.Т.Жўраева.</b> Оёқоғитма кўлида табиий озуқалар базаси кластерини яратиш	162
<b>Н.А.Шамсиев, М.О.Одилова, О.Т.Жўраева.</b> Оёқоғитма кўлида балиқчилик кластерини ташкил қилиш	165
<b>Д.О.Атоева</b> Фермер хўжаликларида кластер фаолиятини ривожлантириш истикболлари	168
<b>Н.Б.Гиязова, Г.С.Нарзуллаева</b> Инновационное развитие в регионального агропромышленного развития	171

<b>Гиязова Н.Б., Г.Бобоева</b> Модели организации маркетинга кластеров	174
--	-----

**V ШЎЪБА. КЛАСТЕР ТИЗИМИДА ФЕРМЕР ХЎЖАЛИКЛАРИНИ САМАРАЛИ ВА БАРҚАРОР ФАОЛИЯТ КЎРСАТИШИНИ ТАЪМИНЛАШ ЙЎЛЛАРИ**

<b>Х.И. Мо’minov</b> “Рахта-to‘qimachilik klasterlari” o‘zbekiston agrosanoat rivojining asosi	177
<b>А.Ж.Абдуллоев</b> Ихтисослашган кластери фаолиятида кооперация муносабатларини шакллантириш ва ривожлантириш	180
<b>Ғ.А.Мадияров, О.Ғ. Мадияров</b> Наманган вилоятида пандимия шароитида фермер хўжаликларини самарали ва барқарор фаолият кўрсатишини таъминлаш йўллари	183
<b>Б.У. Ибрагимов, К.Н Мирзаев</b> Қорамолчилик хўжаликларида замонавий маркетинг тизимини ривожлантириш йўналишлари	187

**VI ШЎЪБА. ФЕРМЕР ХУЖАЛИКЛАРИДА ТУРИЗМ ВА РЕКРЕАЦИЯ КЛАСТЕРЛАР ФАОЛИЯТИНИ РИВОЖЛАНТИРИШ ИСТИКБОЛЛАРИ**

<b>Б.Н Навруз-Зода</b> Процесс формирования агротуристического кластера	193
<b>Х.И.Мўминов</b> Фермер хўжалиги ҳудудида туризм хизматларини шакллантириш кўшимча даромад манбаи	195
<b>Ф.М. Рахматуллаева</b> Туристик-рекреацион ҳудуднинг брендини яратишда кластернинг ўрни	200
<b>О.Муртазаев, Ҳ.Р Турובהва.</b> Агротуризм кластерларини ташкил этишининг ўзига хос хусусиятлари	201
<b>А.Р.Ходжайев</b> Agroturizm qishloq joylarida ijtimoiy-iqtisodiy infratuzilmasini rivojlantirishdagi roli	204
<b>Х.Зийавиддинов</b> Jahon miqyosida tematik parklarning shakllanishi va Buxoro hududidagi ahamiyati	206
<b>М.Х.Курбанова</b> Buxoro viloyatida qishloq turizmini rivojlantirish tajriba va imkoniyatlari	208
<b>N.A.Djafarova</b> Youth tourism as a factor of development of international tourism	211
<b>Дилмонов К.Б.</b> Агротуризм в европейском рынке	213
<b>А.А.Қодилов</b> Turistik klasterni tashkil etish va ularni rivojlantirish istiqbollari	217
<b>О`роқова Д.В.</b> Agroklaster –agroturizm birlashmalarini tashkil etish	

---

istiqbollari	220
<b>Н.Б.Гиязова, М.М.Таирова, Г.Г.Бобоева</b> Кластерный подход в стратегии инновационного развития сельского хозяйства	223
<b>D.Narziyeva.</b> Ways and prospects for improving the development of clusters in Uzbekistan	226
<b>Х.И.Мўминов, Ҳ.Абдуллаева</b> “Туризм - кластери”нинг ижобий жиҳатларидан фойдаланиш	229

---





*Муҳаррир:*

*Ғ.Муродов*

*Техник муҳаррир:*

*Ғ.Самиева*

*Мусаҳҳиҳ:*

*А.Қаландаров*

*Саҳифаловчи:*

*М.Ортиқова*

Нашриёт лицензияси АИ № 178. 08.12.2010. Оригинал – макетдан босишга рухсат этилди: 07.11.2020. Бичими 60x84. Кегли 14 шпонли. «Times New Roman» гарн. Офсет босма усулида босилди. Офсет босма қоғози. Босма тобоғи 13,2. Адади 50. Буюртма №175.

Бухоро вилоят Матбуот ва ахборот бошқармаси  
“Дурдона” нашриёти: Бухоро шаҳри М.Иқбол кўчаси 11-уй.  
Баҳоси келишилган нарҳда.

“Садриддин Салим Бухорий” МЧЖ босмахонасида чоп этилди.  
Бухоро шаҳри М.Иқбол кўчаси 11-уй. Тел.: 0(365) 221-26-45

