



**ВАЗОРАТИ МАОРИФ ВА ИЛМИ ҶУМҲУРИИ ТОҶИКИСТОН  
ДОНИШКАДАИ ОМУЌЗОРИИ ТОҶИКИСТОН ДАР ШАҲРИ ПАНҶАКЕНТ**

**МИНИСТЕРСТВО ОБРАЗОВАНИЯ И НАУКИ РЕСПУБЛИКИ ТАДЖИКИСТАН  
ТАДЖИКСКИЙ ПЕДАГОГИЧЕСКИЙ ИНСТИТУТ В Г. ПЕНДЖИКЕНТ**

**ВАЗОРАТИ МАОРИФ ВА ИЛМИ ҶУМҲУРИИ ТОҶИКИСТОН  
ДОНИШКАДАИ ОМУЌЗОРИИ ТОҶИКИСТОН ДАР ШАҲРИ  
ПАНҶАКЕНТ**

**Маводи он-лайн конференцияи байналмилалӣ дар  
мавзӯи  
«МАСОИЛИ МУБРАМИ ФАНҲОИ ИҶТИМОӢ,  
ГУМАНИТАРӢ ВА ДАҚИҚ ДАР ШАРОИТИ  
ҶАҲОНИШАВӢ ВА ФАРОГИРИИ COVID-19»  
25 декабри соли 2020**

**Панҷакент – 2020**



**ВАЗОРАТИ МАОРИФ ВА ИЛМИ ҶУМҲУРИИ ТОҶИКИСТОН  
ДОНИШКАДАИ ОМУЌЗОРИИ ТОҶИКИСТОН ДАР ШАҲРИ ПАНҶАКЕНТ  
МИНИСТЕРСТВО ОБРАЗОВАНИЯ И НАУКИ РЕСПУБЛИКИ ТАДЖИКИСТАН  
ТАДЖИКСКИЙ ПЕДАГОГИЧЕСКИЙ ИНСТИТУТ В Г. ПЕНДЖИКЕНТ**

**МИНИСТЕРСТВО ОБРАЗОВАНИЯ И НАУКИ РЕСПУБЛИКИ ТАДЖИКИСТАН  
ТАДЖИКСКИЙ ПЕДАГОГИЧЕСКИЙ ИНСТИТУТ В ГОРОДЕ ПЕНДЖИКЕНТ**

**Матералы международной он-лайн конференции на  
тему  
«АКТУАЛЬНЫЕ ПРОБЛЕМЫ ОБЩЕСТВЕННО-  
ГУМАНИТАРНЫХ И ЕСТЕСТВЕННЫХ НАУК В  
УСЛОВИЯХ ГЛОБАЛИЗАЦИИ И ПАНДЕМИИ COVID-  
19»  
25 декабря 2020 года**

**Пенджикент – 2020**

**Ташкилотчиёни анчуман:**

Вазорати маориф ва илми Ҷумҳурии Тоҷикистон  
Академияи миллии илмҳои Тоҷикистон  
Донишкадаи омӯзгории Тоҷикистон дар шаҳри Панҷакент  
Донишгоҳи давлатии Самарқанд  
Донишкадаи давлатии забонҳои хориҷии Самарқанд  
Донишгоҳи давлатии Бухоро  
Донишкадаи давлатии омӯзгории Навоӣ  
Донишгоҳи давлатии Қаршӣ  
Институти таърихи Академияи Фанҳои Ҷумҳурии Ўзбекистон  
Марказии таълимии корпоративии ERIELL education (Тошкент)  
Маркази минтақавии аз нав тайёр намудан ва баланд бардоштани ихтисоси  
кормандони маорифи халқӣ дар назди Донишгоҳи давлатии Бухоро  
Жиззах политехника институти  
Донишгоҳи Чимкент  
Донишгоҳи «Сырдария»  
Донишгоҳи байналхалқии гуманитарӣ-техникӣ  
Донишгоҳи Кокшетау ба номи А.Мырзахметов  
Донишгоҳи Молиявии Омск дар назди ҳукумати Федератсияи Россия

**Организаторы конференции:**

Министерство образования и науки Республики Таджикистан  
Национальная академия наук Таджикистана  
Таджикский педагогический институт в городе Пенджикент  
Самаркандский государственный университет  
Самаркандский государственный институт иностранных языков  
Бухарский государственный университет  
Каршинский государственный университет  
Навоийский государственный педагогический институт  
Институт истории Академии наук Республики Узбекистан  
Корпоративный учебный центр ERIELL education (Ташкент)  
Региональный центр переподготовки и повышения квалификации работников  
народного образования при Бухарском государственном университете  
Шымкентский университет  
Университет «Сырдарья»  
Международный гуманитарно-технический университет  
Кокчетавский университет им. А. Мырзахметова  
Омский Финансовый университет при Правительстве Российской Федерации

МАСОИЛИ МУБРАМИ ФАНҲОИ ИҚТИМОЙ, ГУМАНИТАРӢ ВА ДАҚИҚ ДАР ШАРОИТИ ЧАҲОНИШАВӢ ВА ФАРОГИРИИ COVID-19», 25 ДЕКАБРИ СОЛИ 2020. ДОТП.

МЕЖДУНАРОДНАЯ НАУЧНО-ПРАКТИЧЕСКАЯ ОН-ЛАЙН КОНФЕРЕНЦИЯ НА ТЕМУ «АКТУАЛЬНЫЕ ПРОБЛЕМЫ ОБЩЕСТВЕННО-ГУМАНИТАРНЫХ И ЕСТЕСТВЕННЫХ НАУК В УСЛОВИЯХ ГЛОБАЛИЗАЦИИ И ПАНДЕМИИ COVID-19», 25 ДЕКАБРЯ 2020 ГОДА. ТПИП.

\*\*\*\*\*

**Маводи он-лайн конференцияи байналмилалӣ дар мавзӯи «МАСОИЛИ МУБРАМИ ФАНҲОИ ИҚТИМОЙ, ГУМАНИТАРӢ ВА ДАҚИҚ ДАР ШАРОИТИ ЧАҲОНИШАВӢ ВА ФАРОГИРИИ COVID-19», 25 декабри соли 2020. – Панҷакент: ДОТП, 2020. – 875 с.**

**Матералы международной он-лайн конференции на тему «АКТУАЛЬНЫЕ ПРОБЛЕМЫ ОБЩЕСТВЕННО-ГУМАНИТАРНЫХ И ЕСТЕСТВЕННЫХ НАУК В УСЛОВИЯХ ГЛОБАЛИЗАЦИИ И ПАНДЕМИИ COVID-19», 25 декабря 2020 года. – Пенджикент: ТПИП, 2020. – 875 с.**

**Маводи анҷуман ба чунин мавзӯҳо баҳшида мешавад:**

1. Масъалаҳои мубрами таълими фосолавии фанҳои иқтимоӣ – гуманитарӣ.
2. Таҷрибаи онлайн-дарсҳои илмҳои дақиқ.
3. Чойгоҳи адибон дар адабиёти мумтози форсу тоҷик.
4. Фурӯғи Паёмҳои Президент: “Бистсолаи омӯзиши фанҳои риёзӣ ва дақиқ дар соҳаи маориф: 2020-2040”
5. Саразми 5500 сола ва масоили мубрами таърих ва фарҳанги мардуми Осиёи Миёна.
6. Тоҷикистон ва ҷаҳони муосир: ҷаҳонишавӣ ва фарогирии COVID-19.
7. Масоили бозёфт, таҳқиқ ва тарғиби мероси ниёгон дар сояи осори Эмомалӣ Раҳмон.

**Ҳайати таҳририя:**

**Ансорӣ М.Қ. (раис), Воҳидов Ш.Х. (мураттиб ва муҳаррири масъул), Шарифова Г.Х. (қотиби масъул), Начмиддинов Ф.Н., Рофиева Ф., Аханов Б.Ф. (Қазоқистон), Қобулов Э. Холиқова Р.Э. Ҳайитов Ш., Алимджанова Д., Узмиева Э.Э. (Ўзбекистон) Абдуллоев Ш.У., Мақсудов З., Исроилов Н., Комилов А., Маҳмаёров А.Қ. (қотиб), Иброҳимова Н., Солехзода С., Норов Н.,**

## **Ҳозирин гиромӣ! Хонумон ва чанобон!**

Раёсати ДОТӢ тибқи Қарору супориш ва дастурҳои Асосгузори сулҳу Ваҳдати миллӣ, Пешвои миллат, мухтарам Эмомалӣ Раҳмон доир ба пешрафт ва густариши илми тоҷик, баланд бардоштани нуфузи эътибори он дар кишвар ва хориҷ саъю талошҳо меварзад, зеро илму донишу фарҳанг яке аз рӯкҳои муҳимтарини баландбардоштани эҳсоси худшиносиву худогоҳӣ башумор меравад. Бо дарки ҳамин масъала ва бо мақсади дар ҷомеаи Тоҷикистон фарогир шудани тафаккур ва ҷаҳонбинии илмӣ Асосгузори сулҳу Ваҳдати миллӣ, Пешвои миллат, мухтарам Эмомалӣ Раҳмон дар воҳӯрӣ бо зиёиёни кишвар солҳои 2020–2040-ро “Бистсолаи омӯзиш ва рушди фанҳои табиатшиносӣ, дақиқ ва риёзӣ” эълон кард. Ҳадаф аз ин иқдом тақвият бахшидан ба раванди омӯзиши илмҳои табиатшиносӣ, дақиқ ва риёзӣ инчунин тафаккури олии ҷавонон мебошад, ки яке аз бахшҳои конфронси мо ба ҳамин мавзӯ бахшида шудааст.

Анҷумани мазкур, ки бахшида ба “Масоили мубрами фанҳои иҷтимоӣ, гуманитарӣ ва дақиқ дар шароити ҷаҳонишавӣ ва фарогирии COVID-19” доир мегардад, аз силсилаанҷуманҳои мебошад, ки давоми мантиқии конфронсҳои қаблӣ. Ҳайати тадорукон тасмим гирифтааст, аз рӯи 8 бахше, ки перомуни мавзӯҳои мухталиф баргузор мегардад, маҷалла омода намояд. Маҷаллаи “Паёми донишқада” зери таҳрир ва масъулияти доктори илмҳои таърих, профессор Шодмон Воҳидов дар ҳаҷми 832 саҳифа бо иштироки 224 нафар устодон ва донишмандоне, ки мақолаҳои илмию методӣ хешро пешниҳод намуданд, мунташир хоҳад гашт.

Тамоми иштирокчиёни анҷуманро, ки бо ҳузурашон хотири моро шод гардониданд ва ҳам нафаронеро, ки тавассути онлайн ба мо ҳамроҳ шуда музокираҷояшонро ба самъи ҳозирин расониданд, ба муносибати Соли Нави 2020–2021 табрик намуда, барояшон сулҳу сафо, меҳру вафо ва дастархони пурсаҳо таманно дорем.

Умед дорем, ки конфронс дар сатҳи аъло ва бо шукӯҳу шаҳомат хоҳад гузашт ва барои таҳкиму тавсеаи он тавфиқ меҷоҳам. Бошад, ки ҳамкорихо дар самти илму фарҳанг ва санъат, ки ҳамдигарро тавбам мегардонанд, идома ёбанд.

Бо қарори Шӯрои олимони донишқада барои рушди илм ва санъати тоҷик Баҳриев Умриҷон, Бобоев Олим, Худойбердиев Султоналӣ ва дабиётшинос, шоир ва ношир Иброҳим Ҳочиев бо унвони “Устоди фахрӣ”-и донишқада сарфароз гардиданд.

Дар қори конфронс ва тачлили он бароятон барору комёбиҳо хоҳонам!

**Профессор Муаззамхон Ансорӣ,  
ректори ДОТӢ**

**Abduvalieva Dilnoza Ismoilovna,  
Kholboev S.O.  
Jizak politekhnical institute**

## **NEEDS ANALYSIS FOR STUDENTS IN ENGINEERING OF BUILDING MATERIALS ON LEARNING ENGLISH**

**Annotation:** This article is aimed to conduct needs analysis of engineering students in order to find out their wants, lacks, needs in English language and the results are used to design syllabus for sophomores of the students in that sphere. For the research the students studying at Jizzakh Polytechnic Institute were taken as participants.

**Key words:** needs analysis, interview, questionnaire, lacked skills, assessment.

Needs analysis plays a crucial role in designing lesson plan and conducting successful lesson. Especially, ESP classes cannot be imagined without needs analysis as ESP is studying for particular reason and goal. In this case learners do not need to focus all receptive and productive skills. Moreover, they cover only content which is relevant to their context. According to Viana, Bocomy and Sarmento (2018) the gold standard of ESP is fulfilling learners' needs. Therefore, teachers should conduct needs analysis before designing lesson plan in order to be aware of learners' needs, wants and interests and create lesson plan based on these needs.

### **Purpose**

This study focuses on identifying needs of students in engineering of building materials on learning English language. This needs analysis was conducted with three students in order to find out their needs, lacks and wants. Obtained results contribute to identify necessary content, skill and set appropriate objectives so as to design successful lesson plan. Observation targets to gain data about the field.

The needs analysis aims to clarify which exact content or skills guides need. First, it is important to be aware of key features of target situation. Since, as Flowerdew (2013) mentioned learners need to be aware of what are the elements that they are required to know in the second language in target situation. In addition, Richterich and Chancerel (as cited in Flowerdew 2013) emphasizes on present situation analysis, which gives information about their ability, knowledge at the beginning and required to know at the end of the course. So, target situation analysis focus on learners' "needs" while present situation analysis include "lacks", "wants" of learners.

### **Methods**

This survey is based on deductive procedure as Long (2005) defines deductive way includes observations, questionnaires, well-structured interviews and performance tests which are effective tools of conducting needs analysis. The interview was taken to get data about their background knowledge and experience. Moreover, it helps to gather more information about this field. It serves to be aware of their strength and weaknesses which is really helpful to design lesson plan.

The questionnaire serves to identify their lacks and wants. Hutchinson and Waters (as cited in Belcher 2006) pointed out that in order to provide learners with appropriate way of teaching English it is important to know their needs. Thus, through questionnaire we were able to find out which skills are required and which content they need to focus. They emphasize on reading and listening skills mostly as they have to get familiar with new building technology whose work principles, instructions are written in English language and will have to communicate with foreign partners in engineering in their future career.

### **Data collection**

\*\*\*\*\*

**Context:**The students who study at Polytechnic Institute, faculty of engineering on building materials. They intend to improve their reading, listening and terminology awareness on the field from English language.

**Target learners:** Three male learners who are at the age of 20-26. Their language proficiency level is elementary. They are the sophomores of Jizzakh Polytechnic Institute in Uzbekistan.

Initially, interview was taken from these students. Interview consisted of 10 questions based on their language experience, background knowledge.

Note: Some parts of the interview were conducted in students' native language-Uzbek since their level of English is not enough to catch the all questions.Oral interview was held on through Telegram app. In the next step questionnaires were utilized for further survey.

**Interview questions**

1. Can you briefly introduce yourself?
2. How long have you been learning English?
3. Where have you graduated?
4. In what parts do you need English in your field?
5. Can you tell me your requirements in your job place?
6. What do students need to do in order to get this job?
7. What are the challenges that are you facing in terms of English language?
8. Which skills are mostly necessary in your profession?
9. What ways are helpful for you to remember new information better and quickly?
10. Can you suggest some ways of improving the way of teaching English classes to

guides?

**Questionnaire**

Item	S trongly agree (SA)	A gree (A)	D isagree (D)	S trongly disagree (SD)
Speaking is my main problem				
Listening is my main problem				
I need to improve my reading skill				
I need to improve my writing skill				
I would prefer to improve my English through movies, songs, Podcasts.				
I would like to practice through certain textbooks.				
I need to enrich my vocabulary mostly related to giving instructions in English.				
I would like to learn more about different terminology in terms of engineering				
I would like to learn more about the language in the instruction, guideline papers				
I would prefer to receive feedback mostly from my instructor				
I would prefer to get feedback mostly from my peers				

2	I need to learn some grammar structures related to communication				
---	--	--	--	--	--

Participants	tem 1	tem 2	tem 3	tem 4	tem 5	tem 6	tem 7	tem 8	tem 9	tem 0	tem 1	tem 2
Student A			A					A	A			
Student B			A		A	D	A	A		A		
Student C	A	A	A					A	A			

### Findings

From the interview and questionnaire, one can find out that target learners are the students of Jizzakh Polytechnic Institute. They are young adolescents, at 20-26 whose nationalities are Uzbek. They started learning English a year ago. The English is needed for them for the following duties:

- to read and comprehend instructions of building materials;
  - to be able to use the building materials according to the guidelines and instructions;
  - to communicate with foreigner partners who speak English in their future working places;
- Receptive skills-reading and listening are the most common skills utilized in their sphere.

In this part, they must obtain comprehension skills particularly. Furthermore, speaking is necessary for communication in order to discuss field matters. Lexical richness is demanded to carry out them, where sphere terminology is emphasized. They prefer learning English using authentic materials, mostly those dedicated to construction engineering. And they suggest interactive ways to be taught, not traditional methods like GTM. Since they are adults and have instructional motivation to learn L2, they would rather have the lesson more content-focused and intensive.

From the questionnaire, one can witness that they prefer to focus on speaking and listening, reading rather than and writing during the classes. Teaching through movies, podcasts are liked by all participants, but the usage of certain textbooks are supported only one (Student A).

In terms of assessment, learners have preferences to get most of feedback by instructor, rather than peers.

And some certain grammar structures used in communication are supported by two (Student B and C).

### Objectives

Taking into consideration the findings from needs analysis, one come up to the following objectives for the planned course. At the end of the course, the learners will be able to:

- to comprehend the instructions and guidelines of the technological machines brought from overseas;
- to follow those instructions and utilize the technology in its place;
- communicate with foreign guests without barriers in order to discuss the sphere matters in their future career;

### Reference

Belcher, D. (2006). *English for Specific Purposes: Teaching to Perceived Needs and Imagined Futures in Worlds of Work, Study, and Everyday Life*. TESOL Quarterly, 40 (1), 133-156.



\*\*\*\*\*

Flowerdew, L. (2013). *Needs analysis and curriculum development in ESP*. In Paltridge, B. and S. Starfields (Eds.) *The Handbook of English for Specific Purposes*, 325-346.

Ishihara, N., & Cohen, A.D. (2010). *Teaching and Learning Pragmatics: Where language and culture meet*. Great Britain: Pearson Education Limited.

Long, M. (2005). Methodological issues in learner needs analysis. In M. Long (ed.), *Second Language Needs Analysis*. 19-76. Cambridge: Cambridge University Press.

Viena, V. Bocomy, A., & Sarmiento, S. (2018). Introduction. *Teaching English for specific purposes*. TESOL Press.

\*\*\*

#### Абдулла-заде Мазбут Хуршедович

Ҷумҳурии Тоҷикистон ш. Хучанд (Муассисаи давлатии таълимии "Донишгоҳи давлатии Хучанд ба номи академик Б. Гафуров" факултаи телекоммуникатсия ва технологияҳои иттилоотӣ, сармуаллими кафедраи системаҳои бисёршабакавии телекоммуникатсионӣ МДТ "Донишгоҳи давлатии Хучанд ба номи акад. Б. Гафуров". Тел: 92.818.99.69. E-mail: [abdullazade.mazbut@mail.ru](mailto:abdullazade.mazbut@mail.ru)

#### Ғоибов Сӯҳроб Абдураҳимович

Сардори Филиали ҶСК "Тоҷиктелеком"-и вилояти Суғд, Унвонҷӯи Ташкилоти таълимии "Академияи давлатии алоқаи Беларус", Ҷумҳурии Беларус. Тел. 92-770-43-75 E-mail: [goibov70@mail.ru](mailto:goibov70@mail.ru)

### ТАҶСИЛОТИ ФОСИЛАВӢ БО ИСТИФОДА АЗ СИСТЕМАҶОИ ТЕЛЕКОММУНИКАТСИОНӢ ДАР ШАРОИТИ ПАНДЕМИЯИ ВИРУСИ COVID-19.

**Ҷакида.** Таҳсилоти фосилавӣ ва муносибати он бо технологияи компютери дар ҳоли рушд дар якҷоягӣ дар соҳаи таълим ваъдаҳои зиёд доданд. Дар мақолаи мазкур мушкилоте баррасӣ карда мешаванд, ки қорбаронро дар таҳсили фосилавӣ беҳтар омӯхта наметавонанд ва инчунин ҳалли онҳоро фароҳам меоранд. Мақола таърихи муҳтасари таълими фосилавӣ оварда шудааст. Он инчунин мефаҳмонад, ки чӣ боиси тағир ёфтани усулҳои таълими фосилавӣ шудааст. Мушкилоти таълими фосилавӣ аз дастгирии академӣ то муошират ва ҳама масъалаҳои дигари марбут ба таълими фосилавӣ нишон дода шудаанд. Қисми дигари ин мақола намунаи воқеии ҳаёти кӯдакон дар кишварҳои рӯ ба тараққӣ ва суст рушдкардари нишон медиҳад, вақте ки вай барнома дар синф қабул намекард. Қисми охир ба имкониятҳои таҳсилоти фосилавии оянда асос ёфтааст.

**Вожаҳои калидӣ:** таҳсилоти фосилавӣ, таълими фосилавӣ, василаҳои аудиовизуалӣ, телетренинг, тахтаҳои электронӣ, васоити ягона, мултимедиавӣ, гипермедиа.

### ДИСТАНЦИОННОЕ ОБУЧЕНИЕ С ИСПОЛЬЗОВАНИЕМ ТЕЛЕКОММУНИКАЦИОННЫХ СИСТЕМ В ТЕКУЩИХ УСЛОВИЯХ ПАНДЕМИИ ВИРУСА COVID-19.

**Аннотация.** Дистанционное образование и его взаимосвязь с развивающимися компьютерными технологиями вместе дали многообещающие перспективы в области образования. В этой статье обсуждаются проблемы, которые пользователи не могут лучше понять при дистанционном обучении, а также предлагаются решения. В статье представлена краткая история дистанционного обучения. Это также объясняет, что привело к изменению методов дистанционного обучения. Выделены проблемы дистанционного обучения от академической поддержки до общения и все другие проблемы,

связанные с дистанционным обучением. В другой части этой статьи показан пример из реальной жизни ребенка в развивающейся и слаборазвитой стране, когда он или она не проходили программу в классе. Последняя часть основана на потенциале будущего дистанционного образования.

**Ключевые слова:** дистанционное образование, дистанционное обучение, аудиовизуальные средства, дистанционное обучение, электронные доски, единые медиа, мультимедиа, гипермедиа.

### **DISTANCE LEARNING USING TELECOMMUNICATION SYSTEMS IN CURRENT CONDITIONS OF THE COVID-19 PANDEMIC.**

**Annotation.** Distance education and its relationship with evolving computer technology have together provided promising prospects for education. This article discusses issues that users may not be able to better understand with distance learning and suggests solutions. The article presents a brief history of distance learning. It also explains what led to the change in distance learning methods. Highlighted the problems of distance learning from academic support to communication and all other problems associated with distance learning. Another part of this article shows a real-life example of a child in a developing and underdeveloped country when he or she was not taking a class program. The last part builds on the potential for future distance education.

**Key words:** distance education, distance learning, audiovisual means, distance learning, electronic boards, unified media, multimedia, hypermedia.

Эпидемияи коронавирус боис шуд, ки мактабҳо ва донишгоҳҳо ба таҳсилоти фосолавӣ зуд гузаранд, ки инро бисёр донишгоҳҳо, ба назар чунин мерасиданд, ки солҳои охир эълон доштанд. Аммо барои аксари омӯзгорон, тасмири чорӣ кардани омӯзиши онлайн ба мисли барф ба сарашон афтод. Устодони донишгоҳҳои пешрафта дар мавқеи бехтаре қарор доштанд, ки аксари онҳо аллакай курсҳои онлайн доштанд ва онҳо маҷбур буданд бо донишҷӯён тавассути шабакаҳои иҷтимоӣ муошират кунанд. Ғайр аз ин, омӯзгорони бехтарин қайҳо ба ҷойгирунии видео лексияҳои худ дар Интернет шурӯъ кардаанд. Албатта, ин бе мушкил набуд. Қасе бояд ғавран дар барномаҳои видеоконферонсҳо, ба монанди Zoom сабти ном шавад, қасе бояд ғавран шакли курсро тағир диҳад. Аммо, дар асл, агар як омӯзгори донишгоҳ мунтазам барои маърузаҳо муаррифиҳо омода мекард, барои рафтани ба интернет хеле осон буд [1].

Тағироти азиме, ки ҳоло дар соҳаҳои гуногуни ҳаёти одамон ба амал омада истодаанд, ба тасаввуроти онҳо дар бораи ҷӣ будани "таълими хуб" таъсир накарда наметавонистанд. Дар шароити тараққиёти системаҳои иттилоотӣ, пайдоиши тамоюлҳои қомилан нави ҳаёти иҷтимоӣ, сиёсӣ ва иқтисодии кишвар, барои муаллим барои гирифтани мутахассиси ҳақиқӣ дар соҳаи маориф диплом доштани хатми мактаби педагогӣ ё донишқада дигар қофӣ нест. Шумо бояд дониши худро доимо тақмил диҳед, доираи назари худро васеъ кунед ва ба худомӯзӣ машғул шавед. Маҳз дар ҳамин ҳол телекоммуникатсия метавонад ба муаллим хидмати хуб расонад: ба ӯ дар вақти барояш муносиб ва дар ҷои барояш мувофиқ (дар ҳона, дар ҷои

қор, дар маркази таълими ва ғ.) Қӯмак расонед, то ки ба ӯ дар курсҳои гуногуни фосолавӣ таҳсил кунад. Шумо аллакай, зоҳиран, тасаввуроте доред, ки таълими фосолавӣ ҷӣ гуна қор мекунад, зеро худ шумо ҳоло дар курсҳои ба ин монанд таҳсил карда истодаед. Вазифаи ин мавзӯ аз он иборат аст, ки шуморо бо масъалаҳои муфассали таълими фосолавӣ, яъне:

**1. Ҳоло таҳсилоти "фосолавӣ" дар мамлақати мо ва берун аз он қист?**

**2. Механизмҳои асосии ғаъолият ва шаклҳои ташкили таълими фосолавӣ қадомҳоянд?**

\*\*\*\*\*

### 3. Таҳсилоти фосолавӣ барои кӣ метавонад роҳи асосӣ ва шояд ягона роҳи ба даст овардани маълумот ё манбаи худомӯзӣ гардад? [2,3].

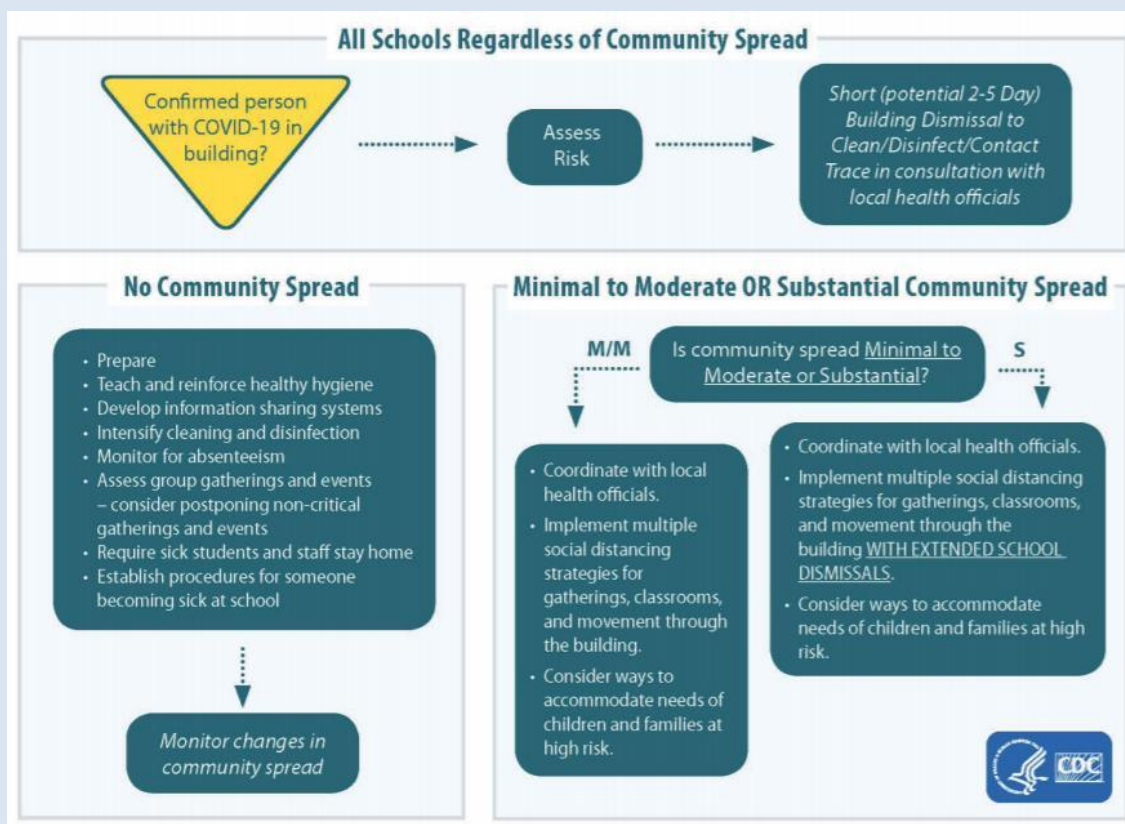

Таълими фосолавӣ, ки дар охири асри 20 ба вучуд омадааст, ба гуфтаи коршиносон, ба асри 21 ҳамчун яке аз системаҳои муассиртарин ва умедбахши оmodасозии мутахассисон ворид хоҳад шуд. Истилоҳи "таҳсилоти фосолавӣ" ҳанӯз ҳам дар адабиёти омӯзгории русӣ ва ҳам англисизабон пурра ба роҳ монда нашудааст, чунин вариантҳо ба монанди "таҳсилоти фосолавӣ", "омӯзиши фосолавӣ" мавҷуданд, аммо ҳама аксар вақт истилоҳи "таълими фосолавӣ" истифода мешавад, ки мо онро дар оянда истифода хоҳем кард. Таълими фосолавӣ ин як намуди таҳсилоти фосолавӣ мебошад, ки мубодилаи фаълони иттилоотро байни донишҷӯён ва омӯзгорон, инчунин байни худи донишҷӯён таъмин менамояд ва аз воситаҳои муосири технологияҳои нави иттилоотӣ (василаҳои аудиовизуалӣ, компютерҳои инфиродӣ, телекоммуникатсия) ба ҳадди аксар истифода менамояд. Баъзе муҳаққиқони хориҷӣ нақши махсусро ба телекоммуникатсия дар ташкили таълими фосолавӣ вогузор намуда, онро ҳамчун **телетренинг** - системаи ҳамгиросишуда, ки банақшагирӣ, тақсимот ва идоракунии барномаҳои таълимиро бо истифодаи васоити пешрафтаи дурдаст дар бар мегирад, муайян мекунанд. Телекоммуникатсияи муосири компютерӣ интиқоли дониш ва дастрасӣ ба маълумоти мухталифи таълимиро дар асоси баробар ва баъзан нисбат ба воситаҳои таълими анъанавӣ хеле самараноктар таъмин карда метавонад.

Таҷрибаҳо инчунин тасдиқ карданд, ки сифат ва сохтори курсҳои таълимӣ ва сифати таълим дар таълими фосолавӣ аксар вақт нисбат ба шаклҳои анъанавии таълим хеле беҳтаранд. Тибқи гуфтаи олими маъруфи амрикоӣ Питер Найт, ин василаҳои муосир-мебошанд, ки имрӯз дар таълими фосолавӣ ба таври васеъ истифода мешаванд, ин шакли таълими омро самаранок гардониданд. "Технологияҳои нави электронӣ, аз қабيلي CD-ROM-ҳои интерактивӣ, тахтаҳои электронӣ, гиперматнҳои мултимедиявӣ, ки тавассути Интернетӣ ҷаҳонӣ бо истифода аз интерфейси Mosaic ва World Wide Web дастрасанд,

\*\*\*\*\*

метавонанд на танҳо иштироки фаъоли донишҷӯёнро ба раванди таълим таъмин кунанд, балки инчунин метавонанд онро идора кунанд. раванд ба фарқ аз ҳама муҳити анъанавии омӯзиш дар назар дошта мешавад. Ҷамҷоякунии садо, ҳаракат, тасвир ва матн муҳити нави таълимиро фароҳам меорад, ки аз имкониятҳои он бой аст, ки бо рушди он дараҷаи иштироки донишҷӯён ба раванди таълим зиёд мешавад. Имкониятҳои интерактивии барномаҳои таълими фосилавӣ ва системаҳои расонидани иттилоот, ки дар ин ҳолат истифода мешаванд, имкон медиҳанд, ки алоқа барқарор ва ҳатто ҳавасманд карда, муколама ва дастгирии доимӣ таъмин карда шаванд, ки дар аксари системаҳои таълими анъанавӣ ғайриимкон мебошанд. Ба гуфтаи Питер Найт, таълими фосилавии дурнамотарин самти таҳсил дар асри 21 хоҳад буд. Ва дар айни замон, чунин омӯзиш бояд ба усулҳои аллакай азхудшуда ва бомуваффақият санҷидашудаи ҳам ғоибона ва ҳам таълими рӯзона, интихоби самарабахш ва прогрессивии онҳо асос ёбад. Системаи таҳсилоти фосилавӣ на барои иваз кардан, балки пурра кардани системаи таълими анъанавӣ тарҳрезӣ шудааст ва ба ҳар кас имконият медиҳад, ки чизи дилхоҳашро дар он ҷо ва дар кучо, кай ва дар кучо меҳодад ва бо забоне, ки меҳодад биомӯзад [4,5].

Таҳсилоти фосилавӣ дар шакли таълими фосилавӣ дар ибтидои асри 20 ба вучуд омадааст. Аз он вақт инҷониб, дар бисёре аз кишварҳои ҷаҳон як низоми хуби таҳсили фосилавӣ мавҷуд аст, ки дар он шумо метавонед маълумоти миёна, миёнаи махсус, олии гиред ё ихтисоси худро дар заминаи муассисаҳои гуногуни таълимӣ тақмил диҳед. Таҳсилоти фосилавӣ дар ин ҳолат маънои омӯзиши мустақили инфиродии манбаъҳои гуногуни донишро дорад (чун қоида, китобҳои дарсӣ ва воҳӯриҳо бо муаллимон дар як сол танҳо 1-2 маротиба дар давоми ҷаласаҳои имтиҳонӣ қарор мегирад. Дар мамлақати мо таҳсилоти фосилавӣ васеъ паҳн шудааст. Шумо метавонед ғоибона маълумоти олии гиред (масалан, дар Донишгоҳи Давлатии Хучанд ба номи академик Б.Ғафуров), омӯхтани забони хоричӣ, омодагӣ ба дохилшавӣ ба донишгоҳ ва ғайра. Аммо, сифати ин гуна омӯзишҳо аксар вақт нисбат ба он ки бо таҳсили рӯзона ба даст оварда мешавад, бадтар аз ҳамкориҳои бади муаллимон ва донишҷӯён ва беназоратӣ аз болои фаъолияти таълимии донишҷӯёни ғоибхон дар давраи байни ҷаласаҳои имтиҳонӣ бадтар аст.

Гузашта аз ин, дар доираи низоми мавҷудаи анъанавии гирифтани маълумоти миёна ва олии, аз ҷумла ғоибона, ҳамеша як категорияи муайяни донишҷӯёни эҳтимоли муайян карда мешавад, ки ҳеҷ гоҳ бинобар нотавонӣ аз фаъолияти асосии худ, вазъи саломатӣ, вазъи молиявӣ, номусоидии риояи ҷадвали муайяни дарс ва ва ғайра Системаи таҳсилоти фосилавӣ, ки барои чунин категорияи донишҷӯён мавҷуданд, нуқсонҳои зиёде доранд, ки яке аз онҳо зарурати мустақилона ба нақша гирифтани ва тақсим кардани кӯшишҳои онҳо бо сабаби набудани алоқаи муаллимон ва ташкилкунандагони тренинҳо мебошад. Бо пайдоиши НИТ ва телекоммуникатсия, алаҳусус, роҳи халли алтернативӣ - таълими фосилавӣ пайдо шуд.

**Таҳсилоти фосилавӣ** - ҳамчун як рушди минбаъдаи системаи таълими фосилавӣ - мубодилаи фаъолони иттилоотро байни донишҷӯён ва омӯзгорон, инчунин байни худи донишҷӯён пешбинӣ менамояд, ки самарабахшии он ва дурнамои бузурги истифода дар системаи таълимро пешақӣ муайян мекунад.

Дар тӯли ду даҳсолаи охир, таҳсилоти фосилавӣ на танҳо номи худро ба даст овард, балки бо сабаби пешрафти технологӣ - истифодаи технологияҳои нави коммуникатсионӣ (телекоммуникатсияи компютерӣ, алоқаи моҳвораӣ, технологияҳои аудио ва видео), ки имкон дод ҳамкориҳои доимии интерактивии байни иштирокчиёни тренинг, новобаста аз дар масофаи ҷуғрофӣ онҳо аз якдигар. [5]

Вобаста аз интихоби воситаҳои таълими фосилавӣ ва шаклҳои муошират, акнун се намуди ташкили технологияи таълими фосилавиरो ҷудо кардан мумкин аст:

## 1. "Васоити ягона"

\*\*\*\*\*

Ин модел истифодаи як навъ воситаи омӯзиш ва канали интиқоли иттилоотро дар назар дорад. Масалан, омӯзиш тавассути ғоибона, барномаҳои таълимии радио ё телевизион. Дар ин модел, маъмулан, воситаи таълимии бартаридошта маводи чопӣ мебошад. Дар амал ҳеҷ гуна муоширати дучониба вучуд надорад, ки ин модели таълими фосилавиرو ба таълими анъанавии фосилавӣ наздик мекунад.

## 2. "Мултимедиавӣ"

Бо ин модели таълими фосилавӣ, воситаҳои таълимӣ истифода мешаванд - китобҳои дарсӣ дар асоси чопӣ, барномаҳои компютерӣ барои мақсадҳои таълимӣ дар васоити ахбори омма, сабти садо ва видео ва ғайра. Аммо, дар ин маврид интиқоли иттилоот ба "як самт" бо алоқаи маҳдуди дучониба бартарӣ дорад. Дар ҳолати зарурӣ, унсурҳои таълими рӯзона истифода мешаванд - вохӯриҳои шахсии донишҷӯён ва омӯзгорон, гузаронидани семинарҳо ё машваратҳои ниҳонии омӯзишӣ, имтиҳони рӯзона ва ғайра.

## 3. "Гипермедиа"

Ин як модели насли сеюми таҳсилоти фосилавӣ мебошад, ки истифодаи технологияҳои нави иттилоотиро бо нақши бартарияти телекоммуникатсияи компютерӣ пешбинӣ мекунад. Шакли содда истифодаи почтаи электронӣ ва телеконференсия, инчунин омӯзиши аудиоӣ (омезиши телефон ва телефакс) мебошад. Бо рушди минбаъда, ин модели таълими фосилавӣ истифодаи мачмуи василаҳоеро ба монанди видео, телефакс ва телефон (барои видеоконфронс) ва аудиография дар бар мегирад, ки ҳамзамон истифодаи васеи видео-дискҳо, гипер-василаҳо, системаҳои дониш ва зеҳни сунӣ.

Технологияҳои умедбахши таълими фосилавӣ таълим бо воситаи компютерҳо ва видео-диски интерактивӣ мебошанд.

Таваҷҷӯҳи на танҳо ба воситаҳои техникаи ташкили таълими фосилавӣ, балки пеш аз ҳама ба шаклу усулҳои ташкили омӯзиш, Э.С. Полат шаш модели таълими фосилавиرو муайян кардааст, ки ҳоло дар таҷрибаи ҷаҳонӣ васеъ истифода мешаванд. Ҳамзамон, новобаста аз модели мушаххаси таълим, ҳадафҳои асосии чунин таҳсил дар масофа ба ҳам монанданд ва онҳо метавонанд ба чунин сатҳҳо мубаддал шаванд:

➤ Ба шунавандагон имкон диҳед, ки дар доираи барномаҳои таълимии мавҷуда тақвими ва дониши худро дар соҳаҳои гуногун пурра кунанд.

➤ Аз рӯи натиҷаҳои имтиҳонҳои дахлдор (омӯзиши беруна) шаходатномаи таҳсилот, ин ё он дараҷаи таҳассусӣ диҳед.

➤ Таъмини таҳсилоти босифат дар соҳаҳои гуногуни барномаҳои мактабӣ ва донишгоҳӣ.

Таҳсилоти фосилавӣ дар айни замон дар он кишварҳое, ки барои ин заминаҳои мувофиқ таҳия шудаанд, ба таври васеътар таҳия карда мешаванд, аз ҷумла:

❖ инфрасохтори хуби телекоммуникатсионӣ

❖ мавҷудияти қаламрави калони кишвар (дар он ҷо минтақаҳои душворгузар ё дурдаст аз марказ)

❖ системаи пешрафтаи таълими анъанавӣ.

Ин пеш аз ҳама кишварҳое ҳастанд, ба монанди ИМА, Канада, Австралия ва Бритониё. Дар ин кишварҳо, муассисаҳои гуногуни таълимӣ ва шабакаҳои таълимии телекоммуникатсионӣ фаъолият мекунанд, ки ба ҳама имкон медиҳанд, ки таҳсилоти фосилавиرو аз сар гузаронанд, масалан:

➤ [The Open University](#) (Бритониё)

➤ [GLOSAS](#) (ИМА)

➤ [Telenet](#) (ИМА)

➤ [Contact North](#) (Канада)

➤ [PC Teletraining Network](#) (ИМА)

➤ [UNISA](#) (Донишгоҳи Африқои Ҷанубӣ)

Дар Русия, Ҷумҳурии Тоҷикистон ва бисёр дигар кишварҳо таълими фосолавӣ то ҳол бо сабаби як қатор сабабҳои объективӣ - асосан аз сабаби ба дараҷаи нокифояи баланди рушди иншооти телекоммуникатсионӣ ба таври васеъ истифода бурда нашудааст. Аммо, дар вақтҳои охир, вазъ ба таври кулӣ ба беҳтар шудан тағйир ёфт. Гузашта аз ин, дар иҷрои ғояҳои омӯзиши фосолавӣ аз имкониятҳои, ки воситаҳои муосири техникӣ фароҳам меоранд, ақибмонӣ ба назар мерасад. Масалан, рушди васеи василаҳои телекоммуникатсионии компютерӣ дар мамлақати мо боиси ташаккули шабакаҳои телекоммуникатсионии минтақавӣ ва ҷаҳонӣ гардид (аз ҷумла шабакаҳои, ки бевосита ба системаи таълим нигаронида шудаанд).

Хизматрасонии телекоммуникатсионӣ барои муаллимон ва донишҷӯён дастрас гардид - аксари мактабҳо аллақай дар шабака қор мекунанд. Аммо, то ба имрӯз ягон "мундариҷа" -и методӣ ва иттилоотӣ вучуд надорад, ки ба таълими фосолавӣ нигаронида шудааст. Ва ҳоло ҳам дурнамои воқеии рушди системаи таълими фосолавӣ бо истифодаи телекоммуникатсияи компютерӣ мавҷуданд. [6]

Якҷоя шудани бартариҳои таҳсилоти фосолавӣ ва телекоммуникатсионӣ имкон медиҳад:

- ҳалли масъалаи муоширати интерактивӣ дар ҳамкориҳои муаллим ва донишҷӯён, омӯзгор ва гурӯҳи омӯзишӣ, донишҷӯи инфиродӣ ва гурӯҳи омӯзишӣ;
- назорати доимиро аз болои дараҷаи азхудкунии маводи таълимӣ таъмин менамояд;
- донишҷӯёнро бо маводи таълимӣ ва маълумоти таълимии дар серверҳои гуногуни иттилоотӣ ва пойгоҳи додаҳои шабакаҳои телекоммуникатсионӣ таъминбуда;
- малакаҳои донишҷӯёнро дар омӯзиши мустақилона, "наовариҳои иттилоотӣ" -и шахсӣ ташаккул диҳед;
- таълими тағирёбандаро барои донишомӯзон бо истифода аз маводи дарсии модулшуда таъмин намояд;
- муттаҳид сохтани системаи таҳсилоти ватанию хориҷӣ, ба донишҷӯён имконият фароҳам меорад, ки ҳам дар ҚТ ва ҳам дар хориҷи кишвар таҳсил кунанд;
- имконияти омӯхтан барои ҳама ва ҳамеша (новобаста аз синну сол, таҳассус, вазъи саломатӣ, шароити қор, масофа аз маркази таълимӣ ва ғайра).

#### **Кӣ беҳтар ба таҳсилоти фосолавӣ тавачҷӯҳ дорад?**

**Таҳсилоти фосолавӣ дар қадом сатҳи системаи таълими якумрӣ самараноктар хоҳад буд? [7]**

Бо дарназардошти системаи таҳсилоти миёна дар ин ҷо, мо метавонем самтҳои зерини таълимро қайд намоем, ки таҳсилоти фосолавӣ дар онҳо танҳо ивазнашаванда бошад.

**Аввалан**, ин таҳсили ғоибонаи хонандагони мактабҳои таҳсилоти умумӣ дар минтақаҳои дурдаст мебошад. Аксар вақт вазъ ба амал меояд, ки дар мактабҳои деҳотӣ ё шаҳракӣ (ва баъзан дар шаҳрҳои) минтақаҳои ба ин монанд камбудии муаллимони фаннӣ вучуд дорад ё танҳо мутахассисоне мавҷуд нестанд, ки метавонанд фанҳо ва курсҳои навбунёдро таълим диҳанд. Гузашта аз ин, на ҳама кӯдакони боистеъдод, махсусан қобилиятноке, ки дар ноҳияҳои дурдасти марказ зиндагӣ мекунанд, метавонанд ба таҳсилоти махсус дастрасӣ пайдо кунанд, нерӯи зеҳнии худро ошкор созанд, дар бораи худомӯзӣ ва омӯзиши минбаъдаи соҳаи тавачҷӯҳи худ маслиҳатҳо гиранд. Бисёр донишҷӯён - хатмкунандагон - аз минтақаҳои дурдаст наметавонанд дар бораи шароит ва имтиҳонҳои дохилшавӣ дар донишгоҳҳои пешрафтаи кишвар саривақт маълумот гиранд, дар аввал имкониятҳои нобаробар барои дохилшавӣ доранд (зеро онҳо курсҳои тайёриро хатм карда наметавонанд). Дар ҳамаи ин ҳолатҳо, таҳсилоти фосолавӣ метавонад манфиатҳои воқеӣ ба даст орад ва ба ҷунин кӯдакон имконият диҳад, ки на танҳо мустақиман дар хона маълумоти

\*\*\*\*\*

хуби миёна гиранд, балки робитаи мустақимро бо донишгоҳҳои пешрафтаи кишвар барқарор кунанд, ки ин вазро дар ҷудошавии иттилоотии мактабҳо аз минтақаҳои дурдасти кишвар ба кулӣ тағир медиҳад.

**Дуввум**, мо аксар вақт фаромӯш мекунем, ки шумораи зиёди кӯдакон ва калонсолон аз сабаби маъюб будан ва дар муассисаҳои таълимӣ таҳсил кардан наметавонанд (ва муаллимони мактаб бо сифати қор бо кӯдакон ҷи гуна робита доранд - имкони гирифтани маълумотро надоранд. Аз ин рӯ, барои чунин категорияҳои донишҷӯён, таҳсилоти фосилавӣ метавонад ба яке аз "равзанаҳои" каме (ё ҳатто ягона) дар ҷаҳони кушод табдил ёбад.

**Саввум**, таълими фосилавӣ метавонад ба шахсоне кумак кунад, ки аллакай маълумоти миёна ва оӣ доранд, новобаста аз ихтисоси мушаххасашон, барои тақмили ихтисос ё гирифтани маълумоти иловагӣ.

**Чаҳорум**, таҳсилоти фосилавӣ метавонад дар байни одамоне, ки бо сабабҳои гуногун маҷбуранд муддати дароз дар хона бимонанд ва имкони гирифтани таҳсили рӯзона надоранд, хеле маъмул бошад. Масалан, заноне, ки дар руҳсатии волидайн мебошанд, беморони курси тӯлонии табобат ва ғ.

**Панҷум**, таҳсили фосилавӣ барои мактаббачагон ва донишҷӯёне, ки аксар вақт бо сабаби хусусиятҳои қори волидонашон (геологҳо, хизматчиёни ҳарбӣ, бинокорон ва ғайра) маҷбуранд ҷои истиқомати худро иваз кунанд, ҷолиб бошанд ва ба онҳо имкон диҳанд, ки тибқи ҳамон барнома ва бо доимӣ таҳсил кунанд.

Ҳамин тариқ, таҳсилоти фосилавӣ метавонад мушкилоти зиёдеро вобаста ба зарурати таҳсил ё худомӯзӣ барои бисёр категорияҳои донишҷӯёни эҳтимолии мамлақати мо ҳал кунад. [7]

#### Адабиётҳои истифодашуда:

1. Абдрахманова Г.И., Ковалева Г.Г. Использование информационных и коммуникационных технологий в образовании. Статистический обзор // Вопросы образования. – № 3, 2010. – С. 152–159.
2. Ахметов Б.С. Педагогические основы построения информационной образовательной среды вуза. –Актобе: АГУ, 2003. – 332 с.
3. Гасликова И.Р., Ковалева Г. Г. Показатели использования информационных технологий в образовании // Вопросы образования. – № 3, 2005. – С. 302–330.
4. Гильман Е.Е. Дидактические условия развития дистанционного образования в информационном пространстве колледжа / Автореф. дис. ... канд. пед. наук. – Курск: КГУ, 2005.
5. Громова Т.В. Теория и технология подготовки преподавателей вуза к деятельности в системе дистанционного обучения / Автореф. дис. ... д. пед. наук. – Тольятти, 2011.
6. Гуревич П.С. Философия образования: теория и практика // Мат. конф. «Высшее образование для XXI века». – М., 2006. – С. 31–38.
7. Иванова В.В. Развитие дистанционного образования. Социально-философский анализ / Дисс. ..канд. филос. наук. – Москва, 2005.

\*\*\*

УДК-371

ББК-74.04 (6Т)

Абдулла-заде Мазбут Хуршедович

унвонҷӯи кафедраи таърихи илм ва техникаи Донишгоҳи Давлатии Бохтар ба номи Носири Хусрав, сармуаллими кафедраи системаҳои бисёршабакавии телекоммуникатсионӣ МДТ “Донишгоҳи давлатии Хучанд ба номи акад. Б. Ғафуров”.

Тел: 92.818.99.69. E-mail: [abdullazade.mazbut@mail.ru](mailto:abdullazade.mazbut@mail.ru)

Файзиев Зафар Исматуллоевич

сармуаллими кафедраи системаҳои бисёршабакавии телекоммуникатсионӣ. [Ҷумҳурии Тоҷикистон, ш. Хучанд] муаллифи зиёда аз 30 асарҳои илмӣ мебошад, ки дар соҳаи фаъолияти илмӣ – муҳандиси радио ва электроника. Тамос: тел. [92] 8222070. E-mail:

[z.fayziyev@bk.ru](mailto:z.fayziyev@bk.ru)

Ҷӯраев Музаффарҷон Каримҷонович

намзади илмҳои педагогӣ, дотсенти кафедраи кафедраи системаҳои бисёршабакавии телекоммуникатсионӣ, МДТ “ДДХ ба номи академик Б.Ғафуров” [Ҷумҳурии Тоҷикистон ш. Хучанд], E-mail: [dzhurayev1973@list.ru](mailto:dzhurayev1973@list.ru)

## ОИД БА ПРИНЦИПҶОИ ФАҶМИШИ ДАСТОВАРДҶОИ АСОСИИ МАТЕМАТИКӢ

*Ҷакида.* Дар мақола оиди мафҳумҳои асосии математикӣ, ҳангоми таълим принципҳои ҷамъбасти дониш, робитаи мутақобилаи дониш ва ташаккули марҳилавии дониш зарур аст нишон дода шудааст. Ҳамчун мисоли истифодаи ин принципҳо дар ташаккули мафҳумҳои асосӣ, ташаккули мафҳуми миқдори скалярӣ ба назар гирифта мешаванд.

*Калидвожаҳо:* сохторҳои риёзӣ, миқдори скалярҳо, принсипи наслдонии, принсипи ба ҳам пайвастании дониш, принсипи ташаккули марҳилавии мафҳумҳо.

*Аннотация.* В статье рассматриваются основные понятия математики, принципы обобщения знаний, взаимосвязь знаний и постепенное формирование знаний. В качестве примера применения этих принципов при формировании основных понятий рассмотрено формирование понятия скалярной величины.

*Ключевые слова:* математические конструкции, число скаляров, принцип генеалогии, принцип комбинирования знаний, принцип поэтапного формирования понятий.

*Abstract.* The article shows that to achievement understanding of the basic mathematical concepts it is necessary to keep in learning the principles of generalization of knowledge, coherences of knowledge and phasing of formation of knowledge. As an example of use of these principles in the formation of basic concepts, the formation of a concept of a scalar value is considered.

*Keywords:* mathematical structures, scalar values, principle of generalization of knowledge, principle of coherence of knowledge, principle of phasing of formation of concepts.

Дар айни замон, дар таълими математика, яке аз мушкилоти асосӣ дар фаҳмиши мафҳумҳои пешрафта аст. Норасоии фаҳмиш бо ду сабаби асосӣ вобаста аст. Пеш аз ҳама, ин ба он вобаста аст, ки донишҷӯён маводи таълимро дар бисёр ҳолатҳо ба системаи дониш дохил вобаста намекунанд. Таъмини ягонагӣ дар таълими математика танҳо дар асоси нишон додани унсурҳои муҳимтарини он имконпазир аст. Аз ин рӯ, яке аз принципҳои муайянқунандаи сохтани ҳар курси риёзӣ принсипи умумичаҳонии донишҳо мебошад. Ин маънои онро дорад, ки шумо бояд курсро бо муайян кардани хосиятҳои асосӣ, бунёдии



\*\*\*\*\*

объекти омӯзишшаванда оғоз карда, муайян кардани мафҳумҳои асосӣ ва ташкили маводи таълимӣ дар рушди мантиқии ин консепсияҳо ва системаи илми математикаро пурра ба назар гиред. Бо истифода аз ин принцип, ташаккул додани на танҳо донишҳои муайян мумкин аст, балки тамоми системаи математикӣ, кушода тавонистани алоқаҳои дохилӣ ва муносибатҳои фаҳмишҳои фундаменталӣ, нишон дода тавонистани пайдошавии онҳо бо фактҳои конкретӣ ва ҳодисаҳои руҳдода мебошад.

Дар асл, ин муқаррарот дар таълимоти А. Я Коменский, ки тибқи он дар таълим, аз ибтидоӣ, таҳкурсии умумии илмии бунёди, бояд дар зехни кӯдак ҷойгир карда шавад. Ҷамъбасти дониш барои беҳтар фаҳмидан имкон фароҳам меорад, зеро он сохтореро ба вучуд меорад, ки нисбат ба далелҳои ҷудоғона бо донишҳои нав бештар ҳамкорӣ мекунад.

Чанд қадар алоқаҳои гуногуни донишҳои нав бо донишҳои дар хотираҳо ҷойшуда барқарор карда шаванд, ҳамон қадар имконияти ҷуқур ва васеътар фаҳмидани маводҳои нав ва азхудкунии он пайдо мегардад. Донишандӯзии ҷуқур имкон медиҳад фаҳмишҳои асосиро ҳамчун поя дар бунёди скелети математика истифода шавад. Принципи дигари асосӣ бояд принципи ҳамбастагӣ (ҳамбастагӣ) -и дониш бошад, ки баррасии маҷмӯи муносибатҳои устувори объекти таҳқиқшударо таъмин менамояд. Он чизе, ки таълим дода шудааст, бояд бисёр иртибот дошта бошад - инро ханӯз А. Я. Коменский талаб мекард. Ҷӣ тавре ки Г. Фройденталь қайд мекунад, “принципи солим омӯзиши нонрезаҳои ҷудошуда нест, балки бахшҳои мувофиқашуда мебошад. Он чизе, ки бо ҳам пайвастагӣ осонтар аст ва омӯхтан осонтар аст” [7, саҳ. 62] навишта шудааст. Ин принцип ба назарияи маъруфи муносибатҳои дохилӣ ва байниминтақавӣ таъя мекунад. Математика, ба гуфтаи Н.Бурбаки, илми сохторҳои маҳсус номида мешавад, ки онҳо ба се намуди асосӣ тақсим мешаванд: алгебравӣ, тартибӣ ва топологӣ. Таҳқиқоти психологи машҳури Швейтсария Ж.Пиаже нишон дод, ки сохторҳои тартибӣ, алгебравӣ ва топологӣ на танҳо барои бунёди математика, балки барои механизми тафаккур заминаи муҳим мебошанд.

Ин нақшро ифода мекунад, ки ин сохторҳо дар таълими математика роли асосиро бозӣ мекунанд. Аммо, омӯзиши намудҳои гуногуни сохторҳои математикӣ дар мактаб бо мушкилиҳои муайян рӯ ба рӯ мешавад. Ҷама моделҳои математикии объектҳо ва равандҳои воқеӣ, чун қоида, ба истифодаи фаъолияти муштараки намудҳои гуногуни сохтор асос ёфтаанд. Аз ин рӯ, барои он ки донишҷӯён тасаввуроти ягонаи математикии дунёро ташаккул диҳанд, ҳангоми таълими математика ба пайвастагии сохторҳои гуногуни математикӣ ва ҳамкориҳои онҳо диққати маҳсус бояд дод. Сабаби дигари муҳим набудани фаҳмиши мафҳумҳои асосӣ дар байни донишҷӯён дар таълим риояи пайдарҳамии марҳилаҳо, марҳилаҳои ташаккули мафҳумҳо дар бораи сохторҳои математикӣ мебошад. Аз як сатҳи тафаккур ба сатҳи дигар гузаштан лозим аст. Вазифаи омӯзгор аз он иборат аст, ки ба донишҷӯ кӯмак кунад, ки ҷаҳони рӯҳии худро тавассути гузариш аз як сатҳи тафаккур ба сатҳи дигар гузаронад. Бо назардошти хусусиятҳои синну соли донишҷӯён бояд мафҳумҳои кофии консепсияҳои пешрафта мавҷуд бошанд. Чунин мафҳумҳои умумӣ ва муттаҳидкунанда ба мисли функция, гурӯҳ, миқдор, шумора метавонанд дар омӯзиш на ҳамчун нуқтаи ибтидоӣ пайдо шаванд, балки дар натиҷаи омӯзиш ҷамъоварӣ карда шаванд, ки далелҳо ва қонуниятҳо ҷамъ мешаванд ва боиси хулосаҳои умумӣ мешаванд. Аз ин рӯ, шартӣ зарурии муносибати дуруст ба интиҳоби мундариҷаи таълим интиҳоби марҳилаҳо, марҳилаҳои рушд ва бунёди он дар асоси "спирал" мебошад. Таҷрибаи пурраи омӯзиши математика бартарихии назарраси сохтори спиралии донишро нишон медиҳад, вақте ки мавод дар шакли спирали рушдбанда ҷойгир аст, ва ҳар як гардиши спирал (давр) мавзӯи дохилӣ мебошад [4]. Қадамҳо дар чунин дониши пайваста такмилёфтаи моҳиятнок, ки ба сатҳи дарки иттилооти таълимӣ алоқаманданд, дар дидактика одатан сатҳи таълим **ё сатҳи ассимилятсия** номида мешаванд. Сухан гуфтан дуруст аст, на дар бораи сатҳи дониш, балки дар бораи сатҳи зехнии донишҷӯён дар ҷараёни таълим - сатҳи донишҳои илмӣ. Структурӣ,

\*\*\*\*\*

ин сатҳоро бо қадамҳои бо спирали алоқаманд тасвир кардан мумкин аст. Ҳамин тариқ, принципи дигари муҳими ташкили курсҳои риёзӣ ин принципи ташаккул додани давраҳои дониш мебошад. Мувофиқи ин принцип, чараёни таълим бояд ҳамчун як системаи бисёрсатҳӣ бо дастгирии ҳатмии сатҳҳои мушаххаси донишҳои илмӣ баррасӣ карда шавад. Тавре ки А.Н. Колмогоров, омӯзиши математика бояд аз якҷанд марҳила иборат бошад, ки онро вазнинии муносибати психологии донишҷӯён ба фарқият асоснок кард ва "тартиби табиӣи баланд бардоштани дониш ва малакаҳо ҳамеша хусусияти рушди спирал " аст. Принципи "**хаттӣ**" -и курси дарозмуддат дар риёзиёт, ба ақидаи ӯ, мазмуни равшан надорад. Аммо, мантиқи илм талаб намекунад, ки "**спирал**" ҳатман ба "**гардишҳо**" чудо шавад [3]. Мувофиқи ин нуқтаи назар, тавре ки дар [4], [5], [6] нишон дода шудааст, чараёни таълим бояд ҳамчун як системаи бисёрсатҳӣ бо дастгирии ҳатмии сатҳҳои мушаххаси донишҳои илмӣ баррасӣ карда шавад. Бе чунин дастгирӣ, омӯзиш метавонад расмӣ шавад ва дониш бидуни фаҳмиш бидиҳад. Ҳамчун як мисоли истифодаи принципҳои дар боло зикршуда дар ташаккули мафҳумҳои асосӣ ва ҳамоҳангии синергетикии намудҳои гуногуни сохторҳои риёзӣ, мо раванди ташаккули мафҳуми миқдорро дар таълими математика баррасӣ менамоем. Ба ақидаи математикони маъруфи амрикоӣ Г. Биркофф, ғояи бузургӣ нисбат ба мафҳумҳо ва мантиқи арифметика амиқтар ва муҳимтар аст [1, саҳ 61]. Ин мафҳумро бешубҳа метавон ба шумораи мафҳумҳои пешбари ва аслии курси математика мансуб кард. Арзишҳо ҷузъи ҷудонашавандаи мундариҷаи на танҳо математика, балки физика, химия ва дигар илмҳо мебошанд. Арзишҳо ҳамчун инъикоси хусусиятҳои гуногуни объектҳои воқеӣ мавҷуданд. Барои омӯзиши мафҳуми миқдор дар курси мактабии олимони математика (А.Н. Колмогоров [2], Н.Я. Виленкин ва ғ.) Ва психологҳо (В.В. Давыдов) аҳамияти калон дорад. Аммо, бо вучуди талошҳои ин олимони маъруф, мафҳуми миқдор дар мактаб (ва дар баъзе ҳолатҳо дар мактаби миёна) ҳанӯз ҳам одатан бе таъриф гузошта мешавад ва аз ин рӯ, дар амалияи таълимӣ бархе ихтиёриҳои ин мафҳум маъмул аст. Тавре ки Г. Фрейдентал дуруст қайд кард, математикҳо майл доранд, ки миқдори скаляро ба як шона буранд. Ҳамзамон, бояд пайдоиш ва табиати миқдори алоҳидаи шахсро ба ёд оред ва муносибатҳои байни онҳоро бифаҳмед [7, саҳ.123-124]. Камбуди асосии мо, омӯхтани миқдор он аст, ки марҳилаҳо ва сатҳҳои ташаккули ин мафҳум ба таври возеҳ муайян карда нашудаанд. Ҳамаи ин ба он оварда мерасонад, ки донишҷӯён дар бораи ин мафҳум тасаввуроти аниқ надоранд. Омӯзиши миқдорҳо дар тӯли таҳсил дар мактаб ва қисман дар донишгоҳ гузаронида мешавад. Мафҳуми миқдор дар раванди ташаккули он аз якҷанд марҳила мегузарад. Марҳилаи аввал, бешумор, ба сатҳи тафаккур мувофиқат мекунад, ки онро сатҳи маҷмӯи мушаххас (ҳонандагони 6-7 сола) номидан мумкин аст. Дар ин марҳила, таърифи дидактикии Л. Эйлер чунин аст: " Бузургии ҳама чиз қобилияти афзоиш ё кам шуданро дорад". Ин таърифро инчунин математики машҳури фаронсаӣ Жан Дарбу истифода кардааст. Дар формулировкаи муосир ин таъриф чунин ба назар мерасад: миқдори якхела унсурҳои баъзе маҷмӯи хатти фармонбардорро меноманд. Ин мафҳум маънои онро дорад, ки дар маҷмӯи миқдори якхела муносибати тартибот " $<$ " дода шудааст, ки шартӣ антирефлексивӣ, транзиталӣ ва трихотомияро қонеъ мекунад (яъне барои ҳама унсурҳои  $x$  ва  $y$  яке аз муносибатҳои  $x = y$ ,  $x > y$  ё  $x < y$ ). Азбаски ягон маҷмӯи ададӣ (зербоб дар  $R$ ) ба таври хатӣ тартиб дода мешавад, мувофиқи таъбири мо, рақам як ҳолати махсуси миқдор мебошад. Ин ба мо имкон медиҳад, ки дар омӯзиши намудҳои гуногуни ададҳои воқеӣ ягонагиро таъмин намоем ва минбаъд ҳамаи намудҳои ададҳои воқеиро ҳамчун баъзе миқдорҳо ворид созем. Ҳангоми муайян кардани миқдор, ба ғайр аз мавҷудияти тартиби хатӣ, одатан чунин меҳисобанд, ки амалиёти иловагӣ низ муайян карда шудааст, ки дорои баъзе хусусиятҳост. Аммо, дар кӯдак, консепсияи амалиёти илова кардани миқдорҳо баъд аз мафҳуми худӣ миқдор, ҳамчун роҳи баробар кардани арзишҳо, гузариш аз нобаробарӣ ба баробарӣ, ташаккул меёбад. Ин усули ҷорӣ кардани амалиёти ҷамъкунӣ (ва тарқкунӣ) асоси комилан

\*\*\*\*\*

илмӣ дорад ва амалан дар китоби дарсии синфи 1 тибқи барномаи Д.Б. Эльконина – В.В. Давыдова татбиқ карда мешавад. Талаботи иҷрошавандагӣ барои амалисозии иловагӣ дар муайянкунии арзиши он ба марҳилаи навбатии ташаккули ин мафҳум, ки пас аз гирифтани донишҷӯён дар бораи миқдоре, ки дарозӣ доранд, илова кардани чунин миқдорро ёд гиред, маънои ин амалиёт ва хосиятҳои онро пайдо кардан бамавридтар аст. Дар ин марҳила, аз таърифи зерин бармеояд: Маҷмӯи хаттии миқдори мусбӣ скалярӣ ин бузургии нисбии скалярӣ меноманд, ки дар он илова ба робитаи фармоиш “<”, амалиёти иловагӣ муайян карда мешавад ва шартҳои зеринро қонеъ карда метавонад:

1)  $a + b = b + a$  ;

2)  $a + (b + c) = (a + b) + c$  ;

3)  $a < b \Leftrightarrow a + c < b + c$  ;

4) агар  $a < b$  бошад, он гоҳ миқдори беназири  $c$  мавҷуд аст, ки  $a + c = b$

5) барои ҳар гуна миқдор  $a$  ва тамоми ададҳои мусбати  $n$  ягон миқдори  $b$  мавҷуд аст, ки  $nb = a$  (имконияти тақсим шудан ба  $n$  қисмҳои баробар).

Дар ин таъриф ҳеҷ гуна хусусияти архимедивӣ вучуд надорад, ки беҳтараш дар марҳилаи баъдӣ ҳамзамон бо назарияи андозагирӣ шинос шавед. Албатта, ҳатто дар ин марҳила таърифи мафҳумро дар шакли возеҳ амалан имконнопазир аст, аммо донишҷӯён бояд дар бораи хусусиятҳои миқдори скалаҳо (хусусиятҳои 1-5) тасаввуроте дошта бошанд. Пас аз он ки донишҷӯён рақамҳои манфиро меомӯзанд ва ба омӯзиши бузургиҳои физикӣ шуруъ мекунанд, тавсия дода мешавад, ки онҳоро бо ададҳои скалярии манфӣ шинос шаванд. Дар ин марҳила, асоси муайянкунии бузургиҳо ин гурӯҳи аксиомаҳо асос шуда метавонанд. Ин аксиомаҳо, тавре ки Г. Биркофф қайд карда буд, метавонанд ҳамчун хусусиятҳои эмпирикии миқдор ҳисобида шаванд [1, с. 61]. Системаи миқдори скалярӣ маҷмӯи  $V$ -и хаттиест, ки дар он илова ба робитаи тартиб “<”, амалиёти иловагӣ муайян карда мешавад ва шартҳои зерин қонеъ карда мешаванд:

1)  $a + b = b + a$  ;

2)  $a + (b + c) = (a + b) + c$  ;

3)  $a + 0 = a$  (мавҷудияти сифр);

4)  $a + (-a) = 0$  (мавҷудияти адади муқобил);

5)  $a < b \Leftrightarrow a + c < b + c$  (иловаҳои якхела);

6) барои ҳар як миқдори  $a$  ва ягон адад тамоми  $n$ -и мусбӣ, миқдори  $b$  вучуд дорад, ки  $nb = a$  (имконияти тақсим шудан ба  $n$  қисмҳои баробар).

Ва дар ин марҳила дар мактаби омма таърифи миқдори скалярҳо бояд танҳо дар шакли номуайян мавҷуд бошад. Дар марҳилаи навбатӣ қорӣ кардани аксиоматикаи миқдори скалаҳо дар шакли возеҳ (дар мактаби миёна бо омӯзиши амиқи математика ё дар курси аввал дар донишгоҳ) тавсия дода мешавад. Ҳамзамон, мо метавонем таъсири сохторҳои тартибиро бо сохти топологӣ баррасӣ кунем. Барои ин аксиоми иловагии давомнок бояд ворид карда шавад, ки ин шартро бо хусусияти давомнокӣ (мукамалӣ) рақамҳои воқеӣ пайваст кунад. Аз ҷама шаклҳои мухталифи шароити муттасилӣ, ба ақидаи мо, аз ҷама фоидаовар ин аст, ки аз Дедекинди омада, шаклест, ки шарҳи дақиқи геометрию фароҳам меорад:

7) Агар  $X$  ва  $Y$  зермаҷмӯҳои маҷмӯҳҳои  $V$  ва  $X$  дар тарафи чапи  $Y$  қойгир бошанд (яъне барои ҳар як  $x$  аз  $X$  ва барои ҷама гуна  $y$  аз  $Y$   $x \leq y$ ), пас як элементи  $c$  вучуд дорад, ки ин зермаҷмӯҳоро ҷудо мекунад (яъне. барои ҳар як  $x$  ва барои ҷама  $yx \leq cy$ ).

Аз ин шарт, дар натиҷа, хусусияти зеринро ба даст овардан мумкин аст: маҷмӯи миқдори скалярии бифосила ба таври архимедӣ ба тартиб оварда шудааст, яъне. барои ҷама  $a$  ва  $b$  аз маҷмӯи  $V$  (дар ин ҷо  $a > 0$ ), адалди мусбати  $n$  мавҷуд аст, ки чунин шарт иҷро мешавад  $na > b$ . Чунин як пешниҳоди аксиомати назарияи миқдори скалярҳо барои муаллимони ояндаи математика хеле муфид аст ва норасогихоро дар омӯзиши бузургиҳо бартарарф

\*\*\*\*\*

мекунад. Дар назарияи микдори скалаҳо ҳолати тартиботи Архимед нақши махсус дорад. Агар ин шарт қонеъ карда шавад, системаи микдори скалярҳо бо рақамҳои воқеӣ тамом мешавад. Ин далели аҷиб аз теоремаест, ки барои гурӯҳҳои фармоишӣ аз ҷониби Гелдер исбот шудааст: системаи бузургии скалярии  $V$  бо фармони Архимед (бо нигоҳ доштани тартиб) ба зергурӯҳи гурӯҳи иловагии рақамҳои воқеӣ бо тартиби табиӣ изоморфӣ мебошад. Ин теорема, ки нуктаи назарияи бузургии скалярии архимедӣ мебошад, бояд дар донишгоҳ ҳамчун як қисми курси махсус баррасӣ карда шавад. Риояи принципҳои дидактикии дар боло зикршуда дар таълими математика, инчунин истифодаи назарияҳо ва намунаҳои бунёдӣ дар омӯзиши бузургиҳо ба мактаббачагон ва муаллимони ояндаи математика дар амалисозии синергетикии сохторҳои гуногуни математикӣ мусоидат мекунад, ки ба фаҳмиши мафҳумҳои пешрафта мусоидат мекунад.

#### **Рӯйхати адабиётҳои истифодашуда**

1. Биркгофф Г. Математика и психология. – М.: Советское радио, 1977.-96 с.
2. Колмогоров А.Н. О скалярных величинах. //Математика в школе. 1986, № 3. -С. 32-33.
3. Колмогоров А.Н. К обсуждению работы по проблеме «Перспективы развития советской школы на ближайшие тридцать лет». //Математика в школе, 1990, № 5. -С. 59-61.
4. Тестов В.А. Стратегия обучения математике. Монография. –М., “Технологическая школа бизнеса”, 1999. –303 с.
5. Тестов В.А. Величины, числа, неравенства: стратегия обучения. Учебно-методическое пособие. – Вологда: Изд. Центр ВИРО, 2005. – 132 с.
6. Тестов В.А. Особенности формирования у школьников основных математических понятий в современных условиях //Научно-методический электронный журнал «Концепт»: <http://e-koncept.ru/issue/104/>, 2014, № 12. - С. 1-9.
7. Фройденталь Г. Математика как педагогическая задача. –М.: Просвещение, ч. 1, 1982.-208 с.; ч. 2, 1983. –192 с.

\*\*\*

**Дилбар Алимджанова**

**Самаркандский государственный институт иностранных языков**

**Дониёр Бердиев**

**Самаркандский институт ветеринарной медицины**

### **ДИСТАНЦИОННОЕ ОБУЧЕНИЕ, ПРЕИМУЩЕСТВА И НЕДОСТАТКИ**

Экстренный перенос обучения в дистанционный формат в условиях пандемии имеет существенные отличия от правильно спланированного онлайн-обучения на основе массовых открытых онлайн-курсов (МООК). Образовательные организации, вынужденные работать со студентами дистанционно в целях снижения рисков распространения коронавируса, должны осознавать эту разницу при оценке эффективности так называемого "онлайн-обучения" с применением дистанционных образовательных технологий (ДОТ).

В условиях угрозы распространения коронавирусной инфекции Министерства высшего и среднего образования Узбекистана приняло решение о переходе всех образовательных учреждений на дистанционное обучение.

В связи с этим все очные занятия, включая лекционные, практические и даже лабораторные при наличии виртуальных аналогов, были перенесены в онлайн-среду.

Преподаватели вынуждены организовывать учебный процесс посредством дистанционных технологий обучения на основе различных способов доставки электронного

\*\*\*\*\*

контента и доступных инструментов коммуникации обучающихся и преподавателей в электронной информационно-образовательной среде (ЭИОС).

Так что же такое - Дистанционное обучение?

Это словосочетание чаще всего ассоциируют с заочной формой обучения, но оно подразумевает совершенно другое понятие. Дистанционное обучение — это форма получения образования, при которой преподаватель и студент взаимодействуют на расстоянии с помощью информационных технологий. Во время дистанционного обучения студент занимается самостоятельно по разработанной программе, просматривает записи вебинаров, решает задачи, консультируется с преподавателем в онлайн-чате и периодически отдает ему на проверку свои работы.

Дистанционное обучение стало популярным с появлением интернета, открыв новые возможности развития для жителей удаленных населенных пунктов и деловых людей с плотным рабочим графиком. Вначале дистанционное обучение воспринималось лишь как дополнительный способ приобретения знаний или подготовки к экзаменам. Сейчас можно пройти полноценные дистанционные курсы и программы повышения квалификации от престижных университетов, коммерческих и некоммерческих компаний из разных стран, находясь в любой точке планеты.

Преимущества дистанционного обучения:

1. Свобода во времени и пространстве. Кто не мечтал выполнять задания, устроившись поудобнее в своей комнате или в уютном кафе? Или же слушать лекции в удобное для себя время, а не по установленному расписанию? Мечты стали реальностью. Фактически закончить топовые вузы или просто обучиться необходимым навыкам теперь можно не выходя из дома в любой точке земного шара, что открывает дополнительные возможности для тех, кто не может по каким-либо обстоятельствам учиться очно, например, студенты с маленькими детьми или проживающие в отдаленных районах.

2. Совмещение с работой. Студенты онлайн-университетов могут без проблем совмещать полный рабочий день и получение очередного образования без страха быть отчисленным за пропуски. Как правило, каждый обучающийся в дистанционном формате выстраивает индивидуальный график, что позволяет обучаться в своем темпе и без отрыва от основной деятельности.

3. Экономия денег. Если говорить о высшем образовании, обучение на онлайн программах бакалавриата или магистратуры значительно дешевле, чем на аналогичных программах очной формы обучения. На примере Гарварда, для получения степени бакалавра онлайн понадобится 58,880 USD, магистратуры – 35,000 USD, в то время как обычные программы стоят около 198,000 USD и 95,000 USD, соответственно. Вдобавок студент освобождает себя от трат, связанных с визой (для зарубежных университетов), поиском жилья и обустройством быта в другом городе или стране.

4. Доступность учебных материалов. Онлайн-формат предполагает, что все необходимые пособия, учебники и библиотеки не просто находятся под рукой, а буквально умещаются в одном кармане. Университеты предлагают своим студентам доступ ко всем ресурсам независимо от того, находятся ли те в кампусе или на расстоянии тысяч километров. При этом достаточно иметь лишь телефон или ноутбук с выходом в интернет.

5. Новые формы взаимодействия. Традиционно онлайн-обучение ассоциируется с видеоконференциями в Skype или Zoom, которыми сегодня уже никого не удивишь. Но дистанционное образование не стоит на месте, и в зависимости от обстоятельств здесь возникают все новые форматы занятий и контроля знаний. Например, сегодня для сдачи экзаменов уже широко применяется система прокторинга, а практику студенты могут проходить с помощью компьютерных симуляторов и тренажеров.

\*\*\*\*\*

5. **Менторство профессионала.** В некоторых сферах (например, при обучении искусству) широко распространена практика онлайн-менторства, при которой у студента есть возможность индивидуально консультироваться с преподавателем в свободной форме без какой-либо программы обучения. Такие менторские курсы не заканчиваются дипломом, но предлагают ценный опыт и быстрый рост навыков, благодаря общению с профессионалом, который может находиться в любой точке мира.

Недостатки дистанционного обучения:

1. **Мотивация и самодисциплина.** Большую часть материалов на дистанционном обучении студент изучает самостоятельно. Иногда, если обучение предполагает относительно свободный график и отсутствие постоянного контроля со стороны, это может стать настоящим испытанием. Чтобы справиться, студенту необходимы высокая мотивация, сила воли и навыки тайм-менеджмента.

2. **Нехватка реального общения.** Существует мнение, что дистанционное обучение – отличный вариант для домоседов и интровертов, но совсем не подходит для активных и коммуникабельных людей. Конечно, количество личного общения с преподавателями и однокурсниками при таком формате взаимодействия значительно меньше. Однако по возможности этот недостаток компенсируется видеоконференциями, групповыми онлайн-проектами и другими формами взаимодействия.

3. **Отсутствие практики.** Онлайн-образование также не может обеспечить традиционные практические занятия. И если для филологов или юристов это не станет значительной потерей, то для врачей или, например, инженеров-конструкторов этот фактор является ключевым. В отдельных случаях могут использоваться виртуальные тренажеры или серия оффлайн-занятий в вузе, но очевидно, что есть ряд профессий, освоить которые дистанционно не получится ни при каких обстоятельствах.

4. **Техническое оснащение.** Кажется, что в 21 веке каждый желающий уже имеет гаджет с безлимитным интернетом и пару-тройку IT-навыков для уверенного пользования ПК. Но увы, почти в каждой стране есть отдаленные районы, которые фактически отрезаны от цифрового пространства. "Это меня не касается," – подумает студент, проживающий в центре Москвы. Однако и здесь фактор технического оснащения может сыграть свою роль. Например, сложности вызовет организация видеонаблюдения для сдачи экзаменов. Что уж говорить о банальных сбоях сети, которые случаются вне зависимости от места.

5. **Низкое качество образования.** Все эти недостатки в совокупности часто приводят к тому, что получаемое образование становится менее качественным. Но не всегда это исключительно следствие онлайн-формата. Ведь в любом процессе обучения, проходит он дистанционно или тет-а-тет, 90% успеха зависит от усилий студента. Необходимо лишь научиться пользоваться всеми имеющимися возможностями, будь то онлайн-связь с преподавателем Гарварда или доступ к электронной научной библиотеке вуза.

**Вывод.** Интернет и цифровые технологии смешали воедино понятия онлайн и дистанционного обучения. Оба варианта названий подразумевают собой обучение вне аудитории, по собственному графику. Теперь главный вопрос для всех специалистов, желающих повысить свою квалификацию или изучить что-то новое, состоит не в формате обучения, а в его качестве, длительности и актуальности полученных знаний.

#### **Литература:**

1. Андреев А. А. Введение в дистанционное обучение: учебно-методическое пособие. — М.: ВУ, 1997.
2. Ахаян А. А. Виртуальный педагогический вуз. Теория становления. — СПб.: Корифей, 2001. — 170 с.

\*\*\*\*\*

3. Зайченко Т. П. Основы дистанционного обучения: теоретико-практический базис : учебное пособие. — СПб.: Изд-во РГПУ им. А. И. Герцена, 2004. — 167 с.
4. Зайченко Т. П. Инвариантная организационно-дидактическая система дистанционного обучения : монография. — СПб.: Астерион, 2004. — 188 с.
5. Иванченко Д. А. Системный анализ дистанционного обучения : монография. — М.: Союз, 2005. — 192 с.
6. Малитиков Е. М. Актуальные проблемы развития дистанционного образования в Российской Федерации и странах СНГ / Е. М. Малитиков, М. П. Карпенко, В. П. Колмогоров // Право и образование. — 2000. — № 1(2). — С.42-54.

\*\*\*

**Анварова Маърифат Нарзуллоевна**  
номзади илмҳои филологӣ, дотсент, мудири кафедраи филологияи араби  
Муассисаи давлатии таълимии «Донишгоҳи давлатии Хучанд ба номи академик  
Б.Ғафуров»

Адрес: Таджикистан, 735700, г.Худжанд, проспект Мавлянобекова 1.

E-mail: [m.anvarova2018@mail.ru](mailto:m.anvarova2018@mail.ru)

[Tel:+\(992\)927673663](tel:+992927673663)

### **ҶОЙГОҶИ ОСОРИ ИЛМИВУ АДАБИИ РАШИДУДДИНИ ВАТВОТ ДАР АДАБИЁТИ ФОРСУ -ТОҶИК**

Аз Рашидуддини Ватвот мероси гаронбахое боқӣ мондааст, ки ин осор боиси шӯҳрати афзуни вай чӣ дар замони худи ӯ ва чӣ дар таърихи адабиёти форсу тоҷик гардидаанд. Қабл аз тавзеҳи мухтасари нигоштаҳои ӯ метавон нуктаеро таъкид кард, ки Рашидуддини Ватвот аз зумраи адибони зуллисонайн аст, ки таълифоти хешро ба ду забон форсӣ ва арабӣ ба қалам овардааст. Аз ин рӯ, аз нависандагон ва шоирони мӯътабари арабизабон ҳам маҳсуб меёбад, ки дар ташаккули ин адабиёт дар аҳди худ нақши муассир гузоштааст. Ба таври умумӣ осори Рашидуддини Ватвотро суханварро ба таври зайл баршумурдаанд:

**«Абкор-ул-афкор фӣ расоил-ул-ашъор».** Ба навиштаи устод Сайид Нафисӣ ин китоб нахустин маҷмӯаест, ки дар он намунаҳои аз номаҳо ва ашъори Рашидуддини Ватвот гирдоварӣ шуда ва худи ӯ навишта: «Фароҳамоварандаи ин маҷмӯа Муҳаммад ал – Мааррӣ ар- Рашид машҳур ба Ватвот ва онро ба ҷаҳор қисмат карда. Дар қисмати аввал нӯҳ рисолаи тозӣ ва дар қисмати дувум нӯҳ қасидаи тозӣ ва дар қисмати савум нӯҳ рисолаи форсӣ ва дар қисмати чорум нӯҳ қасидаи форсӣ овардааст». Ду нусха аз ин китоб, яке дар китобхонаи Истамбул ба шумораи 424 ва дигаре дар китобхонаи Нур Усмоғия дар Истамбул бо шумораи 3412/4 маҳфӯз аст.

**«Ароис-ул-хавотир ва нафоис-ун-наводир».** Зоҳиран ин китоб маҷмӯан дувум аз номаҳо ва ашъори Рашидуддини Ватвот ба шумор меравад. Чун дар муқаддимаи ин асар низ худи муаллиф ба тартибе, ки дар маҷмӯаи аввал зикр намудааст, чунин оварда: «Тартиби китоб бар ду қисмат дода омада бад-ин тартиб. Қисми аввал бисту панҷ номаи тозӣ дар маъонии мухталифа ва рукъае чанд... қисми дувум бисту панҷ номаи форсӣ ва рукъае чанд ва номи китоб ««Ароис-ул-хавотир ва нафоис-ун-наводир»». Ба навиштаи устод Сайид Нафисӣ аз ин китоб низ се нусхаи хаттӣ: яке дар китобхонаи Оясуғия дар Истамбул ба шумораи

\*\*\*\*\*

4015/1, дигаре низ дар ҳамин китобхона ба шумораи 4138 ва савуми дар китобхонаи Нури Усмония дар Истамбул ба шумораи 4312 маҳфузанд.

Албатта, маҷмӯан ба изофаи ду девон аз Ватвот 22 асар ёд мешавад, ки дар масоили мухталифе аз фунуну балоғат, фикҳу масоили диниву фалсафи, амсолу ҳикам ба қалам омадаанд ва муҳимтарини онҳо ба тартиби зайл ном бурда мешаванд:

«Ҳадоиқ-ус-сеҳр фи дақоиқ-уш-шеър»

«Девон»-и арабӣ

«Наср-ул-маъонӣ» (Матлубу кули толиб мин ал-каломи Амир-ул-муъминин Алӣ ибни Абутолиб)

«Латоиф-ул-амсол ва тароиф-ул-ақвол» (Шарҳи форси 281 масали арабӣ)

Маҷмӯаи расоили арабӣ

«Фасл-ул-хитоб»

«Алкалому-носиҳа вал ҳикаму-солиҳа»

«Ҷавоҳир-ул-қалоид ва завоҳир-ул-фароид» ( Фароид-ул-қалоид)

«Луғати форсӣ манзуми мавсуф ба Ҳамду сано»

«Дурар-ул-ғурар»

«Сад калима» аз суҳанони худ ба арабӣ.

Бо ҳадафи баррасии мушаххаси мероси ин адиби номвар ба муаррифии бархе осори адабиву илмӣ ва таълифоти мухталифи он ба таври ҷудогона хоҳем пардохт.

«**Ҳадоиқ-ус-сеҳр**». Онҷӣ пеш аз ҳама ба Рашидуддини Ватвот шӯҳрати адабӣ овардааст, ҳамон китоби маъруфу мӯътабари ӯ «Ҳадоиқ-ус-сеҳр фӣ дақоиқ-уш-шеър» аст, ки дар илми шеър ба қалам омадааст. Аз муқаддимаи ин китоб, ки худи Ватвот навиштааст, маълум мешавад, он бо дастури Отсиз иншо гардидааст. Дар муқаддимаи асар омадааст, ки «рӯзе Отсизи Султон Ватвотро ба назди худ даъват карда, китоби санъатҳои шеърӣ «Тарҷумон-ул-балоға»-ро ба вай нишон дода, хоҳиш кардааст, ки дар ин мавзӯ асар ба қалам оварад, ки навъе посух ба асари Родуёнӣ бошад». [9,55] Аз иттилои Ватвот натиҷа метавон гирифт, ки ин китоб ҷавобе ба асари Муҳаммад Умари Родуёнӣ «Тарҷумон-ул-балоға» будааст. Аммо аз идомаи нигоришоти Ватвот дар муқаддимаи китоби худ маълум мешавад, ки вай ҳатто абёт ва шавоҳиди ин китобро нохуш қабул мекунад ва ихлоле дармеёбад ва ҳамин нукот мучиби тавачҷӯҳ ба таълифи ин асар мегардад. Ватвот оварда: «Китобе дар бадеи шеър ба порсӣ ба ман намуд, нигаристам абёт ва шавоҳиди он китобро бас нохуш ёфтам, ҳамаро аз роҳи такаллуф ва аз рӯи тағассуф фароҳам оварда ва назм карда, бо ин ҳама аз анвои залал ва ақсоми халал холӣ набуд, вочиб шуд ба мани бандӣ, ки парвандаи он даргоҳ ва падидорандаи он боргоҳам, дар маърифати маҳосини назм ва насри ҳар ду забон–порсӣ ва тозӣ ин китоб пардохтан ва маҷмӯъ сохтан.[9,3]

Ҳарчанд, ки «Ҳадоиқ-ус-сеҳр» посухе ба «Тарҷумон-ул-балоға» аст, аммо аксари муҳаққиқон ин китобро намунаи нахустини кутуби адабиётшиносӣ ба забони форсӣ ба шумор овардаанд. Дар канори ин, аксари китобхое, ки дар саноеи бадеи то замони Рашидуддини Ватвот ба қалам омадаанд, аз миён рафтаанд ва аз рӯи мутолиаи ин китоб мавҷудияти онон равшан мешавад. Ин осор «Тарҷумон-ул-балоға»-и Фарруҳӣ, китоби «Канз-ул-ғароиб», нигоштаи Маншурӣ, ки аз ҷониби адабпажӯҳи дигари пешин Хуршедӣ шархе ҳам ба он навишта шуда будааст, ҳамчунин осори адабии «Абулҳасан Баҳромии Сараҳсӣ» мебошанд, ки аз мавҷудияти онҳо тавассути китоби «Ҳадоиқ-ус-сеҳр»-и Ватвот метавон маълумоте ба даст овард. Фарқияти дигари «Ҳадоиқ-ус-сеҳр» аз «Тарҷумон-ул-балоға» дар он зоҳир мешавад, ки агар дар асари Родуёнӣ асосан дар бораи санъатҳои бадеии форсӣ суҳан равад ва асосан ин саноеъ бо шавоҳиди осори назмӣ тавзеҳ ёбад, дар китоби Ватвот шарҳу маънигузориҳои саноеи бадеи ҳам дар шеърӣ форсӣ ҳам дар шеъри арабӣ мавриди баррасӣ қарор гирифта, ба ғайр аз намунаҳои ашъори форсӣ ба сурудаҳои арабии шуаро низ тавачҷӯҳ зоҳир шудааст.



Аз назари дигар, мисолҳои овардаи Ватвот танҳо дар шеър маҳдуд набуда, балки намунаҳои аз осори мансур низ оварда, бад-ин васила ҷойгоҳи саноеи бадеиро дар насри бадеии классикӣ ҳам муқаррар намудааст. Адабиётшиноси тоҷик Абдунабӣ Сатторзода андешаи Маликушшуаро Баҳорро дар мавриди «дар таърихи адабиёти Эрон фасле дар боби наср боз нашуда»-ро дуруст инкор намуда, менависад, ки «Мо ҳеҷ вақт баҳсе набуд, гуфта наметавонем. Зеро роҷеъ ба наср ба таври норавшан ва номукамал бошад ҳам, ҳанӯз Рашиди Ватвот дар «Ҳадоиқ-ус-сеҳр» дохил намудааст.[1,46]

Дар ин китоб ағлаби саноеи бадеии маъруф дар назму насри форсиву тоҷикӣ ва арабӣ мавриди тавзеҳ қарор гирифтаанд. Шеваи нигориши Рашидуддини Ватвот бар он асос ёфтааст, ки ӯ барои намуна ба ҳар як санъати бадеӣ пас аз тавзеҳи истилоҳи луғавӣ ва адабии он мисолҳои аз шуаро меоварад. Аммо ин ҷӣ мақбул аст, тавзеҳи мухтасари санъатҳои бадеӣ мебошад, ки ҳамин усули нигориш боиси шӯҳрат пайдо кардани китоб миёни хосу ом гардидааст. Лекин аз диди сабки таълиф ва қидмати нигориш «Ҳадоиқ-ус-сеҳр» ба намунаҳои барҷастаи насри форсӣ чун «Ҷаҳор мақола»-и Низомии Арӯзии Самарқандӣ, «Мақомоти Ҳамидӣ»-и Қозӣ Ҳамдуддини Балхӣ баробар аст, ки миёнаҳои қарни шашуми ҳиҷрӣ навишта шудаанд.

Қобили тазаккур аст, ки ҳарчанд китоб бо забони форсӣ таълиф гардидааст, аммо унвонгузории фаслу бобҳои он ба забони арабӣ аст. Масалан, ат- таҷнис, ал- иштиқоқ, ал- исҷоъ, ал-мутаҷод ва ғайра.

Бо вучуди баёни мухтасар ва камтар ҷой доштани назароти фардии Рашидуддини Ватвот шӯҳрати китоби вай дар пояи «Тарҷумон-ул-балоға»-и Умари Родуёнӣ ва «Ал-мўъҷам»-и Шамс Қайси Розӣ аз ҷумлаи китобҳои мўътабар дар фанни шеър маҳсуб меёбад. Ҳанӯз Шамси Қайси Розӣ дар муқаддимаи китоби худ ба мақоми хосаи ин асар ишорат намуда таъкид кардааст, ки ин китоби ғоиданок аст ва мардум ба он рағбати тамом доранд.[6,3] Ҳатто ҳамин шӯҳрати китоб дар асрҳои миёна боис шудааст, ки Шарифуддини Ромӣ дар асри XVI дар пайравӣ аз ин китоби Ватвот асаре бо номи «Ҳадоиқ-ул-ҳақоиқ» ба қалам оварад.

Аммо дар адабиётшиносии муосир дар мавриди манзалату мақоми ин китоб назарҳои мутаҷод баён шудаанд. Маликушшуаро Баҳор дар «Сабкшиносӣ»-и ҳеш мақоми ин китобро ба ин гуна тавзеҳ додааст: «Ҳадоиқ-ус-сеҳр» аз кутуби илмие аст, ки дар ҳудуди нимаи қарни шашум таълиф гардидааст ва аз беҳтарин кутубе аст, ки то ба имрӯз дар илми бадеъ ба риштаи таълиф кашида шудааст».[4,401] Аммо адабиётшиноси дигари эронӣ Қосими Тавсирконӣ дар муқаддимаи «Номаҳои Рашидуддини Ватвот» чунин менависад: «Ҳадоиқ-ус-сеҳр» маъруфтарин муаллафоти Рашид аст, ки дар фанни бадеъ навиштааст. Ҳарчанд баъзе аз аҳли таҳқиқ ин китобро ба ҳадди муболиға ситудаанд, аммо ба ҳақ бояд гуфт, ки ин китоб на арзиши таҳқиқ дорад, ҳикоят аз диққати фикр ва имъони назари муаллиф бинмояд ва на дар боло бурдани фасоҳати забон хидмате ба адабиёти Эрон кардааст. Танҳо чизе, ки дар мазияти ин китоб метавон гуфт, ин аст, ки Рашид чун дар таълифи ин китоб аз равиши Родуёнӣ дар «Тарҷумон-ул-балоға» тақлид кардааст, бештар ба ибораҳои форсӣ ғароида ва дар ин шева равиши шево ва дилписанд дар пеш гирифтааст, чунонки ин китоб метавонистааст аз ҷиҳати иборат барои муаллифони оянда сармашке некӯ бошад».[8,10]

Бо таҳлилу баррасии андешаҳои Баҳор ва Қосими Тавсирконӣ адабиётшиноси тоҷик Абдунабӣ Сатторзода дуруст натиҷа мегирад, ки «Таҳлилу тадқиқи «Ҳадоиқ-ус-сеҳр» бар он шаҳодат медиҳад, ки ҳам Маликушшуаро Баҳор ва ҳам доктор Қосими Тавсирконӣ андак ба муболиға намудаанд. Мо барои ин онҳоро ҳаргиз гунаҳкор намеҳисобем, зеро ки онҳо ҳеҷ гоҳ мақсади тадқиқи муфассали рисолаи номбурдари надоштанд. «Ҳадоиқ-ус-сеҳр»-и Рашиди Ватвот на «беҳтарин китобе аст, ки то имрӯз дар илми бадеъ ба риштаи таълиф кашидааст ва на ҳолӣ аз арзишҳои таҳқиқӣ мебошад».[1,50] Дурустӣ ва мантиқии андешаи

адабиётшиноси тоҷик Абдунабӣ Сатторзода аз он ҷиҳат тасдиқ мешавад, ки воқеан Баҳор бештар аз диди сабкшиносӣ ба маърифати ин китоб рӯчӯ мекунад ва Қосими Тавсиркони бошад, бо назари кулли ба яке аз намунаҳои осори Ватвот баҳо медиҳад, ки ин нукот ҳар ду аз баҳси меҳварӣ надоштани баррасии «Ҳадоиқ-ус-сеҳр» дар пажӯҳишоти ин ду нафар дарак медиҳад. Аммо ҳулосаи Абдунабӣ Сатторзода беҳикмат нест, зеро мавсуф «Ҳадоиқ-ус-сеҳр»-ро дар рисолаи худ сирф аз диди адабиётшиносӣ ва ҷойгоҳи он дар таърихи назариёти адабии форсӣ тоҷикӣ баррасӣ намудааст ва ҳамин равиши тадқиқ имкон додааст, ки бо муқоисаву муқобалаи ин китоб бо осори дигари адабӣ ба чунин натиҷаи дурусти илмӣ бирасад.

Дар мавриди сабки асар бошад овардааст, ки «шеваи ин китоб дар наср монанди дигар муосирини ӯ содда ва устодона ва кӯҳнаву қадимӣ аст ва ғайр аз лафзи «дар», ки ғолибан ба ҷои «андар» истеъмол шудааст. [9, 401-402] Намунае аз насри «Ҳадоиқ-ус-сеҳр» дар шарҳи «мутаъотифа», ки чунин овардааст, ба ин вижагии сабкии асари Ватвот ишорат мекунад:

“Ин санъат чунон бошад, ки як мисраъ тозӣ ва яке порсӣ ва раво бувад, ки як байт тозӣ ва яке порсӣ ва ё ду байт тозӣ ва ду порсӣ ва ё даҳ байт тозӣ ва даҳ порсӣ биёваранд”. [9,402] Равшанӣ ва равонии сабки насри Ватвот дар китоби «Ҳадоиқ-ус-сеҳр» аз ҳамин як ҷумла ошкор мегардад ва дар канори ин мутолиа комили матни асар муайян месозад, ки Рашидуддин дар нигоштани китоби худ танҳо ба шарҳу тавзеҳи саноеи бадеӣ маҳдуд нест, балки ҷо-ҷо ҳикоят аз рӯзгори шуаро ва нависандагони пешин меоварад, ки ин шева ҳам ба усули нигориш ва ҳам ба мӯҳтавои асари вай таъсире ҷолиб гузоштааст. Аз ҷумла, дар мавриди Абуалӣ ибни Сино ин ҳикоят зикр шудааст, ки Баҳор ҳам онро ҳамчун намунаи насри Ватвот дар сабкшиносӣ интихоб кардааст:

«Ҳикоятест, ки Бӯалӣ Сино рӯзе дар бозор нишаста буд, рустоие бигузашт барраи баҳоие бар дӯш гирифта буд, Бӯалӣ пурсид ки: Барра ба чанд?

Рустой гуфт: Ба диноре.

Бӯалӣ гуфт: Барра инчо бигузур ва соате дигар боз ой то баҳо бидихам. Рустой ӯро мешинохт гуфт ки: Ту Ҳакими олимӣ чаро бояд ки ин миқдор надонӣ ки барра дар муқобалаи тарозу бошад то баҳо барнасанҷӣ барра ба хона бибарӣ.

Буалиро аз он аҷаб омад ва ӯро изъофи баҳои барра бидод». [4,40]

Ватвот вақте то ин ҷо мерасад, баъд бо шеваи нигориши адабии худ ба тавзеҳи адабии ҳикояти мазкур мепардозад ва хусусиятҳои адабиву бадеӣ ва рамзу киноёти суҳанро дар матни ин ҳикояти овардашуда тавзеҳ медиҳад. Дар ин ҳолат мо ҳам ба сабки насри бадеӣ ва ҳам насри ба истилоҳ фаннии Ватвот рӯ ба рӯ мешавем, ки Баҳор ӯро яке аз саромадони ин навъи наср дар идомаи Абулмаъолии Насруллоҳ ва Низомии Арӯзии Самарқандӣ, Ҳамидуддини Балхӣ медонад. [4, 248] Дар идомаи гуфтори хеш Рашидуддини Ватвот чунин меоварад:

Акнун дар камоли латофати ин суҳан бояд нигарист ҳоле хоҳири мардум ба барра равад, ки ҷонварест ва ба тарозу, ки бад-ӯ зар бисанҷанд ва мурод аз рустой худ бурҷи ҳамал ва мизон бувад, ҷӣ ин ҳар ду баробари якдигаранд ва нодира гуфтааст аз ҷинси илми ҳукамо ва лоиқ ба ҳоли Бӯалӣ. [4,40]

Аммо ба ҳар оин ҳамон шеваи нигориши соддаву раво ва наздик ба насри аҳди Сомонӣ ҳам дар усули зикри ҳикоят ва ҳам тавзеҳи илмии насри Ватвот боқӣ мондааст, ки ҳар ду порчаи овардашуда ба ҳақиқати ин амр ишорат мекунанд.

Аз муҳимтарин арзишҳои адабии «Ҳадоиқ-ус-сеҳр» он аст, ки дар он фузун бар маводи адабӣ роҷеъ ба саноеи бадеӣ иттилооте роҷеъ ба шоирону адибон ҷой дорад, ки қимати илмӣ касб карда, дар кушодани нуқоти рӯзгор ва каломи суҳанварон нақши муассир доранд. Аз ҷумла, дар китоби Ватвот аҳбори пурбор ва судманде дар бораи шуарое чун Қатрони Табрэзӣ, Унсурӣ, Фарруҳии Сиистонӣ, Маъсуди Саъди Салмон, ки аксаран ҳамасри

\*\*\*\*\*

ӯ ҳастанд, ҷой дорад. Фузун бар ин, абёте аз шоирон нақл шудаанд, ки ба ҷуз аз ҳамин китоб ҷое дигар ҳатто дар девони онҳо наомадаанд ва аз ин нигоҳ арзиши сарчашмавии китоб ба ҳукми тасҳеҳи мутуни нусаҳи девони шуаро ва барқарор намудани ашъори онон аз аҳамияти шоистае бархурдор мебошад.

Нахустин нашри интиқодии «Ҳадоиқ-ус-сеҳр» соли 1308\1890 бо кӯшиши Аббос Иқболи Оштиёнӣ дар Эрон ба нашр расидааст, аммо чандин нусаҳҳои хаттӣ ва сангии он дар китобхонаҳои мухталифи дунё мавҷуд мебошанд. Аз ҷумла, нусаҳе, ки Аббос Иқболи Оштиёнӣ таҳия ва ба нашр расонидааст, аз рӯи се нусаҳе таҳия шудааст, ки яке ӯ бо хидоят Аллома Муҳаммади Қазвинӣ аз китобхонаи Порис ба даст овардааст. Вале то замони нашри нусаҳи таҳиянамудаи Аббос Иқболи Оштиёнӣ ҷаҳор нусаҳи ҷопии ин китоб вучуд доштааст, аммо ҳеҷ як аз онҳо ба таври шоиста қобили истифода набудаанд. Дар қанори ин, дар нусаҳи ғалат ва иштибоҳоти фаровоне ҷой доштааст, ки танҳо Аббос Иқболи Оштиёнӣ бо ба даст овардани нусаҳи қадимии китоб аз китобхонаи миллии Порис ва муқоисаи он бо нусаҳи дигар матни интиқодии «Ҳадоиқ-ус-сеҳр»-ро бо баргараф намудани қуллияи ағлот ва инштибоҳот рӯи ҷоп овард. Нашри китоб бошад бо ёрии Сайид Абулрахими Халхолӣ, нусаҳиносии маъруф, ки нусаҳи нодири девони Ҳофизро ҳам таҳия намудааст ва бо сармояи шахсии ҳамин донишманди номвар сурат гирифт.

Забехулло Сафо низ ба нашри чандинқаратаи ин китоб дар Эрон ишорат намудааст. Нашри нусаҳи тоҷикистони китоб ҳам бо эҳтимоми адабиётшиносии номи тоҷик Раҳими Мусулмонӣ сурат гирифтааст. Тарҷумаи русии китоб ҳам дар соли 1985 бо кӯшиши адабиётшиносии рус Н.Ю. Чалисова дар Маскав рӯи ҷоп омадааст.

Аз муқаддимаи «Ҳадоиқ-ус-сеҳр» маълум мешавад, ки Рашиди Ватвот рисолае дар мавриди арӯз низ бояд ба қалам оварда бошад. Ӯ нияти навиштани ин рисоларо чунин тавзеҳ додааст. «Агар дар аҷал то хайре бошад ва рӯзгор мӯҳлат диҳад ва тақдирӣ яздонӣ ба вақфи муроди инсонӣ равад, китобе хоҳам сохт муҳит ба тамоми аснофи илми шеър: аз арӯз ва ақлоб ва қавафӣ ва маоҷуб ва маҳосини назму наср».[9,3]

Ҷарҷанд, ки таълиф шудан ё нашудани чунин асар ба қалами Ватвот мушахасан таъйид нашудааст, аммо Қосими Тавсирқонӣ дар муқаддимаи «Номаҳои Рашиди Ватвот» онро ҳамчун асари ин адиб бо номи «Рисола дар арӯз» мавриди нақду баррасӣ қарор дода, навиштааст, ки: «Рашид дар ин рисола бисту нӯҳ баҳр аз бухури асли ва фаръии авзони шеъри форсӣ ва тозиро ба назм дароварда ва ҳар якро дар ду байт баён карда ва дар чанд қалима тазаккур додааст, ки он вазн матрук аст ё мутадовил ва ё дар ҷӣ қисм аз шеър (ба ҳисоби навъ ё мавзӯ) беҳтар омадааст. Масалан, дар баҳри ҳазачи макфуф гӯяд:

Чу макфуф дар рукни ҳазач гашт дилафрӯз,  
Бад-ин тарз буд, байт, ки гуфтем биёмӯз.  
Мафоилу мафоилу мафоилу мафоил,  
Хушат бодо ҳама умр, беҳат бодо ҳама рӯз.

Дар ин вазн ашъори порсӣ кам гуфтаанд, зеро ки ин матбуъ нест. [8,68]

Аз намунаҳои дигар осори насрии Рашидуддини Ватвот китобест, ки ба қавли Баҳор «сару таҳ надорад ва маълум нест, ҷӣ ном дорад». [4,400] Аммо дар баробари ин китоби дигари вай бо забони форсӣ бо номи «Наср-ул-маъоли мин каломи Амир Абитолиб Алӣ» ба шумор меояд, ки бо унвони «Сад қалима» низ дар забони форсӣ шуҳрати тамоми дорад. Асли ин китоб ба забони арабӣ буда, онро Амр ибни Баҳри Ҷоҳиз (вафот 255 ҳиҷрӣ) аз суҳанони Ҷазрати Алӣ ибни Абитолиб (р) интиҳоб карда будааст ва Рашидуддини Ватвот ба рӯзгори хеш ҳар яке аз ин суҳанонро аз насри тозӣ ба форсӣ ба назм дароварда, тарҷума ва тафсир намудааст. Аз сӯи дигар, ҳамин мазмунро, ки аз каломи Алӣ ибни Абитолиб ба арабӣ ва форсӣ тарҷума ва тафсир мешавад, яъне, нахуст каломи Алӣ ибни Абитолибро ба забони арабӣ меоварад ва бо таъкиди «маънии қалима ба порсӣ» тарҷума ва тафсири онро ба забони форсӣ аз номи худ меоварад. Ватвот дар поёни ҳар фикра дар ҳудуди як қитъа ё дубайти бо

шеър тафсир мекунад. Ин китоб борҳо ба дасти чоп расидааст ва ба гуфтаи Баҳор ҳатто муддате дар мактабхонаҳо он дарс ҳам дода мешудааст.[4,400] Мурур ба намунае аз насру назми ин китоб шеваи нигориш ва сабки таълифи онро бозгӯӣ мекунад:

[10,125] اغنى الغنى العقل

Маънии калима ба форсӣ: Ҳар киро хирад бошад ӯ тавонгартар аз ҳама молдорон бувад аз баҳри он, ки (аз мол) агар ҳазина кунӣ мол кам гардад ва нест шавад ва аз хирад агар ҳазина кунӣ хирад биафзояд ва ҳар рӯз ба сабаби таҷрибат зиёдат гардад.

Қитъа:

Ин ки хоҳӣ тавонгарӣ пайваст,

То аз он раҳ расӣ ба меҳтарӣ.

Аз хирад ҷӯӣ меҳтарӣ зерок,

Нест ҳамчун хирад тавонгарӣ. [10, фасли 84,125]

Забеҳулло Сафо низ дар ишорат ба шеваи нигориши Ватвот дар ин китоб навиштааст, ки «Насруллоӣ мин каломи Амир ул-мўъминин Алӣ», ки дар ҳар як аз калимоти он Ҳазрат ба насри форсӣ тарҷума ва дар ду байт манзум шудааст. Чун ин маҷмўа мутазаммини сад нукта аз Алӣ бинни Абӯ Толиб аст, ба «Сад калима» низ шўҳрат дорад.[10,169]

Дар ин асар ҳам сабки равони таълиф ва баёни содда ҳам дар наср ва ҳам дар назми ӯ ба мушоҳида мерасад. Аз сўи дигар тавачҷўҳи Рашидуддини Ватвот ба тарҷумаи ин китоб аз он ҳам шаҳодат медиҳад, ки вай танҳо маҳдуд ба суроиши қасидаҳои мадҳӣ ё нигориши номаҳо набуда, балки ба тарҷумаи осоре дар ахлоқ ва мазҳаб ҳам шуғл варзидааст, ки мақоми ўро ҳамчун мутарҷим ва нависандаи забардасти асри худ бозтоб мебахшад. Аз назари дигар, ин асар ба танаввуъи мавзўи таълифоти Рашидуддини Ватвот ҳам ишорат мекунад.

Китоби «Ҳадоиқ-ус-сеҳр» ҳамзамон дар таркиби “Девон”-и ӯ, ки бо тасҳех, муқобала ва муқаддимаи устод Сайид Нафисӣ соли 1339 дар интишороти «Боронӣ» рӯи чоп омадааст.

**Номаҳои Рашидуддини Ватвот.** Маъруфтанин таълифоти Рашидуддини Ватвот дар насри форсӣ маҷмўи номаҳои ӯ ба шумор меравад, ки вобаста ба фаъолияти котибиаш ҳамчун сарвари девони расоил дар дарбори Отсиз пайванд дорад. Забеҳулло Сафо онро ҷоизи аҳамияти бисёре донистааст. Нусхаи хаттии ин расоил дар музейи Осиеии Анҷумани илмҳои шаҳри Санкт-Петербург мавҷуд мебошад, ки ҳанўз ба рӯи чоп наомадааст. Аз рӯи феҳристи ин номаҳо, ки дар музейи мазкур маҳфуз мебошанд, равшан мегардад, ки бахше аз онҳо ба таъбири Баҳор маснуъ ва мурассаъ мебошанд.[4,401] Аммо куллияи матни номаҳои Рашидуддини Ватвот ба забони форсӣ таълиф нашуданд. Балки миёни расоили ӯ мо ба номаҳои дучор меоем, ки ба забони арабӣ иншо шудааст ва Маликушшуаро Баҳор дар робита ба нашри онҳо дар Эрон ва усули нигоришашон таъкид мекунад, ки ғолиби онҳо чоп шуда ва метавон донист, ки ин нависанда низ аз онҳое аст, ки таҳти таъсири насри фаннии тозӣ қарор гирифта ва ин шеvaro вориди насри форсӣ кардааст ва аз ин лиҳоз бояд вайро аз пешравони насри фаннии форсӣ шумурд ва Баҳоуддини ибни Муҳаммади Насавиро низ аз пайравони ӯ маҳсуб дошт.[4,401]

Аз ин ишораи Баҳор муайян мегардад, ки тавачҷўҳи Ватвот ба насри фанӣ аз усули нигориши вай дар таълифоти арабиаш сарчашма мегирад, ки бар асоси огоҳии ӯ бар насри қадимаи арабӣ ба зуҳур расидааст. Аз ин рӯ, дар насри форсӣ бидуни тардид яке аз асосгузори насри фанӣ эътироф мешавад, бо он ки дар аксари нигоштаҳои вай равониву соддагии насри аҳди сомонӣ ҳувайдост ва ин салосату соддагӣ ҳатто ба ҳадде ҳам ҳаст, ки ҳифозати унсурҳои забонҳои қадимаи эронӣ, аз ҷумла сўгдӣ ва калимаҳои мустаъмал дар насри аҳди сомонӣ дар насри ӯ ба мушоҳида мерасанд, ки теъдоде аз онҳоро Баҳор асосан аз

рӯи матни «Ҳадоиқ-ус-сеҳр» бо тавзеҳ зикр намудааст. Аз ҷумлаи калимоти овардаи Маликушшуаро Баҳор инҳост:

Охшиҷ- зид, Офарин ва нафрин, мадху ҳачв, афтодан- зоил шудан, божгуна ё вожгуна- мақлуб ё акс, бахшиш ба маънии тақсим, бар банд – ва шох, пора-пора -муқаттаъ, паҳно- арз, чакорсӯ- мураббаъ, дарозно- тӯл, дурӯя муваччаҳ, намудор- намуна.[4, 401-402]

Ҳадди услуби насри фаннӣ то ҷое дар нигоштаҳои Ватвот боло рафтааст, ки гоҳо ҳамин шеваи ниғоришро ӯ дар шеър ҳам ба қор гирифтааст, ки ин амалаш мавриди нақӯҳиши тазкиранависон ва муҳаққиқон қарор дорад, ки дар ин маврид зимни баррасии хусусиятҳои ашъори Рашидуддин рӯҷӯъ хоҳад шуд.

Маҷмӯаи номаҳои арабии Ватвот бошад, бори аввал зери унвони «Расоили арабӣ» соли 1987 дар Миср ба таърифи расидаанд. Ахиран китоби номаҳои арабӣ, ки аз тарафи Муҳаммад Афандии Шофай чамъоварӣ шудаанд, ҳамин сол дар сурати ҷудогона зери унвони «Номаҳои тозии Рашидуддини Ватвот» дар тарҷумаи форсӣ, Маҳмуди Ҳайдарӣ дар донишгоҳи Ёсуҷи Ҷумҳурии Исломии Эрон ба дасти ҷоп расид. Тавре аз муқаддимаи ин китоб пайдост, Рашидуддини Ватвот номаҳои арабии худро дар айёми салтанати Хорамшоҳиён ва подшоҳии падараш, подшоҳи бузурги Элп Арслон ва ҷаддаш ва подшоҳии Сайид ва Хушбахт Астари Хорамшоҳӣ нигошта ва ба Дорулхилофаи Бағдод фиристодааст. Ин номаҳо ва ҳамзамон номаҳои форсии Рашидуддини Ватвот аз замони худаш то имрӯз шӯҳрати фаровоне пайдо намуда омадаанд. Маҷмӯаи номаҳои форсии Ватвот бошад соли 1338/1919 бо эҳтимоми донишманди адабпажӯҳиши Эронӣ Доктор Қосими Тавсирконӣ аз ҷоп баромадааст. Таҳиягари мутуни ин номаҳо бар ин китоб муқаддимаи муфассале нигоштааст, ки он шарҳи ҳол ва нақди осори Ватвотро фаро мегирад.

Ҳамчунин, аз Ватвот кутубе бо номи «Абқор-ул-афқор», «Луғот-ул-Қуръон» низ то замони мо расидаанд, ки аз арзиши муҳими адабиву илмӣ бархурдор мебошанд. Намунаҳои дигари насри ӯ «Тӯҳфат-ус-сиддиқин мин каломи Абубакри Сиддиқ», ки шабеҳ ба китоби «Сад калима» дар шарҳи каломи Абубакри Сиддиқ мебошад, «Фаҳр-ул-китоб мин каломи Умар ибни Афлон» мебошанд. Дар қанори ин кутубе чун «Ғароиб-ул-қалом фӣ рағоиб-ул-ҳикам», «Маният-ул-мутақаллимин ва ғаният-ул-мутағаллимин», «Мафотех-ул-ҳикам ва масобех-ул-зилам», «Ҷавоҳир-ул-қалоид ва завоҳир-ул-фароид», «ал- фавоид-ул-амонияҳу», «Абқор-ул-афқор фӣ расоил-ул-ашъор», ва амсоли ин мебошанд, ки масоили ҷудогона бадеъ, шеър, ҳикмат ва амсоли ин дар онҳо тавзеҳ ёфтааст. Китобе, ки Рашидуддин Ватвот дар амсолу ҳикам навиштааст, «Ғура-ул-ақвол ва дура-ул-амсол» маҳсуб меёбад. Ҳамчунин аз ӯ луғатномае тариқи назм боқӣ мондааст, ки «Ҳамду сано» унвон дорад. Нигоштаҳои дигари адиб ва шоир «Фасл-ул-хитоб», «Унсул-лаҳфон», ки ин китобро ёддоштҳои Ватвот ҳам меғӯянд, маҳсуб меёбанд. Дар маҷмӯъ теъдоди расоил ва кутуби Рашидуддинро аз 15 бештар метавон баршумурд.

Дар қанори «Ҳадоиқ-ус-сеҳр», номаҳои арабӣ ва форсӣ ва дигар осори мансур аз Рашидуддини Ватвот то замони мо кутуби манзум ба забони форсӣ ва арабӣ ва «Девон»- низ омада расидааст, ки аз қасоид, ғазал, рубоӣ қитъа ва ғайра иборат мебошад. Аз ҷумла, манзумае аз ӯ дар арӯзи порсӣ ба қалам овардааст, ки шомили шонздаҳ баҳр аз бухури арӯзи порсӣ маҳсуб мегардад.

«Девон»-и ашъори форсии Ватвот бошад асосан ҳовии қасоид ва муқаттаъот мебошад. Ҳарчанд ағлаби қасоиди шоир ба ситоиши Отсизи Хорамшоҳ ва вазирони дарбори ӯ, инчунин Султон Санҷари салҷуқӣ ва бахшида шудаанд, аммо дар ин девон қасида ва қитаоту ғазалҳои низ ҷой доранд, ки ба мавзӯоти ахлоқӣ, талқини адлу субот ва амсоли ин бахшида шудаанд. Аз «Девон» - и ашъори Ватвот нусхаҳои фаровоне дар китобхонаҳои ҷаҳон мавҷуд аст, ки бештари онҳо дар китобхонаҳои Туркия ҷой гирифтаанд. Устод Сайид Нафисӣ девони шоирро бар асоси 9 нусхаи хаттии худ «Девон» ва 9 нусхаи маҷмӯае аз сафинаву баёзҳо ва тазкираҳои, ки дар онҳо ашъори Ватвот зикр шудаанд, тасҳеҳ намудааст.

Мақоми Ватвот дар густариши шеъри форсӣ ва арабӣ аз ҷониби ағлаби суханварон ва тазкиранигорон эътироф шудааст. Аз ҷумла, Ёкути Ҷамавӣ дар «Мӯъҷам-ул-удабо» дар ишорат ба ашъори Ватвот навиштааст, ки дар як байт дар баҳре аз арабӣ назм мекард ва байти дигар дар баҳри ҷудоғона ба порсӣ ва ҳардуро имло менамуд. Дар идомаи сухани хеш Ёкути Ҷамавӣ шеъри арабии ўро ба хубии насри вай дар он забон намедонад ва ў дар насри арабӣ ҳаққан аз машоҳири булагост ва «Муншаот»-аш дар радифи осори баргузидаи он забон аст.[7,170]

Ҷамин тавр, бар асоси мероси бозмонда аз Рашидуддини Ватвот ин амр мусаллам мегардад, ки ў яке аз нависандагони забардаст, номанигор, мутарҷим ва шоири маъруфи аҳди худ буда, дар такмили насри фаннӣ ҳам ба забони форсӣ ва ҳам арабӣ хидматҳои мондагоре ба сомон расонидааст. Беҳикмат нест, ки бар асоси ҷамин ибтикорот ўро асосгузор ва аз пешравони насри фаннӣ дар адабиёти форсу тоҷик номзад кардаанд. Дар канори ин, осори насрии ў ба масоили мухталифи адабӣ, бадеӣ, ҳикамӣ ва луғату арӯз бахшида шуда, ҳар яке ба зоти худ дорои аҳамияти муҳими адабӣ ва илмӣ мебошанд. Махсусан, маъруфттарин китоби вай «Ҷадоиқ-ус-сеҳр» ба ҳукми нахустин намунаи насри адабӣ ва китоб роҷеъ ба саноеи бадеӣ дар адабиётшиносии форсӣ арзиши баландеро касб намуда, дар шинохти адабиёт, шеър ва афкори адабӣ нақши муниреро соҳиб мебошад.

#### Адабиёт

1. Сатторзода А. Таърихчаи назариёти адабии форси тоҷикӣ / А. Сатторзода. - Душанбе: Адиб, 2001.-142с.
2. Сафо, Забеъуллоъ. Таърихи адабиёт дар Эрон. Ҷ.1. бахши аввал / С.Забеъуллоъ. Таърих, муқаддима ва тавзеҳоти Худоё Шарифов, Абдушуқри Абдусаттор. - Душанбе: 2001. -160с.
3. Сафо, Забеъуллоъ. Таърихи адабиёт дар Эрон / С.Забеъуллоъ. Таърих ва тавзеҳоти Саъдоншо Имронов, Бадриддин Мақсудов.- Душанбе: Деваштич, 2003.-318с.
4. بهار، ملك الشعراء. سبک‌شناسی ج. 2.3 / ملك الشعراء بهار. تهران: زوار، 1372-468ص.
5. صفا ذبیح‌الله، تاریخ ادبیات در ایران و در قلمرو زبان فارسی/ج. 2 از میانه قرن پنجم تا آغاز قرن هفتم هجری صفا ذبیح‌الله صفا ذبیح‌الله. تهران: فردوس، 1128 / 1336 ص.
6. راضی شمس‌الدین محمد ابن قیس، المعجم فی ماری اشعار العجم / تصحیح محمد ابن عبدالوهاب قزوینی، تهران: چاپخانه دانشگاه، 1338 / 497 ص.
7. الحموی، یاقوت. معجم الأديباء. 2 جلد / ترجمه عبدالمحمد آیتی. - تهران: سروش. 1391 / 2002/1423 ص.
8. وطواط رشید الدین ، نامه‌های رشیدالدین وطواط/ با کوشش قاسم توسرکانی. تهران: انتشارات دانشگاه تهران، 1383
9. وطواط رشید الدین، حدایق السحر فی دقائق الشعر/ مصحح عباس اقبال اشتهیانی. تهران: مؤسسه انتشارات کتابخانه طهور و کتابخانه سنایی-1362 / 153 ص.
10. وطواط رشید الدین، مطلوب من کل طالب/ تصحیح محمود عابدی. قم: مؤسسه انتشارات سلمان فارسی، 203/1365 ص.

\*\*\*

**Анорбоев Жаҳонгир Ботирович**  
**Тажибаев Мухиддин Абдурашидович**  
**Жиззах политехника институти ўқитувчилари**

## **АХБОРОТ ТАЪЛИМ МУҲИТИНИ ТАЪЛИМДА ҚЎЛЛАШНИНГ ЗАМОНАВИЙ МУАММОЛАРИ**

**Аннотация.** Ушбу мақолада ахборот технологияларидан фойдаланиб, таълим тизимида мустақил ишларни ўқитишда анъанавий ва масофавий ўқитиш тизимининг афзаллик ва муоммолари таҳлил қилинди.

**Калит сўзлар:** ахборот, дастурий таъминот, информация, таълим технологияси.

**Аннотация.** В статье анализируются преимущества и проблемы систем традиционного и дистанционного обучения при обучении самостоятельной работе в системе образования с использованием информационных технологий.

**Ключевые слова:** информация, программное обеспечение, информация, образовательные технологии.

Annotation. This article analyzes the advantages and problems of traditional and distance learning systems in teaching independent work in the education system using information technology.

**Keywords:** information, software, information, educational technology.

Ҳозирда мавжуд бўлган ахборот таълим технологиясини ва телекоммуникация воситаларини замонавий муаммолари таҳлил қилиб, ягона хулосага келишлик учун, барча лойиҳаланаётган ва қўлланилаётган ахборот таълим муҳит (АТМ) ва воситаларини (АТВ) қуйидаги қоидалар ва тартиблар бўйича шакллантириб олинса яхши бўлади:

Кўпкомпонентлик - АТМ ўз ичига ўқув-услугий материалларни, илмийлаштирилган дастурий таъминотни, тренинг тизимларини, билимни назорат қилиш тизимини, техник воситаларни, ахборот-маълумотлар тизими ва берилганлар базасини, график ёки видео ва бошқа ҳар қандай кўринишдаги ахборотларни ўзаро мослаштирилган ҳолатда сақловчи блокларни олувчи кўп компонентли муҳитни ифодалайди.

Қамровчанлик - АТМнинг ахборотлаштириш бўйича ташкил этувчанлиги, ўз ичига дунё заҳираларига чиқа олишлик орқали, мутахассислар тайёрлашни аниқловчи барча фан ва техника соҳасидаги

базавий билимларни энг керакли тўпламларини олишлиги, фанларни ўзаро боғлиқлигини ҳисобга олиши, билимларни чуқурлаштирувчи ўқув материалларини ахборот маълумот базаси ҳам эга бўлишлиги орқали белгиланади.

Тақсимланувчанлик - АТМнинг ахборот ташкил этувчилари, энг оптимал тарзда замонавий техник воситаларни иқтисодий самарадорлигини ҳисобга олиб, уларга қўйиладиган талаб ва чегараланишларга жавоб берувчи ахборот сақлаш серверларига бўлинган.

Мослашувчанлик - ахборот таълим муҳити мавжуд бўлган таълим тизимидан ажраб қолмаслиги керак, уни тузилишини ва тартиб қоидаларини бузмаслиги лозим, яна шу билан бир қаторда, жамият талабларини тўғри акс эттирган ҳолда қайишқоқлик билан АТМнинг ахборотлар ядросини шакллантириши лозим.

Юқорида айтиб ўтилган АТМни қуриш қоидаларидаги талаб ва тартиблар ахборот таълим муҳитини албатта кўриб ва ўрганилиб чиқишини таъкидлайди. Бунда уни бир томондан анъанавий таълим тизимининг бир қисми сифатида, иккинчи томондан эса, ўқувчиларни ижодий фаолиятини фаоллаштиришни ривожлантирувчи бир мустақил тизим сифатида ўрганилиб чиқишини тақозо этади. Айрим педагог олимларни фикрича [1] таълим муаммоси бу тўла тўқис технологияларнинг муаммоси эмас, балки, инсоннинг,

\*\*\*\*\*

аудиторияга кираётган ўқитувчининг муаммосидир. Ундан ташқари, олий ўқув юртларида таълим бераётган шахсларнинг кўпчилиги мутлақо педагогик маълумотга эга эмаслар.

Шунинг учун, таълим тизимида асосий эътибор фанлар бўйича дарс машғулотларини олиб борувчи ўқитувчиларни педагог сифатида тайёрлашга қаратилмоғи лозим. Янги информацион таълим технологиялари соҳасидаги таълимни педагогик таълим билан мослаштирибгина янги таълим муҳитида кескин ижобий ўзгаришларга эришиш мумкин.

Европалик педагог олимларнинг илмий изланишларидан келиб чиқиб таҳлил қиладиган бўлсак, шу нарса аниқланадиги таълимнинг масофадан ўқитиш сифатини ҳар қандай муаммоларини муҳокама қилинишида, таълим технологиялари дастурида қатнашувчи педагоглар таркибини қўллаб қувватлашда ва тайёрлашда албатта улар ичидан танлаб олиш жараёнини амалга ошириш даркор бўлади. Анъанавий академик муҳитда ўқитувчилар жуда қаттиқ талаблар асосида, уларга йўлдош бўлган омиллар бўйича, илмий тадқиқот ишлари, чоп этилган илмий-услугий мақолалари ва ҳоказолар орқали танланади. Масофавий таълимда эса педагогни танлаб олишни энг биринчи шарт, унга қўйилган академик талаблар бўлиши керак [2].

Турли мамлакатлардаги масофадан ўқитишнинг ташкил этилиши ва тадбиғидаги муаммоларини ўрганилганида шу нарса аниқландиги, асосий муаммо масофадан ўқитиш билан анъанавий усулда ўқитишни солиштириш жараёнидаги самарадорликни баҳолашда экан. Тадқиқотларни кўрсатишича, бир неча ўн йиллардан бери давом этиб келаётган самарадорликни баҳолаш муаммоси ниҳоятда мураккаб ва кўпрежали бўлиб, якуний ечимга ҳалигача эга эмас. Таълим ахборот технологияларидан фойдаланишни кенгайтириш ва ривожлантириш тўғридан тўғри ўқитиш самарадорлигини ўзгариш муаммоси билан боғлиқ экан. Қандайдир методни, ўқитиш технологиясини самарадорлигини аниқлаш, эришилган натижани ўлчаш, сарф бўлган моддий захиралар ва вақтни аниқлашни ўз ичига олади. Бу вазиятда ўқитишда фойдаланиладиган компьютер воситаларидан фойдаланиш ёки фойдаланмаслигидан қатъий назар, ўқувчилар гуруҳлари солиштирилади.

Ахборот технологияларидан фойдаланиб ўқитиш методлари самарадорлигини баҳолашда одатда анъанавий усулда ўқитиш усуллари натижалари билан солиштирилиб чегараланилади. Ўқитишдаги ахборот технологияларини баҳолашга бундай ёндошиш, охириги вариантда ўқитишни мақсади ва масалаларига ҳеч қандай янги нарса киритмайди деган хулосага олиб келиши мумкин. Ҳақиқатда эса, ахборот технологияларини тадбиқ этиш таълимнинг сифат ва мазмунига ўз таъсирини кўрсатади.

Хулоса қилиб шуни айтиш мумкинки, жамиятни ривожланиб бориши таълимга бўлган талабларини ҳам такомиллаштириб, талабларини ошириб бормоқда. Ушбу ишда таҳлил қилинган айрим ривожланган давлатлар мутахассисларининг фикр ва хулосаларида ҳам тарқоқлик мавжуд эканлиги кўриниб турганидек, ўйлаймизки Шарқ ва Осиё давлатлари ҳам бу соҳада йирик ва салоҳиятли тажрибага эга бўлиб, у ҳам аҳамиятга моликдир.

Мамлакатимиз таълим технологиясини ривожлантиришда, аниқ бир йўналишини танлаб олишда аниқлиқ киритиб олиниши муҳимдир. Негаки таълим тарбия билан узвий боғлиқ жараён бўлиб, у бизни миллийлигимиздан ва керак бўлса урф одатларимиздан келиб чиқиши керак.

### **Фойдаланилган адабиётлар**

[1]. CNews.ru. Интервью с С. Кувшиновым , проректором по информатизации и новым технологиям в образовании РГГУ.

[2] Абдуқодиров А.А., Пардаев А.Х. Масофали ўқитиш назарияси ва амалиёти. Монография.: Фан, 2009 й.



**Ахмедов Жалол Турсунмуратович**  
**Жиззах политехника институти ўқитувчилари**

**ГЛОБАЛЛАШУВ ВА АХБОРОТ ХАВФСИЗЛИГИ.**  
**ГЛОБАЛИЗАЦИЯ И ИНФОРМАЦИОННАЯ БЕЗОПАСНОСТЬ.**  
**GLOBALIZATION AND INFORMATION SECURITY.**

**Аннотация.** Ушбу мақолада глобаллашув даврида ахборот унинг салбий ижобий оқибатлари ҳақидаги масалалар баён этилган.

**Калит сўзлар:** глобаллашув, интернет, оммавий ахборот, ахборот хавфсизлиги

**Аннотация.** В этой статье рассматриваются негативные позитивные последствия новостей в эпоху глобализации.

**Ключевые слова:** глобализация, Интернет, СМИ, информационная безопасность.

**Annotation.** This article discusses the negative positive consequences of news in the era of globalization.

**Keywords:** globalization, internet, mass media, information security

Ҳозирги кундаги глобаллашув жараёнида миллий ғоя тарғиботи масаласига алоҳида эътибор беришни талаб қилмоқда. Чунки, «Бугунги кунда инсоният қўлида мавжуд бўлган қурол-яроғлар Ер қуррасини бир неча бо яқсон қилишга етади. Буни ҳаммамиз яхши англаймиз. Лекин ҳозирги замондаги энг катта хавф - инсонларнинг қалби ва онгини эгаллаш учун узлуксиз давом этаётган мафкуравий курашдир. Эндиликда ядро майдонларида эмас, мафкура майдонларида бўлаётган курашлар кўп нарсани ҳал қилади» [1].

Глобаллашув жараёни мафкуравий таъсир ўтказишининг ғоят ўткир қуроли сифатида турли сиёсий куч ва марказларнинг манфаатларига хизмат қилиши сир эмас. Бугунги кунда радио-телевидение, матбуот, Интернет тармоқлари каби воситалар турли-туман ахборот ва маълумотлардан хабардор бўлиш имкониятларини кенгайтирмоқда. Бу шароитда инсон ўзининг мустақил фикри, замон синовидан ўтган ҳаётий миллий қадриятлари, соғлом дунёқараши, мустаҳкам иродасига эга бўлмаса, ҳар хил маънавий таҳдидлар, уларнинг ошқоравий ва яширин таъсирларига бардош бера олиши амримаҳол.

Жаҳонда мураккаб вазият юзага келган бир пайтда, ахборот жараёнларининг глобаллашуви ҳамда турли ғоявий-мафкуравий тўқнашувларнинг чуқурлашаётгани кузатилмоқда. Шундай шароитда ёшларимизда ахборот олиш маданиятини шакллантириш, уларни ғоявий-мафкуравий тажовузлардан ҳимоялаш механизмларини такомиллаштириш масаласи алоҳида аҳамият касб этади. Ахборотлашган жамият-кишилик жамияти ривожланишининг ҳозирги босқичида шаклланаётган ва ижтимоий ҳаётнинг барча соҳаларида ахборот ҳамда информатикадан оқилона фойдаланишга асосланган сифатий ҳолатини тавсифловчи тушунча.

Ҳар қандай ахборот ўз хавфсизлигига эга бўлмас экан, у кўплаб муаммоларни келтириб чиқаради. Ҳар қандай уруш, ахборот уруши шу жумладан замонавий қурол ёрдамида олиб борилади. Ахборот қуроли ёрдамида уруш олиб бориловчи барча қуроллардан фарқли ўлароқ, эълон қилинмаган ва кўпинча дунёга кўринмайдиган урушларни олиб бориш мумкин. Бу қуролнинг таъсири объектлари – иқтисодий, сиёсий, ижтимоий ва шу каби жамият ва давлат институтларидир.

Ахборот ҳарбий снарядга, оммавий ахборот воситалари эса тажовуз қуролига айланттирилмоқда. Ахборот урушлари биз билган урушлардан қатор жиҳатлари билан ажралиб туради: биринчидан, ахборот урушлари анча камхарж, қўшин сақлашни, қурол-яроғ сотиб олишни талаб қилмайди; иккинчидан, ахборот урушлари ҳеч қандай чегарани тан

\*\*\*\*\*

олмайди. У интернет, сунъий йўлдош орқали алоқа, оммавий ахборот воситалари ҳукмронлик қилаётган бугунги дунёда ахборотни божхона кўригидан ўтказиб, сарагини саракка, пучагини пучакка ажратишнинг иложи йўқ. Бироқ энг ташвишлиси, бу урушда рақибни жисмонан йўқ қилиш эмас, уни ўзига маънан бўйсундириш мақсад қилинади. Ахборот урушида инсон онги, миллат руҳияти нишонга олинади. Бу урушда бинолар зарар кўрмаса-да, одамлар ўлдирилмаса-да, моддий бойликларга шикаст етмаса-да, унинг мафкуравий, маънавий, руҳий зарари беқиёсдир.

Бугунги кунда ижтимоий хавфи катта бўлган муаммолардан холи бўлиш учун юртимизда ижтимоий тармоқларни ривожлантириш бўйича йирик миллий лойиҳани яратиш зарурияти тобора ортиб борапти. Боиси, "Google" компанияси таҳлилларига кўра, Ўзбекистондан кунига "Odnoklassniki.ru" сайтига 200000, "Facebook" сайтига 90000га яқин, "Мой мир" сайтига 40000 нафардан ортиқ фойдаланувчи ташриф буюрмоқда. Ваҳоланки, юртимиздаги doira.uz, ziyonet.uz, odnoklassniki.uz, sinfdosh.uz, muloqot.uz каби сайтларда рўйхатдан ўтганларнинг барчаси жамланса ҳам юқоридаги сайтларнинг фойдаланувчилари миқдорига етмайди [2]. Шу боис интернет тармоғини миллий қадрият ва анъаналаримизни ўзида акс эттирувчи веб-сайтлар билан бойитиш, таълим муассасаларини интернет тармоғига улашда одоб-ахлоқ қоидаларига мувофиқ бўлмаган веб-сайтлардан фойдаланишга чекловларни жорий этиш, ёшларда ахборот ресурсларидан фойдаланиш маданиятини шакллантириш бугунги куннинг долзарб вазифаларидан саналади.

Замонавий ахборот бозорини шакллантиришда ахборот хавфсизлиги, айниқса, ёшларнинг ахборот хавфсизлигини таъминлаш муаммолари алоҳида ўрин эгаллайди. Шундай экан, жамиятнинг ахборот хавфсизлигини таъминлаш давлат ва унинг ваколатли органларининг асосий вазифаси бўлиб қолаверади. Ахборот хавфсизлиги деганда - шахс, жамият ва давлатнинг хавфли ахборотлардан ҳимояланганлик ҳолати тушунилади.

Ахборот технологиялари турли ахборот тарқатиш манбаси экан, бунда ахборот хавфсизлигини таъминлаш бир томондан давлатнинг ушбу соҳадаги сиёсатининг устувор йўналишларидан бўлса, жамиятда болаларнинг ахборот хавфсизлигини таъминлаш иккинчи асосий ва муҳим давлат устувор сиёсати ҳисобланади.

Бугунги кунда китоб, оммавий ахборот воситалари билан бир қаторда болаларга Интернет глобал тармоғи беҳисоб ва турли мавзудаги ахборотларни жамиятга, хусусан, болаларга тақдим этиб келмоқда. Ахборот бозори салоҳияти, хавфли ёки фойдалигидан қатъий назар ёшларга товар сифатида ахборотни таклиф этмоқда. Бу ахборотлар ёшларни ё саодатга етаклайди, ёки фалокатга дучор қилади.

Бугунги кунда китоб, оммавий ахборот воситалари билан бир қаторда болаларга Интернет глобал тармоғи беҳисоб ва турли мавзудаги ахборотларни жамиятга, хусусан, болаларга тақдим этиб келмоқда. Ахборот бозори салоҳияти, хавфли ёки фойдалигидан қатъий назар болаларга товар сифатида ахборотни таклиф этмоқда. Бу ахборотлар болаларни ё саодатга етаклайди, ёки фалокатга дучор қилади.

Хулоса қилиб айтидиган бўлсак, ёшларимизнинг китоб билан мулоқотда бўлиши, интернет тармоғидан ахборот олиши, руҳиятини соғлом ва бунёдкорликка ундовчи ахборотлар билан мустаҳкамлаб боришида давлат хавфли ахборотларнинг эркин айланишининг олдини олиш, бунда эса мавжуд қонунчиликни такомиллаштириш, таълим тизимини мустаҳкамлаш, болаларда эркин фикр юритиш ва ўзини қизиқтирган барча саволларга жавоб оладиган мулоқот майдонини янада кенгайтириш муҳим ҳисобланади.

#### Адабиётлар:

1. Каримов И.А. Озод ва обод Ватан, эркин ва фаровон ҳаёт – пировард мақсадимиз. Т.8. -Т.: «Ўзбекистон», 2000, 24, 491-492–бетлар.

2. Ўсаров О. Ахборот хавфсизлиги. “Миллий тикланиш” газетаси, 2013 йил 26 июнь. 3-бет.

\*\*\*

**Дж.Ахммедов**  
**ГЛОБАЛЛАШУВ ЖАРАЁНИДА ИНТЕРНЕТ ВА АХБОРОТ ХАВФСИЗЛИГИ**  
**МАСАЛАСИ.**  
**ИНТЕРНЕТ И ИНФОРМАЦИОННАЯ БЕЗОПАСНОСТЬ В ПРОЦЕССЕ**  
**ГЛОБАЛИЗАЦИИ.**  
**INTERNET AND INFORMATION SECURITY IN THE PROCESS OF**  
**GLOBALIZATION**

**Аннотация.** Ушбу мақолада ёшлар онгу шуурини интернет орқали кириб келаётган зарарли ғоя ва таъсирлардан самарали ва ишончли ҳимоялашнинг устувор йўналишлари атрофлича ёритиб ўтилган. Бугунги ахборот кучайган, ахборот манба ва воситаларининг турли-туманлиги шароитида ёшларнинг онгини эгаллаш учун кескин кураш жараёни таҳлил қилинган.

**Калит сўзлар:** Интернет, зарарли ғоя, Глобал тармоқ, ахборот, ёшлар тарбияси.

**Аннотация.** В этой статье обсуждаются наиболее эффективные способы эффективной и надежной защиты умы молодых людей от вредных идей и влияний, которые приходят через Интернет. В современном мире информационной интенсификации, разнообразия источников и средств информации проанализирован процесс острой борьбы за сознание молодежи.

**Ключевые слова:** Интернет, вредные идеи, глобальная сеть, информация, образование молодежи.

**Annotation.** This article discusses the most effective ways to effectively and reliably protect the minds of young people from the harmful ideas and influences that come through the Internet. In today's world of information intensification, diversity of sources and means of information, the process of a sharp struggle for the consciousness of young people has been analyzed.

**Keywords:** Internet, harmful ideas, Global network, information, youth education.

Ҳозирги кунгача интернет тўғрисидаги баҳслар тингани йўқ. Аммо, биз ХХ асрнинг мана шу кашфиётсиз кундалик ҳаётимизни тасаввур қила олмаймиз. Зеро, интернет бугунги кунда кенг қўлланилиб, ахборот манбаи бўлиб келмоқда.

Маълумки, интернет узокни яқин қилиш, вақтни тежаш, ахборот олиш ва тарқатиш майдонининг кенглиги, ўзида матн, овоз, тасвир мавжудлиги, таълим жараёнида масофавий ўқитиш ва одамларнинг билимга бўлган эҳтиёжини қондириш, инсонларнинг мулоқот жараёнида дўстлар топишини осонлаштириш ва ҳоказо имкониятлари билан барчага қўл келмоқда.

“Бугунги кунда замонавий ахборот майдонидаги ҳаракатлар шу қадар тигиз, шу қадар тезкорки, - деб эътироф этган мамлакатимизнинг Биринчи Президенти И.Каримов, - энди илгаригидек, ҳа, бу воқеа биздан жуда олисда юз берибди, унинг бизга алоқаси йўқ, деб бепарво қараб бўлмайди”[1.Б.112].

Умуман олганда, интернетнинг ижобий хусусиятлари жуда кўп, шу билан биргаликда, унинг салбий томонлари ҳам йўқ эмас. Тараққиёт жараёнида интернет ахборотни оммага тезкор равишда етказиб бермоқда. Айниқса, хорижий давлатларда рўй бераётган турли хил воқеа-ҳодисалар ҳақида тезкор маълумотлар олмақдамиз. Глобал

\*\*\*\*\*

тармоқнинг ўсиб келаётган ёш авлод тарбиясига ҳам таъсири бор. Давлатимиз раҳбари томонидан бу борада “...бугунги кунда бутун дунёда аҳолининг, биринчи навбатда, ёшларнинг онги ва қалбини эгаллаш учун қандай кескин кураш олиб бораётганини, диний экстремизм, терроризм, гиёҳвандлик, “оммавий маданият” каби таҳдидлар кучаётганини ҳисобга оладиган бўлсак, фарзандларимиз тарбияси, маънавий-маърифий соҳадаги ишларимизни бир зум ҳам сусайтирмасдан, аксинча, уларни янги босқичга кўтаришимиз мумкин”[2.Б.17].

Бугун дунёни тўр сингари ўраб олган Интернет тизими орқали истаган одам ҳар қандай маълумотни қабул қилиши ёки узатиши мумкин. Одам боласи табиатан янгиликка, ахборотга ташна экан, ўз эҳтиёжларни қондиришда бутун дунё хабарномаси бўлган интернет кейинги йилларда кўп маъқул ва номаъқул оқибатларга олиб келмоқда. Интернет бирор бир давлат қонунларига бўйсинмайди ва ҳеч кимга ўз фаолияти учун ҳисоб бермайди. Янги ахборот маконида маълумотлар жуда катта ҳажмда жойлаштирилади ва яшин тезлигида тарқалади. Албатта, унинг кишилар дунёқараши, билими ва савиясининг кенгайишидаги аҳамиятини инкор этмаймиз. Ўзбекистон Республикаси Президентининг 2019 йил 19 мартда ёшлар тарбиясига оид ўтказилган видеоселектор йиғилишида ёшлар тарбиясига эътиборни янада кучайтириш борасидаги вазифалар белгилаб берилиб, уларни ҳар томонлама ривожлантириш борасида 5 та ташаббус илгари сурилди. Видеоселекторда Юртбоши томонидан ёшларни интернетдаги зарарли хуружлардан асраш, уларни ахборот технологияларидан унумли фойдаланишга ўргатиш масалаларига ҳам алоҳида аҳамият қаратилди [3].

Жамиятда ахборот ҳам билим манбаи ҳам энг асосий мулоқот воситаси бўлиб ҳисобланади. Жамиятни ахборотлаштиришда радио, телевидение, оммавий-ахборот воситалари ва Интернет тизимининг аҳамияти жуда юқоридир. Ҳар ким ҳар доим бирор ишни бажариш ёки бирор мақсадга эришиш учун ахборотдан фойдаланади. Ҳар бир инсон масалан, об-ҳаво прогнозини, транспорт воситалари қатнови жадвалини, банк ва бизнес маълумотларини ҳамда кундалик янгиликлардан хабардор бўлиши мумкин. Агарда инсон кундалик ахборотлар ва янгиликлардан хабардор бўлмас экан у жамиятдан узилиб қолиши муқаррар. Айтиш жоизки, интернетнинг ахборот майдони кун сайин кенгайиб, ахборот манбалари тез-тез янгиланиб туради. Бу эса, ўз навбатида, тараққий этишимизда муҳим омил бўлиб хизмат қилмоқда. Интернетнинг салбий томонини мисол сифатида келтирадиган бўлсак, ундаги айрим маълумотлар ёшларнинг онгига таъсир кўрсатмоқда. Ёшларимизнинг аксарият қисми интернетдаги турли хил ахборотни ўқиб, миллий удумларга, диний қадриятларимизга бефарқ бўлмоқда. Бугунги кунда интернет ёшларнинг ижтимоий ҳаётига ҳам таъсир ўтказиб, миллий урф-одатларимизга кескин ўзгартиришлар киритмоқда. Айрим сайтларда миллий маънавиятимиз, диний қадриятларимизни ҳисобга олмасдан маълумот ва суръатлар жойлаштирилаётгани ҳам сир эмас. Айни пайтда ёшларга интернетдаги маълумотни тўғри қабул қилишни ўргатишимиз лозим. Ўсиб келаётган ҳар бир ўсмир интернетдаги маълумотдан тўғри фойдаланиш ва унинг зарарли эканини ажратиб олса мақсадга мувофиқ бўларди. Чунки, интернетдаги ахборот хуружи тобора авж олиб бораётган ҳозирги пайтда унинг жамият тараққиётига, ёшларнинг онгига ва миллий қадриятларга таҳдиди борган сари кучайиши кузатилмоқда. “Интернет ва ахборот асри ҳисобланган давримизда ёшларимизнинг оила ва оилавий ҳаёт ҳақидаги тасаввурлари ўзгариб бормоқда...Ёшларимизнинг никоҳгача ва никоҳ давридаги хулқида, уларнинг айрим бўйсунмаслик каби таъсирларга берилишига сабаб бўлмоқда” [4.Б.23]

Мамлакатимизда интернетдан фойдаланишни тартибга солиб, провайдерлар назоратини кучайтириш, турли муқобил сайтлар ва ахборот майдонлари яратиш орқали уларни ёшларнинг, аҳолининг талабларига мос равишда ривожлантириш масаласига жиддий эътибор қаратилиши керак. Бу эса ўз навбатида, интернетдаги салбий ахборотларининг

\*\*\*\*\*

олдини олади. Ёшлар интернетга кириб реал ҳаётдан узоқлашиб қолаётганини хориж тажрибаси мисолида кўришимиз мумкин. Бугунги кунда интернет-кафеларда бизнинг айрим ёшларимиз ҳам ўзларининг вақтини йўқотмоқда. Интернет-кафеларга иш юзасидан кирар эканмиз, аксарият ҳолатда, дарс пайти мактабдан “қочган” ўқувчи компьютерда турли хил ўйинларни ўйнаётганини ва чат орқали гаплашаётганини кўрамиз. Ачинарлиси шундаки, улар ўзларининг вақтини беҳуда ўтказиб, “эзгулик йўлида” ваҳшийларча ўлдириб, дунёни “кимдандир ёки нимадандир” ҳалос этадигандай ўйинлар гирдобига тушиб бормоқда.

Хулоса сифатида шуни алоҳида такидлашимиз лозимки, глобаллашув жараёнида ёшларимизнинг ажодларимиздан қолган бой, маънавий меросини ўқиб-ўрганиш, теран англаши уларни комиллика етаклайди. Интернет тармоқлари орқали дунёни билишлари эса уларнинг интеллектуал салоҳиятларини ошишига замин яратади. Шу маънода сўз юритадиган бўлсак, ўтмишини қадрлаб, келажакка юз тутган юртнинг ворислари ўтмиши каби келажаги ҳам буюк юртни дунёга танитишади.

### Адабиётлар:

1. Каримов И.А. Юксак маънавият - енгилмас куч. Иккинчи нашри. Тошкент. “Маънавият” 2010. - 175 б.

2. Ш.М. Мирзиёев Буюк келажакимизни мард ва олижаноб халқимиз билан бирга курамиз. – Тошкент: “Ўзбекистон” НМИУ, 2017. - 488 бет.

3. Президент бешта муҳим ташаббусни илгари сурди. Улар нима? <https://kun.uz/news/2019/03/20/prezident-besh-ta-muhim-tashabbusni-ilgari-surdi-ular-nima>.

4. Жўрабекова Ҳ.М. Оилавий муносабатлар-ижтимоий муносабатларнинг таркибий қисми сифатида. Хотин-қизларнинг ижтимоий-сиёсий фаоллигини ошириш ва оилаларни мустаҳкамлашда давлат ва нодавлат ташкилотлари ҳамкорлигининг аҳамияти мавзусидаги республика илмий-амалий анжумани материаллари. 22-25-б. 2018. 212 бет.

\*\*\*

### Бобочонова Нигина Қурбонова

унвончўи кафедраи педагогӣ, муаллимаи кафедраи системаҳои бисёршабакавии телекоммуникатсионӣ, факултети

«Телекоммуникатсия ва технологияҳои иттилоотӣ». Донишгоҳи давлатии Хучанд ба номи акад. Б. Ғафуров. Тел: 927542442

Саторов Абдумалик Халилович

омўзгори кафедраи системаҳои бисёршабакавии телекоммуникатсионӣ, факултети «Телекоммуникатсия ва технологияҳои иттилоотӣ». Донишгоҳи давлатии Хучанд ба номи акад. Б. Ғафуров. Тел: 926005878

Почтаи электронӣ SATOROV\_94@VK.RU

### ТАҲСИЛОТИ ФОСИЛАВӢ ДАР СОҲАИ ИЛМҲОИ ИҶТИМОЙ ВА ГУМАНИТАРӢ

**Чакида.** Дар мақолаи мазкур оид ба шарҳи таҳлили омӯзиши таҳсилоти фосолави дар соҳаи илмҳои иҷтимоӣ ва гуманитарӣ пешниҳод карда шудааст, ки набудани парадигмаи ягонаи таҳқиқотиро нишон дод. Муаллифи мақола ба равиши иҷтимоӣ фалсафӣ ба таҳсилоти фосолави, ки омӯзиши қисмҳо дар маҷмӯъ мебошад, диққат медиҳад.

**Вожаҳои калидӣ:** таҳсилоти фосолави, равиши иҷтимоӣ фалсафӣ, падидаи иҷтимоӣ.

## ДИСТАНЦИОННОЕ ОБРАЗОВАНИЕ В ОБЛАСТИ СОЦИАЛЬНО-ГУМАНИТАРНЫХ НАУК

**Аннотация.** *Представлен аналитический обзор изучения дистанционного образования в предметном поле социально-гуманитарных наук, который показал отсутствие единой парадигмы исследования. Автор статьи акцентирует внимание на социально-философском подходе к дистанционному образованию, что представляет собой исследование части в рамках целого.*

**Ключевые слова:** *дистанционное образование, социально-философский подход, социальный феномен.*

Имрӯз таҳсилоти фосилавӣ ҳам дар хориҷа ва ҳам дар мамлақати мо як воқеияти ҳаёти муосир гаштааст. Асосан, бартарихи техникӣ ва иқтисодии ин система дар муқоиса бо шаклҳои анъанавии таълим ошкор карда мешаванд, ки бешубҳа муҳиманд, аммо ба таври нокифоя. Камбудии аз ҳама намоён дар ин соҳа сустии иҷтимоию гуманитарӣ ва алаҳусус коркарди иҷтимоии фалсафии масъала мебошад. Як навъ тафовут байни раванди (ва амалияи) ҷорӣ намудани таҳсилоти фосилавӣ, ки аз ҷониби ҳаёт ва таҳлили назариявӣ ба вучуд омадааст, дар доираи илмҳои ҷамъиятӣ ва гуманитарӣ ба ҳам омехта шудааст.

Равишҳои муосир ба омӯзиши таҳсилоти фосилавӣ бо омӯзиши он дар мустақилияти нисбӣ маҳдуд мешаванд, онҳо онро асосан аз нуқтаи назари илмҳои мушаххас - педагогика, сотсиология, информатика, иқтисод ва ғ. Аммо барои дарки аҳамияти васеътари амалии таълими фосилавӣ, истифодаи он, аз ҷумла барои мақсадҳои амалии имрӯза, фаҳмидани моҳият, қонуниятҳо ва дурнамои рушди ин падида, муайян кардани нақши он дар рушди ҷомеа пешбинӣ шудааст. [1,2].

Ҳалли чунин масъала муносибати иҷтимоӣ-фалсафиро талаб мекунад. Моҳияти он муайян кардани сабабҳои пайдоиш, ҷойгоҳ ва нақши таҳсилоти фосилавӣ дар ҷомеа на аз нуқтаи назари фаврии амалии амалӣ, балки аз нуқтаи назари рушди амалияи иҷтимоӣ ва таърихӣ, аз нуқтаи назари рушди ҷомеа ва тамоми маориф иборат аст. Барои иҷрои ин вазифа, пеш аз ҳама, таҳлили соҳаи проблемавии омӯзиши таҳсилоти фосилавӣ дар илмҳои ҷамъиятӣ-гуманитарӣ зарур аст, ки имкон медиҳад паҳлӯҳои гуногуни омӯзиши ин падида, мушаххасоти он муайян карда шуда, таҳқиқоти таҳсилоти фосилавӣ ҳамчун як падидаи иҷтимоӣ таҳия карда шавад.

Дар донишҳои иҷтимоӣ ва гуманитарӣ, самти таҳияшудаи таҳсилоти фосилавӣ имрӯз қор дар соҳаи илмҳои педагогӣ мебошад. Дар ин самт аллақай бисёр рисолаҳо дифоъ карда шудаанд ва онҳо ба омӯзиши ҳарду самти гуногуни татбиқи таҳсилоти фосилавӣ ва бевосита ба таҳияи усулҳо ва дидактикаи чунин таълим бахшида шудаанд [4;5;7]. Тадқиқотчиён хусусиятҳои таълими фосилавиро омӯхта, исбот мекунанд, ки чунин таҳсилот бо истифода аз концепсияи таълими проблемавӣ бо назардошти муносибати инфиродӣ, бозиҳои қорӣ ва дигар усулҳои таълими фаъол, симбиозии таълими рӯзона ва фосилавӣ мебошад. Дар ин ҳолат диққати асосӣ ба фаъолияти иштирокчиёни раванди таълим, ки ба натиҷа нигаронида шудааст, равона карда мешавад.

Аксар вақт дар асарҳои педагогика таърифи зерини таҳсилоти фосилавӣ дучор меояд: «Таҳсилоти фосилавӣ системаест, ки дар он раванди таълими фосилавӣ амалӣ карда мешавад ва шахс таҳассуси таълимиро ба даст меорад ва тасдиқ мекунад». Дар ин ҳолат, диққати асосӣ ба фаъолияти иштирокчиёни раванди таълим, ки ба натиҷа нигаронида шудаанд, равона карда мешавад.

Тегга Нумана ин равиши ба фаъолият асосёфта ба таълим, яъне. ҳуди шахс барои ба даст овардан (натиҷа) ва тасдиқи сатҳи маълумот равона карда шудааст. Як самти баробари муҳим ва ҷолиби таҳқиқот дар таълими фосилавӣ қор дар соҳаи илмҳои психологиро дар бар мегирад. Чунин таҳқиқоти таҳсилоти фосилавӣ асосан ба омӯзиши имкониятҳои

\*\*\*\*\*

мутобиқшавӣ, ки ин гуна таълимо медеҳад. Чунин таҳлил пеш аз ҳама аз он сабаб зарур аст, ки рушди иҷтимоӣ иқтисодӣ ҷомеа боиси пайдоиши чунин падидаҳо мегардад, ба монанди равандҳои муҳочирати оммавӣ аз як соҳаи касбӣ ба соҳаи дигар, пайдоиши гурӯҳҳои нави касбӣ, тағйири вазъи иҷтимоӣ як қатор касбҳо ва ғайра. Дар натиҷаи чунин дигаргунӣҳои иҷтимоӣ зарурати татбиқи таълими якумрӣ ба миён меояд, ки онро шакли фосолави он таъмин менамояд. Таҳсилоти фосолавӣ эволютсияи системаи педагогӣ, ташаккули системаи таҳсилоти фосолави кушодро муайян мекунад ва вазифаҳои субъектҳои асосии раванди таълим - донишҷӯ ва муаллимо ба таври назаррас тағйир медеҳад. Ин ба як қатор хусусиятҳои хоси истифодаи технологияҳои таълими фосолавӣ дар ташкили раванди таълим вобаста аст, ки мазмуни функционалии фаъолияти ҳар як субъектро муайян мекунад. Ҳамин тавр, масалан, омӯхтани ҷанбаҳои психологияи таҳсилоти фосолавӣ ҳамчун унсури таълими кушода, дар он як қатор хусусиятҳои мушаххасро муайян мекунад.

- тафовути байни донишомӯз ва омӯзанда дар фазо ва замон, фаъолияти ба ҳам алоқаманди онҳо асосан ғайримустақим, тавассути воситаҳои таълимӣ амалӣ карда мешавад;  
- нақши муайянкунандаи худидоракунии;  
- интерактивӣ.

" Зимнан, амалан ягон таҳқиқоти илмӣ вобаста ба хусусиятҳои ташаккули шахсии донишҷӯён дар доираи таълими фосолавӣ мавҷуд нестанд, ки амалисозии раванди ташаккули омодагии онҳоро ба таҳсили якумрӣ мушкил мекунад".

Дар илмҳои иҷтимоӣ иқтисодӣ мавзӯи омӯзиши онҳо фосолавӣ мебошад. Он аз самти психологӣ ва педагогӣ пеш аз ҳама бо он фарқ мекунад, ки дорои саволҳои хусусияти омӯрӣ ва сотсиологӣ мебошад. Вазифаи ин самт дар таҳқиқоти таҳсилоти фосолавӣ пайгирӣ ва таҳлили омилҳои мухталифе мебошад, ки ба рушди таҳсилоти фосолавӣ таъсир мерасонанд. Пас, масалан, натиҷаҳои таҳқиқоти сатҳи истифодаи таҳсилоти фосолави аз ҷониби муассисаҳои гуногуни таълимӣ дар соли 2003 пешниҳод мекунад. Чунин таҳқиқот барои ташаккул додани манзараи умумии рушди системаи таҳсилоти фосолавӣ ва аз ҳама муҳим таҳлили мушкилоти марбут ба тамоюлҳои гуногуни рушди ҷомеа ниҳоят заруранд. [7].

Дар давоми як-ду соли оянда, ҳар як муассисаи таҳсилоти миёнаи касбӣ ва ҳар як донишгоҳи олий нақшадоранд, ки барномаҳои таҳсилоти фосолави чорӣ кунанд. Дар бораи муассисаҳои таҳсилоти ибтидоӣ касбӣ бошад, танҳо камтар аз 2% -и онҳо нақшаи истифодаи ин технологияро доранд».

Дар доираи усули фарҳангшиносӣ, таҳсилоти фосолавӣ бештар ҳамчун унсури фарҳанги иттилоотӣ баррасӣ карда мешавад, ки дар он охири, ҳамчун ҷузъи раванди ташаккули фарҳанги башарият муайян карда мешавад. Аз нуктаи назари фалсафаи таҳсилот, таҳсилоти фосолавӣ ба таври нисбатан гуногунҷанба баррасӣ карда мешавад, дар асл, ба монанди таҳсилоти кулӣ. Фалсафаи таҳсилот назарияи таҳсилоти фосолави ҳамчун илми меъёрӣ тасниф мекунад, маълумот медеҳад, ки таҳсилоти фосолави муосири ҷаҳонӣ ва минтақавӣ бояд чӣ гуна бошад. Ин ғояҳо нуктаи ибтидоӣ барои баррасӣ аз ҷониби ҷамъият мебошанд.

Соҳаи проблемавии фалсафаи таълим хеле васеъ аст ва тавре, ки маълум аст, ба тариқи муайян ҳам бо психология ва ҳам бо педагогика бурида мешавад. Бисёре аз мавзӯҳо, масалан, дар психологияи муосир - шахсият, рушди психика, фаъолият, шуур ва бешуур, эҳсосот ва ҳиссиёт, муносибатҳои байниҳамдигарӣ, психология издиҳом инчунин барои файласуфон тавачҷӯхдоранд. Фалсафаи маориф ба ин масъалаҳо аз мавқеҳои методологӣ ва ҷаҳонбинии хеле бештар манфиатдор аст. Таҳлили асарҳои сершуморе, ки ба мушкилоти фалсафии таҳсилоти фосолавӣ бахшида шудаанд, нишон медеҳанд, ки аз ҳама муҳим омӯзиши оқибатҳои виртуализатсия ва иттилоотии системаи маориф дар рушди ҷомеа ва дигаргунсозии тамоми системаи маориф мебошанд.

Дар асарҳои иҷтимоӣ-фалсафӣ, ин ё он мушкилоти ба таҳсилоти фосолави, марбута масалан, масъалаҳои таҳсилот. Муҳаққиқон мушкилотро дар он мебинанд, ки системаи арзишҳо дар ҷомеаи муосир тағир ёфтааст, вақте ки манфиатҳои истеъмолкунандагон аз ҳисоби манфиатҳои рӯҳонӣ, алаҳхусус ҷавонон, торафт бештар пирӯз мешаванд.

Таҳсилоти муосир, аз ҷумла таҳсилоти фосолави, то андозае ба ин мусоидат мекунад. Ноустувории ҳаёт, пешгуинашавандаи инкишофи рӯйдодҳо, номуайянии оянда низ ба шиддат гирифтани тамоюли ба инсонигардони тарзи ҳаёт дар мамлақати мо, аз ҷумла дар амалияи таълими мусоидат мекунад. Ба ибораи дигар, аз даст додани маънавият дар он аст омилҳои асосии манфии таҳсилоти фосолави. Дар мавриди рисолаҳои иҷтимоӣ-фалсафӣ бошад таҳлили таҳсилоти фосолави, айни замон онҳо танҳо ду нафаранд. Ин як соҳаи мушкилоти таҳқиқнашудаи фосолавиро ҳамчун як падидаи иҷтимоӣ нишон медиҳад. Гап дар он аст, ки равишҳои мушаххаси илмӣ, иттилоотӣ, методологӣ ва ғайраи дигар имкон медиҳанд, ки танҳо ҷанбаҳои алоҳидаи таҳсилоти фосолави ҳамчун падидаи иҷтимоӣ омӯхта шаванд. Сарфи назар аз миқдори назарраси корҳои, ки ба таҳсилоти фосолави бахшида шудаанд, олимони ва муассисаҳои расмӣ маҷбуранд, ки набудани асарҳои маҷмӯии ҳамҷонибаи хусусияти стратегиро изҳор кунанд. Дар натиҷаи таҳлили соҳаи мавзӯи омӯзиши масофа таҳсил дар илмҳои иҷтимоӣ ва гуманитарӣ, мо ба хулосаҳои зерин омадем:

1. Дар соҳаи фанҳои муосири иҷтимоӣ ва гуманитарӣ, ягон самти ягонаи таҳқиқоти таҳсилоти фосолави вучуд надорад. Самтҳои хусусияти мушаххаси илмӣ, ки ба омӯзиши ҷанбаҳои гуногуни амалии таълими фосолави: методологӣ, дидактикӣ, сотсиологӣ, иқтисодӣ, ҳуқуқӣ, психологӣ ва ғайра бахшида шудаанд, возеҳ қайд карда шудаанд. Аммо онҳо парокандаанд ва консепсияи ягонаи ҷаҳонбинӣ надоранд, надоранд бо парадигмаи ягонаи илмӣ муттаҳид карда шудааст.

2. Таҳқиқоти таҳсилоти фосолави дорои хусусияти умумии назариявӣ ва фалсафӣ ба масъалаҳои онтологӣ, гносеология, методология, аксиология ва праксеологияи таълими фосолави бахшида шудааст. Аммо, дар соҳаи мавзӯии сатҳи ҷаҳонбинии донишҳои иҷтимоӣ ва гуманитарӣ, заминаи ягонаи назариявии омӯзиши ин падида имрӯз таҳия нашудааст.

3. Таҳқиқоти иҷтимоӣ фалсафии таҳсилоти фосолави ба таври кофӣ кофӣ нестанд. Таҳқиқот дар ин самт мушкилоти актуалии таҳсилоти фосолавиро, ки ба рушди шахс ва ҷомеа алоқаманданд, фаро мегирад. Донишҳои иҷтимоӣ-фалсафӣ заминаи назариявӣ ва идеологияи таҳқиқоти фосолавиро дар соҳаи фанҳои донишҳои иҷтимоӣ ва гуманитарӣ ташкил медиҳанд. Ҳамин тариқ, баррасии таҳлили гузаронидашудаи омӯзиши таҳсилоти фосолави дар соҳаи илмҳои ҷамъиятӣ ва гуманитарӣ нишон дод, ки дар он як парадигмаи ягонаи таҳқиқотӣ вучуд надорад. Аз нуқтаи назари мо, ташаккули асосҳои концептуалии рушди назария ва амалияи таҳсилоти фосолави бояд ба назарияи ҷомеаи муосири дониш асос ёбанд, ки таҳқиқоти бунёдии таҳсилоти фосолавиро ҳамчун як падидаи иҷтимоӣ талаб мекунад.

Таҳсилоти фосолави дар ин ҳолат на танҳо дар натиҷаи рушди ҷомеа, балки дар натиҷае амал мекунад, ки бо таъсири баръакси худ ба раванди рушди иҷтимоӣ ба таври назаррас таъсир мерасонад.

Ин ва бисёр саволҳои дигар мавзӯи таҳқиқоти минбаъдаи иҷтимоӣ фалсафии таҳсилоти фосолави хоҳанд шуд.

#### **Адабиётҳои истифодашуда.**

1. Абдрахманова Г.И., Ковалева Г.Г. Использование информационных и коммуникационных технологий в образовании. Статистический обзор // Вопросы образования. – № 3, 2010. – С. 152–159.



\*\*\*\*\*

2. Ахметов Б.С. Педагогические основы построения информационной образовательной среды вуза. –Актобе: АГУ, 2003. – 332 с.
3. Гасликова И.Р., Ковалева Г. Г. Показатели использования информационных технологий в образовании // Вопросы образования. – № 3, 2005. – С. 302–330.
4. Гильман Е.Е. Дидактические условия развития дистанционного образования в информационном пространстве колледжа / Автореф. дис. ... канд. пед. наук. – Курск: КГУ, 2005.
5. Громова Т.В. Теория и технология подготовки преподавателей вуза к деятельности в системе дистанционного обучения / Автореф. дис. ... д. пед. наук. – Тольятти, 2011.
6. Гуревич П.С. Философия образования: теория и практика // Мат. конф. «Высшее образование для XXI века». – М., 2006. – С. 31–38.
7. Иванова В.В. Развитие дистанционного образования. Социально-философский анализ / Дисс. ...канд. филос. наук. – Москва, 2005.

\*\*\*

**Джураев Музаффарджон Каримджонович -ХГУ кандидат педагогических наук, дотцент кафедры многоканальные телекоммуникационные системы Худжандский Государственный Университет имени академика Б. Гафурова (Республика Таджикистан г. Худжанд)**

**Контакты: тел. (92)7262696, E-mail: [juraevzafar@bk.ru](mailto:juraevzafar@bk.ru)**

**Абдулла-заде Мазбут Хуршедович -1975 г.р. Выпускник (1997г.) ХГУ ст. преподаватель кафедры многоканальные телекоммуникационные системы Худжандский Государственный Университет имени академика Б. Гафурова (Республика Таджикистан г.Худжанд)**

**Контакты: тел. (92)8189969, E-mail: [abdullazade.mazbut@mail.ru](mailto:abdullazade.mazbut@mail.ru)**

**Шукуров Абдуназар Абдухалилович – старший преподаватель кафедры информационная технологии в экономике ГОУ «ХГУ имени академика Б. Гафурова» тел.: (+992)92-733-42-53, (Республика Таджикистан, г. Худжанд), e-mail: [abdunazar\\_82@mail.ru](mailto:abdunazar_82@mail.ru)**

## **ТЕХНОЛОГИИ ДИСТАНЦИОННОГО ОБУЧЕНИЯ НА БАЗЕ ТЕЛЕКОММУНИКАЦИЙ**

**Аннотация.** В статье рассматривается анализ существующего положения показывает, что система открытого и дистанционного образования должна строиться на едином информационном пространстве, принципах и технологиях открытого доступа к образовательным ресурсам. Одним из важных результатов применения ИКТ в сфере образования является дистанционное обучение. Наиболее эффективным дистанционное обучение стало с появлением компьютерных средств обучения и сетей телекоммуникаций. Особенностью этого этапа развития дистанционного обучения являются использование интерактивных обучающих программ и наличие оперативной обратной связи между студентом и преподавателем. С этого времени дистанционное обучение становится важным направлением в инновационной деятельности вузов, приобретая самые различные организационные формы от подразделений вузов до консорциумов университетов.

**Ключевые слова:** дистанционного образования, процесс обучения, познавательная деятельность, технология передачи, дидактических средств.

## **TECHNOLOGIES OF DISTANCE LEARNING ON THE BASIS OF TELECOMMUNICATIONS**

**Annotation.** *The article examines the analysis of the current situation and shows that the system of open and distance education should be based on a single information space, principles and technologies of open access to educational resources. Distance learning is one of the important results of the use of ICT in education. Distance learning has become the most effective with the advent of computer learning tools and telecommunication networks. A feature of this stage of development of distance learning is the use of interactive training programs and the availability of operational feedback between the student and the teacher. Since that time, distance learning has become an important direction in the innovative activities of universities, acquiring a variety of organizational forms from university departments to university consortia.*

**Key words:** *distance education, learning process, cognitive activity, transmission technology, didactic means*

Анализ существующего положения показывает, что система открытого и дистанционного образования должна строиться на едином информационном пространстве, принципах и технологиях открытого доступа к образовательным ресурсам. При этом создание единого образовательного информационного пространства требует переработки всего технологического арсенала для сопровождения образовательных программ, координации деятельности образовательных учреждений. Однако, наряду с прогрессом в техническом оснащении образовательных учреждений компьютерным и телекоммуникационным оборудованием, наблюдается явное отставание в обновлении технологического учебно-методического и обеспечения образовательных программ. Говоря о дистанционной форме образования, следует говорить о создании единого информационно-образовательного пространства, куда следует включить всевозможные электронные источники информации (включая сетевые): виртуальные библиотеки, базы данных, консультационные службы, электронные учебные пособия, киберклассы, пр. Когда речь идет о дистанционном обучении следует понимать наличие в системе учителя, учебника и ученика. Это взаимодействие учителя и учащихся. Отсюда следует, что главным при организации дистанционной формы обучения является создание электронных курсов, разработка дидактических основ дистанционного обучения, подготовка педагогов-координаторов. Не следует отождествлять дистанционную форму с заочной формой обучения, ибо здесь предусматривается постоянный контакт с преподавателем, с другими учащимися киберкласса, имитация всех видов очного обучения, но специфичными формами. Отличительные особенности открытого и дистанционного образования (ОДО) требуют прежде всего определения роли и места этой отрасли в системе образования. Для этого необходима разработка единого подхода к системе открытого и дистанционного образования, формулировка единых принципов, определяющих взаимодействие всех элементов системы ОДО, включающих в себя: основные понятия, цели и задачи системы ОДО, принципы ее создания, структуру, содержание, характеристики системы ОДО и принципы ее управления [1,2].

Несмотря на то, что технические средства обучения (ТСО) активно используются в учебном процессе, они являются вспомогательным дидактическим средством. Определяющая роль в традиционном обучении принадлежит преподавателю – интерпретатору знаний. Общение преподавателя с учащимся является основой передачи информации, важной особенностью которой является наличие оперативной обратной связи. Однако уже с самых ранних этапов развития коммуникационных средств в межличностных отношениях используется опосредованное общение с разделенной во времени обратной связью. Именно оно является основой обучения на расстоянии. Очевидно, что

\*\*\*\*\*

психологическая и информационная насыщенность опосредованного общения зависит от уровня технических средств, используемых при этом. Но даже при самых совершенных средствах коммуникаций использование традиционных методов обучения, основанных на диалоге преподавателя со студентом не будет приносить того эффекта непосредственного общения, не говоря уже о многократно возросшей стоимости такой технологии.

Иная ситуация возникает с использованием компьютера в учебном процессе. Главной особенностью, отличающей компьютер от обычных ТСО, является возможность организации диалога человека с компьютером посредством интерактивных программ. Тогда при наличии телекоммуникационного канала компьютер может выступать как посредником между преподавателем и студентом, так и брать на себя часть учебного процесса. Для этого компьютер обладает возможностями хранения и оперативной обработки информации, представленной в мультимедиа виде. К этому следует добавить возможность доступа к удаленным базам данных (электронным библиотекам) посредством сети Интернет, возможность общения с любыми партнерами посредством электронных конференций, возможность передачи информации в любом виде и любого объема. В итоге компьютер можно использовать не только как дидактическое средство в традиционном процессе обучения, но и реализовать с его помощью возможность обучения на расстоянии по качеству не уступающим технологиям первого [3].

Конечно, содержание образования и его цели не зависят от формы обучения. Однако применение компьютерных средств требует иной формы представления знаний, организации познавательной деятельности учащихся и выбора методов обучения.

Прежде всего, это связано с появлением возможности оптимизации учебного процесса путем переноса его центра тяжести на самостоятельную работу студентов, активизации этой деятельности и повышения ее эффективности и качества. Использование компьютерных средств позволяет получать первичную информацию не только от преподавателя, но и с помощью интерактивных обучающих программ, которые помогают студенту при определенной степени компетентности освоить ту или иную дисциплину. Имея неограниченные пространственные и временные рамки получения информации, студент в процессе самостоятельной работы может находиться в режиме постоянной консультации с различными источниками информации. Кроме того, компьютер позволяет постоянно проводить различные формы самоконтроля, что повышает мотивацию познавательной деятельности и творческий характер обучения.

Следующим важным следствием применения компьютерных средств является использование инновационных методов обучения, которые носят коллективный академический характер. Более того, эти методы принимают активную форму, направленную на поиск и принятие решений в результате самостоятельной творческой деятельности. При этом обучение относится к классу интенсивных методов, однако, использование гипертекстовых структур учебного материала позволяет создать открытую систему интенсивного обучения, когда студенту предоставляется возможность выбора подходящей ему программы и технологии обучения, т.е. система адаптируется под индивидуальные возможности студента. Обучение становится гибким, не связанным жестким учебным планом и обязательными аудиторными мероприятиями.

Роль преподавателя в этом случае по мере совершенствования технологий все более и более сводится к управлению учебным процессом, однако это не принижает его влияния в познавательной деятельности и не вытесняет его из учебного процесса.<sup>32</sup>

Таким образом, форма обучения с применением компьютерных средств отличается от существующих форм, как по организации учебного процесса, так и по методам обучения.

Таким образом, компьютерные средства и телекоммуникации стали основой новой технологии дистанционного обучения [4].

\*\*\*\*\*

Дистанционное обучение как форма обучения на расстоянии имеет давнюю историю. К примеру, первые институты заочного обучения появились в середине XIX века. Однако традиционная форма обучения по переписке имела очень низкую эффективность.

Следующим этапом в развитии дистанционного обучения стало применение средств массовой коммуникации (радио и телевидение). Именно эти технологии стали основой организации учебного процесса в Британском открытом университете.

Третий этап в развитии дистанционного обучения возникает с появлением компьютерных средств обучения и сетей телекоммуникаций. Главной особенностью этого этапа являются использование интерактивных обучающих программ и наличие оперативной обратной связи между студентом и преподавателем.

С этого времени дистанционное обучение становится важным направлением в развитии образования, приобретая самые различные организационные формы.

Специфика дистанционного обучения накладывает свой отпечаток на используемые технологии. Прежде всего, это связано с ролью учителя (преподавателя) в учебном процессе. Если ранее в традиционной системе образования преподаватель занимал центральное место как интерпретатор знаний, теперь же, в условиях информатизации, это место все более и более принадлежит студенту, самостоятельно приобретающему знания из различных источников.<sup>33</sup> В данных условиях преподаватель выступает как координатор, помогая студенту добывать знания и применять их на практике. Предметом заботы преподавателя является выбор методов и технологий для реализации своей деятельности. И главную роль здесь играют методы активного и развивающего обучения.<sup>34</sup>

Следующей особенностью дистанционного обучения является возможность реализации личностно-ориентированного обучения, т.е. обучения, учитывающего личностные качества обучающегося, его возможности и образовательные цели. Технологии реализации самостоятельной работы учащегося на основе интерактивных мультимедийных средств обучения позволяют построить индивидуализированное дифференцированное обучение.

Таким образом, технологии дистанционного обучения – это педагогические технологии, основанные на широком применении методов развивающего обучения, проблемных и исследовательских методов в сочетании с максимальным использованием достижений в области информационно-коммуникационных технологий.

Исходя из определения дистанционного обучения, как организации познавательной деятельности, основанной на самообразовании, где непосредственное педагогическое общение сведено к минимуму, необходимо определить дидактические принципы, отличающие дистанционное обучение и лежащие в основе построения дидактической модели.

Итак, в дистанционном обучении должны соблюдаться следующие принципы:

➤ ***Процесс обучения строится в основном на самостоятельной познавательной деятельности студента.***

➤ ***Познавательная деятельность студента должна носить активный характер.***

➤ ***Дистанционное обучение должно быть личностно-ориентированным [5,6].***

Повышение эффективности учебного процесса возможно только на основе индивидуализации учебно-познавательной деятельности. Такое персонифицированное обучение в условиях массового спроса возможно только на основе высоких технологий обучения, построенных на компьютерных средствах и технологиях.

Педагогические технологии относятся к категории социальных, направленных на развитие личности. При этом исходным и конечным результатом социальной технологии выступает человек, подвергающийся изменению. Одной из наиболее важных отличительных

\*\*\*\*\*

черт социальной технологии является необходимость и неизбежность обратной связи, позволяющей контролировать процесс воздействия на личность с помощью определенных технологий и корректировать сами технологии. Особенно важно это становится при дистанционном обучении, когда происходит изменение дидактических методов и средств, с помощью которых решаются образовательные задачи, меняется не только характер организации учебного процесса, но и формы учебно-педагогической деятельности. Усиление роли самостоятельной работы студентов, опосредованность педагогического общения приводят к усложнению педагогических технологий и их изменению. При этом под педагогическими технологиями дистанционного обучения имеются в виду технологии педагогического общения, способы организации познавательной деятельности учащихся, а также способы организации контроля качества знаний.

**Педагогические технологии дистанционного обучения – это педагогические технологии опосредованного и непосредственного общения с использованием электронных телекоммуникаций и дидактических средств.**

При этом под дидактическими средствами дистанционного обучения понимаются материалы, методы и приемы обучения, формы организации учебно-познавательной деятельности, учитывающие ограниченность непосредственного общения с преподавателем.

Особенностью педагогических технологий является опережающий характер их развития по отношению к техническим средствам. Дело в том, что внедрение компьютера в образование приводит к пересмотру всех компонент процесса обучения. В интерактивной среде «учащийся – компьютер – преподаватель» больше внимания должно уделяться активизации образного мышления за счет использования технологий, активизирующих правополушарное, синтетическое мышление. А это значит, что представление учебного материала должно воспроизводить мысль преподавателя в виде образов. Иначе говоря, главным моментом в педагогических технологиях дистанционного обучения становится визуализация мысли, информации, знаний, создание новых способов педагогической коммуникации, корректировка традиционных форм организации учебной деятельности. Учебный процесс при дистанционном обучении включает в себя все основные формы традиционной организации учебного процесса, которые позволяют осуществить на практике гибкое сочетание самостоятельной познавательной деятельности студентов с различными источниками информации, оперативного и систематического взаимодействия с ведущим преподавателем курса или тьютором и групповую работу обучающихся.

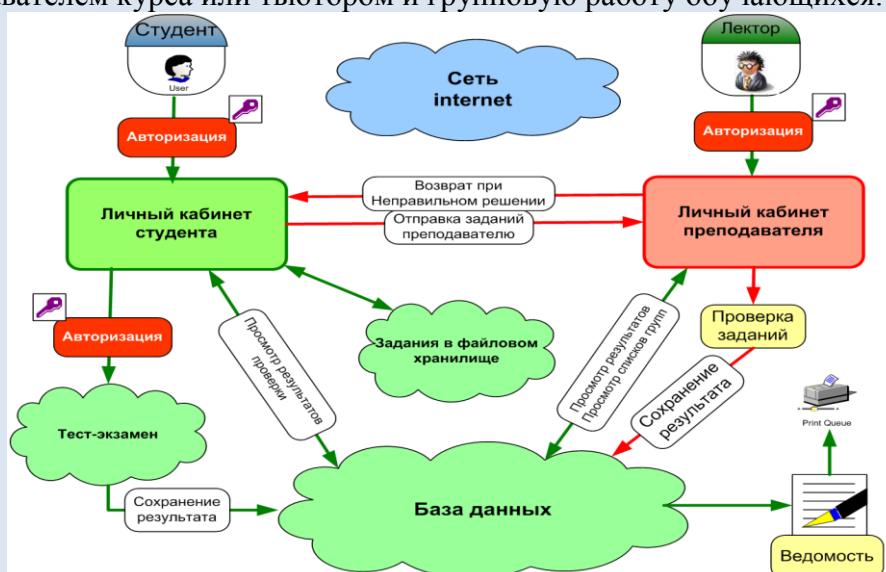

\*\*\*\*\*

Применяемые в дистанционном образовании информационные технологии можно разделить на три группы:

- технологии представления образовательной информации;
- технологии передачи образовательной информации;
- технологии хранения и обработки образовательной информации [6].

В совокупности они и образуют технологии дистанционного обучения. При этом при реализации образовательных программ особое значение приобретают технологии передачи образовательной информации, которые, по существу, и обеспечивают процесс обучения и его поддержку.

Основная роль, выполняемая телекоммуникационными технологиями в дистанционном обучении - обеспечение учебного диалога. Обучение без обратной связи, без постоянного диалога между преподавателем и обучаемым невозможно. Обучение (в отличие от самообразования) является диалогическим процессом по определению. В очном обучении возможность диалога определяется самой формой организации учебного процесса, присутствием преподавателя и обучаемого в одном месте в одно время. При дистанционном обучении учебный диалог необходимо организовать с помощью телекоммуникационных технологий.

Коммуникационные технологии можно разделить на два типа: on-line и off-line. Первые обеспечивают обмен информацией в режиме реального времени, то есть сообщение, посланное отправителем, достигнув компьютера адресата, немедленно направляется на соответствующее устройство вывода. При использовании off-line технологий полученные сообщения сохраняются на компьютере адресата. Пользователь может просмотреть их с помощью специальных программ в удобное для него время. В отличие от очного обучения, где диалог ведется в режиме реального времени (on-line), в ДО он может идти и в режиме с отложенным ответом (off-line).

Основное преимущество off-line технологий состоит в том, что они менее требовательны к ресурсам компьютера и пропускной способности линий связи. Они могут использоваться даже при подключении к Internet по коммутируемым линиям (при отсутствии постоянного подключения к Internet).



К технологиям этого рода относятся электронная почта, списки рассылки и телеконференция. С помощью list-сервера может быть организована рассылка учебной информации, с помощью электронной почты устанавливается личное общение между преподавателем и обучающимся, а телеконференция позволяет организовать коллективное обсуждение какого-либо вопроса. Все эти технологии позволяют обмениваться сообщениями между различными компьютерами, подключенными к сети Интернет.

Развитие информационных технологий и средств телекоммуникаций создает основу для осуществления образовательных программ на качественно новом уровне. Создание скоростных телекоммуникаций и разработка технологий реального времени дает

\*\*\*\*\*

возможность реализации моделей распределенной образовательной среды, построенной на технологиях удаленного доступа к информационным ресурсам и компьютерных средствах общения. Несмотря на дефицит телекоммуникационных ресурсов, уже сейчас эти технологии прочно вошли в практику образовательных учреждений. Уникальные лабораторные экспериментальные и вычислительные комплексы стали доступны благодаря средствам автоматизации и компьютерным технологиям управления на расстоянии и создают основу научного сервиса в Интернет [7].

Преимущества технологий реального времени очевидны. Они позволяют объединять материальные и вычислительные ресурсы образовательных и научных центров для решения сложных задач, привлекать ведущих специалистов и создавать распределенные научные лаборатории, организовывать оперативный доступ к ресурсам коллективного пользования и совместное проведение вычислительных и лабораторных экспериментов, осуществлять совместные научные проекты и образовательные программы.

Все сказанное выше показывает, что информационно-коммуникационные технологии могут широко использоваться в области дистанционного образования как для представления и доставки учебных материалов, так и для сопровождения учебного процесса, обеспечения учебного диалога.

#### **Использованные литературы**

8. Абдрахманова Г.И., Ковалева Г.Г. Использование информационных и коммуникационных технологий в образовании. Статистический обзор // Вопросы образования. – № 3, 2010. – С. 152–159.
9. Ахметов Б.С. Педагогические основы построения информационной образовательной среды вуза. –Актобе: АГУ, 2003. – 332 с.
10. Гасликова И.Р., Ковалева Г. Г. Показатели использования информационных технологий в образовании // Вопросы образования. – № 3, 2005. – С. 302–330.
11. Гильман Е.Е. Дидактические условия развития дистанционного образования в информационном пространстве колледжа / Автореф. дис. ... канд. пед. наук. – Курск: КГУ, 2005.
12. Громова Т.В. Теория и технология подготовки преподавателей вуза к деятельности в системе дистанционного обучения / Автореф. дис. ... д. пед. наук. – Тольятти, 2011.
13. Гуревич П.С. Философия образования: теория и практика // Мат. конф. «Высшее образование для XXI века». – М., 2006. – С. 31–38.
14. Иванова В.В. Развитие дистанционного образования. Социально-философский анализ / Дисс. ...канд. филос. наук. – Москва, 2005.

\*\*\*

**Жабборов Канкел, Холбутаев Жумабой**  
Джизакский политехнический институт, г.Джизак, РУз.

#### **МЕТОДЫ ОЦЕНКИ ЭЛЕКТРОННОЙ РЕСУРСНОЙ БАЗЫ ИНФОРМАЦИИ И ДАННЫХ**

Как известно, важное значение имеет создание, эксплуатация и усовершенствование информационно-образовательной среды (ИОС) с использованием последних достижений информационно-коммуникационных технологий [1]. В мире уделяется большое внимание на

\*\*\*\*\*

подготовку научно-методического комплекса в наиболее быстро развивающемся сегменте рынка образования и организации учебных процессов в режиме online на основе электронных образовательных ресурсов. ИОС – эта сеть является программно-коммуникационной средой, она независима от количества и профессионально-квалификационной ориентированности образовательных учреждений, она обеспечивает деятельность учебного процесса монолитными техническими средствами, снабжёнными инновационно - информационным обеспечением. достоверной доказательной базой из среды “INTERNET”. Для полноценного функционирования ИОС, роль и место учебно-методического комплекса несравнимо велико. Изложенные категории непрерывной последовательности учебно-методических, информационных и общесистемных ресурсов ИОС приводятся в работе [2]. Как отмечается в данной структуре ИОС, электронно-учебные пособия имеют особое значение и они, как и другие пособия, являются носителями содержания образования и служат категорией обучения в структуре электронно-учебного пособия, содержащей в себе учебные материалы представленные в схематичном виде на рис.1.

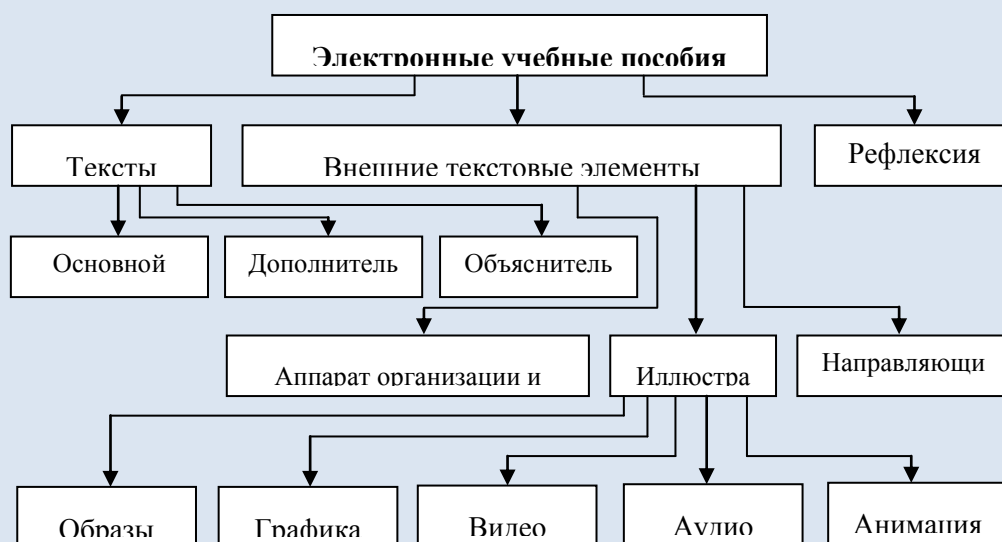

**Рис.1.** Структура электронно-учебных пособий.

На этом этапе разрабатывается структура учебных материалов, а также проектируется механизм взаимодействия с пользователем. Отделяются основные и дополнительные элементы, строится иерархическая структура информационных блоков, разрабатывается интерфейсный блок, основанный на связи между отдельными блоками и экранами.

Стоит отметить следующие результаты работ по данному этапу, которые заключаются в следующем:

- рабочая копия учебного материала иерархической структуры типа “дерево”
- комплект шаблонов информационных блоков и экранных форм, наличие обратной связи, обеспечивающей его интерактивность является одной из важных особенностей электронно-учебного пособия. На рисунке 2 приводится обеспечение обратной связью блока электронно-учебного пособия.



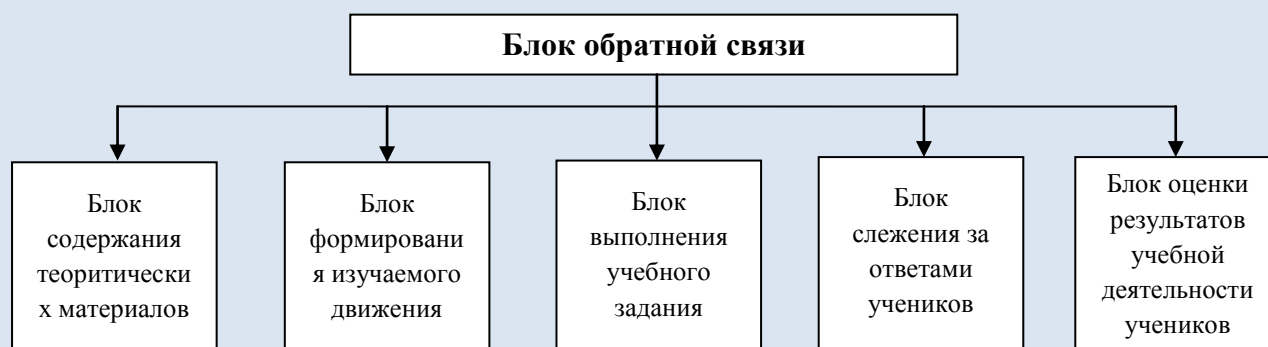

**Рис.2.** Обеспечение обратной связи в электронно-учебных пособиях.

Здесь стоит отметить необходимость соблюдения требований при создании электронно-учебного пособия на практическом уровне, которые формируются с помощью обучающих программ:

- полнота части электронного изложения, уровень обобщённости и объём;
- уровень индивидуализации обучения;
- программно-управленческие возможности ученика;
- тип управления в системе, тип обратной связи (открытая или закрытая);
- основные блоки и состав методов взаимосвязи между ними.

Наряду с этим, возникает вопрос оценки состояния электронных образовательных ресурсов ИОС с использованием интерфейсных средств, разработанных для базы данных LMS систем.

При классификации электронных ресурсов и формировании комплекса информативных признаков возникает необходимость построения адаптивной модели оценки образовательных online систем больших объемов, разработки алгоритмов и эвристических методов распознавания образов.

Информационно-математическое обеспечение программных компонентов оценки электронно-ресурсной базы ИОС должны включать в себя задачи, обоснованные множеством различных данных по определению качества образования, на основе протоколов и событий в LMS системах. Это- их организация и управление, анализ эффективности online-технологий, пользовательские обращения к системе, значение выполняемых пользователем работ, сведения о том, с какого IP-адреса заходит пользователь и к каким территориально- распределённым ресурсам обращается, запросы к системе и их местоположение, деятельность преподавателей и учащихся в системе, уровень использования ресурсов учащимися, выполнение заданий и тестов, а также оценка знаний учащихся.

Программный компонент должен включать оценку состояния электронных информационных ресурсов, учебных курсов, учебных пособий в ИОС, созданных преподавателем. Также она должна решать задачи определения качества учебных курсов LMS систем, широко применяемых в образовательной среде. На основе применения методов анализа и классификации данных протоколов и событий необходимо осуществлять не только обработку данных, но и их фильтрацию по информативным признакам так как в дальнейшем электронно-образовательные ресурсы ранжируются по признакам на высококачественный, качественный и на некачественный.

Здесь, целесообразно применение алгоритма [4]. разработанного на основе вычислений оценок, который заключается в следующем:

- 1-й шаг: выбирается один из  $v_i$  представителей эталонного класса;

\*\*\*\*\*

2-й шаг: выбираются очередные объекты из комплекса протоколов, событий и определяется комплекс объектов  $K_i$ , соответствующих выбранному  $v_i$  представителю, на основе алгоритма вычисления оценок. Здесь, процесс повторяется для всех событий  $i = \overline{1, n}$ ;

3-й шаг: после определения комплекса всех объектов  $K_i$  алгоритм считается выполнившим свою функцию;

4-й шаг: объекты, не относящихся к комплексу объектов  $K_i$ , считаются объектами неклассифицированных событий.

Данная методика оценки электронных образовательных ресурсов ИОС, основанная на алгоритмах вычисления оценок, позволит определить рейтинг выбранный объект по отношению к другому объекту либо к выбранным классам. В результате внедрения данной методики в систему образования и ИОС, повышается качество образования путем контроля за усовершенствованием электронных курсов, созданных преподавателями и специалистами.

\*\*\*

**Исматзода Шоистаи Бозорбой –  
омӯзгори кафедраи «Таърих, бостоншиносӣ  
ва мероси ниёгон».**

### **ИНЪИКОСИ ТАМАДДУН, ФАРӢАНГ ВА ДАВЛАТДОРӢИ ХАЛҚИ ТОӢИК ДАР АСАРӢОИ » - И ЭМОМАӢИ РАӢМОН (ДАР МИСОЛИ «ТОӢИКОН ДАР ОИНАИ ТАӢРИХ)**

Худуди Осиёи Марказӣ, ки Ватани аҷдодии тоҷикон аст, яке аз марказҳои қадимтарини пайдоиш ва инкишофи ҷамъияти инсонӣ мебошад. Тоҷикон аз халқҳои қадимтарини ҷаҳон ва ворисони асосии ориёӣҳои қадим мебошанд. Аз ин рӯ, халқи тоҷик таърихи ҳазорсолаҳоро дорост, ки ин аз саҳифаҳои дурахшони қаҳрамонӣ мардонагӣ ва таназзулу фоҷиаҳо саршор мебошад.

“Афроде, ки аз сарнавишти миллат, таърихи гузаштаи сарзамин ва марзу буми аҷдодӣ, мероси бойи фарҳангӣ ва расму оини ниёгон, дастовардҳои бузург ва шахсиятҳои оламшумули қавму қабоили хеш огоҳӣ надоранд, ҳеҷ гоҳ инсонӣ комил ва фарзанди барӯманди замони худ шуда наметавонанд”<sup>1</sup>

Саҳифаҳои дурахшони таърихи аҷдодони миллати тоҷик дар мубориза баҳри муҳофизати ватани худ бар зидди аҷнабиёни юнону мақдунӣ, арабҳо, муғулҳо, туркҳо ва Русияи подшоҳӣ ба мо аён аст.

Халқи тоҷик гарчанде ки дар масири таърих борҳо ба зулму истибдоди аҷнабиёни бифарҳанг рӯ ба рӯ шуда бошад ҳам, аммо дар баробари сипар бартарии фарҳанг ва илму маърифати худро пеш гузоштааст.

Албатта, омӯхтани саҳифаҳои таърихӣ, пастию баландихо, қаҳрамонӣ нокомиҳои гузаштагони халқи тоҷик барои ташаккули шахсияти ҳар як ҷавони имрӯза дар рӯҳияи ватанпарастӣ аҳамияти махсус дорад.

Дар охири қарни ХХ баъди зиёда аз ҳазор сол орзую ормони халқи тоҷик ҷомаи амал пӯшид, чунки тоҷикон истиқлолияти давлатӣ ба даст оварданд.

Истиқлолият чун муҳаррики пешрафти ҷомеаи Тоҷикистон ба соҳибони ин марзу бум имкони бузургу нодири таърихӣ дод, то гузашта ва имрӯзи худро ба ҷаҳониён муаррифӣ намоянд.

---

<sup>1</sup> Э. Раҳмонов Тоҷикон дар оинаи таърих. Аз ориён то Сомониён. Ҷилди IV. – Техрон. 2008.308 саҳ.

Асосгузори сулҳу ваҳати миллӣ, Пешвои миллат, Президенти Ҷумҳурии Тоҷикистон мухтарам Эмомалӣ Раҳмон иқдоми судманде пеша гирифтаанд, ки баъди он силсила китобҳо бо номи «Тоҷнома» нашр гардида истодаанд.

“То имрӯз китобҳои «Авесто», «Бундаҳишн», «Таърихи Сиистон», «Таърихи адабиёти форсӣ-тоҷикӣ», ки бо расмулхат ва забони муосири тоҷик дастрас набуд, инчунин асари «Тоҷикон» -и муаррих ва этнографи машҳури рус А. П. Шишов, тарҷума, баргардон ва нашр гардиданд”<sup>1</sup>.

Чи хеле ки мебинем, имрӯз мо дар марҳалаи хеле ҳассос ва таърихӣ қарор дорем. Вазъи ноороми ҷаҳони муосир, авҷ гирифтани равияҳои гуногуни бегонаи динӣ-иртиҷоӣ, ки ба анъана, расму оин, таъриху фарҳанги мо ягон иртибот надоранд, миллати тоҷикро водор месозанд, ки аз ҳарвақта дида бештар ба сулҳу ваҳдат, ҳамдилию ҳамкорӣ, ахлоқи ҳамида, худшиносии таърихӣ фарҳангӣ рӯ биёрад. Дар ҳалли ин масъалаҳо, яъне эҳёи суннатҳои таърихӣ фарҳангӣ ва дар ин рӯҳия ташаккул ва тақомул ёфтани худшиносии миллат асари бунёдии арбоби намоени давлатию сиёсӣ, Асосгузори сулҳу ваҳдати миллӣ, Пешвои миллат, Президенти Ҷумҳурии Тоҷикистон мухтарам Эмомалӣ Раҳмон «Тоҷикон дар оинаи таърих» нақши муассир дорад.

Таърихи гузаштаву ояндаи халқи тоҷикро ба ҳам пайваста муаллиф қайд менамояд, ки «Агар мо аз роҳи тайкардаи пур аз шебу фарози миллати хеш огоҳии комил медоштем ва аз хатоҳои содирнамудаи ниёгонамон сабақ мебардоштем, шояд тӯфони офатбори ҷанги шаҳрвандӣ, ки ба сари халқи тоҷик омад, чунин ранги фоҷиавӣ намегирифт. Омӯхтани таърих танҳо ба хоҳири донишҷӯи гузашта нест, балки он дурнамоест, ки роҳи ояндаи миллат ва пешомадҳои давлатдориро равшан намуда, барои ҳудодоҳии миллӣ, ваҳдату ягонагӣ ва рушди тафаккури таърихӣ наслҳои оянда хизмат мекунад»<sup>2</sup>

Дар ин чода диққати муаллифро, пеш аз ҳама, ҷанбаҳои асосии пайдоиш ва инкишофи давлатдорӣ миллии тоҷикон дар аҳди Сомониён ба худ ҷалб сохтаанд, ки дар ташаккули худшиносии миллӣ нақши бориз доранд. «Шубҳае нест, ки, - зикр мекунад Эмомалӣ Раҳмон, - яке аз сарчашмаҳои асосии худшиносии миллӣ маҳз дӯст доштан ва рӯ овардан ба гузаштаи пурифтихору қаҳрамононаи халқи худ, ҳифз ва инкишофи мероси маънавии ниёгон ба шумор меравад» (1). Бояд таваққуф дод, ки муаллиф таъкид менамояд, ки мо бояд аз омӯзиш ва эҳёи нусхабардоронаи таъриху фарҳанги қадима ва асримиёнагии тоҷикон даст кашем. Ва таърихро, чи тавре ки буд ва эҷод шуд, ҳамон тавр омӯзем, аз вай сабақ гирем, то ки хатоҳои ва иштибоҳҳои гузаштагонанро дар давраҳои гуногуни таърихӣ такрор накунем. Дар таърих ҳама ҳодисаҳо якбор ба вуқӯъ мепайванданд. Таърихи инсоният бебозгашт ва такрорнашаванда аст. Масалан, таҷрибаи давлатдорӣ Сосониён дорои хусусиятҳои хоси худ буда, нодир ва арзишманд аст.

Дар ин асари пурқиммат муаллиф меҳодад бори дигар ба хонанда гӯшрас намояд, ки мо бояд мероси пурғановати фарҳангӣ таърихиеро, ки аҷдодони мо дар тӯли ҳазорсолаҳо офаридаанд, ҳифз ва нигоҳ дорем. Аммо онро айнан такрор ва нусхабардорӣ накунем. Чунки таҷрибаи таърихӣ ва фарҳангии гузаштагонан минбаъд, яъне баъди ҷандин даҳсолаҳо ва ҳазорсолаҳо, дар шакли тамоман дигар, дар намуди дигар зоҳир шуда, идома меёбад. Ва агар мо хоҳем, ки фардои бозътимод дошта бошем, бояд пой вастагии имрӯзу гузаштаро хирадмандона ва бозғиромана ба роҳ

<sup>1</sup> Самиев А. Тоҷикон дар оинаи таърих. Нақши Эмомалӣ Раҳмон дар бедорӣ худшиносии миллӣ // Ҷумҳурият. – 2016. – 15 декабр.

<sup>2</sup> Эмомалӣ Раҳмон “Пешвои миллат ва 25- соли нусратҳо” –Хучанд, Хуросон -2017. 479 саҳ.

монем ва ба гузаштаи худ ҳамчун ба мактаби ҳикмат, ахлоқ, давлатдориро донишомӯзи нигоҳ кунем.

Қайд карда ба маврид аст, ки муаллиф ба чанд масъалаи сирф назариявӣ методологӣ рӯ ба рӯ мешавад. Чӣ тавр метавон имрӯзаро ба газашта пайваст намуд, дар суръате, ки ҳаёти имрӯза чихатҳои тамоман ноором дорост? Чӣ тавр аз онҳо ғояҳо, ақидаҳо таълимоти ифротие, ки дар миллати морух дода буданд ва ҳло барои миллати мо хатарнок мебошанд, раҳой чӯем?

Эмомалӣ Раҳмон ба ин савол ҷавоби эътимодбахше дода, таъкид менамояд: «Мо ба гузашта ба хотири парастии содалавҳонаи ниёгон не, балки барои тақвияти рӯҳи созандагӣ, бузургдошти хотираи нахустачдои роҳкушои мо, ки дар дарозии таърих ба иқдомҳои нав камар баста, ба дастовардҳои бузургу ғайриоддӣ ноил гаштаанд, рӯй меоварем. Охир, як сарчашмаи воқеии худшиносии миллӣ, пеш аз ҳама, бунёди давлати соҳибистиклол, ваҳдати миллӣ, рӯ овардан ба гузаштаи пурифтихор, ҳифзи тамаддуни мероси фарҳангии ниёгон ва поси хотири шахсиятҳои тавонову фарзандони бузурги миллат мебошанд. Воқеан, мактаби худшиносӣ, истиқлолият ва давлату давлатдорӣ миллӣ баробари чандин омилҳои объективӣ субъективӣ боз як омӯзгори хеле саҳтгиру нуктасанҷ дорад, ки онро таърих меноманд. Сабакҳои ибратомӯзи таърих роҳи гузаштаву имрӯзу ояндаро пешорӯи мо қарор дода, чун ҳақими одил гиреҳи бурду бохтҳои силсилаи давлату давлатдориҳои тоҷикиро бароямон мекушоад»<sup>1</sup>.

- Мо, мегӯяд муаллиф, ба таърих ҳамчун ба мактаби таҷрибаи ҳаёт, худшиносии миллӣ, дарси давлату давлатдорӣ, соҳибистиклолӣ ва баҳри аниқ фаҳмидани имрӯзу оянда рӯ меорем ва онро меомӯзем. Барои асоснок намудани хулосаҳои муаллиф ба манбаъ ва сарчашмаҳои гуногуни эътимодбахши таърихӣ рӯ оварда, баҳси илмӣ ораста, ташаккули халқи тоҷик ва фарҳанги онро дар заминаи равандҳои ҷаҳонӣ борикбинона ва мӯшикофона нишон додааст.

Таърих гувоҳи медиҳад, ки тоҷикон аз ҷониби ғосибони бегона борҳо таъқибу таҳқир дидаанд, вале ҳеч гоҳ аз асолати миллии худ даст накашидаанд. Дар ҳеч гуна вазъият ин миллати бузург шараф, номус ва ифтихори миллии худро аз даст надод. Забону фарҳанги худро гум накард. Ба ҷисму рӯҳи ӯ гарду чанги ғубори таърих ҳам сироят карда натавонист.

Муаллиф ин асари гаронарзиш ҳамчун тадқиқотгари комилан касбӣ бо далелҳои раднашаванда алоқамандии омилҳои табиӣ иқлимӣ, иҷтимоӣ иқтисодӣ ва рӯҳиву маънавиро, ки дар натиҷа ба ташаккул ва инкишофи тамаддуни халқи тоҷик мусоидат намуданд ва мероси маънавии ӯро ғанӣ гардондаанд, мавриди таҳқиқ қарор медиҳад. Дар қатори дигар омилҳо ба бунёди роҳҳои тавачҷуҳи хос зоҳир менамоянд. Оид ба аҳамият ва зарурати роҳҳои дар инкишофи тамаддун ва давлат менигорад: «Тавассути Шохроҳи бузурги абрешим ба сарзамини аҷдодии мо на танҳо молу матоъ ва маводи рӯзгор интиқолу мубодила мегардид, балки осори тамаддуну фарҳанг ва арзишҳои маънавий роҳ меёфт. Роҳи бузурги абрешим бо роҳу пайраҳҳои сершумораш дар ҷисми сарзамини ниёгони мо – Бохтару Суғди қадим мисли рағҳои хунгарде, ки ҳаёти маданияву иқтисодии шаҳрҳои ба гардиш меовард, бунёди бозору корвонсаройҳои тақозо мекард, ба рушду нумӯи соҳаҳои мухталифи хунармандӣ мусоидат менамуд»<sup>2</sup>

<sup>1</sup> Раҳмонов Э.Ш. Тоҷикистон: даҳ соли истиқлолият, ваҳдати миллӣ ва бунёдкорӣ. – Душанбе. 1996. – 256 саҳ.

<sup>2</sup> Раҳмонов Э. Тоҷикон дар оинаи таърих. Китоби якум. Аз Ориён то Сомониён. – Лондон, 2006. – 240 саҳ.

Роҳи бузурги абрешим чун дигар роҳҳои бешумори алоқа дар тӯли асрҳо ба инкишофи мамлакатҳо, пешгирии бухронҳои иқтисодӣ, таҳкими шаъну шукӯҳи давлат ва афзудани арзишҳои маданият халқи тоҷик мусоидат намуд. Дар китоб ба таври рӯшан сарзамини қадимаи Бохтар, ҳисоли оғозҳои таърихнависӣ, макони устураҳои қадима ва афсонаҳо, музейи адабии таърих тасвир меёбад.

Дар асар омадааст, ки ҳар як инсон бояд муқаддасоти пешро дошта бошад. Бе муқаддасот инсон наметавонад кору зиндагӣ карда, ба мақсади ниҳонии худ расид. Ҳар як миллати мутамаддин арзишҳои худро дорад. Дар илми фалсафа муқаддасотро арзиш меноманд. Мо бештар дар бораи онҳо аз минбарҳои баланди давлатӣ ва дар мувоҳисаҳои илмӣ сухан меронем. Яке аз чунин муқаддасоти миллат шиносномаи аҷдоди ориёӣ «Авасто» мебошад. Ба ин рисолаи таърихӣ дар асари худ Эмомалӣ Раҳмондиққати махсус медиҳад. Дар асоси таҳқиқамики сарчашмаҳои нодири таърихӣ ва таҳлили ҳуди «Авасто», муаллиф аҳамияти ин ёдгории таърихро дар омӯзиши паҳлуҳои гуногуни таърих, адабиёт, санъат, устурашиносӣ, ситорашиносӣ, ҷуғрофия ва илмҳои дигар махсус зикр намудааст. Матнҳои «Авасто» оид ба илм ва тарзи зиндагӣ маишии халқҳои ориёӣ раванди ташаккули худшиносӣ ва маърифати илмии ҷаҳон оғоз ёфт, тассавурот оид ба вазифаи таърихи давлат ба миён омад ва ба бунёди идораи давлат асос гузошта шуд. Ташаккул ва инкишофи забон, пайдоиши хат ва такмили тичорати фарҳанги шахриёна ва вуруди аҷдодони тоҷикон ба арсаи тамаддуни ҷаҳонӣ шаҳодат медиҳад. Моҳиятан ни давраи инкишофи шахрҳои қадима буд.

Муаллиф қадам ба қадам, аз як сулола то сулолаи дигар раванди ташаккул ва инкишофи моддию маънавий, гузаштани халқи тоҷикро ба тамаддуни нав ва ҳамзамон, боло рафтани сатҳи худшиносии фарҳангӣ таърихӣ онро мавриди таҳлилу таҳқиқ қарор додааст. Дар боби «Тахти Ҷамшед ва кашфи асрори се давра» муаллиф аз ин ёдгории таърихи ёдовар мешвад. Ӯ дар харобаҳои Тахти Ҷамшед дастоварди беназири санъати меъмори даврони қадимро мебинад, ки ҳосили заҳмати бисёрсолаи ҳазорон шахрсозону ҳунармандон будааст. Дар харобаҳои Балхи кӯҳан, қасри шох Қайқубод ва Тахти Сангин, дар вайронаҳои Афросиёб ва Варахша, дигар шахрҳои сӯхтаву вайроншуда, ба ифодаи муаллиф, таърихи зиндаи ҳазорсола ниҳон аст. Онҳо ҳамчун нишона аз рӯзҳои гузашта, ҳаёти пурмашаққату пурзаҳмат, кору пайқору гузаштагонанон чун панде ба наслҳои имрӯзаву оянда боқӣ мондаанд.

Инчунин муаллиф баъди сайри таърихи ҳазорсола ба таҳлили таърихи имрӯза мепардозад ва аз қуллаи асри нав ба роҳитайкарда нигариста, мекӯшад дурнамои миллатамонро муайян кунад, зеро мо, яъне насли имрӯза, халқаи навбатие дар занҷири таърихи миллатем, ки се давра ва се замонро бо ҳам мепайванданд.

Муаллиф ба чунин ҳулоса меояд, ки дар замони ҷаҳонишавӣ ва тақдирсоз, ки бисёр халқу миллатҳоро ояндаи худро интиҳоб мекунанд, ба халқи тоҷик зарур аст, ки гузаштаи дуру наздики худро таҳлил намоем, аз таърих сабақ бардорем, мавқеъ ва нақши худро дар ҷомеаи ҷаҳонӣ муайян созем.

Чунки таърих ба мо имкон медиҳад, ки дар ҳар як давра замони инкишофи миллат ба пастию нишебӣ, бархостану афтоданҳои он нигоҳ накарда, саҳми наслҳоро дар ганҷинаи моддию маънавии инсоният равшан муайян намоем. «Танҳо тавассути ба даст овардани худшиносии миллӣ имконият ва тамоюли ояндаро муайян кардан, асосҳои мустаҳкамро, ки наслҳои наврӯи онҳо зиндагии худро хоҳанд сохт, бунёд намудани имконпазир аст», - менависад Эмомалӣ Раҳмон. Ҳақ ба ҷониби муаллиф аст ки мегӯянд: «Бе донишони таърих худшиносии миллӣ нест, ватандӯсти нест, ворзу имисияти наслҳо имкон надорад. Бе гузаштаи таърихи ва ифтихори миллӣ ба худ парастии миллӣ ва ватанпарастии дуруғгин табдил меёбад».<sup>1</sup>

<sup>1</sup> Раҳмонов Э. Тоҷикон чор соли истиқлолият ва худшиносӣ. – Душанбе: Ирфон, 1995. 208 саҳ.

\*\*\*\*\*

Моҳияти илмии асари мазкур дар он аст, ки муаллиф нигоҳашро ба замони қадим дӯхта, мекӯшад гузаштаи бузурги миллати тоҷик, дирӯзу имрӯзи ӯро мавриди омӯзиш ва баҳрабардорӣ қарор диҳад.

Бояд қайд намуд, ки хизмати шоистаи Пешвои миллат, Президенти Ҷумҳурии Тоҷикистон Эмомалӣ Раҳмон дар илми ҷомеашиносӣ тоҷик, иборат аз ҷустуҷӯи ҳақиқати адолати таърихӣ, нишондодани саҳми халқи тоҷик дар тамаддуни ҷаҳонӣ, муайян намудани решаҳои таърихӣ он дар эҳёи рӯҳияи миллӣ, ифтихор аз миллату аҷдоди хеш, ташаккули худшиносии миллӣ мебошад.

Дар асари таърихӣ «Тоҷикон дар оинаи таърих» - и абармарди дунёи сиёсат, Пешвои муаззами миллати тоҷик Эмомалӣ Раҳмон инъикоси тамаддуну фарҳанг ва давлатдорӣ халқи тоҷикнакши калидӣ дорад. Чунки дар асар таъкид мегардад, ки «Мо фақат мехоҳем, ки таърихи гузаштаи миллат ва давлату давлатдорӣ хубтар омӯзем, ҳамчун давлати соҳибистиклоли миллӣ аз ҷанголи қарахтӣ ва бегонапарастӣ раҳида, ба кадрӣ тамаддуну арзишҳои фарҳангӣ, забони миллӣ ва шеърӣ сухани оламгирӣ ниёгон бирасем, дар зерӣ парчаи гузаштагонӣ бузурги хеш гирд омада, истиқлолиятӣ яқпорчагӣ ватани азиз, иттиҳоду ваҳдати ҷамагонӣро пеша намоем ва давлати воқеан ҳуқуқбунёд, демократӣ ва дунявиро бунёд созем»<sup>1</sup>.

Таърихи тамаддуну давлатдорӣ ба сарнавишти дарё шабоҳати аҷибӣ дорад. Халқи тоҷик чун миллати тамаддунофару бунёдгару созанда ба башарият беҳтарин фарзандонӣ фарзонаи худро ҳада намудааст ва асрҳои аср ин миллати бузург чун сарчашмаи ҷама бурдборӣро абадан поянда хоҳад монд.

#### **Сарчашмаҳо ва адабиётҳои истифодашуда:**

1. Э. Раҳмонов Тоҷикон дар оинаи таърих. Аз ориён то Сомониён. Ҷилди IV. – Техрон. 2008. 308 саҳ.
2. Самиев А. Тоҷикон дар оинаи таърих. Нақши Эмомалӣ Раҳмон дар бедорӣ худшиносӣ миллӣ // Ҷумҳурият. – 2016. – 15 декабр.
3. Эмомалӣ Раҳмон “Пешвои миллат ва 25- соли нусратҳо” – Хучанд, Хурӯсон -2017. 479 саҳ.
4. Раҳмонов Э.Ш. Тоҷикистон: даҳ соли истиқлолият, ваҳдати миллӣ ва бунёдкорӣ. – Душанбе. 1996. – 256 саҳ.
5. Раҳмонов Э. Тоҷикон дар оинаи таърих. Китоби яқум. Аз Ориён то Сомониён. – Лондон, 2006. – 240 саҳ.
6. Раҳмонов Э. Тоҷикон чор соли истиқлолият ва худшиносӣ. – Душанбе: Ирфон, 1995. 208 саҳ.
7. Эмомалӣ Раҳмонов. Истиқлолияти Тоҷикистон ва эҳёи миллат. ҷилди 5. – Душанбе: Ирфон, 2005 саҳ.
8. Додочон Рӯзиев, Луқмонҷон Қурбонов “Пешвои миллат ва Панҷакент”. – Душанбе: “Эр- граф”, 2016 -240 саҳ
9. Ҳомидов Б.М. “Мулоқот”-и роҳбарони тарафҳо чун омили муҳими сулҳи тоҷикон // Паёми Донишгоҳи миллии Тоҷикистон. – Душанбе: Сино 2016. –90-97 саҳ.
10. Пешво –ифтихори миллат, /Мураттиб Ҷабиб Сулаймонӣ. Зери назари академик Абдучаббор Раҳмонов. – Душанбе: Ирфон, 2016. -260 саҳ

\*\*\*

---

<sup>1</sup> Эмомалӣ Раҳмонов. Истиқлолияти Тоҷикистон ва эҳёи миллат. ҷилди 5. – Душанбе: Ирфон, 2005 саҳ.

**Исоқов Ҷаҳонгир Ҷӯмаевич**  
магистранти кафедраи системаҳои бисёршабакавии телекоммуникатсионии  
Донишгоҳи давлатии Хучанд ба номи академик Бобочон Ғафуров  
**Ҷозилов Нӯмонҷон Набиҷонович**  
магистранти кафедраи системаҳои бисёршабакавии телекоммуникатсионии  
Донишгоҳи давлатии Хучанд ба номи академик Бобочон Ғафуров  
**Ҳолматов Рустам Абдурахмонович - омӯзгори кафедраи системаҳои**  
**бисёршабакавии телекоммуникатсионии Донишгоҳи давлатии Хучанд ба номи**  
**академик Бобочон Ғафуров**

## **НАҚШИ СИНХРОНИЗАТСИЯИ ТАҶҶИЗОТҲО ДАР ШАБАКАҲОИ АЛОҶА**

***Аннотатсия:** Дар мақола синхронизатсияи таҷҷизотҳои шабакаҳои алоқа, рушди технологияҳои муосири телекоммуникатсионӣ баррасӣ шудааст. Усулҳои пайвастишавӣ ва синхронизатсия дар истгоҳҳои қорини шабакаҳои алоқа, эътимоднокӣ ва ҳалли мушкилотҳои ташкили шабакаҳои алоқаи мавриди баррасӣ қарор дода шудааст. Масъалаҳои назариявии ташкили системаҳои синхронизатсионии марказонидашуда, хусусиятҳои бунёди системаҳои идоракунӣ ва усулҳои пайвастишавии онҳо охмӯхта шудааст.*

***Вожаҳои калидӣ:** системаҳои синхронизатсионӣ, сигнал, интиқолдиҳандаҳо, хизматрасониҳои телекоммуникатсионӣ, технологияҳои муосир, интиқоли маълумот, шабакаҳои алоқа, системаҳои моҳоравӣ.*

Тӯли бист соли охир сигнализатсия дар шабакаҳои алоқа дар чорҷӯбаи системаҳои телекоммуникасияи анъанавӣ пеш рафта, илова бар ин дар ду даҳсолаи охир таҳаввули он бо шарофати пешрафти технологияҳои компютерӣ ва коммутатсионӣ суръати дигар гирифт. Ҷоизи қайд аст ки аз рӯи нуқтаи назари техникӣ, синхронизатсия бо дигар шабакаҳои телефонӣ мутобиқат карда, дар ягҷоягӣ ин системаҳо, шабакаҳои телекоммуникатсионии мултисервисиро бо имконияти пешниҳоди маҷмӯи зиёди хизматрасониҳои муосир ташкил мекунад.

Ҳангоми генератсияи сигналҳои синхронизатсионӣ истинод қабулкунанда бояд бо интиқолдиҳандаи қабулшуда синхронизатсия карда шавад. Ин маънои онро дорад, ки фазаи интиқолдиҳанда, воридшаванда ва нусхаи он дар фазаи қабулкунанда бояд мувофиқ бошад. Бо ибораи дигар, агар иттилоот дар интиқолкунанда рамзгузорӣ карда нашавад, дар қабулкунанда ҳамзамон сифр (нол) мегузарад. Ин раванд даври баста бо фаза номида шуда, ин шартест, ки ба қадри имкон бояд қонеъ карда шавад. Дар шабакаҳои алоқа басомадӣ фазаҳои даврӣ дар қабулкунандаи маҳаллӣ бо сигнали қабулшуда синхронизатсия карда мешавад. Агар сигнали интиқолдиҳанда дар шабакаҳои алоқа на ҳуди интиқолдиҳандаро, балки мустақиман ба танзим дарорад, зарур аст, ки ҳам фазаи интиқолдиҳанда ва ҳам марҳила муайян карда шавад. Ин ба қабулкунанда имкон медиҳад, ки ҳам таҳвилгар ва ҳам қабулкунанда синхронизатсияи фазоро ба даст орад.

Пайдоиши системаи коммутатсионие, ки бо барнома идора карда мешавад, дар шабакаҳои алоқа имконияти истифодаи системаҳои синхронизатсионии марказонидашударо ба миён овард. Дар баробари ин барои ирсолӣ сигналҳои канали умумии синхронизатсионии махсус ташкил карда мешавад. Канали умумии синхронизатсионии махсус, ҳамаи сигналҳои заруре, ки барои барқарор кардани алоқа дар як канал ва ё гуруҳи каналҳои истифода мешавад, ирсол менамояд. Сигналҳои дар намуди рамзи дӯи ирсол мешаванд, ки ҳар як сигнал дорои суроға буда, ба қадом канал тааллуқ доштани сигналро нишон медиҳад.

Бисёр системаҳои телекоммуникатсионӣ сатҳи баландтари синхронизатсияро талаб мекунад, ки одатан синхронизатсияи кадрӣ номида мешавад. Синхронизатсияи кадрӣ дар

\*\*\*\*\*

шабақаҳои алоқа вақте талаб карда мешавад, ки иттилоот дар паёмҳо дорой шумораи муайяни аломатҳо бошанд. Ҳангоми рамзгузори блок, рамзкушо бояд ҷойҳои сарҳадҳои байни калимаҳои рамзӣ, ки барои рамзгузори дурусти паём заруранд, бидонад. Ҳангоми истифодаи канали тақсимои вақт, ҷойгиршавии ҳудуди байни истифодабарандагони канал, барои интихоби самти дурусти маълумот заруранд. Мисли ҳамоҳангсозии рамзӣ, синхронизатсияи кадрӣ имконияти ба вучуд овардани суръати кадрӣ бо гузариши сифр, ки бо гузариш аз як кадр ба дигараш мувофиқат мекунад, баробар аст.

Шабақаҳои телефонӣ аз рӯи нуқтаи назари ташкили хизматрасонии телефонӣ ва аз рӯи нуқтаи назари технологияҳои дигаре, ки барои пешниҳоди хизматрасониҳои гуногун барои муштариён зарур аст, хеле мураккабанд. Барои иҷрои ҳамаи ин вазифаҳо зарур аст, ки сигнализатсия байни гиреҳҳои коммутатсионӣ ва истгоҳҳои шабақаи алоқаи барқӣ вучуд дошта бошад. Синхронизатсия қобилияти ирсолӣ хабарро дохили шабақа ва боз байни муштариву шабақаи алоқаи барқӣ имконпазир мегардонад.

Аксарияти системаҳои телекоммуникатсионии рақамӣ, ки модулятсияи мувофиқро истифода мебаранд, се сатҳи синхронизатсияро талаб мекунад: фазавӣ, аломатӣ ва кадрӣ. Системаҳои модулятории ғайримукаррарӣ одатан танҳо синхронизатсияи рамзӣ ва кадриро талаб мекунад. Ғайр аз ин, системаҳои синхронизатсия басомадро дар шабақаҳои алоқа талаб мекунад. Синхронизатсияи басомад дар шабақаҳои алоқа аз синхронизатсияи фазавӣ бо он фарқ мекунад, ки нусхаи интиқолдиҳандае, ки аз ҷониби қабулкунанда ба вучуд омадааст, метавонад аз интиқолдиҳанда қабул карда шавад.

Камбудии асосии синхронизатсияи аломатҳои кушод дар шабақаҳои алоқа дар он аст, ки хатогии сабтнашавандаи пайгирӣ бо маънои сифрӣ мавҷуд аст. Ин хатогиро бо таносуби зиёди сигнал ба садо коҳиш додан мумкин аст, аммо азбаски шакли сигнали синхронизатсия дар шабақаҳои алоқа мустақиман ба сигнали воридшаванда вобаста аст, гоҳ рафъи хато имконнопазир аст.

Синхронизатсияи аломати пӯшида, сигнали воридшавандаро бо сигнали маҳаллии ба вучуд омада муқоиса мекунад. Барои як қатор протоколҳои синхронизатсия дар шабақаҳои алоқа, бояд роҳи алоҳидаи гуфтугӯ дар вақти барқароркунии алоқа ҷудо карда шавад.

Одатан, ҳангоми санҷиши кори қабулкунанда ё демодулятор сатҳи муайяни синхронизатсияи сигнал дар шабақаҳои алоқа қабул карда мешавад. Масалан, дар демодулятсияи марҳилаи пайдарпай чунин қабулкунанда метавонад сигналҳои истинод бавучуд орад, ки марҳилаи онҳо дар шабақаҳои алоқа ба марҳилаи унсурҳои алифбои мавҷи гузаранда якхела аст. Пас, дар раванди тасмимгирӣ оид ба арзиши рамзи гирифташуда, тибқи принсипи ниҳоии эҳтимолий, сигналҳои истинод бо нишонаҳои воридшаванда муқоиса карда мешаванд.

Аммо, баъзан интиқолдиҳанда дар раванди синхронизатсия нақши ғайритаҷриба мебозад, зеро ки гузариши вақт ва басомади интиқолҳояшро барои қонеъ кардани интизориҳои қабулкунанда иваз мекунад. Мисоли ин шабақаи алоқаи моҳвораи мебошад, ки терминалҳои сершумори заминӣ сигналро ба қабулгоҳи ягонаи моҳвора интиқол медиҳанд. Дар аксари ин ҳолатҳо, барои интиқолдиҳӣ пайванди баръакс аз қабулкунандаро истифода мебаранд. Аз ин рӯ, сигнализатсияи бомуваффақияти интиқол, одатан алоқаи дучонибаро талаб мекунад.

Дар ҳолати мавҷи ҳамвор шиддати майдони электромагнити ба шиддати майдони электрикӣ мувофиқ аст. Он бо шиддате, ки дар як сегменти хати майдони дарозии муайян дар ҳамвори пеши мавҷи электромагнитӣ амал мекунад, ифода меёбад. Энергия бояд ба минтақаҳои афзоянда тақсим карда шавад. Дар суръате, ки вай аз манбаи доимӣ дур аст, зичии он ҳам бо дурӣ коҳиш меёбад. Паҳншавии мавҷҳои радио дар фазои наздики Замин аз хусусиятҳои идеалии фазои озод хеле дур буданаш, пастшавии воқеии шиддат бо зиёдшавии масофа боз ҳам тезтар мегардад.



\*\*\*\*\*

Поляризация мавҷҳои электромагнитӣ бо роҳи электрикӣ, ки майдон дорад муайян карда мешавад. Аз мафҳуми поляризация эллиптикӣ, ки тибқи он вектори майдони электрикӣ эллипсо тасвир мекунад, ҳолатҳои махсуси поляризацияи даврӣ ва хатӣ ба вуҷуд меоянд.

Маълум аст, ки дар поляризацияи даврӣ, охири вектори электрикӣ як давраро тасвир мекунад. Поляризацияи эллиптикӣ дар қабули мавҷи кӯтоҳӣ нақши махсусе намебозад, балки дар басомадҳои баландтар истифода мешавад, алахусус дар телевизионҳои кайҳонӣ ва радиоастрономия.

Бо поляризацияи хатӣ, хатҳои майдони электрикӣ рост ва ба тарзи муайян нисбат ба сатҳи замин ҳамчун ҳамвор ҷойгир карда шудаанд. Мувофиқи самти онҳо хати уфуқӣ (хатҳои майдони электрикӣ ба сатҳи замин параллел) ва амудӣ (хатҳои перпендикуляр ба сатҳи замин) ҷудо карда мешаванд.

Ҳамин тавр, мавҷ ба таври амудӣ қутбдор аст, зеро хатҳои майдони электрикӣ ба қадри муқаррарӣ ба уфуқ мераванд. Аммо, ҳолатҳои самти фосилавии поляризация имконпазиранд, аз ҷумла дар кунҷи 450. Чунин поляризация баъзан дар мавҷҳои ультра-кӯтоҳ паҳн мешавад (масалан, дар Шоҳигарии Муттаҳида), зеро чунин радиатсия бо мавҷҳои уфуқӣ ва амудӣ (аз ҷумла, автомобилҳои ба таври баробар қабул карда мешавад. Антеннаҳои муосир бо поляризацияи даврӣ барои ҳалли ҳардуи мушкилоти онҳо зарур мешаванд.

Имрӯзҳо рушди шабакаҳои телекоммуникатсионӣ ба пешниҳоди маҷмӯи пурраи хизматрасониҳо, аз хизматрасониҳои телефонӣ оғоз намуда то ба хизматрасониҳои муосири мултимедиявӣ нигаронида шудааст. Ин ба мо имкон медиҳад, ки унсурҳои шабакаро на танҳо аз нуқтаи назари мавҷудияти сохторҳои муайян ва таҷҳизотҳои гуногун, балки инчунин бо мақсадҳои функционалӣ баррасӣ намоем.

Дар ҷамъбасти гуфтаҳои боло, ба хулосае омадан мумкин аст, ки масъалаҳои ташаккули системаҳои синхронизатсионӣ, усулҳои пайвастишавӣ дар шабакаҳои телекоммуникатсионӣ мураккаб буда, ташкили низоми дурусти синхронизатсияи шабакавӣ аҳамияти бузург дорад. Сарфи назар аз рушди фазол дар ин соҳа бисёр масъалаҳои ҳалталаб ханӯз ҳам ҳалли худро наёфтаанд.

#### **Рӯйхати адабиётҳои истифодашуда:**

1. Гольдштейн Б.С., Соколов Н.А., Яновский Г.Г. Сети связи. Учебник для Вузов. СПб.: БХВ-Петербург, 2010.-400с.
2. В.В. Крухмалев и другие. Основы построения телекоммуникационных систем и сетей. Москва Горячая линия – Телеком 2004,
3. Парфенов Ю.А., Мирошников Д.Г. Последняя миля на медных кабелях. – М.: Эко – Трендз, 2001.-222с.
4. А.Е Кучерявый, А.Л. Цуприков Сети связи следующего поколения. – М.: ФГУП ЦНИИС. 2006, 278 с
5. Битнер В. И., Михайлова Ц. Ц. Сети нового поколения – NGN. Учебное пособие для вузов. – М.: Горячая линия – Телеком, 2011. – 226 с., ил.
6. Денисьева О.М., Мирошников Д.Г. Средства связи для «последней мили». – М.: Эко – Трендз, 1999. – 137с.
7. Гаранин М.В. и др. Сети и системы передачи информации , Учебное пособие для вузов , М.: Радио и связь , 2001.- 336с.
8. Соколов Н.А. Сети абонентского доступа. Принципы построения. – Издательство ЗАО ИГ “Энтер-профи”, 1999.- 254с.

\*\*\*

**Кабыл А.А.**  
**докторант Южно-Казахстанского государственного педагогического**  
**университета**  
**Шымкент, Казахстан.**

## **МАХАМБЕТ УТЕМИСУЛЫ - ЗНАЧИМАЯ ЛИЧНОСТЬ В КАЗАХСКОЙ ИСТОРИИ**

### *Резюме*

*В статье рассмотрены особенности исторической личности Махамбета Утемисулы. А также проанализированы его разносторонние способности и его культурно-историческое наследие.*

### *Summary*

*In article features of the historic figure of Makhambet Utemisuly are considered. And also his versatile abilities and his cultural and historical heritage are analysed.*

**Ключевые слова:** история казахской страны, "Семь граней Великой Степи", национально-освободительные движения, Тайманулы Исатай, Утемисулы Махамбет, историческое явление, искусство кюй, историческое наследие.

**Keys words:** history of the Kazakh country, "Seven Facets of the Great Steppe," national liberation movements, Taimanuly Isatay, Utemisuly Makhambet, historical phenomenon, kyu art, historical heritage.

21 ноября 2018 года опубликована статья Первого Президента Республики Казахстан, Елбасы Н.А.Назарбаева «Семь граней Великой степи». В главе о ВОЗРАЖДЕНИИ ИСТОРИЧЕСКОГО СОЗНАНИЯ в статье, созданной для программы, говорится, что «Исторические процессы в сознании многих людей носят преимущественно личный характер. Многие народы гордятся именами своих великих предков, например, специальным послом в своей стране. В великой степи родились такие знаменитые люди как Аль-Фараби и Яссауи, Культегин и Бейбарыс, Аз-Тауке хан и Абылай, Кенесары и Абай и многие великие люди рождены в великой казахской степи. Пишется, что «Наши славные герои, мыслители и правители страны достойны подражания не только в Казахстане, но и во всем мире». Елбасы: «Я верю, что у людей, которые знают, ценят и гордятся своей историей, будет большое будущее». «Гордиться прошлым, уметь точно оценивать настоящее и положительно относиться к будущему – вот залог успеха нашей страны» - этими словами завершил Елбасы свое выступление [1].

Исатай и Махамбет, герои сражавшиеся за свободу народа лвиным сердцем и остаются ключевыми фигурами в достижении независимости и за свободу земли в истории сегодняшнего независимого казахского народа. Национально-освободительное восстание 1836-1838 годов, возглавляемое отважными степными героями, превратилось в масштабное восстание Младшего жуза против царской власти.

Об Исатай и Махамбет батырах до сегодняшнего дня написаны очень много исследований. Первым кто написал, был известный ученый, историк и врач Халел Досмухамедович. Историк написал «Краткий очерк движения Исатай Тайманулы» в книге «Аламан» в 1924 году и опубликовал его в газете «Ак жол». Читатель, прочитавший статью, столкнется с большим количеством информации, о которой не часто говорится. Более того, писатель Мухтар Ауезов пишет: «Если вы хотите познакомиться с точными картинами истории, прочтите пожалуйста рассказ Халела Досмухамедовича и докладчика дополнивший

главу жыра «Исатай и Махамбет» труды по теме «Из истории Казахстана» написанный Кошмухамбетом Кеменгерулы. Понятно, что работа ученого, хорошо знакомого с историей и самобытностью региона, затронутого восстанием, существенно поможет выявить разницу между правдой и мифом. Махамбет батыр сыграл важную роль в восстании. Своими пламенными жырами он призывал народ к борьбе против царей, которые поддерживали царское правительство и колониальное господство. Доктор исторических наук, академик Мамбет Койгелдиев сказал: «Исатай и Махамбет неповторяющиеся личности встречающиеся в казахской истории и встречаются не раз, и останутся навсегда в памяти нации своими примерами по вождению общественной трудности». Оценивают их труд словами «Ценности, которым они посвятили свою жизнь, то есть социальное равенство людей внутри себя, а также их независимость от других, никогда не теряли своего значения» [2].

Махамбет Утемисов, близкий соратник Исатая батыра, свободно владел татарским и русским языками, был знаком с русским писателем, этнографом В.И. Далем, ученым-путешественником Г.С.Карелиным [3].

Сведения об истинном поэте, акберен батыре Махамбет Утемисулы, написаны в больших объемах исторических и литературных книг, много информации дается в периодических изданиях, а также в документальных и художественных фильмах.

Махамбет Утемисович родился в 1803 году в селе Жаскус Нарынкуме Жанибекского района, Западно-Казахстанской области и был уникальным человеком, стремившимся к свободе своего народа. В 2003 году отмечалось 200-летие ЮНЕСКО. Некоторые источники указывают, что поэт жил с 1804 по 1845 год. Существуют разные версии происхождения Махамбета. Например, такие ученые как Х.Досмухамедов, К.Жумалиев, А.Коньратбаев, считают Махамбета потомком беришского клана двенадцати предков Младшего жуза Байулы, а другие считают смотря на имя прадеда Надира, что он является кызылбасом (персом) или хазаром. Есть еще мнение, что предки Махамбета были не хазарами и не кызылбасами, а были близкими к туркменам.

В истории казахского народа судьба Махамбета, посвятившего свою жизнь и огненную борьбу своим пламенным эпическим поэмам, занимает особое место в истории. Махамбет, особая фигура в казахской поэзии, в своей 42-летней жизни полным борьбой, оставил своим потомкам неизгладимое наследие, добавив к своей поэме свою окружающую среду. В нашей истории есть два особых героя, первый – Махамбет Утемисович, второй – Бауыржан Момышулы. Если Махамбет в стихах описал период своей жизни и сражения, в которых он участвовал, то Б.Момышулы записал это в книгу.

Махамбет Утемисов не только лидер казахского гражданского движения первой половины XXI века, но и историческое явление, определяющее статус национальной культуры и элиты в это время. Личность Махамбета - герой, поэт, оратор и вождь. У нас нет всего наследия Махамбета, воспевавшего в своих стихах свободу и героизм. Многие его стихи были сожжены и уничтожены королевским указом. Пламенные песни сохраняются в памяти народа, и только через него они доходят до нас из уст народа. Известные поэты из рода бериш Мурат Монкеулы и Игильман Шуреков, жившие в конце XXI-первой половине XX века, выучили наизусть стихи Махамбета и передали их следующему поколению. Сказано и написано, что Батыр не только великий-поэт, но и мастер куйши. Халел Досмухамедович называл Махамбета «поэтом-героем, и домбристом», а в 1937 году Мухтар Ауезов писал, что «Махамбет – и герой, и поэт, и домбрист». Куи Махамбета Утемисулы исполняются в Алматы с 1950 года. Здесь были известны только куи «Кайран, Нарын», «Жумыр, Кылыш», «Окиниш». А.Жубанов рассказал об О.Суимбекове, который передал куй поэта. Куйши Оразгали Сембеков был первым сильным исполнителем куи батыров.

Куии Махамбета – настоящие токпе куи западного региона. В своем куи, и стихах, он рассказывает о героизме и отваге, о своих переживаниях. Его 11 кюев были

\*\*\*\*\*

опубликованы в 1982 году под названием «Шашакты найза, шалкар куй», а за последние годы, по словам профессора Каримы Сахарбаевой, количество Махамбет кюев достигло 13 [4]. В настоящее время возникает вопрос, сохранились ли вещи нашего героя и поэта. Кажется, что казахская лодочная сабля Махамбета хранится в руках династии Лепесовых, проживавшей в селе Жанакала Западно-Казахстанской области. Многие приходили просить меч, оставленный героем.

Государственный и общественный деятель, сочувствующий нашей культуре И.Н. Тасмагамбетов отправил специального посланника просить драгоценный меч, похоже, потомки героя не захотели отдавать им драгоценную меч, который остался ценным вещем от предков.

Бывшее село Карла Маркса в Казыгуртском районе нынешнего Туркестанской области Постановлением Президиума Верховного Совета РК от 4 мая 1993 года №2189-ХП село было переименовано в село Махамбет Утемисов в честь национального героя [5].

Если прославлять героические подвиги и неизгладимое наследие наших героических предков, таких как Махамбет Утемисулы, нет сомнений в том, что источник патриотического воспитания будет открыт для подрастающего поколения и будущих поколений.

#### Литературы:

1. Нұрсұлтан Назарбаев. Ұлы Даланың жеті қыры. // Егемен Қазақстан, № 223. 21 қараша, 2018 ж. Б.2
2. Интернет ресурс: [https://alashainasy.kz/kazak\\_tarihy/ereul-atka-er-salghan-isatayday-er-kauda-29763/](https://alashainasy.kz/kazak_tarihy/ereul-atka-er-salghan-isatayday-er-kauda-29763/)
3. Артықбаев Ж.О., Пірманов Ә.Б. Қазақстан тарихы (энциклопедиялық басылым). – Алматы: Атамұра, 2008. – 394 б.
4. А. Райымбергенов. Күйлерін Қаршыға қайта жаңғыртты. // Жұлдыздар отбасы - Аңыз адам. № 09, 2011 ж. Б.29.
5. Оңтүстік Қазақстан облысындағы жер-су, елді мекен атауларының қысқаша тарихы. – Алматы: «Нұрлы Әлем», 2009. Б.51.

\*\*\*

#### Камолова С.

Тавсифи растаниҳои дарахтӣ ва буттагии дар боғдорӣ ороишии шаҳри  
Панҷакент истифодашаванда Камолова С.

#### ОИЛАИ САНОВБАРИҶО –PINACEAE LINDLEY

**Сановбари элдарӣ - Pinus eldarica L.** Растани дарахти сӯзанбарг аст. Қадаш то 13-16 м мешавад Шохсораш то 9 м қутр дорад. Баргҳояш 16(19) қсм дарозӣ дошта, тӯдаи 2-3, баъзан 6 ҳатто 7 тоғӣ ҷойгиранд. Чалғӯзааш якка, баъзан 4 (5 ё 8), дарозӣ тухмшакли то 10 см дарозӣ ва 6см бар, дар вақти пухта расидан сурхи қаҳваранг мешавад. Мевааш дар соли дуҷум пухта мерасад аз чалғӯза дар моҳи декабр ё январ меафтад. Чалғӯзаҳои аввалини бо мева пурра дар 7-8 солагии растани пайдо мешавад. Хушкитобовар.

Ба феноритмотипи ҳамешасабз нашвкунанда дохил мешавад.

Дар боғдорӣ ороишӣ ба тариқи тоқа ва хиёбонӣ шинонидан ба мақсад мувофиқ аст.

\*\*\*\*\*

**С.Палласа, ё қримӣ - *P. pallasiana* D.Don.** Растани дарахти сӯзанбарг аст Қадаш 3-5 м ва шохсораш 1,5-2м-ро ташкил медибад. Навдаҳояш мисли танааш ранги қаҳваранги баланд, баргаш то 12 см дароз, бисёртар бо 2 тӯда, ранги сабзи баланд, дар дарахт 3 сол меистад. Чалғӯзааш 7(11) см дарозӣ ва 4(5) см бар дорад, барги Чалғӯзаҳои аввалини дарахт дар 19 солагиаш пайдо мешавад. Хушкитобовар ва равшандӯст, аз бисёри барфборихо нобуд намешавад.

Ба феноритмотипи ҳамешасабз нашвкунанда дохил мешавад. Дар боғдории ороишӣ ба тариқи соли тарқи тоқа ва хиёбонӣ шинонидан ба мақсад мувофиқ аст.

Дар боғдории ороишӣ ба тариқи тоқа ва хиёбонӣ шинонидан ба мақсад мувофиқ аст.

#### **Оилаи сарвиҳо-Cupressaceae Bartl.**

**Сарви аризонӣ - *C. arizonica* E. L.** Растани дарахтӣ, қадаш дар шаҳри Панҷакент айни замон 4- 6 м мерасад. Шохсори конусшакл қутраш 1,5- 2 метр, навда диаметри 35 см дошта, ранги сурхи-хокистарӣ дорад. Шоҳаҳояш уфуқӣ ҷой гирифта бо шохҷаҳои зиёд ихота шудаи зичи пай дар пай ҷойгир шудаанд ва ранги кабуд доранд. Чалғӯзаҳо то 2,5-3 см диаметр, қариб курашакл, дар аввал ранги кабуд дошта баъдтар ранги гулобии баланд мешавад ва дар соли 2-3-юм пухта ҳамон замон мерезад. Чалғӯзаҳои аввалини дарахт дар 6-7-умин сол пайдо мешаванд. Растани ба гармо- ва сармотобовар аст.

Ба феноритмотипи ҳамешасабз нашвкунанда дохил мешавад.

Дар боғдории ороишӣ ба тариқи тоқа ва хиёбонӣ шинонидан ба мақсад мувофиқ аст.

**С. ҳамешасабз - *c. sempervirens* L. –** Растани дарахтии сӯзанбарг буда, шохсориаш зичи пирамидашакл (*f. pyramidalis*) шохҳояш ба боло нигаронида ё ин ки аз тана ба боло дар як кунҷи тез бо шоҳаҳои дароз (*f. horizontalis*). Баргҳояш назар ба дигар намудҳо дар муддати тамоми сол ранги сабзи баланди худро гум намекунад. Чалғӯза 3(5) см диаметр, курашакл, баъзан тухмшакл. Мевааш майда, қанотдор, дар 2(4) -юмин сол мепазад. Аввалин гардолудшавӣ ва аввалин чалғӯзаи дарахт дар 10 сол пайдо мешавад. Гардолудшавиаш ҳар сол дар охири моҳи феврал ва аввали моҳи март амалӣ мегардад. Дарахтони пирамидашакл ба хуноки тобовар нестанд танаи дарахтони ҷавонро дар фасли зимистон печонида мешаванд. Дарахтони уфуқшаклро ба тариқи гурӯҳӣ парвариш карда мешавад.

Ба феноритмотипи ҳамешасабз нашвкунанда дохил мешавад.

Шакли уфуқшаклро ба тариқи гурӯҳӣ парвариш карда мешавад. Дар боғдории ороишӣ ба тариқи тоқа ва хиёбонӣ шинонидан ба мақсад мувофиқ аст.

**Туяи шарқӣ - *Thuja orientalis* L. -** Растани дарахтии сӯзанбарг қадаш то 8-12м мерасад, ғафсии тана то 40-то55см, пӯстлохи ранги хокистар доранд. Чалғӯзааш то 1.8-2 см, курашакл, ранги зарди равшан дошта бадтар қаҳваранг мешавад. Гарди аввал дар растани дар синни 2-3 сола муайян карда шудааст. Чалғӯзаи аввала дар синни 4-бсолагӣ пайдо мешавад. Шохсори (маҷмӯи шоҳаҳо ва навдаҳо) пирамидашакл (*f. pyramidalis*) ва паймоншакл (*f. compacta*) Дар кабудизоркунии ороишии шаҳри Хучанд низ аз ин намуд васеъ истифода мебаранд.

Ба феноритмотипи ҳамешасабз нашвкунанда дохил мешавад.

Дар боғдории ороишӣ ба тариқи тоқа ва хиёбонӣ шинонидан ба мақсад мувофиқ аст.

**Туяи ғарбӣ -*Thuja occidentalis* L.-** дар шаҳри Панҷакент аз баҳори соли 2018 парвариш карда мешавад. Дарахт то 14 метр дароз мешавад. Шохсориаш зич; шохсориё, ки аз навда ва баргҳои зич ҷой гирифтааш равшанро кам мегузаронад, шохсори кӯтоҳпирамидашакл, қутри шохсор то 3,5-4м. Навдаҳояш лучи ҳамворанд. Баргҳояш баръакстухмшакл (барге, ки дарозии паҳнаки он нисбат ба бараш 1,5-2

\*\*\*\*\*

маротиба афзунтар буда, қисми васеътараш аз миён болотар воқеъ мебошад) бӯи хуш дорад. Чалғӯзааш қариб курашақл, то 1см қутр дорад ва пӯстдор. Гардолудшавӣ ва чалғӯзаи аввала дар соли 7(8) -ум пайдо мешавад. Аз намуди гуногун ду намуд колонӣ (колониалная) (*f.kolonyana*) ва курашақл (*f. globosa*) озмоишро бо муваффақият гузаштанд ва барои кабудизоркунии ороишӣ беҳтарин ҳисобида мешавад.

Ба феноритмотипи ҳамешасабз нашвкунанда дохил мешавад.

Дар боғдории ороишӣ ба тариқи тоқа ва хиёбонӣ шинонидан ба мақсад мувофиқ аст.

**Арҷаи виргинский - *Juniperus virginiana* L.** Растани дарахти сӯзанбарг. Қадаш 8-13 метр мерасад, шохсораш паҳн буда, қутраш 5 (7) м мерасад. Баргҳо 1,6 см дарозӣ дорад, барги қаламӣ, рах-раханд. Чалғӯза аз 1,1 см хурд қутр дорад, нахӯдшақл, рангаш кабудӣ тира, дар соли аввал мепазад. Гардолудшавиаш дар охири моҳи феврал аввали моҳи март, чалғӯзамеваи бо тухми пуррааш дар соли 5-ум, моҳи октябр мепазад. Растани тамоми фасл ороишӣ буда, ба сармо- ва гармотобовар аст. Дар хокҳои гуногун хеле хуб рушд мекунад. Яке аз растани паҳн гашта тарин дар байни растаниҳои истифодашаванда аст.

Ба феноритмотипи ҳамешасабз нашвкунанда дохил мешавад.

Дар боғдории ороишӣ ба тариқи солитерӣ ва ва гурӯҳи 3-тоғӣ шинонидан ба мақсад мувофиқ аст.

#### **Оилаи иглисияғҳо - *Ruscaceae* Sprengel**

**Данайи хӯшамонанд - *Danaë racemosa* (L.) Moench.** Буттаи ҳамешасабз, то 1 метр дароз мешавад. Гулҷаҳои майдача дорад, дучинса, тӯда дар боло ҷойгиршуда. Тухм курашақл гӯштдор мевачаи сурх. Афзоиш бо тухмии дар аввали баҳор ба рег шинонида. Афзоиши вегетативӣ кам истифода бурда мешавад. Дар шароити шаҳри Хуҷанд дар охири моҳи май ва аввали моҳи июн гул мекунад. Мевааш дар охири моҳи октябр пухта, дар бутта то моҳи декабр меистад.

Ба феноритмотипи ҳамешасабз нашвкунанда дохил мешавад.

Ҷамчун растани ороишӣ дар хиёбонҳо ва боғҳо ба тариқи гурӯҳи 3-5 тоғӣ парвариш қардан мумкин аст. шакли вайрон, зиёда аз 5 м қутр дорад. Баргҳояш то 24 см дарозӣ ва 11 см бар дорад, аз тарафи боло луч, чилодор, аз қабати поён мӯякҷаҳои сурхҷабоби қаҳваранг дорад. Гулҳояш то 16-21 см қутр дошта, рангашсафед, бӯи хуш дорад. Тӯдамева чалғӯзашақл то 12 см диаметр дорад. Тухми бо тӯбтухмаки ранги сурх.

#### **Оилаи настарангулон *Rosaceae* Juss.**

**Марминҷон - *Rubus caesius* L.** Буттаи ҳамешасабз, бо хорҳои дарози қатшуда. Барги кафшақл, бо баргҷаҳои дуқарата парашақли буридашуда, гулҷааш сафед ё гулобӣ, бо тӯдагули паҳн. Мевааш ранги сиёҳ дорад. Аз қуҳан барои парвариш истифода бурда мешавад. Дар Ҷумҳурии Тоҷикистон ҳам худкиштшавӣ (аз тухмӣ бо роҳи табиӣ таракқӣ мекунад) ҳам вегетативӣ таракқӣ мекунад. Қисман баргрзӣ дар моҳи декабр дида мешавад. Аз соли 3-юм ҳар сол дар мобайни моҳи май то мобайни моҳи июн гул мекунад. Мевааш дар моҳи июл- август мепазад.

Ба феноритмотипи ҳамешасабз нашвкунанда дохил мешавад.

Дар кабудизоркунии амудӣ барои бунёи буттадевор истифода бурдан мумкин аст.

#### **Оилаи Шамшоднамоён- *Buxaceae* Dumort.**

**Шамшоди ҳамешасабз - *Buxus sempervirens* L.** Буттаи дарахтнамо ҳамешасабз, 3 (5) метр дарозӣ дорад. Навдаҳои рост, ранги сабз дорад. Баргҳояш то 3см дарозӣ ва 1,0-1,2см бар, тухмшақл, аз ҳар ду тараф луч. Гулҷаҳояш майда, бисёртар якчинса. Дар нимаи моҳи март нимаи моҳи апрел гул мекунад Мева –майдаи курашақли дар қутича ҷойгиршудае, ки дар вақти пухтан кушода мешавад. Афзоиш бо тухмӣ ва вегетативӣ. Тухмро дар фасли баҳор мешинонанд ва дар 12 (16) -м рӯз месабзанд, вале суст авҷ

\*\*\*\*\*

мегиранд.. То баландии 1100 метр дар кӯчаҳои шаҳр, боғҳо, хиёбонҳо бо намуди гурӯҳи намуди ороишӣ мебахшад. Шамшод ба ҳамаи намудҳои зиёноварон ва бемориҳо тобовар мебошад. Дар тамоми фасли сол ороишӣ аст.

Ба феноритмотипи ҳамешасабз нашвкунанда дохил мешавад.

Дар кабудизоркунӣ ба тариқи солитерӣ, хиёбонӣ, гурӯҳбандии 3-5 тоғӣ ва бунёди буттадевор истифода бурдан ба маврид аст.

#### **Оилаи Аралиевие- Araliaceae Juss.**

**Ақоқиёи мукаррарӣ- *Hedera helix* L.** Лианаи буттагии ҳамешасабз, ба боло бо ёри решаҳои иловагӣ часпида мебарояд. Ҳамаи қисмҳои растаниро мӯякҳои ситорашакл ихота кардааст. Баргҳояш то 9 см дарозӣ ва 14 см бар дорад, бо навбат ҷойгир гӯштдор, аз тарафи боло сабзи тира, луч, аз қафояш равшантар. Гулҷаҳояш зард ё сабзҷатоб, дучинса, тӯдаи курашакли то 21 см дароз дар шароити шаҳри Панҷакент дар моҳи сентябр фаровон гулкарда мевааш соли оянда дар моҳи апрел пухта мерасад, Мевааш мевачашакл, дар вақти пухтан ранги кабудӣ сиёҳҷатоб мешавад, бӯи бад надорад. Афзоиш асосан бо қаламҷаи решаҷадор ва тухм амлда мешавад.

Ба феноритмотипи баҳор- тобистон – тирамоҳ нашвкунанда дохил мешавад.

Дар боғдорӣ амудӣ ба таврвасеъ мавриди истифода қарор додан мумкин аст.

#### **Оилаи масленевихо – Oleaceae Hoffmgg.et Link.**

**Буттадевори чилодор-*Ligustrum lucidum* Aiton.** Растании дарахтии ҳамешасабз, бисёршоха, бебуриш то 6м дароз шуда ба ҳамаҷо паҳн мешавад. Навдаҳои пир-хокистари баланд, наваҳои ҷавон ранги зарди сабзҷатоб, танай лучи ҳамвор дорад. Барги калон, дарозӣ 11- 14см, бараш то 8см, барги эллиптики, ғафспӯст, аз боло сабзи баланд, чилодор, дар пояи хело кӯтоҳ. Гулҳои сабзи-сафедҷатоби тӯдашуда, то 22 см дарозӣ ва 16 см бар дорад. Меваҳо то 0,8см, курашакл, ранги сиёҳ дошта дарахтро хело зебо оро медиҳад. Ба ҳарорати паст номутобиқ мебошад. Дар Тоҷикистон солҳои хунуқшавӣ наваҳои яқсолааш нобуд мешавад. Шукуфтани гули растанӣ мобайни моҳи июн то мобайни моҳи июл давом меёбад. Меваҳои моҳи ноябр мепазад. Буриширо нағз мегузaronанд, ки ба шаклҳои гуногун табдил додан мумкин мебошад.

Ба феноритмотипи баҳор- тобистон – тирамоҳ нашвкунанда дохил мешавад.

Дар боғдорӣ ороишӣ ба тариқи хиёбонӣ Тоқа дар гурӯҳбандии 3-5 тоғӣ ва барои бунёди буттадевор истифода бурдан мумкин аст

**Буттадевори оддӣ - *Ligustrum vulgare* L.** Растании буттагӣ буда, аз сабаби он, ки ниҳолҳо бурида мешаванд дарозии он аз 1,8-2м баланд намешавад, вале буттаҳои набуридааш то 5м дароз мешавад.

Наваҳои ҷавонаш сарбарг, бадтар лучи ранги сабзи-қаҳваранг мешавад. Барг то 6см дароз ва 2,5 см бар дошта, барги эллиптики, яъне барги соддае ки дар он паҳнакаш шакли эллипси дурустро дорад, ғафспӯст, луч, бо банди кӯтоҳ. Гулҷаҳои майдаи сафед, гулҷоҳи пирамидашакл, то 11см дарозӣ ва 8см бар дорад. Меваҳо то 0,6см диаметраш, шакли меварежа дорад, ранги тақрибан сиёҳ дорад. Дар шаҳри Хучанд паҳнтарин бутта ба ҳисоб рафта мактабҳо, беморхонаҳо, донишгоҳҳо, хиёбону боғҳо, муасисаҳову кӯчаҳои шаҳр ороиш дода шудааст. Баргҳояш дар мобайни моҳи март кушода шуда, дар моҳи апрел ва ҳатто моҳи май зиёд мешавад ва дар моҳи ноябр мерезад, вале дар баъзе солҳои зимистони гарм то фасли баҳор барг меистад.

Аз синни 3-4 солагӣ ҳар сол моҳи апрел ва май –дар поён гул мекунад, дар моҳи июн ва ҳатто моҳи июл – дар болояш гул мекунад. Баъзе вақтҳо дубора моҳи сентябр гул мекунад.

Мевааш дар моҳи ноябр пухта то боридани барф дар ҷояш меистад.

Ба феноритмотипи баҳор- тобистон – тирамоҳ нашвкунанда дохил мешавад.

Монанди буттадевори чилодор да боғдорӣ ороишӣ истифода бурдан ба маврид аст.

### **Оилаи норммушкиҳо - Celastraceae BR.**

**Норммушки японӣ – Euonymus japonica Thunb.** Буттаи ҳамешасабз, то 3-4 метр дарозӣ дорад, вале аз сабаби бисёр буридан аз 2 метр дароз намешавад. Буттаи сершохаи ғафсии навдаҳояш 10-15см. Баргҳо то 7см дарозӣ, 4см бар доранд, барги баръакстухмшакл (барге, ки дарозии паҳнаки он нисбатан ба бараш 1,5-2 маротиба афзунтар буда, қисми васеътараш аз миён болотар воқеъ мебошад), ғафспӯст, чилодор, аз тарафи боло ва поён ранги сабзи баланд бо пояи кӯтҳ. Гулҳояш сабзи-сафедтоб. Қутича(ғӯза) ранги гулоби дошта бадтар қаҳваранр мешавад. Тухм бо тӯдатухм пӯшида шудааст. Аз асри XIX парвариш карда мешавад. Дар солҳои охир дар Осиёи Миёна васеъ паҳн гаштааст. Дар Тоҷикистон хело хуб афзоиш меёбад. Моҳи июн гул мекунад. Мева моҳи июл -август мепарад. Афзоиш бо роҳи нашествӣ хуб мегузарад. Дар солҳои охир ниҳолҷаҳои худкишт зиёд шуда аст. Шаклҳои гуногун дорад: н. я. ҳошия зардор, н.я. ҳошия сафеддор.

Ба феноритмотипи ҳамешасабз нашествунанда дохил мешавад.

Дар боғдории ороиши ба тариқи тоқа, буттадевор, дар гурӯҳбандии на он қадар калон шинонидан мумкин аст.

### **Оилаи Лӯбиғиҳо-Leguminosae Juss.**

**Албитсияи ленкоранӣ – Albizia julibrissin Durazz.** Дарахти баргрез, 12(16) метр дарозӣ дошта, курашакли диаметраш то 12 метр бисёри вақтҳо бутташакланд. Баргҳо калони дубора паррашакли бисёр (15-30 æуфта) баргҷадор. Баргҷаҳо луч, дар кунҷҳояш мӯякдор, Тарафи беруни барг ранги сабзи баланд дошта қафояш ранги сабзи паст дорад. Гулҷаҳо то 1см диаметр, дар гултоæ тӯда шуда; гулбарга зарди равшан, дуҷинса-дар марказ онҳо найшакли гулобианд. Мевааш ғилофак, бисёрдона 10(20) см дарозӣ дошта, 3см бараш ростшакли фишурда якхонагӣ, дар вақти пухта расидан ранги зарди равшан мешавад. Дар шароити шаҳри Хуæанд баргҳо дар охири моҳи апрел нашествунамо ёфта дар моҳи ноябр мерезад. Гулшукуфӣ аз аввали июн (баъзан дар моҳи май) то охири моҳи август (ҳатто то охири сентябр). Мева дар аввал ранги сабз. Баъд ранги зарди равшан, дар моҳҳои сентябр –октябр пухта мерасад.

Ба феноритмотипи баҳор- тобистон – тирамоҳ нашествунанда дохил мешавад.

Дар боғдории ороишӣ ба тариқи тоқа-тоқа, хиёбонӣ ва дар гурӯҳбандии на он қадар калон дар боғдории ороишӣ мавриди истифодаа бояд қарор дод.

**Сафораи японӣ- Sophora japonica L.** Дарозии дарахт то 15 метр, бараш 8 (10) метр, танаи дарахт то 70см қутр дорад. Баргҳо ноæуфт буда дарозии 25 см тухмшакл, аз тарафи боло сабзи баланд, аз тарафи поён ранги тира дорад. Гулҳояш ранги зарди-сафед то 30см дарози ва бараш 20 см, бо бӯи баланди ғализ. Ғилофак то 10см дарозӣ дошта намоён мебошад ва дар вақти пурра пухтан ранги зарди равшан дорад. Ба шароити шаҳри Хуҷанд мутобиқ шуда, дар аввали моҳи апрел шоҳаҳояш бо баргҳо пӯшида шуда, дар моҳҳои октябр- ноябр баргҳояшро мепартояд. Аз 3(4) солагӣ сар карда ҳар сол дар моҳи июл то моҳи август гул мекунад. Мевааш дар моҳи октябр пухта то боридани барф дар шоҳи дарахт меистад. Дар боғҳо ва майдонҳои шаҳрҳо бехтар аст гурӯҳи 3-4 дарахтро дар як наздикии роҳгарда шинонда шавад. Яке аз растаниҳои асосии ороишӣ ба ҳисоб меравад.

Ба феноритмотипи баҳор- тобистон – тирамоҳ нашествунанда дохил мешавад.

Дар давраи нашеств хеле ороишӣ аст ва дар боғдории ороишӣ ба тариқи тоқа, хиёбонӣ ва гурӯҳӣ шинонидан ба мақсад мувофиқ аст.

### **Феҳрасти адабиёт**

1.Авраменко И. М. Деревья и кустарники в ландшафтном дизайне. –М. : Аделант, 2009, 256с



\*\*\*\*\*

2. Андреев П. Мотивы изящного садоводства. Спб.:Издво. П.Сойкина, 1904. 63 с.
- 3.Бондаренко А.С.,Швайгер М.О., Мандрик Т.П. и др. Антимикробная активность растений ботанических садов Ашхабада и Душанбе.-В кн.:Фитонциды, их биологическая роль и значение для сельского хозяйства. Киев: Наука. думка, 1967, 102-106 с.
- 4.Борисова А.П. Методикаи фенологических наблюдений// Полевая геоботаника, М: Наука, 1974 с.36-54
- 5.Брежнев Д.Д., Коровина О.Н., Дорофеев В.Ф. и др. Человек и мир растений. М.: Колос, 1982. 303с.
- 6.Брэдли Стив Книги о деревьях и кустарниках. -М.: Кладезь Букс, 2007,246с.
- 7.Вознесенская Е.И., Волощук В.А., Темберг Я.Г. Листопадные породы-В кн.: Деревья и кустарники для озеленения Таджикистана, Душанбе, Изд-во АН Тадж. ССР, 1965, с. 47-166
- 8.Вольф Э.Л. Декоративные кустарники и деревья для садов и парков. Пг. Изд. Дервиена, 1915. 461 с.
- 9.Гетко Н.В., Сергейчик С.А. О роли устьиц в приспособлении растений к условиям загрязненного атмосферного воздуха.- В.кн.: Интродукция растений и оптимизация окружающей среды средствами озеленения. Минск: Наука и техника, 1977, с.161-164.
- 10.Гроздов Б.В. Декоративные кустарники.М.: Стройиздат, 1964. 135с.

\*\*\*

**Камолова С.  
Магистранти соли дувуми ДОТӢ**

## **ХУСУСИЯТҶОИ ИҚЛИМИ ВОДИИ ЗАРАФШОН**

Дар водии Зарафшон стансияҳои обу ҳавосанҷӣ мавҷуд аст, ки дар баландии аз 1000м то 3000м воқеъ гашта аз ин сабаб иқлими минтақаҳои поёни ва мобайнии ҳавзаро тавсиф медиҳад. Минтақаи яхбандӣ бошад амалан омӯхта нашудааст. Стансияи ягона, ин метеостансияи ағбаи Анзоб (3380м) буда, дар обтаксимкунак ҷойгир шудааст(20).

Дар водии Зарафшон ҳанӯз дар солҳои 90-уми асри XIX, дар Искандаркӯл ва Панҷакент стансияҳои обу ҳавосанҷӣ ташкил карда шуда дар солҳои Ҳокимияти Шӯравӣ миқдори онҳо афзун шуда буд. Аз ин ҷост, ки шароитҳои иқлимии водӣҳама тарафа омӯхта шудааст.

Стансияи обуҳавосанҷии Шахристон (3200м) дар нишебии шимолии қаторкӯҳҳои Туркистон берун аз ҳудуди ҳавзаи Зарафшон ҷойгир шудааст. Аз ин сабаб сарчашмаи маълумотҳои барои шароитҳои гидрометеорологии минтақаи глятсиалии (яхини) ҳавзаи дарёи Зарафшон ин натиҷаи тадқиқотҳои экспедиционӣ мебошад.

Маълумотҳои стансияҳои обуҳавосанҷие, ки аз минтақаи глятсиалии (яхин) берун ҷойгиранд, ҳамчун мавод барои гузаронидани экспедисияҳои кӯтоҳи мушоҳидавӣ ва ба сифати материалҳои таҷавӣ барои экстраполясияҳо дар манотиқи баландкӯҳҳо хизмат мекунад.

Дар ташаккулёбии иқлими ҳавза қариб тамоми типҳои равандҳои синоптикӣ, ки дар ҳудуди Осиёи Марказӣ мушоҳида шудаанд, иштирок мекунанд. Дар ҳолати ҳуноқӣ

\*\*\*\*\*

дар ҳавзаи дарёи Зарафшон ба ҷои антисиклони Сибирӣ ва сиклонҳои аз ҳудудҳои Эрону Афғонистон омада мушоҳида карда мешавад. Онҳо боришотро меоваранд. Аз паси сиклонҳо одатан ҳавои хунук аз арзҳои муътадил аз ғарб ва шимол оварда, дар территорияҳои ҳамворӣ боришотро ба амал меорад. Лекин ин ҳавоҳо бештар вақт ба пастихою ҳамвориҳо таъсир карда, ноҳияҳои баландкӯҳ аз таъсири онҳо дар канор мемонанд.

Дар мавсими гарми сол такроршавии ҳавои антисиклонӣ бештар буда ба баландшавии ҳарорат оварда мерасонад. Дар ин вақт сиклонҳо бошанд баъзан аз арзҳои муътадил, аз ғарб ва шимол вазида дар кӯҳҳо боришот ва пастшавии ҳарорати хаворо ба амал меоранд.

Мавқеи географии води Зарафшон, ҷойгиршавӣ дар канораи кӯҳҳои Осиёи Марказӣ, бодҳои намнокӣ чанубу ғарбӣ дар водии қушод ва гуногунии шакли релеф имкон медиҳад, ки шароитҳои иқлимӣ ҳавза низ ҳархела бошад. Водии ҳамворӣ иқлими нимбиёбони хушк, тобистони гарм, миқдори боришот ва абрнокӣ камро доранд. Дар фасли зимистон низ обухаво мулоим мебошад.

Қисми баландкӯҳи водӣ дорои зимистони хунук, тобистони салқину миқдори зиёди боришот, абрнокӣ зиёд ва сиркулясияи бодҳои водигию -кӯҳӣ мебошад.

Ҳарорати миёнаи солонаи ҳаво дар ҳавзаи дарёи Зарафшон дар ҳудуди ш.

Панҷакент то -1,80с дар ағбаи Анзоб тағйир меёбад. Моҳи аз ҳама хунуктарин январ ва моҳи гармтарин июл ва август мебошад. Дар стансияи обухавосанҷии Деҳавз, ки 20 км аз пириҳои Зарафшон дуртар ҷойгир шудааст ҳарорати мусбӣ ҳаво пас аз фасли зимистон, охири моҳи март фаро мерасад ва гармшавии ҳаво сабаб мешавад, ки дар аввали моҳи июн забонаи пириҳо аз барф озод шавад. Дар баландии 3000м (охири забонаи пириҳои Имат) гузариши ҳарорати ҳаво аз 00с дар аввали моҳи апрел мушоҳида карда мешавад. Пас аз ду-се ҳафтаи гузариши ҳарорат аз 00с ба тарафи мусбат (охири апрелу аввали май) обшавии барфу ях зиёд шуда, оби дарёчаи Имат зиёд мешавад (25).



Давомнокӣ давраи гармӣ дар стансияи обухавосанҷии Деҳавз-246 ва давраи хунукӣ 119 рӯзро ташкил мекунад. Тирамоҳ дар ҳавзаи дарёи Зарафшон дароз ва гарм аст: гузариш ба ҳарорати ҳаво аз 00с балантар дар стансияи обухавосанҷии Деҳавз дар охири моҳи ноябр ба амал меояд.

Водии дарёи Зарафшон дорои нишебҳои зиёд буда, бо шохобҳои канорӣ чуқур бурида шудаанд. Чунин шакли релеф имкон намедиҳад, ки анбӯҳҳои ҳавои хунуки арктикӣ ва муътадил ба ҳудуди озод ва осон ворид шаванд. Ин ҳодиса сабаб мегардад, ки режими гардиши ҳаво ва хусусан боришот хеле гуногун бошад. Миқдори боришоти атмосферӣ ҳангоми аз ғарб ба шарқ ҳаракат кардан кам шуда рафтани мегирад. Аз ин сабаб дар ғарб дар қисми нисбатан паст ҷойгиршудаи ҳавза дар баландии 1000-1400м миқдори боришоти солона 320-360 мм, дар ноҳияи Айнӣ дар баландии 1500м боришот 180-190 мм ва дар Мадрушкент баландии 2100м то ба 160 мм кам мешавад. Дар остансияи обухавосанҷии Деҳавз миқдори боришоти солона то 230 мм меафзояд ва дар баландкӯҳҳо хусусан водии дарёи Зарафшон, Масҷох ва Яғноб он то 350-400мм мерасад. Миқдори боришоти ҳавзаи дарёи Зарафшон вобаста ба ҷойгиршавии арзии номутаносуби қаторкӯҳҳо нисбатан ба нишебҳои чанубу ғарбии қаторкӯҳҳои Ҳисор хело кам аст. Чунки водии Ҳисор нисбати водии Зарафшон чанубтар ҷойгир буда, аз

шимол бо кӯҳҳои Ҳисор ихота карда шуда, кӯҳҳои Ҳисор бодҳои намноки аз самти чанубу ғарб ва ғарб омадаро дошта мегирад ва ба водии Зарафшон гузаштан намонад. Аз ин сабаб дар водии Зарафшон миқдори боришоти атмосферӣ кам мешавад.

Дар натиҷаи ҳаракат кардани ин бодҳо ба қисмҳои дохилии ҳавза, миқдори боришотдар шакли моеъ кам шуда зиёдшавии боришоти саҳт ба амал меояд. Зиёдшавии миқдори боришоти саҳт бо воситаи боришотченкунаки умумӣ то баландии 3500м муайян карда шудааст. Бо истифодаи методи Крене - Ходаков барои муайян кардани қабати боришот дар сатҳи яхи ва паҳншави боришот то баландии 4100м маълумот пешниҳод карда мешавад (24).

Дар Зарафшон миқдори зиёди боришот дар водихои дарёҳои Яғноб ва Мастҷох рост меояд. Зиёд будани боришот дар ин мавзё ба наздик ҷойгиршавии онҳо ба теғи кӯҳҳо ва ба ҳамдигар часпида вобаста мебошад.

Дар тақсимои солони боришот боришоти атмосферӣ максимуми боришот ба моҳҳои март-май мувофиқ меояд. Дар ин вақт қариб 50% миқдори боришоти солони меборад, ки он ба минтақаи глятсиалӣ (яхӣ) дар намуди барф рост меояд. Ҳамин тавр, мушоҳидаҳои бисёрсола дар пираҳи Имат нишон дод, ки боришотҳои тобистона дар ин ҷо бештар дар намуди барф борида, тез об мешаванд, ва ба раванди аблятсия қариб таъсир намекунад. Минимуми боришот ба моҳҳои июль-сентябр мувофиқ меояд.

Баръакс ҳангоми мушоҳида дар давраи ҳарорати баланди ҳаво обуҳавоии софи беабр ва зиёд шудани радиатсияи офтоб, дар обшавии пираҳҳо шароитҳои бештарро ба амал меорад.

Пайдошавии қабати барф дар ҳавзаи дарёи Зарафшон дар баландии 2500-3000м дар охири моҳи октябр ва аз 3000м баландтар дар аввали моҳи октябр мушоҳида мешавад. Дар баландии 2500м моҳи ноябр қабати устувори барф ташкил меёбад (34).

Қабати барф дар он қадар баланд набуда аз характери релеф вобастагӣ дорад. Дар водихои асосӣ қабати барфӣ мумкин 10-15 см шавад ва дурудароз хоб намекунад. Ҳамзамон, дар водихои паҳлӯи барфтӯдаҳои калон дар чуқуриҳо ва резишгоҳи тармаҳо ба мӯҳлати дурудароз, ҳатто то моҳи август мехобанд.

Дар ҳавзаи дарёи Зарафшон дар масоҳати калон аз ғарб ба шарқ циркулятсияи ҳаво ба минтақаҳои наздикӯҳӣ ва кӯҳӣ хос аст. Дар давоми тамоми сол дар водихо боде бартарӣ дорад, ки самташ ба самти водии дарёгӣ мувофиқ аст.

Сиркулятсияи кӯҳию водигӣ хусусан дар шароити ҳавоии гарм фаъол аст. Аз рӯи маълумотҳои метеорологӣ ва мушоҳидаҳои аэрологӣ дар охири пираҳи Зарафшон (дар поймаи он) шабона ва пагоҳӣ бодҳои шарқии кӯҳӣ, ки аз тарафи пираҳҳо мевазанд, бартарӣ доранд. Бодҳои ғарбии водигӣ аз соатҳои 10-11 сар шуда то 19-20 давом мекунад.

Дар қисмҳои наздигеғавии қаторкӯҳ ва ағбаҳо зимистон бодҳо самти чанубу ғарбӣ, бартарӣ доранд, вале ин бодҳо тобистон самти худро иваз мекунад. Масалан, дар стансияи обуҳавосанҷии ағбаи Шаҳристон дар моҳи июл бодҳои шимолу шарқӣ бартарӣ дорад ва такроршавии он ба ҳисоби миёна 30%-ро ташкил мекунад. Суръати миёнаи шамол дар фасли хуноки сол нисбат ба вақтҳои гарм хело баланд мебошад. Масалан, дар моҳи январ дар ағбаҳо 6-8 м/с дар водихо 3-5 м/с дар моҳи июл 3-4,5 м/с ва 2-3 м/с-ро ташкил мекунад.

Абрнокии миёнаи аз ҳама зиёд ва такроршавии аз ҳама ками рӯзҳои беабри соф ба давраҳои баҳорӣ (феврал-апрел) дар вақти максимуми боришот рост меояд.

Аз ҷадвал дида мешавад, ки дар фасли тобистон дар қисми поёнии водӣ асосӣ (Панҷакент) такроршавии рӯзҳои соф зиёд буда он ба 50-70% ва зиёдтар аз теъдоди умумии рӯзҳо расида, ба баланд шудани теъдоди теъдоди рӯзҳои соф зиёд мешаванд.



Ҳамин тариқ баҳорон шароити мусоид барои чамъшавии барф дар водихои кӯҳӣ ба амал меояд. Дар моҳҳои август-сентябр такроршавии рӯзҳои беабр ва қабули нурҳои зиёди офтоб мушоҳида карда мешавад. Аз ин вақт сар карда, тавассути қабули нурҳои зиёди офтоб, обшавии зиёди пирахҳо ба амал меояд.

### ФЕҲРАСТИ АДАБИЁТ

1. Авраменко И. М. Деревья и кустарники в ландшафтном дизайне. –М. : Аделант, 2009, 256с
2. Андреев П. Мотивы изящного садоводства. Спб.:Издво. П.Сойкина, 1904. 63 с.
3. Бондаренко А.С., Швайгер М.О., Мандрик Т.П. и др. Антимикробная активность растений ботанических садов Ашхабада и Душанбе.-В кн.:Фитонциды, их биологическая роль и значение для сельского хозяйства. Киев: Наука. думка, 1967, 102-106 с.
4. Борисова А.П. Методикаи фенологических наблюдений// Полевая геоботаника, М: Наука, 1974 с.36-54
5. Брежнев Д.Д., Коровина О.Н., Дорофеев В.Ф. и др. Человек и мир растений. М.: Колос, 1982. 303с.
6. Брэдли Стив Книги о деревьях и кустарниках. -М.: Кладезь Букс, 2007,246с.
7. Вознесенская Е.И., Волощук В.А., Темберг Я.Г. Листопадные породы-В кн.: Деревья и кустарники для озеленения Таджикистана, Душанбе, Изд-во АН Тадж. ССР, 1965, с. 47-166
8. Вольф Э.Л. Декоративные кустарники и деревья для садов и парков. Пг. Изд. Дервиена, 1915. 461 с.
9. Гетко Н.В., Сергейчик С.А. О роли устьиц в приспособлении растений к условиям загрязненного атмосферного воздуха.- В.кн.: Интродукция растений и оптимизация окружающей среды средствами озеленения. Минск: Наука и техника, 1977, с.161-164.
10. Гроздов Б.В. Декоративные кустарники.М.: Стройиздат, 1964. 135с.
11. Гроздова Н. Б., Некрасов В. И., Глоба-Михайленко Д. А. Деревья, кустарники и лианы М.: Стройиздат, 12011. 155с.

\*\*\*

**Комилов К.И.–**  
**номзади илмҳои филологӣ, дотсент,**  
**мудири кафедраи журналистика ва назарияи тарҷуман**  
**МДТ-и «ДДХ ба номи академик Бобочон Ғафуров»**  
**Саидхоҷаева М. А.–**  
**сармуаллимаи кафедраи журналистика ва назарияи тарҷуман**  
**МДТ-и «ДДХ ба номи академик Бобочон Ғафуров»**

## **ТАҲСИЛОТИ ФОСИЛАВӢ: МУШКИЛОТ ВА ДУРНАМО**

Технологияи иттилоотию иртиботӣ дар ҳаёти ҷомеаи муосир мақоми махсус пайдо намуда, нақши он дар рушду нумӯи тамоми соҳоти ҷомеа пайваста меафзояд. Маҳорати кор дар компютер, дарёфту интишори иттилооти кориву зарурӣ дар захироти интернетӣ ва ё кор бо он, яқин аст, ки ба машғулияти муқаррарии аҳли соҳоти мухталифи ҷомеа табдил меёбад. Соҳаи маориф низ дар ҷараёни таҳаввулу таҷдид аст, зеро ҳар сол ба раванди таълиму тадрис технологияҳои навин ворид мегардад.

Вақтҳои охир, ҳоса дар шароити хуруҷи пандемия дар муҳити таълимӣ тамоюли рушди шаклҳои фосилавии таҳсил бештар ба назар мерасад. Дар асл шавқ ба таълими фосилавӣ кайҳо боз ташаккул ёфтааст. Шакли ғоибонаи азхудкунии дониш солҳои қаблӣ талабот дошт ва ҳоло, дар давраи рушди босуръати технологияҳои телекоммуни-катсионӣ, ба таълими фосилавӣ ҳамчун яке аз шаклҳои таҳсилоти фосилавӣ тавачҷӯҳи махсус дода мешавад. Алҳол, бисёре аз муассисаҳои таҳсилоти олии касбӣ имкони гирифтани маълумоти оӣ ва маълумоти дуҷумро бо шакли таълими фосилавӣ оғоз мекунанд. Бо назардошти сатҳи ҳозираи рушди технологияи иттилоотрасонӣ ва иртиботӣ шаклҳои фосилавии таълим дар муассисаҳои олии кишвар як самти мувофиқ ва умедбахш махсуб меёбад.

Дар муқаррароти қонунгузорию қорӣ, минҷумла Қонуни Ҷумҳурии Тоҷикистон “Дар бораи таҳсилоти олии касбӣ ва таҳсилоти касбии баъд аз муассисаи олии таълимӣ” аз 19 майи соли 2009, № 531 таҳсилоти фосилавӣ чун шакли таълимӣ ҳатмӣ пешбинӣ шудааст. Давлат ва Ҳукумати Ҷумҳурии Тоҷикистон ба шаклҳои электронии таълим бо истифодаи технологияҳои иттилоотӣ ва фосилавӣ тавачҷӯҳи махсус зоҳир менамояд. Имрӯз ин низом қариб дар ҳамаи макотиби олии кишвар бомуваффақият татбиқ мегардад.

Дар МДТ-и «Донишгоҳи давлатии Хучанд ба номи академик Бобочон Ғафуров» низ бо назардошти ҷаҳонишавии низоми таҳсилоти олии касбӣ тайёр намудани кадрҳои баландихтисос тавассути таҳсилоти фосилавӣ, дар асоси “Низомнома оид ба маркази таҳсилоти фосилавӣ”, бо фармоиши ректори донишгоҳ аз 1-уми сентябри соли 2017 дар заминаи шуъбаи ғоибона шуъбаи таҳсилоти фосилавӣ фаъолиятро оғоз намуда, аллақай дар самти мазкур таҷрибаи лозима андӯхтааст.

Дар ин донишгоҳ нақшаҳои таълимии таҳсилоти фосилавӣ аз рӯи беш аз 20 номгӯй ихтисос, аз ҷониби Вазорати маориф ва илми Ҷумҳурии Тоҷикистон тасдиқ шудааст, ки минбаъд мувофиқи он қорбарӣ ҷараён хоҳад гирифт. Дар донишгоҳи мазкур сайти таҳсилоти фосилавӣ дар шабакаи Интернет мавриди истифода қарор дорад. [7,1]

Воқеан, рушди технологияҳои иттилоотӣ ба мо, мафҳуми "педагогикаи фосилавӣ" - ро рӯйи қор овард. Педагогикаи фосилавӣ илмест, дар бораи таъсири технологияҳои иттилоотӣ ва компютерӣ, ки тавассути раванди таълим аз роҳи фосилавӣ ба имконияти мустақилона омӯхтан, худомӯзӣ ва ташаккули малақаҳои зарурӣ ба раванди таълим ворид шудааст. Ҳарчанд, истилоҳи "педагогика" кайҳо маъмул бошад ҳам, лекин мафҳумҳои "педагогикаи фосилавӣ" дар илм ҳанӯз пурра ташаккул наёфтааст. Дар робита ба ин, муҳаққиқони соҳа Аксенова А. О., Набиев И. М., Турсунова М. И. ва дигарон оид ба моҳияти

масъалаи мазкур, ҳолати имрӯзаву дурнамои таълими фосилавӣ ва концепсияи педагогикаи фосилавӣ андешаронӣ кардаанд.

“Таҳсилоти ибтидоӣ” қисмати таркибии “педагогикаи фосилавӣ” маҳсуб меёбад. Дар илми педагогика истилоҳи «таҳсилоти фосилавӣ» ҳанӯз ба таври қатъӣ шарҳу тавзеҳи пурраи илми худро пайдо накардааст. Мафҳумҳое ба монанди «маълумоти фосилавӣ», «таҳсилоти фосилавӣ», «таҳсилоти мобилӣ» [2, 30] мавҷуданд, ки ҳамин маъниро ифода мекунанд. Бархе аз муҳаққиқон, бо назардошти мақоми хосаи телекоммуникатсия дар ташкили таҳсилоти фосилавӣ онро ҳамчун таҳсилоти телекоммуникатсионӣ муқаррар намудаанд [6,34]. Бино ба андешаи муҳаққиқон Орлова Е.Р., Кошкина Е.Н., Мӯҳсинов М.А. [5,1] ва дигарон дар робита ба тафсири истилоҳии ин мафҳум «таҳсилоти фосилавӣ» - ро истифода бурдан ба фоидаи кор аст, ки мо низ ҷонибдори ин андеша ҳастем.

Мусаллам аст, ки пайдоиши технологияҳои инноватсионӣ ба соҳаи педагогика таъсири мусбат мерасонад. Андешаи мазкур рабт ба он дорад, ки дар макотиби олии кишвар ба таълифу таҳияи шаклҳо, усулҳо, вазифаҳо ва воситаҳои нави таълими фосилавӣ фаъолона шурӯъ кардаанд.

Педагогикаи фосилавӣ ба раванди омӯзиши бештар ва пуравҷ табдил меёбад, ки хусусиятҳои инфиродии худро дорад. Ин бевосита бо ҷорӣ намудани технологияҳои нави рақамӣ алоқаманд аст. Дар раванди ин тағйирот, ҳамкориҳои муаллим ва донишҷӯ (муаллим ва хонанда) бештар ба назар мерасад [4,203]. Муаллим ва донишҷӯ аз якдигар ба таври фазой ҷудо бошанд ҳам, аммо дар айни замон онҳо метавонанд бо ёрии усулҳои махсуси сохтани барномаи таълимӣ, шаклҳои назорат, истифодаи почтаи электронӣ ва Интернет ҳамкорӣ кунанд.

Боэтимод будан мушкिल аст, ки ин навоариҳо, комилан ба шароити таълимии муассисоти таълимии кишвар алҳол мувофиқанд, зеро баъзе нуктаҳо ҳанӯз дар марҳилаи ташаккул қарор доранд, таҷрибаи таҳияи барномаву маводи таълимӣ нав амалӣ мешаванд.

Аммо, дар баробари навигариҳо дар соҳаи таълими фосилавӣ, ки рабт ба ҷорӣ намудани як қатор технологияҳои компютерӣ дорад, як даста мушкilot низ пеш меояд, ки бе ҳаллу фасли онҳо ба роҳ мондани таҳсилоти фосилавӣ манфиат надорад.

Мушкilotи якум - ин омода намудани омӯзгорони макотиби оӣ ва миёна ба чунин услуби таълим. Омодагии худӣ омӯзгор яке аз талаботи асосии таълими фосилавӣ мебошад. Ҳангоми ворид кардани технологияи компютерӣ ба педагогикаи фосилавӣ бояд муваффақшуд, ки омӯзгорон ба чунин навоариҳо омода бошанд, дониши онҳо дар мавриди кор бо технологияи нав барои гузаронидани машғулиятҳо басанда бошад. Таълими бомуваффақияти фосилавӣ аз эътимоди омӯзгорон оғоз меёбад, ки оё онҳо қодиранд тамоми технологияҳоро омӯзанд ва бо муваффақият татбиқ намоянд. Ин ҷост, ки аввал омӯзгорон бо технологияи таъминкунандаи таҳсилоти фосилавӣ хуб шинос шаванд ва бе мушкilot бо он кор карда тавонанд. Омӯзиши оммавии омӯзгорон дар соҳаи технологияҳои иттилоотӣ ба рушди таълими фосилавӣ ва педагогикаи муосир мусоидат хоҳад кард.

Мушкilotи дуюм ба сатҳи омодагии донишҷӯён рабт дорад. Дар раванди таълими фосилавӣ донишҷӯён бо як қатор монеаҳо, аз ҷумла шароити таълим, маҳорати истифодаи технологияҳои компютерӣ ва захираҳои интернетӣ рӯ ба рӯ мешаванд. Бо назардошти он, ки беш аз нисфи донишҷӯён дар деҳот зиндагӣ мекунанд, имконияти дастрасӣ ба интернет бинобар бад будани сифати мавҷ ва ё дар ихтиёр надоштани таҷҳизоти техникӣ (компютерҳои фардӣ), мобелӣ мушкिलӣ пеш меорад. То имрӯз ягон барномаи фосилавӣ вучуд надорад, ки шароит ва хусусиятҳои муайяни инфиродии ҳар як донишҷӯро ба назар гирад ва ба эҳтимоли зиёд, сохтани чунин барномаҳои инфиродӣ ғайриимкон аст. Аз ин рӯ, зарур аст, ки муҳити таҳсилоти фосилавӣ таҳия карда шавад, ки ба мутобиқсозии тамоми донишҷӯён ба таҳсилоти фосилавӣ равона шавад.

Мушкилоти дигар, ин маҳдуд будани доираи татбиқи технологияҳои иттилоотӣ дар муассисаҳои таълимӣ мебошад. Барои амалисозӣ захираҳои азим - вақт ва маблағ лозиманд. Доираи васеи барномаҳои нави таълимӣ, маводи методӣ, дастурҳо, раҳнамоҳои таълимӣ, намунаҳои дарсҳои фосилавӣ таълиф шаванд. Муассисаҳои таълимие, ки қарор медиҳанд, ба доираи хидматҳои таълимии худ таҳсилоти фосилавиро илова кунанд, бояд тамоми таҷҳизоти зарурии техниқиро дошта бошанд. Имконияти таҳсили муносиби фосилавӣ аз шароити мусоиди муассисаҳои таълимӣ вобаста аст.

Набудани стандарти ягонаи таълимӣ дар соҳаи педагогикаи фосилавӣ мушкилоти навбатӣ аст. Сабаб он аст, ки қуллан муаллимон аз рӯи барномаи таълимии омӯзгори дигар хоҳиши қор қардан надоранд, агар чунин барномаро онҳо таълиф нақарда бошанд. Муаллимони дигар хоҳиш надоранд, ки барномаҳои таҳияқардаи худро барои истифода ба дигар омӯзгорон инъом намоқанд [1,58]. Инчунин, ҳар як муассисаи таълимӣ саъй дорад, барномаи худро таҳия намоқад, ки ба назараш аз барномаҳои дигарон беҳтар мувофиқтар бошад. Набудани стандарти ягона, ҳадди ақал дар самти нуктаҳои асосии таълим, ба раванди таҳсилот бевосита таъсир мерасонад. Ба андешаи мо, стандарти ягонаи таълим дар педагогикаи фосилавӣ имқон медиҳад, ки аз бисёр барномаҳои ҳом, пастифат дар ин самт ҳалос шавем. Ин далел ба раванди таълим таъсири мусбат мерасонад.

Мушкилоти дигар набудани муҳити мусоиди қориву омӯзиш аст. Дар таълими стандартӣ, фазои байни муаллим ва донишҷӯ ақсар вақт номусоиду шадид аст. Ин сабаб дорад, ки муаллифони гуногун на як бору ду бор мавриди муҳоқима қарор додаанд [3, 65]. Раванди стандартии таълим ба донишҷӯ, ҳатто баъзан ба муаллим «фишор» меорад, имқониятҳои ўро маҳдуд менамоқад. Маъмулан, ақсар донишҷӯён бошавқ хоҳиши аз тамоми раванди таълим, аз “бори қарон”-и машғулиятҳо ҳалос шудан доранд. Омӯзгорон дар андешаанд, ки таълим додани ононе, ки хоҳиши таълимқирӣ надоранд, маънӣ надорад. Новобаста ба ин дар қараёни таълими фосилавӣ бояд ин мушкилот ҳал қардад. Омӯзгор дар педагогикаи фосилавӣ танҳо маълумот медиҳанд ва донишҷӯён онро бо истифода аз усули мустақилона онро ба донишҳои муқид табдил медиҳанд. Дар ин маврид қомпютер вазифай назорати натиҷаҳои таълимиро иҷро менамоқад. Аз ин рӯ, барои ин қор муҳити мусоиди таълим қароҳам бояд бошад.

Хулоса, мусаллам аст, ки ҳар иқдом, тадбир ва ё қори нав ҳам афзалият ва ҳам қамбудӣ дорад. Дар ин маврид таҳсилоти фосилавӣ истисно нест.

Афзалияти асосии таълими фосилавӣ (дар муқоиса бо рӯзона ва ғоибона) қобилияти расонидани хизматрасонии таълимӣ барои шумораи номаҳдуди донишҷӯён бидуни зарурати таъмин намудани раванди таълим бо шунавандақони лексия, инчунин хароқоти вобаста ба қойқирқунии донишҷӯён мебошад. Дар ин ҳолат, омӯзиш бо истифода аз технологияҳои муосири интерактивӣ аз масофа гузаронида мешавад. Ин шакли омӯзиш имқон медиҳад, ки масалан, бидуни монеъ шудан ба қор ё одамоне, ки дар маҳалҳои аҳолинишини дур аз марқазҳои вилоят зиндағӣ меқунанд, дониш қиред.

Қамбудии асосии таълими фосилавӣ набудани алоқай мустақими донишҷӯ ва омӯзгор дониста мешавад. Аммо, тавассути ташқили лексияҳои машваратӣ бо истифодаи технологияҳои муосири телеқоммуникатсионӣ, интеррактивӣ ва мобелӣ ин қамбудихоро ба осонӣ қартараф қардан муқкин аст. Ҷама қизҳои дар боло пешниҳодшуда, ба таълими фосилавӣ даҳл доранд, аммо рушди низоми интеррактивӣ метавонад сатҳи таҳсилоти рӯзоноро ба таври назаррас баланд қардорад.

Ниҳояд, дар соҳаи таҳсилоти фосилавӣ як қатор масъалаҳои муқрам мавқуданд, ки ҳалли онҳо бояд баҳри беҳтар намудани сифати таҳсилоти фосилавӣ мусоидат намоқанд. Самтҳои асосӣ барои ҳалли ин мушкилот: қароҳам овардани муҳити мутобиқаштаи таҳсилоти фосилавӣ барои муаллимон ва донишҷӯён. Дар раванди мутобиқшавӣ, муаллимон бояд асосҳои қобилияти таълим доданро азхуд намоқанд ва донишҷӯён бошанд қобилияти

\*\*\*\*\*

инфиродин омӯхтанро аз бар намоянд. Самти оянда омодагии муассисаҳои таълимӣ рабт ба ҳамгироии технологияҳои иттилоотӣ ва коммуникатсионӣ дорад. Эҷоди стандарти ягонаи таҳсилоти фосилавӣ, китобҳои дарсии электронӣ, дастурҳо, васоити таълимӣ, инчунин маҷмӯаҳо ва барномаҳои гуногун ҳатмӣ аст.

Дар ҳалли ин масъалаҳо навоариҳо ва инноватсия дар соҳаи таҳсилоти фосилавӣ саҳми назаррас хоҳанд гузошт. Барои ин зарур аст, ки дар самти истифодаи технологияҳои иттилоотӣ дар соҳаи педагогика таҳқиқотҳои нав гузаронида шуда, дар маҷмӯъ таъсири технологияҳои иттилоотиву иртиботӣ ба таҳсилоти фосилавӣ, ба фаъолияти омӯзгорон ва донишандӯзии донишҷӯён омӯхта шавад.

**Вожаҳои калидӣ:** таҳсилоти ибтидоӣ, интернет, технологияи иттилоотӣ, мушкilot.

Дар мақола оид ба нақши технологияи иттилоотиву коммуникатсионӣ дар раванди таълим шабакаҳои сухан меравад. Зикр шудааст, ки навигариҳо дар соҳаи таълими фосилавӣ, ки рабт ба ҷорӣ намудани як қатор технологияҳои компютерӣ дорад, мушкilotи зиёд низ пеш меорад, ки бе ҳаллу фасли онҳо ба роҳ мондани таҳсилоти фосилавӣ манфиат надорад.

**Ключевые слова:** дистанционное образование, Интернет, информационные технологии, проблемы обучения.

В статье рассматривается роль информационно-коммуникационных технологий в образовательном процессе. Было отмечено, что нововведения в сфере дистанционного образования, связанные с внедрением ряда компьютерных технологий, также создают множество проблем, без решения которых нет интереса к налаживанию дистанционного образования.

**Key words:** distance education, Internet, information technologies, learning problems.

The article examines the role of information and communication technologies in the educational process. It was noted that innovations in the field of distance education associated with the introduction of a number of computer technologies also create many problems, without the solution of which there is no interest in establishing distance education.

#### Пайнавишт:

1. Глазнева С.Е. Коняева Е.А. Положительные и отрицательные стороны дистанционного обучения // Актуальные проблемы образования: позиция молодых: материалы Всероссийск. студ. науч. -практ. конференции 2016 г: Изд-во «Золотой феникс», 2016. - С.57-59.

2. Журавлева, О.Б. Дистанционное обучение: концепция, содержание, управление/О.Б.Журавлева, Б.И.Крук.- Новосибирск: Изд-во Сиб.гос.ун-та телеком.и информатики, 2001. - 128 с.

3. Загузина Н. Н., Невзоров Б.П. Проблемы развития дистанционной педагогики// Вестник Кемеровского государственного университета 2014, Невский институт управления и дизайна, Кемерово 2014. - С.64 - 66.

4. Коняева Е.А., Прокопенко Е.В. Дистанционное образование и его педагогические принципы // Всероссийская студенческая научно-практическая конференция "Актуальные проблемы образования: позиция молодых" по материалам Всероссийской научно-практической конференции 2016 г: Изд-во «Золотой феникс», 2016 - С.202 - 204.

5. Мӯҳсинов М. А. Таҳсилоти фосилавӣ ва самаранокии он дар ҷараёни таълим. <https://cyberleninka.ru/article/n/ta-siloti-fosilav-va-samaranokii-on-dar-tsarayoni-talim>

6. Попов, В.В. Дистанционное образование в свете креативной педагогики /В.В.Попов// Дистанционное Образование. - 1997. - №3. - С. 30



7. Ҳақимова С. Таҳсилоти фосилавӣ: имконият ва мушкilot. <http://hakikati-sugd.tj/index.php/education/6408-ta-siloti-fosilav-imkoniyat-va-mushkilot>. 11.01. 2018

\*\*\*

Қаҳҳоров Ш.Р.

Донишгоҳи давлатии Хучанд ба номи академик Б. Гафуров

## МАВҶЕИ ЗАРБУЛМАСАЛ ВА МАҚОЛҶО ДАР ОСОРИ АДИБОНИ ТОҶИК ВА ИФОДАИ ОНҶО БА ЗАБОНИ АНГЛИСӢ

Гирдоварии зарбулмасалу мақолҶо таърихи зиёд дорад. Солҳои 1639 -1640 сокини Ҷабларӯд ном деҳаи дар Фирӯзкӯҳи Мозандарон - Муҳаммадали Ҷабла-рӯдӣ бори нахуст маҷмӯаи зарбулмасалу мақолҶоро бо унвони «Маҷмаъ-ал-ам-сол» тартиб додааст. Иқдоми неки ӯро аҳли фазл давом дода, маҷмӯаҳо мураттаб намудаанд. Муаллифони фарҳангҳо низ дар қатори калимаҳои дигар зарбулмасалу мақолҶоро шарҳу тавзеҳ додаанд. «Маҷмӯаҳои зарбулмасал ва мақол, ки дар давоми қарнҳо дар кишварҳои гуногуни форсизабон тартиб ёфтаанд, тақрори як-дигар набуда, ҳар кадом ба қадри имкон зарбулмасал ва мақолҳои мустақили за-мону макони худро аз рӯи адабиёти бадеӣ ва забони халқи меҳнаткаш дар бар гирифтаанд» [2, с.9].

*Мақсад* аз иншо намудани мақолаи мазкур он аст, ки шоирону нависанда-гони халқи тоҷик барои тақвияти сухани худ, барои ҷаззобтар, таъсириноктар на-мудани каломашон ва барои тасвири хислатҳои қаҳрамонони асари худ, барои кушода додани психологияи онҳо, муносибат ва ҷаҳонбинии персонажҳо ба таври васеъ аз зарбулмасалу мақолҳои зиёде истифода мебаранд. Мо тасмим гирифтаем, ки мавҷеи он хираду ҳикмати мардуми тоҷикро, ки дар эҷодиёти адибон таҷассум ёфтаанд, муайян намуда, тамсили англисии онҳоро ифшо намоем.

Зарбулмасал аз ҷумлаи он навъҳои фолклор аст, ки дар зинаи нисбатан ба-ланди тафаккури бадеии халқ ташаккул ёфта, дар ҳаёти маънавии мардум мавҷеи муҳим дорад. Фикрҳои бикр, ғояҳои олию мучазбаёнӣ, ҷозибаву салосати сухан, маъниҳои амиқи ҳаёти, вусъату жарфҳои андеша, дурандешии файласуфона, хулоса, ҳикмат ва санъати сахли мумтанеъ аз ҷумлаи фазилатҳои ин жанр ба шумор мераванд. Аз ҳамин сабаб аст, ки зарбулмасалҳои халқ диққати одамон, аз ҷумла аҳли илму адабро ҳамеша ба худ ҷалб мекунад ва ба ҳиссиёту тафаккури мардум таъсири зиёд дорад.

Муваффақияти тарҷумон аз таҳвили дурдонаҳои халқӣ аз як забон ба забони дигар вобастагии калон дорад, зеро зарбулмасалу мақолҶо устувор, яъне ҳам шакл-лан ва ҳам мазмунан тақрорнашаванда, аз рӯи сохташон ивазнашаванда мебо-шанд. Баъзе аз донишмандон зарбулмасалу мақолро қисми тарҷуманашавандаи забон мешуморанд, ки ин ақида ғалат нест. Дар ҳақиқат мафҳуми тарҷуманаша-ванда будани зарбулмасалу мақол дар назария ва амалия тарҷума ҷой дорад. Ин мафҳум исботи худро дар китоби С. Влахов ва С. Флорин «Непереводимое в пере-воде» ёфтааст. Тарҷуманашаванда будани мақол маънои онро надорад, ки тарҷу-маи онҳо ғайри имкон бошад ва тарҷумон бояд онҳоро тарҷума нанамояд. Барои тарҷума намудани зарбулмасал ва мақол тарҷумон усулҳои барои тарҷума вучуд-доштаро истифода мебаранд, то ки онҳоро ба забони дигар бо тамоми қоидаҳои тарҷума намояд. *А.К.Толстой* фикр мекунад, ки «калимаҳо ва ҳатто баъзан маъно набояд тарҷума карда шаванд, муҳимтар аз ҳама бояд *таассурот* нишон дода шаванд». Аз таҷрибаи устодони тарҷумон хулоса баровардан мумкин аст, ки асарҳои тарҷуманашаванда мавҷуд нест. Барои ин тарҷумаи ибораҳои тайёр лозим аст. Он ибораҳо бояд ҳам аз ҷиҳати мазмун ва ҳам аз ҷиҳати сохтор то як андоза ҷои ибораҳои аслиро иваз намоянд. Аз ин рӯ, мо

мепиндорем, ки кори мазкур ба захираи паремиологияи тоҷик то андозае кори хайрро ба сомон мерасонад.

Зарбулмасал аз чанд ҷиҳат ба фразеология - таъбирҳои рехтаю маҷозӣ қаро-бат дорад. Ҳам зарбулмасал ва ҳам воҳидҳои фразеологӣ рехта, нисбатан устувор, бештар маҷозӣ буда, шакли суфтае ба худ касб намудаанду вирди забон гаштаанд. Тобишу маъноҳои воқеӣ ва услубии онҳо дар матн муайян мегардад. Истеъмоли ин ё он зарбулмасал, ин ё он воҳиди фразеологиро маврид ва вазъиятҳои муайян тақозо менамоянд. Дар истеъмоли мақолу зарбулмасал ва воҳидҳои фразеологӣ фарқе вучуд дорад. Воҳиди фразеологӣ мафҳумро ифода мекунад ва аксаран му-родифи калима аст, зарбулмасал фикри томо ифода мекунад, тобишҳои гуногуни маҷозӣ мегирад, образҳои содаи барҷаста ва ҷаззоб дорад, дар нутқ, суҳан чун бурҳони қотей ё воситаи муҳими тасвиру баён ё тасдиқи фикр истеъмом мешавад.

Фолклори тоҷик дар алоқамандии зич бо адабиёти китобӣ ва фолклори халқҳои ҳамсоя инкишоф ёфтааст. Дар байни тоҷикон аз ҳама бештар афоризмҳои Саъдии Шерозӣ ба ҳукми зарбулмасалҳои халқӣ даромадаанд. Баъзеи онҳо аслан халқӣ бошанд ҳам, дар таҳрири шоири нобиға шакли суфтаи худро ёфтаанду маҳз чун маҳсули қалами ин адиби бузурги оламшумул интишор ёфтаанд. «*Сухан бисёр дону андаке зӯй*» аз ҳамин қабил аст, ки дар забони англисӣ чунин ифода ёфтааст: *A short saying oft contains much wisdom.*

Дар байни зарбулмасалҳои халқии тоҷикӣ байту мисраъ ва суҳанони рехтаи ҳақимонаи классикони адабиёти форсу тоҷик, аз ҷумла А.Рӯдакӣ, А.Фирдавсӣ, Ҷ.Рӯмӣ, Х.Нишопурӣ, Н.Ганҷавӣ, А.Ҷомӣ, К.Хучандӣ, А.Ҷомӣ, Б.Ҷилолӣ, С.Наса-фӣ, М.Бедил, С.Айнӣ, А.Лоҳутӣ, М.Турсунзода ва дигаронро дучор омадан мум-кин аст, ки вирди забон гардида, қаринаҳо пайдо карда ба ҳукми фолклор дарома-даанд ё ин ҷараёни эҷодиро аз сар мегузаронанд. Ҳамаи ин далелҳо аз он шаҳодат медиҳанд, ки панду ҳикматҳои китобӣ дар роҳи тақомулоти инкишоф ва равангу ривоҷи ин жанр саҳми намоён доранд.

Маъноӣ ахлоқию тарбиявӣ, маишӣ, иҷтимоӣ, фалсафӣ, ки асоси мундариҷаи ғоявӣ бадеии зарбулмасалҳои халқиро ташкил додаанд, бар он мусоидат намуда-анд, ки падарону модарон ва муаллимону мураббӣён дар роҳи таълиму тарбияи насли наврас зарбулмасалҳоро чун дастури муҳим ба таври васеъ ва фаъолонаро эҷодкорона истифода намоянд.

Асоси мундариҷаи ғоявӣ бадеии зарбулмасалҳоро қиёсҳо ва тазоди образ-ҳо: неку бад, мусбату манфӣ, зӯру нотаваҷ, дорою камбағал, дӯсту душман, дурру наздик қимату арзон, коргару коргурез, доноию ҷаҳолат, мардию номардӣ, ҷаво-нию пирӣ, адолату разолат, равшанию торикӣ, сафедию сиёҳӣ, каму зиёд, гарму хунук, матлубу номатлуб ва амсоли инҳо ташкил додаанд.

Инак, мепардозем ба омӯхтани асарҳоро эҷодиёти аҳли адаби тоҷик, ки то ҷӣ андоза масъалаҳоро ҷанбаҳои зиндагиро дарҷ намудаанд.

Дар зарбулмасалҳои халқӣ аз ҷиҳати сохт се шакли ифодаи фикр мавқеъ дорад: **а) наср; б) байт; в) мисраъ.**

Зарбулмасалҳои манзум таҳрихи тӯлонӣ доранд ва аз ҷиҳати вазн гуногу-нанд. Қадимтарин навъи зарбулмасалҳои манзумро байтҳои ташкил медиҳанд, ки бар вазнҳои тоӣ - баробари миқдори зада ва ҳичо - баробари миқдори ҳичоҳои мисраъҳо асос ёфтаанд: *Ранҷ бурдӣ, ганҷ бурдӣ*. Низомии бузург ин зарбул-масалро чунин инаро намудааст: *Ранҷбурди ту раҳ ба ганҷ барад, Бибарад ганҷ, ҳар кӣ ранҷ барад* [7, с.17]. Саъдии ширинкалом чунин овардааст: *То ранҷ таҳаммул накунӣ, ганҷ набинӣ, То шаб наравад, рӯз падидор набошад* [5, с.149]. Зарбулмасали мазкур дар забони англисӣ чунин маъноро медиҳад: ***He who would search for pearls must dive below.***

Зарбулмасалу мақолҳо аз ҷумлаи жанрҳои сернуфузи фолклоранд. Онҳо чун дастури зиндагӣ ва ҷаҳонбинию ҷаҳонфаҳмии оммаи меҳнаткаш хидмат намуда, ҳамчун ҳикмати ниёгон қадру эътибор доранду вирди забонанд.

Зарбулмасал ва мақолҳо на танҳо ҳикмати халқ, боигарии маънавӣ ва дурдо-наҳои ақлу заковати халқ мебошанд, балки забони ҷасеҳи халқанд, ки аз онҳо алалхусус нависандаи бомаҳорат барои тасвири хислатҳои қаҳрамони асари худ, барои кушода додани психологияи он, муносибат ва ҷаҳонбинии персонажҳо ба таври васеъ истифода мебарад. Азбаски зарбулмасалҳо симои объектҳо ё ҳоди-саву амалиётро тасвир менамояд, яъне дар онҳо тавсиф, ташҳис, ташбеҳу истиора ва киноя нақши муҳим мебозанд, дар байни маъноӣ асли ва маҷозии онҳо муно-сибатеро мушоҳида менамоем, ки он муносибат ҳодисаи манзум буда, хислати воқеии зарбулмасалро дарҷ менамояд. Масалан, зарбулмасали *Сари дарахти мевадор ҳам аст ё Санги вазнинро об намебарад*. Дар бидоят, дар ҳар дуи ин зарбулмасал объект ва ҳодисаи интиҳобшуда воқеӣ мебошад, яъне бе маъноӣ маҷозиашон ҳам сари дарахти мевадор ҳам аст ва санги вазнинро дар ҳақиқат об намебарад. Дар баробари ин ҳодисаи монандшаванда, яъне маъноӣ маҷозӣ низ воқеӣ буда, одами доною боақл, ки хоксор аст ва шахси вазнини бомулоҳиза, ки дорои рафтори шоёнӣ таҳсин аст, аз ҷиҳати хислаташон ва вазъияти ҳол ба ҳам будани сари дарахти мевадор ва санги вазнин монандие доранд. Аз ин ҷост, ки маъноӣ бевоситаи зарбулмасал бо маъноӣ маҷозии он бемуносибат ва беасос намебошад. Дар забони англисӣ вариант роҷеъ ба ин зарбулмасал вучуд дорад: ***Confession is the first step to repentance; A fault confessed is half redressed.***

Ишқ ва меҳр эҳсоси бузурги инсонист ва барҳақ ***Чашии оишқ кӯр аст***. Ин-сон дар ҳоле, ки дилбохтаи каси дигар мешавад, аз ақлу ҳуш дур мегардад ва ҳадафи ягонаи ӯ расидан ба ҷамоли маҳбуба аст. Дар миёни мардум мақолҳои ***Ишқбозиро зи Маҷнун ёд мебояд гирифт; Ишқ асту ҳазор бадғумонӣ; Ишқ асту иродати ишқ; Ишқ дарди бедавог; Лайлиро ба чашии Маҷнун бояд дид*** ва ғ. фаровон истифода шудаанд. Ин маъниро дар мисраҳои зерин баррасӣ менамоем: ***Ф.Аттор: Давои ишқ кардан рӯ надорад, ки дарди оишқон дору надорад; [4, с.161] Х.Кирмонӣ: Ҳадиси ишқ якҷанде ниҳон дошт, Агарчи мушк тинҳон шуд тавон дошт; [4, с.227] С.Шерозӣ: Агар бар дидаи Маҷнун нишинӣ, Ба гайр аз хуби Лайлӣ набинӣ; [3, с.36] С.Насафӣ: Дилгир нест синаам аз оҳ Сайидо, Маҷнун зубори хотири саҳро намешавад [4, с.274]*** ва дигарон. Семантикаи ишқро дар таркиби зарбулмасалҳои англисӣ баррасӣ менамоем: ***A loveless life is a living death; Love and cough cannot be hidden; You cannot hide awl/needle in a sack; Love is blind, as well as hatred; Love will creep where it cannot go; Love conquers all; If Jack is in love, he is no judge of Jill's beauty.*** Ҷи тавре ки аз мисолҳои зикргардида бармеояд, қариб дар ҳар ду забон ин мавзӯи шабеҳи ҳам мебошанд.

Сухан беҳтарин ганҷинаи ҳастӣ мебошад, аммо ин сухан бояд боандеша, пухта ва дар ҷояш гуфта шавад, зеро сухани ношоиста сари сабзро барбод додаст. Бузургии инсон дар он аст, ки аввал андеша в-он гаҳ гуфтор намояд. Зарбулма-салҳои ***Аввал андеша в-он гаҳ гуфтор; Аввал фикр, в-он гаҳ зикр; С.Шерозӣ: Аввал андеша в-он гаҳ гуфтор, Пойбаст омадасту пас девор; К.Биной: Суханеро, ки дар мақол ороӣ, аввал он бех, ки дар ҳаёл ороӣ...***; Ба мисолҳои англисӣ назар менамоем: ***Second thoughts are best; A word spoken is past recalling; Think today and speak tomorrow; First think then speak; Think twice before doing something.*** Дар ин мисолҳо низ мундариҷаи зарбулмасалҳои ҳар ду забон шабеҳ мебошанд.

Мавзӯи некӣ ва нақӯкорӣ аз қадимтарин мавзӯҳои адабиёти мост. Ҳанӯз дар замонҳои хеле қадим гузаштагони мо ба ғалабаи некӣ бар бадӣ, торикӣ бар зулмат бовар доштанд. Ин аст, ки дар адабиёти оламгири мо мавзӯи некӣ ва нақӯкорӣ ҳамеша дар муқобили бадӣ тарғибу ташвиқ мешавад. Шоирон дар ин бобат аз мақолу зарбулмасалҳои зиёд истифода бурдаанд. Онҳо бар он андешаанд, ки некӣ дар ҷаҳон пойдор аст ва дар ду олам кори нек ва инсонӣ нақӯкорро фаромӯш нахоҳанд кард: ***Ҳар чӣ корӣ, онро мебардорӣ; Бадандеши мардум сараф-канда; Ба нармӣ барояд зи сӯроҳ мор; Ф.Гургонӣ: Макун бад бар касеву бад маяндеш! Куҷо, гар бад кунӣ, нек оядат неш?*** [3, с.147]; ***А.Рӯдакӣ: Морро ҳарчанд бехтар парварӣ Чун яке хашм оварад, кайфар барӣ*** [4, с.300]; ***С.Соваҷӣ: Морро чун дум***

\*\*\*\*\*

*гусастӣ, сар бибояд кӯфтан, Кори мори дум гусаста нест кори сарсарӣ* [4, с.298]; Мисолҳои англисиро баррасӣ менамоем: *As you sow, so shall you reap (mow); Whatsoever a man sows that shall he also reap; Honey catches more flies than vinegar.*

Инсон дар дунё подоши амалашро мегирад. Дар мақолҳои *Аз одам ба олам фақат як ном менамояд; Лаззати зиндагиро дар неқномӣ шинос; Номӣ баланд беҳ аз бомӣ баланд; Неқӣ кардӣ, умедвор бош, бадӣ кардӣ, хабардор бош* ё шоирон ба тарзи дигар чунин меғунд: С.Шерозӣ: *Номӣ неқӯ гар бимонад з-одамӣ, Беҳ , к-аз ӯ монад сарои зарнигор* [4, с.399]; А.Фирдавсӣ: *Агар ҷовидона намонӣ ба ҷой, Ҷамон ном беҳ з-ин сипанҷи сарой* [4, с.398]; Н.Ганҷавӣ: *Беҳ аз номӣ неқӯ дигар ном нест, Бад-он кас, ки неқӯ саранҷом нест* [4, с.399]. Зарбулмасалҳои англисиро роҷеъ ба ин масъала баррасӣ менамоем: *A good name is better than riches/a golden girdle; A good fame/name is better than a good face; A good name keeps its luster in the dark; Better die standing than live kneeling* ва ғ.

Шоирон аз зиндагии осуда номӣ неқро боло меғуздоранд, зеро ҳамаи неъма-ти дунё фанопазир аст, аммо номӣ неқ метавонад асрҳо инсонро ҷовидон нигоҳ дорад. Бузургони мо огоҳ будан аз мукофоти амалро ба хонанда талқин менамоянд.

Вафодорӣ хислати ҳамидаи инсон аст ва садоқати ошиқ дар вафодорӣ ӯ баён мегардад, Гургонӣ вафоро чун гавҳар дар кони ишқ медонад ва аз кон «*гавҳар осон ба даст намеояд*»-ро чунин баён намудааст: *Вафо чун гавҳар асту ишқ чун кон, Зи кон гавҳар намеояд бурдан осон*; М.Домғонӣ: *Ё бикун он чӣ шабу рӯз ҳаме ваъда диҳӣ, Ё макун ваъда ҳар он чиз, ки он натвонӣ*; А.Тӯсӣ: *Кунун гар бад-ин банда роӣ оварӣ, Сазад, к-он чӣ гуфтӣ, ба ҷой оварӣ*. Семантикаи мазкур чунин дар мисолҳои англисӣ дарҷ ёфтааст: *Don't promise what you can't perform; Be slow to promise and quick to perform; Promise is debt; A bargain is a bargain; Promise little but do much.*

Аҳду вафо низ ҳусни инсонӣ буда, як қисми муҳими ахлоқи ҷомеаро ташкил медиҳад. Дар ҷомеа бояд хулқу ахлоқ, одобу назокати ҳар як инсон бояд баланд ва мукамал бошад. Шоирон талқин менамоянд, ки касе вафо намекунад, ҷафо ме-бинад, аз ин хотир инсон бояд барои садоқату вафодорӣ талош намояд.

Мавзӯи зан дар адабиёти классикии форсу тоҷик яке аз мавзӯҳои муҳим ба шумор меравад, ки ҳанӯз дар навиштҳои қадимӣ ва дostonҳои ишқӣ баррасӣ мешавад. Назари ҳар як адиб ба зан гуногун аст. Агарчи ки зан - модар, хоҳар, ҳамсар аст, бештар дар ашъори шоирон макру фиреб, ҳилаву найранг, бевафоии зан нишон дода шудааст, ки шоирон бо истифода аз мақолу зарбулмасал андешаҳои хешро намакин намудаанд. Мо дар ин ҷо хислатҳои манфии занро ифшо менамоем, чунки ҷуноне ки гуфтаанд: *Офтоб ҳам доғ дорад - There are lees to every wine; There are spots even on the sun* - ҳеҷ кас беғуноҳ, бекамбудӣ нест.

Зан гарчанде, ки барои мард ранҷу машаққат оварад ҳам, бе он мардро зиндагӣ нест: *Зан балост, ҳеҷ хонае бебало набошад* ё худ *Дар хонае, ки зан нест, бидон, ки як сӯзан нест*. А.Тӯсӣ: *Зани неқ дар хона ноз асту ганҷ, Зани бад чу дев асту мори шиканҷ* [4, с.107]; Ф.Аттор: *Чу марди неқро зан созгор аст, Ҷама кораи бад-он зан чун ниғор аст* [4, с.108]; С.Шерозӣ: *Зани хуби фармонбари порсо, кунад марди дарवेशро подшо* [4, с.108]. Мисолҳои англисиро баррасӣ менамоем: *A good wife and health are a man's best wealth; A man's best fortune, or his worst, is a wife.*

Дунё ба касе вафо намекунад, ҷӣ қадаре, ки умр ба поён расад, ҳамон қадар ширин мешавад. Барои номӣ неқ боқӣ гузоштан амали неқ зарур аст, чунки умр ба назар як нафас аст ва ин нафасро бояд ҷунон гузаранд, ки пушаймон нашавӣ. Дар бораи бевафоии умр ақидаи одамон қариб як хел дида мешавад, яъне ҷӣ қадар умре, ки инсон мебинад, охираш марг аст. Дар ин бора мақолҳои ба монанди *Умр агар ҳазор сол аст, охир марг аст; Умри дубора ба касе надиҳанд; Банда муран-да; Як рӯз шудан, як рӯз мурдан; Марг ба пирию ҷавонӣ нигоҳ намекунад* ва ғайра гуфта шудаанд. Шоирони мо дар ин бора чунин фикру

\*\*\*\*\*

ақидаҳои худро нишон до-даанд: А.Фирдавси: *Чавонию пирӣ ба назди аҷал, Яке дон, чу дар дин нахоҳӣ халал*; К.Хучандӣ: *Дардест аҷал, ки нест дармон ӯро, Бар шоҳу вазир ҳаст фармон ӯро*. Ба мисолҳои англисӣ рӯй меорем: *All men are mortal; Death is the grand /great leveler; Death devours lambs as well as sheep; A man can/will die but once; Nothing is permanent in this wicked world - not even our troubles*.

Умри инсон ба монанди фаслҳои сол аст, ки тағйир меёбад, вале агар умри инсон гузарад, дигар бозгашт надорад, фаслҳои сол, ба монанди зимистон - сардӣ, дар баҳор - чавонӣ ва хушӣ, дар тирамоҳ - хазонихоро қайд мекунам, ки воқеан ҳам Алимуҳаммади Афғонӣ чунин зикр кардааст: *Зиндагонӣ шодӣ асту шодӣ кардан - ҳунар*. Пас, аз нозу неъмат, хушӣ, имконият ва лаззату ишрати дунё им-рӯз баҳра бардор, ки умр ҷовидонӣ нест: *Умри дубора надоданд касеро; Дубора нест касро зиндагонӣ*. Менигарем ба мисолҳои англисӣ: *Nothing is permanent in this wicked world - not even our troubles; Death levels all men*.

Ҳеч як рӯз айнан ҷои рӯзи дигарро гирифта наметавонад. Умри одамизод дар назар лаҳзаест. Сонияҳо, дақиқаҳо, соатҳо, рӯзҳо, моҳҳо, солҳо ва ҳатто қарн-ҳо паси ҳам меоянд, вале лаҳзаи аз даст рафтаи инсон ҳеҷ гоҳ бар нахоҳад гашт. Ба зарбулмасали тоҷикӣ назар менамоем: *Гузашта баргашт надорад; Ҷони баромада гашта намедарояд* ё худ *Ҷаҳор чизи рафта бе бозгашт аст*: “*Оби рехта, тири андохта, умри гузашта ва сухани гуфта*”. Оид ба ин мавзӯё бузур-ғони мо чунин фикру ғояҳои пурқиммати худро низ дарёғ надоштаанд ва талқин менамоянд, ки мо аз ҳар як лаҳзаи он бояд бархурдор бошем: Н.Хисрав: *Ҷарғиз наёмадасту наёяд гузашта боз, Бар қавли ман гуво бас перору пори ман*; Тараби Шерозӣ: *Он ки-т зи даст рафт, наёяд боз, Кай рафтаре ба зорӣ боз ори?* [3, с.289] Ҷамин мавзӯёро дар таркиби зарбулмасалҳои англисӣ дида мебароем: *Lost time is never found again; Things past cannot be recalled; Talk is cheap; A word and a stone let go cannot be called back; A word spoken is an arrow let fly*.

Бар зидди фалаки ҳуққабоз, дунёи данӣ, гардуни дунпарвар, ҷаҳони пиру бевунёди фарҳодкуши афсунгари найрангбоз, дунёи бемехру вафо Ҷоҷа Ҷоҷифизи Шерозӣ низ чунин ибрози ақида менамояд: *Маҷӯ дурустии аҳд аз ҷаҳони сустниҳод, Ки ин аҷуза арӯси ҳазор домод аст*. Ва ҳамчунин чун воситаи даъват ба ғанимат шуморидани вақт, вақтшиносӣ, айши нақд, хушбошию хушхолӣ, хушдилӣ ва ишрат нидо менамояд: *Вақти азиз рафт, биё, то тақозо кунем, Умре, ки бе ҳузури суроҳиву ҷом рафт...; Даме бо ғам ба сар бурдан ҷаҳон як сар намеарзад, Ба май бифрӯш далқи мо, к-аз он беҳтар намеарзад*.

Ҷоҷифиз шайху сӯфию воизу зоҳиду обиду муфтию муҳтасибро барои рӯву риё дар тоату ибодат, зуҳдфурӯшӣ, беҳудагӯйӣ, хомию нодонӣ, дилсиёҳӣ, нифоқ, фисқ макру фиреб, худфурӯшӣ, беномунангӣ, ҳуққабозӣ ва дигар корҳои бад, ки дар шарияти ислом ва тариқати ирфон низ раво нестанд, маломат кардааст ва он-ҳоро аз ин ҷиҳат ба хотири ислоҳ ва ба роҳи рост дароварданишон фош намуда-аст:

*Воизон, к-ин ҷилва бар меҳробу минбар мекунамд,  
Чун ба хилват мераванд, он кори дигар мекунамд.*

*Мушките дорам, зи донишманди маҷлис бозтурс:*

*“Тавбафармоён чаро худ тавба камтар мекунамд?!”*

Ё худ дар зарбулмасали тоҷикӣ чунин омадааст: *Муллоро ба гуфтааш куну, ба кардааш не*. Ҷамаи ин суханҳо дар мисоли англисӣ низ дарҷ ёфтааст: *The devil can quote/cite Scripture for his purpose. The friar preached against stealing and had a goose (pudding) in his sleeve*. Чи тавре дар мисоли якуми англисӣ мебинем, муллоро ба *шайтон-devil* баробар доништаанд.

Хушбинтарин инсон он шахсест, ки ҳеҷ гоҳ набояд ноумед шавад ва бовар бар он дошта бошад, ки чархи гардун дар охир бар муроди дили онҳо низ хоҳад расонд. Ҷақ бар ҷониби ҳикмати дурдонавори халқи тоҷик: *Бар сари фарзанди одам ҳар чӣ ояд бигзарад* ё

\*\*\*\*\*

худ Дар ноумедиҳо босе умед аст, поёни шаби сиёҳ сафед аст. Оид ба ин мавзӯ адибони мочунин суханҳои бузургро таълиф наму-даанд: Н.Ганҷавӣ: *Ба ҳангоми сахтӣ машав ноумед, Ки абри сияҳ борад оби сафед.* Ҷ.Рӯмӣ: *Аз наси ҳар гирия охир хандаест.* Х.Шерозӣ: *Эй дил сабур бошу махур гам, ки оқибат, Ин шом субҳ гардаду ин шаб саҳар шавад; Даври гардун гар ду рӯзе бар муроди мо нагаиш, Доимо яксон набошад ҳоли даврон, гам махӯр.* Роҷеъ ба ин мавзӯ дар забони англисӣ хеле бисёр зарбулмасалҳо фаровон истеъ-мол мешаванд, ки тамсили гуфтаҳои боло мебошанд: ***Every (dark) cloud has a silver lining; A blustering night, a fair day; A misty morning may have a fine day; After a storm comes a calm, after sorrow comes joy; After rain comes fair weather /sunshine.***

Мавлоно Рӯмӣ дар ашъори худ ғояҳои дӯстиву бародарӣ, ваҳдату баробарии ҳамаи қавму миллатҳоро новобаста ба наҷод ва забону фарҳанги мухталиф тарғиб намуда, мефармояд: *Ҳамдилӣ аз ҳамзабонӣ беҳтар аст.* Ӯ ин ки: Ҳарфи бадро бар забон бурдан хатост, Кофиру муъмин ҳама халқи Худост. Инчунин Н.Хисрав чунин фармуда:

*Ба нармӣ гар сухан ронӣ, ҳамерон, Ки аз тезӣ ба ранҷ ояд дилу ҷон.  
Ҳам аз нармӣ босе дил ром гардад, Зи тундӣ пухтаҳо бас хом гардад.*

Дар зарбулмасал омада: *Гани нағз морро аз сӯроҳӣ мебарорад - Good words cost nothing, but are worth much.*

Инсон аз ботин бад, агарчи рӯйи зебо дорад ва ӯ агарчи даҳонаш бадбӯст, ҷонаш тоза асту фариштае аст бо чеҳраи одамӣ. Чун инсон ба дарки он наменпази-рад, Лоики бузург мефармояд: *Ало, беақлу беғамҳо, Ки фарқи сурату сират наме-донед.* Зарбулмасалҳо моро огоҳ месозанд, ки инсон: *Берун карру фар, дарун хаси тар; Дар зоҳир мешу дар ботин гург* метавонад бошад. Оид ба ин масъала Мавло-но Рӯмӣ мефармояд: *Суратаи дидӣ, зи маънӣ гофилӣ, Аз садаф дурре гузин, гар оқилӣ.* К.Хучандӣ: *Ту то суратпарастӣ, аҳли маъноро кучо бинӣ, Ба чашми аҳли маъно метавон дид аҳли маъноро.* Ин масъала ва мавзӯи бениҳоят муҳим, ки барои шинохти ботинии инсон тақозо менамояд, ки хеле масъалаи умда месазад бошад. Ин масъала дар як миқдор зарбулмасалҳои англисӣ таҷассум ёфтааст: ***A fair face may hide a foul heart; Beauty dies and fades away, but ugly holds its own; Prettiness dies first; A body is more dressed than a soul; Beauty may have fair leaves, yet bitter fruit.*** Ҳамаи ин зарбулмасалҳои англисиро метавон тамсили гуфтаҳои тоҷикӣ ҳисобид.

Мавзӯи дигар ва ҷолиби диққате, ки дар таркиби зарбулмасал ва мақолҳои забони тоҷикӣ мушоҳида мешавад, ин ганҷи ноёб - саломатӣ ба ҳисоб меравад. Ҳақ бар ҷониби гуфтаҳост, ки тозагӣ гарави саломатӣ асту саломатӣ бахти балан-ди инсон ба ҳисоб меравад. Беҳуда нагуфтаанд: *Тани сиҳат - ганҷи давлат; Беҳи давлат - тани сиҳат;* Ҳақ бар ҷониби гуфтаҳост, ки беҳтарин ва муҳим-тарин давлат барои ҳар як фард ин тандурустӣ ва солимии ӯст. Ҳамаи ин суханҳоро бо мисолҳои англисӣ тасдиқ менамоем: ***Good health is above wealth; Wealth is nothing without health.*** Тамоми ҳастии дунё, дороият ва ҳатто ганҷи дунё бидуни аломатӣ ҳеч аст, ки ин суханро бо зарбулмасали англисӣ тасдиқ менамоем: ***A crown is no cure for the headache.*** Ин зарбулмасал дар мисолҳои тоҷикӣ чунин ифода ёфтааст: *Гурбаи бемор - аз ҷонаи безор; Роҳате нест дар хонае, ки бемор аст.* Ҳатто пурхӯрӣ ва истеъмоли аз андоза зиёди таом ва хӯрок метавонад боиси расонидани зиён ба саломатӣ гардад: *Кам хӯрдану роҳ гаиштан - шаҳбоз яке, Пур хӯрдану хоб кардан - бемор яке.* Аммо оид ба ин масъала дар мисоли англисӣ ба таври дигар баён шудааст: ***After dinner rest a while, after supper walk a mile; Live not to eat, but eat to live.***

Инсон ноқисулақд аст, чунки то саломатии худро аз даст надихад ва ё бемор нашавад, ба қадри ин гавҳари ноёб намерасад: *То бистарӣ нашивӣ, қадри саломатӣ надонӣ;* С.Шерозӣ: *Қадри офият касе донед, ки ба мусибат гирифтгор ояд* [5, с.402]. Тамсили англисии ин зарбулмасал чунин ифода ёфтааст: ***Health is not valued till sickness comes.***

Шоиру нависандагони тарғибкунанда ва роҳнишондиҳандае ҳастанд, ки бо суханони волюю пурмазмунӣ худ, яъне суханоне, ки инсонро ба гуфтору рафтори ҳамидаи инсонӣ

\*\*\*\*\*

тарғиб менамоянд, то сиёхро аз сафед фарқ карда тавонад. Кир-дору рафтор ва гуфтори бад хислатҳои пасти инсонист, ки дар ҳама ҷо инсонро шармандаву сархам месозад, нафаре, ки чунин рафтор дорад, мукофоташ ба худаш мерасад, чунончи дар мақолҳои *Бадӣ ба бадӣ мерасад*, *Бадхоҳи касон ҳеч ба мақсад нарасад* ё зарбулмасали *Чав корӣ чав мегирӣ, гандум кори гандум*, шоирони мо ба ин тарз нишон додаанд: Ҷ.Румӣ: *Сахтгӯро сухани сахт ба ислоҳ орад*; А.Саной: *Бад бад астарчи некдон бошад, Саг саг аст арчи посбон бошад*; Чунин вариантҳо дар забони англисӣ мавҷуданд: *Curses, like chickens, come home to roost; Dangers are overcome by dangers; A bad penny always turns up; Ashes fly back in the face of him that throws them; Ask a silly question, and you'll get a silly answer.*

Дар Қуръони карим, ҳадисҳои пайғамбарон ва ашъори шоирону нависандагон дар бораи хислатҳои ҳамидаи инсонӣ бисёр панду насиҳатҳо оварда шудаанд, аз ҷумла, ростқавлу ростгуфтор будан ва ҳатто инсон дар ҳолати мушкилтарин ҳам бошад набояд дурӯғ гӯяд. Дар мақолҳои зиёде дар бораи ростгуфтории инсон нишон дода шудааст: *Рострав саломатрав аст, Ростиро набувад ҳеч заволе. Ростгӯро ҳамеша роҳат дар неш, Рост бошу зи миру шоҳ матарс*. Шоирони мо бо як нуктасанҷии хоси худ дар бораи ростӣ чунин суханони бузург гуфтаанд: А.Мароғӣ: *Карру кӯр гар наӣ, зи чоҳ матарс, Рост бошу зи миру шоҳ матарс* [4, с.569]; С.Насафӣ: *Ростиро набувад ҳеч заволе ба ҷаҳон, Сарв агар хушк шавад, боз асо мегардад* [4, с.570]; Н.Ганҷавӣ: *Аз кажӣ афтӣ ба каму кистӣ, Аз ҳама ғам растӣ, агар ростӣ. Гул зи кажжӣ хор дар озӯш ёфт, Найшакар аз ростӣ он нӯш ёфт*. Ҳамин мавзӯро дар мисолҳои англисӣ баррасӣ менамоем: *A cat falls on his legs; A clean hand wants no washing; A clear conscience laughs at false accusations; A rose by any other name would smell as sweet; A clear/good conscience is a good/soft pillow.*

Ростӯйӣ ва росткорӣ ба иродаву шуур ва вичдони поки ҳар як инсон вобаста аст. Касоне, ки ба андак суде ба фоидаи шахсии худ, барои зиндагии фориғболона ин хислати некро тарк мекунанд, боиси танқиду мазаммат мегарданд. Ба ҳамин сабаб, бузургони адабиёти мо мавзӯи ростгӯйӣ ва росткориро яке аз муҳимтарин ҷузъҳои хислати инсонӣ дониста, бағоят фикрҳои начиб гуфтаанд.

Гузаштагони мо дар бораи интиҳоби дурусти дӯст ва ҳамеша бо ҳамдигар вафодор монданро таъкид менамоянд. Дар бораи бо дӯст ҷӣ тарз муомила кардан бисёр зарбулмасалу мақолҳои гирдоварӣ шудаанд, ба монанди: *Хонаи дӯст рӯбу дари душманон мақӯб; Рафиқ бошӣ мувофиқ бош; Ҳар дӯст, ки вафо накард, душман беҳ аз ӯ; Озори дӯст раво нест*. А.Фирдавсӣ: *Ҳамон дӯстӣ бо касе кун баланд, Ки бошад ба сахтӣ туро ёрманд* [4, с.71]; А.Рӯдакӣ: *Сад нек ба як бад натавон кард фаромӯш, К-аз хор барандешӣ, хурмо натавон хӯрд* [4, с.73]; Н.Хирав: *Набошад дӯст ҷуз оинаи дӯст, Ба ҷону дилҳам ину ҳам ин ӯст* [4, с.72] ва дигарон. Мисолҳои англисӣ роҷеъ ба ин мавзӯ: *When a friend asks, there is no tomorrow; The best mirror is an old friend; Familiar paths and old friends are the best; False friends are worse than open enemies; A father is a treasure, a brother a comfort, but a friend is both; A good friend is my nearest relation; A good friend is better than silver or gold; A faithful friend is a medicine of life.*

Шоирони мо ба коре, ки аз даст рафтааст, баргаштанашро амри маҳол до-ниста, ба монанди мақоле, ки «*Дил, ки ранҷид аз касе, хурсанд кардан мушкил аст, Шишаи бишкастаро пайванд кардан мушкил аст; Мурғи аз каф ҷастаро побанд кардан мушкил аст*» чунин овардаанд: С.Шерозӣ: *Ба даст овардани дунё ҳунар нест, Якero гар тавонӣ дил ба даст ор; Авҳадии Мароғӣ: *Набояд дӯстонро дил шикастан, ки чун бишкаст, натавон боз бастан* [5, с.345] ва дигарон. Ҳамаи ин мисолҳоро бо як зарбулмасали англисӣ ифода менамоем: *A cracked bell can never sound well.**

Як қатор суханҳои ибратбахши А.Х.Дехлавӣ, ки онҳоро шоир дар натиҷаи таҷрибаи бойи зиндагӣ гуфтааст, мисли мақолу зарбулмасалҳои халқӣ садо медиҳанд: *Ҳар ҷӣ ки бар ҳеш надорӣ раво, Бар дигаре низ набошад даво*. Ифодаи он ба забони англисӣ чунин аст:

\*\*\*\*\*

*Ashes fly back in the face of him that throws them; Ask a silly question, and you'll get a silly answer* - Мақун бадӣ ба касе, гар нахоҳӣ ба хеш. Мисоли дигар: *Нохун, ки харош чун касон кард, Бо ӯ он кун, ки бо касон кард*. Ифодаи он ба забони англисӣ чунин аст: *Measure for measure* - *Бо бадон бад бошу бо некон - нақӯ, Ҷойи гул гул бошу ҷойи хор - хор*.

Чи тавре ки мебинем, аз забони гуфтугӯӣ, мақолу ибораҳои халқӣ истифода бурдан, таваҷҷӯҳ доштан ва алоқаманд будани шоирону адибони тоҷикро нишон медиҳад. Дар ин ҷо хулоса баровардан мумкин аст, ки мумкин адибе вучуд надошта бошад, ки аз чунин дурдона ва марворидҳои бемислу беназири халқ истифода набурда бошад ва ё набарад.

Бояд тазаққур дод, ки роҷеъ ба ин мавзӯъ сухан рондан ва омӯхтани мазму-ну мундариҷаи ғоявии зарбулмасал ва мақол ҳам дар алоҳидагӣ ва ҳам дар эҷоди-ёти мутафаккирони тоҷик беохир аст. Зарбулмасал ва мақолҳо, ки саршор аз пан-ду ҳикмат мебошанд, аз ҷиҳати мавзӯъ хеле васеъ буда, қариб тамоми ҷанбаҳои ҳаёти халқ, масъалаҳои зиндагӣ амалиёти инсонро дар бар мегиранд.

Бояд қайд намуд, ки зарбулмасалу мақолҳо дар назм ҳам айнан ва ҳам маз-мунан истифода мешаванд. Азбаски қонуну қоидаҳои назм ба айнан дохил наму-дани зарбулмасалҳо ба назм мусоидат наменамоянд, бештар онҳо шакли худро дар эҷодиёти адибон дигар месозанд.

Қайд намудан бамаврид аст, ки ҷӣ дар забони англисӣ ва ҷӣ дар забони тоҷикӣ зарбулмасалҳо вариантҳои бисёр доранд. Аз маводҳои гирдовардаи мо хулоса баровардан мумкин аст, ки мо метавонем як зарбулмасали забони тоҷикӣ-киро бо чанд варианти забони англисӣ ва ҳамзамон мисолҳои англисиро бо чанд варианти тоҷикӣ ифода намоем.

Хулоса, аз мутолиа ва баррасии дақиқи ҳар қавм ба хубӣ метавон аз тарзи зиндагии иҷтимоӣ ва мизони тамаддуну тарбияти он ҷомеа огоҳ шуда, ба некию бадии расму русуми он миллат пай бурд. Агар касе масалро дуруст ва дар ҷойи худ ба кор бубарад, гуфтораш ширинтар ва ҳарфаш асирбахштар мегардад. Масалҳо ақро зиёду хушро тақвият ва суханро ширину дидаро бино ва назарро соибу омӯзандашро азизу бузург ва садрнишин месозад. Пас дар ин ҷо равост, ки ин фарҳангро пос дорему дар ҳифзи он кушо бошем ва аз касоне, ки дар ин роҳ заҳмати бедареғ кашидаанд қадрдонӣ намоем ва нисбат ба шиносондани онҳо дар қалби худ саҳм гузорем. Шоирони бузурги мо барои нигоҳ доштани вазну қофияи назм аксар вақт ба зарбулмасалу мақолҳо тарҳи тозаеро касб намудаанд.

#### Пайнавишт:

1. Воҳид Асрорӣ ва Рачаб Амонов. Эҷодиёти даҳанакии халқи тоҷик: Душанбе “Маориф” – 1980, 302 саҳ.
2. Забехулоҳи Сафо. Таърихи адабиёт дар Эрон, Техрон, 1956, 384 саҳ.
3. М. Фозилов. Фарҳанги зарбулмасал, мақол ва афоризмҳои тоҷикию форсӣ - ҷилди I: Душанбе “Ирфон” - 1975; 367 саҳ.
4. М. Фозилов. Фарҳанги зарбулмасал, мақол ва афоризмҳои тоҷикию форсӣ - ҷилди II: Душанбе “Ирфон” - 1977; 584 саҳ.
5. М. Фозилов. Фарҳанги зарбулмасал, мақол ва афоризмҳои тоҷикию форсӣ - ҷилди III: Душанбе “Нашри камол” - 2014; 640 саҳ.
6. М. Фозилов. Гулчини зарбулмасал ва мақол: Нашриёти “Дониш” - Душанбе: соли 1976; 374 саҳ.
7. Низомии Ганҷавӣ. Ҳафт Пайкар. Таҳия ва тадвини Аълоҳон Афсаҳзод ва Мубашшир Акбарзод. Душанбе, “Маориф”, 2014, 336 саҳ.
8. Тӯракул Зеҳнӣ. Санъати сухан. Душанбе, Маориф, 1992, 95 саҳ.

#### РОЛЬ ПОСЛОВИЦ И ПОГОВОРОК В ПРОИЗВЕДЕНИЯХ ТАДЖИКСКИХ ЛИТЕРАТОРОВ И СПОСОБЫ ИХ ПЕРЕДАЧИ НА АНГЛИЙСКИЙ ЯЗЫК



\*\*\*\*\*

Данная статья посвящается ролью пословиц и поговорок в произведениях таджикских литераторов и их трансформацией на английский язык. Следует отметить, что пословицы и поговорки используются в поэзии как буквально, так и по существу, но зачастую их первоначальный состав не сохраняется, поскольку законы и правила поэзии не позволяют им быть включенными в стихотворную строку. В статье, чтобы преуспеть и достичь желаемого результата в трансформации стихов таджикских поэтов, мы предоставили несколько вариантов английского языка для одной таджикской пословицы, которая может стать хорошей основой для читателей. Следует отметить, что в персидско-таджикской литературе нет поэта или писателя, который бы не использовал или не использует таких волшебных единиц, как пословиц и поговорок. Таджикские литераторы часто использовали пословицы и поговорки в своих произведениях, которые охватывают почти все аспекты жизни трудового народа.

С нашей точки зрения, одной из самых сложных проблем для переводчиков является поиск готовых вариантов для другого языка, что данная работа может стать частью решения этой проблемы.

**Ключевые слова:** пословица, поговорка, поэты, значение и содержание, поэзия, ритм, основное и переносное значение, тема, трансформация.

### **THE ROLE OF PROVERBS AND SAYINGS IN THE WORKS OF TAJIK POETS AND THEIR TRANSMISSION INTO ENGLISH**

This article is devoted to the position of proverbs and sayings in the works of Tajik poets and their transformation into English. It should be noted that proverbs and sayings are used in poetry both literally and in essence. But often their original composition is not preserved, since the laws and rules of poetry do not allow them to be included in the poetic line. In the article, in order to succeed and achieve the desired result in the transformation of Tajik poets' poems, we have provided several versions of the English language for one Tajik proverb, which can be a good basis for readers. It should be noted that in Persian-Tajik literature there is no poet or a writer who would not use or do not use such magical units as proverbs and sayings. Tajik poets often used proverbs and sayings in their works which survey almost all the phases of the working people's life.

From our point of view, one of the most difficult problems for translators is finding ready-made options for another language, that this work can become the part of the solution to this problem.

**Key words:** proverb, saying, poets, meaning and content, poetry, rhythm, primary and figurative meaning, theme, transformation.

\*\*\*

**Қосимова Мархабо**

**н.и.ф., дотсени кафедраи забонҳои форсӣ ва хитойии МДТ-и “ДХ ба номи академик Б.Ғафуров”**

### **НАЗАРЕ БА ТАЪЛИФИ ЛУҒАТҶОИ ДУЗАБОНА**

Забон яке аз унсурҳои мунтазами фарҳанг буда, калимаҳо ва шаклҳои грамматикӣ он давоми садсолаҳо ва ҳазорсолаҳо устувор боқӣ мемонад. Луғат ифодагари ғановати забон аст [6,2]. Таълифи тадвини луғатҳои дузабона аз қарнҳои миёна оғоз гардидааст. Ҳанӯз аз асри VIII мелодӣ лексикография дар давлатҳои араб ташаккулёбии худро оғоз намуд. Решаи ташаккулёбии лексикографияи араб аз пайдоиш ва паҳн гаштани дини ислом ва китоби муқаддаси мусалмонон - Қуръон асос мегирад. Забони арабӣ ҳамчун забони дин ва адабиёт дар аввал дар саросари давлатҳои

араб ва баъдан дар Эрон Ҷиндустон Хуросон паҳн мегардад. Аз асри XI оғоз карда дар Эрон, хусусан дар қисмати Мовароуннаҳри он боз як шоҳаи нави лексикография ба вучуд омада, дар тӯли чанд асрҳои баъдина бо авҷ ташаккул меёфт, ки ин таълифи фарҳангҳои дузабонаи арабӣ-форсӣ ба шумор мерафт.

Пайдоиши аввалин фарҳанги дузабонаи арабӣ-форсӣ ба нимаи асри XI рост меояд. Дар ин давра забони арабӣ аллақай дар Мовароуннаҳру Хуросон васеъ паҳн гашта буд. Аз дастхатҳои то ба даври мо расида маълум мешавад, ки аввалин фарҳанги дузабонаи арабӣ-форсӣ дар Хуросон ва атрофи он дар нимаи асри XI навишта шудааст. Аз байни он фарҳангҳо нахустинаш «Ал-балоғат ал-мутарҷима фӣ-луғот», ки соли 1046/1047 навишта шудааст, ба шумор меравад [1,86].

Дар ин давра ҳамчунин дигар фарҳангҳои дузабонаи арабӣ-форсӣ бо калами олими таърихшинос Абулфазли Байҳаққӣ (соли вафоташ 1078), Завзани (соли вафоташ 1093), Адиб Натанӣ (соли вафот 1104) таълиф гардидаанд. Дар асри XII низ тадвини фарҳангҳои дузабонаи арабӣ-форсӣ дар авҷи ташаккулёбии қарор дошта, фарҳангшиносии маъруфи арабу форс ба монанди Абулфазли Майдонии Нишопурӣ фарҳанги «Китоб ас-сомӣ фӣ-л-асомӣ», Замахшарӣ «Муқаддимат-ул-араб», Байҳаққӣ «Тоҷ-ул-масодир», фарҳанги шоир Рашидуддин Ватвот «Мунтахаб-ул-луғот» - ро таълиф намуданд [3,28].

Дар асри XIII бошад, яке аз маъруфттарин фарҳанги дузабонаи арабӣ – форсӣ «ас-Суроҳ» навишта шуд, ки ин фарҳанг дар асоси луғати маъруфи тафсирии арабӣ «ас-Сихоҳ» таълиф гардид. Аз гуфтаҳои С.И.Баевский бар меояд, ки луғати тафсирии «ас-Сихоҳ» якумин маротиба дар таърихи фарҳангшиносии араб сохтори луғат бо ҷобачойгузори калимаҳо ба тартиби алифбой гузошта шуда буданд. Луғати «ас-Суроҳ» соли 1282-1283 дар Мовароуннаҳр дар шаҳри Қошғар навишта шудааст. Ҷамъамон дар Осиёи Миёна низ фарҳанги дигари маъруф ба ном «Муҳаззиб-ул-асма» навишта шуд, ки асосан номхоро дар бар мегирад. Ба фарҳангҳои навишташудаи асри XIII ҳамчунин фарҳанги «Нисоб-ус-сибиён» - и Муҳаммад ал-Мадъӯ Карим ад-Дашт-Байзӣ таллуқ дорад, ки аввалин фарҳанги манзум махсуб меёбад. Аз нигоҳи муаллиф омӯзиши забони арабӣ аз тариқи ин фарҳанги дузабонаи арабӣ-форсӣ чанде осон будааст. Луғати мазкур диққати хонандагони бисёреро ба худ ҷалб намуда, тақрибан ҳафт асри баъдина, ҳатто то асри XX мавриди истифодаи хонандагонаш қарор дошта, ҳамчун китоби таълимӣ дар мадрасаҳои Эрон, Осиёи Миёна, Ҷиндустон, Туркия истифода мешуд.

Дар асри XIV ва асрҳои баъдина дар илми лексикографияи арабу форс осори бое боқӣ монданд. Ба мисоли фарҳанги дузабонаи «Канз-ул-луғат», ки яке аз калонҳаҷмтарин фарҳанг ба шумор меравад. Ин луғат соли 1465 дар шаҳри Гелони Эрон таълиф шудааст. Дигаре аз онҳо «Мунтахаб ул-луғот» соли 1637 дар Ҷиндустон навишта шудааст, ки ин луғати бисёр васеъ дар байни аҳли илм паҳн гашта, барои истифода хеле сода ва фаҳмо буд.

Ба шумораҳои зиёди фарҳангҳои дузабонаи арабӣ-форсӣ анъанаҳои лексикографияи арабӣ таъсири худро расонидааст, ки оғози худро аз солҳои аввали ҳиҷри мегардад. Дар мавридҳои зиёди навишта шудани онҳо хусусиятҳои фарҳангшиносии лексикографияи араб ҳамгирой шудааст. Сохтори онҳо бошад бо тартиби алифбой гузошта шудаанд.

Дар давраи лексикографияи муосир лексикографияи араб аз ҳудуди давлатҳои арабу Осиёи Миёна берун шуда, дар Ғарб дар давлатҳои Аврупо давраи ташаккулёбии худро оғоз намуд. Таваҷҷӯҳи хоси олимони Аврупо ба ба фарҳангшиносии кӯҳани араб нигаронида шуда буд. Дар асоси таҷдиди назар аз тарафи олимони Ғарб фарҳангҳои

аввалаи араб ба қолаби мушаххас дароварда шуда, фарҳангҳои дузабонаи арабӣ ва дигар забонҳои аврупоӣ таълиф мегардиданд [5, 186].

Фарҳанги дузабонаи арабӣ-лотинии Якоб Галиус –*Jacobi Golii Lexicon arabico latinum* соли нашраш 1653 аз якумин ва ягона фарҳанги дузабона буд, ки дар тӯли ду аср ҳамчун фарҳанги калони тарҷумонӣ истифода мешуд. Калимаҳо дар он бо тартиби алифбоии решаҳои якуми арабӣ ҷобаҷоӣгузорӣ шудаанд. Дар таълифи фарҳанги мазкур фарҳанги «ас-Сихоҳ» нақши муҳиме дошт. Дар забоншиносони Аврупо забони арабиро дар қатори дигар забонҳои аврупоӣ дар фарҳанги бисёрзабона дохил намуданд. Дар байни онҳо фарҳанги калони панҷзабонаи В.Шиндлер *Lexicon pentaglotton Hebraicum, Chaldaicum, Syriacum, Talmudico-Rabbinicum et Arabicum* соли нашраш 1612 дар Ганновер, фарҳанги сезабонаи Ф.Менинский *Theaurus linguarum orientalium turcicae, arabicae, persicae* соли нашраш 1680 дар шаҳри Венаи Австрия мебошанд. Соли 1830-1837 фарҳанги арабӣ-лотинии чорҷилдаи Г. Фрейгат аз ҷоп баромад, ки он дар асоси таҷдиди назари фарҳанги «Сихоҳ» ва «Қомус» буд. Фарҳанги «Сихоҳ» ва «Қомус» инчунин аз тарафи А. Биберштейн - Казимирский низ мавриди таҳлил қарор гирифта, фарҳанги дузабонаи арабӣ-фаронсаӣ дар асоси онҳо дар ду ҷилд соли 1846 навишта шудааст. Дар тарғиби лексикография васеъ мавриди омузиш қарор гирифта дар тамоми ҷаҳон навиштани фарҳанги дузабона маъмул гардид.

Осиёи Марказӣ, Осиёи Шарқӣ аз биёбонҳо, даштҳои васеъ ва ҳамвориҳои фарох иборат аст ва дар ҷунин минтақа на танҳо табиат ба таври муназзам инкишоф ёфтааст, балки забони сокинони ин минтақаҳо низ дар давраҳои гуногун инкишоф гирифтааст. Дар ҷунин шароити муносибатҳои забонӣ ду раванди ба ҳам зидди муошират ба вучуд меояд.

Раванди ҷудошавии забонҳои ба ҳам хеш тез ба амал омада, байни онҳо тағйироти бештар ба вучуд меояд. Раванди дигари забонӣ бошад, омехташавии забонҳо аст. Ба ҳам омехта шудани забонҳо баъзе забонҳоро аз байн мебарад ва дар натиҷа як забон ба вучуд меояд, ки лексикаи он аз забонҳои омехташуда ва грамматикаи он ҳам ба таври омехташуда ба вучуд меояд.

Забони хитойӣ-ба шоҳаи оилаи забонҳои сино-тибетӣ дохил мешавад ва иборат аз навъҳои гуногун мебошад. Забони хитойӣ нисбатан забони муосири дар ҷаҳон паҳншуда мебошад, ки зиёда аз 1,3 миллиард одамон бо он сухан меронанд.

Забони хитойӣ яке аз он ду шоҳаи забони сино-тибетӣ аст. Сараввал забони хитойӣ забони асосии гуруҳи этникии Хитой ва қабилаи Ханҳо буд ва дар шакли стандартиаш забони хитойӣ, забони расмии Ҷумҳурии Мардуми Чину Тайван ва инчунин яке аз шаш забони расми ва кории Созмони Милали Муттаҳид ба ҳисоб меравад [2,28].

Тарҷумаи осори классикии як забон ба забони дигар мушкilotи бениҳоят зиёд дорад. Агар хоҳем, ки як асарро аз як забон ба забони дигар тарҷума ва бозгӯӣ намоем, пас аз тарҷумон он маҳорати беандозаро талаб мекунад.

Дар мавриди таълифи луғатҳо бошад, масъала нисбатан душвортар аст. Таълифи луғатномаҳои чинӣ-тоҷикӣ талаб мекунад, ки таълифгар то андозае файласуф, то андозае ҳаким ва то андозае ҳушро ба замони таълиф гаштани ҳамон забон ҳис намояд. Танҳо донишмандони забон ва хонда тавонистани хати чинӣ барои таълифи луғатҳо кофӣ нест.

Мушкilotи таълифи луғатҳои дузабонаи чинӣ - тоҷикӣ ба назари мо аз инҳо иборатанд:

1. Мушкilotи хати чинӣ. Барои он, ки луғатнигор луғатномае таълиф намояд, ба ӯ лозим аст, ки хати иероглифии қадимаи чиниро донанд. Муайян аст, ки барои ифодаи истилоҳҳои фалсафӣ ва ҳикамӣ дар хати чинӣ бостонӣ иероглифҳои махсус ҷой доштанд, ки барои дарки маънои онҳо гоҳо ҳуди чинӣ ба душворӣ рӯ ба

\*\*\*\*\*

рӯ мегарданд. Дар таърих чанд маротиба хати чинӣ ба таҳаввулот ва соддашавӣ рӯ ба рӯ гашта буд ва инро ҳам ба назар гирифтанд лозим аст, ки лугатҳои чинӣ ба кадом намуди иероглифҳо навишта шудаанд. Дар заминаи ин мушкилот масъалаи тарзи хондани иероглифҳо, риояи мусиқиноқӣ дар вақти хондан ба миён меояд, ки ин ҳам яке аз масъалаҳои муҳимтарин дар вақти тарҷума ва таълиф мебошад.

2. Мушкилоти ифодаҳои забонӣ. Дигар аз мушкилоте, ки хангоми таълифи лугатномаҳо ба назар мерасад, набудани мувофиқати забонӣ дар сохти забон аст. Маълум аст, ки забони чинӣ ба гуруҳи забонҳои мунзавӣ дохил мешавад ва забонҳои аврупоӣ ва ғайра ба гуруҳи дигар. Дар забони чинӣ падеж, замон ва ё дигар категорияҳои грамматикӣ мавҷуд нестанд ва тарҷумон ва гирдоварандаро лозим меояд, ки онро ба талаботи забони таълифшаванда мутобиқ гардонад [4,17].

#### Пайнавишт:

1. Баевский С.И. Ранняя персидская лексикография (XI – XV вв.). М, - Наука. Главная редакция восточной литературы, 1989
2. Богачихин М.М. Перевод с китайского – это так просто! – Москва: Саппорт, 2007. – 188 с.
3. Муҳаммад Рашшод. Фалсафа аз оғози таърих. – Душанбе: Ирфон, 1990. – 480 с. С. 58-59.
4. Проведение официальной церемонии открытия «Учебных курсов для волонтеров институтов (классов) Конфуция 2010» // Институт Конфуция – 2010 № 1. С. 17.
5. Саид Нафисб. Фар[анг]ои форсб//Луғатномаи Де[худо. Те[рон, 1337. X.1.- С.178-186.
6. Э. Раҳмон. Суханронӣ дар мулоқот бо намояндагони зиёиёни мамлакат. <http://president.tj/node/304>

\*\*\*

**З.У. Кудайбергенова, С.Қ.Рыспаева**  
**ҚР-ның Президенті жанындағы мемлекеттік**  
**басқару академиясының Шымкент филиалы Шымкент қаласы.**  
**Шымкент университет, Шымкент қаласы**  
[Zamira\\_k@list.ru](mailto:Zamira_k@list.ru)

### **КОМПАНИЯ ҚЫЗМЕТКЕРЛЕРІН БАСҚАРУДЫ ЖЕТІЛДІРУДІҢ БАСЫМ БАҒЫТТАРЫ**

Берілген мақалада компания қызметкерлерін басқаруды жетілдірудің стратегиялық бағыттарыда қызметкерледі басқару жолдарының әдістері мен тәжірибелік жолдары және оны дамыту жолдары және мүмкіндіктері қарастырылған. Заманауи жағдайда кез-келген компанияларда олардың іс әрекеттерінің әлеуметтік-экономикалық тиімділігін арттыруда адам ресурсын басқару стратегиясының бағыттары мен әдістерін тәжірибеде пайдаланудың басым бағыттары мәселелері ерекше мәнге ие болып отыр. Компания қызметкерлерін стратегиялық басқарудың басым бағыттары негізінде оның мақсатына жетудің негізгі жолдарының бірі екені бәрімізге айқын. Қазіргі бәсекеқабілетті экономикада компания адам ресурстарын басқаруда таңдаған модельдері бойынша нарықта тұрақты және жоғары нәтижелі жұмыс істеп тұрған компаниялар мысал бола алады. Заманауи экономика және

\*\*\*\*\*

дағдарыстың орын алып отыруына байланысты адами ресурстар потенциалын өндіру және жаңартуды талап етеді. Компания қызметкерлерін басқаруды жетілдірудің стратегиялық бағыттары қызметкерлерге жалдамалы жұмысшы ретінде емес, құндылықтардың жалпы корпоративтік жүйесімен бірлескен топ мүшесі ретінде қарау. Компания қызметкерлеріне жасаған қолайлы жағдай ортаның әлеуметтік және мәдениет мәселелері, қызметкерлерді жұмылдыра жұмыс істету оның құзіреттілігіне сәйкес еңбекті бөлу және оны ұйымдастыру мәселелері бойынша әлі де болса ғылыми зерттеулер мен оны тәжірибеде пайдалану өзекті мәселелер болып отыр. Сондықта ғылыми мақалада қызметкерлерді заманауи басқаруды тиімді пайдалану мен негізгі басым бағыттары қарастырылған.

**Негізгі ұғымдар:** Компания, қызметкерлер, басқару, еңбекті бөлу, адам ресурсы, кадр, кәсіби жұмыскерлер

Заманауи экономика жағдайында компания қызметкерлерін басқару тиімділігі, оның кадрлық қызметін ұйымдастырушылық-басқарушылық құрылымының тиімділігімен бағалау арқылы сипатталады. Бұл құрылым тиімділігінің көрсеткіштері, басқарудың белгілі бір құрылымын реттеу мақсатында негізгі шығындар және олардың кәсіпкерліктің өндірістік шығындарының жалпы сомасындағы үлесі, оның қарапайымдылығы сияқты жанама критерийлері пайдаланылады. Компанияның қызметкерлерін басқару күрделі және көп жақты болған сайын, иерархиялық деңгейлердің саны ұлғая береді және онымен қоса басқару жүйесінің сапалығы төмендей береді. Құрылымдық бөлімшелердің күрделілігі, оның бір функцияны бірнеше құрылымдық бөлімшелерінің атқаруына, ал бұл іс-әрекеттің координациясы мен келісімділігін қиындата түсетіні, басқарушылық лауазымдардың санын көбейтіп, қызметкерлердің іс-әрекет ету деңгейін төмендетеді, ол өз кезегінде басқарушылық аппарат қызметкерлерін ұстаудың қымбаттауына алып келеді [1].

Заманауи экономика жағдайында компанияда еңбек жағдайын жақсарту және жаңа технологиясын пайдалану бәсекеқабілеттіліктің негізгі шараларының бірі болып табылады. Бұл заманауи ғылыми-техникалық прогресс базасында жүзеге асатын жоғары деңгейде орындалатын іс-әрекет және де ол ізінің нәтижесін беріп компания мақсатына жетудің бірден бір жолы. Компанияда қызметкерлерге қолайлы жағдай жасау үш факторға әсер етеді:

Бірінші топ – әлеуметтік-экономикалық фактор, бұл өз кезегінде еңбек жағдайының түрлерінен тұрады, оның өзі ішінара топтарға бөлінеді:

- құқықтық нормативтік (заңдар, нормалар, стандарттар мен орындалудың әкімшілдік және қоғамдық бақылауы);

- экономикалық (материалды және экономикалық ынталандыру, марапаттау, моральды марапаттау, жеңілдіктер жүйелері, ауыр еңбек жағдайындағы компенсациялар және шығындарын өтеу);

- әлеуметтік-психологиялық (еңбекке деген қызметкерлердің қатынасы, психологиялық климат);

- қоғамдық саяси (қолайлы жағдай жасау үшін жұмысшылар қозғалысының түрлері, өнертапқыштық пен рационализациялау).

Екінші топ-техника-ұйымдастырушылық фактор. Олар жұмыс орнында қолайлы еңбек жағдайын құруға әсер етеді. Оның өзі келесі топтарға бөлінеді.

- еңбек құралы және оның өнімі (шикізаттар, материалдар, дайын өнімдер);

- технологиялық процесстер;

- еңбек құралы;

- өндірісті ұйымдастыру түрлері, еңбек және басқару.

Үшінші топ- табиғи факторлар, олардың әсері табиғи ортаның ерекшеліктерімен ғана емес, сонымен қатар құрал-жабдықтарға, технологияға, өндірісті ұйымдастыруға және

еңбекке қосымша талаптар қояды. Олардың арасында келесідей кіші топтармен ерекшеленеді:

- географиялық (климаттық аймақтар);
- биологиялық (ауыл шаруашылығы әлеміндегі жануарлар мен өсімдік

ерекшеліктері);

- геологиялық(пайдалы қазбаларды өндіру сипаты).

Аталған факторлардың барлығы еңбек жағдайларын бір уақытта және ажырамас бірлікте қалыптастырып, басқа параметрлерімен қатар өндірістік ортаны құрайды.

Сонымен қатар, сала, білестік, жеке өндіріс деңгейінде факторларды классификациялауға көмектеседі, атап көрсеткенде:

- еңбек жағдайын жақсартуға және оны ұйымдастыру мен талдауға
- еңбек жағдайын жақсарту іс-шараларын жоспарлауға;
- еңбек жағдайын жақсарту мақсатына бағытталған технологиялық процесстер мен

қондырғыларды, жаңа құрал жабдықтар жобаларын өңдеуге;

- ресурстарды (қаржылық, материалдық, еңбек) еңбек жағдайларын жақсартуға шоғырландыруға;

технологияның, жабдықтың өзгеруіне, жаңа материалдар мен технологиялардың енгізілуіне байланысты еңбек жағдайындағы өзгерістерді болжайды.

Аталған факторлар жүйесі жұмыс орындарындағы еңбек жағдайларын тікелей анықтайтын элементтер жүйесінің жиынтығы арқылы қызметкерлерді басқару мен оларға жағдай жасауына әсер етеді.

Тәжірибелік қатынастағы ең қолайлысы болып жұмыстың жеке бағыттарын бағалау болып табылады, ол өз кезегінде қызметкерлерді тиімді басқаруға, шығындарды белгілеуіне және тиімділік көрсеткіштерін анықтауына, мүмкіндік береді.

Компания қызметкерлерін басқарудың басты бағыттарының негізгі элементтері:

- компания қызметінің мақсаты мен стратегиясы;
- компанияның жоспарлау мен болжау жүйесі;
- жоғары лауазымды басқарушылық кадрлардың қарым-қатынасы;
- қызметкерлерді басқару қызметінің ұйымдастырушылық құрылымы;
- қызметкерлерді басқару жүйесінің тиімділігі критерийлері;
- жүйенің қызметкерлерді басқарудағы шектеулер (қаржылық, уақыт,

материалдық, жас, әлеуметтік);

- пайдаланылатын ақпараттардың қол жетімділігі, толықтылығы және нақтылығы;

- басқарушылардың біліктілігі мен дағдылары және басқару құзіреттілігі (барлық басқару деңгейлерде);

- сыртқы ортамен байланысы.

Компания қызметкерлерін басқарудың басым бағыттары бойынша компания стратегиясының құрамына:

1. еңбек күшінің ағымын жоспарлау бойынша персоналды іріктеу;
2. квалификацияларын бағалау;
3. еңбек ақы төлеуі немесе еңбек шығынын жалақы түрінде толтыруы, пайда алуда қатысушылығы, акцияларды сатуы және т.б.;
4. қызметкерлердің дамуы.

Компания қызметкерлерін басқарудың басым бағыттары бойынша стратегиясын жасау, жоспарлаудың соңғы кезеңі болып табылады. Сонымен бірге, оны таңдау соңғы болмауы мүмкін, өйткені басқа ұйымдар өзінің стратегиялық бағдарламаларын жасағанда компанияның стратегиясын құруға әсер етуі мүмкін. Ол, стратегия түрін таңдауына және

\*\*\*\*\*

бўрын пайдаланылган стратегиялық шешімдері мен басшының жеке қасиеттеріне, олардың артықшылықтарына мен тағы басқа факторларына әсер етуі мүмкін.

Негізгі өндірістік жұмыс күшінің шығындарынан басқа, компания қызметкерлерін басқару бойынша экономикалық тиімділігін бағалау кезінде нәтижелік көрсеткіш қолданылады. Компания қызметкерлерінің (жеке жұмыскерлердің) еңбек әлеуетінің дамуы, басқару шешімдерін қабылдауы өндірістік әрекеттен қосымша нәтижесін алуға сілтеме жасайды. Бұл қосымшада нәтиже әр түрлі нысандағы көрсеткіштерімен бағалана алатындай етіп жасау қажет. Бұл қосымша нәтижелері келесіден тұрады:

- еңбек өнімділігінің өсуі, оның сапасының жоғарылауы салдарынан өнім көлемін ұлғайту түрінде;
- еңбекпен қамтамасыз ету, кадрлармен еңбек қатынастарындағы әлеуметтік мезеттерді есептеуі арқылы құрылады;
- кәсіби қызметкерлерді іріктеу мен біліктілігі мен бейімділігін жетілдіру ол өз кезінде құралдарды үнемдеуі түрінде (нәтижесі еңбек әлеуетінің белгілі бір жағдайына жету үшін қажетті құралдарын үнемдеуімен көрінеді).

Жалпы соңғы тиімділігін, барлық нәтижелердің жалпыланған көлемі ретінде (мысалы, өнім көлемінің өсуі, өткізуден түскен пайда және т.б.), екіншіден, нақты шараларды жүзеге асыруы арқылы жеке факторларының жиынтығы ретінде есептеуге болады. Бұл әдістердің әрқайсысының оң және теріс жақтары бар[2].

Егер компания қызметкерлерін басқару әрекетінің жалпы көрсеткіші ретінде өндіріс көлемі, оның өсуі, еңбек өнімділігінің өзгеруі сияқты синтетикалық көрсеткіштерді қолданылатын болса, онда олардың шамасын компания қызметкерлерін басқаруы арқылы жұмылдырылған өндірістің жеке факторы ғана емес, сонымен бірге техникалық-технологиялық және ұйымдастырушылық факторлары да әсер етеді.

Кесте 1. Компания қызметкерлерін басқарудағы еңбекті бөлу түрлері

Түрлері	Түсініктеме
Функционалды	Міндеттерді бөлу қызметкерлер арасында бөлу белгілі бір қызметкерлердің немесе басқару аппараты бөлімшесінің арасында компанияны тиімді басқару үшін жүзеге асырылады.
Иерархиялы	Басқару иерархиясының деңгейлеріне қызметтерді жүзеге асыру үшін оларды белгілі бір топтағы басқарушы қызметкерлерге міндеттерін бөліп беріп, оның негізінде өкілеттілігін қалыптастыру
Техникалық	Белгілі бір қызметкерлер категориялары орындайтын ақпараттарды жинауы, сақтау және қайта құру операцияларын басқару процессін жіктеу
Кәсіпшілік	Қызметкерлерді кәсіби даярлығына байланысты бөлу.
Мамандылық	Жұмысты басқарушылық қызметінің құзіреттілігіне қарай және біліктілігіне, жұмыс өтіміне қабілеттілігіне байланысты бөлу.
Лауазымы	Қызметтерді басқару жүйесіндегі қабілетілігі мен бейімділігіне қарай

Мысалы, кадрлармен жұмыс істеу барысында кәсіпорын басшылығы, талап етілген материалдық, қаржылық шығындарға және ұйымдастырушылық күш-жігерге көңіл бөледі.

Өзін-өзі қаржыландыру жағдайында жұмыс істейтін кәсіпорын үшін мұндай жағдай барлық шығындарды ақтайды[4].

Сондықтан да компания қызметкерлерін басқарудың теориялық аспектілері мен методологиясын тиімді бағалау арқылы жүргізеді. Өйткені оның теориялық және тәжірибелік маңызы зор.

Экономикалық тиімділік — бұл белгілі бір шығын көлемін жұмсап, мақсатталған нәтижеге жетуі немесе белгілі бір нәтижеге жету арқылы, шығындарды азайтуы болып табылады.

Компанияның өндіріс процесі үшін материалдық және еңбек ресурстары қажет. «Еңбек ресурстары» «ресурс» термині болса да мағынасы мүлдем басқа. «Ресурстар» мұнда «жұмыс әлеуеті» түсінігіне сай келеді, ол адамның қоғамдық өндіріске қатысу мүмкіндігін білдіреді. Сонымен, қызметкердің біліктілігі мүмкіндіктерінің ресурсы оларды жетілдірумен бағытталған шаралардың нәтижесінде орын алады.

Компания қызметкерлерінің іс-әрекеттеріне қолайлы жағдай жасау негізгі үш бағыттан тұрады:

- қолайлы еңбек жағдайларын қалыптастыру, оның мазмұнын байыту;
- қолайсыз факторлардың болуына немесе қоғамның өсіп келе жатқан қажеттіліктеріне байланысты еңбек жағдайларын жақсарту, ал еңбек жағдайларын жақсарту мүмкін болмаған кезде оларды қол жеткізілген деңгейде ұстау;
- қызметкерлерді қолда бар және ықтимал қауіптерден қорғау, яғни еңбекті қорғау.

Жаңа компанияларда немесе жұмыс істеп тұрған кәсіпорындарда қайта құру тәртібімен қолайлы жағдайларды қалыптастыруға бағытталған іс-шаралар неғұрлым тиімді болып табылады. Көптеген кәсіпорындар үшін еңбек жағдайларын жүйелі түрде жақсарту және жұмысшыларды қауіпті және зиянды өндірістік факторлардан қорғау компанияның негізгі ұстанымы болып табылады.

Өндірістің қауіпті факторларының әсері өздігінен пайда болмайды, өйткені адамдар техниканы пайдаланады. Сондықтан ол өндірісті ұйымдастыру деңгейіне, қызметкерлердің ұйымдастырылуы мен тәртібіне, олардың біліктілігіне, санитарлық-техникалық және емдеу-профилактикалық қамтамасыз етілуіне, сондай-ақ еңбекті қорғаудан профилактикалық жұмыс деңгейіне байланысты оқшауланады немесе күшейтіледі. Сондықтан еңбек жағдайларын мемлекеттік реттеу қоғамның маңызды әлеуметтік міндеттерінің бірі болып табылады.

Компания қызметкерлерін тиімді басқаруға қатысты экономикалық тиімділігін бағалаудағы шығындар мен нәтижелерді өлшеу нақтылықты талап етеді және олар келесілерден тұрады:

- іс-әрекетінің белгілі бір нәтижесі бойынша таңдап алынған кадрлық саясатты жүзеге асыру үшін білікті және ынталандырылған «кәсіпкерлік» ұғымы көмегімен жету;
- компания қызметкерлерін басқару алдына қойылған мақсаттарға ең төменгі қаражаттарымен жету;
- басқару процесінің нәтижелілігін қамтамасыз ететін ең сапалы басқару әдістерін таңдау. Адам ресурстарын басқару саясаты қойылған өндірістік міндеттерді тиімді шешуге қабілетті кәсіпқойлардың, пікірлестердің ұжымын қалыптастыруға бағытталған.

Адам ресурстарын басқару саясатының негізгі компоненттеріне:

- қызықты жұмысқа мүдделі табысты және кәсіби адамдарды іздеуге негізделген қызметкерлерді іріктеу жүйесі;
- корпоративтік мәдениетке негізделген ішкі коммуникация жүйесі, ақпарат пен білімді еркін және уақтылы алмасу үшін жағдай жасау, мақсаттарды трансляциялау жүйесін құру және қойылған мақсаттарға қол жеткізуді бақылау - "қызметкерлер ұйымның мақсаттары мен құндылықтарын меңгерген және бөлісе алатын»;



- қызметкерлерді үздіксіз оқыту, кадрлық әлеуетті жоспарлау және кадрлық резервті қалыптастыру үшін қажетті жағдайларды жасайтын персоналды оқыту және дамыту жүйесін қалыптастыру.

- қызметкерлерді әлеуметтік кепілдіктер мен жеңілдіктер пакетімен қамтамасыз ету, әр адамның жұмысының нәтижелілігімен және оның жалпы іске қосқан үлесімен ұйым үшін позиция құндылығымен сыйақының нақты байланысын жасайтын уәждеме жүйесін құру;

- қызметкерлердің құзыреттерін бағалаудың нақты критерийлері негізінде құрылған және қызметкерлерге өз әлеуетін іске асыруына және оның алдында тұрған маңызды міндеттерді шешу арқылы стратегиялық мақсаттарға қол жеткізуге мүмкіндік беретін персоналды бағалау жүйесін қалыптастыру жатады.

Халықтың жаппай көші-қону деректеріне сүйенсек, үздік мамандардың алыс және жақын шет елдерге кетуі, еліміздің кәсіпорындарында шығарылатын өнімдердің бәсекеге қабілетсіздігіне мындаған кәсіпорындардың жойлуына ықпал етті. Жұмыссыздықтың жоғары деңгейі әлеуметтік шиеленістің өсуіне әкеліп соқты, бұл елдегі саяси жағдайды тұрақсыздандыруы мүмкін.

Мұндай салдар кадрларды басқару саласындағы дағдарысқа дайын емес менеджерлердің қабілетсіздігінің нәтижесі болып табылады. Бұл дамыған нарықтық экономикасы бар елдердің басқару тәжірибесін зерттеу қажеттілігін тағы да растайды.

Жетілген нарықтық қатынастарды қалыптастыру жағдайында еңбек ресурстарын дамыту, Еңбек ресурстарын басқару шеңберінде жүзеге асырылатын еңбек өмірінің сапасын арттыру кәсіпорынның мақсаттарына қол жеткізудің және бәсекелестік күресте артықшылықтар алудың басты факторлары болып табылады. Адами ресурстарды қалыптастыру кәсіпорын штаттарын жинақтау үшін қажет және ол үш кезеңнен тұрады:

1) компанияда орындалатын барлық операцияларында жұмыс істейтін қызметкерлердің біліктілігі мен санын айқындау. Алынған деректер персоналдың кәсіби дағдылары мен мамандықтарын есепке алу жүйесінің деректерімен салыстыру, бұл олардың әрқайсысы бойынша жұмыскерлердің санын көрсете отырып, кәсіптер тізбесін алуға мүмкіндік береді;

2) қысқа мерзімді және перспективалық мақсаттарды іске асыру үшін қажетті персоналдың саны мен сапалық құрамын болжау. Ірі ұйымдастырушылық өзгерістер қарсаңында, мысалы, жаңа зауыт құру кезінде жұмыс күшіне қажеттілікті бағалау қиын міндет болып табылады, оны шешу үшін еңбек нарығындағы жұмыс күшін талдау қажет.

Болашақ қажеттіліктерді анықтау оларды қанағаттандыру жоспарын жасау үшін қажет, оған әдетте жұмысшыларды тарту, жалдау, даярлау және жылжыту шаралары кіреді. Қызметкерлер орындайтын тапсырмаларды және осы тапсырмалардың сипаттамаларын білу үшін компания жұмыс мазмұнына талдау жасауы керек. Оның нәтижелері лауазымдық нұсқаулықтарда көрсетілуі тиіс;

3) болашақ кадрларға қажеттілікті қанағаттандыру жоспарын әзірлеу және оны жүзеге асыру.

Қызметкерлерді басқарудың басым бағыттарының бірі жаңадан қабылданған қызметкерлердің кәсіби және әлеуметтік бейімделуін қамтамасыз етуді және жаңа білікті кадрларды даярлауды, яғни қызметкерлерді еңбек өнімділігін арттыруына мүмкіндік беретін дағдыларға үйретуді қамтиды.

Компания қызметкерлерін басқару мен еңбек жағдайларын жақсарту қызметкерлердің қанағаттану сезімінің дамытуына, еңбек сапасын жақсартуға, кадрлардың жұмыстан шығуы мен ауысуының төмендеуіне ықпал етеді.

\*\*\*\*\*

1. Стратегиялық менеджмент/ Көпешова С., Мұхтарова К.С., Алматы: Экономика, 2016, 275б
2. Управление персоналом в системе здравоохранения: практикум / А. А. Маукенова [и др.]. - Караганда : ТОО "Medet Group", 2016. - 128 с
3. Заманауи басқару жүйелері. III.: оқулық / Р. К. Дорф, Р. Х. Бишоп. - 12- бас. - Алматы : Дәуір, 2017. - 338 б. с.
4. Аманшаева, Д. М. Нарықтық қатынастар жағдайындағы кәсіпорынның кадрлық саясатының ерекшеліктері [Текст] / Д. М. Аманшаева // Транзитная экономика. - 2009. - №1.
5. Сирченко А. Е. Кадровая политика как инструмент управления персоналом // Молодой ученый. - 2015. - №12. - С. 496-499.
6. Одегов Ю. Г., Лабаджан М. Г. Кадровая политика и кадровое планирование; Юрайт - Москва, 2014. - 444 с.
7. Кадрлық потенциялық пайдалануды жетілдіру стратегиясы // Экономика негіздері. - 2015. - № 3.

### **Аннотация**

В данной статье рассмотрены стратегические направления совершенствования управления персоналом компании, методы и практические пути управления персоналом, пути и возможности его развития. В современных условиях особое значение в повышении социально-экономической эффективности их деятельности в любых компаниях приобретают вопросы приоритетных направлений практического использования направлений и методов стратегии управления человеческими ресурсами. Всем нам ясно, что на основе приоритетных направлений стратегического управления персоналом компании является одним из основных путей достижения ее целей. В современной конкурентной экономике примером могут служить компании, которые стабильно и высокоэффективно работают на рынке по выбранным моделям управления человеческими ресурсами компании. Современная экономика и в связи с наступлением кризиса требует производства и обновления потенциала человеческих ресурсов. Стратегические направления совершенствования управления персоналом компании-рассматривать сотрудников не как наемных работников, а как членов совместной команды с общей корпоративной системой ценностей. По-прежнему актуальными остаются вопросы социальной и культурной среды, созданной для сотрудников компании, вопросы организации и распределения труда в соответствии с ее компетенцией, мобилизационной работы сотрудников. Поэтому в научной статье рассмотрены основные приоритетные направления и эффективное использование современного управления персоналом.

### **Abstract**

This article discusses the strategic directions of improving the company's personnel management, methods and practical ways of personnel management, ways and opportunities for its development. In modern conditions, issues of priority areas of practical use of the directions and methods of human resource management strategy are of particular importance in improving the socio-economic efficiency of their activities in any companies. It is clear to all of us that based on the priority areas of the company's strategic personnel management, it is one of the main ways to achieve its goals. In today's competitive economy, an example is companies that consistently and efficiently operate in the market according to the selected models of human resource management of the company. The modern economy and in connection with the onset of the crisis requires the production and renewal of the potential of human resources. Strategic directions for improving the company's HR management are to consider employees not as employees, but as members of a joint team with a common corporate value system. The social and cultural environment created for the

company's employees, the organization and distribution of labor in accordance with its competence, and the mobilization work of employees are still relevant. Therefore, the scientific article considers the main priority areas and effective use of modern personnel management.

\*\*\*

**Кулматов Примкул Меликузиевич  
Тожибоев Мухиддин Абдурашидович  
Жиззах политехника институти ўқитувчилари  
E-mail: muxiddin494949@mail.ru  
Jizzakh, Uzbekistan**

### **МАСОФАВИЙ ТАЪЛИМНИ ТАШКИЛ ЭТИШ МАСАЛАЛАРИ. ISSUES IN THE ORGANIZATION OF DISTANCE EDUCATION.**

**Аннотация.** Ушбу мақолада масофавий таълим тушунчаси, уни ўзига хос жихатлари, таълим жараёнидаги ўрни ҳамда масофавий таълимни шаклининг ижобий томонлари ва камчиликлари келтирилган. Шу билан бирга ушбу таълим шаклини мамлакатимиз таълим жараёнига жорий этиш масалалари ёритилган. Шу билан бирга масофавий таълим тизимини ўқув жараёнини ташкил қилишда амалга оширилиши зарур бўлган вазифалар келтирилган.

**Калит сўзлар:** таълим шакли, таълим жараёни, масофавий таълим, ахборот технологиялари, олий таълим муассасалари, ўқув жараёни, дарс жадвали, интернет, интернет кафе, масофавий курс муаллифи, методист, ўқитувчи, тьютор, координатор, рухшунос, администратор, документовод, телекоммуникация, дастурий таъминот, талаба, методик таъминот.

**Annotation.** This article presents the concept of distance education, its specific features, its role in the educational process, as well as the advantages and disadvantages of the form of distance education. At the same time, the issues of introduction of this form of education in the educational process of our country are covered. At the same time, the tasks that need to be performed in the organization of the educational process of the distance education system are listed.

**Keywords:** form of education, educational process, distance learning, information technology, higher education institutions, educational process, lesson schedule, internet, internet cafe, distance learning author, methodologist, teacher, tutor, coordinator, psychologist, administrator, documentary, telecommunications, software, student, methodical software.

Сўнги йилларда мамлакатимиз олий таълим тизимида сезиларли ўзгаришлар амалга оширилиб борилмоқда ва унинг натижасида ижобий томондан кўриниб бормоқда. Амалга оширилаётган ислохотлар қаторида турли таълим шакллари қатори айниқса, масофадан таълим шаклига ҳам кенг урғу берилмоқда ва ушбу таълим шакли мамлакатимиз олий таълим муассасалари томонидан кенг қўлланилиб келинмоқда. Жаҳонда рўй берган COVID-19 Коронавирус пандемиясининг Ўзбекистонда ҳам кузатилиши, олий таълим муассасаларида масофавий таълимни жорий этиш жараёнини янада тезлатишга туртки бўлди.

Бугун олий маълумотли кадрлар тайёрлашнинг замонавий тизими халқаро миқёсда рўй бераётган воқеа-ҳодисаларга, хусусан таълимга таъсир этувчи иқтисодий ва ижтимоий омилларга сезгир тарзда жавоб бера олиши кераклигини биз яна бир бор ҳис этдик. Коронавирус пандемияси барча таълим муассасаларида ўқув жараёнини фаоллаштиришга сабаб бўлди. Бугун вақтни бой бермаслик, ундан унумли фойдаланиш ва юзага келган вазиятдан чиқиб кетиш учун барча олий таълим муассасаларида таълимнинг масофавий

\*\*\*\*\*

шаклига кенг урғу берилмоқда. Ўз навбатида бу борада бир қатор саволлар вужудга келиши ўринли: Бу вазиятда масофавий таълим қандай ташкил этилиши керак? олий таълим муассасаларида имкониятлар қандай? Педагоглар ва талабалар бу жараёнга тайёрми? ҳамда таълим сифати қандай бўлади? ва бошқалар.

Масофавий таълим – бу ўқитувчи ва ўқувчи бир бири билан масофа ёки вақт орқали ажратилганлиги сабабли ахборот технологиялардан фойдаланилган таълим тури. Масофавий таълимда турли таълим моделлари қўлланилади, бироқ уларнинг барчасига хос бир хусусият мавжуд, бу ҳам бўлса, унда барча ўқувчи ва ўқитувчилар масофа жихатидан ажратилишидир.

Барча таълим турлари каби масофавий таълимнинг ҳам ҳар хил моделлари мавжуд. Бу таълим жараёнининг қуйидаги асосий таркибий қисмлари: фан мазмунининг баёни; ўқитувчилар билан талабанинг ўзаро бевосита ва билвосита мулоқоти; амалий топшириқларнинг бажарилиши; талаба билимини назорат қилиш ва баҳолашдан иборат бўлади. Ҳар бир модел шу каби таркибни ҳамда уни амалга оширувчи технологияларни қўллайди. Масофавий таълимнинг турли моделлари нафақат қўлланиладиган технологиялар, балки бошқарилиш даражаси, ўқитувчи ва талабаларни масъулияти билан ҳам фарқланадилар. Айрим моделларда ўқитувчилар ва олий таълим муассасаси анъанавий бошқариш функциясини тўлиқ сақлаб қолади. Бошқа турларида эса таълимни бошқариш таълим оловчиларга ўтади. Масофавий таълим шакли бу сиртқи ўқитишнинг янги шаклидир. Бу жараён мустақил ўқиш жараёни ҳисобланади. Мустақил ўқиш инсоннинг мустақил фикрлаш, ҳолатни баҳолаш, хулоса ва башорат қилиш қобилиятларини ривожлантиради.

Масофавий таълимнинг яна бир афзаллиги шундаки, унда ўзига ўқувчи ўзига қулай вақтда ва ҳаттоки ишдан ажралмаган ҳолда ўқиши мумкин. Айнан шу афзалликлари туфайли бу услуб дунёда ҳозирги кунда кенг тарқалган. Кўпгина йирик корхоналар ўз мутахассисларини малакасини ошириш ёки ўзгартириш учун шу услубдан фойдаланиб, йилига миллионлаб долларларни тежамоқдалар.

Масофавий таълим турини бир неча моделлари мавжуд, улар масофавий таълим ташкил қилинишига сабаб бўлган вазиятлари билан фарқланади: географик сабаблар (мамлакат майдони, марказлардан географик узоқлашган регионлар мавжудлиги), мамлакатни компьютерлаштириш ва ахборотлаштириш даражаси, транспорт ва коммуникациялар ривожланиш даражаси, масофавий таълим учун мутахассислар мавжудлиги, таълим соҳасида ахборот ва коммуникация технологияларидан фойдаланиш даражаси, мамлакатнинг таълим соҳасидаги одатлари.

Албатта, ҳар қандай жараёнда бўлгани каби масофавий таълимнинг ҳам методик, иқтисодий, ижтимоий ютуқлари ва афзалликлари, ҳамда камчилик ва салбий томонлари мавжуд.

Методик ютуқлар ва афзалликларига қуйидагиларни киритиш мумкин: □ Дарс жадвали қулайлиги. Ўқувчи ўзига маъқул бўлган вақтда ўқув жараёнига қатнашиши мумкин.

- Қулай фойдаланиш манзиллари. Ўқувчи интернет кафе, уй, меҳмонхона, иш жойида ва бошқа жойлардан ўқув жараёнига қатнашиши мумкин.

- Қулай ўқиш темпи. Таълим, ўқувчилар янги билимларни тушуниш темпида ўтказилади.

- Қулай ўқув режа. Ўқув режани талабларга индивидуал ва давлат таълим талабларига мос ҳолатда ташкил қилиш мумкин.

- Маълумотлар базасининг тўпланиши. Олдинги ўқиган талабалар билимларини тўплаш ва ундан фойдаланиш имконияти.

- Кўргазмали қулайликлар. Мултимедия имкониятларидан тўлиқ фойдаланиш имконияти.

\*\*\*\*\*

- Малакали ўқитувчиларни танлаб таълим жараёнига жалб қилиш. Иқтисодий ютуқлар ва афзалликларга қуйидагиларни киритиш мумкин:

- Чексиз масофага таълим бериш. Ўқитувчи ва ўқувчилар ўртасидаги масофа ҳеч қандай аҳамиятга эга эмас.

- Иш жараёнига ҳалақит бермаслиги. Ўқувчи ишдан ажралмаган ҳолатда таълим олади.

- Ўқувчилар сонини ошиши. Масофавий таълим технологиялари тўлиқ қўлланганда ўқув муассаса талабалари сони 2-3 баробар ошиши мумкин.

- Нархи. Масофавий таълим курслари оддий курсларга қараганда 2 ва 3 баробар арзон.

Ижтимоий ютуқлар ва афзалликларга қуйидагиларни киритиш мумкин:

Ижтимоий гуруҳларга ажратиш йўқлиги. Масофавий таълим курсида иккинчи олий ёки кўшимча маълумот олувчилар, малака ошириш ва қайта тайоргарлик ўташ истаги бўлганлар; иккинчи параллел маълумот олиши хоҳлаган талабалар; марказдан узоқда, кам ўзлаштирилган минтақалар аҳолиси; жисмоний нуқсонлари бўлган шахслар; армия хизматида бўлган шахслар; ва бошқалар қатнашиши мумкин.

Ёш чекланишлари йўқлиги. Ўқишга жалб қилинувчиларнинг ёш чекланишлари истисно қилинган. Аммо масофавий таълимда салбий томонлар ҳам борлиги ҳақида айтиш лозим. Уларга қуйидагиларни киритишимиз мумкин:

1. Электрон ҳолатдаги таълим ва мулоқот жараёнларга ишончсизлик. Ушбу сабабдан талабалар асосан виртуал ҳолатдаги таълим турида эмас, балки оддий (кундузги ва сиртки) таълим турларида ўқиш истагида бўлишади.

2. Давлат масофавий таълим стандартлари йўқлиги ва натижада давлат нусхасидаги диплом берилмаслиги. Шу сабабдан кўпгина масофавий таълим курслари битирувчиларига фақат ушбу курсни битирганлиги ҳақида сертификат ёки гувоҳномалар берилиши.

3. Виртуал муҳит ва техника таъминот билан боғлиқлиги. Масофавий таълим интернет борлиги, ундан фойдаланиш нархи, тезлиги ва сервислар мавжудлигига, махсус коммуникация техникалари мавжудлиги ва улар ишлашига тааллуқли.

4. Ўзаро чекланган ижтимоий муносабатлар – бунда ўқитувчи билан муносабатларни ривожлантириш, локал тармоқ орқали боғланишдаги чекловлар, махсус тизим орқали боғланиш, яъни жонли мунозараларнинг йўқлиги, талабалик муҳитининг йўқлиги кабилар.

5. Технология қиймати ва режалаштириш – талабадан янги компьютер ёки замонавий мобил алоқа воситаси, тезкор интернет алоқасига эҳтиёж, тузилган дарс жадвалига мос ишлаш, яъни ўқитувчи вақти билан талаба режалаштирган вақтнинг мос келмай қолиши кабилар.

6. Баҳолаш самарадорлиги – ўқитувчилар талабаларни баҳолашда улар мавзуларни ўрганаётганлиги, ва баҳолашлардаги муаммолар.

7. Ўқитувчилар учун муаммолилиги – ўқитувчи анъанавий таълимга, яъни маъруза, жонли мулоқот, тарқатма материалларга ўрганиб қолган бўлса, у янги технологиялар ва дастурий таъминотдан фойдаланиши муаммо бўлиши аниқ. Бунинг устига ўқитувчида кўргазмалар, электрон дидактик материаллар тайёр бўлиши ҳам керак. Онлайн таълим ўз ишини тўғри режалаштира оладиган ва интизомли, мақсадли талабалар учун самарали муқобил вариант эканлигини унутмаслигимиз керак. Масофавий таълим жараёнини ташкил этишда қуйидагилар иштирокини таъминлаш шарт ҳисобланади; булар, масофавий курс муаллифи, методист, ўқитувчи (тьютор, координатор), руҳшунос, администратор, документовод, телекоммуникация ва дастурий таъминот гуруҳи ҳамда ўқувчилар (талабалар).

\*\*\*\*\*

- Муаллиф – масофавий курсни яратувчи, уни янгиловчи-ривожлантирувчи ва тахрирловчи шахс.
- Методист – масофавий курс муаллифига консултациялар берувчи ва курсни тахрирловчи шахс.
- Ўқитувчи – ўқувчилар билан ўқиш жараёнида мулоқотда бўлувчи ва уларга ёрдам берувчи ҳамда уларнинг билимларининг текшурувчи шахс.
- Рухшунос – ўқиш жараёнининг психологик мониторингни ташкил қилувчи шахс.
- Администратор – ўқувчиларни қабул қилиш ва ўқишдан четлаш масалаларини ечувчи ва малакавий ўқитувчиларни жалб қилувчи шахс.
- Документовед – ҳужжатлар билан ишловчи шахс.
- Телекоммуникация ва дастурий таъминот гуруҳи – дастурлар ва телекоммуникация ресурслар ишини таъминловчи шахслар.

Ўқувчилар (талабалар) – ўқув жараёнида қатнашувчи шахс. Масофавий таълим тизимининг ўқув жараёнини ташкил қилишда қуйидагиларни бажариш мақсадга мувофиқ бўлади:

- ❖ Ўқув материалига методик талабларни ишлаб чиқиш;
- ❖ Янги билимларни бериш усулларини ва ҳажмларни аниқлаш;
- ❖ Дарс жадвалларини ишлаб чиқиш;
- ❖ Бутун курсни бир нечта модулларга бўлиш;
- ❖ Ҳар бир модул тугалланишидан сўнг талаба томонидан қандай билимларга эга бўлиш меъзонларини кўрсатиш (аниқлаш);
- ❖ Ўқув жараёни мониторингини ташкил қилиш;
- ❖ Текширув жараёнларини режалаштириш;
- ❖ Талабаларнинг мустақил ишларини режалаштириш;
- ❖ Ўқув жараёни натижаларини прогнозлаштириш;
- ❖ Натижаларни аниқлаш ва таҳлил қилиш.

Ўзбекистон бошқа Мустақил давлат ҳамдўстлиги мамлакатларига ўхшаб ўзининг таълим соҳасини жаҳон стандартларига олиб чиқишга ҳаракат қилмоқда. Ҳозирги молиявий танқислик даврида, таълимнинг бу туридан кенг миқёсда фойдаланиш ўзининг ижобий самарасини бериши шубҳасиз.

Мазкур таълим турини жорий қилиш билан боғлиқ айрим муаммоларнинг келиб чиқиши табиий. Булар асосан маблағлар, техник таъминот ва шу соҳада малакали муҳандис ҳамда педагог кадрлар етишмовчилиги, лекин биз шу муаммоларни имконият даражасида ҳал қилишимиз зарур чунки, Ўзбекистон шароитида масофавий таълим ташкил қилиш катта самара бериши аниқ.

Юқоридагиларни хулоса қилиб шуни айтиш мумкинки, масофавий таълим комплексини таълим муассасаларига жорий этилиши ҳар томонлама фойда келтиради. Олий таълим тизимида бу комплексни жорий қилиш учун барча шарт-шароитлар мавжуд. Республика миқёсидаги барча олий таълим муассасалари компьютер, ахборот ва коммуникация технологиялари билан яхши таъминланган. Уларнинг барчаси Интернет тармоғига уланганлар. Ушбу технологияларни таълим тизимида кенг жорий этиш олий таълим муассасалари олдида қўйилган кўп муаммоларни ўз пайтида ҳал этишга ёрдам беради. Ҳозирда фанларни компьютерлардан фойдаланиб ўқитиш муҳим аҳамият касб этмоқда. Компьютер технологияларининг имкониятларидан ўқувчиларни шахсга йўналтирилган ривожланишини, ижодий қобилиятларини ривожлантиришда самарали фойдаланиш мумкин.

### **Фойдаланилган адабиётлар**

1. Ўзбекистон Республикаси Президентининг “Ўзбекистон Республикасини янада ривожлантириш бўйича Ҳаракатлар стратегияси тўғрисида”ги фармони. 2017 йил 7 февраль.
2. Ўзбекистон Республикаси Президентининг “Олий таълим тизимини янада ривожлантириш чора-тадбирлари тўғрисида”ги ПҚ 2909-сонли қарори. 2017 йил 20 апрель.
3. Мирзиёев Ш.М. “Илм фан ютуқлари – тараққиётнинг муҳим омили”// “Халқ сўзи”. 31 декабрь 2016 йил.
4. Абдукодиров А.А., Пардаев А.Х. “Масофали ўқитиш назарияси ва амалиёти”. Тошкент, “Фан” нашриёти 2009 й, 145 б.
5. Азизова М.И. “Ўзбекистонда масофавий таълим тизимининг ривожланиш тенденциялари”// “Халқаро молия ва ҳисоб” илмий электрон журнал, № 3, июнь 2018 йил.
6. Парпиев А., Бегимкулов У. “Электрон университет”// Масофавий таълим технологиялари ЎЗМЭ давлат илмий нашриёти. – Т.: 2008 й. 196 б.
7. Калинина С.Д. “Предпосылки использования дистанционных образовательных технологий в системе высшего профессионального образования” // Педагогическое образование в России. 2015. №1. С. 11–15

\*\*\*

**Ҳочиев Комронҷон Маҳмадқулович**  
**Устои калони Донишкадаи Омӯзгории**  
**Тоҷикистон дар ш.Панҷакент**  
**кафедраи “фанҳои ҷамъиятӣ ва ҳуқуқ”**

### **НАҚШИ МУТАХАССИСОН ДАР ТАШАККУЛИ ФАРҲАНГИ ИДРАКУНИИ ҶОМЕАИ МУОСИР**

Дар урфият мегӯянд, ки ба ҳар як шахс аз рӯи рафтору кирдораш баҳо медиҳанд. Дар ин ҷо рафтор ба маънои хулқу атвори шахс дар оила, ҳаёти маишӣ, коллектив, ҷамъият, дар рафти муомила, муносибати байни ҳамдигарӣ истифода шудааст.

Кирдор муродифи рафтор аст. Таҳти мафҳуми маданияти рафтор, умуман тарзи муносибат, муомила, шиштухез, либоспӯшию сӯхбати шахсро дар оила, коллектив, корхонаҳо, ҷойҳои ҷамъиятӣ, истеҳсолот мефаҳмем, ки дар он дараҷаи шуурнокӣ, фаросат, ҷаҳонбинӣ, таҷрибаи зиндагии шахс зоҳир мешавад<sup>1</sup>. Маданияти рафтори шахс ба шароити таърихӣ, доираи ҷаҳонбинӣ, таҷрибаи ҳаётӣ, имкониятҳои сиёсӣ иҷтимоӣ ва оилавӣ саломатии шахс вобастагии калон дорад.

Инсон ҳамчун мавҷудоти оқил доимо бо назардошти имкониятҳои мушаххас рафтор мекунад. Маданияти рафтори шахс ҳамеша яқхела нест. Баъзан шахс дар оила яқхел рафтор намуда, дар байни коллектив бошад дигар хел рафтор мекунад.

Албатта, мафҳуми маданияти рафтор нисбат ба одоби муошират васеътар аст. Чунки маданияти рафтор дараҷаи тарбияи сиёсӣ, ҳуқуқӣ, муносибат ба санъат, аз илму ҳодисаҳо боҳабар будани касро дар бар мегирад.

Баланд бардоштани дараҷаи маданияти рафтори муҳандис, сарвар ва аҳли ҷамъият аҳамияти ахлоқӣ, сиёсӣ, иқтисодӣ ва илмӣ дорад. Масалан қоидаҳои оқилонаю дуруст ташкил намудани меҳнат, боинтизомии садоқатро оид ба касби худ баланд бардошта, то ки коргар, мутахассис аз касбу кори худ ҳаловат барад.

Дар истеҳсолот ташкили илмӣ меҳнатро осону васеъ менамояд, то ки сарвар ва ё муҳандис масъулияти дар дӯш доштаи худро дуруст ба ҷо орад. Умуман, риоя ва

<sup>1</sup> Асрориён Ҷ, Сайвалиев Н. Мавод доир ба назарияи фарҳанг. - Душанбе, 1994.с58

татбиқи қоидаҳои мазкур, маданияти рафтор барои дар шаҳру деҳот тезтар интишору қорӣ гардидани маданияти баланди ахлоқӣ имконият медиҳад. Дар рафтори инсон доимо дараҷаи маданият, урфу одат, ҳатто вазъият дар саломатии ӯ зоҳир мешавад. Рафтор воқеияти олами ботинии шахс аст. Риояи талаботҳои маданияти рафтор дар навбати худ ба вазъияти рӯҳии шахс таъсир намуда ӯро аз ҷоҳилий ва беинтизомӣ нигоҳ медорад. Барои ин мо бояд ба олами маданияти сухан назар кунем.

Маданияти сухан низ ҷузъи маданияти умумии инсонӣ мебошад. Дар пешонаи ҳеҷ кас дараҷаи донишу қобилият, ақидаю мақсад, орзую умедаш навишта нашудааст. Олами маънавӣ фаҳму идрок ва кирдору рафтори инсонро фақат дар ҷараёни сӯҳбат метавон фаҳмид. Тавре ки мавлоно Ҷомӣ фармудаанд:

Ҳар ҷӣ ба дил ҳаст зи поку палид,  
Дар сухан ояд асари он падид.

Пас маданияти сухан чист? Маданияти сухан пеш аз ҳама, вобаста ба шароит ва мутобиқи мақсади муомила беғалат ва пурмазмун баён кардани фикр аст. Маданияти сухан мавзӯи баҳси забон, адабиёт, ахлоқ, зебоишиносӣ, мантиқ ва фарҳангшиносӣ низ мебошад. Агар тавассути омӯзиши фарҳангшиносӣ дараҷаи маданияти мардуми ҷомеа ба мо маълум гардад пас хислати одамонро дар ҷараёни сӯҳбат метавон фаҳмид. Оиди масъалаҳои фалсафии сухан назар кунем, сухан аз ҷиҳати мазмуну шакл ба зебою зишт тақсим мешавад, ин ҷиҳати онро илми зебоишиносӣ мавриди тадқиқ қарор медиҳад<sup>1</sup>.

Ҳадафи мо ин аст, ки таҳлилу таҳқиқи маданияти сухан ба таври ҳамаҷониба сурат гирад. Ақидаю пандҳои судбахше дар хусуси санъату одоби сухан аз қадимулайём дар байни мардуми Шарқу Ғарб вучуд дорад. Омӯзишу азбар кардани он дар таълиму тарбияи ҳар як фарди ҷомеа аз рӯи мақсади хеш буда, он қисми таркибии фарҳанги миллӣ мебошад. Асосҳои онро дар мактаби олий не, балки дар мактаби миёна бояд омӯхт, то ин ки дониш ба малакаю одат табдил ёбад. Агар мо ба маданияти муносибат рӯ орем, ин маҷмӯи усул, меъёр ва қоидаҳои ахлоқии робитаи тарафайни одамон аст, ки хангоми мубодилаи ақида фикр ва таҷриба риояи онҳо ногузир аст.

Маълум аст, ки одамон барои ҳалли масъалаҳои шахсӣ, оилавӣ, касбӣ, ҷамъиятӣ, миллӣ, илмӣ, истехсолӣ ва ғайра байни хеш мубоҳисаю мубодилаи афкор мекунанд. Маданияту муносибати тарафайн талаб мекунад, ки пеш аз ҳама мавзӯи баҳс ва мақсади он муайян шавад, то ин ки ҳар ду тараф ба таври возеҳ мақсаду мавзӯи сӯҳбатро бидонанд ва онро бо масъалаҳои дигар омехта накунанд. Ба ибораи дигар, рӯзномаи маҷлис, сӯҳбат, мулоқот, музокира, машварат ва ғайраҳо бояд пешакӣ маълум гардад, дар ҷараёни сӯҳбат тарафҳо низоми сӯҳбатро риоя карда боодобона суханони якдигарро гӯш кунанд ва ба саволҳо ҷавоб диҳанд.

Фикр бояд возеҳ ва факту рақамҳо муайян бошанд. Манфиат, имконият ва шароити ҳамдигарро низ бояд ба назар гиранд. Дар ин ҳолат сӯҳбат гарму нарм шуда боварии мубоҳисон бо ҳам меафзояд.

Дар ин бора ҳаким Фирдавсии Тӯсӣ чунин фармудаанд:  
Сухан нарм гӯй, эй ҷаҳондида мард,  
Маёлой лабро ба гуфтори сард.

Дар ҳақиқат риояи маданияти муносибат обрӯю эҳтироми роҳбарони давлат, корхона, ташкилоту муассисаҳо, ширкатҳои саҳомӣ, намояндагони дипломатия ва намояндагони дигар ташкилотҳоро афзуда, боиси зиёд шудани самимияти дигарон нисбат ба онҳо мегардад.

Маданияти муносибат дорои аҳамияти шахсӣ ва ҷамъиятӣ буда, дараҷаи маданияти шахсиро нишон медиҳад. Вай боиси наздикии одамон ва ҳамкасбон шуда

<sup>1</sup> Сулаймонов С. Фарҳангшиносӣ. - Душанбе, 2001.с87



чунин шароитеро ба вучуд меорад, ки одамон дар он шароит бо ҳам аз таҳти дил мулоқот карда метавонанд<sup>1</sup>.

Ва ё суханони баръакси он - суханони шубҳаовар, мағрурона ва авомфиребона муносибатро вайрон ва атрофиёнро асабӣ намуда, ҳалли масъаларо душвор мегардонад. Бояд гуфт, ки дар тарбияи шахс ва маданияти муносибат дар паҳлӯи мактаб нақши оила низ хеле бузург аст.

Шахсони мутахассис ва роҳбарикунанда низ ба меъёрҳои одоби муошират бояд риоя кунанд. Одоби муошират ин маҷмӯи қоидаҳои рафтор, муомила бо атрофиён мебошад. Қоидаву тартиби одоби муошират якранг набуда балки мухталиф аст. Масалан: Қоидаи рафтор дар доираҳои гуногун, одоби муоширати дарборӣ, одоби муоширати дипломатӣ, одоби муоширати ҷамъияти олии ва ғайра дида мешавад.

Он аз тарафи шахсони масъул амалӣ мегардад, ки дар ҷомеа хеле зарур ва муҳим мебошад.

Одоби муошират дар ҷомеаи муосир раванди демократикунонӣ ва инсонпарвариро дар ҳаёти иҷтимоӣ инъикос карда, дар заминаи тамоман дигар бунёд мегардад. Одоби муошират дар ин ҷомеа хеле соддатар шуда, беандоза озод ва табиӣ мешавад.

Нисбати ҳамаи одамон новобаста ба мансабу мавқеи ҷамъиятиашон хайрхоҳона ва бо эҳтиромона бояд назар кард. Дар қадом давра замоне набошад, одоби муошират ин маҷмӯи меъёру қоидаҳои бомаданияту мусолимадомез, хайрхоҳонаи муносибати одамон мебошад. Аз ҷониби дигар қайд кардан ҷоиз аст, ки одоби муоширати мардуми ҷаҳон аз ҳам фарқ мекунад. Муҳаққиқон одоби муоширатро ба ду навъ - Шарқӣ ва Аврупоӣ ҷудо намудаанд. Ба ақидаи эшон маданияти муоширати Аврупоӣ бештар ба паҳлӯҳои зоҳирии ҳаёти инсон нигаронида шуда, фақат он чизхоёро ба қоида даровардааст, ки бо сабабҳои гуногун барои одамони бомаданият дастрас будаанд, ки муоширати аврупоӣҳо ба шохаҳо тақсим шуда аз ҳамдигар фарқ мекунанд.

Одоби маданияти муоширати Шарқӣ бештар ба риояи расму ойин таъя намуда ба вайрон кардани меъёру қоидаҳои қабули оммагардида роҳ намендихад. Дар аксарияти ноҳияву деҳоти Шарқ мардум побанди меъёру қоидаҳои патриархалӣ, (ачдоду авлодӣ) гардида аз доираи муносибатҳои маҳалгароиву хешутаборчигӣ баромада наметавонанд. Ҳол он ки низоми демократӣ бе озодию эҷодкорӣ, воқеъбинию адолатпарастӣ пеш рафта наметавонад.

Аммо ҳаёти иқтисодӣ, маданӣ, илмӣ-техникӣ ва муносибатҳои байналмилалӣ ба одоби муоширати ҷавонон ҳатман таъсири ҳудро мерасонад. Одоби муошират ба фаъолияти касбомӯзии ҷавонон низ таъсири бузурге расонида мутабиқи талаботи ҷомеа ва тақозои замона тақмил ёфта дигаргун мешавад. Аз ин рӯ тадқиқоту таҳлили он тақозои замона аст. Чунки одоби муошират ҳамчун унсурҳои фаъолияти маънавии инсон ба рушду нумӯи ҷомеа таъсири ҳудро мерасонад.

Ҷомеаи имрӯзаро ба Шарқу Ғарб ҷудо намудан хеле душвор аст. Робитаҳои имрӯзаи маданӣ, илмӣ, техникӣ, иқтисодии байналмилалӣ тақозо мекунад, ки аз баҳри меъёру қоидаҳои маҳдуду кӯҳнашуда баромада, низоми меъёру қоидаҳои мутабиқи арзишҳои ахлоқии ҳақиқии умумиинсонӣ, инсонпарварӣ ва воқеаҳои одилоноро ташвиқу тарғиб карда, маданияти ахлоқии миллии ҳудро тақмил диҳем ва ғанӣ гардонем. Қормандони соҳаи маориф мекӯшанд, ки ҳар як фард пояҳои дониши илмию техникӣ ва малақаҳои меҳнатиро аз худ намуда, солиму нерӯманд ба арсаи зиндагии мустақил қадам гузоранд<sup>2</sup>.

<sup>1</sup> Сулаймонов С. Фарҳангшиносӣ. - Душанбе, 2001.с.108

<sup>2</sup> Сулаймонов С. Фарҳангшиносӣ. - Душанбе, 2001.

\*\*\*\*\*

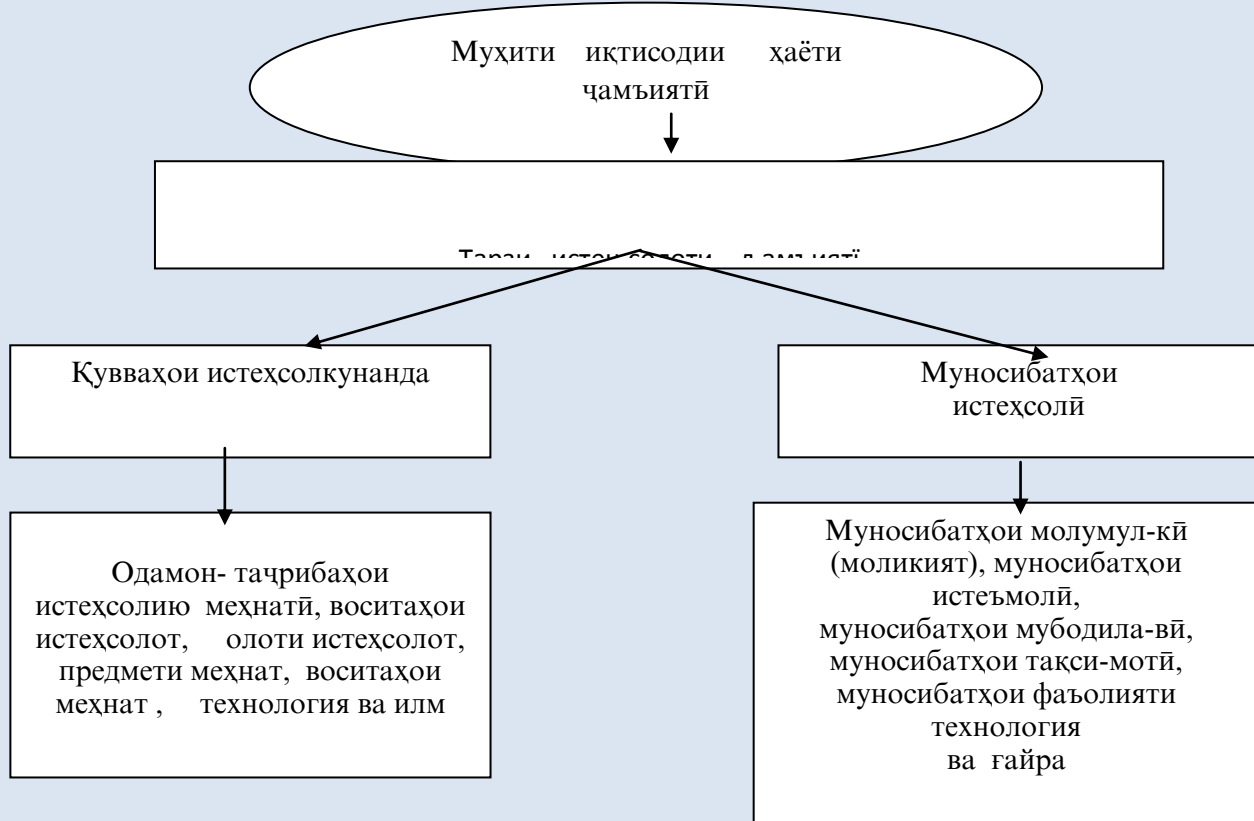

#### Адабиёт

1. Асрориён Ҷ, Сайвалиев Н. Мавод доир ба назарияи фарҳанг. - Душанбе, 1994.
2. Муқимов Р. Маданиятшиносӣ. - Душанбе, 1998.
3. Сулаймонов С. Фарҳангшиносӣ. - Душанбе, 2001.
4. Темур Атахонов, Сафар Сулаймонӣ. Тамаддун. кит, 1- 2. - Душанбе, 2003-2005.
5. Арбобзода А. Таърихи фарҳанги халқи тоҷик. - Душанбе, 2003 .
6. Дьяконов М. Маданияти қадими тоҷикон. - Сталинобод , 1959.
7. Одинаев Ё., Гадоев Б. Асосҳои маданияти шахс. - Душанбе, 2003.
8. Силичев Д. А. Культурология. М., 1998

\*\*\*

**Маҳмадшоев Маҳмадшо**  
дотсенти ДДХ ба номи  
академик Бобочон Ғафуров

#### ВАСФИ НИШОПУР ВА ХУРОСОН ДАР АШЪОРИ НАЗИРӢ

Дар таърихи адабиёти тоҷику форс бархе аз суҳанварон бо назардошти вазъи ноороми замон, тохтутозҳои пайдарҳамаи аҷнабиён тарқи сарзамини хеш намуда, дар мусофират умр ба сар бурдаанд, аммо ҳама ошон аз муҳаббату дӯстдории марзубуми аҷдодӣ ёдоварӣ намудаанд.

Назирии Нишопури шоири ширингуфтор низ аз зумраи ҳамон адибонест, ки дар муҳочират зиставу доғи ҳичрони ватанро кашидааст. Бино ба гуфти муҳаққиқони ватаниву

\*\*\*\*\*

хориҷӣ дар сарзамини Ҳиндустон “шоири комраво ва муваффақ буда, аз нахустин суханварони порсиғӯи давронаш, ки ба дарбори Хони Хоқон роҳ ёфта будааст.

Ба қавли Шиблии Нуъмонӣ аз соли 1001 то охири умр дар Аҳмадободи Гучарот муқим буд ва дар соли 1002 ба сафари Макка рафт. Ва кораш бад-он поя расид, ки подшоҳи суханшинос монанди Ҷаҳонгир ўро ба дарбори худ талаб кард ва барои қасидае, ки дар мадҳаш суруда буд, асбе ва ҳазор рупия ҳадя дод [9,114].

Инчунин Шиблӣ бобати рӯзгори мувафақи Назирӣ дар сарзамини Ҳинд сухан гуфта, ҷои дигар қайд менамояд, ки шоири соҳибном дар ин ҷо тичорат низ мекардааст ва кораш равнақ дошта, дар фанни заргарӣ устод буда, “зиндагии амирона” доштааст”[9,119].

Аммо бо вучуди ҳамаи ин дороиҳо, мавқеъ доштан ва аз ҷиҳати моддӣ таъмин буданаш Назирӣ аз ин мусофиратҳо дилгир гашта, ба ёди ватанаш нола мекунад ва орзуманди диёр буданашро иброз доштааст:

Дилам зи Ҳинду Самумаш нигар гудохта шуд,  
Дар орзӯи Нишобураму шамоли Ҳирот [6,413].

Муҳаббати Нишопур ва Хуросон дар дили Назирии суханвар ҷойгоҳи маҳкаме дошт ва моҳиву обро ба хотир меорад, ки бе ҳам буда наметавонанд. Ҳама зебоиҳову дилкашиҳо ва дилрабоиҳои Ҳиндустони афсонавӣ натаво-нистааст андешаву хаёли шоирро комилан банд созад. Мавсуф бо меҳру самимияти хоса диёрашро ба ёд оварда ҷои дигар чунин гуфтааст:

Меҳнат кашидагон ба ғурбат фитодаем,  
Бигзошта зи ҷаври ҳаводис паноҳро.  
Аз баҳри кимиёи фароғат зи шаҳри хеш,  
Баркандаем решаи мардум гиёхро.  
Бас дар ҳавои маскани ғурбат гудохтаем,  
Иксир агар кунем сазад хоки роҳро.  
Аз симиутальтони Нишобур кардаем,  
К-он зари сафед, замини сиёхро.

Беҳтар, ки ҷисми зор ба хоки ватан барем,  
Ҳақи меҳрубон кунад дили Аббос шоҳро [6,564].

Бо ин ки ҷозибҳои Ҳинд чандон фаровону гуногунранг аст, ки камтар касе эҳсоси ғурбат мекунад, аммо шавқи ватан дар Назирӣ аз он ҷозибҳо болотар меистод ва ҳамвора ёди Хуросон нолаи ўро бармеангехт:

Булбулони Ҳинд нохуш нағмаанд,  
Андалебе аз Хуросон оварем[6,305].

Назирӣ ҳамчун инсонии қадриносу заҳматписанд ва суханвари дорои андешаҳои ҷолибу арзишманд нисбат ба ин сарзамини афсонавӣ носипосу қадриношинос нест ва худ эътироф мекунад, ки дар он муҳит аз касе шиквае надорад ва бо ин ки Ҳинд худ “шакарuston” аст, аммо тӯтии табъи ў ҷои дигареро хостгӯи менамояд. Бо ҳама фарҳабиш имконияти фароҳаш ин сарзамини аҳли ҳунар наметавонист ҷои Нишопуру Хуросонро фаро гирад, ки дар навиштаҳои поёнии шоир баръало эҳсос мешавад:

Аз кас надорам шиквае, аз талхии айши ман аст,  
Гар тӯтии табъам даҳан з-ин шакарuston хуш накард.  
Баҳри азимат толеъам сад раҳ ба ҳар дар қаръа зад,  
Ғайр аз ҳарими дарғаҳи шоҳи Хуросон хуш накард.  
Аз носипосӣ гаштаам маҳрум аз он Ҷаннат вале,  
Одам асири Ҳинд шуд чун хулд ризвони хуш накард[6,419].

Аз нигоҳи Назирӣ сарзамини Хуросон чандон бузургу дӯстдоштанӣ аст, ки “рашҳае аз хусни ҷонон” бар он пошидаанд ва он дар радифи беҳтарин маконҳои ҷаҳон ва муқддастарини онҳо маҳсуб мегардад.

\*\*\*\*\*

Ранги ҳар нақше к-аз он ангеҳт таб,  
Чиниён бар қасру айвон рехтанд.  
Доғи ҳар савдо к-аз он андӯхт ишқ,  
Мисриён бар байти эҳзон рехтанд.  
Накҳате бархост з-ин савдо ба Миср,  
Бар қамиси моҳи Канъон рехтанд.  
Асли ин фараҳ аз яман шуд атрбез,  
Бар Набӣ аз файзи Раҳмон рехтанд.  
Мояе мемонад боқӣ з-ин абир,  
Бар Назирӣ дар Хуросон рехтанд[6,160].

Ҷарчанд Назирӣ тайи си сол дар Гучрот зиставу онҷоро мисли ватан дӯст доштааст, аз ин макон баҳрахову неъматҳо бардоштаву дилбастагиҳо ва хотироти ширине дорад, ёду ҳичрони хотираш ба Нишопур гоҳ чандон шуълавар мегардид, ки девонаи зоду буми худ мешавад ва ҳаёлан озими дидори зоду бум ва шавқи ватанаш Хуросон гашта, бо Гучрот падруд мегӯяд. Назирӣ дар ҳамин хусус қасидае дорад бо унвони “Наъти Расули Акрам ва қасди тарки Гучрот ба азми Хуросону Нишопур”.

Гучротро ба азми Хуросон кунам видоъ,  
Бути ҷаҳорғони Ҷинд ба Ҳелмон дароварам.  
Сӯи Ироку Форс зи осори табъи хуш,  
Хулдӣ зи назму насри музаййин дароварам.  
Чанде ба ҳам набурдӣ Ҷоқониву Мучир,  
Ғавғо ба шервону ба имрон дароварам.  
Ибдоли ваш Назирӣ эҷозии шеваам,  
Баҳман ба савру савр ба баҳман дарварам[6,450].

Сӯзиш ва дарди ҳичрон, шуълаи даргирони қалби пуртуғёни шоир бо ёд ва лазизиву арзиши бемисоли диёр уро водор менамояд, ки бо қалам аз забони дил сухан гуяд ва фарёди ҷонгудоз намуда, аз сарои модари азизу қабри падари бузургвораш ёд менамояд, ки:

Дил ташна аст, к-он Нишопур меравам,  
То обу ранг рафта ба маъдан дароварам.  
Гирам сарои модару қабри падар муқом,  
Оромашон ба маъману маскан дароварам[6,450].

Аксар нодирагуфторони даврон дилбарони ҳиндиру васфу тараннум намуда, аз онҳо бо шефтагии хос ёдоварӣ менамоянд ва онҳоро бо ибораҳои “намакин будан” ва “кони намак” бештар тавсиф месозанд, амсоли байти зерини Шаҳидии Қумӣ, ки гуфтааст:

Гучротиён ҳама намакин, дили кабобашон,  
Меҳӯранд ва чун хуни Шаҳидӣ шаробашон.

Аммо Назирӣ Нишопурӣ аз дилтангӣ ва ҳичрону дурии ватан ин сифати ба орази ҳиндуён хосро ба нишопуриён нисбат медиҳад, ки:

Ҳаст Нишобурро кони хуши намак,  
Ин малоҳат з-он намакдон оварем[6,306].

Назирӣ агарчӣ ҳамвора Ҷиндро азиз медорад ва гоҳ “аз шакари Ҷиндустон” ёд мекунад, баъзан аз сияҳчашмони ҳиндиру ба хотир меоварад, гоҳ бар он бовар аст, ки Ҳазрати Одам Абулбашар Ҷиндро бихишт тарҷеҳ дод ва дар Ҷинд фуруд омад ва дар васфи Ҷинд гуфта, ки инчо ҳамеша сарсабз ва баҳоройин аст ва дар он хабаре аз пойизу зимистон нест, аммо ҳаёлан ва самимона сарзамини аҷдодияшро дӯст медошт ва парастии менамуд. Бо ин ҳама комғориҳо ва пешравиҳо дар Ҷинд, ҳаргиз аз ёди ватанаш Нишопуру Хуросон гофил намемонад ва дар ҳар фурсате ба ёди диёраш нола мекунаду вижагиҳову маҳосини гуногуни фарҳангиву таърихии онҷоро ба ёд меоварад ва ҳамин ихлосу муҳаббатро мо

\*\*\*\*\*

ҳамчун хотироти дили пареши суханвари ватанпарвар дар ашъораш хондаву баҳраманд мешавем.

Нигоштаҳои Назирии Нишопурӣ нишон ва ҳушдор медиҳад, ки ватан муқаддастарину дӯстдоштатарин макон буда, лоиқи парасториву ҳифз ва ҳимоят фарзанди сазовор ба он будан аст, зеро “дар ватан будаи бе ёди ватан бе ватан аст...”

#### Пайнавишт:

1. Гаффорова Замира. Ташаккул ва инкишофи адабиёти форсиабони Кашмир дар асрҳои ХУI-ХУIИ. –Хучанд: 2011.
2. Мирзоев А. Адабиёт (ёри барои омӯзиши адабиёти асрҳои XVI, XVII, XVIII ва XIX-и тоҷик). – Сталинобод: Нашрдавтоҷик, 1948
3. Мирзоев А. Муҳимтарин сарчашмаи адабиёти асри XVII. – Шарқи сурх, 1940, № 5.
4. Мирзоев А. Тазкираи Малехо ва баъзе масъалаҳои таърих. – Шарқи сурх, 1946, № 1.
5. Мустаффии Сабзаворӣ, Ризо “Симои Ҳинд дар сабки ҳиндӣ”, фаслномаи Қанди Порсӣ, Дехлӣ, 1373 шумораи 7.
6. Назирии Нишобурӣ “Девон”, ба тасхеҳи дуктур Музоҳири Мусаффо, Техрон: 1340.
7. Саъдиев С. Адабиёти тоҷик дар асри XVII.-Душанбе: Дониш, 1985
8. Ҳодизода Р., Каримов У., Саъдиев С. Адабиёти тоҷик. Асрҳои XVI- XIX ва ибтидои асри XX. – Душанбе: Маориф, 1988.
9. Шиблӣ Нуъмунӣ Ҳиндӣ “Шеър-ул-ачам”, тарҷумаи Саид-муҳаммади Тақии Фахрдобии Гелонӣ, Техрон: интишороти “Дунёи китоб”, 1363.

\*\*\*

**Исмаи Нусратиллоевич Наимов,**  
базовый докторант  
Института истории Академии Наук  
Республики Узбекистан

#### ПОДРОБНОСТИ ПОСОЛЬСКОЙ ПОЕЗДКИ, СФОРМИРОВАВШЕЙ ДИПЛОМАТИЧЕСКОЕ МАСТЕРСТВО АХМЕДА ДОНИША И ЕЕ ПРАКТИЧЕСКОЕ ЗНАЧЕНИЕ

Путешествие Ахмада Дониша в Российскую Империю послужило толчком для его просвещения. Он был в империи три раза в своей жизни, познакомился с передовой культурой, пообщался с новаторскими людьми и получил много новостей. Это достойно повлияло на его просветительскую деятельность и богатое научное наследие.

После подписания мирного договора между Российской Империей и Бухарским эмиратом в 1868 году Амир Музаффар формирует состав делегации, которая будет отправлена в Петербург в июле 1869 года. 12 - летний сын эмира Саид Абдулфаттох Турадзон, зять эмира 66-летний Абдулкасим додхох (главный посол), мирохор-Махзумходжа, мир Солих, Мухаммад Насир, Шодибек, Сафар (брат жены эмира), а также другие члены делегации опеки (эллиқбаши) Соломон, Васик, Абдулхақимбий, Саидмаруф и Мирзашоҳ аксакал, а также главный имам и секретер посольства Ахмад ибн Насир включены<sup>1</sup>.

<sup>1</sup> НА Узб, Фонд-И-715, опис-1, дело-39а, лист-56.

На послов была возложена задача выразить верность и дружеские чувства эмира Музафара императору Александру и потребовать возвращения части бывших территорий эмирата, переданных России по мирному договору.

В связи с этим следует отметить, что перед отправкой своих послов в Петербург, 23 июля 1869 года эмир направил письмо генерал-губернатору Туркестана фон Кауфману специальное письмо<sup>1</sup>. В нем, после полной выплаты компенсации по секретным условиям мирного договора, эмир считал, что имеет право вернуть бывшие территории. Однако А. Дониш пишет, что не нужно быть слишком умным, чтобы понять, то что Империя не вернет оккупированные территории.

Послы прибывают в Ташкент 6 августа и находятся там до 29 августа, доставляя Кауфману специальное письмо эмира, а также проводя несколько переговоров, воплощающих цель посольской миссии. Об этом А.Дониш подробно сообщает в своем уведомлении из Ташкента в Бухару. Согласно документу, к послам прикрепляется переводчик П. И. Пашино, и с его помощью ведутся переговоры с несколькими русскими администраторами. Пашино, в свою очередь, несколько раз переводил переписку с Бухарским эмиратом и Россией. Во всех переговорах ставились вопросы о возвращении оккупированных территорий. А.Дониш осознал того, насколько чувствителен и важен этот вопрос и использовал свой дипломатический потенциал для эффективного ведения в контексте проводимых переговоров. Он даже рассказывал истории о Надиршах для содержательного прохождения переговоров, и через это он пытался достичь целей посольства. В письме говорится, что драмагон Струве признал его ум и сказал: “К настоящему времени не было таких достойных послов из Бухари, как вы. И когда пришли Яхяходжа, Наджмиддин и Мусабек, я не услышал от них ни слова одобрения и подобающего”<sup>2</sup>. Струве был прав в этом вопросе. Например, в начале мая 1867 года мирохор Мусабек отправился в Петербург со специальной записью. Однако он был приостановлен в Оренбурге, как и Наджмиддинходжа. Свидетель этого посольства ориенталист В. В. Радлов описывает посла Мусабека как “старого, очень хитрого и невежественного человека, который не может переступить данное им обещание”<sup>3</sup>.

Следует отметить, что переговоры в Ташкенте начали давать относительные результаты. Об этом в уведомлении имеет информация особого значения. В четверг 10 августа 1869 года, утром переводчик Петр Иванович Пашино сообщает об секретном телеграмме из Петербурга о возвращении Самарканда, Панджшанбе и Каттакургана и раскрывает некоторые подробности обсуждения бухарско-русских отношений, состоявшегося накануне в кабинете Кауфмана. Из биографии Пашино известно, что, основываясь на этом послании, послы требуют от губернатора исполнения решения о возвращении Самарканда. Но К. П. Кауфман категорически отвергает это. Дело в том, что эта телеграмма носил рекомендательный характер. Поскольку русский царь обладал полными полномочиями решать все вопросы в Туркестане положительно в пользу своего государства. Конечно, позже губернатор выяснил, кто сообщил послам эмирата секретным письмом и угрожал ему полевым судом.

Следует отметить, что до этого посольства посланная эмиром, была приостановлена в Оренбурге по разным причинам. Однако делегация в которой входил и Ахмад Дониш, удалось получить разрешение на выезд в Петербург. Конечно, для этого есть определенные факторы. В частности, послы Кауфману пытались объяснять необходимость этой миссии, когда находились в Ташкенте почти месяц. Кауфман рассказал, что в ходе

<sup>1</sup> НА Узб, Фонд-И-715, опис-1, дело-39а, лист-56-57.

<sup>2</sup> Айни К. Встречи Ахмада Даниша с П.И. Пашино // “Народы Азии и Африки”, 1963. - №6.

<sup>3</sup> Бартольд В. История культурной жизни Туркестана. – Ленинград. “АН СССР”, 1927. – С. 225.

\*\*\*\*\*

переговоров верховный правитель просил его решать любые интересующие его вопросы в Ташкенте, так как была наделена полномочиями решать любые вопросы с ханствами. Однако, согласно настаиванье послов, Кауфман сообщил, что “если эмир захочет воспитывать сына в России”, то можно решать положительно этот вопрос и будет позволено идти Петербург. Абулкасимби додхох заявил в конце переговоров, что “Тураджан был бы счастлив, если бы он лично преподнес подарки эмира Бухары своему высокому господину (императору)”. И после этого Кауфман считал, что нет никаких оснований отклонять эту просьбу. На наш взгляд, выход такой окончательной мысли от Абулкасимбия был маловероятен. Потому что А.Дониш как дает характерной чертой посланника то что он был глупцом, пьяницей который думал только о своей душе. Естественно, окончательно такой глубокой мысли не могли выйти от Абулкасимбия и он был вынужден прислушиваться совету и рекомендациям Ахмада Дониша каторий участвовал в этих переговорах в качестве секретаря. Но, к сожалению, Абулкасимбий не всегда следовал его. Можно понять, что это миссия находилась под угрозой невыполнения, и в то же время было достигнуто продолжение пути, так как Дониш имел возможность положительно разрешить дипломатические переговоры.

Следует отметить, что авторитет и репутация Ахмада Дониша были высоки перед членами делегации и, в свою очередь, также они были запуганы и воздерживаться от некоторых негативных привычек. Потому что он был человеком администрации и вынужден контролировать действия членов посольства. Однако их действия, как правило, были позорны для тех, кто не знает правил простой этики. Конечно, А.Дониш чувствовала себя неловко перед русскими из-за отсутствия у них этикета.

Послы отбывают в конце августа 1869 года под надзором приданных Кауфману офицеров – подполковника Колзакова, капитана Шписберга и лейтенанта Сиртланова. Они прибывают по адресу 3 октября по маршруту Чимкент – Туркестан – Джуней – Казалинск – Ирже – Орск – Оренбург – Самара – Нижний Новгород – Москва<sup>1</sup>. Они встречаются с уважением и размещаются по специально составленному плану. К членам делегации в качестве переводчика был прикреплен Козымбек.

Увидев в ходе своей поездки отсутствие этикетка посла Абдулкасима, А.Дониш считает необходимым сообщить о них, так как хорошо знает российские процедуры и дипломатические правила, чтобы не оказаться в неловком положении. Понятно, что осмысленная речь в беседах, проводимых с императором и министрами, невероятно важна.

Наконец, 22 октября 1868 года в 14:00 Российский Император Александр II примет бухарских послов<sup>2</sup>. После представления титула подписанного эмиром 8 августа 1868 года, Абулкасимбий, взявший слово на приеме, просит о возвращении территорий, которые были взяты. Без каких-либо предварительных условий, без проведения заранее подготовленной речи является причиной провала всех переговоров.

Из сказанного видно, что посол не добивается никакого результата из-за своей тупости и отсутствия абсолютных посольских навыков, незнания правил дипломатического этикета. Наоборот, это вызывает гнев императора и, следовательно, миссия этого посла утроена до провала. Просветитель утверждает, что, следуя дипломатическим правилам, когда посол многозначительно говорил в этом моменте, царь издал указ о возвращении некоторых провинций, в которые было взято даже, хотя бы когда он сидел спокойно, в связи с визитом принца, сами министры были убеждены, что они не откажутся вернуть некоторые провинции

<sup>1</sup> НА Узб, Фонд-И-1, опис-20, дело-2025, лист-1; И-5-фонд, опис-1, дело-97, лист-8.

<sup>2</sup> НА Узб, Фонд-И-715, опис-1, дело-396, лист-128.

или, по крайней мере, это в свою очередь несомненно избавит Бухарский народ от забот войны<sup>1</sup>.

Надо отметить, А.Дониш принял участие во втором своем визите в Петербург в качестве государственного деятеля, и это посольство сыграло положительную роль в формировании его общественно-политического мышления и дипломатического мастерства, завоевав особый авторитет и уважение во дворце эмира. Он старался действовать разумно, преследуя интересы родины во время дипломатических встреч во время второй поездки. Однако, как бы он ни старался, его усилия оставались безрезультатными. Потому что вопрос подготовки послов в эмирате находился в неудовлетворительном состоянии. По этой причине по возвращении из Петербурга просветитель составляет труд, содержащий дипломатические правила под названием “Рисалаи Низамийа”<sup>2</sup>, которые направлены на предотвращение подобных ошибок в будущем, гармонизацию дружественных отношений между двумя странами и представлений его эмиру, стремящемуся к тому, чтобы путь вражды с русскими был закрыт.

А.Дониш пытается объяснить неудачи внешней политики эмирата, а также дипломатии в ее осуществлении рядом факторов в своих исторических трудах: тем, что эмират обладает абсолютной властью в стране и система консультирования и ведения политики не введена; абсолютным пренебрежением к подготовке и отбору послов в эмирате; то, что допускается большая сумма расходов и, наоборот, не получают соответственно; неумение обучить послов правилам дипломатического благополучия; неумение выработать конкретные функциональные обязанности послов и формирование навыков ведения дел; несоблюдение простых правил общения в процессе переговоров, отсутствие умения грамотно вести переговоры; при назначении послов имели место случаи вспышки таких пороков, как коррупционные схемы и выговор<sup>3</sup>, в результате чего назначались некомпетентные люди; напротив, не входившие в состав посольства из числа ученых и интеллигентов, беспокойство о раскрытии тайн страны при выходе из посольства понятых, знающих людей<sup>4</sup>.

Опираясь на жизненный опыт, приобретенный во время мудрых путешествий, он выдвинул специальную теорию о выборе послов и формировании их навыков – представителя, который защищает интересы государства во внешней политике и осуществляет их. По его мнению, посол должен обладать следующими качествами:

- должен быть вдумчивым, острым на язык, сладкоречивым, мягко воспитанным;
- высокий уровень кругозора, этика речи к которому подбирается в состав посольства, то есть умение разумно говорить;
- должен быть кто-то, кто может произнести каждое слово на своем месте, кто понимает язык, религию, обычаи людей государства, сотрудничающего<sup>5</sup>.

А.Дониш также разрабатывает свои собственные предложения о том, глава государства как должен вести себя с послами других стран, в том числе:

- султан обязан иметь достойное уважение к представителям и послам, приходящим из его окружения;

---

<sup>1</sup> Дониш А. История мангитской династии. Перевод, предисловие и примечание И.А.Наджафовой. – Душанбе: “Дониш”, 1967. – С. 61.

<sup>2</sup> Аҳмад Маҳдуми Дониш. Рисола ё мухтасаре аз таърихи салтанати хонадони манғития. – Душанбе: Сарват, 1992. – С. 83.

<sup>3</sup> Дониш А. Рисола ё худ манғитлар хонадони салтанатининг қисқача тарихи. – Тошкент. “Ўзбекистон миллий энциклопедияси”, 2014. – Б. 77.

<sup>4</sup> Дониш А. Наводирул вақое. – Тошкент: “Фан”, 1964. – Б. 230.

<sup>5</sup> Дониш А. Наводирул вақое. – Тошкент: “Фан”, 1964. – Б. 54.



\*\*\*\*\*

- с послом должен говорить с вежливостью и уважением, когда упоминается его имя, даже если у них есть какая-либо враждебность или неприязнь к королю страны, которую он послал. Потому что эта работа находит причину для гармонии обеих стран<sup>1</sup>.

В заключение надо отметить что, просветитель объясняет в своих исторических трудах отношения России и Бухари второй половины XIX века, которых является свидетелем, разоблачает, насколько слаба внешняя политика эмирата. Конечно, следует отметить, что проявление такой идеи сложилось в результате его поездок в Российскую Империю. Встречи на высшем уровне дали толчок к созданию специальных работ, которые развили его мировоззрение и стали продуктом его деятельности. Он пишет серию стихотворений, которые всеми силами укрепляют его талант с целью вызвать положительное мнение о послых эмирата и даже прославляют Россию. Знакомясь с историческими трудами ученого, мы видим, что послы в них подвергались критике без преувеличения. Не исключено, что просветитель сам стремился стать генеральным послом, этого, конечно, никто не может отрицать. Но то же самое известно, А.Дониш отмечал, что во второй половине XIX века Бухарский эмират не смог защитить интересы эмирата через своих надежных представителей. Послы не могли добиться никакого результата, если бы попытались договориться о постоянном во взаимной солидарности. Следовательно, Бухарский эмират был изолирован от во внешней политике и не имел иного выбора, кроме как зависеть от Российской Империи.

\*\*\*

**Н.Ражабова,  
т.ф.н. ҚаршиДУ**

## **СУҒД МАНБАШУНОСЛИГИ ТАДҚИҚОТЛАРИ ТАРИХИГА НАЗАР**

XX асрнинг 50-60-йилларида манбашунослик соҳаларида муҳим тадқиқотлар амалга оширилди. Жумладан, илк ўрта асрлар даври Суғд тарихига доир муҳим манба ҳисобланган, IX-X асрларда битилган араб географлари асарлари, хусусан, Ибн Ҳавқалнинг “Масофалар ва мамлакатлар” асарининг Ўрта Осиё ҳақидаги қисмлари рус тилига, Бухоро Суғдига доир Наршахийнинг “Бухоро тарихи” асари ўзбек тилига таржима қилинди. Бу тадқиқотлар Суғд хунармандчилиги ривожини омиллари ҳамда пул хўжалигига доир муайян маълумотлар олиш имконини берди. Айнан ушбу даврда Шарқий Туркистон ва Еттисув ҳамда Мўғулистон худудларида аниқланган кўхна турк-руний манбалар ҳам тадқиқ этилиб, илмий муомалага киритилди.

Турк-руний ёзма манбаларнинг тадқиқ этилиши Ўрта Осиё тарихи ҳамда Шарқий Туркистондаги Суғд савдо марказлари – колониялари ҳақида қўшимча маълумотлар олиш имконини берди. Шунингдек, Хитой йилномаларидаги маълумотлар асосидаги О.Иакинфнинг асари Н.Я.Бичурин томонидан тўлдирилган ҳолда уч жилдда нашр этилди. Хитойшунос Э.Шефер эса ўз тадқиқотида халқаро савдо-сотик жараёнларида суғд тилининг мавқеи борасида муҳим хулосаларни таъкидлаб ўтди. Хитой манбалари асосидаги ушбу тадқиқот Суғдга олиб кирилган ва чиқарилган маҳсулотлар таснифини тузиш борасида ҳам муайян маълумотларни беради. 1967 йилда мавжуд хитой ҳамда бошқа манбаларни тадқиқ этиш асосида Л.Гумилевнинг Туркий хоқонлиги тарихи ҳамда хоқонликнинг халқаро сиёсий ва иқтисодий алоқаларига бағишланган тадқиқоти<sup>1</sup> вужудга келди. Тадқиқотчи ўз асарида

<sup>1</sup> Дониш А. Наводирул вақое. – Тошкент: “Фан”, 1964. – Б. 60-61.

<sup>1</sup> Гумилев Л.Н. Қадимги турклар. Б.Ўрдабекли ва А.Айритомий таржимаси.-Тошкент: Фан, 2007. -

Туркий хоқонлигининг халқаро алоқалари доирасида Суғднинг савдо-сотик жараёнлардаги ҳамда хоқонлик бошқарувида, шунингдек, савдо-транзит алоқалар ривожигаги ўрни хусусида тўхталиб ўтади.

Мазкур даврда суғдшунослик соҳасида ҳам муҳим тадқиқотлар олиб борилди. Жумладан, Иккинчи Жаҳон урушидан кейин Ўрта Осиё ҳудудидаги археологик тадқиқотларнинг янги даври бошланди. Айнан ушбу тадқиқотлар натижасида Панжикент шаҳарчаси ҳудудидаги қазилмалар жараёнида (1947-1970 йй.) сопол идишлар сиртига битилган суғд ёзувлари, Афросиёбдан эса деворий суратлар орасидаги ҳамда сопол парчасидаги ёзувлар тадқиқ этилди. Шунингдек, Панжикент қазилмаларида топилган вазн ўлчови тошларидаги ёзувлар ҳамда суғд рақамлари тизимига оид маълумотлар ҳам муҳим аҳамиятга эга бўлиб, бу борадаги тадқиқотлар дастлаб А.Беленицкий томонидан амалга оширилди. Қолаверса, Бухоро воҳасида юзага келган маҳаллий суғд ёзуви билан битилган ёдгорликлар топилиб, тадқиқ этилди. Бухорода Суғд ёзуви мавжуд бўлганлиги, унинг қадимги Бухоро маҳаллий тангаларидаги ёзув билан бир эканлиги ҳамда бир қатор қумуш идишлар сиртида ҳам ушбу ёзув намуналари туширилганлиги тадқиқотчилар томонидан аниқланди.

1962-1963 йилларда А.А. Фрейман ва унинг шогирдлари – М.Н.Боголюбов, О.И. Смирнова ва В.А. Лившиц томонидан Муғ тоғи суғд ҳужжатларининг тўпламлари таржима ва изоҳлари билан бирга чоп этилди. Жумладан, М.Н. Боголюбов ва О.И. Смирнова томонидан Муғ тоғи мажмуасининг молиявий ҳаёт ва мамлакат хўжалиги масалаларига доир ҳужжатлар тадқиқотини ўз ичига олган “Хўжалик ҳужжатлари” номи остидаги тўплами 1963 йилда нашр этилди. Тўпلام ўзида 46 та ҳужжат юзасидан илмий ёндашувларни акс эттириб, қуйидаги туркумларга ажратилди: васиқалар, қирим-чиқим ҳисоботлари, сарф-ҳаражат ҳужжатлари, буйруқномалар ва баённомалар. Ушбу тадқиқотлар Суғд ҳунармандчилигининг айрим соҳалари, пул хўжалиги ва товар-пул муносабатларини тадқиқ этишда муҳим аҳамиятга эгадир.

XX асрнинг 70-80-йилларида манбашунослик соҳаларидаги тадқиқотлар изчил давом эттирилди. Хусусан, Ўрта Осиёнинг V-VII асрлар тарихига доир арман ҳамда турк-руний манбалари тадқиқ этилди. Турк-руний манбаларнинг тадқиқ этилиши Туркий хоқонлиги ҳукмронлиги даврида суғдийларнинг хоқонлик иқтисодий ҳаётидаги мавқеи борасида қўшимча маълумотлар олиш имконини беради. Шунингдек, Суғд ҳунармандчилиги ривожини омилларига доир муайян маълумотларни ўзида акс эттирган “Тарихи Табарий” асарининг таржима қилиниши бу борадаги муҳим босқич бўлди.

Мазкур даврда суғдшуносликда ҳам бир қатор тадқиқотлар амалга оширилди. Жумладан, суғдшуносликнинг қарийиб 75 йиллик натижалари асосида умумлаштирувчи асар нашр юзини кўрди. Ушбу натижалар асарнинг иккинчи жилдида, библиографик илова сифатида акс этди. Қолаверса, М.М.Исҳоқов<sup>1</sup> ўзининг Муғ тоғи ҳужжатлари ҳамда суғдча битиклар устидаги тадқиқотларида ҳам муайян хулосалар ва маълумотларни келтириб ўтди. Шунингдек, бу даврда Хитой йилномаларидаги тарихий-географик маълумотлар тадқиқотлари ҳам давом эттирилиб, муҳим хулосалар чиқарилди.

Суғднинг савдо-иқтисодий алоқалари манбашунослигида турли ҳудудлардан топилган суғдча хотирот-ташрифномаларнинг ўрганилиши ҳам муҳим аҳамиятга эга бўлди. Жумладан, Ҳиндистон билан Тибет чегарасида жойлашган Ладакх ҳудудидаги қоятош сиртига ёзилган ташрифномалар дастлаб Ф.К. Мюллер, кейинчалик Э.Бенвенист, В.Б.

---

500 б.

<sup>1</sup> Исҳоқов М.М. Суғдиёна тарих чорраҳасида. - Тошкент: Фан, 1990. -34 б.; Ўша муаллиф. Суғд ёзувининг шаклланиши ва тарққиёти масалалари // Ўлмас обидалар. - Т., 1989. -Б. 4-41.; Ўша муаллиф. Некоторые вопросы палеографического изучения согдийских письменных памятников // Адабий мерос. №1. -Тошкент, 1987. -с. 26-31.

\*\*\*\*\*

Хеннинг, С.Г. Кляшторный ҳамда В.А. Лившиц томонидан тадқиқ этилди. Талас водийси(Шарқий Туркистон) даги Қулонсой ва Тераксой даралари бўйлаб ҳарсанг ва қоятошлардаги ташрифномалар ҳам XX асрнинг 60-йилларидаги муҳим топилма бўлди. Қорақурум водийси (Покистон) даги қоятош суратлари ҳамда суғдий ташрифномалар мажмуасининг топилиши эса манбашунослик соҳасида муҳим тадқиқотлар амалга оширилишига замин яратди. Шаттал қоятошларидаги суғдча ташрифномалар дастлаб Х.Хумбах томонидан тадқиқ этилди. Кейинчалик инглиз олими Н.Симс-Вильямс ушбу мажмуага оид фотонусхаларни махсус альбом тарзида чоп эттирди.

Мустақиллик йилларида мамлакатимиз ҳудудида рўй берган тарихий жараёнларни ҳолисона ўрганишга ҳукумат томонидан берилган катта эътибор туфайли манбашунослик соҳаларидаги тадқиқотлар янги босқичга кўтарилди. Қарийиб бир ярим аср давомида бирламчи манбалар устида амалга оширилган тадқиқот ва яратилган асарларга янги илмий ёндашув, уларни таҳлил этиш, тарих фанининг бошқа соҳаларидаги эришилган ютуқлар натижасида қўлга киритилган янги маълумотлар билан қиёсий солиштириш ва қайта тўлдириш асосида мамлакатимизда манбашунослик соҳаларида алоҳида илмий мактаблар ривожланди. Жумладан, истиқлолнинг дастлабки йилларидаёқ Суғд битикларини тугал ўрганиш асосида М.М.Исҳоқовнинг тадқиқоти юзага келди. Шунингдек, Муғ тоғи хужжатларини тадқиқ ва таҳлил этиш асосида тадқиқотчи ҳамда унинг шогирдлари – А.Отахўжаев, Ш.Шоёқубов, Б.Бобоқулова томонидан мавзуга доир самарали ишлар амалга оширилди<sup>1</sup>. А.Отахўжаев бугунги кунда манбашунослик соҳасида “Илк ўрта асрлар сиёсий, ижтимоий-иқтисодий ва маданий жараёнларда турк-суғд муносабатлари” мавзуида тадқиқот олиб бораётган бўлса, Ш.Шоёқубовнинг тадқиқоти туфайли Суғднинг товар-пул муносабатларига доир муҳим маълумотлар ва хулосалар вужудга келди.

Сўнги йилларда Суғднинг тарихий географиясига оид айрим араб манбалари ҳам тадқиқ этилди. Шунингдек, хитойшунос А.Хўжаев изланишлари туфайли энг сўнги тадқиқотларни ўзида акс эттирган, Хитой тилида чоп этилган суғдийларнинг савдо-сотик жараёнларидаги иштироки ҳамда Марказий Осиё тарихида тутган мавқелари ва Хитойдаги суғдийлар ҳаёти борасидаги муҳим тадқиқотлар нашр этилмоқда. Қолаверса, Марказий Осиёнинг бир қатор ҳудудларидан аниқланган турк-руний ёзувлари устида ҳам маҳаллий ҳам хорижий тадқиқотчилар томонидан изчил тадқиқотлар давом эттирилмоқда<sup>2</sup>.

Хулоса қилиб айтганда, XIX асрнинг ўрталаридан бошлаб ўтмишнинг турли жабҳаларини ёритишда муҳим аҳамиятга эга бўлган манбалар устида амалга оширилган тадқиқотлар Суғд ҳунармандчилиги ва савдо-иқтисодий алоқаларига доир муайян маълумотлар олиш имконини берди. Бироқ, бу каби манбаларнинг ҳунармандчилик соҳаларини тадқиқ этишда етарли эмаслиги, шунингдек, мавжуд манбаларни тадқиқ этишда тадқиқотчилар ўртасидаги турли ёндашувлар ҳамда хулосаларнинг якуний ечими топилмаганлиги (бу каби ҳолатларни Хитой манбаларидаги географик маълумотлар ҳамда суғдча манбаларни тадқиқ этишдаги турлича ёндашувлар мисолида кузатиш мумкин) туфайли бу тадқиқотлар хулосаларидан мавзуга доир тўлиқ маълумотларни ололмаймиз. Шу сабабли фикримизча, мавзуни батафсил ёритиш ҳамда тадқиқот олдида қўйилган мақсад ва вазифаларни амалга оширишда бевосита Суғд ҳудудида амалга оширилган археологик қазишмалар давомида қўлга киритилган илк ўрта асрлар даврига оид ҳунармандчилик маҳсулотлари ва танга пуллар устида олиб борилган тадқиқотларни мавжуд ёзма манбалар маълумотлари билан қиёсий таҳлил этиш асосида илмий хулосалар бериш мақсадга мувофиқдир.

<sup>1</sup> Отахўжаев А. Суғд қурол аслаҳаси ва чокларлари ҳақида манбалар // Ўзбекистон Республикаси Қуролли кучларининг тарихи, бугуни, келажаги. Илмий-амалий анж.мат. - Тошкент, 2005. -Б. 25-28.

<sup>2</sup> Насимхон Раҳмон, Боқижон Матбобоев. Ўзбекистоннинг кўҳна туркий-рун ёзувлари. - Тошкент: Фан, 2006. - 66 б.

\*\*\*

**Н.Т.Рахимов,**  
**д.и.н., профессор ХГУ имени академика Б.Г.Гафурова**

### **К ВОПРОСУ О ФОРМИРОВАНИИ СОГДИЙСКОЙ ЦИВИЛИЗАЦИИ: ПРОТОГОРОД САРАЗМ**

Сложение первых цивилизаций рассматривается как первый качественный рубеж в истории человечества, связанный с эпохой возникновения и формирования первых городов, классового общества и государства. Поэтому ученые при исследовании ранних страниц истории человечества стремятся больше получить научные данные по этому времени. Особое внимание уделяется исходному пласту раннеземледельческих культур, на основе которого происходило развитие социокультурных комплексов цивилизаций. Для большого региона Центральной Азии – Вароруда (Междуречья Сырдарьи и Амударьи) базовым памятником является городище Саразм, с которого и можно говорить о формировании таджикской и среднеазиатской цивилизации [3,244; 4,37; 5,280].

Учёные давно уже определили место и роль городов в истории цивилизации. Ещё в середине 50-х годов XX столетия английский учёный Гордон Чайлд предложил 10 признаков формирования первых цивилизации в истории человечества [8,9;10; 14]. Первым и основным из них является возникновение городов с монументальной архитектурой, плотным сосредоточием населения, выделением отдельных видов трудовой деятельности и т.д. Не всякий памятник можно назвать городом. Для это установлены критерии по площади, числу населения, внутренней структуре, роду занятий населения и т.д. Раскопки на городище Саразм, ведущиеся с 1976 года дали очень богатый и разнообразный материал, который позволяет утверждать, что это был самый первый город в Среднеазиатском Междуречье. Первооткрыватель и главный исследователь Саразма – таджикский археолог Абдуллоджон Исаков по найденным фрагментам глиняных изделий определил время появления древнего Саразма – IV-III тыс. до н.э. Позднее, когда в исследованиях памятника приняли участие и зарубежные специалисты, появилась возможность уточнить и ещё раз проверить даты. Радиоуглеродным методом на образцах древесного угля и сожженных костей получены даты, которые подтвердили ранее установленные четыре даты слоёв [1,29-30; 7,54-57]. Самый ранний слой был определён 3400-3200 годами до нашей эры, то есть следы заселения появились почти 5500 лет назад. Это доказанная дата и результаты раскопок позволили начать отсчёт городской цивилизации таджиков с эпохи энеолита-меднокаменного века. Успешные исследования и большие достижения в раскопках Саразма стали возможны благодаря многолетним работам и самоотверженному труду таджикских и французских археологов: А.И.Исакова, У.Эшонкулова, А.Раззокова, С.Бобомуллоева, Ш.Курбонова, Г.Р.Каримовой, А.-П.Франкфора, Р.Безенваля, Ф.Брюне, Б.Леоне и др.[5,18-19;13, 224].

**Архитектура и градостроительство.** Саразм является крупным археологическим памятником и занимает очень большую площадь. Из-за того, что расположены здесь близко расположены современные кишлаки, было трудно чётко ограничить территорию памятника. Учёные предполагают, что площадь Саразма более 100 га. В первые годы раскопок казалось, что на территории несколько небольших поселений, которые впоследствии срослись в протогород. Но раскопки последних лет показали, что почти 80% площади городища было сплошное заселение, то есть уже в конце 4-го тыс. до н.э. Уже тогда Саразм представлял собой древнеземледельческий протогород с развитой архитектурой, большим количеством населения и особой планировкой. Вопрос о количественных параметрах поселений

\*\*\*\*\*

городского типа тесно связан с демографическими показателями, сложившимися в различных хозяйственных системах. В условиях поливного земледелия Древнего Востока концентрация населения была весьма высока, и здесь вполне применим критерий, предложенный Г. Чайлдом, согласно которому поселения с числом жителей более 5000 человек можно считать городами. Исходя из подсчётов А.Исакова (семья из 4-5 членов, в одном большом многоквартирном доме проживало 8-10 семей) в Саразме, площадью около 100 га, проживало 5-8 тыс. человек. Поэтому Саразм по числу жителей был довольно крупным протогородом [5, 95].

При раскопках Саразма расчищены дворцы, храмы, административные здания и рядовые жилища. Разница между ними большая: жилища простых жителей скромные и невысокие, а дома знатных и богатых горожан построены на специальных платформах из сырцового кирпича. В планировке Саразме жилые дома располагались в основном на северо-западной части городища (современное определение – «спальный район»), а административные здания и культовые постройки («деловой и культурный центр») сконцентрированы в северо-восточной половине городища. Главные улицы ведут к центру, а жилые дома и кварталы разделяют небольшие улочки и переулки. Таким образом, изучение топографии Саразма, архитектура, строительные материалы, приемы и методы строительства показывают, что среди саразмийцев были строители-профессионалы. Строительство велось по плану бригадами профессиональных строителей, работавших по заказу.

О важном значении первых древних городов указывают те функции, которые они выполняли. В первую очередь, они были центрами сельскохозяйственной округи, ремесел и торговли, а также выполняли роль своего рода культурного и идеологического лидера [8,9;9;10,46].

**Земледелие.** Главным занятием в хозяйстве древних жителей Саразма было земледелие, основанном на примитивном орошении. Древняя ирригация представляла собой простые отводы воды горных речек на небольшие поля. Археологам удалось найти и исследовать следы каналов древнего орошения земель вокруг Саразма. При помощи микроморфологического, гранулометрического и пыльцевого анализов удалось определить состав воды в этих древних каналах. На своих полях саразмийцы выращивали пшеницу, ячмень и др. – всего 8 видов зерновых культур. Судя по всему, саразмийцы были умелыми земледельцами и получали со своих полей высокие урожаи. Зерна было достаточно, а для хранения запасов были построены большие склады. В Саразме открыты зернохранилища, вмещающие до 75 тонн зерна. Среди находок серпы, каменные зернотёрки – основные и распространённые орудия труда земледельцев [5, 25-33]. В обмозках стен найдены остатки зерна и их шелухи. Вероятно, зерно также использовалось для обмена.

**Ремесло.** Генетической основой появления города является разделение труда (земледелие – скотоводство – ремесло – торговля), возникновение разных отраслей ремесла. Археологи изучили и мастерские ремесленников Саразма. Оказалось, что они располагались вдоль основных улиц и вокруг административных зданий. В ходе раскопок на Саразме найдено более 10 тыс. целых сосудов и их фрагментов, представляющих 12-13 видов изделий, остатки металлургии, ювелирные украшения, стандартные кирпичи. Это показывает, что в обществе Саразма произошло разделение и специализация ремесла: одна группа занималась гончарством, другая литьём металла и созданием металлических орудий труда, работали ювелиры, строители и др. ремесленники.

Одним из показателей развития ремесла является печь, в которой обжигались глиняные изделия. На территории Саразма найдены несколько видов печей. Всего на территории Саразма найдено 6 печей. Самая древняя печь относится к эпохе энеолита. Это была квадратная двухкамерная печь. Пять других являются печами бронзового века. В печах одновременно обжигали до 150 изделий. Керамические сосуды окрашивали минеральными и

\*\*\*\*\*

растительными красками (коричневый, чёрный, красный, розовый цвета) и наносили растительный и геометрический орнамент (ветки, треугольники, линии, полосы). Раскопки свидетельствуют, что гончарное ремесло Саразма возникает в энеолите, а позже идёт дальнейшее развитие этого ремесла и происходит специализация керамического производства [5, 78-82].

Оружейники изготавливали ножи, мечи, наконечники стрел и другое вооружение, образцы которых найдены в Саразме. Здесь найден интересный пример работы мастеров – нож, сделанный из обломка меча, то есть мы видим пример вторичного использования оружия. Найдена курант для растирания минеральной красной краски.

Обработка камня занимало важное место среди ремёсел. Из камня готовили не только орудия труда и оружие, но и женские украшения, печати, статуэтки. Например, при раскопках могилы «Саразмской принцессы», были найдены десятки мелких украшений из золота, серебра и около 2 тысяч бусин из лазурита, бирюзы, агата, нашитых на одежду погребённой [5,69-72].

**Торговля в Саразме.** Многообразие и большое количество находок в Саразме указывает на высокий уровень производства. Конечно же это понятно, что ремесленники Саразме изготавливали свои изделия не только на удовлетворение спроса местного населения, но и для жителей других далёких от Саразма поселений. Но здесь найдены и такие вещи (напр. кораллы и жемчуг), которых нет в этой местности. Становится понятным их появление в результате торгового обмена. Торговали и обменивались на дальние расстояния сырьевыми материалами, необходимыми для производства орудий труда. Торговцы из Двуречья (Месопотамии), Систана, Хорасана, Бадахшана, Белуджистана, Индии и других культурных центров привозили в Саразм разный товар и обменивали его на золото, серебро, свинец, изделия из меди и бронзы. С развитием города и ростом социального расслоения, возникла потребность в строительстве, началась торговля строительным камне, деревом, строительными материалами, использовавшимися для отделки зданий [5,83-88].

О развитии торговли и обмена говорят найденные в Саразме импортные предметы, эти находки свидетельствуют, что жители древнего Саразма имели торговые отношения с населением Древнего Ирана, Белуджистана, Афганистана, Индии и других древних центров цивилизаций бронзового века. Выделение сословия богатых горожан Саразма породило потребность в предметах роскоши, что в свою очередь привело к торговле драгоценными камнями, изделиями из золота и серебра, дорогими тканями и красителями.

**Саразм как религиозный центр.** Переход от первобытного общества к цивилизации был связан с зарождением идеологии в форме религиозных воззрений в городах. Поэтому, ещё одним критерием для признания поселения городом было наличие в нём храма или культовых построек, то есть город должен был быть идеологическим и религиозным центром. Раскопки показали, что Саразм был важным религиозным центром древнего Пенджикентского оазиса. Здесь археологи раскопали 3 культовых центра, 2 культово-дворцовых сооружения, два святилища, храм огня и храм с пилястрами. В каждом из них были расчищены алтари. А всего в Саразме было найдено 40 алтарей (24 круглых и 16 квадратных). Самый большой храм был назван Храмом солнца, в котором саразмийцы поклонялись священному огню, олицетворяющему Солнце. По мнению учёных, здесь лежат истоки Зороастризма, который стал религией древних арийцев - предков таджиков [5, 34-44].

Для определения Саразма как древнейшего города ценными являются найденные здесь материалы, указывающие на социальное расслоение среди населения Саразма. Дворцовые комплексы, богатое захоронение «Саразмской принцессы» свидетельствуют о господствующем положении знати, храмы и культовые сооружения дают сведения об обрядах и жреческом сословии, группа жителей Саразма, вероятно, были военными и др.

\*\*\*\*\*

В составе населения Саразма значительную часть составляли ремесленники, среди которых уже хорошо видна специализация и разделение по роду занятий. Так, найдены обособленные кварталы гончаров, металлолитейщиков, каменщиков и др.

Таким образом, в ходе раскопок таджикских археологов в Саразме найдено древнейшее поселение городского типа. Здесь были выявлены важнейшие элементы, характеризующие этот памятник как протогород эпохи энеолита и бронзового века. В этом большом и плотно заселённом древнем городе жили предки таджиков, которые занимались земледелием, ремеслом, древней металлургией. Жители Саразма имели тесные торговые и культурные связи с близкими и отдалёнными центрами Древнего Востока. Богатый культурный комплекс, занятия жителей, архитектура раскопанных построек убедительно доказывают, что Саразм является древнейшим центром земледелия, ремесленничества и градостроительной культуры, возникший на заре таджикской цивилизации. Учёные уверены, что дальнейшие исследования на этом памятнике обогатят мировую науку новыми открытиями.

#### Литература:

1. Брюне Ф., Раззоков А., Мутан Б. Археологическое исследование Саразма в 2013 г. Таджикско-Французской совместной экспедицией (МАФАК)//АРТ. – Душанбе, 2017. – Вып.38. - С.20-39.
2. Древние города. – Л., 1977. – 156 с.
3. Исаков А.И. Саразм. (К вопросу становления древнеземледельческой культуры Зеравшанской долины)/А.И.Исаков. – Л., 1991. – 244 с.
4. Исаков А.И. Верховья Зеравшана в эпоху энеолита и бронзы/А.И.Исаков //Автореф. дис. д-ра ист. наук в форме научного доклада. – Л., 1991. – 37 с.
5. Исаков А. Саразм оғози тамадуни тољик.- Душанбе, 2018. – С. 95; (280 с.)
6. Исаков А.И. Саразм (к вопросу становления древнеземледельческой культуры Зеравшанской долины). – Душанбе, 2020. – 244 с.
7. Каримова Г.Р., Франкфор А.-П. Саразм: этап исследования – 2008-2018//АРТ. – Вып.40. – Душанбе, 2019. – С.52-62.
8. Массон В.М. Первые цивилизации. – Л., 1989. – 274 с.
9. Массон В.М. Раннеземледельческое общество и формирование поселений городского типа//Ранние земледельцы. – Л., 1979.
10. Массон В.М. Алтын-депе: Раскопки города бронзового века в Южном Туркменистане. – Л., 1981. - С.46
11. Массон В.М. О культурных стандартах в древнейших земледельческо-скотоводческих общинах//Древний Восток и мировая культура. – М., 1981
12. Раззоков Ф.А. Строительные комплексы древнеземледельческого поселения Саразм в IV-II тыс. до н.э. – СПб, 2016. – 248 с.
13. Ролан Безенвал – муњаққикі Саразм. - Душанбе, 2020. – 224 с.
14. Childe G. The urban revolution // Town Planning Rev. 1950. Vol. 21.

\*\*\*

**Рахматуллаев Мустафакул, доц., Нишонов Азизбек Орзикул углы, -  
Узбекистан, Джизакский Политехнический институт.**

## **МАТЕМАТИЧЕСКОЕ ОПИСАНИЕ И АНАЛИЗ ДВИЖЕНИЯ САМОХОДНЫХ ТИХОХОДНЫХ КОЛЕСНЫХ МАШИН.**

*Аннотация. В данной статье приводится математическое описание и анализ движения самоходных энергетических средств. Отмечено что, важными характеристиками машины являются ее переходные характеристики при ступенчатом повороте рулевого колеса, по которым определяются быстродействие рулевого управления, запаздывание поворота машины и управляемых колес, статическая чувствительность к управлению.*

При составлении математического описания колесной машины нами обобщены и учтены результате многочисленных теоретических исследований управляемости и устойчивости движения автомобилей и колесных тракторов, в которых даны рекомендации по учёту числа степеней свободы машины, описания бокового движения колеса и др.

Поскольку полная система дифференциальных уравнений движения колесной машины является достаточно громоздкой, оперирование с ней для решения различных задач, даже в условиях применений современных ЭВМ, представляет достаточно трудоемкую задачу. Кроме того, использование наиболее подробных расчетных схем не оправдано и с точки зрения повышения точности расчетов, особенно в линейных моделях. Поэтому для решения различных задач диссертантом использованы как полная система уравнений, так и ее частные варианты. Например, при анализе движения машины по ровной дороге можно пренебречь вертикальными колебаниями машины и тем самым значительно упростить решаемую задачу.

Уравнения курсового движения колесной машины в проекциях на оси координат, связанные с центром масс машины, имеют следующий вид, (рис.1.):

$$m \left( \dot{V}_y + V_x \omega_z \right) = \sum Y_i \quad (1)$$

$$J_z \dot{\omega}_z = \sum M_{zi},$$

где  $m$ -масса машины;

$V_x, V_y$  – проекции поступательной скорости и поперечного ускорения центра масс машины на оси  $X$  и  $Y$ ;

$\sum Y_i$  – проекции главного вектора внешних сил на ось  $Y$ ;

$\omega_z$  – проекция угловой скорости машины на ось  $Z$ ;

$\sum M_{zi}$  – главный момент внешних сил относительно оси  $Z$ ;

$J_z$  – момент инерции машины относительно вертикальной оси.

Эти уравнения записаны в предположении, что скорость движения машины является постоянной, а углы поворота и увода колес малы, т.е. они не превышают  $10^\circ$ . Следует считать, что такие допущения справедливы для решения задач устойчивости и управляемости колесных машин.

В целях решения система уравнений (1) должна быть дополнена уравнениями для углов увода колес, которые можно получить из кинематических соотношений.





Рис.1. Расчетная схема колесной машины с передними управляемыми колесами. Средний угол увода шин передних колес определяется по уравнению:

$$\delta_i = \frac{1}{V_x} (V_y + a\omega) - \theta_{cp} \quad (2)$$

где  $V_y$ - поперечная скорость центра масс машины;

$a$ - расстояние от центра масс машины до передней оси.

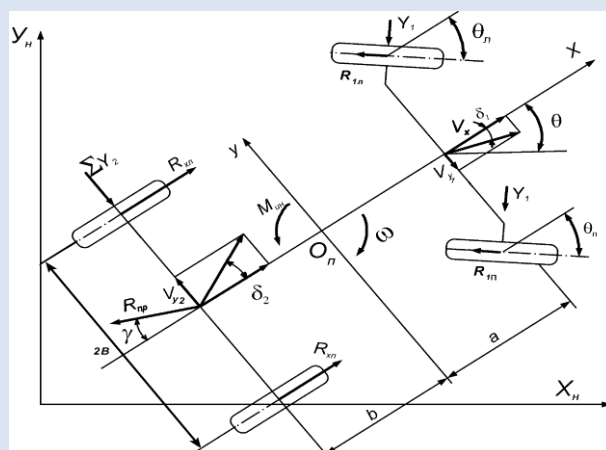
$\theta_{cp}$  – средний угол поворота управляемых колес;

Средний угол поворота управляемых колес

$$\theta_{cp} = (\theta_{Л} + \theta_{П}) / 2$$

Учёт дополнительной боковой силы, возникающей при наклоне колеса, вызываемом креном моста или кузова, удобнее всего представить в виде дополнительного увода шины, который можно выразить следующим образом

$$\delta_\varphi = \varphi_i \cdot \lambda_i \quad (3)$$

где  $\varphi_i$  – угол наклона колес, вызванный креном моста или остова машины;  $\lambda_i$  - коэффициент эквивалентности между наклоном колеса и соответствующим ему углом увода.

Тогда средний угол увода шин передних колес будет определяться из выражения

$$\delta_1 = \frac{1}{V_x} (V_y + a\omega) - \theta_{cp} + \lambda_1 \varphi_i. \quad (4)$$

Средний угол увода шин задних колес, определенный с учётом наклона колес:

$$\delta_2 = \frac{1}{V_x} (V_y + b\omega) + \lambda_2 \varphi_0, \quad (5)$$

где  $\varphi_0$  – угол крена остова машины;  $\lambda_2$  - показатель имеющий такой же смысл, что и коэффициент  $\lambda_1$ .

Углы увода передних и задних колес для машины с задними управляемыми колесами определяются по следующим формулам, (рис. 2):

\*\*\*\*\*

$$\delta_1 = \frac{V_y - a \cdot \omega}{V_x}, \quad (6)$$

$$\delta_2 = \frac{V_y + b \cdot \omega}{V_x}. \quad (7)$$



Рис. 2. Расчетная схема для определения углов увода машины с задними управляемыми колесами

При решении систем уравнений (6) и (7) целесообразно учитывать влияние на коэффициенты сопротивления уводу изменения вертикальной нагрузки на колесах и тяговой силы на ведущих колесах. Кроме того, для случаев моделирования движения машины при движении по деформируемому грунту следует учитывать влияние деформационных свойств грунта в боковом направлении.

Исследователи показали возможность учета вышеперечисленных факторов с помощью корректирующих коэффициентов сопротивления уводу.

По результатам их работ эквивалентный коэффициент сопротивления уводу шины можно определить следующим образом:

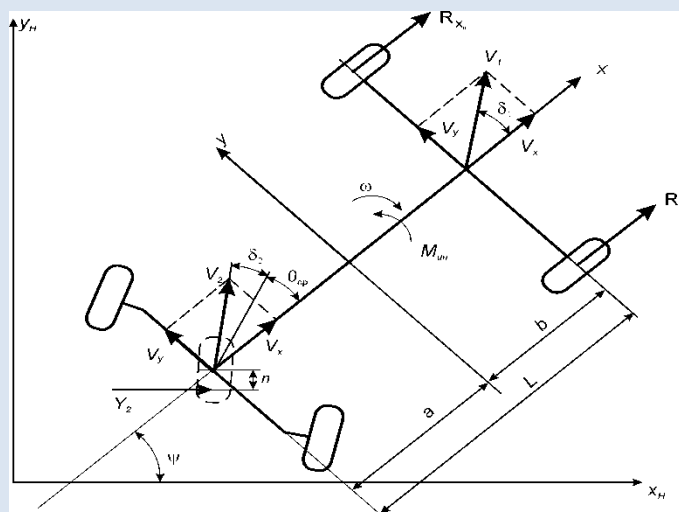
$$K = q_N \cdot q_T \cdot q_G \quad (8)$$

где:  $q_N$  – учитывает влияние вертикальной нагрузки на коэффициент сопротивления уводу;

$q_T$  – учитывает влияние тяговой силы;

$q_G$  – учитывает деформационные свойства грунта в боковом направлении.

Эти коэффициенты определяются из следующей формулы:

$$q_N = 1 - 0,6 \cdot (\Delta R_Z / R_Z) + 0,4 \cdot (\Delta R_Z / R_Z) \quad (9)$$

где  $\Delta R_Z = R_Z - R_{z0}$ ;

Здесь  $R_Z$  – текущее значение вертикальной нагрузки;

$R_{z0}$  – вертикальная нагрузка, соответствующая максимальному значению коэффициента сопротивления уводу.

Корректирующий коэффициент, учитывающий влияние тяговой силы, определяется по формуле [6]

\*\*\*\*\*

$$q_T = \sqrt{(1 - R_x / \varphi \cdot R_Z)^2}, \quad (10)$$

где  $R_x$  - касательная реакция на ведущем колесе.

Корректирующий коэффициент  $q_T$  определяется по формуле [6]

$$q_T = 1 + 2K_\delta / C_T \cdot b \cdot l^2, \quad (11)$$

где  $b, l$  - ширина и длина отпечатка шины;

$C_T$  - жесткость грунта в боковом направлении.

Боковая жесткость шины при качении по деформируемому грунту определяется по формуле

$$C_\Delta = ((C_{Ш} \cdot C_T) / C_{Ш} + C_T), \quad (12)$$

где  $C_\Delta$  - боковая жесткость шины.

Выражения для углов наклона колес  $\varphi$  относительно остова машины можно получить, исходя из кинематики подвески. Балка переднего моста четырех колесных тракторов имеет продольно расположенный шарнир, соединяющий передний мост с остовом трактора. В этом случае углы наклона передних колес будут равны углу поперечного крена моста, связанного с мостом свечной подвеской.

При такой подвеске переднего моста углы наклона колес относительно остова машины определяются по формуле:

$$\varphi_K = \lambda_\varphi (\varphi_0 - \varphi_M), \quad (13)$$

где  $\varphi_0$  - угол крена остова.

Кроме того, поперечный крен остова может приводить к повороту балки моста в горизонтальной плоскости (кинематический увод колес):

$$\theta_K = \lambda_\theta (\varphi_0 - \varphi), \quad (14)$$

где  $\lambda_\varphi, \lambda_\theta$  - коэффициенты пропорциональности между углами крена и поворота оси балки моста в плане при крене остова машины.

Для колесной машины, связанной с передним подрессоренным мостом, шарнирно связанным с остовом машины, (схема четырех колесного трактора), можно записать следующие уравнения для углов поперечного крена (рис. 3):

$$(J_x - J_{m_1})\ddot{\varphi} + K_{\varphi_1}(\dot{\varphi} - \dot{\varphi}_{m_1}) + K_{\varphi_2}(\dot{\varphi} - \dot{\varphi}_{m_1}) + C_{\varphi_1}(\varphi - \varphi_{m_1}) - mgh_c\varphi + h_c(Y_1 + Y_2) + 2C_u d_k^2 \varphi_{q^2} = 0 \quad (15)$$

$$J_{m_1}\ddot{\varphi}_{m_1} - K_{\varphi_1}(\dot{\varphi} - \dot{\varphi}_{m_1}) - C_1(\varphi - \varphi_{m_1}) + 2C_u d_k^2(\varphi_{m_1} - \varphi_{q_1}) = 0,$$

где  $C_u$  - радиальная жесткость шин;

$d_k$  - колея колес машины;

$\varphi_{q1}$  и  $\varphi_{q2}$  - средние углы поперечного наклона дороги;

$J_x$  - момент инерции машины относительно оси X;

$J_m$  - момент инерции управляемого моста относительно горизонтальной оси подвеса моста к остову трактора;

$K_\varphi$  - коэффициент сопротивления крену, пропорциональный угловой скорости крена;

$h_c$  - высота центра масс трактора.

\*\*\*\*\*

Для случая движения по ровной горизонтальной дороге уравнения для углов поперечного крена существенно упрощаются, так как можно пренебречь колебаниями моста.

Для этого случая уравнение крена остова машины получит вид

$$\dot{J}_x \ddot{\varphi} + k\dot{\varphi} + C_\varphi \varphi + h_c (Y_1 + Y_2) = 0, \quad (16)$$

где :  $C$

приведенная поперечная угловая жесткость моста определяется по формуле:

$$C_\varphi = \frac{C_{\varphi 1} C_{ш 1}}{C_{\varphi 1} + 2C_{ш} d_{\kappa}^2} - mgh_c. \quad (17)$$



Рис. 3. Расчетная схема поперечного крена машины  
 $\varphi_{\kappa}$  – конструктивный развал колеса.

Модель бокового увода шины дает хорошие результаты при исследовании движения машины с достаточно большими скоростями. При этом инерционностью шины можно пренебречь. Это связано с тем, что время установления переходного процесса в шине зависит от длины пути, проходимого колесом. При малых скоростях движения запаздывание поперечной реакции по отношению к углу увода может вносить не только количественные, но и качественные погрешности в характер расчетного моделирования.

Данная модель учитывает поперечные деформации и инерционность шины, что дает заметное уточнение процесса качения колеса по сравнению с моделью, построенной на гипотезе бокового увода, не только при быстро меняющихся углах увода, но и для случаев движения с относительно невысокой скоростью движения. Последние является весьма важным для решения задач динамики тихоходных колесных машин.

#### Литература.

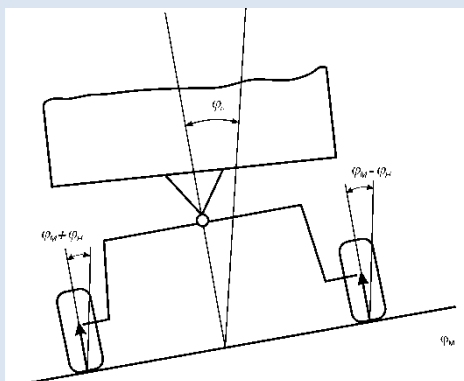
1. Байметов Р.И., Осипов О.С., Камбаров Б.А. Повышение маневренных качеств 4-колесного трактора (4к4). Научные труды М 2003. ч.2 С. 26-30.
2. Мухитдинов А.А. Обоснование параметров криволинейного движения колесной машины с разработкой схемы рулевого управления: - Т., 2006.
3. Система контроля и управления устойчивостью движения автопоездов. Драгунов Г. Д., Быков Р. В. Автомобильная промышленность. - 2002 №1. - 10 с.
4. Хашимов А.Д., Турсунов И.С., Хашимов Д.И. Математическая модель управляемости автомобиля при маневрах типа «переставка» «Автомобильная промышленность», №8, 2003. Москва, С. 18-20

\*\*\*

**Раҳмонова Д.З.**

**дотсенти кафедраи педагогикаи иҷтимоӣ ва касбии факултети таҳсилоти ибтидоӣ ва педагогикаи махсуси МДТ «Донишгоҳи давлатии Хучанд ба номи академик Б.**

**Ғафуров»**

**Ҷунбуева М.**

**магистранти соли аввали ихтисоси таҳсилоти ибтидоии факултети таҳсилоти ибтидоӣ ва педагогикаи махсуси МДТ «Донишгоҳи давлатии Хучанд ба номи академик**

**Б. Ғафуров»**

### **ШАРТҶОИ ПЕДАГОГИИ ТАШАККУЛИ МУНОСИБАТИ МУСБӢ БА МЕҶНАТ ДАР ХОНАНДАГОНИ СИНИИ ХУРДИ МАКТАБӢ**

Тарбияи меҳнатӣ воситаи асосии инкишофи ҳаматарафаи шахсияти кӯдаки хурдсол ба ҳисоб меравад. Мақсади асосии меҳнат – таъсири тарбиявии он ба шахсияти кӯдак мебошад. Фаъолияти меҳнати хурдсолон гуногунпахлӯ буда, бо бозиҳои бачагон алоқамандии зиҷ дорад. Вале дар ҳамаи ҳолатҳо меҳнатро ба бозӣ мубаддал намудан на он қадар дуруст аст.

Меҳнати дуруст ташкилкардашуда қувваи ҷисмонӣ ва саломатии кӯдакро мустаҳкам мегардонад, ҳаракатҳои кӯдак бовариноку амиқтар мегарданд. Бача мавқеи худро дар фазо ба хубӣ муайян месозад.

Меҳнат ба инкишофи ақлии хонандаи хурдсол низ таъсири мусбӣ бахшида, дар вай зиракиву масъулиятшиносӣ, идроки фаъл, мушоҳидакорӣ, диққатнокӣ барин хусусиятҳои психикиро ташаккул дода, хотираи кӯдаки синни хурди мактабиро машқ мекунонад. Меҳнат тафаккури бачаро ташаккул дода, дар меҳнат кӯдак муқоиса кардан, ба ҳамдигар андоза намудан, ҳодисаҳоро дуруст дарк намуданро меомӯзад.

Дар раванди меҳнати якҷоя калонсолон ба кӯдакон оиди ин ё он предметҳо, тарзи истифодабарии онҳо, аҳамияти онҳо дар рӯзгор маълумотҳои фоидабахш медиҳанд. Дар меҳнат мустақилнокии кӯдак ташаккул ёфта, малақаҳои аввалини коллективнокӣ – маҳорати якҷоя меҳнат кардан, ба якдигар ёрӣ додан, корро босифат иҷро намудан, то охир расонидан ва ғ. инкишоф дода мешаванд.

Аз рӯи мундариҷа меҳнати кӯдакони синни хурди мактабиро ба намудҳои зерин ҷудо кардан мумкин аст:

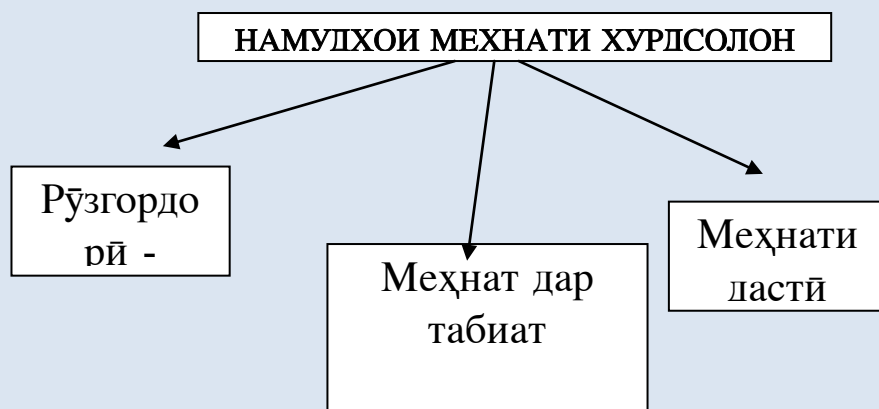

• **Меҳнати рӯзгордорӣ – маишӣ:** худхизматрасонӣ, ба тартиб овардани хона, сару либос ва ҷиҳози рӯзгор, ёрӣ расонидан ба калонсолон дар тайёр кардани хӯрок.

• **Меҳнат дар табиат:** парвариши растаниҳои хонагӣ, ҳайвоноти хонагӣ, моҳичаҳо, гулпарварӣ ва ғ.

\*\*\*\*\*

• **Меҳнати дастӣ:** сохтани бозичаҳо аз қоғаз, маводҳои табиӣ, кор бо чӯб ва баргу меваҳои дарахтон, часпонидани гул дар рӯи қоғаз.

Бо баробари афзоиши ақливу ҷисмонии кӯдак фаъолияти меҳнатӣ торафт душвортар мегардад: доираи супоришҳо васеътар мегардад, талабот ҷиддитар мешавад. Барои бачагони 7-8 сола меҳнати рӯзгордорӣ-маишӣ содаву лозимист. Ин ҷо кӯдак малакаҳои оддитарини худхизматрасониро омӯхта, мустақилона иҷро намудани корҳои оддитаринро меомӯзад, барои бе мадади калонсолон қонё гардонидани талаботҳои шахсии худ саъю кӯшиш менамояд.

Дар синни хурди мактабӣ имкониятҳои ҷисмонии кӯдакон васеътар мегардад. Аҳамияти иҷтимоии меҳнатро шуурона дарк намуда, кӯшиш менамоянд, ки ба корҳои аъзоёни оила ёри худро расонанд. Дар шароити пешбаранда гардидани фаъолияти таълимӣ фаъолияти меҳнатӣ низ аҳамияти бештарро пайдо мекунад.

Дар шароити риоя намудан ба якчанд талаботҳои педагогӣ, тарбияи меҳнатии хонандагон самараи хубе хоҳад дод. Волидон бояд амиқ дарк созанд, ки муносибати софдилонаи онҳо ба меҳнат, эҳтироми меҳнат ва кадр кардани меҳнати дигарон ба фарзандонашон таъсири калон мебахшад. Мухити бардами меҳнатӣ, намунаи ибрат гардидани волидон – ин ҳама дар кӯдак вачҳи рӯҳбаландкунанда ва ба меҳнат ҳидояткунанда маҳсуб меёбад. Кӯдак танҳо ҳамон вақт аз меҳнати худ лаззат мебарад, агар меҳнаташ натиҷаҳои дилхоҳ дода бошад. Ин аз маҳорати дар вақташ кӯдакро ҳавасманд гардонидани волидон дар шароити тарбияи хонаводагӣ ва муаллимон дар раванди таълим вобастагии калон дорад.

Дар меҳнат ҳисси масъулиятшиносӣ, маҳорат ва малакаҳои барои ҳаёт зарур барин хусусиятҳо ташаккул меёбанд. Вақте ки кӯдакон ӯҳдадорҳои худро шуурона дарк месозанд, онҳо таҷрибаи ҳаётӣ ҳосил намуда, ба қувваи худ боварӣ пайдо мекунад, фаъолияти меҳнатиашонро мустақилона ташкил мекардагӣ мешаванд.

Омодагӣ ба ҷашнҳо – воситаи дигари ҷалб намудани кӯдак ба меҳнат аст. Волидон барои пешвози меҳмонҳо хонаҳоро тайёр намуда, кӯдакони хурдсолро барои аз ҷанг тоза кардани бозичаҳояшон, тоза кардани барги растаниҳои хонагӣ, ҷо ба ҷо гузоштани лӯхтаку дигар бозичаҳо ҷалб сохта метавонанд.

Анъанаҳои оилавӣ, ки дар онҳо кӯдак иштирокчии фаъоли меҳнати якҷоя мегардад, натиҷаҳои баланди тарбиявӣ медиҳад. Кӯдаке, ки пагоҳӣ ҷашм кушода, хонаи тозаву озодаро мебинад, мебинад, ки ҳамчун ҳодисаи афсонавӣ ҳама чиз ба ҷояш гузошта шудааст, албатта хурсанд мешавад, вале, аз сабаби он, ки дар ба тартиб овардани сару либос ва дигар ҷиҳозҳо шахсан иштирок накардааст, меҳнати дигаронро кадр намекунад, ҳама чизро дар як лаҳза аз ҷояш бечо карда метавонад.

Мундариҷа, мақсад ва вазифаҳои тарбияи меҳнатии хонандагони хурдсолро аз нуқтаи назари таъсиррасонии педагогӣ дида мебароем:

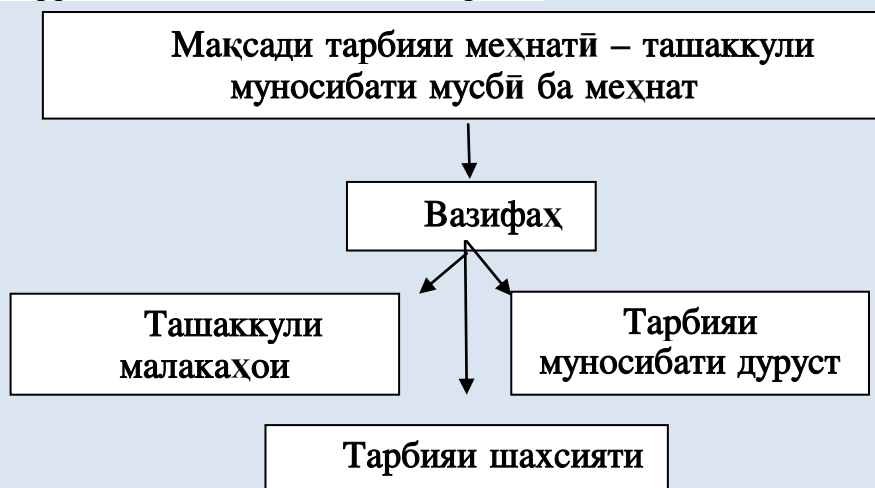

Малакаҳои худхизматрасонӣ дар кӯдакони хурдсол зимни бозӣ бо лӯхтакчаҳо ва ҳайвончаҳои мулоим, ҳангоми либос пӯшонидани онҳо, хӯрок додан, оббозӣ доштан ва ғ. ташаккул меёбад. Ин вақт кӯдак мустақилона амал намуда, имкониятҳои худро шууроно дарк месозад.

Тариқи меҳнат дар кӯдак тарбия намудани тарзи ҳаёти солим ва омӯзонидани қоидаҳои гигиенӣ вазифаи аввалиндараҷаи падару модар мебошад. Бачагон ба тартибу низом одат намуда, тоза нигоҳ доштани бадан ва сару либос, шона қардани мӯй, шустани дандонҳоро меомӯзанд ва амиқ дарк месозанд, ки тозагӣ гарави саломатӣ буда, онро бо каме меҳнат ба даст овардан мумкин аст.

Барои кӯдакони 7 – 9 сола нигоҳубини додарчаву хоҳарчаҳои хурдсол хурсандии зиёд мебахшад. Онҳо худро қалоншуда ҳис намуда, бо ҳисси баланди масъулиятшиносӣ ба ин қор даст мезананд. Ин вақт қалонсолон бояд ҳар як амали онҳоро тақвият бахшида, дар мавридҳои зарурӣ онҳоро ҳавасманд қардонанд. Вале дар хотир бояд дошт, ки кӯдак бо ҳамсолони худ бозӣ қарданро дӯст меорад ва ин талаботи кӯдакро волидон ҳатто дар синни хурди мактабӣ низ бояд қонеъ қардонанд. Бозиҳои якҷоя дар ҳавои тоза, якҷоя сохтани хоначаҳо барои қаррандагон, шинонидани ниҳолҳо, ёрӣ ба қалонсолон ва ғ. дорои аҳамияти баланди тарбиявӣ буда, танҳо дар мавриди бештар мустақилона амал намудан кӯдак ба меҳнат қардан одат менамояд.

Хонандагони хурдсол бо назардошти хусусиятҳои физиологӣ, қобилият ва шавқу ҳавасхояшон ба меҳнат ҷалб қарда мешаванд. Бо қаробари меҳнат намудан кӯдакони бо предметҳо, воситаҳо ва натиҷаҳои меҳнат, ҳуди меҳнат муносибат пайдо менамоянд. Дар асоси муносибатҳои меҳнатӣ бо атрофиён сифатҳои шахсии онҳо ташаккул меёбад.

Хонандагони хурдсол дар қаранди меҳнат оид ба меҳнат ҳамчун қарҷашмаи қонеъқардонандаи талаботҳо ва инкишофи инсон мафҳум ҳосил менамоянд. Дар натиҷаи меҳнат дар хонандагон чунин сифатҳо, ба монанди қарбу таҳаммул, кӯшишу қаррат, диққатнокӣ, масъулиятшиносӣ, софдилӣ, неқхоҳӣ, суботқорӣ, мақсаднокӣ, олиҳимматӣ, ташқилотқигӣ, худбақоидӣ, худталқинқунӣ ташаккул меёбанд.

Системаи тарбияи меҳнатӣ тамоми шаклҳо ва усулҳои таъсиррасонро, ки иҷрои бошууронаву мақсадноқи меҳнати қоиданоқи қармъиятиро таъмин менамояд, бояд истиқода намояд.

### Пайнавишт

1. Блонский П.П. Воспитание трудолюбия у младших школьников. М.: Просвещение, 1989. – С.78
2. Буре Р.С., Гудина Г.Н. Учите детей трудиться. – М.: Просвещение, 1983.
3. Лутфуллоев М. Педагогикаи башар . Душанбе, Ирфон, 2008.- С.32
4. Логинова В.И. Трудовое воспитание в школе. – Ленинград, 1979. – С.36
5. Раъмонова Д.З., Гадоева С.П. Муаммоҳои қарбинтиқобқунии лавонон. Хулянд, Меъроль, 2015.- С.78

\*\*\*

**Раҳмонова Д.З.**

**дотсенти кафедраи педагогикаи иҷтимоӣ ва касбии факултети таҳсилоти ибтидоӣ ва педагогикаи махсуси МДТ «Донишгоҳи давлатии Хучанд ба номи академик Б. Гафуров»**

**Одилова Д.**

**магистранти соли аввали ихтисоси таҳсилоти ибтидоии факултети таҳсилоти ибтидоӣ ва педагогикаи махсуси МДТ «Донишгоҳи давлатии Хучанд ба номи академик Б. Гафуров»**

### **МАВҶЕИ ПЕДАГОГИКАИ ХАЛҚӢ ДАР ИНКИШОФИ ҶАМАТАРАФАИ ШАХСИЯТИ МАКТАББАЧАҶОН**

Барои таълиму тарбияи шахсияти ҷаматарафа инкишофёфта ва бунёди ҷомеаи солим рӯй овардан ба тадқиқ ва омӯзиши афкори педагогии халқи тоҷик яке аз омилҳои асосии расидан ба ин ҳадафҳо ба шумор меравад. Омӯзиш ва ба ҳаёт татбиқ намудани афкори пешқадами педагогӣ барои бунёди ғояи солими ҷамъиятӣ ва эҳёи анъанаҳои миллӣ заминаҳои устувори илмӣ – фарҳангӣ мегузорад. Дар ҳамаи давраҳои таърихӣ ба омӯзиши афкори педагогӣ ва эҳёи анъанаҳои миллӣ эътибори аввалиндараҷа зоҳир карда мешуд. Аммо дар даврони Шӯравӣ омӯзиши таърих, фарҳанг, анъана, суннатҳои миллӣ ва афкори педагогии халқи тоҷик ба ғӯшаи ҳомӯшӣ рафта буд. Хусусан дар мактабҳои миёна ва олии осори пурғановати таълимию тарбиявӣ ва панду ахлоқии ниёгон омӯзонидани намешуд. Насли ҷавони ин давра аз осори намояндагони педагогикаи мардумии халқи тоҷик баҳравар набуданд.

Баъди ба даст овардани соҳибистиклолӣ эҳёи дубораи ҳамаи самтҳои ҷомеа оғоз гардид, ки дар ин самт мактабу маориф дар канор набуд. Баробари дигар масоилҳои ҳалталаби соҳаи омӯзиш ва эҳёи афкори педагогии халқи тоҷик дар мадди аввал меистод, чунки вақти он расида буд, ки боигарии маънавию таърихӣ халқи тоҷик ба наслҳои имрӯза бояд расонида мешуд. Дар даврони соҳибистиклолӣ олимони соҳаи педагогика пачӯхишҳои бузурги илмиро дар ин ҷода ба сомон расонидаанд.

Меҳвари асосии осори панду ахлоқӣ ва педагогии ниёгонро мавзӯҳои ватандӯстӣ, ҳештаншиносӣ, башардӯстӣ, меҳру муҳаббат, дӯстию рафоқат, некию нақӯхоҳӣ, омӯзиши илму дониш, касбу ҳунар ва амсоли инҳо ташкил медиҳад.

Мафҳумҳои башардӯстӣ, озодихоҳию озодидӯстӣ, одамгарии инсондӯстӣ дар ашъори аксарияти намояндагони педагогикаи мардумии халқи тоҷик мақоми хосаро ишғол менамояд. Ҷар кадоми онҳо инсониятро ба аҳлу тифоқӣ ва дӯсту меҳрубон будан даъват менамоянд.

Аз асри X сар карда, асарҳои махсус дар бораи таълиму тарбия ба вучуд меоянд. «Рӯшноинома» ва «Саодатнома» - и Н. Хисрав, «Қобуснома» - и У.Кайковус, «Ахлоқи Носирӣ» - и Н.Тӯсӣ, «Бӯстон» ва «Гулистон» - и Саъдӣ, «Баҳористон» - и А.Ҷомӣ ва ғайра асарҳои педагогӣ мебошанд, ки сар то сар аз ақидаҳои дидактикӣ иборатанд.

Устод Абӯабдуллоҳи Рӯдакӣ анъанаҳои эҷодиёти даҳонакии халқро инкишоф дода, ба афкори педагогии халқи тоҷик асос гузоштааст. Рӯдакӣ донишро яке аз пурқиматтарин неъматҳо ва аз ҳама ганҷҳои дунё афзалтар ҳисоб мекунад ва мегӯяд:

*Дониш андар дил чароғи равшан аст,  
В-аз ҳама бад бар тани ту ҷавшан аст.*

Рӯдакӣ таъкид мекунад, ки одамони хирадманд бо ҳар роҳ дониш омӯхтаанд ва онро гиромӣ доштаанд. Зеро дониш монанди чароғ роҳи зиндагиро равшан месозад.

Афкори педагогии Рӯдакӣ оид ба зарурияти омӯختани илм, дониш, ки ба анъанаҳои мардумӣ асос ёфтаанд, минбаъд аз тарафи дигар шоирону нависандагони тоҷик Саъдии



Шерозӣ, Носири Хисрав, Абдурахмони Ҷомӣ, Аҳмади Дониш ва дигарон боз ҳам инкишоф дода шудаанд.

Шайх Муслиҳиддин Саъдии Шерозӣ яке аз шоирони бузургест, ки дар таърихи афкори педагогӣ ва назарияи таълимии ҷаҳонӣ мақому мавқеи алоҳида дорад. Аз назари Саъдӣ хирадманд он касест, ки илм омӯзад, ҳаётро донанд ва дониши худро ба амал татбиқ карда тавонад:

*Илм чандон, ки бештар хонӣ,  
Чун амал дар ту нест нодонӣ.*

Ба фикри Саъдӣ одам дар давоми таҳсил тамоми он донишхоро, ки барои ӯ дар ҳаёт лозиманд, аз худ карда наметавонад. Бинобар ин баъди ба ҳаёти мустақилона қадам гузоштан ҳам ӯ бояд саъю кӯшиши худомӯзиро давом диҳад:

*Биёмӯз он чӣ нашносӣ ту зинҳор,  
Ки бар кас нест аз омӯхтан ор,  
Ба шогирдӣ ҳар он к-ӯ шод гардад,  
Бувад рӯзе, ки ӯ ҳам устод гардад.*

Дар ақидаҳои педагогии Саъдӣ баъзе ҷиҳатҳои дидактикию психологӣ ҳам мушоҳида мешаванд. Масалан: Саъдӣ эътироф менамояд, ки дар шуури одам ҳамеша байни ақл ва ҳис зиддият вучуд дорад. Бинобар ин кӯшиш кардан лозим аст, ки ҳис ба ақл ғолиб наояд ва доим дар таҳти назорати ақл бошад.

Дар байни педагогҳои машҳури ҷаҳон А.Ҷомӣ мақоми хосае дорад. «Агар дар дунё муаллим намебуд, - навишта буд Ҷомӣ, - дунё аз беҳирадӣ торик мешуд». Асарҳои А.Ҷомӣ «Тӯҳфат-ул-Аҳрор», «Юсуф ва Зулайхо», «Хирадномаи Искандарӣ», «Баҳористон» бисёр талаботу усулҳои дидактикиро дар бар мегирад. Дар ин асарҳояш мутафаккири бузург кӯшидааст, ки ба воситаи маслиҳат, дастур ва насихат ба писараш аҳамияти донишомӯзиро таъкид бинамояд.

Ба фикри Ҷомӣ нодонӣ, ҷоҳилӣ, камбағалӣ барои ҷамъият зарар меоварад. Ҷомӣ мегӯяд, ки ба он донише, ки одам дорад, қаноатманд нашавад, доимо хонад, чунки дониш охир надорад. Ба ақидаи Ҷомӣ касе ба қуллаҳои нави дониш мерасад, ки иродаи қавӣ дошта, дар пеши худ мақсади баланд гузошта бошад.

Мутафаккир А.Дониш вобаста ба таълим, мактабу мадрасаҳои замони худро саҳт танқид карда, як қатор фикрҳои пешқадамро пешниҳод кардааст. Масалан, ӯ тавсия мекунад, ки ғайр аз фанҳои динӣ дар мактабу мадрасаҳо омӯхтани илмҳои дунявӣ ҷорӣ карда шавад. Ин фикрҳо дар «Наводир-ул-вақоъ» васеъ дарҷ ёфтаанд.

Дар рушди фарҳанги маданӣ ва ахлоқии ҷаҳон, ҳамзамон дар инкишоф ва пойбарҷоии педагогикаи мардумии халқи тоҷик саҳми мутафаккирони зерини тоҷикон форс аз қабилҳои Абӯрайҳон Муҳаммади Берунӣ, Абӯбакр Муҳаммад Закариёи Розӣ, Низомулмулк, Имом Муҳаммади Ғаззолӣ, Умари Хайём, Низомии Ганҷавӣ, Фаридаддуни Аттор, Насриддини Тӯсӣ, Ҷофизӣ Шерозӣ, Камоли Хучандӣ, Амир Хусрави Деҳлавӣ, Ҳусайн Воизи Кошифӣ, Камолиддин Биноӣ, Бадриддин Ҷилолӣ, Зайниддин Маҳмуди Восифӣ, Абдурахмон Мушфиқӣ, Сайидои Насафӣ, Абдурахмони Ҷомӣ, Аҳмади Дониш, Садрриддин Айнӣ хеле қалон мебошад, ки омӯзиш ва дастрасии ҳамагон намудани осори пешқадами панду ахлоқии ҳар қадами онҳо тадқиқоти алоҳидаро тақозо менамояд.

Педагогикаи халқӣ ба ҳамаи масъалаҳои тарбия аз дидгоҳи ҳуди халқ назар карда, роҳҳои беҳтари тарбияро ифшо кардааст. Аз ҷумла, ба масъалаҳои тарбияи насли наврас сару кор пайдо карда, роҳу усулҳои беҳтари тарбияро ошкор намуда, дар ҳалли масъалаҳои тарбия ба волидон кӯмак расонидааст.

Педагогикаи халқӣ доираи васеи сомеони худро дорад. Он дар ибтидо барои аксарияти аҳоли - ҳам мактаб, ҳам муаллим, ҳам тамошоғоҳ ва ҳам китобро иваз мекард. Хусусияти муҳимтарини педагогикаи халқӣ алоқаи зичи он бо ҳаёти халқ, бо таҷрибаи

\*\*\*\*\*

таълим ва тарбияи насли наврас мебошад. Махз ба шарофати ҳамин алоқамандӣ бо ҳаёт дар давраҳое, ки ҷамъият ҳанӯз китобу қалам, дафтар ва дигар лавозимоти таълимро надошт, халқ тавонист, ки фарзандонашро дар руҳияи меҳнатдӯстӣ, начобат ва маънавиёти баланд тарбия намояд.

Педагогикаи халқӣ дар худ тамоми ҷиҳатҳои хуби маданияти педагогии ҷамъият: ҳурмати калонсолон, меҳмондӯстӣ, хоксорӣ, меҳнатдӯстӣ, маънавиёти баланд, ҳақгӯӣ, ростқавлӣ, покдоманӣ ва ғ. таҷассум менамояд.

Омӯхтан ва дастраси умум гардонидани дастовардҳои нотакрори педагогикаи ниёгон, махсусан имрӯз, вақте, ки Тоҷикистон ба роҳи мустақили давлатдорӣ баромада, кӯшиш дорад, ҳаёти маданӣ – маънавии худро дар заминаи ганҷинаҳои бебаҳои педагогии халқи худ бо дарназардошти дастовардҳои педагогҳои ҷаҳон ташкил диҳад, муҳим мебошад.

Омӯхтани таърихи афкори педагогии халқи тоҷик ва дигар халқҳои ҷаҳон ва дар асоси дастовардҳои умумибашарии он ба роҳ мондани таълиму тарбияи насли наврас бешак барои баланд бардоштани маданияти педагогии муаллимони тоҷик нақши бузург хоҳад бозид. Вай имконият медиҳад, ки муаллимон бо он мусаллаҳ гардида, тавассути таълим беҳтарин арзишҳои педагогии халқро то ба насли наврас расонад ва бо ҳамин роҳ дар қори бо донишҳои педагогӣ мусаллаҳ намудани халқ саҳмгузор бошад.

Аз ақидаи дидактикии халқи тоҷик бармеояд, ки барои муаллим фақат дониши муайян кифоя нест. Дониш бояд ба эътиқоди қатъӣ алоқаманд бошад. Танҳо дар ҳамин маврид устод метавонад ба шогирд таъсир расонад. Шогирдонро чунин таълим диҳад, ки донишҳои гирифташонро дар ҳаёт татбиқ намоянд ва ба ватану халқи худ хизмати арзанда кунанд.

Миллати тоҷик дар арсаи таърих бо офаридани арзишҳои олии маънавӣ ва фикрӣ қудрати созандагии хешро ҳамчун холиқи муҳити комили фарҳангӣ, мероси ғании маданияву адабӣ, илмиву фалсафӣ собит сохтааст. Ин офаридаҳои тоҷикон дар қаламрави таърихи дурударози мавҷудияти ин миллати куҳанбунёд дар сурати осори қадимиву ҳаттӣ, ёдгориҳои меъмориву фарҳанги, унсурҳои маданияти шаҳрдориву шаҳрсозӣ, ҳайкалтарошӣ ва баҳусус – мероси бои адабии ниёгон ба зуҳур омада, маҷмааи бонуфузи мероси маънавии тоҷиконро арзи ҳастӣ бахшидаанд.

Имрӯз вазифаи муқаддаси ҳар яки мост, ки ин мероси бузургро ба таври амиқ омӯхта, дастовардҳо ва арзишу мақоми онро барои насли имрӯзу фардо талқин намоем.

#### Пайнавишт

1. Адабиёти форсу тоҷик дар асрҳои XII-XIII. Китоби 1. Душанбе 1983.- С.-87
2. Афзалов Ҳ. Раъимов Б. Таърихи педагогикаи халқи тоҷик. Душанбе 1994.- С.105
3. Лутфуллоев М. Педагогикаи башар. Душанбе, 2008. – С. 97
4. Лутфуллоев М. Педагогика шафқат. Душанбе 1994.- С.154
5. Шарифзода Ф. Миралиев А. Педагогикаи умумӣ ва касбӣ. Душанбе, «Ирфон», 2012

\*\*\*

**Сарипбекова А.Т.**  
**Южно-Казахстанский университет им. М.Ауезова**  
**г. Шымкент, Казахстан**

## **ПСИХОЛОГИЧЕСКАЯ ПОДГОТОВКА ПЕДАГОГОВ В ПЕДАГОГИЧЕСКОМ ПРОЦЕССЕ**

### **Аннотация**

*В статье рассматриваются актуальные вопросы профессиональной деятельности педагогов, анализируются проблемы психологической подготовки будущего педагога, способствующей развитию разносторонних качеств личности учащегося. Психологическая подготовка будущих специалистов рассматривается как вид формирования личности, цель которого - выявление индивидуально-психологических особенностей, развитие мотивации и способностей путем привлечения и активизации внутренних психологических ресурсов личности для обеспечения успешной деятельности.*

**Ключевые слова:** профессиональная деятельность, педагог, система образования, нравственная самореализация, личность, цель образования, подготовка педагога, роль учителя, психологическая подготовка, компетентность.

Профессиональная деятельность педагога всегда отмечалась высокой общественной значимостью. Реализуясь в той или иной системе образования, она осуществляет воспроизводство ценностей общества в сознании последующих поколений, оказывая существенное влияние на их развитие. Состояние современного общества требует не только нового подхода к образованию, как одного из важнейших звеньев воспитания человеческой личности, но и серьезного переосмысления самого понимания жизни человека, развития у него способности делать осознанный выбор, ставить перед собой достойные приоритеты. Это возможно, если личность будет способна не только удовлетворять свои физические и материальные потребности, но и стремиться к духовной и нравственной самореализации, позволяющей проникать в свою собственную сущность и осознавать смысл своей жизни. При такой постановке вопроса на первый план образовательного процесса выходит не когнитивная подготовка учащегося, а формирование в нем человека, способного глубоко осмысливать происходящее, видеть позитивные пути решения жизненных проблем и находить силы воплощать их в собственной жизни и жизни окружающих. Тут возникает вопрос о том, какой должна быть психологическая подготовка будущего педагога, чтобы он мог способствовать развитию таких качеств личности учащегося? Осознание роли педагога в современном образовании должно быть направлено, прежде всего, на возвращение в педагогическую деятельность призвания быть воспитателем-наставником, и главным образом, в духовно-нравственных вопросах. Первоначальная цель образования состоит не в развитии интеллектуальной и познавательной сторон человека, а в развитии его нравственно-духовных качеств. Древние видели смысл образования в том, чтобы научить человека делать не только умное, но лучшее и доброе в своей жизни. Всем известны слова великого восточного мыслителя аль-Фараби о том, что обучение без воспитания приведет человечество к катастрофе. Классики педагогики выделяли приоритетность нравственного и личностного развития учащихся в образовании. Отсюда вытекает аксиома, что важная составляющая в педагогическом процессе является психологическая подготовка как учащихся, так и педагогов. Психологическая подготовка понимается как вид формирования личности, цель которого - выявление индивидуально-психологических особенностей, развитие мотивации и способностей путем привлечения и активизации внутренних

\*\*\*\*\*

психологических ресурсов личности для обеспечения успешной деятельности (Л.П. Гримак, Л.Н. Захарова). Результатом психологической подготовки является определенный уровень психологической готовности личности к деятельности, выражающийся в становлении и укреплении когнитивных, мотивационных, коммуникативных, рефлексивных, творческих и нравственно-духовных характеристик внутреннего мира и поведения. Ценным приоритетом является профессиональная компетентность педагога, которая представляет собою определенный уровень владения основными функциями воспитательного процесса и сформированность необходимых для этого качеств и умений. Компетентность описывается нормативными признаками профессиональной деятельности [1]. В отличие от этого профессионализм педагога-воспитателя представляет собой личностный уровень владения профессией, связанный с духовно-нравственной ориентацией знаний, мотивов, ценностей, смыслов, самооценок, коммуникативных умений педагога. Педагогическая психология традиционно включает специальный раздел - «психология учителя», где подчеркивается важность профессиональной роли учителя, рассматриваются его функции, способности, умения, анализируются предъявляемые к нему требования и формируемые в обществе по отношению к нему социальные ожидания. Известно высказывание У.Джемса, которое раскрывает некоторые аспекты деятельности педагога: «Обширный мир, окружающий нас со всех сторон, задает нам всевозможные вопросы и испытывает нас всеми возможными способами». Педагог по сути должен быть готов к решению любых задач, с которыми он сталкивается по роду своей деятельности. Многие исследователи педагогических способностей на основе положений С.Л. Рубинштейна, Б.М. Теплова в 60-е гг. прошлого века выделили целый набор педагогических способностей. Круг педагогических способностей очень широк. Он охватывает всю структуру педагогической деятельности. Психологи и педагоги, изучавшие профессиограмму учителя, выделяют различные способности учителя. Ф.Н. Гоноболин перечисляет и раскрывает следующие способности, необходимые педагогу:

- способность понимать ученика;
- способность доступно налагать материал;
- способность развивать заинтересованность учащихся;
- организаторские способности;
- педагогический такт;
- предвидение результатов своей работы и др.

К группе педагогических способностей, имеющих психологическую основу, относят:

- педагогическую наблюдательность;
- педагогическое воображение;
- требовательность как черту характера;
- педагогический такт;
- организаторские способности;
- простоту, ясность и убедительность речи

Как отмечает в своих трудах А.В. Моложавенко, психологическая подготовка - это особая работа по оформлению, становлению, развитию, совершенствованию психологической культуры у субъектов образования. Психологическая культура включает психологическую грамотность и психологическую компетентность, определяющих готовность к реализации педагога себя в профессии. При этом должна использоваться гуманитарная стратегия, как подход к действительности с точки зрения человека и во имя человека, с которым связывается системно-целостный подход, определяющий качественную полноту, внутреннее единство процесса психологической подготовки педагога.

Психологическая подготовка педагога как специалиста по развивающему влиянию на личность растущего человека - важнейшая сторона реформирования образования в нашей стране. Во многих психолого-педагогических источниках психологическая подготовка к педагогической деятельности рассматривается как процесс формирования совокупности и системы психических образований - представлений и понятий, способов мышления и умений, побуждений, качеств личности, обеспечивающих мотивационно-смысловую готовность и способность субъекта к созданию условий для развития и саморазвития личности учащегося.

Профессиональные задачи, стоящие перед учителем современной школы совсем не сводятся к знанию общих закономерностей формирования и развития учащегося в ходе учебной деятельности, формальному пониманию того, что обучение ведет за собой развитие. Педагог должен владеть системой знаний об истории и современных тенденциях развития психолого-педагогических концепций и предметных методик; системой знаний о человеке как субъекте образовательного процесса, его возрастных, индивидуальных особенностях, социальных факторах развития; системой знаний о закономерностях психического развития, факторах, способствующих личностному росту; знать особенности детей с отклонениями в развитии; направлять саморазвитие и самовоспитание личности; системой знаний о закономерностях общения и способах управления индивидом и группой; умениями педагогического общения; соблюдать права и свободы обучающихся; уметь оказывать социальную помощь и поддержку учащимся; обладать системой знаний о закономерностях целостного педагогического процесса, о современных психолого-педагогических технологиях; владеть технологиями развивающего обучения; уметь организовать внеучебную деятельность учащихся; владеть основными психолого-педагогическими критериями применения компьютерной техники в образовательном процессе. Кроме того, согласно стандарту учитель: умеет отбирать оптимальные приемы обучения и воспитания, обеспечивающие эффективную учебную деятельность, активность, самостоятельность, познавательный интерес учащихся; осуществлять индивидуальный подход к учащимся, сочетать индивидуальную, групповую и коллективную деятельность школьников в учебной и внеучебной работе, влиять на развитие коллективных отношений в классе; формировать у учащихся навыки культурного поведения; способен осознавать и адекватно оценивать свои возможности педагогической деятельности с детьми младшего школьного возраста; владеет знаниями о семье и семейных отношениях, современными методами и формами педагогического просвещения родителей; умеет психологически грамотно строить взаимоотношения с родителями. Существенно изменилось понимание сущности профессионально-педагогической деятельности учителя, а следовательно, и практика ее реализации [2]. Изучение изменений профессионально-педагогической деятельности особенно актуально в современных условиях модернизации образования в Казахстане, поскольку именно учитель стоит на передовой изменений, и без его активного, вдумчивого участия эти изменения невозможны. Исследование изменений профессионально-педагогической деятельности современного учителя позволяет не только обеспечить изменения в современном образовании, но и построить долгосрочные прогнозы на будущие изменения, что, в свою очередь, станет гарантией подготовки учительских кадров, которые смогут обеспечить качество образования, отвечающего потребностям современного общества. Агрессивное поведение подрастающего поколения носит глобальный характер и доказательством тому служат случаи, когда подростки наносят непоправимый вред. Современные условия ставят педагога в жесткие рамки социальных отношений. До сих пор актуальны исследования известного ученого В.А. Кан-Калика [3], который выделял следующие стили педагогического общения, знание которых во многом определяет уровень психолого-педагогической грамотности педагогов:

\*\*\*\*\*

1. Общение на основе высоких профессиональных установок педагога, его отношения к педагогической деятельности в целом. О таких говорят: «За ним дети (студенты) буквально по пятам ходят!» Причем в высшей школе интерес в общении стимулируется еще и общими профессиональными интересами, особенно на профилирующих кафедрах.

2. Общение на основе дружеского расположения. Оно предполагает увлеченность общим делом. Педагог выполняет роль наставника, старшего советника, участника совместной учебной деятельности. Однако при этом следует избегать панибратства. Особенно это касается молодых педагогов, не желающих попасть в конфликтные ситуации.

3. Общение-дистанция относится к самым распространенным типам педагогического общения. В этом случае во взаимоотношениях постоянно прослеживается дистанция во всех сферах: в обучении - со ссылкой на авторитет и профессионализм, в воспитании - со ссылкой на жизненный опыт и возраст. Такой стиль формирует отношения «учитель-ученики». Но это не означает, что ученики должны воспринимать учителя как сверстника.

4. Общение-устрашение, негативная форма общения, антигуманная, вскрывающая педагогическую несостоятельность прибегающего к нему преподавателя.

5. Общение-заигрывание, характерное для молодых преподавателей, стремящихся к популярности. Такое общение обеспечивает лишь ложный, дешевый авторитет. Чаще всего в педагогической практике наблюдается сочетание стилей в той или иной пропорции, когда доминирует один из них.

Безусловно, психологическая подготовка будущего педагога берет начало в стенах высшего учебного заведения, где уже на первоначальном этапе студенты должны осознать тот факт, что профессия педагога является ответственной, сложной, многогранной, которая совершенствуется под влиянием глобальных изменений, и все же требующей любви, самоотдачи и желания работать с детьми. Современная школа диктует новые правила, базирующиеся на знаниях основ конфликтологии, психологии девиантного поведения детей и подростков, психосоматики и это прерогатива не только школьных психологов.

#### **Литература:**

1. Лукьянова Н.И. Психолого-педагогическая компетентность учителя. Диагностика и развитие. - М.: Сфера, 2004. С.84

2. Волкова А.А. Психология и педагогика. - Ростов н/Д.: Феникс, 2004. С. 56.

3. Кан-Калик В.А. Учителю о педагогическом общении. - М.: Просвещение 1987. С.96

\*\*\*

**Soatova Go‘zal Mamatovna**  
**Jizzax politexnika instituti**

#### **ELEKTRON O‘QUV-METODIK MAJMUALARGA QO‘YILADIGAN DIDAKTIK TALABLAR**

Annotatsiya. Yosh avlodga yuqori saviyada ta’lim-tarbiya berishni ta’minlash maqsadida fanlar bo‘yicha elektron o‘quv-uslubiy majmualar yaratish davlat ahamiyatiga ega bo‘lgan masalalar qatoriga kiradi. Ushbu maqolada elektron o‘quv-uslubiy majmualarga qo‘yiladigan didaktik talablar keltirilgan.

Kalit so‘zlar: didaktik talablar, zamonaviy yutuqlar, fan-texnika, intellektual salohiyat, ta’lim standartlari

Bugungi kunda ilm-fan jadal taraqqiy etayotgan, zamonaviy axborot-kommunikatsiya vositalari keng joriy etilgan jamiyatda barcha fan sohalorida bilimlarning tez yangilanib borishi, ta'lim oluvchilar oldiga ularni tez va sifatli egallash bilan bir qatorda, muntazam va mustaqil ravishda bilimlarni egallash vazifasini qo'yimoqda. Mustaqil Respublikamizda «Kadrlar tayyorlash milliy dasturi» talablari asosida yosh avlodni yuqori saviyada tarbiyalashni ta'minlash maqsadida milliy qadriyatlar singdirilgan fanlar bo'yicha elektron o'quv-uslubiy majmualar (keyingi o'rinda EO'MM) yaratish davlat ahamiyatiga ega bo'lgan masalalar qatoriga kiradi. SHuning uchun milliy istiqloq g'oyasiga sodiq, etarli intellektual salohiyatga ega, ilm-fanning zamonaviy yutuqlari asosida mustaqil fikr va mushohada yurita oladigan shaxslarni tarbiyalash hamda raqobatbardosh, yuqori malakali kadrlarni tayyorlash masalasi elektron o'quv-uslubiy majmualarining yangi avlodini yaratishni talab qilmoqda.

Kadrlar tayyorlash milliy modeli talablariga mos keladigan hamda Davlat ta'lim standartlari asosida ishlab chiqilgan «Uzluksiz ta'lim tizimi uchun o'quv adabiyotlari yangi avlodini yaratish konsepsiyasi»ning asosiy vazifalaridan biri sifatida elektron o'quv-uslubiy majmualarining yaratish uchun ilmiy-g'oyaviy, psixologik-pedagogik va metodik talablarni ishlab chiqish, elektron o'quv-metodik majmualaridan to'g'ri va ratsional foydalanish maqsadida ularning mavjud shakllari va turlariga aniq ta'riflar berish hamda mamlakat miqyosida zamonaviy elektron o'quv-metodik majmualarni tayyorlash bo'yicha strategik masalalar ko'lamini aniqlash belgilangan.

EO'MM an'anaviy o'quv nashrlariga qo'yilgan didaktik talablarga javob berishi kerak. Quyida EO'MMga bo'lgan an'anaviy didaktik talablar keltirilgan:

1. Ta'limda ilmiylik, fan-texnika va texnologiyalar so'nggi yutuqlarining hisobga olinishi. EO'MM mazmunining chuqurligi va ishonchliligini ta'minlaydi. O'quv materiallarini EO'MM yordamida o'zlashtirish jarayoni o'qitishning zamonaviy usullari asosida amalga oshiriladi. Masalan tajriba, eksperiment, taqqoslash, kuzatish, abstraktlash, umumlashtirish, yaxlitlashtirish, o'xshashlik, tahlil va sintez, modellashtirish metodi, shu bilan birga matematik modellashtirish, shuningdek, tizimli tahlil metodlari.

2. O'qitishning erishuvchanlik talablari – EO'MMda amalga oshiriladi va ta'lim oluvchilarning yoshi hamda individual xususiyatlariga xos o'quv materialini o'rganishning murakkablik va chuqurlik darajasini aniklash zaruratini bildiradi. O'quv materialini haddan ziyod murakkablashtirish va ortiqcha yuklash mumkin emas, aks holda ta'lim oluvchi bu materialni egallashga ojizlik qiladi.

3. O'qitishning muammoliligini ta'minlash talablari – ta'lim olish faoliyatining tavsifi shartlashtirilgan. Agar ta'lim oluvchi muammoli topshiriqlar va mashqlarni bajarishga harakat qilsa, uning fikrlash faolligi ortadi. Ushbu didaktik talabning EO'MM yordamida bajarilish darajasi, an'anaviy darsliklar va qo'llanmalardan ko'ra, sezilarli ravishda yuqori bo'ladi.

4. O'qitishning ko'rgazmaliligini ta'minlash talablari – ta'lim oluvchilar tomonidan o'rganilayotgan ob'ektlar, ularning maketlari yoki modellarini sezgili qabul qilish va shaxsan kuzatishini hisobga olish zaruratini bildiradi.

5. O'qitishning ongliligi, ta'lim oluvchining mustaqilligi va faolligini ta'minlash talablari – o'quv faoliyatining yakuniy maqsad va vazifalariga erishishda o'quv axborotini jalb qilish bo'yicha ta'lim oluvchilarning mustaqil ishlashlari uchun EO'MM bilan ta'minlashni ko'zda tutadi. Bunda ta'lim oluvchi uchun o'quv faoliyati yo'naltirilgan maqsad va mazmuni anglatadi. Fanlar bo'yicha EO'MM tizimli faoliyatli yondashuv asosida ishlab chiqilishi kerak.

6. EO'MMdan foydalanishda o'qitishning tizimliligi va ketma-ketligi talablari – o'rganiladigan fan sohasidan bilim va ko'nikmalarning ta'lim oluvchilar tomonidan tizimli o'zlashtirilishini anglatadi. Bilim, ko'nikma va malaka – ta'lim tizimida mantiqiy tartibda shakllanishi va amalda qo'llanilishi zarur. Buning uchun quyidagilarni amalga oshirish zarurligi aniqlandi:

\*\*\*\*\*

- o'quv materialini tizimlashtirilgan va muayyan tartibda tavsiya qilish;
- o'quv materiallari yuzasidan shakllanadigan bilim va ko'nikmalarning rivojlanib borishiga erishish;
- o'rganilayotgan o'quv materialining fanlararo bog'liqligini ta'minlash;
- o'quv materiali va ta'lim beruvchi ta'sirlarining uzatilish ketma-ketligini chuqur o'ylab ko'rish;
- bilim berish jarayonini mantiqiy ketma-ketlik asosida qurish;
- EO'MM tavsiya qilgan axborotlarni o'qitishning mazmuni va uslubi, ta'lim oluvchining shaxsiy qobiliyatiga bog'liq holda tanlanish kerak, masalan, mazmunli o'yin holatlarini yaratish, amaliy tavsifdagi topshiriqlar va eksperimentlarni, haqiqiy jarayonlar va ob'ektlar modellarini tavsiya qilish yo'li bilan amaliy faoliyatga bog'lashni ta'minlash.

7.EO'MMdan foydalanishda bilimlarni mustahkam o'zlash-tirishga doir talablar – talabalarning o'quv materialini mustahkam o'zlashtirishlari uchun, ularning chuqur fikrlash, xotirada saqlash kabi qobiliyatlarini rivojlantirishda katta ahamiyatga ega.

8.EO'MMda o'qitishning rivojlantiruvchi va tarbiyaviy funksiyalari bajarilishi talablari.

Ta'lim vazifasidagi an'anaviy nashrlarga qo'yiladigan didaktik talablardan tashqari, EO'MM yaratish va joriy qilishda zamonaviy axborot va telekommunikatsiya texnologiyalarning ustunliklaridan foydalanish kabi quyidagi o'ziga xos didaktik talablar qo'yiladi:

1. Moslashuvchanlik talablari – EO'MM ta'lim oluvchi individual imkoniyatlariga, ya'ni o'qitish jarayonida o'quv materiallari ta'lim oluvchi bilim va ko'nikmalari hamda uning psixologik xususiyatlariga moslashtirilgan bo'lishi kerak. EO'MM moslashuvchanligining uchta darajasi mavjud. Birinchi daraja talabalarning o'zlariga qulay bo'lgan individual tempga mos holda o'quv materialini o'rganish imkoniyati hisoblanadi. Ikkinchi daraja - ta'lim oluvchi holatining diagnostik tahlili bo'lib, uning natijalari asosida ta'lim berishning mazmuni va uslublari taklif etiladi. Uchinchi daraja - ochiqcha yondashuvga asoslanadi, unda foydalanuvchilarning guruhlanishi ko'zda tutilmaydi va mualliflar ta'lim oluvchilarning imkoni boricha barcha kontingenti uchun ko'proq variantlar ishlab chiqishi tavsiya etiladi.

2.O'qitishning interfaol talablariga o'qitish jarayonida ta'lim oluvchi bilan EO'MMning o'zaro hamkorligini ta'minlash kiradi. EO'MM vositalari interfaol muloqot va teskari aloqani ta'minlashi kerak. Muloqotni tashkil etishning muhim sharti bo'lib, foydalanuvchi harakatiga EO'MMning reaksiyasi hisoblanadi. Nazorat teskari aloqa asosida amalga oshiriladi va keyingi bajariladigan ishlar yuzasidan tavsiyalar beradi, ma'lumotnoma va tushuntiruvchi axborotlar kiritish amalga oshiriladi.

3.EO'MMning o'quv axborotini taqdim qilishida kompyuter vizuallashtirish imkoniyatlarini joriy qilish talablari. Zamonaviy elektron vositalar imkoniyatlari o'quv axborotini namoyish qilish sifatini tahlil qilishni ko'zda tutadi.

4.EO'MM bilan ishlashda ta'lim oluvchining intellektual qobiliyatini rivojlantirish talablari. Fikrlash, murakkab vaziyatlarda mustaqil qarorlar qabul qila olish mahorati, axborotga ishlov berish bo'yicha ko'nikmalarni shakllantirishni ko'zda tutadi.

5.EO'MM – o'quv materialini namoyish qilishning tizimlilik va funksional bog'liqligi talablariga javob berishi kerak.

6.EO'MM – ta'lim berishning to'liqligi va uzluksizligini ta'minlashi lozim.

#### **Foydalanilgan adabiyotlar:**

1. Axborot texnologiyalari. [Text] : o'quv qo'llanma, M. Aripov [et al.] red. SH. Mansurov. - T. : Noshir, 2009. - 368 s.
2. O'quv adabiyotlarning yangi avlodi konsepsiyasi // Xalq ta'limi J., Toshkent, 2002.

\*\*\*



**Sultonova F.U. – Toshkent to'qimachilik va yengil sanoat instituti**  
**Uralov Sh.Q. – Jizzax politexnika instituti**

**IMKONIYATI CHEKLANGAN YOSHLARNI ZAMONAVIY TA'LIM  
TEKNOLOGIYALARI ASOSIDA KASB-HUNARGA O'QITISH**

**Аннотация:** В данной статье приводятся результаты педагогических экспериментальных исследований обучения специальных дисциплин с использованием инновационных технологий при подготовке к профессии молодежи с ограниченными физическими возможностями.

**Ключевые слова:** исследования обучения, дисциплина обучения, использование инновационных технологий, подготовка к профессии, обучение молодежь, молодежи с ограничением, обучение молодежь с физическим ограничением.

**Annotation:** This article presents the results of pedagogical experimental studies of teaching special disciplines using innovative technologies in preparing young people with disabilities for the profession.

**Key words:** research of training, discipline of training, use of innovative technologies, preparation for a profession, training of youth, youth with restriction, training of youth with physical restriction.

Ixtisoslashtirilgan kollejlarda jismoniy imkoniyati cheklangan o'quvchilarning maxsus fanlardan bilim va ko'nikmalarini baholash bir qator vazifalarni o'z ichiga oladi. Maxsus fanlardan o'quvchilar erishgan bilim, malaka va ko'nikmalarini baholash orqali ularning kasbiy ko'nikmalarini rivojlanish darajasida namoyon bo'ladi. Biz tomondan ixtisoslashtirilgan kasb-hunar kollejarida (tayanch-harakat a'zolari buzilgan o'quvchilar uchun) «Tikuv va tikuv-trikotaj buyumlari ishlab chiqarish texnik-texnologiyasi» va «Keng assortimentdagi kiyimlar konstruktori» ixtisosligi bo'yicha, «Tikuv buyumlari texnologiyasi» hamda «Tikuv buyumlarini ishlab chiqarish jixozlari» maxsus fanlarini innovatsion o'qitish texnologiyalari asosida o'qitish tajriba - sinov ishlari o'tkazildi.

Tajriba sinov ishlari Toshkent shahar, Farg'ona va Samarqand shaharlaridagi imkoniyatlari cheklangan shaxslar uchun ixtisoslashtirilgan Respublika kasb-hunar kollejarida olib borildi. Tajriba-sinov ishlarini o'tkazish jarayonida kollejdagi maxsus fan o'qituvchilarining fikrlari ham inobatga olindi. Buning uchun biz tomondan ixtisoslashtirilgan kollejlarning 60 nafar o'qituvchilaridan o'tkazilgan anketa so'rov natijalari tahlili shuni ko'rsatdiki.

So'rovnomada ishtirok etgan 24 nafar maxsus fan o'qituvchisidan dars beradigan faningiz bo'yicha o'quv adabiyotlar va o'quv materiallari etarli? degan savolga 12 nafari (%) Ha, 10 nafari qisman (%), 2 nafari yo'q (%) deb, innovatsion ta'lim texnologiyalar deganda nimani tushunasiz? degan savolga turli fikrlar ya'ni Zamonaviy yangi texnologiya va metodlardan foydalanish, interfaol usullardan foydalanish, o'qitish jarayonida o'quvchini darsga qiziqitira oladigan usullar bilan dars o'tish, darsga multimediali vositalardan foydalanish deb fikr bildirganlar. Umumkasbiy va maxsus fanlardan o'quv mashg'ulotlarida qaysi innovatsion ta'lim texnologiyalaridan foydalanasiz? degan savolga ikki modeli texnologiyasi, modulli ta'lim texnologiyasi, kichik guruhlarda ishlash, yakka tartibda ishlash, kompyuterli dasturlash texnologiyalaridan foydalanamiz deb fikr bildirganlar. Individuallashtirilgan ta'limni qanday tushunasiz? degan savolga fikr bildirishga qiynalishgan. Umumkasbiy va maxsus fanlardan mashg'ulotlarni tashkil etishning qaysi shakllaridan(individual, kichik guruhlarda ishlash, guruxiy, jamoaviy, ommaviy ) ko'proq foydalanasiz? degan savolga ko'proq guruxiy ishlashni qayd qilganlar. Kollejingizda imkoniyati cheklangan yoshlarni kasbga o'rgatish jarayoni sizni

\*\*\*\*\*

qoniqtiradimi? degan savolga o'rtacha baho berishgan. Sizningcha imkoniyati cheklangan yoshlarni kasbga o'rgatishda qanday muammolar bor? Degan savolga jihozlar eskirganligi yoki zamonaviy jihozlar etishmasligi, o'quv ustaxona va amaliyot xonalarida jihozlardagi ish o'rinlarining jismoniy imkoniyati cheklangan o'quvchilarga moslashtirilmashganligini qayd etishgan.

Ixtisoslashtirilgan kollejlarda umumkasbiy va maxsus fanlarni o'qitish sifatini yaxshilash uchun taklif va tavsiyalaringiz? degan savolga ko'proq slaydlar va videoroliklar, yangi jihozlar bilan ta'minlash, guruhda o'quvchilar sonini 15 tadan oshmaslik, ko'proq maxsus fanlarga tegishli adabiyotlarni ko'paytirish kabi taklif va tavsiyalarni berishgan.

So'rov natijalarini tahlil qilib, ixtisoslashtirilgan kollejlarda jismoniy imkoniyati cheklangan o'quvchilarni kasb-hunarga o'rgatish jarayoni sifatini oshirish maqsadida maxsus fan o'qituvchilariga innovatsion texnologiyalari va faol ta'lim metodlaridan o'quv jarayonida samarali foydalanishlari uchun seminarlar tashkil qilish ularga mashg'ulot jarayonini loyihalashtirish va dars ishlanmalarini ishlab chiqish bo'yicha tavsiyalar berish lozimligi to'g'risida xulosa chiqarish mumkin.

Ayrim o'qituvchilarning imkoniyati cheklangan toifadagi o'quvchilar bilan ishlashni istamasligi bilan bog'liq holatlar ham uchrab turadi. Buning sababini o'qituvchilarning pedagogik va psixologik jihatdan tayyor emasliklarida yoki birgalikdagi faoliyatda o'zaro tushunish va manfaatdorlik muhitini yaratishni bilmaslikda izlash kerak. SHuning uchun umumiy kollejlarning barcha o'qituvchilarini nogiron o'quvchilarini o'qitishning o'ziga xos xususiyatlari bilan tanishtirish muhim hisoblanadi. Bunga o'qituvchilar uchun maxsus dasturlar orqali o'quv kurslari yoki seminarlarni tashkil etish bilan ta'minlash mumkin. Bu jarayon kompleks ravishda tegishli ta'lim muhitini shakllantirish o'yli bilan hal etilishi kerak va ta'lim muassasasi an'analarga, tashkiliy madaniyatga muvofiq hal qilinishi kerak.

Ixtisoslashtirilgan kasb-hunar kollejlari maxsus fanlardan dars beradigan o'qituvchilarning takliflariga muvofiq ular uchun maxsus fanlarni o'qitishda innovatsion ta'lim texnologiyalari va faol ta'lim metodlarini qo'llash bo'yicha seminar trening o'tkazildi.

Biz tomondan «Tikuv buyumlari texnologiyasi» hamda «Tikuv buyumlarini ishlab chiqarish jihozlari» maxsus fanlarini innovatsion o'qitish texnologiyalari asosida o'qitish bo'yicha ishlab chiqilgan ta'lim texnologiyasi o'quv uslubiy majmuasi ishlab chiqildi. Dars ishlanmasida nazariy va amaliy mavzulari uzviyligini ta'minlagan holda dars bosqichlari, faol ta'lim metodlari, vaqt taqsimoti, o'qituvchi hamda o'quvchi faoliyati aniq yoritib berildi. O'quv jarayonini tashkil etish va o'tkazishda «o'z-o'zini boshqarish» va «Morfologik matritsa» innovatsion ta'lim texnologiyalari, biz tomondan ishlab chiqilgan «Besh bosqichli» hamda boshqa faol metodlaridan foydalanib qator tadqiqotlar olib borildi.

«Tikuv buyumlari texnologiyasi» hamda «Tikuv buyumlarini ishlab chiqarish jihozlari» maxsus fanlarini innovatsion o'qitish texnologiyalari asosida o'qitish bo'yicha nazariy va amaliy mashg'ulotlarni o'tkazish uchun o'quv materiallari, o'quvchilar bilimini baholash uchun test va nazorat savollari va topshiriqlar, ishlab chiqildi.

Ixtisoslashtirilgan kollejlarda tajriba-sinov ishlarini tashkil etish va o'tkazish jarayonida quyidagi ishlar amalga oshirildi:

- «Tikuv buyumlari texnologiyasi» hamda «Tikuv buyumlarini ishlab chiqarish jihozlari» maxsus fanlarini innovatsion o'qitish texnologiyalardan foydalanib o'qitish bo'yicha tajriba-sinov guruhlarini tanlab olindi;

- «Tikuv buyumlari texnologiyasi» va «Tikuv buyumlarini ishlab chiqarish jihozlari» maxsus fanlarini innovatsion o'qitish texnologiyalardan foydalanib o'qitish bo'yicha tajriba-sinov ishlarini o'tkazish uchun taqvimiy mavzuiy rejalari, nazariy va amaliy mashg'ulot dars ishlanmalari, o'quv materiallari, tarqatma materiallar ishlab chiqildi;

- «Tikuv buyumlarini ishlab chiqarish jihozlari» maxsus fanidan darslik yaratildi va elektron majmuasi ishlab chiqildi;

\*\*\*\*\*

- Tajriba-sinov ishlari o'tkaziladigan ixtisoslashtirilgan kasb-hunar kollejlari uchun maxsus fanlarini o'qitish bo'yicha amaliyot xonalarining texnik jihatdan jihozlanishi holati o'rganildi;

- O'tkaziladigan tajriba-sinov ishlari maqsadi va vazifalari belgilandi;

- Tanlangan tajriba-sinov guruhlarida kollejlari uchun «Tikuv buyumlari texnologiyasi» va «Tikuv buyumlarini ishlab chiqarish jihozlari» maxsus fanlarini innovatsion o'qitish texnologiyalaridan foydalanib o'qitish yo'lga qo'yildi;

- Tajriba-sinov ishlarida ishtirok etayotgan nazorat va tajriba-sinov guruhlarida maxsus fanlarni innovatsion o'qitish texnologiyalaridan foydalanib o'qitish bo'yicha uslubiy tavsiyalar, yo'l-yo'riqlar ishlab chiqilib amalda joriy etildi;

- Maxsus fanlarni o'qitishda jismoniy imkoniyati cheklangan o'quvchilarni bilim va ko'nikmalarini baholash o'tkazildi.

Tajriba-sinov jarayonida maxsus fanlarni innovatsion texnologiyalaridan foydalanib o'qitishda natijalar samaradorligini aniqlash uchun jismoniy imkoniyati cheklangan o'quvchilarning bilim va ko'nikmalarini baholashda Toshkent shahridagi imkoniyatlari cheklangan shaxslar uchun ixtisoslashtirilgan Respublika kasb-hunar kolleji, Samarqand shahridagi imkoniyatlari cheklangan shaxslar uchun ixtisoslashtirilgan kasb-hunar kollejlari va Farg'ona shahridagi imkoniyatlari cheklangan shaxslar uchun ixtisoslashtirilgan kasb-hunar kolleji ikkita parallel tajriba-sinov va nazorat guruhlarini olingan natijalar bir-biri bilan taqqoslandi. «Tikuv buyumlari texnologiyasi» va «Tikuv buyumlarini ishlab chiqarish jihozlari» maxsus fanlarini innovatsion texnologiyalaridan foydalanib o'qitish bo'yicha nazorat va tajriba-sinov guruhlarini baholash natijalari doimiy tahlil qilib borildi va ular bir-biriga qiyoslanib, xulosa qilindi. Tajriba-sinov guruhida yakuniy nazorat testidan foydalanish samaradorligi nazariy asoslanib, amaliy jihatdan isbotlandi.

O'tkazilgan tajriba - sinov ishlarida maxsus fanlarni o'qitish jarayonining samaradorligini oshirishni baholash matematik statistik ma'lumotlarni qayta ishlab chiqishga oid metodlardan foydalanib amalga oshirildi. O'tkazilgan tajriba-sinov ishlari natijasi shuni ko'rsatdiki, 2017-2018 o'quv yilida «Tikuv buyumlari texnologiyasi» va «Tikuv buyumlarini ishlab chiqarish jihozlari» maxsus fanlarini innovatsion texnologiyalaridan foydalanib o'qitishda tajriba-sinov guruhlarida «a'lo» va «yaxshi» baho olgan o'quvchilar soni ortgan, «qoniqarsiz» va «qoniqarli» baho olganlar soni nazorat guruhlariga nisbatan kamaygan.

Tajriba sinov ishlarida olingan ko'rsatkichlar mosligi farqlarning haqqoniyligini tekshirish uchun Student taqsimoti statistikasidan foydalandik. Tadqiqot davomida o'tkazilgan tajriba sinov ishlari yakunida tajriba -sinov guruhi o'quvchilarining maxsus fanlarni o'zlashtirganlik darajasi nazorat guruhi o'quvchilarinikiga nisbatan 1, 2 baravar yuqori ekanligi matematik statistik jihatdan isbotlandi.

Xulosa qilish mumkinki, ixtisoslashtirilgan kasb-hunar kollejlari uchun maxsus fanlarini individual yondashuv asosida innovatsion texnologiyalaridan foydalanib o'qitish jarayonini tashkil etish orqali yuqori samaradorlikka erishish mumkin.

#### **Foydalanilgan adabiyotlar:**

1. Сластенин В.А., Подымова Л.С. Педагогика: инновационная деятельность. - М.: Магистр, 1997. - 224 с.

2. Шарипова Ш «Профессиональная педагогическая компетентность учителя». // «Молодой учёный» ежемесячный научный журнал №11(145),2017 сентябрь.

\*\*\*

**Тажибаев Мухиддин Абдурашидович**  
**Ахмедов Жалол Турсунмуратович**  
**Жиззах политехника институти ўқитувчилари**  
**Teachers of Jizzakh Polytechnic Institute**  
**Jizzakh, Uzbekistan**

**МАСОФАВИЙ ТАЪЛИМ СИФАТИ: МУАММОЛАР ВА ЕЧИМЛАР.**  
**КАЧЕСТВО ДИСТАНЦИОННОГО ОБРАЗОВАНИЯ: ПРОБЛЕМЫ И РЕШЕНИЯ.**

**QUALITY OF DISTANCE EDUCATION: PROBLEMS AND SOLUTIONS.**

**Аннотация.** Мазкур мақолада олий таълим тизимида бугун долзарб ҳисобланган масофавий таълимни ташкил этиш, унинг ўзига хос жиҳатлари, афзалликлари ҳамда камчиликлари юзасидан изланишлар натижаси баён этилган. Шунингдек масофавий таълимни ташкил этиш, юзага келаётган муаммолар ва уларнинг айрим ечимлари хусусида сўз юритилган.

**Калит сўзлар.** Масофавий таълим, масофавий дарслар, масофавий ўқув курслари, электрон ўқув-услубий мажмуа, электрон ўқув-услубий мажмуа блоклари ва элементлари.

**Аннотация.** В статье описаны результаты актуального сегодня исследования организации дистанционного обучения в системе высшего образования, его особенности, преимущества и недостатки. Обсуждались также организация дистанционного обучения, возникающие проблемы и некоторые их решения.

**Ключевые слова.** Дистанционное обучение, дистанционное обучение, курсы дистанционного обучения, комплекс электронного обучения, блоки и элементы электронного обучения.

**Annotation.** This article describes the results of research on the organization of distance learning in the higher education system, which is relevant today, its specifics, advantages and disadvantages. The organization of distance learning, the problems that arise and some of their solutions were also discussed.

**Keywords.** Distance learning, distance learning, distance learning courses, e-learning complex, e-learning blocks and elements.

Ўзбекистон Республикаси Президентининг Олий Мажлисига 2020 йил 24 январдаги Мурожаатномасида: “Мамлакатимизда илм-фанни янада раванқ топтириш, ёшларимизни чуқур билим, юксак маънавият ва маданият эгаси этиб тарбиялаш, рақобатбардош иқтисодиётни шакллантириш борасида бошлаган ишларимизни жадал давом эттириш ва янги, замонавий босқичга кўтариш мақсадида мен юртимизда 2020 йилга “Илм, маърифат ва рақамли иқтисодиётни ривожлантириш йили”, деб ном беришни таклиф этаман” дейилган. [1]

Мурожаатномада кўйилган мақсадларга эришиш учун амалга оширилиши лозим бўлган устувор вазифалар яққол кўрсатиб берилганки, кўйилган вазифаларни амалга оширишда малакали мутахассисларнинг роли бекиёсдир.

Бугун олий маълумотли кадрлар тайёрлашнинг замонавий тизими халқаро миқёсда рўй бераётган воқеа-ҳодисаларга, хусусан таълимга таъсир этувчи иқтисодий ва ижтимоий омилларга сезгир тарзда жавоб бера олиши кераклигини биз яна бир бор ҳис этдик. Коронавирус пандемияси барча таълим муассасаларида ўқув жараёнини электрон ёки масофавий жиҳатдан фаоллаштиришга сабаб бўлди. Бугун вақтни бой бермаслик, ундан унумли фойдаланиш ва юзага келган вазиятдан чиқиб кетиш учун барча олий таълим муассасаларида масофавий таълим ташкил этилган. Хўш бу вазиятда масофавий таълим

\*\*\*\*\*

қандай ташкил этилиши керак? Биздаги имкониятлар қандай? Педагоглар ва талабалар бу жараёнга тайёрни? Энг асосийси, таълим сифати қандай бўлади? Уни қандай назорат қилиш ва баҳолаш керак?

Халқ таълими соҳасида мазкур жараённи ташкил этиш оммавий ахборот воситалари, яъни телевидение ёрдамида амалга оширилиши юзага келиши мумкин бўлган айрим муаммоларнинг ўз-ўзидан ҳал бўлишига олиб келди. Олий таълим муассасаларида эса турли соҳалар ва йўналишлар бўйича ихтисослаштирилганлик масофавий дарсларни ўзига хос тарзда, яъни автоном ташкил этишни тақозо этади. Бунда қандай муаммолар туғилиши мумкин? Бу ва юқоридаги саволларга жавоб беришга ҳаракат қиламиз.

Бугун масофавий таълимнинг ташкил этилиши уларнинг сифатини баҳолашга шошилиш эҳтиёжни келтириб чиқаради. Масофавий таълим сифатини баҳолаш деганда айрим жиҳатларга эътибор қаратиш лозим, деб ҳисоблаймиз. Хусусан, баҳолаш талабалар, ўқитувчилар ёки бевосита мутахассислар томонидан амалга оширилиши мумкинлиги, натижаларни расмийлаштириш автоном ёки тизим орқали бўлиши, индикаторларнинг аниқлиги ва натижаларнинг миқдор ўлчами қандай ифода этилишини билишимиз зарур. Аввало, масофавий таълим сифати деганда нимани англамоқ керак?

Биз сифат деганда аввало масофавий материал, яъни электрон таълим ресурсларининг давлат ёки профессионал ташкилотлар томонидан тасдиқланган стандартларга мослигини тушунамиз. Масофавий таълим сифати турли омилларга боғлиқ бўлади: масофавий ўқув курсининг сифати, дастурий таъминот ва Интернет тармоғининг сифати, педагоглар сифати, яъни уларнинг педагогик маҳорати, нутқ маданияти, қолаверса талабалар сифати кабилар. Масофавий курс бу шундай таълимнинг тўлиқ дидактик жараёнини ифода этувчи тизим бўлиб, у намойиш, назорат ва мулоқотдан иборат бўлади. Олий таълим учун бу жараён янгилик эмас, чунки барча олий таълим муассасалари хорижий тажрибани ўрганиш асосида кредит-модуль тизимига ўтиш учун тайёргарлик кўриш босқичида эди.

Шундан келиб чиқиб айтадиган бўлсак, масофавий курслар қуйидагиларни камраб олади:

- Ўқув-услубий мажмуалар (фанлар, йўналишлар ва тиллар кесимида).
- Дастурий муҳит, веб-сайт ва электрон ресурслар жойлаштириладиган
- Интернет тизим ёки платформа.
- Интернет сервислар ва Интернетга кириш имкониятлари.
- Амалда мавжуд имкониятлардан келиб чиқиб, масофавий таълим сифатини

назорат қилишда қуйидаги жиҳатларга эътибор қаратиш лозим, деб ҳисоблаймиз:

- Ташкилий блок.
- Назарий қисми.
- Амалий қисми.
- Назорат қилиш ҳолати.
- Педагогик мулоқот.

Ташкилий блок – видео, матн ёки бошқа электрон ресурсга кириш, талабаларни таништириш манзили (ижтимоий тармоқ ёки форум), курс учун ишлатиладиган дастурий таъминотдан фойдаланиш учун йўриқнома, курсни ўрганиш бўйича услубий кўрсатмалар, курснинг дастури, Интернетдан фойдаланиш этикети, яъни қоидаларининг мавжудлиги.

Назарий қисми – бу фан ўқитувчиси томонидан фан дастурига мос равишда ишлаб чиқиладиган маърузалар, қўшимча матнлар, график ёки чизмалар, тақдимот материаллари. Улар тасдиқланган фан дастурларидаги барча мавзу ҳамда саволларни камраб олиши, уларнинг моҳиятини ёритиш билан бирга тушунарли, қисқа ва лўнда, кўрғазмали бўлиши мақсадга мувофиқдир.

\*\*\*\*\*

Амалий қисми – семинарлар ташкил этилиши, рефератлар, эссе ва бошқаларнинг бажарилишини ташкил этиш.

Назорат қилиш – тестлар, оралиқ ва якуний назоратлар, талаба портфолиоси кабиларнинг шакллантирилиши.

Педагогик мулоқот – маслаҳатлар, мисолларнинг намунавий ечимлари, тушунтириш ва талабалар томонидан берилган саволларга жавоб тариқасидаги изоҳларнинг педагог томонидан берилиши.

Масофавий таълим сифатини баҳолашнинг дастлабки босқичида масофавий таълимнинг юқоридаги элементларининг мавжудлигини баҳолаш кифоя. Максимум баҳо элементлар сони билан ўлчанса, масофавий курс баҳоси мавжуд элементлар сони билан ўлчанади. Баҳо эса мавжуд элементлар сонини талаб этилаётган элементлар сонига нисбати орқали аниқлангани маъкул, деб ҳисоблаймиз.

Баҳолаш ўз йўлига, бироқ масофавий таълимнинг плюс (ижобий) ва минус (салбий)лари мавжудлигини унутмаслигимиз керак.

Масофавий таълим афзалликлари:

Қулайлиги. Университет ёки институтга бормай, уйда бемалол ўқиш мумкин. Ўз фикрини ёзма равишда ифода эта олиши, дискуссияларда иштирок этиши, мавзуни бир неча бор синчковлик билан ўрганиши, яъни унга бир неча марта қайтиш имкони кабилар.

Тежамкорлиги. Йўл кира ва вақт сарфламай, уйда ва ҳатто ишда шуғулланиши мумкинлиги.

Технологияси. Интернетга кириш мумкин бўлган ҳар қандай жойда, яъни уйдан ташқари автобус, электричка ва ҳоказоларда энг янги технологиялардан фойдаланиш мумкинлиги.

Бошқа имкониятлари. Талаба фақат ўзининг курсдошлари эмас, балки бутун дунёдаги талабалар билан боғланиши, альтернатив материалардан фойдаланиши мумкин ва бунда айрим фаол талабаларнинг “монополияси” мавжуд эмаслиги кабилар.

Масофавий таълим камчиликлари:

Ўзаро чекланган ижтимоий муносабатлар – бунда ўқитувчи билан муносабатларни ривожлантириш, локал тармоқ орқали боғланишдаги чекловлар, махсус тизим ёки телеграм (ижтимоий тармоқ) орқалигина боғланиш, яъни жонли мунозараларнинг йўқлиги, талабалик муҳитининг йўқлиги кабилар.

Технология қиймати ва режалаштириш – талабадан янги компьютер ёки замонавий мобиль алоқа воситаси, тезкор Интернет алоқасига эҳтиёж, тузилган дарс жадвалига мос ишлаш, яъни ўқитувчи вақти билан талаба режалаштирган вақтнинг мос келмай қолиши кабилар. Баҳолаш самарадорлиги – ўқитувчилар талабаларни баҳолашда улар мавзуларни ўрганишлари, нималарга эътибор қаратяпти ёки шунчаки вақт ўтказяптими, бунга баҳолашларида муаммолар пайдо бўлади.

Ўқитувчилар учун муаммолилиги – ўқитувчи анъанавий таълимга, яъни маъруза, жонли мулоқот, тарқатма материалларга ўрганиб қолган бўлса, у янги технологиялар ва дастурий таъминотдан фойдаланиши муаммо бўлиши аниқ. Бунинг устига ўқитувчида кўргазмалли, электрон дидактик материаллар тайёр бўлиши ҳам керак.

Афсуски, яна бир муаммо шундаки, масофавий таълим ўз ишини тўғри режалаштира оладиган ва интизомли, мақсадли талабалар учун самарали муқобил вариант эканлигини унутмаслигимиз керак. Аниқроғи ҳамма талабалар ҳам бир хил эмас ва ёндашуви ҳам ҳар хил, яъни айримларини масофавий таълимга “жалб этишга” тўғри келади. Мазкур муаммони ҳал қилиш эса олий таълим профессор-ўқитувчиларидан ўз фани бўйича кизиқарли кўргазмалли материаллар, хусусан, тақдимот материаллари ва видеороликларни ишлаб чиқиш ва масофавий таълим тизимига жойлаштиришни талаб этади.

\*\*\*\*\*

Масофавий таълимни ташкил этиш амалда технологиялардан фойдаланиш имконининг чекловлари мавжудлигини кўрсатди. Масалан, видеороликлар ёки видеодарслар ўқитувчининг технологик имкониятидан келиб чиқиб тайёрланганлиги, улардан унумли фойдаланиш даражасини чеклаб қўяди. Натижада ўқитувчининг овози паст эшитилиши, слайдлар алмаштирилиши, намоёишнинг тиниқ бўлиши ёки бўлмаслиги, тақдимот материалларининг ўқитувчи нутқига мос равишда намоёиш этилиши, анимацион имкониятлардан тўлиқ фойдалана олмаслик каби камчиликлар юзага чиқмоқда. Бундан ташқари, электрон таълим ресурслари (электрон тақдимотлар ёки видеодарслар) намоёиши бўйича аниқ мезонлар ишлаб чиқилмаганлиги ҳам сезилиб қолмоқда.

Таълим сифатини таъминлаш учун электрон ўқув-услугий мажмуа таркибига киртилиши лозим бўлган элементлар таркиби блоклар кесимида қуйидагича бўлиши лозимлигини белгилаш мумкин:

Т.р. Блоклар ва уларнинг таркибидаги элементлар

Ташкилий блок

1. Кириш

2. Ўқув гуруҳи аъзолари билан таништирув (форум)

3. Дастурий таъминотдан фойдаланиш бўйича йўриқнома

4. Ўқув курсини ўрганиш бўйича қўлланма

5. Фаннинг намунавий ва ишчи дастури

6 Сетикет (интернетдаги ахлоқ қоидалари)

Назарий блок

1. Маъруза матнлари, тасвирилик услубий кўрсатмалар

2. Видеоматърузалар, видеороликлар, анимацион ёзувли тақдимот материаллари

3. Вебинарлар (онлайн)

4. Курс мавзулари бўйича Интернетда мавжуд ресурсларнинг

тартиблаштирилган рўйхати

Амалий қисми

1. Семинарлар ва амалий, лаборатория машғулоти учун тасвирилик услубий кўрсатмалар

2. Топшириқлар (назорат саволлари, масалалар, кейслар, реферат мавзулари ва бошқалар)

Назорат блоги

1. Тестлар

2. Курс ишлари (мустақил таълим)

3. Портфолио

4. Ўз-ўзини назорат қилиш ва ўзаро назорат

Педагогик мулоқот

1. Талабалар ёки курс иштирокчилари билан мулоқот ёки маслаҳатлар, саволларга жавоблар учун форум ташкил этилиши

Хулоса қилиб айтганда, масофавий таълимни ташкил этишда юқоридаги омилларни инобатга олган ҳолда, босқичма босқич камчиликларни бартараф этиб, муаммоларни ҳал қилиш, масофавий таълимдан самарали фойдаланиш юзасидан турли даражадаги чораларни кўриб бориш таълим сифатига эришишга олиб келади.

### Адабиётлар

1. Ўзбекистон Республикаси Президенти Шавкат Мирзиёевнинг Олий Мажлисга Мурожаатномаси, 2020 йил 24 январь,

2. <https://uza.uz/oz/politics/zbekiston-respublikasi-prezidenti-shavkat-mirziyeevning-oliy-25-01-2020>

\*\*\*\*\*

3. Салихов С.В. Оценка качества дистанционного курса по информационным технологиям для системы повышения квалификации. Электронный ресурс.15.09.2014.

4. Андреев А.А. Интернет-технологии и модели обучения в среде Интернет.- М.:МИИК,2013.

5. Андреев А.А. оценка качества онлайн курсов. . Электронный ресурс. Территория науки, 2015, № 1.

\*\*\*

**Тажибаев Мухиддин Абдурашидович**  
**Жиззах политехника институти ўқитувчилари**  
**Таджибаев Мухиддин Абдурашидович**  
**Преподаватели Джизакского политехнического института**  
**Tajibayev Muxiddin Abdurashidovich**  
**E-mail: muxiddin494949@mail.ru**  
**Teacher of Jizzakh Polytechnic Institute**  
**Jizzakh, Uzbekistan**

**ЭЛЕКТРОН ҲУКУМАТ-ЖАМИЯТ ТАРАҚҚИЁТИНИНГ АСОСИДИР.**  
**ЭЛЕКТРОННОЕ ПРАВИТЕЛЬСТВО - ОСНОВА РАЗВИТИЯ.**  
**ELECTRONIC GOVERNMENT IS THE BASIS OF SOCIETY DEVELOPMENT.**

**Аннотация.** Тезисда давлат идораларида ҳужжат айланишини электронлаштириш ва ҳукуматнинг қоғозсиз амалиётлар томон ҳаракати баён қилинган. Электрон ҳужжат алмашинувини киритиш маълумотларни тезроқ, кўпроқ, самарали, хавфсиз ва ишончли бошқаруви асосида амалларни бажаришга олиб келиши назарий асосланган.

**Калит сўзлар:** Инновацион фуқаро хизматлари, инновацион бизнес хизматлари, инновацион ҳукумат ичидаги ишлари, Онлайн ҳукумат хизмати, Қоғозсиз ҳукумат, Шаффоф ҳукумат, Маълумотлар базаси.

**Аннотация.** В диссертации описывается электронизация документооборота в государственных органах и переход государства к безбумажным операциям. Введение электронного обмена документами теоретически основано на том факте, что он ведет к более быстрому, более эффективному, безопасному и надежному управлению данными.

**Ключевые слова:** инновационные услуги для граждан, инновационные бизнес-услуги, инновационная государственная работа, онлайн-правительственная служба, безбумажное правительство, прозрачное правительство, база данных.

**Annotation.** The thesis describes the electronicization of document flow in government agencies and the government's move towards paperless operations. The introduction of electronic document exchange is theoretically based on the fact that it leads to faster, more efficient, secure and reliable management of data.

**Keywords:** Innovative Citizen Services, Innovative Business Services, Innovative Government Work, Online Government Service, Paperless Government, Transparent Government, Database.

Бугунги кунда Республикамизда хусусий тадбиркорлардан тортиб то йирик корхона ташкилотларига замонвий техник воситалар ҳамда қурилмалар ўрнатилиб, кўплаб инвестициялар олиб келиниб фойдаланиб келинмоқда ва бу жараён осонлик билан амалга ошмайди. Жаҳон банки электрон фуқаролар ва электрон бизнес иштирокчиларига онлайн хизматларни кўпайтириш ҳамда улардан фойдаланиш муҳимлиги ҳақидаги изланишларни



\*\*\*\*\*

олиб борди ва куйидагини аниқлади: 5-10 йил олдин биринчи маротаба электрон ҳукуматни жорий этган кўпгина давлатлар шундай хулосага келдиларки жамоага, электрон ҳукумат тизими ушбу соҳага давлат томонидан таклиф этилаётган сармоялар ёрдамида давлат хизматларини Интернет тизимида онлайн кўринишда тақдим этишига қарамасдан хизматларидан фойдаланиш даражаси пастлигича қолаётганлигини таъкидладилар.

Электрон ҳукумат тизимини жорий этиш, ишлатишда қачонки кўпчилик аҳолининг талаблари ва улар томонидан қўллаб-қувватланиши имкониятлари бўлсагина тизим муваффақиятга эришади. Аҳоли талабларининг бир қисми аҳолининг ушбу тизим ҳақидаги билимларининг етарли бўлганлиги, унинг имкониятлари ҳамда давлат хизматларини тезда ва яхши хизмат кўрсатиш орқали амалга оширилади.

Фуқаро ва тадбиркорлар э-ҳукумати тизматларидан фойдаланишда қизиқишлари ёки мотивациялари, актуал, осон олиш мумкин бўлган рақамли контент хизматларини тақдим этишлари лозим. Булардан ташқари давлат жамоага электрон кўринишдаги хизматларга бўлган ишончни оширишини маълумотларни химоялаш ва унинг конфиденциаллигини таъминлашини назарда тутиши керак.

Хусусан, куйидаги электрон ҳукумат хизматларидан фойдаланиш талаблари ва қўллаб қувватлаш даражасини оширишда куйидаги ишлар амалга оширилиши лозим:

Кўп каналли ягона ойна умумий хизматларни етказиб бериш инфратузилмасини, автоном равишда жамоага хизмат кўрсатиш маркази ва жойлари, жумладан телемарказлар, чакирувларни қайта ишлаш марказлари, веб ва мобил порталларини ишлаб чиқиш;

АКТ иштирок этган операцияларни ва рақамли муҳитдаги барча ўзаро муносабатларга жамоа томонидан ишонч билдирадиган чораларни амалга ошириш;

Белгиланган талабларни қониқтирадиган, қулай контент ва хизматлар, шу жумладан “иловалар ишлашини тугатувчи” деб аталувчи дастурларни ишлаб чиқарувчиларни моддий ва маънавий рағбатлантириш;

Электрон хизматларнинг ва имкониятларини кенгайтириш ва такомиллаштиришга қаратилган дастурларни амалга ошириш.

Электрон ҳукумат тизимининг мамлакатда муваффақиятли амалга оширилганлигини куйидаги 4 та мақсадларнинг бажарилганлиги асосида баҳо бериш мумкин:

- Онлайн ҳукумат хизмати;
- Қоғозсиз ҳукумат;
- Билимга асосланган ҳукумат;
- Шаффоф ҳукумат.

Ушбу тўртта мақсадларга эришиш учун электрон ҳукумат тизими ҳукуматнинг бир неча даражаларида ташкиллаштирилган бўлиши лозим. Ҳукумат бошқарувининг ҳар бир даражасида бажариладиган 3 та асосий вазифалар мавжуд: (1) инновацион фуқаро хизматлари (G2C); (2) инновацион бизнес хизматлари (G2B); (3) инновацион ҳукумат ичидаги ишлари (G2G, G2E). Электрон ҳукуматининг бир неча қирралари мавжуд ва фойдаланувчилар ва уларнинг ўзаро муносабатлари асосида куйидагича характерланади. Мос равишда АКТдан фойдаланиш орқали давлат иш жараёнлари куйидаги натижаларга эга бўлиши кутилади:

Марказий ва маҳаллий давлат ташкилотлари хисобот тизимларининг боғланганлиги тизимнинг тўғри ва аниқ равишда сўровларни қабул қилишига олиб келади;

Маълумотлар базасидаги маълумотларнинг аламашиши хизмат кўрсатувчи тизим самарадорлигини ошишига сабабчи бўлади;

Давлат органлари орасидаги ғоя ва ресурсларни ўзаро ишлатиш;

Онлайн ҳамкорлик тизими орқали қарор қабул қилишда ҳамкорлик қилиш.

Давлат идораларида ҳужжат айланишини электронлаштириш ва ҳукуматнинг қоғозсиз амалиётлар томон ҳаракати G2Gнинг асосий ташаббуси хисобланади. Электрон

\*\*\*\*\*

хужжат алмашинувини киритиш маълумотларни тезроқ, кўпроқ, самарали, хавфсиз ва ишончли бошқаруви асосида амалларни бажаришга олиб келиши кутилмоқда.

### Фойдаланилган адабиётлар

1. e-Government Applications, by Nag Yeon Lee and Kwangsok Oh, printed in Scand-Media Corp., Ltd., Republic of Korea, in 2011, pages – 109.
  2. United Nations E-Government Survey 2014. E-Government for the Future We Want, Printed at the United Nations, New York, 2014, pages - 284
- Интернет ресурслар
1. <http://www.unapcict.org>
  2. <http://www.un.org/desa>
  3. <http://www.unpan.org/dpadm>
  4. <http://www.unpan.org/e-government>

\*\*\*

**Такабоев Қ.Ў., Ўралов Ш.Қ.**  
**Жиззах политехника институти**

## ЎЗБЕКИСТОН РЕСПУБЛИКАСИДА КАСБ ТАЪЛИМИНИ ИСЛОХ ҚИЛИШНИНГ АҲАМИЯТИ

**Аннотация:** Мазкур мақолада, бугунги кунда мамлакатимиз олий таълим тизимида иқтисодчи мутахассисларни тайёрлаш тизимини замон талаблари даражасида қайта ташкил этиш мақсадида иқтисодий таълимнинг халқаро андозаларидан самарали фойдаланиш долзарб аҳамият касб этмоқда. Чунки, дунёнинг ривожланган ва бозор иқтисодиёти амал қилаётган мамлакатларнинг деярли барчаси янги механизмнинг кескин ўзгаришларига мослаша оладиган ва ҳар қандай шароитда рақобатлаша оладиган иқтисодчи мутахассисларни тайёрлаш борасида замонавий иқтисодий таълим тизимига эгалгимиз ҳақида сўз юритилади.

**Таянч сўз иборалар:** педагогика, касбий педагогика, касбий маҳорат, таълим ислохоти, касбий малакавий ўзгаришлар, таълим жараёни, меҳнат мазмуни, ишчи мутахассис модели.

Бугунги кунда сиёсатнинг асосий муаммолари бу иқтисодий муаммолар бўлиб, уларни тушунмай туриб, бу муаммоларни ечиш учун зарур чора-тадбирлар белгилаб ёки берилган маслаҳатларнинг қайси бири диққатга сазовар эканлигини ажратиб бўлмайди. Бунинг учун эса бўлғуси иқтисодчи мутахассис кадрлар иқтисодиёт фанини чуқур билишлари ва амалиёт жараёнида қўллашлари давр талабидир.

«Кадрлар тайёрлаш миллий дастури» ва «Таълим тўғрисида»ги Ўзбекистон Республикаси Қонунлари миллий тажрибанинг таҳлили ва таълим тизимидаги жаҳон миқёсидаги ютуқлар асосида тайёрланган бўлиб, юксак умумий ва касб-хунар маданиятига, ижодий ва ижтимоий фаолликка, ижтимоий-сиёсий ҳаётда мустақил равишда мўлжални тўғри ола билиш маҳоратига эга бўлган, истиқбол вазибаларини илгари суриш ва ҳал этишга кодир мутахассис кадрларнинг янги авлодини шакллантиришга йўналтирилгандир. Дастур кадрлар тайёрлаш миллий моделини рўёбга чиқаришни, ҳар томонлама камол топган, жамиятда, турмушга мослашган, таълим ва касб-хунар дастурларини онгли равишда танлаш ва кейинчалик пухта ўзлаштириш учун ижтимоий-сиёсий, ҳуқуқий, психологик-педагогик ва бошқа тарздаги шароитларни яратишни, жамият, давлат ва оила олдида ўз жавобгарлигини ҳис этадиган фуқароларни тарбиялашни назарда тутади.

Шу ўринда Президентимиз И.А.Каримовнинг қуйидаги фикрларини таъкидлаш ўринлидир: «Айниқса ўсиб келаётган авлод тақдирига ҳеч ким бефарқ қарай олмайди. Бунда олий ўқув юртларининг аҳамияти каттадир. Ёшларни қай усулда ўқитиш, уларни тарбиялаш, мустақил мамлакатнинг етук мутахассислари бўлишига қайғуриш ҳар биримизнинг муқаддас бурчимиздир. Бунда олий ва ўрта махсус таълим тизими савиясини жаҳон андозалари даражасига етказиш, халқ хўжалигида мутахассисликларга бўлган талаб ва эҳтиёжларни илмий таҳлил асосида аниқлаш, хорижий мамлакатлар тажрибасидан оқилона фойдаланиш шу куннинг долзарб вазифаларидандир».

Туб ислохотларни амалга ошириш, бозор муносабатларини шакллантириш кўп жиҳатдан иқтисодий таълимга боғлиқдир. Кишиларда иқтисодий тафаккурни шакллантирмасдан туриб, чуқур ўзгаришларни амалга ошириб бўлмайди.

Мустақилликнинг ўтган 16 йиллик даври давомида миллий хўжалигимиз иқтисодий жиҳатдан мустақамланиб, инқироз ҳолатидан чиқарилди ва унинг кўпгина соҳаларида барқарор ўсишга эришилди. Бозор механизмнинг таркибий қисмлари қарор топди ва унинг инфратузилмалари вужудга келтирилди, ҳозирги кунда эса иқтисодий ислохотларни чуқурлаштириш, иқтисодиётни ҳар тарафлама эркинлаштириш амалга оширилмоқда. Энг муҳими шу давр ичида миллий истиқлол ғояси ва мафкураси шаклланиб, кишиларимиз онгига сингиб бормоқда.

Бугунги кунда халқнинг бой замонавий маданият, иқтисодиёт, фан, техника ва технологияларнинг ютуқлари асосида мутахассислар тайёрлашнинг мукамал тизимини шакллантириш Ўзбекистон тараққиётининг муҳим шартидир. Президентимиз Ислам Каримов таъкидлаганидек: «.. бугунги кунда олдимизга қўйган буюк мақсадларимизга, эзгу ниятларимизга эришишимиз, жамиятимизнинг янгилалиши, ҳаётимизнинг тараққиёти ва истиқболи амалга оширилаётган ислохотларимиз, режаларимизнинг самараси тақдири – буларнинг барчаси, авваломбор, замон талабларига жавоб берадиган юқори малакали, онгли мутахассис кадрлар тайёрлаш муаммоси билан чамбарчас боғлиқлигини барчамиз англаб етмоқдамиз».

Маълумки, иқтисодий таълимга жуда юқори бўлган олий ўқув юртларида, фикримизнинг далили сифатида, Республикамизда энг нуфузли университетлари қаторида бўлган ва жаҳоннинг кўпгина обрўли олий ўқув юртлари билан дипломатик алоқада бўлиб келаётган Тошкент Давлат Иқтисодиёт университетида иқтисодий таълимга бағишланган халқаро илмий-назарий анжуманларнинг амалда кўрсатилиши далил бўлиши мумкин.

Бугунги кунда, мамлакатимиз олий таълим тизимида иқтисодчи мутахассисларни тайёрлаш тизимини замон талаблари даражасида қайта ташкил этиш мақсадида иқтисодий таълимнинг халқаро андозаларидан самарали фойдаланиш долзарб аҳамият касб этмоқда. Чунки, дунёнинг ривожланган ва бозор иқтисодиёти амал қилаётган мамлакатларнинг деярли барчаси янги механизмнинг кескин ўзгаришларига мослаша оладиган ва ҳар қандай шароитда рақобатлаша оладиган иқтисодчи мутахассисларни тайёрлаш борасида замонавий иқтисодий таълим тизимига эгадирлар.

Жамият тараққиёти даражаси, ахборотларни ҳаддан ташқари кўплиги, иқтисодиётдаги таркибий ўзгаришлар, умуман олганда ҳаёт тажрибаси шуни кўрсатадики, ёшларни етук, вазиятни тезда англай оладиган, айти шу вазият учун тўғри қарор қабул қила оладиган малакали мутахассислар қилиб тайёрлаш учун фақат анъанавий услубларга таяниб дарс ўтиш етарли эмас.

Ҳозирги пайтда тайёр билимларни ўзлаштириш асосий мақсад бўлмай, энг асосийси талаба-ёшларнинг интеллектуал қобилиятини ривожлантириш, мустақил қарор қабул қилиш кўникмасини ҳосил қилиш объектив заруриятга айланди.

Маълумки иқтисодиётдаги таркибий ўзгаришлар ўз навбатида мутахассислар малакаси ва маҳоратини юқори бўлишини, мутахассисларга бўлган талабнинг ўзгаришига

\*\*\*\*\*

мослашувчан, ўз малакасини оширишга интилувчан бўлишни талаб эди. Бунинг учун иқтисодчи мутахассисларни мустақил изланиш, фикрлаш, турли қарашларни таққослаш, таҳлил қилиш, хулоса чиқаришга ўргатиш лозим. Шу ўринда Президентимиз И.А.Каримов куйидаги фикрни билдирган эдилар: «Биз ҳаётимизнинг турли жабҳаларида, халқ хўжалигининг барча соҳаларида туб ислоҳотларни амалга ошириб, янгиланиш сари борар эканмиз, ушбу ислоҳотларнинг турмуш тарзимизни ижобий томонга ўзгартириши, маънавий юксалишимизга кўмак бериши ҳамда миллий ғурур ва ифтихоримизни кучайтириши кўп жиҳатдан ҳар томонлама етук кадрларга боғлиқ эканини унутмаслигимиз лозим. Республикаимизнинг иқтисодий, сиёсий ва маънавий жиҳатдан равнақ топишида, бу соҳалардаги муаммоларни ҳал қилишимизда ҳам миллий кадрлар бош омиллардан бири бўлади».

Бугунги кунда Республикаимизда таълимни ривожлантиришнинг янги босқичида иқтисодий таълимнинг асосий вазифаси сифатида жаҳон талаблари даражасида янгиланиб бораётган ишлаб чиқариш шароитларига мослаша оладиган, иқтисодиётимизни буюк давлат даражасига кўтарадиган мутахассисларни тайёрлаш ва бу жараёнда асосий омил сифатида бериладиган ахборотлар ҳажмини эмас, балки ижодий ёндошувни шакллантириш, мустақил фикрлаш ва татбиқ қилиш сифатларини тарбиялашга эътибор қаратиш лозим.

«Иқтисодиёт» билан шуғулланишнинг биринчи вазифаси талабаларнинг иқтисодий билим савиясини ошириш бўлса, кейингиси ана шу билим асосида малака ва кўникмалар ҳосил қилишдир. Иқтисодий билим ва кўникмаларни ривожлантириш жараёни куйидагича кечади: билим-кўникма-малака. Бу жараён механизми куйидагича амалга оширилиши мумкин:

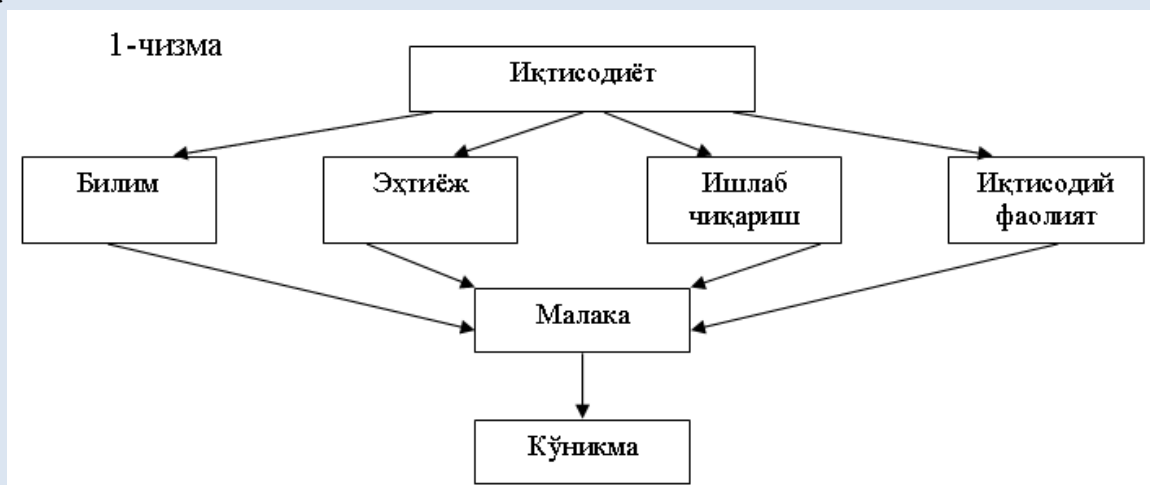

Касбий таълимига бўлган эътиборнинг ортиб бораётганлигини куйидагилар билан изоҳлаш мумкин:

1. Таълим ислоҳотлари натижасида гимназия, лицей, коллеж ва бошқа турдаги янги ўқув муассасаларининг шакллантирилиши ва ривожлантирилиши;

2. Олий ўқув юртларида иқтисодий таълимни ташкил қилиш, алоҳида бўлим ва факультетларнинг ташкил этилиши;

3. Иқтисодий таълимнинг бошқа фанлар билан янада жипсроқ боғланиб бориши, истиқболда амалга оширилиши кўзда тутилган, билим соҳалари туташувида янги концепция ва назарияларнинг юзага келиши;

4. Иқтисодий таълим муассасаларининг аҳолига таълим хизматларини кўрсатиш турларининг ортиб бориши, ўз базасида тайёр маҳсулот ишлаб чиқариш ва унга хизмат кўрсатишни йўлга қўйиши, меҳнатни ташкил қилишнинг илғор шаклларини жорий этиши ва бошқалар.

\*\*\*\*\*

Касбий таълим фани бизга, яъни Ўзбекистон мустақиллигининг биринчи йилларидан кириб келди. Чунки, қўлланаётган тажрибалар касбий таълимнинг асоси бўлиб хизмат қилади. Талабаларимизга касбий таълим, касбий тарбия бериш муаммолари кўзга ташланиб қолди. Шу нуқтаи назардан Президентимиз И.А.Каримов: «Бозор муносабатларига ўтиш даврида касбий билимларни беришимиз мақсадга мувофиқдир»,- деб таъкидлаган эди.

Ҳар бир инсоннинг ҳаёти асосини иқтисодий фаолият ташкил этар экан, у албатта ҳар бир одамдан иқтисодий фикрлашга ўрганишни талаб қилади. Айниқса, бозор иқтисодиёти шароитида бу талаб янада кучаяди. Шунинг учун ҳам иқтисодчиларга ёшлиқдан бошлаб иқтисодий фикрлашни ўрганишлари учун, мамлакатимизда ўрта умумтаълим мактабидан бошлаб, иқтисодий билим асосларини ўрганишга киришилди.

Олий ўқув юртининг талабалари, айниқса иқтисодий йўналишдаги ўқув юртининг талабалари эса иқтисодий фикрлашни ўрганибгина қолмай, кенг доирадаги иқтисодий муаммоларни аниқлаш, таҳлил қилиш, иқтисодий ривожланиш тенденцияларига баҳо бериш, бу ўзгаришлар келажақда қандай натижаларга олиб келишини кўз ўнгида келтира билишни ўрганиши зарур.

\*\*\*

**Хидиров Хошим Ибодуллаевич,  
Тиллаев Миржалол Абдуманнович  
Жиззах политехника институти ассистентлари, Жиззах  
Jizzakh Polytechnic Institute Jizzakh  
[xoshim2021@mail.ru](mailto:xoshim2021@mail.ru)**

**КОРРУПЦИЯГА ҚАРШИ КУРАШИШНИНГ СИНГАПУРЧА УСУЛИ –  
“ВИЖДОНЛИ БЎЛИШ ВА СОТИЛМАСЛИК”  
СИНГАПУРСКИЙ СПОСОБ БОРЬБЫ С КОРРУПЦИЕЙ – " БЫТЬ  
ДОБРОСОВЕСТНЫМ И НЕ БЫТЬ ПРОДАННЫМ  
SINGAPORE'S WAY TO FIGHT CORRUPTION – " TO BE CONSCIENTIOUS  
AND NOT TO BE SOLD”**

**Калит сўзлар:** Дунё, Осиё, Малайзия, Буюк Британия, Сингапур, коррупция, Ли Куан Ю, Бюро ва ҳ.к.

**Аннотация:** Ушбу мақолада дунёда коррупцияг қарши курашиш борасида ўз тажрибаси билан танилган Осиёдаги энг ривожланган давлатлардан бири Сингапурнинг коррупцияга қарши қандай курашилганлиги тўғрисида сўз боради.

**Ключевые слова:** мир, Азия, Малайзия, Великобритания, Сингапур, коррупция, Ли Куан Ю, бюро и др.

**Аннотация:** В этой статье мы поговорим о том, как Сингапур, одна из самых развитых стран Азии, известен своим опытом борьбы с коррупцией в мире.

**Keywords:** world, Asia, Malaysia, Great Britain, Singrapur, corruption, Lee Kuan yu, byuro etc.the G.

**Annotation:** in this article we will talk about how Singapore, one of the most developed countries in Asia, is known for its experience in combating corruption in the world.

Сингапур жанубий-ғарбий Осиёдаги кичик оролида жойлашган давлат. 1959 йилда Буюк Британия таркибидаги ўз-ўзини бошқарадиган давлатга, 1965 йилда эса Малайзия таркибидан чиқиб мустақил мамлакатга айланган. Ўша даврда давлат жудаям ночор ва ўта

\*\*\*\*\*

коррупциялашган эди. Аммо, ҳукумат раҳбарлигини эгаллаган Ли Куан Ю (1959-1990й.) ўз фаолиятини, мамлакатнинг “ўлиб бўлган” иқтисодиётини кўтариш учун, дастлаб ўлкада ҳукм сураётган коррупцияга қарши шафқатсиз курашдан бошлади ва қуйидагиларни амалга оширди:

– 1960 йилда Сингапурда “Коррупциянинг олдини олиш тўғрисида”ги АКТ қабул қилиниб, унда “коррупция” тушунчасига аниқ тариф берилди ҳамда порахўрлик жиноятлари учун жазо кучайтирилди, иложи борича икки хил тушуниладиган ноаниқ қонун нормалари қонунчиликдан чиқариб ташланди;

– Коррупцияга қарши тизимли равишда кураш мақсадида қонундан бошқа ҳеч кимга бўйсунмайдиган мустақил ташкилот – Бюро ташкил этилди, барча давлат хизматчилари, шу жумладан, мамлакат парламент аъзолари иммунитет (дахлсизлик) ҳуқуқидан маҳрум этилди, антикоррупцион суриштирув ва тергов жараёнларига, ҳаттоки, ҳукумат раҳбари Ли Куан Юнинг қариндошлари ҳам тортилди. Оқибатда эса, кўпгина вазирлар озодликдан маҳрум этилдилар (хусусан, 1966 йили – Миллатни ривожлантириш вазири Так Киа Гана, 1975 йили – Табиатни муҳофаза қилиш вазири Ви Тун Бун), бир қанчаси ўз жонига қасд қилишди (масалан, Миллатни ривожлантириш вазири Те Чинг Ван) ёки бошқалари мамлакатдан қочиб кетишди.

– Коррупцияга қарши кураш бўйича Бюро терговчилари ҳеч қандай суд қарор (санкция)ларисиз, башарти коррупция жиноятини содир этганлиги ҳақда аниқ асосланган далиллар мавжуд бўлса, исталган одамни ушлаб туриши, қамоққа олиши ёки тинтув ўтказишларига руҳсат этилди.

– 1980 йилдан бошлаб ҳукумат бюрократия (давлат бошқаруви)нинг сифатини ошириш юзасидан чораларини кўра бошлади, жумладан, давлат амалдорларининг маошлари сезиларли даражада оширилди (таққослаш учун, ҳозир Сингапурда оддий ишчилар ўртача ойига 3.5 минг АҚШ доллари миқдорида маош олсалар, амалдорлар ўртача 20 минг АҚШ доллари атрофида ойлик иш ҳақи олишади). Давлат хизматига номзодларни ишга қабул қилиш Бюро ходимлари томонидан, эркин рақобат ва шаффоф танловлар асосида, бўлажак ходимлар ўрта-мактабда ўқиб юрган кезлариданоқ амалга оширилади.

– Ҳар олти ойда вазирлар мамлакат Бош вазирга ўзининг ва оила аъзоларининг даромадлари тўғрисида ҳисобот (декларация) тақдим этишга мажбур. Борди-ю, вазирнинг реал даромадлари тақдим этилган декларацияга мувофиқ келмаса, дарҳол антикоррупцион тергов бошланади (Сингапур Жиноят кодексида “шахс эгаллаб турган мансаб ёхуд лавозим мавқеига номувофиқ бўлган бойлик орттириш” жинояти учун жазо белгиланган). Давлат хизматчиларининг банкдаги ҳисоб рақамлари доимий мониторинг (кузатув) предмети ҳисобланади. Суд коррупционерларнинг қонуний келиб чиқиши исботланмаган барча мол-мулк ва пул қимматликларини мусодара қилиш ваколатига эга.

– Суд тизимининг мустақаллиги оширилган. Судьяликка номзодлар энг яхши хусусий адвокатлардан танланади, ҳозирги кунда уларнинг йиллик маоши 800 минг АҚШ долларини ташкил этади.

– Мафия ва уюшган жиноий гуруҳларга қарши аёвсиз курашилган.

– Пора беришлик ҳамда антикоррупцион терговларда қатнашишдан бўйин товлаш учун катта жарималар ўрнатилган, коррупцион жиноятларда айблаб туҳмат қилганлик учун озодликдан маҳрум этиш жазоси назарда тутилган. [1]

Коррупцияга қарши курашнинг сингапурча стратегияси қаттиққўллик ва изчиллик билан ажралиб туради ва «коррупция устидан назорат мантиқи»га асосланади: «коррупцияни таг томири билан йўқ қилишга қаратилган ҳаракатлар шахснинг порахўрлик билан боғлиқ ҳаракатлар амалга оширишга мойиллик имкониятини ҳам, стимулини ҳам яратадиган шарт-

шаротиларни минимал қилиш ёки истисно қилишга интилишига асосланган бўлиши лозим»[2].

Мустақилликни қўлган киритган 1965 йилда Сингапур коррупция даражаси жуда юқори бўлган мамлакат ҳисобланарди. Коррупцияни пасайтириш тактикаси бир қатор вертикал чора-тадбирларга: амалдорлар ҳаракатларини тартибга солишга, бюрократик жараёнларни соддалаштиришга, юқори одоб-ахлоқ стандартларига риоя қилиниши устидан қаттиқ назоратга асосланган. Унинг марказий бўғинига айланган коррупция ҳолатларини тергов қилиш бўйича мустақил Бюрога фуқаролар давлат хизматчилари устидан арз қилиш ва етказилган зиённи қоплашни талаб қилиб мурожаат қилиш ҳуқуқига эга бўлган. Шу билан бир пайтда қонунчилик талаблари кучайтирилди, суд тизими мустақиллиги оширилди (юқори иш ҳақи ва имтиёзли мақом берилган ҳолда), пора берганлик ёки коррупцияга қарши тергов ишларида иштирок этишдан бош тортганлик учун иқтисодий жарима чоралари жорий қилинди, шунингдек, божхона ходимлари ва бошқа давлат хизматчиларига нисбатан ёппасига ишдан бўшатишга қадар бўлган қаттиқ чоралар кўрилди. Бу иқтисодиётни қайта тартибга солиш, амалдорлар иш ҳақини ошириш ва юқори малакали маъмурият кадрлари тайёрлаш билан уйғунлашди.

Сингапурнинг собиқ бош вазирларидан Ли Куан Ю (1959-1990) «Қачонки ҳокимият халқ ишончини оқлаш учун эмас, шахсий бойлик орттириш мақсадида фаолият юрита бошласа, бу ахлоқ муаммоси ҳисобланади. Узоқ вақт мавжуд бўлишини истаган жамият ҳалоллик принципига амал қилиши лозим, акс ҳолда жамият яшай олмайди. **«Коррупцияни тўхтатиб қолишнинг энг осон усули мансабдор шахсларнинг ўз билганларича ҳаракат қилишлари имкониятларини камайтиришда»** деган эди. Шунини таъкидлаш жоизки, Сингапурнинг коррупцияга қарши сиёсати бу миллий кадрларга амал қилишдан кўра кўпроқ зарурият туфайли амалга оширилди. Сингапур хорижий инвестицияларни мамлакатга жалб қилиш учун уларни нотўғри мақсадларда фойдаланиш имкониятини йўққа чиқарди. [3]

Сингапурда коррупцияга қарши ўтказилган ислохотлар пухта ўйланган қуйидаги бешта қадамлардан иборат бўлган. [4]

**Биринчи** – коррупцияни текшириш (тафтиш қилиш, тергов қилиш) бўйича кучли ва таъсирчан буюро яратилган.

**Иккинчи** – барча амалдорлар, судьялар ва уларнинг оила аъзолари даҳлсизлиги бекор қилинди (тўғрироғи бундай имтиёздан маҳрум қилинди). Бу шунинг англатадики, улар қонун олдида ҳимоясиз бўлиб қолдилар, яъни қонунга хилоф ҳаракатларни содир этган тақдирларида ҳуқуқий ваколатлари остига беркиниш имкониятидан маҳрум қилинди.

**Учинчи** – амалдорлар, уларнинг қариндошлари (деярли бешинчи авлод қариндошлигигача), дўстларининг банклардаги ҳисоб рақамлари доимий назорат остига олинди. Кимнинг-ки қонун доирасидан ташқари даромадлари аниқланса автоматик тарзда жиноий иш кўзғатилди. Қонундан ташқари даромад – бу нима? Айтайлик амалдор бир ойда 20 минг доллар ойлик олади, демак у ҳар қандай ҳолатда ҳам 1 миллион долларлик уй сотиб олиш имконига эга эмас.

**Тўртинчи** – судларга қонундан ташқари йўл билан топилган даромадларни давлат ҳисобига мусодара қилиш ҳуқуқи берилди. Коррупция учун жуда улкан миқдордаги жарималар жорий қилинди, яъни ўртача 100 минг сингапур доллари миқдорда (600 миллион сўмдан кўпроқ). Агар амалдор пора олиш пайтида қўлга тушса унинг барча мол-мулки мусодара қилинган, ўзи узоқ муддатга панжара ортига равона бўлган, оила аъзолари эса қора рўйхатга киритилган, яъни яхши ишда ишлаш ҳуқуқидан маҳрум қилинган. Бунинг устига давлат хизматидаги ходимлар қарзлари йўқлиги ҳақидаги махсус декларацияни тўлдириб топширишга мажбур бўлишган. Негаки, агар амалдорнинг қарзлари бўлса, у албатта пора олишга мойил бўлади ва бирорнинг ҳаққига кўз олайтиради деб ҳисобланган.

\*\*\*\*\*

Коррупцияга қарши курашда оммавий ахборот воситаларига улкан масъулият юкланган. Агар журналистлар порахўрлик фактини аниқлашса, уларга албатта кулоқ солишган.

**Бешинчи** – амалдорларга юқори иш ҳақи белгиланган. Ҳукумат шу йўл билан хусусий сектордаги тажрибали мутахассисларни давлат хизматига ўтишларига эришган. Шунингдек бу пора олмаслик учун рағбат ҳам бўлган. [5]

Коррупцияни таг-томири билан суғуриб олиб, бартараф этган жамиятгина фаровонликка эриша олади, фақат шундай жамиятгина чексиз ҳурматга ва гўзал истиқболга лойиқ. Буни ҳар бир ақл расо инсон идрок этиши зарур.

Бу иллатни йўқотишга ҳар биримиз масъулмиз ва унга қарши мурасасиз курашни ҳозирок бошлаш керак, эртага эмас. Мен аниқ биламан эртага кеч бўлади. Агар биз бу иллатдан тезроқ қутила олмасак, барча ислоҳотлар бекор кетади, энг ёмони Ватан, Миллат истиқболи хавф остида қолади, келажак авлодларимизнинг насли бузилади, халқ ва миллат сифатида поракандаликка юз тутамиз!

### **Фойдаланилган адабиётлар рўйҳати**

1. Коррупцияга қарши курашишнинг халқаро-ҳуқуқий асослари// Ўзбекистон Республикаси Адлия вазирлиги Юристар малакасини ошириш Маркази// Маъруза матни. – Тошкент, 2003. .
2. ВЦИОП — Сингапурская стратегия борьбы с коррупцией
3. Коррупция учун жиноий жавобгарлик тўғрисида Конвенция. 04.11.1998 йилда қабул қилинган, 01.07.2002 йилда кучга кирган. ЕИ. <https://eeas.europa.eu/ru>
4. <https://ru.wikipedia.org/wiki/Коррупция>
5. [www.oecd.org/corruption/acn/istanbulactionplan/](http://www.oecd.org/corruption/acn/istanbulactionplan/).

\*\*\*

**Толлибоев Дилшод Мухаммадиевич**  
Джизакский политехнический институт, ассистент.

### **ОСНОВНЫЕ ЗАДАЧИ ПРОЕКТИРОВАНИЯ РАЗВИТИЯ ОБРАЗОВАНИЯ В БУДУЩИХ ПОКОЛЕНИЯХ**

Аннотация: разработана философские и культурологические аспекты система образованиями Республики Узбекистан.

Ключевая слова: информация, знания, общества, непрерывного образования, деятельность, проблема.

В современном мире информация и знание, являясь основными ресурсами общества, превращают образование в сложную противоречивую систему. Непрерывное образование, достижения которого легли в основу социальных и научно - технологических преобразований, становится не только одной из приоритетных областей человеческой деятельности. Расширение сферы образования изменение статуса сопровождается обострением проблем, свидетельствующих о кризисе образования перед лицом глобальных проблем информационного общества.

На образование в современных условиях оказывают существенное влияние процессы глобализации. Однако сам процесс глобализации противоречив по сути, поскольку, с одной стороны, представляет своеобразный ответ современной цивилизации на вызовы рубежа двух тысячелетий, с другой стороны, обостряет многие противоречия эпохи и усиливает напряженность в мире.



\*\*\*\*\*

Начинается формирование новой электронно - цифровой цивилизации, что ставит сложные проблемы общекультурного характера, мир виртуализируется. Новая реальность стимулировала появление нового инструментария, и исследовательская мысль расширила границы сознания сначала бессознательным (З. Фрейд, К. Юнг и др.), затем релятивистскими представлениями и идеей дополнительности (Н. Бор), а со второй половины XX в. – концепцией самоорганизации, основанной на онтологии нелинейности.

Одна из главных задач системы образования в XXI в. – поставить новые информационные и коммуникационные технологии на службу распространения знаний. Эти технологии позволяют локализовать систему распространения знаний на основе сетей дистанционного обучения, благодаря которым образование становится доступным для каждого жителя Земли независимо от места его проживания. Такое образование наиболее демократично, оно может быть адаптировано к уровню знаний и запросам отдельного обучающегося. Однако новые технологии, способствуя решению проблемы обеспечения равного доступа людей к образованию, одновременно могут порождать и новые формы неравенства, в частности информационную неграмотность.

Студенты и преподаватели критически отнеслись к методике преподавания, которая уже давно применялась в системе дистанционного обучения, в результате возникла необходимость пересмотра методов передачи информации. Проведение лекций, сфокусированное на личности преподавателя, уже не является единственным возможным способом обучения. Все больше преподавателей охотно принимают новую концепцию электронных программ, сориентированных собственно на процесс обучения.

Основные направления реформирования непрерывного образования сегодня формируются мировым сообществом, приобретают глобальный характер, но не могут не учитывать национальных интересов, традиций каждого государства. Для современного образования, которое традиционно ориентировано на гуманистические ценности, характерно стремление к общечеловеческим ценностям, которое традиционно ориентировано на гуманистические ценности, характерно стремление к общечеловеческим ценностям, творческое развитие личности.

Под образованием, таким образом, понимается не только механизм наследования и передачи новым поколениям прошлой и существующей культур, но и механизм подготовки к будущим состояниям культуры. Поэтому цель образования – подготовка личности к разрешению встающих перед ней проблемных ситуаций в условиях формирования информационной цивилизации. Как пишет В.М. Розин, «...образованный человек – это не только специалист и не только личность, а именно человек культурный и подготовленный к жизни. Подготовленный не просто к нормальной жизни и отлаженному производству, но к испытаниям, к сменам образа жизни, к изменениям. Это очень важно осознать, поскольку нельзя предположить, что в эпоху всеобщего кризиса культуры, глобальных преобразований и сдвигом мы или наши дети сможем избежать старых проблем, болезненных метаморфоз. Подобно тому, как стало естественным образовательное требование, связанное с умением обучаться и переобучаться, должно стать естественным требованием для образованного человека быть готовым к испытаниям, к неоднократной смене своих представлений, мировоззрения, мироощущения» [5, С. 56].

Интеграционные процессы в сфере образования в настоящее время развиваются довольно быстрыми темпами. Процесс интернационализации высшего образования оказывает положительное влияние на развитие сферы оказания образовательных услуг в различных странах мира – происходит объединение необходимых ресурсов (научных, учебных, информационных, технологических), обеспечивается возможность быстрого распространения передового опыта применения различить быстрого распространения

передового опыта применения различных методик преподавания и обучения, расширяются возможности выбора для студентов.

Различают три уровня интеграции содержания учебного материала: внутрипредметная - интеграция понятий, знаний, умений и т.д. внутри отдельных предметов; межпредметная - синтез фактов, понятий, принципов и т.д. двух и более дисциплин; транспредметная - синтез компонентов основного и дополнительного содержания образования.

Главными идеями интегративного обучения являются: личностная направленность обучения (Человек - главная ценность образовательного процесса); формирование обобщённых предметных структур и способов деятельности (Усвоение знаний на основе осознания закономерностей); приоритет смыслообразующих мотивов в обучении (побуждающие, внутренние, внешние и организующие); системность в обучении (осознание связей внутри научной теории); проблемность обучения; рефлексия деятельности; диалогичность (Истина рождается в процессе диалогического общения).

Цель интегративного образования: формирование целостного видения мира. Внутри интегративного образования можно выделить отдельные технологии: интеграцию; проектные технологии; технологии образования в глобальном информационном сообществе; преподавание крупных систематических учебных курсов на основе Интернета.

При планировании интегрированных уроков учитывается следующее: объединяются блоки знаний, поэтому важно правильно определить главную цель урока; из содержания предметов берутся те сведения, которые необходимы для реализации цели; устанавливается большое количество связей в содержании учебного материала; части интегрированного содержания планируются так, чтобы стали необходимым звеном урока и получили окончательное завершение; требуются тщательный выбор методов и средств обучения и определение нагрузки учащихся на уроке.

Процесс интеграции требует выполнения определённых условий: объекты исследования совпадают, либо достаточно близки; в интегрируемых предметах используются одинаковые или близкие методы исследования; они строятся на общих закономерностях и теоретических концепциях: 1) позволяет реализовать один из важнейших принципов дидактики - принцип системности обучения; 2) создает оптимальные условия для развития мышления, развивая логичность, гибкость, критичность; 3) способствует развитию системного мировоззрения, гармонизации личности учащихся. Уменьшается многопредметность, расширяются и углубляются межпредметные связи, появляется возможность получить больший объём знаний; 4) является средством мотивации учения школьников, помогает активизировать познавательную деятельность учащихся, способствует развитию творчества.

Таким образом, что модернизированное непрерывное образование окажет влияние на создание в Узбекистан культуры нового типа. С другой стороны, развитие образования зависит от той культуры, которая сегодня функционирует в обществе. Поэтому ответственность за подготовку сегодняшних и будущих поколений к жизни в XXI века должны разделить между собой институциональное образование и общество в целом, обогащая друг друга в процессе решения образовательных и воспитательных задач. Узбекская образования способа раскрыт особенности мира образования, его отличия от других существующих форм социальной действительности, создать проекты развития образования в будущем, его реорганизации, школы будущего, будущих поколений.

### Литература

1. И.А. Каримов. Юксак маънавият – энгилмас куч. –Т.: Маънавият, 2008.
2. Гессен С.И. Основы педагогики(введение в прикладную философию. М., 1995.

\*\*\*\*\*

3. Розин В.М. Предмет и статус философия образования // Философия непрерывного образования. 1996.

4. Э.Э. Жумаев. Понятие интеграции в философской литературе. // Фалсафа ва ҳуқуқ. Илмий – назарий, маънавий – маърифий журнал.- Тошкент.: МЧЖ, “Фан ва таълим полиграф”, 2011й. № 3.- Б.: 6 - 8.

\*\*\*

**Соатова Г.М., Толлибоев Д.М.**  
**Джизакский политехнический институт.**

### **ЭФФЕКТИВНОСТЬ ИСПОЛЬЗОВАНИЯ ИНТЕРНЕТА В ОРГАНИЗАЦИИ СИСТЕМЫ ДИСТАНЦИОННОГО ОБУЧЕНИЯ**

Аннотация: развитие глобальной системы Интернет открыло новые перспективы для эволюционного развития в глобальной системе развития. Сегодня традиционные методы обучения дополняются новыми методами обучения, основанными на интернете, электронной коммерции и телекоммуникационной среде. Дистанционное обучение и дистанционное обучение через Интернет требуют ряда новых функций, включающая печать взаимности, интеграции и доступа к международному интернету

Ключевые слова: Интернет, информационно-коммуникационные технологии, компьютер, веб-сервер, база данных database, дистанционное обучение, эффективность.

Abstract: the development of the global Internet system has revealed new prospects for the evolutionary development of the global education system. Today, traditional learning methods are being supplemented by new learning methods based on the Internet, e-Commerce, and telecommunications environments. Internet tele-education and distance learning require a number of new functions, including the principle of reciprocity, integration and access to the international Internet.

Keywords: Internet, information and communication technologies, computers, web servers, database, distance learning, efficiency.

Использование технологий интернета и WWW в корпоративных сетях, отделенных от Интернета, является сегодня одним из наиболее актуальных вопросов. Интранет-сеть является одной из наиболее распространенных сетей и будет состоять из внутренних корпоративных веб-серверов. В отдельных организациях информация распределяется по нескольким компьютерам и хранится в виде различных файлов, отчетов и сообщений электронной почты. Но доступ ко всей информации не организован. Поэтому многие организации создают внутреннюю веб-серверную интернет-сеть для облегчения доступа своих сотрудников к различной информации. Корпоративные базы данных, файл-серверы и документы с привязкой к месту хранения веб-серверы с единым интерфейсом различных видов представления информации сотрудникам компании-благо.

Поэтому многие работы, направленные на координацию их работы в области информационно-коммуникационных технологий, в том числе на подготовку и переподготовку высококвалифицированных специалистов для работы в областях развития вычислительной техники и телекоммуникаций, формирования республиканских, сетевых и локальных информационно-коммуникационных сетей, развития информационно-коммуникационных технологий, были целенаправленными. Я передаю через известный веб-браузер.

\*\*\*\*\*

Многие стартовые страницы служат для гипертекстовой связи со всеми документами и данными. При работе с компьютерным табаком необходимо точно знать имя файла, в котором содержится необходимая информация. При поиске файла с компьютера или Сети большое внимание следует уделять совместному использованию файла. Из-за того, что кто-то удаляет или изменяет часть информации в файле, или в результате размещения файла где-то еще, возникает ряд манер и трудностей. Чтобы выйти из этого состояния, используется гипертекстовая страница. Эта страница на экране показывает, что происходит в системе, файлы перемещаются из одного места в другое. Такой текстовый индикатор показывает, как организовать данные и памоён Intranet-приложение.

Предприятия, имеющие связь с компьютерами IP-сети, могут рассчитывать на ее реализацию. Единственное, что нужно потратить, - это разъяснить специалистам, которые делают эти гипертекстовые страницы и разрабатывают систему передачи. Чтобы облегчить поиск информации по ключевым словам, фирма Digital Equipment разработала версию программы Alta Vista, которая позволяет использовать мощную и эффективную поисковую систему в Интернете для персональных компьютеров.

В узком смысле-интернет - это внутрикорпоративный инструмент обмена информацией на основе стандартных технологий Интернета web-серверов, IP/и HTML. Стандартизированная среда Интернета позволяет взаимодействовать инструментам с различными устройствами и обеспечивает удобное и простое подключение к корпоративным ресурсам.

Малый интернет создается для обмена информацией сотрудником на границе организации, а для достижения поставленной цели создается собственная частная сеть. Этот тип системы построен на существующем устройстве и более дешевом программном обеспечении (Рис. 4). Небольшие сети часто используются для подключения персонального компьютера пользователя к одному небольшому файловому серверу или домашнему компьютеру. Если работа по сети TCP / IP connectionlaca, кабельной обработке, сетевым платам или другим устройствам, используемым в сети, то затраты не требуются. Это решает еще одну проблему при построении IP / IP интрасети, которая в настоящее время имеет широкую доступность. Но электронная почта может заменить сам интернет на базе Интернета, а также останется важной составляющей этой структуры. Организации, не имеющие электронной почты, должны обратить внимание на программные пакеты почтового сервера SMTP (бесплатные или условные).

Это означает, что мелкомасштабный Интернет не может получить доступ в интернет и связь с филиалами. Но электронная почта может заменить сам интернет на базе Интернета, а также останется автономной составляющей этой структуры.

Для построения более сложной интернет-сети среднего размера требуется больше устройств, чем указано выше. Разница между сетью среднего размера и небольшой сетью заключается в том, что она использует выделенный веб-сервер. Выделенный сервер может функционировать как веб-сервер, веб-сервер и почтовый сервер одновременно. Общепринятым является сочетание различных функций интернета в единой системе, если у компьютера достаточно ресурсов для их защиты. Он также может быть установлен на компьютере, который выполняет другие функции веб-сервера. Например, файловый сервер Net ware или Windows NT Advanced Server.

Другие серверы также имеют возможность выполнять эту задачу из-за недостаточной мощности обработки файловых серверов. Этот тип системы обеспечивает дополнительные преимущества по сравнению с источником питания, созданием регулярных резервных копий и мониторингом работы системы. Компьютер не обязательно должен быть файловым сервером. Если система обладает чрезмерной вычислительной мощностью, она все равно может использовать хат в качестве веб-сервера. В организации интернета эта

\*\*\*\*\*

модель может быть дополнена учетной записью подключения почтового сервера SMTP. Почтовые серверы легко интегрируются в интернет на базе SMTP Web, система компании позволяет передавать информацию о внешних связях и позволяет удаленным пользователям подключаться к интранету.

Высококласная интернет-сеть. Высококласная интранет-сеть может быть реализована только при условии серьезного финансирования, эту модель можно назвать идеальной сетью для крупных организаций (Рис. 5). В этой конфигурации тура выделенный веб-сервер с максимальной скоростью способен поддерживать интернет днем и ночью. Этот сервер должен быть похож на серверы, доступные в сети компании.

Высококласная интернет-сеть способна подключаться к коммерческому программному обеспечению интернета и часто к веб-серверу. Он имеет выделенный почтовый сервер на базе SMTP и обеспечивает производительность встроенного в клиентский протокол IP/IP протокола. Подключение к Интернету может осуществляться различными способами: ISDN может быть от 128 Кбит/с каналов до frame relay и T-1 каналов со скоростью 1,5 Мбит/с. Когда используется небольшая база данных, их ядро может работать непосредственно как на веб-сервере, так и на выделенном компьютере.

Где разместить ядро базы данных, будет зависеть от типа ядра и частоты обращения к нему. Другой вариант-удаленное подключение. Его можно организовать через бренд Mauer в такой конфигурации по телефонным линиям. Строительство такой высококласной интернет-сети требует больших денег, дополнительных вычислительных мощностей и высокого уровня твердотельного администрирования. Преимущества и недостатки интранет-технологии обусловлены включенными в нее особенностями создания WWW-технологий: использование гипертекста обеспечивает связь с различной информацией; браузер (клиентское приложение WWW-сервера) формирует уникальный, очень простой интерфейс пользователя; преимущества и недостатки построения клиент-сервер приводят к аналогичным манерам, которые генерируются при использовании базы данных.

Преимущество. Корпоративная сеть служит отличной основой для популяризации информации внутри Интернет-предприятия. Веб-браузер совместим с клиентской системой ihtière. Веб-серверы Lotus Notes не требуют мощных инструментов устройства (таких как скорость работы процессора и емкость жесткого диска), таких как классический пакет для групповой работы. Рынок программного обеспечения для WWW-серверов характеризуется высоким уровнем конкуренции, а это означает, что с пользователями не связывался ни один передатчик информации. Кроме того, программы будут хорошо взаимодействовать. Веб-технологии характеризуются ростом и могут быть использованы в пространственных вычислительных сетях.

В преддверии комплекса приложений персонального компьютера, недавно разработанные инструменты позволяют легко создавать HTML-страницы для веб-серверов.

Недостаток. Будучи группой практических систем в области интероперабельности интернет-сетей, они не обладают способностью приводить в действие традиционное программное обеспечение для работы. Существует ограничение в наборе инструментов для подключения веб-серверов к базам данных и другим операционным системам. Вместо того, чтобы использовать только одну улучшенную систему, необходимо организовать и поддерживать отдельные прикладные системы, такие как электронная почта и веб-серверы функционализации.

Язык HTML и головной офис NTTR не имеют достаточных возможностей для разработки клиент-серверной прикладной системы.

Стандартное Программирование, такое как Java для Интернета, является относительно новым и хорошо освоенным.

\*\*\*\*\*

Через сеть Интернет можно реализовать электронную почту, телеконференции, видеоконференции, базы данных, справочные службы и систему дистанционного обучения, которая в настоящее время эволюционировала в сфере образования.

Увеличение числа пользователей интернета свидетельствует о том, насколько высок интеллектуальный потенциал этого государства. В то же время в Узбекистане развиваются информационно-коммуникационные технологии на 2013-2020 годы, в целях развития этих направлений разрабатываются программы развития национальной сети телекоммуникаций и передачи данных и внедрения электронных технологий в государственное управление.

Развитие этих программ, проникновение информационных технологий в различные сферы, особенно в сферу образования, показывает, что Узбекистан шаг за шагом входит в интернет.

В отличие от студентов, получающих образование в традиционной форме этой формы обучения, слушатели дистанционного обучения должны обладать высоким уровнем усидчивости, стремления к знаниям, планируемости, умением самостоятельно работать и уметь пользоваться компьютерными и телекоммуникационными средствами связи.

В настоящее время Интернет является огромным источником информации на сайте. Эта сеть включает в себя различные глобальные и локальные сети. Каждый может установить контакт с восклицательным знаком земной поверхности. В настоящее время сеть Интернет соединяет миллионы пользователей друг с другом. В результате повседневного развития информационно-телекоммуникационных технологий растет количество и качество услуг, оказываемых через Интернет.

\*\*\*

**Толлибоев Дилшод Мухаммадиевич**  
**Джизакский политехнический институт, ассистент.**

## **ИННОВАЦИОННЫЕ ОБРАЗОВАТЕЛЬНЫЕ ТЕХНОЛОГИИ В ВУЗЕ**

Аннотация : в статье поднимается вопрос о необходимости внедрения в систему высшего образования современных компьютерных технологий с возможностью создания глобальной системы дистанционного обучения. Автором предлагается последовательность учёта знаний студентов по алгоритму на основе принципа сочетания аудиторных и электронных средств обучения.

Ключевые слова: образование, телекоммуникационная технология, глобальная система, дистанционное обучение, интенсификация, мониторинг, интерактивное, пространство.

Одной из насущных задач образования на сегодняшний день является создание системы открытого образования, обеспечивающей общенациональный доступ к образовательным ресурсам на базе современных компьютерных технологий.

Применение телекоммуникационных технологий дает возможность создания качественно новой информационной образовательной среды, среды без границ с возможностью построения глобальной системы дистанционного обучения. Одним из приоритетных направлений в этой области является широкое внедрение электронных технологий в учебный процесс. С точки зрения педагогической теории дистанционное обучение интересно как система, позволяющая с наибольшей полнотой реализовать современные требования к образованию: гибкость организационных форм, индивидуализация содержания образования, интенсификация процесса обучения и обмена информацией.

\*\*\*\*\*

Технологии электронного обучения могут применяться в различных формах обучения:

- при очной и очно - заочной форме – они помогают организовать самостоятельную работу и проводить непрерывный мониторинг учебного процесса;
- при заочной форме – информационные технологии являются основной формой подачи материала, способствуют выработке навыков практической работы, помогают организовать мониторинг учебного процесса.

Принцип сочетания аудиторных и электронных форм преподавания – ведение смешанного обучения – обеспечивает возможность сочетания в учебном процессе лучших черт аудиторной и электронной форм обучения.

Аудиторное обучение:

- обеспечивает социальное взаимодействие, которое востребовано людьми и от которого они получают удовлетворение, имея возможности напрямую общаться с преподавателем;
- предлагает знакомые и привычные для обучающихся методы;
- создает интерактивное образовательное пространство, в котором каждый обучаемый может проверить свою позицию, выбор или реакцию на себе равных и получить незамедлительную обратную связь от авторитетной фигуры относительно правильности ответов.

Электронное обучение:

- позволяет менять темп, время, место обучения;
- предлагает максимальные уровни гибкости и удобства для обучающихся;
- даёт возможность своевременной актуализации содержания контента.

Результатом внедрения компьютерных технологий в образование является резкое расширение сектора самостоятельной учебной работы. Компьютер призван разрешить кризис образования, требующего постоянного увеличения количества педагогов при разрастании их нетворческих функций.

Известно, что самостоятельная учебная работа эффективна только в активно - деятельностной форме. Принципиальное новшество, вносимое компьютером в образовательный процесс, – интерактивность, позволяющая развивать активно - деятельностные формы обучения. Именно это новое качество позволяет надеяться на эффективное, реально полезное расширение сектора самостоятельной учебной работы.

Для получения образования на базе компьютерных технологий – реализации компьютерных технологий обучения – необходимы три основных компонента:

- аппаратно-программный базис;
- подготовленный преподаватель;
- электронные учебные материалы.

Наиболее существенные изменения касаются учебных материалов. Их множество изменяется не столько «вширь», сколько «вглубь». Заметим, книга дополняется, но не замещается, хотя бы потому, что электронные издания и ресурсы, прежде всего, занимают те ниши образовательного пространства, где книга не работала. При этом основная функция полиграфического издания – передача информации – сохраняется, поскольку книга по удобству и широте применения пока вне конкуренции. Учебные электронные издания и ресурсы обеспечивают программируемый учебный процесс. Представляют собой электронные учебные пособия, содержащие систематизированный материал в рамках программы учебной дисциплины. Предназначены для изучения предмета «с нуля» до границ предметной области, определенных программой обучения. Включают все виды учебной деятельности: получение информации, практические занятия в известных и новых формах, аттестацию. Нацелены на поддержку работы и расширение возможностей преподавателя и

\*\*\*\*\*

самостоятельную работу обучающегося. Следует отметить особое достоинство ЭУМК – возможно технически просто проводить актуализацию, дополнение и расширение курса. Особый интерес при применении электронных технологий представляет возможность организации непрерывного мониторинга. Детальный анализ элементов мониторинга позволяет контролировать уровень качества на всех этапах обучения, а не только на момент аттестации, как было при использовании традиционных схем образования.

Предлагаемые элементы мониторинга:

- академическая активность;
- рубежный контроль;
- результаты практических заданий (курсовые, лабораторные работы, индивидуальные задания);

- итоговый контроль.

Анализ академической активности позволяет оценить:

- степень проработки теоретического материала (изучение теории);
- предварительный уровень полученных знаний (самоконтроль);
- систематичность и добросовестность приобретения практических навыков (работа над заданиями семинаров и лабораторными практикумами);
- степень творческого подхода к изучению материала (участие в обсуждениях на форуме, переписка с тьютором).

Успешно реализуется программа по развитию и внедрению в учебный процесс электронных образовательных технологий. Библиотека электронных учебно-методических комплексов, интегрированных в систему дистанционного обучения, неотъемлемо связана с заложенной в них системой контроля качества образования за счет обеспечения объективной оценки результатов, поскольку все виды деятельности фиксируются и преподаватель оценивает лишь отчуждаемые результаты, анализ которых может быть доступен преподавателю, декану, куратору, заказчику обучения.

#### Литература:

1. М. Очиллов «Янги педагогик технологиялар» /қўлланма.- қарши: Насаф 2000.
2. Б.Л. Фарберман «Прогрессивные педагогические технологии»- Т. 1999.
3. Г.К. Селевко «Современные образовательные технологии». Учебное пособие- М.: Народное образование, 1998.
4. В.П. Беспалько «Слагаемые педагогические технологии».- М. Педагогика 1989.
5. М.В. Кларин «Инновации в мировой педагогике: обучение на основе исследования, игры и дискуссии».- Рига, 1995.

\*\*\*

**Тошхўчаев Ҳ.А., Нурматова Н.Э., Тошхўчаева С.А.**

**МДТ “Донишгоҳи давлатии Хучанд ба номи академик Бобочон Ғафуров**

#### **МАВҶҶОИ МЕХАНИКӢ ВА ИСТИФОДАИ ОН ДАР СОҶАИ ТИБ**

Дар ҳаёт равандҳои лаппиш хеле маъмуланд (тағирёбии вақтҳо, фаслҳо, фишори хун ва ғ.). Чунин даврият ба равандҳое, ки дар системаҳои биологӣ (биоритмҳо) рух медиҳанд, хос аст ва ба онҳо табибон тавачҷӯҳи зиёд доранд.

Табибон ва биологҳо ба масъалаи акустика тавачҷӯҳи хоса доранд - садо, инфрасурх ва ултрасадо, хосиятҳои физикии онҳо, механизми таъсир имкон дод, ки



онҳо дар тиб истифода бурда шаванд.

Лаппишҳои садо ё ҳуди садо, лаппишҳои механикии муҳити атроф номида мешавад, ки гӯши инсон дарк мекунад ва басомади онҳо аз 16 то 20,000 Гц-ро ташкил медиҳад. Овоз дар ҳама гуна муҳити эластикӣ паҳн мешавад. Суръати паҳншавии он аз басомади лаппиш вобаста нест, балки аз чандирӣ ва зичии муҳит, инчунин аз ҳарорати он вобаста аст.

Падидаҳои садо бо як қатор равандҳои дар организм рухдода, масалан, нафаскашӣ, кори дил ва ғайра ҳамроҳӣ мекунанд, аз ин рӯ, дар амалияи тиб усулҳои клиникалии омӯзиши ҳолати бадани инсон васеъ истифода бурда мешаванд: аускультация, перкуссия, фонокардиография, аудиометрия ва ғ.

*Аускультация* - усули мустақиман гӯш кардани садоҳоест, ки мустақилона дар дохили бадан пайдо мешаванд (ҳангоми нафаскашӣ, кори дил ва ғ.) Бо ёрии фонендоскоп, стетоскоп ё стетоскопи бинуралиӣ.

*Перкуссия* - усули санҷиши узвҳои дохилӣ тавассути зарба задан ба сатҳи бадан ва таҳлили овозҳои мебошад, ки дар ин вақт ба вучуд меоянд. Табиати онҳо аз чандирӣ, зичӣ ва дигар хосиятҳои бофтаҳо, ки дар наздикии маҳалли ҷойгиршавӣ мавҷуданд, вобаста аст.

*Фонокардиография* - сабт бо воситаи микрофон, пурқувваткунанда ва садои дастгоҳи сабт, ки кори дилро ҳамроҳӣ мекунанд. Фонокардиография аксар вақт якҷоя бо сабти электрокардиограмма сабт карда мешавад.

*Аудиометрия* - усули чен кардани шиддати шунавоии гӯши инсон аст, яъне муайян кардани ҳудуди ҳисси шунавоӣ дар басомадҳои гуногун мебошад. Хатте, ки ба вучуд омадааст, шунавоӣ ё аудиограмма тавсифоти спектралӣи гӯш дар остона номида мешавад. Бо қач шудани аудиограммаи инсон аз қачии муқаррарӣ, бемориҳои узвҳои шунавоии уро муайян кардан имконпазир аст.

Лаппишҳои инфрасадогӣ садоҳое мебошанд, ки басомадашон аз 16 Гц камтар аст. Ин садоҳоро гӯши инсон дарк намекунад, онҳоро садоҳои "ҳомӯшӣ" низ меноманд, инсон онҳоро ҳис мекунад, аммо намешунавад. Лаппишҳои инфрасадогӣ бо қобилияти баланди нуфуз хосанд: онҳо дар масофаҳои тӯлонӣ паҳн мешаванд (дарозии мавҷи дароз доранд ва хуб паҳн мешаванд) ва қариб суст намешаванд. Онҳоро танҳо бо таҷҳизоти махсус ба қайд гирифтани мумкин аст. Ҳақиқат он аст, ки узвҳои дарунии инсон дар доираи 3 - 12 Гц басомади ҳудуди худро доранд. Басомади лаппишҳои табиӣи бадани инсон дар ҳолати бистарӣ 3-4 Гц, 6-12 Гц истода, қафаси сина 8-10 Гц, холигоҳи шикам 3-4 Гц. Дар доираи амали инфрасурхӣи ин басомадҳо, резонанс ба амал омада, боиси нороҳатӣ шуда, ба шикастани узвҳо оварда мерасонад.

Лаппишҳои инфрасадогӣ тавоноии хурд доранд, ки ба пардаи гӯши инсон таъсир мекунанд, ҳисси дарднок, лаппишҳои қувваи узвҳои дарунии одамро ба вучуд меоранд, ки гӯё ҳама чизи даруни вай меларзад. Таъсири харобиовари лаппишҳои инфрасадогӣ, хусусан вақте зоҳир мешавад, ки басомади онҳо бо басомади резонансии лаппишҳои хусусии ҷисмҳо ва ҷисмҳо рост меояд.

Тадқиқоти илмӣ нишон доданд, ки лаппишҳои инфрасадогӣ дар ҳама ҷо ва дар миқдори гуногун мавҷуданд. Азбаски аксар манбаъҳои инфрасурх бо дасти ҳуди одам сохта мешаванд - инҳо дастгоҳҳои гуногун, моторҳо, мошинҳо, ҳавопаймоҳо ва ғайра мебошанд, ки онҳо на танҳо манбаи садо, балки ултрасадои инфрасурх низ мебошанд. Ба ибораи дигар, инфрасурхҳо бо садоҳои баланд - садоҳо ба осонӣ "ниқоб" мешаванд. Агар он дар атрофи мо бештар ғавғо бошад, ҳамон қадар инфрасурх "шунида" мешавад.

Тадқиқотҳо нишон доданд, ки инфрасадоҳо бо басомади 2-15 Гц, шиддатнокии 105 дБ реаксияи визуалиро суст мекунанд, одам безътино мешавад, функсияҳои кори

узвҳои дарунии одам вайрон мешаванд, таъсири инфрасурхҳо ба анализаторҳои шунавой ва вестибулярӣ, системаи асаби марказӣ, системаи дилу раг, ҳисси тарсу ҳарос ва ғ. ба психикаи одамон таъсири саҳт мерасонад ва ғайра.

Таъсири биологии инфрасурхҳо тавассути таъсири компонентҳои металлӣ, ки ба таркиби ферментҳо дохил карда шудаанд, бо таъсири он ба паренхимияи узвҳои дохилӣ ба энергияи гармӣ, ба энергияи равандҳои биохимиявӣ ва биомембранӣ табдил дода мешавад.

Эҳтимолияти муайян вучуд дорад, ки аномалияҳои мухталифи ҳолати одамон дар шароити номусоиди обу ҳаво, ки қаблан бо шароити иқлим нисбат дода мешуданд, натиҷаи таъсири мавҷҳои инфрасурх мебошанд. Бо дарназардошти ин далел, инчунин сатҳи афзояндаи радиатсияи инфрасурх дар ҷомеаи муосири саноатӣ, метавон эътироф кард, ки бемориҳо дар ҷомеаи муосир қисман аз садои гушношунандаи ултрапасти басомад ба вучуд омадаанд, шояд миқдори муайяни ҳақиқат бошад.

Дар таҷрибаи тиббӣ, инфрасурхро барои ларзиш ва ларзиши узвҳо ва бофтаҳои истифода мебаранд.

Усулҳо ва расмиёти терапевтии УЗИ (ҳароратӣ, механикӣ, электромагнитӣ ва ултрасадоӣ) мебошад. Масалан, ҳангоми бемориҳои асабҳои бинӣ, пардаи чашм ионофорези ултрасадоӣ – бо истифодаи доруҳо аз ултрасадо васеъ истифода бурда мешавад.

Таҷқиқи ултрасадо (УЗИ) - лаппиши механикӣ бо басомадиаш аз 20 кГц зиёд аст. Агар басомади лаппишҳои ултрасадоӣ (УЗ) аз басомади 106 кГц зиёд бошад, онҳоро гиперсадо меноманд. Худуди болоии басомадҳои ултрасадо аз масофаи байни молекулавӣ муайян карда мешавад, ва он ба ҳолати чамъшавии моддае вобаста аст, ки дар он мавҷи ултрасадоӣ паҳн мешавад.

Вобаста аз дарозии мавҷ ва басомад лаппишҳои ултрасадоӣ ба се гурӯҳ тақсим карда мешаванд:

- а) лаппишҳои ултрасадоии басомади паст ( $1,5 \cdot 10^4$ — $10^5$  Гц);
- б) басомадҳои миёнаи лаппишҳои ултрасадоӣ ( $10^5$  “  $10^7$ ) Гц;
- в) лаппишҳои ултрасадоии басомади баланд ( $10^7$ - $10^9$ ) Гц.

Лаппишҳои ултрасадо аз садоҳои муқаррарӣ бо он фарқ мекунанд, ки басомади баланд ва дарозии мавҷи кӯтоҳ доранд. Ин имкон медиҳад, ки ба онҳо хуб диққат диҳанд ва кунҷи хеле ҷудошаванда дошта бошанд ва дар ҳатти рост паҳн шаванд. Ҷамаи ин имкон медиҳад, ки энергияи ултрасадо дар самти зарурӣ ва дар минтақаи хурд мутамарказ карда шавад.

Азбаски энергияи майдони ултрасадо ба квадрати басомад мутаносиб аст, манбаъҳои ултрасадо кодиранд лаппишҳоро бо амплитудаи фишори даҳҳо атмосфера бароранд. Яъне, дар миқёси миқдори моддаҳо миллион маротиба дар як сония фишор даҳҳо атмосфераро тағйир медиҳад. Чунин таъсири қавии механикии ултрасадо ба модда бо деформатсияи микросохтори модда алоқаманд аст, ки он дар натиҷаи наздикшавии навбатӣ ва ҳолӣ шудани зарраҳои он, ки дар натиҷа бо навбат мавҷи ултрасадо ба амал меояд.

Ҳангоми фишурдан ва вакуумӣ ҳосилшавии ултрасадо боиси пайдоиши нофаҳмиҳои зичии моеъ - ба истилоҳ «кавитация» номида мешавад. Кавитатсияҳо дер давом намекунанд ва зуд фуру мераванд, дар ҳоле ки энергияи назаррас ба миқдори кам ҷудо мешавад, модда гарм мешавад, инчунин ионизатсия ва диссоциатсияи молекулаҳо боиси ба вучуд омадани шумораи зиёди радикалҳо мешавад. Дар ин ҳолат, ионҳо ва радикалҳо бо моддаҳои ашёи биологӣ - сафедаҳо ва кислотаҳои нуклеин ҳамкорӣ мекунанд, ки дар молекулаҳои моддаҳои аз ҷиҳати биологӣ муҳим дар хучайраҳои бадан тағйирот ба вучуд меоранд.

Таъсири ултрасадо муҳитҳои гуногунро майда мекунад ва пароканда месозад, ки дар саноати фармасевтӣ истифода мешаванд, масалан, барои сохтани вакцинаҳо, эмулсияҳои дорусозии баландпароканда (равғани кофур ва ғ.), аэрозолҳо ва ғ.

Таъсири ултрасадо баъзе реаксияҳо ва равандҳои химиявиро метезонад, ба монанди реаксияҳои оксидшавӣ ва полимеризатсия. Як қатор моддаҳои аз ҷиҳати биологӣ ғайр аз ҳуҷайраҳои ҳайвонот ва наботот тавассути таъсири ултрасадо ҷудо карда мешаванд.

Таъсири биологии ултрасадо ба таъсири механикӣ, гармӣ ва кимиёвӣ асос ёфтааст, ки метавонанд боиси марги вирусҳо, бактерияҳо, занбӯруғҳо ва ғайраҳо ва ҳатто ҳайвоноти хурд бо қудрати назаррас шаванд. Таъсири ҳаробиовари ултрасадо ба микроорганизмҳо барои стерилизатсияи асбобҳо ва маводҳои ҷарроҳӣ истифода мешавад.

Бо тавоноии кам, ултрасадо қобилияти гузариши мембранаҳои ҳуҷайраҳоро зиёд мекунад, равандҳои мубодилаи моддаҳо ва ғ. ғайр мекунад.

Ултрасадо барои гармкунии маҳаллии тамоми намудҳои узвҳо ва бофтаҳои чуқур ҷойгиршуда истифода бурда мешавад. Ин усул терапияи ултрасадоӣ ном дорад. Таъсири ҳароратӣ бо азхудкунии энергияи мавҷи ултрасадоӣ алоқаманд аст, бинобар сабаби ба ҳамдигар дучор омадани зарраҳо, он ба гармшавии бартаридори мушакҳо ва махсусан бофтаҳои устухон оварда мерасонад.

Дар вақтҳои охир аз ултрасадо барои буридан ва кафшер кардани шикастани устухонҳо, чен кардани андозаи узвҳои дарунӣ (дил, гурда, мағзи сар ва ғ.) истифода мешаванд. Дар раванди кор, барои тасвири ҳаҷмии узвҳои дарунӣ инсон (голографияи ултрасадо) истифода мешавад. Ғайр аз ин, бо мақсади ташхис аз ултрасадо истифода бурда, узвҳои даруниро дар шароити муқаррарӣ ва патологияи андозаи онҳо муайян мекунанд, аксҳои омосҳо, хунравӣҳо, мавҷудияти металл ва дигар ашё дар бофтаҳои бадан гирифта мешаванд.

#### Феҳрасти адабиётҳо

1. Губанов Н.И. и соавт. Медицинская биофизика. - М., 1978.
2. Ливенцев Н.М. Курс физики. - М.: Высшая школа, 1978.
3. Ремизов А.Н. Медицинская и биологическая физика. - М.: Высшая школа, 1987.
4. **Тошхӯчаев Ҳ.А., Шерматов Д.С. Физикаи тиббӣ ва биологӣ: Маводи таълимӣ** барои донишҷӯёни омӯзишгоҳ ва донишгоҳҳои тиббӣ - Хучанд, 2019 с.-271саҳ.
5. Хорбенко И.Г. Звук, ультразвук, инфразвук. - М.: Знание, 1986.

#### Маълумот оиди муаллифон:

**Тошхӯчаев Ҳаким Азимович** - доктори илмҳои физика ва математика, профессори кафедраи электроникаи МДТ «Донишгоҳи давлатии Хучанд ба номи академик Бобочон Ғафуров» Суроға: 735700, шаҳри Хучанд, гузаргоҳи Мавлонбеков 1. Телефон: 987011313, e-mail: [mr.toshkhodzhaev@mail.ru](mailto:mr.toshkhodzhaev@mail.ru)

**Нурматова Норинисо Эсанҷоновна** – магистранти курси 1 ихтисоси физикаи факултети физикаю техникаи МДТ «Донишгоҳи давлатии Хучанд ба номи академик Бобочон Ғафуров» Суроға: 735700, шаҳри Хучанд, гузаргоҳи Мавлонбеков 1.

**Тошхочаева Сурайё Акрамҷоновна**- номзади илмҳои педагогӣ, сармуаллимаи кафедраи электроникаи МДТ «Донишгоҳи давлатии Хучанд ба номи академик Бобочон Ғафуров» Суроға: 735700, шаҳри Хучанд, гузаргоҳи Мавлонбеков 1. Телефон: 988801313 E-mail: [tsurayo84@mail.ru](mailto:tsurayo84@mail.ru)

\*\*\*

**Тошхӯчаев Ҳ.А., Сангинов Ш.Б., Тошхочаева С.А.**

МДТ “Донишгоҳи давлатии Хучанд ба номи академик Бобочон Ғафуров

## ИСТИФОДАИ ТЕХНОЛОГИЯҲОИ ИННОВАТСИОНӢ ДАР ОМУӢЗИШИ ФАННИ ФИЗИКА

Вазиџаи таълими муосир дар муоширати дониш ё табдил додани дониш ба асбоби азхудкунии эҷодии ҷаҳон, дар марҳилаи аввали рушди ҷомеа, талабот оид ба хифз ва рушди сифатҳои шахсии донишҷӯ, рушди нерӯи эҷодӣ ва зехнии ӯ, самтҳои арзиши ҳаёти дар мадди аввал меистад.

Масъалаи ҷӣ гуна ба таври мақсаднок инкишоф додани зехни донишҷӯ, тафаккури эҷодии ӯ, ташаккули ҷаҳонбинии илмӣ ва мавқеи ғаъоли ҳаёти бо воситаҳои махсуси педагогӣ кушода боқӣ мемонад. Ин мушкили рақами якуми ҷустуҷӯҳои муосири инноватсионӣ мебошад.

Дар равандҳои инноватсионӣ, ҳадафи таълим ин рушди имкониятҳои донишҷӯён барои аз худ намудани таҷрибаҳои нав дар асоси ташаккули тафаккури эҷодӣ ва фароҳам овардани шароит барои ҷунин рушд мебошад, ки он ба онҳо шароит фароҳам меорад, ки имкониятҳои ҷисмонӣ, маънавӣ ва зехниро ошкор ва пурра дарк кунанд.

Инноватсия (калимаи англисӣ-Innovation) - ин навоариҳои амалишаванда мебошад, ки афзоиши сифатан самаранокии равандҳо ё махсулоти талабкардаи бозорро таъмин менамояд.

Истилоҳи "инноватсия" аз лотинии "novatio" омадааст, ки маънояш "навсозӣ" (ё "тағир") ва префикси "дар" аст, ки аз лотинӣ ҷун "дар самт" тарҷума шудааст, агар ба маънои асли "Innovatio" - "дар самт тағйир медиҳад" тарҷума мешавад. Худи мафҳуми инноватсия бори аввал дар тадқиқоти илмӣ дар асри XIX пайдо шудааст. Мафҳуми "инноватсия" дар ибтидои асри XX дар асарҳои илмии иқтисодшиноси австриягӣ Й.Шумпетер дар натиҷаи таҳлили «комбинатсияи инноватсионӣ», тағйирот дар рушди системаҳои иқтисодӣ ҳаёти нав гирифт.

Инноватсия на танҳо ягон навоарӣ ё навоарӣ, балки танҳо онест, ки самаранокии системаи мавҷударо ба таври назаррас афзоиш медиҳад.

Мувофиқи ин, мафҳумҳои «технологияҳои таълимии инноватсионӣ» ва «таълими инноватсионӣ» -ро дақиқ муайян ва фарқ кардан лозим аст. Ба ин роҳ:

Барномаҳо ва технологияҳои инноватсионии таълимӣ – ин ҳар гуна технологияҳои таълимӣ мебошанд, ки натиҷаи ғаъолияти инноватсионии омӯзгороне мебошанд, ки онҳоро эҷод ва таҳия кардаанд;

Таҳсилоти инноватсионӣ – ин на танҳо он технологияҳо ва барномаҳои инноватсионии таълимӣ мебошанд, ки натиҷаи ғаъолияти инноватсионии омӯзгорон эҷодкунандаи (тавлиди) ғояҳои инноватсионӣ аз ҷониби донишҷӯён мебошад.

### Технологияи инноватсионии таълими фанни физика

Инноватсияҳо дар соҳаи маориф ба маънои васеъ ҳамчун ҷорӣ намудани навигарӣ, тағйирот, такмил ва такмили мавҷудаи он фаҳмида мешаванд, хусусияти имманентии таълим номида мешавад, ки аз маънои асосӣ, моҳият ва аҳамияти он бармеояд.

Вазифаҳои асосии ғаъолияти инноватсионии омӯзгор тағйиротҳои прогрессивӣ (ба истилоҳ бе нуқсон) дар раванди педагогӣ ва ҷузъҳои онро дар бар мегиранд:

- 1) тағйир додани мақсад;
- 2) тағйирёбии мундариҷаи таълим;
- 3) воситаҳои нави таълим;
- 4) ғояҳои нави таълим;

\*\*\*\*\*

5) роҳҳо ва усулҳои нави таълим, рушд, тарбия ва ғайра.

Вобаста аз соҳае, ки дар он равандҳои инноватсионӣ ҷараён мегиранд, равандҳои зерини инноватсиониро ҷудо кардан мумкин аст:

- 1) дар мундариҷаи таълим;
- 2) дар технология;
- 3) дар ташкилот;
- 4) дар система ва идоракунии;
- 5) дар таълими экологӣ.

Технологияҳои инноватсионии таълими фанни физика (тадқиқот, бозӣ, муҳоҷиса ва ғ.) бояд чунин намудҳои фаъолияти донишҷӯёнро дар бар гиранд, ки бо мавқеи субъективии худ дар дарс тавсиф карда мешаванд, зеро фаъолияти донишҷӯён дар дарс на танҳо бо мазмун ва сохтори дониши физикӣ муайян карда мешавад, балки ниёзҳо ва манфиатҳои инфиродии онҳоро низ фаро мегирад.

Усули истифодаи технологияҳои инноватсионӣ барои таълими фанни физика дар сурате самарабахш хоҳад буд, ки агар онҳо дар дарсҳо фарогирии пурраи донишҷӯёнро ба фаъолияти маърифатӣ таъмин кунанд, ки он мустақилона ба даст овардан ва таҳлили натиҷаҳо дар бар мегирад, шакли интерактивии ташкили фаъолияти ҷустуҷӯӣ, муносибати мусбии эҳсосии донишҷӯён ба мундариҷаи дарс ва самти онҳо ба дастовардҳои фаъолияти тарбиявӣ мебошад.

#### **Корҳои лаборатории виртуалӣ, вазифаи эҷодиёти фардӣ ба таъмини дастури таълимӣ**

Барои иҷрои корҳои лаборатории виртуалӣ оид ба электродинамика маҷмӯи корҳо бо истифодаи маҳсулоти компютери "Electronics Workbench" таҳия карда шудааст. Ин барнома барои тарроҳӣ ва симулятсияи занҷирҳои гуногуни электронӣ пешбинӣ шудааст. Он дорои маҷмӯи васеи воситаҳои тадқиқотӣ мебошад: вольтметрҳо, амперметрҳо, омметрҳо, осциллографӣ дурахшон ва генераторҳои сигналҳои гуногун мебошад.

Ба донишҷӯён ду вариант барои кор пешниҳод карда мешавад:

#### **ВАРИАНТИ I**

Корҳои лабораторӣ бо схемаҳои электрики аллакай омодашуда ва рӯйхати вазифаҳо, ки онҳо бояд иҷро кунанд. Вазифаҳо иборатанд аз гирифтани параметрҳои занҷирҳои электрикӣ, мушоҳидаи реаксияи занҷирҳои электрикӣ ҳангоми тағир додани параметрҳои элементҳои он.

Ба сифати мисол, ҷараёни тағирёбанда. Ҷараёни синусоидалии тағирёбанда (инчунин шиддати тағирёбанда) тағирёбии вақт бо бузургии амплитуда ва равиши ҳаракати электрон вобаста аст. Дар графика ҷараёни тағирёбанда намуди синусоидалий дорад. Ҷараёни тағирёбанда намудҳои гуногун дошта метавонад. Дар истехсолот, ҳаёт ва таҷҳизотҳои радиоэлектронӣ ҷараёни синусоидалий бисёртар истифода бурда мешавад.

*Конденсатор дар занҷири ҷараёни тағирёбанда.*

Барои тадқиқи хосияти конденсатор схемаи зеринро васл мекунем. Барои ҷенкунӣ ду асбоб лозим аст: генератори функционалӣ ва мультиметр.

\*\*\*\*\*

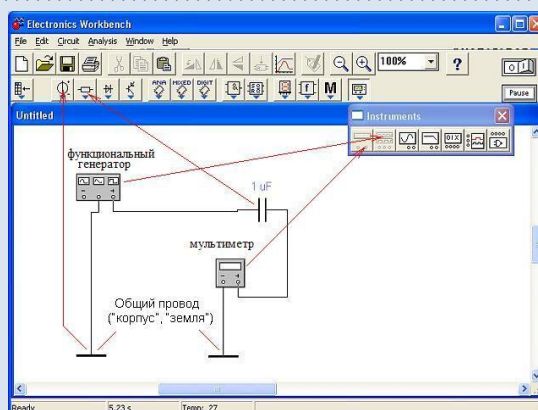

Барои гузаронидани таҷриба генераторро бо параметрҳои зерин омода мекунем. Барои ин бо дукарата паҳш намудани мушак панели генератор кушода мешавад ва мо параметрҳои лозимиро мегузорем.

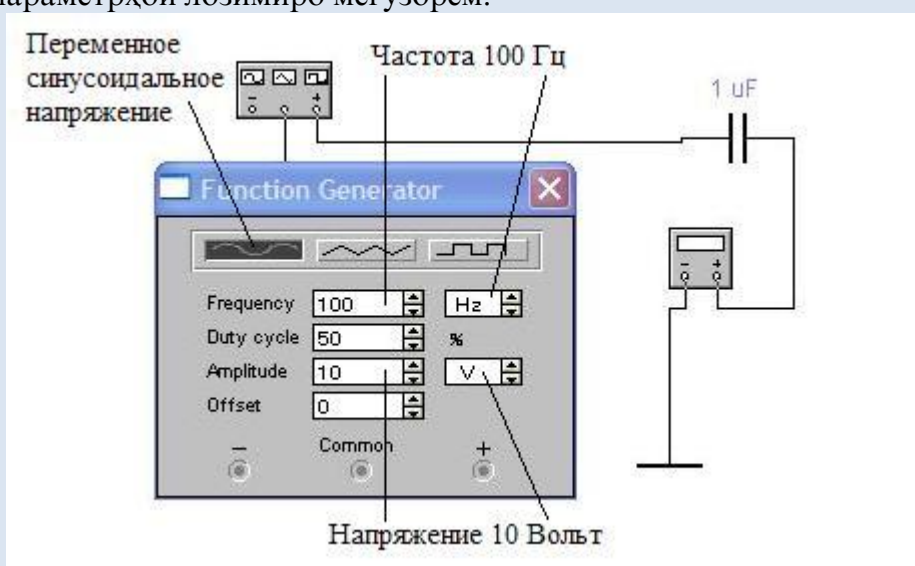

Ҷамин тавр панели мультиметрро омода мекунем.

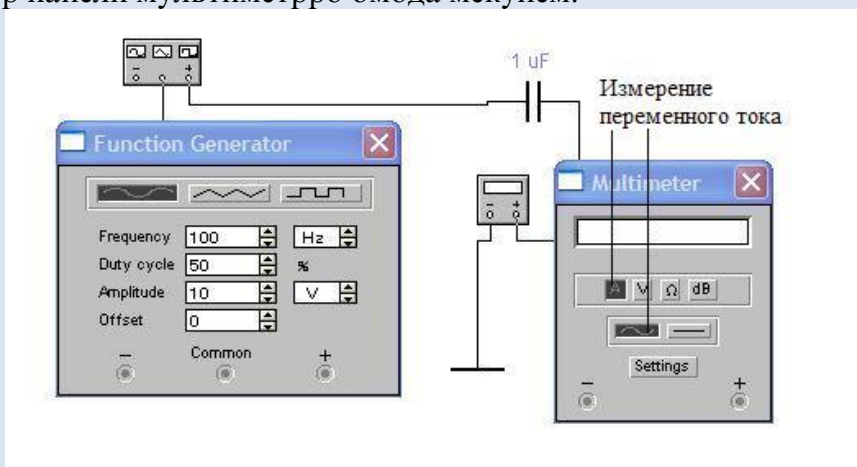

Ҷунҷоиши конденсаторро бетағйир мемонем яъне ба 1 микрофараде (1mF) баробар аст.

Барои ҷараёни доимӣ муқовимати конденсатор аз ҳад қалон мебошад. Сабаб дар он аст, ки вай ба муқовимати диэлектрики байни рӯйбасти конденсатор ҷойгир аст. Ҷараёни тағйирёбанда бо гузашти вақт равиш ва амплитудаи худро тағйир медиҳад, конденсатор дар занҷир буда заряднок ва безаряд мешавад ва ин сабаби пайдо шудани

\*\*\*\*\*

ҷараёни электрикӣ мебошад. Схемаро пайваст намуда боварӣ ҳосил мекунем, ки аз конденсатор ҷараёни электрикӣ ҷорӣ шуда истодааст.

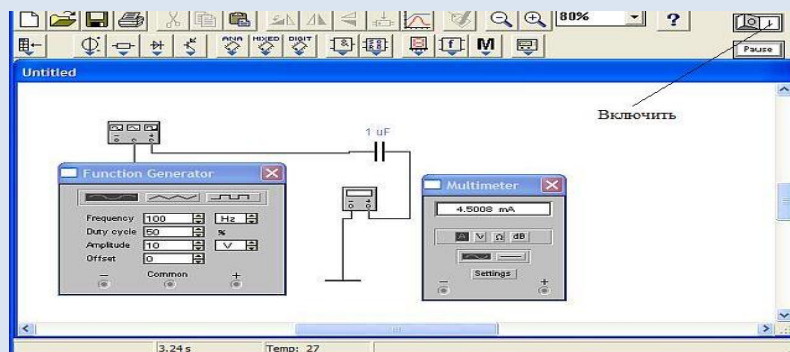

Аз схема дида мешавад, ки амперметр ҷараёни аз конденсатор ҷорӣ шударо нишон дода истодааст ва он 4,5 миллиампера баробар аст. Басомади генераторро то 1000 Гц (1кГц) зиёд мекунем.

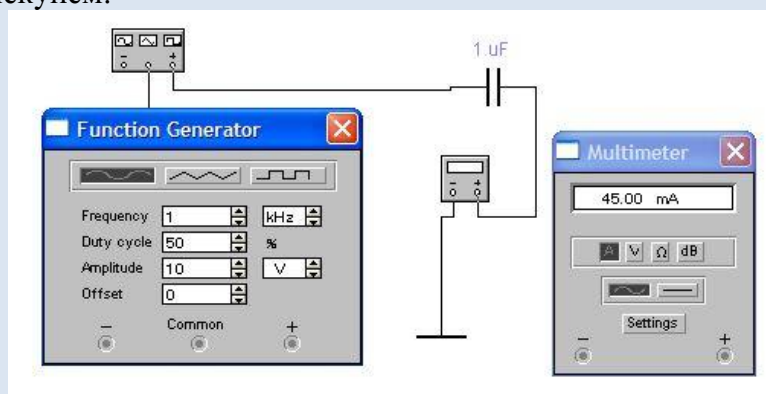

Мо мебинем, ки ҷараён то 45 mA зиёд шуд, ҳол он, ки шиддати манбаъи ҷараёни тағирёбандаро иваз накардаем. Ҷанҷоиши конденсаторро то 10 мкФ тағйир медиҳем. Ҷараёни аз конденсатор гузаранда 450 mA-ро ташкил медиҳад.

Муқовимати конденсатори ҷараёни тағйирёбанда ( $X_c$ ) бо формулаи зерин ҳисоб карда мешавад:

$$X_c = 1/(2 * \pi * f * C)$$

Дар ин ҷо:  $\pi = 3,14$ ,  $f$  – басомад бо Герц (Гц, Hz),  $c$  – ғунҷоиш бо Фарад (F).

Дар ҳолати аввала,  $C = 1 \text{ mF}$  ва басомад  $f = 100 * 10^{-6} \text{ F}$ ;  $X_c = 1/(2 * 3,14 * 100 * 10^{-6}) = 1592,35668789809 = 1592,4 \text{ Ом}$ .

Дар генератор амплитудай шиддати тағйирёбанда 10 V баробар аст, ки он амплитудай шиддат –  $U_a$  мебошад.

Ҷенқунии асбоб қимати (эффетивӣ)-ро нишон медиҳад, ки он бо формулаи зерин ёфта мешавад.

$$U_{\text{эф}} = U_a * 0,707,$$

Дар ҳолати мо,  $U_{\text{эф}} = 10 * 0,707 = 7,07 \text{ V}$ .

Вольтметре, ки ба генератор пайваст мебошад ҳамон қимати эффетивиро нишон медиҳад.

\*\*\*\*\*

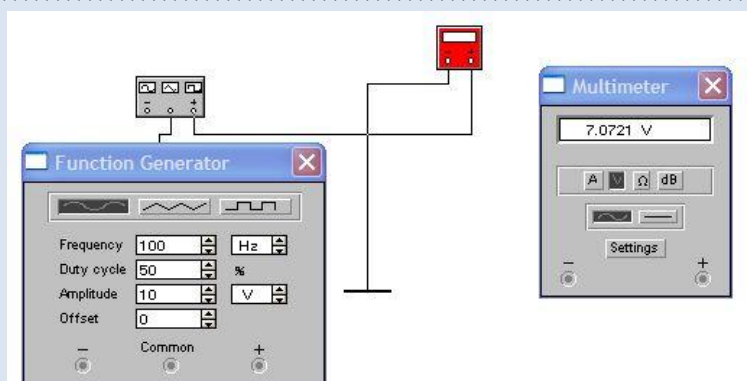

Ҷараёне, ки аз конденсатор ҷорӣ мешавад (бо қонуни Ом  $I=U/R$ ) чунин муайян карда мешавад:

$I = U_{\text{эф}}/X_c = 7,07/1592,4 = 0,0044 \text{ A} = 4,4 \text{ mA}$  ташкил медиҳад, ки он бо таҷриба мувофиқ аст.

## ВАРИАНТИ II

Кори лабораторӣ, ки мувофиқи вазифаи додашуда мустақилона сохтани схемаҳои электриро талаб мекунад. Онҳо инчунин аз донишҷӯён талаб мекунад, ки параметрҳои корро гиранд, реаксияи занҷирҳои электриро ҳангоми тағйир додани параметрҳои элементҳои онҳо мушоҳида кунанд.

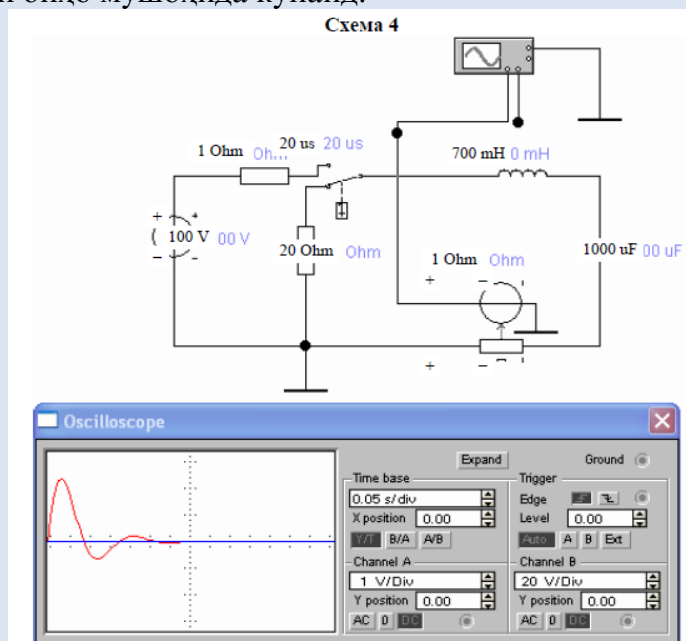

Ба сифати вазифаҳои инфиродии эҷодӣ инҳо истифода бурда мешаванд:

1. Рушди мустақили схемаҳои гуногуни электрикӣ ва радиотехникӣ.

Ҳамзамон, донишҷӯ аз компютерҳои фардӣ истифода мебаранд ва онҳое, ки надоранд, дар синфҳои компютери донишгоҳ дар вақти махсус барои онҳо ҷудошуда иҷро мекунад.

Вазифаҳо ё ба таври инфиродӣ ё ба гурӯҳи ба ном эҷодӣ, иборат аз 2-3 нафар дода мешаванд.

2. Корҳои тадқиқоти илмӣ, ки хусусияти дарозмуддат доранд ва барои муаррифӣ ва дифоъ дар конфронсҳои илмӣ ва амалии донишҷӯён пешбинӣ шудааст:

**Соли 2020 «Ҷараёни электрикӣ доимӣ»**



### **Соли 2021 «Тадқиқи ҳосияти диодҳо»**

Дар татбиқи технологияҳои инноватсионии таълим корҳои илмӣ донишҷӯён ҷойгоҳи махсусро ишғол мекунад. Ин бо сабабҳои зерин вобаста аст:

- зарурати ҷорӣ намудани таълими инфиродӣ, ки пеш аз ҳама ба ҳар як донишҷӯи инфиродӣ равона карда шудааст, бо назардошти тамоми хусусиятҳои рӯҳӣ ва психофизиологии ӯ ва ихтисоси интихобкарда;

- шинос кардани донишҷӯён бо усулҳои муосири гузаронидани таҷрибаҳои физикӣ, масалан, амсиласозии компютери падидаҳои физикӣ ва истифодаи асбобҳои муосири компютерӣ барои чен кардани бузургии гуногуни физикӣ;

- рушди зеҳни донишҷӯ, тафаккури эҷодӣ ва илмӣ ӯ, ташаккули ҷаҳонбинии илмӣ.

### **Хулоса**

Бо ёрии маҷмӯаи барномаи Electronics Workbench 5.12, омӯзгор имконият пайдо мекунад, ки усулҳои анъанавии таълим ва инноватсиониро, ки ба истифодаи барномаи компютерӣ дар раванди таълим мутамарказонида шудаанд, муттаҳид мекунад.

Мустақилона гузаронидани таҷрибаҳои лабораторӣ аз ҷониби донишҷӯён бо истифодаи технологияи компютерӣ таваҷҷӯхро ба омӯзиши фанни физика нигоҳ медорад, фаъолиро дар дарс зиёд мекунад ва имкон медиҳад, ки шумораи зиёди донишҷӯён ба кор ҷалб карда шаванд.

Дар асоси ин, мо самти ояндаи корамонро дар таҳияи усулҳои истифодаи ин барномаи Electronics Workbench 5.12 ва дастгоҳҳо дар таҷрибаи лаборатории инфиродӣ ва эҷоди маводи мувофиқи таълимӣ барои донишҷӯён мебинем.

### **Маълумот оиди муаллифон:**

**Тошхӯчаев Ҳаким Азимович** - доктори илмҳои физика ва математика, профессори кафедраи электроникаи МДТ «Донишгоҳи давлатии Хучанд ба номи академик Бобочон Ғафуров» **Суроға:** 735700, шаҳри Хучанд, гузаргоҳи Мавлонбеков 1. **Телефон:** 987011313, **e-mail:** [mr.toshkhodzhaev@mail.ru](mailto:mr.toshkhodzhaev@mail.ru)

**Нурматова Норинисо Эсанҷоновна** – магистранти курси 1 ихтисоси физикаи факултети физикаю техникаи МДТ «Донишгоҳи давлатии Хучанд ба номи академик Бобочон Ғафуров» **Суроға:** 735700, шаҳри Хучанд, гузаргоҳи Мавлонбеков 1.

**Тошхӯчаева Сурайё Акрамҷоновна**- номзоди илмҳои педагогӣ, сармуаллимаи кафедраи электроникаи МДТ «Донишгоҳи давлатии Хучанд ба номи академик Бобочон Ғафуров» **Суроға:** 735700, шаҳри Хучанд, гузаргоҳи Мавлонбеков 1. **Телефон:** 988801313 **E-mail:** [tsurayo84@mail.ru](mailto:tsurayo84@mail.ru)

\*\*\*

**Узоков Ботир**  
**Тожибоев Мухиддин Абдурашидович**  
**Жиззах политехника институти ўқитувчилари**  
**E-mail: muxiddin494949@mail.ru**  
**Jizzakh, Uzbekistan**

**ЎЗБЕКИСТОНДА ПАНДЕМИЯ ДАВРИДА КЕКСАЛАРНИ ҲИМОЯЛАШ**  
**МАСАЛАСИ.**  
**ЗАЩИТА ПОЖИЛЫХ В ПЕРИОД ПАНДЕМИДА В УЗБЕКИСТАНЕ.**  
**PROTECTING THE ELDERLY DURING A PANDEMIC IN UZBEKISTAN**

**Аннотация.** Мақолада мамлакатимизда қарияларга ғамхўрлик қилиш олий қадрият эканлиги, бу борада пандемия даврида амалга оширилаётган чора-тадбирлар ҳақидаги масалалар баён этилган.

**Калит сўзлар:** олий қадрият, ғамхўрлик, пандемия, озиқ-овқат, гигиена.

**Аннотация.** В статье подчеркивается высокая ценность ухода за пожилыми людьми в нашей стране, а также меры, принятые в этой связи во время пандемии.

**Ключевые слова:** дороговизна, уход, пандемия, питание, гигиена.

**Annotation.** The article is about caring for the elderly in our country which is a high value, in this regard being carried out during the pandemic issues on measures are outlined.

**Keywords:** high value, care, pandemic, food, hygiene.

Мустақиллигимизнинг илк йилларидаёқ юртимизда инсонга ғамхўрлик кўрсатиш олий қадриятга айланди. Унинг саломатлигини асраб-авайлаш, бахтли болалик ва ёшлиқни таъминлаш, шу асосда ҳамюртларимизнинг жамиятда муносиб ўрин эгаллашлари, касб-хунар ва ижодда ўзини кўрсатишлари учун барча шарт-шароит яратилди.

Ўзбекистон Республикасининг Конституциясида мамлакатимизда ҳар бир инсон қариганда ижтимоий таъминот олиш ҳуқуқига эгаллиги кафолатланган. Асосий Қонунимизда ёлғиз кексаларнинг ҳуқуқлари давлат ҳимоясида, вояга етган, меҳнатга лаёқатли фарзандлар ўз ота-оналари ҳақида ғамхўрлик қилишга мажбур эканликлари ёзиб қўйилган.

Кекса авлод вакилларига ҳурмат ва эҳтиром кўрсатиш халқимиз оилавий қадриятларида катта ўрин тутадиган ва менталитетига хос хусусиятдир. Бинобарин, Биринчи Президентимиз Ислом Каримовнинг Ўзбекистон Республикаси Конституциясининг 23 йиллигига бағишланган тантанали маросимдаги маърузасида бундай деб таъкидлаган: Бугун фахрийларимизнинг ҳурмати жойига қўйиш, ҳар бир кекса инсоннинг юрагига эътибор бериш, кўнглини кўтариш, шу билан бирга, уларнинг ҳаётини мазмунли қилиш йўлида олиб бораётган ишларимизни кучайтириш зарур. Халқимизнинг қадимий ва шонли тарихини ўзвий давом эттиришга, шу тарихнинг ўчмас саҳифаларини, аждодларимиз буюк меросини, қадрият ва урф-одатларини ёшларимизга етказиш ҳаётимизни тобора поклаш ва файзу-баракали қилишда, бир сўз билан айтганда уни маънавий юксалтиришда, бугун яратганинг бизга берган ҳар бир кунини маъноли ва сермазмун ўтказишда бекиёс ҳисса қўшаётган ота-боболаримизга ҳар томонлама ҳурмат, эъзоз ва эҳтиром кўрсатиш барчамиз учун ҳамқарз, ҳам фарз, деб ўйлайман.[2]

Қарилик-табiiй моддаларнинг ҳаммасига дахлдор фалсафий категориядир. XIX аср охирида швейцариялик олим А.Сабатье ўз илмий маърузаларида қариликни организм фаолиятининг ўлимга олиб боровчи таназзул даври сифатида талқин қилди. А.Сабатье фикрича, қарилик таҳлили Гегелнинг қария бўлиб яшашлик қобилятини сусайиши ҳақидаги тасавури билан уйғундир: "... унинг фаолияти билан тўла мувофиқлик ҳолатига етгани, у ўз объектларида бирон бир қаршиликка дуч келмагани, хуллас, ўз фаолияти туфайли унинг

\*\*\*\*\*

яшовчанлик қобилияти сусайди. Зеро субъект ва объект ўртасида қарама қаршилиқ йўқолиши билан бирга субъектнинг объектга қизиқиши ҳам йўқолади. Шу тариқа инсон ўз жисмоний организми фаолиятининг сусайиши натижасида қарияга айланади. [3]ё

Ўзбекистонда оқсоқолларнинг маслаҳатларига, касбий ва ҳаётий тажрибаларига алоҳида ҳурмат ва эҳтиром билан қаралиши қарияларга бўлган юксак эътибор белгисигина эмас, балки уларнинг ҳаётий фаолияти тўплаган амалий ва назарий билимларининг кадрият сифатида тан олиншидир.

Республикаимиз Президенти Шавкат Мирзиёев “Бугунги имкониятдан фойдаланиб юртимиз равнақи йўлидаги фидокорона хизматлари учун муҳтарам нурунийларимизга кадрли меҳнат фаҳрийларига ўзимнинг юксак ҳурмат эҳтиромим ва самимий тилақларимни билдиришга, уларнинг барчасига узоқ умр, мустаҳкам соғлиқ, бахту-саодат ва фаровонлик тилашга руҳсат бергайсизлар. Шу борада бир фикрга алоҳида урғу бериб таъкидламоқчиман: ёши улуг инсонлар, катта авлод вакилларига эътибор ва амалий ғамхўрликни кучайтириш, уларнинг пенсияларини ошириш тиббий хизмат ва ижтимоий майиший таъминотини яхшилаш бундан буён ҳам Президент учун, ҳукуратимиз ва барча ҳокимликлар учун энг муҳим устувор вазифаларидан бири бўлиб қолади” [1] -деб таъкидлайдилар.

Ҳозирги кунда коронавирус пандемияси дунё бўйича тарқалди. Пандемия юнон тилидан келиб чиққан: «ҳамма» деган маънони англатувчи «пан» сўзи ва «демос» («одамлар»). Мутахассислар атамадан бир вақтнинг ўзида сайёрамизнинг турли қисмларига тарқаладиган касалликлар ҳолатларида фойдаланишади. Сўзнинг ўзи кўрқув уйғотмаслиги керак: у касаллик хавфини эмас, балки унинг тарқалиш даражасини белгилайди. Бу фақат юқумли касалликлар учун тегишли. Оддий қилиб айтганда, касалликнинг мамлакат бўйлаб фаол ва назоратсиз тарқалиши — эпидемия; турли мамлакатлар ва қитъалараро тарқалиши — пандемия.

Пандемия бошқа халқлар қатори халқимизни ҳам синовдан ўтказаятган дамларда давлатимиз раҳбари бошчилигида амалга оширилаятган тезкор чора-тадбирлар барча соҳаларни талофатсиз фаолият юритиши ҳамда халқимизнинг саросима ва тушқунликка тушмаслигига асос бўлиб хизмат қилаётир.

Ўзбекистон Республикаси президенти Шавкат Мирзиёев «Коронавирус пандемияси даврида аҳоли, иқтисодиёт тармоқлари ва тадбиркорлик субъектларини қўллаб-қувватлашга доир қўшимча чора-тадбирлар тўғрисида» ги фармонни имзолади. Кекса авлод вакилларини ҳимоялаш борасида кечиктириб бўлмас чора-тадбирлар белгиланди.

Дарҳақиқат, букилмас ирода ва жасорат намунасини амалда намоён этиб, ўз ҳаётини азиз Ватанимизнинг ҳар томонлама равнақ топишига бахшида қилган, бугунги тинч ва осойишта кунларга етиб келишимизда ўзининг катта ҳиссасини қўшган кексаларни эъзозлаш халқимизга хос азалий кадриятдир. Ҳозирда айрим давлатлар пандемия шароитида кексалардан кўра ёш авлодни кўпроқ муҳофаза қилишга эътибор қаратаётгани ҳам барчамизга аён. Президентимиз ташаббуси билан карантин даврида ёлғиз кексалар ва ногиронлиги бўлган шахсларга 18 турдаги асосий озиқ-овқат ва гигиена товарлари бепул етказиб берилиши қайд этилгани юртимизда ҳар қайси ёшдаги инсоннинг манфаати биз учун кадрли эканлигининг далили бўлди.

2020 йил 4 апрель куни Республика махсус комиссияси қарорига кўра, Ўзбекистонда карантин даврида пенсионер ва нафақахўрларнинг саломатлигини сақлаш мақсадида, шунингдек, Жаҳон соғлиқни сақлаш ташкилоти тавсияларига кўра республикадаги эпидемиологик ҳолат барқарорлашгунга қадар май ойидан пенсия ва нафақаларни тўлиқлигича пластик карталарга ўтказиш белгиланди.

Пенсия жамғармаси картаси бўлмаган пенсионер ва нафақахўрларга банк пластик карталари бепул очиб берилишини маълум қилган. 2020 йил 19 апрель куни Республика махсус комиссияси қарорига кўра пенсионерларнинг пластик карталаридаги операциялар

\*\*\*\*\*

учун комиссия тўловлар ундирилмаслиги маълум қилинди. Бу кўрилган тадбир-чораларнинг барчаси қарияларни ҳимоя қилишга қаратилган ижтимоий ҳимоя Давлат ва жамоат ташкилотларида қарияларни кадрлашнинг амалга оширишига эътибор берилиб, унда давлат сиёсатида қарияларни кадрлашнинг намоён бўлиши, маҳаллий ҳокимият органлари томонидан қарияларни кадрлашнинг амалга оширилиши, нодавлат нотижорат ташкилотлари орқали қарияларни қўллаб қувватланишига мисолдир.

#### Адабиётлар:

1. Ш.Мирзиёев Эркин ва фаровон демократик Ўзбекистон давлатини биргаликда барпо этамиз. Тошкент 2016
2. “Халқ сўзи” газетаси. 2014 йил 6 декабрь
3. Ш.Содиқова. Қариялари кадр топган юрт. Тошкент 2015. Б.-9

\*\*\*

**Ўралов Ш.Қ., Такабоев Қ.Ў.**  
**Жиззах политехника институти**

### **МАЪНАВИЙ БАРКАМОЛЛИККА ЭРИШИШДА КИТОБНИНГ ЎРНИ**

**Аннотация:** Ўқувчилар қалбида юксак маънавиятлиликни шакллантиришда китоб ва китобхонликнинг аҳамияти беқиёсдир. Билим манбаи бўлган китобни севиш, уни ўқиш ва кўз қорачиғидек сақлай билиш, ўқиш учун уни танлай олиш ўқиш маданиятига эга бўлишни тақазо қилади.

**Калит сўзлар:** тарғибот, алломалар, китоб, компьютер

Ўзбекистон Республикаси Президенти Шавкат Мирзиёевнинг 2017 йил 12 январдаги “Китоб маҳсулотларини чоп этиш ва тарқатиш тизимини ривожлантириш, китоб мутолааси ва китобхонлик маданиятини ошириш ҳамда тарғибот қилиш бўйича комиссия тузиш тўғрисида”ги фармойиши ёш авлод қалбида китобга меҳр уйғотиш, комил инсонни тарбиялаш борасида жуда муҳим қадам бўлди. Бундан Ахборот-кутубхона, Ахборот-ресурс марказлари ва кутубхоналар фаолияти йуналишдаги масъулият ва вазифалар янада ортди.

Китобга муҳаббат, уни кадрлаш, ўқишга иштиёқ халқимизнинг қон-қонига сингиб кетган. Халқимиз илм ва фан, адабиёт ва санъатга оид нодир қўлланмалар, адабиётлари билан ҳақли равишда фахрланади. Дунёнинг қайси бир машҳур кутубхонасида бўлманг халқимизнинг улуғ алломалари, тафаккур ҳазинасини яратган донишмандларининг қўлёзмаларини китоб ҳолига келтириб, боқий умр бағишлаган хаттотлар, мусаввирлар меҳнатини кўриш мумкин.

XIX асрнинг ўрталарида Бухоро мадрасалари фаолияти билан танишган Н.Ханиковнинг гувоҳлик беришича, мадрасанинг тўлиқ курсини ўқиб тугатиш учун толиб таҳминан 137 та китобни ўқиб чиқиши талаб этилган.

Ота-боболаримиз китобни кўз қорачиғидек асрашган. Улар китоб саҳифасига ҳеч нарса ўрамаганлар. Китоб сақланадиган жой хоҳ у кутубхона бўлсин, хоҳ уй бўлсин-муқаддас саналган, ҳар қандай китоб энг пок, энг юқори жой-токчаларга қўйилган.

Ота-боболаримиз хонадонларда Машраб, Навоий, Бедил ва бошқа шоирларимизнинг асарларини мароқ билан ўқишган. Фарзандларимиз китобхонлик давраларида иштирок этишган. Натижада фарзандларида китоб ўқишга ҳавас уйғонган. Ҳозирги кунда оилаларда китобни кўпроқ болаларга ё буvasи ё буvisи ўқиб беришади. Лекин минг афсуски, ота-

оналари ишда банд бўлганликлари сабабли уларни кечки пайтда китоб ўқишга вақтлари етишмаяпти.

Оилада болаларга алоҳида хона ажратиш ва албатта кичкина китоб жавонини ташкил этиш мақсадга мувофиқдир. Шу ўринда ҳурматли ота-оналаримиз болажонларга китоб ниҳоятда муқаддаслиги, у билан эҳтиёт бўлиб муомала қилиш кераклигини уқтиришлари лозим.

Таълим муассасаларида, оилада болани китобга нисбатан қизиқтириш, эътиборини оширишда устоз-муаллимнинг хизмати беқиёсдир.

Боланинг ёшлик чоғидаёқ унинг мурғак қалбига китобга нисбатан қизиқиш, меҳр уйғотиш лозимки, у доимо китобни севсин, ардоқласин, авайласин, китоб устида ишлашни билсин. Ота-оналар боланинг 3-5 ёшидан бошлаб уларга рангли суратли китоблар совға қилиши, «Ўзинг бўя», «Чиза оласанми?», «Мантиқий фикрла!» мазмундаги содда, психологик томондан ёшига мос китоб-альбомларни харид қилиши лозим. Мактабгача таълим муассасаларида бу хайрли ишни давом эттириб, болаларнинг ҳар бир гуруҳида ёш хусусиятларини эътиборга олиб кичик кутубхоналар ташкил этиш мақсадга мувофиқдир.

Умумтаълим мактабларида хат саводга ўргатиш болалар боғчаси ва бошланғич синфлардан бошланар экан, уларда китобхонлик фаолиятини барқарорлаштириш, болалик чоғларидан китоб ўқишга ўргатиш муҳим аҳамият касб этади. Бунинг учун синф раҳбарлари ташаббуслари билан «Синф кутубхонаси» ташкил этилиши мақсадга мувофиқдир. Ўз-ўзини бошқариш тизими бўйича энг зукко, билимли бир ўқувчини «Синф кутубхоначиси» этиб тайинлаш орқали, синфдаги китоблар сони, сақланиш ҳолати қатъий назоратга олиб борилади.

Синф раҳбари, ўқитувчининг билими, истеъдоди, маҳорати ўқувчини китобга нисбатан меҳрини ошириб, уни севишга ундаши муҳимдир. Чунки, болалар мўъжизаларга ишонадилар, китоб қаҳрамонлари улар ҳақидаги дастлабки таассуротларни буви-бувалардан, ота-оналардан, тарбиячи-ўқитувчидан эшитган эртагу-афсоналардан олсалар, кейинчалик ўзлари китобни ўқиш орқали билим доиралари кенгайиб боради. Шоир Ҳамид Олимжон ҳам «Семурғ ёки Паризод ва Бунёд» достонида эртак ва достонларни бувисидан эшитганини эслайди. Юқорида айтганимиздек, ўқувчиларда китоб ўқиш малакасини шакллантириш ва ўстириш ота-оналар ва ўқитувчи маҳоратига боғлиқ.

Кутубхоналарни кейинги йилларда компьютер ва офис техника воситалари билан таъминлаш ишларийўлга қўйилган. Шахсий компьютерлар ва уяли телефонлар орқали турли ижтимоий тармоқлардаги ахборотлар ўқувчи-ёшларнинг китобхонлик даражаси йилдан-йилга пасайиб боришига сабаб бўлаяпти. Чунки, ёшларда ахборот олиш ва унгдан мақсадли, унумли фойдаланиш кўникмаси ҳам етарли эмас. Бунинг устига ўқувчиларимизнинг китоб магазинларидан бадий китобларни харид қилишлари ҳаманчакамайган.

Кутубхоналардаги китоблар фонди ҳозирги эҳтиёж ва талабга жавоб бермаслиги, яъни ўқувчи-ёшларимизнинг синфдан ва мактабдан ташқари ўқиши лозим бўлган адабиётларнинг кутубхоналарда етарли бўлмаганлиги каби ҳолатлар салбий таъсир кўрсатмоқда.

Ҳозирги кунда Республикамызда 9 минг 576 та мактаб кутубхонаси ҳамда ахборот-ресурс маркази фаолият кўрсатмоқда. Шунингдек, тизимда 12 вилоят АҚМ (ахборот-кутубхона (ахборот-ресурс маркази) маркази) ва 199 туман (шаҳар) АҚМ (ахборот-ресурс маркази) фаолият юритмоқда.

Улардаги бадий адабиёт ҳар бир ўқувчига деярли 1 донадан тўғри келади. Мактаб кутубхоналарида ўртача 50-60 номдаги, 500 тадан 1500 донагача бадий адабиётлар бор.

Кутубхонашунос ва библиограф мутахассисларининг ҳулосасига кура, мактаб кутубхоналари захираси ҳар йили камида 15-20 номдаги янги бадий адабиётлар билан тўлдирилиши мақсадга мувофиқ.

\*\*\*\*\*

“Халқ таълими вазирлиги томонидан мактаб кутубхоналари фондини болалар бадиий адабиётлари билан бойитиш мақсадида 2014-2015 ўқув йилида 1-4-синф ўқувчилари учун бюджет маблағлари ҳисобидан 5,6 миллиард сўмлик 27 номдаги бадиий адабиётлар етказиб берилди. 2016-2017 ўқув йилида мактаб кутубхоналари 5 — 9-синф ўқувчилари учун 7,6 миллиард сўмлик 28 номдаги бадиий адабиётлар билан таъминланиши кўзда тутилган.”- дейди Ўзбекистон Республикаси Халқ таълими вазирли Улуғбек Иноятов Шунингдек, ўқувчилар ва уларнинг ота-оналари ўртасида ки- тобхонликни тарғиб қилиш ҳамда рағбатлантириш мақсадида таълим муассасаларида “Китоб тақдироти”, “Адабиёт кунлари”, “Китобим — офтобим” номли маърифий тадбирлар, ота-оналар иштирокида “Бир фарзандга — уч китоб” акциялари ва “Энг яхши китобхон ўқувчи” ҳамда “Китобхон мактаб” танловларини ўтказишга алоҳида эътибор берилмоқда. Мактаб кутубхоналари ва ахборот-ресурс марказларида миллий ҳамда жаҳон болалар адабиётларига, замонамиз қаҳрамонлари образи очиб берилган ёшларбоп янги асарларга эҳтиёж катта. Шуни ҳисобга олган ҳолда, ўқувчиларда китоб мутолааси ва китобхонлик маданиятини ошириш бўйича чора тадбирлар дастурининг лойихаси ишлаб чиқилган. Унда кўзда тутилган тадбирлар, бадиий диди ҳамда савияси юқори, чин инсоний фазилатларга, кенг дунёқараш ва юксак маънавиятга эга авлодни тарбиялашга ҳисса қўшади. Китобхонлик маданияти халқнинг маънавий қиёфасини белгилайди. Шу боис юртимизда ёш авлоднинг китобхонлик, мутолаа маданиятини юксалтиришга катта эътибор қаратилиши керак.

#### **Фойдаланилган адабиётлар:**

1. Мирзиёев Ш. “Китоб маҳсулотларини чоп этиш ва тарқатиш тизимини ривожлантириш, китоб мутолааси ва китобхонлик маданиятини ошириш ҳамда тарғибот қилиш бўйича комиссия тузиш тўғрисида”ги фармойиши. 12.01.2017 й.
2. <http://Fikr.uz>, <http://ZiyoNet.uz>, <http://Edu.uz>, <http://Fikr.uz>

\*\*\*

#### **Усмонов Зарифҷон**

**муаллими калони кафедраи педагогика ва психология, унвонҷӯ.**

### **ВАЗИФАҲОИ ЗАБОНӢ ҲАНГОМИ ТАРҶУМАИ МАТНИ РОВӢ(ТАҲЛИЛИ МУҚОИСАВӢ ДАР ЗАБОНҲОИ ТОҶИКӢ, РУСӢ ВА АНГЛИСӢ)**

Дар адабиёти лингвистикӣ барои нишон додани хоҳишҳои алоқавии ровӣ истилоҳи вазифаҳои забонӣ истифода бурда мешавад. Ва ин гуна вазифаҳо шаш намунад:

1. Денотативӣ – ифодаи воқеии олам.
2. Экспрессивӣ – баёнгарӣ, пурмаъноӣ яъне муносибати ровӣ ба матни баёншаванда.
3. Барқароркунии таалуқот (муносибат).
4. Металингвистикӣ – таҳлили забони муошират.
5. Баёнғари майлон (майл), тамоюл – фармоишҳо инъикос меёбад.
6. Шоирона – воситаҳои услубӣ аст.

Қисмати тарҷумашавии матн миёни тарҷумон ва шунаванда ин қисмати хотимавии тарҷума аст дар раванди муоширати дохилизабонӣ. Яъне то кадом дараҷа ровӣ тавонист ба шунаванда хоҳишҳои алоқавии худро расонид. Ин қисм дар назарияи

\*\*\*\*\*

тарҷума натиҷаи алоқа (эффекти коммуникативӣ) номида мешавад. Дараҷаи натиҷаи алоқавӣ аз ду шарт вобастагӣ дорад.

1. Аз амал ё фоидаоварии воситаҳои забоние, ки ровӣ интиҳоб мекунад.

2. Аз он ки шунаванда дараҷаи донишаш дар кадом ҳад аст, яъне дар фаҳмиши ӯ оид ба мавзӯи сӯхбат.

Ин буд қисмати аввали занҷири алоқавӣ. Мегузарем ба қисми дуюм, ки дар ин ҷо тарҷума ҳамчун амали алоқаи байнизабонӣ инъикос гаштааст. Яъне муносибати тарҷумон ҳамчун шахси шунаванда ба матн. Сухан дар ин бора меравад, ки тарҷумон то кадом дараҷа ҷаҳонбинӣ дорад, фаҳмиш дорад, бо ҳамин мавзӯӣ шинос аст, чӣ гуна ба хулоса меояд ва ғайра.

Ҷарду қисмати тарҷума ҳам як маъноро дар маҷмӯъ ифода менамояд, яъне хоҳиши алоқавии ровиро иҷро кардан. Мафҳумаш он аст, ки хоҳиши алоқавии ровӣ аз матни истифодашаванда бармеояд ва дар ин маврид муқоисаи забону матн ва забони тарҷумашаванда роли муҳимро мебозад. Дар забони асл мақсади муошират ба воситаи хусусиятҳои хоси ҳамон забон ифода мешавад. Вазифаи тарҷумон аз он иборат аст, ки дар забони тарҷумашаванда мувофиқатҳои мутобиқи забони асло дарёбад. Яъне истифода аз фонди луғавӣ ва грамматикӣ дар забони тарҷумашаванда маънои аслии матно гуна накунад.

Он чӣ ки дар боло қайд кардем роҷеъ ба истилоҳи мутобиқат бо дигар намудҳои тарҷума басо мавриди таваҷҷӯҳ аст. Ва аз ин бармеояд, ки фаҳмиши умумии усули алоқавӣ ҳифз карда мешавад ва дар баробари ин мазмуни иловагӣ низ мегирад. Дар ин ҷо ба сифати асос муқоисаи ду забон, яъне забони асл ва забони тарҷумашаванда мафҳуми натиҷаи алоқавӣ ва ҷобачогузори муошират истифода бурда мешавад. Маълум мешавад, ки ҳангоми кофтукови мувофиқати тарҷумавӣ роҳҳои гуногуни луғавӣ, сарфу наҳвӣ ва ё табодули калимаҳо истифода мешаванд. Ҳамин истилоҳро истифода бурда бояд дар назар дошт, ки табдилдиҳӣ ин маънои онро надорад, ки дар матн таъғирот ба амал меояд. Сухан дар бораи он меравад, ки дар матни тарҷумашаванда ба ҷои баъзе калимаву ибораҳо барои осон намудани муошират баъзе мувофиқатҳои хоси забони тарҷумашаванда истифода бурда мешавад. Баъзан савол ба миён меояд, ки барои чӣ масъалаи тарҷумаи луғавӣ ва грамматикиро танқид намуда мо ҳоло ҳам дар китоби дарсӣ ба он така менамоем. Лекин гап дар сари он аст, ки мо на мафҳуми луғавӣ ва грамматикиро дар назар дорем, балки воситаҳое, ки дар онҳо ҷой доранд истифода мебарем. Масалан: ҳеч вақт гуфтан мумкин нест, ки мо сифат, артикл ва ё калимаҳои байналхалқиро тарҷума менамоем. Чӣ хеле ки дар боло қайд кардем барои муқоиса дар тарҷума унсурҳои асосии алоқавӣ ба инобат гирифта мешавад. Ба ҳамаи ин чизҳо пеш аз ҳама таваҷҷӯҳи тарҷумон бояд ҷалб карда шавад. Дар мавриди истифодаи калимаҳо ва сохторҳои грамматикӣ мо онҳоро ҳамчун аломатҳое истифода мебарем, ки ифодагари чунин унсурҳо мебошанд. Така намудан ба воситаҳои луғавӣ ва шаклии забони асл ба тарҷумон имконият медиҳад, ки мақсади муоширатро муайян намояд, онро дар назди тарҷумон шахси ровӣ гузоштааст. Дар ин маврид тарҷумон аз воситаҳои аслии забони тарҷума каме дур рафта дар забони тарҷумашаванда воситаҳоеро дарёфт менамояд, ки барои ифодаи мақсадҳои ровӣ зарурат доранд.

Сохтори муносибати тарҷумон ҳангоми тарҷума ва шунавандаро ҳангоми қабули матни тарҷумашуда дида мебароем.

Чӣ хеле ки қайд кардем, ҳангоми тарҷума на танҳо воситаҳои луғавӣ ва грамматикиро бояд дар назар дошт, балки муносибатҳои фарҳангӣ, динӣ, этникӣ ва меросии забони асл ва забони тарҷумашавандаро дар назар бояд дошт. Масалан, ҳангоми тарҷумаи асл ба забони тарҷума натиҷаи он метавонад ба шунаванда ҳолати ғайриқабулро ба миён оварад. Вазифаи тарҷумон ҳамин аст, ки бо назардошти

\*\*\*\*\*

чиҳатҳои дар боло номбаршуда дар забони тарҷума бояд мувофиқати тарҷумавӣ ва ё худ ҳамрадифи (эквиваленти) онро дарёфт намояд. Дар тарҷумаи денотативӣ ин он маъноро мефаҳмонад, ки шунавандаи ғайризабонӣ маълумотро дар бораи муҳити атроф мегирад. Чун одат барои ифода намудани фикри асл барои шунаванда ҳангоми тарҷума баъзан зарур мешавад, ки ибораҳои истифода барем, ки мақсади забони аслро ифода карда тавонад. Ин ҷо якчанд намудҳои воситаҳои табдилро ба мисли иваз намудани сифаи фоил ба мафъул, исмро ба феъл, мубтадоро ба ҳол ва ғайра мумкин аст.

The doctor has been sent for.

Касеро барои овардани духтур фиристоданд.

She is a good cook.

Ӯ хӯроки хеле болаззат тайёр мекунад.

The bus seats 30.

Автобус 30 ҷои нишаст дорад.

Ҳангоми тарҷумаи экспрессивӣ, ки муносибати ровиро ба матн ифода менамояд, тарҷумон вазифадор аст, ки моҳияти баёнгарии аслро нигоҳ дорад. Бояд дар назар дошт, ки на ҳамавақт воситаҳои услубии якхелаи забони асл бо забони тарҷума мувофиқат мекунад ва ё ҳамдигарро иваз карда метавонад. Тарҷумон бояд ҳангоми кор ҳамин нозукиро ба назар гирад.

Butler: donnish, dignified and dull.

Батлер: доно, арзанда ва дилгир.

Дар мавриди тарҷумаи ҷумлаи мазкур нигоҳ доштани ифодаи экспрессивӣ муҳимтар аст аз асли ҷумла ё калима. Тарҷумаи dignified – «хеле бузург» аст, вале аз сабаби он, ки сухан аз тариқи ҳаҷв ва истехзо гуфта шуда истодааст, калима ба маънои «хуб» ва «арзанда» тарҷума мешавад.

#### Рӯйхати адабиёт:

1. Бархударов Л.С. 1975- Язык и перевод ИМО. М.,1975.
2. Большой англо-русский словарь под ред. И.Р.Гальперина, т.1-2.
3. Комиссаров В.Н., Рецкер Я.И., Тархов В.И. 1960. - Пособие по переводу с английского языка на русский. М., Изд. литературы на ин.языках, 1960.
4. Миньяр-Белоручев Р.К. 1980 - Общая теория перевода и устный перевод Воениздат., М., 1980.
5. Рецкер Я.И.1974 - Теория перевода и переводческая практика. М., 1974.
6. Файзулаева Р.1979 - Национальный колорит и художественный перевод. Ташкент, 1979
7. Федоров А.В. 1968 - Основы общей теории перевода. Высшая школа., М., 1968.
8. Швейцер А.Д. 1973 - Перевод и лингвистика. М., 1973.
9. Периодика.
10. Журналы: «Иностранные языки в школе» за 2000-2002 гг. «Русский язык за рубежом» за 1991-2002 гг.

\*\*\*

Усмонов Самандар

омӯзгори фанни информатикаи кафедраи математика информатика дар ДОТӢ

#### БЛОК – СХЕМА ВА ИСТИФОДАИ ОН.

Блок- схема гуфта навишти графии алгоритмро меноманд, ки дар он ҳар як зинаи рафти коркарди маълумотҳо бо фигураҳои геометрии суфта тасвир карда



\*\*\*\*\*

мешаванд. Блок-схема аз блокҳои алоҳида иборат аст ва ҳар яке аз онҳо дар бораи амалиёти ихрошаванда, маълумот медиҳад. Барои нишондиҳии самти идоракунии хатҳои рости тирчадор кор фармуда мешавад. Дар блок - схема блокҳои зерин истифода мешаванд:

1. Блокҳои *ибтидо* ва *интиҳо*:

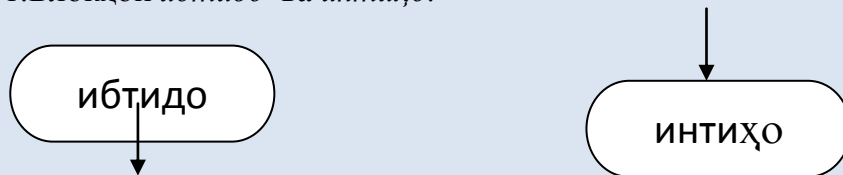

Ин блокҳо мувофиқан *ибтидо* ва *интиҳо*и алгоритмиро ифода мекунанд. Блоки «Ибтидо» роҳи баромад дошта, аз роҳи даромад маҳрум аст. Блоки «Интиҳо» бошад, баръакс аст.

2. Блоки *арифметикӣ*:

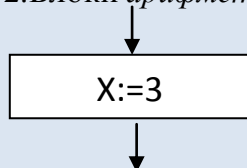

Ин блок *арифметикӣ* номида мешавад ва дар он коркарди маълумотҳо (ҳисобкунӣ) ба амал меояд ва натиҷаҳои онҳо дар ячейкаи хотира бо номи муайян, ҷойгир карда мешаванд ё ки бевосита ҷойгиркунии маълумотҳо дар хотира бе коркарди пешина ба амал оварда мешавад. Масалан,  $x:=3$ .

3. Блоки *дохилкунӣ*:

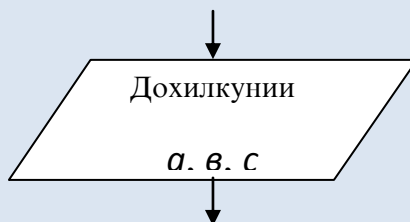

Блоки мазкур лаҳзаи доҳилкунии маълумотҳоро ба ячейкаи хотира бо, номҳои нишондодашуда, нишон медиҳад.

4. Блоки *аз ҷойбарории маълумот дар экран*:

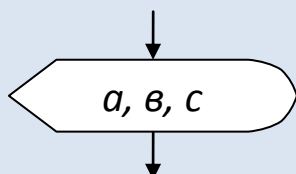

5. Блоки *мантиқӣ*:

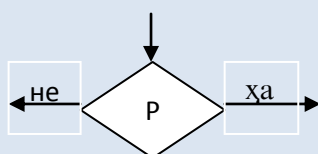

Агар шarti доҳили ромб навишташуда – P ихро шавад, он гоҳ баромад аз реи тирчаи “ҳа” сурат мегирад, вагарна аз реи тирчаи “не” амалӣ мешавад.

6. Блоки *сиклӣ*:

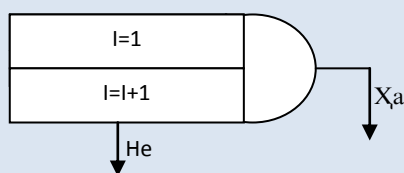

\*\*\*\*\*

Дар росткунҷҳои болоӣ - қимати ибтидоии параметри цикл; дар росткунҷҳои поёӣ – тағйирёбии параметри цикл бо баҳисобгирии қадам; дар қисми рости блок - ифодаи мантиқӣ, ки шарт аз цикл баромаданро ифода мекунад, навишта мешавад. Агар қимати ифодаи мантиқӣ ба TRUE баробар бошад, он гоҳ аз цикл баромада мешавад, ва гарна цикл такрор меёбад.

7. Агар блок – схема дар як саҳифа нагунҷад, он гоҳ бо воситаи блокҳои зерин:

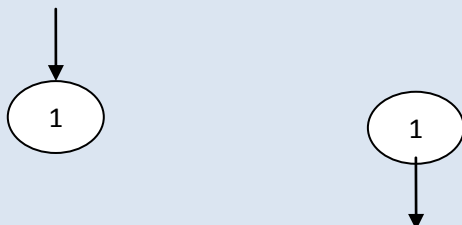

мувофиқан интиҳои саҳифаи хорӣ ва ибтидои саҳифаи навбатиро, нишон медиҳанд.

8. Блоки мувоҷиат ба зерпрограма:

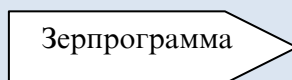

**Масъалаи 1.** Блок-схемаи ҳисобкунии қимати функсияи  $y = \frac{3x + 4}{2x + 7}$  (x-адади ихтиёрӣ) тартиб дода шавад.

Функсия барои он қиматҳои аргументи x, ки  $2x + 7 = 0$  аст, номуайян мебошад. Бо назардошти ин, блок-схема намуди зеринро мегирад:

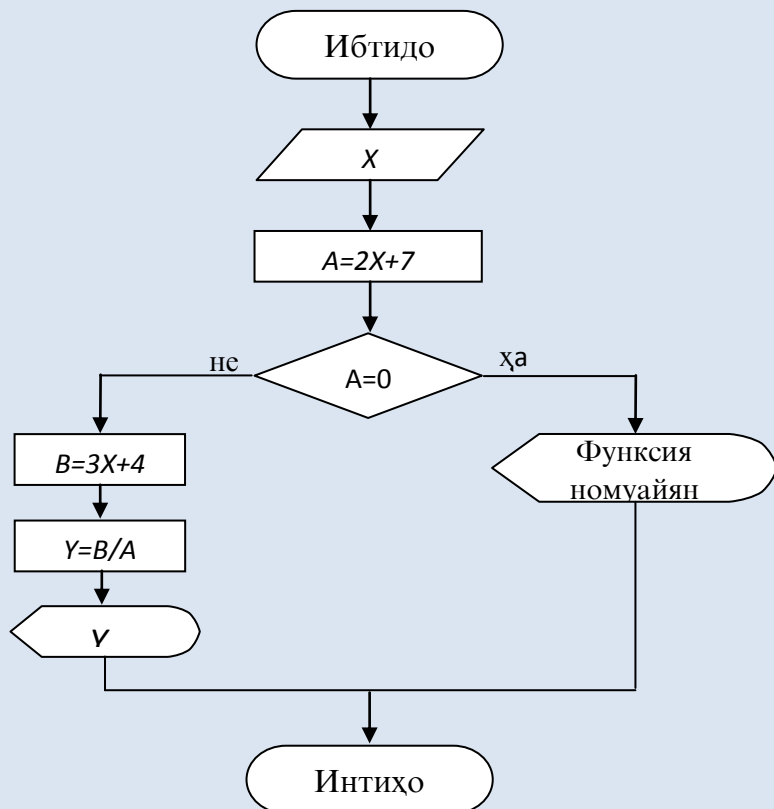

### Адабиётҳо

1. Ф.С. Комилов, Д.С.Шарапов «Асосҳои техникаи компютери» китоби дарси барои хонандагони синфи 10, Душанбе-2005
2. А.Нозимов, А.Мусоев «Асосҳои программасозии» Хучанд-2002
3. Ф.С. Комилов, А.Р. Додихудоев, Н.Н Мехмонов «Асосҳои техникаи компютери» китоби дарси барои хонандагони синфи 11, Душанбе-2005
4. В.Ф.Шаньгина «Практикум по програмированию, Москва-2000
5. Т.Н.Поддубная, И.Л. Фукс «Информатика в задачах и упражнениях»
6. М.Муллоҷонов, Д.Музаффаров «Машғулиятҳои лаборатории аз информатика», Хучанд-2004
7. Ф.С. Комилов, М.Муллоҷонов, К. Тухлиев «Технологияи информатсионӣ» китоби дарси барои хонандагони синфи 10, Душанбе-2010
8. Г. Темуров «Намунаи ҳалли машқҳо аз фанни Технологияи информатсионӣ» Хучанд-2009
9. В. Н. Касаткин «Информация, алгоритмы, ЭВМ», МОСКВА «Просвещение» 1991

\*\*\*

### Файзиев Исмадулло Давлатович

доктори илмҳои методикаи таълими физика, профессорҳои кафедраи методикаи таълими физикаи Донишгоҳи Давлатии Хучанд ба номи академик Б. Гафуров.

### Файзиев Зафар Исмадуллоевич

сармуаллими кафедраи системаҳои бисёршабакавии телекоммуникатсионӣ. (Ҷумҳурии Тоҷикистон, ш. Хучанд) Тамос: тел. [92] 8222070. E-mail: [z.fayziyev@bk.ru](mailto:z.fayziyev@bk.ru)

Абдулла-заде Мазбут Хуршедович – сармуаллими кафедраи системаҳои бисёршабакавии телекоммуникатсионӣ МДТ “ Донишгоҳи давлатии Хучанд ба номи акад. Б. Гафуров”.

Тел: 92.818.99.69. E-mail: [abdullazade.mazbut@mail.ru](mailto:abdullazade.mazbut@mail.ru)

### СОСТОЯНИЕ ОЗНАКОМЛЕНИЯ УЧАЩИХСЯ С НАЦИОНАЛЬНЫМИ ПРОИЗВОДСТВЕННЫМИ ТЕХНОЛОГИЯМИ В НАУЧНО - ПЕДАГОГИЧЕСКОЙ ЛИТЕРАТУРЕ И В ПРАКТИКЕ ПРЕПОДАВАНИЯ ФИЗИКЕ.

*Анотация.* В данной статье рассматриваются Проблема ознакомления учащихся средних общеобразовательных школ с местными производственными технологиями неразрывно связана с политехническим обучением, поэтому в системе современного образования следует остановиться на работах ученых методистов посвященных проблемам политехнического образования. Это связано с тем, что разработанные теоретические основы практические приложения производственных технологии раннего периода в средневековье без изменения функционировала до позднего периода в средневековой Средней Азии, то есть развитие производства происходило достаточно медленно.

**Ключевые слова:** производственными технологиями, политехническим обучением, ретроспективно, ремесло, сущность, археологических данные, субъект.

**Шарҳи мухтасар** Дар ин мақола масъалаи шиносии хонандагони мактабҳои миёна бо технологияҳои истеҳсолоти маҳаллӣ бо таълими политехникӣ пайвасти дошта, бинобар ин, дар системаи таълими муосир бояд ба асарҳои олимони методист, ки ба масъалаҳои таълими политехникӣ баҳишда шудаанд, тавачҷӯх намоем. Ин дар он аст, ки асосҳои

\*\*\*\*\*

*назарияви таҳияшудаи татбиқи амалии технологияи истеҳсоли давраи аввал дар асрҳои миёна то давраи охири асрҳои миёна дар Осиёи Миёна бетағйир амал мекарданд, яъне рушди истеҳсолот хеле суст буд.*

**Вожаҳои калидӣ:** *технологияҳои истеҳсолӣ, таълими политехникӣ, ретроспективӣ, ҳунармандӣ, моҳият, маълумоти археологӣ, субъект.*

**Abstract:** *This article discusses the problem of familiarizing secondary school students with local production technologies is inextricably linked with polytechnic education, therefore, in the system of modern education, one should dwell on the works of methodologists' scientists devoted to the problems of polytechnic education. This is due to the fact that the developed theoretical foundations for the practical application of production technology of the early period in the Middle Ages functioned without change until the late period in medieval Central Asia, that is, the development of production was rather slow.*

**Key words:** *production technologies, polytechnic training, retrospectively, craft, essence, archaeological data, subject.*

Проблема ознакомления учащихся средних общеобразовательных школ с местными производственными технологиями неразрывно связана с политехническим обучением, поэтому в системе современного образования следует остановиться на работах ученых методистов посвященных проблемам политехнического образования. Для полного анализа проблемы состояния ознакомления учащихся с физических основами производственной технологии необходимо рассматривать истоки развития политехнического образования начиная с раннего средневековья в Средней Азии. Следует отметить, что развития производственной технологии и образования ретроспективно можно переносить. Это связано с тем, что разработанные теоретические основы практические приложение производственных технологии раннего периода в средневековье без изменения функционировала до позднего периода в средневековой Средней Азии, то есть развитие производства происходило достаточно медленно.

Следует отметить, что ознакомление учащихся с производственными технологиями периода позднего Средневековья и до революционного периода в Средней Азии в частности в Таджикистане имеет свои особенности связанные со способами производства где «ремесло» передавалось по наследству только близкому человеку из числа членов семьи для подготовки его как специалиста ремесленника. При этом сущность процесса производственной технологии сохранялось в секрете. Потому и как таково массового обучения ремеслам подрастающего последующих поколения в регионе возникали проблемы.

Развития образования в Таджикистане в первые годы возникновения как субъект а социалистической системы начинается с 1919 года в котором изначально начали ликвидировать безграмотность и начиная с 1930 годов полноценно начали преподавание в начальных классах и семилетних образовательных учебных учреждениях и в этом контексте полноценно предмет физики начали преподавать только 1938 – 1939 годах XX столетия. Особенность обучения в социалистических республиках заключалось в том что теоретические и практические основы образования разрабатывались в центре в Москве или в Санкт – Петербурге и в республиках выше разработанные содержание образования: теории и практика обучения переводились без изменения и потому источником развития образования в Республиках в частности в Таджикистане можно считать адекватным как с Россией и другими Республиками.

Отсюда вытекает, что системно применение в обучении политехнического учебного материала на научной основе рассматривались только при советской системе образования. Для того чтобы основательно раскрывать сущность проблемы политехнического обучения, в

\*\*\*\*\*

Таджикистане необходимо сначала проанализировать источники развития политехнических знаний в обучении физике в научно – методических и диссертационных исследованиях. Исходя из указанного, начаты анализ работы основоположников политехнического обучения в области образования

В данном параграфе мы не ставим перед собой задачу исчерпывающим образом дать анализ целостной системы взглядов на политехническое образование. Это сделано в диссертационных работах В.А. Кочетова, М.А. Бакиева, Н.К. Степаненкова и др. Обратимся к анализу той части этих работ, которые касаются различных аспектов изучения производственных технологии советского и современного в частности производственные технологии местного производства. В работе В.А. Кочетова [4] «Политехнический принцип при изучении физики 9-10 класса» раскрываются вопросы научно-технического прогресса в аспекте политехнической подготовки школьников. Автор проанализированы программы по физике с целью определения политехнического содержания образования, дана характеристика методистов-физиков, занимающихся проблемой политехнической подготовки, а также дидактические аспекты реализации политехнической подготовки школьников. Им разработаны пути и средства реализации принципа политехнизма на основе меж предметных связей физики с трудовым обучением..

Н.К. Степаненко [5], анализируя объективные предпосылки политехнической подготовки молодежи, дает психолого-педагогическую характеристику политехнических знаний и обосновывает необходимость привлечения производственного материала в процессе их формирования. Автор утверждает, что общеобразовательные знания приобретают политехнический характер при условии, если они обобщаются до уровня понимания научных основ определенных процессов производства. Чтобы раскрыть перед учащимся принципы работы простейших механизмов и машин, производственных процессов производств и трудовых операций, необходимо привлечение знаний одной темы физики или химии, для понимания более сложных машин, производственных процессов и трудовых операций требующиеся система знаний всего курса или ряда смежных дисциплин. Некоторые мнения автора являются спорными. Нам кажется, что в процессе обучения физике не следует рассматривать технический и технологический материал с позиции сложности узлов, оборудования, техники и технологических процессов. Целесообразнее рассматривать физические основы объекта без излишней технической детализации. Также в его работе выделены уровни обобщенности политехнический значимых понятий. Автор разделяет мнение Атутова П.Р. о том, что на основе изучения отдельного предмета возможно рассмотреть лишь одну сторону производства, тогда как более сложные процессы могут быть раскрыты только на основе внутри предметных, меж предметных связей:

- -между однородным знаниями, содержащимися в пределах курса физики [механика, молекулярная физика, электродинамика];
- -между знаниями разными, но содержащимися в пределах курса физики [механика-оптика, теплота – электричеством];
- -между знаниями разнородными, выходящими за пределы курса физики: [физика-математика, физика-химия] и др.;
- -связи, осуществляемые между законами, понятиями физики, трудом учащихся и производством.

По существу эти связи выступают как этапы формирования политехнических знаний при изучении основ наук.

Однородные, разнородные и меж предметные связи внутри общеобразовательных дисциплин действительно создают необходимые предпосылки для понимания научных основ производства, поэтому автор утверждает, что указанные связи правильнее было бы назвать уровнями обобщения знаний.

\*\*\*\*\*

Работа Х. Падарова [7] посвящена проблеме ознакомления учащихся с важнейшими технологическими процессами и ориентацией их на различные профессии. В ней основное внимание уделяется раскрытию педагогической сущности про ориентационной работы. В работе рассматриваются пути ознакомления учащихся с главнейшими отраслями производства с целью профессиональной ориентации учащихся. Автор обращает внимание на то, что в процессе обучения физике нет возможности детально ознакомить учащихся со всеми отраслями народного хозяйства, так как это потребует много времени, по мнению автора, достаточно знакомить с главнейшими отраслями производства, в которых отражены все закономерности, встречающиеся и в других отраслях производства.

К таким отраслям относятся.

✓ Энергетика, которая включает в себя:

○ а] использование новых источников энергии, позволяющих заменять традиционные источники энергии;

○ б] использование низкосортных видов топлива, широкое использование возобновляемых источников энергии;

○ в] разработка новых способов преобразования в промышленности..

✓ 2.Машиностроение.

○ Металлообработка.

○ На наш взгляд в этом аспекте в регионе наряду с перечисленными следует учитывать такие отрасли производства как:

○ Сельское хозяйство.

○ Пищевая промышленность, легкая промышленность и др.

Автор справедливо утверждает, что ознакомление учащихся сданым отраслям промышленности способствует глубокому усвоению политехнического материала, развитию их мышления и творческой активности.

### Литература:

1. Хакимов Н.Г. Музыкальная культура таджиков. Худжанд 2004.
2. Хайдаров Г.Х. История Лелинабада. – Душанбе: Ирфон, 1986.-С.9-62.
3. Чарыев Н.Т. Система работы по профессиональной ориентации учащихся общеобразовательных школ. – Ташкент: фан, 1981. – 107 с.
4. Заднепровский Ю.А. Древнеземледельческая культура ферганы //МИА, №118. – М.-Л., 1962. -327 с.
5. Заболотская Е.М. Подготовка мастера профессионального обучения к интерактивной деятельности. – Дис... канд.пед.наук. – Екатеринбург . 2005. – 201 с.
6. Физика в сельском хозяйстве. Пособие для учащихся. М., «Просвещение», 1977. - 160.
7. Техника образование: Учебное пособие для студентов и преподавателей педагогических вузов /Б. Майер, Сангов Н., Рахимов С., Азизов А., - Душанбе : «ЭР-граф», 2011.-252 с.

\*\*\*

**Файзуллаева Клара Абдуллаевна  
Тажибаев Мухиддин Абдурашидович  
Жиззах политехника институти ўқитувчилари**

**ОММАВИЙ ОЧИҚ ОНЛАЙН КУРСЛАРИ ТАЪЛИМ  
РИВОЖЛАНИШ ТЕНДЕНЦИЯСИ.  
ОБРАЗОВАНИЕ ОБЩЕСТВЕННЫХ ОТКРЫТЫХ ОНЛАЙН КУРСОВ  
ТЕНДЕНЦИЯ РАЗВИТИЯ.  
PUBLIC OPEN ONLINE COURSES EDUCATION  
DEVELOPMENT TENDENCY**

Аннотация. Оммавий очик онлайн курслари – бу масофавий таълим технологиясини (МТТ) реализация қилувчи энг самарали шаклларида бири, очик имкониятли ва интерфаол иштирокидаги интернет курслари. ОООК характеристикаларини қисқартмалари орқали аниқлаштирамиз.

Калит сўзлар. Оммавий очик онлайн курс (ОООК), масофавий таълим технологияси (МТТ), платформа, Coursera.

Биз шиддат билан ўзгарувчи оламда яшаймиз-ки, бунда ахборот ва коммуникацион технологияларининг ривожланишида мантиқий ўзгариши кўп ҳолатларни белгилаб беради. Бунга жиддий равишда педагог авлодлари ҳамда таълим олувчи авлодлар орасидаги қарама қаршилиқнинг мавжудлигидир. Замонавий мактаб ўқувчиларини ҳамда талабаларини “рақамли авлод”, “рақамли олам аборигенлари” деб номлаш мумкин. Ёшлар катта оқимдаги ахборотларни, ахборот ва коммуникацион технологиялари билан ишлашни таъминловчи кўпсонли қурилмаларини тезда ўзлаштириб шиддат билан олдинга интилмоқда.

Оммавий – курсдаги иштирокчилар миқдорининг кўплиги (100 000 дан ортик таълим олувчилар. Очиклиги –таълимнинг тўлиқ ёки қисман бепуллиги. Жаҳон университетларидаги етакловчилар ресурсларига кириш имконини олиш имконияти. Онлайн– курсда таълим модели асинхром (белгиланган вақт бўйича) ёки синхромли (вебинар, видеоурашув) қўлланиши билан онлайн усулда амалга оширилиши. Курс – муаллифнинг мақсад ва вазифасига боғлиқ ҳолда маълум бир структурада курс яратади.

Ҳозирги кунда ғарбда ОООКларга истъомчилар – бу олий ва ўрта махсус ўқув муассасаларида (университетлар ва колледжлар) янги ўқув дастурларини амалга оширишда, курсларни амалга ошириш ҳисобидан улар ўзининг брендини кўтариши, иқтидорли ёшларни ўқишга жалб этиш, қўшимча молия олишни таъминлайди; □ малака ошириш ва мутахассисларни қайта тайёрлаш тизимида оператив равишда шаклланиши учун қулай вақтда қулай суръатда тингловчилар учун турли йўналишдаги профессионал фаолиятга оид ишлаётган ташкилотига талаб этувчи янги компетенция ва сертификатлар олишда ОООК қўлланади;

Одатда ОООК таълим модели қуйидаги схема асосида қурилади: 1. Ўтилган мавзуларни мустақамлаш учун турли хил услубий материаллар ва инфографикалар билан тўлдирилган слайдлар тақдимотини таълим олувчи ОООК маърузасини сайтда тинглайди.

2. Мустақил равишда таълим берувчи томонидан берилган топшириқни ўзига қулай вақтда бажаради. Топшириқлар бўлиши мумкин: қўшимча адабиётлар ўқиш, интернет ресурслари билан ишлаш, эссе (эркин шаклдаги адабий жанр) ёзиш, унчали катта бўлмаган тажриба ёки назорат (тест) ўтказиш. Оралиқ ва жорий назорат топшириқлари эса белгиланган вақтда рию қилинган ҳолда ўтказилади.

3. Таълим олувчиларга маслаҳат бериш ва ўтилган ўқув материаллар муҳокамаси учун интерфаол форумлар ишлатилади.

\*\*\*\*\*

4. Бундай курсларда асосий педагогик мақсад бажарилган топшириқларни ўзаро текшириш ҳисобланади.

5. ОООК ўзлаштириш натижалари бўйича якуний имтиҳон топширилади ва ОООКнинг ташкилотчиси таълим муассасасидан сертификат олади, албатта, жуда кўп муҳим ижобий хусусиятларга эга. Улар узлуксиз таълимда ўқиш маҳоратини шакллантириш, “бутун умр даврида ўқиш” замонавий моделини амалга оширишга мўлжалланган.

Курсни яратишда замонавий таълим технологиясидан фойдаланиш ўқув жараёнини шахсий ва фаолиятига йўналтирилган қилади, таълим олувчилар эса ўқув жараёнининг фаол субъектига айланади. Таълим олувчида дунё университетларидаги етакчи профессор-ўқитувчиларидан таълим олиш имкониятига эга бўлади. Чет тилдаги курслар албатта, ноанъанавий ўқув материалларини ўзлаштиришга ёрдам беради. Таълим олувчиларнинг протфолиоси шаклланади, келажакда эса илмий ва таълим траекторияси ҳамда ишга жойлашишда ташкил топишда имконияти пайдо бўлади.

Ҳар бир тингловчи учун энг машҳур бўлган чет эл платформасидан бири Coursera (coursera.org) ОООК амалга оширишда бепул онлайн курсларини тақдим этади. Курслар жаҳоннинг таълим ташкилотлари ва етакчи университетлари томонидан яратилади ва ривожлантирилади.

Таълим олувчилар қисқа видеомазърузаларини (4-5 дақиқали) кўради, интерфаол назорат топшириқларини бажаради, топшириқлар курсдошлари томонидан баҳоланади ва форум орқали ўқитувчилари ҳамда курсдошлари билан мулоқат этади.

Бу платформада ўқитишнинг педагогик имкониятлари. Курсни яратишда педагог-психолог БенджаминБлум томонидан ишлаб чиқилган (эслаш, тушуниш, бажариш, анализ, синтез, баҳолаш) ёндошувига асосланган, босқичма босқич ўқув дастурини ўзлаштиришда таълим олувчига янги ўқув материални ўзлаштиришга ўтишдан олдин ўқув материални тўлиқ тушунишга ёрдам беради.

Coursera да шу заҳоти ўзида бажарилган тестга изоҳ беради. Кўп ҳолларда таълим олувчида яна бир марта ўқув материални ўқиш ва тест топшириғини бажариш имконияти бўлиши учун тасодиқий танланган битта худди шу топшириқ берилади.

Кўпчилик курслар компьютер томонидан автоматик равишда баҳолаш қийин бўлган топшириқни тақдим этади. Айнан шунинг учун ҳам бажарилган топшириқни ўзаро баҳолашдан фойдаланилади, бунда таълим олувчилар томонидан баҳоланади ва бошқаларнинг иши ҳақида тақриз берилади.

#### **Адабиёт:**

1. The pedagogy of the MassiveOpen Online Course: the UK view. Siân Bayne and Jen Ross, the University of Edinburgh. The Higher Education Academy, 2013.

\*\*\*



**Фозилов Нӯмонҷон Набиҷонович**  
**магистранти кафедраи системаҳои бисёршабакавии телекоммуникатсионии**  
**Донишгоҳи давлатии Хучанд ба номи академик Бобочон Ғафуров**  
**Исоқов Ҷаҳонгир Ҷӯмаевич – магистранти кафедраи системаҳои**  
**бисёршабакавии телекоммуникатсионии Донишгоҳи давлатии Хучанд ба номи**  
**академик Бобочон Ғафуров**  
**Саторов Абдумалик Халилович - омӯзгори кафедраи системаҳои**  
**бисёршабакавии телекоммуникатсионии Донишгоҳи давлатии Хучанд ба номи**  
**академик Бобочон Ғафуров**

## **РУШДИ СИСТЕМАҶОИ МУОСИРИ ТЕЛЕКОММУНИКАТСИОНӢ БО** **ИСТИФОДА АЗ ТЕХНОЛОГИЯҶОИ НАВ ДАР ҚАЛАМРАВИ ҶУМҶУРИИ** **ТОҶИКИСТОН**

***Аннотатсия:** Дар мақола рушди технологияи системаҳои муосири телекоммуникатсионӣ ва дурнамои назарраси рушд, афзалиятҳои намоён нисбат ба дигар технологияҳо баррасӣ шудааст. Муаммоҳои эътимоднокӣ ва ҳалли мушкилотҳои ташкили алоқаи кафолатноки бефосила мавриди баррасӣ қарор дода шудааст. Масъалаҳои назариявии ташкили системаҳои дастрасии муштариявӣ, хусусиятҳои бунёди системаҳои муосири телекоммуникатсионӣ ва усулҳои пайвастишавии онҳо охмӯхта шудааст. Инчунин имконият ва бартариҳои алоқаи маҳвораवӣ мавриди омӯзиши қарор дода шудааст.*

***Вожаҳои калидӣ:** телекоммуникатсия, технологияҳои муосир, интиқоли маълумот, шабакаҳои алоқа, системаҳои маҳворавӣ, интиқоли маълумот.*

Инкишоф ва пешравии технологияҳои муосир ва ҳама рӯза беҳтар гаштани шароити иҷтимоӣ дар ҷаҳон тақозо мекунад, ки алоқа бо истифода аз системаҳои муосири телекоммуникатсионӣ муҳимтарин самти алоқаи барқӣ боқӣ мемонад. Технологияҳои навтарини системаҳои муосири телекоммуникатсионӣ ба истифодабарандагони гуногун роҳҳои ҳалли аз ҷиҳати иқтисодӣ ва техникӣ муфидро барои ҳамагуна хизматрасониҳои алоқа ба монанди ирсолу қабули сигналҳои садоӣ, ҳамчунин паҳшҳои телевизионӣ ва ғайраҳоро пешниҳод менамояд. Ба тӯфайли дастовардҳои бузург дар соҳаи микроэлектроника таҷҳизотҳои маҳворавӣ барои истифодабарандагон, аппаратҳои телефони маҳворавӣ ва ғайра аз ҷиҳати ҳаҷм хеле ихчам ва баландэътимод дар истифодабарӣ гардиданд, ки талабгори зиёдро ба худ ҷалб мекунанд.

Дар системаҳои муосири телекоммуникатсионӣ маҳвораҳо – ретрансляторҳо қисми асосии сегменти кайҳониро ташкил медиҳанд. Азбаски минтақаи биниши маҳвора тақрибан нисфи кураи Замин аст, зарурат ба ташкили занҷири ретранслятсионӣ лозим нест. Дар солҳои аввали давраи алоқаи маҳворавӣ, транспондерҳои пасивии маҳворавӣ истифода мешуданд, ки инъикоскунандаҳои оддии сигналҳои радиои буданд ва дар бортҳои худ ягон таҷҳизотҳои интиқолдиҳанда ва таҳвилкунандаи маълумотҳоро надоштанд.

Тамоми системаҳои гуногуни алоқа, ки дар техника ва зиндагонӣ ҳама рӯза аз онҳо истифода бурда мешаванд, асосан аз радиоалоқа истифода мебаранд, ки бо тарзҳои усулҳои интиқоли сигнал аз паҳнкунанда ба қабулкунанда фарқ мекунанд ва алоқаи маҳворавӣ низ дар ин радииф истисно нест.

Системаҳои муосири телекоммуникатсионӣ, асосан аз интиқолдиҳандаҳои фаъол иорат мебошанд. Онҳо бо таҷҳизоти электронӣ барои қабул, коркард, тақвиятдиҳӣ ва интиқоли сигнал мучахҳаз шудаанд. Дар миёнаи солҳои 2000-ум, дар ҷаҳон густариши шабакаҳои системаҳои муосири телекоммуникатсионӣ оғоз ёфт. Ин шабакаҳо дар асоси

\*\*\*\*\*

ретрансляторҳои геостационарии худӣ ё аз каналҳои алоқаи моҳворавии аз системаи моҳворавии Intelsat ба иҷора (аренда) гирифта шуда сохта шудаанд.

Имрӯз алоқаи моҳворавӣ ягона роҳи камхарҷ ва пешрафта барои пешниҳоди хизматрасонӣ ба муштариён ва дигар истифодабарандагон дар тамоми минтақаҳои ҷаҳон ва аз ҷумла дар Тоҷикистони азисӣ мо мебошад. Тоҷикистон яке аз мамлакатҳо дар ҷаҳон аст, ки релефи мушкили географӣ дошта, 93%-и қаламравашро минтақаҳои кӯҳӣ фаро гирифтааст. Гузариши пурра ба паҳши рақамии радио ва телевизион дар Ҷумҳурии Тоҷикистон маҳз бо мушкилоти ландшафтии релеф вобастагӣ дошта, истифода аз имкониятҳои паҳши моҳворавӣ ин мушкилотро метавонад ҳал намояд. Ба тӯфайли дастовардҳои бузург дар соҳаи микроэлектроника тараққиёти технологияи ахбор бо шабакаҳои сайёраҳои сунъӣ ба дараҷаҳои баланд баромадааст.

Операторони алоқаи барқӣ дар ҷараёни пешниҳодкунии хизматрасониҳо бо истифода аз имкониятҳои алоқаи моҳворавӣ кӯшиш ба харҷ медиҳад, ки системаҳои муосири телекоммуникатсионӣ дар ҳолати хуби корӣ қарор дошта бошад.

Сохтори системаҳои муосири телекоммуникатсионӣ ва шабакаи аввалӣ тақсимои маъмурии марзҳои давлатро ба инобат мегирад. Тамоми ҳудуди давлат ба минтақаҳо, ки ба ҳудуди вилоятҳо мувофиқат мекунад, тақсим карда шудааст. Аз ин сабаб системаҳои муосири телекоммуникатсионии аввалӣ аз чунин қисмҳо иборат:

➤ шабакаи аввалии маҳаллӣ – қисми шабака, ки бо марзи шаҳр ва ё ноҳия маҳдуд карда мешавад;

➤ шабакаи аввалии минтақавӣ қисми шабака, ки марзи як минтақаи калон - вилоятро дар бар мегирад ва пайваستшавии каналҳои шабакаҳои гуногуни маҳаллиро дар дохили ҳамин минтақа таъмин мекунад.

➤ шабакаи аввалии шохроҳӣ - қисми шабака, ки каналҳои шабакаҳои минтақавии гуногунро дар дохили давлат бо ҳам мепайванданд.

Шабакаҳои шохроҳӣ - шабакаҳои алоҳидаи дастрасиро мутаххид намуда, транзити трафикӣ байни онҳоро аз рӯи каналҳои баландсуръат таъмин менамояд. Коммутаторҳои шохроҳӣ метавонанд, на танҳо бо пайваस्ताгҳои иттилоотии байни истифодабарандагони алоҳида, балки аз рӯи ҷараёни иттилоот миқдори зиёди маълумоти пайваستҳои истифодабарандагонро гузаронанд. Дар натиҷа иттилоот бо ёрии шохроҳ ба шабакаи дастрасии қабулкунанда фаромада, дар он ҷо демултиплексия мегардад ва ҳамчунин коммутатсия шуда ба порти воридии таҷҳизоти қабулкунанда танҳо иттилооте, ки ба суроғаи ӯ дахл дорад ворид мегардад.

Шабакаҳои дуҷумӣ-маҷмӯӣ таҷҳизотҳои техникӣ ирсоли хабарҳои намудҳои муайяно таъмин мекунад. Ба ҳайати он таҷҳизотҳои охиравӣ, хатҳои муштариавӣ ва пайвасткунанда, истгоҳҳои коммутатсионӣ ва инчунин каналҳо, ки аз шабакаии аввалӣ барои ташкили шабакаи дуҷумӣ ҷудо карда шудаанд дохил мешаванд.

Шабакаҳои дуҷумӣ ба чунин намудҳо тақсим мешаванд:

шабакаҳои телефонӣ;

шабакаҳои телеграфӣ;

· шабакаҳои ирсоли маълумотҳо;

· системаҳои факсимилӣ;

системаҳои муосири паҳши телевизионӣ;

· системаҳои муосири паҳши радиой.

Дар ин ҷо бояд қайд кард, ки шабакаҳои аввалии системаҳои алоқа ба таъмини хизматрасониҳои алоқаи телефонӣ нигаронида шуда буд. Аз ин рӯ, шабакаи телефонии муосири истифодаи умум сохтори иерархии шабакаҳои аввалии алоқаро тақрор мекунад.

Сохторҳои мантиқии системаҳои муосири телекоммуникатсионӣ ва дигар намудҳои алоқа метавонанд аз сохторҳои физикии асосии шабакаҳои аввалии алоқа хеле фарқ кунанд.

Раванди паҳнкунии маълумотҳо барои намудҳои гуногуни алоқа дар системаҳои муосири телекоммуникатсионии рақамӣ бо роҳҳои гуногун сурат мегирад. Талабот ба шумораи каналҳои намунавии системаҳои муосири телекоммуникатсионӣ барои ҳар як шабакаҳои баҳампайвасти алоқа низ фарқ мекунад.

Дар оғози алоқаи барқӣ маҳз ҳамин ҳолат тақсимои вазифаҳои ташаккули каналҳои намунавӣ ва функцияи пешниҳодкунии намудҳои муайяни алоқаро тақозо мекард. Коркарди сигналҳои алоҳидаи назоратӣ барои каналҳои намунавии системаҳои муосири телекоммуникатсионӣ ва каналҳои муттаҳидкунии дуҷумбора талаб карда мешуд.

Сигналҳои ҳар як намуди алоқа дар системаҳои муосири телекоммуникатсионӣ тавассути воситаҳои махсус интиқол ва паҳн карда мешаванд. Аз ин рӯ, хатҳои алоқаи муштариявӣ ба истгоҳи дахлдори хизматрасон дастрасӣ доштани зарур аст. Аммо бо зиёд шудани шумораи намудҳои хизматрасониҳои нави телекоммуникатсионӣ, мувофиқи мақсад набудани гузаронидани якчанд хатҳои алоқаи махсус ба истифодабаранда (хатҳои телефон, хати ирсолӣ додаҳо, телевизиони кабелӣ ва ғайра) маълум шуд. Аён аст, ки чунин ташкили системаи дастрасии муштариявӣ дорои арзиши баланд, мушкилии сохторӣ ва самаранокии пасти истифодаи имкониятҳои шабака мебошад.

Дар охири асри гузашта, зарурати объективонаи якҷоя кардани намудҳои гуногуни шабакаҳо ба системаҳои ҳамгирошудаи (интегрированные системы) тақсимои маълумотҳои гуногунҷабҳа ба амал бароварда шуд. Ҳамзамон, корҳо оид ба ҷустуҷӯи имконияти пешниҳоди хизматрасониҳои ҳама намудҳои алоқа ба истифодабаранда бо як хати алоқаи муштариявӣ сар шуд. Аммо танҳо пас аз таҳия ва татбиқи васеи усулҳои рақамии интиқол, коркард ва паҳнкунии иттилоот, дар ин соҳаи илмию техникӣ пешрафти назаррас ба даст оварда шуд.

Раванди гузариш ба технологияҳои рақамии ирсолӣ ва тақсимои маълумотҳо аз бисёр омилҳо вобаста аст:

- Сигнали рақамӣ дар системаҳои муосири телекоммуникатсионӣ ба осонӣ барқарор карда мешавад (регенератсия карда мешавад). Параметрҳои импульсҳо бо андозаҳо муқаррар карда шудаанд (аз ҷиҳати вақт ва амплитуда), бинобар ин ҳангоми интиқол тавассути канали иртиботӣ пайдарпаии вайроншудаи импульсро ба осонӣ барқарор кардан мумкин аст. Аз ин рӯ, баръакси сигналҳои аналогӣ, сигнали рақамӣ ҳангоми интиқол дар системаҳои муосири телекоммуникатсионӣ ҳалалрасониҳоро дар худ ҷамъ намекунад;

- гузариш ба рақамикунонӣ истифодаи мантиқҳои дискретиро аз ҷумла, микросхемаҳо ва ғайраҳоро барои истифодабарӣ имкон медиҳад, ки ба миниатюризатсия кардани таҷҳизотҳои системаҳои телекоммуникатсионӣ мусоидат кунад;

- истифодабарии базаи элементии универсалии имкон медиҳад, принципҳои ягонаи ташкилӣ, техникӣ ва функционалии системаҳои ирсолӣ ва системаҳои интиқол дар шабакаҳои телекоммуникатсияи муосир ташкил карда шаванд;

- сигнали рақамиро бо воситаи таҷҳизотҳои худкор ба таври содда рамзгузорӣ кардан инконпазир аст.

Дар Тоҷикистон ва дигар давлатҳои ИДМ аз ҷумла Русия барои сохтани шабакаи аввалии рақамӣ бо иерархияи рақамии плезиосинхронӣ (PDH), нақшаи аврупоии муттаҳид кардани канали ибтидоии рақамии 64 кбит / сония ба Е1 сели аввалии рақамӣ бо суръати 2048 Мбит / сония қабул шудааст. Сели Е1 аз 32 каналҳои ибтидоӣ иборат аст, ки яке барои ҳамоҳангсозии даврӣ – синхронизатсия, дигаре барои сигнализатсия ва 30 каналҳои боқимонда барои интиқоли иттилооти истифодабарандагон истифода мешаванд.

Ҳолати кунунии системаҳои телекоммуникатсионии муосир аз ҷумла хатҳои алоқаро бо истилоҳи "ҳаракат ба сатҳи баланд" муайян кардан мумкин аст. Пешгӯӣ кардан ғайриимкон аст, ки онҳо дар оянда ҷӣ гуна хоҳанд буд, ва чанд насли шабакаҳо ва технологияҳо боз пайдо мегарданд. Аммо, имрӯзҳо аввалин корбариҳо намоён аст,

\*\*\*\*\*

шабакаҳои пурқуввати ирсолӣ ва коммутатсияи бастаҳо, хатҳои алоқаи дастрасии баландсуръат, технологияҳои нурӣ-нахӣи телекоммуникатсионӣ ва ғайра, ки насли ояндаи шабакаҳои телекоммуникатсиониро муайян мекунанд.

#### Рӯйхати адабиёт:

1. Уолрэндр Дж. Телекоммуникационные и компьютерные сети. – М.: Постмаркет, 2007. -268с.
2. Хамидулин Э.Ф. Методы и средства измерений в телекоммуникационных системах: учебное пособие для вузов. -М.: Издательство Юрайт.201. -365с.
3. Олифер В.Г., Олифер Н.А. Основы сетей передачи данных. – СПб.: "Питер", 2009. - 258с.
4. Хамбракен Д. Компьютерные сети: Пер. с англ. – М.: ДМК Пресс, 2004. -253с.
5. Тепляков И.М. Основы построения телекоммуникационных систем и сетей: Учебное пособие. – М.: Радио и связь, 2004. -380с.
6. Нанс Б. Компьютерные сети: Пер. с англ. – М.: "БИНОМ", 2006. -290с.
7. Новиков Ю.В., Кондратенко С.В. Локальные сети. Архитектура, алгоритмы, проектирование. – М.: ЭКОМ, 2009,-289с
8. Крухмалев В.В., Гордиенко В.Н. Основы построения телекоммуникационных систем и сетей: Учебник для вузов. – М.: Горячая линия – Телеком, 2004,-368с.
9. Евсеенко Г.Н. Цифровые системы передачи. Учебное пособие. - Ростов-на Дону: РКСИ, 2005,-378с.
10. Кириллов В.И.: «Многоканальные системы передачи: Учебник». – М.: Новое знание, 2002,-190с.
11. Вишнеvский В.М. Теоретические основы проектирования компьютерных сетей. М.: Техносфера, 2003. -360с.

\*\*\*

**М.Рахматуллаев, Халилов А.Х.**  
ДжизПИ.

#### **ИННОВАЦИОННЫЕ ТЕХНОЛОГИИ ПОЛУЧЕНИЯ НОВЫХ СОСТАВОВ ТОПЛИВА И ОСЕВЫХ МАСЕЛ.**

*Аннотация. В статье приводятся вопросы разработке инновационных технологий получения новых составов топлива и осевых масел. Следует особо отметить, что депрессорные присадки только препятствуют «слипанию» кристаллов парафинов с образованием малоподвижной структуры и не могут предотвратить начало самой кристаллизации.*

В современных условиях с ростом потребления энергоносителей с высокими эксплуатационными свойствами, проблема производства недорогих, одновременно качественных нефтепродуктов приобретает техническую и экономическую актуальность. Особое значение при этом играет внедрение целевых проектов по модернизации и техническому обновлению базовых отраслей экономики с внедрением высокоэффективных инновационных технологий, призванных дать мощный толчок по выходу Узбекистана на новые рубежи, обеспечивающие конкурентоспособность продукции страны на мировом рынке.

В настоящее время доля производства и потребления дизельного топлива от общего объема используемых в республике Узбекистан жидких топливных ресурсов составляет

\*\*\*\*\*

порядка 70%. Организация производства высоко-технологических дизельных топлив требует больших капитальных вложений с внедрением специальных гидрокаталитических процессов.

В данной работе изложены результаты проведенных исследований по синтезу новых депрессорных и диспергирующих присадок специально предназначенных для дизельного топлива и осевого масла для смазывания осей колёсных пар локомотивов, с использованием которых разработаны новые рецептуры приготовления дизельного топлива и осевого масла с улучшенными эксплуатационными характеристиками, при этом особое внимание уделяется депрессорным свойствам и созданию на их основе инновационных технологий.

Выпуск зимних видов дизельного топлива и специальных смазочных масел подразумевает соответствие топлив и масел требованиям соответствующих стандартов в том числе по таким низкотемпературным свойствам, как температура помутнения, температура застывания, предельная температура фильтруемости и седиментационная устойчивость в условиях хранения и эксплуатации при температурах ниже температуры помутнения. Оптимальным способом улучшения низкотемпературных свойств дизельных топлив и специальных смазочных масел является применение депрессорно-диспергирующих присадок.

Среди множества депрессорных присадок к дизельным топливам широкое распространение получили сополимеры этилена с винилацетатом, получаемые при высоких давлениях (до 100 МПа и выше) и температурах (100-150 °С). Соплимеры алкилметакрилатов с полярными мономерами представляют интерес благодаря более мягким условиям производства (атмосферное давление). Однако они не проявляют эффективности в отношении основного низкотемпературного показателя предельной температуры фильтруемости.

Следует особо отметить, что депрессорные присадки только препятствуют «слипанию» кристаллов парафинов с образованием малоподвижной структуры и не могут предотвратить начало самой кристаллизации. Поэтому топлива с такими присадками при длительном хранении расслаиваются на два слоя: нижний, обогащенный кристаллами парафинов, и верхний светлый. Оба слоя сохраняют подвижность, но различаются составом, и, следовательно, теплофизическими характеристиками. Этот недостаток устраняется путем введения в топливо наряду с депрессором еще одной присадки, получившей название диспергатора парафинов. Установлено, что они относятся к амидам или амидам карбоновых кислот, четвертичным аммониевым солям и др., получаемым в жестких условиях (высокие температуры, глубокий вакуум), и относятся к категориям импортозамещающих продуктов, в этой связи разработка и внедрение пакета депрессорно-диспергирующих присадок для дизельного топлива и смазочным маслам носит актуальный характер и их использование в составе смазочных масел дополнительно создает возможность реализовать импортозамещающие продукты с расширением ассортимента выпускаемой продукции.

Следует особо отметить, что при температурах ниже температуры кристаллизации n-алканов, взаимодействие образующих кристаллов с молекулами полимерных кристаллов идет, преимущественно, по механизму поверхностной сокристаллизации [1]. Наиболее эффективное взаимодействие депрессора и n-алкана имеет место, когда депрессор выделяется из раствора одновременно с n-алканом в интервале между температурами помутнения и застывания, т. е. после появления кристаллов n-алкана, но до образования ими пространственного каркаса. Чем ближе друг к другу температуры выделения кристаллов n-алкана и депрессора, тем более эффективно депрессор снижает предельную температуру фильтруемости, т. к. ограничивает размеры кристаллов в начальной стадии их роста. Поэтому сополимер, выделяющийся из раствора в топливе одновременно с кристаллами n-алканов, дает хорошую депрессию как температуры застывания, так и предельной

температуры фильтруемости. Если полимер выделяется из дизельного топлива намного выше его температуры помутнения, он не взаимодействует с образующимися кристаллами парафинов и поэтому слабо влияет на температуру застывания.

Помимо этого, по существующим представлениям депрессорная способность полимера зависит от его композиционной неоднородности. В депрессорах полиметакрилатного типа композиционная неоднородность в большей степени определяется молекулярно-массовым распределением алкильных групп в макромолекулах полимеров или сополимеров, а не самих макромолекул. Максимальная эффективность депрессора достигается при максимальном соответствии молекулярно-массового распределения его алкильных групп молекулярно-массовому распределению *n*-алканов дизельного топлива.

Объектами исследования были полимеры и сополимеры алкилметакрилатов с длиной углеводородных радикалов 12-24 и мономеры с различными функциональными группами.

При проведении исследований учитывалось, что полимеры с линейными боковыми ответвлениями (так называемые гребнеобразные полимеры), к числу которых относятся полиалкилакрилаты и метакрилаты, простые полиалкилвиниловые эфиры и некоторые поли-*a*-олефины, имеют некоторые аномалии зависимости температуры стеклования от длины боковых ответвлений (алкильных радикалов). Эти полимеры с точки зрения упорядоченного состояния характеризуют, прежде всего, две тенденции: стремление простых по строению боковых ответвлений (аналогов низкомолекулярных *n*-парафинов) к кристаллизации и противодействие нормальной кристаллизации этих ответвлений со стороны основной полимерной цепи, на которую нанизаны боковые ответвления. Вообще, когда длина боковых ответвлений мала (менее четырех метиленовых групп), макромолекулы способны к кристаллизации за счет плотной упаковки основных цепей, причем боковые ответвления укладываются в кристаллическую решетку, образуемую основными цепями. При дальнейшем увеличении числа углеродных атомов эти ответвления уже препятствуют плотной упаковке макромолекул. Упаковка оказывается чрезмерно рыхлой, а энергия взаимодействия боковых цепей (при их длине менее чем 9-10 углеродных атомов) – еще недостаточной, чтобы осуществилась кристаллизация за счет боковых ответвлений. Но при длине боковых ответвлений выше 9-12 углеродных атомов (в зависимости от типа связи между основной цепью и боковым радикалом и строения основной цепи) становится уже возможным упорядочение полимера за счет ассоциации боковых цепей.

Наличие этих двух тенденций определяет характер зависимости температур стеклования и кристаллизации гребнеобразных полимеров от длины боковой цепи. Нами установлено, что по мере увеличения числа углеродных атомов в боковых ответвлениях увеличивается свободный объем систем (растет рыхлость упаковки) и, соответственно, падает температура стеклования. В области значений *n* от 3-4 до 9-10 полимеры аморфны. Начиная с *n* 9-12 происходит фазовый переход от аморфных полимеров к кристаллическим, причем по мере увеличения *n* температура плавления повышается. Гипотетическим пределом температуры плавления при стремлении *n* к бесконечности должна быть температура плавления полиметилена (полиэтилена), превышающая 100 °С.

Максимальной растворимостью в углеводородах обладают полиметакрилаты с длиной алкильных радикалов от 8 до 12, т.к. они, во-первых, обладают высоким сродством к углеводородам, и, во-вторых, имеют минимальные значения температур стеклования и кристаллизации, лежащие намного ниже рабочих диапазонов работы депрессоров для дизельных топлив. Для того чтобы снизить растворимость полиметакрилата в углеводородах и повысить температуру его кристаллизации, чтобы она попала в температурный интервал работы депрессора, можно использовать два способа. С одной стороны, этого можно добиться снижением термодинамического сродства полимера к углеводородам, а именно,

введением в сополимер (мет)акрилатов с более короткими радикалами – от 1 до 4 или других более полярных мономеров, например, винилацетата, малеинатов с заместителями от 1 до 4, азотсодержащих мономеров или их кватернизованных производных, стирола, метакрилатов гликолей и ряда других. С другой стороны, повысить температуру кристаллизации можно за счет утяжеления фракционного состава базовых мономеров - метакрилатов, используемых при синтезе сополимера. Для этого в качестве базовых мономеров можно использовать метакрилаты с длиной алкильных радикалов от 16 до 24. Используя одновременно оба эти приема, можно добиться того, чтобы состав алкильных радикалов полиметакрилата соответствовал составу нормальных парафинов топлива, а температура его кристаллизации из топлива соответствовала температуре кристаллизации парафинов.

Базовыми мономерами при синтезе полиметакрилатных депрессоров для масел и топлив служат алкилметакрилаты, получаемые на базе высших жирных спиртов, обычно, от C<sub>12</sub> до C<sub>24</sub>. Эти момеры обеспечивают базовые характеристики депрессора: растворимость в углеводородах и сродство к парафинам. Для усиления отдельных свойств депрессоров или придания им дополнительных характеристик (при получении полифункциональных присадок) в состав полимера вводят различные сомомеры, обычно, функциональные. В промышленности органического синтеза жирные спирты производятся обычно не в виде индивидуальных соединений, а в виде фракций определенного состава. Использованы ряд фракций жирных спиртов фирмы SASOL марок NAFOL. На их основе были получены три базовых алкилметакрилата: **MA NAFOL 1218K**, **MA NAFOL 1618S**, **MA NAFOL 2022**. На базе этих мономеров и их смесей синтезировали несколько серий сополимеров, отличающихся фракционным составом алкилметакрилатных заместителей, количеством и составом полярных сомономеров.

Проведенные исследования влияния состава сополимеров на основе алкилметакрилатов на их депрессорные свойства позволили нам осуществить научно-методический подход к решению вопросов синтеза алкилметакрилатов, синтеза диалкилэтанолата спирта **NAFOL 1618S**, синтеза полиалкилметакрилатов на основе **MA NAFOL 1218K** и проведению анализа сравнительных характеристик полученных образцов депрессорных присадок, из которых вытекает следующее: полиметакрилат, полученный на основе **MA NAFOL 1218K**, имеет высокие депрессорные свойства по снижению температуры застывания при использовании их в смазочных маслах, но при этом преимущественно роль играет состав базового масла.

Установлено, что на эффективность действия полиметакрилатных депрессоров большое внимание оказывает длина алкильных заместителей в алкилметакрилатах, обуславливающих сродство полимера к парафинам и наличие полярных сополимеров, влияющих на растворимость полиметакрилатного сополимера в углеводородной среде и силу электростатического отталкивания.

Следует отметить тот факт, что полиметакрилатные депрессоры снижают температуру помутнения дизельного топлива, чего не наблюдается в случае с депрессорами на основе сополимеров этилена с винилацетатом (ЭВА), при этом эффективная область концентраций полиалкилметакрилатов (АМА) намного выше, чем у депрессоров (ЭВА); по-видимому, это объясняется различными механизмами действия депрессоров. Очевидно, что в присутствии депрессоров типа этилена с винилацетатом (ЭВА) кристаллы n-алканов обретают форму зерен, а в присутствии депрессоров типа алкилметакрилатов (АМА)-игл; в этом случае можно предположить, что сополимеры этилена с винилацетатом, сокристаллизуясь с кристаллами n-алканов, блокируют самую быстрорастущую их грань. В то время, как алкилметакрилаты, создавая слой вокруг кристаллов n-алканов, блокируют их грань, которая растет медленнее. Этим можно объяснить более важную эффективность депрессоров типа этилена с винилацетатом (ЭВА) относительно показателя

алкилметакрилатов (АМА). Поэтому при разработке диспергатора парафинов для дизельного топлива и масел (далее депрессорно-диспергирующих присадок) в качестве депрессора использовали готовые, производимые в промышленном масштабе, сополимеры этилена с винилацетатом.

### Литература.

1. Данилов А.М. Отечественные присадки к дизельным топливам//Мир нефтепродуктов, 2010, № 1, с. 9-13.
2. Технология переработки нефти. В 2-х частях. Часть первая. Первичная переработка нефти / Под ред. О.Ф. Глаголевой и В.М. Капустина. – М.: Химия, КолосС, 2007. – 400 с.
3. Баннов П.Г. Процессы переработки нефти. – М.: ЦНИИТЭнефтехим, 2001. – 415 с.
4. Амер М. А. Физико-химические свойства дизельных топлив в условиях подземного хранения. – М.: Нефть и газ, 2008. – 237 с.
5. Горючие, смазочные материалы: Энциклопедический толковый словарь-справочник. Изд. 2-е. / Под ред. В.М. Школьников. – М.: ООО «Издательский центр «Техинформ» Международной Академии Информа-тизации», 2010. – 756 с.

\*\*\*

**Хидиров Хошим Ибодуллаевич,  
Тиллаев Миржалол Абдуманнович  
Жиззах политехника институти ассистентлари, Жиззах  
xoshim2021@mail.ru**

### **КОРРУПЦИЯГА ҚАРШИ ҚУРАШИШНИНГ СИНГАПУРЧА УСУЛИ – “ВИЖДОНЛИ БЎЛИШ ВА СОТИЛМАСЛИК” СИНГАПУРСКИЙ СПОСОБ БОРЬБЫ С КОРРУПЦИЕЙ – " БЫТЬ ДОБРОСОВЕСТНЫМ И НЕ БЫТЬ ПРОДАННЫМ SINGAPORE'S WAY TO FIGHT CORRUPTION – " TO BE CONSCIENTIOUS AND NOT TO BE SOLD”**

**Калит сўзлар:** Дунё, Осиё, Малайзия, Буюк Британия, Сингапур, коррупция, Ли Куан Ю, Бюро ва ҳ.к.

**Аннотация:** Ушбу мақолада дунёда коррупцияга қарши курашиш борасида ўз тажрибаси билан танилган Осиёдаги энг ривожланган давлатлардан бири Сингапурнинг коррупцияга қарши қандай курашилганлиги тўғрисида сўз боради.

**Ключевые слова:** мир, Азия, Малайзия, Великобритания, Сингапур, коррупция, Ли Куан Ю, бюро и др.

**Аннотация:** В этой статье мы поговорим о том, как Сингапур, одна из самых развитых стран Азии, известен своим опытом борьбы с коррупцией в мире.

**Keywords:** world, Asia, Malaysia, Great Britain, Singapur, corruption, Lee Kuan yu, byuro etc.the G.

**Annotation:** in this article we will talk about how Singapore, one of the most developed countries in Asia, is known for its experience in combating corruption in the world.

Сингапур жанубий-ғарбий Осиёдаги кичик оролида жойлашган давлат. 1959 йилда Буюк Британия таркибидаги ўз-ўзини бошқарадиган давлатга, 1965 йилда эса Малайзия таркибидан чиқиб мустақил мамлакатга айланган. Ўша даврда давлат жудаям ночор ва ўта



\*\*\*\*\*

коррупциялашган эди. Аммо, ҳукумат раҳбарлигини эгаллаган Ли Куан Ю (1959-1990й.) ўз фаолиятини, мамлакатнинг “ўлиб бўлган” иқтисодиётини кўтариш учун, дастлаб ўлкада ҳукм сураётган коррупцияга қарши шафқатсиз курашдан бошлади ва қуйидагиларни амалга оширди:

– 1960 йилда Сингапурда “Коррупциянинг олдини олиш тўғрисида”ги АКТ қабул қилиниб, унда “коррупция” тушунчасига аниқ тариф берилди ҳамда порахўрлик жиноятлари учун жазо кучайтирилди, иложи борича икки хил тушуниладиган ноаниқ қонун нормалари қонунчиликдан чиқариб ташланди;

– Коррупцияга қарши тизимли равишда кураш мақсадида қонундан бошқа ҳеч кимга бўйсунмайдиган мустақил ташкилот – Бюро ташкил этилди, барча давлат хизматчилари, шу жумладан, мамлакат парламент аъзолари иммунитет (дахлсизлик) ҳуқуқидан маҳрум этилди, антикоррупцион суриштирув ва тергов жараёнларига, ҳаттоки, ҳукумат раҳбари Ли Куан Юнинг қариндошлари ҳам тортилди. Оқибатда эса, кўпгина вазирлар озодликдан маҳрум этилдилар (хусусан, 1966 йили – Миллатни ривожлантириш вазири Так Киа Гана, 1975 йили – Табиатни муҳофаза қилиш вазири Ви Тун Бун), бир қанчаси ўз жонига қасд қилишди (масалан, Миллатни ривожлантириш вазири Те Чинг Ван) ёки бошқалари мамлакатдан қочиб кетишди.

– Коррупцияга қарши кураш бўйича Бюро терговчилари ҳеч қандай суд қарор (санкция)ларисиз, башарти коррупция жиноятини содир этганлиги ҳақда аниқ асосланган далиллар мавжуд бўлса, исталган одамни ушлаб туриши, қамоққа олиши ёки тинтув ўтказишларига руҳсат этилди.

– 1980 йилдан бошлаб ҳукумат бюрократия (давлат бошқаруви)нинг сифатини ошириш юзасидан чораларини кўра бошлади, жумладан, давлат амалдорларининг маошлари сезиларли даражада оширилди (таққослаш учун, ҳозир Сингапурда оддий ишчилар ўртача ойига 3.5 минг АҚШ доллари миқдоридан маош олсалар, амалдорлар ўртача 20 минг АҚШ доллари атрофида ойлик иш ҳақи олишади). Давлат хизматида номзодларни ишга қабул қилиш Бюро ходимлари томонидан, эркин рақобат ва шаффоф танловлар асосида, бўлажак ходимлар ўрта-мактабда ўқиб юрган кезлариданок амалга оширилади.

– Ҳар олти ойда вазирлар мамлакат Бош вазирга ўзининг ва оила аъзоларининг даромадлари тўғрисида ҳисобот (декларация) тақдим этишга мажбур. Борди-ю, вазирнинг реал даромадлари тақдим этилган декларацияга мувофиқ келмаса, дарҳол антикоррупцион тергов бошланади (Сингапур Жиноят кодексида “шахс эгаллаб турган мансаб ёхуд лавозим мавқеига номувофиқ бўлган бойлик орттириш” жинояти учун жазо белгиланган). Давлат хизматчиларининг банкдаги ҳисоб рақамлари доимий мониторинг (кузатув) предмети ҳисобланади. Суд коррупционерларнинг қонуний келиб чиқиши исботланмаган барча мол-мулк ва пул қимматликларини мусодара қилиш ваколатига эга.

– Суд тизимининг мустақаллиги оширилган. Судьяликка номзодлар энг яхши хусусий адвокатлардан танланади, ҳозирги кунда уларнинг йиллик маоши 800 минг АҚШ долларини ташкил этади.

– Мафия ва уюшган жиноий гуруҳларга қарши аёвсиз курашилган.

– Пора беришлик ҳамда антикоррупцион терговларда қатнашишдан бўйин товлаш учун катта жарималар ўрнатилган, коррупцион жиноятларда айблаб туҳмат қилганлик учун озодликдан маҳрум этиш жазоси назарда тутилган. [1]

Коррупцияга қарши курашнинг сингапурча стратегияси қаттиққўллик ва изчиллик билан ажралиб туради ва «коррупция устидан назорат мантиқи»га асосланади: «коррупцияни таг томири билан йўқ қилишга қаратилган ҳаракатлар шахснинг порахўрлик билан боғлиқ ҳаракатлар амалга оширишга мойиллик имкониятини ҳам, стимулини ҳам яратадиган шарт-

шаротиларни минимал қилиш ёки истисно қилишга интилишига асосланган бўлиши лозим»[2].

Мустақилликни қўлган киритган 1965 йилда Сингапур коррупция даражаси жуда юқори бўлган мамлакат ҳисобланарди. Коррупцияни пасайтириш тактикаси бир қатор вертикал чора-тадбирларга: амалдорлар ҳаракатларини тартибга солишга, бюрократик жараёнларни соддалаштиришга, юқори одоб-ахлоқ стандартларига риоя қилиниши устидан қаттиқ назоратга асосланган. Унинг марказий бўғинига айланган коррупция ҳолатларини тергов қилиш бўйича мустақил Бюрога фуқаролар давлат хизматчилари устидан арз қилиш ва етказилган зиённи қоплашни талаб қилиб мурожаат қилиш ҳуқуқига эга бўлган. Шу билан бир пайтда қонунчилик талаблари кучайтирилди, суд тизими мустақиллиги оширилди (юқори иш ҳақи ва имтиёзли мақом берилган ҳолда), пора берганлик ёки коррупцияга қарши тергов ишларида иштирок этишдан бош тортганлик учун иқтисодий жарима чоралари жорий қилинди, шунингдек, божхона ходимлари ва бошқа давлат хизматчиларига нисбатан ёппасига ишдан бўшатишга қадар бўлган қаттиқ чоралар кўрилди. Бу иқтисодиётни қайта тартибга солиш, амалдорлар иш ҳақини ошириш ва юқори малакали маъмурият кадрлари тайёрлаш билан уйғунлашди.

Сингапурнинг собиқ бош вазирларидан Ли Куан Ю (1959-1990) «Қачонки ҳокимият халқ ишончини оқлаш учун эмас, шахсий бойлик орттириш мақсадида фаолият юрита бошласа, бу ахлоқ муаммоси ҳисобланади. Узоқ вақт мавжуд бўлишини истаган жамият ҳалоллик принципига амал қилиши лозим, акс ҳолда жамият яшай олмайди. **«Коррупцияни тўхтатиб қолишнинг энг осон усули мансабдор шахсларнинг ўз билганларича ҳаракат қилишлари имкониятларини камайтиришда»** деган эди. Шунини таъкидлаш жоизки, Сингапурнинг коррупцияга қарши сиёсати бу миллий кадрларга амал қилишдан кўра кўпроқ зарурият туфайли амалга оширилди. Сингапур хорижий инвестицияларни мамлакатга жалб қилиш учун уларни нотўғри мақсадларда фойдаланиш имкониятини йўққа чиқарди. [3]

Сингапурда коррупцияга қарши ўтказилган ислохотлар пухта ўйланган қуйидаги бешта қадамлардан иборат бўлган. [4]

**Биринчи** – коррупцияни текшириш (тафтиш қилиш, тергов қилиш) бўйича кучли ва таъсирчан буюро яратилган.

**Иккинчи** – барча амалдорлар, судьялар ва уларнинг оила аъзолари дахлсизлиги бекор қилинди (тўғрироғи бундай имтиёздан маҳрум қилинди). Бу шунингдек, улар қонун олдида ҳимоясиз бўлиб қолдилар, яъни қонунга хилоф ҳаракатларни содир этган тақдирларида ҳуқуқий ваколатлари остига беркиниш имкониятидан маҳрум қилинди.

**Учинчи** – амалдорлар, уларнинг қариндошлари (деярли бешинчи авлод қариндошлигигача), дўстларининг банклардаги ҳисоб рақамлари доимий назорат остига олинди. Кимнинг-ки қонун доирасидан ташқари даромадлари аниқланса автоматик тарзда жиноий иш қўзғатилди. Қонундан ташқари даромад – бу нима? Айтайлик амалдор бир ойда 20 минг доллар ойлик олади, демак у ҳар қандай ҳолатда ҳам 1 миллион долларлик уй сотиб олиш имконига эга эмас.

**Тўртинчи** – судларга қонундан ташқари йўл билан топилган даромадларни давлат ҳисобига мусодара қилиш ҳуқуқи берилди. Коррупция учун жуда улкан миқдордаги жарималар жорий қилинди, яъни ўртача 100 минг сингапур доллари миқдорда (600 миллион сўмдан кўпроқ). Агар амалдор пора олиш пайтида қўлга тушса унинг барча мол-мулки мусодара қилинган, ўзи узоқ муддатга панжара ортига равона бўлган, оила аъзолари эса қора рўйхатга киритилган, яъни яхши ишда ишлаш ҳуқуқидан маҳрум қилинган. Бунинг устига давлат хизматидаги ходимлар қарзлари йўқлиги ҳақидаги махсус декларацияни тўлдириб топширишга мажбур бўлишган. Негаки, агар амалдорнинг қарзлари бўлса, у албатта пора олишга мойил бўлади ва бирорнинг ҳаққига кўз олайтиради деб ҳисобланган.

\*\*\*\*\*

Коррупцияга қарши курашда оммавий ахборот воситаларига улкан масъулият юкланган. Агар журналистлар порахўрлик фактини аниқлашса, уларга албатта кулоқ солишган.

**Бешинчи** – амалдорларга юқори иш ҳақи белгиланган. Ҳукумат шу йўл билан хусусий сектордаги тажрибали мутахассисларни давлат хизматида ўтишларига эришган. Шунингдек бу пора олмаслик учун рағбат ҳам бўлган. [5]

Коррупцияни таг-томири билан суғуриб олиб, бартараф этган жамиятгина фаровонликка эриша олади, фақат шундай жамиятгина чексиз ҳурматга ва гўзал истиқболга лойиқ. Буни ҳар бир ақл расо инсон идрок этиши зарур.

Бу иллатни йўқотишга ҳар биримиз масъулмиз ва унга қарши мурасасиз курашни ҳозирок бошлаш керак, эртага эмас. Мен аниқ биламан эртага кеч бўлади. Агар биз бу иллатдан тезроқ қутила олмасак, барча ислоҳотлар бекор кетади, энг ёмони Ватан, Миллат истиқболи хавф остида қолади, келажак авлодларимизнинг насли бузилади, халқ ва миллат сифатида поракандаликка юз тутамиз!

#### **Фойдаланилган адабиётлар рўйхати:**

1. Коррупцияга қарши курашишнинг халқаро-ҳуқуқий асослари// Ўзбекистон Республикаси Адлия вазирлиги Юристарлар малакасини ошириш Маркази// Маъруза матни. – Тошкент, 2003. .

2. ВЦИОП — Сингапурская стратегия борьбы с коррупцией

3. Коррупция учун жиноий жавобгарлик тўғрисида Конвенция. 04.11.1998 йилда қабул қилинган, 01.07.2002 йилда кучга кирган. ЕИ. <https://eeas.europa.eu/ru>

4. <https://ru.wikipedia.org/wiki/Коррупция>

5. [www.oecd.org/corruption/acn/istanbulactionplan/](http://www.oecd.org/corruption/acn/istanbulactionplan/).

\*\*\*

**Хидиров Х.О. Темиров М.М. Кодиров З.З.**

**ДДХ ба номи академик Б.Гафуров.**

### **ТАШАББУСҲОИ МАОРИФПАРВАРОНАИ АСОСОГУЗОРИ СУЛҲУ ВАҲДАТИ МИЛЛӢ- ПЕШВОИ МИЛЛАТ, ПРЕЗИДЕНТИ ҶУМҲУРИИ ТОҶИКИСТОН, МУҲТАРАМ ЭМОМАЛӢ РАҲМОН.**

Соҳаҳои илму маориф пояи асосии рушд ва амнияти кишвар ҳисобида мешавад. Ин масъала дар моддаи 6 Қонуни Ҷумҳурии Тоҷикистон “Дар бораи амният» низ таъкид шудааст, ки “хароб гардидани сифати таълим ва нерӯи зеҳнии мамлакат ҳамчун таҳдид ба амнияти давлат арзёбӣ мешавад”. Дар шароити имрӯза амнияти миллии кишварҳо аслан аз тариқи баланд бардоштани фаъолияти илмиву технологияи тамоми соҳаҳо, рушди сармоияи зеҳнӣ ва сатҳи баланди рақобатнокӣ таъмин карда мешавад.

Дар солҳои соҳибистиклолӣ аз ҷониби Ҳукумати мамлакат ба хоҳири дастгирӣ ва рушди илм ҳамаи тадбирҳои зарурӣ андешида шудаанд.

Аз ҷумла дар ин давра танҳо доир ба низоми идора ва дастгирии молиявии соҳаи илм, тарбияи кадрҳои илмӣ, ҳамкориҳои байналмилалӣ илмӣ ва ғайра зиёда аз 300 санад ба тасвиб расидааст.

Асосгузори сулҳу ваҳдати миллӣ- Пешвои миллат, Президенти Ҷумҳурии Тоҷикистон, муҳтарам Эмомалӣ Раҳмон дар Паёми навбатии худ ба Маҷлиси Олии Ҷумҳурии Тоҷикистон, оид ба ду масъалаи асосӣ - дар соҳаи маориф, норасоии кадрҳои омӯзгорӣ ва баланд бардоштани сатҳи сифати таълими хонандагон фикру андешаи худро баён намуда, барои ислоҳи камбудҳои ҷойдошта дар ин ду самт супоришҳои мушаххас пешниҳод намуданд.

Аз ҷумла қайд гардид, ки дар самти илму маориф мушкилоте вучуд доранд, ки онҳо дар маҷмӯъ, монеаи пешрафти соҳаҳои зикршуда ва дар айни замон рушди кишвар гардида истодаанд:

- паст будани сифати таълим ва вобаста ба ин, сатҳи пасти дониши хонандагону донишҷӯён, тафаккури илмии аспирантон ва як қисми олимони унвондор;

- сатҳи пасти сифати таълими забонҳои хоричӣ, аз ҷумла русиву англисӣ дар муассисаҳои таҳсилоти умумӣ ва мактабҳои олии ҳамчун воситаи асосии дастрасӣ ба дастоварди илму техника ва дигар равандҳои ҷаҳони муосир;

- сатҳи пасти таълими фанҳои табиӣ, дақиқ ва риёзӣ дар муассисаҳои таҳсилоти умумӣ ва дар натиҷаи ин паст будани сатҳи тафаккури илмии донишҷӯён ва унвонҷӯёну муҳаққиқон,

- паст будани сатҳи касбияти кадрҳои ҷавон,

- норасоии омӯзгорони соҳибтаҷриба, махсусан, омӯзгорони фанҳои табиӣ;

Бо ташаббусҳои бесобиқаи Асосгузори сулҳу ваҳдати миллӣ- Пешвои миллат, Президенти Ҷумҳурии Тоҷикистон, муҳтарам Эмомалӣ Раҳмон дар сиёсати давлатии Ҷумҳурии Тоҷикистон соҳаҳои илм ва маориф самти афзалиятнок эътироф шудааст ва Ҳукумати мамлакат ба ин самт тавачҷуҳи махсус зоҳир менамояд. Масалан, дар соли 2020 дар буҷети давлат барои соҳаи маориф 5 миллиарду 689 миллион сомонӣ пешбинӣ шудааст, ки он 19,2 фоизи ҳаҷми умумии хароҷоти буҷети давлатӣ ва 5,7 фоизи маҷмӯи маҳсулоти дохилро ташкил медиҳад. Маҳз бо ҳамин сабаб санадҳои муҳими то имрӯз ба хотири рушди соҳаҳои илму маориф қабулнамудаи Ҳукумати мамлакат сари вақт ва босифат амалӣ карда мешаванд.

Дар самти рушди илм “Барномаи тайёр кардани кадрҳои илмӣ дар Ҷумҳурии Тоҷикистон барои солҳои 2009 – 2015” қабул карда шуд. Таҳлилҳо нишон медиҳанд, ки барномаи зикршуда ба таври зарурӣ иҷро шуда имрӯз сабаби зиёд гардидани мактабҳои олии ва шумораи кормандони соҳибунвон дар онҳо гардидааст. Таҳқиқот доир ба самтҳои афзалиятноки илм ва мавзӯҳои фармоишӣ дар тамоми давраи истиқлолият бо дарназардошти талаботи ҳаёти иқтисодиву иҷтимоии мамлакат ба роҳ монда шуда, ҳамасола тақрибан 350 мавзӯ аз буҷети давлат маблағгузорӣ мешавад.

Амалигардонии барномаҳои дигари дар соҳаи маориф қабулшуда ба беҳбудии ҷиддӣ оварда расонидааст.

Аз ҷониби Ҳукумати мамлакат “Барномаи давлатии компютерикунонии муассисаҳои таҳсилоти миёнаи умумии Ҷумҳурии Тоҷикистон барои солҳои 2011-2015” қабул ва амалӣ карда шуд, ки тавассути он нақшаи бо компютер таъмин намудани муассисаҳои таълимӣ пурра иҷро гардида таъмин намудани муассисаҳои таълимӣ бо муаллимони фанни мазкур, аз тарафи Вазорати маориф ва илм иҷро шуда истодааст. Маҳз бо ҳамин сабаб дар аксари муассисаҳои таҳсилоти миёнаи умумӣ истифодаи компютерҳо ба таври зарурӣ ба роҳ монда шудааст.

Ҳамчунин, ҳоло марҳалаи сеюми амалисозии “Барномаи давлатии тақмили таълим ва омӯзиши забонҳои русӣ ва англисӣ дар Ҷумҳурии Тоҷикистон барои давраи то соли 2030” шурӯъ гашта, дар ин самт то имрӯз натиҷаҳои назаррас мушоҳида мегардад.

Маҳз аз бо ташаббуси Асосгузори сулҳу ваҳдати миллӣ - Пешвои миллат, Президенти Ҷумҳурии Тоҷикистон, муҳтарам Эмомалӣ Раҳмон солҳои 2020 – 2040 Солҳои омӯзиш ва рушди илмҳои табиӣ, дақиқ ва риёзӣ эълон гардида, тамоми сохторҳои илму маориф ва умуман, муассисаҳои иҷтимоӣ барои иҷрои он вазифадор гаштаанд. Бо мақсади бунёди ояндаи дурахшон барои наслҳои оянда ба таълими илмҳои табииву риёзӣ зиёдтар тавачҷуҳ зоҳир гаштааст.

Шарти асосии амалӣ кардани ин ҳадафҳоро Пешвои миллат дар беҳтар намудани сатҳу сифати таҳсилот, ҷорӣ кардани усулҳои нави таълим ва самаранок истифода намудани соатҳои дарсӣ дар муассисаҳои таълимӣ пешниҳод намудаанд.

Татбиқи “Барномаи давлатии таъмини муассисаҳои таҳсилоти умумии ҷумҳурӣ бо кабинетҳои фанӣ ва озмоишгоҳҳои мучахҳази таълимӣ барои солҳои 2018-2020” низ аз ҷунин ташаббусҳо мебошад.

Бо иқдоми Сарвари давлат аз соли 2006 то имрӯз аз ҷониби Маркази ҷумҳуриявии таъминоти соҳаҳои илм бо таҷҳизоти техникӣ, асбобҳо, маводи кимиёӣ ва васоити экспедитсионии назди Академияи миллии илмҳо, тақрибан 3800 муассисаи таҳсилоти миёнаи умумӣ, 70 муассисаи илмӣ ва тамоми мактабҳои олии, аз ҷумла 34 пажӯҳишгоҳи илмиву таҳқиқотӣ дар соҳаи илмҳои дақиқ ва техникӣ, муассисаҳои тиббӣ ва дигар муассисаву озмоишгоҳҳои соҳаҳои гуногун бо таҷҳизоти муосири лабораторӣ ва реактивҳои химиявӣ ба таври кофӣ таъмин карда мешаванд. Дар натиҷа ҳоло як насли муаллимони фанҳои табиӣ муассисаҳои таҳсилоти миёнаи умумӣ омода гардидаанд, ки бо донишҳои назариявӣ ва амалии зарурӣ мусаллаҳ буда ба шогирдон дарс мегӯянд.

Дар Паёмҳои солҳои охири Роҳбари давлат ба Маҷлиси Олии доир ба масъалаҳои муҳиму ҳалталаби соҳаҳои илму маориф эродҳои ҷиддӣ гирифта барои бартараф кардани онҳо супоришҳои мушаххас низ пешниҳод намудаанд.

Моҳи июли соли ҷорӣ қарори Ҳукумати Тоҷикистон “Дар бораи нақшаи ҷорабиниҳо барои солҳои 2020-2025 оид ба амалигардонии “Бистсолаи омӯзиш ва рушди илмҳои табиӣ, дақиқ ва риёзӣ эълон намудани солҳои 2020 - 2040” қабул гардид. Таҳлили нақшаи ҷорабиниҳо нишон медиҳанд, ки иҷрои бандҳои он асоси амалӣ кардани ҳадафҳои беҳтар намудани сатҳу сифати таҳсилот, ҷорӣ кардани усулҳои нави таълим ва самаранок истифода намудани соатҳои дарсӣ дар муассисаҳои таълимӣ мебошад.

Ташаббусҳои маорифпарваронаи Пешвои миллат мо омӯзгоронро ба иҷрои рисолати аслии устодону омӯзгорон : ба насли наврас ва ҷавонони имрӯза таҷрибаи таърихӣ миллатро омӯзонда онҳоро барои ҳифзу пайдории сулҳу субот, ваҳдати миллии ва боз ҳам мустаҳкам намудани давлати озода соҳибистиқлоламон ҳидоят месозад.

\*\*\*

**Хидиров Хошим Ибодуллаевич,  
Турсунова Дилдора Баҳромовна  
Жиззах политехника институти ўқитувчилари, Жиззах  
xoshim2021@mail.ru**

## **ИСЛОМ ДИНИДА КОРРУПЦИЯГА КУРАШИШ МАСАЛАСИ БОРЬБА С КОРРУПЦИЕЙ В ИСЛАМЕ THE FIGHT AGAINST CORRUPTION IN ISLAM**

**Калит сўзлар:** Дин, ислом, Қуръон, ҳадис, Расулуллоҳ, коррупция, Муслим, Абу Довуд, Термизий, ришва ва ҳ.к.

**Аннотация:** Ушбу мақолада ислом динида коррупцияга қарши курашиш ҳамда амалга оширилиши лозим бўлган ишлар, инсонларнинг коррупцияга қарши курашишда диннинг тутган ўрни ва роли хусусида сўз боради.

**Ключевые слова:** Религия, ислам, Коран, ҳадисы, Расулуллах, коррупция, мусулмандин, Абу Дауд, Тирмизи, взяточничество и т. Д.

**Аннотация:** В этой статье обсуждается борьба с коррупцией в исламе и работа, которую необходимо проделать, а также роль религии в борьбе с коррупцией.

**Keywords:** Religion, Islam, Qur'an, Hadith, Rasulullah, Corruption, Muslim, Abu Dawud, Tirmidhi, Bribery, etc.

**Annotation:** This article discusses the fight against corruption in Islam and the work that needs to be done, the role and place of religion in the fight against corruption.

Коррупция бир неча минг йиллик тарихга эга. Ёзма манбаларда коррупция ҳақида эрамиздан аввалги Шумер подшолиги даврида эслатиб ўтилади. Коррупция бизнинг кунларгача етиб келганлиги шундан далолат берадики, бошқа иллатлар каби, уни ҳам таг-туғи билан йўқотиб бўлмайди. Ҳатто ривожланган араб давлатлари ҳам коррупциядан буткул халос бўлолмаган. Бироқ жамият ривожига хавф солувчи коррупциянинг олдини олиш, унга қарши курашиш Ер юзидаги барча давлатларда ҳамиша ва ҳамма замонда давом этган.

Қуръони каримда порахўрлик бевосита тақиқланади: “Бир-бирларингизнинг молларингизни ботил йўл билан еманг. Билиб туриб одамларнинг молларидан бир қисмини ейишингиз учун уни ҳокимларга гуноҳкорона ташламанг” (Бақара сураси, 188).

Коррупция – бутун дунё бўйлаб тарқалган, бу дунёнинг энг катта балоларидан биридир. Мансабдор шахслар ва давлат ишида хизмат қилаётган ходимларнинг ўз мансабларини суистеъмол қилиши - мамлакат тараққиётига ғов бўлиб, оддий фуқароларнинг ҳақ-ҳуқуқларини поймол қилади.

Ислом таълимотларидан узоқлашиш оқибатида, коррупция деб аталган оғир касаллик билан жуда кўп мусулмон мамлакатлари ҳам хасталаниб қолган. Қуйида келтирилган ҳадислар Ислом дини коррупцияга қарши эканини ҳамда ҳар бир мусулмон ва бутун уммат бу иллатни фош қилиши ва жамиятни ундан тозалашни ўйлаб кўриши керак.

1. Расулulloҳнинг (соллаллоҳу алайҳи ва саллам): “Барчангиз раҳбарсиз ва барчангиз ўз раъиятингизга (қўл остидагиларга) масъулсиз. Имом ўз қавмига масъул. Эрақак киши ўз оиласига масъул. Аёл киши эрининг уйига ва фарзандларига масъул. Хизматкор хўжайинининг молига ва унга топширилган нарсаларга масъул” (Имом Бухорий).

2. Убайдуллоҳ ибн Зиёд розияллоҳу анҳу Маъқал ибн Ясорнинг (беморлигида) кўргани кирди. Шунда у: -Мен сенга Расулulloҳ саллоллоҳу алайҳи васалламдан эшитган ҳадисни сўзлаб бераман, У зот: “Қайси бир шахс мусулмонлардан бир жамоага волий бўлиб, уларнинг ҳаққига хиёнат қилган ҳолда ўлиб кетса, албатта, Аллоҳ унга жаннатни ҳаром қилур», дедилар” (Бухорий, Муслим).

3. Абу Зарр розияллоҳу анҳу: “Эй Аллоҳнинг Расули, мени омил қилмайсизми?”, деди. Бас, У зот елкамга уриб туриб: -Эй Абу Зарр, сен заифсан, албатта у қиёмат куни хорлик ва надомат бўлгай. Магар ким уни ҳаққи ила олса ва ундаги ўз бурчини адо этса, бундан мустасно дедилар” (Муслим ва Абу Довуд).

4. Абу Саъийд Худрий розияллоҳу анҳудан ривоят қилинади: «Набий соллаллоҳу алайҳи васаллам: «Сиздан ким бир мункар ишни кўрса, қўли билан қайтарсин, агар қодир бўлмаса, тили билан қайтарсин, агар қодир бўлмаса, дили билан қайтарсин, ана ўша энг заиф иймондир», дедилар» (Муслим, Абу Довуд, Термизий, Нисоий).

5. Нуъмон ибн Башир розияллоҳу анҳудан ривоят қилинади: “Аллоҳ қўйган чегараларга риоя қилиб турган киши билан, уларга риоя қилмаётган кимсанинг мисоли, худди бир кемага минган, ўрталарида қуръа ташлаб бир қисми кеманинг юқори қисмига, бошқа бир қисми эса қуйи қисмига жойлашган одамлар кабидир. Кеманинг қуйи қисмига жойлашганлар - сувга муҳтож бўлсалар, кеманинг юқори қисмида жойлашганларнинг олдиларидан ўтишарди. Шунда пастдагилар: биз оладиган сувимизни шу ердан тешиб олаверсак ва тепадагиларга озор бермасак? -деб маслаҳат қилишди. Агар юқоридагилар буларни ўз хоҳишларига ташлаб қўйсалар барчалари (ғарқ бўлиб) ҳалок бўлишади, аммо уларнинг қўлларидан тутсалар ҳаммалари (ғарқ бўлишдан) нажот топишади” (Бухорий ривояти).

\*\*\*\*\*

6. Анас ибн Молик розияллоху анхудан ривоят қилинади: Расулуллоҳ саллоллоху алайҳи васаллам: “Биродаринга золим бўлса-да, мазлум бўлса-да ёрдам бер”, дедилар. Шунда бир киши: “Ё Расулуллоҳ, мазлум бўлса-ку, ёрдам бераман. Лекин, золим бўлса қандай унга ёрдам бераман?”, деб сўради. “Уни зулмдан тиясан. Шу унга берган ёрдаминг бўлади”, дедилар (Муттафақун алайх).

7. Абу Хумайд ас-Соъдий розияллоху анхудан ривоят қилинади: “Пайғамбар алайҳиссалом Аъддан ибн Лутайба деган одамни садақага ишга қўйдилар. У қайтиб келганида: “Бу нарса сизларга. Бу нарса менга ҳадя қилинди”, деди. Шунда Расулуллоҳ соллаллоху алайҳи васаллам ўринларидан туриб, Аллоҳга ҳамду сано айтдилар ва сўнгра: “Аммо баъд. Мен сизлардан бир кишини Аллоҳ менга топширган ишда бир ишга қўяман. У эса келиб: «Бу нарса сизларга. Бу нарса менга ҳадя қилинди», дейди. Ота-онасининг уйида ўтириб кўрсин-чи, унга ҳадя келармикин?! Кўрамиз, гапи тўғримикан! Аллоҳга қасамки, Сиздан кимки, бирор нарсани ноҳақдан олса, албатта, қиёмат куни уни кўтарган ҳолида келади. Зинҳор бирортангизни Аллоҳга мулоқот бўлганингизда пишқириб турган туями, бўқириб турган сигирми ёки маъраб турган қўйни-ми елкасида кўтариб юрганини билмайман”, дедилар-да, қўлларини кўлтикларини оқи кўрингунча баланд кўтариб: “Эй бор Худоё! Етказдим-ми?!” дедилар» (Бухорий, Муслим ва Абу Довуд).

8. Адий ибн Умайра розияллоху анхудан ривоят қилинади: “Расулуллоҳ соллаллоху алайҳи васалламнинг: “Кимни бир ишга қўйсагу у биздан битта игнани ёки ундан кўпроқ нарсани беркитса ҳам хиёнат қилган бўлади”, деганларини эшитдим. Шунда ансорийлардан бир қора киши туриб олдиларига борди-да: “Эй Аллоҳнинг Расули, мендан ишингизни қабул қилиб олинг. Мен сизнинг бундоқ-бундоқ деганингизни эшитдим”, деди. “Мен ҳозир яна айтаман. Сиздан кимни бир ишга қўйсақ озини ҳам, қўпини ҳам олиб келсин. Унга нима берилса, олади. Нима берилмаса, олмайди”, дедилар» (Муслим, Абу Довуд).

9. Пайғамбар соллаллоху алайҳи васаллам: “Амирларнинг ҳадялари хиёнатдир”, деганлар (Табароний ривояти).

10. Бурайда розияллоху анхудан ривоят қилинади: “Набий саллоллоху алайҳи васаллам: “Кимни бир ишга омил қилиб қўйсақ ва уни ризқ ила ризқлантириб қўйган бўлсак, ўшандан кейин олгани хиёнатдир”, дедилар” (Абу Довуд, Ҳоким).

Коррупцияга қарши курашиш ва уни олдини олиш, коррупцион жиноятларнинг назарий ва ҳуқуқий асослари, унинг турлари ва белгилари, коррупциянинг оқибатлари ва уни бартараф этиш чоралари, бу борада халқаро ҳамкорлик каби мавзуларда ҳуқуқшуносларимиз тадқиқ этаётган бўлсаларда, коррупцияга қарши курашиш бўйича республика идоралараро комиссияси ишчи органи фаолиятини такомиллаштириш, ишчи органнинг давлат органлари ҳамда фуқаролик институтлари билан ўзаро ҳамкорлиги масалаларини тадқиқ этиш долзарб масалалигича қолмоқда.

### **Фойдаланилган адабиётлар рўйхати**

1. Мирзиёев Ш.М. “Қонун устуворлиги ва инсон манфаатларини таъминлаш – юрт тараққиёти ва халқ фаровонлигининг гарови”. Ўзбекистон Республикаси Конституцияси қабул қилинганлигининг 24 йиллигига бағишланган тантанали маросимдаги маърузаси. 2016 йил 7 декабрь.– Т.: “Ўзбекистон” НМИУ, 2017. – 56 б.

2. Мирзиёев Ш.М. Эркин ва фаровон, демократик Ўзбекистон давлатини биргаликда барпо этамиз. Ўзбекистон Республикаси Президенти лавозимига киришиш тантанали маросимига бағишланган Олий Мажлис палаталарининг қўшма мажлисдаги нутқи. –Т.: “Ўзбекистон” НМИУ, 2016. – 104 б.

3. Ўзбекистон Республикасининг 03.01.2017 йилдаги “Коррупцияга қарши курашиш тўғрисида”ги Қонуни. Ўзбекистон Республикаси қонун ҳужжатлари тўплами, 2017 й., 1-сон, 2-модда.

\*\*\*\*\*

4. “Бирлашган Миллатлар Ташкилотининг Коррупцияга қарши Конвенциясига (Нью-Йорк, 2003 йил 31 Октябрь) Ўзбекистон Республикасининг қўшилиши тўғрисида”ги Қонуни. Ўзбекистон Республикаси қонун ҳужжатлари тўплами, 2008 й., 28-сон, 260-модда.

14. Ўзбекистон Республикаси Президентининг 2017 йил 2 февралдаги «Коррупцияга қарши курашиш тўғрисида»ги Ўзбекистон Республикаси Қонунининг қоидаларини амалга ошириш чора-тадбирлари тўғрисида”ги ПҚ-2752-сонли Қарори Ўзбекистон Республикаси Қонун ҳужжатлари тўплами ЎР ҚХТ 5-сон (765) 2017 йил 6 февраль.

5. Коррупцияга қарши курашишнинг халқаро-ҳуқуқий асослари// Ўзбекистон Республикаси Адлия вазирлиги Юристарлар малакасини ошириш Маркази// Маъруза матни. – Тошкент, 2003. -7-8-бетлар.

6. Коррупция учун жиноий жавобгарлик тўғрисида Конвенция. 04.11.1998 йилда қабул қилинган, 01.07.2002 йилда кучга кирган. ЕИ. <https://eeas.europa.eu/ru>

7. <https://ru.wikipedia.org/wiki/Коррупция>

8. [www.oecd.org/corruption/acn/istanbulactionplan/](http://www.oecd.org/corruption/acn/istanbulactionplan/).

\*\*\*

**Хидиров Хошим Ибодуллаевич,  
Жиззах политехника институти ўқитувчиси, Жиззах  
Имомова Дилдора Шухрат кизи  
Жиззах политехника институти талабаси, Жиззах  
[xoshim2021@mail.ru](mailto:xoshim2021@mail.ru)**

**АМЕРИКА ҚЎШМА ШТАТЛАРИДА КОРРУПЦИЯГА ҚАРШИ  
КУРАШИШНИНГ САМАРАЛИ ЖИҲАТЛАРИ  
ЭФФЕКТИВНОСТЬ БОРЬБЫ С КОРРУПЦИЕЙ В СОЕДИНЕННЫХ  
ШТАТАХ АМЕРИКИ  
EFFECTIVENESS OF THE FIGHT AGAINST CORRUPTION IN THE UNITED  
STATES OF AMERICA**

**Калит сўзлар:** АҚШ, коррупция, Қонун, давлат, ҳокимият, мансабдор, лавозим ва ҳ.к.

**Аннотация:** Ушбу мақолада Америка қўшма штатларида коррупцияга қарши курашишнинг асосий жиҳатлари ва унга қарши самарали курашиш тизимлари ҳақида сўз боради.

**Ключевые слова:** США, коррупция, закон, государство, власть, чиновник, должность и т. д.

**Аннотация:** В этой статье мы поговорим об основных аспектах борьбы с коррупцией в США и системах эффективной борьбы с ней.

**Keywords:** USA, corruption, law, state, authority, official, position etc.the G.

**Annotation:** In this article, we will talk about the main aspects of the fight against corruption in the United States and systems to effectively combat it.

Ўтган XX асрнинг 60-йилларидан бошлаб баъзи бир хорижий мамлакатларда коррупция билан кураш муаммосига давлат ва халқаро миқёсида жиддий эътибор қарата бошладилар, шунингдек, ушбу касалликка қарши кучли қурол бўлган оммавий ахборот воситалари ва телевидение ҳам четда қолмади. Шунингдек, таъкидлаш лозимки, жаҳонда коррупция билан боғлиқ бўлган жиноятлар йилдан йилга ошиб бормоқда. Буни қандай тушуниш мумкин? Балки бу савдо-иқтисодий муносабатларнинг кўпайиши, чегараларнинг



\*\*\*\*\*

очилиши, халқаро жиноятчи тўдаларнинг ташкил этилиши, ноқонуний бойиш ёки бошка негатив ҳолатлар таъсиридир? Мазкур барча негативлар ҳолатлар ҳар бир давлат ҳамда бутун дунё ҳамжамияти олдида турган иллатларни пайдо қилади ёки кўпайтиради.

Давлат ҳокимияти органларини коррупциянинг зарарли таъсиридан сақлаш зарурияти АҚШ ҳукуматини коррупцияга қарши курашни XIX асрдаёқ давлат сиёсатининг устувор йўналишларидан бири сифатида белгилашга мажбур қилган.

1962 йил АҚШ Конгресси сайлаб қўйиладиган мансабдор шахслар, хусусан Конгресс палаталари аъзоларининг хулқ-атвор қоидаларини ишлаб чиқиш масаласини муҳокама қилди. 1965 йилда АҚШ Президенти Л.Жонсон фармойишига биноан давлат ҳокимияти органларига давлат хизматчилари ўз вазифаларини қонунга мувофиқ ҳалол ва сидқидилдан бажариши учун уларнинг хулқ-атворини белгилайдиган ахлоқ қоидаларини, хулқ-атвор стандартларини ўрнатиш ҳақида топшириқ берилди. АҚШ Президентининг мазкур фармойиши олий мартабали ҳукумат амалдорларига ўз “молиявий манфаатлари”нинг ҳолати ҳақида тегишли ҳукумат органига вақти-вақти билан маълумот бериб туриш мажбуриятини юклар эди. Ушбу фармойиш асосида Фукаро хизмати бўйича комиссия молиявий декларация тақдим этишга мажбур мансабдор шахслар рўйхатини белгилади. Бу декларацияларнинг мазмуни, токи бунга етарли асослар мавжуд экан, ошкор этилиши мумкин эмас эди.

Натижада АҚШ Конгресси 1978 йилда “Ҳукуматдаги ахлоқ тўғрисида”ги Қонунни қабул қилди. Бу Қонуннинг вазифаси “давлат амалдорлари ва муассасалари ҳалоллигини сақлаш ва бунга имконият яратиш”дан иборат эди. АҚШ Президенти Ж.Картер бу қонун ҳукумат амалдорларига тўғри йўл кўрсатибгина қолмасдан, уларни ҳалол бўлишга ҳам мажбур этишига, натижада жамиятга давлат хизматига муайян номзод, шунингдек, у ёки бу давлат хизматчиси ҳалолми-йўқлигини баҳолаш имконияти берилишига умид билдирди.

АҚШ федерал қонунчилигида давлат ҳокимияти органларини тарқ этган собиқ давлат хизматчиларининг иш фаолиятини чеклайдиган нормалар ҳам назарда тутилган. Масалан, давлат хизматчиси хизматни ўташ даврида муайян муаммоларни ҳал қилишда ҳукумат мансабдор шахси сифатида шахсан ва катта ваколатлар билан иштирок этган бўлса, у истеъфога чиққанидан кейин ижро этувчи ҳокимият органлари томонидан шунга ўхшаш муаммоларни ҳал қилишда бировнинг манфаатларини расман ва ҳар қандай шаклда ифода этишга ҳақли эмас.

Собиқ давлат хизматчиси истеъфога чиққанидан кейин икки йил мобайнида мазкур давлат хизматчиси ижро этувчи ҳокимият органида хизмат қилиш даврининг охириги бир йили давомида унинг расмий ваколатлари қаторига кирган муайян муаммоларни ижро этувчи ҳокимият органлари томонидан ҳал қилишда вакиллик фаолиятини амалга ошириши мумкин эмас.

Юқори мартабали давлат хизматчиси истеъфога чиққанидан кейин бир йил давомида ўзи хизмат қилган идора қаршисида ҳар қандай масала юзасидан бировнинг манфаатларини ифода этиши мумкин эмас. Ижро этувчи ҳокимият органларида коррупциянинг тарқалишига йўл қўймаслик учун қонун давлат хизматчиларига муайян расмий қарорлар қабул қилиниши ёки чоралар кўрилишидан манфаатдор бўлган шахслардан “бирон-бир қимматга эга булган нарсалар” қабул қилишни таъқиқлайди. Бироқ қонун ахлоқ қоидаларига риоя этилиши устидан назорат олиб бораётган идораларга “бу қоидалардан оқилона истиснолар қилиш”га руҳсат беради.

Чет давлатлардан совғалар олиш Конституцияга мувофиқ қатъиян ман этилган бўлса-да, амалдаги ҳуқуқий нормаларда бу қоида истисно этадиган ҳолатлар назарда тутилган. Чет давлатларнинг вакилларидан совға ва мукофотлар олиш шартларини тартибга солувчи қоидалар белгиланган. Давлат хизматчиси чет давлат вакилидан совға қабул қилишга ҳақлидир, башарти бу совға сувенир тариқасида ёки эхтиром юзасидан таклиф

\*\*\*\*\*

қилинган ва “минимал қиймат”дан ортиқ бўлмаса. Давлат хизматчиси совға қабул қилишга ҳақли, башарти, мазкур совға АҚШнинг фан ва тиббиёт соҳасидаги алоқалари ривожланишига қўмаклашса, совғани қабул қилишдан бош тортиш уни тортиқ қилган шахсни хафа қилиш, бу АҚШнинг халқаро муносабатларига салбий таъсир кўрсатиши мумкин бўлса.

АҚШда 1976 йилдаёқ «Қуёш нуридаги ҳукумат тўғрисида» (“Government in the Sunshine Act”) номланган Қонуни қабул қилинган.

Қонун давлат органларида янада шаффофликни таъминлаш мақсадини эълон қилиб, федерал ҳукумат, Конгресс, федерал комиссиялар ва бошқа қонун билан тузилган федерал органлар (агентликлар)га жамоатчилик иштирок этиши мумкин бўлган очиқ мажлисларни ўтказиш мажбуриятини мустаҳкамлаган.

Америка Қўшма Штатларда коррупцияга қарши курашга алоҳида эътибор қаратилган: **порахўрлик олинган поранинг уч баравари миқдоридаги жарима, айрим ҳолларда эса 15 йилгача озодликдан маҳрум этиш билан жазоланади.**

Қонунчиликка кўра, банклар раҳбарларининг уларнинг фаолиятини текширувчи назоратчиларга пул «совға» қилишлари тақиқланган бўлиб, бунинг учун уларни жиноий жавобгарлик кутади. Худди шундай жавобгарлик текширувчилар учун ҳам тааллуқли. Мансабдор бирор шахсдан муаммосини ижобий ҳал қилиб бериш учун совға олса, жиноий жавобгарликка тортилади. Давлат идоралари ходимлари мансаб ваколатларини суиистеъмол қилиш ҳолатлари сезилганида тегишли органларга хабар беришлари шарт. Бундан ташқари, давлат хизматчилари топган даромадлари ҳақида декларация тўлдиришга мажбур.

Американинг бошланғич ва ўрта мактабларида ижтимоий этика бўйича машғулотлар олиб борилмоқда.

### Фойдаланилган адабиётлар рўйҳати

1. Мирзиёев Ш.М. “Қонун устуворлиги ва инсон манфаатларини таъминлаш – юрт тараққиёти ва халқ фаровонлигининг гарови”. Ўзбекистон Республикаси Конституцияси қабул қилинганлигининг 24 йиллигига бағишланган тантанали маросимдаги маърузаси. 2016 йил 7 декабрь. – Т.: “Ўзбекистон” НМИУ, 2017. – 56 б.

2. Мирзиёев Ш.М. Эркин ва фаровон, демократик Ўзбекистон давлатини биргаликда барпо этамиз. Ўзбекистон Республикаси Президенти лавозимига киришиш тантанали маросимига бағишланган Олий Мажлис палаталарининг қўшма мажлисидаги нутқи. –Т.: “Ўзбекистон” НМИУ, 2016. – 104 б.

3. Ўзбекистон Республикасининг 03.01.2017 йилдаги “Коррупцияга қарши курашиш тўғрисида”ги Қонуни. Ўзбекистон Республикаси қонун ҳужжатлари тўплами, 2017 й., 1-сон, 2-модда.

4. “Бирлашган Миллатлар Ташкилотининг Коррупцияга қарши Конвенциясига (Нью-Йорк, 2003 йил 31 Октябрь) Ўзбекистон Республикасининг қўшилиши тўғрисида”ги Қонуни. Ўзбекистон Республикаси қонун ҳужжатлари тўплами, 2008 й., 28-сон, 260-модда.

14. Ўзбекистон Республикаси Президентининг 2017 йил 2 февралдаги «Коррупцияга қарши курашиш тўғрисида»ги Ўзбекистон Республикаси Қонунининг қоидаларини амалга ошириш чора-тадбирлари тўғрисида”ги ПҚ-2752-сонли Қарори Ўзбекистон Республикаси Қонун ҳужжатлари тўплами ЎР ҚХТ 5-сон (765) 2017 йил 6 февраль.

5. Коррупцияга қарши курашишнинг халқаро-ҳуқуқий асослари// Ўзбекистон Республикаси Адлия вазирлиги Юристар малакасини ошириш Маркази// Маъруза матни. – Тошкент, 2003. -7-8-бетлар.

6. Коррупция учун жиноий жавобгарлик тўғрисида Конвенция. 04.11.1998 йилда қабул қилинган, 01.07.2002 йилда кучга кирган. ЕИ. <https://eeas.europa.eu/ru>

7. <https://ru.wikipedia.org/wiki/Коррупция>

8. [www.oecd.org/corruption/acn/istanbulactionplan/](http://www.oecd.org/corruption/acn/istanbulactionplan/).

\*\*\*

**Холбекова Мавлуда Усмановна**  
**Тажибаев Мухиддин Абдурашидович**  
**Жиззах политехника институти ўқитувчилари**  
**Teachers of Jizzakh Polytechnic Institute**  
**Jizzakh, Uzbekistan**

**МАСОФАВИЙ ТАЪЛИМ ТИЗИМИДА ЭЛЕКТРОН ДАРСЛИКЛАРДАН**  
**Фойдаланишнинг афзалликлари хусусида.**  
**О ПРЕИМУЩЕСТВАХ ИСПОЛЬЗОВАНИЯ ЭЛЕКТРОННЫХ УЧЕБНИКОВ В**  
**СИСТЕМЕ ДИСТАНЦИОННОГО ОБРАЗОВАНИЯ.**  
**ON THE ADVANTAGES OF USING ELECTRONIC TEXTBOOKS IN THE**  
**DISTANCE EDUCATION SYSTEM.**

**Аннотация.** Ушбу мақолада электрон дарсликларни яратишнинг ўзига хос хусусиятлари, электрон дарсликларнинг масофавий таълимдаги роли ва афзалликлари, электрон дарсликдан фойдаланишда талабаларга яратилган имкониятлар тўғрисидаги маълумотлар келтирилган.

**Калит сўзлар.** Электрон дарслик, электрон таълим, масофавий таълим, график талқин, мультимедия, давлат стандарти, детал, заготовка, базалаш, қўйим, технологик жараён.

**Аннотация.** В статье представлена информация о специфике создания электронных учебников, роли и преимуществах электронных учебников в дистанционном обучении, возможностях, создаваемых для студентов при использовании электронных учебников.

**Ключевые слова.** Электронный учебник, электронное обучение, дистанционное обучение, графическая интерпретация, мультимедия, государственный стандарт, детализация, подготовка, базирование, настройка, технологический процесс.

**Annotation.** This article provides information on the specifics of creating e-textbooks, the role and advantages of e-textbooks in distance learning, the opportunities created for students in the use of e-textbooks.

**Keywords.** E-textbook, e-learning, distance learning, graphic interpretation, multimedia, state standard, detail, preparation, basing, setting, technological process.

Замонавий таълим шароитида олий ўқув юртлири талабаларининг мустақил ишлаш фаолиятини ошириш, уларнинг ижодий қобилиятларини ривожлантириш илғор педагогик технологиялардан ҳамда янги авлод ўқув адабиётларидан фойдаланишни талаб этади. Шу билан бирга бугунги кунда ахборот ва коммуникация технологияларининг кириб келиши билим узатилишининг янги шакллари ва воситаларини ишлаб чиқишни тақозо этади. Бундай шакллардан бири фанларни электрон таълим захиралари воситасида ўқитишдир.

Электрон таълим захиралари воситасида таълим бериш педагогик адабиётларда компьютерли ўқитиш технологияси деб юритилади. Муаллифлар томонидан яратилган "Машинасозлик технологияси асослари" номли электрон дарсликдан фойдаланишда талабаларга қуйидаги қулай имкониятлар яратилади:

\*\*\*\*\*

- компьютер технологияларидан фойдаланган ҳолда талабалар берилган топшириқларни тез бажаришга улгурадилар, ечимлар ва уларнинг график талқинини таҳлил қилиш учун сарфланадиган вақтни тежайдилар;

- компьютер ёрдамида мустақил иш шаклида шуғулланиш имконияти яратилади;

- талабалар билимлари тез ва самарали назоратдан ўтказилади ҳамда уларга баҳо берилади.

Мазкур электрон дарслик - дастурий-услубий комплекс бўлиб, талабага ўқув материалларини мустақил ўзлаштиришига ёрдам беради ҳамда фаннинг мазмуни ва моҳиятига диққатни жалб этган ҳолда кўп сондаги маълумотларни қараб чиқиш ва кўпроқ амалий машғулотларни бажаришига имкон беради. Замонавий электрон дарсликларни яратишдан кўзланган мақсад нафақат дарслик ва ўқув қўлланмаларни афзаллик томонларини акс эттириш балки замонавий ахборот технологиялари ва мультимедия имкониятларини ҳам кенг қўллашдан иборатдир [1].

"Фуқаролик жамияти" фанидан яратилган электрон дарслик юқорида санаб ўтилган талабаларни ўзида мужассамлаштирган. Ушбу электрон дарслик талабаларга фанни чуқур ўзлаштиришлари, фаннинг боб ва мавзуларини тез ахтаришлари, мавзулар бўйича саволларга жавоб тайёрлашлари, фан бўйича ўз билимларини тест саволлари ёрдамида синаб боришлари ва адабиётлар билан тез ишлашлари учун имкониятлар яратади.

Электрон дарслик мавзулари фаннинг ишчи дастурига мос равишда ишлаб чиқилган бўлиб, ҳар бир мавзу сўнгида талабаларга ўз-ўзини синаб кўришлари учун саволлар тўплами келтирилган.

Электрон дарсликнинг ўзига хос томонларидан бири шундаки, унда иллюстрациялар кўп берилган. Улар машинасозликда аниқликка эришиш усуллари, механик ишлов бериш хатоликлари, технологик тизимнинг биқрлиги, машинасозликда базалаш ва базалар, ўлчам занжирлари турлари ва уларни ҳисоблаш усуллари, қўйимлар ва уларни ҳисоблаш, технологик жараёнлар вариантларини иқтисодийлигини ҳисоблаш, йиғиш ва унинг турлари каби мавзуларни яққол тасаввур қилишга имкон беради.

Электрон дарслик охирида талабалар учун топшириқлар тузилган. Улар бу топшириқлар бўйича детал ва заготовка эскизларини чизишлари, кесиш режимларини, кесиш ва ўлчаш асбобларини танлашлари ва бошқа ишларни бажаришлари лозим бўлади.

" Фуқаролик жамияти " фанидан яратилган электрон дарслик таркибига қуйидагилар киритилган:

- давлат стандартига мос равишда тузилган қисқа фан дастури, фаннинг асосий мавзулари рўйхати (боблар бўйича) ва иллюстрациялари, фан бўйича саволлар тўплами, тестлар, электрон дарсликнинг ахамияти ва долзарблиги;

- фанни чуқур ўзлаштириш учун керак бўладиган бошқа базавий фанлар рўйхати;

- фаннинг структураси (бўлимлари), уларнинг бир-бири билан функционал ва мантиқий боғланишлари, бир мавзуда туриб бошқа мавзуларга тез ўтиш имкониятлари ва ҳоказо.

Электрон дарсликнинг асосий менюси - дизайнига алоҳида эътибор қаратилган бўлиб, унда кириш, боблар, саволлар, тест, адабиётлар тўғрисидаги маълумотлар алоҳида тугмачаларга киритилган. Бундан ташқари унда фаннинг номи, машинасозлик соҳаси билан боғлиқ бўлган эмблема ва электрон дарслик деган ёзувлар анимациялар кўринишида акс эттирилган.

Электрон дарсликлар воситасида ўқитишни янада такомиллаштириш учун қуйидаги тамойилларга эътиборни қаратиш керак:

- қўшимча электрон захираларни. маълумотлар ва кутубхоналарни яратиш, тармоқдан ахборотни излашни таъминловчи махсус дастурий таъминотни ишлаб чиқиш;

\*\*\*\*\*

- ўқитувчининг ўқув-услугий ишларини такомиллаштириш, интернетдан фойдаланиш, ахборот технологиялари ва психология соҳалари бўйича мутахассислар билан ҳамкорликлар ўрнатиш;

Хулоса қилиб айтганда, электрон дарсликлар нафақат талабаларнинг мустақил ишлашларига, балки уларнинг янги ахборот коммуникация тизимлари соҳасида ҳам билимларини оширишларига ёрдам беради.

### **Фойдаланилган адабиётлар рўйхати**

1. Омиров А., Қаюмов А. Машинасозлик технологияси. – Ўқув қўлланма. Тошкент: Ўзбекистон, 2003.- 382 б.

\*\*\*

**Холбутаев Жумабой Хусанович**  
**Жиззах политехника институти, Жиззах шаҳри**  
**Ўзбекистон Республикаси**

### **ОИЛАНИНГ ЖАМИЯТ ҲАЁТИДА ТУТГАН ЎРНИ ВА АҲАМИЯТИ**

Инсон нафақат ижтимоий, шу билан бирга, биологик мавжудот ҳамдир. Уни гоҳо бошқа биологик мавжудотлар сингари, муайян инстинкт, ҳис-туйғулар бошқаради. Бу ҳис-туйғуларга аввало одамнинг жинсий эҳтиёжлари киради. Улар асосида эса ҳар бир биологик мавжудотга хос бўлган авлод ўз кетидан насл қолдириш инстинкти ётади. Оилавий муносабатлар мана шу эҳтиёжларни қондириш асосида шаклланган. Кейинчалик улар жамиятда юз берган ўзгаришлар ва тарихий шарт-шароитлар таъсирида мураккаблашиб борган.

Ижтимоий-иқтисодий ва сиёсий муносабатларнинг ривожланиши билан расмий никоҳ муносабатлари ҳам юзага келган. Албатта, расмий никоҳ муносабатларининг шаклланиши узоқ давом этган. Барча мавжудотларнинг жуфт бўлиб яшаши табиат қонунидир. Аммо инсон оила куриб яшаши, оилага онгли қараши билан бошқа мавжудотлардан тубдан фарқ қилади. Фарқ шундаки, инсон жинсий муносабатларга онгли ёндашиб, уларга ахлоқий тус берган, нафосат қонунларига асосланиб, уларни табора такомиллаштириб борган. Шу тариқа оилада аста секин иқтисодий, ҳуқуқий ва маънавий муносабатлар юзага кела бошлаган. Натижада оила – кишиларнинг табиий-биологик, иқтисодий, ҳуқуқий ва маънавий муносабатларига асосланган ижтимоий институт сифатида шаклланган. Оила аъзолари бир оилада яшар эканлар бир-бирлари билан иқтисодий-мулкӣ, ҳуқуқӣ, ахлоқӣ, эстетик, психологик ва ҳоказо алоқаларда бўладилар. Оила каби никоҳ ҳам инсоният ижтимоий-тарихий тараққиётининг муайян босқичида пайдо бўлган муносабатлар натижасидир. Никоҳ [1,2,3] тарихан таркиб топган, жамият томонидан муайян тартибга солинган эркак ва аёл ўзаро муносабатларининг шаклидир.

Жамият никоҳ ёрдамида жинсий ҳаётни, эр ва хотинлик, ота-оналик ҳуқуқларини, уларнинг бир-бирлари олдидаги бурчларини тартибга солади. Оила-никоҳга нисбатан мураккаб муносабатлар тизими бўлиб, у эр ва хотиндан ташқари, уларнинг болалари, яқин қариндошларини ҳам бирлаштириб туради. Оила ижтимоий муносабатлар билан бирга ўзгариб турувчи, мураккаб ижтимоий-психологик муносабатлар мажмуидир. Ибтидоий жамоа тузумининг дастлабки босқичида, одам тўда-тўда бўлиб яшаётган даврда, жинслар орасидаги муносабатлар муайян тартиб-қоидага эга бўлмай, тўдадаги барча эркак ва аёллар бир-бирларга умумий эр-хотин ҳисобланган эди.

\*\*\*\*\*

Ибтидоий жамоа тузуми даврида оилалар қон-қариндош оила, пуналуал оила, жуфт оила, монагам оила каби шаклларга эга эди. Қон-қариндош оила – бу оиланинг биринчи босқичи ҳисобланади. У ўзида никоҳнинг қуйидаги гуруҳларини бўғинларга ажратади: оила чегарасидаги барча бува ва бувилар, уларнинг фарзандлари, яъни ота ва оналар бир-бирларига қариндош бўлганликлари; шунингдек, кейингиларнинг болалари учинчи бўғинга тегишли умумий эр-хотинларни, буларнинг болалари, яъни, биринчиларининг эваралари тўртинчи бўғинга мансуб эр-хотинларни ташкил қилганлигини билдиради. Оиланинг ушбу шакли ҳукмрон бўлган даврда фақат аждодлар билан авлодлар, ота-оналар билан болалар ўртасида эр-хотинлик ҳуқуқи ва мажбуриятлари ман этилганлиги изоҳлаб берилади. Ўша даврда холавачча, тоғавачча, амакиваччаларнинг ўзаро никоҳига руҳсат этилган.

Жамият тараққиётининг сўнгги босқичларида оилавий ҳаётнинг ривожланиши, ахлоқий тушунчаларнинг нормаллашуви – хотин-қизларнинг тўла эркинлиги ёхуд эркаклар билан тенг ҳуқуқлилигини, оиланинг замонавий шаклини вужудга келтирган.

Оиланинг тараққий этишини у бажараётган вазифалар моҳиятига кўра уч Оиланинг ижтимоий, иқтисодий ва демографик тараққиёти йўналишларига ажратиш мумкин:

Бунда: оиланинг ижтимоий тараққиёти – оила аъзоларининг маълумотлилики-билим даражаси, ижтимоий мавқеи, саломатлилиги, таълим-тарбия, урф-одат, фан ва маданият, табиат ва жамиятга бўлган муносабатларининг такомиллашиб бориши билан изоҳланади. Оиланинг озик-овқат, кийим-кечак, уй-жой ва бошқа яшаш учун зарур бўлган воситалар билан таъминланиши даражасининг ўзгариб бориши унинг иқтисодий тараққиётини белгилайди.

Оиланинг демографик тараққиёти деганда эса, унинг ташкил топиши, миқдори ва демографик таркиби (оилада яшаётган кишиларнинг сонига қараб гуруҳларга бўлиниши), фаолияти (оилада фарзандлар туғилишининг маълум даврларда ўзгариб бориши) тушунилади. Кейинги йилларда ўтказилган социологик тадқиқотлар оила функцияларининг кенгаётганлигини кўрсатади, чунки жамиятда содир бўлаётган демократик ўзгаришлар оилага ҳам таъсир этмай қолмайди. Шу нуқтаи назардан бизнингча, оиланинг қуйидаги вазифаларини кўрсатиш мумкин:

1. Оилада фарзандларнинг туғилиши, аҳолининг янгилаб турилишини таъминлаш;
2. Оилада ёш авлодни жисмоний соғлом, маънавий баркамол, ахлоқий пок этиб тарбиялаш орқали ёшларни ижтимоийлаштирув, жамиятни маданий жиҳатдан узлуксизлигини таъминлаш;
3. Оилада хўжалик ишларини юритиш, оила аъзолари учун яшаш жойини тайёрлаш, уларнинг моддий шароитини яхшилаш;
4. Оила аъзоларини зарур бўлган анжом ва техника воситалари билан таъминлаш, уларни кийим-кечак, озик-овқат, билим олиши ва бирон ихтисосга эга бўлиши, ўз истеъдод ва имкониятларини руёбга чиқариш учун иқтисодий шарт-шароит яратиш, меҳнатга яроқсиз оила аъзоларини (вояга етмаган болалар, қариялар) моддий жиҳатдан таъминлаш;
5. Оиланинг ижтимоий назорат қилиш вазифаси, яъни оила аъзоларининг ҳулқ-атвори, ахлоқини назорат қилиш, эр-хотиннинг оила ва жамият олдидаги, фарзандларнинг ота-оналари, ота-оналарнинг фарзандлари олдидаги масъулиятини ошириш;
6. Оила аъзоларинининг маънавиятини юксалтириш;
7. Оила аъзоларининг оиладаги мавқеларини эгаллашлари учун имконият яратиш;
8. Оила аъзоларининг дам олишларини тўғри ташкил этиш;
9. Оиланинг эмоционал вазифаси, яъни оила аъзоларида бир- бириларига меҳр-муҳаббат, ҳурмат ҳис-туйғуларини тарбиялаш;
10. Эр-хотинни бир-бирларининг жинсий эҳтиёжларини қондириш ҳамда ўғил ва қизларга ўз жинсига оид тарбия бериш, уларни оилавий ҳаётга тайёрлаб бориш [1].

\*\*\*\*\*

Оилавий муносабатларнинг шаклланиши ижтимоий муносабатлар табиатига, жамият маънавияти ва маданий тараққиёти даражасига, амал қилинадиган урф-одат, анъана ва удумларга, кишиларнинг диний эътиқодларига боғлиқдир. Тўртинчидан, оилаларнинг ташкил топиши ва миқдорий ўзгаришига таъсир қилувчи омиллардан бири унинг жамиятда тутган ўрни, кишиларнинг оилага бўлган муносабатидир. Бу муносабат барча халқларда бир хил эмас. Қадимдан ислом кенг тарқалган халқлар орасида оила муқаддас ҳисобланиб келинади. Шарқда оилавий муносабатлар одоб-ахлоқ, миллий, умуминсоний қадриятлар, диний мезонларга асосланади. Бешинчидан, республикаимизнинг мустақилликка эришиши қадимдан муқаддас ҳисобланган оилани мустаҳкамлаш, соғлом, баркамол фарзандларни тарбиялаш учун зарур бўлган ижтимоий, сиёсий, ҳуқуқий ва маънавий шарт-шароитларни яратди.

#### Адабиётлар

1. Ҳолматова М. Оилавий муносабатлар маданияти ва соғлом авлод тарбияси. – Т.: Ўзбекистон. 2000, – 216 б
2. Куронов М. Мафқуравий таҳдид ва ёшлар тарбияси. – Т.: Академия, 2008
3. Эгамова Д. Оила – муқаддас даргоҳ. // Туркистон, 2000, 8 декабрь, 3-б

\*\*\*

**Холбутаев Жумабой Хусанович**  
**Джизакский политехнический институт, г.Джизак**  
**Республика Узбекистан**

### ТЕСТОВЫЙ ПОДХОД КОНТРОЛЯ ЗНАНИЙ ОБУЧАЮЩИХСЯ

Социально - экономические преобразования, происходящие на современном этапе в Республике Узбекистан, выдвинули новые требования к уровню, содержанию и качеству подготовки кадров. Как следствие этого, в целях обеспечения гарантий качественного образования, разработан и утверждён Государственный стандарт образования, в котором определены требования к уровню, содержанию и качеству подготовки специалистов на данной ступени квалификации. Проблема тестового контроля, относится к числу тех, которые имеют важнейшее значение для реализации требований Государственного стандарта высшего образования вследствие, признания в высшей школе объективной методикой оценки качества обучения тестовую методику.

Педагогическая наука остро ставит проблему объективизации и стандартизации контроля в образовании. Традиционные формы и методы контроля подвергаются серьёзной критике, так как они не позволяют оперативно установить ни количественные, ни качественные характеристики подготовленности обучаемых, следовательно, участники педагогического процесса не имеют информации, необходимой для эффективного взаимодействия.

На наш взгляд тестирование в педагогике выполняет три основные взаимосвязанные функции: диагностическую, обучающую и воспитательную.

Диагностическая функция заключается в выявлении уровня знаний, умений, навыков учащегося.

Обучающая функция тестирования состоит в мотивировании учащегося к активизации работы по усвоению учебного материала.

Воспитательная функция проявляется в периодичности и неизбежности тестового контроля.

Тестирование - одно из наиболее дискуссионных диагностик. Тестирование на основе компьютерных технологий официально признано основным средством диагностики качества знаний.

Современный уровень развития вычислительной техники и внедрение компьютеров в учебный процесс делают возможным автоматизацию тестового контроля.

Грамотно составленный тест дает информацию не только количественную, располагая участников тестирования по единой линейной шкале, но и качественную. Тесты позволяют оперативно диагностировать уровень обученности, определяя сильные и слабые стороны учащегося, выявляет пробелы в знаниях, помогая тем самым учителю сориентироваться в направлениях своей педагогической деятельности. Это расширяет возможности преподавателя в управлении учебным процессом. Систематическое использование тестов в преподавании дает возможность наблюдать личную траекторию продвижения каждого преподавателя в усвоении данного предмета, то есть позволяет организовать мониторинг качества обучения. Совершенно справедливо, тестирование позволяет оперативно определить уровень усвоения учебного предмета. Тестирование может применяться для разных целей. В частности, в европейских странах учебный процесс сопровождается тремя видами тестирования: прогностическое имеет целью отбор учеников в группы, классы и потоки разных направлений (то есть связано с профильной дифференциацией обучения), диагностическое предназначено для сбора информации об успешности учеников в освоении учебных программ (связано чаще всего с уровневой дифференциацией обучения, ориентированное на обратную связь отражает общую нацеленность образования на развитие каждого студента и снабжает его информацией, насколько успешно он работает в свете достижения своих собственных целей.

По нашему мнению требуется более дифференцированный подход к разработке системы алгоритмов тестирования и комплексного контроля уровня знаний обучающихся. Дифференцированный тест, например, состоит из задания и нескольких вариантов ответа, среди которых помимо правильного и полного, есть правильные, но неполные, а также неправильные ответы. Дифференцированные тесты позволяют провести углублённую диагностику в связи с тем, что имеют от трёх до десяти вариантов ответа и требуют от учащегося значительного анализа знаний по данной теме. Задания с большим числом вариантов ответов имеют меньшую вероятность угадывания, хотя оптимально использовать 4-5 вариантов ответа.

Цель дифференцированного подхода к контролю уровня знаний обучающихся является создание психолого-педагогических условий для полного усвоения требуемого учебного материала каждым учащимся, желающим и способным учиться и оно характеризуется переходом:

-от учения как функции запоминания к учению как процессу умственного развития, позволяющего использовать усвоенное;

-от чисто ассоциативной, статической модели знаний к динамически структурированным системам умственных действий;

-от ориентации на усреднённого ученика к дифференцированным и индивидуализированным программам обучения;

-от внешней мотивации обучения к внутренней нравственно - волевой регуляции.

Отмеченный переход совпадает с двумя основными тенденциями развития теории и практики образования.

Первая - это разработка тестов для проведения объективного итогового и текущего контроля знаний учащихся.

Вторая тенденция - использование обучающего потенциала заданий в тестовой форме для организации самоконтроля - самой гуманной формы контроля знаний. В полной мере



\*\*\*\*\*

этот потенциал удалось реализовать в различных вариантах систем индивидуализированного адаптивного обучения. Для овладения одним и тем же учебным материалом разным учащимся, в зависимости от интеллектуальных способностей, требуется разное время. Однако традиционно организованный учебный процесс игнорирует эту реальность и требует, чтобы все учащиеся выучили весь материал к заданному сроку, одинаковому для всех. Однако в условиях хронической перегрузки многие учащиеся просто не успевают выучить материал к заданному сроку. Поскольку в рамках классно - урочной системы учащиеся заметно отличаются по своей подготовленности. Полностью усваивают материал только немногие. Недостаток времени является главной причиной слабых знаний. В результате мы предлагаем так организовать учебный процесс, чтобы учащиеся получили достаточное для каждого время, необходимое для изучения требуемого материала. Это позволит устранить различия в знаниях и добиться полного усвоения практически всего материала у всех учащихся.

Суть системы полного усвоения выражается в следующих этапах работы:

1. Формулирование диагностических целей обучения,
2. Разработка стандартов полного усвоения знаний.
3. Разработка стандартов и тестов для проверки меры усвоения учебного материала.
4. Дифференциация и индивидуализация учащихся на основе имеющихся (до начала работы по системе полного усвоения) показателей,
5. Варьирование времени обучения и учения. Заметное увеличение доли времени на самостоятельную работу.
6. Разработка новых учебных материалов на основе модульного принципа.
7. Разработка заданий для самоконтроля по всем изучаемым модулям.
8. Разработка тестов для проведения педагогического контроля подготовленности по каждому модулю и по всему курсу.
9. Организация самостоятельной работы учащихся, в процессе которой педагог сотрудничает с учащимися над разрешением учебных затруднений, возникающих время от времени у отдельных учащихся. Коррекция знаний по итогам самоконтроля.
10. Тестирование.

Различные варианты этой системы сейчас активно внедряются как в странах, имеющих развитую высшую и среднюю школу, так и в развивающихся странах. Причины такого необычайно высокого интереса к этой системе заключается в том что: она эффективна, обеспечивает практическую возможность индивидуализации учебного процесса, коррекции пробелов в структуре индивидуальных знаний, способствует улучшению качества знаний как хорошо, так и недостаточно подготовленных учащихся.

Литература

1. Государственный стандарт Узбекистана / Государственные образовательные стандарты непрерывного образования Узбекистана / Государственный образовательный стандарт высшего образования
2. Дракина И К Педагогические диагностики для современного образовательного процесса учреждений системы профессионального образования. Учебно-методические пособие –СПб. 2010.-53 с.

\*\*\*

Хомидов Алишер

## ТИПЫ ЗАМЕН КАК СТИЛИСТИЧЕСКИЙ ПРИЁМ ПРОЯВЛЕНИЯ ЭКСПРЕССИИ В КОНТЕКСТЕ

Экспрессия ярко проявляется в тексте при различных типах замен компонентов фразеологических единиц переменными элементами. Данный стилистический прием является одним из самых распространенных приемов окказионального использования ФЕ.

При замене компонентов ФЕ ее значение всегда меняется, а синтаксическая структура может сохраняться в неизменности или меняться. Изменения могут затрагивать как сигнификативный аспект значения ФЕ, так и ее стилистическую окраску. Замена компонентов ФЕ может выступать как неосложненный стилистический прием или может взаимодействовать с различными лексическими и грамматическими изменениями. Поэтому все замены можно разделить на два класса: простые и осложненные.

При осложненных заменах ведущим стилистическим приемом является замена. Этот тип замен встречается редко, так как при взаимодействии нескольких стилистических приемов обычно не удается выделить ведущий прием. Семантическая изношенность многих широко распространенных ФЕ часто способствует их обновлению для создания дополнительного или нового стилистического эффекта. Контекстуальное преобразование ФЕ – мощный источник дополнительных ресурсов коммуникации.

Рассмотрим проявление экспрессии при простых заменах.

I. Контекстуальные преобразования без изменения структуры ФЕ.

При простых заменах компонентов ФЕ словами замена является единственным стилистическим приемом контекстуального преобразования ФЕ. В тех случаях, когда компонент ФЕ и его слово-заменитель относятся к той же части речи, структура фразеологического прототипа и структура контекстуально преобразованной ФЕ идентичны.

Значительный стилистический эффект создается при замене лексемы ее антонимом. Подобные замены дают возможность выразить сильные эмоции, как положительные, так и отрицательные: возмущение, сарказм, ирония, раздражение, полшутливое оправдывание, комизм; эмоции, отличающиеся шутливо-парадоксальным характером [2, 34].

При таких заменах между фразеологическим прототипом и контекстуально преобразованной ФЕ возникают особого рода связи, которые можно назвать взаимоисключающими или семантически полярными отношениями. Антонимичный заменитель является антонимическим дифференциатором

Этот термин предложен А. И. Алехиной применительно к фразеологическим антонимам. « Для определения дифференциальных признаков, характеризующих семантическую полярность фразеологизмов, вводится понятие антонимического дифференциатора. Антонимический – это формальное выражение смысловых различительных признаков фразеологических антонимов» [1,23].

Антонимичные замены особенно широко распространены в глагольных и субстантивных ФЕ. Такие замены встречаются и в пословицах, но значительно реже.

В глагольных ФЕ обычно заменяются глаголы: to hate – to love, to worship – to hate и др.

Hate somebody's guts

Jamie... We've been more than brothers. You're the only pal I've ever had. I *love* your guts. I'd do anything for you [3].

Worship the ground one walks on

“Do you like her?”

\*\*\*\*\*

“I *hate* the ground she walks on, and she *hates* me!” [4]. Такого рода замены дают возможность выразить сильные эмоции, как положительные, так и отрицательные.

Иногда в глагольных ФЕ заменяется антонимом не начальный глагольный компонент, а срединная адъективная лексема: *best – worst, big – small, dirty – clean* и др.

#### Put one’s best foot forward

Alma: You drove him away from the meeting after I’d bragged so much about how bright and interesting you all were! You put your *worst* foot forward and simpered and chattered and carried on like idiots, idiots! [3].

Преобразованная ФЕ выражает *возмущение* Альмы и употребляется в том же стилистическом ключе, что и стилистический актуализатор, которым является фразовый контекст, в котором она реализуется.

#### Grow too big for one’s boots

The elaboration of his theory that Britain “has grown too *small* for its boots” ought to be read by every Foreign Office official.

Замена прилагательного *big* прилагательным *small* придает высказыванию *саркастический характер*.

#### Wash one’s dirty linen in public

Algernon: ... The amount of women in London who flirt with their own husbands is perfectly scandalous. It looks so bad. It is simply washing one’s *clean* linen in public [3].

*Шутливо-парадоксальный характер* преобразованной ФЕ полностью соответствует содержанию сверхфразового контекста, являющегося ее стилистическим актуализатором, то есть наблюдается стилистическое выравнивание ФЕ в соответствии с задачами высказывания.

В субстантивных ФЕ наиболее часто заменяются первая или последняя субстантивные лексемы.

Замена первой субстантивной лексемы.

#### Patience on a monument

I’ve been watching you from over the wall – sitting like *Im-patience* on a monument [4].

Автор подчеркивает антонимичную замену, придающую большую выразительность высказыванию, необычным написанием слова *impatience*.

#### The villain of the piece

... she slapped me. “It’s the wrong guy,”

I said... “I’m not *the hero* of the piece.” [3].

*Полушутливое оправдывание* Джона Бердена перед Сэди Берк.

Замена конечной субстантивной лексемы встречается реже, чем замена первой.

#### Creature comforts

I had settled in my mind for a ramshackle bamboo guest-house with wide tumble-down verandas and inadequate plumbing and was prepared to endure all manner of creature *discomforts* for the sake of rest and sun. [4]. Антонимичная замена создает *комический эффект*.

#### A fool’s paradise

Stanton: You’re busy building yourself a fool’s *hell* to live in. [4]. Антонимичная замена передает сильное *раздражение* Стэнтона.

Антонимичная замена создает *шутливо-парадоксальный характер* высказывания.

Во всех рассмотренных случаях замен стилистический эффект основан на сохранении связи между контекстуально преобразованной ФЕ и ее не преобразованным фразеологическим прототипом.

### **Литература**

1. Алехина А.И. Фразеологическая антонимия в современном английском языке. – М., 1998. – 56 с.

\*\*\*\*\*

2. Амосова Н. Н. Основы английской фразеологии. Л., 1993. - 107 с.
3. <http://www.owl.ru/library/oozt.html>
4. <http://terme.ru/dictionary/189/word>

\*\*\*

**Хомидов Алишер**

## **ПРОЯВЛЕНИЕ ЭКСПРЕССИИ НА ГРАММАТИЧЕСКОМ УРОВНЕ**

Термин «экспрессивный синтаксис» появился в лингвистической литературе в последние 20-30 лет и наиболее часто применяется при изучении проблем письменной речи, в отличие от более ранних исследований, когда он считался прерогативой устной формы речи. Однако отличительной особенностью современных работ по синтаксису является не апелляция к письменной или устной формам речи и анализ их различий, а восприятие экспрессивного синтаксиса в связи с новыми явлениями в области грамматики, в частности, принятие за основу, на которой развивается экспрессивный синтаксис, расчлененность синтагматической цепи.

Так, В.Н.Ярцева относит к экспрессивным именно расчлененные конструкции или конструкции с ослабленными показателями синтагматической связанности. [2, 99]. Экспрессивность таких конструкций, по мнению исследователей, обеспечивается стилистическим эффектом, наличие которого свидетельствует об экспрессивности в первую очередь. Выделяются следующие виды экспрессивных синтаксических конструкций: парцелляция, сегментация, лексический повтор с синтаксическим распространением, вопросно-ответные конструкции в монологической речи, цепочки номинативных предложений, особые случаи словорасположения и некоторые другие [1, 46].

Как справедливо указывается исследователями, данными структурами не исчерпывается перечень расчлененных экспрессивных образований. Нам же представляется, что даже выделенные уже типы конструкций должны быть подвергнуты более глубокому анализу как в плане их структурного оформления, так и в семантико-функциональном плане.

Своеобразие нашего подхода к изучению расчлененных экспрессивных структур обусловлено привлечением к их анализу отдельных положений теории речевых актов, что позволяет нам с большей глубиной проникнуть в коммуникативную сферу и выработать соответствующие модели функционирования данных структур, например в таком виде речевого взаимодействия, как диалог. Один из видов расчлененных экспрессивных структур – вопросно-ответные конструкции. Следует отметить, что этот разряд расчлененных экспрессивных образований (расчлененный речевой акт) не является однородным ни по формально-структурным, ни по семантико-функциональным качествам. Первый из проанализированных нами примеров взят из диалога-беседы героев романа А. Кристи «A. Holiday for Murder»:

'And if so', said Harry Lee, 'Then someone here in the house killed him... But who the devil should have done it? Can't suspect the servants. Tressilian has been here since the year one. The halfwitted footman? Not on your life. Horbury, now, he's a cool customer, but Tressilian tells me he was out at the pictures. So what do you come to? Passing over Stephen Farr (and why the devil should Stephen Farr come all the way from South Africa and murder a total stranger?) there's only the family. And for the life of me I can't see one of them doing it. Alfred? He adored Father, George? He hasn't got the guts. David? David's always been a moon dreamer. He'd faint if he saw his own finger bleed. The wives? Women don't go and slit a man's throat in cold blood. So who did? Blessed if I know.

But it's damned disturbing.' [3].

Коммуникативной задачей диалога является выяснение обстоятельств убийства. Характерной чертой беседы, как известно, является установление причинно-следственных связей между явлениями, т.е. выделение и рассмотрение проблемы, обмен мнениями по интересующим коммуникантов вопросам, исследование вопроса.

Рассматриваемый нами тип расчлененной экспрессивной структуры – расчлененный речевой акт – характерен для подобного контекста с соответствующей коммуникативной целью, поскольку процесс выяснения чего-либо естественно связан с вопросно-ответными конструкциями. Данный случай является особенным, поскольку и вопросы, и ответы принадлежат одному и тому же лицу, пытающемуся методом исключения добраться до истины. Повторяющиеся вопросно-ответные конструкции по этой причине можно считать единым, но расчлененным речевым актом, в котором вопросная часть является директивом-реквестивом (побуждение к ответу), а ответная – репрезентативом-констативом (полная ответственная за истинность сказанного) или репрезентативом-дедуктивом (предположение).

Использование подобных конструкций в художественном тексте имеет своей целью, во-первых, имитировать устный диалог с его разговорными формами речи; во-вторых, создать атмосферу поиска, неизвестности, а также отразить вербальными средствами процесс порождения мысли, что, воздействуя на читателя детектива, делает его свидетелем «мыслей вслух».

Таким образом, выше проанализированные конструкции как экспрессивные синтаксические средства являются соединением лексического повтора с синтаксическим распространением (собственное имя – местоимение) и вопросно-ответных конструкций.

Другую разновидность расчлененных экспрессивных конструкций представляют собой утвердительно-вопросно-ответные образования, в основе которых причинно-следственные связи: '...He doesn't mention his loss to either of his two sons. Why? In my opinion because he was quite sure neither of them had anything to do with it [3].

Коммуникативная цель употребления данных конструкций аналогична той, что была установлена нами в первом случае. Однако они отличаются, во-первых, большей степенью отчужденности компонентов речевого акта, а, во-вторых, количеством этих компонентов. В этом примере вопросительная часть является вводной. Тип речевого акта можно определить как репрезентатив-констатив – директив-реквестив – репрезентатив-эвидентив.

Коммуникативный подход к изучению единиц языка, т.е. рассмотрение их в аспекте выполнения коммуникативной функции, должен осуществляться, с нашей точки зрения, с учетом главенствующей роли этой функции для всей системы языка.

Указанный подход к изучению такого уровня языка, как грамматика привел ученых к выработке функционально-семантических категорий. Обоснование и изучение этих категорий позволяет лингвистам «вскрывать глубокие взаимосвязи единиц различных уровней языковой системы в высказывании». При этом учёными выделяются категории и более широкого функционального и собственно коммуникативного плана, а именно, функциональные семантико-стилистические категории.

К названным категориям относится и релевантная для нашего исследования категория экспрессивности.

Объединенные общей коммуникативной целью средства языка действуют в единстве, гармонично дополняя друг друга. Одним из проявлений экспрессивности, имеющей коммуникативную направленность, являются, с нашей точки зрения, расчлененные экспрессивные конструкции и их разновидность – расчлененные конструкции с отношениями несмежной ретроспективности между членами.

\*\*\*\*\*

Проблема экспрессивности в языке является наиболее дискуссионной в современной лингвистике. Часть языковедов относят эту проблему к экстралингвистической категории, считая, что «экспрессивность остаётся вне конструкции» (Donald Gloyd, Seymour Chatman) Другая же часть высказывает противоположное мнение (I.R.Galperin, В.Н.Ярцева). В настоящее время важно не только признать экспрессивное значение языка, но и четко определить систему элементов, выражающих экспрессивность.

Литература

5. Шадрин Н.Л. Перевод контекстуально преобразованных фразеологических единиц как семантико-стилистическая проблема. – М., 2009. – 96 с.

6. Ярцева В.Н. Модель как формула синтаксических отношений // Вопросы германского языкознания. – М., 1998. – С.98-103

7. <http://www.owl.ru/library/oozt.html>

\*\*\*

**Раззоков Ҳабибулло Хучамович,  
Омузгори Факултети таърих кафедраи “Таърих, бостоншиносӣ ва меросӣ  
ниёгон” Донишкадаи Омузгории Тоҷикистон дар ш.Панҷакент**

### **ЗИНДАГӢ ВА РУЗГОРИ МУҲАММАДИ БАШОРО**

Оромгоҳи Муҳаммади Башоро дар ҷониби шарқии рустои Мазори Шарифи Панҷакент мавҷуд буда ва ин деҳа дар 38 километрии шарқи ҷанубии шаҳри Панҷакент, дар макони Ҷайзосаре Ҷойгир шуда аст. Деҳаи Мазори Шариф аз ҷониби ҷануб бо деҳаи Ғусар ва аз тарафи шарқ бо деҳаи Заврон, аз шимол бо деҳаи Андар ва аз Ғарб бо деҳаи Косатарош ва Филмандар ҳамҷавор аст.

Дар назди мазор ду чашма мавҷуд аст, ки яке бо номи чашмаи Ният ва дигаре бо номи чашмаи Минсоқ ёд мекунад. 5-6 километр болотар аз мазор қуҳи Чилмеҳроб сар афрохта аст. Дар болои санге аз ин қуҳ нақши ду пой мавҷуд аст, ки ба ривояти мардум ин гуё нақши пойи ҳазрати Алист. Инчунин дар миёни ду санг сурохиёе ҳафт, ки онро ҳамёни ҳазрати Алӣ ва ду санги мудаввари сурохиёдоштаро ҷойи аспбандии ҳазрати Алӣ мегуянд.

Роҷеъ ба рузгор ва зиндагии Муҳаммади Башоро то ба кунун ба тарихи густурда таснифоте анҷом нашуда ва он чи миёни иродатмандону ихлосмандон пиромуни зиндагии Муҳаммади Башоро иштихор дорад, бар маънои нақду ривоёт аст, ки ағлаб дар муҳтавои зидду нақизанд. Масалан, соли 1993 китобе дар ҳаҷми 46 саҳифа зерини «Рисолаи Ҷоҳи Муҳаммад Башоро» дар шаҳри Хучанд ба эҳтимоми. Ҷумъаев ба таърифи расидааст. Ин рисола ба тариқи назм иншо шуда, ки авзону кавофӣ дар ағлаби абёт муроҷот нагашта ва ин шояд бар асари ғалат хондани матни асли аз ҷониби мураттиб сурат гирифта ва ё худ ин матн ҳамин гуна асолат доштааст.



**Деҳаи Мазори Шариф ва намунаи асосии мақбараи Хоҷа Муҳаммади Башоро**

Ҷаводиси дар ин рисола баён шуда муҳтавии ин матлабанд, ки Муҳаммади Башоро дар ҳоб ҳазрати Муҳаммад (с)-ро мебинад ва баъди дидани ҳоб дар дилаш орзуи он паёмбарро дидан пайдо мешавад ва гуё ба суҳбати Расули Акрам мушарраф мегардад ва дар ҷанги Муҳаммади Башоро алайҳи куффор ҷаҳор ёр: Абубакри Сиддиқ, Умар ибни Хаттоб, Усмон ибни Аффон ва Алӣ ибни Абутолиб ба у кумак намуда бошанд. Аммо бояд гуфт, ки замони зиндагӣ ва рузгори Муҳаммади Башоро ба замони зиндагӣ ва рузгори паёмбари ислом (с) ва ҷаҳор ёри у мусодиф нест ва матолиби дар ин рисола ироъа гардида аз ҳақиқат дуранд.

Дар сарҷашмаҳои ба забони форси тасниф гаштаи Мовароуннаҳр танҳо дар китоби Абутоҳирхоҷаи Самарқандӣ «Самария» зикри иҷмолие аз Муҳаммади Башоро дастрасамон гардид, ки фармудааст: «Эшон [Муҳаммади Башоро] дар таҳқиқот Хоҷа Абдулқосими Самарқандӣ мазкуранд, аз тобеъин будаанд. Мазори файзосори Хоҷа Муҳаммади Башоро дар қуҳсори тавобеъи Самарқанд дар қасбаи Бунҷекент (Панҷакент) воқеъ аст. Аз Самарқанд то мазори эшон тахминан ёздаҳ фарсанг роҳ аст.»<sup>1</sup>

Бояд гуфт, ки тобеъин касеро мешуморанд, ки бо яке аз асҳоби Муҳаммад (с) суҳбат карда бошад. Охири аз саҳоба Абутофайл Омир ибни Восила буд, ки ба соли 110 ҳ вафот карда, аммо Муҳаммади Башоро бошад, дар соли 167 ҳ мутаваллид шудааст. Аз Ибни Ҳузайма ривоят мекунад, ки мефармуд: «Шунидам Бундор (Муҳаммади Башоро)-ро, ки мегуфт: «Бист сол назди Яҳёи Каттон илм омухтам ва агар у зинда мебуд, боз аз илм чизи бештареро меомухтам»<sup>2</sup>.

Яҳёи Каттон аз ҷумлаи тобеъин буд. Муҳаммади Башоро дар замини хилофати Аббосиён, ки халифа Муҳаммади Маҳдӣ (108-169)-падари Ҳорун-ар-Рашид буд, ба дунё омадааст. Айёми таълиму тадриси Муҳаммади Башоро мусодиф аст ба давраи хилофати Ҳорун-ар-Рашид.

Бинобар ин назари Абутоҳирхоҷаи Самарқанде ки фармудааст Муҳаммади Башоро аз тобеъинанд, саҳеҳ набуда, чун Муҳаммади Башоро ҳеҷ яке аз асҳоби Муҳаммадро дарёб

<sup>1</sup>Абутоҳирхоҷаи Самарқандӣ «Самария», ба кушиши Эрачи Афшор. -Техрон, соли 1343 ҳ. саҳ.106.

<sup>2</sup>Абубакр Аҳма ибни Алӣ Хатиби Бағдодӣ "Таъриҳи Бағдод" ҷилди. 2, соли 1980 м Миср. саҳ 101

накардааст ва назди яке аз тобеъин Яҳёи Қаттон дониш андухтааст, ба ин сабаб уро дар шумори табаъ тобеъин бояд донист.

Абдурахмони Мустачир дар таълифи хеш «Рузномаи сафари Искандаркул» дар зикре аз деҳаи Ёрӣ ин матлабро пирумунӣ Муҳаммади Башоро нигоштааст: «Маънии Ёрӣ, ки дар вақти ҳазрати Хоча Муҳаммади Башоро ва чанд нафар саҳоба аз он соӣи, ки Ёрӣ мебошад, баромада, ба ҳазрати бузургвор нағз ёрӣ додаанд. Аз ин сабаб номи ин деҳаро Ёрӣ мегуянд»<sup>1</sup>

Дар сарчашмаҳои ба забони арабӣ таснифшуда Муҳаммади Башоро ба исми Муҳаммад ибни Башоро ибни Усмон ибни Кайсони Басрӣ ёд шуда ва у соли 167 Ҳичрӣ мутобиқ ба соли 782 мелодӣ дар шаҳри Басра ба дунё омада аст. Аз қавли Муҳаммад ибни Исҳоҷи Сакафӣ ривоят мекунанд, ки мефармуд: «Шунидам Бундорро, ки мегуфт: «Дар соле таваллуд шудам, ки Ҳаммод ибни Салама аз дунё гузашта буд».<sup>2</sup>

Ҳаммод ибни Салама соли 167-уми ҳичрӣ вафот карда аст. Ҳаммод ибни Салама ибни Диннор дар ҳадис ва фикҳ шайхи мардуми Басра буд. Аз у Муслим ҳадисҳои зиёд ривоят кардааст. Ҳаммод дар зулҳиччаи соли 167 Ҳ дар замони хилофати Маҳдӣ-падари Ҳорун-ар-Рашид вафот кардааст.

Муҳаммад ибни Башоро «Бундор» лақаб кардаанд, ки ин калима дар луғат ба маънои «тоҷири бо молҳои кимматбаҳо хариду фуруш кунанда» зикр шудааст. Муҳаммади Башоро лақаб ба Бундор барои он гашта, ки аҳодиси шаҳри Басраро аз худ карда, яъне, ки у бундор буд дар ҳадис».

Аз замони тифулият ва балоғати Муҳаммади Башоро камтар мадорик дар манобеъи таърихӣ мундариҷ аст, мунтаҳо аз қавли Абдуллоҳ ибни Ҷаъфар ибни Ҳокони Суламии Марвазӣ ривоят мекунанд, ки фармудааст: Шунидам Бундорро, ки мегуфт: Қасд кардам аз Басра хорич шавам, яъне ба сафар бароям, барои талаби ҳадис, аммо модарам маро аз сафар манъ кард. Худованд дар Ҳамин шаҳр бар илмам маро баракат дод. Муҳаммади Башоро ба эҳтироми модараш аз Басра берун нарафт, магар баъд аз вафоти волидайнаш.

Дар бораи шуғли Муҳаммади Башоро Иҷлии Басрӣ тазаққур дода, ки «...ва бофанда иштиғол дошт»<sup>3</sup>. Муҳаммади Башоро омузиши илмро дар зодгоҳаш шаҳри Басра шуруъ карда, ривоят мекунанд, ки хануз дар синни ҳаждаҳсолагӣ ба гуфтани аҳодиси пайғамбар оғоз намудааст. Дар зимн Муҳаммад ибни Мусайяб ривоят мекунанд, ки шунидам ибни Башоро мегуфт: Аз ман панҷ марде ҳадис навиштани шуданд, ки миёнсол буданд ва маро савол карданд. Ин айём ман ҳаждаҳсола будам. Дар шаҳр шарм доштам, ки ба эшон ҳадис гуям, пас бо онҳо ба боғ рафтам (берун аз шаҳр) ва эшонро бо хурмо зиёфат кардам ва баъд дар он ҷо ҳадис гуфтам.

Ин қавли Муҳаммад ибни Мусайябро агар саҳеҳ ҳисобем, пас маълум мешавад, ки Муҳаммад ибни Башор аз ин айём сар карда, ба ҷамъ овардани марворидҳои гаронбаҳо - аҳодиси Расули ақрам саллаллоҳу ғалайҳи ва олиҳи васаллам пардохтааст.

Соҳиби китоби «Тазҳибул-камол фӣ асмои-р-риҷол» овардааст, ки Муҳаммад ибни Башор аз 72 ашҳоси муътабар ҳадис ривоят кардааст аз ҷумла: Иброҳим ибни Умар ибни Аби Вазир, Уммая ибни Холид, Холид ибни Ҳррис, Абдурахмон ибни Маҳдӣ, Муҳаммад ибни Ҷаъфари Ғундар, Вакиъ ибни Ҷарроҳ, Язид ибни Зурайъ, Абуҳошим ал-Мазҳумӣ, Абу Бакри Ҳанафӣ, Яҳё ибни Сайид ал- Қаттон ва ғайра .

<sup>1</sup> Абдурахмони Мустачир. «Рузномаи сафари Искандаркул». - Душанбе, соли 1989, саҳ 176.

<sup>2</sup> Абубакр Аҳмад ибни Алӣ Хотибӣ Бағдодӣ «Таърихи Бағдод» ҷ-21 407 Ҳ Бейрут-Лубнон. - соли 1982 м., саҳ 101.

<sup>3</sup> Шайхул ислом Шаҳобуддини фазл Аҳмад ибни Алӣ ибни Хачари Асқалони «Ҳиндустон. Тахзебу-т-тахзеб» ҷ.9, соли 1325 Ҳ, ш, саҳ. 72.



\*\*\*\*\*

**Муҳанддисоне, ки аз Муҳаммади Башоро ривояти ҳадис кардаанд ва теъдоди ҳадисҳои ривоятшуда.**



Ровиёни ҳадис	Ҳадис	
	Ба асноди мутғасил	Бо асноди сиққат
Ал Бухорӣ	207	4
Муслим	438	3
Тирмизӣ	495	30
Насон	199	15
Абудовул	77	8
Ибни Моча	275	4
Аҳмад	7	0
Малик	0	0
Дорамӣ	7	0

Ибни Хушйма ривоят мекунад шунидам Бундорро, ки меғуфт зиёда аз бист сол назди Яҳё ибни Сайид ал-Ҳаттон Ҳадис омухтам, агар у бармаҳал реҳлат намекард, ҳар ойна аз у боз чизи бисёре ро меомухтам."<sup>1</sup>

Ҳоҷа Муҳаммади Башоро яке аз боъътимодтарин ровиёни ҳадис ба ҳисоб меравад. Аз Муҳаммади Башоро сиҳои ситта Имом Бухорӣ, Имом Муслим, Имом Тирмизӣ, Абу Довуд, Ибни Моча ва Насоӣ, ки дар таснифоташон танҳо ҳадисҳои саҳеҳро ҳам овардаанд ва дар назди ҷаҳор мазҳаби аҳли суннат ва ҷамоъат муътабаранд ва бо алқоби сиҳои ситта иштиҳор доранд, аҳодис ривоят кардаанд. Ва дар зимн Абдуллоҳ ибни Даврақӣ ривоят мекунад, ки ҳуҷҷат кардаанд соҳиби сиҳои ситта аз Муҳаммад ибни Башоро.

Мусаннифи «Таҳзибу-т-таҳзеб» аз қавли муаллифи китоби «Зухра» гуфтааст, ки Имом Бухорӣ аз Муҳаммад ибни Башоро 205-ҳадис ва Имом Муслим 164, вале ба тасдиқи дигар манобеъ, ба ҳусус «Таърихи Ибни Кассир» аз Имом Муслим 438 ҳадис, Имом Тирмизӣ 495, Насоӣ 199, Абудовуд 78, Ибни Моча 275, Имом Аҳмад 7. Дорамӣ 7 ҳадис аз Муҳаммади Башор ривоят кардаанд.<sup>2</sup>

Абу Убайди Оҷурӣ ривоят мекунад, ки шунидам Абу Довудро, ки меғуфт аз Бундор 5-ҳазор ҳадис ва аз Абу Мусо низ чизе навиштам, агар ҳадисҳои ҷамъовардҳои у дақиқ ва комилу санад намебуданд, аз у чизе наменавиштам.

<sup>1</sup> Абубакр Аҳмад ибни Алӣ, Хотибӣ Бағдодӣ". «Таърихи Бағдод», Бейрут, соли 1982, м. ҷ. 2, саҳ. 101-105.

<sup>2</sup> Шайхул ислом Шаҳобудини фазл Аҳмад ибни Алӣ ибни Ҳачари Асқалонӣ"Ҳиндустон, соли 1325 х.ш. Таҳзибу-т-таҳзеб чилди. 9, саҳ. 73.



Аз ҳазрати Ҳоҷа Муҳаммади Башоро ба ғайр аз соҳиби сихоҳи ситта писари Имом Аҳмади Ҳанбал – Абдуллоҳ ибни Аҳмад ибни Ҳанбал ва боз 25 нафари дигар мисли Иброҳим ибни Исҳоқи Ҳарбӣ, Абдуллоҳ ибни Муҳаммад ибни Идрис, Абубакр Абдуллоҳ ибни Абидовуд, Абдуллоҳ ибни Ҷаъфар ибни Ҳокон, Абдуллоҳ ибни Муҳаммад ибни Ёсин, Яҳё ибни Муҳаммад ибни Соъид ва ғайра ҳадис ривоят намудаанд.

Муҳаммади Башоро ҳофизаи хеле қавие дошт ва дар бораи зуд ҳифз намудани матолиби маҷолиси мухталиф аз у сарчашмаҳо ахбор доданд, Абубакр Муҳаммад ибни Исҳоқ аз Муҳаммад ибни Ҳусейни

Шайбони ривоят мекунад, ки шунидам Бундорро мегуфт: «Дар ҳар маҷлисе, ки менишастам ва ҳар чӣ аз ҳадис гуфта мешуд, ҳамаро ҳифз мекардам».

Ахбори мувассак пиромуни дар чӣ хона доне мутаваллид гаштани Муҳаммади Башоро низ дар даст нест Аммо дар рисолаи «Ҳоҷа Муҳаммади Башоро»-и дар ҷавҳари ёдрасшуда аз падар ва шаш бародар. ки бо у муҳосимат доштанд ва як хоҳар. ки бо андешаву афкораш ҳамназар буд, ёд шуда, вале мусанниф исмашонро набурда. Инчунин дар рисолаи Ҳамза Камол «Мазорҳои Шимоли Тоҷикистон» аз мазори бародари Ҳоҷа Муҳаммади Башоро - Ҳоҷа Муҳаммади Шаккаррез, ки байни рустоҳои Ланглифу Турой Масҷоҳи Кухи мавҷуд аст, зикр шудааст .

Муҳаммади Башоро дар синни 85-солагӣ моҳи раҷаби соли 252 ҳиҷри қамарӣ ва соли 865 милодӣ аз дунё гузаштааст». Замоне. ки у доъияи аҷалро лаббайк гуфт, марде хабари ҷавти Башороро ба Абу Мусо расонид. Абу Мусо гуфт: Омадӣ, ки маро аз марги Бундор хабар бидиҳӣ ва идома дод «муаззаф мешавам 30 маротиба ҳаҷ кардани назар. агар баъди марги у ҳадисе гуям. Ин муҳандиси бузург баъди марги Бундор ҷуз нӯҳ рӯз зиндагӣ накард.

### **Қабри Ҳоҷа Муҳаммади Башоро**

Оромгоҳи ин муҳаддиси бузург чӣ замоне Муҳаммади Башоро ба ин мавзеъ-деҳи Мазори Шариф омадааст, мутаассифона мадраре дар даст надорем. Ба ривояте аҷдоди саканаи деҳаи ҳозираи Мазори Шариф тахминан дар се километрии поёни ин мазор, ки ҳам акнун бо номи Оби Сарой ёд мешавад, зиндагӣ мекардаанд. Ҳамчунин ривоят мекунанд, ки нахустсохтмонҳои хонаҳои мардуми ин деҳа ибтидо ба эҳтироми шахси Муҳаммади Башоро дар поёни ин мазор ба анҷом расида ва баъди гузашти замоне мардуми ин мавзеъ дар моварои ин мазор низ барои хеш хона сохтаанд, ҳоли ҳозир мазорро қабристонии деҳ бо арҷаҳои сарсабз ихота кардааст ва дар заминаи пайдоиши қабристонҳо пиромуни мазорҳо Ҳамза Камол мефармояд: Бо гузашти замон дар ҷавори мазорҳо гуристонҳо арзи вучуд карданд. Нахуст ин ба он далел буд, ки аҷлаби ришсафедон ва иродатмандони мазорҳо васият мекарданд, ки дар «зери пойи бузургвор онҳоро дафн намоянд ва ин буд, ки мазорҳо баъдан дар инҳисори гуристонҳо қарор гирифтанд.

Дар бораи номи собиқи ин деҳ низ иттилоъе надорем ва бузургони деҳ низ маълумоти мубарҳане дар зимн намодаанд ва умед аст, ки дар оянда рӯи ин матлаб

\*\*\*\*\*



ҷустуҷуро идома хоҳем дод. Аммо дар бораи ба исми шахсиятҳои бузург, ки мазорашон марҷаи парастии иродатмандону ихлосмандон гардидааст, мусаммо гардидани деҳаҳо ва шаҳрҳо дар тули таърих зиёд ба назар мерасад. Дар ин робита муъаррих Ҷамза Камол мефармояд: Падидаи ҷолиберо дар алоҳидагӣ бояд зикр кард. Дар раванди истиқрор ва афзоиши нуфузи мазорҳо дар ҷомеа ва мардум пиромунашон масҷидҳо, хонақоҳ ва мадрасаҳо эъмор гардид, борҳо иттифок афтадааст, ки мазорҳо ба маркази муҳимми шаҳрҳои

бузурге мубаддал гаштаанд.

Масалан, Мазори Шариф дар Афғонистон, Машҳад дар Эрон, Насаф дар Ироқ дар ин шуморанд. Дар шимоли Тоҷикистон дар ноҳияи Панҷакент дар маконе, ки мазори Муҳаммади Башоро мавҷуд аст, деҳа бо номи Мазори Шариф ва дар ноҳияи Айнӣ дар маконе, ки мазори Ҳазрати Муллоҷост, деҳа бо номи Пойи Мазор ва инчунин дар ёздаҳ километрии шимоли шаҳри Кулоб мазорест бо номи Ҳоҷа Исҳоқ, ки рустои он ҷо бо номи Ҳоҷа Исҳоқ ёд мешавад.

Дар бораи хунари меъмории мақбара ва ҳуди мақбара муаррихон дар замони Шуравӣ пажӯҳишҳои анҷом додаанд.

Дар зимн савоб медонем ба иттилоъе, ки Ҷамза Камол пиромуни мазори Муҳаммади Башоро аз дигар сарчашмаҳо гирди ҳам овардааст ва дар рисолаи хеш мундариҷ сохтааст, таъя намоем ва онро барои хонандаи гиромӣ нақли кавл кунем: Эҳдоси биноӣ ёдгории оромгоҳи у мусодиф аст ба асрҳои XI-XIV. Бино дар ибтидо масҷид будааст. Баъдтар масҷидро ба оромгоҳ мубаддал сохтаанд. С. Г. Хмельницкий чунин мешуморад, ки мақбараи мураббаъӣ бо тарҳи масҷиди гунбаздор бо дар назар гирифтани тарҳи меҳробии Макка дар садаи XIII эҳдос шудааст. Дар ибтидои садаи XIV баъди дафн намудани шахси номаълуме дар ин макон масҷид ба мақбарае, ки сохтмонаш аз се таркиб иборат аст, табдил ёфт, ки дорой дахма ва гӯрҳо мебошад<sup>1</sup>. Солҳои 1342-1343 намои асосии бино ва пештоқро оро додаанд ва ин пештоқ намунаи олии хунари кандакорист.

Ҷановати тазйини сардар, ки бо қошиҳои миноии рангин музайян гардидааст, дар Осиёи Миёна назирашро надошта, аз шоҳқориҳои ҷаҳони маҳсуб мешавад. Дар дахмаи оромгоҳ якчанд қабр мавҷуд аст ва ба тартиби ҷойгиршавии онҳо дар хонаҳои гуногун сағонаҳо сохта шудааст.

<sup>1</sup> Хмельницкий С. Г. «Мавзолей Мухаммеда Башоро». «Изв.Тадж. ССР». Серия. ВИФ, 1990год, стр.28-35.-№2.

\*\*\*\*\*

Беҳтарини онҳо ду сағонаи кошикоришуда дар долони байни толор ва гуруҳи чапи хонаҳо ва як сағона дар хонаи кунҷакии ҷануби мебошад. Баъид нест, ки дар ин ҷо бастагони Муҳаммади Башоро мадфун мебошанд.<sup>1</sup>

Азизе гуфта, ки мазороти акобири Мовароуннаҳрро бисер зиёрат кардаам, аммо ҳеҷ мазореро мисли мазори Хоҷа Муҳаммади Башоро файз бахш надидам. Роҷеъ ба ин мазор дар адабиёти шифоҳии мардуми ин мавзеъ дубайтию рубоихои фаровоне мавҷуд аст ва намунае аз онҳо:

Ҳар кас, ки ба хайли ҳақ шиносо бошад,  
Бе ҳақ нафасаш набошад ҳар ҷо бошад  
Он кас, ки ба хайли ҳақ шиносо гашта,  
Он Хоҷа Муҳаммади Башоро бошад.  
Бисёр сари куҳ ба саҳро гаштем,  
Сад кайсару искандару Доро дидем  
Он чашма, ки Хизр металабид  
Дар Хоҷа Муҳаммади Башоро дидем.  
Ҳар кас, ки бар ин маркади пурнур ояд,  
Бино гардад агар ҷӣ у кӯр ояд.  
Ёбад тани сиҳату комил 3-ин дард,  
Ҳар чанд, ки у заъифу ранҷур ояд.  
Эй он ки пайи мурод дар ҳар бобе,  
Андар талаби муроди худ маштобе.  
Гар дур шавад бахту саъодат аз ту,  
Аз равзаи Хоҷаи Башоро ёбе.  
Гар меҳтару беҳтари ду олам боши,  
Фархундатарини насли Одам боши.  
Бар Хоҷа Муҳаммади Башоро  
нараси,  
Ҳаққо ки зи ҳар ҷӣ гуямат кам бошӣ.

---

<sup>1</sup> Ҳамза Камол. «Мазорҳои Шимоли Тоҷикистон», Душанбе сах.82.

Адабиётҳо:

1. Абутоҳирхоҷаи Самарқандӣ “ Самария”, ба кушиши Эраҷи Афшор. -Техрон, соли 1343
2. Абибакр Аҳма ибни Алӣ Хатиби Бағдодӣ "Таъриҳи Бағдод" чилди. 2, соли 1980
3. Ҳамза Камол. «Мазорҳои Шимоли Тоҷикистон», Душанбе
4. Шайхул ислом Шаҳобудини фазл Аҳмад ибни Алӣ ибни Ҳачари Асқалонӣ "Ҳиндустон, соли 1325
5. Абубакр Аҳмад ибни Алӣ, Хотиби Бағдодӣ". «Таърихи Бағдод», Бейрут, соли 1982
6. Рисолаи Хоҷа Муҳаммад Башоро. Мураттиб Ҷумъаев Қ. Хучанд. 1993

\*\*\*

**Ҷӯраева М.**

*муаллимаи кафедраи назария ва методикаи таълими забони модарии факултети таҳсилоти ибтидоӣ ва педагогикаи махсуси МДТ «Донишгоҳи давлатии Хучанд ба номи академик Б. Ғафуров»*

**Қосимова Ф. Ҳ.**

*докторанти соли аввали ихтисоси педагогика ва методикаи таълими факултети таҳсилоти ибтидоӣ ва педагогикаи махсуси МДТ «Донишгоҳи давлатии Хучанд ба номи академик Б. Ғафуров»*

**НАҚШИ ОСОРИ НАМОЯНДАГОНИ ПЕДАГОГИКАИ МАРДУМӢ ДАР ТАРБИЯИ ХЕШТАНШИНОСӢ ВА ХУДОГОҲИИ МИЛЛӢ**

*Мо фақат дар ҳамаи сурат эҳтироми бузургонамонро комила ба ҷо меорем, ки осори онҳоро омӯзем, фарзандонамонро дар руҳияи таълимоти онҳо тарбия кунем, фармудаи онҳоро дастури амал қарор диҳем, то ки оянда ҳам аз байни халқи мо Рӯдакиҳо, Ғирдавсиҳо, Бӯалиҳо, Хайёмҳо, Мирсайидҳо ба воя расанду мо дар руидаи тамаддуни башар саҳмгузор бошем.*

**Эмомалӣ Раҳмон**

Тарбияи миллии хонандагон сифатҳои дорои ахлоқи баланди инсонӣ, хувияти миллий, инсондӯстӣ, озодандешӣ, мавқеи шаҳрвандӣ, иҷтимоӣ, ташаббускорӣ, таҷассумгарӣ, урфу одат, анъанаҳои миллий ва амсоли инро ташаккул медиҳад. Чунин шаҳрванд қодир аст, ки дар пояи манфиатҳои миллию Ватан фаъолият намояд, нисбати зухуроти манфии ҷомеа аз лиҳози танқид назар кунад, ватани хешро дӯст дорад ва манфиатҳои онро ҳимоя намояд, ҳамчун соҳиби тафаккури миллий ва посдори тамаддуни миллий дар пешрафти ҷомеа саҳмгузор бошад.

Мақсаду вазифаҳои ниҳонии тарбияи миллий ташаккули инсонии комили ҷомеа, соҳиби ватан, нангу номуси миллий, ифодагари симои зеҳнию маънавий, ахлоқӣ, фарҳангӣ ва арзишҳои дигари волеи ҷомеа мебошад.

Президенти кишварамон Эмомалӣ Раҳмон таъкид бар он кардаанд, ки «Тоҷикистони соҳибистиклол, ҷомеаи навини мо ба инсонҳои дорои хислату ҷаҳонбинӣ ва мафкураи нав ниёзманд аст. Мазмуну моҳияти ин мафкураи навро бояд ҳисси ифтихори миллий, давлатдорӣ, ватандӯстию инсонпарварӣ, умуман маҷмӯи арзишҳои миллию умумибашарӣ ташкил диҳанд».

Ифтихори мо рамзҳои мо, таърих, фарҳангу адабиёти пуршараф, забон, анъана, илму дониш, рӯҳи офаранда, мактабу маорифи мост. Аз он ифтихор дорем, ки арзишҳои маънавии мо, одоби ҳамидаю рафтори шоистаи шарқии мо- тоҷикон аз байн нарафтааст.

Ифтихори миллий баландтарин гуллаи ташаккули шахс аст, ки онро дар инсон тарбия кард. Ҳар кӣ чун ба тарбия вобаста мешавад, ҷараёни дуру дарозро фаро мегирад. Ин чунин маъно дорад, ки ифтихори миллий дар инсон якуҷбора ё дар ин ё он

\*\*\*\*\*

марҳалаи зиндагӣ не, балки ҳамчун сифатҳои дигари инсон тамоми умр тарбия карда мешавад. Вале агар ҳамин тарбия аз тифли оғоз ёбад, ҳамон қадар мувофиқи мақсад аст. Аз ҷониби дигар ифтихори миллӣ чизи муҷаррад набуда, маҷмӯи сифатҳои маънавии шахс аст, ки дар хирад, ақлу фаросат, рафтору кирдор ва дигар амали ӯ ифода меёбад.

Забони тоҷикӣ, ки яке аз рукнуҳои асосии миллат буда, ба забони миллию давлатӣ ва адабӣ табил ва ташаккул ёфтааст. Ифтихори бузурги ниёғони мо ва морост, ки соҳибони ҳақиқии ин забонем. Бузургӣ ва шӯҳрати забони тоҷикӣ ба андозае буд, ки намояндагони халқҳои дигар агар хонда навишта метавонистанд, бо ҳамин забон меофариданд.

Дар қисми чоруми Консепсияи миллии тарбия дар Ҷумҳурии Тоҷикистон - унсурҳои таркибӣ ва мазмуни тарбияи миллӣ омадааст: «Анъана, суннатҳои воло, арзишҳои миллии халқи тоҷик, ки дар давоми қарнҳо ба тарзи ҳаёти мо ворид шудаанд, маданият ё маҷмӯи сифатҳои онро ташкил медиҳанд. Чавҳар, ҳосият ё маҷмӯи сифатҳои тоҷикон аз илму донишомӯзӣ, заҳматнависандию таҳаммул, сару қор бо замин, оштию сулҳпазирӣ, тадбирҷӯӣ, худшиносӣ, талоши фарҳангӣ, меҳмондорию меҳмоннавозӣ, устувории оила, ифтихори ватандорӣ, шикастанафасӣ, касбу ҳунаромӯзӣ, дӯстию рафоқат, иззату эҳтироми падару модар, шахсони калонсол, некӣ ва нақӯкорӣ, адлу адолатҷӯӣ, дастгирии ятимону мӯҳтоҷон ва ғайра иборатанд».

Тарбияи миллӣ ташаккули тафаккури шахрвандонро дар назар дорад. Он ифтихор аз миллати хеш, эҳтиром ва гиромӣ доштани таърих ва мероси фарҳанги ниёгон, урфу одат ва анъанаҳои миллӣ, пайвастании таърихи гузашта ба воқеияти имрӯзаи миллат, аз нав эҳё намудани урфу одат ва анъаноти арзишмандии миллӣ, дар заминаи хусусиятҳои миллӣ ривож додани забон, илм ва фарҳанги миллӣ ва эҳтироми миллатҳои дигарро фаро мегирад.

Бинобар ин системаи таълиму тарбия дар ҷумҳурӣ бояд ба илм, фарҳанг ва таърихи ниёғонамон сахт вобаста бошад ва асоси онро бояд худшиносии миллӣ ташкил кунад.

Насли наврас ояндаи миллат буда, тақдирӣ минбаъдаи ҷомеа аз онҳо вобастагии калон дорад. Барои ҳамчун инсонии комил ва шахрвандии асил ба воя расидани наврасон ва ҷавонон муҳит, ҷамъият, шароит ва оила нақши муҳим мебозанд. Имрӯз Ҷумҳурии Тоҷикистон давлати соҳибистиклол аст. Моҳияти асосии истиклолияти мо ин аст, ки ба шахрванд имкон дода шавад, то ки соҳиб, ниғаҳбон ва пешбарандаи сиёсати давлати хеш бошад.

Тарбияи фарзанд масъалаи муҳими ҳама давру замон буда ҳаст. Ва ҳатто имрӯз – дар аввали ҳазорсолаи сеюм масъалаи мактабу маориф, оилаву тарбияи фарзанд мавзӯи муҳимест, ки беҳбудӣ ва дигаргунӣ меҳодад. Воқеияти имрӯзи ҳаёти ҷомеаи тоҷикон ва тағйироти азими сиёсӣ, иқтимоӣ ва маънавӣ, ки дар ҷаҳони муосир рух медиҳад, дар назди мактаб ва кормандони соҳаи маориф масъалаҳои ҷиддитареро дар роҳи таълиму тарбия пеш мегузорад. Шинохти манфиати миллат, худшиносӣ ва хидмати содиқона дар роҳи пешрафт ва ободии диёр масъулияти омӯзгорро дар назди имрӯзу ояндаи кишвар зиёд мекунад. «Рушди минбаъдаи Ҷумҳурии Тоҷикистон ба тарбияи шахсиятҳои сатҳи баланди ахлоқӣ, дунёи пурғановати маънавӣ, фикру ҷисми солим, эҳсоси баланди ватандӯстӣ ва ҳудодоҳии миллидошта ... вобаста аст.» Ин андешаҳои ниҳоят муҳим, ки дар «Консепсияи миллии тарбия дар Ҷумҳурии Тоҷикистон» омадаанд, касеро бетараф гузошта наметавонанд. Дарвоқеъ, дур шудан аз усулҳои тарбияи худӣ, тарки услуби тарбияи асли ва аз пайи назарияҳои бегона рафтан боиси аз ҷиҳати руҳӣ заиф, бедониш ва сустирода ба воя расидани фарзандон мегардад. Аз ин лиҳоз, тарбияи миллӣ бояд чунин сифатҳои мусбат – ифтихори миллӣ, ҳештаншиносию ватандӯстӣ, ахлоқу одоби миллӣ, поквичдонӣ, эътиқоднокӣ ва шарафи миллиро ба вучуд ораду инкишоф диҳад. Баробари ҳамаи ин нисбати сифатҳои манфӣ –

\*\*\*\*\*

бефарқии миллӣ, ватанфурӯшӣ, хиёнат, миллатчигӣ, маҳалбозӣ, бевичдонӣ ҳисси нафратро бояд бедор кард. Илми педагогика собит менамояд, ки тарбия аз рӯи мақсаду вазифа ва мазмуну мундариҷа нисбат ба таълим муқаддамтару васеътар аст. Аз ин рӯ, ба ин масъала ҳам дар илми педагогика ва ҳам дар амалияи кори таълиму тарбияи насли наврас диққати калон дода мешавад.

Имрӯз худшиносии миллӣ дар заминаи истиқлолияти давлатӣ ва ваҳдати комили мардумӣ рушд ёфта, дар пешрафти соҳаҳои мухталифи ҷомеа ва баланд гардидани сатҳи маънавияти мардум мусоидат мекунад. Худшиносии миллӣ пеш аз ҳама шинохти ягонагии худ нисбат ба миллат, шинохти мансубияти этникии худ мебошад.

Асосгузори сулҳу ваҳдати миллӣ, Пешвои миллат, Президенти Ҷумҳурии Тоҷикистон Эмомалӣ Раҳмон дар боби якуми асари бузургашон «Тоҷикон дар оинаи таърих» - «Сабақҳои таърих ва озмоишҳои мактаби истиқлолият» таъкид намудаанд, ки «Шахсе ки таърихи гузаштаи худро намедонад, ӯ худро нашинохтааст. Худшиносӣ ва ифтихори миллӣ пойдевори бақои миллат мебошад. Миллате, ки забон, тафаккури миллӣ, таъриху адабиёт, расму оин ва арзишҳои фарҳангиро қадр намекунад, пояҳои истиқлолиятро низ чандон дер пуштибонӣ карда наметавонад».

Дар тӯли солҳои соҳибистиқлолӣ халқи мо тавонист саҳифаҳои таърихии деринаи пурифтихорашро зинда созад. Истиқлолият ин ҳештаншиносист ва дар раванди он мо аз суннатҳои маънавий ва бузургони гузаштаи худ чун ёдгории «Авасто», давлатдорӣ Оли Сомон, шоҳ Исмоили Сомонӣ, Фирдавсӣ, Умари Хайём, Мир Саид Алии Ҳамадонӣ, Камоли Хучандӣ, Носири Хисрав, Мавлоно Ҷалолуддини Румӣ, Имоми Аъзам, Айнӣ, Бобочон Ғафуров, Мирзо Турсунзода ва дигарон қадршиносӣ дорем ва ифтихор менамоем.

Агар ба гузаштаи халқу миллатамон бо чашми ибрат нигарем, мебинем, ки он пур аз талошу муборизаҳои гоҳо хунин ва гоҳо осоишта баҳри озодӣ, адолат, ҳақшиносӣ ва худшиносӣ мебошад. Талошу муборизаҳои гузаштагонамон, ки дар таърих бо номи пешвоён ва саркардагонашон – Спитамен, Муқаннаъ, Шерак, Исмоили Сомонӣ, Темурмалик, Восеъ ва ғайра ёд мешаванд, ҳама мубориза баҳри худшиносӣ, дифоъ аз номус, ном ва қадру эътибори инсонӣ ва миллӣ будааст. Аз ҳамин сабаб гуфтан ҷоиз аст, ки дар фазилати худшиносии мардум таъсири илми таърих басо бузург аст ва дар байни дигар илмҳои инсонӣ илмеро, ки ба пояи илми таърих расида бошад, наметавон ёфт ва бесабаб нест, ки Ситсерон таърихро мураббии зиндагӣ донистааст.

Фарҳанги гузаштаи мо фарҳанги ҳикматхост, ҷавонони мо қисмати ин ҳикматхоро медонанд, вале дар фаъолияти ҳаррӯзаи худ ба қор намебаранд. Дар ҷараёни дарси синфҳои ибтидоӣ мурод аз мисол овардани осори ниёгон дар он аст, ки дар пешрафти кори таълиму тарбия барқарор намудани хусусиятҳои миллӣ, ниғаҳдорӣ арзишҳои офаридаи гузаштагон, равнаку ривочи худшиносӣ ва ифтихори миллӣ, фаҳмиши арзишҳои умумибашарию тақозо менамояд.

Бузургтарин бахти инсон дар соҳибзабониву соҳибдавлат будан, ҳештаншиносу ифтихор доштан аз миллати хеш мебошад ва зарур аст, ки нисбат ба ҷавонони хушзеҳн, болаёқат ва ғайратмандамон чун ба сарвати миллӣ ва як рукни инкишофи ояндаи кишвар муносибат кунем, барои камолоту сабзиши онҳо ғамхорӣ зоҳир намоем, ҷомеаи ҷавони имрӯзаро дар роҳи шинохти асли хеш тарбия кунем. Умуман, дар маркази тамоми низоми таълиму тарбияи кишварамон бояд мафкураи истиқлолият, қадршиносии ин неъмат бебаҳо, ифтихори ватандорӣ, эҳтиром ба таърих, фарҳанг, анъанот, расму оини мардум ва дигар арзишҳои миллию умумибашарӣ қарор дошта бошанд.

#### Пайнавишт:

1. Афзалов Ҳ. Раҳимов Б. Таърихи педагогикаи халқи тоҷик. Душанбе 1994.

\*\*\*\*\*

2. Василкова З.П. Мудрые заповеди народной педагогики. М.1983.
3. Лутфуллоев М. – Эҳёи педагогикаи Аҷам. Душанбе 1997
4. Лутфуллоев М. Шарафномаи миллат, Душанбе, 2003.
5. Орифӣ М. Аз таърихи афкори педагогии халқи тоҷик. Душанбе, 1962.
6. Шарифзода Ф. – Педагогика: Назарияи инсонфар ва ҷомеаи фарҳангӣ.

Душанбе 2010

\*\*\*

**N.J.Shakarov, Sh.A. Eshkobilov.**

**Samarkand State Architectural and Civil Engineering Institute**

**DEVELOPMENT OF LITTLE TOXIC LITTLE-TOXIC DEFOLIANTS ON THE BASIS OF 2-CHLOROETHYLPHOSPHONIC ACID - AMINOGUANIDINE CARBONATE - WATER**

**Ключевая слова**

Дефолианты, хлопок, “мягко” на растения, диаграмма растворимости, засорению хлопка-волокна, кислоты и солей, аминогуанидина, неорганическими кислотами, органическими кислотами и растворимости.

**Keyword**

Defoliant, cotton, “softly” on plants, a diagram of solubility, clogging of cotton fiber, acid and salts, amino guanidine, inorganic acids, organic acids, and solubility.

**Annotation**

The  $\text{ClCH}_2\text{CH}_2\text{PO}(\text{OH})_2 - \text{NH}_2\text{NHCNHNH}_2 * \text{H}_2\text{CO}_3 + \text{H}_2\text{O}$  system was studied using ten internal cuts from full freezing temperature ( $-47.6^\circ\text{C}$ ) to  $40^\circ\text{C}$ .

On the polythermal diagram, the solubility delimits the crystallization fields of ice, aminoguanidine carbonate, 2-chloroethylphosphonic acid and  $\text{NH}_2\text{NHCNHNH}_2 * \text{ClCH}_2\text{CH}_2\text{PO}(\text{OH})_2$  compounds for which temperature and concentration limits of existence are determined. The fields converge at two nodal points corresponding to the crystallization of three different solid phases.

**Аннотация**

Система  $\text{ClCH}_2\text{CH}_2\text{PO}(\text{OH})_2 - \text{NH}_2\text{NHCNHNH}_2 * \text{H}_2\text{CO}_3 + \text{H}_2\text{O}$  изучена с помощью десяти внутренних разрезов от температуры полного замерзания ( $-47,6^\circ\text{C}$ ) до  $40^\circ\text{C}$ .

На политермической диаграмме растворимость разграничена поля кристаллизации льда, карбонат аминогуанидина, 2-хлорэтилфосфоновая кислота и соединения  $\text{NH}_2\text{NHCNHNH}_2 * \text{ClCH}_2\text{CH}_2\text{PO}(\text{OH})_2$  для которых определены температурные и концентрационные пределы существования. Поля сходятся в двух узловых точках, отвечающих кристаллизации трех различных твердых фаз.

Cotton-growing in the country is one of the most important branches of agriculture. Today, the primary task of technical progress in cotton growing is the mechanized harvesting of hurting, in the implementation of which an extremely important role plays the pre-harvest chemical defoliation of cotton with the help of chemical preparations (defoliant). Without this important agrotechnical event, it is impossible to achieve high productivity of cotton harvesting machines and the success of cotton growing at the present stage of cotton cultivation.

To successfully solve the problem of artificial leaf removal, it is necessary to have highly effective defoliant, which ensure cotton leaf full more than 80-85% of a single treatment at a low consumption rate, which act “softly” on plants, and therefore do not negatively affect them and not decrease the harvest, its quality and oil content of seeds, as well as non-clogging cotton fiber.



\*\*\*\*\*

In addition, one of the most valid indicators of defoliant, causing wide practical application of preparations, is their environmental safety from the point of view of environmental protection.

Thus, the data on the solubility of the components in the system 2-chloroethylphosphonic acid – aminoguanidine carbonate – water does not exist. However, the results of the interaction of these substances in the aquatic environment allow not only to reveal the chemistry of the reacting components, but also contribute to their practical use for the preparation of defoliant based on these compounds and their complexes.

Therefore, to characterize the behavior of the initial components in polythermic conditions, this system was studied from - 47.6 to 40°C. The binary system of aminoguanidine carbonate - water that make up this system, we studied from - 0.1 to 70°C. The solubility diagram of it consists of two branches of crystallization of the initial components intersecting at a eutectic point, which is 0.1% aminoguanidine carbonate at - 0.1°C.

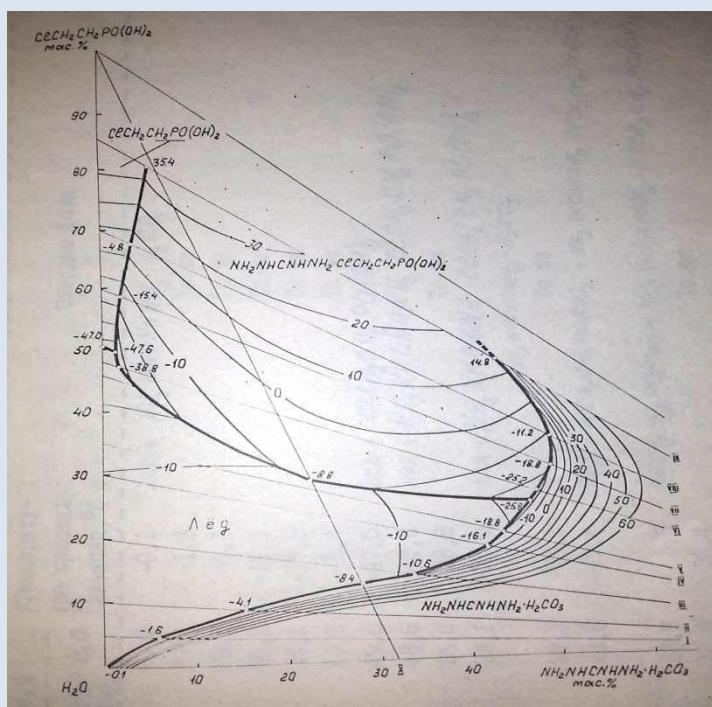

The  $\text{ClCH}_2\text{CH}_2\text{PO}(\text{OH})_2 - \text{NH}_2\text{NHCNHNH}_2 * \text{H}_2\text{CO}_3 + \text{H}_2\text{O}$  system was studied using ten internal cuts from full freezing temperature (-47.6°C) to 40°C (Fig. 1).

On the polythermal diagram, the solubility delimits the crystallization fields of ice, aminoguanidine carbonate, 2-chloroethylphosphonic acid and  $\text{NH}_2\text{NHCNHNH}_2 * \text{ClCH}_2\text{CH}_2\text{PO}(\text{OH})_2$  compounds for which the temperature and concentration limits of existence were determined. The fields converge at two nodal points corresponding to the crystallization of three different solid phases (Table 1).

Fig.1. System solubility diagram  $\text{ClCH}_2\text{CH}_2\text{PO}(\text{OH})_2 - \text{NH}_2\text{NHCNHNH}_2 * \text{H}_2\text{CO}_3 + \text{H}_2\text{O}$

Table 1

Double and triple points of the system 2 - chloroethylphosphonic acid- aminoguanidine carbonate – water

Liquid phase composition, wt.%			Crystallization temperature, °C	Solid phases
$\text{NH}_2\text{NHCNHNH}_2 * \text{H}_2\text{CO}_3$	$\text{ClCH}_2\text{CH}_2\text{PO}(\text{OH})_2$	$\text{H}_2\text{O}$		
0,1	-	9,9	-0,1	Ice+ $\text{NH}_2\text{NHCNHNH}_2 * \text{H}_2\text{CO}_3$
4,7	6,0	9,3	-1,6	The same
8,5	15,4	6,1	-4,1	The same
17,3	42,4	0,3	-16,1	The same
19,6	44,2		-18,8	The same

\*\*\*\*\*

		6,2		
12,0	28,1	9,9	-8,4	The same
-	50,4	9,6	-47,0	Ice + ClCH <sub>2</sub> CH <sub>2</sub> PO(OH) <sub>2</sub>
28,3	22,9	8,8	-8,4	Ice + NH <sub>2</sub> NHCNHNH <sub>2</sub> * ClCH <sub>2</sub> CH <sub>2</sub> PO(OH) <sub>2</sub>
47,1	1,9	1,0	-38,8	То же
24,4	47,5	8,1	-25,8	Ice + NH <sub>2</sub> NHCNHNH <sub>2</sub> * ClCH <sub>2</sub> CH <sub>2</sub> PO(OH) <sub>2</sub> + NH <sub>2</sub> NHCNHNH <sub>2</sub> *H <sub>2</sub> CO 3
25,1	47,8	7,1	-25,2	The same
1,6	49,6	8,8	-47,8	Ice + ClCH <sub>2</sub> CH <sub>2</sub> PO(OH) <sub>2</sub> + NH <sub>2</sub> NHCNHNH <sub>2</sub> * ClCH <sub>2</sub> CH <sub>2</sub> PO(OH) <sub>2</sub>
67,5	3,6	8,9	3,6	ClCH <sub>2</sub> CH <sub>2</sub> PO(OH) <sub>2</sub> + NH <sub>2</sub> NHCNHNH <sub>2</sub> * ClCH <sub>2</sub> CH <sub>2</sub> PO(OH) <sub>2</sub>
80,4	5,6	4,0	35,4	The same
58,8	2,2	9,0	-15,4	The same
29,9	50,0	0,1	-18,8	NH <sub>2</sub> NHCNHNH <sub>2</sub> * ClCH <sub>2</sub> CH <sub>2</sub> PO(OH) <sub>2</sub> + NH <sub>2</sub> NHCNHNH <sub>2</sub> *H <sub>2</sub> CO 3
47,0	44,8	,2	14,8	The same
34,8	50,1	5,1	-11,2	The same

On the polythermic diagram, the solubility isotherms are plotted every 10<sup>0</sup>C. To clarify the coordinates of the nodal points of the system, its projections onto the corresponding water sides of the concentration triangle were constructed.

According to the solubility diagram of the studied system, the formation of the compound NH<sub>2</sub>NHCNHNH<sub>2</sub> \* ClCH<sub>2</sub>CH<sub>2</sub>PO(OH)<sub>2</sub> in the system occurs in the temperature range - 47.6 ÷ 35.4°C. The minimum concentration of aminoguanidine carbonate causing formation of aminoguanidine 2-chloroethylphosphonate in the system, 1.6% NH<sub>2</sub>NHCNHNH<sub>2</sub> \* ClCH<sub>2</sub>CH<sub>2</sub>PO(OH)<sub>2</sub> is a white crystalline substance with a melting point of 140°C. The solubility of aminoguanidine 2-chloroethylphosphonate in water was studied, it was established that it is highly soluble in water and its solubility at 0, 10, 20°C is 53.6 - 65.2 - 72.1%, respectively.

The compound was identified by chemical, X-ray phase, derivatographic and IR - spectroscopic methods of analysis.

\*\*\*\*\*

The results of chemical analysis: found, mol,%: 66.05 -  $\text{ClCH}_2\text{CH}_2\text{PO}(\text{OH})_2$ , 33.95 -  $\text{NH}_2\text{NHCNHNH}_2$ . For  $\text{NH}_2\text{NHCNHNH}_2 \cdot \text{ClCH}_2\text{CH}_2\text{PO}(\text{OH})_2$ , mol%, 66.13 -  $\text{ClCH}_2\text{CH}_2\text{PO}(\text{OH})_2$ , 33.87 -  $\text{NH}_2\text{NHCNHNH}_2$  was calculated.

X-ray phase analysis confirms the formation of the indicated compounds in the system, which is distinguished by its own diffraction reflexes, which are not characteristic for the initial components (Fig. 2).

**Figure 2. Diffraction patterns:  $\text{NH}_2\text{NHCNHNH}_2 \cdot \text{H}_2\text{CO}_3$   
 $\text{NH}_2\text{NHCNHNH}_2 \cdot \text{ClCH}_2\text{CH}_2\text{PO}(\text{OH})_2$**

The compound  $\text{NH}_2\text{NHCNHNH}_2 \cdot \text{ClCH}_2\text{CH}_2\text{PO}(\text{OH})_2$  is characterized by endothermic decomposition, as evidenced by the data of thermal analysis (Fig. 3).

**Figure 3.**

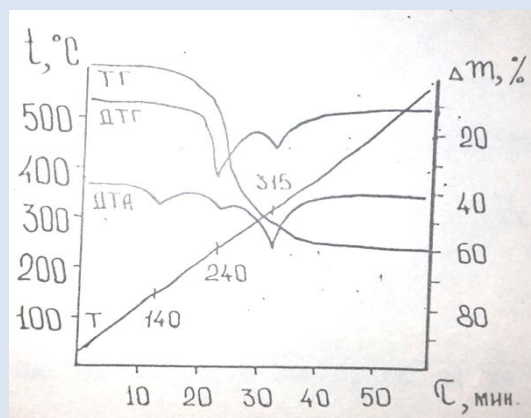

**$\text{NH}_2\text{NHCNHNH}_2 \cdot \text{ClCH}_2\text{CH}_2\text{PO}(\text{OH})_2$  derivatogram**

When heated in atmospheric air, the compound melts congruently at 140°C with the formation of a homogeneous melt. At 240°C it decomposes with the removal of 45.33% of the substance. The endothermic effect at 315°C corresponds to further decomposition of the compound. On the TG derivatograms, the mass loss in this case is 14.67%.

In the infrared spectrum of aminoguanidine 2-chloroethylphosphonate, a significant shift of absorption band of the valence antisymmetric and symmetric  $\text{NH}_2$  - group oscillations occurs and is observed in the frequency range 3015–2930  $\text{cm}^{-1}$ , which indicates their participation in the formation of new bonds with 2-chloroethylphosphonic acid.

The absorption bands characteristic for  $\alpha(\text{C} = \text{N})$  are appeared in the frequency range of 1600–1565  $\text{cm}^{-1}$  and practically do not change their position in comparison with the IR spectrum of

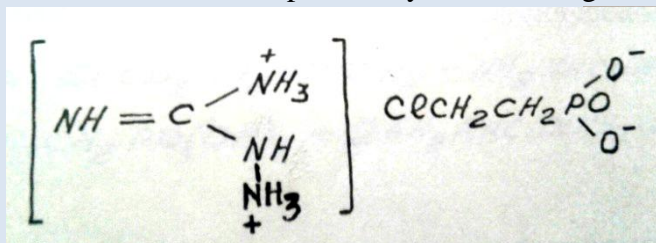

aminoguanidine. Given these circumstances, the structure of

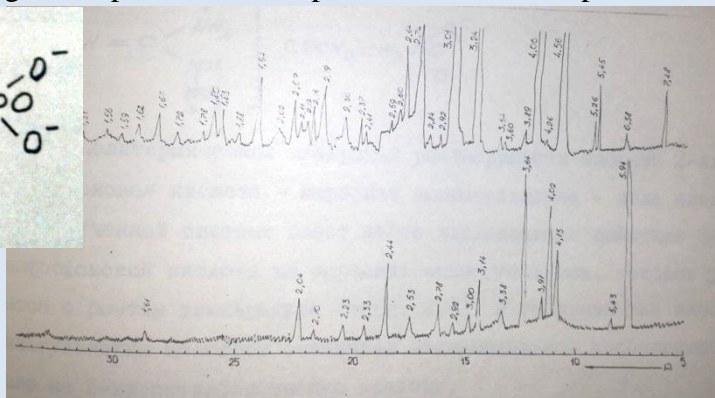

\*\*\*\*\*

$\text{NH}_2\text{NHCNHNH}_2 \cdot \text{ClCH}_2\text{CH}_2\text{PO}(\text{OH})_2$  can be assumed as follows:

From the polythermal solubility diagram of the system 2 - chloroethylphosphonic acid - aminoguanidine carbonate - water, it follows that in the studied system there is a salting out effect of 2-chloroethylphosphonic acid on aminoguanidine carbonate, which decreases with increasing temperature, while aminoguanidine carbonate, on the contrary, has a slight salting out effect on 2-chloroethylphosphonic acid.

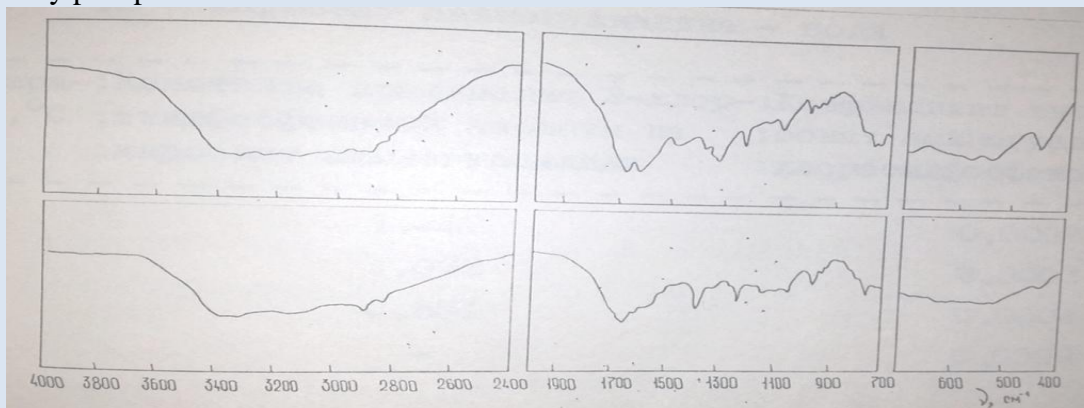

**Fig 4. IR spectra -  $\text{NH}_2\text{NHCNHNH}_2 \cdot \text{H}_2\text{CO}_3$   
 $\text{NH}_2\text{NHCNHNH}_2 \cdot \text{ClCH}_2\text{CH}_2\text{PO}(\text{OH})_2$**

Thus, in the presented chapter, the mutual solubility of the components in four aqueous systems based on 2-chloroethylphosphonic acid and aminoguanidine salts with inorganic acids is considered. They are of a simple eutonic type, with the exception of the systems:  $\text{ClCH}_2\text{CH}_2\text{PO}(\text{OH})_2 - \text{NH}_2\text{NHCNHNH}_2 \cdot \text{H}_2\text{CO}_3 - \text{H}_2\text{O}$ ,  $\text{ClCH}_2\text{CH}_2\text{PO}(\text{OH})_2 - 2\text{NH}_2\text{NHCNHNH}_2 \cdot \text{H}_2\text{SO}_4 \cdot \text{H}_2\text{O} - \text{H}_2\text{O}$  in which, as a result of interaction between the components occurs formation of the compounds with the composition  $\text{NH}_2\text{NHCNHNH}_2 \cdot \text{ClCH}_2\text{CH}_2\text{PO}(\text{OH})_2$  and  $\text{NH}_2\text{NHCNHNH}_2 \cdot \text{H}_2\text{SO}_4 \cdot \text{H}_2\text{O}$ .

For these compounds, the temperature and concentration limits of formation in the systems have been established, their identification was given.

Salting out coefficient and salting constant of the components in the system 2 - chloroethylphosphonic acid - aminoguanidine carbonate - water.

Table 2

Temperature, °C	Salting constant of 2 - chloroethylphosphonic acid on aminoguanidine carbonate	Salting coefficient of aminoguanidine carbonate on 2 - chloroethylphosphonic acid
0	1,267	0,0002
10	1,079	0,0003
20	0,801	0,0004
30	-	0,0009

In all systems, aminoguanidine salts have a salting out effect on 2-chloroethylphosphonic acid, which increases in the order  $\text{NH}_2\text{NHCNHNH}_2 \cdot \text{H}_2\text{CO}_3 < \text{NH}_2\text{NHCNHNH}_2 \cdot \text{HNO}_3 < 2\text{NH}_2\text{NHCNHNH}_2 \cdot \text{H}_2\text{SO}_4 \cdot \text{H}_2\text{O} < \text{NH}_2\text{NHCNHNH}_2 \cdot \text{H}_3\text{PO}_4$ .

While 2 - chloroethylphosphonic acid, on the contrary, has a salting out effect on aminoguanidine salts, in addition to  $\text{NH}_2\text{NHCNHNH}_2 \cdot \text{H}_2\text{CO}_3$ .

The salting out effect on aminoguanidine salts increases in the order  $\text{NH}_2\text{NHCNHNH}_2 \cdot \text{HNO}_3 < 2\text{NH}_2\text{NHCNHNH}_2 \cdot \text{H}_2\text{SO}_4 \cdot \text{H}_2\text{O} < \text{NH}_2\text{NHCNHNH}_2 \cdot \text{H}_2\text{CO}_3$ .

Analyzing the study results of the interaction of 2-chloroethylphosphonic acid with the salts of guanidine and aminoguanidine in the corresponding systems, it should be noted that in

\*\*\*\*\*

systems with carbonate and sulphate salts, as a rule, chemical interaction occurs between the components with the formation of compounds of identical composition  $\text{NH}_2\text{NHCNHNH}_2 * \text{ClCH}_2\text{CH}_2\text{PO}(\text{OH})_2$ ,  $\text{NH}_2\text{NHCNHNH}_2 * \text{H}_2\text{SO}_4$ ,  $\text{NH}_2\text{NHCNHNH}_2 * \text{H}_2\text{SO}_4 * \text{H}_2\text{O}$ . In systems with the participation of guanidine salts, mutual salting out of the components at each other occurs, and with the inclusion of aminoguanidine salts, their salting out effect on 2-chloroethylphosphonic acid is observed.

In the presence of 2-chloroethylphosphonic acid, all aminoguanidine salts, with the exception of  $\text{NH}_2\text{NHCNHNH}_2 * \text{H}_3\text{PO}_4$  increase their solubility.

The salting out effect on 2 - chloroethylphosphonic acid of the studied salts decreases upon transition from the salts of guanidine to aminoguanidine.

### References

1. Shakarov N., Kucharov Kh., Tukhtaev S., Aminov Z., Solubility in the system 2 - chloroethylphosphonic acid – guanidine carbonate – water //Uzb. Chem. Journal - 1993. - №4.-P. 6-8. (in Russian)
2. Kirgintsev A.N., Trushnikova L.N., Lavrentieva V.G. Solubility of inorganic substances in water. -L. : Chemistry, 1972. - 248 p. (in Russian)
3. Bellamy L. Infrared spectra of complex molecules. -M., 1963. -592 p. (in Russian)

\*\*\*

**Шарипов Файзулло Нарзиевич**  
**Қарши давлат университети ўқитувчиси**

## **САДРИДДИН АЙНИЙ МАҚОЛАЛАРИДА—ТЕМУР ВА ТЕМУРИЙЛАР ДАВРИ МЕЪМОРЧИЛИК ОБИДАЛАРИНИНГ ЁРИТИЛИШИ**

XX асрнинг биринчи чорагида маҳаллий матбуот органлари араб имлосида эски ўзбек адабий тилида чоп этилган бўлиб, уларнинг қатламларида ўлка тарихига оид моддий ва маънавий маданиятимиз лавҳаларига тегишли бўлган маълумотлар сақланади.

XX асрнинг 20 йилларида чоп этилган газета ва журналлардан: “Бухоро ахбори” ва “Озод Бухоро” газеталари (БХСР матбуот органи), “Маориф ва ўқитувчи” ҳамда “Болалар йўлдоши” каби журналларни санаб ўтиш мумкин. Шулар орасида 1925-1934 йилларда Ўзбекистонда чоп этилиб турилган “Маориф ва ўқитувчи” журналининг ўрни бекиёс. Ушбу журнал саҳифаларида тарихчи олим, профессор Пўлат Солиев (1882- 1938 йй.), адиб ва тарихчи Садриддин Айний (1878- 1954 йй.), Миёнбузрук Солиҳов (1886- 1938 йй.), Мусо Саиджонов (1896-1938 йй.), Абдулмўмин Сатторий (1904- 1925 йй.), Сайид Ахрорий (1895-1931 йй.) кабиларнинг тадқиқотлари меъморий обидаларга доир қимматли маълумотларни ўзида мужассамлаштирган.

Тарих тадқиқотлар тизимида шундай мавзулар борки, улар тарихчи олим ва ижодкорларни ижтимоий- сиёсий, иқтисодий ва маданий бойлиги билан қизиқтиради. Ўрта Осиё тарихида Амир Темур ва темурийлар даври тарихини ўрганиш шундай йирик мавзулардан ҳисобланиб, дунёнинг ўнлаб мутафаккирлари темурийлар даври тарихини ўрганиш билан шуғулланиб келмоқда. Жаҳон темуршунослиги Амир Темур шахсига имкон қадар холислик билан баҳо берган пайтда, совет тарих фанида Амир Темур шахсига салбий муносабат ҳукм суриб келди. Таъкидлаш жоизки, темурийлар давридаги уйғониш ва унинг ҳосиласи ўлароқ иқтисодий маданий тараққиёт, илм – фан, санъат, меъморчиликнинг гуллаб яшнаши эътироф этилган ҳолда, шу ижобий жараёнларга замин яратган. Темур ва темурийлар даври тарихини совет даврида тадқиқ қилиб, анчагина холисона баҳолар берган адиблардан бири Садриддин Айнийдир.

“Маориф ва ўқитувчи” журналида Садриддин Айнийнинг меъморий обидаларни ўрганишга қаратилган бир қанча мақолалари босилган. Жумладан, унинг “Мир Араб иморатлари” (“Маориф ва ўқитувчи” 1927 йил, № 5, 35- 39 бетлар), “Тарихий тасҳех” (“Маориф ва ўқитувчи” 1927 йил, № 1-2, 37-бет.), “Тарихи эзоҳ” (“Маориф ва ўқитувчи” 1927 йил, № 7- 8, 30-32 бетлар), “Самарқанд шаҳри” (“Маориф ва ўқитувчи” 1928 йил, № 10, 48-50 бетлар), “Эски осорилар. Чилустун, Чиннихона, Кўксарой ва Кўктош” (“Маориф ва ўқитувчи” 1926 йил, № 7-8, 28-29 бетлар), “Қутби чоҳардахумнинг кўриниши” (“Маориф ва ўқитувчи” 1926 йил, № 5, 31-32 бетлар), “Сув оқар ёки жилвондўр” (“Маориф ва ўқитувчи” 1927 йил, № 1 – 2, 32-33 бетлар) номли мақолалари эълон қилинган.

Ушбу мақолаларда тарихнинг турли даврларида, асосан Амир Темур ва темурийлар даврида бунёд этилган меъморий обидалар, макбараларга тасниф ва таъриф берилади. Барпо этилган меъморий обидаларни хароба ҳолга тушиб қолганлиги ҳақида гапирар экан, уларни тамирлаш ободончилик ишларининг энг муҳим вазифаси бўлмоғи кераклигига даъват этилган. Садриддин Айнийнинг Амир Темур ва темурийлар даври тарихига бағишланган тарихий тадқиқотлари айниқса, муҳим аҳамиятга эга бўлиб, Ўзбекистон илмий темуршунослигидаги дастлабки илмий ишлардан ҳисобланади. XX асрнинг 20-30 йилларида Самарқанд осори-атиқаларини ўрганиш долзарб аҳамият касб этган. Шундан келиб чиққан ҳолда, юқорида номлари зикр этилган муаллифларнинг барчаси бу мавзуга қўл урган. Садриддин Айний ҳам ўзининг “Амир Темур биноларидан. Бибихоним харобаси ила

\*\*\*\*\*

мусохаба», [1:3] “Самарқанд шаҳри”, “Эски осорлар. Чилустун, Кўксарой, Чиннихона ва Кўктош”, шунингдек, “Улуғбек расадхонаси” ва “Тарихий ёдгорликларнинг бузилиб кетишига йўл қўйилмасин” каби мақолаларида [2:12] Самарқанд шаҳрининг тарихий меъморий обидалари ҳақида етарлича маълумот беради.

Муаллиф Амир Темур ва темурийлар даври ҳақида ёзар экан, Самарқандда ўзгаришлар, жумладан ободончилик ишлари, барпо этилган меъморий обидалар, мақбаралар таърифига кенг ўрин ажратган. Тасвир мазмунидан бу ишларнинг барчаси ёки муайян қисми Амир Темур хизматлари маҳсули эканлиги, Соҳибқурон ҳокимият тепасига келгунга қадар Самарқанд хароба ҳолга тушиб қолганлиги, Амир Темур эса шаҳарнинг катта қисмини қайта тиклашга жазм этганлиги тўғрисидаги фикрларни илғаб олиш қийин эмас [3:47-50]. Шу билан бирга Айний Амир Темурнинг шон-шавкатига ҳеч шубҳа қилмаган ҳолда у курдирган иморатларнинг тарихий-бадиий қирраларини очиб беради. Гўри Амир комплексининг тавсифини бераётганда унинг Амир Темур қудратига мос ва муофиқ эканлигини очик ёзади.

Шунингдек, “Улуғбек расадхонаси” номли мақоласида расадхонанинг 1908 йилда В. Л. Вяткин (1869-1932 йй.) томонидан очилганлиги, унинг жойлашган ўрни, ўз вақтида уч қаватли, шаҳарнинг энг кўркам ва салобатли биноларидан бири бўлганлиги, уни тиклаш, асраб-авайлаш, таъмирлаш бугунги авлоднинг муҳим вазифаларидан бири бўлиши кераклиги қайд қилинган. Муаллиф Гўри Амир комплекси ҳақида гапирар экан, уни Амир Темур ва темурийлар давридаги тарихий обида сифатида алоҳида ўринга эга эканлиги, Соҳибқуроннинг қудрати ва салобатига мослигини қайд этади [4:13]

Садриддин Айнийнинг “Самарқанд шаҳри” номли салмоқли мақоласи “Маориф ва ўқитувчи” журналининг 1928 йил, 10-сонида босилган. Мазкур мақола журналнинг 47-50 саҳифаларини эгаллаган бўлиб, унинг бир қатор бўлимлари бор. Мақоланинг биринчи бўлими “Самарқанд шаҳрининг биринчи биноси” [3:47-49] деб номланади. Бу бўлимда, милоддан аввалги IV асрда, яъни Искандар Зулқарнайн истилоси даврида шаҳар Сўғдиёна давлатининг пойтахти бўлганлиги, Мароқанд деб аталганлиги, “Девори қиёмат” ва “Девори кўндаланг” кабилар билан ўралганлиги, ҳикоя қилинади.

Мақоланинг “Амир Темур ва темурийлар даврида Самарқанд шаҳри (1363- 1405 милодий)” [3:49-50] бўлимида, шаҳарнинг меъморий обидалари вайронага айланганлиги, Амир Темур уни янгидан қуриб обод қилганлиги тавсиф қилинади. “Самарқанд шаҳри” мақоласининг ушбу бўлимида Соҳибқурон Амир Темур пойтахтда Кўксарой ва Бўстонсаройни бунёд этиши, унда ғишт терувчи усталар (банно), нақш берувчилар (устод) меҳнатидан бунёд бўлган саройларнинг салобати ҳақида ғурур ва фахр билан ҳикоя қилади. Шунингдек, муаллиф Шаҳрисабзда Оқсарой биносининг бунёд этилганлиги Темур давлати салобатидан далолат бериб турганини фахр билан ёзади.

Тадқиқотнинг “Амир Темур ва темурийлар даврида Самарқанд шаҳри (1363-1405 милодий)” бўлими ўзига хос аҳамиятга эгадир. Олим Амир Темурнинг Мовароуннаҳр тахтига ўтирмасдан олдинги даврда шаҳарнинг ижтимоий-иқтисодий аҳволи тўғрисида, мўғуллар ҳукмронлиги даврида унинг тушқунликка учраганлиги, кейинчалик буюк Соҳибқурон тарих саҳнасига чиққач, шаҳарни деярли қайта қуриб обод қилинганини ёзади.

“Бу кунгача қолган асар ва аломатларга кўра Темур ва темурийлар даврида Самарқанд шаҳрининг девори қуйидагича тортилган эди: Ҳозир Ҳайробоҳ дарвозаси аталган ўрундан кунботар томонга чўзилиб, тупроқ кўрғон ва булварни ичига олгани ҳолда, жануб томондан Хўжа Аҳрор ва Сўзангарон дарвозалари, кунчиқар томонидан Қаландархона дарвозаси орқали ўтиб, чашма бўйи билан Шоҳи зинда боғининг жанубидаги бурж устидан чўзилиб, Хоним мадрасасини ичига олиб, Кўшшихона орқали Ҳайробоҳ дарвозасига етишган эди” [3:48]. Мўғуллар босқини даврида бутунлай вайрон этилган Самарқанд шаҳри Соҳибқурон даврида ўзининг қадимги ўрнидан жануброқда қайта қурилади. Садриддин Айнийнинг айтишича, Амир Темур томонидан шаҳар теварагида Пойқабод (Ҳайробоҳ),

\*\*\*\*\*

Бухоро, Коризгоҳ, Сузангарон, Фируза (Қаландархона), Дарвозаи Оҳанин [3:48] каби номлар билан юритилувчи олтита дарвоза қурилиб, мустаҳкам янги қалъалар билан ўраб чиқилади.

Муаллиф, “Самарқанд шаҳрининг эски ва тарихий бинолари” бўлимида ёзишча Амир Темур томонидан ва унинг раҳнамолигида Самарқандда кўплаб ҳашаматли иморатлар, Бибихоним [5:48], Рухобод (Рух макони) ёдгорликлари ва бошқа саройлар, мадрасалар, масжидлар, боғлар қурилганлиги Заҳириддин Муҳаммад Бобурнинг “Бобурнома”, Абу Тоҳирхўжанин “Самария” ва Ҳерман Вамберининг “Бухоро ёхуд Мовароуннаҳр тарихи” асарларида келтирилган маълумотлар орқали тасдиқлаб ўтади. “Боғи Шамол, Боғи Фируза, Боғи Чинорон, Боғи Нақши жаҳон, Боғи Дилқушо, Темурнинг машҳур боғларидан бўлиб, арқда солдирган Кўксарой ҳам Бобир Мирзонинг назаридан четда қолмаган” – деб ёзади Айний ўз мақоласида.

Садриддин Айний Амир Темурнинг бунёдкорлик фаолиятини юқори баҳолаб унинг томонидан Самарқанд, Шаҳрисабз, Туркистонда қурилган монументал обидаларнинг беназирлигини, Амир Темурдан кейин мусулмон шарқида булар даражасидаги мукамал бинолар қурилмаганлигини алоҳида таъкидлайди. Бибихоним масжиди эса Амир Темур шон-шухратининг чўққиси сифатида эътироф этилади [5:3]. Ҳақиқатдан ҳам Амир Темур қурдирган катта иморатлардан бири, Бибихоним меъморий ёдгорлиги ҳозир ҳам киши эътиборини тортади. Бибихоним масжиди 801 ҳижрийда (1399 милодий) қурилиши бошланиб, 806 ҳижрийда (1405 милодий) тугалланди. Бу бионинг ичидаги айвонлар пишиқ ғишт билан ёпилиб, мрамар тошдан йўнилган 80 устун устига солинган эди. Заҳириддин Муҳаммад Бобурнинг ривоятларига кўра бу бионинг тошларини Ҳиндистондан келтирилган сангтарошлар йўнганлар. Шоҳи зинда мазоридаги бутун дунё назарини тортган кошинкор гумбазлар Амир Темур томонидан солингани қайд этилади.

Шунингдек, адиб Амир Темурнинг суюкли набираси бўлган Мирзо Улуғбек (1394-1449, ҳукмронлик даври: 1409-1449 йиллар) томонидан Самарқанд ва Бухорода бино қилинган ҳашаматли бинолар ҳам санаб ўтилади. Адиб “Улуғбек расадхонаси” [6] номли мақоласида, ўз даврида машҳур астрономия мактабини яратган Мирзо Улуғбек давридаги илм-фан тараққиёти, унинг атрофида буюк алломалар фаолият юритгани, 1424-1428 йилларда қурилган расадхона, унинг тарихи ва илмий фаолияти, Мирзо Улуғбек Амир Темурнинг муносиб давомчиси сифатида илм-фан аҳлига ғамхўрлик қилгани ва бошқа ишлари тўғрисида маълумотлар келтириб ўтади.

Садриддин Айний “Эски осорлар. Чил устун, Кўксарой, Чиннихона ва Кўктош” [7:28] номли тадқиқотида Амир Темур ва темурийлар даврида Самарқанд шаҳрининг ҳар жиҳатдан ривожланганлиги, кўпгина тарихий обидалар Чил устун, Чиннихона, Кўксарой ва Кўктош каби ўз даврининг машҳур ёдгорликлари қурилганлигини айтади. Амир Темур Самарқанд шаҳрини ўзининг пойтахти этиб белгилаганидан кейин Мовароуннаҳр ўлкаси ижтимоий, иқтисодий жиҳатдан гуллаб-яшнаганлиги эътироф этилади.

Муаллиф “Чиннихона” меъморий обидаси тўғрисида шундай ёзади: “Хитой (Чин) ўлкасига махсус киши юборилиб, ушбу чинилар келтирилган ва бу иморатга сарф қилинган эди. Шунинг учун бу иморат “Чиннихона” деб аталган эди. Ҳозирда Чил устун ва Чиннихонадан ҳеч бир асар қолмаган. Фақат 1914-1915 йилларда тасодифан қовланганда, бу ердан катта тош парчаларининг чиққанлиги, бу ерлик кимсалар томонидан ривоят қилинмоқда. Кўксарой – бу иморат Самарқанднинг арқиди (ўрда – ҳозирги Тупроққўрғон) бўлиб, Амир Темур томонидан солинган тўрт ошёна (тўрт қаватли) юксак бир бино эди. Кўктош ҳозиргача Самарқанднинг қўрғонида саломат қолган катта бир тошдир” [7:29].

Садриддин Айнийнинг “Қутби чоҳардахумнинг кўриниши” (“Маориф ва ўқитувчи”, 1926 йил № 5, 31-32 бетлар) номли мақоласида Амир Темур томонидан Шайх Нуриддин Басир қабри устига мақбара қурилиб, атрофи обод қилинганлиги, у мазорнинг арқ қўрғони ичига олинганлиги, қабр устига юксак бир гумбаз ясашиб, гумбаз устидан олтиндан кубба



\*\*\*\*\*

кўйилганлиги ҳам алоҳида таъкидланади. Шайх Нуриддин Басир Тошкентда туғилиб, кейинчалик Самарқандга кўчиб ўтган. “Шайх Нуриддин Басир Самарқанддаги Кўкмачит маҳалласида ўлиб, шу маҳалланинг ёвуқларидан оқадиган “жўйи чашмаи Наводон” (Наводонбулоғи) бўйида Самарқанд аркининг (ҳозирги Тупроккўрғон) кунчиқар кирғоғига кўмилгандир” [8:32].

Садриддин Айнийнинг ёзишича, Амир Темур ўз даврининг машҳур муридларидан бўлган Шайх Бурхониддин Сағажи вафотидан сўнг унинг макбарасини қуришга фармойиш беради. Бу макбара Рухобод номи билан аталган. Ўрта Осиё меъморий обидаларининг моҳир тадқиқотчиси, тарихчи олима академик Г.А. Пугаченкованинг қайд этишича, Рухобод номи билан машҳур бўлган ушбу макбара бир хонали, гумбазли, ҳашаматли ғиштин бино бўлиб, мурабба тарҳли, унинг чарҳли гумбазидан дарчалар ишланган. Бош тарзидаги равоқсимон дарвозахона ўйма-қўйма парчинлар билан қопланган [9:35].

Садриддин Айнийнинг ёзишича, Амир Темур ўз ҳукмронлиги даврида авлиё даражасига кўтарилган шахсларнинг қабрларини муқаддас қадамжоларга айлантириб, уларга алоҳида эътибор қаратиб, макбара қурдириб, макбараси мавжудларини таъмирлатиб, ҳам меъморий ёдгорлик сифатида сақлаб қолишга алоҳида эътибор берган. Шунинг учун кейинги муаллифлар, Темур ва темурийлар даврида бир – биридан узоқ масофаларда қурилган макбаралардаги уйғунликни эътироф этадилар. Ҳашаматли макбаралардан Кутби Чоҳардахум, Рухобод ва Гўри Амир бир-бирига ўхшаш бўлиб, уларнинг гумбазлари Самарқандда қад кўтарган даврлар оша ҳам кўриниб турганлиги фикрни тортади.

Хулоса қилиб шуни айтиш мумкинки, “Маориф ва ўқитувчи” журналида ва умуман Садриддин Айний Ўзбекистон тарихчи олимлари қаторида биринчилардан бўлиб, Амир Темур шахси ва унинг бунёдкорлик фаолияти, совет даври темуршунослиги, шунингдек, тарихий обидалар ва уларни асраб -авайлашга қаратилган бир қатор мақолалари билан XX аср бошларида Ўзбекистондаги тарих илми ривожига ўзининг катта ҳиссасини қўшди.

#### **Фойдаланилган адабиётлар:**

1. Садриддин Айний. Амир Темур биноларидан. Бибихоним харобаси ила мусоҳаба. // Болалар йўлдоши. 1919, № 2.
2. Садриддин Айний. Улуғбек расадхонаси. // Ленин йўли. 1948, 2 июнь.
3. Садриддин Айний. Самарқанд шахри. // Маориф ва ўқитувчи. 1928. – № 10.
4. Вяткин В.Л. Архитектура древнего Самарканда. Самарқанд: 1928.
5. Садриддин Айний. Амир Темур биноларидан. Бибихоним харобаси ила мусоҳаба. // Маориф ва ўқитувчи. 1928. – № 10.
6. Садриддин Айний. Улуғбек расадхонаси. // Ленин йўли. 1948, 9 июль.
7. Садриддин Айний. Эски осорлар. Чил устун, Кўксарой, Чиннихона ва Кўктош. // Маориф ва ўқитувчи. 1926. – № 7.
8. Садриддин Айний. Кутби чаҳордахумнинг кўриниши. // Маориф ва ўқитувчи. 1926. – № 5.
9. Пугаченкова Г. Темурнинг меъморий мероси. Т: 1996.

\*\*\*

**Шадмонкулова Нилуфар Усмановна**  
**Самарқандский Государственный архитектурно-строительный институт**  
**(Узбекистан)**  
**Холбутаев Усмон Холбутович Джизакский политехнической институт**  
**(Узбекистан),**

\*\*\*\*\*

## НДС ТРУБ СТЫКУЕМЫХ К СЛОЖНЫМ УЗЛОМ СОДЕРЖАЩИЙ ТОЛЬКО ПОПЕРЕЧНЫЕ ТРУБОПРОВОДЫ С ПОДАТЛИВЫМИ СТЫКАМИ ПРИ ПОПЕРЕЧНЫХ И ВЕРТИКАЛЬНЫХ СЕЙСМИЧЕСКИХ КОЛЕБАНИЯХ.

**Аннотация:** В данной статье исследуется методика определения напряженного состояния стыкуемых труб к сложным узлом подземных сооружений при землетрясениях. Для определения силовых фокторов в стыкуемых трубах используется модель консольной балки и её параметрические уравнений при изгибе. Приведен численные эксперименты на ЭВМ по определению НДС стыкуемых трубопроводов к сложным узлам. По полученным результатом дается заключения относительно сейсмостойкости сложного узла.

**Abstract:** This article examines the methodology for determining the stress state of abutting pipes to a complex node of underground structures during earthquakes. To determine the force fокtors in abutting pipes, a cantilever beam model and its parametric equations in bending are used. Numerical experiments on a computer for determining the stress-strain state of abutting pipelines to complex nodes are presented. Based on the results obtained, conclusions are made regarding the seismic resistance of a complex unit.

**Аннотация:** Бу мақолада ер ости иншоотлари мураккаб тугунига уланувчи кувурларнинг зилзила пайтидаги кучланганлик ҳолати ўрганилади. Уланган кувурлардаги куч факторларини аниқлаш учун эгилишга ишлаётган консоль балка модели ва унинг параметрик тенгламаларидан фойдаланилади. ЭҲМда сонли тажрибалар ўтказилиб, мураккаб тугунга уланувчи кувурларнинг КДҲ ўрганилди. Олинган натижалар асосида мураккаб тугуннинг зилзилабардошлиги ҳақида ҳулосалар қилинади.

В данный статье предлагается методика определения напряжений в стыкуемых трубах к сложным узлам (рис.1.а) Если относительное поперечное перемещение- $\tilde{y}(t)$  центра масс сложного узла известно [1,2], то основываясь на выводах работы [35], что относительное поперечное перемещение стыкуемых труб на расстоянии от сложного узла порядка  $(4:5)D$   $D$  незначительно (т.е.  $W_{\infty}^2 = O(A^{-2})$ ), будем считать, что боковые трубы на расстоянии  $L(L > (4+5)D)$  от сложного узла заземлены и на трубу действует в стыке нагрузка, распределенная по трапецеидальному закону. Таким образом, напряженное состояние стыкуемых труб можно изучать, используя модель консольной балки, заземленной одним концом, у которой на другом конце действует нагрузка, с максимальной интенсивности  $q_{\max}$  на расстоянии  $l_1$  (рис.1. б,в). Если стык очень податлив и зазор стыке не очень велик, то труба и сложный узел в стыке контактируется. Значит, при  $|\tilde{y}(t)| = 2\delta$ , распределенная нагрузка становится постоянной:  $q|_{|\tilde{y}|=2\delta} = \text{const}(q = q_{\max} - q_{\min})$ . Если  $|\tilde{y}(t)| \geq 2\delta$ , то на стык уже действует сила  $F + q|_{|\tilde{y}|=2\delta} \cdot l_1 | 2$ , (рис.1.в).

Когда стык не очень податлив, то в процессе колебаний труба и сложный узел в стыке не контактируются, и на трубу действует только распределенная по трапецеидальному закону нагрузка.

Разность максимальной  $q_{\max}$  и минимальной  $q_{\min}$  интенсивности нагрузки обозначим через  $q$  (рис.1. б). Следует отметить, что на рис.1. б,в распределенная нагрузка показана не как трапецеидальная, а как треугольная, так как наши исследования показали, что их прямоугольные составляющие взаимно компенсируются и на величины изгибающих моментов и поперечных сил никакого влияния не оказывают. Таким образом, нет необходимости в нахождении максимальной и минимальной интенсивности трапецеидальной нагрузки, достаточно найти их разность.

Из уравнения равновесия находим (в случае контакта трубы и сложного узла):

\*\*\*\*\*

$$R = 0; M_R = ql_1^2 / 6 \quad \text{если } 0 \leq |\tilde{y}(t)| \leq 2\delta \quad (1)$$

$$R = 0; M_R = Fl_1 + q|_{|\tilde{y}|=2\delta} \cdot l_1^2 / 6 \quad \text{если } |\tilde{y}(t)| \geq 2\delta \quad (2)$$

В случае отсутствия контакта трубы со сложным узлом в стыке из уравнения равновесия находим:

$$R = 0; M_R = ql_1^2 / 6 \quad (3)$$

Составим теперь параметрическое уравнение (для случая  $0 \leq \tilde{y}(t) \leq 2\delta$ ): (рис.1.б).

$$EJ |\tilde{y}(t)| = EJ |\tilde{y}_0| + EJ |\tilde{y}_0^e| \cdot x - q \frac{l_1^2}{6} \cdot \frac{x^2}{2} - tg\beta \frac{[x - (L - l_1)]^5}{120} + q \frac{[x - (L - l_1)]^4}{24} - tg\beta \frac{[x - (L - l_1)]^5}{120} \quad (4)$$

Если  $|\tilde{y}(t)| \geq 2\delta$  (рис.1.в), то получим.

$$EJ |\tilde{y}(t)| = EJ |\tilde{y}_0| + EJ |\tilde{y}_0^e| \cdot x - q \frac{l_1^2}{6} \cdot \frac{x^2}{2} - Fl_1 \frac{x^2}{2} - tg\beta \frac{[x - (L - l_1)]^5}{120} + q \frac{[x - (L - l_1)]^4}{24} - tg\beta \frac{[x - (L - l_1)]^5}{120} + F \frac{[x - (L - l_1)]}{6} \quad (5)$$

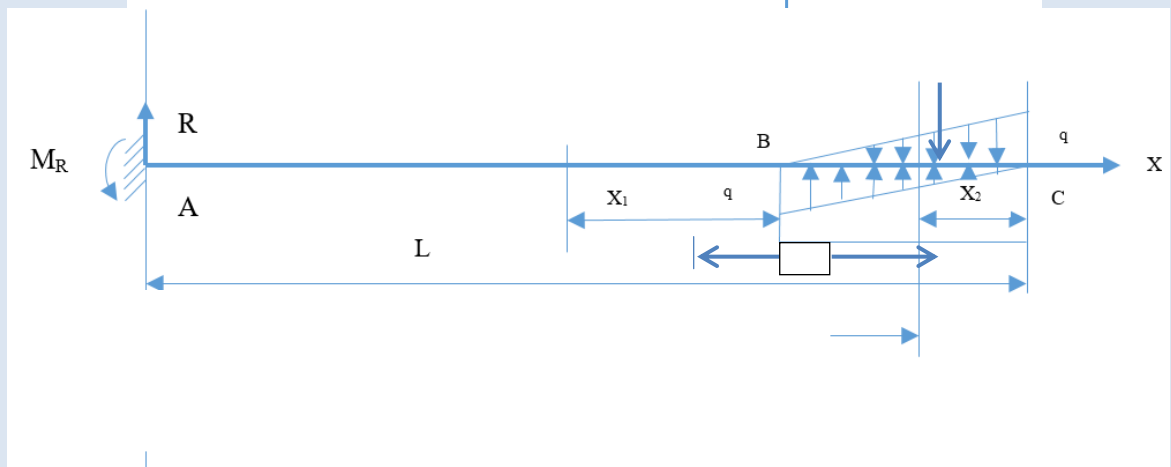
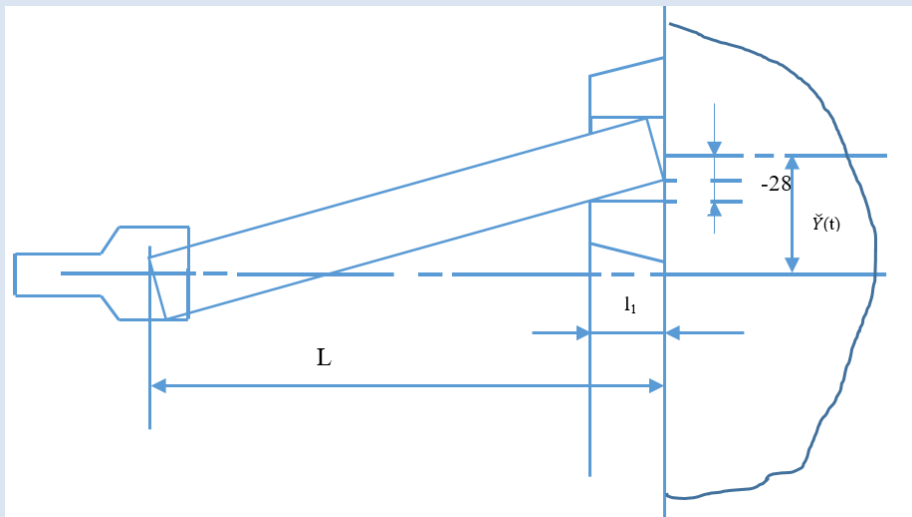

\*\*\*\*\*



Рис..1

Так как при  $x = L$  прогиб нам известен, то из (3) получим, когда  $0 \leq |\tilde{y}(t)| \leq 2\delta$

$$q = \frac{120EJ(|\tilde{y}(t)| - |\tilde{y}_0| - |\tilde{y}'_0| \cdot L)}{7 \cdot l_1^4 - 10l_1^2 L^2} \quad (6)$$

Подставляя (5) в (4) и заменяя X на L и  $|\tilde{y}(t)| = 2\delta$  находим:

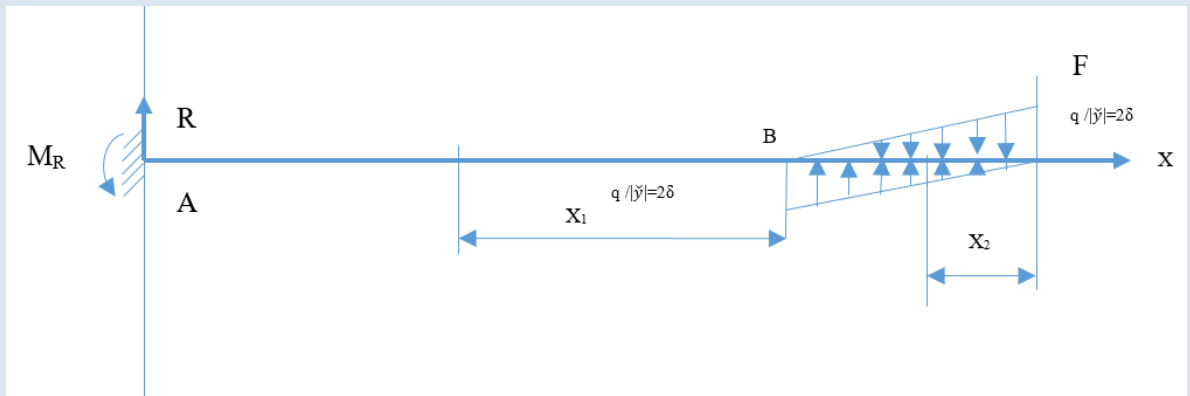
$$F = \frac{120EJ(|\tilde{y}(t)| - |\tilde{y}_0| - |\tilde{y}'_0| \cdot L) - q_{|\tilde{y}|=2\delta}(l_1^4 - 10l_1^2 L^2)}{20l_1^3 - 60l_1 L^2} \quad (7)$$

В уравнениях (33.7) и (34.8) обозначено:

$$\operatorname{tg} \beta = \frac{q}{l_1}$$

Из формулы (5) и (6) можно определить их равнодействующую по формулам:

$R = ql_1/2$  если  $0 \leq |\tilde{y}(t)| \leq 2\delta$

$$\left\{ \begin{array}{l} R = F + q_{|\tilde{y}=2\delta} \cdot l_2 | 2 \quad \text{если } |\tilde{y}(t)| \geq 2\delta \end{array} \right. \quad (8)$$

В случае неконтакта равнодействующая определяется первой формулой в (7).

Изгибающие моменты и поперечные силы определяются в случае контакта (если  $0 \leq |\tilde{y}(t)| \leq 2\delta$ ) на первом участке формулой:

$$\left\{ \begin{array}{l} M_{x_1} = q \frac{x_1^2}{2e_1} \left( \frac{x_1}{3} - e_1 \right) \\ Q_{x_1} = qx_1 \left( \frac{x_1}{2e_1} - 1 \right) \end{array} \right. \quad (9)$$

(10)

На втором участке:

$$\left\{ \begin{array}{l} M_{x_2} = -q \cdot \frac{l_1^2}{6} \\ Q_{x_2} = 0 \end{array} \right. \quad (11)$$

(12)

Если  $|\tilde{y}(t)| > 2\delta$  то изгибающие и поперечные силы на этих участках определяются формулами:

$$\left\{ \begin{array}{l} M_{x_1} = q_{|\tilde{y}=2\delta} \cdot x_1^2 | 2 - q_{|\tilde{y}=2\delta} \cdot x_1^3 | 3l_1 + FX_1 \end{array} \right. \quad (13)$$

$$\left\{ \begin{array}{l} Q_{x_1} = q_{|\tilde{y}=2\delta} \cdot x_1 - q_{|\tilde{y}=2\delta} \cdot x_1^2 | l_1 + F \end{array} \right. \quad (14)$$

$$\left\{ \begin{array}{l} M_{x_2} = Fl_1 + q_{|\tilde{y}=2\delta} \cdot l_1^2 | 6 \end{array} \right. \quad (15)$$

$$\left\{ \begin{array}{l} Q_{x_2} = 0 \end{array} \right. \quad (16)$$

\*\*\*\*\*

В случае менее податливых стыков изгибающие моменты и поперечные силы на соответствующих участках определяются также по формулам (3.13)-(3.16). Для оценки прочности стыкуемой трубы из формул (3.13)-(3.20) получим значение изгибающего момента в сечениях трубы:

$$M_{II} = ql_1^2 / 6 \text{ если } 0 \leq |\tilde{y}(t)| \leq 2\delta \quad (17)$$

$$M_{II} = Fl_1 + q \Big|_{|\tilde{y}|=2\delta} \cdot l_1^2 / 6 \text{ если } |\tilde{y}(t)| > 2\delta \quad (18)$$

С использованием зависимостей (5), (6) и ((16),(17)) изучалось влияние различных параметров и грунтовых условий на прочность стыкуемой трубы.

В качестве исходных данных приняты:

$$\rho = 2.4 \cdot 10^{-3} \text{ кг/см}^3, E = 2.15 \cdot 10^5 \text{ кг/см}^2, L = 300 \text{ см},$$

$$l_1 = 25 \text{ см}, H = 200 \text{ см}, R_{KH} = 100 \text{ см}, R_{KB} = 30 \text{ см}, k = 4 \text{ кг/см}^3$$

$$R_{TB} = 20 \text{ см}, R_{KB} = 85 \text{ см}$$

В качестве сейсмической нагрузки использовался одинарный мгновенный сейсмический импульс [4], с соответствующие баллам.

Результаты численных экспериментов на ЭВМ приведены на рис.2. На рис.2.- а показано изменение напряжений в стыкуемой трубе без учета а (кривая 1) и с учетом (кривая 2) подвижности удаленного конца от СУ (при X=0) во времени. Как видно, напряжение без учета подвижности удаленного конца (при X=0) с тасуемой к СУ трубы боевще, чем с учетом и достигают своего максимума при некотором значении t\*; а затем убывает. Напряжения, вычисленные с учетом подвижности удаленного конца от СУ (при X=0) трубы, при этом возрастают (кривая 2).



Рис.2

Литература

1. Холбутаев У.Х. и др. исследование поперечных сейсмических колебаний сложных узлов подземных сооружений с жестка стыкованными боковыми трубами. Материалы Республиканской научно – практической конференции на тему «Роль научно и Технического прогресса в развитие народного хозяйства» (18-19)мая 2005года), Джизак 2005г.

2. Холбутаев У.Х. и др. исследование поперечных сейсмических колебаний сложных узлов подземных сооружений с жестка стыкованными боковыми трубами с учетом подвижности их удаленных концов. Материалы Республиканской научно – практической

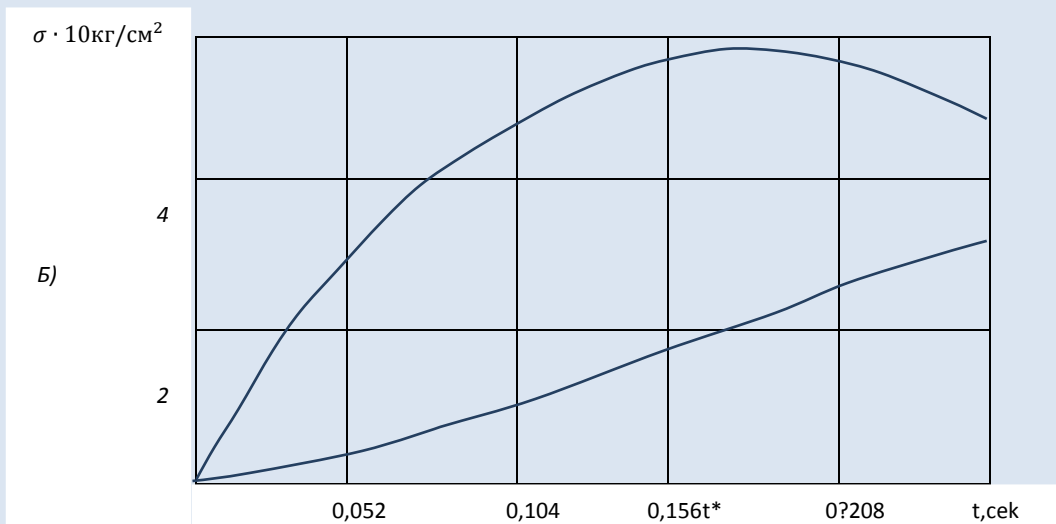
\*\*\*\*\*

конференции на тему: «Современные проблемы транспортных и строительных сооружений» (19-20) мая 2006 года) 2 часть. Джизак-2006г.

3.Рашидов Т.Р. Динамическая теория сейсмостойкости сложных систем подземных сооружений. Т.: «фан»,1973. 182с.

4.Уразбаев М.Т. Сейсмостойкость упругих и гидра-упругих систем. Т.: фан, 1966. 230с.

\*\*\*

**Шадмонкулова Нилуфар Усмановна Самаркандский Государственный архитектурно-строительный институт (Узбекистан)**

**Холбутаев Усмон Холбутович Джизакский политехнической институт (Узбекистан),**

### **ОПРЕДЕЛЕНИЕ ПЕРЕМЕЩЕНИЯ ОСНОВАНИЯ КРУГЛОЙ ПЛИТЫ СЛОЖНОГО УЗЛА ПРИ ВЕРТИКАЛЬНЫХ СЕЙСМИЧЕСКИХ КОЛЕБАНИЯХ.**

**Аннотация:** В данной статье исследуется методика определения напряженного состояния плиты основания сложного узла подземных сооружений при землетрясениях. При получении уравнения и его решении сейсмического колебания основания круглой плиты используется метод обобщенных координат. На ЭВМ все решения доводится до числового значения и на его основе строятся эпюры внутренних силовых факторов. Это позволяет оценить прочность основания плиты сложного узла.

**Annotation:** This article explores the methodology for determining the stress state of the equipment plate of a complex unit of underground structures during earthquakes. When obtaining the equation of seismic vibration and its solutions of a round base plate, the generalized coordinate method is used. On a computer, all decisions are brought to a numerical value and on its basis plots of internal power factors are built. This allows you to evaluate the strength of the base plate of a complex site.

**Аннотация:** Бу мақолада ер ости иншооти мураккаб тугуни асос плитасининг зилзила пайтидаги кучланганлик ҳолатини баҳолаш усули ишлаб чиқилган. Думалок асос плитасининг зилзила пайтидаги сейсмик тебраниш тенгламасини олиш ва уни ечиш учун умумлашган координаталар усули қулланилган. Ечимлар ЭХМда сонли қийматларгача етказилган ва ички куч факторларининг эпюралари қурилган. Бу асос плитани мустаҳкамликка ҳисоблаш имкониятини беради.

**Ключевые слова:** Сейсмостойкость, землетрясение, основание плиты сложного узла, эпюра, метод обобщенных координат, прогиб плиты, интеграл Дюамеля.

**Key words:** Earthquake resistance, earthquakes, base plate of a complex unit, plot, generalized coordinate method, plate deflection, Duhamel integral.

**Калит сузлар:** Зилзилабардошлик, ернинг сейсмик тебраниши, мураккаб тугуннинг асос плитаси, эпюра, умумлашган координаталар усули, плитанинг эгилиши, Дюамел интеграли.

Исследуется напряженно-деформированное состояние (НДС) основания круглой плиты основания сложного узла (рис.1.) цилиндрической формы, взаимодействующее с упругой средой при действии поперечного кратковременного импульсного воздействия.

На основе [1] уравнения поперечных колебаний для таких конструкций можно записать в относительных перемещениях следующим образом:

\*\*\*\*\*

$$\frac{\partial^4 \tilde{w}}{\partial x^4} + 2 \frac{\partial^4 \tilde{w}}{\partial x^2 \partial y^2} + \frac{\partial^4 \tilde{w}}{\partial y^4} + M_{np} \frac{\partial^2 \tilde{w}}{\partial t^2} + K_{np} \cdot \tilde{w} = -M_{np} \frac{\partial^2 u_0}{\partial t^2} \quad 1)$$

с граничными условиями:

$$\tilde{w}|_{\Gamma} = \tilde{Z}(t); \quad \frac{\partial \tilde{w}}{\partial n}|_{\Gamma} = 0 \quad 2)$$

и начальными условиями:

$$t = 0; \quad \tilde{w}|_{t=0} = \dot{\tilde{w}}|_{t=0} = 0 \quad 3)$$

где  $w$  – относительное перемещение плиты;  $K_{np}$  – приведенный коэффициент взаимодействия плиты с окружающим грунтом;  $M_{np}$  – приведенная масса плиты.



Рис. 1. Расчетная схема сложного узла подземных сооружений

Первое граничное условие (2) выражает перемещение границы основания круглой плиты по времени, которое равно относительному вертикальному перемещению центра масс [2].

Аналитическое и численное решение краевой задачи (1)-(3) связано с определенными трудностями, поэтому уравнение поперечных колебаний основания круглой плиты в данной статье решается методом обобщенных координат. За обобщенную координату примем относительное вертикальное перемещение ( $\tilde{z}_n(t)$ ) центра масс круглой плиты при  $x = 0$  и  $y = 0$ , а в качестве формы колебаний плиты примем квадрат канонического уравнения окружности:

$$\varphi(x, y) = \left( \frac{x^2}{R_{кв}^2} + \frac{y^2}{R_{кв}^2} - 1 \right)^2 \quad 4)$$

Тогда прогиб плиты выражается функцией:

$$\tilde{W}(x, y, t) = \tilde{z}(t) + \left( \frac{x^2}{R_{кв}^2} + \frac{y^2}{R_{кв}^2} - 1 \right)^2 \cdot \tilde{z}_n(t) \quad 5)$$

здесь  $R_{кв}$  – внутренний радиус сложного узла.

\*\*\*\*\*

Прогиб круглой плиты, определяемый согласно (5), на контуре равен  $Z(t)$ , так как выражение в скобках равно нулю для любой точки контура. Углы поворота сечений плиты выражаются первыми производными от прогиба [5].

$$\frac{\partial \tilde{w}}{\partial x} = \frac{4x}{R^2_{K_B}} \left( \frac{x^2}{R^2_{K_B}} + \frac{y^2}{R^2_{K_B}} - 1 \right) \cdot \tilde{z}_n(t) \quad (6)$$

$$\frac{\partial \tilde{w}}{\partial y} = \frac{4y}{R^2_{K_B}} \left( \frac{x^2}{R^2_{K_B}} + \frac{y^2}{R^2_{K_B}} - 1 \right) \cdot \tilde{z}_n(t) \quad (7)$$

Как видно из выражения (6) и (7), углы поворота сечений плиты также равняются нулю на контуре, что соответствует граничным условиям (2). Все силовые факторы, возникающие в сечениях плиты, определяются известными формулами теории изгиба упругих плит. Напряженное состояние плиты не зависит от относительного вертикального перемещения  $\tilde{z}_n(t)$  центра масс, так как производные по координатам  $x$  и  $y$  от функции  $\tilde{z}_n(t)$  равны нулю.

Для определения обобщенной координаты  $\tilde{z}_n(t)$  запишем уравнение движения плиты как системы с одной степенью свободы (без учёта затухания) следующим образом [3]:

$$m^* \cdot \ddot{z}_n(t) + K^* \cdot z_n(t) = 0 \quad (8)$$

Как известно [1], силы инерции плиты зависят от абсолютного перемещения, а силы упругого взаимодействия от относительного перемещения. Они связаны с перемещением  $u_0(t)$ -упругого грунта соотношением:

$$\tilde{z}_n(t) = z_n(t) - u_0(t) \quad (9)$$

Из (8) с учетом (9) получим:

$$\ddot{z}_n(t) + P_{z_n}^2 \cdot \tilde{z}_n(t) = \ddot{U}_0(t) \quad (10)$$

Где  $P_{z_n}^2 = K^* / m^*$  – квадрат частоты собственных колебаний круглой плиты, рассматриваемой как система с одной степенью свободы. Обобщенная масса:  $m^*$  и обобщенная жесткость  $k^*$  вычисляются, с учетом (5) следующими поверхностными интегралами [3]

$$m^* = \int_A \bar{m} [\varphi(x, y)]^2 dA = \int_0^{2\pi R_{K_B}} \int_0^0 \bar{m} [\varphi(r, \theta)]^2 r \cdot dr \cdot d\theta = \frac{1}{5} \cdot \pi \cdot \bar{m} \cdot R_{K_B} \quad (11)$$

$$\begin{aligned} k^* &= D \int_A \left[ \left( \frac{\partial^2 \varphi}{\partial x^2} + \frac{\partial^2 \varphi}{\partial y^2} \right)^2 - 2(1-\nu) \cdot \left( \frac{\partial^2 \varphi}{\partial x^2} \cdot \frac{\partial^2 \varphi}{\partial y^2} - \left( \frac{\partial^2 \varphi}{\partial x \partial y} \right)^2 \right) \right] dA + K \int_A [\varphi(x, y) \\ &= D \int_0^{2\pi R_{K_B}} \int_0^0 [(\Delta \varphi(r, \theta))]^2 - 2(1-\nu) \cdot (\varphi''_r(r, \theta) \cdot \varphi''_\theta(r, \theta) - (\varphi''_{r,\theta}(r, \theta))^2] \cdot r \cdot dr \cdot \\ &+ K \int_0^{2\pi R_{K_B}} \int_0^0 [\varphi(r, \theta)]^2 \cdot r \cdot dr \cdot d\theta = \frac{2 \cdot \pi \cdot K \cdot R_{K_B}^4 + 160 \cdot D \cdot \pi}{15 \cdot R_{K_B}^2} \end{aligned} \quad (12)$$

где  $\bar{m}$  – масса плиты, приходящая на единицу площади,  $K$  – коэффициент поперечного взаимодействия,  $D$  – цилиндрическая жесткость плиты.



\*\*\*\*\*

Решение уравнения (10), с учетом (11) и (12), при нулевых начальных условиях выражается интегралом:

$$\tilde{z}_n(t) = -\frac{1}{P_{\tilde{z}_n}} \int_0^t \ddot{u}_0(\tau) \cdot \sin P_{\tilde{z}_n}(t-\tau) d\tau \quad (13)$$

С учетом (13), прогиб плиты (5) примет вид

$$\tilde{W}(x, y, t) = \tilde{Z}(t) - \left( \frac{X^2}{R_{K_B}^2} + \frac{Y^2}{R_{K_B}^2} - 1 \right)^2 \cdot \frac{1}{P_{\tilde{z}_n}} \int_0^t \ddot{U}_0(\tau) \cdot \sin P_{\tilde{z}_n}(t-\tau) d\tau \quad (14)$$

В качестве сейсмического воздействия использовался кратковременный сейсмически импульс [4]. Для иллюстрации рассмотрим основание круглой плиты со следующими исходными данными:

$$\rho = 2.4 \cdot 10^{-3} \text{ кг/см}^3, E = 2.15 \cdot 10^5 \text{ кг/см}^2, \kappa = 4 \text{ кг/см}^3, R_{K_B} = 85 \text{ см}, h_{пл} = 10, \nu = 0,16$$

На рис.2. приведении прогибы плиты (при  $x = 0, y = 0$ ) в зависимости от величины  $h_{пл}$ : кривые 1,2,3 соответствуют толщинам  $h_{пл} = 10; 15; 20$  см. при 8 балльных землетрясениях. Из этих графиков видно что с ростом толщины плиты сейсмостойкость основания сложного узла увеличивается.



Рис.2. Прогиб центра основания круглой плиты сложного узла при 8 ми балльных землетрясениях.

В дальнейших исследованиях сейсмостойкости сложного узла подземных сооружений, нами разработан алгоритм для численного решения интеграла дюамеля [5,6] с учётом использования табулированного значения акселограммы разрушительного газлиского землетрясения [7].

### Литература:

- [1] Рашидов Т.Р. Динамическая теория сейсмостойкости сложных систем подземных сооружений. Т.: «Фан»; 1973.182с.
- [2] Холбутаев У. Х. Сейсмостойкость и оптимизация параметров сложных узлов подземных сооружений при землетрясениях. Рукопись деп.в ВИНТИ 12.01.88 Деп. от №158-В88 г.1988 .12с.
- [3] Ray W. Clough, Joseph Penzion. Dynamics of Structures- New York, 1975. 320с.
- [4] Уразбаев М.Т. Сейсмостойкость упругих и гидроупругих систем. Т.:» ФАН», 1966.256с.

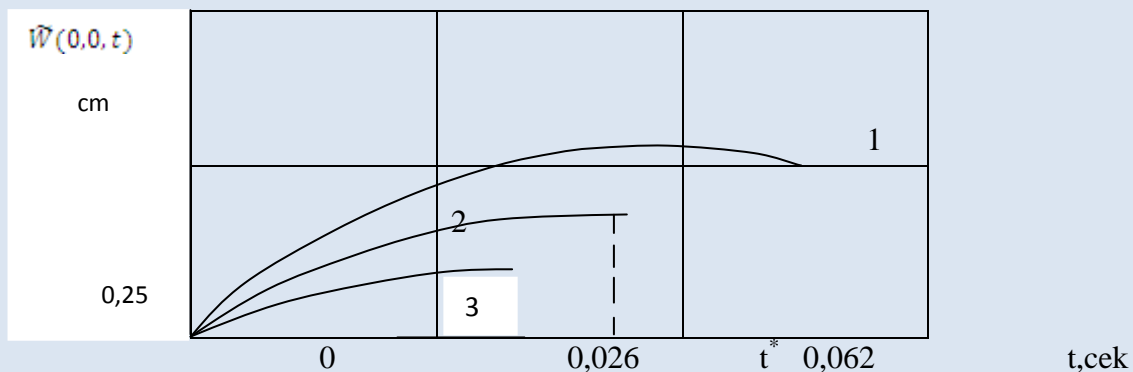
\*\*\*\*\*

[5] Холбутаев У.Х. Численное решение уравнения сейсмического колебания сложных узлов подземных сооружений при землетрясениях. В сб. «Проблемы архитектуры и строительства». (Научно – технический журнал.) г. Самарканд 2019., № 2. с. 129-131.

[6] Гехман А.С. Состояние зданий и сооружений промплощадки газового промысла Газли после землетрясения 1984 г. Сб. н. труд.: Сейсмостойкость транспортных и сетевых сооружений, М.: Наука., 1986.с.172-181.

\*\*\*

**Эшов Б.Ж.**  
**Карши ГУ, Узбекистан**

## **ВОПРОСЫ МИГРАЦИИ И РЕЛИГИОЗНЫХ ВЕРОВАНИЙ В ТОХАРИСТАНЕ И СОГДЕ**

Средняя Азия, особенно ее южные регионы, в силу своего естественного географического положения, с одной стороны, близка к Индии и Ирану, которые являются древними культурными центрами, с другой - с крупными культурными центрами региона, такими как Марв (Хорасан), Восточный Туркестан (Хутан, Кашгар и др.). Как соседи и находились с ними в постоянном этнокультурном контакте. Роль религиозных верований была особенно фрагментирована в миграционных процессах, происходивших между этими регионами.

Одна из особенностей истории народов Средней Азии состоит в том, что с древних времен состав локального населения менялся не только за счет внутреннего роста, но и за счет внешней миграции. Археологические данные свидетельствуют о том, что миграционные процессы были особенно интенсивны в эпоху энеолита и бронзового века. В этот период отмечены древние поселения Копетдага, предгорья реки Мургаб, север Афганистана и оазисы Сурхандарья и Зарафшана. Также следует отметить, что население Белуджистана и Хараппы постепенно мигрирует с юга Афганистана и из долины Инда в бассейн реки Пяндж.

Основные причины древних миграций произошли под влиянием экологических, экономических, социальных и политических процессов<sup>1</sup>. В частности, крупномасштабная миграция произошла в развитых районах из-за быстрого роста населения, отсутствия плодородных земель, водных ресурсов и пастбищ для животноводства, глобального потепления, засухи и других причин. На примере месопотамских цивилизаций - из источников известно, что между городами-государствами шли войны из-за взаимного соперничества, завоевания плодородных земель и торговых путей<sup>2</sup>. Подобные процессы наблюдаются на юге Средней Азии, особенно на примере Тохаристана и Согдианы.

Конец античности, т.е. IV-V вв., - важный этап в истории народов Средней Азии. Именно в этот период государство Кушан, одно из великих царств древнего мира, было разделено на несколько независимых владений по внутренним и внешним причинам. В частности, на юге области выделяются Тохаристан и Мерв. Севернее, в оазисах рек Кашкадарья и Зарафшан, Согда, затем соседней Уструшны, затем Ферганы, а в северных районах Средней Азии образуются Чачская и Хорезмская владения.

Роль религиозных отношений в миграционных процессах всегда была фрагментарной. В раннем средневековье религиозные воззрения в Средней Азии находились в сложном состоянии. По мнению исследователей, в этот период четыре основные религии -

<sup>1</sup> Adams W. Invasion, Diffusion, Evolution // Antiquity. XLII, 1968. - №167.

<sup>2</sup> Йоффен Н. Сферы взаимодействия в Месопотамии // Древние цивилизации Востока. – Ташкент: Фан, 1986. – С. 120.

\*\*\*\*\*

зороастризм, буддизм, христианство и монизм (священнослужители) пытались проповедовать свою религию. В то же время, как будет показано ниже, в этот период, особенно во время Тюркского каганата, в регионе начала распространяться древнетюркская религия - религия тенгриянства.

Среди религий, существовавших в раннем средневековье в Согде и Тохаристане, безусловно, преобладали зороастризм и буддизм, причем последний получал все большее распространение. Хотя это еще не было доказано археологическими материалами, есть письменные свидетельства того, что буддизм имел влияние и в Согдии в раннем средневековье. В частности, в анналах «Тан-шу» следуют законам буддизма, относящимся к религиозным верованиям под властью Самарканда. Они обращаются к злему духу земли. Они делают вещи с высоким уровнем мастерства. На одиннадцатом месяце они играют [на флейте] и [танцуют] и просят бога послать им холодную воду и в шутку окроплять друг друга водой<sup>1</sup>». Из этой информации ясно, что две религии взаимосвязаны. То есть в хронике подчеркивается, что «они следуют закону буддизма», за которым следует «они призывают злого духа земли. В одиннадцатом месяце они [играют] и [танцуют] и просят Бога послать их холодными, и они в шутку окропляют друг друга водой». В Самарканде, столице Согдианы, буддизм стал верой государственного уровня, но местные религиозные традиции не были забыты. В относительно отдаленных районах Согда зороастризм был относительно силен, и следующие сведения о религиозных верованиях Цао (Иштихан или Кабудон) в хрониках Бэй-ши и Суй-шу подтверждают эту идею: Все правители стран к востоку от Западного моря (Каспия) поклоняются ему и приносят ему в жертву пять верблюдов, десять лошадей и сотню овец каждый день. Число приносящих жертвы иногда превышает несколько тысяч, и доедать жертвы невозможно<sup>2</sup>». Эти религиозные традиции радикально отличались от буддийских, и, по-видимому, здесь сформировалась система религиозных верований, которая представляла собой смесь зороастризма и кочевых традиций (вероятно, тенгриянства), типичных для более оседлых народов региона.

Летопись Тан-шу также содержит сведения об Иштихане, из содержания которых в раннем средневековье существовал храм, связанный с местными религиозными верованиями: «Правление Западного Цао (Иштихана) - с юга - господство Ши (Кеш) и Болана (Нахшаб) граничит с. Управляется из города Сидихин (Иштихан). К северо-востоку находится городок Юди, где находится храм духа Деси. Люди поклоняются ему. На храме написано золотое украшение, которое, как говорят, было подарено Сыном Неба (Императором Китая) из династии Хань<sup>3</sup>.

Из этой информации ясно, что понятие «Дух Дези» широко распространено в буддизме в согдийских администрациях, кроме Самарканда, и до сих пор недостаточно изучено, с чем именно связано это понятие. Подобная концепция, вероятно, существовала и в администрации Кеша. Кстати, в Тан-шу летописи религиозных верований времен правления Кеша (Шахрисабза), который расположен в юго-западной части Согдийской области и граничит с провинциями Тохаристан, такими как Чаганиян, Шуман и Ахарун, есть храм, где жертвуют до тысячи овец. Здесь молятся перед каждой войной<sup>4</sup>». По содержанию этой информации, как и в Иштихане и Кабудоне, существует традиция жертвоприношения, которая основана на синтезе зороастрийских и кочевых ритуалов.

<sup>1</sup> Бичурин Н. Я. Собрание сведений о народа... Том II. – С. 310; Бобоёров Ф., Кубатин А., Зиёев Ш. «Тан шу» («Тан сулоласи тарихидан») / Ўзбекистон тарихи. Хрестоматия, 2/1. – Т.: Фан, 2014. – Б. 35.

<sup>2</sup> Бичурин Н. Я. Собрание сведений о народа... Том II. – С. 274, 286-287.

<sup>3</sup> Бичурин Н. Я. Собрание сведений о народа... Том II. – С. 312-313; Бобоёров Ф., Кубатин А., Зиёев Ш. «Тан шу» («Тан сулоласи тарихидан») ... – Б. 38-39.

<sup>4</sup> Бобоёров Ф., Кубатин А., Зиёев Ш. «Тан шу» («Тан сулоласи тарихидан») ... – Б. 43.

Этот факт, то есть смешанное распространение зороастризма и буддизма в Согде и Тохаристане, подтверждается не только на основании письменных источников, но и на основе материальных памятников. Согласно исследованиям, буддизм, который был широко распространен в Тохаристане, возможно, овладел некоторыми аспектами зороастризма, в частности поклонением огню. Например, во дворце правителя в Вахшском оазисе были обнаружены следы большой печи, а возле дворца - остатки буддийского храма<sup>1</sup>. Однако это факт еще не получила достаточного подтверждения.

Зороастризм был древнейшей из наиболее распространенных религий в Средней Азии в этот период, а к тому времени, когда вошли другие религии, он распространился почти во всех регионах Средней Азии. К IV-V векам господство этой религии сохранялось в центральных и северных регионах Средней Азии. Например, при раскопках руин древнего города Еркурган в Кашкадарье (Южный Согд) был раскопан комплекс, состоящий из двух храмов - восточного и западного. Эти храмы, принадлежавшие зороастрийцам, состояли из большого двора, места поклонения, большой комнаты для чтения молитв и алтаря с постоянным огнем. Во время раскопок храмов было найдено и изучено множество артефактов, относящихся к религиозным верованиям<sup>2</sup>.

Следы погребальных обрядов с остадонами (оссуариями) V-VI вв. в Бухарском оазисе не обнаружены. Такие обряды в Тохаристане редкость. В частности, согдийские надписи были обнаружены на астадоне в Гиссарской долине. В Согде и Тохаристане в некоторых случаях отмечены обряды захоронения в хум вместо астадона. Некоторые исследователи считают, что захоронение остадов было специфическим для Согдианы, а не для Тохаристана<sup>3</sup>.

Буддизм в основном распространился на южных районах региона. В период раннего средневековья был разрушен и заброшен монастырь Уштурмулло на берегу Амударьи в Коратепе и Файозтепа, Кубодиён (Кобадийон), центрах буддизма в Термезе. По мнению исследователей, это в первую очередь связано с агрессивными действиями Сасанидов в Иране, а затем и с политикой, проводимой эфталитами<sup>4</sup>. Однако приток буддизма в эти районы не был связан с эфталитами.

Что касается религии христианства то эта религия начала проникать в Среднюю Азию гораздо раньше. Некоторые исследователи связывают эту ситуацию с преследованием христиан в Сасанидском Иране и их переселением на Восток. Центром христианства в Среднеазиатском регионе был город Мерв. В частности, при раскопках были обнаружены христианский храм в замке Гяур и христианское кладбище в древнем Марве. О распространении этой религии в оазисе Марв известно очень много<sup>5</sup>.

Приток христианства на территории Бактрии связан с кушанским периодом. Некоторые из эфталитов в этих областях приняли эту религию и в 549 году обратились к несторианскому патриарху Мар Абу с просьбой прислать им епископа<sup>6</sup>.

---

<sup>1</sup> Зеймаль Т.И. Вахшская долина в древности и раннем средневековье. – М.: Наука, 1973. С. 41.

<sup>2</sup> Сулейманов Р.Х. Храмовый комплекс Еркургана: Предварительные результаты изучения // Городская культура Бактрии–Тохаристана и Согда. – Ташкент, 1987. – С. 131-143.

<sup>3</sup> Обельченко О.В. Захоронение костей в хумах восточной части Бухарского оазиса // ИМКУ, Вып. 4. – Ташкент: Фан, 1989. – С. 31-44.

<sup>4</sup> Ртвеладзе Э.В. Погребальные сооружения и обряд в Северном Тохаристане // Античные и раннесредневековые древности Южного Узбекистана – Тошкент, 1989. – С. 49-56.

<sup>5</sup> Дресвянская Г.Я. Раннехристианские археологические памятники Мерва до арабского завоевания. – Ташкент.: Фан. 1978; Ўшамуаллиф. Проникновение христианство в Средней Азии // Миграция и культура Средней Азии в древности. – Ташкент: Фан, 1990. – С. 91-95.

<sup>6</sup> Никитин А.Б. Христианство в Центральной Азии (древность и средневековье) // Восточный Туркестан и Средняя Азия. – М.: Наука, 1990. – С. 121-134.

Несмотря на сильные позиции зороастризма, христианство также было широко распространено в Согде. Например, в 1938 году М.Е. Массон идентифицировал остатки христианской церкви в Ургутском районе Самаркандской области, связав проникновение религии в Среднюю Азию с Сирией и Ираном<sup>1</sup>. Также в поселке Коштепа 1 Ургутского района обнаружены постройка христианского богослужения VII-VIII веков, христианское кладбище IX-X веков. Анализируя записи, найденные на этом кладбище, Ю.Ф. Буряков назвал их «произведениями, призывающими к христианству»<sup>2</sup>. Это означает, что в этих областях наряду с исламом существовало и христианство в IX-X веках.

В последние годы А.А. Раимкулов провел исследования в крепости Шайхали в Согде (около Карши) и определил место захоронения христиан. В этом сооружении были соблюдены 3 различных типа христианских погребальных традиций, которые до сих пор неизвестны в Средней Азии. Погребальные обряды IV-VI веков были найдены в небольших пещерных помещениях. Возникновение этой структуры автор связывает с миграционными процессами<sup>3</sup>.

Согласно исследованиям Э.В. Ртвеладзе, в VI-VII веках несторианский поток христианства усилился, и в результате разрастания христианских общин в крупных городах образовались христианские общины во главе с митрополитами (пропагандистами, первосвященниками). Согласно сирийским источникам, христианские общины и их церкви были созданы в Самарканде, Герате, Индии и Китае во время правления патриарха Йешуба II (628-643)<sup>4</sup>.

Арабский географ Ибн Хаукал сообщает, что миграция и формирование христианских общин в Согде продолжались и в X веке. По его словам, «гора Шавдар к югу от Самарканда - это христианская синагога на горе Шавдар, где христиане собираются и молятся за своих святых. Там я встретил христиан, которые иммигрировали из Ирана в поисках плодородных земель, благоприятных природных условий и свежего воздуха. Также есть недвижимость в церкви, где постоянно проживает много христиан. Это место, которое затрагивает большую часть Согда, известно как Вазгер»<sup>5</sup>.

По словам В.В. Бартольда, это христианское село находится в Ургутском районе к югу от Самарканда<sup>6</sup>. Десятки камней с сирийскими надписями и крестами были найдены в ущелье Гулбог к юго-западу от Ургута<sup>7</sup>. Эти данные свидетельствуют о том, что Ургут и его окрестности веками были центром христианства в Средней Азии.

Приток христианства на территории Тохаристана был связан с территориями Ирана и Сирии, где проходил Великий шелковый путь.

В 1959 году под руководством Л.И. Альбаума в археологической экспедиции приняли участие ученые Сурхандарьинского областного краеведческого музея и ученые Академии наук Узбекистана. Во время этой экспедиции в Ангорский район были проведены раскопки у памятника Зангтепа и было найдено и изучено множество артефактов. Примечательно, что среди этих находок был металлический медальон на одной стороне

<sup>1</sup> Массон М.Е. Генезис и этапы развития религиозных верований в Средней Азии. – Ташкент, 1938. – С. 21.

<sup>2</sup> Буряков Ю.Ф. Этнокультурная ситуация в Среднеазиатском Междуречье в древности и средневековые // Узбекистонда демографик жараёнлар. Халқ конф. мат. I қисм. – Тошкент, 2005. – С. 21-26.

<sup>3</sup> Раимкулов А.А. О трёх неизвестных типах христианских культовых сооружений Средней Азии // ИМКУ, 34. – Самарканд, 2004. – С. 222-231.

<sup>4</sup> Ртвеладзе Э.В. Цивилизации, государства, культуры Центральной Азии. – Ташкент, 2005. – С. 172.

<sup>5</sup> Ибн Хаукал. Китаб сурат ал-арз. Извлечение Перевод с арабского О.Б.Фроловой // Материалы по истории Средней и Центральной Азии X-XIX вв. – Ташкент: Фан, 1988. – С. 18-20.

<sup>6</sup> Бартольд В.В. К истории орошения Туркестана. Соч. Т. III. – М.: Наука, 1965. – С. 74.

<sup>7</sup> Ртвеладзе Э.В. Цивилизации, государства... - С. 175.

\*\*\*\*\*

которого изображение овцы, внизу изображения небольшой крест, а на оборотной стороне - изображение человека<sup>1</sup>.

Обращает на себя внимание открытие в последние годы центральноазиатских монет с христианскими символами. Например, найденная в Пенджикенте монета изображает несторианский крест в центре и монету с династическим символом согдийской династии рядом с ним, а монета, найденная в древнем городе Варахша, изображает дикое животное и несторианский крест в центре. О.И. По словам Смирновой, эти типы монет могли быть отчеканены христианскими согдийскими землевладельцами или христианскими общинами или христианскими храмами<sup>2</sup>.

Бронзовая монета VII века была найдена в одной из исторических частей городищ Афрасиаб. Справа от этой монеты находится верхняя часть сундука правителя с символами монголоидной расы, изображенными в высокой шляпе. На правой стороне головы большой крест несторианского типа. Согласно исследованиям, изображение крестов в таком виде встречается и в Византии на монетах, отчеканенных Юстинианом I (527-595)<sup>3</sup>. Обилие христианских символов на монетах указывает на то, что местные правители поддерживали религию и что местные власти не препятствовали чеканке монет от имени христиан.

Помимо монет, свидетельствующих о распространении христианства, многие предметы материальной культуры были найдены в различных археологических памятниках Средней Азии. Бронзовые амулеты, найденные в Коктепе, Гокдепе на юге Туркменистана, круглые пряжки, глиняные ручки и лампы на памятниках Ургут, «Священная ампула Мин» в Самарканде (горшок с двумя ручками), керамическая плитка в Оше, бронзовый крест в Афрасиабе, и др.

Есть также несколько письменных памятников о миграции христианства в Среднюю Азию. Например, найденная в Пенджикенте керамика относится к середине VIII века. На этом керамическом изделии начертано отрывок из сирийской версии Библии. Подобные сирийские надписи христианского содержания в большом количестве обнаруживаются на памятниках в Ургутском районе. Однако есть сообщения, что многие из них очень трудно читать из-за плохого хранения<sup>4</sup>.

Письменные памятники, связанные с миграцией христиан, также были найдены и изучены в Чуйской долине в Кыргызстане, Таразе (ныне Джамбул), Ак-Бешиме, Мерве в Туркменистане, Восточном Туркестане и Тибете. По сообщениям, большинство этих надписей, подтверждающих преобладание христианства, были написаны согдийским языком в сирийском алфавите. В то же время согдийцы, переводившие христианские тексты на свои языки, также использовали согдийскую письменность<sup>5</sup>.

Одной из самых распространенных религий в Средней Азии в период поздней античности и раннего средневековья был манихейство. Как и в других религиях, распространение этой религии также связано с миграционными процессами и этнокультурными связями. Согласно имеющимся данным, манихеи оставили значительный след не только в истории и культуре Средней Азии, но и в истории народов, соединяющих

<sup>1</sup> Боричевский И.А. Митраизм и христианство. – М.: Наука, 1979. – С. 47

<sup>2</sup> Литвинский Б.А., Седов А.В. Культы и ритуалы Кушанской Бактрии. – М.: Наука, 1984. – С. 101-102.

<sup>3</sup> Ртвеладзе Э.В. Христианство Средней Азии в раннем средневековье // ОНУ. №4. – Ташкент, 2002. – С. 44-48.

<sup>4</sup> Ртвеладзе Э.В. Христианство Средней Азии в... С. 46; Мусакаева А.А. О несторианах в Средней Азии (по нумизматическим данным) // Из истории древних культов. Христианство. – Т., 1994. – С. 42-55.

<sup>5</sup> Массон М.Е. Термезская археологическая комплексная экспедиция 1936-1937 гг. // Социалистическая наука и техника. – Ташкент, 1938. №7. – С.18-20.

\*\*\*\*\*

весь Великий шелковый путь. Пропагандисты этой религии начинали свои миграционные маршруты из городов Ирана и заканчивались пустынями и степями Центральной Азии.

По мнению исследователей, манихейи создали множество литератур религиозного характера, пропагандирующих свою религию. Распространение проповеди Мани естественным образом вызвало протесты среди правящих классов и зороастрийских священников в Иране. Поэтому в III веке, во время правления сасанидского царя Варахрана I (273–276), Мани был заключен в тюрьму и казнен. С другой стороны, манихейи подвергались гонениям, и большинство из них мигрировали в Среднюю Азию<sup>1</sup>.

Исследователи цитируют следующую версию смерти Мани арабского историка Ан-Надима: «Религией, распространившейся в Моварауннахре после шаманизма (буддизма), был манихейства. Причина этого заключалась в том, что после того, как Хусров убил Мани, он преследовал его сторонников и пытался их, где бы он их ни поймал. Поэтому они (Манихейи-Э.Б.) бежали из страны (Ирана) и переправились через реку Балх (Амударья)<sup>2</sup>.

Исследования показывают, что манихейские религиозные общины в Средней Азии начинают формироваться еще в при жизни Мани. Мар Амо, один из представителей манихейской церкви, сыграл важную роль в распространении этой религии в этих областях. Сам Мани отправляет его в Среднюю Азию для распространения новой религиозной веры. Мар Амо сначала переехал в Абаршахр, затем в Мерв, а затем в страну кушанов, где он начал широко распространять религию, основывая манихейские общины. После смерти Мани Мар Амо сформировал манихейские общины в некоторых городах среднего течения Амударьи<sup>3</sup>.

Несколько факторов сыграли роль в появлении некоторых своеобразных тюркских эпитетов и титулов в Западном ханстве. Примечательно, что эпитет низук широко используется, как в центральных районах каганата так и в Тохаристане, и трактуется на основе восточноиранского (вероятно, бактрийского) языка. Например, имена нескольких западно-тюркских каганов появляются в китайских хрониках как «нишу» и восстанавливаются как «низук», а также имя Низак-тархана (ум. 705 г.), одного из великих правителей Тохаристан-Хорасана<sup>4</sup>. Он воевал против арабов как наместник ханства.

Следует отметить, что существование некоторых титулов и эпитетов Западно-Тюркского каганата, заимствованных из разных языков, объясняется многоэтничностью каганата, а также чисто тюркскими эпитетами, такими как Арслан и Богра. В этом случае преобладали религиозные факторы. Другими словами, если богра - это священный культ животных в зороастризме, арслан - это культ животных в буддийском и манихейском обществах, а эпитеты, связанные с именами этих животных, появляются в западной части каганата. Возможно, происхождение этих эпитетов связано с тем, что эти культы животных также занимали прочное место в верованиях древних тюрков.

Таким образом, похоже, что Тюркский каганат попало под буддийское влияние в 630-х годах, вскоре после создания отдельной правящей династии, связанной с каганатом, но не полностью восприняло эту веру. Когда попытки каганата вмешаться в буддийские традиции вызвали недовольство лидеров этой религии, новые правители Тохаристана побоялись пойти против них и пошли на компромисс с буддийскими монахами.

<sup>1</sup> Ботиров И.Т. Сурхондарё вилояти ўлкашунослик музейи тарихи. – Тошкент: “Фан”, 2011. – Б. 39-40.

<sup>2</sup> Смирнова О.И. Очерки из истории Согда. – М.: Наука, 1970. – С. 48.

<sup>3</sup> Зеймаль Е.В. Начальный этап денежного обращения древней Трансоксианы по нумизматическим данным // Средняя Азия, Кавказ и зарубежный Восток в древности. – М.: Наука, 1983. – С. 61-62.

<sup>4</sup> Ртвеладзе Э.В., Лившиц В.А. Памятники древней письменности. – Ташкент: Узбекистан, 1985. – С. 41-42.

\*\*\*\*\*

В целом, такие религии, как буддизм, христианство, тянгризм и манихейства, проникшие в древние города и регионы Средней Азии в результате миграций и некоторых политических процессов, сыграли значительную роль в развитии архитектуры, материальной и духовной культуры, изобразительного и прикладного искусства.

Словом, источники, созданные на разных языках (древнеперсидский, сирийский, согдийский, китайский), свидетельствуют о том, что представители народов разных стран жили бок о бок с местным населением в древних центрах восточных цивилизаций. Из полученных данных можно сделать вывод, что традиции, обычаи, язык и ритуалы древних народов не препятствовали различным взаимодействиям. Люди разного происхождения с уважением относились к религиям и убеждениям друг друга. Не было никаких расовых или религиозных барьеров для адаптации к социальным и экономическим условиям нового территориального и культурного контекста. Потому что древние религии не были догматичными.

Религиозная толерантность развивалась в Средней Азии с древних времен, и этот процесс продолжался в античности и раннего средневековья. Великий шелковый путь и его ответвления служили не только торгово-экономическим отношениям, но и культурному диалогу. Через него распространялись различные религии, философские взгляды, посольские миссии, духовные ценности, образцы письма и изобразительного искусства.

В период независимости, когда были созданы широкие возможности и условия для научных исследований, было опубликовано множество исследований по истории и культуре Согда и Тохаристана. В частности, введение в научный оборот древних и средневековых письменных источников, данных по исторической географии, результатов археологических исследований, нумизматических данных, лингвистических и этнографических данных, включая исследования процесса религиозной миграции.

#### **Заключение:**

- Социально-экономическая жизнь Согдианы и Тохаристана в форме конфедерации, включающей в определенной степени ряд доминионов, различается по территории, хотя их социально-экономический жизнь был почти на одном уровне на всех их территориях. Это особенно очевидно в разнообразии религиозных верований, среди которых преобладают зороастризм и буддизм. В то же время в некоторых местах в обеих областях, особенно в горных районах, есть случаи, когда древние примитивные религии, отличные от зороастризма и буддизма, сохранились или смешались с одной из этих религий. Поэтому китайские путешественники описали их отдельно.

- В городах, которые были административными центрами десятков владений в Согде и Тохаристане, распространялись более крупные религии с ремесленниками, купцами и т.д. Наличие густонаселенных районов, и наличие религиозных учреждений (церквей, общественных церемониальных мест), которые контролировались правящим классом, в течение которого религия приобрела политическое и идеологическое значение. В этих городах, населенными согдийцами, бактрийцами, тюрками и несколькими другими этническими группами, каждая община была организована в соответствии с их религиозной и профессиональной принадлежностью;

«Население, живущие в таких областях, как Согд и Тохаристан, которые с древностью были очагами оседлых культур, часто имели отношение по этническому, религиозному и профессиональному признаку, а ремесла и торговля играют важную роль в их социально-экономической жизни. В то же время в этих областях также были определенные пастбища, населенные кочевым и полукочевым населением, которое вело скотоводчес образ жизни и сохраняло свои верования, хотя и относительно.



**Якубов К.А., Эшкobilов Ш.А.**

**Самаркандский государственный архитектурно-строительный институт**

## **СОСТОЯНИЕ ИНЖЕНЕРНОЙ ИНФРАСТРУКТУРЫ ГОРОДОВ УЗБЕКИСТАНА**

Развитие инфраструктурных городских систем существенно отстают от начатого строительного бума. Развитие инженерных системы водоснабжения, энергоснабжения канализация связано с темпами развития снабжающих отраслей. Как свидетельствует мировой опыт, развитие городской инженерной инфраструктуры занимает важное место в стратегии модернизации любого города и повышении национальной экономики государства. Следует также отметить значение энергетической эффективности и экологической безопасности и эффективности в мире и в каждой стране существенно возросло.

В Республике Узбекистан за последние годы приняты законодательные, нормативные акты, регламентирующими работу по социально-экономическому развитию с учетом сценария «умный город», энергоэффективности и энергосбережению, благоустройству, в частности, Постановление Президента Республики Узбекистан № 07/19/4351/3242 «О дополнительных мерах по повышению эффективности работ в сфере благоустройства населенных пунктов»[1].

Проблемы управления городской инфраструктурой в условиях Узбекистана связана, в первую очередь, с высокими темпами демографического роста и урбанизации, которые оказывают масштабное воздействие на развитие городов и населенных пунктов республики. Между тем, большая часть городской инфраструктуры испытывает системный кризис, который связан с неэффективностью управления, значительным отставанием мощностей инфраструктуры от темпов развития урбанизации, низким уровнем технического и технологического обновления, низкой отдачей инвестиций в эту сферу.

Инженерные коммуникации требуют все больших затрат на содержание и реконструкцию. Технологическая и техническая отсталость предприятий вызывает высокую энергоемкость и сверхнормативные затраты, что ведет к ухудшению их экономического положения. Растут объемы дебиторских и кредиторских задолженностей.

Исходя из приоритетов модернизации Республики Узбекистан, одной из долгосрочных целей политики модернизации должно стать формирование новой системы управления в целом и городской инфраструктуры в частности. Требуются серьезные институциональные изменения, прежде всего, в направлении повышения роли и ответственности органов местной государственной власти. Совершенно ясно, что без нового подхода к управлению городской инфраструктурой невозможно преодолеть ее отставание от темпов развития урбанизации и экономики.

В Узбекистане за годы независимости демографическая ситуация характеризуется увеличением темпов абсолютного прироста численности населения, активизацией процессов миграции и урбанизации. При этом в период до 2050 года в РУз ожидается сохранение высоких темпов роста общей численности населения. По прогнозам, население Узбекистана

\*\*\*\*\*

в 2025 году будет составлять 33,4 млн. человек, а в 2050 году – около 43,9 млн. человек, что, безусловно, скажется на пропорциональном росте численности городского населения[2].

Рост численности населения может привести к дефициту водных, земельных и энергетических ресурсов. В Республике Узбекистан за последние 35 лет площадь орошаемого земледелия сократилось почти вдвое и составило 0,12 га на душу населения против 0,25 га. Рост населения, в основном, будет происходить за счет роста населения крупных и малых городов.

Тенденция роста городов требует наращивание объемов подготовки питьевой воды, исходя из нормы 50-290 л на человека. Для этого необходимо строительство сетей и водоподготавливающих сооружений. Только для населения городов при средней норме 200 л, с учетом нормативных потерь(20%) дополнительная потребность в питьевой воде составит 500000 м<sup>3</sup>/сут.

Переход к экономике инновационного типа усилил и обострил противоречия и диспропорции в экономическом благополучии населения практически всех стран. Особо заметно обозначилось влияние низкой энергоэффективности и накопленного груза экологических проблем на развитие национальных экономик с точки зрения рационального сосредоточения трудовых и человеческих ресурсов. И остроактуальны эти проблемы для территорий, на которых сосредоточена основная часть населения и производства, а именно городских территорий. Практически во всех городах с населением свыше 0,5 млн. человек экологическое неблагополучие оценивается как “наиболее высокое” и “очень высокое”, а в более 30 городах с населением 100-500 тыс. человек характеризуются острой экологической обстановкой.

Современное состояние очистных сооружений и канализационных сетей городов и крупных населенных пунктов Узбекистана вызывает особую тревогу, в связи с возможным негативным влиянием на экологическую и санитарно-эпидемиологическую ситуацию регионов, так как эффективность очистки в большинстве очистных сооружений крупных городов находятся на низком уровне. Например, по данным Госкомприроды эффективность работы очистных сооружений г.г. Андижана и Асака, введенных в эксплуатацию более 40 лет назад, не более 32%.

Степень очистки в городском очистном сооружении в городе Бухаре, введенного в эксплуатацию в 1970 году, составило 58 – 70 %. Эффективность очистки на очистных сооружениях г.г. Наманган и Чуст составило 65-70 %, а очистка в сооружениях БХО «Навоиазот» только 20%. Очистные сооружения города Самарканда, эксплуатируемые с 1964 года, производят очистку стоков на 18 – 35 %. По Самаркандской области на ОС «Бойназар» г. Катта – Курган в эффективность работы очистных сооружений составляла 12,9%.

Практически не работают очистные сооружения пос. Фархад, городов Гулистан и Янгиер, степень очистки по контролируемым показателям достигает всего 18%. Стабильно низкая до 43,9 % эффективность очистки отмечалось на очистных сооружениях г. Тахиаташ и на сооружениях г. Нукус. По г. Ташкенту на Саларской станции аэрации эффективность работы очистных сооружений составляла 35,2%, а эффективность работы очистного сооружения Бозсуйской станции аэрации, составляла 39,9%[1].

Как было отмечено выше, что одной из основных причин поступления загрязняющих вод в водотоки, после прохождения воды через очистные сооружения предприятий является низкая эффективность работы очистных сооружений. В Узбекистане, по большинству очистных сооружений, эффективность их очистки составляет в пределах 20 – 40%. Данный показатель в целом показывает недостаточно эффективную работу очистных сооружений в большинстве регионов Узбекистана. Эксплуатируемое на большинстве предприятий оборудование не отвечает современным технологическим

\*\*\*\*\*

требованиям, что также не способствует улучшению состояния вод, сбрасываемых в водотоки и водоемы.

Не лучшим образом состоят дела с теплоснабжением зданий и сооружений. Увеличение населения требует наращивания мощности газопроводной и газораспределительных систем, реконструкции газопроводов, котельных т.д. По республике более 2300 котельных требуют реконструкции и установки энергосберегающих котлов. Изношенность внутридомового инженерного оборудования и коммуникаций в большинстве многоквартирных домов не позволяет обеспечить теплоснабжение в соответствии с нормативами. По оценкам экспертов, почти 50% тепла теряется через несовершенные оконные рамы, двери, потолки и стены. Централизованные системы теплоснабжения имеют низкие показатели энергоэффективности, очень большие потери тепловой энергии и теплоносителя. Сверхнормативные затраты на производство и сбыт теплоэнергии заставляют перенимать опыт европейских стран по внедрению децентрализованных систем.

Таким образом, из вышеизложенного следует, что необходимо осуществить техническое перевооружение инфраструктурных отраслей и приступить к совершенствованию тарифной политики, повышению экономической самостоятельности ресурсоснабжающих организаций.

Литература:

1. Максимчук О.В., Якубов К.А. и др. Формирование комфортной городской среды на основе внедрения энергоэффективных и экологических технологий и решений : монография/ под общ. ред. О.В. Максимчук; издание 2-ое, доп. и перераб. ; ВолгГТУ-СамГАСИ. – Волгоград-Самарканд, 2020. – 149 с.

2. Совершенствование городского управления и инфраструктуры городов в Узбекистане: проблемы и поиск новых механизмов и инструментов/ Центр экономических исследований/. Ташкент.-2011.-104 с.

\*\*\*

**Абдикадиров Нурхат Абдимуталиевич  
(Шымкент Университети)**

### **«ТӨЛДЕРДІҢ ӨСУ КЕЗЕҢДЕРІНДЕ ДЕНЕ БІТІМДЕРІНІҢ ЕРЕКШЕЛІКТЕРІ»**

Көптеген жылдар бойы отандық және шетелдік ғалымдардың басшылығымен жүргізілген жүйелі іріктеудің, сұрыптаудың, азықтандыру, бағып-күтудің нәтижесінде өнімділік қасиеті қалыптасқан қойдың бұл ғажап тұқымы дүниежүзілік маңызға ие болып отыр. Қаракөл қой шаруашылығы үлбір шикізатын өндіретін, тұтынушылардың сұранысын қанағаттандыратын және экспорт құралы ретінде қазіргі уақытта ерекше мәнге ие. Бұл ретте, тек жоғары сапалы, бірегей реңді және елтірілік типті терілер ғана жоғары сұранысқа ие болып келеді. Қаракөл қойлары әртүрлі түсті бағалы биологиялық қасиеттермен ерекшеленеді, алайда ең негізгісі қара, көк және сұр түстілері.

Қойдың дене өлшемдері малдың бойын өлшеу оның экстерьері туралы нақтылы, дәл деректер береді. Сондықтан малдың түр тұлғасын дұрыс сипаттау үшін оның рөлі өте үлкен. Бірақ бұл әдіс көзбен бағалауға қосымша, көмекші әдіс деп есептелінеді. Себебі бой өлшемдері дене мүшелерінің сандық мөлшерін дұрыс көрсеткенмен сапалық сипатын аша алмайды. Дегенмен бойы туралы өлшемдер мына төмендегі зоотехниялық маңызы бар мәселелерді шешуге мүмкіншілік туғызады:

\*\*\*\*\*

1. Малдың жасына сәйкес өсіп – жетілуін, дене пішінінің өзгеруін талдауға болады;
2. Нақтылы бір малды немесе мал тобын түр тұлғасы бойынша бір – бірі мен немесе сол мал тұқымының стандартымен, әлде басқа мал тұқымымен салыстыруға болады;
3. Әр түрлі ұрпақ өкілдерін, яғни атасы мен баласын түр келбеті бойынша салыстыруға болады;
4. Малдың сыртқы пішінінің қалаған өнім бағытына сәйкестігін анықтайды;
5. Қажет болған уақытта бой өлшемдерін пайдаланып малдың тірілей салмағын жорамалдап анықтауға болады.

Малдардың дене бітімінің өсуі мен дамуы барлық мезгілде қалыпты дамуы мүмкін емес, сондай – ақ барлық дене мүшелері бірдей дамымайтыны дәлелдеуді қажет етпейтін аксиома.

Онтогенезде қозылардың салмағының өсу қарқыны олардың дене мүшелерінің өсуіне тікелей байланысты болғандықтан қазақтың қылшық жүнді құйрықты қозылардың денелерінің өлшемдерін қозылардың жыныстарына және өсу мерзіміне (өсу күніне) байланысты зерттедік. (1 кесте)

Қой шаруашылығында қазақтың қылшық жүнді құйрықты қой тұқымының қозыларының туылған кездегі ұрғашы жынысты төлдерінің орташа есеппен денесінің қиғаш ұзындығы 35,0см; кеуде орамы 38,6см; желіншек орамы 5,51см; кеуде кеңдігі 5,43см, кеуде тереңдігі 14,1, шоқтық биіктігі 38,9 см болып туылды. Бір айға толғанға тиісінші орташа есеппен денесінің қиғаш ұзындығы 47,5см; кеуде орамы 53,8см; желіншек орамы 6,67см; кеуде кеңдігі 8,08см, кеуде тереңдігі 19,5см, шоқтық биіктігі 47,5см болды. Екі айда толғанда тиісінші орташа есеппен денесінің қиғаш ұзындығы 54,18см; кеуде орамы 66,2см; желіншек орамы 7,26см; кеуде кеңдігі 9,09см, кеуде тереңдігі 23,45см, шоқтық биіктігі 54,9см құрайды, үш ай толғанда тиісінші орташа есеппен денесінің қиғаш ұзындығы 58,4см; кеуде орамы 71,7см; желіншек орамы 7,26см; кеуде кеңдігі 12,95см, кеуде тереңдігі 23,7см, шоқтық биіктігі 56,95 см болды. Төрт айда толғанда тиісінше орташа есеппен денесінің қиғаш ұзындығы 67,1см; кеуде орамы 75,0см; желіншек орамы 7,98см; кеуде кеңдігі 15,4см, кеуде тереңдігі 25,96см, шоқтық биіктігі 61,98 сантиметрге жетті.

Еркек жынысты қозыларының туылған кездегі төлдерінің орташа есеппен денесінің қиғаш ұзындығы 34,9см; кеуде орамы 38,5см; желіншек орамы 5,74см; кеуде кеңдігі 5,62см, кеуде тереңдігі 14,3см, шоқтық биіктігі 38,8 см болып туылды. Бір айға толғанда тиісінше орташа есеппен денесінің қиғаш ұзындығы 47,6см; кеуде орамы 53,4см; желіншек орамы 6,71см; кеуде кеңдігі 7,79см; кеуде тереңдігі 19,86см, шоқтық биіктігі 4,9см болды.

Сол себепті де, Түркістан облыс аумағындағы жағдайында шаруашылығында өсіріліп жатқан жаңа генотипті қазақтың қылшық<sup>7</sup> жүнді құйрықты қойларының дене бітімдері өсу кезеңдеріне байланысты туылғаннан енесінен айырғанға дейін зерттеу жұмыстары алғаш рет жүргізіліп отыр.

Қозылардың дене бітімдерін зерттеу үшін 3,5 жастағы I – класты қазақтың қылшық жүнді саулықтарынан туылған төлдер есепке алынды.

Жалпы шаруашылықты қазақтың қылшық жүнді қойларының негізгі бөлігінің төлдеу мерзімі қар тегіс еріп, көк көтеріле бастаған кезде 10 наурыздан 27 наурыз аралығында төлдейді, ал қалған қойлардың 4 – 5 пайызы қайталап келесі күйлеу мезгіліне байланысты келесі 15 күнде туылады.

Қозылардың шоқтығының биіктігі жарық дүниеге келгеннен соң алғашқы 30 күнде 8,6-9,1 см биіктеде, екінші отыз күнде алдыңғы 30 күндік деңгейден 7,4-7,5 см, үшінші отыз күндікте 60 күндік деңгейден ұрғашы қозылар 2,0 см, еркектері 3,6 см, ал 91 – 120 күн аралығында 90 күндік деңгейден қозылардың шоқтығын биіктігі алдыңғы 30 күнмен салыстырғанда ұрғашы жынысты қозыларда 4,3 см, еркектердікі 4,0 см биіктеді. Кеуде кеңдігі

\*\*\*\*\*

туылғаннан соң алғашқы 30 күнде ұрғашы қозыларда 2,65 см, еркектерде 2,17 см өссе, алдыңғы айдағы көрсеткішінің жоғарғы деңгейімен салыстырғанда 31 күннен 60 күн аралығында ұрғашылардікі 1,02 см, еркектердікі 1,43 см ғана өсті, 61 күннен 90 күн арасында 60 күндігімен салыстырғанда ұрғашы мен еркек қозыларда 3,8-3,88 см кеуделері кеңейді немесе соңғы 30 күнде басқа кезеңдермен салыстырғанда ең жоғарғы деңгейде өскені байқалады. Жылдың ең ыстық айы шілдеде немесе 91 күннен 120 күн аралығында қозылардың кеуделерінің кеңеюі 2,5 см болды.

Қорыта келе қазақтың қылшық жүнді құйрықты қойларының жаңа популяциясының қозыларының әртүрлі дене өлшемдерінің өсіп-даму деңгейі ай сайынға кезеңдерде жынысына байланысты түрліше дамитыны анықталды. Денесінің қиғаш ұзындығы мен шоқтығының биіктігі бірінші және төртінші отыз күндікте екінші және үшінші отыз күндікпен салыстырғанда қарқынды өсетін биологиялық ерешелігі байқалды, ал кеуде орамы үшінші, төртінші отыз күндікпен салыстырғанда бірінші және екінші отыз күндікте басым дамитыны айқындалды.

Кесте 1 Қозыларының туылғандағы және енесінен айырғандағы дене өлшемдері сантиметр есебімен

Қозылардың жынысы	Өлшем мерзімі	n	Дене өлшемдері					
			денесінің қиғаш ұзындығы	кеуде орамы	жіліншік орамы	кеуде кеңдігі	кеуде тереңдігі	шоқтығының биіктігі
Ұрғашы	туылғанда	32	35,0±0,45	38,6±0,44	5,51±0,08	5,43±0,13	14,1±0,12	38,9±0,42
	30 күн	25	47,5±0,38	53,8±0,63	6,67±0,07	8,08±0,15	19,5±0,26	47,5±0,47
	60 күн	21	54,8±0,51	66,2±0,69	7,26±0,05	9,09±0,18	23,45±0,23	54,9±0,42
	90 күн	19	58,4±0,25	71,7±0,54	7,26±0,03	12,95±0,14	23,7±0,22	56,95±0,31
	120 күн	17	67,1±0,36	75,0±0,98	7,98±0,13	15,4±0,27	25,96±0,54	61,2±0,50
Еркек	туылғанда	21	34,9±0,52	38,5±0,49	5,74±0,07	5,62±0,14	14,3±0,16	38,8±0,13
	30 күн	19	47,6±0,50	53,4±0,74	6,71±0,07	7,79±0,16	19,86±0,38	47,9±0,73
	60 күн	16	53,8±0,54	65,1±0,69	7,14±0,05	9,22±0,18	23,6±0,19	55,4±0,41
	90 күн	16	58,5±0,65	73,2±0,66	7,29±0,02	13,1±0,17	25,03±0,32	59,0±0,49
	120 күн	16	69,3±0,73	80,71±1,12	7,74±0,08	17,6±0,40	29,5±0,67	68,0±0,80

### ПАЙДАЛАНЫЛҒАН ӘДЕБИЕТТЕР ТІЗІМІ

- 1 Ермеков М., Көптілеуов Т. Қазақтың қылшық жүнді құйрықты қойының биологиялық қасиеттері //Еділбай қойы. –Алматы: Қайнар, 2002. -192 б.
- 2 Адылканова Ш.Р., Садыкулов Т.С. Некоторые интерьерно-биологические особенности казахской курдючной полугрубошерстной породы овец // Овцеводство на рубеж

\*\*\*\*\*

веков: матер.Межд.науч.-теор.конф., посв. 100-летию акедемика В.А.Бальмонта. –Алматы, 2001. –С.129-133.

3 Бегімбеков Қ.Н. Қазақстанда асыл тұқымды мал өсірудің бүгінгі жағдайы //Мал шаруашылық ғылым-техника журналы. Шөпқоректі жануарлар. –Үрімші: ҚХР, 2009. -№1. – Б.53-56.

4 Бегімбеков Қ.Н. Қазақстанда малөсіру және селекция ісі қайта өрлеуде //Ізденіс. – Алматы: ҚЖМ, 2006. -№1. –Б.134-137.

\*\*\*

**Абдикадиров Нурхат Абдимуталиевич  
(Шымкент Университеті)**

**«ҚОЗЫЛАРДЫҢ ТУЫЛҒАННАН СОҢ ЕНЕСІНЕН АЙЫРҒАНША ДЕНЕ  
ӨЛШЕМДЕРІНІҢ ЕРЕКШЕЛІКТЕРІ»**

Кейбір шетелдік тері өндіруші кәсіпорындар қара және сұр қаракөлдерді әртүрлі түстерге жасанды бояумен әрекеттенуде. Мұндай технология тері жабынын арнайы химиялық өңдеулер арқылы алдын-ала түссіздендіруді талап етеді, бұл қаракөлдің жібектілік, бұйрасының иілгіштік және беріктік сияқты бағалы қасиеттері мен сапасын төмендетуге алып келеді. Соңғы жылдары нарықтық экономика жағдайында қаракөл елтірісінің сирек кездесетін түстеріне – қызғылт, қоңыр, ақ және басқа түрлеріне сұраныс көбейе бастады. Қазіргі таңда бұл түстер біздің республикамызда аз көлемде өндірілуде.

Ауыл шаруашылық малдарының өсіп – дамуы аталық және аналық жыныс жасушалары ұрықтанғаннан соң екі сатыда жатырда (эмбриональдық кезең) және туылғаннан кейін сыртқы ортада жүреді, әрі ол мал түрлері мен мал тұқымына, азық құрамына, сапасына т.б. тікелей байланысты. Екінші айда бұл көрсеткіш туылғандағы көрсеткіштен ұрғашы жыныстылары 19,8см – ге, еркек жыныстылары 18,9см өсіп еркек жынысты қозылардан ұрғашы төлдер 0,9см ұзындау болды. Үш айлық тоқтылардың денелерінің қиғаш ұзындығы туылғандағы мезгіліндегіден ұрғашы қыздар 23,4см, ал еркек жыныстылар 23,6см өсті. 120 күндігінде ұрғашы төлдердің ұзындығы туылған кездегіден 32,1см, ал еркек жыныстылар 34,4см ұзарды. Еркек жынысты қозылар ұрғашы жынысты қатарластарынан 4 айда 2,3см ұзынырақ өсетіні байқалды.

Малдардың кеуде орамы дене бітімінің ең маңызды дене өлшемдерінің бірі, себебі кеуде ішінде ағзаға аса қажетті мүшелер орналасқан. Жүрек пен өкпе ол жануарлар өмірінің негізгі қызметтеріне ие. Ет бағытындағы малдарды өсіруде кеуде орамы олардың негізгі селекциялық белгілері тірілей салмағына және сойыс шығымына, ет шығымына т.б. белгілермен тығыз байланысты. Бұл көрсеткіш төрт айға толып енесінен ажыратар алдында туылғандағымен салыстырғанда ұрғашы қозыларда 9,97см, еркек тоқтыларда 11,98см өсті. Айта кететін жағдай төртінші айда еркек жынысты қозылардың кеуде кеңдігі ұрғашы сыбайластарынан үдемелі өсіп 2см артық екені байқалды.

Қазақтың қылшық жүнді құйрықты қойларының негізгі өнімі ет болғандықтан кеуде тереңдігі зерттеп даму заңдылығын анықтау ғылыми жағынан да іс жүзінде, өмірде маңызды да өзекті мәселелердің бірі.

Дене өлшемдерінің негізгі селекциялық көрсеткіштерінің бірі малдардың шоқтығының биіктігі болғандықтан қойлардың төлдерінің өсу барысын зерттегенімізде туылғаннан кейін 30 – күнде ұрғашы төлдердің шоқтық биіктігі 8,6см, еркек жынысты 9,1см

\*\*\*\*\*

өскенін анықтадық, ал 60 – күнде жынысына сәйкес 16,0; 16,6см, 90 – күнде 18,05; 20,2см, 120 күнде 22,3; 24,2см өскені байқалды.

Кесте 1 Қозылардың туылғаннан соң енесінен айырғанша дене өлшемдерінің ай сайынғы өсімі сантиметр есебімен

Өлшем мерзімі	Қозылардың жынысы	n	Дене өлшемдері					шоқтығының биіктігі
			денесінің қиғаш ұзындығы	кеуде орамы	сирақ орамы	кеуде кеңдігі	кеуде тереңдігі	
1 ай	ұрғашы	25	12,5	15,2	1,15	2,65	5,40	8,6
	еркек	24	12,7	14,9	0,97	2,17	5,56	9,1
2 ай	ұрғашы	21	19,8	27,6	1,55	3,66	9,35	16,0
	еркек	24	18,9	26,6	1,40	3,60	9,30	16,6
3ай	ұрғашы	21	23,4	33,1	1,75	7,52	9,60	18,05
	еркек	24	23,6	34,7	1,55	7,48	10,73	20,2
4 ай	ұрғашы	21	32,1	36,4	2,47	9,97	11,86	22,3
	еркек	3	3	3	3	3	3	3
	к	3	4,4	2,2	,00	1,98	5,20	24,2

есеппен денесінің қиғаш ұзындығы 58,5см; кеуде орамы 71,2см; желіншек орамы 7,29см; кеуде кеңдігі 13,1см, кеуде тереңдігі 25,03см, шоқтық биіктігі 133,1% кеңейген. Туылғаннан кейін кеуде кеңдігінің көрсеткіші ұрғашы төлдерде еркектерден артықтау болды, ал төртінші айда еркек қозылардың 59,0см жетті. Төрт айда толғанда тиісінше орташа есеппен денесінің қиғаш ұзындығы 69,3см; кеуде орамы 80,71см; жіліншік орамы 7,74см; кеуде кеңдігі 17,6см, кеуде тереңдігі 29,5см, шоқтық биіктігі 68,0см болды.

Асыл тұқымды қой шаруашылығында өсіріліп жатқан қазақтың қылшық жүнді құйрықты қой тұқымының жаңа популяциясының төлдерінің туылғаннан енесінен айырғанға дейінгі дене мүшелерінің өсіп дамуының көрсеткіштері 1 – кестеде келтірілді.

Алынған деректерге сүйенсек, «Қазна» шаруашылығында қазақтың қылшық жүнді құйрықты қойларының ұрғашы төлдерінің денесінің қиғаш ұзындығы туылғаннан кейін 1 ай мезгілінде туылғандағыдан 12,5см, ал еркек жыныстылары 12,7см өтетіні байқалды. (1 – кесте)

Кеуде орамы туылған соң 30 күнде ұрғашы төлдерде 15,2см, еркек төлдерде 14,9см, ал 60 – күнде туылғандағыдан жыныстарына сәйкес 27,6; 26,6см өсті. Кеуде орамы туылғаннан кейін алғашқы бір айда 0,3см, екінші айда 1см ұрғашы жынысты төлдерде артық өсетіні байқалды. Үшінші айда ұрғашы жынысты төлдердің кеуде орамы туылғандағыдан 33,1см, ал еркек жыныстылар 34,7см – ге өсіп, 90 күндік қозылардың кеуде орамы еркектерде ұрғашы жынысты қатарластарынан 1,6см артық өсті. Төрт айлық қозылардың кеуде орамы туылғандағыдан ұрғашыларда 36,4см, еркек жыныстыларда 42,2см, өсіп, алғашқылары соңғыларынан (еркектер) 5,8см өсу қарқыны төмен болды. Алынған нәтижелерден байқалғаны қазақтың қылшық жүнді құйрықты қойларының төлдерінің кеуде орамының туылғаннан кейін алғашқы екі айда ұрғашы төлдердің бұл көрсеткіштерінің өсу қарқыны еркек жынысты қатарластарынан басымдау болды, ал 3 – 4 айлық еркек жынысты төлдерде бұл көрсеткіш үдей түсіп ұрғашы төлдерден едәуір артық болып жыныстық айырмашылық еркек жыныстыларда үдей түсті.

Туылған мезгілдегі сирақ орамымен салыстырғанда 30 – күнде туылғандағыдан еркек және ұрғашы жынысты қозыларда тиісінше 0,97; 1,15см, ал екінші айда 1,4; 1,55см, төртінші айда 2,0; 2,47см өсті.

\*\*\*\*\*

Кеуде кеңдігі туылғаннан соң 30 – күн аралығында ұрғашы қозыларда 2,65см, ал еркек жыныстыларда 2,17см кеңейіп, ұрғашы қозылардың кеуде кеңеюі еркек сыбайластарынан 0,58см артық дамыған, сол заңдылық екі айда да сақталғаны байқалады. Ұрғашы жынысты төлдерде 60 күндігінде кеуде кеңдігі туылғандағыдан 3,66см, еркек қозыларда 3,6см кеңейгені анықталды. Дегенмен 1 айдағы айырмашылықпен салыстырғанда едәуір азайып 0,06см ғана болды.

Тоқсан күндік қозылардың кеуде кеңдігі туылған мезгілдегіден ұрғашы қозыларда 7,52см, ал еркектерде 7,48см кеңейгені анықталып ұрғашы жынысты төлдердің пайдасына 0,04см шешілгені байқалды, солай бола тұрса да өскен сайын жыныстық айырмашылық (половой диморфизм) кеуде кеңдігінен азайып келетіні байқалады.

Қозылардың шоқтық биіктігі туылғаннан кейін өсу барысында еркек жынысты төлдерде ұрғашы тетелестерінен 1 айдан 4 айға дейін алғашқы айда 0,5см, ал 4 айда 1,9см артық өсетіні байқалып жыныстық айырмашылық (диморфизм) еркек қозылардың үлесіне тиетіні анықталды.

Қой шаруашылығындағы өсіріліп жатқан қазақтың қылшық жүнді қойларының төлдерінің дене бітімдерінің дамуы олардың жынысына және ай сайынғы өсу мерзіміне тікелей байланысты екені анықталды.

Қазақтың төрт түлік малының бірі қой болса, оны өсіруде негізгі өніміне байланысты жүн, елтірі бағытында, ет өндірісінде т.б. өнімділікке бөледі. Себебі, негізгі өнім көзіне байланысты сұрыптау басым жүргізіледі, ал қалған өнімге селекциялық жұмыс екінші деңгейде қала береді. Негізгі өнім өндіру бағытына байланысты ол малдардың тұқымы, дене бітімі, тұлғасы, мінезі т.б. өнімділік белгілерінің ерекшеліктері болады.

Қазақтың қылшық жүнді құйрықты қой тұқымының жетілуі қабілетіне сәйкес негізгі өнімі азықтық ет өндіру болса, ал ет өнімі малдың дене өлшемдерінің сандық және сапалық көрсеткіштеріне тікелей байланысты. Қозылардың дене өлшемдері туылғаннан соң оның онтегенезінде түрлі кезеңдерде түрліше өсу ерекшеліктері бар.

Онтогенезде туылған соң 30 күнге дейін денесінің қиғаш ұзындығын 12,5-12,7 см, ал 31 күннен 60 күнге дейін ұрғашы қозыларда бұл көрсеткіш 30 күндік деңгейден 7,3 см, еркек төлдерде 6,2см өсіп ұрғашы төлдерде 2-ші айда еркек тетелестерінен 1,1 см артық өсетіні анықталды. Ұрғашы қозылардың 91 күннен 120 күн аралығында денесінің қиғаш ұзындығы 8,7 см, ал еркек тоқты қошқарлардың бұл көрсеткіші соңғы 30 күнде 10,8 см өсіп, ұрғашы төлдер 2,1 см артық ұзарып жыныстық айырмашылық дамытты және 90 күндік деңгейдегі көрсеткіштерімен салыстырғанда ұрғашы қозылар 5,1 см, еркек жынысты қатарластары 6,1 см ұзарды. Еркек қозылардың денесінің қиғаш ұзындығы соңғы 30 күнде ұрғашыларымен салыстырғанда артық өсуі біздің ойымызша олардың жыныстық жетілуіне байланысты үнемі ұрғашы жыныстық қозылар мен саулықтарға артылуының салдарынан болуы ықтимал.

### Пайдаланылған әдебиеттер тізімі

1. Бегімбеков Қ.Н., Нұрғазы Қ.Ш. Мал асылдандыру –маңызды міндет //Қ.С.Сабденовтың 75 жылд.арн.халықаралық ғыл.-тәжір.конф.матер. –Алматы, 2008. –Б.47-48.
2. Производство продуктов животноводства в РК (окончательные данные) //Агенство РК по статистике. –Алматы: Б.И., 2003. -50 с.
3. Омбаев А.М. Перспективы развития животноводства в Юго-Западном регионе Казахстана //Аграрная наука –сельскохозяйственному производству Казахстана, Сибири и Монголии: труды XII межд.науч.-практ.конф. –Шымкент: Жебе, 2009. –Т.П. –С.5-9.

\*\*\*

Абдураимов Дилшод Султанович,



Ўқитувчи, ижтимоий-иқтисодий факультет, “Тарих” кафедраси  
Гулистон давлат университети, Гулистон ш., Ўзбекистон

## ЎРТА АСРЛАРДА ЎРТА ОСИЕ ИЧКИ САВДО ЙЎЛЛАРИ (САМАРҚАНД, ЖИЗЗАХ, ЧОЧ)

Тарихдан маълумки, ўрта асрларда Буюк Ипак йўли ўзининг гуллаб-яшнаш чўққисига етади. Бу даврда, VI асрнинг иккинчи ярмида Олтой халқларининг туркий тилли кабилалари Еттисув ва Марказий Осиё халқлари билан Турк ҳоконлиги таркибига кирганлар. Турк ҳоконлиги тарихда биринчи марта бир давлат доирасида деярли бутун Евроосиё даштларининг ареалини, ҳамда қадимги ўтроқ цивилизациялари, Буюк Ипак йўлидаги асосий нуқталар ҳисобланган Сўғд ва Бухорони қамраб олади. Туркий халқлар Хитойдан Ўрта Ер денгизигача бўлган улкан худудда тўғридан-тўғри савдо-сотиқни йўлга қўйишда Византиянинг ҳамкорлари бўлиб қолишади. Шаҳарларнинг ўсиши Хитой ва Эрон билан савдони жонлантиради. Фақатгина 627-647 йилларда Хитойга 9та савдо элчиликлари жўнатилган эди. Карвонлар Марв – Чоржўй – Бухоро – Самарқанд – Чоч – Исфижоб – Талос – Сўёб орқали Шарқий Туркистон воҳаларигача етиб борган.

Шойи, баркут, бахмал ва бошқа кўплаб матолар, шиша буюмлар, парча, чарм буюмлар Хитойдан Византияга ва қарши томонга оқим бўлиб оқиб борган, йўл-йўлақай Бухорода, Самарқандда, Тошкентда, Марвда, Қашғарда, Сўёбда, Турфонда ҳам қолиб, бу ерлардаги моллар билан тўлдиририб кетган. Сўғдликлар Буюк Ипак йўли бўйлаб савдо колонияларини очишган, шаҳарлар, саройлар, ибодатхоналар барпо этишган, мусиқа, рангасвир ва меъморчиликда ўз йўналишларини кашф этишган, янги диний қарашларини киритишган. Сўғд савдогарлари, хунармандлари ва деҳқонларининг факториялари ва манзилгоҳлари VI-VIII асрларда Марказий Осиёнинг шимоли-шарқий худудларига, Синьцзянга, Жанубий Сибирга, Мўғулистонга, шимолий Хитойга, ғарбда эса Қримгача тарқалиб кетган.

Буюк Ипак йўли ҳеч қачон яхлит магистрал йўли бўлмаган. Унинг тизимида карвон йўлларининг бир нечта тармоғи кирган бўлиб, бу тармоқлар тоғ тизмаларининг турли доволари орқали, саҳроларни четлаб айланиб ўтган.

Ўрта асрларда Осиёдаги ички савдо йўллари ҳам муҳим аҳамият касб этган бўлиб, улар ички бозорларни турли-туман моллар билан тўлдириб турган. Ўрта Осиёдаги физик-географик ва табиий-хом ашёвий шароитларнинг хилма-хиллиги вилоятлар ўртасидаги савдо-иқтисодий алоқаларни ривожлантириш борасидаги омил бўлиб хизмат қилган. Хўжалик аҳамиятига эга моллар ва хом ашё билан айирбошлаш техникавий ва маданий ютуқларни тарқалишига, шаҳарларнинг ривожига ёрдам берган.

Буюк Ипак йўли ёқасида жойлашган Чоч йирик хўжалик салоҳиятига эга бўлиб, Чирчик ва Оҳангарон воҳаларидаги серҳосил ерларни, адирлар ва чўл худудларидаги ўтлоқларни, тоғлардаги кон-металлургия ресурсларини ўзида мужассам этган. Бу ердаги кончилик антик даврдаёқ ривож топган бўлиб, Кочбулоқдан олтин, Лашкерекдан қумуш, Унғурликондан феруза олинган<sup>1</sup>.

Албатта, Буюк Ипак йўли тармоқлари ҳисобланган ички савдо йўллари сиёсий ҳолатга қараб ўзгариб, ўтроқ ва кўчманчи халқлар истиқомат қилган худудлар, ораликдаги мулклар билан боғланган. Савдогарлар кенг истеъмол молларини, қимматли маҳсулотларни яхши билишган ва маҳаллий аҳолидан бундай молларни арзон нархларда сотиб олишга еки айирбошлашга ҳаракат қилишган. Хитой ва Шимолий Ҳиндистонни ғарбий давлатлар билан боғлайдиган карвон йўллари Ўрта Осиёнинг жанубий худудларидан ўтган. Яқин Шарқдан савдо йўлларининг асосий қисми Каспий денгизи қирғоқларидан Бақтрага олиб борган, ва бу

<sup>1</sup> Буряков Ю.Ф. Горное дело и металлургия средневекового Илака. М., 1974. С. 18-45.

\*\*\*\*\*

ердан Шимолий Ҳиндистон ва Хитойга олиб борган. Иккинчи йўл Сўғд пойтахти Самарқандга бурилган, у ердан Худжандга борган.<sup>1</sup> Хитой солномачилари яна битта – шимолий йўлни қайд этишган. У Хитойдан Тянь-Шань орқали Довонга, у ердан эса Йоша (Сирдаре) дареси ёқалаб Кангуй, Янцзи ва Янцайга борган. Бу йўлдан кўчманчиларга турли-туман моллар ва дон олиб борилган. Савдо алоқалари жараенида кўчманчилардаги гўшт-сут маҳсулотлари, жўн, тери хунарманчилик, тўқимачилик, куролсозлик, заргарлик, кулолчилик буюмларига айирбошлаган<sup>2</sup>. Бу йўлда Чоч кўзга кўринарли ўрин тутган. Чоч бойликлари – кончилик-металлургия, дон маҳсулотлари Шарқ мамлакатларида яхши маълум бўлган. Чочдаги табиий бойликлар хитой солномачилари томонидан ҳам тилга олинган. Бу бойликлар туфайли Чоч Шарқ ва Ғарбдаги турли мамлакатлар билан савдо-иқтисодий алоқаларга киришувига имкон берган. Чоч номи эса (қадимги туркий тилда – “феруза”<sup>3</sup>) бу худуддаги Сирдаре даресининг бир қисми ва бу ердаги мулк номида ўз аксини топган эди. Ю.Ф.Буряковнинг таъкидлашича, бу мулк Буюк Ипак йўлидаги мамлакатлар номи қаторида эсга олинмаганининг сабаби шу бўлиши мумкинки, бу даврда у Кангуй давлати таркибига кирган ва унинг урбанизациялашган ядросини ташкил этган. Археологик тадқиқотларнинг кўрсатишича, бундан икки минг йил аввал Хўжанддан шимолроқда Сирдаре даресидан Чочга олиб борадиган кечув шаклланади. Кечув енида Бенакет қалъаси барпо этилади. Бенакетдан йўл Чочнинг пойтахтига олиб борган ва у ердан шарқ томондаги металлургия маркази ҳисобланган тоғли кончилик худудга ва шимол томондаги деҳқончилик воҳасига бурилади. Шунингдек, Чочнинг ғарбий чегарасида Оқтепа 2 истехкоми бунёд этилади<sup>4</sup>.

VIII– XII асрларда Мовароуннаҳрда шаҳарлар ва савдо алоқалари ривожланади. Бу даврдаги Мовароуннаҳрдаги савдо йўллари ҳақида ал-Истахрий, ибн Ҳавқал, ал-Мақдисий маълумот ёзиб қолдиришган. Хусусан, Истахрий Чочнинг кон бойликлари ҳақида ёзиб, у ерда кўплаб конлар мавжудлигини, темир эса аҳолининг эҳтиёжларидан ортиқча эканлигини, Илоқ конларидан кўплаб олтин ва кумуш қазиб олинганлигини таъкидлаб ўтган.<sup>5</sup> Чоч халқаро бозорларга сифатли жун матолар, чарм, жанговар ўк-ёйлар, эгарлар, ўтовлар, ёпинчиклар, тери ва мўйналар, устки кийимлар, пахта, пилла, зиғир уруғи, темир қайчи ва игналар ва бошқаларни чиқарарди. Мақдисийнинг ёзишича, Шарқда Чочдаги сирланган идишлардан яхшироқ идиш бўлмаган. Булардан ташқари, Чочдан отлар ва туркий қулар етказилиб, улар шарқ ҳукмдорларининг саройларида энг яхши жангчи ҳисобланган.

Ички савдо йўллари шаҳарлардаги бозорларга, чакана савдо амалга ошириладиган карвонсаройларга, хунармандлар маҳаллаларига олиб борган. Ўрта аср муаллифлари томонидан Тункет бозори ва карвонсаройлари, Уштуркетнинг тимлари, Бенакет бозорлари таърифланган.

Манбаларга кўра, X–XII асрларда Самарқанддан Жиззах орқали, Чўли Малик чўлидан ўтган савдо йўли энг қисқа ва гавжум бўлган. Чўлда карвонсарой-работлар, сардобалар қурилган, Чинанчикет ёнида эса Сирдаре даресидан кечув бўлган. Чарчиқ дарёси ёқалаб ўтган йўл Шутуркетга олиб борган. Сўнгра эса Данфеганкет орқали Бинкат (Тошкент)га етган<sup>6</sup>. Хуллас, ички савдо йўллари Чоч пойтахти – Бинкатга бирлашиб, бу

<sup>1</sup> Пьянков И. В. Средняя Азия в античной географической традиции. М., 1997. С. 76-77

<sup>2</sup> Буряков Ю.Ф. Ташкент на перекрестке Великого шелкового пути. / Тошкент шаҳрининг 2200 йиллик юбилейига бағишланган Халқаро илмий конференция материаллари. Т.:Фан, 2009. <https://mytashkent.uz/2015/06/20/tashkent-na-perekrestke-velikogo-shelkovogo-puti>

<sup>3</sup> Древнетюркский словарь. Л., 1963. С. 143; Буряков Ю.Ф. К динамике развития городской культуры древнего и средневекового Чача //Материалы научной конференции «Чач–Бинкат–Ташкент». Ташкент, 2007. С. 7-9.

<sup>4</sup> Древности Чардары. Алма-Ата, 1968. С. 11-79;

<sup>5</sup> Китаб масалик ал-мамалик ал-Истахри // Материалы по истории кыргызов и Кыргызстана. Бишкек, 2002. С. 21-24

<sup>6</sup> Буряков Ю.Ф., Грицина А.А. Мавераннахр на Великом Шелковом пути. Самарканд–Бишкек, 2006.С.165-176; Буряков Ю.Ф., Дадабаев Г. К истории Чиназа (древний Чинанчикет) //ОНУ. 1972.

\*\*\*\*\*

ердан шарқ томондаги Хитойга, еки шимол томонга олиб борган. Ички савдо йўлларининг зичлиги ва улар бўйлаб шаҳарларнинг гавжумлиги Чочнинг муҳим иқтисодий ўрнидан далолат беради.

Самарқанд қадим замонлардан сиёсатчилар, ишчан кишилар ва тадбиркорлар, савдогарлар ва сайёҳлар назарига ўзига жалб қилиб келган. Шаҳар Буюк ипак йўлида манфаатли ўринни эгаллаган. Самарқанд ўрта аср манбаларида жаҳон савдосининг, Буюк Ипак йўлидаги шонли пойтахти деб эслатилади. Бу шаҳардаги савдогарлар Осиени кесиб ўтадиган қуруқликдаги, дарелардаги ва денгизлардаги йўллар бўйлаб савдо факторияларини барпо этишган. Самарқанд савдогарлари ўз халқаро савдо-сотикларини шу қадар фаоллаштириб юборганларки, хатто X асрдаги таниқли араб тарихчилари ва географлари Ҳинд океанини Самарқанд Денгизи, Ҳинд даресини эса Самарқанд дареси деб аташган.

Жиззах ёзма манбаларда шаҳар сифатида илк бор араб сайёҳлари Абулқосим Муҳаммад ибн Ҳавқал ва Шамсиддин Абу Абдуллоҳ ал-Муқадасийларнинг асарларида Уструшонанинг Факнон вилоятидаги шаҳар сифатида тилга олинади. VII-XII асрларда, яъни мўғуллар истилосига қадар Жиззах шаҳри гуллаб яшнаган. Бу шаҳарда қишлоқ хўжалиги, савдо, хунармандчилик яхшигина ривожланган. Жиззах яқинидаги Мирасманда деган жой жаҳон бозори вазифасини ўтаган. Бу халқаро бозорда жун газламалар ва кийимлар, ипак, турли заргарлик ва металл буюмлари сотилган. Мирасманда бозорида минтақада машҳур бўлган Уструшона нефрити ҳам сотилган. Тарихчи Ибн Ҳавқалнинг ёзишича, бу ҳудудда рудани қазиб олиш ва уни қайта ишлаш яхшигина йўлга қўйилган бўлиб, Жиззах хунармандлари томонидан тайёрланган металл буюмлар Хуросон ва Эронда кенг тарқалган.

Кўплаб савдо қарвонлари ўтганлиги боис араблар даврида Жиззах бозор шаҳар сифатида хизмат қилган. Бу ҳудудда кўплаб работ (савдо йўлларидаги мустақамланган манзил, қарвонсарой)лар қурилади. Работлар одатда шаҳарнинг саройи (арки) ёки шаҳристони атрофига қурилган<sup>1</sup>.

Уструшона ҳудудидан Буюк ипак йўли савдо қарвони ўтганлиги туфайли ҳам, Ёкут ал-Ҳамавийнинг “Муъжам ал-Булдон” асарида ушбу вилоятда тўрт юзга яқин истеҳкомлари бўлганлиги хабар берилади. Ушбу савдо қарвонлари ўз йўналишлари бўйича ҳаракат чоғида дам олишлари ва юқларини хавфсизлигини таъминлаш мақсадида қурилган истеҳком-қарвонсаройлар работ ва қалъалар харобаларидан айримларигина бизнинг давримизгача сақланиб қолган. Чунончи, вилоятнинг марказий шаҳри бўлган Бунжикат Суғддан Фарғона ҳамда Шошга, Дизак чўл орқали Шошга, Зомин эса Суғддан Фарғонага томон борадиган савдо йўлида жойлашганлигини таъкидлаб ўтиш лозим.<sup>2</sup>

Шунингдек, Уструшона ҳудудида ҳафтанинг белгиланган кунларида бўлиб ўтадиган катта бозорлари мавжуд бўлгани ва бугунги кунга қадар бундай мавзелар Якшанба, Душанба, Сешанба, Чоршанба, Пайшанба ва Жума номи билан юритиб келинаётгани фикримиз далилидир. Жиззах шаҳрининг шимолий-ғарбидаги Писталитоғнинг шарқий бикинида Дашти Қипчоқ билан чегара ҳудудда бозор учун табиий-географик қулай манзилда ҳар ойнанинг биринчи кунда Мирасманда кўтара савдо бозори бўлган. Бу бозор фаолияти тўғрисида ўрта аср араб саёҳатчи-географлари ўз асарларида маълумот бериб ўтишган.

Ўрта асрда яшаб дунё кезган географ олимларидан бири Ибн Ҳавқалнинг ёзма манбаларида Уструшонанинг қишлоқ хўжалиги маҳсулотлари сероблиги билан ажралиб туриши, баъзи шаҳарларида жуда катта бозорлар бўлганлиги, Минқ ва Марсманда (Мирасманда) шаҳарларида темир қуроллар ишлаб чиқарилиб, бу қурол-яроғлар Хуросон ва

№ 9.

<sup>1</sup> Жиззах тарихи. /Жиззах вилояти ҳокимлигининг расмий сайти <http://jizzax.uz/zhizzah-tarihi.html>

<sup>2</sup> Нуркулова Р. Уструшона вилояти тарихига назар. [Электрон ресурс] URL: [http://fikir.uz/blog/Jizzax\\_davlat\\_pedagogika\\_instituti/17050.html](http://fikir.uz/blog/Jizzax_davlat_pedagogika_instituti/17050.html)

\*\*\*\*\*

Ироқда машхур бўлганлиги баён этилади. Бундан ташқари Жиззахда тайёрланган чарм ва жун маҳсулотлотлари Ироқ бозорларигача етказиб берилгани маълумдир.

Машхур библиограф олим Ёқут-ал-Хамавий ўз асарида Уструшона-Самарқанд яқинидаги ва Сайхуннинг қўйи қисмидаги катта воҳа эканлиги, табиий бойликларга эга бўлиб, у ердан олтин, кумуш, темир ва бошқа қимматли маъданлар олинганлигини эътироф қилади. Ҳофиз Абру ҳам “Зубдат ат-таворих” асарида Уструшонада кўрғошин, мис ва навшадил кони бўлганлиги қайд этади.

Хитой манбаларида Уструшана IV–V асрлардаёқ мустақил ҳокимлик сифатида тилга олинади. Ўша даврлардаёқ Уструшона ва унинг шаҳарлари Буюк Ипак йўлидаги тўхташ нуқталари ҳисобланган, бу ердаги карвонсаройлар ва сардобалар карвонларга хизмат қилган. Ал-Истахрий *Уструшонада жойлашган шаҳар ва қишлоқлардан Бунжикет, Зомин, Дизак, Арсияникет, Куркет, Фазақ, Фагкет, Собот, Нужкет ва Харақона деганларини келтирган.* «Худуд ал-олам» асарида Уструшонада “*шароб кўлаб тайёрланади ва тоғларидан темир қазиб олинади. Тоғларида новшодир конлари кўп эрур*”, деб қайд қилинган. Ибн Ҳавқал Мовароуннахрнинг бошқа вилоятлари қатори Уструшона ҳам қишлоқ хўжалиги маҳсулотларининг сероблиги билан ажралиб туриши ва бу маҳсулотлар вилоят ташқарисига, жумладан, Хўжандга олиб борилгани ва айрим шаҳарларда жуда катта бозорлар бўлганини таъкидлайди. Уструшонаниқларнинг фахри Минк ва Маросимандада темир куруллар ишлаб чиқарилганлиги ва бу курул-яроқлар Хуросон ва Ироқда жуда машхур бўлганлиги таъкидлаб ўтилади. Ёқут ал-Хамавий (1179-1229 й.) ўзининг «Муъжам ал-булдон» асарида Уструшона Самарқанд яқинида ва Сайхуннинг қўйи қисмидаги катта воҳа бўлиб, у ерда тўрт юзга яқин истехкомлар бўлганлиги олтин, кумуш, темир ва бошқа қимматли табиий бойликлар мавжудлиги ҳақида хабар беради.<sup>1</sup>

**2017 йил 15 май куни** Ўзбекистон Президенти Шавкат Мирзиёев Пекинда бўлиб ўтаётган “Битта белбоғ – битта йўл” форумида нутқ сўзлади. Жумладан, қадим замонларда Хитойдан Европа ва Форс кўрфази мамлакатларигача етиб борган Буюк Ипак йўлининг инсоният тарихида тутган ўрни ва аҳамияти ҳақида гапириб: “Буюк ипак йўли нафақат худудлар ўртасида савдо-сотик алоқаларини, балки давлатлар ва қитъалар ўртасида ахборот алмашувини таъминлашга хизмат қилган, янги маҳсулотлар ва қишлоқ хўжалиги экинлари тарқалишида, маданий кадрятларнинг ривожланишида муҳим восита вазифасини бажарган ва шу тариқа цивилизациялараро мулоқот учун шарт-шароитлар яратилган”, - деди. Ушбу тарихдан келиб чиққан ҳолда, Хитойда бўлиб ўтаётган “Битта белбоғ – битта йўл” форуми ҳам ҳозирги замонда дунё мамлакатлари орасида иқтисодий ҳамкорликни янада кучайтириш, савдо ва инвестициялар учун қулай шароитлар яратиш, шунингдек, туризм, таълим ва маданият соҳаларида ҳамкорликни ривожлантиришга хизмат қилади, деди Ш. Мирзиёев.

Президент, шунингдек, Ўзбекистон Буюк Ипак йўли чорраҳасида қулай жойлашгани, замонавий транспорт ва коммуникация тизимларига эга бўлгани туфайли турли мамлакатлар ишбилармон вакилларининг унга қизиқиши ортиб бораётганини қайд этди<sup>2</sup>.

**Абдураимов Дилшод Султанович, заместитель декана социально-экономического факультета**

**Гулистанский государственный университет, г.Гулистан**

**ВНУТРЕННИЕ ТОРГОВЫЕ ПУТИ СРЕДНЕЙ АЗИИ В СРЕДНИЕ ВЕКА  
(САМАРКАНД, ДЖИЗАК, ЧАЧ)**

<sup>1</sup> Атаев М. Уструшана. [www.muslim.uz](http://www.muslim.uz)

<sup>2</sup> <https://sputniknews-uz.com/society/20170515/5405263/Ipak-yoli-chorrahasida-joylashgan.html>

\*\*\*\*\*

**Аннотация:** В статье раскрывается значение внутренних торговых путей и торговых связей в средневековой Средней Азии. В частности, рассматривается значение Самарканда, Чача и Джизака на соответствующих отрезках Великого Шелкового пути. Анализируются сведения средневековых источников, раскрывающих значение внутренних торговых караванных дорог, как ответвлений Великого Шелкового пути.

**Ключевые слова:** Великий Шёлковый путь, средние века, ответвление, магистральный путь, караван, торговля, торговые связи, купцы, ремесленники, рынок.

## INTERNAL TRADING WAYS OF MIDDLE ASIA IN THE MIDDLE AGES (SAMARKAND, DZHIZAKH, CHACH)

**Abduraimov Dilshod Sultanovich, Deputy Dean of the Socio-Economic Faculty  
Gulistan State University, Gulistan**

**Abstract:** The article reveals the importance of internal trade routes and trade ties in medieval Central Asia. In particular, the importance of Samarkand, Chach and Dzizakh is considered on the relevant segments of the Great Silk Road. The information of medieval sources revealing the importance of internal trade caravan roads, as branches of the Great Silk Road, is analyzed.

**Key words:** Great Silk Road, Middle Ages, branch, main line, caravan, trade, trade relations, merchants, artisans, market.

\*\*\*

**Абдуманнон Одинаев,  
Эрач Салимов,  
Акилова Мавзуна-  
омӯзгорони МДТ «ДДХ  
ба номи академик Б. Ғафуров»**

## ИНЪИКОСИ ТАЪРИХИ ЗАБОН ҲАМЧУН ТАЪРИХИ МИЛЛАТ ДАР «ЗАБОНИ МИЛЛАТ – ҲАСТИИ МИЛЛАТ»-И ЭМОМАЛӢ РАҲМОН

Баъди ба даст овардани Истиклолият дар таърихи миллати тоҷик саҳифаи тозае боз гардид, ки аз чанд чихат барои мардуми Тоҷикистон муҳим арзёбӣ мегардад. Зеро то ин замон на танҳо озодихоӣ сиёсӣ маҳдуд карда мешуданд, балки меъёрҳои илмӣ низ дар қолаби идеологияи шӯравӣ ва ҷаҳорҷӯбаи интернационализм роҳандозӣ мегардид. Яъне тавачҷуҳ ва рӯҷӯ намудан ба масъалаҳои худшиносӣ, ҳудогоҳӣ, ҳофизаи таърихӣ ва ҳувияти миллӣ ба хотири малул гаштани хотири баъзе дӯстон нораво маҳсуб меёфт. Аммо баъди тулӯи хуршеди Истиклолият ҳамаи дарҳои баста боз гардида, дар китоби илми ҷаҳонӣ саҳифаи ҷадида бо номи тоҷикшиносӣ буруз намуд ва «акнун аз ғайзи Истиклолият мо имкон пайдо кардем, ки омӯзишу таҳқиқи таърих, забон ва фарҳанги худро бидуни бими «ранҷи дӯстон» ва бе орошҳои дурӯғин, ки таърихи мо аслан ба онҳо ниёзе надорад, анҷом диҳем» [1,11].

Дар тӯли солҳои соҳибистиклолӣ осори зиёди илмӣ дар соҳаҳои гуногун навишта шуд, ки, бешак, яке аз беҳтарини онҳо рисолаи мондагори «Забони миллат – ҳастии миллат»-и Эмомалӣ Раҳмон мебошад, ки доир ба забон ва таърихи пурифтихору фоҷеабори он дар асоси сарчашмаҳои тирози аввал таълиф гардидааст. Дар ин асари арзишманд баробари масъалаҳои дигар, таърихи забон ҳамчун таърихи миллат яке аз масоили меҳварӣ мебошад, ки аз ибтидо то интиҳо чун хати сурх намудор аст.

Хувияти миллӣ масъалаи хеле муҳим буда, дар замони ҷаҳонгаройӣ таваҷҷуҳ намудан ба он зарур арзёбӣ мегардад. Зикри ин нукта муҳим аст, ки дар солҳои тақсмоти миллӣ – ҳудудӣ, ки моро аз чанд маркази муҳими таърихиямон дур андохт, маҳз аз набудани хувияти миллӣ сарчашма мегирад. Зеро дар ин замон мо дорои хувияти динӣ будем, на миллӣ, ки аз ин бар зарари мо истифода намуданд.

Ҳадафи асосии ба сифати мавзӯи мақола интиҳоб кардани масъалаи омехтагӣ ва тавҷуҳ омадани таърихи миллату забон дар он аст, ки дар масири таърих забону миллат як сарнавишти муштарақ дошта, пастиву баландии роҳи пурхатарро бо ҳам сипардаанд. Ҷамчунин, бо таъбири муаллифи китоби мавриди назар «забон дар маҷмӯъ як қисмати муҳим ва ё ба иборати дигар як бахши ниғорандаи таърихи халқи мо буда, оинаест, ки дар он роҳи дуру дарози тайкардаи халқи тоҷик бо ҳама шебу фарози он инъикос ёфтааст» [1,13].

Далели дигари як сарнавишт доштани таърихи миллат ва забон дар он аст, ки вақте миллат забонашро иваз мекунад хувияти он низ дигар мешавад. Дар арсаи таърихи бисе миллатҳоеро медеҳем, ки бо сабаби аз байн рафтани забонашон худшиносии миллиашон низ гум шуда, таърихашон ба масири комилан нав ворид гардидааст ва беҳуда нест, ки номи аксар забонҳо аз номи миллатҳо гирифта шуда ва маълум мегардад, ки ин ду мафҳум ҳамрадиқ ҳастанд. Масалан, замоне, ки арабҳо бо нияти тарвиҷи дини Ислом манотиқи мухталифро ба тасарруф дароварданд, забону лаҳҷаҳои зиёде дар зери фишори забони арабӣ ва фарҳанги исломӣ ҷойи худро тасвиб гузоштанд ва хувияти миллии соҳибонашон фаромӯш гардид, ки сарнавишти забони маҳалии Испания, лаҳҷаҳои романи Ситилия, забонҳои барбарии соҳилҳои Африқои Шимолӣ, забони қибтии Миср, забон ва ғӯишҳои оромии Сурия, Фаластин, Ироқ [1,16] ва ғайраро метавон далели ин гуфтаҳо ҳисобид. Баъди дигар шудани забони ақвоми мазкур ва тағйири хувият сарнавишту таърихи онҳо дигар шуд.

Зикр намудан бамаврид аст, ки забон ва хувияти миллӣ дар тӯли таърих ҳамеша тавҷуҳ буда, ҳастии миллатро наметавон бидуни яке аз инҳо, ки ҳамдигарро такмил медиҳанд, тасаввур намуд. Чунонки дар китоби «Забони миллат – ҳастии миллат»-и Эмомалӣ Раҳмон бо бурҳони қотеъ собит шудааст, аввалин наҳзати тоҷикӣ бар зидди бегонагон, бавижа арабҳо, аз забон шурӯъ шуд. Дар охири солҳои 80-уми асри гузашта низ дар Тоҷикситон аввалин падидаҳои истиқлолхоҳӣ аз забон шурӯъ шуд, ки ба ин масъала низ дар рисолаи мавриди назар ишора рафтааст [1,15].

Наҳзати шуубия, ки дар асрҳои аввали ривоҷи Ислом дар Хуросону Варорӯд ба вучуд омад ва ба таърих ва сарнавишти миллати тоҷик бастагии зиёд дорад, аз ҷумлаи масъалаҳои ҳамаҷунин аст, ки дар рисолаи мазкур мавриди баррасӣ ва баҳодиҳии воқеӣ қарор гирифтааст. Муаллифи рисола таъкид мекунад, ки «...бештари хонаводаҳои эронӣ, ки дар ин аҳд фармонраво буданд, ошқору ниҳон аз наҳзати шуубия ҷонибдорӣ карда, аслу насаби худро ба подшоҳони Эрон бостон пайванд додаанд. Аз ҷумла, Сомониён ҳарчанд худро зоҳиран аз тобеони хилофати араб мехонданд, дар ботин ҷонибдори ин наҳзат буда, насаби худро ба яке аз сарварони бузурги аҳди Сосониён – Бахроми Ҷӯбина, Хоразмшоҳиёни Оли Ироқ ба Кайхусрав писари Сиёвуш... ва ҳокимони Оли Саҳл, ки дар Марв ҳукумат доштанд, асли худро ба Яздигурд мепайвастанд» [1,194].

Дар боби нахустини рисолаи «Забони миллат - ҳастии миллат», ки аз се фасл иборат аст, яке аз қисматҳои он «Давраҳои таърихӣ ва даврандешии таърихи забони тоҷикӣ» унвон дорад, ки дар он на танҳо дар бораи таснифоти таърихи забони тоҷикии адабӣ, ҷамчунин оид ба густариши ин забон ва манотиқи сукунати мардуми ориёӣ, ки ин масъалаи таърихӣ, ҷунин менависад: «Бар асоси далелҳои таърихӣ бостоншиносӣ ва забонӣ ҷуғрофӣ пажӯҳишгарон сарзаминҳои густариши мардумон ва забонҳои ориёӣ эрониро дар ҳудуди бисёр густурда аз ҷануби шарқи Аврупо то ба Туркистони шарқӣ ва аз назди Урал ва ҷануби Сибир то ҷануби Эрон муайян намудаанд. Мардумони дигари ориёӣ шарқӣ ба монанди бохтарӣ, суғдиҳо,

\*\*\*\*\*

хоразмиҳо ва чанде аз қабिलाҳои сақоӣ барои ҳамешагӣ дар сарзамини таърихи хеш – Осиёи Миёна, сукунат ихтиёр кардаанд» [1,44].

Муаллиф дар фасли чоруми боби сеюми рисолаи мавриди назар оид ба вазъи забони тоҷикии адабӣ дар замони ҳокимияти хонадони Тоҳириёну Саффорӣён ибрози назар намуда, хидмати онҳоро дар густариш ва ташаккули забон чунин зикр менамояд: «аз подшоҳони саффорӣ Якуби Лайси Саффор дар рушуду болиши забону адаби тоҷикӣ – форсӣ хидмати арзанда кардааст ва ба иттифоқи муаррихон нахустин шеърӣ тоҷикии дарбор баъди истилои араб ва густариши ислом бо ташвиқу ҳидояти бевоситаи ӯ суруда шудааст» [1,205]. Ҳамчунин тавачҷуҳи махсуси амирони ин хонадон, бавижа Якуби Лайсро ба забони тоҷикӣ ва безътиной нисбати забони арабӣ таъкид намуда, сухани машҳури ӯро - «чизе ман андар наёбам, чаро боядам гуфт» тазаққур медахад.

Умуман, аз навиштаи муаллифи рисола баҳубӣ фаҳмидан мумкин аст, ки хидмати Тоҳириёну Саффорӣён дар баробари тавачҷуҳ намудан ба забони тоҷикии адабӣ ва заминагузорӣ барои рушду равнақи он, хувияти миллиро доимо дар мадди назар доштаанд. Бояд гуфт, ки он қорхоро, ки Тоҳириёну Саффорӣён дар мавриди худшиносӣ, ҳудогоҳӣ ва тавачҷуҳ намудан ба забону адаби тоҷикӣ асос гузоштанд, дар аҳди Сомониён ба авҷи аълои худ расиданд.

Дар боби панҷум, ки «Давраи боландагӣ ва шукуфоии забони тоҷикӣ» номгузорӣ шудааст, дар ҷузъи он забони тоҷикии адабӣ дар аҳди хонадони Сомониён, Ғазнавиён, Зиёриён, Повандиён ва Оли Бӯя мавриди пажӯҳиши амиқ ва арзёбии ҳақимона қарор гирифтааст. Мусаллам аст, ки забон ва сарнавишти он ба таърихи миллат робитаи қавӣ дошта, онҳоро наметавон бидуни ҳамдигар тасаввур намуд. Хусусан рушду тавсеаи забони модарии мо дар замони ҳокимияти ин ё он сулолаи таърихӣ масъалаи муҳими муштарак барои таъриху забони миллат ба шумор меравад. Зеро забон чун оинаи тамомнамос мебошад, ки дар он таърихи миллат ва шебу фарози он ба хубӣ инъикос мегарданд.

«Густариши забони тоҷикӣ ба сифати забони байналмилалӣ» номи боби шашуми рисолаи «Забони миллат – ҳастии миллат» буда, оид ба густариши забони тоҷикӣ ба манотиқи мухталифи ҷаҳон ва рушду тавсеаи он дар замони Салҷуқӣён, Ғуриён, Хоразмшоҳӣён ва таъсири забонҳои дигар ба он мавриди арзёбӣ қарор гирифтааст. Бояд зикр намуд, ки тавсеаи забони тоҷикӣ ба ҳайси забони байналмилалӣ ва ворид гардидани аносири луғавии бегона ба таркиби луғавии он на танҳо масъалаи сирф лингвистӣ, балки таърихӣ низ мебошанд, ки ба сарнавишти миллат робитаи тангтанг доранд.

Зикр намудан бамаврид аст, ки масъалаи таърихи забон ҳамчун таърихи миллат дар рисолаи «Забони миллат – ҳастии миллат» аз ибтидо то интиҳо ба олимонаву ҳақимона тавҷам инъикос шудаанд, ки ба сарнавишту воқеъбинона аст. Зеро дар тӯли таърих забон ва сарнавишти он барои миллат масъалаи тақдирсоз буда, ҷузъи асосӣ ва ҷудонашавандаи он ба шумор меравад. Маҳз бо дарназардошти аҳамияти забон дар таърихи миллат Эмомалӣ Раҳмон навиштааст, ки танҳо забон метавонад таърихи воқеӣ ва ростини миллатро инъикос намояд.

## АДАБИЁТ

1. Эмомалӣ Раҳмон. Забони миллат – ҳастии миллат. – Душабе: Эр –Граф, 2016.- 492 с.

\*\*\*

**Акилова Нигора Азизовна**  
**Дотсент, номзади илмҳои филологии кафедраи филологияи араб, Донишгоҳи**  
**давлатии Хучанд**  
**akilovan@yahoo.com**

## **РОЛЬ АБУ НУВАСА И ЕГО ФАРСИЙЯТ В ПЕРСИДСКО-ТАДЖИКСКОЙ ЛИТЕРАТУРЕ**

Абу Нувас, являясь одним из поэтов VIII-IX вв., прославился введением в свое творчество персидских элементов. Более того, он считался одним из зачинателей поэзии «Обновления». Его поэзия отражает историю и образы древней иранской культуры наряду с реалиями древней арабо-бедуинской жизни. В поэтическом наследии Абу Нуваса выделяются стихи, которых составитель и комментатор его дивана Хамза ал-Исфахани еще в X веке назвал «фарсийят» [5, V, 287]. Это название вслед за ним было принято средневековыми филологами и современными исследователями для обозначения стихов Абу Нуваса, в которых поэт использует персидские слова, выражения или целые предложения. Шидфар Б.Я., ссылаясь на статью иранского ученого Муджтаба Минави «Одно из фарсийят Абу Нуваса», «фарсийят» понимает как «персидские стихи Абу Нуваса». Она пишет, что «если Абу Нувас писал стихи по-персидски, то стало быть, у него была и своя аудитория, и свои почитатели... Очевидно, Абу Нувас мог создать свои персидские стихи именно в начале IX века» [4, 175]. Знакомство с «фарсийят» Абу Нуваса убеждает нас в том, что под термином «фарсийят» не подразумевается чисто персидские стихи, во-всяком случае среди сохранившегося наследия поэта нет таких стихов, которых можно было бы назвать таковыми. Наоборот, он писал арабские стихи, начиненные персидскими словами, выражениями и даже целыми предложениями. Именно такие стихи подразумеваются под термином «фарсийят». Появление фарсийят Абу Нуваса Б.Я. Шидфар связывает с усилением шуубитских т.е. антиарабских и антихалифатских настроений поэта после падения Бармакидов в 803 году [4, 175-176]. Соглашаться с таким утверждением можно лишь отчасти. Дело в том, что фарсийят Абу Нуваса по своему содержанию относятся, в основном, к жанру «муджун», т.е. непристойным стихам, в которых поэт преимущественно описывал свое времяпровождение в винных лавках и свои похождения с юношами-виночерпиями. Многие из этих юношей по происхождению были иранцами, а по верованию – зороастрийцами. Именно к ним обращено большинство фарсийят Абу Нуваса и логичным выглядит то, что именно в этих стихах он употребляет много персидских лексических элементов. Фарсийят Абу Нуваса прежде всего являются продуктом его прекрасного знания персидского языка, его приверженности к иранским культурным традициям. Поэтому, они имеют важное значение для изучения истории персидского языка и культуры иранских народов и часто привлекали внимание исследователей. Так, еще анонимный автор «Истории Систана» (XI в.) ссылаясь на фарсийят Абу Нуваса. Он, говоря о первых поэтах (Мухаммад ибн Васиф Сагзи, Бассам Курд и др.), сложивших стихи на персидском языке, писал, что «до них никто не сочинял стихи на персидском языке, если не считать Абу Нуваса, который упоминал персидские слова в своих (арабских) стихах в шутливой форме» [4, 212].

В последнее столетие к фарсийят Абу Нуваса неоднократно обращались иранские ученые Маликушшуара Бахар [8, 1074-1075], Муджтаба Минави [11, 61-77] и Али Ашраф Садики [9, 82-91]. В своих изысканиях они подвергли анализу четыре фарсийят Абу Нуваса, обнаруженных ими в рукописях дивана Абу Нуваса, хранящихся в различных библиотеках Ирана, Турции и Англии. Использованные в этих фарсийят персидские слова и выражения приведены в рукописях в искаженной форме ввиду того, что переписчики дивана в большинстве своем не знали персидский язык. Поэтому названные ученые основное свое



\*\*\*\*\*

внимание уделили выявлению персидских слов и исправлению искажений, допущенных в рукописях.

Отсюда, полное критическое издание дивана Абу Нуваса, составленного Хамзой, усилиями И. Вагнера и Г. Шулера в четырех томах сделано фарсийят поэта более доступным исследователям его творчества. В этом диване Хамза посвятил небольшой раздел фарсийят Абу Нуваса и отметил, что поэт «в своем диване использовал 200 персидских слов» [5, V, 278-281]. Основавший свои изыскания на этом издании дивана, иранский ученый Азарташ Азарнуш выявил 270 персидских слов в поэзии Абу Нуваса [9, VI, 363-367].

Следует отметить, что почти во всех исследованиях, посвященных персидским словам в творчестве Абу Нуваса, преимущественное внимание уделяется значению этой стороны творчества поэта для истории персидского языка. Безусловно, использованные поэтом в фарсийят и других стихах персидские слова способствуют определению словарного фонда персидского языка в эпоху жизни поэта, считающейся эпохой «молчания» персидского языка. Кроме того, как указал М. Минави, персидские слова в поэзии Абу Нуваса «являются наиболее древними образцами этого языка, написанными на арабской графике», поэтому они важны для исследования истории персидского языка [11, 62].

Исходя из этого, рассмотрим стихотворение Абу Нуваса посвященное Бихрузу сыну Рузбиха – виночерпию – зороастрийцу из цикла фарсийят Абу Нуваса на основе вышеуказанного дивана поэта, подготовленного к изданию И. Вагнером и Г. Шулером. По содержанию оно представляет из себя «ал-газал би-л-музаккар», т.е. любовное стихотворение, посвященное юноше. Стихотворение содержит много персидских слов, которые, к счастью не искажены. Кроме того, этот фарсийят более насыщен персидскими культурными элементами. Учитывая эти особенности фарсийят, приводим его полностью с переводом:

1	نَجِيبُ الْفَرَسِ بِهَرُورُ الْمَجُوسِي	وَحَمَانِي وَصَلَّ أَبْنَاءَ الْقُسُوسِ
2	يَرُخْصُهُ النَّصَارَى لِلْقُسُوسِ	نَقِيَّ فِي الْوِلَادَةِ عَنْ مَشْوَشِ
3	بِمِصِّ الْقَيْحِ يُسَكِّبُ فِي الْقُدُوسِ	وَعَنْ دَنْسِ الْيَهُودِ لَدَى أُخْتَتَانِ
4	يَقُولُ: دِينِي تَجَنَّبَهُ كَسُوسِي	وَإِنْ قِيلَ: الْحَنِيفُ حَمَى وَعَزَّ
5	تَتَاءَى فِي الْمُنَاسِبِ عَنْ لَعُوسِ	شَرِيفِ النَّجْرِ مِنْ رَهْطِ الْكَيْوسِ
6	وَعَنْ أُمِّ الْجُنَيْدِ بِمَعِ لَمِيسِ	وَهَيْرِ وَالرَّبَابِ وَقَرْتَنَاهِمِ
7	يَعَذِبُ مُهْجَتِي بَيْنَ النَّفُوسِ	مِنَ الْمُتَمَزِّمِينَ لَدَى التَّغْذِي
8	فِي جِرَاحِ مَنْ يَلَاحِظُ مِنْ أَنْبِيسِ	تَرَاهُ مَزْنَرًا فِي الْوَسْطِ بَرْنُو
9	رَشِيقُ الْقَدِّ كَالطَّبِي النَّعُوسِ	نَفِيسُ النَّفْسِ أَوْ هَرُ فُرْطَقِي
10	وَكَانَ لِقَاؤُنَا يَوْمَ الْحَمِيسِ	شَكُوْتُ إِلَيْهِ كُرْبَةً مَسْتَهَامِ
11	رَضِينَا مِنْ وَصَالِكَ بِالْخَسِيسِ	فَقُلْتُ وَنَحْنُ فِي وَجَلٍ شَدِيدِ:
12	وَحَقَّ الْمَاهِ وَالْمِهْرِ الرَّئِيسِ	بِإِسْفَهْرِ وَنَاهِيذِ وَتِيرِ
13	مِنَ الْمِينُو الْكُرْزِمَانِ النَّفِيسِ	وَحَقَّ الْأَذْرِ الْخُورَاءِ نُورِ
14	يَزْمِزِمُهُ هَرَايْدُ أُسْطُنُوسِ	وَحُرْمَةِ بَرَسْمِ التَّقْدِيسِ مِمَّا
15	بَدُورِ الْكَأْسِ كَأْسِ الْخَنْدَرِيسِ	وَبِالْجَهْبَارِ فِي الْخَرْنِ الْبُرْجِي
16	وَفَرُخْرُوزِ أَبْسَالِ الْكَبِيسِ	بِحَقِّ الْمَهْرَجَانِ وَتَوَكْرُوزِ
17	وَتَرْسِيمِ الْخُيُولِ بَقَارْقِيسِ	وَأَبِينِ التَّرْخَتُونِ الْمَهْيَا
18	كِتَابِ زَرْدُشْتِ دَاعِي الْمَجُوسِ	بِمَا يَتَلَوْنَ فِي الْبِيسْتَقِ رَمَزَا
19	وَفِرْخَرْدَاتِ رَامِينِ وَوَيْسِ	وَمَا يَتَلَوْنَ فِي شَرْوِينِ دَسْتَبِي
20	فَأِنِّي مِنْ جَفَانِكَ فِي رَسِيسِ	لَمَّا كَلِمَتِي وَرَدَدْتَ نَفْسِي
21	أُرْتَجُو مَنْ يَدِينُ بِلَا مَسِيسِ؟	فَقَالَ: إِلَيْكَ عَنِي يَا دِفْهَرِي!

*Не позволяет мне связываться с сыновьями христианских священников благородный перс – Бихруз, зороастриец<sup>1</sup>.*

<sup>1</sup> Кроме специально оговоренных случаев, стихотворные отрывки приводятся в дословном переводе автора.

\*\*\*\*\*

*Который не был зачат в ночь мабухи, когда христианским священникам позволялось лишать невинности девственниц,*

*Чист он также от скверны евреев при обрезании младенцев, когда они всасывали кровь обрезания и выливали в сосуд с вином, чтобы каждый присутствующий при этом выпил глоток.*

*Если говорят ему: «Истинная вера (в единого Аллаха) – заповедна и священна!», то он говорит: «Моя вера не приемлет ее, как и моя природа!».*

*Он – славного происхождения, из родни Кавуса, очень далекий от родства с Лавусой.*

*И с Хар, и с Рабаба, и с Фартана, и с Умм ал-Джунайдаб вместе с Ламисой.*

*Он из (тех, кто) тихо бормочут (молитвы) при еде. Он истязает мое сердце среди людей.*

*Стоит он среди (собеседников), опоясанный зуннаром, взглядом ранит он того, на кого обратит свой взор.*

*Он – великодушен, с сияющим лицом, одет в рубашку, стан его изящен, словно он – газель с темными, дремлющими глазами.*

*Пожаловался я ему на печаль сильно влюбленного, когда мы встретились в четверг.*

*Сказал я ему, - а мы испытывали сильную робость: «Позволь мне свидеться с тобой хоть немного! (Умоляю я тебя) ради неба, Венеры и Меркурия. Ради луны и главенствующего солнца.*

*Ради (молельни) Азар Хавра, которая излучает сияние, подобное сиянию эмпирея.*

*Ради священного барсама, (употребляемого при богослужении) хирбадами (храма) Астанус.*

*Заклинаю праздниками, во время которых происходит великий пир, и движутся по кругу чаши вина.*

*Мехрганом и Наврузом, и Фаррухрузом - началом весны високосного года.*

*Правилами (установленными для поля) Тарахтун, (где проводят бой животных), и украшением лошадей смолой.*

*Насками Авесты, книги Зардушта – проповедника огнепоклонников.*

*Рассказами о Ширвине из Даштаба, и фаргардами «Рамин и Вис»-а.*

*Если ты не поговоришь со мной и не вернешь мне мой дух, то я, из-за сухости твоей, впадаю в горячку».*

*Он ответил: «Отвяжись от меня, о отверженный! Неужели домогаешься такого от того, кто искренне верит (в слова): Не соприкасайтесь!» [5,V,143-144].*

Хамза ал-Исфахани, приводя вышеуказанный фарсийят, комментирует затем его персидские слова, а также многочисленные ссылки Абу Нуваса на различные явления и атрибуты доисламского иранского культурного мира. Следует отметить, что впервые на этот фарсийят Абу Нуваса обратил внимание иранский ученый Муджтаба Минави, опубликовавший текст стихотворения с комментариями Хамза на основе списков дивана поэта, хранящихся в фондах библиотеки Стамбула [11,61-77]. Опубликованный М. Минави текст почти полностью совпадает с текстом фарсийят, помещенном в диване Абу Нуваса, составленном Хамзой ал-Исфахани и изданном И. Вагнером и Г. Шулером [5,V,143-146]. Опираясь на текст этого дивана, рассмотрим персидские компоненты фарсийят Абу Нуваса.

Исходя из содержания рассматриваемого стихотворения, фарсийят Абу Нуваса можно разделить на две части. Первая часть охватывает бейты 1-9, в которых поэт представляет своего героя – Бихруза. Суть этого представления заключается в определении религиозно-этнической принадлежности лирического героя фарсийят. Объявляя в бейте 1

\*\*\*\*\*

своего героя потомком благородных иранцев и зороастрийцем, поэт в бейтах 2-4 отвергает какое-либо отношение Бихруза к христианам, иудеям и мусульманам. При этом Абу Нувас намекает на распространённые среди христиан и евреев традиции, которые прокомментированы Хамзой ал-Исфахани. Так, Хамза пишет, что слово «ал-кусус» (бейт 2) – это множественное число от слова «кас», которое является арабизированной формой персидского «каш», а «кас» у христиан это тот же «имам» или «муэzzин» у мусульман. Комментируя слово «ал-машуш», Хамза пишет, что это слово – ассирийское и означает «собрание» или «соединение». По утверждению Хамзы у христиан есть «лайлат ул-машуш» (ночь ал-машуш), когда молодые священники и монахини собирались и им позволялось то, что жители Ирака называют «лайлат-ул-мошуш», а персы называют это «шаби гулрезон», однако сами христиане это отрицают» [5, V, 145]. Комментируя намек Абу Нуваса на еврейский обычай обрезания (бейт 3), Хамза указывает, что обрезание происходит в седьмой день после рождения мальчика. Скверным для Абу Нуваса в этом обряде считалось то, что каждый из присутствующих выпивал по глотку вина, смешанного с кровью обрезания. В бейте 3 Абу Нувас отрицает принадлежность своего героя также и к исламу. В бейтах 5-6 поэт отмечает иранское происхождение Бихруза, называя его потомком иранского царя Кавуса и отрицая всякое его родство с арабами, которые представлены в этих бейтах встречающимися в древнеарабских касыдах женскими именами – Лавуса, Хар, Рабаб, Фартана, Умм ул-Джунайдаб и Ламиса.

В бейте 7 Абу Нувас обращается к часто встречающимся в его поэзии образу «музамзим», т.е. зороастрийцу, который во время еды и питья тихо бормочет молитвенные формулы. Выше мы приводили несколько бейтов, в которых Абу Нувас приписывал своему герою или героине приверженность к этой зороастрийской традиции, известной как «замзамат маджус». К часто повторяющимся образам в поэзии Абу Нуваса относится также и «зуннар», которым опоясан Бихруз (бейт 8). Этот образ является отражением религиозных отношений в мусульманском обществе, в котором немусульмане, в том числе зороастрийцы должны были носить «зуннар» как свидетельство их принадлежности к немусульманской религии. В бейте 9 герой стихотворения охарактеризован поэтом как «куртакий». Это слово является производным от персидского «курта» (рубашка). «Куртакий» или «мукартак» означает «носящий курта». Как мы увидели выше, многие виночерпии в хамрийят Абу Нуваса были наделены эпитетом «мукартак», которым поэт раскрывал их иранское происхождение. Кратким описанием лица и стана героя и сравнением его с газелью с темными глазами завершается первая часть фарсийят.

Вторая часть (бейты 10-21) начинается с признания поэта в любви к герою фарсийят при встрече с ним «в четверг». Он умоляет Бихруза разрешить ему видаться с ним и подкрепляет свою просьбу длинной серией клятв, образцы которых в более коротком объеме мы видели в предыдущем фарсийят. Эта серия клятв насыщена как персидскими словами и названиями, так и элементами доисламской иранской культуры. Так, в бейте 12 поэт клянется небесными светилами, названия которых приведены по-персидски: исфихр = сипехр (небо), Нохид (Венера), Тир (Меркурий), мох (луна), михр (солнце).

В бейте 13 поэт клянется Азар Хавра – зороастрийским храмом, который упоминается в различных персидских текстах в формах «Озар Хурра», «Озар Хуррод» и «Озар Хурдод», а Бируни упоминает название этого храма в той же форме, что и Абу Нувас [9, 86]. В этом же бейте поэт использует другое персидское слово – «гарзамон», которое в зороастрийской терминологии означало «небо».

В бейте 14 поэт, используя персидские слова «барсам» (прут) и «хирбад» (зороастрийский священнослужитель), намекает на обычай зороастрийцев держать тонкий прутик в руке при произношении молитв перед священным огнем.

Упомянутое в бейте 15 слово «Астанус» является названием храма огня. Комментируя это название, Хамза пишет, что «этот храм находился в местности «Бузурджшапур» (Бузургшапур) и мать халифа ал-Амина – Зубайда приказала потушить его огонь» [5, V, 146]. Если учесть, что время жизни ал-Амина и Зубейды приходится на конец VIII начала IX веков, то это означает, что зороастрийский храм огня Астанус в течение двух столетий после ислама все еще был действующим. Слово «джахбор», которое является арабизированной формой персидского «гахбор» (редуцированное от «гоханбор»), означает общее название шести зороастрийских праздников, отмечаемых в году в разное время. Выражение «хуранбузурджи» состоит из двух персидских слов: «хуран» (от глагола «хурдан») в значении «пир», «угощение» и «бузурдж» (бузург) в значении «великий», «большой». Поэт намекает на организуемые во время праздников больших приемов, сопровождаемых винопитием.

В бейте 16 поэт клянется праздниками иранских народов. При этом, Абу Нувас упоминает Навруз не в привычной арабизированной форме «Найруз», а в пехлевийской форме «Навакруз», праздник Михрган – в арабизированном виде «Михраджан». Третий праздник, названный поэтом, упомянут в чисто персидской форме – «фаррухруз» и прокомментирован другим персидским словом «обсол», что означает «начало года».

Вместе с заклинаниями Наврузом и Михрганом символами иранской культуры, он упоминает также и Фаррухруз – праздник начала високосного года, который отмечался в доисламском Иране, но в отличие от Навруза и Михргана, не нашел распространения в исламском обществе первых веков хиджры.

В бейте 17 поэт использует персидское слово «ойин» в значении «правила». Слово «Тарахтун» согласно комментариям Хамзы, является названием поля, где проводят бой животных, но неизвестно является ли оно персидским? Другое слово – «коркис» в значении «смола», по определению М. Минави, является арабизированной формой персидского «джарджаб» [11, 71], однако Алиашраф Садики считает это слово набатейским [9, 87].

В бейте 18 поэт ссылается на «Бисток», являющееся арабизированной формой пехлевийского «Абистаг» и персидского «Авесто», а также поясняет что это книга «Зардушта» (использовано в форме «Зарадуш(ш)») – пророка зороастрийцев.

В бейте 19 Абу Нувас завершает серию клятв тем, что упоминает два произведения доисламской литературы иранских народов. Первое – это сказание о Шарвине Даштаби (приведено в арабизированной форме «Даштаби»). «Даштаби» являлся городом и по сообщению Якута ал-Хамави в его «Муъдjam ул-булдан», располагался между городами Рей и Хамадан в том месте, где потом появился город Казвин [6, II, 573, 607]. Сказание о Шарвине Даштаби как отдельное произведение доисламской литературы Ирана не упоминается среди книг, переведенных на арабский язык и зафиксированных в «ал-Фихрист»-е Ибн Надима. Но это, конечно, не означает, что такого отдельного произведения не существовало в доисламской иранской литературе. То, что Абу Нувас – прекрасный знаток этой литературы помещает это сказание рядом с «Авесто» и «Вис и Ромин», в существовании которых как отдельных произведений доисламской литературы нет сомнения, свидетельствует, что сказание о Шарвине Даштаби функционировало в письменной форме, но в последствии не сохранилось. В пользу такого предположения говорят отдельные сведения и рассказы о Шарвине Даштаби в таких арабских и персидских литературно-исторических сочинениях средних веков, как «ал-Ахбар ат-тивал» Абуханифы ад-Динавари, «Синий мулук ал-арз ва-л-анбия» Хамзы ал-Исфахани, «Нихайат ул-араб фи ахбар ал-фурс ва-л-араб» анонимного автора, персидский перевод последней книги под названием «Таджориб ул-умам фи ахбор мулук ал-Аджам ва-л-Араб», персидский аноним «Муджмал ут-таварих ва-л-кисас» и «Таърихи гузида» Хамдаллаха Муставфи. Основываясь на сведения указанных источников, таджикский исследователь Н. Зохида реконструировал некоторые моменты этого сказания

\*\*\*\*\*

[1,206-214]. Не вдаваясь в подробности изысканий Н. Зохида, отметим, что его выводы подтверждают известность сказания о Шарвине в доисламской литературе Ирана и перевод этого произведения на арабский язык в составе «Худайнаме» в первых веках ислама.

Второе произведение доисламской литературы иранских народов, упомянутое Абу Нувасом в этом бейте, это – «Вис и Рамин». Как и в случае с сказанием о Шарвине Даштаби, это ссылка Абу Нуваса является наиболее ранним упоминанием об этом доисламском произведении в арабоязычных и персоязычных источниках и свидетельствует о том, что «Вис и Рамин» имело распространение среди иранских народов в первые века ислама. Во всяком случае, как пишет Н. Зохидов, среди переведенных на арабский язык произведений доисламской литературы иранских народов «Вис и Рамин» не упоминается [2,307]. Известно, что в XI веке «Вис и Рамин» было переложено в персидские стихи Фахруддином Гургани [10]. Примечательно, что Абу Нувас в обозначении глав «Вис и Рамин» использует персидское слово «фаргард» (в арабизированной форме «фарджард»), которым также назывались главы «Вендидат» из книги «Авесто». Этим и завершается серия клятв, которая полностью основана на традициях доисламской зороастрийской культуры.

Как видно, фарсийят Абу Нуваса, будучи насыщенным персидскими лексическими элементами, представляют собой арабские стихи, в текст которых поэт вводил многочисленные персидские слова и выражения. Появление фарсийят Абу Нуваса было мотивировано существованием арабского и персидского языков и их смешением в первые века ислама, а также блестящим знанием поэтом этих двух языков.

Что же касается содержания фарсийят Абу Нуваса, то оно является иранским, так как, в основном, выражает мотивы и традиции доисламской иранской культуры. В этом отношении фарсийят являются наилучшим отражением приверженности Абу Нуваса к культуре и литературе иранских народов.

#### Список использованной литературы:

1. Зохида Н. Вопросы арабо-иранского литературного синтеза в первые века ислама / Н. Зохида. - Худжанд: Ношир, 2017. – 312с.
2. Зоһидов Н. Насри арабизабони адабиёти форсу тољик дар асрҳои VIII-IX / Н. Зоһидов. - Хуљанд: Нури маърифат, 2004. – 399 с.
3. История Систана. Перевод, введение и комментарии Л.П. Смирновой. – М.: Наука, 1976.
4. Шидфар Б.Я. Образная система арабской классической литературы VI-XII вв./ Б.Я. Шидфар. - М.: Наука, 1974. – 320с.
5. أبي نواس الحسن بن هانئ الحكمي. ديوان. تحقيق ايقالدا فاغنر و غريغور شولر. ٥ مجلد. الطبعة الثانية. - بيروت: النشرات الاسلامية، ١٤٢٢هـ - ٢٠٠١م.
6. الحموي، ياقوت. معجم البلدان. ٧ أجزاء. - بيروت: دار صادر، ١٤١٦/١٩٩٥.
7. تفضلي، أحمد. تاريخ ادبيات ايران بيش از اسلام. - تهران: انتشارات سخن، ١٣٧٧. - ٤٥٢ص.
8. دائرة المعارف بزرگ اسلامي. ج.٦. - تهران، ٢٠٠١.
9. صادقي، علي اشرف. تكوين زبان فارسي. - تهران: دانشگاه آزاد ايران، ١٣٥٧. - ٨٢-٩١ص.
10. گرگاني، فخر الدين. ويس ورامن. به اهتمام محمد جعفر محبوب. - تهران، ١٣٣٧. - ٥٠٤ص.
11. مينوي، مجتبی. يکي از فارسيات ابو نواس. مجلة دانشکده ادبيات. سال اول، شماره سوم. - تهران، ١٣٣٣. - ص. ٦٢-٧٧.

#### Аннотация

Абу Нувас один из выдающихся и легендарных поэтов арабоязычного периода арабской литературы Аббасидской эпохи, который воспитался на языке и культуре двух народов – арабов и персов. Творчество Абу Нуваса насыщено иранскими культурными и литературными традициями, новыми темами и мотивами, нехарактерными для арабской

\*\*\*\*\*

поэзии предшествовавших эпох. «Фарсийят» - было нечто новым и неосознанным в среде арабской публики. Под термином фарсийят подразумевалось стихи, начиненные персидскими словами, словосочетаниями и даже целыми предложениями. «Фарсийят» Абу Нуваса охватывает огромный диапазон тем и традиций, связанных исключительно с иранской культурой, историей, литературой и языком.

**Ключевые слова:** Фарсийят, Абу Нувас, персидские слова, история и культура Ирана, Авесто, лексическое и литературоведческое явление, «Вис и Рамин»-Даштаби, Навруз.

#### **Чакида**

Абӯ Нувос яке аз шоирони бузург ва барҷастаи давраи арабизабони адабиёти араби аҳди Аббосиён буд, ки гирди забон ва фарҳанги ду миллат – Араб ва Форс тарбия ёфтааст. Мазомини эҷодиёти Абӯ Нувос ба мавзӯоти ашъори арабии даврони гузашта мутақид будааст, ва аз суннатҳои фарҳангӣ ва адабӣ, образҳои нав ва мавзеоти эронӣ мутақомил мебошад.

«Форсиёт» - ин феномини ҷадид ва даркнақунанда (берун аз фаҳмиш) байни мардуми араб будааст. Таҳти термини Форсиёт шеърҳои, ки аз калимот, ибора ва баъзан ҷумлаҳои комили форсӣ иборат мебошад, фаҳмида мешавад. Форсиёти Абӯ Нувос бо мазомин ва суннатҳои барҷастаи фарҳангӣ, таърихӣ, адабӣ ва забонии мамлақати Эрон алоқаи зич дорад.

**Калидвожа:** Форсиёт, Абӯ Нувос, калимоти форсӣ, таърих ва фарҳанги Эрон, Авесто, феномини лексикӣ ва адабӣ, «Вис ва Ромин»-и Даштаби, Навруз.

#### **Summary**

Abu Nuwas is one of the prominent and legend poet of the Arabic-speaking period of the literature of Abbasid era, who was brought up in the language and culture of two nations – Arabs and Persians. Abu Nuwas's work is satisfied with Iranian cultural and literary traditions, as well as new themes and motifs are not characteristic of arabic poetry of previous epoch.

«Farsiyyat» - was something new and unconscious among the Arab audience. The Farsiyyat term meant verses filled by persian words, phrases and even whole sentences. The «Farsiyyat» of Abu Nuwas covers a huge range of topics and traditions related exclusively to Iranian culture, history, literature and language.

**Key words:** Farsiyyat, Abu Nuwas, persian words, the history and culture of Iran, Avesto, lexical and literary phenomenon, «Vees and Romen» by Dashtaby, Nawruz.

\*\*\*

**Алибеков Умурзоқ Юлдашевич**

**катта ўқитувчи**

**Гулистон давлат университети, Гулистон ш., Ўзбекистон Республикаси**

### **ТАРИХИЙ МАНБАНИНГ ТАРИХ ФАНИДАГИ АҲАМИЯТИ**

**Аннотация.** Мақолада тарихий манба тушунчаси талқинлари позитивистлар, неокантизм ва феноменология вакилларининг қарашлари асосида таҳлил қилинди. Тарихий манбанинг билиш фаолиятидаги ва илмий тадқиқотдаги ўрни ва роли очиқ берилди.

**Калит сўзлар:** тарихий манба, тарихчи – манба – тарихчи учлиги, тадқиқот, тасниф, позитивизм, неокантизм, феноменология.

### **ЗНАЧЕНИЕ ИСТОРИЧЕСКОГО ИСТОЧНИКА В ИСТОРИЧЕСКОЙ НАУКЕ**

**Алибеков Умурзоқ Юлдашевич, старший преподаватель**

**Гулистанский государственный университет, г. Гулистан, Узбекистан**

**Аннотация.** В статье понятие исторический источник проанализировано на основе взглядов позитивистов, представителей неокантизма и феноменологии. Раскрыты место и роль исторического источника в познавательной деятельности и в научном исследовании.

**Ключевые слова:** исторический источник, триада историк-источник-историк, исследование, классификация, позитивизм, неокантизм, феноменология.

### **THE SIGNIFICANCE OF THE HISTORICAL SOURCE IN HISTORICAL SCIENCE**

**Alibekov Umurzok Yuldashevich, senior teacher**

**Gulistan State University, Gulistan, Uzbekistan**

**Abstract.** The article analyzes the concept of a historical source on the basis of the views of positivists, representatives of neo-cantism and phenomenology. The place and role of the historical source in cognitive activity and in scientific research are revealed.

**Key words:** historical source, the historian-source-historian triad, research, classification, positivism, neo-cantism, phenomenology

Ватан тарихчилари олдида турган галдаги вазифалардан бири бирламчи мўътабар манбаларимиз асосида юртимизнинг ҳаққоний тарихини ёритишдир. Ўзбекистон Республикаси президентининг 2017 йил 24 майда қабул қилинган «Қадимий ёзма манбаларни сақлаш, тадқиқ ва тарғиб қилиш тизимини янада такомиллаштириш чоратadbирлари тўғрисида»ги 2995-сонли қарори бу соҳадаги ишларни жонлантириш учун муҳим омил бўлди.

Ўзбекистон Республикаси Президенти Шавкат Мирзиёев бугунги кундаги асосий вазифалардан бири сифатида «Тарихимиз, маданиятимиз, динимизга алоқадор бир варақ кўлёзма бўлса ҳам, уларни тўплаб, халқимизни, ёшларимизни таништириш, бизнинг қандай буюк ва бетакрор меросимиз борлигини англашиш, фарзандларимизни шу улуғ меросга муносиб этиб тарбиялаш» эканлигини кўрсатиб ўтди [1, б.471].

Француз археологи ва антик давр тарихчиси Поль Мари Вен: “Тарихий билимни манбалар қилади. Мутахассис – гуманитарий (у хоҳ тарихчи, хоҳ социолог, хоҳ этнолог, хоҳ сиёсатшунос ва ҳк. бўлсин) ўз илмий изланишларида авваламбор манбага таянади, ундан инсон, жамият, давлат ҳақидаги ахборотни олади”, - деган эди [8, с.275].

Манбанинг атрофдаги оламни, инсоний жамиятни билишдаги кадр-қиммати ва аҳамияти ҳар доим, антик даврдаги илмий изланишлардан бошлаб то бугунги кунгача

маълум бўлган ва шубҳа остига олинмаган. Айниқса, ҳозирги пайтда манбанинг роли ва аҳамияти ошдики, бу олимларни бугунг қизиқтираётган муаммолар доирасининг кенгайгани сабабли содир бўлмоқда. Биринчи галда бу тарихчи олимларга тегишли, чунки замонавий тарих фани, анъанавийдан, алоҳида олинган мамлакат, минтақа ёки давр тарихи билан шуғулланган тарих фанидан фарқли ўлароқ, инсоният тарихининг глобал муаммоларига муурожаат қилмоқда.

Ҳозирги пайтда тарихчилар шуни англамоқдаларки, алоҳида даврни ёки алоҳида минтақани, мамлакатни узоқ истиқболда, компаратив ёндашувларга таянган ҳолда ўрганиш мантиқат тўғри бўлади. Шунинг учун янги манбаларнинг пайдо бўлиши, эскиларининг тарихий саҳнадан чиқиб кетиши қонуний тарзда содир бўлмоқда. Албатта, айрим манбалар бугунги кунда ҳам ўз аҳамиятини йўқотгани йўқ. Улар билан ишлаш учун ишнинг тамойиллари ва усуларини белгилаш зарур бўлади.

Манбанинг илмий тадқиқотлардаги ролини ва ўрнини аниқлаш ҳар доим тарих фанининг эътибор марказида бўлиб келган. Билимларни тўплаш ҳамда тарих фанини ва унинг таркибий қисми ҳисобланмиш манбашуносликни такомиллаштириш давомида манбага муносабат доимо ўзгариб турган. Илмий доираларда манба деганда нима тушунилади, манба ва тарихий манба тушунчаларининг ўзаро нисбати қай даражада, манба қайси пайтдан бошлаб манба бўлмай қолади ва у қачон тарихшуносликнинг элементи бўлиб қолади, яъни у ёки бу муаммо бўйича илмий адабиётлар рўйхатига қачондан бошлаб киритилиши мумкин каби саволлар илмий доираларда қизиқиш ва баҳс уйғотадиган саволлардандир. Бугунги кунда манбани илмий тадқиқот элементи деб баҳолашда учта нисбатан мустақил жиҳатга таянилади: 1) тарихий манба тарихий тадқиқот тизимида; 2) тарихий манба манбашунослик предметида; 3) тарихий манба методология предметида, фанни гносеологик таҳлилида. Бизни эса биринчи жиҳат, яъни манбанинг тарихий тадқиқотдаги роли ва ўрни қизиқтиради.

Замонавий тарихий адабиётларда манбанинг етарлича таърифлари мавжуд. Масалан, совет тарих фанида манба “объективлик и субъективликнинг диалектик бирлиги; манба – бу инсоний жамият ривожланишини акс эттирувчи ва уни илмий билиш учун асос бўлиб хизмат қилувчи барча нарсалардир, яъни инсоний фаолият жараёнида яратилган ҳамда ижтимоий ҳаётнинг кўп хилли томонлари ҳақида ахборот ташувчи барча нарсалардир” [2, с.7-8].

Бир томондан, ўтмиш ҳақидаги ҳар қандай ахборот тарихий ахборот ҳисобланади. Аммо ўтмиш ҳақида ахборотга эга бўлган ҳамма манбалар ҳам тарихий манба бўла олмайди. Масалан, одамлардан олдин пайдо бўлган Ернинг узоқ геологик ўтмиши ҳақидаги маълумотларни тарихий манбага киритмаслик керак. Шунингдек, илм-фанни ҳеч нарса билан бойитмайдиган замонавий жорий ахборот манбаларини тарихий манба деб ҳисоблаб бўлмайди. Манбаларга нисбатан танлаш қўлланилиши лозим. Бироқ ушбу тезис ҳам баҳслидир, чунки қайси манбани ахборот берувчи сифатида фойдали деб ҳисоблаш кераклигини аниқловчи мезонларни ишлаб чиқишни талаб қилади. Бу ҳақда дастлаб Л.С.Клейн ўзининг архелогик манбаларга бағишланган мақоласида ёзган эди. У манбага қўйидагича таърифни берган эди: “Манба – тадқиқ қилинаётган идрок (тадқиқотчи учун мавжуд бўлган) пайтида мавжуд бўлган объектдир ва у ушбу идрок учун билиш-тарихий аҳамиятга эга бўлган (тарихий жараёни тавсифлайдиган) ўтмиш ҳақидаги далиллар тўғрисидаги ахборотни ўз ичига киритади”[3].

Ғарб тарих фанида “манба” тушунчаси иккита ҳодиса билан боғлиқ ҳолда таърифланган: 1) муаллифлик ҳақидаги аниқ тасаввурнинг пайдо бўлиши; 2) ўтмиш ҳақидаги маълумотларга танқидий муносабатнинг пайдо бўлиши.

Манба таърифига бўлган муносабат умуман гуманитар фанларга нисбатан қўлланилган методологик тамойилларнинг ўзгариши билан ўзгариб борган. XIX асрдаги



позитивистик ғоялардан XIX аср охири-XX аср бошларидаги неокантизм ғояларига, сўнг XX асрда феноменологик ғояларга ўтилди.

Манбаларга танқидий муносабат дастлаб XVI асрда пайдо бўлиб, бироқ тарихий манбаларни танқид қилиш усуллари кўринишида фақат XVII асрда шаклланди ва Ф.Бэкон, Р.Декарт каби файласуфлар номи билан боғлиқ эди. Танқид натижасида тарихий манбаларнинг ҳақиқийлиги ёки сақланганлиги қўйилмасдан, балки улар мазмунининг ҳақиқийлиги қўйилган эди.

Манбаларнинг тарихий тадқиқотлардаги роли ва ўрнини А.Л.Шлецер кўрсатган эди. У рус солномаларини танқидий таҳлил қилган эди ва ўзининг “Қадимги славян тилидаги рус солномалари” номли асарида (1768 й. немис тилида, 1809 й. рус тилида чоп этилган) тарих фанига “манба” атамасини киритди. Шлецер манба деб фақат шундай ёзма ёдгорликни ҳисоблаш мумкинки, у танқидий таҳлилнинг барча босқичларини бошидан кечириб, натижада тадқиқотчини қизиқтирган у ёки бу тарихий давр ҳақидаги ҳақиқий маълумотларни ўз ичига киритган бўлади.

Манбаларга танқид усулини қўллаш ҳоясини И.Г.Дройзен, Э.Бернгейм, Ш.Ланглуа ва позитивизм мактабининг бошқа вакиллари кенгайтиришди. Улар манбани тарихий тадқиқотдаги бош ва белгилловчи деб тан олиб, “тарихни матнлар ёрдамида ўрганишади”, деб таъкидлашди [4, с.11].

“Тарихчи – манба – тарихчи” учлигида (субъект – объект – субъект) позитивистлар асосий деб манбани ҳисоблаганлар, яъни манбасиз тарихий тадқиқот олиб бориш мумкин эмас. Олимларнинг илмий тадқиқотларида манбанинг аҳамиятини ўсгани туфайли, танқид усулини қўллаш ҳам алоҳида аҳамият касб этди. Позитивистлар мактаби фақат кўргазмалари далилларни тан олишарди, фаразларни тан олмасди. Уларнинг ўрнига келган неокантизм вакиллари В.Виндельбанд, Г.Риккерт, Р.Ж.Коллингвуд “тарихчи – манба – тарихчи” учлигида асосий деб тарихчини ҳисоблаганлар [5, с.265-268]. XX асрда эса Э.Гуссерль ўз асарларида феноменологик ёндашувни илгари сурди. Э.Гуссерль ва унинг Россиядаги сафдоши А.С.Лаппо-Данилевский тарихчи – манба – тарихчи” учлигида билиш фаолияти субъекти ва объектининг узилмас алоқасига эътибор беришди. Улар манбага маданият феномени сифатида муносабатда бўлишгани бу борада янгича қараш бўлди. Яъни, манба, бир томондан маданиятнинг ёдгорлиги ҳисобланади ва шу туфайли у қизиқарли ва бебаҳо бўлади, бошқа томондан эса, манба бизга ўтмиш ҳақидаги маълумотларни беради ва бу туфайли унинг қиммати ошади. Тарихчи эса ушбу жараённинг позитивистларники каби пассив иштирокчиси бўлмайди, неокантистарники каби бош иштирокчиси ва кўпинча яккаю ягона иштирокчиси ҳам бўлмайди. Инсонлар ўртасидаги мулоқот феномени нафақат шахсий мулоқот сифатида ёки маданиятлар диалоги сифатида, балки моддий шаклда ҳам қаралади. А.С.Лаппо-Данилевский фикрича, манба – бу инсон руҳиятининг амалга оширилган маҳсули бўлиб, тарихий аҳамиятга эга бўлган далилларни ўрганиш учун фойдалидир [6, с.24]. Бошқача айтганда, манба – бу инсон томонидан яратилган асар, маданият маҳсули, у орқали инсон кейинги авлодлар билан мулоқотда бўлиб, ахборотни уларга етказиши. Манба маданиятнинг мулки деб таърифланади, у орқали халқ ўтмишини ўрганиш мумкин. Манбашунослик эса бундай ҳолатда нафақат манбани, балки инсон – асар – инсон (таққосланг: тарихчи – манба – тарихчи) муносабатлар тизимини ўрганади. Яъни манбани ўрганишда феноменологик ёндашувнинг моҳиятини қуйидагича тушуниш мумкин: бир киши бошқа киши билан бавосита бошқа киши томонидан яратилган ва унинг ички дунёсини акс эттирувчи асар орқали мулоқотда бўлади. Одамлар томонидан яратилган асарларнинг мажмуи эса инсониятни, инсоният тарихини ўрганиш имкониятини беради, гуманитар билиш негизини беради.

Тарихий тадқиқотда манбанинг ўрнини, аҳамиятини аниқлаш манбаларни таснифлаш ва тизимлаштиришни тақозо қилади. Замонавий манбашуносликда таснифнинг

\*\*\*\*\*

иккита тизими қўлланилади: манбаларнинг бутун мажмуига қўлланиладиган намунавий (типологик) ва фақат ёзма манбаларга нисбатан қўлланиладиган турга оид тасниф. Масалан, Россия тарих фанида узоқ вақт ичида турга оид тасниф қўлланилган. Унга кўра, манбалар 11та гуруҳларга ажратилган: солномалар, меъёрий ва қонунчилик ҳужжатлари, ишлаб чиқариш ҳужжатлари, хусусий актлар, статистик ҳужжатлар, босма нашрлар, шахсий ҳужжатлар, адабий ёдгорликлар, публицистика, сиёсий асарлар, илмий асарлар. Мазкур тасниф тизимини қўллашда тарих бўйича қадимги туркий руник ёзувлари, араб, форс ва туркий тиллардаги ёзма манбаларни ҳисобга олишга имкон бермайди. Манбаларнинг ушбу гуруҳини ўрганишда тадқиқотчилар бир қатор қийинчиларга учрайдилар, уларнинг орасида энг биринчи муаммо тил муаммоси бўлиб, ундан таржима муаммоси келиб чиқади. Кўпчилик ёзма манбалар Марказий Осиё халқларининг ҳаёти ва турмуш тарзи, сиёсий ва ҳарбий, ижтимоий ва иқтисодий тарихига оид фрагментар маълумотларни ўз ичига киритган. Демак, тарихчи олдида улардаги зарурий ахборотни ажратиб олиш, бу маълумотлар ишончли эканлигини аниқлаш мақсадида уларни бошқа манбадаги маълумотлар билан солиштириш каби вазифалар туради. Мазкур вазифаларни ҳал қилиш тизимли ёндашувни, қиёсий таҳлил ва синтез усулини, ҳуллас, ўзига хос методологик ёндашувларни қўллашни талаб қилади.

Ўзбекистон тарихи бўйича манбалар тизимида архив ҳужжатлари муҳим ўрин эгаллайди. Архив ҳужжатлари каби манбалар мажмуи манбалар таснифида мустақил гуруҳ сифатида ажратиб кўрсатилиши лозим. Чунки бугунги кунда илмий муомалага илгари ишлатилмаган кўплаб архив материаллари киритилмоқдаки, бу ҳол тарихчилар олдида уларни тизимга келтириш ва илмий муомалага киритиш каби муҳим вазифани қўймоқда.

XX асрн 80-йилларида манбаларнинг турлари ва кўринишларига боғлиқ бўлган тасниф тизими тарқалган эди. Бу тасниф россиялик манбашунос олима И.Д.Ковальченко томонидан таклиф қилинган эди. У ахборотнинг учта жиҳатини ҳисобга олган: синтактик, прагматик ва семантик. Синтактик жиҳат ахборотни қайд қилишнинг шакллари ҳисобга олади. Бу ёндашувга биноан барча манбалар нарса, тасвирий, ёзма ва фон манбаларига бўлинади. Манбаларнинг турларини ажратиш уларни таснифлашнинг биринчи даражаси ҳисобланади. Иккинчи даража ахборотнинг прагматик жиҳатига асосланади, яъни мақсадидан келиб чиқиб турларга бўлинади. Бу эса манбаларни турларга бўлиш имконини беради. Битта турдаги манбалар ягона тамойиллар ва усуллар асосида ўхшаш мақсадлар учун қайд этилган ахборотни ўз ичига киритади. Конкрет муаммо ёки мавзу учун манбаларнинг қимматлилиги даражасидан келиб чиқиб турларга бўлиш учун уларнинг мазмунидан келиб чиқиб таснифлаш мумкин. Бу ахборотнинг семантик жиҳатига таянади, яъни ахборотнинг учинчи даражаси. Айтиш керакки, бугунги кунгача тарихий ва манбашуносликка оид ўқув адабиётларида манбалар хронологик тартибда келтирилади. Манбаларнинг таснифи эса ҳанузгача ишлаб чиқилмаган. [7, с.122-123]

Тарихий тадқиқотда манбанинг ролини ва аҳамиятини аниқлаш манба билан ишлашнинг усуллари ва методларини аниқлаштириш заруриятини келтириб чиқаради. Методлар ўз ичига ёндашув ва тамойилни киритади. Ёндашувлар эса у ёки бу методнинг ўзига хос хусусиятини ҳамда қўйилган вазифани ечишнинг асосий йўлини белгилайди [7, с.42].

Бугунги кунда тўпланган илмий адабиётларга мурожаат қилиш шуни айтишга имкон берадики, мабани ўрганишдаги ёндашувлар ва усулларнинг хилма-хиллиги тарихчи-тадқиқотчини чалкаштириб юбориши мумкин, ва натижада тадқиқотчи ўз илмий тадқиқотида асосий деб тарихийлик ва ҳолислик усулларини белгилаб қўяди. Агар тарихийлик усули В.Дильтейнинг тарих фалсафасида ва неокантчилар томонидан немис тарихийлиги доирасида изоҳлаб берилган бўлса, ҳолислик, объективлик усули марксистик фалсафада очиб берилган эди. Марксистик фалсафага кўра, объект инсон ва унинг онгидан

\*\*\*\*\*

ташқарида ва мустақил равишда мавжуд бўлганидек, тикланади. XX асрда эса учинчи усул - тарихда қадриятли ёндашув асослаб берилди ва у феноменологларнинг методологияси билан боғлиқ. Қадриятли ёндашувни Баден мактабига оид неокантчилар биринчи бўлиб таклиф қилишди. Уларнинг фикрича, қадриятли ёндашув табиат ҳақидаги фанни тарихдан ажрата олади ва тарихга илмий характер касб эта олади. Қадриятлар деб эса улар маданият ютуқларини келтирган эдилар.

Феноменология йўналиши вакиллари томонидан манбага маданият ёдгорлиги сифатида таъриф берилади. Манбага маданият феномени сифатида муносабатда бўлиш илмий тадқиқот чегараларини кенгайтиради, илмий изланишларни фанлараро илм-фан уйғунлигида олиб бориш, тарихни ретроспективада, замон ва макон кўламида қараб чиқишга имкон беради. Хулоса тариқасида манба ва тарих, манба ва тарихчининг ўзаро чамбарчас боғлиқлигини кўрсатадиган қуйидаги таърифни келтирамиз: “Агар тарих ҳолатлар ва тажрибанинг аралашмасини билдирса, агар у – манбаларга асосланган билим бўлса, унда тарихий объективликнинг чегараси манбалардаги лақуналарга ва тажрибадаги фарқларга мос тушади” [8, с.190].

#### **Фойдаланилган адабиётлар рўйхати:**

1. Мирзиёев Ш. «Миллий тараққиёт йўлимизни қатъият билан давом эттириб, янги босқичга кўтарамиз». - Тошкент: «Ўзбекистон», 2017.
2. Источниковедение истории СССР. Под ред. И.Д.Ковальченко. – М.:Высшая школа, 1981.
3. Клейн Л.С. Археологические источники. – Л., 1978.
4. Февр Л. Суд совести истории и историка. // Февр Л. Бои за историю. – М., 1991.
5. Коллингвуд Р.Дж. Идея истории: Автобиография. – М., 1980.
6. Данилевский И.Н., Кабанов В.В., Медушевская О.М., Румянцева М.Ф. Источниковедение. Теория, история, метод. – М., 2000.
7. Ковальченко И.Д. Методы исторического исследования. – М.:Наука, 2003.
8. Поль Вен. Как пишут историю. Опыт эпистемологии = Comment on écrit l'histoire : essai d'épistémologie / [Пер. с фр. Л. А. Торчинского]. — М.: Науч. мир, 2003.

\*\*\*

**Алиева Айше Эдемовна,  
преподаватель**

**Гулистанский государственный университет, г.Гулистан, Узбекистан**

#### **КРЕАТИВНОСТЬ КАК ОДИН ИЗ ОСНОВНЫХ КРИТЕРИЕВ ИННОВАЦИОННОЙ ДЕЯТЕЛЬНОСТИ ПЕДАГОГА**

**Аннотация.** В статье с педагогической и психологической точки зрения рассматривается понятие креативность. Раскрывается место креативности в инновационной деятельности педагога. Формирование креативности будущих педагогов успешно осуществляется в период педагогической практики бакалавров.

**Ключевые слова:** инновационная деятельность, креативность, творчество, компонент, креативный подход, педагогическая практика.

**Alieva Aishe Edemovna, teacher  
Gulistan State University, Gulistan, Uzbekistan**

## CREATIVITY AS ONE OF THE MAIN CRITERIA OF THE INNOVATIVE ACTIVITY OF THE TEACHER

**Abstract.** The article considers the concept of creativity from a pedagogical and psychological point of view. The place of creativity in the teacher's innovative activity is revealed. The formation of the creativity of future teachers is successfully carried out during the period of pedagogical practice of bachelors.

**Key words:** innovative activity, creativity, component, creative approach, teaching practice.

Социально-экономические преобразования общества в целом, рыночный и конкурентный характер отношений образовательных учреждений, усиление гуманитаризации системы образования актуализируют инновационную деятельность учителей, способствующую эффективному разрешению возникающих проблем. Именно инновационная деятельность ориентирует педагога на будущее, на новейшие достижения науки, а инновационно работающие образовательные учреждения приобретают конкурентные преимущества и тем самым опережают в своем развитии другие структурные элементы системы образования. Инновационная деятельность - это целенаправленная педагогическая деятельность, основанная на осмыслении (рефлексии) собственного педагогического опыта при помощи сравнения и изучения, изменения и развития учебно-воспитательного процесса с целью достижения более высоких результатов, получения нового знания, созидания качественно иной педагогической практики [1]. Авторы работ по педагогической инноватике М. С. Бургин, В. И. Загвязинский, С. Д. Поляков, В. М. Полонский, М. М. Поташник, Н. Р. Юсуфбекова и другие понятие «новое в педагогике» соотносят с такими характеристиками, как полезное, прогрессивное, положительное, современное, передовое. То есть, инновационная деятельность предполагает положительные преобразования образовательной системы и нацелена на развитие самого педагога как творческой личности, переключение его с репродуктивного типа деятельности на самостоятельный поиск методических решений, превращение педагога в разработчика и автора инновационных методик и реализующих их средств обучения, развития и воспитания.

Согласно теории В. А. Сластенина и П. С. Подымовой структура инновационной деятельности педагога включает следующие компоненты: мотивационно-целевой, креативный, технологический (операционный), рефлексивный (контрольно-оценочный) [11, с. 97]. Креативный компонент включает в себя наличие у педагога отношения к инновационной деятельности не как к соединению готовых форм, найденных в практике, а как к преобразованию, изменению (развитию в новых сложных синтезах сообразно собственной индивидуальности и особенностям ученического коллектива), а также наличие научной рефлексии. Он также предполагает наличие знаний и представлений об особенностях и условиях поиска новых путей и способов осуществления профессиональной деятельности, готовность к восприятию нового и потребность в создании нового. В основе понимания креативного компонента инновационной деятельности лежит рассмотрение феномена креативности, определяющего творческий характер инновационной деятельности педагога и проявляющегося на определенных этапах творческого и инновационного процесса.

Креативность активно изучается социологами, психологами и педагогами, начиная со второй половины XX века. Термин «креативность» происходит от латинского create – творить и согласно классическому определению, английское слово «creativity» означает уровень творческого потенциала, способности к творчеству, составляющей относительно устойчивую характеристику личности. В «Современном психологическом словаре»

\*\*\*\*\*

креативность определяется как «творческие возможности (способности) человека, которые могут проявляться в мышлении, чувствах, общении, отдельных видах деятельности, характеризовать личность в целом или ее отдельные стороны, продукты деятельности, процесс их создания» [12, с. 192]. В педагогическом словаре креативность определяется как уровень творческой одаренности, способности к творчеству, составляющий относительно устойчивую характеристику личности [5, с. 33].

Креативность в профессиональной педагогике рассматривается как способность к творчеству, принятию и созданию нового, нестандартному мышлению, генерированию большого числа оригинальных и полезных идей. Креативность личности определяет ее готовность изменяться, отказываться от стереотипов, помогает находить оригинальные решения сложных проблем в ситуации неопределенности; это внутренний ресурс человека, который поможет ему успешно самоопределиться в обществе.

Как подчеркивает А. В. Хуторской, в организации образовательного процесса он выделяет методологическую, когнитивную и креативную деятельность, на основе которых и происходит формирование соответствующих методологических, когнитивных и креативных качеств личности педагога. В частности, к креативным качествам относятся: ассоциативность, творческое воображение, развитая интуиция, изобретательность, смекалка, неординарность мышления и др. качества [14, с. 22]. Поскольку креативность — непреходящий атрибут самоактуализации, она проявляется в способности во всем находить возможность для творчества. Креативные, ориентированные на творчество и самоактуализацию люди психологически готовы к инновациям в профессиональной деятельности, менее подвержены профессиональному «выгоранию» [2].

Следует подчеркнуть, что понятие «креативность» тесно связано с понятием «творчество», однако творчество понимается как процесс, приводящий к созданию нового, а креативность рассматривается как потенциал, внутренний ресурс человека, его способность отказаться от стереотипных способов мышления, а также способность обнаруживать новые варианты решения проблем [6].

Потребность современного общества в новом учителе, готовом к освоению инновационных образовательных технологий, к постоянному поиску новых форм обучения, актуализирует важность развития креативности как профессионально значимого качества личности учителя, которое определяет его успешность, активность, востребованность, конкурентоспособность и потенциал профессионального развития. Креативность учителя проявляется в профессиональной деятельности, основанной на различных видах педагогического взаимодействия, решении творческих задач на методическом, педагогическом, воспитательном, образовательном и инновационном уровнях.

Особое место в формировании креативности будущих учителей занимает педагогическая практика. Потенциал педагогической практики в развитии креативности определяется: во-первых, содержанием компетенций, которыми необходимо овладеть бакалавру в процессе педагогической практики; во-вторых, исследовательской, проектной и аналитической деятельностью, реализуемой бакалавром в педагогической практике; в-третьих, развитием педагогического мышления и познавательной творческой активностью бакалавров за счет получения первичного опыта профессиональной педагогической деятельности.

Развитие креативности бакалавра в процессе педагогической практики обеспечивают следующие составляющие: организационная, профессионально-мотивационная, методико-теоретическая, методико-практическая, целенаправленного взаимодействия, креативная, рефлексивная и деятельностная. Они в совокупности создают комплекс условий для развития когнитивного, деятельностного и мотивационного показателей креативности бакалавра в педагогической практике.

\*\*\*\*\*

Одним из средств развития креативности бакалавра является решение творческих методических и профессионально ориентированных задач, направленных на развитие методического мышления и актуализацию профессионального самосознания, которые в комплексе обеспечивали развитие креативности бакалавра в процессе педагогической практики. Кроме того, непрерывное изменение состава учебных программ требует от учителя постоянного поиска новых альтернативных форм и технологий обучения.

В связи с этим актуализируется потребность будущего учителя в осознанном развитии своих профессионально значимых качеств, для достижения карьерных, профессиональных и личностно-профессиональных целей. Стремление к постоянному развитию и самосовершенствованию учителя определяет его успешность и конкурентоспособность на рынке образовательных услуг.

В заключение следует сказать, что креативный уровень инновационной деятельности педагога отличается высокой степенью результативности инновационной деятельности, высокой чувствительностью к проблемам, творческой активностью. Педагог целенаправленно ищет новую информацию, создает авторские школы, охотно делится педагогическим опытом и др. Интуиция, творческое воображение, импровизация занимает важное место в деятельности таких педагогов. Инновационность является одним из принципов современной педагогики. Подготовка педагога должна быть направлена на формирование готовности к восприятию новшеств и обучение умениям действовать по-новому.

#### **Использованная литература:**

1. Башина Т. Ф. Креативность как основа инновационной педагогической деятельности // Молодой ученый. - 2013. - №4. - С. 521-525.
2. Брякова И. Е. Формирование креативных качеств личности в процессе открытого образования // [Электронный ресурс] URL: [http://obrazovanie21.narod.ru/Files/2009-1\\_p041-45.pdf](http://obrazovanie21.narod.ru/Files/2009-1_p041-45.pdf)
5. Коджаспирова Г. М., Коджаспиров А. Ю. Педагогический словарь. - М.: Издательский центр «Академия», 2003. - 176 с.
6. Никитин, О. Д. Развитие креативности как основа профессиональной подготовки студентов педагогических вузов: автореф. дис. ... канд. пед. наук / О. Д. Никитин. - М., 2009. - 22 с.
11. Слостенин В. А., Подымова Л. С. Педагогика: инновационная деятельность. - М.: Магистр, 1997. – 224 с.
12. Современный психологический словарь / под. ред. Б. Г. Мещерякова, В. П. Зинченко. - СПб.: Прайм-ЕВРО-ЗНАК, 2007. – 490 с.
14. Хуторской А. В. Развитие одаренности школьников. Методика продуктивного обучения. Пособие для учителя. - М.: Гуманит. изд. центр ВЛАДОС, 2000. - 320 с.

\*\*\*

**Алиматова Муаззама Муротчонова**

**докторант соли дуввуми ихтисоси педагогика ва психологияи МДТ  
“Донишгоҳи давлатии Хучанд ба номи академик Бобочон Ғафуров”**

**ТАШАККУЛИ ТАРБИЯИ МЕҲНАТИИ КӯДАКОНИ СИННИ ТОМАКТАБӣ**

Меҳнат – асоси зиндагӣ , ғановати маънавӣ ва моддӣ, вазифаи муқаддаси инсон, меъёри кадрӯ кимати ҳар фард, рукни рушду камолоти шахсият аст.

\*\*\*\*\*

Меҳнат ҳамчун сифати шахсият барои ҳама соҳаҳои фаъолияти инсон аҳамияти калон дорад. Ин сифати арзишманд на танҳо муҳаббат ва одатро ба кори ҷисмонӣ фикрӣ тақозо мекунад, балки нисбат ба шахсони кордону коргар эҳтиром мепарварад.

Тарбия намудани бачагон кори басо душвор ва мураккаб аст. Таъсири оила ба инкишоф ва ташаккули бачагон дар хурдсолӣ басо калон аст, чунки тарбияи аввал дар оила дода мешавад.

Дар тайёр намудани инсони комил ба фаъолияти меҳнатӣ ҷои асосиро оила ишғол менамояд. Танҳо дар оила ба бачагон аз хурдсолӣ меҳнат карданро меомӯзонанд.

Меҳнат фаъолиятест, ки хусусияти иҷтимоӣ дорад ва самараву натиҷаи он ба манфиати аъзоёни ҷамъият равона карда мешавад. Он маҷмӯи иҷроӣ амалҳоро дар бар мегирад, ки одам барои ноил гардидан ба мақсади дар пеш гузошта истифода мекаранд. Меҳнат асоси зиндагӣ, сарчашмаи ҳамаи арзишҳои моддӣ маънавӣ мебошад. Машғул шудан ба фаъолияти меҳнатӣ вазифаи муқаддаси инсон дар ҷомеа аст. Маҳз фаъолияти меҳнати муайянқунандаи мавқеи иҷтимоӣ, қадру қиммат ва рушду камолоти ҳар як инсон мебошад. Ёд додан, омӯзонидан ва равонасозии кӯдакон ба меҳнаткунӣ, иштирок дар меҳнати ҷисмонӣ ва ақлию зеҳнӣ вазифаи муҳими оила, кӯдакистон ва мактаб аст. Иҷроӣ ин вазифа дар раванди тарбияи меҳнатӣ таъмин мегардад.

Тарбияи меҳнати раванди махсуси ташкил кардаи педагогӣ буда дар ҷараёни он кӯдакон ба маҳорату малакаи меҳнатӣ ва сифатҳои мусбати ахлоқӣ мусаллаҳ гардонда мешаванд. Бояд қайд кард, ки ба нақши тарбиявии меҳнат ва зарурияти тарбияи меҳнатӣ дар педагогикаи халқӣ диққати махсус дода шудааст. Этнопедагогӣ шинохтаи ҷаҳонӣ Г.Н.Волков таъкид менамояд, ки меҳнат дар ҳамаи давру замонҳо барои тамоми халқҳои дунё воситаи муҳими тарбиявӣ буд ва он ҳеч гоҳ нақши тарбиявии худро гум нахоҳад кард.

Мақсад ва вазифаҳои тарбияи меҳнатӣ вобаста ба синну соли бачаҳо муаян карда мешавад. Мақсади тарбияи меҳнатӣ аз ҷиҳати амалӣ ва психологӣ омода намудани кӯдакон ба фаъолияти меҳнатӣ, ташаккул додани муносибати мусбат нисбат ба меҳнат мебошад.

Бояд қайд кард, ки мушаххас намудани вазифаҳои тарбияи меҳнати кӯдакон дар педагогикаи томактабӣ масъалаи баҳснок буда онро олимони Ю.К.Бабанский, В.И.Логонова, В.Г.Нечаева ба ду гурӯҳ ҷудо намудаанд.

1. Таъмин намудани мададу ёрии калонсолон ба кӯдакон дар кори аз худ намудани маҳорату малақаҳои меҳнатӣ ва машғул шудан ба фаъолияти меҳнатӣ.

2. Инкишофи шахсияти кӯдак дар раванди фаъолияти меҳнатӣ.

Дар асоси таҳлили асосҳои назариявии тарбияи меҳнатӣ (мероси гаронбаҳои намояндагон адабиёти классикии форсу тоҷик аз Рӯдакӣ то Аҳмади Дониш, педагогони рус К.Д.Ушинский, Н.К.Крупская, А.С.Макаренко, А.В.Сухомлинский тадқиқотҳои илмӣ олимони Р.С.Буре, Г.Н.Година, Л.В.Завик, М.Иззатова, Б.Мачидова,) талаботҳои барномаи таълиму тарбиявии кӯдакистонро мо вазифаҳои тарбияи меҳнати кӯдаконро бо таври зайл тарҳрезӣ намудем:

1. Ба кӯдакон омӯзонидану аз худ кунонидани маҳорату малақаҳои меҳнатӣ.

2. Тарбия намудани шавқу рағбат нисбат ба меҳнат ва ҳисси меҳнатдӯстӣ.

3. Ташаккул додани муносибати мусбат ба меҳнат ва майлу рағбати ба манфиати атрофиён меҳнат намудан.

4. Шинос намудани кӯдакон ба меҳнати одамони гирду атроф ва тарбия намудани эҳтиром нисбат ба меҳнати калонсолон.

Меъёри маҳорату малақаҳои меҳнати кӯдакон дар ҳар як давраи синнусолии томактабӣ дар барномаи таълиму тарбиявии кӯдакистон нишон дода шудааст.

Омӯзонидани маҳорату малақаҳои меҳнатӣ бевосита дар раванди фаъолияти меҳнатӣ ба роҳ монда мешавад. Ба таркиби фаъолияти меҳнатӣ ба роҳ монда мешавад. Ба таркиби фаъолияти меҳнатӣ дохил мешавад: маҷмӯи амалҳои, ки одам бо истифодаи олотҳои гуногун

\*\*\*\*\*

маводро тағйир медиҳад; натиҷагирӣ аз меҳнат, ки талаботҳои шахсро қонеъ мегардонад, яъне амалӣ гардидани мақсад; вачҳи меҳнаткунӣ.

Барои кӯдакони синни томақтабӣ мақсади меҳнат ин иҷро намудани амалҳои мебошанд, ки талаботу хоҳиши шахсӣ ва талаботҳои атрофиён, ки ба шахсияти ӯ пешниҳод карда мешаванд. Вале мақсади кӯдакон барои меҳнаткунӣ устувор нест. Дар зинаи аввал онҳо кӯшиш менамоянд, ки дархосту пешниҳоди калонсолонро иҷро намоянд. Бо баробари аз худ намудани таҷрибаи муайян кӯшиш менамоянд барои мустақилона иҷро кардани он кӯшиш ба харҷ диҳанд. Масъалан, мефаҳмонанд, ки барои ҷӣ ба гулҳо об рехтан лозим аст, натиҷаи бо гулҳо об додан ҷӣ шуда метавонад (гулҳо шукуфта атрофро зебою дилкаш намоянд). Дар давраи калони томақтабӣ мақсади меҳнат қонеъ гардонидани талаботҳои шахсии кӯдак ва атрофиён шуда метавонад.

Ба мақсад ва натиҷаи дилхоҳ ноил гардидани кӯдак ба сатҳи аз худ намудани маҳорату малақаҳои меҳнатӣ алоқаманд аст. Меҳнат ба вай ҳамон вақт ҳиссиёти хурсандӣ, қаноатмандӣ бахшида метавонад, ки на танҳо ҷӣ тавр, инчунин барои кӣ, ҷаро меҳнат карданро фаҳмад, донад. Тарбия намудан ва ташаккулдиҳии маҳорату малақаҳои меҳнатӣ ба синнусол, хусусиятҳои фардӣ, муҳити оилавӣ, роҳу усулҳои ташкили меҳнати кӯдакон аз тарафи мураббия вобаста буда он ба ташаккулёбии маҳорату малақаҳои кӯдакон таъсир мерасонад.

Маҳорати меҳнатӣ – ин истифода бурда тавонистани донишҳо, таҷрибаи пештар аз худ карда мебошад. Дарачаи аз худ намудани маҳорати меҳнатӣ хусусияти фардӣ дошта, минбаъд он метавонад, ба малақаҳо мубаддал гардад.

Малақаҳои меҳнатӣ ба гурӯҳи малақаҳои ҳаракатӣ дохил гардида, он дар натиҷаи ба тақрор машқ кардани тарзи иҷроӣ амалҳо ба вучуд меояд ва шакл мегирад. Тарзи иҷроӣ маҳорату малақаҳои меҳнатӣ бо ҳам алоқаманд мебошанд. Бо баробари зиёд шудани синну соли кӯдакон талаботҳо ба фаъолияти меҳнатӣ, дарачаи ташаккулёбии маҳорату малақаҳо ҳам зиёд мегарданд.

Дар раванди тарбияи меҳнатӣ шавқу рағбати кӯдакон нисбат ба меҳнат кардан, мустақилона иҷро намудани амалҳои меҳнатӣ, ташаккул дода мешавад. Майлу рағбат, кӯшишу ғайрати аз таҳти дил, беғаразона муносибат кардан ба меҳнат хоҳиши ёрӣ расидан ба атрофиён, иштирок кардан дар меҳнати якҷоя ташаббускорӣ, эҷодкорӣ ва қаноатманд будан аз натиҷаи меҳнати худ ифодагарию сифати шахсию ахлоқии кӯдак меҳнатдӯстӣ мебошад.

Муносибати мусбати кӯдак ба меҳнат дар он зоҳир мегардад, ки вай мушкилиҳоро бартараф намуда на танҳо ба манфиатҳои шахсӣ, инчунин манфиати дигарон низ қор карданро зарур меҳисобад. Мувофиқи тадқиқотҳои Я.З.Неверович, Т.А.Маркова ва дигарон дар давраи калони томақтабӣ вачҳи ба меҳнат машғул шудани кӯдакон тағйир меёбад ва меҳонанд натиҷаи меҳнати онҳо ба атрофиён манфиатбахш бошад ҳисси қаноатмандӣ бахшад.

Дар давраи томақтабӣ кӯдак на танҳо ба мадади калонсолон дониш, маҳорату малақаҳои меҳнатиро аз худ мекунад, инчунин дар фаъолияти меҳнати онҳо иштирок менамояд, аз натиҷаи меҳнати дигарон истифода мебарад. Бинобар ин дар раванди қори тарбиявӣ бояд онҳо ба меҳнати одамони атроф шинос карда мешаванд.

Мазмун ва методҳои шинос намудани кӯдакон ба меҳнати атрофиёнро мураббия вобаста ба талаботҳои барномавӣ ва синнусолии кӯдакон муайян менамояд. Дар навбати аввал диққати бачаҳо ба меҳнати одамоне, ки ба онҳо хизмат мерасонанд, ёрдамчии мураббия, мураббӣ, қормандони ошхона, мудирӯ ҳамшираи шафқат, падару модарон ҷалб карда мешаванд. Дар давраи 5-7 солагӣ дар бораи одамони касбу қори гуногун маълумот дода мешавад ва дар як вақт аҳмияти иҷтимоии он мавриди шарҳу эзоҳдиҳӣ қарор мегирад. Бо истифодаи мисолу далелҳои мушаххас аз фаъолияти меҳнати одамони гирду атроф



\*\*\*\*\*

мураббия кӯшиш менамояд, ки донишу тасаввуротҳои кӯдаконро оид ба аҳмияти меҳнат дар ҳаёти ҳаррӯзаи онҳо зиёд гардонад, нисбати меҳнати одамон ҳисси эҳтирому қадршиносиро тарбия намояд.

Дар кӯдакони давраи калон ва омодагӣ ба мактаб доир ба маҳорат ва малакаҳои меҳнати ва хелҳои меҳнати худхизматрасонӣ таҷрибаи муайян ҳосил шудааст. акнун кӯдакон аз ўҳдаи шустани бозичаҳо, парвариши гулу растаниҳо, нигоҳубини паррандаю хазандаҳои дар хонаи гурӯҳ буда баромада метавонанд.

«Тарбияи меҳнати на фақат ақро инкишоф медиҳад ва кӯдаконро бо дониш мусаллаҳ менамояд, инчунин дар дили онҳо майли меҳнати ҷиди кардари бедор мекунад, ки бе он ҳаёт на арзанда ва на хушбахтона буда метавонад» - гуфта ду К.Д.Ушинский. чунки меҳнат яке аз воситаҳои тарбияи кӯдакони синни томактабӣ ба ҳисоб рафта, маҳорат ва малакаҳои меҳнатиро аз синни барвакти бачагӣ ташаккул додан зарур аст. Дар ин давраи синнусолӣ дар ниҳоду сиришти кӯдак муносибати мусбӣ ба меҳнат, хоҳишу ҳаваси бо дигарон якҷоя кор кардан, кори саркардари бо сифат ба охир расонидан шакл мегирад.

Меҳнат дар табиат яке аз фаъолиятҳои дӯстдоштаи кӯдакони синни томактабӣ ба ҳисоб меравад. Ҳангоми кор дар табиат кӯдакон бо хусусияти табиати ғайризинда (хок, рег, санг, кулӯҳ, об, барф, борон) шинос мешаванд. Мураббия фаъолияти меҳнати кӯдаконро дар табиат роҳбарӣ карда, диққати онҳоро ба ҳодисаҳои табиат (боридани барф, борон, баромадани тирукамон, ба вучудоии раъдубарқ), тағиротҳои обу ҳаво (хунук, гарм, салқин, рӯзи офтобӣ, ҳавои абрнок, шамол) ҷалб менамояд.

Яке аз воситаҳои ташаккули маҳорат ва малакаҳои меҳнати кӯдакон, меҳнати коллективӣ ба ҳисоб меравад. Ҳангоми тақсим кардани супориш ба калонсолон зарур аст, ки хусусиятҳои синнусолӣ ва қобилияту хоҳиши кӯдаконро ба назар гиранд

Ҳамин тавр ташаккули маҳорат ва малакаҳои меҳнати кӯдакон имконият медиҳад, ки бовариашро нисбат ба худ зиёд кунад, аз ўҳдаи иҷрои амалҳои меҳнати барномаи таълимии дарси меҳнати дастӣ ва навбатдорӣ бедушворӣ баромада тавонад.

#### Адабиёт:

1. Қодиров С. «МЕҲНАТ-асоси тарбияи граждани ҷавонон». Душанбе: СИНО, 1995
2. Қодирова К.Д. Меҳнати меъёри муҳими ташаккули ахлоқи ҳамидаи хонандагон. //«Мактаби Советӣ» №11, 1990, 49.
3. Қосимов М., Ҳомидов Р. Корҳои тарбиявӣ дар мактаб. (Дастури методӣ) Душанбе, 1997.
4. Шарофов Ш.А.- Ғояҳои педагогии маорифпарварони тоҷик ва анъанаҳои он дар тарбияи меҳнати ҷавонон. Хучанд, 1993.
5. Шоев.Ш «Тарбияи фарзандон вазифаи масъулиятнок. //«Мактаби Советӣ»,№1, 1986.

\*\*\*

**Алимова Шахло Бафоевна,**

**Бухоро вилоят халқ таълими ходимларини қайта тайёрлаш ва уларнинг малакасини ошириш ҳудудий маркази  
“Ижтимоӣ—иқтисодӣ фанлар методикаси” кафедраси катта ўқитувчиси**

**БУХОРО АМИРЛИГИ САВДОГАРЛАРИНИНГ ИЖТИМОӢ ТАРКИБИ  
ХУСУСИДА**

\*\*\*\*\*

**Аннотация:** Ушбу мақолада Бухоро амирлиги савдогарларининг ижтимоий таркиби ҳақида маълумотлар келтирилган.

**Калит сўзлар:** амир, амалдор, ҳарбий, ер-мулк эгалари, диндор, хунарманд, мулла, мударрис, тимчи, карвон, карвонбоши, карвонсарой, бозор, фузолотфуруш, вофуруш, баққол, қассид.

**Аннотация:** В статье представлена информация о социальной структуре торговцев Бухарского эмирата.

**Ключевые слова:** амир, чиновник, военный, помещики, религиозный, ремесленник, мулла, мударрис, тимчи, караван, караван-вожак, караван-сарай, базар, фазолотфуруш, вофуруш, бакалейщик, касид.

**Annotation:** The article provides information on the social structure of traders in the Bukhara Emirate.

**Key words:** amir, official, military man, landlords, religious, artisan, mullah, mudarris, timchi, caravan, caravan leader, caravanserai, bazaar, fazolotfush, vofurush, grocer, kasid.

XIX аср ўрталарида Бухоро амирлиги савдо муносабатларида жамиятнинг турли ижтимоий вакиллари – амир, турли тоифадаги амалдорлар, ҳарбийлар, катта хусусий ер-мулк эгалари, диндорлар, хунармандлар, ички ва ташқи савдо билан шуғулланувчи маҳаллий ва хорижий савдогарлар, камбағал деҳқонлар иштирок этган.

Жумладан, А. Д. Гребенкин “Бухорода савдо билан бошқа шахслар орқали муллалар, мударрислар, оқсақоллар, бир сўз билан айтганда, маълум ҳажмдаги эркин сармоёга эга бўлган ҳамма шуғулланган<sup>1</sup>, - деб ёзган эди.

Сўнгги ўрта асрлар даврига келиб, Бухоро амирлигида ҳам савдо-сотик билан шуғулланувчилар фаолиятида ихтисослашув узил-кесил шаклланиб, улар учта тоифадаги савдогарларга ажратилган. Булар халқаро ва ташқи савдо алоқаларида иштирок этувчи, вилоятлар ва шаҳарлараро савдо билан шуғулланувчи савдогарлар ҳамда ички маҳаллий доирада савдо қилувчи дўкондорларга бўлинганлигини кўрамиз.

Бухоро амирлигидаги савдо-сотикнинг кўп йиллик ривожланишида Бухоро шаҳри аҳолиси таркибидаги савдогарларнинг сони ва ўрни жуда муҳим аҳамиятга эга бўлган. Ўша даврда шаҳар аҳоли ўртасида ўтказилган сўровлар натижасига кўра, шаҳарнинг ҳар бир даҳасида савдогарлар яшайдиган гузарлар мавжудлиги аниқланган.

Савдогарлар ижтимоий келиб чиқишига кўра, катта савдогарлар ва дўкончилар каби табақаларга ажратилиб, шаҳарнинг йирик марказида дўкони бўлганлари “тимчи” деб аталган<sup>2</sup>. Майда дўконларнинг эгалари пастроқ табақадаги савдогарлар ҳисобланган Улардан ҳам пастроқда ҳар хил маҳсулотларнинг олди-соттиси билан шуғулланадиган кичик савдогарлар турган. Ички ва ташқи савдо-сотик билан шуғулланувчи ва кўплаб савдо-иқтисодий иншоотларнинг мулкдорлари орасида жамиятнинг турли қатламлари вакиллари учратиш мумкин бўлган.

Бухоро амирлиги кўшбегиси раҳнамолигида бой савдогарлар узок хорижий мамлакатларга йўл олган катта савдо карвонларига бошлиқ этиб тайинланганлар<sup>3</sup>. Ўз навбатида карвонбошилар Кўшбегининг кўрсатмаларига риоя этиб, унга тегишли ҳисоботларни тақдим этган. Шу билан бирга карвонбоши амирликдан олиб кетилган савдо молларини белгиланган нархларда сотилишига ҳам масъул бўлган.

Хусусан, тарихчи олим Ҳ.Зиёев Бухоро амирлигида Амир Дониёлбий (1758-1785) даврида катта савдо карвонларига карвонбошилиқ қилиб, хорижий давлатларга йирик

<sup>1</sup> Гребенкин А. Д. Таджики. // Русский Туркестан. – Вып. II. 1872. – С. 26.

<sup>2</sup> Сухарева О. А. Бухара XIX - начала XX в. – Москва: Наука, 1966. – С. 236

<sup>3</sup> Агзамова Г. Ўзбекистон шаҳарлари XVI-XIX асрнинг ўрталарида. – Тошкент: Адабиёт учкунлари, 2017. – Б. 171.

\*\*\*\*\*

савдогар ва элчи сифатида борган шахс Эрназар Мақсудов 1764 йил ва 1765 йилларда ҳам Россияга 31090 сўмлик лаъл, жавоҳир, ложувард сингари қимматбаҳо тошларни император саройига олиб бориб, шахсан императрицанинг эътиборига сазовор бўлган. Натижада Эрназар Мақсудовнинг савдо молларидан бож тўловлари олинмаган. Кейинчалик йирик савдогар Эрназар Мақсудов Бухорода элчилик мақомини ҳам олган эди”<sup>1</sup>.

Амирлик ҳокимиятининг ҳукмрон сулола вакиллари савдо-сотик билан шуғулланиши учун аксарият ҳолларда йирик савдогарларнинг молиявий кўмагига таянган эдилар. Улар катта даромад келтирувчи манбалар, ички ва ташқи савдодан солиқлар – закот ва бож ундириш ҳуқуқини олиб, йирик ҳудудларни эгаллаган томорқа ер майдонлари билан биргаликда кўплаб савдо-ҳунармандчилик иншоотлари, карвонсаройлар, бозорлар ва бошқаларга эгалик қилганлар. Жумладан, Бухоро савдогарлари шаҳардаги амирга тегишли бўлган Янги Амир саройида - қорақўл терилари, Эски Амир саройида – пахта хом ашёси савдосини амалга оширган бўлса, “Қўшбеги саройи”дан эронлик савдогарлар меҳмонхона сифатида, Девонбегининг “Ражаббек саройи”дан эса маҳаллий савдогарлар моллари сақланадиган омборхона сифатида фойдаланганлар<sup>2</sup>.

Бухоро шаҳар аҳолисининг катта қисмини савдогарлар ташкил этган. Уларнинг амирлик иқтисодий ҳаётидаги ўрни бекиёс бўлган. Савдогарлар нафақат йирик шаҳарлар, балки, биров кичикроқ марказлар бўлган қишлоқ ва мавзеларда ҳам аҳолининг катта қисмини ташкил этган<sup>3</sup>.

Дехқончилик билан шуғулланадиган маҳаллий аҳоли вакиллари ўзлари етиштирган қишлоқ хўжалиги маҳсулотларини қишлоқ ва шаҳар бозорларида бошқа ҳунармандчилик буюмларига айрбошлаган ёки сотганлар. Натижада, маҳаллий деҳқонларнинг айримлари қишлоқ хўжалиги маҳсулотларининг нафақат етиштирувчи, балки уларга қайта ишлов берувчи ҳамда чакана савдони амалга оширувчи сотувчиларга айланганлар.

Хусусан, рус сайёҳи В.Н.Хаников Бухоро шаҳрида деҳқончилик маҳсулотларини сотишга ихтисослаштирилган “Пахта, ипак, буғдой, арпа, жўхори, тарик, кепак, хўл ва қуруқ мевалар, қовун -тарвуз ва турли сабзавотлар бозорлари”<sup>4</sup> бўлганлиги ҳамда улардаги нарх-наволар тўғрисида муҳим маълумотларни ёзиб қолдирган.

Амирликнинг дашт ва чўл ҳудудларида яшовчи кўчманчи чорвадорлари ҳам савдо-сотик алоқаларида фаол иштирок этган. Ўзаро савдо-сотик алоқалари ва маҳсулотлар билан айрбошлаш шарқшунос олим П.П.Ивановнинг таъкидлашича, “кўчманчи халқларнинг маҳаллий туманлар аҳолиси билан яқинлашуви иқтисодий алоқаларни янада ривожлантирган”<sup>5</sup>. Кўчманчи чорвадорларнинг амирлик ички ва ташқи савдо алоқаларидаги иштирокини уларнинг савдо карвонларига йўлбошловчилик қилиш, улов воситаларини ижрага бериш, сотиш ёки улар билан карвонларга хизмат қилиш, карвонларни кўриқлаш ва хавфсизликни таъминлашда иштирок этиш, тилмочлик қилиш ва бошқа фаолияти мисолида яққол кўриш мумкин<sup>6</sup>.

XIX аср ўрталаридан Бухоро амирлигида турли ҳунармандчилик соҳалари кенг ривожланиб, улар маҳаллий аҳолининг кундалик эҳтиёжи учун зарурий маҳсулотларни нафақат ишлаб чиқарувчилар, уларни сотувчилар ҳамда ички бозорларни турли савдо моллари билан таъминловчи савдогарлари ҳам ҳисобланган. Улар жумласига Бухоро амирлиги шаҳарларида матолар ва тўқув хомашёлари билан шуғулланувчи – комиссиялар,

<sup>1</sup> Ўша асар. – Б. 33

<sup>2</sup> Демезон П.И. и И.В. Виткевич. Записки о Бухарском ханстве....- С.59; Хаников Н.В. Описание Бухарского ханства. - СПб., 1843. - С.105.

<sup>3</sup> Агзамова Г. Ўзбекистон шаҳарлари XVI-XIX асрнинг ўрталарида..... - Б. 175

<sup>4</sup> Хаников В.Н. Описание Бухарского ханства. – Санкт-Петербург, 1843. – С. 125-140.

<sup>5</sup> Иванов П.П. Очерки по истории Средней Азии (XVI-середина XIX в.) – Москва: Наука.1958. – С.50

<sup>6</sup> Хазанов А.М. Кочевники и внешний мир. – Алмат. Дайк-Пресс. 2000. – С.337-338.

\*\*\*\*\*

металл буюмлар билан улгуржи савдони амалга оширувчи – фузолотфурушлар, кулолчилик маҳсулотларининг улгуржи савдосини амалга оширувчи – вофурушларни киритиш мумкин<sup>1</sup>.

Бухоро амирлигининг ички бозорларида савдо-сотик ишларини ривожлантиришда даллоллар алоҳида ўрин тутган<sup>2</sup>. Даллоллар ички бозорлар ва савдо расталарининг ажратиб бўлмайдиган асосий хўжайинлари бўлиб, уларнинг иштирокисиз харидорлар айниқса, шаҳар бозорларига келган кўчманчи даштликлар ва қишлоқ аҳолиси бирор нарсани сотолмаган ва харид ҳам қилолмаганлар.

XIX аср бошларида Бухорода бўлган руҳоний Будрин даллоллар ҳақида “Турли нарсалар ва молларни сотиб олишда доимо даллоллар воситачилик қиладилар. Бухорода улар жуда кўпдир ва ҳар қандай нарсани, нафақат қимматбаҳо, балки майда нарсаларни ҳам уларсиз сотиб олиб бўлмади”<sup>3</sup>, - деб ёзган эди.

Бухоро шаҳри иқтисодий ҳаётида турли пул бирликларини алмаштириб бериш билан шуғулланадиган саррофлар ҳам муҳим ўрин тутганлар. Хусусан, рус сайёҳи П.И.Демезон кўрсатишича, Бухорода XIX асрнинг биринчи ярмида “Чорсуи Саррафон” мавжуд бўлган<sup>4</sup>. Бошқа муаллиф И.В.Виткевичнинг маълумотига кўра эса, бу ерда савдо ҳам амалга оширилиб, асосан пул алмаштириб бериш билан шуғулланган ва судхўрлик қилган ҳиндлар ўтирар эдилар<sup>5</sup>. Саррофлар ҳам савдогарлар ижтимоий таркибига киритилган бўлиб, уларнинг ҳам ўз бозори, карвонсаройи ва яшаш мавзеси бўлган.

XIX асрга оид маълумотларга кўра, амирлик савдогарлари таркибида турли шаҳарларда ўз дўконига эга мустақил савдо қиладиган дўкондорлар, анча бой савдогарларнинг дўконини ижарага олиб фаолият кўрсатган дўконнишинлар, кундалик эҳтиёжни қондиришга қаратилган молларни сотувчилар – баққоллар, нарсаларни қўлда кўтариб юриб сотувчи – кўтармачилар ҳам бор эди<sup>6</sup>.

Амирликдаги йирик савдогарлар катта ҳажмдаги савдо-сотик ишларини олиб бориш учун ҳар хил кредит битимларини тузишлари сабабли бу ишга билимли, ҳисоб-китобни ҳамда ёзув-чизув ишларини яхши биладиган мирзоларни жалб этишган<sup>7</sup>.

Амирлик ички бозорларида барча савдо молларининг улгуржи савдоси билан шуғулланувчи савдогарларнинг иш жойларида ўз вазифалари бўлиб берилган бир нечта кичик хизматчи мирзолари бўлган. Улардан бири ўз хўжайинининг доимий мижозлари билан ҳисоб-китоб қилувчи, пулларни қабул қилувчи, нақд пулларни сандиққа қулфлаб қўювчи ҳамда ғазначилик мажбуриятини бажарувчи ишончли вакили ҳисобланган. Бой савдогарлар билан ишлаган мирзолар ҳар ойда катта миқдорда маош олганлар.

Бухоро амирлигидаги савдо-сотик ишларини ривожлантиришда савдогарлар таркибидаги қассидлар – яъни воситачилар<sup>8</sup> ҳам алоҳида ўрин тутган. Қассидлар савдогарлар билан харидорлар ўртасида қарзга берилган савдо моллари пулларини ўз вақтида қайтарилишида воситачилик қилган. Хусусан, ўша пайтда Бухоро шаҳридаги йирик савдогарлар турли туманлардаги савдогарлар билан савдо-сотик алоқаларини, уларга ўз савдо молларини маълум бир муддатга қоғозли хужжатсиз, яъни тилхатсиз қарзга бериш орқали амалга оширганлар.

<sup>1</sup> Турсунов Н.О. Развитие гордских и сельских поселений северного Таджикистана в XVIII-начале XX в. – Душанбе: Дониш, 1991. - С.126.

<sup>2</sup> Сухарева О.А. Позднефеодальный город Бухара конца XIX – начала XX века. – Ташкент: Изд. АН СССР, 1962. – С.15

<sup>3</sup> Русские в Бухаре в 1820 году (Записки очевидца) //Туркестанский сборник. Т.239. - Спб., 1880. – С. 27.

<sup>4</sup> Демезон П.И. и И.В. Виткевич. Записки о Бухарском ханстве.... – С. 58.

<sup>5</sup> Демезон П.И. и И.В. Виткевич. Записки о Бухарском ханстве.... – С. 98-99

<sup>6</sup> Турсунов Н.О. Развитие гордских и сельских поселений северного Таджикистана в XVIII-начале XX в. – Душанбе: Дониш, 1991. - С.126.

<sup>7</sup> Сухарева О. А. Бухара XIX - начала XX в. – Москва: Наука, 1966. – С. 237.

<sup>8</sup> Ўша жойда. – С.238. Қассид – арабча сўз бўлиб, “воситачи” деган маънони англатган

\*\*\*\*\*

Рус сайёҳи Н.Стремухов бу савдони куйидагича изоҳлайди: “Бухороликлар турли товарларни нақд пулга сотиб олишни унчалик хоҳламасдан, уларни бўлиб-бўлиб тўлаш шарти билан яқин ёки узок бир муддатга қарзга олишади. Бухорода савдогарлар савдони маълум бир белгиланган муддатгача ҳеч қандай қоғоз ҳужжатларисиз фақат ҳукумат томонидан тайинладиган даллолнинг шахсан иштирокида қарзга бериш орқали амалга оширади”<sup>1</sup>.

Демак, Бухоро шаҳрида йирик савдогарлар қарзларини белгиланган муддатда йиғиб беришни ўз зиммасига олган профессионал воситачи-қассидлар ҳам савдо-сотик алоқаларида фаол иштирок этган.

Хулоса қилиб айтганда, Бухоро амирлиги шаҳарларида иқтисодий ҳаёт асосларидан бири бўлган савдонинг турли шакллари тараққий топган эди. Уларда ички савдо кенг ривожланган бўлиб, унда шаҳарлар, теварак атрофлардаги қишлоқлар аҳолиси кундалик турмуш учун зарур моллар, хомашё турлари билан савдо-сотикни амалга оширганлар. Ҳунармандчилик ва савдо ўртасидаги ўзаро алоқаларнинг кенгайиши савдо аҳли фаолиятининг янада ривожланишига, ҳунармандлар ва савдогарлар орасида ички ижтимоий табақаланишнинг кучайишига, савдо-сотик жараёнларига аҳолининг бошқа ижтимоий қатламлари вакиллари фаол иштирок этишига олиб келган.

\*\*\*

---

<sup>1</sup> Стремухов Н.Поездку в Бухару. / Русский вестник. Т.117. 1875. – С. 667

\*\*\*\*\*

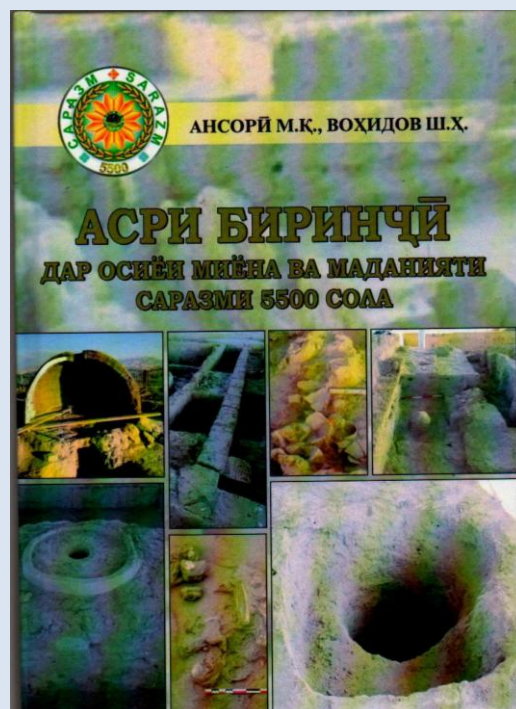
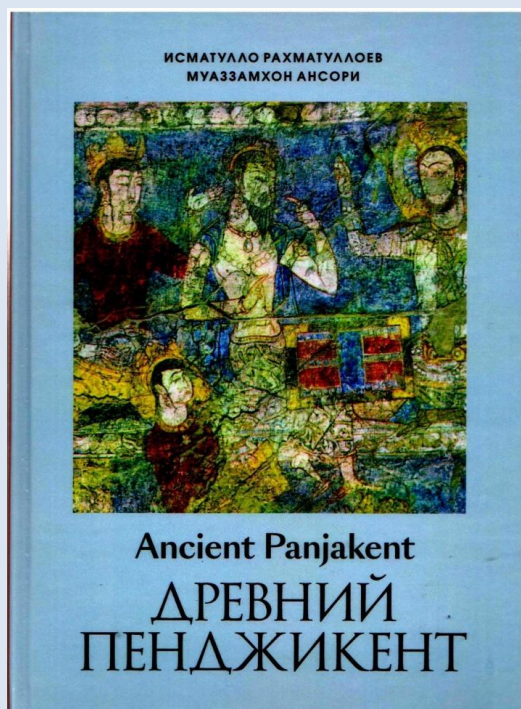
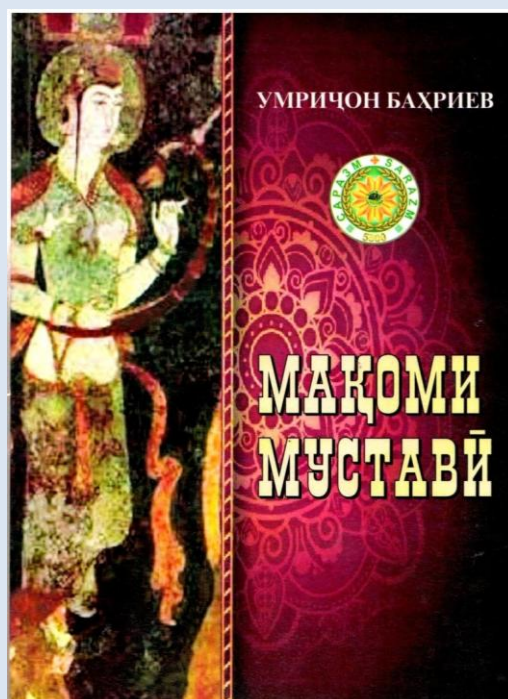
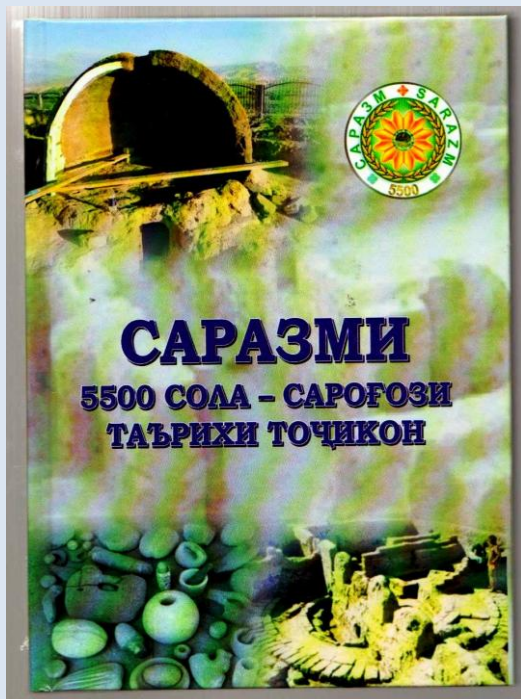

Асарҳои олимони донишқада, ки ба муносибати ҷашни Саразми 5500 сола нашр шудааст.

**Рустам Вахидович Астанов,  
Зав. кафедрой естественных наук Бухарского РЦП и ПКПК**

## **СОВМЕСТНОЕ ОБУЧЕНИЕ-ОСНОВА ПОВЫШЕНИЯ КАЧЕСТВА ЗНАНИЙ В СИСТЕМЕ ШКОЛЬНОГО ОБРАЗОВАНИЯ**

Ученики, работающие вместе, участвуют в процессе обучения, а не просто пассивно слушают рассказ учителя. Самой эффективной формой взаимодействия является работа в парах, за которой по эффективности следует работа в тройках и более крупных группах. При работе в парах один ученик рассказывает об изучаемом вопросе, а другой его слушает. Оба ученика развивают ценные навыки решения задач, формулируя свои мысли, обсуждая их, немедленно узнавая мнение товарища и отвечая на его вопросы и замечания. Взаимодействие продолжается непрерывно, и оба ученика принимают участие в работе на уроке. Сравните эту ситуацию с обычной лекцией, на которой ученики слушают или записывают за учителем в процессе совместного обучения учитель может видеть и оценивать навыки мышления и подход к обучению отдельных учеников.

Процесс совместного обучения позволяет учителю ходить по классу, чтобы наблюдать за взаимодействием учеников. Он создает возможность для учителя разговаривать с отдельными учениками или небольшими группами учеников. Учитель может задавать вопросы, чтобы помочь ученикам или что-либо объяснить. Кроме того, возникает естественная тенденция к общению учителя с учениками на профессиональном уровне на тему подходов к решению задач и действий, влияющих на результативность работы в классе. В процессе такого общения ученики часто рассказывают о своих трудностях в работе, в семье, в отношениях с друзьями и т. п. Результатом этого может стать неформальное обсуждение этих проблем между учителем и учеником, чему способствует неформальная ситуация.

Ученики, принимающие активное участие в процессе обучения, намного больше интересуются учебной деятельностью и больше стараются ходить на занятия. Атмосфера в классе, в котором ученики взаимодействуют, способствует высокой мотивации учеников, их активному участию в процессе обучения и посещению занятий. Совместная работа учеников приводит к более высоким результатам для всех учеников по сравнению с системами индивидуального, соревновательного обучения, при которых многие ученики отстают. При соревновательном обучении успевающие ученики достигают хороших результатов, а средние или плохие ученики не достигают ничего. При совместном обучении выигрывают все ученики. Они помогают друг другу и создают атмосферу взаимной помощи, в которой растут результаты всех учеников. Это, в свою очередь, повышает самоуважение и уверенность учеников.

Людям свойственно получать удовольствие от деятельности, которая раскрывает ценность их способностей и позволяет им принимать активное участие. Эффективно работающая команда или группа принимает активное участие в уроке, заинтересована в его результатах и достижениях общей цели, часто определенной самой группой. Это дает особые преимущества ученикам, которые раньше плохо успевали. Пассивное обучение, при котором ученик получает информацию, которую дает учитель, не приносит удовлетворения.

Совместное обучение повышает результаты учеников. Их важнейшие навыки мышления улучшаются, как и запоминание информации и интерес к предмету. Когда ученики добиваются хороших результатов, они положительно относятся к предмету, потому что у них повышается самоуважение. Это создает положительный круг, когда хорошие результаты в учебе повышают самоуважение учеников, что в свою очередь, повышает их интерес к предмету и улучшает результаты в учебе. Ученики делятся своими

\*\*\*\*\*

положительными результатами с другими членами своей группы, повышая тем самым свое и их самоуважение. В некоторых структурах совместного обучения используется этот эффект- ученикам выдаются похвальные грамоты или учителя отмечают группы за успехи в учебе всей группы или отдельных ее членов.

Когда ученики работают в парах, один партнер рассказывает свой ответ, а второй слушает, задает вопросы или высказывает замечания. Объяснение и разъяснение своего ответа является очень важной частью процесса совместного обучения и представляет собой навык мышления высшего порядка. Ученики, которые учат друг друга, должны иметь четкое представление о том, что они объясняют партнеру, и рассказать это ему.

Преимущество развития довольно специфических навыков устной коммуникации: «Как и специалисты в других областях, специалисты по вычислительной технике в разговоре друг с другом пользуются специальной терминологией для краткого и точного выражения своих мыслей. Эта терминология включает не только математические символы и языки программирования, но и дополнительные термины и обычные слова, используемые в специальном значении. Когда ученики работают вместе в небольших группах, они говорят друг с другом и используют терминологию изучаемого предмета. Пытаясь объяснить свои мысли о задачах, которые они решают, будь то график, программа, алгоритм или доказательство, они обязательно усвоят термины, описывающие эти объекты.

Еще одно преимущество свободного владения терминологией предмета для наших учеников состоит в том, что они могут войти в культуру предмета. Они смогут понимать специализированные издания и беседовать с более учеными специалистами. Таким образом, овладение терминологией предмета открывает перед учениками дверь в обширное хранилище знаний об этом предмете. Поэтому мы не должны недооценивать важность способности наших учеников говорить друг с другом о своей работе по предметам, которые мы преподаем. Обстановка, в которой ведется совместное обучение, дает ученикам возможность овладеть такой терминологией. Это, возможно, тот случай, когда лучше, что ученики взаимодействуют друг с другом, а не со специалистами, потому что они меньше боятся выглядеть глупыми и меньше беспокоятся из-за того, что они новички и еще не свободно владеют новой терминологией и самим предметом.

Обучение учеников социальным навыкам, нужны для совместной работы, является важным элементом совместного обучения. Ученики не приобретают эти навыки сами. Наоборот, в нашем обществе и в современной системе образования конкуренция ставится выше сотрудничества. Когда учеников просят назвать методы, помогающие им работать вместе и их личный вклад в успех или неудачу группы они понимают необходимость здорового, положительного взаимодействия и взаимопомощи при групповой работе

Исследования результатов использования совместного обучения при работе с учениками разных национальностей показали, что этот метод имеет много преимуществ. Так как ученики принимают активное участие в изучении материала и регулярном взаимодействии под руководством учителя, они начинают понимать различия между собой и учатся решать возникающие проблемы. Обучение разрешению конфликтов является одним из главных элементов совместного обучения.

Главным в методе совместного обучения является активное вовлечение учеников в учебный процесс. Когда двое или более учеников пытаются решить задачу или ответить на вопрос, они вовлекаются в процесс обучения, основанного на исследовании. Они взаимодействуют. Обмениваются идеями и информацией, ищут дополнительную информацию, принимают решения о результатах своих размышлений и рассказывают о том, к чему они пришли, всему классу. Они могут обучать своих товарищей или те могут их обучать. Ученики получают возможность внести свой вклад в работу всего класса, внося предложения относительно организации работы и методики. Такого уровня вовлечения



\*\*\*\*\*

учащихся невозможно достичь при обучении в форме лекций и даже в форме общего обсуждения под руководством учителя.

Одной из главных функций совместного обучения является создание команды. Это обеспечивается использованием разных методов на протяжении всей учёбы. Что касается личной ответственности, после изучения каждого раздела учебной программы проводится экзамен, контрольная работа или используется какой-либо иной метод проверки усвоения материала каждым учащимся. Могут также даваться групповые задания или групповые проверочные работы. Может применяться индивидуальный опрос, что поддерживает сильный элемент личной ответственности для каждого члена группы. Существует много систем оценивания знаний, совмещающих коллективный и личный элементы, таких как дополнительные очки для членов группы, которая улучшает свою среднюю оценку на экзамене или контрольной работе на определенную величину.

Большим преимуществом совместного обучения является то, что оно способствует пониманию различий, которые существуют между учащимися с разными подходами к учебе и разными способностями. Менее способные ученики подтягиваются, беря пример с более способных, а те, в свою очередь, получают пользу и для себя, когда объясняют материал своим товарищам

При совместное обучение, ученики *улучшают* свои результаты, работая в одной группе с успевающими учениками, по сравнению с работой в группах, составленных только из учеников с низкой успеваемостью. Лишь ученики со средней успеваемостью не улучшили своих результатов, работая вместе с учениками с более высокой или более низкой успеваемостью, что ученики восьмого класса с низкой успеваемостью по математике улучшили свои результаты, работая вместе с учениками с высокой успеваемостью над контрольной работой, данной с задержкой после изучения материала, которая включала вопросы на вспоминание и применение изученного и решение задач. Одной из причин такого улучшения результатов является интенсивное индивидуальное обучение учениками друг друга, которое становится возможным при использовании методов совместного обучения что при совместном обучении ученикам не приходится долго ждать помощи, потому что им могут помочь другие ученики или учитель, который ходит по классу от группы к группе. Кроме того, учащихся учат обращаться за помощью друг к другу, прежде чем обращаться к учителю, что освобождает учителя от необходимости давать одни и те же разъяснения много раз. Еще одно объяснение, состоит в том, что более слабые ученики имеют возможность копировать процесс рассуждения своих более сильных товарищей, а также готовить друг друга к проверкам, проверять и исправлять выполненные домашние задания и помогать друг другу находить альтернативные решения.

Процесс объяснения своей аргументации другим создает более высокий уровень концептуального понимания и развивает навыки критического мышления. Польза объяснения может быть результатом явления, называет когнитивной фасилитацией. В своих исследованиях характера взаимодействий при совместном и обычном обучении "Наиболее постоянным и точным фактором, позволяющим предсказать успехи в учебе, в этих исследованиях является тщательное. Иными словами, ученик, объясняющий материал другому, улучшает свои результаты, что успевающие ученики улучшают свои результаты, когда участвуют в работе неоднородных групп, особенно когда они объясняют материал другим ученикам.

Взаимопомощь, являющаяся одним из главнейших принципов совместного обучения, повышает ответственность учащихся за самих себя и за других членов их группы. Это достигается в результате того, что эта система заставляет учащихся полагаться на способности друг друга, а также в результате использования процесса оценки как индивидуальных, так и групповых достижений в учебе. Учащиеся помогают друг другу и выполняют разные роли в своей группе (чтец, регистратор, хронометрист и т. д.). При

создании методик, по которым работает группа, основное внимание уделяется вовлечению учащихся в процесс обучения. Вовлечение учащихся создает среду, которая воспитывает в учащихся зрелость и ответственность за свою учебу. Учитель из руководителя становится посредником, а ученик перестает быть пассивным исполнителем, становясь заинтересованным участником.

\*\*\*

**Кибриёхон Атоева**  
**номзади илмҳои филологӣ,**  
**Ранохон Мамадқулова,**  
**Унвонҷӯ.**  
**Донишкадаи куҳӣ-металлургии Тоҷикистон**

### **“ҶЕҲРАҲОИ МОНДАГОР”-И ЭМОМАЛӢ РАҲМОН ТАРҒИБГАРИ МЕРОСИ НИЁҒОН**

Президенти Ҷумҳурии Тоҷикистон, Асосгузори сулҳу ваҳдат, Пешвои миллат муҳтарам Эмомалӣ Раҳмон баҳри таҳкими хуввияти миллӣ ва шакл гирифтани андешаи миллӣ, инчунин, ҷиҳати бедор намудани ғурури миллӣ дар зеҳни наврасону ҷавонон, дар ҳар маърӯзаю мулоқот гузаштаи пуршебу фарози миллатро ёдрас намуда, аз корномаҳои дурахшони фарзандони вафодору ватандори халқи худ ҳарчи бештар огоҳ намуда, дар зеҳни насли имрӯз худшиносӣ ва ҳудогоҳиро ворид намуда, меҳри кишвар, меҳри ватан меҳри хоку оби муқаддасро киштаанд ва зарра-зарра ҷойгир шудааст.

Сарвари давлат дар ҳар як Паём, дар ҳар як мулоқот ва суҳанрониҳо ҷавонро дар номбардор будан тайёр сохтаанд. Пешвои миллат муҳтарам Эмомалӣ Раҳмон зикр намудаанд: «Омухтани рӯйдодҳои таърихиву фарҳангӣ, зиндагиномаи шахсиятҳои сарсупоридаи миллат ва ҷеҳраҳои баргузидаи адабӣ имкон медиҳад, ки решаҳои худро аз гузашта дарёфт намоем, ки бо онҳо пайванд доштани хешро эҳсос карда, ба хоҳири номуси ватандорӣ ном ва корномаҳои онҳоро аз нав зинда гардонем ва ба фарзандони халқи далерамон бо ифтихор дар бораашон ҳарф занем»[1.4] Ин гуфтаҳо бурҳони қотеъи таваҷҷуҳ ба эҳёи суннатҳои фарҳангии куҳанбунёд, гиромидошти шахсиятҳои барҷастаи адабиёт ва тамаддуни миллии мо яке аз пойдевори асосии сиёсати давлатдорӣ ва омили таҳкимбахши худшиносии миллӣ маҳсуб мешавад. Бояд ёдовар шуд, ки бо шукӯҳи хосса таҷлил намудани бузургдошти шахсиятҳои мӯътабарии таърихӣ, ҷеҳраҳои барҷастаи сиёсӣ ва илму адаб ва фарҳангу маърифат, ки дар давраҳои гуногун дар ташаккули тамаддун ва давлатсозии мо, саҳми арзишманд гузоштаанд, зина ба зина, қадам ба қадам тайёр кардани ҷавонон баҳри ватандорӣ аст. Инчунин ба ёд меорем таҷлили ҳазораи «Шоҳнома»-и Ҳаким Фирдавсӣ, 1150 солагии қофиласолори адабиёти форсу тоҷик Абӯабдуллоҳи Рӯдакӣ, пайвандгари тамаддунҳо Ҷалолуддини Балхӣ, мутафаккири равшанзамир Мирсайид Алиӣ Ҳамадонӣ, бунёдгузори коҳи азими суҳан Камоли Хучандӣ, Мавлоно Абдураҳмони Ҷомӣ ва чанде дигар, ки тамоми ҳамзабонону ҳамзамонро бо нури маърифату фарҳанг ва бузургтарин осори онҳо бархурдор гардидем. Аввалан, ин ҷасорати Сарвари давлати тоҷикон бошад, сониян, сабақбардорӣ аз гузаштаи пурифтихор, аз зиндагиномаи шахсиятҳои тавонову бунёдгузори коҳи суҳан, фарзандони бузурги халқ, ки роҳи гузаштаро бо шеър бо корномаҳои худ пешорӯямон ба намона оварда, гиреҳҳои бурду боҳти силсилаи давлату давлатдориҳои тоҷиконро бароямон мубин гардониданд. Пешвои миллат Эмомалӣ Раҳмон, муаллифи китоби «Ҷеҳраҳои мондагор» дар саҳифаи 4, ба хонандагони китоб муроҷиат карда навиштаанд: «Шинохти

\*\*\*\*\*

таърих ва ҳикмату фарҳанги оламгири ниёгон ба хотири муаррифии мақоми чаҳонии миллати мо мебошад»[2.4] Аз ин лихоз, тадвини ин китоб аз тарафи Ш. Шокирзода дар шумори ибтикори судманд ва барҷаста қарор дошта, оид ба саҳифаҳои пурифтихори таърихи халқи тоҷик, рӯзгори шоирону нобиғон, шахсиятҳои барӯманди илмӣ, динӣ, адабӣ ва таърихиву сиёсиамон, ки Сарвари давлат дар суҳанрониҳои худ аз минбарҳои баланд иброз намудаанд, барои мутолиаи тамоми мардуми шарифи Тоҷикистон ва тоҷикони дунё, ки бо мо решапайвандӣ доранд, ҳамчун дастури раҳнамо ба шинохти таъриху фарҳанг ва адабиёти оламгири дирӯзу имрӯзи миллати тоҷик тавсия мешавад.

Ин асари тозанаشري бунёдии Асосгузори сулҳу ваҳдат, Пешвои миллат бо номи «Чехраҳои мондагор» оид ба 25 нафар ниёгони хирадпеша эҳдо ба ҷашни 25-умин солгарди Истиқлолияти давлатии Ҷумҳурии Тоҷикистон ба нашр расида, аз 361 саҳифа иборат буда, ҷамъоваранда Шодӣ Шокирзода ва муҳаррир Муҳаммадшариф Бобошоҳзода маҳсуб мешаванд. Китоб таҳти назари олимони варзида, симоҳои намоёни илму маорифи Тоҷикистон, доктори илмҳои филологӣ, академики Академияи илмҳои Ҷумҳурии Тоҷикистон Абдучаббор Раҳмонзода ва доктори илмҳои фалсафа, профессор Нуриддин Саид, хеле мушикофона ва нуктасанҷона таҳрир шудааст.

Ҳадафи аслии аз тарафи Шодӣ Шокирзода ҷамъоварӣ ва фароҳамоварии китобро дар чанд ваҷҳ нишон дода шудааст: “қаблан ба сурати пароканда дар маҷмӯаву китобҳои гуногун ва нашрияҳои даврӣ чоп шуда буданд, ба хонандагон имкони мусоиди истифода ва баҳрабардориро фароҳам меорад”. [3.2] Ҳамин тавр, ин китоби тозанаشري арзишманду бунёдӣ, дар рушди ҳудогоҳиву таҳкими худшиносии миллӣ, тавсеаи тафаккури миллӣ, густариши эҳсоси ватандӯстиву ватанпарастӣ ва устуворию тақвияти пояҳои истиқлоли фикриву фарҳангӣ нақши бориз хоҳад гузошт. Дар ин китоб оид ба 25 нафар симоҳои барҷастаи ниёгонамон мулоҳизот, нақл, хотирот, зикр, муҳтавои осор ҷамъоварӣ карда шудааст, ки Сарвари давлат, Пешвои миллат ҳангоми суҳанронӣ, маърузаю мулоқоту сӯҳбатҳо, Паёмҳо роҷеъ ба ин ватандорон, парчамбардорон, пешвоён, бунёдгузoron ҷонфидоён, қофиласолорон ибрози ақида намудаанд, мураттаб шудааст. Мо тасмим гирифтаем, ки ин асари бунёдӣ ва арзишмандро тибқи муҳтаво ба панҷ бахш дастабандӣ намоем.

**Дар бахши якум** зиндагинома ва қору пайкори сарсупоридагони миллат, сарварони озодиву истиқлол, ҷонфидои халқу миллат ба амсоли Куруши Кабир, Спитамен, Маздак, Исмоили Сомонӣ ворид намудем

**Дар бахши дуюм** пешвоёни дину оини ростин Зардушт, Монӣ бузургтарин марди чаҳон Муҳаммад (с), Имоми Аъзам ва дигарон ҷойгоҳи худро ёфтаанд.

**Дар бахши сеюм** қофиласолорон, ситоишгарон, суҳанварон, бунёдгузoron баргузидаи илму адаб аз Абӯабдуллоҳи Рӯдакӣ, Ҳаким Фирдавсӣ, Камоли Хучандӣ, Абдураҳмони Ҷомӣ оғоз шуда бо Туғрал хотима ёфтааст.

**Дар бахши чаҳорум** мубаллиғони сулҳу ваҳдат, адолат, дӯстиву рафоқат Шамси Табрзӣ, Ҷалолиддини Балхӣ, Мирсайид Алии Ҳамадонӣ ва дигаронро шоисаи ин бахш донистем.

**Дар бахши панҷум** Қаҳрамонони миллат зикри худро ёфтааст.

Алҳол, доир ба бахши сеюм ибрози назар менамоем, зеро дар ин бахш масоили бозёфтҳо, таҳқиқ ва тарғиби мероси ниёгон аз тарафи муаллиф Эмомалӣ Раҳмон баррасӣ гардидааст. Дар ин бахш оид ба қофиласолорон, ситоишгарон, суҳанварон, бунёдгузoron баргузидаи илму адаб, шоирон аз Абӯабдуллоҳи Рӯдакӣ, Ҳаким Фирдавсӣ, Камоли Хучандӣ, Абдураҳмони Ҷомӣ оғоз шуда бо Туғрали Аҳрорӣ хотима ёфтааст. Муаллиф Эмомалӣ Раҳмон Маликушшуаро, бунёдгузории шеърӣ асили форсу тоҷик, сардафтари адабиёти классикии форсу тоҷик, устод Абӯабдуллоҳи Рӯдакиро дар китоби “Чехраҳои мондагор” бо унвони “Қофиласолори адабиёти тоҷику форс” зикр намуда,

\*\*\*\*\*

шарҳи ҳол ва афқору андешаҳои ахлоқиву инсонӣ тафсиру тавзеҳ ёфтааст. Муаллиф бо тааммуқ мақоми шоири номвари ҷаҳонӣ устод Рӯдакӣ ва ашъори баландпарвози ӯро ҳамчун шоири ватанпараст ва миллатдӯст унвон намуда, ба хулосаи амиқ омада навиштаанд: “устод Рӯдакӣ на танҳо поягузори адабиёти тоҷику форс, одамушшуаро, султони шоирон, қофиласолори шеър ва соҳибқирони шоирӣ, балки рамзи бедориву худшиносӣ ва истиқлолхоҳӣ, инчунин рамзи ҷовидонаи адаб ва фарҳанги миллати куҳанбунёди тоҷик мебошад”. [4. 221] Хулосаи ин гуфтаҳои арзанда вочибияти таҷлили ҳамасолаи Рӯзи Рӯдакӣ маҳсуб мешавад, то ки бо нигоҳи нав ва назари тоза паҳлуҳои эҷодии Рӯдакӣ омӯхта шавад, фалсафаи афқори инсондӯстона, ватанпарварона ва миллатпарастонаи ӯро хонандагон, хосса, насли наврас бештар бишносанд ва эътироф намоянд, зеро худшиносии миллии ҷомеа шарҳу тавзеҳ ва таҳким меёбад. Чехраи мондагори навбатӣ Ҳаким Фирдавсии Тӯсӣ маҳсуб мешавад. Пешвои миллат бо тавачҷух, бо таҷлили мушикофона ба умқи маънаҳои фалсафию ахлоқии Шоҳнома фурӯ рафта, ба хулосаи дуруст ва мантиқии илмӣ дарёфта, Ҳаким Фирдавсиро “Ситоишгари адлу дӯстӣ” номидаанд. Дар бари ин мулоҳизот, муаллиф, ҷанбаҳои ватандӯстӣ, ғояҳои башардӯстӣ ва нақши бузурги Фирдавсӣ дар таблиғи адлу дод ва дӯстиву ватандорӣ дарк намуда, ба андешаҳои шоир баҳои сазовор дода тазаккур намуданд, ки: “Шоҳнома” танҳо китоби базму разм, диловарию қаҳрамонӣ, ривояту афсона нест. Вай пандномаи беназир, ахлоқнома ва дастури омӯзандаи хулку атвори ҳасана, хислат ва хусусиёти неки инсонист». Инчунин, муаллиф, ба андешаҳои Фирдавсӣ аз равшанӣ ватандӯстӣ ва ғояҳои башардӯстӣ ва инсонпарварӣ нигариста, дарёфтанд, ки аҳамияти ин асарӣ барҷастаи ҳамосӣ дар тарғиби афқори ватанпарварона ва тарбияи ватандӯстии насли имрӯз бесобиқа аст. Маҳз, моҳияти башардӯстонаи ақидаҳои Фирдавсиро таъкид намуда нигоштаанд: «Фалсафаи манзуми ӯ (Фирдавсӣ-К.А) молмоли ғояҳои ватанпарастӣ, башардӯстӣ, покию нафосат, сулҳу сафо, панду андарз ва ахлоқи ҳамида, шеъри набарду мубориза ва ҷонбозиҳо дар роҳи озодии халқу Ватан, дар роҳи адолату ростӣ аст». [5.230-231.] Муаллиф, донишманди соҳибназари мо Эмомалӣ Раҳмон бо ҳамин нигоҳи дигар ба “Шоҳнома”-и безаволи Ҳаким Фирдавсӣ таъкид доранд, ки ин саропо фалсафаи ахлоқ ва мазҳари худшиносию ватандӯстӣ аст. Инчунин дар баҳши сеюми китоби мазкур чун чехраи мондагор суханвари нотақрор Шайх Камоли Хуҷандӣ ва Абдураҳмони Ҷомӣ ба шумор мераванд. Муаллифи асар якero “Бунёдгузори коҳи азими сухан” ва дигарero “Пешвои ҳавзаи илмиву адабии Мовароуннаҳру Хуросон” номидаанд. Дар баробари шинохти дараҷаи ҳунарии шоир Камоли Хуҷандӣ ба мақоми маънавии ӯ дар рушди адабиёти тасаввуф баҳои баланд дода нигоштаанд: “Коҳи азиме, ки Хоҷа Камол барин бузургон аз сухан бунёд кардаанд, аз боду борон газанд намеёбад, ному кори ин мардони бузург зиндаву ҷовид хоҳад монд”. [6.278.] Ҳамин тариқ, Пешвои Миллат ҷавҳари аслии ҷовидонагии шеър ва андешаи Камолро дарк намуда, таайюн сохтаанд, ки саропои ашъорашро дурахши ишқу иродат ва ихлосу садоқати инсонӣ фаро гирифтааст. Муаллифи китоб ба шахсияти Абдураҳмони Ҷомӣ ҳамчун мутафаккири бузург ва муаллими ахлоқ, адиби давронсоз тавачҷух зоҳир намудаанд, зеро ки таълифоти адабиву илмии Абдураҳмони Ҷомӣ саросари Мовароуннаҳру Хуросонро фаро гирифта, то Ҳиндустон доман паҳн кардааст ва ӯро хотимат-уш-шуаро номидаанд. Эмомалӣ Раҳмон осори баландпояи ин олиму донишманди бузургро сар то ба по таҷлил намуда, хулосаи худро чунин иброз намудаанд: “Бисёр андешаҳои инсондӯстонае, ки Мавлоно Ҷомӣ дар мавзӯи нигоҳ доштани ифтихору шарафи инсонӣ ва аҳамияти озодиву соҳибхитиёрӣ дар ҳаёти инсонҳо баён кардааст, ҳамоҳанги сиёсати имрӯзаи давлати соҳибистиклоламон мебошад”. [7.287.]

**Дар бахши ҷаҳорум** мубаллиғони сулҳу ваҳдат, адолат, дӯстиву рафоқат Шамси Табрэй, Ҷалолиддини Балхӣ, Мирсайид Алии Ҳамадонӣ ва дигаронро шоистаи ин бахш донистем. Сараввали бахши ҷаҳорум аз муршиди комил Шамси Табрэй бо унвони “Шахсияти бузург ва камназири олами ирфон” ва муриди ӯ Ҷалолиддини Балхӣ зерунвони “Пайвандгари дилҳо ва тамаддунҳо” ҷойгир гардидаанд. Пешвои миллат Эмомалӣ Раҳмон таъсири андешаҳои ин ду нафар мубаллиғи сулҳу ваҳдат, дӯстиву рафоқатро дар густариши афкори ҷаҳонӣ зикр намуда, ба таври амиқ онро тааққул намуда, нисбати Мавлонои Балх навиштаанд: “Орифи бузург Мавлонои Балхӣ дар тамоми ақсои Шарқу Ғарб бо назми оламгири худ маъруф гаштааст ва шеърӯ андешаҳои фалсафии ӯро дар тамоми олам бо завқу шавқи беандоза ҷӣ пиру ҷӣ ҷавон, ҷӣ марду ҷӣ зан, новобаста аз дину мазҳаб ва ҷаҳонбинии худ қироат мекунад”. [8.254.] Мақому манзалат ва ҷойгоҳи Шамси Табрэй ва Мавлоно дар тамаддуни ҷаҳонӣ, пеш аз ҳама, андешаҳои ҷаҳонсози онҳо, ки мазҳабӯ миллатро убур карда, фаро рафтааст, беандоза бузург буда, баҳри сулҳу ваҳдат ва пойдории адолат дар замони ҷаҳонишавӣ нақши бориз дорад ва қобили панд гирифтани аст. Ҷеҳраи мондагор бо унвони “Таблиғгари фарҳанги сулҳ ва хостори ваҳдату субот” Мир Сайид Алии Ҳамадонӣ дар ин бахш ҷойгир аст. Ин ҳаким ва мутафаккири номвар дар таҳкими сулҳи ҷаҳонӣ ва суботу ваҳдат дар дарозии зиндагии худ барои ташаккули ҷаҳонбинии инсон хизмати шоиста намудааст. Аз ин лиҳоз, Пешвои миллат таъкид намудаанд: “Дар ашъори Мир Сайид Алии Ҳамадонӣ оҳанги ирфонӣ бо андешаҳои таълимӣ хуб омезиш ёфта, ифодаҳои рамзӣ, андарзҳои ҳаётӣ ва тараннуми кирдору амалҳои шоиста хеле зиёд ба назар мерасанд ва онҳо бо мақсади дуруст таълим додани инсон ва боиффату қаноатпеша ба воя расидани вай таълиф шуда, ҳамчун дурри маънавӣ барои ташаккули ҷаҳонбинии инсон хизмат менамоянд” [9.274.] Имрӯз, дар ҷаҳони геополитикӣ он осору афкори пандомӯзу андешаҳои суханвар аҳамияти худро гум накарда, барои тарғиби ғояҳои олиии инсонӣ хидмат карда метавонад.

Ҳамин тавр, китоби бунёдии Эмомалӣ Раҳмон «Ҷеҳраҳои мондагор» аз шуҷоату далерӣ, фазлу дониш, ақлу заковат, бунёдкориву созандагӣ, ихтирооту шоҳкориҳои шахсиятҳои таърихию симоҳои адабӣ ва инсонҳои комилу маъруфу сарбаланди халқи азизамон, миллати тоҷик нақл мекунад. Эмомалӣ Раҳмон дар муқаддимаи китоби «Нигоҳе ба таърих ва тамаддуни ориёӣ нигоштаанд: «Мо ҳарчи бештар мероси пурғанои маънавии гузаштаро омӯзем ҳамон қадар ба насли ояндаи худ ғизои маънави мебахшем. Зеро аз чунин як чашмандози таърихӣ маълум мешавад ки тамаддуни ориёии мо мисли чашмаи ҷӯшоне будааст, ки аз оби мусаффоии он бисёр халқҳои ҷаҳон шодоб гардидаанд». [10. 3.]

Ниёғони хирадпешаи мо ҳамвора дар осорашон дар шеърашон, дар эҷозашон орзуи расидан ба рӯзи хуррамиву фирӯзиро ба қалам додаанд, ки танҳо дар 10-солаи охири асри ХХ ба ин саодати бузург бо сарвари Асосгузори сулҳу ваҳдат, Пешвои миллат Эмомалӣ Раҳмон расидем.

Дар охир бояд зикр намоем, ки Шодӣ Шокирзода кори гаронарзишero ба сомон расонид, яъне суханрониҳо, маърузаҳо ва гуфтаҳо, ки дар Паёмҳои Асосгузори сулҳу ваҳдат, Сарвари давлат Эмомалӣ Раҳмон, ироа шудаанд, мураттаб сохт, камназир буда, дар радифи тазкираҳои “Табақот-ус-суфия”-и Абдурахмони Сулламӣ, “Тазкирот-ул-авлиё”-и Аттори Нишопурӣ, “Нафаҳот-ул-унс”-и Абдурахмони Ҷомӣ ва “Сафинат-ул-авлиё”-и Шоҳзода Муҳаммад Дорошукӯҳ ва даҳҳо тазкираи адабӣ, ки ҳама суханрониҳо, ҳолу ақвол, мавъизаю ривоёт о

ид ба хулқу атвори бузургони аҳли тасаввуф, шуаро, зиндагинома, гуфтор, ашъори шоиронро ҷамъ овардаанд, ҳазорсолаҳо инҷониб арзиши бесобиқа доранд, китоби

\*\*\*\*\*

«Чеҳраҳои мондагор»-и Асосгузори сулҳу ваҳдат, Пешвои миллат Эмомалӣ Раҳмон низ чун тазкираи замони муосир ҷовидонӣ боқӣ хоҳад монд.

#### Пайнавишт:

1. Эмомалӣ Раҳмон. Чеҳраҳои мондагор. Душанбе, Эр-граф. 2016. 361саҳ.С.4
2. Ҳамон ҷо. С.4
3. Ҳамон ҷо С.2
4. Ҳамон ҷо С.221
5. Ҳамон ҷо С.230-231
6. Ҳамон ҷо С.278
7. Ҳамон ҷо С.287
8. Ҳамон ҷо С.254
9. Ҳамон ҷо С. 274
10. Эмомалӣ Раҳмон. Нигоҳе ба таърих ва тамаддуни ориёӣ. Душанбе. С.3

\*\*\*

**Атоева Кибриёхон Мухторовна**  
**номзади илмҳои филология,**  
**Ўрмонҷонова Адибахон**  
**Сармуҳофизи осорхонаи таърихӣ ва вилояти Суғд мазкур**

#### **САРАЗМ – ОҶОЗИ ТОЛОРӢ** **ТАЪРИХУ ТАМАДДУНИ ХАЛҚИ ТОҶИК ДАР ОСОРХОНА**

Президенти дурандешӣ Тоҷикистон Эмомалӣ Раҳмон дар китоби худ «Тоҷикон дар оинаи таърих» гуфтаанд: «Таърих оинаест, ки мо дар он мавқеи гузаштагонамонро дар масири таърих бо ҳама ҳашамат ва хорию зориаш дида, ба ҳусну қубҳи фаъолияти корбарии ӯ сарфаҳм рафта, ба ин восита қадаме ба сӯи ҳештаншиносӣ, ҳудогоҳӣ ниҳода, бо дидаи ибрат дурнамои кишвару мардуми худро муайян карда метавонем». Ин гуфтаҳо ба тамоми қишри ҷомеа такконест баҳри худшиносӣ ва минҷумла, кормандони осорхонаҳоро бори дигар водор месозад, ки барои нигоҳ доштани мероси ниёгон, шахсиятҳои мондагор, арбобони сиёсӣ давлатӣ, олимону нависандагон, хулоса, аҳли зиё ва онҳое, ки барои бунёд ва пойдорӣ тоҷикон талош доштанд ва тарғибу ташвиқи онҳо дарсу сабақ аст, ҷиддан машғул шуда, саъю кӯшиши хосса дошта бошанд. Чунки маҳз осорхонаҳо аст, ки онҳо ҷодғориҳои таъриху тамаддун ва аксҳои осори шахсиятҳои мондагор ба имрӯзиёну ояндагон чун нишони миллат ва ҳақии он маҳфуз дошта мешаванд.

Хушбахтона, ба бахти осори ҳунари тоҷикон бо ташаббуси ҳокими вақт Қосимов Қ.Р. ва дастгирии Президенти кишвар, Ҷаноби Олӣ Эмомалӣ Раҳмон дар қисмати таърихӣ шаҳр барои осорхона бинои нав сохта шуд. Навиштани нақшаи илмӣ толорҳо ба зиммаи банда вогузор гардид. Ин вазифаи мушкул барои чуқуртар омӯхтани таърихӣ халқи тоҷик водор намуд ва агар ифрок нашавад садҳо китоби муаррихони ватаниву хориҷиро оид ба таърихӣ халқи тоҷик варақгардон намудам. Саволе пайдо шуд, ки толори таъриху тамаддуни халқи тоҷик бояд аз чӣ оғоз гардад? Дар ин маврид низ суҳбати Пешвои миллат Эмомалӣ Раҳмон гиреҷкушо гардид ва оғози толори таъриху тамаддуни халқи тоҷик шаҳраки Саразм

\*\*\*\*\*

дониста шуд. Барои пешсухан аз сарсухани муаррихи мӯшикоф Эмомалӣ Раҳмон ба китоби “Тоҷикон”-и академик Бобоҷон Ғафуров бо унвони “Сарчашмаи худшиносии миллӣ” буда, ҳамагӣ як ҷумла, ки олам маъниро дорад, омадааст: “Агар кас гузаштаи аҷлоди худро надонад, инсонӣ комил нест!”, сипас, Қарори Нӯкумати Љумъурии Тоҷикистон № 391, 21 сентябри соли 2000 Саразм Мамнӯъгоњи таърихӣ – бостоншиносӣ эълон карда шуд. «Ёдгории 5500 – солаи Саразми Панљакент ӯамчун маркази ташаккулёбии маданияти кишоварзӣ, ӯунармандӣ ва шаӯрсозии тољикон Мамнӯъгоњи таърихӣ – бостоншиносӣ эълон карда шавад», оварда шуд. Баъдан, деворнигораи намои шаҳраки Саразм барқад бо услуби барҷастанигорӣ ва мадфани Маликаи Саразм ба маърази тамошобинон гузошта шуд, ки аз тарафи гурӯҳи Даврон Раҳматов иҷро гардидааст. Инчунин чанд бозёфти сафолин – ифодагари қадимӣ будани Саразм паси ҷевони шишагин ба намоиш гузоштаа шуд. Қобили тазаккур аст, ки аввалин кашшофи Саразм Абдуллоҷон Исҳоқӣ дастхатҳо ва хотираҳояшро ба таври мошиннавис ба осорхона супорида аст, ки роҳбаладон аз он ба меҳмонон ҷолиб нақлҳо менамоянд.

Бостоншинос Абдуллоҷон Исҳоқӣ дар хотираҳояш аз симпозиуми бостоншиносон дар Амрико чунин сатрҳо ро меорад : «Дар экрани васеъ релефи на он қадар назарраси ёдгории Саразм, биноҳои истиқомативу қасри бо хишти калонҳаҷм сохта шудаанд, намоён шудаанд. Баъди ин тамоми намуди анҷому ашъеи аз мису биринҷ, сангу устухон ва зарфҳои басо санъаткорона сохта шуда нишон дода шудаанд. Вакте ки мо расми қабри маликаи қабиларо бо тамоми зебу зинати ба вай мансуббуда нишон додем, нишастагон ба ҳаяҷон омаданд. Дар охир даспонаҳои аз гӯшмоҳии уқёнус сохташуда, оинаи биринҷӣ ва ду муҷассамаро, ки образи зан ва духтарро ифода менамуд, намоиш дода шуд. Директори институти Смитсон, профессор Макс Адамс ба ваҷд омада изҳори хушнудӣ намуда гуфтааст: “Ҷаноби Исҳоқов хуб шуд, ки ҷасорат карда, вақти иловагӣ пурсидед. Боварӣ дорам, ки дар ин ҷо нишастагон имконят пайдо карданд кашфиёти барҷастаи Шуморо (Саразм-К.А.) бо тамоми ҳастиаш бинанд. Дар ҳақиқат, бостоншиносон ҳар сол ҳафриёти зиёд гузаронида, сирру асрори кайҳо аз хотир фаромӯшшударо мекушоанд, вале мисли оне ки доктор Исҳоқов дар Саразм дарёфт намуданд, ҳоло кам дучор мешавад. Дар ҳамин ҳамоиши (дар Амрико-К.А) бонуфузи байналхалқӣ, ки бостоншиносони бузурги амрикоӣ К.К. Ласинберг-Карловский, франсаӣ Ҷ. Кассал, А.П. Франкфорт, Ҷ. Ф. Ҷариш, итолёӣ М. Тоссӣ ва ғайра директори институти Смитсон, ( профессор Макс Адамс –К.А) кашфиёти Саразмро тадқиқоти муҳими чоряки охири асри ХХ дар илми бостоншиносии республикаҳои Осиёи Миёнаи советӣ арзёбӣ намудааст. Аз ин кӯвишҳо, намоишҳо ва бозёфтҳо бармеояд, ки Саразм - яке аз ёдгориҳои қадимтарини давраи энеолит ва аввали асри биринҷӣ дар Осиёи Миёна маҳсуб мешавад. Инчунин дар болооби Зарафшон ҷаҳор ёдгорӣ ва якчанд нишонное бо бозёфтҳои ба ҳама зинаҳои давраи биринҷӣ хос буда, ошкор шуд. Ин манбаҳо шаӯраки Саразм, қабри Зардча Халифа, қабристони Дашти Қозӣ, қабристони Чорбоғ мебошад. Қобили тазаккур аст, ки дараҷаи омӯзиши таърихнигориитаърихи Саразм аз соли 1976 сар шуда, дар тӯли зиёда аз 40 сол аз тарафи муҳаққиқон, таърихнигорон, бостоншиносони ватанию хориҷӣ мнтазам идома дорад. Оид ба таърихи ёдгории Саразм ва ёдгориҳои қадимаи таърих ва фарҳангӣ халқи тоҷик аз ҷиҳати таърихнигорӣ асарҳои муҳаққиқони таърихшинос А.П.Окладников, Я.Г.Ғуломов, В.М.Массон, А.Аскарров, Б.А.Литвинский, Ю. Ёубов, В.Г.Луқонин, А.М.Беленитский, У.Эшонқулов, В.И.Сарианидӣ, И.С.Масимов, О.К.Бердиев, Ф.Р.Маҳмудов, Г.С.Исмоилов, С.А.Ёров, С.П.Толстой, Б.А.Куфтин, О.А.Заднепровский, К.В.Сальников, Е.Е.Кузьмина, В.А.Алекшин, Н.А.Иессен, А.Н.Бернштам, Р.М.Мунчаев, Х.И.Қрис, Е.В.Вейиерн, Е.И.Крупнов, Б.В.Техов, Ю.С.Гришин, С.Н.Корниевский, Е.В.Зеймаль, А.Ф.Ганялин, Г.У.Чайлд, В.Г.Зданович, А.В.Виноградов, Г.Ф.Коробкова, В.И. Спришевский, Х.Н.Дуке, В.А.Ранов, А.Я.Шетенко, Э.А.Грантовский, В.А.Башилов, М.Тоси,

\*\*\*\*\*

В.А.Шнирельман, Э.В.Сайко, С.Н.Соколов, А.В.Герасимов, М.М.Якубсинер, Н.И.Вавилов, А.И.Шевченко, М.Д.Чўрақулов, Н.Неъматов. А.Мухторов, Ў.Пўлатов, Н.Раҳимов, С.Ш.Марофиев, А.Раззоқов ва дигарон

ширкат варзида фикру андеша ва хулосаҳои худро интишор кардаанд, ки барои нақшаи созмони осорхона истифода бурда шуд. Аз ин нигоштаҳои олимон бармеояд, ки масоҳати густариши ёдгориҳо ва бозёфтҳои номбурда то 140 км арзу ва 15-20 км тўлро фаро гирифтааст. Саразм, ки ба солҳои 3400 – 2000 п.м. мансуб аст, 31 июли соли 2010 ба Феҳристи мероси фарҳангии умумибашарии ЮНЕСКО дохил шудааст. Дар сарчашмаҳои таърихӣ- ҷуғорфӣ шаҳраки Саразмро ҳамчун яке аз марказҳои тамаддуни ориёӣ ва яке аз шаъриҳои қадимаву номдори минтақаи Осиёи Марказӣ садсолаҳо инъониб дар қатори Балху Марв, Хулянду Кўлоб, Бунликату Њисор ҳамчун яке аз марказҳои тамаддуни ҷаҳонӣ ном мегиранд ва мардумаш низ аз қадим соғибмаърифату суҳандон ва нуктадону суҳансанль мебошанд. Таърих оинаест, ки мо гузаштаро бо тамоми ӯсуну кўбъаш бо идроки баланд дарк намуда, ба сӯи худшиносӣ ва худогоҳӣ қадам ниёода, бо дидаи ибрат дурномаи кишвару мардуми худро муайян карда метавонем. Бо ақидаи мутафаккири бузург Фридрих Энгелс «дар ӯаён як фан дорем, ин бошад фанни таърих аст, таърихро ба таърихи табиат ва таърихи инсоният ӯудо кардан мумкин аст ва дар асоси ӯамин тақсимот меомӯзем». Омӯзиши таърихи шаҳраки Саразм низ тибқи ҳамин тақсимот ба омӯзиш қарор ёфтааст. Асосгузори сулҳу ваҳдати миллӣ, Пешвои миллат, Президенти Ҷумҳурии Тоҷикистон муҳтарам Эмомалӣ Раҳмон дар Паёми худ аз 26.12. 2018 зикр кардаанд: «Моро зарур аст, ки ёдгориҳои таърихии худро ӯифз кунем, обод гардонем ва ба онҳо ӯамчун ӯузи таркибии сарнавишти миллати куъанбунёдамон муносибат намоем. Ин қарзи мо дар назди таърих ва наслҳои оянда мебошад». Ҷар Паёме, ки аз ӯониби Асосгузори сулҳу ваҳдати миллӣ, Пешвои миллат, Президенти Ҷумҳурии Тоҷикистон муҳтарам Эмомалӣ Раҳмон ба Мальиси Олии Ҷумҳурии Тоҷикистон ироа мегардад нақшаи дурномаи чорабиниёест дар доираи сиёсати солонии давлат маҳсуб шуда, хусусияти сиёсӣ, ватанпарварӣ муъаббат ба раият, миллат ва ӯифзи ёдгориҳои таърихию табиӣ аз низоми давлатдорӣ аъди қадим сарчашма мегирад. Сарвари давлат таъкид ва ихтор намудаанд, ки сарчашмаҳои таърихӣ гувоҳӣ медиҳанд, ки бозёфтҳои маданияти қадимаи халқи тоҷик ба ҳазорсолаи чоруми то мелод мансуб буда, аввалин шаҳрҳову нахустин давлатҳои таърихии мо дар ҳамин сарзамин ба вучуд омадаанд, ки намунаи беҳтаринашон боз ҳамон шаҳраки қадимаи Саразм мебошад. Бино ба маълумоти сарчашмаҳои мӯътамад, хосатан, аз нигоштаҳои Абдуллоҷон Исҳоқов бармеояд, ки Саразм дар масоҳати умумии 100 гектар доман паҳн кардааст. Саразм дорои қаср ва маъбад, маҳаллаҳо ва кўчаҳо буда, саразмиҳо бо кишоварзӣ ва чорвопарварӣ машғул буданд. Истеҳсол ва коркарди фулузот низ хеле инкишоф ёфта буд ва маъданро аз конҳои гирду атроф мегирифтанд. Ҳини ҳафриёт кўраҳои фулузгудозӣ, хумдонҳои сафолпазӣ ва 150 намуд ашӯҳои биринҷӣ ба монанди корд, ханҷар, табарзин, нўги найза, мўҳри сурбӣ, ашӯҳои тиллоӣ ва нуқрагӣ ( бештар аз мадфани Малика) ёфт шудаанд. Заргарӣ, чармгарӣ, ресандагӣ, бофандагӣ ва соҳаҳои дигар низ роиҷ буд. Саразмиҳо бо сокинони ҷанубу шарқии Туркманистон, шимолӣ Эрон ва Балучистону Сиистон иртиботи фарҳангӣ доштанд. Шаҳракаи Саразм аввалин мероси таърихии Тоҷикистон аст. Шаҳрсозӣ (деворнигораи дуҷуми осорхона) дар тамоми сайёраи Замин ҳанӯз дар миёнаи дуҷуми ҳазораи IV ва ибтидои ҳазораи III қабл аз мелод дар Шумеру Аккад ва Мисру Ҳиндустон, дар ҳазораи III-II дар Чин ва танҳо дар ҳазораи II пеш аз мелод дар Аврупои шарқӣ оғоз шудаанд. Ин ҷо зикр ба маврид аст, ки баъди деворнигораи Саразм дар осорхона нақша ва буришҳои шаҳрсозӣ ва шаҳрҳои қадимтарини Суғдамин намоиш дода шудааст. Бо чандин далел ва бозёфтҳои ҳафриёт метавон Саразмро шаҳри қадима ва ҳатто пеш аз қадима номид. Вижа, биноҳои монументалӣ, кўчаҳои сангфаршуда, нобаробарии молу мулки, ба табақаҳои иқтимоӣ ҷудошавии ҷомеа, савдону тичорат, дўконҳои сонееи гуногун, кишоварзӣ, чорводорӣ



\*\*\*\*\*

айлоқӣ ва хонагӣ, кулолгарӣ, маъданҷӯиву маъдангудозӣ, заргарӣ, бофадандагиву ресандагӣ, чармгарӣ, сангтарошӣ ва коркарди ҷӯб маҷмӯъан ҳама он чи ки он замон дар он макон буд ва ҳоло ҳам ин пешаҳо маъмуланд. Ҳатто рукнҳои шаҳрсозӣ, ки хоси мардуми Осиё мебошанд, дидан мумкин аст. Аслан наметонад як қабила бе кӯмаку дастгирӣ ва мубодилаи таҷрибаи қабилаи дигар ба муддати тӯлони пойдор бимонад, зеро мавқеи ҷуғрофии Саразм имкон дод, ки аз қавму қабоили дигар дониши иловагӣ гиранду бо дониши хеш онро синтез намоянд. Инчунин ба пешрафти савдову тиҷорати байни қабилаҳо, ки яке аз роҳҳои марказии он аз Саразм мегузашт, пеш аз ӯама нишонаҳои зерин асос шудаанд ва таҳассуси байниқабилавӣ, инчунин алоҳида рушд кардани кишоварзӣ аз ҳунармандӣ, тараққиёти қувваҳои истеҳсолкунанда ва васоити истеҳсолот, пешрафти чорводорӣ хонагӣ ва коҳиш ёфтани мавқеи шикор дар ҷомеа, азхудкунии сарватҳои табиӣ ва ғайра эҳсос мегардад. Ин мучиб ба он шуда, ки Суғдзамин ҳам ба воситаи Саразми бостонӣ ба роҳи абрешим шомил мегардад. Абдуллоҷон Исҳоқов хотираҳои худро дидаҳои худро чунин нигоштаанд: “Барои он ки сайёҳон сокинони «Америкаи ҳақиқӣ»-ро бо чашми худ бинанд, дар назди шаҳри Тоас як деҳаи қабилаҳои пуэблӣ бо тамоми ҳастиаш нигоҳ дошта шудааст. Вакте ки мо ба назди дарвозаҳои он наздик шудем, донистем, ки ин ҷой мамнӯъгоҳ будааст. Биноҳои лоини якошӯна дар доманаи баландӣ сохта шуда, чунон зич ва болои ҳам буданд, ки ба назар мисли бинои 10-15 ошӯна менамудаанд. Танӯру оташдонҳои заминӣ, устохонаҳои заргариву ҳунармандии дигар, мардумони либоси миллий пӯшида дар пеш назари мо Америкаи асри миёнаро намудор мекард. Вале ҳамаи ин то андозае сунъӣ буданд. Аз ин маълум гардид, ки одамони таҳҷой кайҳо пароканда шуда, ҳастии худро гум кардаанд”. Барои халқи тоҷик бошад, фахри беинтиҳо ва далели мӯътамад, ки решаҳои тоҷик то ба кучо меравад. Пас метавон мудаъӣ шуд, ки маҳз, мо, тоҷикон ба ҷаҳон таммадун додаем ва оғози таммадун аз мулки тоҷик сарчашма мегирад. Саразм шаҳр аст ва иқлими мусоид, шароити қулай, боду ҳавои соз мардуми нахустро дар Саразм сарчамъ кард. Инчунин барои ба роҳ мондани саноати сабуку вазнин кӯҳҳои Зарафшон ҳам созгор будааст. Маҳз саразмиён дар шимолу шарқӣ Осиёи Марказӣ паҳнкунандагони лочуварду маҳсулоти маъданӣ ба ҳисоб мераванд. Ҳамчунин бозёфтҳои Саразм либосҳои пашмӣ ва дастгоҳҳои бофандагӣ, сӯзанҳо аз сангу устухон, кӯзаву кӯзачаҳои сафолӣ, ки роҷеъ ба дараҷаи баланди истеҳсолоти сафолӣ шаш хумдони аз ҳафтироҳҳои 2, 4, 6 ва 9-и Саразм пайдошуда низ гувоҳӣ медиҳанд. Ин хумдонҳо ба навъҳои кушодаи мудаввар, дукамерагии якҷабатаи дорои оташдони жарф ва дуҷабата мутааллиқ мебошанд. Дар ин хумдонҳо коркарди кӯрғошиму қалъагӣ ки зарфҳо, мӯҳрҳо аз он омода мешуданд. Минҷумла, аз мис олотҳои рӯзгор ба амсоли корд, табар, тир бар тақвияти суханҳои мо далеланд. Синони пайкон, ки аз сангу мису биринҷ бо тараҳҳои гуногун сохта шудаанд, аз гароиш доштани мардуми онвақта ба шикор гувоҳӣ медиҳад. Лекин бояд қайд кард, ки гаронтарин бозёфти Саразм ин гӯри маликаи Саразм (расми 2) мебошад. Номгӯи ороишоти Малика, ки аз гарданбанди тиллоӣ, шаббаҳо аз фирӯзаву лочувард, оҳаксангу ақиқу нуқра, ки наздики 1000 адад аст. Инчунин кафан ё либоси Малика, ки бо сангу марҷону ҷавоҳирон оро ёфтааст. Сафедаву хамираҳо барои рӯй ва ойна аз ҷиҳози ороишии малика будаанд. Аммо бино бар ривоятҳои руҳи маликаи Саразм баъзан - баъзан шабона дар шаҳристон сайр мекунад. Инро ба кофтуковҳо рабт медиҳанд. Ҳар як тамошобини ватаниву хоричиро дидани Саразм муяссар нагардад, мақбараи рамзии Маликаро дар осорхонаи вилоятӣ дида метавонанд ва нақлҳои ҷолиб мешунаванд.

Хулосатан, аини нол метавон Паёми Сарвари давлатро ҳамчун ягона воситаи амалишавиҳои ормонҳои наъби миллият баъри созандагӣ ва шукуфоии ӯмеа, махсусан, баҳри ниғаҳдошт ва эҳёи ёдгориҳои таърихи Тоҷикистон номид.

#### Пайнавишт :

1. Эмомалӣ Раҳмон Тоҷикон дар оинаи таърих соли 2002

\*\*\*\*\*

2. Бобоҷон Ғафуров Тоҷикон бознашр бо сарсухани Эмомалӣ Раҳмон. 1998
3. Эмомалӣ Раҳмон. Паёмҳо
4. Атоева К.М. Инъикоси тамаддуни ориёӣ дар осорхонаи вилоятӣ. Фаслномаи илмӣ – оммавии Ганҷи таърих. 2007 с. 20-23
5. Гафуров Б. «Таджики».-Москва,1972;. «История таджикского народа» из 3-х тома 5-ти книг Москва,1963-1965;
6. История таджикского народа» из 6 тома-Душанбе,1998-2013
7. Рӯйхати маҳалҳои маскуни вилояти Самарқанд» (1906);
8. Исаков А.И. «Раскопка в Саразме» Археологические открытия, 1979»,- Москва, 1980;
9. Исаков А.И. Раскопки на поселение Саразме,
10. Исаков А.И. «Саразм – новый раннеземледельческий памятник Средней Азии»,-Советская археология, Москва,1986,-№1.С.152–167;
11. Холджураев Х., Каримов О. «Выдающийся археолог и знаток Средней Азии.- Худжанд:Нури маърифат, 2003 (374с)

\*\*\*

**Беркинбаева А.Н**  
(Шымкент Университеті)

### «МАЛ ӨНІМІНЕ ТЫҢАЙТҚЫШТАРДЫҢ ӘСЕРІ»

**Қазақстанны шөл және шөлейт аймағында жайылымдардың көлемі мол бола тұрса да, олардың шығымдылығының төмендігі және жылма - жыл өзгеруі, мал шаруашылығын дамытуда көп қиындықтар тууда.**

Еліміздің азық – түлік қауіпсіздігін нығайту, халық шаруашылығының көптеген салаларын шикізатпен қамтамасыз ету, ауыл шаруашылығы өнімдерін өндіретін және ұқсататын еңбеккерлердің әл – ауқатын жақсарту мен тұрмысын көтеру бүгінгі күннің өзекті мәселелері болып отыр. Оларды шешуде мал шаруашылығының алар орны ерекше.

Бұршақ тұқымдас дақылдардың жақсы қасиеттерінің бірі — олардың тамыр түйнек бактериялардың көмегімен ауадан азот түзуі болып саналады. Эспарцетте де тамырымен бірігіп өмір сүретін бұндай бактериялар ірі түйнектер құрады. Бұл тамыр түйнектер топырақтың 30 сантиметрге дейінгі тереңдігінде мол болады. Олар 70 см тереңдіктерде кездесе береді. Осы тамыр түйнектердің құрамында 3—4 процент азот болады. Егер эспарцет пішенінің орташа түсімі 45—60 ц болса, онда егістіктен кейін әр гектарда 70—220 кг азот қоры жасалады.

Эспарцет тамырындағы түйнектер бактерияның деп аталатын түрінің көмегімен құрылады. Бұл бактерияның беде мен түйежоңышқа түйнек бактериясынан өзіндік айырмашылығы бар. Эспарцет түйнек бактериясының жүргізген тамыр-түйнектері ірі және әр түрлі формада болады.

Көптеген ғылыми деректер бойынша эспарцет тамырындағы түйнектер беденікінен әлдеқайда көп және салмақты келеді. Мысалы, Қарағанды тәжірибе станциясында беде тамырында 9-дан 68-ге дейін түйнек болса, оның саны эспарцетте 15-тен 150-ге дейін жеткен.

Шөлді аудандарда эспарцет көбінесе дәнді дақылды ауыспалы егісте себіледі. Пішенге оны 4—5 жыл пайдалануға болады. Бұл мал шаруашылығы бағытындағы аудандар үшін өте қажет. Осы мерзімде эспарцет топырақ құнарлығын арттырып та үлгереді. Сөйтіп ол өзінен кейін егілетін ауыл шаруашылық дақылдары үшін қажетті алғы дақыл бола алады.

\*\*\*\*\*

Соңғы дақылдардың өнімі эспарцеттің пайдалану жылына тікелей байланысты екенін көреміз. Мәселен, эспарцеттің 1 жылдығына қарағанда 2 және 3 жылдықтарынан өнім әлдеқайда мол алынады. Сонымен қатар дақылдың құрамындағы протеин де арта түседі. Алғы дақыл ретінде эспарцеттің пайдалы қасиеттері егістіктегі өсімдіктер біркелкі болып, мол өнім берген жағдайда ғана жоғары болады. Сондықтан да эспарцеттің өзін арам шөптерден тазартылған учаскелерде ең тәуір деген алғы дақылдардан соң орналастырған жөн. Таулы аймақта эспарцетті дәнді дақылдардан кейін орналастырады. Ол парға себілген күздік бидайдан соң жақсы еседі. Ондай мүмкіншілік жоқ жерлерде жыртылған жаздық дәнді дақылдардан соң да орналастыруға болады.

Еліміздің көптеген ғылыми мекемелерінде тыңайтқыштардың эспарцет өніміне әсері тексерілген. Бірақта алынған қорытындылар бір-біріне ұқсамай жатады. Оның мәнісі әр аймақтың ауа райының, топырақ құрамының және басқа да түрлі себептерге байланысты болуы ықтимал.

Мал өнімділігіне эспарцет қоспаларына берілген фосфорлы калий тыңайтқыштарының әсері жоғары болады. Мұнда астық-тектес көп жылдық шөптер эспарцет жинаған азотты жақсы пайдаланып, тыңайтқыш әсерінен жеке өнімін көбейтеді. Мәселен, Ленинкадан тәжірибе станциясында өнімнің қай дақылдың, есебінен көбейгендігі анық көрінеді.

Фосфор және оның азотпен қоспасы астық тектес шөптердің түсімін көтерген. Бірақ эспарцетке ешқандай әсерін болмағандығын көреміз.

Алайда біздің республикамыздың көптеген аудандарында эспарцет егістігіне тыңайтқыш енгізу жұмысы айтарлықтай болмаған. Осыған байланысты Орташа 3 жыл ішінде алынған қосымша пішенді есептеп әсіресе, суперфосфат (60 кг әсер ету күшімен есептегенде) қолданудың тиімді екенін көреміз.

Мұнда орташа қосымша пішен гектарынан 15,8 проценттен 36,7 процентке дейін түскен. Мұндай мәліметті Армян ССР Ғылым академиясының агрохимиялық лаборатория қызметкерлері алып, қоңыр топырақта 77 процентке дейін қосымша өнім жинаған.

Ал жеке калий тұзын беру шамалы ғана қосымша өнім береді. Бірақ өнім суперфосфат қосылған қоспасынан 2019 жылы егістіктен – 25,3, 2008 жылы – 32,4, 2020 жылы – 34,2 процент қосымша пішен алынды.

Минералды тыңайтқыштардың толық қоспасы берілген жерден бұдан да көп қосымша өнім түсті. Жергілікті тыңайтқыштардан – қиды (гектарына 20 т) пайдалану өнімді арттыруға жағдай жасайды.

Біз эспарцет егісінде минералдық тыңайтқыштардың тұқым өніміне тигізетін әсерін зерттегенімізде азотты фосфор тыңайтқыштары берілген жай қатарлы егісте гектарынан 9 ц, ал фосфорлы калий берілген жерде 8,9 ц өнім берген. Ал тыңайтқыш берілмеген учаскеден алынған өнім 5,3 ц-ден ғана айналған.

Демек, табиғи шабындық пен жайылымды жақсартудың ең жақсы тәсілі – түбегейлі жақсарту. Ал бұл тәсілді қолданғанда топырақ күзде немесе көктемде өнделеді.

Алайда табиғи шалғын жерлерді жақсарту ісіне бір жақты, бір сарынды қарауға болмайды. Ең алдымен жергілікті топырақ, ауа райы жағдайын, шаруашылықтың талабы мен мүмкіншілігін, сондай-ақ жайылым жердің жайын міндетті түрде ескеру керек.

Шөлді аймақтарда жел, су эрозиясынан сақтану мақсатында табиғи жерлерді егістікке көлденең бағытта жырту керек. Кең байтақ Қазақстанның шөл және жартылай шөлейт аймағында жайылымдардың көлемі мол бола тұрса да, олардың шығымдылығының төмендігі және жылма - жыл өзгеруі, мал шаруашылығын дамытуда көп қиындықтар тууда. Осыған орай Түркістан аумағында екпе жайылымдықтар жасау – жемшөп қорын жасаудың негізгі бағыттарының бірі болып табылады. Бұл мәселеде қуаңшылық аймақтың

\*\*\*\*\*

жағдайларына бейімделген өсімдіктерді таңдап, пайдаланған жөн. Сондай өсімдіктердің ішінде изен ерекше орын алады екен.

Қазақстан Республикасының 2030 жылға дейінгі «Қазақстан 2030» ұзақ мерзімді стратегиялық бағдарламасының басты мақсаты – табиғи байлықты ұтымды пайдалану және қоршаған ортаны қорғау негізінде тіршілік етудің экологиялық аса қолайлы ортасын қалыптастыру болып табылады. Сондықтан халық байлығының бірі табиғи жайылымның азып- тозуын тоқтату, шұрайлылығын арттыру, сөйтіп қазіргі нарықтық жағдайда қалыптасқан түрлі меншік нысандарының жайылымдық мал шаруашылығын тұрақты дамыту талабы маңызды міндет болып қала бермек.

Еліміздің азық – түлік қауіпсіздігін нығайту, халық шаруашылығының көптеген салаларын шикізатпен қамтамасыз ету, ауыл шаруашылығы өнімдерін өндіретін және ұқсататын еңбеккерлердің әл – ауқатын жақсарту мен тұрмысын көтеру бүгінгі күннің өзекті мәселелері болып отыр. Оларды шешуде мал шаруашылығының алар орны ерекше.

Дүние жүзіндегі шөлдердің шығу тегі негізінде антропогендік болып саналады. Қазіргі уақытта шөл аумағы 10 миллион шаршы километрге жетті, бұл бүкіл құрлық аумағының 7 пайызына жуық.

#### **Пайдаланған әдебиеттер**

1. Гвоздева Л, Растительность и нормовые ресурсы пустыни Сары – Ишик – Отрау, Алма – Ата , 1990.
2. Двоскин Б.Я, Токмаганбетов Г.А, Освоение пустынь и экономика Казахстана, Алма – Ата, Знание. 1997.
3. Елистратова Т.С., Озеленение пустынь Центрального Казахстана, Алма – Ата, Казгосиздат, 2007.
- 4.

\*\*\*

**Беркинбаева А.Н**  
**(Шымкент Университеті)**

#### **« ТОПЫРАҚ ҚҰНАРЛЫҒЫН ЖОҒАРЫЛАТУ ӘДІСІ»**

Адамзат байлығының көзі, ауыл шаруашылығы өндірісінің негізі. Сондықтан оны сақтау, тиімді пайдалану, құнарлылығын арттыру қазіргі кезде мемлекетіміздің басты міндеті болуы тиіс. Біздің Республикамыз өте көп топырақ ресурсына ие, сол топырақ ресурсының 70 % ауыл шаруашылығы өнімдерін шығаруға арналған. Егер осы ресурстардан толық пайдалансақ біздің еліміздің 16,4 млн. халқын азық-түлікпен, сондай-ақ тұрмысқа қажетті заттармен қамтамасыз етуге толық мүмкіншілік бар.

Жер бетіндегі өсімдіктердің өніп-өсуінде мал азығымен және су , ауамен қамтамасыз ететін бірден-бір табиғи зат және өсімдіктер өнімінің аз және көп болуы топырақтың құнарлылығына байланысты екенін байқайды. Сол үшін өсімдіктер тіршілігіне біз жоғарыда айтып өткендей құнарлы топырақ керек.

Жайылым және азық өндіруді дамытудың қазіргі кезеңі мал азығына арналған табиғи жерлерді жаңғыртуды, жақсартуды және ғылым мен озат тәжірибе жетістіктері негізінде жайылым шаруашылығын жедел қалпына келтіру мақсатында қайта құру.

Жайылымда тыңайтқыш дозасын тиімді пайдаланудың маңызды жағдайы – шөп құрамына және пайдалану әдісіне қарамастан, ең ұтымды дозасын белгілеу.

Зерттеуге қамтылған эспарцет түрлері тіршілігінің бірінші жылында жазық шөлде де, тау бөктері аймағында да шаруашылық тиімді өнімді қалыптастырмайды. Тіршілігінің

\*\*\*\*\*

екінші және кейінгі жылдары мал азықтық өнімділігі жоғары және тұрақты. Дегенмен ферғана эспарцетінің өнімділігі – жазық шөлде бір рет қана көктем айлары өте қолайлы болған 2003 жылы байқалды. Осы жылы оның екінші жылғы өсімдіктері бір құма метрде  $706,0 \pm 26,7$  г көк балауса, яғни  $192,0 \pm 8,0$  г құрғақ масса қалыптастырды. Өсімдік жиілігі 1 құма метрде 23 дана болды. Кейінгі жылы өсімдіктің тым сиреуіне байланысты көк балаусасы  $37,5 \pm 4,1$  –  $49,1 \pm 3,9$ , құрғағы  $13,0 \pm 1,0$  –  $15,7 \pm 1,2$  г/құма метр құрады. Ал, 2019 және 2020 жылдары егілген көшет- жайлары мүлдем өнім бермеді.

Минералдық тыңайтқыштың ( $N_{60} P_{90}$ ) тиімді мөлшерін жайылымдықтарға енгізгенде, олардың өнімділігі сапасына және өсіп-жетілу мерзіміне қолайлы жағдай жасау арқылы жемшөп қорын шешуге болады.

Антропогенді деградацияға ұшыраған шөлдің жылжымалы құмдарға айналған құмды топырағы Түркістан обылысының шөлді аймағының өңірінде орналасқан шаруа шаруашылықтарының ландшафтысына тән компонент болып қалыптасқан; оларды зерттеу нәтижелері орташа төбелі (биіктік 7,8 м) құмды бархан ("Мамыр" шаруа шаруашылығы) аласы төбеліге (1,8 м "Арай" шаруа шаруашылығы) қарағанда бедердің жазықтық (құм төбе жотасының 150 см жылжуы) және тіктік (құм төбесінің 50 см дейін өсіп, беткейінің деструктивті-аккумуляциялық бөлігінің 18 см дейін үріліп аласасуы) бағыттарда едәуір өзгерімге ұшырауы, оларды фитомелиорациялап бастапқы қалпына келтіру қолайсыз және күрделі екендігін көрсетті; оған қоса барханның жота бөліміндегі құмның далалық дымқылдығы орман-бұта ағаштарының көшеттері орналасатын тереңдікте (30-40 см) ең ыстық қиын кезеңде (шілде-тамыз айларында) өсімдіктердің солу ылғалдылығынан (ұсақ құмдарда 1,5%) төмен болуы және деструктивті-аккумулятивті бөлімінде көшеттердің мойын тамырларының ашылып қалу қаупі туады; осыларға байланысты сексеуіл мен жүзгін көшеттерін өсіру топырақтың дымқылдылық қорының деңгейін қосымша көтеру жолдарын пайдалануды қажет етеді; 1:12 қасиетті суда қатты ісінетін полимерлі гидрогельге (ҚПГ) сынақ жүргізу (1г ауа-құрғақ ҚПГ су кеңістігінде 12г су сіңіреді) нәтижесі олардың қалыпты топырақ жағдайында өз мүмкіндігінің 2/3 шамасын көрсете алуы оларды құмды топырақ дымқылдылық қорын көтеретін мелиорант ретінде қолдануға болатынын көрсетеді.

Топырақтың беткі қабаты, жердің желдетілетін жоғарғы қабаты, оның негізгі қасиеті - құнарлылығы. Топырақтың көп құрамдығына байланысты онда интенсивті биохимиялық және геохимиялық реакциялар жүреді, Олардың негізі күн сәулесі болып табылады. Жердік әртүрлі геологиялық этапындағы топырақтың төзілу процесіндегі, әсіресе құрлықтағы топырақ қабатының төзілуіндегі негізгі функцияларды микроағзалар, бактериялар және саңырауқалақтар атқарады. Микроағзалар құрлықта өсімдіктерден барын қоныстанды.

Топырақтың ластануы туралы арнайы ғылыми мәліметтерді тексеру, қазіргі кездегі топырақтың экологиялық жағдайын сипаттауға мүмкіндік береді. Топырақтағы ауыр металдар мен пестицидтердің мөлшері топырақтың экологиялық жағдайын сипаттауға мүмкіндік береді. Топырақтағы пестицидтер мен ауыр металдардың мөлшері топырақтың экологиялық жағдайына сипаттауға негіз бола алады. Топырақтың пестицидтер мен ауыр металдармен ластануы топырақтың физикалық, физика-химиялық және биологиялық сипатын өзгертеді, топырақтағы өсіп жатқан өсімдіктің өніміне әсер етеді, өнімнің сипатын өзгертіп жібереді. Өнімнің ластануы оны пайдаланатын жануарларға және адамдарға теріс әсер етіп, әртүрлі аурулардың шығуына себеп болып адамдардың өміріне қауіп тудырады.

#### Пайдаланған әдебиеттер

1. Кокшарова Н.З.Е., Петров Г.Е., Передовой опыт закрепления и облесения песков Средней Азии и Южного Казахстана, Ташкент, Госиздат, 2005.

2. Федоровский Д.В. Зависимость ВЗ от вида растений и осмотического давления почвенного раствора. Почвоведение, 1998., N 10. с. 612-621

\*\*\*

**Бобоев Юсуф Абдулхатович,**  
н.и.т., дотсент, мудири кафедраи фанҳои гуманитарӣ ва табию иёзии МТҶ  
«Коллеҷи техникии шаҳри Хучанд»  
(Тоҷикистон, Хучанд)  
Тел: +992 92 7616531  
E-mail: [yusuf\\_boboev@mail.ru](mailto:yusuf_boboev@mail.ru)

### **«МОЛИ-ҲИНД»-И АБУРАЙҲОН БЕРУНӢ ВА ОЙГОҲИ ОН ДАР ШИНОХТИ ТАЪРИХ ВА ФАРҲАНГИ АҶДОДИ ТОҶИКОН**

**Калидвожаҳо:** Абӯрайҳони Берунӣ, «Моли-л-Ҳинд», Ҳиндустон, хиндуҳо, асотир, ҷуғрофияи таърихӣ, таърихи илм, мардумшиносӣ

Абурайҳон Берунӣ яке аз олимони мутабаҳҳири асримиёнагии тоҷикон буда, аксари расарҳояш дар соҳаи худ ҳамто надоранд. Чунончӣ, агар рисолаи «Қонуни Масъудӣ» дар давоми якҷанд аср китоби рӯимизии астрономҳои Шарқу Фарб маҳсуб ёфта бошад, «Китобу-т-тафҳим»-и Берунӣ аз зумраи аввалин рисолаҳои илмиест, ки ба забони тоҷикӣ навишта шуда, барои мақоми илмӣ гирифтани забони тоҷикӣ хизмати шоиста кардааст. «Осор-ул-боқия»-и олим бошад, ҳамчун намунаи барҷастаи донишномаи таъриху фарҳанги қадимаи мардуми Машриқзамин ва юнониёну румиёни қадим эътироф гардидааст. Бояд тазаккур дод, ки бо гузашти ҳазор сол аҳамияти рисолаҳои номбурда коста нагардида, арзиши илмиашон рӯ ба афзоиш дорад.

Рисолаи «Китоб фи таҳрир моли-л-Ҳинд мин мақала мақбула фи-л-ақли-л-марзула» низ аз зумраи чунин шоҳкориҳои Абурайҳон Берунӣ шинохта шудааст, ки он рисолаи сирф таърихӣ этнографӣ буда, бо хоҳиши Абӯ Саҳл Абдулмунъим ибни Надим ибни Нӯҳ ат-Тифлисий ном шахс ба забони арабӣ таълиф шудааст ва бо номҳои «Таҳқиқи моли-л-Ҳинд мин ал-мақолат-ил-мақбулат фил ақл-ил-марзулат» ва «Моли-л-Ҳинд» (минбаъд «Моли-л-Ҳинд» - Ю.Б.) низ машҳур аст. Таърихи ба итмиморасии «Моли-л-Ҳинд»-ро (30.06.-30.09.1030) ховаршиноси маъруф Э.Захау дақиқ муайян кардааст. (5,с. IX-X)

«Моли-л-Ҳинд» рисолаи калонҳаҷм буда, аз муқаддима, 80 боб ва хулоса иборат аст.

Дар муқаддима сабаб ва роҳу усули навиштани асар баён гардидааст.

Дар боби якуми «Моли-л-Ҳинд» маълумоти умумӣ оид ба ҳиндуён ҷой дошта, бобҳои 2-11-ум асосҳои низоми динию фалсафии онҳоро аз қабилӣ эътиқод ба Худо ва махлуқоти бошууру боҳиссиёт, ҳолати руҳҳо, алоқаи руҳ бо материя, охираат ва ҷаннату дӯзах, сакароти мавт, намудҳои мухталифи махлуқот ва номҳои онҳо, манбаи қонунҳои динию дунявӣ, ибтидои бутпарастӣ ва дигар масъалаҳоро баён мекунад, фаро гирифтаанд.

\*\*\*\*\*

Масъалаҳои динӣ инчунин дар бобҳои 46-47-ум (асотирҳо оид ба Нараяна, Вишну, Кришна) ва боби 65-ум (таърихи динҳои қадимтарин, яъне то бараҳмания) низ баён карда шудаанд.

Бобҳои 12-14-ум хусусияти библиографӣ доранду дар онҳо шарҳи адабиёти динӣ, фалсафӣ, филологӣ ва ахтаршиносии ҳиндуён ба назар мерасад.

Дар боби 15-ум масъалаи воҳидҳои ченаки вазн, ҳаҷм ва дарозӣ дар байни ҳиндуён баён гардида, таърихи хат ва арифметикаи ҳиндуён мӯҳтавои боби 16-умро ташкил медиҳанд.

Боби 17-ум фарогири мавзӯи соирӣ, кимиёгарӣ ва азоимхонӣ дар байни ҳиндуҳост.

Боби 18-уми «Моли-л-Ҳинд» хусусияти чуғрофӣ дошта, дар он Берунӣ оид ба дарёҳо, кӯҳҳо, вилоятҳо, шаҳрҳо ва масофаи байни онҳо, олами набототу ҳайвоноти Ҳиндустон маълумот додааст.

Дар боби 19-ум маълумоти умумӣ оид ба илми ҳайат ва солшумории ҳиндуён оварда шудааст. Ба масъалаҳои ҳисоби вақт инчунин бобҳои 32-44-ум ва 49-53-юми рисола бахшида шуда, дар онҳо солшумории дунявӣ ва динии ҳиндуён баррасӣ гардидаанд.

Берунӣ ба масъалаҳои вобаста бо илми ҳайати ҳиндуён дар бобҳои 45-ум, 54-56-ум ва 59-62-юм низ баргашта, дар онҳо дидгоҳи ҳайатшиносони ҳиндуҳо оид ба ҷойгиршавии ситораҳои Хирси Бузург, масофаи байни Офтобу Моҳу дигар сайёраҳо ва Замин, манзилҳои Моҳ, кусуфи Офтоб ва хусуфи Моҳ мавриди муҳокима қарор додааст.

Агар бобҳои 20-25-ум бо асотири ҳиндуён вобастагӣ дошта, роҷеъ ба кайҳоншиносии онҳо, кӯҳи асотирии Меру ва қитъаҳою дарёҳои асотирӣ маълумот диҳанд, боби 58-ум вобаста ба сабабҳои мадду ҷазр баъзе асотирҳоро баён месозад.

Мӯҳтавои боби 48-уми «Моли-л-Ҳинд»-ро тасвири низоми ҳарбии қадимаи ҳарбии ҳиндуён, ба хусус ҳаҷми воҳидҳои артиш, шумораи филҳо ва дучарҳои чангӣ, ҷанговарони савора ва пиёда ташкил медиҳад.

Масъалаҳои хусусияти мардумшиносӣ дошта аз боби 63-юм то боби 77-ум ба мушоҳида мерасанд. Дар онҳо доир ба табақабандии ҷомеи ҳинд, сару либос, ахлоқ, ҳуқуқу ўҳдадорӣ ва урфу одати намояндагони ҳамаи табақаҳо, ҷойҳои муқаддас ва қоидаҳои зиёрати онҳо, қонунҳо ва урфу одати вобаста ба оила, никоҳ ва талоқ, низоми судӣ ва тартиби ҷазодихӣ, ҳуқуқи мерос, русуми дафнкунӣ, намудҳои рӯза ва усули муайянкунии вақти рӯзадорӣ, иду ҷашнҳо маълумоти муфассал мавҷуданд.

Дар бобҳои 78-80-ум масъалаҳои низоми толеъбинӣ (астрология) дар байни ҳиндуён дида баромада шудаанд.

Бояд тазаққур дод, ки дар «Моли-л-Ҳинд» дар радифи ҳиндуён гарчанде мухтасар бошанд ҳам оид ба таърих ва фарҳанги юнониён, румиён, яҳудиҳо, арабҳо, туркҳо ва пайравони буддоия, монавия, масеҳият ва дигарҳо маълумоти муфид дучор меоянд.

Дар ҳамаи асарҳои Абурайҳон Берунӣ маълумоти нодир дар бораи таъриху фарҳанги аҷдоди тоҷикон вучуд доранд ва «Моли-л-Ҳинд» низ дар масъала бебаҳра

намондааст. Ахбори Беруниро дар ин чода шартан ба гурӯҳҳои зерин тақсим кардан боиси матлаб аст:

1. **Асотир.** Дар «Моли-л-ҳинд» баробари асотири ҳиндуён, юнониҳо, арабҳо ва соир халқҳои миллатҳо бархе аз асотири аҷдоди тоҷикон низ баррасӣ гардидаанд.

Ҳангоми баррасии асотири ҳиндуҳо оид ба қалъаи Ямакоти Абурайҳон Берунӣ ривоятро аз хусуси Кангдиз ёд мекунад. Дар ҳамин ҷо хонанда исмҳои подшоҳони Пешдодӣ ва Каёниро аз қабилҳои Ҷамшед, Афросиёб, Кайковус ва Кайхусрав дучор меояд. Бинобар гуфти Берунӣ Абӯмаъшари Балхӣ зичи худро бо тақия ба Кангдиз ҳамчун нуктаи аввалии арзаш сифр мураттаб сохтааст. (1, с. 278)

Ба гуфтаҳои пеш аз маргии Исфандиёр навиштааст Берунӣ суханони зер низ тааллуқ доранд: «Ба Ковус қувва ва имконоти иҷроиши амалҳои аҷид, ки дар китоби қонунҳо омадааст додоа шуда буд. Охир маҳз ӯ дар ҳоли пири фартут буданаш ба кӯҳи Қоф рафту аз он ба мисли ҷавони пурқуввату зебо ва хушҳол боа мри Эзидӣ савори абр баргашт». (1, с. 192)

Оташпарстони Суғд, - навиштааст Берунӣ, - гумон доранд, ки кӯҳи Ардӣа даври оламро печонида гирифтааст, пас аз он ба мисли гавҳараки чашм ҳаумо мавҷуд аст ва дар он ҳиссаҷаҳои ҳамаи ашё ва баъди он фазои ҳолӣ вучуд дорад. Дар маркази олам, байни иқлими мо ва шаш иқлими дигар кӯҳи Гарнагар – тахти мулуки осмонӣ ҷойгир аст. Байни ҳар як иқлим реги сӯзонест, афлок дарҳар як иқлим ба мисли санги осӣ дар гардишанд, дар иқлими мо бошанд онҳо бо майлон давр мезананд, зеро дар болост ва дар он одамон зиндагӣ мекунанд. (1, с. 234)

2. **Торихи илм.** «Моли-л-ҳинд» дар худ ахбори гаронбаҳо оид ба ҳаёту мероси илмии як зумра олимони шинохтаи тоҷик, ки дар борашон аз дигар манобеъ қариб, ки маълумот пайдо намудан имкон надорад, ҳифз намудааст.

Яке аз онҳо Абулаббос ал-Ироншаҳрӣ аст, ки дар бораи ӯ аз «Моли-л-Ҳинд» ахбори фаровон ба даст омадааст. Аз муаллифин оид ба аҷдони мухталиф, - навиштааст Берунӣ, - касеро ба ҷузъ Абулаббоси Ироншаҳрӣ дарнаёфтам, ки мақсади баъни бегаразона ва ҳақгӯнаи таълимоти ойинҳои мазкурро дошта бошад. Ӯ тарафдори яғоне аз ин динҳо набуд, балки пайрави дини худбофтааш буд ва дигаронро низ ба он даъват мекард... Ӯ таълимоти яҳудиёну масеҳиён ва мӯхтавои кутуби муқаддаси онҳоро баён кардааст, дар бораи пайравони Монӣ ва ахборе, ки оид ба динҳои азбайнарафта дар китобҳои онҳо вучуд дорад маълумот додааст. (1, с. 59)

Аз навиштаҳои Берунӣ бармеояд, ки ҳангоми хабар додан дар хусуси кӯҳи Меру, ӯ ҷӯеи кутуби аҳли буддоия ва пайравони ин дин будааст. Аммо, ба мақсад нарасида баҳри баъни ҷаҳонбинии буддоиён дар ин масъала ба навиштаҳои Ироншаҳрӣ рӯй овардааст. Олим қайд кардааст, ки ахбори Ироншаҳрӣ дар ин чода натиҷаи тадқиқоти мӯшикофона нест ва ё аз гуфтаҳои шахсе гирифта шудаанд, ки ба асли масъала чандон ворид нест. (1, с. 294)

Дар «Моли-л-ҳинд» инчунин бо бо исми Абулфатҳи Бустӣ дучор меоем. Берунӣ қайд кардааст, ки Бустӣ дар муқоиса бо баъзе мутафаккирон маънои истилоҳи «асуфи»-ро дуруст маънидод кардааст. (1, с.75)

Берунӣ баъзе аз натиҷаҳои мушоҳидаҳои нгучумшиносони ҳиндро дар хусуси хусуфи Моҳ ва қутри Офтоб бо натиҷаҳои Муҳаммад ал-Хоразмӣ, ки дар «Зич»-ӯ инъикос гардида будаанд, муқоиса карда қайд мекунад, ки натиҷаи нучумшиносони Ҳинд дақиқтаранд. (1, с.413, 439)

Берунӣ Муҳаммад Исҳоқи Сарахсиро донишманди зақӣ ва дорои ақли ҷӯянда номидааст ва овардааст, ки ӯ дар натиҷаи ҷустуҷӯ ва омӯзиши пайваста иштибоҳҳоеро, ки дар зичҳои Ёқуб ибни Тарӣқ ва ал-Фазарӣ ҷой доранд муайян намуда, шакли



\*\*\*\*\*

ислохшудаи онро ба зиҷаш ворид сохт. (1, с.362) Исми Сарахсӣ дар «Моли-л-ҳинд» се маротиба дучор меояд.

**3. Торихи адён.** Берунӣ ҳамчун муаррихи варзидаи адён ва асосгузори равияи диншиносии муқоисавӣ эътироф шудааст. Дар «Моли-л-ҳинд» ахбори нодир оид ба ойин ва шахсияти Монӣ ва баъзе урфу одати зардуштиён маҳфуз аст.

Монӣ дар китоби «Канзу-л-ҳаёт»,-овардааст Берунӣ,- чунин нигоштааст: «Сипохиёни моху хуршед дӯшизагону занон ва падарону модарон ва хоҳарону бародарон номида мешаванд, ҳамчунон ки дар кутуби пайғамбарон номида шудаанд.

Дар олами нур ишқҳои шахвонӣ ва музвачатҳои ҳайвонӣ нест ва балки саканаи он олам ҳамагӣ дар аҷсоди нуронӣ абдони илоҳӣ ҳастанд. Ва дар заъфу қувват ва баландиву кӯтоҳӣ ва сурату сират ҳеҷ навъ тафовуте ба якдигар надоранд ва чун шамъҳои ҳастанд, ки ҳамагӣ аз як нур равшан гашта ба як сон медурахшанд». (1, с.79)

Берунӣ инчунин қайд кардааст, ки Монӣ баъди ҳичрат ба кишвари Ҳинд аз ҳиндуҳо таълимоти талсисро қабул ба ба ойини хеш ворид намудааст. (1, с.91)

Бинобар гуфти Берунӣ барои Монӣ «ҳалокати» руҳ ин ҷазо гирифтани он аст, на пурра аз байнравиаш. Барои тақвияти суханонаш олим аз рисолаи Монӣ «Китобу-л-асрор» навиштаҳои зеро мисол овардааст: «Агар тани инсон ҳастии ҳақиқӣ мебуд, офаридгор намегузошт, ки он фарсуда шавад ва дар он ҳалале ворид гарда два онро маҷбур намекард, ки туфайли рехтани манӣ ба раҳм насл идома ёбад». (1, с.166)

Оид ба таълимоти Монӣ сухан ронда Берунӣ аз забони Монӣ мегӯяд: «Пайравони адёни дигар моро танқид мекунанд, ки мо ба Офтобу Моҳ сачда мекунем ва тасвиrotи онҳоро ҳамчун бут мепарастем, зеро онҳо аз моҳияти аслии Офтобу Моҳ беҳабаранд, ҳол он, ки Офтобу Моҳ бинобар шаҳодати Масеҳо роҳу дарвозаи дохилшавиамон ба дунёи ҳастиямон мебошанд». (1, с.479)

Берунӣ бар он аст, ки Монӣ аз ҳиндуҳо ақидаи вобастакунии мадду ҷазро бо нафаскашии оташе, ки дар қаъри баҳр қарор дорад ба таълимоти хеш ворид намудааст. (1, с. 432)

Бинобар гуфти Берунӣ Монӣ дар асоси китобҳои динии ҳиндуҳо ба таълимоти хеш ақидаеро оид ба илми ғайб ворид сохта, аз ҷумла чунин гуфтааст «Бидонед, ки қорҳои дунётағйир ёфтандва дигаргун шуданд, ҳамчунин бо тағйирёбии афлок илми ғайб низ дигаргун шудааст. Фолбинон оид ба гардиши даврии ахтарон ончунон нахоҳанд донист, чӣ хеле, ки падаронашон воқиф буданд. Амалашон ба ҷуз авомфиребӣ бо истифода аз ҳолатҳои, ки аҳёнан пешгӯиҳояшон рост мебарояд ва роҳгумзанонии мардум ҷизе нест». (1, с.333)

Дар «Моли-л-ҳинд» маълумоти начандон зиёд аз хусуси паҳншавии ойини зардуштӣ низ вучуд дорад. Ҷуноҷӣ Берунӣ нигоштааст, ки дар аҳди қадим дар Хуросону Форс, Ироку Мосул то марзи Шом мардум ойини буддоиро мепарастиданд, то даме, ки Зардушт аз Озарбойҷон зухур намуду дар Балх ба таблиғи ойини тозаовардаи хеш пардохт. Таълимоти ӯ писанди Гуштосп шудва писараш Исфандиёр онро дар Шарку Ғарб паҳн кард, аз Чин то Рум оташкадаҳо бино намуд. Шоҳони минбаъда ин ойинро дар Ироку Ироқ ҳукмрон кардан два пайравони буддоия иҷборан ба кишварҳои шарқтари Балх ҳичрат намуданд. Дар Ҳинд то ба ҳол ҷомеаи зардуштиён ба сар мебаранд, ки онҳоро муғон гӯянд. Заминаи кинаю адовати ҳиндуён нисбати кишварҳои хуросонӣ дар ҷо нуҳуфтааст. (1, с.66-67)

Ба ақидаи Берунӣ - Зардушт ва Гуштосп дар хусуси тақвият бахшидани мулк ва умури идорӣ ҳамраъӣ буданд. (1, с.121)

**4. Мардумшиносӣ.** Тадқиқи «Моли-л-ҳинд» собит месозад, ки Берунӣ аз роҳу усулҳои ба илми мардумшиносии муосир маълум моҳирона истифода бурда, урфу одат, расму ойин, гоҳшуморӣ, иду чашн, намудҳои никоҳ, одати дафнкунӣ аҷдоди тоҷиконро омӯхта ба риштаи қалам кашидааст.

Ҳангоми баёни намудҳои никоҳи ҳиндуён Берунӣ шаклҳои мухталифи никоҳи юнониёни қадим ва арабҳои давраи чоҳилиятро низ баён мекунад, барои мукамал гардидани ахбораш ва бо мақсади муқоиса намудан дар ҳамин ҷол порчаеро аз «Номаи Тансар», ки аз хусуси намудҳои никоҳ дар ойини маздаясно баҳс мекунад, меоварад. (1, с.129-130)

Дар бораи табақабандии ҷомеаи ҳиндуҳо сухан ронда, Берунӣ онро бо табақандии мардум дар замони Сосониён муқоиса мекунад ва менависад: «Одати аввалин подшоҳони Форс дар табақабандии мардум чунон мустаҳкам будааст, ки онро на тариқи хизмати шоиста ва бо роҳи ришвадиҳӣ халалдор кардан имкон надоштааст. Бинобар ин Ардашери Бобакон ҳангоми барқарории давлати форсҳо аввал табақаҳоро побарҷой кард: ба табақаи якум саворагон ва шохзодагон, ба дуюм – мубадону хидматгузорини мазҳабӣ, ба сеюм – табибон, мунаҷҷимон ва аҳли илм ва чорум – барзгарону ҳунармандонро таъин намуд ва ҳар як табақа аз дараҷаҳо иборат буд». (1, с.123-124)

**5. Ҷуғрофиёи тарихӣ.** Дар «Моли-л-ҳинд» зимни овардани маълумоти мухталиф истилоҳҳои ҷуғрофии бо олами эронӣ вобаста аз қабилҳои номи вилоятҳо, шаҳрҳо, кӯҳҳо, баҳрҳо ва ғ. зикр ёфтаанд.

Дар боби 25-уми рисола дарёҳои Гурванд, ағбаи Гузак, дараи Панҷхир ва шаҳри Парвон ёд шудаанд. (1, с.240-241)

Ҳамчунин олим баён сохтааст, ки сарзамини Кашмирро кӯҳҳо ихота кардаанду онҳо то сарзамини туркҳо тӯл мекашанд. Дарёҳое, ки аз ин кӯҳҳо оғоз мешаванду ба самти шимол ҷорианд ба ё ба баҳри Ҷурҷон мерезанд, ё ба кӯли Хоразм, ё ба баҳри Понт ва ё ба баҳри Сақолаба. (1, с.241)

Аз оташпарастони Суғд Берунӣ маротибаи дуюм ҳангоми баррасии дарёҳои Ҳиндустон сухан рондааст. Чуноне, ки дар ин ҷо, - навиштааст ӯ, - ҷойи баҳамойии панҷ дарёро Панҷоб мегӯянд, ҷойи баҳамрезии ҳафт дарёро, ки ба самти шимол ҷорӣ мешаванду дар наздикии Тирмиз як шуда дарёи Балхро ташкил медиҳанд баҳамойии ҳафтдарё мегӯянд. Оташпарастони Суғд бошанд ин мавзеро иштибоҳатан Синд мсегӯянд. (1, с. 234)

Омӯзиш ва баррасии кӯтоҳи масъалаи инъикоси таърих ва фарҳанги аҷдоди тоҷикон дар «Моли-л-Ҳинд» собит сохт, ки ахбори абурайҳон Берунӣ дар ин ҷода хеле мухтасар буда, олим аксари онҳоро танҳо барои муқоиса кардан оварда бошад ҳам, бархе аз онҳо ниҳоят нодир буда дар дигар сарчашмаҳо дида намешаванд.

«Моли-л-Ҳинд» дар замони муосир низ манбаъи мӯътабарӣ ва нодири илмӣ ва роҳнамо барои муҳаққиқони таъриху мардумшиносӣ, фалсафа, забону адабиёт, гоҳшуморӣ, ҷуғрофиё, нучумшиносӣ, кайҳоншиносӣ, дину ойин ва урфу одати ҳиндуён ба шумор меравад. Аз 93 нахустманбае, ки Беруни ҳангоми навиштани «Моли-л-Ҳинд» мавриди баҳрабардорӣ қарор додаст, 41-тоашон ба осори санскритӣ тааллуқ доранд.

Се нусхаи дастнависи «Моли-л-Ҳинд» маълум аст – дастхати соли 1159-уми милодӣ аз коллексияи шахсии Ш.Шефер № 6080 (Париж); дастхати № 2280 (Париж) ва дастхати №1001 (Истамбул).

Матни арабии «Моли-л-Ҳинд» -ро бори аввал мустаҳриқи олмонӣ Э.Захау соли 1887 ба ҷоп расонид, соли 1925 матни мазкур бори дуюм нашр карда шуд. Соли 1958 дар нашрияи «Доирату-л-Маорифи-л-Усмония» аз ҷониби Муҳаммад Низомуддин (Ҳайдаробод) «Моли-л-Ҳинд» бори сеюм ба забони арабӣ рӯи ҷопро дид.

Соли 1888 «Моли-л-Ҳинд» ба забони англисӣ (мутарҷим ва фарҳамоварандаи матн Э.Захау), соли 1963 ба забони русӣ (1) ва соли 1965 ба забони ўзбекӣ (3) тарҷума карда шудааст. Соли 1995 матни русии «Моли-л-Ҳинд» маротибаи дуюм ҷоп карда шуд

\*\*\*\*\*

(2). Ҳамчунин баъзе қисматҳои «Моли-л-Ҳинд» ба соир забонҳо, аз ҷумла бобҳои ба фалсафаи ҳиндуён вобаста, аз ҷониби Акбари Доносиришт ба забони форсӣ баргардон гардидаанд.

Дар омӯзиши ин рисолаи аришманд хизмати муҳаққиқон Э.Захау, П.Булгаков, А.Халидов, Ю.Завадовский, А.Ирисов, А.Доносиришт ва дигарон бебаҳост. Мақолаи мазкур низ то андозае дар заминаи тадқиқоти онҳо рӯи қор омад.

Мутаассифона «Моли-л-Ҳинд» барои хонандаи тоҷик ба забони модариаш дастрас нест ва умед мекунем дур нест он рӯз, ки олимони тоҷик бо дастгирии фарзандони саховатпешаи миллат ба ин қори хайр даст мезананд.

Тадқиқоти камтарини худро бо мухтасаран овардани суҳанони барон В.Розен, ки беҳтарин баҳо ба «Моли-л-Ҳинд» шинохта шудааст хотима мебахшам: «Аз он бӯи танқиди бегаразона ва орий аз таассубу бадғумонии динӣ, наҷодӣ, миллӣ ва табақавқиди эҳтиёткорона ва дурандешонаю дорои силоҳи беҳтарини илми ҷадид, яъне усули муқоисавӣ, танқиде, ки дираи донишро медонад ва хомӯширо назар ба хулосаҳое, ки бо тақя ба маълумоти ноқисан санҷидашуда асос ёфтаанд, афзал медонад, бӯи фароҳии ақидаи таҷувоваранда – алқисса, бӯи аз диди имрӯза илми ҳақиқӣ меояд. Дар он ҳамчунин тапиши дили ҷӯёи ҳақиқат ва ташнаи адолат, диле, ки ҳақиқатро аз ҳама чиз воло меҳисобад доимо ва устуворона ба сӯяш майл дорад ва қодири бахшидан аст зеро, ки бисёр чизро мефаҳмад, ва дар айни ҳоол аз орзую омоли олии ҳаёлпарстона дурр ба гӯш мерасад...маҳз ба рои ҳамин ба ақидаи шахсии мо ҳар як муаррих бояд ҳатман бо он шинос шавад. Ў метавонад бе он, ки қостагӣ ба қораш ворид гардад ҳамаи ҷузъиёти ситорашиносӣ, нучумӣ, гоҳшуморӣ ва ғайраю ғайраҳоро, ки диққати мутахассисро ба худ ҷалб мекунад сарфи назар намояд, аммо ӯ муносибати муаллифро ба ин ҷузъиёт дарқ карда, роҳу усули ӯро мушоҳида намуда ва мавриди омӯзиш қарор дода, худ аз бисёр масъала воқиф мешавад» (4, с.147)

#### Пайнавишт:

1. Абу Рейхан Бируни. Избранные произведения. Т. II. Индия // Пер. А.Б. Халидова и Ю.Н. Завадовского. Комментарии В.Г. Эрмана и А.Б. Халидова. Отв. ред. В.И. Беляев. – Ташкент: Изд. АН УзССР. 1963.

2. Абу Рейхан Бируни. Индия: Пер.с араб. / Репринт с изд.1963г. – М.: Ладомир, 1995.

3. Абурайҳон Беруний. Танланган асарлар, II ж.,- Ҳиндустон // Арабчадан А. Расулов, Ю. Ҳакимжонов, Ф. Жалолов таржимаси: сӯзбоши ва изоҳлар А. Ирисовники, масъул муҳаррирлар Ф.Жалолов ва А.Ирисов.- Тошкент: ЎзССР «Фан» нашриёти, 1965:

4. Розен В. Рецензия на книгу Alberuni's India. An account of the religion, philosophy, literature, chronology, astronomy, customs, laws and astrology of India about A. D. 1030. Edited in the arabic original by Dr. Edward Sachau, London, Trübner & Co. 1887. X L II + 366 pp. 4°. // ЗВОРАО, Т.III (1888), СПб.: Типография Императорской Академии наукъ, 1889.- С. 146-162.

5. Alberuni's India, an Account of the Religion, Philosophy, Literature, Chronology, Astronomy, Customs, Laws and Astrology of India about A. D. 1030. Edited in the Arabic original by Edward Sachau, London, 1887.- 407 pp.

\*\*\*

**Бобочонова Нигина Қурбонова**  
унвонҷӯи кафедраи педагогӣ, муаллимаи кафедраи системаҳои  
бисёршабакавии телекоммуникатсионӣ, факултети  
«Телекоммуникатсия ва технологияҳои иттилоотӣ». Донишгоҳи давлатии  
Хучанд ба номи акад. Б. Ғафуров. Тел:927542442  
Саторов Абдумалик Халилович- омӯзгори кафедраи системаҳои  
бисёршабакавии телекоммуникатсионӣ, факултети «Телекоммуникатсия ва  
технологияҳои иттилоотӣ». Донишгоҳи давлатии Хучанд ба номи акад. Б. Ғафуров.  
Тел:926005878  
SATOROV\_94@VK.RU

### ТАҲСИЛОТИ ФОСИЛАВӢ ДАР СОҲАИ ИЛМҲОИ ИҚТИМОЙ ВА ГУМАНИТАРӢ

***Чакида.** Дар мақолаи мазкур оид ба шарҳи таҳлилии омӯзиши таҳсилоти фосилавӣ дар соҳаи илмҳои иҷтимоӣ ва гуманитарӣ пешниҳод карда шудааст, ки набудани парадигмаи ягонаи таҳқиқотиро нишон дод. Муаллифи мақола ба равиши иҷтимоӣ фалсафӣ ба таҳсилоти фосилавӣ, ки омӯзиши қисмҳо дар маҷмӯъ мебошад, диққат медиҳад.*

***Вожаҳои калидӣ:** таҳсилоти фосилавӣ, равиши иҷтимоӣ фалсафӣ, падидаи иҷтимоӣ.*

### ДИСТАНЦИОННОЕ ОБРАЗОВАНИЕ В ОБЛАСТИ СОЦИАЛЬНО- ГУМАНИТАРНЫХ НАУК

***Аннотация.** Представлен аналитический обзор изучения дистанционного образования в предметном поле социально-гуманитарных наук, который показал отсутствие единой парадигмы исследования. Автор статьи акцентирует внимание на социально-философском подходе к дистанционному образованию, что представляет собой исследование части в рамках целого.*

***Ключевые слова:** дистанционное образование, социально-философский подход, социальный феномен.*

Имрӯз таҳсилоти фосилавӣ ҳам дар хориҷа ва ҳам дар мамлақати мо як воқеияти ҳаёти муосир гаштааст. Асосан, бартарихи техникаи ва иқтисодии ин система дар муқоиса бо шаклҳои анъанавии таълим ошкор карда мешаванд, ки бешубҳа муҳиманд, аммо ба таври нокифоя. Камбудии аз ҳама намоён дар ин соҳа сустии иҷтимоӣ гуманитарӣ ва алаҳусус коркарди иҷтимоӣ фалсафии масъала мебошад. Як навъ тафовут байни раванди (ва амалияи) ҷорӣ намудани таҳсилоти фосилавӣ, ки аз ҷониби ҳаёт ва таҳлили назариявӣ ба вучуд омадааст, дар доираи илмҳои ҷамъиятӣ ва гуманитарӣ ба ҳам омехта шудааст.

Равишҳои муосир ба омӯзиши таҳсилоти фосилавӣ бо омӯзиши он дар мустақилияти нисбӣ маҳдуд мешаванд, онҳо онро асосан аз нуқтаи назари илмҳои мушаххас - педагогика, сотсиология, информатика, иқтисод ва ғ. Аммо барои дарки аҳамияти васеътари амалии таълими фосилавӣ, истифодаи он, аз ҷумла барои мақсадҳои амалии имрӯза, фаҳмидани моҳият, қонуниятҳо ва дурнамои рушди ин падида, муайян кардани нақши он дар рушди ҷомеа пешбинӣ шудааст. [1,2].

\*\*\*\*\*

Ҳалли чунин масъала муносибати иқтимоӣ-фалсафиро талаб мекунад. Моҳияти он муайян кардани сабабҳои пайдоиш, ҷойгоҳ ва нақши таҳсилоти фосилавӣ дар ҷомеа на аз нуқтаи назари фаврии амалии амалӣ, балки аз нуқтаи назари рушди амалияи иқтимоӣ ва таърихӣ, аз нуқтаи назари рушди ҷомеа ва тамоми маориф иборат аст. Барои иҷрои ин вазифа, пеш аз ҳама, таҳлили соҳаи проблемавии омӯзиши таҳсилоти фосилавӣ дар илмҳои ҷамъиятӣ-гуманитарӣ зарур аст, ки имкон медиҳад паҳлӯҳои гуногуни омӯзиши ин падида, мушаххасоти он муайян карда шуда, таҳқиқоти таҳсилоти фосилавӣ ҳамчун як падидаи иқтимоӣ таҳия карда шавад.

Дар донишҳои иқтимоӣ ва гуманитарӣ, самти таҳияшудаи таҳсилоти фосилавӣ имрӯз қор дар соҳаи илмҳои педагогӣ мебошад. Дар ин самт аллакай бисёр рисолаҳо дифоъ карда шудаанд ва онҳо ба омӯзиши ҳарду самти гуногуни татбиқи таҳсилоти фосилавӣ ва бевосита ба таҳияи усулҳо ва дидактикаи чунин таълим бахшида шудаанд [4;5;7]. Тадқиқотчиён хусусиятҳои таълими фосилавиро омӯхта, исбот мекунанд, ки чунин таҳсилот бо истифода аз концепсияи таълими проблемавӣ бо назардошти муносибати инфиродӣ, бозиҳои қорӣ ва дигар усулҳои таълими ғаёл, симбиозии таълими рӯзона ва фосилавӣ мебошад. Дар ин ҳолат диққати асосӣ ба ғаёлияти иштирокчиёни раванди таълим, ки ба натиҷа нигаронида шудааст, равона карда мешавад.

Аксар вақт дар асарҳои педагогика таърифи зерини таҳсилоти фосилавӣ дучор меояд: «Таҳсилоти фосилавӣ системаест, ки дар он раванди таълими фосилавӣ амалӣ карда мешавад ва шахс таҳассуси таълимиро ба даст меорад ва тасдиқ мекунад». Дар ин ҳолат, диққати асосӣ ба ғаёлияти иштирокчиёни раванди таълим, ки ба натиҷа нигаронида шудаанд, равона карда мешавад.

Тегга Нумана ин равиши ба ғаёлият асосёфта ба таълим, яъне. ҳуди шахс барои ба даст овардан (натиҷа) ва тасдиқи сатҳи маълумот равона карда шудааст. Як самти баробари муҳим ва ҷолиби таҳқиқот дар таълими фосилавӣ қор дар соҳаи илмҳои психологиро дар бар мегирад. Чунин таҳқиқоти таҳсилоти фосилавӣ асосан ба омӯзиши имкониятҳои мутобиқшавӣ, ки ин гуна таълимиро медиҳад. Чунин таҳлил пеш аз ҳама аз он сабаб зарур аст, ки рушди иқтимоӣ иқтисодии ҷомеа боиси пайдоиши чунин падидаҳо мегардад, ба монанди равандҳои муҳочирати оммавӣ аз як соҳаи касбӣ ба соҳаи дигар, пайдоиши гурӯҳҳои нави касбӣ, тағйири вазъи иқтимоӣ як қатор касбҳо ва ғайра. Дар натиҷаи чунин дигаргуниҳои иқтимоӣ зарурати татбиқи таълими якумрӣ ба миён меояд, ки онро шакли фосилавии он таъмин менамояд. Таҳсилоти фосилавӣ эволютсияи системаи педагогӣ, ташаккули системаи таҳсилоти фосилавии кушодро муайян мекунад ва вазифаҳои субъектҳои асосии раванди таълим - донишҷӯ ва муаллимиро ба таври назаррас тағйир медиҳад. Ин ба як қатор хусусиятҳои хоси истифодаи технологияҳои таълими фосилавӣ дар ташкили раванди таълим вобаста аст, ки мазмуни функционалии ғаёлияти ҳар як субъетро муайян мекунанд. Ҳамин тавр, масалан, омӯхтани ҷанбаҳои психологии таҳсилоти фосилавӣ ҳамчун унсури таълими кушода, дар он як қатор хусусиятҳои мушаххасро муайян мекунад.

- тафовути байни донишомӯз ва омӯзанда дар фазо ва замон, ғаёлияти ба ҳам алоқаманди онҳо асосан ғайримустақим, тавассути воситаҳои таълимӣ амалӣ карда мешавад;
- нақши муайянкунандаи худидоракунӣ;
- интерактивӣ.

" Зимнан, амалан ягон таҳқиқоти илмӣ вобаста ба хусусиятҳои ташаккули шахсии донишҷӯён дар доираи таълими фосилавӣ мавҷуд нестанд, ки амалисозии раванди ташаккули омодагии онҳоро ба таҳсили якумрӣ мушкул мекунад".

Дар илмҳои иқтимоӣ иқтисодӣ мавзӯи омӯзиши онҳо фосилавӣ мебошад. Он аз самти психологӣ ва педагогӣ пеш аз ҳама бо он фарқ мекунад, ки дорои саволҳои хусусияти омӯрӣ ва сотсиологӣ мебошад. Вазифаи ин самт дар таҳқиқоти таҳсилоти фосилавӣ пайгирӣ ва таҳлили омилҳои мухталифе мебошад, ки ба рушди таҳсилоти фосилавӣ таъсир

\*\*\*\*\*

мерасонанд. Пас, масалан, натиҷаҳои таҳқиқоти сатҳи истифодаи таҳсилоти фосилавиرو аз ҷониби муассисаҳои гуногуни таълимӣ дар соли 2003 пешниҳод мекунад. Чунин таҳқиқот барои ташаккул додани манзараи умумии рушди системаи таҳсилоти фосилавӣ ва аз ҷама муҳим таҳлили мушкилоти марбут ба тамоюлҳои гуногуни рушди ҷомеа ниҳоят заруранд. [7].

Дар давоми як-ду соли оянда, ҳар як муассисаи таҳсилоти миёнаи касбӣ ва ҳар як донишгоҳи олӣ нақша доранд, ки барномаҳои таҳсилоти фосилавиرو ҷорӣ кунанд. Дар бораи муассисаҳои таҳсилоти ибтидоии касбӣ бошад, танҳо камтар аз 2% -и онҳо нақшаи истифодаи ин технологияро доранд».

Дар доираи усули фарҳангшиносӣ, таҳсилоти фосилавӣ бештар ҳамчун унсурҳои фарҳангии иттилоотӣ баррасӣ карда мешавад, ки дар он охири, ҳамчун ҷузъи раванди ташаккули фарҳангии башарият муайян карда мешавад. Аз нуқтаи назари фалсафаи таҳсилот, таҳсилоти фосилавӣ ба таври нисбатан гуногунҷанба баррасӣ карда мешавад, дар асл, ба монанди таҳсилоти кулӣ. Фалсафаи таҳсилот назарияи таҳсилоти фосилавиرو ҳамчун илми меъёрӣ тасниф мекунад, маълумот медиҳад, ки таҳсилоти фосилавии муосири ҷаҳонӣ ва минтақавӣ бояд чӣ гуна бошад. Ин ғояҳо нуқтаи ибтидоӣ барои баррасӣ аз ҷониби ҷамъият мебошанд.

Соҳаи проблемавии фалсафаи таълим хеле васеъ аст ва тавре, ки маълум аст, ба тариқи муайян ҳам бо психология ва ҳам бо педагогика бурида мешавад. Бисёре аз мавзӯҳо, масалан, дар психологияи муосир - шахсият, рушди психика, фаъолият, шуур ва бешуур, эҳсосот ва ҳиссиёт, муносибатҳои байниҳамдигарӣ, психология издиҳом инчунин барои файласуфон тавачҷӯх доранд. Фалсафаи маориф ба ин масъалаҳо аз мавқеҳои методологӣ ва ҷаҳонбинии хеле бештар манфиатдор аст. Таҳлили асарҳои сершуморе, ки ба мушкилоти фалсафии таҳсилоти фосилавӣ бахшида шудаанд, нишон медиҳанд, ки аз ҷама муҳим омӯзиши оқибатҳои виртуализатсия ва иттилоотии системаи маориф дар рушди ҷомеа ва дигаргунсозии тамоми системаи маориф мебошанд.

Дар асарҳои иҷтимоӣ-фалсафӣ, ин ё он мушкилоти ба таҳсилоти фосилавӣ, марбута масалан, масъалаҳои таҳсилот. Муҳаққиқон мушкилотро дар он мебинанд, ки системаи арзишҳо дар ҷомеаи муосир тағир ёфтааст, вақте ки манфиатҳои истеъмолкунандагон аз ҳисоби манфиатҳои рӯҳонӣ, алалхусус ҷавонон, торафт бештар пируз мешаванд.

Таҳсилоти муосир, аз ҷумла таҳсилоти фосилавӣ, то андозае ба ин мусоидат мекунад. Ноустувории ҳаёт, пешгӯинашавандаи инкишофи рӯйдодҳо, номуайянии оянда низ ба шиддат гирифтани тамоюли ба инсонигардонии тарзи ҳаёт дар мамлақати мо, аз ҷумла дар амалияи таълимӣ мусоидат мекунад. Ба ибораи дигар, аз даст додани маънавият дар он аст омилҳои асосии манфии таҳсилоти фосилавӣ. Дар мавриди рисолаҳои иҷтимоӣ-фалсафӣ бошад таҳлили таҳсилоти фосилавӣ, айни замон онҳо танҳо ду нафаранд. Ин як соҳаи мушкилоти таҳқиқнашудаи фосилавиرو ҳамчун як падидаи иҷтимоӣ нишон медиҳад. Гап дар он аст, ки равишҳои мушаххаси илмӣ, иттилоотӣ, методологӣ ва ғайраи дигар имкон медиҳанд, ки танҳо ҷанбаҳои алоҳидаи таҳсилоти фосилавӣ ҳамчун падидаи иҷтимоӣ омӯхта шаванд. Сарфи назар аз миқдори назарраси корхое, ки ба таҳсилоти фосилавӣ бахшида шудаанд, олимони ва муассисаҳои расмӣ маҷбуранд, ки набудани асарҳои маҷмӯии ҳамҷонибаи хусусияти стратегиро изҳор кунанд. Дар натиҷаи таҳлили соҳаи мавзӯи омӯзиши масофа таҳсил дар илмҳои иҷтимоӣ ва гуманитарӣ, мо ба хулосаҳои зерин омадем:

4. Дар соҳаи фанҳои муосири иҷтимоӣ ва гуманитарӣ, ягон самти ягонаи таҳқиқоти таҳсилоти фосилавӣ вучуд надорад. Самтҳои хусусияти мушаххаси илмӣ, ки ба омӯзиши ҷанбаҳои гуногуни амалии таълими фосилавӣ: методологӣ, дидактикӣ, сотсиологӣ, иқтисодӣ, ҳуқуқӣ, психологӣ ва ғайра бахшида шудаанд, возеҳ қайд карда шудаанд. Аммо

\*\*\*\*\*

онҳо парокандаанд ва концепсияи ягонаи ҷаҳонбинӣ надоранд, надоранд бо парадигмаи ягонаи илмӣ муттаҳид карда шудааст.

5. Тадқиқоти таҳсилоти фосолави дорои хусусияти умумии назариявӣ ва фалсафӣ ба масъалаҳои онтология, гносеология, методология, аксиология ва праксеологияи таълими фосолавӣ бахшида шудааст. Аммо, дар соҳаи мавзӯи сатҳи ҷаҳонбинии донишҳои иҷтимоӣ ва гуманитарӣ, заминаи ягонаи назариявии омӯзиши ин падида имрӯз таҳия нашудааст.

6. Таҳқиқоти иҷтимоӣ фалсафии таҳсилоти фосолавӣ ба таври кофӣ кофӣ нестанд. Тадқиқот дар ин самт мушкilotи актуалии таҳсилоти фосолавиро, ки ба рушди шахс ва ҷомеа алоқаманданд, фаро мегирад. Донишҳои иҷтимоӣ-фалсафӣ заминаи назариявӣ ва идеологии таҳқиқоти фосолавиро дар соҳаи фанҳои донишҳои иҷтимоӣ ва гуманитарӣ ташкил медиҳанд. Ҳамин тариқ, баррасии таҳлилии гузаронидашудаи омӯзиши таҳсилоти фосолавӣ дар соҳаи илмҳои ҷамъиятӣ ва гуманитарӣ нишон дод, ки дар он як парадигмаи ягонаи таҳқиқотӣ вучуд надорад. Аз нуқтаи назари мо, ташаккули асосҳои концептуалии рушди назария ва амалияи таҳсилоти фосолавӣ бояд ба назарияи ҷомеаи муосири дониш асос ёбанд, ки таҳқиқоти бунёдии таҳсилоти фосолавиро ҳамчун як падидаи иҷтимоӣ талаб мекунад.

Таҳсилоти фосолавӣ дар ин ҳолат на танҳо дар натиҷаи рушди ҷомеа, балки дар натиҷае амал мекунад, ки бо таъсири баръакси худ ба раванди рушди иҷтимоӣ ба таври назаррас таъсир мерасонад.

Ин ва бисёр саволҳои дигар мавзӯи таҳқиқоти минбаъдаи иҷтимоӣ фалсафии таҳсилоти фосолавӣ хоҳанд шуд.

#### **Адабиётҳои истифодашуда.**

8. Абдрахманова Г.И., Ковалева Г.Г. Использование информационных и коммуникационных технологий в образовании. Статистический обзор // Вопросы образования. – № 3, 2010. – С. 152–159.

9. Ахметов Б.С. Педагогические основы построения информационной образовательной среды вуза. –Актобе: АГУ, 2003. – 332 с.

10. Гасликова И.Р., Ковалева Г. Г. Показатели использования информационных технологий в образовании // Вопросы образования. – № 3, 2005. – С. 302–330.

11. Гильман Е.Е. Дидактические условия развития дистанционного образования в информационном пространстве колледжа / Автореф. дис. ... канд. пед. наук. – Курск: КГУ, 2005.

12. Громова Т.В. Теория и технология подготовки преподавателей вуза к деятельности в системе дистанционного обучения / Автореф. дис. ... д. пед. наук. – Тольятти, 2011.

13. Гуревич П.С. Философия образования: теория и практика // Мат. конф. «Высшее образование для XXI века». – М., 2006. – С. 31–38.

14. Иванова В.В. Развитие дистанционного образования. Социально-философский анализ / Дисс. ...канд. филос. наук. – Москва, 2005.

\*\*\*

**Узоков Ботир**

**Жиззах политехника институти ўқитувчиси**

**E-mail: kulmatovprimkul@mail.ru**

**Jizzakh, Uzbekistan**

## ТАЛАБАЛАР ИНТЕЛЛЕКТУАЛ КАМОЛОТИДА КРЕАТИВЛИКНИНГ ЎРНИ ВА АҲАМИЯТИ

### МЕСТО И ЗНАЧЕНИЕ ТВОРЧЕСТВА В ИНТЕЛЛЕКТУАЛЬНОМ РАЗВИТИИ СТУДЕНТОВ

### THE PLACE AND VALUE OF CREATIVITY IN THE INTELLECTUAL DEVELOPMENT OF STUDENTS

**Аннотация.** Мақолада талабаларни интеллектуал жиҳатдан камол топтиришда тўсқинлик қилувчи омиллар, уларни бартараф этишда истиқболда қайси омилларга эътибор қаратилиши лозимлиги тўғрисида фикр ва мулоҳазалар баён қилинган.

**Калит сўзлар:** интеллектуал камолот, ижодкорлик, яратувчанлик, мойиллик, изланувчанлик.

**Аннотация.** В статье рассматриваются факторы, препятствующие интеллектуальному развитию студентов, и какие факторы следует учитывать в будущем при их устранении.

**Ключевые слова:** интеллектуальная зрелость, творчество, креативность, влечение, любознательность.

**Annotation.** The article discusses the factors that hinder the intellectual development of students, and what factors should be considered in the future in their elimination.

**Keywords:** intellectual maturity, creativity, creativity, inclination, inquisitiveness.

Ўзбекистонда кадрлар тайёрлашнинг сифат даражасини ошириш, халқаро стандартлар асосида олий малакали мутахассислар тайёрлаш учун зарур шарт-шароитларни яратиш, ҳар бир олий таълим муассасасини жаҳоннинг етакчи илмий-таълим муассасалари билан яқин ҳамкорлик алоқалари ўрнатиши, ўқув жараёнига халқаро таълим стандартларига асосланган илғор педагогик технологиялар, ўқув дастурлари ва ўқув-услугий материалларини кенг жорий қилиш, талабалар, илмий-педагог кадрларни замонавий касбий билимлари ва креативлик қобилиятларини ривожлантириш, ёшлар аудиторияси билан иш олиб боришда интерфаол усуллардан самарали фойдаланиш масалалари Ҳаракатлар стратегиясининг устувор йўналишларига мувофиқ олий таълим даражасини сифат жиҳатидан ошириш ва тубдан такомиллаштиришнинг асосий вазифалари сифатида белгиланди[1].

Ҳар қандай давлатнинг жаҳон ҳамжамиятида тутган нуфузи унинг интеллектуал камолоти билан белгиланади. Мамлакат ижтимоий-иқтисодий тараққиётида истеъдодли, фидойи ижодкор ёшлар муҳим ўрин тутди. Ёшлар муаммони ўртага ташлаш, уни ҳар томонлама ўрганиш, муаммонинг келиб чиқиш сабаб ва оқибатларини мушоҳада қилиш, муаммо устида мустақилфикр юритиш, муаммони ечишнинг турли имкониятларини таҳлил қилиш ва уни ечишнинг энг мақбул йўлини топишга қодир бўлишлари учун уларда креативликни камол топтириш муҳим аҳамият касб этади. Юзага келган муайян савол ёки масаланинг ечимини топиш жараёнида ижодий тафаккур намоён бўлиб, муаммонинг ечими бирдан ёки қутилмаганда “ярқ” этиб пайдо бўлади. Инсоннинг ижодий имконияти креативлик, яъни яратувчанлик, янги ғояларни ўйлаб топишга мойиллик ва изланувчанликда намоён бўлади. Креативлик илмий муваффақият гаровидир. Креативликка тўсқинлик қиладиган омиллар:

1. Ишончсизлик, муваффақиятсизликдан қўрқиш. Бу жараён кишининг хаёли, ижодий тафаккури, ташаббускорлигига халакит беради.



\*\*\*\*\*

2. Ўз-ўзини танқид, ўз илмий салоҳиятига паст баҳо бериш. Ўз-ўзига баҳонинг пастлиги ижодий тўсикқа олиб келади. Инсон хатоларидан сабоқ олади, хатолар уни янгиликка ва ижодий тафаккурга чорлайди.

3. Дангасалик, ялқовлик, эринчоқлик. Бугунги кунда ижодкор учун барча шароит мухайё, компьютер технологияси асосида ҳар қандай тажрибани моделлаштириш имкониятлари бор.

4. Ижодий жараёнда юзага келган масаланинг ечимини дарҳол топиш истаги, тафаккур сустлиги, тафаккурнинг “эгиловчан” эмаслиги.

5. Қадрсизлик, эътиборсизлик, сунъий тўсиқлар кўйилиши. Юксак маънавиятли жамият маънавий даражаси истеъдодли, зиёли, ижодкор шахсларнинг қадрланиши ҳамда уларнинг илмий-ижодий ишларига ҳар томонлама ёрдам берилиши билан белгиланади[2].

Талабалар креативлик камолотини юксалтириш учун истиқболда қайси омилларга эътибор қаратилиши лозим:

Биринчидан, ёшларнинг эркин фикрлашига аҳамият бериш, уларни қизиққан фан соҳаларига илмий-ижодий йўналтириш; иккинчидан, ёшларнинг бўш вақтларини самарали ташкил этиш, илмий салоҳиятли ёшларни турли танлов, олимпиада, кўрик-танловларда қатнашишларига кўмаклашиш; учинчидан, талабаларда янги таҳлил қилиш қобилиятини, тизимли таҳлил ва фалсафий тафаккур кўникмаларини ривожлантириш мақсадида ўқитишнинг инновацион тизимига ўтиш, ўқув жараёнида олинган билимларни мустаҳкамлаш ва амалиётда қўллашга шароит яратиш; тўртинчидан, талабаларни фаол яратувчанлик фаолиятига кенг жалб этиш, республика ва халқаро миқёсда ўтказиладиган танловларда долзарб ва истиқболли инновацион лойиҳалар билан иштирок этишларига ёрдамлашиш; бешинчидан, кадрлар тайёрлаш Миллий дастурининг тажриба ва ютуқларини умумлаштирган ҳолда истеъдодли, қобилиятли ва иқтидорли ёшларни ҳам маънавий, ҳам моддий тақдирлаш ва рағбатлантириш; олтинчидан, таълим ва тарбияни муштарак олиб бориш, еттинчидан, бўлажак олим бир зумда пайдо бўлмайди. Талабалар илк босқичлариданоқ мутахассисликка доир манбалар билан танишиши, лозим бўлса, муайян манба устида илмий тадқиқот иши олиб бориши мақсадга мувофиқдир.

Ёшларнинг пухта билим олиши, жисмоний ва маънавий жиҳатдан етук инсонлар бўлиб улғайишини таъминлаш, уларнинг қобилият ва иқтидорини, интеллектуал салоҳиятини юзага чиқариш, улар қалби онги ва шуурида Ватанга садоқат ва фидойилик туйғуларини ривожлантириш зиёлилар олдида катта масъулият юклайди.

### Адабиётлар

1. Мирзиёев Ш.М.. Ўзбекистон Республикаси Президентининг “Ўзбекистон Республикасини янада ривожлантириш бўйича Ҳаракатлар стратегияси тўғрисида”ги Фармони. // Ўзбекистон Республикаси Қонун ҳужжатлари тўплами. – Т., 2017. – Б.39.

2. Ибрагимова Г. Таълим-тарбия жараёнида баркамол шахснинг ижодий қобилиятини ривожлантириш йўллари// Малака ошириш муаммолари, изланишлар, ечимлар: Республика илмий-амалий материаллари. – Тошкент, 2011. – Б. 191-193.

\*\*\*

Узоков Ботир

Жиззах политехника институти ўқитувчиси

**ТАЛАБАЛАРНИ КРЕАТИВ ИЖОДКОРЛИККА ЎРГАТИШНИНГ  
ПЕДАГОГИК ШАРТ-ШАРОИТЛАРИ  
ОБУЧЕНИЕ СТУДЕНТОВ ТВОРЧЕСКОМУ РАЗВИТИЮ**

## ПЕДАГОГИЧЕСКИЕ УСЛОВИЯ TEACHING STUDENTS TO CREATIVE CREATIVITY PEDAGOGICAL CONDITIONS

**Аннотация.** Ушбу мақолада креативлик тушунчасининг моҳияти ва мазмуни, талабаларни креатив ижодкорликка ўргатишда интерфаол таълимнинг ўрни ва аҳамияти тўғрисида фикр ва мулоҳазалар берилган.

**Калит сўзлар:** интеллектуал қобилият, ахборотлар оқими, изланувчанлик, ностандарт тафаккур, ўқитиш мақсадлари.

**Аннотация.** В статье рассматриваются сущность и содержание концепции творчества, роль и значение интерактивного обучения в обучении студентов творчеству.

**Ключевые слова:** интеллектуальные способности, информационный поток, любознательность, нестандартное мышление, цели обучения.

**Annotation.** This article provides ideas and reflections on the essence and content of the concept of creativity, the role and importance of interactive education in teaching students to be creative.

**Keywords:** intellectual ability, information flow, inquisitiveness, non-standard thinking, learning objectives.

Хозирги глобаллашув жараёнларининг ўзига хос хусусиятлари таълим-тарбия жараёнида, хусусан олий таълим тизимида шахснинг интеллектуал қобилиятларини ўстириш орқали унда мавжуд ахборотлар оқимини қабул қилиш, тушуниш, фикрлаш ва қайта ишлаш билан боғлиқ бўлган ижодкорлик кўникмаларини шакллантиришга кўпроқ эътибор қаратиш заруратини юзага келтирмоқда. Чунки, шахс бу таълим тизимидаги ахборотлар оқимининг фаол истеъмолчиси бўлиши билан бир қаторда, уни тахлил қилиш ва амалга ошириш жараёнида ҳам етакчи субъект вазифасини утайди. Бу эса ундан ижодкорлик, изланувчанлик ва ностандарт тафаккурни талаб этади.

Креативлик - шахс ёки жамиятнинг табиий, ижтимоий ва маънавий оламни инсоннинг мақсад ва вазифаларига, унинг эҳтиёжлари, истаклари, имкониятларига мувофиқ тарзда ўзгартириш борасидаги фаоллигидир. Креативлик - бу шаклланган стереотиплар, одатлар, анъаналар шартли-ликлар доирасидан онгли равишда четга чиқиш демакдир.

Америкалик олим Д. Векслер “Креативлик фикрнинг шундай турики, у шахсга бир муаммо ёки масала юзасидан бирданига бир нечта ечимлар пайдо бўлишини тақозо этади ва шаблонли, зерикарли фикрлашдан фарқ қилиб, нарса ва ҳодисалар моҳиятидаги ўзга хослик, ноёблик сифатларини англашга ёрдам беради” - деб таъриф беради.[1]

Яна бир америкалик психолог олим Э.П.Торренс фикрича, “креативлик” тушунчаси негизида қуйидагилар ётади:

- муаммони ёки илмий фаразларни илгари суриш;

- фаразни текшириш ва ўзгартириш;

- қарор натижаларини шакллантириш асосида муаммони аниқлаш;

- муаммо ечимини топишда билим ва амалий ҳаракатларнинг ўзаро қарама-қаршилигига нисбатан таъсирчанлик. Креатив фикрлаш ҳар бир ижтимоий соҳада яққол ақс этиши мумкин[2].

Креативлик инсонни ақл-заковатининг барча ижобий сифатларини ўзида мужассамлаштирган янгилик яратиш билан боғлиқ бўлган алоҳида фаоллик ва мустақиллик тури саналади.

\*\*\*\*\*

Креативлик турли фаолият сохаларига, яъни техника, саноат, ишлаб чиқариш ва бошқа сохаларда намоён бўлиб, шу соҳа тараккиёти ва ривожини учун хизмат килгандагина самарали саналади.

Креативлик психологиясининг асосчиси Ж.Гильфорднинг фикрича, шахсининг ижодкорлиги кўпроқ унинг интеллектуал салоҳияти, аклий қобилиятлари билан боғлиқ бўлиб, улар асосан таълим-тарбия жараёнида шаклланади ва ривожланади. Демак, таълим-тарбия жараёни шахсдаги, ҳу- сусан, бўлажак мутахассис шахсидаги креативлик функцияларини ривожлантиришда етакчи феноменлардан бири сифатида баҳоланар экан, унинг шаклланиши бевосита таълим жараёнини ташкил этишга нисбатан ўзига хос инновацион ёндошувни талаб этади.

Маълумки, бўлажак муҳандисларни тайёрлаш тизимига нисбатан инновацион ёндошувнинг асосини техника ва технологияга йўналтирилган фаолиятли муносабат ташкил этади. Талабаларда креатив ижодкорликни тарбиялашда интерфаол таълим муҳим ўрин тутади.

Интерфаол таълимда ўқитувчи ўқув фаолиятининг фаол ташкилотчиси бўлиб, талаба эса бу фаолиятнинг субъекти сифатида намоён бўлади. Бунда ўқитишнинг мақсад ва вазифалари, унинг мазмуни ва қутилаётган натижалар бевосита таълим олувчининг индивидуал имкониятлари доирасида белгиланади ва шунга мослаштирилади. Интерфаол таълимни амалга оширишнинг муҳим воситаси интерфаол ўқитиш методларидир. Интерфаол ўқитиш методлари талабалардан ахборотларни ўзлаштириш жараёнидаги фаолликни, ижодкорлик, мустақилликни шакллантирибгина қолмай, ўқитиш мақсадларининг тўлақонли амалга ошишига ёрдам беради. Бугунги кунда ўқитиш тизимидаги энг самарали интерфаол ўқитиш методларига қуйидагиларни киритишимиз мумкин бўлади: «Кейс-стади», «SCORE», «SWOT-таҳлил», «Синквэйн», «ФСМУ», «Хулосалаш» (Резюме), «Кластер», «Лабиринт», «Кора кути», «Чархпалак» ва ҳоказо.

Интерфаол таълим шароитидаги беллашув, рақобат, тортишув руҳияти шахсининг интеллектуал фаоллигига кучли таъсир килади. Бу талабаларни уюшган ҳолда муаммони ечишга бўлган ҳаракатларида намоён бўлади. Бундан ташқари бир қатор омиллар, яъни атрофдагилар томонидан билдирилган фикрларга муносабат бидириш, ўз позициясини шакллантириш, танкидий мулоҳазалар таълим олувчини янги имкониятларини намоён бўлишига замин ҳозирлайди. Бундай таълим шароити эса таълим олувчидан мустақкам билим, кенг дунёқараш, фаоллик ва ижодкорликни талаб этади. Шу нуқтаи назардан, интерфаол таълим шароитини таълим амалиётига жорий этиш: биринчидан, таълим жараёнида шахсининг билиш фаоллиги, мотивацияси ва интеллектуал имкониятларининг ривожланишини; иккинчидан, бўлажак муҳандислар учун зарур бўлган касбий билим, малака ва кўникмалар тизимини ўзлаштириш самарадорлиги ва муваффақиятини; учинчидан, касбий адаптация ва фаолликни; тўртинчидан, ностандарт тафаккур кўникмалари: мустақил ва танкидий фикрлашни ижодкорликни шакллантириш учун зарурий психологик-педагогик муҳит яратади.

### Адабиётлар

1. Муслимов Н.А., Усмонбоева М.Х., Сайфуров Д.М., Тўраев А.Б. Инновацион таълим технологиялари –Т.:“Сано стандарт”нашриёти, 2015.–81-б
2. Drapeau Patti. Sparking student creativity (practical ways to promote innovative thinking and problem soving).–Alexandria–Virginia, USA:ASCD, 2014.

\*\*\*

**Қурбон Восеъ, Восиева Р.**  
**Донишгоҳи технологии Тоҷикистон**  
**Донишгоҳи давлатии омӯзгории Тоҷикистон ба номи С. Айни**

## **ТАЪСИРПАЗИРИИ ИМОДАДДИН НАСИМӢ АЗ ЭҶОДИЁТИ АДИБОНИ ФОРСӢ-ТОҶИКӢ**

Саид Имомиддин Насимӣ яке аз асосгузори чараёни Ҳуруфия буда, аввалин касест, ки ба забони озарбойҷонӣ девони комило ба вуҷуд овардааст ва муҳаққиқин ӯро ҳамчун поягузори адабиёти Озарбойҷон пазируфтаанд. Шоир Насимӣ дар охири асри XIV тахминан, солҳои 1369 - 1370 дар шаҳри Шамоҳаи Озарбойҷон ба дунё омадааст. Ӯ ҳанӯз аз овони ҷавонӣ баробари забони озарӣ, арабиву форсии тоҷикиро мукамал ҳифз карда, Қуръонро аз бар намудааст.

Насимӣ аз худ мероси гаронбаҳое ба мерос гузоштааст. Аз навиштаи баъзе муаллифон ва таъкиранишон маълум мегардад, ки ӯ се девони ашъор / ба забонҳои тоҷикӣ-форсӣ, арабӣ ва озарбойҷонӣ/ таълиф намуда будааст, ки девонҳои озариву тоҷикӣ-форсиаш маҳфуз мондаанд, вале аз девони арабии ӯ ба ҷуз аз аҳбори таъкираҳо чизи дигаре дастраси муҳаққиқон нагардидааст. Девонҳои мазкур дар замони зиндагии худ шоир низ қимат ва маъруфияте доштаанд. Мутолиаи девонҳои озариву нишон медиҳанд, ки Насимӣ дар сурудани шеърҳои арабӣ ҳам ҳунари тамому шоиста доштааст, зеро зимни баёни афкори иқтимоиву фалсафии худ аз калимоту иборат ва таркиботу абёти алоҳидаи арабӣ бо маҳорати тамом баҳрабардорӣ менамояд. Аз ин рӯ, дар хусуси соҳиби девони арабӣ будани Насимӣ ҷои шакку шубҳа наменонад.

Насимӣ миёни фосолаи замони зиндагии Низомии Ганҷавӣ ва Фузули қарор дошта, воқеан, шоири шӯҳратманди адабиёти Озарбойҷон аст. Мақому шӯҳрати адиб, пеш аз Ҳама, дар нахустин танзимқунандаи девони ашъори озарӣ будани ӯст. Албатта, пеш аз Насимӣ ба забони озарӣ шоирон шеър гуфтаанд, вале мисли ӯ, ки девони мукамале ба ин забон офарида бошанд, ҷашмгир нест. Аз ин ҷиҳат, Насимиро нахустин шоири соҳибдевори шӯҳратманди адабиёти озар донишани муҳаққиқони соҳа заминаи воқеӣ дорад. Осори Насимӣ, яке аз беҳтарин намунаҳои шеърҳои ошиқонаи замонаш ба шумор меравад. Вале ҳангоме, ки амиқ ба осори шоир назар меафканем, мавзӯи тамоми осори вай ҳамон рӯҳи пуршур ва ҳаяҷонангезест, ки аз ишқи фардӣ ба озодии башар ва нигоҳи амиқи шахсияти инсонӣ сарчашма мегирад. Дар осори ӯ эҳсосот ва ситоиши фарди башар дар навъи худ беназир аст. Ин ситоиш яке аз аломатҳои мушаххаси шеърӣ ӯ ба маслаки ҳуруфия мебошад.

Дар мақолаи мазкур мо кӯшиш намудем, ки масъалаи таъсирпазирӣ Имомиддин Насимиро аз шоирони классикии форсӣ -тоҷикӣ мавриди баррасӣ қарор диҳем. Албатта дар таъсири бузургон сурудани шеър миёни шоирон як амри табииву маъмул аст ва наметавон шоиреро пайдо кард, ки дар каломаш аз шуарои дараҷаи аввал таъсир напуштуфта бошад. Масалан, ҳатто дар девони ашъори шоири тавоно мисли Саъдии Шерозӣ метавон таъсири баёни шоири араб Мутанаббиро дарёфт.

Аслан бояд таъкир дод, ки рӯзгор ва осори Имомиддин Насимӣ аз даврони зиндагӣ сар карда, то кунун дар байни доираи васеи аҳли илму адаб дар тамоми сайёра маҳбубияти ҷовидонаро касб кардааст. Дар адабиётшиносии тоҷик аввалин нафаре, ки ба осори Насимӣ муроҷиат намуда, ба он баҳои баланд додааст, устод Садриддин Айни мебошад. Ӯ дар силсиламақолаҳои илмӣ-публистӣ ва ватандӯстӣ хеш дар бораи сарзамини Қафқоз ва мардуми сарбаланду сулҳҷӯи он суҳан ба миён оварда, якҷанд маротиба номи Насимиро бо ихлосу муҳаббати хоса зикр мекунад.

Садриддин Айни дар асари худ «Аҳгари инқилоб» (Осори баргузида) дар бораи сарзамини Қафқоз андешаҳои худро баён намуда, онро «илҳомгоҳи фикрҳои олий ва бошишгоҳи озодидӯстӣ» номидааст. Ӯ таъкид мекунад, ки «афсонаи кӯҳи Қоф, афсонаи

\*\*\*\*\*

баста шудани роҳи Яъҷуҷ ва Маъҷуҷ, афсонаи нест карда шудани деви ҳафтсар, аждаҳои ҳафтпайкар, афсонаи киштии Нух, наҷотдиҳандаи чинси инсон ва ҷондорҳои дигар аз балоҳои тӯфон, ба ғайр аз инҳо садҳо афсонаҳо, ки ҳамагӣ ба ҳалос кардани олами инсоният ва мадори маишати ӯ оиданд, ба кӯҳҳои Кавқоз марбутанд. Кӯҳҳои Кафқоз бо обу ҳавои равшанбахшу рӯҳафзои худ бисёр шоирони оламшумулро расонида, онҳоро тарбия карда ва бо манзараҳои дилрабои худ ба онҳо фикрҳои олии инсонпарвариро илҳом намудаанд. Низомии Ганҷавии бузург, Ҳоконии Шервонӣ, Насимӣ ва Волаи Доғистонӣ аз тарбиядидагони ин кӯҳҳои пуршукӯҳанд» [1, с.78].

Воқеан, ин бузургон бо шарофати хидматҳои шоистаашон дар таърихи санъати суханварӣ ситораҳои дурахшон мебошанд. Мактабҳои адабӣ ва равияҳои махсусе, ки бо номи ин устодони сухан алоқаманд буданд, асрҳои зиёд мавқеи намоёнро дар рушду нумӯи назми ҷаҳонӣ ишғол менамоянд. Миёни ин адибони бузурге, ки аз адабиёти Озарбойҷон ворида адабиёти ҷаҳонӣ гаштаанд, ҷои намоёнро Саид Имомиддин Насимӣ ишғол мекунад.

Аз ҳаёти Насимӣ танҳо ду-се лаҳзаи ҷолиби диққат ба мо расидааст, ки яке аз он ҳолати қатли Насимист, ки ҳамаи таъкиранависон онро таъкид ва тасдиқ кардаанд. Чунин оварда шудааст, ки дар шаҳри Ҳалаби Сурия яке аз дӯстдоштатарин шогирдони Насимӣ ғазали ӯро, ки байти матлааш чунин аст, бо овози баланд байни издиҳом мехонад:

Ҳақбин назаре бояд, то рӯи маро бинад,

Чашме, ки бувад худбин, кай рӯи Худо бинад [2, с. 84].

Чавон ин ғазалро ба охир мерасонад, чанде аз шунавандагон мепурсанд, ки ин ғазали кист? Вай бо шучоати тамои арз мекунад, ки ғазали ӯст. Зимомдорони айём талаб мекунанд, ки чавон байти матлаъро такрор хонад. Чун чавон байтро такроран мехонд, уро ба қатл ҳукм мекунанд ва ба пояи дор мебаранд. Дар ин вақт худи Насимӣ ба қатлгоҳ ҳозир мешавад. Ӯ чавонро аз чанголи марг наҷот доданӣ шуда, арз мекунад, ки ин ғазал моли ман аст. Зимомдорон ҳалкаӣ дорро аз гулӯи чавон гирифта, ба гардани Насимӣ меандозанд. Бо маслиҳати руҳонӣ аввал Насимиро пӯст канда, баъд ҷасади ғарқи хун гаштаи ӯро ба дор меовезанд. Яке аз зоҳидон, ки дар қатлгоҳ ҳузур дошту амри қатлро дода буд, ба атрофиянаш чунин мегӯяд: «Агар қатраи хуни ин бедиянат ба тани касе афтад, ба ӯ лозим меояд, ки ҷои хун бурида шавад». Чун қатраи хуни Насимӣ бар ангушти худи ӯ мерасад, вай аз суҳанаш мегардад. Он гоҳ Насимии оғуштаи хун ба забони озарӣ ин байтро мехонад.

Зоҳидро бо буридани ангушт битарсон, ӯ аз ҳақиқат рӯй гардонд,

Вале аз ошиқи бечора пӯст кананд ҳам, у намегирияд [4, с. 137].

Лаҳзаи дигар ин аст, ки хангоми пӯсти Насимиро аз танаш ҷудо кардан, дар натиҷаи хунрезӣ чехрааш зард мешавад. Муҳолифон инро ҳамчун аломати тарсонҷакӣ тавзеҳ доданд. Насимӣ дар ҷавоби онҳо мегӯяд: «Ман айни офтоби сипеҳри муваррадам, ки аз матлаъи толеъи ишқ манъ шуда будам. Акнун маҳалли ғуруб аст ва офтоб дар маҳалли ғуруб зард мешавад» пас рубоии зеро мехонад:

Он гаҳ, ки аҷал муваккили мард шавад,

Оҳам чу дами саҳаргаҳӣ сард шавад.

Хуршед, ки аз он пурдилтар чизе нест

Дар вақти фуру шудан руҳаш зард шавад [4, с.137].

Муаррихони адабиёти Озарбойҷон асоси таърихӣ доштани ин лаҳзаро ба ҳисоб гирифта таъкид кардаанд, ки ин воқеа соли 1417 ё худ соли 1427 ба амал омадааст. Устод Садриддин Айни дар ин бора чунин мегӯяд: «Насимӣ дар канда шудани пӯсти худ тан дод, аммо дар асорати фикри худ тан дарнаод» [1, с. 78].

Воқеан, ҳаёти Насимӣ нишонаи ҷасорат ва мардонагист. Осори ӯ рамз ва таҷассуми дӯстӣ ва иртиботи маънавии халқхоест, ки шоир ба забони онҳо эҷод кардааст.

\*\*\*\*\*

Аз назари иҷмолӣ ба девони тоҷикӣ-форсии Насимӣ чунин бармеояд, ки шоир эҷодиёти адибони бузурги тоҷику форс Абӯалӣ ибни Сино, Умари Хайём, Саноиву Аттор, Саъдии Шерозӣ, Ҷалолуддини Румӣ, Амир Хусрав ва махсусан Хоча Ҳофизро бо майлу рағбати зиёд мутолиа карда, дар зери таъсири эҷодии онҳо ба камол расидааст.

Афкори риндона ва андарзҳои Хайём дар бисер рубоӣ ва ғазалҳои Насимӣ ба назар мерасанд. Насимӣ дар ғазали зер чунин мефармояд:

Ман ганҷи ломакалонам, дар ломакон нағунҷам,

Бартар зи чашму ҷонам, дар чашму ҷон нағунҷам.

Ваҳму хаёли инсон рӯ сӯйи ман надорад,

Дар ваҳм аз он наоям, дар ақл аз он нағунҷам.

Ман нақши коинотам, ман манбаи ҳаётам,

Ман офтоби зотам, дар осмон нағунҷам.

Ман ҷаннати наимама, ман раҳмати раҳимама,

Ман гавҳари қадимама, дар баҳру бар нағунҷам

Ман ҷони ҷони ҷонам, бартар аз ҷисму ҷонам,

Ман шоҳи бенишонам, андар нишон нағунҷам [2, с. 121]

Дар ғазали мазкур афкори риндона ва андарзҳои Хайёми бузург «Инсон нақши нигини табиат» мазмунан такрор шуда, то дараҷае дар ғазали Насимӣ тавсиф ёфтааст.

Дар мавриди таъсирпазирии Насимӣ аз шоирони форсу тоҷик олими тоҷик Вали Самад, ки дар масъалаи робитаҳои адабии халқҳои тоҷику озар таҳқиқоти мукамалро анҷом додаанд, андешаҳои ҷолибро баён кардаанд: «Насимӣ аввалин шоирест, ки дар ҷавоби қасидаҳои Амир Хусрав «Дарёи аброр» қасидаи «Баҳр-ул-асрор»-ро навиштааст. Шояд Абдурраҳмони Ҷомӣ хангоми эҷоди қасидаи «Лаззат-ул-асрор» аз қасидаи ҷавобияи Насимӣ бохабар будааст, ки дар қасидаи ӯ монандии таркиботи алоҳидае дида мешавад. Аз навиштаҳои Навоӣ ва баъзе ишораҳои Ҷомӣ дар «Нафаҳот-ул-унс» бармеояд, ки осори Насимӣ дар доираи адабии Ҳирот то дараҷае эътибор доштааст. Қасидаи мазкури Насимӣ ва муқоисаи он бо қасидаҳои Амир Хусрави Дехлавӣ ва Абдурраҳмони Ҷомӣ мулоҳизаву муҳокимаи махсусро тақозо дорад ва ҳоло танҳо ҳаминро гуфта ҷои аст, ки таъсири Амир Хусрав аз ҷиҳати мазмун ва руҳи исёни Хайём дар рӯҳи ғояи қасидаи Насимӣ хеле равшан мушоҳида мешавад» [5, с.137].

Аммо бояд тазаккур дод, ки таъсири Ҳофиз ба эҷодиёти Насимӣ аз ҳар адиби дигар дида барҷаста ва пурқувват аст, яъне беш аз ҳама шоир пойбанди шеваи Ҳофизи тарзи баёни ўст ва агар нахустин иллати ин шефтагӣ дар каломи ҷодуиву осмонии Хоча бошад, шояд иллати дуввум ҳамаср будани онҳост, ки овардаанд «..бист соли авохири умри Лисон-ул-ғайб Хоҷаи Шерозро дарк намуда...». Аз ишораҳои худӣ Насимӣ ва таъкидҳои олимони Озарбойҷон Ҳамид Маҳмадзода ва Алиаждар Саидзода маълум мегардад, ки мулоқоти Насимӣ бо Ҳофиз байни солҳои 1334-1389 дар Шероз ба вуқӯъ пайваستاаст. Аҷаб нест, ки Насимӣ ғазалҳои дилошуби Ҳофизро хонда дар ҷустуҷӯи гуяндаи он роҳи Шерозро пеш гирифта бошад. Адабиётшиноси озар собит намудааст, ки Насимӣ ғазали «Биё, эй ганҷи бепоён, чу худ моро тавонгар кун»-ро дар васфи Ҳофиз гуфтааст. Аз ин таъсирпазирии шигифтангез барои намуна чандеро ба ихтисор меорем:

Ҳофиз фармуда:

Ёри мардони Худо бош, ки дар киштии Нӯҳ,

Ҳаст ҳоке, ки ба обе нахард тӯфонро [6, с.47].

Насимӣ мегӯяд:

Киштие чун Нӯҳ агар дорӣ, зи тӯфон ғам маҳӯр,

Чун бигирад кӯҳу сахро сар ба сар тӯфони мо [2, с. 50].

\*\*\*\*\*

Дар байти Хоҷа даъвати пайвастан ба «мардони Худо» - орифону соликону ошиқони Ҳақ – аст, ки чун ба эшон пайвасти ва ё агар аз имоновардағони Нӯҳи наби (а) ҳастӣ, дар киштии ӯ хоки мадфани Ҳазрати Одам (а) ҳаст ва ҳеч тӯфоне ба он осеб расонида наметавонад.

Аммо дар байни Насимӣ ин «тӯфон» аз шахсияти шоир, аз «ман»-и ӯ, ки Ҳақро шинохтааст, шуруъ мешавад ва ту агар киштии чун Нӯҳ дорӣ, яъне худро ба ҳисори шариату тариқату ҳақиқат гирифтаӣ, аз ҳеч тӯфоне бок надошта бош.

Ҳофиз:

Зи дар дарою шабистони мо мунаввар кун,  
Ҳавои маҷлиси руҳониён муаттар кун [6, с. 348].

Насимӣ:

Сарои дидаи ашъ ба нури худ мунаввар кун,  
Машоми қудсиён мушкин, чаҳонро пур зи анбар кун [2, с. 131].

Ҳофиз:

Киштишикастагонем, эй боди шурта бархез,  
Бошад, ки боз бинем дидори ошноро [6, с. 42].

Насимӣ мефармояд:

Агарчи киштии тан бишканад чи бок онро,  
Ки боди шуртаи фазли ту бар карон андохт [2, с. 68]

Дар ҳамин байти Насимӣ маълум мешавад, ки дар ҷидол бар сари «киштишикаста» ё «киштинишаста» будани мисраи Хоҷа ӯ «киштишикаста»-ро саҳеҳ шумурдааст...

Ҳофиз:

Онон, ки хокро ба назар кимиё кунанд,  
Оё бувад, ки гӯшаи чашме ба мо кунанд? [6, с. 190].

Насимӣ:

Онон, ки ёфтанд асари кимиёи фазл,  
Мисро ба илтифоти назар кимиё кунанд [2, с. 90].

Ҳофиз:

Юсуфи гумгашта боз ояд ба Канъон, ғам махӯр,  
Кулбаи эҳзон шавад рӯзе гулистон, ғам махӯр [6, с. 237].

Насимӣ:

Тақя кун бар фазли Ҳақ, ай дил, зи ҳичрон ғам махӯр,  
Васли ёр ояд шавӣ з-он хуррам, ай чон, ғам махӯр [2, с. 151].

Ҳофиз:

Пиронасарам ишқи чавоне ба сар афтод,  
В-он роз, ки дар дил бунухуфтам, бадар афтод [6, с. 127]

Насимӣ:

То парда зи рухсори чу моҳи ту барафтод,  
Аз парда босе рози ниҳонӣ бадар афтод [2, с. 101].

Насимӣ дар ғазалиёти худ асосан ба андешаҳои ирфонии Мавлавӣ ва бархурдҳои иқтимоӣ ошиқонаи Хоҷа Ҳофизу Мавлоно Ҷомӣ пайравӣ мекунад. Ӯ дар дасти сокии симинбадан чомеро, ки андаруни он оби гулгун аст, ҳамчун тӯша аз зоди сафари инсон ба тасвир медиҳад ва мегӯяд:

Маҷлиси аҳли дил имшаб чун рухат равшан шудааст,  
Чунки зулфат дар дили шаб офтоб овардааст.  
То ба даври чашми масти ёр бифрушад ба май,  
Бар дари майхона Мавлоно китоб овардааст.

\*\*\*\*\*

Ишқи хубон, зоҳиди садсола мегӯяд, хатост,

Хоҷа бин, к-аз баҳри ман фикри савоб овардааст [2, с. 67].

Ҷихати бисёр муҳимму чамраси ғазалиёти Ҳофизу Ҷомӣ дар масъалаи ифшо намудани қабохату разолат ва фиребу дасисабозиҳои зоҳидону сӯфиён буд. Чуноне, ки Ҷомӣ мефармояд:

Ман, ки хидмат кардаам риндони дурдошомро,

Кай шуморам пухта ваъзи зоҳидони хомро.

Ринду сӯфӣ, орифу осӣ нахонедам, ки ман,

Гум шудам дар шоҳиду май барнатобам номро [7, с. 30].

Мавлоно Ҷомӣ аз дасти онҳо тавба мекунад ва аз феълу хулқи маккоронашон рӯ ба исёну гӯшагирӣ мениҳад. Насимӣ низ дар ин роҳ сарсупурдаи эътиқодманд ва инсони якрӯву беолоишу беғаш аст.

Насимӣ чун Хоҷаи Шероз ва Мавлонои Ҳирот ба маъшуқа муроҷиаткунон «Биё, эй ганҷи бепоён, чу худ моро тавонгар кун, миси беқимати моро ба иксири назар зар кун» мегӯяд ва дар миёни ғазали мазкур донишманди забардасти Қуръон будани Ҳофизро, ки ба қавли худи ӯ «Қуръон зи бар бихонад бо чордаҳ ривоят» ёд намуда, симои шоири ринди чавонмардро ба қалами тасвир медиҳад:

Дил аз тасбеҳу зоҳид шуд малул, эй мутриби маҷлис,

Зи қадди он лаби ширин сухан гӯю муқаррар кун.

Малакро медиҳад хатташ чу тифлон лавҳ дар доман,

Ало, эй Ҳофизу Қуръон, ту ин ҳафт оят аз бар кун!

Чу ҳаст аз рӯи Шамсиддин нишоне шамси ховарро,

Биё, дар рӯи Шамсиддин сучуди шамси ховар кун [2, с. 131].

Аз баррасии иҷмолии масъалаи таъсирпазирии Насими аз шоирони форсу тоҷик чунин хулоса кардан мумкин аст, ки шоир Насимӣ ба эҷодиёти Умари Хайём, Саноиву Аттор, Саъдии Шерозӣ, Ҷалолуддини Румӣ, Амир Хусрав ва махсусан Хоҷа Ҳофиз дилбастагӣ ва муҳаббати зид доштааст. Махсусан умумияти воҳид ва бархурди назари Насимиву Хоҷаи Шероз дар истифодаи маслаки пешакардаи онҳо – риндӣ таҷассум мегардад. Ҳангоми мутолиаи девони тоҷикӣ-форсии Насимӣ аз ҳама бештар ба ин истилоҳ бармеҳурем. Мо дар ғазалҳои Насимӣ образ, таркиб, мавзӯ ва андешаҳои Ҳофизро ба тарзи фаровон дучор меоем.

Рӯйхати адабиёти истифодашуда:

1. Айнӣ, Садриддин. Аҳгари инқилоб (Осори баргузида)/С.Айнӣ. - Душанбе: Ирфон, 1974. -264 с.

2. Девони Насимӣ. Таҳия ва муқаддимаи Восеъ, Қ. Восиева, Р. - Душанбе: Эрграф, 2019.-252с.

3. Насимӣ, Саид Имодаддин. Девон. Бо муқаддима, муқобила ва тасхеҳи Ҳамид Муҳаммадзода / Саид Имодаддин Насимӣ. – Боку: Нашриёти давлатии Озарбойҷон, 1972.- 383 с.

4. Самад, В. Насими ашъори Насимӣ // Садои Шарқ, 1973, № 10. –С.-137-142.

5. Самад, В. Аз қаъри Хазар то авҷи Зухал/ Валӣ Самад. - Душанбе: Маориф, 1991.-224с.

6. Ҳофизу Шерозӣ. Девон/ Ҳофизу Шерозӣ. –Душанбе: Адиб, 2015.- 480 с.

7. Ҷомӣ, Абдурахмон. Саду як ғазал / Абдурахмони Ҷомӣ. – Душанбе: Ирфон, 2009.- 104 с.

8. Ҷомӣ, Абдурахмон. Осор. Ҷилди ҳафтум. “Хотимат-ул-ҳаёт”, “Баҳористон”. / А. Ҷомӣ. - Душанбе: Адиб, 1989.- 544с.

9. Энциклопедияи адабиё ва санъат. Ҷ 3.-Душанбе: Сарредаксияи илмии Энциклопедияи миллии тоҷик.-Душанбе, 2004.-516с.

10. Эте Ҳ. Таърихи адабиёти форсӣ / Ҳ.Эте; Тарҷумаи Ризозода Шафқ. – Техрон, 1332. – 361с.



\*\*\*\*\*

### **Таъсирпазирии Имодаддин Насимӣ аз эҷодиёти адибони форсӣ-тоҷикӣ**

Саид Имоиддин Насимӣ яке аз аввалин касест, ки ба забони озарбойҷонӣ девони комило ба вучуд овардааст ва муҳаққиқин ўро ҳамчун поягузори адабиёти Озарбойҷон пазируфтаанд. Шоир Насимӣ дар охири асри XIV тахминан, солҳои 1369 - 1370 дар шаҳри Шамоҳаи Озарбойҷон ба дунё омадааст. Ў ҳанӯз аз овони ҷавонӣ баробари забони озарӣ, арабиву форсии тоҷикиро мукамал ҳифз карда, Қуръонро аз бар намудааст.

Насимӣ аз худ мероси гаронбаҳое ба мерос гузоштааст. Аз навиштаи баъзе муаллифон ва таъкиранависон маълум мегардад, ки ӯ се девони ашъор: ба забонҳои тоҷикӣ-форсӣ, арабӣ ва озарбойҷонӣ таълиф намуда будааст. Мутолиаи девонҳои озариву нишон медиҳанд, ки Насимӣ дар сурудани шеъри арабӣ ҳам хунари тамому шоиста доштааст. Насимӣ миёни фосолаи замони зиндагии Низомии Ганҷавӣ ва Фузулӣ қарор дошта, воқеан, шоири шӯҳратманди адабиёти Озарбойҷон аст.

Имоиддин Насимӣ ва ашъори тоҷикӣ-форсии ӯ дар байни тоҷикон маҳбубияти хоса доранд. Махсусан дар замони соҳибистиклолии мо ҳам «Девони Насимӣ» ва ҳам маҷмӯаи «Боғи ҷашм» бо теъдоди муносиб ба нашр расидааст.

Аз баррасии иҷмолии масъалаи таъсирпазирии Насими аз шоирони форсу тоҷик чунин хулоса кардан мумкин аст, ки шоир Насимӣ ба эҷодиёти Умари Хайём, Саноиву Аттор, Саъдии Шерозӣ, Ҷалолуддини Румӣ, Амир Хусрав ва махсусан Хоча Ҷофиз дилбастагӣ ва муҳаббати зид доштааст. Махсусан умумияти воҳид ва бархурди назари Насимиву Хочаи Шероз дар истифодаи маслаки пешакардаи онҳо – риндӣ таҷассум мегардад. Мо дар ғазалҳои Насимӣ образ, таркиб, мавзӯъ ва андешаҳои Ҷофизро ба тарзи фаровон дучор меоем.

**Калидвожаҳо:** Насимӣ, девон, Озарбойҷон, мерос, ҳуруфия, эҷодиёт, омӯзиш, тадқиқот, ҷараён, тасаввуф, шуубия, забонҳо.

### **Восприятие Имадеддина Насими от персидско-таджикских поэтов**

Саид Имодаддин Насими один из первых который создал “Деван” на азербайджанском языке и исследователи его поэзии назвали его основоположником азербайджанской литературы. Саид Имодаддин Насими родился в конце 14 века в городе Шимохе в Азербайджане приблизительно в 1369 - 1370 году. В юные годы он изучил несколько языков – персидский, арабский, а также усердно изучил Каран.

Он оставил после себя богатое наследие: три “Девана” на персидско-таджикским, арабском и азербайджанским языках. При изучении “Девана” было выявлено, что он в совершенстве владел арабским языком. Насими был последователем школы Низомии Ганджави и Фузули, и прославился своим знаменитым творчеством в Азербайджане.

Имоиддин Насими и его персидско-таджикская поэзия пользуется особой любовью среди таджиков. Именно в период нашей независимости напечатаны «Девони Насими».

Из краткого анализа вопроса влияния персидско-таджикских поэтов на Насими можно сделать вывод о том, что поэт Насими относился к творчеству Омара Хайяма, Саная и Атгара, Саъди Ширази, Джалалуддина Руми, Амира Хусрава, в особенности Ходжа Хафиза с особой привязанностью и любовью. В частности уникальная общность и точки соприкосновения во мнениях Насими и Хафиза Шираза ярко проявляются в выбранном ими убеждении - ринди. В газелях Насими мы наблюдаем много образов, содержания, тем и рассуждений из творчества Хафиза.

\*\*\*\*\*

**Ключевые слова:** Насими, Диван, Азербайджан, наследие, хуруфизм, творчество, основатель, изучение, исследование, суфизм, шуубизм, языки

### **The perception of Imadeddin Nasimi from Persian-Tajik poets**

Sayyed Imadaddin Nasimi one of the first who created "Diwan" in the Azeri language and the researchers of his poetry, called him the founder of Azerbaijan.

He left behind a rich heritage: three "Divans" in Persian-Tajik, Arabic and Azerbaijani languages. In the study of "Divan" it was found that he was fluent in Arabic. Sayyed Imadaddin Nasimi was born in the late 14th century in the city of Shimoga in Azerbaijan approximately at 1369-1370 year. In his early years, he studied several languages- Persian, Arabic, and assiduously studied Karan.

Nasimi was a follower of Nizomii Ganjavi and Fusuli's school, and became famous for his famous work in Azerbaijan.

Imomiddin Nasimi and his Persian-Tajiki poetry enjoy special attitudes of Tajiks. This is the Independence time that made possible publication of the poet's works such as "Divan of Nasimi" and collection "The Garden of the eye".

We can conclude from the brief analysis of the influence of Persian-Tajiki poets on poems of Nasimi that Poet Nasimi loved the works of Omar Khayam, Sanai and Attar, Sa'di Shirazi, Jalaluddin Rumi, Amir Khusrav, and particularly Нрја Hafez. The unique commonness and views of Nasimi and Hoja Hafez are clearly seen in their belief – rindi. We can see many characters, contents, topics and thinking of Hafez in the gazels of Nasimi.

**Keywords:** Nasimi, divan, Azerbaijan, heritage, creativity, founder, study, research, Sufism, shuubiya, language.

\*\*\*

**Мунира Гадаева,  
БухИПиПКНО ст.учит. каф. к.ППе.  
Мохичехра Алиева,  
студентка 2-курса БухГУ (узбекистан)**

### **ИНТЕГРАЦИОННАЯ-ПЕДАГОГИЧЕСКАЯ МЫСЛЬ В ЭПОХУ ВОСТОЧНОГО ВОЗРОЖДЕНИЯ**

**Аннотация:** это статья содержит мудрые советы по педагогическим взглядам и рекомендации восточных мыслителей по национальному образованию. Он также подчеркивает многовековые корни интеграции и поиск путей достижения совершенства для будущих поколений.

**Ключевые слова:** Восточные традиции, средства воспитания, человеческие знания, проблемы воспитания и обучения, разнообразные методы и приемы работы.

**Annotation:** This article contains wise advice on pedagogical views and recommendations of oriental thinkers on national education. It also highlights the centuries-old roots of integration and the search for ways to achieve excellence for future generations.

**Key words:** Eastern traditions, means of education, human knowledge, problems of education and training, various methods and techniques of work.

Ученые-энциклопедисты эпохи Восточного возрождения глубоко верили в силу научного знания, его решающую роль в совершенствовании человека и человеческих отношений. Все они были не только учеными-исследователями, но и учителями, у каждого были свои ученики и последователи. При этом в центре внимания – проблема человека и его

воспитания, цель и средства воспитания, его содержание и методы научного образования, как ведущего фактора формирования личности, принципы и методы обучения, взаимоотношения между учителем и учеником.

Абу Рейхан Бируни (973-ок. 1050). Абу Рейхан Бируни вошел в историю науки как ученый-энциклопедист, которого современники называют Ньютоном, Ломоносовым, Эйнштейном. Бируни принадлежит более 150 произведений, посвященных почти всем отраслям знаний того времени. У Бируни нет специального труда, посвященного педагогике, но почти в каждом из этих произведений содержатся мысли о воспитании, обучении, морали и нравственности. В стремлении Бируни к научному познанию и объяснению мира усматривается его тяготение к стихийному материализму. В эмпирическом познании он видел основу всех наук. В мировоззренческих высказываниях Бируни большое место занимает его отношение к религии. Являясь сыном своей эпохи, Бируни не был атеистом, формально он признавал бога, но в то же время выступал за разграничение сфер науки и религии. Важна его мысль о том, что к религии обращаются только тогда, когда неспособны найти правильный путь к науке. В научном наследии Бируни большое место занимает выработанный им научный метод изучения и познания природы. Характерными чертами и основой научного метода Бируни являлись объективность и беспристрастность ученого, наблюдение, опыты, изучение устных и письменных памятников, критический подход к фактам, сравнению их с целью установления истины, логическое обобщение в форме умозаключений, преобразование умозаключений в теорию. В своих произведениях Бируни подчеркивает, что обучение должно быть последовательным, наглядным, целенаправленным и проводиться по определенной системе. По его мнению, наглядность делает обучение более доступным, конкретным и интересным, развивает наблюдательность и мышление. Бируни считал, что личность молодого человека формируется в процессе воспитания и главную роль отводил труду. Ученый подчеркивает, что только истинный труд формирует высокие человеческие качества. Бируни призывает к воспитанию в себе высоконравственных черт, полагая, что освободить народ от невежества и нищеты можно с помощью науки, распространения знаний и упорного труда. Огромное внимание ученый уделял таким проблемам нравственности, как честь и достоинство, добро и зло, справедливость и совесть. Интересны мысли Бируни о достоинстве и благородстве человека. Считая их нравственными качествами, он полагает, что благородство – это выполняемые обязательства по отношению к близким людям. Важна мысль Бируни о том, что именно знания облагораживают человека, а передача своих знаний другим приносит счастье. Большое значение уделял Бируни дружественным отношениям между людьми, которые он считал «драгоценнейшим даром жизни». В дружбе народов он видел основу человеческого счастья и общественного прогресса.

Абу Али Ибн Сина (Авиценна) 980-1037 гг. Великий ученый раннего средневековья мусульманского Востока, родился в селе Афшана, близ Бухары. С 16 лет Ибн Сина принялся за самостоятельное изучение творений великих врачей древности Гиппократ, Галена и выдающегося врача Ближнего Востока Абу Бакра (864-925).

Научное наследие Ибн Сины огромно и охватывает все области человеческого знания того времени. В вопросах воспитания, обучения он показал себя как тонкий знаток души ребенка.

Процесс воспитания Ибн Сина рассматривал как единый, включающий умственное, физическое, эстетическое, нравственное воспитание, а также обучение ремеслу, т.е. трудовое воспитание. В «Каноне врачебной науки» Ибн Сина говорит о том, что, «когда (ребенок) достигает шестилетнего возраста, нужно передать его на воспитание учителю. (Обучение) тоже должно протекать постепенно, не следует сразу привязывать его к книге».

Суть его дидактических принципов сводится к следующему:

\*\*\*\*\*

- обучение должно идти от легкого к сложному;
- с учетом склонностей и способностей детей;
- упражнения должны быть посильными;
- обучение сочетать с физическими упражнениями.

Важным педагогическим принципом Ибн Сины является его представление о том, что человеческий разум способен влиять на течение жизни, ибо человек отличается от животного именно наличием разума, а значит, и возможностью осознания совершаемого им поступка. По учению Ибн Сины воспитание человека заключается в обеспечении единства его умственного, нравственного, эстетического, физического развития и обучение ремеслу. Умственное воспитание человека прежде всего достигается в процессе изучения разных наук, каждая из которых имеет свое назначение. Нравственное воспитание обеспечивается упражнениями в добродетелях, главными из которых является воздержание, храбрость, мудрость и справедливость. Физическое развитие ребенка Ибн Сина рассматривает как физические упражнения, которые укрепляют связки и нервы, благодаря чему люди могут выполнять свою работу, огражденные от опасности заболевания.

По мнению Ибн Сины ребенок должен находиться среди хороших людей, чтобы избежать дурных влияний. Он не должен привыкать к обману и клевете. Наставник, обучающий ребенка должен быть умным, способным к воспитанию. Учитель – это мудрость и представляется ученому мужественным, честным, сердечным человеком, хорошо знающим методы воспитания и правила морали. Чрезвычайно оригинальна и важна для того времени мысль Ибн Сины о том, что учитель в процессе обучения должен применять разнообразные методы и приемы работы.

Важной идеей в педагогических воззрениях Ибн Сины является представление о том, что в воспитании ребенка ведущую роль играет окружающая среда. Воспитание совершенного, т.е. полноценного человека, по учению Ибн Сины, является делом не одного дня, и поэтому воспитывать ребенка надо терпеливо и призвание человека трудиться, «стараться на земле лишь добрый след оставить».

Анализируя трактаты Авиценны на проблемы воспитания и обучения, можно сделать определенные выводы:

- воспитание оказывает решающее значение на формирование подрастающего поколения и определяет образ деятельности руководителя государства;
- в воспитании детей важнейшим считается гуманное и уважительное отношение к детям; воспитание на положительных примерах; возлагать всю ответственность за результаты воспитания детей на родителей;
- сочетание нравственного, умственного и физического воспитания;
- раскрытие нравственных категорий: добро и зло; невежество и стремление к знаниям; самосовершенствование и т.д.

Великий ученый оставил после себя огромное творческое и педагогическое наследие.

Интеграционные идеи средневековых мыслителей Востока, их представления об образовании, нравственности, роли семьи и учителя в формировании ребенка, о соотношении видов воспитания вытекали из них философского мировоззрения. Их вклад в разработку концепции человека и в понимание его места на Земле не оценим. Разделяя гуманистический взгляд на природу человека, ученые-энциклопедисты Востока стремились к достижению общечеловеческого счастья. Значительная часть их идей вошла в фундамент, на котором впоследствии выстраивались педагогические теории европейского Возрождения и Просвещения.

## Список литературы

\*\*\*\*\*

1. Скакун В.А. Основы педагогического мастерства. Учеб. пособие. – М.: ФОРУМ: ИНФРА-М, 2010.
2. Слостенин В.А. и др. Педагогика. Учеб. пособие для студ. высш. учеб. заведений. – М.: Академия, 2006.
3. Таджиева З.Г. Научная деятельность и педагогические воззрения Абу Райхана Беруни. – Т.: Фан, 2008.
4. Теория педагогики. Тексты лекций. / Сост. С.А.Мадьярова, А.А.Агаронян. – Т.: 2003.
5. Тимофеев И.В. Бируни. Серия ЖЗЛ. – М.: Молодая гвардия, 1986.
6. Юзликаева Э., Мадьярова С., Янбарисов Э., Морхова И.В., Рузметова Х.А., Теория и практика общей педагогики. – Т.: ТГПУ, 2014.

\*\*\*

**Умеда Гаффорова,  
Тоҷикистон**

### **КАМОЛИ ХУЧАНДӢ АЗ НАЗАРИ ДОНИШМАНДОНИ МИСР**

Шайх Камолиддин Масъуди Хучандӣ аз табори суханварони маъруфи адабиёти классикии форсу тоҷик маҳсуб меёбад, ки каломӣ ӯ ба таъбири Абдурахмони Ҷомӣ дар «Баҳористон» дар латофат ва диққати маонӣ ба мартабае аст, ки беш аз он муттасаввир нест. Таваҷҷуҳ ба лутфи сухан ва тамоюл ба ин ҷанбаи асарангези каломӣ шоиронаи Камол ба ҳаддест, ки дар девонаш борҳо ба ин нукта ишорати сарех мекунад ва ҳатто маншаи ин лутфи сухани хешро аз илтифот ва меҳрубонии офаридгор меҳисобад:

Дар сухан лутфи илоҳӣ ба ту ёр аст, Камол,  
Варна сад сол ба фикр ин суханон натвон сохт.

Масъалаҳои таҳқиқи рӯзгор ва осори Шайх Камоли Хучандӣ дар адабиётшиносии Миср то ҳол мавриди таҳқиқи алоҳида қарор нагирифтааст. Дар ҷаҳони адабиётшиносии муосири араб дар таҳқиқи ашъори Камол кӯшишҳои сурат гирифтааст, ки рисолаи донишманди мисрӣ доктор Носир Саййид Маҳмуд Ҳиччӣ зери унвони “Камоли Хучандӣ ва шеъри ӯ” яке аз арзишмандтарин тадқиқотҳо маҳсуб мешавад (2,4).

Рисолаи илмӣ адабиётшиносии араб Носир Саййид Маҳмуд Ҳиччӣ “Камоли Хучандӣ ва шеъри ӯ” аз муқаддима, чор бобу ҳашт фасл ва хулоса иборат аст. Дар муқаддима ҳадаф ва вазифаҳои таҳқиқот, масъалаҳои ҳаёти сиёсӣ, иҷтимоӣ ва адабӣ дар давлати Ҷалоириён, тасаввуф ва ҷараёнҳои он, алоқаи шоир бо шоирони муосир баррасӣ шудааст.

Боби аввал, ки “Сирату-ш-шоир” (“Зиндагиномаи шоир”) ном гирифтааст, аз ду фасл иборат аст. Дар фасли аввал дар таърих ба сарчашмаҳои адабӣ-таърихӣ, ба монанди “Тазкирату-ш-шуаро”-и Давлатшоҳи Самарқандӣ, “Ҳадийату-л-орифин”-и Исмоил-пошшо Бағдодӣ, “Нафаҳоту-л-унс”-и Абдурахмони Ҷомӣ, “Муъҷаму-л-булдон”-и Ёкути Ҳамавӣ, девони шоир ва адабиёти илмӣ-таҳқиқотӣ мавҷуда дар бораи ному насаб ва кунияту тахаллуси ӯ, зодгоҳ ва замони Ҷалоириён, сафарҳои Шайх Камол ба Чоч, Табрез ва Сароӣ андешаҳои худро иброз намудааст. Фасли дувум масъалаҳои касби илм, ахлоқу фарҳанг ва шарҳи ҳоли шоирро фаро гирифтааст. Муаллиф зимни таҳқиқи ашъори шоир қайд менамояд, ки ӯ бо улуми шаръиву адабӣ ва риёзиву дақиқ огоҳии комил доштааст. Сипас ӯ роҷеъ ба таърихи вафот ва мазори шоир баҳс намуда, ихтилофи назари тазкиранависонро мавриди баррасӣ қарор медиҳад ва нуктаи назари Хондамир, Абдурахмони Ҷомӣ, Хонларӣ ва

\*\*\*\*\*

Э.Браунро таъйид менамояд. Ва ба хулосаи саҳеҳ меояд, ки таърихи вафоти шоир ба соли 803 х./1400 рост меояд.

Боби дуҷум зери унвони “Ғазал дар эҷодиёти шоир” низ ба ду фасл тақсим шудааст, ки дар фасли якум хусусиятҳои ғазали “инсонӣ”, ки ишқи заминиро васфу тараннум менамояд, мавриди таҳқиқ қарор гирифтаанд. Дар фасли дуҷум хусусиятҳои ғазали ирфонӣ баррасӣ шудаанд.

Аз рӯи мушоҳидаи муаллифи рисола дар ашъори Шайх Камол мақомоти тасаввуф, ба монанди тавба, вараъ, зуҳд, мафҳумҳои ишқи илоҳӣ, ваҳдати вучуд, самоъ, хирка ва дигар рамзу ишороти ва истилоҳоти ирфонӣ тавсиф ёфтаанд.

Масалан, муаллиф ғазали зеринро барои истишҳоди мафҳуми “тавба” намуна меорад, ки матлааш ин аст:

Гар туро аз ситаму лавр Худо тавба диҳад,  
Зоъиди шаър зи ишқи ту маро тавба диҳад (1,576).

Донишманди араб онро ба забони арабӣ чунин тарҷума кардааст:

Лав аътока-ллоху-т-тавбата њани-з-зулми ва-л-ҷаври,  
Фа инна зоҳида-л-мадинати аътонӣ-т-тавбата њан вачҳика (3,95).

Тавба аввалин мақом аз мақомоти ҳафтгонаи тариқат аст. Ин мақомест, ки солиқ дар зиндагии худ як инқилоб, гардиш ва дигаргунии рӯҳонӣ эҳсос мекунад ва ин ҳама ӯро аз роҳи муқаррарии зиндагӣ ба ҷодаи тоза ва поқу покиза ҳидоят мекунад. Тавба гӯё як эҳёи нави маънавист, ки солиқ пеш аз он онро эҳсос намекард. Дар ин мақом ӯ аз тамоми ҷурму гуноҳҳои пешин тавба мекунад ва дигар ба ҷурму гуноҳ даст намезанад (6,153).

Сипас муаллиф ғазали зеринро намуна оварда, таъкид менамояд, ки дар он Шайх Камоли Хучандӣ ба ду мақоми дигари тасаввуф – вараъ ва зуҳд ишора менамояд:

Аз-зоҳиду лам йаҷид ар-ризо мина-л-вараъи ва-л-хузни,  
Толамо кона било ҳидоятин, фа мо фоидату ҳазиҳи-л-ашъ? (3,99).

Дар асл ба забони тоҷикӣ чунин аст:

Порсо аз вараъу зуъд қабули ту наёфт,  
То иноят накунад фоида, инъо чӣ кунад? (1,498).

Ишқи илоҳӣ, ишқи орифона, ишқи маҷозиву ҳақиқӣ дар тасаввуф ва ғазали ирфонӣ яке аз мавзӯҳои пургустариш ва муҳиме буд. Носир ал-Ҳичҷӣ тавсифи шӯру ҳаяҷон, ҷазбаи нерӯи ба дил истилоқунандаи ишқ, оташу сӯзи ишқи илоҳиро дар ғазали зерини Шайх Камоли Хучандӣ мавриди баррасӣ қарор медиҳад, ки чанд байти онро ин ҷо зикр менамоем:

Хирқату нори-л-ишқи ашъалат мурода-л-қалб,  
Фа фӣ “ва табба таббат йадо” миату Абу Лаҳаб.  
Ай татаъалламуна-л-ишқа мин ишқино,  
Мисламо тақрау илма-л-адаб, бидуни адаб (3,100).

Дар асл ба забони тоҷикӣ чунин аст:

Каъбаи дил з-оташи ишқи ту сӯхт,  
Дар таби Таббат тани сад Бӯлаъаб.  
Яъне аз мо ишқ омӯзед, ишқ,  
Чанд хонӣ, беадаб, илми адаб? (1,137).

Ҳамчунин дар рисолаи мазкур мавридҳои истифодаи истилоҳоти сӯфиёнае чун хирка, май, майкада, соқӣ, далқ, ринд, самоъ ва амсоли онро ба силқи таҳқиқ қашидааст. Чунончи:

Хиркаи азраки ман боз ба май гулгун шуд,  
Ишқ ӯар дам ба дигар ранг даровард маро (1, 89).

Дар тарҷумаи арабӣ чунин аст:

Хирқатӣ аз-зарқоу сорат би-л-хамри вардийята-л-лавни?

Фа-л-ишқу фӣ кулли лаҳзатин йазҳару лӣ би-лавнин(3,118).

Дар қисми муқаддимавии ин боб муаллиф нусхаҳои хаттии зеринро, ки дар китобхонаҳои собиқ Иттиҳоди Шӯравӣ мавҷуданд, зикр намудааст:

1. Нусхае, ки дар АИ Озарбойҷон ниғаҳдорӣ мешавад, бо хатти Султоналии Машҳадӣ соли 827 ҳ. Бо хатти зебои настаъиқ китобат шудааст ва 909 ғазал, 3 қасида, 82 китъа, 13 рубой ва 8 муаморо дарбар гирифтааст.

2. Нусхае, ки дар китобхонаи АИ Русия дар шаҳри Ленинград бидуни таърих ва зикри номи котиб ниғаҳдорӣ мешавад. Ин нусха номуқаммал буда, танҳо 784 ғазал, 32 китъаро дарбар гирифтааст.

3. Нусхае, ки дар китобхонаи АИ Русия дар шаҳри Ленинград маҳфуз аст, соли 1284 ҳ. китобат шудааст. Ин нусха номуқаммал буда, танҳо 657 ғазал, 38 китъа, 4 рубой ва 3 муфрадотро дарбар гирифтааст.

4. Нусхае, ки дар китобхонаи АИ Ўзбекистон маҳфуз аст, бо хатти настаълиқи мутавассит китобат шудааст. Номи котиб Аҳмад Алӣ Сарроҷӣ зикр шудааст.

5. Нусхае, ки дар Китобхонаи оммавии Самарқанди Ҷумҳурии Ўзбекистон ниғаҳдорӣ мешавад, соли 1273 ҳ. бо хати настаълиқ китобат шудааст ва 295 ғазал, 13 китъа, 11 рубой, 4 қасидаро фаро гирифтааст.

6. Нусхае, ки дар Маркази мероси хаттии АИ Тоҷикистон дар шаҳри Душанбе ниғаҳдорӣ мешавад, соли 881 ҳ. ба дасти Ғиёс ибни Боязид Саррофи Исфажонӣ китобат шудааст ва 730 ғазал, 2 қасида, 72 китъа, 11 рубой, 10 муамморо дарбар гирифтааст.

Сипас муаллиф дар бораи нусхаи ҷопшудаи девони ашъори Камоли Хучандӣ, ки Азизи Давлатободӣ ҷоп кардааст ва девоне, ки К.Шидфар ба таъби расонидааст, ҳамчун сарчашмаи таҳқиқи худ маълумот медиҳад.

Дар фасли якуми боби сеюм, ки “Сабки шоир” унвонгузорӣ шудааст, санъатҳои бадеие, ки дар девони шоир истифода шудаанд, аз қабилӣ ҷинос, ташбеҳ, муламмаъ ва ғ. ба силқи таҳқиқ қашида шудаанд. Бо зикри абёти мувофиқ муаллиф шавоҳиди шеърро бо истифодаи санъати ҷинос (ном ва нома; бор ва бор; шаб ва шабистон ва ғ.); тазод (осон ва душвор; мо тақаддам ва мо тааххар); ташбеҳот (абрӯвони чу ҳилол; абрӯе чун нун; рӯе чун моҳ, болое чун сарв); ирсоли масал (мехнати ғурбат надонад ҳеч кас илло ғариб ва ғ.) мавриди таҳқиқ қарор медиҳад.

Муҳаққиқи араб ба латофати сухан ва мазомин ва маонии зебо, тақаллуфҳо ва иқтибосоти арабӣ, ба хусусиятҳои сабку услуби шоир, ишора менамояд.

Фасли дуюм ба таҳқиқи жанрҳои шеърӣ дар девони Шайх Камоли Хучандӣ, ба монанди қасида, ғазал, китъа, рубой, маснавӣ бахшида шудааст.

Боби чорум “Таъсир ва таассур” ном дорад ва аз ду фасл иборат аст. Дар фасли якум таъсири Куръон, забони арабӣ ва шоирони моқабли форсу тоҷик, ба монанди Фирдавсиву Унсурӣ, Низомӣ ва шоирони муосираш, чун Хоча Ҳофиз ба эҷодиёти шоир ва таъсири шоир ба эҷодиёти шоирони баъдӣ, чун Абӯисҳоқ Шерозӣ мавриди таҳқиқ қарор гирифтаанд. Фасли дуюм ба баррасии фарҳанги таъбироти шоиронаи шоир, ба мисоли оби ҳаёт, оби зиндагӣ, оташи ишқ, осмон, оина, боло, теғ, ҷон, хол, харобот, зоҳид, зуннор, зулф, соғар, солиқ, сабо, ғамза, моҳ, мурид, меҳроб ва ғ. зимни тарҷумаи абёти мунтахаб бахшида шудааст.

Мутаассифона, шояд муҳаққиқ ба таҳқиқотҳои адабиётшиносони тоҷик ва рус дастрасӣ надоштааст, ки аз онҳо бебаҳра мондааст. Ҳарчанд ҷанбаи таҳқиқии баъзе бахшҳои рисола тақвияти бештарро тақозо доранд, вале арзиши муҳимтарини ин рисола дар он аст, ки муҳаққиқ ғазалҳои Камоли Хучандиро бори аввал ба забони арабӣ бо забони салису фасеҳ ва наздик ба асли он бо риояи вазну қофия тарҷума кардааст. Барои мисол чанд намуна аз тарҷумаи абёте аз ғазалҳои машҳури Камолро дар таҳқиқоти Носир ал-Ҳичҷӣ зикр менамоем:

\*\*\*\*\*

Гуфтам: “Малакӣ ё башарӣ?” Гуфт, ки ҳарду,  
“Кони намакӣ ё шакарӣ?” Гуфт, ки ҳарду.  
Гуфтам ба латофати гулӣ, ай сарви қабопӯш,  
Ё найшакарӣ ё дар камарӣ? Гуфт, ки ҳарду.  
Гуфтам ба хати сабзу лаби лаълу равонбахш,  
Оби Хизирӣ ё хазарӣ? Гуфт, ки ҳарду.  
Гуфтам: “Ба чабине, ки ба он рӯй тавон дид,  
Ё оинай ё қамарӣ?(3,1028). Гуфт, ки ҳарду.  
Гуфтам, ки ба як ишва рабоӣ зи сарам ақл,  
Ё ӯши ман аз тан бибарӣ? Гуфт, ки ӯар ду.  
Гуфтам: Дили моӣ, ки надонам, ки кульоӣ,  
Ё дидаи аъли назарӣ? Гуфт, ки ӯар ду.  
Гуфтам: Зи Камолӣ ту чунин беҳабару бас,  
Ё худ зи лаълон беҳабарӣ? Гуфт, ки ӯар ду (1, 1028 ).

Дар тарҷумаи арабӣ, ки мусиқияти шеър лар он нигоҳ дошта шудааст, чунин омадааст:

Қулту: “Малакун ав башарун?” Қола: “Килоҳумо”,  
Қулту: “Милхун ав суккарун?” Қола : “Килоҳумо”.  
Қулту: “Би латофати-л-варди, аййуҳа-с-сарву лобису-л-қабо,  
Фа ло ҳува миёлун ила-л-аҳмар ав қасиру-л-қомати. Қола: “Килоҳумо”.  
Қулту: “Би-ш-шабоби ва-ш-шафоти руҳи-л-қудус,  
Моу-л-ҳаёт ави-л-хазар?” Қола: “Килоҳумо”.  
Қулту: “Ло би мисли ҳазо юмкину ан йуро вачҳуки,  
Ал-миръоту ави-л-қамар?” Қола: “Килоҳумо”.  
Қулту: “Би далолин сабалат мина-з-зокирати-л-адрок.  
Инфазала-л-адроку ғало ан таҳмила-л-часад? Қола: “Килоҳумо”.  
Қулту: “Алқалбу-л-ҳарису-ллазӣ ло яъламу айна ҳува,  
Ав руъяту аҳли-н-назар? Қола: “Килоҳумо”.  
Қулту: “Иннака ло таъламу шайъан ған Камол ва фақат,  
Аммо иннака ло таъламу шайъан ғани-д-дунё?” Қола: “Килоҳумо”.  
(3,178)

Ё худ:  
Ин чӣ маҷлис, чӣ биҳишт, ин чӣ мақом аст ин чо?  
Умри боқӣ, лаби соқӣ, лаби чом аст ин чо.  
Давлате, к-аз ҳама бигзашт, аз ин дарнагузашт,  
Шодие, к-аз ҳама бигрехт, ғулом аст ин чо.  
Чун дарой ба тарабхонаи мо бо ғами дил,  
Ҳама гӯянд, махӯр ғам, ки ҳаром аст ин чо (3,78).

Дар тарҷумаи арабӣ чунин омадааст:  
Мо ҳаза-л-маҷлису ва ҳазиҳи-л-чаннату ва мо ҳаза-л-мақому ҳуно?  
Фа-л-умру-л-боқӣ, шафоту-с-соқӣ ва ҳонату-л-каъси ҳуно.  
Фа-с-саодату-ллатӣ мазат мина-л-ҷамиъи, лам тамза мин ҳаза-л-боб,  
Фа-с-сурру ҳараба мин ал-ҷамиъи ва-л-ғулому ҳуно.  
Индамо таътӣ ило ҳонатино би қалбин ҳазин,  
Фа-л-ҷамиъу якулуна: ло таҳзан иннаҳу ҳаромун ҳуно... (3, 134).

Шоистаи таъкид аст, ки Носир ал-Ҳиччӣ дар баробари манобеи форсӣ сарчашмаҳои арабии таҳқиқоти хешро номбар кардааст, ки зикри бархе аз онҳоро ин чо зарур меҳисобам: “Таъриху-л-адаб фӣ Ирон”-и Иброҳим Амин аш-Шаворибӣ, “Аҷоибу-л-қудур фӣ навоиби Темур”-и Ибни Арабшоҳ Абулаббос Шаҳобиддин Аҳмад ибни Муҳаммад



\*\*\*\*\*

ад-Димашқӣ, “Ат-тасаввуфу ас-саврату-р-руҳийяту фи-л-ислом”-и Абулало Афиғӣ, Ас-самоъ ъинда-л-фурс ва-л-араб”-и Исъод Абдулҳодӣ Қандил, “Ар-рисолату-л-қушайрийя”-и Абулқосим Абдулкарим ал-Қушайрӣ, “Ҳидоят-л-орифин”- Исмоил-пошшо ал-Бағдодӣ ва ғ.

Хулосаҳои илмии муаллиф низ дақиқ ва мушаххас баён шудаанд, ки ҳосили баррасиҳои илмии ӯро ифода мекунад.

Адабиётшиноси дигари араб, профессор Рифъат Сулаймон Абдуллоҳ Ҳусейн чанд мақолаҳои арзишманду ҷолибро дар бораи ашъори Камоли Хучандӣ ба таъб расонидааст. Дар мақолаи “Нигоҳе ба шеъри Камоли Хучандӣ” муаллиф масъалаҳои муҳити зист, инъикоси авзои иқтимоӣ, тасвири табиат, таркиботу истилоҳот, масалу тамсил, мазомин ва шеваи шоирии Шайх Камоли Хучандиро ба силки таҳқиқ кашидааст. Ӯ ғазалҳои Шайх Камолро аз назари мухтаво ба муҳаққиқона, ҳикамӣ, ошиқона ва риндона тасниф мекунад.

Ҳини таҳлили мазомини шеъри Камоли Хучандӣ донишманди араб чунин менигорад: “Ғазалҳои муҳаққиқона ҳовии андешаҳои тавҳидӣ ва ҳаққӯёнаи шоир аст... Ғазалҳои риндонаи шоир мояҳои риндӣ ва маломатӣ аст ва меҳвари онҳо риёситезӣ, эъроз аз зухди риёию сарзаниши муллаиёни беҳабар аз ишқу сармастӣ аст. Камоли Хучандӣ дар ғазалҳои ҳикамӣ бар асоси мавъиза, ҳақиқат, ибрату эътибор сухан мегӯяд. Меҳвари аслии ин гуна ғазалҳо тавсия ба инқилоб ва тарки вобастагӣҳои нафсӣ аст. Шоир дар ин гуна ғазалҳо низ ишқро роҳбар ва раҳнамои инсон медонад ва бар сабили мисол дар ғазалҳои ошиқона мавзӯи аслии ишқ ва мазомини сӯзу гудоз ва беқарорӣ ошиқона ва суботу пайдорӣ дар ишқ аст, ки ба муқтазои машраби Камол сибғаи ирфонӣ мепазирад, саҳми ғолиби ғазалиёти шоир аз ин навъ аст(4,325).

Дар мақолаи дигари худ “Сафар ба шаҳри шеър ”, ки ба забони арабӣ дар рӯзнамаи “Ал-аҳром” дар Миср ба таъб расидааст, ин донишманди араб таассуроти хешро дар бораи сафари худ ба шаҳри Хучанди бостон ва хусусиятҳои шеъри Шайх Камоли Хучандӣ бозгӯ кардааст. Аз ҷумла ӯ чунин менигорад: “Шоири ширинсухан монанди аксари шоирон қолаби ғазалро бар қолабҳои дигари шеърӣ тарҷеҳ додааст ва барои баёни маонӣ дар ишқу ирфон ва тарбияту ахлоқ ва мавъизаву ҳикмат аз ғазал истифода бурдааст. Ғазалҳои ирфонӣ ӯ ҳовии андешаҳои тавҳидӣ ва ҳаққӯёнаи шоирро фаро гирифтааст. Ӯ дар байте аз чунин ашъор ғазалҳои худро асрори Худо меномад. Чунонки мегӯяд:

Инҳо на мақолати Камол аст,

Асрори Худост, ин ғазал нест.

Ӯ ба чунин хулосае меояд, ки Камоли Хучандӣ то дараҷаи камол дар ирфон расидааст ва шабоҳати шеъраш бо шеъри устод Ҳофизи Шерозӣ назаррас аст: “Шакке нест, ки Камоли Хучандӣ ва Ҳофизи Шерозӣ ҷойгоҳе вижаи махсусе дар шеърҳои ирфону ғазал аз миёни шоирони дигари форсизабон доранд” (5).

Дар маҷмӯъ, таҳқиқи адабиёт ва рӯзгору осори Шайх Камоли Хучандӣ дар чаҳони араб ва марҳилаи нави ташаккули адабиётшиносӣ сурати ба худ хос пайдо намуда, марҳила ба марҳила дар ин ҷода корҳои ба назар намоён арзи ҳастӣ менамоянд. Ин аз он дарак медиҳад, ки донишмандони ҷӣ ватанӣ ва ҷӣ хоричӣ ба адабиёт ва рӯзгори адибони хучандӣ, хосатан Шайх Камоли Хучандӣ тавачҷуҳи махсус зоҳир мекунад. Аз сӯи дигар таҳқиқи ин масъала равансаеро ба сӯи худшиносӣ худогоҳии миллӣ, бозгашт ба асли худ мекушояд.

#### Пайнавишт:

1. Девони Камоли Хучандӣ.- Хучанд: Хуросон, 2015.
2. Насриддинов Фахриддин. Аз сухан машҳури олам шуд Камол/Маводи Конференсияи байналмилалӣ “Камоли Хучандӣ: Ташаккули адабиётшиносӣ ва равобити адабӣ” (Хучанд, 28-29 октябри соли 2016).- Хучанд, 2016, С3-6.

\*\*\*\*\*

3. Носир Саййид Маҳмуд Ҳичдӣ. Камоли Хучандӣ ва шиъруху. Миср: Ҷомиату Чануб ал-Водӣ, 1998.

4. Рифъат Абдуллоҳ Сулаймон Ҳусейн. Нигоҳе бар ашъори Камоли Хучандӣ/Маводи Конференсияи байналмилалии “Камоли Хучандӣ: Ташаккули адабиётшиносӣ ва равобити адабӣ” (Хучанд, 28-29 октябри соли 2016).- Хучанд, 2016, С325-328.

5. Рифъат Абдуллоҳ Сулаймон Ҳусейн. Зиёратун ила мадинати-ш-ши’р//Ал-Аҳром алМисриййа. 5.12.2016.

6. Расул Ҳодизода. Тасаввуф дар адабиёти форсу тоҷик.-Душанбе, 1999.

#### **Маълумот дар бораи муаллиф:**

Гаффарова Умеда Абдуллоевна, доктори илмҳои филологӣ, директори Институти илмӣ-таҳқиқотии улуми ҷомеашиносии Донишгоҳи давлатии Хучанд ба номи академик Б.Гафуров (Ҷумҳурии Тоҷикистон, ш.Хучанд), E-mail: [umedagafari1@mail.ru](mailto:umedagafari1@mail.ru)

#### **Сведения об авторе:**

Гафарова Умеда Абдуллоевна, доктор филологических наук, директор Научно-исследовательского Института гуманитарных наук Худжандского госуниверситета им. академика Б.Гафурова (Республика Таджикистан, г.Худжанд), E-mail: [umedagafari1@mail.ru](mailto:umedagafari1@mail.ru)

#### **Information about the author:**

Gafarova Umeda Abdulloevna, Doctor of philology, Director of Research Institute of Arts, Khujand State University named after academician B.Gafurov (Khujand, Sughd Region, Tajikistan), E-mail: [umedagafari1@mail.ru](mailto:umedagafari1@mail.ru)

\*\*\*

**Елена Анатольевна Гордеева**  
**Базовый докторант Института истории АН РУз**  
**г. Ташкент, Узбекистан**  
**+998(93) 971 – 58 – 32**  
**[helena-gordeeva@inbox.ru](mailto:helena-gordeeva@inbox.ru)**

### **ПОГРЕБАЛЬНЫЕ ТРАДИЦИИ ЮЖНОЙ БАКТРИИ В ЭПОХУ БРОНЗЫ**

**Ключевые слова и выражения:** бешкенско – вахшская культура, сапаллинская культура, миграции, некрополи Тандырьул и Кангурттут, могильники Ранний Тулхар и Ранний Аруктау, кенотаф, ингумация, кремация, погребальный обряд.

**Key words and phrases:** Beshken - Vakhsh culture, Sapalli culture, migrations, Tandyryul and Kangurtut necropolises, burial grounds of Early Tulkhar and Early Aruktau, cenotaph, inhumation, cremation, burial rite.

**Аннотация.** В статье автор раскрывает влияние миграционных процессов на погребальный обряд общества Южной Бактрии в эпоху бронзы. На основе анализа и интерпретации элементов погребального обряда восстанавливает культово – религиозное мировоззрение населения Южной Бактрии в бронзовом веке. Выявляет симбиоз оседло – земледельческих и степных традиций в погребальном обряде жителей Южной Бактрии.

**Annotation.** In the article, the author reveals the influence of migration processes on the funeral rite of the South Bactrian society in the Bronze Age. Based on the analysis and interpretation of the elements of the funeral rite, he restores the cult-religious worldview of the population of South Bactria in the Bronze Age. Reveals the symbiosis of settled - agricultural and steppe traditions in the funeral rite of the inhabitants of South Bactria.

Миграционные процессы являются неотъемлемой частью исторического развития общества, оставляющие следы своего влияния не только в политической, социально – экономической сферах деятельности человека, но, а также и в духовной жизни. Территория Южной Бактрии не стала исключением, так как в эпоху бронзы становится зоной контакта трёх крупных культурно-исторических общностей (сапаллинская культура, бешкентско - вахшская культура степной бронзы, андроновская культура), которые различны по своему происхождению. Как цитирует Н. М. Виноградова, «Памятники, древних земледельцев в Юго-Западном Таджикистане – не автохтонны, они генетически связаны с сапаллинской культурой на её поздних этапах развития»<sup>1</sup>. В эпоху поздней бронзы на территорию Юго-Западного Таджикистана проникают племена андроновской культуры, предположительно из долины Зерафшана<sup>2</sup>.

В Южном Таджикистане земледельческие племена селились в оазисах. Но земледельческая традиция населения этих мест в эпоху поздней бронзы несколько отличается от её классических образцов запада Северной Бактрии. Это отражено, прежде всего, в устройстве погребальных сооружений. На территории выше указанных оазисов исследованы могильники (некрополи Тандырйул, Кангурттут) принадлежащие к сапаллинской культуре на поздних этапах её развития<sup>3</sup>. Могильник Тандырйул по погребальному обряду, конструкции могил и сопровождающему инвентарю имеет наиболее близкие аналогии в памятниках молалинского этапа (Джаркутан III а) сапаллинской культуры<sup>4</sup>.

Большая часть захоронений могильника Кангурттут – катакомбного или подбойного типа. Большинство могил – кенотафы (более 90%), то есть без костяков<sup>5</sup>. В целом, по конструкции погребальных сооружений и обряду захоронения некрополь Кангурттут не отличается от других памятников Северной Бактрии. Имеются наиболее близкие аналогии в памятниках бустанской фазы (Джаркутан IIIб) сапаллинской культуры. Это погребения периода Джаркутан IIIб на могильниках Джаркутан 4с, Джаркутан 4а, бустанские захоронения на могильнике Бустан 6<sup>6</sup>. Характерные конструкции погребальных сооружений с подбоем или катакомбой родственны памятникам земледельческой культуры в соседней Сурхандарьинской долине – Сапаллитепа, Джаркутан, Бустан 6<sup>7</sup>, в Туркмении – Сумбар<sup>8</sup>.

В конце бронзового века в Бактрии происходят изменения в религиозно-ритуальной концепции погребения умерших. Примером являются кенотафных захоронениях в которых встречаются антропоморфные фигурки, что свидетельствует о существовании определённого обряда или магического действия. Фигурки, помещённые в пустую могилу связаны, возможно, с символом семьи и культом первопродка<sup>9</sup>.

К бешкентской культуре относятся два могильника: Ранний Тулхар и Ранний Аруктау. В бешкентской группе некрополей (Ранний Тулхарский могильник) различаются 4

<sup>1</sup> Виноградова Н. М. Юго-Западный Таджикистан в эпоху поздней бронзы. – М., 2004. – С. 8

<sup>2</sup> Там же, – С. 77.

<sup>3</sup> Там же, – С. 13, 64

<sup>4</sup> Там же, - С. 14, 22

<sup>5</sup> Там же, - С. 41 – 42

<sup>6</sup> Şirinov T., Baratov S. Bronzezeitliche Gräbstätten aus der Nekropole Dzarkutan 4 c (Süd-Uzbekistan) // AMIT. B. 29. Berlin. 1997. - P. 105,117; Avanesova N. Spätbronzezeitliche Kulturkontakte in der Baktrischen Flüßoase nach den Befunden der Nekropole Bustan 6 // AMIT. B.29. Berlin. 1997. – P. 164, 171.

<sup>7</sup> Аскарлов А. А. Древнеземледельческая культура эпохи бронзы юга Узбекистана. – Ташкент, 1977. – 232 с.

<sup>8</sup> Хлопин И. Н. Юго-Западная Туркмения в эпоху поздней бронзы. – Л., 1983. – 239 с.

<sup>9</sup> Каримова Г.Р. Таджикистан / РЦАА. – Самарканд, 2016. – Т. 1. – С. 168.

\*\*\*\*\*

типа погребальных сооружений: 1) яма со спуском; 2) яма с углублением в южной части; 3) катакомба; 4) каменная ограда с ямой внутри. Расположение некрополей по частям света тоже имеет свои особенности. В центре и на севере сосредоточены захоронения первого типа, в северо-западной части – катакомбы, в центре и на юге – погребения с трупосожжением, в самой южной части – коллективные захоронения, а погребения четвёртого типа - в центральной части<sup>1</sup>.

В погребальных ямах имелись своеобразные выкладки в форме «колеса» или свастики. Способ захоронения – полная ингумация в скорченном положении. Устроены в могилах своеобразные миниатюрные очаги: в мужских погребениях – в виде квадрата из плиток, а в женских - в форме круглого углубления. Около костей рук встречаются комки глины со следами охры. Погребённые укладывались на специальную подстилку из камыша<sup>2</sup>. Обязательно клались в могилу кости барана (ребро или ножка), обычно располагались около стоп ног. Кроме того, встречаются элементы обряда разбивания глиняных сосудов в ритуальных целях перед заполнением могил, а часть их разбрасывалась вокруг них. Имеется и детский некрополь, который находится в южной части<sup>3</sup>. Причём, обряд погребения детей отличался от взрослых. Встречены мелкие обломки яичной скорлупы со следами красной краски и кости баранов также. В Аруктауском могильнике отмечены два типа погребальных сооружений: 1) каменные ограды; 2) ямы под каменным курганом. Положение тел умерших также скорченное.

Погребальные сооружения вахшской культуры выражены на поверхности невысокими курганными насыпями, круглой или овальной формы с каменными кругами. Относятся все погребения к подбойному или катакомбному типам. Характерный способ захоронения – полная или частичная ингумация. Имеется в могильнике много кенотафных погребений.

Важно отметить, что особую роль в погребальных обрядах поздней бронзы данного региона играл огонь (так как в погребениях встречаются фрагменты золы и угольков). Присутствовал обряд трупосожжения. Обряд трупосожжения относится к XIV – XIII вв. до н.э. Данный обряд не везде был одинаков. Имелось отличие в том, где проводился обряд сжигания умерших – в могильной яме или же вне её. В данном случае обряд проводился вне могил. Сожжение всегда носило полный характер. Для сожжения тел умерших использовались костры, которые, складывались над ямой или каменной выкладкой. Существует несколько версий о возникновении обряда трупосожжения. Первой версией считается появление страха перед умершим, опасение его возвращения в среду живых с целью принести им вред. Во второй версии обряд сожжения рассматривается как наиболее лёгкий путь освобождения нематериальной души от тела. Третья версия связана с культом огня как высшего, наиболее чистого жизнетворного начала. Чтобы понять истоки сложения обряда трупосожжения на территории Южного Таджикистана важно провести аналогии. Немногочисленные погребения по обряду трупосожжения известны в Средней Азии. Известны, лишь в северных областях и степных районах Казахстана. Однако полную аналогию можно провести в древнеиндийском погребальном ритуале. Именно Индия является страной, где широко был распространён обряд трупосожжения. В пользу возможности конкретного сопоставления, говорит и отсутствие в обоих случаях обыкновения, помещать в могилу сопровождающий инвентарь: то, что это было не правилом для эпохи бронзы, а определённой особенностью, свидетельствуют известные в северных

<sup>1</sup> Kaninith K., Teufer M. Zur Sequenz des Gräberfeldes von Ranij Tulchar und seiner Bedeutung für die Chronologie des spät bronzezeitlichen Baktrien // AMIT. B. 33. Berlin. 1997. – P. 90.

<sup>2</sup> Мандельштам А. М. Памятники эпохи бронзы в Южном Таджикистане. – Л., 1968. – С. 54.

<sup>3</sup> Мандельштам А. М. Памятники эпохи бронзы в Южном Таджикистане. – Л., 1968. – С. 55 - 57.

\*\*\*\*\*

областях Средней Азии погребения по обряду трупосожжения, где всегда имеются сосуды или иные предметы, притом без следов воздействия огня<sup>1</sup>.

Согласно, данным Ригведы (X, 14) первой является заупокойная молитва, обращённая к Яме. Даётся напутствие умершему. Ему предлагается идти по тому пути, которым шли его предки. Он встретится с ними на небе и увидит Яму и Варуну. По дороге туда, важно как можно быстрее миновать четырёхглазых пятнистых собак – сторожей Ямы. К Варуне обращена просьба передать покойного этим собакам для благополучного достижения цели. В период составления Ригведы посмертная судьба человека мыслилась как переход на небо к предкам и богам в чисто материальном аспекте; никаких упоминаний о душе здесь не имеется. Во втором разделе (X, 16) говорится об обращении к Агни, которое возможно произносилось во время совершения трупосожжения. Здесь речь идёт о двух ипостасях Агни: «пожирающем мясо» и уводящем мёртвых. Первого отсылают к Яме, второго призывают не сжигать тело покойного, а «сварив», передать «отцам» (предкам). Вместо него для сжигания предлагают козла. Далее происходит пожелание, чтобы умерший вернулся, обрета жизнь, чтобы он соединился с телом. Смысл его таков: умерший породил (то есть зажёл) тебя и пусть он будет тобой возрождён<sup>2</sup>. Из выше сказанного следует то, что сожжение не воспринималось как уничтожение умершего. Возможно, сожжение здесь воспринималось как способ перехода к предкам, в места их обитания на небе. Также в Ригведе (X, 15, 14) прямо говорится, что на небе пребывают как сожженные, так и не сожженные. Из чего следует что, всё то, что в Ригведе относится к трупосожжению (и вообще к погребению), свидетельствуют о том, что мотив страха отсутствует перед умершими или стремление освободить нематериальную душу от тела<sup>3</sup>.

Сожжение всегда проводилось на специальном костре, который сооружался между очагами трёх священных огней. Тело умершего укладывали на незажжённый костёр после совершения определённых действий и также произносились строфы, которые упоминаются в Ригведе. Если умерший был воином, то ему в руки клали лук, который потом убрали, но при этом также произносили строфы. Целью этого действия считалось стремление сохранить для живых власть и силу. Далее, в определённом порядке на тело умершего укладывались отдельные части жертвенной коровы, причём ему в руки клали её почки. После чего костёр зажигали.

Через некоторое количество дней производилось собирание костей (или пепла) в сосуд (или в свёрнутые листья определённых деревьев) и их захоронение. Также практиковалось вторичное захоронение. В ритуале и связанных с ним текстах нет указаний на страх перед умершими как побудительный мотив какого-либо обряда погребения. В Ригведе чётко выступает представление о том, что посмертное существование человека, по сути, является продолжением его жизни на земле.

Таким образом, можно предположить, что основу обряда трупосожжения в раннем Тулхарском могильнике составлял культ огня, как жизнетворное начало и наличие представления о материальном характере существования человека после смерти. Выкладка в форме «колеса» или свастика имеющаяся в ямах Раннего Тулхара так или иначе связаны с погребальным обрядом. О. Монтелиус, предложил видеть в «колесе» символ Солнца, которое имеет такое свойство как движение. Одной из важных черт религиозных представлений индоиранских племён является почитание Солнца и солнечного божества. Свастика также истолковывается как солнечный символ<sup>4</sup>.

<sup>1</sup> Грязнов М. П. Бронзовый век. История Киргизии. – Фрунзе, 1963. – Т. I. – С. 56.

<sup>2</sup> Мандельштам А. М. Памятники эпохи бронзы в Южном Таджикистане. – Л., 1968. – С. 105.

<sup>3</sup> Мандельштам А. М. Памятники эпохи бронзы в Южном Таджикистане. – Л., 1968. – С. 101 - 103.

<sup>4</sup> Tackenberg K. Die jüngere Steinzeit Europas. Historia Mundi. Bd. II. München, 1953. – P. 64.

\*\*\*\*\*

В нескольких могилах были найдены на дне ямы мелкие обломки лепной керамики. Вероятно, это связано с каким-то специфическим элементом погребального обряда. Следует попытаться найти параллели в древнеиндийском погребальном обряде. И действительно, разбивание сосудов играет определённую роль при трёх обрядах: 1) кувшин для жидкости после совершения возлияний на погребальный костёр должен быть разбит, путём сбрасывания с головы и плеча за спину в южном направлении; 2) кувшин также разбивался, который использовался для совершения возлияния на погребальное сооружение, служившее для вторичного захоронения сожженных останков, но без соблюдения каких-то особых приёмов; 3) сосуд также разбивался, в котором были собраны останки после сожжения, причём по специальным правилам: обломки должны быть такими, чтобы в них не могла бы удерживаться вода и все действия сопровождались произнесением заклинаний, отгонявших смерть<sup>1</sup>. Обычай разбивать глиняные сосуды на могилах, довольно широко распространён и во многих случаях чётко объясняется стремлением обеспечить умершему возможность дальнейшего пользования его собственной или же принесённой им в дар посудой. Но данный обычай можно понимать и как пережитки анимизма, т.е. у посуды также имеется «душа». Так вот, если владелец данной посуды умирает, то посуда разбивается, чтобы душа данной посуды тоже отошла в мир иной за своим хозяином и не мучила мир живых.

Немаловажное значение играет и интерпретация могил (на примере типа могилы ямы со спуском) в осмыслении погребального обряда. Этнографические данные говорят о широком распространении на ранних этапах развития человеческого общества представлений о могиле, как о месте обитания – доме умершего. Известно, что у многих племён и народов – на различных территориях и в разные времена – прослеживается реальное сходство форм жилых и погребальных сооружений, являющееся непосредственным выражением указанных представлений. Важные подтверждения этому даёт и археология, которая отмечает первоначальное фактическое совпадение жилища живых и мёртвых, о широком распространении (вплоть до эпохи бронзы) захоронений в домах и лишь сравнительно позднем появлении обособленных, вынесенных за пределы поселений кладбищ<sup>2</sup>. В Ригведе (X, 18, 10-13) имеются указания относительно конструкции могил. Здесь, прежде всего, содержится обращение к земле, чтобы она приподнялась и, дав удобный вход умершему, прикрыла его, как мать сына своего одеждой. Далее говорится о том, что земля должна прочно держаться, для этого надо установить тысячу опор. Жилище это должно быть всегда прибежищем покойного<sup>3</sup>.

Что касается ориентировки умерших, то отсутствие южной ориентировки покойных, связано с тем, что в этой части света обитают злые силы, причиняющие вред, как живым, так и мёртвым. В связи с этим, вход в могилу никогда не бывает расположенным с юга<sup>4</sup>.

В погребальном ритуале значительную роль играют кровь и красный цвет. Свидетельством могут быть киновари – пятна красной краской на гальках овальной формы, обнаруженные среди фаланг пальцев в одном из погребений Раннего Тулхара. Очевидно, гальки с какой-то целью специально вкладывались в руки погребенных скорее всего уже после помещения их в могилы. Согласно, индийскому погребальному обряду перед зажиганием погребального костра при возложении на тело умершего частей жертвенного животного в его обе руки, надлежало вложить почки последнего. Почки считаются дарами для собак Ямы с целью обеспечить беспрепятственный проход умершего мимо них<sup>5</sup>. Присутствие киновари даёт основание предполагать в гальках олицетворение частей тела

<sup>1</sup> Мандельштам А. М. Памятники эпохи бронзы в Южном Таджикистане. – Л., 1968. – С. 107.

<sup>2</sup> Childe V.G. Directional changes in funeral practices during 50 000 years Man. Т. 45. № 4. 1945. – P. 14 – 15.

<sup>3</sup> Мандельштам А. М. Памятники эпохи бронзы в Южном Таджикистане. – Л., 1968. – С. 110.

<sup>4</sup> Там же, – С. 117.

<sup>5</sup> Caland W. Altindischer Zauberritual Amsterdam, 1900. – P. 54 - 55.

\*\*\*\*\*

животного с кровью. Также окраска умерших может быть вещественным следом жертвоприношения с целью примирения с умершим, а может быть стремлением придать ему жизненные силы (только тогда, когда производилось захоронение лишь какой-то части тела умершего), необходимые для преодоления трудного пути в загробный мир.

Наиболее интересной чертой погребального обряда является обязательное наличие во всех могилах с захоронениями взрослых своеобразных небольших «очагов». Их форма различна и непосредственно зависит от пола погребённых. Если это мужчина, то квадратная, а если женщина, то круглая. В парных захоронениях «очагов» бывает соответственно два. Ключ для их понимания может быть найден при сопоставлении со священными огнями Древней Индии. Там насчитывалось три основных жертвенных огня: 1) Гархапатья («огонь господина дома») – первый из них и являлся главным. Два остальных брались из него. Это был домашний очаг и носил сакральный характер. Использовался в изготовлении приготовлений для жертвоприношения. Очаг-алтарь имел круглую форму; 2) Ахавания – жертвенный огонь. В нём совершались жертвоприношения богам. Очаг-алтарь имел квадратную форму; 3) Дакшина («южный») – выполнял роль оберега от злых сил, от опасностей, исходивших со стороны, где древние индийцы помещали места обитания смерти и предков. Очаг-алтарь имел полукруглую форму<sup>1</sup>. Параллели перечисленным огням имеются среди священных огней, почитавшихся иранцами, – это Бурзин Михр, Фарнбаг и Гушнасп, функции которых первоначально были схожи с индийскими, но в традиционной литературе зороастризма выступают уже переосмыслениями в тесной связи с сословным делением общества<sup>2</sup>.

Огонь ахавания, алтарь которого, имел квадратную форму, считается жреческим и, связан с одной из важных функций мужчины – домашнего жреца. Огонь гархапатья, чей алтарь имел круглую форму, является освещённым домашним огнём и тем самым связан с одной из главных функций женщины – хранительницы семейного очага. Таким образом, через назначение огней устанавливается определённая связь между формой очага – алтаря и различиями роли мужчины и женщины в рамках домашнего культа семьи или даже рода. Наличие таких двух форм очага в могильнике Ранний Тулхар можно рассматривать в качестве параллельного явления существования в Древней Индии квадратных и круглых очагов – алтарей. Кроме этого, сами «очаги» можно считать свидетельством того, что теми, кому принадлежат могилы в виде ямы со спуском, почитался священный огонь в разных его видах, близких по своему назначению к индийским и иранским<sup>3</sup>.

Таким образом, результаты исследования могильников бронзового века Таджикистана показали, что на ранней стадии эпохи бронзы в погребальной культуре отсутствуют следы использования огня. Но уже в развитой и поздний периоды бронзового века отчётливо видны ритуалы с использованием огня. Во всех могилах погребальный обряд бишкентской культуры характеризуется наличием своеобразных очажков, форма которых зависит от пола погребённых. В Ранне тулхарском могильнике на входе в катакомбу зафиксированы следы небольшого костра. Погребальная культура использования огня в могилах не имеет поминальных памятников на поверхности. Возможно, в середине бронзового века под воздействием пришлых племён ритуальный огонь стал применяться в практике погребальных культур. В дальнейшем практикуется возведение кольцевых каменных оградок и выкладок, которые раньше имели только традиции возжигания огня. Возникают могильники, заключённые в двойное кольцо оградок – каменных и выкладки из разведённых костров.

<sup>1</sup> Wilke G. Die Religion der Indogermanen in archäologischer Betrachtung. Leipzig, 1923. – P. 47.

<sup>2</sup> Duchesne – Guillemin J. Fire in Iran und Greece. EW. vol. XIII. № 2-3. 1962. – P. 203.

<sup>3</sup> Мандельштам А. М. Памятники эпохи бронзы в Южном Таджикистане. – Л., 1968. – С. 126.

\*\*\*\*\*

### Литература:

1. Avanesova N. Spätbronzezeitliche Kulturkontakte in der Baktrischen Flüssoase nach den Befunden der Nekropole Bustan 6 // АМИТ. В.29. Berlin. 1997.
2. Аскарлов А. А. Древнеземледельческая культура эпохи бронзы юга Узбекистана. – Ташкент, 1977 г.
3. Виноградова Н. М. Юго-Западный Таджикистан в эпоху поздней бронзы. – М., 2004 г.
4. Caland W. Altindischer Zauberritual Amsterdam, 1900.
5. Грязнов М. П. Бронзовый век. История Киргизии. – Фрунзе, 1963. – Т.1.
6. Duchesne – Guillemin J. Fire in Iran und Greece. EW. vol. XIII. № 2-3. 1962.
7. Kaninith K., Teufer M. Zur Sequenz des Gräberfeldes von Ranij Tulchar und seiner Bedeutung für die Chronologie des spät bronzezeitlichen Baktrien // АМИТ. В. 33. Berlin. 1997.
8. Каримова Г.Р. Таджикистан / РЦАА. – Самарканд, 2016. – Т. 1.
9. Мандельштам А. М. Памятники эпохи бронзы в Южном Таджикистане. – Л., 1968 г.
10. Tackenberg K. Die jüngere Steinzeit Europas. Historia Mundi. Bd. II. München, 1953.
11. Хлопин И. Н. Юго-Западная Туркмения в эпоху поздней бронзы. – Л., 1983 г.
12. Childe V.G. Directional changes in funeral practices during 50 000 years Man. T. 45. № 4. 1945.
13. Şirinov T., Baratov S. Bronzezeitliche Gräbstätten aus der Nekropole Dzarkutan 4 c (Süd-Uzbekistan) // АМИТ. В. 29. Berlin. 1997.
14. Wilke G. Die Religion der Indogermanen in archäologischer Betrachtung. Leipzig, 1923.

\*\*\*

**Давлатов Шукурбой Нодиршоевич –  
Магистранти курси 1 ихтисоси физика. информатика  
факултети “математика. Информатика”-и  
ДОТ дар ш.Панчакент**

### **ИСТИФОДАИ МОДЕЛСОЗИИ КОМПЮТЕРӢ ДАР ТАЪЛИМИ ФИЗИКАИ МОЛЕКУЛАВӢ**

Яке аз самтҳои муҳимтарини рушди ҷомеа маориф мебошад. Маориф барои оянда “кор” мекунад, он сифатҳои шахсии ҳар як инсон, дониш, малака, фарҳанги рафторӣ, ҷаҳонбинии шахсро муайян мекунад ва ба ин васила неруи иқтисодӣ, маънавий ва потенциалии маънавии ҷомеаро ба вучуд меорад. Технологияҳои иттилоотӣ яке аз воситаҳои асосии таълим ба ҳисоб мераванд, аз ин рӯ, таҳияи стратегияи рушд ва истифодаи онҳо дар сфераи мактабу маориф яке аз падидаҳои нав ба ҳисоб меравад. Пас, истифодаи технологияҳои компютерӣ аҳамияти умумӣ давлатӣ пайдо мекунад. Бисёре аз коршиносон бар он ақидаанд, ки айни замон компютер имкон медиҳад, ки системаи таҳсилот пешрафти сифатӣ ба даст орад, зеро муаллим асбоби пуриқтидори таълимӣ ба даст гирифтааст. Одатан ду ҳадафи асосии компютеркунонӣ вучуд доранд. Ҳадафи якум -таъмини саводи ҷамагонии компютерӣ, ҳадафи дуюм - истифодаи компютер ҳамчун василаи баланд бардоштани самаранокии таълим.

Дар низомии таълимӣ ду навъи фаъолият фарқ мекунад: омӯзиш ва таълимӣ. Н.Ф. Талызина ва Т.В. Габай [16] пешниҳод карданд, ки нақши компютерро дар таълим



\*\*\*\*\*

аз нуқтаи назари функсияе, ки иҷро мекунад, баррасӣ кунад. Агар компютер функсияи идоракунии фаъолиятҳои таълимиро иҷро кунад, пас онро ҳамчун воситаи таълимии ивазкунандаи омӯзгор ҳисобидан мумкин аст, зеро компютер фаъолияти таълимиро моделсозӣ намуда, саволҳо мегузорад ва ба саволҳои хонанда ҳамчун муаллим ҷавоб медиҳад. Агар компютер танҳо ҳамчун воситаи фаъолияти таълимӣ истифода шавад, пас робитаи он бо хонандагон аз рӯи навъи “корбарии компютери”-и МЭҲ сурат мегирад. Дар ин ҳолат, компютер восоити омӯзиш нест, гарчанде ки вай метавонад донишҳои нав диҳад. Аз ин рӯ, вақте ки сухан дар бораи омӯзиши компютерӣ меравад, он маънои истифодаи компютерро ҳамчун воситаи идоракунии фаъолияти таълимӣ дорад.

Сарфи назар аз он ки то ҳол таснифи ягонаи барномаҳои омӯзишӣ вучуд надорад, бисёре аз муаллифон панҷ намуди барномаҳои зеринро ҷудо мекунад: омӯзишӣ, мураббигӣ, омӯзишӣ-проблемавӣ, тақлидӣ -моделсозӣ ва бозӣ. Моделсозии компютерӣ дар байни ин барномаҳо дараҷаи баландтарин дорад. Ба гуфтаи В.В. Лаптев[17], “моделҳои компютерӣ объекти асосии таҷрибаҳои физикаи ҳисоббарорӣ мебошад, ки дар асоси модели математикӣ падида ё раванд воситаҳои ҳамоҳангии интерактивиро бо объекти озмоишӣ ва инкишофи воситаи нишон додани иттилоот муттаҳид мекунад. “Моделҳои компютерӣ- объекти асосии физикаи статистикӣ мебошанд. Усули фарқкунандаи озмоиши компютерӣ дар баробари усули фарқкунандаи физикаи озмоишии “ таҷрибаҳои дақиқ меистад”. Академик В.Г. Разумовский [11] қайд мекунад, ки “бо ҷорӣ намудани компютерҳо дар ҷараёни таълим, имкониятҳои бисёр усулҳои омӯзишӣ ва донишҳои илмӣ меафзоянд, алалхусус усули моделсозӣ, ки имкон медиҳад интенсификацияи омӯзишро якбора баланд бардорад, зеро моҳият ва зухуроти ҳодисаҳо дар моделсозӣ таъкид карда мешавад ва умумияти онҳо равшан мегардад”.

Вазъи кунунии таълими компютерӣ дорои маҷмӯи васеи барномаҳои таълимие мебошад, ки аз ҷиҳати сифат хеле фарқ мекунад. Далел ин аст, ки дар марҳилаи ибтидоии компютеркунонии мактабҳо муаллимоне, ки аз таълими компютерӣ истифода мекарданд, барномаҳои омӯзишии худро таҳия мекарданд ва азбаски онҳо барномасозони касбӣ набуданд, барномаҳои таҳиякардаи онҳо бесамар монданд. Аз ин рӯ, дар якҷоягӣ бо барномаҳои омӯзишии проблемавӣ, моделсозии компютерӣ ва ғайра таъмин мекунад, шумораи зиёди барномаҳои ибтидоии таълимие мавҷуданд, ки ба самаранокии таълим таъсир намерасонанд. Ҳамин тариқ, вазифаи омӯзгор на таҳияи барномаҳои таълимӣ, балки қобилияти истифодаи барномаҳои омодашудаи босифате, ки ҷавобгӯи талаботи муосири методологӣ ва психологӣ-педагогӣ мебошад.

Яке аз меъёрҳои асосии аҳамияти дидактикии барномаҳои моделсозӣ ин имконияти гузаронидани таҳқиқотҳои мебошад, ки қаблан дар шароити кабинети физикаи мактаб ғайриимкон аст. Истифодаи моделҳои компютерӣ барои таҳлили миқдории ҳодисаҳо ва қонунҳои физикӣ имконият медиҳад.

Яке аз қисмҳои физикаи мактаб ин физикаи молекулавӣ мебошад. Моделсозии компютериро дар физикаи молекулавӣ дида мебароем. Ҳангоми омӯзиши он, хонандагон шакли сифатан нави ҳаракати материя - ҳаракати гарморо пеш мегиранд, ки дар он илова ба қонунҳои механика қонунҳои статистикӣ низ татбиқ мешаванд. Таҷрибаҳои оид ба ҳаракати броунӣ, диффузия, ҳамбастагии молекулаҳо, бухоршавӣ, падидаҳои кашиши сатҳи капиллярӣ ва намнокӣ фарзияи сохтори молекулавии материяро тасдиқ мекунад, аммо ба мо имкон намедиханд, ки механизми равандҳои физикӣ риоя карда шаванд. Моделҳои механикӣ: озмоиши Штерн, тахтаи Галтон, дастгоҳ барои намоиш додани қонунҳои газ имкон медиҳанд, ки қонуни Максвелл дар бораи тақсироти молекулаҳои газро вобаста ба суръат нишон диҳанд ва

\*\*\*\*\*

алоқамандии эксперементалии байни фишор, ҳаҷм ва ҳароратро, ки барои гирифтани қонунҳои газ заруранд, ба даст орем.

Истифодаи технологияҳои муосири электронӣ ва электронии ҳисоббарор метавонад шакл, тартиб ва гузаронидани таҷрибаро ба таври назаррас пурра қунед. Мутаассифона, шумораи қорҳо дар ин мавзӯ ҳеле каманд. Баъзе қорҳо истифодаи компютерро барои нишон додани вобастагии суръати молекулаҳои газҳои гуногун аз ҳарорат, ҳисоб кардани тағйирот дар энергияи дохилии ҳисм ҳангоми бухоршавӣ, обшавӣ ва кристаллизатсия, инчунин истифодаи компютер дар тайёр кардани модели қорҳои лабораторӣ истифода бурда мешавад. Усули намоиши таҷрибаҳо бо истифодаи техникаи электронӣ ва электронии ҳисоббарорӣ аз ҷониби В.В. Лаптев [8] пешниҳод карда шудааст.

Таҷри таҷрибавӣ чунин аст: измеряемые величины->датчики—аналого-цифровой пре-образователь—микромалькулятор МК-В4 или ЭВМ “Yamaha”. Тибқи ин принцип, дастгоҳи универсалии электромеханикӣ барои омӯзиши қонунҳои газ дар курси мактаб пешниҳод шудааст.

Дар китоби А.С.Кондратьев ва В.В. Лаптаев "Физика ва компютер" [17] барномаҳои таҳия карда шуданд, ки таҳлили графикаи формулаи қонуни тақсимои молекулаҳои Максвеллро мувофиқ ба суръатҳо пешниҳод карда, истифодаи тақсимои Болтсманро барои ҳисоб кардани шумораи молекулаҳо дар баландии гуногун ва омӯзиши даври Карно таъмин менамояд.

Бояд қайд кард, ки то имрӯз “ягон нишондоди мушаххас вучуд надорад: дар қучо ва қай ба шумо истифодаи компютерро дар қараёни таълим таҷрибаи амалии баҳоидиҳии таъсири компютер ба самаранокии таълим вучуд надорад. Талаботи муқарраршудаи танзимқунанда барои навъ, намуд ва параметрҳои сахтафзор вучуд надорад, барномаи таълимӣ”.

Саволҳо дар бораи дастгирии методологии таъминоти барномавии педагогӣ аз ҷониби И.В. Гребенев [16] гузошта шуданд. “Меъёри муҳимтарини самаранокии таълими компютерӣ бояд эҳтимолияти ба даст овардани дониши нав ва муҳим доир ба фанҳоро дар муқола ба компютер дар чунин сатҳ гузорад, ки ин меъёрро бе истифодаи компютер овардани фаъолияти маърифатӣ, толибилмон имконнопазир гардад. Бояд ба назар гирифт, ки эффекти педагогии компютерҳо вақти сарфқардаи муаллим ва хонандаро қуброн мекунад”. Ин чунин маъно дорад, ки истифодаи компютерҳо манфиати воқеӣ ба бор меоранд, зарур аст, ки методологияи мавҷудаи номуқамал такмил дода шавад ва нишон дода шавад, ки қадом ҳосиятҳои компютер чӣ гуна метавонанд самаранокии таълимиро афзоиш диҳад. Таҳлили ҳолати моделсозии компютерӣ нишон медиҳад, ки: моделсозии компютерӣ бо шумораи қами барномаҳо, аз ҷумла барномаҳо, ки равандҳои физикиро дар асоси принципҳои назарияи молекулавӣ-кинетикӣ (НМК) моделиронӣ меқунанд, пешниҳод карда шудаанд; дар моделсозии барномаҳо дар заминаи НМК, натиҷаҳои миқдорӣ вучуд надоранд, танҳо як тасвири сифатии қараёни физикист. Ҳамаи барномаҳо алоқамандии байни микропараметрҳои системаи зарраҳо ва макропараметрҳои системаи зарраҳо (фишор, ҳаҷм ва ҳарорат)-ро нишон намедиханд;

1) методологияи таҳияшудаи гузаронидани дарсҳо бо истифодаи барномаҳои моделсозии компютерӣ барои як қатор равандҳои физикии назарияи молекулавӣ-кинетикӣ вучуд надорад.

2) сифати дониш, малақа ва фарҳанги иттилоотии толибилмон метавонад беҳтар гардад, агар барномаҳои таълими компютерӣ дар қараёни таълими физика истифода шаванд, агар дастгирии методологияи онҳо чунин бошад: - вазифаҳо, қой, вақт, шакли истифодаи моделҳои компютерӣ таълимӣ ба асосҳои назариявии моделсозии

\*\*\*\*\*

компютерӣ мувофиқат карда шаванд; интихоби мундариҷа мувофиқи вазифаҳои барномаи моделсозии компютерӣ гардонида шаванд; тағирёбии шаклҳо ва усулҳои идоракунии фаъолияти хонандагон амалӣ гардонида шаванд; омӯзиши толибилмон аз ашӯи воқеӣ ба моделҳо ва баръакс амалӣ гардонида шаванд.

#### Адабиётҳо:

1. Габай, Т.В. Педагогическая психология: Учеб. пособие / Т.В.Габай. М.: Изд-во Моск. ун-та, 1995. - 160 с.
2. Гребенев, И.В. Использование школьных ПЭВМ для формирования важнейших понятий молекулярной физики / И.В.Гребенев // Физика в шк. -1990. №6. -С. 44-48.
3. Гребенев, И.В. Методические проблемы компьютеризации обучения в школе / И.В.Гребенев // Педагогика. 1994.-№5. - С. 46-49.
4. Данилин, А.Р. Применение обучающих программ в школе / А.Р.Данилин, Н.И.Данилина. Свердловск: Изд-во Свердлов.пед.ин-та, 1987. - 35 с.
5. Демушкин, А.С. Компьютерные обучающие программы / А.С.Демушкин, А.И.Кириллов, Н.А.Сливина, Е.В.Чубров //Информатика и образование. 1995. - №3. - С. 15-22.
6. Джалиашвили, З.О. Компьютерные тесты по истории с элементами диалога / З.О.Джалиашвили, А.В.Кириллов // НИТ в образовании: Тр.И Междунар. конф. Т.III: Историческая информатика. Минск, 1996. - С. 13 - 16.
7. Кондратьев, А.В. Физика и компьютер / А.В. Кондратьев, В.В. Лаптев. Л.: Изд-во ЛГУ, 1989. - 328с.
8. Лаптев, В.В. Современная электронная техника в обучении физике в школе /
9. Основы педагогики и психологии высшей школы: Учеб. пособие / Под ред. А.В. Петровского-М.: Изд-во МГУ, 1986.-304 с..

\*\*\*

**Джураев Хусен Хайруллоевич,**  
**Бухоро вилоят халқ таълими ходимларини қайта тайёрлаш ва уларнинг**  
**малакасини ошириш институти ўқитувчиси.**  
[husaynbuxoriy@mail.ru](mailto:husaynbuxoriy@mail.ru)

#### **МАСОФАВИЙ ЎҚИТИШДА ДИДАКТИК ТИЗИМНИНГ ТУЗИЛИШИ ВА УЛАРНИНГ МАЗМУН-МОҲИЯТИ**

**Аннотация:** в данной статье, дидактическая система в дистанционном обучении представляет собой сложную систему с точки зрения структуры учебного процесса и приводит к дистанционному обучению. Основными элементами дидактической системы являются вопросы, связанные с деятельностью тьютора и ученика, процессом обучения и учебной деятельностью ученика.

**Ключевые слова:** дистанция, дидактика, обучение, система, наставник, метод, знания, навыки, квалификация и компетентность.

**Annotation:** in this article, the didactic system in distance learning is a complex system from the point of view of the structure of the educational process and leads to distance learning. The main elements of the didactic system are issues related to the activities of the tutor and the student, the learning process and the educational activities of the student.

\*\*\*\*\*

**Keywords:** distance, didactics, teaching, learning, system, mentor, method, knowledge, skills, qualifications and competence.

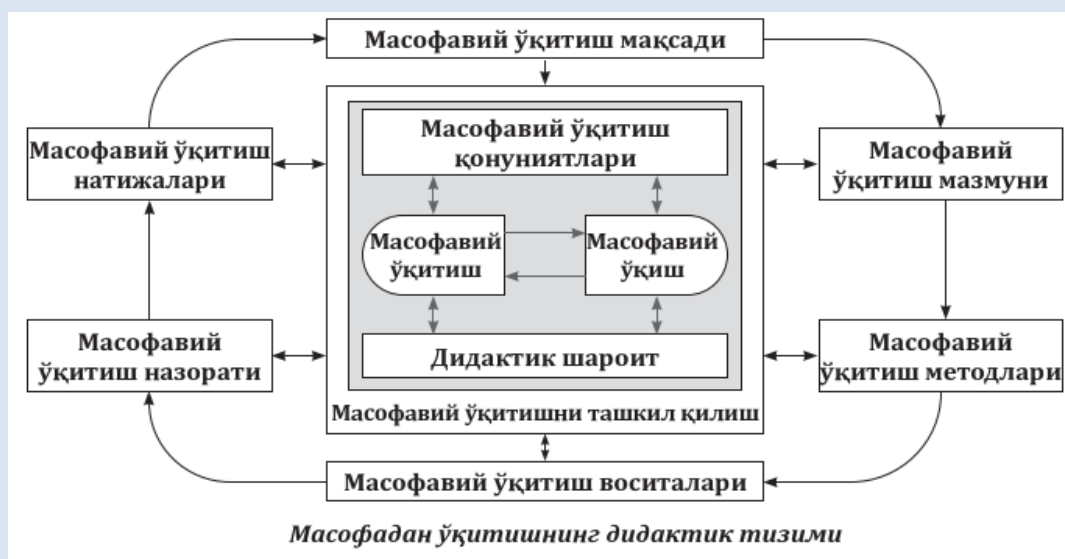

Масофавий ўқитишда дидактик тизим — бу масофавий ўқитишда таълим жараёни ва натижаларининг таркиби жиҳатидан мураккаб тизим ҳисобланади. Дидактик тизимнинг асосий элементлари тьютор ва таълим олувчининг фаолияти билан боғлиқ масалалардан иборат бўлиб, ўқитиш жараёни ва таълим олувчининг ўқув фаолияти ҳисобланади.

Дидактик тизим (юнонча “systema” — яхлит қисмлардан ташкил топган, бирлаштириш) — маълум мезонлар асо сида таълим жараёнининг яхлит ҳолатини белгилаш, ажратиб кўрсатишдан иборат. Дидактик тизимни анъанавий, илғор (прогрессив), замонавий каби гуруҳларга ажратиш мумкин.

Биз ушбу қўлланмада В.А.Хуторской, В.И.Андреев томонидан ёритилган дидактик тизимни масофавий ўқитиш шароитида таҳлил қилишни батафсил кўриб чиқамиз. Масофавий ўқитишнинг дидактик тизими қуйидаги компонентларни ўз ичига олади.

Масофавий ўқитишнинг дидактик тизими компонентларнинг мазмун-моҳияти қуйидагилардан иборат:

- масофавий ўқитиш мақсади — масофавий ўқитиш жараёнининг олдиндан башоратланадиган натижаси ва унинг аниқловчи компоненти ҳисобланади, мақсадлар асосан таълим мазмунини белгилайди;

- масофавий ўқитиш мазмуни — масофавий ўқитиш курсларида ўзлаштирилиши лозим бўлган ўқув материаллар, билим, кўникма, малака ва компетенциялар;

- масофавий ўқитиш қонуниятлари — анъанавий ўқитиш шаклида ўрнатилган асосий қонуниятлар масофавий ўқитиш жараёнида ҳам асосий қонуният бўлиб хизмат қилади;

- масофавий ўқитиш тамойиллари — масофавий ўқитиш жараёнининг мақсадлари ва қонуниятларига мувофиқ ҳолда унинг мазмуни, ташкилий шакллари ва методларини белгиловчи асосий (раҳбарий) қоидалар;

- масофавий ўқитиш методлари — масофавий ўқитиш курсларида таълим берувчилар билан таълим олувчиларнинг қўйилган таълимий мақсадларига эришишга йўналтирилган биргаликдаги фаолият усуллари;

- масофавий ўқитиш воситалари — масофавий ўқитиш курсларида билимлар олиш ёки кўникмаларни шакллантириш манбалари;

\*\*\*\*\*

• масофавий ўқитиш шакллари — таълим жараёнини ташкил қилишнинг ташқи томони; тизимнинг энг қарам компоненти; чунки таълимни ташкил қилиш шакллари юқорида санаб ўтилган ҳамма компонентларга боғлиқ равишда ҳал этилади;

• масофавий ўқитиш назорати — масофавий ўқитиш курсларида таълим олувчиларнинг билим, кўникма, малакаларини текшириш, баҳолаш ва уларнинг муайян даврда тегишли фанлар, модуллар бўйича таълим олганлик даражаларини аниқлаб бориш ҳисобланади.

Бу борада агар ўқитиш технологияси ҳақида фикр юритиладиган бўлса, у таълим тамойиллари, методлари, воситалари ва шакллари ўз ичига олади.

Масофавий ўқитишда қўйилган таълим мақсадлари ва мазмун анъанавий таълим дастурларига мувофиқ ташкил қилиниши назарда тутилади. Лекин ўқув материалларни ишлаб чиқиш ва тақдим этиш шакли, тьюторлар билан таълим олувчиларнинг ҳамда таълим олувчиларнинг бир бирлари билан ўзаро алоқа, муносабатлар ўрнатиш шакллари анъанавий таълимдан фарқ қилади. Масофавий ўқитишни ташкил қилишнинг дидактик тамойиллари ҳам анъанавий таълимдаги билан деярли бир хил. Фақат улар масофавий ўқитишнинг ўзига хос хусусиятларига кўра тўлиқтирилиши, айрим ҳолатларда янгидан киритилиши мумкин. Бу таълимнинг педагогик технологияларига ҳам тегишлидир<sup>1</sup>.

Шундай қилиб, дидактик тизимнинг компонентларини белгилаш масофавий ўқитиш ва ахборот-коммуникация технологиялари, интернет тармоғи имкониятлари асосида эмас, балки таълимнинг умумий концепцияси асосида белгиланади. Ўз навбатида таълим шакли таълимнинг умумдидактик мақсадлари ва методларини амалга оширишда жиддий ўзига хосликни киритади. Таълимнинг ҳамма шаклларида шахсга йўналтирилган ёндашув бош ўринда туради ва уни турли воситалар билан амалга ошириш мумкин.

Масофавий ўқитишнинг умумий устувор мақсадлари — таълим олувчиларнинг интеллектуал ва билиш фаолликларини рағбатлантириш, ўқув мотивациясини кучайтириш, мустақил таълим олиш қобилиятлари ва кўникмаларини ривожлантиришдан иборат.

Масофавий ўқитиш моделини яратишнинг асоси таълим олувчиларда мутахассис шахсининг базавий сифатларини ривожлантириш мақсадлари ҳам ҳисобланади. Уларга, аввало, танқидий ва ижодий тафаккур, коммуникатив, креатив ва рефлексив қобилиятлар киради. Ушбу мақсадларга ўқув мотивациясини, ўзини ўзи ривожлантириш ва мустақил таълим олишга онгли равишда интилишни шакллантириш ҳам киради. Бу мақсадларга эришиш таълим олувчилардан қуйидаги тўртта ривожланиш босқичидан ўтишни талаб қилади.

Мазкур мақсадга эришиш учун 4 та ривожланиш босқичининг мазмун моҳияти қуйидагилардан иборат<sup>2</sup>.



<sup>1</sup> Вершадский А.М., Кривский И.Г. Дистанционное образование на базе новых информационных технологий: Учеб. пособие. – Пенза, ПГТУ, 1997. – 55 с.

<sup>2</sup> Вайндорф-Сысоева, М.Е. Методика дистанционного обучения: учеб. пособие для вузов // М.Е.Вайндорф-Сысоева, Т.С.Грязнова, В.А.Шитова; под общ. Ред М.Е.Вайндорф-Сысоевой. – М.: Издательство Юрайт, 2018. – 194 с. – Серия: образовательный процесс.

\*\*\*\*\*

- тегишли ахборотни ўзлаштириш натижаси сифатида концепциялар, назариялар ва ғояларни ўрганиш бўйича билимлардан,
- намунавий ўқув топшириқларини ечиш учун маълум назарияларни қўллаш ва ўзлаштирилган таълим мазмунини қайта тиклаш сифатидаги тушунишга,
- ўзгарувчан шароитда ностандарт масалаларни ечиш учун олинган билимларни қўллаш имконини берувчи кўникмаларга,
- ходисаларнинг моҳиятини тушуниш ва назарий жиҳатдан изохлаш, ностандарт муаммоли вазиятларни мустақил ифодалаш ва ҳал қилиш, зиддиятларни кўра билиш қобилияти сифатидаги креативликка.

Агар таълим жараёнининг мақсад компоненти, яъни таълим беришнинг исталган босқичида мақсадни қўйиш зарурлиги ҳақида фикр юритиладиган бўлса, масофавий режимда бу талаб мажбурий ҳисобланади.

Таълим оловчи муайян машғулотнинг мақсадини англаб етиши, уни қабул қилиши ва ўқув материални тушунтириб, изохлаб бериши керак. Ҳар бир ўқув машғулоти учун мақсадни фақат тьютор шакллантириши керак эмас, балки мақсад таълим оловчи учун тушунарли бўлиши, уни қабул қилиши ва биргаликдаги иш давомида амалга оширилиши керак. Бу демак, тьютор мақсадни қўйиш билан бирга, таълим оловчи томонидан машғулоти якунида олинадиган натижани башоратлаши кераклигини билдиради<sup>1</sup>.

Агар анъанавий таълимда бу амалга оширилмай қолиши мумкин ва аҳамияти кам бўлса, масофавий ўқитишни ташкил қилиш учун эса, мақсад компоненти жиддий аҳамиятга эга. Бажарилаётган вазифанинг мақсадини тушунмаслик, таълим оловчининг салбий муносабатини келтириб чиқаради, бу эса вазифани бажармаслик ёки уни сифатсиз ишлаб чиқишга (кўчириб ёзиб олиш, кўр-кўрона нусха олиш, компиляция, билим олиш ва тушунишга эмас, баҳо олишга интилиш ва бошқалар) олиб келиши мумкин.

Шунингдек, ўқитиш мақсадини тегишли йўналишлар бўйича давлат таълим стандартларига мувофиқ билим, кўникма ва малакаларни шакллантириш тизимида ҳам қаралади. Мақсаднинг ўзи иерархик тузилишга эга. Жумладан, ўқув фанининг мақсади мутахассисни тайёрлаш мақсадларидан бири бўлиб, мавзуни ўрганиш мақсади — ўқув предмети мақсадининг бир элементи ҳисобланади. Ўқув (таълим) мақсади — бу ўқув жараёнини ташкил этишнинг бошланғич ва талаб даражада билимларни ўзлаштириш. Таълим мақсадини бундай умумий педагогик тушуниш шуни кўрсатадики, масофавий ўқитиш умуман таълим мақсадларини белгилаш учун тубдан янги нарсаларни олиб келмаслиги керак.

Масофавий ўқитиш мазмунини танлашда умумий тамойиллар ва тавсиялардан фойдаланиш мақсадга мувофиқ, лекин бунда узоқ масофада бўлган, ҳаёт фаолиятининг алоҳида графиги ва анъанавий таълим олишга физиологик имконияти йўқ бўлган таълим объекти, субъектига бўлган қўшимча чекловларни ҳисобга олиш лозим.

Бундан ташқари, масофавий таълимда ҳамма мутахассисликлар бўйича кадрлар тайёрлашни амалга ошириб бўлмаслигини ҳисобга олиш зарур.

Ўқиш мазмунини ижтимоий буюртманинг педагогик модели сифатида қараш мумкин. Бундан ташқари, ўқув жараёни, уни амалга ошириш усуллари ва ташкилий шакллари, қоида тариқасида, унинг мазмунига қараб белгиланади. Масофавий таълим технологияларидан фойдаланган ҳолда ўқитиш мазмунини ишлаб чиқишда таълим объектига (субъект) қўшимча чекловларни ҳисобга олиш керак. Масалан, у узоқ масофада жойлашган бўлиши мумкин ёки ҳаётида махсус вақт жадвалига эга бўлиши ёки анъанавий таълим шакллари асосида ўқишга физиологик имконсизлиги бўлиши мумкин.

---

<sup>1</sup> Ибраймов А.Е. Масофавий ўқитишнинг дидактик тизими. – Т.: Ўзбекистон Республикаси Бош прокуратура Академияси 2020. – Б. 29-31.

\*\*\*\*\*

Масофавий ўқитишда ўқув курслари мазмуни блок-модулли кетма-кетликдаги тузилишга эга бўлади. Бу таълимни субъектив асосга кўчириш, таълим олувчилар билан ишлашни индивидуаллаштириш ва табақалаштириш, индивидуал ёрдам ҳажмини белгилаш, тьютор билан таълим олувчининг мулоқоти шаклини ўзгартириш имконини беради.

Ўрганилаётган материални мантикий тугалланган қисмларга: битта савол — битта аниқ жавоб бериш борган сари кўпроқ оммалашмоқда.

Бундай ёндашув муаллифдан (тьютордан) назарий материални саводли ишлаб чиқиш ва уни маъно жиҳатидан тугалланган қисмларга ажратишни талаб қилади.

Курсларнинг мазмуни ҳақида фикр юритганда, таълимнинг масофавий шакли назарийчилари бутун таълим жараёнининг таянч схемаси ўзгарганлигини таъкидламоқдалар. Анъанавий таълимни шартли равишда “ўқитувчи — дарслик — таълим олувчи” формуласи билан тасаввур қилиш мумкин. Масофавий таълимда таълим олувчиларнинг индивидуал ижодий билиш фаолиятининг аҳамияти ортиши билан бирга, аслини олганда, дарсликнинг ҳам роли ортади. Гиперматнли технологиялар берадиган имкониятлар туфайли таълим олувчилар электрон материал билан ишлаш жараёнида зарур билимларни оладилар ва фойдали кўникмаларни эгаллайдилар.

Шундай қилиб, таълим жараёнининг янги “таълим олувчи — дарслик (ўқув материаллари, ахборот-таълим муҳити) — тьютор” схемаси ҳосил бўлади.

#### **Адабиётлар рўйхат:**

1. Бершадский А.М., Кревский И.Г. Дистанционное образование на базе новых информационных технологий: Учеб. Пособие. – Пенза, ПГТУ, 1997. – 55 с.

2. Вайндорф-Сысоева, М.Е. Методика дистанционного обучения: учеб. Пособие для вузов // М.Е.Вайндорф-Сысоева, Т.С.Грязнова, В.А.Шитова; под общ. Ред М.Е.Вайндорф-Сысоевой. – М.: Издательство Юрайт, 2018. – 194 с. – Серия: образовательный процесс.

3. Ибраймов А.Е. Масофавий ўқитишнинг дидактик тизими. – Т.: Ўзбекистон Республикаси Бош прокуратура Академияси. 2020. – 110 б.

\*\*\*

**Фируза Хайруллаевна Джураев,  
Бухоро шаҳар 8-умумтаълим мактаби ўқитувчиси  
Зухро Собировна Баротова,  
Бухоро шаҳар 33-умумтаълим мактаби ўқитувчиси**

#### **ДИДАКТИКАНИНГ МАЗМУНИ ВА ТУЗИЛМАСИ**

**Аннотация:** Прежде чем осветить дидактические аспекты дистанционного обучения в данной статье, мы сочли целесообразным выделить содержание и сущность дидактики, ее категории, принципы и другие базовые понятия как методологические основы дидактики.

**Ключевые слова:** дидактика, образование, преподавание, система, педагогика, дистанционное обучение, преподавание и изучение наук.

**Annotation:** Before highlighting the didactic aspects of distance learning in this article, we considered it appropriate to highlight the content and essence of didactics, its categories, principles and other basic concepts as the methodological foundations of didactics.

**Key words:** didactics, education, teaching, system, pedagogy, distance learning, teaching and learning of sciences.

\*\*\*\*\*

Дидактика — таълим жараёнида билим бериш, ўқитиш назарияси билан шуғулланидиган педагогиканинг мустақил бўлишидир. Бу йўналиш бўйича республикамизнинг бир қатор олимлари томонидан илмий изланишлар олиб борилган ва илмий асосланган адабиётлар нашр этилган.

Мазкур мавжуд адабиётларга асосланиб дидактиканинг мазмуни ва тузилмаси, дидактиканинг келиб чиқиши ва ривожланиши, дидактиканинг объекти, предмети, вазифалари ва унинг категориялари, тамойиллари ҳақида тўхталиб ўтамиз [11, 16, 23, 25, 33, 34, 55]

«Дидактика» атамасини биринчи бўлиб немис педагоги Вольфганг Ратке (1571–1635 йй.) қўллаган ва ўзининг маърузалар тўпламини «Дидактика» ёки «Ўқитиш санъати» деб атаган. Яъни, ўқитиш санъати дидактика деб аталади [11].

Дидактикани илмий билимлар тизими сифатида биринчи бўлиб чехиялик педагог олим Ян Амос Коменский (1592–1670) ўқитиш амойиллари ва қоидаларини баён қилган ҳолда ишлаб чиққан. У ўзининг «Буюк дидактика» асарида ўқитиш назариясининг асосий масалаларини, таълим мазмунини, дидактик тамойилларни, ўқитишнинг синф-дарс тизимини ташкил этиш масалаларини ўрганиб чиққан. Дидактика номи остида Коменский “Ҳаммани ҳамма нарсага ўргатиш санъати”, деб тушунган. Шунингдек, кейинчалик дидактиканинг асосий мазмун- моҳиятини ишлаб чиқишда И.Г.Песталоцци, Ф.И.Гербарт, К.Д.Ушинский, В.П.Острогорский, П.Ф.Каптерев, Ю.К.Бабанский, П.Н.Груздев, М.А.Данилов, Б.П.Есипов, Л.В.Занков, М.Н.Скаткин каби олимлар шуғулланишган ва катта натижаларга эришган.

Юқорида таъкидланган олимлар ва мутахассислар томонидан ишлаб чиқилган дидактиканинг асосий мазмун-моҳияти масофавий ўқитиш курсларининг мазмунини ишлаб чиқиш ва курсларнинг ўқув жараёнини ташкил этиш ишларини амалга оширишда методологик асос бўлиб хизмат қилади.

Дидактика ўқитишнинг умумий қонун ва қонуниятларини аниқлаб бериш билан бирга ҳар бир ўқув фанининг ўқитиш усуллари учун асос бўлиб хизмат қилади. Дидактика бутун педагогик фаолият учун, яъни таълим-тарбия билан шуғулланувчиларнинг назарий ва амалий ҳаракатлари учун методологик асос вазифасини бажаради.

Дидактика таълим жараёнида «нимага ўқитиш керак?», «нимани ўқитиш керак?» ва «қандай ўқитиш керак?» каби саволларга жавоб беради.

Дидактика — юнонча (грекча) «didakticos», «didasko» сўзидан олинган бўлиб, «ўқитиш», «ўргатиш» деган маъноларни англатади. «Дидактика» сўзининг маънавий таржимаси «Таълим назарияси» дейилади. Таълим назарияси — таълим-тарбия жараёнида амал қилиниши шарт бўлган таълим жараёни тушунчаси ва моҳияти, таълим тамойиллари, таълим мазмуни, таълим методлари, шакллари ва воситаларини ўз ичига олади. Таълим назариясининг асосий моҳияти таълимни ташкил этишдан иборатдир. Таълимни ташкил этишдан мақсад — таълим олувчиларнинг билим, кўникма ва малакаларини шакллантириш ва ривожлантиришдан иборат.

Дидактиканинг тарихига назар ташлай диган бўлсак, дидактика «didasko» сўзи билан боғлиқ ҳисобланади. Мазкур атама ўзининг чуқур тарихий илдизларига эга. Жумладан, милoddан аввалги V асрда Афинада мактаб ўқитувчиларини дидаскало (юнонча «didasko» — мен ўқитаман сўзидан), ўқувчиларни уйдан мактабгача ва мактабдан уйгача кузатиб борувчи кулларни педагоглар (юнонча «пайс» — бола, «агогейн» — етакловчи сўзларидан) деб атаганлар.

«Дидактика» атамасини биринчи бўлиб немис педагоги Вольфганг Ратке (1571–1635 йй.) қўллаган ва ўзининг маърузалар тўпламини «Дидактика» ёки «Ўқитиш санъати» деб атаган. Яъни, ўқитиш санъати дидактика деб аталади [11].



\*\*\*\*\*

Дидактикани илмий билимлар тизими сифатида биринчи бўлиб чехиялик педагог олим Ян Амос Коменский (1592–1670) ўқитиш тамойиллари ва қоидаларини баён қилган ҳолда ишлаб чиққан. У ўзининг

«Буюк дидактика» асарида ўқитиш назариясининг асосий масалаларини, таълим мазмунини, дидактик тамойилларни, ўқитишнинг синф-дарс тизимини ташкил этиш масалаларини ўрганиб чиққан. Дидактика номи остида Коменский “Ҳаммани ҳамма нарсага ўргатиш санъати”, деб тушунган. Шунингдек, кейинчалик дидактиканинг асосий мазмун-моҳиятини ишлаб чиқишда И.Г.Песталоцци, Ф.И.Гербарт, К.Д.Ушинский, В.П.Острогорский, П.Ф.Каптерев, Ю.К.Бабанский, П.Н.Груздев, М.А.Данилов, Б.П.Есипов, Л.В.Занков, М.Н.Скаткин каби олимлар шуғулланишган ва катта натижаларга эришган.

Юқорида таъкидланган олимлар ва мутахассислар томонидан ишлаб чиқилган дидактиканинг асосий мазмун-моҳияти масофавий ўқитиш курсларининг мазмунини ишлаб чиқиш ва курсларнинг ўқув жараёнини ташкил этиш ишларини амалга оширишда методологик асос бўлиб хизмат қилади.

Дидактика ўқитишнинг умумий қонун ва қонуниятларини аниқлаб бериш билан бирга ҳар бир ўқув фанининг ўқитиш усуллари учун асос бўлиб хизмат қилади. Дидактика бутун педагогик фаолият учун, яъни таълим-тарбия билан шуғулланувчиларнинг назарий ва амалий ҳаракатлари учун методологик асос вазифасини бажаради.

Дидактика таълим жараёнида «нимага ўқитиш керак?», «нимани ўқитиш керак?» ва «қандай ўқитиш керак?» каби саволларга жавоб беради.

Дидактиканинг «нимага ўқитиш керак?», «нимани ўқитиш керак?» ва «қандай ўқитиш керак?» каби саволлари анъанавий ўқитиш жараёнида қандай амал қилиши кўп йиллик тажрибалардан маълум. Масофадан ўқитиш жараёнида эса бу саволлар шакл жиҳатидан қисман ўзгартиришлар олиб кириши мумкин, асосан қандай ўқитиш керак деганда, бу анъанавий ўқитиш, яъни синф-дарс шаклида ўқитиш тизимидан масофавий ўқитиш фарқ қилади.

Дидактиканинг тадқиқот объекти — таълим-тарбия жараёнидир.

Тадқиқот предмети — таълим-тарбия жараёни ва унинг қонуниятлари ҳисобланиб, таълим-тарбия жараёнини ташкил этувчи — «таълим-тарбия олувчи», «таълим-тарбия берувчи», «ўқув дастур, дарслик ва бошқа дидактик материаллар» ҳамда «ўқитишнинг усул ва услублари», «ўқитишнинг техник воситалари» орасидаги функционал алоқадорликлардир [23].

Таълим-тарбия жараёнида дидактиканинг вазифалари қуйидагилардан иборат.

**Биринчиси** — билим эгаллаш ҳамда уларни кўникма ва малакага айлантириш қонуниятларини аниқлаб бериш.

**Иккинчиси** — таълим мазмунининг тузилиши ва ҳажмини белгилаш.

**Учинчиси** — таълим-тарбия беришнинг шакллари ва усулларини такомиллаштириш.

**Тўртинчиси** — яхлит таълим-тарбия жараёнини таълим олувчиларнинг тарбияланганлик ҳолатига ижобий таъсирини таъминлаш.

Шунингдек, дидактиканинг асосий вазифаси ёш авлодни илмий билимлар, кўникма ва малакалар тизими билан қуроллантиришдан иборат. Буларнинг барчаси ўқитувчининг таълимий, тарбиявий, ривожлантирувчи вазифаларини амалга оширишида ўз аксини топади.

Дидактикани умумий ва хусусий шаклда кўриш мумкин.

Умумий дидактика ўз навбатида айрим фанларга оид усуллар билан жуда мустақкам боғланган бўлиб, уларга оид маълумотларга таяниб ўқитишнинг умумий қонуниятларини очиқ беради ва айни вақтда ҳар бир ўқув фанини ўқитиш усуллари учун умумий асос бўлиб хизмат қилади.

\*\*\*\*\*

Хусусий дидактика — муайян ўқув фанларини ўқитиш қонуниятлари, усуллари, воситалари, шакллари ва йўллари ўргатувчи методика фанлари ҳам педагогика фанлари туркумининг асосий соҳаларидан бири ҳисобланади. У умумий дидактика ютуқлари асосида ривожланади ва унинг назарий умумлашмаларига асосланган ҳолда такомиллашиб боради. Муайян бир фанга тадбиқ этилган дидактик қонуниятлар, ўша предметнинг умумий жиҳатларини қонунийлаштиради ва уларда ўқитишнинг универсал жиҳатлари намоён бўлади.

Хуллас, масофадан ўқитиш жараёнида ҳам анъанавий ўқитиш каби умумий ва хусусий дидактика қонуниятлари ва дидактик вазифалар асос ҳисобланади.

#### Адабиётлар рўйхати:

1. Авлиякулов Н.Х., Мусаева Н.Н. «Дидактика бошланиши»: Қўлланма. – Т. «Fan va texnologiya», 2014, 132 бет.
2. Атаева Н., Салаева М., Ҳасанов С., Умумий педагогика (Педагогика назарияси ва амалиёти асослари). Ўқув қўлланма. II китоб. Ҳ. Бобоевнинг умумий таҳрири асосида. –Т.: “Fan va texnologiya”, 2013, 860 бет.
3. Дистанционное обучение. / Под ред. Е.С.Полат. – М.: Владос, 1998. – 192 с.
4. Зуннунов А., Маҳкамов У. Дидактика // «Шарқ» 2006 йил 128 бет.
5. Мавлонова Р., Тураева О., Холикбердиев К., Педагогика. Т.: «Ўқитувчи» 2001. 514 б.
6. Mavlonova R.A., Rahmonqulova N.H., Matnazarova K.O., Shirinov M.K., S.Nafizov. Umumiy pedagogika. -Т.: «Fan va texnologiya», 2018, 528 бет.
7. Ҳасанбоев Ж, Сарибоев Ҳ, Г.Ниёзов, Ҳасанбоева О, Усмонбоева М. Педагогика. Ўқув қўлланма. Ўзбекистон Республикаси ФА «Фан» нашриёти, 2006 йил.

\*\*\*

#### Жумаева Лола Икромовна,

Бухоро вилоят халқ таълими ходимларини қайта тайёрлаш ва уларнинг малакасини ошириш институти ўқитувчиси

#### ЗАМОНАВИЙ ПЕДАГОГИК ТЕХНОЛОГИЯЛАРНИНГ МОҲИЯТИ ВА МАЗМУНИ ТЎҒРИСИДА

**Аннотация:** В статье рассматриваются обязанности современных учителей и важность обучения учителей инновационным методам обучения на уроках и эффективному использованию педагогических технологий.

**Ключевые слова:** учитель, целеустремленность, новаторство, педтехнология, урок, метод, стиль и сущность.

**Annotation:** The article examines the responsibilities of modern teachers and the importance of teaching teachers innovative teaching methods in the classroom and the effective use of pedagogical technologies.

**Key words:** teacher, commitment, innovation, pedagogical technology, lesson, method, style and essence.

Ўқитувчи ҳар бир болани ўз фарзанди ўрнида кўра олиши керак. Чунки ўқитувчи калбида ўқувчига нисбатан бундай меҳр бўлмас экан, улар ўртасида турли муаммоли муносабатлар келиб чиқаверади. Аввало, ўқувчи ўзини ўқитувчидан йироқ олишга уринади. Унга ҳадик билан қарайди, имкон даражасида қилаётган ишини ўқитувчидан яширади.

\*\*\*\*\*

Ўзини қийнаётган саволлар билан мурожаат этавермайди. Бу эса ўқувчини ўз-ўзидан муайян ниқоб остида ўқишга мажбур этади. Бундай ҳолат давом этаверса, унинг оқибатлари нималарга олиб келиши ҳеч кимга сир эмас.

1. Ўқувчи берган ҳар қандай саволни очиқ қолдирмаслиги шарт.

2. Ўқитувчи ва ўқувчи ўртасидаги муносабат устоз-шогирд муносабатлари асосида шакллантирилиши лозим.

Устоз — отадек улуғ дейди, халқимиз. Ҳолбуки, устоз деган номни олиш, ўзганинг қалбида ўзига ота тимсолидагидек бир ҳайкал яратиш деган гап.

3. Ўқитувчи ўқувчининг ички дунёсини кўра олиши ва унга таъсир эта олиш қудратига эга бўлиши керак.

4. Ўқитувчи ҳар қандай шароитда ҳам ўзини тута билиши, оғир, вазмин, шиддаткор, оқил бўла олиши лозим.

5. Ўқитувчининг айтган сўзи унинг ҳаракатида ўз исботини топиши шарт.

6. Ўқитувчининг энг муҳим вазифалардан яна бири — ўқувчини ўз кучига, билими ва иродасига ишончини ошира олиши ҳисобланади.

Ўқитувчи ҳар доим бола назарида бўлади. Унинг ўзи сезмаган томонларини ўқувчи бевосита кузатиши, ундан хулоса чиқариши мумкин. Шу сабабли ўқувчини ҳаётга йўллай оладиган, уни эзгу ишларга бошқарадиган ҳам, ўзгалар таъсирига берилиб кетишига сабаб бўладиган ҳам ўқитувчи ҳисобланади.

7. Ўқитувчи дарсга доимо тайёр ҳолда кириши лозим. Акс ҳолда ўқитувчи дарс мазмунини сусайтириши, ўқувчини бездириб қўйиши мумкин.

**Цецирон** нотик, ваъзхон, тарихчи буюк олим. Юлиан Цезар замондоши милоддан аввал I аср яъни 2100 йил илгари Римда яшаган.

Айтишларича, ўзининг воизлиги билан номи асрлар оша яшаб келаётган Цецирон ҳар қандай шароитда ҳам махсус тайёрланмасдан туриб одамлар орасида ваъз айтмаган. Ривоят қилишларича, кунлардан бирида одамлар орасида ваъз айтиш учун у топшириқ олади. Вақт тиғиз. Бироқ, у ўз одати бўйича муайян тайёргарлик кўрмаган. Шу сабабли у қанчалик кучли ва маҳоратли нотик бўлишига қарамай ҳаяжон орасида қолади. Шу пайт унинг қулларидан бири келиб, белгиланган тадбир қолдирилганини айтади. У бундай хушхабарни етказган қулига озодлик инъом этади.

Хўш, Цецирондек чуқур илм ва моҳир сўз устаси махсус тайёргарликсиз бир марта бўлса-да ваъз айта олмасмиди? Ёки у ўз сўзини айтиш учун тадбир моҳиятини билмасмиди? Деган қатор саволлар туғилади. Йўқ, албатта. У тадбир моҳиятини яхши билган, у ҳақда чуқур билимга эга бўлиб, соатлаб ваъз айтиши мумкин бўлган.

Бироқ, тайёргарликсиз ваъз айтиш, одамлар орасида бироқ бир сўзни ўз ўрнида ишлатмаслик унинг учун оғир ҳол саналган. Шу билан бирга у одамлар орасида айтадиган ваъзининг таъсирчанлигини оширишга уринганки-ки, бу эса кўзланган мақсадга эришишнинг энг самарали йўли ҳисобланган. Ҳолбуки, одамлар онгига таъсир этишнинг унумли усули бевосита мулоқотдир.

Ўқитувчи эса ўқувчи билан бевосита муносабатда бўлади. Шунинг учун ҳам ўқитувчи дарсга кириш олдидан муайян тайёргарлик кўриши лозим. Ҳар дарсни ўзига хос тарзда олиб бориш керак. Фанлар орасидаги ўзаро алоқадорликни таъминлаш лозим.

Абу Райҳон Беруний ўз асарини ўқиётган ўқувчиларни зериктирмаслик учун турли-туман усуллардан фойдаланган. Аллома бу ҳақда “Бу китобнинг баъзи жойларида турли фанларга ўтиб, баёнимиз алоқаси узоқ (масалаларга) киришиб кетсак ҳам, бу гапни чўзиш ва кўпайтириш мақсадида эмас, балки ўқувчини зериктирмаслик учундир. Чунки доимо бир хил нарсага қарай бериш малоллик ва сабрсизликка олиб келади. Ўқувчи фандан фанга ўтиб турса, турли боғларда юрганга ўхшайди, бирини кўриб улгурмай, бошқаси бошланади ва киши “ҳар бир янги нарсада лаззат бор” дейилганидек, уларни кўришга қизиқади ва кўздан

\*\*\*\*\*

кечиришни истайди”. Ҳолбуки, ўқитувчисининг ҳам энг катта маҳорати ўқувчини зериктирмасдан, илмга бўлган иштиёқини ошириб боришдан иборат. Чунки, ушбу фан физика, математика, кимё, тарих, биология ва бошқа фанлар билан ўзаро алоқадорликда бўлиб, ўқитувчидан чуқур билим ҳамда ҳар томонлама тайёргарлик талаб қилади.

Тарбияда муҳит асосий омил ҳисобланади. Эндигина туғилган болага ўз тинчини ўйлаган она эмизак беради. Бола бирон бир хархаша қилиши ёки йиғлай бошлаши билан ўзига эмизак тутади. Бола эмизакка ўрганади. Эмизакдан чиқаргандан сўнг у тунда ўзига нимадир ёки қўлини тикиб сўриб ётиши мумкин. Бу эса бола ёшлигидан нимага ўргатилса, у ёши улғайганда ҳам шу одатини тарк этиши қийин бўлиб қолганидан далолат беради. Шу боис ҳам муҳит нафақат табиатга, балки унда истиқомат қилаётган инсониятга ҳам чуқур таъсир этади.

Ҳолбуки, муҳит миллат менталитетини ўзгартириб юбориши, уни тарихи сахнасидан йўқотиб юбориши, башарият ўтмишида энг муҳим тамаддунни ҳам бошлаб бериши мумкин.

Педагогик технология нима?

Технология сўзи фанга 1872-йилда кириб келди. Технология Юнонча технос - ҳунар, саънат, логос - фан сўзларидан ташкил топган. Технология бирон-бир жараёни моҳирона, саънаткорона лойиҳалаштириш демакдир.

Педагогик тизим ичида кетаётган жараён педагогик технология деб юритилади. 1971-йилда Японияда педагогик технология маорифга кириб келди. Педагогик технология бу шахсни ўқитиш, тарбиялаш ва ривожлантириш қонунларини ўз ичига оладиган ҳамда якуний натижаларини таъминлай оладиган педагогик фаолиятдир. Иккинчи томондан педагогик технология ақлий ривожланиш қонунларини ўз ичига олган ҳолда пировард натижаларни кафолатлайдиган педагогик тадбирлар йиғиндисиدير.

Педагогик технология олдиндан белгилаб қўйилган аниқ мақсад йўлида ўқитувчининг касбий фаолиятини янгиловчи ва таълимда якуний натижани кафолатлайдиган тадбирлар йиғиндисиدير. Педагогик технологияда назария билан амалиёт бирлигини таъминлаш педагогик технологиянинг асл моҳиятининг очиб беради. Амалиёт ўқитувчининг синфда мавзу бўйича ўқув элементларини тушунтириш мақсадида бажарган ишлар йиғиндиси бўлиб, ўқитиш жараёнининг ушбу босқичида тугалланган қисмини ташкил этади.

Технология деганда субъект томонидан объектга кўрсатилган таъсир натижасида субъектда сифат ўзгаришига олиб келувчи жараён тушунилади.

Технология ҳар доим зарурий воситалар ва шароитлардан фойдаланиб, объектга йўналтирилган мақсадли амалларни муайян кетма - кетликда бажаришни кузда тутади.

Ҳозирги пайтда “Педагогик технология”, “Таълим технологияси”, “Ўқитиш технологияси”, шунингдек “Янги педагогик технологиялар”, “Илғор педагогик технология”, “Замонавий педагогик технологиялар”, “Замонавий таълим технологиялари” каби тушунчалар кўп ишлатилади. Бу атамаларнинг биронтасининг ҳали ўзбек тилида маромига етган таърифи ишлаб чиқилмаган.

XXI аср таълими талабларидан келиб чиқиб қарайдиган бўлсак, “Замонавий ўқитиш технологиялари” ёки “Замонавий педагогик технологиялар” атамаси юритилиши анироқ бўлади.

Замонавий ўқитиш (педагогик) технологияси - таълим жараёнига технологик ёндашув асосида бутун ўқитиш ва ўргатиш жараёнини ташкил этиш, амалга ошириш ва баҳолашнинг тизими бўлиб, унинг асосини таълим олувчиларнинг берилган шароитлар ва ажратилган вақт ичида ўқув мақсадларига кафолатли эришишларини таъминлаш ғояси ташкил этади.

Замонавий ўқитиш технологиялари шахсга йўналтирилган таълимга асосланади ва талабанинг шахси-ўқув жараёнининг марказий фигураси ҳисобланади.

\*\*\*\*\*

### Шахсга йўналтирилган замонавий таълимнинг назарий асосларига қуйидагилар киради:

- таълим олаётган шахсни ривожлантириш асосий мақсад деб кўрилади ва шахсни ўқитиш жараёнидаги ўрнини белгилайди;
- таълим олувчининг шахсини ривожлантириш ва унинг касбий шаклланиши буйича меъёрий талаблар қўйилади. Ушбу меъёрлар Давлат таълим стандартларида ва уларнинг талабларида ўз аксини топади;
- таълим жараёнини ташкил этишда педагогнинг ижодий қобилияти ва маҳорати катта аҳамиятга эга;
- таълим жараёнига шахсга йўналтирилган ўқитиш технологиялар ва фаол методларни қўллаш талаб этилади;
- табақалаштирилган таълимни ривожлантириш, чунки у талабанинг ўзини аниқлашида ва ривожланишида катта роль ўйнайди ва кенг миқёсда татбиқ этилади;
- машғулотларни ўтказиш учун шароитлар яратиш, амалий иш бажарувчи устахоналар, тажриба хоналари, укув хоналари ташкил этиш;
- шахснинг асосий хусусиятларини, шунингдек бўлажак мутахассиснинг касбий хислатларини белгилаш;
- таълим олувчининг мустақил ва ижодий ишлаш қобилиятларини ривожлантириш;
- таълим олувчининг билим ва кўникмаларни мустақил эгаллаш ва амалда қўллаш қобилиятларини ривожлантириш.

Замонавий таълим технологияларини ишлаб чиқишда қуйидаги асосий тамойилларга эътибор берилиши тавсия этилади:

1. Замонавий таълим технологияларини ижтимоий буюртма сифатида мавжуд давлат талабларига ва бозор иқтисодиёти талабларига мослаштириш.
2. Замонавий таълим технологияларини миллий таълим талаблари асосида ишлаб чиқиш.
3. Замонавий таълим технологияларини илмийлик тамойили асосида ишлаб чиқиш.
4. Замонавий таълим технологиясида назария билан амалиётнинг ўзаро алақодорлигини таъминлаш.
5. Замонавий таълим технологияларининг инсонпарварлик ва демократик характерда бўлишини таъминлаш.
6. Барча замонавий таълим технологиялари таълим олувчининг мустақил ва ижодий ишлаш, келажакда касбий ва ҳаётий муаммоларини мустақил ечиш кўникма ва малакаларини шакллантириш ҳамда ривожлантиришга йўналтирилиши керак.
7. Фаол таълим методларидан унумли фойдаланиш.
8. Таълим мақсадларининг аниқ қўйилиши ва эришиладиган ўқув натижалари педагогик вазифалар шаклида ифодаланиши керак.

### Фойдаланилган адабиётлар

1. Ўзбекистон Республикаси Президентининг 2017 йил 7 февралдаги Ўзбекистон Республикасини янада ривожлантириш бўйича “Ҳаракатлар стратегияси тўғрисида”ги ПФ-4947-сонли Фармони.
2. 2016 йил 29 декабрдаги “2017-2021 йилларда мактабгача таълим тизимини янада такомиллаштириш чора-тадбирлари тўғрисида”ги ПҚ-2707-сонли Президент Қарори.
3. Каримов И. Юксак маънавият - енгилмас куч. - Т.: 2008.
4. Мустаҳкам оила-маънавий тарбия маскани. Илмий тўплам. “Сано-стандарт”. Т.: -2012. – 255. Б.
5. <http://www.ziyouz.uz/index>

\*\*\*

**Маҳмаёров Алиҷон Қиёмиддинович**  
**магистранти курси 2, ихтисоси информатика–физикаи ДОТӢ**

### **ГЕНЕРАТСИЯ ВА АЗ НАВ ТАҚСИМШАВИИ ЗАРЯДҲОИ ЭЛЕКТРӢ ДАР АБРҲО.**

Сохтори заряднокшавии абрҳои барқӣ аз се давра иборат аст. Давраи якум, абр пурра мусбӣ заряднок аст. Дар ин маврид қонуни бақои заряд вайрон намешавад. Зарядҳои аломайшон манфӣ дар муҳити атрофи атмосферӣ тақсим шудааст. Давраи дуюм, сохтори абрҳо ду қутба мешавад: дар қисми болои зарядҳои мусбат дар қабати поёни зарядҳои манфӣ ҷамъ мешаванд. Дар натиҷаи боришоти пуршиддат давраи сеюм оғоз мегардад. Дар ин маврид, дар қисми поёни абр зарядҳои мусбат ҷамъ мешаванд. Дар натиҷа, дар абрҳо сохтори заряднокии сеқутба ба вучуд меояд, ки чунин сохторро классики давраи дуюм меноманд.

Раъду барқ, аксар маврид дар он абрҳо ба вучуд меояд, ки дар он рутубат дар се шакли агрегатӣ буғ, об ва ях мавҷуд бошанд. Дар абрҳои конвективие, ки аз буғи об ва об иборат аст, раъду барқ кам аст, бо тасдиқоти баъзе мутахассисон умуман ба вучуд намеояд. Ба монанди ҳамин шумораи ба вучуд омадани раъду барқ, дар абрҳои дорои яхчаҳо низ кам аст. Мавриди боришоти жола ҳамеша ба вучуд омадани раъду барқ мушоҳида мешавад. Механизмҳои генератсияи зарядҳои электрии ғайри мувозӣ ва аз нав тақсимшавии онҳо дар байни ионҳои атмосферӣ, қатраҳои моеъ ва зарраҳои яхин.

Ионҳоро нигоҳдоштани қатраҳои об ва зарраҳои яхин дар ҳаво ҳамеша ионҳои зарядашон гуногун мавҷуд мебошанд ва ба вучуд омадани онҳо бетанаффус идома дорад. Зарраҳои абрҳо ташкилкунанда яъне қатраҳои об ин зарядҳоро нигоҳ медоранд.

Механизми ионии дар давраи аввали эволютсияи абрҳо нақши муҳимро мебозанд. Дар ин давра, дар абрҳо зарраҳои яхин мавҷуд нест, имконияти ҳосилшавии онҳо пайдо нашудааст, зеро абрҳо аз соҳаи ҳарораташ манфӣ нисбатан дар зер ҷойгир мебошанд.

Бояд қайд кард, ки қатра дар дохили майдони электрии ҷойгир мебошад шадидияти чунин майдон 102 – 103 В/м он қадар калон намебошад, аммо сохтори электрии қатраро тағйир медиҳад ва онҳо поляризатсия мешаванд.

Молекулаҳои об шакли диполро мегиранд, самти қисми қутби мусбиаш ба зер, ба самти Замин қутби манфиаш бас самти боло равона аст. Қатраҳо оҳиста – оҳиста вазнин мешаванд, дигар онҳоро сели ҳавои болобурд нигоҳ дошта наметавонад, ва онҳо дорои суръат гашта ба поён ҳаракат меунанд.

Умуман андозаи диаметри қатраҳо аз даҳҳо микрон хурд буда, суръати онҳо 101 – 102 м/с – ро ташкил медиҳад. Ҳоло боришот оғоз намегардад, ин давра якӯм аст. Ионҳо зарраҳои молекулаҳои хурд мебошанд, бинобар онҳо бо сели ба боло ба пешвози қатраҳо бардошта мешаванд. Қисми поёнии қатраҳо мусбат заряднок мебошанд, бинобар он ионҳои зарядашон манфиро нигоҳ медоранд. Қисми болои мувофиқи қонуни электростатика ионҳои зарядашон манфиро нигоҳ медоранд. Дар асоси қувваҳои аэродинамикӣ қатра сели болобурдро нигоҳ дошта наметавонад, дар натиҷаи ассиметрия ба вучуд меояд.

Чунин ҳодиса нигоҳ доштани селективии ионҳо номида мешавад, қатраҳои калонҳаҷм манфӣ заряднок мешаванд ва ба поён оҳиста ҳаракат меунанд, мувофиқи қонуни бақои заряд зарядҳои мусбати боқимонда тавассути сели ҳавои болобурд ба қуллаи абр бардошта мешаванд. Ба чунин сохтори дуқабата, заряди мусбат дар қисми боло ҷойгир, ба амал меояд.

\*\*\*\*\*

Электрнокшавӣ мувофиқи механизми ионӣ тахминан нақши асосиро мебозад, дар мавриди шаклгирии заряднокшавии сохтори абрҳои конвективӣ, ба амал меоянд.

Раванди нигоҳдоштани ионҳо аз тарафи қатраҳои оби дар атмосфера мавҷуд буда, ба тарзи математикӣ дуруст шарҳ дода шудааст. Бинобар он, дар давраи оғози даври якум, электрнокшавии конвективии абрҳо хуб омӯхта шудааст.

Чамъ шудани заряд дар қатраҳои ё зарраҳои яхин мавриди бо ҳам якҷоя шудани онҳо маълум аст, чунин механизм чанде сода мебошад, ҳамаи зарраҳои дар абрҳо мавҷуд бо суръатҳои гуногун ҳаракат мекунад ва бо ҳам бармехӯранд. Дар мавриди бархӯрди зарраҳо, бархӯрди чандир ё ғайри чандир, ки дар ин маврид қатраҳо бо ҳам якҷоя коагулятсия мешаванд, ҷой дорад. Азбаски заряди электрӣ бузургии адаптивӣ мебошад, пас мавриди коагулятсия заряди зарраи ҳосилшуда ба чамъ зарядҳои зарраҳои то бархӯрд баробар мешавад, дар ин маврид аломати зарядҳои зарраҳо ба эътибор гирифта мешаванд.

Ҳамин тарз, агар зарядҳои зарраҳо гуногун ном бошад, онҳо безаряд мешаванд ва коагулятсия тақсимшавии зарядҳоро нигоҳ медорад ва майдони электрӣ меафзояд. Чунин механизм нақши муҳим мебозад, мавриди бархӯрди қатраҳои сард ва зарраҳои яхин дар соҳаи ҳароратҳои паст эҳтимолияти мавриди бо ҳам якҷояшавии онҳо сабаби бо ях мубаддал шудани қатра мебошад.

Коагулятсияи ғайри эффективӣ мариди бархӯрди ду зарраи яхин мушоҳида мешавад, дар ин маврид бархӯрди чандирӣ мушоҳида мешавад. Механизми коагулятсионӣ то андозае ба тарзи математикӣ ифода кардан мумкин аст, агар функсияи тақсимоти зарраҳои андозаи онҳо ва заряди электрии онҳо дар ҳаҷми дода шуда маълум мебошад дар ин маврид чунин проблемаҳо ба миён меоянд:

– ҳисоб кардани эҳтимолияти бо ҳам бархӯрдани зарраҳо, ки ҳаракат мекунад;

– ҳисоб кардани эҳтимолияти якҷояшавии зарраҳои бо ҳам бармехӯрда мумкин аст зарраҳо аз ҳам дур шаванд.

Ивази зарядҳо мавриди бархӯрдани зарраҳои яхин дар ҳолате, ки зарраҳо мавриди бархӯрд бо ҳам якҷоя намешаванд онҳо чандир бархӯрда аз ҳам дур мешаванд ё ин ки қисман то бархӯрд бо ҳам як миқдор оби сардро доду гирифт менамоянд дар ин маврид манзара чанде мураккаб аст.

Миқдор ва аломати зарядҳо дар байни зарраҳои бо ҳам бархӯранда тақсимоти онҳо аз як қатор факторҳо вобаста аст, масалан, заряди ибтидоии зарра бузург ва самти майдони электрии беруна, ки поляризатори зарядҳо таъсир мекунад, ҳарорати зарра ва ҳавои атрофи онҳо, шакл ва андозаи зарра, сохтори фазагии онҳо, мавҷудияти ғашҳои дигар моддаҳо ғайр аз об ва ғайра.

Тақсимоти зарядҳо байни ду қатраи об хуб тасвиф карда мешавад, шаклҳои онҳо ба сфера монанд аст ва ин раванд нақши хуб мебозад дар мавриди заряднокшавии онҳо дар давраи якум то мавриди тақсимшавии абрҳо ба тарзи эксперименталӣ муайян карда шудааст, ки мавриди бархӯрди қатраҳои хурд ва калони борон аз ҳамдигар қатраи калон як қисми заряди қатраи хурдро бо худ мебарад, асосан ин миқдори заряди мусбӣ мебошад, онро самти майдони электрӣ муайян мекунад. Ҳамин тарз, қатраҳои хурд бо худ зарядҳои мусбатро таҳти таъсири сели ҳавои болбурд ба ҳаво мебарад. Қатраҳои боронӣ бо зарядҳои мусбӣ бо таъсири қувваи вазнинӣ ба поён равона мешаванд. Бузургии заряд, мавриди тақсимшавӣ хеле калон аст ва имконият медиҳад, то шиддати майдони электрӣ барои раҳна афзоиш диҳад.

Айнан чунин механизм, сабаби ба вучуд омадани зарядҳои мусбӣ дар қисми поёнии абрҳо мешавад, даври сеюм аз тадқиқотҳо бармеояд, ки майдони электрии амудӣ сабаби ба вучуд омадани чунин зарядҳо мебошад. Сабаби ин дар он аст, ки зарядҳои манфӣ дар қисми миёна ва поёнии абрҳо ба вучуд меоянд, қатраҳои сабук бо заряди манфӣ заряднок мешаванд ва ба қисми миёнаи абр бардошта мешаванд ва боз ин майдони зарядҳои манфиро пуркуват

\*\*\*\*\*

мекунанд. Зарядҳои мусбии зарраҳои боришот қутби поёнии абрҳо мусбӣ заряднок карда, шакли классикии се қутбро ҳосил мекунанд, монанд ба ҳамин раванд, мавриди бо ҳам бархӯрдани зарраҳои яхин мушоҳида мешавад, аммо ин механизм нақш мебозад, чунки агар абрҳои сарде, ки дар онҳо рутубати моеъгӣ мавҷуд набошад, ба амал омадани раъду барқ кам мушоҳида мешавад. Ин аз натиҷаҳои мушоҳидаи боришоти зимистона бармеояд, абрҳои микдорашон кам ба соҳаи ҳарораташон баланд дохил мешаванд.

\*\*\*

**Жўраева Нафиса Олимовна-  
Бухоро давлат университети, катта ўқитувчи**

### **БУХОРО ШАҲРИ МОЗОРЛАРИ ТАСНИФИ**

**Калит сўзлар:** қадамжо, муқаддас қадамжо, зиёратгоҳ, зиёрат одоби, тасаввуф олами, мазор, қабристон, зиёрат объекти

**Key words:** shrine, holy site, pilgrimage site, ethics of pilgrimage, world of tasawwuf, cemetery, graveyard, site of pilgrimage

*В статье даются объекты паломничества в Бухаре сгруппированы.*

*The article gives the sites of pilgrimage in Bukhara are grouped.*

Маънавиятимиз гавҳарлари бўлган кўп асрлик миллий ва диний қадриятларимизни асраб-авайлаш, дунё илм-фани ва маданияти ривожига улкан ҳисса қўшган аждодларимизнинг бебаҳо меросини ўрганиш, бу меросга муносиб авлод сифатида жавоб қайтариш учун уларни тарихий хотирлаш, шунинг асосида ёшларни комил инсон этиб тарбиялаш жамиятда барқарор ижтимоий-маънавий муҳитни таъминлашнинг муҳим шартларидан бири ҳисобланади.

Тарихий хотирлаш деганда албатта муқаддас зиёратгоҳ, қадимий қадамжо ва қабристонларни ободонлаштириш ва сақлаш, муқаддас масканларни қадрлаш, зиёрат одоби қоидаларига риоя қилиш жараёнидан ташқари зиёратгоҳ билан боғлиқ шахсиятнинг илмий-маънавий мероси ва таржимаи ҳолини тиклаш фаолиятини ҳам ўз ичига қамраб олади.

Ўзбекистон Республикаси Президентининг 2020 йил 28 майдаги “Коронавирус пандемиясининг салбий таъсирини камайтириш учун ички туризм соҳасини қўллаб-қувватлашга доир кечиктириб бўлмайдиган чора-тадбирлар тўғрисида”ги ПФ 6002-сонли қарори ижросини таъминлаш мақсадида 2020 йилнинг 9 июнь кунидан бошлаб туман-шаҳарлар кесимида “яшил” ва “сарик” тоифадаги ҳудудларда “Вакф” хайрия жамоат фонди тасарруфидаги зиёратгоҳлар ва қадамжолар иш фаолияти йўлга қўйилди.

- ҳар бир зиёратчи тиббий ниқобда бўлиши, зиёратгоҳларга киришда дезинфекциялаш воситаларидан фойдаланиши;

- зиёратгоҳларга ташриф буюрган ҳар бир шахснинг тана ҳароратини текшириш, тана ҳарорати 37°C ва ундан юқори бўлган шахсларни алоҳидалаш ва тез тиббий ёрдамга хабар бериш;

- таҳоратхонадан фақат зарур шароитлар яратилган (бир марталик сочиқ-салфетка, антисептик воситалар, суюқ совинлар билан таъминлаш, қисқа муддатларда дезинфекция қилиш) ва ижтимоий масофа сақланган (1,5-2 метр) ҳолларда фойдаланиш;

- зиёратгоҳларда қўл бериб ёки қучоқлашиб саломлашишни тақиқлаш;

- зиёратгоҳлар бинолари ва ҳудудини ҳар куни дезинфекция қилиш, хоналарни шамоллатиш;



\*\*\*\*\*

- зиёратгоҳларнинг кириш ва чиқиш жойларида, зиёратгоҳ ҳудудидаги макбаралар, қабрлар ва бошқалар олдида кўп сонли зиёратчиларнинг тўпланишига йўл қўймаслик ҳамда ижтимоий масофа сақланган (1,5-2 метр) ҳолда зиёратларни ташкил этиш;

- зиёратгоҳ ходимлари ва кўнгилчилардан ёрдамчи гуруҳлар тузилиб, улар томонидан зиёратгоҳлар ҳудудида карантин талабларига риоя этилишини назорат қилиш ишларини ташкил этилишини таъминлаш каби тавсиялар жорий этилди.

Бухоро шаҳри мазорларини тадқиқ қилиш, таҳлил қилиш ва таснифлаш ҳам муқаддас қадамжолар, зиёратгоҳлар ва қабристонларни янада ободонлаштириш таъмирлаш, қурилиш юзасидан уларнинг жойлашув харитаси, схематик тархи ва бошқа маълумотларни ўз ичига олган паспорти, ҳозирги ҳолати акс эттирилган фотоальбомларни тайёрлашда муҳим ўрин тутди. Аини пайтда Бухоро шаҳри мазорларини ҳам таснифлаш зиёраттуризми объектларини аташда анчагина қулайликлар яратиб беради.

Бухоро шаҳри ҳудудида яшаган халқ томонидан минг йиллардан берисига азиз тутиб келинган Хўжа Рўшноӣ, Аспгардон, Аҳмад Паррон, Хўжа Порадўз макбараси, Фатҳобод, Сайид Бандкушо, Абу Бакр Исҳоқ Калободи, Аҳли Наматпўш, Ҳазрат Айюб, Турки Жанди, Хўжа Булғор, Исмоил Сомоний макбараси, Кўчқор ота зиёратгоҳи каби кўплаб мўтабар зиёрат манзиллари ва қадамжолар борки, кейинги йиллари шарофатидан янада обод ва кўркем манзилларга айланди, ўз салобати ва саловати билан юртимиз саодатига шуқуқ бағишлаб турибди.

Қурилиш анъаналарига кўра Бухоро мазорлари ўзининг мустаҳкамлиги билан ажралиб туради. Ўзининг ташқи кўриниши билан Бухоро шаҳри мазорлари бир-биридан тубдан фарқ қилган. Баъзи мазорлар шаҳар бинолари ичида кўшилиб кетган яққа қабрлардан иборат. Яна бир мазорлар енгил айвон билан ҳимояланган қабрлардан, учинчи турлари баландликда (суфа) кўтарилган қабрлар гуруҳи, тўртинчи турлари эса махсус маҳобатли макбаралардаги қабрлардан ташкил топган<sup>1</sup>. Мазорларнинг турли хил композицияга эга бўлишига биринчидан шаҳарда жой камлиги сабабли бўлса, иккинчидан мазор пайдо бўлган ҳудуд атрофи кейинчалик аҳоли гавжумлашиши оқибатида гузарларга айланиб борганлиги билан изоҳлаш мумкин.

Мазорлар ичида сохта қабрлари мавжуд бўлган “муқаддас қадам қўйилган жой” (қадамжолар) лар ҳам мавжуд. Бухоро шаҳридаги Хўжа Рўшноӣ, Аспгардон, Аҳмади Паррон мазорларини мана шундай қадамжоларга киритиш мумкин.

Бухоро шаҳри мазорлари тарихий топографиясининг ўзига хос хусусиятларидан бири – шаҳарда кичик, оилавий мазорлар мавжуд бўлганлиги. И.Т.Пославскийнинг ёзишича, ҳовлиларда қабрлардан иборат макбаралар бўлган. Бухороликларнинг маълумотлари бўйича, шаҳардаги баъзи кишилар ўз шахсий уйида кўмишларини васият қилган. Истисно тариқасида пайдо бўлган бундай ижтимоий анъана шаҳар ичида, ҳовлиларда оилавий мазорларнинг вужудга келишига олиб келган. Буни манбалар тасдиқлайди. Шундай ҳолатлар бўлганки, инсон ўз уйида ўзини кўмишларини васият қилиб, ”Мен бу ердан чиқмайман” (ман аз инжа намебром) деган. Бу вазиятда ҳовлининг қандайдир узоқ қисмида майит учун жой ажратилиб, у ўша ерда кўмилган<sup>2</sup>.

Йирик тадқиқотчи олима О.А.Сухарева асарларига таяниб Бухоро шаҳри мазорларини қуйидагича таснифлаш мумкин:

1. Мазорлар ва муқаддас зиёратгоҳларни шаклланиш даврига қараб таснифлаш мумкин. Манбаларга таяниб айтиш мумкинки, шаҳардаги муқаддас зиёратгоҳларнинг шаклланиши қадим даврлардан бошланиб ўрта асрларда ҳам бу жараён давом этган. Чашмаи

<sup>1</sup> Сухарева О.А. (1966). Бухара XIX-начало XX в.(Позднефеодальный город и его население).- Москва:Наука.-стр.78

<sup>2</sup> Сухарева О.А. (1958) . К истории городов Бухарского ханства. Тошкент: Ўзбекистон ССР Фанлар Академияси нашриёти.стр.43

\*\*\*\*\*

Айюб алайҳи-с-салом мазори қадим даврлардан бошланиб шаклланган мазорлар сирасига киради. “Тарихи Муллозода” асарининг муаллифи Аҳмад ибн Маҳмуд Бухорийнинг маълумотларига асосланиб айтиш мумкинки, шаҳардаги мазорларнинг кўпчилиги X асрга тегишли бўлиб, энг охириги мазорларнинг даври XIX асрнинг ўрталарига тўғри келади. Ўрта асрларда вужудга келган мазорларга сўфи-эшонлар Олим Хўжа ва Хальфа Хусайнларнинг қабрлари киради. Давр жиҳатидан энг сўнги мазор бу Чўмоки эшон қабри ҳисобланади.

2. Шаҳарда маълум бир авлиё ёки шайхлар номи ва фаолияти билан боғлиқ мазорлар кўп учрайди. Улар аҳоли орасида муқаддас саналиб авайлаб сақланади. Ҳавзи Миқдом, Сабзамун, Хожа Порадўз мақбараси, Фатҳобод, Тали Судур мақбараси, Оли Бурхон мазорлари, Нуриддин Хилват, Нурмухаммад, Хўжа Нуробод Охунд Хованд, Садри Бадри Майдони, Сайид Бандкушо, Сайид Тождиддин каби мазорлар шулар жумласидандир.

3. Баъзи мазорлар хунармандчилик пирлари даражасига кўтарилган авлиё ва тасавуф пирларининг муқаддас қадамжолари ҳисобланади. Хўжа Сабатбоф, Хўжа Косагар, Шермухаммад жувозкаш, Шайх Рангрез, Гулрез Шакшаки Балхи, Эшони Имло, Мирзо қассоб, Хўжа Аспардон, Хўжа Лофбоз, Ахли наматпўш каби мазорлар мазкур туркумга кирадиган мазорлар ҳисобланади. 4. Бундан ташқари, Бухоро шаҳрида аҳоли томонидан даволаш хусусияти мавжуд деб ҳисобланиладиган мазорлар ҳам мавжуд бўлган. Буларга Ҳаузи лесак, Хўжа Таббанд, Чашмаи Айюб алайҳи-с-салом, Имом Муҳаммад Газоли мазорларини киритиш мумкин. Шифобахшлик хусусияти билан машҳур бўлган бу мазорларни архаик мазорлар ҳисобланади. Ҳаузи Лесак кварталда дудукланиб гапирадиганларни даволайдиган “санги лесак” тошидан фойдаланишган. Нуробод кварталда кўк йўтални, Хўжа Таббанд кварталда безгакни, Имом Муҳаммад Газоли мазори бош оғриғини даволайдиган мазорлар ҳисобланган <sup>1</sup>.

5. И.Т. Пославскийнинг ёзишича, ҳовлиларда қабрлардан иборат мақбаралар бўлган<sup>2</sup>. Бухороликларнинг маълумотлари бўйича шаҳарнинг баъзи яшовчилари ўзининг шахсий уйида кўмишларини васият қилган. Бундай фактлар манбаларда келтирилади. Шаҳарда жойнинг етишмовчилиги натижасида мана шундай мақбаралар пайдо бўлган. Ҳозиргу кунда Бухоро шаҳрида Арабон кўчасида ҳам худди шундай ҳовлида жойлашган мазорни учратиш мумкин.

6. Рамзий қабрларга эга бўлган мазорлар ҳам мавжуд: Имом Муҳаммад Газоли, Чашмаи Айюб алайҳи-с-салом, Махдуми Аъзам, Хўжа Булғор.

7. Оилавий мазорлар мавжудлиги. Бухоро шаҳри Дегрези кварталда Сейид Абулҳасан Ҳамадони-оила аъзолари мазори бўлган. Бундай маълумотларни “Китоби Муллозода”да ҳам кўриш мумкин.

Бухоро шаҳри зиёраттуризмни ривожлантириш бўйича тавсиялар:

1. Қадимий хунармандчилик турларини қайта тиклаш

2. Шаҳар дизайнига кўхна тарихийлик руҳини бериш

3. Сайёҳ шаҳарнинг эски шаҳар қисмига ўтганида Бухоро шаҳри тарихини ёритувчи буюк аллома ва фузалоларимиз ҳаётини ёритувчи тасвирлар инглиз тилида замонавий коммуникация воситалари орқали ёритилса

4. Муқаддас қадамжо ўзи лекин ҳозирги жойи жамоат иншоотларига айлантирилган жойларда ҳам ўша шахслар фаолиятини ёритувчи манбалар бўлса (тасвирлар)

\*\*\*

<sup>1</sup> О.А. Сухарева Бухара XIX-начало XX в.(Позднефеодальный город и его население)-М.: Наука.1966.79-80 с.

<sup>2</sup>Сухарева О.А. К истории городов Бухарского ханства.Тошкент: Ўзбекистон ССР Фанлар Академияси нашриёти.1958.43 б.

**Зуо Фейфей (Zuo Feifei)**  
**Shanghai International Studies University (Шанхайский университет иностранных языков)**

**Гулирано Бердиева**  
**Самаркандский институт иностранных языков**

## **ДИСТАНЦИОННОЕ ОБРАЗОВАНИЕ В КИТАЕ**

Получение образования сегодня – одна из самых доступных возможностей для человека. А высшее образование, которое еще в конце 20 столетия воспринималось как эксклюзив, уже давно не космическое достижение. Благодаря современным технологиям можно получать самые актуальные знания вне зависимости от того, в какой точке мира вы находитесь. Благодаря интернету информация стала легкодоступной и распространяется с сумасшедшей скоростью.

В Китае достаточно давно стали массово использовать радио- и телевизионные передачи для обучения студентов, что стало первым витком развития дистанционного образования. В китайской столице еще в начале 60-х годов прошлого века были созданы первые региональные телевизионные университеты (RTVU), которые помогали людям получить необходимые знания.

Китай в рекордно короткие сроки перевел 170 миллионов учащихся на удаленку. Школы и вузы КНР запустили кампанию под лозунгом «Приостановлены уроки, но не останавливается обучение». Так, всем учащимся доступна открытая образовательная платформа, которая появилась в 2012 году, благодаря кооперации интернет-компании «Ванъи» и сообщества высшего образования Китая. Принцип обучения следующий: курс состоит из нескольких блоков - просмотр видео, обсуждение на форуме, выполнение заданий, изучение дополнительных материалов и сдача итогового экзамена.

Платформа предоставляет лучшие открытые курсы, созданные при поддержке Министерства образования КНР и ведущих вузов страны. Здесь абсолютно любой человек, желающий повысить свои знания по тому или иному предмету, может пройти обучение бесплатно. В проекте участвуют ведущие китайские вузы, такие как Пекинский университет, Университет Цинхуа и др. Любой университет имеет возможность создать и разместить на платформе свой курс.

Таким образом, китайские власти смогли реализовать грандиозный образовательный эксперимент с далеко идущими последствиями. Китайские аналитики прогнозируют значительные изменения в образовательном сегменте после спада коронавируса и отмены карантина.

В Китае студенты активно пользуются дарами цивилизации. Применение цифровых технологий используется практически во всех сферах в обучении.

Популярность данного обучения обусловлена тем, что есть ряд преимуществ по сравнению с другими формами:

- общение студентов с преподавателями и между собой, в том числе по электронной почте, через мгновенный обмен сообщениями, «места встреч» в сети и вспомогательные конференции преподавателей курса - обмен информацией посредством «скачивания» файлов, где для обмена текстами и курсовыми ресурсами может использоваться метод «найди и получи», если у вас есть разрешение на доступ в этот раздел - дискуссионные форумы, где студенты и преподаватели могут принять участие в дискуссиях тематических групп по конкретным курсам или темам - сетевая доска объявлений, где для студентов размещаются сообщения с важной информацией по курсу дистанционный доступ к

\*\*\*\*\*

персональному учебному разделу пользователя с любого компьютера, в любое время, из любой точки мира. Это основные плюсы, из-за которых студенты выбирают дистанционное обучение.

Так же хочется выделить проблематику выбранной темы:

1. Технологии опережают развитие,
2. Студентам достаточно сложно быстро освоить новые технологии,
3. Отсутствие опыта в практике.

Развитие системы образования обусловлено экономической ситуацией в стране. На предприятиях требуют от сотрудников обретения различных навыков, присущих современным технологиям. Работодатели заинтересованы в качестве своих кадров, поэтому в достаточной мере оценивают преимущества дистанционного образования. Каждый руководитель в Китае ставит на первое место усовершенствование знаний сотрудников, а это не возможно без повышения квалификации, что в свою очередь помогает развитию электронного обучения в стране.

С каждым годом система электронного образования развивается, совершенствуется и дополняется. Метод обучения охватывает все больше населения. С ростом технологий развивается информационная среда в системе электронного образования.

Год от года в Китае происходят значительные изменения в сфере образования. В стране уделяется внимание образовательной и исследовательской среде, развиваются уникальные инновации, реализуется программа непрерывного образования. Формирование современного информационного общества потребовало пересмотреть образовательную сферу. В частности, развитие непрерывного образования и электронного в частности. Электронное образование в Китае стало доступно для большинства категорий граждан. Самой распространенной сферой обучения в электронном вузе является дополнительное образование и магистратура, многие получают и степень бакалавра.

Благодаря современным технологиям электронное образование стало набирать обороты. Этот вид образования развивается не только в вузах, которые спонсирует государство, но также на крупных предприятиях и корпорациях, которые занимаются подготовкой в области бизнеса.

Электронное образование делится на 2 вида:

- в зависимости от сроков обучения, здесь устанавливаются даты в течении которых студент должен сдать ряд экзаменов,
- нет ограничений, студент может сдать все экзаменационные нагрузки тогда, когда ему удобно.

В связи с этим варьируется степень нагрузки. Для поступления необходимо в основном диплом и высокий средний балл. Некоторые направления требуют собеседования по скайпу. Крупные корпорации заинтересованы в совершенстве знаний своих сотрудников, поэтому используют для обучения крупные корпоративные сети. Это позволяет сотрудникам в филиалах обучаться без отрыва от рабочего процесса. Такой вид образования доступен в основном тем, кто уже имеет высшее образование.

Преимущества такого образования состоят в том, что независимо от проживания и возможностей, учащихся обучение может проходить в любом месте и по любому графику через Интернет.

Также в связи с тем, что прогресс не стоял на месте, встала необходимость в переквалификации рабочих, которые по разным соображениям не могли себе позволить обучаться в очном университете.

Современный институт дистанционного образования сохраняет традиции китайских высших учебных заведений. Он стремится к качественному образованию, развивает свободу исследовательской работы. В университет может поступить любой желающий. Все дипломы,

\*\*\*\*\*

научные степени полностью соответствуют уровню очных университетов. Поэтому при поступлении на работу не возникает проблем с работодателем. В состав университетской программы входит больше 1500 разных курсов в виде учебных материалов с современным центром логистики. Так же поддерживается рассылка учебных материалов в режиме On-line. Материал постоянно исследуется, дополняется и совершенствуется. Несмотря на то, что электронное образование, достаточно распространенное существует множество мифов, связанное с процессом обучения. Материалы, которые используют для обучения в дистанционном университете такие же, что и в очных заведениях. Коммуникация с преподавателем происходит по необходимости обучающегося, в свою очередь преподаватель может ответить на все интересующие вопросы и даже встретится с учащимся лично. Если обучающийся не успел сдать предмет, это еще ничего не говорит о качестве обучения, здесь необходимо в первую очередь правильно расставлять приоритеты. Электронное обучение направлено на удовлетворение запросов любого контингента в независимости от уровня и возможностей. За счет метода коммуникаций между учащимися упрощается метод обучения, все это ведет к доступному пониманию и усваиванию материала. Коммуникация в таком виде обучения присутствует. Причем для студентов открыты любые возможности в общении с преподавателями: электронная почта, форумы, блоги, онлайн-конференции. При желании можно договориться с преподавателем о личной встрече.

Закключение. Электронное обучение включает в себя не только работу с информацией, содержащейся в базах данных, но и взаимодействие субъектов образования на основе интерактивных технологий, обеспечивающих учебный диалог как между педагогом и учащимися, так и между учащимися. При данном подходе развиваются такие необходимые для жизни и успешной профессиональной деятельности качества как: креативность, коммуникативность, самостоятельность, умение работать в команде и цифровая компетентность. Отечественные и зарубежные педагогические исследования предлагают рассматривать внедрение сетевых сервисов в учебный процесс с точки зрения развития ключевых компетентностей, необходимых для успешной жизнедеятельности в современном информационном обществе.

\*\*\*

**Икромов Исмоилжон Иброҳимжон ўғли.**

**Андижон давлат университети**

**“Ўзбекистон тарихи” мутахассислик йўналиши**

**2-босқич магистранти.**

**Tel: +998 90526 66 91; e-mail: [ikromov6691@gmail.com](mailto:ikromov6691@gmail.com)**

## **ҚЎҚОН ХОНЛИГИ САРОЙ КУТУБХОНАСИ ХАҚИДА АЙРИМ МУЛОҲАЗАЛАР**

Мусулмон Шарқ оламида азалдан китобхонлик, китобат санъати ва кутубхоналар фаолияти алоҳида ўрин тутиб келган. Хукмдорларнинг саройлари, йирик заминдор ва зиёли шахсларнинг хонадонлари ва масжид-мадрасалар қошида кутубхоналар фаолият кўрсатган. Айниқса, жаҳон тамаддунининг марказларидан ҳисобланмиш Ўрта Осиё ҳудудида азалдан китобат санъати ва кутубхоналар фаолияти юксак тараққий этганлигини кўришимиз мумкин. Ўрта аср Уйғониш давридаёқ Самарқанд, Бухоро, Урганч, Ҳирот каби шаҳарларда маданий ҳаётнинг кўплаб соҳалари қатори китобат санъати ҳам ривожланган. Шундан сўнг Амир Темур ва темурийлар даврида бу санъатнинг юксак тараққий этган. Темурий хукмдор ва

\*\*\*\*\*

шахзодалар мамлакатда ҳаттотлик, китобат санъати ва кутубхоначиликка алоҳида эътибор бериб, бу соҳа ижодкорларини доимо рағбатлантириб борганлар.

Темурийлар давридан сўнг Ўрта Осиё ҳудудида ташкил топган хонликлар даврида ҳам ушбу соҳа ривожига маълум ютуқларга эришилган. Темурий ҳукмдорлар анъанаси давом эттирилиб, ўз саройларида мухташам кутубхоналар, китобат санъати ижодкорлари учун муносиб шароитлар ташкил этилган. XVIII асрнинг биринчи чорагида Фарғона водийсида минг уруғи вакиллари томонидан ташкил этилган Қўқон хонлигида ҳам кутубхоначилик ва китобат санъати тарқаий этиб, ҳукмдорларнинг доимий эътибори ва рағбатида бўлган. Қўқон хонлиги саройида китобдор мансабидаги шахснинг фаолият юритганлиги [2, б. 239] ҳам ҳукмдорлар томонидан ўз саройларида хос кутубхона бўлганлигидан далолат беради. Манбаларда қайд этилишича ушбу мансаб дастлаб Умархон томонидан жорий қилиниб, унга Мирзо Қаландар Мушриф Исфарагий тайинланган. Мирзо Қаландар ушбу лавозимда вафотидан (1840 йил) икки йил олдингача бўлган муддатда шуғулланиб, ундан сўнг бир ғорга кириб то вафотига қадар тоат-ибодат билан машғул бўлганлиги қайд этилади. [18, б. 235]. Мирзо Қаландардан сўнг китобдорлик лавозимига унинг ўғли Мирзо Аюб Беҳжат тайинланади. Пўлотжон Домулло Қажумов Мирзо Аюб ҳақида қуйидагича маълумотларни бериб ўтади: “Эл орасида Китобдор мирзо деб шуҳратланмишдир. Шаҳарнинг шарқ томонида Китобдор маҳалласи деган номда бир маҳалла ҳанузгача бордур. Мирзо Аюбнинг авлоди ҳам Китобдоров деб юритиладур” [18, б. 291]. Бундан кўринадики, Мирзо Аюб Беҳжат китобдорлик лавозимида нафақат саройда, балки халқ орасида ҳам катта обрў-эътиборга эга бўлган. Саройда китобдорлик лавозимига тайинланган Мирзо Аюбнинг маънавий билим савияси, ҳукмдорга энг яқин шахслардан бири эканлигини яна шу жиҳатдан ҳам билишимиз мумкинки, Муҳаммад Алихон амир Насрулло билан Ўратепа ва Хўжанд учун дастлабки жанглarda мағлуб бўлгач, шундай қалтис вазиятда ўғли Муҳаммадаминхонни Маҳмуд дастурхончи ва Мирзо Аюб китобдор ҳамроҳлигида амирга хузурига элчи қилиб жўнатган [3, б. 166]. Хоннинг бу ва кейинги элчиликлари муваффақиятли яқунланиб, амир Насруллонинг сулҳ билан Хўжанддан Бухорога қайтишига эришилади.

Қўқон хони Умархон давридаги мамлакатнинг ҳар томонлама юксалиши айниқса китобат санъатида ҳам кўзга ташланади. Хон саройида ҳаттотлар томонидан турли хил мавзудаги китоблар нафис безаклар билан кўчирилиб, уларнинг чет эл ҳукмдорларига совға тариқасида юбориш анъанас шаклланиб борган. Мисол учун, Умархоннинг Усмонли давлатига Хожи Мир Қурбон бошчилигидаги илк элчилик миссиясида турли қимматбаҳо совғалар қатори унинг туркий тилдаги шеърлар жамланган “Муҳаббатнома” асари ҳам бўлган. Ушбу антология Умархоннинг топшириғи билан 1818-1819 йилларда султон Маҳмуд II га тақдим этиш учун тузилганлиги қайд этилади [20, б. 177]. Шунингдек, 1813 йилда ҳаттот Муҳаммад Латиф томонидан Алишер Навоийнинг “Чор девон”и ҳам кўчирилиб, девон ғоятда хушхат, жадваллари зийнатли, зарҳал лавҳали бўлган [17, б. 122]. Амир Умархондан кейин тахтга келган Муҳаммад Алихон даврида ҳам китобат санъати, ҳаттотлик ва саройда китобларни кўплаб нусхаларда кўчириш ва тарқатиш ишлари давом эттирилган. Муҳаммадалихоннинг ўзи ҳам моҳир ҳаттот бўлганлиги маълум. Муҳаммад Алихон онаси Нодирабегимнинг маслаҳати асосида 1838 йилда Муҳаммад Сиддиқ Тунқотар зиммасига Алишер Навоий “Чор девон”идан 300 нусха кўчиртириш вазифасини юклайди. Олти ой ичида “Чор девон” дан 300 нусха тайёрланиб, лаввоҳ ва мусаввирлар томонидан китоб ҳолига келтирилади [7, б. 210]. Шунингдек, Муҳаммад Алихон топшириғи билан ҳаттот Мирзо Шариф Дабир 1836 йилда Фузулийнинг девонини настаълиқ хатида, 1837 йилда эса сайланган ғазалларини алоҳида гўзал хат билан кўчирган [17, б. 124]. Муҳаммад Алихон даврида китобат ва ҳаттотлик ишларига бундай катта эътибор қаратилишида унинг онаси – шоира Нодирабегимнинг ҳиссаси бор, албатта. Амир Умархон ва Муҳаммадалихонлар

\*\*\*\*\*

даврида шакллантирилган сарой кутубхонасининг ҳажми ва ундаги китобларнинг тавсифлари манбаларда келтирилмаган. 1842 йилда Бухоро ҳукмдори Насруллонинг босқини оқибатида мамлакатнинг хазинаю бутун бойлиги, шу жумладан сарой кутубхонасидаги барча китоблар ҳам катта эҳтимол билан талон-тарож қилинган. “Мутахаб ут-тавориҳ” асарида “Саройдаги бир неча йиллар давомида йиғилган гилам, зарҳал кўрпа-тўшак, олтин, кумуш ва асл матоҳ, газлама ҳамда қимматбаҳо буюмларнинг барчасини бир қолдирмай олиб кетишди”, дейилса [3, б. 176], “Тарихи Шоҳрухий” да “Амир буйруғига биноан шаҳарни тўрт соат талон-тарож қилдилар. Масжидларда кигиз ва жойнамоз, мадрасаларда китоб қолмади. Барча нарсалар ғорат бўлди” деб, маълумот берилади. Бундан кўриниб турибдики, нафақат саройдаги, балки масжид-мадрасалр қошидаги китоблар ҳам олиб кетилган. Сарой китобдори Бухоро истилосининг сўнгги вақтига қадар ҳукмдор Муҳаммад Алихон билан бирга бўлган. Бухоро кўшинлари таъкибидан қочиб, Кафан тефа деган мавзеда қўлга олинган Муҳаммад Алихон ва унинг яқинлари орасида китобдор Муҳаммад Аюб Бехжатнинг ҳам бўлиши, шубҳасиз унинг саройдаги хонга энг яқин ва садоқатли кишилардан бири эканлигини ҳақидаги юқорида билдирилган фикрларимизни тасдиқлайди [18, б. 192].

Қўқоннинг тез орада қирғиз-қипчоқлар ёрдамида Бухоро кўшинидан озод бўлиши ва ундан кейинги ҳукмдорлар даврлардаги сарой кутубхонаси, унинг фаолияти ҳақида манбаларда маълумотлар деярли учрамайди. Бухоро амири тутқунлигидан қочиб чиқишга муваффақ бўлган Мирзо Аюбнинг ҳам кейинчалик яна китобдорлик вазифасида фаолият юритганлиги ҳақида маълумотлар мавжуд эмас. Фақатгина, архив ҳужжатларида Қўқон хони Маллахон (1858-1862) томонидан 1860 йил апрелида Хожа китобдор бошлиқ элчиларнинг Сибир орқали Петербурга юборилганлиги [15, б. 44] ва ушбу даврларда хонлик ҳаттотлари томонидан кўчирилган асарлар орқалигина сарой кутубхонаси бу даврларда ҳам фаолият юритганлигини билиб олишимиз мумкин. Лекин хонликдаги ўзаро ички низолар ва Бухоро амири Музаффарнинг хонлик ички ишларига аралашиб, Қўқонга келиши билан пойтахт бир неча маротаба таланиб, бутун бойлик ва қурол-аслаҳалар олиб кетилади, шу жумладан хонликнинг маънавий хазинаси бўлмиш китоблар ҳам таланган.

Худоёрхоннинг учинчи ҳукмронлик йиллари (1865-1875) ни таҳлил қилиш билан сарой кутубхонасининг сўнгги йиллардаги тақдири ҳақида ҳам бирмунча муфассал маълумотларга эга бўламиз. Маълумки, Худоёрхон томонидан эски ўрда – Зарринсарой ўрнида янги хон саройи бунёд этилади (1863-1870). Янги ўрдада давлат бошқаруви учун хос маҳкамаларлар билан бирга, кутубхона ҳам фаолият юритган. Қўқон маданияти тарихи давлат музейининг катта илмий ходими Яҳёхон домла Дадабоевнинг маълумотларига қараганда кутубхона, Ўрданинг ташқи сарой қисмидаги мадраса ҳовлисида жойлашган [10, б. 37]. Худоёрхон Ўрдаси ташқи ва ўрта саройларининг кейинчалик бузиб юборилиши натижасида, ушбу сарой кутубхонаси бизгача етиб келмаган. Бу даврда Қўқон хонлари сарой кутубхонасидаги китоблар миқдори ва уларнинг тавсифи ҳақида рус тадқиқотчиларининг маълумотлари асосий манба бўлиб хизмат қилади. Чор кўшинлари томонидан Қўқон хонлигининг босиб олиниши оқибатида хонликнинг бутун бойликлари, шу жумладан хонлик архив ҳужжатлари ва саройдаги 130 та қўлёзма китоблар ҳам Петербурга олиб кетилган ва Император халқ кутубхонасига топширилган. Улар орасида “Тавориҳи Муқимхоний”, “Жаҳоннома”, “Рашаҳот”, “Рашонах ул-фунун” ва бошқа кўплаб ноёб асарлар бор эди [8, б. 326]. Бундай ноёб шарқ қўлёзма асарлари кутубхонаси Андижон беги Насриддинхоннинг саройида ҳам бўлган. Шунинг учун ҳам Қўқон юришларида иштирок этган А.Л.Кун 1875 йил мумкин қадар кўпроқ қўлёзмалар тўплаш мақсадида Андижонга ҳам келган [7, б. 301]. К.П.Кауфман топшириғи билан А.Л.Кун томонидан хонлик архиви ва қайд этилган 130 та ноёб қўлёзма асарлар Қўқон хонлиги сарой кутубхонаси хазинасининг умумий миқдорини белгиламайди, албатта. Ўша пайтда А.Кун томонидан сарой кутубхонасининг маълум миқдоригина олиб кетилган бўлиб, 1897 йил Фарғона водийсида

\*\*\*\*\*

илмий сафар билан бўлган шарқшунос К.Г.Залеман хонлик кутубхонасининг қолган қисми Қўқон шаҳар уезд бошқармасида сақланганлигини таъкидлайди [23, б. 44]. Бундан ташқари, 1875 йилнинг ёзида, Худоёрхоннинг мамлакатдаги беқарорлик оқибатида пойтахтни ташлаб Тошкентга чиқиб кетишида ўзи билан хазина ва кутубхонадаги ноёб асарларнинг бир қисмини ҳам олиб кетган. Шундан сўнг хонлик тахтига Насриддинбек ва сохта Пўлатхонларнинг келиши давомида сарой ҳам бир неча марта таланган. Бундан ташқари, рус қўшинлари томонидан пойтахт эгаллангач, хон ўрдасига ҳарбий казарма жойлаштирилган бўлиб, К.Г.Залеманнинг таъкидлашича саройнинг кўп қисмлари казармага мослаштирилиб, фақат унинг ташқи кўриниш қисмигина маълум ўзгаришларсиз қолади [23, б. 44]. Шулардан келиб чиқиб айтиш мумкинки, рус қўшинларининг хонликни эгаллаши давомида А.Кун томонидан Петербургга юборилган 130 та ноёб қўлёзма Қўқон хонлиги сарой кутубхонасининг умумий миқдорини бўлмай, сарой кутубхонаси ўз даври учун мухташам ва манбаларга бой бўлган. Ўша даврда хонликка қарашли беклик марказларида, мадраса масжидлар қошида, аҳолининг зиёли қисмида ҳам кўплаб ноёб китоблар жамланмаси бўлган. Шу ўринда Қўқон ҳукмдорларининг беқарор даврларда, жумладан Худоёрхоннинг мамлакатни тарк этаётганида сарой кутубхонасига, ундаги ноёб қўлёзма бойликларга нисбатан беписанд муносабатда бўлган, деб айтиш ҳам нотўғри бўлади. Манбаларда қайд этилишича, Худоёрхон Тошкентда фон Кауфман билан музокаралардан сўнг, ўзи учун алоҳида қимматли бўлган Шарафуддин Али Яздий “Зафарномаси” нинг жаҳонда ягона мукамал нусхасини Тошкентнинг Себзор даҳа қозиси Муҳиддинхўжа ибн Ҳакимхўжа Эшонга топшириб Туркистон шаҳрига йўл олган. 1913 йилда Аҳмад Закий Валидий Туркистонга илмий сафари давомида ушбу асар билан ҳам танишади. Академик Бартольднинг таъкидлашича, ўша пайтда қози Муҳиддинхўжанинг қўлида бу қўлёзма вақтинчалик бўлиб, аслида Худоёрхоннинг ўғли Ибн Яминбекка тегишли бўлган экан [9, б. 337]. Қай ҳолатда бўлмасин, Муҳиддинхўжа ўзига ишониб топширилган бу қимматбаҳо омонатга ҳеч ҳам хиёнат қилмайди. Профессор Шариф Юсупов Муҳиддинхўжа қўлида бўлган бу қўлёзма билан боғлиқ қизиқ бир воқеани келтириб ўтган. 1899 йил мустамлакачи ҳукумат Себзор даҳаси қозиси Муҳиддинхўжа билан адоватлашиб, уни катта миқдорда пора олганликда айблайди. Кейинчалик шаҳар қозиларининг қурултойида унинг иши кўрилиб, катта миқдордаги туҳмат қилинган маблағни тўлашга мажбур этилади. Шу воқеалардан бир неча ой ўтиб, 1900 йилги Париж халқаро кўргазмасидан унга телеграмма келади. Унда илгарироқ қози кўргазмага юборган “Зафарнома” нинг ноёб нусхасини катта маблағ тўлаб сотиб олишга розилик сўралган эди. Бироқ, Муҳиддинхўжа қози юксак ватанпарварлик ҳисси ва ўзига ишониб топширилган “омонат” ҳаққи уларга рад жавобини бериб, қўлёзmani қайтаришларини сўрайди. Ўзига туҳмат қилинган катта миқдордаги маблағни эса, ота-боболаридан қолган боғни сотиб тўлайди [23, б. 44]. “Зафарнома” нинг хонлик кутубхонаси муҳри босилган бу ноёб нусхаси 1940 йилда ЎзФА ШИ га Муҳиддинхўжа қозининг амакиваччаси томонидан топширилган ва ҳозирда ҳам шу ерда сақланади. Худоёрхон Тошкентдан Туркистон шаҳрига кетиш олдидан яна Мирзо Абдулқодир Бедил ва Алишер Навоий девонларини қариндоши Мир Ориф исмили шахсга қолдирган. Кейинчалик Оренбургдалик вақтида Тошкентга одам юбориб, бу икки китобни олдириб кетади [25, б. 75]. Худоёрхонга тегишли бу китобларнинг кейинги тақдири эса номаълумлигича қолмоқда. Шунингдек, Шариф Юсупов манбашунос олим Фузаил Исломов шахсий кутубхонасида сақланаётган Фузулий девони ҳақида маълумот бериб, бу девон Худоёрхоннинг ўғли Фансуруллобекка тегишли бўлганлиги, китобнинг айрим жойларида шоир Муҳйининг ўз қўли билан ёзган муҳаммаслари борлигини қайд этиб ўтади [16, б. 76]. Шундан келиб чиқиб айтишимиз мумкинки, Худоёрхон Қўқон тахтини ташлаб чиқиб кетиш олдидан ўз кутубхонасига тегишли бўлган айрим ноёб, аждодлардан мерос бўлиб келаётган қўлёзма асарларни ўзи билан олиб, бир нечасини ўзи учун ишончли бўлган шахсларга сақлаш учун



\*\*\*\*\*

берган. Бундан ташқари Худоёрхоннинг сўнги ҳукмронлик йилларида унинг топшириғи билан ҳаттот Мирзо Бобокалон Хўқандий маснавий тарзида битилган “Тазкираи Султоний” асарини гўзал настаълиқ хатида кўчирган бўлса [17, б. 124], Зиёвиддин Маҳзун Хўқандий томонидан Худоёрхоннинг топшириғига биноан “Шоҳнома” (Тарихи Фарғона) асари ёзилган [25, б. 75]. Асар муаллифининг қайд этишича, асарнинг айрим қисмларини хоннинг ўзи айтиб ёздиради [6, б. 7]. Қайд этилган бу маълумотлар Худоёрхоннинг хонликда китобат, тарихнавислик ва сарой кутубхонасидаги ноёб қўлёзмаларга нисбатан бефарқ бўлмаганлигини кўрсатади.

Шу ўринда, Худоёрхон ҳукмронлигининг сўнги йилларида сарой кутубхонасининг китобдори шахси ҳам номаълумлигича қолмоқда. Худоёрхон саройи китобдори ҳақида тадқиқотчилар томонидан бир неча хил фикрлар юритилиб келинади. Баъзи тадқиқотчилар хонлик кутубхонасининг Россия босиқинидан сўнг шаҳар уездида сақловчиси бўлиб ишлаган мулла Саримсоқхўжини сўнги сарой кутубхонаси раҳбари (китобдори), деб белгилайдилар. Лекин, шарқшунос К.Г.Залеманнинг маълумотича, мулла Саримсоқхўжа хонлик кутубхонаси Қўқон шаҳар уезд бошқармасида сақланган вақтда унинг вақтинчалик сақловчиси бўлган [23, б. 44]. Бундан ташқари Муҳаммад Азиз Марғинович ҳам “Тарихи Азий” асарида Саримсоқхўжани қўқонлик мударрисларидан, деб қайд этади [5, б. 33]. Рашид Набиевнинг баъзи архив ҳужжатларига таяниб маълумот беришича, “Ансоб ус-салотин” асарининг муаллифи ҳисобланмиш Мирзаолим Мушриф Худоёрхон даврида сарой кутубхоначиси бўлган [12, б. 11]. Азиз Қаюмовнинг қайд этишича, хонлик Россия томонидан эгалланганидан сўнг, рус ҳокимияти Мирзаолимдан 50 та қўлёзма китоб топиб беришини талаб қилади. Аммо у қидириб топиб беролмайди. Унга нисбатан дағдағалар ҳаддан ошиб кетгач, 10 та қўлёзма китоб бериб кутулади [11, б. 332]. Фикримизча, Рус ҳукуматининг Мирзаолим Мушрифдан бирданига 50 та қўлёзmani талаб қилиши, ва охир-оқибат ҳаётига нисбатан хавф солингач, 10 та қўлёзма топиб бериши ҳам унинг Қўқон хонлигида сўнги сарой китобдори эканлиги ҳақидаги Рашид Набиевнинг фикрларини тасдиқлайди.

Қўқон хонлиги тугатилиб, Чор империяси мустамлакасига айлантирилганидан сўнг ҳам, турли шарқшунос олимлар томонидан илмий сафарлар уюштирилиб, кўплаб қўлёзма бойликларнинг ташиб кетилиши давом этган. Мисол учун, 1897 йили шарқшунос К.Г.Залеман Туркистонга қилган сафари давомида, Қўқон хонлари кутубхонасидаги манбаларни йиғиш давомида, маълум вақт шаҳар уезд бошқармасида сақланган кутубхонанинг қўриқловчиси бўлган мулла Саримсоқхўжидан 3 та қўлёзmani олишга муваффақ бўлиб, булар Хусайн Инжунинг “Фарҳанги Жаҳонгири”, “Тарихи Роқим”, “Фолнома”, “Рубоёти Умар Ҳайём” асарларидан иборат тўплам, “Шарх ал-мақосиди Тафтазони” асарларидир [23, б. 50]. Бундан ташқари, К.Г.Залеман Ўш шаҳрида уезд судьяси Д.М.Граменицкий билан ҳам учрашиб, ундан 24 та ноёб қўлёзмаларни қабул қилиб олади. Залеман Фарғона водийсидан ташқари Самарқанд, Тошкент ва Бухоро шаҳарларида ҳам бўлиб, Туркистонга сафари давомида жами 98 та қўлёзма тўплашга муваффақ бўлади. Залеман ўз ҳисоботларида билдиришича, бу қўлёзмаларни сотиб олиш учун жами 500 рубл сарфлаган [14, б. 248]. Фарғона водийсида Қўқон хонлари сарой кутубхонасининг қўлёзмаларини қидириб топиш ва маҳаллий аҳоли қўлида бўлган ноёб манбаларни аниқлаш мақсадида Қозон университети тарих, археология ва этнография жамияти томонидан 1913 йили Аҳмад Закий Валидийнинг Туркистонга ташкил қилинган илмий сафари ҳам кўплаб ноёб қўлёзмаларнинг аниқланишига сабаб бўлади. Закий Валидийнинг хотираларида қайд этишича, Тошкетга келган куниёқ Шайх Ҳованди Тахурнинг ижодига оид шу кунгача номаълум бўлган муфассал маноқибни форсий ва туркий шеърларини топишга муваффақ бўлади [19, б. 110]. Қўқон шаҳрида Юнусжон додхо Муҳаммедовнинг бой шахсий кутубхонасида Қўқон хонлиги тарихига оид бир қанча манбалар билан танишади. Улар орасида “Ансоб ус-салотин”, “Таворихи Манзума” каби асарлар бўлган. Қўқонлик Маҳмуд

\*\*\*\*\*

Маҳдумда “Мунтахаб ут-таворих” асарининг муаллиф нусхасин сақланишини қайд этади [21, б. 304]. Закий Валидий томонидан эътибор қаратилган асосий жиҳатлардан маҳаллий аҳоли орасида тасаввуфга оид ноёб манбаларнинг кўплаб сақланиши бўлади. Биргина машхур тасаввуф вакили Маҳдуми Аъзамнинг ўғиллари Хожа Исҳоққа бағишлаб ёзилган учта кўлёмани аниқлайди. Булар Мавлоно Пири Бухорийнинг “Жолис ал-муштақин”, Муҳаммад Авазнинг “Зиё ул-қулуб” ва “Маноқиб Хожа Исҳоқ” асарларидир [22, б. 89]. 1913 йилги илмий сафари давомида Қўқонлик мударрис мулла Рожийда Маҳмуд ибн Валининг “Баҳр ул-асрор”, Ўшда Мирзо Фозилбек Хожи хонадонида “Тарихи Шохрухий”, Наманганда Муҳаммад Хожа Лоларешда сақланаётган “Қутадғу билиг” нинг оригинал вариантларини тавсифлаб ўтади [22, б. 90]. Бундан ташқари водий сафари давомида Ёқубхожи Яҳёонов, Исохонтўра, Абдусалом Муҳаммаджонов, Иброҳимхожи Муҳаммадшоҳ Хўжаев, Орифхўжа, Охундхўжа, Отабек кози, Қудратилла Тоирбоев, Маҳмуд кози каби зиёлилар хонадонида кўплаб ноёб шарқ кўлёмаларини аниқлаб, уларни тавсифлаб берадики, Россия Фанлар академиясининг аъзолари В.В.Бартольд, В.В.Радлов, К.Г.Залеманлар томонидан академияга Ўрта Осиёни ўрганиш халқаро жамияти номидан бундан кейин ҳам тадқиқотлар олиб бориш учун тавсия этилади [19, б. 111]. Заки Валидийдан сўнг ҳам, XX асрнинг дастлабки чорагида Россия Фанлар Академияси тадқиқотчилари томонидан хонликлар сарой кутубхоналар, маҳаллий аҳоли қўлида бўлган манбаларни йиғиш мақсадида бир неча маротаба Туркистон, шу жумладан Фарғона водийсига илмий сафарлар ташкил этилиб, йиғилган ноёб асарларнинг катта қисми олиб чиқиб кетилади.

Фарғона водийси ва Қўқон хонлигининг бошқа ҳудудларида илмий сафарда бўлган тадқиқотчиларнинг асарларидан маълум бўладики, Қўқон хонлари сарой кутубхонасининг сўнгги – Худоёрхон даврига оид бир қисми ва хонлик архив ҳужжатлари империя пойтахтига олиб кетилган бўлсада, унинг яна бир қисми ўзини мана шу ноёб маънавий меросга даҳлдор билувчи зиёлилар, Қўқон хонларига яқин бўлган кишилар қўлида сақланиб қолган. Тадқиқотчиларимиз томонидан маҳаллий аҳоли қўл остида бўлган шарқ кўлёмалари, юртимиз ва жаҳоннинг бошқа мамлакатларида сақланаётган тарихимизга оид манбаларни ўрганиш ва тадқиқ этиш эса Ўрта Осиё хонликларида китобат иши, кутубхоналар, айниқсахонлик сарой кутубхоналар фаолиятини ёритишда асосий мезонлардан бўлиб хизмат қилади.

#### **Фойдаланилган адабиётлар.**

1. Мирзоолим Мушриф. Ансоби ус-салотин ва таворих ул-хавоқин / Нашрга тайёрловчилар А.Матғозиев, М.Усмонова. – Т.: Ғ.Ғулом номидаги Адабиёт ва санъат нашриёти, 1995.
2. Мирзо Олим Маҳмуд хожи «Тарихи Туркистон». «Янги аср авлоди», 2009 йил.
3. Мунтахаб ат-таворих: (Хўқанд ва Бухоро тарихи, саёҳат ва хотиралар) / Муҳаммадҳакимхон тўра; форс-тожик тилидан тарж., муқаддима, изоҳлар ва кўрсаткичлар муаллифи Ш.Воҳидов. - Т.: Янги аср авлоди, 2010.
4. Ибратул хавоқин / Ниёз Муҳаммад Хўқандий; (Тарихи Шахрухий): Худоёрхон авлодлари тарихи / Шохрухбек Умаров. - Т.: «Turon zamin ziyo», 2014.
5. Муҳаммад Азиз Марғилоний. Тарихи Азизий/ Нашрга тайёрловчилар Ш.Воҳидов, Д.Сангирова– Т.: Маънавият, 1999.
6. Фарғана хандарынын тарыхы / Котор. Молдо Сабыр, О.Соорон-сопу. – Б.: Турар, 2007.
7. Kutubxonashunoslik, arxivshunoslik, kitobshunoslik: nazriyasi va tarixi / Erkin Axunjanov; O 'zR Oliy va o' rta maxsus ta' lim vazirligi. - Т.: «Tafakkur - Bo'stoni», 2011.

\*\*\*\*\*

8. Мустабид тузумнинг Ўзбекистон миллий бойликларини талаш сиёсати: тарих шохидлиги ва сабоқлари (1865—1990 йиллар) / Лойиҳа раҳбари ва масъул муҳаррир: Д. А. Алимова / — Т.: «Шарқ», 2000.
9. Бартольд В.В. Сочинения, Том VIII. Работы по источниковедению. Москва - 1973.
10. Муҳаммад Яхёхон Хўқандий. Худоёрхон ўрдаси. “Наманган” нашриёти - 2016.
11. Қаюмов А. Қўқон адабий муҳити (XVIII-XIX асрлар). Т., Ўзфанакадемнашр, 1961.
12. Набиев Р.Н. Из истории Кокандского ханства (Феодальное хозяйства Худоярхана). Ташкент – 1973.
13. Троицкая А.Л. Каталог архива Кокандских ханов XIX века. Москва – 1968.
14. Воҳидов Ш. Қўқон хонлигида тарихнавислик (генезиси, функциялари, намоёндалари, асарлари). Тошкент – 2010.
15. Илҳомов З.А. Алиқули Амирлашкар ва унинг Қўқон хонлиги сиёсий тарихида тутган ўрни: Тарих фанлари номзоди... дис. – Т.: 2004.
16. Юсупов Ш. Худоёрхон ва Фурқат. – Т.: Шарқ, 1996.
17. Муродов А. Ўрта Осиё ҳаттотлик санъати тарихидан. Т., 1971.
18. Қаюмов П. “Тазкираи Қаюмий” / Масъул муҳаррир Л.Қаюмов /. – Т: “ЎзРФА Қўлёмалар институти таҳририй нашриёт бўлими” 1999.
19. Аҳмад Закий Валидий Тўғон. Хотиралар: Туркистонда мустақиллик ва озодлик учун курашлар тарихи / Таржимон, илмий таҳрир муаллифи ва нашрга тайёрловчи М.Абдурахмонов. – Т.: 2014.
20. Васильев А.Д. «Знамя и меч от падишаха». Политические и культурные контакты ханств Центральной Азии и Османской империи (середине XVI – начало XX вв.). Москва – 2014.
21. Валидов А.З. Восточная рукописи в Ферганской области / ЗВОИРАО. Том XXII. Петроград – 1915.
22. Аюпов Т. О значении Ферганской экспедиции Ахмет-Заки Валидова для российской ориенталистики. Известия АлтГУ. Исторические науки и археология. 2018. №2 (100).
23. Melanges asiatiques tires Du bulletin De l’Academie Imperiale Des sciences De St.-Petersbourg. Tome XI (1895-1901). Санкт-Петербург., 1901.
24. Отчет о поездке в Туркестан летом 1908 г. К.Залемана. РКИСВА., 1909.
25. Шариф Юсупов. Оғача ойим. “Тафаккур” журнали, 2010 №1.
26. Шариф Юсупов. Сиз бу кишини танийсизми? “Ҳидоят”, 2000 №1.

И.Икромов

### **Рассуждения о библиотеке дворца Кокандского ханства.**

В статье рассматривается дворцовая библиотека правителей Кокандского ханства, как занимающая особое место в истории узбекской государственности, развитии каллиграфии и книжного искусства во дворце. После ликвидации судьба дворцовой библиотеке и её работ будет проанализирована на основе источников местных и российских востоковедов.

*Ключевые слова:* дворцовая библиотека, посольства, каллиграфия, Умархан, Худаярхан, уездное управление, Заки Валиди, рукопись, ханский архив.

I.Ikromov

### **Some remarks about the palace library of Kokand khanate.**

This article covers the palace library of the rulers of Kokand khanate, which has a special place in the history of Uzbek statehood, the development of calligraphy and book art in the palace.

\*\*\*\*\*

After the end of the Kokand khanate, The fate of the palace library and its works will analyzed on the basis of sources of local and Russian orientalists.

*Keywords: Palace library, embassy, calligraphy, Umarkhan, Khudayarkhan, district administration, Zaki Validi, manuscript, khan archive.*

\*\*\*

**Исаев О.А.**  
**Ўзбекистон ТерДу**

## **XX АСРНИНГ 20-30 ЙИЛЛАРИДА ТАЪЛИМ СОҲАСИДАГИ ЗИДДИЯТЛИ ЎЗГАРИШЛАРНИ АРХИВ ХУЖЖАТЛАРИ АСОСИДА ТАҲЛИЛ ҚИЛИНИШИ**

1920-1930 йилларда Сурхон воҳасида совет ҳукуматининг сиёсий, ижтимоий, иқтисодий ва маданий мавқеи мустаҳкамланиб бориши даврида ҳукуматнинг ҳукмрон коммунистик партияси ижтимоий ҳаётнинг барча жабҳаларида ўзининг мафкуравий таъсирини ўтказиб борди. Айниқса, бу жараён кишилар онгини ўзгартиришда муҳим омил бўлиб ҳисобланадиган таълим, илм-фан ва маданият соҳасида жиддий тус олди.

Тадқиқ қилинаётган йилларда таълим, илм-фан ва маданий ҳаётдаги барча ишлар сиёсий манфаатларга хизмат қилган. Совет давлатининг мақсади эрқарвар миллий зиёлилар қатламини йўқ қилиш ва халқнинг “саводхонлик” даражасини ўстириш орқали социалистик тузумга содиқ янги зиёли кадрларини шакллантириш ҳамда бюрократик бошқарув тизимини мустаҳкамлашдан иборат бўлган.

1925 йилда таълим тизимида маълум даражада бўлса-да, эски мактаблар фаолиятига руҳсат берилган эди. Аста-секинлик билан совет мактаблари сони ўсиб борди. Қисқа вақт ичида янги мактаблар сони 10 тага етиб, ундаги ўқувчилар сони 597 кишини ташкил этган. Шулардан 260 таси маҳаллий миллат вакиллари билан иборат эди [1, 134 в.].

Янги совет мактабларини ташкил этиш жараёни тўхтовсиз давом этди. Сурхон воҳасининг Бойсун ва Термиз шаҳрида мактаблар очилиб, уларда кишлоқ деҳқон болалари таҳсил ола бошлади. Воҳанинг шаҳар қисмида 5 та мактаб очилган бўлса, Шеробод туманида 5 та мактаб ташкил қилинган. Термиз шаҳридаги мактаблар сони ўша йилнинг ўзида 16 тага етди, шундан 7 тасида европа миллати вакиллари таълим олар эди.

Кўп ўтмай, воҳадаги мактаблар сони янада кўпайиб, 41 тага етган. Ташкил қилинган мазкур саводсизликни тугатиш мактабларида 41 нафар ўқитувчи иш фаолиятини олиб борган. Воҳа марказидан узоқда жойлашган мактабларда маҳаллий муаллимлар билан биргаликда Совет иттифоқининг марказий шаҳарларидан келган мутахассислар ҳам фаолият юритган. Масалан, Юрчи қўрғонида фаолият юритган ўқитувчилар орасида Иброҳим Юсуфий, Н. Назаровлар билан бирга М.Галиулин ҳам ишлаган. Бундан ташқари, саводсизликни тугатиш мактабларининг ўқитувчилари олий таълим олиш учун Москва ва Тошкент шаҳарларига ўқишга юборилган.

Республика шаҳарларида ўқитувчи кадрларга бўлган талабни қондириш мақсадида педагогика билим юртлири очила бошлади. 1926 йилда Термизда биринчи педагоглар тайёрлайдиган билим юрти очилди [2, Б. 29.]. Ушбу таълим масканини очишдан кўзланган мақсад воҳа мактаблари учун бошланғич синф ўқитувчиларини тайёрлаш эди. Халқ хўжалигининг турли тармоқлари учун саводли кадрларга бўлган эҳтиёжни адо этишда мазкур билим юрти ўз ҳиссасини кўша олди.

Қисқа вақт ичида 21 та саводсизликни тугатиш мактаблари ишга туширилиб, уларда 420 нафар ўқувчи таълим олган. Ўқувчиларнинг 30 нафари хотин-қизлардан иборат бўлган.

\*\*\*\*\*

Кўрсатилган мактабларнинг 12 тасида таълим сифати юқори бўлиб, уларда 243 киши таҳсил олган ва ёзги мавсумда ҳам ўқиш давом этган.

Ўз навбатида, ўқитувчилик касбига кўпроқ ёшларни жалб этиш мақсадида уларнинг иш ҳақи ҳам қайта кўриб чиқилган. 1927 йилга келиб, мактаб ўқитувчиларининг ойлик иш ҳақига ўзгартиришлар киритилди, унга кўра қишлоқ ёшларига таълим берадиган ўқитувчининг иш ҳақи шаҳарда ишлайдиган ўқитувчиникига нисбатан баландроқ белгиланган.

Округ ижроқўмининг махсус йиғилишида округдаги педагогика курси ўқитувчилар тайёрлаш учун сафарбар қилинишини Халқ комиссарлиги талаб қилди. Педагогика курсида ўқиган кишилар курсантлар деб аталиб, улар орасидаги муносиб кадрлар Термиз шаҳри халқ таълими тизимига хизматга юборилиши лозим эди [3, 52 в.].

Воҳадаги маҳаллий аҳоли вакилларида педагоглар тайёрлаш масаласи ўша даврда ўта долзарб бўлиб, бу борада округдаги аҳвол бошқа ҳудудларникидан ёмонроқ деб ҳисоблаган раҳбарлар кадрлар тайёрлаш масаласига алоҳида эътибор берилишини совет ҳукумати органларидан тез-тез талаб қилиб турганлар.

1920-1930 йилларда аҳоли орасида кўплаб хотин-қизлар ҳам хат-саводли бўлиб, улар асосан анъанавий мактабларда таълим олар эдилар. Совет ҳукумати эндигина ташкил топган даврда ташкил қилинган мактабларда аксарият ҳолларда махсус тайёргарлик кўрмаган, маълумоти йўқ, малакасиз кишилар муаллимлик қилар эдилар. 1926 йилда ЎзССРнинг барча туман ва қишлоқларида саводсизликни тугатиш мактабларининг очилиши билан турли ёшдаги аҳолига мўлжалланган мактаблар ташкил қилиниши назарда тутилди [4, 133 в.].

Манбаларда 1926-1927 йилларда Сурхон воҳаси мактабларида аҳвол қониқарсиз эканлиги ҳақидаги кўплаб маълумотлар келтирилган. Ҳатто мактабларнинг ўқув хоналарида фойдаланиш учун парталар, ёзув доскалари умуман йўқ ҳоллари кўп учрар эди [5, 153 в.]. Термиз шаҳрига қарашли мактаблардагина аҳвол бирмунча яхши эди, холос. Аксарият мактабларнинг санитария-гигиена ҳолати ҳам талабга жавоб бермас эди.

Совет ҳукуматига совет мафқураси руҳида тарбияланган кадрлар керак эди. Шунинг учун дастлабки пайтларда мактабларга асосан камбағал аҳолининг фарзандларини жалб этишга ҳаракат қилинган.

Округ ижроқўмининг 1928 йилги йиғилишида саводсизликка барҳам беришга алоҳида эътибор қаратилди. 1927 йилда 22 та саводсизликни тугатиш мактаблари бўлса, кейинги йилда уларнинг сони 42 тага етди. Бу борадаги аҳвол таҳлил этилиб, саводсизликни тугатиш мактаблари мактаб билан таъминланмаган ҳудудларда очилиши зарур деб топилди. Хусусан, саводсизликни тугатиш хотин-қизлар мактаблари фаолиятига алоҳида эътибор берилди ва бу борадаги аҳвол яхшиланиб бораётганлиги маълум қилинди [6, 10 в.].

1928-1929 ўқув йилида воҳанинг барча туманларида хотин-қизлар саводсизлигини тугатиш мактаблари очила бошланди. Шунингдек, мактаблар ўқув қуроллари, дарсликлар ҳамда янги адабиётлар билан таъминланган. Воҳа аҳолиси орасида турли миллат вакиллари борлиги эътиборга олиниб, адабиётларнинг ўзбек, рус ва тожик тилларида бўлиши талаб этилган.

Манбаларда Сурхондарё округи тарғиботчилар кенгашининг 1928-1929 ўқув йилига тайёргарлик масалаларига бағишланган махсус кенгайтирилган мажлиси ҳақидаги маълумотлар берилган. Унда округда мактаб қурилишини жонлантириш, мавжуд мактабларни жорий таъмирдан чиқариш ва бунда давлат маблағи билан бирга, аҳолининг ёрдамидан ҳам фойдаланиш, туманларда ҳар хил миллат вакиллари истиқомат қилишини эътиборга олиб, туркман ва тожик мактаблари жорий қилиш ҳақидаги масалалар кўриб чиқилди [7, 82 в.]. Шу асосда Паттакесар туманида туркман мактаби, Бойсун ҳамда Сарносиё туманларида тожик мактаблари ташкил қилинди. Ушбу мактаблар таъминотини давлат ўз зиммасига олди.

\*\*\*\*\*

Аҳолини турли мутахассисликлар бўйича ўқитиш ишлари кейинги йилларда ҳам давом эттирилди. 1929 йилда Халқ Комиссарлигининг ер ишлари бўлими республика округларида тракторчилик курсларини ташкил қилишни йўлга қўйди. Андижон округида 11 та, Тошкент шаҳрида эса 7 та шундай курслар очилди. Сурхондарё воҳасида ҳам учта икки ойлик тракторчилик курси ташкил қилинди [8, Б. 342]. 1929 йилда Сурхондарё округи ер бўлими ва округ пахта бошқармаси қишлоқ хўжалигида пахта агротехникаларини ўргатиш мақсадида техникалар курсини ташкил қилиш учун 7500 рубл миқдорида маблағ ажратди. Замонавий тракторларни бошқаришни воҳанинг кўпгина маҳаллий аҳолиси тушунмаслиги эътиборга олиниб, бундай курсларда қишлоқ хўжалик техникасини ишлатишга оид йўл-йўриқлар ўргатилди [9, 115 в.].

1930-1931 ўқув йилига тегишли манбаларда келтирилишича, воҳанинг “Қоракамар”, “Болдир” ва “Мангузар” қишлоқ кенгашларига қарашли бўлган мактаблар жуда ачинарли аҳволда эди. Ушбу қишлоқ мактаблари икки хонадан иборат бўлиб, уларнинг умумий кўриниши оддий қишлоқ камбағалининг уйига ўхшаган, пастгина, пахса лойдан қурилган эди. Қиш мавсумида доимо томидан чакка ўтиб турар, бу ҳолат аксарият қишлоқ мактабларига хос эди.

Кейинчалик воҳанинг узоқ туманларида ҳам мактаб қурилиши ишлари бошлаб юборилди. Денов туманига қарашли “Сина” ва “Қорлик” қишлоқ кенгашларига 119 минг рубл миқдорида маблағ ажратилиб, шундан 79 минг рубли мактаб қурилишига сарфланди. Денов тумани марказида маданий-маиший муассасалар учун туман бюджетидан 50 минг рубл миқдорида маблағ ажратилди.

Сурхондарёдаги тожик мактабларининг деярли барчаси тожик тилидаги адабиётлар билан таъминланмаганлиги, миллий мактабларда ҳам бу борада муаммолар кўп эканлигини эътиборга олган округ халқ таълими бўлими, партия ва комсомол ташкилоти республика ҳукуматиغا мурожаат қилиб, ёрдам сўради. Шу билан бирга, Тожикистон автоном республикасига ҳам тожик тилидаги адабиётлар таъминоти борасида мурожаат қилинди [10, 57 в.].

Бу пайтда воҳага мажбурий кўчириш ва қулоқ қилиш сиёсати натижасида бир қанча вилоятлардан аҳоли кўчиб кела бошлади. Масалан, биргина Денов туманига Андижон, Фарғона ҳамда Бухоро вилоятларидан кўчиб келганлар сони минг кишини ташкил қилди. Кўчиб келганларнинг фарзандлари учун зудлик билан махсус мактаблар ташкил қилина бошланди. 1930 йилда “Боботоғ”, “Янгиобод”, “Сина” ва “Ҳазарбоғ” қишлоқларида “Ғалаба” колхозида “Куёвсув” ва “Анбарсой” қишлоқларида совет ҳукумати томонидан янги мактаблар ташкил қилинди.

Манбаларда мактаб таълими ишларига бефарқлик билан қараган раҳбарларнинг жазоланганлиги ҳақидаги маълумотлар ҳам учрайди. Жумладан, 1934-1935 ўқув йилида Бойсун туманидаги таълим тизими ишлари қониқарсиз деб баҳоланган. Туман маориф бўлимига қарашли бир қатор масъул шахслар самарасиз фаолиятлари сабабли ишдан бўшатирилганлар [11, 228 в.].

ЎзССР Халқ Комиссарлигининг 1935 йилдаги қарорида барча шаҳар, туман марказлари ҳамда посёлкаларда янги типдаги замонавий мактаблар қурилиши зарурлиги белгиланди. Бундан келиб чиқиб, округнинг марказий шаҳарларида ва посёлкаларида мактаб қурилиши бошланди. Қарорда қурилиш ишлари махсус комиссия томонидан назоратга олиниши таъкидланган эди.

Сурхондарё округ ИҚ йиғилишида 1934-1935 ўқув йилида халқ таълими масаласи кўриб чиқилиб, округнинг барча туман ва қишлоқ кенгашларида мактаб ёшидаги болаларнинг умумий рўйхатини тузиш ва барчасини совет мактабига жалб қилиш ҳақида қарор қабул қилинди. Бу даврда округда 13.946 нафар мактаб ёшидаги болалар борлиги аниқланди, бунда воҳа маҳаллий аҳолиси ва европа миллати вакилларининг болалари

\*\*\*\*\*

ҳисобга олинди. Воҳанинг умумий аҳолисига нисбатан бу кўрсаткич 28% деб ҳисобланди. Хусусан, Шўрчи ва Шеробод туманларида мактаб ёшидаги болалар сони 1048 нафар эканлиги қайд этилди. Жаркўрғон туманида болаларни мактабга жалб этиш ишлари қониқарсиз деб топилди. Шўрчи туманидаги мактабларда 2-3 синф ўқувчилари учун фақат бир дона китоб борлиги, дарсликларнинг етишмаслиги аниқланди. Шундан келиб чиқиб, мактабларни иситиш учун ёқилғи билан таъминлаш, ўқув жиҳозлари, синф ёзув тахталари таъминоти бўйича бир қатор ишлар амлга оширила бошланди.

Бу пайтда округ бўйича мактаб ўқитувчилари сони 798 нафар бўлиб, шундан 10 нафари олий, 80 нафари ўрта маълумотли эди. 708 нафар ўқитувчилар умуман маълумотга эга эмасди улар мустақил равишда билим олган эдилар.

1937 йилда қишлоқ кенгашлари раисларини қайтадан тайёрлаш ва уларнинг малакасини ошириш мақсадида Термиз шаҳрида тўрт ойлик курслар ташкил қилинди. Шунингдек, қишлоқ кенгаши ўринбосарлари ҳам ушбу курсларга жалб этилди [12, 71 в.]. Архив ҳужжатларида ташкил қилинган курсларда дарс бериш ишлари яхши олиб борилмаганлиги қад этилган. Колхоз раҳбарларини ўқитиш ишлари маълум бир тизим, режа асосида эмас, палпартиш тарзда олиб борилган.

Кўп ҳолларда ташкил қилинган курсларни назорат қилувчи органлар фаолияти тўғри йўлга қўйилмаганлиги, давлат мулкани талон-тарож қилиниши каби салбий ҳолатлар ҳам аниқланди. Шундай ҳолатлардан бири Термиз шаҳридаги педагоглар тайёрлаш билим юртида рўй бериб, илмий ишлар бўйича директор ўринбосари ўтилмаган дарс соатлари учун ўтмасдан маош олган.

Хулоса қилиб шуни таъкидлаш керакки, ўтган асрнинг 1920-1930 йилларида Сурхон воҳасида таълим тизимини шакллантириш борасида анчагина ишлар қилинган ва бу борада зиддиятли жараёнлар ҳам кўп бўлган эди. Маҳаллий аҳоли таълим олган анъанавий мактабларни совет ҳукумати мутлақо эскилик саркити деб қаради ва барчани шунга ишонтиришга даъват этди. Воҳада биринчи галда янги типдаги замонавий мактабларни ташкил қилиш билан бирга, анъанавий мактабларни бутунлай йўқ қилишга ҳаракат қилинди. Анъанавий мактабларга эскилик саркити сифатида қаралиши халқнинг бой маънавий меросини аста-секинлик билан йўқ қилишга уринишнинг бир кўриниши эди.

Айтиб ўтиш керакки, совет ҳукумати ташкил қилган дастлабки мактаблар ҳам яхши натижа бермади. Таълим соҳасида муаммолар кўп бўлиб, биринчи ўринда кадрлар масаласи турар эди. Мактабларни барпо этишда сармоя камлик қиларди ташкил қилинган мактабларда ўқув қуроллари ва дарсликлар мутлақо етишмас эди.

Совет ҳукумати халқ таълимини ривожлантиришга ҳаракат қилар экан, энг аввало воҳа иқтисодиётини йўлга қўйиш учун кадрларга бўлган эҳтиёжни бажаришда бор имкониятларини сарфлади. Турли соҳаларга малакали кадрлар билан таъминлашга бўлган эҳтиёжни қондириш мақсадида Термиз шаҳрида кўпгина ишлаб чиқаришга ихтисослашган курслар ташкил қилинишига олиб келди, бироқ уларда таълим ҳолати кўнгилдагидек бўлмади.

### Фойдаланилган манбалар адабиётлар

1. ЎзРМДА, Р-86-жамғарма, 1-рўйхат, 2323-иш. 134-варақ.
2. Бичков Д., Блинников А. Сурхондарё области (қисқача справочник). – Т.: Ўзбекистон, 1970. – Б. 29.
3. ЎзРМДА 837-жамғарма, 3-рўйхат, 382-иш. 52-варақ.
4. ЎзРМДА, Р-86-жамғарма, 1-рўйхат, 3397-иш. 133-варақ.
5. ЎзРМДА, Р-86-жамғарма, 1-рўйхат, 3088-иш. 153-варақ.
6. Сурхондарё вилояти давлат архиви Денов тумани бўлими, 6-жамғарма, 1-рўйхат, 8-иш. 10-варақ.

\*\*\*\*\*

7. Сурхондарё вилояти давлат архиви 89-жамғарма, 1-рўйхат, 136-иш. 82-варақ.
8. Аминова Р.Х. Аграрные преобразования в Узбекистане накануне сплошной коллективизации (1925-1929 гг). – Т.: Фан, 1969. – С. 342.
9. Сурхондарё вилояти давлат архиви 91-жамғарма, 1-рўйхат, 56-иш. 115-варақ.
10. Сурхондарё вилояти давлат архиви 89-жамғарма, 1-рўйхат, 80-иш. 57-варақ.
11. ЎзРМДА, Р-86-жамғарма, 10-рўйхат, 484-иш. 228 варақ.
12. ЎзРМДА, Р-86-жамғарма, 1-рўйхат, 1617-иш. 71-варақ.

\*\*\*

**Исоқов Чахонгир Чўмаевич**  
**магистранти кафедраи системаҳои бисёршабакавии телекоммуникатсионии**  
**Донишгоҳи давлатии Хучанд ба номи академик Бобочон Ғафуров**  
**Фозилов Нўмончон Набичонович –**  
**магистранти кафедраи системаҳои бисёршабакавии телекоммуникатсионии**  
**Донишгоҳи давлатии Хучанд ба номи академик Бобочон Ғафуров**  
**Холматов Рустам Абдурахмонович**  
**омўзгори кафедраи системаҳои бисёршабакавии телекоммуникатсионии**  
**Донишгоҳи давлатии Хучанд ба номи академик Бобочон Ғафуров**

## **НАҚШИ СИНХРОНИЗАТСИЯИ ТАҶҲИЗОТҲО ДАР ШАБАКАҲОИ АЛОҚА**

***Аннотатсия:** Дар мақола синхронизатсияи таҷҳизотҳои шабакаҳои алоқа, рушди технологияҳои муосири телекоммуникатсионӣ баррасӣ шудааст. Усулҳои пайвастишавӣ ва синхронизатсия дар истгоҳҳои қорини шабакаҳои алоқа, эътимоднокӣ ва ҳалли мушкилотҳои ташкили шабакаҳои алоқаи мавриди баррасӣ қарор дода шудааст. Масъалаҳои назариявии ташкили системаҳои синхронизатсионии марказонидашуда, хусусиятҳои бунёди системаҳои идоракунӣ ва усулҳои пайвастишавии онҳо охмўхта шудааст.*

***Вожаҳои калидӣ:** системаҳои синхронизатсионӣ, сигнал, интиқолдиҳандаҳо, хизматрасониҳои телекоммуникатсионӣ, технологияҳои муосир, интиқоли маълумот, шабакаҳои алоқа, системаҳои моҳворавӣ.*

Тўли бист соли охир сигнализатсия дар шабакаҳои алоқа дар чорчўбаи системаҳои телекоммуникасияи анъанавӣ пеш рафта, илова бар ин дар ду даҳсолаи охир таҳаввули он бо шарофати пешрафти технологияҳои компютерӣ ва коммутатсионӣ суръати дигар гирифт. Ҷоизи қайд аст ки аз рӯи нуқтаи назари техникӣ, синхронизатсия бо дигар шабакаҳои телефонӣ мутобиқат карда, дар ягҷоягӣ ин системаҳо, шабакаҳои телекоммуникатсионии мултисервисиро бо имконияти пешниҳоди маҷмўи зиёди хизматрасониҳои муосир ташкил мекунад.

Ҳангоми генератсияи сигналҳои синхронизатсионӣ истинод қабулқунанда бояд бо интиқолдиҳандаи қабулшуда синхронизатсия карда шавад. Ин маънои онро дорад, ки фазаи интиқолдиҳанда, воридшаванда ва нусхаи он дар фазаи қабулқунанда бояд мувофиқ бошад. Бо ибораи дигар, агар иттилоот дар интиқолқунанда рамзгузорӣ карда нашавад, дар қабулқунанда ҳамзамон сифр (нол) мегузарад. Ин раванд даври баста бо фаза номида шуда, ин шартест, ки ба қадри имкон бояд қонеъ карда шавад. Дар шабакаҳои алоқа басомадӣ фазагии даврӣ дар қабулқунандаи маҳаллӣ бо сигнали қабулшуда синхронизатсия карда мешавад. Агар сигнали интиқолдиҳанда дар шабакаҳои алоқа на худи интиқолдиҳандаро, балки мустақиман ба танзим дарорад, зарур аст, ки ҳам фазаи интиқолдиҳанда ва ҳам



\*\*\*\*\*

марҳила муайян карда шавад. Ин ба қабулқунанда имкон медиҳад, ки ҳам таҳвилгар ва ҳам қабулқунанда синхронизатсияи фазоро ба даст орад.

Пайдоиши системаи коммутатсионие, ки бо барнома идора карда мешавад, дар шабакаҳои алоқа имконияти истифодаи системаҳои синхронизатсионии марказонидашударо ба миён овард. Дар баробари ин барои ирсолӣ сигналҳои канали умумии синхронизатсионии махсус ташкил карда мешавад. Канали умумии синхронизатсионии махсус, ҳамаи сигналҳои заруре, ки барои барқарор кардани алоқа дар як канал ва ё гуруҳи каналҳои истифода мешавад, ирсол менамояд. Сигналҳои дар намуди рамзи дӯӣ ирсол мешаванд, ки ҳар як сигнал дорoi суроға буда, ба кадом канал тааллуқ доштани сигналро нишон медиҳад.

Бисёр системаҳои телекоммуникатсионӣ сатҳи баландтари синхронизатсияро талаб мекунад, ки одатан синхронизатсияи кадрӣ номида мешавад. Синхронизатсияи кадрӣ дар шабакаҳои алоқа вақте талаб карда мешавад, ки иттилоот дар паёмҳои дорoi шумораи муайяни аломатҳои бошанд. Ҳангоми рамзгузориҳои блок, рамзкушо бояд ҷойҳои сарҳадҳои байни калимаҳои рамзӣ, ки барои рамзгузориҳои дурусти паём заруранд, бидонад. Ҳангоми истифодаи канали тақсимоии вақт, ҷойгиршавии ҳудуди байни истифодабарандагони канал, барои интиҳоби самти дурусти маълумот заруранд. Мисли ҳамохангсозии рамзӣ, синхронизатсияи кадрӣ имконияти ба вуҷуд овардани суръати кадрӣ бо гузариши сифр, ки бо гузариш аз як кадр ба дигараш мувофиқат мекунад, баробар аст.

Шабакаҳои телефонӣ аз рӯи нуқтаи назари ташкили хизматрасонии телефонӣ ва аз рӯи нуқтаи назари технологияҳои дигаре, ки барои пешниҳоди хизматрасониҳои гуногун барои муштариён зарур аст, хеле мураккабанд. Барои иҷрои ҳамаи ин вазифаҳои зарур аст, ки сигнализатсия байни гиреҳҳои коммутатсионӣ ва истгоҳҳои шабакаҳои алоқаи барқӣ вуҷуд дошта бошад. Синхронизатсия қобилияти ирсолӣ хабарро дохили шабака ва боз байни муштариву шабакаҳои алоқаи барқӣ имконпазир мегардонад.

Аксарияти системаҳои телекоммуникатсионии рақамӣ, ки модулятсияи мувофиқро истифода мекунанд, се сатҳи синхронизатсияро талаб мекунад: фазавӣ, аломатӣ ва кадрӣ. Системаҳои модулятории ғайримуқаррарӣ одатан танҳо синхронизатсияи рамзӣ ва кадриро талаб мекунад. Ғайр аз ин, системаҳои синхронизатсия басомадро дар шабакаҳои алоқа талаб мекунад. Синхронизатсияи басомад дар шабакаҳои алоқа аз синхронизатсияи фазавӣ бо он фарқ мекунад, ки нусхаи интиқолдиҳандае, ки аз ҷониби қабулқунанда ба вуҷуд омадааст, метавонад аз интиқолдиҳанда қабул карда шавад.

Камбудии асосии синхронизатсияи аломатҳои кушод дар шабакаҳои алоқа дар он аст, ки хатогии сабтнашавандаи пайгирӣ бо маъноии сифрӣ мавҷуд аст. Ин хатогиро бо таносуби зиёди сигнал ба садо коҳиш додан мумкин аст, аммо азбаски шакли сигнали синхронизатсия дар шабакаҳои алоқа мустақиман ба сигнали воридшаванда вобаста аст, гоҳ рафъи хато имконнопазир аст.

Синхронизатсияи аломати пӯшида, сигнали воридшавандаро бо сигнали маҳаллии ба вуҷуд омада муқоиса мекунад. Барои як қатор протоколҳои синхронизатсия дар шабакаҳои алоқа, бояд роҳи алоҳидаи гуфтугӯ дар вақти барқароркунии алоқа ҷудо карда шавад.

Одатан, ҳангоми санҷиши кори қабулқунанда ё демодулятор сатҳи муайяни синхронизатсияи сигнал дар шабакаҳои алоқа қабул карда мешавад. Масалан, дар демодулятсияи марҳилаи пайдарпай чунин қабулқунанда метавонад сигналҳои истинод бавуҷуд орад, ки марҳилаи онҳо дар шабакаҳои алоқа ба марҳилаи унсурҳои алифбои мавҷи гузаранда якхела аст. Пас, дар раванди тасмиргирӣ оид ба арзиши рамзи гирифташуда, тибқи принсипи ниҳоии эҳтимолий, сигналҳои истинод бо нишонаҳои воридшаванда муқоиса карда мешаванд.

Аммо, баъзан интиқолдиҳанда дар раванди синхронизатсия нақши фаъолтарро мекӯзад, зеро ки гузариши вақт ва басомади интиқолҳои барои қонун кардани интизориҳои қабулқунанда иваз мекунад. Мисоли ин шабакаҳои алоқаи моҳворай мекӯшад, ки

\*\*\*\*\*

терминалҳои сершумори заминӣ сигналро ба қабулгоҳи ягонаи моҳвора интиқол медиҳанд. Дар аксари ин ҳолатҳо, барои интиқолдиҳӣ пайванди баръакс аз қабулкунандаро истифода мебарад. Аз ин рӯ, сигнализатсияи бомуваффақияти интиқол, одатан алоқаи дучонибаро талаб мекунад.

Дар ҳолати мавҷи ҳамвор шиддати майдони электромагнити ба шиддати майдони электрикӣ мувофиқ аст. Он бо шиддате, ки дар як сегменти хати майдони дарозии муайян дар ҳамвори пеши мавҷи электромагнитӣ амал мекунад, ифода меёбад. Энергия бояд ба минтақаҳои афзоианда тақсим карда шавад. Дар суръате, ки вай аз манбаи доимӣ дур аст, зичии он ҳам бо дурӣ коҳиш меёбад. Паҳншавии мавҷҳои радио дар фазои наздики Замин аз хусусиятҳои идеалии фазои озод хеле дур буданаш, пастшавии воқеии шиддат бо зиёдшавии масофа боз ҳам тезтар мегардад.

Поляризатсияи мавҷҳои электромагнитӣ бо роҳи электрикӣ, ки майдон дорад муайян карда меавад. Аз мафҳуми поляризатсияи эллиптикӣ, ки тибқи он вектори майдони электрикӣ эллипсо тасвир мекунад, ҳолатҳои махсуси поляризатсияи даврӣ ва хатӣ ба вучуд меоянд.

Маълум аст, ки дар поляризатсияи даврӣ, охири вектори электрикӣ як давраро тасвир мекунад. Поляризатсияи эллиптикӣ дар қабули мавҷи кӯтоҳӣ нақши махсусе намебозад, балки дар басомадҳои баландтар истифода мешавад, алахусус дар телевизионҳои кайҳонӣ ва радиоастрономия.

Бо поляризатсияи хатӣ, хатҳои майдони электрикӣ рост ва ба тарзи муайян нисбат ба сатҳи замин ҳамчун ҳамвор ҷойгир карда шудаанд. Мувофиқи самти онҳо хати уфуқӣ (хатҳои майдони электрикӣ ба сатҳи Замин параллел) ва амудӣ (хатҳои перпендикуляр ба сатҳи Замин) ҷудо карда мешаванд.

Ҳамин тавр, мавҷ ба таври амудӣ кутбдор аст, зеро хатҳои майдони электрикӣ ба қадри муқаррарӣ ба уфуқ мераванд. Аммо, ҳолатҳои самти фосилавии поляризатсия имконпазиранд, аз ҷумла дар кунҷи 450. Чунин поляризатсия баъзан дар мавҷҳои ультра-кӯтоҳ паҳн мешавад (масалан, дар Шоҳигарии Муттаҳида), зеро чунин радиатсия бо мавҷгирҳои уфуқӣ ва амудӣ (аз ҷумла, автомобилҳо) ба таври баробар қабул карда мешавад. Антеннаҳои муосир бо поляризатсияи даврӣ барои ҳалли ҳардуи мушкилоти онҳо зарур мебошанд.

Имрӯзо рушди шабақаҳои телекоммуникатсионӣ ба пешниҳоди маҷмӯи пурраи хизматрасониҳо, аз хизматрасониҳои телефонӣ оғоз намуда то ба хизматрасониҳои муосири мултимедиявӣ нигаронида шудааст. Ин ба мо имкон медиҳад, ки унсурҳои шабақаро на танҳо аз нуқтаи назари мавҷудияти сохторҳои муайян ва таҷҳизотҳои гуногун, балки инчунин бо мақсадҳои функционалӣ баррасӣ намоем.

Дар ҷамъбасти гуфтаҳои боло, ба ҳулосае омадан мумкин аст, ки масъалаҳои ташаккули системаҳои синхронизатсионӣ, усулҳои пайваस्तшавӣ дар шабақаҳои телекоммуникатсионӣ мураккаб буда, ташкили низоми дурусти синхронизатсияи шабақавӣ аҳамияти бузург дорад. Сарфи назар аз рушди ғайбӣ дар ин соҳа бисёр масъалаҳои ҳалталаб ҳанӯз ҳам ҳалли худро наёфтаанд.

#### **Рӯйхати адабиётҳои истифодашуда:**

1. Гольдштейн Б.С., Соколов Н.А., Яновский Г.Г. Сети связи. Учебник для Вузов. СПб.: БХВ-Петербург, 2010.-400с.
2. В.В. Крухмалев и другие. Основы построения телекоммуникационных систем и сетей. Москва Горячая линия – Телеком 2004,
3. Парфенов Ю.А., Мирошников Д.Г. Последняя миля на медных кабелях. – М.: Эко – Трендз, 2001.-222с.

\*\*\*\*\*

4. А.Е Кучерявый, А.Л. Цуприков Сети связи следующего поколения. – М.: ФГУП ЦНИИС. 2006, 278 с
5. Битнер В. И., Михайлова Ц. Ц. Сети нового поколения – NGN. Учебное пособие для вузов. – М.: Горячая линия – Телеком, 2011. – 226 с., ил.
6. Денисьева О.М., Мирошников Д.Г. Средства связи для «последней мили». – М.: Эко – Трендз, 1999. – 137с.
7. Гаранин М.В. и др. Сети и системы передачи информации , Учебное пособие для вузов , М.: Радио и связь , 2001.- 336с.
8. Соколов Н.А. Сети абонентского доступа. Принципы построения. – Издательство ЗАО ИГ “Энтер-профи”, 1999.- 254с.

\*\*\*

**Kamildjanov Muxammadjon Ne'matdjonovich**  
**Under the Bukhara Regional Council of the Youth Union of Uzbekistan**  
**Chairman of the children's organization "Kamalak"**  
**Bukhara, Uzbekistan**  
[mukhammadjon.98@mail.ru](mailto:mukhammadjon.98@mail.ru)

#### THE CONTRIBUTION ABDULKHALIQ GIJDUVANI'S INTO HERITAGE OF SUFISM

**Annotation:** This article analyzes the scientific heritage of Khoja Abdulkhaliq Gijduvani, the founder of the famous Naqshbandi doctrine, and his contribution to the teachings of sufism.

**Keywords:** sufism, heritage, humanity, enlightenment, Islam, jubilee, secularism, honesty.

Khoja Abdulkhaliq Gijduvani is the founder of the most famous Khojagan-Naqshbandi sect, which by the world community combines its progressive ideas of democracy, humanity, justice, science and enlightenment, religion and secularism. As a great Sufi scholar in history, he left a great scientific and spiritual legacy to the scientific community. The works of the thinker such as “Risolai tariqat”, “Risolai sahibiya”, “Wasiyatnoma”, “Az guftori Khoja Abdulkholiq Gijduvoniy” have reached us.

In addition to his sufi pamphlet, Abdulkhaliq Gijduvani is also known as the author of the beautiful Sufi rubai. But the works of the thinker have not yet reached us. His collection of Rubaiyat, published in Tehran in 1994, includes eight rubai. Khoja's “Wasiyatnoma” contains 4 of his rubai. In the pamphlet “In the memory of the scholars of Gijduvani” 5 of his rubais are given with prose translations. These rubai testify to the high poetic potential of the pir of the advanced sect.

Today, the ideas and works of the scholar, donated to the treasury of our spirituality, serve us to move from national revival to national progress. At the initiative of the First President of the Republic of Uzbekistan Islam Karimov, in 2003, on the occasion of the 900th anniversary of the great scientist Abdukholik Gijduvani, the center of Gijduvan and the Abdukholik Gijduvani architectural complex was renovated [1].

July 11, 2017 Decrees of the President of the Republic of Uzbekistan Shavkat Mirziyoyev “On the preparation and holding of the broad celebration of the 915th anniversary of Abdukholik Gijduvani and the 700th anniversary of Bahauddin Naqshband” was announced [2].

The teachings of Khoja Abdulkhaliq Gijduvani are world-famous because of their universal significance. The Gijduvani sect encourages his followers to be with the people, and to work honestly on their own, without being completely isolated from society. This teaching requires

\*\*\*\*\*

that the follower, in the process of labor, conversation, and travel, “be with the people outwardly, and inwardly with the Truth, and earn his livelihood by his own actions, without asking others”. It was the most honest and thoughtful activity.

Both the king and the dervish were able to comply with his terms. This teaching, in essence, was able to reconcile secularism with divinity. This is the essence of the idea that “secularism is not atheism”. Those in this teaching were fortunate enough to be friends with Allah without giving up the worries of life, the arts and crafts, and the blessings of the world.

Khodja Jahan Abdulkhaliq Gijduvani also had his own views on the Sufi order. In this teaching, the spiritual stages of the follower are as follows: 1. Repentance. 2. Irodat. 3. The need of a murid for a sheikh. 4. Zikr. 5. Honesty. 6. Hajj career. 7. Dervish etiquette. 8. Zuhd. 9. Know Allah. 10. Lust qualities. 11. Heart health. 12. Patience and consent. 13. Interviews and interviews. 14. Love and sincerity. 15. Delivery and tawfiz. 16. Shukr za tavakkul. 17. The enlightenment of Allah Almighty. 18. Sincerity and hypocrisy. 19. Divine morality. 20. Observation. 21. The meaning of hirqa. 22. Evening prayer. 23. Road issue.

Abdulkhaliq Gijduvani’s views call on people to serve the interests of the people. If a person is not able to do this, he should not leave his burden on the people, but should take up a profession and earn a living by honest work. The author of "Rashakhot" proved that the motto “Dil ba Yoru, dast ba kor”, that is, “The heart - with the God, hands at work” was first uttered by Abdulkhaliq Gijduvani. [3].

*The main ideas of Abdulkhaliq Gijduvani's spiritual and moral teachings are as follows:*

- ❖ to support the poor and needy, to show them mercy and compassion;
- ❖ Relief of the pain and suffering of the public;
- ❖ advises to be with people at all times without sitting in the room for long days. In these respects, the doctrine of Khojagan-Naqshbandiyya was formed in a way that was close to the people, widespread among all classes and strata of the people, and acquired a universal significance.

*Based on the above, we have developed the following proposals and recommendations for the study of scientific activity and its implementation:*

*First*, to make a documentary film about the life and work of Abdulkhaliq Gijduvani and Bahauddin Naqshband;

*Second*, to collect and publish information about the life, activities, scientific heritage of Abdulkhaliq Gijduvani and Bahauddin Naqshband in manuscript sources, scientific research and literature in foreign countries;

*Third*, to widely promote among the younger generation the ideas of diligence, patriotism, striving for enlightenment, kindness, which are the basis of the teachings of Abdulkhaliq Gijduvani and Bahauddin Naqshband;

In short, the spiritual, moral and humanistic ideas in Gijduvani’s teachings serve as an important factor in educating the younger generation today.

#### REFERENCES:

1. Resolution of the Cabinet of Ministers of the Republic of Uzbekistan dated December 4, 2002 No 423 “On the celebration of the 900th anniversary of the birth of Abdulkhaliq Gijduvani” // <https://lex.uz/uz/>

2. Decree of the President of the Republic of Uzbekistan “On the preparation and holding of the celebration of the 915<sup>th</sup> anniversary of the birth of Abdulkhaliq Gijduvani and the 700<sup>th</sup> anniversary of the birth of Bahauddin Naqshband”, № F-4988, July 11, 2017.

3. Abdulkhaliq Gijduvani. Maslak al-orifin. №2080. -P.176.

\*\*\*

**Karshiyev Jaxongir Abdirayimovich**  
**(SamDCHTI doktoranti**  
**DARSDAN TASHQARI MASHG'ULOTLAR JARAYONIDA TALABALAR**  
**MA'NAVIYATINI EKOLOGIK TARBIYALASH**

**Annotatsiya**

Ekologik madaniyat — bu atrof-muhit to'g'risida chuqur bilimga, tabiatni asrash tuyg'usiga ega bo'lish, o'simliklar hamda hayvonlarga nisbatan g'amxo'rlik ko'rsatishga, tabiat zaxiralariidan oqilona foydalanish, ularni ko'paytirish borasida qayg'urishga qaratilgan amaliy faoliyatning yuksak ko'rsatkichidir.

**Kalit so'zlar:** madaniyat, ma'naviyat, ekologiya, tabiat, ekologik madaniyat, ekologik tarbiya.

«Eng muhim masala — aholining ekologik madaniyatini oshirish haqida jiddiy bosh qotirishimiz zarur. Albatta, bunday muammolarni faqat ma'muriy yo'l bilan hal etib bo'lmaydi, bunga yosh avlod qalbida ona tabiatga mehr-muhabbat, unga daxldorlik hissini tarbiyalash orqali erishish mumkin».

**Shavkat Mirziyoyev**

Insonning barkamolligi, madaniyatlilik tashqi ko'rinishiga qarab emas, balki uning dunyoqarashi, ma'naviy-ma'rifiy salohiyati bilan belgilanadi.

Bugungi kunda ekologik jarayon murakkab kechayotgani uchun u jamiyat a'zolaridan yangicha fikrlashni, dunyoqarashni, axloqiy, madaniy, ma'naviy yetuklikni talab qiladi. Shu bois ekologik ta'lim va tarbiyani insonga singdirmasdan turib, uni ma'naviy yuksak fazilatlariga ega inson deb ayta olmaymiz. Bunda eng dolzarb vazifa atrof-muhitni, tabiatni asrash, tabiat bilan jamiyat o'rtasidagi o'zaro ta'sirlarni bir yaxlitlikda tushunishni shakllantirishdan iborat. Ona-tabiatni muhofaza qilish, asrab-avaylash, tabiiy boyliklarni e'zozlash, atrof-muhitni toza va pokiza saqlash va mavjud ekologik muammolarni bartaraf etish insonning davlat, jamiyat va qolaversa, o'z oldidagi asosiy burch hamda mas'uliyati hisoblanadi. Shu bois yoshlarda ekologik madaniyatni shakllantirishga va bu sohada xalqimizning boy merosidan keng foydalanishga alohida e'tibor berish lozim. Ajdodlarimizning qadimgi va boy ekologik madaniyat sohasida qoldirgan merosini chuqur o'rganish, ona tuproqni, suvni, havoni, tabiatni asrab-avaylash, musaffo holda avlodlarga qoldirish, yoshlarda ekologik madaniyatni shakllantirish muammolari tobora dolzarb bo'lib borayotganligi sababli atrof tabiiy muhitga ehtiyotkorona munosabatda bo'lish masalasi hatto Konstitutsiyamizda ham keltirib o'tilgan. Bu bo'yicha O'zbekistonning Birinchi Prezidenti Islom Karimov quyidagilarni ta'kidlagan edi: «Asrlar tutash kelgan pallada butun insoniyat, mamlakatimiz aholisi juda katta ekologik xavfga duch kelib qoldi. Buni sezmaslik, qo'l qovushtirib o'tirish, o'z-o'zini mahkum etish bilan barobardir...»

Ajdodlarimiz ekologik muhit buzilishining oldini olishga harakat qilishgan, tabiatga nihoyatda ehtiyotkor bo'lishgan, uni ko'z qorachig'idek asrashgan. Abu Rayhon Beruniyning «Saydana» asarida o'simliklarning 1118 turi, shu jumladan, dorivor o'tlarning 750 turiga hamda hayvonlarning 101 turiga batafsil ta'rif beriladi. U o'z ishida arab, yunon, hind, fors, so'g'd va boshqa tillarga oid 4500 ta o'simlik, hayvon, mineral nomi va ulardan olinadigan mahsulotlar haqida ma'lumot to'plab, o'sha davr dorishunoslik atamalarini tartibga solishga o'zining katta hissasini qo'shgan. Uning ilmiy daholigi shundaki, tadqiqotlari, tajribalarida tabiatdagi barcha hodisalar muayyan tabiiy qonuniyat asosida yuz beradi, tashqi kuchning ta'siri uni izdan chiqarishi mumkin, degan xulosaga keladi. Xalqimizning tarixiy-adabiy yodgorligi «Avesto»ga e'tibor beradigan bo'lsak, ajdodlarimiz atrof-muhitga, ona zaminga nihoyatda ehtiyotda bo'lib, uni

\*\*\*\*\*

asrab-avaylaganligiga guvoh bo‘lamiz. Insonning ma’naviy dunyosini shakllantirishda atrof-muhit qadim zamonlardan buyon qanday kuchli ta’sir o‘tkazib kelganligi yana bir bor e’tiborimizni tortadi. Orolning ekologik halokatini dunyo miqyosidagi fojia deb atash mumkin. Bu fojiani mamlakatimiz va qardosh davlatlar yakka holda bartaraf eta olmaydi. Buning uchun faqat birlashib, qardosh davlatlar uyg‘un holda ish yuritsagina ijobiy natijalarga erishish mumkin. Shu yurtida tug‘ilib o‘sgan inson hech qachon o‘z yurti taqdiriga befarq qarab tura olmaydi. Insonning vatanparvarligi ham, asl insoniyligi ham shunday vaziyatlarda yaqqol namoyon bo‘ladi. Haqiqiy ma’naviy-axloqiy fazilat egasi bo‘lish uchun har qanday muammolarni o‘zining muammosidek ko‘rish lozim. Demak, biz shu yurtni barchamiz uchun umumiy maskan debgina emas, balki barchamiz uchun yagona qalb deya idrok etishimiz lozim. Bir mintaqaga yoyilgan muammo ma’lum bir millatning, insonning, davlatning emas, mintaqaning muammosiga aylanishi, odamlarning bir-biriga sherik bo‘lish va hamkorlikda uni bartaraf etishni talab etadi. Bu jarayonda ma’naviy sifatlar asosiy vosita bo‘lib xizmat qilishi lozim.

«Xarob bo‘lib yotgan yerlar egasiz bo‘lsa, xolisa (ya’ni davlat yerlarini boshqaruvchi mahkama) tarafidan obod qilinsin. Agar egasi bo‘lsa-yu, obod qilishga qurbi yetmasa, unga turli asboblar va kerakli narsalar bersinlar, toki o‘z yerini obod qilib olsin. Yana amr qildimki, xarob bo‘lib yotgan yerlarda korizlar qursinlar, buzilgan ko‘priklarni tuzatsinlar, ariqlar va daryolar ustiga ko‘priklar solsinlar, yo‘l ustida, har bir manzilgohda rabotlar qursinlar».

#### «Temur tuzuklari»

«Fuqarolar atrof tabiiy muhitga ehtiyotkorona munosabatda bo‘lishga majburdirlar». O‘zbekiston Respublikasining Konstitutsiyasi, 50-modda

Beruniyning «Agar insonlar tabiatga nisbatan zo‘ravonlik qilib, uning qonunlarini qo‘pollik bilan buzsalar, bir kun kelib, tabiat ularning boshiga shunday kulfatlarni solishi mumkinki, buni hech qanday kuch qaytara olmas», degan hikmati bugungi global ekologik muammolarning bundan ming yil oldin bashorat qilinganini ko‘rsatadi.[1].

Ekologiya so‘zi «tom» yoki «uy» degan ma’noni anglatib, nemis olimi Ernest Gekkel tomonidan birinchi bor fanga kiritilgan. «Ekologiya»— yunoncha so‘z bo‘lib, tirik mavjudotlarning yashash sharoiti va tevarak-atrofdagi muhit bilan o‘zaro munosabatlari hamda shu asosda yuzaga keladigan qonuniyatlarni o‘rganadigan fandır.

Ekologik tarbiya albatta ekologik bilim asosida shakllanadi, lekin u o‘ziga xos xususiyatlarga ham ega. Ekologik tarbiya insonda tabiatga nisbatan to‘g‘ri, oqilona munosabatni shakllantirish masalasi ustida ish olib boradi va o‘z oldiga talabalarda ekologik madaniyatni shakllantirishdek maqsadni qo‘yadi. Ekologik tarbiyaning mazmuniga ekologik onglilik, ekologik his-tuyg‘ular (tabiatga, insonlarga, hayotga nisbatan munosabatlar) kiradi. Ekologik tarbiya inson hayotida, jamiyatda, vatanda muhim ahamiyat kasb qiladi. Ekologik tarbiyaning shakllanishiga ekologik bilimlarni egallash bilan bir qatorda ekologik munosabatlarni ham shakllantirib borish zarur bo‘ladi. Ekologik munosabatlarga:

1. Hayotga munosabat.
2. Yaxlitlik hissini tarbiyalash.
3. Javobgarlik hissini tarbiyalash.
4. Tabiat go‘zalliklarini his etish kabi komponentlarni kiritish mumkin.

Tabiatda bajariladigan ijtimoiy-foydali mehnat talabalarni darsdan tashqari mashg‘ulotlar jarayonida axloqiy-ma’naviy tarbiyalashda katta ahamiyat kasb etadi. Ularda kamtarlik, ziyraklik, zaif kishilarga ko‘maklashish istagi, dag‘allik, xudbinlik va shafqatsizlikka murosasizlik kabi ijobiy sifatlar, ya’ni chinakam insoniy fazilatlar shakllanadi. Doimo tabiat bilan muloqotda bo‘lish, kishilarning xulq-atvoriga ijobiy ta’sir ko‘rsatishi pedagogikada va badiiy adabiyotda yakkillik bilan ifodalanadi. O‘zbekiston Konstitutsiyasining 18- moddasida yer va yer osti boyliklarini, suv manbalarini, o‘simlik va hayvonot dunyosini qo‘riqlash, bu boyliklardan ilmiy asosda, oqilona

\*\*\*\*\*

foydalanish, havo va suvni toza saqlash, tabiiy boyliklarni uzluksiz ko'paytirib borishni ta'minlash, insonning atrof-muhitni yaxshilash uchun chora va tadbirlar ko'rishi zarurligi ta'kidlangan.[2].

O'zbekiston Respublikasining 1992 yil 9 dekabrda qabul qilgan «Tabiatni muhofaza qilish to'g'risida»gi Qonuni, «Sog'lom avlod uchun» ordenining ta'sis etilishi, shu nomda Davlat dasturi, «Ekologik ta'lim tarbiya konsepsiyasi»ning ishlab chiqilishi, «Ekosan» jamg'armasining tuzilishi mamlakatda ekologik muammolarni bartaraf etishga kirishilganidan dalolatdir.[3].

Tabiatni muhofaza qilish hozirgi zamonning asosiy masalalaridan biri bo'lib qolganligi talaba ongiga birinchi navbatda singdiriladi. Haqiqatdan ham tabiiy boyliklardan haddan tashqari darajada ko'p foydalanish, yangi yerlarni rejasiz o'zlashtirish oqibatida ekologik muvozanat keskin o'zgardi, atrof-muhit ifloslandi. Ayniqsa, paxta yakkahokimligi, qishloq xo'jalik ishlarining noto'g'ri rejalashtirilishi, kimyoviy o'g'itlarni me'yordan ortiq ishlatilishi tabiat kushandalarining ko'payishiga sabab bo'ldi. Tabiatga zarar keltiradigan ko'pgina zavodlarning oqar suvga yaqin joylashganligi sababli suv havzalarini toza saqlash muammo bo'lib borayotir. Ekologik muammolarning ilmiy, iqtisodiy, texnik, gigienik, yuridik, estetik, pedagogik kabi yo'nalishlari mavjud. Bu yo'nalishlar ichida pedagogik yo'nalish muhim ahamiyat kasb etadi. Chunki ekologik muammolar inson faoliyati natijasida kelib chiqadi. Pedagogik yo'nalishda ekologik ta'lim va tarbiya berish ko'zda tutiladi. Ekologik ta'lim deganda talabalarga berilishi lozim bo'lgan tabiat bilan inson orasidagi munosabatlarni ifodalovchi bilimlar tizimi tushuniladi. Ekologik tarbiya esa insonning atrof-muhitga nisbatan munosabatini tarbiyalashdir. Ekologik ta'lim-tarbiya umumiy ta'lim-tarbiyaning yangi shakli va tarkibiy qismi bo'lib, maktablarda va oliy va o'rta maxsus ta'lim muassasalarida shuningdek darsdan tashqari mashg'ulotlar jarayonida talabalar ma'naviyatini rivojlantirishda barcha fanlarni o'qitishda amalga oshirilishi ko'zda tutiladi. Ekologik ta'lim-tarbiyadan bosh maqsad ham yosh avlodda atrof-muhit va uning muammolariga ongli munosabatni shakllantirishdan iboratdir. O'rta asrlarda O'rta Osiyoda yashab ijod etgan olimlardan Muhammad Muso al-Xorazmiy, Abu Nasr Forobiy, Abu Rayxon Beruniy, Abu Ali Sino va boshqalar tabiat fanlari rivojlanishiga katta hissa qo'shganlar. Ular hali ekologiya fani dunyoga kelmagan davrda tabiat va undagi muvozanat, o'simlik va hayvonot dunyosi, tabiatni e'zozlash haqida qimmatli fikrlar aytganlar.

Buyuk alloma Muxammad Muso al-Xorazmiy (782—847) risolalaridan birida bunday deb yozadi: «Bilingki, daryoning ko'zlari yoshlansa uning boshiga g'am, kulfat tushgan bo'ladi. Odamlar, daryodan mexringizni darig' tutmanglar».[4] Daryoning yoshli ko'zlari deganda Muxammad Muso al-Xorazmiy nimalarni ko'zda tutdi ekan? Extimol, u daryo suvining ortiqcha isrof bo'lishini nazarda tutgandir? Vaxolanki, buyuk bobomiz eng avvalo daryo bilan odamlarning bir-birini tushinishlari va til topishishlari, o'zaro mexr-muxabbat qo'yishlarini nazarda tutgan. 847 yilda Muxammad al-Xorazmiy «Kitob surat al-arz» degan asarini yozdi. Unda dunyo okeanlari, quruqlikdagi qitalar, qutblar, ekvatorlar, cho'llar, tog'lar, daryo va dengizlar, ko'llar, o'rmonlar va ulardagi o'simlik, hayvonot dunyosi, shuningdek boshqa tabiiy resurslar — yerning asosiy boyliklari haqida ma'lumotlar keltirilgan. O'rta Osiyo xalqlari ijtimoiy-falsafiy fikrining eng yirik va mashhur vakillaridan biri Abu Nasr Forobiyning (870—910) ilmiy falsafiy merosi nixoyatda boy. Uning asarlari hozirgacha to'liq aniqlanmagan. Nemis olimi M. K. Brokkelmanning ro'yxatida Forobiyning turli sohalarga oid 180 ta asarining nomi keltiriladi. Bu asarlar bir necha guruhlarga bo'linadi. Shulardan 11-guruhga Forobiyning tabiatshunoslik ilmi, amaliy faoliyat va xunarmandchilik masalalariga oid asarlari kiritilgan. Forobiy tabiatshunoslarning turli tarmoqlari bilan shug'ullangan bo'lib, «Kitob al-xajm va al-miqdor», «Kitob al-tlabody al-insonia» («Insoniyatning boshlanishi haqida kitob»), «Kitob fia'zo al-xayvon» («Hayvon a'zolari to'g'risida kitob») nomli asarlari bunga dalil bo'la oladi.

Forobiy o'zining «Ixsoa al-ulum va al-ta'rif» asarida zamonasidagi ilmlarni xar tomonlama o'rganib, ularni ma'lum tizimga solib, turkumlarga ajratdi, xar bir ilm tarmog'iga ta'rif berishga harakat qildi, tabiatshunoslik ilmiga katta e'tibor berdi.[5].

\*\*\*\*\*

Sanoat korxonalari va boshqa xo‘jalik chiqindilari uzoq yillar davomida tashqi muhitda aylanib yuradi. Sanoati nihoyatda rivojlangan katta shaharlar va sanoat markazlarining atmosfera havosidagi chang, tutun, qurum va tumanlar ba‘zi vaqtlarda quyosh nurlarini to‘sib qo‘yib, yer yuziga ultrabinafsha nurlarning o‘tishiga to‘sqinlik qiladi. Ultrabinafsha nurlarning yer yuziga yetarli miqdorda tushmasligi, o‘z navbatida, turli kasalliklarni, ayniqsa bolalarda raxit kasalligini keltirib chiqaradi. Zaharli bo‘lmagan yirik diametrli chang zarrachalari ko‘z va burunning shilliq qavatlariga tushib, ularni jaraohatlaydi, yalig‘lanish vujudga keladi. Ekologik muammolarni yechimini topish jarayonida bir qancha yo‘nalishlarda ish olib boriladi: ishlab chiqarish korxonalaridan, avtomobillardan va boshqa tabiatni ifloslantiruvchi ob‘ektlardan chiqayotgan zararli moddalarni ushlab qolish, tozalash; chiqindi maxsulotlarni qayta ishlash; tabiat komponentlariga ziyon yetkazuvchi omillarni yo‘qotish; ekologik ongni va ekologik madaniyatni shakllantirish. Ekologik tarbiyaning mohiyati tarbiyalanuvchilarda atrof-olamga nisbatan ijobiy fazilatlarni tarbiyalashdan (tabiatni e‘zozlash va avaylash, kelajak avlodlar uchun tabiat boyliklarini va go‘zalligini asrash), tabiat va inson o‘rtasida uyg‘un munosabatlarni o‘rnatishdan iborat. Ekologik tarbiya jarayonida ekologik bilimlar va ekologik qadriyatlar asosida tarbiyalanuvchilarda ekologik ong va madaniyat tarbiyalanadi. Ekologik ong- tarbiyalanuvchining ekologik bilimlari tizimini, ekologik dunyoqarashini o‘zida aks ettiradi. Ekologik ong tabiatga nisbatan vujudga kelgan va asrlar davomida to‘planib kelgan milliy va umuminsoniy qadriyatlarga hamda ilmiy-ekologik bilimlarga asoslangan holda shakllantiriladi. Ekologik madaniyat - ekologik ongga nisbatan kengroq tushuncha bo‘lib, tarbiyalanuvchining nafaqat ekologik bilimlari va dunyoqarashini, balki uning tabiatga nisbatan bo‘lgan hissiyotini va munosabatini aks ettiradi. Ekologik madaniyat – egallangan ekologik bilimlar asosida amaliy faoliyatni tashkil etishni taqozo etadi. ommaviy axborot vositalaridan foydalanish, ekologik huquqshunoslik haqidagi bilimlarni tarbiyalanuvchilarga yetkazish, ta‘lim jarayonida turli tabiiy fanlarni o‘rganish jarayonida ekologik tarbiyaga alohida e‘tibor qaratish talab etiladi. Ekologik ong va ekologik madaniyatni shakllantirish jarayonida eng muhim bo‘g‘inlardan biri bu- ta‘lim tizimidir. Yuksak ekologik madaniyatga ega bo‘lgan kadrlar esa iqtisodiy faoliyatni ekologik huquq va meyorlar asosida tashkil etadi. Bu esa o‘z navbatida kelajakda iqtisodiyotni ekologik asosga qurilishida muhim ahamiyat kasb etadi. Demak ekologik tarbiya bugungi kunning eng muhim masalalaridan biri ekan. Ekologik tarbiyaning maqsadi tarbiyalanuvchilarda ekologik ongni va ekologik madaniyatni shakllantirishdir. Bunday maqsadga erishish uchun ekologik tarbiya jarayonida bir qancha vazifalarni bajarish talab etiladi:

1. Tarbiyalanuvchilarning tabiatga nisbatan munosabatini o‘rganish, ya‘ni diagnostika ishlarini amalga oshirish.

2. Ekologik tarbiya jarayonida yo‘l qo‘yilayotgan kamchiliklarni topish va ularni bartaraf etish yo‘llarini qidirish.

3. Ekologik tarbiya jarayonini tizimli va izchil bo‘lishga erishish.

4. Tarbiyaviy muhitni vujudga keltirish.

5. Ekologik tarbiya usullarini boyitib borish.

6. Ekologik ta‘lim tizimini mukammallashtirish.

**Xulosa:** Shunday qilib, yuqoridagi keltirilgan omillar asosida ekologik tarbiyalash talaba yoshlarda tabiatni muntazam kuzatib borishga qiziqishni uyg‘otadi, tabiatni himoya qilish uchun kurashishga, uning go‘zalligini asrab-avaylashga olib keladi. Tabiatga muhabbatni va unga ehtiyotkorlik hissini tarbiyalash shaxsda axloqiy belgilarni rivojlantirishga yordam beradi.

#### Adabiyotlar

1. V. Qo‘chqorov, O. Mahmudov, Z. Zamonov- ma‘naviyat asoslari. Toshkent «Yangiyo‘l Poligraf Servis» 2018, 119-122 betlar

2 O‘zbekiston Respublikasi Konstitutsiyasi. – T.: “SHarq”, 1992.

3 A.Q. Munavvarov. Pedagogika. - T.: “O‘qituvchi”, 1996. 151 – bet.

4 K. Xoshimov va b. Pedagogika tarixi. – T.: U‘qituvchi - 71 b.



5 К.Ҳошимов ва б. Педагогика тарихи. –Т.: Ўқитувчи – 78-81 б.

\*\*\*

**Қаюмова О.**

**сармуаллимаи кафедраи назария ва методикаи таълими забони модарии факултети тахсилоти ибтидоӣ ва педагогикаи махсуси МДТ “Донишгоҳи давлатии Хучанд ба номи академик Б.Ғафуров”**

**Умарова З.**

**магистранти соли дуюми ихтисоси тахсилоти ибтидоии факултети тахсилоти ибтидоӣ ва педагогикаи махсуси МДТ “Донишгоҳи давлатии Хучанд ба номи академик Б.Ғафуров”**

## **ХУСУСИЯТҲОИ ТАЪЛИМИИ ТЕХНОЛОГИЯҲОИ ПЕДАГОГӢ ВА НАҚШИ ОНҲО ДАР БАЛАНДБАРДОРӢИ СИФАТИ ТАЪЛИМ**

Яке аз шартҳои асосии камолоти маънавии инсон омӯхтани илму дониш мебошад. Вақте ки инсон аз донишҳои гуногуни замона баҳра мебардорад, дар навбати аввал худро мешиносад ва баъдан ба фалсафии зиндагӣ ва арзишҳои фарҳангии башарӣ таваҷҷӯҳ зоҳир менамояд. Дар шароити имрӯзаи рушди босуръати илм ва техникаву технология ҳар як давлат нерӯи зеҳнии ҷомеаро ба кашфиёту ихтирооти нав ва тавсеаи соҳаҳои гуногуни истеҳсоли равона месозад. Омӯзиш ва татбиқи донишҳои наву замонавӣ шартҳои асосии пешрафт ва рушди пайгиронаи ҷомеа ба ҳисоб меравад.

Дар ҷаҳони муосир, ки онро пешрафтҳои босуръат ҳос аст, масъалаи баланд бардоштани сатҳи соҳаҳои мухталифи ҷомеа, рушди маърифат, сиёсат ва маънавият, донишҳои таъриху адабиёт, забону ҳунар ва ғайра муҳим мебошад. Имрӯз фаро гирифтани технологияи ҳозиразамон ва ба ин восита ташаккул додани фарҳангии техникаӣ, тарбияи мутахассисони соҳибмаълумот, донишҷӯи истифодаи боигарии табиӣи техникаӣ дар таъмин кардани рушди босуръати иқтисоди кишвар аҳамияти зиёд дорад.

Инноватсия – аз калимаи англисии «innovation» гирифта шуда, маънои навигарӣ, навиро дорад. Дар шарҳи педагогӣ ва маънои умумии худ инноватсия дар дохили системаҳои педагогӣ навигарию ифода намуда, баҳри беҳтар намудани ҷараён ва натиҷаҳои раванди таълиму тарбия аҳамият дорад. Вале навигарӣ метавонад ҷараёни системаро дигаргун кунад. Мумкин аст сухан дар хусуси азнавсозӣ, инноватсия (навигарӣ) ва беҳбудӣ, ки дар ҷараёни таълим ба вучуд меоянд, рафта бошад ва шояд барои фаҳмидани калимаҳои мураккаби хориҷӣ лозим шавад.

Дар китоби Ф. Шарифзода «Педагогикаи умумӣ ва касбӣ» моҳияти педагогӣ доштани инноватсия чунин шарҳ ёфтааст: «Инноватсия раванди ташкилкунии маҷмӯи

\*\*\*\*\*

пахнкунӣ ва истифодабарии воситаҳои нави амалӣ дар соҳаи техника, технология, педагогика ва тадқиқотҳои илмӣ мебошад». [6,196]

Воридшавии кулли технологияҳои инноватсиониро олимон ба аввалҳои солҳои 60 – уми асри ХХ мансуб дониста, онро бо ислоҳоти мактабҳои амрикоӣ ва баъдан аврупоӣ алоқаманд мегардонанд.

**Технологияи педагогӣ** – ин чунин назарияи ҷаъолияти педагог аст, ки ҳамаи амалҳои ба он дохилшаванда дар пайдарпайии муайян ва яклухтӣ арзи ҳастӣ мекунад ва иҷроиши он ба мақсади гузошташуда расиданро тақозо менамояд.

**Методикаи таълим** – ин маҷмӯи қоидаҳо, намунаҳо ва воситаҳои мебошад, ки бо ёрии онҳо таҷрибаи бисёрсола аз як насл ба насли дигар гузаронида шуда, таҷрибаи ҳаётии одамро ташаккул медиҳад.

**Технологияи таълим** – ин пайвастунии методика ба шароитҳои аниқи системаи истифодабарии қоидаҳои коркардшуда бо дарназардошти вақт, ҷой, субъектҳои амиқи маълумот ва шароити ташкили раванди педагогӣ мебошад. Имрӯз беш аз сад намуди технологияҳои инноватсионӣ маълум буда, дар ҷараёни таълим пурмаҳсул истифода бурда мешаванд.

Аз рӯи дараҷаи истифодабарӣ технологияҳо умумипедагогӣ, хусусифаннӣ ва маҳдуд шуда метавонанд.

Аз рӯи сохт ва мундариҷа технологияҳо ба таълимдиҳанда, тарбиякунанда, умумитаҳсилотӣ, касбӣ, монотехнологӣ ва политехнологӣ ҷудо карда мешаванд.

Аз рӯи хусусиятҳои ташкилӣ технологияҳо мешаванд синфӣ – дарсӣ, алтернативӣ, академикӣ, фардӣ, гурӯҳӣ, таълимӣ - тафриқавӣ.

Технологияҳои таълимии инкишофдиҳанда аз тарафи олимон Л.В. Занков, Д.Б. Элконин, В.В. Давидов коркард гардида, то имрӯз дар раванди таълим принципҳои зерин истифода бурда мешаванд:

- раванди таълим ба дараҷаи баланди мураккабӣ ташкил карда мешавад;
- дар раванди таълим донишҳои назариявии хонандагон нақши калон мебозанд;
- рафти ҷаъолияти фикрӣ аз ҷониби хонандагон мустақилона дарк карда мешавад;
- муаллим ба инкишофи диққати ҳар як хонанда дар алоҳидагӣ эътибор медиҳад.

Технологияи таълими гуногундараҷа дар асоси вақте, ки барои иҷрои супориш ва дарки ҳама тарафаи маводи нав ба хонанда лозим мешавад, ба роҳ монда мешавад. Дар раванди дарс муаллим ба хонандагон мувофиқи интиҳоб вазифа месупорад. Ба хонандагон имконияти мустақилона иҷро кардани супориш ва ибрази ақида намудан фароҳам оварда мешавад.

Дар раванди таълими синфҳои ибтидоӣ истифодаи технологияҳои инноватсионӣ аҳамияти хеле калон дорад. Ислоҳоти соҳаи маориф онро тақозо менамояд, ки ба сифати таълим эътибори махсус зоҳир карда шавад.

Таҷрибаҳо нишон медиҳанд, ки мактабҳои муосирро бе технологияҳои инноватсиониву ахборотдиҳанда тасаввур кардан ғайриимкон аст. Дарсе, ки бо истифодаи технологияҳои инноватсионӣ ташкил карда мешавад, рангину диққатҷалбкунанда буда, дар хотири хонандагон хеле хуб нақш мебандад.

Истифодаи технологияҳои инноватсионӣ дар раванди таълим ба муаллим имконияти ташкил намудани шаклҳои гуногуни ҷаъолияти таълимӣ – маърифатии хонандагонро фароҳам оварда, хонандагонро нисбатан ҷаъол мегардонад, ҷаъолияти хонандагон мустақилонаву бомақсад мегардад. Сифати азхудкунии маводи таълимӣ баланд бардошта шуда, самаранокии маълумотдиҳӣ пурзӯр мегардад.

Аҳамияти техникаи истифодабарии технологияҳои инноватсионӣ ин суръат, самаранокӣ, фаврӣ расонида шудани ахборот, имконияти иҷро намудани функсияҳои мултимедӣ (тамошои филмҳо, шунидани қиссаву ҳикояҳо) ва ғ. мебошад.

\*\*\*\*\*

Аҳамияти дидактикии истифодабарии технологияҳои инноватсионӣ ин ташкили муҳити ҳақиқии «будан», «дидан», «шунидан», ташаккули шавқи маърифатҷӯӣ, хоҳиши бисёртар омӯхтан ва бисёртар доништан мебошад.

Педагоги барҷастаи рус К.Д. Ушинский гуфта буд: «Агар Шумо ба синфе ворид шавед, ки аз онҳо суханеро шунидан душвор аст, дарсро аз намоиши расмҳо оғоз намоед ва синф ба сухан медарояд, муҳимаш, озодона ба сухан медарояд...».[3,527]

Бояд қайд намуд, ки дарсе, ки бо истифодаи слайдҳо, намоишномаҳо, нишондихандаҳои энциклопедияи электронӣ ва дигар маълумотномаҳо ташкил ва гузаронида мешавад, ҳиссиётҳои дохилии хонандагонро бедор месозад. Оинаи нилгун диққати бачагонро ба дарс ҷалб сохта, ҳисси кунҷқобии онҳоро дучанд мегардонад.

Истифодабарии намоишҳои компютерӣ барои ташаккули салоҳиятнокии эстетикӣ, умумимаънавӣ, коммуникативӣ, ахбороти хонандагон мусоидат менамояд. Мувофиқи тадқиқотҳои олимони инсон 20% - и шуниданаш, 30%-и дидаанаш ва 50%-и дидаву шуниданашро дар хотир нигоҳ медорад. Бинобар ҳамин, ба туфайли истифодабарии технологияҳои инноватсионӣ раванди бахотиргирӣ ва дархотирнигоҳдорӣ нисбатан осон кунонида мешавад ва мавод аз тарафи хонанда ба пуррагӣ аз худ карда мешавад.

Дар шароити ба таври мунтазам истифода бурдани технологияҳои инноватсионии ахборотдиханда дар раванди таълим дар мувофиқат бо усулҳои анъанавии таълим имкониятҳои зерини дар амал истифода намудани воситаҳои муносибгардонии раванди таълимро ҳангоми истифода намудани технологияҳои инноватсионӣ ҷудо намудан мумкин аст:

- дар якҷоягӣ ҳал намудани вазифаҳои таълимӣ, тарбиявӣ ва инкишофдиханда;
- бо истифода аз имкониятҳои, ки технологияҳои инноватсионӣ фароҳам оварда метавонанд, ба ҳар як хонанда бо назардошти қобилият, вазҷиёт ва дараҷаи донишазҳудкунӣ супоридани супориши инфиродӣ;
- истифодаи намудҳои гуногуни воситаҳои электронии таълим, ки ба фаъолгардонии фаъолияти таълимӣ мусоидат менамояд;
- қисман озод шудани муаллим аз вазифаи ахборотдихӣ, машққунонӣ ва назоратбарӣ;
- дар хонандагон ташаккул додани малакаҳои мустақилона аз худ намудани донишҳо, ташаккули малакаҳои ҷустуҷӯӣ ва коркарди ахборот дар шабакаи интернет.

Истифодабарии технологияҳои муосири инноватсионӣ дар машғулиятҳои гуногуни синфҳои ибидой имконият медиҳад, ки доираи ҷаҳонбинии хонандагон васеътар гардида, дар онҳо малакаи бурдани таҷрибаҳо бо истифодаи донишҳои назариявӣ ташаккул меёбад. Ин воситаи наву замонавии таълим ба муаллими синфҳои ибидой имконият медиҳад, ки аз усули фаҳмондадихӣ – намоишдихӣ ба усули ҳаракатӣ гузарад, ки дар он хонанда ба сифати субъекти фаъоли раванди таълим баромад менамояд.

Дар машғулиятҳои таълимии хонандагони хурдсол ҷои махсусро бозиҳои таълимӣ ишғол менамоянд. Бозӣ ҳамчун намуди асосии фаъолияти кӯдак дар раванди таълим низ ҳамчун ҷузъи асосии фаъолияти асосии хонандаи хурдсол – омӯзиш баромад менамояд. Унсурҳои бозӣ фаъолияти таълимии мактабхонҳоро фаъол гардонидани, барои ташаккулёбии мустақилнокиву ташаббускорӣ, дӯстиву ҳамдигарфаҳмӣ, меҳнат ва ташкилотчиғии хонандагон мусоидат менамояд.

#### Пайнавишт:

1. Загвязинский В.И. Педагогическое творчество учителя. М.: Педагогика, 1987.- С.159

\*\*\*\*\*

2. Зотов Ю.Б. Организация современного урока: Кн. для учителей /под. ред. П.И. Пидкасистого. -М.: Просвещение, 1984.
3. Ушинский К.Д. Педагогические сочинения. Т. 5 – М.: Педагогика, 1986 - 527 с.
4. Шарифзода Ф. Педагогикаи ьамгиरो. Душанбе. Ирфон, 2011.- С. 397
5. Шарифзода Ф. Педагогика: назарияи инсонофар ва жомеаи фаръангц. Душанбе. Ирфон, 2010.
6. Шарифзода Ф., Миралиев А. Педагогикаи умумц ва кассбц. - Душанбе. Ирфон, 2013. – С. 196

\*\*\*

**Қодирова М.**

**сармуаллимаи кафедраи назария ва методикаи таълими забони модарии факултети таҳсилоти ибтидоӣ ва педагогикаи махсуси МДТ “Донишгоҳи давлатии Хучанд ба номи академик Б.Ғафуров”**

## **ЭМОМАЛӢ РАҲМОН - НАҶОТБАХШИ ДАВЛАТ, МИЛЛАТ, ТАЪРИХ ВА ФАРҲАНГИ МИЛЛӢ**

*...Воқеан, мактаби худшиносӣ, истиқлолият ва давлату давлатдории миллӣ баробари чандин омилҳои объективӣю субъективӣ боз як омузгори хеле саҳтгиру нуктасанҷе дорад, ки онро таърих меноманд.  
Эмомалӣ Раҳмон*

Тоҷикон яке қадимтарин ва соҳибтамаддунтарин халқ ба шумор рафта, дар дарозии таърихи шукӯҳманди худ дар олами сиёсат, ҳикмат ва фарҳанги ҷомеаи башарӣ пайваста ғулғула афкандаанд, борҳо фоҷиаҳои хунин, хавфи завол ва маҳви миллиро аз сар гузаронидаанд, вале ба рағми аҷнабиён ва ғосибони саҳронишин, ки дар тӯли чанд қарн инқирози маънавию наҷодии тоҷиконро дар ҳадаф доштанд, ин миллати волоғуҳару хирадманд бо захмҳои хунҷакон дар маҳди худ фарзонагону абармардоне мепарварид, ки шараф, нангу номус ва имони миллатро ҳифз карда, ҳамқаҷмонӣ хешро ба роҳи наҷоту растагорӣ ҳидоят менамуданд.

Таърихи давлатдории бузурги Сомониён ва роҳе, ки Тоҷикистони азиз дар ҷодаи Истиқлолият ва хуввияти хеш мепаймояд, далели боризи ин гуфтаҳо аст. Дар ҷаҳони имрӯз, ки торафт тундар ба таҷдиди таносуби миллатҳо ва қудратҳои сиёсӣ, ба густариши низомҳои нави иқтимоӣ ва инқилоби мафкуравию ҷаҳоншиносӣ гироиш дорад ва тоҷикон боз бахти бузурге насиб гардид.

Бо раӣи мардум сарвари давлати тозаистиқлоли Тоҷикистон ба дӯши марде гузошта шуд, ки бо фаросату шуҷоати азали ва маданияти оӣ табаддулоти воқеиро бо моҳияти объективии таърих ба ҳам пайваст. Ин номбардори бузургон эҳе нерӯҳои сиёсиву маънавии халқро, ки дар таърихи гузаштааш борҳо зуҳур намуда буд, дар ҳастии хеш таҷассум намуд.

Барои исботи фикрҳои болоӣ, биёед саҳифаҳои на он қадар дури миллат, солҳои аввали Истиқлолияти давлатиро варақ занем.

Дар таърих ягон фоҷиае талхтар аз ҷанги байни фарзандони як миллат нест. Қувваҳои бадҳои дохилию хориҷи мардуми зудбовару софдили моро ба гирдоби ҷангу хунрезӣ кашида, байни минтақаҳои ҷудогона ва қаҷмҳои ба ҳам дӯст тухми адовату низоъ киштанд. Маҳз беҳабарӣ аз таърих, паст будани ҳисси худшиносиву ифтихори миллӣ буд, ки душманҳои миллати тоҷик тавонистанд ҷавонони бетачрибаю хунгармо гоҳ бо таъсири пулу сармоя, гоҳ бо ёрии тарғиботи ғаразноки динӣ ба ҳангомаи ҷанги шаҳрвандӣ кашида, нақшаи нобуд сохтани давлат ва миллати тоҷикро тарҳрезӣ намоянд.

Ин ҷанги бемаънӣ ғайр аз оворагию сарсонӣ, ғайр аз адовату хонавайронӣ, ғайр аз талафоти ҷони ҳазорон ҷавонон ба мо чизе надод. Роҳҳои обод вайрон гардиданд, кӯпрӯкҳо таркиданд, хонаҳо сӯхтанд, амволи корхонаҳои давлатӣ ба ғорат рафт, даҳшати гуруснагӣ дар ҷумҳурӣ доман афрохт. Ҳазорон ҷавонони навхат (150 ҳазор) қурбон шуданд, ҳазорон оилаҳо бесаробон монданд ва шумораи кӯдакони ятиму бепарастор боз ба 60 ҳазор афзуд.

Дар ҳоле, ки давлатҳои соҳибистиқлоли ҳамсоя бо сохтани роҳҳои оҳану мошингард, кашидани хатҳои интиқоли нафту газ, истихроҷи маъдан ва дигар

\*\*\*\*\*

масъалаҳои иқтисодиву иқтимоиашон машғул буданд, дар Тоҷикистон ҳангомаи якдигаркушӣ, ҷангу набарду сангарнишиниҳои гурӯҳҳои муҳолиф густариш меёфт.

Хатари порашавии миллату сарзамини ягона ва ҳатто аз харитаи сиёсӣ ҳамчун давлат нест шудани Тоҷикистон Ҳукумати Ҷумҳурии Тоҷикистонро бо сарвари Эмомалӣ Раҳмон водор сохт, ки сари мизи мусолиҳа шинанд. Хушбахтона ин ормони мардум санаи 27-уми июни соли 1997 баробари имзо расидани шартномаи Истиқрори сулҳ амалӣ гардид.

Сарвари давлати Тоҷикистон Эмомалӣ Раҳмон 29 сентябри соли 1993 нахустин бор аз минбари Созмони Милали Муттаҳид сухан ронда, ҷомеаи ҷаҳониро бо нияту нақшаҳои бунёдкорона, ҳадафҳои сиёсии сулҳҷӯена, расидан ба ваҳдати миллӣ, инчунин таҳкиму тақвияти ҳамкориҳо бо ҳама кишварҳои дӯсту сулҳпарвари ҷаҳон ошно намуд. Ҷумҳурии Тоҷикистон бо эътироф кардани асноди робитаҳои байналмилалӣ, аз ҷумла Оинномаи Созмони Милали Муттаҳид, Санади хотимавии Ҳелсинки, Баёнияи Париж ва дигар санадҳо зербинои сиёсати дохилӣ ва хориҷии худро бунёд намуда, эълон кард, ки инсон ва ҳуқуқу озодиҳои онро, сарфи назар аз мансубияти миллӣ, мазҳабӣ, наҷодӣ ва ҷинсӣ арзиши олий мешуморад. Соли 1993 дувоздаҳ созмони байналмилалӣ, аз қабиле Созмони Милали Муттаҳид, Созмони амният ва ҳамкорӣ дар Аврупо, Ҳазинаи байналмилалӣ асъор, Бонки ҷаҳонӣ ва Бонки Аврупои таҷдид ва рушд, соли 1994 ҳашт созмони байналмилалӣ, 1995 ду созмон ва соли 1996 ду созмони дигар намояндагҳои худро дар Ҷумҳурии Тоҷикистон таъсис дода, ба фаъолият шурӯъ намуданд.

Даврони навини давладорӣ мо оғоз ёфта, бунёдкориву созандагӣ ва ободонии кишвар ба ҳукми анъана даромад. Барномаҳои истиқлолияти озӯкаворӣ, ислоҳоти иқтисодӣ, истиқлолияти энергетикиву коммукатсионӣ, ба истифода додани дахҳо корхонаҳои хурду бузурги саноатӣ башорате буд аз соҳибистиклолии Тоҷикистон.

Қаҳрамонии шахсиятҳои барҷаста, қабл аз ҳама дар шинохти масъулият ва рисолати таърихӣ худ дар иртибот бо сарнавишти ҳаммиллатони хеш ва кулли ҷомеаи башарӣ падидор мегардид.

Дар сиришти Асосгузори сулҳу ваҳдат, Пешвои миллат, Президенти Ҷумҳурии Тоҷикистон ду сифати нодир - часорати фикр ва часорати амал ба ҳам пайвастанд, ки он аз муҳаббату эътимоди халқ ва огоҳии комил аз таъриху фарҳанги милливу умумибашарӣ маншаъ мегирад.

Чи тавре, ки худи Пешвои миллат ёдовар мешаванд, солҳои навадум, баҳусус соли 1992 барои мардуми тоҷик соли хеле вазнин буд, зеро касе ба касе итоат намекард, тоҷик тоҷикро мекушт. «4 солу 6 моҳу 29 рӯз шабу рӯз қор кардам, то ки байни муҳолифин ошӣ андозам, оташи ҷанги бародаркушро ҳомӯш созам. Аёдати модари пирам, дидору ҳамсару фарзандони меҳрубонамро қариб фаромӯш карда будам».

Барномаҳои гуногуни рушди иқтисодӣ (бунёди роҳҳо, сохтмони азими НБО – «Роғун», корхонаҳои саноатӣ, рушди кишоварзӣ ва ғ.), рушди демократия дар Тоҷикистон (бисёрҳизбӣ, озодии матбуот, дину вичдон, иштироки васеи мардум дар идоракунии давлатӣ), Стратегияи кам кардани сатҳи камбизоатӣ, ҷимояи кишрҳои ниёздоштаи ҷомеа, танзими расму оинҳо, барномаҳои фарҳангӣ (2006-бузургдошти соли тамаддуни ориёӣ, 2500-солагии Истаравшани бостонӣ, 2700-солагии шаҳри бостонии Кӯлоб, 3000-солагии Ҳисори шодмон, соли 2009-соли бузургдошти Имоми Аъзам, 700- солагии Абдурахмони Ҷомӣ, Соли 2010 – соли рушди маориф ва фарҳанги техникӣ, соли 2017 – Соли ҷавонон, соли 2018 – Соли рушди сайёҳӣ ва ҳунарҳои мардумӣ, солҳои 2019 -2021 – Солҳои рушди деҳот, сайёҳӣ ва ҳунарҳои мардумӣ, солҳои 2020-2040- Бистсолаи омӯзиш ва рушди фанҳои табиатшиносӣ, дақиқ ва риёзӣ дар соҳаи илму маориф”....), сиёсати берунии бисёрсамтаи давлати Тоҷикистон дар

\*\*\*\*\*

арсаи байналмилалӣ, робитаҳои қавӣ бо кишварҳои гуногуни ҷаҳон бидуни низоми сиёсии онҳо ва дигар барномаҳои муштараки инкишофи иқтисодӣ – иқтимоӣ ва фарҳангии ҷомеа номгӯи масъалаҳои мебошанд, ки самтҳои асосии сиёсати Президенти Ҷумҳурии Тоҷикистон Эмомалӣ Раҳмонро муайян месозанд.

Асарҳои Асосгузори сулҳу ваҳдати миллӣ, Пешвои миллат, Президенти Ҷумҳурии Тоҷикистон муҳтарам Эмомалӣ Раҳмон, ки хеле гаронарзиш буда, дар шинохти хуввияти миллии ҷавонон дастури раҳнамоӣ имрузҳо ба забонҳои гуногуни олам ба нашр расида, барои мутолиа ба ҷаҳониён пешниҳод шудааст. Китоби «Тоҷикон дар оинаи таърих. Аз ориён то Сомониён», ки шоҳасараш номидан айни муддаост, бо забонҳои тоҷикӣ, русӣ, форсӣ, чинӣ, ҳиндӣ, олмонӣ ва англисӣ нашр шудааст.

Имрӯз рисолати таърихии мо, таъмину таҳким бахшидани ояндаи дурахшони Ватан ва давлати соҳибистиклоламон Тоҷикистон мебошад. Дар раванди пуртазоди ҷаҳонишавӣ, вазъи мураккаб ва ҳассоси сиёсиву иқтимоии ҷаҳони имрӯз, бархӯрди манфиатҳои геополитикии кишварҳои абарқудрат ягона роҳи нигоҳдории миллат ин ваҳдати миллӣ, суботи сиёсии кишвар ва ягонагии давлату халқ мебошад. Дар замони мо ягона манбаъ ва рамзи сулҳу ваҳдат, оромиву суботи сиёсиву иқтимоӣ Президенти Ҷумҳурии Тоҷикистон, муҳтарам Эмомалӣ Раҳмон мебошанд.

Огаҳӣ аз ғаму дарду мушкilotи миллат боис гардид, ки Пешвои миллат савозори муҳаббати бендозаи тоҷикони дунё гардида бошанд.

Ба ҳамагон маълум аст, ки имрӯз вазъи ҷомеаи ҷаҳонӣ бо таҳдиди сирояти короновирус COVID-19 ва бухрони шадиди иқтисодиву молиявӣ пешгӯинашаванда гардида, тамоми мардуми сайёра ноором намуда, мушкилиҳои зиёдро пеш овардааст. Мувофиқи таҳлилу пешгӯии мутахассисону коршиносон ва созмонҳои бонуфузи байналмилалӣ дар пасманзари паҳншавии пандемияи короновирус, бо сабаби шиддат гирифтани бухрони иқтисодиву молиявӣ, баланд гардидани сатҳи бекорӣ ва камбизоатӣ, норасоии ғизо ва болоравии нархҳо, вазъият дар ҷаҳон боз ҳам мушкилтар мегардад. Пешгӯии дақиқи зарари ин бемориро то ҳол ягон кишвари дунё муайян накардааст. Аммо дар асоси таҳлили коршиносон якҷанд оқибати манфии пандемияро барои иқтисодиёти ҷаҳон номбар намудан мумкин аст: пастравии сатҳи истеҳсолот, ихтисоршавии ҷойҳои корӣ (махсусан дар бахши хизматрасонӣ), паст гардидани даромаднокии коҳишёбии даромадҳои бахши сайёҳӣ баланд шудани нархи молҳои ниёзи мардум ва ғайра.

Таҳти роҳбарии бевоситаи Асосгузори сулҳу ваҳдати миллӣ-Пешвои миллат, Президенти Ҷумҳурии Тоҷикистон муҳтарам Эмомалӣ Раҳмон дар самти пешгирии бемории сирояти короновирус ва муолиҷаи беморон тадбирҳои зарурӣ амалӣ гардида, Ситоди ҷумҳуриявӣ оид ба пешгирӣ аз паҳншавии беморӣ фаъолияти шабонарӯзӣ дорад.

Ҳукумати кишвар тадбирҳои таъхирнопазирро дар самти таъмини устувории макроиқтисодӣ, беҳтаргардонии вазъи низоми бонкӣ, истифодаи самараноки маблағҳои бучети давлатӣ, пурра ва сари вақт пардохт намудани уҳдадорҳои иқтимоии давлат ва зиёд намудани истеҳсолу захираи маҳсулоти ниёзи аввал роҳандозӣ намуда, чихати андешидани тадбирҳои иловагӣ доир ба таъмини фаъолияти мунтазами тамоми соҳаҳои иқтисодиёт, махсусан, саноату кишоварзӣ ва дар мачмӯъ, рушди иқтимоиву иқтисодии кишвар тамоми чораҳои заруриро амалӣ намуда истодаанд.

Имрӯз халқи тоҷик дар қатори мардуми сайёра пешорӯи имтиҳони ҷиддӣ қарор дорад ва танҳо ҳамдиливу, ҳамдигарфаҳмӣ, роҳ надодан ба тарсу ҳарос ва риояи қатъии тавсияҳои табибон имкон медиҳад, ки аз ни имтиҳони тақдир гузашта бошем. Бинобар ин, моро зарур аст, ки атрофи Асосгузори сулҳу ваҳдати, Пешвои

\*\*\*\*\*

миллат, Президенти Ҷумҳурии Тоҷикистон муҳтарам Эмомалӣ Раҳмон сарчамъ омада, кулли муаммову мушкилотамонро дастаҷамъона ҳаллу фасл намоем ва бо боварии комил ва иродаи қавӣ гуфта метавонем, ки мардуми фарҳангсолору таҳаммулпазири Тоҷикистон аз ин имтиҳонҳои сангину мураккаби замони муосир сарбаландона мегузаранд.

#### АДАБИЁТ

1. Раҳмон Э. Ш. Таджикистан уникальный опыт мира и согласия. Народная газета, 2002. № 26.
2. Раҳмон Э.Ш. Республика Таджикистан на пороге XXI века. Независимая газета, 8 декабря 2000г.
3. Эмомалӣ Раҳмон. Тоҷикон дар оинаи таърих. Душанбе, 1997.
4. Семененко О. Ю. Политические конфликты и механизмы разрешения опыт Таджикистана Душанбе, 2002.
5. Асламов Б.С., Маҳмадов С.Т. Саҳми Э.Ш.Раҳмон ҳамчун пешвои сиёсӣ дар истиқрори сулҳ ва ваҳдати миллӣ. Осори илмӣ Академияи ВКД. Душанбе, 2002.
6. Сухомлинов В., Шолаев Г. Дорога к согласию: Эмомалӣ Раҳмон человек и политик. М., 2002.
7. Кравчинко А.И. Социология. М., 2001.
8. Мамаджонова З. Национальные отношения в Таджикистане. Этносы Таджикистана: реальность и перспективы развития «Бизнес и политика», №6, 2002.

\*\*\*

**Комилов К.И.–**  
**номзади илмҳои филологӣ, дотсент,**  
**мудири кафедраи журналистика ва назарияи тарҷумаи**  
**МДТ-и «ДДХ ба номи академик Бобочон Ғафуров»**  
**Саидхоҷаева М. А.–**  
**сармуаллимаи кафедраи журналистика ва назарияи тарҷумаи**  
**МДТ-и «ДДХ ба номи академик Бобочон Ғафуров»**

#### ТАҲСИЛОТИ ФОСИЛАВӢ: МУШКИЛОТ ВА ДУРНАМО

Технологияи иттилоотӣ иртиботӣ дар ҳаёти ҷомеаи муосир мақоми махсус пайдо намуда, нақши он дар рушду нумӯи тамоми соҳоти ҷомеа пайваста меафзояд. Маҳорати кор дар компютер, дарёфту интишори иттилооти кориву зарурӣ дар захироти интернетӣ ва ё кор бо он, яқин аст, ки ба машғулияти муқаррарии аҳли соҳоти мухталифи ҷомеа табдил меёбад. Соҳаи маориф низ дар ҷараёни таҳаввулу таҷдид аст, зеро ҳар сол ба раванди таълиму тадрис технологияҳои навин ворид мегардад.

Вақтҳои охир, ҳоса дар шароити хуруҷи пандемия дар муҳити таълимӣ тамоюли рушди шаклҳои фосолавӣ таҳсил бештар ба назар мерасад. Дар асл шавқ ба таълими фосолавӣ кайҳо боз ташаккул ёфтааст. Шакли ғойбонаи азхудкунии дониш солҳои қаблӣ талабот дошт ва ҳоло, дар давраи рушди босуръати технологияҳои телекоммуникасионӣ, ба таълими фосолавӣ ҳамчун яке аз шаклҳои таҳсилоти фосолавӣ таваҷҷӯҳи махсус дода мешавад. Алҳол, бисёре аз муассисаҳои таҳсилоти олии касбӣ имкони гирифтани маълумоти оӣ ва маълумоти дуҷумро бо шакли таълими фосолавӣ оғоз мекунанд. Бо назардошти сатҳи ҳозираи рушди технологияи иттилоотрасонӣ ва иртиботӣ шаклҳои фосолавӣ таълим дар муассисаҳои олии кишвар як самти мувофиқ ва умедбахш маҳсуб меёбад.



\*\*\*\*\*

Дар муқаррароти қонунгузори қорӣ, минҷумла Қонуни Ҷумҳурии Тоҷикистон “Дар бораи таҳсилоти олии касбӣ ва таҳсилоти касбии баъд аз муассисаи олии таълимӣ” аз 19 майи соли 2009, № 531 таҳсилоти фосилавӣ чун шакли таълимӣ ҳатмӣ пешбинӣ шудааст. Давлат ва Ҳукумати Ҷумҳурии Тоҷикистон ба шаклҳои электрони таълим бо истифодаи технологияҳои иттилоотӣ ва фосилавӣ тавачҷуҳи махсус зоҳир менамояд. Имрӯз ин низом қариб дар ҳамаи макотиби олии кишвар бомуваффақият татбиқ мегардад.

Дар МДТ-и «Донишгоҳи давлатии Хучанд ба номи академик Бобочон Ғафуров» низ бо назардошти чаҳонишавии низоми таҳсилоти олии касбӣ тайёр намудани кадрҳои баландхаттисос тавассути таҳсилоти фосилавӣ, дар асоси “Низомнома оид ба маркази таҳсилоти фосилавӣ”, бо фармоиши ректори донишгоҳ аз 1-уми сентябри соли 2017 дар заминаи шӯъбаи ғоибона шӯъбаи таҳсилоти фосилавӣ фаъолиятро оғоз намуда, аллакай дар самти мазкур таҷрибаи лозима андӯхтааст.

Дар ин донишгоҳ нақшаҳои таълимӣ таҳсилоти фосилавӣ аз рӯи беш аз 20 номгӯй ихтисос, аз ҷониби Вазорати маориф ва илми Ҷумҳурии Тоҷикистон тасдиқ шудааст, ки минбаъд мувофиқи он қорбарӣ чараён хоҳад гирифт. Дар донишгоҳи мазкур сайти таҳсилоти фосилавӣ дар шабакаи Интернет мавриди истифода қарор дорад. [7,1]

Воқеан, рушди технологияҳои иттилоотӣ ба мо, мафҳуми “педагогикаи фосилавӣ” -ро рӯйи қор овард. Педагогикаи фосилавӣ илмест, дар бораи таъсири технологияҳои иттилоотӣ ва компютерӣ, ки тавассути раванди таълим аз роҳи фосилавӣ ба имконияти мустақилона омӯختан, худомӯзӣ ва ташаккули малақаҳои зарурӣ ба раванди таълим ворид шудааст. Ҳарчанд, истилоҳи “педагогика” қайҳо маъмул бошад ҳам, лекин мафҳумҳои “педагогикаи фосилавӣ” дар илм ҳанӯз пурра ташаккул наёфтааст. Дар робита ба ин, муҳаққиқони соҳа Аксенова А. О., Набиев И. М., Турсунова М. И. ва дигарон оид ба моҳияти масъалаи мазкур, ҳолати имрӯзаву дурнамои таълими фосилавӣ ва консепсияи педагогикаи фосилавӣ андешаронӣ кардаанд.

“Таҳсилоти ибтидоӣ” қисмати таркибии “педагогикаи фосилавӣ” махсуб меёбад. Дар илми педагогика истилоҳи «таҳсилоти фосилавӣ» ҳанӯз ба таври қатъӣ шарҳу тавзеҳи пурраи илмӣ худро пайдо накардааст. Мафҳумҳои ба монанди «маълумоти фосилавӣ», «таҳсилоти фосилавӣ», «таҳсилоти мобилӣ» [2, 30] мавҷуданд, ки ҳамин маъниро ифода мекунад. Бархе аз муҳаққиқон, бо назардошти мақоми ҳосаи телекоммуникатсия дар ташкили таҳсилоти фосилавӣ онро ҳамчун таҳсилоти телекоммуникатсионӣ муқаррар намудаанд [6,34]. Бино ба андешаи муҳаққиқон Орлова Е.Р., Кошкина Е.Н., Мӯҳсинов М.А. [5,1] ва дигарон дар робита ба таъсири истилоҳии ин мафҳум «таҳсилоти фосилавӣ» - ро истифода бурдан ба фоидаи қор аст, ки мо низ ҷонибдори ин андеша ҳастем.

Мусаллам аст, ки пайдоиши технологияҳои инноватсионӣ ба соҳаи педагогика таъсири мусбат мерасонад. Андешаи мазкур рабт ба он дорад, ки дар макотиби олии кишвар ба таълифу таҳияи шаклҳо, усулҳо, вазифаҳо ва воситаҳои нави таълими фосилавӣ фаъолона шурӯъ кардаанд.

Педагогикаи фосилавӣ ба раванди омӯзиши бештар ва пуравҷ табдил меёбад, ки хусусиятҳои инфиродии худро дорад. Ин бевосита бо қорӣ намудани технологияҳои нави рақамӣ алоқаманд аст. Дар раванди ин тағйирот, ҳамкориҳои муаллим ва донишҷӯ (муаллим ва ҳонанда) бештар ба назар мерасад [4,203] Муаллим ва донишҷӯ аз якдигар ба таври фазой ҷудо бошанд ҳам, аммо дар айни замон онҳо метавонанд бо ёрии усулҳои махсуси сохтани барномаи таълимӣ, шаклҳои назорат, истифодаи почтаи электронӣ ва Интернет ҳамқорӣ кунанд.

\*\*\*\*\*

Боэътимод будан мушқил аст, ки ин навовариҳо, комилан ба шароити таълимии муассисоти таълимии кишвар алҳол мувофиқанд, зеро баъзе нуктаҳо ҳанӯз дар марҳилаи ташаккул қарор доранд, таҷрибаи таҳияи барномаву маводи таълимӣ нав амалӣ мешаванд.

Аммо, дар баробари навигариҳо дар соҳаи таълими фосолавӣ, ки рабт ба ҷорӣ намудани як қатор технологияҳои компютерӣ дорад, як даста мушқилот низ пеш меояд, ки бе ҳаллу фасли онҳо ба роҳ мондани таҳсилоти фосолавӣ манфиат надорад.

Мушқилоти якум - ин омода намудани омӯзгорони макотиби олий ва миёна ба чунин услуби таълим. Омодагии худӣ омӯзгор яке аз талаботи асосии таълими фосолавӣ мебошад. Ҳангоми ворид кардани технологияи компютерӣ ба педагогикаи фосолавӣ бояд муваффақ шуд, ки омӯзгорон ба чунин навовариҳо омода бошанд, дониши онҳо дар мавриди кор бо технологияи нав барои гузаронидани машғулиятҳо басанда бошад. Таълими бомуваффақияти фосолавӣ аз эътимоди омӯзгорон оғоз меёбад, ки оё онҳо қодиранд тамоми технологияҳоро омӯзанд ва бо муваффақият татбиқ намоянд. Ин ҷост, ки аввал омӯзгорон бо технологияи таъминкунандаи таҳсилоти фосолавӣ хуб шинос шаванд ва бе мушқилот бо он кор карда тавонанд. Омӯзиши оммавии омӯзгорон дар соҳаи технологияҳои иттилоотӣ ба рушди таълими фосолавӣ ва педагогикаи муосир мусоидат хоҳад кард.

Мушқилоти дуюм ба сатҳи омодагии донишҷӯён рабт дорад. Дар раванди таълими фосолавӣ донишҷӯён бо як қатор монеаҳо, аз ҷумла шароити таълим, маҳорати истифодаи технологияҳои компютерӣ ва захираҳои интернетӣ рӯ ба рӯ мешаванд. Бо назардошти он, ки беш аз нисфи донишҷӯён дар деҳот зиндагӣ мекунанд, имконияти дастрасӣ ба интернет бинобар бад будани сифати мавҷ ва ё дар ихтиёр надоштани таҷҳизоти техникӣ (компютерҳои фардӣ), мобелӣ мушқилӣ пеш меорад. То имрӯз ягон барномаи фосолавӣ вучуд надорад, ки шароит ва хусусиятҳои муайяни инфиродии ҳар як донишҷӯро ба назар гирад ва ба эҳтимоли зиёд, сохтани чунин барномаҳои инфиродӣ ғайриимкон аст. Аз ин рӯ, зарур аст, ки муҳити таҳсилоти фосолавӣ таҳия карда шавад, ки ба мутобиқсозии тамоми донишҷӯён ба таҳсилоти фосолавӣ равона шавад.

Мушқилоти дигар, ин маҳдуд будани доираи татбиқи технологияҳои иттилоотӣ дар муассисаҳои таълимӣ мебошад. Барои амалисозӣ захираҳои азим - вақт ва маблағ лозиманд. Доираи васеи барномаҳои нави таълимӣ, маводи методӣ, дастурҳо, раҳнамоҳои таълимӣ, намунаҳои дарсҳои фосолавӣ таълиф шаванд. Муассисаҳои таълимие, ки қарор медиҳанд, ба доираи хидматҳои таълимии худ таҳсилоти фосолавиро илова кунанд, бояд тамоми таҷҳизоти зарурии техникиро дошта бошанд. Имконияти таҳсили муносиби фосолавӣ аз шароити мусоиди муассисаҳои таълимӣ вобаста аст.

Набудани стандарти ягонаи таълимӣ дар соҳаи педагогикаи фосолавӣ мушқилоти навбатӣ аст. Сабаб он аст, ки қуллан муаллимон аз рӯи барномаи таълимии омӯзгори дигар хоҳиши кор кардан надоранд, агар чунин барномаро онҳо таълиф накарда бошанд. Муаллимони дигар хоҳиш надоранд, ки барномаҳои таҳиякардаи худро барои истифода ба дигар омӯзгорон инъом намоянд [1,58]. Инчунин, ҳар як муассисаи таълимӣ саъй дорад, барномаи худро таҳия намояд, ки ба назараш аз барномаҳои дигарон беҳтару мувофиқтар бошад. Набудани стандарти ягона, ҳадди ақал дар самти нуктаҳои асосии таълим, ба раванди таҳсилот бевосита таъсир мерасонад. Ба андешаи мо, стандарти ягонаи таълим дар педагогикаи фосолавӣ имкон медиҳад, ки аз бисёр барномаҳои хом, пастсифат дар ин самт халос шавем. Ин далел ба раванди таълим таъсири мусбат мерасонад.

\*\*\*\*\*

Мушкилоти дигар набудани муҳити мусоиди кориву омӯзиш аст. Дар таълими стандартӣ, фазои байни муаллим ва донишҷӯ аксар вақт номусоиду шадид аст. Ин сабаб дорад, ки муаллифони гуногун на як бору ду бор мавриди муҳокима қарор додаанд [3, 65]. Раванди стандартии таълим ба донишҷӯ, ҳатто баъзан ба муаллим «фишор» меорад, имкониятҳои ӯро маҳдуд менамояд. Маъмулан, аксар донишҷӯён бошавқ хоҳиши аз тамоми раванди таълим, аз “бори гарон”-и машғулиятҳо ҳалос шудан доранд. Омӯзгорон дар андешаанд, ки таълим додани ононе, ки хоҳиши таълимгирӣ надоранд, маънӣ надорад. Новобаста ба ин дар чараёни таълими фосилавӣ бояд ин мушкилот ҳал гардад. Омӯзгор дар педагогикаи фосилавӣ танҳо маълумот медиҳанд ва донишҷӯён онро бо истифода аз усули мустақилона онро ба донишҳои муфид табдил медиҳанд. Дар ин маврид компютер вазифаи назорати натиҷаҳои таълимро иҷро менамояд. Аз ин рӯ, барои ин қор муҳити мусоиди таълим фароҳам бояд бошад.

Хулоса, мусаллам аст, ки ҳар иқдом, тадбир ва ё қори нав ҳам афзалият ва ҳам камбудӣ дорад. Дар ин маврид таҳсилоти фосилавӣ истисно нест.

Афзалияти асосии таълими фосилавӣ (дар муқоиса бо рӯзона ва ғоибона) қобилияти расонидани хизматрасонии таълимӣ барои шумораи номаҳдуди донишҷӯён бидуни зарурати таъмин намудани раванди таълим бо шунавандагони лексия, инчунин хароҷоти вобаста ба ҷойгиркунии донишҷӯён мебошад. Дар ин ҳолат, омӯзиш бо истифода аз технологияҳои муосири интерактивӣ аз масофа гузаронида мешавад. Ин шакли омӯзиш имкон медиҳад, ки масалан, бидуни монеъ шудан ба қор ё одамоне, ки дар маҳалҳои аҳолинишини дур аз марказҳои вилоят зиндагӣ мекунанд, дониш гиред.

Камбудии асосии таълими фосилавӣ набудани алоқаи мустақими донишҷӯ ва омӯзгор доништа мешавад. Аммо, тавассути ташкили лексияҳои машваратӣ бо истифодаи технологияҳои муосири телекоммуникатсионӣ, интерактивӣ ва мобелӣ ин камбудихоро ба осонӣ бартараф кардан мумкин аст. Ҳама чизҳои дар боло пешниҳодшуда, ба таълими фосилавӣ дахл доранд, аммо рушди низоми интерактивӣ метавонад сатҳи таҳсилоти рӯзоноро ба таври назаррас баланд бардорад.

Ниҳояд, дар соҳаи таҳсилоти фосилавӣ як қатор масъалаҳои мубрам мавҷуданд, ки ҳалли онҳо бояд баҳри беҳтар намудани сифати таҳсилоти фосилавӣ мусоидат намоянд. Самтҳои асосӣ барои ҳалли ин мушкилот: фароҳам овардани муҳити мутобиқгаштаи таҳсилоти фосилавӣ барои муаллимон ва донишҷӯён. Дар раванди мутобиқшавӣ, муаллимон бояд асосҳои қобилияти таълим доданро азхуд намоянд ва донишҷӯён бошанд қобилияти инфиродӣ омӯхтанро аз бар намоянд. Самти оянда омодагии муассисаҳои таълимӣ рабт ба ҳамгироии технологияҳои иттилоотӣ ва коммуникатсионӣ дорад. Эҷоди стандарти ягонаи таҳсилоти фосилавӣ, китобҳои дарсии электронӣ, дастурҳо, васоити таълимӣ, инчунин маҷмӯаҳо ва барномаҳои гуногун ҳатмӣ аст.

Дар ҳалли ин масъалаҳо навоариҳо ва инноватсия дар соҳаи таҳсилоти фосилавӣ саҳми назаррас хоҳанд гузошт. Барои ин зарур аст, ки дар самти истифодаи технологияҳои иттилоотӣ дар соҳаи педагогика таҳқиқотҳои нав гузаронида шуда, дар маҷмӯъ таъсири технологияҳои иттилоотиву иртиботӣ ба таҳсилоти фосилавӣ, ба фаъолияти омӯзгорон ва донишандӯзии донишҷӯён омӯхта шавад.

**Вожаҳои калидӣ:** таҳсилоти ибтидоӣ, интернет, технологияи иттилоотӣ, мушкилот.

*Дар мақола оид ба нақши технологияи иттилоотиву коммуникатсионӣ дар раванди таълим шабақаҳои сухан меравад. Зикр шудааст, ки навигариҳо дар соҳаи таълими фосилавӣ, ки рабт ба ҷорӣ намудани як қатор технологияҳои компютерӣ дорад,*

\*\*\*\*\*

мушкилоти зиёд низ неш меорад, ки бе ҳаллу фасли онҳо ба роҳ мондани таҳсилоти фосилавӣ манфиат надорад.

**Ключевые слова:** дистанционное образование, Интернет, информационные технологии, проблемы обучения.

*В статье рассматривается роль информационно-коммуникационных технологий в образовательном процессе. Было отмечено, что нововведения в сфере дистанционного образования, связанные с внедрением ряда компьютерных технологий, также создают множество проблем, без решения которых нет интереса к налаживанию дистанционного образования.*

**Key words:** distance education, Internet, information technologies, learning problems.

*The article examines the role of information and communication technologies in the educational process. It was noted that innovations in the field of distance education associated with the introduction of a number of computer technologies also create many problems, without the solution of which there is no interest in establishing distance education.*

Пайнавишт:

1. Глазнева С.Е. Коняева Е.А. Положительные и отрицательные стороны дистанционного обучения // Актуальные проблемы образования: позиция молодых: материалы Всероссийск. студ. науч. -практ. конференции 2016 г: Изд-во «Золотой феникс», 2016. - С.57-59.

2. Журавлева, О.Б. Дистанционное обучение: концепция, содержание, управление/О.Б.Журавлева, Б.И.Крук.- Новосибирск: Изд-во Сиб.гос.ун-та телеком.и информатики, 2001. - 128 с.

3. Загузина Н. Н., Невзоров Б.П. Проблемы развития дистанционной педагогики// Вестник Кемеровского государственного университета 2014, Невский институт управления и дизайна, Кемерово 2014. - С.64 - 66.

4. Коняева Е.А., Прокопенко Е.В. Дистанционное образование и его педагогические принципы // Всероссийская студенческая научно-практическая конференция "Актуальные проблемы образования: позиция молодых" по материалам Всероссийской научно-практической конференции 2016 г: Изд-во «Золотой феникс», 2016 - С.202 - 204.

5. Мӯҳсинов М. А. Таҳсилоти фосилавӣ ва самаранокии он дар чараёни таълим. <https://cyberleninka.ru/article/n/ta-siloti-fosilav-va-samaranokii-on-dar-tsarayoni-talim>

6. Попов, В.В. Дистанционное образование в свете креативной педагогики /В.В.Попов// Дистанционное Образование. - 1997 . - №3. - С. 30

7. Ҳақимова С. Таҳсилоти фосилавӣ: имконият ва мушкилот. <http://hakikati-sugd.tj/index.php/education/6408-ta-siloti-fosilav-imkoniyat-va-mushkilot>. 11.01. 2018

\*\*\*

**Махмудова Маржона Акбаровна,**  
студентка 3 курса НавГПИ  
факультета иностранных языков Узбекистан, Навои  
[makhmudova1313@gmail.com](mailto:makhmudova1313@gmail.com)

## **ДИСТАНЦИОННОЕ ОБУЧЕНИЕ РУССКОМУ ЯЗЫКУ КАК ИНОСТРАННОМУ: ПРОБЛЕМЫ И ПЕРСПЕКТИВЫ**

**Аннотация:** Настоящая статья посвящена некоторым ключевым теоретическим вопросам дистанционного обучения русскому языку как иностранному, в частности критическому анализу наметившейся тенденции рассматривать ДО как самостоятельную

\*\*\*\*\*

дидактическую систему со своим компонентным составом. При этом подчеркивается востребованность ДО в силу того, что интерактивные программы в высокой мере способствуют индивидуализации обучения. Это обуславливает необходимость инкорпорирования дистанционных программ в учебный процесс в соответствующей контактно-диктантной форме. Одним из возможных вариантов организации ДО русскому языку как иностранному авторы считают разработку программ дистанционного контроля.

**Ключевые слова:** русский язык как иностранный (РКИ); методика РКИ; дистанционное обучение (ДО); тестирование.

Computer-assisted Language Learning viewed as a distinct Learning (didactical) system comprising a specific purpose of training, Learning objectives etc. presents a controversial issue, while integrating CALL should be regarded as one of the key goals in teaching Russian as a second language. On-Line assessment programs (bank of tasks) built up within the framework of RSLT for B2-C2 Levels could be a useful tool to further develop the system of computer-assisted Russian Language Learning and teaching.

Key words: Russian as a Second Language (RSL); RSL Learning and teaching; e-Learning; computer-assisted Language Learning; assessment.

В настоящее время дистанционное обучение (далее - ДО) становится обязательным компонентом образовательной среды. Наиболее интенсивно в этой области разрабатываются направления, связанные с теоретическими исследованиями возможностей ДО (методологические и психолого-педагогические вопросы использования дистантных форм обучения) и с развитием информационных технологий (например, computer modeling of language competence, formalization of natural languages, HLTs as support for e-learning, HLTs as support for foreign language teaching), на базе которых создаются курсы дистанционного обучения иностранным языкам (ИЯ): интерактивные, в режиме он-лайн, тренажеры и т. д. Отдельно следует отметить электронные версии учебных пособий, которыми можно пользоваться в условиях как контактной, так и дистанционной формы обучения.

Для дистанционного обучения русскому языку как иностранному (далее - РКИ) предлагаются курсы самой разной направленности - от элементарного уровня владения русским языком (А1) до предметных дисциплин на русском языке (например, портал «Образование на русском»).

В то же время в научно-методических работах отмечается некая абсолютизация самого понятия «дистанционное обучение». Так, в учебнике А. Н. Щукина «Методика преподавания русского языка как иностранного» ДО квалифицируется как профиль обучения наряду с такими профилями, как филологический, гуманитарный, естественно-научный, инженерно-технический и др. [Щукин 2003, с. 95].

На наш взгляд, это связано с тем, что ряд исследователей (А. Н. Богомолов, М. Н. Моисеева, Е. С. Полат, А. В. Хуторский) рассматривают ДО «как новую самостоятельную дидактическую систему со своим компонентным составом (целями, задачами обучения, содержанием, методами, принципами, средствами, процессом и организационными формами), основанную на взаимодействии учителя и учащихся, учащихся между собой на расстоянии» [Богомолов 2008, с. 52-53].

Со своей стороны, считаем необходимым подчеркнуть, что нет теоретических оснований считать ДО дидактической системой.

Во-первых, ДО - это одна из форм организации учебного процесса, противопоставленная в некоторых случаях контактной форме или сопряженная с ней (дополняющая ее).

\*\*\*\*\*

Во-вторых, цели обучения определяются в зависимости от предмета обучения, а не формы организации учебного процесса: в нашем случае цели обучения РКИ (и любому иностранному языку) - это формирование определенной степени коммуникативной компетенции (например, достижение уровня А2 или В1 и т. д.). Таким образом, цель обучения остается неизменной вне зависимости от формы организации учебного процесса.

В-третьих, задачи обучения (при условии соблюдения предметной дисциплины) могут быть сформулированы в корреляции со способами доставки информации. Например, использование дистанционной формы позволяет эффективно формировать у учащегося адекватную самооценку своих знаний, умений и навыков.

В то же время постановка задач как компонент дидактической системы не имеет принципиальных отличий, связанных с формой обучения. Так, обучение иностранному языку предполагает формирование навыков как разных видов речевой деятельности (чтение, письмо, аудирование, говорение, посредничество), так и лексико-грамматических, фонетических навыков и т. д.

В-четвертых, содержание обучения (контент ДО) зависит в равной степени от целей обучения и от коммуникативных потребностей учащихся: использование языка в сферах повседневного или профессионального общения, что определяет темы и ситуации общения, коммуникативные роли и соответствующие коммуникативные задачи. В связи с этим не представляется возможным выделить специфическое «содержание дистанционного обучения».

В-пятых, методы и принципы обучения иностранным языкам не зависят от формы организации учебного процесса. В задачи данной статьи не входит описание основных понятий методики преподавания иностранных языков, но хотелось бы подчеркнуть, что ведущими в настоящее время остаются два противопоставленных (а на продвинутом этапе обучения РКИ - рядоположенных) друг другу метода -грамматико-переводной и сознательно-практический (в разных его модификациях: коммуникативный, прямой и т. д. [Васильева 2016, с. 180-185]).

Применительно к формам обучения имеет смысл говорить об эффективности тех или иных методов и принципов обучения в условиях реальной или виртуальной образовательной среды.

В-шестых, взаимодействие учителя и учащихся как тип отношений участников учебного процесса получил теоретическое обоснование вне связи с дистанционным обучением в рамках направления Learner-Centered Approach, начиная с середины 1980-х гг. Однако суть данного подхода - индивидуализация процесса обучения - может быть реализована в полной мере с использованием дистанционной формы, которая, тем не менее, не является единственно возможной для обеспечения обозначенных условий.

Подчеркнем, что именно индивидуализация обучения сделала дистанционную форму такой привлекательной для многих методистов, с одной стороны, и востребованной у учащихся - с другой.

В целом, можно констатировать отсутствие оснований для определения ДО как самостоятельной дидактической системы, при этом инкорпорирование ДО в учебный процесс следует признать первоочередным требованием организации современного образовательного процесса.

Это обусловлено двумя факторами:

- утверждение концепции уровневой системы владения языком как основы обучения РКИ [Приказ министерства...];

- необходимость систематизации полученных в течение последних двадцати лет результатов внедрения ИКТ в методику преподавания РКИ.

\*\*\*\*\*

С нашей точки зрения, наиболее актуальным направлением в развитии ДО-технологий является разработка программ дистанционного контроля (далее - ПДК) сформированности знаний, умений и навыков как результата обучения - достижение определенного уровня владения языком. Данное направление получило название дистанционного тестирования. Приоритет этого направления обусловлен тем, что программы дистанционного контроля обеспечивают независимость и объективность оценки, что крайне важно при изучении иностранного языка. Этим они принципиально отличаются от Европейского языкового портфеля [Европейский языковой портфель.] как инструмента самооценки учащихся, которая, по сути, является полностью субъективной. Автоматизированные формы контроля (формализованные тесты) лексико-грамматических навыков и таких видов речевой деятельности, как чтение и аудирование обеспечивают формирование у учащихся адекватной самооценки своих достижений.

В качестве примера ПДК представим Образовательную программу дополнительного образования с применением дистанционных образовательных технологий «Русский язык как иностранный: уровень ТРКИ 2 (B2). Пробное тестирование и консультирование», разработанную в Московском государственном лингвистическом университете (автор программы - д-р филол. наук, проф. О. А. Ускова).

В результате освоения программы учащийся получает возможность оценить собственный уровень сформированности коммуникативной компетенции в соответствии в требованиями системы ТРКИ, предъявляемыми к уровню владения русским языком ТРКИ II (уровень B2) [Государственные образовательные стандарты ... ; Типовые тесты ... ; Common European Framework ...].

Режим освоения программы предусматривает два вида работы:

- самостоятельная работа учащегося;
- индивидуальные занятия тьютора с учащимся в режиме видеоконференции.

Общая трудоемкость ПДК составляет 9 часов, включая 4 часа самостоятельной работы и 5 часов индивидуальных занятий с тьютором в режиме видеоконференции.

Содержание обучения (контент)

Субтест 1. Лексика, грамматика

Цель теста - проверка уровня сформированности лексико-грам-матических навыков и умений; языковой материал: нейтрально-книжный, эмоционально-экспрессивный, стилистически маркированный.

Содержание теста: грамматика глагола; грамматика имени; грамматика отношений.

Структура теста:

Часть 1. Выражение субъектно-предикатных отношений в простом предложении.

Часть 2. Распространение субъектно-предикативной основы, выражение объектных, обстоятельственных и определительных отношений в простом предложении.

Часть 3. Сложное предложение.

Часть 4. Лексическая семантика.

Субтест 2. Чтение

Цель теста - проверка уровня сформированности коммуникативной компетенции в области чтения:

- понимание и адекватная интерпретация текстов СМИ (социокультурная сфера общения), текстов художественной литературы;

- навыки изучающего, ознакомительного и просмотрового чтения.

Содержание и структура теста:

Часть 1. Текст 1 - ознакомительное чтение (нарративный текст СМИ культурологической направленности). Текст 2 - просмотровое чтение (аргументативный текст СМИ, посвященный актуальной, общественно значимой проблеме).

\*\*\*\*\*

Часть 2. Текст 3 - изучающее чтение (художественный текст современной русской литературы).

Субтест 3. Письмо

Цель теста - проверка уровня сформированности коммуникативной компетенции в области письма:

- умение продуцировать текст с опорой на визуальную основу (печатный текст) в соответствии с коммуникативным заданием (социокультурная сфера общения);
- умение продуцировать текст официально-делового стиля;
- умение продуцировать текст, в котором раскрывается общественно значимая проблема.

Структура и содержание теста:

Задание 1. Продуцирование текста, актуального для социально-бытовой сферы общения (неформальное письмо).

Задание 2. Продуцирование текста, актуального для официально-деловой сферы общения (официально-деловой документ: заявление, резюме, претензия и др.).

Задание 3. Продуцирование текста, в котором раскрывается общественно значимая проблема (эссе).

Субтест 4. Аудирование

Цель теста - проверка уровня сформированности коммуникативной компетенции в области аудирования:

- понимание и адекватная интерпретация аудиотекстов, относящихся к социально-бытовой, социокультурной и официально-деловой сферам общения;
- навыки аудирования на полное понимание информации;
- навыки аудирования на понимание основной информации;
- навыки аудирования на понимание выборочной информации.

Критерии оценки

Для оценивания выполнения субтестов используются реферские и итоговые таблицы по субтестам, разработанным в соответствии с Типовым тестом ТРКИ II.

Оценка за субтесты: 1. Лексика. Грамматика; 3. Аудирование; 5. Чтение - производится в автоматическом режиме по 100-балльной шкале.

Оценка за субтесты: 2. Письмо и 4. Говорение - производится тьютором по 100-балльной шкале.

В заключение подчеркнем, что представленная Программа дистанционного контроля является одним из возможных вариантов организации ДО русскому языку как иностранному. Необходимость разработки Программ такого формата обусловлена еще и тем, что, несмотря на наличие Стандартов и утвержденных Требований к уровням владения ТКРИ, к настоящему времени действующей является только Программа ТРКИ I (B1). В то же время не вызывает сомнений востребованность лингводидактических описаний (ЛДО) уровней

ТРКИ II-IV (B2-C2), которые должны были быть разработаны к 2003 году, однако поставленная задача не была реализована. В этих условиях ПДК данных уровней могут в известной степени служить заменой ЛДО, поскольку ЛДО является теоретическим научно-методическим документом, а ПДК, содержащие большой банк заданий, - практическую реализацию Требований.

#### **Использованная литература:**

1. Богомолов А. Н. Виртуальная среда обучения русскому языку как иностранному: лингвокультурологический аспект. Монография. М. : МАКС Пресс, 2008. 320 с.

2. Васильева Т. В., Ускова О. А. Русский язык в многоязычном мире: вопросы статуса и билингвального образования : монография. М. : Янус-К, 2016. 248 с.



\*\*\*\*\*

3. Государственные образовательные стандарты по русскому языку как иностранному. Общее владение. М.-СПб. : Златоуст, 1999-2006. 40 с. Европейский языковой портфель для старших классов образовательных

4. Шведова Н. Ю. Лексическая система и ее отражение в толковом словаре // Русистика сегодня. Язык: система и ее функционирование. М.: Наука, 1988. С. 152-166.

\*\*\*

**Мустафоев Бахтиёр Ибраҳимович,  
Бухоро вилоят ХТХҚТМОҲМ кафедра мудири, доцент**

### **“БУХОРО ШАШМАҚОМИ” – УЛКАН МАЪНАВИЙ ҲАЗИНА**

**Аннотация:** Ушбу мақолада “Бухоро Шашмақоми” нинг миллий мусиқа маданияти тарихида тутган ўрни, мақом ва мақом йўлидаги асарларни таълим тизимида киритиш, ёшлар тарбиясида мақом санъатидан фойдаланишнинг аҳамияти ҳақида фикр юритилган.

**Аннотация:** В статье рассматривается традиции “Устоз-шогирд”, в которой особое место занимает в искусстве “Шашмакома”, вопросы место и использование в системе образование, а также роль и значение искусство мақома в воспитание молодёжи.

**Annotation:** This article is devoted to tradition “ustoz-shogird”, which takes an important place in art of shoshmakom and its issues, importance, usage in educative system, also the role of makom in behavior of youth is given as an example.

**Таянч сўзлар:** “Бухоро Шашмақоми”, устоз-шогирд анъаналари, касбий мусиқа таълими, мусиқа мактаби, услуб, мусиқий- маърифий фаолият, нота ёзуви, Наср ва Мушкулот, мақом шўбалари, ҳофиз-созандалар, профессионал мусиқа.

**Ключевые слова:** Бухарский Шашмақом”, традиция “Наставник-ученик”, профессиональное музыкальное образование, музыкальная школа, стиль, музыкально-просветительная деятельность, “Наср и Мушкулот”, части мақома, певцы-музыканты, профессиональная музыка.

**Key words:** Bukharian “Shashmakom”, tradition “Master-pupil”, education of professional music, music school, style, musical- education activity, “Nasr and mushkulot”, parts of makoms, singer- musicians, professional music.

Мустақиллик йилларида ўзбек миллий мақом санъатининг ноёб намуналарини кенг тарғиб этиш, уни асраб авайлаш ва ривожлантириш, ёш авлод қалбида миллий мумтоз санъатимизга хурмат ва эътибор туйғуларини камол топтиришда Ўзбекистон Республикаси Президентининг 2017 йил 17 ноябрдаги “Ўзбек миллий мақом санъатини янада ривожлантириш чора тadbирлари тўғрисида” ги ПҚ-3391-сонли Қарорда “Халқимиз, хусусан ёш авлодни мақом санъати билан кенг таништириш орқали уларда миллий ўзликни англаш туйғуси юксак бадиий-эстетик дид ва тафаккурни камол топтириш” вазифаси қўйилди [1].

Қарорга биноан Шахрисабз шаҳрида 2018 йилнинг 6-10 сентябрь кунлари ўтказилган Халқаро мақом санъати анжумани катта аҳамиятга эга бўлди. Президентимизнинг Халқаро Мақом санъати анжумани очилиш маросимида сўзлаган нутқида: “ Мақом оҳанглари, мақом руҳи ва фалсафаси ҳар бир инсон қалбидан, аввало, униб-ўсиб келаётган ёш авлодимизнинг онги ва юрагидан чуқур жой олиши учун бор имкониятларимизни сафарбар этишимиз зарур” эканлиги алоҳида таъкидланиб, “Агар биз асл, ҳақиқий санъатни билмоқчи, ўрганмоқчи бўлсак, аввало мумтоз мақом санъатини

билишимиз, ўрганишимиз керак”. “Агар биз санъатни, маданиятни кўтармоқчи бўлсак, аввало мумтоз мақом санъатини кўтаришимиз керак” лиги алоҳида эътироф этилди [2].

Миллий мақом асарлари кишилар маънавий-ахлоқий оламининг шаклланиши ва ривожланишида, уларнинг маънавиятини камол топишида бебаҳо бадиий қимматга эга бўлган қадриятлардан биридир. Бу қадрият инсон фаолияти, тафаккурининг юксак чўққиси ҳамда бадиий ижодкорлигининг маҳсулидир.

Шашмақом XVIII аср ўрталарида Бухорода сарой касбий мусикачилари ва мусикашунос олимлари томонидан олти мақомдан иборат туркум тарзида ифода топганлиги учун “Бухоро Шашмақоми”, деб юритилади. У касбий-устозона мусиқа намунаси бўлиб, йирик ҳажмга эга, мураккаб тузилишли, умумий сони 250 дан зиёд ашула, чолғу асарларни ўз ичига олган тизимли мусикий мажмуадир.

Манғит амирлари даврида Бухорода илм-фан, маданият ва санъат, меъморчилик, хаттотлик, ҳунармандчиликнинг ривожланишида сулола вакилларининг ибратли ишлари муҳим аҳамият касб этган.

Мусикашунос олим Отаназар Матёқубов ўзининг “Мақомот” китобида Амир Музаффархон, Амир Абдулахадхон ва Амир Олимхонларнинг созпарварлиги ва уларнинг мусиқа санъатига ихлоси баланд бўлганлигини таъкидлаб, Амир Музаффархоннинг малакали мақомхон, ҳофиз ва созандалар тайёрлаш мақсадида Бухорода махсус Шашмақом мактабини ташкил этганлигини айтиб ўтади [4, 58].

Профессор Файзулла Тўраевнинг ёзишича; “ Саид Олимхон ҳам ота-боболари сингари соз санъатига, ҳофизу мутрибларнинг истеъдод ва қобилиятларига бефарқ бўлмаган. У ўтмиш аждодлари каби ўз саройида мақомхон устозларни тўплаб, Шашмақомни мукаммаллаштириш ва уни асраб-авайлаб, кейинги авлод вакилларига етказишга алоҳида эътибор берган [6,17].

Шогирд “Шашмақом”нинг чолғу ва айтим йўллари пухта ўзлаштириши учун туркумнинг тузилиши, таркиби, усул хусусиятларини ҳам билиши муҳим бўлган.

Мақомларнинг чолғу бўлимларида бир хил ном билан аталадиган чолғу қисмлари бўлиб, уларнинг оҳанглари турлича бўлса-да, дойра усуллари бир хилдир. Улар Тасниф, Таржеъ, Гардун, Муҳаммас ва Сақил машхурдир.

Шашмақомнинг ашула бўлими шўъбалари ҳам бастакорлик санъати анъаналари маҳсули сифатида юзага келган.

Мақом тарихига оид махсус адабиётларда битилишича: “Мақом ва мақом йўлидаги асарларни таълим тизимига киритиш масаласи, айниқса жадидларнинг диққат марказида бўлган. Мусикий - маърифий фаолиятнинг намунаси сифатида Абдурауф Фитрат 1921 йил 10 августда Бухоро ҳукумати фармони билан 1-Шарқ мусиқа мактабини ташкил этди. Бу мактабда болаларнинг мусикий таълими сабоқлари оғзаки мусиқа-педагогикасига мансуб-анъанавий услубда олиб борилар эди. Мусиқа мактабида Ота Жалол, Ота Ғиёс, Домла Ҳалим Ибодов, Усто Шоди, Хожи Абдурахмон каби устозлар мақом ва мақом йўлидаги куй-ашулаларни, уларнинг усулларини ёш талабаларга ўргатишар эди.

1924 йилда Абдурауф Фитрат ташаббуси билан Ота Жалол Носир, Ота Ғиёс Абдуғанилар этнограф Виктор Успенский билан ҳамкорликда “Бухоро Шашмақоми” ни илк бор нотага олишди.

Академик Юнус Ражабий улкан маънавий хазина бўлмиш “Шашмақом” туркумини ва “Фарғона – Тошкент” мақом йўллари нота ёзувларига муҳрлаб, XX - асрнинг 50-йиллари ва 60-70- йиллари давомида босмадан чиқарди.

Бухоро мактаби анъаналарини давом эттирган санъаткорлар Бобокул Файзуллаев, Шоназар Соҳибов, Фазлиддин Шаҳобовлар ҳам ҳамкорликда 1950 йилда "Бухоро Шашмақоми" нинг мукаммал нусхасини нотага кўчиришга муяссар бўлишди.

\*\*\*\*\*

“Бухоро Шашмакоми” нинг нота ёзувига олиниши юртимиз мусика маданияти тарихида муҳим воқеа сифатида қайд этилиб, халқимизни ўлмас маънавий бойлигига айланди ва келажак авлод ўрганиши, ўзлаштириши ва устоз-шогирдлик анъаналарини янада ривожлантириш учун мерос бўлиб қолди.

Анъанавий кўшиқ ижрочилиги тарихига назар ташласак, XIX асрнинг иккинчи ярми ва XX аср бошларида ўлкамизда бу муқаддас санъатнинг бутун бир ижрочи авлоди етишиб чиққанлигининг гувоҳи бўламиз. Ота Жалол Носиров, Ота Ғиёс Абдулғани, Хожи Абдулазиз Абдурасулов, Домла Ҳалим Ибодов, Леви Бобохонов, Содирхон Ҳофиз Бобошарифов, Зоҳидхон ҳофиз, Мадали ҳофиз, Мулла Тўйчи Тошмуҳаммедов, Матёқуб Харратов сингари забардаст ҳофизлар шулар жумласидандир.

Мамлакатимиз мустақилликка эришгандан кейин барча соҳалар қатори мусиқа маданиятида ҳам жуда катта ўзгаришлар юз берди. Ўрта Осиёнинг энг қадимий халқларидан бўлган ўзбек халқи маданияти ва маънавияти тарихини унинг таркибий қисми бўлмиш мусиқа маданияти тарихини ўрганишга алоҳида эътибор берилди. Зеро, жамиятимизнинг маънавий янгиланишини, комил инсон шахсининг шаклланишини миллий мусиқа меросимизсиз тасаввур этиб бўлмайди.

Хуллас, қадимий ўзбек миллий мусиқа маданияти гултожи бўлмиш Бухоро Шашмакомининг устоз-шогирд анъаналари асосида илму-амалиётини ўрганиш борасида асрлар давомида махсус шуғулланувчи мукамал касбий мусиқа мактаблари шаклланган, ривожланган ҳамда такомиллашиб келган. Миллий мустақиллик туфайли халқимизни кўп асрлик тарихга эга бўлган маънавият сарчашмаларидан баҳраманд этиш, мусиқий кадрларимизни тиклаш, кенг тарғибот этишда устоз-шогирд анъаналаридан фойдаланиш ва уни замонавий ёндашув ҳамда талаблар асосида янада ривожлантириш муҳим вазифалардан биридир.

#### Адабиётлар

1. Ўзбекистон Республикаси Президентининг 2017 йил 17 ноябрдаги “Ўзбекистон миллий мақом санъатини янада ривожлантириш чора-тадбирлари тўғрисида” ПҚ - 3391-сонли қарори (“Халқ сўзи”. 2017. - 18 ноябрь)
2. Президент Шавкат Мирзиёевнинг “Халқаро мақом санъати анжумани” нинг очилиш маросимидаги нутқи”. ( “Халқ сўзи”. 2018 й. - 7 сентябрь).
3. Матёқубов О. Мақомот. Тошкент “Мусиқа” нашриёти. 2004 й. 58-бет.
4. Тўраев Ф. Мутрибот қалбидан учган наволар (Сайланма). Тошкент “Наврўз” нашриёти. 2018 й. 17- бет.

\*\*\*

**Юлдошева Мухайё,  
Сармуаллими кафедраи забони англисии факултети забонҳои шарқи МДТ “ДДХ  
ба номи академик Бобочон Ғафуров”**

**НИГОҲЕ БА ҒАЗАЛИЁТИ САНОИИ ҒАЗНАВӢ**

\*\*\*\*\*

Абулмаҷд Санои Фазнавӣ яке аз шоирони маъруф ва сермаҳсули адабиёти форсу тоҷик аст, ки осори ӯ барои таҳаввул ва шакли нав гирифтани адабиёти мо нақши бориз гузоштааст. Махсусан, ғазалиёти шоир бино бар гуфти муҳаққиқи эронӣ Қудратуллоҳ Тоҳирӣ “бо Санои Фазнавӣ шеъри форсӣ аз доираи танги ашрофтӣ ва моддигароии ишратҷӯенаи дарборҳо берун омад ва ба арсаҳои навини маърифати андеша қадам ниҳод ва бо тӯдаҳои мардум даромехт” (5, с. 81).

Бахши муҳими девони ашъори Санои Фазнавиро ғазалиёти ӯ ташкил медиҳанд, ки теъдоди он ба 376 ғазал расидааст. Қозибаҳои хунарии шеъри Саной дар ғазал боз бештар чеҳра равшан кардаанд. Девони қасоид ва ғазалиёти ӯ тахминан бист ҳазор байтро ташкил медиҳад. Ба қавли Б. Фурузонфар ин девон таърихи таҳаввули афкори шоир мебошад, ки андешаҳои ҳамаи давраи эҷодиёти ӯро фаро гирифтааст (4, с. 19).

Саной дар фанни ғазал низ шеваи ҷадид оғоз кард. Аз баррасии ғазалиёти ӯ маълум мегардад, ки дар оғози ҳол дар маслаки ғазалсароёни асрҳои X-XI қарор дошт, аммо бо дамидани анфоси ирфонӣ ва ворид кардани оҳангҳои қаландарӣ ғазали форсӣ-тоҷикиро ба самти дигар равона кард ва бо ин амали хеш ҳаққи бисёре бар гардони Аттору Мавлавӣ ва Ҳофиз гузошт.

Дар ғазалиёти Саной ишқи ҳақиқӣ ва ишқи маҷозӣ канори ҳам омадаанд. Саной роҳеро аз тавсифи ёри заминӣ то восил шудан ба қурби маҳбуби ҳақиқӣ, яъне зоти поки Офаридгор паймудааст. Саной нахустин ғазалсарои баландпояи адабиёти форсӣ-тоҷикӣ, ки ботадриҷ дили шефтагонро ба шавқи дидори дилдори ҷовидонӣ раҳнамоӣ кардааст.

Интихоби вазнҳои сабуку писандида, ба маъноии ирфонӣ корбаст кардани истилоҳоти шеъри ошиқонаии форсӣ, истифодаи рафифҳои дилпазир аз мушаххасоти ғазалҳои ин шоири ориф аст, ки мавриди писанди ғазалсароёни давраҳои баъдина гардид. Маҳз дар ҳамин гуна ғазалҳо хунарии шоирии Саной ба нуқтаи авҷ ва камол расид.

Ғазали зеринро ба ҳайси намунаи ғазалҳои ирфонии Саной мисол овардан мумкин аст, ки бо устувории ифодаҳо, пухтагии сухан ва таҷассумии маънӣ дарси хунаро хоҳад омӯхт:

*Ман кӣ бошам, ки ба тан рахти вафои ту кашам,  
Дида ҳаммом кунам, бори ҷафои ту кашам.  
Малакулматви ҷафои ту зи ман ҷон набарад,  
Чун ба дил бори Сирофили вафои ту кашам.  
Чӣ кунад ариш, ки ӯ гошияи ман накашад,  
Чун ба ҷон гошияи ҳукму ризои ту кашам.  
Чун занон рашк барад эминию офиятӣ  
Бар балое, ки барои ту барои ту кашам.  
Начашам в-ар бичашам бода зи дасти ту кашам  
Накашам в-ар бикашам таъна барои ту кашам.  
Гар хурам бода зи ҷӯи кафи дасти ту хурам  
В-ар кашам сурма зи хоки кафи пойи ту кашам.  
Ҷуз ҳаво наспарам он гаҳ ки ҳавои ту кунам.  
Ҷуз вафо нашморам он гаҳ ки ҷафои ту кашам.  
Бӯи ҷон оядам аз лаб чу ҳадиси ту кунам.  
Шохи изз рӯядам аз дил ки балои ту кашам.  
Ба худой, ар ту ба дину хирадам рой кунӣ,  
Ҳар дуру гӯш гуфта ба сарои ту кашам.  
В-ар бо ман ба тану ҷону дилам сулҳ кунӣ  
Ҳар серо рақскунон пеши ҳавои ту кашам.  
Ман худ аз суннати ишқи ту Саной шудаам*

\*\*\*\*\*

*Кай тавонам, ки хате гирди санои ту кашам.*

Бисёре аз луғату таъбироти ин ғазали Саной дар ашъори ғазалсароёни асрҳои XIII-XIV ва давраҳои манбаъда истифода шудааст.

Аз ҷумла Ҳофиз хусни иродат ва назаре тамом ба шеваи ғазалсароии Саной ва ба таври кулӣ ба мактаби шоирии ин ҳақими ғазнавӣ дошт. Пайравии Ҳофиз аз Саной бештар дар мазмуну мӯхтавои шеър аст, аммо дар унсурҳои суварии ғазал мисли кофияву радиф ва луғату таркибот низ аз ашъори Саной истифода кардааст. Чунончи:

Саной:

*Гирди покӣ гар нагардӣ, гирди хокӣ ҳам нагард,  
Марди Яздон гар набошӣ, ҷуфти Аҳриман мабош.*

Ҳофиз:

*Домани дӯст ба даст ору зи душман бигусил,  
Марди Яздон шаву фориг гузар аз аҳриманон.*

Саной:

*Магар ин ҷумла бимурданду низ шояд буд,  
Худои азза ва ҷалл ҷумларо биёмурзод.*

Ҳофиз:

*Назири хеш бинагзоштанду бигзоштанд,  
Худои азза ва ҷалл ҷумларо биёмурзод.*

Саной:

*Сӯзу шавқи малакӣ бар дилат осон нашавад,  
Куфр дар дидаи инсофи ту пинҳон нашавад.*

Ҳофиз:

*Гарчи бар воизи шаҳр ин сухан осон нашавад  
То риё варзаду солус мусалмон нашавад.*

Доир ба чилваҳои хунарии осори Саной олимони фарҳефта ба мисли Б. Фурӯзонфар, Шиблии Нуъмонӣ, А. Насриддинов ва дигарон тадқиқоти судманд ба сомон расонидаанд. Аммо дар хусуси ғазалиёти шоир ҳаминро бояд тазаккур дод, ки минбаъд дар пайравии ӯ дар адабиёти форсу тоҷик ғазалҳои орифона арзи ҳастӣ намуданд. Маснавиҳо ва рисолаҳои ӯ дар адабиёти мо ҷойгоҳи устувор доранд.

#### Адабиёт:

Девони Ҳақим Абулмаҷд Маҷдуд ибни Одам Санои Ғазнавӣ, бо муқаддима ва ҳавошиву феҳрист, ба саъю эҳтимоми мударриси Разавӣ. – Техрон, 1354.

Санои Ғазнавӣ, «Ҳадиқату-л-ҳақиқат ва шариату-л-тариқат», тасхеҳу таҳшияи мударриси Разавӣ. – Техрон, 1377.

Муҳаммадризо Шафеъии Кадканӣ. Тозиёнаҳои сулук, нақду таҳлили чанд қасида аз Ҳақим Саной. - Техрон, 1372.

Муҳаммадризо Шофеъии Кадканӣ. Дар иқлими рӯшноӣ. – Техрон, 1373.

\*\*\*

**Мухамедяров Гульнур Жайляубекова  
(Шымкент Университеті)**

### **«АГРОТЕХНИКАЛЫҚ ӨЗГЕРІСТЕРГЕ БАЙЛАНЫСТЫ ЖҮГЕРІНІҢ ӨСІП ДАМУЫ»**

Қазақстанда пайдаланылатын егістік жерлердің көлемінің тұрақталуына байланысты астық дақылдарының өнімін арттыру мен сапасын жақсартудың басты шарты – әртүрлі тыңайтқыштарды тиімді пайдалану болып табылады. Топырақ өзінің құрамындағы қоректік заттарды неше ғасыр мол жинақтап, жаңартып жатса да, бірнеше жылдар бойы бір жерге қайта-қайта егілген дақылдарға оны пайдалануға байланысты бұл қорлар ерте ме, кеш пе азая бастайды. Дәндік жүгерінің әр тоннасы топырақтан 100 кг-ға жуық қоректік заттарды алатынын ғылым дәлелдеп отыр. Топырақтан кеткен осы қоректік заттар шығындарының орнын үнемі әртүрлі тыңайтқыштармен толықтырып отыру керек.

Қазақстанның оңтүстігінде жүгері дақылын дәндік және сүрлемдік өнім алу үшін өсіреді. Ал солтүстік аудандарда жыл мезгілінде күннің жылы кезеңдері қысқа болатындықтан, жүгерінің бапталу, өсу мерзімі 95-100 күннен аспайтындықтан ерте пісетін будан және сортты тұқымдары сүрлем үшін егіледі. Республикамыздың оңтүстік және оңтүстік-шығыс облыстарының әртүрлі климат-топырақ аймақтарында егілетін жүгері егістігіне тыңайтқыштар жеткілікті мөлшерде қолданылады.

Жүгері оңтүстік өңірде негізінен суармалы жерлерде өсіріледі. Өнімділігі жағынан бұл дақылдан дәнге өсірген жағдайда да, көк балауса өсіру мақсатында да ең жоғары сапалы азық өлшемін алуға болады. Ғылыми негізделген өсіру технологиясын уақытылы және сапалы етіп өз дәрежесінде жүргізгенде дәндік жүгеріден 100-120 ц/га, ал сүрлемдік жүгеріден 800-1000 ц/га көк балауса жинауға болады. Соған қарамастан оларды пайдалану жөніндегі нақты зерттеу жұмыстары аз. Көптеген шаруашылықтардағы әр гектардан алынған өнімдер әлі де болса жоғары деңгейде болмай отыр. Сондықтан жүгері өнімділігін арттыруда қолданылатын микроэлементтерді зерттеу өзекті болып табылады.

Жүгеріні күтіп баптау кезінде көптеген бақылаулар мен қадағалау жұмыстары жүргізіледі. Бірінші вариантта 5-танапты ауыспалы егістің бірінші танабында 2019 жылы алғы дақылды жиып алғаннан -соң күздік бұршақ тұқымдас Никольсон тас бұршағын ектік. Ол 60-65 күннен соң көк тыңайтқыш есебінде топырақ араластырып айдалып 285 ц/га көк балауса әр гектарына 260 кг азот 65 кг фосфор және 34 кг мөлшерінде микротыңайтқыштар қалдырды. Тәжірибенің схемасы бойынша сол жылы күздік бидай егіліп 2019 жылы жиылып алынды. Біздің тәжірибе жүргізілген 2020 жылы бұл вариантымыз бақылау есебінде өзгеріссіз ротацияның соңына дейін қалдырылды. Екінші вариантымыз да тепе-теңдік тәсілімен әр гектарынан 100 ц жүгері дәнін алу үшін минералды тыңайтқыштар қолданылды.

Минералды тыңайтқыштың мөлшерін таңдадық.

1. Жүгері дәнінен алынатын N.P.K. элементтері.

2. Алдын-ала жоспарланған өнімділікке 100 ц/га жүгері дәнінен алынатын N.P.K. элементтері

3. N.P.K. элементтерінің топырақтағы мөлшері, мг /кг күйінде анықтап кг /га айналдырамыз.

4. Осы элементтердің топырақтан жүгері өсімдігінің бойына сіңіру коэффициенті N-60%, фосфор-40%, K-25%

5. Жоғарыдағы көрсеткіштерді есептей отырып, бір гектарға қанша азот, фосфор, калий беретінін анықтаймыз.

6. Тыңайтқыштан жүгері өсімдігінің бойына сіңіру коэффициенті біздің мәлімдеуімізше мынандай N-70%, P-30%, K-60%

\*\*\*\*\*

7. Осының бәрін есептей отырып бір гектарға 180 кг азот, 100 кг фосфор, және 40 кг калий тыңайтқышын беру керектігін анықтадық.

Сондықтанда біз екінші вариатта N 180, P100, K40 әсерлі зат күйінде бердік. Фосфор және калий тыңайтқыштарын күзде жерді жыртар алдында түгелімен септік, ал азот тыңайтқышының 120 кг әсерлі зат күйінде егер алдындағы 60 кг үстемелеп қоректендіру үшін жүгерінің 9-10 жапырақ, кезінде берілді.

Бірінші вариантта –бақылау, екінші тепе-тендік тәсілі мен әр гектарына 100 ц. Жүгерінің дәнің алу. Үшінші вариантта жартылай шіріген көнді күзде тереңдетіп жыртар алдында әр гектарына 40тонна бердік.

Жоғарыдағы варианттарды бір –бірімен салыстыра отырып зерттеу жұмыстарын жүргіздік. Егерде 5 кестесінің мәліметтерін зерттеп қарасақ біз салыстырып жатқан варианттарымыз жүгерінің өсіп-өнуіне және вегетациясының ұзаруына әжептеуір әсер ететінін байқаймыз. Мысалы үшін, еккен уақытымыздан бастап жүгері 13-14 жапырақтанғанша қолданылған тыңайтқыш түрлерінің вегетациялық дамуына айта қаларлықтай әсері болмағанын байқаймыз. Бас шығару кезінде минералды тыңайтқыштың толық нормасын бергенімізде 67 күн болса, көң қолданғанымызда 65 күнге созылады. Ал бақылау вариантымызда бас шығару 1-4 күн ертерек түсті. Осы көрсетілген фазадан бастап тыңайтқыштар қолданылған варианттарды жүгерінің вегетациясы ұзара бастағандығын байқаймыз. Жалпы жүгерінің жердің бетіне шығудан толық пісіп жетілуіне 130 күннен -138 күнге дейін созылды. Яғни минералды тыңайтқыштар, әсіресе оның ішіндегі азотты тыңайтқыш өсімдіктің вегетациясының ұзаруына оның әсерін тигізіп, жапырақта жүрген фотосинтез процесін ұзартып, органикалық заттардың көбірек синтезделуін қамтамасыз етіп биомассаны молырақ жинақтайды. Осындай заңдылықтар көнді қолданғанымызда да байқалды, әсіресе көң қолданған вариантымызда жүгері өсімдігінің өсуі, өнуі, дамуы ерекше болып мол өнім жинаудың негізгі кепілі екендігін байқатты.

Жүгері далалық екпе дақылдарының ең мол өнім беретін дақыл. Дүние жүзінде жүгері дақылы егу көлемі мен жиналатын өнім мөлшеріне байланысты екінші немесе үшінші орында келеді, бидайдан және күріш дақылдарынан соң сондықтанда бұл дақылдың өнімділігін арттыру үшін технологиялық өсіру әдістерін түрлендіре түсіп аз шығынын жұмсап мол өнім алудың жолдарын іздеуіміз керек. Біздің зертеулерімізде бір гектардағы жүгерінің түп саны 57, 2-59, 1-мың мөлшерінде болды. Бір гектардағы максиләды жапырақ ауданы 63, 9-64, 3-мың м<sup>2</sup> га көң берілгенде және минералды тыңайтқыштарды жүгерінің биологиялық өсіп-өнуінің ерекшеліктерін ескере отырып қолданғанымызды да алдық, ал бақылау вариантында бұл көрсеткіш 13,7 мың м<sup>2</sup> га төмендеп кетті. Осындай заңдылықтар бір өсімдіктегі жапырақ санына да әжептеуір әсерін тигізіп биомассаның жинақталуына үлкен ықпал жасайтыны анықталды. Мысалы үшін, көң және минералды тыңайтқыш қолданғанымызда бір өсімдіктің салмағы 1561-1566 грамм болып әр гектарынан 241,4-238,4 ц/га құрғақ биомассасы жинақтағанын көріп отырмыз, ал бақылау вариантта бұл көрсеткіштер анағұлым төмен болды. 1269 грамм және 138,9 ц/га.

Жалпы кестесінде берілген тәжірибе мәліметтеріне сүйене келіп ең жоғарғы жүгері дәнінің өнімділігін көң қолданғанымызда 40 т/га және минералды тыңайтқыштарды тепе-тендік тәсілдің озық түрлерін пайдаланғанымызды алуға болатындығын анықтадық. Бұл варианттарда жүгері дәнінің өнімділігі гектарына 97,8 және 96,7 центнер болып, бақылау вариантымен салыстырғанда әр гектарынан 49,9 -48,8 центнерде жүгері дәні артық жиылды.

### **Пайдаланған әдебиеттер**

2. Пути повышения эффективности борьбы с болезнями-Кукуруза. №8. Москва. Сельхозгид. 2001. 324 с.

\*\*\*\*\*

3. Катаева О.Е. Поражаемость кукурузы грибковыми заболеваниями в зависимости от влажности початков в условиях заводского хранения. Труды Горской сел. Станции, серия 11. 1995.

4. Голик М.Г. Влияние влажности на механические повреждения зерна кукурузы при обмолоте ее початков. Сб «Вопросы обработки семенноц кукурузы» Москва. Хлебоиздат. 2007.

\*\*\*

**Мухамедяров Гульнур Жайляубекова  
(Шымкент Университеті)**

### **«СУАРУ РЕЖИМИ МЕН ҚОРЕКТЕНДІРУ РЕЖИМІНІҢ ЕРЕКШЕЛІКТЕРІ»**

Қазіргі таңда Қазақстан Республикасында азық-түлік бағдарламасын орындауда жүгерінің адамға да, малға да азықтық қасиеті орынды бағалануда. Сонымен қатар бағалы шикізат ретінде өнеркәсіпте әр түрлі мақсаттарға пайдалану елімізде жүгеріні кең көлемде өсіру қажеттілігі мен мүмкіншіліктерін айқындайды. Республиканың тың және тыңайған жерлерінің игерілуі қуатты егіншілік пен мал шаруашылығын дамытуға мүмкіндік жасайтын ірі шаруашылықтар құруға негіз болды. Ауыл шаруашылығын қарқынды дамыту үшін қажетті құнарлы әрі мол мал азығын дайындауды қажет етеді. Мұндай бірден-бір дақылға жүгері өсімдігін жатқызуға болады. Қазіргі уақытта жыл сайын республиканың көптеген аймақтарында жүгеріні сүрлем үшін 3,2 миллион гектарға, оңтүстік және оңтүстік-шығыс аймақтарында дәндік жүгері есебінде 175 мың гектарға өсіріліп отыр.

Жүгері тек суғармалы жерлерде ғана өсіріледі. Себебі, жүгеріден мол өнім алу үшін жалпы керек су мөлшері гектарына 6500 текше метр. Топырақтағы фосфорлардың қозғалмалы түрі нашар қамтамасыз етілген. Мұндай көп су жаңбыр мен немесе қыста түскен қар суымен жасалған топырақтағы ылғалдың қорымен жүгерінің суға деген сұранысын қамтамасыз ете алмайды. Сондықтан да Түпкістан және Оңтүстік-Шығыс аймақтарында мол өнім алу үшін суғару режимін жоғары дәрежеде ұстанғанымыз жөн. Түркістан ауыл шаруашылығы тәжірибе станциясының ғалымдарының зерттеулері бойынша тау бөктерлерінде, ылғал мен жартылай қамтамасыз етілген аймақтарда жүгеріні 4-6 рет суғару керек екендігін ұсынады. Суғару нормасы вегетация кезінде 3600-5000 текше метр болу керектігін мәлімдейді. Жүгерінің суға деген сұранысының жоғарылауы 13-14 жапырақ пайда болғаннан бастап сүттеніп –қамырланғанға дейін жалғасатынын көптеген зерттеушілер дәлелдеп кеткен. Осы себептен суғару режимін жоғарыда айтылған фазасында жоғары деңгейде ұстау 80% ППВ толық ылғал сиымдылығы мол өнім алудың негізгі кепілі екендігі болса көрсетуіміз жөн.

Біздің зерттеуімізде бұл кезеңде жүгері әр күні 60-80 текше метр яғни су қажет ететіні белгілі болып отыр, яғни 10 күнде 600-800 текше метр су жұмсалады деген сөз немесе жүгеріні бұл кезеңде 12-14 күн аралығында жиі-жиі суғару керек. Сұр топырағымыз құнарсыз зерттеулердің нәтижесінде қара шірік мөлшерде айдалатын қабатта 1,4-1,8% шамасында, ал жалпы азот 1кг топырақта 0,20-0,22 мг, Фосфор 0,23-0,26 мг, калий 500-550 мг. Біздің топырағымызда тыңайтқыштар қолданбайынша мол өнім ала алмайтынымыз белгілі.

Ал соңғы кезде минералды тыңайтқыштар тапшы немесе өте қымбат болғандықтан дикандарымыз біздің ұсыныстарға сәйкес тыңайтқыштар қолдана алмайды. Сол себептен де біздің тәжірибемізде органикалық тыңайтқыштарды қолдануды ұсынып отырмыз. Әрине шаруа шарушылығында, фермерлік шаруашылықтарда және өндірістік кооперативтерде көн дайындап алу қиынға түспейді және қымбат емес. Органикалық тыңайтқышты дайындау



\*\*\*\*\*

үшін аса көп қаражат керек етпейді, нәтижесінде өнімділікті арттырумен қатар жердің құнарлығын бір деңгейде кейбір жағдайларда технологиялық операцияларды сауатты жүргізуіміздің нәтижесінде құнарлықты арттыруға да болады.

Суғару режимі мен қоректендіру режимін жер жағдайының ерекшеліктеріне және өсіретін дақылдың биологиялық өзгешелігін ескере отырып, жүргізгенімізде аудандастырылған Қазақстан 43 ТВ буданының потенциалдық өніміне жақын жүгері дәнін жинай алатынымызды мәлімдейміз. Сонымен қатар органикалық тыңайтқыштарды қолдануымыздың нәтижесінде топырақ құрамындағы миллиардтаған тірі микроорганизмдердің тез өсіп, көбейуіне ықпал жасап айдалатын жер қарастыратынын биологиялық активін арттырамыз.

Ғасырлар бойы қалыптасқан дәстүр бойынша барлық ауыл шаруашылығы дақылдарын бағалаудың негізгі көрсеткіші - әр гектардан алынған өнім болып келеді. Бірақ қазіргі кезде ғылымның дамуына техникалық құрал жабдықтардың молаюына байланысты дақылдарды бағалау өнім салмағымен шектелмейтін болды. Енді оның сапа көрсеткіштеріне тыңайтқыштардың әсерін анықтау да кіреді.

Әртүрлі дақылдардан алынған белгілі өнім көлемі жан-жақты пайдаланылады. Олардың бір-бірінен артықшылығы халық шаруашылығы саласының қоятын талаптары тұрғысынан бағаланады. Мұның өзі астық сапасын бағалайтын көптеген әдістерді шығаруға түрткі болады. Ондай әдістердің көмегімен кез-келген дәнді дақылдардың тамақтық, мал азығындық және техникалық сапасы жөнінде мағұлмат алынады. Өнім сапасы жөніндегі көрсеткіштер мемлекеттік стандарттарда қаралған.

Тыңайтқыштарды қолдану топырақтың құнарлығын жақсартуға, жүгері егістігінен мол өнім алуға, оның көлемінің қауырт өсуіне себеп болды. Жүгері егістігінің сапасы көптеген көрсеткіштермен сипатталады. Олар шартты түрде мынадай үш топқа бөлінеді;

а) физикалық көрсеткіштер; дәннің көлемдік салмағы – 1000 дәннің массасы, олардың өсу кезеңдеріндегі құрғақ заттардың массасы. 1 өсімдіктегі собықтың саны, ылғалдылығы;

б) химиялық көрсеткіштер; белок, крахмал, майлар, күлдер, мал азығындық өлшемдер;

в) дәннің ұндық және нандық қасиеттері;

Аталған көрсеткіштер бір-бірімен тығыз байланысты. Жүгері егістігінің сапасы жөніндегі көрсеткіштер шаруашылықтар экономикасында маңызды роль атқарады. Астық қабылдау пункттері астық сапасының бір ғана көрсеткіші – кондиция шарттарына сәйкес келмесе, қосымша баға төлемейді.

Жүгері егістігі, басқа да тірі организмдер сияқты, өзінің вегетациялық дәуірі кезінде әртүрлі даму кезеңдерінен өтеді. Мәдени өсімдіктер өнімінің басты көрсеткіштерінің бірі - өсімдіктер вегетациясы кезінде түзілетін құрғақ заттар болып табылады. Мұның өзі өсімдіктерде болатын әртүрлі физиологиялық процестерге (фотосинтез, өсімдіктердің тыныстауы, углеводтар мен белоктардың алмасуы) байланысты болады. Өсімдіктердің жеке-өніп өсу сатылары кезінде құрғақ заттардың түзілуіне тыңайтқыштардың елеулі әсер ететіндігі көп ғаламдардың зерттеулерінен белгілі.

Тыңайтқыштарды қолдану кезінде өсімдіктердегі құрғақ заттар салмағының артуы жүгерінің шашақтануынан толық пісу кезеңіне дейін байқалады. Ашық қара қоңыр топырақта егілген жүгері өзінің шашақтану сатысына келгенде, тыңайтылмаған алқаптағы бір өсімдіктегі құрғақ зат массасы 93,9г болғанда, әр га-ға 60кг фосфорлы тыңайтқыш қолданғанда 114г-ға өскен. Нормалары әрқилы азотты тыңайтқыштарды осы фосфорлы тыңайтқыштармен араластырып қолданғанда құрғақ заттардың массасы 151,9г-нан артты. Құрғақ заттардың ең көп өсуі - әр га-ға 30т көң беріп, оған азот пен фосфорды араластырып

\*\*\*\*\*

қолданғанда – 171,1г болды. Топырағында фосфор аз алқаптарда қолданылған фосфорлы тыңайтқыштардан құрғақ заттардың массасы өспеді.

Сонымен, тыңайтқыштарды қолдану арқылы топырақ құнарлылығын едәуір жақсартып, жүгеріні қауырт өсіруге болады. Бұл жалпы өнімге де әсер етеді.

Өсімдік түсімінің сыртқы белгісіне және оның негізгі элементтеріне мыналар жатады; 1 өсімдіктегі собықтың, дәннің саны және бір собықтағы дәннің, 1000 дәннің массасы, 1 собықтағы дәннің процент есебіндегі үлес салмағы. Осы аталғандардың бәрі жүгерінің биологиялық өнімін құрайды. Жалпы өнім үшін бұл элементтердің әрқайсысының үлкен маңызы бар. Суармалы жерлердегі ашық қара қоңыр топырақта егілген дәндік жүгері өнімінің өсуі – собықтағы дәннің көп болуы мен 1000 дәннің массасының өсуіне байланысты болады. 30т көң мен минералды тыңайтқыштарды араластырып қолданғанда әрбір 100 өсімдік 102-107 собық, ал тыңайтылмаған алқаптарда 98 собық шығарады (4 сурет). 60кг супер-фосфат қолданғанда жүгері собығындағы дән санының өсуіне әсер етті. Тыңайтылмаған алқаптағы жүгері собығынан 120 дана дән, бір собықтағы дәннің массасы 38,1 грамм артық алынды. Ал, азотты тыңайтқыштардың әртүрлі нормаларын 60 және 90 кг фосформен араластырып қолданғанда, бір собықтағы дәннің санын 815-865 данаға, массасын 213,3-229г-ға, 1 бір өсімдіктегі дәннің массасын 51,1-78,8г-ға арттыуға болады екен. 1000 дәннің массасының ең көп өсуі –  $N_{120}P_{90}N_{150}P_{60}$  -30т көнді қолданғанда алынады. Бұл екі варианттағы алынған 1000 дәннің массасы 288,9 және 293,2г болса, бақылау вариантындағы 1000 дәннің массасы 233,3г яғни, жоғарыдағы тыңайтылмаған алқаптармен салыстырғандағы 1000 дәннің өсуі 24-26 процент болды.



1 сурет. Жүгерінің толық пысу кезеңі

#### Пайдаланған әдебиеттер

1.Каюкова Н.И. Влияние углекислого газа на развитие плесневых грибов, поражающих масличные семена при их хранении.-Труды Центр. Н.и. биохим. Ин-та пищевой и вкусовой пром., т.3., вып.5. (22). 1998.

2.Сәрсенбаева Ғ.Б. Қойма зиянкестерінің биологиялық ерекшеліктері. Алматы. Жаршы. №1. 2006. 55-56 бет

\*\*\*

**Мырзаханова Айшабиби Алтайқызы  
(Шымкент Университеті)**

**«АСЫЛ ТҰҚЫМДЫ ҚОЙЛАРДЫҢ ЕЛТІРІЛІК ТИПТЕРГЕ БӨЛІНУІ»**

Еліміздің қаракөл қойы шөл және шөлейт аймақтарда жыл он екі ай, күрделі және пішінді азық қорын жасап, жайылымда ұстауға бейімделген. Осыған қатысты өндірілетін өнімнің көлемі мен сапасы қоршаған ортаның табиғи жағдайына, яғни жайылымның жауын-шашынның, күн көзінің шуағының қарқындылығына байланысты.

Азықтану жағдайы құбылмалы жағдайда тұқымдық қошқарларды бағалау барлық уақытта сәйкес (дұрыс) бола бермейді. Шөл және шөлейтті аймақтарда қолданылатын бұл жағдайлар әлі өз дәрежесінде зерттелмеген. Сондықтан осы ерекшеліктерді көп қошқарларды ұрпағының сапасы арқылы зерттеу аналықтардың азықтануы өзгермелі жағдайда, яғни тұқымдық және өнімділік сапасын ұрпақтарына беру қасиеті анықталатын қошқарлардың генотипі мен аналықтарды күтіп-бағу себеп шарттарының қарым-қатынасы негіздерінде селекциялық процесстердің нәтижесін және тиімділігін арттырудың маңызы зор және өзекті мәселе.

Далалы жайылым жағдайында қалыптасқан қаракөл қойларының фенотиптік түзілімі бойынша қаракөл қойларының салмағы жағынан орташа болып келгенмен де денесі созылыңқы, әрі жұмыр болып келуі осы қой тобында ересек қошқарлардың тірілей салмағы 70-72 кг болса, саулық қойлардың орташа салмағы 44,0-46,0 кг құрайды. Еркек қозылардың туылғандағы орташа салмағы 4,4-4,5 кг болса, ұрғашы қозылар шамамен 4,2-4,3 кг салмақпен туылады.

Бағытты түрде жүргізілген сұрыптау жұмыстарының және қоршаған ортаның табиғи-климаттық әсерлері нәтижесінде, бұл қой тобының ішінде өзіне тән популяциялық ерекшеліктері қалыптасқан. Қаракөл қойларының дене мүсіні өте үйлесімді. Сүйек бітімі өте берік болып келеді. Мұрын тұсы азын-аулақ дөңестеу болып, осы қой тұқымының ерекшеліктеріне сай келеді.

Шоқтығының жауырын ортасы тегіс болып келген, ұзындау және арқасынан біртұтас болып жалғасқан. Омыртқа жотасы ұзын және тегіс болып орналасқан. Белі ұзын және түзу. Төс сүйегі кең және кеуде орамы ауқымды екені байқалады. Құйымшағы тік және тегіс болып келген.

Аяқтары мықты, артқы бұлшық еттері жақсы дамыған. Аяқ басысы нық, буын байламдары көзге жақсы түсіп тұрады, ал тұяқтары берік болып келген. Құйрығы ұзын, әрі үш жағы қаракөл қойының тұқымдық белгілеріне тән иректеліп келген.

Қошқарларының 85-90% ширатылып келген мықты мүйіздері бар, ал саулықтарының басым көпшілігі мүйізсіз келеді.

Тері қабаты орта қалыңдықта көбінесе тығыз немесе босаңдау болып келеді. Басы мен аяқ жақтарының түктенуі жақсы дамыған. Бұйраланған жүн қабаттары көздің айналасы мен сирақтарының төменгі тұстарына дейін тарқалған. Елтірі бұйралары көбінесе орта бұйралы болып келеді. Жартылай шеңберлі болып келетін қара түсті қаракөл елтірілеріне мынадай елтірілік белгілер тән: негізнен орта енді болып келетін бұйралардың тығыздығы біркелкі, тері көнінің қалыңдығы да орташа, сондықтан салмағы жеңіл. Бұйраларының бейнелілігі анық байқалады.

Жүн жабындысы морфологиялық құрамы бойынша, көбінесе қылшық және аралас талшықтардан (переходной волос) тұрады. Орта есеппен жылына әр қойдан 2,5 кг жүн алынады. Сипағанда жібектілігі мен майлылығы білініп тұрады.

Қылшықтың жуандығы 48 мк мөлшерінде. Жүндері ұзын және қалың, талшықтарының бастары бұралы келіп шиыршықталып тұрады. Дайындау стандарты

\*\*\*\*\*

бойынша жүндері негізінен II-класқа жатқызылады. Бұл типке жатқызылатын малдар қолайлы жағдай туғанда тез қонданып, сонымен қатар кейін жақсы ұстап тұра алады.

Қара түсті қаракөл қойлары өзіндік конституциялық және өнімділік көрсеткіштерімен ерекшеленеді. Қаракөл қойларының тұрқы кішкене денесі жеңіл келеді. Ересек қошқарларының орташа тірілей салмағы 65-67 кг болса, саулық қойлар 42,0-44,0 кг көлемінде тартады. Қозылары туылған кездерінде майдалау еркектері 4,2-4,3 кг, ал ұрғашылары 4,0-4,2 кг аралығында болып туылады. Осы қой популяциясы ішінде сүйек бітімі нашар дамыған, конституциялық ерекшеліктері бойынша «нәзік» типке жатқызылатын малдар үлесі салыстырмалы түрде көбірек кездеседі. Бұл малдардың сүйектері жұқа әрі жеңіл, басының құлылымы жіңішке, ұзындау және тегіс болып келеді. Тері қабаты жұқа және көбінесе тығыз және босаң болады. Басы мен аяқтарының бақайларына дейін майдаланып келген бұйра жүндер жауып жатады. Елтірісі көбінесе қысқа және майда бұйралардан құралған.

Жүн жабындысы негізінен қысқа әрі майда болып, бұйраланып-шиыршықталып жеке-жеке салаланып келетін бөліктерден (қосица) құралған, ал өте қалың болған жағдайда, олар салаланбай біртегіс тұтасып түседі. Жүн морфологиялық құрамы бойынша, көбінесе түбіттен және аз мөлшерде аралас талшыққа ұқсас болып келетін жіңішке (38 мк) қылшықтардан тұрады. Бұл малдардың жүн жабындысы жаздай өте баяу өсетіндіктен, күзге дейін стандартқа сай ұзындықты қамтымауы себепті, кей жылдары күзем қырқымына түспей қалуы да мүмкін.

«Нәзік» типке жатқызылатын малдар қолайлы жағдай туғанда тез қонданып, сонымен қатар қажетті мөлшерде жем-шөп қоры жетіспеген кездерде тез күнін жоғалтады. Бұл типтегі малдар өте қозғалғыш және жылдам болып келеді.

Ыстыққа төзімді шөлге шыдамды келеді. Жүн жымылғысы, туылған кезінде шымқай қара болғанмен түсін ерте жояды.

Ал, шөлейтті жайылымдық жағдайына қалыптасқан қой топтарының фенотиптік түзілімін зерттей келе тау іргесі мен далалы жайылым жағдайларындағы қаракөл қойларына қарағанда бұлардың сүйегі жеңіл, дене тұрқы шағын, аяқтары ұзын болып келетіні анықталып отыр.

Қорыта келе, бір экологиялық аймақта қалыптасып біткен қаракөл қойы популяциясы өз кезегінде, әр түрлі жайылым жағдайларына байланысты фенотиптік түзілімі бойынша өз ара ерекшеліктері анықталды.

Магистрлік диссертациялық зерттеу жұмыстарының әдістемесіне сәйкес әр түрлі жайылым жағдайларындағы шаруашылықтардың мал топтарын елтірілік типтері бойынша жіктеу жұмыстары жүргізілді (1-кесте).

1-кесте – Шаруашылықтардағы мал топтарының елтірілік типтерге бөлінуі пайыз есебімен

Шаруашылықтар- дағы тәжірибелік мал топтары	Мал басы	Елтірілік типтер			
		жакетті М±m	қабырға бұйралы М±m	жалпақ бұйралы М±m	кавказдық М±m
I «Көктал» АҚ	617	58,5±1,98	3,2±0,71	10,0±1,21	28,3±1,81
II «Сейсенбай» ШҚ	593	68,1±1,91	13,7±1,41	6,7±1,0	11,5±1,31
III «Тоғызкент» АҚ	767	60,0±1,77	7,2±0,93	9,8±1,07	23,0±1,52

«Жакет» елтірілік типіндегі малдардың үлесі бойынша II-ші топтағы далалы жайылым жағдайында қалыптасқан «Сейсенбай» ШҚ малдары 68,1% құрады. Бұл ең үлкен көрсеткіш, басқа жайылымдардағы «Көктал» және «Тоғызкент» шаруашылықтарының мал топтарынан тиісінше 9,6% және 8,1% - ға көп үлеске ие. Осы шаруашылықтың малдарында

\*\*\*\*\*

құнсыз болып есептелінетін кавказдық елтірілік типіндегі қозылар үлесі де салыстырмалы түрде өзгелерінен аз, небәрі – 11,5%-ға тең болып отыр.

Бұл осы жайылым жағдайындағы мал топтарының «жакет» елтірілік типіндегі бұйра типтерінің қасиеттері басым екенін көрсетеді.

Жакетті елтірілік типіндегі малдардың шығымы бойынша ең төменгі көрсеткіш - 58,5% және керісінше құнсыз болып есептелінетін кавказдық елтірілік типіндегі малдардың салыстырмалы түрдегі көп мөлшері -28,3%, тау іргесі жайылым жағдайында қалыптасқан «Көктал» АҚ-да өсірілген қара түсті қаракөл қойларында кездесіп отыр.

Шөлейтті жайлым жағдайындағы «Тоғызкент» АҚ-ның қойларының ішінде жакет елтірілік типіндегі қойлар шығымы 60,0% құраса, кавказдық елтірілік типіндегілер үлесі 23,0%.

Шаруашылықтардағы малдардың кластық құрамын анықтау осы мал тобының генофондтық тұрақтылығы мен бағалалығы жөнінде белгілі бір пікір жасауға негіз бола алады. Өйткені, жоғары класты малдар өнімділік потенциалдылығымен бағаланады. Сондықтан, зерттеу жұмыстарымыздың барысында жакет елтірілік типті малдардың кластық құрамы анықталды (2-кесте). Жоғары класты (элита+I кл) 66,8; 67,8% және II-ші мен жарамсыз қозыларының 33,2-32,2% шығымы бойынша тау іргесі жайылым жағдайында қалыптасқан «Көктал» АҚ және шөлейтті жайылымдық-климаттық орта болып есептелінетін «Тоғызкент» АҚ –ның малдары деңгейлес шамада екендігі анықталды.

#### **Пайдаланған әдебиеттер**

1. Омбаев А.М., Аубакиров Х.А., Кунанбаева Е.М. Продуктивно-биологические особенности каракульских ягнят разных окрасок в раннем онтогенезе //науч.тр.конф. (Улан-Батор, 12 июля) Алматы, 2004г.-С.101-102
2. Шамшиулы Б. Селекционно-генетические параметры черных каракульских овец созакского заводского типа. Автореф. дисс. канд. с.-х. наук. Шымкент, 20.08.1999г.–С.24
3. Өсербай А.Ж. Әр түрлі елтірілік типтегі ақ қаракөл қойларын жұптастырудың тұқымдық сапасы. Автореф. дисс. а.ш.ғ.к. Шымкент,18.05 2004ж.–Б.27

\*\*\*

**Мырзаханова Айшабибі Алтайқызы  
(Шымкент Университеті)**

#### **« АСЫЛ ТҰҚЫМДЫ ҚОЙЛАРДЫҢ КОНСТИТУЦИЯЛЫҚ ТИПТЕРІ БОЙЫНША ЖІКТЕЛУІ»**

Елімізді түрлі сапалы және экологиялық таза мал өнімдерімен қамтамасыз ету тек бағытты селекциялық-асылдардыру жұмыстары негізінде іске асады. Бұл жүйеде тұқымдық қошқарлардады ұрпақтары арқылы бағалаудың айрықша мәні бар. Мұндай бағалау шығу тегі және өнімділігі бойынша анықтаудан кейінгі соңғы, яғни тұқымқуалаушылық қасиеті бойынша бағалау болып табылады. Бұл жағдай мал шаруашылығында, әсіресе өзіндік сипаты бар қаракөлшілік саласында өте өзекті мәселе. Малдардың өміршеңдігі, дененің саулығы, қошаған орта жағдайына бейімділігі, өнімділік көрсеткіштері олардың конституциялық ерекшеліктеріне байланысты болатыны белгілі.

Әдістемеде келтірілген мал топтарының фенотиптік түзілім ерекшеліктерін ескере отырып, тәжірибеде әр түрлі жайылым жағдайларындағы қаракөл қойларының конституциялық типтерінің таралуы зерттелді. Ол үшін зерттеу жұмыстарының әдістемесіне сәйкес тәжірибелік мал топтары жасақталды. Олардың жасы және елтірілік типтері бойынша

\*\*\*\*\*

бірдей болуы екерілді. Малдарды конституциялық типтері бойынша жіктеу нәтижелері топтар ішінде олардың таралуында айтарлықтай айырмашылықтар бар екенін көрсетті (1-кесте).

1-кесте – Тәжірибелік мал топтарының конституциялық типтері бойынша жіктелуі пайыз есебімен

Мал топтары	Мал басы	Конституциялық типтері		
		дөрекі	мығым	нәзік
I	187	46,5±3,64	49,7±3,66	3,8±1,40
II	215	20,9±2,77	68,8±3,16	10,2±2,06
III	236	11,5±2,08	50,8±3,25	37,7±3,15

Кесте мәліметті бойынша, қажетті тип болып есептелінетін «мығым» конституциялық типтегі қойлардың үлесі II-ші топтағы малдарда 68,8% мөлшерінде болса, III-ші және I-ші топтардағы малдарда тиісінше 50,8% және 49,7% мөлшерінде болды.

Тау іргесі жайылым жағдайындағы «Көктал» АҚ-да өсірілген қара түсті қаракөл қойлары «мығым» конституциялық типті малдардың үлесі басқаларынан басым (49,7%), ал «нәзік» конституциялық типтегі малдар үлесі керісінше өте төменгі көрсеткіш (3,8%) құрайтыны анықталды.

Шөлейтті жайылым жағдайындағы «Төғызкент» АҚ-дағы қойлары ішінде «нәзік» конституциялық типті малдардың үлесі салыстырмалы түрде көп таралған болса (37,7%), «дөрекі» типіндегі малдар үлесі керісінше басқаларынан өте аз деңгейінде (11,5%) ұшырасады.

Сонымен, бір экологиялық аймақтағы қаракөл қойларының конституциялық ерекшеліктерін зерттеу нәтижесі, өсірілген жайылымдық орта жағдайларына байланысты мал топтары құрамында конституциялық типтерінің таралуында айтарлықтай айырмашылықтар бар екендігін нақты көрсетті. Әр түрлі популяциядағы қаракөл қойларының конституциялық типтерінің таралу кескіндемесі келтірілді.

Малдың тірілей салмағының мөлшері, оның тұқымішілік аймашылықтары сол малдардың конституциялық ерекшеліктеріне, азықтандыру және қоршаған орта жағдайына бейімділігіне байланысты болғандықтан, бұл белгінің (тірілей салмақтарын) әр түрлі жайылым жағдайларындағы мал топтары бойынша айырмашылықтарын зерттеу, қандай да бір малдың жалпы алғанда бірдей тіршілік жағдайларындағы құндылығын көрсетеді.

Табиғи іріктеудің әсерімен қоршаған ортаның нақты жағдайына жақсы бейімделген мал, сол орта жағдайында лайықты мөлшерде өздерінің потенциалды өнімділіктерін көрсете алатыны белгілі. Сондықтан, малдардың қоршаған ортаға бейімделуі мен өсіп-жетілуін және өнімділік потенциалын білдіретін көрсеткіштерінің бірі олардың тірілей салмағы екенін ескере отырып, тәжірибеде әр түрлі конституциялық типтегі қаракөл қойларының тірілей салмақ көрсеткіштері зерттеліп, айырмашылықтары анықталды (2-кесте). Жалпы, барлық мал топтарында «мығым» конституциялық типіндегі қаракөл қойларының салмақтары, «дөрекі» және «нәзік» типіндегі малдарға қарағанда басым болатынын көреміз. Онда, барлық топтардағы «дөрекі» конституциялық типіндегі қаракөл қойларының орташа салмағы 47,80 кг, «мығым» конституциялық типіндегілері 44,84 кг, ал «нәзік» конституциялық типті малдардың орта салмақтары 42,67 кг болып отыр. Бұл «дөрекі» конституциялық типіндегі малдардың «мығым» денелілерден 2,96 кг, ал «нәзік» конституциялық типті малдардан 5,13 кг ауыр екендігін көрсетеді. (P<0,01; P<0,01).

2-кесте – Тәжірибелік мал топтарының конституциялық типтеріне байланысты тірілей салмақ ерекшеліктері килограмм есебімен

Мал топтары	M	Конституциялық типтері
-------------	---	------------------------

\*\*\*\*\*

	ал басы	дөрекі	мығы	нәзік
I	1	47,46±	44,35	43,17
	87	0,62	±1,12	±0,95
II	2	48,54±	45,12	42,65
	15	0,76	±0,87	±0,78
III	2	47,36±	43,75	42,18
	36	1,25	±1,22	±1,13
Орта есеппен		47,80±	44,84	42,67
		1,32	±1,26	±1,05

Зерттеу нәтижелері бойынша алынған мәліметтерді талдай келе «мығым», «дөрекі» конституциялық типтеріндегі малдар арасында далалы жайылым жағдайындағы (II топ) қойларының салмақтары басым екені анықталды. Айырмашылықтары бойынша «дөрекі» конституциялық типіндегі қаракөл қойларының орташа салмағы 48,57 кг тартса, «мығым» конституциялық типіндегілердің орташа салмағы 45,12 кг болып, тау іргесі мен шөлейтті жайылым жағдайларындағы мал топтарынан тиісінше басым 0,77-1,08 және 1,37-1,18% болып отыр ( $P < 0,05$ ;  $P < 0,05$ ).

Магистрлік диссертациялық зерттеулеріміздің нәтижелері бойынша жинақталған мәліметтерге шолу жүргізе отырып, малдардың тірілей салмақ көрсеткіштері олардың конституциялық типтеріне және жайылым жағдайларына тікелей байланысты екеніне көз жеткіземіз. Оған себеп, далалы жайылым жағдайындағы жергілікті мал топтарында «мығым» типті малдардың үлесі мол болуында. Сондықтан, «Қаракөл шаруашылығында жүргізілетін іріктеу-жұптау жұмыстарында, негізгі елтірілік белгілермен бірге олар өсірілетін жайылымдық факторларына үлкен мән берілуі, қой тұқымнан алынатын өнімдердің көлемі мен жалпы тиімділігін арттыруға септігін тигізеді», - деп есептейміз.

#### Пайдаланған әдебиеттер

1. Богданович Н.И. Выведение Молдавского каракуля в колхозах Эгурицкого района. Тр. Кишиневского СХИ, Т-XXIV, Кишинев, 2001г. –С. 109-135
2. Иванов М.Ф. Каракулеводство на юге России. Полтава, 1994г. –С.8-
3. Дьячков И.Н., Письменная Р.Т. Характер и качество смушков в связи с районами разведения каракульской овцы. //Каракулеводство и звереводство. -№6, 2003г. –С.19-23

\*\*\*

**Мырзаханова Г. Б.**  
(Шымкент университеті)

#### «ӘР ТҮРЛІ ЕЛТІРІЛІК ТИПТЕРДЕГІ МАЛДАРДЫҢ ТҮЛҒА БІТІМІ ЕРЕКШЕЛІКТЕРІ»

Қаракөл қойларында сұрыптау жұмыстары елтірі аумағында негізінен жартылай шеңберлі бұйралар болып келетін жакет елтірілік типтегі қойларды көбейтуге бағытталған. Халықаралық нарықта қаракөл елтірісінің осы түріне деген сұраныстың тұрақты түрде сақталуымен бірге, көні жұқа және бұйра жүні өте жалтыр әрі жібектей болып келетін, түрлі түс пен рендердегі қабырғалы және жазық бұйралы елтірілік типтердегі қаракөлдер де тұтынушылар тарапынан жоғары бағалануда.

\*\*\*\*\*

Жұқа көнді қабырғалы және жазық бұйралы қаракөл елтірілері жакет елтірілік типіндегі қаракөлден жеңіл салмақтарымен, жүн талшықтарының өте жалтыр және жібектілігімен, өздеріне тиісті әрі қайталанбайтын әдемі ұзын бұйралы сурет бедерлерімен ерекшеленеді. Бұл өз кезегінде қаракөл ассортиментінің әртүрлілігін қамтамасыз етіп, тұтынушылар тарапынан қажетті түрі мен сорттарын таңдау мүмкіндігін ұлғайтады. Сондықтан сапасы жоғары болып келетін әртүрлі қаракөл елтірілерін өндіру мақсатындағы селекциялық сұрыптау жұмыстарында жакет елтірілік типіндегі малдармен бірге, қабырғалы және жазық бұйралы қаракөл қойларын кеңінен қолдану арқылы жақсы нәтижеге қол жеткізуге болады. Осы мақсатты орындау үшін әртүрлі елтірілік типтеріндегі сұр қаракөл қойларының елтірілік ерекшеліктерін жете зерттеп маңызды белгілерінің тұқым қуалаушылық, өзгергіштік қабілеттіліктерін жоғары сұранысқа ие болатын елтірілік типтер мен сортағы тауарлар ассортиментін өндіру бағытындағы қажетті селекциялық жұмыстарда кеңінен қолдану керек. Сондықтан әртүрлі жұптау жұмыстарын жүргізу арқылы ұрпақтарында қажетті елтірілік типтердің тұқымға берілуі, төлдердің кластық құрамы, елтірісінің сапалық көрсеткіштері, ет, жүн өнімділіктері сияқты шаруашылықтық маңызы бар белгілер көрсеткіштерін анықтаумен бірге, осы елтірілік типтердегі малдардың өсіп-даму қарқындылығына тиісті дәрежеде өз әсерін тигізетін ағза мүшелерінің морфоанатомиялық ерекшеліктерімен, бұйра түрлерінің түзілуіне тікелей әсер ететін тері қабатының гистоморфологиялық құрылымын да зерттеп білу қажеттілігі туындайды.

Сондықтан шаруашылық жағдайындағы зерттеу жұмыстарында әртүрлі елтірілік типтеріндегі қаракөл қойларының өсіп -дамуы мен өнімділік және биологиялық ерекшеліктерін ескере отырып, шаруашылыққа қажетті құнды белгілерін мал тұқымын селекциялық асылдандыру жұмыстарында кеңінен пайдалану бүгінгі күннің өзекті мәселесі болып табылады.

Сыртқы көріністері бойынша малдардың шаруашылықтық құндылығын алдын-ала анықтау, асыл тұқымды және әр түрлі санаттардағы шаруа қожалықтарында өсірілетін мал отарларын жасақтауда өте маңызды орын алады. Өйткені малдардың тұлға бітісі олардың конституциялық ерекшеліктеріне байланысты болғандықтан, онтогенездік даму барысында қалыптасатын өсіп-даму, төзімділік, физиологиялық және өнімділік көрсеткіштеріне белгілі бір деңгейде әсер етеді.

Әр түрлі конституциялық типтерге жататын қозылар мен қойлардың тұлғалық көрсеткіштері, бір-бірінен елеулі деңгейде ерекшеленетінін келтіреді. Атап айтқанда ересек қойлар мен жас қозылардың «нәзік» конституциялық типтері, «қопал» денелілеріне қарағанда аз кеуде тереңдігі мен кеуде және жіліншік орамдарына, бастары жіңішкелеу және сүйірленіп келетін ұзындау болып келетінін атап өтеді.

Біздер өз зерттеулерімізде әр түрлі елтірілік типке жатқызылған қозылар-дың дене бітімі көрсеткіштерін өлшеу жұмыстарын туылған кезінде, 4,5 айлығында, жасына толғанда және 18 айлығында жүргіздік (20, 21, 22 және 1-2 кестелер).

Зерттеу нәтижесінде әр түрлі елтірілік типтерге жатқызылған әр түсті қаракөл қозыларының туылған кезінде және жасына байланысты кейбір дене өлшемдері көрсеткіштерінде белгілі бір мөлшерде айырмашылықтар болатыны анықталды. Атап айтқанда, шоқтығының биіктігі көрсеткіші бойынша жазық және қабырғалы типіндегі бұйралы қозылар туылған кездерінде кавказдық типтегілерден 0,40-0,60 см, 4,5 айлығында 1,1-2,0 см, 12 айлығында 1,3-2,0 см ал 18 айлығында 1,0-1,9 см қалыс қалатын болған. Жакеттік елтірілік типке жатқызылған малдарда осы көрсеткіш бойынша аса үлкен айырмашылық байқалмайды және бұл статистикалық тұрғыдан анық емеске жатады ( $P>0,5$ ).

Туылған кезіндегі және онан кейінгі мерзімдердегі сауырының биіктігі мен шоқтығының биіктігі көрсеткіштері араларында барлық топтардағы малдарда шамамен бірдей айырмашылықтар байқалады. Мұнда жалпыға бірдей көрсеткіш ретінде шоқтығына



\*\*\*\*\*

қарағанда сауырынан биіктігі шамамен 0,6-0,8 см артық болатынын айтуға болады. Денесінің қиғашынан ұзындығы бойынша туылған кезінде кавказдық типті қозылар салыстырмалы түрде ұзындау – 30,80 см, ал және қабырғалы елтірлік типтілерде қысқалау – 29,52-29,59 см көрінсе, жастары өсе келе бұл айырмашылықтардың мәні жойылады. Туылған кезіндегі кеудесінің ені, кеуде тереңдігі және кеуде орамы көрсеткіштері бойынша ең төменгі мәнге қабырғалы елтірілік типтердегі малдар ие екендігі байқалады. Осы топтың малдары аталған белгілер бойынша кавказ елтірілік типке жатқызылған қозылардан туылған кездерінде кеуде ені бойынша 3,6%, ал кеуде тереңдігі және кеуде орамы көрсеткіштері бойынша тиісінше 2,6% және 1,9% кем болатыны анықталды. ( $P>0,99$ ). сақталады. Жалпы бұл қабырғалы елтірілік типтердегі малдардың басқа малдармен салыстырғанда дене бітімінің шағындау және нәзіктеу болуымен түсіндіріледі. Аталған көрсеткіштер бойынша жакеттік және типті қозылардың арасындағы айырмашылықтары елеусіздеу.

Жіліншік орамы көрсеткіштері бойынша барлық топтағы малдарда айта қоярлықтай айырмашылықтар байқалмайды. Туылған кезіндегі әр түрлі елтірілік типтердегі қозылардың жіліншік орамы 5,6-5,9 см, болса, 4,5 айлықтарында 7,0-7,2 см, 12 айлықтарында 7,5-7,8 см, ал 18 айлықтарында 8,2-8,4 см аралықтарында ауытқиды. ( $P>0,90$ ).

Егерде жакеттік елтірілік типті қозылардың тұлға өлшемдерін негізге алар болсақ, онда туылған кезіндегі кавказдық типті қозылардың көрсеткіштері салыстырмалы түрде жоғарылау болып келеді де, ал қабырғалылар мен жазық бұйралыларында төмендеу болады.

Біздер әр түрлі елтірілік типті сұр қозылардың туылғаннан бастап 1,5 жасына дейінгі жекелеген тұлға өлшемдерінің салыстырмалы өсімін зерттеу жұмыстарын жүргізілдік (1-кесте).

Зерттеу нәтижелері, жануарлардың өмірінің әркелкі кезеңдерінде жекелеген дене өлшемдерінің өсу жылдамдығы біркелкі болмайтынын көрсетеді. Едәуір қарқынды өсім туылғаннан бастап, енесінен ажыратылғанға дейін байқалса, енесіне ажыратылғаннан, жасына толғанға дейінгі аралықта өсу қарқыны, әліде болса қатаймаған ағзаға қыс жағдайының қолайсыз әсер етуінен, бірден төмендеп кетеді. Мұндай жалпылама заңдылық барлық төрт елтірілік типтегі қозыларда байқалады.

1-кесте – Дене өлшемдерінің жасына байланысты салыстырмалы өсуі пайыз есебімен

Дене өлшемдері	Елтірілік типтер	Туылғаннан 4,5 айға дейін	4,5 айдан 12 айға дейін	12 айдан 18 айға дейін
Шоқтығының биіктігі	жакеттік	63,8	2,9	7,2
	қабырғалы	62,1	3,5	7,0
	жазық гүлді	63,7	3,1	7,3
	кавказдық	62,2	3,4	8,3
Сауырының биіктігі	жакеттік	62,3	3,0	6,7
	қабырғалы	60,5	3,4	6,9
	жазық гүлді	62,6	2,9	6,7
	кавказдық	61,0	3,2	8,2
Дененің қиғаш ұзындығы	жакеттік	103,9	4,6	12,7
	қабырғалы	109,8	5,5	12,2
	гүлді	111,0	4,6	12,9
	кавказдық	103,6	5,1	11,8
Кеуде ені	жакеттік	90,7	11,5	27,2
	қабырғалы	87,7	9,9	30,3
	жазық гүлді	88,6	11,6	28,6
	кавказдық	87,9	10,7	27,9

\*\*\*\*\*

Кеуде тереңдігі	жакеттік	89,2	12,7	10,2
	қабырғалы	86,6	13,8	9,1
	жазық гүлді	87,4	13,3	10,6
	кавказдық	85,1	12,6	9,4
Кеуде орамы	жакеттік	81,6	8,4	12,0
	қабырғалы	78,9	9,2	11,0
	жазық гүлді	80,5	8,3	12,6
	кавказдық	80,2	8,3	11,9
Жіліншік орамы	жакеттік	24,5	8,4	7,8
	қабырғалы	27,3	7,1	9,3
	жазық гүлді	25,0	8,6	9,2
	кавказдық	22,0	8,3	7,6

Сонымен, эмбриональды кезеңде қарқынды өсумен ерекшеленген қозылардың, туылғаннан кейін дене бітімдерінің өсу жылдамдығы төмендейді. Бұған керісінше эмибриональды кезеңде баяу өскендер, постэмбриональды кезеңде өсу қарқынын арттырады деген пікірге келеміз. Жастары артып, есейген сайын дене салмағы шағындау болып туылған малдар бірте-бірте индекстік айырмашылықтарын теңестіріп, кейбір көрсеткіш-тері бойынша кавказ елтірілік типіндегі малдардан басып озатыны байқалады. Мысалы, салыстырмалы түрде жеңілдеу әрі нәзіктеу болып туылатын қабырғалы елтірілік типіндегі қозылар өсе келе басқа типті қойлармен теңесіп, тұрқының ұзындығы индексі бойынша 1,5 жасар кезінде кавказ елтірілік типіндегі малдардан 1,5 пайызға артық болады.

Біздер өз зерттеу жұмыстарымызда әртүрлі елтірілік типтерге жатқызылған мал топтарының дене өлшемдері негізінде олардың индекстік көрсеткіштерін анықтадық (2-кесте).

2-кесте – Дене өлшемдерінің индекстері пайыз есебімен

Жасы	Дене индекстері	Елтірлік типтері			
		жакеттік	қабырға гүлді	жазық гүлді	кавказдық
Туылғанда	тұрқының ұзындығы	81,2	79,3	78,7	81,22
	төртпақтық	121,5	125,4	126,1	122,8
	сүйектілік	15,3	14,7	14,9	15,5
	ірілік	98,7	99,4 3	99,2 2	99,8
4,5 айлығында	тұрқының ұзындығы	101,1	102,6	101,4	101,9
	төртпақтық	108,6	106,9	107,9	108,8
	сүйектілік	14,5	11,6	11,4	11,7
	ірілік	109,4	109,7	109,4	110,8
12 айлығында	тұрқының ұзындығы	102,8	104,6	103,0	103,6
	төртпақтық	112,1	110,7	111,6	112,1
	сүйектілік	12,1	12,0	12,0	12,3
	ірілік	115,2	115,8	115,0	116,2
18 айлығында	тұрқының ұзындығы	108,1	109,7	108,4	106,9
	төртпақтық	111,4	109,2	111,4	112,2

\*\*\*\*\*

	сүйектілік	12,2	12,2	12,2	12,2
	ірілік	120,4	120,1	120,7	120,0

Ағзаның дамуындағы және оның дене бітіміндегі пропорцияны сипаттауға мүмкіндік беретін, дене бітімінің индекстерін есептеу нәтижелері, кавказдық елтірілік типті қозылар туылған кезінде сүйектілік (15,5%), және ірілік (99,8%) индекстерінің біршама жоғары болуымен ерекшеленеді. Бұл кавказдық елтірілік типті қозылардың туылған кезіндегі кеуде орамы мен жіліншік орамы көрсеткіштерінің салыстырмалы түрде біршама басым болуынан деген пікірге келеміз. Осы мерзімде зерттелген қалған үш елтірілік типтерге жататын қозы-лардың дене бітімі индекстерінде айтарлықтай айырмашылықтар байқалмайды.

Өсіп- жетілу барысында жакетті және елтірілік типті малдарда тұрқының ұзындығы мен ірілік индекстерінің біршама жоғары қарқында дамуы байқалады.

Дене өлшемдік мәліметтер бойынша біздермен әр түрлі елтірілік типті сұр түсті қозылардың тұлғалық көрінісі жасалды. Басқа елтірілік типтермен салыстыру үшін, жакет типті қозылардың өлшемдері орта шама ретінде алынды.

### Пайдаланған әдебиетте

1. Омбаев А.М., Асылбеков Р.Е. Эффективность применения различных синхронизирующих препаратов при весеннее – летней случке старовозрастных каракульских овец //Интенсивность и повышение качества продукции каракулеводства: тез.докл.науч.теорет.конф., посв.60-лет.обр., 1992. –С.52-54.

2 Аубакиров Х.А. Продуктивно-биологические особенности каракуль-ских овец в условиях Прибалхашья //Дисс...канд.с-х наук. –Шымкент, 1997. –С.56-57.

3. Байбеков Е. Совершенствование метода фенотипической оценки племенных каракульских баранчиков по выраженности окраски сур: автореф.: 18.06.92. –Алма-Ата, 1992. – 22 с.

4. Асамов С.А., Валиев Р.Г., Искандаров М.А. Каракулеводство в СССР и перспективы его развития //Обзорная информация. –Ташкент, 2002. –С.4-5.

\*\*\*

**Мырзаханова Г. Б.**  
(Шымкент университеті)

### «ӘР ТҮРЛІ ЕЛТІРІЛІК ТИПТЕРДЕГІ МАЛДАРДЫҢ КОНСТИТУЦИЯЛЫҚ ЕРЕКШЕЛІКТЕРІ »

Селекциялық сұрыптау жұмыстарының қарқындылығын арттыру мақсатында қаракөл қойының негізгі өнімділік көрсеткіштерімен бірге осы өнім сапасына тікелей немесе жанама әсер ететін әр түрлі қосымша белгілерді пайдаланудың маңызы зор. Өйткені қоршаған ортаның көптеген факторлары мал ағзасына әр түрлі әсер етуі мүмкін: біреулері

\*\*\*\*\*

малдың тіршілік етуі және дамуы үшін аса қажетті роль атқарса; екіншілері өмір сүру үшін аса қажетті болмағанымен ағзаға белгілі бір дәрежеде әсер етеді; ал үшіншілері индифферентті, яғни түр немесе олардың жекелеген өкілдері үшін ешқандай маңызы болмауы мүмкін. Жергілікті жерлерде өсірілетін мал тұқымдарының интерьерлік ерекшеліктерін зерттеу және оның қоршаған орта әсерімен байланысын анықтау олардың тұқымдық ерекшеліктерін қалыптастыру бағытындағы селекциялық сұрыптау жұмыстарының теориялық негізін жасауға мүмкіндік бере алады.

Тарихи шығу тегі жағынан қаракөл қойлары жайылымы жұтаң, ауа-райы ыстық және құрғақшылықты болып келетін Орта Азияның оңтүстік шөлейт аймақтарында қалыптасқан. Бұл жағдайлар белгілі деңгейде малдардың дене бітімінің, олардың сыртқы және ішкі ағза ерекшеліктерінің қалыптасуына өз әсерін тигізген.

Көптеген авторлар, әркелкі өнімділік бағыттарындағы малдарға өзіндік конституциялық тип тән екенін келтіреді. Мысалы, жасы артқан сайын конституциялық типтері туылған кездердегі бұйра мөлшеріне байланыссыз әркелкі бағытта, кейде керсінше бағытта өзгереді деп есептейді.

Қаракөл қойларының қопал, берік, нәзік секілді үш конституциялық типтерінің арасында негізгі морфологиялық ерекшеліктері терісінің түкті жамылғысының жетілуі және май қорының қалыптасуында жатыр деп табады.

Түркістан облысы «Әлімтау» шаруашылығында әр түрлі жұптау негізінде алынған қаракөл қойларымен жүргізген зерттеу жұмыстарында, қара түсті қойлар мықты конституциялық типтерімен ерекшеленетіндіктерін келтіреді. Мұнда; қара түсті қойлар ішінде мықты дене бітіміндегі малдар үлесі 74,9-83,3% көлемінде болса, сұр түсті қойларда осы көрсеткіш 65,9%-дан аспаған. Осы қойларда керісінше, «нәзік» және «қопал» денелі малдар үлесі салыстырмалы түрде жоғары 13,9 және 39,3% құраған.

Қаракөл шаруашылығында конституция типі, малдың денің саулығының, беріктілігінің және нақты тіршілік жағдайына бейімділігінің көрсеткіштері ретінде, өте маңызды болып келеді.

Біздер тәжірибелік мал топтарын үш негізгі конституционалдық типтерге бөлдік – берік, қопал және нәзік.

Қаракөл қойларының конституционалдық типтері өзіндік ерекшеліктерімен бөлінеді. Біздермен қаракөл қойларының туылған кезінде және де ересек жас шамаларында, елтірілік типтері мен конституциялық типтері арасындағы байланыстары зерттелді (1-кесте).

Қабырғалы және жазық елтірілік типтердің арасында нәзік конституциялық қозылар көптеу, тиісінше 20,2 және 19,5%. Қозылардың туылған кезінде конституциялық типтерін бағалау қозылардың шамасына, сүйектілігіне, бұйраларының өлшемдеріне, терісінің қалыңдығына және т.б. қарай, ал ересек малдарда – түкті жамылғысы және сүйектілігі бойынша жүргізіледі. Сондықтан да қаракөл қойларының конституциясын тек туылған кезінде анықтаумен шектелмей,

1-кесте Әр түрлі елтірілік типтердегі сұр түсті қаракөл қозыларында конституциялық типтерінің таралуы пайыз есебімен

Елтірілік типтер	Мал басы	Дене бітімі, М±m		
		қопал	берік	нәзік
Жакетті	329	10,3±1,67	77,2±2,31	12,5±1,82
Қабырға гүлді	118	11,0±2,88	66,1±4,36	22,9±3,87
Жазық гүлді	79	13,9±3,89	67,1±5,29	19,0±4,41
Кавказдық	132	31,8±4,05	55,3±4,33	12,9±2,92

\*\*\*\*\*

олардың жасына байланысты өзгеруін қосымша анықтау әр түрлі елтірілік және конституциялық типтердегі малдардың онтогенездік даму барысында жүретін ерекшеліктер жөнінде ой тұжырымдауға мүмкіндік береді.

Сонымен қатар біздер жана туылғаннан бастап малдардың есейу кезең-деріне тура келетін 4,5; 12 және 18 айлық мерзімдерінде тәжірибелік мал топтарында конституциялық типтерінің сақталуын салыстырмалы түрде анықтадық.

2-кестеде келтірілгеніндей берік конституциялы малдардың көбірек сақталуы төрт елтірілік типтер бойынша барлық жас шамаларында өтеді. Қопал конституциялы малдар барлық жас шамаларында кавказдық типтердің ішінде көптеу болады. Барлық жас шамаларында нәзік конституциялы қойлар қабырғалы және жазық елтірілік типтердің ішінде көбірек кездеседі.

Сонымен түрлі жас пен елтірілік типтердегі малдарда конституциялық ерекшеліктер сақталады. Бұл айырмашылықтар елтірілік типтерде белгілі-бір байланыста болады. Олардың жүн жамылғасында қылшықтары аз, түбіттері мен аралық талшықтары көптеу болады. Жүні ертерек ағарады, бұйралығы төмендеу болады. Алынған мәліметтер туылған кезінде берік конституциялы сұр түсті қозылардың көптеуі жакеттік елтірілік типте байқалатынын – 77,2%, қопал конституциялардың кавказдық типте көбірек болатынын (25,4%) көрсетеді. Жакет елтірілік типті қойларда туылған кезінде және 1,5 жасында берік конституциялардың ең жоғарғы пайызы (81,5%), кавказдықтарда – қопал конституциялардың (27,8%), (18,8%) және қабырғалыларда (16,5%) – нәзік конституциялардың пайызы сақталады.

2- кесте – Жасына байланысты конституциялық типтерінің өзгеруі пайыз есебімен

Жасы	Конституциялық тип	Мал саны	Елтірілік тип, M±m			
			жакетті	қабырға гүлді	жазық гүлді	кавказдық
Туылғанда	қопал	99	10,3±1,67	11,0±2,88	13,9±3,89	31,8±4,05
	берік	458	77,2±2,31	66,1±4,36	67,1±5,29	55,3±4,33
	нәзік	101	12,5±1,82	22,9±3,87	19,0±4,41	12,9±2,92
4,5 айлық	қопал	114	14,2±1,93	12,2±3,05	14,3±3,99	33,1±4,13
	берік	419	68,3±2,58	62,6±4,51	64,9±5,43	57,7±4,33
	нәзік	114	17,5±2,11	25,2±4,05	20,8±4,62	9,2±2,53
12 айлық	қопал	122	14,2±1,94	14,2±3,28	18,4±4,44	34,6±4,22
	берік	412	67,8±2,60	61,9±4,57	64,5±5,49	58,3±4,37
	нәзік	105	17,3±2,10	23,9±4,01	17,1±4,32	7,1±2,28
18 айлық	қопал	143	19,9±2,22	17,9±3,62	20,0±4,62	35,2±4,27
	берік	421	70,2±2,55	63,4±4,55	65,3±5,49	60,0±4,38
	нәзік	70	9,9±1,66	18,7±3,68	14,7±4,09	4,8±1,91

Демек, әрбір елтірілік типтің аймағында барлық үш конституциялы типтегі малдар болады, бірақ-та олар әр түрлі қатынаста кездеседі.

### Пайдаланған әдебиеттер

1. Данилюк А.П. Эколого-физиологические и продуктивные показатели каракульских овец в условиях Южного Казахстана: автореф. ... канд.биол.наук: 11.14.2000. – Алма-Ата, 1970. -22 с.

\*\*\*\*\*

2. Садыкбеков А.С. Опыт повышения естественного многоплодия каракульских овец //Научно-технический прогресс в каракулеводстве: сб.науч. трудов КазНИИК. -Алма-Ата, 1998. –С.75-82.

3. Ахметшиев А.С., Омбаев А.М., Бигараев Т.С., Бутаев М.Д., Нарботаев Б.Е. Алимтауский заводской тип каракульских овец каракалпакского сура расцветки “Шамшырак” //Вестник с.-х. науки Казахстана. –Алма-Ата: Кайнар, 1997. –Вып.1. –С.70-72.

\*\*\*

**Ваҳҳоб Набиев,**  
**профессори Донишгоҳи давлатии Хучанд ба номи академик Б.Ғафуров, Зафарҷон Қобилов, сармуаллими Донишгоҳи давлатии Хучанд ба номи академик Б.Ғафуров**

### **ИСТИҚЛОЛИЯТИ ДАВЛАТИИ ТОҶИКИСТОН ВА АДИБОНИ ҶАВОН**

Марҳилаи соҳибистиклолии Тоҷикистон, агарчи дар назди таърих ба шумори ночиз аст, вале ба ҷиҳати фарогирии воқеаву ҳодисаҳо арзиши қарнҳоро дорост.

Зеро маҳз дар ҳамин давра миллати соҳибтамаддуни тоҷик ба аслу гавҳари хеш пайваст ва соҳиби истиқлолу сарнавишти худ гардид.

Соҳибистиклолӣ собит намуд, ки номи ҳар як халқу миллат дар саҳифаҳои таърихи башар тавассути илму фарҳанг ва санъату ҳунари воломақомаш сабт мешавад.

Бузургии халқу миллат пеш аз ҳама бо он муайян ва маънидод карда мешавад, ки вай дар пешрафти илму тамаддуни олам ҷӣ саҳме гузоштааст ва ганҷи ба хазинаи ин тамаддун ворид кардааш ҷӣ арзиш дорад.

Дар ин ҷода нақши муҳимро адибони ҷавони Тоҷикистони соҳибистиклол мебозанд. Асосгузори сулҳу ваҳдати миллӣ – Пешвои миллат, Президенти Ҷумҳурии Тоҷикистон Эмомалӣ Раҳмон ба онҳо баҳои сазовор дода, нуктасанҷона қайд менамояд: «Маҳз ҷавонони дорои маърифати олий ва тафаккури созандаву ахлоқи ҳамида метавонанд пайванди ногусастани наслҳо ва рӯҳи абадзиндаи аҷдодони бофарҳанги хешро, ки ҳанӯз дар аҳди Сомониён соҳиби марказҳои бузурги тамаддун ва доираҳои тавонони илмию адабӣ буданд, зинда доранд ва асри тиллоии миллати худро эҳё менамоянд.

Маҳз ҳамин гуна ҷавонон метавонанд, ки бо кашфиётҳои нави илмию техникӣ, бо асарҳои рангорангу пурмазмунӣ замонавӣ, бо санъату ҳунари баланди худ миллати асрҳо бо фарҳангу тамаддуни хеш шӯҳратёфташонро боз ҳам бештар шӯҳратманд гардонанд ва дар назари оламиён исбот созанд, ки онҳо ворисони асили Исмоили Сомонӣ, Балғамӣ, Рӯдакӣ, Фирдавсӣ, Абуалӣ ибни Сино, Носири Хусрав, Ҷофизу Саъдӣ, Камоли Хучандию Абдурахмони Ҷомӣ, Аҳмади Донишу Садриддин Айнӣ мебошанд». [Раҳмон Э. Ҷавонон – созандагони фардои ҷомеа. – Душанбе: Деваштич, 2008. – С.78-79.]

Чун дигар соҳаҳо ба фарҳангу маърифат, адабиёт ҳидоят намудани миллат аз ҷониби Президенти мамлакат Эмомалӣ Раҳмон, дар иртибот ба ин аз фаромӯшхонаи таърих зинда кардани ному кори абармардони миллат ба мардум рӯҳу илҳами тоза ато кард. Ҳукумати Ҷумҳурии Тоҷикистон бо бахшидани озодии сухан ба он мусоидат намуд, ки теъдоди нашрияҳо афзоиш ёфт. Миқдори эҷодкорон дар ҳама синну сол боло рафта истодааст. [Раҳмон Э. Ҷавонон – ояндаи миллат. – Душанбе: Ирфон, 1998. – С.22.]

Ба бахти мардуми адабпарвари тоҷик байни хору хасҳои худрӯид, гулу гиёҳҳои нодире аз худ дарак медиханд, ки ба дастгирӣ ниёзмандии саҳт доранд, ҷӣ аз ҷиҳати моддиву маънавӣ.

Дар шароити соҳибистиклолии кишварамон вазъияти сиёсӣ иҷтимоӣ ва иқтисодӣ фарҳангӣ дар рушду нумӯъ аст ва дар баробари дигаргуниҳои ҳаррӯзаӣ ҳаёт

наврасону чавонро бояд дар рӯхияи инсонпарварӣ, ватандӯстиву меҳнатдӯстӣ тарбия намуда, меҳри илму адабро дар дили онҳо бедор намоем, то ин ки дар оянда масъулияти шахсии худро дар назди Ватан-Модар хуб дарк карда, самти кору эҷодашонро танҳо ба манфиати халқу диёри хеш равона созанд.

Яке аз вазифаҳои асосии Иттифоқи нависандагони Тоҷикистон ва бахшу нашрияҳои он кашфи истеъдодҳо ва дастгирию ба майдони адабиёт овардани адибони чавон мебошад. Ин анъанаи дерина аст.

Устодон С.Айнӣ ва А.Лоҳутӣ дар замони худ маҳз бо ҳамин усул аз тамоми ғӯшаю канорҳои ҷумҳурӣ, шаҳрҳои бостонии Самарқанду Бухоро ва дигар ҷойҳои тоҷикнишин адибони чавоне аз қабилҳои Ҷ.Иқромӣ, С.Улуғзода, А.Дехотӣ, М.Турсунзода, М.Миршакар, Ғ.Абдулло, Ғ.Ниёзӣ ва дигарҳоро ба Душанбе оварда, асоси Иттифоқи нависандагони Тоҷикистонро гузоштанд. Сипас, ин кори пурмасъулиятро устод М.Турсунзода, Боқӣ Раҳимзода идома доданд. Ва ба воситаи маҳфилҳои адабӣ, курс-конференсияҳои адибони чавон Пӯлод Толис, Ғ.Мирзо, А.Шукӯҳӣ, А.Баҳорӣ, Ғ.Муҳаммадиев, М.Фарҳату дигарон сафи адибони тоҷикро афзуданд. Баъди солҳои шастум ин раванд ҷоннок гардид. Дар ин роҳ хидмати устод Боқӣ Раҳимзода, ки масъули кор бо чавонони эҷодкор хеле бузург аст. Вай дар маҳфили адибони чавони донишгоҳҳо ширкат варзида, чавонони шавқманду боистеъдодро ба доираҳои адабӣ ҷалб менамуд ва рӯи об мебаровард. Мавҷуда Ҳақимова, Лоиқ Шералӣ, Бозору Гулрухсор, Ғоиб Сафарзода, Муҳиддин Хочаев, Юсуфҷон Ақобиров, Ёрун Кӯҳзод, Сорбону Саидалӣ Маъмур ва даҳҳо адибони маъруфи имрӯз бо ҳамин восита ба олами адабиёт ворид шуданд.

Имрӯзо низ шӯъбаи назм, наср, адабиёти кӯдакону наврасон, очерку, публицистика ва тарҷума, бахшҳои Иттифоқи нависандагон дар вилоятҳои. Сӯғд, Бадахшон, Хатлон ва шаҳри Кӯлоб, ҳамчунин ҳавзаҳои водии Зарафшону Ҳисор, шаҳрҳои Исфара, Истаравшану Самарқанд ин анъанаро идома медиҳанд. Албатта, ин ҳадаф бе мадад ва ғамхории адибони соҳибтаҷриба амалӣ намешавад. Онҳо шогирдонро тарбия мекунанду ба камол мерасонанд.

Бо мақсади эҳёи тамаддуни чандҳазорсолаи миллати тоҷик, дар рӯхияи инсонӣ комил раҳнамоӣ намудани наврасону чавонони лаёқатманд ва дар як ҳавзаи адабӣ-ҳунаравӣ гирд овардани намоёндагони соҳаҳои гуногун дар назди Кумитаи кор бо чавонони ҷумҳурӣ Шӯрои адибони чавон ташкил карда шуд, ки роҳбарии онро шоираи чавон Назокати Сафар ба ӯҳда дошт. [Ҷумҳурият. - 2000 - 29 июн.]

Донишгоҳи давлатии Кӯлоб ба маркази адабии минтақа мубаддал гардида, дар он назокату асрори адабиётро меомӯзанд.

Маҳфили адабии Хучанд шоирону тозанавид чун Суруш, Шаҳноз, Сӯҳроб, Абдумалики Зухурӣ, Мухлиса, Манижа, Адиба ва дигаронро гирд оварда буд.

Дар байни шоирону адибони чавони Тоҷикистони соҳибистиклол Фарзона (Иноят Хочаева) мақоми хоса дорад. Ба гуфти устод Лоиқ Шералӣ «Фарзона бозёфти назми тоҷик аст».

Мачмӯаҳои «Тулӯи хандарез», «Двадцать лепестков», «Ояти ишк», «То бекаронаҳо», «Паёми ниёгон», «Меърочи шабнам» аз камолоти эҷодии ӯ шаҳодат медоданд. Президенти Ҷумҳурии Тоҷикистон Эмомалӣ Раҳмон, истеъдоди нотакрори Фарзонаро сазовор кадр карда, ба ӯ унвони ифтихории «Шоирӣ халқии Тоҷикистон»-ро лоиқ донист.

Таҷрибаи таърихӣ собит менамояд, ки шоирону нависандагони чавон ҳамеша ҳамқадами ҳаёт мебошанд ва бо масъулияти том тазодҳои онро инъикос менамоянд. Аз ҷумла, қиссаи рӯзноманигор ва нависандаи чавони тоҷик Муҳаммад Эгамзод «Бозгашти субҳи дирӯз» як саҳифае аз рӯзгори хунбори солҳои охир мебошад. Нависанда бо камали масъулият ба рӯйдодҳои солҳои 90-ум рӯй оварда, дар мисоли фоҷиае, ки ба як хонаводаи тоҷик расидааст, дарди ҳамагонро бозгӯ мекунад. [Паём. - 2000. - №4.]

Маҳорати эҷодии шоирону нависандагони ҷавон Фарзона, Ҳабибулло Нозирӣ, Озарахш, Эмом Алӣ, Фархунда, Хайрандеш, Абдувоҳиди Зевар ва дигарон дар даврони соҳибистиклолӣ сайқал ёфт.

Тарбияи истеъдодҳои наврас муносибати самимӣ ва поку нозуқро талаб менамояд. Ва Сарвари давлатамон Эмомалӣ Раҳмон дар ин бора барҳақ менигорад: «Истеъдод ба назари ман мисли чашмаест, ки агар пеши роҳи онро накушоём, чашма дер ё зуд хушк мегардад. Айнан ҳамин тавр, ҳар як истеъдодро монанди чашмае, ки мардуми ташналабро шодоб мегардонад, бояд тарбия, нигоҳубин ва эҳтиёт кард ва барои инкишофи минбаъдаи вай шароити мусоид фароҳам овард». [Раҳмонов Э. Ҷавонон - ояндаи миллат. – Душанбе: Ирфон, 1998. – С.22-23.]

Аз ин ҷост, ки бо мақсади рушду нумӯи наврасони болаёқати адабиётдӯст моҳи январӣ соли 2001 дар мактаб-литсейи №53-и ба номи Муҳаббат Маҳмудоваи ноҳияи Исмоили Сомонӣ шаҳри Душанбе Бунёди навқаламони «Ошёнӣ баланд»-и ба номи Мирзо Турсунзода созмон ёфта, ба фаъолият шурӯъ кард.

Мақсади асосии Бунёди навқаламони «Ошёнӣ баланд» дарёфттан, омӯзонидан, парваридан ва аз овони кӯдакию наврасию ҷавонӣ дар ҷодаи офаридани асари бадеӣ раҳнамун сохтани қаламкашони боистеъдод буда, дар оянда ба камол расонидан ва афзудани ворисони устод Мирзо Турсунзода, яъне сафи нависандагони Тоҷикистон аст.

Устоди маҳфил шоир ва омӯзгори варзида Киром Остонзода мебошад.

Боиси хушнудист, ки таҳти назари устоди маҳфили навқаламон «Ҷунҷаҳои умед» ва «Ошёнӣ баланд» Кироми Остонзода нахустин китоби шеърҳои Рустами Сомонфар бо унвони «Ахтар» аз ҷоп баромад. Кироми Остонзода бо номи «Фурӯғи як ахтари шеър» дебочае ҷо додааст, ки моҳияти фаъолияти эҷодии Рустами Сомонфарро мекушояд: «Шеър азбаркунӣ дар дили Рустам меҳри шеърофариниро шӯълавар месозад ва аз ин ҷост, ки аз шашсолағӣ ба шеърғӯй пардохта, ниҳоли шеъраш нисбат ба синнаш волотар рушд карда, самароти рангину суханаш аллакай коми дилро ширин месозад. [Турсунзода М. Бунёди навқаламони «Ошёнӣ баланд» // Ҷавонони Тоҷикистон - 2001. -11 январ.]

Бояд гуфт, ки ӯ бо василаи худомӯзӣ аз осори устод Абӯабдуллоҳи Рӯдакӣ, Абулқосими Фирдавсӣ, Ибни Сино, Шамси Қайси Розӣ, Ҷалололдини Румӣ, Умари Хайём, Ҳофизи Шерозӣ, Саъдии Шерозӣ, Муҳаммад Иқбол, Эраҷ Мирзо, Садриддин Айнӣ, Мирзо Турсунзода, Бобочон Ғафуров, Муҳаммад Осимӣ ва аз дигарон суханшиносӣ ва нигоришно омӯхта, дар сипосу ситоиши онон дубайтиҳо ва рубоӣҳои дилнишин офаридааст». [Тилавзода Б. Ахтари навтулӯи назми тоҷик // Ҷавонони Тоҷикистон. – 2001. - 10 май.]

Ба шарофати истеъдоди фитрӣ ва лаёқати фавқуллода Умедаи Ҳисории бистсола соҳиби ду китоб гардида буд. Хонанда аз мутолиаи шеърҳои «Соли нав», «Арӯси сол», «Наврӯзӣ», «Чинористон», «Гули бодом», «Модари ман», «Китоб - дӯсти азиз» ва бисёр дигар ҷакидаҳои хонояш ба хубӣ пай мебарад. [Адабиёт ва санъат. – 1999 - №8]

Истеъдоди нотакрор ба нависандаи ҷавон Шамсия Рабидухт имконият дод, ки дар шонздаҳсолагиаш соҳиби панҷ китоб гардад. Дар онҳо таронаҳо, хикояҳо ва тарҷумаҳои гирд оварда шудаанд. Вай арзи дилашро ба падараш нависандаи шинохта Абдураҳеъ Рабиев дар яке аз ҷакидаҳои чунин иброз намуда буд: «Падари азиз! Мани толибилм ханӯз имконе надорам, то либосҳои дарбеҳхӯрдаву фарсудаи туро аз нав созам. Вале панҷ китоби ҷопшудаи ман панҷ пора матоъ бошад бар тани ту падари азиз! Ва кадом падар тавонад панҷ китоби фарзанди 16-солаи худро қабул созад? Панҷ китоби офаридаи ман, панҷ матоъ мебошад ба тани фарсудаи ту, падари азиз! [Шамсия. Дар соҳили зиндагӣ. – Душанбе: Адиб, 2004 – С.94.]

Шамсия сазовори ҷоизаи ҷаҳонии «Истеъдоди нодир» шуд ва навиштаҳои натавона дар Тоҷикистон, балки дар Русия, Фаронса ва Эрон нашр гардид.



Бо дастгири Президенти Ҷумҳурии Тоҷикистон Эмомалӣ Раҳмон китоби қиссаву ҳикояҳои Шамсия «Дар соҳили зиндагӣ», ба табъ расид.

Воридшавии инсоният ба қарни XXI таваҷҷӯхро ба ҷавонони соҳибистеъдод дучанд намуд. Чуноне, ки раиси вақти Иттифоқи нависандагони Тоҷикистон Меҳмон Бахтӣ ташбеҳона қайд менамояд: «...адибони корозмуда, сермахсул ва боистеъдодро ба дарахтони солору пурбор нисбат медиҳанд ва ҷавонони нав ба майдони адабиёт қадамбигзоштаро «навниҳолони боғи адабиёт» ном мебаранд. Боғе, ки ҳар сол бо навниҳолони тару тоза пурра ва обод намегардад, сол аз сол рӯ ба хазоншавӣ ва харобӣ меоварад». [Эҷоди асари бузург вақт меҳодад // Тоҷикистон – 2006. - 6 апрел.]

Боиси зикр аст, ки тобистони соли 2005 баъди танаффуси тӯлони машварати адибони ҷавони Тоҷикистон баргузор гардид. Устодони нуктасанҷи адабиёт эҷодиёти адибони ҷавонро мавриди баҳсу таҳлил қарор дода, эҷодкорони беҳтаринро барои қабул ба узвияти Иттифоқи нависандагон тавсия намуданд. Раёсати Иттифоқи нависандагон бошанд, 7 нафар шоирону нависандагони аз 25 то 32-соларо дар асоси қарори Машварати адибони ҷавон ба аъзогӣ қабул кард.

Адабиёти тоҷик аз ҷавонони соҳибистеъдод - Озар, Нуралии Нурзод, Матлуба Ёрмирзоева, Алишер Муҳаммадӣ, Зебои Хатлонӣ, Гулноз, Гулнора, Ҳанифаи Муҳаммадохир, Муродалии Ҷаббор асарҳои сазовори замонро интизор хоҳад шуд.

Қобили қайд аст, ки дар соли 2008 нашриёти «Адиб» дар асоси пешниҳоди Машварати адибони ҷавон китоби «Анҷумани дидор»-ро бо ишорахати «Навниҳолони боғи адабиёт» нашр намуд. Дар он гулчини осори 65 нафар соҳибистеъдодҳои ҷавон пешкаш шудааст. Аз он чордаҳ нафарашонро насрнависон ташкил медиҳанд.

Бо умеди дидорҳои минбаъда ва ба ҳам омаданҳо китоб «Анҷумани дидор» номгузори шудааст. Ва Мирзо Рустамзода дар тақризи хеш менависад: «Дар гулчин шеърӯ ҳикояҳои адибони ҷавони тоҷик ва русзабон ба хонанда лаззати маънавий мебахшанд. На, гуфтани нестем, ки ҳамаи ин навқаламон аллақай дар сатҳи баланди эҷод гом мезананд, вале муҳим аксари кулл дар гулрези адаб на аз роҳи тасодуф, ҳавову ҳавас, балки ба умедҳои зиёде ба сайр омадаанд. Хуб медонед, ки ин боғи бузург аз ниёгон ба меросмонда осон даст намодааст. Ҷар як ниҳоли он бо талошу заҳматҳои ҷонсупорона, муборизаҳои ҳатто хунин муяссар гардидааст. Роҳи илму адаб шабеҳи роҳҳои пурпечуб, ағбаҳои мушкилгузари Тоҷикистони азиз мебошад, ки на ҳама чуръати боло баромадану ба паҳноӣ бетағ тоби нигоҳ қарданро дорад». [Ҷавонони Тоҷикистон. – 2009. – 23 июл.]

Дар тақвияти ин гуфтаҳо Нависандаи халқии Тоҷикистон Абдуҳамид Самадов менависад: «Ва имрӯз мо бо дили пур шоирону нависандагони ҷавону умедбахш – Озар, Алишер Муҳаммадӣ, Нуралии Нурзод, Гулноз, Муродалии Ҷаббор (ёдаш ба хайр), Матлубаи Ёрмирзо, Ҳанифаи Муҳаммадохир, Бурибеки Худойбахш, Баҳманёр Муродӣ ва дигаронро номбар карда метавонем, ки дар оянда аз ҷӯи дилкаши он чамани адабиёт сабзу шодоб хоҳад шуд». [Рустамзода М. Даст бигрифтани навроҳе бузургист // Ҷавонони Тоҷикистон. – 2009. – 23 июл.]

Падидаи умедбахши муҳити адабӣ дастгирии шоирони ҷавони тоҷик, ки ба забони русӣ шеър эҷод мекунанд. Дар миёни онҳо Мавҷуда Собирова, Темур Варқӣ, Аниса Собирӣ, Фирӯза Аюбзода аз шоирони ҷавон ва хеле боистеъдод ёд мешаванд. Ва чуноне, ки шоири русзабони тоҷик Бахтиёр Аминов мегӯяд: «Аниса Собирӣ ва Фирӯза Аюбзода исмҳои нав дар адабиёти тоҷик мебошанд. Аниса Собирӣ дар бахши назм ва наср хеле чизҳои хуб менависад ва ўро мешавад як образи нав дар адабиёти имрӯзаи тоҷик номид». [Бахтиёр Аминӣ вориди «Поэт года» гардид // Чархи гардун. – 2013. – 24 апрел.]

Ҳукумати Ҷумҳурии Тоҷикистон баҳри ҳавасманд гардонидани эҷодкорони ҷавон тадбирҳои мушаххас меандешад.

Мутобиқи қарори Коллегиии Кумитаи кор бо ҷавонони назди Ҳукумати Ҷумҳурии Тоҷикистон аз 14 майи соли 2000 тахти №13 «Дар бораи таъсис додани Ҷоизаи Кумитаи кор бо ҷавонон дар соҳаи адабиёт ва санъат, меъморӣ ва рӯзноманигорӣ», бо мақсади дастгирии ҳамаҷониба ва ҳавасманд намудани фаъолияти эҷодии соҳибистеъдодҳои ҷавон аз соли 2000-ум сар карда, 6 ҷоиза дар соҳаи адабиёт, санъат, меъморӣ ва рӯзноманигорӣ таъсис дода шуд.

Ҳар кадом ҷоиза ба маблағи 300 каратаи андозии маоши ҳадди ақал, ки дар Ҷумҳурии Тоҷикистон пешбинӣ шудааст, муқаррар гардидааст. [Ҷавонони Тоҷикистон. – 2000. – 16 июн.]

Донишҷӯи Донишгоҳи Техрон Шаҳноз Назирова ва коргузори дастгоҳи Иттифоқи нависандагони Тоҷикистон Назокат Сафарова аввалин дорандагони ҷоизаи Кумитаи кор бо ҷавонон буданд. Ба ин ҷоиза нависанда, дорандаи ҷоизаи ҷаҳонии «Истеъдоди нодир» Шамсия Рабъдӯхт (пас аз марг) низ сазовор гардидааст.

Вобаста ба тақозои замон соли 2004 Қонуни Ҷумҳурии Тоҷикистон «Дар бораи ҷавонон ва сиёсати давлатии ҷавонон» дар таҳрири нав қабул гардид, ки барои дастгирии ҷавонони эҷодкор заминаи бозғатимод фароҳам овардааст.

Мувофиқи моддаи 1 Қонуни мазкур синну соли ҷавонон ҳамчун гурӯҳи иҷтимоӣ демографӣ шахсони 14-30 сола муайян шудааст.

Барои эҷодкорони ҷавон бошад имтиёзи синну соли ниҳой дода шудааст. Дар моддаи 27 Қонуни мазкур омадааст: «Барои иттиҳодияҳои эҷодии ҷавонон бо назардошти хусусиятҳои фаъолияти эҷодӣ, синну соли ниҳой, ки дар моддаи якуми Қонуни мазкур муқаррар кардаанд, 5 сол зиёд карда мешавад». [Асадуллоев Р., Шарифов М. Қонуни Ҷумҳурии Тоҷикистон «Дар бораи ҷавонон ва сиёсати давлатии ҷавонон»: аҳамият ва мавқеъҳои асосии он. – Душанбе: Деваштич, 2005. – С.37.]

Дар соли 2008 Иттифоқи нависандагони Тоҷикистон ҷоизаҳои «Падида»-и ба номи Бокӣ Раҳимзода, Лоик Шералӣ, Фазлиддин Муҳаммадиев, Сотим Улӯғзода, Носирҷон Маъсумӣ, Аминҷон Шукӯҳӣ, Саидали Вализодаро таъсис дод. Ин ҷоизаҳо, ки барои осори беҳтарин дар соҳаҳои назму наср, драматургия ва очерку публицистика, матну сурудҳо ва ҳаҷвияҳо, нақди адабӣ ба адибони ҷавон дода мешаванд, дар ҳавасманд гардонидан ва тарбияи намудани истеъдодҳои ҷавон мусоидат хоҳанд кард. Адибони ҷавон Баҳманёр – сазовори ҷоизаи ба номи Бокӣ Раҳимзода, Ҳанифаи Муҳаммадохир – ҷоизаи ба номи Бокӣ Раҳимзода, Худойод Зайниддин – ҷоизаи ба номи Лоик Шералӣ, Матлуба Ёрмирзоева – ҷоизаи ба номи Фазлиддин Муҳаммадиев, Баҳром Мирсаидов – ҷоизаи ба номи Носирҷон Маъсумӣ гардиданд.

Баъдан ин ҷоизаро адибони ҷавон ва наврас Комрон Лукмонзода (наср), Баҳром Раҳматзод (назм), Шаҳодат Ҷалолова (назм), Ҷамшед Раҳимзод (назм), Аниса Собирӣ (назму наср), Толиби Лукмон (назм), Сурайё Ҳақимова (нақди адабӣ), Ҳуснигул Раҳимзода (назм), Бузургмеҳри Ҳақим (назм), Малоҳат Собирзода (наср) шарафёб шуданд.

Баҳманёр Муродӣ ва Бузургмеҳри Ҳақим замоне, ки ҷоизаро гирифтанд, ханӯз дар мактаби миёна мехонданд ва Малоҳат Собирзода, Ҳуснигул Раҳимзодаву Комрон Лукмонзода донишҷӯ буданд. [«Падида» падидаи хушест // Адабиёт ва санъат. – 2015. – 26 июн.]

Шоирӣ тавоноии тоҷик Рустами Ваҳҳоб ба истеъдоди Бузургмеҳри Ҳақим баҳои сазовор дода, аз ҷумла менависад: «Ҷавонтарини онҳо хонандаи синфи 9 Бузургмеҳри Ҳақим мебошад, ки воқеан ҳам дорои истеъдоди хуби шоирӣ ва ҳам дониши адабӣ мебошад. Шояд Иттифоқи нависандагон дар ҳеҷ даврае эҷодкоре дар ин синну сол бо ин истеъдод ва дониш надошт. Бо итминон метавон гуфт, ки чунин истеъдодҳои дурахшон дар ҷумҳурии мо, дар мактабҳо, дар донишгоҳҳо кам наметавонанд». [Рустами Ваҳҳоб. Адабиёт ва омӯзиш // Адабиёт ва санъат. – 2015. – 26 июн.]

Шоираи чавон Дилором Солибоева дар озмуни байналхалқии шеър, ки дар байни 48 нафар шоирони чавони 9 кишвари Иттиҳоди Давлатҳои Мустақил сурат гирифт, ширкат варзида, соҳиби диплом шуд.

Дар замони соҳибистиклолии кишвар аҳли эҷоди ҳавзаи адабии вилояти Суғд хеле ғаъол буда, бо тозақориву диди нав маҳбуби халқ гардидааст. Бо дастгирии мақомоти иҷроияи ҳокимияти давлатии вилояти Суғд маҳфилҳои доимоамалкунандаи «Ганчи суҳан», «Суҳанварони Суғд», «Адибони ваҳдатсаро» барои худшиносию ватанпарастӣ, ифтихори миллии халқи тоҷик, хусусан насли наврас саҳми босазо мегузоранд. Маҳфили «Эҷодкорони чавон», ки сарпарастнашро шоири ширинкалом Нурмуҳаммад Ниёзи ба ўҳда дорад, доир ба дарёфт ва тарбияи адибони чавон шаклу усулҳои самарабахши ғаъолиятро ҷустуҷў дорад.

Воқеаи муҳими фарҳангӣ баргузории маҳфили муштаракӣ «Ганчи суҳан», «Суҳанварони Суғд», «Адибони ваҳдатсаро» бо иштироки Раиси вақти вилоят, муовини аввали Раиси Маҷлиси миллии Маҷлиси Олии Ҷумҳурии Тоҷикистон Қоҳир Расулзода дар ҷойхонаи Боғи Ваҳдати миллии мебошад. «Аз ҷониби мақомоти иҷроияи ҳокимияти давлатии вилояти Суғд дастгирӣ ёфтани адибон, - қайд менамояд собиқ раиси Иттифоқи нависандагони Тоҷикистон Меҳмон Баҳтӣ, - аз ҷиҳати моддию маънавӣ аз ҷониби роҳбарият сарпарастӣ гардидани шўъбаи суғдии Иттифоқи нависандагон боиси сарфарозии мо ва қаноатмандии кулли адибон мебошад. Дар вилоят дар давоми даҳ-дувоздаҳ соли охир ҳам назм ва ҳам наср хеле пеш рафт. Як идда чавонони эҷодкоре ба арсаи адабиёт омаданд, ки метавонанд бе ҳеҷ мамониат бори адабиёти ҳазорсолаи моро ба дўши худ гарант. Дар маркази вилоят ҳар моҳ барпо гардидани маҳфилҳои адабии «Суҳанварони Суғд», «Ганчи суҳан», «Эҷодкорони чавон» ва дар шаҳру ноҳияҳо ташкил ва, таъсис ёфтани ҳамин гуна маҳфилҳо ба мо имкон медиҳад, хулоса барорем, ки фазои эҷодкорӣ дар кишвар мўътадил ва ҳатто хуб гардидааст». [Баҳтӣ М. Достони созандагӣ // Достони ваҳдати миллат. – Хучанд: Ношир, 2009. – С.21.]

Раиси вақти вилояти Суғд, муовини аввали Раиси Маҷлиси миллии Маҷлиси Олии Ҷумҳурии Тоҷикистон Қоҳир Расулзода ба ғаъолияти баҳши суғдии Иттифоқи нависандагони Тоҷикистон дар тайёр кардани адибони чавон ва тарбияи онҳо баҳои арзанда дода, аз ҷумла ҷунин қайд менамояд: «Роҳи васеъ кушодан ба қаламкашони наврас ва чавон, бе баҳилию пешпо додан, баръакс ба ғамхориву меҳрубонӣ фаро гирифтани адибони ба ҷодаи адабиёт нав қадам гузошта як амали хайр ва қобили таваҷҷўи раёсати шўъба ва устодони адабиёт дар пойтахти мамлакат аст.

...Китобҳои шоирон ва нависандагони чавон Гулноз Тоҳирова, Нуралии Нурзод, Нийят Ҳаёт, Баҳроми Раҳматзод, Хуршеда Обидова, Матлуба Ёрмирзоева, Баҳманёри Мурод, маҷмӯаҳои дастҷамъонаи адибони чавони Ашт (дастпарварони маҳфили «Ворисони Маъдан»), ноҳияҳои Кўҳистони Мастҷоҳ ва Мастҷоҳ (маҳфилҳои «Ворисони Юсуф Вафо» ва «Зарафшон»), Истаравшан (дар таҳияи мудирони баҳши истаравшани ИИ Неъматӣ Бобочон), Панҷакент (шўъбаи зарафшонии ИИ ва маҳфили «Ворисони Рўдакӣ» бо сарвари Давлатшоҳи Тоҳирӣ), чанд нафар адибони ўзбекзабон дар таҳияи Ҷамшед Пиримов ва Урунбой Усмон аз ҷоп баромаданд, ки бештарини онҳоро ҳукуматҳои шаҳру ноҳияҳо сарпарастӣ карданд». [Расулзода Қоҳир. Адабиёт абадияти халқ ва истиқлоли тафаккури миллат аст // Садои Шарқ. – 2009. - №11. – С.17-18.]

Мақомоти иҷроияи ҳокимияти давлатии вилояти Суғд барои баланд бардоштани сатҳи иҷтимоии рўзгори адибон ғамхорӣ мекунад. Бо қарори Раиси вилоят ҳар моҳ ба сад нафар адибон, аз ҷумла як идда қаламкашони чавон кўмакпулӣ дода мешавад. Аз ҳисоби Боғи миллии «Ваҳдат» ба ихтиёри баҳши вилоятӣ 5 га замин ҷудо карда шуд, ки дар он адибон бо дастони худ ниҳолҳои мевадиханда шинонидаанд.

Баргузории курс-конференсияи адибони чавони кишвар дар вилояти Суғд 28-30 сентябри соли 2010 нишони ғамхорӣ бепоёнӣ Ҳукумати Ҷумҳурии Тоҷикистон нисбат ба чавонони соҳибистеъдод мебошад. Далели гуфтаҳои болоӣ Мурочиатномаи иштирокдорони Анҷумани чавонони эҷодкоре вилояти Суғд ба тамоми зиёӣён, эҷодкорон, хунарварон ва кулли насли

наврасу чавони Чумхурии Тоҷикистон буда, ки дар он аз чумла омадааст: «Мо иштирокдорони Анҷумани эҷодкорони чавони вилояти Суғд, ки ба муносибати ифтихои Курс-конфронси адибони чавони кишвар дар шаҳри бостонии Хучанд чамъ омадаем, пеш аз ҳама барои ҳаёти хушбахтона ва хуррамонаи худ, ки дар фазои сулҳу оромӣ ва осоиштагӣ аз сар мегузаронем, эҳтиром ва сипосмандии хешро ба Президенти мамлакат, Чаноби Олӣ Эмомалӣ Раҳмон барои ғамхорӣ ва дилсӯзии падарона ба насли наврас ва чавон изҳор мекунем. Мо насли замони Истиқлолият ва парвардаи он ҳастем ва ифтихор дорем, ки дар даврони созандагӣ ободкорӣ, оромӣ шукуфоии кишвар зиндагӣ мекунем.

Дар чавоби чунин ғамхорӣ ва сиёсати боадолатонаи Ҳукумати чумхурӣ мо бо амри дили хеш парчамбардори замон мегардем, то ки истеъдоду хунар, донишу маҳорат ва қору пайкори худро баҳри вусъати иқтисодӣ, беҳқардани вазъи иқтимоӣ, тавоногии мудофиавии мамлакат, тақвияти давлати дунявии демократӣ, идомаи ифтихорманди анъанаҳои ҷаҳоншумули фарҳанги ниёгон, тараннуми созандагӣ бунёдкорӣ, тарғиби тафаккури миллӣ, ормонҳои ватандӯстию инсонпарварӣ истифода намоем. Барои татбиқи ин қори пуршараф муҳити маънавий, нерӯи зеҳнӣ, фазои мусоиди эҷодӣ ва имконоти иқтимоӣ аз ҷониби давлат фароҳам оварда шудааст». [Ҳақиқати Суғд. – 2010. – 6 октябр.]

Дар машварати чамъбастии курс-конфронс Баҳроми Раҳматзод, Шаҳодат, Наимҷон Бобоев, Саиди Юнусиён ва Тилло, мунаққидони чавон Субҳон Аъзамзод ва Тоҷибой Келдиёров ба узви Иттифоқи нависандагони Тоҷикистон пешниҳод карда шуданд.

Мачмӯаҳои алоҳидаи Баҳроми Раҳматзод, Шаҳодат, Фарзонаи Зарафшонӣ, Акмал, Сурайё Ҳақимова, Ромизи Абдулло, Шарофати Мавлонуддин, Саиди Юнусиён ба чоп тавсия гардиданд.

Китоби шеърҳои Парвина, шеърҳои Манзура Ҳасанова, Гули Мурод ва афсонаҳои Матлубаҳон Собирзода ба шӯъбаи адабиёти наврасони Иттифоқи нависандагони Тоҷикистон барои нашр пешниҳод шуданд.

Ҳамин тавр, курс-конфронси адибони чавон дар таърихи рушду нумӯи адабиёти тоҷик саҳифаи навро ворид кард ва дар сипосномаи Иттифоқи нависандагони Тоҷикистон ба Раиси вилояти Суғд гуфта шудааст: «Машварати адибони чавони вилояти Суғд, ки дар шаҳри Хучанд гузаронида шуд, чавонони эҷодкори зиёдеро кашф кард. Машварат бо тайёрии пухта ва сатҳи баланд гузашт, ки ин аз ғамхорӣ мақомоти иҷроияи ҳокимияти давлатии вилоят, шахсан Шумо, мӯҳтарам Қохир Расулзода дар ҳаққи адибон, хусусан адибони чавони вилоят гувоҳӣ медиҳад. Умед аст, ки гулбоғи адабиёти тоҷик бо кӯшишу Ғайрати адибони чавони вилоят боз ҳам босамартару сарсабзтар мегардад...». [Ҳақиқати Суғд. – 2010. – 30 октябр.]

Гулбоғи адабиёти вилояти Суғд боз ҳам сабзу хуррам гардид. Дар назди Қасри чавонон ба номи Лоиқ Шералӣ «Маҳфили Суруш» ба фаъолият оғоз кард. Дар маҳфили мазкур адибони чавон ва навниҳолони гулбоғи адаб ҳафтае як бо чамъ меоянд ва фанни шеършиносӣ арӯз, нақди адабӣ ва хунари шоирӣ меомӯзанд.

Бо ибораи адабиётшинос Саидумрон Саидов «Маҳфили Суруш» монанди ниҳоле реша давонд дар мазраи сухан қад кашиду гул басту самарайи ширин ҳам овард. [Саидов С. Баҳори истеъдод // Армуғони истиқлол. – Хучанд: Ношир, 2011. – С.5.]

Баҳшида ба 20-солагии Истиқлолияти давлатии Чумхурии Тоҷикистон ва 70-солагии Шоири халқии Тоҷикистон Лоиқ Шералӣ тазкираи адибони чавони маҳфили «Суруш» дар назди Муассисаи давлатии Қасри чавонон ба номи Лоиқ Шералӣ таҳти унвони «Армуғони истиқлол» аз чоп баромад. Дар тазкира аввалин ҷақидаҳои ҳомаи навқаламони истеъдодманд Ромизи Абдуллоҳ, Илҳом Эшонзода, Баҳроми Раҳматзод, Фарзонаи Зарафшонӣ, Темуралӣ Мақсудов, Миҷгонаи Суғдӣ, Бибиойиша Баротова ва дигарон гирдоварӣ шудааст. Ашъори навқаламон фароғири ситоиши Ватан, Модар ва ишқи поки самими мебошад.

Иқдомҳои яқҷояи Иттифоқи нависандагони Тоҷикистон ва мақомоти иҷроияи ҳокимияти давлатии маҳаллӣ баҳри дарёфт ва дастгирии адибони чавон хеле муфид буда, идома дорад.

\*\*\*\*\*

Дар аввали моҳи майи соли 2011 дар шаҳри Курғонтеппа машварати адабони ҷавони вилояти Хатлон баргузор гардид. Дар машварат қаламкашони зиёде иштирок карданд. Дар байни адабони ҷавон хонандагони мактаб, донишҷӯён, муаллимону мураббӣён ва соҳибони касбҳои гуногун буданд.

Умуман, Иттифоқи нависандагони Тоҷикистон дар байни Анҷуманҳои саздаҳум ва чордаҳум ба тарбияи ҷавонони соҳибистеъдод бештар аз пештар мутаваҷҷеҳ шуд ва ғамхорӣ зоҳир намуд, ки аз ҷумлаи амалҳои муҳими рушди адабиёти тоҷик мебошад. Машварати ҷумхуриявии адабони ҷавон дар сатҳи хеле баланд баргузор гардид. На танҳо асарҳои онҳо ба ҷоп тавсия шуд, балки ҳафти нафари онҳо ба узвияти Иттифоқи нависандагон пазируфта шуд: Толиби Лукмон, Бахтиёр Аминӣ, Рӯдобаи Мукаррам, Мағфират Юсуфӣ, Шоирабону Раҳимҷон, Баҳманёр Муродӣ, Шаҳодат, Гулҷаҳон, Баҳроми Раҳматзод.

Президенти Ҷумҳурии Тоҷикистон Эмомалӣ Раҳмон дар Паёми худ ба вакилони Анҷумани XIV нависандагони Тоҷикистон чунин вазифагузорӣ намуд: «Масъулияти адиб дар назди ҷомеа ҳамеша бузург буда, дар ин давраи сарнавиштсози бунёди давлатдорӣ миллиамон бамаротиб афзун мегардад. Шумо беш аз дигарон бояд бо эҳсоси баланди ватандорӣ моҳияти ин масъаларо дарк карда, Ватан, забон ва расму оинҳои ҳазорсолаи миллии моро ҳифз намоед, асарҳои аз ҳар ҷиҳат пурмазмун эҷод кунед ва дар тарбияи инсонӣ замони нав саҳми босазои худро гузоред». [Адабиёт ва санъат. – 2015. – 2 июл.]

Дар партави Паёми Сарвари давлати тоҷикон Эмомалӣ Раҳмон Иттифоқи нависандагони Тоҷикистон таҳти роҳбарии Шоири халқии Тоҷикистон Низом Қосим тасмим гирифтааст, ки имсол Анҷумани адабони ҷавони Тоҷикистонро баргузор намояд.

Ҷолиби қайд аст, ки баҳри дар сатҳи баланди эҷодӣ гузаронидани Анҷуман, дар дарёфти истеъдодҳои ҷавон, ташаккули маҳорати адабии онҳо саҳми нашрияи миллии адабии Иттифоқи нависандагони Тоҷикистон – «Садои Шарқ», нашрияи Иттифоқи нависандагони Тоҷикистон – «Памир», моҳномаи адабӣ ва илмию оммавии Мақомоти иҷроияи ҳокимияти давлатии вилояти Суғд «Паёми Суғд» хеле назаррас аст. Ҷунонҷӣ, маҷаллаи «Садои Шарқ» баъди маҳфили шоирони ҷавон, ки дар он шоир ва адабиётшинос Рустами Ваҳҳоб бо унвони «Вазъи имрӯзаи эҷодии бадеии ҷавонон» суханронӣ намуда буд, чанд намунаро аз эҷодиёти шоирони ҷавон – Шоҳбегим, Толиби Лукмон, Дилором Ҷориева, Бузургмехри Баҳодур, Бузургмехри Ҳаким, Бузургмехри Тоҷиддин, Мафтуна Назирова нашр намуд. [Ниг.: Садои Шарқ. – 2016. - №1. – С.91-107.]

«Паёми Суғд» бошад таҳти рубрикаи «Ба истикболи Анҷумани адабони ҷавони кишвар» ашъори адабони ҷавон – Фарзонаи Зарафшонӣ, Комрони Аслон, Шодрӯз Каримӣ, Боҳир Баҳодурзода, Саид Ризоро пешкаши хонандагон гардонид. [Ниг.: Паёми Суғд. – 2016. - №1. – С.93-100.]

Дар маҷаллаи «Памир» бо муҳокимаи хонандагон аввалин тарҷимаҳои мутарҷимони ҷавон Т.Фирдавс (Таваров Фирдавс), Рухшона Қуддус, Алики Ҷамол (Ҷамила Ашурова), Атригул Ризвоншоева пешкаш карда шуд. [А.Абдуманнонов. В добрый путь // Памир. – 2016. - №1. – С.13.]

Итминони комил дорем, ки адабони ҷавони кишвари соҳибистиклоламон ҳидоятҳои Асосгузори сулҳу ваҳдати миллӣ – Пешвои миллат, Президенти Ҷумҳурии Тоҷикистон Эмомалӣ Раҳмонро сармашқи фаъолияти эҷодии худ карда, парчамбардори насру назми рӯҳафзои миллати азизамон хоҳанд гардид.

\*\*\*

**Назаров Насриддин Атақулович**

**Тошкент Архитектура-қурилиш институти профессори, фалсафа фанлари доктори, сиёсий фанлар доктори. Тел: 90-9150288. e-mail: [nasrid@mail.ru](mailto:nasrid@mail.ru)**

## ТАРИХИЙ ҚАДРИЯТЛАРНИНГ ТАРБИЯВИЙ АҲАМИЯТИ

Бугунги янгиланаётган жамият шароитида тарбиявий омилларга урғу бериб, малакали кадрлар тайёрлаш давримизнинг долзарб муаммосидир. Айниқса, ижтимоий-маънавий янгиланишлар шароитида ватан ва халқ тақдири учун масъул бўлган ёш авлодни шакллантириш миллий тараққиётнинг келажак ривожини таъминлашда муҳим. Маънавий етук кадрлар деганда фақат ўз касбини чуқур ўзлаштирган шахсгина эмас, балки тарбиявий жиҳатдан мукамал, интеллектуал салоҳияти юксак, эл бирлиги ва ватан тақдири учун масъул бўлган шахсларни тушунишимиз табиий. Шу боис, маънавий етук кадрлар тайёрлашда тарихий қадриятлар тарғибидан фойдаланиш зарурий аҳамиятга эга. Маълумки, тарих биз учун хулоса чиқариш мактабидир. «Тарих фани авлодлар хотирасида оталар ва боболарнинг интилишларини тақлид қилишни фикрий манба сифатида хотирада сақлашга чорлайди»<sup>1</sup>. Яъни, ўтмишдан улги олиб, ажодларимизнинг қаҳрамонликларидан руҳланиб, тарихнинг муайян палласида уларнинг муваффақиятсизлигидан сабоқ чиқариш келажакдаги одимларнинг муваффақиятини таъминлашда, демакки интеллектуал салоҳияти юксак бўлган кадрлар тизимини шакллантиришда муҳим. Ўтмишни ўрганиш тарихий қадриятларга муносабатни шакллантириб, маънавиятни юксалтиради. Шу боис, ўзбек халқи тафаккур тараққиётида ижтимоий-маънавий омилларнинг ўрни беқиёс. «Маънавият миллатнинг асрлар давомида шаклланган, илдишлари унинг тарихий тажрибалари ва ижтимоий-маданий ривожланиши билан узвий боғлиқ бўлган ички (ақлий) интеллектуал ва собит ҳиссий (эмоционал) дунёсидир»<sup>2</sup>. Ажодларимиз тараққиётнинг ҳар бир босқичида ижтимоий-маънавий жараёнлардан сабоқ олиши билан бир қаторда ўзлари томонидан тўплаган тажрибаларининг ижобий қирраларини кундалик жараёнларга сингдириб, бойитиб борди.

Ижтимоий-тарихий тараққиёт натижасида ҳар бир босқичнинг ижобий хусусиятларини ўзида мужассам этган ҳолда ажодларимиз маънавияти юксалиб, асрлар давомида тўпланган халқ маданияти ва маънавияти ворисийлик анъаналари асосида кейинги авлодларга узатила борди. Шунингдек, ташқи ижтимоий-маданий таъсирлар ички таъсирлар билан бойиб, халқчил моҳият касб этиб бораверди. Айниқса, ислом дини шароитида ажодларимиз тарихий-маънавий тараққиёт давомида тўплаган ўз тафаккур бойликлари, анъана ва урф-одатларидаги ижобий хислатларнинг барисини ушбу тинчликпарвар дин таркибига сингдириб юбордики, бугунги кунда биз эътиқод қиладиган маърифий ислом ўзида кўпроқ халқчил жиҳатларни мужассам этиб, унда миллий менталитетимизнинг ижобий қирралари сингдирилганлиги билан эътиборлидир.

Маълумки, миллий мустақиллик қўлга киритилгач зиёлилар томонидан мамлакат аҳолиси олдига тарихий тафаккур босқичларида шаклланиб ривож топган ғояларнинг ижобий қирраларини мужассам этган ҳолда озод ва обод Ватан, эркин ва фаровон ҳаёт барпо этиш каби мақсадларни қўйди. Ана шу мақсадни амалга ошириш, юртимизда демократик тамойилларга асосланган жамиятни барпо этиш эҳтиёжи туғилди. Бунинг учун бизга ёт ва бегона ғоя тажовузига қарши тура оладиган, ҳар томонлама баркамол, комил инсонларни вояга етказиш, бу йўлда ғоявий, мафкуравий бўшлиқ бўлишига йўл қўймаслик, мамлакатимизнинг юксак тараққиётини таъминлаш учун миллий истиқлол ғоясини шакллантиришни тақозо этди. Ва миллий истиқлол ғоясининг бош ғояси сифатида «Озод ва обод Ватан, эркин ва фаровон ҳаёт барпо этиш», деб белгиланиб, асосий ғоялари сифатида «Ватан равнақи, юрт тинчлиги, халқ фаровонлиги, комил инсон, ижтимоий ҳамкорлик, миллатлараро ҳамжиҳатлик, диний бағрикенглик»<sup>3</sup> белгиланди. Ва бу концептуал ғоялар

<sup>1</sup> Народ в потоке истории. Научная серия /Составители Т.Шанбай, А.Ибраева. – Астана: Фоллиант, 2014. – С. 290.

<sup>2</sup> Имомназаров М. Миллий маънавиятимиз назариясига чизгилар. – Тошкент: «Шарқ», 1998. – Б. 9.

<sup>3</sup> Фалсафа комусий луғат. – Тошкент: «Шарқ», 2004. – Б. 265-266.

\*\*\*\*\*

тарихий кадриятларимизда мужассам эканлиги билан эътиборни тортади. Тарихий кадриятларимиз намуналаридан бўлган Ўрхун-Енисей ёзма ёдгорликларида ажодларимизга хос бўлган бирлик, ҳамжихатлик, элпарварлик ва юртпарварлик хислатлари ётганлиги қадимий туркий ёзма манбаларида ўз ифодасини топганлиги эътиборли бўлиб, ўша тарихий манбадаги ижобий хислатларнинг аксарияти миллий истиқлол ғоясида акс этганлиги билан аҳамиятлидир. Ушбу жиҳатлар тарғиби ёшларнинг тарихий кадриятларга ижобий муносабатини шакллантириш билан бир қаторда, уларнинг интеллектуал салоҳиятини ривожига ҳам хизмат қиладики, ватан ва юрт равнақи бевосита ана шундай тарбиявий жиҳатдан етук кадрлар фаолияти билан боғлиқ.

Ёш кадрларнинг малакаси бевосита интеллектуал салоҳият билан боғлиқ. Интеллектуал салоҳият ўз навбатида тарихий кадриятлар асосида ўсиб боровчи тарихий онг даражаси билан ҳам белгиланади. Тарихий онг ва тарихий хотира бир-бирига яқин тушунчалар. Тарихий хотира бу жамият аъзолари онгида ўтмишга хос бўлган ижобий хусусиятларнинг мужассамлашиб, амалий аҳамият касб этишидир. «Тарихий хотира – ажодлар яратган моддий ва маънавий бойликларни кишилар онги ва кундалик амалий фаолиятида қайта намоён бўлиши, эсланиши, кадрланиши»<sup>1</sup>. Тарихий хотира онгли мавжудот сифатида инсонга хос хусусият. Теран тарихий хотирага эга бўлмаган шахс ёки жамият ижтимоий ҳаётда содир бўлаётган воқеа-ҳодисаларга ўзининг позитив муносабатини шакллантира олмайди. Умуминсоний маданий мерос – бевосита кадриятлар ҳосиласидир. Зеро, ижтимоий-тарихий тараққиёт натижасида кадриятлар умумлашиб маданий меросга айланиб бораверади. Ва бундай маданий мерос тарихий хотира туфайли эсланиб, жамият ёки инсоний тараққиёт учун муҳим бўлган қисми амалий моҳият касб этиб боради. Тарихий хотиранинг ижтимоий қиймати ҳам ана шунда. Шахснинг бунёдкорлик қобилияти ва шужоати унинг хотираси, тарихий онгига боғлиқ бўлгани сингари миллий ғоянинг оптимал моҳияти ҳам жамият аъзоларининг тарихий тафаккурига боғлиқ. Бундай тафаккурни тарихий кадриятлар намуналари ҳисобланган манбаларда мужассамлашган ҳикматлардан, маданий обида ва осори-атиқалардан топиш мумкинки, ёшларда тарихий тафаккурни шакллантириш бевосита ушбу омиллар билан боғлиқ.

Мустақилликнинг илк йилиданоқ халқимиз тарихий кадриятларига таяниб, ўз миллий ғояси негизларига асосланган ҳолда ривожланиш йўлини танлади. Бунинг ўзига хос сабаблари мавжуд бўлиб, уларни қуйидагича изоҳлаш мумкин:

1. Тарихий тафаккурни юксалтириш асосида демократик кадриятларни илгари суриб, миллий ўзлик етакчи ўринга чиқди ҳамда истиқболга асосланган истиқлол йўли танланди.

2. Тарихий тафаккурга асосланадиган бўлсак, кишилик жамияти тараққиётида, турли хил ғоялар ҳукмронлик қилиб келган бўлиб, ғоявий мақсадлар туфайли уларнинг айримлари ҳар хил салбий оқибатларни юзага келтирган. Шу боис, ёшлар тафаккурида ижобий хислатларни ривожлантиришда тарихий кадриятларга муносабат этиш муҳим.

3. Шахс, инсон, ижтимоий гуруҳ, қатлам, халқ, миллат, давлат мақсади, орзу интилиши, қарашлари бир-биридан фарқ қилганидек, унинг қандай мақсад ва ғоя эканлигига қараб баҳо берилади. Тарихий тафаккурнинг асосида ётувчи тарихий онг ва хотирада ғояларнинг турлари талайгина бўлиб, улар мақсад ва муддаосига асосланган ҳолда турланади.

Тарихий тафаккур сарчашмалари сифатида кадриятларимиз манбалари бўлган илмий ва бадиий асарларда ажодларимизга хос бўлган мардлик, тантилиқ ва ватанпарварликни акс эттириш, анъанавий оқила аёлларимиз образларини (Тўмарис, Бибихоним, Қурмонжон додхо) тарихий, илмий ва бадиий асарлари орқали тарғиб этиш, миллий кадриятларимиз тарғибида этнотарихий тараққиёт жараёнида ажодларимизнинг от миниш санъати, от

<sup>1</sup> Фалсафа қомусий луғат. – Тошкент: «Шарқ», 2004. – Б. 389.

\*\*\*\*\*

спорт (пойга, кўпқари), ўтов тикиш маданияти, кўчманчилик ва яйловга кўчиш маданияти тарғиби асосида ёшларда тарихий онгинг ривожига эътибор қаратиш ўзлигимизни англаб, аждодларимиз маданий тарихини ўрганишда ҳам муҳим аҳамиятга эгаки, ушбу жиҳат ёшлар, демакки тарбиявий жиҳатдан етук кадрлар дунёқараши ривожини таъминлайдики, ёшларимизнинг малакавий салоҳияти бевосита ушбу омил билан боғлиқ.

Тарихий тафаккурдаги энг илғор жиҳатларга асосланган миллий тараққиётимиз негизида муҳим йўналиш сифатида кадрлар тарғибига эътибор қаратиш, ушбу жиҳат ёшларимизнинг миллий ўзлигини англаб, янгиланаётган жамият ривожига камарбаста бўлишини таъминлаш лозимки, бу глобал трансформациялашув шароитида муҳим. Зеро, ёшлар салоҳияти уларнинг интеллектуал қобилияти билан чамбарчас боғлиқ. Демакки, жамият аъзоларини, жумладан ёшларимизни бунёдкорлик ва эзгулик мақсадлари йўлида бирлаштириб, фаолиятини тарихий кадрларга ижобий муносабат орқали таъминлаб бориш, уларнинг интеллектуал салоҳияти ривожига, демакки, тарбиявий жиҳатдан етук кадрлар сифатидаги фаолиятида муҳим.

Умуман олганда, тарихий тафаккур ўзлигимизни англаб, ўтмиш воқеаларидан хулоса чиқаришда етакчи омилдир. Шунингдек, бирлик ва ҳамжиҳатликни таъминлашда ҳам тарихий онгинг ўрни беқиёс. Миллий тикланишдан миллий юксалиш сари кадам ташлашимизда ҳам тарихий тафаккурнинг ижобий қирраларига асосланган фаолият ўзаро бирлик ҳамда фуқаровий яхлитликни таъминлашда зарурий омилдир. Тарихий тафаккурга асосланган фаолият аҳолининг, жумладан ёшларнинг умумфуқаролик менталитетини ўстириб, умуммиллий тараққиётни, демак, барча миллат ва элатларнинг бошини қовуштириб, фуқароларнинг эркин ва фаровон ҳаётини таъминлашда муҳим ўрин тутади. Ушбу умумийликнинг ривожига ҳисса қўшишда тарихий мерос намуналари ва кадрлардан фойдаланиш умумжаҳон илм-фани ютуқларини миллий менталитет ва Марказий Осиё халқларига хос хусусиятларни ҳисобга олган ҳолда ёшлар онгига сингдириш муҳимдирки, бу глобал трансформациялашув шароитида зарур. Шунингдек, ёшлар маънавий салоҳиятини оширишда тарихий тафаккур имкониятларидан фойдаланиш лозим. Зеро, тарихий тафаккурга таянган тарбиявий фаолият тараққиётнинг оптимал ривожини таъминлаб, халқимиз, хусусан ёшлар дунёқараши ва самарали фаолиятини таъминлашга хизмат қилади.

Фойдаланилган адабиётлар:

1. Народ в потоке истории. Научная серия /Составители Т.Шанбай, А.Ибраева. – Астана: Фолиант, 2014. – С. 290.
2. Имомназаров М. Миллий маънавиятимиз назариясига чизгилар. – Тошкент: «Шарқ», 1998. – Б. 9.
3. Фалсафа қомусий луғат. – Тошкент: «Шарқ», 2004. – Б. 265-266, 389.
4. Жолдасбеков М., Сарткожаулы К. Атлас Орхонских памятников. – Астана: Культегин, 2006. – С. 8-9.
5. Турсунов Е.Д. Древнетюркский фольклор: истоки и становление. – Алматы: «Дайк-Пресс», 2001. – С. 8.
6. Батманов И.А. Язык енисейских памятников древнетюркской письменности. – Фрунзе: Изд-во АН Киргизской ССР, 1959. – С. 10.

\*\*\*

**Бабаджанов Д., д.э.н., профессор,  
магистрантка 2 –го курса ТГУПБП специальности 250103р Ахророва Н.Р.**

**РАЗВИТИЯ МИРОВОГО РЫНКА СТРОИТЕЛЬНЫХ УСЛУГ**



Начало развития международного рынка строительных услуг относится к концу 50-х - началу 60-х годов XX века. Мощный импульс этому процессу придало крушение колониальной системы и освобождение Африканского континента. В этот период странами Африки и Азии были приняты масштабные программы национального развития, предусматривавшие строительство крупных инфраструктурных объектов и создание мощностей добывающей промышленности.

Месторождения нефти на Ближнем и Среднем Востоке в 60-е годы и появлением у стран региона валютных доходов, здесь началось строительство опреснительных установок, электростанций, жилья и других объектов. Однако настоящий строительный взрыв начался в 70-е годы в связи с четырехкратным скачком цен на нефть и образованием у ближневосточных государств беспрецедентных валютных накоплений. Основная часть этого вновь созданного богатства направлялась на реализацию амбициозных программ развития новых отраслей, строительства дорог, портов, аэродромов, объектов социальной инфраструктуры. К концу 70-х годов объем строительных работ в странах Ближнего и Среднего Востока достиг 150 млрд. долл. (в ценах 1982 г.), что было сопоставимо с объемом работ на территории США и Японии, вместе взятых. Этот огромный рынок оказался полностью открытым для международных подрядчиков в связи с почти полным отсутствием в регионе собственной строительной базы.

Резкое возрастание спроса на строительные работы со стороны стран Ближнего и Среднего Востока, а также Африки, Азии и Латинской Америки совпало по времени со структурной перестройкой экономики промышленно развитых стран и свертыванием в этой связи масштабных строительных программ на собственной территории, что стимулировало развитие экспорта строительных услуг. Потенциальные возможности получения выгодных зарубежных контрактов вовлекли в орбиту экспортной деятельности подрядные фирмы тех стран, которые ранее не входили на международный рынок - Японии и новых индустриальных государств (прежде всего Южной Кореи и Турции).

Однако в середине 80-х годов на международном рынке строительных услуг произошел перелом конъюнктуры, связанный не только с падением цен на нефть и сокращением в связи с этим инвестиционного спроса со стороны нефтедобывающих стран, но и с завершением ряда инвестиционных программ и возникновением национальных строительных фирм в развивающихся странах. Последствия этого перелома ощущались до середины 90-х годов. В течение 90-х годов совокупный объем экспорта строительных услуг в целом оставался стабильным, однако отдельные межрегиональные потоки развивались неравномерно: так, удельный вес стран - Европы в мировом импорте строительных услуг снизился, а Северной Америки - наоборот, повысился. Импорт строительных услуг в страны Азии рос довольно быстрыми темпами до 1997 г., а затем вследствие азиатского финансового кризиса начал сокращаться. С начала текущего десятилетия до 2008 г. в международном строительстве наблюдался новый подъем, связанный не только с благоприятной общеэкономической конъюнктурой и новым беспрецедентным скачком мировых цен на нефть, но и усилением роли в мировом хозяйстве развивающихся стран, прежде всего азиатских. Однако разразившийся в середине 2008 г. мировой финансово-экономический кризис вызвал существенное сокращение притока заказов на строительные услуги. Так, в США и Великобритании число начатых строительством новых жилищ в 2008 г. сократилось на 33% и 37% соответственно." В целом объем работ в строительстве стран Европы в 2008 г. снизился на 3% и в 2009 г. ожидается его дальнейшее снижение еще на 5%. По мнению экспертов консалтинговой компании «IHS Global Insight», емкость мирового рынка строительных услуг сократилась на 1,8% в 2008 г. и снизится еще на 3,7% в 2009 г. (до 5,6 трлн. долл.), что является беспрецедентным явлением за последние 20 лет. Спад охватил

\*\*\*\*\*

все регионы мира, кроме Азии, где в 2009 г. ожидается рост на 2,6%." Особенно заметным он стал в странах Персидского залива (около 60% в 2008 г.).

В 2009 г. ситуация с реализацией крупных инвестиционно-строительных проектов еще более ухудшилась — отмечалось массовое «замораживание» ряда объектов, падение спроса на инжиниринговые услуги, перераспределение активов между рыночными игроками, ужесточение конкуренции между игроками и, как следствие, резкое сокращение емкости мирового рынка строительных услуг.

Следует заметить, что в настоящее время экспорт строительных услуг эквивалентен, по различным оценкам, всего 3,5 - 5% мирового объема инвестиций в строительство, что свидетельствует о том, что процесс глобализации мировой строительной индустрии находится пока на начальной стадии развития.

Среди крупнейших международных подрядчиков в настоящее время численно и по основным стоимостным показателям (экспортная выручка и приток зарубежных заказов) доминирующее положение занимают компании промышленно развитых стран, хотя в последние 15-20 лет заметно увеличился удельный вес компаний из развивающихся государств, в первую очередь КНР (заявшей по итогам 2008 г. 11% мирового подрядного рынка). В настоящее время на долю фирм из развивающихся государств приходится около 1/3 из 225 крупнейших международных подрядчиков.

При анализе тенденций в группе фирм из промышленно развитых стран следует отметить усиление позиции европейских подрядных компаний (их доля на мировом подрядном рынке, по данным американского еженедельника "Engineering News-Record", выросла с 49% в 1997 г. до 55% в 2005 г.) при снижении доли Японии (с 19% до 6% соответственно) и США (с 18% до 13%).<sup>25</sup>

Лидирующее положение на мировом рынке строительных услуг со значительным отрывом традиционно удерживают американские подрядные фирмы, следующие четыре места делят между собой фирмы Франции, Великобритании, Японии и Италии. Позиции американских фирм наиболее сильны в Канаде, Западной Европе, на Ближнем и Среднем Востоке, японских - в Азии (в 2006 г. на долю стран континента пришлось свыше 40%) притока зарубежных заказов японским подрядчикам), западноевропейских - в Африке, США и Латинской Америке.

#### Литература:

1. Булгаков С. Н. Технологические инновации в инвестиционно-строительном комплексе/Рос. акад. архитектуры и строит. наук, 547 с. ил. 20. М. РААСН; Белгород, 1998
2. Жуков Л. М. Инвестиционно-строительные услуги: Учебное пособие. — М.: Всероссийская академия внешней торговли, 2000.
3. Зверев Ю. М. Мировая экономика и международные экономические отношения. Учебное пособие- Калининград: Калинингр. ун-т., 2000. 82 с.
4. Исмаилова Ш.Т. Современные принципы управления строительными проектами. -СПб: Политехника, 2006.
5. Караваев Е. П. Промышленные инвестиционные проекты: теория и практика инжиниринга. М.: МИСИС, 2001, 77 с.

\*\*\*

**Абдулқодир Начмиддин—устоди кафедраи забон ва адабиёти тоҷики ДОТӢ**

**НИЗОМИИ ГАНЧАВИ ДАР ТАҲҚИҚИ АЪЛОХОН АФСАҲЗОД**

\*\*\*\*\*

Рӯзгор ва осори шоири шаҳри форсу тоҷик Низомии Ганҷавӣ диққати адабиётшиноси маъруф Аълоҳон Афсаҳзодро ба худ ҷалб намуда, ӯ ба таҳқиқи рӯзгор ва осори шоир муддати мадиде машғул шудааст. Муҳаққиқ ному насаби Низомиро Абӯмуҳаммад Илӛс писари Юсуф писари Заки Муайяд Низомии Ганҷавӣ зикр карда, “зода ва ифтихори Озарбойҷон буда, аз шоирони бузургтарини дунӛст, ки бо мактаби хоси адабии худ дар адабиёти форсу тоҷик мавқеи бузург дорад” (90) навиштааст. Дар бораи мавлудаш маълумоти сарчашмаҳоро, ки аз соли 533 то 543 / 1138-1148 нишон додаанд, таъкид намуда, ба қавли муҳаққиқони муосир соли 1141 ва ба қавли донишмандони озарбойҷонӣ моҳи августи соли 1140 дар шаҳри Ганҷа тавлид ӛфтани Низомиро хотиррасон мекунад. Дар бораи зодгоҳи шоир нисбатан маълумоти муфассалтаре додааст. Дар таъя ба маълумоти сарчашмаҳо ва гуфтаҳои худӣ Низомӣ гузаштагонашро аз шаҳри Қуми Эрон ва модарашро аз деҳоти атрофи Ганҷа ва “раисаи курд” медонад.

Муҳаққиқ дар бораи бармаҳал аз падару модар маҳрум шудани шоир ва ба тарбияи тағояш Хоча Умар мондани ӯ, дар бораи вафоти тағояш ва таҳсили мустақилонаи Илӛс дар Ганҷа, дар бораи илмҳои маъмули замонашро омӯختанаш, хабардор буданаш аз расму одоби яҳудию насронӣ паҳлавӣ, омӯختанаш фолклору осори хатии халқи худ ва халқҳои Кавказро, аз илмҳои астраномия, риӛзӣ, кимиӛ, мусиқӣ, тиб баҳра бардоштаниш, аз илми деҳқонӣ боғдорӣ огоҳ буданаш ва ҳамчун ҳақим, яъне донишманди ҳамадон ӛтироф шудани Низомӣ аз тарафи ҳамзамонанаш дар мувофиқат бо сарчашмаҳо ва осори худӣ шоир маълумоти муфассал додааст.

Муҳаққиқ робита доштани Низомиро бо ҳунармандон ва доираҳои шаҳр, махсусан бо ҷамъияти ҷавонмардон, ки дар шаҳри Ганҷа бо номи аҳӣ (бародарон) амал мекард, таъкид намуда ва муддате шогирди яке аз роҳбарони он Аҳӣ Фараҷи Занҷонӣ будани шоирро ҳам гӯшзад мекунад. Ӯ менависад: «Аз ин ҷиҳат дар эҷодиёти ӯ баъзе афкори ҷавонмардон, ки Низомӣ тарафдори он буд, раҳ ӛфтааст. Низомӣ пеш аз ҳама ростӣ, ахлоқи пок, кӯшишу қор ва хизмат ба нафӣ мардумро тарғиб менамояд:

Умр ба хушнудии дилҳо гузор,  
То зи ту хушнуд бувад кирдигор.  
Соҷа хуршедсаворон талаб,  
Ранҷи худу роҳати ӛрон талаб.  
Дардситонӣ куну дармондихӣ,  
То-г расонанд ба фармондехӣ,  
Гарм шав аз меҳру зи кин сард бош,  
Чун маҳу хуршед ҷавонмард бош!» [3, 94.].

Аълоҳон Афсаҳзод тамоми умр дар Ганҷа зистани Низомиро таъкид карда, танҳо аз сафари серӯзаи шоир “бо тақлифи султони Ироқ Туғрилшоҳ (1176-1194) ба Табрез” ӛдовар мешавад. Ҳарчанд Низомиро бо эҳтироми зиӛд пешвоз гирифтаву ба ӯ тӯхфаҳо медиҳанд, пас аз се рӯз ба Ганҷа бармегардад. Ба қавли муҳаққиқ: «Сабаби аз даргоҳи ҳукмронҳо ба Ганҷа баргаштани Низомӣ он буд, ки бо вучуди бо ҳокимон муносибати хуб доштан, вай озодӣ ва сарбаландиро аз шукӯҳу шавқати дурӯғини дарбор боло мегузошт. Вай медонист, ки қаноат, хоксорӣ ва бо меҳнати ҳалолӣ худ баҳри мардум зиндагӣ кардан ҳазорҳо бор аз маддоҳӣ карда кайфу сафо варзидан беҳтар аст. Аз ҳамин сабаб, вақте ки ҳокимон ашӯри ӯро писандида, худашро ба дарборашон ҷалб кардани мешуданд, ӯ ин навъ тақлифҳоро намепазируфт» [3, 94-95.].

Низомӣ дар Ганҷа ба омӯзиш ва эҷоди осор машғул шуда, рӯзгори хоксоронае мегузаронд ва баъзан ба писти ҷавин (талқони ҷавин) қаноат мекард:

Манам рӯй аз ҷаҳон дар гӯша карда,  
Кафе писти ҷавин раҳтӯша карда [4, 45.].

\*\*\*\*\*

Гӯшанишинии Низомиро Аълохон Афсаҳзод чунин тавзеҳ медиҳад: «Гӯшанишинии маҳз, гӯшанишиние, ки аз безорӣ аз зиндагӣ дарак медиҳад, барои Низомӣ бегона буд. Ӯ гӯшанишиниро барои ба халқ нафъ расондан ихтиёр карда буд. Зеро ақида дошт, ки одамизод на барои хӯрду хоб, балки барои корҳои бузург офарида шудааст:

Одамӣ н-аз пайи алафхорист,  
Аз пайи зиракию хушёрист.  
Саг бар он одамӣ шараф дорад,  
Ки чу хар дида бар алаф дорад.  
Кӯш, то халкро ба кор ой,  
То ба хулқат чаҳон биорой!» [4, 45].

Муҳаққиқ роҷеъ ба муҳаббати Низомӣ ба Офок, издивоҷи онҳо, писардор шуданаш ва Муҳаммад ном гузоштан ба ӯ, вафоти Офоку ба тарбияи писараш машғул шудани худи шоир маълумоти муфассал медиҳад. Ҳамчунин менависад: «Баъди марги Офок Низомӣ боз хонадор шуд. Вале ин завҷаи ӯ низ соли 1187 аз олам гузашт. Низомӣ бори сеюм оиладор шуд. Зани сеюми ӯ низ соли 1198 вафот кард» [3, 97].

Ӯ аз қаробати Низомӣ бо шоирони ҳамзамонаш Абулаълои Ганҷавӣ, Мучири Байлақонӣ, Анвариву Камол Исмоил ёдовар шуда, бо Хоқонӣ дӯстӣ доштани ӯро таъкид мекунад ва дар марги ӯ ғусса хӯрданаширо бо овардани байти зер собит месозад:

Ҳамегуфтам, ки Хоқонӣ дарегӯи ман бошад,  
Дарего, ман шудам охир дарегӯи Хоқонӣ (97).

Муҳаққиқ қайд мекунад, ки дар сарчашмаву маъхазҳо оид ба соли вафоти Низомӣ ихтилофҳо зиёданд, лекин “соли 606/1209 солҳои охир чун таърихи вафоти Низомӣ ба расмият даромадааст”. Ва менависад: «Бинобар ҳамин қайд менамоем, ки Низомӣ 12 марти соли 1209 дар Ганҷа аз олам гузашт. Ҳоло дар болои турбати ӯ мақбараи мӯхташама сохта шудааст» [3, 97]. Ӯ гӯшзад мекунад, ки дар Озарбойҷон ба Низомӣ эҳтироми азимро қоилад. «Дар Кировобод ва Боку ҳайкалҳои мӯхташамаи шоир гузошта шудаанд. Дар ин ду шаҳр районҳо ва музейҳои Низомӣ мавҷуд аст. Роҷеъ ба зиндагӣ ва эҷодиёти Низомӣ бисёр асарҳои илмӣ ва бадеӣ навишта шудаанд» [3, 97].

Муҳаққиқ барои тоҷикон ҳам азиз будани Низомиро таъкид мекунад, чунки «ӯ дар мактаби бузурги адабиёти тоҷику форс тарбия ёфта, танҳо ба забони форсии дари тоҷикӣ асар эҷод кардааст ва ба ин ифтихор дорад:

Низомӣ, ки назми дарӣ кори ӯст,  
Дарӣ назм кардан сазовори ӯст.  
Чунон гӯяд ин номаи нағзро,  
Ки равшан кунад хонданаш мағзро.» [3, 97].

Ӯ оғози фаъолияти адабии Низомиро аз ашъори лирикӣ “ғазалу рубоӣҳои ошиқона” медонад, ки баъдтар “қитъаю қасида низ менавиштагӣ шуд”. Ба андешаи Аълохон Афсаҳзод Низомӣ то ба охири умр аз эҷоди шеърҳои лирикӣ даст накашидааст, ҳарчанд ки шуҳрати азими вай бо дostonхояш ба даст омадааст. Муҳаққиқ дар ин бора менависад: «Дар охири умр ӯ аз шеърҳои лирикийи худ девоне тартиб дод, ки қасидаю ғазалҳо ва қитъаю рубоӣҳои ӯро фаро мегирифт. Ҳаҷми девони Низомиро дар асри XV Давлатшоҳи Самарқандӣ бист ҳазор байт нишон медиҳад» [3, 98].

Муҳаққиқ бо овардани далоил аз осори худи шоир собит месозад, ки маҳз бо ашъори лирикийаш Низомӣ дар ҷавонӣ “чун шоири тавоно шинохта шуда”,... “ҳокимони гуногун... мехостанд вайро ба дарбори худ кашанд” (98). Вай қайд мекунад, ки бо сабабҳои номаълум девони шоир “дар асрҳои баъдина... аз байн меравад” (99) ва «Фақат дар ҷунгу баъзҳо ба тарзи тасодуф баъзе шеърҳои ӯ боқӣ мондаанд. Аз ин шеърҳо муосирони мо девони Низомиро тадвин кардаанд» [3, 99]. Девони тадвиншударо номукамал, олудаи абёти

машкук ва дорои моли дигарон меҳонад. Ғазалеро барои намуна аз ашъори лирикии Низомӣ меорад ва ситоиш мекунад:

«Маро пурсӣ, ки чунӣ, чунам, эй дӯст!  
Чигар пурдарду дил пурхунам, эй дӯст!  
Ҳадиси ошиқӣ бар ман раҳо кун,  
Ту Лайлӣ шав, ки ман Мачнунам, эй дӯст!  
Ба фарёдам зи ту ҳар рӯз фарёд,  
Аз ин фарёди рӯзафзунам, эй дӯст!  
Шунидам ошиқонро менавозӣ,  
Магар ман з-он миён берунам, эй дӯст!  
Нагуфтӣ гар бияфтӣ гирамат даст,  
Аз ин афтодатар, к-акнунам, эй дӯст!  
Ғазалҳои Низомӣ бар ту хонам,

Нагирад дар ту ҳеч афсунам, эй дӯст!» [3, 100.].

Муҳаққиқ “Хамса”-ро “ёдгории ҷовидонӣ”-и Низомӣ мешуморад ва маъноӣ онро шарҳ дода, менависад: «Маҳз барои панҷ маснавии пурҳикматро фаро гирифтани “Хамса” онро ба тоҷикӣ “Панҷ ганҷ” мегӯянд» [100.]. Ӯ бо гуфтаи устод Айни: «Хамса»-и Низомӣ аз он ҷумла асарҳоест, ки адабиёти форсӣ-тоҷикӣ бо онҳо фахр мекунад. Хисрав ва Ҷомӣ барин классикҳои мо Низомиро тақлид карда “Хамсаҳо” навишта таъъозмоя кардаанд» [100.], фикрашро тақвият медиҳад ва ёдрас мекунад, ки дигар шоирон ҳам ба Низомӣ тақлид кардаанд.

Пас, Аълоҳон Афсаҳзод ба шарҳ ва тавзеҳи маснавиҳои таркиби «Хамса» мегузарад ва қайд мекунад, ки «Маҳзан-ул-асрор» асари “ахлоқӣ ва фалсафӣ” буда, “дар пайравии «Ҳадиқат-ул-ҳақиқат»-и Саной” навишта шудааст ва “2264 байтро фаро мегирад”. Маснави аз бист боб (мақола) иборат буда, “сюжети ягона надорад”. Ӯ менависад: «Мақолаҳои он ба масъалаҳои офариниши олам, ситоиши сухан, ҳақиқати ҳастӣ, ишқ, адолат, усули мамлакатдорӣ, муносибати фард ва ҷомеа, раиятпарварӣ, некӣ, саховат, сабр, одамият ва амсоли инҳо бахшида шудаанд. Муаллиф зулму ҷабр, нифоқ, хиёнат, ғафлат, рашку ҳасад, худписандӣ, танбалӣ, бадию зиштиро маҳкум менамояд. Мақолаҳои алоҳида ба меҳнат ва аҳамияти он дар зиндагӣ, тараннуми дӯстӣ, тарғиби хизмат ва ғамхорӣ қардан ба одамон, раҳм қардан ба ҷонварон ва таҳқиқи муносибати инсон бо табиат хос гардонда шудаанд. Баъди қисмати назарии ҳар мақола шоир барои тасдиқи фикри худ ҳикоятҳои тамсилӣ меорад» [3, 100-101.].

Муҳаққиқ дар байни солҳои 1181-1197 навишта шудани маснавиҳои «Хусрав ва Ширин» (6219 байт), «Лайлӣ ва Мачнун» (4022 байт) ва «Ҳафт пайкар» ё «Баҳромнома» (5093 байт)-ро ёдрас намуда, онҳоро барҳақ “достонҳои ишқӣ” меҳонад.

Панҷумин маснавии “Хамса”-и Низомӣ достони “Искандарнома” буда, муҳаққиқ аз 10500 байт фароҳам омадан ва аз ду қисмат “Шарафнома”, ки аз “саргузашти замони кӯдакӣ, ҷавонӣ, лашкаркашиҳо ва ҷаҳонкушоӣҳои Искандар” ва “Иқболнома”, ки “аз суҳбатҳои илмӣ, тачрибаандӯзиҳо, маҷлисҳои баҳси донишмандони даргоҳи Искандар ва вафоти ӯ” баҳс мекунанд, иборат будани асарро таъкид мекунад.

Ӯ муҳтавои «Хамса»-ро олимона ва хирадмандона чунин бозгӯ мекунад: «Хамса»-и Низомии Ғанҷавӣ бо рангинии мазмун, тозагии санъат, ғанигии забон, пардозии сухан ва маҳорати нигорандагии муаллиф машҳур гардида, дар он масъалаҳои муҳимми иҷтимоӣ ва ахлоқӣ гузошта шуда, шоир дар зимни тасвири вақоеъи достонҳои худ аз матолиби ахлоқу ҳикмат дам зада, панд медиҳад, ки кас набояд коҳилу ғофил ва танпарвару ҷоҳил бошад. Аз ин рӯ ӯ хоинию беҳунарӣ ва бухлу ҳасадро маҳкум карда мардумро ба кӯшишу қор, омӯхтани илму дониш, ғанимат донишдони умр, покии ахлоқ, шарму ҳаё, ҳақиқатҷӯиву нақӯкорӣ ва ғамхорӣ ба одамон тарғиб намуда, подшоҳонро ба адолатпарварӣ ва саховату

\*\*\*\*\*

раиятпарварӣ ҳидоят мекунад. Вай орзуманди он аст, ки мамлакат обод, халқ нақӯаҳвол, илму дониш пешрав бошад. Мағзи достони “Махзан-ул-асрор”-ро ситоиши адл ташкил карда, тасвири ақли зан, шахсияти бузург, кордонӣ, тарбиятгарӣ ва ҳусни ӯ дар симои Ширин ва офаридани чехраи ҳунарманди халқӣ Фарҳод дар “Хусрав ва Ширин” бозёфти бадеии Низомист. Сӯзу гудози ишқ, риштаи достони “Лайлӣ ва Мачнун”-ро ба ҳам пайваста, гуволиши Баҳроми Гӯр аз як шахси сабукфикри шикордӯсти мочарочӯ то ба дараҷаи як шоҳи одил дар “Ҳафт пайкар” масоили адлу инсоф ва халқпарварию ватанхоҳиро амиқтар мегузорад. Низомӣ ба василаи дostonҳои худ ишқро ба ахлоқ табдил медиҳад. Шоир дар бахши аввали “Искандарнома” “Шарафнома” лашкаркашиҳои ҳарбии Искандарро ба Мисру Эрон, Озарбойҷону Хуросон ва Ҳиндустон тасвир карда, шучоату мардонагӣ ва кордониву фуқародӯстии ӯро ба қалам медиҳад. Вале дар “Иқболнома”, ки бахши дуввуми “Искандарнома” аст, ӯ ба масъалаҳои дониш ва хирад бештар аҳамият дода, дар охир аз талқини шоҳи одил ба дараҷаи тасвири кишвари бешоҳу гадо ва чамъияти баробарии инсонҳо мерасад» [4, 49-50.].

Аълоҳон Афсаҳзод дар така ба гуфтаи Низомӣ аз машаққати шеъротарини суҳан мегӯяд:

Бад-ин дилфиребӣ суҳанҳои бикр  
Ба саҳтӣ тавон зодан аз роҳи фикр.  
Суҳан гуфтани бикр ҷон суфтан аст,  
На ҳар кас сазои суҳан гуфтан аст [4, 50.]

Ӯ таъкид мекунад, ки баъзан Низомӣ сужетеро дар як байт ғунҷондааст:

Ба ганҷинае муфлисе роҳ бурд,  
Бияфтоду аз шодмонӣ бимурд [51].

Ба қавли муҳаққиқ: «Ӯ (Низомӣ-Н.А.) дар осори худ дар мавридҳои гуногун донандаи мумтози илмҳои сарфу навх, маонию баён, бадеъу арӯз, қироати қуръону тафсир, илоҳиёт, фикҳ, ҳадису ахбор, таъриху фалсафа, мардумшиносию ҳикмат, нучуму фалакиёт, ҳандасаю риёзиёт, назарияю амалияи мусиқӣ, илми зироату боғдорӣ, тиб ва амсоли инҳо буданашро намоиш медиҳад» [4, 51.].

Аълоҳон Афсаҳзод дostonҳои “Хамса”-ро дар алоҳидагӣ низ ба риштаи таҳқиқ кашида, дар мавриди дostonи “Хисрав ва Ширин” менигорад, ки “шоир бо сурудани он ба мактаби нави дostonҳои лироэпикӣ дар адабиёти тоҷику форс асос гузошт” [2, 104.]. Муҳаққиқ истилоҳи лироэпикиро чунин шарҳ медиҳад: “Дostonи лироэпикӣ нави дostonест, ки дар он унсурҳои дostonҳои ҳамосавӣ, яъне эпикӣю қаҳрамонӣ ба унсурҳои лирика, ки ифодакунандаи эҳсоси латифи ботинии инсон аст, ба ҳам омезиш меёбанд.” [2, 104.]. Ӯ чунин хусусиятро дар баъзе дostonҳои “Шоҳнома”-и Фирдавсӣ ва “Вис ва Ромин”-и Фаҳриддини Гургонӣ мушоҳида намуда ба хулосае меояд, ки дар “Шоҳнома” “унсурҳои лирикӣ хусусияти лаҳзавӣ” дошта, дар “Вис ва Ромин” бошад унсурҳои эпикӣ ба нестӣ расидаанд. “Вале Низомӣ анъанаи Фирдавсӣ, Фаҳриддини Гургонӣ ва дигаронро хеле инкишоф дода, дostonҳои лироэпикиро чун нави мустақили дoston истиклолият бахшид. Дар дostonҳои лироэпикии Низомӣ лирика ҷои асосиро гирифта, эпика, яъне ҷиҳатҳои қаҳрамонӣ характери лаҳзавӣ доранд ва барои инкишофи воқеаҳои лирикӣ—орзую омоли ошику маъшуқа хизмат мекунад» [3, 104.].

Аълоҳон Афсаҳзод дар бораи шахсиятҳои таърихӣ будани Хисраву Ширин ва дар асрҳои таърихӣ зикр шудани саргузашти онҳо ишора мекунад ва меафзояд, ки нақлу ривоятҳо роҷеъ ба ишқи онҳо дар байни мардуми Кавказ ҳам будааст, Низомӣ онҳоро медонистааст. Далелаш байти Низомиро меорад:

Ҳадиси Хисраву Ширин ниҳон нест,  
В-аз он ширинтар, алҳақ, дoston нест (105).

\*\*\*\*\*

Ў қайд мекунад, ки: «Ба ақидаи Низомӣ Фирдавсӣ ҳангоми назми ин дoston аз ишқи Хисраву Ширин сарфи назар кардааст:

Ҳакиме, к-ин ҳикоят шарҳ кардаст,  
Ҳадиси ишқ аз эшон тарҳ кардаст» [3, 105.].

Шоир “гуфтаҳои Фирдавсиро такрор намекунад” ва танҳо “ишқномаи Хисрав ва Ширинро ба риштаи назм кашидааст:

Нагуфтам ҳарчӣ доно гуфт аз оғоз,  
Ки фаррух нест гуфтан гуфтaro боз.  
Дар он ҷузве, ки монд аз ишқбозӣ,  
Сухан рондам ният бар марди ғозӣ” (205).

Муҳаққиқ сужети дostonро муфассал нақл намуда, дар бораи образҳои мусбату манфии асар маълумот медиҳад ва се образи асосии дoston: Ширин, Хусрав ва Фарҳодро муфассал ба риштаи таҳқиқ мекашад. Бо вучуди он ки дар дoston бештар саргузашти Хисрав нақл карда мешавад, муҳаққиқ Ширинро қаҳрамони марказии асар мешуморад, “чунки маҳз Ширин дар дoston шахсиятест, ки тамоми воқеаҳо ҳодисаҳо ба ҳам пайваста, ҷиҳатҳои мусбат ва манфии дигарон дар муносибат бо ӯ ва бо ақидаҳои ӯ зуҳур меёбад” [3, 112-113.].

Дар тасвири сурати Ширин аз забони Шопур Аълоҳон Афсаҳзод чунин сифатҳо бозгӯ мекунад: парипайкар, сиёҳчашм, сарвқомат, мушкингесӯ, марвориддандон, ақиқлаб, норпистон, оҳугардан, моҳи қасабпӯш, латиф, нозук ва ҳоказо. Дар баробари чунин сурати зебо сирати Ширинро ӯ чунин ба қалам медиҳад: «Ширин дар рафти воқеаҳо торафт камол ёфта, ҳар дафъа сифатҳои нави хуби худро нишон медиҳад. хонанда аввал ӯро дар рақсу суруд, суханварӣ, чавгонбозӣ, ва аспсаворӣ моҳир мебинад. баъд ба озодипарастӣ, сарбаландӣ, ирода, мустақилӣ, ғурури намакини духтарона, шарафу нанг, исмату номус ва иффати ӯ қоил мешавад. Сипас шарму ҳаё, зиракӣ, маълумот, ақлу заковат, тадбиру фаросат, покию самимият, бомулоҳизагӣ, сабру тоқат ва садокати ӯро санчида ба ӯ меҳр мебандад. Вале дар ниҳоди Ширин ишқу вафо мақоми асосӣ дорад. Ишқ барои ӯ эҳсоси муқаддасест, ки роҳи ӯро равшан мекунад, ӯ ишқро мепазирад, ки маъноӣ ҳаёт буда, аз шаҳват, ҳавою ҳавас ва олудагӣ соф бошад» [3, 113.].

Андешаояшро доир ба образи Хисрав муҳаққиқ чунин баён мекунад: «Хисрав қаҳрамони мураккабу пурзиддиятест, ки дар дoston зиндагии ӯ аз рӯзи таваллудаш то маргу дафн тасвир меёбад... Қабл аз ҳама ӯ чавони хушрӯ, тануманд, шучоъ, далер ва чолокест, ки бо ҳусни расои худ Ширинро мафтун мегардонад...:

Чунон машҳур шуд дар хубрӯӣ,  
Ки мутлақ Юсуфи Мисрист гӯӣ» [3, 117.].

Хисрав аз як тараф зақӣ, зирак, суханвар, бодониш, муаддаб ва аз тарафи дигар танпарвар, маишатдӯст, мағрур, худписанд аст. Дар рафти воқеаҳо хислатҳои разилаи ӯ рӯ мезанад. Ӯ ҳам хиёнат мекунаду ҳам ҷиноят, вале дар зери таъсири Ширин ба ҳамсари вафодору фидокор ва шоҳи одилу раъиятпарвар табдил меёбад.

Фарҳод қаҳрамонест, ки “дар ҳалли масъалаҳо, тезу тунд гардидани конфликт ва кушода шудани хислати Хисрав ва Ширин нақши муҳиме дорад. Аз ҷиҳати начобат, покӣ ва садокат Фарҳод бо Ширин наздик аст ва қаробати рӯҳонӣ дорад. Дар ҷоннисорӣ ва фидокорӣ Фарҳод аз Ширин ҳам боло меистад. Вай бо рафтору кирдор аз Хисрав тамоман фарқ дошта, ҳатто бо ӯ муқобил меистад” [3, 119-120.].

Азбаски шоир образи Фарҳодро бо меҳру маҳорати фавқулода офаридааст, муҳаққиқ ҳам онро бо маҳорати бениҳоят баррасӣ намудааст: «Фарҳод чавонмардест муҳандису меъмор, рассому ҳайкалсоз, сангтарошу кӯҳкан. Бар замми ин ӯ паҳлавонест, ки назир надорад, аз зарби тешаи ӯ дили кӯҳ шикоф мешавад, сангҳо пош меҳӯранд, бо нерӯи бозувони худ ӯ табиатро ба инсон тобеъ мегардонад. Фарҳод хунарманди оддӣ нест, асрори

\*\*\*\*\*

бисёр илмҳо, хусусан илми заминшиносӣ, риёзиёт, алҷабр ва ҳандасаро хуб медонад, аз ин ҷиҳат кори ӯ самарабахш аст. Фарҳод дар баробари сифатҳои олиии маънавӣ чехраи зебо ва хусусиятҳои барҷастаи ҷисмонӣ дорад» [3, 120.].

Фарҳод чун ба дидори Ширин мерасад, бо як назар ошиқи ӯ мешавад. «Ин ишқи поки беғараз ва муҳаббати софи бетамаъ ба қувваи Фарҳод қувваҳо афзуда, ӯро ба корнамоӣ, фидокорӣ ва зафар водор намуда, ғаъолияти ӯро пурмазмун ва маънавиётнашро ғани мегардонад. Аз ин ҷиҳат Фарҳод тавонист, ки дар муддати як моҳ аз чарогоҳи кӯҳистонии Ширин то қасри ӯ як-ду фарсах кӯҳро қанда ҷӯи ширгузар созад:

Чунон тартиб кард аз санг ҷӯе,  
Ки дар дарзаш намеғунҷид мӯе.  
Агар сад кӯҳ бояд қанд пӯлод,

Забун бошад ба дасти одамизод» [3, 120.].

Образи Фарҳод «дар худ орзу, меҳнатдӯстӣ, эҷодкорӣ, покқичдонӣ, назарбаландӣ, муҳаббати поки инсонӣ, хоксорӣ ва самимияти халқи оддиро инъикос менамояд» [3, 121.]. Фарҳод намояндаи аҳли ҳунар аст. Дар баробари ҳунарманди беҳамто буданаш, ӯ ошиқи содиқ аст. Ишқи ӯ «замири Ширин» ва «башараи Хусрав»-ро аён месозад. Бо таҳлил ва овардани поре аз мунозираи Хисраву Фарҳод муҳаққиқ зафарёбии Фарҳодро ба Хисрав арзёбӣ намуда, бо хиёнату макр кушта шуданашро бозгӯ мекунад. Дар охир кушта шудани Хисравро муқофоти амал меҳонад. Дар баробари ин, ӯ дар мавриди тарзи нигориши дoston, истифодаи мунозираи монолог ва рӯҷӯҳои фалсафии муаллиф андеша меронад ва ба ҳулоса меояд, ки: «Хисрав ва Ширин»-и Низомӣ яке аз шоҳасарҳои адабиёти дунёст, ки бузургӣ ва қудрати инсонро нишон дода, аз ҷиҳати мазмун, ғоя, бадеиёт ва забон аз беҳтарин намунаҳои олиии санъати суҳан ба шумор меравад» [3, 123-124.].

Ҳулоса, дар бораи аҳамияти тарбиявии осори Низомии Ганҷавӣ, маҳорати суҳанварӣ ва мақоми шоири ҷаҳоншумул дар адабиёти форсии тоҷикӣ адабиётшиносии маъруфи тоҷик Аълоҳон Афсаҳзод зиёд андеша ронда, таъсири ӯро ба муосирон ва пасомадонаш таъкид мекунад, ки хоса пайравии шоирони ҳамсасаро ба Низомӣ аз назари адибону аҳли илми адабу адабиётдӯстон пӯшида нест. Лекин мо бо овардани иқтибосе аз мақолаи «Мақоми Низомӣ», ки Аълоҳон Афсаҳзод бо ҳамқаламии Валӣ Самад ба нашр расондааст, иқтифо мекунем, ки фармуда: «Худи ман,—меғӯяд Мирзо Турсунзода,— журналисти одӣ будам, таъсири шеърҳои Низомӣ, таъсири ғояҳои баланд ва пайравӣ ба назми ӯ маро шоир кард» [9].

#### Пайнавишт:

1. Аълоҳон Афсаҳзод. Достони ишқ ва умед // Низомии Ганҷавӣ. Куллиёт (дар панҷ ҷилд).—ҷ. 2.—“Лайлӣ ва Мачнун”.—Душанбе: Ирфон, 1982.—саҳ. 5-26.
2. Аълоҳон Афсаҳзод. Ҳаммаром ва ҳамзамони инсонҳо // Низомии Ганҷавӣ. Куллиёт.—ҷ. 1.—“Хусрав ва Ширин”.—Душанбе: Ирфон, 1983.—саҳ. 452-459.
3. Аълоҳон Афсаҳзод. Дар сафи бузургон. — Душанбе: Ирфон. 1986. — 336 саҳ.
4. Алоҳон Афсаҳзод. Суннатҳои устувор ва навпардозии эҷодкор (маҷмӯаи мақолаҳои адабиётшиносӣ). — Душанбе: Дониш, 1989. — 278 саҳ.
5. Аълоҳон Афсаҳзод. Низомии Ганҷавӣ. — Душанбе: Маориф. — 1995. — 208 саҳ.
6. Аълоҳон Афсаҳзод. Низомии Ганҷавӣ // Энциклопедияи адабиёт ва санъати тоҷик.—Душанбе. — ҷ.2. — 1989. — саҳ. 457-463.
7. Аълоҳон Афсаҳзод. Ганҷофарин (дар бораи вижаҳои забону сабки баёни Низомии Ганҷавӣ) // Садои Шарқ. — 1991. -- №11. — саҳ. 112-128.
8. Аълоҳон Афсаҳзод. Қодирсуҳан. (дар боби забону услуби “Ҳамса”-и Низомии Ганҷавӣ) // Садои мардум. — 1992. — 23 январ.



9. Аълохон Афсаҳзод, Валӣ Самад. Мақоми Низомӣ (Назари Мирзо Турсунзода ба осори Низомии Ганҷавӣ) // Мад. Тоҷик. – 1983. – 4 март.

\*\*\*

**Маҳмаёров Алиҷон Қиёмиддинович, магистранти курси 2, ихтисоси информатика – физикаи ДОТӢ**

**ТАБИАТИ РАВАНДҲОИ ЭЛЕКТРОКШАВИИ АБРҲО.  
РАЪДУ БАҶҚ ВА НАМУДҲОИ ОН**

Омӯхтани физикаи ҳодисаҳои табиӣ, пеш аз ҳама, дорои қимати калони воқеияти даркшавандагии олам мебошад. Табиат ин лабораторияи бузург, аёнияти намоиши нисбияти фаслҳои физика, ягонагии манзараи олам, робитаи байниҳамдигарии ҳодисаҳои физикӣ мебошад. Бо инкишофи илм, инсоният сабабҳои ба вучуд омадани ҳодисаҳои табиатро боз ҳам амиқ меомӯхт.

Амиқ омӯхтани физикаи ҳодисаҳои табиӣ, асосан дар давраи мо бо дастовардҳои физикаи замони муосир муяссар гардид. Қонунҳои табиатро дарк карда, онро ба ғоидаи инсоният истифода кардан яке аз вазифаҳои асосии физика мебошад.

Асосгузори ду назарияи асосии электрии атмосфера олимони Ч. Вилсон ва Я.И. Френкел мебошанд. Мувофиқи назарияи Ч. Вилсон, Замин ва ионосфера нақши лавҳаҳои конденсаторро мебозанд, ки тавассути абрҳои раъду барқи заряднок мешаванд. Фарқи потенциалҳое, ки дар байни лавҳаҳо ҳосил мешавад, сабаби ба вучуд омадани майдони электрии атмосфера мешаванд. Мувофиқи назарияи Френкел, майдони электрии атмосфера, тавассути ҳодисаҳои электрие, ки дар тропосфера ба вучуд меомад, поляризишро ба амал меорад, мутақобилаи онҳо бо Замин сабаби зоҳиршавии равандҳои электрии атмосферӣ мешаванд.

Татбиқи электрии атмосфера имконият медиҳад, табиати равандҳои электрнокшавии абрҳои раъду барқӣ, бо мақсади пешгӯӣ ва идора кардани онҳо, муайян кардани нақши қувваҳои электрӣ оид ба вучуд омадани абрҳо ва боришот, ки он имконият медиҳад, парвози беҳатари тайёраҳо пешгӯӣ карда шаванд. Инчунин омӯхтани яке аз муҳимтарин ҳодисаи табиат ин тадқиқ кардани сири ҳосилшавии барқи куррашакл мебошад.

Барқ – таҳлилии электрии шарорагии азиме, ки дар байни абрҳои абрҳои Замин ба шакли ришта, курра, шаддаи марҷон пайдо мешавад ва тахминан  $10^4$  сония давом мекунад. Қувваи ҷараёни барқ ба ҷансад ҳазор ампер мерасад. Дарозии барқи хаттӣ якҷанд км тӯл кашида метавонад.

Раъд – ғуррише, ки дар натиҷаи таҳлилии электрии абрҳои электрнок ба вучуд меояд. Раъд натиҷаи дар роҳи барқ гармшудаи якбора васеъ гаштан ва аз ин рӯ ба лаппиш даромадану садо баровардани ҳаво мебошад.

Дар атмосфера бо сабаби як қатор ҳодисаҳо, абрҳои ғарси тӯда-тӯдаи тавононаш кифоя ба вучуд омаданд. Дар ҳуди абрҳо, дар байни онҳо ва замин ва инчунин байни онҳо ва дигар абрҳо доимо майдони электрӣ меафзояд. Ҳаво монанди дигар модаҳо аз зарядҳои электрӣ иборат аст. Дар ягон лаҳзаи муайян шадидияти майдони электрӣ дар ягон соҳаи фазо, дорои қиммати майяни киритикӣ мешавад. Ин қимат бузургии доимӣ нест, аз як қатор факторҳо вобаста мебошад мувофиқи ҳисобкунии мутахассисон шадидияти майдони электрӣ аз  $10^5$  то  $10^6$  В/м ро ташкил мекунад.

Дар таркиби ҳаво ҳамеша теъдоди начандон зиёди электронҳои озод мавҷуд мавҷуд аст. Таҳти таъсири майдони электрӣ онҳо шитобонида мешаванду дорои суръати калон мегарданд ва бо атомҳои ҳаво бархӯрда онҳоро ионизатсия мекунанд, аз атомҳои электронҳои

\*\*\*\*\*

навро канда мебароранд. Ин электронҳои навин озод гашта, дар навбати худ дар майдони электрӣ дорои шитоб гардида, мавриди бархӯрд аз атомҳо боз дигар элетронҳоро канда мебароранд. Он соҳаи фазое, ки чунин раванд мушоҳида мешавад, бо суръати калон тахминан 150 км/с масофаҳои зиёдеро ишғол мекунад ва дар чанд ҳиссаи сония ба он ҷой мерасад, ки бояд раъду барқ ба он ҷой зарба занад. Аксар маврид он ҷой Замин мебошад, баъзан дигар абр ё қисми дигар ҳамон як абр шуданаш мумкин аст.

Дар натиҷа, дар ҳаво канали интиқолкунанда ба вучуд меояд, ки онро лидер меноманд. Майдони электрии бузург нақши батареяро мебозад, канали интиқолкунанда нақши ноқилро иҷро мекунад ва дар натиҷа ҷараёни электрӣ ба вучуд меояд. Маълум аст, ки ҳаргуна ноқил ҳавои заряднок ки лидерро ташкил медиҳад, мавриди ҷоришавии ҷараёни электрӣ гарм мешавад. Қувваи ҷараён чанде калон аст, тахминан 104 – 105 ампер. Бинобар он ҳаво то ҳарорати 103 – 104 К гарм мешавад. Канали интиқолкунандаи ҷараёни электрӣ гарм мешавад ва равшанӣ медиҳад ҳамин тарз раъду барқро мушоҳида мекунад.

Раъду барқ ҳамеша ҳатти шикастаи сершоха мебошад. Сабаби он чунин аст, ки лидер аз рӯи ҳатти рост ва фавран паҳн намешавад. Раванди тарма шакли ионизатсия даври хомӯш ва аз нав фурӯзон мешавад. Дар ин маврид, самти паҳншавии лидер тағйир меёбад, аксар маврид ба вучуд омадани шохаҳо мушоҳида мешавад. Ҳамин тарз, ӯ интиҳоб менамояд он соҳае, ки теъдоди зиёди зарядҳои озод мавҷуд ва ба он самте паҳн мешавад, ки муқовимат хурдтарин аст. Дар оянда ин траектория ба саҳеҳии хуб барқ интиҳоб мекунад. Ҳамаи ин амалиёти ниҳоят мураккаб, дар муддати вақти чандин ҳиссаҳои сонияро ташкил мекарда ба вукӯъ меояд.

Тасфидан, мавриди фурӯзоншавӣ фавран ба амал меояд, давомнокии таҳлиияи барқи тахминан 100 – 101 сония аст. Ҳавои тафсида хосияти васеъшавӣ дорад. Васеъшавии фаврии ҳаво ба тарқиш монанд аст, бинобар он дар ин маврид эффекти садогӣ ба амал меояд. Чунин намуди садо ба ҳамагон маълум аст онро раъд меноманд. Мавриди сард шудани ҳаво пас аз ба итмомрасидани таҳлиияи барқ, боз он фавран фишурда шуда садо ба амал меояд. Садо дар муҳит паҳн шуда чандон маротиба аз Замин, абрҳо ва дигар предметҳо акс мешавад. Бинобар ин, мушоҳида пас аз анҷоми барқ чандин маротиба аз гирду атроф раъдро мешунавад.

Ба вучуд омадани лидер ва пас аз он таҳлиияи барқӣ, умуман чандин маротиба такрор мешавад, ин ба эффекти равшанидиҳӣ милт-милти барқ ва садои гулдурӯси раъд таъсир мерасонад. Пас аз таҳлиия безарядшавии зарядҳои электрии абрҳо ба вучуд меояд. Шадидияти майдони электрӣ ба тарзи ҷаҳиш кам мешавад. Дар ин маврид дар абрҳо генератсияи заряд ва афзудани майдони электрӣ ба амал меояд пас чанд фосолаи вақт раъду барқ боз такрор мешавад. Миқдор ва басомади таҳлиияи барқӣ аз ҳолатҳои мушахас вобастааст, ки он аз даҳҳо барқ дар як сония то як – ду барқ мавриди боришот мушоҳида мешавад.

\*\*\*

**Нуралӣ Нурзод,**

**Муовини директори институти илмӣ- тадқиқотии илмҳои ҷомеашиносии МТД  
“Донишгоҳи давлатии Хучанд ба номи академик Бобочон Ғафуров”, номзади илмҳои  
филологӣ**

**ПЕШВОИ МИЛЛАТ ВА МАСЪАЛАҲОИ ЭҶӢ, ТАРҒИБ ВА ПАЖӢҲИШИ  
ТАМАДДУНИ БОСТОН**

Бозшиносии мероси таърихӣ ва фарҳангии миллат аз ҷолибтарин падидаҳоест, ки ташаккули давлатдорӣ миллий ва худшиносӣ худогоҳиро таъмин намуда, ба сифати рунҳои муҳими таъмини истиқлолияти сиёсӣ шинохта мешавад. Ба масъалаи

\*\*\*\*\*

бузургдошти пажӯиши тамаддуни бостон, аз ҷумла тамаддуни ориёӣ таваҷҷуҳи ҳоса зоҳир намудани Асосгузори сулҳу ваҳдати миллӣ, Пешвои миллат, муҳтарам Эмомалӣ Раҳмон аз дарки моҳияти амиқ ин нуктаҳои зарурӣ барои густариши давлатдорӣ навини тоҷикон ҳамчун кишвари меросбари хонадонҳои бошукӯҳ ва маънавибунёди гузаштаи хеш дарак медиҳад. Дар баробари андешидани тадбирҳои муҳим дар арсаи ғиромидошти тамаддуни қуҳани тоҷикон, ба таҳқиқи мероси бузурги тамаддуни ориёӣ, ки дар сарғаҳи он ҳуди Пешвои миллат қарор дошта, бо таълифи китоби арзишманди “Нигоҳе ба таърих ва тамаддуни ориёӣ” дар ин амри муҳим саҳми барҷастае гузоштанд, таваҷҷуҳи махсус зоҳир мегардад, ки ин шеваи муносиб барои кашфи асрори номакшуфи тамаддуни қуҳани миллати мо нақши муассир мегузорад. Санаҳои 21-23 октябри соли 2019 баргузор симпозиуми байналмилалии “Пажӯише дар тамаддуни бостон”, ки дар қори он Асосгузори сулҳу ваҳдати миллӣ, Пешвои миллат, муҳтарам Эмомалӣ Раҳмон ширкат ва суҳанронӣ намуданд, саҳифаи тозае дар арсаи таҳқиқ ва таблиғи мероси бузурги бостон гардид. Аз ҷумла, Пешвои миллат дар ҷараёни баргузори ин ҳамоиш таъкид доштанд, ки “Имрӯз вақти он расидааст, ки мо таърихи халқи тоҷикро дар алоқамандӣ бо таърихи гузаштагони пешини худ, аз ҷумла бохтариҳо, суғдиҳо, портҳо, модҳо, форсҳо, халқҳои саҳронишини сақӣ, скифҳо, сарматҳо, массагетҳо ва дигар қавмҳои ориёинаҷод мавриди пажӯиш қарор диҳем.

Ҳамчунин, мо бояд мероси гаронбаҳои асрҳои миёнаро то ба имрӯз ҳарчи бештар амиқ омӯхта, ба гузаштаи пурифтихори халқи тоҷик баҳои воқеӣ диҳем, онро ба ҷаҳониён дуруст муаррифӣ кунем ва ба решаҳои таърихиву фарҳангии худ арҷи бештар гузорем”.

Мусаллам аст, ки тоҷикон дар дарозии мавҷудияти таърихӣ хеш барои офаридани қоҳи мӯҳташами фарҳанг ва маънавиёти ғанӣ, истехкоми девори бузурги маърифат, тафаккури барозандаву созанда саҳм гирифта, дар ҳазинаи ҷовидони хираду андеша ва маънавияти башарӣ падидаву арзишҳои гаронмоя аз худ ба ёдгор гузоштаанд. Ҷаҳониён эътироф кардаанд, ки минтақаҳои таърихӣ ва зодбуми ин мардуми фарҳанггофарин ба сифати ғаҳвораи тамаддуни ҷаҳонӣ ва зербинои рушду нафари тамаддуни башарӣ махсуб мешавад. Маҳз, қавмҳои ориёӣ бузург, ки дар густураи флоти беназир ва муҳочирати таърихӣ худ аз ин сарзамини борвар аз ғайри фарри фарҳанггофаринӣ бархоста, дар заминаи ҳаракатҳои хеш ба манотиқи мухталиф на танҳо марзубуми хешро вусъат бахшидаанд, балки фарҳангу маънавиёти ориёиро интишор дода, бар мабнои он ақвоми мухталифи ҷаҳониро ба сӯи қамоли маънавий, ташаккули қудрати офаринандагӣ ва бунёдкорӣ ҳидоят бахшидаанд. Ин аст, ки имрӯз ин тамаддуни пурвусъат ва ғаноманди таърихӣ, ки ба иттифоқи муаррихон аз марзҳои қуҳуни Ҷумҳурии Осиёи Миёна, Эрон, Афғонистон то Чину Хиндустон ва берун аз онро доман паҳн кардааст, ба унвони тамаддуни ориёӣ маъруфият дошта, ҳичрати таърихӣ ва фарҳангии тафаккур ва андешаи созандаву барозандаи ниёкони моро дар меҳвари ин тамаддуни ғаноманду ва пурарзиши таърихӣ ба субот мерасонад. Донишманди аврупоӣ Ҳенри Филд вусъату нафари ин тамаддуни тоҷикгофарини ориёӣро ба таври зайл шарҳ додааст: «Тоҷикҳо мардуми машҳуре ҳастанд, ки сар то сари Машрикзамин пароканданд ва на танҳо дар кишварҳои Эрон ва Афғонистон, балки дар шаҳри Мовароуннаҳр ва кишварҳои таҳти тасаллути ўзбекҳои тотор суқунат доранд ва ба қавли баъзеҳо онҳо то марзҳои Чин лоақал то Тибет паҳн шудаанд». Ҷунин вусъатпазирии марзиву бумӣ ва интишори қавмии тоҷикон дар дарозии таърих, ки он аз даврони муҳочирати ориёӣҳо ва ба таъбири Пешвои миллат Эмомалӣ Раҳмон аз рӯзгори ба империяи Хохоманишиҳо муттаҳид шудани сарзамини Бохтару Суғд аз Марву Хоразм ибтидо мегирад, дар тамоми даврони таърихӣ бо ташаккули нерӯи фарҳангсозиву хирадгароӣ, маънавиятофаринӣ анҷом ёфта, чеҳраи ин мардуми бунёдгузор ва созандаро ҳамчун наҷоди асилзодаву пок, наҷиб ва монанди ин бозгӯӣ

\*\*\*\*\*

мекунад. Хосатан, дар замони Ҳукумати бунёдгузори давлати Ҳахоманиширо Куруши Кабир беҳтарин аносири тамаддуни ориёӣ тавассути сиёсати одилона, ваҳдатгароёна ва эҷтиром гузоштан ба дину мазоҳиби мухталифи ин подшоҳи раҳиббахш ва чехраи барҷастаи таърих дар марзҳои манотиқи Бобулу Миср, Сурия, Лидия, Мод, Порт, Марв, Балх, Суғд, Ҳинд, Фаластин, Финиқия ва амсоли ин интишор ёфтанд. Куруш дар таърихи башарият нахустин императориеро асос гузошт, ки бо ҳузур чанд миллат фаъолият бурда, дар меҳвари он оштии сиёсиву диниву мазҳабӣ ва таҳкими дӯстии мардум, озодии куллии инсоният ҷой гирифта буд. Ба таъбири Пешвои миллат “дар таърихи ҳар миллат дер ё зуд шахсиятҳои барҷастае пайдо мешаванд, ки тақдирӣ онро ба кулӣ тағйир дода, нерӯҳои ниҳонӣ онро бедор карда, маданияти моддиву маънавии онро ба сатҳи тозаву баланди тараққиёт мерасонанд ва фарҳангу тамаддунашро ба арсаи ҷаҳонӣ мебардоранд. Барои Порсҳо (ва шояд ҳам на танҳо барои онҳо, балки барои тамоми халқҳои эронитабор) чунин шахсият Куруши Кабир буд. Ӯ аз мартабаи шоҳи як вилоят ба дараҷаи шоҳаншоҳи як империяи бузурги ҷаҳонӣ расид”. (90-91)

Ҳамин тавр, корномаҳои бузурги Куруши Кабир баробари интишори аносири тамаддуни ориёӣ ба саросари ҷаҳон дар таъмини озодии башарият ва таҳкими ғояҳои олии инсондӯстӣ ва инсонгарой нақши муассир гузоштанд.

Бояд гуфт, ки дар асли луғавӣ вожаи «Ориё» ба маънии начиб ва наҷоди асил будааст ва гоҳо онро дар аз решаи санскритии «ар» ба маънии деҳқон маънидод мекунанд. Мусаллам аст, ки вожаи деҳқон дар аҳди қадим дар тафаккури ориёнаҷодон аз эътибор ва маҳбубияти хос бархурдор буд ва онро ҳатто дар баробари вожаи тоҷик маънӣ мегузоштанд. Чунончи Фирдавсии бузург фармуда;

Зи гуфтори деҳқон кунун дoston,  
Бипаймудам аз гуфтаи бoston.

Пас, деҳқон дар андешаи аҷдоди мо шахси офаринандаву созанда, бунёдкор арҷ гузошта мешуда ва дар китоби муқаддаси Авасто ҳар табақаи ҷамъият, ки даст ба созандагиву бунёдкорӣ занад ва офаринандагиро пешаи худ созад, аз мақоми хоси маънавӣ бархурдор аст. Ба ин вачҳ, деҳқон чун аз ин падидаҳои офаринанда баҳравар буд, ҳам дар кутуби муқаддас ва ҳам дар андешаву орои ориёӣён ҷойгоҳи хоса дошта, ҳамеша мавриди ситоиш қарор доштанд. Ба назардошти асолати таърихӣ таблиғи фарҳангофариниву бунёдкорӣ дар андешаи тоҷик ва мутобиқати зиндагии ибтидоии ин қавми маънавибунёд дар сарғаи таърих бо рисолати табақоти боғибори деҳқону озододагон аҳли назар ин мардумро ба унвонии деҳқон ёдовар мешуд. Пас, дар робита бо тафсири ҳар ду маънии вожаи «ориё» маълум мешавад, ки дар меҳвари ин тамаддуни ғаноманду бузург, ки дар вусъати ақвоми дигари дорои таърихи қадима ба иллати анҷоми муҳочирату флотҳои тоҷикон ҳамроҳ шудаанд, қарор доранд.

Аз ин рӯ, ба бо мақсади пажӯҳиши тамаддуни бoston ба масъалаи бузургдошти тамаддуни ориёӣ тавачҷӯх намудани Пешвои миллат, муҳтарам Эмомалӣ Раҳмон беҳикмат нест. Зеро шинохти мероси ғаноманди наҷоди ориёӣ ва саҳми тоҷикон дар бунёди фарҳангии нерӯманди маъруф ба унвони тамаддуни ориёӣ аз муҳимтарин рисолати таърихӣ ҷомеаи имрӯз аст, ки дар пойгоҳи асосии он ташаккули тафаккури миллий ва худшиносиву худогоҳии таърихӣ тоҷик ва сабақбардорӣ аз дарси бузурги фарҳангофаринии аҷдоди мо маҳсуб мешавад. Моҳияту асолати ин тавачҷӯҳи хосаро, ки яке аз рукнҳои асосии сиёсати маънавибунёди сарвари давлат ҷаноби оӣ Эмомалӣ Раҳмон маҳсуб мешавад, мавсуф ҳанӯз соли 1999 дар китоби «Тоҷикон дар оинаи таърих» мушаххас намуда буданд:

«Мо ҳаргиз даъвои миллатгарой, шовинизми миллий надорем, мо фақат мехоҳем, ки таърихи гузаштаи миллат ва давлату давлатдориамонро хубтар омӯзем, ҳамчун давлати соҳибистиқлоли миллий аз ҷанголи қарахтӣ ва бегонапарастихо раҳида,

\*\*\*\*\*

ба қадри тамаддуну арзишҳои фарҳангӣ, забони миллии ва шеърҳои сухани оламгирӣ ниёгон бирасем; дар зерин парчаҳои гузаштагонӣ бузургии ҳеш гирд омада, истиқлолиятро яқпорчагии ватани азизро ҳифз намоем».

Баробари ин, дар мавриди сабабҳо ва зарурати бузургдошти тамаддуни ориёӣ дар китоби “Нигоҳе ба таърих ва тамаддуни ориёӣ” таъкид доштан, ки “бинобар қадимӣ будан, дар миқёси ниҳоят бузург фаъолият доштан, таърихи сиёсии печидаву пурмочаро доштани ин тамаддун ҳанӯз бисёр масъалаҳои он, махсусан масоиле, ки ба аҳди қадим мансубанд ва ёдгориҳои хаттию шайбӣ он давра то ба рӯзгори мо нарасидаанд, инчунин фаъолияти тамаддуни ориёӣ дар даврҳои гуногуни таърихӣ то замони мо ба таври бояду шояд маълуми мушаххас нагардидаанд. Аз ин рӯ, ман соли 2006-умро соли бузургдошти тамаддуни ориёӣ эълон намудам ва хостам, ки дар давраи истиқлолияти давлатӣ ба таърихи пуршӯро овозадори ниёгонамон аз соҳи давлатдорӣ аввалин шахриёрони пешдоию каёнӣ сар карда ба марҳилаҳои муҳиму мухталифи оини ҳештандорӣ ва умури ватанпарварии миллатамон муроҷиат намоем ва аз ҳама муҳимаш, ба ташаккули инкишофи маданияти моддию маънавии тамаддуни ориёӣ худ назар андозем ва бар ҳамин мабно ҳаёти маънавӣ ва фарҳангии худро ба роҳ монем”.

Тибқи таҳқиқоти муаррихону тамаддуншиносони маъруф инсоният дар тӯли таърихи мавҷудияти худ бисту як тамаддуни ҷаҳониро эҷод кардааст. Аз ҷумлаи онҳо то имрӯз танҳо ҳафт тамаддун нуфузи умумибашарии худро нигоҳ дошта тавонистааст, ки дар миёни онҳо тамаддуни ориёӣ нақши тобнок ва мақоми пурарзише соҳиб аст. Сарнавишти ориёӣҳо, ки баробари як силсила халқу миллатҳои олам мо - тоҷикон низ яке аз меросдорони асили он ҳастем, аз ҷумлаи саҳифаҳои басо рангину ҳайратангези таърихи башар ба шумор меравад.

Тамаддуни ориёӣ барои ниёгони мо нақши нуқтаи оғози таърих, арсаи будубош, пайдоиш ва ташаккули нахустин оинҳои давлатдорӣ, фарҳанг, дигар арзишҳои миллии ва гузашта аз ин, ҷавлонгоҳи худшиносиву ҷаҳоншиносиро бозидаст.

Бо вучуди ин, тибқи Фармони Президенти мамлакат, Асосгузори сулҳу ваҳдати миллии, Пешвои миллат муҳтарам Эмомалӣ Раҳмон соли 2006 таҷлил гардидани Соли бузургдошти тамаддуни ориёӣ боиси баланд шудани сару садоҳое гардид, ки гӯё аз ин иқдом бӯи миллатгароӣ ва наҷодпарастӣ меояд. Ин иқдоми ҳешро сарвари давлат зимни таҷлили ин ҷашн ҷунин ташреҳ доданд: «Ин иқдоми мо ягон ғарази сиёсӣ ё идеологӣ надорад ва бинобар ин, бо кӯшишҳои ирқпарастиву бадбинии инсон робитае надорад ва дошта ҳам наметавонад.

Мо аз таърихи қадимаи худ ва аз маъхазҳои зиёд, ки ба забони модарии мо, яъне тоҷикӣ навишта шудаанд, ҳуб огоҳ ҳастем. Халқи мо дар ягон даври замон ба сари ягон миллат теғ накашидааст. Вале то имрӯз дар ҳудуди кишвари мо ва қаламрави форсизабонон калламанораҳое вучуд доранд, ки онҳо ёдгоре аз кирдорҳои ғайриинсонии истилогарони хунрез мебошанд. Халқи мо дар гузаштаҳои наздик низ аз зуҳуроти миллатгароӣ ва наҷодпарастии дигарон азобу машаққати зиёд дидааст.

Мақсади мо аз бузургдошти тамаддуни ориёӣ танҳо як назари тозаву холисона ба фарҳанги қадимаи миллати худ ва кӯшиши ошноии амиқтар бо решаҳои таърих ва тамаддуни гузаштаамон аст. Мо ин ҳадафи худро борҳо возеҳу равшан эълон доштаем. Зеро миллати тоҷик мисли ҳар халқу миллати дигар дар марҳалаи эҳёи давлатдорӣ миллии ва болоравии худшиносии миллии ҳуқуқи пурраи маънавӣ дорад, ки таърих ва тамаддуни ориёиро ҳамчун мероси воқеӣ ва собитшудаи ниёгони худ пос дорад, онро омӯзад ва арзишҳои беҳтаринашро барои рушди ояндаи худ истифода намояд.

\*\*\*\*\*

Ва ҳар фарди бо нангу номуси миллат бояд донад, ки аҷдоди мо - суғдиҳову бохтариҳо зодагони қавми ориёӣ ҳастанд, забони модарии мо баробари дигар забонҳои минтақа, аз ҷумла форсӣ ва дарӣ аз забонҳои қадимаи ориёӣ сарчашма мегирад.

Дар баробари ин, мо кӯшишҳои ғарзолуди истифодаҷӯиро аз мероси фарҳангӣ барои талқини ғояҳои наҷодпарастӣ бо дарки масъулияти таърихиву вичдонӣ маҳкум мекунем ва фақат меҳоҳем, ки наслҳои имрӯзу оянда аз фарҳанги қадимаву рангоранги миллатҳои бостонӣ, аз ҷумла тоҷикон ва арзишҳои волеи тамаддуни ориёӣ огоҳу баҳравар гарданд.

Мо меҳоҳем, ки таърих ва тамаддуни беш аз панҷазорсолаи тоҷикон дар радифи дигар таърихҳо, тамаддунҳо, фарҳангҳо ва оину анъанаҳои ибратбахши халқҳои сайёра омӯхта шавад, дар роҳи камолоти инсон ҳамоно дар хизмат бошад ва ҳамчунин намегузорем, ки он бо ғарзҳои ҷаҳонсӯз ва ҳадафҳои хатарноки геополитикии минтақавӣ ва глобалӣ таҳрифу омехта гардад».

Аз ин рӯ, баробари амалӣ намудани дигар иқдомоте, ки дар доираи пешбурди сиёсати давлатсозиву давлатдорӣ навини тоҷикон андешида мешаванд, мо бояд наслҳои имрӯзу фардои миллатро аз мероси бузурги аҷдодӣ огоҳ созем, дар замири онҳо эҳсоси ифтихор аз давлатдорӣ миллӣ, расидан ба қадру қимати давлати мустақили миллӣ, ватандӯстиву ватанпарастӣ, шинохтан ва эҳтиром гузоштан ба мероси гузаштагони хирадманди худро тарбия намоем.

Ҳамзамон бо ин, ҳисси эҳтиром ба арзишҳои фарҳангии дигар халқҳо ва тамаддунҳо ва бетаассуб аз онҳо истифода намуданро парвариш диҳем».

Бо назардошти нуқоти мавриди назар моҳият ва аҳамияти таърихии таваҷҷуҳи Пешвои миллат ба масъалаи таҳқиқи тамаддуни бостон, аз ҷумла эълони соли бузургдошти тамаддуни ориёӣ ва таваҷҷуҳ ба пажӯҳиши мероси куҳани тоҷикон, аз ҷумла ҷашни 5500 солагии Саразми бостониро дар чанд нуқта тавзеҳ диҳам:

1. Маълум аст, ки яке аз омилҳои муҳиму таърихии зуҳурии тамаддуни ориёӣ ба мансубияти қавми сокинони мухталифи он ва минтақаҳои ҳамҷавони он вобаста аст. Дар заминаи паҳншавии падидаҳои фикриву фарҳангӣ ва иҷтимоиву сиёсии тоҷикон ба кишварҳои атрофи онҳо ин тамаддуни бузургро ҳамчун падидри аз омезиши маданияти чанд қавм бавучудода ҳастӣ бахшиданд. Ин аст, ки осори таърихӣ ва сарчашмаҳо мафҳуми ақвоми ориёӣ барои ифодаи фарҳанги муштараке, ки дар меҳвари он фарҳанги тоҷикӣ-форсӣ қарор дорад, рӯйи қор омад. Асли зуҳури ин тамаддуни бузург бошад, ҷунонки зикр шуд, пеш аз ҳама ба пайдоиши тафаккури созандаву офаринандаи тоҷикон дар сарғаҳи таърихи дар зодгоҳи аслии онҳо, ки “маъруф ба Ориёнвич” аст, мансубияти қавӣ дорад. Зеро ба ислоҳи муҳаққиқон “ориёи эронӣ” (Эрон дар ин ҷо сарзамини бузурги қадимаи тоҷикон дар назар аст, ки манотиқи Вароруду Хуросон ва дигар марзҳои ҷуғрофии атрофи онҳо фаро мегирифт ва ба ин вачҳ муҳаққиқон асли баромади вожаи Эронро ҳам ба ориён мансуб донистааст, яъне манзур ҳамон Эрони бостон. –Н.Н) аз марзи аҷдодӣ бурун омада, на танҳо барои васеъ намудани ҳудуди таърихӣ, балки интишор ва густариши фарҳанги бумии хеш хидматҳои шоиста анҷом доданд.

Ведаҳо ба ҳайси нахустин инсон ва Худованди рӯшаниву нур шинохта шудани ҷамшеди қабилӣ, ки аз ашҳоси ормониву асотирии ороёиён маҳсуб мешавад, далели боғтимоди асари фарҳангу тамаддун ва тафаккури офаринандаи форсиён ба афкори андешаи сокинони ин сарзамин ба шумор меояд. Минбаъд, ин падидаи муштараки фикрӣ дар муносибату пайванди забонӣ низ таъсири худро гузоштанд, ки воридшавии калимаҳои тоҷикӣ ба ҳиндӣ ва ҳиндӣ ба тоҷикӣ аз ин гуфта швҳодат медиҳад. Афзуда бар ин зуҳури тамаддуни бароварда аз омезиши фикриву фарҳангии сокинони ҳар ду

\*\*\*\*\*

минтақа дар даврони минъбада таърихӣ ба унвони тамаддуни ориёӣ шӯҳрати афзун пайдо намуда, равобити маънавию маданӣ ва фикрии тоҷикону ҳиндуванро истиқрор бахшид. Муҳимтар аз ҳама асари фикриву маънавии тоҷикони қадима ба зехну афкор ва маданияти ҳиндувон бунёдҳои кавии сиёсӣ, фикрӣ, маънавӣ ва фарҳангро дар сарзамини ҳинд истехком бахшид. Ҳосили ҳамин гуна пайрезаҳои фикриву маънавӣ буд, ки баъд аз асри ХУ дар қаламрави Ҳинд давлати тоҷикзабони Темуриёни Ҳинд рӯи қор омада, дигарбора барои равобити фарҳанги тоҷикиву ҳиндӣ мусоидат кард. Аз ин лиҳоз, рӯ овардан ба чунин тамаддуни заминасози ҷаҳонӣ, ки саросари оламро бо падидаҳои фикриву маънавӣ ғанӣ сохтаанд, дар ниҳоди насли наврас рӯҳияи худшиносиву ҳудогоҳӣ ва ифтихори миллиро қавӣ намуда, маърифати таърихӣ ва сабақбардориро аз таҷрибаи хирадгароиву фарҳангофаринии ниёгон боло мебардорад. Мо танҳо дар заминаи рӯ овардан ба таърихи дури миллати хеш ва маърифати маҷрои қадимтарин давраҳои рушди фикриву фарҳангии он имкон пайдо мекунем, ки мақоми шоистаи аҷдоди хешро дар сароғози ташаккули тамаддуни башарӣ бишносем ва ҷойгоҳи онро дар пешрафти маданияти ҷаҳониён муқаррар намоем.

2. Маърифат ва эҳёву гиромидошти тамаддуни ориёӣ, ҳамчун фарҳанги пурбори таърихи тоҷикон пеш аз ҳама барои баланд бардоштани савияи худшиносӣ, ҳудогоҳӣ ва ҳифзи сарватҳои зехнии халқамон амри муҳим ба ҳисоб меравад. Бо таваҷҷуҳ ба сарчашмаҳои таърихӣ ва маъбаҳои боэътимод рӯшан мешавад, ки новобаста ба фарҳангсӯзиҳо ва аз миён бардоштани мероси зиёди маънавии тоҷикон дар масири таърих аз ҳазинаи ақлу хирад ва маънавиёт осори бешуморе боқӣ мондааст, ки имрӯз ниёзмандии афзуне барои омӯзишу таҳқиқ ва муаррифӣ доранд. Қисмати дигари ин осори фикриву ҳаттӣ дар заминаи тарҷума ба забонҳои дигар, инчунин омезиши он бо осори ақвоми мухталиф то ҷое асолати хешро аз даст дода, дар укёнуси андешаву орои дигарон ғарқ шудааст. Гиромидошти фарҳанги ориёӣ назди мо баробари баробари омӯзиш ва таҳқиқи мероси боқимондаи маданияти гузаштагони хеш вазифа мегузорад, ки бо чунин арзишҳои аздастрафта ва махлутгашта бо назари таҳқиқ ва таҷдид нигариста, саҳми гузаштагони хешро дар таҳаввули фикрӣ ва ҳунарии ҷаҳониён бо маърифати асолати чунин падидаҳои “беғонашуда” собит созем.

3. Тамаддуни ориёӣ дар канори вусъати таърихии хеш падидаҳои арзишманди адабиву фарҳангӣ ва маънавию дар сурати осори мухталиф ба вучуд овардаанд, ки ҳадди ниҳии камолоти он зуҳури ба таъбири Пешвои миллат – “нахустқомуси миллати тоҷик” – китоби муқаддаси Авасто маҳсуб мешавад. Дар ин намунаи пураарзиши мероси ниёгони тоҷикон маҷмӯи донишу андешаҳо ва ҳосили тафаккури созандаву барозандаи эшон фароҳам омада буд, ки бахше аз он то замони мо расидааст. Баробари ин, маҳсули тамаддуни тоҷикон, ки дар китоби муқаддаси Авасто ғунҷоиш ёфтааст, ба василаи интиқоли он аз ҷониби Искандар ба Юнон рушди макотиби фалсафиву маърифатии ин сарзаминро таъмин намуд. Низомии Ганҷавӣ ҳамин маъниро дар байте аз хеш тафсир намудаву фармуда буд:

Хирадномаҳоро зи лафзи дарӣ,

Ба Юнонзабон кард қисватгарӣ.

Таваҷҷуҳи ҳосаи бузургтарин намояндагони макотиби фалсафии Юнони бостон, аз он ҷумла, мусофирати яке аз бунёдгузорони ин ҳавзаи неруманди фалсафӣ – Фишоғурс (Пифагор) ба Эрон, назорати ҳосаи Афлотун ва Арасту ба китоби Авесто аз нубӯғи фикрии фалсафаи оини ниёкони мо дар масири тамаддуни ҷаҳонӣ ва бардоштани зехният фикри олам аз ин ҳазинаи олии хирад мужда медиҳад. Таблиғи бунёдкориву созандагӣ, худшиносӣ, ростиву дурустӣ, фиреб барин ҳислатҳои шоиста, ки дар меҳвари таълимоти ахлоқии Авесто қарор гирифтаанд. Ин аст, ки нависандаи бараҳманмазҳаби Ҳинд Робиндранат Тагор консепсияи ахлоқии Авесторо комилтарин назарияи ахлоқӣ ба шумор овардааст. Файласуфи олмонӣ Фридрих Ниче назди аз асари

\*\*\*\*\*

шаҳомати фикрии пайғамбари ниёғони мо-Зардушт ба вачд омада, ҳосили шинохту муҳаббати хешро дар китоби гаронмояш “Чунин гуфта Зардушт” чамъбаст намудааст.

Таъсиси академияи Шопури Сосонӣ, китоби дубораи Авесто, чамъоварии осори ҳамосавӣ ва тарҷумаи осори ҳиндӣ ба паҳлавӣ сабт намуд, ки ақвоми ориёӣ соҳиби қудрати азими фикрӣ буда, ҳанӯз дар сароғози таърихи башарӣ сахни таърихро ба ҳосили андешаву орои хеш музайян гардондааст. Таъзими Искандари мақдунӣ дар баробари ин фарҳанги пурарзиш, таълими оини давлатдорӣ ба арабҳо аз ҷониби аҷдоди мо дигарбора устувории таърихӣ ва истехкоми сутуни маънавии миллати моро дар дарозии пешрафти тамаддуни ҷаҳонӣ ба субут расонд.

4. Муҳимтарин падидае, ки нашру шӯҳрати фарҳанги ориёнро муаррифӣ мекунад, забон маҳсуб мешавад. Зеро асолати ин падидаҳо фикрӣ пеш аз ҳама дар забони ноби тоҷикӣ дар назар аст, ки решаҳои таърихӣ хешро аз забонҳои қадимаи форсиву паҳлавӣ, суғдиву бохтарӣ ва амсоли ин берун овардааст. Моҳияти мақоми забони тоҷикиро дар густариш ва интишори фарҳанги ориёӣ Пешвои миллат Эмомалӣ Раҳмон хеле рушан маънидод кардааст: “Тамаддуни чандинҳазорсолаи наҷоди ориёӣ маҳз ба воситаи забони шево ва пурғунҷоиши тоҷикию форсӣ ва қаринаҳои бостониву аҳди миёнаи он то замони мо расида, дастраси оламиён гардидааст, ки ин ҳам боиси ифтихор ва ҳам масъулияти бузурги ворисони ин тамаддуни қадима аст.”

Бо назардошти шинохти ин мақоми таърихӣ забони шевои тоҷикӣ бояд муносибат ва эҳтиром ба забонро ҳамчун рӯки муҳими ташаккули ҳуввият ва худшиносии миллӣ донем ва ба ин сарвати ғаномандии таърихӣ ниёғонамон аз ин раҳгузор баҳо диҳем. Зеро бидуни огоҳии рӯшан аз хусусиёти ташаккули таърихӣ ин забон ва маърифати ҳамҷонибаи он имкон надорем, ки барои шинохти тамаддун ва фарҳанги ориёӣ равшанӣ хоса кушода бошем. Ба ин хотир, бузургдошти тамаддуни ориёӣ танҳо аз ҳифзи ёдгориҳои таърихӣ, маърифати мероси фикриву фарҳангӣ иборат набуда, балки муносибати мушаххас ва тавачҷӯҳи амиқро ба қонунмандии ташаккули таърихӣ забони тоҷикӣ тақозо мекунад.

Дар маҷмӯъ, пажӯҳиши тамаддуни бостон, ки сарчашма дар бузургдошти фарҳанги ориёӣ мегирад, ҳамчун падидаи ташаккули худшиносии миллӣ ва рӯҷӯъ ба асолати фарҳангии аҷдоди хеш дар назди мо вазифаҳои муайянеро пеш мегузорад, то харҷи бештару пештар барои маърифати таърихӣ гузаштагон, мероси маданияву фарҳангӣ ва зеҳнии онҳо тавачҷӯҳи хоса зоҳир намуда, бо таблиғи арзишҳои мазкур барои боло будани ҳуввияти миллии наслҳои оянда роҳи тоза кушоед.

#### Феҳристи адабиёти истифодашуда

1. Раҳмон, Эмомалӣ. Тоҷикон дар оинаи таърих. Китоби якум. Аз Ориён то Сомониён. – Лондон, 1999.
2. Раҳмон, Эмомалӣ. Тоҷикон дар оинаи таърих. Китоби дуюм. Аз Ориён то Сомониён.- Душанбе: Ирфон, 2002. – 128 с.
3. Раҳмон, Эмомалӣ. Нигоҳе ба таърих ва тамаддуни ориёӣ.- Душанбе: Ирфон, 2006. – 372 с.
4. Раҳмон, Эмомалӣ. Чоҳраҳои мондагор.- Душанбе: Эр-граф, 2016. – 364 с.
5. Суханронии Президенти Ҷумҳурии Тоҷикистон Пешвои миллат, муҳтарам Эмомалӣ Раҳмон дар Симпозиуми байналмилалӣ илмӣ «Пажӯҳиш дар фарҳанги бостон: аз дирӯз то имрӯз». Душанбе, 22 октябри соли 2019.

\*\*\*

**Jurayeva Nafisa Olimovna**



## THE TOPOGRAPHY OF THE CEMETERIES OF PRE- ISLAMIC CITY OF BUKHARA

**Abstract Annotation:** In the following article the peculiarities of the historical topography of the cemeteries formed in the pre-Islamic city of Bukhara is revealed. Also, the significance of the cemeteries of the city of Bukhara in this period in the later development of historical topography is revealed.

**Keywords:** Islam, cemetery, city, tombs, topography, topographical appearance, hills

Most of the authors articulate that the city of Bukhara has not changed its historical location during the course of several centuries, the city was rebuilt again and again in the same contemporary pre-Islamic place (6,148). It's the immense opportunity to study the city of Bukhara which stretches beyond centuries. Sources note that before the city of Bukhara was formed, some villages such as Nur, Kharqanrud, Vardona, Tarovcha, Safna and Isvona were formed [1, 16]. This means that before the city of Bukhara was formed, initially villages were formed around it. Therefore, it can be said that the earliest and oldest of the mazars of the city of Bukhara were in the rural areas formed around the city of Bukhara. The largest of these villages is called Baykend (Poykend), and even it was given the status of a city with the name "Qalayi Dabusiya" (Dabusiya fortress). Sources use the term city in relation to Poykend. By archaeologists the location of ancient villages such as Nur, Kharqonrud, Vardona, Tarovcha were determined. According to them, the ancient village of Nur is a huge hill in the Samarkand region of Nurota, the village of Kharkana near Kharqanrud - Karmina, the Vardona - Shofirkon district. The location of the villages of Safna and Isvona has not yet been determined.

### Literature review

Academic V.V.Bartold emphasizes that some of these villages have preserved their historical names so far [2, 472]. The Arab historian Maqdisi mentions Romitan as one of these villages and calls it "ancient Bukhara". According to the sources, Romitan is also found under the names Ramisan, Riyamisan, Aryamisan, Wednesday Ramitan. Also in the sources about this village it is written: "The Romitan is a strong fortified village which has a big citadel, being older than the Bukhara, in some books it is written that this village was called Bukhara, in this village there was a settlement of Kings from ancient times, and later, when the city of Bukhara was built, the Kings stood in this village in the winter seasons" [1, 23].

### Main part

Today, the study of the historical topography of the above-named city of Bukhara and the surrounding villages and the restoration of its topographic image allows to create a historical map of the topography of the tombs of the pre-Islamic city of Bukhara. The study and identification of the historical topography of pre-Islamic Bukhara tombs will further clarify information about the history, demography, religious beliefs, architectural construction, economic and urban traditions of the Bukhara guzars, and will create conditions for understanding the factors influencing historical topography.

According to historical sources, the first pre-Islamic tomb (mazar) was the tomb of Siyavush at the entrance to the eastern gate of the Ark, called the "Darvazayi Ghuriyon" and Narshakhi noted that every male of the fire worshippers in Bukhara slaughtered and sacrifice a cock on the same grave before sunrise on the day of Navruz. This phenomenon surprises many authors because, in Zoroastrianism the rooster was considered a sacred bird [2, 474]. This means that the people of Bukhara sanctified and worshiped Siyavush. It was therefore believed that a sacred bird could be sacrificed to this holy man (Author N.J). It must have been a symbolic sign that only sanctified people were worthy of sacred things. Some authors believe that the custom of worshipping

\*\*\*\*\*

people who have been consecrated to Islam has entered Islam from a pre-Islamic local faith [3, 139]. According to W.W Barthold, the worship of the Saints developed under the influence of the growing contradictions between faith and truth. According to V.N Basilov, the study of the remnants of pre-Islamic beliefs provides an opportunity not only to learn about pre-Islamic beliefs, but also to learn about local religious beliefs that influenced Islam. According to V.N Basilov, the study of the remains of pre-Islamic beliefs provides an opportunity not only to learn about pre-Islamic beliefs, but also to learn about local religious beliefs that influenced Islam [3, 3]. Indeed, this information shows that there were different religious beliefs in Central Asia before Islam, and that some traditions of this faith did not disappear even after the introduction of Islam, but rather were immersed into the culture and traditions of everyday life. This can be seen in the symbolic expressions in the buildings erected around the tombs. Sources also inform that a mourning ceremony was held for Siyavush, and a song was sung at the ceremony dedicated to Siyavush's death [4, 28]. However, it can be seen that by the Middle Ages the tradition of glorifying Siyavush had disappeared. Sources state that in the Middle Ages Siyavush was regarded as a simple king, not a divine one. The researcher O.A Sukhareva also argues that in the Middle Ages the personality of Siyavush was not sanctified, but he was considered to be the son of a king killed by another king [4, 28]. Pre-Islamic tombs mentioned in the historical literature may also include the tomb of the legendary king Afrasiab. According to legend, the cemetery of the legendary king Afrosiab is located on a large hill adjacent to the hill of Hoja Imam Abu Hafs Kabir, at the exit of the current Gate of Light ("Ma'bad darvozasi") in the northern part of the city of Shahrستان of Bukhara. However, the hill was demolished by Soviet leaders in the 1950s and replaced by a road [6, 12]. Hence, in determining the topography of pre-Islamic tombs, the first tomb (mazar) was called the "Darvozayi Ghuriyon" at the entrance to the eastern gate of the Ark, the entrance to the "Somonfurushlar" gate (Siyavush tomb) and the Nur gate ("Ma'bad darvozasi") in the northern part of Shahrستان of Bukhara. A large hill (the legendary King Afrosiab Cemetery) adjoining the hill of Imam Abu Hafs Kabir can be seen. The location of these tombs was determined through written sources. But the fact that these individuals are historical personalities is still a controversial issue. Therefore, as this issue is not based on real facts, these tombs can be included in the category of the first cemeteries in Bukhara.

However, even before the advent of Islam, the social life in the city and oasis of Bukhara was in turmoil. Like various non-Islamic traditions, local funerals and tombs were also present. Where were such tombs located? From the above discussions, it is clear that the tombs of Siyavush and Afrosiab were not the first cemeteries in Bukhara. Since the question of whether Siyavush and Afrosiab are historical figures is still controversial in history, it is natural to ask whether pre-Islamic monuments can be found in Bukhara of course, these may be monuments associated with pre-Islamic local beliefs and cults. Because, as we mentioned in the above sources, the local population of Bukhara had different beliefs and views before the advent of Islam. By analyzing these forms of belief, it can be argued that primitive forms of belief were among them. The reason for this conclusion is that the tombs associated with primitive beliefs exist not only in Bukhara, but in the whole territory of Uzbekistan. Such shrines can be called symbolic shrines associated with archaic cults. After all, their name itself indicates the presence of archaic characters. These include the shrines in Bukhara called Abbas John Mardi Qassob, Khoja Rooshnoi, Kochkor ota, Khoja Ghaib, Khoja Aspgardon, and shrines of the same name can be found all over Uzbekistan. The analysis and substantiation of the role of these monuments in the formation of the historical image of the city of Bukhara serves to determine the role of historical tombs in the topography of the city of Bukhara today. One of such tombs is the tomb of Khoja Rooshnoi. The shrine of Khoja Rooshnoi (alias Khoja Chirogbardor) is located in the city of Bukhara, this site consists of kenotaph which is not a large compound and the mausoleum having made of bricks. What is the reason for being called

\*\*\*\*\*

Khoja Rooshnoi? Is he a historical figure? The shrine of Khoja Rooshnoi (alias Khoja Chirogbardor) is also present in Bukhara, which consists of a small tomb and a brick Sagan.

### **Theoretical background**

There is no information in historical sources about the existence of a historical figure named Khoja Rooshnoi. This means that there has never been a person named Khoja Rooshnoi in history. Therefore, this tomb can be added to the group of symbolic monuments. The word of Rooshnoi in Persian means “light”, “clarity”. If we take into account that the light comes as a symbol of the sacred fire in Zoroastrianism, it shows that there is a religious belief associated with Zoroastrianism in Bukhara, and this shrine appeared long before Islam entered Central Asia. However, the name of Khoja has not relations with Zoroastrianism. The title of Khoja was applied by the locals to the saints, to the leaders of the sect. It is therefore possible that the word Khoja was added by the locals out of respect for the Rooshnoi ratio in the symbolic tomb here. However, we believe that the term “Khoja” in the word Khoja Rooshnoi has nothing to do with the Islamic religious title. There is no information about a saint named Khoja Rooshnoi in the historical literature related to Islam. This shrine is a small shrine in Bukhara. The area around Shrine has been merged with local homes. It is located in the middle of a densely populated city. Considering the fact that the shrine is constantly visited by the local people and attention is paid to the fact that the burning candle there never goes out, it can be said that Shrine is one of the important places in the spiritual life of the local people of the city. For this reason, the locals respect the name of Khoja Rooshnoi and call it Khoja Chiroghbardor. The tomb of Khoja Rooshnoi is located in the outer south-western corner of the Abdullajon caravanserai, built in the 19th century in the guzar of Sesuki, which is connected with the Arab guzar in Bukhara. The ethnographer O.A. Sukhareva makes inaccuracies while calculating that the cemetery of Khoja Rooshnoi is located in the guzar of Labi Khovuzi arbob. The tomb had existed even before the construction of the caravanserai mentioned above. During the construction of the caravanserai, its being shrine was taken into account and left in place, and the city will become part of the historical topography. The tomb is connected on one side to the edge of the street where the population always travels. The shrines associated with the name of Khoja Rooshnoi are widespread in Central Asia. For example, the 11th century architectural monument in Termez is the mausoleum of Khoja Rooshnoi, and in Tashkent there is the mausoleum of Khoja Rooshnoi in Khoja Rooshnoi mahalla. Kochkor ota shrine - this tomb is located in the territory of the Dungeon. Why is the dungeon located in this cemetery area? Which topographic object was built before? Is the Kochkor ota a historical figure? There is no information in the sources that there was a historical figure named Kochkor ota. It is known that in the Turkic peoples the Ram was considered a sacred creature and was considered a symbol of prosperity and power. Among the animals mentioned in the holy book of Islam, the Qur'an, and some of the hadiths mentioned in the hadiths, a ram sacrificed in place of Ishmael is mentioned. However, this shrine has nothing to do with Islam. Because there is no worship of animals in Islam. It is a remnant of a pre-Islamic local faith that is a symbol of totemism. So, this shrine can also be added to the group of pre-Islamic steps.

### **Results**

It is known that the topographic object of the Bukhara Emirate dungeon, built in the second half of the 18th century during the reign of the Manghit emirs, is located in the northwestern corner of the ancient city of Shahrastan, in the medieval Khoja Nizamiddin bolo guzar. So, if we take into account that the prison was built after the shrine of Kochkor ota, the question of why the Dungeon was built in this area of the tomb becomes clear. If the shrine was not in this area, where would the prison of the Bukhara emirs be built? The topographic object of the Bukhara Emirate, where prisoners are kept, can be considered as a unique example of the influence of the holy shrines on the historical image and topographic location of the city of Bukhara, which was built on the territory of the Kochkor ota tomb. The famous scholar O.A. Sukhareva also said about this tomb, was

\*\*\*\*\*

apparently located in the territory of the prison as an echo of very ancient temples to our time, the shrine was highly regarded by the locals, a symbol of “strength”, so that no one dared to climb the hill where the dungeon was located, and even a skilled rider always led the horse through the territory of the dungeon, not riding a horse [5, 226]. So, from the opinion of a well-known scholar, it is possible to know that the Kochkor ota shrine is the result of an ancient cult, and although the shrine has ancient roots, the dungeon was built before the topographic object. Thus,

it can be concluded that the Kochkor ota shrine has become a convenient topographic area for the construction of the dungeon.

Conclusion In short, before the city of Bukhara was formed, villages were first formed around it. Therefore, it can be said that the first and most ancient tombs of Bukhara were in the rural areas formed around the city of Bukhara. These were monuments associated with pre-Islamic local beliefs and cults. This process then influenced the traditions of the construction of the tombs, the topographic location and the adjacent buildings to it, which arose in Bukhara. It should be noted that in the pre-Islamic period, the city and oasis of Bukhara was full of social life, as well as various non-Islamic traditions, including local funerals and mazars. These various non-Islamic traditions can be seen in the symbolic symbols and expressions reflected in the composition, construction traditions and topography of the tombs. It should be noted that due to the local belief in the first mazars, a number of buildings were erected around the tomb and the tombs became an integral part of the historical topography of the city and influenced the formation of the historical image of the city of Bukhara.

### References

1. Abu Bakr Muhammad ibn Jafar Narshaxiy Buxoro tarixi /fors-tojik tilidan A Rasulev tarjimasi – Tashkent: Shark bayozi, 1993, 23.
2. Bartol'd V.V. Raboti po otdelnim problemam istorii Sredney Azii. Soch v 9-tomax T.2, ch.2 – Moskva: Nauka, 1964, 474.
3. Basilov V.N. Kult svyatix v Islame-Moscow: Misl, 1970, 3.
4. Suxareva O.A. Islam v Uzbekistane-Tashkent: AN UzSSR, 1960, 28.
5. Suxareva O.A. Kvartal'naya obshina pozdnefeodalnogo goroda Buxari - Moscow: Nauka, 1976, 226.
6. Umnyakov I.I. “K voprosu ob istoricheskoy topografii srednevekovoy Buxari” (sbornik Turkestanskogo Vostochnogo instituta, v chest prof. A.S Shmidta, Tashkent), 1923, 148.
7. Yo‘ldoshev N. Buxorodagi ayrim avliyolar tarixi - Bukhara: Buxoro, 1993, 12.
8. Jurayeva Nafisa Olimovna. Features of the Historical Topography of the City of Bukhara, // Test Engineering & Management, ISSN: 0193-4120, 2019, 1356-1360.
9. Jurayeva Nafisa Olimovna. Buxoro shahri tarixiy topografiyasining shakllanishida muqaddas ziyoratgohlarning o‘rni, // Xorazm Ma‘mun Akademiyasi Axborotnomasi, 2019, 41-44.
10. Jurayeva Nafisa Olimovna. Muqaddas ziyoratgohlar Buxoro shahri topografiyasining tarkibi sifatida // Imom Buxoriy saboqlari. 2020; 1:40-41.

\*\*\*

**Орзиев Махмуд Зайниевич**

**Бухоро Давлат Университети “Жаҳон тарихи” кафедраси катта ўқитувчиси.**

**БУХОРО АМИРЛИГИДА АҲОНИСТОН МАТБУОТИ ТАРҚАЛИШИ**

**Аннотация**

\*\*\*\*\*

Ушбу мақолада Афғонистонда матбуот органларининг вужудга келиши, босмаҳоналар, нашриёт ишларининг йўлга қўйилиши, дастлабки афғон матбуоти “Шамс ан-Нахор Кобули” ва унинг қисқача тавсифи, Афғонистон амири Шералихонни улуғловчи жиҳатлари, Афғонистондаги маърифатпарварлик ҳаракатининг Бухоро амирлигига таъсири, иккинчи инглиз-афғон уруши даврида ушбу матбуот органининг тугатилиши, “Сирож ал-Ахбор Афғония” матбуот органининг вужудга келиши, газетанинг Бухоро амирлиги, Туркистон ўлкасига кириб келиш жараёнлари, Бухоро маҳаллий матбуотида Афғонистондаги нашриётчилик ва матбуот ишлари борасидаги айрим маълумотлар, “Сирод ал-Ахбор Афғония” газетасининг архитекtonикаси, мустақиллик, мусулмонларнинг бирдамлигини тарғиб этиши, Туркистон генерал-губернаторлиги ва Бухоро амирлигида таъқиқланиши, ҳозирги кунда ушбу газетанинг сақланаётган жойи, 1919 йилдан бошлаб “Омони Афғон” номи билан чоп этилиши билан боғлиқ масалалар ўша давр матбуот органлари, архив манбалари асосида атрофлича таҳлил қилинган.

**Калит сўзлар:** Матбуот, маърифатпарварлик, тошбосма, обуна, насталих, луғат, архитекtonика, саҳифа, рукн, “Иштиҳор” (Машхурлик)

#### **Abstract:**

In the article the formation of the mass media in Afghanistan, establishment of printing facilities, the first Afghan media outlet “Shams an-nakhar” and its brief description, the aspects praising the emir of Afghanistan Sheralikhan, the impact of the enlightenment movement of Afghanistan to Bukhara, the insolvency of the this media outlet during the Anglo-Afghan war, the launch of “Siraj al-Akhbar Afghania” newspaper, the processes of infiltration of this newspaper to emirate of Bukhara and the Turkistan region, some info on the editing and printing issues in Afghanistan appearing in the local media of Bukhara, architectonics of the newspaper “Siraj al-Akhbar Afghania”, its propagation of independence, the solidarity of Muslims, its propagation of independence, its prohibition in the governorship-general of Turkestan and the emirate of Bukhara, the contemporary location where the newspaper is preserved, the issues related with printing under the name “Amani Afghan” are revealed thoroughly based on the mass media outlets

**Key words:** Media, enlightenment, lithography, subscription, nastaliq, dictionary, architectonics, page, column, “Ishtihar” (Fame)

#### **Аннотация:**

В данной статье анализируются некоторые архивные данные и органов печати того времени о возникновение органов печати, возведение домов печати, издательство, литографии, возникновение о первой афганской печати «Шамс ан-Нахар Кобули» («Полуденная солнца Кабула») и краткое его содержание, о прославление эмира Афганистана Шералихана, воздействия движения просвещения Бухарскому эмирату, закрытые этой органы печати во время второй англо-афганской войны, возникновение органа печати «Сирож ал-Ахбор Афганиа», о процессе распространения газеты в Бухарском эмирате и Туркестанском крае о некоторых сведениях работы печати Афганистана и в Бухарской местной печати, архитекtonика газеты «Сирож ал-Ахбор Афганиа» пропандирование независимости и единство мусульман о запрещение в Туркестанском генерал-губернаторстве и Бухарском эмирате, место хранения данной газеты сегодняшнего дня, задачи с опубликованием 1919 года под названием «Омони Афган».

**Ключевые слова:** Печать, просветительство, литография, подписка, словарь, архитекtonика, страница, «Иштиҳор» (Знаменитность)

XIX асрдан бошлаб мустамлакачи давлатларнинг Ўрта Осиё ва унга туташ минтақаларни истило қилиш борасида ўзаро зиддиятлари авж олди. Айниқса, Россия ва Буюк Британия империялари Ўрта Осиё хуудларини истило қилиш борасида бир-бирларига сиёсий ва ҳарбий жиҳатдан рақиблик қила бошладилар. Шарқ мамлакатларида ҳам ўз

\*\*\*\*\*

миллий мустақиллигини сақлаб қолиш, мамлакатларини тараққий эттириш борасида айрим амалий ҳаракатлар амалга оширила бошланди. Иқтисодий ва маданий юксалиш борасида илғор фикрли зиёлиларнинг қарашлари ҳам айнан шу даврда вужудга келган бўлиб, оддий аҳоли орасида бу ғояларни тарғибот қилиш ва илм-фан, техника тарақиёти ютуқларини ҳаётга тадбиқ этишорқали миллий мустақилликни сақлаб қолиш мумкинлиги, илм-фан тарғиботи зарурлигини уқтириш воситаси сифатида матбуот ишларини жонлантиришга эътибор қаратилган эди.

Англияга ярим қарам бўлган Афғонистон давлатида бу ғоялар тарғиботи Бухоро амирлигидан кўра бирмунча илгарироқ бошланганлигини тарихий адабиётлардаги маълумотлар тасдиқлайди. Афғонистонда Шералихон (1862-1879 йй) ҳукмронлиги даврида илк бора босмаҳона, матбуот ва нашриётчилик ишлари йўлга қўйилган. Литография услубида китоблар чоп этила бошланган. Афғонистонда 1870 йилдан бошлаб, замонавий босмаҳона ташкил этилган ва эндигина йўлга қўйилган почта хизмати учун ва почта маркалари босма ҳолатда чоп этила бошланган. Тарихий адабиётлардаги маълумотларда 1878 йилда иккинчи Англо-Афғон уруши (1878-1882 йй) бошлангунга қадар Афғонистонда 105 турдаги почта маркаларининг чоп этилганлиги келтириб ўтилган. Шунингдек, 1873-1879 йилларда Афғонистон тарихида илк бора “Шамс ан-Нахори Кобулий” (“Кобулнинг туш пайтидаги кўёши”) газетаси ва 1878 йил инглиз-афғон уруши бошланишидан олдинроқ биринчи миллий календар ҳам чоп этилганлиги Афғонистонда босмаҳона ва матбуот ва нашриёт ишлари Бухоро амирлигидан олдинроқ вужудга келганлигини кўрсатади[4, 244].

Шералихон даврида Кобулда учта Шамс ан-Нахор, Муртадави ва Мустафави номли босмаҳоналар фаолият юритган бўлиб, “Шамс ан-нахори Кобулий” газетаси дастлабки сонлари Муртадави босмаҳонасида, еттинчи сондан бошлаб Шамс ан-Нахор босмаҳонасида чоп этилган. Газетанинг биринчи саҳифасида йирик медальон ичида “Шамс ан-Нахори Кобули” сўзлари ёзилган бўлиб, медальоннинг икки томонида шерлар тасвири ҳукмдор Шералихонни англатган. Шунингдек, Шер ва Али мусулмон анъаналарида Али Оллоҳнинг шери эканлиги билан боғлиқ афсоналарга ҳам ишора бўлган. Газетада Афғонистон, кўшни мусулмон мамлакатлари Европа мамлакатлари, мустамлакачилик урушлари билан боғлиқ маълумотлар чоп этилган. Хорижий хабарларнинг аксарияти Ҳиндистонда чоп этиладиган ҳин-инглиз матбуоти “Тилисм-и хайрат”, “Sind News” ва “Муфаррах аль-кулуб” кабилардан кўчириб босилганлигини ҳам кўриш мумкин[15]. Албатта яқин кўшни давлат бўлган ва Жанубий Туркистон (ҳозирги Шимолий Афғонистон) учун рақобат қилинаётган Бухоро амирлигидаги ижтимоий-сиёсий ва иқтисодий аҳвол ҳам кенг ёритиб борилган. Ушбу матбуот органи кўшни Бухоро амирлиги ҳудудига ҳам тарқалган, аммо, Бухорода ушбу матбуот органининг обуначилари ва уларнинг сони билан боғлиқ аниқ маълумотларга ҳозирда эга эмасмиз.

“Шамс ан-Нахори Кобули” газетасининг қўлимизда бўлган санокли сонларидан хулоса қилинадиган бўлсак, газетага олти ойлик 35 ва бир йиллик обуна 65 афғон рупиясини ташкил этган. 1290 йил еттинчи зулҳижжа душанба кунги (1873 йил 6 декабрь) 9-сонидagi “Иштихор” (Машҳурлик) номли мақолада; Амир Шералихон ва унинг фаолияти, Афғон ва Туркистон (Жанубий Туркистон ёки Балх вилояти) аҳолиси Шералихон сояи давлатида тинч ва омонда яшаётганликлари, унинг шарофати билан энг тўғри хабарларни етказила бошланганлиги, Шералихон топшириғига асосан Мирзо Абдул Али “Шамс ан-Нахор”ни Кобулда чоп эта бошлаганлиги, газета Афғонистон, Туркистон, Бадахшон, Бухоро, Ҳирот, рус ва Қандаҳор хабарларини ёритиб бориши ҳақида тўхталиб ўтилган. Шунингдек, ушбу сонда тил ўрганиш тарғиб қилиниб, инглиз-форс-урду-араб тилларини ўрганишга қаратилган луғат газетанинг асосий қисм маълумотларини эгаллаган. Нафақат ушбу сон, бизнинг қўлимизда мавжуд сонларнинг барчаси 16 саҳифадан иборат эканлигини кўриш мумкин[3].

\*\*\*\*\*

“Шамс ан-Нахор Кобули” газетаси иккинчи Инглиз-Афғон уруши даврида Кобул инглизлар томонидан ишғол қилинган, газета чоп этилиб турилган тошбосмахона Боло-Ҳисор кўрғони (Кобулда ҳукмдорлар яшайдиган қалъа) билан биргаликда бузиб ташланади[12,20]. Афғонистонда босмахона, матбуот ва нашриёт ишлари маълум бир муддат тўхтаб қолди. Бунга иккинчи инглиз-афғон урушида Афғонистон Англияга ярим қарамликдан қутила олмаганлиги ҳамда мамлакатдаги уламоларнинг, эскича қараш тарафдорларининг салмоғи юқори эканлиги катта таъсир кўрсатади.

Бухоро амирлигида яшаётган илғор фикрли зиёлиларга Афғонистон матбуоти катта таъсир кўрсатган дейишга барча асосларимиз етарли. Бухорода ҳам босмахона, матбуот ва нашриёт ишларини йўлга қўйишга Афғонистондан бир оз кечроқ бўлсада уринишлар содир бўлиб, XIX асрнинг 80-йилларида Бухорода Мулла Муҳсин, Мулла Аҳмад, Ҳожи Азимбой каби шахсларнинг босмахона ташкил этиши ва бар қатор адабиётлар, мусулмонча таквим, газета чоп этишга уринишлари содир бўлган. Уларни айримларини Ҳиндистон орқали ҳаж зиёратидан қайтишда олиб келинганлиги, ишчиларнинг ҳам ҳинд-мусулмонлар эканлиги Ҳиндистон, биринчи галда Афғонистондаги ўзгаришлар таъсири деб хулоса қилиш мумкин. Аммо, Бухоронинг мутаассиб уламолар ва Россия империяси амалдорларининг талаби (Россия учун бухороликларнинг маънавий, илм-фан, тезкор ахборотга эга бўлиши хавfli деб ҳисобланган) билан улар ўз фаолиятини тўхтатади[6,11].

“Туркистон тўплами”даги маълумотларда ҳам бизни фикр-мулоҳазаларимизни тасдиқловчи маълумотларни учратиш мумкин. Тўпламдаги мақолаларнинг бирида, ўлкада босма адабиётнинг асосан Константинополь (Истанбул) ва Ҳиндистонда чоп этилиб тарқалиши маҳаллий бозорни тўлдирган бўлса, қисқа вақт маҳаллий босмаханалар фаоллашгани, аммо, 1883 йилдан бошлаб китобларни нашр этиш учун Петербургдаги бош цензура комитетидан руҳсат олиниши хусусидаги қонун кучга кириши билан маҳаллий бозорни яна хорижий босма адабиётлар тўлдира бошлаганлиги нафақат маънавий ва мафкуравий жиҳатдан балки, иқтисодий жиҳатдан ҳам Россия манфаатларига зарба бўлаётганлиги хусусидаги фикрлар келтириб ўтилади[9,139-140].

Иккинчи Инглиз-Афғон уруши даврида Афғонистонда матбуот ва босмахона ишлари тўхтаб қолади. Англияга ташқи сиёсатда қарамлик ва ташқи дунёдан изоляция маърифатпарварлик ҳаракатининг маълум бир муддат пасайишига олиб келди. Бу борада XX асрнинг дастлабки йиллари янги қадамлар ташланган бўлиб, 1905 йили “Шоҳий” мадрасаси ўқитувчиси Мулло Аблуррауф Қандаҳорий, Ҳабибия мактаби ўқитувчиси Муҳаммад Сарвар Қандаҳорийлар бошчилигида “Сирож ал-Ахбор Афғония” (“Афғон хабарлари ёритгичи”) маърифатпарварлик жамиятини туздилар. Ушбу жамият Афғонистонда матбуот ишларини йўлга қўйишга ҳаракат қилади. Газета муҳаррирлари таркибига эга афғонлар ва ҳинд-мусулмонлар Нажжаф Алихон, Ҳайдар Алихонлар киради. 1906 йил 11 январда чоп этилган “Сирож ал-Ахбор Афғония” газетасининг илк сони чоп этилиши билан инглизлар унинг ёпилишини талаб қилиши натижасида матбуотчилик иши яна бир неча йилга ортга сурилади[11,148].

“Сирож ал-Ахбор” газетасини чоп этишнинг иккинчи босқичи 1911 йил 9 октябрдан бошланади. Унинг чоп этилишига афғон маърифатпарвари Маҳмудбек Тарзининг фаолияти диққатга сазовор. 1911-1919 йиллар оралиғида “Сирож ал-Ахбор Афғония” газетаси мунтазам чоп этилиб турилди. Унинг 1-6 сонлари “Сирод ал-Ахбор” ва еттинчи сондан бошлаб “Сирож ал-Ахбор Афғония” деб номланган. ўлчами 9x12 дюмли қоғозда, 12 саҳифадан иборат. Насталих хатида ёзилган. Газетанинг дастлабки 14 та сони 12 саҳифадан иборат бўлган бўлиб, кейинги барча сонлар 16 саҳифадан иборат ҳолда чоп этилган. Газетанинг деярли барча сонлари (1911 йилги айрим сонларидан ташқари) ЎЗМУ фундаментал кутубхонасида сақланади[8,43]. Газетанинг архитекtonикаси биринчи саҳифада муҳаррир номи, санаси, чоп этилган жойи, обуна бўлиш мумкин бўлган жойлар, реклама ва

\*\*\*\*\*

эълонлар бериш тартиби кабиларни кўриш мумкин. Газетанинг биринчи саҳифаси ўрта қисмида одатда фотолавҳа ва унинг шарҳи берилган. Иллюстрация ушбу газетанинг муҳим жиҳатларидан бири бўлган. Аммо, ўша давр мафкураси ва вазиятдан келиб чиққан ҳолда Афғонистон амири ҳокимияти ва мавжуд тузум улуғланганлигини кўришимиз мумкин[1,52]. Газетанинг бошқа мусулмон мамлакатлари ва ўлкаларига таълуқли мақола ва хабарларида мустақиллик, мусулмонларни ўзаро бирлашувини тарғиб қилиши Бухоро амирлиги ҳудудида ҳам тезда тарқалиб, ўзининг мунтазам муштарийларига эга бўлишини таъминлаган. Д.Я. Очилдиев маълумотларида “Сирож ал-Ахбор Афғония”нинг Бухоро амирлигидаги доимий обуначилари сони 120 та эканлиги келтириб ўтилган[7, 27].

“Сирож ал-Ахбор Афғония” газетаси биринчи йил тошбосмада чоп этилган. Кейин босмаҳонага янги ускуналар олиб келиниб босма усулида чоп этилган. Бу хусусда Бухоро амирлиги ҳудудида илк бора чоп этилган “Бухоройи шариф”, “Турон” газеталари ҳам эътибор қаратганлигини кўришимиз мумкин. Жумладан, “Турон”нинг 38-сон “Матбаа” рукнида: “Афғонистонда ҳозирга қадар матбаалари бор бўлсада ҳарофот матбаалари йўқ хикманда эди. Ҳозир бир неча дона ҳарофот матбааси очилубдир ҳарфлари шакллари Истанбул ҳарофатиндан очикдур[5]”-деган маълумотларни ўқиш мумкин. Бу каби Афғонистон матбуоти ва ижтимоий ҳаётига оид маълумотлар, қисқа хабарлар Бухоро матбуотида анчагина салмоққа эга.

“Сирож ал-Ахбор Афғония”нинг Россия империяси ҳудудига кириб келиши мустамлака маъмурлари норозилигига сабаб бўлиб, уни олиб кириш таъқиқлаб қўйилади. Аммо, ушбу матбуот органининг Бухоро кириб келиши давом этганлигини архив манбаларидаги маълумотлар тасдиқлайди. Бухородаги рус сиёсий агентлигининг 1913 йил 5 августдаги 201-сонли Бухоро қушбегиси Насруллога юборилган махфий хатида “Сирож ал-Ахбор” газетасининг таъқиқланишига қарамай кириб келаётгани ва унинг Бухорога тарқалмаслигига кириб келаётганлиги сабабли, унинг ҳар бир янги сонидан бир нусха Афғонистон амирининг Бухородаги савдо агенти орқали агентликка етказилиш сўралади[13]. Шу орқали сиёсий агентлик маҳаллий аҳоли кайфиятидан ва Афғонистондаги вазифтдан хабардор бўлиб туришга ҳаракат қилган деб хулоса қилиш мумкин.

“Сирож ал-Ахбор”нинг кириб келишини таъқиқланиши айрим илмий жамиятларда, жумладан шарқ тилларини ўрганиш жамиятида маълум бир қийинчиликларни туғдиради. Шу сабабли, ушбу жамият расмий идораларга “Сирож ал-Ахбор” газетасини янги сонларини етказиб беришни илтимос қилганликлари архив ҳужжатларида сақланиб қолинган. 1915 йил 24 ноябрда “Сирож ал-Ахбор”нинг 30 дона сўнги сонларидан юборишни, 1916 йил 4 февралда эса 1915 йил 9 декабрдаги 9028-сонли илтимосномага асосан 10 дона “Сирож ал-Ахбор”нинг эски сонларини олганликлари учун расмий маъмурларга миннатдорчилик билдирилган[14]. “Сирож ал-Ахбор Афғония” газетаси 1919 йилда Афғонистоннинг учинчи инглиз-афғон урушида ғалаба қилиши ва миллий мустақилликни қўлга киритганидан сўнг “Омони Афғон” номи билан чоп этила бошлайди. Шунингдек, Бу даврда Афғонистонда матбуотчилик ҳаракати авж олиб, “Анис”, “Тутули Афғон”, “Иттиҳоди Машриқи” ва бошқа матбуот органлари ҳам чоп этилдики, уларнинг ўзи алоҳида мавзу бўлиб ҳисобланади[10,29]. Фақат айтиш мумкинки, “Сирож ал-Ахбор Афғония” газетасининг давомчиси бўлган “Омони Афғон” матбуот органи Бухоро инқилобчиларини қўллаб-қувватлаган. Бухоро амирлиги, Туркистон ўлкасидаги инқилобий ҳаракатларни “Омони Афғон” газетаси ўзининг 3-5 сонларидаёқ қўллаб-қувватлаб, инқилобий матбуот органлири ва улардаги ғоявий архитектоникани маъқуллагани “Шўлаи инқилоб” газетасида келтириб ўтилганлигини кўришимиз мумкин[2].

Хулоса қилиб айтганда, Афғонистон матбуоти Бухоро амирлиги ҳудудида энг аввало илғор фикрли зиёлилар орасида тарқалди. Афғон матбуоти саҳифаларида гарчи Афғонистон ва унинг ҳукумати улуғланган бўлсада, мусулмонларнинг бирлашуви, мустамлакачиликка



\*\*\*\*\*

биргаликда курашга чорлов, диний бирдамлик ғоялари аҳоли орасида, айниқса зиёли катламлар орасида катта таъсир кучига эга бўлди дейишга барча асослар етарли. Бу ҳолат инқилоб даврида айрим бекликларда ва ҳатто Бухоро амирида инқилобий ҳаракатлар ва собиқ СССР тажовузига қарши Афғонистон ёрдамига умид боғлаш ҳолатларини ҳам вужудга келтирди деб айтиш мумкин.

### Фойдаланилган адабиётлар

#### References

1. Икромова М.Ш. Газета “Сирадж аль-Ахбор-е Афғонистон” как источник по политической истории Афганистана начала XX века // Ўзбекистонда ижтимоий фанлар (Общественные науки в Узбекистане) 7-сон, 1991.– 52-54 с. (Ikramova M.Sh. Newspaper "Siradj al-Akhbor-e Afghanistan" as a source of political polemics in Afghanistan Afghanistan XX // Social Science in Uzbekistan (Issue 7, 1991) - 52-54 p.)

2. Исломи матбуотлар // Шўлаи инқилоб. 25-сон. 1919 йил, 22 декабрь. (Islamic press // The Shadow Revolution. Issue 25 December 22, 1919)

3. Иштихор (Машхурлик) // Шамс ан-Нахори Кобули. 9-сон, 1290 (1873) йил, 7 зулҳижжа. Excerpt (Celebrity) // Shams an-Nahori Kabul. 9 No. 1290 (1873), 7 zulhijja.)

4. Массон В.М., Ромодин В.А. История Афганистана: Афганистан в новое время / Ответственные редакторы: Р.Т. Ахрамович, О.В. Ганковский, В.А. Лившиц. Том II. – М.: Наука, 1965. – 550 с. (Masson V.M., Romodin V.A. History of Afghanistan: Afghanistan in Modern Times / Responsible editors: R.T. Akhramovich, O.V. Gankovsky, V.A. Livshits. Volume II - M.: Nauka, 1965. -- 550 s.)

5. Матбаа // Турон 38-сон, 1912 йил, 4 декабрь. (Printing // Turon No. 38, December 4, 1912.)

6. Орзиев М.З. Бухоро амирлигида босмахоначилик фаолияти тарихидан. – Бухоро.: 2016. – 68 б. (Orziev M.Z. From the history of printing activities in the Bukhara Emirate. - Bukhara: 2016. - 68 p.)

7. Очилдиев Д.Я. Младое афганское движение. - Т.: Фан, 1985. – 127 с. (Ochildiev D.Ya. Young Afghan movement. - T.: Fan, 1985. -- 127 p.)

8. Очилдиев Д.Я. “Сирож ал-Ахбор” как источник по изучению общественно-политической мысли Афганистана начала XX века // Ўзбекистонда ижтимоий фанлар (Общественные науки в Узбекистане). 3-сон 1973 йил, - С. 43-44. (Achildiev D.Ya. "Siroj al-Akhbor" as a source to investigate political and social attitudes in Afghanistan. Issue 3, 1973, - p. 43-44.)

9. Погибающее производство / Туркестанский сборник. Т. 437. – С. 139-140. (Perishing production / Turkestan collection. T. 437. - S. 139-140.)

10. Халидов Б.З. К истории изучения афганского языка. Ўзбекистонда ижтимоий фанлар (Общественные науки в Узбекистане) 12-сон, 1962 йил, - С. 28-34. (Khalidov B.Z. On the history of the study of the Afghan language. Беки Uzbekistan, Izhtimoi Fanlar (Social Sciences in Uzbekistan) 12-son, 1962 yil, - S. 28-34.)

11. Шарифов Р.Я. История Современного образования в Афганистане (1919-1978 гг.). диссертация на соискание ученой степени доктора исторических наук. – Душанбе 2018. – 338 с. (Sharifov R.Ya. History of Modern Education in Afghanistan (1919-1978). dissertation for the degree of Doctor of Historical Sciences. - Dushanbe 2018. -- 338 p.)

12. Яковлева А.Е. Просветительские идеи Махмуда Тарзи по “Сайохат-нома”. Выпускная квалификационная работа. – С.-Петербургский государственный университет. 2017. – 42 с. (Yakovleva A.E. Educational ideas of Mahmoud Tarzi on Sayohat-noma. Graduation work. - St. Petersburg State University. 2017. -- 42 p.)

\*\*\*\*\*

13. Ўзбекистон Республикаси Марказий Давлат Архиви (ЎзРМДА) И-126. фонд, 2-рўйхат, 4-хужжат, 43-варақ. (Central State Archives of the Republic of Uzbekistan (RUz) I-126. stock, list 2, document 4, page 43)

14. ЎзРМДА И-3. фонд, 1-рўйхат, 773-хужжат, 1-варақ, 3-варақ. (Central State Archives of the Republic of Uzbekistan (RUz) I-3 in the Republic of Uzbekistan. stock, list 1, document 773, sheet 1, page 3.)

15. [https://dl.wdl.org/13030\\_1\\_7.png](https://dl.wdl.org/13030_1_7.png)

\*\*\*

**Отамуродов Ж.З.**  
**ассистенти кафедраи. современной техники и информационной системы**  
**Технический колледж города Худжанда**

### **ВЛИЯНИЕ СОВРЕМЕННЫХ СРЕДСТВ МАССОВОЙ ИНФОРМАЦИИ НА МИРОВОЗЗРЕНИЕ МОЛОДЕЖИ**

Двадцать первый век – век информационных и телекоммуникационных технологий. Поэтому всё больше внимания уделяется этому вопросу. Информационное общество – это такая стадия развития общества, когда использование информационно-коммуникационных технологий оказывает существенное влияние на основные социальные институты и сферы жизни:

- экономика и деловая сфера,
- государственное управление,
- образование,
- социальное обслуживание и медицина,
- культура и искусство.

Появилось большое количество организаций и фирм, специализирующихся на той или иной отрасли компьютерных технологий, так как это наиболее актуальное и, идущее вперед, направление.

Все меньше внимания уделяется печатным изданиям. С одной стороны, электронные страницы — это хорошо, хранить большое количество информации легче и удобнее в электронном виде. С другой стороны – человечество становится все более зависимым от техники.

С другой стороны, понятие "образ жизни" считается отличительной особенностью нового и модернизированного мира и очевидно, что социальные привычки, находясь под влиянием культурной продукции и новых средств коммуникации, изменяют свой стиль и ценности, которые в итоге определяют поведение и формируют образ жизни. «Новые коммуникационные технологии» и "образ жизни" являются новыми понятиями, которые определяют особенности, масштабы и степень их влияния, включая в себя необходимость во времени и большой контроль.

Особое беспокойство вызывает факт воздействия современных средств массовой информации на молодое поколение. То, что оно, это воздействие, сегодня во многом негативно, уже не оспаривает никто. Это подтверждается и существующими исследованиями и в целом ситуацией в обществе. Волна насилия, захлестнувшая общество, рост немотивированной агрессии, разрушение традиционных общечеловеческих ценностей, отсутствие у молодежи нравственных ориентиров, духовных лидеров, снижение порога чувствительности – все это не в последнюю очередь обусловлено современным состоянием средств массовой коммуникации. Самые различные общественные силы выражают сегодня обеспокоенность проблемами формирования личности молодого человека, его идеалов и

\*\*\*\*\*

ценностей. Эта обеспокоенность обусловлена как глобальными процессами перехода от индустриального общества к информационному, так и усиливающимися процессами поиска региональной личности. Молодое поколение, как наиболее мобильное и восприимчивое ко всякого рода новациям, более других, подвержено ценностным и мировоззренческим перестройкам. В ряде случаев дистанция, которая отделяет старшее поколение и молодежь, становится критической.

На лицо глубинный конфликт поколений. Современный подросток, молодежь оказываются включенными в новую как для него, так и для общества реальность, которую он осваивает спонтанно, часто без целенаправленной помощи наставников. Эту роль «наставников» в нашем обществе берет на себя различного рода посредники в виде средств массовой коммуникации: прессы, телевидения, радио, интернета, мобильной связи. Они становятся сегодня для молодежи естественной средой обитания и имеют большое значение в социализации личности. Далеко не все, что предлагают СМИ, благотворно влияет на подрастающее поколение. Коммерциализация средств массовой информации вытеснила молодежную аудиторию с ее интересами на периферию медиа рынка. СМИ в значительной степени утратили свою воспитательную функцию, сменив ее на функции развлечения и удовлетворения потребительских интересов. Вряд ли стоит рассчитывать на то, что СМИ в ближайшее время изменят свое отношение к молодежной аудитории. Как нам представляется, чтобы изменить ситуацию, целесообразно подойти к проблеме с другого конца – попытаться изменить отношения между аудиторией и СМИ, хотя процесс этот должен быть взаимным. Реформирование не СМИ, а аудитории, причем, главным образом, аудитории молодежной, ее медиа образование – вот одна из важнейших задач, стоящих перед медиа сообществом и гражданским обществом в целом. Медиа образование, как набор средств и методов для обучения молодежи осознанному восприятию средств массовой коммуникации, сегодня как никогда актуально. С помощью медиа образования молодежь сможет, критически оценивая работу журналистов, отличая миф от реальности, понимая природу манипуляций, осмыслить свои мироощущения, сформулировать отношение и профессионально предъявить запросы медиа отрасли.

Медиа образование – это умение извлекать наиболее важное для себя, ценное и полезное в СМИ, активно участвовать в медиа процессе. А также вести активную «оборону» от потока деструктивной массовой информации. Иными словами, медиа образованный человек должен уметь со знанием дела пользоваться окружающими его средствами коммуникации.

Медиа образование – это новая парадигма существования СМИ, новая социальная функция, которая может быть реализована только совместными усилиями журналистского сообщества, социально ответственного бизнеса, власти, гражданского общества в целом. Она предполагает непосредственное вовлечение в процесс медиа образования аудитории СМИ. Эта функция сегодня актуализируется в связи с расхождением целей (подчас не заметным) производителей и потребителей информационного продукта, рассогласованностью механизмов их взаимодействия.

Это конфликт интересов уже привел к тому, что в СМИ наблюдается невосполнимый отток аудитории, и в особенности аудитории молодежной.

Она существенно изменила медиа предпочтения и креативно конструирует свою медиа реальность. Сегодня мы говорим о системном кризисе журналистики и возникновении новой медиа среды.

Эта среда включает в себя различные формы медиа существования: блоги, формы, интернет-комментирование, самодельные газеты и журналы, фото-аудио- и видео творчество, SMS-сообщения, мобильные коммуникации, и многое другое. Все это информационное пространство, 25% авторов которого, по данным фонда «Общественное

мнение», в возрасте 16-20 лет, живет по своим законам и правилам, задавая медиа сообществу свои условия и нравственные критерии.

В связи с этим в сфере масс медиа возникает принципиально новая медиа образовательная концепция, в рамках которой речь идет об условии влияния аудитории на средства массовой информации в целом и на журналистику, в частности. Соответственно возникает проблема медиа образования молодежной аудитории, ее самоидентификации и самовыражения. Этот процесс может происходить только в условиях повышения медиа компетентности, медиа грамотности потребителей и производителей информационного продукта, когда меняется, в первую очередь сама аудитория, а затем, естественно и эволюционно, меняется и СМИ.

Реализация функции медиа образования позволит СМИ гармонизировать свои отношения с аудиторией. В свою очередь молодежная аудитория приобретает способность внятного самовыражения, проявления своих интересов, с которыми вынуждены будут считаться СМИ.

Сама по себе необходимость медиа образования в нашем медиатизированном мире сегодня уже никем не оспаривается. Многие международные организации – ЮНЕСКО, Совет Европы – неоднократно ставили задачу просвещения и образования в сфере СМИ. По существу, речь идет о развитии у молодежи понимания деятельности СМИ, которые являются необходимым элементом общественной жизни, повседневной профессиональной деятельности и свободного времени. Журналистика, по поводу которой и формируется определенные представления, не может не участвовать в этом процессе.

Несмотря на очевидную актуальность и даже злободневность темы медиа образовательных стратегий, следует отметить некоторые состыковки в разработке данной проблематики.

подавляющее большинство научных статей так или иначе затрагивающих вопросы медиа образования, относятся к области педагогики и практически не исследует продуктивную функцию медиа образования по отношению к феномену медиа, который в данном контексте равнозначен по объему образовательной составляющей предмета.

Психологи отмечают, что в некоторые периоды своей истории и в некоторых фазах своего жизненного цикла человек нуждается в новой идеологической ориентации, информационном сопровождении, так же остро, как в воздухе и пище. «Молодежь – как раз тот период и цикл, который наиболее привлекателен для информационно-психологических воздействий»

Один из самых мощных механизмов воздействия в нашем медиатизированном мире является средства массовой информации. Не случайно сегодня молодежь называют медиа поколением.

Парадоксально современной ситуации заключается в том, что при всей включенности молодого человека в медиа среду, в его отношениях со СМИ наблюдается глубинный конфликт. Отчуждение таджикских СМИ от аудитории, особенно молодежной – факт, многократно доказанный в различных исследованиях подтверждают, что средства массовой информации в молодежной среде Республики Таджикистан теряют свою значимость как источник полной, достоверной и качественной информации, в том числе по наиболее острым и сложным социальным проблемам.

В последние десятилетия в молодежной аудитории возникает целый комплекс проблем, связанных с тем, что существенно меняются медианые приоритеты подрастающего поколения. Сегодня молодежь все более тяготеет к медиа текстам в электронном (телевизионном, компьютерном, мобильном). Произошла смена модели традиционного чтения.

Изменение приоритетов в пользу аудиовизуального текста приводит к изменению качественных характеристик молодежной аудитории. По данным исследования «Информационное пространство таджикского подростка в постсоветский период» интернет-подростки оказались активнее: они чаще ходят в кино, театры, музеи, на концерты, больше общаются со взрослыми.

Среди них больше тех, кто в свободное время общаются с противоположным полом можно предположить, что это связано, прежде всего, с более высоким уровнем достатка в семье и, как следствие, расширением их коммуникационных возможностей – общением с помощью электронной почты в других форм интернет-связи, по телефону. Однако они меньше гуляют, занимаются творчеством – пишут стихи, рассказы, рисуют, сочиняют музыку.

Сегодня таджикские средства массовой информации представляют собой весьма деформированные организационные структуры, в которых уже не действуют вертикально интегрированные механизмы управления и не сложились эффективные экономические. Значительное число СМИ, особенно региональных, существует исключительно как средство реализации интересов

власти, коммерческих корпораций.

В процессе получения социального опыта современное молодое поколение испытывает на себе влияние множества факторов, формирующих личность, содержание базовых ценностей, помогающих определить вектор духовного развития. Это первичные факторы социализации – семья, родители,

также окружение друзей, молодежные сообщества. Важнейшую роль в этом процессе играют средства массовой информации. Через них транслируются образцы поведения, стиль жизни, с их помощью формируются нравственные основы бытия.

Сегодня ушла в прошлое прежняя система воспитания молодежи, в значительной степени утрачена и традиционная воспитательная функция СМИ. При этом только обозначилась новая модель коммуникативных отношений, когда объект педагогических, идеологических, психологических, культурологических и прочих воздействий переходит в состояние субъективности и начинает участвовать в процессе духовного производства.

Сегодня на фоне лавинообразного развития компьютерных технологий, стремительного роста скорости и объема производимой и потребляемой информации, в СМИ наблюдается все углубляющееся противоречие между производителями и потребителями информационных продуктов.

То, что предлагает современный таджикский рынок средств массовой информации, не устраивает молодежную аудиторию, вследствие чего традиционные СМИ необратимо теряют молодых читателей-зрителей-слушателей. Более всего эта тенденция проявляется по отношению к печатным средствам массовой информации, в особенности, к газетной периодике.

В результате молодые люди читают все меньше и поверхностное. Однако это не значит, что они перестают читать вообще. В последнее время в молодежной среде обозначился интерес к журнальной периодике. Причем в этой области наблюдается две взаимоисключающие тенденции. С одной стороны, журналы зарубежных издательских домов, которые предлагают традиционную для современного медиа рынка тематику гламура, жизни звезд, моды, внешней стороны успеха. Они привлекают аудиторию обилием знакомых лиц с экранов телевизоров, упрощенными текстами, невысокой ценой.

### Список литературы

1. Журавская И.В. Влияние СМИ на молодежь. Социологическое исследование// Медиа образование: от теории к практике: Сб. материалов 1 Всеросс. научно – практ. конф.

\*\*\*\*\*

«Медиа образование в развитии науки, культуры, образования и средств массовой коммуникации». Томск, 20-21 ноября 2007 / Сост. И.В. Журавская. Томск: НОУ ВПО ТИИТ, 2007. стр 270.

2. Кирилова Н.Б. Медиа среда российской модернизации. М.: Академический проспект, 2005. – с. 340.

3. Фёдоров А.В. Медиа образование: социологические опросы. Таганрог: Издательство Кучма, 2007. Исследования телевизионной аудитории: теория и практика: Материалы семинара для социологов телекомпаний под ред. Шарикова А.В.: Национальная ассоциация телеведущих, 1997

4. Чуднова В.П., Голубева Е.И., Михайлова А.И. и др. Дети и библиотеки в меняющемся мире. М.: Школьная библиотека, 2004.

5. Цымбаленко С.Б., Шариков А.В., Щеглова С.Н. Информационное пространство молодёжи М.: НИИ школьных технологий, 2006 г.

\*\*\*

### **Отамуродов Ж.З.**

**Таджикский Государственный Университет Права, Бизнеса И Политики  
Кафедра мировой экономики магистратуры Отамуродов Джемхур - студент 2 курса 1-  
25.01.03 - «Мировая экономика»**

## **ИНФОРМАЦИОННАЯ БЕЗОПАСНОСТЬ КАК ОСНОВНАЯ ЗАДАЧА XXI ВЕКА**



Система подготовки в области информационной безопасности и защиты информации должна быть детерминирована по всем уровням образовательной деятельности, как общего, так и профессионального образования: среднего, высшего, послевузовского, дополнительного, и ориентирована на различные специальности и специализации.

Существующая система образования в области информационной безопасности и защиты информации ориентирована, прежде всего, на подготовку специалистов, чья профессиональная деятельность напрямую связана с обеспечением информационной безопасности и защиты информации. К такого рода специалистам, выпуск

которых ограничен, относятся специалисты в области информационной безопасности и защиты информации: криптологи, аналитики по компьютерной безопасности, разработчики средств и систем безопасности, сотрудники органов, организаций и подразделений, занимающихся информационной безопасностью и защитой информации, в том числе в системах критических приложений, а также специалисты, обеспечивающие эксплуатацию сложных иерархических человеко-машинных систем управления специального назначения (эргатических систем).

Для всех остальных категорий специалистов, подготавливаемых в системе профессионального образования, имеющих доступ к информационным системам и

\*\*\*\*\*

использующих информационные и коммуникационные технологии как в профессиональной деятельности, так и в интересах самосовершенствования и развития, система обучения основам информационной безопасности и защиты информации в настоящее время только складывается, что усложняет решение задач обеспечения информационной безопасности, требующих ответственности и компетентности от каждого пользователя средств информационных и коммуникационных технологий.

Анализ направленности и содержания информационной подготовки студентов вузов, как основного средства формирования фундамента информационной культуры, позволяет выделить две группы противоречий, касающихся как информационной подготовки в целом, так и аспектов информационной безопасности, как её инварианта, в частности. В первой из них следует рассматривать противоречия, возникающие между:

1) уровнем требований, предъявляемых к индивидууму в постиндустриальном (информационном) обществе и уровнем личностной информационной культуры;

2) темпами роста и обновления информационных ресурсов, развития и совершенствования современных информационных и коммуникационных технологий и возможностями их эффективного использования в сферах образования и профессиональной деятельности, ограниченными недостаточной информационной подготовкой;

3) высокой запретностью внедрения современных информационных и коммуникационных технологий и недостаточной отдачей от их использования в сферах образования и профессиональной деятельности;

4) стандартизацией и унификацией требований к качеству подготовки в области информационных и коммуникационных технологий на различных этапах образования и значительной дифференциацией индивидуальных уровней обученности, недостаточной межэтапной корреляцией программ подготовки в области информационных и коммуникационных технологий.

Вторая группа противоречий обусловлена:

1) приматом безусловной ценности информационных и коммуникационных технологий как среды современного социума и слабым отображением в личностном и общественном сознании их потенциальной опасности, связанных с этим рисков, угроз информационной безопасности;

2) всё более значимой ролью информационного противоборства в профессиональной деятельности в условиях современных рыночных отношений и конкурентной среды, и недостаточным уровнем реальной компетентности в области информационной безопасности будущих специалистов;

3) несоответствием значимости вопросов информационной безопасности и уровнем педагогического обеспечения их изучения в рамках информационного образования и информационной подготовки, отсутствием соответствующей современным требованиям методической системы обучения информационной безопасности студентов вузов, осуществляющих подготовку основной массы специалистов, не относящихся к группам специалистов в области информационной безопасности и информационных и коммуникационных технологий. Проблема исследования заключается в недостаточной разработанности теории и методологических подходов к обучению основам информационной безопасности и защиты информации студентов, обучающихся по специальностям, не входящим в группу специальностей по информационной безопасности, органичному внедрению проблематики информационной безопасности в информационную подготовку, как её обязательного и значимого инварианта.

Целью исследования является теоретическое обоснование и разработка концепции и модели методической системы обучения информационной безопасности студентов вузов, обучающихся по специальностям, не входящим в группу специальностей по

\*\*\*\*\*

информационной безопасности, обеспечивающей реализацию современных требований к качеству профессиональной подготовки специалистов и уровню их информационной культуры в условиях широкомасштабной информатизации общества, актуализирующей положения педагогики и дидактики с учётом развития современных информационных и коммуникационных технологий, и ее практическая реализация.

Объект исследования - профессиональное обучение в вузе. Предметом исследования является методическая система обучения информационной безопасности студентов вузов в условиях развития информатизации общества.

Гипотеза исследования основана на предположении о том, что процесс подготовки специалистов в вузе по информационной безопасности будет целостным и результативным, и выйдет на более высокий уровень, позволяющий повысить качество выпускаемых специалистов и их информационную культуру, если будет:

- расширен и углублен понятийный аппарат в области подготовки по информационной безопасности, служащий теоретической основой для дальнейшего совершенствования теории проектирования и практики реализации методической системы обучения информационной безопасности;

- обоснована и разработана концепция методической системы обучения информационной безопасности студентов вузов, построенная на идее о необходимости формирования их информационной культуры с учетом подготовки в области информационной безопасности, как инвариантной составляющей подготовки к профессиональной деятельности;

- разработана модель методической системы обучения информационной безопасности, раскрывающая основные характеристики процесса формирования информационной культуры у студентов вузов, как совокупность структурных компонентов: целевого, содержательного, организационно-процессуального и оценочно-результативного;

- выделена система принципов, используемых при проектировании методической системы обучения информационной безопасности в условиях широкомасштабного внедрения информационных и коммуникационных технологий;

- разработан дидактический комплекс, реализующий систему подготовки специалистов в вузе на основе креативного подхода к субъектам исследуемого процесса и единства содержательного и процессуального аспектов образовательного пространства;

- экспериментально подтверждена эффективность выдвинутых; оснований, положений, концепций, моделей подготовки специалистов для различных сфер деятельности.

В соответствии с целью, объектом, предметом и гипотезой определены следующие задачи исследования'.

1. Изучить состояние проблемы и опыт обучения информационной безопасности студентов вузов в системе дисциплин информационного цикла.

2. Выделить содержательные линии информационной безопасности, доминирующие в дисциплинах информационного цикла при обучении в вузе будущих специалистов.

3. Выявить сущность понятий «информационная культура», «информационная безопасность, как составляющая информационной культуры обучающихся», раскрыть их содержание.

4. Сформулировать методологические подходы и принципы, совокупность которых составляет теоретические основы проектирования методической системы обучения информационной безопасности студентов вузов, являющейся составной частью их информационной культуры.

5. Разработать и теоретически обосновать концепцию методической системы обучения информационной безопасности студентов вузов, основанную на идее о



\*\*\*\*\*

необходимости формирования их информационной культуры с учетом информационной безопасности.

6. Выделить систему принципов, положенную в основу методической системы обучения информационной безопасности средствами современных информационных и коммуникационных технологий.

7. Построить и реализовать модель методической системы обучения информационной безопасности средствами информационных технологий, раскрывающую основные характеристики процесса формирования информационной культуры у студентов вузов, как совокупность структурных компонентов. Для этого необходимо разработать:

- рабочую программу и содержание дисциплины «Информационная безопасность» (ее инвариантный и варьируемый компоненты);

- рабочие программы и содержание дисциплин (разделов дисциплин) информационного цикла («Информатика», «Информационные системы (технологии) по областям деятельности», «Справочные правовые системы») для студентов различных профилей подготовки, включающие проблематику информационной безопасности;

- традиционные и инновационные формы, методы и средства обучения на основе комплексной информационно-образовательной среды в соответствии с теоретической концепцией взаимосвязи фундаментальных, профессионально направленных и информационных знаний;

- профессионально направленные лекционные, практические занятия и авторский лабораторный практикум для дисциплины «Информационная безопасность», а также дисциплин (разделов дисциплин) информационного цикла, включающих вопросы информационной безопасности на учебно-исследовательском и учебно-проектном уровнях комплексной информационно-образовательной среды;

- дидактический комплекс для методического сопровождения и совершенствования подготовки студентов по информационной безопасности.

8. Провести педагогический эксперимент, подтверждающий эффективность разработанных принципов, методов, способов обучения информационной безопасности в вузах.

### Литература

1. Лемешкина И. Г., Гостевская О. В., Авдеюк О. А., Курапин А. В. Роль современных информационных технологий в формировании профессиональной компетентности студентов // Молодой ученый. — 2015. — №3. — С. 799-801.

2. Бирюков, А.А. Информационная безопасность: защита и нападение / А.А. Бирюков. - М.: ДМК Пресс, 2013. - 474 с.

3. Шаньгин, В.Ф. Информационная безопасность компьютерных систем и сетей: Учебное пособие / В.Ф. Шаньгин. - М.: ИД ФОРУМ, НИЦ ИНФРА-М, 2013. - 416 с.

4. Семенова Н.Г., Вакулюк В.М. ИНФОРМАЦИОННЫЕ И КОММУНИКАЦИОННЫЕ ТЕХНОЛОГИИ В ПРОФЕССИОНАЛЬНОМ ОБРАЗОВАНИИ // Современные проблемы науки и образования. – 2006. – № 6. – С. 97-99; URL: <https://www.science-education.ru/ru/article/view?id=659> (дата обращения: 21.04.2017).

\*\*\*

**Раззоков Шодмонкул Расулбердиевич,  
Саидов Асомиддин Курбонович**

**МЕРОСИ НИЁҒОН ВА РАСМУ ОИИҲОИ ХАЛҚИ ТОЧИК ТО БА ИМРУЗ**

«Фарҳанг ва ҳунари воло дар ҳама давру замон ҳамчун василаи муҳими муаррифиҳалқу кишвар ба ҷаҳониён шинохта шудааст.

Эмомалӣ Раҳмон

Саразм имрӯзу фардои дурахшони ман аст.

Саразм имрӯзу фардои ниёғони ман аст.

Саразм таърих, саразм фарҳанги ин миллат,

Саразм имрӯзу фардои тоҷикистони ман аст.

Шодмон

Боиси зикр аст, ки Пешвои миллат баҳри аз нав эҳё намудани расму оинҳои қадима талашҳои зиёд намуда барои аз нав барқарор кардани онҳо саҳми арзандае гузоштанд. Хусусан Саразми бостонӣ, ки таърихи 5500 соларо доро буда аз сатҳи зиндагӣ ва дастовардҳои гузаштагони мо дарак медиҳад. Бояд қайд кард, ки тоҷикон аз қадимулайём дорои мероси бойи фарҳанги мебошанд. Аз ин лиҳоз Пешвои миллат кӯшиш ба харҷ доданд, ки имкониятҳои созмонҳои байналмилалӣ ва минтақавӣ низ барои тақвияти ҳамкорӣҳои фарҳангӣ ва муаррифии Тоҷикистон байни ҷомеаи ҷаҳонӣ самаранок истифода бурда шаванд. Ба ин хотир баъзе ибтикорот аз ҷониби Созмони Милали Муттаҳид дастгирӣ ёфтанд. Масалан, бо пешниҳоди Тоҷикистон ва чанд давлати минтақа СММ дар бораи Ҷашни байналмилалӣ Наврӯз қатънома қабул кард, ки ин санад гувоҳи дар чунин сатҳи баланди байналмилалӣ эътироф гардидани ҷашни ниёғони мо мебошад. Ё худ, дар мақари СММ дар Нью-Йорк бо иштироки Дабири Кулли СММ Пан Ги Мун баҳшида ба 1150-солагии сардафтари адабиёти классикии тоҷику форс Абӯабдуллоҳи Рӯдакӣ ҷашнвораи байналмилалӣ доир шуда буд. Роҷеъ ба ҳамкорӣҳои гуманитарӣ корҳои зиёде бо дастгирии Созмони Милали Муттаҳид дар соҳаҳои илм, маориф ва фарҳанг (ЮНЕСКО) ҷараён мегиранд.

ЮНЕСКО мувофиқи салоҳияту вазифаҳо ва имкониятҳои худ лоиҳаҳои пешниҳодкардаи Тоҷикистонро дар соҳаҳои илм, маориф, фарҳанг ва коммуникатсия дастгирӣ менамояд. Қойгоҳи асосиро дар рушди ҳамкорӣи дучонибаи байни Тоҷикистону ЮНЕСКО Барномаи иштироки ЮНЕСКО ишғол мекунад, ки дар доираи он солҳои 1994-2011 дар ҷумҳурӣ беш аз 80 лоиҳа амалӣ гардид. Ин ҷо чанд самтҳо дар доираи ҳамкорӣ бо ЮНЕСКО махсусан зикр кардан лозим аст, ки ҳамеша мавриди таваҷҷӯҳи Роҳбари давлат қарор доранд. Эмомалӣ Раҳмон – бунёгузори сиёсати хоричии Тоҷикистон. Яке аз масъалаҳои муҳим тарғиби санъату ҳунари тоҷикон мебошанд, ки ба ин хотир бо иштироки Пешвои миллат дар Париж рӯзи фарҳанги Ҷумҳурии Тоҷикистон дар ЮНЕСКО баргузор шуд. Ин ҷорабинии муҳим моҳи октябри соли 2005 бо иштироки намояндагони санъату ҳунари тоҷик дар Дабирхонаи кулли ЮНЕСКО дар ҳошияи 33 - юмин Конфронси Генералии ЮНЕСКО доир гардид.

Ба андешаи Пешвои миллат баргузор шудани Рӯзи Тоҷикистон дар ЮНЕСКО шаҳодати эҳтироми ин созмони бонуфузи умумибашарӣ ба фарҳанги миллати соҳибхиради тоҷик мебошад. Роҳбари давлат пас аз муддате бо ишора ба ин ҷорабинӣ зикр намуданд, ки «тавассути таҷлили Рӯзи Тоҷикистон дар ЮНЕСКО ва Рӯзи фарҳангии Ҷумҳурии Тоҷикистон дар Федератсияи Русия мо ба ҷомеаи ҷаҳонӣ собит сохтем, ки миллати тоҷик бо ҳунари воло ва санъати беназири худ метавонад дар рушди тамаддуни башарӣ саҳми муносиб гузорад». Роҳбари давлат баъдтар дар мақолаи худ, ки дар маҷаллаи «Ирано - Славика» (№2 (10), 2006) ба таъъ расид, сари ин мавзӯъ баргашта, роҷеъ ба суҳанронии худ дар 33 юмин Конфронси Генералии ЮНЕСКО чунин навишта буданд: «Дар вазъи сиёсӣ, ки дар марҳилаи кунунӣ эҷод шудааст, бояд роҳҳо ва шеваҳои нави гуфтугӯи миёни тамаддунҳоро пайдо кунем. Ман зимни суҳанронии хеш дар 33 - юмин Маҷмааи Умумии

\*\*\*\*\*

ЮНЕСКО ба таърихи 10 октябри соли 2005 дар Париж таъкид кардам, ки асри XXI аз мо ахлоқи ҳамидаро тақозо дорад.

Агар тамоми аҳолии сайёра ба кодекси ахлоқи ягона пойбанд бошанд, он гоҳ арзишҳои умумибашарӣ пайдор мекунанд ва иддаҳои бартарии як идеология бар идеологияи дигар, як ҷаҳонбинӣ бар ҷаҳонбинии дигар ба боди фаромӯшӣ супурда мешуд. Маҳз аз ин дидгоҳ мо Соли тамаддуни ориёиро бузург медорем. Ҳадафи ин иқдоми фарҳангӣ намоиши пайдоиши наҷоди вижаи халқи мо ва ё бартаричӯиҳои хосаи ӯ бар наҷодҳо, халқҳо ва халқиятҳои дигар нест. Ҳадафи мо таҷлил аз арзишҳои ахлоқӣ, илмӣ ва таърихӣ халқест, ки тамаддун ва фарҳанги бузургро офаридааст. Мо мехоҳем ба одамони саросари ҷаҳон ахлоқи волои авастоиро муаррифӣ кунем, ки дар олитарин арзиш: «Пиндори нек, Гуфтори нек, Рафтори нек» таҷаллий ёфтааст. Мо дар ҷустуҷӯи роҳҳои худ дар амри созиш, ҳамкорӣ ва ҳамфаҳмии миёни тамаддунҳо ба дастовардҳои маънавии фарҳангҳои воқеан башардӯстона, ки фарҳанги ориёӣ аз ин қабил аст, тавачҷӯх зоҳир накарда наметавонем». Масъалаи дигар – ба Феҳристи мероси умумиҷаҳонии ЮНЕСКО дохил кардани ёдгориҳои таърихӣ ва табиӣ Тоҷикистон мебошад.

Рӯйдоди муҳиме, ки дар ин самт ба вуқӯъ пайваст, ворид гардидани Эмомалӣ Раҳмон – бунёнгузори сиёсати хориҷии Тоҷикистон якумин ёдгории таърихӣ Тоҷикистон «Саразм» (истиқоматгоҳи ҳазорсолаҳои IV-II пеш аз милод дар наздики шаҳри Панҷакент, ки он ҷо маъбадҳои оташ, биноҳои ҷамъиятӣ, иқоматӣ ва маданӣ дар ҳолати хуб нигоҳ дошта шудаанд) ба Феҳрасти номбурда мебошад. Барои дохил намудан ба Феҳраст боз 17 ёдгории арзишманд пешниҳод гардидааст: Қофирқалъаи қадим (Хелавард), мадрасаи «Ҳоҷа Машҳад», Панҷакенти қадима, шаҳраки Ҳулбук, маъбади буддоии «Ачинатеппа», шаҳраки «Тахти Сангин», қалъаи Ҳисор, шаҳраки Бунҷикат, қалъаҳо ва иншоотҳои маданияи Вахон (Помир) ва Боғи миллии Тоҷикистон. Ғайр аз ин, аз тарафи ЮНЕСКО мусиқии класикии «Шашмақом» 11 ноябри соли 2003 ба ҳайси шоҳкориҳои шифоӣ ва мероси гаронбаҳои инсоният шинохта шуд. Дар Ҷумҳурии Тоҷикистон ҳамасола 12 май ҳамчун Рӯзи Шашмақом чашн гирифта мешавад. Дастварди дигари робитаҳо ворид гардидани чашнҳои бузургони илму фарҳанги тоҷик ба Рӯйхати чашнвораҳои ЮНЕСКО мебошад. Аз ҷумла, чашнҳои 1150-солагии Абӯабдуллоҳи Рӯдакӣ, 100 - солагии шоир ва арбоби намоёни ҷамъиятӣ Мирзо Турсунзода ба ин феҳрист ворид гардида буданд. Бо пайдор гардидани сулҳу субот дар ҷумҳурӣ пойтахти Ҷумҳурии Тоҷикистон шаҳри Душанбе бо унвони ЮНЕСКО «Шаҳри сулҳ» барои солҳои 2002 - 2003 сарфароз гардидааст. Ҳамкорӣ бо ин ташкилот ба Тоҷикистон имкон медиҳад, ки мероси бӯи маданӣ, таърихӣ ва маънавии халқи тоҷикро ба ҷомеаи ҷаҳонӣ муаррифӣ ва барои наслҳои оянда ҳифз намояд. Пешвои миллат бо ишора ба ин дастгирии ЮНЕСКО гуфта буданд: «Боиси сарфарозист, ки чандин иқдомҳои бузурги фарҳангии мо барои рушди шоҳкориҳои мусиқии класикии «Шашмақом», мусиқии миллии «Фалак», таҷлили чашни бузургони илму адаб ва фарҳанг, бузургдошти шаҳрҳои бостонӣ ва ёдгориҳои таърихӣ дар ҷамоҳангӣ ва ҳамкорӣ бо ЮНЕСКО амалӣ шудаанд ва мешаванд». Дар ин росто бо яке аз ниҳодҳои муҳими Созмони ҳамкории исломӣ – Созмони исломии илм, фарҳанг ва маориф (ИСЕСКО) робитаҳои самарабахш ҷараён доранд. Аз ҷониби ИСЕСКО дар соли 2010 Душанбе пойтахти фарҳанги исломӣ дар қитъаи Осиё эълон гардид. Чунин ҳамкориҳои самаранок дар доираи Иттиҳоди давлатҳои мустақил, Созмони ҳамкории Шанхай, Муассисаи фарҳангии Созмони ҳамкории иқтисодӣ ва дигар созмонҳои байналмилалӣ минтақавӣ ҷараён дода мешаванд.

Роҳбари давлат дар мавриди шиносии тоҷикону Тоҷикистон ба ҷаҳонӣ ба Анҷумани тоҷикон ва ҳамватанони бурунмарзӣ, Эмомалӣ Раҳмон – бунёнгузори сиёсати хориҷии Тоҷикистон ҷамъиятҳои миллии фарҳангии тоҷикониёни хориҷи кишвар, диаспораи тоҷиконӣ ва дигар хайрхоҳону алоқамандони Тоҷикистон таъя мекунад. Дар ин самт хусусан Анҷумани тоҷикон ва ҳамватанони бурунмарзӣ, ки Раисии онро Эмомалӣ

\*\*\*\*\*

Раҳмон ба ӯҳда доранд, корҳои зиёдеро ба анҷом расонид. Роҳбари давлат зимни суханронии худ дар маҷлиси тантанавии Анҷуман, ки 8 сентябри соли 2006 дар шаҳри Душанбе баргузор гардид, бори дигар зикр намуданд, ки «ин созмони бонуфуз аз рӯзҳои нахустини таъсисёбии хеш як пуле миёни мардуми Тоҷикистон бо ҳамватанону ҳамзабонамон гардид». Ба андешаи Эмомалӣ Раҳмон «ҳатто баъди ба имзо расидани Созишномаи умумии истиқрори сулҳ низ қувваҳои бадхоҳе мавҷуд буданд, ки кӯшиш менамуданд вазъияти сиёсӣ ва иҷтимоии кишвари моро ба ҷаҳониён мураккаб нишон диҳанд ва муносибати дигар давлатҳоро бо Тоҷикистон халалдор созанд», вале аъзои Анҷуман ва дигар дӯстони ҳақиқии миллату давлати тоҷикон дар чунин шароити душвор ба Ватани мо сафар менамуданд, ҳақиқати воқеии вазъияти сиёсӣ ва иҷтимоии Тоҷикистонро ба чашми худ дида, ба ҷаҳониён мерасониданд. Эмомалӣ Раҳмон илова намуданд, ки «ҳамин тариқ дар хорич аз Ватани мо мардум ҳар чӣ бештар огоҳӣ пайдо мекунанд, ки тоҷикон дорои давлати мустақиланд ва бо тақя ба арзишҳои олии инсонӣ, фарҳанги бостонии ниёгони худ, хирад ва суннатҳои неки давлатдорӣ эшон талош доранд, ки давлати демократӣ, ҳуқуқбунёд ва дунявӣ эҷод кунанд ва ҷомеаи шаҳрвандиро устувор созанд».

Роҳбари давлат аз иштирокчиёни Анҷуман даъват ба амал оварданд, ки дар рушди иқтисодиёт ва иҷтимоиёти Тоҷикистон низ иштироки фаъолона дошта бошанд, ташаббуси густардаву фаъолтар нишон диҳанд, дар амалӣ намудани барномаҳои мухталифи иқтисодии барои тарафҳо муфид ширкат варзанд, корхонаҳои хоричӣ ва соҳибкорони алоҳидаро баҳри сармоягузори дар Тоҷикистон ҷалб намоянд. Дар хоричи ҷумҳурӣ, дар аксари кулли кишварҳое, ки тоҷикистониён иқомат доранд, ҷамъиятҳои фарҳангии милли таъсис додаанд, ки аз як тараф барои сарҷамъ кардани ҳамватанон ва алоқамандони онҳо хизмат кунанд, аз ҷониби дигар тарғибгари хуби фарҳанги халқи худ мебошанд. Ин ҷамъиятҳо бо шаклҳои гуногун фаъолият намоянд ҳам, мақсаду мароми онҳо ба ҳамдигар монандӣ доранд ва дар ҷодаи муаррифӣ намудани паҳлӯҳои гуногуни ҳаёти ҷумҳурӣ ва фарҳангу ҳунари тоҷикон нақши фаъол доранд. Самти дигари ба хоричиён муаррифӣ намудани Тоҷикистонро Роҳбари давлат дар истифодаи самаранок аз воситаҳои ахбори омма, шабакаи Интернет, ҷопи китобу маҷаллаҳо ва дигар воситаҳои паҳн кардани иттилоот муайян намуданд. Шоистаи зикр аст, ки дар ин ҷода Эмомалӣ Раҳмон бо фаъолияти шахсии худ намунаи ибратанд. Ҷопи мақолаҳо, мусоҳибаҳо бо хабарнигорон, мулоқотҳои сершумор бо аҳли илму фарҳанги хоричӣ ва дигар иқдомҳои Роҳбари давлат имкон доданд, ки доираҳои васеъ дар бораи мардум ва давлати Тоҷикистон маълумоти муътамад дошта бошанд. Шоистаи зикр аст, ки Эмомалӣ Раҳмон дар мавзӯҳои гуногуни таърихи халқи тоҷик, тамаддуни ориёию исломӣ, осору афкори бузургмардони халқи худ китобу мақолаҳои зиёд эҷод кардаанд. Дар ин росто, миёни иқдомҳои анҷомдодаи Эмомалӣ Раҳмон аз асари оламшумулшон «Тоҷикон дар оинаи таърих» ёдовар шудан зарур аст, ки ба забонҳои русӣ, англисӣ, ҳиндӣ, чинӣ, арабӣ, дарӣ, форсӣ ва олмонӣ ба таъри расида, дар кишварҳои мухталифи олам алоқамандони зиёд пайдо кард. Ҳамин тариқ, Роҳбари давлат ҷиҳати ба ҷаҳониён муаррифӣ намудани халқу давлати худ кӯшишҳои зиёд ба харҷ дода, ба он муваффақ шуданд, ки имрӯз дар миқёси олам сафи дӯстону ҳамёрони кишвар батадриҷ меафзояд ва ин дар навбати худ барои мустақкам кардани мавқеи Тоҷикистон дар ҷомеаи ҷаҳонӣ, баланд шудани обрӯ ва эътибори он миёни давлатҳо, дарёфти ҷойгоҳи сазовори он мусоидат менамояд.

Боиси зикр аст, ки ҳунарҳои қадимаи тоҷикон то ба имрӯз оламшумул гардида дар дигар манотиқҳои ҷаҳонӣ муарифгари расму оини халқи тоҷик гаштааст.

**Адрас** – матои дастибофи тораш абрешиму пудааш аз ресмони пахтагин. Алобуло ва баъзан якранг мешавад. Асосан, адрас матои мунаққаш аст, ки онро

подшоҳӣ мегӯянд. Адрасро аз абрешими дуруштранг мебофтанд. Пуди адрас аз 3 ресмони борики сафед ё рангин иборат буд. Андозаи бари адрас се хел аст: *одмиёна* – 40 см, *сербар* – 70 см, *камбар*, *якбара* – 26 см. Адрас дар ноҳияҳои алоҳида фақат бо нақшу нигор

\*\*\*\*\*

фарқ мекунад, вале усули бофтани он як хел аст. Аз адрас курта, чомаҳои мардона ва занона, кӯрпаю кӯрпачаҳо медӯзанд.

**Алочабофи** – матои ресмонӣ ва нимабрешимӣ. Анвои алоча бо унвони *зебак*, *фарангӣ*, *абрешимӣ* маълуманд. Алочаи тору пудаш аз ресмони *ҷойдорӣ зебак*, аз ресмони европой бошад *фарангӣ* ва аз абрешиму ресмон *абрешимӣ* номида мешуд. Инчунин, навҳои *сурхалоча*, *сиёҳалоча* маълуманд. *Алоча* матоест рахдори рангоранг, дорои нақшу ниғори мураккаб ва реза мебошад. Нақши *алоча* аз рахҳои ҳаррангаи кабуд, сабз, сиёҳ, сурх, зард таркиб меёбад. Нақшҳо *миттӣ*, *мушқу заъфар*, *байрақ* ном доранд. Аз *алоча* чомаҳои занонаю мардона медӯзанд. Дар маконҳои гуногун ба таври хархела номгузори мешавад, масалан, дар Кулоб – *алоҷаи жандагии кӯлобӣ* дар Нурато – *алоҷаи ресмони нуратой* ва ғайра мегӯянд.

**Андова** – ҳунари қадимаи тоҷикон, технологияи тайёр кардани лойи махсус барои рӯйи девор ва боми биноҳо. Тарзи омодагии лой чунин аст: аз хоку об лой тайёр карда онро хеле бо пой омехта мекунад, баъд ба он хас ё коҳ хамроҳ мекунад. Сумзани лойи андова захмати бисерро талаб мекунад. Зарур аст, ки лой якхела шавад. Баъд ин лойро каме ором нигоҳ медоранд, масалан, ним рӯз. Танҳо баъди он лой барои андовакуни тайёр аст.

**Аския** – Номи яке аз шаклҳои осори шифоҳои тоҷик аст, ки мутоиба ва ҳазлпардозҳои миёни чанд нафар ё чанд гурӯҳро дар бар мегирад. Аскиягӯи маъмулан дар вақти истироҳат аз кор, дар маҳфилҳо, нишастҳои дӯстонаи «оши ҳарифона», чашнҳои арӯсӣ ва дигар айёми иду чашн, дар ҷойхонаҳо, истироҳатгоҳҳо ва ғ. Ба манзури саргармӣ, мусобикаҳои дӯстона ва истироҳат баргузор мегардид. Муҳимтарин хусусияти аския ҷавоби бетаъхир ва мулзамкунанда, зехни тезу гиро, маҳорати гуфтани сухани маҷозӣ ва авҷи хандаи гурӯҳҳои аскиягӯ мебошад. Агар гурӯҳи аскиягӯ дар гуфтани посух лаҳзае таъхиркунад, мағлуб шумурда мешавад. Аз ин ҷиҳат аския бо унсурҳои бадеҳа, байтбарак ва латифа наздик ва монанд аст. Аския дар фарҳанги суннати тоҷикон таърихи қухан дошта ва дар минтақаҳои гуногун бо номҳои гуногун ривоч ёфтааст.

**Бинокорӣ** – ҳунари биносозии дар таърихи тоҷикон ба ҳунари хосае табдил ёфтааст. Дар натиҷаи ин ҳунари хоса чунин биноҳову хонаҳо пайдо шуданд, ки имрӯз бо унвонҳои хонаи Бадахшонӣ, хонаи Яғнобӣ, хонаи водинишин, хонаи кухистони маълуманд. Беш аз ин, сохтмоне ба мисли айвон, технологияи молидани деворҳо ва бомҳо – андова, гуногунрангии хишт – хишти пухта, хишти хом, хишти лойин мебошад.

**Бофандагӣ** – навъи мероси фарҳангии гайримоддӣ тоҷикон, ҳунари бадеӣ, ҷараёни технологияи аз ресмон бофтани матоъ мебошад. *Абрешим*, пашм, зағирпоя, канаб, пахта, ҷут ва ғайра ашёи хоми бофандагианд. Бофандагӣ аз касбҳои қадима буда, дар давоми асрҳо аҳолии маҳаллӣ аз *алоча*, *қаламӣ*, *суф*, *чит*, *карбос*, *матои хоса*, *дока* ва ғайра истифода мебарданд. *Бофандагӣ* дар Тоҷикистони то инқилобӣ характери майдакосибӣ дошт. Ҷиҳози *бофандагӣ* – асосан *ҳаллоҷӣ*, *чарх*, *дуқон* ва ғайра буд. *Ҳаллоҷӣ*, *чириқ*, асбобест, ки бо он пахтаро аз чигит тоза мекарданд., *дуқон* – дастгоҳи бофандагист, ки дар он матоъҳои пахтагин, абрешимин ё пашмин мебофанд.

**Дуредгарӣ** – навъи санъати амалӣ буда, ҳунари ҷӯбкорӣ ва кандакорӣ ҷӯбро фаро мегирад. Ба маънои васеъ усули коркарди ҷӯбро гӯянд. Дуредгарӣ таърихи қадима дошта, дар давоми садсолаҳо қисме аз навҳои он ба дараҷаи олии инкишоф расидааст ва ҳамчун навъи санъати амалӣ ва ҳунармандӣ инкишоф ёфта аст. Дуредгарӣ асбобсозӣ, ҷӯбкорӣ биноҳо, ҷузъҳои иморатсозӣ, афзорсозӣ, сохтани ҷиҳози хона (чевон, дар, тиреза, миз, курсӣ, сандук, гаҳвора, ароба, зин, табак, қошукҳои ҷӯбин ва ғ.), созҳои мусиқӣ ва ғайраро дар бар мегирад.

**Заргарӣ** – ҳунари истеҳсоли маснуоти бадеӣ (зеварот, асбобу ашёи рӯзгор, либосу аслиҳои чангӣ) аз филизот (тилло, нуқра, мис, биринҷӣ, оҳан ва ғайра), сангҳои қимматбаҳову арзон (алмос, лаъл, ёқут, фирӯза, зумуррад, лочвард, чазъ, булӯри кӯҳӣ,

\*\*\*\*\*

чамаст, яшм, қаҳрабо, ақиқ ва ғайра) ва моддаҳои органикӣ (устухони фил, садаф, марворид, чӯб) сохта мешавад. Заргарӣ қадимтарин ва машҳуртарин навъи санъати ороиши миллист. Дар Кӯлоб заргарон ҳоло ҳам навъҳои маснуоти заргарӣ дастпона, қулфи гиребон, гӯшвора, холҷӯб, чолбанд, зира, нукрапӯшак ва ғайраро хеле моҳирона месозанд ва аз рӯи ҳунарашон зиндагиашонро пеш мебаранд.

**Зардӯзӣ** – ҳунар дар асоси гулдузи пайдо шудааст. Дар руи матоъ ё либос бо риштаи маҳсус, ки аз нахи зар (сафед «нукраги» ё зард – «тиллоӣ») тайёр карда шудааст, нақш офарида мешавад. Либосҳои домодӣ, арӯсӣ, чома барои тӯихатнасури писарон, баъзе либосҳои қудаконаву занона, қулоҳҳо, девораҳо, чойнипушо ва дигар ашёи рӯзгор зардӯзӣ карда мешавад.

**Кандакорӣ** – усули коркарди бадеии чӯб, санг, устухон, гач, гил ва ғайра мебошад, ки бо роҳи кандану бурида гирифтани иҷро карда мешавад. Ҳунари кандакорӣ яке аз қадимтарин ва маъмултарин намуди санъати милли аст. Таърихи хеле бузург дорад.

**Қолинбофӣ** – Қолин, маснуоти бофандагии бадеист, ки одатан нақшу нигори гуногунранг дорад. Онро бештар барои гарм кардан, оро додан ва фурӯ нишондани садо ба фарши хона меандозанд ё ба девор меовезанд. Қолинро якҷабата ва бисёрҷабата, патдор ва бепат мебофанд. Қолин аслан патдор мешавад. Аз сабаби он ки баъзе гилемҳо патдор мешаванд, онҳоро ҳам қолин мегӯянд. Қолин матои бисёрҷабатаест, ки ба торҳои асос дастаҳои алоҳидаи ришта ба якдигар зич (гиреҳҳои патдор) баста шудаанд; нӯги ришта (дастаҳо)-ро аз тарафи рости қолин як хел карда мебуранд, ки дар натиҷа пати зичи маҳмалин ҳосил мешавад ва асосу пудро мепӯшонанд. Баландии пӯт аз 3 мм то 18 мм мешавад. Пат қолинро ғафс намуда, онро бадошт ва мулоим мекунад.

**Кулолгарӣ** – ҳунаре, ки аз лои маҳсус зарфҳову лавозимоти дигар месозанд. Ин соҳаи ҳунармандӣ дар байни тоҷикон аз давраҳои қадим маъруфу маъмул аст. Натиҷаи кофтуковҳои археологӣ аз он шаҳодат медиҳанд, ки аз ҳоки маҳсус тайёр кардани зарфро одамон ҳанӯз аз ибтидои давраи неолит (ҳазораи 5 то милод) омӯхта буданд. Барои паҳншавии кулолгарӣ мавҷуд будани ҳоки мувофиқ мусоидат намуд. Кулолӣ – гили кулолӣ аз давраҳои қадим маҳсулоти аз ҳама наздик ва аз ҳама дастрас ба шумор мерафт. Дар асрҳои қадим баъд аз гулханҳои қалоне, ки онҳо истифода мебуданд, дарёфтанд, ки гили дар он ҷои гулхан афрӯхта ва алов сӯхташуда нисбатан саҳт ва боқувват мешавад. Аз ҳамагон замонҳо сар карда одамон ба сохтани чизу чораҳои гилин сар карданд ва он чизҳоеро, ки месохтанд дар оташҳои қалон мепухтанд. Оҳиста-оҳиста онҳо ба сохтани ашёҳои рӯзгоре, ки ба онҳо лозим буд, гузаштанд: косаю табақ, деғу кӯзаҳо ва дигар олотҳои рӯзгор ва бозичаҳоро тадриҷан дар тафдонҳои маҳсус мепухтанд. Бо пайдо шудани маҳсулоти дигар, ба монанди оҳан, шиша, тилло, нукра, мис ва кашф шудани гили сафед – чинӣ (фарфор) гили кулолӣ қиммати худро гум накард. Дар ибтидо кулолгарӣ пешаи занон буда, пас аз ихтирои чархи кулолӣ мардҳо ҳам ба кулолгарӣ машғул шуданд.

**Табақсозӣ** - Табақ, зарфест барои таом. Табақҳо аз ҷиҳати сохту андоза гуногун буда, қалону хурд, паҳн ё чуқур мешаванд. Масолеҳи он чӯб, сафол, чинӣ, филиззот ва баъзан мармар мебошанд. Бозёфтҳои бостоншиносон собит менамоянд, ки анвои гуногуни табақ (хусусан табақи чӯбӣ ва сафолӣ) ҳанӯз аз замонҳои қадим маъмул будаанд. Ҳунари табақтарошӣ танҳо ба табақи чӯбин тааллуқ дорад. Табақи чӯбӣ дар ноҳияҳои марказӣ ва ҷануби Тоҷикистон то ба ҳол хеле устувору васеъ маъмул буда, ҳаҷму андоза ва шакли гуногун дорад. Онро дар дастгоҳҳои маҳсус ё ба даст метарошанд. Табақҳоро аз анвои гуногуни чӯб (чӯби бед, чормағз, тут, зардолу ва ғайра) метарошанд. Дар табақҳо бештар таомҳои милли меҳуранд. Масалан, шакароб, қурутуб, фатирмаска ва ғайраро танҳо дар ҷунин табақ меҳуранд. Таом гӯё болаззаттар мешавад.

**Атлас / Атласбофӣ** - навъе аз матои абрешимӣ ва нимабрешимист. Аз атласи абрешимӣ асосан либоси занона, аз атласи нимабрешимӣ бошад, кӯрпаю кӯрпача ва ғайра

\*\*\*\*\*

медӯзанд. Дар гузашта атласи Хучанд, Самарқанд, Конибодом, Андиҷон хеле машҳур буд. Атласи олисифат ва хушрангро хонатлас меноманд, ки дар дастгоҳҳои махсус мебофанд. Нусхаҳои анъанавиаш шоҳсабз, барги карам ва атласи сиёҳ ном доштанд. Ду навъи атласи анъанавӣ: чорпопушалӣ ва ҳаштпопушалӣ маъруф буд. Корхонаҳои дар Душанбею Хучанд, Шаҳринаву Қӯрғон теппа воқеъгардидаи иттиҳодияи «Тоҷикатлас» зиёда аз 25 навъи атлас «Баҳори Тоҷикистон», товус, чавонӣ, тӯҳфа, тӯёна, муҳаббат, дилором ва ғайра истехсол мекунанд. Либоси атлас – либоси дӯсдоштатарини занону духтарони тоҷик аст. Мардуми тоҷик дар «Шоҳроҳи абрешим» (аз Чин Фарб) дар давоми ҳазорсолаҳо бо матоҳҳои абрешимии худ маъруф буданд. Намунаҳои абрешими суғдӣ то имрӯз дар осорхонаҳои Аврупо, Осиё ва Амрико ҳифз мешаванд. Матоҳҳои нафису ҳайратовар ва нақшу ниғоршудаи тоҷик, дар бозорҳои мамолики Шарқу Фарб хеле серхаридор буданд. Дар санъати ороиши матоҳҳо давраҳои мураккаби таърихи бисёрасраи он, эҷодиёти ҳазорҳо устодони боистеъдоди тоҷик инъикос ёфтаанд. Бофандаҳои тоҷик дар санъати тайёр намудани матоҳҳои абра / авра ба дараҷаи олӣ расида буданд. Дар Тоҷикистони таърихӣ (Бухоро, Самарқанд, Марғелон) ва имрӯза (Хучанд, Ҳисор, Конибодом, Қӯрғонтеппа) дар нимаи дуввуми асри XIX, бештар аз 25 навъи матоҳҳои назаррабою хушранг, аз ҷумла, атлас, хонатлас, адрас, рӯйҷойҳои абрешимӣ истехсол мешуданд.

#### Адабиёт

1. Б. Ғафуров Тоҷикон Таърихи қадимтарин қадим ва асри миёна китоби 1,2 Душанбе 1998 – 870с.;
2. Тоҷикон дар оинаи таърих. Аз Ориён то Сомониён (китоби сеюм) – Душанбе: Ирфон, - с. 228.
3. Шабакаи иқтимоии интернетии [www. Google](http://www.Google)
4. Мухтасари мероси маънавии тоҷикон. (Варианти аввал) – Душанбе, “Адиб”, 2016, 272 саҳ.
5. Эмомалӣ Раҳмон – бунёнгузори сиёсати хориҷии Тоҷикистон. (Зери назари Ҷамроҳон Зарифӣ). – Душанбе. «Ирфон», 2012, 272 саҳ.

\*\*\*

**Раҳмонов Камол Жамолович,  
Бухоро давлат университети, Жаҳон тарихи кафедраси доценти, тарих фанлари  
номзоди(интерфаол методлар асосида)**

## **ГЛОБАЛЛАШУВ ШАРОИТИДА ТАРИХ ФАНИ ҶЎҚИТУВЧИСИНИНГ ИННОВАЦИОН ФАОЛИЯТИ**

Жаҳонда бўлажак тарих ўқитувчиларининг инновацион фаолияти касбий компетентлиги ва методик тайёргарлигини такомиллаштириш, ўзини ўзи касбий ривожлантиришга бўлган эҳтиёжини янада кучайтиради. Бу борада тарих ўқитувчиларининг назарий тайёргарлиги, амалий тайёргарлиги, комплекс тайёрлаш, таълим амалиёти вариативлиги, инновацион муҳитда техника воситаларидан фойдаланиш, комплекс ривожланиш, мультимедиа тасвири маълумотларни қўллаш, дарс жараёнида интерфаол усуллардан фойдаланиш глобаллашув шароитида тарих фани ўқитувчисининг компонентлигини ошириш муҳим омилларидан бири ҳибобланади. Шунингдек, тарих ўқитувчиларининг педагогик маҳорати, педагогик фаолияти, ўқитиш технологияси ва методикаси, ҳамкорликда ўқитиш, тарих таълимининг тараққий этиш босқичлари, касбий методик тайёргарликни шакллантириш тамойиллари, тарихий адабиётлар, услубий адабиётлардан қандай фойдаланиш зарурлигини кўрсатиш мазкур мақоланинг долзарблигини ифодалайди.

Мазкур мақоламизда юқорида қайд этилган барча педагогик омилларни таҳлил қилишнинг имконияти мавжуд эмаслигини инобатга олиб, тарих дарслари давомида ўқитувчининг айрим интерфаол усуллардан қандай фойдаланиши кераклигини очиқ берамиз.

Масалан, тарих фани ўқитувчисига “1918-1939 йилларда Франция” мавзусидаги дарсни мустаҳкамлаш қисмида қўйидаги интерфаол усуллардан фойдаланишга тавсия берилади.

“Концептуал жадвал” дастури орқали “1918-1939 йилларда Франция” мавзусидаги муаммоли воқеликларнинг сабаб ва омиллари, унинг ечими, тегишли якуний хулосалар асосида амалга оширилади. “Венн технологияси” асосидаги қиёслаш услуги орқали “Германия” ва “Франция” давлатларига хос бўлган умумий белгилар таҳлил этилиши, “Т-чизма” усули билан Пуанкаре ҳукумати олиб борган сиёсатнинг ижобий ёки салбий томонлари изоҳланиши, “Кластер” усулига “Рур муаммоси” тушунчасини кенгроқ мулоҳаза қилиниши, шунингдек, ўйинли педагогик технологиялар ҳисобланган “5 дақиқа”, “Почта”, “Кичик гуруҳларда ишлаш”, “Ақлий ҳужум”, “Қарорлар шажараси”, “Мўъжизалар майдони”, “Заковат” кабиларни дарс жараёнида самарали қўлласа ўқувчилар фаоллиги янада ошади.

### **Интерфаол усуллардан фойдаланиш бўйича тавсиялар:**

Талабалар 4 гуруҳга ажратилади. Ҳар бир гуруҳга алоҳида топшириқлар берилади

**1-гуруҳ учун топшириқ:** “Концептуал жадвал” орқали муаммоли воқеликларнинг сабаб ва омиллари, унинг ечимини изоҳланиши керак. Тегишли якуний хулосалар эса ўқитувчи томонидан амалга оширилади.

Интерфаол усуллардан фойдаланиш бўйича тавсиялар			
Муаммонинг мазмуни	Сабаб ва омиллари	Муаммонинг ечими	Хулоса



\*\*\*\*\*

<p>1. Қандай омилларга Франция 1920 йилларнинг бошларида гегемонлик амалга ошириш тутди?</p>	<p>Қандай асосланиб, Европада даъвосини йўлини</p>		
--	--	--	--

**2-гурӯх учун топшириқ:** Талабаларга “Кластер” дастури орқали ўрганилаётган мавзудаги “Рур муаммоси” таянч тушунчаси бўйича янги маълумотларни қайд қилиш вазифаси берилди. Ўқитувчи томонидан мазкур тушунчанинг моҳияти хулосаланади.

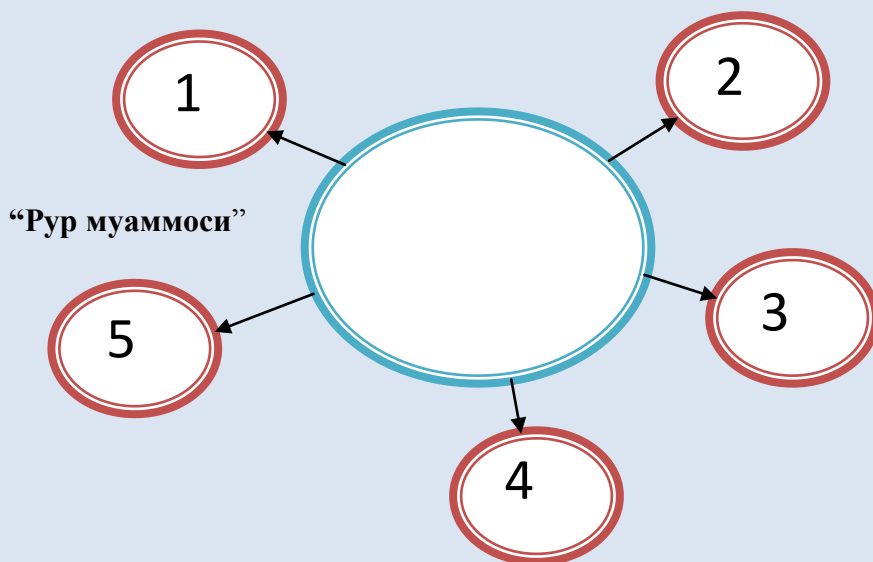

**3-гурӯх учун топшириқ:** талабалар “Т - чизма” орқали ўрганилаётган мавзуга тегишли тарихий шахслардан бири Р. Пуанкаре фаолиятига оид жиҳатларни таҳлил этадилар. Ўқитувчи ушбу шахс фаолиятидаги муҳим хусусиятлар бўйича умумий тавсияларни беради.

Раймон Пуанкаре қандай давлат арбоби бўлган?



1)\* Германия иқтисодиёти 2)\* Франция иқтисодиёти 3)\* АҚШ иқтисодиёти

\*\*\*\*\*

**гурӯҳ учун топшириқ:** талабалар “Венн диаграммаси” орқали Германия, Франция, АҚШ иқтисодиётига хос умумий белгиларни қиёсий таҳлил қиладилар. Қўйилган масаланинг ўзаро боғлиқлигини хулосалаш ўқитувчи томонидан амалга оширилади.

Хулоса қилиб айтганда, тарихни баҳс, мунозара асосида ўрганиш орқали комил инсонни тарбиялаш куралига айлантириш, тарихий хотирани шакллантириш асосида қатъиятли, мустаҳкам иродали, эътиқодида собитқадам турадиган шахсларни тарбиялаш, одамларимиз онгига маънавий илдизларимиз бўлган сарчашмаларни сингдириш кабиларни давр тақозо қилади. Бу ўринда тарихимизнинг турли босқичларида ўтган, халқ орасидан етишиб чиққан давлат арбоблари, ҳарбий саркардалар, халқ қаҳрамонлари, фан ва маданият дарғаларига объектив ва холисона баҳо бериш, уларнинг ҳаёт йўли ибрати билан тарбиялаш, сиёсий ва ижтимоий ҳаётда ҳеч қандай бўшлиқ бўлмаслигига эришиш, хуллас, “Куч билим ва тафаккурда” деган қоидага амал қилиш тамойилини шакллантириш тарих фани ўқитувчиси олдида долзарб вазифаларни қўяди.

Глобаллашув шароитида тарих фани ўқитувчиси инновацион фаолияти, касбий компетентлиги ва методик тайёргарлигини такомиллаштириши зарур, шунинг учун ўзини ўзи касбий ривожлантириши йўлида қуйидаги муҳим талабларга эътибор бериши лозим деб ҳисоблаймиз:

1. Тарихни ўтмишда ва ҳозирда кечаётган шунчаки далил ва рақамлар ҳамда воқеликлар жараёнигина деб қараш эмас, балки маънавий мерос, ҳаёт ва яшаш, истиқбол пойдевори сифатида идрок этиш салоҳиятига эга бўлиш.

2. Жаҳон тарихи воқеликларини теран кузатиб бориш, Марказий Осиё тарихи умумжаҳон тарихининг ажралмас бир қисми эканлиги, шунингдек, ўзига хос тараққиёт хусусиятларига эғалигини ҳам назардан қочирмаслик.

3. Ўз билим ва кўникмаларини доимо такомиллаштириб бориш, ҳар бир ўтиладиган мавзунини бугунги глобаллашув шароити билан боғлаб ўқувчи ва талабалар онгига сингдириш услубини қўллаш.

4. Ўқитувчи илм-фан ва технология соҳасида юз бераётган интенсив ўзгаришларни илғай олиши, оммавий-ахборот воситалари, интернет маълумотларини, инновацияларни ўтиладиган ҳар бир дарс жараёнига олиб кириши, таълимни самарали бўлиши учун замонавий турли интерфаол усуллардан фойдаланиши керак.

5. Ўқувчи ва талабаларни жаҳонда ва Марказий Осиё минтақасида кечаётган сиёсий, иқтисодий, ижтимоий-маданий жараёнлардан мутассил хабардор қилиб туриш учун тарих фани ўқитувчиси доимий ўзини-ўзи такомиллаштиришга эътибор қаратиши зарур.

\*\*\*

**Рашидова Дилафрӯз Абдуқайюмовна,  
н.и.ф., мудири кафедраи забони англисии факултети забонҳои шарқи МДТ “ДДХ  
ба номи академик Б.Ғафуров” (Тоҷикистон, Хучанд)**

## **МАОРИФ ВА МАСЪАЛАИ РУШДИ ОН ДАР ПАЁМҲОИ ПЕШВОИ МИЛЛАТ**

Ҳофизаи таърихи башарият шоҳу амир, ҳокиму сарвар ва умуман зиммдорони бешумореро дар ёд дорад, ки бо туфайли анҷом додани аъмоли мухталиф ва ба субут расонидани қорҳои гуногун номи худро ҳовидона гардониданд. Агар иддае чун Анӯшервони Одил, Исмоили Сомонӣ бо додгустариву адолатпешагӣ, ғамхориву хизмат ба мардум ва тараҳҳуму мунъимӣ иштиҳор пайдо намуда бошанд, баръакс, тоифае амсоли Ҳачҷоҷ ибни Юсуф, Чингизхону Темур бо зулму ситам ва қатлу хунҳорӣ вирди забонҳо гардида, номашон дар китоби таърих мастур шудааст.

\*\*\*\*\*

Таҷрибаи таърих нишон медиҳад онҳое, ки дар фаъолиятҳои илму дониш ва хираду заковат аз ҷойгоҳи муҳим бархӯрдор буда, бо ин васила мардумро аз гирдоби муҳлики ҷоҳилият наҷот додаанд, мавриди эҳтироми ҳамагон қарор гирифта, зикри хайрашон ҳамеша дар миён будааст. Зеро илму дониш ва раванқ бахшидани онҳо боис мегардад, ки инсонҳо аз зулматободи беҳабариву ноогоҳӣ ба равшаноиву ворастигӣ раҳнамун мешаванд. Дар ҳақиқат илм мисли чароғест, ки роҳи имрӯзу фардору равшан намуда, боиси некуаҳволии зиндагӣ ва сарбаландиву саодати инсон дар дунёву охираш мегардад.

Дар консепсияи давлатдорӣ асрҳои гузашта ва роҳҳои идоракунии ду масъалаи меҳварӣ сайф (шамшер)-у қалам вучуд дошт, ки то имрӯз аҳамияти худро аз даст надодаанд. Яъне барои нигоҳ доштани ҳокимият ва идора намудани давлат мавҷудияти лашкар ва илму дониш ҳатмӣ мебошанд. Агар аз ин ду яке набошад бақои умири он давлат дер наояд ва парокандаву сарнагун шудани он ногузир аст. Хосатан дар замони имрӯз барои идораи давлат илму дониш ва босавод гардонидани мардум масъалаи муҳим буда, тавачҷуҳ намудан ба он зарур арзёбӣ мегардад, ки

Поёи давлат нагардад бе маориф устувор,

Давлати поянда хоҳӣ, рӯй бар мактаб биёр.

Сиёсати хирадбунёди Асосгузори сулҳу ваҳдати миллӣ – Пешвои миллат, Президенти Ҷумҳурии Тоҷикистон, муҳтарам Эмомалӣ Раҳмон дар заминаи илму дониш тарҳрезӣ гардида, тавачҷуҳ ба маориф ва босавод гардидани аҳли кишвар дар меҳвари он қарор гирифтааст. Аз нахустин рӯзҳои ба сари ҳокимият омадани ин фарзанди фарзонаи миллат, ки бо давраи ҳассосу сарнавиштсоз рост меояд, маориф соҳаи афзалиятнок маҳсуб гардида, ҳамеша дар мадди назари бевоситаи Сарвари давлат ва Ҳукумати кишвар қарор дошт.

Мутаассифона, то оғози қарни ҷадид, яъне соли 2000-ум қариб дар ягон самт пешравӣ ба назар намерасид ва асосан тамоми нерӯи ҷомеа ва Ҳукумати ҷумҳурӣ барои бартараф намудани оқибатҳову паёмдҳои ҷанги панҷсолаи шаҳрвандӣ нигаронида шуда буд. Рушду тавсеи бомароми ҳамаи самтҳои хоҷагии халқи кишвар асосан баъди солҳои 2000-ум оғоз гардид ва дар як муддати кӯтоҳ ба дастовардҳои назаррас ноил гардидем, ки дар ин ҷо хиради азалий ва маҳорати кордониву роҳбарии Пешвои миллат нақши калидӣ дорад.

Эмомалӣ Раҳмон на ин ки кишвари азизамонро аз парокандагӣ нигоҳ дошт, халқи тоҷикро сарчамъ сохт, балки амнияти кишварро таъмин намуда, мақому нақши ҷаҳонии кишвари худро тақвият бахшида, дар самти иқтисод, сиёсат, иҷтимоӣ ва фарҳанг саҳми босазо гузошанд. Сиёсати хирадмандонаи Сарвари давлат замина фароҳам овард, ки кишвари маҳбубамон дар муддати начандон зиёд аз вазъи хеле мураккаб раҳо ёфт, лаҳзаҳои тақдирсозро ба манфиати ҷомеа паси сар карда, роҳи дуруст ва саҳеҳи инкишофро ихтиёр намуд.

Аз назар гузаронидани зикри масоили марбут ба рушду тавсеаи маориф дар паёмҳои Президенти ҷумҳурӣ бори дигар нишон медиҳад, ки сиёсати маорифпарваронаи Сарвари давлат сол то сол тақвият ёфта, тавачҷуҳ ба ин соҳаи ҳаётан муҳим беш аз пеш вусъат пайдо намудааст. Минҷумла, дар Паёми худ соли 2002 Пешвои миллат ба масъалаи рушду нумӯи маориф мароқ зоҳир намуда, чунин тазаккур дода буданд: «Бояд дар хотир дошт, ки фақат дар сурати ҳаллу фасли проблемаҳои муҳимтарини кишвар, ки танзими маориф аз ҷумлаи онҳост, мо бо шохроҳи тараққиёт ворид шуда, дар миёни кишварҳои пешрафти ҷаҳон мақоми шоистае ишғол карда метавонем». Дар ҳақиқат он солҳо маорифи кишвар дар зинаи нигаронкунанда қарор дошта, марҳилаи хеле душворро паси сар мекард ва чун кӯдаке буд, ки ба парасториву нигоҳубини ҷиддӣ ниёз дошт.

Санаи 04.04.2003 Паёми навбатии Президенти кишвар ба Маҷлиси Олии Ҷумҳурии Тоҷикистон ироа гардида, аз ҷониби мардум истиқболи гарм ёфт, зеро он аз

\*\*\*\*\*

бурду боҳти мамлакат сухан гуфта, қадам ба фардои дурахшон гузоштани давлатро нишон меод. Дар ин Паём баробари масъалаҳои дигар соҳаи маориф мавриди баррасии ҷиддӣ қарор гирифта, тазаккур гардид, ки дар даҳсолаи охир ҷиҳати таҷдид ва рушди соҳаҳои маориф қорҳои зиёде ба сомон расонида шуданд. Фақат аз ҳисоби бучети давлат ба соҳаи маориф 120 миллион сомонӣ равона карда мешавад. Ҳамчунин таъкид гардид, ки зиёда аз 310 иншоот дар соҳаи маориф, аз он ҷумла 210 мактаб, 1500 адад мизу курсӣ ва аз рӯи 37 номгӯ дар ҳаҷми 3,4 миллион нусха китобҳои дарсӣ ба мактабҳои миёна тақсим карда шуд. Бидуни густариши соҳаи маориф ва тандурустӣ ба рушди иқтисодиёти пешрафта ноил шудан душвор аст. Ба масъалаи мучаҳҳаз намудани иншооти соҳаи маориф, ки талаботи замони будаву имрӯз низ мебошад, тавачҷуҳо равона намуда, Сарвари кишварамон ҷунин қайд карда буданд: «Вақте мо дар бораи тарбияи наслҳои нав - ояндаи миллат сухан меронем, фаромӯш набояд кунем, ки онҳо бояд дар мактабҳо бо таҷҳизоти замонавӣ, аз ҷумла компютер мучаҳҳаз шуда таҳсил намоянд, аз устодони хуб таълим гирифта, китобҳои дарсии ба шароити истиқлолият ва мушаххасоти миллии ҷавобгӯ дошта бошанд».

Дар ин солҳо, ки ҳамаи соҳаҳо нахустин қадамҳои худро дар роҳи рушду тавсеа мегузоштанд, мавҷудияти проблемаҳои сершумор ногузир буд ва ин ҳама вақти зарурӣ ва маблағҳои калонро тақозо мекарданд. Хирадмандиву ҷашмикордонии Пешвои миллат боз ҳам боис гардид, ки ин муаммоҳо оҳиста – оҳиста, яке паси дигаре, ҳалли худро пайдо ва соҳаи мазкур бомаром раванқ ёфтаву рушд намояд.

Ҷаҳонгаройӣ (глобализация) аз насли наврас, дар баробари аз худ намудани дигар донишҳо, омӯзиши забонҳои хориҷиро ба таври қатъӣ талаб дорад, ки ин масъала дар оғози қарни кунунӣ раванқи тоза пайдо намуд. Президенти кишвар ҳамчун як нафари оғоҳ аз раванди ҷаҳонгаройӣ ба ин масъала низ мароқ зоҳир намуда, зикр карданд, ки «зиндагии оянда аз наслҳои нав саводу маърифати баланд, ҷаҳонбии васеъ, дониши амиқ, донишгари техникаву технологияи навтарин ва забондониро ба таври ҷиддӣ талаб мекунад».

Яке аз масъалаҳои умдае, ки ояндаи дурахшон ва боло рафтани сатҳи зиндагии мардум ба он бастагии зиёд дорад, ин баланд бардоштани сатҳи сифати таълим мебошад. Мавҷуд будани мактаб ин маънои онро надорад, ки ҳатман ҷараёни таълим дар сатҳи зарурӣ қарор дорад, аз рӯ аҳамият додан ба сифати таълим амри муҳиму зарурӣ буда, тавачҷуҳои муттасилро тақозо дорад. Санаи 16.04.2005 Паёми Президенти Ҷумҳурии Тоҷикистон ба Маҷлиси Олӣ ва умуман, ба тамоми халқи тоҷик ироа гардид. Бо дарназардошти муҳим будани масъалаи сифати таълим ва мақому ҷойгоҳи маориф дар рушди дигар соҳаҳо дар ин Паём ба соҳаи маориф тавачҷуҳои махсус зоҳир гардида, таъкид шуд, ки «рушди ҳамаҷонибаи ҷомеа ва умуман ояндаи кишвар аз вазъи маориф вобаста аст. Аз ин рӯ, Ҳукумати Тоҷикистон илму маорифро ҳамчун захираҳои стратегии пешрафти кишвар арзёбӣ мекунад ва барои маърифатнокии аҳолии мамлакат ва тадриҷан беҳтар намудани аҳволи иқтимоии кормандони соҳаи илму маориф мунтазам тадбирҳои зарурӣ меандешад. Беҳтар ба сифати таълиму тарбия, беҳбудии шароити мактабҳо ва таъмини онҳо бо мутахассисони зарурӣ тавачҷуҳои ҷиддӣ зоҳир намояд. Ҳамчунин дар ҳамаи мактабҳои олии омӯзгорӣ низ сифати нави тайёр кардани кадрҳои омӯзгорӣ дар асоси шартномае, ки минбаъд дар соҳаи маориф фаъолият кардани хатмкунандагонро таъмин менамояд, қорӣ карда шавад».

Табиист, ки барои тавсеа бахшидани тамоми соҳаҳои кишвар иқтисод ва ҷудо намудани маблағ нақши асосӣ дорад, зеро бидуни ҷудо намудани бучаи махсус рушди он аз имкон берун аст, аз ин лиҳоз, маблағзории соҳаи маориф сол то сол зиёд мегардад. Агар дар соли 2006 -ум 336 миллион сомонӣ маблағ ҷудо шуда бошад, дар соли 2007 он ба 506 миллион сомонӣ расонида шуд, ки ин аз сол то сол тавачҷуҳои беҳтар зоҳир намудани Сарвари давлатро ба соҳаи маориф нишон медиҳад. Барои сохтмони мактабҳо ва ҷопи китобҳои дарсӣ бошад, аз ҳисоби бучет ва дигар манбаъҳо

\*\*\*\*\*

52 миллион сомони сарф гардид. Дар натиҷа 125 иншооти соҳаи маориф сохта, таъмир ва аз нав барқарор карда шуданд.

Маориф ва масоили марбут ба он дар ҳамаи баромаду вохӯриҳои Пешвои миллат таъкид гардида, дар паёмҳо вазъи кунунӣ ва дурнамои он мавриди баррасии алоҳида қарор мегирад. Чунончи дар Паёми Президент кишвар ба Маҷлиси Олии Ҷумҳурии Тоҷикистон, ки санаи 23.04.2014 ба вуқӯъ омад, таъкид карда шудааст, ки «дар сиёсати иқтимоии кишвар соҳаи илму маориф дар оянда низ ҳамчун яке аз самтҳои калидӣ боқӣ монда, Ҳукумати Тоҷикистон барои рушди он тамоми имконияти худро истифода мебарад ва маблағгузорию соҳаро ҳамасола ба таври назаррас афзоиш медиҳад». Изҳор карда шуд, ки мактабу маориф инчунин омили муҳимтарини амнияти миллии низ мебошад, зеро дар ҷаҳони пуртазоди имрӯза фақат насли наврасе, ки дониш ва касбу ҳунариҳои замонавиро хуб аз худ кардааст, метавонад дар оянда рушди босуботи иқтисодии кишварро таъмин намояд.

Зикр намудан ба мақсад мувофиқ аст, ки Паёми ҳамасолаи Пешвои миллат ба Маҷлиси Олиӣ ва умуман ба мардуми шарифи Тоҷикистон ҳуҷҷати стратегие мебошад, ки дар он дастовардҳои кишвар дар ҳамаи самтҳо тазаққур ёфта, вазъи кунунии ҷомеа мавриди баррасии ҳамачониба қарор мегирад ва нақшаҳо барои оянда арзёбӣ мешаванд, бо ибораи дигар як навъ ҳисоботест, ки дар он фаъолияти Ҳукумати ҷумҳуриӣ бо тамоми бурду бохташ мунъакис мегардад.

Умуман, дар ҳамаи паёмҳои Асосгузори сулҳу ваҳдати миллии- Пешвои миллат, Президенти Ҷумҳурии Тоҷикистон, мухтарам Эмомалӣ Раҳмон дар борабари масъалаҳои дигар, маориф ва масоили марбут ба он баррасӣ гардида, ба он таваҷҷуҳи вежа зоҳир мегардад, ки ин ҳама аз сиёсати маорифпарварии Пешвои миллат шаҳодат медиҳад. Маҳз натиҷаи ҳамин ғамхорӣ ва муносибат ба маориф ҳамчун соҳаи калидӣ боис гардид, ки Тоҷикистон дар арсаи байналмилалӣ ҳамчун яке аз давлатҳои рӯ ба рушд эътироф гардида, ба дастовардҳои назарраси илмиву таълимӣ ноил гардида истодааст.

#### Пайнавишт:

1. Паёми Президенти Ҷумҳурии Тоҷикистон, мухтарам Эмомалӣ Раҳмон ба Маҷлиси Олии Ҷумҳурии Тоҷикистон аз 30.04.2001.
2. Паёми Президенти Ҷумҳурии Тоҷикистон, мухтарам Эмомалӣ Раҳмон ба Маҷлиси Олии Ҷумҳурии Тоҷикистон аз 04.04.2003.
3. Паёми Президенти Ҷумҳурии Тоҷикистон, мухтарам Эмомалӣ Раҳмон ба Маҷлиси Олии Ҷумҳурии Тоҷикистон аз 16.04.2005
4. Паёми Президенти Ҷумҳурии Тоҷикистон, мухтарам Эмомалӣ Раҳмон ба Маҷлиси Олии Ҷумҳурии Тоҷикистон аз 23.04.2014.
5. Шарипов А., Фаттоев С. Эмомалӣ Раҳмонов – наҷотбахши миллат (Сиёсати дохилӣ ва хориҷии Президенти Тоҷикистон дар солҳои 1992 - 1995). -Китоби 1. - Душанбе: Деваштич, 2006. - 314 с
6. Шарипов А., Фаттоев С. Эмомалӣ Раҳмонов: Оғози марҳалаи созандагӣ (Сиёсати дохилӣ ва хориҷии Президенти Тоҷикистон дар солҳои 2000-2003).-Китоби 3.- Душанбе: Деваштич, 2006. - 331 с.
7. Эмомалӣ Раҳмон. Истиқлолияти Тоҷикистон ва эҳёи миллат. Ҷилди ҳафтум. Мураттиб С.Фаттоев.-Душанбе: Ирфон, 2007.- 480 с.

\*\*\*

**Savronov Elchinbek Erkinovich**

**Student of History and cultural heritage faculty, Bukhara State University,  
Uzbekistan elchinbeksavranov@gmail.com**

## THE DEVELOPMENT OF SUFISM DOCTRINE IN CENTRAL

**Annotation:** This article is devoted to the scientific analysis of sufism in Central Asia and its popular orders: Yassaviya, Naqshbandi, Kubroviya.

**Keywords:** Sufism, shariah, islam, enlightenment, recommendation, orders, pilgrimage, sheikh, soul

The teachings of Sufism are based on the vital ideas of Islam, the essence of which is the purification of the human soul and spirit, morality, honest living in a personal life, being outwardly and wholeheartedly pure, a philosophical doctrine leading to the understanding of Allah. Its influence on the development of art and culture, literature and philosophical sciences of the region is invaluable.

The path of any Sufis is divided into four stages: shariah - obeying the Islamic law, tariqah - postulancy, ma'rifah – meditation and perception of God, haqiqah – full attainment of truth<sup>1</sup>[1]. The people who wish to enter upon the path of Sufi are called murids (which means “thirsty”), as well as saliks, sufis. They have to work their path up under auspices of their counselors, teachers called as Sheikhs, Murshids, Pirs, Khojas, Ishons, Mavlons, Makhdums who in their turn received permission from their counselors. Thus Islam has a kind of system of succession with Sufi sheikhs as its main elements. The Sufi Sheikhs are counselors whose family line descends to the very source of Islam.

In order to gain a deeper understanding of the essence of the ideas put forward in the teachings of Sufism and the universal significance of the issues of morality, spirituality and enlightenment in it, it is first necessary to know the meaning of this term. There are different views on the origin of the meaning of the words “Sufism”, “Suf”, “Sufi”. Some say that the word “Sufism” is used to mean “suf”, meaning to wear a woollen garment, to be a Sufi, while others say that it means those who have left the world.

The meaning of Sufism is so wide that it is impossible to express it in one or two words. “If they ask what is Sufism, said Koshifi, “There are many answers to this question”.

**First of all**, Sufism is said to be an “analysis”, that is, to be free, to liberate the heart, and to have a well-praised morality.

**Secondly**, they say that Sufism is a “recommendation”, that is, to purify the soul from strangers.

**Thirdly**, they say that Sufism is “huzu”, that is, restraining the lust, showing an example of humility and self-sacrifice.

**Fourth**, there are those who say that Sufism is to abandon the claim and hide the meanings from the people.

**Fifth**, Sufism is (again) described as a reference to the beauty of prayer.

**Sixthly**, Sufism is said to despise the lust and honor the command.

**Seventh**, it is said that whoever does not follow the etiquette of writers and dervishes knows only the name of Sufism.

Sufism offers a path to awakening and enlightenment - a personal connection to God through mystic and ascetic discipline-that attracts many Muslims. Non-Muslims, too, are sometimes attracted to the aesthetic strain of Sufism, which many see as intellectually distinct from more conventional forms of Islamic practice. Early Sufis withdrew from society, gathering circles of followers around them and retreating to the countryside where they developed religious orders and

---

<sup>1</sup> Komilov N. Tasavvuf. –Tashkent, “Uzbekistan”, 2009. –P.22.

\*\*\*\*\*

rituals (zikr) that combined Quran recitation with physical movement pre - scribed by the founder of the order and elements of song (sama) and dance (raqs), with the intended outcome being a state of ecstatic abandon. Sufism is rejected by the more conservative elements of Islam, who are put off by the unorthodox Sufi ways of prayer<sup>1</sup>[2].

At the beginning of the XII century there formed three large orders in Central Asia – the Kubrawiya (in Khorezm), Kadyriya chapter (in Fergana) and Turkic fraternity of Yassawiya founded on the basis of Yusuf al-Hamadani's teachings by Akhmad Yassawy in Turkestan (the south of Kazakhstan). Various Sufi unions – tariqah were leading a fight for greater impact on believers, which sometimes took a desperate form.

In addition, Qadiri (in Iran and Afghanistan), Rifaia (Iran), Tayfuriya (Arab countries), Mawlawi (Turkey), Chishtiya (India and Pakistan), Bektashia (Turkey), Savafiya (Iran) and others, which are still preserved in some Eastern countries.

The teachings of Hamadani give rise to two orders of Sufism in Turan - Yassavi and Naqshbandi. Khoja Ahmad Yassavi, the founder of the first mystical order that appeared in Central Asia in the 12<sup>th</sup> century, was born in 1105 in Sayram, in the family of Sheikh Ibrahim. Yassavi is known as the first Turkic-speaking Sufi poet in the history of Central Asian culture. His poems, written in Turkish, which promoted sufism, quickly became famous for their closeness to the people.

All the teachings of the Yassaviya order are described in detail in “Hikmat”, the main work of Ahmad Yassavi. “Hikmat”, a great example of twelfth-century Turkic poetry and a major influence on later Turkish literature, is based on the teachings of Yassaviya, living with purity, honesty, truthfulness, compassion, self-reliance, forehead skin, and honest work. in the way of which advanced universal values such as the inward and outward all-round perfection of man are expressed.

Another major mystical order that emerged in Central Asia in the 14th century was the **Naqshbandi** order. This order is associated with the name of Khoja Muhammad Bahauddin Naqshband. Naqshband was born in 1318 in the village of Hinduyan, a palace near Bukhara. Naqshbandi founded his Order based on these eight Order rules, having added another three additional rules. He was a supporter of simplicity treating negatively religiosity, loud zikr and forty-day fasting. The main principle of his teaching was “Dil ba eru dast ba kor” – “Heart with Allah, hands in work”. According to his teaching, the comprehension of Allah takes place though the soul while the hand should always be busy with work. The Order symbol was a heart with the word Allah inside it.

Uzbekistan widely celebrated the 675 anniversary of Bahouddin Naqshbandi in 1993. His tomb with the complex adjacent to it became a place of pilgrimage in Uzbekistan. The Academy of Sciences of Uzbekistan keeps 195 scientific papers and books about Bahouddin Naqshbandi<sup>2</sup>[3].

**Najmiddin Kubro** (real name Ahmad ibn Umar ibn Muhammad Khivaqi al-Khwarizmi) (1145 - Khiva - 1221) was a great sheikh, one of the most famous representatives of sufism, the founder of the Kubra order (his pen-name means “great star of religion”).

Kubro has expressed his views in several pamphlets written in Arabic. The main ones are: “Favoih al-jamal and favatih al-jalal”, “Al-usul al-ashara”, “Risala at-turuq”, “Risalat al-haif al-hoim min lavm al-loim” and so on. In the Kubrovian order, religion and secularism are closely linked. In it, people’s religious beliefs, beliefs in God, honesty, human values - not greed for the world - repentance from their evil deeds, lustful greed - the need to avoid the air are intertwined. A number of ethical principles of the Kubrovian order are of great educational value to many of us.

---

<sup>1</sup> Martha Brill Olcott. Sufism in Central Asia. –NW, “Carnegie Endowment for International Peace”, 2007. –P.1.

<sup>2</sup> <https://www.advantour.com/uzbekistan/sufism/naqshbandi.htm>

\*\*\*\*\*

Sufism is the science of man in essence and content. Sufism appealed to the hearts, minds, and souls of men, always calling people to purity and goodness, and preaching righteousness, truthfulness, honesty, and peace. The mystical sheikhs and their disciples urged those who followed the path of Sufism not to covet the world or the hereafter, not to go beyond the power of lust. Sufism considered it its main duty and goal to bring up people who were virtuous, pure in heart and soul, and highly educated.

#### References:

1. Komilov N. Tasavvuf. –Tashkent, “Uzbekistan”, 2009. –P.22.
2. Martha Brill Olcott. Sufism in Central Asia. –NW, “Carnegie Endowment for International Peace”, 2007. –P.1.
3. <https://www.advantour.com/uzbekistan/sufism/naqshbandi.htm>

\*\*\*

**Сайдуллаев Умеджон Уктамович**  
канд. экон. наук, доцент, заведующий кафедрой многоканальных телекоммуникационных систем ГОУ «ХГУ имени академика Б. Гафурова»  
(Республика Таджикистан, г. Худжанд)  
Тел. 93-506-00-61, E-mail: [saidullaev\\_umed@mail.ru](mailto:saidullaev_umed@mail.ru),

#### РАЗВИТИЕ ИНТЕРАКТИВНОГО ТЕЛЕВИДЕНИЯ РУШДИ ТЕЛЕВИЗИОНИ ИНТЕРАКТИВӢ

**Ключевые слова:** телекоммуникации, интерактивное телевидение, операторы связи, технологии, дополнительные услуги, конкуренция.

**Калидвожаҳо:** телекоммуникатсия, телевизиони интерактивӣ, операторони алоқа, технологияҳо, хизматрасониҳои иловагӣ, рақобат.

**Аннотация.** Рассмотрены направления повышения конкурентоспособности телеведущих компаний путём инновационной модернизации сетей. Проанализированы преимущества внедрения интерактивных услуг телевидения операторами связи. Рассматривается возможность внедрения дополнительных интерактивных услуг телевидения провайдерами, владеющими сетями и соответствующими технологиями, позволяющими осуществлять приём и передачу данных с высокой скоростью. Выявлены существенные проблемы, снижающие эффективность компаний при внедрении услуг интерактивного телевидения в существующие сети.

**Аннотатсия.** Самтҳои баланд бардоштани рақобатпазирии ширкатҳои телевизионӣ тавассути азнавсозии инноватсионии шабакаҳо баррасӣ карда шудааст. Афзалиятҳои ҷорӣ намудани хизматрасониҳои телевизионӣ интерактивӣ аз ҷониби операторони алоқа таҳлил карда шудааст. Имконияти ҷорӣ намудани хизматрасониҳои иловагии интерактивии телевизионӣ аз ҷониби провайдере, ки соҳиби шабакаҳо ва технологияҳои мувофиқ, барои қабул ва интиқоли маълумот бо сурати баланд ҳастанд, баррасӣ карда шудааст. Мушкилотҳои, ки самаранокӣ ширкатҳоро, барои амали намудани хизматрасониҳои телевизионӣ интерактивӣ дар шабакаҳои мавҷуда коҳиш медиҳанд, муайян карда шудаанд.



Развитие телекоммуникационных технологий сыграло важную роль в решении информационных, культурных, образовательных задач. С появлением Интернета произошёл большой технологический скачок в телекоммуникационной отрасли [1]. По истечении времени технологии усовершенствовались и позволили появиться ряду новых видов связи.

С самого начала эпохи телевидения стремление зрительской аудитории было приковано к двусторонним системам: тогда телезрители писали письма, звонили по телефону в студию, для того чтобы выразить своё мнение о передаче. Развитие телевидения способствовало удовлетворению растущих потребностей во взаимодействии пользователей и телестудии, что привело к формированию интеграции услуг. Сегодня телевизор можно рассматривать как компьютер, ноутбук, смартфон. За короткое время телевидение существенно изменилось, выросла настоящая многоканальная среда, способная удовлетворить разнообразные запросы телезрителей.

Интерактивное телевидение, в основе которого лежит оказание платных услуг и при этом решается проблема двустороннего общения телестудии и пользователя, является инновационным шагом, который предоставляет большой выбор каналов, что позволит потребителю просматривать любые фильмы и ток-шоу на выбор [2]. Кроме того, интерактивное телевидение имеет возможность оказывать дополнительные услуги: предоставлять индивидуальные игры, проводить видеоконференции, подписку на ленту новостей и пр. Сегодня телевидение превратилось в парту для студента, в прилавок магазина, в игровой стол казино, в кассу авиационного агентства, консультационный пункт поликлиники.

Растущая популярность интерактивного телевидения обусловлена не только высоким качеством воспроизводимого изображения и звука, но и целым комплексом удобных для потребителя сервисов. Например, это проверка баланса в личном кабинете, погода в городе, курс валют, пробки на дорогах и пр.

В современном мире проникновение интерактивного телевидения в различные отрасли экономики оказывает сильное влияние на потребительское поведение населения. Такое влияние требует поиска новых маркетинговых решений. Ни для кого не секрет, что главным источником дохода для телевизионных компаний является реклама. В настоящее время разработчики рекламы активно проводят исследования в области интерактивного телевидения, что в дальнейшем позволит появиться новым видам услуг и сервисов, а для этого оператору связи необходимо разработать и обосновать стратегию, что нововведение соответствует ожиданиям целевой аудитории.

Перспективным направлением для операторов связи по сравнению с другими сегментами платного телевидения является интерактивное телевидение, где взаимодействие оператора и потребителя является основой для формирования собственной эффективной системы маркетинга. Конкурентная борьба на рынке ТВ вынуждает операторов интерактивного телевидения предлагать потребителям все больше и больше интерактивных услуг и сервисов. Оператор должен предоставить зрителям весь пакет каналов, но при этом добавить ряд эксклюзивных программ (фильмов, спортивных матчей), недоступных на других сетях. Кроме того, оператор должен предоставить клиентам, как минимум, такой же уровень интерактивных услуг, который они привыкли получать при использовании сотовыми телефонами или компьютерами.

Общеизвестно, что оператор, предоставляющий интерактивные сервисы, обогащённые содержанием и дающие зрителям возможность активно участвовать в телепередачах, более легко увеличит и сохранит своих абонентов.

Основу технологии интерактивного телевидения составляет трансляция оцифрованного сжатого видеоизображения по широкополосной высокоскоростной сети, где

\*\*\*\*\*

при помощи приставки видеоизображение принимается, декодируется и передаёт управляющие сигналы с пульта пользователя на сервер провайдера услуг. Для организации скоростной сети можно использовать оптоволоконный кабель, способный обеспечить передачу 500 и более каналов. Также можно использовать телефонные линии, где сигнал от пользователя передаётся по телефонной линии, а видеосигнал принимается спутниковой антенной или передаётся по односторонней кабельной сети.

Создаваемые сегодня технологии предполагают разную степень интерактивности. Одно из них - видео по требованию, где сигнал с абонентского пульта поступает в телевизионный центр, обрабатывается, и заказанная передача или фильм передаются на интерактивную ТВ-приставку потребителя.

Другая технология временного сдвига - интерактивная ТВ-приставка - оснащается жестким диском, который может записывать транслируемую передачу, и потребитель получает возможность изменить время просмотра телепрограммы.

Следующая технология - это индивидуальное телевидение, которое предполагает индивидуальный подход к каждому абоненту, где учитываются его интересы. Кроме того, такая технология позволяет потребителю при просмотре телепередач в прямом эфире самому выбирать камеру, съемка которой для потребителя наиболее интересна.

В настоящее время ведутся разработки, которые обеспечат гарантированную доставку индивидуальных рекламных пакетов в каждую семью, когда можно будет всесторонне отслеживать весь процесс.

В результате впервые компании получают возможность собирать детальную информацию о том, что делает каждый пользователь системы, проследить, какие передачи и рекламные ролики он смотрит, переключает ли он каналы во время показа рекламы. Эти данные отправляются компании-провайдеру и пополняют личное досье пользователя. Поскольку система будет снабжена новыми возможностями, объем собираемой информации многократно увеличивается, отслеживаются даже наиболее посещаемые страницы в Интернете. Это позволяет точно определить, что именно люди читают на этих сайтах, какие покупки делают пользователи в Интернете, и даже делает возможным определить семью, владельца данного устройства и его местоположение.

Основных направлений функциональности интерактивного телевидения четыре:

- а) расширенное ТВ;
- б) персональное ТВ;
- в) интерактивное ТВ;
- г) "Умный дом".

1. Расширенное ТВ – это возможность действий телезрителя, непосредственно относящихся к текущей телепередаче, возможность получить дополнительные сведения о её авторах и участниках.

2. Персональное телевидение позволяет записывать нужные передачи на жёсткий диск и отфильтровывать рекламу.

3. Интерактивное телевидение обеспечит активное участие в телепередачах, используя форму обратной связи.

4) «Умный дом» - это когда телевизор становится центром управления домом, по которому можно контролировать состояние всех имеющихся в нём устройств с помощью смартфона.

Сегодня разработан круг бытовых вопросов, которые помогут вам в воспитании детей, поддержании здоровья, предоставят фитнес-технологии, кулинарные рецепты и пр.

Подводя итог, можно сказать, что главными достоинствами интерактивного телевидения являются: широкий выбор телевизионных программ, а также множество дополнительных услуг и сервисов. В настоящее время интерактивное телевидение расширяет

\*\*\*\*\*

технологические границы, что будет способствовать развитию отрасли на конкурентном рынке. В перспективе интерактивное телевидение будет развиваться достаточно динамично и составит заметную конкуренцию другим технологиям платного ТВ.

### Литература:

1. Сайдуллаев У.У. Услуги IP-TV в конкурентной рыночной среде // М.: Научное обозрение: теория и практика. - 2018. - №6. - С. 199-205.
2. Ливсон М.В. Интерактивность как фактор монетизации телевидения // Известия высших учебных заведений. Проблемы полиграфии и издательского дела. - 2015. - №2. - С.143-146.

\*\*\*

**Salomova Khakima Yusupovna**

**Doctor of philosophical sciences, professor Uzbekistan, Bukhara state university Faculty of History and cultural heritage [khakima.salomova@mail.ru](mailto:khakima.salomova@mail.ru)**

### APPEARANCE OF QUALITY, QUANTITY AND NORM CATEGORIES IN THE MEDICAL THOUGHTS OF AVICENNA

**Abstract:** This article is devoted to the scientific analysis of the encyclopedic scientist Avicenna, who has a deep knowledge of philosophy and logic, in the categories of quality, quantity and norm in the state of health and disease of the human body. The article also scientifically explains that being a perfect human being at the center of the world is the foundation of the perfection of this universe.

**Keywords:** doctrine, practice, soil, spring water, quality, cognition, quantity, pain, atrophy, love, spirit.

#### Introduction

A characteristic feature of the scientific method of Avicenna is that the scientist took a concrete approach to natural phenomena in accordance with the conditions, period and place. Avicenna completely rejected the idealistic doctrine - indeterminism, which denied the causal connections between events. Avicenna writes about this: "Medicine studies the health and disease of the human body. Knowing everything, if it is the cause of the thing, is formed and completed by knowing these causes. Therefore, in medicine it is necessary to know the causes of health and disease... In medicine, it is also necessary to know the phenomena that occur in health and disease"[1].

Man compares the facts of health and disease with each other and draws certain conclusions from them, that is, he seeks out the causes that led to them, the laws to which they are subject. Human cognition is born through the senses, thinking, and practice. Reason-this is a predicate of a result that corresponds to itself. The result of the influence of cause is consequence. Strong excitement, excessive suffering, strong mental tension, stress cause a person to suffer from diabetes. Causation is one of the inseparable features of any law.

#### Literature review

As you read Avicenna's medical works, we will see that in his practice, scientific knowledge used almost all methods. Note: "One of the four elements is about water. (Canon of Medicine. Book One. Chapter Sixteen.) About the condition of the waters".

#### Main part

"The best water is spring water. But it is not the water of all springs, but the water of a spring where earth is pure and whose soil has no foreign character and mood; or (the place where

\*\*\*\*\*

the water flows) should be rocky because it does not smell like mud, but a clean soil is better than a rocky ground”[2]. The spring water should be flowing first, in an open place where sunlight falls, and the core should be muddy, but the mud should be clean and not mixed with salt and other things. The opposite of such clear water is the water of the pond, and the water of the open pond takes on bad qualities, i.e. becomes detached.

Thinking about fresh water, Avicenna writes: “Not all clean spring water is good; it must be flowing again, and when it flows, it must flow in an open place for the sun and the winds, for these are the things that make flowing water virtuous”[2. –P.192]. The existence of 14 necessary conditions for water, called pokiza, latif, drinking water, is mentioned in the book “Qanuni Basiti” by Basitkhan ibn Zahidkhan, who lived in the late 19th and the first half of the 20<sup>th</sup> century, or “Mahzan al-advayya” by Mir Muhammad Muhammad Hussein al-Aqili. They are also divided according to water quality:

1. Spring water;
2. Rainwater;
3. Well water;
4. Drain and groundwater;
5. Lake water;

6. Snow and ice waters. But ten centuries before them, Avicenna gave a completely scientifically accurate account of this.

**By comparing the opposite qualities, one learns which ones are good for the human body and which ones are bad.**

Avicenna distinguished the waters from each other very qualitatively and divided them into the following types:

1. Spring water;
2. Pond water;
3. Well water;
4. Groundwater;
5. Ice and snow water;
6. Muddy water;
7. Salt water;
8. Bitter water;
9. Sulfuric water;
10. Iron water
11. Boiled water and etc.

The scientist described each of these waters and gave information about their benefits and harms.

Avicenna, in her pamphlet “Preventing the mistakes made at the event” spoke of bitter, oil, sulfur, and iron water, and expressed his views on what each one was a cure for. He seriously stressed that water flowing from lead pipes is dangerous.

Avicenna is a scientist who has shown ways to preserve each quality, to test those qualities. The easiest way to determine water quality is by measurement. Cotton of the same weight is immersed in water taken from two places, and the cotton is dried, and then measured, the water from which the cotton is less than its previous weight is pure. In other words, such salts are less soluble in water and are considered potable.

**If one kilogram of water does not store more than 1 gram (i.e. 1000mg) of mineral salts, such water is called fresh water.**

\*\*\*\*\*

The philosopher-scientist, who tested all aspects of mental and logical cognition in medicine, discovered the secrets of health by applying in practice all methods of scientific cognition.

According to Avicenna, quality is not devoid of quantity. Similarly, the uniqueness and integrity of quality and quantity, the fact that they are interdependent, does not mean that they are intertwined at all.

In philosophy, quality is the internal specificity of an object, the uniqueness of its set of properties, characteristics, features. Quality is the equality of the process. Quality represents the permanence, relative stability of an object.

The quality is called “kayfiya” (“mood”) in Arabic. In medicine, quality is expressed as follows: health, disease, strength, weakness, weakness, discoloration, discoloration, odor, sound, heat, cold, moisture, dryness, state, knowledge, fullness, sound and so on.

Avicenna divided 15 types of pain according to their quality:

1. Itchy pain;
2. excruciating pain;
3. stabbing pain;
4. oppression pain;
5. stretching pain;
6. tearing pain;
7. tingling pain;
8. sluggish pain;
9. finger pain;
10. simmering pain;
11. fighting pain;
12. throbbing pain;
13. weight-bearing pain;
14. filling pain;
15. Inflammatory pain;[3].

Avicenna also divided diseases into several types according to their qualities:

1. Curable diseases;
2. Incurable diseases;
3. “Old” - chronic diseases;
4. Acute diseases;
5. Normal disease;
6. Complex disease and etc.

The thing is, processes differ from each other in quantitative aspects in addition to qualitative specificity. Quantity is characterized by the size, dimension, weight, speed, intensity, continuity, or vice versa of the object.

The quantity is called “kamiya” in Arabic. Example: number, size, thickness, length, brevity, linearity, continuity, volume, point, dimension, etc.

Avicenna’s achievement was that he was able to distinguish between the signs of quality and quantity. For this reason, he distinguished “quantitative diseases” from “qualitative diseases”[4]. Quantitative diseases thinker can be divided into two:

1. Quantitative growth disorders;
2. Diseases of quantity reduction[5].

“Quantitative diseases” are characterized by an increase or decrease. Avicenna, for example, cites hypertrophy as an elephantiasis. In this case, as in the case of venous dilatation, the toenails become larger and thicker. Like the excessive size of the penis - this is called priapism, [5].

\*\*\*\*\*

–P.148] or they are similar to a disease that occurs in a person called Nikomakh; all its members grew so large that they could not move.

Shrinkage is an example of organ failure, atrophy, twisting of the tongue, shrinkage of the eyelids, or death of the whole body.

**Numerical diseases are divided into two:**

**1. Diseases of the natural number (number);**

**2. Abnormal number (number) diseases.**

Diseases of the thigh (number) they are of the genus of excess, which is natural, as is the excess finger and unevenly grown tooth;

In diseases of the abnormal number (adad), such as an excess (sila) or stone that has grown in the limb. Examples of quantitative diseases are stone formation diseases.

Hip disease or a defect will come from the gender: it will be congenital, like a person born without a finger, or this defect will not be natural, like a finger cut.

Avicenna pointed out the existence of “diseases caused by a violation of continuity”. In his “Danishnama”, there are two types of quantity: the first is “continuity” in Arabic. The second is intermittent and is called “munfasil” in Arabic.

Everything in existence, quantity and quality in the subject and process are inseparable, manifested in unity. There is no immutable object in the existence of nature. But the whole existence of nature varies within its scope.

This theme is logically continued in the report “Avicenna’s concept of Norm and temperament”.

Love is one of the issues of philosophy. Body, mind, spirit, love are dialectically related categories. Avicenna’s “Treatise on Love” consists of the following seven chapters:

1. About the power of love that exists in the nature of everyone;
2. About love in inanimate objects;
3. About whether there is love in beings and in animals that have the power to get from food;
4. About the existence of love in living beings with animal ores, powered by life;
5. Beauty is about love in those who have the tenderness of youth;
6. About the love of hearts close to God;
7. The end of the seasons.

In Avicenna’s work, “love” is extremely diverse, complex, and profound. Avicenna divides love into two:

1. Physical love;
2. Spiritual love.

### **Results**

Avicenna divided love into five types according to its essence. But for Avicenna herself, two types of love are the most important - the love of youth and beauty and the love of the divine. According to the scientist, who analyzed love through the “mirror” of form and content, emotion and mind, a person who loves a beautiful image only because of its beauty, loves only because of animal feelings. But a person who loves beauty spiritually acquires his positive qualities. Therefore, when a person is wise, he observes beauty, and then his qualities increase. In Avicenna’s world of love, lovers are always able to control their sexual feelings, and because of love, they are able to absorb more of their virtues, and strive to bring their souls to the qualities of a higher spirit status. The purity of spiritual love is at its highest. So, in love, too, moral purity is paramount.

### **CONCLUSION:**

1. As a great medieval physician, he considered the preservation of human health as the meaning of his life in his works on medicine.

\*\*\*\*\*

2. In her philosophical works, Avicenna showed the factors of healing the human psyche, the perfection of man through science, by sowing the seeds of goodness in his heart. The materialist direction of the scientist's philosophy was based on experience in the field of medicine.

3. He advanced the idea that existence is eternal, that it develops according to the laws of nature.

4. If Beruni was a measure of the norms of the planet Earth, Avicenna was a measure of the norms of human health and disease status.

5. As a physician and philosopher, Avicenna showed that the human body is interconnected with the various parts of the heart and soul, and that they are in harmony with each other. He first divided love into physical (anatomical) and spiritual (spiritual) types. No one had studied love before Avicenna without a two-way anatomy and spirit.

6. He enriched the concept of "divine love". The scientist says that in order to overcome the inferior, naughty, and extravagant qualities, one must find the strength and will in oneself. Only then can he take the first step towards "divine love".

7. Reason must also be a priority in love. For Avicenna, in moral love, the conscious soul moves freely. A man who loves a beautiful image only for his beauty, according to Avicenna, loves it only because of the animal feeling. But a person who loves beauty spiritually acquires his positive qualities.

#### References:

1. Ibn Sino. Tib qonunlari. I kitob. Ta shkent, 1954. 6-p.
2. Abu Ali Ibn Sino. Tib qonunlari. I kitob. Ta shkent, "Fan" nashriyoti. 1983.
3. Abu Ali Ibn Sino. Tib qonunlari. I kitob. "Fan" nashriyoti. Ta shkent, 1983. 192 p.
4. Abu Ali Ibn Sino. "Qonun". I kitob. Ta shkent, 1954. 203, 206, 219 p.
5. Ibn Sina Abu Ali. Kanon vrachebnoy nauki. Kn.1. Tashkent. 1981. 142 p.

\*\*\*

**Soatova Go'zal Mamatovna**  
**Jizzax politexnika instituti**

### **ELEKTRON O'QUV-METODIK MAJMUALARGA QO'YILADIGAN DIDAKTIK TALABLAR**

Annotatsiya. Yosh avlodga yuqori saviyada ta'lim-tarbiya berishni ta'minlash maqsadida fanlar bo'yicha elektron o'quv-uslubiy majmualar yaratish davlat ahamiyatiga ega bo'lgan masalalar qatoriga kiradi. Ushbu maqolada elektron o'quv-uslubiy majmualarga qo'yiladigan didaktik talablar keltirilgan.

Kalit so'zlar: didaktik talablar, zamonaviy yutuqlar, fan-texnika, intellektual salohiyat, ta'lim standartlari

Bugungi kunda ilm-fan jadal taraqqiy etayotgan, zamonaviy axborot-kommunikatsiya vositalari keng joriy etilgan jamiyatda barcha fan sohalarida bilimlarning tez yangilanib borishi, ta'lim oluvchilar oldiga ularni tez va sifatli egallash bilan bir qatorda, muntazam va mustaqil ravishda bilimlarni egallash vazifasini qo'ymoqda. Mustaqil Respublikamizda «Kadrlar tayyorlash milliy dasturi» talablari asosida yosh avlodni yuqori saviyada tarbiyalashni ta'minlash maqsadida milliy qadriyatlar singdirilgan fanlar bo'yicha elektron o'quv-uslubiy majmualar (keyingi o'rinda EO'MM) yaratish davlat ahamiyatiga ega bo'lgan masalalar qatoriga kiradi. SHuning uchun milliy

\*\*\*\*\*

istiqlol g'oyasiga sodiq, etarli intellektual salohiyatga ega, ilm-fanning zamonaviy yutuqlari asosida mustaqil fikr va mushohada yurita oladigan shaxslarni tarbiyalash hamda raqobatbardosh, yuqori malakali kadrlarni tayyorlash masalasi elektron o'quv-uslubiy majmualarining yangi avlodini yaratishni talab qilmoqda.

Kadrlar tayyorlash milliy modeli talablariga mos keladigan hamda Davlat ta'lim standartlari asosida ishlab chiqilgan «Uzluksiz ta'lim tizimi uchun o'quv adabiyotlari yangi avlodini yaratish konsepsiyasi»ning asosiy vazifalaridan biri sifatida elektron o'quv-uslubiy majmualarining yaratish uchun ilmiy-g'oyaviy, psixologik-pedagogik va metodik talablarni ishlab chiqish, elektron o'quv-metodik majmualaridan to'g'ri va ratsional foydalanish maqsadida ularning mavjud shakllari va turlariga aniq ta'riflar berish hamda mamlakat miqyosida zamonaviy elektron o'quv-metodik majmualarni tayyorlash bo'yicha strategik masalalar ko'lamini aniqlash belgilangan.

EO'MM an'anaviy o'quv nashrlariga qo'yilgan didaktik talablarga javob berishi kerak. Quyida EO'MMga bo'lgan an'anaviy didaktik talablar keltirilgan:

1. Ta'limda ilmiylik, fan-texnika va texnologiyalar so'nggi yutuqlarining hisobga olinishi. EO'MM mazmunining chuqurligi va ishonchliligini ta'minlaydi. O'quv materiallarini EO'MM yordamida o'zlashtirish jarayoni o'qitishning zamonaviy usullari asosida amalga oshiriladi. Masalan tajriba, eksperiment, taqqoslash, kuzatish, abstraktlash, umumlashtirish, yaxlitlashtirish, o'xshashlik, tahlil va sintez, modellashtirish metodi, shu bilan birga matematik modellashtirish, shuningdek, tizimli tahlil metodlari.

2. O'qitishning erishuvchanlik talablari – EO'MMda amalga oshiriladi va ta'lim oluvchilarning yoshi hamda individual xususiyatlariga xos o'quv materialini o'rganishning murakkablik va chuqurlik darajasini aniqlash zaruratini bildiradi. O'quv materialini haddan ziyod murakkablashtirish va ortiqcha yuklash mumkin emas, aks holda ta'lim oluvchi bu materialni egallashga ojizlik qiladi.

3. O'qitishning muammoliligini ta'minlash talablari – ta'lim olish faoliyatining tavsifi shartlashtirilgan. Agar ta'lim oluvchi muammoli topshiriqlar va mashqlarni bajarishga harakat qilsa, uning fikrlash faolligi ortadi. Ushbu didaktik talabning EO'MM yordamida bajarilish darajasi, an'anaviy darsliklar va qo'llanmalardan ko'ra, sezilarli ravishda yuqori bo'ladi.

4. O'qitishning ko'rgazmaliligini ta'minlash talablari – ta'lim oluvchilar tomonidan o'rganilayotgan ob'ektlar, ularning maketlari yoki modellarini sezgili qabul qilish va shaxsan kuzatishini hisobga olish zaruratini bildiradi.

5. O'qitishning ongliligi, ta'lim oluvchining mustaqilligi va faolligini ta'minlash talablari – o'quv faoliyatining yakuniy maqsad va vazifalariga erishishda o'quv axborotini jalb qilish bo'yicha ta'lim oluvchilarning mustaqil ishlashlari uchun EO'MM bilan ta'minlashni ko'zda tutadi. Bunda ta'lim oluvchi uchun o'quv faoliyati yo'naltirilgan maqsad va mazmuni anglatadi. Fanlar bo'yicha EO'MM tizimli faoliyatli yondashuv asosida ishlab chiqilishi kerak.

6. EO'MMdan foydalanishda o'qitishning tizimliligi va ketma-ketligi talablari – o'rganiladigan fan sohasidan bilim va ko'nikmalarning ta'lim oluvchilar tomonidan tizimli o'zlashtirilishini anglatadi. Bilim, ko'nikma va malaka – ta'lim tizimida mantiqiy tartibda shakllanishi va amalda qo'llanilishi zarur. Buning uchun quyidagilarni amalga oshirish zarurligi aniqlandi:

- o'quv materialini tizimlashtirilgan va muayyan tartibda tavsiya qilish;
- o'quv materiallari yuzasidan shakllanadigan bilim va ko'nikmalarning rivojlanib borishiga erishish;
- o'rganilayotgan o'quv materialining fanlararo bog'liqligini ta'minlash;
- o'quv materiali va ta'lim beruvchi ta'sirlarining uzatilish ketma-ketligini chuqur o'ylab ko'rish;
- bilim berish jarayonini mantiqiy ketma-ketlik asosida qurish;



\*\*\*\*\*

- EO‘MM tavsiya qilgan axborotlarni o‘qitishning mazmuni va uslubi, ta‘lim oluvchining shaxsiy qobiliyatiga bog‘liq holda tanlanish kerak, masalan, mazmunli o‘yin holatlarini yaratish, amaliy tavsifdagi topshiriqlar va eksperimentlarni, haqiqiy jarayonlar va ob‘ektlar modellarini tavsiya qilish yo‘li bilan amaliy faoliyatga bog‘lashni ta‘minlash.

7.EO‘MMdan foydalanishda bilimlarni mustahkam o‘zlash-tirishga doir talablar – talabalarning o‘quv materialini mustahkam o‘zlashtirishlari uchun, ularning chuqur fikrlash, xotirada saqlash kabi qobiliyatlarini rivojlantirishda katta ahamiyatga ega.

8.EO‘MMda o‘qitishning rivojlantiruvchi va tarbiyaviy funksiyalari bajarilishi talablari.

Ta‘lim vazifasidagi an‘anaviy nashrlarga qo‘yiladigan didaktik talablardan tashqari, EO‘MM yaratish va joriy qilishda zamonaviy axborot va telekommunikatsiya texnologiyalarning ustunliklaridan foydalanish kabi quyidagi o‘ziga xos didaktik talablar qo‘yiladi:

1. Moslashuvchanlik talablari – EO‘MM ta‘lim oluvchi individual imkoniyatlariga, ya‘ni o‘qitish jarayonida o‘quv materiallari ta‘lim oluvchi bilim va ko‘nikmalari hamda uning psixologik xususiyatlariga moslashtirilgan bo‘lishi kerak. EO‘MM moslashuvchanligining uchta darajasi mavjud. Birinchi daraja talabalarning o‘zlariga qulay bo‘lgan individual tempga mos holda o‘quv materialini o‘rganish imkoniyati hisoblanadi. Ikkinchi daraja - ta‘lim oluvchi holatining diagnostik tahlili bo‘lib, uning natijalari asosida ta‘lim berishning mazmuni va uslublari taklif etiladi. Uchinchi daraja - ochiqcha yondashuvga asoslanadi, unda foydalanuvchilarning guruhlanishi ko‘zda tutilmaydi va mualliflar ta‘lim oluvchilarning imkoni boricha barcha kontingenti uchun ko‘proq variantlar ishlab chiqishi tavsiya etiladi.

2.O‘qitishning interfaol talablariga o‘qitish jarayonida ta‘lim oluvchi bilan EO‘MMning o‘zaro hamkorligini ta‘minlash kiradi. EO‘MM vositalari interfaol muloqot va teskari aloqani ta‘minlashi kerak. Muloqotni tashkil etishning muhim sharti bo‘lib, foydalanuvchi harakatiga EO‘MMning reaksiyasi hisoblanadi. Nazorat teskari aloqa asosida amalga oshiriladi va keyingi bajariladigan ishlar yuzasidan tavsiyalar beradi, ma‘lumotnoma va tushuntiruvchi axborotlar kirishtirish amalga oshiriladi.

3.EO‘MMning o‘quv axborotini taqdim qilishida kompyuter vizuallashtirish imkoniyatlarini joriy qilish talablari. Zamonaviy elektron vositalar imkoniyatlari o‘quv axborotini namoyish qilish sifatini tahlil qilishni ko‘zda tutadi.

4.EO‘MM bilan ishlashda ta‘lim oluvchining intellektual qobiliyatini rivojlantirish talablari. Fikrlash, murakkab vaziyatlarda mustaqil qarorlar qabul qila olish mahorati, axborotga ishlov berish bo‘yicha ko‘nikmalarni shakllantirishni ko‘zda tutadi.

5.EO‘MM – o‘quv materialini namoyish qilishning tizimlilik va funksional bog‘liqligi talablariga javob berishi kerak.

6.EO‘MM – ta‘lim berishning to‘liqligi va uzluksizligini ta‘minlashi lozim.

#### **Foydalanilgan adabiyotlar:**

3. Axborot texnologiyalari. [Text] : o‘quv qo‘llanma, M. Aripov [et al.] red. SH. Mansurov. - T. : Noshir, 2009. - 368 s.
4. O‘quv adabiyotlarning yangi avlodi konsepsiyasi // Xalq ta‘limi J., Toshkent, 2002.

\*\*\*

**Шамсиддин Солеҳов,  
доктори илмҳои филологӣ, профессор,  
муdiri кафедраи назария ва таърихи адабиёти  
ДДОТ ба номи С. Айнӣ**

## **САДРИДДИН АЙНӢ: ЗАМОН, ҲАҚИҚАТ ВА АБАДИЯТ**

Проблемаи инсон ва замон, шахс ва таърих, иртиботи мутақобилаи онҳо аз ҷумлаи масоили бунёдии баҳсҳои фалсафӣ ва умуман илмҳои ҷомеашиносии муосир маҳсуб меёбад. Ин баҳсҳо маҳсусан баъди инқилоби бузурги Фаронса ва суръат гирифтани ҳаракатҳои инқилобӣ озодихоҳӣ дар кишварҳои Шарқу Ғарб хеле авҷ гирифт. Кансепсияи марксистии шахс ва таърих, нақши шахсият дар идоракунии равандҳои таърихӣ иҷтимоӣ ва сиёсӣ натиҷа ва яке аз бардоштҳои илмӣ мувоҳисаҳои зикргардида мебошад, Ҷомеашиносон ба иллати ба бӯҳрони илмӣ пажӯҳишӣ дучор гардидани таълимоти марксистӣ дар баробари кансепсияҳои дигари иқтисодӣ иҷтимоӣ ва сиёсӣ он аз кансепсияи номбурда ва онро ҳамчун андешаи илмӣ куҳнашуда аз доираи баҳсҳои илмӣ фалсафӣ берун карданд. Масъалаи воқеияти илмӣ доштани кансепсияҳои илмӣ номбурда мавзӯи баҳсҳои фалсафӣ ва ҷомеашиносӣ мебошад. Инчӯ мехоҳем тавачҷуҳи аҳли назарро ба як андешаи ҷолиби файласуфи бузурги олмонӣ Гегел дар мавриди нуфузи адабиёт ва ҳунар дар марҳилаи гардишҳои иҷтимоӣ сиёсӣ нимаи дуоми асри XIX ва ибтидои асри XX ҷалб намоем. Файласуфи олмонӣ равандҳо ва рақобатҳои фалсафа ва адабиёту ҳунарро дар замони худ ба мушоҳида гирифта, тадриҷан ҷойгузини тафаккури фалсафӣ гардидани тафаккури бадеӣро ҳунариро дар давраҳои баъдӣ равшан пешгӯӣ намуда буд. Ин падида аслан аз равандҳои сиёсӣ инқилобӣ давраи зиндагии файласуфи олмонӣ сарчашма мегирад.

Дар кишварҳои Шарқ ҳам равандҳои бедорӣ сиёсӣ ба равандҳои бедорӣ адабӣ ҳунари бе таъсир набуд. Ҳаракатҳои сиёсӣ инқилобӣ, ки дар Ҳиндустон, Афғонистон, Эрон, Туркия ва кишварҳои дигар ба амал меомад, пеш аз ҳама аз тарафи адибону ҳунармандони бузургу бохирад ва ҳушёрӯ бедордил истиқбол мешуд. Намунаи равшани ин, зухури наҳзатҳои фарҳангӣ зеро роҳбарии Махатма Гандию Ҷавоҳируллоҳ Неҳрӯ дар Ҳиндустон, Иқболи Лоҳурию Алимӯҳаммади Ҷино дар Покистон, Маҳмуди Тарзию Саидҷамолӣдини Афғон дар Афғонистон, Эраҷ Мирзою Фарруҳии Яздӣ дар Эрон ва ғайра мебошад, ҳам дар Ҳиндустон ва ҳам дар Афғонистону Эрон ин ҳаракоти фарҳангӣ адабӣ дар канори ҷунбишҳои сиёсӣ мардум ба натиҷаҳои хуб расиданд. Ба қавли устод Мумин Қаноат «ягон ҳаракат бе натиҷа намеонад, агар он солим бошад»

Агар аз ин нигоҳ ба муҳити сиёсӣ ва адабӣ фарҳангии Бухорои охири асри 19 назар андозем воқеан манзараҳои шабеҳи сиёсӣ ва адабӣ фарҳангиро мушоҳида мекунем. Дар ин давра сармоядорони рус ба хоҳири пайдо кардани бозорҳои нав барои фаъолиятҳои густурдаи тичоратӣ ба сӯи Осиёи Миёна ва баъдан худуди кишвари Бухоро тавачҷуҳ намуданд. Мардуми заҳматкаш ва равшанфикрони Бухоро, ки дар ҷустуҷӯи равшанӣ ва нуру зиёи маърифат буданд, аз ҷунбишҳои коргарӣ ва наҳзатҳои инқилобӣ Русия таъсир ва нерӯ мегирифтанд.

Ана дар ҷунин як марҳилаи пуртазод, пурихтилоф ва норавшани сиёсӣ Садрӣдин Айнӣ, таҳсилдидаи мактаби кӯҳна, шахси дорои донишҳои суннатӣ ба ҳаракати инқилобӣ, ба наҳзати равшанфикрӣ пайваст. Ӯ мисли ҳамсафони дигараш Ф. Хоҷаев, А.Фитрат ва қаблан Аҳмади Донишу Мирзо Сирочи Ҳаким ҷаҳонгаштаю ҷаҳондида набуд. Бо вучуди ин С.Айнӣ ҳақиқати инқилоб ва озодиро бештар ва бештар аз дигарон дарку маърифат намуд. Кушта шудани бародараш ва ҳафтоду панҷ ҷӯби амир, ки худааш хӯрда буд ўро хеле солор намуда чашмашро кушода буд. Вай ҳақиқати рӯзгори сиёсӣ иҷтимоӣ Бухорои замонашро акнун бо чашми дигар, бо чашми ҳақиқатбин, бо чашми интиқомчӯ, бо чашми озодихоҳӣ ҳамаи

\*\*\*\*\*

мазлумони кишвар мекдид. Ҳамин шеваи ҷаҳоншиносӣ, ҳамин биниши ҳоси воқеияти зиндагӣ ўро ба таълифи «Марши ҳурият», «Ба шарафи инқилоби октябр», «Чаллодони Бухоро», «Одина» ва «Дохунда» водор сохт. Вай дар баробари тараннуми муборизаи халқ, мазлумтарин ва азияткашидатарин табақаи иҷтимоии ҷомеаро қаҳрамони адабиёт, қаҳрамони нахустин асарҳои худ кард. Акнун, ки табақаи иҷтимоӣ, ки ҳуди С.Айнӣ ҳам парвардаи он буд, сарнавишти ояндаи ҷомеаи кишварро ба даст мегирифт. Ба ҳамин хотир сарнавишт, мубориза ва талошҳои ин табақаи иҷтимоӣ барои озодӣ баҳри С.Айнӣ бетафовут набуд. Вай аз тариқи таҳқиқи бадеии сарнавишти Одинаю Ёдгор ба сарнавишти таърихӣ халқ мурочиат менамуд ва онро меомӯхт ва дар асарҳояш тасвир мекард. Дар ин маврид ба қавли муҳақиқи адабиёти аҳди Шӯравӣ Ғ. Ғамзатов «Тафаккури адабӣ таҷрибаи таърихӣ ва ахлоқии халқро ба ҳаракат меовард. Вай ба ин таҷриба таъя намуда, воқеиятро вобаста ба ҷаҳоншиносии миллӣ ба қалам меод» Вақте, ки сухан аз таҷрибаи суннати адабӣ рафт дар мавриди устод С.Айнӣ суннатҳои волои башардӯстонаи адабиёти гузаштаи форсии тоҷикиро махсус бояд зикр кард. Чунки шахсияти адабӣ ва коргоҳи эҷодии С.Айнӣ маҳз дар заминаи суннатҳои волои адабии гузашта фароҳам омада буд. Ин таҷриба дар робитаи мустақим бо тафаккури мантиқии нависанда дар эҷодиёти ӯ нақш гузошт. Аксари муҳақиқон Одинаро ҳамчун образи бадеии камфаволият ва аз моҳияти равандҳои сиёсӣ беҳабар тафсир менамояд, ки ин ба назари мо комилан нодуруст аст.

Бояд гуфт, ки ҳар чиз вақту замон дорад, инсон аз бисёр ҷиҳат ва замони худ, маҷрои воқеаю ҳодисаҳои он вобаста аст. Барои замони Одина ҳамаи фирори ӯ аз дасти Арбобкамол дар он шароит як инқилоб буд.

Одина ва Ёдгор қаҳрамонҳои ҳастанд, ки вобаста ба замони зиндагиашон ба таври комилан мантиқӣ ва мувофиқ бо тафаккури иҷтимоӣ сиёсии ҳукмрон пеш мераванд. Айниро мантиқи устувори таърихӣ ва адабӣ намегузошт, аз Одина инқилобчӣ, аз Гулбӣби Гулнор созад, чунки дар замони мавриди назари Айнӣ ҳам эътирозҳо, саркашиҳо, исёнҳо зиёд буданд вале ҳамаи онҳо дар маҳдудии замони муайяни таърихӣ ҷараён мегирифтанд ва инҳо дар адабиёт, аз ҷумла дар асарҳои С.Айнӣ ба таври воқеъбинона ба тасвир меомаданд.

С.Айнӣ адиби навоар буд ва ин навоари ӯ дар ҷи мекдид. Пеш аз ҳама навоари ӯ дар тасвири шахсиятҳои достони нав буд. Ин шахсиятҳо зина ба зина ба сӯи худшиносии иҷтимоӣ ва фардӣ ҳаракат мекарданд. Онҳо сарфи назар аз камбағалию бенавоӣ шаъну шарафи инсонии худро мешинохтанд ва онро арҷ мегузоштанд. Барои ҳимояи шарофатҳои инсонии худ тадричан талош мекардагӣ мешуданд. Барои адабиёти он солҳо воқеан ин падидаҳо комилан нав буд ва онҳоро ҳамчун навагарӣ дар адабиёт бояд тафсир кард.

Бузургии устод С.Айнӣ дар он аст, ки ӯ ин одамонро дар ҳамон давра ва ҳатто баъзеи онҳоро хеле барвақтар шинохт ва қаҳрамони адабиёт гардонид.

Марҳилае, ки Айнӣ Ёдгор ва Гулнорро тасвир менамояд, замони дигар аст. Ин замонест, ки аллакай мардуми Бухоро аз ҷумла меҳнаткашону мазлумони он ҳам аз наздик омадани озодӣ ва раҳӣ аз ҷаҳолат огоҳӣ доштанд. Ҳодисаҳои сиёсӣ, ки дар кишварҳои атроф рух меоданд, нидои равшане аз равандҳои комилан ҷадиди ҷаҳон ва минтақа буд.

Дар мавриди мазкур ва шукӯҳу азамати шахсияти устод С.Айнӣ андеша ронда, устод М.Қаноат дуруст таъкид менамояд: «Садриддин Айнӣ дар «Чаллодони Бухоро», «Ёддоштҳо» воқеаҳои дохили Бухоро ба тасвир мегирад. Дар ин ҷо мо бо неку бад, доду бедод ва муҳити адабӣ дучор меоем. Ва дар ин ҷо ҳам биниши устод ҳам таърихӣ ҳам табақотӣ ва ҳам воқеист. Вай дар ягон ҷой фаромӯш намекунад, ки аз кадом табақа сухан меӯяд ва ҳуди ӯ ба кадом табақа ҳамроҳ аст.»

Маҳз ҳамин ихтилофҳо ва тазодҳои табақотӣ ва иҷтимоӣ буданд, ки Айнӣ ҳам дар фаъолиятҳои иҷтимоӣ фарҳангӣ ва ҳам дар таълифоти адабӣ мавқеи башардӯстона ва умумибашарино интиҳоб мекунад ва маҳз ҳамин мавқеи устувори сиёсӣ адабӣ ўро аз таъкиботи пайвастаи сиёсии солҳои 30-40 садаи ХХ эмин дошт. Ҳатто ашадтарин

\*\*\*\*\*

душманонаш, ки пайваста аз ӯ чурми идеавӣ мечустанд гарде аз домонаш пайдо накарданд ва бисёре аз онҳо худашон ба ҳамон чурмҳои сиёсие ки аз дигарон мечустанд нобуд гардиданд.

Устод С.Айниро ҳам дар замони амирӣ ва ҳам дар аҳди шӯравӣ як хислати муҳими фардиаш наҷот дод, ки он ҳақиқатпарастӣ ва ҳақҷую ҳақталош буд. Вай дар масири эҷоди бадеӣ ҳам ҳақпарастию ҳақиқатнигориро ба ҳайси меъёри асосии тасвири воқеияти зиндагӣ ва умуман таълифи осори адабӣ интихоб намуд. Мо ба дараҷаи олии шинохти ҳақиқат дар «Ёддоштҳо», «Марги судхур» ва «Ҷаллодони Бухоро» рӯ ба рӯ мешавем. Дар ин асарҳо устод С.Айнӣ ба истилоҳи устод М.Қаноат «мӯйро аз ҳамир ҷудо мекунад». Ҳол он ки дар он замонҳои пурушӯб ва пуртазод, замонҳои таҳаввулоту тағйиротҳои бузурги сиёсӣ иҷтимоӣ ва фарҳангию маънавӣ, ки ҳар гунна шахсият раҳгум мезанад, роҳи дурустро пайдо карда бо он рафтани кори сахлу осон набуд. Бояд гуфт, ки аксари қаҳрамонҳои Айнӣ сарфи назар аз шабоҳатҳои иҷтимоӣ дар мавриди ҳимоят аз ҳақиқат ва шаъну шарафи инсон ба ҳамдигар тавбаам ҳастанд. Нависанда дар тамоми масири эҷодиаш ягон зарра шахси мусбатро манфӣ ва ашхоси манфиро мусбат нишон наодоаст, ҳатто дар романи муҳташами «Ғулумон», ки ҳам аз нигоҳи фарогирии замони таърихӣ ва ҳам аз нигоҳи тасвири шахсиятҳои достони бузург аст, аз меъёри ҳақиқатнигорӣ дар ягон маврид берун намеравад. Дар тасвири се насли ғулумон ҳам диди таърихӣ ва ҳам диди иҷтимоии нависанда дар атрофи ҳақиқати воқеи мечарҳад.

Аз мутолиаи хотироти дӯстону ҳамсафони устод С.Айнӣ маълум мешавад, ки ҳақиқатнигорӣ ва ҳақиқатпарастӣ аз ҷумлаи сифатҳои фитрӣ ва модарзодии ӯ низ буданд. Қори Юсуф Ниёзов аз ҳамкориҳои солҳои 1912-1915 бо устод С.Айнӣ ёдовар шуда менависад: «Айнӣ дар хотири ман ҳамчун марди фозил, ҳақгӯй, ротқавл ва росткор боқӣ мондааст». Авлиёқул Абдусамадзода бошад аз мулоқотҳои худ бо С.Айнӣ дар шаҳри Самарқанд қисса карда ин марди бузург ва адиби тавоноро чунин тавсиф менамояд: «Марди ҳақгӯй, ҳақшинос, ҳидоятгузоранда ва вазифашинос буданд. Либосро хеле озодона мепӯшиданд. Дар либоспӯшӣ, хӯроку хароҷот ба исроф ҳеҷ гоҳ роҳ намедоданд». Ҳамаи ин хислатҳо ва фазилатҳои инсонии нависанда дар тасвирҳои ӯ, дар симои зоҳирию ботинии қаҳрамононаш, дар андешарониҳои адабиаш, дар асарҳои таърихӣю публицистиаш ба таври равшан таҷаллий менамоянд. Намунаи олий ва равшани ҳақиқатнигории С.Айнӣ ин тасвири симои бадеии Қори Исмаилов дар повести «Марги судхур» аст. Ба қавли устод М. Қаноат агар каси дигар симои Қорӣ Ишқамбаро тасвир менамуд, танҳо аз масҳараю ҳаҷвӣ он фаротар намерафт. Вале устод С.Айнӣ аз як судхури муқаррарии бухороӣ як образи муҳташами ҳам осӣёй ва ҳам аврупоӣ офаридаст, ки он таҷаллийи ҳунари беҳамтои ниғорандагии адиб мебошад. Воқеан, ин образи офаридаи устод С.Айнӣ дар адабиёти дунё хеле кам ҳамсонӣ ҳамоя дорад. Ва онро метавон баландтарин пояи маърифати адабию эстетикӣ муаллиф маҳсуб намуд.

Таносуби замони таърихӣ ва устод С.Айнӣ боз аз он ҷиҳат қобили тавачҷуҳ аст, ки ин марҳилаи зудҷараёни таърихи халқ дар назди ӯ вазифаҳо ва суолҳои мушаххас мегузошт. Вай ба хотири бозгӯ намудани ҳақиқати таърихӣ «Таърихи амрони манғитии Бухоро», «Таърихи инқилоби фикрӣ дар Бухоро», «Намунаи адабиёти тоҷик» ва ғайраро навишт, ки онҳо дар ошкор сохтани ҳақиқати таърихӣ начандон дури халқи тоҷик ва халқҳои дигари Осиёи Миёна қадами ҷиддӣ буд. Бо таълифи силсилаи асару мақолаҳо дар бораи аҳволу осори Рӯдакӣ, Фирдавӣ, Ибни Сино, Бедил, Саъдӣ, Навоӣ, Шохин, Ҳайрат, Дониш ва дигарон шинохти ҳақиқати илмиро ба ҳайси кансепсияи марказӣ дар пажӯҳишҳои илмиаш пазируфт. Бояд гуфт, ки ҳам дар таърихшиносӣ ва ҳам дар адабиётшиносӣ муносири тоҷикӣ устод С.Айнӣ ҳақиқати комили асосгузорию поягузорию дорад ва инро олимони воқеъбин ва ҳақиқатгаро эътироф менамоянд. Ғайр аз ин устод С.Айнӣ мисли як кӯҳи баланду шукӯҳманд ва дарёи пурхурӯшу пуртуғён дар байни ду давраи инкишофи фарҳангу адабиёти

\*\*\*\*\*

тоҷикон меистад ва ин ду давраи муҳиму бузурги адабиёти мо, давраҳои классикию муосирро ба ҳам мепайвандад. Бо амри замони таърихи Айнӣ силсилаи адабиёти тоҷикро гусаста накард, балки ҳамчун ҳалкаи пайванди гузаштаю ҳозира бисёре аз суннатҳо ва оинҳои адабии пешинро дар шакли шеваи нав ва мувофиқи ниёзҳои адабии замони ҷадид аз нав эҳё сохт ва ба онҳо умри дубораю ҷовидона бахшид. Дар баробари ин вай тавассути асарҳои безаволаш ҳақиқати таърихро ба ҳақиқати адабӣ табдил дод, ки он умри тӯлонӣ дорад. Вай дар маҷмӯи умри азизашро вақфи хизмати халқ, вақфи умри ҷовид ёфтани ҳақиқати зиндагӣ ва ҳақиқати таърихи намуд ва дар ин радиф барои шахсияти достони асарҳояш ҳам умри абад бахшид.

### Адабиёт

1. Теоретико –литературные итоги 20 века. -М. ; Наука, 2003,- с. 5
2. Қаноат М. Ҳақиқатшинос //Адабиёт ва санъат, 1988, 26 май.
3. Ғамзатов Р. 20 век как эпоха национальных литератур и региональных литературных общностей // Теоретико – литературные итоги 20 века. – М. ; Наука, 2003, - с. 405.
4. Айнӣ С. Кулиёт, Ҷ. 6.-Душанбе: Ирфон,1962, -саҳ. 142.
5. Қаноат М. Ҳақиқатшинос //Адабиёт ва санъат, 1988, 26 май.
6. Қаноат М. Ҳамон ҷо.
7. Ниёзов Қ. Ростқавл ва росткор //Садриддин Айнӣ. – Душанбе: Ирфон, 1968, саҳ. 18.
8. Абдусамадзода А. Ду мулоқот //Садриддин Айнӣ. - Душанбе: Ирфон, 1968, саҳ. 20.
9. Қаноат М. Ҳақиқатнигор //Адабиёт ва санъат, 1988, 26 май.

\*\*\*

**D.Toliboev, Sh.O‘ralov**  
**Jizzax politexnika instituti**

### **O‘ZBEKISTON VA ROSSIYA O‘RTASIDAGI TA’LIM SOHASIDAGI HAMKORLIKNI RIVOJLANISHI.**

Аннотация: значимость статьи заключается в том, чтобы пролить свет на важность и значимость отношений Республики Узбекистан с высшими учебными заведениями стран мира в годы независимости, которые вносят вклад в развитие общества.

Ключевые слова: закон "Об образовании", Московский государственный университет, корпоративная кооперация, выставка "Современное образование России".

Abstract: The significance of the article is to shed light on the importance and significance of relations between the Republic of Uzbekistan and higher educational institutions of the world in the years of independence, which contribute to the development of society.

Keywords: law "On Education", Moscow State University, corporate cooperation, exhibition "Modern Education of Russia".

Ta’lim shaxsning butun umri mobaynida va jamiyat rivojida muhim rol o‘ynaydi, bu jarayondagi asosiy burchiga aylanadi. Ta’lim sohasidagi siyosat bilimlarni boyitish, ma’lum darajada alohida shaxs, odamlar, guruhlar va Xalqlar orasidagi munosabatlar jarayonidir. Hayot, jamiyat esa muttasil o‘zgarib boradi. Demak, ta’lim ham jamiyatdagi o‘zgarishlarga moslashishi kerak. Bugungi kunda dunyoning ko‘plab davlatlari ta’lim tizimini isloh qilish bilan mashg‘ul,

\*\*\*\*\*

chunki ta'lim sifati mamlakat taraqqiyoti, uning salohiyati va qudratini belgilab beradi. Mamlakatimiz ham shu yo'ldan bormoqda. "Ta'lim to'g'risida"gi Qonunga asoslanib, Kadrlar tayyorlash Milliy dasturida belgilangan dolzarb masalalarni bosqichma-bosqich bajarishda boshqa davlatlar, xususan, Rossiyaning ta'lim sohasidagi tajribasidan foydalanish O'zbekiston tashqi siyosatida alohida o'rin tutmoqda.

2002 yil 9 yanvar O'zbekiston Respublikasi Prezidenti Islom Karimov Oqsaroyda Rossiya Federatsiyasi tashqi ishlar vaziri Igor Ivanovni qabul qildi. Islom Karimov va tashqi ishlar vaziri Abdulaziz Komilov Igor Ivanov bilan uchrashib, O'zbekiston Jahon iqtisodiyoti va diplomatiya universiteti bilan Moskva davlat xalqaro munosabatlar instituti (Universitet) o'rtasida hamkorlik to'g'risidagi bitim imzolandi. O'zbekiston va Rossiya tashqi ishlar vazirliklari yaqin hamkorlikda ishlab, o'zaro siyosiy munosabatlarni xalqaro siyosat maydonidagi hamjihatligini muofiqlashtirib kelmoqda. Endilikda mazkur uchrashuvdan so'ng ikki mamlakat o'rtasida kadrlar almashish, birgalikda ilmiy tadqiqotlar o'tkazish imkoniyatlari tug'ildi.

2004 yilda nafaqat Rossiya, balki butun dunyoda etakchi mavqega ega bo'lgan bilim dargohlardan biri M.B.Lomonosov nomidagi Moskva Davlat Universiteti o'zining 250 yillik yubeleyini Rossiya Prezidenti farmoni hamda YUNESKO qarori bilan keng miqyosda nishonlandi. YUbeley bahonasida universitetni turli davrlarda bitirib, hozir butun dunyoda mashhur insonlarga aylangan sobiq bitiruvchilar bir joyga to'plandilar, O'zbekiston delegatsiyasi ham ishtirok etdi.

Delegatsiya tarkibida MDUda Oliy talim iqtisodiyoti, investitsiya va marketing sohasida doktorlik dissertatsiyasini himoya qilgan iqtisodiyot fanlar doktori Muhammad Ali Saidovning bergan ma'lumoticha delegatsiya o'n nafar olimdan tashkil etilgan bo'lib, ular orasida Mirzo Ulug'bek nomidagi O'zbekiston Milliy Universiteti rektori, professor R.Ashurov, Toshkent davlat iqtisodiyot Universiteti rektori, akademik S.G'ulomov Qoraqalpog'iston davlat Universiteti rektori K.Utiniyazov, Qarshi davlat Universiteti rektori G.Xudoyberganov, akademik O.Salimov, professor SH.Alimovlar bor edi.

2004 yil iyunda ikki mamlakat o'rtasida strategik sherikchilik to'g'risida bitim imzolangan edi. Mazkur bitimning 12 moddasida "Tomonlar ilmiy, madaniy, ijodiy, jamoat tashkilotlari va uyushmalari o'rtasida aloqa va almashuvlarni o'rnatish hamda qo'llab-quvvatlash, ko'rsatib o'tilgan yo'nalishlarda qo'shma dastur va tadbirlarni amalga oshirish orqali gumanitar sohadagi hamkorlikni rivojlantiradilar. Tomonlar milliy ta'lim va fan tizimlarining yaqinlashuvini har tomonlama rag'batlantiradilar. Ular o'quv yurtlari, ilmiy-tadqiqot va loyiha konsruktorlik muassasalari o'rtasida to'g'ridan-to'g'ri aloqalarni o'rnatishga, ilg'or texnologiyalardan foydalangan holda akademik hamda amaliy xarakterga ega bo'lgan qo'shma tadqiqotlarni amalga oshirishga ko'maklashadilar.

Tomonlar professional kadrlarni tayyorlash sohasida hamkorlik uchun qulay sharoyitlar yaratadilar. Ular olim va mutaxassislar, oliy va o'rta maxsus o'quv muassasalarining professor-o'qituvchilari tarkibi vakillari aspirantlar, stajyor va talabalarning muntazam almashinuvini amalga oshiradilar" - deb belgilangan edi.

Boshqa oliy ta'lim muassasalari bilan hamkorlikda masofaviy ta'limni tashkil qilish va uning uslubiyoti bo'yicha kurslar tashkil etilmokda. Hozirgi kunda 60 nafardan ortiq o'qituvchi ushbu kurslarda malaka oshirdi.

Ta'lim sohasidagi hamkorlikni yuksaltirish borasida muzokaralar davom etmokda. Agar korporativ hamkorlikdan keng foydalanilsa, milliy ta'lim tizimlarining yanada jadal va barqaror rivojlanadi. Ta'lim sohasidagi bu singari ijobiy ishlar ikki tomonlama hamkorlikning yorqin istiqbolidan darak beradi va barchamizni quvontiradi.

2006 yil aprel oyida Toshkentdagi "O'zekspomarkazi" ning markaziy pavilyonida "Rossiyaning zamonaviy ta'limi" ko'rgazmasining taqdimoti tashkil etildi. Ko'rgazmaning ochilish marosimida O'zbekiston Respublikasi Bosh vazir o'rinbosari, Oliy va o'rta maxsus ta'lim vaziri R.Qosimov ishtirok etdi. Ko'rgazmada Rossiyaning 15 ta etakchi oliy o'quv yurtlari xususan

\*\*\*\*\*

ko'rgazmaga Rossiya Davlat boshqaruv universiteti, Volgograd davlat qishloq xo'jaligi akademiyasi, Sankt-Peterburg davlat politexnika universiteti, G.Plexanov nomidagi Rossiya iqtisodiyot akademiyasi kabi oliy o'quv yurtlarning faoliyatiga bag'ishlangan bo'limlardan tashkil etildi. 2005-2006 o'quv yilida hamyurtlarimizning Rossiya Oliy o'quv yurtlarida magistratura, aspirantura va boshqa ta'lim muassasalarda tahsil olishlari uchun davlat liniyalari bo'yicha 140 ta stipendiya ajratilgan. 2006 yil sentabr oyidan boshlab yurtimizdagi oliy o'quv yurtlar yana bittaga ko'paydi. Mamlakatimizga Rossiya Federatsiyasining Lomonosov nomidagi Moskva davlat universitetining Toshkent filiali faoliyatining boshlanishi ittifoqchilik munosabatlarining amaldagi yana bir yorqin ifodasi bo'lgandi.

2005 yil 12 avgustda O'zbekistonga Rossiya Federatsiyasining ta'lim va fan vaziri A.Fursenko rahbarligida tashrif buyurganda delegatsiya bunga yana bir bor ishonch hosil qildi. Delegatsiya rahbari respublikamizda mazkur sohada olib borilayotgan ishlar bilan tanishar ekan, O'zbekiston, haqiqatan ham, kelajagi buyuk davlat ekanligini e'tirof etdi. YOsh avlodga e'tibor berilayotgan davlatning, albatta, kelajagi buyuk, dedi u. SHu bilan birga, vazir O'zbekiston tajribasini o'rganish, kerak bo'lsa, Rossiyada ham ko'llash fakat foydali bo'lishini qayd etdi. A.Fursenko o'z vazirligining vazifasi hakida shunday fikr bildirdi: u yoki bu muammolar muhokamasini iloji boricha qisqa muddat ichida tashkil etish, eksport hamjamiyatidan takliflarni olish, keyin, shu takliflar asosida aniq karorlarni, ularni amalga oshirish mexanizmini ishlab chiqish. Davlat innovatsion dasturlarning moliyaviy ko'magini amalga oshirish kerak, lekin, albatta, hammasini emas. Bu fikr qaerda intellektual kapital ishlab turgan bo'lsa, shu sohalarga tegishli, chunki innovatsiyalar paydo bulayotgan muhitni saklab qolish kerak.

Bu uchrashuvlar natijasida O'zbekiston Oliy va o'rta maxsus ta'lim vazirligi bilan Rossiya Federatsiyasi ta'lim va fan vazirligi o'rtasida kasbiy ta'lim sohasida hamkorlik to'g'risidagi bitim imzolandi. Mazkur bitim universitetlararo aloqalar ko'lamini kengaytirish, axborot almashuv uchun yanada qulay sharoit yaratadi. O'zbekiston Respublikasi Prezidentining 2005 yil aprel oyi boshlarida e'lon qilingan "To'g'ridan-to'g'ri xususiy xorijiy investitsiyalarni jalb etishni rag'batlantirish borasidagi ko'shimcha chora-tadbirlar to'g'risida"gi Farmoni respublikamizda ta'limni rivojlantirishga sarmoyalar bevosita sarflanishi uchun yangidan-yangi imkoniyatlar ochdi.

Oxirgi yillarda ikki davlat ta'lim tizimidagi aloqalar ijobiy natija bermoqda. Keyingi 4 yil davomida Rossiya Federatsiyasi hukumati tomonidan O'zbekiston Respublikasi fuqarolariga Rossiya Federatsiyasi oliy ta'lim muassasalarida o'qish uchun har yili 40—60 tagacha grant ajratilmokda. Bu grantlar O'zbekistonda ustuvor bo'lgan ko'p ta'lim yo'nalishlariga berilgan.

Mamlakatimizda 2010 yilgi malumotlariga ko'ra: 785 ta rus tilida talim beruvchi maktab faoliyat olib borgan bo'lsa, shundan 128 tasida to'liq ushbu tilda o'qitish ixtisoslashgan. YUrtimizning barcha oliy o'quv yurtlarda rus guruhleri mavjud. O'zbekistonda har yili bu tilda 1,4 million nusxada 50 turdagi o'quv qo'llanmalar va adabiyotlari, 82 ta gazeta va 20 ta jurnal chop etiladi.

2013-yilga kelib rus va o'zbek tillarida ta'lim berayotgan maktablar soni 800 dan oshgan. Mamlakatimiz oliy o'quv yurtlarining barchasida rus tilida taxsil oladigan fakultetlar mavjud.

Toshkentda M.Lomonosov nomidagi Moskva Davlat Unversiteti G.Plixanov nomidagi Rossiya iqtisodiyot akmadiyahasi, I.Gupkin nomidagi Rossiya Davlat Neft va gaz Unversiteti feliallari muvoffaqiyatli faoliyat ko'rsatmoqda.

2016-yil 25-aprel O'zbekiston Respublikasining Birinchi Prezidenti I.A.Karimovning Rossiya Federatsiyasi prezidenti V.Putin bilan Moskva shaxrida olib borgan muzokaralari paytida O'zbekiston Respublikasi va Rossiya Federatsiyasi o'rtasidagi keng qamrovli shartnomaviy-huquqiy asosga ega ikki tomonlama ilm-fan sohasidagi hamkorlik izchil rivojlanayotganligi, bu hamkorlik ikki davlat Xalqlarining do'stlik aloqalarini yuksaltirishga yordam beradi. Monitar, tashqi iqtisodiy, oliy ta'lim, jismoniy tarbiya sohasidagi muxim hujjatlar xisoblanadi.

\*\*\*\*\*

#### **Adabiyotlar ro'yxati:**

1. Oqsaroyda qabul. //Xalq so'zi; 2002 yil, 10 yanvar.
2. Rossiyaning bosh universiteti. //Xalq so'zi; 2004 yil, 23 dekabr.
3. O'zbekiston Respublikasi bilan Rossiya Federatsiyasi o'rtasida strategik sherikchilik to'g'risida Bitim. //Xalq so'zi; 2004 yil, 22 iyun.
4. Ivanova A. O'zbekiston-Rossiya Talim sihasidagi hamkorlik. //Xalq so'zi; 2006 yil, 20 aprel.
5. Hamkorlikning barqaror rivoji. //Xalq so'zi; 2008 yil, 23 yanvar.
6. "Xalq so'zi", 2013 yil 13 aprel.
7. "Xalq so'zi", 2016 yil 27 aprel.

\*\*\*

**Тоҳирова М.Ғ.**

**сармуаллимаи кафедраи назария ва методикаи таълими забони модарии факултети таҳсилоти ибтидоӣ ва педагогикаи махсуси МДТ "Донишгоҳи давлатии Хучанд ба номи академик Б.Ғафуров"**

### **ИСТИҚЛОЛИЯТ ВА ДАСТОВАРДҲОИ ЗАБОНИ ДАВЛАТӢ**

Таърих зиндагиномаи шахсиятҳои бузургро дар бар мегирад. Маълум аст, ки дар тӯли таърих дар ҳолатҳои ногувор ва сарнавиштсоз аз вартаи нестшавӣ баровардани давлату миллат нақши шахсият муҳим арзёбӣ гардида, онҳо бо корномаҳои худ дар қалбу забони мардум аз насл ба насл боқӣ мемонад.

Дар таърихи навини давлатдорӣ тоҷикон ба арсаи сиёсат омадани Асосгузори сулҳу ваҳдати миллӣ, Пешвои миллат, Президенти Ҷумҳурии Тоҷикистон ҳамчун рамзи иттиҳоду сарчамӣ, пойдорӣ Истиқлолият далели гуфтаҳои болост.

Хомӯш намудани алангаи ҷанги шаҳрвандӣ ва ба ризоияти миллӣ расидан корест басо мушқил.

Ваҳдати миллӣ ин боло гузоштани манфиатҳои миллӣ аст, зеро ҳеч яке аз он дар алоҳидагӣ, берун аз доираи манфиатҳои миллӣ вучуд дошта наметавонад. Аз ин нигоҳ, Ваҳдати миллӣ омили ҳастии миллат ба шумор меравад.

Ҷиҳати расидан ба ризоияти миллӣ дар Тоҷикистон нақши Иҷлосияи 16-уми Шӯрои Олӣ муҳим арзёбӣ гардида, вакилон дар ин Иҷлосия муҳтарам Эмомалӣ Раҳмонро ба ҳайси роҳбари давлат интиҳоб намуданд, ки сипас ҳамчун меъмори сулҳу ваҳдати миллӣ эътироф гардид.

Зери роҳбарии ин марди хирад- Эмомалии Раҳмон мардуми шарифи кишвар дар солҳои соҳибистиқлолӣ тавонистанд мушқилоти зиёдеро паси сар намоянду ба ваҳдату ягонагӣ ва дар ин замина, ба дастовардҳои назарраси сиёсиву иқтисодӣ ва иқтимоӣ ноил гарданд.

Татбиқи ҳадафҳои стратегии давлат: баромадан аз бунбасти коммуникатсионӣ, истиқлолияти энергетикӣ, таъмини амнияти озуқаворӣ ва саноатикунонии кишвар барои боз ҳам мустаҳкам гардидани пояҳои давлатдорӣ мусоидат мекунад.



\*\*\*\*\*

Аз он чумла, забони модарии мо, ки дар даврони Истиқлол барои рушду густариши он тамоми имконияту шароит фароҳам оварда шуд, ба муваффақияту дастовардҳои чашмгире соҳиб шуд. Забони тоҷикӣ имрӯз дар ҳақиқат, ба як забони тавоноии расмиву коргузори табдил ёфт ва тибқи Сарқонуни Ҷумҳурии Тоҷикистон ҳамчун “Забони давлатӣ” эътироф гардид.

Имрӯз забони давлатии мо дар паноҳи давлат қарор гирифта, Ҳукумати Ҷумҳурии Тоҷикистон бо роҳбарии сарвари оқилу доно- Эмомалӣ Раҳмон барои рушду густариши он тамоми иқдому чораҳоро дар амал роҳандозӣ менамояд.

Забони тоҷикии мо – забони модарӣ баъд аз ба истиқлолият расидани Тоҷикистон ҳам мавқеи бунёдӣ касб кард ва дар баробари забони русӣ, ки қаблан забони расмии мо буд нақши худро хеле боло бурда, ҷойгоҳи ҳуқуқии худро дар ҷомеа пайдо кард.

Дар даврони соҳибистиқлолӣ бо дар амал пиёда шудани сиёсати воқеан миллии забон, бо роҳбарии Президенти кишвар, Ҷаноби Олӣ Эмомалӣ Раҳмон мавқеи забони тоҷикӣ ба ҳайси забони давлатӣ ба маротиба афзуд. Махсусан, асари Президенти кишвар – “Забони миллат-ҳастии миллат”, суҳанрониву таъкидҳои ӯ дар пайгирии сиёсати забонии давлат нақши раҳнамоӣ дошанд. Ин аст, ки дастовардҳои забони давлатиро дар давраи соҳибистиқлолӣ метавон чунин тарҳрезӣ намуд:

1. Ба таври пурра ҷорӣ шудани забони давлатӣ дар коргузори давлатӣ
2. Ба ҷоп расидани як силсила асарҳои илмӣ забоншиносӣ
3. Тағйиру иловаҳо дар имлои забони тоҷикӣ
4. Ба забони муоширати байни халқҳои кишвар табдил ёфтани забони давлатӣ

Дар ҳақиқат, саҳми Сарвари давлат дар пиёдагардонии ин амалҳои нек ниҳоят назаррас буда, тамоми ин тадбирҳо барои боз ҳам равнақу ривож ёфтани забони модарии мо нигаронида шудааст ва худ низ Президенти кишвар дар мулоқот бо зиёиёни кишвар қайд карда буд: “Итминони комил дорам, ки қабули Қонун “Дар бораи забони давлатии Ҷумҳурии Тоҷикистон” ва тадбирҳои дигар дар иртибот ба забони миллияк силсила монеаҳои мавҷудаи сунъиро дар ин самт барқанор сохта, марҳалаи воқеан навро дар таҳким ва рушди забони давлатӣ оғоз хоҳад кард...”

Аз ин рӯ, истиқлоли давлатӣ ҳамчун омили воқеии эҳёи забони мо доништа мешавад, ки дар роҳандозии он саҳми Сарвари давлат, Асосгузори сулҳу ваҳдати миллияк, Пешвои миллат, муҳтарам Эмомалӣ Раҳмон ниҳоят калон аст

#### Адабиёт

1. Қонуни Ҷумҳурии Тоҷикистон «Дар бораи забони давлатии Ҷумҳурии Тоҷикистон»
2. Имлои забони тоҷикӣ (Қарори Ҳукумати Ҷумҳурии Тоҷикистон аз 3-юми сентябри соли 1998)
3. Қоидаҳои имлои забони тоҷикӣ (Қарори Ҳукумати Ҷумҳурии Тоҷикистон №458 аз 4 октябри соли 2011)
4. Фарҳанги имлои забони тоҷикӣ Душанбе 2013
5. Назарзода, С. Имлои ва забони адабӣ Душанбе 2015
6. Ваҳхобов, Т. Мулоҳизаҳо дар атрофи баҳси имлои «у» ва «ӯ» Хучанд 2014

\*\*\*

**Анвар Тўраев,**  
Бухоро давлат университети Жаҳон тарихи кафедраси ўқитувчиси

## ТУРКМАНЛАРНИ ШАЖАРА ТАРИХИ ВА БУХОРО ВОҲАСИ БЎЙЛАБ ТАРҚАЛИШИ.

Узоқ ўтмишимизнинг гувоҳлик беришича, қариндошлик, дўстлик ва биродарлик одам ҳаётининг, фаровон ва эркин турмушининг миҳим қонуниятидир. Қадим-қадимдан ягона Туркистон фарзандлари бўлмиш ўзбек ва туркман халқларининг ўзаро ҳамкорлиги, уларнинг оғир кунларда, қувончли дамларда ҳамнафас бўлиб келишлари ҳам бу қонуниятнинг исботидир. Бинобарин, улуғ ўзбек шоири Алишер Навоий (1441-1501 й) “Ёр ўлунг бир-бирингизгаки, эрур ёрлик иш!” деб ёзган юзлаб мисралар, туркман халқининг атоқли сўз санъаткори Махтумқули Фирғоний (1733-1797 й) яратган “Тийралар қардошдир, уруғлар ёрдир, Иқболлар терс келмас, Ҳақдан бир нурдир” [1:5] каби шеърӣ сатрлар мағзида ўзбек-туркман дўстлигига, қардошлигига яна бир бор гувоҳи бўламиз.

Шудай экан туркман этник бирлигининг келиб чиқиши, уруғ ва қабилаларни номланиши, уларни Бухоро воҳаси бўйлаб тарқалиши, шунингдек ижтимоӣ ҳаётда тутган ўрнини билишимиз керак бўлади.

Туркман этнонимининг вужудга келиши борасида турли хил фикр ва мулоҳазалар билдирилиб, ўрганилган адабиётларда бу борада қуйидагича маълумотлар келтирилади.

Туркманлар - Ўрта Осиёдаги туркий халқ бўлиб, бу ерда яшаган бошқа халқлар билан биргаликда умргузаронлик қилиб келмоқда. Туркман номи V-XI асрлардан дастлаб форсча кўплик шаклида “Туркманак” шаклида ишлатилган. Форс тарихчилари Гардизий ва Абулфазл Байҳақи шу маънода туркийча одиз (ўғуз) арабча гузз деб ишлатилган.

Тарихдан маълумки, йирик кўшинлар томонидан қисиб кўйилган майда қабилалар (уларни уруғлар билан тенглаштирмаслик керак) иттифоқ туза бошладилар, бундай иттифоқ “ўғуз” деб атала бошланди. Ана шулардан тўққиз ўғуз (тўққиз жамоа)-уйғур, уч ўғуз-қарлук этнонимлари вужудга келган. [5:70]

А.Н.Канонов ҳам “ўғуз” этник жамловчи отининг ўзаги (ўғ)-“уруғ, қабила” бўлиб, қадимги турки ўзак (ўғ)-“она” сўзи билан ҳамда шу ўзакдан ясалган “авлод, ўғил” ва уч (ўғиш) туғушган сўзлар билан боғланади.”

Шундай қилиб, “ўғуз” сўзи дастлаб “қабила” маъносини “бирлашган қабиларни” англатиб кейинроқ жамловчилик маъносига эга бўлган этник номга айланган.

Кейинчалик ўғуз атамаси ўз маъносини ўзгартириб туркманларнинг афсонавий аждоди Ўғузхон номида сақланиб қолади. [5:70]

Маълумки VIII аср Ўрхун ёзувларининг эслатишига кўра, ўғузлар дастлаб Мўғулистон (Монголия) да яшаганлар. Бу ўғузлар туркманлар деб эмас, фақатгина туркийлар деб атаганлар.[2:72]

Ўғузлар асли қадимги турк қабиласи бўлиб, Мўғулистоннинг Шимолий Шарқидан кўним топиб шу ерда шаклланган халқдир. Улар ҳозирги туркман, озарбайжон, турк ва қорақалпоқ миллатларининг ота-бобосидирлар. Ўғуз мазкур қабиланинг асосчиси ва раҳбари бўлган.

Ўғузхоннинг афсонавий қахрамон сифатида тасвирлаб ёзилган ривоятлар ва ҳикматлар “Ўғузнома” номи билан чоп этилиб, бизгача келган. XII асрда ноъмалум бир шахсда “Ўғузнома”нинг энг қадимий кўринишларидан бир нусхаси сақланиб қолган. [9:274] XIII - XIV асрда яшаб ижод қилган Рашидиддин уйғур алифбосида ёзилган. “Ўғузнома”да ўғуз хони унинг тадбиркорлиги, халқчиллиги ҳақида ҳам кўпроқ маълумотлар берган.

Ўғуз - “ўғ” - қабиласи, уруғ маъносини берган, “уз” эса қўшимча сифатида келади. Ўғуз яқка худоликни ёшлик чоғларида қабул қилади. Бу ҳолат Ўғузнинг отаси Қорахонга ёқмайди. Ўртада қаттиқ жанг бўлиб, Ўғуз отасини енгади, туркларга масуб уйғурлар Ўғузхон томонига ўтиб кетадилар. Лашкарлари кўпайиб, қатта куч тўплаган Ўғуз Талас ва Сайрам вилоятларини ҳам босиб олади. Волга дарёсигача етиб беради. [7:9]

\*\*\*\*\*

Бу ривоят орқали биз ҳақиқий тарихий воқеалар, бўлиб ўтган тарихий жараёнларни билиб, таҳлил қилиб, ундан хулоса чиқарамиз.

IX асрнинг охири ва X асрнинг ўрталарида Орол бўйи ва Каспий бўйида Ўғузлар иттифоқи ташкил топади. Тарихдан маълумки X асрда Сирдарё этакларида ўғузлар давлати ташкил топади. Унинг пойтахти Янгикент шаҳри эди. XI асрнинг ўрталарида бу давлат Шарқдан келган қипчоқлар томонидан тор-мор этилган. Ўғуз қабиласининг бир қисми Ғарбга кетиб, Жанубий Рус даштларига жойлашади, бошқа бир қисми эса, салжуқийлар бошчилигида Олд Осиё мамлакатларини истило қиладилар.

Ёзма маълумотларга қараганда ўғузларнинг ислом динини қабул қилиб, ерли халқ билан аралашиб кетган қисмини туркманлар деб атаганлар. Ўғуз ва туркман қабиалари азалдан бир-бирига яқин бўлган. Шунинг учун баъзан ўғузларни туркманлар деб, туркманларни эса ўғузлар деб атаганлар. XIII асрдан бошлаб ўғуз номи туркман номи билан алмаштирилган. [7:10]

Маҳмуд Қошғарийнинг (XI аср), Рашидиддин (XIII-XIV аср), Абулғози (XVII аср) ларнинг хабар беришича, ўғузлар 22 ёки 24 қабиладан иборат бўлган. Ўғуз қабиалари орасида қуйидаги туркман қабиалари ҳам тилга олинган. Булар Емрели, Игдир, Човдир, Язир, Салир, Қоратошли, Баёт, Қойи, Тутурча ва бошқалар. [9:274]

Этнограф олима Б.Х.Кармышева ҳам туркманларнинг дастлабки авлодлари ўғузлар бўлган, деб маълумот беради. VII-VIII асрлардан бошлаб уларнинг номлари Ғарбий Турк ҳоконлиги ва Тюркеш ҳоконлиги таркибида бўлганлиги ёдга олинади. Сирдарё ўғузларининг бир қисми X асрнинг иккинчи ярмидан бошлаб Зарафшон воҳасининг Нурота ва бошқа районларида (туманларида) яшаб, тирикчилик манбаи чорвачилик бўлган. X-XI асрлардан бошлаб ўғузларнинг бир қисми ўтроқ ҳаёт тарзига ўтганлар. X аср охири XI аср бошларида Мовароуннаҳрда салжуқий қабиаларининг кўчиши бошланади. Салжуқий қабиаларининг катта қисми ғарбга бориб ўрнашишга мажбур бўлган бўлса, қолган бир қисми Сирдарё атрофи ва Мовароуннаҳрда қолади. Ғарбга кетганларнинг айрим гуруҳлари олдинги яшаган жойларига қайтиб келганлар.

Яна бир манба -“Русский Туркестань сборник” да Нурота туркманларининг биринчи яшаган манзиллари Туркистон эканлиги ҳақида маълумот келтирилади. Туркистондан аста-секин Ҳазрат-султон ҳаётлиги даврида жанубга силжишган. Бу Амир Темур ҳукмронлиги даврида бўлиб, улар Нурота чўлига ва секин-аста Нурота тоғларига ҳаракатланиб Оқтоғ ҳамда Қоратоғдан ўтиб, Зарафшон ҳавзасигача келиб ўрнашганлар. Бу ердаги туркманлар ўзларини “Тока” қабиласи (Вамберида-такка), уруғларини “Қози ёкли” (Вамберида-қозилар) деб ҳисоблайдилар. Ўзларини тока қабиласидан эканликларини шу билан изоҳлайдиларким руслар ўлкани эгаллашларидан олдин маҳаллий аҳолидан солиқ йиғилган. Тока қабиласи аъзолари солиқлар йиғишда йиғимчи бўлиб иштирок этганлар ва ҳар бир хўжаликдан 10-20 танга атрофида солиқ ундирганлар. [8:106]

Туркман сўзининг келиб чиқиши ҳақида XI асрда ҳам ҳеч нарса маълум бўлмаган. “Туркмонанд” туркка ўхшаш халқ (эронча этимология) Маҳмуд Қошғарийда келтирилади.

Маҳмуд Қошғарий давридан бошлаб туркийлар ва туркманлар кўпинча қарама-қарши кўйилади. Ғарбга кўчиш оқибатида туркманларнинг асосан ташқи кўриниши ва тили ўзаро таъсирини бошдан кечирган ҳамда улар ўртасида ва бошқа туркийлар ўртасида фақат “ўхшашлик” тан олинади. Ҳозирда Ўрта Осиёда яшовчи туркманлар узунчоқ формадаги боши (долихо сефал) билан ажралиб туради, фарқ қилади. Маҳмуд Қошғарий ўғузлардан ташқари қарлуқларни ҳам туркманлар деб атайди. [2:572]

Демак туркманлар алоҳида халқ бўлиб шаклланишлари учун этник жараёнларни бошидан кечирганлар. Бу жараёнлар бир вақтнинг ўзида содир бўлмай узоқ тарихий даврларни ўз ичига олган десак хато бўлмайди.

Бухоро воҳаси ва унга туташ ҳудудларда яшовчи туркманлар ҳаётига узоқ даврда турли хил этник компонентлар кўшилиб, уларнинг маданий ҳаётларида ўзгаришлар бўлишига олиб келган. XVII-XIX асрларда бир гуруҳ ўрта Амударё туркманлари Зарафшон ва Қашқадарёга силжиб ўзбеклар, тожиклар, араблар ва бошқа туркман уруғлари орасига кириб бирга яшаганлар. Тадқиқотчилар улар орасида қуйидаги туркман уруғлари бўлганлигини такидлайдилар: Салирлар, хидир-эли, сакарлар, сариклар, эрсарилар [6] ва бошқаларни этироф этадилар. Улар маҳаллий аҳолига жиддий таъсир ўтказиш билан бирга ўзларига ҳам маҳаллий аҳолининг ўзига хос маданияти таъсир кўрсатган.

Бу жараёнлар шубҳасиз, Амударё атрофида яшовчи, қуйи Қашқадарё ва Зарафшон воҳасида яшовчи халқларнинг этник ва маданий-иқтисодий алоқалар давом этканлигидан далолат беради. Буларни улар ўртасидаги савдо-сотик, ижтимоий жараёнлар оила ва никоҳ муносабатларида кўришимиз мумкин. Хоразмдан чиққан бир қисм туркманлар Қоракўл воҳасига келиб ўрнашганлар. Кўчманчи туркманларнинг “эски” уруғи Амударё атрофларидан Қоракўл воҳасига кўчиб ўтиб, сўнгра XIX аср иккинчи ярмида Самарқанд воҳаси ва Қашқадарё ҳудудларига кўчиб ўтганлар.[6]

Бу кўчишларнинг асосий сабабларидан бири сифатида туркманларнинг яшаб турган жойларидаги табиий шарт-шароитнинг ёмонлашуви, қурғоқчилик, чорва молларини боқиш учун яйловларнинг қуриб, камайиб кетиши, жангу-жадалларнинг бўлиши аҳолини бошқа ҳудудларга кетишга мажбур қилган.

Туркманлар кўчган жойларида бир мунча вақт ўзларининг кўчманчи тарзларини сақлаб қолганлар, кейинроқ эса ўтроқ ҳаёт тарзига ўтишга мажбур бўлганлар.

XVIII асрда бир гуруҳ хидир-эли туркманлари Амударё қирғоқларидан келиб, Бухоро шахрининг Буйробофон мавзесига келиб жойлашганлар. Бу ерга келган хидир-элиларнинг асосий машғулоти бўйра тўқиш бўлган. Шундан мавзе номи келиб чиққан. Бу жой ҳозирда Арк музей қўриқхонаси зиндон қисмининг кунчиқар қисмида жойлашган маҳалла шу ном билан аталади.

Туркман қабилалар Ўрта Амударёдан аста-секин жанубга-Ўзбекистон туманларига кетишган, сўнг токи Ўратепагача бўлган ҳудудда жойлашишган. Айниқса, ушбу гуруҳлар ичида эрсари (ерсарали) қабиласи кўпчиликни ташкил қилган. Туркман эрсарилари қабиласи XVII аср охирида манғишлоқдан Бухорога келиб, XIX аср ва XX аср бошларида Зарафшоннинг қуйи оқимида кўчишган. XIX аср бошларида улар Бухоро амирлигига итоаткорлик билдирганлар [2:2].

Бухоро воҳаси Ромитон туманига эса Тажангдан туркман-қимоқ (кимаки) қабиласи келиб жойлашган. Уларнинг бир қанчаси ўзининг моддий-маданий хусусиятларини сақлаб қолган бўлсада, ўзбеклар билан қўшилиш (консолидатция) маданиятлараро жараёни бошидан кечирган.

Галаосиё туркманлари эса ўз моҳиятини, этник мансублигини, ўрнини сақлаб қолган. У ерда мавжуд бўлган эрсари, баёт, саят, қарабек (қарабек), карки (керки) қабилалари Туркменистоннинг Чоржўй туманидан кўчиб келишган [10:215].

Бухоро амирлиги даврида ҳам туркман гуруҳлари сезиларли даражада кўпчиликни ташкил этган. Уларнинг аксарияти қишлоқ хўжалиги билан банд бўлган.

Бухоро ваҳасида яшаган туркманлар буғдой, арпа, тарик, кунжут, зиғир, пахта, жўхори эканлар. Айрим туркман ер эгалари катта ерларга эгалик қиладилар. Кўриб ўрганган манбаларимиз орқали шунга амин бўлдики ўзбеклардан фарқли ўлароқ туркманлар аксарияти кўчманчи ҳаётни танлаб, улар Амударё бўйларида ҳосилдорлик қилиш жуда осон бўлиб, у ерларда сув кўп талаб қилувчи гуруч етиштирганлар.

Шунингдек Бухоро ваҳасида яшаган туркманларнинг аксарияти чорвачилик билан кун кечириб, чўл, адирларда чорва подасини боқишган. Кичик чорва туркманларнинг асосий бойлигини ташкил этади: Улар орасида етти минг бошгача қўй ва эчкилари бор

\*\*\*\*\*

кишилар бўлган. 1000 бош чорваси бўлганларда 20 тагача туя, от ва эшаклари бўлиб, бу бошқа ўзбек қабилаларидагиларга нисбатан кўпроқ бўлган. Туркманларни қора-байир отлари жуда яхши отлар бўлиб, уларни сотувда учратиш мумкин бўлмаган. Туркманлар олача-челем яхши гиламлар тўқишганлар (бу иш билан фақат аёллар шуғулланишган), коржом, попонлар (от ва баъзи уй ҳайвонлари жунларидан ёпинчиқ) тикишган шунингдек кунжутдан мой олишни ҳам билганлар [8:107].

Мухтасар қилиб айтганда, ҳозирги вақтда Бухоро воҳасида яшовчи туркманлар худуднинг бошқа аҳолиси: ўзбеклар, тожиклар билан тинч-тотув яшаб, Ўзбекистон Республикасининг ривожланиши учун ўзларининг салмоқли хиссаларини қўшиб келмоқдалар.

#### **Фойдаланилган адабиётлар рўйхати:**

1. Абдуғаффор хон. Махтумкули Фироғий ибратлари. Бухоро. 2005.-Б 143.
2. Арминий Вамбери. Путешествие по Средней Азии. (Перевод Голубевой З.Д). М.: Восточная литература.2003. –С. 2.
3. Бартольд. В.В. Сочинения V том. М. “Наука”. 1968.-с 572.
4. Гумилев Л.Н. Қадимги турклар. Т.: “Фан”. 2007. - Б. 70.
5. Маликов. А.М. Туркмены родов Хизр-эли и Чандир долины Зерафшана: история и обычаи. <http://nplib.library.kz/journal/Malikov>.
6. Обод Жўрақулов. Чандир туркманлари. Т.: “Фан”. 1992. -Б. 233.
7. Русский Туркестань сборникъ. М. 1872.- с.106.
8. Туркман совет энциклопедияси. 6 том, Ашхабад. 1984. -Б. 472.
9. Этнический атлас Узбекистана. Фонд содействия-Узбекистана, 2002. –с. 455.

\*\*\*

**Turdiyev Bexruz Sobirovich**  
**Researcher Bukhara State University, Bukhara, Uzbekistan**  
**e-mail: [bekhruz0302@gmail.com](mailto:bekhruz0302@gmail.com)**

## **THE NATIONAL AND UNIVERSAL PRINCIPLES OF DEMOCRACY IN THE CENTRAL ASIAN CONTEXT**

**Abstract.** Democracy is associated with ancient and modern modes of state construction. If we compare Eastern and Western democracies, unlike its Western democracies, the change of the world, of social life, begins first in man, in his spiritual world. This article provides a scientific analysis of the specifics of Eastern democracy in the development of man, his spiritual world and the building of a democratic society.

**Keywords:** civil society, identity, sovereignty, people, human rights, values, culture, innovation, rhetoric, equality, pluralism, civilization, patriotism, traditions, spiritual heritage, humanity

### **INTRODUCTION**

Democracy is the highest criterion by which a person expresses his freedom, equality, dreams and happy life since the period of development, when the conscious life of members of society began in the history of mankind as a whole. It is not only a political and legal reality in our lives, but also a high value associated with high spirituality, cultural uplift, personal perfection, reflecting the moral and spiritual qualities of person.

Today, the universal aspects of democracy are recognized as a fundamental principle of world development, representing a set of basic, universally recognized signs and characteristics inherent in democratic processes. Its common aspects are to ensure the independence of peoples and states, to strengthen it, to establish relations between states, to move from a strong state to a strong civil society, to develop it in line with modern requirements.

### **LITERATURE REVIEW**

Today, the system of views on the form, content and role of democracy in human development is enriched and refined in the process of increasing the experience of advanced statehood in the world, understanding the identity and future of peoples. We can see the descriptions of such diverse general principles of democracy in the interpretation of the following philosophers.

### **MAIN PART**

**Todd Landman**, Professor and Vice Rector for Political Science, in charge of the Faculty of Social Sciences at the University of Nottingham in his book *Human Rights and Democracy*, he dwells on the general laws of modern democracy, arguing that “modern conceptions of democracy are based on the fundamental ideas of popular sovereignty and collective decision-making in which rulers are in some way held to account by those over whom they rule”[1]. In this definition, it is fair to mention that democracy must first and foremost take into account the interests of the people, and the government must serve the public interest and serve their common interests in its activities.

Philosopher **Jean-Aime Raveloson**, the Friedrich-Ebert-Stiftung’s national representative in Madagascar, describes democracy as “To put it another way we can say that a government comes from the people; it is exercised by the people, and for the purpose of the people’s own interests”[2].

Democracy, means living in accordance with universal law that protects the human rights and interests of the state for all. Furthermore, the democratic system that exists in each country is shaped by the way of life formed on the basis of the thinking, historical traditions and values of that nation.

\*\*\*\*\*

**German researcher Angelika Klein** says “democracy is this - more than just a set of specific government institutions; it rests upon a well understood group of values, attitudes, and practices – all of which may take different forms and expressions among different cultures and societies around the world”[3].

In other words, at the heart of democracy is, first of all, human spirituality, its high moral and ethical image, the culture of its democracy and the extent to which it can use its principles. It is a set of well-understood values, relationships that can take different forms and expressions between different cultures and societies of the world.

**Minoru Tsubogo**, a Japanese scholar and professor at Waseda University, describes democracy as an innovative form of governance in his comparative research on democracy in Germany and Japan: “Innovation in the democratic system in this context refers to the enactment of innovative means of governance and policy formation via initiatives, referendums, deliberations, and citizen activities, thereby strengthening the democratic process and the democracy as a whole”[4].

Therefore, democracy is not an event that is built or transferred all at once. Perhaps we can say that it is a constantly evolving reality. At the same time, it is formed and developed under the influence of spiritual renewal and political change, and acquires a new meaning in the new era. So, proceeding from the definition of Minoru Tsubogo, we can describe democracy as a process in which a person develops, becomes rich in content and develops form.

Another Japanese scholar, **Atsuko Geiger**, argues that “On the broader issue of political rhetoric, while “democracy” as a concept is commonly accepted as a vital part of Japanese politics and foreign policy, in foreign policy speeches, politicians often use terms such as “universal values” or “shared values” when discussing democracy”[5]. In the same sense, based on the above definition, we can say that democracy is the basis of advanced experience and universal values accumulated by the developed nations of the world.

**Wen Jiabao**, a Chinese politician who served as the sixth prime minister of the State Council of the People’s Republic of China and the head of the Chinese government, described democracy as follows: “Democracy, law, freedom, human rights, equality, and fraternity are not characteristics unique to capitalism. They are the shared fruits of civilization that have come into being in the history of the whole world and are among the values that mankind has collectively pursued”[6].

Indeed, human rights and freedoms based on democracy, the rule of law, the recognition of the rule of law, inter-ethnic tolerance and mutually beneficial cooperation, political pluralism, and spiritual renewal are all integral parts of universal values.

Professor **Nikolai Baranov**, a Russian political scientist and doctor of political sciences, says: “democracy comes from the people themselves, it is served by the people and for the interests of the people. The description of democracy as a “power for the people” implies a future in which democracy is understood as the goal of the state through political and social action”[7]. So, in accordance with this definition, we will not be mistaken if we say that democracy is a way of the future for the people and relying on its power, supporting the interests of the people.

In a book edited by Professor **I.Yu.Jurgens**, Chairman of the Board of the Institute for Modern Development, the authors describe democracy as follows: “Of course, democracy, this is primarily the creation of state institutions that existed and developed at the right time. Secondly, democracy is the rule of law that must be ensured. Thirdly, the most important thing in a democracy is the responsibility of the government to those who elect it”[8].

Rightfully, the authors provide for the active participation, support and rule of law of the people in public administration on the basis of three pillars of democracy, the direct or indirect participation of the people in it. Therefore, it is fair to say that democracy is a phenomenon that rationally organizes the socio-political movement aimed at improving the lives of the people. While

\*\*\*\*\*

Western democracy, which is recognized as a great achievement of world civilization, is a collection of advanced practices, Eastern democracy is rich in ancient traditions and values in the field of governance, its unique views and experiences reflect its distinctive features.

### THEORETICAL BACKGROUND

*The following are the specific aspects of the peoples of Central Asia that unite them in their democratic governance:*

**First, the peoples of Central Asia have a strong loyalty and respect for their homeland.**

In the East, the homeland has long been considered sacred for everyone who realizes his identity. Every herb, a drop of water, and a handful of soil is honored. It is our great and priceless treasure that cannot be exchanged for anything in the world[9]. In the peoples of Central Asia, it is a sacred duty to love one's homeland, to honor it, to be proud of it, to sacrifice one's happiness. If we look at the history of the peoples of the region, we can see the incarnation of a great patriotism on the basis of the valiant actions carried out by Tomaris, Shirak, Spitamen, Muqanna, Jalaluddin Manguberdi and many other ancestors on the basis of their loyalty to their native land, protecting it from the enemies for their own sake, and its independence and prosperity.

**Secondly**, the greatness of the memory of the ancestors, the unconditional respect for the traditions, customs and spiritual and cultural heritage left by them by the representatives of future generations. Understanding the rich history of the people, preserving national values, respecting the heritage of our ancestors who have made a worthy contribution to the civilization of world culture and its comprehensive development are of great importance in the spiritual and moral enrichment and development of society.

The peoples of Central Asia have unique values, customs and traditions, rich and instructive historical memory, unique scientific, cultural and spiritual heritage. The inculcation of feelings of family, parents, mahalla, kindness, patriotism, dear to the peoples of the region, in the hearts and minds of the younger generation, was carried out in harmony with the spiritual heritage left by their ancestors in the process of national democratic development. This region has a rich spiritual heritage, which gave the world such great thinkers as Farabi, Ibn Sina, Beruni, Khorezmi, Alisher Navai.

**Thirdly**, sincerity, openness, hospitality and respect are the priorities of moral values in interpersonal communication. The wonderful qualities of the peoples of Central Asia, such as humanity, purity of heart, hospitality, kindness, have been ingrained in their blood for thousands of years and have taken a firm place in the life of the people. Such high human qualities of the people serve the rise of social life, moral development.

In particular, such qualities as sincerity, purity of heart, openness are invaluable qualities of the peoples of the region, which arise from the pursuit of goodness. On the basis of these qualities, the peoples of the region live by honest labor, avoid greed and filth, be patient in any situation, always be kind and gentle in human relations, be compassionate, honest and pious. Also, the respect of children for parents is one of the distinctive features of Eastern democracy.

In the East, the children, from a young age, leaned on their father, listened to his mother's Alla (Credde song) and grew up at their mercy. As the thinker Alisher Navai said, the mother was known as the moon and the father as the sun. Such respect for parents is formed in the family[10].

**Fourthly**, the fact that the Eastern Code of Ethics, which has always been respected, preserves such moral norms as modesty, timidity, perseverance, and humility.

In Eastern democracy, moral education is multifaceted, in which a person's true humanity is measured by its simplicity, its faith and piety, and the predominance of feelings of honor and modesty. After all, these qualities are valued in the East as a sign of spiritual beauty, perfection and glory.



\*\*\*\*\*

In the east, people faith is considered in the desire of a person for high humanity, perfection at every moment. And the basis of faith is considered to be in piety. In the peoples of the region, piety is the fear of Allah when doing wrong, and abstaining from evil deeds.

The God-fearing servant lives honestly in the family and society, will be right, will not bribe, will not swear, will not deceive anyone, will not lie, will not betray people, country, and so on. Shame is also a sign of faith[11].

Shame in the peoples of Central Asia, in the virtues of unassertiveness, reflects the ability of a person to protect himself from inappropriate and bad behavior, his sense of shame. This quality expresses a person's responsibility to his conscience, his religion, for his wrongdoing.

In the spirituality of the peoples of Central Asia lies not only the concept of chastity, purity, but also the sense of glorification of the person and his family, ancestors, honor, dignity and name of his homeland, the qualities of non-repugnance. It should be noted that in the moral values of the peoples of the region, the feelings of modesty, honor and patriotism are highly valued, and they consider it a shame for their families, mahallas and lands to be discriminated against by others. In the East, the protection of the honor of the family and the homeland has been valued as a shining expression of the virtue of modesty.

### **RESULTS**

Thus, with the above distinct aspects of our national spirituality, Eastern democracy is drastically different from Western democracy. In today's integration process, the specific democratic values of the East are becoming more prominent. Through these aspects, Uzbekistan is evolving from a national revival to a national upsurge, a process of renewal.

### **CONCLUSION**

In conclusion, the development of democratic processes in Uzbekistan testifies to the changes in the worldview of citizens, the growth of political and legal culture and the renewal of their spiritual image, as well as the support of these processes by the Uzbek people. This process is a unique value, a high democratic reality.

### **References:**

1. Todd Landman. Human Rights and Democracy. London, "Bloomsbury Academic", 2013. –P.26.
2. Jean-Aime Raveloson. What is democracy?. Antananarivo. "KMF-CNOE & NOVA STELLA", 2008. –P.4.
3. Angelika Klein. Concepts and principles of democratic governance and accountability. Uganda. "Konrad-Adenauer-Stiftung", 2011. –P.3.
4. Minoru Tsubogo. The Role of Civil Society and Participatory Governance in Japanese Democracy. //Japanese political science review 2 (2014). –P.40.
5. Atsuko Geiger. Japan's support for democracy-related issues. //Tokyo. "Japan Center for International Exchange", 2019. –P.13.
6. Wen Jiabao in a 2005 press conference, cited in Yang Dali, "China's Long March to Freedom", Journal of Democracy 18, no. 3 (July 2007): 61.
7. Baranov N.A. Sovremennaya demokratiya: evolyutsionniy podxod. Sankt-Peterburg. BGTU, 2008. –P.17.
8. Yurgens I.YU. Demokratiya: razvitie Rossiyskoy modeli. Moskva "EKONINFORM", 2008. –P.15.
9. Go'zal va betakrorimsan, muqaddas Vatanim, jonim senga fido, O'zbekistonim!//Ma'naviy hayot, №2, 2016. –P.6.
10. Umarov E., Abdullaev M. Ma'naviyat asoslari. –T.: "Sharq", 2005. –P.88.

\*\*\*\*\*

11. Ikramov Sh.T. Yuksak ma'naviyat va qonun ustuvorligi asosida yashash, elyurtga sadoqat, adolat, halollik fazilatlarini va muomala madaniyatini kamol toptirish. –Т.: O'zbekiston Respublikasi IV Akademiyasi, 2014. -P.138.

12. Turdiyev Bexruz Sobirovich (2019). "The role of national harmony in the Strategy of spiritual renewal". //“Scientific Bulletin of Namangan State University”: Vol. 1, 2019. Iss.6 , Article 37. P.229-233.

13. Turdiyev Bexruz Sobirovich. Strategy of Renewal of National Spirituality of Uzbekistan. //International Journal on Integrated Education, Volume 3, Issue VIII, August 2020. – P.122-126.

\*\*\*

**Узоков Ботир**

**Жиззах политехника институти ўқитувчиси, Узаков Ботир Преподаватель  
Джизакского политехнического института, Uzakov Botir Teacher of Jizzakh Polytechnic  
Institute E-mail: [kulmatovprimkul@mail.ru](mailto:kulmatovprimkul@mail.ru) Jizzakh, Uzbekistan**

**ТАЛАБАЛАР ИНТЕЛЛЕКТУАЛ КАМОЛОТИДА КРЕАТИВЛИКНИНГ ЎРНИ  
ВА АҲАМИЯТИ  
МЕСТО И ЗНАЧЕНИЕ ТВОРЧЕСТВА В ИНТЕЛЛЕКТУАЛЬНОМ РАЗВИТИИ  
СТУДЕНТОВ  
THE PLACE AND VALUE OF CREATIVITY IN THE INTELLECTUAL  
DEVELOPMENT OF STUDENTS**

**Аннотация.** Мақолада талабаларни интеллектуал жихатдан камол топтиришда тўсқинлик қилувчи омиллар, уларни бартараф этишда истикболда қайси омилларга эътибор қаратилиши лозимлиги тўғрисида фикр ва мулоҳазалар баён қилинган.

**Калит сўзлар:** интеллектуал камолот, ижодкорлик, яратувчанлик, мойиллик, изланувчанлик.

**Аннотация.** В статье рассматриваются факторы, препятствующие интеллектуальному развитию студентов, и какие факторы следует учитывать в будущем при их устранении.

**Ключевые слова:** интеллектуальная зрелость, творчество, креативность, влечение, любознательность.

**Annotation.** The article discusses the factors that hinder the intellectual development of students, and what factors should be considered in the future in their elimination.

**Keywords:** intellectual maturity, creativity, creativity, inclination, inquisitiveness.

Ўзбекистонда кадрлар тайёрлашнинг сифат даражасини ошириш, халқаро стандартлар асосида олий малакали мутахассислар тайёрлаш учун зарур шарт-шароитларни яратиш, ҳар бир олий таълим муассасасини жаҳоннинг етакчи илмий-таълим муассасалари билан яқин ҳамкорлик алоқалари ўрнатиши, ўқув жараёнига халқаро таълим стандартларига асосланган илғор педагогик технологиялар, ўқув дастурлари ва ўқув-услугий

\*\*\*\*\*

материалларини кенг жорий қилиш, талабалар, илмий-педагог кадрларни замонавий касбий билимлари ва креативлик қобилиятларини ривожлантириш, ёшлар аудиторияси билан иш олиб боришда интерфаол усуллардан самарали фойдаланиш масалалари Ҳаракатлар стратегиясининг устувор йўналишларига мувофиқ олий таълим даражасини сифат жиҳатидан ошириш ва тубдан такомиллаштиришнинг асосий вазифалари сифатида белгиланди[1].

Ҳар қандай давлатнинг жаҳон ҳамжамиятида тутган нуфузи унинг интеллектуал камолоти билан белгиланади. Мамлакат ижтимоий-иқтисодий тараққиётида истеъдодли, фидойи ижодкор ёшлар муҳим ўрин тутади. Ёшлар муаммони ўртага ташлаш, уни ҳар томонлама ўрганиш, муаммонинг келиб чиқиш сабаб ва оқибатларини мушоҳада қилиш, муаммо устида мустақилфикр юритиш, муаммони ечишнинг турли имкониятларини таҳлил қилиш ва уни ечишнинг энг мақбул йўлини топишга қодир бўлишлари учун уларда креативликни камол топтириш муҳим аҳамият касб этади. Юзага келган муайян савол ёки масаланинг ечимини топиш жараёнида ижодий тафаккур намоён бўлиб, муаммонинг ечими бирдан ёки кутилмаганда “ярқ” этиб пайдо бўлади. Инсоннинг ижодий имконияти креативлик, яъни яратувчанлик, янги ғояларни ўйлаб топишга мойиллик ва изланувчанликда намоён бўлади. Креативлик илмий муваффақият гаровидир. Креативликка тўсқинлик қиладиган омиллар:

1. Ишонсизлик, муваффақиятсизликдан кўрқиш. Бу жараён кишининг хаёли, ижодий тафаккури, ташаббускорлигига халақит беради.

2. Ўз-ўзини танқид, ўз илмий салоҳиятига паст баҳо бериш. Ўз-ўзига баҳонинг пастлиги ижодий тўсикқа олиб келади. Инсон хатоларидан сабоқ олади, хатолар уни янгиликка ва ижодий тафаккурга чорлайди.

3. Дангасалик, ялқовлик, эринчоқлик. Бугунги кунда ижодкор учун барча шароит муҳайё, компьютер технологияси асосида ҳар қандай тажрибани моделлаштириш имкониятлари бор.

4. Ижодий жараёнда юзага келган масаланинг ечимини дарҳол топиш истаги, тафаккур сустлиги, тафаккурнинг “эгиловчан” эмаслиги.

5. Қадрсизлик, эътиборсизлик, сунъий тўсиқлар қўйилиши. Юксак маънавиятли жамият маънавий даражаси истеъдодли, зиёли, ижодкор шахсларнинг кадрланиши ҳамда уларнинг илмий-ижодий ишларига ҳар томонлама ёрдам берилиши билан белгиланади[2].

Талабалар креативлик камолотини юксалтириш учун истикболда қайси омилларга эътибор қаратилиши лозим:

Биринчидан, ёшларнинг эркин фикрлашига аҳамият бериш, уларни қизиққан фан соҳаларига илмий-ижодий йўналтириш; иккинчидан, ёшларнинг бўш вақтларини самарали ташкил этиш, илмий салоҳиятли ёшларни турли танлов, олимпиада, кўрик-танловларда қатнашишларига кўмаклашиш; учинчидан, талабаларда янгича таҳлил қилиш қобилиятини, тизимли таҳлил ва фалсафий тафаккур кўникмаларини ривожлантириш мақсадида ўқитишнинг инновацион тизимига ўтиш, ўқув жараёнида олинган билимларни мустаҳкамлаш ва амалиётда қўллашга шароит яратиш; тўртинчидан, талабаларни фаол яратувчанлик фаолиятига кенг жалб этиш, республика ва халқаро микёсда ўтказиладиган танловларда долзарб ва истикболли инновацион лойиҳалар билан иштирок этишларига ёрдамлашиш; бешинчидан, кадрлар тайёрлаш Миллий дастурининг тажриба ва ютуқларини умумлаштирган ҳолда истеъдодли, қобилиятли ва иқтидорли ёшларни ҳам маънавий, ҳам моддий тақдирлаш ва рағбатлантириш; олтинчидан, таълим ва тарбияни муштарак олиб бориш, еттинчидан, бўлажак олим бир зумда пайдо бўлмайди. Талабалар илк босқичлариданоқ мутахассисликка доир манбалар билан танишиши, лозим бўлса, муайян манба устида илмий тадқиқот иши олиб бориши мақсадга мувофиқдир.

\*\*\*\*\*

Ёшларнинг пухта билим олиши, жисмоний ва маънавий жихатдан етук инсонлар бўлиб улғайишини таъминлаш, уларнинг қобилият ва иқтидорини, интеллектуал салоҳиятини юзага чиқариш, улар қалби онги ва шуурида Ватанга садоқат ва фидойилик туйғуларини ривожлантириш зиёлилар олдига катта масъулият юклайди.

#### Адабиётлар

1.Ш.М. Мирзиёев. Ўзбекистон Республикаси Президентининг “Ўзбекистон Республикасини янада ривожлантириш бўйича Ҳаракатлар стратегияси тўғрисида”ги Фармони. // Ўзбекистон Республикаси Қонун ҳужжатлари тўплами. – Т., 2017 . – Б.39.

2.Г. Ибрагимова Таълим-тарбия жараёнида баркамол шахснинг ижодий қобилиятини ривожлантириш йўллари// Малака ошириш муаммолари, изланишлар, ечимлар: Республика илмий-амалий материаллари. – Тошкент, 2011. – Б. 191-193.

\*\*\*

#### Узоков Ботир

Жиззах политехника институти ўқитувчиси,

#### ТАЛАБАЛАРНИ КРЕАТИВ ИЖОДҚОРЛИККА ЎРГАТИШНИНГ ПЕДАГОГИК ШАРТ-ШАРОИТЛАРИ

#### ОБУЧЕНИЕ СТУДЕНТОВ ТВОРЧЕСКОМУ РАЗВИТИЮ ПЕДАГОГИЧЕСКИЕ УСЛОВИЯ TEACHING STUDENTS TO CREATIVE CREATIVITY PEDAGOGICAL CONDITIONS

**Аннотация.** Ушбу мақолада креативлик тушунчасининг моҳияти ва мазмуни, талабаларни креатив ижодкорликка ўргатишда интерфаол таълимнинг ўрни ва ахамияти тўғрисида фикр ва мулоҳазалар берилган.

**Калит сўзлар:** интеллектуал қобилият, ахборотлар оқими, изланувчанлик, ностандарт тафаккур, ўқитиш мақсадлари.

**Аннотация.** В статье рассматриваются сущность и содержание концепции творчества, роль и значение интерактивного обучения в обучении студентов творчеству.

**Ключевые слова:** интеллектуальные способности, информационный поток, любознательность, нестандартное мышление, цели обучения.

**Annotation.** This article provides ideas and reflections on the essence and content of the concept of creativity, the role and importance of interactive education in teaching students to be creative.

**Keywords:** intellectual ability, information flow, inquisitiveness, non-standard thinking, learning objectives.

Хозирги глобаллашув жараёнларининг ўзига хос хусусиятлари таълим-тарбия жараёнида, хусусан олий таълим тизимида шахснинг интеллектуал қобилиятларини ўстириш орқали унда мавжуд ахборотлар оқимини қабул қилиш, тушуниш, фикрлаш ва қайта ишлаш билан боғлиқ бўлган ижодкорлик кўникмаларини шакллантиришга кўпроқ эътибор қаратиш заруратини юзага келтирмоқда. Чунки, шахс бу таълим тизимидаги ахборотлар оқимининг фаол истеъмолчиси бўлиши билан бир қаторда, уни таҳлил қилиш ва амалга ошириш жараёнида ҳам етакчи субъект вазифасини утайди. Бу эса ундан ижодкорлик, изланувчанлик ва ностандарт тафаккурни талаб этади.

Креативлик - шахс ёки жамиятнинг табиий, ижтимоий ва маънавий оламни инсоннинг мақсад ва вазифаларига, унинг эҳтиёжлари, истаклари, имкониятларига мувофиқ тарзда ўзгартириш борасидаги фаоллигидир. Креативлик - бу шаклланган стеротиплар, одатлар, анъаналар шартли-ликлар доирасидан онгли равишда четга чиқиш демакдир.

Америкалик олим Д. Векслер “Креативлик фикрнинг шундай турики, у шахсга бир муаммо ёки масала юзасидан бирданига бир нечта ечимлар пайдо бўлишини тақозо этади ва шаблонли, зерикарли фикрлашдан фарқ қилиб, нарса ва ҳодисалар моҳиятидаги ўзга хослик, ноёблик сифатларини англашга ёрдам беради” - деб таъриф беради.[1]

Яна бир америкалик психолог олим Э.П.Торренс фикрича, “креативлик” тушунчаси негизида куйидагилар ётади:

- муаммони ёки илмий фаразларни илгари суриш;
- фаразни текшириш ва ўзгартириш;
- қарор натижаларини шакллантириш асосида муаммони аниқлаш;
- муаммо ечимини топишда билим ва амалий ҳаракатларнинг ўзаро қарама-қаршилигига нисбатан таъсирчанлик. Креатив фикрлаш ҳар бир ижтимоий соҳада яққол ақс этиши мумкин[2].

Креативлик инсонни ақл-заковатининг барча ижобий сифатларини ўзида мужассамлаштирган янгилик яратиш билан боғлиқ бўлган алоҳида фаоллик ва мустақиллик тури саналади.

Креативлик турли фаолият соҳаларига, яъни техника, саноат, ишлаб чиқариш ва бошқа соҳаларда намоён бўлиб, шу соҳа таракқиёти ва ривожини учун хизмат қилгандагина самарали саналади.

Креативлик психологиясининг асосчиси Ж.Гильфорднинг фикрича, шахснинг ижодкорлиги кўпроқ унинг интеллектуал салоҳияти, ақлий қобилиятлари билан боғлиқ бўлиб, улар асосан таълим-тарбия жараёнида шаклланади ва ривожланади. Демак, таълим-тарбия жараёни шахсдаги, ху- сусан, бўлажак мутахассис шахсидаги креативлик функцияларини ривожлантиришда етакчи феноменлардан бири сифатида баҳоланар экан, унинг шаклланиши бевосита таълим жараёнини ташкил этишга нисбатан ўзига хос инновацион ёндошувни талаб этади.

Маълумки, бўлажак муҳандисларни тайёрлаш тизимига нисбатан инновацион ёндошувнинг асосини техника ва технологияга йўналтирилган фаолиятли муносабат ташкил этади. Талабаларда креатив ижодкорликни тарбиялашда интерфаол таълим муҳим ўрин тутади.

Интерфаол таълимда ўқитувчи ўқув фаолиятининг фаол ташкилотчиси бўлиб, талаба эса бу фаолиятнинг субъекти сифатида намоён бўлади. Бунда ўқитишнинг мақсад ва вазифалари, унинг мазмуни ва қутилаётган натижалар бевосита таълим олувчининг индивидуал имкониятлари доирасида белгиланади ва шунга мослаштирилади. Интерфаол таълимни амалга оширишнинг муҳим воситаси интерфаол ўқитиш методларидир. Интерфаол ўқитиш методлари талабалардан ахборотларни ўзлаштириш жараёнидаги фаолликни, ижодкорлик, мустақилликни шакллантирибгина қолмай, ўқитиш

\*\*\*\*\*

максадларининг тўлақонли амалга ошишига ёрдам беради. Бугунги кунда ўқитиш тизимидаги энг самарали интерфаол ўқитиш методларига қуйидагиларни киритишимиз мумкин бўлади: «Кейс-стади», «SCORE», «SWOT-тахлил», «Синквэйн», «ФСМУ», «Хулосалаш» (Резюме), «Кластер», «Лабиринт», «Кора кути», «Чархпалак» ва хоказо.

Интерфаол таълим шароитидаги беллашув, ракобат, тортишув рухияти шахсининг интеллектуал фаоллигига кучли таъсир қилади. Бу талабаларни уюшган ҳолда муаммони ечишга бўлган ҳаракатларида намоён бўлади. Бундан ташқари бир қатор омиллар, яъни атрофдагилар томонидан билдирилган фикрларга муносабат бидириш, ўз позициясини шакллантириш, танкидий мулоҳазалар таълим олувчини янги имкониятларини намоён бўлишига замин ҳозирлайди. Бундай таълим шароити эса таълим олувчидан мустақкам билим, кенг дунёкараш, фаоллик ва ижодкорликни талаб этади. Шу нуқтаи назардан, интерфаол таълим шароитини таълим амалиётига жорий этиш: биринчидан, таълим жараёнида шахсининг билиш фаоллиги, мотивацияси ва интеллектуал имкониятларининг ривожланишини; иккинчидан, бўлажак муҳандислар учун зарур бўлган касбий билим, малака ва кўникмалар тизимини ўзлаштириш самарадорлиги ва муваффақиятини; учинчидан, касбий адаптация ва фаолликни; тўртинчидан, ностандарт тафаккур кўникмалари: мустақил ва танкидий фикрлашни ижодкорликни шакллантириш учун зарурий психологик-педагогик муҳит яратади.

#### Адабиётлар

1. Муслимов Н.А., Усмонбоева М.Х., Сайфуров Д.М., Тўраев А.Б. Инновацион таълим технологиялари –Т.:“Сано стандарт”нашриёти, 2015.–81-б
2. Drapeau Patti. Sparking student creativity (practical ways to promote innovative thinking and problem soving).–Alexandria–Virginia, USA:ASCD, 2014.

\*\*\*

**Ш.Ўралов, Д.Голлибоев**  
**Жиззах политехника институти**

#### **РИВОЖЛАНГАН ДАВЛАТ ВА КОМПЬЮТЕР ТЕХНОЛОГИЯЛАРИ**

Аннотация: В статье представлены виды и преимущества интерактивных методов, как одной из форм инновационного обучения. Рассматриваются пути организации учебного процесса, с использованием новых информационных технологий и эффективного его применения в учебно-познавательной и к учебно-профессиональной деятельности, исходя из позиции жизненного и творческого подхода решения профессиональных задач.

Ключевые слова: компьютерные технологии, всемирная информационная сеть, «виртуальная реальность», программные и технические средства.

Abstract: The article presents the types and advantages of interactive methods as a form of innovative education. The issues of the organization of the educational process, the use of new information technologies and their effective application in educational and professional activities, the life position in solving professional problems and the ways of implementation resulting from a creative approach will be considered.

Keywords: computer technologies, world information network, "virtual reality", software and hardware.

\*\*\*\*\*

Фан - техника ютуқларининг узлуксиз ўсиши шароитида мутахассисларнинг касбий тайёргарлигига қўйиладиган талаблар ҳам ортиб бормоқда. улар нафақат янги ахборот технологияларига ега бўлиши, балки касбий муаммоларни ҳал етишга ижодий ёндашган ҳолда уларни ўз касбий фаолиятида самарали қўллаши лозим.

Мутахассисларнинг зарур даражадаги компетентлигини таъминлашда муҳим ўрин таълим жараёнини методик қўллаб-қувватлаш тизимига тегишли. Таъкидлаш лозимки, яқин-яқингача олий таълим тизимида таълимнинг маъруза шакли устунлик қилар еди. Маърузалар орқали билимлар узатилиши мумкин, лекин кўникмалар ҳосил бўлмайди. Маъруза ҳали ўқитишда муҳим ўрин тутди, лекин компютер асосида ўқитиш усулларига ўтиш кенг тарқалмоқда. Ушбу тенденция, албатта, ижобий деб тан олиними керак. бир қатор тадқиқотларда талабалар томонидан ўқув материалининг ўзлаштирилганлик даражаси: кўргазмалар куроллардан фойдаланиб маъруза қилганда – 30%, audio-визуал воситалар-50%, баҳс-мунозара ташкил қилишда-70% ва аниқ вазиятларни таҳлил қилишда-90% еканлиги қайд етилган. Бугунги кунда бутун дунёда компютер технологиялари (КТ) кенг ривожланган. таълим жараёнига янги компютер технологияларини жорий етиш зарурлиги шубҳасиз. Замонавий жамият жаҳон ахборот тармоғи фаолияти шароитида компютер ресурсидан жамоат маҳсулоти сифатида фаол фойдаланиш жараёнини тавсифлайди, бу еса узатилаётган ахборот ҳажми ва тезлигига ҳеч қандай чекловларсиз ахборотдан фойдаланиш имконини беради.

Multimedia ва Internet технологияларининг пайдо бўлиши ва кенг қўлланилиши КТ дан алоқа, таълим, ҳамда жаҳон ҳамжамиятига интеграциялашув воситаси сифатида фойдаланиш имконини беради. Компютер технологияларининг шахсий ривожланиш ва касбий ўз-ўзини аниқлашга таъсири ҳам яққол сезилади. Университетда КТ ёрдамида ўқиш жараёнида талаба матн билан ишлашни, график объектлар ва маълумотлар базаларини яратишни, электрон жадваллардан фойдаланишни ўрганади. Талаба ахборот тўплашнинг янги усулларини ўрганади ва улардан фойдаланишни, уфқларини кенгайтиришни ўрганади. Синфда КТдан фойдаланилганда ўрганиш мотивацияси ортади ва ўқувчиларнинг билишга қизиқиши рағбатлантирилади, мустақил ишлар самарадорлиги ошади. Компютер таълим соҳасида, ўқувчиларнинг ўқув фаолияти ва ижодкорлигида тубдан янги имкониятлар очади.

компютер технологиялари бозорида касбий тайёргарлик мақсадлари учун янада истиқболли техник ва дастурий янгиликлар мавжуд. Булар катта ҳажмдаги хотирага ега оптик ташқи хотира қурилмалари, гиперматнли, кўп ва гипермедиа учун дастурий воситалар ва " virtual реаллик " тизимларидир. Мултимедианинг техник воситалари билан жиҳозланган компютер video ва audio ахборотларнинг дидактик имкониятларидан фойдаланиш имконини беради. Гиперматнли тизимлардан фойдаланиб, матнли массивларда ўзаро мурожаатларни яратишингиз мумкин, бу еса калит сўзлар бўйича керакли маълумотларни топишни осонлаштиради.

Функционал муаммоларни ҳал қилиш усуллари ва ахборот жараёнларини ташкил етиш йўллари такомиллаштириш бутунлай янги ахборот технологияларига олиб келади. Ушбу технологиялар доирасида аниқ дастурий ва техник воситалари турли университетларда parallel равишда ишлаб чиқилган, кўпинча такрорланиши, лекин таълим информатика ютуқларини қўллаш ҳозирги ҳолати асосий камчилиги янги ахборот технологияларидан фойдаланиш учун илмий-услугий қўллаб-қувватлаш йўқлиги.

Компютерларни ўқитишда фойдаланиш реал предмет соҳаси мутахассисларини тайёрлашга халақит бермаслиги керак, яъни реал физик ҳодисаларни фақат компютер экранда уларни намунавий тасвирлаш билан алмаштириш номақбулдир. Информатика соҳасидаги қобилият, билим, кўникмаларга қўйиладиган талаблар университет тури, ўқитиш характери ва мутахассислигига қараб ўзгартирилиши лозим.

\*\*\*\*\*

Компютерли ўқитиш ҳақиқатан ҳам самарали бўлиб, ўқув жараёнини ташкил этишнинг таниқли дидактик тамойилларини амалга оширишга кўмаклашади, ўқитувчи фаолиятини тубдан янги мазмун билан тўлдиради, уларнинг асосий-ўқитиш, таълим-тарбия ва ривожлантирувчи вазифаларига еътибор қаратиш имконини беради. Замонавий дунёда компютер технологияларининг жадал ривожланиши жамиятнинг деярли барча соҳаларини, жумладан, таълимни қамраб олди. Шу туфайли шахсий компютер таълимнинг қудратли воситасига айланди. бироқ, бу ўқитувчининг айрим вазифаларини ўз зиммасига олган компютер уни ўқув жараёнидан кўчиришга қодир дегани емас. аксинча, таълимда инсон ва шахсий компютернинг моҳирона ҳамкорлиги ўқув жараёнини янада самарали қилади. бу ҳамкорлик энг аввало мултимедиали таълим технологиясидан фойдаланган ҳолда интерфаол маърузалар жараёнида яққол намоён бўлади.

дарс жараёнида интерфаол маърузадан фойдаланиш самарадорлиги педагогика фани ўқитувчилари томонидан кенг қўлланиладиган графиклар, мантикий диаграммалар, жадваллар кўринишидаги матнли маълумотларни лойиҳалашнинг ўзига хослиги билан изоҳланади.

Бу товуш эффектлари, анимация элементлари ва ўқитувчи изоҳлари билан биргаликда умумий гуманитар интизом бўйича маърузада тақдим этилган ўқув материални талабалар учун янада қулайроқ қилади. Таълим жараёнида замонавий ахборот технологияларидан фойдаланиш тажрибаси аниқ ўқувчиларнинг ўқитиш сифати яхшиланганлигини кўрсатади..

Шундай қилиб, ўқув жараёнида ўқитувчи ҳам, компютер ҳам иштирок этиши таълим сифатини сезиларли даражада яхшилади. Тавсия этилган методикадан фойдаланиш ўқитиш жараёнини активлаштиради, ўқувчиларнинг ўрганилаётган интизомга ва ўқув жараёни самарадорлигига бўлган қизиқишларини оширади ва ўқув материални янада чуқурроқ тушунишга еришиш имконини беради. Бир томондан, ўқитувчи ва компютер ҳамкорлиги ўқув интизомини ўқувчиларнинг турли тоифалари томонидан тушуниш учун янада қулайроқ қилади, уни ўзлаштириш сифатини яхшилади. бошқа томондан, у нафақат анъанавий ўқитиш усуллариغا ега бўлиши, балки фан ва техниканинг замонавий ютуқларидан фойдаланган ҳолда талабаларнинг ўзига хос хусусиятларига мос равишда уларни замонавийлаштириши лозим бўлган ўқитувчи ва унинг малакаси даражасига юқори талаблар кўяди.

#### **Фойдаланилган адабиётлар:**

1. Атутов, П. Р. технология ва замонавий таълим. Педагогика. 1996. № 2. - пп. 13-19.
2. Акҳлитова, Д. университет ўқитувчиси ва инновацион технологиялар: фикрлар чоррахасида. Олий маълумот. - -2001 № 4, - пп. 138-141.
3. Ибрагимов, Г. концентрланган ўқитиш технологияси масаласи бўйича 1995 йил мутахассис. - № 1. - пп. 25-29.
4. Назаров, С. А. табиатшунослик фанларида ўқитишнинг модулли-рейтинг технологиясидан фойдаланишнинг хусусиятлари таълимдаги инновацион жараёнлар сикли. Халқаро Конференсия-Кемерово. -2006. -653 п.

\*\*\*

**Ш.Ўралов, Д.Голлибоев**  
**Жиззах политехника институти**



## **OLIY O'QUV YRTLARI TALABALARIDA AXBOROT MADANIYATINI SHAKLLANTIRISH VA UNING O'ZIGA XOS XUSUSIYATLARI**

Аннотация: В этой статье речь идёт о понятие информация, информационной культуре, работа с информацией, о необходимости формирования информационной культуры.

Abstract: In this article devoted to conception of report, culture of report, work with reports.

Ключевые слова: информация, информационная культура, работа с информацией, информационные средства.

Keywords: report, culture of report, work with reports, information means.

Kundalik turmushimizda biz axborot deganda atrof - muhitdan sezgi a'zolarimiz orqali qabul qilib, anglab oladigan har qanday ma'lumotni tushunamiz. Tabiatni kuzata turib, insonlar bilan muloqotda bo'lib, kitob va gazetalar o'qib, televizion ko'rsatuvlar ko'rib, biz axborot olamiz.

Hozirgi kunda inson murakkab axborot sharoitida yashaydi va ishlaydi. Axborotlashtirish inson hayoti faoliyatining an'anaviy ko'rinishini, hayot ritmini buzmoqda, yuzma-yuz suhbat qadrini siqib chiqarmoqda, real olamni virtualga olamga almashmoqda, individual va ommaviy ongga salbiy ta'sir ko'rsatib, imkoniyatlarni cheklamoqda.

Ta'lim jarayoniga nisbatan axborotlarni yanada kengroq tushunishimiz mumkin. Axborot qatoriga fikr yuritish, xulosa chiqarish natijasida hosil bo'lgan bilimlarni ham kiritish mumkin.

Zamonaviy axborotlarni xarakterlovchi ayrim raqamlarni keltiramiz. Har yili 100 ming jurnal (60 xil tilda), 5 mlrd ilmiy kitob va maqolalar, 250 ming dissertatsiya va hisobotlar chiqadi. Dunyodagi kitoblar fondi har 10-15 yilda ikki barobar oshmoqda, telefon kanallar soni har 11 yilda, avtomotlashtirilgan ma'lumotlar bazasi har 10 yilda 10 barobar oshmoqda.

Bugungi kunda yosh avlod axborotlar muhitda yashashmoqdalar. Ma'lumotlar oqimini butunligicha qabul qilib bo'lmaydi. Bunda shuni e'tiborga olish kerakki, insonning axborot qabul qilish qobiliyati sekundiga birliklarga o'lchanadi, korrektorlik ishida -18, og'zakida -30, "ichidan" o'qiganda-45, sekundiga eng ko'p qabul qilishi 8 birlikni tashkil etadi. SHuni aytish kerakki, radio tinglovchi axborot minutiga 180 so'z tezlik bilan uzatilsa, uni qabul qilish qobiliyati yo'qoladi[2].

Zamonaviy sharoitda jamoa va shaxsni alohida mas'uliyatli qilish imkoniyatlari oshib bormoqda. Ma'lumotlar oqimi kuchini na ma'naviy, na madaniy chegaralar bilan tutib bo'lmaydi. Insonga katta kuchli oqimdan ma'lumotlar o'pirib bormoqda, bu esa o'z navbatida ularning ongi va hissiyotlariga ta'sir o'tkazadi.

Ta'lim jarayoning asosiy maqsadi shaxsni kelajakdagi faoliyatga, faqat kasbiy tayyorgarlikka tayyorlash emas, balki turli sohaga oid axborotlarni, olish, saralash, qayta ishlash, ularga o'z nuqtai nazarini bildirish darajasini oshirish, mavjud va yangi bilimlarni takomillashtirib borishni ta'minlashdan iboratdir. Ta'lim tizimida sodir bo'layotgan o'zgarishlar ta'siri "ta'limning yangi paradigmasi" tushunchasida o'z aksini topgan. Agarda ta'limning eski paradigmasida o'z mohiyatini "Ta'lim olish- butun umrga" shiorida namoyon bo'lgan bo'lsa, yangi ta'lim paradigmasi "umr davomidagi ta'lim" shioriga asoslanmoqda[1], ya'ni kelajakda jamiyatni, davlatni rivojlantirish uchun mutaxassislar butun umri davomida sohasiga oid bilimlarni muntazam yangilab turishiga to'g'ri kelmoqda.

Bugungi kundagi ta'limning mazmuni quyidagi omillar bilan xarakterlanadi:

- yangi axborotni sezilarli darajadagi natija hajmini o'zlashtirib olish bilan aralashuvi, yangi bilimlarni uzluksiz shakllantirish va mustaqil ravishda o'rganish qobiliyati;

\*\*\*\*\*

- turli xil manbalardagi axborotni o'zlashtirish, bilimlarni mustaqil tarzda shakllantirish;

- kasbiy bilim va ko'nikmalarni shakllantirishni "kasbiy kompetentlik" bilan to'ldirish.

Axborotning shiddat bilan o'sib borayotgan gigant oqimi kerakli axborotning topilmay qolishi, saqlanib qolmasligi shu jumladan, ishonchli axborotlarni topishni qiyinligini ko'rishimiz mumkin. Zamonaviy axborotlashgan jamiyatda texnika va texnologiyalarning tezligi, insonning ongi va xatti-harakatini boshqarishi, kelajakda insonparvarlikka xavf tug'dirishi mumkin. Hozirgi kunda virtual dunyo, virtual muloqotning turli shakllarini vujudga kelishi yoshlarni tarbiyasiga jiddiy xavf solmoqda. Shu tufayli butun dunyoda "axborot olish madaniyati", "Axborot savodxonligi", "mediasavodxonlik" sohalarini takomillashtirish zaruratga aylanmoqda[3].

Axborot madaniyati insonning, jamiyatning yoki uning ma'lumot bilan ish yuritiladigan barcha imkoni bor bo'lgan sohalaridagi insonning kamolotga erishgan darajasidir. Axborot madaniyatini faqat insonga bog'lab qolmasdan muayyan jamiyatlar, xalqlar, millatlar yoki ish faoliyatning maxsus sohalarini rivojlanish darajasi ekanligini ham unutmasligimiz lozim.

Oliy ta'lim tizimi talabalariga nisbatan oladigan bo'lsak, davlatni taraqqiy qildiruvchi kuch sifatida, jamiyatning ravnaqi uchun axborot olish va qayta ishlash madaniyatiga ega bo'lishlari zarur.

Axborot madaniyati butun jamiyatning madaniyati belgilab beradigan tushuncha sifatida qabul qiladigan bo'lsak, kelajagimiz bo'lgan yoshlarni axborot madaniyatini shakllantirishni pedagogika sohasining dolzarb muammosi sifatida o'rgansak bo'ladi.

#### **Foydalanilgan adabiyotlar**

1. Гендина Н.И. Информационная грамотность и информационная культура личности: международный и Российский подходы к решению проблемы. Открытое образование. № 5. 2007. С-59.

2. Кинелев В.Г. «Для решения проблем современного образования необходимо объединить возможности мирового сообщества»: Информатика и образование. Москва, 2003. №2 с.-37 .

3. Ходжайев В.Х. Pedagogik aksiologiya. – Toshkent, "Fan va texnologiya" nashriyoti, 2011, 122-123 b.

\*\*\*

**Усанов Р., Турдибоев Т., Рўзимуродов А.  
устодони ДДХ ба номи академик Б.Ғафуров**

#### **ТАРҒИБИ МЕРОСИ ИМОМИ АЪЗАМ ДАР СОЯИ ОСОРҶОИ ПЕШВОИ МИЛЛАТ**

Аслан мероси ақидатӣ ва фарҳангии Абӯҳанифа дар таҳкими ҳамзистии осоиштаи тамоми мусулмонон, махсусан таъмини ваҳдати миллии тоҷикон аҳамияти ҳаётӣ дорад. Воқеан ҳам мазҳаби Абӯҳанифа дар тӯли таърих ва ҳам дар рӯзгори иҷтимоии мардум ба омили муҳими ваҳдати миллий ва башарӣ, мусолиҳа ва таҳкими суботу оромии ҷамъият табдил ёфтааст. Мебояд, ки мо аз ин таълимоти созанда дар амали рқзмарраи худ пурсамар истифода намоем.

Эмомалӣ Раҳмон

Таҳлили осор ва андешаҳои каломӣ, фалсафӣ, фикҳӣ, сиёсӣ ва ахлоқии Абӯханифа аз он шаҳодат медиҳад, ки вай равшантарин намунаи инсонӣ комил, олими бузург, мутафаккири шаҳир ва нобиғаи нотақроре буд, ки дар халифати наҳзати ислоҳгароиро бо қудрати тавонояш пеш бурда, тавассути таълимоти инсонпарварӣ ва начотбахшаш дар масири таърих миллионҳо мардумони сайёраро новобаста аз наҷоду миллат бо ҳам дӯст ва ҳамфикр сохт. Қадрдонӣ аз ин фарзанди бузурги тоҷик, шинохти миллат, обрӯ ва нуфузи вайро дар саросари ҷаҳон баланд хоҳад бардошт. Гузаштаи пурифтихор, ҳикмати амалӣ ва амалкардаи сиёсии Имоми Аъзам далели садоқат ба миллати худ ва замонати бақову иқтидори мо ҳаст. Миллати худогоҳ ва бедор ҳаргиз нахоҳад мурд ва тавре, ки Президенти мамлакатамон таъкид сохтанд, омӯзишу таҳлили фалсафии афқору осори Имоми Аъзам ва дигар бузургони гузаштаи мо шинохти миллат ва тақозои замони имрӯз буда, «зиндагию корномаи Имоми Аъзам ва таълимоти абадзиндаи ӯ, ки паҳлӯҳои гуногуни ҳаёти динӣ-фарҳангии кишварро чун оина равшан сохта, моро барои анҷом додани рисолати созандагӣ раҳнамоӣ мекунанд, аҳамияти бузурги ҳаёти дорад. Бо баҳрабардорӣ аз онҳо дар сулҳу салоҳ бо намояндагони дигар дину мазҳабҳо зистан аз рисолатҳои мусулмонии мост».

Ҷомеаи ҷаҳонӣ дар шароити комилан мутақодиди таърихӣ ба асри нав ворид гашт, ва ин гузариш ба марҳилаи ҷадиди такомулу дигаргуниҳои бузурги бунёдии илмиву фарҳангӣ ниёзтарҳи наву тозае дорад. Дар оғози ин аср мо ҳамагон шоҳиди натиҷаҳои ниҳони он таҳаввулоте шудем, ки аз нигоҳи мазмуну мӯҳтаво ва раванди мантиқию ҷавҳарии худ бар асоси нақшаҳои муайян ва арзишҳои мушаххас тарроҳӣ гардиданд. Ин арзишҳо модернизм, гуногунандешӣ, фардгароӣ ва динро дар бар гирифтанд, ки дар маҷмӯъ якрангу якнаво набуда, бар мазкур аз як тараф боиси пешрафту инкишоф шуда бошанд, аз тарафи дигар рӯйдоду зуҳури шуму ифротгароёнаи глобализмро ба арсаи оламу таърих оварданд.

Бидуни шакку шубҳа глобализм ба сарнавишти таърихӣ инсоният ва ҷавҳарии дурнамои он таъсири рӯзафзун ва пайваста мегузорад. Воқеан ҳам ҳамин ҷаҳонишавӣ буд, ки неқӯаҳолии мардум, техникаву технологияи ҷадид, истеҳсолот ва истеъмолот, ошкорбаёнӣву гуногунандешӣ демократиро амалан татбиқ сохт ва боиси наздикшавии аҳолии сайёра ва рушду нумӯи кишварҳо ва халқҳо гардид. Лекин глобализм бо ҳадафҳои шуму худкомаш мӯҷиби паҳншавӣ ва тавсеаи терроризму экстеримизм, амалҳои зӯроварии кишварҳо ба сари якдигар, харобу валангор сохтани шаҳрҳои обод, қатлу қуштори миллионҳо одамони бегуноҳ, бухрони марговари иқтисодиву иқтимоӣ, коҳиши захираҳои табиӣ, гармшавии иқлими замин, аз байн рафтани арзишҳо ва фардияти миллӣ гардид.

Ба хотири таҳияи чунин модели нави муносибатҳои инсонӣ аз ҷониби муҳаққиқон ва сиёсатмадорони кишварҳое, ки масъалаи ҳастӣ ё нести онҳо меваданд, корҳои назаррас дар така бар демократия, таҳаммулпазирӣ, дӯстӣ, рафоқат ва ҳамдигарфаҳмии ҷомеаҳо, ки ба фарҳангу тамаддунҳои мухталиф тааллуқ доранд, анҷом пазируфта истодаанд. Зеро, ақли пурсишгари онҳо ба хубӣ

\*\*\*\*\*

дарк намудааст, ки дар чунин зербинои заъиф, ки дар натиҷаи раванди глобализм ва сиёсати ҷаразолудӣ кишварҳои қудратталаб ба вучуд омадааст, ки наметавон ҷомеаи ҷаҳониро аз бӯҳрони бунёдӣ, ки бӯҳрони иқтисодӣ танҳо як баҳши он аст, раҳо бахшид ва миллионҳо инсонҳоро аз марг наҷот дод.

Ҷумҳурии Тоҷикистон аз минбарҳои баланди байналмилалӣ борҳои доир ин масъала ба аҳли башар гӯшрас намуд, ки бо ҳам муқобил гузоштани ҷаҳонбинии гуногун ва аз тариқи зӯрварӣ ҳал намудани низоъҳо на танҳо ба касоду шикасти иқтисод, балки ғасоди давлатҳо ва дар маҷмӯъ инсоният хоҳад бурд. Мисоли равшани он ҷанги беохири Фаластину Исроил, ҷанги беш аз сисолаи Афғонистон, ҷанги мазҳабии Ироқ ва низоъҳо дар мамлакатҳои Араб аст, ки то имрӯз, мутаассифона башарият роҳи ҳалли онҳоро наёфтааст ва агар ба ҳаминминвол ва дар ҷаҳорҷӯби арзишҳои модели муосири байналмилали пеш равад, шояд садсолаҳои дигар низ ҳалли ин муамморо наёбанд.

Таърихи башарият ва ба хусус, таърихи садсолаҳои охири миллати тоҷик низ, ки давраҳои тӯлонӣ ва печ дар печи худро пушти сар кардааст, гувоҳи ин аст ва чи тавре, ки зикр сохтем мисоли он ҷанги таҳмили солҳои 90-уми асри ХХ мебошад. Миллати тоҷик ҳамчун миллати фарҳангӣ ва дорои анъанаи адаби зӯрвариву низоъ, ки ҷавҳари он ҷаҳорҷӯбаи принсипи миллии тоҷикии «маранҷу маранҷон» аз баракати аҷдодони ҷафопарҳези мо, аз ҷумла Имоми Аъзам нуҳуфтааст, тавонист садди роҳи низоъи бузурги байналмилалӣ гардида, дар мисоли худ нишон дод, ки тарзу усули дигар субот ва пешравии ҷомеа низ вучуд дорад. Ҳанӯз ҷароҳати он захм сиҳат нагаштааст ва шояд ин ҷароҳат ҳамеша боиси нороҳатии мо бошад, чунки халқи тоҷик дар тӯли таърихи мавҷудияти хеш бар сари ҳеч қавму миллате ва болотар аз он, бар сари халқи худ теу нақашдааст. Муқаддас донишманди замин ва пок нигоҳ доштани он, ки бунёди фалсафаи одамияти тоҷикро ташкил медиҳад, аз даврони қадим то имрӯз моҳияти хешро барои мо гум накардааст ва дар асоси он тоҷик наметавонад даст ба низоъ занад. Ҷавҳари тоҷик аз азал таҳаммулпазир буд ва ӯ ҳамеша бо Худои худ дар роҳи мубориза алайҳи бадӣ дар ҳар шакле, ки набошад ҳамроҳ буд. Муборизаи ӯ аз тариқи камолоти нафсию рӯҳӣ ва фазилатҳои инсонӣ сурат мегирифт. Дар замони баъд аз зуҳури ислом низ ҳамин ҳикмати милли буд, ки он дар мероси намояндагони барҷастаи халқи тоҷик, аз ҷумла мероси каломӣ ва фикҳии Имоми Аъзам инъикос ёфт ва он метавонад усул ва намунаи равшани гуфтугӯи фарҳангу тамаддунҳои мухталиф қарор гирифта, пойдевори тарҳи нави ҷаҳонишавӣ (бар асли ҷаҳони чандкӯтбӣ) шавад.

Зеро, таълимоти Имоми Аъзам бар пояи ислом бунёд ёфта, дар он ҷаҳонбинии мазҳабӣ, илмӣ, фалсафӣ ва милли бо ҳам омехта шуда, баробарӣ, адолати иқтимоӣ, сулҳу бародарӣ, таҳаммулпазирӣ на танҳо бо пайравонӣ динҳои дигар, балки бо тамоми башарият пешкаш гардидааст. Ин арзишҳои умумӣ ва бунёдии инсониянд, ки на танҳо ҳуввияти тоҷикӣ, балки ҳуввияти миллии дигар қавму халқҳоро низ дар тӯли таърихи 1300-соли охир ҳифз намуданд ва дар оянда низ имкону қудрат доранд аз онҳо пуштибонӣ кунанд. Онҳо муҳаррикеанд, ки дар шароити феълии ҷомеаи башарӣ метавонанд ба хоҳири бартарф кардани паҳлӯҳои

\*\*\*\*\*

ихтиловари глобализм ва модернизм нақши зарурӣ ва ногузири худро бозанд. Ба гуфти Асосгузори сулҳу ваҳдат ва Пешвои миллат, Президенти Ҷумҳурии Тоҷикистон муҳтарам Эмомали Раҳмон “Ҷашни бузургдошти Имоми Аъзам ва тарғиби таълимоти ахлоқии ин нобиғаи миллат ба дарку омӯзиши арзишҳои ахлоқӣ дар ҷомеаи имрӯзаи Тоҷикистон, беҳтар сохтани муҳити ахлоқӣ ва болоравии сатҳи маънавии мардум аз ҳар ҷиҳат ҳидоят мекунад, дар ҷомеа адлу инсоф, рафтори хубу некро ривоч мебахшад, ба ҳамдигарфаҳмӣ, таҳаммулпазирӣ, сулҳу осоиш ва рифоҳи ҷомеа қувват мебахшад”.

Агар ҷаҳонбинии Имоми Аъзам танҳо бар пояи дин бунёд меёфт, ӯ наметавонист чунин як мазҳаби таҳаммулпазирро созмон диҳад. Ӯ исломро на барои муқобилгузори бо динҳои дигар, балки барои муттаҳидсозии онҳо ки аз моҳияти рисолати ҷаҳонии ин оин сар мезад, пуштибонӣ мекард ва меҳост беҳтарин низоми волаяти қонунро дар симои ин кеши муваҳҳид офарад ва амалӣ созад. Ҳамин аст, ки мазҳаби ҳанафӣ ба фикҳи амиқу фарогири худ аз замони пайдоишаш пайваста дар хизмати на танҳо ҷомеаи исломӣ, балки тамомо башарият буд ва ҳаст. Маҳз дурбинӣ, фарогириӣ, вусъати назар ва ба эҳтиёҷу талаботи рӯзмарраи мардум мувофиқ будани мазҳаби ҳанафӣ буд, ки он дар тӯли асрҳо ҳамчун мазҳаби расмӣ дар олами ислом ривоч ёфт ва тарзу усули он ба низоми қонунгузори давлатҳо ва созмонҳои байналмилалӣ роҳ пайдо кард.

#### Адабиётҳо:

1. Абӯ Ҳанифа. Алфиқҳ ал-Ақбар. – Душанбе: Мотрудӣён, 2009.
2. Раҳмон Эмомалӣ. Имоми Аъзам ва ҳувияти миллӣ//Ҷумҳурият. – № 133 (21490). 13.11.2008. – С. 2.
3. Рӯзгор ва осори Ҳазрати Имоми Аъзам. – Хучанд. 2008. 67 саҳ.
4. Шамолов А.А. Аҳвол, осор ва афкори Имоми Аъзам. – Душанбе: Дониш, 2009. 159 саҳ.

\*\*\*

**Utaeva Iroda Baxodirovna**

#### **TERMINOLOGY OF ENGLISH LANGUAGE ADVERTISING GULISTAN STATE UNIVERSITY**

A term is a word or phrase used to denote a concept or a special phenomenon in the professional field of knowledge or human activity and is the main object of study in terminology. The attention of researchers is attracted primarily by the properties of the term, which distinguish it from other units of the language, that is, characterizing the term as an object of terminology.

The history of the creation of terminology dictionaries for advertising and marketing communications began in the United Kingdom and the United States. Marketing as a profession appeared in Great Britain in 1911, when the first professional association in this field, called today The Chartered Institute of Marketing, was created. For almost a hundred years, British experts have been studying and collecting terms and concepts related to advertising and marketing

\*\*\*\*\*

communications, as well as marketing terms and concepts created in British companies, and which are in circulation within them.

One of the most authoritative and comprehensive collections of marketing terms is The Chartered Institute of Marketing's Marketing Glossary.

In the USA, the terms and concepts of the beginning were taken up by the National Association of Educators of Marketing, created in Chicago in 1915 at the Congress of the Association of Advertising Clubs of the World. The American Marketing Association (AMA) was founded in 1937, and already in 1938 it received an invitation from the United States Census Bureau (the central national statistics body in the field of demography and economics) to take part in the used in the state structures of the USA. Subsequently, a terminology committee was created in the AMA, which was engaged in the development of marketing terms, concepts and definitions used in the business circulation of the USA and many countries of the world, the preparation and publication of dictionaries. In the Russian Federation, in 2000, a translation of a dictionary of marketing terms from a series of AMA dictionaries - Barron's Dictionaries was published. The offered dictionary contains over 40,000 terms. It is compiled on the basis of original English-American special editions and covers the terminology of advertising and marketing proper, as well as related fields of knowledge (polygraphy, commodity research, art history, radio and television broadcasting, advertising and business advertising) , public catering) and the phraseology of everyday life.

The dictionary is interesting in that it explains many little-understood realities, for example, types of advertisements, types and sizes of paper, US television programs, their hours of operation and broadcast ranges, theoretical categories of marketing. The peculiarity of this publication also lies in the fact that it provides strictly scientific explanations of such concepts as marketing and its types, explanations of various types of models and modifications of consumer behavior.

The dictionary is focused on the modern lexical fund of Great Britain and the USA, including not only literary terminology, but also professionalisms and jargon.

Some researchers divide advertising terminology into five large groups:

General Terms;

Terms of outdoor advertising (Out-of-home Terms);

Terms of Internet advertising (Internet Terms);

Terms of print advertising (Print Terms);

Terms of TV and radio broadcasting advertising (Broadcast Terms) [2].

Summing up the results of this paragraph, it should be noted that there are a small number of dictionaries of English advertising terms, among which there are both English-English, and English-Russian, and the largest one covers more than 40,000 terms. Despite the fact that at present there are attempts to systematize advertising terminology, in general, the system of terms is not yet sufficiently ordered, which makes it difficult to use such sources not only for advertising workers, but also for translators. The lack of a common terminology, which is even worse - a common understanding of the same terms, is often a serious obstacle in the relationship between customers and advertisers. Any mutual understanding begins with a set of representations common to the parties to the dialogue, which are displayed by the same terms. Therefore, the possession of unambiguously interpreted terminology is necessary for all participants in the advertising and media technologies market.

As time has shown, advertising is not only the engine of trade, but also an incentive for the development of speech activity. The influence of advertising affected not only the consumer market, but also the political and cultural life of society, the use of the Russian language and, ultimately, the development of its system. There was a need for advertising information about

\*\*\*\*\*

different types of goods - there were special types of text: an advertisement - advertising a thing or service, announcement - advertising information and the content of the newspaper number.

The advertiser needs to constantly improve the forms and methods of his work, bring them in line with the requirements of the time. He must not only be well equipped with knowledge, but also be able to correctly and intelligibly tell about the advertised object, interest people, emotionally influence them both by fact and by word. The language and style of modern advertising, of course, was far from perfect, because this aspect is now given less attention, the terminological base is not sufficiently developed, which makes it difficult to understand the customer and the performer, and also creates difficulties when translating into other languages.

The advertising language is the result of the work of specialists from many branches of knowledge, starting from philologists and linguists, finishing with copywriters and psychologists. The language in the advertisement must meet the following criteria: in the minimum volume of the text there must be the maximum amount of memorable and convincing information, while, of course, one cannot forget about ethical, grammatical and other rules and norms.

### Literature

1. Allen, J.P.B., Froehlich, M. and Spada, N. The communicative orientation of language teaching. Washington, DC On TESOL the Question of Control. TESOL, 1984. p.45
2. Allen, J. Words, Words, Words: Teaching Vocabulary in Grades 4–12. York, ME: Stenhouse 1999.
3. Alcaraz, Aspects of language. Educational Leadership, 1990: 10-14
4. Day, R. R. Student participation in the ESL classroom or some imperfections in practice. Language Learning, 34 (3), 1984. p.69-107.p-72
5. Gregoire, A. F. Learning/teaching styles: potent forces behind them. Educational Leadership, 36, 1979. P.234-236.
6. Tudor, I., Learner-centredness as language education. Cambridge: Cambridge University Press. 1996. P-49

\*\*\*

**Холиқова Рахбар Эргашевна.**

**Тарих фанлари доктори, профессор Тошкент давлат техника университети  
@tdtu.uzrahbarkholikova@mail.ru Тошкент, Ўзбекистон**

### **ПАНДИМИЯ ВА ТАЪЛИМ ТИЗИМИДАГИ ИСЛОҲОТЛАР ПАНДЕМИЯ И РЕФОРМЫ В СИСТЕМЕ ОБРАЗОВАНИЯ PANDEMIC AND REFORMS IN THE EDUCATION SYSTEM**

#### **Аннотация**

Мақолада пандимия шароитида масофавий таълим унинг ютуқ ва камчиликлари, пандимия шароитида давлатимиз рахбари томонидан чиқарилган таълим соҳасидаги фармон ва қарорлари туфайли юртимизда таълим-тарбия ва илм-фан тараққиётига бирламчи эътибор қаратилаётгани хақида сўз юритилади. Янги қабул қилинган “Таълим тўғрисида”ги қонун ушбу соҳа тараққиётида, ҳеч шубҳасиз, янги уфқларни очиб берганлиги, ушбу қонунга мувофиқ, таълим олишнинг масофавий, инклюзив шакллари жорий қилинганлиги, таълим ташкилотларида хорижий муассасалар билан қўшма факультет ва ўқув марказлари ташкил этилганлиги ва бу жараёнлар Тошкент давлат техника университетида олиб борилаётган ишлар мисолида ёритиб берилган.

\*\*\*\*\*

Калит сўзлар: Пандимия, масофавий таълим, таълим тарбия, илм-фан, “Таълим тўғрисида”ги қонун, миллий техника университети, халқаро рейтинг, Уйғониш даври, Учинчи ренесанс.

#### **Аннотация**

В статье рассказывается о достижениях и недостатках дистанционного обучения в условиях пандемии, указах и решениях главы государства в области образования в условиях пандемии, первостепенное внимание уделяется развитию образования и науки в нашей стране. Принятый новый закон «Об образовании», несомненно, открывает новые горизонты в развитии этой сферы, в соответствии с этим законом, введение дистанционных, инклюзивных форм обучения, создание совместных факультетов и учебных центров с зарубежными учреждениями в учебных заведениях, и эти процессы на примере работы, проводимой в Государственном техническом университете.

**Ключевые слова:** пандемия, дистанционное обучение, образование, наука, Закон об образовании, Национальный технический университет, Международный рейтинг, Ренессанс, Третий Ренессанс.

#### **Annotation**

The article describes the achievements and disadvantages of distance learning in a pandemic, decrees and decisions of the head of state in the field of education in a pandemic, priority is given to the development of education and science in our country. The adopted new law "On Education" undoubtedly opens up new horizons in the development of this area, in accordance with this law, the introduction of distance, inclusive forms of education, the creation of joint faculties and training centers with foreign institutions in educational institutions, and these processes are exemplified by work held at the State Technical University.

**Key words:** pandemic, distance learning, education, science, Education Law, National Technical University, International Ranking, Renaissance, Third Renaissance.

Дунёни қамраб олган коронавирус Ўзбекистонга ҳам етиб келди. Коронавирус пандимияси туфайли олий таълим муассасалари ҳам 2020 йил март ойнинг ўрталаридан мажбурий таътилга чиқарилди. Пандимия шароитида барча ходимлар, профессор – ўқитувчилар, талабалар онлайн мулоқотга ўтишди. Дарсларни ўқишда масофавий таълим тизими moodle платформаси яратилди. Хамма эътибор масофавий таълимга қаратилди. Албатта бу жараёнга хамма тайёр эмас эди. Ўзига хос қийинчиликлар юзага кела бошлади. Чунки Ўзбекистонда интернет бир маромда ишламас эди. Хамма уйда чеклангани учун интернет хизматидан фойдалана бошлади. Профессор-ўқитувчиларнинг кўпчилигининг масофадан дарс ўқиш кўникмаларининг шаклланмагани кўриниб қолди. Интернетнинг яхши ишламаганлиги туфайли унга мунтазам кириб, берилган вазифаларни сифатли бажариш имкони чекланди. Лекин бу қийинчиликларнинг ижобий томони ҳам секин-аста кўзга ташлана борди. Инсонлар бу қийинчиликлар билан курашишга интилдилар. Таълим тизимида масофавий таълимнинг ўрни кўринди, мавқеи ошди унга ишонч кучайди. Инсонларда мустақил изланиш кўникмаси ҳосил бўлди.

Масофавий таълимни ижобий томонлари ҳақида сўз юритилса, кўпдан бери муҳокама қилинаётган муҳим масалалар ойдинлашади:

- талабалар мустақил ишлаш, ўрганиш, изланиш кўникмалари шаклланаётганлиги;
- ҳар бир ОТМда бир нечта 100 Гб. ҳажмда минглаб видеодарслар яратилганлиги (одатий таълим жараёнида бундай қисқа вақтда шундай ҳажмдаги ишни бажариш даргумон);
- ва ниҳоят! профессор-ўқитувчиларга ижод, изланиш имконияти – эркинлик берилганлиги (одатий таълим жараёнида профессор-ўқитувчи қоғозбозликдан бўшаётган эди);



\*\*\*\*\*

- яна бир муҳим жиҳати, ҳар бир профессор-ўқитувчига фанни ўзлаштиришни баҳолашдаги барча тўсиқлар олиб ташланганлиги;

- замонавий дастурлардан фойдаланган ҳолда онлайн дарсларни (онлайн режимда видеомулоқот) ташкил этилаётганлиги.

Камчилик ва афзалликларни солиштириш баробарида, масофавий таълим имкониятлари кенглигини яққол сезилди. Янги ўқув йилида талабалikka қабул қилиш параметрларини айнан масофавий таълим кўрсаткичлари ҳисобидан оширишни вақти келди, чамамда. Сабаби масофавий таълим тизимида 6000 нафар талабага ҳам, 16000 нафар талабага ҳам ёндашув бир хилда бўлади. Асосийси бу жараён профессор-ўқитувчиларга ҳамда талабаларга янги билимларни ўрганиш даври бўляпти.<sup>1</sup>

Пандемия шароитида ҳам илм фанга қизиқиш, янгиликлар қилиш бир муддат бўлса ҳам тўхтаб қолгани йўқ.

Давлатимиз раҳбарининг “Ўзбекистоннинг янги тараққиёт даврида таълим-тарбия ва илм-фан соҳаларини ривожлантириш чора-тадбирлари тўғрисида”ги Фармони ҳамда “Таълим-тарбия тизимини янада такомиллаштиришга оид қўшимча чора-тадбирлар тўғрисида”ги қарори юртимизда таълим-тарбия ва илм-фан тараққиётига бирламчи эътибор қаратилаётганининг ёрқин намунаси бўлди. Бундан кўзланган мақсад асосан илм-фанни иқтисодиётнинг асосий ҳаракатлантирувчи кучига айлантириш, илмий тадқиқотлар кўламини кенгайтириш, иқтидорли ёшларнинг инновацион фаолиятини рағбатлантиришдан иборат. Зеро, Учинчи Ренессанс пойдеворини замонавий билимларни пухта эгаллаган, салоҳиятли ёшлар қуради, умуман олганда, таълим тизимини ривожлантириш бир кишининг иши эмас. Шундай экан давлат раҳбарининг Фармонида белгиланган ҳаётий вазифалар ижросини биргаликда бажариш ким ва қайси соҳада ишлашимиздан қатъи назар ҳар биримизнинг инсоний бурчимиздир ёшларга таълим бериш.

Кейинги йилларда юртимизни ҳар томонлама тараққий эттириш, янги Ўзбекистонни яратиш мақсадида барча соҳалар қатори таълим тизимида ҳам туб ислоҳотлар олиб борилмоқда.

Бу борада ўнлаб муҳим фармон, қарор ва дастурлар қабул қилингани барчамизга яхши маълум. Мана, яқинда тасдиқланган “Таълим тўғрисида”ги қонун ушбу соҳа тараққиётида, ҳеч шубҳасиз, янги уфқларни очиб беради. Қонунга мувофиқ, таълим олишнинг масофавий, инклюзив шакллари жорий қилинди, таълим ташкилотларига хорижий муассасалар билан қўшма факультет ва ўқув марказлари ташкил қилишга руҳсат этилди.

Мамлакатимизда амалга оширилаётган кенг қамровли ислоҳотлар олий таълим муассасаларни ҳам албатта четлаб ўтгани йўқ. Бу борада Тошкент давлат техника университетида ҳам тизимли ишлар йўлга қўйилган. Истанбул техника университети билан “Йўл харитаси” тузилиб, таълим йўналишлари бўйича қўшма таълим дастури ташкил этилиб, профессор-ўқитувчиларни малака оширишга юбориш, иқтидорли ёшларни магистратура ва докторантурага юбориш ишлари амалга оширилмоқда. Тошкент давлат техника университети Т.Ф.Горбачёв номи Кузбасс давлат техника университети ўртасида (Маркшейдерлик иши, Кончилик иши) таълим йўналиши бўйича қўшма дастур доирасида ҳамда Беларусия давлат технологиялари университети ўртасида 3та (Технологик жараёнлар ва ишлаб чиқаришни автоматлаштириш ва бошқариш, Информатика ва ахборот технологиялари, Биотехнология) таълим йўналишлари бўйича қўшма дастур доирасида (бакалаврият) ўқув жараёни ташкил этилди, 76 нафар талабалар ўқишга қабул қилиниб, ўқув жараёни йўлга қўйилган. Бу олий ўқув юртлиридан ташқари Беларуссия миллий техника университети билан ҳам ҳамкорлик йўлга қўйилган. Бу ҳамкорлик

<sup>1</sup> COVID-19 пандемияси таълим тизимида ўзгача фикрлашга мажбур қиляпти. Дилшод Баратов.  
11:11 21 Апрель 2020 [Жамият](#)

\*\*\*\*\*

натижасида ТошДТУда технопарк яратиш ишлари амалга оширилди. Барчамизга маълумки, сўнги йилларда Белорусь Республикаси олий таълим муассасалари билан республикамизнинг етакчи олий таълим муассасалари ўртасида ҳамкорлик йўлга қўйилди. Жумладан, 2018 йилдан бошлаб Тошкент давлат техника университети Белорусь миллий техника университети билан ҳам ҳамкорлик шартномалари имзолаб, қатор амалий ишлар бошланди. Ўзбекистон-Беларуссия ҳамкорлигидаги илмий-техник лойиҳалари танловига профессор-ўқитувчилар томонидан мунтазам равишда лойиҳалар тақдим этиб келинмоқда.

Тошкент давлат техника университети ректор проф. С.М.Турабджанов бошчилигидаги делегация 2020 йилнинг 9 декабридан 12 декабрига қадар Белорусь Республикасида хизмат сафарида бўлиб, сафар давомида ўзаро ҳамкорлик ишларни кенгайтириш масалалари муҳокама қилинди.

Шу билан бирга ҳамкорлик доираси олиб борилган ишлар ижобий баҳоланиб, Белорусь миллий техника университетининг Илмий кенгаши қарорига кўра Тошкент давлат техника университети ректори проф. С.М.Турабджанов 2020 йилнинг 10 декабр куни Белорусь миллий техника университетининг “ФАХРИЙ ПРОФЕССОРИ” унвони билан тақдирланди.

Москва энергетика институти билан 3та (Электротехника ва электрэнергетика, Иссиқлик техникаси ва иссиқлик энергетикаси, Ядро энергетикаси) таълим йўналишлари билан биргаликда икки томонлама қўшма дастур доирасида (бакалаврият) диплом бериш бўйича келишув меморандуми имзоланди.

2020 йилнинг 25 ноябрь куни Тошкент давлат техника университетига Корея Республикасининг Posco International компаниясининг бир гуруҳ делегацияси ташриф буюришди.

Компаниянинг асосий мақсади университетнинг 15 нафар ижтимоий химояга муҳтож талабаларига инсонпарварлик ёрдами тариқасида тўлов-контрактларини тўлашда амалий ёрдам беришдан иборат.

Университет раҳбарияти ва талабалари билан бўлган учрашувда Posco International компаниясининг бир неча йиллардан буён Ўзбекистонда фаолият юритиб келаётганлиги, шу йиллар давомида компания томонидан талаба ёшларга доимий инсонпарварлик ёрдамини бераётганлиги, жумладан, Тошкент давлат техника университети билан ушбу ҳамкорлик уч йилдан буён давом этиб келаётганлиги таъкидланди.

Учрашувда компания раҳбарияти томонидан талабаларга сертификатлар топширилди. Сухбат давомида жаноб Ли Чанг Хун талаба ёшларга бундан кейин ҳам улар билан доимий ҳамкорлик ишларини олиб боришлиги ва уларни Кореянинг нуфузли университетларида ўқишларини давом эттиришлари мумкинлиги тўғрисида айтиб ўтди. Шунингдек, у ўз сўзида Ўзбекистонда иқтидорли талабалар жуда кўплигини, улар билан суҳбатлашиб, хурсанд бўлишини, ва ўз фарзандларидек кўришини таъкидлаб ўтди. Учрашув сўнгида талаба ёшлар компания раҳбарларига ўз миннатдорчиликларини изҳор этишди.<sup>1</sup>

Пандимия шароитида ҳам бир лаҳза бўлсада илмий изланишлар, хорижий давлатлар олий ўқув юртлари билан ҳамкорликлар тўхтаб қолгани йўқ.

Шунингдек, сўнги йилларда туб ислохотлар олиб борилаётган соҳалардан бири Халқ таълими тизими бўляпти, десак муболаға бўлмайди. Айнан шу тизимдаги ислохотлар эртанги кунимиз қандай бўлишини белгилловчи асосий омиллардан биридир. Зеро, чуқур билим ва ҳаётий кўникмаларга эга бўлган, интеллектуал ривожланган авлодни тарбиялаш, Ўзбекистоннинг ривожланган давлатлар қаторидан жой олишини таъминлашда айнан мактабларда берилаётган таълим-тарбия асосий ўрин тутаяди.

<sup>1</sup> TDTU Matbuot Xizmati | Расмий канали, [27.11.20 17:55]

\*\*\*\*\*

2020 йилнинг 30 октябрь куни Президентимиз Шавкат Мирзиёев раислигида мамлакатимизда таълим-тарбия тизимини такомиллаштириш, илм-фан соҳаси ривожини жадаллаштириш масалалари муҳокамаси бўйича ўтказилган учрашувда Тошкент давлат техника университети олдида қатор вазифалар қўйиб берилди. Жумладан, Тошкент шаҳар Шайхонтохур ва Юнусобод туманларидаги барча мактабларнинг табиий ва аниқ фанлар бўйича ўқитувчилари малакасини ошириш ҳамда мактабларда таълим сифатини ошириш Тошкент давлат техника университети зиммасига юклатилди.

Тошкент давлат техника университетида мактаб ўқитувчиларининг малака ошириш ишларини амалга ошириш бўйича тайёргарлик кўрилмоқда, бунинг учун 20 дан ортиқ етакчи ўқитувчилар танлаб олиниб, малака ошириш бўйича дарс ўтишга жалб этиш режалаштирилди.

Шайхонтохур туманидаги 102- мактабга университетнинг “Гидроэнергетика ва гидравлика” кафедраси мудири проф.М.Мухаммадиев масъул этиб белгиланди ва ушбу мактаб ўқувчилар учун 23.11.2020 йилдан бошлаб кунига 2 соатдан хафтасига 3 мартадан математика, физика ва кимё фанларидан қўшимча дарслар бепул ўтилиши режалаштирилди. Шунингдек дарслар ўтиш учун университетнинг “Олий математика”, “Умумий физика” ва “Умумий кимё” кафедралари профессор-ўқитувчилари ҳам жалб этилди.

Шу билан бирга 102- мактаб ўқувчиларини касбга ўргатиш бўйича ҳам режа қилинаётганлиги, жумладан, Тошкент давлат техника университети базасида ташкил этилган “Ёшларни касбга йўналтириш ва тайёрлаш курси”да мактаб ўқувчиларини касбга йўналтириш мақсадида пайвандлаш, электрик, ҳайдовчилик, сувоқчи, буёқчи, IT мутахассиси, дастурчи каби соҳалар бўйича мутахассисларни тайёрлаш йўлга қўйилиши ҳам режалаштирилган.

Тошкент давлат техника университети ректори проф. С.М.Турабджанов мактаб жамоаси билан учрашув ўтказиб, мактаб жамоасига Интерактив смарт электрон доска ва компьютер жамланмасини совға тариқасида топширдилар ҳамда 102-мактабда таълим сифатини кўтариш, ўқувчиларни табиий ва аниқ фанлар бўйича қўшимча тарзда тайёрлаш, мактаб ўқитувчиларини малака оширишини ташкил этиш, натижада битирувчи ўқувчиларнинг олий таълим муассасаларига кириш кўрсаткичларини ошириш бўйича жадал ва қатъий равишда ишлаш кераклигини таъкидладилар. Учрашув якунида Шайхонтохур тумани халқ таълими бўлими мудираси Ф.И.Широва, мактаб директори, ўқитувчилар ва ўқувчилар ўзларининг миннатдорчилик фикрларини ва Тошкент давлат техника университети томонидан берилаётган амалий ёрдамдан хурсанд эканликларини изҳор этишди.

Университетимиз ҳаётидаги яна бир тарихий воқеалардан бири QS`нинг 2021 йил учун энг яхши университетлар рейтингидан жой олиши бўлди.

Айни дақиқаларда Лондонда Quacquarelli Symonds халқаро агентлиги томонидан Ривожланаётган Европа ва Марказий Осиё давлатлари бўйича 2021 йил учун энг кучли университетлар рейтинги (QS Emerging Europe and Central Asia University Rankings) эълон қилинди.

Қувонарлиси, ушбу нуфузли рейтингда мустақил Ўзбекистон тарихида илк маротаба мамлакатимизнинг бир йўла тўртта олий таълим муассасаси энг кучли университетлар қаторидан ўрин эгаллади. (<https://www.topuniversities.com/university-rankings/eeca-%20rankings/2021>) Булар:

Тошкент ирригация ва қишлоқ хўжалигини механизациялаштириш муҳандислари институти (251-300);

Мирзо Улуғбек номидаги Ўзбекистон Миллий университети (351-400);

Самарқанд давлат университети (351-400);

Тошкент давлат техника университети (351-400).

\*\*\*\*\*

QS халқаро рейтинг агентлиги кучли университетлар рейтингини тузишда уларнинг академик нуфузи (30%), иш берувчилар ўртасидаги нуфузи (20%), ўқитувчилар ва талабалар миқдори мутаносиблиги (10%), профессор-ўқитувчиларнинг илмий фаоллиги (10%), илмий мақолаларнинг ўқилиши, уларга нисбатан берилган иқтибослар сони (5%), хорижий ўқитувчи ва ходимлар (2.5%) ҳамда талабалар (2.5%) улуши ва шу каби бошқа муҳим жиҳатлар асос қилиб олинади.

Рейтингни тузишда дунёнинг 102 минг нафардан ортиқ олимлар, ўқитувчи ва ОТМлар раҳбарлари, 52 минг нафардан зиёд иш берувчи компаниялар вакиллари, қолаверса, QS мутахассислари ҳам эксперт сифатида иштирок этган.

Бу йил Ўзбекистон университетлари кўп жиҳатдан Олий ва ўрта махсус таълим вазирлиги ва университетларнинг тизимли фойяти туфайли ҳудудий рейтингдаги иштирокини кенгайтди, - дейди QS таҳлилий маркази директори Бен Саутер. - Биз Ўзбекистон Ҳукумати ва вазирликнинг мамлакат олий таълимнинг глобал рақобатбардошлигини ошириш ҳамда ОТМларнинг халқаро академик гуруҳларда танилишига эришиш йўлида олиб бораётган ишларини юқори баҳолаймиз.

Рейтингда энг юқори ўринларни М.В.Ломоносов номидаги Москва давлат университети (Россия), Тартус университети (Эстония), Санкт-Петербург давлат университети (Россия) ва Карлов университети (Чехия) эгаллаган.

Маълумот учун, дунёда таълим сифатини баҳоловчи кўплаб рейтинг тизимлари бўлиб, улардан халқаро миқёсда тан олинган Times Higher Education (THE), Quacquarelli Symonds (QS) ва Academic Ranking of World Universities (ARWU) Шанхай рейтинг компаниялари ўзининг нуфузи билан дунёга машхур.

2018 йилда Олий ва ўрта махсус таълим вазирлиги QS ва Times Higher Education халқаро рейтинг агентликлари билан республика ОТМларини халқаро рейтингларга киришга тайёрлаш бўйича стратегик шартнома имзолаган.<sup>1</sup>

Президентимиз “**Ўқитувчи ва мураббийлар куни**”да барча таълим соҳаси ходимларини байрам билан табриклаб, таълим ва тарбия тизимини такомиллаштириш ҳамда илм-фан соҳаси ривожини жадаллаштириш борасида истиқболдаги вазифаларни белгилаб бердилар. Шу ўринда, Президентимиз ўз нутқларида “Биз кенг кўламли демократик ўзгаришлар, жумладан, таълим ислохотлари орқали Ўзбекистонда янги **Уйғониш даври**, яъни **Учинчи Ренессанс** пойдеворини яратишни ўзимизга асосий мақсад қилиб белгиладик.” деб таъкидлаганлари бутун таълим тизимини янги босқичга олиб чиқиш учун замин яратди десак муболаға бўлмайди. Мухтарам Президентимиз “Ўзбекистонда янги бир уйғониш – Учинчи Ренессанс даврига пойдевор яратилмоқда, десак, айна ҳақиқат бўлади”, деб таъкидлаб ўтди. Чунки бугунги Ўзбекистон – кечаги Ўзбекистон эмас. Бугунги халқимиз ҳам кечаги халқ эмас» – деган фикрларини нечоғлик тўғри эканлигини, шунингдек, “Миллий тикланишдан – миллий юксалиш сари” деган ғоя ҳаётимизга тобора чуқур сингиб бораётганини, биз айна шу ғоя асосида халқимиз ҳаётини тубдан яхшилаш, инсон ҳуқуқ ва эркинликлари, қонун устуворлиги ва ижтимоий адолатни таъминлаш, инновацион тараққиёт, шунингдек айнан, ушбу эзгу мақсадларни амалга оширишда бир тан бир куч бўлиб ҳаракат қилсак ҳар қандай баланд мақсадни ҳам эгаллашимиз тарихий ҳақиқатдир.

\*\*\*

**Ҳомидзода Олимчон,  
омўзгори кафедраи  
фанҳои ҷамъияти ва ҳуқуқи ДОТП**

<sup>1</sup> <https://t.me/joinchat/AAAAAEX5-AsADEDumdCB6g>

## АСАРИ “АЛ-КАМИЛ ФИ-Т-ТАЪРИХ”-И ИБНИ АСИР

Яке аз асарҳои муҳими таърихи Халифат ва давлатҳои мусалмонӣ ин асари Абулҳасан Алӣ ибни Муҳаммад ибни Муҳаммад ибни Абдулкарим ибни Абдулвоҳиди аш-Шайбонӣ мебошад, ки бо номи Иззуддин Ибни Асир ал-Ҷазарӣ машҳур буда, “Ал-Комил фи-т-Тарих” ном дорад. Иззуддин Ибни Асир ал-Ҷазарӣ 13 майи соли 1160 (рузи чоруми моҳи ҷимод ул-аввал, с 555х) дар ноҳияи Ҷазират Ибни Умар, дар болооби дарёҳои Дачла ва Фурот таваллуд шудааст<sup>1</sup>. Падари Ибни Асир Абдулкарим Муҳаммад ибни Муҳаммад ибни Абдулкарим ибни Абдулвоҳид аш-Шайбонӣ як мақоми баландпояи давлати Зангӣ дар Мосул буд ва аз номи вазири Мосул ҳокими Ҷазират Ибни Умар буд. Илова бар хидмати давлатӣ, падари муаррихи бузург як савдогари сарватманд буд ва дар Қаср ал-Ҷарб, дар ҷануби Ҷазира ва Мосул, ба замин ва моликияти калон молик буд. Маълум аст, ки Абдулкарим Муҳаммад се писар дошт. Онҳо дар ҷаҳони Ислом ҳамчун олимони бузург ва машҳур шӯҳрат доштанд. Дар байни онҳо Иззуддин Ибни ал-Асир ҳамчун писари миёна дар соҳаи таърих, бародари калониаш Абӯсаъодат ал-Муборак ибни Муҳаммад ал-Ҷазарӣ-Мачдаддин (544/606х/1149/1210м) шорех, ҳуқуқшинос, муҳаддис ва олими наҳвӣ забони арабӣ буд. Муҳаммад ал-Ҷазарӣ-Зиёвуддин (558/637х/1163/1239м) ҳамчун нависанда ва филолог машҳур гаштааст<sup>2</sup>. Инчунин маълум аст, ки Зиёвуддин ал-Ҷазарӣ дар қасри Алӣ ибни Носир ал-Афзал, ҳокими Димишқ ба ҳайси вазир хидмат кардааст<sup>3</sup>.

Ибни ал-Асир бо аҳли оилааш ба Мосул кӯчид ва дар ҳузури хатиби Мосул Абулфазл Абдуллоҳ ибни Аҳмади Тусӣ дониш ва ҳадиси ибтидоиро омӯхт. Ибни Ал-Асир дар 21-солагӣ аз Ҳаҷ ба Мосул баргашт, то дар Бағдод ҳадис омӯзад. Вай ҳамчун фиристодаи махсуси ҳокими Мосул якҷанд маротиба ба Бағдод ташриф овард ва дар ин сафарҳо фикхро дар ҳузури Абулқосим Яшаъ ибни Садақа, Абу Аҳмад Абдулваҳҳоб ибни Алӣ ас-Сӯфӣ омӯхт<sup>4</sup>. Дар Сурия маълум аст, ки ӯ дар дарёҳои Зайнул Усмон иштирок кардааст<sup>5</sup>.

Ибни Ал-Асир барои дарёфти дониш ба саросари Ироқ, Сурия, Фаластин ва Ҳичоз сафарҳои зиёде кардааст<sup>6</sup>. Соли 581х/1185/86м, вақте ки ӯ дар Мосул буд, Султон Салоҳуддин бори дуввум ба ин шаҳр раҳпаймой карда ва соли 584х/1188/89м, дар синни 28-солагӣ, муаррих бо роҳбарии ин султон дар ҷангҳои зидди салибдорон бо масеҳиён дар Сурия ва Фаластин ширкат варзид<sup>7</sup>. Соли 590м/ 1193-94м Ибни Асир дар Димишқ буд<sup>8</sup>. Вақте ки ӯ ба Мосул баргашт. Ибни Ал-Асир ба ривояти ҳадисҳо машғул буд, адабиёт меомӯхт ва асарҳои илмӣ менавишт. Вай инчунин муддате дар Қаср ал-Ҷарби Мосул вазир шуда, вазифаҳои муҳимро иҷро мекард ва бо мақомоти ҳукуматӣ ва мансабдорони Бағдод мулоқот мекард. Дар охири ҳаёташ Ибни Асир як муддат дар Ҳалаб ба ҳайси меҳмони фахрӣ дар қасри Шаҳобуддин Туғрул ал-Ходим Отабек Малик ат-Тавашӣ, мири шаҳр зиндагӣ мекард. Маълум аст, ки дар ин давра Ибни Асир бо муаррихи бузург Ибни Халиқон (вафот

<sup>1</sup> Ибн Халликан. Вафайат ал-аъйан ва анбаъ абнаъ аз-заман. Джилд 3. – Байрут: Дар Садири. – С. 349.

<sup>2</sup> Нигаред: Ибн ал-Асир. Ал-Комил фи-т-тарих. Полный свод истории. Перевод с арабского языка, примечания и комментарии П.Г. Булгакова. Дополнения к переводу, примечаниям и комментариям, введения и указатели Ш.С. Камалидинова. – Ташкент: Узбекистан, 2006. – С. 9. Ибн Асир дар асоси маълумотҳои аз қисми муқаддимаи нашршуда гирифта шуд, муаллифаш Ш. Камалиддин.

<sup>3</sup> Муфассал нигаред: Ibn al-Athir. / The Encyclopedia of Islam. New edition. I-VI volumes. – Leiden: E.J. Brill. 1960-1986. Vol. III. – P. 724.

<sup>4</sup> Richard D.S. Ibn al- and the Later Parts of the Kamil: A study of Aims and Methods / Medieval Historical Writing in the Christian and the Islamic World. – London. 1982. – P. 76-77.

<sup>5</sup> Ibn al-Athir. / Islam Enciklopedisi. – Istanbul, jild 5. – S. 852.

<sup>6</sup> Ибн ал-Асир. Ал-Комил фи-т-тарих. Полный свод истории. – С. 8.

<sup>7</sup> Brockelman C. Geschichte der Arabischen Literature. I SB. – Leiden, 1937. – S. 587-588.

<sup>8</sup> Richard D.S. Ibn al- and the Later Parts of the Kamil. – P. 77.

\*\*\*\*\*

681x/1282/83м) во мекӯрад. Дар ин вақт, Ибни Халиқон 18-сола буд ва ӯ изҳор дошт, ки Ибни Асир таърихшинос ва диншиноси комил аст<sup>1</sup>. 627 / 1229-30 Ибни ал-Асир аввал ба Димишқ, баъд аз як сол ба Ҳалаб ва сипас ба Мосул меояд. Ҳангоми дар Ҳалаб буданаш ӯро географ ва филологи машҳури араб Ёқут ал-Ҳамавӣ (ваф. 626 / 1228-29) пешвоз мегирад. Ёқут ал-Ҳамавӣ аз Ал-Асир хоҳиш кард, ки пас аз маргаш китобхона ва дастхатҳои худро ба Бағдод интиқол диҳад. Ибни ал-Асир бо сабабҳои номаълум иҷрои васияти Ёқутро иҷро карда натавонист, 25-уми Шабон 630/6х июни соли 1234м дар синни 75-солагӣ вафот кард<sup>2</sup>. Гарчанде ки Ибни Асир муҳаддис ва донишманде буд, ки насабномаи арабхоро комилан медонист, аммо Ал-Комил фи-т-Тарих дар байни мероси илмӣ, ки ӯро дар ҷаҳони илм машҳур кардааст, мавқеи хоса дорад. Илова бар ин асар, Ибни Асир инчунин "Таърих Атобекӣ ал-Мосул" (Таърихи Мосул Отабекҳо) ё "Таърих ад-Давлат ал-Атобекӣ" (Таърихи давлати Отабекҳо)-ро навиштааст. Якчанд дастхатҳои ин асар боқӣ мондаанд ва дар Миср нашр шудаанд<sup>3</sup>. Ба гуфтаи коршиносон, ин манбаъ дар омӯзиши таърихи давлати Мосули Зангӣ манбаи аввалия мебошад. Асар дар асоси маълумоти Ибни Асир ва падари ӯ, ки бо забони шоҳидон ва иштирокчиёни ҳодиса навишта шудааст, таҳия шудааст. Профессор Шамсиддин Камолиддинов пешниҳод мекунад, ки Ибни Асир шояд асарро бо амри ҳокимони Мосул навишта бошад<sup>4</sup>.

Ибни ал-Асир инчунин ба Тарих ал-Мосул (Таърихи Мосул)-и нотамои нисбат дода мешавад<sup>5</sup>. Илова бар ин, Ибни Асир Абӯсаъд Адулқарим ибни Муҳаммад ас-Саъмонӣ (506/562x/1113/1162м) маълумоти ҳаштчилдаи Китоб ал-Ансоб (Китоби Насабҳо)-ро дар се ҷилд ҷамъбааст кардааст<sup>6</sup>. Ҷаъбаи таҳзиб ал-ансоб "(Поксозӣ дар ислоҳи таносуб). Сипас, ӯ инчунин баъзе хатоҳо ва камбудии Ас-Самъониро ислоҳ кард. Ин асар дар моҳи ҷимод-ул-аввали 615х / июл-август 1218м ба итмом расид ва нусхаҳои он замон ба таври васеъ паҳн карда шуданд. Ибни Халиқон қайд кард, ки ин хулоса нисбат ба нусхаи ҳаштчилдаи Самъонӣ бештар паҳн шудааст. Соли 873х / 1468-69м муаррих ва филологи дигари араб Ҷалолуддини Суҷутӣ (ваф. 911/1505) китоби Ибни ал-Асир "Ал-Лубоб"-ро ба як ҷилд кӯтоҳ кард ва онро "Луб ал-Лубоб" (Қалби поксозӣ) номид. Асарҳои Ибни Асир ва Суҷутӣ то замони мо расидаанд ва нашр шудаанд.

Асари дигари Ибни ал-Асир Усуд ал-Ҷоба фи Маърифати-с-саҳоба (Шерони ҷангал дар шинохти асҳоб) ё Усуд ал-Ҷоба фи Асмо ус-саҳоба (Шерони ҷангал дар номҳои саҳобаҳо) ё Аҳбор ас-Саҳаба "(Паёмҳо дар бораи саҳобаҳо) ва аз шаш ҷилд иборат аст. Ин асар ба мо низ расидааст ва дар бораи 7554 ҳамафар маълумот дорад. Асар дар Миср ҷоп шудааст (Ал-Қоҳира: Дор уш-Шаъб, 1970м).

Асари Ибни Ал-Асир (ал-Ҷомӣул-қабир) (Маҷмӯаи бузург), ки ба илм-ул-баён ва илм-ал-балоға бахшида шудааст ва Тӯҳфат ул-аҷоиб ва турфат ул-ғароиб, ки ба рӯйдодҳои ҷолиби замони худ бахшида шудаанд (Тӯҳфаҳои аҷоиб ва тӯҳфаҳои аҷоиб) то мо низ расидаанд<sup>7</sup>.

Тавре ки дар боло ишора рафт, машҳуртарин асари Ибни "ал-Асир Ал-Комил фи-т-Тарих" аст. Муаллиф қисми асосии ин асарро дар зодгоҳаш Қаср ул-Ҳарб навиштааст. Дар ин ҷо китобхонаи калон ва бойи Ибни ал-Асир мавҷуд будааст. Тибқи баъзе хулосаҳо,

<sup>1</sup> Ибн Халликан. Вафайат ал-а'йан ва анба' абна' аз-заман. Ҷилд 3. – С. 349.

<sup>2</sup> Ибн ал-Асир. Ал-Комил фи-т-тарих. Полный свод истории. – С. 9.

<sup>3</sup> Дар ончо. – 9/10-б.

<sup>4</sup> Дар ончо

<sup>5</sup> Тарихчи Ш. Камолиддин бо ин ном Ҳоҷи Халифанинг "Кашф уз-зунун" таъкид мекунад, ки дар асар эътибор дода нашудааст. Нигаред: Ибн ал-Асир. Ал-Комил фи-т-тарих. Полный свод истории. Введение – С. 10. (Прим. 17 на стр. 410).

<sup>6</sup> Ибн Халликан. Вафайат ал-а'йан ва анба' абна' аз-заман. Ҷилд 3. – С. 349. Боз нигаред: Ибн ал-Асир. Ал-Комил фи-т-тарих. Полный свод истории. Введение – С. 10. (Прим. 19 на стр. 410).

<sup>7</sup> Ибн ал-Асир. Ал-Комил фи-т-тарих. Полный свод истории. Введение – С. 11/12.

\*\*\*\*\*

муаллиф ба навиштани асар дар солҳои 595х / 1198-99м шурӯъ кардааст ва қабл аз он «Ал-Мустақса фи-т-таърих» (китоби омӯзиши таърих) ном дошт<sup>1</sup>.

Ҳашт чилди "Таърихи комил" асарест дар бораи таърихи ҷаҳонӣ, ки дар шакли хроника тартиб дода шудааст. Асар таърихи хилофати араб ва тамоми кишварҳои исломиро аз "офариниши олам ва инсон" то 628м/ 1230-31м дар бар мегирад ва "намунаи дурахшон ва марҳилаи олии таърихнигории солномаҳои мусалмонӣ" доништа мешавад. Агар географи машҳур Ёкут Ҳамавӣ "Муъҷам ул-булдон" (луғати кишварҳо) маҷмӯаи тамоми иттилооти ҷуғрофии замони худ бошад, "Ал-Комил фи-т-таърих" -и муосираш Ибни ал-Асир маҷмӯаи адабиёти таърихист<sup>2</sup>. Ибни Халиқон гуфт, ки "Ал-Комил фи-т-Тарих" яке аз маъруфттарин асарҳои таърихи ҷаҳони ислом аст<sup>3</sup>.

Академик В.В. Бартольд арзиши осори Ибни Асирро ситоиш карда, қайд кард, ки ӯ бо як сатҳи баланди вичдонӣ ва муносибати танқидӣ амал мекард, ки он вақт дар раванди ҷамъовари маълумот барои асарҳояш кам мушоҳида мешуд. Муаррих ҳардуяро бо душворӣ овардааст, ки кадоме аз ин ду ақидаи муҳолифро дар асараш оварад. Ғайр аз ин, Ибни ал-Асир дар бораи фарҳанги халқҳои Шарқ маълумот медиҳад, на танҳо бо тавсифи рӯйдодҳои сиёсӣ, он тавсифи дақиқи ғояҳо ва арзишҳо, шахсиятҳои таърихӣ ва нависандагонро, ки дар давраҳо ва давраҳои гуногун ҳукмфармоӣ, пешниҳод мекунад<sup>4</sup>.

Асари Ибни Асир дар асоси ҳама ёдгориҳои хаттӣ, ки дар замони худ маълуманд, асос ёфтааст ва доираи васеи маълумоти таърихро аз маъхазҳои арабӣ ва мусулмонӣ дар бар мегирад. Аз ҷумла ҳафт чилди аввали осори Ибни ал-Асир, яъне давраи пеш аз ислом ва таърихи се асри аввали исломро Абӯҷаъфар Муҳаммад ибни Ҷарир ат-Табарӣ (вафот 310/923) дар китоби худ «Тарих ар-русул ва-л-мулук» навиштааст. (Таърихи Паёмбарон ва Подшоҳон) ё "Таърихи Табарӣ", (давра то 302 ҳиҷрӣ). Аз ин рӯ, ба гуфтаи олимони ҳарду асар дар давраи аввали таърихи ислом сарчашмаи муҳим мебошанд<sup>5</sup>.

Дар ҳоле ки ат-Табарӣ дар асари худ бо такрори маълумоти ҳама муаллифон бидуни равиши интиқодӣ маҳдуд шудааст, Ибни Асир маълумоти худро дубора коркард ва ҷамъбаст намуд, бо маълумоти манбаъҳои дигари ба мо нарасида илова намуд. Чунин замима ва маълумоти дақиқ дар таърихи Осиёи Марказӣ, Миср, Африқои Шимолӣ ва Испания мебошанд.

Аз ҷумлаи манбаъҳои осори Ибни Асир асари таърихнигори маъруфи Бағдод Аҳмад ибни Яҳё ибни Ҷобир ал-Балазури (ваф. 279/892) «Ансаб ал-ашраф» (насабномаи шарифон) мебошад<sup>6</sup>.

Ибни ал-Асир дар таълифи таърихи Хуросон ва Мовароуннаҳр аз нимаи дуюми асри VII то миёнаи асри X аз китоби Абулхусайн Алӣ ибни Аҳмад ас-Салламан «Таърихи музофотҳои Хуросон» (таърихи ҳокимони Хуросон) васеъ истифода кардааст. Ас-Саломан яке аз хешовандони Абубакри Ҷағонӣ, яке аз амалдорони Сомониён ва писари ӯ Абӯалӣ буд ва дар асари худ ҳодисаҳоро то соли 344х/955м, яъне рӯзи марги Абӯалӣ нақл мекард<sup>7</sup>.

Ибни Ал-Асир дар бораи таърихи Саффорӣён аз китоби Абӯабдуллоҳ Муҳаммад ибни ал-Азҳар ал-Аҳбарӣ (ваф. 325 / 936-37) маълумот ба даст овардааст, ки ба ҷуз аз асари Салламан ба мо нарасидааст, аммо онро Ибни Халиқон низ истифода кардааст. Сарчашмаҳои

<sup>1</sup> Ибн ал-Асир. Ал-Комил фи-т-тарих. Полный свод истории. Введение – С.12. Боз нигаред: Richard D.S. Ibn al- and the Later Parts of the Kamil. – P. 78-79.

<sup>2</sup> Ибн ал-Асир. Ал-Комил фи-т-тарих. Полный свод истории. Введение – С.12.

<sup>3</sup> Ибн Халликан. Вафайат ал-аъйан. Джилд 3. – С. 348.

<sup>4</sup> Бартольд В.В. Туркестан в эпоху монгольского нашествия / Сочинения в 9 томах. Т. 1. – Москва: Изд-во Восточной литературы, 1963. – С. 46.

<sup>5</sup> Ибн ал-Асир. Ал-Комил фи-т-тарих. Полный свод истории. Введение – С.12. Боз нигаред: Бартольд В.В. Туркестан эпоху монгольского нашествия. Сочинения. Т. 1. – С. 46.

<sup>6</sup> Ал-Балазури, Аҳмад ибн Йаҳё. Ансаб ал-Ашроф. – Ал-Қоҳира: Дор ал-маориф. 1959.

<sup>7</sup> Ибн ал-Асир. Ал-Комил фи-т-тарих. Полный свод истории. Введение – С.14.

\*\*\*\*\*

дигаре, ки Ибни ал-Асир дар таърихи комилаш истифода кардааст, маълум нест, зеро муаллиф зикр накардааст.

Маълумот дар асари Ибни Асир аз асри X то ибтидои асри XIII аҳамияти махсус дорад. "Ҳангоми навиштани таърихи ин давра ӯ тавонист қариб ҳамаи иловаҳоеро, ки ба осори "Ат-Табарӣ" ва асарҳои таърихии маҳаллӣ ворид карда шудаанд, истифода барад"<sup>1</sup>.

Таърихи Ибни ал-Асир комил аст манбаъи муҳимтарин ва ибтидоӣ дар давраи ҳучуми Хоразмшоҳ ва Муғул мебошад. Охир, муаллифи он дар ин давра зиндагӣ карда, шоҳиди бевоситаи бисёр воқеаҳо будааст.

Ин давра дар ду асари дигари арабӣ-Шихобуддин Муҳаммад ибни Аҳмад ан-Нисавӣ (ваф. 647х/1249м) "Сирот ас-султон Ҷалолуддин Манкуритӣ" ва Минҳочиддин Абу Умар Усмон ибни Муҳаммад ал-Ҷузҷонӣ (вафот 658х/1250м) инъикос ёфтааст. танҳо дар Табақоти Носирӣ омадааст.

Ибни ал-Асир қайд мекунад, ки ӯ тафсилоти баъзе рӯйдодҳоро тавассути хабарнигоронаш ба даст овардааст. Вай як ҷаҳаз аз Бухоро, як савдогар аз Хоразм (12 ҷ., С. 170), Дақук (с. 196), хизматгори Абӯбақри Тоҷиддин, яке аз амирони Алоуддин Муҳаммад ибни Текеш (саҳ. 139) ва сайид аз Мадина буд. (С. 171) ва дигарон.

Асари Ибни ал-Асир "Ал-Комил фи-т-таърих" дар омӯзиши масъалаҳои хусусӣ ва умумӣ аҳамияти махсус дорад, гарчанде ки он дар фароғии таърих то асри X аҳамияти маҷмӯӣ дорад<sup>2</sup>. Аз нимаи дуоми асри X то миёнаи асри дувоздаҳум муаррих Ибни Асир сарчашмаҳои зиёдеро истифода бурд, ки ба мо каме маълуманд ва ё то ба мо нарасидаанд. Эҷоди Ибни Асир дар фароғии давраи аз нимаи дуоми асри дувоздаҳум то 1230м/1231м ҳамчун манбаи асосӣ хидмат мекунад ва бо асолати маълумот ва маълумоти худ фарқ мекунад.

Асари Ибни Асир ал-Ҷазорӣ "Ал-Комил фи-т-таърих" дар илм ҳамчун дастнавис ва литография, бо тарҷумаҳои ба забонҳои гуногун машҳур аст. Дастанависҳои асар дар китобхонаҳо ва хазинаҳои гуногун маҳфузанд. Матни пурраи илмӣ-интиқодии асар соли 1851/1876м нашр шудааст<sup>3</sup>. Матни арабии асар низ дубора chop шудааст. Тарҷумаи пурраи асар ба забони қадимаи ўзбекӣ аз ҷониби гурӯҳи тарҷумонҳо дар солҳои 1901/1907 бо фармони хони Хива Муҳаммад Раҳимхон Сонии Феруз тарҷума шудааст<sup>4</sup>. Нусхаҳои дигар ва тарҷумаҳои асар дар фонди Академияи илмҳои Ўзбекистон нигоҳ дошта мешаванд (№ № 824, 825, 6679/6802, 7290/7294, 7423/7425).

Иқтибосҳо аз асари Ибни Асир дар бораи таърихи давраҳо ва давлатҳои мухталиф дар асрҳои XIX / XX қисман ба забонҳои русӣ<sup>5</sup> ва фаронсавӣ<sup>1</sup> тарҷума шуда, таҳқиқоти алоҳида гузаронида шуданд<sup>2</sup>.

---

<sup>1</sup> Дар онҳо. – С. 15. боз нигаред: Беляев В.И. Арабские источники по истории туркмен и Туркмении // Материалы по истории туркмен и Туркмении. Т. 1. VII/XV вв. Арабские и персидские источники. – М.-Л.: 1939. – С. 37/38.

<sup>2</sup> Ибн ал-Асир. Ал-Комил фи-т-тарих. Полный свод истории. Введение – С.16.

<sup>3</sup> Нигаред: Ibn al-Athiri Chronicon quod perfectissimum inscribiur / Ed. C.J. Tornberg. Vol. I-XIV. Upsaliae et Lugduni Batavorum, 1851-1876.

<sup>4</sup> Нигаред: СВР. Т.1. Ташкент, 1954. – №№ 10-18. СВР (История). – Ташкент: Фан. 19

<sup>5</sup> Нигаред: Медников Н.А. Палестина от завоевания ее арабами до крестовых походов по арабским источникам. Т 1-4 / Православный Палестинский сборник. Т. 17. Вып. 2. Спб., 1897/1903; Крымский А.Е. История арабов и арабской литературы. С. 1-3. – Москва, 1911-1913; Из летописи Ибн ал-Асира / Сборник материалов, относящихся к истории Золотой Орды в переводах В.Г. Тизенгаузена. Т.1. Извлечение из сочинений арабских. – Спб., 1884. Мазкур асарнинг қайта нашрига қаралсин: Золотая Орда в источниках. Том первый. Арабские и персидские сочинения. Сборник материалов, относящихся к истории Золотой Орды в переводах В.Г. Тизенгаузена. / Составление, вводная статья и комментарии Р.П. Храпачевского. – Москва, 2003. – С. 11-39; Нигаред: История Казахстана в арабских источниках. Том 1. – Алматы:Дайк-Пресс, 2006; Извлечение из «ал-Камил фи-т-тарих» Ибн ал-Асира. Перевод с арабского И.Н.Леманова и С. Волина // Материалы по истории туркмен и Туркмении. Т. 1.VII-XV вв. Арабские и персидские источники. – М.-Л., 1939. –



\*\*\*\*\*

Тарҷумаи миллии осори Ибни Асир ба забони русӣ дар соли 2006 (Тошканд: Узбекистон. Тарҷумонҳо П.Г.Булгаков ва Ш. Камолитдинов) ва тарҷумаи узбекӣ дар Хива аҳамияти калон доранд.

"Таърихи комил"-и Ибни Асир бо фармони хони Хива Муҳаммад Раҳимхон Сонӣ (1321 / 1903-04 - 1325 / 1907-08) тарҷума шудааст. Сипас чилди аввал аз ҷониби Нуруллоҳ Муфти Эшон Хивақӣ ва Мулло Муҳаммадшариф Охунд (1321 / 1903-04) чоп шудааст; чилди дуввум аз ҷониби Муҳаммадрафӣ ибни Нуруллоҳ Махдуми Хоразмӣ (17 Рабиъ ус-сонии 1322/1 июли соли 1904) чоп шудааст; чилди сеюми мулло Убайдуллоҳи махдум (тақрибан дар ҳамон давра); чилди чоруми Домулло Худойбердӣ махдум (тарҷумаи 3 зу-л-қаъда 1325/8 декабри соли 1907); чилди панҷуми Домулло Муҳаммадҷакуб охунд Бешариклик ибни Дӯстмуҳаммади Сӯфӣ (тарҷума аз зу-л-қаъда 1321м / январ-феврари 1904 ва ба итмом расонидани Ҷумъодул-аввал 1322м / июли соли 1904); чилди шашумро Мулло Отаниёз ибни Хоҷа Ниёз (1322м / 1904-05м, котиб Домулло Отаҷон ибни Муҳаммадқарим) тарҷума кардааст; чилди ҳафтуми Домулло Ибодуллоҳ Хоҷа Оксунд ва Домулло Аллоҳберган ибни Домулло Муҳаммадризо (рабиъул-аввал 1325м / апрели 1907м); чилди ҳаштумро Домулло Ибодуллоҳхоҷа ибни Иваз Хоҷа ибни Бобо Хоҷа тартиб додааст (1907/1909м). Тарҷума бо фармони хон Ато Ниёз Охунд ибни Амон Ниёз Сӯфӣ ибни Нурмуҳаммад Сӯфи Хоразмӣ, муҳаррир Домулло Сайид Ниёз ибни Мулло Муҳаммадҷакуб) бо матни асли муқоиса карда шуд; чилди нӯҳум Домулло Ҳабибуллоҳи Хивақӣ (котиб ва муҳаррир Домулло Рузмуҳаммади Хоразмӣ. 1324 / 1906-07); чилди даҳумро Мулло Ҷумъа Ниёз чаҳорум муҳаррамаи 1322/21 марти соли 1904 тарҷума карда, соли 1323 / 1905-06 ба итмом расонидааст. Домулло Вайс Ниёз ибни Абдалниёз тарҷумаи чилди ёздаҳумро дар 7-уми рабиъул-аввали 1325м/20 апрели соли 1907 оғоз карда, онро 28-уми ҷумъаи ас-сонии 1326/28 июли соли 1908 таҳрир ва нусхабардорӣ кардааст. Чилди дувоздаҳуми асар аз ҷониби Домулло Отаҷон хоҷа махдум ибни Домулло Қаландар охунд Хоразмӣ навишта шудааст. Вай тарҷумаро соли 1323 дар моҳи Рамазон / ноябри соли 1905 ба итмом расонид<sup>3</sup>.

Ин асар яке аз маъхазҳои муҳимтарин ва ибтидоӣ дар омӯзиши таърихи Салҷуқиён ва Хоразмшоҳҳо ва ҳучуми муғулҳо мебошад. Дар хониғарии Хева вақти он расидааст, ки Муҳаммад Раҳимхон фавран тарҷумаи "Таърихи Комил" -ро, ки бо фармони "Фирӯз" сохта шудааст, тарҷума ва нашр кунад.

\*\*\*

### Хошимов Фирӯз Чабборович,

---

С. 358/409; Материалы по истории Азербайджана из Тарих ал-камилъ (Полного свода истории) Ибн ал-Асира [Перевод с арабского П. Жузе]. – Баку. 1940; Извлечение из «ал-Камил фи-т-тарих» Ибн ал-Асира. Перевод с арабского К.Б. Старковой // Материалы по истории киргизов Киргизии. Вып.1. – Москва, 1973. – С. 52/76; Ибн ал-Асир. Китаб ал-Камил фи-т-тарих (первод с арабского Б.Вахабовой) // Материалы по истории Средней и Центарльной Азии X-XIX вв. – Ташкент: Фан. 1988. – С. 93/94; Ибн ал-Асир. «Ал-камил фи-т-тарих»(перевод со староузбекского Б. Ахмедова) // материалы по истории тюркских народов Центральной Азии. Ташкент: Фан. 2003. – С. 136/190

<sup>1</sup> Нигаред: Ibn al-Athir. Annales du Maghreb et de L'Espagne. Trad. Ed annote par E. Fagnan. // Revue Africaine. XI, XLI. Alger. 1901/

<sup>2</sup> Нигаред:Seref ed-din. Ibn Atirler. – Stanbul. 1322/ 1904-05; Фролова О.Б. Источник летописи Ибн ал-Асира (XII в) в разделах посвященных истории народов СССР. Автореферат дисс. канд.филол. наук. – Л.:ЛГУ, 1954; Richard D.S. Ibn al- and the Later Parts of the Kamil: A study of Aims and Methods / Medieval Historical Writing in the Christian and the Islamic World. – London. 1982. – P. 76-108; Юлдашев А. Ходжент в «ал-Камил фи-т-тарих» Ибн ал-Асира // Исследование по истории и культуре Ленибада. – Душанбе, 1986. – С. 101-107.

<sup>3</sup> Тарҷумаи мазкур дар бораи хусусиятҳои кодикологӣ нусхаҳои дигар мебошад.: СВР (История) – С. 26-30.

**Омӯзгори кафедраи чомаешиносӣ, Донишкадаи Иқтисод ва Савдои Донишгоҳи Давлатии Тичорати Тоҷикистон дар ш. Хучанд**

Тел: +992927771805

[Firuz1805@mail.ru](mailto:Firuz1805@mail.ru)

## **НАҚШИ ЧАВОНОН ДАР БИСТСОЛАИ ОМУӢЗИШ ВА РУШДИ ИЛМҲОИ ТАБИИ, ДАҚИҚ ВА РИӢЗӢ**

Чавонон табақаи асосии чомае ба ҳисоб рафта, қувваи бузург ва ояндаи ҳар давлату миллатро таҷассум менамоянд. Ҷумҳурии Тоҷикистон давлати чавон буда, синни миёнаи аҳоли 24 сол ва 70 фоизи сокинони онро шахсони синни то 30 сола ташкил медиҳанд [1, 208].

Аз ин лиҳоз, чавонон бояд дар ҳама соҳаҳои чомае фаъолона ширкат варзида, ба рушду нумӯ ва обрӯи давлат саҳми арзандаи худро гузоранд ва барои амалишавии манфиатҳои миллӣ кӯшишу тadbирҳо андешанд. Зеро маҳз ояндаи Тоҷикистон аз фаъолияти бунёдкорои онҳо вобастагии бузург дорад.

Дар ин радиф, Президенти Ҷумҳурии Тоҷикистон, мӯҳтарам Эмомалӣ Раҳмон дар баромадҳои хеш доимо таъкид мекунанд: “Чавонон-нерӯи ободгари имрӯзи кишвари соҳибистиклол ва созандагони ояндаи ободу осудаи Тоҷикистон ҳастанд” [2,1].

Дар шароити чаҳонишавӣ ва рушди технологияҳои муосири иттилоотӣ, чавонони кишвар бояд ҳамқадами замон бошанд ва бештар ба корҳои илмиву тadbиротӣ дар муассисаҳои олии касбӣ шуғл варзанд ва дар обод кардани Ватан ҳиссагузор бошанд. Ҳамчунин, чавонон, баробари омӯхтани технологияҳои муосири иттилоотӣ боз ду се забонҳои хоричиро аз худ намуда, манфиатҳои миллии Тоҷикистонро дар арсаи чаҳонӣ ҳимоя ва пешбарӣ намоянд.

Бо баробари иштироки фаъолона дар корҳои ҷамъиятӣ ва созанда ба чавонони кишвар зарур аст, ки таърих, забон, фарҳанги миллӣ, рамзҳои давлатӣ ва анъанаҳои неки гузаштаи худро омӯхта, ба онҳо арҷ гузоранд. Ба ғайр аз ин, чавононро зарур аст, ки дар сафҳои Қувваҳои Мусаллаҳ содиқона ва сарбаландона хизмат карда, дар таъмини амнияти давлат, сулҳу субот ва оромӣ нақши бузурги худро гузоранд.

Бояд тазакур дод, ки Ҷумҳурии Тоҷикистон пас аз ба даст овардани истиқлолияти давлатии худ ба гирдоби ҷанги шаҳрвандӣ афтод. Дар натиҷаи ҷанги шаҳрвандӣ, кишвари моро беқонуниву бенизомӣ фаро гирифта, сохторҳои ҳокимияти давлатӣ фалаҷ гардиданд, даҳҳо ҳазор нафар шаҳрвандони бегуноҳ, аз ҷумла занону кӯдакон ба ҳалокат расида, қариб як миллион нафар гуреза шуданд. Ҳамчунин, даҳҳо ҳазор кӯдак ятим монда, ҳазорҳо хонаи истиқоматӣ сӯзонид шуд ва садҳо корхонаву коргоҳҳо комилан нобуд гардиданд. Зарари умумии ҷанги шаҳрвандӣ маблағи беш аз 10 миллиард доллари амрикоиро ташкил дод [3,1].

Баъд аз он, ки дар Тоҷикистон сулҳу субот пойдор гардид, дар назди Ҳукумати Тоҷикистон масъалаи эҳё ва таъмини рушди устувори иқтисодии миллии кишвар ба миён омад. Аз ин лиҳоз, Ҳукумати Тоҷикистон барои рушду инкишофи минбаъдаи кишвар ҳадафҳои стратегии таъмини рушди босуботи иқтисодии Тоҷикистонро қабул кард, ки онҳо аз таъмини истиқлолияти энергетикӣ, раҳой аз бунбасти коммуникатсионӣ, ҳифзи амнияти озуқаворӣ ва саноатукунонии босуръати кишвар иборат мебошанд. Дар ин росто, Ҳукумати Ҷумҳурии Тоҷикистон нақшаи гузариши иқтисодии кишварро аз шакли аграрӣ - индустриалӣ ба индустриалӣ - аграрӣ амалӣ гардонидани истодааст.

Ҷумҳурии Тоҷикистон, ки 93 фоизи онро кӯҳҳо ташкил медиҳанд, сарзамини пур аз ганҷу сарватҳои табииву зеризаминӣ мебошад. Кишвари мо дар арсаи чаҳонӣ яке аз кишварҳои риоякунандаи принсипҳои «энергияи сабз» эътироф мешавад. Имрӯз, Тоҷикистон соҳиби захираҳои бузурги гидроэнергетикӣ дар чаҳон ва минтақа ба ҳисоб меравад. Аз ин ҷост, ки Ҷумҳурии Тоҷикистон, аз лиҳози захираҳои гидроэнергетикӣ дар

\*\*\*\*\*

чаҳон баъди Чин, Россия, ИМА, Бразилия, Заир, Ҳиндустон ва Канада дар ҷои ҳаштум ва дар миқёси Иттиҳоди Давлатҳои Мустақил баъди Россия дар ҷои дуюм меистад [4,15].

Дар ҳудуди Тоҷикистон тақрибан 13 000 пирях ва 1000 дарё мавҷуд аст, ки сарчашмаи ташаккули тақрибан 60 дарсади захираҳои оби Осиёи Марказӣ мебошанд [5, 3].

Вале ин боигариҳо то ҳанӯз кам омӯхта шуда, дар ин соҳаҳо Тоҷикистон ба кадрҳои баландсифатӣ ниёзи зиёд дорад.

Маҳз ба ҳамин хотир, Президенти кишвар, муҳтарам Эмомалӣ Раҳмон дар Паёми навбатии худ ба Маҷлиси Олии Ҷумҳурии Тоҷикистон аз 26 декабри соли 2019 солҳои 2020-2040-ро «Бистсолаи омӯзиш ва рушди илмҳои табиӣ, дақиқ ва риёзӣ дар соҳаи илму маориф» эълон карданд.

Зеро омӯзиши илмҳои табиӣ мафкураи техникаи ҷавонро васеъ карда, онҳоро ба рушди ихтироҷориву кашфиёт ҷалбу тақвият мебахшад.

Бо ин мақсад, моҳи июли соли 2020 қарори Ҳукумати Тоҷикистон “Дар бораи нақшаи чорабиниҳо барои солҳои 2020-2025 оид ба амалигардонии “Бистсолаи омӯзиш ва рушди илмҳои табиӣ, дақиқ ва риёзӣ эълон намудани солҳои 2020 - 2040” қабул гардид.

Дар ин санад дар марҳалаи аввал таҳия ва татбиқи “Барномаи мақсадноки давлатии рушди илмҳои табиӣ, дақиқ ва риёзӣ барои солҳои 2021–2025”, “Стратегияи омӯзиш ва рушди фанҳои табиӣ, дақиқ ва риёзӣ дар соҳаи илму маориф барои давраи то соли 2030” ва “Барномаи таъмин намудани муассисаҳои таълимӣ бо кабинетҳои фанӣ ва озмоишгоҳҳои мутахассиси таълимӣ барои солҳои 2021-2025” ба нақша гирифта шудааст.

Дар давраи соҳибистиклолии Тоҷикистон, шумораи хонандагони муассисаҳои таҳсилоти миёнаи умумӣ аз 1 миллиону 325 ҳазор нафар дар соли 1991 то 2 миллиону 34 ҳазор нафар зиёд гардида, барои фарогирии онҳо сохтмон ва азнавсозии 3030 муассисаи таҳсилоти миёнаи умумӣ ва биноҳои таълимӣ иловагӣ бо 651 ҳазор ҷойи нишаст анҷом дода шуд.

Инчунин, шумораи муассисаҳои таҳсилоти олии касбӣ аз 13 ба 41 ва шумораи донишҷӯён аз 69 300 нафар дар соли 1991 то 227 ҳазор нафар зиёд гардид [6, 3].

Ғайр аз ин, зиёда аз 35 ҳазор нафар ҷавонони мо дар муассисаҳои таҳсилоти олии кишварҳои пешрафтаи дунё таҳсил карда истодаанд [7, 2].

Асосгузори сулҳу ваҳдати миллӣ - Пешвои миллат, Президенти Ҷумҳурии Тоҷикистон муҳтарам Эмомалӣ Раҳмон дар вохӯри бо олимони кишвар пешниҳод намуданд: “Аз 1 январи соли 2021 шумораи гирандагони стипендияи Президенти Ҷумҳурии Тоҷикистон дар муассисаҳои таҳсилоти миёнаи умумӣ, ки дар омӯхтани фанҳои табиӣ ва риёзӣ дақиқ натиҷаҳои баланд нишон медиҳанд, аз 400 нафар то 3000 нафар зиёд ва андозаи маблағи он 500 сомонӣ муқаррар карда шавад.

Инчунин, шумораи гирандагони ҷунин стипендияҳо дар муассисаҳои таҳсилоти олии касбӣ аз 100 нафар то 500 нафар ва барои аспирантони мактабҳои олии муассисаҳои илмӣ аз 15 нафар то 50 нафар зиёд карда шавад. Аз шумораи умумии стипендияҳои Президентӣ 70 фоиз барои фанҳои табиӣ, дақиқ ва риёзӣ равона карда шудаанд [8, 4].

Ин ташаббуси тадбирҳои Пешвои миллат, муҳтарам Эмомалӣ Раҳмон ва Ҳукумати кишвар аз дастгирии наврасон ва ҷавонон гувоҳӣ медиҳад.

Аз ин лиҳоз, ҷавонони кишвар бояд дар рушду инкишофи фанҳои табиӣ, дақиқ ва риёзӣ саҳми арзандаи худро гузоранд. Зеро, таҳлилҳо нишон медиҳанд, ки дар кишвар зарурати омӯзиши бештар ба ин илмҳо пеш омадааст ва ин зарурат бо ҳадафи ҷаҳоруми миллии кишвар - саноатикунонии босуръат ва рушди минбаъдаи Тоҷикистон вобаста мебошад.

Бояд қайд кард, ки имрӯз тамоми ҷомеаи ҷаҳон дучори таҳдиду хатарҳои нав ба амнияти давлатҳо, аз ҷумла терроризму ифротгароӣ, тундгароӣ, муомилоти ғайриқонунии

\*\*\*\*\*

маводи мухаддир ва ҷиноятҳои киберӣ, ҳамчунин паҳншавии бемории сироятии COVID-19 қарор дорад, ки вазъияти ҷаҳонро боз ҳам мураккабтар қард.

Дар шароити имрӯза таъмини амнияти давлат тариқи баланд бардоштани соҳаҳои илму маориф, дар сатҳи баланд донишҷӯи технологияҳои муосири иттилоотӣ ва забонҳои хориҷӣ вобастагии бузург дорад. Ин масъала, дар моддаи 6-уми Қонуни Ҷумҳурии Тоҷикистон “Дар бораи амният» гуфта шудааст: “Паст шудани сифати таҳсилот ва нерӯи зеҳнии мамлакат ҳамчун таҳдид ба амнияти давлат арзёбӣ мешавад” [9, 3].

Аз ин лиҳоз, ҷавонони кишвар бо баробари омӯзиши фанҳои гуманитариро ҷамъиятӣ таваҷҷуҳи худро бештар ба рушди фанҳои табиӣ, дақиқ ва риёзӣ диҳанд. Зеро, дар кишвар зарурати таваҷҷуҳи бештар ба ин илмҳо пеш омадааст.

Имрӯзҳо, дар Ҷумҳурии Тоҷикистон лоиҳаи қонунҳои нав “Дар бораи ҷавонон ва сиёсати давлатии ҷавонон”, “Дар бораи тарбияи ҷисмонӣ ва варзиш”, “Стратегияи сиёсати давлатии ҷавонон то соли 2030” ва “Консепсияи миллии сиёсати давлатии ҷавонон дар Ҷумҳурии Тоҷикистон” дар таҳрири нав таҳия гардида истодааст, ки бо қабули санадҳои мазкур фаъолияти ҷавонон дар ҳама соҳаҳои ҷомеа боз ҳам беҳтар хоҳад шуд.

Ҳамин тариқ, ҷавонони кишвар бо баробари омӯзиши ҳамаи илмҳо, ба рушди фанҳои табиӣ, дақиқ ва риёзӣ таваҷҷуҳи ҷиддӣ диҳанд. Чун рушди минбаъдаи Ҷумҳурии Тоҷикистон маҳз аз инкишофи ин илмҳо вобастагии бузург дорад.

Ғайр аз ин, ҷавонон бояд ҳушёрӯ фаъол ва барои ҷимояи сулҳу оромӣ, субботи сиёсӣ, ваҳдати миллӣ ва ҳифзи манфиатҳои миллии Тоҷикистон ҳамеша омода бошанд. Манфиатҳои миллӣ ва таъмини амнияти давлатро аз дигар манфиатҳо волотару бузургтар гузоранд. Чунон чи, файласуфи Юнони Қадим Демокрит таъкид карда буд: (460-370) “Қорҳои давлатиро назар ба дигар қорҳо аз ҳама афзалу муҳим бояд донист. Ҳар кас бояд кӯшиш намояд, ки пеш аз ҳама давлат рушд ёбад, обод гардад, манфиати умум ва давлатро нисбат ба манфиат, шараф, обрӯю эътибори худ боло гузорад. Ин амал дастгирии бузург барои давлат аст, зеро давлате, ки бо роҳи дуруст меравад, тақягоҳи бузург аст. Ҳама чиз маҳз ба ҳамин вобаста дорад, яъне вақте ки давлат обод мегардад, ҳама обод мешаванд, вақте ки давлат нобуд мегардад, ҳама нобуд мешавад” [10, 200]. Ҳамчунин, мо бояд оқибатҳои фочабори зуҳуроти даҳшатовари терроризму ифротгароии солҳои 90 –уми асри ХХ-ро дар Тоҷикистон аз хотир набарорем ва нагузорем, ки андешаву равиҳои ифротгароии бегона ба кишвари сулҳу ободӣ мо аз хориҷ мудохила карда ба амнияти сулҳу суботи мо халал расонад.

#### Адабиёт:

1. *Ятимов Саймумин. МИЛЛАТ, ИЛМ АМНИЯТ.*-Хучанд: Ношир, 2019.-384с
2. *Паёми шодбоиши Асосгузори сулҳу ваҳдати миллӣ - Пешвои миллат, Президенти Ҷумҳурии Тоҷикистон муҳтарам Эмомалӣ Раҳмон ба муносибати Рӯзи ҷавонон.* //“Омӯзгор” №22 (12246) 28 майи соли 2020 (саҳ. 1)
3. *Суханрони Президенти Ҷумҳурии Тоҷикистон, Пешвои миллат, дар ҷаласаи ифтитоҳии Конфронси сатҳи баланд “Ҳамкори байналмилалӣ ва минтақавӣ дар мубориза бо терроризм ва манбаҳои маблағгузори он, аз ҷумла гардиши гайриқонунии маводи мухаддир ва ҷиноятҳои муташаккил”.* // “Ҷумҳурият” №94 (23697) 17 майи соли 2019, саҳ.1
4. *25 - Қадам дар паҳнои олам.* Душанбе: Ирфон, 2016. Зери назари Сирочидин Аслов. Ҳайати таҳририя: Н. Зоҳидӣ, В. Ниятбеков, А. Камолов (саҳ. 8-21)
5. *Суханрони Президенти Ҷумҳурии Тоҷикистон, Эмомалӣ Раҳмон, дар сӯҳбати гирди миз дар доираи Форуми дуҷуми байналмилалӣ «Як камарбанд, як роҳ».* // “Садои мардум” №48 (3998) 30 апрели соли 2019, саҳ. 3

\*\*\*\*\*

6. *Паёми шодбоиши Пешвои миллат, Эмомалӣ Раҳмон ба ифтихори 29-умин солгарди истиқлоли давлатии Ҷумҳурии Тоҷикистон. // “Садои мардум” №109-110 (4215-4216) 9 сентябри соли 2020, сах. 1-3*

7. *Суханронии Асосгузори сулҳу ваҳдати миллӣ - Пешвои миллат, Президенти Ҷумҳурии Тоҷикистон мухтарам Эмомалӣ Раҳмон дар Рӯзи дониш аз 17 августи соли 2020. //“Омӯзгор” №34 (12258) 20 августи соли 2020 (сах. 1-4)*

8. *Суханронии Асосгузори сулҳу ваҳдати миллӣ - Пешвои миллат, Президенти Ҷумҳурии Тоҷикистон мухтарам Эмомалӣ Раҳмон дар вохӯри бо олимони кишвар аз 18 марти соли 2020. //“Омӯзгор” №12-13 (12238) 19 марти соли 2020 (сах. 1-6)*

9. *Қонуни Ҷумҳурии Тоҷикистон “Дар бораи амният» аз 28 июни соли 2011.*

10. *Мухаев Р.Т. Политология: учеб. М.: Проспект, 2010. -640с.*

\*\*\*

**Ҳайитов Жаҳонгир Шодмонович,**  
**Бухоро давлат университети “Жаҳон тарихи” кафедраси. Тарих фанлари**  
**бўйича фалсафа доктори (PhD)**  
**Tel: +99893 451 3891 Email: [jahongir.hayitov.89@mail.ru](mailto:jahongir.hayitov.89@mail.ru)**

#### **БУХОРОДА ПАХТА ЯНГИ НАВЛАРИНИНГ ТАРҚАЛИШИ ТАРИХИДАН (“БУХОРО АХБОРИ” ВА “ОЗОД БУХОРО” МАТЕРИАЛЛАРИ АСОСИДА)**

**Аннотация:** Мазкур мақолада “Бухоро ахбори” ва “Озод Бухоро” газеталарининг материаллари ва манбалари асосида БХСР ҳукумати йилларида Америка пахта навини етиштирилиш тарихи ҳақида фикр-малоҳазалар билдирилган.

**Аннотация:** В данной статье, представлен обзор истории производства технологии американского хлопка, по материалам, источникам и газетам «Бухоро ахбори» и «Озод Бухоро» в годы правительства БНСР.

**Summary:** This article analyzes the history of the American type cotton plant guring the years of the BPSR on the basis of the sources such as “Bukhoro akhbori” and “Ozod Bukhoro”.

**Таянч атамалар:** Газета, “Бухоро ахбори” ва “Озод Бухоро”, амриқоча нав, ғўза, пахта, нарх-наво, тажриба майдони, қишлоқ хўжалиги, иқтисодий аҳвол, савдо-сотик, манба, янги ҳукумат, имтиёз, қарз бериш, сув масаласи.

**Ключевые слова:** Газета “Бухоро ахбори”, “Озод Бухоро”, сорт амриёоча, хлопчатник, хлопок, цены, эксперимент, площадка, сельское хозяйство, экономическое состояние, торговля, источник, новое правительство, привилегия, давать в долг, водная проблема.

**Key words:** newspaper, “Bukhoro akhbori”, “Ozod Bukhoro”, “amerikan sort, cotton plant, prices, exper: ment field, agriculture, economic situation, trade, source, new government, privileges, loans, water problem.

Сомоний ҳукумдорлар томонидан халқ хўжалиги шу жумладан, қишлоқ хўжалиги тармоқларини (иригация, мелиорация, пахтачилик, узумчилик) ривожлантиришга эътибор кучайтирилганди. Маҳаллий аҳоли мамлакатда тинчлик–осойишталик таъминланиб, пахта, ғалла, полиз, мева–сабзавот, боғдорчилик ва узумчилик соҳаларида янги экин навлари яратиш, олиб келиш ҳамда маҳаллийлаштириш илк тажрибалар олиб борилди. Ўрта асрларда йиғилган бой тажриба совет даврига келиб большевиклар томонидан такомиллаштирилди.

1920 йил 2 сентябрда амирлик тартиби тугатилганидан сўнг, унинг ўрнида Бухоро Халқ Совет Республикаси (БХСР-1920-1924 йиллар-Ж.Ҳ.) ҳукумати ўрнатилиб, янги

\*\*\*\*\*

ҳукумат даврида ўзбек тилидаги матбуот органларини ташкил этиш ҳаракати натижасида “Бухоро ахбори” (1920-1923) ва “Озод Бухоро” (1923-1925) газеталари чоп этиб турилди.

Ушбу кичик тадқиқотда “Бухоро ахбори” ва “Озод Бухоро” газеталарининг саҳифаларида БХСР тасарруфига кирган ҳудудларда Америка пахта навини етиштириш масаласи имкон қадар тадқиқ этилади.

Аслида Америка пахта нави Бухоро амирлигида 1888-1920 йилларда ҳам экилган бўлиб, бу экин турининг етиштирилиш тарихи “Бухоро ахбори” газетасидаги айрим мақолаларда, газетанинг хабарлар рукнидаги маълумотларида келтирилган. Шунингдек, ўнлаб газета мақола ва хабарларида БХСР вилоят ва туманлардаги суғориш тизими, сунъий суғориш иншоотлари, “сув масаласи” билан боғлиқ муаммолар келтирилган. Уларда БХСРда пахтачиликнинг ривожланиши сунъий суғориш иншоотлари (арик, канал, зовур тўғон, дамба –Ж.Х.) ҳамда Зарафшон дарёси ва Амударё сувини адолатли тақсимоти билан боғлиқлиги қайд этилган. Америка пахта навининг тарқалиши суғориш масаласига кўп жиҳатдан боғлиқ бўлиб, унинг вегетация даврида айнан сув тақчиллиги юз бериши эса салбий ҳолат эканлигига газета маълумотларида асосий урғу берилган.

БХСР ҳукумати ташкил топган дастлабки йилдан 1922 йилга қадар республика ҳудудидаги кескин сиёсий ва ҳарбий муаммолар қишлоқ хўжалиги, асосан деҳқончилик тармоқлари ривожига салбий таъсир кўрсатди. Пахта ва бошқа экинлар экиладиган ер майдонлари ўз салоҳиятини йўқотиб, кўпгина ерлар ташландиқ жойларга айланди ёхуд экин экилмай бўш қолиб кетди. Амирлик даврига нисбатан ер фондлари кескин қисқариб, пахтачилик ҳам катта зарар кўрди.

Амирлик даврида пахта экиладиган майдонлар 300.000 танопгача бўлиб, ундан олинадиган даромад 25-27 млн. олтин сўми ташкил этган. БХСРнинг иккинчи йилида (1921 йил-Ж.Х.) пахтачилик инқирози юз бериб, пахта экин майдонлари 10 баробар қисқарди ва бор-йўғи 30.000 танопни ташкил этди. Газеталардаги маълумотлар ўрганилар экан, улар орқали пахтачилик ишларига тўсқинлик қилган омиллар ёрқинлашади. Инқилобий урушлар ва босмачилик (совет режимига қарши кураш кураш-Ж.Х.) ҳаракатлари, сунъий суғориш иншоотлари вайрон қилинди, сармоянинг етишмаслиги, деҳқонларнинг танг иқтисодий аҳоли, четга чиқариладиган ва бозорларда сотиладиган пахтага солиқ таърифлари юқорилиги, сув танқислиги, пахта бозор нархининг харажатларни қопламаслиги каби сабаблар хабар ва мақолаларда ўз аксини топган. Шунингдек, 1917 йилда очарчилик юз бериб, пахтакор деҳқонлар ўз ерларига буғдой экишга мажбур бўлгандилар. 1918 йилдан 1922 йилга қадар пахтачилик ривожидан пасайиш кузатилиб, пахта нархи бозорда арзонлашган. 1922 йилда 1914 йилда етиштирилган пахтанинг 30 фоизи, 1915 йилда етиштирилган пахтанинг эса атиги 25 фоизи олинган холос. Пахтачиликни тиклаш учун деҳқонларга 1 пуд пахтага 2 пуд буғдой бериш, улардан солиқ олмаслик, пахта экиладиган ерларни биринчи навбатда сув билан таъминлаш, пахтакорларга етарли миқдорда уруғлик чигитларини тақсимлаш, “Рус-Бухоро пахта ширкати” ва “Давлат пахта ширкати” ва “Давлат пахта кўмитаси” кабилар томонидан (1922 йил қайта тикланди-Ж.Х.) бўнак пули (олдиндан пахта пулини тўлаш-Ж.Х.) бериш, имтиёзли қарзлар ажратиш каби чоралар кўрилган. “Рус-Бухоро пахта ширкати” томонидан деҳқонларга америкача тухум (чигит) тарқатиш, чигитни фақат экиш учун сарфлашга мажбур этиш, тухум-чигитнинг ҳар бир пуди олтин ҳисоби билан 1 сўму 50 тийин сотилади”-деган маълумот келтирилади, “Бухоро ахбори”нинг 170-сониди. Шунингдек, 1922 йилдан бошлаб БХСРнинг Чоржўй ва Зирабулоқ туманларидаги пахта майдонларига асосан Америка пахта нави экилган. Америка пахта нави чигити қадалган ер майдонлари пахта майдонларининг 3/1 қисмини ташкил этиб, ҳукумат томонидан деҳқонларга 1923 йилда 500 минг олтин сўм қарз берилди. “Давлат пахта ширкати” тарафидан америкони пахта эккан деҳқонлар 500 минг сўм олтин бермакка қарор қилди. Ушбу қарз миқдори кейинчалик 1,5 млн олтин сўм, 3 млн сўм ёки ундан ҳам ортиқ

\*\*\*\*\*

бўлишига тегишдур-деб ёзади, “Озод Бухоро” газетаси. Газеталардаги манбавий аҳамиятга молик материаллар тадқиқ қилинар экан, Америка пахтаси бозорда маҳаллий пахтадан юқори баҳоланганига гувоҳ бўлинади. “Бу йил (1922 йил-Ж.Х.) деҳқонлар амриқони пахтага қараганда ғўзани (маҳаллий пахта-Ж.Х.) кўпроқ экканлар. Бозорда амриқони пахта ғўзага нисбатан юқори баҳоланганига нархланадур. Шу сабабли жойдари пахта (маҳаллий пахта) эккан деҳқонлар зарар тортмоқдалар. Ҳукумат ғўза билан амриқони пахта нархлари фарқини камайтириш чорасини кўрмоқда”- деб ёзади газета. Ёхуд “Озод Бухоро”нинг 70-сонидан: “Деҳқонларимиз азалдан “ғўза” экиб келар эдилар. Тажрибага кўра ғўза амриқоча пахтага кўра кам фойда берар экан, 2-3 баробар арзон туради. 1 таноп ерға “ғўза” экилганда 20 пуд беради, бунинг пудини 2,5 сўмга сотганда 50 сўм бўладур, 1 таноп амриқоча уруғ 15 пуд пахта бериб пудини 5 сўмдан сотганда 75 сўм бўладур. Ғўзанинг паст нави юқорисиға қараганда 4-5 марта арзон” -деган маълумот ўқиймиз. Демак, Америка пахта навининг ҳосилдорлик даражаси паст бўлса-да, нархи бозорда юқори баҳоланган. Бухоро маҳаллий пахтасига эмас, аксинча “амриқоча пахта” толасини “Марказ”даги тўқимачилик корхоналари қайта ишлашга мослашганди.

1922 йил пахта мавсумида пахта етиштиришда (Америка пахта нави ва ғўза-Ж.Х.) бир қадар кўтарилиш бўлиб, деҳқонларга ҳукумат сотган пахталари учун червон курси билан пул тўлаган. Червон курси Республикада амал қилаётган бошқа қоғоз пуллардан кадрли бўлиб, нисбатан барқарор эди. Бироқ БХСРда етиштирилган пахта маҳаллий пахта тозалаш заводлари эҳтиёжини қондира олмаган. “Давлат пахта ширкати” томонидан пахта мавсуми бошлангандан бери 560 минг пуд пахта (Америка пахтаси-Ж.Х.) ва ғўза сотиб олинган, янада 640 минг пуд олмоқ ўйланадур. БХШЖдаги бир қатор пахта заводлари пахта билан етишмак даражада таълим этилмоқда. Чоржўй ва Кармина заводларида пахта оз бўлиб, Чоржўйга Қоракўлдан, Карминага Ғиждувондан пахта келтирмак ўйланадур”-деб ёзади, “Озод Бухоро”. 560-640 минг пуд миқдорида пахта етиштиришга БХСРнинг учинчи йилидагина эришилди. Ушбу миқдор амирликда 1917 йилга қадар бир йилда олинган пахта ҳосилининг 5/2 қисмини ташкил этиши аён бўлади.

Пахтачилиқни ривожлантириш учун, деҳқонларга ёрдам бериш мақсадида “қишлоқ хўжалиқ қарз ширкатлари” очилиб, улар ихтиёридаги банклар пул билан таъминланган. “Озод Бухоро”нинг 50-сони: “ ўтган йилнинг (1922 йил-Ж.Х.) сентябр ойидан 24 январга қадар (1923 йил-Ж.Х.) 36 та қишлоқ хўжалиғи қарз ширкатлари очилган. Буларнинг 23 таси пул билан таъмин қилинган бўлиб, қолғонлари ҳам яқинда пул билан таъмин қилингисидур” -деб ёзганди.

“Бухоро ахбори” ва “Озод Бухоро” газеталарида БХСР йилларида Америка пахтаси ва ғўзанинг нарх-навоси ҳақида ҳам қизиқарли маълумотлар келтирилади. Шунингдек, пахта нархини ошириш масаласининг долзарблиғи ҳақида фикр-мулоҳазалар билдирилар экан: “Амриқорни пахтанинг нархи пудига 4 сўму 50 тийин, ғўзанинг нархи 1-навига 2 сўму 60 тийин тайин қилинган. Ғўза ва пахтанинг нархини ошириш даркор, 250.000 олтин сўм давлат пахта ширкати берган қарздан воз кечиш деҳқонларға моддий мадад бўларди” мазмунидаги сатрлар келтирилади, газетада. БХСР ҳукумати четга чиқарилган пахта эвазига (асосан Россияга –Ж.Х.) чит, каноп, чой, метал харид қилган. 1920 йилда 1917 йилга қадар етиштирилган пахтанинг 10/1 қисми ҳам олинмаган, натижада маҳаллий пахта тозалаш ва ёғ заводлари ишлаб чиқариш фаолияти тўхтаб қолган. Ушбу инқирозли ҳолатларни газеталар аҳолидан яширмай, рўй-рост ва очик баён қилган. Амирлик даврида пахта савдосидан олинган. 25-27 млн олтин сўм ўрнига, 1,5-1,7 млн олтин сўм даромад олиниши БХСР иқтисодий аҳволи оғирлигидан дарак бериб, 1923 йил ушбу ҳукумат даврида энг юқори иқтисодий кўрсаткичга кўтарилганди.

БХСР Марказий Ижроия Қўмитаси раиси А.Муҳиддинов ва муовинлари А.Орифов ва Содиқ Махмудийлар имзоси билан “Бухоро ахбори”нинг 1920 йил 29 ноябрдаги 10-сонидан

\*\*\*\*\*

босилган “Хитобнома”да: “Пахтани экиш мамлакатимизда деярли йўқ даражага тушди. Бу йил (1920 йил-Ж.Ҳ.) юртимиздан Русияга 10.000 пуд пахтадан ортуқ чиқариб бўлмайдур. Савдо ва саноат назоратинда бир шўъба очиб, шу шўъба воситаси билан пахта харидини қилиб деҳқонларга чит, ёғ ва бошқа зарур нарсалар бермоққа қарор қилинадур... Яна Когон станциясидаги Русия Шўролар Жумҳуриятига тегишли тўртта пахта ва ёғ заводларини Русия ҳукуматидан илтимос қилиб ўз тасарруфимизга олдик” - деб маълумот берилган.

Республикада Америка пахта навини экишни рағбатлантириш мақсадида БХСР ҳукуматининг учинчи йилида “ғўза ва амриқони пахта тайёрлаш ишлари давлат пахта ширкати кўлига ўтказилди. Пахтани эркин сотиш ва сотиб олишга рухсат берилди, давлат томонидан ва маҳаллий ташкилотларнинг солиқлар таърифи пахтакор деҳқонлар учун бекор қилинди, пахтакорларга ўз вақтида сув етказиш ҳукумат зиммасига юклатилди, Америка пахта нави уруғлари арзонлаштирилди, “маҳсус амриқоча тажриба экинзорлари ташкил этиш”, амриқоча пахта экканларга ҳамма шартларга ҳукумат тайёрлиги каби имтиёзлар жорий этилди.

Бухоро шахри атрофидаги 15 десятинали ( 1 деятина- 1.09 гектар-Ж.Ҳ.) собиқ амирга тегишли Ширбудин саройи атрофидаги ер майдони” кишлоқ хўжалиги-тажриба станцияси” ихтиёрига берилган. У ерда наслчилик ишлари билан бирга амриқо пахта нави уруғчилик маркази ҳам фаолият юритди.

Хуллас, “Бухоро ахбори” ва “Озод Бухоро” газеталари БХСР тарихини ўрганишдаги муҳим манба бўлиш билан бирга, XX аср бошларида кишлоқ хўжалигининг пахтачилик тармоғи аҳволдан бугунги авлодни хабардор ҳам қилади. Газеталарнинг кўплаб сонларида Америка пахта навини етиштириш, сотиш, қайта ишлаш билан боғлиқ маълумотлар берилганлиги матбуот тарихий ҳақиқатни ўрганишда муҳим манба бўла олишига шубҳа туғдирмайди.

Даврий матбуот материаллари ўрганилар экан, қуйидагича якуний фикр-мулоҳазаларга келиш мумкин.

1. Бухоро амирлиги ҳудудига Америка пахта нави янги экин тури сифатида XIX аср 80-йиллари охирида кириб келган ва Россия империяси пахта хом ашё базасини мустаҳкамлаш мақсадида амирлик вилоятларида оммавий экин тури сифатида тез тарқалган.

2. Амирлик даври ва БХСРдаги умумий пахта майдонларининг 30-40 фоизи Америка пахта навини етиштиришга ажратилган бўлиб, “амриқони пахта” ҳосилдорлиги маҳаллий пахта навидан паст бўлсада, уни пахта бозорида 2-3 баробар юқори нархда баҳолашган.

3. Россия марказидаги тўқимачилик саноати корхоналари асосан Америка пахта навидан олинган толани қайта ишлашга мослашгани учун, “амриқоча нав”ни эккан деҳқон хўжаликларига имтиёзлар бериш, уларни солиқ ва бож тўловларидан озод қилиш ҳукумат ва шунингдек, рус ширкатлари диққат-марказида бўлган.

#### Адабиётлар рўйхати:

1. Амриқони пахта // Озод Бухоро 1923 йил 2 апрель.
2. БХШЖ МИҚ тарафидан Хитобнома // Бухоро ахбори, 10-сон, 1920 йил, 29 ноябр.
3. Деҳқонларга ёрдам ишлари ( 36 ширкат) //Озод Бухоро; 50-сон, 1923 йил 16 февраль.
4. Пахта теварагида: пахта нархи қатъийдур. Қанча пахта олингон // Озод Бухоро; 48-сон, 1923 йил 13 февраль.
5. Пахта экувчи деҳқонларга мурожаат // Бухоро ахбори. 142-сон; 1923 йил, 10 март.
6. Пахтачилик ишлари //Озод Бухоро; 79-сон 1923 йил 19 апрель.



\*\*\*\*\*

7. Қишлоқ хўжалик тажриба станцияси // Бухоро ахбори. 163-сон 1923 йил 28 апрель.
8. Сулаймон Али бой ўғли. Бухорода пахтачилик // Бухоро ахбори; 210-сон; 1923 йил 5 октябр.
9. Шербудин саройи зироат назоратина // Бухоро ахбори, 167-сон, 1923 йил 7 май.

\*\*\*

**Ҳайитов Шодмон Аҳмадович,  
Бухоро давлат университети Жаҳон тарихи кафедраси профессори,  
тарих фанлари доктори**

### **“БУХОРО” ВА “БУХОРИЙ” АТАМАЛАРИ ХУСУСИДА АЙРИМ МУЛОҲАЗАЛАР**

Марказий Осиёда ягона Шарифлик мақомига эга бўлган Бухоро ўзининг бетекрор меъморий обидалари, ислом оламидаги мавқеи ва ўрни билан ажралиб туради. Бирор-бир ер юзидаги шаҳар Бухоро сингари манбаларда турлича тавсирлар билан бунчалик кўп аталмаган. Бухоро атамаси Суғд, араб, ва Хитой манбаларида тилга олинар экан, унинг маноси “Илм маскани”, “Тангри жамоли”, “Тангри сайқал берган шаҳар”, “Зебу зийнат шаҳри”, “Фохира”, “Фахр ва ғурурга тўла жой”, “Тепаликдаги шаҳар” номлари билан аталган. Бухоро “Қуббатул-Ислом” – “Ислом динининг гумбази” рутбасига эришган, “Шарқнинг Парижи”, “Рим тенгдоши” каби номларга сазовор бўлган. Бухоройи Шариф Шарқ гавҳари, жаҳон мўъжизасидир. Дунё тамаддуни ривожига бекиёс ҳисса қўшган, ўтмишда Ғарб ва Шарқни боғловчи Буюк Ипак йўлида муҳим марказ ҳисобланган Бухоро ҳамда унинг бой тарихи ҳар бир инсон қалбини тўлқинлантиришга қодир кучга эгадир. “Бухоро” ва “Бухорий” номларининг ўтмишда дунё халқлари тарихида қанчалик қадр-қимматга эгаллиги, юксак мавқеи ҳақида мухтасар фикр юритмоқчимиз.

Маълумки, XVI асрдан бошлаб Россиянинг Сибирь, Волгабўйи ва Уралолди минтақаларида ўзбек миллатига мансуб минг-минглаб кишилар истиқомат қила бошлаганлар. Бу ҳудудлар билан Ўрта Осиё халқлари ўртасидаги муносабатлар тарихи ва ўзаро маданий таъсир масалаларини узоқ йиллар илмий жиҳатдан ўрганган отахон тарихчи, профессор Ҳ.З. Зияев қимматли маълумотларни келтирган. “XVI асрдаёқ Астраханда Бухоро номи билан аталган ўрта осиеликлар колонияси (“Бухоро колонияси” манзилгоҳи) вужудга келган. Бухоро колониясида туркистонликлар, қошғарликлар, самарқандликлар, тошкентликлар, қисман туркманлар ҳам бўлиб, уларнинг барчаси битта ном билан “бухоролик” дейилган”, - деб ёзагани олим. Юқоридаги фикрдан аён бўладики, “бухоролик” тушунчаси кенг маънода бутун ўзбекларга нисбатан қўлланилган, шунингдек, “Бухоро” атамаси “Туркистон”, яъни бутун минтақа маъносини ҳам ифодалаган. Шу сабабли хорижлик ўзбек олимларидан бири: “XIX аср бошларигача Туркистон ҳудуди инглиз адабиётларида “Бухоро” номи билан танитилгандир. Ғарбий Туркистонни “Катта Бухоро”, Шарқий Туркистонни “Кичик Бухоро” деганлар”, - деб ёзганди.

Сибирда яшаган ўзбеклар татарлашув жараёнига қадар Ўрта Осиёнинг қайси шаҳридан бўлмасин ўзларини “бухоролик” деб аташ билан бирга уларнинг карвонсаройлари, дўкон ва расталарини ҳам маҳаллий аҳоли “Бухороликлар карвонсаройи”, “Бухороликлар растаси” каби номлар билан атаб келишган. “Ўрта Осиё минтақасини рус ислохотчи подшоси Пётр I давридан (ҳукмронлиги: 1682-1725) “Бухария” деб аташ таомилга кириб, Сибирдан Волга бўйларигача бўлган ҳудудларда бу юртнинг маданий маънавий таъсири кучли эди. Бухоро илм-фани, айниқса, адабиёти ва тарихшунослиги, ҳунармандчилик

\*\*\*\*\*

санъати, мусиқаси, меъморчилиги тилларда дoston бўлиб ҳатто кундалик турмушдаги анъанавий тартиб ва қоидалар бошқа юртланинг халқлари учун намуна эди”. Ушбу фикрлар заминида бухороликларнинг Сибирда токим шведлар келгунга қадар (XVIII аср бошлари) энг маданиятли халқ бўлганлиги, бу минтақадаги аҳолига илк бор Хитойдан буғдой уруғи олиб келиб, уни экиш орқали деҳқончиликни ўргатганликлари, чорвачилик, ҳунармандчиликка асос солганликлари, Россия ҳукумати номидан Бухоро савдогарларининг Хитой ва бошқа Шарқ мамлакатларига элчилик миссиясини бажарганликлари, ички ва ташқи савдодаги тенгсиз маҳорат ва бой тажрибаси, илм-фан соҳасидаги хайрли ишлари каби кўпдан-кўп омиллар назарда тутилганлигини эътироф этмоқ керак.

Тоболь, Астрахань ва Арахангельск каби Россия шаҳарларида савдо-сотик билан шуғулланган Қошғардан келган савдогарларни (Шарқий Туркистон, ҳозирги ХХРнинг Шинг-Жонг Уйғур мухтор районидаги Қошғар, Ғулжа, Ёркенд, Кучар, Кўрла ва ҳоказо шаҳарлари савдогарлари) “кичик бухороликлар” деб аталган. Шунингдек, Европа шаҳарларидаги Шампань, Сен-Жермен, Исо меърожи, Женева, Ирбит, Нижний-Новгород, Макаревск, Москва ярмаркаларида савдо-сотик билан шуғулланган ўрта осиеликлар ягона ном билан “катта бухороликлар” дейилган. Ҳатто, Россия империясидан мусулмонларнинг муқаддас шаҳарлари Макка ва Мадина шаҳарларига ҳаж зиёратига жўнаб кетганларни “бухороликлар”, Шарқий Туркистон (Қошғария)дан шу мақсадда йўлга чиққанларни “кичик бухороликлар” деб ҳужжатларда қайд қилиш ҳолатлари мавжуд.

XVI-XVII асрларда Ўрта Осие хонликларидан Туркия ҳудудларига турли сабабларга кўра юзлаб ўрта Осиеликлар кўчиб борганлар. Уларнинг аксарияти Хожа Баҳоуддин Нақшбандий тариқатига мансуб бўлган уламолар, савдогарлар, оддий кишилар бўлган. Айниқса, Усманийлар салтанати ҳукмдори Султон Селим II (ҳукмронлиги: 1556-1574)нинг бош вазири Сўқули Меҳмет пошо замонида Истанбулда уч қаватли ғиштин бино “ўзбеклар такаси (теккеси)” қурилган. Аслида ушбу бино “бухороликлар такаси” деб номланган бўлиб, Ўрта Осие хонликлари билан Усманийлар салтанати ўртасидаги дипломатик, савдо ва сиёсий муносабатларнинг маркази ҳисобланган. Туркиянинг бошқа шаҳарларида қурилган, муҳожир ўзбеклар бошпанаси бўлган 20 дан ортиқ такалар ҳам “Бухоро” номи билан аталганлиги алоҳида эътиборга лойиқ. Ушбу такахоналарни таъмирлаш ҳақида фармон берган Султон Абдулҳамид I (ҳукмронлиги: 1774-1789) фармонида ҳам “бухороликлар такаси” деган жумлалар келтирилиши Бухоро номи нақадар ҳурмат-эҳтиром билан олдинги ўринга қўйилганлигини билдириб турибди.

“Туркистоний” ва “Бухорий” номлари ўтмишда бир хил маънони ифодалаши билан боғлиқ фикр-мулоҳазаларни давом эттирар эканмиз, хорижда “Бухорийлар” номи билан истиқомат қилган ва ҳозирда оз сонли бўлсада ҳаёт бўлган ўзбекларнинг барчаси ҳам Бухоро музофотидан бўлишмаган. Масалан, Саудия Арабистони ва бошқа Шарқ мамлакатларидаги ўзбеклар Ўзбекистоннинг қайси шаҳридан бўлмасин ўзини “Бухорий” деб атаганига гувоҳ бўламан. Шунингдек, тарихий маълумотлар шуни исботлайдики, “Бухорий” номини олганларга мусулмон мамлакатларда алоҳида иззат-икром кўрсатилган. Ҳадис илмининг султони Имом Исмоил Бухорий (810-870)нинг ҳақи-ҳурмати ҳамда Бухоронинг тарихий шон-шухрати туфайли “Бухорийлар” 1930-1950 йилларда Туркия Республикаси ва Саудия Арабистонида 5 йилгача ҳар қандай солиқлардан дархон этилганлар. Уларга касб-кор танлашда, савдо-сотик билан шуғулланишда алоҳида имтиёзлар берилган. Икки муҳим далилни келтириш билан устида баҳс юритаётган мавзуга нуқта қўйишни лозим топдик.

1920-1924 йилларда БХСР ҳукуматида маориф нозири, “Бухоро ахбори” газетасининг бош муҳаррири, молия нозири, давлат назорат кўмитаси раиси каби лавозимларда ишлаган “ўз тўшагида ўлган бирдан бир жаҳид” - Қори Йўлдош Пўлатов (1890-1965) 1922-1923 йилнинг қишида Россия саёҳатида бўлган. У саёҳат хотираларини ёзар экан: “Бухоро амирлиги даврида айрим маъ-лумотларга кўра, Оқмасжидда (Қозоғистон) бир

\*\*\*\*\*

минг оилалик, Казалида (Казалинск) ундан кўпроқ бухороликнинг келиб ўрнашиб қолғони билинадур. Улар қайси шаҳардан бўлмасин ўзини “бухоролик” деб аташади... Бу кўчиб келганларда шундоқ бир ўзгариш борким, уларнинг кийим-кечаклари, турмуши ва машғулотлари буткул ўзгарибди, яъни маданийлашибди, тоторлардан қиз олиб, қиз бериш тилларини ҳам тоторларга яқинлаштирибди. Муаллимлик қилувчилар орасида анчагина бухороликлардан чиққан қизларнинг борлигини сўзладилар, - каби фикрларни келтиради.

“Бухорий” номининг яшовчан ва ҳозирги даврда ҳам ўзига хос мавқега сазовор бўлиб келаётганлигининг гувоҳи бўлиш мумкин. Фарғона вилоятида илмий сафарда бўлганимизда кекса отахон, диний уламо, икки карра ҳожилик мартабасига сазовор бўлган Муқаддас ҳожи Солмонов (1916-2010) билан кўп бор шахсий мулоқотларда бўлганмиз. Нафақат диний илмлар билимдони, шунингдек, сўзамол ва одамохун бу отахон (Аллоҳ раҳматига олган бўлсин!) ўзаро мулоқотларимиздан бирида Макка ва Мадина ҳаж зиёратида илк бор бўлганларида ногаҳон адашиб қолганликларини ҳикоя қилиб бердилар. Кеч кирганлиги туфайли ўзлари учун ажратилган чодирга етиб бориш мақсадида араб таксичиларидан бирини тўхтатадилар. Араб такси ҳайдовчиси отахонга қараб: “Бухорий”(яъни бухороликмисиз?) деб сўрайди. Фавқулотда берилган бу саволдан шошиб қолган отахон: “Йўқ, йўқ “Фарғоний” - деб жавоб берадилар. Такси ҳайдовчиси индамай машинасини ҳайдаб кетиб қолади. Иккинчи такси ҳайдовчиси билан ҳам шу ҳолат такрорланган. Учинчи таксичи томонидан “Бухорийми?” деб берилган саволга ҳожи бобо шоша-пиша “Ҳа, ҳа Бухорий” - деб жавоб қайтардилар. Шунда араб ҳайдовчиси у кишини машинасига ўтиртириб, ўзбекистонликлар яшайдиган чодиргача етказиб қўяди. Отахон томонидан узатилган йўл кирани астойдил рад этаркан, араб такси ҳайдовчиси арабчада: “Бухарий, Бухарий”- дейди, яъни бухорийлардан пул олиш гуноҳи азим деган. Отахон фикрларини тугатар эканлар, Сизлар шундай буюк шаҳар, авлиёлар ва зиёратгоҳлар заминида яшайсизлар, деган эдилар. Бу фикр билан биз Ўзбекистоннинг сўлим ва бетакрор гўшаси бўлган Фарғона водийсини ва унинг шаҳарларини кейинги ўринга қўймоқчи эмасмиз. Чунки Фарғона “Туркистон гавҳари” номи билан мағриби-машрикда машхур.

Ёхуд 2010 йилларда Ўзбекистоннинг машхур археолог олими, академик, Бухоро тарихи билимдони А.Р. Муҳаммаджонов билан Ўзбекистон Фанлар академияси ҳузуридаги Шарқшунослик институти ҳузурида учрашиб қолгандик. Устоз А.Р. Муҳаммаджонов ўзаро мулоқотда Сиз “Бухорои шариф” фарзандисиз. Бухоро бу: “Ибодатхона” деган манони билдиради. Ўтмишда бутун илмлар ибодатхонадан тарқалган, олимлар шу масканда ижод қилишган. Шунинг учун ушбу заминнинг ҳар бир қаричи муқаддас олим ва авлиёлар масканидир” деган эдилар.

Халқимизда “оққан дарё оқаверади” - деган нақл бор. Истиқлол нуридан нурафшон бўлган жаннатмакон юртимиз Ўзбекистон ва Бухорои шарифнинг истиқболи порлоқ эканлигига ишончимиз комил.

\*\*\*

**Ҳайитбоева М. А., Болтаева М., Раҳматова Т.  
Хучанд**

### **ҚИМАТИ СУЛҲ АГАР ДОНЕД...**

Адл дар дунё накўномат кунад,  
Дар қиёмат хуб фарчомат кунад.  
Андар ин олам муаззам созадат,  
Чун бад-он олам расй бинвозадат.

Хусайн Воизи Кошифӣ

\*\*\*\*\*

Таърихи тамаддуни аҳли башар, хосатан ҳар давлату миллат, ҳаёти инсонеро мемонад, ки гоҳе баландиву комёбиҳо, гоҳе сукуту оромиҳо ва гоҳе дар пастиву фоҷиаҳо қарор меёбад.

Халқи тоҷик низ дар сарнавишти худ, дар масири таърих давраҳои гул- гул шукуфии фарҳангу тамаддун, инчунин пастиву ноқомииҳои зиёдеро паси сар намудааст.

Дар гузаштаи начандон дур халқи тоҷик гирифтори фоҷиаи мудҳише, яъне ҷанги бародаркуш гашта буд, ки он хавфи аз байн рафтани давлати тоҷикон, миллати тоҷик ва марзу буми аҷдодии тоҷиконро ба сар дошт.

Халқи тоҷик тавассути ғояҳои нангини нерӯҳои дохилӣ ва алалхусус бо ҳидоят ва дастгирии душманони хориҷии мо ба вартаи ҳалокатбори бесарусомониҳо барафканда шуд ва тоҷикон дар гирдоби ҷанги бемаънову бемантиқӣ ҳештанкуш ё худ бародаркуш қарор гирифт.

Ҷараёни зиндагии тоҷикон он лаҳза гӯё бозмонда бошад, дар як лаҳзаи кӯтоҳ тамоми ҷанбаҳои фаъолияти мардум қатъ гардида, корхонаҳои саноатӣ, фабрикаву заводҳо, мағоза, нақлиёти мусофиркаш, ҳуллас тамоми нуқтаҳо ҳаётан муҳими ҷомеа аз фаъолият боз монд.

Ҷараёни зиндагӣ маҷрои худро гум кард, ғояҳои оқилонаи бархе аз рушанфикрон зери тумани афкори бадандешон рӯпӯш гардид ва чигунае, ки Асосгузори сулҳу ваҳдати миллӣ, Пешвои муаззами миллат, мӯҳтарам Эмомалӣ Раҳмон иброз намуданд: “... Бисёр роҳбарон дар ҷунин шароити ҳассос дурандешӣ, сабру таҳаммул, иродаи сиёсӣ ва азму ҷасорати раҳнамоӣ қардани мардумро зоҳир накардаанд; як қисми зиёиён ва нерӯҳои солимфикри ҷомеа дар назди ин селоби пурдаҳшат, ҳайратзада боқӣ монда, қарзи шаҳрвандии худро дар назди аҳли ҷомеа, бахусус дар назди ҷавонони бетаҷриба иҷро қарда натавонистанд”.

Ақобир фармуданд:

Мамлакат аз адл шавад пойдор,  
Кори ту аз адли ту гирад қарор.  
Ҳар ки дар ин хона шабе дод қард,  
Хонаи фардои худ обод қард.

Сиришти инсонӣ, табиати инсонӣ басо мураккаб аст, бузургон онро дар ду мабдаъ мебинанд, яке сифоти ҳурӣ ва дигаре сифоти ҳайвонӣ. Дар ин лаҳзаи ҳассосу гирдоби зиндагӣ, агар гурӯҳе аз нодонӣ қадам мегузошт, гурӯҳи дигаре аз вазъияти ноором истифода намуда даст ба бедодгарию бесарусомонӣ мезад.

Дар кишвари азизамон қудрату тавоноии мақомотҳо фалаҷ гашт, бенизомию бетартибӣ ҳукмфармо гашт, ки натиҷаи ин бесарусомониҳо сабаби бехонумон гаштан ва марги бегуноҳи даҳҳо ҳазор нафар мардумони бегуноҳ гашт, ки он доғи сияҳ дар дили модари тоҷик ва аҳли башар абадан боқӣ монд.

Аз ин фоҷиа 29 сол сипарӣ гашта бошад, ҳам вале то ҳол барои худ ҷавоби саҳеҳ наёфтам, ки чаро пирони рӯзгордида, ки ба мӯю риши онҳо сапедӣ дамида буд аз зиндагии осудаашон даст қашида, дар майдонҳои пойтахти азизамон шаҳри Душанбе маскан гирифта буданд...

Нерӯи тавоноии инсонӣ, вориси аҷдоди бузурги тамаддунофарин будани тоҷикон водор намуд, ки бархе аз намояндагони ҷомеа, ки хатари аз байн рафтани давлату миллати бузургамонро дарк менамуданд, ба зудӣ масъалаи даъват намудани Иҷлосияи Шӯрои Олиро ба миён гузоштанд ва ба андешаи макони баргузор намудани он дар андеша шуданд.

Азбаски пойтахти азизамон шаҳри Душанбе он лаҳза зери тасарруфи гурӯҳҳои мухталифи даргир (оппозитсионӣ) буд, бинобар ин ба хоҷири таъмини амнияти

\*\*\*\*\*

намояндагони мардумӣ макони Иҷлосияи XVI - уми Шӯрои Олӣ дар шаҳри бостонии Хучанд, яъне қасри Арбоб, ки дар ноҳияи Б.Ғафуров воқеъ аст, баргузор гардид.

Он як саҳифаи наvero дар ҳаёти мардуми тоҷик боз намуд, чилави сарнавишти миллати тоҷик акнун маҳз аз ин ҳамоиш вобастагӣ дошт ва хушбахтона гиреҳҳои он бо роҳи осоишта роҳи ҳалли худро дарёфт.

Кунун дар муҳити оромӣ осуда умр ба сар бурда, шукрона аз давлату миллати тоҷик менамоем:

Шукр гӯям зиндагиро бо ҳама ширину талх,

Шукр гӯям зиндагиро бо ҳама неку бадаш.

Шукр гӯям зиндагиро бо ҳар он чӣ ҳасту нест,

Шукр гӯям бахтро бо омаду ноомадаш...

Л. Шералӣ

Оғози наҷоти миллат, оғози сарнавишти некӣ миллат, оғози сулҳу салоҳ, ваҳдат маҳз аз Иҷлосияи тақдирофарин, бо нияти поқу самимии Пешвои миллат, Асосгузори сулҳу Ваҳдати миллӣ мӯҳтарам Эмомалӣ Раҳмон ба вуқӯъ пайваст ва бо гузоштани дасти рост болои Конститутсия ва таъзим зери ливои миллат чунин гуфта шуд:

“Савганд ёд менамоем, ки то вақте дил дар синаам метапад, ҳастиамро ба Ватан ва мардуми худ мебахшам, тамоми қуввату ғайрат ва донишу таҷрибаамро барои дар ҳар хонадон ва ҳар оила барқарор шудани сулҳу равона карда, ба хоҳири шукуфоии Ватани азизам садоқатмандона заҳмат мекашам”.

Моҳияти фалсафии Иҷлосияи XVI - уми Шӯрои Олии Ҷумҳурии Тоҷикистонро маҳз дар моҳияти мантиқии он мебинам, ки он мухтасаран чунин аст:

1. Бунёди давлати демократӣ;
2. Бунёди давлати ҳуқуқбунёд;
3. Бунёди давлати дунявӣ;

Гузашта аз ин ҳифз ва ниғаҳдоштани арзишҳои волоии инсонӣ аз қабилӣ:

1. Гуноғунандешии мафкуравӣ;
2. Бисёрҳизбӣ;
3. Озодии сухан;
4. Озодии эътиқод;
5. Озодии воситаҳои ахбори омма;

ва ба ин монанд водор намуд, ки ин ки халқи куҳанбунёди тоҷик бори дигар ба роҳи ҳақиқӣ ва ворисони худ раҳсипор гардид.

Шукрона аз сулҳу салоҳ, оромӣ, осудагии кишвари азизамон намуда, аз номи тамоми рушанфикрон, ҳар як фарди бо нангу номуси Ватани азизамон гуфтаниям, ки “Сулҳу ваҳдатро, ки ба қиммати ҷони инсонӣ ба даст омадааст, чун гавҳараки чашм ҳифз намуда, тамоми ҳастии хешро баҳри пойдории сулҳу салоҳ ва ваҳдати миллӣ равона созем ва ғояҳои Пешвои миллат, Асосгузори сулҳу ваҳдати миллӣ, мӯҳтарам Эмомалӣ Раҳмон – ро сармашқи ҳаёти хеш қарор диҳем.”

Доктор Абдуманнони Насриддин фармудааст: “Ин ҷаҳон монанди киштиест дар уқёнуси бузург, ки ҳамаи мардумон дар дохили он ҳастанд, агар офате расад, бар ҳама таъсир хоҳад гузошт. Агар дар ислоҳи он нақӯшад, оқибат ин кишти дар сӯхтор ё офати дигар нобуд мешавад. Пас, дар анҷоми корҳои нек кӯшо бояд буд, ки файзаш ба ҳамагон бирасад”. Файзи некию нақӯкориҳои мардуми шарифи тоҷик бигузор ба аҳли башар расида бошад.

Ҳар шох, ки ӯ нияти худ рост кунад,  
Ёбад зи Худой он чи дархост кунад.

Адабиёт:

\*\*\*\*\*

1. Салимов Н., Шарифзода А. Признанный миром таджик Душанбе, 2011, - стр. 372.
2. Шарифзода А., Гафуров А., Спасатель нации, Душанбе, 2012, стр. 186-187.
3. Тоҷикитон-20 Душанбе, “Ирфон”, 2011 сах. 229
4. Достонҳои дилангез аз “Бӯстон”- и Шайх Саъдӣ, Хучанд, 2015,сах.52.

\*\*\*

**Ҳайитбоева М.А., Ҷӯраева Н.Н., Раҳматова Т.**

### **ЧАШМ БАР ОСМОН НИГАРОН АСТ...**

Бани одам аъзои якдигаранд,  
Ки дар офариниш зи як гавҳаранд.  
Чу узве ба дард оварад рӯзгор,  
Дигар узвхоро намонад қарор.

С.Шерозӣ

Шерзод Абдуллозода овардааст: “Инсон аз рӯзе, ки худро шинохта, аз табиат чудо кардааст, дар пеши муаммои ҷӣ будани мақому манзалати худ дар ин олам – дар ин кавну кайҳони нопадоканор қарор доштааст. Ин муаммо ҳатто имрӯз, ки инсоният ба авҷи аълои рушди илму маърифат расидааст ҳамчунин побарҷост. Ханӯз ҳам инсон дар ин укёнуси нопадоканор ҳеч ҳамрозе ба ғайр аз ҳамнавбони заминии худ пайдо накардааст...”

Аз ин гуфтаҳо бармеояд, ки дар ҳақиқат инсон ҷузъи бениҳоят кӯчак ва ҷудонопазири табиат маҳсуб ёфта, бо вучуди он меҳоҳад тамоми оламро фатҳ ё худ азбар намуда бошад, вале баъзе масоиле мавҷуд аст, ки эҳтимол болотар аз маърифати инсонӣ қарор дошта бошад; Ин масъалаҳо аз қабилӣ:

1. Масъалаи асосии фалсафа ( Аҳли файласуфон ин масъаларо имрӯз чун “Мавқеъ ва манзалати ( ҷойгоҳи) инсон дар рӯи кураи замин” муайян намуда истодаанд);
2. Маърифатнопазирии олами объективӣ;
3. Мақсаду маънии зиндагӣ ва амсоли он маҳсуб ёфта то кунун ҷавоби мутлақи худро наёфтаанд

Дар баробари ин масъалаҳо муаммоҳое дар маърифати иҷтимоӣ мавҷуданд, ки ба тамоми башарият хос буда, он масъалаҳои глобалӣ (яъне умумичаҳонӣ ) ном гирифтаанд, ки он аз ҷумлаи:

- 1.Таъмин намудани аҳолии кураи замин бо маводи хӯрока;
- 2.Таъмин намудани аҳолии кураи замин бо нерӯи барқ (гармӣ);
- 3.Таъмин намудани аҳолии кураи замин бо оби тозаи ошомиданӣ;
- 4.Таъмин намудани аҳолии кураи замин бо муҳити экологии тоза ва ғайраҳо.

Оинаи таърих аз он шаҳодат, ки медиҳад, ки дар баробари ин масъалаҳои глобалӣ ( умумичаҳонӣ) боз масъалаҳои дар раванди инкишофи ҷомеа ва инкишофи техникаву технологияи навин арзи вучуд менамояд, ки он қавитар ё худ фоҷиабортар нисбат ба дигар муаммоҳо қарор мегиранд.

Қайд намудан ҷои аст, ки садсолаҳои охир яке аз масъалаҳои глобалӣ ин масъалаи терроризм ва экстремизм, ифротгарии динӣ, бемории норасоии масъунияти одам ва дигарҳо ба шумор мерафт.

Вале боиси таассуф аст, ки аз моҳи декабри соли 2019 то кунун яке аз проблемаи глобалии ҷаҳони муосир пандемия маҳсуб меёбад, ки он вирусии коронавии COVID – 19, SARS - Cov – 2 мафҳум гирифт.

\*\*\*\*\*

Дар чойи дигар Ш. Абдуллозода овардааст: “Инсон яккаву танҳо дар байни миллиардҳо галактикаҳо, ки наздиктарини он Роҳи Каҳкашон дорои як садӯ панҷӯ миллиард ситора – офтобҳое, ки аксари онҳо аз Офтоби мо садҳо баробар бузурганд, чашм бар осмон нигарон аст ва маънию ҳадафи вучуди худро дар рӯи Замине, ки худ дар муқоиса ба кайҳон ҷуз гарде нест, меҷӯяд. Илми инсонӣ ҳанӯз, ҳатто ҳамин системаи офтобии моро то охир наомӯхтааст... Дар ин парешонӣ ва ҳайратзадагӣ танҳо дин аст, ки ба ин саволи инсон то андозае ҷавоби қаноаткунандаро аз аввал додааст...”

Аз ин гуфтаҳо бармеояд, ки инсоният дар тӯли беш аз 40 то 25 ҳазор соли мавҷудияташ пайваста дар ҷустуҷӯи масъалаҳои маънию ҳадафи вучуди худ будааст ва бо ҷидду ҷаҳду талоши беназири хеш дар роҳи ҷустуҷӯи маърифат, дар аксар мавридҳо ба умқи андешаву зуҳуроти воқеияти реали нарасидааст...

Таърих гувоҳ аст, ки инсоният то ба андозае нерӯи тавоно ва қавӣ, эътиқоди мустаҳкам дорад, ки бадихоии табиӣ ва инчунин бадихоии ахлоқиро фатҳ намудааст.

Тӯли як сол аст, ки (эҳтимол аст, ки ба назари аҳли башар ин як сол ба монанди сад сол тӯлонӣ гузашта бошад) тамоми мардуми кураи заминро бемории сироятӣ фаро гирифтааст, ки он “COVID – 19” буда, он аз забони англисии “Corona Virus Disease 2019” гирифта шуда, маънояш вирусии сироятии зудпаҳншаванда мебошад.

Оғози паҳншавии коронавирус дар расонаҳо ҷунин омадааст: “Аз моҳи декабри соли 2019, дар Вухан (шаҳри Вухани Чин) як бемории шадиди роҳи нафас, тавассути вирусии номаълум ба вучуд омадааст, зуд ва бо суръати зиёд ба тамоми Чин паҳн шуд. Овозаи ин беморӣ бо суръати зудтаре аз худӣ беморӣ паҳн мешавад ва мардумро ба воҳима меоварад. Матбуот ба он тавачҷӯҳи бесобиқа нишон медиҳад”.

Аз ин гуфтаҳо бармеояд, ки “Овозаи ин беморӣ бо суръати зудтаре аз худӣ беморӣ паҳн мешавад...” ба қавле “ Тамаддун гӯркови маданият аст”, яъне рушду нумӯӣ бемайлони технологияи навин ин хабарро ба тезӣ ифшо намуд рӯҳияи мардум дар имтиҳони ҷиддӣ байни марғу зиндагӣ қарор гирифт” ва шояд хушбахтона гуфта тавонем, ки башарият ин пандемияро оҳиста – оҳиста фатҳ хоҳад кард, агарчанде, ки ин фочиа дар таърихи аҳли башар фочиаи касифтарине ҳисобида мешавад, вале нерӯи инсонӣ боз аз пайи ҷустуҷӯи роҳи наҷот ва муаммоҳои печ дар печи худ ва табиат қарор дорад...

Муҳаққиқон бар он ақидаанд, ки шахсоне, ки нахустин маротиба дар шаҳри Ухани Чин ба ин беморӣ дучор шудаанд бо бозори шаҳри номбурда алоқаманд ҳастанд. Дар ин бозор бештар маҳсулотҳои баҳрӣ, паррандаҳо, морҳо, мушҳои паррон ва ҳайвонҳои дигар ба фуруш бароварда мешавад. Дар натиҷаи тадқиқотҳои гении коронавирус дар он коронавирусиҳои ба мушҳои паррон наздик буда, дарёфт шудаанд.

Нахустин тахмин ва фарзияҳо оид ба пайдоиши ин коронавирус аз ҷониби ҳукуматдорони шаҳри Ухани Чин 31 декабри соли 2019 пешниҳод гардидааст. Рӯзи дигар роҳбарияти донишгоҳи вирусологии Ухан ба ин кор таъҷилан пардохт. Пас аз тадқиқотҳои ҷиддӣ онҳо иброз намуданд, ки дар бозори шаҳри Ухани Чин муши паррон фурухта нашудааст ва шутурҳои якпока ( панголинаҳо) ба “Китоби Сурх” ворид карда шудааст ва фуруши онҳо ғайриимкон аст.

Сафири Ҷумҳурии Халқии Чин дар Руссия иброз намудааст, ки вирус ба бозори шаҳри Ухан ба воситаи инсонии сироятшуда ворид гаштааст.

Тадқиқотҳо оид ба сабаби пайдоиш ва паҳншавии коронавируси нав қариб, ки бенатича мемонад. Гузашта аз ин фарогирии ҳақиқӣ ва реалии ин пандемия, спектри афзоиш ва сатҳи ҳалокат аз он низ то ба охир мафҳум нагардидааст.

Дар ин марҳалаи мураккаб Созмони Умумиҷаҳонии Тандурустӣ пайваста кӯшиш менамояд, ки ҷомеаи ҷаҳониро аз овозаҳои бардуруғ ҳифз намуда, роҳи аввалияи наҷотро аз он нишон диҳад.

Тавзеҳи фалсафӣ ва ҳикмати COVID – 19, чун пайдоиш ва фарогири он нуқтаи сахт ва дақиқи худро наёфтааст; Ҳамин қадар маълум аст, ки муҳаққиқон, файласуфон,

\*\*\*\*\*

адибон, шахсони рӯзгордида бар он ақидаанд, ки” Дар баробари рушду нумӯи ҷомеаи ҷаҳонӣ, рушди бемайлоии илму техника, ҳамон андоза меҳру муҳаббаи инсонӣ, садоқат ва раҳму шавқат ба насли инсон коста гардидааст ва ин бади табиӣ барои бедор намудани рӯҳияи инсонӣ, таккон додани қалби бемехри инсонӣ гӯё рух дода бошад...”

Доктор Абдулманнони Насриддин овардааст: “Ин ҷаҳон монанди киштиест дар уқёнуси бузург, ки ҳамаи мардумон дар дохили он ҳастанд, агар офате расад, бар ҳама таъсир хоҳад гузошт.

Агар дар ислоҳи он нақӯшад, оқибат ин кишти дар сӯхтор ё офати дигар nobуд мешавад. Пас, дар анҷоми корҳои нек кӯшо бояд буд, ки файзаш ба ҳамагон расад”.

Ба ҳар бобат таърихи инсонӣ гувоҳ аст, ки ҷомеа бидуни муаммо буда наметавонад, вале дар ҳама ҳолат инсон чун беҳтарин ва афзалтарин офарида, бояд пайваста паҳлӯ ба паҳлӯ истода ин муаммоҳоро ба андозае, ки тавонад ҳал ва бояд паси сар намояд.

Шоира Фарзона фармудааст:

Худоё аз бало моро ниғаҳ дор,  
Замину осмонҳоро ниғаҳ дор.  
Балоҳорову ваборо дур андоз,  
Тамоми пиру барноро ниғаҳ дор.

Инсон ба ҳама падидаи нақӯ қодир ва тавоност ва ин ваборо низ бо нерӯ, рафтор, кирдор ва гуфтори нақӯи хеш метавонад паси сар намуда бошад.

Некию нақӯкорӣ дар қалби аҳли башар дубора эҳё гардад ва файзи нақӯкориӣ мардуми меҳнаткаши тоҷик ба аҳли башар расида бошад ва роҳи наҷот беш аз ин хувайдо гардад.

\*\*\*

**Ҷураева Зулолаҳон**

**Магистранти курси 2-юм ихтисоси 25010700**

## **ХУСУСИЯТГАРДОНӢ ҲАМЧУН ОМИЛИ ТАШАККУЛИ СЕКТОРИ ХУРДИ ИҚТИСОДИЁТИ МИЛЛӢ**

Ташаккули шаклҳои мухталифи моликият ва умуман самаранокии раванди ислоҳоти иқтисодӣ дар мамлакат бо зарурату мақсад, принципҳо ва тарзу суръати хусусигардонии моликияти давлатӣ робитаи қавӣ дорад.

Мафҳуми хусусигардонӣ аз калимаи латинии «privats» - хусусӣ ибтидо гирифта, бештар маъноӣ додани ҳуқуқи моликияти давлатию маҳалиро бо роҳи пардохти ҳимат ё ройгон ва моликияти хусусиро мефаҳмонад. Дар шароити иқтисоди бозоргонӣ ислоҳоти иқтисодӣ ташкил ва таракқиёти фаъолияти нави хоҷагидори – соҳаи хурди иқтисодиёт заминаи асоси мегузорад.

Ҳамчунин дар ин асос зарурат, мақсад, принципҳо, зинаҳо, механизми амалӣ гардонии объектҳои хурд, миёна ва бузурги соҳаҳои хоҷагии халқи мамлакат ба роҳи хусусигардонӣ муайян гардида, маъноӣ ҷараёни хусусигардонӣ вобаста ба шарту шароити Тоҷикистон шарҳу эзоҳҳо дода шудааст.

Хусусияти ҷиддии хусусигардонӣ дар Тоҷикистон аз он иборат аст, ки ҳалли амалии ин масъалаҳоро давлат танзим намуда, аз номи худаш ҳуқуқи моликияти корхонаҳои давлатиро мувофиқи талаботи муқарраршуда, натавон ба моликияти хусусии шахрвандон ба тариқи фуруҳтан медиҳад, балки онро ба шахсони ҳуқуқӣ (юридикӣ)-соҳибони нави шаклҳои моликияти ғайридавлатӣ пешкаш менамояд.

Аз ин лиҳоз, ҷӣ дар мамлакатҳои Ғарбӣ ва ҷӣ дар мамлакатҳои Шарқ масоили ғайридавлатигардонии моликият ба миён омада, он ҳархела ҳаллу фасл карда мешавад.



\*\*\*\*\*

Дар мамлакатҳои тараққикардаи Ғарб яке аз роҳҳои кулайтару самараноктарини ташкили истеҳсолот ва ташаккули сектори хурд, табдил додани моликияти давлатӣ ба моликияти хусусӣ бо воситаи таъсис намудани корхонаҳои тиҷоратӣ, яъне тиҷоратикунонӣ дониста мешавад. Бояд тазакурр дод, ки давлатикунонӣ ё худ ғайридавлатикунонии воситаҳои истеҳсолот дар ҳар як давлат вобаста ба шароитҳои таърихӣ иқтисодӣ ҳархела сурат мегирад.

Таҷрибаи ҷаҳонӣ нишон медиҳад, ки шакл, роҳ, услуб ва механизми истифодаи ғайридавлатикунонӣ вобаста ба вазифа ва мақсади давлат, оиди дигаргун сохтани таркиби иқтисодиёт, гузаронидани ислоҳоти иқтисодӣ, марҳалаҳои гузариш аз як тарзи хоҷагидорӣ ба дигари он, ҳалли масъалаҳои иҷтимоӣ бурунмарзӣ ва инкишофи сектори хурд дар иқтисодиёти миллӣ ва ғайра ҳархела ташкил карда мешавад.

Зинаи аввали хусусигардонӣ, яъне «хусусикунонии хурд» дар ҷумҳурӣ ба итмом расид. Дар маҷмӯъ қариб 2800 иншооти хурду бузурги давлатӣ ба шакли моликияти ғайридавлатӣ табдил ёфт. Шакли дигари хусусигардонии моликият, ки мо пеш гирифтаем, ин таъсиси ҷамъиятҳои саҳомӣ мебошад. Ҳоло дар ҷумҳурӣ қариб сад ҷамъияти саҳомӣ бо иштироки давлат, ҳамчун яке аз муассисони саҳмдор фаъолият доранд.

Хусусигардонӣ ҳамчун фаъолият маҳз аз тарафи мақомоти давлатӣ идорашаванда, бояд бо принципҳои он, мисли риояи ҳатмии қонунҳои қабулшуда, ошкорбайёнӣ, таъмини баробарҳуқуқии шаҳрвандон дар бобати

гирифтани ҳиссаи амволи корхонаҳои давлатӣ, рақобаткунӣ, ворисияти ҳуқуқӣ ва масъули байниҳамдигарии тарафҳои ҳавасманд таъя намояд.

Барои ба ин мақсад расидан дар бахши хусусигардонӣ бояд вазифаҳои асосии зерин ҳал карда шаванд:

- ба итмом расонидани хусусигардонии корхонаҳои миёна ва калон;
- реструктуризатсияи субъектҳои монополияи табиӣ ва корхонаҳои махсусан калон бо назардошти имкониятҳои минбаъдаи хусусигардонии онҳо;
- такмил додани заминаҳои меъёрию ҳуқуқӣ;
- таъмини ошкорбайёнӣ ва шаффофӣ дар ҷараёни хусусигардонӣ.

Дар сурати мавҷуд будани кӯмаки техникӣ Ҳукумати Ҷумҳурии Тоҷикистон барои таъмини шаффофӣ ва ошқори байёни хусусигардонӣ ва барои ташкили маъракаи рекламавии зарурӣ дар асоси озмун ширкатро интихоб менамоянд, ки дар инсоҳа махсусгадонидашудаи ба мақомоти ваколатдори Ҳукумати Ҷумҳурии Тоҷикистон оид ба идораи амволӣ давлатӣ кӯмак мерасонад.

#### Рӯйхати Адабиётҳо:

1. Аникин А., Смит А., Русская мысль и наши проблемы. // Мировая экономика и международная отношения – 1990, №7.
2. Белокрылова О.С., Теория переходной экономики. Ростов – на – Дону. «Феникс» - 2002.
3. Блинов А., Малое предпринимательство. М.: ОСЬ-89 – 1998.
4. Блинов А., Н. Голенко., Малый бизнес в России: вчера, сегодня, завтра. Кр.: - 1996.
5. Врага М., Роль частного сектора в рыночном хозяйстве. // Мировая экономика и международное отношения. – 1992, №11.

\*\*\*

Ҳайитбоева М.-сармуаллима, Ҷўраева Нигора

## ПАЁМИ - ИЛҲОМБАХШИ ҶОМЕА

Соҳаи маориф яке самтҳои муҳим ва пешбарандаи ҷомеа ба ҳисоб меравад, ки Асосгузори сулҳу ваҳдати миллӣ – Пешвои миллат, Президенти Ҷумҳурии Тоҷикистон, мӯҳтарам Эмомалӣ Раҳмон ҳамавақт дар суҳанрониҳояшон фикру мулоҳизаҳои хешро оиди баланд бардоштани мақоми омӯзгорон дар тарбияи наслҳои ояндаи кишвар иброз менамоянд. Чунки бе рушди соҳаи маориф таъмин намудани равнақи дигар соҳаҳои ҷамъияти имрӯзаи мо ғайриимкон аст.

Мавриди зикр аст, ки хушбахтона бо шарофати соҳибистиклолии кишвар ва сулҳу субот дар мамлакат дар заминаи аҳду талошҳои пайваста, бо ташаббуси устувори сарвари давлат дар баробари дигар соҳаҳои рушди иқтисодӣ миллӣ, соҳаи маориф низ рушд ёфта истодааст. Президенти мамлакат борҳо дар суҳанрониҳои хеш қайд намудааст, ки ягон давлат бе рушди илму маориф пеш рафта наметавонад. Паёми сарвари давлат раҳнамои ғайриҷамъияти мост, инро мо дақиқтар омӯзем, ки имрӯз танҳо бо дониши худ, бо сатҳи баланди савияи худ, бо ҷаҳонбинии васеи худ дар ҷодаи тарбияи ояндасозон қадамҳои устувор гузошта метавонем.

Бо ташаббус ва бевосита дастгирии Асосгузори сулҳу ваҳдати миллӣ, Пешвои муаззами миллат – Эмомалӣ Раҳмон дар давраи соҳибистиклолии Ҷумҳурии Тоҷикистон муносибат ба соҳаи маориф куллан тағйир ёфт, ки онҳо дар Конститутсияи Ҷумҳурии Тоҷикистон, қонунҳои амалкунанда ва дигар санадҳои меъёрии ҳуқуқӣ инъикос ёфтаанд. Сарфи назар аз мураккабиҳо ва мушкилоти замони гузариш Ҳукумати Ҷумҳурии Тоҷикистон соҳаи маорифро ҳамчун соҳаи афзалиятноки кишвар зери назар ва пуштибонии худ қарор дод. Тӯли давраҳои истиқлолият бо мақсади ба танзим даровардани ғайриҷамъияти муассисаҳои таълимӣ зиёда аз 400 санади меъёрии ҳуқуқӣ таҷдиди назар, таҳия ва тасдиқ гардиданд.

Аз рӯзҳои аввалини ба арсаи сиёсӣ қадам ниҳодан яке аз иқдомҳои Пешвои муаззами миллат чунин буд, «Ман дар сиёсати худ соҳаи маориф ва илми кишварро ба мадди аввал мегузорам».

Боиси ифтихор ва сарбаландии ҳар як сокини кишвари азизамон аст, ки дар фазои сулҳу субот ва амнияти Тоҷикистони азизамон Паёми Пешвои миллат, Президенти Ҷумҳурии Тоҷикистон мӯҳтарам Эмомалӣ Раҳмонро, ки дар он паҳлӯҳои назарраси ҷанбаҳои сиёсӣ, иқтисодӣ ва иқтисодии ҳам дохилӣ ва ҳам хориҷии кишвар арзёбӣ гардид ва аз ҳама муҳимтаринаш ... рушди маориф мебошад: «Роҳбарону кормандони соҳаи маорифро зарур аст, ки дар баробари чунин дастгириҳои давлат ва афроди ватандӯст сатҳу сифати таълимро дар ҳар як муассисаи таълимӣ, сарфи назар аз шакли моликияти онҳо ва дар ҳамаи зинаҳои таҳсилот баланд бардоранд. Инчунин, назорати азхудкунии донишҳои замонавиро пурзӯр гардониди, наврасону ҷавононро ба мутолиаи китобҳои бадеиву илмӣ ташвиқ намоянд, қобилияти эҷодии онҳоро тақвият бахшанд ва ба таълими фанҳои табиатшиносӣ, дақиқ ва риёзӣ тавачҷуҳи бештар зоҳир намоянд.

Вобаста ба ин, пешниҳод менамоям, ки ба хоҳири боз ҳам бештар ба роҳ мондани омӯзиши илмҳои табиатшиносӣ, дақиқ ва риёзӣ, инчунин, барои тавсеаи тафаккури техникаи насли наврас солҳои 2020 -2040 “Бистсолаи омӯзиш ва рушди фанҳои табиатшиносӣ, дақиқ ва риёзӣ дар соҳаи илму маориф” эълон карда шаванд.» мо аз миллати хубе ҳастем, аз миллати тоҷики тамаддунофар ҳастем тамоми ҷаҳон тоҷиконро дар симои Умари Хайём, ал-Хоразмӣ, Закариёи Розӣ, Берунӣ, Ибни Сино

\*\*\*\*\*

мешиносанд. Аз имконияти хубе бори дигар барои муаррифӣ намудан аз тарафи соҳаи маорифи миллии тоҷикон дар арсаи ҷаҳон мебошад.

Мо кормандони маориф аз ин иқдом ва аз ин ғамхориҳои Пешвои миллат миннатдор ҳастем. Аз тамоми имконияту дастгириҳо истифода бурда, дар ҷодаи таълиму тарбия, донишу заковати инсондӯстӣ ва меҳанпарастии хешро қавитар гардонем. Зеро, фарзандон созанда ва муаррифгарӣ ояндаи миллат ва давлат аст.

Дар суҳанронии худ Пешвои арзандаи миллат бо мақсади беҳбудбахшии сатҳи зиндагии мардум ва таъмини рушди бемайлоии иқтисодию иҷтимоии мамлакат сохторҳои муассисаҳои таълимиро вазифагузор менамояд, ки дар ҷодаи дарёфти хонандагон ва донишҷӯёни лаёқатманд машваратҳои мусоид ва тадбирҳои судманд ба нақша гиранд: «Вазорати маориф ва илм, Академияи илмҳо ва дигар вазорату идораҳо, ки дар сохторашон муассисаҳои таълимӣ доранд, вазифадор карда шаванд, ки нақшаи чорабиниҳоро доир ба ин масъала дар муҳлати се моҳ ба Ҳукумати мамлакат пешниҳод намоянд. Инчунин, Пешвои миллат пешниҳод намуданд, ки ҳамасола олимпиадаҳои ҷумҳуриявӣ, вилоятӣ, шаҳрӣ ва ноҳиявиро оид ба илмҳои табиатшиносӣ, дақиқ ва риёзӣ дар ҳамаи зинаҳои таҳсилот баргузор намуда, ғолибони озмунҳо аз ҷониби вазорату идораҳо, мақомоти иҷроияи ҳокимияти давлатии вилоятҳо ва шаҳру ноҳияҳо аз лиҳози моддиву маънавӣ кадрдонӣ ва ҳавасманд гардонида шаванд».

Ин иқдоми Пешвои миллатро дастгирӣ намуда, аз тамоми имкониятҳо истифода бурда, дар ҷодаи таълиму тарбия, донишу заковати инсондӯстӣ ва меҳанпарастии хешро қавитар гардонем: «Моро зарур аст, ки боз ҳам зиёдтар заҳмат каша, ба масъалаи таълиму тарбия афзалияти бештар диҳем, сатҳу сифати таълимиро дар ҳамаи зинаҳо беҳтар кунем, барои таҳсилоти босифат аз тамоми имконот истифода карда, заминаҳои моддиву техникаи муассисаҳои таълимиро таҳким бахшем ва самарабахшии фаъолияти онҳоро таъмин намоем».

Бо ҳадафи расидани ба стратегияи – таъмини истиклолияти энергетикӣ, раҳой аз бунбасти коммуникатсионӣ, ҳифзи амнияти озуқаворӣ ва саноаткунонии кишвар гузаштани аз аграрӣ-индустралӣ ба индустралӣ –аграрӣ ин иқдоми Пешвои муаззами миллат далолат медиҳад, ки барои рушди равнақи Ватани азизамон кӯшишу талошҳои зиёд намоем.

Маълум аст, ки беш аз 70 дарсад аҳолии Тоҷикистонро ҷавонон ташкил медиҳанд, ин эътимоди Президенти мамлакат ба ҷавонони кишвар мебошад. Сарвари мамлакат дар Паёми хеш қайд намуд, ки ҷавонони имрӯза давомдиҳандагони дар ҳама ҷабҳаҳо қору фаъолияти насли калонсолон, нерӯи созанда ва пешрафти ҷомеа, алалхусус, ояндаи миллат ва давлатамон мебошад. Дар ин хусус сарвари мамлакат дар яке аз суҳанронии худ ба ҷавонон муроҷиат карда мегӯяд: «Шумо бояд аз мактаби калонсолон сабақи ватандорию бунёдкорихоро омӯzed. Дӯстию рафоқат, хоксориву сабру таҳаммул, зиракии сиёсӣ хусни тадбир ватандӯстиву ватанпарастӣ, ифтихори миллии донишандӯзию ҳудогоҳи бояд хислатҳои муҳимтарини ҷавонони мо бошад».

Тақозои замон ва масъалаи умдатарини ҷомеа ин аст, маҳз омӯзгори босавия низ метавонад ояндаи миллату мамлакатро тарбия намояд, ки ҷавонони имрӯзаи миллати мо барои инкишоф ва рушди дар ҳамаи ҷабҳаҳо саҳми арзандаи хешро гузорад. Имрӯз дар назди омӯзгорон масъулияти баланди дарки худшиносиву ватандорӣ худ меистад. Тавре аз ҷониби сарвари давлат таъкид гардид, «Бинобар ин, ба вазоратҳои маориф ва илм, меҳнат, муҳоҷират ва шуғли аҳолий, кумитаҳои ҷавонон, варзиш ва сайёҳӣ, телевизион ва радио, кор бо занон ва оила, Академияи илмҳо, академияҳои соҳавӣ, мақомоти иҷроияи маҳаллии ҳокимияти давлатӣ супориш дода мешавад, ки чиҳати рафъи камбудҳои ҷойдошта тадбирҳои иловагӣ андешида, бо

\*\*\*\*\*

мақсади дарёфти истеъдодҳои ҷавон ва боло бурдани тафаккури техникаи наврасон озмунҳо ва мусобикаҳои илмиву эҷодиро роҳандозӣ намоянд». Дар ин самт аз имкониятҳо, ки дорем истифода барем ва бо ҳисси ватандӯстӣ, ҳештаншиносиву худогоҳии миллӣ баҳри беҳтар намудани таълим ва тарбияи насли наврас ҷабҳаи сахми босазо гузорем.

#### Адабиёт:

1. Паёми Асосгузори сулҳуваҳдати миллӣ, Пешвои миллат, Президенти Ҷумҳурии Тоҷикистон Эмомалӣ Раҳмон ба Маҷлиси Олии Ҷумҳурии Тоҷикистон аз 26.12.2019.
2. Эмомалӣ Раҳмон «Забони миллат - ҳастии миллат», Душанбе, 2016.
3. Эмомалӣ Раҳмон «Тоҷикон дар оинаи таърих. Китоби якум. Аз ориён то сомониён», 2002;

\*\*\*

**Шарипова Моҳира Ҳасановна,**  
омӯзгори кафедраи умумидонишгоҳии фарҳангшиносии МДТ «Донишгоҳи давлатии Хучанд ба номи академик Б. Гафуров» e-mail: [mohira.sharipova.82@mail.ru](mailto:mohira.sharipova.82@mail.ru) тел: (+992) 927074064

#### САЛОМАТИИ МИЛЛАТ – НЕЪМАТИ БЕБАҲОСТ

Ҷомеаи ҷаҳонӣ тӯли чанд муддат аст, ки бо вабои аср яъне бемории COVID-19 мубориза бурда истодааст. Дар рафти бартафар намудани ин вабои аср ҳамаи давлатҳои ҷаҳон бо мушкилиҳои зиёде рӯ ба рӯ гардиданд. Аз ҷумла омода намбудани ҷомеаи ҷаҳонӣ ба ин пандемия.

Яке аз муаммоҳои мудқиши замони имрӯза ин хуруҷ ва паҳншавии вабои аср COVID -19 мебошад. Чуноне, ки ба ҳамагон маълум аст айни замон бемории коронавирис ба аксарияти кишварҳои ҷаҳон таҳдид кардааст. Имрӯзҳо тариқи васоити ахбори умум мушоҳида мегардад, ки теъдоди гирифтори ин навъи вирус, фавтидагон ва шифоёфтагон рӯз то рӯз тағйир ёфта, дар баъзе кишварҳо рӯ ба коҳиш ва дигар кишварҳо рӯ ба афзоиш овардааст. Дар аксарияти кишварҳои ҷаҳон хуруҷи аввали ин беморӣ баргараф карда шудааст. Лекин хуруҷи дуюми он ба назар мерасад.

Моҳи декабри соли 2019 дар шаҳри Ухани Чин хуруҷи пневмония сабт карда шуд, ки он бо таъсири номаълуми коронавирис (Covid-19) ба вучуд омадаст. Аввалин шахсони ба ин беморӣ дучоршуда, меҳмонони бозори маҳсулотҳои баҳрии ҳамин минтақа мебошанд ва баътар аниқ шуд, ки ин намуди вирус аз одам ба одам мегузарад. Аз рӯйи охири маълумотҳо моҳи феврал дар Чин зиёда аз 85000 одамон бемории коронавирис шуда, зиёда 2700 нафар фавт кардаанд. Берун аз Чин одамони ба коронавирис дучоршуда зиёда аз 4000-ро ташкил мекард, ки дар давлатҳои ба монанди Итолиё, Эрон, ИМА, Канада, Русия, Япония, Кореяи Ҷанубӣ, Тайланд, Австралия ва ғайра ба қайд гирифта шудаанд.

Рӯзи 23-юми январ раиси Кумитаи ҳолатҳои фавқулодаи Созмони Ҷаҳонии Беҳдошт (СҶБ) эълон дошт, ки пандемия номидани паҳншавии коронавирис ҳанӯз зуд аст, аммо аллакай пас аз ҳафтае, 30-юми январ, СҶБ эълон кард, ки хуруҷи коронавирис як ҳолати фавқулодаи хатар ба сикати ҷомеаи ҷаҳонӣ мебошад.

Созмони Ҷаҳонии Беҳдошт вирусҳои навро "COVID-19" ном дод ва аз олимони ва мутахассисон даъват кард, то давои ин вирусҳои марговарро ҳарчи зудтар пайдо кунанд.

Вирусҳои нав аз одам ба одам мегузаранд ва суръати паҳншавии он назар ба зукоми оддии мавсимӣ тезтар аст.

Синдроми респиратории осӣи наздик (**СРОН**) вирусҳои бемории респираторӣ буда, бо тасири कोरोनाвируси нав ба амал омадааст, ки он бори аввал дар Арабистони Саудӣ соли 2012 ба қайд гирифта шуда буд. Коронавирусо оилаи калони вирусҳо, ки имконияти ба амал овардани бемориро аз шамолхурии оддӣ то ба синдроми респиратории вазнин дорад.

Аломатҳои одии **СРОН** ин таби баланд, сулфа ва нафасгирӣ мебошад. Аммо, бисёр ҳолатҳои ин беморӣ дар лабораторияҳо ҳамчун беморихо, ки бе ягон аломатҳо ба вучуд омадаанд қайд шудаанд. Тақрибан 35-40% беморони бо Синдроми респиратории осӣи наздик (**СРОН**) сабт шуда, ғавт намудаанд. Бисёри ҳолатҳои гузариши ин вирус аз як шахс ба шахси дигар танҳо ҳангоми алоқаи зич, мисол ҳангоми расонидани тиббӣ бе воситаҳои муҳофизатӣ мегузаранд.

Зухуроти клиникӣ сирояти **СРОН** аз набудани ягон аломатҳо ва ё аломатҳои респиратории сабук то бемории беморихоӣ шадиди роҳи нафас ва ғавт иборатанд.

Расми ҳоси **СРОН** ин асосан табларзаии баланд, сулфа ва нафасгирӣ буда, на ҳамеша пневмония ошкор карда мешавад. Аломатҳои гастрозентрологӣ, аз ҷумла дарунравӣ низ сабт карда мешаванд. Дар ҳолати вазнини ин беморӣ ҳабси нафас пайдо мешавад, ки вентилятсияи механикӣ ва кӯмакро дар шаъбудайи реаниматсионӣ талаб мекунад. Ба назар расида истодааст, ки ин вирус асосан дар байни одамони калонсол, онҳо, ки системаи иммунитетӣ паст дошта ва шахсони гирифтори беморихоӣ музмин (хроникӣ), аз қабилӣ саратон, беморихоӣ музмини шӯш ва диабет мебошанд бемории шадидро ба амал меоранд.

**СРОН** вирусҳои зоонотикӣ, яъне вирусҳо, ки байни ҳайвоноту одамон мегузаранд. Таҳқиқотҳо нишон доданд, ки одамон тавассути алоқаи мустақим ва ғайримустақим бо шутурони сироятёфта сироят меёбанд. Пайдоиши ин вирус то ҳол пурра маълум нест, аммо тибқи таҳлили геномҳои гуногуни вирус, чунин ҳисобида мешавад, ки он дар байни “кӯршапаракҳо” сарчашма гирифта, ба шутурҳои якҷока гузариш намудааст.

Маълумоти пурраи аниқ оиди гузариш вучуд надорад, аммо шутурони якҷока мумкин аст, ки сарчашмаи асоси **СРОН** ва манбаи сироят ба одамон бошад, чунончӣ тапхис дар якҷанд кишварҳо, аз ҷумла Миср, Оман, Қатар ва Арабистони Саудӣ мисол шуда метавонанд. Ин вирус ба одамон бо осонӣ гузариш намекунад, агар ягон алоқа вучуд надошта бошад, масалан ҳангоми расонидани ёрӣ бе воситаҳои муҳофизатӣ. Дар муассисаҳои тиббӣ гурӯҳҳо ба вучуд омадаанд, ки дар он ҷой гузариш байни одамон бештар аст, хусусан агар усулҳои пешигрӣ ва назорати сироят ба таври кофӣ иҷро нашуда бошанд. Гузариши сироят аз одам ба одам маҳдуд буда, дар байни аъзои оила, беморон ва кормандони соҳаи тиб руҳ медиҳад.

Тибқи иттилои Созмони Ҷаҳонӣ Беҳдошт, аз аввали моҳи январ соли 2020 то декабр 74,2 млн нафар - ба कोरोनाвирус гирифтोर шуда, 42 млн нафар - сӯхатшудаанд, 1,65 млн нафар ба ҳалокат расидаанд.

Айни замон ягон, доруи мушаххас ё вакцина барои ин беморӣ вучуд надорад. Бо вучуди ин, якҷанд вакцинаҳо ва доруҳо аз ҷониби давлатҳои Русия, Амрико ва давлатҳои Аврупо таҳия шуда истодаанд. Имрӯзо, табобат аз таъин кардани терапияи нигоҳубин, вобаста ба ҳолати бемор иборат аст.

Анна Сук-Фонг Лок, муовини декани маркази таҳқиқоти беморихоӣ Мактаби Пизишкӣ Донишгоҳи Мичиган ва собиқ президенти Созмони Амрико оид ба омӯзиши беморихоӣ ҷигар шарҳ медиҳад, ки «ба монанди зукоми муқаррарӣ, ҳама कोरोनाвирусо (ҳам SARS ва MERS ва ҳам COVID-19) беморихоӣ роҳи нафас

\*\*\*\*\*

мебошанд ва маркази ҳамлаи онҳо шуши инсон аст. Одатан онҳо ҳангоми сулфа ё атсазанин шахсе паҳн мешаванд. Дар чунин ҳолат қатрачаҳои сулфа ва ё атсаи ин шахс дар ҳаво паҳн мешавад ва метавонад вирусро ба ҳар одами бо ин шахс дар тамоси наздик буда, бирасонад».

Ба гуфти олимон, беморӣ одатан дар се марҳила ба шуш таъсир мерасонад:

- *нусхабардории вирус*
- *фаъолияти аз ҳад зиёди низоми масуният (низоми иммун)*
- *вайрон шудани шуш*

На ҳама беморон аз ин се марҳила мегузаранд. Дар асл, танҳо 25%-и беморони ба вируси роҳҳои нафас сироятшуда аз норасоии шадиди кори шуш азият мекашанд. Тибқи маълумоти пешакӣ, 82%-и ҳолатҳои сироят ба вируси COVID-19 нишонаҳои сабуки бемориро ба бор меоваранд, ҳолатҳои боқимонда ҷиддӣ ё хатарнок мебошанд.

Яке аз профессорони Мактаби тиббии Донишгоҳи Мэриленд, Мэттью Фриман, ки कोरोनाвирусҳои зарароварро меомӯзад, шарҳ медиҳад, ки "коронавируси SARS куштани ҳуҷайраҳои мижачаҳоро дӯст меошад ва ба ин восита роҳҳои нафаскашии беморро бо хошок ва моеъ пур мекард. Фриман бар он аст, ки коронавируси нав ҳам худӣ ҳамин гуна амалро ба бор меоварад". Мэттью Фриман барои он ба ин хулоса мерасад, ки таҳқиқоти пешакӣ вируси COVID-19 нишон доданд, беморони зиёде ба варамии ҳарду шуш гирифта мешаванд ва нишонаҳои монанди тангии нафаскаширо доранд.

Маҳз аз ҳамин вақт марҳилаи дуҷумлаи таъсири зарарнокӣ вируси COVID-19 шуруъ мешавад, ки дар ин марҳила низоми масунияти бадани мо кори худро оғоз мекунад.

Бо фаъолияти дурусти низоми масуният, ин раванди илтиҳоб ба таври қатъӣ танзим карда мешавад ва кори он танҳо бо минтақаҳои сироятшуда маҳдуд мешавад. Аммо вақте низоми масунияти мо вайрон мешавад, ин ҳуҷайраҳои масуниятӣ дар роҳи худ ҳама чизро, аз ҷумла бофтаҳои солими узвҳои бадани моро мекушанд. Шушҳои мо боз ҳам чиркинтар мешаванд ва варамии онҳо шадидтар мешавад.

Ҳамин тавр, аз ақсуламали низоми масуният (ҳангоми сирояти коронавирус), мо зарари бештар мебинем, на камтар", -- мегӯяд профессор Мэттью Фриман.

Дар марҳилаи саввум зарари коронавирус ба шуш торафт меафзояд, ки метавонад ба камбуд ё истоди кори шуш оварда расонад. Дар ин ҳолат, ҳатто агар он ҳолат марговар ҳам набояд ва баъзе беморон зинда монанд, ба шуш осеби сахт мерасад. Мисли вируси SARS коронавируси нав дар шуши зарардида сӯрохиҳоро ба вучуд меорад, ки онҳо "намуди сӯрохиҳои асали мумдор"-ро доранд. Олимон чунин меҳисобанд, ки ин сӯрохиҳои "мисли асали мумдор" эҳтимол аз ҷониби ақсуламали аз ҳад зиёди низоми масуниятии мо ба вучуд меоянд, ки натиҷаи он ақсуламал бояд ҷароҳатҳое бошанд, то шушро аз вирус ҳифз намоянд ва мустаҳкам нигоҳ доранд.

Дар ҳолати вориди чунин тағйирот ба шуш, ба шуши беморон аксар вақт вентиляторҳо мегузаранд, то нафаскашии онҳоро осонтар гардад.

Бо мақсади муҳофизат кардани худ ва дигарон аз сирояти вирус, Созмони Ҷаҳонии Беҳдошт риояи оддитарин қоидаҳои беҳдоштро тавсия медиҳад. Қоидаҳои оддитарини санитарӣ гигиениро риоя намоянд, аз маҳлулҳои спиртӣ ё антисептикӣ ва риоя намудани фосилаи иқтимоиро тавсия намуданд.

Духтурон, инчунин, тавсия медиҳанд, ки ба ҷойҳои ҷамъиятӣ наравем ва алоқаи ҷисмониро бо одамоне, ки нишонаҳои зуком доранд, қатъ кунем. Эҳтиёт бояд шуд, то ба чашм, бинӣ, даҳон ва рӯямон даст назанем, зеро вирус худ ба худ аз сатҳи рӯй ба

\*\*\*\*\*

роҳи нафаси мо дохил намешавад. Вай ба миёнарав, яъне дастҳоямон ниёз дорад ва аз ин рӯ, бояд кушиш ба харҷ дод, то бо дастони худ ашъёи атрофро камтар даст расонем.

Дар рафти бартафар намудани ин вабои аср ҳамаи давлатҳои ҷаҳон бо мушкилиҳои зиёде рӯ ба рӯ гардиданд. Аз ҷумла омода намбудани ҷомеаи ҷаҳонӣ ба ин пандемия.

Ҷумҳурии Тоҷикистон низ дар қатори дигар давлатҳои ҷаҳонӣ барои бартараф намудан ва пешгирии роҳҳои паҳншавии бемории COVID-19 чораҳои заруриро андешид.

Чунончӣ зери роҳбарии Асосгузори сулҳу ваҳдати миллӣ – Пешвои миллат муҳтарам Эмомалӣ Раҳмон чораҳои муассир барои пешгирии он андешида шуданд, то ки таъсири он ба ҳаёт ва иқтисодиёти кишвар камтар бошанд. Аз ҷониби Ҳукумати кишвар ситоди ҷумҳуриявӣ таъсис дода шуд, ки барои пешгирӣ ва паҳн нагардидани он чораҳои зарурӣ андешид. Аз ҷумла ҳамаи сарҳадҳои ҳавой ва қатора баста шуданд. Дар ҳамаи ҷойҳои ҷамъиятӣ, фароғатӣ безарар гардонӣ тавассути маҳдудҳои махсус ба роҳ монда шуд.

Дар рафти мубориза бо ин беморӣ дар ҷумҳурӣ аз ҷониби Ҳукумат ба табибон ва ашхосоне, ки ба ин бемори гирифта шуданд, дастгирӣ ба тариқи дастрас намудани маводҳои тиббӣ ва озӯқаворӣ мушоҳида карда шуд.

Инчунин барои баланд бардоштани малакаи касбии табибон курсҳои тақмили ихтисос ташкил карда шуд. Аз як қатор давлатҳои ҷаҳон табибон ба кишварии мо ташриф оварда барои бартараф намудани ин вабо ба табибони мо кӯмак намуданд.

Аз тамоми аҳоли талаб карда шуд, ки қоидаҳои пешгирии бемории COVID – 19 – ро риоя намоянд. Нисбати ин вабои аср хунукназарӣ нанамоянд, зеро солимии ҳар як фард ин солимии ҷомеа аст. Тавассути васоити ахбори омма имрӯзҳо маслиҳату тавсияҳои олимону табибон ва мутахассисони соҳаи тандурустӣ ба ҷомеа расонида шуда истодааст, то ки ҳар як нафар худ ва наздиконашро ҳимоя намоянд.

Дар чунин шароит мо бояд ҳама муттаҳид гардида, барои пешгирии ин вабои аср COVID-19 мубориза барем. Дар аввал тамоми он меъёрҳои санитарӣ гигиенӣ ва дар ҷойҳои ҷамъиятӣ масофаро риоя намоем. Аз мардуми барӯманди кишвар хоҳиш менамоем, ки тамоми талаботҳоро барои паҳн нагардидани ин вабои аср риоя намоянд. Зеро солимии фард ин солимии ҷомеа аст. Худ ва наздиконро аз ин вабои аср ҳимоя намоем.

### **ЗДОРОВЬЕ НАЦИИ – БЕСЦЕННЫЙ ДАР**

Одна из самых серьезных проблем современности - вспышка и распространение чумы века COVID-19. Хорошо известно, что коронавирус сейчас представляет угрозу для многих стран мира.

Сегодня в средствах массовой информации отмечается, что количество людей, инфицированных этим типом вируса, количество смертей и излеченных заболеваний меняется день ото дня, в одних странах оно снижается, а в других увеличивается. В большинстве стран мира ликвидирована первая вспышка болезни.

В декабре 2019 года в китайском городе Ухань была зафиксирована вспышка пневмонии, причиной которой стало неизвестное воздействие коронавируса (Covid-19).

Ближневосточный респираторный синдром (NRS) - это вирус респираторного заболевания, вызванный новым коронавирусом, о котором впервые сообщили в Саудовской Аравии в 2012 году.

\*\*\*\*\*

Коронавирусы - это большое семейство вирусов, которые могут вызывать заболевания, от простых простуд до тяжелого респираторного синдрома.

**Ключевые слова:** COVID-19, здоровье, вирусы, чума, пандемия, Всемирная организация здравоохранения (ВОЗ), ближневосточный респираторный синдром (NRS), иммунная система, гигиена, профилактика, здоровье, индивидуальное, общественное здоровье.

### THE HEALTH OF THE NATION IS AN IMPRESSIBLE GIFT

One of the most serious problems of our time is the outbreak and spread of the plague of the century COVID-19. It is well known that the coronavirus is now a threat to many countries around the world.

Today, the media notes that the number of people infected with this type of virus, the number of deaths and cured diseases, varies from day to day, in some countries it is decreasing, while in others it is increasing. The first outbreak of the disease has been eliminated in most countries of the world.

In December 2019, an outbreak of pneumonia was recorded in the Chinese city of Wuhan, caused by the unknown impact of the coronavirus (Covid-19).

Middle East Respiratory Syndrome (NRS) is a respiratory illness virus caused by the novel coronavirus, which was first reported in Saudi Arabia in 2012.

Coronaviruses are a large family of viruses that can cause illness, from simple colds to severe respiratory syndrome.

**Keywords:** COVID-19, health, viruses, plague, pandemic, World Health Organization (WHO), Middle East respiratory syndrome (NRS), immune system, hygiene, prevention, health, individual, public health.

\*\*\*

**Шарипова Моҳира Ҳасановна,**  
омӯзгори кафедраи умумидонишгоҳии фарҳангшиносии МДТ «Донишгоҳи давлатии Хучанд ба номи академик Б. Гафуров» e-mail: [mohira.sharipova.82@mail.ru](mailto:mohira.sharipova.82@mail.ru) тел: (+992) 927074064

### ПАЁМ – КАФОЛАТИ РУШДИ ОЯНДАИ ЧОМЕА

Дар ҳаёти чамъияти-сиёсӣ, иқтисодӣ-иқтимоии кишвар Паём ҳамчун чароғи фурузон, фишанги доимамалкунанда ва пешбарандаи чомеа баромад намуда, амалӣ шудани нақшаю вазифаҳои гузошташудаи имрузу фардо ва пеш аз ҳама мутобиқ ба талаботи замон ва дар ҳамбастагӣ бо ин роҳу усулҳои наватаринро баёну тарҳезӣ ва пешниҳод намудааст.

Паёми Асосгузори сулҳу ваҳдати миллӣ, Пешвои миллат, Президенти Ҷумҳурии Тоҷикистон муҳтарам Эмомалӣ Раҳмон ба Маҷлиси Олӣ бо дарназардошти муайян кардани самтҳои фаъолияти соҳаҳои иқтисодиву иқтимоии мамлакат, ҳалли саривақтии масъалаҳои вобаста ба таъмини нишондиҳандаҳои дурнамои соли 2019 ва таъкиди афзалиятҳои барои давраи соли 2020 пешниҳод гардидааст.

Паёми Президенти Ҷумҳурии Тоҷикистон муҳтарам Эмомалӣ Раҳмон ба Маҷлиси Олии Ҷумҳурии Тоҷикистон дар заминаи ғояҳои баланднояи пурмазмун асос ёфта, қисми ҷудонашавандаи сиёсати дохили ва хориҷии кишвар ба ҳисоб рафта, чомеаро ба қору фаъолияти пурмахсулу самарабахш даъвату ҳидоят менамояд. Имруз тамоми ҷабҳаҳои ҳаётан муҳими чомеа дар зери таъсуроти беандоза ҷазобу роҳнамоикунандаи Паём қарор дошта, раванду равиш ва амалисозии он дар ҷараён ва ривочу равнақ мебошад.



\*\*\*\*\*

Паём ҳуҷҷати асосии Стратегии-тамоми ҷабҳаҳои ҷомеа ро дарбар гирифта, вазифаҳо ва амалиётҳои дар пешистодаро равану бо пуррагӣ мурратабу матраҳ сохта, ҳолати кунуни ва фардору бо дарназардошти раванди амал ва ба вуқӯъ пайвастишавии бӯҳрони ҷаҳонӣ ба аҳолии кишвар ва ҷомеаи ҷаҳонӣ расонид.

Дар Паёми имсола Пешвои муаззами миллат тамоми паҳлуҳои ҳаёти ҷомеаи Тоҷикистон дар пайванди мантиқӣ бо шароити ҷаҳони муосир мавриди таҳлил қарор гирифтанд. Агар ба муҳтавои Паёми навбати эътибор диҳем, мебинем, ки дар он ба ҳар як бахши ҳаёти ҷомеа қисмате ҷудо гардида, муҳимтарин самтҳои фаъолияти бахшҳо барои ояндаи наздик вазифагузори шудаанд.

Чунончӣ дар суҳанронии худ Пешвои муаззами миллат чунин қайд намуданд: «Татбиқи чорабиниҳои “Стратегияи миллии рушди Ҷумҳурии Тоҷикистон барои давраи то соли 2030” ва “Барномаи миёнамуҳлати рушди Ҷумҳурии Тоҷикистон барои солҳои 2016-2020” ҷиҳати расидан ба ҳадафи олии мо, яъне баланд бардоштани сатҳи сифати зиндагии мардуми шарифи кишварамон мусоидат намуд».

Паёми навини Пешвои миллат, Эмомалӣ Раҳмон ба Маҷлиси Олӣ роҳнамо ва боиси зиндагии осоишта, оғози инкишофи тамоми ҷанбаҳои ҳаёти ҷумҳурӣ барои соли навбатӣ мебошад. Тамоми таъкидҳое, ки дар Паёми имсола ироа гардиданд, барои боз ҳам беҳтару шоиста намудани зиндагии мардуми Тоҷикистон бахшида шудааст. Аз ҷумла суҳанронии Пешвои миллат, муҳтарам Эмомалӣ Раҳмон аз он далолат мекунад. Аз таҳлили Паёми 2019 суръати афзоиши воқеии маҷмӯи маҳсулоти дохилӣ 7,5 фоизро ташкил намуд ва ин нишондиҳанда аз ҳисоби зиёд шудани ҳаҷми истеҳсоли маҳсулоти саноатӣ ба андозаи 13,4 фоиз, маҳсулоти кишоварзӣ 7,1 фоиз, гардиши савдо 8 фоиз ва хизматрасониҳои пулакӣ 1,6 фоиз таъмин карда шуд. Чунончӣ сатҳи камбизоатӣ ба 27,5 фоиз паस्त шуда, дарозумрии миёнаи шаҳрвандон то 75 сол боло рафт. Ҳамзамон бо ин, тибқи таҳлилҳо дар замони соҳибистиқлолӣ нишондиҳандаи умумии фавт қариб ду баробар, аз ҷумла фавти кӯдакони синни то панҷсола 3,2 баробар кам шудааст. Шумораи аҳолии Тоҷикистон дар ин давра аз панҷуним миллион қариб ба 9,5 миллион нафар расида, беш аз 70 фоиз афзудааст.

Бо эълон намудани соли 2018 «Соли рушди сайёҳӣ ва ҳунарҳои мардумӣ» таваҷҷӯҳи ҷомеа ва ҳукумат барои пешрафти соҳаи мазкур афзуд. Зеро, рушди соҳаи сайёҳӣ самти афзалиятноки сиёсати давлати ба ҳисоб рафта, ҷиҳати боз ҳам тараққӣ додани он аз ҷониби Ҳукумати мамлакат вобаста ба пардохти андоз ва боҷҳои гумрукӣ як қатор имтиёзҳо пешбинӣ гардидааст. Чи тавре, ки Пешвои миллат зикр намуд, «дар ин ҷода аллакай дар зарфи соли якуми эълон гардидани “Солҳои рушди деҳот, сайёҳӣ ва ҳунарҳои мардумӣ” дар деҳоти мамлакат як қатор пешравиҳо ба назар расида, рушди сайёҳӣ ва омӯзиши ҳунарҳои мардумӣ идома ёфта истодааст».

Бо вучуди ин, мо бояд суръати ободонӣ ва бунёдкориро боз ҳам вусъат бахшем, мушкилоти чойдоштаро баргараф созем ва барои рушди деҳот, сайёҳӣ ва тақвияти омӯзиши ҳунарҳои мардумӣ тадбирҳои иловагиро роҳандозӣ намоем».

То имрӯз дар кишвар зиёда аз 200 ширкати сайёҳӣ фаъолият дошта, 15 лоиҳаи инфрасохтори сайёҳӣ аз имтиёзҳои пешбинишуда бархурдор гардидааст.

Дар нуҳ моҳи соли ҷорӣ беш аз як миллион нафар сайёҳон аз мавзёҳои нодири кишвари мо дидан кардаанд, ки нисбат ба соли гузашта 20 фоиз зиёд мебошад. Зарур аст, ки дар соли 2020 ва солҳои минбаъда шароити инфрасохтори сайёҳӣ дар ҳамаи мавзёҳои сайёҳӣ беҳтар карда, сатҳи сифати хизматрасонӣ боз ҳам баланд бардошта шавад. Бо мақсади рақобатпазир гардонидани соҳа дар бозори ҷаҳонии сайёҳӣ моро зарур аст, ки мутахассисони забондон, донандаи фарҳангу таърих ва технологияҳои

муосирро омода кунем, кормандони ширкатҳои сайёҳӣ, роҳбаладҳо, тарҷумонҳо ва дигар мутахассисони соҳаро мутобиқ ба талаботи бозори сайёҳӣ ба воя расонем.

Рушди сайёҳӣ ва тарбияи кадрҳои баландихтисос дар ин самт ба пешрафти иқтисоди миллии кишвар тақдир бахшида, шумораи сайёҳонро ба мамлакат зиёд менамояд ва барои таъсиси ҷойҳои корӣ имкони бештар фароҳам меорад.

Дар Паём инчунин Пешвои миллат таваҷҷӯҳи ҷомеаро пеш аз ҳама, ба бахши мактабу маориф ҷалб кард. Ба шарофати сиёсати маорифпарваронаи Сарвари давлат тайи солҳои соҳибистиқлолӣ соҳаи маориф ба дастовардҳои назаррас ноил гардид. Ҳукумати кишвар то имрӯз барои пешрафти соҳаҳои илму маориф, тандурустӣ, ҳифзи иқтимоии аҳоли, фарҳанг, татбиқи сиёсати ҷавонон, занон ва оила ва рушди варзиш корҳои зиёдеро ба анҷом расонидем. Дар марҳалаи кунунии пешрафти Тоҷикистон ба соҳаҳои илму маориф афзалияти аввалиндараҷа дода мешавад, зеро онҳо дар таҷмиби пояҳои давлати демократӣ ва ҳуқуқбунёду дунявӣ нақши калидӣ мебозанд.

Дар Паёми навбатӣ таваҷҷӯҳи бештар ба сатҳу сифати таълим равона шудааст. Пайдост, ки пояи ҳамаи зинаҳои таҳсилот аз тарбияи томактабӣ оғоз мешавад. Президент дастур доданд, ки то соли 2021 фарогирии кӯдакон ба муассисаҳои томактабӣ ба 30 дарсад расонда шавад. Пешвои миллат дар ироаи Паём қайд карданд, ки «танҳо соли ҷорӣ дар кишвар ба маблағи 500 миллион сомонӣ 130 муассисаи таҳсилоти умумӣ бо зиёда аз 32 000 ҷойи нишаст сохта, ба истифода дода шуд ва ин раванд дар оянда низ идома хоҳад ёфт. Мо ислоҳоти низоми ҳамаи таҳсилро минбаъд низ давом дода, усулҳои фаъоли таълимро ҷорӣ мекунем ва ба сатҳу сифати таълим эътибори аввалиндараҷа медиҳем.

То ҷашни 30 - солагии истиқлолияти давлатӣ 128 муассисаи томактабӣ ва 338 муассисаи таҳсилоти умумӣ бунёд гардида, дар маҷмӯъ, 1332 муассисаи таълимӣ ва томактабӣ тармиму таҷдид карда мешавад.

Роҳбарону кормандони соҳаи маорифро зарур аст, ки дар баробари чунин дастгириҳои давлат ва афроди ватандӯст сатҳу сифати таълимро дар ҳар як муассисаи таълимӣ, сарфи назар аз шакли моликияти онҳо ва дар ҳамаи зинаҳои таҳсилот баланд бардоранд».

Дар Паём инчунин таъкид карда шуд, ки наврасону ҷавононро ба мутолиаи китобҳои бадеиву илмӣ ташвиқ намоянд, қобилияти эҷодии онҳоро тақвият бахшанд, ба таълими фанҳои табиатшиносӣ, дақиқ ва риёзӣ таваҷҷӯҳи бештар зоҳир намоянд ва назорати азхудкунии донишҳои замонавиро пурзӯр гардонанд.

Дар ин асос Пешвои муаззами миллат Эмомалӣ Раҳмон ба хоҳири боз ҳам бештар ба роҳ мондани омӯзиши илмҳои табиатшиносӣ, дақиқ ва риёзӣ, инчунин, барои тавсеаи тафаккури техникаи насли наврас солҳои 2020 -2040 “Бистсолаи омӯзиш ва рушди фанҳои табиатшиносӣ, дақиқ ва риёзӣ дар соҳаи илму маориф” эълон карданд..

Роҳбарону масъулони соҳаи маориф вобаста карда шуданд, ки сатҳу сифати таълимро баланд бардошта, ҷиҳати боло рафтани савияи донишу маърифатнокии хонандагону донишҷӯён тадбирҳои иловагиро роҳандозӣ намоянд ва ҳамзамон бо ин, ба тарбияи насли наврас диққати бештар дода, барои амалӣ гардидани Консепсияи миллии тарбия дар Ҷумҳурии Тоҷикистон чораҳои зарурӣ андешианд.

Яке аз иқдомҳои бештарини Пешвои миллат аз рӯзи ба асрсаи сиёсати Тоҷикистон роҳ ёфтанд, ин арҷгузорӣ ба таъриху фарҳанги ниёгон, худшиносӣ ва ифтихори миллии мебошад. Дар ҳамин асно Пешвои миллат муҳтарам Эмомалӣ Раҳмон ҳангоми ироаи Паёми навбатии худ таъкид намуданд, ки «ба Ҳукумати мамлакат супориш дода мешавад, ки бо мақсади омӯзиши амиқи таърихи пурифтихори халқи тоҷик шоҳасари Бобоҷон Ғафуров китоби “Тоҷикон” – ро аз ҳисоби Фонди Президенти

\*\*\*\*\*

Ҷумҳурии Тоҷикистон чоп карда, то ҷашни 30 – солагии истиқлолияти давлатӣ аз номи Роҳбари давлат ба ҳар як оилаи кишвар туҳфа намояд».

Дар Паёми навбати Пешвои миллат Президенти Ҷумҳурии Тоҷикистон Эмомалӣ Раҳмон оиди баланд бардоштани мақоми зан дар ҷомеа, мавқеи занонро дар татбиқи сиёсати иҷтимоии давлат дастгирӣ кардан зикр намуд. Дар даврони соҳибистиқлолӣ як қатор барномаву стратегияҳои давлатӣ дар ин самт амалӣ гардида, барои фаъолияти занон имкониятҳои васеъ фароҳам оварда шуданд. Президенти Ҷумҳурии Тоҷикистон Эмомалӣ Раҳмон дар Паём таъкид намуд, ки «Занону духтарон дар ҷомеаи имрӯзаи мо нақши фаъол дошта, дар аксари соҳаҳо, бахусус, дар бахшҳои иҷтимоӣ бештар қору фаъолият менамоянд. Ҳоло шумораи занон дар соҳаҳои маориф беш аз 70 фоиз, тандурустӣ ва ҳифзи иҷтимоӣ 67 фоиз, фарҳанг 51 фоиз ва дар сафи хизматчиёни давлатӣ 23,3 фоизро ташкил медиҳанд. Дар соҳаи кишоварзӣ низ саҳми занону духтарон бисёр арзишманд мебошад.

Мо минбаъд низ ҷиҳати амалӣ намудани Фармони Президент доир ба баланд бардоштани мақоми иҷтимоии занон дар ҷомеа ҷораҳои зарурӣ андешида, занону бонувони лаёқатмандро ба вазифаҳои давлативу роҳбарӣ ҷалб мекунем.

Бовар дорам, ки дар интиҳоботи дарпешистодаи Маҷлиси намояндагон ва маҷлисҳои маҳаллӣ шумораи бонувон бештар мешавад ва онҳо дар қорҳои ҷамъиятӣ низ фаъолона ширкат хоҳанд кард».

Паёми навини Пешвои миллат, Эмомалӣ Раҳмон ба Маҷлиси Олӣ роҳнамо ва боиси зиндагии осоишта, оғози инкишофи тамоми ҷанбаҳои ҳаёти ҷумҳурӣ барои соли навбатӣ мебошад. Тамоми таъкидҳои, ки дар Паёми имсола ироа гардиданд, барои боз ҳам беҳтару шоиста намудани зиндагии мардуми Тоҷикистон бахшида шуда, бори дигар аз он шаҳодат медиҳанд, ки шиори Пешвои миллати мо таъмини зиндагии шоиста ва некуаҳволии мардум буда, ба халқ содиқона хизмат кардан аст.

Хуллас, бояд гуфт, ки Паёми навбатии Пешвои миллат Эмомалӣ Раҳмон чун паёмҳои пешин саросар ба беҳбудбахшии шароити зиндагӣ, вазъи иқтисодиву иҷтимоӣ ва ҳуқуқу озодиҳои инсонро шаҳрванд нигаранда шудааст.

Амалӣ сохтани ин нақшаҳо танҳо саъю талоши софдилона, ҳисси масъулият дар назди халқу Ватан ва иқдому ташаббусҳои созандаи аҳли ҷомеаро ба ҳадафҳои муайяннамуда наздик мекунад. Мардуми шарифу сарбаланд, ватандӯсту ватанпарвар ва қабириродаву заҳматдӯстӣ кишварамон аз ўҳдаи баргараф кардани ҳамаи мушкилот ва иҷрои ҳама гунна амалҳои нек мебароянд, Ватани азизамонро боз ҳам ободу зебо ва пешрафта гардонидани барои зиндагии арзандаи ҳар фарди ҷомеа шароити мусоид фароҳам меоранд. Бо иқдомҳои созандагӣ пешбаранда ҷашни 30-солагии Истиқлолияти миллиро ҷашн хоҳем гирифт.

#### Пайнавишт:

1. Эмомалӣ Раҳмон, «Паёми Президенти Ҷумҳурии Тоҷикистон ба Маҷлиси Олии Ҷумҳурии Тоҷикистон» аз 26.12.2019, шаҳри Душанбе
2. Эмомали Раҳмон «Тоҷикон дар оинаи таърих. Китоби якум. Аз ориён то сомониён», 2002;
3. Эмомали Раҳмон «Забони миллат –ҳастии миллат», Душанбе, 2016.

\*\*\*

**Шарифова Гулпарӣ,  
номзади улуми филология,  
Устои калони ДОТӢ**

### **ҲЕЧ ОҲАН ХАНЧАРИ ТЕЗЕ НАШУД...**

(аз гузаштаи коркарди металл дар Бухорои аввали асри XX)

Оҳангарӣ яке аз ҳунарҳои қадимаи халқи тоҷик буда, дар байни қишрҳои ҳунарманди ҷомеа сангинтарин ва ҳамзамон заруритарин пешае мебошад, ки моро бо гузаштаи хеш мепайвандад. Чихати вуруд гардидан ба мавзӯ бо овардани як мисоли мушаххас аз “Шоҳнома”- и безаволи Ҳаким Фирдавӣ иктифо менамоем. Қаблан ба ин ҳунари мардона, ки аз қаҳрамоноҳои Коваи оҳангар, аз таърихи гузашта ва муборизаи ватанхоҳонаӣ дарак медиҳад ва рӯзияш низ аз меҳнати оҳангарӣ буд, назар андозем, Кова исён карда мегӯяд:

Маро нест з-оҳангарӣ нангу ор,  
Хирад бояду мардӣ, эй бодсор!  
Яке беиён марди оҳангарам,  
Зи шоҳ оташ ояд ҳаме бар сарам!

Ҳадафи мо маълумоти мухтасаре овардан аз ҳаёти оҳангарони Бухорои Шариф мебошад. Ёдрас менамоем, ки то ривоч ёфтани ин пеша дар ин шаҳри ҳунармандони асил ба ин кор танҳо 50 нафар достсоз, 150 нафар челонгар, 30 нафар каландсоз даст зада буданд. Устоҳои ин касб бо ҳунарҳои занҷирсозӣ, зулфин, мех, наъл, камар, чархҳои ароба, самбӯсабурак, харбузатарошак ва ғайраҳо машғул шуда, ниёзи ҷомеаро мувозӣ мекарданд. Қисми дигараш дуредгар, сартарош, чоҳканҳо ва барои дигар ҳунармандон асбобҳои корӣ месохтанд, минбаъд касбу ҳунар дар ин шаҳр ба таври ҳайратовар рушду тараққӣ намуд ва фаротар аз ҳуди шаҳри Бухоро рафт!

Асбобҳои ҳунармандони оҳангар хеле содда буда, чор хел болға, хомаки дарпардоз, сангин, се намуд анбӯр; яъне анбӯри рост, анбӯри қач, анбӯри нарм, ду сӯян, сӯяни паҳн, сӯяни сӯроҳдору сангон иборат буданд. Дар устохона ҳамагӣ се нафар усто, халифа ва шогирд кор мекарданд. Агар усто корҳои вазнин ва мураккабро иҷро кунад, халифа бо болғаю путкҳои вазнин барои задан ёрӣ мерасонад. Шогирд бошад, бо дамқашак оташро аланга меод.

Устоҳои шаҳри Бухоро, аз ҷумла, оҳангарон бо маҳсулоти худ фақат аҳолии шаҳр ва деҳоти гирду атрофи онро таъмин мекарданд. Хонигариҳои дигари Осӣи Миёна ва бекигариҳои устоҳои оҳангари худро дошта, бо маҳсулоти худ талаботи аҳолии гирду атрофро қонеъ мегардонанд. Масалан: устоҳои оҳангари бекигари Қаршӣ бо ҳунари кордсозии худ хеле машҳур гаштаанд. Нархи кордҳои қаршӣ дар бозор 7-8 сӯм меистод. Корди одии аз пӯлод сохташуда 3 сӯм ва аз он ҳам баландтар меистод.

Устоҳои бекигари Ҷуртеппа барои сохтани теғ хеле моҳир буданд. Теғҳои одии оҳангарон дар бозор 5-10 тин арзиш дошт.

Сохтани аслиха яке аз паҳлӯҳои ҳосаи касби оҳангарӣ буда, дар давраи чанг устоҳо аз тарафи ҳукумат барои сохтани он супориши махсус мегирифтанд. Дар давраи осоишта устоҳо бо сохтани корд, наъл ва дигар асбобҳои истифодаи талаботи рӯзгор машғул шуда, зиндагии худро пеш мебарданд. Баъд аз шаҳри Бухоро, дар маркази шаҳри Самарқанд низ яроқсозӣ раҳандозӣ шуда буд, дар миёни асри XIX чанбаи яроқсозии ин пеша ривочу густариш ёфт.

Баъди аз тарафи қушунҳои рус забт карда шудани Самарқанд, маъмурони Русия сохтани яроқро манъ карданд.

\*\*\*\*\*

Бекигарихои Бойсун, Қаротегину Ҳисор аз ҷиҳати истехсоли оҳан бой ба ҳисоб мерафтанд. Дар оғози асри ХХ, дар Бойсун 25 то кӯраи оҳангудозӣ буда, дар он 50 нафар фаъолият мекарданд. Дар бекигарии Дарвоз, Қаротегин, Ҳисор дар соли 1910 3000-4000 пуд оҳангар ва бо ҳамин миқдор ҷӯян об карданд. Лекин кофта баровардани маъдан эҳтиёҷи аҳолиро қонеъ накардааст. Барои ҳамин, аз Россия металл меовардаанд. Металҳои Россия аз ҷиҳати сифат фарқ мекард ва ҳамеша сазовори баҳои баланд мешуд. Аз ин рӯ, бекигарии Бойсун оҳани маҳаллиро як пуд 91 тин, як пуд метали Россияро бошад, 7-8 сӯм мефурӯхтанд. (Мувофиқи омори ҷаҳонӣ, метали гаронарзиштарин “Калифорний” ном дошта, олимон онро соли 1950 дар ИМА пайдо кардаанд ва он ба китоби “Рекордҳои Гиннес” шомил шудааст. Арзиши 1 грами он 10 миллион доллар меистад. Истехсоли солонаш ҳамагӣ 30 -40 микрограммро ташкил медиҳад. Аз ин метали қиматбаҳо дар ҷаҳон ҳамагӣ 8 грам мавҷуд аст).

Дар бекигарии Ҳисор, Қаротегин, Бойсун, Шаҳрисабз, дар ноҳияи Ғиждувон, Вобкент, Ҷондор, Қарақул ва дар шаҳри Бухоро бисёртар корхонаҳои ҷӯянгудозӣ мавҷуд буд. Дар гирду атрофи шаҳри Бухоро зиёда аз 40 то корхонаҳои ҷӯянгарӣ мавҷуд буда, дар он зиёда аз сад нафар усто қору фаъолият мекарданд.

Рехтани ҷӯян хеле мураккаб буд: як нафар ҷӯянро об мекард, қариб 30 нафар одам, се нафар усто, 10 нафар ёридиханда, 10 нафар дамгир ва панҷ нафар қолабгар мавҷуд буданд. Агар ба маълумоти бойгонӣ назар андозем, 23 нафар усто дар як сол 1116352 дона асбоб тайёр мекарданд. Барои он 22609 пуд 24 фунт, ҷӯян, 1238 пуд 16 фунд оҳан сарф шудааст. Ҷӯянгарон асосан, омоч, дег, чароғ, мангал, панчара, кӯза, чойник, чархи ароба ва асбобу ускунаҳои дигар месохтанд.

Дар даврони сохтмони шаҳр яке аз ҳунарҳои металлсозӣ ин рехтагарӣ ба ҳисоб рафта, он дар назди дарвозаи Қарақул деҳаи Зангулосон ҷойгир буда, дар он аз 28 хочагӣ 13 тояш ба рехтани зангӯлаҳои биринҷӣ машғул буданд.

Усто Абдуқодир Иноятов мегӯяд, ки рехтагарон манқал, зангӯлаҳои хурду калон, тугма, усмаҷӯшак, сурмадон, тарбузтарошак, сабзитарошак, ангуштар, камар, қайчӣ, чойҷӯш барои офтоба даста, куббачаҳо ва зулфин тайёр мекарданд.

Бештар асбобҳоро ба қисмҳои алоҳида ҷудо карда мемонданд. Масалан: рехтагарон девори манқал, пойи манқал, қисми поёнаш, дастаи онро алоҳида нигоҳ медоштанд. Рехтагарон барои чорво зангӯлаҳо месохтанд, ки онро ба гардани чорво (молҳо) меовехтанд. Барои буз ва гӯсфандҳо зангӯлача месохтанд, ки онро “алифа”, барои шугур сохтаро “якказан” меномиданд. Нархи зангӯлаи шугур 80 тин, хурдаш 30 тин буд.

Пиронсолон мегӯянд, ки беш аз 100 рехтагар ва зиёда аз 60 дӯкони рехтагарӣ дар Бухорои аввали асри ХХ мавҷуд буд. Устоҳои рехтагари машҳури Бухорои аввали асри ХХ усто Қуличон, усто Абдуҳалим, усто Ғуломҷон писари Иноят, усто Қодирҷон, усто Очил ба ҳисоб мерафтанд.

Нақши гули қандаи зарфҳои мис аз қадим дар маркази Бухоро ҷойгир буда, дар Регистон наздики масҷиди Арроқӣ мисгарон буданд, ки дар он ҷо 200 то дӯкони мисгар ҷойгир буд.

Аморат асосан ба мисе, ки аз Россия оварда шуда буд, эҳтиёҷи калон дошт. Масалан: дар солҳои 1840-1849 аз Россия 3500 пуд мис оварда шудааст. Дар Бухоро зарфҳои мис асосан ду намуд буд, ки аз усулҳои “тобанок” об кардан дар кӯра ва хомкорӣ- болғаҳоро истифода бурдан иборат буд.

Устоҳои мутахассис асосан бо се усул асбобҳоро месохтанд: аз мис зарфи сурх ва зардро месохтанд. Даруну беруни онро мисгарон, дастаю кубба ва нӯли онро рехтагарон ва наққошон месохтанд.

\*\*\*\*\*

Мисгарон барои сохтани асбобҳо аз сангдон, сангдони дунӯла, мехмос, болға, оташгирак, қаламдон, се намуд анбӯр; анбӯри рост, анбӯри қач, анбӯри қаламдорро истифода мебурданд.

Аз тарафи мисгарон офтоба, дастшӯяк, обдаста, чароғ, сурмадон, ўсмаҷӯшак, гӯшковак, мӯйчинак, дандонковак, қандоб, яхоб, нондон, қандил, обгардон, ғилоф, манқал, коса, қубба, табақ, рангдон, тозамачум, довул, шамъдон, кафгир, сархонаҳо сохта мешуд.

Мисгарон баъд аз сохтани асбобҳо онҳоро бо пӯлод тоза карда, ба устоҳои наққош меоданд. Наққош онро ба болои хонтахта гузошта, бо мум оро меод. Наққошон барои зеб додан аз хонтахта, мум, болишча, паргор, қайроқсанг, болғача, қаламқорд аз пӯлод сохта шуда, қалами парма, қалами тозакунак, қалами нақш ва умуман аз 14 намуд қаламҳо истифода мебурданд.

Наққошон нақшҳои худро бодомча, бозам, чамъбодом, булбул, барги бед, ислими хишт, ислими тунд, бутта, тугма, чашми булбул, муғча, мехроб, турна, кундал, себ, ситора, шоҳтумор, нохунак, моҳ, офтоб, асп, кирмак, кашин, кирмаки чапу рост, кирмаки дутаноба ва ғайра ба сад наздик нақшҳоро меандохтанд. Баъд аз нақш андохтан (оро додан) ба бозор мебароварданд. Дар бозор нархи як дона чойчӯшак 6 сӯм, сархона 6 сӯму 50 тин, деги мис 7 сӯм, лаълӣ 10 сӯм, чойник 4 сӯм, кафгир 3 сӯм, сатил 8 танга буд.

Дар шаҳри Бухоро қариб 400 заргар буда, онҳо дар мавзеи Тоқии заргарон чойгир буданд. Қобили қайд аст, ки соли 1860 дар Хива 12 то, дар Тошкент, 70 то, соли 1870 дӯконҳои заргарон мавҷуд буд. Асбобҳои қорӣ заргарон аз тарозу, дам, даҳондам, ошдон, бута, сангдон, манқал, дастаманқал, дастакҷӯб, қайчӣ, косаи рег, оташгирак, резак, суҳон, болға, болғача, анбӯр, анбӯрча, сангмонак, реги заргар, сумбақолаб, қолаби мӯҳр, мисқол, дамдони дупоя иборат буд. Заргарон барои тайёр кардани зару зевар аз металҳои тилло, нуқра, мис ва ғайра сангҳои ёқути сурх, лаъл, ёқут, зумрад, фирӯза, лочувард, дури марҷонӣ, садаф истифода мебурданд.



Румии бузургвор касби нозуку дақиқсанҷи заргарро бо байти зеринаш чунин ифода мекунад.

Набз часту рӯи сурхаш зард шуд,

К-аз самарқандии заргар фард шуд.

Заргарон аз ин металҳои ноёб ва сангҳо барои занон гӯшвораҳои “панҷпоя”, “якпоя”, “Муҳаммадӣ”, “сепоя”, “марҷон”, “гӯшвораи хонағӣ”, “сурх”, барои бинӣ - “арабӣ”, “тут”, “холбинӣ”, барои мӯйҳо - “попук”, “заркокул”, “тӯф” барои гардан - “мунчокҳои қаламфур”, “тавқ”, “мурғак”, “танга ҷевак”, “таппиши дил”, “нози гардан”, “зеби гардан”, “зеби сина”, “тӯмори гардан”, “тумори сина”, “бозубанд”, “ақикҳо” барои дастҳо - дастбанд, “панчаракорӣ”, “дастпона”, “донадор”, барои пешона - “тиллоқош”, “болоабрӯ”, “бибишак”, “пилла баргак”, “силсила” ва барои ангуштҳо чанд ангуштарини хурду калон тайёр мекарданд. Зару зеварҳои аз тилло ё нуқра тайёршуда, баргҳои ҳархела дошт. Тиллоқош 33 сӯм, гӯшвораҳо 33 сӯм, дастбандҳои нуқра 3 сӯм, гӯшвораҳо 3 сӯм, ангуштарҳо 50-60 тин буд.

Берун аз дӯконҳои хусусии заргарӣ дар шаҳри Бухоро, дар саройи Арки корхона буда, дар он як нафар заргарбошӣ, як нафар сарзаргар ва зиёда аз 20 хизматгори-

\*\*\*\*\*

шогирдони устоҳо буданд. Заргарбошӣ устоҳоро то ҳазина ва берун омаданашон назорат намуда, онҳоро бо тилло, нукра, сангҳои гаронарзиш ва бо маҳсулотҳои дигари зарури таъмин карда, кори тайёрро қабул мекард.

Агар зарурат ба ҷиҳози зиёд бошад, аз корхонаҳои хусусии заргариӣ шаҳр устоҳоро ба сарой даъват мекарданд. Он заргароне, ки дар сарой малака ва ғайолияти зиёд доранд 5 танга, малакаи паст дошта бошад, 3 танга музд ва дар рӯз се бор бо ҳуроки гарм таъмин карда мешуданд.

Дар заргархона на танҳо зару зевар, балки тилло, нукра, мис, тангаҳо низ бароварда мешуданд. Дар арк чор то дастгоҳи коркарди нукра ва якто истеҳсоли тангаҳои тилло мебароварданд. Дар деҳаи Ғурбун як то дастгоҳи пулбарорӣ буда, дар он бо роҳбарии як усто 9-10 нафар кор мекарданд. Асосан ҳунари заргарӣ аз тарафи ҳукумат ҳамеша дастгирӣ карда мешуд.

Ҳифзи ҳунароҳои аҷдодӣ ва афзун гардонидани онҳо падидаи нусратбору фараҳбахше мебошад. Ҳар як ҳунарманде, ки касби хешро кофӣ балад аст, дар қиболи кадр намудани арзишҳои миллию фарҳангии халқи худ, зинда нигоҳ доштани касби пуршарафи аҷдодӣ, инчунин тайёр намудани ворисони арзанда дар ин самт, ки тавониста бошанд, байрақи Коваро баландтар бардоранд, то дудмони гузаштагонии халқи худро пос дорад, зеро ин рисолати мардумсолорӣ ҳар ҳунарманди соҳибкасб мебошад!

Ҳунар бинмой, агар дорӣ, на гавҳар,  
Гул аз хор асту Иброҳим - аз озар!

#### Феҳрасти адабиёт

1. Аминов Н. Зардузликдан топдим бахтимни. // Фан ва турмуш, 1987. - рақами 9. - 8.
2. Бартольд в.в. История культурной жизни Туркестана. - Москва, 1963.
3. Гончарова П.А. Бухоро зардӯзлик санъати. - Тошкент: Ғ.Ғулом номидаги Адабиёт ва санъат нашриёти. 1986. - 110 б.
4. Қиличев Раҷаб. Бухоро шаҳрида ҳунармандчилик. - Тошкент: Ўзбекистон Республикаси Фанлар Академияси "Фан" нашриёти, 1986. - 50 с.
5. Костенко Л.Ф. Путешествие в Бухару русской миссии в 1970 г. - СПб. 1871. - 167с.

\*\*\*

**Shirinov Anvar Qanoatovich,**  
**Senior lecturer of the Bukhara state university**

#### **THE EFFORTS BY THE GLOBAL COMMUNITY TACKLING WITH COVID-19 PANDEMIC: QUO VADIS**

**Annotation:** In the following article the efforts which are directed at the maintaining of the sufficient level of human development, in the processing of jobs curing the COVID-19 is analysed. The situation with the vaccines of Moderna, Pfizer/BioNTech, Gamaleya Research Center, Oxford/AstraZeneca is clarified.

**Keywords:** World Health Organization, Covid-19 pandemic, vaccine, Gavi, Middle East Respiratory Syndrome, Severe Acute Respiratory Syndrome

The World Health Organization (WHO) has said it is in "close contact" with UK officials over the emergence of a new variant of coronavirus. The new variant is spreading more rapidly than the original version, but is not believed to be more deadly. On Sunday 20 December, the

\*\*\*\*\*

Netherlands introduced a ban on passenger flights from the UK because of the new variant. The ban will remain in place until 1 January, the Dutch government said. The move comes after sampling of a case in the Netherlands earlier this month revealed the same new variant of coronavirus as that found in the UK.

**What do we know about the new variant?** The WHO tweeted that it was in contact with UK officials over the new variant.

It said the UK was sharing information from ongoing studies into the mutation, and that the WHO would update member states and the public “as we learn more about the characteristics of this virus variant [and] any implications”. Although there is “considerable uncertainty”, UK Prime Minister Boris Johnson said the new variant may be up to 70% more transmissible than the old one. But officials say there is no current evidence to suggest the new variant causes a higher mortality rate or that it is affected any differently by vaccines and treatments. “I think this is a situation which is going to make things a lot worse, but there are some really optimistic things if you look once we get the vaccine out, assuming the vaccine works against this, which at the moment is the working assumption,” said England's chief medical officer, Prof Chris Whitty.

Italy has ordered a nationwide lockdown over much of the Christmas and New Year period. The country will be under “red-zone” restrictions over the public holidays, with non-essential shops, restaurants and bars closed, and Italians only allowed to travel for limited reasons. The Netherlands and Germany have imposed lockdowns until January. In Germany, Christmas will see a slight easing, with one household allowed to host up to four close family members. Austria is set to enter its third lockdown after Christmas. From 26 December, non-essential shops will be shut and movement outside homes restricted.

**Sweden** long dismissing the initial Covid-19 pandemic has recommended wearing face masks on public transport during the rush hour, reversing its earlier guidance. France’s President Emmanuel Macron is in a “stable” condition after testing positive for coronavirus, his office said on Saturday.

Slovakia’s Prime Minister Igor Matovic, who attended an EU summit with Mr Macron last week, said he had tested positive for coronavirus on Friday. Several other European leaders who were also at the summit said they would self-isolate.

Australia’s most populous state, New South Wales, has announced new restrictions on household gatherings and hospitality venues for the Greater Sydney area in an attempt to contain a growing outbreak there. In the US, the army general in charge of distributing Covid vaccines, Gen Gustave Perna, has admitted he failed over the initial number of Pfizer/BioNTech doses promised to states. More than a dozen states have expressed alarm at a cut in the expected number<sup>1</sup>

U.S. distribution of Moderna Inc’s COVID-19 vaccine began on Saturday, with more than 3,700 sites due to start receiving and administering shots as soon as Monday, vastly widening the rollout started last week by Pfizer Inc. Amid record coronavirus infections and deaths, Moderna has already moved vaccine supplies from its manufacturing plants to warehouses operated by distributor McKesson Corp. Workers on Saturday were packing vaccines into containers and loading them on trucks, U.S. Army General Gustave Perna said during a news conference. Doses of vaccine must travel with security guards, including U.S. Marshals, and will be stored in locked refrigerators. U.S. plans call for at-risk groups such as elderly people in nursing homes and medical workers to receive injections first. The Food and Drug Administration on Friday approved an emergency use authorization for Moderna’s vaccine, the second COVID-19 vaccine to receive approval. Moderna said a panel of outside advisers to the U.S. Centers for Disease Control and Prevention voted Saturday to recommend its vaccine for use in people aged 18 and older. The Advisory Committee

---

<sup>1</sup> Covid: WHO in 'close contact' with UK over new virus variant <https://www.bbc.com/news/world-55382212>



\*\*\*\*\*

on Immunization Practices panel voted 11-0 in favor of the vaccine. The jab developed by Pfizer and its German partner BioNTech SE was authorized Dec. 11.

Pharmaceutical services provider Catalent Inc's facility in Bloomington, Indiana, is filling and packaging vials with Moderna vaccine and handing them to McKesson. The company is shipping them from its facilities including those in Louisville, Kentucky and Memphis, Tennessee, which are close to air hubs for United Parcel Service Inc and FedEx Corp. Pfizer organized its own distribution system. The U.S. government's vaccine program, dubbed Operation Warp Speed, is in charge of logistics for Moderna's distribution under Perna. A spokeswoman for the U.S. Department of Health and Human Services said 7.9 million doses of Pfizer and Moderna vaccines would be delivered nationally this week. Transportation companies UPS and FedEx are giving priority to vaccines on planes and trucks that are moving holiday gifts and other cargo. They are going directly to vaccination sites, unlike Pfizer's which was sent to large hubs and redistributed. Vaccines are a very small fraction of total volumes.

Moderna's vaccine is available in quantities as small as 100 doses and can be stored for 30 days in standard-temperature refrigerators, while the inoculations from Pfizer come in boxes of 975 doses, must be shipped and stored at -70 Celsius.

Programs by pharmacies Walgreens and CVS to distribute the Pfizer vaccine to long-term care facilities are expected to start on Monday.

Perna said the United States is on track to have enough doses of Pfizer and Moderna vaccines by the end of the year to inoculate 20 million people, as the government projected, but deliveries of those doses may continue into first week of January. Healthcare experts forecast it will take well into 2021 for a significant portion of Americans to be inoculated. Both vaccines were about 95% effective at preventing illness in clinical trials that found no serious safety issues<sup>1</sup>.

Leaders of the 20 biggest economies on Saturday vowed to ensure a fair distribution of COVID-19 vaccines, drugs and tests around the world and do what was needed to support poorer countries struggling to recover from the coronavirus pandemic. "We will spare no effort to ensure their affordable and equitable access for all people, consistent with members' commitments to incentivize innovation," the leaders said in a draft G20 communiqué seen by Reuters. "We recognise the role of extensive immunization as a global public good."

The twin crises of the pandemic and an uneven, uncertain global recovery dominated the first day of a two-day summit under the chairmanship of Saudi Arabia, which hands off the rotating presidency of the G20 to Italy next month. The COVID-19 pandemic, which has thrown the global economy into a deep recession this year, and efforts needed to underpin an economic rebound in 2021, were at the top of the agenda. "We must work to create the conditions for affordable and equitable access to these tools for all peoples," Saudi Arabia's King Salman bin Abdulaziz said in his opening remarks. G20 leaders are concerned that the pandemic might further deepen global divisions between the rich and the poor. "We need to avoid at all costs a scenario of a two-speed world where only the richer can protect themselves against the virus and restart normal lives," French President Emmanuel Macron told the summit.

To do that, the European Union urged G20 leaders quickly to put more money into a global project for vaccines, tests and therapeutics - called Access to COVID-19 Tools (ACT) Accelerator - and its COVAX facility to distribute vaccines. "At the G20 Summit I called for \$4.5 billion to be invested in ACT Accelerator by the end of 2020, for procurement & delivery of COVID-19 tests, treatments and vaccines everywhere," European Commission head Ursula von der Leyen said on

---

<sup>1</sup> J.White, L.Baerlein, C.O'Donnell. Moderna COVID-19 vaccine begins rollout as U.S. races to broaden injection campaign <https://www.theglobeandmail.com/world/article-moderna-covid-19-vaccine-begins-rollout-as-us-races-to-broaden/> December 19, 2020

\*\*\*\*\*

Twitter. Germany is contributing more than 500 million euros to the effort, Chancellor Angela Merkel told the G20, urging other countries to do their part, according to a text of her remarks<sup>1</sup>.

Russian President Vladimir Putin offered to provide Russia's Sputnik-V coronavirus vaccine to other countries and said Moscow was also preparing a second and third vaccine. China, where the pandemic originated a year ago, also offered to cooperate on vaccines. China has five home-grown candidates for a vaccine undergoing the last phase of trials.

A Democratic aide said in an email that an agreement had been reached late Saturday and that compromise language was being finalized to seal a deal to be unveiled on Sunday. The breakthrough involved a fight over Federal Reserve emergency powers that was defused by an odd couple: the Senate's top Democrat and a senior conservative Republican. "We're getting very close, very close," Minority Leader Chuck Schumer, D-N.Y., said earlier Saturday as he spent much of the day going back and forth with GOP Sen. Pat Toomey of Pennsylvania. Toomey had been pressing a provision to close down Fed lending facilities that Democrats and the White House said was too broadly worded and would have tied the hands of the incoming Biden administration.

The Covid-19 legislation has been held up after months of disfunction, posturing and bad faith, but talks turned serious in December as lawmakers on both sides finally faced the deadline of acting before exiting Washington for Christmas.

The bill, lawmakers and aides say, would establish a temporary \$300 per week supplemental jobless benefits and \$600 direct stimulus payments to most Americans, along with a fresh round of subsidies for hard-hit businesses and funding for schools, health care providers, and renters facing eviction. Schumer said he hoped both the House and Senate would vote on the measure Sunday. That would take more cooperation than the Senate can usually muster, but a government shutdown deadline loomed at midnight Sunday and all sides were eager to leave for Christmas. Democrats in Congress also said that Toomey was trying to limit the Fed's ability to boost the economy, just as Biden prepared to take office.

The massive package would wrap much of Capitol Hill's unfinished 2020 business into a take-it-or-leave-it measure that promised to be a foot thick or more. House lawmakers would probably have only a few hours to study it before voting as early as Sunday night. The \$900 billion package was being finished as the pandemic delivered its most fearsome surge yet, killing more than 3,000 victims per day and straining the health care system.

There is a strong lobby in Europe against the Russian vaccine. The Minister of Foreign Affairs of Hungary spoke about this in an interview with the Russia 24 TV channel. However, despite the pressure, Budapest expects to receive consignments of Sputnik-V in December, and in the future - to organize the production of the drug. Russia has already concluded treaties with India and Korea, negotiations are underway with other countries<sup>2</sup>. The Gamaleya Center successfully developed and registered in 2015 two vector-based vaccines against Ebola fever using the adenovirus vector platform. Another Ebola fever vaccine was registered in 2020. The vaccines have been officially approved for use by the Russian Health Ministry. About 2,000 people in Guinea received injections of Ebola vaccine in 2017-18 as part of Phase 3 clinical trial<sup>3</sup>. Gamaleya Research Center received an international patent for Ebola vaccine. Gamaleya Research Center used adenoviral vectors to develop vaccines against influenza and against Middle East Respiratory Syndrome (MERS). Both vaccines are currently in advanced stages of clinical trials.

The ChAdOx1 nCoV-19 vaccine (also known as AZD1222), developed by Oxford University and AstraZeneca, is a chimpanzee adenovirus-vectored vaccine that targets the SARS-

<sup>1</sup> G20 leaders seek to help poorest nations in post-COVID world. <https://www.reuters.com/article/uk-g20-saudi/g20-leaders-seek-to-help-poorest-nations-in-post-covid-world-idUSKBN2810JD> November 21, 2020. Raya Jalabi, Ryan Woo, Andrea Shalal.

<sup>2</sup> <https://www.vesti.ru/article/2491496> "Спутник V" облетает планету. 28.11.2020

<sup>3</sup> <https://sputnikvaccine.com/about-us/>

\*\*\*\*\*

CoV-2 spike glycoprotein. Two reports detail the vaccine's safety and immunogenicity in various populations (including older adults) and provide an interim efficacy analysis of four pooled studies. In a blinded phase 2 study, researchers examined the safety and immunogenicity of a low dose (LD;  $2.2 \times 10^{10}$  virus particles) or standard dose (SD;  $3.5\text{--}6.5 \times 10^{10}$  virus particles) of vaccine administered as either one or two doses (prime + boost 28 days later), with the meningococcal MenACWY vaccine as a control. A total of 560 participants were enrolled (160 aged 18–55, 160 aged 56–69, and 240 aged  $\geq 70$ ; 50% female, 95% white, and 98% nonsmokers)<sup>1</sup>.

Fair access to vaccines is part of our origin story. One of Bill and Melinda's first big philanthropic acts was to help create Gavi, the organization that works with low-income countries to immunize hundreds of millions of kids. Part of today's \$250 million commitment will go towards funding a similar delivery operation for COVID-19 drugs and vaccines<sup>2</sup>. All these activities are directed at the solution of the pandemic which has already infected more than 80 million of people equal to 1 percent of the population of the world.

\*\*\*

### Элмуродов Лутфулло, донишҷӯи курси 5-уми ихтисоси таъриху бостоншиносии факултаи таърихӣ ДОТӢ

### ТАХТИ САНГИН ЁДГОРИИ БЕЗАВОЛИ ТОЧИКОН

Ёдгории Тахти Сангин дар қисмати ҷанубу шарқии ноҳияи Кубодиён, дар соҳили рости сарғаҳи Амударё, ки оби рӯдҳои Вахшу Панҷ, Кухандизи Афғонистон, Кофарниҳон ба ҳам омезиш меёбад ва рӯди Амударёро ташкил медиҳад, ҷойгир аст. Ёдгории мазкур аз тарафи ғарби кӯҳи Тешиктош (Рафъ), аз шимол ва ҷануб бо иншооти дуқабатаи муҳофизаткунанда ихота шудааст. Маъбад пурра сангӣ буда на танҳо сохтӣ меморӣ, балки ҳама ҷузъиёти он то ба имрӯз хуб пойдор мондааст.<sup>3</sup> Номии пешинаш шаҳраки Тахти Сангин маълум нест. Бо ин ном дар ягон сарчашмаҳои таърихи ёдовар нашудааст. Аммо дар хангоми кофтуковҳои бостоншиносӣ маълум гардид, ки тамоми девору роҳравҳо ва сутунҳои бузурги он аз санг бино шудааст, бинобар ин, олимони бостоншинос онро “Тахти Сангин” “Каменный городце” номиданд.<sup>4</sup> Масоҳати умумии ин ёдгорӣ 85 гектарро ташкил медиҳад.

Дар солҳои 50 – уми асри – 20 бостоншиносон дар бораи ёдгории Тахти Сангин маълумотҳо ҷамовари кардан. Бостоншиносии шуравӣ А.М. Манделштам солҳои дароз дар водии Кофарниҳон кофтуковҳои бостоншиносӣ мегузаронд. Аз рӯи маълумотҳои Ҳазинаи Амударё А.М. Манделштам соли 1952 дар шаҳраки Тахти Сангин хандакӣ омӯзишии

<sup>1</sup> <https://www.jwatch.org/na52864/2020/12/15/oxford-astrazeneca-covid-19-vaccine-encouraging-interim>. December 15, 2020

<sup>2</sup> <https://ww2.gatesfoundation.org/ideas/articles/coronavirus-funding-additional-250-million-suzman>

<sup>3</sup> Нъматов Н., Носирова Ф., Бобомуллоев С., Довутов Д., Исмаилов М. Таърихи халқи тоҷик Душанбе “Сарпараст” соли 2003 саҳ. 128

<sup>4</sup> И.Р. П и ч и к я н. Открытие культового комплекса на Каменном городище в 1978 года. АРТ, выпуск XVIII. Душанбе: “Дониш” с. 1978 саҳ. 102-116

\*\*\*\*\*

бостоншиносӣ мегузорад, аммо чоҳи кандаи бостоншинос ягон натиҷа наод. <sup>1</sup> Баъдан дар солҳои 70-80 – уми асри бистум корҳои бостоншиносӣ дар шаҳраки Тахти Сангин аз тарафи Б. А. Литвинский ва И. П. Пичикян аз нав рушд ёфт. <sup>2</sup> Дар натиҷаи ҳафриёт аниқ гардид, ки шаҳраки Тахти Сангин дар замони Ҳахоманишиён бунёд шуда дар замони Юнону Макдуниҳо рушду тараққӣ ёфтааст. Қабатҳои аз Ҳама болои ёдгори ба замони Кӯшониён рост меояд. Аз ин маълум мегардад, ёдгори бисёр қабата буда, аз замони санг то замони Кӯшониёнро фаро мегирад.

Кофтуковҳои бостоншиносии нишон доданд, ки шаҳраки Тахти Сангин дар асрҳои IV пеш аз милод бунёд шуда, то асри III милодӣ арзи вучуд кардааст. Дар дохили шаҳристон диҷ ё арки бузург қомат афрохта, ки дарозияш 237 метр ва бараш 165 метр будааст. Диҷ ё арк аз қисматҳои дигар бо бузургию азамат фарқ мекард. Ин диҷро боз Маъбади Ому (Храм Окс) низ меноманд <sup>3</sup>. Ин мавзеъ маҳалли зисти ашрофзодагон ва роҳбарони шаҳр ҳисоб мешуд. Ин албатта ҳоси шаҳрҳои пешрафтатарини замони атиқа аст. Арк бо деворҳои сангин ихота шуда буданд, ки то ду метр ғафсӣ доштанд. Дар чор самт бурҷҳои дидбонӣ (муҳофизатӣ) вучуд дошт, ки то ҳашт метр баланд ва гирду пеши деворҳо хандақҳои семетра кофта буданд. <sup>4</sup>

Дар тули 50 соли кофтукови пайдар пайи бостоншиносӣ аз ёдгории Тахти Сангин бозёфтҳои нодири атиқа ва маданияти элинистӣ ба дарс оварда шуд. Ҳамасола кофтуковҳои бостоншиносӣ дар ёдгории Тахти Сангин аз тарафи бостоншиносони тоҷик ва хориҷӣ идома додааст. Барои таърихи куҳанбунёди антиқайи тоҷикон саҳифаҳои нави маданияту фарҳанги аҷдодамонро равшани медиҳад.

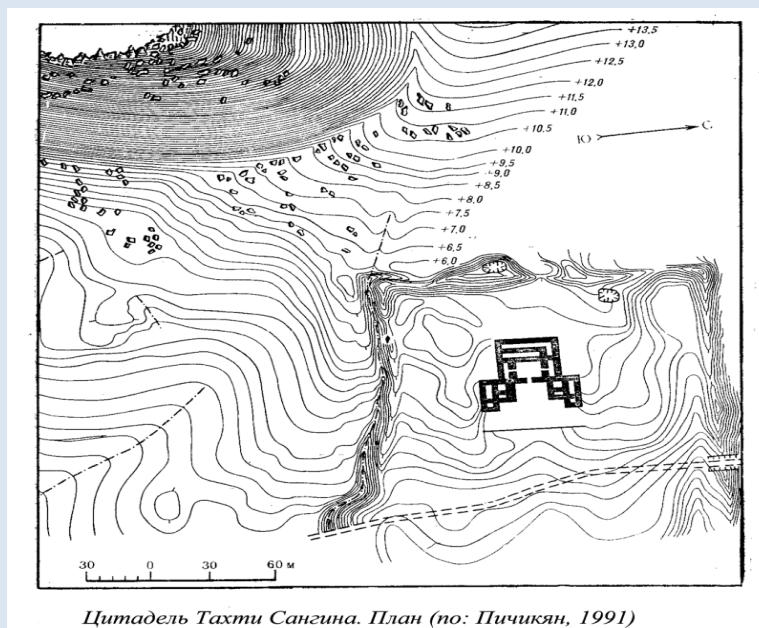

<sup>1</sup> Кувати Дод, Фозили Абдурашид, Қиёмиддин Сатторӣ Кубодиён Таърихи мухтасар аз аҳди қадим то ба имрӯз Душанбе “Бухоро” с. 2014. саҳ. 115

<sup>2</sup> Пичикян И.Р. Возобновление работ на Каменном городище. АРТ, выпуск XVI. Душанбе: “Дониш” с. 1976 саҳ. 73 – 84

<sup>3</sup> А.П. Дружинина, Т.У. Худжагелдиев, Х. Инагаки. Отчет о раскопках на городище Тахти Сангин в 2009-2010 гг. Работы на площади Храма Окса в раскопках №17 и №18. АРТ выпуск XXXVII. Душанбе: “Нашри Камол” с. 2016 саҳ. 280-317

<sup>4</sup> Ҷонибек Асрориён, Музаффар Азизов. Тахти Сангин “Ирфон” Душанбе с. 2012 саҳ-32

\*\*\*\*\*



Тахти сангин.

#### Адабиёт:

1. Ньматов Н., Носирова Ф., Бобомуллоев С., Довутов Д., Исматов М. Таърихи халқи тоҷик Душанбе “Сарпараст” соли 2003 саҳ. 128
2. И.Р. П и ч и к я н. Открытие культового комплекса на Каменном городище в 1978 года. АРТ, выпуск XVIII. Душанбе: "Дониш" с. 1978 саҳ. 102-116
3. Қувати Дод, Фозили Абдурашид, Қиёмиддин Сатторӣ Кубодиён Таърихи мухтасар аз аҳди қадим то ба имрӯз Душанбе “Бухоро” с. 2014. саҳ. 115
4. Пичикян И.Р. Возобновление работ на Каменном городище. АРТ, выпуск XVI. Душанбе: "Дониш" с. 1976 саҳ. 73 – 84
5. А.П. Дружинина, Т.У. Худжагелдиев, Х. Инагаки. Отчет о раскопках на городище Тахти Сангин в 2009-2010 гг. Работы на площади Храма Окса в раскопках №17 и №18. АРТ выпуск XXXVII. Душанбе: “Нашри Камол” с. 2016 саҳ. 280-317
6. Ҷонибек Асрориён, Музаффар Азизов. Тахти Сангин “Ирфон” Душанбе с. 2012 саҳ-32

\*\*\*

**Yusupbaeva A.Zh.**

**Shymkent university**

## **«THE SEMANTIC SPACE OF THE SHORT STORIES»**

Recent decades in the development of linguistics have been characterized by intense growth: the attention of researchers to the problems of the text, which is considered as a complex coherent whole of the highest order, as the "consciously organized result of the recitalist process" subject to certain patterns of its organization. The emergence of the text linguistics as a separate branch of linguistics is prepared by the whole course of linguistic thought development and change of its orientation towards the communication theory, pragmatic linguistics and functional stylistics.

The text is a multidimensional, multi aspect object of a research. Its issues are extremely broad and diverse. The study of text characteristics is based on data from many related sciences: general linguistics, literature, stylistics, information theory, psycholinguistics, etc. Within text linguistics, several directions are planned, with the bulk of research focusing on identifying patterns of text formation:

1) general linguistic theory of text, which deals with the concept "text" itself and its various definitions; Its structural-semantic (grammatical) categories stand out; Patterns of text generation are studied, linear ("horizontal") and hierarchical ("vertical") models of its construction are offered;

2) a private linguistic theory of text aimed at studying the process of forming the meaning of specific texts that ensures their informational and aesthetic functioning (Propp 1969; Meletinsky 1969; Lotman 1972; Vorontsova 1982; Novikov 1983; Speed 1983 et al.);

3) linguistic typology of text, including study of patterns of systemic character in texts of different genre, type and functional style, identification of systemicity of vocabulary of individual writers (Kuharenko 1971; 1973; Arnold 1981; Kolegayeva 1977; Shevchenko 1977; Odintsov 1980).

Considerable results have been achieved in the process of a diverse analysis of the text, although there is no consensus on almost every question of its study. Categories of the text, text formation functions of various units of language, integrative opportunities of functional and text microsystems, the principles of stratification of lexicon in the text, processes of its mg formation and other common and private problems are not absolutely accurately defined that testifies to need and relevance of the further linguistic analysis for this direction.

The detective text belongs to texts of the epic narration. Such form of the narration gives an objective picture of the world and opens huge opportunities for reproduction of life of people as objective reality, not limited to neither time, nor space. There are works of a big epic form (for example, the novel) and a small epic form (for example, the story) between which there are transitional forms. Treat epic works: epic (epic poem), poem, novel, story, short story, sketch and some other.

A.K. Doyle, A. Christie and E. A. detective texts considered by us. Short stories — a small epic form are most often presented in the form of the story. To give definition to the studied type of detective texts, we will address their contents. Their contents includes the narration which is characterized by the beginning and the end and in which lines of the represented event and human characters rather fully reveal. The originality of the detective text consists in a pressed of its statement, art saturation.

The studied type of detective texts belongs to a sort of epic works, the field of classical detective prose, to a type of stories, to genres of detective stories, to narration type about crimes and their disclosure (similar approach can be found at V.Y. Propp [12]).

To genre of detective literature (stories, novels) more than 100 years. Works of detective literature are a steady literary form as they always lean on the same subject design - disclosure of

\*\*\*\*\*

mysterious crime. All action in the classic detective story is built around two central characters (the detective-detective and the criminal), to one of whom is predetermined to act as the hero especially positive, and to another - especially negative. That this typological that defines a genre of the detective novel or story.

The famous German playwright and the critic B. Brecht noted that "the detective novel is a poetic fiction which is never given for reality, but in it there are reality elements" that "the detective novel it gives pleasure already to what shows the people acting, gives to the reader the chance of empathy of actions" [20].

Language of a genre of the classic detective story easy, fluent, not burdening attention, imperceptible.

Investigating A.K. Doyle, A. Christie, E.A. works. On, it is possible to find the main lines (signs) of the detective text:

- 1) credibility of fiction which considerably defines a basis of the detective text;
- 2) limitation of types of characters and their standard functions.

From these signs the uniformity of creation of a plot of stories which consists in disclosure of a mystery of some dangerous and difficult crime follows.

Artistic text is a complex organized system, driven by the interaction of form and content. The order of the form and creates its system and integrity. The organization of the vocabulary of the artistic text reflects the hierarchy of all its compositional levels. Each level of artistic structure is realized by means of children. The aesthetic intent of the author, his communicative intention is at the highest level of this hierarchy and gets a concrete embodiment in the composition of the work at literary and speech levels. The speech structure of the artistic text is a means of materializing its overlying levels, i.e. the lexical-semantic structure of the text is a direct expression of author 's intent.

The study confirmed the hypothesis about the specific structure of the text dictionary, about the possibility of studying the lexical-semantic structure of the text by selecting from the text vertical groups of words united on the basis of functional-semantic commonality and called lexical-thematic groups. Being sense blocks of semantic structure, they verbally implement end-to-end or local themes of artistic text. LTGs are distributed differently in the text depending on the pragmatic setting of the author, the chosen subject of the description and the conceptual sphere of the word, which is manifested in the difference between the LTG in the rank of saturation in the text, intra-group variation and the method of distribution in the text. In other words, functional characteristics turn out to be leading in the implementation of lexical-thematic groups in the text.

### References

1. Petofi J.S. Zu einer grammatischen Theorie sprachlicher Texte. -Ins Zeitschrift für Literaturwissenschaft und Linguistik, 2002, N 2, S. 31-58.
2. Гиндин СИ. Онтологическое единство текста и виды внутренней организации/Машинный перевод и прикладная лингвистика. М., 1991, вып. 14, с. 36-57.
3. Гальперин И, Р. Текст как объект лингвистического исследования. — М.: УРСС, 2004. - 144 с.

\*\*\*

**Якубов К.А., Мавлонова Ю.И., Анорбоев С.  
СамГАСИ**

**ХАРАКТЕРИСТИКА СТОЧНЫХ ВОД АВТОЗАВОДА**

\*\*\*\*\*

В статье приведены показатели загрязненности сточных вод автозавода. Дается аналитический расчет допустимого сброса сточных вод в городскую канализацию по загрязняющим веществам.

Ключевые слова: сточные воды, допустимый сброс, автозавод.

При эксплуатации завода Samauto загрязненные стоки направляются на локальные очистные сооружения. Производственные стоки после соответствующей физико-химической очистки будут направляться в канализационную сеть г. Самарканда. Так как, на заводе отсутствует ливневая канализация, то все поверхностные стоки направляются на рельеф. Это создает определенный экологический риск, так как эти стоки могут нести в своем составе загрязнения, в количествах опасных для окружающей среды. По режиму поступления на предприятии образуются периодические и постоянные производственные стоки, которые в свою очередь делятся на два вида: кислотно-щелочные и масляные. Постоянные стоки имеют кислотно-щелочной характер, их объем составляет 1,2 м<sup>3</sup>/час, 19,23 м<sup>3</sup>/сут или 4808 м<sup>3</sup>/год. Они образуются в процессе фосфатирования и мойки деталей автомашин, при проверке готовой продукции на герметичность в камере дождевания [1].

Периодические сбросы (6292 м<sup>3</sup>/год) подразделяются на кислотно-щелочные и масляные, объем первых составляет 3814 м<sup>3</sup>/год, а вторых - 2478 м<sup>3</sup>/год. Периодические стоки образуются после мытья аппаратуры, камер и других установок, а также при замене рециркуляционной воды на линии окраски. Общий объем периодических стоков составляет 6292 м<sup>3</sup>/год или в среднем 25.168 м<sup>3</sup>/сут [1].

Таким образом, на очистные сооружения производительностью 60 м<sup>3</sup>/сут поступает в сутки от 19.23 до 44.4 м<sup>3</sup> сточных вод. За год их количество составляет 11100 м<sup>3</sup>. Неочищенные стоки подвергаются физико-химическому методу очистки и поступают в резервуар хранения очищенных стоков, затем очищенные производственные стоки (44.4 м<sup>3</sup>/сут) смешиваются с хозяйственно-бытовыми и фекальными сточными водами (102.56 м<sup>3</sup>/сут) и сбрасываются в канализационную сеть г. Самарканда в объеме 146.96 м<sup>3</sup>/сут.

Состав очищенных производственных стоков представлен в табл.1. Как видно из таблицы, концентрации ингредиентов в производственных стоках после физико-химической очистки не превышают допустимых значений вредных веществ, сбрасываемых в канализацию г. Самарканда.

Заводская котельная имеет замкнутый цикл оборота горячей воды и при такой схеме работы потери воды минимальны. Для первоначального заполнения водой оборудования котельной потребуется около 120 м<sup>3</sup> воды, нуждающейся в умягчении на натрий-катионитовом фильтре, а также для ежегодной подпитки - около 50 м<sup>3</sup>. Производительность фильтра составляет 650 м<sup>3</sup> воды, следовательно его регенерация будет происходить по мере надобности. При этом в канализационную сеть будет сбрасываться 1 м<sup>3</sup> воды, содержащей хлорид натрия (15 г/л), хлорид магния (5.3 г/л) и хлорид кальция (16.8 г/л). Следует отметить, что периодический сброс сточных вод котельной не подлежит нормированию [1].

Объем хозяйственно-бытовых и фекальных стоков составляет 24244 м<sup>3</sup>/год или 102.56 м<sup>3</sup>/сут. Хозяйственно-бытовые и фекальные сбросы характеризуются значениями БПК-50 мгО<sub>2</sub>/л, ХПК- 100 мг/л, количеством взвешенных веществ - 60 мг/л, азота общего - 22, аммонийного - 8, фосфатов - 3 и СПАВ около 1 мг/л [1].

Производственные сточные воды при сбросе в городскую канализационную сеть не должны содержать взвешенных и всплывающих веществ в количестве более 500 мг/л, веществ, способных засорять трубы канализационной сети или отлагаться на стенках труб, веществ, оказывающих разрушающее действие на материал труб и элементы сооружений канализации, горючих примесей и растворенных газообразных веществ, способных



\*\*\*\*\*

образовывать взрывоопасные смеси в канализационных сетях и сооружениях, вредных веществ в концентрациях, препятствующих биологической очистке сточных вод, температура этих вод не должна превышать 40°C. Не допускаются также залповые сбросы сильноконцентрированных сточных вод.

Таблица 1. Характеристика производственных стоков завода Samauto[1]

	Ингредиент	Е Д. и зм-я	Концентрация загрязнений сточных вод	
			После физико- химической очистки	После смешения с хозбытовыми стоками
	рН	-	6.5-8.5	6.5-8.5
	хпк	м гОг/л	100-300	100-300
	Взвешенные вещества	м г/л	80	150
	Минерализация	м г/л	550	600
	Нефть и нефтепродукты	м г/л	5.0	2
	Эфиروизвлекаемы е продукты	м г/л	25	8
	СПАВ	м г/л	2.5	2,5
	Сульфаты	м г/л	80	200
	Хлориды	м г/л	150	55
0	Фосфаты	м г/л	5	3
1	Азот общий	м г/л	22	22
2	Азот аммонийный	м г/л	8	8
3	Азот нитритный	м г/л	1.2	1.2
4	Железо общее	м г/л	2	1.5
5	Свинец	м г/л	0.1	0.03
6	Медь	м г/л	0.5	0.2
7	Хром (VI)	м г/л	0.03	0.01
8	Цинк	м г/л	0.18	0.06
9	Никель	м г/л	0.1	0.03

\*\*\*\*\*

После смешения хозяйственно-бытовых стоков с производственными концентрации многих вредных веществ в сточных водах значительно уменьшатся. Общий объем сточные воды предприятия в систему канализации равен 35344 м<sup>3</sup>/год, 146.96 м<sup>3</sup>/сут или 9185 л/час.

Сброс и концентрации сточные воды предприятия представлены в табл. 2 и разрабатывались согласно инструкции [2]. Из табл. 2 видно, что в сточных водах, сбрасываемых в канализацию, не наблюдается превышения содержания вредных примесей. Рассчитанные в проекте сбросы вредных веществ в производственных стоках следует принять за допустимый сброс в систему канализации г. Самарканда.

Таблица 2. Допустимый сброс, состав и концентрация сточных вод предприятия

Показатели состава сточных вод	Расчетная концентрация, мг/л	Расчетный сброс, г/час	Допустимая концентрация, отвечающая требованиям водоканала, мг/л	Допустимый сброс, г/час
Взвешенные вещества	150	1378	150	1875
Минерализация	600	5511	800	10000
Нефть и нефтепродукты	2	18,37	5	62,5
Эфиروизвлекаемые продукты	8	73,48	25	93,75
СПАВ	2,5	22,96	2,5	31,25
Сульфаты	200	1837	200	2500
Хлориды	55	505	150	670
Фосфаты	3	27,5	3	37,5
Азот общий	22	202	22	275
Азот аммонийный	8	73,5	8	100
Азот нитритный	11,5	11	1,2	15
Железо	1.5	13,8	2	11
Свинец	0,03	0,3	0,1	0,375
Медь	0,2	1,8	0,5	1,875
Хром (VI)	0,01	0,09	0,03	0,112

\*\*\*\*\*

Цинк	0,0	0,5	0,18	0,675
	6	5		
Никель	0,0	0,3	0,1	0,375
	3			

Таким образом, сточных воды автозаводов содержат в своем составе вредные вещества, в концентрациях, представляющих опасность для работы городских очистных сооружений. Сброс сточных вод в городскую канализацию должна быть рассчитана с учетом требований и их возможностей. Так как городские очистные сооружения предназначены в основном для механической и биологической очистки сточных вод, следует все вредные компоненты сточных вод должны быть изъяты на локальных сооружениях. Если на эти очистные сооружения направляют производственные сточные воды, то в них не должно быть примесей, которые могут нарушить нормальный ритм работы канализации и очистных сооружений.

#### Литература:

1. Проект заявления о воздействии на окружающую среду реконструкции завода СП "СамКочАвто" в г. Самарканде. - Ташкент, 1998.
2. РД 118.0027719.5-91. Руководящий документ охраны природы. Порядок разработки и оформления проекта норм предельно-допустимых сбросов загрязняющих веществ, сбрасываемых со сточными водами в водный объект - Ташкент, 1994 г.

\*\*\*

**Якубов К.А., Мавлонова Ю.И., Анорбоев С.  
СамГАСИ**

#### ЭКОЛОГИЧЕСКАЯ ОЦЕНКА АВТОЗАВОДОВ г.САМАРКАНДА

Статья посвящена анализу экологических рисков при строительстве автозаводов. Подробно описываются технологические процессы и выделяющиеся при этом экологически опасные компоненты. В ней приводятся данные по локальным очистным сооружениям, предназначенные для физико-химической очистки сточных вод.

Ключевые слова: автозаводы, экологические риски, сточных воды.

Водные ресурсы являются важным и наиболее уязвимым компонентом окружающей среды, которые в настоящее время испытывают нагрузку от интенсивной антропогенной деятельности. Развитие промышленного производства, особенно в крупных мегаполисах, в которых сосредоточены основные промышленные объекты, ведет не только к потреблению большого количества природных вод, но и к увеличению объемов, образующихся сточных вод.

Проблема загрязнения водных ресурсов является актуальной в связи с продолжающимся ростом антропогенной нагрузки на природную среду. В списках приоритетных загрязняющих веществ одно из первых мест занимают нефтепродукты различной природы, которые приводят к изменению органолептических, физико-химических свойств, общему содержанию кислорода и других показателей сточных вод, превращая последние в токсичные для гидробионтов и человека. Сброс недоочищенных сточных вод приводит к значительным изменениям как состава, так и экологического состояния поверхностных водоёмов.

\*\*\*\*\*

Интенсивное загрязнение открытых водоемов происходит, прежде всего, неочищенными сточными водами промышленных предприятий, особенно в результате залповых сбросов. Кроме того, в последнее время участились случаи нарушения санитарно-гигиенического состояния и грунтовых вод, в виду превышения содержания различных токсичных веществ, проникающих в подземные горизонты (ионы тяжелых металлов, соединения серы, различными органическими соединениями и др.).

В настоящее время используют пассивные способы снижения токсичности стоков - многократное разбавление, что является нерациональным с точки зрения экологического состояния водоприемников.

В связи с этим большее внимание должно уделяться внедрению высокоэффективных методов очистки, способствующих снижению техногенной нагрузки на природную среду, при необходимости требующих существенных вложений финансовых средств. Следовательно, необходимо усовершенствование стадии локальной очистки с целью увеличения эффективности процесса очистки сточных вод, а также уменьшения площадей производственных территорий, что является актуальным.

Сегодня город Самарканд, наряду с туристическим центром, превратился в развитый индустриальный центр с тремя автозаводами. Все автозаводы являются многопрофильными предприятиями, в которых протекают различные технологические процессы, например, гальваническое покрытие, окраска, механическая обработка материалов и т.п. С точки зрения экологической безопасности эти процессы требуют экологической оценки.

Технология производства предусматривает изготовление следующих изделий и узлов: рамы шасси, каркас кузова автобуса, кузова автобуса, кабины грузовика, кузова грузовика, топливного бака, трубы глушителя, окраску деталей и частей машин, сборку автобусов и грузовых машин. Готовые автобусы и грузовики проходят полную проверку.

Далее детали автомашин поступают в камеры фосфатирования, где металлические поверхности покрывают пленкой нерастворимых фосфатов (соли монофосфата цинка, азотнокислого цинка, азотно- и азотистокислого натрия), которая увеличивает срок службы лакокрасочных покрытий, улучшает сцепление с металлом и замедляет развитие коррозии в местах нарушения лакокрасочной пленки. С целью улучшения защитных свойств и прочности фосфатной пленки детали машин пассивируют раствором хромового ангидрида, затем промывают водой. Минерализованные стоки кислотно-щелочного характера направляются на очистные сооружения. После фосфатирования изделия высушиваются в сушильных камерах горячим воздухом, который нагревается газогенератором, при этом в атмосферу поступают продукты сгорания газа - оксиды азота, серы, углерода[1].

Следующий этап подготовки деталей к окраске - грунтование. Этот процесс повышает антикоррозийные и адгезиационные свойства поверхности металла. В состав грунтов входят пигменты (около 35%), такие как железоксидные кроны, железный сурик, диоксид титана, цинковые белила, цинковый крон, наполнители, такие как мел, тальк, аэросил. В процессе грунтования в рабочую зону выделяются пары растворителя (толуол) и аэрозоль грунтовки. После обработки детали высушиваются в камерах и направляются на герметизацию сварочных швов и щелей. Для этих целей используют герметик на основе эпоксидных смол. В рабочую зону будут выделяться пары кислот (уксусная кислота) используемые в качестве отвердителей[1].

Для сглаживания шероховатостей и неровностей загрунтованной и герметизированной поверхности применяют шпатлевание. Шпатлевки представляют собой густую пастообразную массу с большим содержанием пигментов и наполнителей (до 80%).

С целью удаления неровностей, шероховатостей и мелких бугорков шпатлевки изделия проходят операцию шлифования. Шлифуют мокрым способом водостойкими

\*\*\*\*\*

шкурками. Далее следует промывка водой, подмазка дефектных мест и окончательная шлифовка. Сточные воды направляются на очистные сооружения.

Подготовленные детали подвергаются промежуточной окраске распылением акриловой краски по поверхностям изделий и сушке в сушильных камерах при температуре 100-140°C. Промежуточный слой окраски шлифуется, а затем следует окончательная окраска в два слоя «мокрым по мокрому» акриловой краской. Окрашивание проводится в специальных камерах. Воздух, загрязненный красочным аэрозолем и органическими растворителями, подвергается водной очистке и выбрасывается через трубу в атмосферу. На линии окраски существует система рециркуляционного водоснабжения производительностью 575 м<sup>3</sup>/час. Воды, содержащие краску и растворители, частично очищаются от краски на ситах-решетках и вновь подаются в окрасочные камеры. По мере загрязнения (через 2-3 дня) стоки с линии окраски направляются на очистные сооружения. После окрашивания изделия высушивают в камерах при температуре 140°C и выдерживают до охлаждения[1].

Процесс высушивания происходит горячим циркулирующим воздухом, который нагревается газогенератором. Продукты сгорания газодиоксида азота, серы, оксиды углерода выбрасываются через трубы в атмосферу. Горячий воздух из сушильных камер, загрязненный парами растворителя (толуол), проходит через угольный адсорбционный фильтр (эффективность 99,6%) и поступает в атмосферу[2].

После окраски днища кузова автобуса и кабины грузовика покрываются антикоррозийной и антишумовой ПВХ мастикой, в которой в качестве растворителя применяется тетрагидрофуран, чьи пары будут поступать в цеховое пространство и оттуда с помощью вентиляции через трубы кондиционеров в атмосферу. Клеевые составы содержат такие органические растворители, как этиловый и изопропиловый спирты, циклогексан.

Во время этих испытаний в рабочую зону периодически будут поступать выбросы продуктов сгорания бензина - оксиды углерода, диоксид азота, углеводороды, бенз(а)пирен, сажа, альдегиды, которые улавливаются локальной вытяжной системой и выбрасываются в атмосферу. Далее автобусы и грузовики направляются в камеру дождевания для проверки на герметичность. При обнаружении дефекта окраски машина направляется в камеру подкраски.

Производственные стоки трубопроводами направляются на очистные сооружения, работающие в автоматическом режиме. Сточные воды подразделяются на кислотно-щелочные и масляные. Кислотно-щелочные стоки после отстаивания в соответствующих резервуарах сточные воды нейтрализуются растворами гидроксида натрия, соляной кислоты, известкового молока, кальцинированной соды. Нейтрализованные стоки подвергаются коагуляции и флокуляции растворами хлорного железа и сульфата алюминия.

Выпадающий грязевый осадок отделяют и направляют на дегидратацию. Обезвоженная грязь собирается в полиэтиленовые пакеты и отправляется на места складирования, согласованные с СЭС. Осветленная вода подается на коническую очистную установку, включающую в себя ионообменные фильтры, где подвергается окончательной нейтрализации и контролю среды pH, затем направляется в хранилище очищенной воды. Вода после обезвоживания осадка возвращается в резервуар кислотно-щелочных стоков.

Масляные стоки собираются в отдельную емкость и затем подаются в резервуар расщепления эмульсии, куда при перемешивании добавляются растворы соляной кислоты и хлорного железа. После расслаивания и отделения масла сточные воды направляются на нейтрализацию, где объединяются с кислотно-щелочными стоками и проходят те же стадии очистки. Очищенные сточные воды из хранилища используются для подпитки оборотной системы линии окраски, а излишек сбрасывается в городскую канализацию.

\*\*\*\*\*

Теплоснабжение завода производится собственной котельной, в которой по проекту предусматривается замкнутый водный цикл. Вода, первоначально очищенная на натрий-катионитовых фильтрах, подается в котлы, где нагревается до 140 °С и затем поступает в бойлеры, где она используется в качестве теплоносителя для нагрева воды вентиляционной и отопительной системы. Охлажденная до 60 °С вода снова возвращается для нагрева в котлы. В промежуточной емкости -танкере нагретая до 140 °С вода хранится, во избежание потерь, под давлением азота 8 атм.

При такой схеме потери воды минимальны. Поэтому подпитка воды в котлах требуется очень редко, а следовательно, и ее очистка с регенерацией натрий-катионитовых фильтров (1 раз в год). Для однократного заполнения водой оборудования котельной (3 котла по 20 м<sup>3</sup>, 2 бака по 10 м<sup>3</sup>, 1 бак 20 м<sup>3</sup>, трубопроводы около 20 м) потребуется около 120 м<sup>3</sup> воды. Котельная оборудована котельная тремя котлами мощностью по 6,2 Гкал/час, один из них резервный. Продукты сгорания топлива (оксиды азота, серы, углерода и сажи) через трубу выбрасываются в атмосферу.

Таким образом, автозаводы имеют большое количество организованных источников выбросов в атмосферу вредных веществ, таких как продукты сгорания топлива, органические растворители, углеводороды, оксиды металлов, пыль абразивно-металлическая, сварочный аэрозоль. Оборудование предприятия будет служить источниками шума, вибрации и теплоты. Сточные воды завода направляются в канализационную сеть г. Самарканда.

#### **Литература:**

3. Проект заявления о воздействии на окружающую среду реконструкции завода СП "СамКочАвто" в г. Самарканде. - Ташкент, 1998.

4. РД 118.0027719.5-91. Руководящий документ охраны природы. Порядок разработки и оформления проекта норм предельно-допустимых сбросов загрязняющих веществ, сбрасываемых со сточными водами в водный объект - Ташкент, 1994 г.

\*\*\*

**Аханов Бахтияр Файзуллаевич,  
Азизов Хусрав Умридинович,  
Таджикский Педагогический Институт в. г. Пенджикент**

### **ПРОБЛЕМЫ ФОРМИРОВАНИЯ ЭСТЕТИЧЕСКОЙ КУЛЬТУРЫ СТУДЕНТОВ В ФИЛОСОФСКОЙ И ПСИХОЛОГО-ПЕДАГОГИЧЕСКОЙ ЛИТЕРАТУРЕ**

#### **Резюме**

В статье рассматриваются формирование эстетической культуры студентов, как философской и психолого- педагогической проблемы. Уделяется внимание истории формированию эстетической культуры, представления о сущности эстетического воспитания, его задачах, и целях.

#### **Summary**

The article deals with the formation of aesthetic culture of the students, as a philosophical, psychological, and educational problems. Attention is paid to the history of the formation of aesthetic culture, ideas about the nature of aesthetic education, its objectives, and goals.

Эстетическое воспитание личности начинается с рождения человека. Та окружающая среда, в которой воспитывается ребенок, играет большую роль в его формировании. Важным является осуществлять эстетическое воспитание целенаправленно на всех возрастных этапах, особенно в дошкольном и младшем школьном возрасте. Эстетическое воспитание также необходимо и для студентов, особенно будущих воспитателей и преподавателей, так как студенты педагогических вузов просто обязаны обладать такими качествами, которые будут способствовать воспитанию чувства прекрасного у подрастающего поколения.

Эстетическое воспитание служит формированию всесторонне развитой личности, оно способствует нравственному и интеллектуальному самосовершенствованию личности студента. В процессе формирования эстетического отношения к действительности у студентов развивается эстетическое сознание, которое позволяет судить о степени эстетической культуры человека [1].

По словам С.Л. Рубинштейна, понятие о деятельности является одним из исходных теоретических понятий психологи, основным её структурным компонентом. Деятельность имеет психологический аспект: личностный и процессуальный [2]

Она предполагает наличие у личности способностей, мотивов знаний, умений, благодаря которым создаётся продукт деятельности.

Г.П. Щедровицкий отмечает, что «деятельность непрерывно передаётся или, как мы говорим, « транслируется » из поколения в поколение. Средства и способы её разнообразны. Но в каком бы виде не транслировалась деятельность, повторение её другими людьми возможно только в том случае, если они умеют «копировать» увиденную деятельность [3].

В результате деятельности человек сознательно и целенаправленно изменяет мир и самого себя «для того, чтобы присваивать вещество природы в форме, пригодной для его собственной жизни, человек приводит в движение принадлежащие его телу естественные силы: руки и ноги, голову и пальцы. Воздействует посредством этого движения на внешнюю природу и изменяя ее, он в то же время изменяет свою собственную природу. Он развивает дремлющие силы и подчиняет игру этих сил своей собственной власти » [3, с. 61 ].

А.Н. Леонтьев в психологической структуре деятельности выделяет такие компоненты, как цель - мотив - способ - результат и разделяет деятельность на деятельность практическую и деятельность теоретическую. Деятельность складывается из ряда действий [4].

В работах психологов (С. Л. Рубинштейн, А.Н. Леонтьев) констатируется, что действие является, с одной стороны, структурной единицей деятельности, с другой, компонентом приёмов (способов) работы, направленных на усвоение теоретического и практического опыта [2;5].

Исходя из этого, употребление понятия эстетической формы сознания обретает научный смысл тогда, когда эстетическое освоение мира понимается не как некий, существующий в действительности самостоятельный вид деятельности, а по определению А. Н. Илиади, «как характеристика определенной стороны деятельности человека в целом. За категорией эстетическое стоит не предметно-вещественный продукт деятельности, а функциональная структура, формирующаяся в процессе любой человеческой деятельности, в их предметных средствах и результатах» [6].

По мнению М. С. Кагана, эстетическая деятельность есть формирование материи по «законам красоты» и носит универсальный характер [7].

В этом смысле всякая деятельность человека в известной мере может рассматриваться как эстетическая.

\*\*\*\*\*

Ю. Б. Боров определяет эстетическую деятельность как всякую деятельность человека в её общечеловеческой значимости. Универсальной формой эстетической деятельности является творчество по законам красоты, или любая форма освоения миром осуществляется «по законам красоты» [8, с.18].

Анализируя категорию эстетического в деятельности студента в процессе обучения, следует отметить, что суть эстетических отношений выражается в том, что, развертываясь во всех видах специализирующейся деятельности, они создают у человека установку на универсальность его деятельности, а также на деятельное отношение к действительности.

Выдвигаемый в зависимости от уровня развития общественных отношений тот или иной эстетический идеал жизни и деятельности человека указывает на возможный эталон, к реализации которого он должен стремиться.

Эстетическое отношение здесь фокусируется как принцип активного преобразования мира на началах присущей ему гармонии, упорядоченности, системности.

Итак, воплощая в своих образах идеал красоты, искусство пробуждает в людях художников, воспитывает находить внутреннюю меру предметов, соотносить их свойства с общественными потребностями человека, учит чувствовать и понимать красоту и творить сообразно её законам.

Рассматривая вопрос эстетической деятельности, надо подчеркнуть важность замечания А.Н. Леонтьева о деятельности вообще, что она входит в предмет психологии, не особой своей «частью» или «элементом», а своей особой функцией. Это функция полагания субъектов в предметной деятельности и её преобразования в форму субъективности [4, с. 85].

Следовательно, процесс формирования эстетически значимых произведений из природных предметов можно проследить и на самом человеке, его биологической структуре. Деятельность, проявляясь в руке, глазе, мозге, в начале только природной возможности, сформировала из них социальные органы, ставшими не только эстетически совершенными, что проявляется в танцах, мимике, жестах, в игре и т.п., но и способными гармонизовать свою деятельность [9].

Это положение приводит к мысли о том, что изучение музыкально-эстетической деятельности связано с анализом предметной действительности, которая определяет эту деятельность, а также анализом изменений в психическом развитии личности студентов, как следствие осуществления этой деятельности.

Поскольку в данном случае речь идет о деятельности студентов в области изучения музыкального искусства, музыкальных и педагогических дисциплин, особый интерес представляет творческая деятельность, которая является неотъемлемой частью музыкально-эстетической деятельности.

Творческая деятельность есть составная часть художественной деятельности и объединяет в себе четыре компонента: познавательный, коммуникативный, оценочно-ориентационный, преобразовательный.

Побудительной силой творческой деятельности будущего учителя музыки является интерес к педагогике, а также музыкальному искусству. Он проявляется как потребность к восприятию, пониманию, и исполнению музыкальных произведений.

Это подтверждает мысль о том, что одной из существенных проблем усовершенствования системы художественно-эстетического воспитания учащихся является развитие их эстетических интересов и потребностей. Для определения уровня эстетических интересов большое значение имеет мотивация. Этим определяется глубина и устойчивость установки на ту или иную творческую деятельность. Вопрос готовности студентов к музыкально-эстетической деятельности следует рассматривать с позиции учета роли мотивации в психических процессах личности. Эта готовность обуславливается стойкими мотивами в психических особенностях студентов. Интересы побуждают их к знаниям,



\*\*\*\*\*

умениям, навыкам. Это один из главных факторов их мотивации к деятельности. Интерес в психологическом смысле определяет направленность личности. Будучи производным от общественных интересов, интерес в психологическом смысле не тождествен ни с общественным интересом в целом, ни с субъективной стороной.

Л. С. Рубинштейн отмечает, что "... интерес в психологическом смысле слова является совершенно специфической направленностью личности, которая лишь в конечном счете обусловлена осознанием ее общественных интересов" [2, с. 41]. "Интерес - это единство проявления внутренней сущности субъекта и отражение объективного мира, совокупность материальных и духовных ценностей человеческой культуры в сознании субъекта"- утверждает Б.М. Теплов [10].

Итак, интерес является важнейшей побудительной силой к приобретению знаний и расширению кругозора студентов, к обогащению содержания их психической жизни. Б.М. Теплов отмечает, что под интересом мы разумеем такое отношение к предмету, которое создает тенденцию по преимуществу обращать внимание на него [10].

Характеризуя направленность внимания человека, мы прежде всего обращаемся к содержанию и широте его интересов, но выделение интереса как главного в психической структуре личности к восприятию эстетического было бы неверным. Интерес и направленность должны опираться на мировоззренческую позицию личности, на ее широту и значимость, чтобы не быть узким, ограниченным.

Чтобы воспринимать эстетические явления действительности и реализовывать их в музыкально-эстетической деятельности, необходимо иметь развитый эстетический интерес, опирающийся на мировоззренческие ориентиры. Это приводит к мысли о том, что интересы личности студента надо рассматривать в системе общественных отношений и что интересы имеют также социальную природу. Интересы проявляются в личности через индивидуальные особенности в специфических психических процессах, интеллектуальных, эмоциональных, волевых и стимулируют творческую деятельность. Следовательно, интересы являются важными компонентами личности студента в смысле психолого-педагогической готовности к восприятию эстетических явлений прекрасного в искусстве, обществе, в окружающей действительности, как целостную систему, направленную на развитие готовности эстетического восприятия, представлений, воображения, мышления, фантазии, творческой активности в способности реализовывать все это. Эстетический интерес влияет на все стороны психики человека: сенсорную, моторную, эмоциональную, поэтому целенаправленное эстетическое воспитание в сочетании с индивидуальными психическими особенностями личности, её готовностью воспринимать эстетическое, переходит в процессе воспитания в потребность и является важным фактором становления личности студента. Эстетические потребности более или менее глубоко и органически включаются в их сознательную жизнь, в целый мир тончайших чувств и переживаний, в их творческую деятельность.

Потребностная активность переходит в целевую мотивационную потребность. Мотивационная психическая активность-механизм возникновения смысла жизни, ее перспектив. Развитие личности знаменуется уяснением для нее наиболее значимых мотивов. Это приводит к перестройке системы установок в формировании собственной личности, взгляда на себя как на идеальное "Я". Образ собственного "Я" влияет на особенности мотивации и поведение человека. Он стремится понять, какой он есть на самом деле, оценить себя.

Неудовлетворенная оценка самого себя заставляет его выстраивать иерархию мотивов по самоусовершенствованию. Для него наиболее значимо стать в уровень с созданным в самосознании "Я" идеальным. В процессе достижения труднодоступных целей включается воля и творчество, силу которых питает эмоция, а упорство воли мотивация.

\*\*\*\*\*

Таким образом, эстетические потребности включаются в сознательную жизнь и переходят в сферу мировоззренческих взглядов и установок.

В диалектике движения личности студента от потребности к противоречиям и разрешению этих противоречий происходит ориентация направленности на более высокую степень эстетической деятельности. Порождая соответствующие потребности, эстетическая культура становится его природой. Эстетические потребности переходят в психологические установки. Благодаря их влиянию, предметы и явления воспринимаются не только в исходных физических качествах (цвет, форма и т.д.), но и как объекты с точки зрения эстетической оценки, имеющие определенное жизненное значение и играющие ту или иную роль в жизни и деятельности.

Эстетическая культура служит показателем уровня эстетического развития и воспитания студента. По своей сущности человек призван творить красоту и реализовать себя через эстетическую культуру. Под эстетической культурой личности следует понимать определенный уровень потенциала, насыщенности и целенаправленности эмоционально-чувственным переживанием и духовным наслаждением, радостью человека от всех видов его жизнедеятельности [11]. Культура человека может выражаться в слове или жесте, в математической формуле или в историческом трактате. Но главным способом выражения является трудовая деятельность, так как именно в труде открываются безгранично широкие возможности для проявления всех сущностных сил человека. А также труд является фактором возвышения и развития личности. Видеть в труде созидательное начало красоты – значит творить прекрасное и в соответствии с ним преобразовывать окружающую действительность.

Сегодня в образовательных учреждениях существует проблема эстетического воспитания студентов, поэтому основными задачами учебных заведений по формированию у студентов эстетического отношения к действительности, точки зрения большинства исследователей будут являться:

- формирование способности у студента воспринимать, чувствовать, правильно понимать и ценить прекрасное в окружающей действительности и искусстве, выработка навыков использования средств искусства для познания жизни людей и самой природы;
- развитие глубокого понимания красоты природы, способности беречь эту красоту;
- вооружение знаниями, а также привитие умений и навыков в области музыки, пения, рисования, художественного слова, театрализации, как основных видов искусства;
- развитие творческих способностей, умений и навыков у студентов чувствовать и создавать красоту в окружающей жизни, на занятиях, дома, в быту;
- развитие понимания красоты в человеческих отношениях, желание и умение вносить красоту в быт.

Эстетическое воспитание в вузе способствует активизации самосознания студентов, формированию их активной социальной позиции, основанной на гуманистических ценностях; гармонизирует эмоционально-коммуникативную сферу и снижает остроту реагирования на стрессовые ситуации, то есть оптимизирует поведение студента и расширяет его возможности для общения в совместной деятельности с коллективом.

В учебно-воспитательном процессе преподаватель должен обеспечить становление такой личности студента, которая будет сочетать в себе духовное богатство, истинные эстетические качества, нравственную чистоту и высокий интеллектуальный потенциал.

Средствами эстетического воспитания в вузе могут являться организация и проведение таких мероприятий, как посещение театр, экскурсии в музеи, походы на природу, конкурсы фотографий, рекламных роликов, студенческие мероприятия, научно-практические конференции, социально значимые проекты на актуальные проблемы современности [1].

\*\*\*\*\*

Следующим компонентом процесса эстетического воспитания студентов является содержательный компонент, выстраивающийся на основе закономерностей и принципов.

К закономерностям эстетического воспитания студентов мы относим внешние (зависимость исследуемого процесса от социально-экономических условий и потребностей развивающегося общества; зависимость достижения положительных результатов в эстетическом воспитании студентов от подготовки к нему преподавательского состава вуза); а также внутренние закономерности (зависимость уровня развития эстетической культуры студентов от имеющихся эстетических ценностей и знаний; зависимость уровня развития эстетической культуры от опыта общения с прекрасным в действительности и искусстве; зависимость достижения положительных результатов в развитии эстетической культуры студентов от успешности осуществления этого процесса в семье и образовательных учреждениях; зависимость эффективности развития эстетической культуры от разнообразия форм и методов учебно-воспитательного процесса и др.).

Среди принципов эстетического воспитания студентов можно выделить общие: научность, системность и целостность, систематичность и последовательность, связь теории с практикой, оптимальное сочетание репродуктивной и продуктивной деятельности; а также специфические - интегративность, адекватность содержания подготовки требованиям современного общества, вариативность, алгоритмичность и т.д..

Метод организации эстетической ситуации состоит в преднамеренном создании условий, обстоятельств, которые бы максимально способствовали эстетическому развитию человека. Включение личности в определенную проблемную ситуацию требует от нее эмоциональной отдачи, умения использовать ранее полученные знания, принимать решение, выбрать линию поведения [12].

Эстетическое образование - одна из форм организации работы по формированию эстетических взглядов, получения исторических и теоретических знаний об эстетическом освоении человеком окружающей действительности, эстетического воспитания и самовоспитания. Курс основ эстетики в вузе дает возможность улучшить качество эстетического воспитания студентов, подводит к пониманию сложности эстетических явлений, предостерегает от поверхностных, незрелых суждений [13, с. 23].

Досуг студентов является важной формой эстетического воспитания и определяется как часть свободного времени, которая остается от учебы, творчества, общественной работы и реализуется на эстетическое и физическое развитие личности, на отдых. Учебный процесс в современном вузе требует от студента интенсивного напряжения его интеллектуальных сил, вследствие чего студенту необходима большая эмоциональная разрядка. А для того чтобы досуг мог служить стимулом активизации эмоций студентов, он должен быть максимально эстетизирован [13, с. 161].

Специфику эстетического воспитания студентов вуза составляют такие особенности, как:

1) ярко выраженная социально-профессиональная направленность, предполагающая подготовку будущих специалистов к выполнению многообразных социально-профессиональных функций интеллигенции;

2) учет особенностей развития и становления студенчества как особой социально-профессиональной группы;

3) двойственность процесса социализации, определяющая два уровня развития эстетического сознания студентов.

Таким образом, эстетическое воспитание – целенаправленное, систематическое воздействие на личность с целью ее эстетического развития, то есть формирования творчески активной личности, способной воспринимать и оценивать прекрасное в природе,

\*\*\*\*\*

труде, общественных отношениях с позиций эстетического идеала, а также испытывать потребность в эстетической деятельности.

Важнейшей стороной педагогической деятельности является эстетическое воспитание как целенаправленное формирование установки на определенный, собственно человеческий уровень практической деятельности. Итоговой целью эстетического воспитания выступает становление эстетической культуры личности.

Структуру эстетической культуры личности будущего учителя составляют: познание действительности на основе рационального и чувственного восприятия; развитие эстетических чувств в трудовой деятельности; всестороннее эстетическое развитие личности [14].

Выделение компонентов обусловлено требованиями современного общества. Формирование эстетической культуры студентов педвузов является одной из важнейших задач становления их как личности, осмысления, духовно-нравственного и творческого приобщения к деятельности по законам красоты; это развитие способностей к полноценному восприятию и правильному пониманию прекрасного в искусстве и действительности; стремление к созиданию и утверждению смысловой содержательности выразительного мира.

#### **Используемые литературы:**

1. Эстетическое воспитание студентов дошкольных факультетов вузов и педучилищ. / К Всероссийской научной конференции по вопросам эстетического воспитания в вузах и педучилищах. М., 1979. - Выпуск 1. - 56 с.; Выпуск 2. - 50 с.
2. Рубинштейн С.Л. Основы общей психологии. –СПб.: Питер, 2002.–720 с.
3. Суна У.Ф. Эстетическая культура студента: опыт социологического анализа. - М.: Педагогика, 1977. - 124с.
4. Леонтьев А.Н. Проблема психологии восприятия. Заключительное выступление. // Психологические исследования восприятия: Сборник статей. / Под редакцией А.Н. Леонтьева. М.: МГУ, 1976. - С. 145 - 146.
5. Крылова Н.Б., Печко Л.П. Формирование эстетической культуры личности: школа, трудовой коллектив, вуз. М.: Знание, 1986. - 64 с.
6. Подласый И.П. Педагогика. Новый курс: Учебник для студ. пед. вузов: В 2 кн. Кн.2.: Процесс воспитания. - М.: ВЛАДОС, 1999.-256с.
7. Каган М.С. Лекции по марксистско-ленинской эстетике. Л.: ИЛУ, 1971.-766 с.
8. Борев Ю.В. Эстетика. М.: Полит, литература, 1988.- 496 с.
9. Разумный Л.А. Методика формирования эстетической культуры личности. - М., 1985.-71 с.
10. Теплов Б.М. Психологические вопросы художественного воспитания. // Известия АПН РСФСР. 1947. - Выпуск 11. - С. 7 - 26.
11. Эстетическая культура. / Российская академия наук, Институт философии; отв. ред.: канд. филос. наук И.А. Коников. - М., 1996. - 200 с.
12. Тасалов В.И. К методологии эстетического анализа взаимодействия видов искусства. // Искусство. 1979. - №2. - С. 38 - 41; №3. - С. 37 - 40.
13. Эстетическое сознание и процесс его формирования. / Отв. ред. Н.И. Киященко, Н.Л. Лейзеров. М.: Искусство, 1981 - 255 с.
14. Фешина Р.Я. Эстетическое образование и воспитание будущего учителя в педагогическом вузе (на материале факультета общих профессий): Автореф. канд. дис. Казань, 1975. - 27 с.

\*\*\*

**Джумамуратова Малика Глеубергеновна**  
**Профессор кафедры Журналистика.**  
**Каракалпакский государственный университет.**  
**Узбекистан, Республика Каракалпакстан, г.Нукус.**

## **МЕСТО ХУДОЖЕСТВЕННОГО ТВОРЧЕСТВА В ПОВЫШЕНИИ МЫШЛЕНИЯ ЛИЧНОСТИ**

**АННОТАЦИЯ.** Статья посвящена значимости феномена художественное творчество. На основе теоретической мысли разных времён и разных стран о художественном творчестве и анализе духовного наследия великих умов, поясняется влияние художественного творчества на мышление, как важный фактор духовного совершенствования личности и общества. Столкуются способы развития у молодежи любви и уважения к национальным и общечеловеческим ценностям.

**Ключевые слова:** художественное творчество, творение, личность, духовность, ценность, мышление.

**ANNOTATION.** The article is devoted to the significance of the phenomenon of artistic creation. On the basis of theoretical thought from different times and different countries about artistic creativity and analyzes of the spiritual heritage of great minds, the influence of artistic creativity on thinking is explained as an important factor in the spiritual improvement of an individual and society. There are clashes between ways of developing love and respect for national and universal values among young people.

**Key words:** artistic creativity, creation, personality, spirituality, value, thinking.

Актуальность данного вопроса объясняется тем, что повышение мышления личности играет большую роль в социальном реформировании общества, включая в себя философию, литературу, искусство, науку, религию, и т.д. *Феномен* художественное творчество является духовно-нравственной силой, которая влияет на сознание, умы и сердца личностей и поколений.

В философском словаре творчество характеризуется как процесс человеческой деятельности, создающий качественно новые, материальные и духовные ценности. “Творчество представляет собой возникшую в труде способность человека из доставляемого действительностью материала созидать (на основе познания закономерностей объективного мира) новую реальность, удовлетворяющую многообразные общественные потребности. Виды творчества определяются характером созидательной деятельности (творчество изобретателя, организатора, научное и художественное творчество и т.п.)”<sup>1</sup>

Глубокие корни теории художественного творчества начинаются с античной эпохи человечества, а то и дальше. Появление художественного творчества связано с комплексами общих проблем онтологии, антропологии и эстетики. Причина и механизмы появления нового в творческой деятельности человека, пути сотворения художественных образов всегда интересовали философов. Были дискуссии, споры о сущности художественного творчества, разработаны теории, объясняющие механизмы его влияния на мышление личности и общества.

Концепции эстетической мысли античного мира дали возможность выдвинуть теорию художественного творчества в лице мыслителей как Платон, Аристотель, Августин, Дж. Бруно, Спиноза, И. Кант, Фома Аквинский, Шеллинг и т.д. Они частично или глубоко изучали проблему художественного творчества и в своих исследованиях нашли ответ на данное понятие. По учению *двенегреческого философа*, ученика Сократа, учителя

<sup>1</sup> Философский словарь. М., Изд. Политическая литература, 1986, 474. –590с.

\*\*\*\*\*

Аристотеля Платона (427-347 до н.э.), роль художественной деятельности и статуса «исходит из того, что наиболее подлинным является мир идей, мир предельных сущностей человеческого бытия».<sup>1</sup> Его мысли о творчестве звучат так: «Все, что вызывает переход из небытия в бытие – творчество» или же, «Каждый способен хорошо творить только то, к чему его вдохновляет муза».<sup>2</sup> Ученый Асмус В.Ф. подчеркивает, что в истории мировой культуры Платон – великое явление. В своих научных мнениях об учении по эстетике и художественному творчеству Платона говорит, что античный философ обратил большое внимание к проблеме художественного творчества, любил творчество и достиг больших успехов в этой сфере. Асмус В.Ф. признан в своих высказываниях гением античной философии: «Многогранность дарования Платона удивительна. В нем не только философ сочетается с ученым. В свой черед философ и ученый не отделимы в нем от художника: поэта, драматурга. Платон излагал свои философские и научные идеи в литературных произведениях. Оригинальным было здесь не само соединение философской и научной мысли с литературной формой».<sup>3</sup>

Другой представитель античной философии классического периода большого синтеза Аристотель (384 - 321 г. до н.э) также показывает значимость художественного творчества, его влияние на обогащение, повышение мышления личности. Прав ученый Ф. А. Петровский, когда говорит: «Поэтика», написанная Аристотелем в конце его жизни (между 336 и 322 годами до н. э.), представляет собою произведение величайшего ученого античного мира, игравшее огромную роль в последующем изучении литературного творчества вплоть до нашего времени. ... «Поэтика» Аристотеля остается для нас единственным памятником классической эпохи Греции, посвященным систематическому изложению вопросов словесного художественного творчества, или теории поэзии.<sup>4</sup>

Художественное творчество, можно сказать, подводит индивидуум к активному образу жизни и ведёт к заметному продвижению. Это своего рода новый феномен общества, содержащий в себе частицы новоявленности, следовательно, по-новому решающий актуальные проблемы общества и ведущий к желаемым результатам. Результаты цивилизации общества и высокую культуру, которые являются частью нашей повседневной жизни, мы сейчас воспринимаем как что то должное и обычное, как что то, что возникло в результате общественного взаимодействия и прогресса производства. Однако, надо знать, что за этим нелёгким процессом таится работа учёных, мастеров, исследователей, которые в процессе своей деятельности, открывают все новое для себя и для общества. Поэтому слова благодарности за высокие достижения в производстве и духовности должны принадлежать нашим предшественникам и современникам, деятельность которых положила им начало.

Образцовая жизнь предков – пример достижения высот духовности, это установка научного мировоззрения, образец уважения мировой культуры и служения Родине и мировому прогрессу. Эта идея в сознании молодого поколения должна становиться не только знанием и осмыслением, но и расширением мировоззрения, чтобы всегда уметь выбирать верное направление. Наш прадед Абу Райхон Беруний изучил философию стран Китай, Индия, Рим и т.д. Чтобы учить науку и культуру Индии, он научил индийского языка, их санскрит. Для знания истории Рима, он занимался изучением латинского языка. Значит, результаты творчества – это неустанный кропотливый труд, стремление, борьба предков. Тут уместно заново повторить изречение Платона “Во всяком деле самое главное — это начало». «Воля – целеустремленность, соединенная с правильным суждением...».<sup>5</sup>

<sup>1</sup>Платон о художественном творчестве. <https://studfile.net/>

<sup>2</sup> Цитаты Платона. <https://burido.ru/769-tsitaty-platona>

<sup>3</sup> Асмус В.Ф. Платон. <https://litresp.ru/chitat/ru/A/asmus-v-f/platon>

<sup>4</sup> Ф. А. Петровский. Сочинение Аристотеля о поэтическом искусстве. <https://lynx.ru/post/7618>

<sup>5</sup> Цитаты Платона с <https://burido.ru/769-tsitaty-platona> на сайте Буридо

\*\*\*\*\*

Обогащение мировоззрения, повышение мышления берет начало от интереса к творческому подходу ко всем деятельности. И, в свою очередь, творческий подход и креативное мышление личности являются движущей силой прогресса общества. Ведь, верно говорит Платон, «Изумление есть начало философии».<sup>1</sup>

Духовный мир является основным ориентиром, решающей силой личности, общества и государства в условиях глобального вызова в современном мире. Вопросы духовно-нравственного воспитания находятся в центре внимания журналистов, философов, социологов, психологов, педагогов, общественных деятелей. Все они озабочены тем, что вместе с положительными тенденциями глобализации, также имеются и её отрицательные стороны, которые могут повлиять на духовно-нравственный мир студенческой молодёжи. Великие умы разных времён разрабатывают категории блага, добродетели и счастья. Они исследуют основные понятия этики, определяют критерии нравственной оценки, не упуская при этом из поля зрения главные пороки в обществе, безнравственные поступки людей. Их духовные наследия помогут выбрать правильное направление в оценке фактов и событий, что особенно важно для журналистской профессии. Можно привести много примеров, жизнь великих деятелей науки, культуры Запада и Востока – это образцы служения Родине и мировому прогрессу. Их книги полны афоризмов.

Великий ученый, правовед, философ Абу-Хамид Мухаммад ибн-Мухаммад аль-Газали (450-1058) пишет: «Знание – украшение. Насколько украшения делают обладателя красоты прекраснее, настолько знания делают великих людей достойнее».<sup>2</sup> Автор первого свода правил арабского языка Абу аль-Асвад ад-Дуали сказал: «Нет ничего дороже знаний: цари - правители людей, а ученые - правители царей».<sup>3</sup> Великий поэт и философ Алишер Навои утверждает: «Книга – учитель без платы и благодарности. Каждый миг дарит она тебе откровения мудрости. Это собеседник, имеющий мозг, покрытый кожей, о тайных делах вещающий молча».<sup>4</sup>

В какой бы точке планеты ни жил человек, истина одна. И признания по поводу знаний великих умов, несмотря на расстояние между веками и местами обитания, схожи. По рассказам «Книга науки» Абу-Хамид Мухаммад ибн-Мухаммад аль-Газали, на вопрос: «Умрёт-ли больной, если не давать ему пищу?» ответили: «Да, умрёт. Скончается человеческая душа, если не давать три дня знания». Такого же мнения ученый двадцатого века, основоположник кибернетики Норберт Винер: «Когда переставал учиться, хотя бы на минуту, мне казалось, что я перестану дышать».<sup>5</sup>

В народе говорят, когда ученый покидает мир, его смерть оплакивают рыбы в воде, птицы на небе. Когда исчезнет тело, красивая память о нём – его имя не забывается. Уход ученого из жизни – большая потеря и в связи с тем, что вместе с ним исчезает своего рода, энциклопедия знаний. Преподаватели своими учениями направляют душу молодёжи к науке, они – спасатели человеческих душ. Значит, идея зрелого интеллектуала освещена в ярких произведениях мастеров художественного слова и оповещает о том, что человек должен представлять лозунг духовного и физического развития. Стойкое мировоззрение, критическое мышление, творческий и научный навык студентов развиваются благодаря духовно-нравственным устоям. Осмысление своеобразия бытия будет полноценным через

<sup>1</sup> Там же.

<sup>2</sup> Абу Хамид аль-Газали. “Анвар аль-Хикмат” -Лучи мудрости. URL: <http://dylym.ru/385/.....>[Эл.ресурс] Дата доступа: 30.11.2020

<sup>3</sup> Абу аль-Асвад ад-Дуали. Знание. URL: [https:// hy-articles.blogspot.com...](https://hy-articles.blogspot.com...)[Эл. ресурс] Дата доступа: 15.12.2020

<sup>4</sup> Алишер Навои. Цитаты. Высказывания. Афоризмы. URL: [https:// https://cit](https://https://cit) [Эл. ресурс] Дата доступа: 24.11.2019.

<sup>5</sup> Винер Н. Я – математик. Ижевск, 2001.

\*\*\*\*\*

понимание своего корня, истории своего народа, национального самосознания, критическое мышление.

Мастера художественных слов, как Низами, Рудаки, Навои, Пушкин, Шевченко, [Янка Купала](#), Мактымкулы, Токтагул, Габдулла Тукай, Абай, Бердах и т.д. в своих трудах восхваляют мужество, мудрость, великодушие, правдивость, общительность, любезность, справедливость, которые мы относим к нравственным ценностям. Например, так сформировал поэтическое кредо мастера художественного творчества таджикский поэт-классик Абдурахман Джамии «Не хочу я пустословьем обеднять родной язык, Потакать лжецам и трусам в сочиненьях не привык».<sup>1</sup> Прав исследователь Дробышев М. А., когда говорит в предисловии к сборнику персидско-таджикской классической поэзии: «Классическую персидско-таджикскую поэзию нет необходимости открывать для русского читателя. Ее корифеи от Рудаки до Джамии ему хорошо знакомы. Их имена принадлежат к "золотому ряду" мировой поэзии и также знамениты, как имена Данте и Петрарки, Шекспира и Байрона, Гете и Шиллера».<sup>2</sup>

Великие поэты-классики каракалпакской литературы Жиен Жрау, Кунхожа, Ажинияз, Бердах и другие представляют богатейший материал для осмысления заявленной проблемы. Основной лозунг Ажинияза «Краса мира – человек». Бердах наставляет молодых: «Людей цени по их прямым делам. Не обижай друзей, по мести врагам. Подобострастным не внимай словам, Беги дурного смолоду, о сын мой!»; «Будь сердцем твёрд и чист душой!». Кунхожа указывает: «Но жив и крепок человек, пока Он на земле родной, в родном краю!», Аяпберген гордится своим краем: «Все сокровища земные у каракалпаков есть». Аббаз ставит вопрос: «Безаветно преданный стране, Вот какой необходим джигит».

Важнейшим фактором духовного возрождения является патриотизм. Осуществить глобальное переустройство общества может только патриот, то есть человек, для которого его собственная судьба неотделима от судьбы родины. Однако патриотизм должен быть свободен от национализма и национальной ограниченности, он должен иметь здоровую рациональную основу, включающую в себя знание объективных социальных потребностей и интересов родной страны. Как говорит поэт импровизатор Тилеуберген: «Мир, изначально сотворен для всех!».

Чистое, глубокое знание присуще правильным, гуманным людям, лицемер и в науке ищет корыстные цели, он не может правильно осознавать значение ценностей, поэтому ему не достичь истинных высот. «Я понял, что наука – это призвание и служение, а не служба, говорит Н.Винер, – Я научился люто ненавидеть любой обман и интеллектуальное притворство и гордиться отсутствием робости перед любой задачей, на решение которой у меня есть шансы. Все это стоит тех страданий, которыми приходится расплачиваться, но от того, кто не обладает достаточными физическими и моральными силами, я не стал бы требовать этой платы».<sup>3</sup>

В заключении можно сказать, что художественное творчество – это знание, которое человечество за все своего существования приобрело, это наследие, которое сплотило все человечество от частного в общее и наоборот. Каждое открытие – это вклад в общее мировое богатство, всякий плод творчества является результатом неустанных трудов, опытов, творческих исканий. Духовно-нравственное становление личности в век глобализации будет протекать успешно, если среда и наставничество будет способствовать высвобождению внутренних ресурсов развития личности и станет условием для повышения

<sup>1</sup> Перевод Т. Стрешневой.

<sup>2</sup> Дробышев М. А. Предисловие к сборнику персидско-таджикской классической поэзии. <https://e-libra.ru/read/82686-predislovie-k-sborniku-persidsko..>

<sup>3</sup> Винер Н. Я – математик. Ижевск, 2001.



\*\*\*\*\*

духовной активности и жизненной самостоятельности, в том числе, в умении решать личностные ценностно-нравственные проблемы.

Художественное творчество вооружит души духовными богатствами, правильными представлениями о мире, знаниями. Толкование нравственных ценностей в художественном творчестве способствует повышению мышления личности, одухотворенности, освоения нравственного опыта человечества, выработки стойкой привычки к моральному поведению и творческих навыков.

### Литература

1. Абу аль-Асвад ад-Дуали. Знание. URL: [https:// hy-articles.blogspot.com...](https://hy-articles.blogspot.com...)[Эл. ресурс] Дата доступа: 15.12.2020
2. Абу Хамид аль-Газали. “Анвар аль-Хикмат” -Лучи мудрости. URL: <http://dylum.ru/385/.....>[Эл.ресурс] Дата доступа: 30.11.2020.
3. Алишер Навои. Цитаты. Высказывания. Афоризмы. URL: [https:// https://cit](https://https://cit) [Эл. ресурс] Дата доступа: 24.11.2020
4. Асмус В.Ф. Платон. <https://litresp.ru/chitat/ru/A/asmus-v-f/platon>
5. Винер Н. Я – математик. Ижевск, 2001.
6. Дробышев М. А. Предисловие к сборнику персидско-таджикской классической поэзии.
7. Петровский Ф. А. Сочинение Аристотеля о поэтическом искусстве. <https://lynx.ru/post/7618>
8. Платон о художественном творчестве. <https://studfile.net/>
9. Философский словарь. М., Изд. Политическая литература, 1986, 474. –590с.
10. Цитаты Платона с <https://burido.ru/769-tsitaty-platona> на сайте Буридо

\*\*\*

**Зоидова С.А.**

### АҲАМИЯТИ АШӢОРИ АДИБОНИ ТОҶИК ДАР ТАРБИЯИ АХЛОҚИИ МАКТАББАЧАҶОН

Ҷумхурии Тоҷикистон ҳамчун давлати мустақили тозаистиклол дар марҳилаи ташаккули давлати демократӣ, ҳуқуқбунёд, дунявӣ ва ягона қарор дорад. Рушди минбаъдаи он ба тарбияи шахсиятҳои сатҳи баланди ахлоқӣ, дунёи пурғановати маънавӣ, фикру қисми солим, эҳсоси баланди ватандӯстӣ ва ҳудодоҳии миллӣ дошта, риоягари қонунҳо, озодиҳо, заҳматписанду зебопараст, сарфаю сариштакор, ботаҳаммулу тоқатпазир, масъулиятшиносу ғаёлол ва созандаю эҷодкор вобаста аст.

Ҷанбаи башардӯстонаи педагогикаи халқӣ, бартарии тамоюлотӣ беғаразона дар ифодаҳо ва бардоштҳои ин мардуми куҳанбунёд равшан зоҳир мегардад. Ин меъёрҳои олии ахлоқӣ, ки дар ёдгории халқ инъикос ёфтааст, мусалламан, аз байн нарафтаанд, балки онҳо заминаро барои тарҳрезии меъёрҳои дахлдори рафтор дар ҳаёти иқтимоӣ ва шахсӣ гузоштаанд. Тарбияи ҷунин шаҳрвандон вазифаи давлат, ҷомеа ва оила аст. Тарбияи ахлоқӣ дар асоси арзишҳои миллӣ, маънавӣ ва умумибашарӣ ба амал бароварда мешавад. Мазмунан вай пурғановат ва бой хоҳад гашт, зеро арзишҳои номбурда ҳамаи тарафҳои тарбияи ахлоқиро дар бар мегирад.

Вазифаҳои тарбияи ахлоқӣ аз он иборат аст, ки муносибати неки одамро ба ҷамъият ташаккул диҳад, ба иллату камбудии ахлоқӣ нафрат пайдо кунонад, интизоми бошӯуруна тарбия намояд, барои инкишофи ҳама тарафаи шахсият мусоидат кунад. Адлу инсоф, инсондӯстӣ, ватандӯстӣ, эҳтиром ба арзишҳои миллӣ, ба хоқу обу

\*\*\*\*\*

ҳавои Ватан аз қабилӣ хислату хусусиятҳое мебошанд, ки барои бунёди давлати ҳуқуқбунёду демократӣ заруранд.

Аз ҳамин лиҳоз ба омӯзгор лозим аст, ки дар тарбияи хонандагон дар замири онҳо ҷой кардани масъулиятшиносӣ ба манфиати халқ ва ҷамъият меҳнат кардану мубориза бурданро ҷой намояд.

Тарбияи ахлоқӣ дар асоси арзишҳои миллӣ, маънавӣ ва умумибашарӣ ба амал бароварда мешавад. Мазмунан вай пургановат ва бой хоҳад гашт, зеро арзишҳои номбурда ҳамаи тарафҳои тарбияи ахлоқиро дар бар мегирад.

Вазифаҳои тарбияи ахлоқӣ аз он иборат аст, ки муносибати неки одамро ба ҷамъият ташаққул диҳад, ба иллату камбудии ахлоқӣ нафрат пайдо кунанд, интизоми шуурона тарбия намояд, барои инкишофи ҳаматарафаи шахсият мусоидат кунад.

Тарбияи ахлоқӣ муносибати шахсиятро ба ҷамъият бояд як зина баландтар бардорад ва ривочу раванг бахшад. Адлу инсоф, фарқ надоштани амалу сухан, инсондустӣ ва хислату хусусиятҳое мебошанд, ки барои эъмори давлати ҳуқуқбунёду демократӣ заруранд. Аз ҳамин лиҳоз ба манфиати ҷамъият ва халқ бо масъулиятшиносӣ меҳнат кардану мубориза бурдани ҳар шахрванд лозим аст. Алҳол лозим меояд, ки аз усулҳои кӯҳнашуда даст кашавад, дар асоси меъёрҳои тарбияи миллӣ ва шарқӣ кори тарбияро ба роҳ монем. Ин мадад мерасонад, ки дар ҷамъият ҳурмату иззат, муносибати дақиқатан инсонӣ байни одамон ба амал ҷорӣ гардад ва истиқлолияти кишвар мустақаму устувортар шавад. Ҳалли ин вазифа баҳри ташаққули муносибатҳои хонандагон бо ҷамъият аҳамияти махсусан калон дорад.

Ахлоқ асоси муносибати инсонро ба ҷамъият ташкил медиҳад. Бинобар ҳамин вай ба афзудани эҳтироми хонанда нисбати ҷамъият, ба мустақамшавии истиқлолияти кишвар, ба соҳиби маданияти ахлоқӣ шудан, инкишофи шууроногӣ, ёфтани мавқеи худ дар ҷамъият, зиёда гардонидани эътиқодашон ба одамони хуб оварда мерасонад. Муаллим дар дарсҳо ва берун аз онҳо ба хонандагон маъноӣ ваҳдат, дустӣ, ҳамкорӣ, ба ҳамдигар ёрирасонӣ ва хислатҳои ба халқу миллат даркориро мефаҳмонад. Ин дар маҷмӯъ пешрафти иқтисодӣ, сиёсии ҷамъиятро таъмин менамояд. Бо ҳамин роҳ ба ҳар ҷавоне, ки дар Тоҷикистон меҳонад ва зиндагонӣ мекунад, талқин карда мешавад, ки оянда соҳибони ҳақиқии диёри маҳбуб шуда, ба воя расанд ва баҳри гул-гул шукуфтани диёр ғамхорӣ намоянд, то муваффақиятҳо бештар афзудан гирад. Барои ин ҳубу аъло хондан, ҷустуҷӯю меҳнат кардан, аз душвориҳо наҳаросида баргараф карда тавонистан ва ба норасоиву иллатҳо муросо накардан талаб карда мешавад.

Шарти аввалину охири хайрхоӣ ва хизматрасонӣ ба нафъи дигарон ва аҳли ҷамъият ба ин тамоил объективан мусоид будани шароити иҷтимоӣ ва аз тарафи фард дуруст дарк намудани ин зарурияти ҷамъиятӣ мебошад. Моҳият ва ҳақиқати инсон ва ҳаёти покизаи он ҳам дар ин сатҳ.

Зухуроти дарки ин ҳақиқат аз ҷониби шахс азхудгузарӣ аст, ки дар мақоми тоҷикии «То аз худ нагузарӣ, ба кас нарасӣ» ҷамъан ифода гардидааст. Касе, ки аз рӯи рағбатҳои нафсонии худ амал дорад, ҳеҷ гоҳ каси дигарро беғарраона карда наметавонад.

Ин тамоил дар заминаи рағбатҳои ҷисмонӣ ва нафсонӣ асосёфтаре дар инсон мутаффақирони тоҷик хеле хуб дарёфта, ҷамъан бо истилоҳи «нафс», «нафси ашора» ифода ва мазамат мекарданд.

Вале дарёфти ин «сирри маҳфуз» кори саҳл нест, як самти таърихӣ тӯлонии афкори инсониятро мубориза баҳри фаҳмиши кушоиши он ташкил медиҳад. Бар хилофи он расми зишт бузурғани принципи ахлоқӣ: «Аз худ гузаштану ба кас расидан» равона аст, ки моҳиятан ҳам маъноӣ принципи ахлоқӣ ба манфиати ҷамъият меҳнат кардан, манфиати ҷамъиятро аз манфиати худ афзал доништан мебошад.

\*\*\*\*\*

Адибони барҷастаи форсу тоҷик аз Рӯдакӣ, Саъдӣ, Ҷомӣ то ба Лоикӣ зиндаёд дар қушоиши ин муаммо ғайрати зиёде ба сарф дода натиҷаҳо шоёни ба даст овардаанд ва дар ашъори худ тарғиб кардаанд.

Асоси назарияи ҷунин ақидаҳои ахлоқии онҳо низ як таълимоти бузурги фалсафӣ буд. Бояд махсусан қайд кард, ки адибони классики тоҷик на танҳо назариячиёни бузурги принсипу нормаҳои ахлоқи начиб, балки худ амалан хушахлоқ ва инсони комил ҳам буданд, ҳаёти шахсии онҳо намунаи беҳтарини нақӯахлоқӣ буда, мисолҳои барҷастае барои омӯзишу ибрати бачагон дорад.

Масалан, тамоми қору фаъолияти ҳудро сарфи меҳнати ҳалолу ба нафъи мардум бахшидаанд, ки ба васфи халқ шеърҳои бемузд супурдаанд, одамонро тавассути ашъори баландғояи худ ба дӯстӣ, софдилӣ, ишқ, садоқат, меҳнат, олиҳимматӣ даъват намудаанд. Яке аз идеалҳои ахлоқии нек Рӯдакии бузургвор ба ҳисоб меравад.

Рубоии машҳури Рӯдакӣ, дар хусуси бар сари нафси худ амирӣ будан низ яке аз ҳамон принсипи ахлоқии дар боло зикршуда сарчашма гирифтааст ва бар ин маънӣ далолат мекунад, ки инсони ҳақиқӣ нафси эгосентрикии ҳудро лачом мезанад, аз роҳи худпарастӣ ҳудро лачом мезанад, аз дигарон, хусусан азизону бечорагон боло намегузорад, баръақс онҳо ҳамзоту дар радифи худ доништа, дастгирӣ менамояд.

Дар масъалаи муносибат ба молу ҳол бошад, шахси аз банди худпарастӣ озод қади миёнаро риоя намуда, ба он чизе, ки ба меҳнати ҳалол омадааст, қаноат меварзад ва аз ҳар ду ҳасрати чизпарастӣ, сарватғундор ҳалос мегардад, бо адле дод зиндагӣ мекунад.

Рӯдакӣ мефармояд:

Бо дода қаноат куну бо дод бизӣ,

Дар банди таколлуф машав, озод бизӣ.

Саъдии бузург ҳам дар назария ва ҳам дар амалияи ахлоқ аз мавқеи ҳамон принсипи «аз худ гузаштану ба кас расида» баромад карда, роҳи ба ин сифати олии нақӯахлоқӣ ноил гардиданро тавассути шинохтани нафси фардӣ мебошад.

Саъдӣ қуфри дарун, яъне нафс қуштанро талқин мекунад ва маҳз ӯ ҳаминро мардӣ мешуморад:

Дар ту он мардӣ намебинам, ки кофир бишкаст,

Бишкан, ар мардӣ, ҳавои нафси кофиркашро.

Саъдӣ анъанаи Рӯдакиро давом ва инкишоф дода, нишонаи мардӣ ва одамиро дар нафси бад шикастану хайрхоҳу мададгори дигарон будан мебинад ва зимнан мафҳуми «нафс»-ро аниқ мекунад: онро ба онро ба баду «кофириёт» ва хубу «некандеш» ҷудо мекунад. Ҷолиб аст, ки Саъдӣ дар масъалаи таносуби «худ» ва «дигарон» фикри тозаи диалектикӣ баён мекунад. Мувофиқи он, хайрхоҳӣ ва хизмат ба нафъи халқ, нафъи бевосита барои худ низ мебошад.

Хештанро хайр хоҳӣ, хайрхоҳи халқ бош,

З-он ҳаргиз бад набошад, нафси некандешро.

Одамият раҳм бар бечорагон овардан аст.

К-одамиро тан биларзад, чун бубинад решро.

Ба қавли Саъдии бузург шахсе, ки дар банди манфиатҳои нафсонӣ-фардӣ аст, ба дӯст расида наметавонад. Вале ҳамин ки нафсро қушту ба мартабаи одии ахлоқ расид, инсони ҳақиқӣ ва комил мешавад. Ҷолиби қайд аст, ки Саъдӣ ба ин масъала хеле ҳақбинона муносибат намудааст. Масалан, онҳоро иқро менамояд, ки «тану нафси одам барояш азиз ва моли дунё ширин аст, аз вай даст накашидан қори осон нест. Дӯсту рафиқ касро мебояд, ки ба маҳзи хоҳири он аз баҳри нафси худ моли дунё гузаштан мумкин бошад:»

Дунё хуш асту мол азиз асту тан – шариф

Лекин рафиқ бар ҳама чизе муқаддам аст.

Мумсик барои мол ҳама сола тангдил

\*\*\*\*\*

Саъдӣ ба рӯи мол ҳамарӯза хуррам аст.

Ба ақидаи Саъдии равшанфикр, набарди маънавӣ хоҳишу кӯшиши кас ба сӯи дӯст (ҳақиқат, покӣ, софӣ ва монанди инҳо), бояд аз роҳати тан ва хоҳиши дӯстӣ бо каси дигар аз худдӯстӣ ва худпарастӣ авлотар бошад. Саъдии дурандеш мегӯяд, одаме, ки аз ӯ барои дигарон ва чамъият манфиате нест, санге аз ӯ бехтар аст:

Сангею гиёҳе, ки дар ӯ хосияте ҳаст,  
Аз одамие беҳ, ки дар ӯ манфиате нест...

Роҳи адаб ин аст, ки Саъдӣ ба ту омӯхт  
Гар гӯш бидорӣ, беҳ аз ин тарбияте нест.

Шоир ва мутаффакири шӯҳратманд Абдурахмони Ҷомӣ низ ҳамин анъанаи назариявӣ-ахлоқии пешгузинашро давом дода, аз лукмаи ҳикмати хеш хирвари тозае ба ин ганчи равон зам мекунад, онро боз ҳам ғанитар мегардонад.

Ин чиз пеш аз ҳама ба муайянкунии мазмун ва воситаҳои тасвири бадеӣ дахл дорад. Аз ҷумла, вай ошкоро ишқро омили ягонаи аз побандии худпарастӣ ва дунёпарастӣ («доми алоиқ») часта халос шудан мешуморад. Дар мисоли худаш мегӯяд, ки ҳамин ишқ касро амалан аз ду ҷаҳон озоду ягона месозад:

Аз доми алоиқ ба ғами ишқ тавон част,  
Хуш вақти касоне, ки аз ин дом бичастанд.

Савдои ишқам аз ду ҷаҳонам ягона кард.  
В-андӯҳи гоҳ-гоҳи маро ҷовидона кард.

Бояд равшан кард, ки дар ин мисраҳо шоир мазмуни ҳамон принципи барҷастаи ахлоқ- «аз худ гузаштану ба кас расида»-ро бо образҳои ишқи орифона баён кардааст. Мазмуни аслии ин аст, ки барои инсонии комили дорандаи ахлоқи ҳамида шудан бояд аз банди асорати молу чоҳ дар ин дунё ва умеди фароғатҳои бихишт дар он дунё роҳҳои ёфтани лозим. Барои ба ин мақсад ноил шудан, қаноат доштан ба чизи андак ва бо он фароғат қардан авлотар аст:

Ҷомӣ ба мулку мол, чу ҳар сифла, дил мебанд,  
Кунҷи фароғу ганчи қаноат туро бас.

Ҷунин мазмуну маъниҳо дар ашъори Ҷомӣ ва дар ҳар як адиби тоҷик беш ё кам мавҷуд мебошанд. Онҳо чамъан ба ҳамин маънӣ далолат мекунанд, ки тарбияи шахс дар руҳияи ахлоқӣ неқ, муқаддастарин вазифаи инсоният ва муҳимтарин воситаи ташаккули он дар дасти худи инсон мебошад. Яъне, худтарбиякунӣ омили зӯртарини расидан ба ин мақсад аст.

Концепсия, ақидаву андеша, панду андарзи мутафаккирон дар бораи ахлоқ ҷунон тавоноӣ доранд, ки метавонем бо мадади онҳо дар дили хонандагони хурдсол ҳам тухми инсонпарварӣ бикорем, онҳоро ба роҳи дуруст ҳидоят намоем. Ба ин минвол истифода намудани панду ҳикматҳои ахлоқии адибони форсу тоҷик ва дигар бузургон мувофиқи мақсад мебошад.

Ба назар гирифтани хусусиятҳои синнусолӣ ва фардӣ дар тарбияи ахлоқӣ шартӣ муҳими пешрафти фаъолияти омӯзгор маҳсуб меёбад. Як хусусияти хоси хонандагони синфи ибтидоӣ дар он аст, ки онҳо ба калонсолон бовар мекунанд. Агар калонсолон ягон қоидаи одобу рафторро ҳаяҷонбахш, бо асноду далелҳои ҳаётии фаҳмонанд, онро бе ҷуну ҷаро риоя мекунад.

Маҳдудияти таҷрибаи ҳаётии интихоби ҳар гуна рафторҳои ахлоқиро душвор мегардонад, гарчанде кӯдакон тибқи рафторҳои калонсолон амал мекунанд. Вале аз руи таҷрибаҳои ҳаётии андӯхташуда ва ғайр шудани донишу меъёрҳои ахлоқӣ мактаббачагони хурдсол аллақай шароитҳои аз худ намудани амалҳои иҷтимоии аҳамиятнокро аз худ карда, оҳиста-оҳиста дар онҳо вобаста ба вазъияти баамалномада имкониятҳои қабули қарорҳои имконпазир ба вуҷуд меояд. Ҳамин тавр, рафтори мактаббачаи хурдсол такмил меёбад, дараҷаи тарбияи ахлоқии ӯ низ боло рафта, мустаҳкам мегардад.

\*\*\*\*\*

Ба тарбияи ахлоқии кӯдакон вазъияти муайяни ҳаётӣ, муаллимону мураббӣён, муҳити атроф таъсири бузург мерасонанд. Ба шарофати таҷрибаи ҳаётӣ инсон монеаҳоро бартараф намуда, рафторҳои хуби ахлоқиро анҷом медиҳад. Бо роҳи ҷалб намудани мактаббачагони хурдсол ба шаклҳои гуногун ва мухталифи корҳои коллективона ба рафтори ахлоқии онҳо замина гузошта мешавад, раванди аз худ намудани меъёрҳои ахлоқӣ ва қонуну қоидаҳои рафтор ба миён меояд ва заминаҳои ганишавии таҷрибаи ахлоқии онҳо ташаккул меёбад.

#### Адабиёт

1. Концепсияи миллии тарбия дар Ҷумҳурии Тоҷикистон. 3-марти 2006. -№94.
2. Қонуни Ҷумҳурии Тоҷикистон дар бораи «Масъулияти падару модар дар таълиму тарбияи фарзанд», 14.12.2010.
3. Лутфуллоев М. Педагогикаи башар. -Душанбе, 2008.
4. Лутфуллоев М. Шарафномаи миллат. -Душанбе, 2003
5. Нуров А. Кори яқояи оила ва мактаб дар тарбияи ахлоқии хонандагон / А.Нуров. –Душанбе: Маориф, 1989.

\*\*\*

**Зоиров Ҳалимҷон**  
номзади илмҳои филологӣ,  
дотсент, мудири кафедраи  
умумидонишгоҳии забони тоҷикӣ  
ДДХ ба номи академик Бобочон Ғафуров  
([z.halimjon@mail.ru](mailto:z.halimjon@mail.ru); тел: 92-600-08-22)

#### УСУЛИ ИСТИФОДАИ ОЁТУ АҲОДИС ВА АШЪОРИ АРАБӢ ДАР НОМАҲОИ АЙНУЛҚУЗОТ

Калидвожаҳо: Айнулқузоти Ҳамадонӣ, номаҳо, Қуръони карим, аҳодиси пайгамбар, ашъори арабӣ

Абулмаолӣ Абдуллоҳ ибни Абӯбакри Муҳаммад ибни Алӣ ибни Ҳасан ибни Алии Миёнаҷии Ҳамадонӣ, ки дар таърихи адабиёт бо номи Айнулқузоти Ҳамадонӣ (1096-1131) машҳур аст, аз худ мероси пурбаҳое ба ёдгор гузоштааст, ки қисме аз онҳо - «Зубдат-ул-ҳақоик» ва «Шаквал-ғариб» (9) ба забони арабӣ ва қисме - «Тамҳидот» (8) ва «Номаҳо» (5;6;7) ба забони форсӣ-тоҷикӣ нигошта шудаанд. Агарчи «Номаҳо»-и суҳанвар ба забони форсӣ навишта шудаанд, муаллиф ҳангоми нигориши онҳо ба касрат аз вожаю ибороти арабӣ истифода карда ва ҷиҳати тақвияту шоҳиди калом ба маврид аз оёти Қуръони карим, аҳодиси Расул(с), ақволи арабии бузургони дину ирфон ва ашъори арабӣ мадад ҷустааст. Бо вучуди он ки забони номаҳои Айнулқузот бисёр равану ширин аст ва ҳар як хонандаро дар оҳанги худ ғарқ месозад, нафароне, ки забони арабӣ намедонанд ва аз фармудаҳои Қуръони карим, аҳбори Расул (с), тасаввуфу ирфон, розу рамз ва маънии истилоҳоти хоси орифон иттилоъ надоранд, наметавонанд ба кадрҳои кофӣ муроди суҳанварро фаҳм кунанд.

Айнулқузоти Ҳамадонӣ дар яке аз номаҳои худ дар бораи маънии ҳаром, вочиб ва мубоҳ баҳс намуда, барои шоҳиди фикр ва дарки бештари муҳотаб мисоли зеро меорад ва дар он оид ба расм ва одоби нигориши номаҳои арабӣ, маънии ҳаром, вочиб ва мубоҳ назди номанигорон маълумот медиҳад, ки назирашро наметавон дар ҳеч як китоб ва дастури котибон пайдо кард. Чунонки гӯяд: «Чун касе хоҳад, ки номаи тозӣ нависад, ўро баъзе корҳо карданӣ бувад ба зарурат ва баъзе ба зарурат нокарданӣ ва

\*\*\*\*\*

баъзе бувад, ки бад-он мухайяр бувад, хоҳад бикунад ва хоҳад накунад. Аввалан асомии муфрадот ўро ёд гирифтанд **вочиб** бувад, чи агар ёд нагирад ҳаргиз нома натавонад навиштан. Чунонки надонад, ки осмону заминро кӯху санг ва нону обу равшану ангубин ва чашму гӯшу забону даҳон дар тозӣ чӣ ном дорад. Ва агар ин бинадонад муҳол бувад, ки ба мақсуди хеш расад ҳаргиз. Ва амсоли он ки бар вай вочиб бувад, бисёр бувад, ки боз гӯям, масалан нон хӯрданаши ва об ошомиданаши вочиб бувад, зеро ки бақо ва ҳаёт аз ин мустафод бувад ва беобу нон ҳаёт бинамонад ва чун ҳаёт бинамонад вусулаш ба мақсуд муҳол бувад. Ва баъзе чизҳо ўро **харом** бувад, ки агар он чиз бикунад, аз мақсуд ба зарурат боз монад. Чунонки нашоёд, ки дасти худ бибурад ё дидаи худ кӯр кунад. Чи агар чунин кунад, нома мумкин набувад навиштан. Ва дар баъзе корҳо **мухайяр** бувад, ки на вочиб зарурӣ бувад, аммо карданаши ба нисбат бо мақсуди ӯ беҳ аз нокардан бувад. Чун ашъори тозӣ бисёр ёд гирифтанд. Чи агар ашъор ёд нагирад, аз нома навиштан ба тозӣ бозмонад, аммо он беҳ бувад, ки ёд гирад то мактуботи ӯ мувашшаҳ бувад ба ашъори арабӣ. Ва ин қисмро дар забони шаръ мустаҳаб хонанд ё мандуб» (5, с.2-3).

Аз иқтибоси фавқ маълум мешавад, ки Айнулқузоти Ҳамадонӣ на танҳо олими беназир ва орифи фозил, балки донандаи хуби расм ва одоби фанни номанигорӣ буда ва дар нигориши номаҳои форсӣ-тоҷикӣ ва арабӣ маҳорати тамом доштааст. Ҳамчунин равшан мешавад, ки дар он рӯзгор қорбурди калимоту иборот ва ашъори арабӣ аз ҷониби котибон ва номанигорони форсизабон мақбулу писандида будааст. Зоҳиран, ба ин сабаб суҳанвари ориф дар номаҳои худ ба касрат аз калимоту иборот ва ашъори арабӣ истифода намуда ва ин усули номанигории замонро ба шакли аҳсан ва беназир риоят намудааст.

Айнулқузот дар аксари қулли номаҳои худ вожаю ибороти арабиро ба қор мебарад ва чихати баёни мақсуд аз оёту аҳодис ва ақволи бузургон мадад меҷӯяд. Аз ин рӯ, ҳар як хонанда ва муҳаққиқи номаҳои ўро лозим аст, ки на танҳо аз забони арабӣ, балки аз шарҳу тафсири Қуръон ва маонии аҳодис низ огоҳ бошанд, дар акси ҳол аз мақсуди нигоранда, чунонки бояд, пай нахоҳанд бурд ва матлаби суҳанварро дарк нахоҳанд кард. Чунончи, дар яке аз номаҳои худ ба таври мухтасар ба шарҳу тавзеҳи ният пардохта, аз ақволу аҳодис ва оёти Қуръони қарим ба гунаи зер мадад ҷустааст:

«Дар ин мактуб бисёр улум аст. Ва инро андешаи дароз бисёр бояд то ба рӯзгор пухта гардад. Ва ин муқаддимаест дар ҳақиқати ният, ки лобуд(д) муҳаққиқ бояд, ки бувад, пас аз ин, иншоаллоҳ (агар Худо хоҳад-З.Х.), бинависам, ки ният чист? «والاعمال وبالنيّات» (амалҳо ба ният вобастаанд-З.Х.) чӣ бувад? Ва «يحشر النَّاسَ يَوْمَ الْقِيَامَةِ عَلَى نِيَّاتِهِمْ» (мардум рӯзи растохез аз рӯи нияташон гирд хоҳанд шуд- З.Х.) чӣ маънӣ дорад? То «يموت المرء على ما عاش عليه» (Шахс ба хошири он чӣ ки зиндагӣ кардааст, мемирад- З.Х.) яқин гардад. Ва «نية المؤمن خير من عمله» (Нияти муъмин аз амалаш беҳтар аст- З.Х.) чаро гӯяд? Пас «يَوْمَ يُؤْمِنُ الْوَكَلُ الْإِنْسَانِ الْزَّمَنَةَ طَائِرَهُ فِي عُنُقِهِ» (сураи Исро(17), қисмати аввали ояи 13-ум: «Ва номаи амали ҳар одамиро муттасил баста бар гардани ӯ сохтем» - З.Х.), эй ҳомила. Ва «طَائِرُكُمْ مَعَكُمْ» (сураи Ё.Син(36), қисмате аз ояи 19-ум: «Ҷоли бади шумо ҳамроҳи худ шумо аст» -З.Х.), «وَأَخْرَجَتِ الْأَرْضُ أَثْقَالَهَا» («Ва замин борҳои худашро берун оварад»; сураи Залзала(99), ояи 2-юм - З.Х.) ва «يَوْمَئِذٍ تُخَدِّثُ أَخْبَارَهَا» («Дар он рӯз замин хабарҳои худро баён кунад»; сураи Залзала(99), ояи 4-ум - З.Х.) ва «لِيُرَوَّا أَعْمَالَهُمْ» («...то ба онҳо ҷазои аъмолашон намуда шавад; сураи Залзала(99), қисмати сонии ояи 6-ум - З.Х.) ҳама чун офтоб равшан гардад. Аммо агар касе дида надорад, маро товон набвад, ғ: Хуршед на мучрим ар касе бино нест. «أَفَأَنْتَ تُهْدِي الْعُمِّيَّ» («...оё ту кӯронро роҳ менамой...»; сураи Юнус(10), қисмате аз ояи 43-юм

\*\*\*\*\*

аст. Дар матни нома ба ҷои «бумйа» «бумий» омадааст - 3.Ҳ., ё Муҳаммад. «وَلَوْ كَانُوا لَا وَنَحْنُرُهُ يَوْمَ الْقِيَامَةِ أَعْمَى» («...ва агарчи намебинанд?»; сураи Юнус(10), қисмати охири ояти 43-юм - 3.Ҳ.). Ҳайҳот, кӯрон дар ҳар ду сарой кӯранд. «بِمَوْتِ الْمَرْءِ عَلَى مَا عَاشَ عَلَيْهِ». «وَمَنْ كَانَ فِي هَذِهِ أَعْمَى» («Ва ҳар ки дар дунё кӯр бошад, вай дар охират низ кӯр ва рохро хатокунадатар аст»; сураи Исро(17), ояти 72-юм - 3.Ҳ.) «وَنَحْنُرُهُ يَوْمَ الْقِيَامَةِ أَعْمَى» («...ва рӯзи қиёмат ўро нобино барангезем»; сураи Тоҳо(20), қисмати охири ояти 124-ум. Агарчи дар матни нома «яхшуруху...» омадааст, мо фармудаи Қуръон (нахшуруху)-ро овардем. Ҳамчунин таҳиягарони матн ин ду оятро ҳамчун як оят пайи ҳам дар дохили як ноҳунак овардаанд, ки мо ҷудо сохтем - 3.Ҳ.). Ва ҳамоно дар хотират ояд, ки «فَوَيْلٌ لِلَّذِينَ كَفَرُوا مِنْ مَّشْهَدِ يَوْمٍ عَظِيمٍ» («...Пас вой бар кофирон аз ҳозир шудан дар рӯзи бузург»; сураи Марям(19), қисмати сонии ояти 37-ум - 3.Ҳ.), «أَسْمِعْ بِهِمْ وَأَبْصِرْ يَوْمَ يَأْتُونا» («Рӯзе, ки пеши Мо биёянд, ҷӣ қадар шунаво ва ҷӣ қадар бино бошанд; сураи Марям(19), қисмати аввали ояти 38-ум - 3.Ҳ.). Ва ин на кори туст ва амсоли ту ва на аз он мардоне, ки мебидонӣ, пас дар мазиқи ташбеҳ ва мухтанаки хучби дунявӣ мебош, «فَالْيَوْمَ الَّذِينَ آمَنُوا مِنَ الْكُفَّارِ يَضْحَكُونَ» («Пас, имрӯз мӯъминон бар кофирон меҳанданд»; сураи Мутаффифин(83), ояти 34-ум - 3.Ҳ.). يوم لنا و يوم لاعادتنا (Рӯзе барои мо ва рӯзе барои душманони мо- 3.Ҳ.). Туро вусъати қасри мӯъмин ҷӣ кор, ки «عَرْضُهَا السَّمَوَاتُ وَالْأَرْضُ» («...пахноии он монанди осмонҳо ва замин аст...»; сураи Оли Имрон(3), қисмате аз миёнаи ояти 133-юм - 3.Ҳ.). Гӯй тӯлаш чанд аст? Агар гӯш дорӣ аз «حم عسق» (маъхуз аз сураи Шӯро (машварат) (42), оятҳои якум ва дувум - 3.Ҳ.) бишнавӣ, ки тӯлаш чанд аст. В-агарна шабат хуш бод, ки туро ҳамраҳони бисёранд. «أَعِدَّتْ لِلْمُنْفِقِينَ» («...ва барои парҳезгорон омода карда шудааст»; сураи Оли Имрон(3), қисмати охири ояти 133-юм - 3.Ҳ.). «الَّذِينَ يُؤْمِنُونَ بِالْغَيْبِ وَيُقِيمُونَ الصَّلَاةَ وَمِمَّا رَزَقْنَاهُمْ يُنفِقُونَ» («Онҳое, ки ба ғайб имон меоранд; ва намозро барпо мекоранд; ва аз он чи ба онҳо рӯзӣ додаем, нафақа мекунанд»; сураи Бақара(2), ояти 3-юм - 3.Ҳ.). Дареғо, ки коғаз пур шуд!» (5, с.15-16).

Аз иқтибоси мазкур маълум мешавад, ки Айнулқузот мақсуди худро бештар бо калимоту ибороти арабӣ ва фармудаҳои Қуръон баён мекунад ва аз оёти Қуръону аҳодиси Расул(с) чунон моҳирона истифода менамояд, ки на ҳар як нависанда, номанигор ва олиму ҳофизии Қуръон ба чунин баёну нигориш қодир аст.

Аз мазмуни номаҳо равшан мешавад, ки Айнулқузот аз китобҳои ҳадис, монанди «Саҳеҳ»-и Бухорӣ ва Муслим хуб огоҳӣ дошта ва бештар ҳамчун сарчашмаи боэътимод аз фармудаи онҳо истифода намудааст. Чунончи дар номае, ки таҳти шумораи 128-ум омадааст, аз онҳо ба таври зер ёд мекунад: «Дар «Саҳеҳ»-и Бухорӣ ё Муслим аст, ки чун рӯзи шафоат бирасад, Худои таъоло гӯяд: «Шафоати анбиё бирасид (ба поён расид-3.Ҳ.) ва раҳмати ман ханӯз мондааст». «فِيأْخُذُ مِنَ النَّارِ قَبِيضَةً أَوْ قَبِيضَتَيْنِ - الشُّكُّ مِنِّي» («Пас ӯ, як мушт ё ду мушт (шакк аз ман аст) аз оташро бармегирад- 3.Ҳ.). Ту донӣ, ки дар қабзаи ӯ чанд гунҷад? Ҳайҳот!» (7, с.278-279).

Айнулқузот бештар вожаю ибороти арабиро омехта бо калимоту ибороти форсӣ-тоҷикӣ ба кор мебарад ва гоҳи зиёд барои шоҳид мақол ё ақволи маъруфи арабиро баён мекорад, ки аксари хонандагон ва муҳаққиқоне, ки андаке аз забони арабӣ огоҳӣ доранд, ба зудӣ метавонанд мақсуди суҳанварро фаҳм кунанд. Чунончи дар номаи мазкур ҷое мефармояд: «Эй ҷавонмард, агар мараз (беморӣ-3.Ҳ.)-е набудӣ, сихҳату биззоти (тандурустӣ- 3.Ҳ.) набудӣ ва агар фироқи маъшук набудӣ, кас лаззати висол надонистӣ. وَ بِضِئِهَا تَتَّبِعُونَ الْأَشْيَاءَ (Ҳар чиз бо зидди он шинохта мешавад- 3.Ҳ.)» (7, с. 279).

Афзун ба ин, гоҳе Айнулқузоти Ҳамадонӣ мақсуди худро ба забони форсӣ баён намуда, барои шоҳид ва тақвияти суҳан иборот ё абёти арабӣ меорад ва баръакс. Чунончи, дар яке аз номаҳои худ ҷое ба қиссаи «Лайлӣ ва Мачнун» ишора намуда, барои шоҳид байтеро ба забони арабӣ овардааст: «Мачнун як шаб мин аввалу-л-лайлӣ (аз аввали шаб, шом-3.Ҳ.) бо Лайлӣ бинишаст ва савдои хеш оғоз карданд, на ба забони

\*\*\*\*\*

гӯшту пӯст. Муаззин бонги намози субҳ мегуфт, ки ханӯз Маҷнун мегуфт. Ва чун бонги намоз шунид, гуфт: «Воачабо! Имшаб намози хуфтан пеш аз вақт мегӯяд».

أَضِلُّ فَلَا أَدْرِي إِذَا مَا ذَكَرْتُهَا اِثْنَتَيْنِ صَلَّىتُ الضُّحَىٰ أَمْ ثَمَانِيَا

(Ҳангоме, ки ба ёди вай афтам парешону хайрон шавам ва надонам, ки бомдодро ду ракаат ё ҳашт ракаат гузоридам- 3.Ҳ.)» (7, с. 281-282).

Айнулқузоти Ҳамадонӣ чандин номаи худро бо ояти Қуръони карим оғоз мекунад ва сипас ба шарҳу тавзеҳ ва тафсири он оят, ки мувофиқ ба мавзӯи баҳс аст, мепардозад. Ҳамчунин гоҳе ба пурсишҳои худ аз Китоби осмонӣ посух меорад ва каломи Худовандро беҳтарин шохид медонад. Чунончи, номаеро, ки зери шумораи 130-юм омадааст, бо ояти 29-уми сураи Наҳл оғоз карда ва ҳамчунин барои посухи суоли худ аз ояти Қуръон мадад ҷустааст: «فَاسْأَلُوا أَهْلَ الذِّكْرِ إِنْ كُنْتُمْ لَا تَعْلَمُونَ» (сураи Наҳл(16), қисмати охири ояти 43-юм: «Агар намедонед, пас, аз аҳли Китоб суол кунед»- 3.Ҳ.). Ҳеч донӣ, ки одамиро барои чӣ фиристодаанд? Гӯш дор, то аз Қуръони қадим бо ту намоям, ки гувоҳе аз он содиқтар нахоҳад буд «هَذَا كِتَابُنَا يُنطِقُ عَلَيْكُمْ بِالْحَقِّ» (сураи Ҷосия (45), қисмати аввали ояти 29-ум: «Ин Нома (Китоб)- и Мо аст, ки ба ростӣ бар шумо сухан мегӯяд»- 3.Ҳ.). Қуръон чӣ мегӯяд, ки одами барои чӣ офаридаанд? Бишна: «وَمَا خَلَقْتُ الْجِنَّ وَالْإِنْسَ إِلَّا لِيَعْبُدُونِ» (Сураи Зориёт (51), ояти 56-ум: «Ва Ман чинну инсро наофаридаам, магар барои ин ки Маро парастанд»- 3.Ҳ.) (7, с.285).

Гоҳе Айнулқузоти Ҳамадонӣ баробари посух ба пурсиши мухотаб ба шарҳу тафсири аҳодис мепардозад ва ҳамчун олими беназир аз аҳодиси саҳеҳ ё сохта будани он хабар дода, барои шохид оётеро аз Қуръон ва нақлҳои оғоз аз қавли Расул(с) баён месозад. Чунончи, дар номае, ки посух ба пурсишҳои муриди худ Изуддин Бӯнасири Ҳомид писари Аҳмади Муствафӣ навиштааст, ба саволи саҳеҳ ё сохта будани ҳадисе чунин посух мегӯяд: «النَّاسُ نِيَامٌ وَإِذَا مَاتُوا انْتَبَهَوْا» (Мардум ба хобанд ва чун бимиранд ба ҳуш оянд (бедор шаванд) – 3.Ҳ.) мадҳул аст ва ё мустақим (ҳадиси сохта ва воридшуда аст ва ё саҳеҳ- 3.Ҳ.)? Аввалан: Маънии ҳадис бидон то дар ғалат наҷфӣ, ки чунонки олами мулк, аъни осмон ва замин, бедор мебинанд ва хуфта намебинанд, ҳамчунин қавме олами малакут мебинанд ва қавме на. Ва ҳар ки дар дунёст намебинад, пас бар мисоли хуфта аст, النَّاسُ نِيَامٌ (мардум хобанд- 3.Ҳ.). Пас мард он чи шунуда бувад бибинад- гӯру азоб ва мункару нақир ва аҳволи охираат الى غير ذلك (ва монанди инҳо- 3.Ҳ.). «فَكَشَفْنَا عَنْكَ فَكَشَفْنَا عَنْكَ» (сураи Қоф (50), қисмати охири ояти 22-юм: «...аз ту пардаатро бардоштем ва имрӯз чашми ту тезбин аст»- 3.Ҳ.) – пас бар мисоли бедор бувад. فاذا ماتوا انْتَبَهَوْا (чун мардум бимиранд ба ҳуш оянд- 3.Ҳ.), инро видон» (7, с. 293).

Афзун ба ин, Айнулқузот барои шохид ва тақвияти фикр аз ашъори арабӣ ба касрат истифода намуда ва аксари авкот номи муаллифи онҳоро зикр накардааст ва ё сурудаи як суханварро аз номи бузургони дину ирфон нақл намудааст. Аз ҷумла, дар номае, ки таҳти шумораи 66-ум омадааст, суханвар барои шохид 11 байти арабӣ оварда, танҳо ду ҷой ба муаллифи онҳо ишора намуда, яке аз сурудаҳо(ду байт)- ро аз Холид ибни Язид ва дувуми(ду байт)-ро аз ашъори Ҳусайн ибни Алӣ медонад. Чунончи, ҷое аз расми дӯстии олами ишқ ёд намуда мегӯяд, ки он ҷо душманонро низ дӯстдоранд ва барои шохид сурудаи зери Холид ибни Язид ибни Муовия ибни Абисуфёнро меорад: «Эй дӯст, олами ишқ турфа оламе аст! Бо душманон дӯст будан, ҷуз дар олами ишқ харгиз набувад. Холид ибни Язид гӯяд:

تَجُولُ خَلَائِلُ النِّسَاءِ وَلَا أَرَى لِرِمْلَةٍ خَلَائِلًا يَخُولُ وَلَا قَلْبًا أَحَبُّ بَنِي الْعَوَامِ طَرًّا لِأَجْلِهَا وَ مِنْ أَجْلِهَا أَحَبِّتُ أَخْوَالَهَا كَلْبًا

(Халхолҳои занон мечархад ва барои Рамла халхол ва дастбанде дар чархидан намебинам. Ҳама бани авомро ба хотири ӯ дӯстдорам, ҳатто аҳвол (ҷ.хол, бародарони модар, тағохо)-и ӯ, бани Калбро)» (6, с.31).

Хулоса, Айнулқузоти Ҳамадонӣ дар қорбурди калимоту ибороти арабӣ, оёти Қуръони карим, аҳбори Расул(с), ақволи арабии машоиху сӯфия, бузургони дин ва ашъори арабӣ маҳорати беназир дорад. Дар номаҳои худ баробари таълими муридони ва



посух ба пурсишҳои онон гоҳе чунон ба ташреҳу тавзеҳи вожаю ибороти арабӣ, истилоҳоти сӯфия, оёту аҳодис, ақволи сӯфия ва машоих мепардозад, ки назирашонро дар ҳеч як нома, рисола ва осори адабиву ирфонӣ наметавон дарёфт.

#### Пайнавишт:

1. Деххудо, Алиакбар. Фарҳанги мутавассити Деххудо. Дар ду ҷилд. Зери назари дуктур Саид Чаъфари Шаҳидӣ. Ба кӯшиши Фуломризо Ситуда, Эраҷ Меҳраки ва Акрам Султонӣ. - Техрон: Интишороти Донишгоҳи Техрон, 1385. Ҷилдҳои аввал ва дувум. -3224 сах.
2. Қуръони карим. Матни асл ва тарҷумаи маъноҳои он ба забони тоҷикӣ. Матни тарҷумаи тоҷикӣ ва тавзеҳоти Муҳаммадҷон Умаров. - Душанбе: «Эр-граф», 2011. - 640 с.
3. Фарманиш, Раҳим. Аҳвол ва осори Айнулқузот. - Техрон: Асотир, 1392. - 385 сах.
4. Ҳамадонӣ, Айнулқузот. Дифоиёт ва Гузидаи ҳақоик (тарҷумаи ду рисолаи «Шакв-ал-ғариб» ва «Зубдат-ул-ҳақоик»). Тарҷумаи форсӣ ва таҳшияи дуктур Қосим Ансорӣ. – Техрон: Манучехрӣ, 1385. -185 сах.
5. Ҳамадонӣ, Айнулқузот. Номаҳо. Ҷилди аввал. Ба эҳтимоми дуктур Алинакии Мунзавӣ, дуктур Афифи Усайрон. - Техрон: Асотир, 1377. - 480 сах.
6. Ҳамадонӣ, Айнулқузот. Номаҳо. Ҷилди дувум. Ба эҳтимоми дуктур Алинакии Мунзавӣ, дуктур Афифи Усайрон. - Техрон: Асотир, 1377. - 488 сах.
7. Ҳамадонӣ, Айнулқузот. Номаҳо. Ҷилди сеум. Ба эҳтимоми дуктур Алинакии Мунзавӣ. - Техрон: Асотир, 1377. - 444 сах.
8. Ҳамадонӣ, Айнулқузот. Тамҳидот. Бо муқаддима ва тасхеҳу таҳшия ва таълиқи Афифи Усайрон. - Техрон: Интишороти Манучехрӣ, 1373. - 523 сах.
9. Ҳамадонӣ, Айнулқузот. Шакв-ал-ғариби ӯан-ил-автони ило уламо-ил-булдони ва Зубдат-ул-ҳақоик фӣ кашф-ид-дақоик. Бо муқаддима, тасхеҳ ва таҳқиқи Афифи Усайрон. – Борис: Дор-ул-Библия (асли матни асар, муқаддима, таҳқиқ ва таҳшия ба забони арабӣ).

#### Чакида

### УСУЛИ ИСТИФОДАИ ОЁТУ АҲОДИС ВА АШЪОРИ АРАБӢ ДАР НОМАҲОИ АЙНУЛҚУЗОТ

**Калидвожаҳо:** Айнулқузоти Ҳамадонӣ, номаҳо, Қуръони карим, аҳодиси пайғамбар, ашъори арабӣ

Айнулқузоти Ҳамадонӣ (1096-1131) аз худ мероси пурбаҳое ба ёдгор гузоштааст, ки аз онҳо «Зубдат-ул-ҳақоик» ва «Шаквал-ғариб» ба забони арабӣ, «Тамҳидот» ва «Номаҳо» ба забони форсӣ-тоҷикӣ нигошта шудаанд. Агарчи «Номаҳо» ба забони форсӣ- тоҷикӣ навишта шудаанд, Айнулқузот ҳангоми иншои онҳо ба касрат аз вожаю ибороти арабӣ истифода карда, чихати далел ва шоҳиди сухан ба маврид аз оёти Қуръони карим, аҳодиси Расул(с), панду ҳикмат ва ашъори арабӣ истифода намудааст. Дар ин мақола муаллиф дар бораи усули истифодаи калимаю ибороти арабӣ, оёти Қуръон, аҳодиси пайғамбар ва ашъори арабӣ дар номаҳои Айнулқузот баҳс намудааст.

#### Аннотация

**Способы использования аятов, хадисов и арабской поэзии в письмах Айнулқузота**

**Ключевые слова:** Айнулкузот Хамадони, письма, священный Коран, хадисы Пророка, арабская поэзия.

Айнулкузот Хамадони (1096-1131) оставил богатое наследие, в том числе «Зубдат-уль-Хакаиқ» и «Шаквал-Гариб» на арабском языке, «Тамхидот» и «Письма» на персидско-таджикском языке. Хотя «Письма» были написаны на персидско-таджикском языке, Айнулкузот использовал арабские слова и фразы в своих произведениях, в качестве доказательства он использовал аяты из Корана, хадисы Пророка (мир ему и благословение), а также арабскую мудрость и поэзию. В рассматриваемой статье автор обсуждает использование арабских слов и фраз, разных аятов из Корана, хадисов Пророка и арабской поэзии в письмах Айнулкузота.

### Annotation

#### Methods of use of the verses(ayahs), hadith and Arabic poetry in letters of Aynulquzot

**Keywords:** Aynulquzot Hamadani, Letters(Nomaho), the Holy Qur'an, the hadiths of the Prophet(pbuh), Arabic poetry.

Aynulquzot Hamadoni (1096-1131) left a rich inheritance, including "Zubdat al-ḥaqā'iq" and "Shakwal-Gharib" in Arabic, "Tamhidot" and "Letters(Nomaho, Makotib)" in Persian-Tajik. Although the "Letters(Makotib)" were written in the Persian-Tajik language, Aynulquzot used Arabic words and phrases in his works, as evidence he used verses from the Qur'an, hadiths of the Prophet (peace and blessings be upon him), as well as Arabic wisdom and poetry. In this article, the author discusses the use of Arabic words and phrases, various verses from the Qur'an, hadiths of the Prophet(pbuh) and Arabic poetry in the letters(makotib) of Aynulquzot.

\*\*\*

**Иброимова Ойрамо,  
Азизбекова Зебогул.  
Ассистенти кафедраи фанҳои  
гуманитарӣ-иқтимоӣ ДКМТ**

### САРАЗМ- МАРКАЗИ ТАМАДДУНИ ҚАДИМАИ ТОЧИКОН

Дар таърихи тамаддуни ҷаҳони давлатҳои қадимтарини дунё қушиш кардаанд, ки фарҳанги моддию маънавии худро инкишоф диҳанд ва беҳтарин ганҷинаи дастовардҳо: биноҳо, қасрҳо. Аҳромҳо, шаҳрҳои бузург, муҷассмаҳо ва эҷоди меъморӣ, асарҳои бузургтарин китобҳои муқаддас «Таврот», «Инҷил», «Авасто», «Қуръони карим», нависандагони машҳури дунё бо асарҳои худ дostonҳо, ривоятҳои кахрамонӣ ва фарзандони миллаташонро ба ҷаҳониён ҳамчун дорандаи фарҳанги нотакрор мерос гуштаанд.

Қашфи шаҳри Саразм яке аз ҳодисаҳои бузурги таърихӣ дар саросари ҷаҳон дар ҷаҳорӣ охири қарни XX ба ҳисоб меравад. Қашфиётҳои нави таърихӣ ҷанбаҳои гуногуни зиндагии халқи тоҷикро ошкор намуда, ҷеҳраи миллати тоҷиконро пурчилотар месозад. Саразм дар қисмати ғарбии шаҳри Панҷакент, дар соҳили дарёи Зарафшон ҷойгир буда, масоҳати он зиёда аз 100 гектар ва ҳудуди қашфшудаи он 30 гектарро ташкил медиҳад. Осори аз Саразм ёфташуда бо тамоми марказҳои маданияти ба давраи энеолити замони биринҷи робитаи бевосита дорад.<sup>1</sup> (Минбари халқ, 12 декабри соли 2018, №50).

\*\*\*\*\*

Таҳқиқотҳои бостоншиносон собит менамояд, ки аз охири ҳазораи 4 то милод бошишгоҳи Саразм яке аз марказҳои бузургтарини филизкорӣ “металлурги”-и Осиёи Марказӣ таъдил ёфтааст. Бозёфтҳои ин мавзеи таърихӣ аз он шаҳодат медиҳанд, ки ачдодони тоҷикон ҳанӯз то ҳучуми Ҳахоманишиёну Искандари Мақдуни дорои тамаддуни пешрафта будаанд.

Ин шаҳр дар зарфи беш аз ҳазор сол ва баҳусус дар давраи энеолити замони асри биринҷии барвақт рушд ёфтааст ва рӯи таҳлилҳо муҳаққикон ба Саразм чунин маъниро доданд.

1.Сарсабз, яъне Сари сабза. 2. Аз калимаи тоҷикии “Сар” ва арабии “разм”. яъне оғози сабзиш. 3. Саразм маънои сари заминро низ дорад. Бино бар ақидаҳои муҳаққикон Саразм Сар яъне аввал ва разм яъне сабз аст. Аз ин ҷо маълум мешавад, ки маънои Саразм гулгулшукуфоии давлат ва ё ин ки эҳё гардидани табиатро дорад. Ва аз ин маълум мешавад, ки аз номи Саразми бостони номи Ҷашни сари сол яъне “Наврӯз” сар шуда эҳёгари маданият ва тамаддуни халқи тоҷикро дорост. Дар таҳқиқи ёдгориҳои таърихии Саразм хизмати таърихшиносон ва бостоншиносони бузург Б.Ғафуров., А.Ю.Якубовский., М.М. Дяконов., Б.А.Литвинский., В.А.Ранов. хеле бузург аст. Саразми бостон 13-сентябри соли 1976 аз тарафи доктори илмҳои таърих, профессор Абдуллоҷон Исоҳқов кашф гардидааст. Қобили зикр аст, ки бо ташаббуси ин олим дарёфти табари биринҷи аз ҷониби сокини деҳаи Саразм Ашуралӣ Тайлонов таърихи пуршукӯҳи дар зерӣ хок пинҳонбудаи Саразмро ба аҳли ҷаҳониён рушан кард ва яке аз дастовардҳои бузурги асри ХХ дар илми бостоншиносии илми тоҷик ба ҳисоб меравад. Абдуллоҷон Исоҳқов дар китоби худ “Саразм оғози тамаддуни тоҷикон” дар бораи ин шаҳраки қадима маълумоти муфассале додааст. Дар тӯли фаъолияти худ А. Исоҳқов дар бисёр конфронсҳои байналмилалӣ иштирок намуда, бо далелу санадҳои раднопазир собит намудааст, ки Панҷакент маркази тамаддуни кишоварзӣ, тичорат, фарҳанг ва шаҳрсозии Мовароҳуннар аст. Тадқиқоти бостоншиносии ёдгориҳои Саразм аз соли 1976 то соли 1997 таҳти роҳбарии нахустмуҳаққиқи он А.Исоҳқов сурат гирифта аз соли 1997 то имрӯз қорҳои тадқиқотҳои Саразмро шогирдаш А. Раззоқов ба ўҳда гирифтааст. Муҳаққикон Саразмро таҳмин мекунанд, ки дар ибтидои асри II (то милод) то 8 ҳазор аҳоли зиндагӣ мекарданд. Хонаҳои Саразм аз хишти хом сохташуданд ва хонаҳои истиқоматӣ бо хунари баланд сохта шудаанд. Дар Саразм қабри шоҳбонуеро ёфт намуданд, ки зиндагии давлатмандонае доштааст. Дар қабри Малика марҷонҳои тиллоӣ, сангҳои қиматбаҳо ва садафҳоро ёфт шуданд, ки нишонаи мақоми баланд доштани ин занро дар назар дорад. Тадқиқотҳои бостоншиносон дарак медиҳанд, ки аз қабри замин қариб 150 хонаи истиқоматӣ, 4 оташкадаи оташпарастон, як анбори ғалланигоҳдорӣ ҷамъиятӣ, бӯстонсаро ёфт шуданд. Аз ин маълум мешавад, ки Саразм аз кӯчаҳо ва тангкӯчаҳо иборат буда, нишонгари тамаддуни бойи он давра аст. Ин ёдгориҳои бузург боз гувоҳи он аст, ки тоҷикон аз давраи қадим шаҳрнишину созанда ва соҳиби маданият ва тамаддуни бузург ва кишоварзу чорводор будаанд. Дар Саразм дар вақти кофтуковҳои бостонӣ лочуварди Бадахшон ақиқи Қайроқум, фурӯзаи Хоразму Фарғона, зарфҳои Балучистону Систон дарёфт шуданд. Саразм дар замони муосир яке аз нодиртарин ёдгориҳои фарҳангии Осиёи Миёна ба ҳисоб меравад. Ин воқеяи таърихӣ бозгӯи он аст, ки халқи тоҷик аз қадим соҳиби фарҳангу тамаддун буда, дар паҳноӣ ҷаҳон мақом ва мавқея хоса дорад. Саразм дар рушди тамоми соҳаҳои ҳаёт аз аҳди қадим то ба имрӯз ҳиссаи сазовор гузоштааст. Аз ин маълум мешавад, ки дар ҳазорсолаҳои мелодӣ эътибору нуфузи иқтисодию фарҳангии тоҷикон яке аз нодиртарин тамаддун ба ҳисоб мерафтааст. Ин ёдгорӣ шаҳодатдиҳандаи он аст, ки аввалин зироаткорон ва аввалин филизгудозони қавми ориёӣ, маскани сароғози таъриху фарҳанг ва тамаддунсозии ачдодони пешинаи мо аст. Ин шаҳри таърихӣ бо “Роҳи абрешим” низ ҳамбастагӣ доштааст. Зиёда аз 50 сол аст, ки дастаи бостоншиносон осорҳои маданияти модӣ ва маънавии ниёгонамон-суғдиёно аз харобаҳои Панҷакенти Қадим ҷустуҷӯ доранд.

\*\*\*\*\*

Саҳнаҳои набард, муҳофизати кӯшқу қалбаҳо, базму бозиҳои ҳамдиёронамон, ки дар дар рӯй деворҳои қасру толорҳои Панҷакенти Қадим наққошӣ шуданд, ифодакунандаи тамаддуну фарҳанги тоҷикон ба шумор меравад.

Асосгузори сулҳу ваҳдати миллӣ Пешвои миллат, Президенти Ҷумҳурии Тоҷикистон, муҳтарам Эмомалӣ Раҳмон зимни Паём ба Маҷлиси Олӣ ки 26 декабри соли 2019 ироа гардида, иттилоъ доданд, ки бо пешниҳоди мо чанд рӯз пеш конфронсияи генералии ЮНЕСКО доир ба 5500 солагии Саразм бостонӣ қарор қабул гардид. Асосгузори сулҳу ваҳдати миллӣ Пешвои миллат, Президенти Ҷумҳурии Тоҷикистон, муҳтарам Эмомалӣ Раҳмон дар солҳои 2003-2008 панҷ ҳафриёти бостоншиносиро дар мавзеи Саразм болопӯш намуданд. 21 сентябр соли 2001 ёдгории Саразми шаҳри Панҷакент ҳамчун Маркази ташаккули тамаддуни кишоварзӣ ва ҳунармандӣ ва шаҳрсозии тоҷикон эълон гардида буд, Аҳамияти бузурги Саразмро Асосгузори сулҳу ваҳдати миллӣ Пешвои миллат, Президенти Ҷумҳурии Тоҷикистон, муҳтарам Эмомалӣ Раҳмон ба назар гирифта ҷашнгирии Саразми бостонӣ ҳамчун маркази ташаккули тамаддуни кишоварзӣ, ҳунармандӣ ва шаҳрсозии тоҷикон эълон намуданд, ки ин боз як нишонаи бузурги арҷгузорӣ ба арзишҳои таърихии миллати тоҷик мебошад. Таърих шаҳодат медиҳад, ки минтақаи Осиеи Марказӣ яке аз марказҳои тамаддуни ҷаҳони ба ҳисоб рафта мардуми тоҷик беш аз 400 намуди ҳунарманди доро буданд. Айни замон дар мамлакат зиёда аз 2900 ёдгории таърихӣ ва фарҳангӣ вучуд дорад дар ин самт Саразм яке аз марказҳои тамаддуни ҷаҳонӣ, аҳмияти бузурги таърихи ва байналхалқӣ дошта, яке аз ёдгориҳои ҷаҳонӣ дар Тоҷикистон ба шумор меравад. Асосгузори сулҳу ваҳдати миллӣ Пешвои миллат, Президенти Ҷумҳурии Тоҷикистон, муҳтарам Эмомалӣ Раҳмон таҷлили 5500 солагии Саразми бостонӣ 12 сентябри соли 2020 ба нақш гирифта пешниҳод менамояд, ки “Саразми бостонӣ ҳамчун марказӣ, ҳунармандӣ ва шаҳрсозии тоҷикон ҷашн гирифта шавад” Тавре ки Сарвари давлат иброз намуданд, ҷашнгирии Саразм ба мо имконият медиҳад, ки мо маданияти беш аз 5500 солаи ҳудумонро ба ҷаҳониён муарифӣ намуда ва моро зарур аст, ки ёдгориҳои таърихии ҳудро ҳифз намуда обод гардонем ва ба онҳо ҳамчун ҷузъи таркибии сарнавишти миллати кӯҳан бунёдамон муносибат намоем. Президенти Ҷумҳурии Тоҷикистон, муҳтарам Эмомалӣ Раҳмон ҳақиқатан, бо ифтихор зикр кардаанд: “Ба таърихи гузаштаи халқи тоҷик бо бузургии аҷдодон фахр қардан хуб аст. вале донишмандони таърихи гузаштагонумонро зинда қардан вазифаи ҳар як шаҳрванди тоҷик аст”.

Ҳамин тавр, омӯхтани таърих фарҳанг ва тамаддуни халқи тоҷик дар тарбияи ватандустию ватандорӣ, инсондустӣ, ҷаҳоншиносӣ, ҳудугоҳию худшиносии миллӣ, ҳифз истиқлолияти давлатӣ, ифтихори миллӣ ва арҷгузорӣ ба анъанаҳои неки аҷдодонамон барои баланд бардоштани сатҳи маданияти ҷомеа нақши ниҳоят муассир

#### Адабиёт:

1. Асосгузори сулҳу ваҳдати миллӣ Пешвои миллат, Президенти Ҷумҳурии тоҷикистон, муҳтарам Эмомалӣ Раҳмон Паём ва Маҷлиси Олӣ ки 26 декабри соли 2019
2. А.Исоқов. - Саразм- оғози тамаддуни халқи тоҷик панҷакенти Суғд Хуҷанд с 2006
3. История таджикского народа. Т..1. Древнейшая и древняя история. Подред.акад. АН РТ Б.А. Литвинского и член-кор. АН РТ В.А. Ранова.
4. Гафуров Б.Ғ. Тоҷикон: Таърихи қадимтарин, қадим ва асри миёна китоби якум. Саразм оғози тамаддуни тоҷикон муҳаррири масъул: аъзо-кор. АИ ҶТ А. Мухторов Душанбе, 1983.

\*\*\*

Исамитдинов Ж.Б.,

к.и.н., доцент ХГУ  
имени академика Бободжона Гафурова

## ОРГАНИЗАЦИЯ ПРАЗДНИЧНЫХ МЕРОПРИЯТИЙ НАПРАВЛЕННЫХ НА СОХРАНЕНИЕ НАЦИОНАЛЬНЫХ ТРАДИЦИЙ В НЕЗАВИСИМОМ ТАДЖИКИСТАНЕ

Независимость Таджикистана является новой ступенью политического, экономического, общественно – культурного совершенства. С целью агитации и пропаганды достижений государственной независимости ежегодно проводятся различные крупные празднества, международные симпозиумы, республиканские фестиваль – конкурсы и региональные семинар – совещания. К числу таких мероприятий относится республиканский фестиваль-конкурс на самую длинную косу «*Чакомаи гесу*» (Ода косе) - конкурс на самую лучшую и длинную женскую косу и конкурс «*Атласи точик*».

Фестиваль – конкурс «*Чакомаи гесу*» проводится, начиная с 2010 года ежегодно на основании протокола правительства Таджикистана и решения председателя города Душанбе, с целью сохранения национальных традиций и обычаев таджикского народа. Самое главное условие конкурса - девушка должна быть обладательницей самой длинной, красиво заплетённой косы, длина которой не менее 180 см. Кроме обладания длинных кос, участницы также соревновались в знании языка, литературы и народных традиций. Для участия в этом республиканском финале конкурса были приглашены победительницы итоговых областных и районных фестивалей, которые проходили по всей стране. Финал первого фестиваля состоялась в Душанбе 5 ноября 2010 в киноконцертном зале «*Кохи Борбад*», за ходом которого наблюдал президент страны Эмомали Рахмон[8]. На фестивале творческие коллективы и девушки всех регионов Таджикистана продемонстрировали танцы, песни, свадебные обряды, а также современные модели одежды, с использованием национальных мотивов[2].

Относительно основной цели проведения фестиваль – конкурса «*Чакомаи гесу*» заместитель председателя Комитета по делам женщин и семьи при Правительстве РТ Қиматгул Алибердиева констатирует следующее: «Основной целью проведения республиканского фестиваля «*Чакомаи гесу*» является показ наряда и ухода за волосами, высокого мастерства женщин причёсывающих и наряжающих невесту (*хунари волои маишотахо*) и на этой основе рекламирование национальных обрядов и обычаев «*саршӯён*» (обряд мытья головы девушке накануне свадьбы), «*арӯсбаророн*» или «*арӯсбинон*» (празднество, устраиваемое по случаю первого посещения новобрачной её родными и близкими), «*мӯйбофон*» (обряд заплетания кос), «*зулфандози*»(завиток волос), «*чамолакбанди*» (обряд вплетения в косы украшения), «*кокулбофи*» (вплетение косы) и др. на котором участвуют жители всех городов и районов республики.

Одной из важнейших задач проведения фестиваля является поднятие на новый уровень роли и значения национальной одежды, придание нового импульса производству различных видов национальных тканей – *атласа, адраса, чит, алоча, чакан* и др. Организация таких фестивалей способствует улучшению деятельности предприятий по производству национальных видов материй.

Также целью данного мероприятия является пропаганда таджикской поэзии, песен и танцев, народных легенд и сказаний об особой красоте (изяществе), привлекательности женской косы, одежды и национальных украшений...»[3].

Фестиваль «*Чакомаи гесу*» во всех регионах республики проводится на трех этапах: первый этап – в школах и учреждениях, предприятиях; второй этап – в городах и районах, областях и третий заключительный этап – в столице республики городе Душанбе. Можно

утверждать что, фестиваль прошёл в виде грандиозного, уникального и хорошо подготовленного шоу-представления.

Президент Таджикистана Эмомали Рахмон особое восхищение и благодарность выразил участникам и организаторам представления из Согдийской области, мастерству согдийских модельеров. Он сказал, обращаясь к руководителям и организаторам других делегаций: «Учитесь у них, пусть они проведут с остальными участниками конкурса мастер-классы по передаче опыта!»[2].

На первом конкурсе из Согдийской области приняли участие около 50 участниц - победительниц городских и районных конкурсов. Среди них была и победительница областного конкурса 26 летняя Саодат Усманова (жительница города Кайраккум, бухгалтер в Ленинабадской электросети) - обладательница косы длиной 1 метр 75 сантиметров[1].

Почти ежегодно, начиная с 2003 года, в Северном Таджикистане (Согдийской области) проводятся конкурс-шоу «*Атласи тоҷик*». Их цель - возрождение и сохранение национальных традиций, развитие народного творчества, народных промыслов, воспитание уважения молодежи к многовековым национальным традициям, выявление молодых талантов среди дизайнеров современной одежды. На конкурсе - шоу «платья и костюмы из атласа только отечественного производства... продемонстрируют мастерицы и модельеры из восемнадцати городов и районов области. Организаторы конкурса определяют победителей в шести номинациях: детская, молодежная, женская, повседневная, вечерняя (праздничная) и свадебная наряды. В рамках конкурса будут также определены «Лучший модельер» и «Лучшая швея»[7].

Атлас, являясь одной из разновидностей шелковой ткани с богатой национальной красочной выразительностью, имеет давнюю историю и шелковую основу. Производство шелка и шелкоткачество в Центральной Азии связано с великим шелковым путем. В древнем Худжанде шелководство распространилось в IV веке и пришло оно через Хутана, Ёркента, Кашгара. Посредством этого экономического сотрудничества начался не только обмен шелковыми тканями, но и обмен опытом в выращивании различных видов личинок, обработке коконов, усвоении новых способов шелкоткачества.

В XVIII-XIX вв. Худжанд считался одним из центров (регионального) производства шелковых тканей, поскольку этот древний и красивый город, располагаясь на перекрестке региона, соединял Ферганскую долину с Самаркандом, Бухарой и Ташкентом. Несмотря на политические противоборства и военные конфликты Худжанд, сохранялся как центр ремесленного производства, в котором формировалась национальная школа шелкоткачества со своей спецификой и способами производства шелка. В начале XX века из 5962 двора в 3000 из них жители занимались шелкоткачеством, поскольку существовали в это время в Худжанде 30 прядильных предприятий, фабрика по сушке коконов, которые имели мануфактурный характер и в них использовался ручной труд. Однако развитие этой отрасли в Худжанде не было случайным. Она развивалась на основе древних традиций шелкоткачества и тесно зависело это производство от регионального (местного) климата, опыта изготовления красок из корней и фруктов, их листьев и цветов. Шелковые ткани были весьма красочны и разнообразны, особо ценными в их ряду были атлас и хонатлас. Таким образом, с гордостью можно констатировать, что Худжанд является родиной этой национальной ткани и празднование «*Иди атлас*» именно в Худжанде имеет историческую основу.

В конкурсе «*Атласи тоҷик -2011*» перед началом мероприятия был продемонстрирован телевизионный фильм – передача «*Рангинкамони атлас*» («Радуга атласа»), посвященная истории таджикского атласа, путям и методам тканья атласа - *атласбофи*, анализа сегодняшнего состояния и перспективы развития промышленного производства[4].

Для юношей и девушек, практически для каждой семьи Таджикистана ярким событием является начало учебного года. В соответствии с установившейся традицией в торжественной обстановке отмечается первое сентября — День знаний. Для школьников — это праздник первого звонка, в профтехучилищах и средних специальных учебных заведениях — торжественные линейки, в вузах — посвящение в студенты. Для всех тех, кто начинает учебу, участие в праздничной церемонии является ярким событием в жизни. Значение обряда в том, что он символизирует приобщение молодежи к миру знаний, отражает заботу суверенного государства о духовном развитии молодежи, ее идейной закалке.

К числу праздников инициированных государственными органами являются праздники урожая - дыни, тыквы, хлопка, мёда и т.д. Уже восьмой год (начиная с 2002 года) в последнее воскресенье августа в Согдийской области проходит ярмарка урожая. В этот день отмечается и сладкий праздник - День дыни (*Иди харбуза*). Дехкане приглашают всех желающих отведать сладкие плоды своего труда. Так, в 2009 году собравшись, центральном городском парке Худжанда дехкане, бахчеводы, селекционеры, привезли с собой 16 сортов дыни. В этот день гостей угощали не только дынями, но и арбузами, и тыквой. Попробовав кусочек спелой дыньки, любой мог купить их по цене ниже рыночной[6].

2 августа 2010 в Худжандском городском парке культуры и отдыха имени Камола Худжанди состоялся «Праздник мёда, дыни и тыквы». Организаторами праздника выступили: исполнительный орган государственной власти области совместно с управлением сельского хозяйства области и Ассоциация пчеловодов северного региона страны. На мероприятие свою продукцию представили дехканские хозяйства 11 районов области. Всего на праздник в этот день привезли 35 тонн меда, 120 тонн дынь. Победителем праздника в номинации «Лучшая дыня» был признан Спитаменский район, а первыми в номинации «Лучший мед» стали представители Б. Гафуровского района, в номинации «Лучшая тыква» первенствовали исфаринцы. Все они были отмечены ценными призами и подарками со стороны организаторов. В ходе праздника жители и гости Согда, могли приобрести представленную продукцию по ценам ниже рыночных[5].

Таким образом, культура может успешно развиваться на основе преемственности, критической переработки культурного наследия, созданного человечеством.

Закономерным явлением считается процесс обогащения общегосударственных праздников элементами национальной культуры. Ибо по законам развития общественной психологии и сознания новое преломляется сквозь призму привычных для данного народа понятий о прекрасном, в соответствии со сложившимися демократическими традициями.

В заключение подчеркнем, что структурные составные обрядово-праздничного комплекса в условиях независимости Таджикистана подвержены процессам обновления, трансформации и модификации. Особое внимание уделяется совершенствованию и шлифовке целых обрядово-ритуальных комплексов и апробированию в жизни их компонентов, а также идет творческий поиск новых форм и элементов праздников и обрядов. При этом повышается требования людей к обрядам и праздникам. Она обусловлена прежде всего развитием в обществе нравственно-эстетических ценностей. Кроме того, процесс развития современной обрядово-праздничной культуры с самого начала шел в определенном соотношении с традициями национальной культуры. Не только современные семейные, но и общегосударственные праздники обогащаются демократическими традициями и это подтверждается реальными процессами обрядотворчества. Праздники являются своеобразной сферой общественной жизнедеятельности людей, поэтому в них ярко проявляется также интернационализм, которое развивается на национальной почве, на основе национальной выразительности.

\*\*\*\*\*

### Литература:

1. Валиев Б. В Согде определена обладательница самой длинной косы // [http://is.park.ru/print\\_doc.jsp?urn= 36350089](http://is.park.ru/print_doc.jsp?urn=36350089)
2. Зунунова М. Кто получит ценный подарок от президента рт на праздновании Навруз-2011? // [http:// www. isfara. com/archive/1116-2011](http://www.isfara.com/archive/1116-2011)
3. Зунунова М. Кто получит ценный подарок от президента РТ на праздновании Навруз-2011? // [http:// www. isfara. com/archive/1116-2011](http://www.isfara.com/archive/1116-2011)
4. «Чакомаи гесӯ» - эҳёи фарҳанги орошооти бонувони тоҷик // [http://www.ruzgor.tj/zan-va-jomea /2702-l-r---.html](http://www.ruzgor.tj/zan-va-jomea/2702-l-r---.html).
5. Ҷӯраева Т., Маҳкамова Г. Хушрӯзии замон аст ранги матои атлас // Ҳақиқати Суғд. – 2011. -№ 86. - 19 июл.
6. Мустафаева Л. В Худжанде состоялся ежегодный праздник меда, дыни и тыквы // [http:// testpage. pressa. tj /news/v-hudzhande-sostoyalsya-ezhegodnyu-prazdnik-medadyni-i-tykvy](http://testpage.pressa.tj/news/v-hudzhande-sostoyalsya-ezhegodnyu-prazdnik-medadyni-i-tykvy).
7. Праздник дыни // <http://www.stan.kg/news/11567>.
8. Расул-заде Т. Таджикский атлас: Национальную гордость приходится закупать за рубежом // [http: //www. centrasia. ru/newsA. php?st= 1269852660](http://www.centrasia.ru/newsA.php?st=1269852660)
9. Эргашева З. В Душанбе прошел заключительный тур конкурса на самую длинную женскую косу // [1http:// 2shanbe. tj/publ/v\\_ dushanbe\\_ proshel\\_ zakljuchitelnyj\\_ tur\\_ konkursa\\_ na\\_ samuju\\_ dlinnuju\\_ zhenskuyu\\_ kosu/7-1-0-1472](http://2shanbe.tj/publ/v_dushanbe_proshel_zakljuchitelnyj_tur_konkursa_na_samuju_dlinnuju_zhenskuyu_kosu/7-1-0-1472).

\*\*\*

**Қобулов Эшболта Отамуродович,**  
**Термиз давлат университети Тарих факультети декани,**  
**тарих фанлари доктори**  
**Алламуратов Шухрат Ашурович,**  
**Термиз давлат университети таянч докторанти**  
**E-mail: [allamuratovs@tersu.uz](mailto:allamuratovs@tersu.uz)**

### ВАХШ – АМУДАРЁ ГИДРОНИМИ СИФАТИДА

Марказий Осиё халқларининг ижтимоий-иқтисодий, маданий ва сиёсий ҳаётида муҳим ўрин тутган Амударёнинг қадимги гидронимлари ҳақидаги маълумотлар энг қадимги ёзма манбалардан – “Авесто”, шунингдек, санскрит (ҳинд), юнон, рим, қадимги эроний (форс), хитой, арман, араб, қадимги турк манбаларида учрайди. Уларнинг таҳлили шуни кўрсатадики дарё гидроними турли даврларда ҳар хил номлар билан аталган.

“Авесто”нинг “Ясна”, “Видевдот”, “Яшт” қисмларида Амударё “Ваҳви Даития”, “Датия” номлари билан; “Бундахишн”да эса “Даитик”, “Вехрот” (Вехруд) шаклида тилга олинади [1:83]. Шунингдек, бир қатор олимлар “Авесто”даги “Раса, Раха (Ранха, Рангха, Аранха)” ва “Бундахишн”даги “Арак, Аранг (Арангруд)” номли дарёларни ҳам Амударё билан боғлашади [2:56; 3:273; 4:46,60]. “Авесто”нинг “Яшт” қисмида ҳосилдорлик,



\*\*\*\*\*

фаровонлик ва сув илоҳи – Ардвиссура Анахитага бағишланган қасидаси мавжуд. Унда “минг шаҳобчали ва минг анҳорли дарёи Фарохи карт (Ардвиссура Анахитанинг форсча шакли) соҳибаси” Ардвиссура Анахита Ҳукария тоғларидан бошланиб, Ворукаша томон оқиши ва икки соҳилдаги юртларни обод қилганлиги ҳақида айтилган [5:16-34]. Бу маълумотлар Амударёнинг Помир-Бадахшон тоғларидан бошланиб, кўплаб ўзан ва ирмоқларга бўлиниб Орол ёки Каспий денгизига қуйилганлиги тўғрисидаги маълумотга мос келади. Ардвӣ ҳамиша “сура” сифатида (“қудратли”) ва “Анахита” (“ғуборсиз, покиза”) исмлари билан биргаликда зикр этилган. Бу ерда Ардвӣ Амударё худосидир [6:344]. Кўп ҳолларда Ардвӣ ва Арвиссура Анахита йирик дарёларга нисбатан қўлланилиб ардоқланган [7:10, 123-125]. Шунинг учун Ардвӣ номи Ваҳвӣ Даития (Амударё)га ҳам қўлланилган [7:98; 8:118]. Немис олими Г.Нюберг [7:123] ва рус археологи Б.И.Вайнберг ва муқаддас Ардвӣ дарёсини “Авестода”ги Ранха дарёси деб таъкидлаб, бу дарёни Сирдарёга локализация қилган [9: 200,203].

Авестошунос И.М.Стеблин-Каменскийнинг фикрича, Вахш қадимги эроний тилидаги “vahvi”(Ваҳви) – “меҳрибон”, “муборак”, “фаровонлик” сўзининг намунаси бўлган [10:72-73]. Немис тарихчиси Й.Маркварт эса Вахон халқлари (Тожикистон) тилидаги “Wux” (Вах) сўзи билан қадимги шарқий эрон тилидаги “Vahvi”(Ваҳви) сўзларини бир хил деб ҳисоблаган (Wax<Wahu ёки Wahvi) [11:52]. Машҳур тилшунос-турколог А.П.Дульзон ҳам “Авесто”даги Ваҳви Даитияни эроний тилидаги “Вахшу” ва “Вехрод” номларига айланганини таъкидлайди [12:198-208]. Рус манбашуноси И.В.Пьянков эса “vahvi”(Ваҳви) номи Амударёнинг энг қадимги “Ochos” номи асосида ётганлиги тўғрисида фикр билдирган [13:66].

Қадимда Амударёнинг барча ўзани Вахш қадимги эроний тилларда “Вакшу, Вахшу” деб юритилган [14:115]. Шунингдек, ўтмишда шарқий эроний тилларда гаплашувчи халқлар яшайдиган ҳудудлардаги ҳар қандай йирик дарёларни “Вах, Вахш, Ваҳон” (Вах+он) деб ҳам аташган [10:73]. Абу Райҳон Беруний Вахшни Амударёнинг сув малаги (фариштаси) = Вахш-Ангом эканлигини таъкидлайди [15:258] ва Вахш сўзи “сув илоҳи” (худоси), “сув пири” маъносида бўлган [4:46]. Шундай қилиб, Waxšu – Вахш сўзининг энг қадимги маъноси “сув, дарё, ўзан” демакдир [16:51]. “Худо, илоҳ” маънолари унинг иккиламчи вазифасидир, “фаровонлик” маъноси эса дарё, сувнинг фазилатини билдирган.

Вахш (Vaxš) дарё номи ва маъбуд сифатида нафақат Амударёнинг юқори оқимида, балки ўрта ва қуйи оқимларида ҳам қўлланилиб, илоҳийлаштирилган. Бу фикрларимизни қуйидаги моддий ва ёзма манбалар тасдиқлайди.

1. “Авесто”нинг “Зенд” китобида сув илоҳи “Вахшо” (“Охшо”) ҳақидаги келтирилган маълумотларни академик Э.В.Ртвеладзе Қорақамар ғори (Сурхондарё вилоятидаги Кўҳитанг тизмаси этагидаги Амударё кечуви яқини)га битилган қадимги бактрия ёзувларида ҳам учратади. Битикдаги “Арзиохш” сўзини дарё илоҳи “Охшо” эканлигига ишора қилиб, Амударё қадимдан шу ном билан ҳам аталиб, кейинчалик у “Вахшо” деб номланганлиги ҳақида фикр билдирган [17: 140-145].

2. К.В.Тревернинг “Гопатшоҳ” мақоласида Амударё хазинасидаги 105-узукка ишланган одам бошли, қанотли хўкиз (у ҳамма вақт сув соҳилида туради) тасвирини [18:75] Е.Е.Кузьмина қадимги эронийлардаги сув илоҳи билан боғлайди. Буни узукдаги тасвир устига оромий ёзувида битилган “Охшо” сўзи билан изоҳлайди [19:58]. Шунга ўхшаш топилма Қадимги Хоразмнинг Қалъалиқир-2 ёдгорлигидаги рельеф сюжетида ҳам учрайди. Лекин бу ерда хўкиз ўрнига кийик тасвирланган [20: 220-223].

3. Охшо (Вахшо)нинг Амударё илоҳи эканлигини Тахти-Сангин (Панж ва Вахшнинг қўшилиб Амударё ҳосил бўлган жой яқинида)даги унга атаб қурилган Окс ибодатхонаси ҳам тасдиқлайди. Тахти-Сангиндан Вахш илоҳининг юнонча номланиши – *Atrosōkēs* *Оксу/Атросоқс* *’Οξωι* каби ёзув наъмуналарида учрайди [21:304-307].

\*\*\*\*\*

4. Амударёнинг юқори оқимидаги Ойхонум (Кўкча дарёсининг Панж дарёсига қуйилиш жойи яқинида)даги *vaxš(u)-wazda(h)* – ”Вахшуваздах” [22:326; 23:376-377], Амударёнинг қуйи оқимидаги Тупроққалъа ёдгорлигидаги *whš(u)wβrk/ wahš(u)βarak* – ”Вахшубарак” [24:258,265] ва Қалъалиқир-2 ёдгорлигидаги *whšwδtk/waxšudātak* – ”Вахшудатак” [20:189-190] атамалари учрайдиган ёзма манбалардан ҳам маҳаллий Вахш номининг турли хил вариантларини кўриш мумкин.

5. Кампиртепа (Термиздан Амударё оқими бўйлаб 30 км. ғарбда) ва Сурқўтал (Шимолий Афғонистон) ёдгорликларидан топилган бактрия ёзувлари орасида “Oaxro” (Oachro =Oaxpo) [25:149; 26:237] номи учрайди.

6. Марказий Осиёдан топилган Кушон тангаларидаги сув маъбуди – “Окшо” (баъзан Охшо=Вахш) ва тириклик бергувчи, ўсимлик маъбудаси – “Ардохшо” [27:130-146]; Шарқий Туркистоннинг Турфан (Хитой) ёдгорлигидаги парфия тилида ёзилган монийлик (манихей) ҳужжатидаги “Ард-Вахш” (=Ардохшо ёки муқаддас Ардвисурра Анахита) илоҳи [28:76-77]; Кушон даврига оид Зартепа ёдгорлиги (Сурхондарё)даги узун сарпо кийимдаги “Ардохшо” ёзувлари [26:152] айнан Вахш маъбудининг турли хил номланиш категориялари бўлиши мумкин.

7. Абу Райҳон Беруний ўзининг “Қадимги халқлардан қолган ёдгорликлар” асарида Вахш илоҳи шарафига хоразмликлар испандормажи оининг ўнинчи (27-май) кунида Амударёга вакил қилинган фаришта, яъни сув илоҳи – Вахш-Ангомга бағишлаб байрам қилишганини ёзиб қолдирган [29:282]. Шунингдек, Абу Райҳон Беруний Вахш илоҳи шарафига чорва, асосан, ҳўкиз қурбонлик келтирилганлиги тўғрисида фикрларини “Авесто”нинг “Яшт” қисмидаги “Обон яшт” мадҳиясида Йима (Жамшид) ва бошқа қахрамонларининг сув маъбудаси Ардвисура-Анаҳитага бағишлаб 100 бош от, 1000 бош қорамол, 10000 бош қўй қурбонликлар келтирилганлиги ҳақидаги маълумотлар билан боғласак бўлади [5:19-31]. Бу анъана араблар босқинидан сўнг дарё худо-илоҳлари дарёни кўриқловчи, бошқарувчи фаришталарга айланган ва улар ислом авлиёлари билан алмашган. Шулардан бири, Хоразмдаги Амбарона ва Султон Хубби бўлиб, у айнан Анаҳитанинг вазифасини бажарган [30:112]. Буни Хива хонларининг Оролчи-Авлиё (Аральчи-Аулия)даги сув тошқинларининг олдини олиш ва ҳосилдорликка бағишлаб ўтказилган қурбонликларида кузатиш мумкин. Амударёнинг юқори ва ўрта оқимларида яшовчи халқлар орасида “қирқчилтон” (дарё ўзанини бошқарувчи қирқ авлиё)га ўтказилган маросим ва қурбонликларда йирик шохли қорамол ва қўйлар бағишланган [31:26].

8. Милодий VII асрнинг иккинчи ярмида яшаган арман руҳонийси Себеоснинг маълумотларида Амударё “Вехрот” (“улуғвор дарё, шонли дарё”) деб аталиб [32:58], “руд” сўзи қадимги эрон тилларида “дарё” сўзини англатган.

9. Араб географлари ҳозирги Панж дарёсини Вахаб деб қайд этишган. Вахш араб манбаларида “Вахший дарё” маъносида келтирилган [33:37]. Буни дарё суви ўзанидан тошиб, қирғоқларини ювиб, соҳил яқинидаги аҳолига катта талафотлар келтиргани билан изоҳлаш мумкин.

10. Қадимги санскрит (ҳинд) тилларида Вахш дарёси “Вахшу”, “Вахти” номлари билан учрайди. Покистонда Амударёни ҳозир ҳам “Вакшунада” деб атайдилар [4:46]. Хитой манбаларида эса “У-ша” шаклида тилга олинган [34:192].

Юқоридаги фикрлардан келиб қилиб, Вахш умумий маънода Амударё гидриноми сифатида қўлланилиб, у аҳоли томонидан маҳаллий диний культлар орқали илоҳийлаштирилган.

Беҳистун битикларидаги аҳамоний Кир ва Доро юришлари сюжетида тилга олинган “Арахша” дарёсини Я.Харматто Амударё деб таъкидлаган [35:100]. Антик давр муаллифларидан Геродот Амударёни “Аракс”, Страбон эса “Араксос” деб атайдилар [36:486]. Буни шу билан изоҳлаш мумкинки, қадимги географлар ўзлари унча маълум бўлмаган

\*\*\*\*\*

қадимги форс тилларидаги “Аранг ёки Аранха” деган маҳаллий номга ўзларига яхши таниш бўлган Кавказдаги Аракс дарёсининг номини кўчирганлар [2:56; 35:483-488; 36:34-35]. Аммиан Марцеллин (IV аср) Суғдиёна тоғларидан орасидан кема сузадиган дарёлардан бири - “Араксат” оқиб ўтиши ҳақида ёзиб қолдирган [37:31].

Македониялик Александр юришларидан кейин юнон тарихчилари Амударёнинг Окс ёки Вахш деган маҳаллий номини қўллай бошлайдилар. В.И.Масальский, В.В.Бартольдларнинг фикрига кўра, юноноча Окс сўзи маҳаллий Вахш номидан келиб чиққан [38:114; 39:157]. Шунингдек, инглиз тадқиқотчиси Генри Юль Амударёнинг юқори оқимидаги “Вахон, Вахш, Вашгир” каби халқлар ва вилоят номлари юнонлар томонидан “Оксиани, Окси, Оксилетра” номлари сифатида ўзлаштирилганини таъкидлайди [40:2]. Баъзи ҳолларда, Амударёнинг қуйи оқими Оксус (Оксос) деб аталган бўлиши мумкин [4:9]. Рим манбаларидаги “Окус” номи Амударёга нисбатан ишлатилган. Рим тарихчиси Плинийнинг асарини Д.Детлефсен ўрганиб, матнлардаги “Ocho” сўзини – “Occhus, Occus, Oxus” вариантларида талқин этади. Кейинчалик охириги “Oxus” (Окус) номи илмий адабиётларда қабул қилинган [41:36]. Бу номлар Европа хариталарида ҳатто сўнгги ўрта асрларгача қўлланган.

Шундай қилиб, қадимдан то шу номни олгунга қадар Амударёнинг кўплаб номлари бўлиб, Вахш уларнинг энг қадимгиларидан бири бўлган. Бу гидронимнинг дастлабки шакли – “Авесто” учраб, унинг Вахш ўзаги билан боғлиқ ономастик шакллари санскрит (ҳинд), қадимги эроний (форс), юнон, рим, хитой, арман манбалари ва археологик топилмаларда ҳам учрайди.

### Фойдаланилган адабиётлар

1. Ходжаева Н.Д. Динамика развития географических представлений о Центральной Азии в древней и раннесредневековой иранской традиции. Дисс. ... докт. ист. наук. – Душанбе: ИИАЭ АНРТ., 2016. – 304 с.
2. Ўзбекистон ССР тарихи (Қадимги даврдан XIX аср ўрталаригача). – Тошкент: Фан, 1967. Т. I.
3. Хорезм в истории государственности Узбекистана (Отв.ред.: Ртвеладзе Э.В., Алимова Д.А.). – Ташкент: Ўзбекистон файласуфлари миллий жамияти, 2013. – 336 с.
4. Ҳасанов Ҳ. Ўрта Осиё жой номлари тарихидан. – Тошкент: Фан, 1965. –82б.
5. Авесто: Яшт китоби. М. Исҳоқов таржимаси. – Тошкент: Шарқ, 2001. –128б.
6. Авесто. А.Маҳкам – Тошкент: Шарқ, 2001.
7. Ходжаева Н.Д. Историческая география Центральной Азии в доисламский период. – Душанбе, Дониш, 2017. – 380 с.
8. Ходжаева Н.Д. Храм Окса и локализация авестийской Вахви-Датии// Археология, этнография и антропология Евразии. 2013. №1(53). – С.114-120.
9. Вайнберг Б.И. Этногеография Турана в древности. – Москва: Восточная литература, 1999. – 359 с.
10. Стеблин-Каменский И.М. Река иранской прародины//Ономастика Средней Азии. – Москва, 1978. – С. 72-74.
11. Markwart J. Wehrot und Arang: Untersuchungen zur migischen geschichtlichen Landeskunde von Ostiran. – Leiden: Brill, 1938.
12. Дульзон А.П. Этнолингвистическая дифференциация тюрков Сибири//Структура и история тюркских языков. – Москва: Наука, 1971. – С. 198 – 208.
13. Пьянков И.В. Река Ох и Арьяна Вайджа // Бактрия-Тохаристан на древнем и средневековом Востоке: Тез. докл. конф. посвященной десятилетию Южно-Таджикистанской экспедиции. – Москва: Наука, 1983. – С. 66-67.

\*\*\*\*\*

14. Бартольд В.В. Туркестан в эпоху монгольского нашествия // В.В.Бартольд. Сочинения. Т. 1. – Москва: Восточная литература, 1963. – 763 с.
15. Бируни, Абу Рейхан. Памятники минувших поколений. Пер. М.А.Салье. – Избр. произведения, Том I. – Ташкент: АН УзССР, 1957. – 516 с.
16. Нафасов Т. Ўзбекистон топонимларининг изоҳли лугати. – Тошкент: Ўқитувчи, 1988. – 290 б.
17. Ртвеладзе Э.В. Из недавних открытий Узбекистанской искусствоведческой экспедиции в северной Бактрии–Тохаристане. – ВДИ, № 4, 1990. – С.140-145.
18. Тревер К.В. Гопат-шах – пастух-царь // Труды отдела (истории культуры и искусства) Востока. Том II. – Ленинград: 1940. [С. 71-86] – 340 с.
19. Кузьмина Е.Е. В стране Кавата и Афрасияба. – Москва: Наука, 1977. – 144 с.
20. Вайнберг Б.И. Калалы-гыр-2: культовый центр в Древнем Хорезме IV-II вв. до н. э. – Москва: Восточная литература, 2004. – 286 с.
21. Литвинский Б.А., Пичикян И.Р. Эллинистический храм Окса в Бактрии (Южный Таджикистан). Том 1. Раскопки. Архитектура. Религиозная жизнь. – Москва: Восточная литература, 2000. – 504 с.
22. Rapin C. Les inscriptions économiques de la trésorerie hellénisntique d’Aï-Khanoum (Afghanistan) // Bulletin de correspondance hellénique, T.107. – Paris, 1983.
23. Grenet F. L’onomastique iranienne á Aï-Khanoum // Bulletin de correspondance hellénique, T.107. – Paris, 1983.
24. Топрак-кала. Дворец (Труды Хорезмской археолого-этнографической экспедиции XIV). Ответственные редакторы Ю.А.Рапопорт, Е.Е.Неразик. – Москва: Наука, 1984. – 304 с.
25. Rtveldaze E.V. Kampir-Tepe: Structures, Written Documents, and Coins. – The Archaeology and Art Central Asia. Studies from the Former Soviet Union. Ed.by. B.A. Litvinsky and C.F. Bromberg. Michigan, 1996 (Bulletin of the Asia Institute. N.S., vol.8).
26. Ртвеладзе Э.В. Великий индийский путь: из истории важнейших торговых дорог Евразии. – СПб.: Нестор-История, 2012. – 296 с.
27. Тревер К.В. Золотая статуэтка из селения Хаит (Таджикистан) (к вопросу о Кушанском пантеоне). // Культура и искусство античного мира и Востока. 1. / ТГЭ. Т. II. – Ленинград, Москва: Искусство, 1958. – С. 130-146.
28. Беленицкий А.М. Вопросы идеологии и культов Согда по материалам Пенджикентских храмов // Сб.: «Живопись древнего Пенджикента». – Москва: АН СССР, 1954. – С. 76-77.
29. Беруний, Абу Райхон. Қадимги халқлардан қолган ёдгорликлар // Танланган асарлар. Том I. – Тошкент: Фан, 1968. – 488 б.
30. Снесарев Г.П. Под небом Хорезма (Этнографические очерки). – Москва: Мысль, 1973. – 160 с.
31. Алламуратов Ш.А. Марказий Осиё халқлари маданият-диний алоқаларида Амударё сув йўлининг ўрни// Ўтмишга назар. №24. 2019. – Б. 23-29. URL: <http://dx.doi.org/10.26739/2181-9599-2019-24>
32. Тер-Мкртчян Л.Х. Армянские источники о Средней Азии V-VII вв. – Москва: Наука, 1979. – 100 с.
33. Менглиев Б. Амударё асрларни оралаб келар...// Мозийдан садо. №7. 2008. – Б. 37-38.
34. Камолитдинов Ш.С. Историческая география Южного Согда и Тохаристана по арабоязычным источникам IX – начала XIII вв. – Ташкент: Узбекистан, 1996. – 313 с.
35. Пьянков И.В. Средняя Азия и Евразийская степь в древности. – СПб.: Петербургское лингвистическое общество, 2013. – 736 с.

\*\*\*\*\*

36. Гулямов Я.Г. История орошения Хорезма с древнейших времен до наших дней. – Ташкент: АН УзССР, 1957. – 313 с.

37. Бартольд В.В. Сведения об Аральском море и низовьях Аму-Дарьи с древнейших времен до XVII века // Сочинения. Том 3. Работы по исторической географии. – Москва, Наука, 1965. — 713 с.

38. Масалский В.И. Россия. Польное географическое описание нашего отечества: Настольная и дорожная книга для русских людей. Том XIX. Туркестанский край. — СПб., изд. А.Ф. Девриена, 1913. – 861 с.

39. Бартольд В.В. К истории орошения Туркестана // Сочинения. Том 3. Работы по исторической географии. – Москва, Наука, 1965. — 713 с.

40. Юль Г. Очерк географии и истории верховьев Аму-Дарьи / Юль, Генри; Пер. с англ.: О.А.Федченко, с доп. и примеч. А.И.Федченко, Н.В.Ханыкова, Г.Юля. – СПб.: Тип. В. Безобразова и комп., 1873. – 92 с.

41. Пьянков И.В. Бактрия в античной традиции (общие данные о стране: название и территория). – Душанбе: Дониш, 1982. – 62 с.

\*\*\*

**Курбонов Шарофиддин**  
**Кандидат исторических наук, профессор ТПИП**

### **КРАТКИЙ ОТЧЕТ О РАСКОПКАХ МОГИЛЬНИКА МУСТАФОТЕПА ОСЕНЬЮ 2019 ГОДА.**

Могильник Мустафотепа находится с восточной стороны поселения Мустафотепа, джамоата Саразм, Пенджикентского района, занимающего единственный лёссовый холм, возвышающийся над надпойменной террасой (Выс. 948, Коор. ± 4, N 39° 29' 45.50"С, 67°27' 01.37"В). Расположен примерно в 70 м от поселения Мустафотепа.

В 2014 году на могильнике Ш. Курбанова был заложен раскоп общей площадью 8х6 кв. м. Здесь им были открыты два погребения (NN 1,2). В первом погребении был открыт скелет в сильно скорченном положении и разрозненные кости других погребенных (Каримова, Курбанов и др. 2019: С. 81-87). Около затылочной части черепа костяка найден скребок из черного кремния и рядом обнаружен фрагмент тонкостенного мраморного сосуда, характерный для каменных сосудов на поселении Саразма. Около шеи скелета была найдена сердоликовая бусина.

Второе погребение было полностью разрушено в древности и погребальный инвентарь отсутствует. Весной 2019 года С. Бобомуллоевым это погребение было еще раз расчищено и найдены следы лазурита. Кроме того, восточнее раскопа №1 был заложен новый раскоп № 2 (6х5 м) и открыты два погребения (№ 3 и №4). Погребение №4 – детское, без инвентарное было открыто на небольшой глубине 0,4 м от дневной поверхности. Другое захоронение № 3 было раскопано частично, где под скоплением камней были открыты два черепа и отдельные кости скелета.

Осенью 2019 года работы на раскопе №2 были продолжены, раскоп был разбит на квадраты 2х2 м, (рис. – план раскопа). Для окончания работ над погребением №3 в кв. А/1 в южной стенке раскопа была сделана прирезка 2х2 м, где на глубине 0,5 м было расчищено несколько камней. Рядом с камнями на глубине 1,35 м от дневной поверхности была расчищена вторая половина погребения 3. Погребальная камера размером 1,3х1,4 м, округлой формы. Погребение – грабленое, кости не лежат in situ. Сохранились большая и малая берцовые кости, фрагменты черепа, локтевая и лучевая кости, стопа и фаланги пальцев, бедренная кость. Погребение – без инвентарное. Рядом с погребением 3 на глубине

\*\*\*\*\*

1,7 м от дневной поверхности, в кв. А/Б-2 было открыто еще одно погребение 5. Яма овально-вытянутой формы, размером 0,7х1 м. Здесь в сильно разрушенном состоянии были зачищены кости скелета – череп, ребра, позвонки, тазовые кости, левая лопатка, фаланги пальцев, зубы. Погребение – без инвентарное.

На этом же раскопе в кв. Е/4 в северной стенке раскопа на глубине 0,4 м. были расчищены большие куски фрагментов жаровня и фрагменты античной керамики. Под ними на глубине 1 м показались контуры хозяйственной ямы (№1) диаметром 1,4 м и глубиной 1,5 м. В яме в большом количестве найдены кости животных, череп и кости грудного ребенка. Встречается гончарная керамика позднеантичного времени (бокалы, кувшины). (Рис. 1)

К западу от раскопа 1 был заложен еще один раскоп (Раскоп 3) (6х6 м). Здесь было открыто несколько ям позднеантичного времени (№ 2,3,4,5,6). В кв. А/1 на глубине 1,5 м от дневной поверхности рядом с южной стенкой раскопа показались контуры еще одной погребальной ямы 6. В борту раскопа была сделана прирезка 2,3х1,1 м. Здесь на глубине 1,3-1,4 м открыто несколько камней, лежащих на краю ямы. Погребальная яма овально-вытянутой формы размером 2,2х1,2 м в верхней части и 2,5х1,2 м в нижней части. Глубина погребальной камеры 1,5 м. Входная яма находится с западной стороны камеры и вход заложен камнями. Заполнение – лесс с темными пятнами. Погребение – грабленое. При расчистке найдены в сильно фрагментарном виде и разбросанном состоянии кости человека: зубы, берцовые и бедренные кости, фрагменты черепа, фаланги пальцев, позвонки. Из погребального инвентаря были найдены лепной фрагмент краснолощеной керамики (Рис. 2), три золотые бусины и три бусины из сердолика округлой формы, три шестигранные бусины из сердолика, 8 бусин из алебаstra и 6 кремневых стрел (Рис. 4).

Характеристика и хронология керамики. В результате раскопок в Мустафотепе собраны керамические материалы характерные античному периоду. Они были найдены во всех ямах раскопа 2 (Рис. 1), и ямах раскопа 3 (Рис. 2). Получается, что керамика, собранная в результате раскопок в 2019 году, является характерным для комплексов с конца III в. до н.э. по начало II в. н.э. (Курбанов 2014: С 45, рис. 85, 18-25, см. рис. 19, 1, 15, 26, рис. 20, 3, 11, 27, 30, рис. 28, 7).

В это время получают широкое распространение кубки на ножках и бокалы (Курбанов 2014: С. 109, рис. 85, 18-24), в отличии от Афрасиаба тонкостенные цилиндрикоконические чашевидные кубки (Исамиддинов, 2002; Курбанов 2014: С. 109, рис. 85, 13-16, 28-29) в регионе Верхнего Зеравшана еще изготавливали в большом количестве (Рис. 1: 1; Рис. 2: 1-7). Кроме того, известны грушевидные кувшины (Курбанов 2014: С. 109, рис. 85, 25) с лощением и красным ангобом (Рис. 1: 2, Рис. 2: 11-12). Ранее характерная керамика этого времени найдена в 3-ем горизонте Мустафотепы.

Обзор аналогий показал, что формы сосудов 3-его горизонта Мустафотепе сходны как с керамикой III-I вв. до н.э., так и с керамикой I-II вв. н.э. Датировать слой мы должны по более поздним типам кубков, в пределах I в. до н.э. - II в. н.э., однако, что архаичность местного комплекса, в котором многие формы еще греко-бактрийские (Курбанов, 2014, С. 51, рис. 19, 3), едва ли имеет существенное значение.

Значение Мустафотепы для археологии Пенджикентского района очень велико. Во-первых, здесь имеется стратиграфия, дающая относительную хронологию, во-вторых, Ш.Ф.Курбановым в Мустафотепе ранее намечалось абсолютная хронология с датами слоев:

Мустафотепа I - V-IV вв. до н.э;

Мустафотепа II - III - I вв. до н.э;

Мустафотепа III - I вв. до н.э. - II вв. н.э. (Курбанов 2014: С. 53)

В-третьих, для слоя Мустафотепа III выявляется локальная специфика, выражающаяся в сохранении ряда форм, характерных для III- II вв. до н.э. и вплоть до первых веков н. э.

\*\*\*\*\*

В-четвертых, в Мустафотепе открыты лишь весьма примитивные жилища, свидетельствующие о низком уровне строительного дела, хотя, судя по керамике, гончарное ремесло в Пенджикентском оазисе было высокоразвитым уже в III-I вв. до н.э. (однако, отметим, что кухонная керамика была продукцией домашнего промысла, а не ремесла).

Подводя итоги изучения Мустафотепы в 2019 г., можно предварительно отметить, что характер сооружений, открытых в раскопах как в 2014 г. – хозяйственные ямы на юге и западе (Каримова, Курбанов, Отабоев, 2019; Курбанов, Омельченко, Пулотов, 2019), так и в 2019 г. – 75 м к востоку от центрального бугра (раскоп 2-3 с ямами), а также обнаруженные материалы, позволяют отнести их к третьему, последнему этапу обживания тепе. Датировать его можно, на наш взгляд, (цилиндроконические бокалы, использование серо-глиняной керамики и т.д.) III в. до н.э. (второй половиной II в. до н.э.) – I в. н.э. (Массон, 2006: С. 172-173, таб. 27)

Предполагается, что мусорные ямы, которые дали всю керамику данного сезона, были выкопаны одновременно в период античности. Так как керамический комплекс, собранный из мусорных ям, относится к III веку до н.э. и I веку н.э., он (керамический комплекс) не связан с инвентарями найденными в погребении 6. А все эти находки, найденные в погребении 6, имеют аналогии среди инвентаря поселения Саразм и могут быть датированы эпохой позднего энеолита и ранней бронзы. Пока еще трудно сделать вывод, что найден некрополь Саразма. Это еще единичные находки и только дальнейшие раскопки погребальных комплексов могут подтвердить существование некрополя Саразма на возвышенности Мустафотепа.

#### Керамика

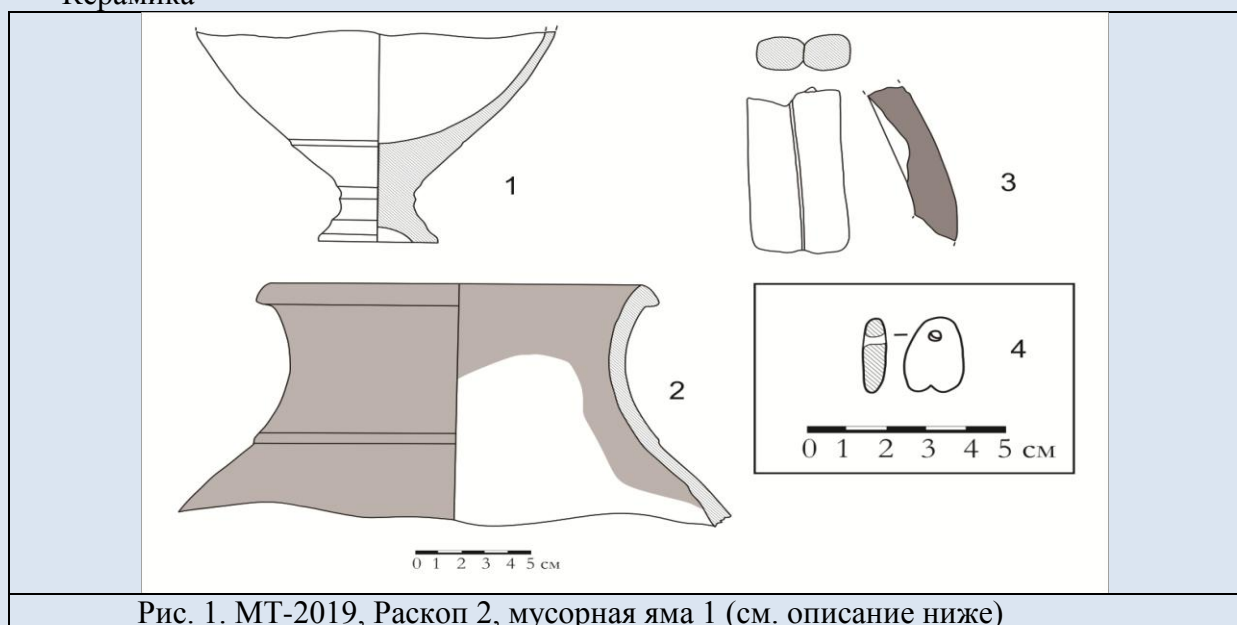

\*\*\*\*\*



Рис. 2. МТ-2019, Раскоп 3, мусорная яма 4 (1-22) (см. описание ниже)



Рис. 4. МТ-2019 Находки погребение 6 (Раскоп 3)

Керамики МТ-2019

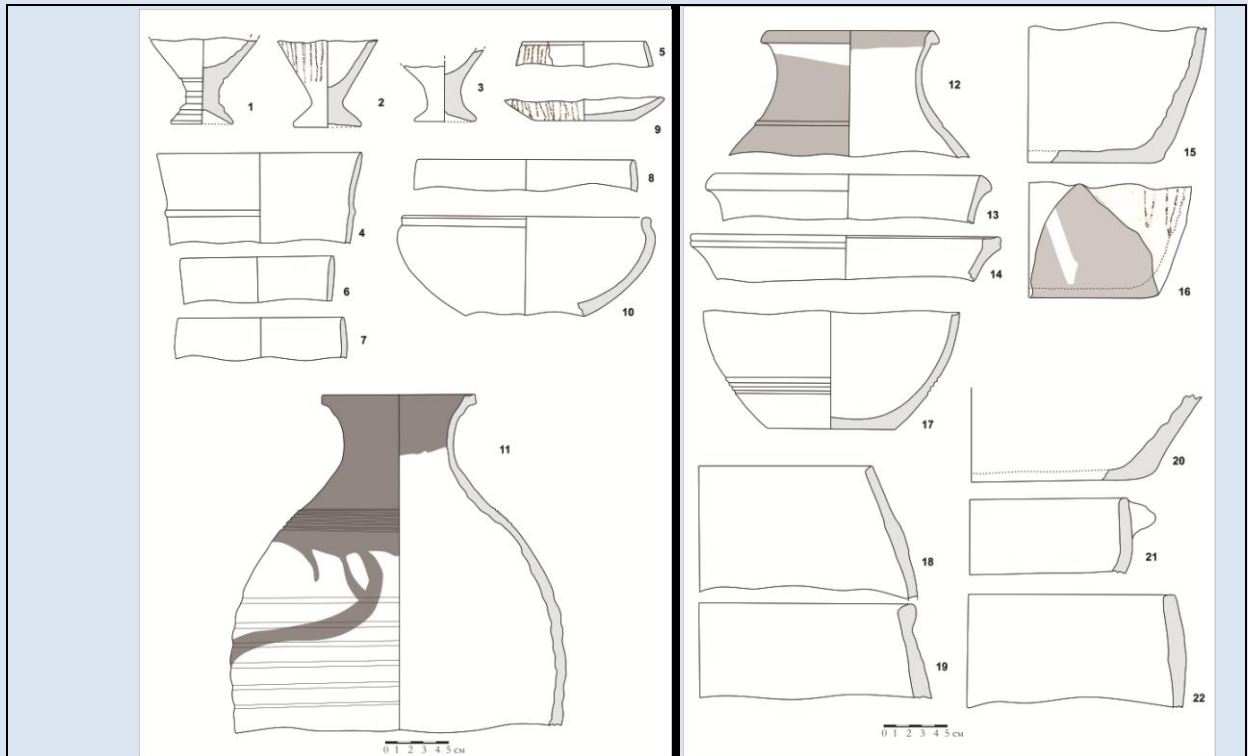
В результате археологических раскопок на памятнике Мустафотепа были найдены следующие керамические материалы:

Рис. 1. МТ-2019, Раскоп 2, мусорная яма 1 (могильник)

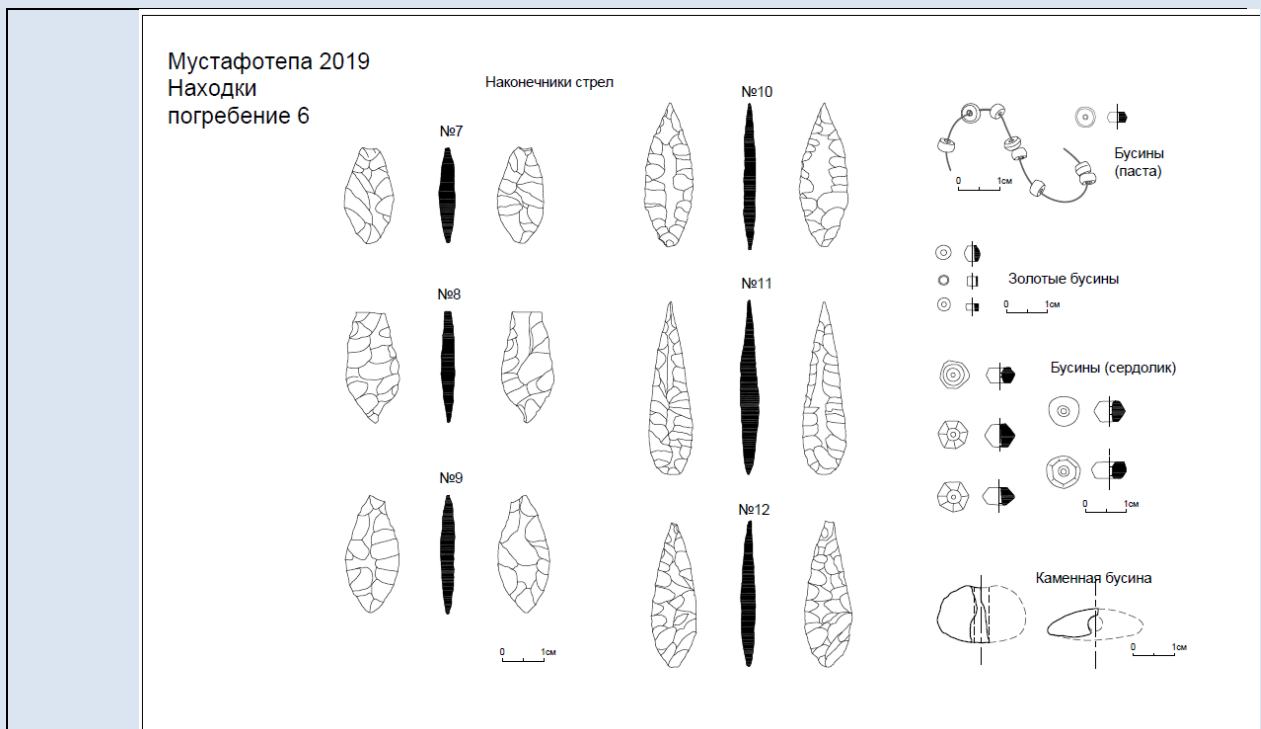

\*\*\*\*\*

1. Чашевидный кубок на устойчивой ножке, покрашен красным ангобом с двух сторон.
2. Верхней части широкогорлого сосуда, снаружи покрашен коричневым ангобом изнутри имеется потеки коричневого ангоба
3. Фрагмент ручки сосуда, в сечение восьмерка-образной формы. Ручка покрашена красным ангобом.
4. Каменный амулет в виде сердечки из белого мрамора.

**Рис. 2. МТ-2019, Раскоп 3, мусорная яма 4 (могильник) (1)**

1. Ножки кубка (донце), профилированная, покрашена слабым красным ангобом, имеет горизонтальное лощения снаружи.
2. Ножки кубка (донце), покрашена слабым красным ангобом, снаружи имеет вертикальными лощениями
3. Ножки кубка, слегка деформирована, покрашена слабым красным ангобом
4. Тонкостенный фрагмент с вертикальными стенками, край венчика приостренный, в середине тулово имеет поясок-валик. С двух сторон покрыт красным ангобом.
5. Фрагмент венчика чаши с вертикальными лощениями снаружи. Венчик слегка отогнут вовнутрь
6. Фрагмент венчика тонкостенного кубка хорошего обжига. Венчик вертикальный, его край приостренный. С двух сторон покрыт красным ангобом.
7. Фрагмент венчика тонкостенного кубка хорошего обжига. Венчик вертикальный, его край приостренный. С двух сторон покрыт красным ангобом. Венчик слегка отогнут вовнутрь
8. Фрагмент венчика чаши, снаружи покрашен красным ангобом, а изнутри коричневым ангобом.
9. Фрагмент донце чаши, с двух сторон покрашен коричневым ангобом, донце также имеет вертикальные лощения снаружи.
10. Фрагмент чаши греко-бактрийского типа, с двух сторон покрашен красным ангобом. Венчик чаши слегка отогнут вовнутрь. Полусферической формы.
11. Верхней части широкогорлого кувшина, грушевидной формы, венчик отогнут, его наружная поверхности наклонная, покрыт красным ангобом. Венчик кувшина подпрямоугольной формы профиля. По плечу имеет 13 горизонтальных желобков.
12. Верхней части широкогорлого кувшина, грушевидной формы, венчик отогнут, его наружная поверхности наклонная, покрыт коричневым ангобом. Горло от венчика отделено валиком.
13. Фрагмент кувшина с отогнутым под треугольным венчиком с утолщением по наружной стороне.
14. Фрагмент венчика широкогорлого сосуда, с двух сторон покрыт красным ангобом. Венчики сосуда под прямоугольной формой профиля.
15. Фрагмент донце сосуда, донце снаружи покрашено тускло-красным ангобом и снято на песчанке
16. Фрагмент донце сосуда, снаружи покрашено красно-коричневым ангобом и снято на песчанке, наружи местами имеет вертикальные лощения.
17. Фрагмент донце сосуда, донце снаружи покрашено темно-коричневым ангобом и снято ниткой. В нижней части имеет 4 горизонтальных желобков.
18. Фрагмент венчика лепного котла с прямым бортиком и уклонным венчиком вовнутрь. Изнутри поверху венчика, а снаружи сплошной покрыт коричневым ангобом. С примесью дресвы и кварца.

\*\*\*\*\*

19. Фрагмент венчика лепного широкогорлого сосуда, покрашен бежевой краской, с примесью кварца и дресвой.
20. Фрагмент донце сосуда, снаружи покрашено черным и красным ангобом.
21. Фрагмент венчика лепного котла с округлой ручкой под венчиком, у ручки следы копать, с примесью песка и дресвы.
22. Фрагмент венчика лепного сосуда, покрашен розовым ангобом, с примесью сланца и кварца.

### Литература

1. Исамиддинов М.Х. Истоки городской культуры Самаркандского Согда (проблемы взаимодействия культурных традиции в эпоху раннежелезного века и период античности. Институт археологии им. Я.Г. Гулямова. – Самарканд, 2002, 265 с.
2. Каримова Г.Р., Курбанов Ш.Ф., Отабоев О. Отчет 2014 г. о раскопках могильника бронзового века Мустафотеппа // Археологические работы в Таджикистане. – Душанбе, 2019. – Выпуск 40 С. 81-87
3. Курбанов Ш.Ф. Памятники античного периода верховьев Зеравшана. – Душанбе: «Ирфон», 2014. 208 с.
4. Курбанов Ш.Ф., Омельченко А.В., Пулотов А.Г. Отчет 2014 г. о раскопках памятников кушанского времени в Пенджикентском районе // Археологические работы в Таджикистане. – Душанбе, 2019. – Выпуск 40 С. 164-182
5. Массон. В. М. Культурогнез Древней Центральной Азии / Под ред. Л. Б. Кирчо. – СПб.: Изд-во СПбГУ, 2006. – 384 с.

\*\*\*

**Кӯчмуродов А.Ё., Комилов А.О.**

**Донишкадаи омӯзгории Тоҷикистон дар шаҳри Панҷакент**

### **ТАТБИҚИ ВЕКТОРҶО ДАР ҲАЛЛИ МУОДИЛАҶОИ ИРРАТСИОНАЛӢ**

Дар мақола истифодабарии зарби скалярии векторҷо ҳангоми ҳалли муодилаҷо дида баромада шудааст.

Вожаҳои калидӣ: ғайристандартӣ, зарби скалярӣ, коллениарӣ

Ҷустуҷӯи алгоритмҳои ҳалли масъалаҳои гуногун диққати математикони ҳамаи давраҳои тараққиёти математикаро ба худ ҷалб менамуданд. Ин дар солҳои охир, дар натиҷаи раванқи татбиқи математика дар тадқиқотҳои илмии соҳаҳои мухталифи дониш, техника, иқтисодиёт, истифодаи мошинҳои электронии ҳисоббарор ва монанди инҳо, ба аҳамияти калон соҳиб шуда истодааст.

Дар аксар мавридҳои элементҳои дар масъала додасуда ё бевосита ба ҳамдигар алоқаманд карда намешаванд ё ин ки алоқамандии мавҷударо мо якбора ошкор карда наметавонем. Дар чунин маврид мо худамон ягон элементҳои ёрирасонро дохил намуда, бо ёрии он элементҳои дар масъала номбаршударо бо ҳамдигар алоқаманд мекунем. Чунон робитаро истифода намуда, масъалаи нави бо ҳамин тарик пайдошударо ҳал карда, сонӣ элементҳои дохил кардаамонро хориҷ мекунем ва бо ҳамин масъалаи додасуда ҳал мешавад.

Ҳангоми ҳалли баъзе муодилаҷо истифодабарии зарби скалярии векторҷо қулай мебошад.

Якчанд муодилаҷоро бо ин метод ҳал мекунем.

\*\*\*\*\*

**Мисоли 1.** Муодиларо ҳал кунед:  $12\sqrt{x} + 5\sqrt{9-x} = 39$

**Ҳал.** Соҳаи муайянии муодила фосолаи  $0 \leq x \leq 9$  ба ҳисоб меравад. Ин муодиларо бо методи анъанавӣ ҳал мекунем ва нишон медиҳем, ки он чигуна меҳнат талаб мебошад.

$$5\sqrt{9-x} = 39 - 12\sqrt{x},$$

$$25(9-x) = 1521 - 936\sqrt{x} + 144x,$$

$$225 - 25x = 1521 - 936\sqrt{x} + 144x,$$

$$936\sqrt{x} = 1296 + 169x,$$

$$876096x = 1679616 + 438048x + 28561x^2,$$

$$28561x^2 - 438048x + 1679616 = 0$$

$$x_{1,2} = \frac{219024 \pm \sqrt{47971512576 - 47971512576}}{28561} = \frac{219024}{28561} = \frac{1296}{169}.$$

$$\text{Санчиш: } 12\sqrt{\frac{1296}{169}} + 5\sqrt{9 - \frac{1296}{169}} = 12 \cdot \frac{36}{13} + 5 \cdot \sqrt{\frac{225}{169}} = \frac{432}{13} + \frac{75}{13} = \frac{507}{13} = 39, \quad 39=39.$$

$$\text{Ҷавоб: } x = \frac{1296}{169}.$$

Акнун ин муодиларо бо истифодаи зарби скалярии векторҳо ҳал мекунем.

Бигзор  $\vec{a}(12;5)$   $\vec{b}(\sqrt{x};\sqrt{9-x})$  бошад. Мувофиқи таърифи зарби скалярии векторҳо ҳосил мекунем:

$$\vec{a} \cdot \vec{b} = |\vec{a}| \cdot |\vec{b}| \cdot \cos(\vec{a}; \vec{b})$$

$$|\vec{a}| = \sqrt{144 + 25} = 13, |\vec{b}| = \sqrt{x + 9 - x} = 3$$

$$\vec{a} \cdot \vec{b} = 39; 13 \cdot 3 \cdot \cos(\vec{a}; \vec{b}) = 39, \Rightarrow \cos(\vec{a}; \vec{b}) = 1$$

Пас, векторҳои  $\vec{a}$  ва  $\vec{b}$  коллинеарӣ мебошанд, он гоҳ  $\frac{\sqrt{x}}{12} = \frac{\sqrt{9-x}}{5}$  мешавад.

Аз ин ҷо ҳосил мекунем:

$$5\sqrt{x} = 12\sqrt{9-x},$$

$$25x = 144(9-x),$$

$$x = \frac{1296}{169}.$$

$$\text{Ҷавоб: } x = \frac{1296}{169}.$$

**Мисоли 2.** Муодиларо ҳал кунед:  $x\sqrt{1+x} + \sqrt{3-x} = 2\sqrt{1+x^2}$ .

**Ҳал.** Агар ин муодиларо бо методи анъанавӣ ҳал кунем, он гоҳ пас аз содда кардан муодилаи ратсионалии дараҷаи шашро ҳосил мекунем, ки ҳал кардани он хеле мушкил мебошад. Ин муодиларо бо истифодаи зарби скалярии векторҳо ҳал мекунем.

Соҳаи муайянии муодила фосолаи  $-1 \leq x \leq 3$  мебошад. Бигзор

$\vec{a}(x;1)$ ;  $\vec{b}(\sqrt{1+x};\sqrt{3-x})$  бошад. Он гоҳ ҳосил мекунем:

$$\vec{a} \cdot \vec{b} = x\sqrt{1+x} + \sqrt{3-x}$$

\*\*\*\*\*

$$\begin{cases} |\vec{a}| = \sqrt{1+x^2} & ; & |\vec{b}| = \sqrt{1+x+3-x} = \sqrt{4} = 2 & ; & \vec{a} \cdot \vec{b} = 2\sqrt{1+x^2} \\ \vec{a} \cdot \vec{b} = |\vec{a}| \cdot |\vec{b}| \cdot \cos(\vec{a}; \vec{b}) & ; & \sqrt{1+x^2} \cdot 2 \cdot \cos(\vec{a}; \vec{b}) = 2\sqrt{1+x^2} & ; & \cos(\vec{a}; \vec{b}) = 1 \end{cases}$$

яъне, векторҳои  $\vec{a}$  ва  $\vec{b}$  коллинеарӣ мебошад, пас, мувофиқи шартҳои коллинеарии векторҳо ҳосил мекунем:

$$\frac{x}{\sqrt{1+x}} = \frac{1}{\sqrt{3-x}} & ; & x\sqrt{3-x} = \sqrt{1+x} & \quad x^2(3-x)=1+x & \quad 3x^2-x^3-1-x=0$$

$$x \geq 0 & \quad x^3-3x^2+x+1=0 & \quad x=1 - \text{решаи муодила,}$$

$(x-1)(x^2-2x-1)=0$   $x^2-2x-1=0$   $x_1=1+\sqrt{2}$   $x_2=1-\sqrt{2}$  - шартҳои  $x \geq 0$  - ро қаноат намекунад,  $x=1$  ва  $x=1+\sqrt{2}$  ба соҳаи муайяни тааллуқ доранд.

$$\text{Ҷавоб: } x=1; x=1+\sqrt{2}.$$

**Мисоли 3.** Муодиларо ҳал кунед:  $2\sqrt{x-1} + 5x = \sqrt{(x^2+4)(x+24)}$ .

**Ҳал.** Соҳаи муайяни муодила  $x \geq 1$  мебошад. Бигзор  $\vec{m}(2; x)$  ;  $\vec{n}(\sqrt{x-1}; 5)$

бошад. Он гоҳ ҳосил мекунем:  $\vec{m} \cdot \vec{n} = 2\sqrt{x-1} + 5x$

$$|\vec{m}| \cdot |\vec{n}| = \sqrt{(x^2+4)(x+24)} & ; & \vec{m} \cdot \vec{n} = |\vec{m}| \cdot |\vec{n}| \cdot \cos(\vec{m}; \vec{n}) \Rightarrow \cos(\vec{m}; \vec{n}) = 1 \Rightarrow$$

векторҳои  $\vec{m}$  ва  $\vec{n}$  коллинеарӣ мебошанд, пас,  $\frac{\sqrt{x-1}}{2} = \frac{5}{x}$   $x \cdot \sqrt{x-1} = 10$

$$x^2(x-1)=10, \quad x^3-x^2-10=0$$

$$(x-5)(x^2+4x+20)=0$$

Муодилаи  $x^2+4x+20=0$  реша надорад. Ҳалли ягонаи муодила  $x=5$  мебошад.

Ҷавоб:  $x=5$ .

Мисолҳои дида баромада шуда нишон медиҳанд, ки ҷангоми ҳал кардани баъзе муодилаҳои иррационалӣ истифода намудани зарби скалярии векторҳо роҳи рационалиро ёфтани ҳалли муодила мебошад ва ханандагонро барои ҷустуҷӯи роҳҳои гуногуни ҳалли муодилаҳо водор мекунанд.

#### Адабиёт

1. Болтянский В. Г., Сидоров Ю. В., Шабунин М. И. «Лекции и задачи по элементарной математике», М.: Изд. «Наука», 1974 г., 346 с.
2. Голубев В. И. «Решение сложных и нестандартных задач по математике», 1995 г., 238 с.
3. Далингер В. А. «Нестандартные уравнения и методы их решения», Омск, 1995 г., 184 с.

\*\*\*

Кодиров<sup>1</sup> Б.Р., Давлатов<sup>2</sup> Д. А., Куджмуродов<sup>2</sup> А.Я., Саидов<sup>2</sup> Г.А.

#### ПРОБЛЕМА РАЗВИТИЯ КРЕАТИВНОСТИ СТУДЕНТОВ В ПСИХОЛОГО-ПЕДАГОГИЧЕСКОЙ ЛИТЕРАТУРЕ

<sup>1</sup>Борисоглебский филиал федерального государственного бюджетного образовательного учреждения высшего образования «Воронежский государственный университет»,

<sup>2</sup>Таджикский педагогический институт в городе Пенджикент

*Аннотация: В статье рассматривается проблема развития креативности студентов в психолого-педагогической литературе, в основе которых лежат следующие принципы: принципы свободы выбора, открытости, деятельности, обратной связи, идеальности.*

*В статье авторы дают обобщенную характеристику основных определений и характеристик креативности. Особое внимание в своей работе авторы уделяют мнениям и высказываниям зарубежных учёных о креативности и доказывают, что развитие креативности личности как предмет научного исследования обладает своеобразной спецификой.*

*Ключевые слова: креативность, творчество, обучение, студент, преподаватель, общение.*

Для построения современного государства важно, чтобы люди умели приспосабливаться к различным жизненным ситуациям, меняющимся условиям, умели в них развиваться и реализовывать свой потенциал. Каждый человек ответственен за свою судьбу, ее социальное, профессиональное, личностное выражение. Формирование подрастающего поколения в современных условиях имеет свои особенности, отличается сложностью и неоднозначностью. В связи с этим требуется разработать новые формы и методы, содержание образовательного процесса.

Личностно-ориентированная парадигма современной педагогики обеспечивает мощный стимул к использованию всего комплекса психолого-педагогических возможностей обучения, современной ситуации в образовании, как важнейшего источника личностного роста и саморазвития, использованию новых подходов, разработке образовательных технологий, способствующих развитию творческих способностей учащихся.

Креативность – от лат. «creare» - порождать, творить, создавать. Данное понятие имеет тесную связь с термином «творческие способности», творческой деятельностью, созданием чего-то нового. Данный термин был использован впервые Д.Симпсоном в 1922 г. Под термином «креативность» он понимал способность личности мыслить по-новому, вне шаблонов и стереотипов [6, с.14]. Креативность как универсальная концепция была сформулирована Дж. Гилфордом. Автор отметил, что креативность – это «способность к творчеству». Им был сформулирован новый подход к проявлению творчества, используя для этого термины «креативная личность», «креативная продуктивность». Дж. Гилфорд убежден, что данный подход обеспечит выражению креативности [18, с. 68].

Во второй половине XX в. в психологической литературе были сформированы исследования специфики творчества и креативности, возникновение новых творческих методов и форм. Но определенного развития таких форм не происходило. В период 1980-1990-х гг. интерес к данной проблеме возрастает, появляется новая сторона исследований.

Креативность, творческая личность, творческая направленность исследовались в рамках различных наук: философия, культурология, психология, педагогика, искусство. Разработанные исследования определили ряд противоречий:

- нормативный характер образовательной деятельности и потребность в творческой личности как потенциале социального развития;

- потребность общества в творческой личности и недостаточном развитии психолого-педагогических технологий формирования креативности – как способности к творчеству;

\*\*\*\*\*

- система естественного стремления и ограничения учащихся к творческой деятельности, запрет педагогов и социальной среды и др.

Произведенные исследования позволили выделить определенную способность – создание интересных, нестандартных идей, не используя шаблоны, умение разрешать сложные задачи, проблемы. Эта способность и есть креативность [10, с.95].

Под креативностью понимают умение творить, выражать себя, создавать что-либо новое для себя и других. Данный термин стал широко распространенным в отечественной психологии[1]. Креативность – ключевая составляющая личности, которая соединяет в себе другие стороны личности.

Работы отечественных (К.Д. Ушинский) и зарубежных (Я.А. Каменский, Ж.Ж. Руссо, А. Дистерверг) психологов и педагогов рассматривали различные стороны творчества и креативности.

Важное место в исследованиях креативности заняли работы Л.С. Выготского, Я.А. Пономарева, А.Н. Лука, Б.М. Теплова, Б.М. Кедрова, В.С. Ротенберга, В.А. Моляко, П.М. Якобсона и др.

Различные аспекты проблемы творчества и креативности изучаются уже много лет и имеют богатую историю. Творчество как предмет научного познания имеет свои отличительные особенности. Возникновение интереса к изучению этого явления восходит к античности и связано с мистикой творчества, нашедшими отражение в трудах Платона и Аристотеля. Согласно Платону, поэт может сочинять только то, что диктует муза, а творческий человек может создать пустой сосуд, наполненный вдохновением таинственным образом, потому что это духовный процесс и не контролируется разумом, есть еще суждение, что творчество не поддается научному исследованию. Этим объясняется существование различных определений творчества, принадлежащих разным научным дисциплинам, и трактовка их сущности.

В научном исследовании креативность понимается следующим образом:

- виды интеллектуальных способностей[3, С. 525];

- особенности интеллекта или интеллектуальной деятельности высшего уровня мышления[2, с. 18];

- результаты индивидуальных творческих достижений[8, С. 324];

- творческий стиль деятельности[14, С. 14];

- характеристики или комплексные качества человека[11, с. 140].

Творческие люди всегда более терпимы к окружающим:

- они готовы признать, что привычный для него способ поведения может быть не самым лучшим, но он принимается им в силу привычки;

- важно понимать, что каждый человек живет в своем собственном мире и видит этот мир самостоятельно, по-своему, и что он не диктуется ему окружающими его людьми. [17, с. 87].

В «Современном психологическом словаре» креативность определяется как «творческие возможности (способности) человека, которые могут проявляться в мышлении, чувствах, общении, отдельных видах деятельности, характеризовать личность в целом или ее отдельные стороны, продукты деятельности, процесс их создания» [12, с. 192].

М. Холодная определяет творчество в узком смысле как дивергентное мышление, умение выражать разные нешаблонные идеи о предмете или объекте.

А. В. Морозов отмечает, что, говоря о традиционных взглядах на творчество, отраженных в современных исследованиях, оно «рассматривалось как личностная категория, и конфликт заключался главным образом в уточнении ее трактовки: дивергентное мышление, или творчество как интеллектуальная деятельность, или творчество как интегральное качество личности» [9, с. 69].

\*\*\*\*\*

Креативность - это единство интеллектуальных и личностных характеристик человека, которые способствуют самостоятельному продвижению проблемы, продуцирует большое количество оригинальных идей и нестандартных решений [13].

В своей работе исследователь Н.Ю. Хрящева [16, С. 19] творчество определила как умение человека конструктивно, необычно мыслить, нестандартно вести себя, создавать нетрадиционные идеи. Характеризуется, по мнению автора, креативность в богатом воображении, полете фантазии, юморе, умении показывать главное, выделять детали.

По мнению В.Н. Дружинина, креативность «является интегративным качеством психики человека, позволяющим внести продуктивные преобразования в деятельность личности и удовлетворить потребность в исследовательской деятельности» [5, с. 62].

То есть это может быть реакция, сформированная под влиянием окружающей действительности, а также определенная характеристика поведения и личностных качеств [5, с. 62].

В зарубежной психологии понятие креативности понимается как свойство или способность человека, готового к созданию новых идей или продуктов. Например, немецкий психолог и философ Эрих Фромм рассматривал творчество как способность познавать мир, удивляться увиденному и услышанному, проявлять любопытство, разбираться в собственных переживаниях, выходить из необычных ситуаций [14, с.57].

М. Валлах представляет творчество как способность создавать оригинальные идеи в условиях решения и постановки новых задач [6, с. 158].

Ф. Баррон понимает творчество как способность переживать что-то новое [6, с. 158].

Р. Холлменна: «Креативность представляет собой сплав восприятий, осуществленных новым способом (Маккеллар), способность находить новые связи (Кюби), возникновение новых отношений (Роджерс), появление новых сочинений (Меррей), предрасположение совершать и узнавать новшества (Лассуэль), деятельность ума, приводящую к новым прозрениям (Жерар), трансформацию опыта в новую организацию (Тейлор), воображение новых констелляций значений (Гизелин)» [19].

Т. Любарт рассматривает креативность как способность создавать продукт, обладающий новизной и в то же время соответствующий контексту, в котором он находится. Такими продуктами могут быть идеи, музыка, рассказы... [7, С. 7].

Д.Фельдман предлагает трехкомпонентную модель процесса разработки с тремя взаимосвязанными компонентами:

1) понять трансформацию и реструктуризацию, которые предлагает культура и создает индивидуальные различия;

2) рефлексия, как основной процесс различия человека и животных, позволяет формировать самосознание, самоуважение, планировать, рефлексировать и анализировать окружающий мир с помощью языка;

3) цель или намерение, позволяет организовать переживание «внутри и вне тела» и позволяет по-настоящему изменить окружающую среду, веря в возможность изменения к лучшему [15, С. 24].

Исследования М. Чихуентмихалина показывают, что, на первый взгляд, такие взаимоисключающие черты творческих личностей, как игривость и дисциплинированность, проявление черт как интровертов, так и экстравертов, чувство реальности перемежается фантазией, скромностью и гордостью, с большой энергией, но при этом они часто находятся в состоянии покоя и расслабления [4, с.102].

Понятия креативность и творчество имеют тесную связь, как между собой, так и с производными. Очень важно проанализировать структуру и содержание понятия «креативность» с психологической точки зрения, тем самым выделив его отличия от понятия «творчество».

\*\*\*\*\*

Выделим ключевые черты креативности:

- беглость - выражается в способности генерировать большое количество идей за определенную единицу времени;
- гибкость - выражается в умении применять различные стратегии решения проблем, умении быстро переключаться с одной идеи на другую;
- оригинальность - выражается в способности создавать необычные, уникальные, нестандартные, радикально отличающиеся от общепринятых идеи;
- развитие - выражается в способности детально разрабатывать уникальные идеи.

Для измерения творческого мышления существуют психологические инструменты, наиболее известным из которых является тест Торренса, который оценивает проявление творческого мышления у человека по следующим показателям:

- словесное творчество;
- творческое воображение;
- креативность личности с разных сторон: беглость, гибкость, оригинальность, умение видеть суть проблемы, отсутствие шаблонного мышления и стереотипов.

Имеющийся у нас педагогический опыт позволил нам сделать вывод, что возраст обучающихся имеет зависимость от начала периода обучения, поскольку это ключевой этап развития личности студента. Существуют определенные особенности данного периода: самоутверждением личности, самосознанием, жизненным опытом различных ценностей, формированием ценностных ориентаций, формированием особого мировоззрения. Для студентов характерно овладение приемами репродуктивной и творческой деятельности, что обеспечивает положительную мотивацию к активному осмыслению новых областей информации, углублению знаний в известных областях, формированию познавательного интереса к профессиональной деятельности студентов.

#### Литература

1. Бегалиева С. Б. О креативности как об устойчивой характеристике личности /С. Б. Бегалиева [Электронный ресурс]. – Режим доступа: < <http://www.natural-sciences.ru/>>(дата обращения 20.09.2020).
2. Богоявленская Д.Б. Психология творческих способностей. М., 2002. 320 с.
3. Гилфорд Джой. Три стороны интеллекта . Сб.: Психология мышления, М., «Прогресс», 2005 г.
4. Дорфман Л.Я.Основные направления исследований креативности в науке и искусстве / Л.Я. Дорфман, Г.В. Ковалева // Вопросы психологии. – 1999. - № 2. - С.101-105,
5. Дружинин В.Н. Психология и психодиагностика общих способностей. М., 1994. 343 с.
6. Ильин Е. П. Психология творчества, креативности, одаренности [Текст] / Е. П. Ильин. – Санкт-Петербург: Питер, 2009. – 444 с.
7. Любарт Т. Психология креативности / Т. Любарт, К. Муширу, С. Торджман, Ф Зенасни; [пер. с фр. Д. В. Люсин]. — М.: Когито-центр, 2009.- 215с.
8. Макарова И.Б. К проблеме развития творческой индивидуальности будущего учителя: / И.Б. Макарова // Модернизация образования: проблемы и перспективы. - Оренбург, 2002. -Ч.2. - С. 323-329.
9. Морозов А. В. Формирование креативности преподавателя высшей школы в системе непрерывного образования: дис. ... д-ра пед. наук : 13.00.08 / Морозов А. В. - М., 2004. - 445 с.
10. Разумникова О. М. Влияние индицированных эмоций на креативность [Текст] / О. М. Разумникова// Вопросы психологии. – 2013. – №2. – с. 93-103.
11. Роджерс К.Р. Взгляд на психотерапию. Становление человека. М., 1994. 480 с,



\*\*\*\*\*

12. Современный психологический словарь / под. ред. Б.Г. Мещерякова, В.П. Зинченко. -СПб.: Прайм-ЕВРО-ЗНАК, 2007 - 490.
13. Способы и упражнения для развития креативности [Электронный ресурс]. - Режим доступа: <http://dostignu.ru/360-sposoby-i-uprazhneniya-dlya-razvitiya-kreativnosti.html>(дата обращения 18.09.2020),
14. Столетов А. И. Сущность креативности и ее типы. Учебное пособие// Вопросы философии. 2009.
15. Суркова Л.В. XX Всемирный философский конгресс о проблеме творчества /Л.В. Суркова // социальные и гуманитарные науки: Отечественная и зарубежная литература. Сер.3. Философия. – М.: ИНИОН, 1999. - № 3. – С.24.
16. Хрящева Н. Ю. "Психогимнастика в тренинге", Издательство Речь, Институт Тренинга, 2006,256с.
17. Шурухт С.М. Подростковый возраст: развитие креативности, самосознания, эмоций, коммуникации и ответственности. - СПб.: Речь, 2006.
18. Guilford J.P. The Analysis of Intelligence. - McGraw-Hill, 1971.
19. Hallmann R.J. The necessary and sufficient conditions of creativity// Creativity: its educational implications. N.Y.; L.; Sidney, 1967.(дата обращения 14.04.2020).

\*\*\*

**Қандиев Ҳаким**  
**Магистранти курси 2. ДОТӢ**

**ТУРКИЗМҲО ДАР ЗАБОНИ АНГЛИСӢ**

Алокаи миллатҳо бе алокаи забонҳо имконпазиранд ва дар иқтибосҳо ошкоро зоҳир мегарданд. Забонҳои халқиятҳои туркзабон дар бисёр забонҳо изи худро гузоштаанд. Дар забони англисӣ низ чунин калимаҳои иқтибосии аз халқиятҳои туркзабон ворид гашта кам нестанд.

Мувофиқи сарчашмаҳои гуногун шумораи онҳо аз 10 то ба 800 мерасанд. Мо иброз медорем, ки теъдоди онҳо 400 тоянд, ки аз онҳо 55% воқеиятҳои этнографӣ, 26 % ба лексикаи сиёсӣ-ҷамъиятӣ ва 19% воқеиятҳои табиӣ ро дар бар мегиранд. Иқтибосҳои мазкур ба терминалогия илмӣ дохил шуда танҳо дар адабиёти сиёсӣ-ҷамъиятӣ ва адабиётҳои махсуси соҳавӣ дохил шуда шумораи камшумори одамон калимаҳои мазкурро истифода мекунанд.

Калимаҳои туркӣ ба забони англисӣ дар охири асри IV аз давраи забткориҳои Гун-туркҳо, ки аҷдодони англисҳо – англо-сакҳо истоило карда буданд, дохил шуданд. Дар ҷараёни ташаккули забони англисӣ бисёре аз калимаҳои забони туркӣ аз тарафи забонҳои олмонӣ ва фаронсавӣ аз миён бароварда шуданд. Дохилшавии туркизм ба забони англисии қадима инчунин бо иштироки халқияти варяг-скандинавҳо дар давраи ҳукмронии скандинавҳо Дар англия низ ба миён омада буд (маълум аст, ки варягҳо бо туркҳо алокаи зич доштанд ва аз имкон дур нест, ки онҳо ягон мафҳумро аз туркҳо иқтибос карда бошанд).

Алокаи ғаёли англисҳо бо туркҳо танҳо дар даврони Ҳаракати Салибӣ барқарор гардида буд. Аз соли 1096 то соли 1279 аврупоӣҳо 8 роҳпаймоӣ ба сӯи Фаластин барои “Озод намудани тобути худо” пеша карданд, ки душмани асосии онҳо

\*\*\*\*\*

дар ончо туркҳо буданд ба гуфти дигар саротсинҳо. Шавқовараш он аст, ки англисзабонҳо то ҳол марҷумакро хӯшаи саратсинӣ меноманд, ки ин шабоҳат аз иқтибосӣ будани ин калима шабоҳат медиҳад. Аврупоиҳо бо турк-саратсинҳо дар Сурия ва Фаластин мубориза бурда ин иқтибоси туркиро ба ҳамаи мусалмонон аз он ҷумла арабҳои Сурия ва Фаластиниҳо ва Мисриён паҳн намуданд, ки дар натиҷа дар бисёр луғатҳои этимологӣ калимаи **saracen** – ро ба иқтибоси арабӣ баробар мекунад. Ин яке аз иштибоҳҳои ҳосаи лингвистҳои аврупоӣ дар натиҷаи ошкор намудани ин ё он ҷараёни этимологист. Онҳо ҳатто дар фикри он нестанд, ки забонҳои арабӣ ё ин ки Форсӣ (забонҳои ҷунин халқиятҳои қадим) метавонистанд аз туркҳо калимаеро иқтибос намоянд.

Табии зиёди калимаҳои туркӣ ба забони англисӣ ба воситаи забонҳои арабӣ, форсӣ ва ҳиндӣ ворид гаштаанд. Этимологҳои аврупоӣ одатан он таъсиротро, ки забони туркӣ ба забонҳои мазкур расонидааст дар назар намегиранд. Аввалин масканёфтагони туркӣ дар Сурияву Миср қабилаҳои туркманҳои оғузӣ буданд. Аз асри X шурӯъ карда бо роҳҳои гуногун ба миср қабилаҳои қипчоқ ворид мешаванд, ки ҳоллати забониро дар онҳо зина ба зина иваз мекунад. Дар натиҷаи ба сари ҳокимият омадани султони Мамлуки Ойбек дар соли 1250 забони давлатии Миср забони қипчоқи мегардад ва то соли 1517 адабиёт бо забони қипчоқ-оғузи рушду нумӯ мекунад.

Лексикаи забони форсӣ низ инчунин таасуроти қавии туркизмро аз сар гузаронида аст. Дар мамлакатҳои турку-форсӣ, ки дар асрҳои X – XVI дар манотиқи Эрон, Осиёи Миёна ва Ҳинд арзи ҳасти кардаанд ҳолати ҳоси забонӣ ба назар мерасид. Дар мавриде, ки забони дин ва илм арабӣ буд ҳамзамон забони адабиёт ва конселария забони Форсӣ ба шумор мерафт ҳол он, ки дар дарборҳои шохон, султонҳо ва дар артиш одатан забони туркӣ истифода бурда мешуд. Дар гузашти чандин асрҳо қисми зиёди туркҳои, ки дар Эрон ва Ҳинд зиндагони мекарданд бо форсҳо ва ҳиндуҳо ассимилятсия шуданд. Дар ин ҳол, албатта ба забонҳои форсӣ ва ҳиндӣ шумораи зиёди калимаҳои туркӣ ворид гаштаанд. Сайёҳатчи машҳур Афанасий Никитин, забони қипчоқиро доништа бе ягон мушкили аввал дар Эрон ва дердар дар Ҳиндустон зиндагони кардааст. Ба ӯ лозим набуд то, ки забонҳои маҳалиро аз худ намоянд чунки дар онҳо ӯ имкон дошт бе ягон мамоният бо забони туркӣ муошират намоянд.

Яке аз сабабҳои воридшавии калимаҳои туркӣ ба забони англисӣ дар он аст, ки англисҳо аз забони ҳиндӣ иқтибосҳои зиёдеро ба забони худ ворид намудаанд. Илова бар ин, ин ҷараён дар асри XVI вақте, ки аввалин омилҳои англисӣ дар қаламрави Ҳиндустон ташкил додо шуда буданд, шиддатноктар гардида буд. Вақте Ҳиндустон ба мустамликаи Британия табдил дода шуд, аз забонҳои гуногуни ҳиндӣ ба забони англисӣ чихил калимаҳои турк асос ворид гаштаанд.

Зиёда аз шаст туркизм аз забони русӣ ба забони англисӣ ворид гаштаанд, ки якҷандтои онҳо аз забони полякӣ иқтибос карда шудаанд. Туркизмҳои **Coach, haiduk, kivasz, vampire** ба забони англисӣ аз забони венгерӣ бо миёнаравии забонҳои фаронсавӣ ва олмонӣ ворид гаштаанд. Яке аз серистеъмолтарин туркизм дар мафҳуми “Арробаи калони рӯйпӯш шуда” калимаи **coach** ба ҳисоб меравад (он дорои маъноҳои гуногун мебошад ба мисли: вагон, автомобил, муаалими варзиш, муаллими хонагӣ ва ғайра). Аксарият луғатҳои этимологӣ нишон медиҳанд, ки сарчашмаи ин калима номи деҳаи венгрии Kocs мебошад. Вале ҳатто дар забони русии қадима иқтибоси туркии “коч” маълум буд, ки маънои арробаи калони рӯйпӯшшударо меод, ки дертар онро кибитка ном мебуданд.

Туркизмҳо ба забони англисӣ ба воситаи забонҳои олмонӣ, испанӣ, лотинӣ ва итолиёвӣ низ ворид гаштаанд. Шумораи зиёди онҳо аз забони фаронсавӣ иқтибос карда шуданд – **Badian, caique, adalisque, sabot, turkuoise**. Муносибати мустақими фаронсавӣ

\*\*\*\*\*

забонҳо бо туркҳо ҳанӯз дар даврони Ҳаракати Салибӣ оғоз гардида буданд. Дар давраи пуркуватташтанӣ сулолаи Усмонҳо (XIV – XVI а.) дар сафи қувваҳои артишии туркҳо шумораи зиёди испаниҳо, фаронсавиҳо ва итолиёиҳо хизмат мекарданд. Соли 1536 Фаронса ва Туркия шартномаи сулҳ бастанд ва туркҳо ба раиятҳои фаронсавӣ имтиёзҳо барои савдогарӣ, вакили ва судиро пешкаш намуда буданд. Мафтуншавӣ аз бойигарӣ ва шукӯҳу ҳашамати туркҳо дар аврупо зухуроти туркофилиро ба миён оварда буд. Тавваҷӯҳ ба Туркия чунон зиёд буд, ки танҳо дар асри XVI дар аврупо зиёда аз 900 рисолаи илмӣ дар бораи Туркия навишта шуда буданд. Мукаррарист, ки дар чунин вазъият ба забони фаронсавӣ ва дигар забонҳои аврупои туркизмҳои зиёде ворид гаштаанд.

Соли 1579 байни Туркия ва Англия робитаҳои дӯстӣ барпо шуда буд. Аввалин сафири англис дар Туркия Виллиам Харборн ба воридшавии бевоситаи калимаҳои туркӣ ба забони англисӣ сабаб гардид. Дар Туркия мустамликаҳо ва калисоҳои англисӣ барпо гардиданд. Нависандагони англис дар асарҳои худ калимаҳои туркиро васеъ истифода мекардаги шуданд.

Дар асри XIX туркизмҳои асосан аз калимаҳои туркӣ асос ёфта на танҳо ба воситаи тавсифи сайёҳатчиён иқтибос мегардиданд балки ба воситаи матбуот, дипломатҳо ва савдогарон низ. Соли 1874 дар Истамбул ду то маҷала бо номи “The Levant Herald” ва “The Levant Times” бо забони англисӣ ба чоп мебаромаданд. Иқтибосҳо аз забони туркӣ қисми зиёди туркизмҳои, ки ба забони англисӣ ворид гаштаанд дар бар мегирад. Аз ин ба хулосае омадан мумкин аст, ки аз тамоми мамлакатҳои туркӣ танҳо Туркия бо Англия робитаи қави доштааст.

Дар забони англисӣ шумораи туркизмҳо, ки бо робитаи англисҳо бо дигар халқиятҳои туркзабон озариҳо, тоторҳо, ўзбекҳо ва қазокҳо иқтибос гардидаанд кам нестанд. Дар солҳои 1558 – 1559 англисҳо роҳҳои тиҷоратии нав ба даст овардаи Волжский Мамлақати Маскавро барои баромадан ба воситаи Эрон ба Ҳиндустон истифода мебарданд. Соли 1558 тоҷирони англис ба Қазон, Астрахан, ҷазираи Мангишлак, ба Боку, Бухоро ва Самарқанд меоянд ва бо ин роҳ, барои шумораи зиёди сайёҳатчиён низ роҳҳо кушода мегарданд. Соли 1625 ба чоп китоби сайёҳатчиён Антони Шарли ва Виллиамс Паррис дар мавзӯи таасуротҳо аз мочароҳои онҳо дар баҳри Каспӣ баромад. Соли 1858 китоби сайёҳатчи Томас Аткинсон ба матбаи баромад, ки дар бораи сайёҳат дар Қазоқистон буд. Дар аввалҳои асри XX қариб ҳамаи конҳои мис, ним металҳо ва конҳои ангиштсанг дар қаламрави Қазоқистон дар ихтиёри капиталистони англис буданд. Рӯзномаҳо, сарҳисобҳо ва мактубҳои англисҳои дар Осиёи миёна ва Сибир буда аз туркизмҳо хело ҳам боянд. Шумораи зиёди калимаҳои туркие, ки то ба асри XIX ба забони англисӣ дохил шуда буданд имрӯз аз истеъмол мондаанд. Миқдори асосии лексикаи маҳфузёфта экзотизмҳо ва этнографизмҳо ташкил мекунанд. Онҳо дар забони англисӣ калимаҳои ҳаммаъноии худро доро набуда, бо калимаҳои қадима низ синоним надоранд. Дар аксарияти ҳолатҳо барои тавсифи ҳайвоноту наботот, тарзи зист, расму ойин, ҳаёти сиёсӣ-ҷамъиятӣ ва барои ифодаи минтақои маъмурӣ-минтақавии туркӣ истифода бурда мешаванд. Аммо иқтибосҳои туркие дар лексикаи умумии истифодабаранда таалуқ доранд кам нестанд. Баъзе туркизмҳо масалан: bosh, caviare, coach, horde, jackal, kiosk.

Бо чунин роҳ калимаҳои турк асос ёфта ба забони англисӣ аз охири асри IV дар даврони зиндагонии аҷдодони англисҳо – англҳо, сакҳо ва ютҳо дар қитъаи аврупо ба ин забон ворид гаштаанд. Дар даврони асримиёнагӣ туркизмҳо ба забони англисӣ аз забони фаронсавӣ низ дохил гардидаанд. Дар асри XVI аз даврае, ки Англия бо Туркистон ва Фаронса робитаи бевосита барпо намуд, иқтибосҳои нави туркӣ ба забони англисӣ дохил гаштаанд. Дар иқтибосшавии забони туркӣ ба забони англисӣ,

\*\*\*\*\*

забонҳои арабӣ, арманӣ, африқоӣ, венгерӣ, яҳудӣ, испанӣ, итолиёвӣ, лотинӣ, олмонӣ, русӣ ва фаронсавӣ иштирок кардаанд. Забони туркии асосие, ки аз он иқтибосҳо гирифта шудаанд ин забони туркӣ мебошад.

\*\*\*

**Мансурова Д.Қ.**

## **ИНКИШОФИ ТАФАККУРИ МАНТИҚИИ КӢДАКОН БО ВОСИТАИ БОЗИҲОИ ЭЛЕКТРОНӢ**

Тақя кардан ба нерӯҳои зеҳнӣ ифодаи бебаҳси эҳтиром ва арҷгузорию Ҳукумати Тоҷикистон ба таъриху тамаддун ва илму фарҳанги миллати тоҷик мебошад. Ин мавқеи эътимодбахши давлату ҳукумат дар даврони истиқлолият яке аз омилҳои муҳими мутаҳидиву ҳамбастагӣ ва ваҳдату ягонагӣ дар ҷомеаи навини Тоҷикистони бихиштосо гардидааст. Дар ин самт бояд таъкид дошт, ки Асосгузори сулҳу ваҳдати миллӣ, Пешвои миллат, Президенти Ҷумҳурии Тоҷикистон муҳтарам Эмомалӣ Раҳмон дар сиёсати оқилонаи пешгирифтаи худ соҳаи маориф ва илмро яке аз самтҳои стратегии муҳими давлату миллат қарор додааст. Дар баробари ин қайд кардан бо маврид аст, ки ба соҳаи маориф ва илм ҳамасола дар низоми бучаи кишвар дар қиёс ба дигар соҳаҳо бештар маблағ ҷудо карда мешавад. Ва аз ҳама муҳим чун ба тамоми суҳанрониҳои Пешвои миллат менигарем, дар ҳама мулоқоту суҳбатҳои бо намояндагони аҳли зиё ва олимону ихтирокдорон ва дар маҷмӯъ бо тамоми шахрвандон масъалаи мактабсозиву мактабдорӣ, китобхонию илмомӯзӣ ва ихтирои технологияи навин пайваста пурсон шуда, дар ин ҷараён мусоидати бевосита менамояд. Аз ҷумла Президенти мамлакат дар Паёми имсолаи хеш ба Маҷлиси Олӣ чунин таъкид доштанд, ки «Роҳбарону қормандони соҳаи маорифро зарур аст, ки дар баробари чунин дастгириҳои давлат ва афроди ватандӯст сатҳу сифати таълимро дар ҳар як муассисаи таълимӣ, сарфи назар аз шакли моликияти онҳо ва дар ҳамаи зинаҳои таҳсилот баланд бардоранд. Инчунин, назорати азхудкунии донишҳои замонавиро пурзӯр гардонидани, наврасону ҷавонро ба мутолиаи китобҳои бадеиву илмӣ ташвиқ намоянд, қобилияти эҷодии онҳоро тақвият бахшанд ва ба таълими фанҳои табиатшиносӣ, дақиқ ва риёзӣ таваҷҷуҳи бештар зоҳир намоянд. Вобаста ба ин, пешниҳод менамоям, ки ба хоҳири боз ҳам бештар ба роҳ мондани омӯзиши илмҳои табиатшиносӣ, дақиқ ва риёзӣ, инчунин, барои тавсеаи тафаккури техникаи насли наврас солҳои 2020-2040 “Бистсолаи омӯзиш ва рушди фанҳои табиатшиносӣ, дақиқ ва риёзӣ дар соҳаи илму маориф” эълон карда шаванд».

Олимони ҷаҳон исбот кардаанд, ки истифодаи усулҳои фаъоли таълим, шаклҳои гуногуни дарс боиси фаъол гардидани хонандагону донишҷӯён мегардад.

Ҳар қадаре ки ба шогирдон имконияти озоди фикрронӣ ва иҷрои мустақилонаи супоришҳо дода шавад, ҳамон қадар толибилм фаъол ва шавқманд мегардад. Масалан, Л.С. Виготский масъалаи мувофиқати тарафайни таълим ва ташаккулро дар психологияи кӯдакон қорқард карда, ба ҳулосае омад, ки омӯзиш бояд бештар тезтар қавӣ гардонидашуда, боиси рушди кӯдак гардад. Кӯдак вақте рушд меёбад, ки иттилооти навро аз худ карда бошад ва онро дар асоси таҷриба ба донишҳои азхудкардааш ҷамъ намояд. Ин кашфиёти ғавқулодда номи «минтақаи наздиктарини рушд»- ро гирифтааст ва ба илмҳои педагогикаю равоншиносии ҷаҳонӣ дохил гардидааст.

Маҳмудов М.И. дар қори тадқиқотие чунин ақида дорад, ки дар илми педагогика ташаккули тафаккури интиқодӣ тавассути истифодаи усулҳои фаъоли таълим, баҳусус фикрронии озод, эҷодқорӣ, маҳорати таҳлил, ҷудокунӣ (синтез), муқоисакунӣ ва ҳулосабарорӣ дар донишҷӯён ташаккул меёбад.

\*\*\*\*\*

Барои ифодаи ин усулҳо муносибати хуби тарафайни омӯзгору хонанда ва забони нарму мулоими таълимдиханда лозим аст. Б.Маҷидова дар мақолаи худ: «Одоби муошират дар педагогикаи миллӣ» овардааст: «Маҳз дар чараёни муошират таъсири мутақобилаи одамон таъмин гардида, аз худ кардани тачрибаи иқтимоӣ ва мавҷудияти чамъияти инсонӣ таъмин карда мешавад».

Аз ин гуфтаҳо бармеояд, ки яке аз чузъҳои низоми педагогӣ шакли ташкили таълим маҳсуб меёбад. Маънии истилоҳи шакл «намуди берунӣ, шакли зоҳирӣ, тартиби муайяни муқарраршуда» мебошад. Шаклҳои таълим намуди зоҳирии ташкили чараёни таълим арзёбӣ гардида, кай? дар кучо? ва чӣ гуна? Таълим гирифтано муайян месозанд. Бинобар ин, тавассути интиҳоби шаклу усулҳои таълим чӣ тавр омӯзиши босифатро дар шароити воқеӣ ба роҳ мондан зарур аст, ки дар раванди он тафаккури интиқодии хонандагон бештар рушд ёбад, мавқеи муҳим касб мекунад.

Дар "Педагогикаи ибтикорӣ" омадааст: "Навоварӣ дар ибтикоршиносӣ ҳамчун чузъи рушди идорашаванда ва тағйироти мақсаднок баррасӣ мегардад. Он ба маънои васеаш шакли рушди идорашаванда мебошад. Навовариро ҳамчун раванди татбиқи ғояи илмӣ дар амал ва татбиқи тағйироти дахлдори он дар муҳити иқтимоӣ-педагогӣ низ метавон баррасӣ намуд".

Бинобар он, така ба эълон гардидани "Бистсолаи омӯзиш ва рушди фанҳои табиатшиносӣ, дақиқ ва риёзӣ дар соҳаи илму маориф" кӯшиш намудем, то дар самти таълими ибтидоии наврасон тавассути ворид намудани технологияҳои инноватсионӣ ва дар ин васила истифода бурдани бозихҳои электронӣ дар раванди таълим ва ё фориғ аз дарсҳо ҳарфе гуфта бошем.

Бозихҳои электронӣ ҳамчун воситаи таълимӣ дар раванди таълим бо ёрии компютер ба роҳ монда мешавад, ки он барои ташаккул ва такмил додани тафаккури кӯдакон мусоидат намуда, барои самарабахш гардидани таълим таъсир мерасонад.

Ҳадаф аз бароҳмонии ин бозихҳо дар самтҳои зер инъикос мегарданд, ки барои инкишофи як қатор равандҳои маърифатӣ мусоидат менамояд:

- Инкишофи равандҳои маърифатӣ
- Инкишофи тасаввуроти олами ихотакарда
- Маҳорати аломатҳои ҳайвоноту ашёҳои ҷудо кардан
- Фаъолгардонӣ ва дарки калимаҳои образӣ
- Такмили луғат

Зарурияти дар раванди таълим истифода бурдани технологияҳои инноватсионӣ ва ҳам бозихҳои таълимии электронӣ дар он аст, ки онҳо барои инкишофи ҳаматарафаи кӯдакон мусоидат менамоянд, ба монандӣ:

– Маҳз тавассути тафаккури мантиқӣ ташаккули ҷаҳонбинии кӯдак ташаккул меёбад.

– Дар раванди инкишофи тафаккури мантиқӣ дар кӯдак маҳорати муҳокимаронӣ, хулосабарорӣ мувофиқ бо қонунҳои мантиқ, муҳокимаи алоқаи сабабу натиҷагирӣ ташаккул меёбад.

– Нутқи кӯдак инкишоф меёбад, зеро он тавассути калима ифода мегардад.

– Омӯзиши тафаккури шаклҳои мантиқии кӯдакон барои инкишофи қобилиятҳои ақлии онҳо мусоидат менамояд, ки ба муваффақияти таълими ибтидоии онҳо кӯмак мерасонад.

Тафаккури мантиқӣ ин тартиби малакаҳое, ки барои ифодакунии фикр дар шакли аниқу дақиқ ва пеш аз ҳама дарки моҳияти ашёҳои раванди ҳодисаҳои бавуқӯъ оянда мебошад.

Хуб мешуд, ки барои аз ҷиҳати мантиқӣ фикр кардано ба кӯдак ҷунон омӯзонем, ки ҷавоби муаммои додашуда тайёр набошаду ўро ба фикркунӣ водор намояд, дар ин роҳ ба мо

\*\*\*\*\*

шакли инноватсионии таълим ва пеш аз ҳама истифодаи компютеру бозиҳои таълимии электронӣ кӯмаки амалӣ мерасонад.

Манбаҳои электрони таълимӣ раванди таълимро осонтар намуда, дарсро шавқовар мегардонад. Ин ё он шакли муаммои фикрӣ, натиҷагирии бозиҳо дар рафти фаъолияти ба кӯдакон дастрас ва шавқовар ҳалли худро меёбанд.

Барои инкишоф додани тафаккури мантиқии хонандагон як қатор воситаҳо мавҷуданд, ки ҳангоми дуруст истифода бурдани онҳо муаллим ва ҳам волидон натиҷаи назаррасро ба даст хоҳанд овард, яъне инкишофи тафаккури мантиқии кӯдак рӯ ба тараққӣ хоҳад овард, он воситаҳо чунинад:

– Матнҳои муназзам барои инкишоф додани амали натиҷабардорӣ, таснифот ва муайянкунӣ

– Бозӣ ва машқҳо барои муқарраркунии алоқаи сабабу таҳлил дар зухуроти иқтимоӣ ва табиӣ

– Машғулият, бозӣ ва машқҳо барои инкишофи амалиёти мувофиқкунӣ ва муқарраркунии сабабият

– Чистон. Муаммоҳои ҳазломез

– Бозӣ – муаммоҳо

– Бозӣ бо ҷӯбчаҳои ҳисобкунӣ

– Дарёфти ҷавоби ребусҳо

– Афсонаҳои “Нодуруст”

– Манбаҳои электрони таълимӣ

Инак дар зер якчанд намуди манбаҳои электрониро, ки ба ташаккули тафаккури хонандагон мусоидат менамояд, номбар намуданро аз манфиат ҳолӣ надонистем, ки истифодаи чунин манбаҳо дар навбати худ сароғоз агар воситаи таълимӣ гардад, аз ҷиҳати дигар раванди таълимро шавқовартар намуда, ҳамон маводро кӯдак хубтар ба хотир мегирад.

Манбаи электрони таълимии “Мувофиқатии байни ашӯҳоро муқаррар намो”



Ин намуд манбаи электрониро мо метавонем, тариқи компютер бо истифодаи аз барномаи презентатсия таҳия намуда, аз шаклҳои гуногуни ин усул истифода барем. Инак баъди бо хонандагон муаммогузориву дарёфти ин муаммоҳо натиҷаи бозии мо чунинад:

\*\*\*\*\*



Ин намуди манбаъ чунин вазифаҳоро дар мегирад:

- Ташаккули тасаввуроти оддитарин доир ба муҳити ихотакарда ва табиат
- Инкишофи маърифатӣ



Доираи таълимии ин манбаъ бошад, идрок маҳсуб меёбад.

### Манбаи электронии таълимӣ Аломатҳо. Ҳайвонот

Ҳадафи ба роҳмонии ин манбаи электронӣ аз инкишоф додани шавқу ҳавас ба калом, маҳорати ҷудо карда тавонистани ҳайвонот, фаългардонии истифодабарӣ ва дарки калимаҳои образӣ, такмил додани захираи луғавӣ, шиносии кӯдакон бо табиат ва ғайра мебошад.



Доираи таълимии ин

манбаи электронӣ: алоқа мебошад.

Манбаи электронии таълимии “Аломати номувофик”

Ҳадаф аз гузаронидаи ин манбаъ дар ташхиси сатҳи инкишофи нутқ, инкишофи самти морфологӣ нутқ, ташаккули тасаввуроти алоқаи семантикӣ ва муносибати калимаҳо мебошад.

\*\*\*\*\*

Доираи таълимии ин манбаъ муошират мебошад.

Манбаи электрони таълимии “Мувофиқатҳои байни объектҳои ёбед”. Ин манбаъ



барои инкишоф додани маҳорати якҷоякунӣ аз рӯи аломати умумӣ ба кӯдак кӯмак расонида, ба ташаккули қобилияти натиҷабардории ҳосият ва хусусияти ашӯҳо, инкишофи тафаккури мантиқии кӯдак мусоидат менамояд.

Доираи таълимии манбаъ идрок мебошад.

Манбаи электрони таълимӣ “Мувофиқати байни ашӯҳои либосро муқаррар нам”. Ҳангоми бароҳмонии ин манбаъ дар кӯдак маҳорати якҷоякунии ашӯҳо аз рӯи аломати умумӣ инкишоф ёфта, хусусият ва сифати ашӯҳоро натиҷабардорӣ намуда, тафаккури мантиқии онҳо инкишоф медиҳад.

Доираи таълимии он идрок меҳсуб меёбад.

Хулоса тафаккури мантиқии кӯдак оҳиста-оҳиста инкишоф меёбад. Барои як кӯдак бештар тафаккури аёнӣ-образӣ ҳос аст ҷу дуввуми аёнӣ-ҳаракатӣ, сеюмӣ бошад бо осонӣ ба мафҳумҳо таъя менамояд.

Бозихои электронӣ яке аз шакли инкишофи тафааккур маҳсуб меёбад. Дар раванди бозихо раванди гуногуншакли маърифатӣ фаъол гардида характери озодона мегирад.

Истифода бурдани ин гуна бозихо самаранокии раванди таълимро баланд мебардорад, зеро онҳо хусусияти инкишоф додани хотир, тафаккур, диққати кӯдакро дошта, ба инкишофи ақлии кӯдак таъсири калон мерасонад.

#### Адабиёт:

1. Паёми Президенти Ҷумҳурии Тоҷикистон, Пешвои миллат, муҳтарам Эмомалӣ Раҳмон ба Маҷлиси Олӣ, Душанбе, 26.12.2019
2. Раҳимов Х., Нуоров А., Педагогика – Душанбе, «Маориф ва фарҳанг», 2011. 500 с.
3. Рачабов М., Мухторов З., Шарифов Ф. Дастури таълимӣ аз маҳорати педагогӣ. Душанбе: 2010 - 48 с.
4. Шарифзода Ф. ва диг. Педагогикаи ибтикорӣ, Душанбе «Ирфон» 2013, 543
5. Шарифзода Ф. Педагогикаи ҳамгиро: назария ва амалия / муҳаррири масъул, профессор С. Сулаймонӣ; Академияи таҳсилоти Тоҷикистон. - Душанбе: Ирфон, 2011, 337с.

\*\*\*



**Махмаризоева М.К**

**Устои калони кафедраи назарияи иқтисодӣ ва идоракунии ДОТӢ**

## **КОНСЕПСИЯИ ВАҲДАТИ МИЛЛӢ ЯК ШАКЛИ ЗУҲУРИ АНДЕШАИ МИЛЛИИ ТОЧИКОН**

*«Бо баракати ризоият ва ваҳдати миллӣ,  
стратегияи санҷидаи давлат амният  
ва суботи пойдор дар кишвар таъмин шуд,  
рӯҳияи эътиқод ба ояндаи нек ва ифтихор  
аз Ватани ором ва обод тақвият ёфт»*

*Эмомалӣ Раҳмон*

Чашни Ваҳдати миллӣ барои миллати тоҷик дар воқеъ иди пуршукӯҳест, зеро аз баракати он дар кишвари тозаистиқлоли мо сулҳу субот ба вуқӯъ пайваст, имкониятҳои таъсиси ҳамаи мақомот ва сохторҳои фалаҷгардидаи ҳокимияти давлатӣ аз марказ то ба маҳал ба вуҷуд омада, барои инкишофи асосҳои сохтори сиёсӣ, иқтисодӣ ва фарҳангии кишварамон – Тоҷикистон дар давраи нави гузариш ба ҷомеаи демократӣ заминаҳои бозғитмод пайдо гардид. Раванди таърихӣ кишварамон дар роҳи бунёди ҷомеаи демократӣ падидаи нав буда, аз бисёр ҷиҳат ибратомӯз мебошад. Агар чӣ тақдири халқ ва давлати тозаистиқлоли мо тоҷикон дар саромади ин раванд баъди ба даст овардани истиқлолияти сиёсӣ (соли 1991) бо ғоҷиҳои нангини ҷанги шаҳрвандӣ пайваст бошад ҳам, рӯҳи бунёдкорӣ мардонагии миллат, ки аз мактаби таҷрибаи неки аҷдоди пуршараф сарманша мегирифт, дар дилу дидаи мардум оташи меҳру садоқат, сулҳу субот ва умед ба ояндаи некро мепарварид.

Миллати тоҷик ҳамчун аз халқиятҳои қадими ҷаҳонӣ бо тамоми бурду бохт, ҷабру ҷафо, омаду ноомади таърихӣ гузашта тавонистааст аз роҳи пуршарафи ташаққули ҳамаи умумиятҳои таърихӣ инсоният ба мисли авлод, қабила, халқ ва ниҳоят миллат гузаод. Ҳамзамон дар тури таърихӣ сипаригардида беҳтарин арзишҳои фарҳангии динӣ, илмию ахлоқӣ гузаштагонро дар шакли зуҳури хоси замон, аз роҳи такмили ташаққули нав нигоҳ дошта омадааст. Ташаққули миллат ҳамчун шакли таърихӣ умумияти одамон дар заминаҳои талаботи алоқаҳои мустаҳками иқтисодӣ одамон пайдо шудааст ва иттиҳоди мустаҳками одамонест, ки бо равобити забонӣ, худудӣ, иқтисодӣ ва психологӣ муттаҳид гардидааст. Андешаи миллӣ, ки имрӯзҳо дар мавриди он дар адабиётҳои сиёсӣ фалсафӣ, илмию афкори мардум сухан мекунанд, пеш аз ҳама дар худ беҳтарин ва писандидатарин арзишҳои илмию фарҳангӣ, динию ахлоқиро дар пайвастагӣ бо асосҳои сиёсӣ, иқтисодӣ ва иҷтимоӣ миллат таҷассум менамояд. Таҷрибаи таърихӣ собит месозад миллате, ки аз роҳи пуршарафи ташаққули таърихӣ гузаштааст дорои андешаи мукамалӣ миллӣ мебошад. Хушбахтона миллати тоҷик аз ин арзиш бархурдор аст. Агар ба раванди ташаққули халқияти тоҷик назар афканем мебинем, ки давраи аҳди Сомониён (асрҳои IX – X) воқеан ҳам замони пуршукӯҳ ва шуқӯҳои халқияти тоҷик буда, дар он замон беҳтарин арзишҳо, зуҳурот ва андешаи миллии тоҷикон ташаққул ёфтаанд. Баъдтар ташаққули миллати тоҷик ба воқеаҳои инқилоби шӯравӣ ва сиёсати миллии ленинӣ давраи шӯравӣ алоқаманд буда ба ташкил ёфтани давлати мустақили тоҷикон дар ҷомеаи ҷаҳонӣ оварда расонид.

Ғоҷиҳои бузурги пош хурдани Иттиҳоди шӯравӣ, раванди таърихӣ миллатҳоро дар оилаи ягонаи халқҳои шӯравӣ тағйир дод. Ҷумҳурии Тоҷикистон чун дигар

\*\*\*\*\*

ҷумҳуриҳои собиқ шӯравӣ истиқлолият ба даст оварда бо раванди озод ба ҷаҳони муосир дохил гардид. Таҷрибаи озодӣ ва истиқлолият барои мо тоҷикон падидаи неқ ва хеле душвор менамуд. «Озодӣ ва истиқлолият, қайд менамояд Асосгузори сулҳу ваҳдат, Пешвои миллат, Президенти кишвар муҳтарам – Эмомалӣ Раҳмон, дар ҳар давра замон неъматӣ бебаҳо ва волои ҳаётии инсон, нишонаи барҷастаи симо ва шахсияти таърихӣ, кафили пешрафт, рамзи асолату ҳувият ва шарти бақои таърихӣ миллат ва давлат мебошад».

Истиқлолияти воқеӣ чун василаи ягонаи ҳифзи асолату ҳувият ва бақои таърихӣ халқҳои ҷаҳон ба осонӣ ба даст намеояд. Хушбахтона ин неъмат барои мо тоҷикон баъди шикасти Иттиҳоди шӯравӣ аз роҳи озод ба осонӣ ба даст омадааст.

Бояд қайд намуд, ки аз рӯзҳои нахустини ба даст овардани истиқлолияти сиёсӣ аз сабаби паст будани маърифати сиёсӣ ва тадриҷан нерӯи гирифтани рақобат ва муқовимати сиёсии гурӯҳҳои алоҳидаи кишвар як қатор падидаҳои манфӣ дар кишвар боло гирифта, тадриҷан ба бӯҳрони ҷиддии сиёсӣ ва оғози ҷанги шаҳрвандӣ оварда расонид. Дар бораи сабабҳои ҷанги шаҳрвандӣ дар Тоҷикистон аз ҷониби олимони ва донишмандони бахшҳои илмҳои сиёсат ва ҷомеашиносӣ бисёр ақидаҳо гуфта шудаанд. Вале дар ин маврид таҳлилу андешаи ҷолиб ва воқеиро Асосгузори сулҳу ваҳдат, Пешвои миллат, Президенти кишвар муҳтарам – Эмомалӣ Раҳмон таъкид намудаанд. Аз ҷумла ӯ ду сабаби асосии сар задани ин воқеаи нангини сарнавишти халқро нишон додааст:

Дар сатҳи зарурӣ дарк нагардидани бартарияти манфиатҳои олии умумимиллӣ, қабл аз ҳама истиқлолияти Ватан. Ҳам Ҳукумат ва ҳам муҳолифини сиёсӣ, инчунин нерӯҳои дигари сиёсӣ иқтимоӣ амиқдарк карда натавонистанд, ки истиқлол ҳадафи бартару волотар нисбат ба ҳадафу манфиатҳои сиёсӣ, гурӯҳӣ ва шахсӣ дошта, барои ҳамагон арзиши муқаддас аст.

Ба назар нагирифтани мазмуни аслии ва ҳақиқии равандҳои ниҳоят мурракаби минтақавӣ ва байналмиллалӣ, ба хусус ҳадафҳо ва ғаразҳои доираҳои муайяни баъзе аз давлатҳои ҷаҳони хориҷӣ нисбат ба Ҷумҳурии Тоҷикистон.

Бӯҳрони сиёсӣ ва ҷанги шаҳрвандӣ оқибатҳои ниҳоят вазнинро ба сари миллати мо оварданд, ки дар натиҷа ин харобиҳои ҳаёти моддию маънавии кишварамон оварда расонид. Рӯҳи ноумедӣ фазои сиёсии кишварро фаро гирифта буд, ки дар маҷмӯъ Ҷумҳурии Тоҷикистонро дар арсаи ҷаҳонӣ ҳамчун кишвари ҷангзада муаррифӣ менамуд. Ҳама гуна риштаҳои дӯстию ҳамкорӣ бо кишварҳои ҷаҳон қанда мегардид.

Маҳз дар ҳамин лаҳзаҳои ҳассоси тақдирсоз бо сайёу талошҳои пайгирионаи Асосгузори сулҳу ваҳдат, Пешвои миллат, Президенти кишвар муҳтарам – Эмомалӣ Раҳмон ва дигар қувваҳои сулҳҳои Тоҷикистон дар ҳамбастагӣ бо дигар давлатҳои ба мо дӯсту бародар ва инчунин сайёу талошҳои бардавоми Созмони Миллалӣ Муттаҳид(СММ) консепсия(нуқтаи назари) ваҳдати миллӣ ба сифати як шакли нави зуҳури андешаи миллии тоҷикон рӯи қор омад. Мӯҳтавои ин нуқтаи назар асосан ба таҷрибаи таърихӣ миллати тоҷик алоқаманд буда саъйю талошҳои ҳамагониро барои сулҳу салоҳ ва ризоияти миллии ташкил меод. Ба андешаи дигар роҳи ба ваҳдат расидан пеш аз ҳама ба фалсафаи сулҳоварии миллати тоҷик алоқаманд буд, ки дар замони нав бо дарку арзишҳои волои мардумӣ ва афкори ахлоқӣ ҳамидаи инсонӣ зич алоқаманд буд. Фалсафае, ки таърихи қадим дошта беҳтарин арзишҳои умумимиллиро дар худ таҷассум менамуд. Дар хусуси фалсафаи сулҳоварии халқи тоҷик Асосгузори сулҳу ваҳдат, Пешвои миллат, Президенти кишвар муҳтарам – Эмомалӣ Раҳмон ишора намудааст, ки «фалсафаи сулҳоваронаву аз насл ба насл гузарандаи миллати тоҷик имрӯз низ баёнгари ғояҳои инсондӯстона буда, он равияву андешаҳоеро, ки афкори бадбинии инсонҳоро таблиғ менамоянд, арзишҳои ҳаётии инсониро нодида мегиранд, эҳсоси адовату кинаро, ки барӯҳи фарҳангии миллии ва тарзи ҳаёти мардум таъсири

\*\*\*\*\*

манфӣ мегузорад, инкор мекунад.» Миллати тоҷик дар гузашта зери фишорҳои гуногуни сиёсӣ ва иқтисодӣ, фарҳангиву идеологӣ афтада буд, вале ба ин нигоҳ накарда асосҳои пурарзиши зиндагӣ, анъанаҳои фарҳангофариниву тамаддунсозии худро дар ҳеҷ замон гум накардааст.

Маҳз ҳамин арзишҳои таърихӣ гузаштагонанамон бо қудрати офарандагии ҳеш дар тамоми давраҳои ҳасосӣ таърихӣ дастгирӣ ёвари бозғамии миллати тоҷик гардидааст. Ба сифати нахусттамаддунӣ тоҷикон баромад намудани фарҳангу тамаддунӣ халқҳои ориёӣ, ки соли 2006 – ум бузургдошти он дар кишварамон ҷашн гирифта шуд, гувоҳи шаҳодати таърихӣ қадим доштани мероси халқи тоҷик аст. Мероси сулҳпарвару наҷотбахш, меросе, ки аз қабри асрҳо ибтидо мегирад ва ҳамчунин рӯҳи солиму созанда дорад. Меросе, ки дар даврони нав, дар лаҳзаҳои душвори ҷанги шаҳрвандӣ тавонист мардуми дар дар кинаву низоъ афтадаро ба ҳам биёрад. Меросе, ки арзишманд аст ва аз ҷониби ҷомеаи ҷаҳонӣ писандида шудааст. Меросе, ки тавонист бори дигар миллати тоҷикро ҳифз намуда шӯҳратёби ҷаҳонӣ гардонид. Ваҳдати миллӣ як шакли зуҳури андешаи миллии тоҷикон буда, дар замони нав ҳамчун падидаи арзишманд, бо пайвасти аз фалсафаи сулҳоварии аҷдодони гузашта баромад намуда миллати тоҷикро ба ҳам овард. Маҳз дарки возеҳи ҳатари ҷанги шаҳрвандӣ барои истиқлолияти Тоҷикистон ҳатари ҷиддиву даҳшатовар ва фоҷиаи миллат буд, ки тавонист ҳамаи нерӯҳои ватандӯст ва масъули кишварро дар бобати қатъи ҷанг ва таъмини ризоияту ваҳдати миллӣ ба ҳам оварад. Ҳатари парешонии миллат, порашавии сарзамини ягона ва ҳатто ҳамчун давлати соҳибистиқлол аз харитаи сиёсии олам нопадид шудани Тоҷикистон роҳбарияти ҷумҳуриро водор менамуд, ки аз ҷангу ҷидол ва зурварӣ ҳамчун василаи баъъидол овардани ҷомеа даст қашида, раванди сулҳу созиш, бо роҳи осоишта ҳал намудани ихтилофи сарзадаи миёни тоҷиконро пеш гирад, ки дар он ташаббуси Асосгузори сулҳу ваҳдат, Пешвои миллат, Президенти кишвар муҳтарам – Эмомалӣ Раҳмон ва роҳбарияти иттиҳоди нерӯҳои муҳолифин, марҳум – Саид Абдуллоҳи Нурӣ беандоза бузург аст.

Ҳамин тариқа консепсияи нави ваҳдати миллӣ, ҳамчун як шакли зуҳури андешаи миллии тоҷикон дар раванди таърихӣ давраи нави Ҷумҳурии Тоҷикистон, дар замони ҷанги шаҳрвандии солҳои 1992 – 1997 ба миён омад. Аз соли 1994 сар карда дар байни тарафҳои даргир дар Тоҷикистон гуфтушунӣ ва музокиротҳои судманд оғоз гардиданд, ки аз 9 давр ва 7 вохурии Эмомалӣ Раҳмон бо Саид Абдуллоҳи Нурӣ сурат гирифта буд. Дар муддати ҳар даври музокирот, таҳкими ваҳдат боло мегирифт ва дар натиҷа рӯзи 27 - уми июни соли 1997 дар шаҳри Москва, Созишномаи умумии истиқрори сулҳ ва ризоияти миллии тоҷикон аз ҷониби Асосгузори сулҳу ваҳдат, Пешвои миллат, Президенти кишвар муҳтарам - Эмомалӣ Раҳмон ва роҳбари иттиҳоди нерӯҳои муҳолифин марҳум Саид Абдуллоҳи Нурӣ ба имзо расид. Бояд қайд намуд, ки дар қори таъмини сулҳи тоҷикон дар баробари саъю талошҳои пайгириҳои роҳбарияти кишвар хизматҳои давлатҳои ба мо дӯст ва бародар ба мисли: Федерасияи Руссия, давлатҳои исломии Эрон ва Афғонистон, Покистон, давлатҳои Туркменистон, Қазоқистон Қирғизистон ва намояндагии СММ хеле бузург аст, ки дар доираи муносибатҳои неки таърихӣ ҳамкорию ҳамсоғӣ ба Тоҷикистон дастӣ ёри дароз намуданд.

Баъди натиҷагириҳои охирин ва ҳулосаҳои амиқи донишмандони соҳаҳои гуногуни ҷомеашиносӣ возеҳу равшан аён гардид, ки Созишномаи умумии истиқрори сулҳ ва ризоияти миллӣ дар воқеъ ба маврид буда, бо баракати он рӯҳияи эътимод ба ояндаи нек ва раванқу ривҷи ояндаи кишварамон дар ҷомеаи ҷаҳонӣ торафт боло мегирад. Ҳаёт дурустии роҳи ризоияти миллӣ ва ваҳдати саросарии кишварамонро возеҳу равшан собит сохт, ки дар натиҷа роҳи дарозу пурмашақат ва басо мушкили ихтилофи миёни тоҷикон анҷом ёфта, барои сулҳу осоиш, ваҳдати ҳамагонӣ ва бозгардонидани фирориёни иҷборӣ аз хоки Афғонистон ва дигар ҷумҳуриҳои собиқ

\*\*\*\*\*

шӯравӣ, ки қариб 1 миллион нафарро ташкил медоданд, фазои мусоиди сиёсӣ фароҳам оварад. Рӯзи 16 – уми ноябри соли 1997 охири гурезаҳо аз хоки Афғонистон тавасути қатора аз роҳи Тирмизи ба Ватан баргашт. Комиссияи оштии миллӣ бо сарвари марҳум Саид Абдуллои Нурӣ то соли 2000 – ум қору фаъолият бурд. Намояндагони иттиҳоди муҳолифин дар ҳайати Ҳукумати ҷумҳурӣ ва мақомотҳои дигари давлатӣ то ба имрӯз қору фаъолият доранд.

Бо баракати сулҳу салоҳ ва ризоияти миллӣ, ки дар маҷмӯъ консепсияи ваҳдати миллиро ташкил медиҳанд, беҳтарин арзишҳои миллӣ ҳифз гардида як қатор дигаргунсозиҳои сиёсӣ демократӣ, иқтисодию фарҳангӣ дар кишварамон ба шохроҳи ба вукӯъ омаданд.

Тоҷикистон дар айни замон ба шохроҳи рушди босуръат ва мутаасили иқтисодӣ ворид гардидааст. Таҳлилу натиҷагҳои ҳаёти сиёсӣ – иқтисодӣ ва иҷтимоии кишвар бар он далелат мекунад, ки имрӯзҳо Тоҷикистон дар роҳи бунёди ҷомеаи демократию ҳуқуқбунёд устуворона қадам мезанад. Рӯҳи солиму созанда фазои сиёсии кишварро фаро гирифта ба қатори давлатҳои рӯ ба таракқӣ дохил мегардад. Ин ҷо андешае моро ба худ мекашад, ки ҷӣ гуна кишвари мо тавонист аз бӯҳрони сиёсӣ ва оташи ҷанги шаҳрвандӣ дар ин муддати кутоҳи таърихӣ раҳо ёфт. Дар ҳоле, ки бузургтарин давлатҳои ҷаҳон дар оташи ҷанги шаҳрвандӣ ва даргириҳои сиёсӣ гирифтанд ва дар ҳалли мусолиҳатомези онҳо дар мондаанд. Саъю талошҳои созмонҳои байналмиллалӣ баҳри ҳалли ин масъалаҳо бе натиҷа мемонанд. Барои ҷавоби саҳеҳ додан ба ин масъала ва дарки таҷрибаи сулҳпарварии миллати тоҷик моро зарур аст аз сабабҳои таърихӣ гузаштагонамон натиҷагирӣ намоем. Халқи тоҷик дар гузашта борҳо зерӣ сиёсати давлатҳою қувваҳои истилогар монда буд. Вале бо вучуди ин асосҳои пурарзиши зиндагӣ, анъанаҳои фарҳангофарину тамаддунсози дустию сулҳпарварии ҳудро нигоҳ доштааст. Дар ин маврид Асосгузори сулҳу ваҳдат, Пешвои миллат, Президенти кишвар муҳтарам \_ Эмомалӣ Раҳмон дар китоб пурарзиши хеш «Тоҷикон дар оинаи таърих» қайд намудааст, ки «Таҷрибаи таърихӣ нишон медиҳад, ки ҳеҷ як миллат наметавонад бидуни баҳравар шудан аз тамаддуни муштараки миллатҳову қавмҳои ҳамҷавор бо сари танҳои худ миллати танҳову бофарҳанг гарда два дар тури ҳазорсолаҳо бобақову поянда монда тавонад ваз ан бузургии миллати тоҷикро дар он мебинам, ки дар тури ҳазорсолаҳо ҷабру ҷафои аҷнабиёнро ба як сабру таҳаммул ва бурдборӣ мардонавор паси сар намуда, тамаддуни халқиятҳои бегонаро бо дастовардҳои безаволи фарҳангиаш ҳазм намуд ва беҳтарин бозёфтҳои маънавии хешро аз бар қард». Маҳз ҳамин таҷрибаи таърихӣ миллат ҳаст, ки беҳтарин ва волотарин арзишҳои умуминсониро гузаштагони мо аз рӯи омӯзиши диннӣ фарҳанг аз бар намудаанд. Бо номади таърих сабру таҳаммул намуда, арзишҳои миллии ҳудро ҳифз намуданд. Соҳиби малакаи бою рангин, адабиёту фарҳанги пешқадам, арзишҳои волоии ахлоқию динӣ гардидаанд, ки дар лаҳзаҳои душвори тақдирсоз ёвари бозётимоди миллати тоҷик ба шумор мерафтанд. Раванди таърихӣ Тоҷикистон дар роҳи бунёди ҷомеаи демократӣ, таҷрибаи нави таърихи буда душвориҳои зиёде дошт. Ва аз ҳама хатари азим, ки метавонист кишвари моро дар ин шохроҳи нав аз инкишоф боздорад, ҳамин хатари ҷанги шаҳрвандӣ буд, ки хушбахтона бо саъю талошҳои пайгирионаи сарвари кишварамон ва ҳама қувваҳои ҷомии сулҳ дар дохили кишвар ва берун аз он ба даст оварда шуд.

Ҳамин тариқа, Созишномаи истиқрори сулҳ ва ризоияти миллӣ нишон дод, ки дурнамои сиёсати миллӣ ба эҳёи давлатдорӣ тоҷикон ба боло гирифтани ҳаёти сиёсӣ ва иқтисодии кишвар вобаста аст, ки яке аз падидаҳои неки ин сиёсат ин фалсафаи сулҳоварии гузаштагони мо мебошад. Шояд аз ҳамин сабаб бошад, ки «Таҷрибаи нодири Ҳукумати Тоҷикистон дар масъалаи бозгардонидани фирориён ва дар мамлакат фароҳам овардани сулҳу оштии ҷун сиёсати беҳтарини давлатдорӣ аз ҷониби Созмони Милалӣ Муттаҳид ва бисёр мамлакатҳои ҷаҳон мавриди омӯзиш ва табудули назар

\*\*\*\*\*

қарор гирифтааст.» Ваҳдат ва ризоияти миллии тоҷикон дорои аҳамияти бузурги таърихӣ, ки аз баракати он дар кишвари тозаистиклоли тоҷикон суруду таронаҳои дӯсти танинандоз гардид. Ва ҳоло Тоҷикистони тозаистиклол дар шароити орому мусоид дар раванди нави ҷомеаи демократӣ собиққадамона пеш меравад ва ҳамқадами ҷомеаи пешқадами ҷаҳонӣ мегардад. Масъулияти бузурги мо шахрвандон дар рӯзҳои омодагиҳои ҷашнӣ, бахшида ба Ваҳдати миллии ин арҷгузори падидаи сулҳоварии фалсафаи ниёгон аст, ки аз баракати он миллати сарбаланди тоҷик дар шароити сулҳу озоиш қарор доранд. Ҳамзамон дастуру нишондодҳои Ҳукумати Тоҷикистон ва нигарониҳои Асосгузори сулҳу ваҳдат, Пешвои миллат, Президенти кишвар муҳтарам Эмомалӣ Раҳмон дар ин рӯзҳои ҷашнӣ ба он равона шудааст, ки мо асоси тафаккури нави сиёсӣ ва фарҳангии ҷавононро бо ғояҳои истиқлолияти давлатӣ, ваҳдату худшиносии миллии, ҳисси ватандӯстию ватанпарварӣ, таъмини амнияти давлату миллат, тақвият бахшем.

Мо аминем, миллати сарбаланди Тоҷикистон бо дарки эҳсоси ватандорӣ, тинчию амнияти кишвар ва сипосу арҷгузорӣ аз ваҳдату саодат ин ҷашнвораи бузурги таърихиро хуш истикбол мегиранд. Бигузор! Парчами сулҳу Ваҳдат мудом бар сари мо парафшонӣ кунад ва аз баракати нақӯи он кишвари азизи мо ба қуллаҳои муроди худ расад.

Поянда бод сулҳу ваҳдати тоҷикон!

#### Адабиёт

1. Эмомалӣ Раҳмон. Тоҷикон дар оинаи таърих. Китоби 1. Аз Ориён то Сомониён. Лондон. 1999. С – 9.
2. Пайёми Президенти Ҷумҳурии Тоҷикистон – Эмомалӣ Раҳмон ба Маҷлиси Олии Ҷумҳурии Тоҷикистон, аз 16 – уми апрели соли 2005.
3. Суханронии Президенти Ҷумҳурии Тоҷикистон дар Пуҳантуни Афғонистон. Қобул. 27 апрели соли 2005. Рӯзномаи «Омӯзгор», аз 6 июни соли 2005.

\*\*\*

#### Рофиева М

Устои кафедраи назарияи иқтисодӣ ва идоракунии ДОТП

### МУАЛЛИМОНИ ФАНҲОИ ҶОМЕАШИНОСӢ ВА ТАШАККУЛИ ТАРБИЯИ ИДЕЯВӢ- СИЁСИИ ХОНАНДАГОН

Масъулияти омӯзгор барои роҳандозии таълим ва тарбияи насли наврас, дар ҳама давраҳои таърихӣ башарият бузург буд. Ин масъулият бошад бо назардошти марҳалаи гузариш дар давраи бунёди асосҳои нави ҷомеаи демократӣ, махсус барои омӯзгорони фанҳои ҷомеашиносӣ дар шароити соҳибистиклолии Тоҷикистон боз ҳам афзун мегардад. Вобаста ба ин баррасии самтҳои сиёсати давлатро дар мактаби миёна ба сифати як навъ шиноختи ҷузъиёти асосҳои идеологии ҷомеа, мо танҳо дар заминаи дуруст ба роҳ мондани тарбияи идеявӣ- сиёсии хонандагон роҳандозӣ менамоем.

Нақши муаллимони фанҳои ҷомеашиносӣ дар баррасии самтҳои сиёсати давлат хеле арзишманд аст. Агар чӣ рисолати умумии муаллимон дар маҷмӯъ аз роҳи таълиму тарбия ҳамаҷониба ба ташаккули шахсияти насли наврас равона гардида бошад ҳам, ҷузъиётҳои алоҳида ва муҳими ин раванд дар дилхоҳ ҷомеаи инсонӣ ин чӣ гуна ба роҳ мондани тарбияи идеявӣ-сиёсии хонандагон мебошад. Масъулияти бештари амалигардонии ин самти тарбия ба ўҳдаи омӯзгорони бахши фанҳои ҷомеашиносӣ вогузор гардидааст. Зеро моҳияти аслии ҷомеа, унсурҳои ба он алоқаманди давлат, сиёсат, идеология ва дигар зерсохторҳои он дар марҳалаи гузариш ба ҷомеаи демократӣ

\*\*\*\*\*

махз ба воситаи таълими фанҳои ҷомеашиносӣ, аз қабилӣ таърих, ҳуқуқ ва инсон ва ҷомеа ба хонандагони мактабҳои таҳсилоти умумӣ омӯзонидани мешаванд.

Заминаҳои бунёди ҷомеаи нави демократӣ, агар то андозае ба шароитҳои иқтисодӣ – иқтисодии давлат дар марҳалаи гузариш вобаста бошад, пас унсури нисбатан муҳими дигари он бунёди асосҳои идеявӣю идеологии ҷомеаи нав ба шумор меравад, ки муҳтавои назари афкори онро маҳз донишмандони ҷомеашинос ба амал мебароранд. Бо назардошти ин масъалаи тайёр намудани муаллимони оянда барои тарбияи идеявӣ – сиёсии хонандагон дар ҳама зинаҳои мактабҳои таҳсилоти миёна ва умумӣ зарур ва муҳим мегардад, ки мутахассисони ин соҳа аслан дар донишгоҳҳо ва донишқадаҳо, инчунин дар коллеҷҳои омӯзгорӣ назди онҳо тайёр карда мешаванд. Ҳамзамон масъулияти бештар дар мавриди тайёр намудани омӯзгорон ба зимаи кафедраҳои фанҳои ҷомеашиносӣ ба мисли фалсафа, сиёсатшиносӣ ва дар доираи кафедраҳои тахассусии назди факултаҳои таърих ва ҳуқуқ вогузор мегардад.

Бо назардошти ин вазифаи аз ҳама муҳим дар назди олимону омӯзгорони бахши илмҳои ҷомеашиносӣ масъалаи тайёр намудани муаллимони оянда ба тарбияи идеявӣю сиёсии хонандагон дар давраи демократикунонии ҷомеа қарор мегирад, ки метавонанд самтҳои гуногуни сиёсати давлатро вобаста ба омилҳои ҷаҳонишавӣ (глобализация) ва тағйирпазирии (трансформационии) ҷомеа барои хонандагони мактабҳои таҳсилоти умумӣ ва донишҷӯёни мактабҳои олии кишвар омӯзонанд. Сабакҳои таърихи давраи соҳибистиклолии кишварамон, ки роҳи бунёди сохтори нави ҷомеаи демократиро пайгирӣ менамояд дар назди аҳли ҷомеа вазифаҳои аз ҳама муҳимро ба миён мегузорад. Муҳимтарин вазифае, ки дар назди аҳли зиёи кишвар ба хусус омӯзгорони фанҳои ҷомеашиносӣ дар ин марҳала гузошта мешавад, ин баррасии роҳи таърихӣ гузашта ва инкишофи давлати тоҷикон дар давраи соҳибистиклолии Тоҷикистон мебошад.

Бо мақсади дуруст баррасӣ намудани самтҳои сиёсати давлат дар замони муосир зарурият пеш меояд, ки муаллимони ҷомеашинос дар ҳама зинаҳои таҳсилот муҳимтарин саҳифаҳои марҳалаи нави таърихӣ - давраи соҳибистиклолии Тоҷикистонро донанд ва ба хонандагону донишҷӯён фаҳмонда тавонанд. Таҷрибаи марҳалаи соҳибистиклолии Тоҷикистон 26 солро дар бар мегирад, ки барои таърих чандон зиёд нест. Мақсад ва ҳадафҳои Ҳукумати Тоҷикистон дар ин марҳалаи ҳасос ба он равона гардида буд, ки пеш аз ҳама оташи муқовимати сиёсӣ ва ҷанги шаҳрвандиро хомӯш нишонанд ва роҳи бунёди асосҳои ҷомеаи нави демократиро дар таърих бар заминаҳои бунёди ҷомеаи мутамадин дарёбад. Бо назардошти ин дар афкори назариявӣ ва асосҳои идеявӣ - сиёсии ҷомеаи нав зарурияти арҷгузорӣ ва поягузориҳои ҷомеаи нав ва дар заминаи он тарғиби идеяҳои нави ҷомеаи демократӣ дар байни насли ҷавон пайдо мегардад, ки аз арзишҳои демократӣ, соҳибистиклолӣ, хувияти миллӣ ва рӯҳи бунёдкорӣю созандагӣ бохабар бошанд ва инчунин дур аз ҳама гуна гароишҳои идеявӣю сиёсии ба давлат ва ҷамъият хавфнок тарбия ёфта, тенҷию осудагии кишвар, ватану ватандорӣ, мустаҳкам намудани низому сохтори демократиро дар Тоҷикистон вазифаи муқаддаси шаҳрвандии худ шуморанд. Ҷумҳурии Тоҷикистон роҳи басо мушкил ва душвори таърихӣю давраи ҷанги шаҳрвандиро дар давраи соҳибистиклолии кишвар паси сар намуда, аз роҳи ризоият ва якдигарфаҳмӣ ба сулҳ ва оштии миллӣ расида буд ва бо назардошти хусусиятҳои ҷунин роҳи тараққиёт дар марҳалаи нав бунёд намудани асосҳои идеологии ҷомеаи нави демократӣ рӯи кор омад.

Барои ҷомеашиносон бояд маълум бошад, ки интиҳоби маҷрои нави сохтори сиёсӣ ва заминагузориҳои асосҳои бунёди ҷомеаи нави демократӣ пеш аз ҳама ба омилҳои барқароршавии асосҳои давлати конституционӣ, баамалбарории принципҳои демократӣ ва бунёди институтҳои демократӣ ва сиёсии ҳокимият вобастагӣ қарин дошт. Хушбахтона барои миллати тоҷик комёбии бузурге насиб гардид, ки дар давраи хуруҷи муқовимати сиёсӣ ва оғози ҷанги шаҳрвандӣ тавонист аз роҳи амалии принципҳои

\*\*\*\*\*

демократӣ ва иродати халқ ва намояндагони он дар мақомоти олии намояндагӣ, бо баргузори Иҷлосияи XVI – Шӯрои Олии Ҷумҳурии Тоҷикистон, ҳокимияти конституциониро бо сарвари Эмомалӣ Раҳмон - марди начиб, сиёсатмадори замон ба сарвари сиёсии давлати тозаистиклоли мо тоҷикон овард, ки комёбиҳои минбаъда, пешомад ва дурнамои инкишофи кишварамон ба номи нек, сиёсати начиб ва дурбинонаи ӯ саҳт алоқаманд мебошад. Илова бар он дар заминаи ин дарёфт ташкил намудани чунин институтҳои сиёсии ҳокимият дар давлати тозаистиклоли тоҷикон, чун институти президентӣ дар давраи ҳасоси ҷанги шаҳрвандӣ ва минбаъд баъди баста шудани сулҳ ва ризоияти миллӣ ташкили институти мукамали парламентӣ муяссар гардид. Ҳамзамон аз роҳи райъпурсии умумихалқӣ Конститутсияи (Қонуни асосии) Ҷумҳурии Тоҷикистон - 6 ноябри соли 1994 қабул гардид, ки мутобик ба он барои мустаҳкам намудани асосҳои меъёрӣ – ҳуқуқӣ давлати тозаистиклоли мо имкониятҳои васеъ ва мӯътамад ба вучуд омаданд ва дар заминаи он барои роҳандозии асосҳои идеологию сиёсии ҷомеаи нави демократӣ нақшаҳои дигари давлатӣ амалӣ гардиданд.

Бунёди дилхоҳ кори нав ҳамеша мушкил аст. Барои Тоҷикистон, ки таҷрибаи таърихаш дар роҳи бунёди ҷомеаи нави демократӣ ва таҳкими низоми демократӣ дар шароити ниҳоят вазнин ба амал меомад аз ҳама бештар ин ба назар мерасид. Истифодаи таҷрибаи давлатҳои пешқадами ҷаҳон, ки таҷрибаи таърихаш дар роҳи бунёди ҷомеаи нави демократӣ ва баамалбарории принципҳои демократӣ дар шароити ниҳоят вазнин ба амал амадааст, метавонист то ҷое ба таҳкими давлатдорӣ давлатҳои тозаистиклоли собиқ шӯравӣ мусоидат намояд. Вале истифодаи пурраи таҷрибаи давлатҳо вобаста ба ҳислат ва хусусиятҳои Тоҷикистон қобили қабул набуд. Чуноне, ки Президенти кишвар Эмомалӣ Раҳмон таъкид намуда буд «Тақдири ҳар миллат бояд ба дасти худи ӯ навишта шавад, на ба дасти дигарон».

Андеша ва афкор ба сифати мабдаи эҷоди дилхоҳ сиёсатҳои давлатӣ бояд пайгир ва ҳамрадиҳои инкишофи ҷомеа бошад. Агар дар ҷое ба тарғиб ва бунёди асосҳои ҷомеаи мазкур асос гузорад, пас дар ҷои дигар дурнамои инкишоф ва ҳадафҳои ниҳонии ҷомеаи навро бояд дарёбад. Имрӯзҳо дар кишвари мо дарёфти роҳи мусолиҳаи миллӣ ва расидан ба сулҳ ва ошти миллӣ дар марҳалаи ҷанги шаҳрвандии солҳои 1992 – 1997, тарғиби асосҳои идеявии андеша ва афкори миллӣ, бедор намудани ҳисси ҳештаншиносию ватанпарварӣ, арҷгузорӣ ба мероси ниёгон ва арзишҳои демократӣ, дурӣ ва канораҷӯӣ аз ҳама гуна падидаҳои хавфнок барои давлат ва ҷомеа, баланд бардоштани маърифати сиёсӣ ва ҳуқуқии шаҳрвандон, дарёфти мавқеъ ва нуфӯзи миллию давлатӣ дар шароити ҷаҳонишавӣ (глобализатсия) ба сифати ҷузъиётҳои ҳосаи самтҳои сиёсати давлат баромад мекунанд, ки аз роҳи интиҳоб ва ташаббуси хирадмандона ва начибӣ Сарвари давлат ва Ҳукумати Тоҷикистон, Президенти кишвар - Эмомалӣ Раҳмон ва иродати миллати кӯҳанбунёди мо тоҷикон ибтидо мегирад.

Бо назардошти ин зарурият пеш меояд, ки омӯзгорони бахши фанҳои ҷомеашиносӣ дар зинаи мактабҳои таҳсилоти умумӣ ва мактабҳои олии кишвар ба моҳияти аслии ин нуқтаи назар хуб сарфаҳм раванд ва зимни фаъолияти кори таълимӣ ва тарбиявӣ кушиш намоянд ҳама самтҳои сиёсати давлатро ба сифати унсурҳои муҳими кори идеявӣ – сиёсӣ дар байни хонандагон ва донишҷӯён тарғиб ва ташвиқ намоянд.

Дар ин росто як қатор андешаҳо аз ҷониби донишмандони соҳа ба хусус олимони ҷомеашинос пешниҳод гардидааст, вале он ҳама басанда нест. Зиёда аз он агар ибрази андешаи мутахассисон ифодагари ҷамбаҳои назари идеявӣ-сиёсӣ баён гардида бошад, дар ҷои дигар унсурҳои назари кори мазкур ҷамбаи педагогиро дар бар намегиранд. Ба дигар маъно аз қадом восита ба роҳ мондани кори тарбияи идеявӣ-сиёсии хонандагон масъалаи ба ҷиҳати моҳият муҳим мегардад.

Донишмандони бахши педагогика кӯшишҳои зиёде дар мавриди фарогирии ҷамбаҳои педагогӣ-психологӣ алоқаманд ба ҷомеа, идеология, тарбияро мавриди

\*\*\*\*\*

назар қарор додаанд. Вале боз бисёр масъалаҳои дигари марбут ба роҳи тарбияи идеявӣ- сиёсии хонандагон ва нақши муаллимони ҷомеашиносро дар ин раванд нишон надодаанд. Ин дар ҳоле, ки ҷомеа пайваста тақомул меёбад, мушкилотҳои кори идеологӣ бештар эҳсос мегардад. Мӯхтавои андешаи муаллиф дар ин мавзӯ маҳз дарки воқеии масъалаи мазкур аст. Дар ин ҷода қорҳои нотамои зиёд аст ва мо омӯзгорони ҷомеашинос бояд инро дуруст дарк намоем ва бо истифода аз ҳар роҳи усули таълим дар байни хонандагон кори тарбияи идеявӣ-сиёсиро ба роҳ монем ва дар ин замина имконият фароҳам оварем, ки ҳар чӣ бештар дар дили насли ҷавон меҳру шафқат ва муҳаббатро нисбати Ватан - Модар, ифтихор аз арзишҳои миллӣ ва соҳибистиклолии давлат зиёда гардонем. Зиёда аз он ба он мувафақ гардем, ки ҷавонони мо омодаи шароитҳои нави ҷаҳонишавӣ бошанд ва фарогири ҳар гуна ҳизбу ҳаракатҳои тундраре, ки ба давлат ва ҷомеа хатарҳо эҷод менамоянд, нагарданд. Муаллимони бахши педагогика кӯшиш менамоянд дар ҷараёни кори таълимии ҳамарӯзаи худ дар зинаи мактаби оӣ ва мактаби таҳсилоти умумӣ ба ин масъала бештар диққат зоҳир намоянд. Илова бар он дар доираи лоиҳаи мавзӯи фармоишӣ кори илмӣ-тадқиқотӣ, зери мавзӯи «Тайёр намудани муаллимони оянда ба тарбияи идеявӣ сиёсии хонандагон дар шароити демократикунонии ҷомеа» бурда истодаанд, ки мӯхтавои аслии он ифодагари назари илмӣ мавзӯи мазкурро дар бар мегирад.

#### АДАБИЁТ

1. Даль Роберт. О демократии (перевод с английского языка А.С. Богдановского). М., Аспект. Пресс, 2000.
2. Данилович С.Ю. Правовые демократические государства. Очерки истории. М., Хронограф, 1997.
3. Достиев А.С. Конституция Республики Таджикистан 1994 года. История разработки принятия и основные положения, Душанбе, АО Матбуот, 2001.
4. Зокиров Н.Г. Сиёсатшиносӣ. Душанбе, 1995.
5. Конституция Республики Таджикистан. Душанбе, 2004.
6. Мамадназаров Абдулгани. Таджикистан: вопросы становления суверенитета. Душанбе. 1996.
7. Назаров Пирали С. Понятия политического режима и особенности его развития в Таджикистане. ТГПУ им. К. Джураева. Душанбе. 2003.
8. Назаров Пирали Особенности становления и развития политического режима в суверенном Таджикистане. Душанбе. «Ирфон». 2010.
9. Назаров Пирали. Социально – политические факторы становления политического режима и его особенности проявления в суверенном Таджикистане. Душанбе. «Ирфон». 2011.
10. Общее соглашение об установлении мира и национального согласия в Таджикистане. Что оно собой представляет? Душанбе [Б.И.] 1997.

\*\*\*

**Махмаризоева М.К.**

**Устоди калони кафедраи назарияи иқтисодӣ ва идоракунии ДОТӢ**

**ОСОБЕННОСТИ ОРГАНИЗАЦИИ АУДИТА ДЕЯТЕЛЬНОСТИ  
ТУРИСТИЧЕСКИХ ОРГАНИЗАЦИЙ  
FEATURES OF THE ORGANIZATION OF AUDIT ACTIVITIES OF TOURISM  
ORGANIZATIONS**



\*\*\*\*\*

**Аннотация.** В условиях всесторонней государственной поддержки развития туризма важным становится организация учета и аудита деятельности туристических организаций. В рамках данной статьи рассмотрены альтернативные варианты организации учета доходов от туристической деятельности и определены основные характерные особенности аудита ключевых показателей.

**Ключевые слова:** аудит, туризм, доходы, издержки, стоимость, финансовая отчетность.

**Abstract:** In the conditions of comprehensive state support for tourism development, it is important to organize the accounting and audit of tourism organizations. Within the framework of this article, alternative options for organizing the recording of income from tourism activities are considered and the main characteristics of the audit of key indicators.

**Keywords:** audit, tourism, incomes, costs, cost, financial reporting.

В последние годы в Республике Таджикистан наблюдается бурный рост туристической деятельности. Ключевыми показателями роста туризма являются образование сотни туристических организаций. В соответствии с действующим законодательством туристические организации наряду с другими хозяйствующими субъектами обязаны организовывать и вести бухгалтерский учет своей деятельности, составлять и представлять финансовую отчетность. А финансовая отчетность должно подтверждаться аудиторской проверкой до публикации.

Организация аудита деятельности туристических организаций имеет множества проблем, связанных с спецификой туристической деятельности и своеобразием структуры и содержания финансовой отчетности. В рамках данной статьи попытаемся рассмотреть отдельные аспекты организации аудита туристической деятельности.

Основной особенностью аудита является проверка правильности формирования стоимости туристских услуг (путевок), оказываемых туристу. При этом необходимо иметь в виду, что существует несколько видов туризма:

- внутренний (путешествие в пределах Республики Таджикистан лиц, постоянно проживающих в стране);
- выездной (путешествия лиц, постоянно проживающих в Республике Таджикистан, в другую страну);
- въездной (путешествия в пределах Республике Таджикистан лиц, не проживающих постоянно в Таджикистане).

Любой вид туризма, потребляемый субъектами (туристами), оформляется в виде туристской путевки.

Туристской путевкой является документ, подтверждающий факт передачи права на комплекс услуг по размещению, перевозке, питанию туристов, экскурсионные услуги, а также услуги гидов-переводчиков и другие услуги, предоставляемые в зависимости от целей путешествия.

Субъекты, которые оказывают услуги по туризму делятся на туроператоров и турагентов.

Туроператор формирует стоимость «турпакета» путем приобретения прав на услуги и прочих затрат и продает его либо турагентам, либо непосредственно туристам.

Турагент занимается реализацией «турпакета», приобретенного у других фирм.

Турагент оказывает другой фирме услуги по реализации ее путевок как турфирмам, так и туристам за вознаграждение по договорам комиссии, поручения, агентским соглашениям, т. Е. выступает в роли посредника.

Турфирма может оказывать услуги при бартерных сделках по договору мены. У туроператора «турпакет» выступает как произведенный продукт; турагента — как товар. Реализация за вознаграждение предусматривает использование счетов 10410 «Счета к получению» и 44010 «Доходы от реализации».

\*\*\*\*\*

Внешний туризм (въездной и выездной) регламентируется валютным законодательством. Проверка финансово-хозяйственной деятельности турфирм должна включать ознакомление с учредительными документами, структурой организации, учетной политикой, порядком формирования уставного капитала, распределения прибыли, внутренними документами.

Первым шагом аудиторского контроля в сфере туризма является проверка наличия лицензии, как на осуществление международной туристской деятельности, так и на территории Республики Таджикистан. При этом международная туристская деятельность требует наличия валютного счета, открытие которого возможно с разрешения и уведомления уполномоченного банка при Национальном Банке Таджикистана.

Расходы по лицензированию на право осуществления туристской деятельности подлежат отражению в бухгалтерском учете по дебету счета 11200 «Нематериальные активы» и кредиту счета 10210 «Денежные средства в банке в национальной валюте».

Цель аудиторской проверки заключается не только в установлении законности совершаемых операций, но и в определении правильности формирования финансового результата, вытекающего из договорных отношений туриста и туристической фирмы как заказчика (покупателя) и продавца (исполнителя).

При этом следует подчеркнуть особый характер «продукта», приобретаемого у туристической фирмы. Вступая с ней в договорные отношения, турист рассчитывает в конечном итоге получить необходимый ему набор услуг. Фирма же предоставляет ему, как правило, еще не сами услуги, а права получения в определенное время, в определенном месте услуг, физически осуществляемых другими фирмами, не имеющих прямых отношений с данным туристом, но состоящих в договорных отношениях с «его» туристической фирмой. Путевка является конечным продуктом деятельности туристической фирмы и соответственно предметом ее реализации. Поскольку предметом договора туристической фирмы с туристом является именно приобретение последним прав, оформленных, как правило, в виде путевки, то соответственно и оборот по реализации продукции у туристической фирмы образуется в том отчетном периоде, когда произошла продажа путевки.

Итак, с позиции предмета договора между туристической фирмой и туристом деятельность первой выражается в продаже путевок.

С точки зрения предмета договора между туристической и другими фирмами, в деятельности туристических фирм возможны любые варианты по реализации путевок. Варианты эти различаются тем, что именно туристическая фирма приобретает у других организаций в целях осуществления своей деятельности.

Первый вариант — представляет собой обычную схему работы предприятия, реализующего продукцию собственного производства.

Продукцией собственного производства для такой туристической фирмы является путевка. Собственно, затраты на производство этой продукции будут складываться главным образом из стоимости приобретаемых у различных фирм прав (гарантий их получения), а также собственных расходов фирмы, связанных с осуществлением данного вида деятельности. Исходя из этого, бухгалтерский учет по первому варианту можно вести по схеме принятой для предприятий, реализующих продукцию собственного производства, или, как обычно ее называют, по производственной схеме.

Учет расходов у производителей продукции ведется на счете 10730 «Незавершенное производство». Выручка, полученная от реализации продукции (путевки), отражается по кредиту счета 44010 «Доходы от реализации» и показывается в форме № 2 «Отчет о совокупном доходе» по коду строки 010 «Доходы от реализации продукции (работ, услуг)».

\*\*\*\*\*

При аудиторских проверках не редко выявляется, что туристические фирмы, работающие по схеме формирования путевки из отдельно приобретаемых услуг, допускают характерную неточность: при подведении итогов отчетного периода полностью закрывают счета издержек производства и таким образом определяют финансовый результат за отчетный период просто как разницу между выручкой от реализации и всей суммой понесенных расходов. Между тем, как и во многих других видах производственной деятельности, здесь возможно и образование на конец отчетного периода остатков незавершенного производства, и получение авансов и предоплат под продажу путевки.

Второй вариант в отличие от первого предусматривает приобретение туристической фирмой путевки как готового продукта, сформированного другой фирмой, и ее последующую перепродажу.

В данном случае, путевка представляет собой аналог товара и по способу, и по цели приобретения (перепродажа без переработки). Таким образом, при осуществление этого вида деятельности следует ориентироваться на ведение бухгалтерского учета и соответственно налогообложения по схеме, используемой предприятиями торговли. Тогда приобретенная путевка по аналогии с товаром приходится на счет 10710 «Товары» и затем реализуется с торговой наценкой. При этом в форме № 2 «Отчет о совокупном доходе» в строке 010 показывается валовой доход как сумма реализованных торговых наценок. Выручка от реализации путевок учитывается по кредиту счета 44010 «Доходы от реализации».

Процессы формирования, приобретения и последующей продажи путевок могут быть растянуты во времени. Соответственно складываются ситуации, когда формирование путевки начинается в одном периоде и заканчивается в другом или при работе по второму варианту приобретение путевок и ее перепродажа происходят в разных отчетных периодах. Из этого следует, что в деятельности туристической фирмы должно быть четко определено, каким образом (какими первичными документами) фиксируются такие основные хозяйственные операции, как:

- получение предоплаты от других организаций за оказание услуг;
- получение предоплаты от других организаций за готовую путевку;
- получение предоплаты от туриста за путевку;
- оказание услуг другой организации;
- передача путевок другой организации;
- передача путевки туристу;
- выдача предоплаты другим организациям;
- получение от других организаций гарантий оказания отдельных услуг;
- получение от других организаций путевок и т. Д.

Аудиторская практика свидетельствует о том, что, как правило, четко фиксируются моменты уплаты и получения денег и образования задолженностей (что в бухгалтерском учете отражается по счетам учета дебиторской и кредиторской задолженности). Существенно меньше четкости в отражении моментов приобретения прав (гарантий) на получение отдельных услуг или получение самих путевок. Соответственно и в учете для этих случаев находит отражение главным образом состояние расчетов между фирмами, но не отражается или не полностью отражается то, что приобретено фирмой (например, по счетам учета товаров, незавершенного производства) и представляет собой имущество фирмы. В дальнейшем это не дает возможности ответить на вопросы о том, что именно реализовано туристической фирмой и какие затраты имеют отношение к данному объекту реализации.

Имеется и третий вариант, по которому может осуществляться деятельность фирмы, реализующей туристские путевки. Данный вариант, в отличии от двух предыдущих, не предусматривает приобретения организацией в собственность ни прав

\*\*\*\*\*

на получение услуг, ни путевок. Предметом такой деятельности, как правило, может являться оказание другой организации (туристской) услуги по реализации ее путевок туристам (или другим туристскими организациям) за определенное вознаграждение в соответствии с договором. Такая деятельность, оформленная договорами комиссии, поручения, агентскими соглашениями и т. Д., может рассматриваться как посредническая. Соответственно представляется возможным ведение бухгалтерского учета по обычной схеме, используемой в посреднической деятельности. Выручкой, полученной за оказание посреднических услуг, является в этом случае комиссионное вознаграждение, которое отражается по кредиту счета 44010 «Доходы от реализации».

Собственные расходы, связанные с получением вознаграждения, учитываются на счетах 55000 «Операционные расходы» (например, заработная плата, арендная плата и т. Д.). Но при этом фирма может осуществлять и различные расходы в порядке выполнения посреднических операций на условиях возмещения этих расходов комитентом (доверителем), например, расходы по конвертации валюты, курсовые разницы, за услуги банки по переводу денежных средств и т. П. Такие суммы в учете у данной фирмы отражаются по счетам учета дебиторской и кредиторской задолженности и, следовательно, формируется задолженность комитента (доверителя) перед посредником, подлежащую возмещению. Основанием для отражения в учете является посреднический договор, в котором все расходы, возникающие у посредника, четко разделяются на:

- собственные затраты посредника (покрываемые его комиссионным вознаграждением);
- расходы, осуществляемые посредником за счет комитента или доверителя (на условиях возмещения).

Рассмотренные варианты позволяют определить источники информации по формированию стоимости путевок и их реализации. Следует отметить, что рассмотренные все три варианта не прописаны в каких-либо нормативных документах по ведению бухгалтерского учета туристической деятельности. Такое положение дел нередко приводят к составлению и исполнению неверных программ аудита конкретных объектов деятельности туристических организаций.

Литература:

1. Коласс Б. Управление финансовой деятельностью предприятия. Пер. с франц. – М.: «Финансы», «ЮНИТИ», 1997. – 576 с.
2. Кондраков Н.П «Бухгалтерский учет» учебное пособие М. ИНФРА –М 640стр. 2003г.-389с.
3. Ладутько Н.И «Учет, контроль и анализ материальных ресурсов» Минск 1997 250 с.
4. Макарова Л.Г., Широкова Л.П., Быков С.П. Аудит операций с материалами. – М.: ЮНИТИ-ДАНА, 2004.
5. Матвеева Т.И «Учет незавершенного производства» Москва «Финансы и статистика» 1983 – 104 с.
6. Подольский В.И. Аудит операций с денежными средствами на счетах в банках. – М.: ЮНИТИ-ДАНА, 2003.-321с.

\*\*\*

**Рофиева М.Ш**

**Устои кафедраи назарияи иқтисодӣ ва идоракунии ДОТП**

**ФОРМИРОВАНИЕ СИСТЕМЫ УПРАВЛЕНЧЕСКОГО УЧЕТА В  
ПРЕДПРИЯТИЯХ ОБЩЕСТВЕННОГО ПИТАНИЯ  
FORMATION OF SYSTEM OF MANAGEMENT**

## ACCOUNTING IN ENTERPRISES OF PUBLIC CATERING

**Аннотация.** В статье рассматриваются теоретические подходы к системе управленческого учета в предприятиях общественного питания. Определяются задачи управленческого учета, требования к содержанию и форме внутренних регламентов. В систему управленческого учета предприятий общественного питания должны включаться субъект, объект управленческого учета, факты хозяйственной жизни, учетные системы, временные рамки управления.

**Ключевые слова:** управленческий учет, предприятия общественного питания, внутренние регламенты.

**Annotation.** The article considers theoretical approaches to the system of management accounting in enterprises of public catering. The objectives of management accounting, requirements for the content and the form of internal regulations are defined. In the management accounting system of public catering establishments should be included subject, object management accounting, the facts of economic life, the accounting system, time frame management.

**Keywords:** management accounting, catering, domestic regulations.

Система управленческого учета является важной составной частью функционирования предприятия общественного питания, цель которой заключается в установлении своих нормативов и стандартов в деятельности предприятия, выявлении возможных отклонения от принятых нормативов и стандартов, а также предупреждении возможных негативных для предприятия ситуаций, способных существенно снизить показатели прибыльности. Управленческий учет в предприятиях общественного питания должен обеспечивать возможность выявления неблагоприятных отклонений на более ранних этапах совершения и отражения в учете фактов хозяйственной жизни, дать возможность иметь четкую и ясную оперативную информацию о деятельности предприятия, стать одним из инструментов внутреннего контроля, на любых уровнях его осуществления.

Управленческий учет должен иметь доступ ко всем участкам и структурным подразделениям предприятия общественного питания, которые могут быть связаны с доходной деятельностью предприятия или оказывать на эту деятельность существенное влияния.

Современная литература не дает точного единого определения управленческого учета, тем не менее все источники сходятся во мнении, что управленческий учет – это упорядоченная система выявления, измерения, сбора, регистрации, интерпретации, обобщения, подготовки и предоставления информации и показателей, необходимых для внутренних пользователей организации. В частности, в предприятиях общественного питания управленческий учет необходим для создания нормативов, которыми являются рецепты приготовления блюд порционно или в различных объемах.

Сам по себе управленческий учет может быть мало полезен, по этому целесообразно его использовать в тесном тандеме с финансовым учетом, так как финансовый учет служит базой формирования информации о прошлых периодах, зафиксированной в бухгалтерской отчетности [1; 2; 4].

Любая система – это целостное представление о событиях или явлениях и определяется тем, что все явления и ситуации связаны между собой множеством связей, а также воздействие в рамках одного какого-либо явления или ситуации приводит к воздействию на связанные с ними явления или ситуации [3; 5].

Управленческий учет должен организовываться на средства хозяйствующего субъекта внутри организации по решению руководства или учредителей в целях повышения эффективности самой деятельности [6; 7].

\*\*\*\*\*

Процесс организации и поддержания системы управленческого учета может осуществляться как бухгалтерией организации, так и специально создаваемыми для этих целей подразделением [1; 3; 7]. Создание специального подразделения системы управленческого учета целесообразно для координации построения эффективной системы, однако надобность в таком подразделении может существовать лишь в крупных предприятиях общественного питания, малые предприятия вполне могут обойтись силами бухгалтерии.

Организация системы управленческого учета должна определяться следующими задачами:

- формированием своевременной, оперативной информации, оценкой рисков и предложением процедур минимизации этих рисков;
- разработкой предложений по оптимизации финансовых потоков;
- мониторингом эффективности использования имеющихся ресурсов;
- плотным взаимодействием органами управления предприятия общепита.

Управленческий учет — это действия, направленные на выявление возможных отклонений от установленных нормативов расхода производственных ресурсов, на выявление факторов, влияющих на динамику объемов выполненных ремонтно-строительных работ, производственных ресурсов и в конечном итоге на снижение себестоимости блюд, что в свою очередь позволит увеличить прибыльность предприятия общественного питания.

Внедряя управленческий учет на предприятии, необходимо соблюдать общепринятые регламенты, однако законодательство, хоть и предусматривает ведение управленческого учета, носит сплошь рекомендательный характер. Предприятие должно самостоятельно разработать внутреннее положение по управленческому учету, которое должно работать только в этом предприятии и являться коммерческой тайной.

На предприятии разрабатывается и принимается пакет рабочих документов, регламентирующих порядок ведения управленческого учета на предприятии; эта процедура относится к творческой работе, предъявляющей высокие требования к разработчикам системы в части как знания теории и методологии учета, так и понимания особенностей деятельности конкретного предприятия общепита и задач, которые намерен решать менеджмент при помощи системы управленческого учета.

В качестве внутреннего нормативного документа на предприятии применяют Положение об управленческом учете, в котором прописываются особенности деятельности данного предприятия, описываются нормативы, технологические особенности, а также возможные специальные условия.

Данный документ состоит из:

1) титульного листа, где указываются название документа, место и дата его разработки.

2) области применения, где описываются:

- основные задачи;
- объект регламентации;
- методическое обеспечение;
- действие положения;

3) нормативных ссылок, где описываются:

- ссылки на внешние нормативные стандарты;
- ссылки на внутренние нормативные стандарты;

4) терминов и определений. Чаще всего термины и определения, которые используются при написании положения, приводятся в алфавитном порядке.

5) принятых сокращений. МВЗ — место возникновения затрат, СУУ — система управленческого учета, ЦФО — центр финансовой ответственности и др.

6) общих положений, в которых описываются:

\*\*\*\*\*

— степень влияния управленческого учета на производство продукции, выполнение работ, оказание услуг;

- технология управленческого учета;
- участники управленческого учета;
- модель управленческого учета;
- ресурсы, которыми организация оперирует;

7) содержательной части, где описываются:

- распорядительные документы.;

— взаимодействие управленческого учета со службами предприятия, поступление информации.

Система внутреннего контроля определяется совокупностью различных элементов, находящихся во взаимосвязи друг с другом, образующих определенную целостность, единство.

В систему управленческого учета предприятий общественного питания должны включаться:

- 1) субъект управленческого учета;
- 2) объект управленческого учета;
- 3) факты хозяйственной жизни;
- 4) учетные системы;
- 5) временные рамки управления.

Система управленческого учета представляет собой среду, в которой взаимодействуют субъекты, объекты, установленные учетные системы в определенных временных рамках.

Субъекты управления — это собственники и менеджеры хозяйствующей структуры, осуществляющие функции управления и их деятельность, наделена правами, обязанностями и функциями управления. Объекты управления — это хозяйствующие субъекты, структурные подразделения и центры хозяйственной ответственности. Факты хозяйственной жизни, на которые направлено воздействие специалистов. Они представляют собой хозяйственные операции в процессе осуществления производственной деятельности структурного подразделения.

Современным предприятиям общественного питания строго рекомендуется вести управленческий учет. Эти предприятия находятся в постоянной динамике относительно используемых ресурсов, это связано в первую очередь с непостоянством и сезонностью рынка предоставляемых ресурсов, что требует постоянного мониторинга рынка, так как это напрямую выражается в себестоимости производимой продукции. Кроме того, управленческий учет позволяет рациональней и качественней использовать имеющиеся ресурсы, что приводит к уменьшению потерь скоропортящихся продуктов.

#### Библиографический список

1. Алан Апчерч. Управленческий учет: принципы и практика: Пер. с англ. / Под ред. Я.В. Соколова, И.А. Смирновой – Москва: Финансы и статистика, 2002- 952 с.
2. Аткинсон, Энтони А. Банкер, Раджив Д. Каплан, Роберт С., Янг, Марк С. Управленческий учет. 3-е изд.: Пер. с англ. – М: Издательский дом «Вильямс», 2005- 874с.
3. Бодяко, А. В. Оценка порядка учета и контроля составных элементов системы формирования человеческого капитала и возможностей его совершенствования в организациях сферы образовательной деятельности / А. В. Бодяко // Вестник Университета (Государственный университет управления). – 2014. - № 3. –С. 192—196.
4. Друри Колин. Управленческий и производственный учет. Вводный курс: учеб.для студентов вузов/ К. Друри, - 5-ое изд., перераб. И доп. – М: ЮНИТИ-ДАНА, - 735с. – (Серия «Зарубежный учебник»). – Доп. Тит.л.англ.

\*\*\*\*\*

5. Низомов С.Ф. Управленческий учет и контроль в строительстве: теория, методология и практика (монография). Душанбе: «Сохибкор», 2013г. – 272 с.

6. Рогуленко, Т. М. Концепция управленческого учета на предприятии / Т. М. Рогуленко, Д. С. Лукин // Вестник Университета (Государственный университет управления). – 2015. - № 1. – С. 157-163.

7. Хорнгрен Ч.Т., Форстер Дж. Бухгалтерский учет: Управленческий аспект / Пер. с англ. М.: Финансы и статистика, 1995. – 415 с.

\*\*\*

**Розиқов А., Юсупов М., Гадоева Т.**

**Магистрантони курси 2-юми ихтисоси бахисобгирии бухгалтерӣ, таҳлил ва аудит**

### **МАВҚЕИ НИЗОМИ НАЗОРАТИ ДОХИЛӢ ДАР ИДОРАКУНИИ ИНДУСТРИЯИ МЕҲМОНХОНАДОРӢ**

Идоракунии меҳмонхонаҳо – яке аз намудҳои махсуси фаъолияти иқтисодӣ буда, барои ба мақсадҳои муайян расидан, ба воситаи ташкили оқилона истифодабарии захираҳои моддӣ, меҳнатӣ ва ахборотӣ, боа воситаи принципҳо, вазифаҳо ва усулҳои идоракунии мебошад. Мақсади идоракунии – ҳифзи мавқеи рақобатпазирӣ дар доираи соҳаи меҳмонхонадорӣ мебошад, ки барои ҷамъбасти натиҷаҳои таъмини даромаднокии корхона амалӣ карда мешавад. Даромаднокиро дар соҳаи меҳмонхонадорӣ ба воситаи иҷрои чунин вазифаҳои комплексӣ ба даст овардан мумкин аст: ташкили сохтори дурусти идоракунии; самаранок истифодабарии потенциали кадрӣ; такмилдиҳии базаи моддӣ-техникии корхона; ташкили самараноки технологияи хизматрасон; истифодабарии васеи тадқиқотҳои маркетингӣ, кооператсия ва махсусгардондаи муосир.

Идоракунии корхонаҳои индустрияи меҳмонхонадорӣ бо тақсимоли вазифаву ўҳдадорихо байни зерсохторҳои таркибӣ (ҳадамотҳо, бригадаҳо, сеҳҳо ва ғайра), инчунин ҳар як қорманд дар алоҳидагӣ алоқаманд аст. Ҳамин тавр, сохтори идоракунии, тақсими зерсохторҳои идоракунии индустрияи меҳмонхонадорӣ, характери вазифаҳои идоракунии ва шаклҳои мутобиқати фаъолияти онҳоро муайян мекунад.

Самаранокии қарорҳои идоракунии аз эътимоднокии ҳисоботи молиявӣ ва идоракунии вобастагӣ дорад. Таҳрифоти нишондиҳандаҳои ҳисобот метавонад ба ҳатогиҳои қоркарди ҳуҷҷатҳои ибтидоӣ, нодуруст ба роҳ мондани бизнес-ҷараёнҳои қорхона, ноўҳдабароёна фаъолият қардани қормандон алоқамандбошад. Ба роҳ мондани низоми назорати дохилӣ метавонад эътимоднокии маълумотҳои молиявиро таъмин намуда, инчунин ҳавфи қабул қардани қарорҳои нодурустро паст кунад.

Дар сохтори идоракунии меҳмонхонаҳо, вобаста ба характери қарорҳои идоракунии, алоқамандии ҳудудӣ ва функционалиро фарқ қардан мумкин аст. Идоракунии ҳудудӣ таҳвили ахбороти идоракунии характери умумидоштаро инъикос мекунад, ки барои иҷроӣш ба зерсохторҳои поёнӣ равона қарда мешавад. Агар оиди масоили на он қадар мушкил зерсохторҳо мустақилона қарор қабул қунанд, ин низоми оддӣ ва самаранок мебошад. Дар мавриди якҷанд будани сарчашмаҳои иттилоотӣ дар як вақт, масъалаи номувофиқати амалҳои зерсохторҳои ҷудоғона ба миён меояд ва истифодабарии низоми функционалӣ ба мақсад мувофиқ аст.

Ташкили низоми назорати дохилӣ яке аз фишангҳои асосии идоракунии самараноки қорхона ба ҳисоб меравад. Низоми назорати дохилӣ ҳам барои шахсони ҳуқуқии мустақил, инчунин барои гурӯҳи қорхонаҳо бо идоракунии марказонидашуда лозим аст.



\*\*\*\*\*

Низоми назорати дохилӣ бо низоми баҳисобгирии муҳосибии корхона, вобаста ба хусусиятҳои хоси фаъолияти корхонаҳои гуногун алоқаи зич дорад.

*Низоми баҳисобгирии муҳосибӣ* — ин низоми ба тартиб ва ба танзим даровардашудаи назорат, бақайдгирӣ, ҷамъбасти иттилоот бо ифодаи пулӣ, дар бораи дороиҳо ва ӯҳдадориҳои корхона ва ҳаракати онҳо, бо роҳи бетанаффус ҳуччатикунонии амалиётҳои хоҷагидорӣ ба ҳисоб меравад.

*Низоми назорати дохилӣ* — ин маҷмӯи ҷорабиниҳои ташкилӣ, методӣ ва тартиби истифода намудани ҳуччатҳои ибтидоӣ, ба сифати воситаи ботартиб ва самаранок пеш бурдани фаъолияти молиявӣ, таъмини амнияти дороиҳо, пайдо намудан, ислоҳ кардан ва бартараф кардани хатогӣ ва таҳрифоти маълумот, инчунин сари вақт тайёр намудани ҳисоботи саҳеҳи молиявӣ мебошад.

Барои бонизом ва самаранок ба роҳ мондани фаъолияти хоҷагидорӣ, чунин намудҳои назорат ба роҳ монда мешаванд:

- риоя кардани талаботи қонунгузорӣ;
- аниқӣ ва пуррагии ҳуччатҳои баҳисобгирии муҳосибӣ;
- тайёркунии саривақтии ҳисоботи молиявии боэътимод;
- пешгирии хатогӣ ва таҳрифот;
- иҷроиши фармонҳо ва амру дастурҳо;
- таъмин намудани ҳифзи дороиҳо.

Низоми назорати дохилии субъекти иқтисодӣ бояд иборат бошад, аз:

- 1) низоми баҳисобгирии муҳосибии мувофиқ;
- 2) фазаи назоратӣ;
- 3) воситаҳои асосии назорат.

Низомҳои баҳисобгирии муҳосибӣ ва назорати дохилӣ маҳдудиятҳои махсусро доранд, ки аз чунин сабабҳои сарчашма мегиранд:

- хароҷот барои фаъолияти низомҳои назорати дохилӣ набояд зиёдтар аз натиҷаи интизоршуда бошад;
- тамоюли қисми асосии маҳсулоти назорати дохилӣ ба амалиётҳои ҳозира нигаронида шудаанд, на ба амалиётҳои алоҳида;
- эҳтимолияти мавҷудияти хатогӣ дар натиҷаи омилҳои инсонӣ мавҷуд аст;
- эҳтимолияти сарфи назар кардани назорати дохилӣ бо роҳи забоняккунии кормандон низ мавҷуд аст;
- эҳтимолияти сӯйистифода аз ваколатҳои шахсоне, ки ӯҳдадориҳои вобаста ба иҷро намудани назорати дохилӣ ба зиммаи онҳо гузошта шудааст, мавҷуд аст;
- қоидаҳои назорат метавонанд бинобар тағйир ёфтани шартҳои фаъолияти иқтисодии субъект қомилан номувофиқ бошад.

Самаранокии низоми назорати дохилӣ метавонад аз сифр оғоз карда шавад, агар далелҳои зерин мавҷуд бошанд: нодуруст фаҳмидани дастурамал; хатогӣ дар таҳлилҳо; хунукназарии кормандон; парешонхотирӣ ё хастагӣ аз тарафи шахси барои қоидаҳои назорат масъул; бархӯрд миёни шахсони алоҳида; интиҳоби нодурусти чараёни назорат.

Баҳогузориҳои низоми баҳисобгирии муҳосибӣ ва назорати дохилӣ аз давраҳои зерин иборат аст:

- шиносоии умумӣ бо низоми баҳисобгирии муҳосибӣ ва назорати дохилӣ;

• баҳогузориҳои пешакии эътимоднокии низоми баҳисобгирии муҳосибӣ ва назорати дохилӣ;

- тасдиқ намудани баҳогузори пешакии эътимоднокии низоми баҳисобгирии муҳосибӣ ва назорати дохилӣ.

Дар низоми назорати дохилӣ, аудити дохилӣ ҳамчун қисмат ё элементи асосии назорати дохилӣ дар идоракунии корхона ба ҳисоб меравад, ки барои иҷроиши вазифаҳои аз тарафи роҳбарият ё моликони корхона гузошташуда хизмат менамояд ва баланд бардоштани самаранокии фаъолияти онҳоро дар асоси ҳамкориҳои мутақобилан зичи зерсохторҳо, филиалҳо, намояндагиҳо таъмин менамояд.

Назорати дохилӣ чун аудити умумӣ ва дохилӣ, ҳамчун ҷузъиёти низоми ягона, натавсифномаи муштарак ва самти ягонаи фаъолият, инчунин фарқият дар мазмун, принсипҳо, вазифаҳо, ӯҳдадориҳо, усулҳо ва услубҳои истифодашаванда доранд.

Низоми назорати дохилӣ аз чунин қисматҳои таркибӣ иборат аст: фазаи назоратӣ, низоми идоракунии корхона, низоми баҳисобгирии муҳосибӣ ва ҳисоботи дохилӣ, технология ва услубҳои назорат, баҳодиҳии хавфҳои соҳибкорӣ (тасвири 1).

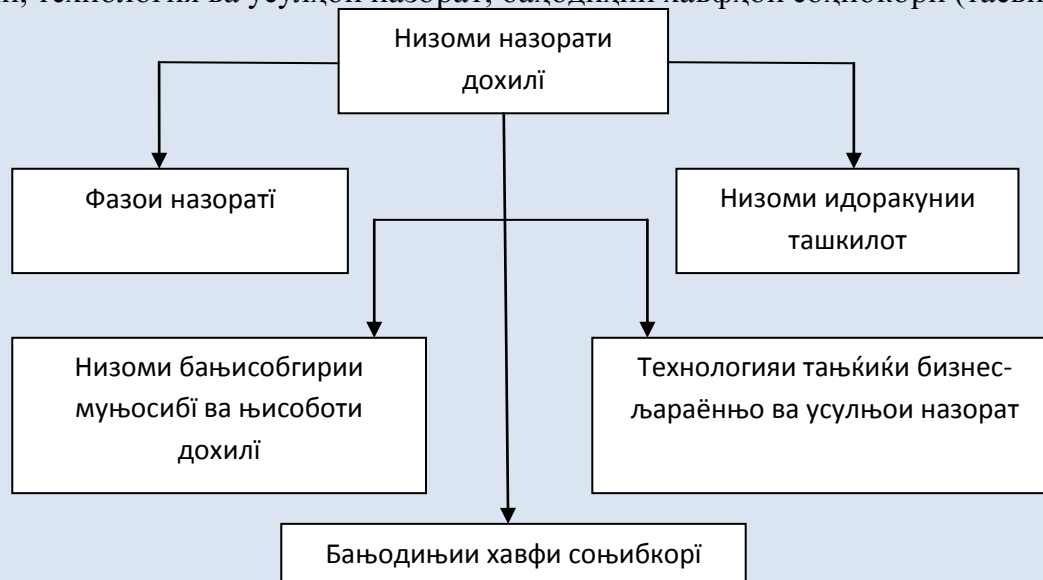

Тасвири 1. Сохтори низоми назорати дохилӣ

*Фазаи назоратӣ* – маҷмӯи вазифаҳо ва меъёрҳои ташкилие мебошад, ки аз тарафи роҳбарият ё муассисони он муайян шуда, бо мақсади дастгирии низоми назорати дохилӣ, бо роҳи санҷиши иҷро кардани ӯҳдадориҳо ва вазифаҳои муқарраршуда аз тарафи кормандон амалӣ карда мешавад.

*Низоми идоракунии ташкилот* барои баҳодиҳии даромадноқӣ ва самараноқӣ дар ҳамаи ҷанбаҳои фаъолияти хоҷагидорӣ корхона гузаронида мешавад. Дар низоми назорати дохилӣ, сифати иҷроиши вазифаҳои гуногун, дар алоқамандӣ ва ҳамкориҳои мутақобил баҳо дода мешавад. Низоми идоракунии ташкилот, баҳодиҳии сатҳи тайёр будани корхона ва кормандони онро ба фаъолияти самаранок, вобаста ба мақсаду вазифаҳои пешрафти корхона баҳо дода мешавад. Дар асоси баҳодиҳӣ, барномаи азнавташкилкунӣ низоми идоракунии корхона, ҷалби кадрҳои нав ё бозомӯзии кадрҳои мавҷуда гузаронида мешавад.

*Низоми баҳисобгирии муҳосибӣ ва ҳисоботи дохилӣ* фаъолияти хоҷагидорӣ корхонаро бояд дуруст инъикос намояд ва талаботи истифодабарандагони дохилӣ ва беруниро бо маълумоти эътимоднок қонеъ намояд. Низоми назорати дохилии мувофиқ ба ин мусоидат карда мешавад.

\*\*\*\*\*

*Технологияи таҳқиқи бизнес-чараёнҳо ва усулҳои назорат* омӯзиши сохтори ташкилӣ ва мутобиқати фаъолияти корхонаро ба қонунҳои амалкунанда ифода менамояд. Дар ин маврид, намуди фаъолият, хусусиятҳои технологияи истеҳсолот (қору хадамот) ба инобат гирифта мешаванд. Барои самаранок гузаронидани тадқиқот, аввалан ҳуҷҷатҳои батанзимдарорандаи фаъолияти корхона дар маҷмӯъ омӯхта мешаванд. Ба ин ҳуҷҷатҳо дохил мешаванд:

хуҷҷатҳое, ки фаъолияти корхонаро дар маҷмӯъ муайян мекунанд;

хуҷҷатҳое, ки самти фаъолияти корхонаро муайян мекунанд;

хуҷҷатҳое, киқоида ва принципҳои амалӣ намудани идоракунии стратегиро муайян менамоянд.

Баъди омӯзиши ин ҳуҷҷатҳо онҳо натиҷагирӣ карда шуда, маълумоти гирифташуда ба низом дароварда мешавад. Натиҷаи ба низом даровардашудаи иттилоотӣ дар шакли ҳисобот чунин нишондиҳандаҳоро инъикос менамояд:

✓ Принципҳои умумии фаъолияти корхона.

✓ Таркиби зерсохторҳо.

✓ Самти фаъолият.

✓ Қоидаҳои ҳамкориҳои корхона бо ташкилотҳои берунӣ.

✓ Бизнес-чараёнҳои асосӣ.

✓ Таҳқиқи фаъолияти ҳар як зерсохторҳои автоматикунонидашуда.

Дар охир таркиби ҳар як бизнес-чараёнҳои корхона, фаъолияти зерсохторҳо таҳқиқ карда мешавад.

*Баҳодихи хавфи соҳибкорӣ.* Низоми назорати дохилӣ дар асоси низоми идоракунии хавф дорои хавфи табиӣ буда, пурра барҳам додани он ғайриимкон аст, аммо идоракунии хавф ва пешгирии он ба воситаи муайян кардани доираи хавфи баланд ва назорати бонизом имконпазир аст.

Хавфи соҳибкорӣ маҷмӯи таъсири омилҳои муҳити дохилӣ ва берунӣ, ҳамчун натиҷаи таъсири мутақобили ин омилҳо мебошад. Дарачаи таъсири хавф ба фаъолият ва натиҷаҳои фаъолияти корхона муайн карда мешавад, инчунин онро ба мақсадҳои стратегӣ ва вазифаҳои корхона алоқаманд намуда, ба ин мақсадҳо расиданро мусоидат менамояд. Хавфи соҳибкорӣ имконият медиҳад, ки мо ба ҳулосае оием, ки новобаста аз эҳтимолияти зиёди талафот, ки хавф дар худ таҷассум менамояд, он сарчашмаи фоидаи эҳтимолӣ мебошад.

*Ба сатҳи хавф омилҳои зиёд таъсир мерасонанд:* андозаи фаъолияти молиявӣ-хоҷагидорӣ; тайёрии касбии мутахассисони корхона; услуби роҳбарият ва таҳассуси кормандон; муносибати концептуалӣ ба фаъолият, дар мавриди тағйирёбии низоми меъёрӣ-ҳуқуқӣ; сатҳи фаъолияти компютерикунонӣ; эҳтимоднокии низоминазорати дохилӣ; суръати ивазшавии роҳбарият ва тавсифномаи онҳо; миқдори амалиётҳои ғайримуқаррарӣ барои ин корхона; муҳити корӣ.

Дар шароити рақобати бозорӣ, фаъолияти муваффақонаи корхонаҳо умуман, аз муваффақшавӣ ба мақсадҳои гузошташуда, аз риоя кардани мақсадҳо ва вазифаҳои қабулшуда, устувории вазъи молиявӣ-иқтисодӣ ва аз нуқтаи назари ҳуқуқӣ, инчунин устувории ҳолати он байни рақибон дар бозор вобастагӣ дорад. Таъмин намудани иҷроиши талаботҳои номбаршуда вазифаи идоракунии корхона мебошад.

Чараёни идоракунии корхона дар шакли мушаххас чунин давраҳои асосиро дарбар мегирад (таъсири 2.):

1) банақшагирӣ – чамбоварӣ, коркард, обработка, муоинаи иттилоот ва таҳияи қарори идоракунӣ;

2) ташкил ва батанзимдарории амалӣ намудани қарорҳои идоракунӣ;

3) баҳисобгирӣ – чамбоварӣ, ченкунӣ, бақайдгирӣ ва коркарди иттилоот оид ба иҷроиши қарори идоракунӣ;

\*\*\*\*\*

4) таҳлил – чудо кардани иттилооти дар давраи баҳисобгирӣ гирифташуда ба қисматҳо, омӯзиш ва баҳодиҳии вобастагҳои муайяни ин қисматҳо, барои қабул кардани қарорҳои минбаъдаи идоракунӣ.

Кӯшиши ташкил кардани низоми назорати дохилӣ дар ҳама корхонаҳо ба бисёр проблемаҳо вобастагӣ дорад. Дар як вақт, ҳатмӣ ва зарурияти ташкил кардани чунин намуди назорат дар шароити муосир, кафолати тараққиёти перспективии корхона ҳисобида мешавад. Ба интихоби шакли назорати дохилӣ бисёр омилҳо таъсир мерасонанд, аз ҷумла сохтори ташкилӣ, намуди фаъолият, муносибати роҳбарият ба назорат ва ғайра.

Яке аз шаклҳои назорати дохилӣ аудити дохилӣ мебошад. Ҳамин тавр, дар корхонаҳое, ки низоми назорати дохилӣ мавҷуд нест, аммо ҳадамоти аудити дохилӣ фаъолият мекунад, проблемаи таъминоти эътимоднокии ҳисоботи молиявӣ ба зиммаи ҳадамоти аудити дохилӣ воғузур карда мешавад. Аммо, ташкил кардани назорати дохилӣ яке аз вазифаҳои менеҷмент буда, вазифаи аудит ҳисобида намешавад.

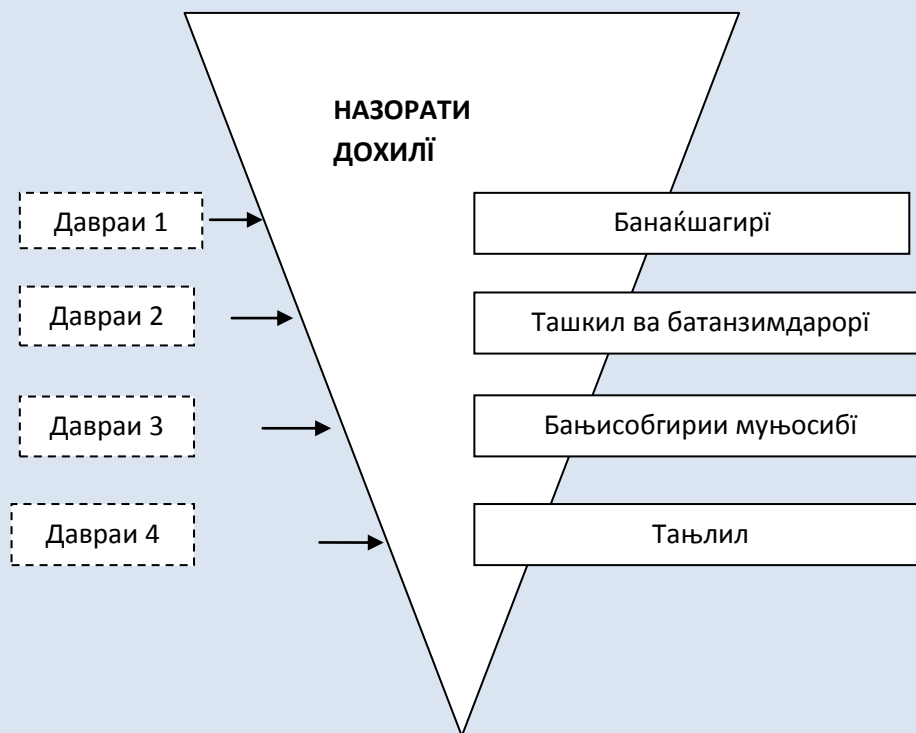

Тасвири 2. Давраҳои назорати дохилӣ дар идоракунии корхона

Дар моддаҳои 13, 14-и Қонуни Ҷумҳурии Тоҷикистон «Дар бораи фаъолияти аудиторӣ» аз 22 июли соли 2013, № 993, ташкили аудити дохилӣ ва вазифаҳои аудити дохилро барои корхонаву муассисаҳои Ҷумҳурии Тоҷикистон пешбинӣ намудааст.<sup>1</sup>

Дар навбати худ, самаранокии фаъолияти ҳадамоти аудити дохилӣ мутобиқи меъёрҳои СБА 610 «Дида баромадани кори аудити дохилӣ» ба танзим дароварда мешавад.

Ин стандарт аудити дохилро ҳамчун фаъолияти назоратӣ, дар дохили шахси аудитшаванда, ҳамчун зерсохтори таркибии он – ҳадамоти аудити дохилӣ муайян менамояд.

Институти байналмилалии аудиторони дохилӣ (Institute of Internal Auditors-ПА), донишҳои назариявӣ ва таҷрибаи амалии байналмилалии аудиторони дохилро

<sup>1</sup> Қонуни Ҷумҳурии Тоҷикистон «Дар бораи фаъолияти аудиторӣ», Ахбори Маҷлиси Олии Ҷумҳурии Тоҷикистон, с.2013, №7

\*\*\*\*\*

чамъбаст карда, қоидаи аудити дохило ро чунин муайян намудааст: «фаъолияти мустақили корхона дар ташкил кардани санчиш ва баҳодиҳии натиҷаи он барои манфиатҳои худ»<sup>1</sup>.

Мутобиқи СБА 610 «Дида баромадани кори аудити дохилӣ», зери мафҳуми аудити дохилӣ, фаъолияти зерсохтори мизоч оид ба баҳодиҳии кори субъект, санчиш ва мониторинги мутобиқати ва самаранокии низоми баҳисобгирии муҳосибӣ ва назорати дохилӣ фаҳмида мешавад<sup>2</sup>.

Муаррифии аудити дохилӣ аз тарафи олимони хориҷӣ чунин аст. Ба ақидаи олими англис Р. Додж, аудити дохилӣ ҳамчун «қисми таркибии назорати дохилӣ, тибқи қарори органи идоракунии ширкат, бо мақсади назорат ва таҳлили фаъолияти хочагидорӣ» баромад мекунад.<sup>3</sup>

Олими дигари англис, Р. Адамс, аудити дохило ро «ҳамчун элементи низоми назорати дохилӣ, ки аз тарафи роҳбарият барои санчиш, баҳодиҳӣ ва пешниҳоди ҳисоботи муҳосибӣ ва дигар таркиботи назорат аз рӯи фаъолияти хочагидорӣ ташкил карда шудааст» меҳисобад.<sup>4</sup>

Ҳамин тавр, мутахассисони хориҷӣ, аудити дохило ро ба сифати қисми таркибии назорати дохилӣ муаррифӣ менамоянд.

Ба ақидаи онҳо, ба сифати хусусияти ҳоси аудити дохилӣ, фаъолияти мустақили дар дохили корхона амалишаванда ва барои баҳодиҳии самаранокии фаъолият, махсусан ҷудо карда мешавад.

Муқосакунии тавсифии муҳтасари ҳадамоти аудити дохилӣ ва назорати дохилӣ дар нақшаи 3 дида баромад шудааст.

Нақшаи 3.

**Муқосакунии тавсифии ҳадамоти аудити дохилӣ ва назорати дохилӣ**

номи ҳадамот	Н сад	Мақ	Вазифа	Та шаб-бускор	Барта рӣ	Камб удӣ
Х адамоти аудити дохилӣ	Бала нд бардоштани самаранокии фаъолияти корхона	Назор ат аз рӯи ҳолати дороиҳо ва роҳ надодан ба талафот. Тасдиқ и иҷроиши маросимҳои назоратии дохилинимӯй. Таҳлил и самаранокии фаъолияти	Шӯ рои директорон ва роҳбарияти олии иҷроия	Низо ми самараноки назорати фаъолияти хочагидории корхона мебошад. Ба беҳтаршавии сифати санчишҳои аудитории беруна	Имко нияти пешниҳоди маълумоти нодуруст барои аудиторони берунӣ оид ба вазъи молиявии корхона мавҷуд аст. Прин сипи	

<sup>1</sup>Kucherov A.V. Vnutrennii audit v Rossii [Internal audit in Russia]. *Molodoi uchenyi — Youngscientist*, 2013, no. 6, pp. 359–362.

<sup>2</sup> International standard on auditing 315 “Identification and assessment of risks of material misstatement through understanding the entity and its environment”. Handbook of International Quality Control, Auditing Review, Other Assurance, and Related Services Pronouncements. 2013 Edition. Volume I. International Federation of Accountants. New York, USA.

<sup>3</sup> Dodge R. *Kratkoe rukovodstvo po standartam i normam audita* [Quick Guide to the Standards and Norms of Audit]. Moscow, Finansy i statistika, YUNITY Publ., 1992, 240 p.

<sup>4</sup> Adams R. *Osnovy audita* [Auditing: Basics]. Moscow, Audit, YUNITY Publ., 1995, 398 p.

\*\*\*\*\*

		низомии назорати дохилӣ ва коркарди иттилоот		мусоидат мекунад Аудит орони дохилӣ барои муайян кардани тағйиротҳои мавҷуда бояд кам кӯшиш ба харҷ диҳанд	муस्ताқилии аудитор пурра иҷро намешавад
<b>Х</b> <b>адамоти</b> <b>назорати</b> <b>дохилӣ</b>	Бунё д ва дастгирии низомии самараноки назорати дохилӣ	Санҷи ши ҳисоботи молиявӣ. Иҷро кардани вазифаи тафтишотӣ	Роҳ барии худудӣ	Корм андон бо хусусиятҳои фаъолияти дохилӣ хуб шинос ҳастанд	Фақат ба фаъолияти молиявӣ корхона тамоил дорад, на ҳама вақт имконияти пешгирӣ кардани хавфҳои зиёди муҳими корхонаро дорад

Ҳамин тавр, назорати дохилро метавон ҳамчун низомии муस्ताқилии бо низомии умумии идоракунӣ ягона қабул кард, ки ҳамчун маҳаки дастгирӣ кардани фаъолияти корхона, барои муайянкунии хавфҳои муваққатӣ ва пешгирии онҳо истифода бурда мешавад.

#### Адабиёт

1. Кондраков Н.П «Бухгалтерский учет» учебное пособие М. ИНФРА –М 640стр. 2003г.-389с.
2. Ладутько Н.И «Учет, контроль и анализ материальных ресурсов» Минск 1997 250 с.
3. Макарова Л.Г., Широкова Л.П., Быков С.П. Аудит операций с материалами. - М.: ЮНИТИ-ДАНА, 2004.
4. Матвеева Т.И «Учет незавершенного производства» Москва «Финансы и статистика» 1983 – 104 с.
5. Подольский В.И. Аудит операций с денежными средствами на счетах в банках. - М.: ЮНИТИ-ДАНА, 2003.-321с.

\*\*\*

**Розиқов А., Юсупов М., Гадоева Т.**

**Магистрантони курси 2-юми ихтисоси бахисобгирии бухгалтерӣ, таҳлил ва аудит**

**ИЗНОС ДОЛГОСРОЧНЫХ МАТЕРИАЛЬНЫХ АКТИВОВ: ПРОБЛЕМЫ УЧЕТА И НАЛОГООБЛОЖЕНИЯ**

\*\*\*\*\*

В современных условиях порядок начисления, выбор метода и ставок износа выступают в качестве основных факторов определения финансовых результатов и оказывают существенное влияние на показатели финансовой устойчивости и инвестиционной привлекательности предприятий. Особую актуальность в условиях внедрения МСФО на предприятиях нашей страны имеет исследование экономической сущности износа, сравнительная характеристика результатов применения различных методов начисления износа, организация и совершенствование финансового и налогового учета износа и амортизации долгосрочных материальных и нематериальных активов, а также определение оптимальной методики начисления износа при разных экономических обстоятельствах.

Анализ научных трудов отечественных ученых экономистов показывает, что в большинстве случаев начисление износа рассматривается как процесс воспроизводства или восстановления стоимости имущества. В определенной степени такое мнение связано с тем, что в годы советской власти существовал отдельный счет 86 «Амортизационный фонд».

С началом процесса внедрения МСФО экономическая сущность износа и амортизации кардинально изменилось. Теперь износ рассматривается как процесс списания исторической стоимости в период эксплуатации объекта. При этом, периодически историческая стоимость может быть скорректирован в связи с обесценением.

С целью эффективного управления стоимостью долгосрочных материальных активов считаем необходимым решение следующих проблем:

- Определение изнашиваемой стоимости объектов долгосрочной эксплуатации. Данная проблема связано с тем, что стоимость объектов основных средств часто подвергается изменениям вследствие капитального ремонта, модернизации, переоценки и обесценения;
- Определение степени влияния развития новых технологий на стоимость объектов основных средств. К сожалению, данная проблема особо актуальна в свете проведенной переоценки основных средств постановлением Правительства страны от 30 декабря 2009года №698, когда искусственно было завышено стоимость технических средств;
- Оценка оптимального срока эксплуатации объектов основных средств. Отсутствие института независимых оценщиков и недостаточное документальное сопровождение приобретения или строительства объектов недвижимости, а также низкая квалификация учетных кадров усложняет процесс оценки срока полезной службы и принятия решений по его установлению;
- Выбор оптимального способа начисления износа по отдельным объектам основных средств для целей финансового и налогового учета, позволяющего, с одной стороны, обеспечить реальность данных финансовой отчетности, а с другой — оптимизировать издержки по налогам.

Решение указанных проблем во многом связано с амортизационной политикой предприятия, поскольку износ, несмотря на определенный элемент ее условности, является единственным инструментом отражения в учетной системе процесса морального и физического износа долгосрочных материальных активов.

Особую актуальность приобретает проблема морального износа основных средств в связи с тем, что точная оценка морального износа на основе применяемых на практике методов представляется невозможной. Кроме того, современная статистика не в состоянии предоставить точных данных об ожидаемой величине морального износа отдельных объектов основных средств, а также необходимую информацию нельзя получить и по данным бухгалтерского учета.

\*\*\*\*\*

В то же время проблемы морального износа объектов основных средств тесно связаны с проблемами его физического износа. Объекты основных средств с большей степенью физического износа в условиях современного уровня научно-технического прогресса рассматриваются как морально устаревшие. Это актуализирует проблему оценки срока службы, применяемого метода, а также влияния выбранного способа начисления износа на финансовые результаты предприятий.

По нашему мнению, в качестве основных причин высокой степени изнашиваемости объектов основных средств отечественных предприятий выступают:

- Неэффективное управление долгосрочными внеоборотными активами со стороны руководства предприятий. Зачастую без должного обследования рынка предприятия приобретают оборудования низкого качества, что обуславливает ускорение морального и физического износа;

- Необоснованное установление оптимального срока эксплуатации объектов основных средств. Проблемы, возникающие при определении срока службы конкретного объекта являются довольно распространенным явлением в деятельности отечественных предприятий, так как определенных нормативно-инструктивных документов, содержащих перечень факторов, влияющих на исчисление срока полезной службы объектов основных средств, классификаторов и прочих разъяснительных материалов пока в нашей стране не имеется. При этом, произвольная разработка учетной политики во многих предприятиях усугубляет указанные проблемы;

- Выбор метода и ставок начисления износа объектов основных средств в бухгалтерском и налоговом учете. Как было утверждено ранее, в отечественных предприятиях в основном учетная система функционирует в налоговых целях, и многие предприятия в своей учетной политике показывают именно ту методику начисления износа, которую устанавливает налоговое законодательство. Необоснованность данного действия мы можем доказать следующим примером: Предприятие приобретает компьютеры за 3000 сомони. Согласно установленной ставке Налогового кодекса\*(ст.118 НК РТ) и метода начисления износа(метод уменьшающегося остатка) остаточная стоимость компьютеров только через 11 лет будет меньше 10% от первоначальной стоимости. При этом пока еще не изобретены компьютеры, которые имеют срок службы более 5-7 лет. Также необходимо учесть, что именно данная категория объектов основных средств в большей степени сопряжено моральному износу и обесценению.

Приведенный пример показывает наглядно необходимость отдельного ведения финансового и налогового учета, так как предприятия эксплуатируют свои объекты основных средств исключительно в своих коммерческих целях.

Как известно, ныне предприятиями в мире используется более 40 различных методов начисления износа и огромная масса подметодов, способов, разновидностей, систем корректировок ставок износа применительно к разным условиям эффективного использования. Многочисленность используемых методов начисления износа усложняет выбор оптимального и обоснованного метода, но с другой стороны расширяет возможности предприятий в управлении амортизационных процессов.

Внедрение МСФО позволит сократить в несколько раз сроки полезного использования объектов и применить международную учетную практику расчета износа. При применении зарубежной практики в момент ввода объекта в эксплуатацию износ начисляется сразу до конца периода использования, что весьма удобно и эффективно. При этом бухгалтерам не выполняются специальные ежемесячные расчеты. Кроме того, это позволит организовать перспективную бухгалтерию, так как один из основных элементов затрат известен на любую дату до окончания службы активов.

По результатам исследования теории и практики учета и методов начисления износа считаем, что:



\*\*\*\*\*

1. Выделение налогового учета как обособленной и автономной части системы бухгалтерского учета на предприятиях содействует эффективному управлению амортизационных процессов на уровне предприятий;

2. Налоговый учет обеспечивает определение и управление показателей экономического износа, налогового износа и отклонений между ними;

3. Научное обоснование и методологическое обеспечение внедрения международной практики начисления износа содействует эффективному прогнозированию перспектив развития предприятия и управлению затратами на долгосрочной основе;

4. Предприятия должны выбирать способы начисления износа исключительно исходя от своей стратегии развития в целях финансового учета с учетом воздействий научно-технического прогресса, влияния инфляции и обесценения, а также взаимосвязи стоимости объектов со степенью их изношенности;

5. В налоговых целях у предприятий не имеется право выбора, так как методы и процедуры начисления износа строго установлены налоговым законодательством. Следует отметить, что в настоящее время во многих предприятиях начисление износа в целях налогообложения показывается в бухгалтерском учете, хотя в целях налогового учета отражение начисления износа бухгалтерскими проводками недопустимо;

6. Для правильного определения и отражения износа в учете следует устанавливать унифицированные первичные и сводные документы, в частности, документы по определению срока службы, движения объектов, обесценения и переоценки.

Таким образом, с целью совершенствования систем учета в отечественных предприятиях следует всесторонне изучать и по возможности внедрять международную практику начисления износа в целях как финансового, так и налогового учета. Мы убеждены, что изучение мирового опыта содействует совершенствованию учетных процедур и в конечном итоге улучшить инвестиционную привлекательность отечественных предприятий.

## Литература

1. Правила переоценки основных средств, нематериальных активов и единых повышающих коэффициентов в Республике Таджикистан. Постановление Правительства Республики Таджикистан №698 от 30 декабря 2009г.

2. Налоговый Кодекс Республики Таджикистан/ <http://www.andoz.tj/index.php/ru/zakonodatelstvo/nalogovyj-kodeks-rt>

\*\*\*

**Розиқов А., Юсупов М., Гадоева Т.**

**Магистрантони курси 2-юми ихтисоси бахисобгирии бухгалтерӣ, таҳлил ва аудит**

## **МОҲИЯТ ВА АЛОМАТҲОИ МУФЛИСШАВИИ КОРҲОҶА**

Муфлисшавӣ яке аз категорияҳои иқтисодӣ ва ҳуқуқии қадимтарин буда, ҳанӯз дар системаи қонунгузори Рими Қадим амал мекард. Муфлисшавӣ аз муносибати байни қарздор ва қарздиҳанда ба вучуд омада, асоси онро муносибати субъектҳои мазкур ташкил менамояд. Муносибатҳои муфлисшавӣ ҳамеша ба сифати яке аз

\*\*\*\*\*

танзимкунандаҳои калидии чараёнҳои иқтисодӣ дар ҷомеа амал карда, мӯътадилӣ ва устувории гардиши хоҷагидориро таъмин мекунад.

Механизми муфлисшавӣ дар Ҷумҳурии Тоҷикистон дар асоси Кодекси граждани Ҷумҳурии Тоҷикистон, Қонуни Ҷумҳурии Тоҷикистон «Дар бораи муфлисшавӣ» аз 8-уми декабри соли 2003 ва санадҳои меъёрии дахлдори дигар татбиқ карда мешавад. Дар Қонуни Ҷумҳурии Тоҷикистон «Дар бораи муфлисшавӣ» мафҳумҳои асосии зерин истифода мешаванд:

❖ *муфлисшавӣ* - аз тарафи қарздор дар ҳаҷми пурра қонеъ карда натавонистани талаби кредиторон оид ба ўҳдадориҳои пулӣ ва ё иҷро карда натавонистани ўҳдадориҳои ворид намудани пардохтҳои ҳатмӣ, ки аз ҷониби суд эътироф шудаанд ё қарздор қодир набуданаширо эълон намудааст;

❖ *қарздор* - соҳибкори инфиродӣ ё шахси ҳуқуқӣ, ки барои қонеъгардонии талабҳои кредиторон оид ба ўҳдадориҳои пулӣ ва (ё) иҷрои ўҳдадориҳои пардохтҳои ҳатмӣ дар мўҳлати муқаррарнамудаи қонун қодир нест;

❖ *ўҳдадориҳои пулӣ* - ўҳдадориҳои қарздор дар бораи ба кредитор пардохт намудани маблағи муайяни пулӣ, аз рӯи шартномаи гражданию ҳуқуқӣ ва дигар асосҳои, ки Кодекси граждани Ҷумҳурии Тоҷикистон пешбинӣ менамояд;

❖ *пардохтҳои ҳатмӣ* - андозҳо, бочҳо ва дигар пардохтҳои ҳатмие, ки ба бучети сатҳи дахлдор бо тартиб ва шартҳои бо қонунгузори Ҷумҳурии Тоҷикистон муайяншаванда ворид мегарданд;

❖ *роҳбари қарздор* - мақоми яккаи иҷроияи шахси ҳуқуқӣ ва инчунин шахсони дигар, ки мутобиқи қонунгузорӣ фаъолияти ҳешро аз номи шахси ҳуқуқӣ бе боваринома амалӣ мегардонанд;

❖ *кредиторони озмунӣ* - кредиторон аз рӯи ўҳдадориҳои пулӣ, ба истиснои шаҳрвандоне, ки қарздор дар назди онҳо барои расонидани зиён ба ҳаёт ва саломатиашон ҷавобгар аст, инчунин муассисони (иштирокчиёни) қарздор - шахси ҳуқуқӣ аз рӯи ўҳдадорӣ, ки аз ҷунин иштирок пайдо мешаванд;

❖ *санатсияи то судӣ* - чораҳои барқарорсозии қобилияти пардохтии қарздор, ки аз тарафи молики амволи қарздор - шахси ҳуқуқӣ, муассисони (иштирокчиёни) қарздор - шахси ҳуқуқӣ ва шахсони дигар бо мақсади пешгирӣ кардани муфлисшавӣ қабул карда мешаванд;

❖ *мушоҳида* - расмияти муфлисшавӣ, ки нисбати қарздор аз лаҳзаи аз тарафи суд қабул кардани ариза дар бораи муфлис эътироф намудани қарздор то лаҳзае, ки мутобиқи қонун бо мақсади таъмин намудани нигоҳдории амволи қарздор ва гузаронидани таҳлили ҳолати молиявии он муайян шудааст, татбиқ карда мешавад;

❖ *идоракунии берунӣ (санатсияи судӣ)* - расмияти муфлисшавӣ, ки нисбати қарздор бо мақсади барқарорсозии қобилияти пардохтии вай бо вогузоштани ваколатҳои идоракунии амволи қарздор ба мудири беруна татбиқ карда мешавад;

❖ *истеҳсолоти озмунӣ* - расмияти муфлисшавӣ, ки нисбати қарздори муфлис эътирофгардида бо мақсади мутаносибан қонеъ намудани талабҳои кредиторон татбиқ карда мешавад;

❖ *мудир (мудири муваққатӣ, мудири беруна, мудири озмунӣ)* - шахсе, ки аз ҷониби суд барои гузаронидани расмиятҳои муфлисшавӣ ва амалӣ намудани ваколатҳои дигар, ки Қонуни Ҷумҳурии Тоҷикистон «Дар бораи муфлисшавӣ» муқаррар намудааст, таъин карда мешавад;

❖ *қарздори ғойиб* - қарздоре, ки маҳалли ҷойгиршавии мақомоти доимӣ, инчунин муассисон ва шахсони мансабдор, ки онро муқаррар кардан мумкин нест ва бе онҳо шахси ҳуқуқӣ ғайриҷойгиршавӣ худро дар давоми шаш моҳи охир иҷро карда натавонист;

❖ *моратория* - боздоштани амалҳои қарздор оид ба иҷрои ўҳдадориҳои пулӣ ва ворид намудани пардохтҳои ҳатмӣ;

❖ *намоёндаи кормандони қарздор* - шахсе, ки аз тарафи кормандон ваколатдор шудааст ва ҳангоми гузаронидани расмиятҳои муфлисшавӣ манфиатҳои онҳоро ифода мекунад.

❖ *мудири муваққатӣ* - шахси воқеие, ки аз ҷониби суд барои гузаронидани расмиёти мушоҳида таъин карда мешавад;

❖ *мудири беруна* - шахси воқеие, ки аз ҷониби суд барои гузаронидани расмиёти идоракунии беруна таъин карда мешавад;

❖ *мудири озмунӣ* - шахси воқеие, ки аз ҷониби суд барои гузаронидани расмиёти истехсолоти озмунӣ таъин карда мешавад.

**Аломатҳои муфлисшавӣ.** Шахсони ҳуқуқӣ, соҳибкорони инфиродӣ ва ҳамчунин шахсони ҳуқуқии хориҷӣ барои қоне намудани талабҳои кредиторон аз рӯи ўҳдадориҳои пулӣ ва ҳамчунин иҷрои пардохтҳои ҳатмӣ ба бучет аз ҳисоби амволи онҳо воридшаванда қодирнабуда ҳисобида мешаванд, агар чунин ўҳдадориҳо аз тарафи онҳо дар давоми се моҳ аз лаҳзаи эътибор пайдо карданашон иҷро карда нашаванд ва агар маблағи умумии ўҳдадориҳояшон аз арзиши амволи ба онҳо тааллуқдошта зиёд бошад.

Таркиб ва ҳаҷми ўҳдадориҳои пулӣ ва пардохтҳои ҳатмӣ ба вақти пешниҳоди ариза ба суд дар бораи муфлис эътироф намудани қарздор муайян карда мешаванд.

Бояд қайд намуд, ки барои муайян намудани мавҷудияти аломатҳои муфлисшавии қарздор ҳаҷми ўҳдадориҳои пулӣ, аз ҷумла ҳаҷми қарз барои молҳои таҳвилгардида, қарзҳои иҷрошуда ва хизматрасонӣ, маблағи қарзҳо бо назардошти фоизҳо, ки онҳоро қарздор бояд пардохт намояд, ба истиснои ўҳдадориҳо дар назди шахрвандоне, ки қарздор барои расонидани зиён ба ҳаёт ва саломатиашон ҷавобгар аст, ўҳдадориҳо оиди пардохти подоши муаллифӣ ва ҳамчунин ўҳдадориҳо дар назди муассисони (иштирокчиёни) қарздор - шахсони ҳуқуқӣ, ки аз чунин иштирок бармеоянд, мавриди таваҷҷӯҳ қарор негирад.

Ҳаҷми ўҳдадориҳои пулӣ аз рӯи талабҳои кредиторон дар он ҳолат муқарраршуда ҳисобида мешавад, ки агар он бо ҳалномаи суд ё ҳуҷжатҳои шаҳодатдиҳандае, ки дар онҳо қарздор ин талабҳоро эътироф намудааст, тасдиқ шуда бошад ва ҳамчунин дар ҳолатҳои дигаре, ки қонун пешбинӣ намудааст.

**Расмиятҳои муфлисшавӣ.** Ҳангоми баррасии парвандаҳои муфлисшавии қарздор - шахси ҳуқуқии субъекти соҳибқорӣ хурду миёна ва дигар шахсони ҳуқуқӣ (ташкилотҳои ғайриҷоратӣ) расмиёти зерини муфлисшавӣ татбиқ карда мешаванд:

- мушоҳида;
- истехсолоти озмунӣ;
- созишномаи мусолиҳа.

Дар сурати мавҷуд набудани эътироз аз ҷониби кредиторон қарздор - шахси ҳуқуқӣ метавонад дар бораи муфлисшавии худ ва ихтиёран барҳам хӯрданаши мутобиқи тартиботе, ки Қонуни Ҷумҳурии Тоҷикистон «Дар бораи муфлисшавӣ» пешбини кардааст, эълон намояд.

### **РУЙХАТИ АДАБИЁТИ ИСТИФОДАШУДА**

1. Балдин К.В. Банкротство предприятия: анализ, учет и прогнозирование. - М.: «Дашков и К», 2012. - 376 с.
2. Гаврилова В.Е. Банкротство. Вопросы истории, теории и практики. - М.: ТЕИС, 2011. - 207с.
3. Гизаулина М.И. Как избежать банкротства. Рецепты финансового оздоровления предприятий. - М.: ИНФРА-М, 2013. - 291с.
4. Гончаров А.И., Зинченко С.А. Предупреждение банкротства коммерческой организации. Методология и правовые механизмы. - М.: ИНФРА-М, 2014. - 480с.
5. Донцова Л. В. Анализ финансовой отчетности: практикум. - М.: Издательство «Дело и Сервис», 2013. - 144 с.

\*\*\*

**Гафорзода Джонона Гафор-**  
заведующий кафедрой финансового менеджмента ТГПУ имени С.Айни,

### **ФОРМИРОВАНИЕ ПРЕДПРИНИМАТЕЛЬСКОЙ КОМПЕТЕНТНОСТИ БУДУЩИХ УЧИТЕЛЕЙ ТЕХНОЛОГИЙ В ПРОЦЕССЕ ИЗУЧЕНИЯ ДИСЦИПЛИН ЭКОНОМИЧЕСКОГО ПРОФИЛЯ**

Одной из главных целей коренного реформирования системы образования в Таджикистане является воспитание и формирование человека как личности, обладающей умениями и компетентностями XXI столетия. Современные условия диктуют повышенные требования к члену общества новой формации. К числу неотъемлемых качеств конкурентоспособной в рыночных условиях личности необходимо отнести владение базовыми информационными технологиями, знание родного и иностранных языков, способности к обработке информации, умение анализировать факты, критически мыслить, быстро реагировать на изменения, работать в команде, наличие навыков финансовой грамотности и предпринимательства.

Формирование компетентных, конструктивно мыслящих людей, способных использовать багаж знаний для принятия нестандартных решений и творческого подхода в производственной деятельности, нацеленных на постоянное и непрерывное саморазвитие, становится максимально эффективным при внедрении в систему образования компетентностного подхода. Отступление от традиционных методов обучения, заключающихся в непосредственной передаче знаний и формировании умений и навыков, и переход к процессу овладения определенными компетенциями способствует реализации дидактических принципов сознательности и активности, связи обучения с жизнью, воспитывающего и развивающего обучения. Результатом такой педагогической деятельности в системе непрерывного образования будет становление личности, готовой компетентно и профессионально действовать в производственной сфере, способной адаптироваться в новых условиях, активно участвовать в социально-экономических преобразованиях общества.

Личностное и профессиональное становление индивидуума происходит при непосредственном влиянии педагогов-наставников, ведь учитель является посредником между учениками и системой общечеловеческих ценностей, культурного наследия, народного опыта, приобретённого в процессе жизнедеятельности. Учитель современной школы должен не только передать детям сумму знаний, сформировать основные умения

\*\*\*\*\*

и навыки, а научить школьников креативно мыслить, вооружить их методами познания и самоорганизации, мотивировать к творческой самореализации.

А. Дистервег говорил: «Учитель должен сознательно идти в ногу с современностью». Педагог XXI столетия обязан воспитать не столько потребителя информации как результатов познавательной деятельности человека, сколько продуцента – производителя новых материальных и духовных благ, обладающего определёнными профессиональными компетенциями. Задача формирования у школьников опыта трудовой деятельности в первую очередь возлагается на учителя технологий.

Специфика целей и заданий, поставленных перед учителем технологий общеобразовательной школы, обуславливает требования к уровню его профессиональной подготовки. То есть, если мы ориентируемся на компетентностный подход в образовании, то характеристики учителя технологий как специалиста ни в коей мере не могут ограничиваться только профессионально-педагогическими знаниями и умениями. Выпускники высших учебных заведений для выполнения функций учителя технологий должны обладать совокупностью ключевых (межпредметных) компетентностей, которые определяются как способности человека осуществлять сложные полифункциональные, полипредметные, целесообразные виды деятельности для эффективного решения возникающих проблем. Ведь даже имея прочные знания и умения в образовательной области «Технологии», педагог может не суметь передать их ученикам, если сам не будет способен принимать правильные решения в конкретных профессионально-педагогических ситуациях и осуществлять их на практике.

Мы соглашаемся с определением предпринимательской компетентности, предложенным Ю.А. Биловой, которая рассматривает его как «интегральное психологическое качество личности, которое проявляется в мотивированной способности к творческому поиску и реализации новых идей и позволяет решать разнообразные проблемы в повседневной, профессиональной, социальной жизни» [1, с. 17].

Формирование предпринимательской компетентности будущих учителей технологий должно осуществляться интегративно, последовательно и систематично в рамках изучения таких учебных дисциплин, как основы права, основы экологии, высшая математика, современные информационные технологии в технологическом образовании, программирование и информатика, возрастная и социальная психология, основы техники и технологии, основы охраны труда, а также всех учебных дисциплин профессиональной подготовки, в процессе педагогической и производственной практик. Доминирующую роль в становлении специалистов, обладающих предпринимательской компетентностью, конечно же будут играть дисциплины экономического профиля – экономическая теория, экономика и организация производства.

Образовательно-квалификационной характеристикой предусматривается, что будущие учителя технологий должны знать основные термины и экономические понятия, структуру экономики в промышленности и сельском хозяйстве, основы механизации и автоматизации промышленных и сельскохозяйственных производств, основные технологические процессы в промышленности и сельском хозяйстве. К практическим умениям относятся планирование учебных мастерских, ведение учетной документации по материальному снабжению мастерской, составление калькуляции на изделия, производство расчёта их себестоимости, определение цены.

В плане формирования когнитивного компонента предпринимательской компетентности изучение курса экономической теории обогатит студентов комплексными знаниями об экономических отношениях как форме общественного

\*\*\*\*\*

производства, основах экономической жизни общества во взаимосвязи с потребностями и интересами людей, проблемах эффективного использования всеми субъектами экономических отношений ограниченных производственных ресурсов и путях достижения максимальных конечных результатов по удовлетворению постоянно растущих человеческих потребностей. Изучение дисциплины обеспечит глубокое понимание законов и категорий экономической науки, закономерностей функционирования и развития экономических систем, сущности рыночной экономики, способов и методов эффективного использования ограниченных экономических ресурсов общества и проблем, связанных с переходом украинского общества к социально ориентированной рыночной экономике. Многогранность экономической теории как науки дает возможность рассмотреть вопрос экономической жизни общества на микро-, макро- и глобальном уровнях.

Профессиональная экономико-организационная подготовка будущих учителей технологий включает изучение учебной дисциплины «Экономика и организация производства», которая комплексно рассматривает вопросы экономики предприятия, а также организации и планирования производства. Овладение основами курса предполагает определение целевых характеристик деятельности предприятия на рынке; ознакомление с видами экономической деятельности и связанной с ней организацией управления в соответствии с размерами и отраслевой принадлежностью предприятий; изучение теоретических основ и практических форм функционирования предприятия как основного структурного звена рыночной экономики. Будущие педагоги знакомятся с механизмами взаимодействия субъектов экономической деятельности; изучают теоретические основы совершенствования организации процессов труда и производства в пространстве и времени; усваивают навыки анализа технико-экономических и организационных резервов повышения эффективности деятельности предприятий.

Если когнитивный (познавательный-содержательный) компонент предусматривает освоение знаний декларативного и процедурного характера, то практически-технологический – включает формирование предпринимательских умений и навыков на протяжении учебного процесса. П.С. Ещенко определяет предпринимательство как тип хозяйственного поведения предпринимателей по организации разработки, производства и реализации благ с целью получения прибыли и социального эффекта. Согласно его трактовке, предприниматель – это субъект, объединяющий в себе новаторские, коммерческие и организаторские способности для поиска и развития новых видов, методов производства, новых благ и их новых характеристик, новых сфер вложения капитала [2, с. 258]. Исходя из того, что предприниматель – это в первую очередь производитель инноваций, разрабатывающий новые ресурсы и осваивающий новые рынки, известный австрийский экономист Й. Шумпетер к его основным профессиональным качествам отнёс волю и способности; умение выделять определяющие моменты деятельности, видеть их в реальном свете; быть в состоянии «плыть против течения», преодолевая сопротивление социальных сил; осуществлять воздействие на других результатами успеха, духовной свободой, затратами сил и энергии [7, с. 170].

На ряду с когнитивным и деятельностным компонентами не менее значимыми являются аксиологический, определяющий мотивационные и морально-этические ориентиры в сфере предпринимательской деятельности, и эмоционально-волевой, включающий способность контролировать собственное психологическое состояние во время поиска и реализации бизнес-проектов, а также в ситуациях, связанных с риском и неопределённостью [1]. На лекциях и практических занятиях по экономической теории, экономике и организации производства педагоги в равной мере обязаны уделять внимание формированию всех составляющих предпринимательской компетентности.

\*\*\*\*\*

Для целостного формирования личности, компетентной в сфере предпринимательской деятельности, преподавателям экономических дисциплин нужно применять разные формы обучения: индивидуальную, групповую, фронтальную, коллективную, парную. Традиционные методы обучения, построенные на многолетнем педагогическом опыте, целесообразно соединять с нововведениями, воплощёнными в инновационные педагогические технологии.

Так, интерактивные технологии, предусматривающие разделение академической группы на микрогруппы, дают возможность каждому студенту в большей мере проявить свои коммуникативные, интеллектуальные, творческие способности, выявить уровень теоретической подготовки. Работа в малых группах отличается дискуссионным характером обучения с использованием приёмов публичного обсуждения, дебатов. Например, метод диспута было бы целесообразно использовать на практических занятиях по экономической теории при изучении тем, касающихся безграничности человеческих потребностей и ограниченности ресурсов, рационального экономического поведения потребителя и производителя, типов экономических систем, различных видов рынков и т.п. Студенты учатся генерировать идеи, отстаивать собственное мнение, вести диалог, примеряют на себя роли лидеров, организаторов, консультантов.

Неотъемлемой частью практических занятий должны стать деловые игры как метод активного обучения. Ведь моделирование реальной деятельности в предлагаемых обстоятельствах как нельзя лучше подходит для развития экономического мышления, умения анализировать и применять теоретические знания для решения практических задач.

Условия для проявления учебно-познавательной активности во время лекций создаются благодаря постановке проблемных вопросов. Причём, чем неожиданнее формулируется вопрос, тем больше это стимулирует к запоминанию материала, анализу полученной информации с целью использования для поиска правильного ответа.

Сложно переоценить значение систематической самообразовательной работы будущих учителей технологий. Как форма организации учебного процесса самостоятельная работа способствует прочному и качественному усвоению экономических знаний, формированию умений и навыков их творческого применения. Среди видов самообразовательной деятельности студентов, способствующих формированию предпринимательской компетентности, следует выделить выполнение тестовых заданий, ситуативных упражнений, решение расчётных задач, участие в научных конференциях и в конкурсах научных работ по вопросам учебной дисциплины.

Особое внимание следует уделить проектной технологии, направленной на осмысление самостоятельно добытой информации через призму освоения новых способов человеческой деятельности в социокультурной среде. Преимуществом проектной деятельности является возможность формирования у студентов таких важных предпринимательских умений, как планирование своей работы, использование разных источников информации, анализ альтернативных вариантов решения проблемы, сопоставление фактов, аргументация и принятие решения, установление социальных контактов, способность работать в группе, выступать перед аудиторией, адекватно оценивать выполненную работу. В качестве конечного продукта такого вида самостоятельной работы могут выступать доклады, научные рефераты, фильмы, презентации, устные журналы, бизнес-планы.

Приведём пример внедрения проектного метода в процессе изучения дисциплин экономического профиля. Будущим учителям технологий было дано задание: подготовить бизнес-планы, которые можно было бы предложить городскому совету для развития туристического бизнеса в нашем городе. Для выполнения поставленной

\*\*\*\*\*

задачи студенты группы разделились по 5 человек. Каждая команда избрала лидера и распределила обязанности между всеми членами микроколлектива.

Составление бизнес-плана как серьёзного аналитического документа и одновременно способа рекламы своей идеи – это сложный поэтапный процесс, требующий не только интегративных экономических знаний, но и организаторских способностей, умений коммуницировать, собирать и анализировать первичную и вторичную информацию, производить финансовые расчёты, просчитывать риски. Самостоятельная работа такого уровня предполагала скрупулёзное изучение туристического рынка в нашем городе, поиск рыночной ниши, генерацию бизнес-идей, выбор наилучшего варианта, позиционирование товара, оценивание конкуренции, разработку маркетинговой политики, составление производственного, организационного и финансового планов, определение эффективности и социальной направленности проекта, рассмотрение возможных рисков.

Чтобы определить результативность проектной деятельности, мы провели оценивание уровня сформированности предпринимательской компетентности студентов. На основании мониторинга пришли к выводу, что уровень сформированности предпринимательской компетентности у будущих учителей технологий повысился на 17% (с 57% до 74%).

Эффективному оцениванию уровня сформированности предпринимательских компетенций будущих учителей технологий поможет использование компьютерных систем тестирования, творческие задания, дискуссии, защита исследовательских проектов и научных работ, решение проблемных ситуаций.

Таким образом, результатом теоретической подготовки студентов станет комплекс знаний о сущности экономических категорий, взаимосвязи понятий и показателей, о путях повышения эффективности производства, развитии товарно-денежных отношений, осознание необходимости рационального использования материальных и трудовых ресурсов, интенсификации производства на основании научно-технического прогресса, его специализации, концентрации и интеграции и пр. Практическая составляющая предпринимательской компетентности будет включать умения решать задачи, возникающие в производственно-хозяйственной деятельности, экономически обосновывать технические и организационные решения, применять теоретические положения при решении конкретных хозяйственных вопросов. Правильно подобранные формы, методы и приёмы педагогического взаимодействия «преподаватель – студент» в процессе изучения будущими учителями технологий дисциплин экономического профиля несомненно будут содействовать прочному усвоению знаний, активизации мышления, формированию собственных взглядов и убеждений, стимулировать к инициативной творческой деятельности.

#### Список литературы

1. Билова Ю. А. Понятия и структура предпринимательской компетентности [Электронный ресурс]
2. Гальчинский А.С. Основы экономической теории / Ещенко П.С. Палкин Ю.И. – М. : Высшая школа, 1995. – 471 с.
3. Сергеев, И.С. Как реализовать компетентностный подход на уроке и во внеурочной деятельности : практическое пособие / И.С. Сергеев, В.И. Блинов. – М. : АРКТИ, 2007. – 132 с.
4. Шумпетер Й. А. Теория экономического развития / Шумпетер Й. А.. – М.: Прогресс, 1982.

\*\*\*



**Рофиева М.Ш., Муҳаммадиева З.**

**Устодони кафедраи назарияи иқтисодӣ ва идоракунии ДОТӢ**

## **МАҲОРАТИ СУҲАНРОӢИ ВА САНЪАТИ СУҲАНИ МУАЛЛИМ ДАР ДАРС**

Таҳлили лексияҳои аксари устодон исбот намуд, ки онҳо аз илми санъати суҳанварӣ (риторика) хабар надоранд. Дар дарсҳои онҳо чунин камбудӣҳо, ки ба донишандӯзии донишҷӯён дар дарс халал ворид менамоянд, бисёр мушоҳида мегардад.

Лексия аз калимаи латинии (Lectio) – хондан, дар педагогика яке аз методҳои баёни даҳонии маводи таълимӣ ба шумор меравад. Лексия ҳанӯз дар мактабҳои олии асри миёна истифода бурда мешуд. Дар он одатан муаллим матни ягон китобро хонда шарҳ меод. Хондани лексия ба санъат, маҳорат ва дониши ҳаматарафаи муаллим вобаста аст. Агар муаллим ягон калимаро нодуруст талаффуз кунад, боиси ханда ва истехзои шогирдон мегардад.

Якрангӣ ва яқоҳанг будани овоз дар раванди баёни мавзӯ, зуд донишҷӯёнро хаста кунонида таъсир ва диққатро дар лексия ба вуҷуд намеоварад.

- Истифодаи калима ва ибораҳои нолозиме, ки ба онҳо аксари устодон одат кардаанд. Инҳо ибораҳои «чӣ мекунад?, чӣ буд?, чӣ мешавад?, яъне чӣ?» ва амсоли онҳо мебошанд, ки дар сатҳи мактаби миёна барои фаъол гардонидани кӯдакони сини хурди мактабӣ ва томактабӣ аз ҷониби муаллимону муррабиён онҳо истифода бурда мешаванд. Дар сатҳи мактаби олии ин ибораҳо истифода бурда намешаванд ва онҳо сатҳи маданияти суҳанварии устоди мактаби олиро паст мезананд ва аз ҷиҳати методӣ психологӣ таъсири лозимӣ надоранд.

- Истифодаи аз ҳад зиёди калимаю ибораҳои барои донишҷӯён душворфаҳм ва диктаи ҷумлаҳои аз ҳад зиёди муррабаб.

- Аз ҳад зиёд дода шудан ба матни лексия ва хондани он ба донишҷӯён ва амсоли ин камбудӣҳои дигари риторики мебошанд.

Албатта, ислоҳи ин камбудӣҳо вақт, заҳмат ва кӯшиши зиёдеро талаб менамояд. Вале роҳи аз ҳама осони ислоҳи ин камбудӣҳо устод бояд пеш аз ҳама худашро мисли дар оина бинад ва шунавад. Мо маслиҳат медиҳем, ки лексияи худашро бо воситаи видео ё диктофону магнитофон сабт намуда онро худаш бинаду шунавад ва нуқсонҳои камбудӣҳоро, ки мушоҳида кард, ислоҳ намояд. Баъдан ба лексияи ягон устоди соҳибтаҷриба даромада аз нигоҳи худтанқидӣ ба маҳорати педагогии хеш баҳо диҳад. Баъди таҳлил ҳамин усули худбаҳодиро дар дарсҳои минбаъда такрор намояд. Ба замми ин ҳуб мешуд, ки устод ба дарси якчанд устоди босалиқа даромада доимо аз онҳо ҷиҳати беҳтарини усулҳои таълимиро омӯхта қабул намояд. Аз ҷониби дигар устод барои сайқал додани маҳорати педагогии хеш дарсҳои кушод, намунавӣ ташкил намуда ба он устодони дигарро даъват карда, фикру мулоҳизаҳои онҳоро вобаста ба сифати маҳорати дарсиаш шунавад. Фикру мулоҳизаҳои устодон нисбати дарси муаллим ҳолисона, некбинона бошад.

Маҳорати суҳанварӣ дар машғулиятҳои лексионӣ талаб менамояд, ки бояд аз камбудӣҳои дар боло зикргардида ҳарчӣ зудтар халос шуд. Барои ин бояд шахс дар назди оина калимаю ибораҳоро такрор карда ба ҳусни баён, ҳаракати лабу дандон, рӯй, бадан ва дастони хеш (мимика ва пантомимика) назорат карда онҳоро сайқал диҳад.

\*\*\*\*\*

Устод бояд ба маҳорати нотикон дар радио ва телевизион, дар конферонсу симпозиумҳо ва аудиторияҳои гуногун доимо диққат дода, ҷиҳатҳои беҳтарини маҳорати онҳоро мавриди истифода қарор диҳад. Аз ҳаёт, асарҳои бадеӣ, театру филмҳо, беҳтарин лаҳзаҳои хотирмонро гирифта баҳри истифодаи лаҳзаҳои гуногуни дарс, махсусан дар ҳолати мондашавии донишҷӯён истифода барад. Санъати сухан ба хондани адабиёти бадеӣ, донишҷӯён шеърро нақлу қиссаҳои зиёд, ҳатто латифаҳо ниёз дорад. Дониши амиқу ҳаматарафа оид ба фанни таълимӣ ин зарурияти асосии такмили санъати 641уннабаст. Касе, ки фанни таълимии худаширо наметонад ва доимо аз болои дониши назариявии ҳеш қор намекунад ӯ ҳеҷ гоҳ на танҳо устод, балки нотик ҳам намешавад. Ин қонуниятҳои асосии педагогика мебошад. Беҳтарин омӯзгор он касест, ки ба ҳар як дигаргунӣ навоарӣ зуд худаширо мувофиқ месозад.

Таҷрибаи ҷаҳонии педагогӣ шаклҳои зиёди лексияҳо ба вуҷуд овардааст, 641унна сабаби маъмул набудани онҳо дар мактабҳои олии мамлакат мо аз шарҳи васеи онҳо худдорӣ менамоем.

### **Меъёрҳои баҳодихии сифати лексияи намунавӣ**

Баёни муфассали маводи таълимӣ ба лексия тааллуқ дорад, ки он бештар дар мактабҳои олии гузаронида мешавад. Лексия истилоҳи лотинӣ буда, маънои хондан, қироат қарданро дорад. Лексияи мактаби олии методи омӯзише фаҳмида мешавад, ки муаллим маводи таълимии ҳаҷман қалонро дар муддати муайян бо истифодаи усулҳои гуногуни маърифатӣ ба шогирдон шифоҳӣ ифода мекунад..

Фарқияти асосии лексия аз шаклҳои дигари ташкилии таълим дар он аст, ки он тамоми дарсро фаро мегирад. Лексия бояд равоно возеҳ, таъсирбахш, ҷозибандор, мантиқан дуруст, бо мисолҳои фаровони ҳаёти сурат мегирад. Хусусияти проблемавӣ гирифтани лексия ба мақсад мувофиқ аст.

Ба равиш, сифат, мазмун ва шакли лексия чунин баҳогузори қарда мешавад:

- *Ҷиҳатҳои ахлоқии лексия ва таълим (вобаста ба мақсади дарс);*
- *Илмият ва маълумотнокӣ дар асоси навигарии охири илмӣ;*
- *Мавҷудияти миқдори лозимаи мисолҳои амиқ, факту рақамҳои муҳим, далелҳо, сарҷамаҳо ва ҳуҷҷатҳо;*
- *Мавҷудияти лаҳзаҳои эмотсионалӣ (ҳиссиётӣ) дар лексия;*
- *Мавҷудияти фаъолгардонии тафаккурӣ дар лексия ва гузоштани саволҳои махсус барои фикрронии мустақилонаи донишҷӯён;*
- *Мавҷудияти сохтор ва тарзи мантиқии ҳалли масъалаҳои лексионӣ;*
- *Қорқарди методӣ ва тарзи самаранокӣ ҷобачогузори масъалаҳои асосии матраҳшаванда, ҳулосаҳо ва такрори мафҳумҳои мушкулфаҳм дар шакли тарзҳои гуногун;*
- *Забони соддаи ҳамафаҳм ва шарҳи қалимаю ибора ва терминологияи мушкулфаҳм;*
- *Истифодаи аёнӣ, таблитса ва схемаҳо (дуруст сарфаҳм рафтан ва шарҳу эзоҳи онҳо).*

Вобаста ба ин меъёрҳо шакл, мазмун ва мундариҷаи лексия ва матни он таҳия қарда шуда, қоидаҳо, воситаҳо, рукнҳо, унсурҳои лексия ба ҳисоб гирифта мешавад ва он бояд ба чунин талаботҳо мувофиқат намояд:

\*\*\*\*\*

1. Мувофиқати мундариҷаи лексия ба барнома ва нақшаи таълимӣ (қайди журнали синф ба барномаи таълимӣ);

2. Баёни мухтасари мавзӯи гузашта ва алоқаманд намудани он ба мавзӯи нав (тибқи дарс-лексия);

3. Муайян намудани муҳимияти мавзӯ, алоқамандии он ба амалия ва фанҳои дигар (маҳсусан алоқаи мавзӯ ба шароити имрӯза);

4. Илмият, дақиқият ва исбот доштани ҳамаи масъалаҳои матраҳшаванда (овардани мисолҳо, далелҳо, исботҳои илмӣ);

5. Маълумотнокӣ (мувофиқати лексия ба дастовардҳои навини илмӣ);

6. Нишон додани таърихи мавзӯ ва ақидаҳои гуногун оид ба мавзӯ (таърих ба сарҷаиҳои илмӣ);

7. Истифодаи мисолҳо аз таҷриба, нишон додани фактҳои таъсирнок (мисолҳо аз ҳаёти ҳаррӯза);

8. Додани дастурҳои методӣ оид ба КМД (корҳои мустақилонаи донишҷӯён) ба монанди мавзӯи семинар, мавзӯ, нақша, пешниҳоди адабиёти лозима ва ғайраҳо.

Ҳангоми хондани лексия муаллим вазифадор аст, ки тамоми нормаҳо, қоидаҳои онро дона два моҳирона истифода барад. Услуби (методикаи) хондани лексия бояд чунин ҷиҳатҳоро доро бошад:

1. Риоя кардани низоми раванди лексия (ибтидо, қисматҳо ва ҷамъбаст);

2. Сохтори дақиқи лексия ва мантиқи баёни мавзӯ;

3. Мавҷудияти нақшаи корӣ ва риояи он;

4. Алоқаманд намудани мавзӯи гузашта бо мавзӯи наву оянда ва фанҳои дигар;

5. Шарҳи калимаҳо ва истилоҳоти мушиқлафҳм;

6. Далелнокӣ, исбот бо мисолҳо ва дақиқияти лексия;

7. Қайди маҳсули фикрҳои асосӣ ва муҳтавои лексия;

8. Истифодаи усулҳои мустаҳкамкунии дарки мавзӯ;

9. Истифодаи аёнӣ ва васоити техникӣ дар рафти таълим;

10. Истифодаи матни лексия, конспектҳо, тезисҳо ва дигар маводи таълимӣ.

Яке аз вазифаҳои дигари муаллим ин пайваста назорат бурдан аз рӯи корҳои мустақилонаи донишҷӯён мебошад. Роҳбарӣ ва назорат аз санъат, малакаю маҳорати муаллим, донишҳои ҳаматарфаи ӯ вобастагӣ дорад. Роҳбарӣ ва назорат аз болои корҳои мустақилонаи донишҷӯён чунин сурат мегирад:

- Додани вақти муайян барои навиштани лексия;

- Истифодаи тахтаи синфӣ, электронӣ барои навишти маводҳои лозима;

- Намоиши маводҳои таълимӣ сохташуда;

- Истифодаи усулҳои ба дастдарории диққат (истифодаи ҳар 642унна шуҳиҳо, ҳаракатҳо, садоҳо ва усулҳои эҳсосотӣ-эмотсионалӣ). Ин шавқи донишҷӯро ба лексия меафзояд, вале тамоми дарсро ба ҳазлу шӯҳӣ табдил додан мумкин нест;

- Додани имконияти саволдиҳии донишҷӯён;

- Санҷидани конспектҳои донишҷӯён дар рафти лексия ва дар дарсҳои амалӣ;

- Назорати азхудкунии мақсад, вазифаҳо ва муҳтавои лексия;

- Фаъолгардонии тафаккури донишҷӯён бо роҳи усулҳои гуногун, гузориши саволу масъалаҳо ва ҳалли онҳо дар раванди лексия;

\*\*\*\*\*

- Ташкил ва назорати интизоми донишҷӯён дар лексия.

Ҳамин тариқ, мо намунае аз иштироки муаллимон ба дарсҳо ва таҳлили мақсадноки онро нишон додем, ки барои таҳлилгарон кӯмаки хубе расонида метавонад.

### Адабиёт

1. Фармони Вазири маорифи ҶТ аз 28.03.2007 №377 «Дар барои ба танзим даровардани раванди дарс ва ба лексияи академӣ омода намудани донишҷӯёни курсҳои яқум ва дуҷуми муассисаҳои таҳсилоти миёна ва олии касбӣ». (Дарс-лексия).
2. Низомнома оид ба ташкили ҷараёни таълим дар шароити низоми кредитӣ. Бо қарори мушовараи Вазорати маорифи ҶТ аз 30 августи соли 2008, №15/3.
3. Низомномаи бакалаврият. Бо қарори Ҳукумати Ҷумҳурии Тоҷикистон аз 30 декабри соли 2007, № 650.
4. «Тартиби дар дарсҳои омӯзгорон иштирок намудани маъмурияти муассисаи таълимӣ ва дигар субъектҳои раванди таълиму тарбия» бо қарори мушовараи Вазорати маориф ва илми ҶТ аз 31.12.2013, №20/28.

\*\*\*

**Рофиева М.Ш., Муҳаммадиева З.**

**Устодони кафедраи назарияи иқтисодӣ ва идоракунии ДОТП**

### **ПОРА, РИШВА ДАР ҶАРАЁНИ ТАЪРИХ ВА НОГУВОРИИ ОН**

Пора истилоҳи тоҷикӣ, ки аз дерзамон дар забони мо роиҷ будааст. Аз забони арабӣ ҳам калимаи ришва вориди забони тоҷикӣ гардида, бинобар маъмул шудани он миёни фақеҳону қозиҳо дар адабиёти гузашта доираи истеъмоли пораро танг кардааст. Дар «Гиёс-ул-луғот» омадааст: «**ришват – он чи ба касе диҳанд, то корсозии баноҳақ кунад ва дар форсии қадим онро пора гӯянд**». Сад сол аст, ки истилоҳи аврупоӣ коррупсия ҳам аз забони русӣ вориди ҷомеаи мо шудааст. Дар кишварҳои исломии муосир пораситониро бо истилоҳи фасоди молӣ баён мекунанд. Дар миёни миллатҳои мутамаддини аврупоӣ маъмул аст, ки сарманшаи аксари ҳаводису руҳдодхоро дарёфт намоянд. Аммо то ба ҳол маълум нашудааст, ки нахустин бор дар таърих пораро кӣ дода ва чӣ касе ҳам онро қабул кардааст ва ин дар кадом макону замон иттифоқ афтадааст?

Решаҳои таърихии пораситонӣ ба замонҳои қадим мерасад. Дар ҷомеаи ибтидоӣ ва давлатҳои нахустин додани маблағи муайяне ба қоҳин ё руҳонӣ ба меъёр мубаддал гардида буд. Бо гузашти замон ва ташаккули низоми давлатдорӣ ҳокимони сатҳи боло аз зердастон барои иҷрои корҳои музид талаб мекарданд. Бахшиши ҳадя ё тӯхфа барои иҷро гаштани кор, маъмултарин навъи пора додан ба ҳисоб мерафт. Яке аз маъниҳои пора дар луғатҳои қадимии мо иттифоқан ҳадяи номашрӯъ номида шудааст. Ҷар кас назди амалдоре бо дасти пур меомад, мавриди истикбол қарор гирифта, дарҳости ӯ низ роҳаттар бароварда мешуд. Шоҳи давлати Шумер (дар Байнаннаҳрайн) Урукагин - дар шаҳри Лагаш (асри XXIV то милод) нахустин касест, ки таърихи башар вайро ба ҳайси муборизи алайҳи фасоди молӣ дар ёд дорад. Ӯ бо маҷмуи қонунҳо хост порахӯрии амалдорони ҷомеаро пешгирӣ намояд ва худи ҳамин иқдоми наҷиб мояи хушномии Урукагин дар саҳифаҳои таърихи инсоният шуд.

\*\*\*\*\*

Сабақи таърих баёнгари он аст, ки ҳар ҳокиме дар қаламрави хеш бар муқобили порахӯри чанг эълон кардаву дар ин самт муваффақ гардад, агар дигар корномаи некӯ ҳам надошта бошад, ҳамин амр некӯномии ӯро фароҳам кардааст. Барои пора дар қаламрави нахустин имперотурии таърих – Ҳахоманишҳо то ҷое, ки муаррихони юнонӣ навиштаанд, ҷойе набудааст. Асосгузори ин силсила Куруш ва ба вижа шоханшоҳи додгустару қонунгузор Дориюши кабир (522- 486 то милод) тавонистанд бо маҷмӯи қонунҳои собит низоми кишварро сомон бахшанд. Барои гирифтани пора қонуни ҳахоманишӣ (дар ибтидо) ҷазои қатлро пешбинӣ мекард. Бузуртгарин дастоварди шохони нахустини ҳахоманишӣ гумоштани афроде шоиставу кордон ва дур аз тамаъ бар мансабҳои давлатӣ буд. «Падари таърих» Ҳеродоти юнонӣ менависад, ки дар аҳди ҳахоманишҳо поктарин фардро масъули додгоҳ (қозӣ) таъин мекарданд ва ӯ дар ин вазифа то поёни умр кор мекард, магар дар ҳолате, ки хуртгарин ноадолатие дар кори ӯ ба мушоҳида расад. Дар радифи зиддиятҳои дохилӣ яке аз иллатҳои шикасту фурӯпошии имперотурии ҷаҳонии форсҳо, дусад сол пас аз таъсиси он, ривочи фасод дар дарбори шохони он будааст.

Ҳокимони охири ҳахоманишӣ ба танпарвариву комравой дода шуда, зимомии умуро ба дасти муште кавдану нобакор доданд. Ин фурӯмоёгон ҳам на афроди шоиставу кордида, балки муште чоплюсу гадотабӯро гирди хеш чамъ оварда, дастгоҳи далатиро ба макази порахориву сарватандӯзӣ мубаддал сохтанд. Форсҳо ба тамоми вилоят (сатрапия)-ҳои таҳти сайтараи хеш ҳамқавамони худро гумошта, барои ҳар вазифае маблағи муайян ва баҳри ҳар коре музду дастмое муқаррар намуданд. Натиҷаи ин амал ҳангоми юриши Искандар ба Эрон маълум гашт: бештари халқҳои истилогарони юнониро чун озодкунандаи хеш истиқбол гирифтанд ва форсҳоро танҳо гузоштанд, дар натиҷа се сол пас аз омадани юнониҳо ҳеч асаре аз имперотурии замоне муқтадири форсҳо боқӣ намонд.

Дар ҷомеаҳои Юнону Рими бостон ҳам, пора чандон маъмул набуд. Аммо дар охириҳои ин аҳд нисбат ба ашхоси нодоре, ки ба музофоти сарватманд роҳбар таъин шуда, пас аз анҷоми масъулият, худ сарватманд баргаштаву вилояти харобшударо ба мерос мегузоштанд, истилоҳи лотинии **corruptire**-ро истифода мекарданд. Дар ҳар гӯшаву каноре ки ҳукумати марказӣ заъиф ва иқтидори кофӣ надоштааст, истифода аз мансаб барои чамъоварии сарвату дорой маъмул мегардид. Тачрибаи таърих собит месозад, ки ривочи пора дар як кишвар нишонгари заъфу нотавонии ҳукумати он аст.

Дар сарзамини Ҳиндустон (асри IV то милод) яке аз вазирони ин кишвар Каутил дар рисолае бо номи «Артхашастра» порахӯриро чун амале ношоиставу фасодзо маҳкум намуд. Аҳамияти ин рисола он буд, ки аз лиҳози ахлоқӣ яке аз айбҳои ҷомеаро ба мардум гӯшзад намуд ва ба шаҳодати таърих ин паём бетаъсир намонд ва ҳукуматдорони рӯз онро дастури амали худ гардониданд. Яке аз нишонаҳои ривочи пора дар ҷомеаҳои фасодзада қудратёбии кормандони мақомоти ҳифзи ҳуқуқ маҳсуб мегардид. Маъмурони ҳарбӣ аз заъфи ҳукумат ва ниҳодҳои қудратии он истифода карда, дар ҳалли муноқишаҳову низоъҳои фардӣ ва гурӯҳӣ худро ба ҳайси довар матраҳ мекарданд ва даромад аз ин ҳисоб бештар аз даромади расмии онон ба ҳисоб мерафт.

Дар рӯзгорони гузашта дар қатори шохон, табақаи руҳонӣ, ки шарикӣ қудратмандон будаанд, ҳамвора бо порахориву сарватандӯзӣ машҳур гаштаанд ва саҳифаҳои таърихи башар оганда аз дostonҳое дар ин боб аст. Макони порахӯрии табақаи руҳонӣ ғайр аз маъбад, инчунин додгоҳ, ки эшон масъули он будаанд, ба ҳисоб мерафт. То омадани ислом муғони зардуштӣ дин ва ахлоқу ҳуқуқи қазоиро бо ҳам ба худ ихтисос додаву арзу шикоятӣ мардумонро дар додгоҳ расидагӣ мекарданд. Дар dostonҳои аз замони қудрати муғон ба ёдгор монда порахӯриро аз айбҳои ин ҷамоа номиданд. Бо омадани ислом ҳам руҳонӣ, ки қонуни шаръро беҳтар аз ҳама медонистанд, ӯҳдадори додгоҳу қазо мегаштанд. Қуръон бо сароҳат баён медорад, ки: **моли якдигарро ба ноҳақ махӯред ва корро ба муҳокимаи қозӣ наҷфканед, ки ба**

\*\*\*\*\*

**василаи ришва ва зӯр поре моли мардумро бихӯред, бо ин ки Шумо батлони давии худро медонед (Сураи Бақара, ояи 188).** Аммо ришва миёни ин гурӯҳ зуд ҷой ёфт. Ҳатто руҳониён аз шеваҳои маъмули сиёсӣ истифода бурда, баъзан барои дур сохтани душманони худ расми пора доданро истифода мебаранд. Аз ҷумла (ба навиштаи Наршаҳӣ) дар замони Сомониён яке аз донишмандони шофеъимазҳаб Абӯзар Муҳаммад ибни Юсуфи Бухороӣ ба мансаби баланди қозии Бухоро таъин мегардад ва ин мӯҷиби ҳасади гурӯҳе аз бадхоҳони ҳанафияш гардид. Онҳо борҳо кӯшиданд, ки ўро ба ришва бифиребанду аз вазифа барканор созанд, вале муваффақ нашуданд, зеро ин фард ниҳоят парҳезкор буду мавриди эътимоди ҳамаи ҷомеа ва амир Исмоили сомонӣ. Дар маҷмӯъ қозихову муфтиҳоро таъриху адаби тоҷик ҳамчун порахӯртарин қишри ҷомеаи асримиёнагӣ меҳисобад. Ҳатто дар яке аз фарҳангҳои мо зимни баёни маънии ришва чунин омадааст: **он зарест, ки дар баробари ғавво ба арбоби шарият диҳанд ё аз хавф ва ё ба тамаи мансабе аз мансабҳои девонӣ ба салотин ва ҳуқуқом ва арбоби девон расонанд.** Носири Хусрав дар мазаммати ин гуна ашхос мегӯяд:

**Чун хасм сари кисаи ришват бикӯшояд,  
Дарвақт шумо банди шарият бикӯшоед.**

Ба фасод олуида гаштани табақае, ки бо муқаддасоти мардум сару қор доранд, паёмдҳои бисёр ногувор дошта, мӯҷиби коста гаштани эътибори мазҳаб миёни мардум мегардад. Дар Бухорои асри XII гурӯҳе аз руҳониён, ки бо номи садрҳо маъруф буданд, бо ситаму ришваситонӣ соҳиби ҷоҳу мартаба гардиданд, вале чун асли молашон аз роҳи ҳаром ҷамъ омада буд, саранҷом ба ҳокимон ғайримусулмони қарахитой боҷ медоданд. Ҳокимон шоири тоҷик дар васфи ин гурӯҳ гӯяд:

**Ҳар ҷӣ андӯхтаи ин тоифаро ришва диҳам,  
Бӯ ки дар роҳи гаравгон шуданам бигзоранд.**

Сӯзани сармақандӣ низ ривочи ришваро дар асри худ ёдовар шуда мефармояд:

**Ба хуну хостаи меҳтарон шудам қосид,  
Рибову ришва пазируфтаи аз сабиву ятим.**

Саввумин табақаи фасодзадаи ҳамаи давру замонҳо мақомоти ҳифзи тартибот ва истилоҳи гузаштагонӣ мо миршаб, мӯҳтасиб, асос ва сарбозони артиш буданд, ки аз гирифтани пора чандон бадашон намеомад. Аммо ришваситонӣ миёни ин табақаҳо бештар ба шева ва сираи роҳбарон (шоҳон) бастагӣ доштааст. Чунонҷӣ муаррихон перомуни рафтори Исмоили сомонӣ пас аз шикоятӣ додхоҳе, ки аз ришват гирифтани омили ӯ менолид, ҳикоят кардаанд. Исмоил ин омилро даъват намуда, пурсид, ки моҳона дарёфт мекунад ва оё ин моҳона рӯзгори вайро кифоят аст, гуфт, оре. Исмоил фармуд, ўро ба дор кашед. Гунаҳкор ба зорӣ омад, ки хато кардам. Исмоил фармуд, ман ба хатоӣ ту нахоҳам ба дӯзах шудан. Ба шаҳодати таърих камтарин мизони порахӯрӣ дар ҳуқуқати Сомониён ба замони Исмоил рост меомад.

Дар давраҳои минбаъда шоҳону амирони турк пораро бо номҳои дигар аз ҷумла «инъом», «ҳадя», «пешкаш» қабул менамуданд. Аз ҷумла ҳангоме ки шоҳ вазири худро таъин менамуд ва маросими савганд ёд кардан ба иҷро меомад, вазир ҳатман ҳадяи гаронбаҳоеро ба шоҳ тақдим менамуд. Ба шаҳодати Байҳақии муаррих замоне, ки султон Масъуди ғазнавӣ Маймандиро ба мансаби вазирӣ таъин кард, «хоча бар пой хост ва замин бӯса дод ва пеши тахт рафт ва ақде гавҳар ба дасти амир дод ва гуфтанд даҳ ҳазор динор қиммати он буд». Сипас тамоми масъулони даргоҳ ба вазир ҳадя мебахшиданд, ки қиммати онҳо аз ин гавҳари даҳҳазор динор бештар мегашт. Аммо саранҷоми ҳамаи шоҳони порахӯру вазирони ришватситон бо ғоҷеъа тамом мегардад. Аз ҷумла ғулумони Масъуд ба ҳазинаи пурзари ӯ тамаъ карда, шоҳи худро аз тахт ба зер мекашанд ва ҳазинаро ғорат карда, шоҳро ба дасти душманонаш месупоранд, то бо ҳазор хорӣ кушта шавад.

Дар бештари давраҳои таърихӣ пораро бо номи ҳадя қабул мекунанд ва ин таомул то кунун миёни порахӯрон расм аст ва ҳеҷ порахӯре имрӯз ҳам амали худро бо

\*\*\*\*\*

номи аслияш намебарад, балки амалашро чун «ҳаққи заҳмат», «миннатдорӣ», «малах», ва ғайра номбар мекунад.

Порахӯрӣ дар аморати Бухоро яке аз аркони давлатдорӣ ба ҳисоб мерафт. Таърихи чандҳазорсолаи мо дар ҳеҷ даврае чунин олудагии сартосарӣ ба порахӯриро дар ёд надорад. Аҳмади Дониш, ки солҳо бо амируну вазирони мангит ҳамнишинӣ кардааст, фасоди ҳоким бар даргоҳу девони аморатро ба қалам додааст. Тамоми вазифаҳои давлатии Бухоро аз қозиву миршаб сар карда, то ҳокимиву беки ноҳияҳо бо маблағи муайян фурӯхта мешуд. «Ҳамчунин дар обе ки ханӯз аз манбаъ наҷӯшида, мироб ришва меситонад». Порахӯрӣ то ба дараҷае тараққӣ намуд, ки миқдору маошу моҳонаро касе намеурсид ва ҳар касе мехост бо пайвандонаш дар зиндон ноне расонад, мебоист ба зиндонбонон пора пешкаш намояд. Ҳатто фаррошони дарбору сартарошҳои амир метавонистанд мушкили корафтодагонро осон намоянд ва бо гирифтани ришват афроди нолоиқу бесаводно ҳам то ба мартабаи беку ҳокими шаҳр бирасонанд. Пайдост аз ин миён чӣ хоҳад бархост. Тамоми зару симе, ки дар давоми ҳукумати 170 солаи мангит аз ҳисоби бечораҳои тоҷик дар ҳазинаи Бухоро чамъоварӣ гардида буд, ба дасти болшевикон афтод ва миқдори дигарро ҳам дар роҳ амири фирорӣ Олимхон аз даст дод ва саранҷом дар кишвари бегона бо зиллату бечорагӣ сар дар ниқоби хок кашид ва ин бадномиро барои худ ва тамоми дудмонаш дар таърих ба ёдгор гузошт.

Дар ҷомеаи шӯравии тоҷик порахӯрӣ айбе азим буд. Дар замони Сталин, порахӯрӣ тақрибан ба чашм намерасид ва мизони он миёни ҳамаи ҷумҳуриҳои собиқ шӯравӣ ночиз буд. Дар чил соли охири шӯравӣ (1950-1991) Тоҷикистон дар масъалаи порахӯрӣ дар қиёс бо кишвари ҳамсоя вазъи хеле беҳтар дошт. Сабаби ин ҳолат он буд, ки:

1. Менталитети тоҷикӣ порахӯриро чун амале шанъ ва зидди ахлоқӣ қабул надошт. Дар қаламрави ноҳияҳои Тоҷикистони кунунӣ (дар тафовут бо Самарқанд, Бухоро, Қўқанд ва шаҳрҳои азими минтақа) қабл аз инқилоб ҳам порахӯрӣ чандон маъмул набуд.
2. Се роҳбари вақти Тоҷикистон (Ғафуров Б., Ўлчабоев Т., Расулов Ҷ.) намунаи роҳбарии поку беолоиш буда, дар атрофи худ афроди нисбатан покро чамъ оварда буданд
3. Кормандони давлатӣ, идораҳо, мақомоти ҳифзи ҳуқуқ ва муассисаҳои тиббиву маориф бо маоши моҳонаи худ имкони зиндагонӣ карданро доштанд.

Мушкили аслии ҷомеаҳои фасодзада он аст, ки олимону фақеҳон низ ба ин равиш кашида мешаванд ва дар ҷомеа ҳама ба наҳве бо фасод олуда мегарданд. Дар ин сурат касеро чуръат намеронад, ки ба амиру вазир ҳақиқати ҳолро бигӯяд ва садои эътироз баланд намояд. Сарнавишти тамоми ҷомеаҳои фасодзада бадбахтиву сарафкандагӣ буда, моро ҳушдор медиҳад, ки роҳи ғалати пешиниёро напӯем.

Аз асри XVIII ин ҷониб дар Аврупо мубориза бо фасод характери ҷиддӣ гирифт ва аврупоиён ба ин натиҷа расиданд, ки мардумон бо додани андоз ҳукуматҳоро барои он нигоҳ медоранд, ки онон тартиботу қонунро ниғаҳдорӣ намояд, дар маҷмӯъ давлат аз барои осоиши мардумон аст, на мардумон барои осоиши давлатдорон. Аз ин рӯ дар Конституцияе, ки соли 1787 дар ИМА қабул шуд, нисбат ба президент дар ду ҳолат процедураи импичментро раво мебинанд, ки яке аз онҳо гирифтани пора аст. Имрӯз коррупсия ба проблемаи ҷаҳонӣ мубаддал шудааст.

Фасоди молӣ дар ҷомеаи муосири Тоҷикистон бедод мекунад ва ҳукумати кишвар ҳам ин воқеъиятро дарк намуда, ниҳодеро дар ҷомеа таъсис кардааст, ки барои мубориза бо фасоди молӣ дасту панҷа нарм мекунад. Мувофиқи пурсишҳои имрӯза дар ҷаҳон (аз ҷумла дар Тоҷикистон) маншаи фасоду порахӯрӣ дар ниҳодҳои зерин бештар аст: мақомоти давлатӣ дар марказ ва ноҳияҳо, суду прокуратура, милитсия,

\*\*\*\*\*

гумрук, системаи тиб ва маориф. Дар мачмӯъ фасод чун тори анкабуд ҳамаи чомаеро фаро гирифтааст ва мубориза бо он вазифаи ҳамагон аст ва. Аз он ҳамаи чома ба чуз аз муште ситамгори бадрӯзгор дар ранҷанд.

Таърих ва сабақи дурахшони он беҳтарин омӯзгору ҳидоятгари инсонҳост. Аз чанд намунаи таърихи чаҳон ва фарозу нишеби давлатҳо дидем, ки муҳимтарин омили заволи кишварҳо ва сукути силсилаҳои ҳукуматгари таърих ривочи фасод ва пораандӯзӣ будааст. Аммо бештари кудратмандон замоне кудрати ин бемориро пай мебаранд, ки дигар қор аз қор гузаштаву дард дармонеро намепазирад. Мо имрӯз фурсатҳои зарринеро дар даст дорем ва истифодаи ҳар лаҳзаву ҳар они гурезон аз вочиботи рӯз аст. Чун бо вучуди густариши рӯзафзуни ин бемории муҳлик, он ҳанӯз ба тафаккуру андешаи мо ворид нагардидааст ва ахлоқи миллӣ низ пораро ҳамчун зухуроти номатлуб пазиро нест. Аммо ривочи он дар даҳ соли охир мушкилофарин гардида, ҳаёти чомаеро таҳдид мекунад. Инак насле тарбият ёфта, вориди чомаъа мегардад, ки аз боғчаву мактаби миёна сар карда, то донишгоҳу тамоми соҳаҳои истехсолот шоҳиди чилваву карашмаи фасод аст. Агар онро дармон насозем, дур набошад рӯзе, ки ин вабои аср «зи гаҳвора то гӯр» моро гиребонгир гардад ва худое накарда сафинаи чомаеро ба гирдоби фанову ғарқшавӣ раҳнамун шавад.

#### Литература:

1. Коран / перев.с араб.и коментари Н.О. Османова. М., 1999, - 564с.
2. Ваххоб Р. Панҷсад Хадис: Пандҳои паёмбари ислом Муҳаммад алайҳисалом/ - Душанбе, 1991. - 60с.
3. Қонуни Ҷумҳурии Тоҷикистон "Дар бораи мубориза бар зидди коррупсия".
4. Мансур Бабаханов. История таджиков мира. – Душанбе, 2004, с. 541

\*\*\*

#### Шамситдинов А.

#### Устоди калони кафедраи назарияи иқтисодӣ ва идорақунӣ

### ТЕХНОЛОГИЯИ КОМПЮТЕРӢ - ЗАМИНАИ РУШДИ ҲАМГИРОӢ ДАР ТАЪЛИМИ ДИДАКТИКАИ ТАХАСУСӢ БАРОИ ТАӢӢР ҚАРДАНИ ОМУӢЗГОРОН ДАР МАКТАБИ ОЛӢ

Дар маркази тадриси дидактикаи тахассусӣ таӢӢрии донишҷӯён ба маҳорати салоҳиятнок ҷавоб додан ба панҷ саволи асосии дидактикаи тахассусӣ ба амали қардани он дар машғулиятҳои мактабӣ меистад.

1. Муайян қардани мақсаду вазифаҳо барои равандҳо таълим аз рӯи ихтисос (барои чӣ?)
2. Асосноккунӣ ва интиҳоб мазмун мундариҷа барои равандҳои таълим аз руи ихтисос (чӣ?).
3. Ба нақшагирӣ ва ташкил равандҳои таълим аз руи ихтисос (чӣ тавр).
4. Интиҳоб ва истифода воситаҳои иттилотӣ дар равандҳои таълим аз рӯи ихтисос (бо чӣ ?)
5. Назоратива инкишофи минбаъдаи комёбҳои равандҳои раванди таълим аз руи ихтисос ((бо кадом муваффақият?)

*Мавзуҳои асосии таълими дидактикаи тахассусӣ ба шумо мераванд :*

- мавқеъ, ва назарияви моделаҳо дидактикаи тахассусӣ.



\*\*\*\*\*

➤ таҳлил ва тайёрии маҷмӯи мавзӯҳои дитактикӣ ва мавзӯҳои алоҳида, банақшагирӣ, таҳлили машғулиятҳои дарси (мавзӯӣ), талабот ба ташкили салоҳият ва машғулиятҳои ба шахсияти донишҷӯёнгон нигаронидашуда ,

➤ методҳои хос аз рӯи ихтисос: таълими ба воситаи таҷриба ,кори лоихавӣ, озмоишӣ ва тестгузаронӣ, такрористехсолкунӣ и виртуалии (тасвирии) равандҳо,

➤ баҳодихии комёбиҳо аз рӯи ихтисос, ташҳиси таълимӣ ва арзёбии равандҳои таълимӣ, инкишофи стратегияҳои ҳамкорӣ , Хуб мешуд, ки хатмкунандагони мактабҳои олии педагогӣ ба стандартҳои зерини таҳсилоти дитактикаи таҳассусӣ ноил шаванд:

- дар бораи мавқеҳои дитактикаи таҳассусӣ донишҳои комил ва сохторшуда дошта бошанд. Мазмуни илмию мавзӯиро аз нуқтаи назари самаранокии таълимӣ ва ҷанбаҳои дитактикӣ таҳлил карда тавонанд;

- натиҷаҳои тадқиқоти дидактикаи таҳассусӣ ва педагогию психологиро дар соҳаи таълим оид ба ҳамаи фанҳо донанд ва истифода баранд;

- таърихи инкишофи техникаю фан, предмети «технология иттилоотӣ» - ро донанд;

- алоқаи байнифании илмҳои махсусро фаҳманд ва онро фаъолон дар раванди таълим татбиқ намоянд;

- асосҳои (принсипҳои) арзёбии муваффақиятҳоро доир ба ҷамъбасти донишҳои фанни ва талабот ба онро донанд ва мушаххас истифода баранд;

- дар бораи хусусиятҳои синусолии талабаю толибагон донишҳои пурра дошта бошанд. Имкониятҳои инкишофдиҳӣ ва боздории раванди таълим ва ба таври тафриқавӣ ташкил кардани шароитҳои таълимиро донанд,

*Методҳои фаъоли таълими дар раванди тайёри методии донишҷӯён*

Таҷрибаи тайёри методии донишҷӯён нишон дод, ки онро дар системаи иборат аз чор марҳила пешбини кардан зарур аст:

*Марҳилаи якум* – намунаҳои методиро аз худ кардан, барои ин дар машғулиятҳои амалӣ намудҳои гуногуни дарс истифода мешаванд ва он ба омӯзгор имкон медиҳад, ки маҳоратҳои аввалиндараҷаи зеринро ташккул диҳад:

- ✓ тасвияти мақсадҳои асосии дарс (таълимӣ, тарбиявӣ, инкишофдиҳӣ);

- ✓ тартиб додани вазифаҳои мушаххас, ки ҳалли онро дар як марҳилаи дарс барои ноил шудан ба мақсадҳои гузошташуда лозим аст;

- ✓ асоснок кардани интиҳоби тарзҳои ҳалли вазифаҳои гузошташуда; дар давраи таҷрибаи педагогӣ тақмили маҳорат бо роҳи ҷалб кардани донишҷӯён ба раванди воқеии таълиму тарбия, инҷо масъалаҳои инкишофи

- ✓ интиҳоби объектҳои меҳнат мувофиқи талаботи дидактикӣ, дар марҳилаи якӯм омӯзгор бояд имкониятҳои васеи ҳалли эҷодӣ вазифаҳои дарс, тарзҳои инкишофи тафаккури техникӣ ва сифатҳои ахлоқии хонандагонро дар дарсҳои «технологияи иттилоотӣ» нишон диҳад.

*Марҳилаи дуюм* - мустаҳкамкунӣ ва инкишофи маҳорати методӣ, амали кардани он дар асоси «маҷмӯаи педагогӣ» ба мақсади мувофиқ аст. Ин маҷмӯъ аз ҷувдонҳо иборатанд, ки дар он мувофиқи мавзӯи дарс, вариантҳои гуногуни маводи дидактикӣ, супоришҳои техникӣ ҷамъ оварда шудаанд. Кори донишҷӯёни аз интиҳоб ва асосноккунии ин мавод, банақшагирӣ ва гузаронидани дарси таҷрибавӣ иборат аст.

*Марҳилаи сеюм* – барои дарс ташаккули кӯшишҳо оид ба коркарди мустақилонаи маводи алоҳидаи дитактикӣ, варақаҳои назоратӣ;

- ✓ диктантҳои техникӣ;

- ✓ саволу супоришҳои конструктивӣ ва технологӣ;

\*\*\*\*\*

✓ воситаҳои аёни

Маводҳои таҳиянамудаи донишҷӯён бояд ба дарсҳои пурра қардани «маҷмӯаҳои педагогӣ» истифода шаванд.

*Мархилаи чорум* - қобилиятҳои коммуникативии донишҷӯён, маҳорат дар асоси таҳлили дарсҳо ва ба нақша гирифтани худтакмилдиҳӣ, мавқеи муҳим дорад.

#### Адабиёт:

1. Информатика-практикум по компьютерной технологии авторы О. Ефимов, М. Моисеева, Ю. Шафрин. 2007 г.
2. ISSING, L.J. & KLIMSA, PAUL (1997); Information und Lernen mit Multimedia. Weinheim: Psychologie Verlags Union.
3. Китоби рӯи мизии муаллимони математика. Душанбе, 2007

\*\*\*

**Мирзоев Садриддин Холович,  
дотсенти кафедраи адабиёти  
классикии тоҷики Донишгоҳи давлатии  
Хучанд ба номи акад. Б. Ғ. Ғафуров**

### **БАЪЗЕ МУЛОҲИЗАҲО РОҶЕЪ БА ЗИНДАГИНОМАИ СОИНУДДИН ХУЧАНДИИ ИСФАҲОНӢ**

Афзал-ул-муҳаққиқин Соинуддин Алӣ ибни Муҳаммад Хучандии Исфаҳонӣ (1370-1433) маъруф ба Ибни Турка яке аз фарзонагони рӯзгори Шохруҳи Темурӣ аст, ки дар ҳавзаҳои мухталифи тааммул ва тафаккури исломӣ, қаламрави адабиёти форсии тоҷикӣ ва арабӣ ҷойгоҳи вижае дорад. Вай “муҳимтарин ҳалқаи робита миёни Садрои Шерозӣ, Бӯалӣ Сино ва Сухравардӣ ва Ибни Арабӣ ва Насириддини Тӯсӣ аст”, ки бидуни ӯ мактаби адабӣ ва фикрии Исфаҳон қобили мулоҳиза нест [14, ҷиҳил]. Аз бузургтарин хидматҳои Соинуддин Алӣ, ки ӯро дар олами андеша ва тафаккур шуҳратёр гардондааст, наздик сохтани ҷаҳоншиносии ишроқ, ирфон, фалсафа ва дин мебошад.

Мутаассифона аҳволу афкор ва хусусиёти сабқии осори Соинуддини Хучандӣ ии Исфаҳонӣ дар таърихи адабиёти форсии тоҷикӣ ба сурати комили илмӣ муайян нашудааст ва хонандагони тоҷик аз вучуд доштани чунин шоир ва нависандаи тавоно оғай надоранд, ҳатто ҷомеаи фарҳангии форсизабонон ҳам. Дар нигоҳи аввал бад-он сабаб аст, ки тамоми осори нависанда ба нашр нарасида ва мавриди нақду баррасии ҳамаҷониба қарор нагирифтааст, бинобар ин қорномаи илмӣ ва адабии он мастур мондааст. Дар нигоҳи дуюм адабиётшиносон ва аҳли таҳқиқ бар бисёре аз осори ӯ даст наёфта ва онҳоро наши нохтаанд, чи расад ба таъбу нашр [14, ҳаштоду ҳашт]. Ногуфта намонад, ки нигорандаи ин мухтасар перомуни ҷаҳоншиносӣ ва вижагиҳои сабқии баъзе осори насрии Соинуддини Хучандӣ бамаврид сухан гуфтааст\*. Бинобар ин, дар ин навишта муносиб менамояд, ки танҳо доир ба асолати номи пурраи нависанда, санаи валодат ва баъзе савонеҳи зиндагии Соинуддин дар таърих ба осори худӣ ӯ, ки лутфе дигар дорад тавачҷӯх намоем. Ин баҳс аз он рӯ мавриди тавачҷӯх қарор гирифт, ки

\*\*\*\*\*

бархе аз муҳаққиқон ва муаррихон дар таъйини ному насаб, санаи валодати Соинуддин ва гузаштагонаш ба хато рафтаанд. Аз ин рӯ, дар барқарорсозии тарҷумаи ҳоли Соинуддини Хучандӣ нахустин масъалае, ки бояд дақиқан ҳал шавад, асолати ному насаби пурраи нависанда аст. Қайд кардан бамаварид аст, ки замони ширкат дар 31-умин давраи донишафзоӣ Донишгоҳи байналмилалии Қазвин (3-31августии 2014) аз Китобхонаи маҷлиси шӯрои миллии Эрон дастхате тахти шумораи 10196 пайдо намудем, ки дар он “маҷмӯаи расоили Соинуддин” ҷой дорад, ки дар рӯзгори муаллиф китобат шуда, шомили 53 китобу рисола, номаҳо ва намунае чанд аз ғазалҳо ва рубоӣҳои форсии тоҷикӣ ва арабии суҳанвар мебошад [17]. Сабти нусха дақиқ ва қобили эътимод буда, дар чандин мавзеи он хат ва имзои муаллиф ба назар расид [7]. Дар поёни аксар китобҳо ва рисолаҳои ҳамин маҷмӯа, ки баъзе бо хати ӯст ё дар замони ӯ китобат шудаанд, номаш Алӣ ибни Муҳаммад ибни Муҳаммад омадааст. Масалан, дар поёни китобҳои “ал- Мафоҳис”, “Шарҳи “Фусу-ул ҳиком” ва ғ. Адабиётшиноси эронӣ Иброҳими Дебоҷӣ ҳам, ки дар вақташ бо ин нусха дастрасӣ дошта, чунин андешаро баён кардааст [14, сию ду]. Аз миёни донишмандони асримиёнагӣ Фасеҳи Хофӣ қадимитарин касе аст, ки дар бораи ӯ суҳан мегӯяд ва номашро Алӣ, лақабашро Соинуддин забт кардааст [20, с. 275]. Худи Соинуддин дар “ат-Тамҳид фӣ шарҳи қаводи-т-тавҳид”, ки китобе аст дар тавҳид ба равиши ирфо ни Ибни Арабӣ дар шарҳи “Қавоиди-т-тавҳид” номи чадашро Садриддин Муҳаммад ёд мекунад. Ҳамчунин Фасеҳи Хофӣ ҳам падари Соинуддинро Ҳоча Афзалуддин ва чадди бузургворашро Ҳоча Садриддин медонад. Адабиётшинос Муҳаммадтақии Баҳор, ки бо маҷмӯаи расоили Соинуддин ошно буд, барои аввалин бор ӯро ба унвони Ҳоча Сайид Соинуддин муаррифӣ карда, яъне унвони “ Сайид”-ро ба ному нишони ӯ афзудааст (1, 224). Худи Соинуддини Хучандӣ ҳам дар поёни “Рисолаи нуқта”, бо хатти худаш чунин навиштааст: “Нақл аз Сайид Алӣ мешавад” [17, 124]. Шамсуддин Котибии Нишопурӣ, ки дар илми тасаввуф назди Соинуддин рисолаҳои хонда ва касби камол ҳосил сохт дар қасидае, ки ба матлаи:

Хуш он диле, ки макон боғи ломакон гирад,

Ба дасти ҷон, самар аз нахли ҷовидон гирад...

оғоз мешавад, ба мадҳи устои хеш пардохта, дар он нақши иршодии Соинуддин ва иродати худро бад-ӯ таъкид кардааст. Ҳамчунин дар ин қасида ба мансаби қазои Соинуддин ва номи ӯ, яъне Алӣ ишорае ҳам шу дааст;

Сутуда Соини дунёву дин Алӣ, ки қазо

Чу қозии фалак аз ҳукми ӯ нишон гирад.

Замири ӯ ба ҷаҳонгири ар шавад моил,

Чу нури субҳ ба як дам задан ҷаҳон гирад... [11, с. 241-242].

Дар поёни китоби «Ал-маноҳиҷ фи-л-мантиқ» - и Соинуддин бошад, ному насаби вай ба қарори зайл омадааст: Соинуддин Алӣ ибни Муҳаммад ибни Турка ал-Хучандӣ ал-Исфаҳонӣ аш-шофеъӣ [14, с. 149].

Пас, дар тақя ба санадҳои мазкур ному насаби кулии ӯ Сайид Соинуддин Алӣ ибни Афзалуддин ибни Муҳаммад ибни Абӯҳомид Садруддин Муҳаммад Туркаӣ Хучандӣ Исфаҳонӣ аст. Аз ин ҷо лақаби нависанда Соинуддин, номаш Алӣ, номи падараш Афзалуддин ва номи чадаш Садриддин Муҳаммад ва таҳаллуси шоириаш “Алӣ” будааст, ки маъхуз аз нисбаи ӯст. Аслу насабаш аз Хучанд, аммо дар Исфаҳон зода ва парвариш ёфта, шофеимазҳаб будааст. Чунонки гуфта омад ин баҳс аз он сабаб мавриди баррасӣ қарор гирифт, ки бархе аз донишмандон дар таъйини ному насаб, санаи валодати Соинуддин ва замони зиндагии ӯ иштибоҳ кардаанд.

Амин Аҳмади Розӣ дар «Ҳафт иқлим», дар равзаи дувум, зикри фузало ва муҳаққиқин аз ӯ бо нишони «Соини Исфаҳонӣ» ёд карда, чунин гуфтааст: «Исмаш Ҳоча Соинуддин Алии Турка аз фузало ва ҳукамои рӯзгор буда, дар тозӣ ва дарӣ таълифот

\*\*\*\*\*

фармуда [10, с.451]. Мусаннифи китоби “Суллам-ус-самовот” ва баъзе донишмандони рӯзгори мо, аз ҷумла Мӯсавии Бехбаҳонӣ ва Иброҳими Дебочӣ низ ба таъби Розӣ ўро ба унвони “Ҳоча” муаррифӣ кардаанд [2, с.1; 13, чиҳилу шаш ]. Муҳаммад Муфидӣ ҳам гуфтаҳои муаллифи “Суллам-ус-самовот”- ро дар ин бобат айнан меорад [3, с.302]. Аммо дар навиштаҳои ҳамзамонон ва мутақаддимони ў дар ин бобат нишонае нест, шояд иллати ин амр он аст, ки муаллифи “Мучамали Фасеҳӣ”, ки муосири ўст аз падари Соинуддин ба унвони ифтихории “Ҳоча”, яъне Ҳоча Афзалуддин ёд кардааст ва ояндагон ҳам ба ҳамин тартиб, писари ўро Ҳоча Соинуддин гуфтаанд ва устод Баҳор бошад аз рӯи эҳтиром ва иродат унвони “Ҳоча”-ро бо ному насаби Соинуддин илҳок кардааст, зеро дар маҷмӯаи расоили Соинуддин [17] чунин нишон ба назар нарасид ва ҳамчунонки дар боло ишора кардем, вай худашро Сайид гуфтааст [17, с.124].

Мирзо Муҳаммадалӣ дар “ Райҳонат-ул- адаб ” [8, с.344 ] ва Оқобузурги Техронӣ муаллифи “ аз - Зария” номи падарашро Муҳаммад ибни Афзалид дин Муҳаммад зикр кардаанд [19,с.570]. Адабиётшинос Муҳаммадтакии Донишпажӯҳ зимни муаррифии расоили Соинуддин, аз китоби “Мафоҳис” - и вай ёд карда, ба иштибоҳ номи ўро “ Соинуддин Алӣ ибни Муҳаммад ибни Алӣ” нишон додааст [5, 308]. Донишманди маъруф Саъид Нафисӣ ҳам ба гунаи дигар аз воқеат дур рафтааст. Бино ба навиштаи вай “Ҳоча Зиёуддин Муҳаммад ду писар дошт, яке Ҳоча Ҷамолиддин ва дигаре Ҳоча Ҳабибуллоҳ, ки дар роҳи Макка кушта шудааст ва аз ў ду писар мондааст: Афзалуддин Муҳаммад ва Зиёуддин Алӣ. Зиёуддин Алӣ ибни Муҳаммад ибни Садриддин Муҳаммад писаре доштааст, бо номи Соинуддин Алӣ ибни Муҳаммад ибни Турка...”[ 18,чиҳилу ҳафт]. Яъне марҳум Саъид Нафисӣ як насл дар миёни Соинуддин ва падараш афзуда, Соинуддинро ба иштибоҳ писари Зиёуддин Алӣ, писари Муҳаммад, писари Садриддин Муҳаммад медонад. Ин печидагҳо ва иштибоҳот аз он ҷо сар мезанад, ки номҳо ва лақабҳои ашхоси хонадони хучанди Исфаҳон дар тӯли 500 сол доиман такрор шудааст. Бинобар ин, падари як нафар бар нафари дигар, ки ҳамноми ў бошад, нисбат дода мешавад. Хоса имрӯз пас аз гузашти бештар аз 800 сол чунин печидагӣ ва мушкилиҳо дучанд мешавад. Масалан, нахустин донишманди хонадони Туркаӣ Хучанди Исфаҳон Абуҳомид Садриддин Муҳаммад ( ҷадди Соинуддин зинда то соли 1318 м.) аст ва афроди дигари ин хонадон, ки теъдодашон ба 7 нафар мерасад, чунин ном доштанд: Афзалуддин Муҳаммад ( падари Соинуддин), Соинуддин Алӣ ибни Муҳаммад (770- 836х./ 1370- 1433м.). Афзалиддин Муҳаммад ибни Садруддин (ваф. 850х./ 1446 м.), Афзалиддин Ҳабибуллоҳ (мутаф. 991х./ 1583м.) Ҷалолиддин Муҳаммад, Зиёуддин Алӣ ва Мулло Музаффар, ки ба як сабку қолаб номгузорӣ шуда, пайдост, ки лақабҳои Садриддин, Афзалиддин такрор шудаанд. Нахуст ин афроди маъруфи хонадони Хучанди Исфаҳон бошад Абубақр Муҳаммад ибни Собити Хучандӣ (ваф. 483х./1090 м.), буд, ки унвони ифтихории “Садри Хучандӣ” дошт ва раёсати мазҳабии хучандиёни Исфаҳон ин унвони ифтихори ро барои чандин нафари онҳо яке пас аз дигаре сазовор донистааст. Ҳатто падари Соинуддин Алӣ Афзалуддин Муҳаммад ҳам унвони ифтихории “ Садри Туркаӣ Хучандӣ” дошт [14, бисту ҳафт]. Аз ин рӯ, адами тавачҷӯҳи кофӣ мӯҷиб мегардад, ки дар таъйини ному насаб, зиндагинома ва осори афроди хучандиёни Исфаҳон иштибоҳ ва печидагиҳо ба миён ояд.

Дар навиштаҳои муосирон ва ҳамзамонони Соинуддин Алӣ доир ба кунияи ў сухане нарафтааст, вале баъзе донишмандон кунияи ўро “Абӯмуҳаммад” донис таанд. Аз ҷумла, адабиётшинос Бехбаҳонӣ барои аввалин бор кунияи ўро Абӯмуҳаммад навиштааст [4, с.110]. Минбаъд адабиётшиносон Муҳаммадтакии Донишпажӯҳ [5, с. 297], Иброҳими Дебочӣ [14, сию ду] ба таъби ў кунияи Соинуддинро “Абӯмуҳаммад” навиштаанд. Иллати ин амр шояд мавҷуд будани фарзанде ба номи Муҳаммад, ки Соинуддин китоби “ ал - Маноҳичро” дар ман тики суварӣ ба забони арабӣ барои ў

\*\*\*\*\*

навиштааст, мебошад. Худи Соинуддин дар муқаддимаи китоб ҳам ишора мекунад, ки бо дархости фарзанди худ Муҳаммад дар илми “назр ва мизон”, яъне мантиқ китобе барояш навиштааст [14, с. 1].

Дар маҷмӯаи расоили Соинуддин, ки дар боло зикр намудем гузашта аз осори насрии ӯ дар пушти як варақи он тахти унвони “ манзумоти ҳазрати Алӣ алайҳи саломуллоҳ”<sup>10</sup> ғазал, 5 рубои, 4 фардбайт ва чанд ашъори арабии ӯ ёддошт шудааст [17,с.121]. Ашъоре, ки дар ин нусха тахти унвони “манзумоти ҳазрати Алӣ саломуллоҳ” сабт гардида, бозгӯи сабки нависандагӣ ва хунари шоирии Соинуддин буда, вай дар ин ашъор “ Алӣ” таҳаллус кардааст. Таври намуна:

Чун ёр, лаб кушуд дигар дам мазан, Алӣ,  
Мӯҳраш бинеҳ хази́на, ки хотам пади́д шуд.

Аммо Муҳаммадтақӣ Донишпажӯҳ дар тақя ба гуфтаҳои Ризоқулихони Ҳидоят таҳаллуси ӯро “ собир” навишта ва чунин тавзеҳ ҳам дода, ки гӯё ба иллати иштибоҳи матбаъа вожаи “соин” хангоми чоп “собир” шудааст [5,с. 47]. Ёдоварӣ бояд кард, ки андешаи адабиётшинос Донишпажӯҳ дар ин бобат қобили истикбол буда наметавонад, зеро аз ашъори дар ин дастхат омада ҳам маълум гардид, ки таҳаллуси Соинуддини Хучандӣ дар шеър «Алӣ» будааст. Бархе ҳам навиштаанд, ки дар ҳеч як ашъори мавҷуд аз Соинуддин таҳаллуси “Соин” ё “ Собир” дида нашудааст [14, панҷоҳу се].

#### **Валодат ва вафот**

Нависандагони тарҷумаи аҳвол ва соҳибони тазкираҳо роҷеъ ба таърихи валодати Соинуддин чизе нагуфтаанд. Бинобар ин, муаллифони маъхазҳои дигари асримиёна ҳам аз ибрази матолибе дар ин маврид иқтиноб варзидаанд. Адабиётшинос Мусавии Бехбаҳонӣ навиштааст, ки «Дар боби таваллуди вай (яъне Соинуддин- С.М) иттилое дар даст нест» [4,с.103]. Бино ба қавли Муҳам мадалӣ Мавлавӣ Соинуддин набераи Садриддини Хучандӣ буда, дар солҳои 50-уми садаи VIII ҳ. / XIVм. дар Исфаҳон зода шудааст (6,658). Муҳаққиқи таърихшиноси тоҷик Лукмон Бойматов дар ин маврид гуфтаҳои Муҳаммадалӣ Мавлавиро такрор кардааст: «Вай (яъне Соинуддин – С.М) наводаи Садриддин Туркаи Хучандӣ аст ва тақрибан дар даҳ панҷи садаи VIII ҳ. / XIV м. дар шаҳри Исфаҳон чашм ба дунё кушодааст» [2, с. 49]. Аз ин мулоҳизаҳо пайдост, ки дар ҳеч як аз сарчашмаҳои хаттӣ ва чопии мавҷуд ба таърихи таваллуди Соинуддин Алӣ ишорае нашудааст. Аммо худи Соинуддин дар китоби «Нафсат-ул-масдури аввал» \*\*, ки дар ҳаштуми раҷаби соли 829ҳ./ 16 майи 1426 м. хитоб ба Шохрухи Темурӣ навиштааст, равшан мекунад : «Ҳол он аст, ки ин фақирро (яъне Соинуддин- С.М) панҷоҳу нӯҳ сол аз умр гузашта» [15, 170] . Пас бо тақя ба санаи навишти ин рисола ( 829 х.), агар панҷоҳу нуҳро аз он тарҳ кунем (829-59=770) дар натиҷа 770 ҳиҷрӣ мешавад. Соли 770 ҳиҷрӣ ба солшумории милодӣ гардонем, соли 1370 мелодӣ ҳосил мешавад. Пас таърихи валодати Соинуддини Хучандӣ дақиқан соли 1370 мелодӣ иттифоқ афтадааст. Адабиётшиноси эронӣ Иброҳими Дебоҷӣ ҳам, ки рисолаи “ Нафсат-ул- масдур”- и Соинуддинро мунташир намуда, ба ин нукта ишора кардааст [ 14,сую чаҳор] . Аммо таърихи даргузашти ӯро аз соли 830ҳ. / 1427м. то соли санаи 836 х./ 1433 м. ба ихтилоф навиштаанд. Хондамир ( ваф. 941 х.) таърихи даргузашти ӯро соли 830 х./ 1427 м. қайд кардааст, ки саҳеҳ нест [20,с. 9-10]. Зеро ҳодисаи корд задани Аҳмади Лур Шохрухро дар Ҳирот ба ҳамин таърих рост меояд, ки ба дунболи он иддае аз донишмандон аз шаҳр берун карда шуда ва Соинуддинро ба маҳбас гирифта буданд. Пас аз зиндон, Соинуддин ба Шохрух дидор намуда, муддате қозии шаҳри Нишопур ҳам баргузида шудааст [3,с.104]. Илова бар ин, бо тавачҷӯҳ ба рисолаҳои, ки Соинуддин баъд аз ин таърих нигоштааст, назари Хондамир наметавонад қобили қабул бошад. Масалан, “Шарҳи “Фусу-ул-ҳикам”- ро дар соли 831ҳ./ 1428 м. навиштааст ва рисолаи “Мабдаъ ва маод”- ро соли 832 х./ 1429 м. Шояд сабаби ба иштибоҳ роҳ додани

\*\*\*\*\*

муаллифи «Ҳабиб ус-сияр» он бошад, ки ӯ санаи ҳабс ва мусодираи молу мулкашро ба манзалаи таърихи вафоташ пиндоштааст. Ё аз он ношӣ бошад, ки дар қарни нухуми ҳичрӣ суханваре бо тахаллуси «Соинӣ»\*\*\* низ зиста, санаи 830 ҳ/ 1427 м. қаҳонро бидруд гуфтааст. Баид нест, ки Хондамир санаи даргузашти «Соинӣ»-ро ба Соинуддин интисоб дода бошад

Муҳаммадтақии Баҳор бар асоси иттилои маҷмӯаи расоили Соинуддин ишора мекунад, ки вай шаш сол баъд аз воқеаи Аҳмади Лур (баъд аз соли 830 ҳ/ 1427 м.), соли 836 ҳ. 1433 м. вафот кардааст [1, с. 235]. Нусхаи хаттиё, ки устод Баҳор истифода бурда, мавриди назари Мусавии Бехбаҳонӣ ҳам қарор гирифтааст. Ин нусха, ки дар маҷмӯаи 8503 дар Китобхонаи маҷлиси Шӯрои миллий ниғаҳдорӣ мешавад, ба занни ғолиб ҳамон “маҷмӯаи расоили Соинуддин” аст, ки боз он тахти шумораи 10196 дар Китобхонаи маҷлиси Шӯрои миллии Эрон маҳфуз аст ва хушбахтона ин маҷмӯа зери дасти мо ҳам қарор дорад\*\*\*\*. Сабти нусха дақиқ буда, ба хати шогирди ӯст ва дар чандин мавзеи он хат ва имзои худи Соинуддин ҳам ба назар расид. Дар ҳамин нусха даргузашти Соинуддин соли 836 ҳ/. 1433 м. сабт шудааст [17, с.103]. Муҳаққиқ Чудии Неъматӣ бар асоси гуфтаи «Мучаммал фасеҳо» вафоти ӯро 14 зулҳиҷ чаи 835 ҳичрӣ / 19-уми октябри 1432 мелодӣ забт карда, чунин ҳам навишта аст: “Агар вафоти ӯ чунонки муаллифи «Мучаммал фасеҳо» навиштааст дар нимаи зулҳиҷчаи 835 иттифоқ афтада бошад, бо соли 836ҳ./ танҳо ду ҳафта фосила дорад ва муҳтамал аст хабари даргузашти ӯро бо духафта таъхир шунида бошанд” [18, чихилу ҳашт]. Ин андешаро қабл аз Неъматӣ адабиётшинос Дебочӣ ҳам таъкид кардааст, чунонки мехонем : “Бар мабной таърихи таълифи осораш, ки дар ин маҷмӯа омада, гӯё вай дар поёни зулҳиҷчаи 835 ҳ. даргузашта ва саранҷом аз он ба 836ҳ. таъбир шудааст” [14, сию шаш].

Ба гувоҳии Ҳоҷӣ Халифа [22, с.72-74], Забехулло Сафо [12, с. 489-91] ва Акрам Неъматӣ [13, с.11] санаи вафоти Соинуддин ба соли 835ҳ. /1432 м. иттифоқ афтадааст. Муҳаққиқон Муҳаммадтақии Баҳор [2, с. 229], Сайид Мӯсавии Бехбаҳонӣ [4, с.102] ва адабиётшинос Абдуманнони Насриддин [9, с.128] даргузашти ӯро соли 836 ҳ. / 1433 м. забт кардаанд. Ба ҳар ҳол бар пояҳои андешаҳои адабнажӯҳои мазбур метавон тазаккур намуд, ки Соинуддини Ҳучандӣ худуди солҳои 835- 836 ҳ. / 1432-33 м. даргузаштааст. Аммо санаи донишмандони гурӯҳи дуюм, ки вафоти Соинуддинро таърихи 836 ҳ./1433 м. зикр кардаанд, дақиқтар аст ва мо ҳам ба ин андеша мувофиқ ҳастем. Яъне Соинуддин Алӣ ибни Муҳаммад санаи 14 зулҳиҷчаи соли 836ҳ./ 19-уми октябри 1433м. даргузаштааст.

**Мухтасари шарҳи ҳол.** Маълумоти тазкираҳо ва тарҷумин дар бораи Соинуд дини Ҳучандӣ бисёр андак аст ва чузъиёти зиндагии ӯро ошкор намесозад. Бинобар ин, матолиби зарурӣ ва қобили эътимодро аз навиштаҳои худи ӯ, мах сусан аз ду рисолаи шиквоияш: «Нафсат-ул-масдури аввал» ва «Нафсат-ул-масдури дуюм» метавон ба даст овард. Дарвоқеъ ин ду рисола зиндагиномаи худнавишт барои Соинуддин маҳсуб мешавад ва матолиберо дар бар дорад, ки дар ҳеч сарчашмаи дигар ёфт намешавад. Дар «Нафсат-ул-масдури аввал» мухтасар сухан аз таҳсили Соинуддин, бародар ва гузаштагонаш, ки аз донанда гони илмҳои ақлӣ ва нақлӣ буданд, меравад. Ҳамчунин аз кӯчонидани донишмандони мамалакат тавассути Амир Темур ва таъйин кардани бародари Соинуддин бар мансаби қазо гуфта шудааст [16, с. 206-207]. Аз ишораҳои шарҳиҳолии Соинуддин пайдост, ки амир Темур пас аз ҳамла ба Исфаҳон бинобар сиёсати расмшудаи худ бузургони Исфаҳонро барои ривочу рав нақ ба шаҳри Самарқанд бурдааст, ки бародари Соинуддин ва хонадонаш ҳам будаанд. Дар мавриди таърихи валолат ва ному нишони бародари бузурги Соинуддин дар сарчашмаҳо сухан нарафтааст. Ҳатто худи Соинуддин ҳам исмашро зикр накарда, танҳо ба гуфтаи вай бародараш ягонаи асри худ буд ва ҳаққи устодӣ бар ӯ дошт ва Соинуддин ба муддати 25 сол назди вай ба таҳсили улуми

\*\*\*\*\*

динӣ машғул будааст: «бисту панҷ сол дар хидмати бародари бузург, ки ягонаи асри худ буданд, ба таҳсили улуми динӣ машғул шуд»... [16, с.206],

Муҳаққиқи таърихшинос Лукмон Бойматов бар он аст, ки номи бародари бузургаш Насриддин буда: «Соинуддини Хучандӣ солиёни дароз назди бародараш Хоҷа Насриддин Муҳаммад Туркаӣ Хучандӣ... дарс хонд...» [2,с. 49]. Ба кадом далел ин донишманд исми бародари бузурги Соинуддинро Насриддин номидааст, барои мо рӯшан нест. Мутобиқи нишондоди муҳаққиқ сарчашмаи ин иттилоъ «Доиратулмаориф» будааст. Мушоҳидаи нигоранда нишон дод, ки дар китоби «Доиратулмаорифи бузурги исломӣ» дар мавриди номи бародари бузурги Соинуддин аслан суҳан нарафтааст, чунонки мехоём: «Солиёни дароз (Соинуддин-С.М.) дар назди бародараш, ки зикри номаш дар тазокир ва таворих ба чашм намехӯрад ва аз фақеҳони шаҳри замони худ буд, таълим омӯхт» [6, с.659]. Бинобар ин, санади таърихшинос Л. Бойматов дар мавриди номи бародари Соинуддин чандон саҳеҳ нест.

Соинуддини Хучандӣ пас таҳсили илм дар маҳзари бародар баҳри такмили илм ва таҷрибаи ирфонӣ аввал ба нияти ҳаҷ шаҳри Маккаро зиёрат кард, баъдан билоду манозили Рум, Ҳиҷоз, Миср ва Шому Ироқро муддати понздаҳ сол сайр намуда, дар ин мусофиратҳо бо бисёре аз урафову уламои ин кишварҳо қаробат чуста, аз мусоҳабату маҷолиси маънавии Мавлоно Шамсиддини Фанорӣ ва Сирочиддини Булқинӣ касби дониш кардааст : «Баъд аз он, аз барои зиёдати илм бар муқтазои фармудаи ҳадиси «Утлубу-л-илма ва лав би-с-син» ба сафар рафт ва понздаҳ соли дигар дар хидмати бузургони дин, ки нишон ёфта буд, ба риёзат ва муҷоҳадат машғул шуд ва аз он илмҳо, ки пеши эшон буд, баҳра ёфт ва боз ба хона пеши бародарон муроҷиат намуд, ки ишорати он бузургон чунин буд. Фи-л-қисса ин замон понздаҳ сол бошад, ки ба амри бародари бузург ва дигар бузургони дин ба риояти номуси хонадон машғул аст ва ба ғайр аз илми тафсиру ҳадис ва усули дину фикҳ ҳеҷ илми дигар ба дарс нагуфта» [15,с. 170]. Махсусан илми ҳадисро аз Сирочиддини Булқинӣ омӯхтааст, ки дар ин боб дар рисолаи «Нафсат-ул-масдури аввал» менависад: “Мавлоно Шамсуддини Фанорӣ, ки дар ин замон ҳеҷ кас бузургтар аз ӯ дар Рум нест ва ҳамаи Рум ба ҳукми ӯ қазо мекунад, аз ин илм ( илми тасаввуф.- С.М) ҳеҷ илми дигар ба тадрис намегӯяд ва дар вақте ки ин фақир (яъне Соинуддин- С.М.) ба Миср буд, Шайх Сиро чиддини Булқинӣ дар ҳаёт буданд, ба дарси ӯ ҳозир мешуд ва ҳадис аз эшон мешунид, ки асноди олий доштанд» [15, с. 24] . Муаллифи «Ҳафт иқлим» иттилоъ медиҳад, ки Соинуддин, Ибни Фориз ва Шарафиддин Алиӣ Яздӣ аз Ҳусайни Ихлотӣ таълим гирифтаанд: «Он чаноб (яъне Соинуддин-С.М) ва Ибни Фориз ва Мавлоно Шарафиддин Алиӣ Яздӣ аз Султон Ҳусайни Ихлотӣ тарбият ёфтанд» [10, с.451]. Аммо аз мазмуну муҳтавои осораш, ҳоса номаи Соинуддин пайдост, ки вай бо Саид Ҳусайни Ихлотӣ мукотиба дошта, нисбат ба ӯ эҳтиром қоиладар будааст. Аммо дар ин маврид дар “ Нафсат-ул масдур” чизе нагуфтааст. Ҳангоми мутолиаи ҳолномаи Ибни Форизи Мисрӣ ва Шарафиддин Алиӣ Яздӣ ҳам ба ин маълумоти «Ҳафт иқлим» дучор нагардидем. Танҳо навиштаанд, ки Ибни Фориз илми ҳадисро аз ибни Асокир омӯхтааст [12, с. 299-302]. Устод Саид Нафисӣ дар муқадди маи девони Қосими Анвор ишора мекунад, ки Хоҷа Соинуддин, Неъматуллоҳи Валӣ, Қосими Анвор, Шарафиддин Алиӣ Яздӣ ва Пиртоҷи Гелонӣ бо Саид Ҳусайни Ихлотӣ дар соҳили Нил мулоқот дошта будаанд. Дар «Ҷомеъи Муфидӣ» марвӣ аст, ки ҳамраҳони Соинуддин дар ин сайру сулук Шоҳ Неъматуллоҳи Валӣ, Қосими Анвор ва Шарафиддин Алиӣ Яздӣ низ буданд [3,с.16-17]. Қавли Муҳаммад Муфидӣ ҳам шубҳанок ба назар мерасад, зеро ҳуди Соинуддин дар ин маврид ҳамчуноки гуфтем, ишорае накардааст. Мусаллам аст, ки Неъматуллоҳи Валӣ, Қосими Анвор ва Алиӣ Яздӣ ҳамзамони Соинуддини Хучандӣ буданд. Соли 830 х./ 1427 м. Аҳмади Лур ном дарвеше дар назди масҷиди Ҳирот Шоҳрух Мирзоро корд зад ва бархеи ин донишмандон ба монанди Соинуддин, Неъматуллоҳи Валӣ ва Қосими

\*\*\*\*\*

Анворро ба шарики он ҳодиса тӯҳмат намуда, аз шаҳри Ҳирот берун карданд. Шояд матлаби муаллифи «Ҷомеи Муфидӣ» ҳамин бошад, ки эшон дар ин мусофаратҳо дар баъзе шаҳрҳо ҳамроҳ буданд, вагарна Соинуддин то воқеаи Аҳмади Лур барои зиёдатии илм азми сафари қибла намуда буд. Баъзе донишмандони муосир ба мисли хонум Акрами Неъматӣ ҳамин қавли Муҳаммад Муфидиро такрор кардаанд, ки машқу ба назар мерасад [13, с.11]. Ҳоҷа Соинуддин пас аз сайру сулуки понздаҳсола ба Исфаҳон бозгашт ва муддате бо шоҳзодагони Темурӣ: Шоҳрух, Пирмуҳаммад ва Мирзо Искандар робита дошт. Дар замони амирзода Пирмуҳаммад Соинуддинро ба шаҳри Ироқ даъват намуданд ва вай замоне он ҷо қарор гирифт ва майли хилватгузинӣ дошт. Аммо ўро аз гӯшанишинӣ дур карда, бо хоҳишу меҳрубониҳои зиёде ба шаҳри Шероз бурданд ва амирзода Искандар аз ў пуштибонӣ мекард, ки роҷеъ ба ин мавзӯ дар «Нафсат-ул-масдури дуҷум» гӯяд: «Чун мурочиат намуд ба Ироқ замони амирзода Пирмуҳаммад буд, ба канорае қарор гирифт ба умеди он ки вазъи гӯшанишинӣ ба даст орад, яъне:

Миннати ризвон наярзад кавсару боғи биҳишт,  
Мову оби рӯи хешу бӯстони хештан.

Нагзоштан, маро талабидан ва аз сари меҳрубонӣ ба насоеҳи татмеъомез аз вазъи гӯшанишинӣ дур карданд ва ба Шероз бурданд ва анвои тарбият фармуданд. Баъд аз ў амирзода Искандар низ, ки: «ба мину равонаш пур аз нур бод»... мазиди тарбият дарег надоштанд» [15, с. 245].

Соинуддин Хучандии Исфаҳонӣ дар охири ҳаёташ дарду ранҷ кашида, саргаштаи билоди Ҳамадону Курдистон гардид. Агар ба таври дақиқ сухан гӯем ў баъд аз соли 830х./ 1427 м. то охири умраш (ваф. 836х./1433 м.) ба муддати 6 сол дар сарсонии оворагардӣ умр ба сар бурд, ки ба назари мо сабабҳои зерин дошт:

1. Ҳоҷа Соинуддинро ба воқеаи Аҳмади Лур (830х./ 1427 м.) ва ақоиду афкори ҳуруфӣ тӯҳмат намуда, нахуст зиндонӣ, сипас молу мулкашро мусодира ва мунтаҳо аз Ҳирот берун кардаанд.

2. Иродати нависанда ба ақидаи суннат ва ҷамоат ва тавачҷӯҳи хоси ў ба Муҳиддин ибни Арабӣ (1165–1240) ва шарҳи китоби «Фусус ул-ҳикам». 3. Дар замони Соинуддин миёни шариаи ислом ва тариқати ирфон ҳанӯз ҳам муҳолифатҳои фикрӣ вучуд дошт.

#### Тавзеҳот

\*Барои маълумоти бештар доир ба зиндагинома ва ҷаҳоншиносии Соинуддини Хучандӣ мулоҳиза фармоед ба китоби муаллифи ин мақола: “Вежагиҳои сабқӣ ва бадеии осори насрии «Ақл у ишқ» ва «Атвори салоса»-и Соинуддини Хучандӣ.- Хучанд: Ношир, 2013.- 232 саҳ.

“Нафсат-ул-масдури аввал”. Замоне, ки фуқаҳои Ҳирот Соинуддинро ба сӯфигарӣ тӯҳмат мекунанд вай дар дифоъ аз худ барои Шоҳрухи Темурӣ ин китобро “ба сабки адабӣ ва ирфонӣ ва маснӯъ” навишта, дар он ба тафсил аз саргузашти худ ёд кардааст. Ин рисола шомили як муқаддима ва ду васл мебошад. Дар муқаддима аз шарҳи ҳоли худ ва хонадонаш, ки аҳли илму фарҳанг ва пойбанди дин буданд, сухан гуфта, дар зимн аҳволу авзои иқтимоӣ ва ахлоқии он рӯзгорро баён кардааст. Дар васли аввал нух ҳадиси набавиро, ки дар мазаммати бидъат гуфта шудаанд, шарҳ медиҳад. Дар васли дуҷум истинод ба ақволи бузургони дин Имом Тирмизӣ, Абдуллоҳи Ансорӣ, Имом Ғаззоли ва дигарон дорад, ки дар ирфон асарҳо навишта ва ҳамешагӣ аз ин илм пуштибонӣ мекарданд. Санай таълифи китоб дар 8-уми рачаби 829х. / 1426 м. дар шаҳри Ҳирот иттифоқ афтадааст, ки дар он рӯзгор Соинуддин 59 дошт.

“Нафсат-ул- масдури дуҷум”. Соли 830 х./ 1427 м. Аҳмади Лур ном дарवेशи оворагарди ҳуруфӣ Шоҳрух Мирзоро дар назди масҷиди ҷомеи Ҳирот маҷрӯҳ сохт ва иддае аз донишмандон ва аҳли ирфонро ба шаро кати он воқеа тӯҳмат намуданд. Аз ин



\*\*\*\*\*

миён, Хоҷа Соинуддинро нахуст зиндонӣ, сипас ба шаҳрҳои Ҳамадону Табрз ва Курдистон саргашта карданд. Ба ҳамин чихат Соинуддин китобе бо унвони “Нафсат-ул-масдури дуом” навишт ва шарҳи ҳоли ҳуду хонаводаашро дар он баён карда, аз ҳокими вақт Мирзо Бойсунғур кӯмак ҳам хостааст. Ҳамчунин дарвешони сӯфимашраб, ки ба фиреби мардум машғул буданд, дар ин рисола мавриди накӯҳиш қарор гирифтаанд. Хонум Ҷудии Неъматӣ ишора кардааст, ки таърихи таълифи ин рисола маълум нест. Адабиётшинос Бехбаҳонӣ санаи навишта шудани онро 838х./ 1435м. донистааст, ки чандон саҳеҳ нест. Зеро Соинуддин соли 836х. /1433 м. даргузаштааст. Ба занни қавӣ таърихи таълифи ин рисола ба воқеаи Аҳмади Лур рост меояд ва тахмин меравад, ки Соинуддин онро зимни мусофарат дар 830-831х./ 1427-1428м. навиштааст. Ҳар ду рисола ба забони форсии тоҷикӣ таълиф гардида, дар ин китобҳо нависанда захмҳои зиндагӣ ва хотираҳояшро ҷой додаст.

Соинӣ. Қивомиддин Муҳаммад аз шуарои асри 15 мелодист, яъне бо Соинуддини Хучандии Исфаҳонӣ дар як замон зиндагӣ ва эҷод кардааст. Дар кишварҳои Шарвон, Озарбойҷон, Сурия ва Миср муддате умр ба сар бурдааст. Куллиёти ашъораш дар китобхонаи миллии Париж таҳти шумораи 727. Supp ниғаҳдорӣ мешавад. Ин куллиёти шоир дорои қасида, ғазал ва чанд қитъа мебошад. Аз зумраи мамдӯҳони Соинӣ Мирзо Искандар ва Мирзо Бойсунғури Темурӣ буданд (Сафо. Таърихи адабиёти тоҷик. Ҷ.4. с. 462) .

\*\*\*\*Аслан дастхати маҷмӯаи расоили Соинуддин моли шахсии адабиёт шиноси маъруф Муҳаммадқай Баҳор буд ва пас аз даргузашти вай Китобхонаи маҷлиси Шӯрои миллий ин маҷмӯаро аз хонаводаи устод Баҳор харидорӣ кардааст.

#### Сарчашмаҳо:

1. Баҳор, Муҳаммадқай. Сабкшиносӣ ё таърихи татавбури насри форсӣ. Ҷилди сеюм / Муҳаммадқай Баҳор .-Техрон, Заввор.-1381.- 440 с.
2. Бойматов Л. Дар бораи аҳвол ва осори Соинуддини Хучандӣ // Маҷаллаи Кайҳони фарҳангӣ / Л. Бойматов.- шаҳриварӣ 80, шумораи 179.- С. 48-52 .
3. Бофқӣ, М Ҷомеъи Муфидӣ /-Ба кӯшиши Эраҷи Афшор.-Ҷилди сеюм.-/ Муҳаммад Бофқӣ.-Техрон: Асадӣ, 1340.-396 с.
4. Бехбаҳонӣ, Сайидалӣ. Аҳвол ва осори Соинуддини Туркаи Исфаҳонӣ ба инзимои рисолаи “Инзолияи”-и ӯ // Маҷмӯаи суханронихо ва мақолаҳо дар бораи фалсафа ва ирфони исломӣ / Сайидалӣ Бехбаҳонӣ.-Техрон: Мутолиоти исломӣ, 1349, саҳ. 110-132
5. Донишпажӯх, Муҳаммадқай. Маҷмӯаи расоили Хучандӣ / Муҳаммад қай Д. // Фарҳанги Эронзамин.-1345.-Ҷилди 4.- С. 307-312.
6. Мавлавӣ, Муҳаммадалӣ. Оли Турка // Доиратулмаорифи бузурги исломӣ.- Ҷ.1/ Муҳаммадалӣ Мавлавӣ.-Техрон : Асадӣ 1340.-514 с.
7. Мирзоев С. Баррасии нусхаи ношинохта аз Соинуддини Хучандӣ / С. Мирзоев // Номаи Донишгоҳ № 2 (47), 2016, саҳ. 96-102 .
8. Мударрис, М. Райҳонат-ул-адаб фӣ тарҷими-л- маъруфин би-л- куняти ва-л- лақаб.- Муҳаммадалии Мударрис.- Табрз: Шафақ, 1369.- 834 с.
9. Насриддин, Абдулманнон. Донишмандон ва сухансароёни Хучанд.-Хучанд: Нури маърифат, 2003.-434 с.
10. Розӣ, Амин Аҳмад. Ҳафт иқлим / Тасҳеҳ ва ҳавошии Сайид Муҳаммадризо .- Дар се ҷилд.-Ҷ.2. / А.Розӣ .- Техрон: Суруш,1389.-691 с.
11. Сафо, Забехулло. Таърихи адабиёт дар Эрон / З. Сафо.- Ҷ.4.-Техрон, 1373.- 607с.

\*\*\*\*\*

12. Сафо, Забехулло. Таърихи адабиёт дар Эрон ва қаламрави забони порсӣ аз поёни қарни ҳаштум то авоили қарни даҳуми ҳиҷрӣ.—Ҷилди 4.—Техрон: Маҷид, 1373.—607 с.

13. Соинуддин Алӣ . Ақлу ишқ ё мунозироти хамс. Тасҳеҳ ва таҳқиқи Акрам Ҷудии Неъматӣ /А.Соинуддин .-Техрон: Аҳли қалам, 1375.—218 с.

14.Соинуддин Алӣ. Ал-маноҳич фи-л-мантиқ. Ба эҳтимоми Иброҳими Дебоҷӣ / А.Соинуддин.- Техрон: Донишгоҳ, 1376.- 232

15.Соинуддин, Алӣ. Чаҳордах рисолаи форсӣ. Ба тасҳеҳи Мӯсавии Беҳбаҳонӣ ва Иброҳими Дебоҷӣ /А.Соинуддин.-Техрон,1351.-296 с.

16.Соинуддин, Алӣ .Чаҳордах рисолаи форсӣ.Муқаддима ва тавзеҳот:Маҳмуди Тоҳирӣ / А. Соинуддин.-Техрон,1389.-373 с

17.Соинуддин Алӣ. Маҷмӯаи расоил. Нусхаи хатти Китобхонаи маҷлиси шӯрои Исломии Эрон.- шумораи 10196.- 417 вар.

18.Соинуддин Алӣ. Шарҳи Назм-уд-дурар.Тасҳеҳ ва таҳқиқ аз Ҷудии Неъматӣ/ А.Соинуддин.-Техрон: Мероси мактуб,1384.-509 с.

19. Техронӣ, О. Аз-зариъа ило тасонифи-ш-шиа. Ақсоми-с-сонӣ мина-л-ҷузъӣ-т-тосиъ.-Техрон: Қум, 1378, саҳ. 688

20.Хондамир. Таърихи «Ҳабиб ус-сияр». Дар чаҳор ҷилд. Ҷилди чаҳорум.—Техрон: Хайём, 1362.—796 с.

21. Хофӣ, Ф. Мучаммал фасеҳо/ Тасҳеҳи Маҳмуди Фаррух.- Дар се ҷилд.-Машҳад: Бостон, 1339.- 681 с.

22. Ҳоҷӣ Халифа. Кашф уз-зунун. Ал-ҷилд-ус-сонӣ. Ат-табъат-ус-сонӣ.-Техрон, 1961.-622с.

#### References:

1.Bahor, Muhammadtaqi. Stylistics or the History of Development of Persian Prose. 3th Volume / Muhammadtaqii Bahor .- Tehron, Zavvor.-1381.- 440 pp.

2.Boymatov L. About Life and Creation of Soinuddin Khujandi // Journal of Kayhoni Farhangi / L. Boymatov. - shahrivar 80, №179. - 48-52 pp.

3. Bofki, M. Mufidi's Collection. By Eraji Afshor. - 3th Volume. / Muhammad Bofki.-Tehron: Asadi, 1340.—396 pp.

4. Bekhbakhoni, Sayidali. Life and Creation of Soinuddin Turka Isfakhoni with the Supplement of the Treatise «Inzoliya» // Collection of reports and articles about Islamic philosophy and mysticism. // Sayidal Bekhbakhoni. - Tehran: Islamic Studies, 1349 hijra. – pp. 110 - 132.

5. Donishpazhukh, Mukhammadtaki. Collection of Treatises by Khujandi / Mukhammadtaki Donishpazhukh // The Culture of Iran. – 1345 hijra. - V.4. - pp. 307 - 312.

6. Mavlavi, Muhammadali. Turka's Family // Doiratulmaorifi buzurgi islomi.- J.1/ Muhammadali Mavlavi.-Tehron : Asadi, 1340. -514 pp.

7. Mirzoyev S. Studying of Unknown Copy Soinuddin Khujandi // S. Mirzoyev // Bulletin of the KhSU. – 2016. - #2(47). – pp. 96 - 102.

8. Mudarris M. Rayhonat-ul-adab fi tarojimi-l-ma"rufin bi-l-kunyat va-l-lakab.- Muhammadalii Mudarris.- Tabrez: Shafak, 1369.- 834 pp.

9. Nasriddin, Abdulmannon. Scholars and Eloquent Orator of Khujand.—Khujand: Nuri ma'rifat, 2003.—434 pp.

10. Rozi, Amin Ahmad. The Seven Climates / The Correction and Notes by Sayid Muhammadrizo. In 3 Volumes. V.2. / A. Rozi. - Tehron: Surush, 1389. - 691.

11. Safo, Zabehullo. The History of Literature in Iran. - 4<sup>th</sup> Volume. - Tehron: Majid, 1373. - 607 pp.

\*\*\*\*\*

12. Safo, Zabehullo. The History of Literature in Iran and State Persian Language. End of the 8<sup>th</sup> century till beginning of the 10<sup>th</sup> hijri. - 4<sup>th</sup> Volume. - Tehron: Majid, 1373. - 607 pp.

13. Soinuddin Ali. Reason and Love. Under the editorship of Akram Khudi Nedmati // A. Soinuddin. - Tehran: Men-of-Letters. 1375 hijra. - 218 pp.

14. Soinuddin Ali. Treatise on Logic. Under the editorship of Ibraghim Debodji // A. Soinuddin. - Tehran: University. 1376 hijra. - 232 pp.

15. Soinuddin Ali. Fourteen Persian Treatises. Under the editorship of Musavii Bekhbakhoni and Ibraghim Debodji // A. Soinuddin. - Tehran, 1351 hijra. - 296 pp.

16. Soinuddin Ali. Fourteen Persian Treatises. Introduction and commentaries by Makhmud Tokhiri // A. Soinuddin. - Tehran. 1389 hijra. - 373 pp.

17. Soinuddin Ali. The Collection of Thesis. A Written Copy of the Library of Concil of Islamic Iran. - №10196. 417 pp.

18. Soinuddin Ali. Commentary to «Nazm-ut-Darar». Recension and research by Djuti Negmati // A. Soinuddin. - Tehran: Written Legacies. - 1384 hijra. - 509 pp.

19. Tehroni, O. Az-zari'a to classification of shi'a mazhab. The 2<sup>nd</sup> part of 9<sup>th</sup> volume. - Tehron: Qum, 1378, 688 pp.

20. Khondamir. The History of «Habibu-s-siyar». In 4 volumes. The 4<sup>th</sup> volume. - Tehron: Khayom, 1362. - 796 pp.

21. Khofi, F. Mujammal faseho. / Correction of Mahmud Farrukh. In 3 volumes. Mashhad: Boston, 1339. - 681 pp.

22. Hoji Khalifa. The Discovery Of Conjecture. 2nd Volume. 2nd Edition. - Tehron, 1961. - 622 pp.

\*\*\*

### Муҳамадизода Меҳриддини Боқӣ

## НАҚШИ ЭМОМАЛӢ РАҲМОН ДАР БАРОИ РАСИДАН БА СУЛҲ ВА РИЗОИЯТИ МИЛЛӢ ДАР ТОҶИКИСТОН

**Аннотатсия:** Дар мақола нақши Асосгузори сулҳу ваҳдати миллӣ, Пешвои миллат Эмомалӣ Раҳмонро дар бартарафсозии нозои дохилӣ, расидан ба сулҳ ва ваҳдати миллӣ дар Тоҷикистон нишон дода шудааст. Зеро баъди офози муборизаҳои дохилӣ дар мамлакат давлати соҳибистиқлоли мо дар ҳолати парокандагӣ қарор дошт. Маҳз бо заҳмату талошҳои Сарвари давлат дар рафти ҷанги хонумонсӯзи шаҳрвандӣ мардуми гумроҳу фирефтаи тоҷик сарҷамъ шуданд. Дар мақола ҳамчунин хизматҳои Роҳбари давлат барои имзои ҳуҷҷати сарнавиштсози миллат Созишномаи умумии истиқрори сулҳ ва ризоияти миллӣ дар Тоҷикистон инъикос ёфтаанд.

**Вожаҳои калидӣ:** Сулҳ, ваҳдати миллӣ, низои дохилӣ, ҷанги шаҳрвандӣ, Президент, якдигарфаҳмӣ.

**Вожаҳои калидӣ:** Сулҳ, ваҳдати миллӣ, низои дохилӣ, ҷанги шаҳрвандӣ, Президент, якдигарфаҳмӣ.

**Ключевые слова:** мир, национальное единство, внутренний распорядок, гражданская война, Президент, взаимопонимание.

**Key words:** peace, national solidarity, inside misunderstandings, civil war, President, common understandings.

Дар таърихи соҳибистиқлолии Тоҷикистон яке аз воқеаҳои муҳим ин расидан ба сулҳу субот ва ваҳдати миллӣ маҳсуб меёбад. Аммо халқи тоҷик барои ба даст

\*\*\*\*\*

овардани сулҳ ва ваҳдати миллӣ роҳи тӯлонӣ ва хеле душворро аз сар гузаронид. Дар оғози муноқишаҳои дохилӣ дар байни намояндагони Ҳукумат ва Иттиҳоди муҳолифини тоҷик баъзе кӯшишҳо барои музокирот ба амал омада буданд, вале амалан баҳри баргарафсозии низои дохилӣ ягон чораи муҳиме андешида нашуда буд. Баъди оғози задухӯрдҳои мусаллаҳона, ки аз моҳи майи соли 1992 ба вуқӯъ омад ба мамлакат ҳисороти зиёде ворид сохт. Ҳукумати мусолиҳаи миллии фалаҷгардидаи Тоҷикистон пеши роҳи хунрезихоро дар кишвар гирифта натавонист. Вазъият дар пойтахти мамлакат хеле ноором буд тамоми идораҳои давлатӣ дар зери таъсири гурӯҳҳои силоҳбадаст монда буданд. Бо мақсади ба эътидол овардани вазъи баамалномада Иҷлосияи XVI – уми Шӯрои Олии Ҷумҳурии Тоҷикистонро дар қасри Арбоби вилояти Ленинобод даъват карда шуд. Дар иҷлосияи мазкур аз 16 – уми ноябр то 2 – юми декабри соли 1992 23 масъала дида барномада шуд.

Яке аз чунин масъалаҳои муҳим ба ҷои идоракунии президентӣ ҷорӣ кардани идоракунии парламентӣ буд. 19 – уми ноябри соли 1992 бо тарафдорӣ 186 вакил Эмомалӣ Раҳмон Раиси Шӯрои Олӣ интиҳоб гардид. Ҳамчунин иштирокдорони иҷлосия аз низои идоракунии Президентӣ даст кашида тамоми вазифаҳои президентро ба зиммаи раиси Шӯрои Олӣ вогузор намуданд. Эмомалӣ Раҳмон баъди Раиси Шӯрои Олӣ интиҳоб шудан аввалин сухани худро чунин иброз дошт: “Ё ман дар Тоҷикистон сулҳро барқарор мекунам, ё дар ин роҳ ҷони худро медиҳам”[5, 6].

Дарки манфиатҳои олии миллӣ Сарвари нави давлатро ба интиҳоби тарзу усули корҳои ғайримуқаррарӣ ва ҷасурона водор кард. Эмомалӣ Раҳмон вазифаҳои аввалиндараҷаи худро муайян карда, барои ҳалли он кӯшиши беандоза ба харҷ дод.

Бояд таъкид намуд, ки баъди Раиси Шӯрои Олӣ интиҳоб шудани Эмомалӣ Раҳмон агарчӣ ҷанги шаҳрвандии Тоҷикистон идома ёфта бошад ҳам дар ҳаёти сиёсии мамлакат дигаргуниҳо ба назар мерасиданд. Дар вазъияти душвори сиёсӣ пояҳои ҳокимияти давлатӣ мустаҳкам карда шуда, баҳри баргарафсозии низои дохилӣ ва таъмини амният дар сарҳади байни Тоҷикистону Афғонистон чораҳо андешида шуданд. 23 – юми феввали соли 1993 артиши миллӣ таъсис дода шуд.

Сарвари тозаинтиҳоби мамлакат Эмомалӣ Раҳмон ба масъалаҳои муҳими ҳаётан зарур таваҷҷӯҳи аввалиндараҷа зоҳир мекард. Аввалан, бояд дар саросари кишвар оташбас эълон шуда, аз муқовимати мусаллаҳона даст кашида ба гуфтушуниди натиҷабаш оғоз карда мешуд. Дуюм, гурезагон ва муҳоҷирони иҷборӣ ба Ватан ва ҷои зисти доимиашон баргардонда мешуданд.

Ҳамзамон масъалаи ҷорӣ шудани қонуният, барои таъмини мардум бо маводи озуқаворӣ чораҳои таъҷилӣ андешида шуда, бояд таваҷҷӯҳи ҷомеаи ҷаҳонӣ ба масъалаи Тоҷикистон ҷалб мегардид. Аммо ин корҳо соддаву осон набуданд[4, 60].

Бо мақсади ба даст овардани сулҳ ва ваҳдати миллӣ дар Тоҷикистон Эмомалӣ Раҳмон пеш аз ҳама ба созмонҳои байналмилалӣ таъяс мекард. Чунончӣ санаи 19 - уми ноябр Муроҷиатномаи вакилони Иҷлосия ба давлатҳои аъзои ИДМ фиристода шуд. Рӯзи дигар 20 - уми ноябр Муроҷиатномаи Раиси Шӯрои Олӣ Эмомалӣ Раҳмон ба Дабири кулли СММ ирсол гардид. Баъди Муроҷиатномаи Сарвари давлат Дабири кулли СММ ба масъалаи Тоҷикистон эътибори махсус зоҳир намуда доир ба он қарорҳои махсус қабул намуд. Фосилаи кӯтоҳи вақт собит сохт, ки Эмомалӣ Раҳмон дар ҳақиқат давлатдори соҳибтадбир буда, илоҷи мушкилоти пешомадаро пайдо мекунад. Бо шарофати хиради фитрӣ, иродаи қавӣ ва дониши беназири сиёсии худ, сарвари навинтиҳоби ҷумҳурӣ тавонист дар як муддати нисбатан кӯтоҳ асосҳои давлатдорӣ миллиро эҳё намуда, шиддати ҷанги бародаркуши шаҳрвандиро паст намояд ва ба раванди барқарор намудани ваҳдати миллӣ ва сулҳу субот дар кишвар оғоз бахшад. Дар ин замина Роҳбари давлат истифодаи самараноки имкониятҳои

\*\*\*\*\*

байналмилалиро ҷиҳати фуру нишондани алангаи ҷанги шаҳрвандӣ ва таъмини сулҳу субот дар кишвар ба ҳайси вазифаи аввалиндараҷаи сиёсати хориҷӣ қарор дод[3, 23].

Бо заҳмату талошҳои Сарвари давлат баҳри ба даст овардани сулҳу субот дар кишвар ҷомеаи ҷаҳон ба масъалаи Тоҷикистон эътибори махсус зоҳир менамуд. Баъди иҷлосия, вазъияти Тоҷикистон дар анҷумани Шӯрои амниятӣ ҳамкорӣ дар Аврупо, ки дар сатҳи вазирони умури хориҷӣ дар Стокгоlm 14-15 декабри соли 1992 баргузор гардид, баррасӣ шуда, дар он аз ҷумла, аз ҳар ду ҷониби дар ҳоли ихтилоф қарордошта даъват карда шуд, ки ба муборизаҳо хотима бахшида, ба мусоҳибаи созанда, ки барои ба танзими сиёси даровардани Тоҷикистон асоси ягона аст, оғоз намоянд»[6, 37].

Эмомалӣ Раҳмон зимни аввалин мууроҷиатномаи худ ба халқи шарифи Тоҷикистон аз 12 декабри соли 1992 изҳор намуд, ки барои ба ҷумҳури ёри расонидан ба Созмони Милали Муттаҳид ва ҷомеаи ҷаҳонӣ мууроҷиат хоҳад кард.

Талошҳои Сарвари давлат Эмомалӣ Раҳмон баҳри ҷалб намудани кӯмаку дастгирии созмонҳои байналмилалӣ аз ҷумла Созмони Милали Муттаҳид барои бартарафсозии низои дохилӣ ва таъмин намудани сулҳу субот дар Тоҷикистон натиҷаи мусбат дод. То рафт афзудани шумораи қурбонӣ дар минтақаҳои дар зери оташи ҷанг қарордошта ва рӯз то рӯз афзудани шумораи гурезагон ба давлатҳои дуру наздики минтақа тавачҷӯҳи намояндагони СММ ва шахсан Дабири кулли ин созмонро ба он ҷалб месохт, ки доир ба пешгирии чунин ҳолати хатарафзо чораҷӯӣ намоянд.

Дар ҳуҷҷат «Оиди вазъият дар Тоҷикистон», ки дар ҷаласаи 3131-уми Шӯрои амниятӣ СММ дида баромада шуд, дар он дар бораи қурбонии зиёди одамон ва хатари парокандашавии давлат суҳан гуфта мешавад.

Баъди омӯзиши такрорӣ вазъияти Тоҷикистон ва дигар давлатҳои Осиёи Марказӣ 23-юми декабри соли 1992 қарор қабул карда шуд, ки намояндагони СММ ба Тоҷикистон фиристода мешаванд ва ҳаёти нозирон оид ба масъалаҳои сиёсӣ, ҳарбӣ ва иқтисодӣ ҷалб карда мешаванд. Намояндагони СММ ба иҷрои вазифаи худ аз 21 январи соли 1993 оғоз мекунанд[1, 101].

Талошҳои Сарвари давлат баҳри бартарафсозии низои дохилӣ ва расидан ба сулҳу субот дар мамлакат, ки яке аз ҳадафҳои асосии сиёсати пешгирифтаи ӯ ба ҳисоб мерафт бо гузашти мӯҳлати начандон тӯлонӣ тарафҳо розӣ шуданд, ки ба гуфтушунид оғоз намоянд. Гуфтушуниди миёни тоҷикон аз 5 – уми апрели соли 1994 оғоз гардида, дар он масъалаҳои муҳими давлатӣ ҳалли худро ёфтанд. Тамоми раванди музокироти сулҳи байни тоҷикон ба фаъолияти Эмомалӣ Раҳмон вобастагӣ дошт. Дар ҷараёни музокирот шакли сеюми ҳамкорӣ ҷонибҳо – музокироти Президенти Ҷумҳурии Тоҷикистон ва роҳбари Иттиҳоди муҳолифини тоҷик аниқ мушоҳида мешуд. Ин музокироти роҳбарони аввал зинаи олии ҷараёни музокирот ба шумор рафта, дар давоми чунин боздидҳо масъалаҳои мураккабе, ки дар рафти гуфтушуниди ду ҷониб сар мезаданд, мавриди баррасӣ қарор гирифта, ҳалли худро меёфтанд. Одатан чунин музокирот замоне ба вуқӯъ мепайвастанд, ки масъалаҳои ба миён омада дар ҷараёни музокирот ё ҷаласот ҳалли худро намеёфтанд[7, 40]. Иштироки Сарвари давлат дар раванди музокироти миёни тоҷикон хеле назаррас буд. Дар давоми музокироти миёни тоҷикон 40 ҳуҷҷати муҳим ба имзо расиданд, ки ба 15 – тоаш Сарвари давлат Эмомалӣ Раҳмон имзо гузоштааст[2, 110]. Бо саъю талош ва заҳматҳои шабонарӯзии Роҳбари давлат Эмомалӣ Раҳмон тоҷикон ба мувофиқа расиданд ва ин музокирот бо имзои Созишномаи умумии истиқрори сулҳ ва ризоияти миллӣ 27 – уми июни соли 1997 дар шаҳри Маскави Федератсияи Русия ба итмом расид, ки он ба ҷанги шаҳрвандии Тоҷикистон хотима бахшид.

Дар як муддати кӯтоҳ силсилаи тадбирҳои роҳандозӣ шуданд, ки бар асари онҳо вазъият тағйир ёфт. Кишвари мо дар муддати кӯтоҳе ба узвияти созмонҳои бонуфузи

\*\*\*\*\*

байналхалқӣ пазируфта шуд ва бо аксари мамлакатҳои дунё робитаҳои сиёсӣ, иқтисодӣ ва фарҳангӣ барқарор кард.

Сиёсати сулҳҷӯёнаи Эмомалӣ Раҳмон мавриди дастгирии на танҳо мардуми шарифи Тоҷикистон, балки ҷомеаи ҷаҳонӣ низ қарор гирифт ва заминаи хубе шуд барои ба роҳ мондани сиёсати хоричӣ ва ба ҷаҳониён муаррифӣ кардани давлати тоҷикон. Ин аст, ки нуфузу обрӯи Тоҷикистон дар арсаи ҷаҳонӣ сол то сол боло меравад ва кишварҳои олам тамоюли худро барои густариши равобит бо мо эълон медоранд.

Имрӯз Тоҷикистон бо аксарияти кишварҳои ҷаҳон муносибатҳои дипломатӣ барқарор намуда, дар ҳамаи созмонҳои минтақавӣ ва аксар созмонҳои байналмилалӣ узвият дорад, аз арзишҳо ва мановфеи миллӣ дифоъ мекунад, дар масоили ҷаҳонӣ назари худро матраҳ месозад ва пешниҳодҳои мушаххасро дар бораи ҳалли ин масоил ба миён мегузорад.

Алҳол Тоҷикистон дар арсаи байналмилалӣ ба сифати кишвари сулҳдӯсту инсонпарвар, пайрави арзишҳои демократӣ, тарафдори ҳамгирӣ ва ҳамкориҳои бисёрҷониба шинохта шудааст. Аз ҷониби дигар, Сарвари давлат дар доираи муносибатҳои байналмилалӣ манфиатҳои давлатӣ ва миллии Тоҷикистонро дар мадди аввали сиёсати хоричии кишвар гузошта, тавассути риояи тавозун дар робитаҳо бо кишварҳои мухталифи дунё тавонист истиқлолияти воқеии ҷумҳуриро таъмин намояд. Сиёсати хирадмандона ва фарогири Сарвари давлат имкон фароҳам овард, ки мардуми тоҷик, ба қавли ӯ, «таърихи навини худро бо дастони хеш навишта, саҳифаҳои гузаштаи пурифтихори аҷдодамонро зинда гардонад ва бори дигар ба ҷаҳониён собит намояд, ки созандагиву бунёдкорӣ рисолати суннативу деринаи миллати фарҳангии тоҷик мебошад»[3, 23].

Ҳамин тавр саҳми Асосгузори сулҳу ваҳдати миллӣ, Пешвои миллат, Эмомалӣ Раҳмон дар бартаарафсозии низои дохилӣ ва барқарор намудани соҳти конститутсионии мамлакат, ҳамчунин барои расидан ба сулҳ ва ризоияти миллӣ хеле назаррас буда маҳз бо заҳмату талошҳои ӯ дар кишвар сулҳу субот пойдор гардид, ки баъди имзои Созишномаи умумии истиқрори сулҳ ва ризоияти миллӣ дар ҳаёти ҷамъиятиву сиёсӣ ва иқтисодии мамлакат дигаргуниҳои муҳим ба вуҷуд омаданд. Пешвои миллат Эмомалӣ Раҳмон ба ваъдае, ки дар Иҷлосияи XVI – уми Шӯрои Олӣ дода буд вафо намуда дар кишвар сулҳу суботро пойдор намуд. Боиси сарфарозист, ки имсол мардуми шарифи Тоҷикистон 20 - солагии ваҳдати миллиро ҷашн мегиранд.

#### Пайнавишт:

1. Абдуллоев, И. ООН и межтаджикский конфликт: миротворческая миссия ООН в межтаджикском диалоге/ И.Абдуллоев// Номаи донишгоҳ. Силсилаи илмҳои ҷомеашиносӣ. - 2013. - № 1. – С. 100-109.
2. Бобокалонов, А. Созишномаи сарнавишти миллат//Иҷлосияи сарнавиштсоз ва бист соли музаффариятҳо. Хуҷанд: Ношир, 2012. – 220с.
3. Зоҳидӣ Н., Ниятбеков В., Камолов А. 25 қадам дар паҳнои олам: Сиёсати хоричии Тоҷикистон. Зери назари Сирочидин Аслов. - Душанбе: Ирфон, 2016, - 220с.
4. Олимзода, К. Ваҳдати миллӣ – дастоварди бузурги халқи тоҷик//Ваҳдат, давлат, президент. Ҷилди V. - Душанбе: Деваштич, 2012. – С. 56 - 64.
5. Раҳмонов, Э. Ман ба шумо сулҳ меоварам/Э. Раҳмонов. – Душанбе: Авесто, 1998. – 79с.
6. Салимов, Н. Тоҷики оламшумул//Н. Салимов, А. Шарифзода. -Душанбе: Ирфон, 2011. – 372с.

\*\*\*\*\*

7. Шарифзода, А. Начотбахши миллат// А. Шарифзода, А. Ғафуров. – Душанбе - 2012. - 320с.

**Маълумот дар бораи муаллиф:** Муҳамадизода Меҳриддини Боқӣ омӯзгори кафедраи умумидонишгоҳии таърихи халқи тоҷики МДТ “ДДХ ба номи академик Б.Ғафуров”. Тел: 927414200. Email: mehr90-90 @ mail. ru

\*\*\*

**Мӯсо Олимҷонов,  
номзади илмҳои филологӣ, дотсенти кафедраи забони тоҷикӣ МДТ-и «ДДХ ба номи академик Б.Ғафуров»**

### **ҲАФТ САДАИ ИНКИШОФИ ЗАБОНИ АДАБИИ ТОҶИКӢ АЗ НИГОҲИ ПЕШВОИ МИЛЛАТ**

Дар арафаи Наврӯзи байналмилалӣ Асосгузори сулҳу ваҳдати миллӣ - Пешвои миллат муҳтарам Эмомалӣ Раҳмон ба миллати шарифу шарафманд ва сарбаланди тоҷик наврӯзии дигар ҳада намуданд. Дар «Нашриёти муосир»-и пойтахт китоби дувуми асари гаронмояи «Забони миллат - ҳастии миллат» бо номи «Забон ва замон» бо теъдоди 15000 нусха бо сатҳу сифати баланд ба нашр расид.

Китоби аввали асари мазкур соли 2016 дар нашриёти «Эр-граф» бо теъдоди 500 нусха таҳти унвони «Ба сӯи пояндагӣ» чоп шуда буд.

Китоби дувуми «Забони миллат - ҳастии миллат» таъриху тақдири забони тоҷикиро аз оғози ҳуҷуми муғул (асри XIII) то ибтидои садаи XX (фурӯпошии аморати Бухоро ва эълони Ҷумҳурии халқии Бухоро (соли 1920)-ро дар бар гирифта, аз сарсухан, ҳафт боб, хулоса ва китобнома иборат аст.

Дар сарсухан аз нахустунсури ҳастӣ ва хувияти миллат ба шумор омадани забон суҳбат шуда, таъкид гардидааст, ки «забон муҳимтарин унсури бақои миллат буда, оинаи рӯзгори гузаштаву ҳозира ва маҷмӯи тафаккуру андешаи халқ ба ҳисоб меравад...» (с.5), вале барои Пешвои муҳтарам «... забони тоҷикӣ на танҳо воситаи гуфтугӯю муошират ба шумор меравад, балки болотар аз он, шиносномаи миллат..., рӯҳи поки гузаштагон... ва оинаи осори ниёгон... мебошад» (с.6). Аз ин рӯ, мавсуф бо ҳисси баланди ватандӯстӣ бо забони мазкур аз минбарҳои баланди ҷаҳонӣ суҳан мегӯянд ба он арҷ мегузоранд.

Шаҳодати барҷастаи эҳтирому эътиқоди Сарвари давлат ба забони тоҷикӣ таълифи осори зиёди мондагор доир ба таъриху тақдири забону адабиёти тоҷик аст, ки «Забони миллат - ҳастии миллат» яке аз онҳост.

Боби якуми асари мавриди муаррифӣ «Забони тоҷикӣ ва санҷиши замон» унвон гирифта, вазъи забони тоҷикиро дар замони ҳуҷуми муғул мавриди баррасӣ қарор додааст. Ваҳшонияти муғул дар осори зиёди таърихӣ инъикос шудааст ва ҳосили бардошти муаллифи «Забони миллат - ҳастии миллат» ҳам он аст, ки «... муносибати Чингизхон бо мардуми тоҷик хеле ваҳшиёнаю душманона буд» ва «ҳамлаи харобовари лашкари муғул дар сарнавишти халқи тоҷик ва илму фарҳанги он шикасти азиме овард» (с.13). Ин фочиаи таърихро муаррихи қуруни вусто Ибни Асир чунин ба қалам медиҳад: «Бар замин хун равона шуд, чунонки аз фаровонии хун пой асп бар замин мелағзид» (4, с.138). Ҳамин муаллиф дар давоми фикри худ вазъи Бухороро ин гуна тасвир мекунад: «Дар натиҷа Бухоро ба вазъе даромад, ки дигар паранда дар он пар намезад ва чунон шуд, ки гуфтӣ рӯзе қабл ҳеч кас ва ҳеч чиз дар он ҷо набудааст» (4, с.143). Дар натиҷаи ин ваҳшонияту харобкорӣ мардум, ба таъбири муаррихи фавк, «маргро аз таҳаммули ин вазъ тарҷеҳ медоданд» (4, с.143).

Бо вучуди ин ваҳшоният боиси тафохури соҳибзабон аст, ки «муғулҳо ҳам монанди арабҳо дар идораи сарзаминҳои ғасбкарда ночор рӯ ба мардуми тоҷиктабор оварданд ва дастгоҳи идории онҳо ба воситаи вазирони онон, ки ҳама тоҷикзабон буданд, роҳбарӣ мешуд» (с.16) ва «забону фарҳанги оламгири тоҷикӣ бо собиқаю салиқаи дерини худ ва тадбиру хиради вазирону дабиронаш тавонист, то ҷоё ҳокимону фармонравоёни аҷнабии муғулро ба тобеияти худ кашад ва худро аз фаною нобудӣ раҳой бахшад» (с.29).

Ба сахнаи эҷод омадани Шайх Саъдӣ, ки дар «Бӯстон»-у «Ғулистон» «аксари калимаву истилоҳоти ахлоқӣ ва иҷтимоӣ... аз забони зиндаи замони муаллиф ва ё аз осори гузаштагон гирифта шудаанд» (с.27), Хоҷа Насируддини Тӯсӣ, ки «бо лақаби «Устозулбашар» машҳур аст» (с.30), Ҷалолуддини Балхӣ, ки «забони Мавлоно дар «Маснавии маънавӣ» фасеҳу мардумӣ мебошад» (с.39), забонро аз нобудӣ раҳонида, баръакс, ба он рӯху равони нав ато намуд.

Баъд аз таназзули ҳукмронии муғулон дар сахнаи таърих сулолаҳои хурде мисли Ҷалоириҳо, Куртҳо, Сарбадорон, Музаффарӣён омаданд, ки ба зуҳури ситораҳои дигари забону адаби порсӣ мусоидат намуданд, ки Хоҷа Ҳофиз ва Шайх Камол аз зумраи онҳоянд. Иродату муҳаббати Сарвари давлат ба Камол махсус аст, зеро мавсуф Камолро ба қатори 25 чеҳраи мондагори тоҷик ворид намуда, таъкид доштаанд, ки «дарахти андешаҳои башардӯстонаи шайх Камол мисли дарахти зиндагӣ асрҳои аср сарсабзу устувор боқӣ хоҳад монд» (3, с.278), зеро, ба таъбири Ҷаноби олий, «бузургии Хоҷа Камол ҳамчун шоир дар он зоҳир мешавад, ки ӯ шеърро ҳамчун василаи ифодаи андешаҳои баланди ирфонӣ ва ғояҳои инсондӯстонаи худ истифода карда тавонистааст» (с.52).

Инқирози муғулон ва ҳузури хонадонҳои хурд дар хоки Мовароуннахру Хуросон боиси зуҳури давлати Темуриён гардид, ки асосгузори он писари беки қаблаи муғулии барлос Темур буд. Амири мазкур низ дар дарозии ҳамлаву юриши хеш «аз қатлу ғорат, зинда ба зинда аз ҷасади инсон девор кардан, калламанора сохтан ва дигар ҷинойтҳои хунбор ҳамчун меросбари Чингизхон ба таври фаровон истифода кардааст» (с.63), вале, маҷмӯан, амирону вазирони темурӣ ба забону адабиёти тоҷикӣ эҳтироми хосеро қоил буданд ва «сухбату муошират бо шоирону донишмандонро мояи ифтихор медонистанд» (с.70).

Дар рушду густариши забони адабии порсии тоҷикӣ дар замони Темуриён сахму нақши Мавлоно Ҷомӣ шоистаи таҳсин аст, ки мавриди таҳқиқи муаллифи «Забони миллат - ҳастии миллат» қарор гирифтааст. Эмомалӣ Раҳмон се омили маъруфияти Ҷомиро дар олами илму адаби порсӣ муайян намуда, афкори аҳли пажӯҳишро, ки садаи XV-ро асри эҳёи шеъри тоҷикӣ-форсӣ ва Ҷомиро бузургтарин адиби эҳёгар номидаанд, ҷонибдорӣ кардаанд.

Боби дуюми китоби дуюми «Забони миллат - ҳастии миллат» «Забони тоҷикӣ дар нимҷазираи Ҳиндустон» номзад гардидааст. Соҳибасар дар заминаи маводу мадраки фаровони таърихиву адабӣ, аз ҷумла «Ригведа»-ву «Авасто» бо тафохур аз гузаштаи муштараки забону фарҳанги мардумони тоҷику ҳинду баҳс ба миён оварда, менависанд, ки нуқтаи баланди ин равобитро дар даврони қадим дар ҳайати императории Кушонӣён будани онҳо бояд донист. Пасон муаллиф нуфузи забони тоҷикиро дар шибҳи қораи Ҳинд баъд аз ҳуҷуми аъроб ба ду давра ҷудо менамоянд:

1. Раванди густариши забони тоҷикӣ аз истилои араб то барқарор шудани сулолаи Темуриёни Ҳинд. Ин давра асрҳои XI-XV-ро дар бар мегирад;

2. Нашъунамои забони тоҷикӣ дар даврони ҳукмронии Темуриёни Ҳинд. Давраи мазкур ба асрҳои XVI-XIX рост меояд (ниг. с.87-88).

Дар давраи аввали густариши забони тоҷикӣ дар Ҳинд муаллифи асар сахми сулолаи Ғазнавиёнро махсус таъкид дошта, ба ин фикранд, ки бо ҳуҷум ба Ҳинд султонҳои ғазнавиён ба «пай афкандани коҳи бегазанди адабиёту фарҳанги тоҷик ва форс



\*\*\*\*\*

дар хиттаи паҳновари Ҳинд» мусоидат намуданд (ниг. с.89). Муҳити созгори адабӣ адибони бузург чун Амир Хусрав, Ҳасани Дехлавӣ, Бадри Чочӣ, Зиёуддини Нахшавӣ ва дигаронро тарбият намуд, ки тавассути инҳо назму насри порсии тоҷикӣ дар сарзамини Ҳинд истехкоми тамом ёфт.

Дар давраи дуҷуми густариши забони тоҷикӣ дар Ҳиндустон, ки ба даврони ҳукмронии Темуриён иттифоқ афтадааст, «хонадони Темуриёни Ҳинд дар ин кишвар тамаддуни нави тоҷиктаборонро побарҷо карданд» (с.115). Ба фикри муаллиф, ин давра аз чанд ҷиҳат ҷолиб аст: аввалан, бо вуруди забони тоҷикӣ ба Ҳинд барои ташхиси забони Ҳинд аз забони Мовароуннаҳру Хуросон истилоҳоти тозае, чун «форсии Ҳинд», «форсии Мовароуннаҳр», «форсии Эрон» ва ғ. ба миён омаданд; сониян, чун забони тоҷикӣ забони расмии дарбор қарор гирифт, зарурати омӯхтани он аз ҷониби табақоти гуногуни ҷомеа ба миён омад ва мунҷар ба рушди илми луғатшиносӣ луғатнависӣ гардид; солисан, муҳити афсонавӣ фарҳанги рангин ва афкори мухталифи мазҳабӣ мафкуравӣ ба забони тоҷикӣ рангу бӯйи «ҳиндӣ» бахшида, ба зуҳури сабки ҳиндӣ боис гардид.

Дар ин марҳала шибҳи қораи Ҳинд ба маркази бузурги илму адаб табдил ёфт, ки ҳузуру мероси гаронбаҳои Файзӣ, Носиралӣ, Бедил, Ғанӣ, Зебуннисо, Орзу, Озод, Мир Зиёуддин, Саиди Таботабӣ, Мирзо Роҷи Сиёлкутӣ ва дигарон бурҳони қотеи ин гуфтаҳост.

Як баҳши боби мазкур ба сабки ҳиндӣ ва вижагиҳои он ихтисос дода шудааст. Муаллиф бар ин фикранд, ки агар нахустин нишонаҳои ин сабк дар ашъори Амир Хусрав ба назар расад (ниг. с.93), пас ашъори Бедил «қуллаи баландтарине дар сабки ҳиндӣ» махсуб меёбад (с.133). Дар густариши сабки мазкур шоирон Урфӣ, Файзӣ, Толиб, Калим, Фони Кашмирӣ, Ғанӣ, Шавкат ва дигарон саҳми назаррасдоранд, ки мақоми онҳо дар густариши ин сабк дар асар баррасӣ гардидааст. Муаллифи «Забони миллат - ҳастии миллат» вижагиҳои зеринро махсуси сабки ҳиндӣ медонанд: 1) парвози баланди ҳаёл, тасвири аз воқеият дур ва истиороти пӯшида; 2) дар ашъори шоирони сабки ҳиндӣ воситаҳои бадеӣ - ташбеҳ ва истиора аз моддиёт ҷудо гардида ба ҳаёлот табдил ёфтанд; 3) зуҳури калимаҳои мураккаби серҷузъа ва ғайримуқаррарӣ.

Дар давраи дуҷуми интишори забони порсӣ сарзамини Ҳинд ба маркази таълифу нашри фарҳангҳои тафсири табдил меёбад. Таҳлили намунаи ин фарҳангҳо як фасли боби сеюмро ташкил додааст. Муаллифи «Забони миллат - ҳастии миллат» фарҳангҳои мазкурро аз лиҳози таърихи таълиф ба се давра ҷудо намудаанд: 1) давраи пеш аз ҳукумати Темуриёни Ҳинд (асрҳои XIII-XVI); 2) давраи Темуриёни Ҳинд (асрҳои XVI-XIX); 3) давраи нав (асрҳои XIX-XX).

Дар давраи аввал фарҳангҳои зерин, чун «Фарҳанги Қаввос»-и Фаҳруддини Муборакшоҳ, «Дастур-ул-афозил»-и Рафеи Дехлавӣ, «Адот-ул-фузало»-и Қозӣ Бадруддин Муҳаммади Дехлавӣ, «Фарҳанги зӯфунгӯё ва ҷаҳонпӯё»-и Бадруддин Иброҳим, «Донишномаи Қадархон»-и Ашраф ибни Шарафулмузаккари Алфоруқӣ ва ғ. рӯйи қор омаданд.

Давраи дуҷумро муаллиф аз нигоҳи муҳтаво пурмаҳсултарин медонанд, зеро беш аз сад луғатнома таълиф гардидаанд, ки аз нигоҳи навъ низ гуногунанд, чун тафсири, фарҳанги осори шоирони алоҳида ва ғ. Маъруфттарин фарҳангҳои давраи мазкур «Фарҳанги Ҷаҳонгирӣ»-и Инҷуи Шерозӣ, «Фарҳангнома»-и Хусайн Вафӣ, «Бурҳони қотей»-и Муҳаммадхусайни Бурҳон, «Фарҳанги Рашидӣ»-и ат-Татавӣ, «Ҷароғи ҳидоят»-и Алихони Орзу, «Баҳори Аҷам»-и Рой Тикчанд Баҳор, «Ғиёс-ул-луғот»-и Муҳаммад Ғиёсуддин ва ғ. ба шумор мераванд.

Дар шибҳи қораи Ҳинд ду навъи осор - дастурнависӣ ва таърихнависӣ низ рӯ ба рушд ниҳоданд, ки дар фаслҳои дигари боби дуҷум мавриди таҳқиқ қарор гирифтаанд.

Боби сеюми асари мавриди назар «Мақоми иҷтимоии забони тоҷикӣ дар асри XVI» номзад шуда, дар фаслҳои алоҳида доир ба: 1) вазъи сиёсӣ иҷтимоии давр; 2)

\*\*\*\*\*

забону адабиёту фарҳанг дар давраи Шайбониён; 3) роҷеъ ба сабки баёни суҳанварони асри XVI; 4) истифодаи унсурҳои омиёнаи забонӣ; 5) авзои сиёсӣ дар давраи Сафавиён; б) забону адабиёт дар давраи Сафавиён баҳс шудааст.

Вазъи сиёсӣ ва иқтимоии замон дар давраи мазкур низ чандон орому осоишта набудааст, ки байти Сайидо шоҳиди ин гуфтаҳо: «Аз рафиқони ҷаҳон ёрӣ тамаъ кардан хатост - Дар чунин вақте, ки одам хуни одам меҳӯрад. Ин аст, ки дар натиҷаи сахнаи талошҳои сиёсӣ қарор гирифтани хоки Мовароуннаҳру Хуросон на фақат сарзамини ягонаи забони порсӣ тақсим мешавад, балки «забони умумии мо ба ду шоха - ғӯиши эронӣ-форсӣ ва ғӯиши мовароуннаҳрӣ-тоҷикӣ-дарӣ ҷудо гардид» (с.164). Соҳибасар бо таассуф ибраз мебаранд, ки «назар ба бисёр марҳилаҳои инкишофи забони тоҷикӣ (асрҳои XI-XV ва XIX) таҳқиқот дар бораи вазъияти забони тоҷикӣ дар садаҳои XVI-XVIII камтаранд» (с.166). Аз ин нуқтаи назар чун «хусусиятҳои хоси забони тоҷикии ин давра бештар дар осори адибону суҳанварон инъикос ёфтааст» (с.163), соҳибасар дар заминаи мероси адабии давр, чун осори Ҳилолӣ, Биноӣ, Восифӣ, Мушфиқӣ, Соиб ва дигарон муҳимтарин вижаҳои забони ин марҳиларо таҳқиқ намудаанд.

Боби ҷаҳоруми китоби дувуми «Забони миллат - ҳастии миллат» «Забони тоҷикӣ дар асрҳои XVII-XVIII» унвон гирифтааст. Дар ин давра низ сарзамини сукувати тоҷикон орому осоишта набудааст, чунончи қатли оми бешумор дар Тошканд ва аз ҷуқурии хуни қурбониён гузаштани Имомқулихони Аштархонӣ намунаи ин фоҷиаҳо (ниг. с.208-209). Дар ин давр «барои аҳли адаб ба ҷуз қаноат ва созиш бо камбағаливу бечорагӣ дигар чорае набуд» (с.213). Доираи адабии Бухоро, Қўқанд ва Балх дар марҳилаи мавриди назар бештар фаъол буданд. Яке аз ҷеҳраҳои адабии намоёни ин давр Сайидост, ки «дар масъалаи муносибат ва алоқаи забони осори адабӣ бо забони халқ дар таърихи адабиёти тоҷик ягон шоир ё нависандае бо Сайидо қобили муқоиса шуда наметавонад» (с.215).

Мачмӯан, дар давраи мазкур ду тарзи баёнро метавон мушоҳида намуд: равиҳои анъанавӣ соданависӣ, ки аз сабки хуросонӣ сарчашма мегирифт ва пайравӣ ба сабки ҳиндӣ, ки дар марҳилаи мазкур ба қўллаи камолоти худ расида буд.

Боби панҷуми асар «Забони тоҷикӣ дар асри XIX» номзад шуда, доир ба вазъи забони адабии тоҷикӣ дар замони Манғитиён, ки, бадбахтона, «аз замонҳои ниҳоят душвори таърихи халқи тоҷик ва забону фарҳанги он ба шумор меравад» (с.262), баҳс мекунад. Забони адабӣ дар садаи XIX ва, хосатан, дар нимаи дувуми асри мазкур идомаи забони классикӣ ва, махсусан, забони баъд аз даврони Темуриён буда, «забони саршор аз тақаллуфоти муншиёна ва луғоти арабӣ аст» (с.263). Дар давраи фавқуззикр дар густариши забони адабии тоҷикӣ Дониш, Ҳозик, Возех, Савдо, Шоҳин, Туғрал ва дигарон саҳми назаррас доранд.

Вуруди воҳидҳои луғавии русиву аврупоӣ, чун *губурна*, *имперотур*, *телеграф*, *газит*, *истанса*, *истакон* ва ғ., ба вучуд омадани калмаҳои фразеологӣ (железная дорога - *роҳи оҳан*, поезд - *аробаи оташӣ*) ва зуҳури муродифоти вожаҳои русиву аврупоӣ, чун спирт - *тезоб*, ресторан - *ошхона*, бештар ба қўр рафтани калмаҳои туркиву муғулӣ (*ӯрда*, *ясаул*, *қўшбегӣ*...), қўрбасти бештари вожаву таъбироти мардумӣ (*дина*, *суп-сурх*, *сип-сиёҳ*, *қад-қадӣ ҷав*, *бори нақав*, *даъвои нони қоқ*...), тағйири маъно кардани бархе аз воҳидҳои луғавӣ, чун *қўрғар*, *тапонча*, *сим* ва ғ. аз муҳимтарин вижаҳои забони давраи мазкур ба шумор мераванд. Муаллиф дуруст таъин намудаанд, ки «аз ҳамин давра шурӯъ карда, забони адабӣ ба тадриҷ аз инҳисори муншиву мирзоён ва масҷиду дабирхонаҳо берун омада, бо забони мардум наздик мешавад» (с.295), вале «вазнинӣ ва сабукии забони ин гурӯҳ адибонро мавзӯ, мавқеъ ва тарзи муҳокимаронии онҳо муқаррар мекунад» (с.299).

Боби шашуми китоби дувуми «Забони миллат - ҳастии миллат» «Вазъияти забони форсӣ ва дарӣ дар Эрон Афғонистон» унвон дорад. Маълум мегардад, ки

\*\*\*\*\*

ҳарчанд марзҳо чун гардида, вале дар Эрон Афғонистон низ чун дар аморати Бухоро вазъи сиёсӣ ноорому ногувор боқӣ мондааст. Чунончи, бо амри Оқомуҳаммадхон ҷашми бист ҳазор аҳолии Кирмонро кӯр карда ба ғӯристон табдил додани шаҳри мазкур намунаи ин ваҳшонист (ниг. с.322-327).

Баъди тавсифи вазъи сиёсии Эрон дар замони Қочориён муаллиф доир ба вазъи забону адабиёт дар давраи мазкур баҳс оғоз намуда, рушду густариши забони форсиро дар давраи Қочория ба ду давра тақсим намудаанд: 1) аз ибтидои ба сари қудрат омадани сулолаи Қочория то давраи ҳукмронии Носириддиншоҳ; 2) аз давраи оғози ҳукмати Носириддиншоҳ то солҳои 20-уми асри ХХ.

Дар давраи яқум адибон Фурӯғи Бастомӣ, Яғмои Чандақӣ, Ризоқулиҳони Ҳидоят ва дигарон фаъолият дошта, забони форсӣ бо таркибу ибораҳо ва унсурҳои арабиву туркӣ олула гардида, сабку услуби ҳосе рӯйи қор меояд, ки бо номи «наси маснӯӣ» иштиҳор дорад. Намунаи олии ин навъи наср «Таърихи Вассоф» маҳсуб меёбад, ки аҳли таҳқиқ муаллифи асарро аз «фасодкори бузурги забон» ном бурдаанд (ниг. с.329).

Дар давраи дуҷуми рушди забони форсӣ аввалин донишгоҳҳо дар Эрон ба вуҷуд омада, сабки бозгашти адабӣ бештар доман паҳн мекунад ва «забони форсии ибтидои асри ХХ аз сачъу қофиябозӣ ва сабку услуби мутантан озод шуда, рӯ ба сӯйи содагиву шевоӣ ва бозгашт ба асолати худ овардааст» (с.334) ва аҳли қалам кӯшиш доштанд, ки «матилиби рӯзро дар қолабҳои бисёр сода бо забони мардуми одӣ баён кунанд» (с.335). Бештарин намунаи ин навъи осор ашъори Фарруҳии Яздӣ, Баҳор, Эраҷ Мирзо, Абулқосими Қазвинӣ ва дигарон ба шумор меравад.

Дар Афғонистон хонадони Дуррониҳо салтанат дошта, забони дарӣ-тоҷикӣ забони расмӣ маҳсуб меёфт ва, муҳимтар аз ҳама, «тоҷикон як баҳши муҳими аҳолии ин давлат, маҳсусан, шаҳрҳо буданд» (с.351). Маъруфтарин адибони давраи мазкур Вақиф, Оқиз, Мир Хутак, Шаҳбоз, Идӣ, Васфӣ, Ризо, Маҳмуди Тарзӣ, Абдулҳақи Бетоб ва дигаронанд.

Муҳтарам Эмомалӣ Раҳмон баъди таҳқиқи вазъи забони тоҷикӣ дар Эрон Афғонистон ба чунин бардоште мерасанд, ки забони порсии тоҷикӣ «аз сафарҳои дури байналмилалӣ баргашта, оҳиста-оҳиста дар паҳноӣ се кишвари бо ҳам ҳамсояи Тоҷикистону Афғонистону Эрон, дар меҳани азалии худ маҳдуд мешавад ва рушду густариши минбаъдаи он ба сарнавишти ин се кишвари ҳамзабону ҳамфарҳанг бо ҳам мепечад» (с.364).

Боби ҳафтум «Забони тоҷикӣ дар ибтидои асри ХХ» ном гирифта, доир ба ҷараёни ҷадия, мубориза бар муқобили пантуркизм ва исботи ҳастии тоҷикон, пайдоиши матбуот ва таъсири он ба забони адабӣ, аз нақши боризи мунавварфикрону адибони давр, чун Мирзо Сирочи Ҳаким дар густариши забони тоҷикӣ баҳс шуда, хусусиятҳои ҳоси луғавиву дастурии ин давра ба таҳқиқ расида, таъкид гардидааст, ки дар давраи мазкур «анъанаҳои соданависии насри классикӣ ва имкониятҳои бештарини забони шифоҳии мардумӣ ҳар чӣ бештар истифода шуданд» (с.391).

Дар баҳши ҳулосаи китоб соҳибасар пажӯҳиши худро дар чихил банд натиҷагирӣ намудаанд, ки бетағйир мондани хусусиятҳои дастурии забони тоҷикӣ аз давраи Рӯдакӣ то ба имрӯз боиси ифтихори мо - тоҷикон маҳсуб меёбад.

Китоби дуҷуми «Забони миллат - ҳастии миллат» баъд аз мутолиаи муоинаи беш аз чаҳорсад (410) осори илмиву адабӣ, ки ба забонҳои мухталиф, аз ҷумла тоҷикӣ, русӣ, англисӣ ва ғ. ба нашр расидаанд, рӯйи қор омада, шаҳодат аз заҳматписандии муаллиф медиҳад.

Ба таъбири Ҷаноби оӣ, «Омӯзиши сайри таърихии ташаккул ва таҳаввули забони тоҷикӣ имкон медиҳад, ки мо забонамонро дӯст дорем, барои ҳифзи он талош варзем ва ба хоҳири ғанӣ гардидани ин забони ширину шево тамоми неруи зеҳнии кишварро сафарбар карда, рушди бемайлоии онро таъмин намоем» (с.9). Аз ин рӯ, ин

\*\*\*\*\*

чониб ҳам бовар ба он дорад, ки мутолиаи асари боарзиши «Забони миллат - ҳастии миллат» меҳру муҳаббат ва иродату ихлоси соҳибзабонро ба забони тоҷикӣ боз ҳам бештар карда, дар рушду густариши он мусоидат хоҳад кард.

#### Пайнавишт:

1. Раъмон, Эмомалӣ. Забони миллат - ҷастии миллат. Китоби 1. Ба сӯйи пояндагӣ. - Душанбе: Эр-граф, 2016. -516с.
2. Раъмон, Эмомалӣ. Забони миллат - ҷастии миллат. Китоби 2. Забон ва замон. - Душанбе: Нашриёти муосир, 2020. -432с.
3. Раъмон, Эмомалӣ. Чеҳраҳои мондагор. -Душанбе: Эр-граф, 2016, -364с.
4. Ибни Асир. Комил. Таърихи бузурги ислом ва Эрон. Тарҷумаи Абулқосими Ҳолат. Ҷ.26. -Теҳрон: Интишороти кутуби Эрон, 2535 шоҳаншоӣ.

\*\*\*

**Оналбеков Ержан Жарылкасынович, докторант ТПИ  
Сактаганова Айжан Абдусапаровна, магистрант  
«Шымкентский Университет»**

#### ХАЛЫҚТЫҚ ПЕДАГОГИКА ТӘРБИЕ НЕГІЗІ

##### Резюме

*В статье рассматривается о народной педагогика как основы воспитания. Народная педагогика - это проверенная жизнь, в воспитательной практике, передаваемая из поколения в поколение, вышедшая из распространенного народного опыта как бы книга идей, мыслей, нравочений, примеров воспитания, средств воспитания.*

##### Summary

The article deals with popular pedagogy as the basis of education. People's pedagogy is a tested life, in educational practice, passed down from generation to generation, a book of ideas, thoughts, moralizing, examples of upbringing, means of upbringing that has come out of popular experience.

Әрбір халықтың ұлттық өзіндік сипатқа ие болған мінез-құлқы, өзіне тән ерекшелігі, өзіндік түс беріп, ғасырлар бойында өздерінің өмірлік тәжірибелерімен қалыптастырылған, байытып отырған өзіндік, тек өзіне ғана жарасатын әдет-ғұрып, салт-дәстүрлері, мәдениеті рухани бай мұралары болады. Олар сол халықтың ұлттық өмір сүру жағдайына, тұрмыс-тіршілігіне байланысты туындаған көзқарасын, сана-сезімін, түсінігін, өмір салтын білдіреді де, халықтың ұлттық әдеп нормаларын белгілеп көрсетеді. Бұлар арқылы біз бала бойында имандылықты, еңбек сүйгіштікті, өнерлілікті, сабырлықты, тапқырлықты, санылылықты, кішіпейілділікті, инабаттылықты, әдептілікті, қайырымдылықты, пәктікті, әділдікті, адалдықты, қанағатшылдықты, ептілікті, сыпайылықты тәрбиелейміз.

Туған халқының тұрмыс-салтын, әдет-ғұрпын жарық дүниеге келіп, шыр етіп көзін ашқан күннен бастап терең ұғынып, дұрыс қабылдай алмаған адам өмірі бойы рухани мүгедек, рухани мәңгүрт болып қалмақ. Шала тәрбиенің табы, шарқы білікті

\*\*\*\*\*

зардабы оның қыр соңынан өмір бойы қосарланып қалмай, өмірден опық жегізіп, өкіндіреді. Сондықтан да, халқымыздың қасиетті дәстүрлерін, сыпайы салттарын, әдепті мінез-құлықтарын, инабатты ғұрыптарын, тілмен айтып тауыса алмас дарқан ұлттық мінезін түбегейлі зерттеп, бала-бақшалар, мектептерде, әрбір отбасы, ошақ қасы – жанұяда кеңінен пайдалануы керек.

Өнегесі мол әдет-ғұрып, салт-дәстүрлерімізді, ата-бабаларымыздың мәдени және рухани мұраларын жастарға насихаттап, сүйегіне сіңіріп, бойына дарытып отыру қажет. Оның қаншалықты дәрежеде жастар тарапынан орындалып жүргенін, жалпы жұртшылықтың жұмыла қолға алуы тиіс болып отырған ең киелі де күрделі міндеті, борышы екендігін әрбіріміз дұрыс түсінуіміз керек. Ата-бабаларымыздың «рухани» байлықтары мен тәжірибелерін, қасиеттерін, әдет-ғұрып, салт-дәстүрлерін бойларына берік сіңірген ұрпақ өз ата-анасына да, туған халқына да, Отанына да абырой әперетіндігі, олардың жүзін жерге қаратпасы кейінгі ұрпаққа өнеге болуы сөзсіз.

Белгілі жазушы Т.Иманбеков Бауыржан Момышұлымен болған сұхбаты негізінде жазылған «Ұлағат ұясы» әңгімесінде Б.Момышұлының мынандай тәрбиелік сөзін келтіреді: «Дәстүрді сыйламайтын балалардың өсіп келе жатқанынан қорқамын, өйткені, бесік жырын естіп, ертегі тыңдап, дәстүрді бойына сіңіріп өспегеннің көкірек көзі қор бола ма деп қорқамын. Ал көрдің қолына балта берсең, шаба салады, бақыр берсең, ала салады, намыстанбай бұға салады. Мен табиғатынан, тағдырынан болған соқырлықты айтам. Егер ондай соқырлықтан жазылмасақ, халық болудан қаламыз ба деп қорқам» - деген екен. Б.Момышұлының бұл қорқыныштарының басты себептерінің бірі жастарымыздың ұлттық салт-дәстүрлерін білмеуінен, оның тәрбиелік мәнін жете бағаламаудан болып отыр.

Әбіш Кекілбаев: «Тарихи санадан атымен жүрдай ата-ана өз көкірегінен шыққан перзентін өзін жаратқан халықтың ғасырлар бойы жиып терген қазынасынан қаралай қағып немесе өзге жұрттардың қолынан шыққандардың бәріне жатырқай, не менсінбей қаратып, рухани мүгедектікке ұрындырады. Тарихи сана бәрімізге керек. Ғылым қуайық, кітап жазайық, егін салайық, мал бағайық. Кешегі істегенімізге бүгін өкінбес үшін, кешегі айтқанымызға бүгін өртенбес үшін керек. Ол қалай түзеледі? Өткенді терең білуден, бүгін дұрыс пайымдап, ертеңді қамдаудан түзіледі» деп айтқан болатын. М.Шаханов өзінің әдеби шығармаларында туған жер, туған тіл, туған дәстүр, салт-санасын білуді, оларды құрметтеу, сақтау, меңгеру, оларды ұрпақтардың санасына жеткізу қажеттігін ескертеді: Оны «Тағдырыңды тамырсыздың індетінен қалқала, әр адамның өз анасынан басқа да, болу керек құдіретті төрт ана: туған тілі – сатылмайтын байлығы, туған дәстүр салт-санасы – тірегі, қадамына шуақ шашар үнемі» деген жыр шумағынан көреміз.

Қазақ жазушы-педагогтарының, ғалым-педагогтарының салт-дәстүрлер мен олар туралы айтқан ойларын қорытындылау мынандай тұжырымдар қажеттігін көрсетті:

1) Қазақ халқының өте әрідегі ата-бабаларының өмір сүріп келе жатқан, күні бүгінге дейін кәдесіне жарап келе жатқан рухани мұрасының бірі – халықтық салт-дәстүрлері. Халықтық педагогика туралы сөз қозғағанда, мұны бір науқаншылдық мәселе деп қарамау керек. Ол бүкіл оқу-тәрбие барысында жүйелі түрде кірілетін, тілі шыға бастаған сәбиді азамат етіп қалыптастырғанға дейін жүретін күрделі процесс. «Халықтық педагогика», - делінген қазақ кеңес энциклопедиясында, тәрбие жөніндегі халықтық педагогиканың білім тәжірибесі. Оған халық ауыз әдебиетінің шығармалары, этнографиялық материалдар, халықтың тәрбие-дәстүрлері, халықтық ойындар, отбасы

\*\*\*\*\*

тәрбиесінің тәжірибелері т.б. жатады». Халықтық педагогиканың негізгі түйіні өсіп келе жатқан ұрпақты жарасымды әдептілікке, ұнасымды ізеттілікке тәрбиелеу. Ұрпақ тәрбиесіндегі ежелден қалыптасқан халқымыздың жақсы дәстүрлері мен тағылымдарын оқып үйреніп, өнеге тұтпай тұрып, жастарды ізгілік пен парасаттылыққа тәрбиелеу мүмкін емес.

2) Еліміз егемендікке қол жеткізісімен, жас ұрпаққа ұлттық тәрбие беру уақыт талабымен бірге келген игілікті мақсат екені даусыз. Таным мен тәрбие мазмұны жаңарған заман талабына орай мұғалімдер мен тәрбиешілерден шығармашылық жұмысты, үздіксіз ізденісті талап етеді. Балабақшадан бастап жалпы білім беретін оқу орындарындағы білім мен тәрбие деңгейі өркениетті елдермен бара-бар болуы тиіс. Ұлттық тәрбиенің бір ұшы қазақ қоғамының даму тарихына, тыныс-тіршілігіне, салт-дәстүріне, шаруашылығына, ұлттық бұйымдарға қатысты мәселелерді меңгеруге, оны жақсы білуге байланысты. Өйткені, бұл қазақ халқының ұлттық мәдениеті, тарихы, даналығы, тұрмыс-салты, әдет-ғұрпы, тыныс-тіршілігі.

3) Ғасырлар бойы қалыптасқан ұлттық тәлім-тәрбиенің белгілі бір жүйесінде жас буынның жадына біртіндеп сіңдіріп отыратын арнаулы жолдары, тиісті тәсілдері де болған. Мысалы, мақал-мәтелдерде адамгершілік, имандылық тәрбиесіне байланысты әдет-ғұрыптар насихатталып, жұмбақтар мен айтыстарда ақыл-ой тәрбиесі, өлең, жыр-дастандарда әсемдік тәрбиесінің негізгі принциптері, ал ертегілерде халықтық тәрбиесінің сан алуан мәселелерін қозғайтын тәлім материал ретінде пайдаланылған. Демек, халықтық педагогика – тәлім-тәрбиелік ой-пікірдің ішкі бастауы, халықтың рухани мұрасы. Бұл жердегі еске алатын негізгі жайт, осындай халықтық мұралардың бәрі бірдей кәдеге жарай бермейді, олардың озығы мен қатар тозығы да бар. Ең негізгі мәселе – бұларды бүгінгі күннің талап-тілегімен байланыстыра пайдалана білу. Педагогикада халықтық педагогикамен қатар «этнопедагогика» дейтін атау жиі қолданылады. Этнопедагогика – халықтық тәлім-тәрбиені, оның тәжірибесін қорытындылап, жүйелейтін теориялық сипаттағы ғылым саласы. Ол халықтық педагогиканы ғылыми педагогикамен байланыстырып отыратын өткел іспеттес ғылым.

4) Қазақ халқының тәлімдік мәні зор ой-толғаныстары бесік жыры мен батырлық эпостарында, ертегілер мен аңыздарда, шешендік сөздер мен айтыс-термелерде көптеп кездеседі. Мұндағы ұрпақ тәрбиесінің негізгі түйіні – ұрпақты әдептілікті, ізеттілікке, еңбекке, дене, отбасы тәрбиесіне тәрбиелеу. Қазақстан Республикасының «Білім туралы» заңының (07.06.1999) 8-ші бабында былай делінген «Азаматтық пен ел жандылыққа, өз Отаны Қазақстан Республикасына сүйіспеншілікке, мемлекеттік рәміздерді құрметтеуге, халық дәстүрлерін қастерлеуге. Конституцияға қайшы және қоғамға қарсы кез- келген көріністерге төзбеуге тәрбиелеу - әрбір халықтың рухани мұрасы, ой-түюлері, салт-дәстүрі, бірнеше ғасырдың желісі». Ұлттық тәрбие беруде халқымыздың ұлылығын үйреніп, салт-дәстүрлерді терең зерделеп, мән бере пайдалануымыз біздің мәдениеттілігімізді білдіреді. Халықтық педагогиканың әр түрлі жақтарын сөз еткенде, ең алдымен дене тәрбиесін бірінші орынға қоюдың өзіндік себебі, дәлелдері бар. Өйткені, адам баласы алғаш дүниеге келген күннен бастап, дене тәрбиесі қолға алынады, содан кейін біртіндеп еңбекке, ойынға үйрену тәрбиесі жүргізіледі. Ақыл-ой сол еңбектің нәтижесінде қалыптасып дамиды. Ал адамгершілік тәрбиесі – баланың сана-сезімі оянған кезде жүргізілетін тәрбиенің жиынтығы іспеттес.

Демек, халық педагогикасында мынау — ақыл ойға тәрбиелеу құралы дейтін жекеленген тәрбие құралы жоқ. Кез-келген тәрбие құралына талдау жасасақ, ақыл-ой, дене, еңбек, адамгершілік тәрбиелері іштей сабақтасып, араласып жатқанын кереміз.

\*\*\*\*\*

Әдептілік, сыпайылық, кішіпейілдік, мейірімділік, иманжүзділік қасиеттердің бәрі де ар-ұят, ұждан тазалығынан туындайды. Ар тазалығы өзгеге қиянат жасамауға, шыншыл болуға баулиды.

### **Пайдаланған әдебиеттер**

- 1 Назарбаев Н.Ә. Қазақстан халқына жолдауы . 28 Қаңтар 2011 ж.
- 2 Табылдиев Ә. Қазақ халық педагогикасы және тәрбие. Алматы,
- 3 К.ЖарықбаевК,С.Қалиев."Қазақ тәлім тәрбиесі Алматы. Санат" 1995ж.

\*\*\*

**Усмонов Д.К.**

**кандидат филологических наук старший преподаватель кафедры русского языка и литературы.**

### **ОЦЕНКИ ЭФФЕКТИВНОСТИ СОБСТВЕННОЙ РАБОТЫ.**

#### **Ключевые слова**

Публицистика, оптимальный, функция, традиционный, кучево- дождевое, атмосферное, автоматизированный.

“Тест- наиболее экономная работа контроля” Г.В. Рогова

Язык – это и художественная литература, и научные статьи, и деловая речь, и публицистика – средства массовой информации, и обиходно - бытовая речь, которой мы пользуемся в повседневной жизни.

Русский язык один и един, но он неоднороден по своему составу. Он нужен всем, всегда и везде. Кредитная система в системе образования Таджикистана выдвинула новые требования к уровню содержанию и качеству подготовки студентов по русскому языку, к необходимости пересмотра существующих методов. Форм и средства обучения с целью выявления наиболее оптимальных среди них, как следствие этого, к качеству контроля в целом и к проверке, и оценки результатов обучения в частности.

Контроль означает выявление измерение, оценивание знаний и умений обучаемых. Выявление и изменение – это проверка. Поэтому проверка входит в объем понятия: контроль знаний и умений. Дидактической функцией контроля является обеспечения обратной связи между преподавателем и студентам, получение педагогом объективной информации: о степени усвоение учебного материал, современное выявление недостатков и пробелов в знаниях. По имеющейся информации преподаватель судит о качестве подготовки студентов.

Не традиционные методы, формы и средства обучения и контроля для отечественного образования получили широкое распространение. К ним можно отнести тесты.

Тест из английского языка «test» испытание, исследование

Значение слово тест в словаре «Словарь иностранных слов» под редакцией И.В. Лехина на странице 506 дается так:

1. Задания стандартной формы, по которым проводятся испытания для определения умственного развития, способностей, волевых качеств и других психофизиологических характеристик человека ;

2. Вопросник, распространяемый как материал, используемый для конкретных социологических исследований;

\*\*\*\*\*

3. В вычислительной технике- задача с известным решением, предназначенная для проверки правильности работы цифровой вычислительной машины;

Тест в « Русско – таджикском словаре» под редакцией М.С.Осими на странице 1099 дается так «санлиш – измерение, испытание, проверка, имтихон – экзамен».

Под тестом понимается система тестовых заданий, имеющих специфическую организацию и создаваемых с целью выявления специальных способностей студентов: измерение уровня знаний, оценивания результатов, достигнутых в процессе обучения. Тест, как форма контроля знания студентов, позволяет всем студентам работать одновременно в одинаковых условиях и записывать выполнения символами.

В образовательном процессе тесты имеют значение и выполняют несколько функций.

Социальная функция тестов проявляется в требованиях, представляемых обществом к уровню подготовки студентов 1 курсов. В ходе контроля знаний с помощью тестов определяется соответствие достигнутых студентами умений и навыков установленным государственным стандартом

Образовательная функция состоит в закреплении и систематизации знаний, практических умений и навыков, повышении их качества (точность, полнота, осознанность, отсутствие пробелов, ошибок). Тесты совершенствуют студентов применять знания в стандартных и нестандартных ситуациях, выбирать рациональные способы решения учебной задачи, глубже овладеть методами получения информации.

Воспитательная функция тестов заключается в формировании положительных мотивов учения, способов самостоятельной познавательной деятельности, умений постановки и достижения целей, а также умений самоконтроля и самооценки, следствием которых являются становление адекватной самооценки, снижение тревожности.

Развивающая функция тестов направлена на развитие памяти, внимания, мышления, творческих способностей, эмоциональной сферы и таких качеств личности, как трудолюбие, умение слушать, исполнительность и обязательность, самостоятельность и аккуратность.

Контролирующая функция тестов позволяет преподавателю получить информацию о достижениях своих студентов, установить динамику этих достижений, уровень развития личностных качеств студентов, степень усвоения программного материала.

Функция творческого роста преподавателя связана с тем, что тесты дают возможность преподавателю выявить достижения, недостатки и ошибки в его педагогической деятельности.

Цель тестового контроля могут быть следующими: - обобщающая цель - повышение качества обучения;

- конкретные цели необходимы для :

1. объективной оценки объёма знаний студентов;
2. рейтинговой и экзаменационной аттестации студентов;
3. выявления структуры усвоения знаний студентов;
4. оценки эффективности собственной работы.

Приведу примеров различных тестов:

1. Орфография.

Какую букву нужно вставить из указанных в столбиках: а), б), в), г).

а)	б)	в)	г)	
сл...жение	а	о	о	а
прил...гать	о	о	а	а
пол...жить	а	о	о	а
предл...жение	о	а	о	а



\*\*\*\*\*

2. Морфология

Укажите собирательное числительное:

- 1) седьмой
  - 2) тридцать
  - 3) две третьих
  - 4) семеро
3. Синтаксис

Определите тип данного СПП: ” Друг сдержал слово, которое он дал мне.”

- а) СПП спривдаточными изъяснительными.
- б) СПП с придаточными определительными.
- в) СПП с придаточными обстоятельственными.

4. Определите стиль текста:

Гроза- атмосферное явление, сопровождающиеся электрическими разрядами между так называемыми кучево- дождевыми облаками и земной поверхностью.

- а) художественный
- б) публицистический
- в) научный
- г) официально- деловой
- д) разговорный

Выполнение тестов занимает немного времени. При выполнении тестов все студенты поставлены в равные условия - они работают в одно и тоже время с одиноковым по объёму и сложности материалом, что исключает влияние на оценку их ответов такого фактора, как везение/невезение. Тест даёт возможность включить большой объём материала и контролировать не только его усвоение, но и наличие отдельных умений пользования им. Тестирование интересно тем, что позволяет быстро выяснить степень усвоения материала, определить тех студентов, с которыми следуют позаниматься индивидуально. Через некоторое время для выявления ступени усвоения материала можно дать этот же тест, поменяв только варианты работы.

Применяя на занятиях метод теста, необходимо целесообразно сочетать его с другими методами обучения. Только тогда такая форма контроля может стать полезной.

Задания в тестовой форме не только контроля знаний, но и те познавательные формы, от правильного применения которых зависит будущее образования. В современных образовательных системах они становятся главным средством автоматизированного обучения и развития студентов. Задания тестовой форме меняют учебный процесс, улучшая специально организованную самостоятельную работу студентов.

**Список использованных источников:**

1. А. Н. Майоров. Теория и практика создания тестов. М., 2005.
2. М.С. Осими. Русско – таджикский словарь. М., 1985., стр- 1099.
3. И.В. Лехина. Словарь иностранных слов. М.,1979. 624 стр., стр- 506
4. Л. А. Кулюкина, А. А. Позднякова. Практикум по русскому языку. М., 2007.
5. Н. Г. Гольцова., И. В. Шамшин. Орфография и пунктуация. М., 2007.
6. А. Б. Малюшкин. Тестовые задания для проверки знаний учащихся по русскому языку. М., 2003.
7. Савельев А. Я. Педагогические технологии// ВО в России. № 2, 2000.
8. Борисова Н. В. Образовательные технологии как объект педагогического выбора – М.: ИЦПКПС, 2000.
9. Карпухин Н. В., Фильчаков В. В. Рекомендации по разработке и оформлению учебных материалов. СПб.: МБИ, 1998. – 40 с.

\*\*\*

**Джабборов И.Р.,**  
к.и.н., доцент, декан факультета истории и права ГОУ «Худжандский  
государственный университет имени академика Б.Гафурова»  
**Норов И.С.,** аспирант ГОУ «Худжандский государственный университет имени  
академика Б.Гафурова»

### **ВКЛАД АКАДЕМИКА С.А. РАДЖАБОВА В РАЗВИТИЕ ТАДЖИКСКОГО ГОСУДАРСТВЕННОГО УНИВЕРСИТЕТА**

В 50-е гг. по инициативе первого секретаря ЦК КП Таджикистана Бободжона Гафурова в Таджикистан из Узбекистана были приглашены ряд таджикских учёных, в том числе и Соли Ашурходжович Раджабов, который прибыл в Сталинабад в 1956 году. С.А. Раджабов, несмотря на то, что ЦК КП Узбекистана обещал ему высокие должности, не отказался приехать на свою родину. После приезда в Таджикистан С.А. Раджабов приказом МВО СССР от 25 августа 1956 года за № 535-К назначен ректором Таджикского государственного университета имени В.И. Ленина<sup>1</sup>.

Он руководил университетом в течение 15 лет - с 25.08.1956 до 28.04.1971 гг. С.А. Раджабов вёл успешную деятельность, которая способствовала росту и развитию ТГУ имени В.И. Ленина. Ключевой целью административной политики в период ректорства С.А. Раджабова было создание условий для развития университета.

Основным направлением деятельности Соли Ашурходжаевича на должности ректора являлось укрепление положения Таджикского госуниверситета в системе высшей школы СССР, которую необходимо было осуществлять следующими путями. **Во-первых**, осуществление структурного реформирования университета с целью оптимизации учебно-научной деятельности. **Во-вторых**, повышение количественно-качественных характеристик кадрового состава университета. **В-третьих**, пополнение материальной базы университета и увеличение поступления бюджетных средств. **В-четвёртых**, популяризация собственной научной деятельности и ознакомление общественности с достижениями учёных университета. **В-пятых**, сотрудничество с образовательными и научными учреждениями страны.

Ректорство Соли Ашурходжаева совпало с тем периодом истории Советского государства, когда была создана единая система образования, которая являлась государственной, централизованно управляемой и финансируемой из госбюджета. Народное образование регулировалось директивными документами, постановлениями ЦК КПСС, Совета Министров СССР, ведомственных органов управления. Главная его задача заключалась в предоставлении всем гражданам равных возможностей получить образование и совершенствовать его на протяжении всей жизни. Кроме того, этот период считался временем повышения престижа университетского образования. С середины 50-х гг. до начала 70-х гг. преобладали позитивные моменты, быстро росло число университетов, увеличивались конкурсы в них, усиливалась роль университетских учёных в развитии отечественной науки, велось расширение материальной базы<sup>2</sup>.

<sup>1</sup> Архив Академии наук Таджикистана. //-Ф.1, – Оп. 2а, -Ед. хр. 57. -Л.2.

<sup>2</sup> История российских университетов (очерки): Монография //http:// window. edu.ru/ window/ library/ pdf 2txt?p\_id=23298&p\_page=7

Для развития Таджикского госуниверситета большую роль сыграло Постановление бюро ЦК КП Таджикистана «О состоянии и мерах дальнейшего улучшения подготовки специалистов в Таджикском государственном университете в свете решений XX съезда КПСС».

Важным направлением руководящей работы С.А. Раджабова в университете являлась оптимизация учебно-научной деятельности, которая осуществлялась путём структурных преобразований. В год образования университета были открыты три факультета, а в 1970 году функционировали 11 факультетов. В годы ректорства С.А. Раджабова были созданы следующие факультеты: в 1959 г., отделившись от факультета естественных наук, образовался химический факультет (декан – доцент Х.Н. Раджабов), в 1963 г. отделившись от историко-филологического факультета, образовался факультет русского языка и литературы (во главе с деканом, доцентом В.Г. Астаховым.); в 1966 г. факультет естественных наук, созданный на базе объединения ранее существующих биологического и геологического факультетов, был вновь реорганизован на два самостоятельных факультета – геологический (декан – доцент Д.Д. Бузруков) и биологический (декан – профессор И.К. Лопатин); в 1966 г. историко-филологический факультет был разделён на два факультета: исторический (декан – доцент М.Бобохонов) и факультет таджикской и восточной филологии (декан – доцент М.Н. Касимова); в 1970 г. стали самостоятельными факультет таджикской филологии (декан – профессор В.М. Асрори) и факультет восточной филологии (декан – профессор Х.К. Каримов)<sup>1</sup>.

С.А. Раджабов уделял особое внимание расширению и созданию необходимых структурных подразделений университета. В ТГУ постоянно увеличивалось количество кафедр и выпускающих специальностей. В момент открытия университета в 1948 г. было создано 13 кафедр<sup>2</sup>, где готовились специалисты по 5 специальностям (геологии, биологии, истории, таджикского языка и литературы, русского языка и литературы). В начале 70-х гг. на 59 кафедрах университета готовились специалисты по 37 специальностям<sup>3</sup>. Большое количество кафедр и выпускающих специальностей были образованы именно при ректорстве Соли Ашурходжаевича Раджабова.

В 50-е – 60-е гг. Коммунистическая партия (в соответствии с идеологическими установками) ставила задачу усилить воспитание студенчества в духе идей марксизма-ленинизма. С этой целью с 1956/57 учебного года на всех факультетах вводилось обязательное преподавание истории КПСС, политической экономии, диалектического и исторического материализма, а с 1964 г. ещё и научного коммунизма. Поэтому созданию и укреплению кафедр общественных наук придавалась первостепенное значение. При этом соответствующие кафедры часто заполнялись преподавателями, не имевшими опыта учебной и научной работы в стенах вузов, направленными с партийной и комсомольской работы. С.А. Раджабову как руководителю университета пришлось уделять особое внимание повышению квалификации преподавателей.

Факультетские и кафедральные структурные изменения, как показала практика, в большинстве своём оправдали себя. Они способствовали позитивным изменениям в учебном процессе и в научно-исследовательской работе.

<sup>1</sup> История российских университетов (очерки): Монография //http:// window. edu.ru/ window/ library/ pdf 2txt?p\_ id=23298&p\_ page=7 С. 28.

<sup>2</sup> ЦГА РТ. –Ф.360,04,11. – Д.170,1.- Л.253.

<sup>3</sup> Раджабов С.А. Таджикский государственный университет имени В.И. Ленина – кузница подготовки высококвалифицированных кадров. – Душанбе, 1970.- С. 20;Таджикский государственный университет имени В.И. Ленина./Авторы-составители Молчагин Ю., Турецкий Е. – Душанбе: Дониш, 1973.- С. 4.

Серьёзные изменения в составе университетского студенчества происходили во второй половине 50-х – 60-х гг. Если в послевоенный период приёмы в университеты дали большое число студентов, пришедших в учебные аудитории из рядов Советской Армии, недавних фронтовиков, людей, не имевших возможности учиться в условиях войны, шло повзросление студенчества, увеличение удельного веса коммунистов, то с начала 50-х гг. основная часть принимавшихся в университеты - выпускники средней школы. Именно в эти годы начался быстрый рост числа студентов-заочников, заочные отделения открылись почти на всех факультетах и постепенно число обучавшихся на них достигло трети и более от всего состава студентов. Особенно в период ректорства С.А. Раджабова численность студентов Таджикского университета значительно возросла. Так, если в первый год обучения университет начал с 240 студентами, то в 1956/57 учебном году (в первый год ректорства С.А. Раджабова) обучались 1695 студентов. Контингент студентов, начиная с 1959/60 учебного года, вплоть до 1970/71 учебного года по всем видам обучения неуклонно рос. Так, если в 1959/60 учебном году обучалось 4357 студентов (из них на дневном отделении – 2101, на вечернем отделении – 601, на заочном отделении – 1655), то в 1970/71 учебном году число студентов достигло 12467 человек (из них на дневном отделении – 5551, на вечернем отделении – 2348, на заочном отделении – 4568 студентов)<sup>1</sup>. Эти цифры свидетельствуют о том, что по сравнению с середины 50-х гг., в начале 70-х гг. количество студентов возросло в семь раз. Следует констатировать, что в контингенте студентов постепенно количество заочников и вечерников догоняло дневников, а затем стало их превосходить, особенно по гуманитарным дисциплинам. Это было обусловлено тем, что большое число партийных, советских, профсоюзных, комсомольских работников, не получивших своевременно высшее образование, теперь приобретали его заочно. Важную роль для развития заочного и вечернего обучения сыграло Постановление ЦК КП Таджикистана от 12 июля 1960 г. «О состоянии и мерах улучшения заочного обучения в вузах республики»<sup>2</sup>.

С 1957 г. вводились преимущества при приёме для лиц с 2-летним производственным стажем. Цель этого мероприятия — изменить социальный состав студентов, повысить удельный вес рабочих и крестьян. Так как многие производственники и демобилизованные из рядов Вооружённых Сил не имели достаточных знаний, то в университетах для них с 1957/58 уч. г. создавались подготовительные курсы, превратившиеся в дальнейшем в подготовительные отделения (ПО) — фактическое возрождение рабфаков, но в новых условиях, так как на ПО принимали только со средним образованием. Постепенно через ПО формировалась значительная часть студентов университетов, хотя не все из них могли бы быть зачислены по общему конкурсу. В 1969 г. было принято Постановление Совета Министров Таджикской ССР «Об организации подготовительных отделений при высших учебных заведениях». Постановлением предусматривался приём слушателей на подготовительные отделения для дневных, вечерних и заочных факультетов вузов республики в пределах до 20% плана приёма на дневное отделение<sup>3</sup>. С целью выполнения данного постановления С.А. Раджабов в Таджикском госуниверситете в 1969 г. открыл 8-месячное подготовительное отделение, оно готовило слушателей по всем формам обучения: дневное, вечернее и заочное. Если в первый год

<sup>1</sup> Таджикский Государственный Национальный Университет: история и современность.- Душанбе: Изд. НИЦ «Диловар - ТГНУ», 1998. – С.31.

<sup>2</sup> ЦГА РТ. Ф.202. –Оп.5.—Д.190.-Лл. 323-325; Султанов Ш.М. Партийное руководство культурным строительством в условиях развитого социализма (на материалах Таджикской ССР). - Душанбе: Ирфон, 1976. – С.145-146.

<sup>3</sup> Собрание постановлений правительства Таджикской ССР. –Душанбе, 1969, № 10 (126), -С. 25-26; Шарипов Абдуфаттох. Исторический опыт подготовки специалистов в системе высшего образования Таджикистана (1946 – 1995 гг.). –Душанбе: Дониш, 2000. - С.81.

\*\*\*\*\*

образования отделения было принято 100 человек по двум специальностям – физике и математике, то через год контингент увеличился до 210 слушателей, открылись новые группы – историков, филологов, юристов и экономистов<sup>1</sup>.

Подготовительные отделения сыграли важную роль в развитии всей системы народного образования, в совершенствовании социальной структуры студенчества, позволили увеличить приток в вузы людей, прошедших жизненную школу трудовой закалки. Кроме того, выравнивание возможностей для всех социальных групп общества способствовало сближению социального состава студенчества с социальным составом населения, расширению социальной базы формирования интеллигенции Таджикистана<sup>2</sup>.

С.А. Раджабов как ректор при приеме студентов большое внимание уделял их социальному статусу. В те годы в университете при зачислении абитуриентов в студенты уделялось лицам из отдалённых районов, а первостепенное значение при приёме придавалось их социальному статусу. Постепенно увеличивался удельный вес рабочих и колхозников. Если в 1960 г. на дневном отделении рабочие и дети рабочих составляли 11,4%, а колхозники и дети колхозников 5%, то в 1970 году их число соответственно выросло до 24,5% и 42,3 %. Таким образом, рабочие и дети рабочих, колхозники и дети колхозников составили почти 70% студентов<sup>3</sup>.

Университет при руководстве С.А. Раджабова превратился в подлинное интернациональное учебное заведение. В 1969/70 учебном году на дневном отделении таджики составляли 61,3%, русские – 17,1%, узбеки – 12,6% и т.д. В университете обучались представители 35 национальностей<sup>4</sup>. Ректор университета всячески поощрял проведение культурно-массовых мероприятий, направленных на развитие межнациональной дружбы, укрепление деловых связей и знакомство с культурой, традициями и бытом народов, проживающих в Таджикистане.

В университете с каждым годом увеличивался приём девушек местной национальности. Так, если в 1948/49 учебном году в университете обучалось 27 девушек местной национальности, в 1954/55 учебном году – 160, в 1959/60 учебном году – 255, 1964/65 учебном году – 425, то в 1969/70 учебном году 1182 девушки местной национальности<sup>5</sup>.

Динамика количественных показателей студенческой среды Таджикского Государственного Университета во многом аналогична динамике изменения профессорско-преподавательского состава. Если на первый год создания университета было всего 26 преподавателей, то на 1 января 1970 г. на 59 кафедрах университета работали 658 профессоров, доцентов, ст. преподавателей и ассистентов.

Начиная с первого года ректорства, С.А. Раджабов придавал особое значение повышению количественно-качественных характеристик кадрового состава, которое явилось залогом успешного развития университета. Комплектование кадрового состава Таджикского госуниверситета осуществлялось двумя способами. **Во-первых**, необходимые люди приглашались из других учебных заведений и научных учреждений как внутри республики так и из других союзных республик, а также из центральных городов Союза ССР. **Во-вторых**, университет зачастую ходатайствовал перед руководством (Министерства высшего

---

<sup>1</sup> Таджикский Государственный Национальный Университет: история и современность. - Душанбе: Изд. НИЦ «Диловар - ТГНУ», 1998. – С.30.

<sup>2</sup> История таджикского народа. Том VI. Новейшая история (1941-2010). – Душанбе, 2011. – С 394.

<sup>3</sup> Таджикский Государственный Национальный Университет. – С. 29.

<sup>4</sup> Раджабов С.А. Таджикский государственный университет имени В.И. Ленина – кузница подготовки высококвалифицированных кадров. – Душанбе, 1970.- С. 16.

<sup>5</sup> Раджабов С.А. Таджикский государственный университет имени В.И. Ленина – кузница подготовки высококвалифицированных кадров. – Душанбе, 1970.– С. 18.

\*\*\*\*\*

образования) о том, чтобы оставить наиболее перспективных студентов и аспирантов для проведения ими научных исследований и ведения преподавательской деятельности.

В период с 1956 по 1971 годы произошло расширение штатов ТГУ. Проведённые нами расчёты показывают, что прослеживается тенденция роста численности преподавательского состава. Если в первый учебный год университет располагал 26 штатными преподавателями, в 1955/56 учебном году (в первый год ректорства С. А. Раджабова) 74 штатными преподавателями, то в 1958/59 учебном году эта цифра дошла до 212, т.е. за первое десятилетие существования университета его преподавательский состав увеличился в 8 раз. В 1970/71 учебном году число преподавателей доходило до 749 человек<sup>1</sup>. Среднегодовой прирост кадров в абсолютных показателях составлял порядка 45 человек в год, в относительных 111%. Однако, нагрузка на одного преподавателя за это время значительно возросла с 4,1 до 7,4 человек студентов на одного преподавателя, что свидетельствует о достаточной обеспеченности Таджикского госуниверситета научно-педагогическими кадрами.

Анализ данных о ситуации с кадровым вопросом в университете показывает, что до назначения на должность ректора С.А. Раджабова единственным способом увеличения количественно-качественной характеристики профессорско-преподавательского состава было привлечение учёных извне. В результате предпринятых мер во второй половине 50-х – 60-х гг. ситуация коренным образом изменилась и большинство научно-педагогических кадров подготавливалось внутри университета. К началу 1970 г. в числе преподавателей воспитанники университета составляли 321 человека, 91 человека окончившего Душанбинский госпединститут, 28 - Ташкентский госуниверситет, 15 - Московский госуниверситет, 13 - Ленинградский госуниверситет, 15 – Ленинадский госпединститут, остальные из других вузов страны<sup>2</sup>.

Кадровый состав университета был многонациональным. В 1970 году среди преподавателей университета таджики составляли 338 человек, русские – 185, узбеки – 74, украинцы – 28 и т.д.<sup>3</sup>.

С.А. Раджабов постоянно заботился об обеспечении кафедр и специальностей квалифицированными кадрами. Комплектованию профессорско-преподавательского состава наиболее квалифицированными кадрами учёных и преподавателей способствовало установление единого организационного принципа и правил подбора научных и научно-педагогических кадров в советской высшей школе. Работа конкурсной комиссии ТГУ по замещению вакантных должностей позволила пополнять профессорско-преподавательский состав достойными людьми.

Видные учёные республики, как академики З.Ш Раджабов, А.М. Богоутдинов, С.М. Юсупова, М.С. Осими, И.К. Нарзикулов, К.Т. Порошин, М.Н. Нарзикулов, Р.Б. Баратов, Б.Н. Ниёзмухаммедов, А.А. Адхамов, М.И. Иркаев; члены корреспонденты АН Таджикской ССР Р.Ю. Юсуфбеков, С.А. Захаров, Х. Джураев, С.Ш. Табаров; профессора, доктора наук И.К. Лопатин, В.Я. Стеценко, М.Р. Шукуров, М.Н. Болтаев, В.И. Корецкий, Б.Н. Нарзуллаев, Е.М. Яковлева, Ш. Хусейн-заде, Д.Т. Таджикиев, В.М. Асрори и многие другие талантливые учёные работали преподавателями в университете.

Первостепенной задачей любого вуза является проявление постоянной заботы о повышении профессиональной квалификации преподавательского состава. С.А. Раджабов и

---

<sup>1</sup> Таджикский Государственный Национальный Университет: история и современность. - Душанбе: Изд. НИЦ «Диловар - ТГНУ», 1998.– С. 31-32.

<sup>2</sup> Раджабов С.А. Таджикский государственный университет имени В.И. Ленина – кузница подготовки высококвалифицированных кадров. – Душанбе, 1970.- С. 26-27.

<sup>3</sup> Там же. - С. 23.

\*\*\*\*\*

общественные организации университета прилагали много усилий к повышению научно-методического и общекультурного уровня профессорско-преподавательского коллектива. В этом вопросе важную роль сыграл Постановление правительства «О мерах по улучшению подготовки специалистов и совершенствованию руководства высшим и средним специальным образованием в стране» (1966 г.). Ежегодно преподаватели университета отправлялись в ведущие вузы страны для прохождения курсов повышения квалификации. В частности, за три года (1967-1968) курсы повышения квалификации прошли 84 преподавателя, из них в 1967 году - 25, в 1968 году – 24, в 1969 году -35<sup>1</sup>. Кроме того, в университете функционировали факультет повышения квалификации, внутривузовская школа педагогического мастерства, периодически и постоянно действующие семинары преподавателей по изучению кардинальных проблем науки. Осуществлялась стажировка преподавателей в ведущих учебных заведениях и научно-исследовательских учреждениях.

Практически все преподаватели университета находились в поле зрения Соли Ашурходжаева. Он постоянно контролировал, как они относятся к выполнению своих обязанностей, уделяют ли внимание собственному обогащению знаний, совершенствованию практических навыков, любят ли своих учеников (студентов) и т.д. Контроль за творческим совершенствованием преподавателя осуществлялся через кафедру. Ибо именно кафедра как главное первичное звено вуза направлял, регламентировала, контролировала деятельность преподавателя.

С.А. Раджабов в университете практиковал приглашение крупных учёных из центральных вузов страны для чтения отдельных курсов, спецкурсов по важнейшим отраслям знаний. Только в 1968/69 учебном году студентам прочитали спецкурсы 23 доктора, профессора из центральных вузов и институтов АН СССР. Многие из них являлись лауреатами Ленинской и Государственной премий, Героями Социалистического Труда, крупными специалистами в области физики, химии, механики и др. отраслей науки.

В числе приглашённых специалистов - Герой Социалистического Труда, лауреат Ленинской премии, академик АН СССР, доктор физико-математических наук, профессор Н.А. Тихонов; лауреат Ленинской премии, член-корреспондент АН СССР, доктор физико-математических наук, профессор А.А. Самарский; лауреат Ленинской и Государственной премий, заслуженный деятель науки и техники РСФСР, академик АН СССР, доктор химических наук, профессор А. Петрова; а также доктора физико-математических наук из Московского госуниверситета Л.А. Скорняк, В.П. Полатонов, Л. И. Киминин, Ю.И. Смирнов, А.А. Кириллов, Ф.А. Березин; из различных институтов АН СССР Москвы и Ленинграда - доктор филологических наук Д.С. Комиссаров, доктор исторических наук Ю.С. Кукушкин, доктор философских наук Е.К. Войшвилло, доктор экономических наук И.И. Серебряный и др.<sup>2</sup>

Руководство университета постоянно вело поиск по привлечению специалистов для ведения занятий в качестве штатных работников. Например, когда в 1966 году в университете было открыто отделение журналистики, практически не было преподавателей с журналистским образованием, занятия вели филологи. Ректору университета С.А. Раджабову приходилось искать специалистов в других вузах страны (СССР). Так, однажды, в 1968 году Соли Ашурходжаевич Раджабов встретился с деканом журфака КазГУ (Казахского госуниверситета) Талманом Амандосовым и пожаловался, что на новообразованном журналистском отделении не хватает преподавателей. Т. Амандосов, вспомнив студента 4

---

<sup>1</sup> Раджабов С.А. Таджикский государственный университет имени В.И. Ленина – кузница подготовки высококвалифицированных кадров. – Душанбе, 1970 – С. 26.

<sup>2</sup> Раджабов С.А. Таджикский государственный университет имени В.И. Ленина – кузница подготовки высококвалифицированных кадров. – Душанбе, 1970 - С.27-28.

\*\*\*\*\*

курса журфака Абдусаттора Нуралиева, сказал: «У нас тут учится один таджик». С.А. Раджабов попросил, чтобы после окончания его отправили в ТГУ<sup>1</sup>. В том же 1968 году А.Нуралиев был отправлен в ТГУ. Как вспоминает А. Нуралиев, он и выпускник МГУ Ходжабек Зулфикоров были первыми преподавателями университета с журналистским образованием<sup>2</sup>.

Количественный рост преподавательского состава сопровождался по всему университету качественными показателями. За годы ректорства С.А. Раджабова выросло число преподавателей с учёными степенями. Если в 1955/56 учебном году в университете работало 54 преподавателя с ученой степенью, то в 1968/69 учебном году 213, т.е. в течении 15 лет количество преподавателей с учёной степенью возросло в четыре раза<sup>3</sup>. В 1970 году из 658 преподавателей университета 37% были профессорами, доцентами, докторами и кандидатами наук<sup>4</sup>. Кадры с учёной степенью готовились двумя способами. **Во-первых** путём соискательства. **Во-вторых**, путём учёбы в аспирантуре, а также по линии перевода на должности старших научных работников для подготовки к защите докторских диссертаций. С 1960 по 1969 год сотрудниками университета путём соискательства защищено 68 кандидатских диссертаций, из них 15 по общественным и 53 по естественным наукам. Из их числа за пределами республики защищено 32 диссертации<sup>5</sup>.

Аспирантура в университете была создана в 1950 году, в ней обучалось только 5 аспирантов гуманитарного профиля. В 1955 году в аспирантуре обучалось 32 аспиранта по специальностям: философия, политическая экономия, таджикская литература, таджикский язык, история СССР, математика, физика, русский язык и русская литература, геология и правоведение. В 1970 году количество аспирантов университета достигло 157 человек (121 с отрывом и 36 без отрыва от производства)<sup>6</sup>. До 1969 года всего из числа окончивших аспирантуру университета защитили кандидатские диссертации 140 человек. При этом, если в 1955 г. из числа аспирантов защитил диссертацию один человек, то в 1966 г. – 29, в 1967 г. – 24, в 1968 г. – 18<sup>7</sup>. Следует отметить, что во второй половине 60-х гг. докторскую диссертацию защитили 15 преподавателей: В.И. Корецкий, М.И. Иркаев, М.Р. Шукуров, М.Н. Болтаев, Е.М. Яковлев, М.М. Муллаев, И.К. Лопатин, В.М. Асрори, В.Я. Стеценко, А.Ш. Шукуров, Б.Н. Нарзуллоев, Г.С. Севлирянц, К.С. Сабиоров, Я.М. Яковлев, Д.И. Фельштейн<sup>8</sup>.

В подготовке профессорско-преподавательского состава с учёными степенями важную роль сыграли специализированные советы по защите докторских и кандидатских диссертаций. До назначения С.А. Раджабова на должность ректора в университете были

---

<sup>1</sup> Фируз Умарзода. А. Нуралиев: «Разговоры о превосходстве таджикского языка – это нездоровые разговоры»// <http://news.tj/ru/newspaper/interview/nuraliev-razgovory-o-prevoskhodstve-tadzhikskogo-yazyka-eto-nezdorovye-razgovory>.

<sup>2</sup> Там же.

<sup>3</sup> Таджикский государственный университет имени В.И. Ленина./Авторы-составители Молчагин Ю., Турецкий Е. – Душанбе: Дониш, 1973.- С. 6.

<sup>4</sup> Раджабов С.А. Таджикский государственный университет имени В.И. Ленина – кузница подготовки высококвалифицированных кадров. – Душанбе, 1970 - С. 23.

<sup>5</sup> Таджикский Государственный Национальный Университет: история и современность. - Душанбе: Изд. НИЦ «Диловар - ТГНУ», 1998.– С. 37-38; Раджабов С.А. Таджикский государственный университет имени В.И. Ленина – кузница подготовки высококвалифицированных кадров. – Душанбе, 1970 - С. 29.

<sup>6</sup> Архив Таджикского национального университета. Отчёт о научно-исследовательской работе университета за 1970 г.- Л. 18.

<sup>7</sup> Таджикский государственный университет имени В.И.Ленина./ Авторы-составители: Раджабов С.А., Молчагин Ю.А., Турецкий Е.Н. – Душанбе, 1970. – С.6.

<sup>8</sup> Таджикский Государственный Национальный Университет: история и современность. - Душанбе: Изд. НИЦ «Диловар - ТГНУ», 1998.– С.38.



\*\*\*\*\*

открыты Советы по четырём отраслям, в период его ректорства – ещё по шести отраслям науки и университету было представлено право приёма к защите кандидатских диссертаций по 28 специальностям и право к приёму к защите докторских диссертаций по ряду отраслей общественных, гуманитарных, физико-математических и естественных наук. На Учёных Советах университета с 1955 по 1969 годы были защищены 431 кандидатская диссертация, из них 306 по общественным наукам и 125 по физико-математическим и естественным наукам<sup>1</sup>. С 1960 по 1969 гг. защищены 7 докторских диссертаций. Из всех защищённых диссертаций сотрудниками университета защищены -268<sup>2</sup>.

Деятельность по подготовке научно-педагогических кадров университета получила высокую оценку высшей партийной организации республики. Так, 17 июля 1970 г. в Постановлении ЦК КП Таджикистана «О состоянии подбора, подготовки и воспитания научно-педагогических кадров в Таджикском государственном университете им. В.И. Ленина» было отмечено, что ректорат и партком ТГУ стали больше уделять внимания подбору, подготовке и воспитанию научно-педагогических кадров, научному росту, повышению педагогического мастерства и идейно-политической закалке профессорско-преподавательского состава. В результате университет значительно пополнился квалифицированными работниками, способными успешно вести педагогическую и научную работу, несколько улучшилось качество подготовки специалистов для народного хозяйства и культуры<sup>3</sup>.

Соли Ашурходжаевич первоочередное внимание уделял совершенствованию учебно-воспитательного процесса университета. Вопросы подготовки специалистов широкого профиля, интенсификации обучения, улучшения идейно-теоретического уровня и научно-познавательной значимости лекционных занятий, постановки самостоятельной работы студентов и выработки общих критериев проведения практических и лабораторных занятий, задачи повышения уровня учебно-воспитательной работы, проблемы подготовки специалистов без отрыва от производства (заочная и вечерняя форма обучения), и дальнейшего укрепления связи университета с жизнью, вопросы конкурсного отбора абитуриентов и профориентации молодёжи и многое другое постоянно находились в поле зрения ректора С.А. Раджабова. Он осуществлял контроль за учебно-воспитательным процессом через кафедры, факультеты, Ученые Советы, общественные организации университета<sup>4</sup>.

Таким образом, академик Соли Ашурходжаевич Раджабов был выдающихся личностей, известный учёный, организатор науки и высшего образования, государственный и общественный деятель, который свою жизнь посвятил служению Родине. Он был одним из тех людей, которые ценили человеческие качества, такие как честь, долг, справедливость, патриотизм, преданность избранной профессии.

\*\*\*

---

<sup>1</sup> Там же. –С.38; Таджикский государственный университет имени В.И.Ленина./ Авторы-составители: Раджабов С.А., Молчагин Ю.А., Турецкий Е.Н. – Душанбе, 1970.-С.6.

<sup>2</sup> Саидмурадов Х.М., Муллаев М.М. Академик Соли Ашурходжаевич Раджабов. – Душанбе: Дониш, 1987. – С.23.

<sup>3</sup> Султанов Ш.М. Партийное руководство культурным строительством в условиях развитого социализма (на материалах Таджикской ССР). – Душанбе: Ирфон, 1976.-С.162.

<sup>4</sup> ЦГА РТ. – Ф. 1461. – Оп.3.-Д.64.-лл.123-127.

**Шарипова Тӯҳфачон Шавкатҷоновна**  
магистранти баҳши 2-уми ихтисоси таърихи факултети таърих ва ҳуқуқи ДДХ  
ба номи академик Б.Ғафуров

## **ПРОФЕССОР Н.О. ТУРСУНОВ МУҲАҚҚИҚ ВА МУБАЛЛИҒИ ҲУНАРҲОИ МИЛЛӢ**

Хучанд яке аз шаҳрҳои қадим ва соҳибтамаддун маҳсуб меёбад. Мардуми шаҳри мазкур аз давраи атиқа бо ватандӯстиву озодихоҳӣ маълуму машҳур буда, дар баробари ин бо ҳунарҳои мардумии миллии тоҷикон шӯҳрат доранд.

Қобили зикр аст, ки масъалаи таърих ва фарҳанги шаҳри мазкур аз ҷониби як қатор муаррихон ва муҳаққиқони ватаниву хориҷӣ риштаи таҳқиқ қашида шудааст.

Таҳлили сарчашмаву асарҳои илмӣ аз он шаҳодат медиҳанд, ки дар пайдоиш ва густариши ҳунарҳои милли мақом ва мавқеи шаҳрҳои асосии тоҷикнишин Самарқанд, Бухоро, Хучанд, Истаравшан, Балх, Ҷирот ва ғайра хеле бузург мебошанд. Мардумшинос, муҳаққиқи варзидаи таърихи шаҳрҳои Осӣи Миёна О.А. Сухарева ҳунарҳои миллии тоҷикони Бухоро аз рӯи дараҷаи рушди таърихии ҳунарҳо (истеҳсолоти хонагӣ, истеҳсоли маҳсулоти ҳунармандӣ аз рӯи фармоиш, косибчигӣ ва мануфактура), аз рӯи дараҷаи техникаву коркарди маснуот, аз рӯи объекти фаъолият ва вобаста ба маҳсулоти истеҳсолшаванда муқаррар намудааст. Муаррихи тавоно, доктори илмҳои таърих, профессор Н.О. Турсунов таснифоти пешаву ҳунарҳоро аз рӯи ҷойи фаъолият, тарзи коркард, аҳамияти он дар соҳаҳои иқтисодиёту фарҳанги маҳал амалӣ намудааст.

Ҳунарҳои мардумии тоҷикон ба соҳаҳои мухталиф, аз қобили бофандагӣ (истеҳсоли матоъҳои пахтагӣ - карбосу алча, қаламӣ, хоса, доқа, чит; абрешимӣ - атласу адрас, беқасаб, банорас, шойи, дорой; пашмӣ - рағза, босма, тибитӣ, қатма); ресандагӣ, кулолгарӣ, коркарди фулузот (оҳангарӣ, мисгарӣ, заргарӣ, сӯзангарӣ, кордсозӣ, рехтагарӣ), даббоғӣ, ҷӯбтарошӣ, кандакорӣ, наққошӣ ва ғайра тақсим мешаванд.

Ҳукумати Ҷумҳурии Тоҷикистон дар даврони истиқлолият ба масъалаи ҳунарҳои мурдумӣ тавачҷӯӣ махсус зоҳир намуда истодааст. Асосгузори сулҳу ваҳдати милли-Пешвои миллат, Президенти Ҷумҳурии Тоҷикистон муҳтарам Эмомалӣ Раҳмон дар Паёми соли 2018 ба Парлумони мамлакат солҳои 2019-2021-ро “Солҳои рушди деҳот, сайёҳӣ ва ҳунаҳои мардумӣ эълон намуданд (1, с.4).

Н.О. Турсунов аз ҷумлаи олимоне ҳастанд, ки дар омӯзиши таърих ва этнографияи мардуми шаҳри мазкур саҳми калон гузоштанд. Устод ханӯз аз из солҳои 60-уми қарни гузашта, яъне замони донишҷӯӣ ба тадқиқи ҳунари бофандагии шаҳри Хучанд шурӯъ намуда буданд. Аввалин мақолаҳои олим таҳти унвони “Оид ба таърихи истеҳсолоти ҳунармандии Хучанди тореволюционӣ” (3), “Аз таърихи ҳунармандони Хучанд” (5) ва ғ. қадамҳои нахустин ба масъалаи мазкур буд. Дар натиҷаи ба таври васеъ омӯختани масъалаи мазкур устод Н.О. Турсунов соли 1969 таҳти роҳбарӣ ва машварати ховаршинос, муаррих ва этнографи шӯҳратёр профессор О.А. Сухарева рисолаи номзадии худро дар мавзӯи «Аз таърихи ҳунармандии шаҳри дар Тоҷикистони Шимолӣ» аз рӯи ихтисоси этнография дар Шӯрои диссертатсионии шӯъбаи Ленингради Институти этнографияи АИ ИҶШС сарбаландона дифоъ намуданд. Ба пажӯҳиши умрناзаронаи устод олимони таърихшинос А.М. Беленитский, Е.М. Пешерева, К.В. Чистов ва дигарон баҳои баланд дода, хидмати унвонҷӯро дар бозшинохту баррасии шӯғли бофандагии Хучанд ва музофоти он мусбат арзёбӣ кардаанд.

\*\*\*\*\*

Яке аз асарҳои аввалини профессор Н.О. Турсунов ба тадқиқи ҳунари мардумии хучанд бахшида шудааст. Ӯ дар ин мавзӯ ҷисди номзадӣ дифоъ намуда, соли 1974 китобро таҳти унвони «Аз таърихи косибӣ дар шаҳри Точикистони Шимолӣ» (бо забони русӣ) нашр намуд (4). Дар монографияи профессор Н.О. Турсунов оиди таърихи ҳунари бофандагӣ дар асрҳои XIX ва XX дар шаҳри Хучанд маълумот дода шудааст. Монография аз 2-боб иборат аст. Дар боби аввал техникаи коркарди ва навҳои матоҳҳо, усули тайёр кардани нахҳои шохигӣ ва пашм ва бофтани онҳо маълумот дода шудааст. Ҳамзамон муаллиф тарзи тоза кардани пахта аз чигитро шарҳ медиҳад. Бинобар маълумоти профессор Н.О. Турсунов ин корро дар гузашта устоҳои махсус, ки «пахтакаш» ном доштаанд, иҷро мекарданд. Пахтаро аз чигит тоза намуда онро баъд бо воситаи савачӯб, ки дарозияаш 1 метр буд, таҳти ҳамвор мекарданд. Барои бофтани нахҳои пахта асбоби чарх истифода мегардонанд, ки ин асбоб дар тамоми Осиёи Миёна паҳн гардида буд. Мувофиқи маълумотҳои ин чарх аз ҷӯб сохта мешуд.

Дар Хучанд ва гирду атрофи он дар гузашта нахҳои шохиро истеҳсол мекарданд. Дар охири асри XIX ва аввали асри XX барои истеҳсоли матоҳи шохигӣ дастгоҳҳои бофандагӣ истифода карда мешуданд, ки онҳо аз ду намуд: дӯкони дастӣ ва дӯкони мошина иборат буданд. Чараёни тайёр кардани матоҳи шохигӣ аз абрандӣ, рангуборкунӣ ва инчунин ҳамворкунӣ иборат буд. Дар боробари ин дар Хучанд матоҳҳои қоғазин низ истеҳсол карда мешуд, ки яке аз ин матоҳҳо *карбос* ба шумор меравад, ки вай тамоми Осиёи Миёна ва ҳатто Афғонистон истеҳсол карда мешуд. Яке аз намудҳои машҳури матоҳи қоғазин *хоса* ном дошт, ки вай дар Хучанд ва водии Зарафшон васеъ паҳн шуда буд. Намуди дигари матоҳи қоғазин *қалами* ба шумор мерафт, ки вай низ дар байни тоҷикон ва ўзбекон васеъ паҳн шуда буд. Ба ғайр аз ин чунин матоҳҳои қоғазин ба монанди *солори булӯри алоча*, *пари паиша* истеҳсол карда мешуд (5, 254).

Дар боробари ин китоби профессор Н.О. Турсунов оиди матоҳҳои дигар ба монанди *зирагӣ*, *беқасаб*, *адрас*, *банорас* ва ғ. маълумот дода шудааст. Дар байни аҳолии Хучанд ва дигар шаҳри вилоятҳои матоҳҳои *шоҳӣ*, *атлас*, хеле машҳур буда, талабот ба онҳо дар бозорҳои шаҳр калон буд. Дар боробари ин дар китоб оид ба коркарди матоҳҳо ва инчунин рӯймӯлҳои шохӣ, ки барои занон васеъ истифода мебарданд, маълумот дода шудааст.

Дар боби ташкили истеҳсолоти дар муносибатҳои истеҳсоли ҳунармандон оид ба устохонаҳои хурд, миёна ва калон маълумот дода шудааст. Дар устохонаҳои миёна мувофиқи маълумотҳои 6-10 нафар ҳунармандону муздорон кор мекарданд. Дар охири асри XIX ва аввали асри XX дар Хучанд устохонаҳои калони бофандагӣ ба вучуд омаданд, ки дар онҳо аз 11 то 40 нафар коргарон кор мекарданд. Чунин устохонаҳо дар маҳаллаи Раззоқ, Рӯмон, хеле бисёр буданд. Дар ин устохонаҳо меҳнат тақсим карда шуда буд, ки дар ҳар гурӯҳ коргарон кори муайянро иҷро мекарданд. Чунончӣ, гурӯҳи коргарон *абрандӣ* мекарданд, гурӯҳи дигар *тиллакашӣ* мекарданд ва гурӯҳи дигар бо *чархбардорӣ* машғул буданд. Дар китоби профессор Н.О. Турсунов дар зербоби алоҳида оид ба устоҳои соҳибкори Хучанд маълумотҳои баён карда шудааст. Муаллиф таъкид мекунад, ки дар шаҳри Хучанд Абдуллоҷон бойбача яке аз соҳибкорони намоён ба шумор мерафт, ки вай дар шаҳри Самарқанд низ нуқтаҳои савдои худро дошт. Дар маҳаллаи Раззоқ бошад, Абдуқаҳҳор бойбача яке аз устоҳои бой ба шумор мерафт. (5, с.190).

Дар китоби мазкур оиди ташкили кор дар хона ва вазъияти коргарзанҳо, инчунин чараёни тайёр намудани шогирдҳо баён карда шудааст. Дар қисми хона аз 5 то 10 дастгоҳи фармуда мешуд.

Дар зербоби алоҳидаи асар оиди корпоратсия (иттиҳодия)-и ҳунарманон ва дар Осиёи Миёна маълумотҳои дода шудааст. Қайд карда шудааст, ки таърихи инкишофи

\*\*\*\*\*

сеҳҳои ҳунармандӣ Осиеи Миёна диққати бисёр муаррихони руси давраи тоинқилобиро ба худ ҷалб кардааст. Дар монографияи мазкур номҳои чунин олимони рус, аз қабилӣ А.Ю. Якубовский, М.Ф. Гаврилов, Н.В. Никулин Н.М. Ершов ва дигарон нишон дода шудааст, ки онҳо ба таҳқиқи ҳунармандӣ дар Тоҷикистони Шимолӣ машғул шудаанд. Дар монографияи профессор Н.О. Турсунов қайд карда шудааст, ки саноати бофандагӣ дар Хучанд ва гирду атрофи он дар охири асри XIX ва аввали асри XX инкишоф ёфта, ҳунари бофандагӣ ба марҳилаи мануфактура дохил гардида буд, ки он яке аз зинаҳои тарақиёти капитализм ба шумор меравад.

Дар қатори шоҳибофӣ, пиллакашӣ низ яке аз шуғлҳои асосӣ маҳсуб меёбад. Профессор Н.О. Турсунов дар тадқиқоти худ вобаста ба ин масъала маълумоти фаровоне овардааст. Мувофиқи маълумоти муаррих дар пиллакашхона се амалиёти асосӣ иҷро карда мешуд. Пиллакашӣ аз ҳунарманд маҳорати баландро талаб мекард. Ёрдамчии пиллакаш «ҷархбардор», вазифаи ресмони ба тарафи найча рафтаре печонидан буд, ки ин амалиёти дуҷум аст. Амалиёти сеюм ресмонпечонӣ аз дук ба найча аст. Солҳои 60-70 асри XIX ресмонпечониро бештар занҳо-найчакашҳо дар ӯҳда доштанд. Дар охири асри XIX ибтидои асри XX дар натиҷаи инкишофи пиллакашӣ вазифаи мазкур пурра ба мардҳо гузашт. Аммо дар Фарм, деҳаи Айқирони Намангон минбаъд низ ҳамчун касби занона боқӣ монд.

Таҷҳизоти пиллакашӣ аз оташдон, ҷархбача, ки бо он ресмон аз дег ба дук мерасид, иборат буд. Барои ворид шудани ашхоси бегона қори мазкур дар беруни хона иҷро мешуд. Дегдон (оташдон) аз хишти хом омода карда шуда, шакли ҷоркунҷаро дошт. Баландии он 1,5 метрро ташкил мекард. Дар як тарафи девори он ҷои алавмонӣ мавҷуд буд, ки ба тарафи дег оташ мерафт. Назди дег ва оташдон ҷои на онқадар калоне, буд, ки дар он пиллакаш дар болои кӯрпачае менишаст (3, с.37).

Меғузареи ба равиши кушодани пилла дар охири асри XIX ибтидои асри XX. Рӯзи қорӣ субҳдам оғоз мешуд. Қорро ёрдамчии пиллакаш ҷархбардор оғоз мекард. Ҷархбардор дегро бо об пур карда, оташро фурузон мекард. Сӯзишвории асосӣ хори муғелон, пӯчоқи шолӣ ва ғ. маҳсуб меёфт. Баъди ҷӯшидани оби дег усто-пиллакаш назди дег нишаста ба он як қадок пиллаи хушкро барои партофтан шурӯъ мекард. Баъдан ба дасти рост ҷӯбҷаро гирифта кофтанро оғоз мекард. Баробари кофтан то варам қардан ва зардҷа шудани пилла бо ҷӯб мезад. Минбаъд пиллакаш бо ҷӯбҷа пилларо ба қанори дег тела мекард ва ёрдамчии ӯ ба дег боз як сатил оби хушкро мерехт. Пиллакаш аввал қабати болоии абрешими пахтагиро мегирифт, ки он «пилта» ном дорад. Ғайр аз ин ҳангоми кашидани пилла агар сӯроҳ шавад, абрешими сифаташ паст ҳисоб мешуд, ки онро «сарнаҳ» меномиданд. Ин намуди абрешимро ба гулдӯзӣ ва кашададӯзӣ, тоқӣ, барои ороиши фаранҷӣ истифода мебарданд. Баъди расидан ба қабати дуруст, пиллакаш бо дасти чап ресмонро қапида ҷудо мекард. Баъдан ӯ риштаро ба ҷангаки оҳанин меовехт ва онро аз ғалтак меғузаронд. Дастакро давр занонида ресмони ҳосилшударо ба дук мепечонд.

Мувофиқи маълумотҳо ҳар рӯзи қорӣ пиллакашон имконияти кашидани ҷор миқдор пилларо, ки ҳар яке 800 граммро ташкил мекард, яъне 3 кг 200 гр. доштанд. Аз он 1-1,2 кг ресмон ҳосил мешуд, ки аз ду дук пур мешуд. Ҳамин тавр, марҳилаи нахустин ва муҳим, яъне кушодани ришта ба анҷом мерасид.

Марҳилаи дуҷум печонидани абрешими хом аз дук ба найчакашӣ. Дар ин амалиёт ду мақсад мавҷуд аст: якум – ҳангоми печонидани он аз қанаб ва ҳар гуна ифлосиҳо тоза мешуд; дуҷум – найча бо абрешими хом барои гузоштани ҷархи даврзананда тайёр мешуд. Дар охир ба дуки он найча гузошта мешуд, ки найчаи мазкур баробари дук давр зада, риштаро мегирифт (5, с.120).

\*\*\*\*\*

Марҳилаи навбатии тайёркунии ресмони абрешимӣ аштоб ба шумор меравад. Аштоби риштаи хом махсус дар устохона-аштобхона аз ҷониби аштобҷӣ анҷом дода мешуд. Абрешимро тоб дода баробар мекарданд. Ин амалиётро ҳуди усто бе ёрдамҷӣ анҷом мебуд. Дар натиҷаи тоб додан ба даврагирӣ омода мешуд. Аштоб дар дастгоҳи калон, ки аз якҷанд қисм: девчарх, рамаи дук ва ғ. иборат буд, анҷом дода мешуд.

Қисми якуми дастгоҳ, чархи калон, ки диаметраш 3 метрро ташкил мебуд, иборат буд. Девчарх чангбари ғафси ҷӯбин дошт.

Тири оҳанин дар ду чарх шинонида мешуд, ки он уштургардан низ меномиданд. Дар охири тир фасбанд пӯшонида мешуд, ки диаметри он 30 см-ро ташкил мебуд. Дар атрофи чарх дар шакли амудӣ дукдони калон маҳфуз буд, ки андозааш 2 м x 80 см. буд. Он аз чор поя иборат буд.

Қисми сеюми дастгоҳ ҷоридон ба шумор мерафт, ки андозааш 1,2x2,5 буд. Он низ мисли дукдон аз чор поя иборат буд. Дар қисми болоии он 3 дуки алоҳида ҷойгир буд.

Ғайр аз қисмҳои асосӣ ин таҷҳизотҳои иловагӣ ба монанди шайтонак, тири иловагӣ, таноб ва ғ. мавҷуд буданд.

Тарзи аштоб ҷунин сурат мегирифт. Аштобҷӣ риштаи дар найча бударо тарк мекард. Баъдан онро ба ҷоридон 31 адад дуки ҷӯбиро мегузошт. Сониян чархро ба даст тоб мебуд. Мувофиқи маълумоти олимони ашхоси даврзанандаи чарх дар як рӯзи корӣ аз 6 то 8 фунт риштаро коркард карда метавонист.

Хоса - навъи дигари матоъе мебошад, ки онро дар Самарқанд Дахбед ва Янгиқурғон истеҳсол намуда ва онро дар бозорҳои Бухорою Хива ба фурӯш мебаровардаанд. Ин навъи матоъ ба сифати астари ҷомаҳои хуб, аз тарафи занони туркман ҳамчун салла ва ҳамчун кафани истифода карда мешудааст.

Навъи дигари матоъ панча ном доштааст, ки он паҳнбар, сафед ва беҳтар аз доқа будааст. Доқа бошад матои пахтагин буда, онро дар Дахбеду Янгиқурғон ва Самарқанд истеҳсол намуда, ба бозорҳои Бухорою Хива ба фурӯш мебаровардаанд (5, с.170).

Дар саноати бофандагии Хучанд коркарди ришта яке аз ҳунарҳои муҳим барои таъмини бофандагон бо ашёи хом буд. Пашми пахтагӣ аз навъи пахтаи маҳаллӣ (ғӯза), ки ду намуд: сафед ва малларо ташкил мебуд, гирифта мешуд. Қисми зиёди ғӯзаро ҳунармандон, ки маҳсулоти матоъҳои пахтагӣ истеҳсол мекарданд, харидорӣ менамуданд. Дар Хучанд онҳоро ресмонрес ё ресанда меномиданд.

Дар хонаи ресанда амалҳо ба монанди: сар-сар кунӣ, тоза кардани пахта аз аз ғӯза (ғӯзакашӣ), пахтакашӣ, пахтасаввакунӣ, чархрезӣ анҷом дода мешуд. Бояд қайд кард, ки бештари ин корҳо аз ҷониби ресмонрес иҷро мешуд. Аз ҷумла, вазиғаи пахтакашӣ кори занона буда, аз ҷониби ресмонрес иҷро карда мешуд. Кори мазкур дар дастгоҳи ҷӯбин, ки дар Осиёи Миёна хеле маъмул аст, анҷом дода мешуд. Дастгоҳи мазкур «чирик» ном дошт. Дар дигар ҳудудҳои тоҷикнишин дастгоҳи мазкурро «халлоҷӣ» меномиданд. Кори пахтакашӣ ҷунин анҷом дода мешуд: халтаи пахтаро кулай ба назди худ гузошта, занҳо бо дасти рост дасти ғалтакро (валик) давр мезанонд ва бо дасти чап пахтаро бо қабза гирифта, дар ғалтаки топхӯрдаистода мепартофтанд. Ғалтакҳо пахтаи партофтаре ба тарафи дигари дастгоҳ мегузаронд, пумбадона ҷудо шуда, ба тарафи коргарзан меафтид ва дар натиҷа пахтаи тозашуда, ба дигар халта ҷамъ мешуд. Тоза кардани пахта аз пумбадона бештар барои тайёр кардани лағандаи кӯрпа, яктаҳ ва ғ. истифода мешуд.

Пас аз тоза карда шудани пахта аз пумбадона, зани нахрес барои ба пуррагӣ тоза кардани пахта аз пӯчоқ ва чангу ғубор машғул мешавад. Инро амалро «пахтасаввакунӣ» меноманд. Дар китоби «Таджики Каратегина и Дарваза» ишора шудааст, ки кори пахтасаввакуниро шахсони махсуси ба ин кор таҷрибадор адо

\*\*\*\*\*

мекарданд, ки онҳоро «шапанда» ё «паханда» ном мебурданд. Бо ресиши ришта бештар солхӯрдагон мешғул буданд. Ресмонресон бештар дар ҷои кушод, айвони хонаи худ кори худро анҷом медоданд (5, с.107).

Ҳамин тавр, тайёркунии ресмони пахтагӣ дар натиҷаи анҷом додани амалиётҳои зиёд чун тоза кардани пахта аз ғӯза, (ғӯзакашӣ), ресмонресӣ омода мешуд.

Аз рӯи маълумоти Турсунов Н.О. бофандагон аз рӯи ихтисосашон ба карбосбофон, хосабобфон, қаламибобфон, алочабобфон, фӯтабобфон, адрасбобфон, подшоҳибобфон, бекасабобфон, банорасбобфон, зирагибобфон, шоҳибобфои, атласбобфон, дороибобфон, саллабобфон тақсим шуда буданд.

Ҳамин тавр ба таври васеъ дар доираи як мақолаи илмӣ равшанӣ андохтан ба масъалаи ҳунари бофандагии шаҳри Хучанд ва атрофи он душвор аст. Муаллифи мақолаи мазкур он масъалаҳои муҳими бофандагӣ, ки дар осори Н.О. Турсунов таҷассум шудааст, инъикос намуд.

Устод Н.О. Турсунов ба тадқиқи ҳунарҳо аз нигоҳи илмии мардумшиносӣ машғул гашта якҷанд рисола (монография) ва дахҳо мақолаҳои илмӣ ба таърифи расонидааст. Дар тадқиқотҳои муаррих Хучанд ҳамчун маркази ҳунарҳои мардуми муаррифи шудааст. Хосатан роҷеъ ба ҷойгиршавии ҳунарҳо, техника ва технологияи ҳунармандон, муносибатҳои иҷтимоии онҳо, фаъолияти ҳунармандони ҷирадаст ҳамаҷониба баррасӣ шудаанд.

Қайд кардан бамаврид аст, ки дар замони муосир бо шарофати истиқолияти кишвар таваҷҷуҳи Ҳукумати Ҷумҳурии Тоҷикистон, махсусан, Президенти кишвар муҳтарам Эмомалӣ Раҳмон ба эҳё ва рушд додани фарҳанги миллӣ, аз ҷумла соҳаи касбу ҳунармандӣ, беш аз пеш меафзояд. Ба аҳли пешаву ҳунар дастгирӣ ва ғамхорӣ дар шаклҳои гуногун зоҳир шуда истодааст.

#### Пайнавишт:

1. Паёми Президенти Ҷумҳурии Тоҷикистон Эмомалӣ Раҳмон ба Маҷлиси Олии Ҷумҳурии Тоҷикистон. 26.12.2018 – Душанбе, 2018 – 26 с.

2. Назирдҷон Турсунов (библиографический очерк)/Составители Дҷамшед Дҷурабаев, Дҷурабек Исамитдинов, Бустон Турсунов. – Худҷанд, 2012.-296 с.

3. Турсунов Н.О. Оид ба таърихи истехсолоти ҳунармандии Хучанди тореволюционӣ // Ученые записки ЛГПИ им. С.М. Кирова. Сборник статей членов кафедры истории СССР, выпуск 20. - Ленинабад, 1964. - с. 66-119.

4. Турсунов Н.О. Из истории городского ремесла Северного Таджикистана (Ткацкие промыслы Ходжента и его пригородов в конце XIX-начале XX вв.). – Душанбе: Дониш, 1974. - 204 с.

5. Турсунов Н.О. Позднефеодальные поселения Худжанда, Истаравшана, Кандибадама, Исфары, Ашта, Пенджикента XVIII-начала XX вв.-Соч.Т.2 – Худҷанд : Ношир, 2018.-780 с.

6. Турсунов Н.О. Аз таърихи ҳунармандони Хучанд// Комсомоли Тоҷикистон, 10 феврал.

\*\*\*

**Шингисбаев Баҳытҷан Маликович,**  
**«Шымкентский Университет»**  
**Туйешиева Айнагул Арахбаевна, магистрант «Шымкентского**  
**Университета»**

## ПОВЫШЕНИЯ ЭФФЕКТИВНОСТИ ФОРФЕЙТИНГА В СИСТЕМЕ НЕТРАДИЦИОННОГО МЕЖДУНАРОДНОГО КРЕДИТОВАНИЯ

### Резюме

В статье рассматриваются вопросы форфейтинга в системе нетрадиционного международного кредитования. Это невероятно ответственно — закладывать основы, фундамент будущей зрелой системы, соразмерять текущие интересы и решения с потребностями перспективы.

### Summary

The article questions are risen forfeiting in the non-traditional international lending . It's incredible responsibility - to lay the foundation , the foundation of the future of a mature system , balancing the interests of teku-schie and solutions to the needs of prospects.

В последние годы развитие форфейтинговых услуг в странах с развитой рыночной экономикой шло по следующим основным направлениям.

1. Вторичный рынок и инвестиции в форфейтинговые активы. Покупая активы, форфейтер совершает инвестирование. Возможно, он вовсе не желает держать свои средства в подобной форме в течение длительного времени, а наоборот, стремится к перепродаже инвестиции другому лицу, также становящемуся форфейтером. На основе этой последующей перепродажи долгов возникает вторичный форфейтинговый рынок.

Форфейтер может перепродать часть активов, находящихся в его собственности, поскольку природа сделки позволяет дробить долг на любое количество частей, на каждую из которых оформляется вексель со своим сроком погашения. Один или несколько из этих векселей могут быть проданы.

Не следует думать, что первичный и вторичный форфейтинговые рынки сильно разграничены. На самом деле одни форфейтеры, оперируя на вторичном рынке, остаются держателями определенного портфеля форфейтинговых ценных бумаг, а другие, мало связанные с первичным рынком, могут быть активными трейдерами на вторичном. На обоих рынках действуют, как правило, юридические лица. Вложения в форфейтинговые активы частными лицами встречаются довольно редко, поскольку далеко не каждым инвестором обладает солидным портфелем, позволяющим нести сопутствующие сделкам этого рода политические и экономические риски [1].

Зачастую непосредственной передачи форфейтинговых бумаг новому владельцу не происходит. Он знает стоимость бумаг, сроки их обращения, знает гаранта, но не первоначального эмитента. В этом случае предыдущий владелец по истечении срока действия ценных бумаг собирает платежи и переводит их новому владельцу. Чем же объясняется подобная секретность на вторичном форфейтинговом рынке?

Прежде всего, соображениями конфиденциальности. Экспортер заинтересован в неразглашении информации о способах финансирования его сделок и не хочет, чтобы покупатель (или какие-либо третьи лица) знал о его финансовых нуждах и используемом механизме финансирования его сделок. Любая продажа форфейтинговых бумаг предполагает риск невольного расширения круга деловых взаимоотношений, что затрудняет контроль со стороны экспортера. Во избежание этого последний стремится установить определенные ограничения в контракте, которые мешали бы свободному обращению форфейтинговых бумаг.

Несмотря на все трудности, вторичный форфейтинговый рынок процветает. Объяснить это можно следующими обстоятельствами.

Первичный держатель ценных бумаг может, к примеру, обнаружить, что покупка какой-либо новой бумаги приведет к превышению лимита кредитования, установленного им

\*\*\*\*\*

для данной страны. Даже если доход по этим бумагам очень привлекателен, он вынужден будет отказаться от сделки, если не уполномочен превышать данный лимит. Решением проблемы может быть перепродажа либо уже имеющихся в портфеле бумаг этой страны, либо тех, которые предложены в данный момент. То же самое происходит при превышении установленных им лимитов кредитования какого-либо определенного эмитента. Первичный держатель может быть привлечен на вторичный рынок просто потому, что процентные ставки упали, и он может купить на данном рынке бумаги с большим дисконтом, чем при покупке тех же бумаг на первичном рынке.[2,с.85]

Есть и другие причины, заставляющие первичного держателя участвовать в торговле на вторичном рынке. К примеру, он хочет обеспечить более высокую ликвидность своего портфеля в ожидании изменения процентных ставок или воспользоваться большей доходностью или более низким уровнем риска определенных бумаг и поэтому приобретает их на вторичном рынке. Или еще проще: на рынке может появиться покупатель, предлагающий выгодную цену (это может произойти, если покупатель предвидит возможный рост процентных ставок в будущем и готов приобрести данные бумаги с более низким дисконтом, чем при первичной их продаже).

Итак, для форфейтера вторичный рынок обладает следующими привлекательными чертами:

- доход по форфейтинговым бумагам обычно выше того, который можно получить по другим ценным бумагам (при одинаковом уровне риска, одинаковых сроках и валюте);
- любой инвестор заинтересован в том, чтобы снизить риски, а гарантии по форфейтинговым бумагам или аваль первоклассных банков - самое лучшее обеспечение платежа.

Несмотря на всю привлекательность инвестиций в форфейтинговые бумаги, объемы таких операций и количество форфейтеров пока еще невелики. Форфейтинговый рынок не развился пока до размеров брокерского рынка. Многие форфейтеры, особенно торгующие на первичном рынке, считают, что подобное развитие могло бы испугать многих экспортеров и их банки, так как приведет к потере контроля над выпущенными на рынок ценными бумагами.

2. Синдицирование. Другим важным направлением развития форфейтингового рынка стало объединение покупателей в синдикаты. Эта тенденция соответствует процессу объединения банков как кредиторов. Сам процесс объединения происходит на основе взаимной договоренности форфейтеров о том, какую часть форфейтинговых бумаг приобретет каждый из них. Обычно разные бумаги покупаются разными форфейтерами. Но если суммы очень велики, то даже отдельные бумаги могут быть разделены между форфейтерами при помощи договора участия. Правда, этот способ усложняет обращение бумаг, что в свою очередь снижает потенциальную возможность их попадания на вторичный рынок. Кроме того, до сих пор не до конца определен юридический статус подобных соглашений. Поэтому на практике они используются редко [3].

Существует и другой способ. Если экспортер готов им воспользоваться, ему придется значительно увеличить количество документов, каждый из которых теперь составляется на меньшую сумму с помощью изменения сроков (например, привычные 6 месяцев можно разбить на 2 интервала по 3 месяца и т.д.). Этот способ предпочтителен тем, что не предусматривает составления договора участия между держателями бумаг.

Важно отметить принципиальное различие между форфейтером - участником синдиката и покупателем на вторичном рынке. Участник синдиката является покупателем на первичном рынке и в его обязанности входит проверка законности и правильности оформления всех приобретенных им ценных бумаг, а также гарантий и авалья, прилагаемых к бумагам. Покупатель на вторичном рынке не имеет подобных обязанностей.



3. Финансирование на основе плавающей ставки. Важным направлением развития форфейтингового рынка является расширение финансирования, предполагающего расчет дисконта на основе плавающей процентной ставки. Подобная практика объясняется ростом непостоянства процентных ставок и отражает нежелание многих банков заключать сделки по фиксированным ставкам.

С точки зрения экспортера любая продажа на основе плавающей ставки процента ухудшает возможности получения максимума денежных средств. Дело в том, что первичный форфейтер продает на вторичном рынке бумаги с дисконтом, базирующимся на превалирующей процентной ставке, причем продажа осуществляется с условием окончательного финансового урегулирования на определенную дату и с учетом последующего движения процентных ставок. Фактически до истечения срока векселя таких дат может быть несколько. Таким образом, соглашение подразумевает высокую степень риска и может вести к возникновению непредсказуемых обязательств, что, конечно, является поводом для беспокойства не только форфейтера, но и его аудиторов [4].

Размер форфейтингового рынка. Любая оценка размеров мирового форфейтингового рынка - не более чем догадка. Рынок этот значительно вырос за последние годы, но все еще остается небольшой частью рынка среднесрочных финансовых ресурсов. Причины, приведшие к его возникновению и росту, будут действовать и в обозримом будущем, однако существуют определенные ограничения для доступа на него новых форфейтеров. Ограничения эти следующие.

1. Поскольку речь идет о среднесрочном (в западном понимании) финансировании, банкам зачастую трудно согласовать даты погашения форфейтируемых активов с датами погашения собственных займов. Таким образом, остается достаточно высокий риск в случае изменения процентных ставок, что существенно сдерживает активность участников данного рынка.

2. При проведении операций форфейтинга используется специальная техника, требующая весьма квалифицированного обслуживания. Специалистов в этой области очень мало, а их подготовка требует длительного времени.

3. Банки мало занимаются исследованием и формированием форфейтингового рынка.

Основным риском экспортера является валютный риск, возникающий в связи с тем, что стоимость векселей может быть выражена в валюте, отличной от валюты, в которой он ведет свой учет экспортера, или, иначе говоря, риск того, что движения валютного курса будут неблагоприятны для экспортера. Риск возникает в период между заключением договора с форфейтером (когда экспортер должен принять финансирование по уже установленной ставке) и поставкой товара импортеру. Подобный риск присущ, конечно, не только форфейтинговым операциям. Его можно избежать с помощью специального пункта в контракте, разрешающего изменение конечной цены в соответствии с движением курса валюты.

С целью управления рисками экспортер может составить список своих форфейтинговых контрактов в различных валютах в зависимости от сроков их окончания, что даст ему возможность отслеживать свою потребность в средствах и при необходимости проводить форвардные операции. Последние означают срочные внебиржевые валютные сделки, совершаемые банками и промышленно-торговыми компаниями по телефону или телексу на договорной основе. В момент заключения сделки на условиях “форвард” фиксируются срок, курс и сумма, но до наступления срока (обычно от 1 месяца до полугода) суммы по счетам не проводятся. Сделка “форвард” производится по форвардному валютному курсу, равному курсу “spot ± премия/скидка”. [5, с.65]

\*\*\*\*\*

**Риски импортера.** Импортер берет на себя обязательство по истечении определенного времени оплатить поставленную ему продукцию. При этом сумма и валюта фиксированы, процент по его долгу заранее рассчитан и включен в стоимость векселей, а векселя выписываются в национальной валюте импортера. Только в том случае, когда национальная валюта импортера по каким-то причинам неприемлема для форфейтера и импортеру приходится рассчитывать в иной валюте, для него возникает валютный риск, который может быть хеджирован с помощью фьючерсов.

Импортер, как и экспортер, с целью контроля движения валюты и управления валютными рисками должен иметь план притока и оттока средств в каждой валюте. Если заключено несколько форфейтинговых контрактов, различных по срокам, а также несколько фьючерсных контрактов, список для удобства управления может быть разбит на транши. Таким образом, импортер может контролировать свои риски.

**Риски гаранта (авалиста).** В любой форфейтинговой сделке гарант принимает на себя обязательство оплатить векселя в срок, а также имеет право потребовать у импортера исполнения платежа. Таким образом, у него имеются условные обязательства и условные же активы. Если они выполняются одновременно, то гарант не несет никаких рисков. Однако существует вероятность того, что импортер задержит платеж. И хотя при этом гарант получает право требовать уплаты процента за просроченный платеж, тем не менее, есть риск того, что импортер окажется полностью неплатежеспособным. Если импортер действительно не выполнит своих обязательств, у гаранта возникают проблемы с ликвидностью.

Наиболее эффективным методом контроля рисков гаранта является установление кредитных лимитов на каждого импортера и по общему объему выдаваемых гарантий на каждую отрасль. Критерии для определения лимитов основываются на кредитном анализе импортеров. Уровень подготовки специалистов, способных обосновать такие лимиты, должен быть очень высоким.

Необходимо помнить, что гарант подвергается так называемому совершенному риску (рisku страны). Снизить степень этого риска можно с помощью установления лимитов сумм на выдачу гарантий для каждой страны.

**Риски форфейтера.** С момента подтверждения согласия на проведение форфейтинговой операции и до момента получения средств форфейтер несет риски, различные на разных стадиях осуществления сделки.

**Валютный риск.** Если форфейтер предоставляет экспортеру опцион на период до подписания контракта, он несет риски неблагоприятного изменения процентных ставок, снизить которые можно при помощи форвардных контрактов.

Вплоть до даты покупки долговых обязательств форфейтер всегда может отказаться от сделки, если его что-то не устраивает. С момента же покупки векселей для форфейтера возникает риск того, что с приобретенными активами могут возникнуть сложности (из-за их неверного оформления, отсутствия разрешения властей и т. д.).

Различные риски возникают также в зависимости от того способа, который форфейтер выбирает для финансирования своей покупки. В большинстве случаев форфейтер берет заем на финансирование своей сделки в той же валюте, в которой эта сделка заключена. Однако если, к примеру, он взял заем в немецких марках, а валютой контракта являются доллары США, он автоматически подвергается валютному риску. Но если форфейтер обеспечил совпадение сроков платежей по векселям и по своему долгу, то валютный риск может быть легко хеджирован с помощью параллельных форвардных валютных контрактов. Если же указанные сроки не совпадают, то форфейтер хеджирует риск неблагоприятного движения курса валют лишь частично.

**Риск несвоевременной оплаты векселей.** С учетом вероятности данного риска форфейтер должен следить за тем, чтобы у него всегда было достаточно собственных

\*\*\*\*\*

средств для выполнения своих обязательств (для своевременной оплаты задолженностей). Для этого форфейтер составляет планы поступления и оттока средств. При этом желательно, чтобы между сроками погашения собственных обязательств и оплатой векселей существовал небольшой разрыв (на случай несвоевременного поступления платежей по вексялям). Для управления рисками форфейтер обычно составляет такие списки по всем своим обязательствам, а также по находящимся в его портфеле бумагам в различных валютах. Для удобства список может быть разделен на транши в зависимости от сроков. Каждому траншу соответствуют определенные суммы обязательств, которые должны быть исполнены в соответствующий период.

Форфейтер может не получить финансирования на условиях фиксированной процентной ставки. В этом случае он может принять на себя риск финансирования по плавающей ставке, который он хеджирует покупкой процентных фьючерсов.

В организации обязательно должен быть человек, отвечающий за своевременность представления векселей к оплате. Предпочтительно, чтобы источником информации о вексялях, сроки которых истекают, были формы бухгалтерского учета.

Риск гаранта. Для управления риском неплатежеспособности гаранта форфейтеры обычно устанавливают лимиты на одного гаранта. При этом необходимо учитывать, является ли форфейтер подразделением банка, является ли гарант банком или иным институтом. То есть лимиты должны определяться с учетом риска всего института. Обычно в банках централизованно разрабатывается отчет, который отражает все кредиты и гарантии, предоставленные данному клиенту. Этот отчет является основой для определения лимитов гаранта.

Совершенный риск. Форфейтер должен определить, в какой стране находится гарант. Иногда это не просто сделать. Например, Банк Англии имеет отделения во многих странах и отвечает по обязательствам всех своих отделений. Но если валюта, находящаяся в одном из заграничных отделений банка, почему-либо не может быть переведена, возможности выставить иск головному банку ограничены. Не исключен и обратный вариант: заграничное отделение своевременно произвело платеж в головной банк для дальнейшего перечисления форфейтеру, а тот по каким-либо соображениям задержал платеж. В этом случае шансы форфейтера получить причитающиеся ему средства очень малы. Таким образом, речь идет о необходимости тщательной оценки риска страны. Однако какой бы точной ни была оценка, данный риск полностью не устраняется. [6, с.57]

В некоторых странах страховые компании предоставляют полис, причем предоставляют лишь странам с невысокой степенью риска. Однако на определенном уровне страховка становится невыгодной для форфейтера. Вообще форфейтеры редко пользуются услугами страховых компаний, но саму возможность обращения к последним иметь в виду надо.

Риск импортера и экспортера. Как уже упоминалось выше, форфейтер обязательно изучает в общих чертах компетентность и кредитоспособность экспортера и импортера, а также целесообразность операции в целом. Если форфейтер ранее уже имел дело с данными партнерами, то проверка не занимает много времени. Важно определить в каждом случае, что считать достаточной проверкой: анкету, разговор с управляющими банков экспортера и импортера, беседу с экспортером и т.д. В любом случае форфейтеру придется затратить определенное время и усилия на решение данного вопроса, так как в противном случае он может подвергнуть себя ненужному риску. [6,с.83]

Вероятность того, что векселя станут объектом кражи, невелика. Однако векселя могут быть утеряны или сгореть. Первое, что должно быть сделано для обеспечения сохранности векселей, - это держать их в несгораемых шкафах. Второе - количество работников, имеющих доступ к вексялям, должно быть ограничено. Третье - часто, но не

\*\*\*\*\*

регулярно содержимое сейфов должно проверяться, должна производиться сверка с данными бухгалтерского учета. Четвертое - форфейтер должен застраховать находящиеся в его распоряжении ценности на случай пожара, кражи и т. д. При этом необходимо постоянно следить за покрытием страховкой возрастающих оборотов форфейтера.

Поставленная цель работы достигнута, и задачи исследования полностью решены. Результаты исследований приняты организацией на рассмотрение и дальнейшее внедрение, что подтверждает достоверность основных выводов и предложений по данной теме.

Преимущество факторинговых и форфейтинговых операций для казахстанских предприятий состоит, прежде всего, в снижении издержек по закупке товаров. Развитие казахстанского рынка двухфакторных операций сдерживается отнесением Казахстана к числу стран с высоким риском инвестиций. Западные банки, размещающие средства в нашей стране увеличивают долю высоко рискованных вложений, а следовательно, снижают свои показатели надежности. С одной стороны, это приводит к тому, что при учете векселей ставки порой значительно превышают мировые, а с другой, - к тому, что в качестве обеспечения собственных гарантийных обязательств казахстанские банки вынуждены замораживать значительные средства на корреспондентских счетах в иностранных банках.

#### Используемые литературы:

1. Деньги, кредит, банки.// Под ред. Г.И. Кравцовой. - Мн.: ООО "Мисанта" - 2007. - С.262.
2. Казакова Н.К. Вексель в торговом обороте.- М.: Бек, 1995.- с.93.
3. Киреев А. Б. Международная экономика. Международная микроэкономика: движение товаров и фактор производства.- М.: "Международные отношения", 2007. - С. 107
4. Лизинговые, факторинговые, форфейтинговые операции банков.- М.: Свет, 2010. – 456с.
5. Международные экономические отношения // Под ред. Е.Ф. Авдокушина. - М.: ИК Информационно-внедренческий центр "Маркетинг", 1996. - С.27
6. О предприятиях в Республике Казахстан: Закон Республики Казахстан, статья 80 // [www.zakon.kz](http://www.zakon.kz)
7. О порядке и основании совершения протестов векселей : Инструкция Министерства юстиции Республики Казахстан // [www.adilet.kz](http://www.adilet.kz)

\*\*\*

**Назаров Бехзод**  
магистрант ДОТП

#### БАЛОИҲАГИРИ ДАР МУҲИТИ РУТНОН

*Дар мақола асосҳои назариявии забони барномаسازی Python дар тавлиди маҳсулотии барномавии Android таққиқ карда шудааст. Зеро забони барномаسازی Python ро ҳамчун ядроии асосии пеирифт дар таъминоти барномавии мобилӣ баҳо додан мумкин. Дар таққиқ умумиятҳо, хусусиятҳо ва дигар нишондиҳандаҳои барномарезии Python мавриди назар карда шудааст.*

**Калидвожаҳо:** модел, диаграмма, python ва диаграммаи фаъолият

Марҳилаи аввали коркарди ҳар як воситаи барномавӣ аз лоиҳасозии он оғоз мегардад. Лоиҳаи метавонад ба намуди модел таҳия карда шавад. Модел (model) — мафҳум ваё хулосаи назариявии (абстраксия) системаи физикӣ мебошад, ки аз як

\*\*\*\*\*

нуқтаи назар баҳо дода, бо воситаи ягон забон ё ба намуди графикӣ тасвир карда мешавад[3].

Модели барнома метавонад аз як қатор хатогиҳо ва душвориҳо дар раванди коркард раҳо созад. Ба мисоли:

- хангоми ворид кардани талаботи нав, аз ӯҳдаи ҳалли он баромадан душвор аст;
- номуайяниҳо байни гурӯҳи корӣ пайдо мешавад (фармоишгар роҳбари гурӯҳро намефаҳмад, барномасоз фармоишгарро, шахси санчиш кунанда барномасозро ва ғайра);
- хангоми иҷрои лоиҳа таъмин карда натавонистани чараёни назоратӣ;
- баҳои аниқро гузошта натавонстан ба сифат лоиҳа ва самаранокии барнома.

Аз ин рӯ, модели барнома аз бисёр хатогиҳо ва мушкилиҳо озод менамояд. Барои ҳамин ҳам модели барнома пешакӣ муайян карда шуд.

**Диаграммаи пайдарпаи барномаи мобилии омӯзиши Python:** Диаграммаи пайдарпай чараёни ҳодисаҳое, ки дар доираи танҳо як ҳолати истифодабарӣ (пресендент) рӯй медиҳад, инъикос мекунад.

Диаграммаи амалҳои пайдарпай ҳамкориҳои объектҳоро аз рӯи тартиби вақт ифода мекунад.

Диаграммаи номбурда аз қисмҳои асосии зерин иборат аст:

- объектҳо;
- хати ҳаёти;
- хабар.

Ба сифати вазъияти корфармой пресенденти гузаштани санчиш аз тарафи истифодабаранда интиҳоб шуд (нигаред ба расми 1.1).

Аз гуфтаҳои дар боло зикршуда маълум гашта буд, ки барои мустаҳкам кардани дониши истифодабаранда аз тарафи муаллифони барнома гузаронидани санчиш (поёнтар «модули санчиш») пешбинӣ шудааст. Модули санчиш байни маводҳои назариявӣ қарор гирифтааст[2]. Яъне барои гузаштан ба сатҳи дигари донишандӯзӣ истифодабаранда бояд ба саволҳо ва ё супориш ҷавоб гуфта бошад. Аз ин нуқтаи назар, цикл ба амал меояд, ки ба шартӣ муваффақ гаштани истифодабаранда ба итмом хоҳад расид. Танҳо ин тавр истифодабаранда ба қадами навбатӣ гузаронида мешавад. То он даме, ки истифодабаранда маводҳои авваларо аз худ намекунад, имконияти хондани модулҳои душвортарро надорад. Аз ин рӯ аз тарафи система ба истифодабаранда ҷавоби манфӣ фиристода мешавад.

Вазъияти мазкур дар диаграммаи аввала мухтасар ва дар расми 1.1 муфассал дар поён овардашуда пурра тасвир гаштааст.

\*\*\*\*\*

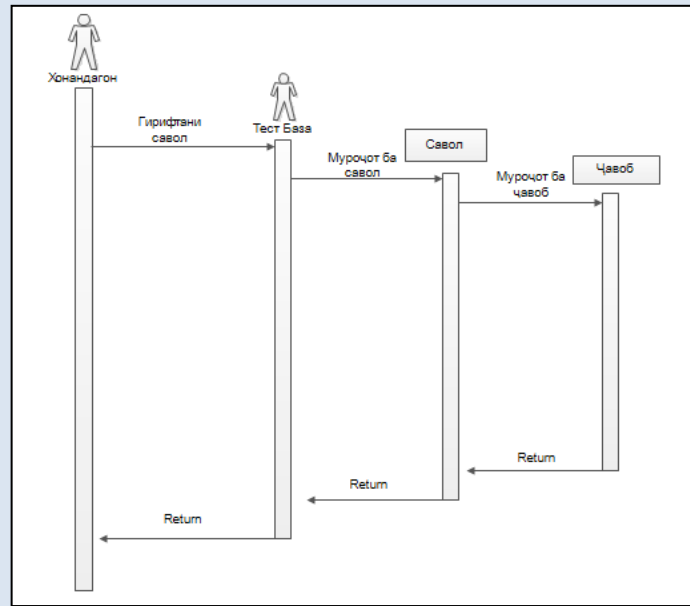

Расми 1.1. Диаграммаи вазъияти гузаронидани санҷиш

Ҳолати пурраи гузаштани раванди санҷиш дар расми 1.1 пурра ва муфассал нишон дода шудааст.

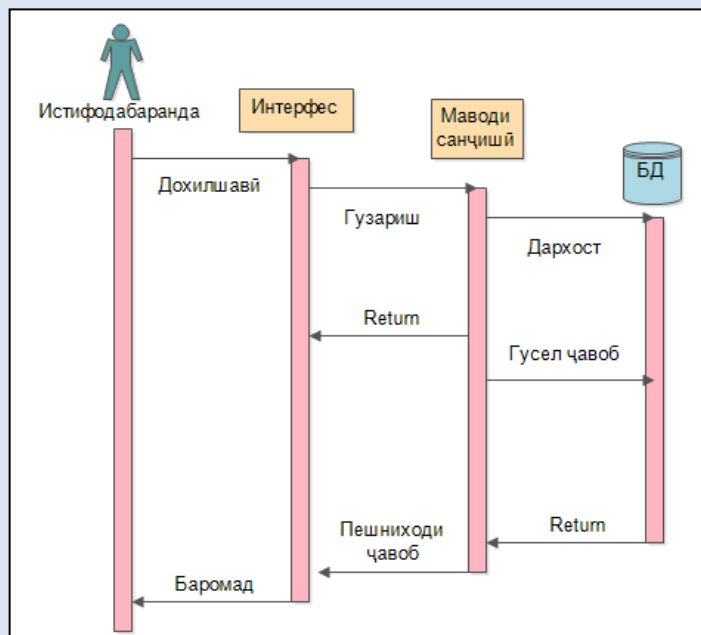

Расми 1.2. - Диаграммаи вазъияти Гузаронидани санҷиш

Ҳамин тариқ, барои саҳеҳии кори барнома диаграммаи вазъияти корфармой тартиб дода шуд.

**Диаграммаи фаъолият:** Аз нуқтаи назари он, ки коркардчиёни барнома якчанд нафаранд ва гузориши масъала дар доираи барнома гуногун фаҳмида шуданаш мумкин аст, ба ёрии коркардчиён диаграммаҳои UML меояд.

Қадами навбатӣ ин коркарди диаграммаи фаъолият (activity diagrams) аст[4]. Он барои моделиронии рафтори система дар доираи предсидентҳо ё моделиронии фаъолиятҳо истифода мешаванд.

Ҷиҳати мусбати назарраси диаграммаи фаъолият ин дастгирии мутавозият (параллелизм) аст. Аз ин сабаб, онҳо воситаи хеле пурзӯри моделиронии ҷараёни кор ва инчунин барномасозии мувозӣ ба ҳисоб мераванд.

\*\*\*\*\*

Диagramмаи фаъолият ба монанди diagramмаи ҳолат шуда метавонад ва синфи алоҳида, амали синф, варианти истифодабарии пакет ва ё пешниҳод таълуқ дошта метавонад.

Ба сифати вазъияти корфармой боз ҳам ҳолати азхудкунии модули аввал, ки “Оғози кор” ном дорад. Он барои осон шудани азхудкунӣ ба қисмҳои алоҳида чудо карда шудааст, ки интиҳоб карданро осон хал мекунад.

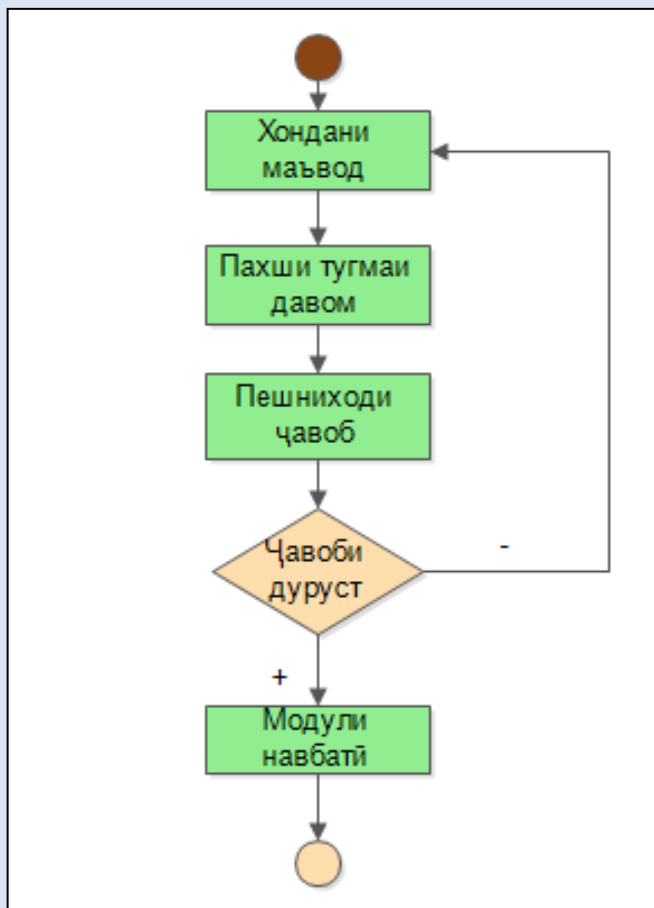

Расми 13. Diagramмаи фаъолияти ҳолати гузаштани модули аввалин

Чи хеле, ки дар расми овардашуда маълум аст, истифодабаранда омӯзишро аз модули аввала оғоз менамояд. Сараввал ӯ бояд саҳифаи маълумоти назариявиро хонад. Дар модули аввала маълумоти умумӣ дар бораи забони Python, таърихи он, хусусиятҳои фарқкунандаи забон оварда мешавад. Он барои осон шудани азхудкунӣ ба қисмҳои алоҳида чудо карда шудааст. Баъди хондани ин қисмат истифодабаранда ба тугмаи гузариш пахш карда ба модули санҷиш гузаронида мешавад. Дар ин модул барои истифодабаранда саволи тестӣ тайёр гаштааст. Шахси маводи назариявиро хуб ва бодикқат мутолеа карда метавонад бе душворӣ ҷавоби дурустро интиҳоб менамояд. Дар ҳолати муваффақ шудани хонанда система ӯро ба давоми модули ҷорӣ мегузаронад. Ҳар як модул вобаста ба ҳаҷми маводи назариявӣ санҷиши муайянро дошта метавонад. Мисол, қисмати “Амалҳои элементарӣ” аз 4 қисм, мувофиқатан 4 санҷиш иборат аст, модули “Кор бо сатрҳо” бошад ба 3 қисм тақсим карда шудааст.

Агар ҷавоби дуруст интиҳоб нагардад, истифодабаранда ба қадами пешини омӯзиш равона карда мешавад. Ӯ бояд маводро хубтару бодикқат аз худ кунад, то ки дуруст аз санҷиш гузашта бошад.

\*\*\*\*\*

Бояд қайд намуд, ки модулҳо байни ҳам тариқе пайваст шудаанд, ки танҳо пас аз муваффақ супоридани санчишҳои пешина модули навбатӣ фаъол мегардад.

Аз ҳамин нуқтаи назар, ин вазъият метавонад аз тарафи истифодабаранда хуб қабул нашавад ва қисман онҳо имконияти аз қисмати дилхоҳ оғоз карданро дошта бошанд, лекин аз нигоҳи коркардчиён шахсе, ки модулҳои содаро медонаду ба сатҳи душвортар гузаштан меҳаҳад, бе душворӣ ва тез метавонад санчишҳоро аз сар гузаронад. Барои шахсони нав забони Python - ро меомӯхта ин тарзи хондан ва санчиш бешаққу шубҳа муфид хоҳад шуд.

#### Адабиёт

1. Андроид замимаи Python Samples URL: <https://ru.apkure.com/python-samples>
2. Голощапов А. Google ANDROID-Создание приложений для смартфонов и планшетных ПК. - Евгенийев.: Санкт-Петербург, 2013. - 817с.
3. Голощапов А. Программирование для мобильных устройств. – Евгенийев.: Санкт-Петербург, 2011. - 423с.
4. Забони барномарезии Python URL:<https://ru.wikipedia.-org/wiki/python>
5. Системаи Оператсионии Android URL:<https://ru.wikipedia.-org/wiki/android>
6. Сохтани Андроид модулҳо барои сохтани барномаи мобели URL: <http://develover.android.com/>

\*\*\*

**Кӯчмуродов А**

**Мудири кафедраи математика информатика**

**Назаров Бехзод**

**магистранти ДОТӢ**

### **ЗАБОНИ БАРНОМАСОЗИИ PYTHON ВА АҲАМИЯТИ ОН ДАР ТАВЛИД ВА РУШДӢ СИСТЕМАИ ОПЕРАТСИОНИИ ANDROID**

*Дар мақола асосҳои назариявии забони барномасозии Python дар тавлиди маҳсулоти барномавии Android таққиқ карда шудааст. Зеро забони барномасозии Python ро ҳамчун ядрои асосии пешрафт дар таъминоти барномавии мобилӣ баҳо додан мумкин. Дар таққиқ умумиятҳо, хусусиятҳо ва дигар нишондиҳандаҳои барномарезии Python мавриди назар карда шудааст.*

**Калидвожаҳо:** *Забони Python, смартфон, планшет, соатҳои электронӣ, таҷҳизоти варзишӣ, ноутбук, телевизор ва робот*

Имрӯз техника ҳам чунон пеш рафта истодааст, ки зиндагӣ мардум бе истифода аз таҷҳизоти мобилӣ тасаввур кардан мушкил аст. Ин саноати бузурге аст, ки рӯз ба рӯз пеш рафта истодааст. Барномаҳои мобили аз тарафи барномарезон бо сифат пешбини шуда истодааст. Тадқиқотҳо исбот кард, ки рекламаҳо омили асосии рушди бозори алоқаи мобилӣ дар солҳои оянда аст. Барномаҳои мобилӣ имрӯз ва фардои чомеаро имконият меовард, ки онсон омуختанро пешниҳод карда истодааст. Дар айни замон мушоҳида кардан мумкин аст, ки ҳама аз таҷҳизоти мобилӣ истифода мебаранд. Забони Python барои дастгирии алоқаи системаҳои гуногун лозим буд. Дар асоси ABC ва Modula-3 гирифта шуд. Забони Python дар охири солҳои 1980-ум аз тарафи Гвидо Ван Россумом оғоз ёфт ва ба системаҳои оператсионӣ тақсим карда шуд[1]. Версияи 3.7.1 20-октябри соли 2018 пешниҳод карда шуд. Ин лоиҳа тез ва босуръат инкишоф ёфта



\*\*\*\*\*

истодааст. Ҳоло дар асоси забони Python, омӯзиш дар бисёр донишгоҳҳои олии ҷаҳон аз 200 кишвар ба роҳ монда шудааст. Дар Интернет зиёда аз 120 сайтҳои забони русӣ аз муассисаҳои таълимӣ, барои омӯхтани забони Python коркард шуда истодааст[1].

Ба забони барномарезӣ номи мори Питон дода шуд. Забони Python дар айни замон аз тарафи аксарияти барномарезони ҷаҳон васеъ истифода мешавад.

Забони Python барои сохтани барномаҳо, интернет замимаҳо ва ғайраҳо коркард карда шудааст.

Android - ин системаи оператсионӣ буда ба таҷҳизотҳои техникӣ насб мешавад[2]. Масалан:

- смартфон;
- планшет;
- соатҳои электронӣ;
- таҷҳизоти варзишӣ;
- ноутбук;
- телевизор;
- робот;
- дигар таҷҳизотҳо.

Дар расми 1.1 - логотипи СО Android оварда шудааст.



Расми 1.1. Логотипи СО Android

Аз соли 2015 системаи роботҳои хонагӣ ва таҷҳизотҳои техникӣ аз системаи оператсионии андроид истехсол шуда истодааст[2].

Дар соли 2015 86% смартфонҳо фурӯхта шуда буд. Дар айни замон Google эълон кард, ки дар таърихи Android беш аз 2 миллиард таҷҳизоти Android ҷаҳол карда шудааст[2].

23 сентябри соли 2008 варианти якуми системаи оператсионӣ Android маҷмӯи васеи пурраи таҳиягари SDK 1.0 Release сохта шуд[2].

Дар вақти апробатсия ва истифодаи версияи аввал як қатор хатогиҳо ошкор шудаанд ва аз ин сабаб функсияҳои нав ба система илова гаштанд.

Барои ислоҳ кардани хатогиҳо ва илова намудани функсияҳои нав ба СО Android, 6 август соли 2018 аз тарафи Google Pixel тасдиқ карда шуд ва версияи финали Android 9.0 Pie сохта шуд[2]. Дар расми – 1.2 версияҳои СО Android нишон додааст.

\*\*\*\*\*

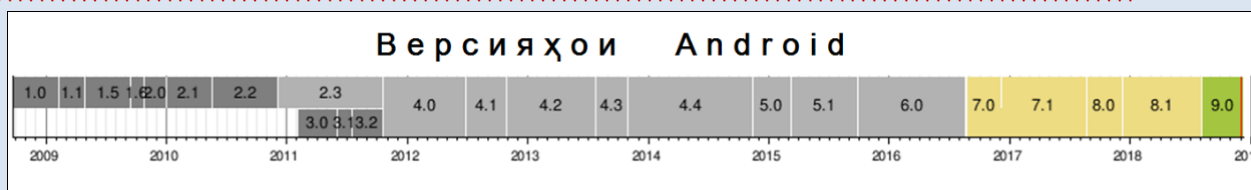

Расми 1.2. Версияҳои СО Android

Дар аввал ин системаи оператсионӣ аз тарафи ташкилоти Android ихтироъ карда шуда буд, ки баътар ташкилоти Google харидорӣ карда буд. Android имконияти таҳияи Java замимаҳоро медиҳад, ки он аз тарафи библиотекаҳои таҷҳизотҳо идорашаванда мебошад.

Коркарди замимаҳо барои таҷҳизотҳои мобилӣ - ин ҷараёне, ки дар он замима барои таҷҳизотҳои начандон калон мебошад. Масалан телефонҳои мобилӣ смартфон ва ғайраҳо. Ин замимаҳо метавонанд дар таҷҳизот насб карда шуда, аз тарафи истифодабаранда корбаст карда шавад.

#### Адабиёт

7. Забони барномарезии Python URL:<https://ru.wikipedia.-org/wiki/python>
8. Системаи Оператсионии Android URL:<https://ru.wikipedia.-org/wiki/android>
9. Андроид замимаи Python Samples URL: <https://ru.apkure.com/ python-samples>
10. Голощанов А. Google ANDROID-Создание приложений для смартфонов и планшетных ПК. - Евгенийев.: Санкт-Петербург, 2013. - 817с.
11. Голощанов А. Программирование для мобильных устройств. – Евгенийев.: Санкт-Петербург, 2011. - 423с.
12. Сохтани Андроид модуло барои сохтани барномаи мобили URL: <http://develover.android.com/>

\*\*\*

#### Сангинов Шӯхрат

Магистранти ихтисоси Информатика. физикаи ДОТӢ

### ЗАМИНАҲОИ БУНЁДИ ЗЕҲНИ СУНӢИ ДАР ЗАБОНИ БАРНОМАСОЗИИ МАНТИҚӢ

*Мақола бо мақсади таҳияи муқаддимаи зеҳни сунъи тавассути барномасозӣ бо истифодаи забонҳои барномасозии мантиқӣ таҳия гардидааст. Дар мақола асосҳои назариявии мундариҷаи барномасозии мантиқӣ нишон дода шудааст. Муаллиф дар қисмати мақола таносуби барномасозии мантиқиро аз барномасозии функционалӣ, императивӣ ва маҳдуд бо далелҳои қонеъкунанда нишон додааст.*

**Калидвожаҳо:** пролог, предикат, рекурсивӣ, унификатсия, годел ва меркурий

Барномасозии мантиқӣ ва забони Пролог(Prolog) аз натиҷаи таҳқиқоти гурӯҳи олимони фаронсавӣ бо роҳбарии Колмере дар соҳаи таҳлили забонҳои табиӣ ба вучуд омадааст. Баъдан, муайян карда шуд, ки барномасозии мантиқӣ дар татбиқи дигар вазифаҳои зеҳни сунъӣ, ки ҳоло асосан барои он истифода мешавад, ҳамон қадар самарабахш аст. Аммо барномасозии мантиқӣ барои дигар вазифаҳои мураккаб ҳам қулай аст; масалан, дар айни замон системаи диспетчерӣ дар фурудгоҳи Хитроуи

\*\*\*\*\*

Лондон дар Пролог(Prolog) аз нав навишта мешавад. Аз ин бармеояд, ки барномасозии мантиқӣ воситаи кофии ифодакунандаи тавсифи системаҳои мураккаб мебошад<sup>1</sup>.

Дар мантиқ, назарияҳо бо истифода аз аксиомаҳо ва қоидаҳои ҳулоса муайян карда мешаванд. Мо дар Пролог(Prolog) ҳамин чизро дорем. Дар ин ҷо одат шудааст, ки аксиомаҳоро далелҳо номанд ва қоидаҳои ҳулосабарорӣ бо шакл ба истилоҳ ба изҳороти шакли  $a \leq b \wedge \dots \wedge b_n$  маҳдуданд. Дар Prolog чунин изҳорот одатан чунин навишта мешаванд:

$a :- b_1, \dots, b_n.$

ва далелҳо, онҳо низ аксиома мебошанд, метавонанд ҳамчун қоидаҳо бо "заминаи" ҳолӣ ифода карда шаванд:

*a.*

Тағирёбандаҳо дар изҳороти Prolog одатан бо идентификаторҳо бо ҳарфи калон оғоз карда мешаванд.

Намунаи соддатарин барномаи Prolog:

$member(x, [x|_]).$

$member(x, [_|t]) :- member(x, t).$

Ин барномаро чунин хондан мумкин аст: "x узви рӯйхат аст, агар он ба сарлавҳа мувофиқат кунад ё узви дуҷуми рӯйхат бошад." Ин барнома як предикат, аъзо эълон мекунад.

Тавре ки дар адабиётҳои илмӣ муайян гардид, ин танҳо маҷмӯи аксиомаҳо ва қоидаҳост. Одатан системаи Prolog дар шакли муқола ба қорбар қор мекунад. Тасдиқи исботшуда аз клавиатура ворид карда мешавад. Тарҷумаҳои тарҷумони Prolog метавонанд барои имкони тасдиқи исботшуда шароити махсуси синтаксисӣ дошта бошанд. Дар Prolog чунин изҳоротро ҳадафҳо меноманд.

Биёед ба системаи Prolog саволи одитаринро диҳем: оё 2 узви рӯйхат аст [1,2,3]? Барои ин, мо ҷорӣ мекунем:

$?- member(2, [1,2,3]).$

Системаи пролог аввал кӯшиш мекунад, ки қоидаи аввалро барои предикати аъзо бо муқоисаи 2 бо сарҳати рӯйхат истифода барад [1,2,3]. Ин муқоиса номуваффақ хоҳад шуд ва ин боиси он мегардад, ки система бо қоидаи дуюм ҷопро идома дода, узвҳои рекурсивӣ бо предикат даъват мекунад, бо далелҳои 2 ва [2,3]. Дар ин даъвати рекурсивӣ, қоидаи аввал ба амал оварда мешавад (зеро 2 ҳамон тавре ки сарвари рӯйхат аст [2,3]) ва системаи Prolog чизе бармегардонад:

*yes ->*

Азбаски ҳадафи худсарона метавонад бо якчанд роҳ исбот карда шавад, система аз мо хоҳиш мекунад, ки қарор кунем, ки ин гуфтаҳо ба тариқи дигар исбот кунем<sup>2</sup>. Биёед ба "бале" посух диҳем (ба тарзи пешниҳод дар системаи истифодашудаи Prolog). Қоидаи дуюм барои предикати узв барои далелҳои 2, [2,3], истифода нашуда боқӣ мондааст, ки мувофиқи он бояд кӯшиш кард исбот кунад, ки 2 узви рӯйхат аст [3]. Азбаски  $2 = 1 = 3$ , қоидаи аввал барои ин мақсад қор нахоҳад кард ва далел тибқи қоидаи дуюм, ки ба исботи узви (2, []) супориш медиҳад, идома меёбад. Ҳамин тавр, барои рӯйхатҳои ҳолӣ сар ва дум мавҷуд нест, ҳеч кадоме аз қоидаҳо барои предикати узв татбиқ намешавад ва системаи Prolog ҷавобро бармегардонад:

*no.*

<sup>1</sup> М. Муллоҷонов, Қ. Тухлиев, М. Файзиев. Асосҳои программасозии Visual Basic (васоити таълим). - Хучанд: Нури маърифат, 2008с. – 84 саҳ

<sup>2</sup> М. Муллоҷонов, Қ. Тухлиев, М. Файзиев. Асосҳои программасозии Visual Basic (васоити таълим). - Хучанд: Нури маърифат, 2008с. – 84 саҳ

\*\*\*\*\*

Мо метавонистем ба системаи Prolog саволҳои бештар "ҷолиб" диҳем - масалан, "барои он ки оё узви рӯйхат будани он X дуруст аст [1,2,3]?"

?- member(X, [1,2,3]).

Системаи пешгуфтор пайваста ба мо имконот медиҳад:

x=1 ->

x=2 ->

x=3 ->

но.

Саволи аз ин ҳам ҷолибтарро додан мумкин аст: "барои он X дуруст аст, ки 1 узви X мебошад?"

?- member(1, X).

x = [1|\_] ->

x = [\_, 1|\_] ->

x = [\_, \_, 1|\_] ->

Чунин рӯйхатҳо бешубҳа бениҳоят зиёданд. Дер ё зуд мо аз мулоҳиза кардани рӯйхатҳое, ки системаи Prolog дар бар мегирад, 1 хаста мешавем ва ба дархости навбатӣ барои идома додани исбот "не" мегӯем. Системаи пешгуфтор ба мо дер боз интизораш "не" хоҳад буд. ва исботи узвро хотима хоҳад дод (1, X).

Одамоне, ки бо исботи теоремаи автоматикунонида ошно ҳастанд, мегӯянд, ки системаи Prolog барои исботи изҳорот "унификатсия ва усули қатъномаҳоро" истифода мебарад. Муттаҳидсозӣ ин муқоисаи ду истилоҳи худсарона дорои тағирёбандаҳо мебошад, то муайян карда шавад, ки оё ба ин тағирёбандаҳо қиматҳо додан мумкин аст, ба тавре ки ду истилоҳи якхела ба даст оварда мешаванд. Масалан, муттаҳидсозии истилоҳоти  $f(x, 2)$  ва  $f(1, y)$ , ки дар он ҷо  $x, y$  тағирёбанда мебошанд, ҷойнишиниро ба вучуд меоранд:  $x = 1, y = 2$  Муттаҳидсозии истилоҳоти  $f(X)$  ва  $X$  номуваффақ хоҳад буд. Усули ҳалли масъала иборат аст аз як далели муттасили изҳороти инфиродӣ, ки ба заминаи банди шох барои исботи натиҷаи он дохил карда шудааст<sup>1</sup>. Яъне, истифодаи усули ҳалли масъала барои ҳукмронии  $a: - b, v$  ва изҳороти  $a$  ба далелҳои пайвастаи изҳороти  $b$  ва  $v$  оварда мерасонад. Усули қарорҳо дар мантики муқаррарии изҳорот шабеҳи мустақим дорад - қоидаи modus ponens, ки мувофиқи он  $(a \& a \Rightarrow b) \Rightarrow b$

Барномарезии мантиқӣ иҷрои табиӣ параллелиро имкон медиҳад. Дар мисоли  $a: - b, v$  тартиби мувофиқат кардани ҳадафҳои  $b$  ва  $v$  аҳамият надорад, бинобар ин, онҳо метавонанд ба таври параллелӣ исбот карда шаванд. Гуфта мешавад, ки равандҳои исботи  $b$  ва  $v$  системаи I равандҳоро ташкил медиҳанд: Системаи I бомуваффақият исбот карда мешавад, агар ҳар як раванди ба система воридшаванда муваффақ бошад. Дар мисоли предикати  $a \& b$ , ду қоида барои он метавонад дар шакли параллелӣ татбиқ карда шавад, то системаи равандҳои  $I$  ташкил карда шавад.

OR - система бомуваффақият исбот карда мешавад, агар ҳадди аққал 1 раванд дар система муваффақ бошад. Тағирёбандаҳои барои системаи равандҳо маъмул (масалан, дар ҳолати  $a(X): - b(X), c(X)$ .) Ба каналҳои иртиботӣ байни равандҳои система табдил дода мешаванд. Бастани тағирёбанда (таъин кардани арзиш ба он) ба фиристодани арзиш ба канал монанд аст.

Дар айни замон якчанд татбиқи "саноатӣ" - и забони Prolog вучуд дорад (дар якҷоягӣ бо шумораи зиёди нусхаҳои "тадқиқотӣ"). Тарҷумони "саноатӣ" Prolog, чун қоида, рамзи иҷрошавандаро истехсол мекунад, ки аз ҷиҳати самаранокӣ бо рамзи барномаи шабеҳ бо забонҳои ҳатмӣ муқоиса карда мешавад; ба зергурӯҳи "ҳолис Prolog", ки онро тартиб додааст, системаи қатъии типӣ ва қобилияти даъват кардани расмиёти бо забонҳои дигар навишта шудааст (C, Pascal, Assembler ...).

<sup>1</sup> Хушвахтов Ш. Сафаров С. Забони барномасозии Visual Basic – Панҷакент 2011с.

\*\*\*\*\*

Дар байни васеъкунии таҷрибавии Prolog, бояд чунин забонҳо, аз қабилӣ лямбда - Пролог (Пролог бо унсурҳои барномасозии функционалӣ), Гоедел (забоне, ки таҳлили семантикиро бо истифодаи ҳуди забон алгоритми тавсиф кардан мумкин аст), Меркурий (нусхаи Prolog - и ҳолис, ки барои истифодаи саноати пешбинӣ шудааст ва бо системаи намудҳои полиморфӣ, монанд ба он дар забонҳои функционалии муосир истифода мешавад).

#### Адабиёт

1. Назаров А. П. Алгоритмосози ва барномасози дар забони Бейсик – Душанбе соли 2009
2. Шокиров Ф. Самеев М. Шамсиев А. Асосҳои технологияҳои иттилоотии муосир – Хучанд 2005
3. Комилов Ф. Шарапов Д. Информатикаи тадбиқӣ - Душанбе 2010
4. Гаюров Ҳ. Боқиев У. VBA дар Ms Excel (Дастури методӣ) – Хучанд 2008
5. Қосимов Исмоил, Одинаев Раҳим, Мирзоев Саидаъло. Асосҳои информатика ва технологияи компютерӣ - Душанбе 2006
6. М. Юнусӣ. Элементҳои информатика барои ҳама – Душанбе 2007
7. Қуртаков Қ.Ш., Наврӯзов С.Т. Асосҳои информатика ва барномасози дар забони BASIC – MSX: Воситаи таълим – Душанбе 1993.195с.
8. М. Муллоҷонов, Қ. Тухлиев, М. Файзиев. Асосҳои программасозии Visual Basic (васоити таълим). - Хучанд: Нури маърифат, 2008с. – 84 саҳ.
9. Хушвахтов Ш. Сафаров С. Забони барномасозии Visual Basic – Панҷакент 2011с.

\*\*\*

**Шавкат Абдуллоев,**  
кандидат педагогических наук. ТПИП.

#### **ПЕДАГОГИЧЕСКАЯ ТЕХНОЛОГИЯ ПОДГОТОВКИ СТУДЕНТОВ ФАКУЛЬТЕТОВ ФИЗИЧЕСКОЙ КУЛЬТУРЫ К ПЕДАГОГИЧЕСКОЙ ДЕЯТЕЛЬНОСТИ**

Структуру знаний преподавателя физического воспитания составляют общественно-политические, психолого-педагогические, медико-биологические и специальные знания.

Анализ программ психолого-педагогических дисциплин, педагогической практики, специальных спортивных дисциплин, изучаемых в вузе, показал, что не все программы достаточно ясно и четко нацеливают будущих тренеров-педагогов на педагогическую деятельность. Тем не менее, изучив программы и содержание учебных дисциплин, мы обнаружили определенные возможности в формировании у студентов факультета физической культуры и спорта изучаемой готовности. В процессе обучения у будущих тренеров-педагогов формируется осознание общественной значимости деятельности тренера-педагога; наличие положительного отношения к педагогической деятельности; понимание важности физкультурного образования, что отражается на мотивации выбора профессии. Хотя, как показывает практика, реализация этих возможностей затруднена тем, что методика дисциплин не нацелена на подготовку к педагогической деятельности. Это определило необходимость осуществления специальной работы по формированию исследуемого образования.

\*\*\*\*\*

Констатирующий этап исследования позволил определить реальное состояние готовности студентов к исследуемому аспекту профессиональной деятельности. Соотнесение настоящего и надлежащего привело к выводу о необходимости корректировки учебно-воспитательного процесса на факультете физической культуры и спорта с целью совершения подготовки будущих учителей-тренеров к педагогической деятельности. Цель настоящего этапа исследования заключалась в разработке технологии формирования искомого профессионального качества с последующей реализацией и проверкой ее эффективности.

Формирование готовности студентов физкультурных вузов к педагогической деятельности, как одного из аспектов профессиональной подготовки, требует изучения возможностей учебного процесса вуза с точки зрения осуществления деятельностного подхода к обучению и воспитанию студентов.

Для осуществления тесной взаимосвязи между теоретической и практической подготовкой тренеров-педагогов, обеспечения систематической подготовки студентов к педагогической деятельности мы предлагаем технологию поэтапной подготовки студентов физического факультета к педагогической деятельности, представленную в четырех взаимосвязанных этапах. В зависимости от дисциплин, изучаемых на определенном курсе, мы определили условное соответствие этапов подготовки и курсов обучения. На каждом из курсов не решаются задачи формирования только одного компонента готовности. Процесс, безусловно, сложнее. Но решение доминирующего компонента на каждом этапе показывает наличие готовности к педагогической деятельности:

I этап - формирование мотивационного компонента готовности студентов факультета физической культуры и спорта к педагогической деятельности. С первых лет обучения ведется интенсивная работа по профессиональному ориентированию студентов, по формированию профессиональной направленности, по ознакомлению студентов с содержанием будущей профессии, по определению профессиональной пригодности к работе учителя, тренера-педагога. На ранней стадии становления профессиональной готовности уже происходит появление интереса к педагогике, сознательная мотивация выбора специальности, профессиональные стремления, установка на педагогическую деятельность.

II этап - формирование содержательного компонента готовности студентов физкультурного факультета к педагогической деятельности. На втором году обучения продолжается укрепление ориентации студентов на педагогическую работу, развитие профессиональной направленности. Главной задачей является накопление знаний специальных, психолого-педагогических, теоретических методических. Метод наблюдения учителей, тренеров-мастеров на пассивной педагогической практике является одной из первых форм введения студентов в профессию учителя физической культуры и спорта.

III этап - формирование процессуального компонента готовности студентов физкультурного факультета к педагогической деятельности. Особое значение для педагога-тренера имеет приобретение умений и навыков. Главной задачей третьего этапа профессиональной готовности является поиск оптимальных путей приобретения навыков организации и проведения уроков физической культуры и учебно-тренировочных занятий по избранному виду спорта.

IV этап - формирование творческого компонента готовности студентов факультета физической культуры и спорта к педагогической деятельности. Это завершающий, конечный этап профессиональной готовности студентов в условиях вуза. Происходит самоформирование готовности студентов путем постоянного совершенствования уровня подготовки во время самостоятельной педагогической практики с установкой на достижение хороших результатов. Решение ключевых

\*\*\*\*\*

педагогических, организаторских, спортивных, теоретических задач в комплексе является основой теоретического мышления будущего тренера по избранному виду спорта.

Для проверки эффективности предложенной технологии формирования готовности студентов физкультурных вузов к педагогической деятельности, мы провели опытно-экспериментальную работу и сверяли её результаты с результатами констатирующего эксперимента.

В ходе осуществления опытно-экспериментальной работы предстояло решить следующие задачи:

- определить содержание и структуру опытно-педагогической работы по формированию у студентов готовности к педагогической деятельности;
- описать процесс формирования у студентов исследуемого качества, определив динамику этого процесса на всех этапах осуществляемой подготовки;
- организовать методическую подготовку участников опытно-экспериментальной работы, обуславливающую эффективность формирования изучаемой готовности;
- выявить и охарактеризовать оптимальные условия реализации модели подготовки будущего тренера-педагога;
- с помощью опытно-экспериментальной работы проверить эффективность разработанной технологии формирования готовности.

Содержание опытно-экспериментальной работы со студентами факультета физической культуры и спорта включало в себя:

- 1) разработку методических рекомендаций студентам физкультурного факультета;
- 2) организацию познавательной деятельности студентов в учебный период и во время педагогической практики;
- 3) чтение спецкурса «Педагогическая деятельность тренера-педагога-учителя физической культуры»;
- 4) разработку методических рекомендаций для преподавателей учебных предметов с описанием выявленных возможностей их дисциплин;
- 5) проведение спецсеминара для преподавателей факультета и физкультурных вузов.

Результаты опытно-экспериментальной работы показали, что формирование исследуемого качества идет эффективнее, если соблюдаются следующие условия:

- целенаправленная и систематическая работа со студентами, начиная с первого курса, ориентированная на объект деятельности - физкультурнопедагогический процесс;
- профессионально-педагогическая направленность преподавания учебных дисциплин на педагогическую работу в детско-юношеской спортивной школе;
- активное включение учащихся в период педагогической практики в деятельность по организации и управлению педагогическим процессом.

Введение спецкурса на основном этапе подготовки обеспечивает формирование у студентов системного, целостного представления об объекте своей деятельности - педагогическом процессе. Данный спецкурс содержит возможность обобщения теоретических знаний, способствует совершенствованию педагогических умений.

Важное место в осуществляемой подготовке занимает педагогическая практика на четвертом курсе, обеспечивающая активное включение студентов в деятельность, адекватную формируемому у них качеству. В целом результативность заключительной педагогической практики определяется тем, насколько она способствовала обогащению

\*\*\*\*\*

всех элементов готовности студентов к профессионально-педагогической деятельности. Наиболее показательными в характеристике этой готовности студентов являются:

- сформированность осознанного целостного представления о педагогическом процессе как объекте их деятельности;
- зрелое, профессионально-содержательное понимание необходимости подготовки к профессионально-педагогической деятельности;
- эмоционально насыщенная, многоплановая мотивация будущей педагогической деятельности;
- овладение знаниями, навыками и умениями по диагностированию, корректированию и координированию педагогического процесса;
- освоение методики организации и проведения индивидуальных, групповых форм работы на уроках физической культуры и тренировки по видам спорта.

Таким образом, на завершающем этапе подготовки, в результате обогащения теоретических знаний, полученных в ходе изучения психолого-педагогических дисциплин, на основе обобщения практического опыта происходит процесс усвоения приобретения знаний и закрепление у студентов профессионально-личностных качеств. При этом четвертый этап являлся завершающим в нашей опытно-экспериментальной работе по формированию готовности студентов к профессионально-педагогической деятельности, которая проводилась нами целенаправленно и последовательно на основании разработанной поэтапной технологии. По окончании каждого из этапов проводились срезы, результаты которых представлены в таблице 2.

Состояние сформированности готовности студентов к профессионально-педагогической деятельности в ходе опытно-экспериментальной работы (в %)

/п	Название уровней	1-й «срез»		2-й «срез»		3-й «срез»		4-й «срез»	
		к.с.	к.онтр	к.с.	к.онтр	к.с.	к.онтр	к.с.	к.онтр
	Низкий	2,4	3,9	3,7	1,8	0,3	0,7		5,5
	Средний	,6	7	6,3	9,1	8,0	1,2	0	4,3
	Высокий					1,7	9	0	1

Приведенные в таблице 2 данные убеждают нас в том, что от этапа к этапу наблюдается устойчивый прирост в уровнях сформированности готовности к профессионально-педагогической деятельности студентов, включенных в опытно-экспериментальную работу.

Результаты, полученные при проведении «срезов», мы наглядно отразили на диаграмме (рис. 1).



\*\*\*\*\*



Рис 1. Состояние сформированности готовности студентов к профессионально-педагогической деятельности в ходе опытно-экспериментальной работы

Итак, полученные данные (рис. 1) позволяют говорить о достаточной результативности проведенной нами опытно-экспериментальной работы. Мы можем утверждать, что применение разработанной нами технологии формирования готовности студентов факультета физической культуры и спорта к профессионально-педагогической деятельности является результативным, так как влияет на повышение уровня соответствующей подготовки тренеров-педагогов, а это, в свою очередь, положительно сказывается на результатах деятельности студентов.

#### Литература:

1. Абдуллоев Ш.У. Современные факторы подготовки специалистов физического воспитания // Ученые записки ХГУ им. ак. Б.Гафурова. 2017. - № 1 (50). - С.162-165 (в соавторстве).
2. Абдуллоев Ш.У. Компетентность учителя как актуальная педагогическая проблема современности // Вестник Таджикского национального университета. 2017. - № 3/3. - С.167-170 (в соавторстве).
3. Абдуллоев Ш.У. Целеустремленность личности - основа профессиональной компетенции будущих педагогов // Вестник Таджикского национального университета. 2017. - № 3/5. - С.214-220 (в соавторстве).
4. Абдуллоев Ш.У. Особенности профессиональной подготовки тренера-педагога к педагогической деятельности // Вестник Таджикского национального университета. 2018. - №6. - С.219-225 (в соавторстве).

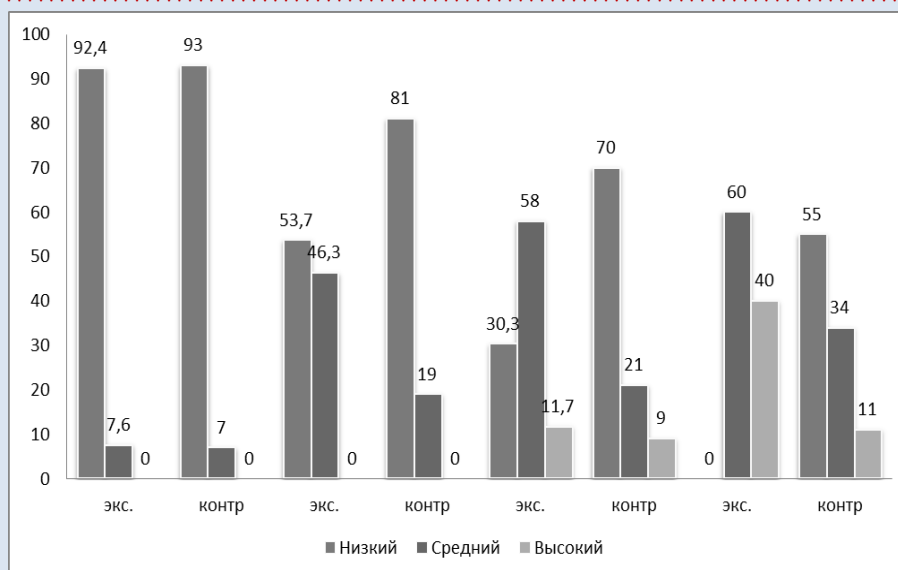
\*\*\*

**Кӯчмуродов А.**

**Мудири кафедраи математика информатика  
Искандаров Мухриддин  
магистранти ДОТӢ**

#### **КОРКАРДИ ДАРСҶОИ ИНТЕРАКТИВИӢ БАРОИ ОМУӢЗИШИ ФАННИ ХИМИЯ БАРОИ МАКТАББАҶАҶО: ҚИСМИ БИОХИМИЯ**

*Мақола бо мақсади асосии сохтани лоиҳаи интерактивӣ – омӯзиши фанни химия ин осон гардонидани фанни химия барои истифодабарандагони ин соҳа мебошад. Инчунин*

\*\*\*\*\*

*барои сайқал ва мустақкамкунии дониши истифодабарандагони лоиҳа пешбини намуда мешавад.*

*Асоси лоиҳаро маълумот ташкил медиҳад, аз ин лиҳоз маълумот дар ин лоиҳа оид ба қисмҳои асосии химия ба монанди: химияи ғайриорганикӣ, химияи органикӣ, химияи физикӣ, биохимия ва химияи аналитикиро дарбар мегирад.*

#### **а) Шарҳи соҳаи предметӣ**

Шарҳи соҳаи предметӣ – ин қадами аввалини марҳилаи таҳлили ситемавӣ мебошад, ки дар асоси ин коркарди лоиҳа оғоз меёбад. Лоиҳаи омӯзиши дарси интерактивӣ ин лоиҳа асосан барои омӯзишӣ ва тайёри намудани сатҳи дониши истифодабар сохта мешавад. Принсипҳои омӯзиши лоиҳа метавонад хеле гуногун бошад ба монанди: бозӣ, санчиш, муҳити барномасозӣ ва ғайра. Синну соли аудиторияи истифодабарандагон доираи васеъи (аз 3 сола боло) мебошад.

Пайдоиш ва инкишофи илми химия дар Ҷумҳурии Тоҷикистон аз моҳи январи соли 1946 ибтидо гардидааст. Имрӯз дар Тоҷикистон илми химия хеле тараққӣ кардааст. Химия илмест, ки моддаҳо, таркиб, хосият ва ба якдигар табдилёбии онҳоро меомӯзад. Химия яке аз қисми фанни табиатшиносӣ ба ҳисоб меравад.

Яке аз вазифаҳои химия омӯзиши моддаҳо, хосиятҳои онҳо ва пешгӯӣ намудани истифодаи моддаҳо дар хоҷагии халқ мебошад. Мавқеи химия дар пешрафти илму техника бағоят калон аст. Тамоми хоҷагии халқро бе химия тасаввур кардан имконнопазир аст. Аз ин лиҳоз оид ба ин фан коркарди дарсҳои интерактивӣ барои омӯзиши фанни химия коркард карда шавад.

Мақсади асосии сохтани лоиҳаи интерактивӣ – омӯзиши фанни химия ин осон гардонидани фанни химия барои истифодабарандагони ин соҳа мебошад. Инчунин барои сайқал ва мустақкамкунии дониши истифодабарандагони лоиҳа пешбини намуда мешавад.

Асоси лоиҳаро маълумот ташкил медиҳад, аз ин лиҳоз маълумот дар ин лоиҳа оид ба қисмҳои асосии химия ба монанди: химияи ғайриорганикӣ, химияи органикӣ, химияи физикӣ, биохимия ва химияи аналитикиро дарбар мегирад.

Маълумот оид ба шоирону бузургони соҳаи химия, ҷадвали системаи даврии Д.И. Менделеев, тестҳо оид ба қисмҳои химия, масъалаҳо оид ба қисмҳои химия ва мавзӯҳо оид ба ҳар як қисмҳои химияро дарбар мегирад. Инчунин барои шавқовар гардонидани истифодабарандагон лоиҳа дорои маълумотҳои мултимедионӣ ва графикӣ мебошад.

#### **б) Таҳлили лоиҳаҳои монанд**

Созандагони барномаҳо ҳамеша кӯшиш ба харҷ медиҳанд, ки барномаи онҳо аз дигар барномаҳо бо имкониятҳо ва тарзи коркардашон фарқкунанда ва беҳтарин бошад. Аз ин лиҳоз лоиҳаҳои монанд бо мақсади беҳтар гардонидани имкониятҳои лоиҳа таҳлил карда шуд. Дар зер оид ба ҳар як лоиҳаи овардашуда эзоҳ навишта шудааст.

Номи барнома “Уроқи биологии Кирилла и Мефодия” буда, интерфейси хуб дорад. Дар ин лоиҳа фанни биология омӯзонида мешавад. Дар ин барнома имконияти бақайдгирии истифодабарандагон пешкаш карда шудааст. Ҳамаи мавзӯҳо ба пуррагӣ оварда шудааст (ниг. ба расми 1)

\*\*\*\*\*



Расми 1. Равзанаи асосии барномаи “Уроки биологии Кирилла и Мефодия”

Дар охири ҳар як боб тестҳо оварда шудааст. Ин лоиҳа дорои луғат мебошад, ки барои истифодабаранда хело қулай ба ҳисоб меравад. Луғат дорои форми ҷустуҷӯ мебошад, ки дар расми 2 оварда шудааст, барои тезтар дарёфт намудани калимаҳо истифода бурда мешавад.

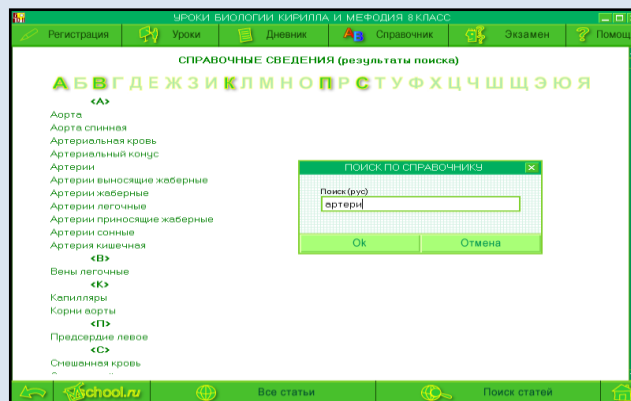

Расми 2. Равзанаи “Луғат” дар лоиҳаи “Уроки биологии Кирилла и Мефодия”

Барои истифодабарандагон интерфейс барои супоридани тест сохта шудааст, то сатҳи дониши худро оид ба ин фан санҷида мустаҳкам намояд. Лоиҳа танҳо имконияти супоридани тести одиро пешкаш кардааст (ниг. ба расми 3).

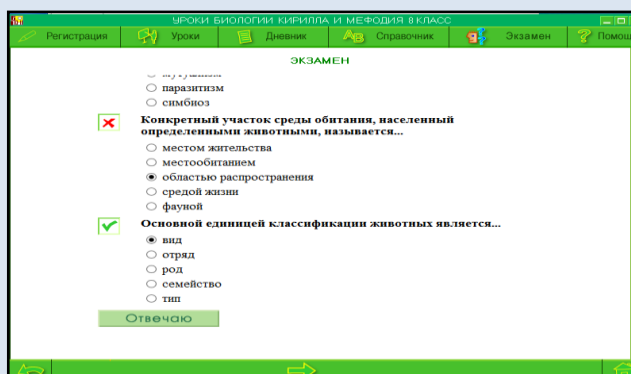

Расми 3. Равзанаи Экзамен дар лоиҳаи “Уроки биологии”

Лоиҳа асосан барои мактаббачагони синфи ҳаштум сохта шудааст. Инчунин барои шавқовар намудани мактаббачагон лоиҳа дорои бозӣ мебошад, ки боз завқи мактаббачагонро ба худ ҷалб менамояд.

Афзалияти хуби ин лоиҳа дар он аст, ки ҳар як мавзӯро мо метавонем бо тариқи овоз аз худ намоём. Камбудии ин барномаро дар он дидем, ки маълумот оид ба

\*\*\*\*\*

олимони ин соҳа, галерея ва видео дарсҳо, ки имкониятҳои шавқовартарин ба ҳисоб меравад, дида нашуд.

Барои бисёртар аз худ намудани соҳаи предметӣ ва нозукии лоиҳаи сохтамешуда ва таҷриба пайдо намудан, лоиҳаи дигари ба соҳаи химия таалуқдошта дида таҳлил карда шуда, оид ба таҳлили кардашуда мухтасар оварда шудааст.

Сомона барои омӯзиши фанни химия бо забони русӣ <http://www.ximuk.ru/> яке аз сомонаи беҳтарини маълумоти омӯзиши химия мебошад. Афзалияти ин сомона дар он дида мешавад, ки аз ин сомона ҳамаи он маълумотҳои зарури ба даст оварда мешавад (ниг. ба расми 4).

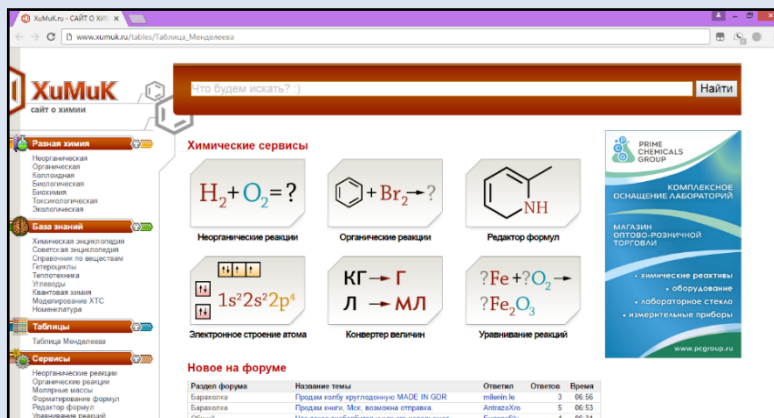

Расми 4. Саҳифаи асосии сомонаи “Химик”

Боз афзалият дар он дида мешавад, ки ҷадвали Менделеев дар ин сомона бо тамоми маълумоти элементҳои бо пуррагӣ оварда шудааст, ки дар рафти сохтани лоиҳа сохтори ҷадвал ба назар гирифта мешавад (ниг. ба расми 5).

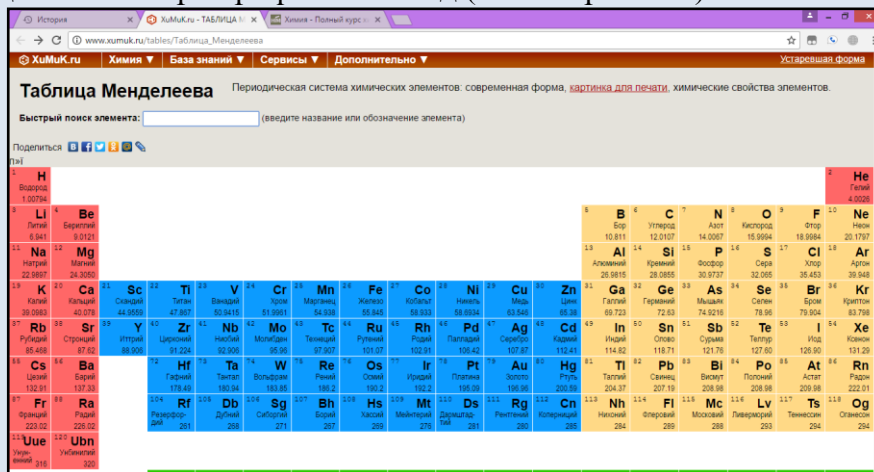

Расми 5. Саҳифаи ҷадвали Менделеев

Камбудии ин сомона дар он дида мешавад, ки ба ғайр аз маълумот сомона дигар имкониятҳои ба монанди модули тестҳо, масъалаҳо ва наворҳои мултимедиро доро нест. Аз ин лиҳоз хулосабарори карда шуд, ки дар лоиҳаи сохташуда, ин имкониятҳо ба назар гирифта мешавад.

### в) Технологияи замонавии коркарди таъминоти барномавӣ

Баъд аз таҳлил намудани соҳаи предметӣ, барномасоз бояд барои сохтани лоиҳа забони барномарезӣ ва барномаҳои ба ин забон ва умуман барои лоиҳа лозимаро интихоб намояд. Забони барномарезӣ ва барнома бояд чунон интихоб карда шавад, ки барномасоз бо ин забон ва ин барнома хуб кор карда тавонад.

\*\*\*\*\*

Барои коркарди лоиҳа якчанд барномаҳо ба монанди Visual Studio 2013, Adobe Dreamweaver 8, DB Browser for SQLite 3.8 ва SQLyog 12 истифода бурда мешавад.

Барои коркарди лоиҳа забони барномарезии VB.NET, забони HTML, забони дархостнависи SQL ва CSS - услубҳо истифода бурда мешавад. Дар замони муосир ин забонҳо маъмулу машҳур буда, дар бисёр лоиҳаҳо истифода бурда мешаванд.

HTML (HyperText Markup Language) – ин забони қайди гиперматнҳо буда дар лоиҳаи мазкур барои сохтани html-саҳифаҳо ки маълумотҳо чойгир карда мешаванд, истифода бурда мешавад. CSS – услуб бошад барои ороиш додани ин саҳифаҳо истифода мешавад.

Барои тартиб додани намуди зохирии лоиҳа аз имкониятҳои барномаи Visual Studio 2013 истифода бурда шудааст.

Барои дастрасӣ пайдо намудан ба манбаи маълумоти SQLite аз библиотекаҳои тайёри Visual Studio 2013 (SQLite.Interop.dll, System.Data.SQLite.dll) истифода бурда шуд. [1, 2, 3]

Барномаи Visual Studio 2013 барномаи универсалӣ барои барномарезӣ буда имконияти сохтани барномаҳои мураккабиашон гуногунро бо забонҳои гуногун ба монанди VB.NET, C++, C#, ASP.NET медиҳад. Азбаски лоиҳаи мазкур Windows – лоиҳа мебошад ва бо забони VB.NET сохта мешавад, таҳриргари кодӣ – Visual Studio 2013 интиҳоб карда шуд.

DB Browser for SQLite 3.8 - ин барномае мебошад, ки барои сохтан, дистгирӣ ва идоракунии манбаи маълумоти SQLite имконият медиҳад. Бо ёрии ин барнома на танҳо бо ёрии дархост балки бо ёрии имкониятҳои барнома манбаи маълумотро сохта идора кардан мумкин аст. [4]

Забони дархостнависи SQL барои дархостнависӣ хеле кулай буда, дар ин лоиҳа ҳангоми аз манбаи маълумот маълумотҳоро хондан истифода шудааст. [5]

Adobe Dreamweaver 8 яке аз барномаи хеле маъмул ва тавоно аст, ки дар соҳаи веб - дизайн васеъ истифода бурда мешавад. Барномаи Adobe Dreamweaver имконияти идора намудани намуди зохирии html -саҳифаро ба таври визуалӣ медиҳад. Дар ин лоиҳа низ ин барнома барои сохтан ва таҳрир намудани html – саҳифаҳо истифода бурда мешавад. [6]

Инак дар натиҷаи таҳлили ин зербоб забони барномарезӣ ва барномаҳои барои лоиҳа мувофиқ ва лозима интиҳоб шуда дар зербоби оянда сохтори мантиқии лоиҳа таҳлил карда шудааст.

#### Адабиёт

1. Худойбердиев Х.А. Амалияи барномасозӣ дар муҳити Microsoft Visual Studio.Net. -Хучанд: Ношир. 2012. -186с.
2. Microsoft Visual Studio 2013, MSDN – Корпорация Майкрософт (Microsoft Corp.), 2013. URL: <http://msdn.microsoft.com/RU-RU/library/> - (Санаи муроҷиати охири: 17.03.2017).
3. Дунаев В. В. Базы данных. Язык SQL. СПб.: БХВ-Петербург, 2006 - 288 стр.
4. Всё про SQL, базы данных, программирование. URL: <http://www.sql.ru> (Санаи муроҷиати охири: 10.04.2017).
5. Форум Stack Overflow. URL: <http://www.stackoverflow.com> - (Санаи муроҷиати охири: 17.03.2017).
6. Adobe Dreamweaver CS3. Руководство пользователя, 2007.
7. У. Зубайдов, Ҳ.Иброҳимов, А.Тошев, А.Азизов, С.Н. Ҳакимхӯчаев. Химия. Китоби дарсӣ барои синфи 8. – Душанбе. 2010. – 252с.
8. Лутфулло Солиев. Химия. Китоби дарсӣ барои синфи 9. Сарпараст, Душанбе. 2007. – 160с.

9. С. Бандаев, У.Зубайдов, И. Сафаров. Химия. Китоби дарсӣ барои синфи 10. Сарпараст, Душанбе. 2007. – 351с.

\*\*\*

**Сангинов Шӯхрат**  
**Магистранти ихтисоси Информатика. физикаи ДОТП**

**ПАРАДИГМАҲОИ МУОСИРИ БАРНОМАСОЗӢ**

*Мақола бо мақсади рушди минбаъдаи системаи барномасозии компютерӣ ва дар амал татбиқ намудани он ишио гардидааст. Муаллиф то дараҷае кӯшиши ба харҷ додааст, ки парадигмаҳои муосири барномасозиро шарҳ диҳад. Мафҳум ва таърифи ҳамаҷоядодашударо аз нуқтаи назари олимони соҳа омӯхта хулосаи худро пешниҳод кардааст.*

**Калидвожаҳо:** парадигма, концептуализатсия, барномасозии модуль, системаҳои компютерӣ ва барномасозии объективӣ

Парадигмаи барномасозӣ маҷмӯи ғояҳо ва мафҳумҳост, ки услуби навиштани барномаҳои компютериро муайян мекунад (муносибати барномасозӣ). Ин роҳи концептуализатсия мебошад, ки ташкили ҳисобҳо ва структурасозии қори иҷрокардаи компютерро муайян мекунад.

Парадигмаи барномасозиро забони барномасозӣ ба таври хос муайян намекунад: тақрибан ҳама забонҳои барномасозии муосир ба ин ё он дараҷа имкон медиҳанд, ки парадигмаҳои гуногун (барномасозии мултипарадигма) истифода шаванд. Ҳамин тавр, дар забони С, ки ба объект нигаронида нашудааст, мо метавонем мутобиқи принципҳои барномасозии ба объект нигаронидашуда кор кунед, гарчанде ки ин мушкилоти муайян дорад, барномасозии функционалӣ ҳангоми кор дар ҳама гуна забони ҳатмӣ, ки вазифаҳо дорад ва ғайра метавонад истифода шавад<sup>1</sup>.

Мафҳуми "парадигма" зоҳиран маънои муосири худро дар соҳаи илмӣ ва техника ба Томас Кун ва китоби ӯ " Сохтори инқилобҳои илмӣ " алоқаманд аст.

Томас Кун парадигмаҳоро системаҳои муқарраршудаи дидгоҳҳои илмӣ номид, ки дар доираи он таҳқиқот гузаронида мешаванд. Бино ба маъномоти дар раванди рушди интизоми илмӣ, яке аз парадигмаи метавонад аз ҷониби дигар (чунон ки, масалан, дар иваз механикаи фалаке geocentric аз Ptolemy иваз карда шуд аз тарафи Copernican системаи heliocentric), дар ҳоле ки парадигмаи кӯҳна то чанд муддат мавҷуд аст ва ҳатто аз он сабаб рушд мекунад, ки бисёре аз ҷонибдорони он бо ин ё он сабаб наметавонанд азнавташкил карда шаванд, то дар парадигмаи дигар кор кунанд.

Истилоҳи "парадигмаи барномасозӣ" - ро бори аввал соли 1978 Роберт Флорид дар лексияи худ аз ҷониби барандаи ҷоизаи Тюринг истифода бурд .

Флорид қайд мекунад, ки ҳангоми барномасозӣ шумо падидаеро монанд ба парадигмаҳои Томас Кун мушоҳида кардан мумкин аст, аммо ба фарқ аз онҳо, парадигмаҳои барномасозӣ яқдигарро истисно намекунад:

<sup>1</sup> Назаров А. П. Алгоритмҳои ва барномасозии дар забони Бейсик – Душанбе соли 2009

\*\*\*\*\*

Агар пешрафти санъати барномасозӣ дар маҷмӯъ ихтироъ ва такмили парадигмаҳоро талаб кунад, пас такмили санъати барномасозии инфиродӣ талаб менамояд, ки репертуари парадигмаҳояш васеъ карда шавад<sup>1</sup>.

Ҳамин тариқ, ба гуфтаи Роберт Флойд, ба фарқ аз парадигмаҳо дар ҷаҳони илмӣ, ки онро Томас Кун тавсиф кардааст, парадигмаҳои барномасозӣ метавонанд яққоя шаванд ва қуттиҳои барномасозро ғайи гардонад. Инчунин, парадигмаҳои мавҷуда аксар вақт бо ҳам муфассал мепечанд (масалан, барномасозии модуль ва объективӣ), бинобар ин мо метавонем ба ҳолатҳои дучор оем, ки муаллифони гуногун номҳоро аз парадигмаҳои гуногун истифода мекунанд, дар ҳоле ки дар асл, дар бораи як падида<sup>2</sup>.

На ҳама муаллифоне, ки истилоҳи "парадигмаи барномасозиро" истифода мекунанд, чуръат намекунанд, ки ин истилоҳро таърифоти интенсивӣ диҳанд. Аммо, таърифҳои, ки метавонанд пайдо шаванд, аз якдигар ҷиддан фарқ мекунанд.

Диомидис Спинеллис таърифи зеринро медиҳад: Калимаи "парадигма" дар барномасозӣ барои муайян кардани оилаи рамзҳо (қайдҳо), ки роҳи (техникаи) умумии татбиқи барномаро доранд, истифода мешавад.

Барои муқоиса худи ҳамон муаллиф аз асарҳои дигар таърифҳо овардааст. Дар мақолаи Даниэл Бобров, парадигма ҳамчун "услуби барномасозӣ, ҳамчун тавсифи ниятҳои барномасоз" таъриф шудааст. Брюс Шрайвер парадигмаи барномарезиро ҳамчун "намуна ё равиш барои ҳалли масъала", Линда Фридман ҳамчун "муносибат барои ҳалли масъалаҳои барномасозӣ" таъриф медиҳад<sup>3</sup>.

Зейва Памела (Памела Заве) таърифи парадигмаро ҳамчун "тарзи фикрронӣ дар бораи системаҳои компютерӣ" медиҳад (дар асл "тарзи фикрронӣ дар бораи системаҳои компютерӣ")

Питер Вегнер (аз ҷониби Питер Вегнер) муносибати дигарро дар таърифи парадигмаҳои барномасозӣ пешниҳод мекунад. Дар асари ӯ "Мафҳумҳо ва парадигмаҳои барномасозии ба объект нигаронидашуда", парадигмаҳо ҳамчун "қоидаҳои гурӯҳбандии забонҳои барномасозӣ аз рӯи баъзе шартҳои санҷидашаванда", муайян карда шудаанд.

Тимоти Буд пешниҳод мекунад, ки истилоҳи "парадигма", ҳамчун "усули концептуалӣ кардани маъноӣ ҳисоб кардан ҷи гуна вазифаҳо ва ҳалли онҳо дар компютер бояд сохторӣ ва ташкил карда шавад".

Парадигмаи барномасозӣ ҳамчун нақшаи ибтидоӣ концептуалӣ барои гузоштани мушкилот ва ҳалли онҳо воситаи тавсифи грамматикӣ далелҳо, ҳодисаҳо, падидаҳо ва равандҳо мебошад, ки метавонанд ҳамзамон вучуд надошта бошанд, аммо ба таври концептуалӣ ба мафҳуми умумӣ муттаҳид карда шаванд.

#### Адабиёт

1. Назаров А. П. Алгоритмосозӣ ва барномасозӣ дар забони Бейсик – Душанбе соли 2009
2. Шокиров Ф. Самеев М. Шамсиев А. Асосҳои технологияҳои иттилоотии муосир – Хучанд 2005
3. Комилов Ф. Шарапов Д. Информатикаи тадбиқӣ - Душанбе 2010
4. Ғаюров Ҳ. Боқиев У. VBA дар Ms Excel (Дастури методӣ) – Хучанд 2008

1 Куртаков Қ.Ш., Наврӯзов С.Т. Асосҳои информатика ва барномасозӣ дар забони BASIC – MSX: Воситаи таълим – Душанбе 1993.195с.

2 Хушвахтов Ш. Сафаров С. Забони барномасозии Visual Basic – Панҷакент 2011с.

3 М. Муллоҷонов, Қ. Тухлиев, М. Файзиев. Асосҳои программасозии Visual Basic (васоити таълим). - Хучанд: Нури маърифат, 2008с. – 84 саҳ.

\*\*\*\*\*

5. Қосимов Исмоил, Одинаев Раҳим, Мирзоев Саидаъло. Асосҳои информатика ва технологияи компютерӣ - Душанбе 2006

6. М. Юнусӣ. Элементҳои информатика барои ҳама – Душанбе 2007

7. Қуртаков Қ.Ш., Наврӯзов С.Т. Асосҳои информатика ва барномасозии дар забони BASIC – MSX: Воситаи таълим – Душанбе 1993.195с.

8. М. Муллоҷонов, Қ. Тухлиев, М. Файзиев. Асосҳои программасозии Visual Basic (васоити таълим). - Хучанд: Нури маърифат, 2008с. – 84 саҳ.

9. Хушвахтов Ш. Сафаров С. Забони барномасозии Visual Basic – Панҷакент 2011с.

\*\*\*



**Садуллаев Джамолиддин**  
**Старший преподаватель ТПИП**

## **ОРГАНИЗАЦИОННЫЕ ОСНОВЫ СОЗДАНИЯ ПРОИЗВОДСТВЕННЫХ ОБЪЕДИНЕНИЙ В ТАБАКОВОДСТВЕ - КЛАСТЕРНЫЙ ПОДХОД**

Выявленный высокий агроэкономический потенциал табаководства Республики Таджикистан, особенно Зеравшанской долины может быть полностью реализован только в условиях перевода отрасли на принципиально новую ступень организации производства. Это вызывается двумя основными причинами. Во-первых, необходимостью осуществления модернизации отрасли с минимальными капитальными вложениями<sup>1</sup>. И, во-вторых, экономической слабостью табаководческих хозяйств в отдельности, не способных самостоятельно осуществить переход на индустриальные методы производства<sup>2</sup>. Это возможно только при условии объединения трудовых, материальных и финансовых ресурсов для строительства фондоемких объектов табачного производства. А такими объектами являются комплексы для выравнивания рассады и сушки с первичной обработкой табачного сырья, требующие в общей сложности более 80% капитальных вложений, как было отмечено выше.

Основной целью производителей табака в современном мире в республике является более рациональная организация производства, способствующая оптимизации производственных параметров, т.е. давшая резкий рост производительности труда, снижающая издержки производства и повышающая рентабельность продукции табака. При кооперировании нескольких хозяйств на производстве какого-либо продукта, например,

1 Исаев А.П., Шулика Н.Г. Становление и развитие экономических исследований в табачном производстве. // Развитие научных исследований в табачной отрасли. - Краснодар, 2004. - С. 285-296.; Котлер Ф. Основа маркетинга. - М.: Экономика, 1990.

2 Лебедев О. Г., Каньковская А.Р., Язвенко С.А. Практикум по основам экономики,- Спб.: ИД «МиМ», 1998; Разработка бизнес планов инвестиционн<sup>н</sup>ых проектов для предприятий ЛИК. Методические рекомендации. - М: 2006.

табака или его части, например, рассады, повышается уровень обобществления и разделения труда, создается возможность организации массового производства со всеми его преимуществами.

Развитию индустриализации сельского хозяйства в целом, в том числе и табаководства, должны в полной мере соответствовать организационнохозяйственные и социально-экономические условия, которые, наряду со специализацией и концентрацией производства, участвуют в совершенствовании системы управления, организации труда и материальной заинтересованности работников в развитии общественного производства. Поэтому в современных условиях для развития агропромышленного комплекса и его ветви - табачного производства необходимо формировать региональный кластер, концентрирующийся на производимом продукте - табаке.

Развитие интеграционных процессов в сельскохозяйственном производстве и межхозяйственных связей происходит одновременно с углублением специализации и кооперации производства<sup>1</sup>.

В концепцию кластерной политики в Зеравшанской долины Республики Таджикистан определяются приоритетные стратегические направления, рассчитанные на длительную перспективу (не менее десяти лет), приоритетные среднесрочные

\*\*\*\*\*

направления на общегосударственном, отраслевом и региональном уровнях в течение ближайших трех-пяти лет. Приоритетные направления в Республики Таджикистан - научно, экономически и социально обоснованные и законодательно определенные направления инновационной деятельности, направленные на обеспечение нужд общества в высокотехнологической конкурентоспособной,

1 Дьячкин И.И., Белякова З.П., Лысенко Л.В. Внешние признаки показателей качества табачного сырья. - Краснодар, 1977.; Завершенные научные разработки и научнотехническая продукция ВНИИТГИ. Краснодар, 2006.; Карлоф В. Деловая стратегия: концепция, содержание, стимулах/ пер. с англ.-М.: Экономика, 1991.; Курс общей экономической теории (основные положения и категории) /под ред. проф. А.М. Крылова. - Краснодар: КРУ. 1997.; Проблемы и перспективы развития табаководства в Российской Федерации. - М.: Торгово-промышленная Палата, 2003.

экологически чистой продукции, высококачественных услугах и увеличение экспортного потенциала государства.

По каждому из приоритетных направлений инновационной деятельности проводится маркетинговое исследование, дается техникоэкономическое обоснование, проводится общественное обсуждение с привлечением общественных научных, научно-технических организаций, научных центров Национальной академии наук Республики Таджикистан и Министерства образования и науки Республики Таджикистан.

Для реализации инновационной приоритетной составляющей кластерной трансформации табачной промышленности Республики Таджикистан необходима целенаправленная государственная политика и поддержка этих процессов, включающая совокупность организационноструктурного, финансово-экономического и производственнотехнологического механизмов.

Решающее значение для успеха политики развития имеет организационно-структурный механизм реализации приоритетов государственных, коммерческих структур, обеспечивающих мультипликативный эффект путем достижения поставленных целей и встраивания в рыночный механизм государственных институтов как субъектов рынка, учитывая рациональные интересы на макро-, мезо- и микроуровнях через системы программ общегосударственных, государственных, и программ развития отраслей и кластеров.

Кластер (в экономике) (англ. cluster) — сконцентрированная на некоторой территории группа взаимосвязанных организаций (компаний, корпораций, университетов, банков и проч.): поставщиков продукции, комплектующих и специализированных услуг; инфраструктуры; научноисследовательских институтов; вузов и других организаций, взаимодополняющих друг друга и усиливающих конкурентные преимущества отдельных компаний и кластера в целом.

Кластер, обладает свойствами взаимной конкуренции его участников, кооперации его участников, формирования уникальных компетенций региона, формированием концентрации предприятий и организаций на определённой территории.

Кластеры являются одной из форм взаимодействия организаций и социальных групп в рамках совместной цепочки ценности. Кластеры надо отличать от холдингов, профессиональных ассоциаций, технопарков, индустриальных парков и округов, региональных инновационных систем, территориально-производственных комплексов, промышленных агломераций.

Деятельность по созданию и развитию конкретного кластера называется «кластерной инициативой». Таким образом, кластерная политика страны или региона может быть представлена как портфель кластерных инициатив, оптимизируемых с точки зрения эффектов и рисков от их реализации.

Кластерные инициативы могут формироваться:

\*\*\*\*\*

профессиональными сообществами предпринимателей региона и их организациями;

институтами развития страны и региона;

региональными и муниципальными исполнительными и законодательными органами власти.

Кластерная политика — система государственных и общественных мер и механизмов поддержки кластеров и кластерных инициатив, обеспечивающих повышение конкурентоспособности регионов, предприятий, входящих в кластер, развитие институтов, стимулирующих формирование кластеров, а также обеспечивающих внедрение инноваций.

Кластерная политика страны или региона может быть представлена как согласованные меры поддержки портфеля кластерных инициатив, оптимизируемых с точки зрения эффектов и рисков от его реализации.

Различают государственную кластерную политику, региональные кластерные политики и отраслевые кластерные политики.

Обычно кластерная политика рассматривается как альтернатива препятствующих конкуренции мер традиционной «промышленной политики», в рамках которой осуществляется поддержка конкретных предприятий или отраслей.

Наиболее важными для государства являются работы по реализации инновационных приоритетов общегосударственного и отраслевого уровней, осуществляемые на конкурсных началах через государственный заказ в форме инновационных проектов. Организационно-структурный механизм содействует развитию структур инновационной инфраструктуры регионального уровня, предоставляющих логистические, финансовые, консультативные и другие услуги субъектам инновационной деятельности.

Финансово-экономический механизм реализации государственных приоритетов государством и частным капиталом осуществляется за счет использования институтов и средств воздействия, включающих систему бюджетных вложений, систему регулирования цен и тарифов, систему венчурных инновационных фондов, систему государственных контрактов, формирования запасов, закупок и страхования от рисков, систему осуществления благоприятной таможенной, налоговой и кредитной политики.

Производственно-технологический механизм реализации приоритетных направлений инновационной деятельности направлен на эффективное использование оборудования и транспортных средств, обуславливающих выпуск на рынок новых конкурентоспособных товаров и услуг.

В целях обеспечения динамичного и эффективного управления процессами инновационного развития табачного производства Республики Таджикистан, необходимо своевременное внесение корректив в осуществляемую государственную научно-технологическую и инновационную политику.

Зеравшанской долине Республики Таджикистан необходима своя инвестиционная стратегия привлечения средств в табачную промышленность

за счет эффективного сочетания рыночного механизма и государственного регулирования в рамках табачно-логистических кластеров. Формироваться они станут не по административно-территориальному, а по производственно-кооперативному признаку. Их границы не будут совпадать с административными.

Логистическое администрирование кластерами позволит решить проблему административных барьеров. Резидентам кластеров будут предоставляться налоговые и таможенные льготы, квоты на поставку сырья и отчисления от акцизов в обмен на инвестиции. Источниками инвестирования табачно-логистической инфраструктуры могут выступать: бюджет, целевые займы, частный капитал, иностранные инвестиции

\*\*\*\*\*

при внедрении, выращивании, производстве и размещении новых сортов табака и прилагающих к нему изделий.

Мы знаем, что в современном мире без инноваций нет экономического роста, а без инвестиций нет инноваций. Статистика стран «золотого миллиарда» подтверждает концепцию «новой экономики», показывая, что до 80% роста их ВВП достигается за счет инновационного сектора<sup>1</sup>.

Современные условия развития экономики характеризуются ускорением глобализации и обострением конкурентной борьбы не только между компаниями и странами, но и между регионами. Территории конкурируют между собой за рынки сбыта, инвестиции, кадровый и интеллектуальный потенциал и другие ресурсы. Эта ситуация требует применения новых инструментов поддержания и повышения конкурентоспособности регионов.

Конкурентоспособность Республики Таджикистан на международном уровне складывается из конкурентоспособности ее регионов, которая основана на эффективности хозяйствующих субъектов, действующих на их территориях. Износ основных фондов существующих промышленных

<sup>1</sup> Агротехнологические основы повышения эффективности производства табака /под ред. А.Н. Лысенко. - Краснодар: Просвещение-Юг, 2003. - с. 12

предприятий, а именно Зеравшанской долины, нехватка у них оборотных средств и ограниченная возможность привлечения инвестиций в модернизацию действующего оборудования и внедрение новой инновационной продукции создают угрозу для сохранения и повышения конкурентоспособности региональной экономики.

Развитие кластеров на базе исторически сложившихся отраслей экономики определено как стратегическое направление развития региональной экономики, например табачного производства Зеравшанской долины, которая издревне занимается выращиванием табака.

Активная кластерная политика органов государственной власти на уровне региона позволяет развить взаимовыгодное сотрудничество между властью, бизнесом, учебными заведениями, научными организациями и общественностью для развития экономики территории и приводит к масштабному мультипликативному эффекту.

Реализация кластерной политики Правительства Зеравшанской области позволит расширить доступ хозяйствующих субъектов - участников кластеров к инвестициям, инновациям и новым технологиям. Создание и развитие кластеров позволит также обеспечить оптимизацию положения хозяйствующих субъектов Зеравшанской долины в производственных цепочках создания стоимости, содействуя повышению степени переработки сырья, импортозамещению и росту локализации сборочных и финишных производств, а также повышению уровня конкурентоспособности товаров и услуг на российском и международном рынке.

Преимущество кластера состоит в первую очередь в очень тесных внутрифирменных связях и связях между дехканскими хозяйствами. В связи с территориальной концентрацией в кластере динамично развивается межфирменное сотрудничество, сильны неформальные личностные коммуникации между участниками. Поэтому распространение наиболее успешного опыта применения новых технологий и методов управления в кластере происходит предельно быстро. Тем не менее, внутри кластера всегда существует конкуренция, что обеспечивает динамику его развития. Как правило, входящие в кластер предприятия ведут конкурентную борьбу на национальном и международном рынках.

В целях определения основных направлений кластерной политики Зеравшанской долины был проведен SWOT-анализ, который показал, что должны учитываться сильные и слабые стороны существующего социальноэкономического положения Зеравшанской долины в сферах развития промышленности, малого и

\*\*\*\*\*

среднего предпринимательства, инвестиционной и инновационной деятельности, профессионального образования и науки.

Особенностью региональной экономики является имеющиеся крупные промышленные предприятия Зеравшанской долины, имеющих собственные стратегии и программы развития этих предприятий. Правительству региона необходимо учитывать данный фактор при реализации кластерной политики.

К сильным сторонам, в частности, относятся:

выгодное географическое положение региона: расположение на пересечении основных автомобильных, водных и воздушных путей;

высокоразвитая промышленная база и сбалансированная структура промышленности, наличие практики заключения соглашений с вертикально интегрированными компаниями для согласования основных направлений развития входящих в них предприятий области;

развитая структура начального, среднего и высшего профессионального образования, значительный научный и инновационный потенциал;

квалифицированные трудовые ресурсы в различных отраслях экономики;

значительный инвестиционный потенциал и действенная система государственной поддержки инвестиционной деятельности, включающая механизм привлечения и сопровождения инвесторов, реализующих проекты строительства на территории региона новых промышленных предприятий;

развитие системы индустриальных парков и перспективных инвестиционных площадок для привлечения прямых промышленных инвестиций;

эффективно действующий механизм поддержки субъектов малого и среднего предпринимательства;

понимание необходимости использования кластерного подхода в деятельности Правительства области для развития региональной экономики и наличие политической воли со стороны руководства области к его осуществлению.

Среди слабых сторон можно отметить:

отсутствие сформированных кластеров в экономике Зеравшанской долины;

отсутствие базовых нормативных правовых актов по определению основных направлений и механизмов кластерной политики Правительства области;

высокий износ основных фондов предприятий области (от 47 до 63 процентов) и существенные затраты на модернизацию или переоборудование производственных мощностей;

значительная доля промышленной продукции, выпускаемой в регионе, не является конечным продуктом, что увеличивает зависимость хозяйствующих субъектов от маркетинговой политики конечного производителя и снижает рентабельность производства;

недостаток у хозяйствующих субъектов (промышленных предприятий, малого и среднего бизнеса, вузов и научно-исследовательских институтов (далее - НИИ) информации о преимуществах и мерах государственной поддержки развития бизнеса в рамках кластеров; отсутствие мер, ориентированных на повышение заинтересованности хозяйствующих субъектов в согласовании форм и долей участия в организациях по формированию кластеров и управлению ими;

отсутствие у хозяйствующих субъектов опыта и собственных средств для разработки документации, необходимой для получения государственной поддержки их инвестиционных проектов;

нестабильные связи между промышленными предприятиями, вузами и НИИ в процессе создания новых конкурентоспособных видов продукции, проведения научных исследований и внедрения разработок в производство;

\*\*\*\*\*

отсутствие системной информационной и методической поддержки хозяйствующих субъектов - потенциальных участников кластеров, недостаточный уровень компетенции их специалистов в вопросах кластерной политики.

Выявление сильных и слабых сторон важно, прежде всего, в контексте анализа возможностей и угроз, которые позволяют им реализоваться в том или ином направлении.

К возможностям следует отнести следующие факторы:

политическая и методическая поддержка создания и развития кластеров на региональном уровне;

возможность получения финансовой поддержки от иностранных инвесторов и государственного бюджета;

интерес отечественных и иностранных инвесторов дальнего и ближнего зарубежья к реализации инвестиционных проектов по открытию новых промышленных производств и бизнес-структур в регионе;

доступ к информационным ресурсам, объединяющим наиболее успешный мировой и отечественный опыт формирования и развития научнопроизводственных кластеров и кластеров в сфере сельского хозяйства.

На основе проведенного выше анализа социально-экономического положения Зеравшанской долины и его агропромышленного комплекса, разработки принципиальной схемы формирования регионального кластера табачной промышленности (Рис. 3).

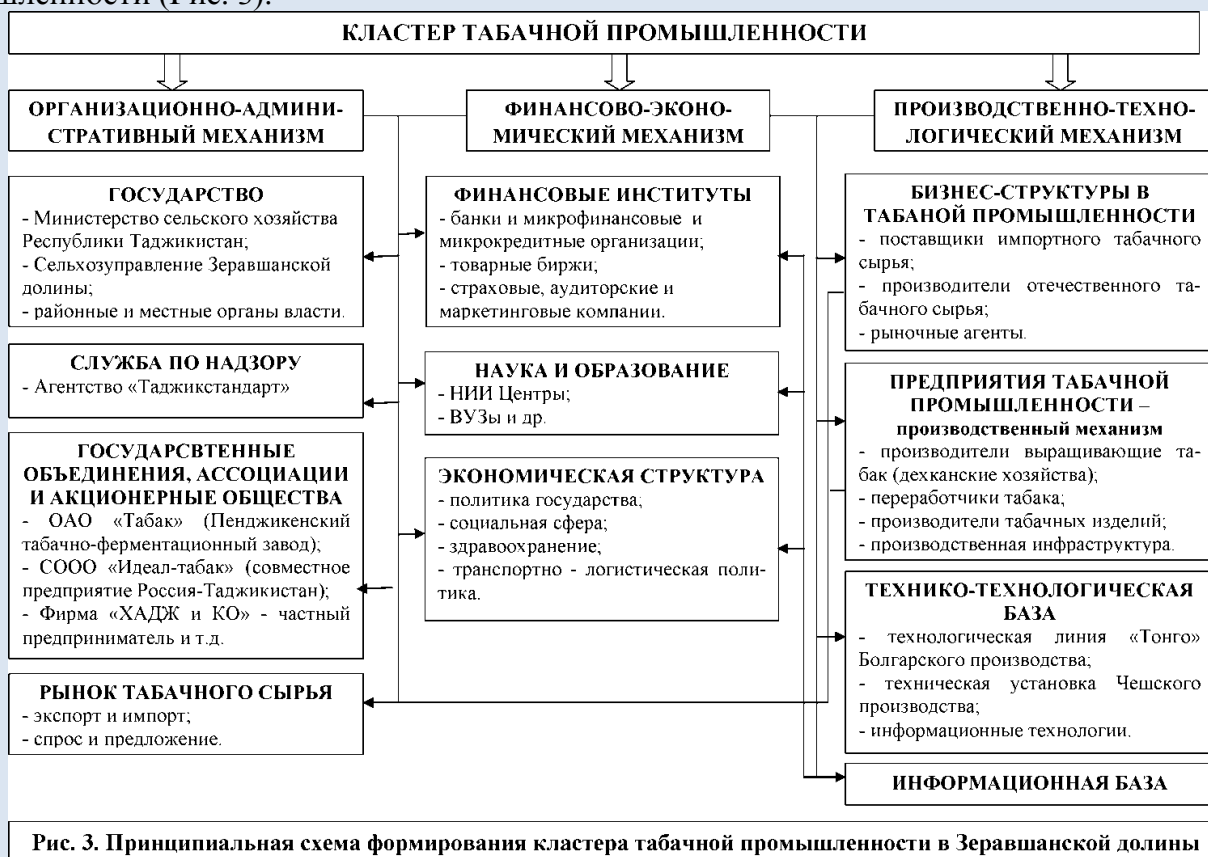

Таким образом, влияние возможностей внешней и внутренней среды на проведение Правительством Зеравшанской долины активной кластерной политики с учетом сильных и слабых сторон существующего социальноэкономического положения региона в сферах развития промышленности, малого и среднего предпринимательства,

\*\*\*\*\*

инвестиционной и инновационной деятельности, профессионального образования и науки можно сделать следующие выводы.

Существующие конкурентные преимущества Зеравшанской долины являются благоприятной основой для создания и развития кластеров в регионе. И так, первоочередными шагами Правительства области считаются:

пропаганда и организация активного общественного обсуждения преимуществ кластерного подхода как эффективного инструмента активной промышленной политики на региональном уровне;

создание индустриальных парков и подготовка перспективных инвестиционных площадок, включая обеспечение их инженерной и транспортной инфраструктурой для привлечения прямых инвестиций в промышленность;

выбор и активное «точечное» привлечение инвесторов для локализации табачных предприятий и дехканских хозяйств на территории Зеравшанской долины с целью «доукомплектования» создаваемых перспективных кластеров;

создать эффективную региональную систему государственной поддержки инновационной деятельности Зеравшанской долины;

#### **Литература:**

1. Радиевский М.В. Организация производства: инновационная стратегия устойчивого развития предприятия: Учебник. - М.: ИНФРА-М, 2009.
2. Разработать организационно-экономические параметры состояния табачной отрасли в Российской Федерации/Отчет о НИР ВНИИТТИ. Руководитель кии д.э.н, проф. Исаев Л. П. - Краснодар. 2006. - 76 с.
3. Романов П.Н. Каталог табачных изделий. М.: МОРТ, 2004. С. 405.
4. Савицкая Г. Анализ хозяйственной деятельности предприятий АПК. Мн.: ИП «Окопспектива», 1998.-494 с.
5. Сергеев И.В., Веретенникова И.И. Экономика организаций (предприятий): учеб. / под ред. И.В. Сергеева. - 3-е изд., перераб. и доп. - М.: ТК Велби, Изд-во проспект, 2005.
6. Сидоренко В.В., Михайяушккн П.В., Гузок В.П. Приоритеты рыночных преобразований в аграрном секторе экономики. //Сборник научных трудов эконом, факультета - КубГАУ за 2005 г. Вып. № 418 (446). - Краснолвр: КубГАУ, 2005.-С. 238-242.
7. Синягин И.И. Площадь литания растения. - М.: Россельхозиздат, 1975. - 333 с.
8. Статистический сборник Сельское хозяйство Республики Таджикистан, 2013г. С. 23,33,40.

\*\*\*

**Джалалитдин Мирзаев**  
кандидат исторических наук, доцент  
Термезский государственный университет  
Международный научно-исследовательский  
центр Имама Термизи

#### **ЭТНОКУЛЬТУРНАЯ СИТУАЦИЯ В ТЕРМЕЗЕ В РАННЕИСЛАМСКИЙ ПЕРИОД**

В процессе генезиса и развития ислама возникло централизованное арабское государство. С 651 г., после завершения завоевания Хорасана, начинаются устремления арабов и их клиентов – *мавали* в сторону Амударьи. Центральная Азия, бывшая ранее частью

\*\*\*\*\*

Туркестана, Западного Тюркского каганата, теперь рассматривалась в качестве продолжения Хорасана и получила название *Ма вара' ан-нахр* – «то, что за рекой»<sup>1</sup>. Австро-венгерский ученый В.Томашек в 1877 г. высказал предположение, что наименование Термез происходит от санскритского «*taro-maetha*», что в переводе означает «поселение по ту сторону реки»<sup>2</sup>. В период распространения ислама Термез стал первым мусульманским городом за Амударьей. Возможно, термин «*Мавараннахр*», которым арабы обозначили территорию между Амударьей и Сырдарьей, является калькой от названия Термеза<sup>3</sup>.

Постоянная межусобица не позволила местным мелким владениям сопротивляться арабскому завоеванию. Но и среди арабов не было единства. Единству халифата значительный вред приносила постоянная вражда североаравийских и южноаравийских племен – *кайситов* и *кахтанидов*, составлявших основной контингент армии. Традиционная вражда южан и северян, во второй половине VII в. вспыхнула с еще большей силой. Эта вражда сыграло заметную роль в дальнейшей истории Тохаристана<sup>4</sup>.

Вследствии долгого противостояния различных племен 687 г. Абдаллах б. Хазим б. Забйон ас-Сулами, вождь кайситов, наместник Хорасана в 683-692 гг., опасавшийся за судьбу своей семьи и имущества, отправил их во главе с своим сыном Мусой в *Мавараннахр*. Он поручил сыну найти безопасное место от *кахтанидов* место и закрепится в нем. Продвигаясь по *Мавараннахру* Муса со своими людьми прибыл в Термез, где нашел прибежище. Муса б. Абдаллах правил Термезом 15 лет. Для современников Мусы его действия имели знаковое значение. Не случайно историк ат-Табари обратил особое внимание к событиям в Термезе, рассказ о котором отличается по своему объему. Мусу называя *амиром*, сравнивали с Моисеем, приравнивая к пророкам, отличали от простых смертных. Многочисленные и постоянные попытки со стороны как арабов, так различных других сил обладать Термезом, успешно отражались Мусой. Ему даже удалось, правда на короткое время установить свое господство в *Мавараннахре*<sup>5</sup>. Вероятно, сохранившиеся медные монеты с архаичной надписью «*бисмилло*» чеканились Мусой, и если это так, то они являются первыми мусульманскими монетами *Мавараннахра*<sup>6</sup>.

Широкий взгляд на проблему в контексте истории халифата в целом позволяет выявить значение выступления Мусы б. Абдаллаха как самого раннего отложения от центральной власти истории халифата. Лишь в 704 г. объединенным силам арабов, тюрков, согдийцев удалось победить Мусу, который пал в бою. С поражением Мусы завершается период ранних арабских походов и начинается период военных компаний, когда проводилась политика полного подчинения захваченных территорий Халифату. С этого времени Термез стал опорной базой Арабского халифата в регионе<sup>7</sup>.

Все завоеванные арабами земли в Центральной Азии управлялись единым халифским наместником Хорасана, который по ал-Балазури делился на четыре части, и в третий часть входил Балх, Джузджан, Чаганиан. Термез входил в состав Балха. Такое положение было

<sup>1</sup> Камолиддин Ш.С. К вопросу об употреблении географических названий «Мавараннахр» и «Туркестан» // *O'zbekiston tarixi*, 2002, № 4. С. 61 – 68.

<sup>2</sup> Tomaschek W. *Centralasiatische Studien*, I. Sogdiana. Wien.1877. s.91.

<sup>3</sup> Мирзаев Дж.З. Термез – первый мусульманский город Мавараннахра. *Uzbekistan's contribution to the development of Islamic civilization. Abstracts of the papers and addresses to the International Conference devoted to announcement of Tashkent as a capital of Islamic Culture for 2007 by the ISESCO.-Tashkent-Samarqand: Publishing Center oh al-Imam al-Bukhari. 2007. С.173-175.*

<sup>4</sup> Ал-Балазури. Завоевание Хорасана. Извлечение из сочинения «Футух ал-булдан». Издание Г.Гойбова. Душанбе. 1987.

<sup>5</sup> История ат-Табари. Перевод В.И. Беляева. Ташкент.1987. С.99–110.

<sup>6</sup> Пугаченкова Г.А., Ртвеладзе Э.В. Северная Бактрия — Тохаристан Ташкент. 1990.С.137.

<sup>7</sup> Мирзаев Дж.З. Термез – первый мусульманский город Мавараннахра. *Uzbekistan's contribution to the development of Islamic civilization. Tashkent-Samarqand: Publishing Center oh al-Imam al-Bukhari. 2007. С.173-175.*



\*\*\*\*\*

отмечано еще Сюань Цзаном, констатирующим об единстве территорий по обоим берегам Амударьи. Находившиеся у власти Омейяды понимали задачу халифов в первую очередь как предводителей мусульманской армии. Они стремились все к новым завоеваниям и к расширению пределов исламского ареала, а внутри халифата были заняты борьбой с соперниками и подавлением восстаний. Правительственные учреждения и местная администрация при Омейядах были относительно простыми. Во главе областей халифы назначали наместников – *амиров*, деятельность которых сводилась к организации новых походов, наблюдению за сбором налогов.

Арабское завоевание, несомненно, оказало влияние на этническую ситуацию в Центральной Азии и привело к некоторому сокращению населения в результате войн и вынужденного переселения части местного населения, согдийцев и тюрков, за пределы Арабского халифата и заселения на их место вновь прибывших переселенцев арабского и персидского происхождения. Значительные миграции населения из Ирана в Центральную Азию имели место еще в VII в., когда арабы завоевали Иран, вследствие чего часть населения Сасанидской державы переселилась в страны Востока - Индию, Центральную Азию и Китай<sup>1</sup>. После завоевания Центральной Азии, отдельные арабские племена, осевшие на плодородных землях и обильных пастбищах региона, в течение продолжительного времени продолжали жить в некоторой изоляции от основной массы местного населения. На территории Центральной Азии проживали также представители арабских племен как *курайш*, *бани мудар*, *бани рабиъа*, группы йеменских арабов, а также род *шайбан*<sup>2</sup>.

Если на западе арабские завоеватели строили для своих войск военные лагеря, некоторые из которых впоследствии превратились в города, то на востоке они стали селиться в уже существовавших городах среди местного населения<sup>3</sup>. Известно, что арабские завоеватели проводили активную колонизаторскую политику и заставляли жителей крупных городов освободить половину города для арабских переселенцев, а в остальной части половину каждого дома для нужд колонизаторов<sup>4</sup>.

Пришлые арабы, имевшие прочную родоплеменную основу, осуществляли управление в регионе посредством деятельности таких институтов, как *мавали*, *абиды*, *гулямы* и *мамлюки*. Термин “*мавла*” имеет несколько значений, с исторической точки зрения, он означает «близкую привязанность одного чел. к другому»<sup>5</sup>. В силу своей малочисленности в Центральной Азии арабские завоеватели переселяли в регион значительное число жителей Хорасана, и в последующем хорасанские *мавали* сыграли заметную роль в формировании новоперсидского языка Центральной Азии. Эти процессы нашли свое отражение в сочинении Наршахи, который отмечает, что «в правление Кутайбы ибн Муслима (705 - 715) все города Мавераннахра были поделены между арабами и персами»<sup>6</sup>, а также в сочинении Махмуда ал-Кашгари, согласно которому, «после того, как в городах Мавераннахра значительно возросло количество персов, они стали похожи на города ‘*Аджамы*»<sup>7</sup>.

<sup>1</sup> Колесников А.И. Завоевание Ирана арабами (Иран при «праведных» халифах). М.: Наука, 1982. С.146.

<sup>2</sup> Мамадалиев Х. М. Этническое положение в Средней Азии в IX - XII вв. Авт. дисс. к.и.н. Ташкент, 2010. С.17.

<sup>3</sup> «История» ат-Табари. Избранные отрывки / Перевод с арабского В.И.Беляева. Дополнения к переводу О.Г.Большакова и А.Б.Халидова. Т.: Фан, 1987. С.141-142.

<sup>4</sup> Бартольд В.В. Персидское шу‘убиййа и современная наука // Сочинения в 9 томах. Т. 7. М.: Наука, 1971. С. 363.

<sup>5</sup> The Encyclopaedia of Islam. New edition. Leiden, 1989. Vol. VI. Fase 111-112. P. 874.

<sup>6</sup> Абу Бакр Мухаммад ибн Жаъфар Наршахий. Бухоро тарихи / Форс тилидан А.Расулев таржимаси. Т.: Фан, 1966. 51б.

<sup>7</sup> Махмуд Кошғарий. Девону луғоти-т-турк. Туркий сўзлар девони. Таржимон ва нашрга тайёрловчи С.М.Муталлибов. 3 жилдлик. Т.: Фан, 1963. III: 164.

\*\*\*\*\*

В середине VIII в. в восточных частях Халифата ознаменовались экономическим и политическим кризисом. Сплоченный круг правящей Омейядской династии и их сторонников, присваивая себе часть государственных доходов, вызывали неприязнь во всех слоях общества. Растет также недовольство все более увеличивающейся прослойки завоеванных, принявших ислам. Теоретически они должны были становиться полноправными членами мусульманского общества, но в большинстве случаев продолжали платить тяжелые налоги.

Массовыми народными выступлениями в различных областях халифата воспользовались *хариджиты*, непримиримые враги правящей династии еще с 661 г., когда они восстали против халифа Али, на время притихшие после жесточайших преследований со стороны властей в конце VII в. Собрав силы, они попытались сокрушить омейядский режим. В Мавараннахре предводителем *хараджитов* был ал-Харис б. Сурайдж, который призвал следовать сунне и Корану и избрать халифа из наиболее достойных<sup>1</sup>.

Омейядская структура власти, при которой управление провинциями отдавалось полностью в руки наместников, более не могло соответствовать политическим и экономическим интересам централизованного государства. Наместники становились не просто военачальниками, но в первую очередь администраторами, обладавшими, наряду с военно-полицейскими, также и гражданскими функциями. В пределах своих владений они организовывали военные и фискальные ведомства по образцу столичных и контролировали их деятельность. Вероятно, в середине VIII в. в Термезе появляется местное фискальное ведомство, которым управляет специальный чиновник – *амил*. До нас дошли медные монеты – *фальсы* 759-60 г., чеканенные в Термезе *амилом* Ибрахимом б. Маханом<sup>2</sup>. Эти *фальсы* являются пока наиболее ранними, точно датированными мусульманскими монетами Термеза. Они представляют интерес и для характеристики товарно-денежных отношений в городе. Сам факт выпуска монет указывает на то, что в этот период в экономической жизни города произошло определенное оживление и ее уровень определил развития товарно – денежных отношений. При этом омейядские и аббасидские серебряные монеты – *дирхамы* чекана различных городов халифата, найденные в Термезе, занимают основное место в денежном обращении.

Завоевание Термеза арабами и вхождение его в ареал исламского мира повлекло за собой распространение в городе новой культуры и религии. Это было обусловлено тем, что в Термезе проживало большое количество носителей арабской культуры, чем в остальных городах Мавараннахра. В результате ислам стал определяющим во всех сферах общественно-политической жизни города. Уже в первой половине VIII в. Термез становится идеологическим центром, когда религиозные диспуты в мечетях города стали влиять на развитие мусульманской идеологии. Джахм б. Сафан (умер 745), проповедник предопределения и фатализма, впервые объявился в окрестностях Термеза, в богословских спорах отстаивал интересы своих сторонников. Впоследствии его последователи создали богословскую школу *ал-джахимия*, ставшая проявлением «зиндикизма». В религиозной литературе приводятся выразительные примеры присутствия сторонников этой школы в Термезе. Также, в источниках зафиксированы контакты жителей Термеза, первыми из населения Маварауннахра, с Абу Ханифой (699-767) основателем ханафитского *мазхаба* – религиозно-правовой школы, которая получил широкое распространения<sup>3</sup>. Имя Абу Ханифы издавна окружена легендами, в биографии пока много «белых пятен». Между тем каждая

<sup>1</sup> История ат-Табари. Перевод В.И. Беляева. Ташкент.1987. С.105.

<sup>2</sup> Ртвеладзе Э.В. Первый арабский фельс Термеза амира ал-Хасана б. Хумдана. Я.Г. Гулямов и развитие исторических наук в Узбекистане. Ташкент.1988. С.84.

<sup>3</sup> Josef van Ess. Theologie und Gesellschaft im 2. und 3. Jahrhundert der Hidschra. Eine Geschichte des religiösen Denkens im fruuhen Islam, 6 vols. Berlin and New York: Walter de Gruyter, 1991–97, vol. 2,565

\*\*\*\*\*

деталь в жизни такого чело­в., каким был Абу Ханифа, имеет важное значение, ибо в них раскрываются живые связи деятеля со своим временем, наполнявшие его творчество глубоким содержанием. Отмечая противоречивость показаний источников, отдельные современные исследователи, возможными местами рождения Абу Ханифы считают Кабул, Термез и Нису. При этом, как нам представляется, важным является вывод исследователя, основанного на глубоком изучении широкого круга источников о Термезе как о значимом центре юридической традиции в масштабах халифата. Житель Терме­за Халид б. Зийяд, которому покровительствовал Абу Ханифа, долгое время был судьей-кади Терме­за. Когда он умер в возрасте ста лет, его на этой должности заменил его сын. Таким образом, уже во второй половине VIII в. судейство в Термезе становится наследственным. Как подчеркивают исследователи, в средневековом городе в обстановке частной смены наместников, кади нередко оказывался единственной реальной властью, которая не могла существовать без поддержки городского населения.

С приходом к власти халифа Рашида (789-809) назначается наместником Хорасана Али б. Иса б. Махан, притеснявшим жителей налогами и поддерживающий оппонентов ханифитского мазхаба. Так, кади Терме­за Абд ал-Азиз б. Халид за поддержку известного балхского факиха Абу Му­аза б. Сулаймана в споре с кади Хорасана при Али б. Иса, был за­слан в Фергану. С их деятельностью связано принятия исламом огромной массы народа в Фергане и Шаше в 796 г<sup>1</sup>. После Абд ал-Азиз б. Халида, вероятно, в Термезе на должность кади был назначен сторонник джахититов, который упоминается в источниках. Это изменило формировавшуюся идеологическую ситуацию в Термезе, когда большинство населения поддерживало традиционалистов. Только после изменения политической ситуации Абу Муаз в 807 г. вернулся в Балх, а Абд ал-Азиз б. Хамид Термизи занимает пост верховного судьи в Мерве. Многие другие правоведы и ученые из Терме­за также занимали различные посты в городах халифата. Так, например, в самом Багдаде, столице халифата Мухаммад б.Ахмад ат-Термези, хадисовед и правовед, был лидером шафиитского толка, а Мухаммад б. Исмоил ат-Термези являлся известным правоведом.

Расположение вместе поселений, которые населяли различные этнические группы в Мавераннахре, свидетельствует об этнической толерантности в регионе. В источниках указывается, что на примере арабов именно в этот период возникли первые варианты этнически организаций, которые занимались решением проблем определенных этнических общин. Ярким примером интеграции в ареале ислама является формирования дома термезских саййидов. Во второй половине IX в. основывается дом термезских саййидов, с деятельностью которых связаны основные страницы дальнейшей истории Терме­за и пересекаются многие важнейшие составляющие средневековой истории Центральной Азии.

\*\*\*

**А.А.Боқиев,**  
Тер ДУ, Ўзбекистон

## **ТАРИХНИ ДАВРЛАШТИРИШГА ЦИВИЛИЗАЦИОН ҒИДАШИШ (Ўзбекистон тарихи мисолида)**

*Аннотация. Ушбу мақола Ўрта Осиё ва Ўзбекистон тарихини даврлаштириш муаммосига бағишланади. Мазкур тадқиқотда инсоният тарихини даврлаштиришнинг археологик, хронологик, сулолавий, форма- цион, этнографик ва цивилизациян ғидашишларнинг ютуқлари ва камчилик лари ҳақида сўз юритилган.*

<sup>1</sup> Абдаллах б.Умар ал-Балхи. Фаза'ил-и Балх.Тихрон,1350. С.145-146

\*\*\*\*\*

**Калит сўзлари:** Даврлаштириши, археология, сулола, формация, цивилизация, пленум, урбанизация, пиктографик белгилар, ренессанс.

**Аннотация.** Статья посвящена к проблеме периодизации истории Центральной Азии и Узбекистана. В данной статье рассматриваются некоторые стороны успехов и недостатков археологического, хронологического, династического, формационного, этнографического и цивилизационного подходов о периодизации истории человечества.

**Ключевые слова:** Периодизация, археология, династия, формация, цивилизация, пленум, урбанизация, пиктографические знаки, ренессанс.

**Abstract.** The article is devoted to problem the history of Uzbekistan's timing. In the present case, the history of failure is about the achievement and defect of archeological, chronological, dynastic, formational ethnographic and civilizational approaches.

**Key words:** Periodization, archaeology, dynasty, formation, civilization, Plenum, urbanization, pictographic signs, Renaissance.

Инсоният тарихини даврлаштиришнинг турли хил усуллари мавжуд бўлиб, булар археологик, хронологик, сулолавий, этнографик, формацион ва албатта, цивилизацион ёндашишлардир. Тарихни даврлаштиришда бу усул ларнинг ўзига хос камчиликлари ҳам бор. Ўрта Осиё халқлари тарихи биринчи марта академик В.В. Бартольд томонидан даврлаштирилган [1: 3 б]. В.В. Бартольднинг ушбу қарашлари мавжуд ёзма манбаларга асосланган эди, ундан кейинги йилларда олиб борилган тадқиқотлар натижасида бу даврлаштириш мақбул эмаслиги аниқланган [2: 15-24 б]. Бу борада В.В. Струве Қадимги Шарқ манбаларига асосланган ҳолда Ўрта Осиёда мусулмон давригача ҳам “қулдорлик бўлганлигини асослаб берган” [3: 23-34 б].

Ўрта Осиё халқларининг қадимги тарихини даврлаштиришда С.П. Толстовнинг хизматларини ҳам эслаб ўтиш керак. У ҳам мусулмончиликкача бўлган даврларда бу ўлкада “қулдорлик бўлганлигини эътироф этади” [4: 3-21 б]. Даврлаштириш масаласи 1948 йилда Ленинградда ўтказилган пленум [5: 8-28 б] ва 1954 йилда Тошкентда бўлиб ўтган сессияда атрофлича муҳо- кама этилган [6]. Шўролар даври тарих фанида кишилиқ жамияти тарихини бешта ижтимоий-иқтисодий формацияга бўлиб ўрганиш анъанага айланган [7: 15 б]. Ўзбекистон тарихи фани ҳам асосан формацион ёндашув асосида даврлаштирилиб келинган. Маълумки, тарихни беш босқичли формация асосида даврлаштиришнинг ижодкорлари ишлаб чиққан усул Европа халқ- лари тарихи учун ёзилганлигини, Осиё халқлари тарихи учун мос келмасли- гини ғоя муаллифларининг ўзлари ҳам таъкидлашган [8]. Ривожланишнинг бир текисда кечмаслиги натижасида Осиёда капитализмнинг бўлмаганлиги марксистларга “Осиёча ишлаб чиқариш усули”ни, ленинизмчиларга “капита- лизмни четлаб, сақраб ўтиш” назариясининг пайдо бўлишига олиб келган [8: 26-36 б]. Демак, тарихни формацион даврлаштириш Осиё, жумладан Ўрта Осиё халқлари тарихи учун мос келмаслиги ғоянинг туғилган даврдан бошлаб маълум бўлган.

Ўзбекистон тарихини сулолалар асосида даврлаштириш ҳам тарихимиз- ни ёрқинроқ ўрганиш учун асос бўлиши мумкин [9]. Ўзбекистон тарихи хронологиясига, давлат бошқаруви тизимига эътибор берсак, жуда катта даврларда сулолалар ва уларнинг алмашинуви жараёнини кузатиш мумкин. Аммо, Аҳамонийлар давригача ёки янги ва энг янги даврлар тарихини ўрганишда мазкур ёндашиш услубий жиҳатдан тўғри келмаслиги мумкин, шу маънода сулолавий даврлаштириш усули тарихнинг барча хронологик даврларини қамраб ололмади деган фикрдамиз.

Фикримизча, тарихни даврлаштиришнинг энг мақбул вариантларидан бири унга цивилизацион ёндашишдир. Цивилизацион ёндашиш, яъни урба- низация йўналиши бўйича жаҳон тарихида ниҳоятда катта ишлар қилинмоқ- да. Таниқли археолог ва урбанист олим К.Ренфрў цивилизацияга илмий таъриф бериб, жамиятнинг маданий ривожланган босқичи

\*\*\*\*\*

бўлиб, жамият синфий табақалашган ва давлатчилик шаклланган бўлиши керак деб ҳисоб - лайди [10: 213 б].

Ўтган асрнинг 50-йилларида Г.Чайлд Қадимги Шарқ ва Европа цивилизацияларининг хусусиятларини очиб берди [11; 12; 13: 9-16 б].

**Г. Чайлднинг қарашлари бўйича Сополли маданиятида илк цивилизация белгиларининг мавжудлиги**

<b>Олимнинг 1958 йилгача бўлган қарашлари бўйича илк цивилизация белгилари</b>	<b>Жарқўтон ёдгорлигида илк цивилизация белгиларининг кузатилиши</b>	<b>1958 йилдан кейинги қарашлари бўйича</b>	<b>Жарқўтон ёдгорлигида илк цивилизация белгиларининг кузатилиши</b>
Давлатларнинг шаклланиши	Сарой ва ибодатхонанинг, бошқарувнинг мавжудлиги	Илк шаҳарлар	Жарқўтон шаҳар-давлати
Синфий муносабатлар	Монументал ва оддий меъморчилик биноларининг, бой ва камбағал қабрларнинг мавжудлиги		
Илк шаҳарларнинг пайдо бўлиши	Ривожланган хунармандчилик, савдо, идеологик марказга айланиши		
Солиқ тизими	?	Ёзув	Пиктографик белгилар, ашъвий ёзув тизими
Ривожланган савдо	Жарқўтондан Хараппа, Элам, Сурия, Хетит, Андронава маданиятларига хос моддий маданият намуналарининг топилиши		
Ривожланган хунармандчилик	Меъморчилик, кулолчилик, металлсозлик, заргарлик		
Ёзув	Пиктографик белгилар, ашъвий ёзув		
Ерга эгалик қилишнинг авлодлардан аждодларга ўтиш шакли	Сунъий суғориш асосидаги деҳқончилик	Монументал меъморчилик	Жарқўтон олов ибодатхонаси, саройи, мудофаа иншоотлари
Монументал бино	Ибодатхона, сарой, мудофаа иншоотлари		
Фан ва санъат белгиларининг шаклланиши	Геометрик ўлчов бирликлари, симметрия, лабиринт, ҳайкалтарошлик		

**Чикаго конференцияси хулосасига кўра (1958 йил) Сополли маданиятида илк цивилизация белгиларининг мавжудлиги**

<b>№</b>	<b>Чикаго конференциясида қабул қилинган илк цивилизация белгилари</b>	<b>Илк цивилизация белгиларининг Жарқўтонда ифодаланиши</b>
1.	Давлатларнинг шаклланиши	Жарқўтон шаҳар-давлати
2.	Ёзувнинг шаклланиши	Пиктографик белгилар ва ашъвий ёзув тизими
3.	Деҳқончиликнинг хунармандчиликдан	Жарқўтонда хунармандлар кварталларининг

\*\*\*\*\*

	ажралиши	шаклланиши
4.	Синфий жамиятнинг шаклланиши	Монументал ва оддий меъморчилик биноларининг, бой ва камбағал қабрларнинг мавжудлиги
5.	Шаҳарларнинг пайдо бўлиши	Жарқўтоннинг ривожланган хунармандчилик, савдо, идеологик марказга айланиши

Бир қатор урбанист олимлар, жумладан Р.Мак Адамс [14: 345-357 б], В.Фейрсервис [15: 68-73 б], К.Фланнерлар [16: 21-34 б] Қадимги Шарқ цивилизациясининг хусусиятларини, инсоният тарихининг маданий ривожланишидаги ўрнини, бошқа цивилизацияларнинг таракқиётидаги ролларини ўргандилар.

Жамият таракқиётида цивилизация қарашларнинг шаклланиши ва такомиллашуви жараёнини ўрганишда инглиз олими А.Тойнбининг ҳиссаси катта эканлигини эътироф этиш керак<sup>1</sup>. У ер юзидан инсоният 26 та цивилизацияни бошидан ўтказганлигини таъкидлайди [17; 18]. Қуйида Арнольд Тойнбининг инсоният ривожланишидаги цивилизация қарашларини келтирамиз.

№	Жамият ривожланиши-нинг цивилизация босқичлари	Цивилизациялар
I.	Ибтидоий жамият	
II.	Илк цивилизациялар (Бирламчи цивилизация)	Миср
		Шумер
		Хараппа
		Миной
		Қадимги Хитой (Шан) ва бошқалар
III.	Иккиламчи цивилизациялар	Илдизи Шумер бўлган Бобил
		Илдизи Хараппа бўлган Ҳинд
		Илдизи Миной бўлган Сурия
		Илдизи Миной бўлган Эллин
		Илдизи Шан бўлган Хитой
IV.	Олий динлар	Илдизи Бобил бўлган Иудаизм ва Зардуштийлик
		Илдизи Ҳиндистон бўлган Индуизм
		Илдизи Сурия бўлган Ислом
		Илдизи Эллин бўлган Христианлик
		Илдизи Ҳиндистон бўлган Буддизм
V.	Учламчи цивилизациялар	Илдизи Қадимги Ҳинд бўлган, буддизм таъсирида шакланган Ҳинд
		Илдизи Сурия бўлган, ислом таъсирида шакланган Эрон
		Илдизи Сурия бўлган, ислом таъсирида шакланган Араб
		Илдизи Эллин бўлган Христианлик таъсирида шакланган Ғарбий Европа

<sup>1</sup> Арнольд Жозеф Тойнби - Британия фанлар академиясининг аъзоси, Оксфорд, Лондон, Бирмингем, Принстон университетларининг профессори, Королева халқаро муносабатлар институтининг директори. Ун томлик “Тарихий тадқиқотлар”, “A Study of History” асарининг муаллифи.

\*\*\*\*\*

	Илдизи Эллин бўлган Христианлик таъсирида шаклланган Шарқий Европа
	Илдизи Хитой бўлган, буддизм таъсирида шаклланган Узоқ Шарқ

А.Тойнби ниҳоятда кучли жамиятшунос бўлганлиги боис, 1967 йилда нашр этилган монографиясида социалистик тузумнинг инқирозига учраши ҳақида фикр билдириб ўтган эди [19: 26 б].

А.Тойнбининг цивилизацион даврлаштиришига эътибор берсангиз илк цивилизация босқичида келтирилган Қадимги Шарқнинг бешта ўчоғини тугалланган деб ҳисобламайди “**ва бошқалар**” ибораси билан яқунлаган. “**Ва бошқалар**” иборасида у археологлар томонидан янги кашф этилаётган цивилизацияларни инобатга олган, албатта.

Биз А.Тойнбининг ушбу хулосаси энг тўғри, шу даврлаштиришни қабул қилиш керак деган фикрдан йироқмиз. Фақат тарихни даврлаш-тиришда шу йўналишда қилинган мақбул ишлардан бири деб кўрсатдик, холос.

Таъкидлаш жоизки, тарихни даврлаштиришда цивилизацион ёндашиш масаласи бўйича Ўзбекистон тарихида ҳам маълум бир ишлар қилинган. Бажарилган ишлар олинган бир давр ёки тарихий ҳудудлар бўйича амалга оширилган. Ўтган асрнинг 30-йилларидан бошлаб С.П.Толстов бошчили-гидаги Хоразм археологик экспедицияси “Қадимги Хоразм цивилизацияси” ғоясини кўтариб чиқди. Қадимги Хоразм халқининг яратган бой моддий маданияти ва Марказий Осиё халқлари тарихида тутган ўрнини кўрсатиб берди [20: 341 б; 21: 149-168 б].

Иккинчи жаҳон урушидан кейинги йилларда ўрта асрлар даврида Ўрта Осиё мутафаккирларининг жаҳон халқларининг маданий, илмий ҳаётида тутган ўрнини инобатга олиб, жаҳон тарихида “мусулмон ренессанси даври” ғояси пайдо бўлди [22; 23]. Бунда Муҳаммад Хоразмий, Аҳмад Фарғоний, Абу Наср Форобий, Абу Али ибн Сино, Абу Райҳон Беруний, Абу Абдуллоҳ Рудакий, Юсуф Хос Хожиб, Маҳмуд Қошғарий, Аҳмад Югнакий, Имом ал-Бухорий, Абу Исо Муҳаммад Термизий, Маҳмуд аз-Замахшарий ҳамда Аҳмад Яссавий каби ўнлаб алломаларнинг умуминсоният тараққиётига қўшган тарихий ҳиссалари ёритилди, жаҳон халқи ва олимлари томонидан эътироф этилди.

Мустақиллик туфайли А.Темур ва темурийлар даври тарихига муносабат ўзгарди. Улар даврида яратилган техник тараққиёт ва моддий маданиятга, давлатчилик бошқаруви тарихида, айниқса меъморчиликда қилинган янгиликларга нисбатан “Темурийлар даври цивилизацияси” ёки “Самарқанд цивилизацияси” ибораси қўлланила бошланди.

Қадимги тарих, илк цивилизациялар борасида бир қатор илмий тадқиқотлар амалга оширилди. Академик А.А.Асқаров 2007 ва 2015 йилларда нашр этилган илмий тадқиқотларида кишилик тарихи ўз тараққиёт йўлида 5 марта йирик цивилизацияни бошидан кечирган деб ҳисоблайди [2: 18-19 б; 24: 69-90 б]. Мил. авв. II минг йилликдаги қадимги Бақтрия ва Марғиёна минтақаларининг бронза даври маданиятларини, баъзи археолог ва тарихчи олимлар томонидан бирламчи цивилизациянинг **Окс цивилизацияси** номи билан **бешинчи ўчоғи** сифатида эътироф этаётганларини ҳам қайд этиб ўтади [24: 69-90 б].

Илк шаҳарларнинг шаклланиши мавзусида Т.Ш.Шириновнинг хизматларини таъкидлаб ўтган ҳолда, А.С.Сагдуллаевнинг Ўрта Осиёнинг жанубий ҳудудларида илк цивилизация ва давлатларнинг пайдо бўлиши ва ривожланиши борасидаги хизматларини ҳам эътироф этиш зарур [25: 42 б; 26: 40 б; 27]. А.С.Сагдуллаев илк давлатларнинг ривожланишини давр ва типларга бўлиб ўрганган [26: 40-41 б; 28: 22-31 б].

Бу масалада 2001 йилда чоп этилган «Қадимги Ўзбекистон цивилизацияси: давлатчилик ва ҳуқуқ тарихидан лавҳалар» китобида академик Э.В. Ртвеладзе Ўзбекистон ҳудудидаги қадимги давлатларни бошқарилиш усулига қараб қуйидаги типларга бўлган:

\*\*\*\*\*

1. Подшоҳлик, бошқарув усули - мутлақ монархия;
2. Конфедератив подшоҳлик, бошқарув усули - чегараланган монархия;
3. Ер эгаллиги бошқарув усули - авлоддан авлодга ўтувчи шоҳлик [29: 54-57 б].

Айнан шу китобда Ўзбекистон ҳудудидаги қадимги давлатларнинг пайдо бўлиши ва ривожланиш босқичлари олти босқичга бўлинган [29: 48-50 б]. А.С.Сагдуллаев ва Э.В.Ртвеладзе Ўзбекистон ҳудудида давлатчилик тарихини сўнгги бронза давридан бошлайдилар ва мил.ав. II минг йиллик-нинг иккинчи ярмида давлатчиликнинг илк куртаклари пайдо бўлган деб ҳисоблайди.

Бронза ва илк темир даври бўйича илмий тадқиқот олиб бораётган бошқа тадқиқотчилар, жумладан А.А.Асқаров ва Т.Ш.Ширинов – Жар-қўтонда илк давлатчиликнинг «Чифдом», «Карликовское государства», “Ном” типидagi шаҳар-давлатлар каби кўринишлари бўлган деган хулосага келишган [30: 85 б].

Қадимги Шарқ илк давлатлари типологияси масаласида И.М.Дьяконов ва В.А.Якобсон тадқиқотлари диққатга сазовор. Улар илк давлатларнинг пайдо бўлиши ва ривожланишидаги қуйидаги учта босқични кўрсатиб берган:

1. Давлатларнинг энг қадимги формаси «шаҳар-давлатлар» ёки «ном»;
2. Худудий подшоҳликлар (худудий давлатлар);
3. Йирик давлатлар – империялар [31: 3-12 б].

Ўзбекистон тарихи бўйича мутахассислар орасида назариётчи тарихчиларнинг камлиги сабабли илк давлатларнинг пайдо бўлиши масаласида ҳам ягона фикр йўқлигининг гувоҳи бўлмоқдамиз. Бизнингча бу борада Қадимги Шарқ тарихи учун яратилган илк давлатлар типологиясини такомиллаштирилган ҳолатда қабул қилиш керак, биринчидан биз эгаллаган ҳудуд Қадимги Шарқнинг ажралмас бир бўлаги бўлса, иккинчидан ушбу типология умум ривожланиш қонидаси сифатида жаҳоннинг кўплаб ҳудудлари учун, жумладан Мезоамерика [32; 33: 81-85 б], қадимги Рус давлатчилиги учун ҳам қабул қилинган [34].

Давлатчиликнинг энг қадимги типи шаҳар-давлатлар Шумерда нисбатан яхши ўрганилган [31: 3-12 б]. Шумер ҳудудида 13 та мустақил шаҳар-давлатлар ҳукм сурганлиги аниқланган [33: 76-77 б].

Илк давлатлар ривожланишининг иккинчи-худудий давлатлар босқичига тадқиқотчилар Қадимги Шарқдаги Хетт, Митанни, Ўрта Оссурия подшоҳликларини мисол қилиб кўрсатишади [31: 5-6 б; 33: 83 б]. Бу подшоҳликлар «шаҳар-давлат»ларнинг ҳарбий иттифоқи характерида бўлган. Бунда кучсизроқ шаҳар-давлатлар ўз ички мухториятини сақлаган ҳолда, ўзидан кучлироқ марказий давлатга ўлпон солиқ тўлашга ва ҳарбий ёрдам беришга мажбур бўлган.

Давлатчилик ривожланишининг учинчи босқичи - «империя»лар даври бўлиб, И.М.Дьяконов ва В.А.Якобсонларнинг фикрича мил.ав. IX-VII асрлардаги Оссурия империяси давридир. «Империя»лар учун давлатга зўрлик билан бириктирилган иқтисодий, жўғрофий, маданий ва этник жиҳатдан ҳар хил бўлган улкан ҳудудлар характерлидир. Ушбу ҳудудлар ягона марказдан бошқарилган. Шунингдек, худудий подшоҳликлар давридан фарқли равишда «империя»лар учун маъмурий бўлинишлар (вилоят, ўлка, сатраплик) ҳам хос бўлган. «Империя»нинг бўлиши учун мукамал қуролланган ва яхши ҳарбий тайёргарликка эга бўлган доимий қўшиннинг бўлиши муҳим аҳамиятга эгадир [31: 3-12 б; 27].

Сўнгги йилларда Ўрта Осиё, хусусан Ўзбекистон ҳудудида олиб борилаётган археологик ишлар натижасида илк давлатларнинг пайдо бўлиши ва ривожланиш босқичлари борасида янги маълумотлар олинмоқда [35: 7-13 б; 36: 67-72 б]. Бу маълумотларни Қадимги Шарқ илк давлатлари ашъвий манбалари билан таққослаш имконияти туғилди. Марказий Осиё ҳудудидаги Олтинтепа, Номозгохта, Улуғтепа, Гонур, Тўғолок (Жанубий Туркманис-



\*\*\*\*\*

тон), Даштли (Шимолий Афғонистон) ва Жарқўтон (Жанубий Ўзбекистон) ёдгорликлари барча археологик белгилари билан илк давлатлар тараққиёти-нинг биринчи - «шаҳар-давлат» босқичига тўғри келиши кузатилмоқда [27]. Улар кичик бир воҳа миқёсида ташкил топган «шаҳар-давлат»лар маркази вазифасини бажарганлиги ёки Қадимги Шарқ «шаҳар-давлат»ларига монанд-лигини кузатиш мумкин. Бу ёдгорликларни, Қадимги Шарқ шаҳар-давлат-лари билан ўзаро таққослаш ва шу асосда бу ёдгорликларнинг типини, давлатчиликнинг илк босқичи ҳисобланган ушбу «шаҳар-давлат»ларнинг хронологик даврларини аниқлаш лозим бўлади.

Қадимги Шарқдаги давлатчиликнинг иккинчи босқичи-подшоҳлик (худудий давлат)ларни ҳам археологик жиҳатдан кузатиш имконияти туғил-моқда. Археологик ёдгорликларни типларга ажратиш ва уларни суғориш иншоотлари асосида жойлашишига караб, районларга, деҳқончилик воҳа-ларига ажратиш имкониятлари туғилди.

Тадқиқотлар натижасида илк темир даврида Сурхондарё худудида учта деҳқончилик воҳаси бўлганлиги, уларнинг марказлари (Қизилтепа, Жондав-латтепа, Хаитободтепа) археологик жиҳатдан аниқланди [37: 18-21 б]. Худди шундай ҳолат Сўғда (Сангиртепа, Узунқир, Ерқўрғон, Кўктепа, Афросиёб), Фарғонада (Далварзинтепа, Чуст, Ашқолтепа) ҳам кузатилмоқда [38: 42 б; 39; 40; 41: 23-40 б]. Бу деҳқончилик ўлкаларини худудий давлатлар типига кири-тиш, уларнинг конфедерацияси натижасида эса Қадимги Бактрия, Қадимги Хоразм, Қадимги Сўғд ёки Қадимги Фарғона подшоҳликлари ҳукм сурган-лиги аниқланди ва улар Марказий Осиёнинг энг қадимги давлатлари эмас, балки Ўзбекистон давлатчилиги тарихининг иккинчи-худудий давлатлар босқичига оидлиги исботланди [27].

Юқорида эслатиб ўтганимиздек, Қадимги Шарқда илк давлатлар типологиясининг учинчи – империялар босқичи Оссурия империяси билан боғланса, Ўрта Осиёда бу босқич мил.ав. VI-IV асрлар билан характерланади, яъни бу худудлар ҳам Ахамонийлар империяси таркибига киритилган.

Ўзбекистон тарихини даврлаштиришда, цивилизацион қарашларни шакллантиришда Биринчи Президентимизнинг қуйидаги гаплари иш услуби-мизга айланди: «Ҳар қандай цивилизация кўпдан-кўп халқлар, миллатлар, элатлар фаолиятининг ва ўзаро самарали таъсирининг маҳсулидир...» [42: 146 б].

Мустақиллик даврида Ўзбекистон тарихи ва Ўзбек давлатчилик тарихини даврлаштириш бўйича бир қатор ишлар амалга оширилди. Улардан баъзи бирларини жадваллар кўринишида илова қиламиз.

#### Ўзбекистон тарихини даврлаштириш

Даврларнинг номланиши		Р. Муртазаева, 2003 [43]	К. Усмонов, 2005 [44; 13-14 б]	Асқаров. А.А, 2007 [2; 15-23 б]	Р.Шамсутдинов, 2010 [45; 7-8 б]	Р.Шамсутдинов, 2010 [45; 7-8 б]	Эшов Б, 2011 [46; 222-227 б]	Асқаров А, 2015 [24; 69-90 б]
	Ибтидоий жамоа тузуми		+					
	Ибтидоий жамоа даври					+		
	Ўзбекистон тарихининг энг қадимги даври						+	

\*\*\*\*\*

I	Энг қадимги давр	+						
	Ибтидоий тўда даври			+	+			+
	Ибтидоий уруғчилик жамоаси ва мулк эгаллигининг шаклланиш даври			+	+			+
II	Илк давлатчиликка ўтиш ва давлатчиликнинг ривожланиши даври						+	
	Ўзбекистон ҳудудидаги энг қадимги ва қадимги давлат тузилмалари					+		
	Қадимги давр: давлатчиликнинг шаклланиши ва ривожланиши		+					
III	Илк ўрта асрлар даври			+	+			+
	Ўрта асрлар даври	+	+	+		+		+
	Ўзбекистон тарихининг ўрта асрлар даври						+	
	Ривожланган ўрта асрлар даври				+			
	Ўзбек хонликлари даври				+			
IV	Чоризм мустамлакачилиги даври	+	+					
	Россия империяси мустамлакачилиги даври				+			
	Туркистон Россия империяси босқини ва мустамлакачилиги даврида					+		
	Мустамлакачилик ва миллий уйғониш даври			+				+
V	Ўзбекистонда чоризм мустамлакачилиги ва советлар ҳукмронлиги даври						+	
	Ўзбекистон Советлар ҳукмронлиги даврида	+				+		
	Мустабид совет ҳокимияти даври		+					
	Советлар ҳокимияти даври							+
	Ўзбекистон тарихининг “Советлар даври”				+			
	Советлар даври			+				
VI	Миллий истиқлол даври.		+					
	Миллий истиқлол, демократик давлат ва фуқаролик жамияти куриш даври			+				+
	Ўзбекистоннинг миллий истиқлол, демократик давлат ва фуқаролик жамияти куриш даври				+			
	Ўзбекистоннинг мустақиллик ва миллий истиқлол даври						+	
	Ўзбекистоннинг ўз мустақиллик ва тараққиёт йўли					+		

**Ўзбек давлатчилиги тарихини даврлаштириш**

	Даврларнинг номланиши	А.Зиё, 2001 [9]	Сағдуллаев А., Мавлонов Ў. (2006) [47]
I	Илк давлатлар тарихи		+
	Илк давлатчиликнинг асос топиши ва ўзбек давлатчилигининг милoddан аввалги тарихи	+	
II	Ўзбек давлатчилиги милodd бошидан исломгача бўлган даврда	+	
	Ўзбек давлатчилиги X-XIII асрларда	+	
	Ривожланган ўрта асрларда давлатчилик ва бошқарув		+

\*\*\*\*\*

III	Ўзбек давлатчилиги Амир Темур ва темурийлар даврида	+	
	Амир Темур ва темурийлар даврида Мовароуннахр ва Хуросонда давлатчилик ривож		+
IV	Ўзбек давлатчилиги XVI-XIX асрларда	+	
	Сўнгги ўрта асрларда ўзбек хонликлари: маъмурий тузилиши ва давлат бошқаруви		+

Ундан сўнг академик Э.В.Ртвеладзе Ўзбекистон давлатчилиги тарихи- ни даврлаштирди [29; 48].

Ушбу даврлаштиришларни энг мукамал деган фикрдан йироқмиз. Мақбул бўлмаган даврлаштиришлар ҳам фикр, гоё сифатида фанда туришга ҳаққи бор, албатта. Аммо, Ўзбекистон тарихини даврлаштириш бўйича назариётчи тарихчилар гуруҳини шакллантириш ва бу масалани ҳал этиш ҳозирги кун тарих фанининг энг долзарб масаласидан бири эканлигини таъкидлаб ўтиш лозим, албатта.

Юқорида Ўрта Осиёда илк шаҳар маданияти ва цивилизациялар тарихини ўрганишда Т.Ш.Шириновнинг хизматларини эслаб ўтдик. У ушбу масала бўйича тарих фанида ишлаб чиқилган концепцияларни танқидий муҳокама этади ва илк шаҳарларнинг қуйидаги белгиларини кўрсатган:

1. Жамоа бошлиқлари ёки ҳукмдорлари истиқомат қиладиган саройлар- нинг бўлиши;
2. Ўлканинг диний маркази бўлган маҳобатли ибодатхоналарнинг бўлиши;
3. Мудофаа деворлари билан ўралган аркнинг бўлиши ва арк ҳудудида сарой аҳолиси яшайдиган уйларнинг жойлашиши;
4. Кенг ҳудудда шаҳар аҳолиси яшайдиган иморатларнинг бўлиши, умумжамоа учун хизмат қиладиган иншоотларнинг жойлашиши, ўша ҳудуд- да ишлаб чиқариш кучлари- хунармандчилик устахоналари ва дастгоҳлари- нинг жамланиши;
5. Юқори даражада ривожланган хунармандчилик (кулолчилик, чилан- гарлик, тўқимачилик, қурилиш, тошга ва терига ишлов берувчи кўнчилик) кварталларининг бўлиши;
6. Муҳр ёки қимматбаҳо буюмлар учрайдиган «бой» қабрларнинг мавжудлиги;
7. Шаҳар аҳолисининг иерархиясини кўрсатувчи аҳоли истиқомат қиладиган уйларининг бир-биридан тубдан фарқ қилиши;
8. Савдонинг ривожини кўрсатувчи, бошқа маданиятларга хос бўлган ашёларнинг топилиши;
9. Глиптика, эпиграфика ва ибтидоий ёзув шакллариининг бўлиши [30: 20 б].

Т.Ш.Шириновнинг илк шаҳарларнинг археологик белгилари бораси- даги илмий тадқиқотларини қўллаган ҳолда, Ўрта Осиё шаҳарларининг тараққиёти ривожланиши борасида ўз қарашларимиз билан ўртоқлашмоқ- чимиз.

Маълумки, шаҳарлар илк синфий жамият даврида, яъни давлатлар билан бир вақтда пайдо бўлади [31: 3-16 б]. Ўрта Осиё археологиясида шаҳарлар ва давлатлар ўртасидаги муносабат етарлича ўрганилмаган. Шу сабабдан шаҳарлар ва давлатларнинг пайдо бўлиши ва ривожланиши борасида олимлар ўртасида ягона фикр йўқ.

Сўнгги бронза даври илк шаҳар ёдгорликларини айрим тадқиқотчилар «бронза даврининг урбанизациялашган қишлоқлари» деб таърифлашган бўлса [49: 68-71 б], бошқалари шаҳармонанд (протогород) деб атайдилар [50: 131 б]. Илк темир даври шаҳарларини таърифлашда ҳам шу ҳолат кузатилади. Э.В.Ртвеладзе бу давр шаҳарларини «шаклланаётган шаҳарлар» тоифасига киритса, Б.А.Литвинский «шаҳарлашаётган қишлоқлар» деб таърифлайди [49: 69 б; 50: 131 б].

Шаҳарларнинг пайдо бўлиши ва ривожланиши борасидаги олимлар ўртасидаги илмий мунозараларнинг асосий сабаби, шаҳар ва давлатларнинг пайдо бўлиши ва ривожланиши масаласини алоҳида илмий муаммолар сифатида ўрганилишидадир. Бу тарихий методологик

\*\*\*\*\*

жиҳатдан нотўғри, чунки илк шаҳарлар илк давлатларнинг маркази сифатида пайдо бўлади ва уларнинг ривожланиб бориши ҳам ўзаро бир-бирига боғлиқ. Шу нуқтаи назардан қараганда шаҳарлар ва давлатларнинг пайдо бўлишини бир муаммо сифатида қараш керак ва уларнинг ривожланишини қуйидаги даврларга бўлиш мақсадга мувофиқ деб ҳисоблаймиз:

1. Деҳқончилик ўлкалари доирасида таркиб топган шаҳарлар (шаҳар-давлатлар). Бу давр шаҳарлари мил.ав. II минг йилликда ташкил топган. Қадимги Бақтрия ҳудудида ўрганилган Жарқўтон, Даштли I ёдгорликлари, яъни шаҳар-давлатлари бўлиб, бу ёдгорликлар мисолида шаҳар ва давлат-нинг бир организм сифатида шаклланиши кузатилади.

2. Ҳудудий давлат маркази ролини бажарган шаҳарлар. Бу давр шаҳарлари асосан мил.ав. I минг йиллик бошларида таркиб топган. Қизил-тепа, Жондавлаттепа, Хаитободтепа (Бақтрия), Далварзин, Чуст, Ашқолтепа (Фарғона), Кўктепа, Подаётотепа (Сўғд) ва бошқа ёдгорликлар ҳудудий давлатларнинг сиёсий ва мафкуравий маркази бўлган. Бу даврда битта ҳудудий давлат доирасида фақат битта шаҳарнинг бўлиши характерлидир.

3. Марказлашган давлатлар, империялар даври шаҳарлари. Ўрта Осиё ҳудудларида Қадимги Бақтрия ҳамда Катта Хоразм подшоҳликларининг вужудга келиши ва уларнинг Аҳамонийлар империяси таркибига кириши билан шаҳарлар тараққиётининг ушбу босқичи бошланади.

Марказлашган давлатлар ҳудуди жуда катта бўлиб, бир ва бир неча ўлкаларни ўз ичига олади. Бу даврга келиб, шаҳарлар тоифаларга ажрала бошлайди. Марказлашган давлат ёки империя пойтахтлари сифатидаги шаҳарлар (Суза, Персополь), марказлашган давлат ҳудудидаги сатраплик марказлари (Бақтр). Сатрапликлар ҳудудидаги шаҳарларни сиёсий мавқеига ва иқтисодий имкониятига қараб катта ёки кичик шаҳарларга ажратиш мумкин (Афросиёб, Қизилтепа, Хаитободтепа, Кўктепа каби).

Т.Ш.Ширинов ўз асарида Жарқўтон ёдгорлигида жамоа бошлиқлари ёки ҳукмдорлари истиқомат қилган саройга, диний марказ бўлган ибодат-хонага, мудофаа деворлари билан ўралган аркка, шаҳар аҳолиси яшаган ва ишлаган кўплаб иморатларга, юқори даражада ривожланган хунармандчиликка, муҳр ёки қимматбаҳо буюмлар учрайдиган «бой» қабрларга, савдо-нинг ривожини тасдиқловчи бошқа маданиятларга хос бўлган ашёларга кенг таъриф берган ва глиптика, эпиграфика ва ибтидоий ёзув шакллариининг бўлишини эътироф этган бўлса [30: 20 б], шу асарнинг бошқа жойида «... урф-одатларга тамомила бўйсунувчи, оғзаки ижод ривожланган, давлат бошқаруви эса кам тараққий этган жамоаларда ёзувнинг бўлишини илк шаҳарларнинг иккинчи даражали белгиси деб ҳисоблайди [30: 27 б].

Жуда кўплаб урбанист олимлар ёзувни илк цивилизациянинг асосий белгиси деб ҳисоблайди. Ёзувсиз цивилизацияни тасаввур ҳам қила олмайди. Юқорида эслаб ўтилган Қадимги Шарқ цивилизациясининг бешта ўчоғида ҳам ёзув шакллланган. Аммо, Ўрта Осиёда илк ёзув тизими ҳақида, оромий ёзув тизимининг кириб келишига қадар бўлган даври аниқланган эмас. Профессор Ш.Б.Шайдуллаев Сополли маданиятининг пиктографик белги, илк темир даврига оид Ғоз пиктографик ёзуви ҳақидаги манбаларни чоп этган ва бу белгиларни дастлабки ёзув усули эканлиги ҳақидаги фикрларни баён этган [51; 52]. Сополли маданиятининг пиктографик ёзувлари ҳақидаги фикрлар Ўрта Осиё халқлари ёзуви тарихи бўйича биринчи босқич ишлар ҳисобланади. Уларда Сополли маданияти сополларида чизилган белгилар аниқланган, уларнинг пиктографик белги эканлигини кўрсатиб берилган. Бизнинг фикримизча асосий иш энди бажарилиши лозим. Ҳар бир белгини шакл жиҳатдан ўрганиш, чизилиш услубини аниқлаш, белгиларни шакллар бўйича типларга ажратиш, Қадимги Шарқ пиктографик ёзувлари билан таққослаш, белгиларнинг маъносини аниқлаш каби ишлар ўз натижасини беради деган умиддамиз.

\*\*\*\*\*

Ўзбекистон тарихига цивилизацион қарашлар ҳақидаги олимларнинг фикрлари, қилинган ишлар кўлами шулардан иборат. Ўзбек халқи жаҳон халқлари маданиятининг ривожланишига буюк ҳисса қўшган халқлар қаторига киради. Шундай экан халқимизнинг бу хизматларини, хронологик тарзда, цивилизацион қарашлар асосида кўрсатиб бериш ўзбек тарихчи-ларининг бирламчи вазифаси эканлигини ва бу иш ўзбек тарихчиларига юкланган катта масъулият эканлигини унутишга ҳеч кимнинг ҳаққи йўқ.

Ўзбекистон тарихини даврлаштиришда цивилизацион қарашларни нафақат шакллантириш балки методологик асосда ривожлантириб бориш давр талаби. Бронза даврида Жанубий Ўзбекистон ҳудудида илк шаҳар-давлатларнинг ўрнатилганлиги, илк цивилизациянинг шаклланганлиги аниқланди. Шунинг таъкидлашимиз зарурки, биз аجدодларимиз яратган бой моддий маданиятни, улар яратган цивилизацияларни етарли даражада ўрган-ганимиз ва баҳо бера олганимиз йўқ. Ўзбек халқи аجدодлари буюк империялар қурган, жаҳон халқлари маданиятининг ривожланишига улкан ҳисса қўшган, цивилизациялар яратган халқ. Ўзбекистон тарихини даврлаш-тиришга цивилизацион ёндашсагина бу ёрқин саҳифалар янада равшанроқ намоён бўлади.

#### **Фойдаланилган адабиётлар рўйхати:**

1. Бартольд В.В. История культурной жизни Туркистана. - Л., 1927. - С.3.
2. Аскарлов А.А. Ўзбек халқининг этногенези ва этник тарихи. – Тошкент, 2007. – 15-24 бетлар.
3. Струве В.В. Проблемы зарождения, развития и упадка рабовладельческих обществ древнего Востока // «Известия ГАИМК». Вып. 77. - М.- Л. 1934. – С. 23-34.
4. Толстов С.П. Основные вопросы древнейшей истории Средней Азии // ВДИ, № 1. – М., 1938. – С. 3-21.
5. Материалы пленума // КСИИМКА, XXVIII. 1948. - С. 8-28.
6. Материалы объединённой сессии, посвященной истории Средней Азии и Казахстана в до октябрьский период. Ташкент, 1955.
7. История Узбекской ССР. Том 1. - Ташкент, 1967, - С.15.
8. Васильев А.С. История Востока. Том 1. – М., 2003. - 512 с.
9. Азамат Зиё. Ўзбек давлатчилиги тарихи: (Энг қадимги даврлардан Россия босқинига қадар) // Маъсул муҳаррир: Б. Аҳмедов /. -Т.: «Sharq», 2001.
10. Renfrew C. The emergence of civilization: The Cuclades and the Aegean in the third millennium B.C. - London, 1972, - P. 213.
11. Чайлд Г. У истоков европейской цивилизации. ИИЛ, М., 1952.
12. Чайлд Г. Древнейший Восток в свете новых раскопок. ИИЛ, М., 1956.
13. Childe V.G. The urban revolution // Towh planning Review. Vol. 21. 1950, - P. 9 - 16.
14. Adams R.Mc. History patterns of Mesopotamian irrigation agriculture // Irrigation's impact on Society. - Tucson, 1974. – P. 345-357.
15. Servis E.R. Privative social organisation. An evolutionary perspective. - Nev Vork, 1971. – P. 68-73.
16. Flannery K.V. The cultural of civilization \\ Annual Rewiew of ekology Sistematies, 1972. №3. – P. 21-34.
17. Тойнби А.Ж. Постижение истории. - М.: 1991.
18. Сорокин П.А. Человек. Цивилизация. Общество. - М.: 1992.
19. Toynbee A. The impact of the Russian Revolution 1917-1967. –London, 1967 – p. 26.
20. Толстов С.П. Древний Хорезм. - М.: 1948. - С. 341.

\*\*\*\*\*

21. Толстов С.П. Работы Хорезмской археолого-этнографической экспедиции АН СССР в 1949-1953 гг. // Труды ХАЭЭ. Т.2, М.: 1958. - С. 149-168.
22. Мец А. Мусульманский ренессанс / Перевод с немецкого Д. Е. Бертельса. М.: Наука, 1966.
23. Смирнов Н.В. Мусульманский ренессанс. – М., 1967.
24. Ўзбек халқининг келиб чиқиш тарихи. / А. Асқаров. – Тошкент: «O'zbekiston» NMIU, 2015.
25. Ширинов Т.Ш. Ранняя городская культура эпохи бронзы юга Средней Азии. Автореф. дисс. ... докт. ист. наук. - М.: ИА АН России. 1993. – С.42.
26. Сагдуллаев А.С. Оседлые области на юге Средней Азии в эпоху раннего железа (генезис культуры и социально экономическая динамика). Автореф. дис. ... док. ист. наук. - М.: МГУ.1989. - С. 40.
27. Шайдуллаев Ш.Б. Этапы возникновения и развития государственности на территории Узбекистана. Автореф. дисс. ... док. ист. наук. - Самарканд, ИА АН РУз. 2009.
28. Сагдуллаев А.С, Аминов Б, Мавлонов Ў, Норкулов Н, Ўзбекистон тарихи: давлат ва жамият тараққиёти. I-қисм. - Тошкент, Академия, 2000. Б. 22-31.
29. Ртвеладзе Э.В, Саидов А,Х, Абдуллеев Е.В. Қадимги Ўзбекистон цивилизацияси: давлатчилик ва ҳуқуқ тарихидан лавҳалар. – Тошкент, Адолат, - 2001. – Б. 54-57.
30. А.А. Асқаров, Т.Ш.Ширинов. Ранняя городская культура эпохи бронзы юга Средней Азии – Самарканд, 1993. - С.85.
31. Дьяконов И. М, Якобсон В. А. «Номовые государства», «территориальные царства», «полисы» и «империи». Проблемы типологии // ВДИ. - М.: - № 2, 1982. - С. 3-12.
32. Гуляев В.И. Города государства Мая. (Структура и функции города в раннеклассовом обществе). - М.: 1979. – 219 с.
33. Гуляев В.И. Типология древних государств: Месопатамия и Мезоамерика // Древние цивилизации Востока. Материалы II Советско- Американского симпозиума. - Ташкент, 1986. - С. 81-85.
34. Илюшечкин В.П. Теория стадийного развития общества. - М.: 1996. – 296 с.
35. Ширинов Т.Ш. Қадимги Бактрия подшолиги “Катта Хоразм” // Ўзбекистон давлатчилиги тарихи очерклари. – Тошкент, Шарқ, 2001. – Б. 7-13.
36. Шайдуллаев Ш.Б., Икромов Н.М. Қадимги Бактрия подшоҳлиги кавийликми // O'zbekiston tarixi. ЎЗР ФА Тарих институти журнали. 2010. № 3. 67-72 бет.
37. Шайдуллаев Ш.Б. Северная Бактрия в эпоху раннежелезного века. – Ташкент, 2000. - С. 18-21.
38. Исамиддинов М.Х. Генезис городской культуры Самаркандского Согда (проблемы взаимодействия культурных традиций в эпоху раннежелезного века и в период античности). – Т.: 2002. – С.42.
39. Сулейманов Р.Х. Древний Нахшаб. Ташкент-Самарканд, 2000.
40. Заднепровский Ю.А. Раннежелезный век Ферганы и проблемы возникновения Даваньского государства // Раннежелезный век Средней Азии и Индии. Тезисы докладов Советско-Индийского симпозиума. - Ашгабад, 1984.
41. Матбобоев Б.Х. Ўзбек давлатчилигининг илк босқичларида Фарғона. // Ўзбек давлатчилиги тарихида қадимги Фарғона. Маъруза матнлари. – Наманган, 2001. – Б. 23-40.
42. Каримов И.А. Тарихий хотирасиз келажак йўқ // Биз келажакимизни ўз қўлимиз билан курашимиз. - Тошкент, 1999. – Б. 134.
43. Ўзбекистон тарихи: (Олий ўқув юртларининг номутахассис талабалари учун дарслик). Т., «O'AJBNT» Маркази, 2003.

\*\*\*\*\*

44. Usmonov Q., Sodiqov M, Burxonova S. O‘zbekiston tarixi. Darslik. – T.: Moliya, 2005.
45. Shamsutdinov R., Karimov Sh. Vatan tarixi. K. 1/ Mas`ul muharrir: A. Sagdullayev; Taqrizchilar H.Sodiqov va boshq. – T.: «Sharq», 2010.
46. Эшов Б. Ж. Ўзбекистон тарихини даврлаштириш масалалари/ Ўзбекистон тарихини ўқитиш муаммолари: тажриба ва истиқболлари илмий-услубий анжумани материаллари.-Тошкент, 2011. – 222-227 бетлар.
47. Сагдуллаев А, Мавлонов Ў. Ўзбекистонда давлат бошқаруви тарихи (қадимги даврлардан XIX асрнинг ўрталарига қадар). – Т., “Akademiyа”, 2006.
48. Ртвеладзе Э.В, Саидов А.Х, Абдуллаев Е.В. Очерки по истории цивилизации древнего Узбекистана: государственность и право. - Ташкент, 2000. – 234 с.; Ртвеладзе Э.В, Саидов А. Х, Абдуллаев Е.В. Қадимги Ўзбекистон цивилизацияси: давлатчилик ва ҳуқуқ тарихидан лавҳалар. – Тошкент, Адолат, - 2001. – 239 б.
49. Ртвеладзе Э.В. Формирование городов Бактрии-Тохаристана // Городская среда и культура Бактрии - Тохаристана и Согда (IV в. до н.э. - VII в. н.э.). Тезисы докладов Советско - Французского коллоквиума. -Ташкент, 1986. С. 68-71.
50. Литвинский Б.А. Древний среднеазиатский город. (Местные традиции и иноземные модели) // Древний Восток. Города и торговля (III-I тыс. до н.э.). - Ереван, 1973. С.131.
51. Шайдуллаев Ш.Б. Ўзбекистон ҳудудида давлатчиликнинг пайдо бўлиши ва ривожланиш босқичлари. Т.ф.д. дисс.автореферати. ЎЗР ФА Археология институти. - Самарқанд, 2009. - 47 б.
52. Чариев З.У, Шайдуллаев Ш, Аннаев Т. Ўзбекистон ҳудудида ёзувнинг пайдо бўлиши ва таракқиёти. Т., 2005.

\*\*\*

**А.А.Боқиев,**  
**Тер ДУ, Ўзбекистон**

### **ОКС ЦИВИЛИЗАЦИЯСИНИНГ ПИКТОГРАФИК БЕЛГИЛИ ЁЗУВЛАРИ (Сополлитена ва Жарқўтон мисолида)**

Окс цивилизациясида пиктографик белги, пиктографик ёзув ва ашъвий ёзув усуллари кенг тарқалган. Тан олиб айтиш лозимки, булар ибтидоий ёзувнинг кўринишлари. Шу типдаги ёзув жуда кўплаб, цивилизация даражасига чиқаолмаган қадимги халқларда ҳам бўлган. Урбанизация ва ёзув муносабатлари бўйича илмий тадқиқотлар олиб борган олимларнинг шу соҳа бўйича илмий хулосаларига эътибор қаратсак. Кўпчилик тадқиқотчилар, албатта уларнинг фикрлари тўғри, ёзувни цивилизациянинг асосий белгиси сифатида қарайдилар ва ибтидоий жамият ва цивилизацияни фарқлаб турадиган атрибут сифатида баҳолайдилар. И.Е. Гельбнинг хулосасига кўра ёзув фақат цивилизациялар вақтида юз беради, цивилизациялар ёзувсиз шаклланиши мумкин эмас<sup>1</sup>. Т.В. Гамкреладзе ва В.В. Ивановларнинг қарашлари бўйича “цивилизация - ёзувни кашф этган, синфий жамият маданиятидир”<sup>2</sup>, бу хулоса билан жуда кўплаб индоевропа ва индоиран халқлари

<sup>1</sup> Гельб И. Е. Опыт изучения письма. М., 1982. С. 211.

<sup>2</sup> Гамкреладзе Т. В., Иванов В. В. Индоевропейский язык и индоевропейцы. Тбилиси, 1984. Т. 2. С. 885-890.

\*\*\*\*\*

археологияси билан шуғулланувчи мутахассислар ҳам ҳамфикрдадир<sup>1</sup>. К. Мак-Нейл шундай жамоани цивилизацияга эришган деб ҳисоблаш керакки, жамоада туғилган ижтимоий муаммоларни ечишга қодир бўлган, обрўли жамоа бошлиқларининг ёзув текстлари шаклланган бўлсин. Албатта, цивилизация, синфий жамият ва ёзувнинг бир-бирига боғлиқлиги табиий ҳол. Р. Бартнинг фикрига кўра ёзувнинг энг асосий хусусиятларидан бири ижтимоий ҳукмдорлар ўртасидаги воситачилик белгисидир<sup>2</sup>.

Қадимги Шарқ манбалари бўйича фикр юритадиган бўлсак, ёзув цивилизациянинг муомала воситаси сифатида илк синфий муносабатлар шаклланган деҳқончилик жамоалари даврида пайдо бўлган. Деҳқончилик жамоаларининг фаолият этиши билан боғлиқ бўлган, ўзига хос чуқур ижтимоий-иқтисодий ва идеологик-диний сабаблари ҳам мавжудки, авваломбор сарой ёки ибодатхона хўжалиги механизмининг ишлашини, бутун ҳисоб-китобларни қамраб олган тизимнинг ўрнатилиши ёзувнинг шаклланишига асос бўлган.

Окс цивилизацияси аҳолисида маълумотларни бир-бирига ашёлар ёрдамида етказиш бўйича анъанавий усуллари анча ривож топган<sup>3</sup>. Ўрта Осиёда бронза даврида шаклланган ашёвий ёзув усулининг кейинги даврларда ҳам сақланиб қолганлигини олдинги қисмда ёритиб ўтдик, ёзма манбалардан мисоллар келтирдик. Ашёвий ёзув билан бирга белгиларга асосланган пиктографик ёзув усули ҳам мавжуд бўлган<sup>4</sup>. Белгиларга асосланган ёзув усули мил.ав. II минг йиллик давомида Евроосиё кўчманчи халқларида ҳам бўлганлиги аниқланмоқда<sup>5</sup>. Кўчманчи халқлардан қолган бу белгилар илк алфавитга асосланган ёзувларга таққосланганда айрим ўхшашликлар ҳам кузатилган<sup>6</sup>.

Албатта, ёзув - илк цивилизацияларнинг асосий белгиси ҳисобланади. Айрим олимлар, цивилизациянинг белгиси деб, ёзувнинг пайдо бўлишини асос қилиб олсалар<sup>7</sup>, бошқалари шаҳарларнинг пайдо бўлиши, ёзув ва ибодатхоналарни цивилизация белгилари деб ҳисоблайдилар<sup>8</sup>. Йирик урбанист олим К. Ренфрью ҳам жамоанинг ижтимоий табақаларга бўлинишини, ривожланган хунармандчиликни, шаҳар, ёзув ва ибодатхоналарнинг бўлишини цивилизациянинг асосий белгилари деб ҳисоблайди<sup>9</sup>. Бу масаланинг асосий йўналиши бўлган, синфий муносабатларнинг пайдо бўлишида ижтимоий - иқтисодий масалани бош ўринга кўювчилар кўпчиликни ташкил этади<sup>10</sup>.

<sup>1</sup> Сафронов В. А. Индоевропейские прародины. Горький, 1989. С. 72.

<sup>2</sup> Барт Р. Семиотика. Поэтика. М., 1994. С. 304-306.

<sup>3</sup> Avanesova N.A. Spätbronzezeitliche Kulturkontakte in der baktrischen Flusoase nach den Befunden der Nikropole Bustan 6 // AMIT 29,1997, - P.147-178.

<sup>4</sup> Шайдуллаев. Ш.Б. Ўзбекистон худудида давлатчиликнинг пайдо бўлиши ва ривожланиш боскичлари ... 37 бет.

<sup>5</sup> Прякин А. Д. Новый этап в исследовании проблематики эпохи бронзы Евразии степи и лесостепи // Комплексные общества Центральной Евразии III—I тыс. до н.э. Челябинск; Аркаим, 1999. С. 59—63 .

<sup>6</sup> Пустовалов С. Ж. О росписях на дне катакомб ингульской культуры и о проблемах этносоциальной реконструкции катакомбного общества Северного Причерноморья // Доно-Донецкий регион в эпоху средней и поздней бронзы. Воронеж, 1998. С. 22—51.

<sup>7</sup> Gelb I.J. The function of language in the cultural process of expansion of Mesopotamian society // City Invincible, and Oriental institute Symposium, 1960.

<sup>8</sup> Klackhohn C. The moral order in the expanding society // City Invincible, and Oriental institute Symposium, 1960, - P.400

<sup>9</sup> Renfrew C. The emergence of civilization: The Cuclades and the Aegean in the third millennium B.C. - London, 1972, - P.3.

<sup>10</sup> Массон В.М. Становление раннеклассового общества на Древнем Востоке // ВИ, 1967, №5. - С. 82-94; Массон В.М. Экономические предпосылки сложения классового общества // Ленинские идеи в изучении истории первобытного общества, рабовладения и феодализма. - М.: Наука, 1970. - С. 58-75; Массон В.М. Экономический и социальный строй древних обществ. - Л., Наука, 1976; Массон В.М. Формирование раннеклассовых обществ и вопросы типологии древних цивилизаций // Древний Восток и античный мир. - М.: МГУ, 1980. - С.12-40; Массон В.М. Основные направления культурно-исторического процесса // Становление производства в эпоху энеолита и бронзы. М.



\*\*\*\*\*

Шуни алоҳида таъкидлашимиз зарурки, жуда кўплаб тадқиқотчилар ёзувни илк шаҳарларнинг ва цивилизацияларнинг асосий белгиларидан бири деб ҳисоблайдилар<sup>1</sup>, бу борада Ўрта Осиёда илк шаҳарларнинг шаклланиши ва ривожланиши бўйича йирик мутахассис, биринчи ўзбек урбанист олимларидан бири Т.Ш. Шириновнинг фикри куйидагича "... урф - одатларга тамомила бўйсунувчи, оғзаки ижод ривожланган, давлат бошқаруви эса кам тараққий этган жамоаларда ёзувнинг бўлиши илк шаҳарларнинг иккинчи даражали белгисидир"<sup>2</sup>.

Ш.Б. Шайдуллаевнинг фикрича, илк шаҳарлар, шаҳарлар билан бир тарихий жараёнда вужудга келадиган илк давлатлар бошланғич ёзув усули, яъни инсон ўз фикрини ифода этишисиз давлатнинг ҳам вужудга келиши мумкин эмас. Бойликнинг ошиши санокқа, хўжаликни бошқариш жараёнининг мураккаблашиши эса ёзувга эҳтиёж туғдиради<sup>3</sup>. Ш.Б. Шайдуллаев тадқиқотларининг бир қиррасини Ўрта Осиёда ёзувнинг пайдо бўлиш муаммоси ташкил этади<sup>4</sup>.

У 1983-2004 йиллар давомида Сополли маданияти ёдгорликларида олиб борилган археологик тадқиқотларда қатнашган, сополларга чизилган белгиларни йиғиб борган. Уларни илк пиктографик ёзув сифатида эътироф этган ва асослаб берган. Унинг фикрича Сополли маданиятини Ўзбекистон ҳудудидаги энг қадимги цивилизация ўчоғи деб эътироф этилаётгани<sup>5</sup>, демак Сополли маданиятининг ёзуви тўғрисида ҳам мавжуд манбалар асосида фикр юритиш лозим бўлади деб ҳисоблайди<sup>6</sup>.

Бу белгилар асосан хум, кўза каби идишларнинг энг кўринадиган жойларида битилган. Бу белгилар сопол идишлар ясалгандан сўнг, лойлик пайтида чизилган, шундан сўнг идишлар ангобланган ва пиширилган. Пиктографик ёзувлар деб эътироф этилаётган ушбу белгиларни Сополли маданиятининг хронологик даври асосида ёритишни методик жиҳатдан тўғри деб ҳисоблаймиз, негаки идишларда ифодаланган белгилар сони ва шаклининг ўсиб ёки камайиб бораётганлигини кузатиш ҳам муҳим илмий жараён ҳисобланади.

Ш.Б. Шайдуллаев сополларга битилган белгиларнинг вазифаси хусусида, яъни улар илк ёзувми ёки бошқа вазифани бажарганми деган саволга ечим топган. Бу борада у учта фикрни билдирган. Биринчи фикри шундан иборатки, бу белгилар кулолларнинг уста белгиси бўлган бўлиши ҳам мумкин деб ҳисоблайди.

Аммо, биз бу фикрга қарши талайгина далиллар топдик. Бу далиллар шундан иборатки, мавжуд белгилар маълум бир шаклли идишларда чизилган, холос (хум, кўза,

---

Наука, 1981. - С. 35-48.

<sup>1</sup> Childe V.G. The urban revolution // Towh planning Review. Vol. 21. 1950, - P.9-16; Гуляев В.И. Города государства Мая. (Структура и функции города в раннеклассовом обществе). - М.: 1979. - С. 19.

<sup>2</sup> Аскарлов А.А., Ширинов Т.Ш. Ранняя городская культура на юге Средней Азии ... - С.27.

<sup>3</sup> Шайдуллаев Ш.Б. Ўзбекистон ҳудудида давлатчиликнинг пайдо бўлиши ва ривожланиш босқичлари ... 35 бет.

<sup>4</sup> Чориев З.У., Шайдуллаев Ш.Б., Аннаев Т.Ж. Ўзбекистон ҳудудида ёзувнинг пайдо бўлиши ва тараққиёти. - Тошкент: Янги аср авлоди, 2007. - 96 б.; Шайдуллаев Ш.Б. Сополли маданиятининг пиктографик белги-ёзувлари // Ўзбекистонда ижтимоий фикр. - Тошкент, - 2003. - № 2. - Б. 35-38; Шайдуллаев Ш.Б. «Авеста» ва моддий маданият // «O'zbekiston tarixi». - Тошкент, Фан. - 2004. - № 3; Шайдуллаев Ш.Б. Ўғирдаги битиклар ёхуд ёзувнинг пайдо бўлишига доир муҳим янгилик // Тафаккур. - Тошкент, - 2004. - № 4. - Б. 56-57; Чориев З.У., Шайдуллаев Ш.Б. Ўзбекистон ҳудудида ёзувнинг пайдо бўлиши тўғрисида айрим мулоҳазалар // Жайхун. - Тошкент, ТермДУ. 2005. - №2; Чориев З.У., Шайдуллаев Ш.Б. Дарбанд тош китоби // Жайхун. - Тошкент, ТермДУ. - 2008. - №2. - Б. 6-13.

<sup>5</sup> Аскарлов А.А. Древнеземледельческая культура эпохи бронзы юга Узбекистана ... С. 117; Аскарлов А.А., Ширинов Т.Ш. Ранняя городская культура ... С.168.

<sup>6</sup> Шайдуллаев Ш.Б. Ўзбекистон ҳудудида давлатчиликнинг пайдо бўлиши ва ривожланиш босқичлари ... 39 бет.

\*\*\*\*\*

қасноқ-подставка). Сополли маданиятига энг кўп характерли бўлган ваза, қадах, банка сингари идишларнинг бирортасида белгилар учрамайди. Яна шуни айтиб ўтиш жоизки, белгилар жуда кам сонли идишларда чизилган. Сополлитепа ёдгорлигининг тўлиқ қазиб очилганлиги ва минглаб сопол идишлар топилганлиги ва фақат 29 та белги чизилган идишнинг учраши кулолларнинг ясаган идишларига белги кўйиш одати бўлмаганлигидан далолат беради. Бу белгиларнинг кулол белгиси эмаслигига яна бир далил - худди шу шаклдаги белгиларнинг тарқалиш географияси жуда кенг, яъни Жанубий Туркменистон, Шимолий Афғонистон, Марказий Эрон, Ҳиндистон ҳудудлари бронза даври ёдгорликларида ҳам худди шундай белгиларнинг сополларда чизилганлиги кузатилган<sup>1</sup>. Энг асосий жиҳати шундаки, Сополли маданияти ёдгорликларидан топилаётган мунчоқ-туморларда<sup>2</sup> ҳам худди шу шаклларда чизилган белгиларнинг топилиши бу белгиларнинг кулолларнинг уста белгиси эмаслигини тасдиқлайди.

Ш.Б. Шайдуллаев ушбу белгиларнинг вазифаси хусусида гап кетганда патриархал оилаларнинг тотем белгиси деган иккинчи фикрни ҳам айтган. Бу фикрга хизмат қиладиган қандай далилларни келтириш мумкин? Маълумки, А.А. Асқаров Сополлитепа ёдгорлигини тўлиқ очиб ўрганган. Қалъа ичида 8 та маҳалла (квартал) жойлашганлигини аниқлаган<sup>3</sup>. Сополлитепани ўрганиш давомида жами 29 та белги чизилган сополлар топган. Академик А.А.Асқаров бу белгиларни шаклларига қараб 8 та типга ажратган. Демак, саккизта маҳалланинг саккиз хил белгиси, ҳар бир жамоанинг ўз тотем-белгиси бўлган деган тушунчани айтиш мумкин. Бундан ташқари Сополли маданияти туморларида ҳам шу хилдаги белгиларнинг чизилишини ҳам жамоанинг тотем белгиси эканлигини кўрсатувчи далил деб ҳисоблаш мумкин, лекин бу фикрга қарши бир далил бор. Яъни, худди шундай белгилар Марказий Осиёнинг бронза даврига оид жуда кўплаб илк шаҳар сополларида учраши Сополлитепа патриархал оилаларининг тотем белгиси эмаслигини кўрсатувчи далилдир.

Ш.Б. Шайдуллаев сополларда чизилган ушбу белгиларнинг вазифаси тўғрисида ёзар экан, уларни пиктографик ёзув деб аташ ҳақиқатга яқин деб ҳисоблайди. Бу борада Қадимги Шарқда ёзувнинг шаклланиши тарихига эътибор бериш керак деб ҳисоблаймиз. Унда ҳарфли ёзувларнинг пайдо бўлишига қадар бир неча босқичларни босиб ўтган. Юқорида эслаб ўтганимиздек, энг қадимги ёзувлар расм кўринишида бўлиб, инсонлар ўз фикрини ҳар хил расм ва белгилар ёрдамида ифодалаган. Сополлитепа ва Жарқўтон сополларида учрайдиган белгиларни худди шундай ёзув усули деб аташ мумкин. Бу фикрни қуйидаги археологик далиллар ёрдамида исботлаш асослидир. Биринчидан улар ниҳоятда кам учрайди, иккинчидан ушбу тасвирларнинг тарқалиш географияси анча кенг, яъни Сополли маданиятига турдош бўлган Қадимги Шарқ илк шаҳар маданиятлари тарқалган ҳудудларга ҳос бўлган одат. Агар, кулолларнинг уста белгиси дейилганда, ҳар бир ёдгорликда ушбу белгиларнинг ўзига хослик анъаналари сақланган бўлиши лозим эди. Сополлитепа патриархал оилаларининг тотем белгиси деб аталса тарқалиш географияси бунчалик кенг бўлмаслиги лозим эди. Ҳар бир ёдгорликларга оид патриархал оилаларнинг бошқа жойларда учрайдиган ўзига хос белгилари бўлиши лозим. Демак, Сополли маданияти кулолчилигида учрайдиган бу белгиларни пиктографик белги деб аташ ҳақиқатга яқин ва бу белгиларнинг ривожланиш босқичларини Сополлитепа, Жарқўтон ва Арабулоқ ёдгорликларида учрайдиган белги-ёзувлар асосида кузатишимиз мумкин.

<sup>1</sup> Сарияниди В.И. Бактрия в эпоху бронзы // СА. 4. 1974. - С.49-71; Ali Nakemi. Sahdad. - Roma, 1977. – P. 341.

<sup>2</sup> Асқаров А.А. Сапаллитепа ... - Табл.30.

<sup>3</sup> Асқаров А.А. Древнеземледельческая культура эпохи бронзы ... - С. 13-37.

\*\*\*\*\*

*Сополлитепанинг пиктографик белгилари.* Сополлитепа сополларига битилган белгиларни А.А. Асқаров жамлаб чоп қилган<sup>1</sup>, лекин монографияда белгиларнинг ёзув эканлиги хусусида фикр билдирмаган. Аммо, яқинда “Мозийдан садо” журналида чоп қилган мақоласида Сополлитепанинг худди шу белгиларига пиктографик белгилар деб изоҳ берган<sup>2</sup>.

Юқорида таъкидланганидек, Сополлитепадан жами 29 та белги чизилган идишлар топилган. Уларни академик А.А. Асқаров шаклларига қараб 8 та гуруҳга ажратган:

- Биринчи гуруҳ белгилар ярим ой шаклида бўлиб, шу сингари 4 та белги топилган;

- Иккинчи гуруҳ белгилар тортилган камон шаклида бўлиб, шу белги марказига перпендикуляр тўғри чизиқ тортилган;

- Учинчи гуруҳ белгилар параллел икки чизиқдан иборат бўлиб, уларнинг сони 6 та. Фақат биттасида параллел иккита чизиқни марказидан бирлаштирувчи учинчи тўғри чизиқ чизилган, натижада «Н» ҳарфи кўринишидаги белги ҳосил бўлган;

- Тўртинчи гуруҳ белгилар хоч шаклида бўлиб, ҳаммаси бўлиб тўртта шундай белги топилган;

- Бешинчи гуруҳ белги битта идишда ифодаланган бўлиб, иккита айланани бирлаштирувчи тўғри чизиқдан иборат. Ушбу белгини «арава» кўриниши деб талқин қилиш мумкин, чунки Ўрта Осиё қоя тош суратларида арава худди шу кўринишда тасвирланган<sup>3</sup>;

- Олтинчи гуруҳ белгилар шакл жиҳатидан биринчи гуруҳ, яъни ярим ой кўринишидаги белгиларга ўхшайди, лекин ниҳоятда кўп букилган ҳолатда тасвирланган (4 та);

- Еттинчи гуруҳ белгилар «А» ҳарфини эслатади, учта худди шундай белги топилган;

- Саккизинчи гуруҳ илон шаклини эслатувчи белгилар бўлиб, иккитасида илон шаклиги монанд тасвир ифодаланган<sup>4</sup>.

Жарқўтон даврига келиб, сополларда ифодаланган пиктографик белги-ёзувларнинг такомиллашганлигини кузатиш мумкин. Бу даврда ҳам пиктографик белги Сополли давридаги сингари маълум бир сопол идишларда, яъни хум, кўза ва қасқонларда (подставка) учрайди. Бугунги кунгача Жарқўтон даврига оид сополларда 52 хил белги-ёзув битилганлиги аниқланди. Айрим белгилар сополларда 2-3 мартадан учраса, жуда кўп белгилар бир марта чизилган ва шаклан бошқа қайтарилмайди.

Сополли даврида ҳар бир белги алоҳида ифодаланган бўлса, Жарқўтон даврига келиб, ҳар хил шаклларнинг бирга ифодаланиши кузатилади. Пиктографик белгиларнинг бирга ифодаланиши ёзувнинг такомиллашуви жараёнини кўрсатувчи аломатдир. Бу давр белгиларининг сони шаклан ошиши билан бирга маъноси ҳам аниқлашиб борган.

Жарқўтон даври пиктографик белгиларини шакли ва маъносига қараб қуйидаги типларга ажратиш мумкин:

I. *Хоч.* Жарқўтон даври пиктографик белги-ёзувлари орасида хоч энг кўп учрайдиган белги ҳисобланади. Хоч нафақат сополларда, балки, Сополлитепа ва Жарқўтон тумор ва муҳрларида ҳам кенг тарқалган<sup>5</sup>. Сополли даври пиктографик белги-ёзувларида хоч доимо алоҳида учраса, Жарқўтон даврига келиб хоч алоҳида учраши билан бирга, ярим ой шакли ичида, айлана шакли ичида учраши билан бирга хочга қўшимча чизиқларнинг

<sup>1</sup> Асқаров А.А. Сапаллитепа ... - Табл. 31.

<sup>2</sup> Асқаров Аҳмадали. Энг қадимги шаҳар // Мозийдан садо. - Тошкент, 2001. №3.

<sup>3</sup> Хужаназаров М. Наскальные изображения Ходжакента и Каракияся. - Самарканд, 1996. – С. 98.

<sup>4</sup> Асқаров А.А. Сапаллитепа ... - Табл.31.

\*\*\*\*\*

чизилиши ҳам характерлидир. Бу жараён хоч белгиси пиктографик ёзувда кенг қўлланилганлигидан дарак беради.

II. *Омоч.* Қадимги Шарқ илк шаҳарларининг иқтисодий аҳволи асосан деҳқончилик билан боғлиқ бўлган. Шундай экан, омоч ёрдамида ерни хайдашни ифодалаш пиктографик белги-ёзувда ифодаланиши кутилган сюжетлардан бири ҳисобланади. Худди шундай ифода Жарқўтон пиктографик белгиларида ҳам кузатилади. Бу белгиларнинг ҳақиқатдан ҳам омоч эканлигини Миср пиктографиясида ифодаланган омоч тасвиридан билса ҳам бўлади<sup>1</sup>.

III. *Ғилдирак.* Маълумки, бронза даврида илк механикага асос солинган. Кулолчилик чархининг, араваининг кашф этилиши бунга мисол бўлади. Шундай экан, арава илк айланма механизмининг ҳам пиктографик белгиларда ифодаланиши кутилган ҳол деб ўйлаймиз ва Жарқўтон сополларида учрайдиган айлана ва айлана ичида чизилган, ўзаро марказда кесишувчи чизикларни арава ғилдираги деб ҳисоблаш мумкин.

IV. *Нарвон.* Жарқўтон қабрларида бронзадан ясалган «нарвон» нусхасининг (вотивный предмет) учраши жуда кўп маротаба кузатилган<sup>2</sup>. Тадқиқотчилар «нарвон» нусхасининг қабрларда учрашини нариги дунёга ўтиш каби анимистик тушунчалар билан боғлайдилар<sup>3</sup>. Жарқўтон пиктографик белги-ёзувларида ҳам «нарвон»нинг ифодаланиши кузатилади. Шунини таъкидлаш жоизки, Марказий Эронда жойлашган Шахдод ёдгорлиги пиктографик ёзувлари орасида ҳам «нарвон» тасвири туширилган ифодали ёзувнинг учраши Ўрта Осиё ва Эрон пиктографик ёзувларидаги параллелликлар хусусида гапиришга имкон яратади. Умуман Шахдод ёдгорлигида пиктографик белги-ёзувнинг ривожланган шаклини кузатиш мумкин. У ерда 333 та белги алоҳида ифодаланганлиги, 273 та пиктографик ёзувда эса белгиларнинг уйғунлашганлигини - бир жойда ёзилганлигини айтиб ўтиш лозим. Шахдод ёдгорлигидан топилган, сополларда битилган белгилар профессор Али Ҳакими томонидан пиктографик ёзув сифатида эътироф этилган<sup>4</sup>.

V. *Геометрик белгилар.* Қадимги Шарқ пиктографиясидаги каби Жарқўтонда ҳам геометрик белгилардан кенг фойдаланган. Улар овал, айлана, бурчак, учбурчак, тўғри чизик, параллел чизик каби белгилардир.

VI. *Свастика.* Бронза даврида свастика белгиси жуда кенг тарқалган ва арийларга тегишли деган тушунча ҳукмронлик қилади<sup>5</sup>. Ҳозирга замон тарих фанида Андроново маданиятини арийлар билан боғлаш анъанаси кучайди<sup>6</sup>. Ҳақиқатдан ҳам Андроново маданияти тарқалган ҳудудларда энг қадимги свастика белгилари учрайди, хаттоки уларнинг айрим қабрлари ҳам свастика шаклида бўлганлиги кузатилган<sup>7</sup>.

<sup>1</sup> Salonen A. Agricultura Mesopotamica: Annales Asademiae Scientiarum Fennicae-Series. В 149. - Helsinki, 1968.

<sup>2</sup> Аскарлов А.А. Древнеземледельческая культура эпохи бронзы ... - Табл.31; Аскарлов А.А, Абдуллаев Б.Н. Джаркутан ... - Табл. XLV, 15.

<sup>3</sup> Аскарлов А.А, Абдуллаев Б.Н. Джаркутан ... - С. 46.

<sup>4</sup> Ali Nakemi. Sahdad ... - P.665-688.

<sup>5</sup> Аскарлов А. Орийлар муаммоси: янгича қарашлар ва ёндошувлар. Ўзбекистон тарихи моддий маданият ва ёзма манбаларда. - Тошкент, Фан, 2005. - Б. 69-80; Генинг И.Ф., Зданович Г.Б., Генинг В.В. Синташта. Т.1, - Челябинск, 1992. - 342 с; Елизаренкова Т.Я. Древнейший памятник индийской культуры - Ригведа. - М.: 1972. - 211 с; Итина М.А. История степных племен Южного Приаралья // ТХАЭЭ, Т. X. - М.: 1977. - С. 217;

<sup>6</sup> Кузьмина Е.Е. Арии – путь на юг. - М., - С.Пб. Летний сад, 2009. 557 с; Кузьмина Е.Е. Откуда пришли индоарии? М.: 1994. -С. 224.

<sup>7</sup> Кузьмина Е.Е. Классификация и периодизация памятников андроновской культурной общности // Бюллетень Международной ассоциации по изучению культур Центральной Азии. Вып.9. - М.: 1985. - С. 43.

\*\*\*\*\*

Свастика нафақат Андроново, балки деҳқончиликка асосланган маданият ёдгорликларида ҳам учрайди. Жанубий Туркменистон, Хараппа маданияти ёдгорликларида ҳам кенг тарқалган. Хараппа маданияти муҳрларининг энг характерли белгиларидан бири свастикадир. Қадимги халқлар мифологиясида свастика дунёнинг тўрт томони, дунё ҳукмдори маъноларини англатган. Жарқўтон свастикаси сополда ифодаланган<sup>1</sup>.

VII. *Ўсимликлар дунёси*. Қадимги Шарқ пиктографиясида ўсимликлар тасвири асосий белгилардан бири ҳисобланади. Жарқўтон пиктографик белгиларида ўсимликлар арча, бута дарахти кўринишларида ифодаланган.

VIII. *Ҳайвонот дунёси*. Жарқўтон пиктографиясида илон, бургут, қобан каби ҳайвонлар тасвиридан кенг фойдаланилган. Бу ҳолат нафақат Жарқўтон, балки бутун пиктографик ёзув усулларига хос анъанадир. Қадимги Шарқ тарихига эътибор берадиган бўлсак, ягона худолик шаклланиб бораётган даврда ҳам эски дин кўринишлари, жумладан тотемлар сақланиб қолаверган. Гоҳида ушбу туйғу ривожланиб, алоҳида ҳайвонларга, тотемларга сиғинишнинг зоолатрия ёки теротеизмнинг (ҳайвонларга сиғиниш) сақланишига олиб келган. Бу ҳолат умумий тарихий жараён бўлиб, Мисрда цивилизациянинг юксак ривожланганлигига қарамай, зоолатрия диний қарашлар сифатида сақланиб қолган. З.П. Соколова тадқиқотларига қараганда, қадимги Мисрдаги ҳар бир «ном» типидagi давлатлар аҳолисининг ўз топинадиган ҳайвонлари бўлганлиги кузатилган<sup>2</sup>, яқка худоликка интилиш бўлмаган ҳудудларда зоолатрия одатлари кенг ва узоқ давом этади. Демак, пиктографияда ҳайвонот дунёсининг ифодаланиши табиий ҳол деган хулоса қилиш мумкин.

IX. *Космогоник белгилар*. Пиктографияда осмон жисмлари ой, куёш, ярим ой, юлдузлар шакли белгилар асосий белгилар ҳисобланади. Қадимги халқларнинг аксарияти мифологик дунёқарашларини космос жисмлар билан боғлаган, ҳар бир осмон жисмининг худолари бўлган.

*Тиллабулоқ пиктографияси*. Шеробод тумани Кўҳитангтоғ тизмалари бўйлаб, Пошхурт қишлоғи этакларида табиий булоқлар мавжудлиги ва бу булоқлар бўйида бронза даври ёдгорликлари жойлашганлиги аниқланди. Шулардан бири Тиллабулоқ ёдгорлигидир. Тиллабулоқ ёдгорлиги Мюнхен университети тадқиқотчиси, доктор Кай Каниут ва Ўзбекистон Миллий университети тадқиқотчиси Алишер Шайдуллаевлар томонидан 2005-2010 йиллар мобайнида тўлиқ ўрганилди<sup>3</sup>. Натижада, бу ерда Окс цивилизациясига оид қишлоқ жойлашганлиги аниқланди. Тиллабулоқ сополларида ҳам пиктографик белгилар мавжуд. Айниқса, камон ва пайконнинг бирга чизилганлиги Тиллабулоқда ривожланган пиктографик усулнинг мавжуд бўлганлигидан далолат беради<sup>4</sup>.

*Ғоз ёдгорлиги пиктография ёзуви*. Шеробод воҳасидаги Уланбулоқсой ўзанининг бошланғич оқимлари Добилсой деб аталади. Добилсойнинг ўнг соҳилида Добилқўрғон ёдгорлиги жойлашган. Бу ёдгорликка илк темир даврида асос солинганлиги Э.В. Ртвеладзе томонидан 1974 йилда қайд этилган<sup>5</sup>. Добилсой ёдгорлигидан 10-12 км қуйида Ғоз қишлоғи жойлашган. Шу қишлоқ ҳудудида 4 та кориз услубида қазилган сунбий суғориш шоҳобчалари ва учта археологик ёдгорлик жойлашган. Уларнинг энг қадимгиси Ғозтепа бўлиб, илк темир даврига оид. Шу ёдгорликдан илк темир даврига оид сополлар мажмуалари ва тошдан ясалган кели топилди. Шу топилмалар асосида Ғоз қишлоғида жойлашган коризларни ҳам илк темир даври билан даврлаш мумкин.

<sup>1</sup> Аскарлов А.А., Ширинов Т.Ш. Ранняя городская культура эпохи бронзы юга Средней Азии. – Самарканд. – 1993. – 187с.

<sup>2</sup> Соколова З.П. Культ животных в регигиях. - М.: 1972. - С. 149.

<sup>3</sup> www. Tilla-bulak.de

<sup>4</sup> www. Tilla-bulak.de

<sup>5</sup> Ртвеладзе Э.В. Разведочное изучение памятников на юге Узбекистана. Древняя Бактрия. Л., 1974.

\*\*\*\*\*

Аҳамонийлар даврида Бактрияда тошдан тегирмон тош, ўғир, қайроқлар, мунчоқлар ясалган. Бу борада Ғоздан топилган ўғирга алоҳида тўхталиб ўтишни лозим кўрдик, негаки бу топилма Ўзбекистон ҳудудида ёзувнинг пайдо бўлиши хусусида янги маълумотларни беради.

Кели юмшоқ таркибли монолит тошдан ясалган бўлиб, баландлиги 22 см, эни 20 см. Кели косасининг чуқурлиги 12 см. Идишнинг ташқи тарафида 13 та пиктографик белгили ёзувлар мажмуаси жойлашган. Юқорида Сополли маданияти даврида пиктографик белги-ёзувларнинг тарқалганлиги хусусида фикр юритдик. Ғоз қишлоғидан ушбу топилманинг топилиши Бактрияда пиктографик ёзувнинг ривожланиши тўғрисида янги маълумотлар берди. Агар бронза даврида, Сополлитепа ва Жарқўтон ёдгорликларида пиктографик ёзувлар оддий ва алоҳида битилган бўлса, Ғоздан топилган ўғир сиртида 13 та белгининг ёзув сифатида бирга ифодаланганлигини кузатамиз. Улар тошга ўйиб ишланган, шакл жиҳатидан ҳам анча ривожланган – оддий ва мураккаб шаклларда ифодаланган.

Ўғирдаги битикларни Миср иероглиф ёзувлари билан таққослаб кўрдик. Албатта, бу оддий таққослаш эди. Чунки бактрияликлар Миср иероглиф услубида ёзишмаган. Шундай бўлсада иккита белгининг ўзаро мос тушганлигининг гувоҳи бўлдик. Бири «ҳақиқат», иккинчиси «нариги дунё» тушунчаларини берди. Биз Ғоз ёдгорлиги пиктографиясини таққослаб ўқидик демокдан йироқмиз. Уларнинг ёзув эканлигига ишора қиляпмиз, холос.

Ўғир (кели) форс тилида «ҳована» деб аталиб, Маздапарастликда оташкаданинг энг муҳим ашёларидан бири ҳисобланган. Ҳавм гиёҳи ҳованада янчилган ва ундан ҳавм урф-одатида ишлатиладиган шарбатлар тайёрланган.

Зардуштийликда бомдоддан чошгоҳгача бўлган вақтда ўкиладиган дуолар - номоз «ҳовангоҳ» деб аталади. Ҳована атамаи яна бир диндорлар гуруҳи, Зардуштийликдаги дин пешволари - «ҳован»лар билан ҳам боғланади. Ҳованлар илоҳий Язишна маросимини ўтказишда масъул кишилар ҳисобланиб, ҳавм шарбатини тайёрлаш уларнинг зиммасида бўлган. Келининг ясалиши илк темир даврига оид тоштарошлик санъатидан гувоҳлик берса, вазифаси хусусида унинг зардуштийлик динида илоҳийлик маъно касб этиши юқорида келтириб ўтилган маълумотлардан маълум бўлди. Айтмоқчимизки, ўғир сиртида зардуштийлик маросимларига оид воқеликлар ифодаланган бўлиши эҳтимолдан холи эмас.

Биз таърифлаган кели келажакда фанда “Ғоз топилмаси” деб аталса ажаб эмас. Бу топилмада биз пиктографик белгиларнинг пиктографик ёзув сифатида ривожланганлигининг гувоҳи бўлдик.

\*\*\*

**Абдукаримов Ҷамолiddин,**  
**муаллими калони кафедраи таърихи халқи тоҷики**  
**ДДХ ба номи академик Б. Гафуров**  
**Маннонова Матлубахон,**  
**магистранти соли 1-уми факултети таърих ва ҳуқуқ**  
**ДДХ ба номи академик Б. Гафуров**

## **ИНЪИКОСИ ТАЪРИХИ БУҲОРО ДАР АСАРИ “БУҲОРО-ГАҲВОРАИ ТУРКИСТОН”-И САИД МАНСУР ОЛИМӢ**

**Аннотация:** Дар мақолаи мазкур асари фарзанди охири амири Бухоро амир Олимхон Саид Мансур Олимӣ “Бухоро-гаҳвораи Туркистон” таҳлил шудааст. Асари мазкур сарчашмаи нодир оид ба таърихи аморати Бухоро ба ҳисоб рафта, ҳудуди хронологии он аз забти Мовароуннаҳр аз ҷониби арабҳо то солҳои 20-уми XX-ро дарбар мегирад.

**Аннотация:** В статье анализируется сочинения сына последнего правителя Бухары эмир Алимхана Саид Мансур Олими «Бухара-колыбель Туркестана». Данная сочинение является уникальным источником по истории Бухарского эмирата. Хронологические рамки труда охватывает от завоевание Маверенахра со стороны арабов до 20-х гг. XX века.

Annotation: The article analyzes the work of the last Emir of Bukhara Alimkhan Said Mansur Olimi, «Bukhara: The cradle of Turkistan». The given work is a unique historical source on the history of Bukhara Emirate. The chronological cover of the work encompasses the history of the region from the Arab invasion to the 20es of the XX century.

Доир ба таърихи сулолаи манғития дар Бухоро сарчашмаҳои зиёди таърихӣ аз ҷониби муаррихон таълиф гаштаанд. Дар сарчашмаҳои мазкур хусусиятҳои хоси вазъи сиёсӣ, ҳарбӣ, иқтисодӣ, иҷтимоӣ ва фарҳангии аморати Бухоро, шахсияти намояндагони сулолаи Манғития инъикоси ҳудро ёфтааст.

Яке аз чунин асари ҷолиб оиди таърихи аморати Бухоро ин “Бухоро-гаҳвораи Туркистон” ном асари фарзанди охири намояндаи сулолаи Манғития амир Олимхон Саид Мансур Олимӣ ба ҳисоб меравад.

Саид Мансур Олимӣ дар асар бораи худ маълумот намодааст, бино ба маълумотҳои шифоҳӣ ӯ соли 1931 дар Афғонистон ба дунё омадааст ва ӯ яке аз фарзанди амир Олимхон ба ҳисоб мерафт.

“Бухоро-гаҳвораи Туркистон”-и Саид Мансур Олимӣ дар доираи илми таърихнигории муосир чандон маълум нест. Асари мазкур бо хуруфоти арабиасоси форсӣ навишта шуда, бори аввал соли 1996 дар Туркия нашр гаштааст. Соли 2004 бошад аз ҷониби номзади илмҳои таърих, дотсенти кафедраи таърихи Университети давлатии Бухоро Ҳалим Тӯраев бо хуруфоти кириллӣ нашр гаштааст.<sup>1</sup>

Ҳудуди хронологии асари Саид Мансур Олимӣ “Бухоро-гаҳвораи Туркистон” аз давра истилои Осиёи Миёна аз ҷониби арабҳо то солҳои 20-уми асри XX-ро дарбар мегирад. Дар асар пас аз қисмати муқаддимаӣ дар бораи зуҳури дини ислом дар қаламрави Мавароуннаҳр, оиди топоними Бухоро, масоҳати Бухоро, китобхонаҳои Бухоро бо нишон додани ном ва теъдоди китобҳо, минтақаҳои тобеъ ба Бухоро, сохтори идоракунӣ ва мансабҳо, мадрасаҳои Бухоро (рӯйхати сад мадраса ва маблағи барои бунёди он масраф гардида), ҷаммомҳо, дарвозаҳои Бухоро ва ҳашт сулолаҳои, ки дар Бухоро ҳуқумат ронданд, аз Сомониён то Минғитҳои маълумотҳои хеле ҷолибу нодир инъикос гаштааст. Қисмати асосии асар бештар ба воқеаҳои сиёсӣ, ҳарбӣ, иқтисодиву иҷтимоӣ ва маданияи Мавароуннаҳр дар давраи ҳукмронии сулолаи Манғития, махсусан бештари қисмати он ба

<sup>1</sup> Сайид Мансур Олимӣ. Бухоро-гаҳвораи Туркистон.- Бухоро, 2004.- С. 3.

\*\*\*\*\*

шахсият ва хусусиятҳои хоси давраи ҳукмронии охири намояндаи сулола, яъне падараш амир Олимхон бахшида шудааст.

Дар таълифи асари худ муаллиф аз “Хотираҳои” амир Олимхон, маълумоти шахсоне, ки амир Олимхонро мешинохтанд, бо ӯ ҳамсӯҳбат гаштаанд, асарҳои аз ҷониби муаррихони Афғонистон ва мамлакатҳои Шарқ навишта шуда, инчунин маълумоти рӯзномаву маҷаллаҳо ба таври фаровон истифода намудааст. Бино ба таъкиди худи муаллиф ӯ аз маълумоти асари “Таърихи Салимӣ”-и Мирзо Самилбек, ки дар китобхонааш маҳфуз буд, истифода намудааст.<sup>1</sup>

Қайд кардан бомаврид аст, ки бештари таърихномаҳо, солномаҳо, манокӣҳо аз ҷониби воқеанависон, таърихнигорони дарбор бо дастури супоришҳои амиру хонҳо навишта шуда, дар онҳо дар аксари маврид шахсият ва музаффариятҳои ҳарбии ҳокимони давр, аҳли дарбор ва сарлашқарон ҳамчун футуҳот, кишваркушоӣ, чиҳод ва ғазовот инъикос ёфтаанд. Дар ин асарҳо баъзан ҳодисаву воқеаҳои таърихӣ аз нигоҳи яктарафа инъикос меёбанд, муаллифон бештар ба таърифу тавсифи шахсони олимаком мепардозанд ва дар ин маврид мансубияти иқтимоӣ, қаробату наздики ба дарбор ва мавқеи муаллиф ба мадди аввал мебарояд. Бинобар ин зарурати муносибати интиқодӣ, таҳлили илмию воқеъбинона (объективӣ), назари ҳақбин ба ҷунин сарчашмаҳо ва муқоисаю муқобилаи онҳо ба дигар маъхазҳо ба миён меояд.

Саид Мансур Олимӣ низ мехост, ки доир ба зиндагӣ ва фаъолияти падараш асаре таълиф намояд. Таълифи асари мазкур аз як ҷониб қарзи фарзандӣ дар назди падар бошад, аз тарафи дигар бо ин васила мехост, воқеаҳои дар Бухоро ба вуқӯъ омадаро дар як асар инъикос намояд. Дар натиҷаи омӯзиши маълумоти асари мазкур ба ҷунин хулоса омадан мумкин аст, ки Саид Мансур Олимӣ дар таълифи асари худ воқеаву ҳодисаҳои замони падараш эътибори махсус зоҳир намудааст, аммо ин давра аз ҷониби муаллиф аз нигоҳи яктарафа таҳлил гашта, манфиатҳои аморати Бухоро ба мадди аввал гузоштааст. Аммо асари мазкур дар омӯзиши баъзе паҳлӯҳои норавшани сулолаи манғития, махсусан давраи ҳукмронии амир Олимхон аҳамияти калони илмӣ дорад.

Лозим ба ёдоварист, ки ғалабаи Инқилоби Октябр дар сарнавишти минбаъдаи мардуми аморати Бухоро дигаргуниҳои куллиро ба миён овард. Пас аз сарнагун гардидани “Мухторияти Туркистон” кӯшишҳои нахустин барои аз байн бурдани аморати Бухоро оғоз гардид, ки он дар таърих бо номи “Таҷовузи Колесов” маълум аст.<sup>2</sup> Вале кӯшишҳои аввалини ҳукумати Шӯравӣ дар роҳи сарнагун намудани аморати Бухоро бенатиҷа бо мағлубият анҷом ёфт. Сабабҳои мағлубияти ҳукумати Шӯравиро бо чанд далел метавон ибраз намуд:

1. Аз рӯзиҳои нахустини ғалабаи Инқилоби Октябр дар аморати Бухоро ба яке аз марказҳои бузурги ҳаракати зиддишӯравӣ табдил ёфта буд. Амир Олимхон бо мақсади ҳифзи ҳокимияти худ тамоми имконияту чораҷӯиҳоро оғоз намуд. Ӯ бо дастаҳои ҳарбии атаман Дутов, ки дар Оренбург қарор дошт, робитаро мустаҳкам намуд. Бо дастаҳои босмаҷиён ва тарафдорони ҳукумати подшоҳие, ки пас барқароршавии ҳукумати шӯроҳо дар Тоҷикистони Шимолӣ, Помир ва сарнагун гаштани Мухторияти Қўқанд ба қаламрави аморати Бухоро фирор намуда буданд, дастгирӣ намуд ва кӯшиш намуд, ки бо интервентҳои хориҷӣ муносибати худро мустаҳкам намояд.

2. Ҳукумати Ф.И. Колесов вазъи сиёсӣ, ҳарбии аморатро ба инобат нагирифта, ба ваъдаҳои бардуруғи ҷавонбухориён бовар кард. Ҷавонбухориён дар қаламрави аморат тарафдорони зиёд надоштанд. Танҳо дар чанд шаҳрҳои атрофи Бухоро чун, Когон (Бухорои

<sup>1</sup> Саййид Мансур Олимӣ. Бухоро-гаҳвораи Туркистон...- С. 3.

<sup>2</sup> Айнӣ С. Таърихи аморати манғитияи Бухоро.- Куллият чилди 10.- Душанбе: Ирфон, 1966.- 173-178; Ҳотамов Н., Довудӣ Д., Муллоҷонов С., Исоматов М. Таърихи халқи тоҷик. –Душанбе: «ЭР-граф», 2011.- С. 285-287; XIX аср охири- XX аср бошларида Бухоро//Республика илмий-назарий анжуман материаллари.- Бухоро, 2016.- 184 с.



\*\*\*\*\*

нав), Карки, Кармана ва ғайра амал менамуданд. Амири Бухоро бар муқобили ҳамагуна ғояҳои сиёсиву маърифатӣ мубориза бурда, намуғузошт, ки он дар аморат паҳн гардад. Зидди чавонбухориён ба таври шадид мубориза мебуд, онҳо дарра мезаданд, қатлу зиндонӣ менамуданд. Ҳатто, фаёлияти нахустин рӯзномаи тоҷикӣ “Бухорои шариф”-ро январӣ соли 1913 пас аз нашри шумори 153-ум бастанд.

3. Мардуми аморати Бухоро ба инқилоби халқӣ омода набуданд. Зеро, амирони Бухоро мардумро дар зулмоту торикӣ нигоҳ медоштанд, намеғузоштанд, ки онҳо ба рӯшноӣ бароянд ва ё бедор шаванд. Мардум дар бораи инқилоб, ҳақимияти Шӯравӣ тасаввуроте надоштанд.

Пас аз ҳучуми Фронти Туркистон ба Бухоро амир Олимхон маҷбур шуд, ки аввал ба Бухорои Шарқӣ ва баъд ба Афғонистон фирор намояд.

Суоле ба миён меояд, ки чоро амир Олимхон маҳз ба Афғонистон фирор намуд? Дар натиҷаи омӯзиши асари мазкур ва тадқиқотҳои дигари илмӣ ба чунин хулоса омадан мумкин аст, ки омили асосии рӯ ба муҳоҷирати абадӣ овардани амир пеш аз ҳама мағлубияти ӯ дар мубориза бар муқобили ҳукумати Шӯроҳо буд. Маҳз сарзамини Афғонистонро интиҳоб намудани ӯ аз он сабаб, ки он дар бо давлаташ ҳамҷавор қарор дошта, дар ҳамон давра сарҳад на он қадар хуб ҳифз мешуд. Ғайр аз ин байни амирони Бухоро бо амирони Афғон робитаҳои наздики сиёсӣ, ҳарбӣ, иқтисодӣ мавҷуд буд, бинобар ҳамин амир ба ин сарзамин бо мақсади имдод омада буд.

Дар “Бухоро-ғаҳвораи Туркистон” зиндагӣ ва фаёлияти минбаъдаи амир Олимхон дар Афғонистон, мулоқоти ӯ бо Амонуллоҳон (1919-1929), дар бораи дастгирӣ, инъикос гаштааст. Амирони Афғон гарчанде, ки барои дар қаламрави сарзамини мазкур қарор гирифтани амир Олимхон мусоидат намуда, ба ӯ аз ҳисоби давлат маош ҷудо карда бошад ҳам, нисбат ба ин тақлиф мусоидат накарданд.

Дар асари мазкур маълумотҳо роҷеъ ба саҳлангории амири Афғонистон Амонуллоҳон барои кӯмак ба амир Олимхон ва нақшаву ҳамкорӣҳои пирхонии ӯ бо давлати Русия чунин омадааст: “Аз вазъият аён мегардад, ки Амонуллоҳон ҳамаи дарҳои кӯмакҳои ҳарбиро ҳам аз ҷониби худ ва ҳам аз тарафи сафоратхонаҳои дар Кобул қарор доштаре барои амири Бухоро баста буд. Ба дӯстону пайвондони амир Олимхон, ки дар Афғонистон қарор доштанд, маълум буд, ки ваъдаи кӯмаки Амонуллоҳон бардурӯғ аст. Равшан мегардад, ки тақлиф гаштани амир Олимхон ба Афғонистон ваъдаи кӯмак ва мусоидат дар ташкили воҳурӣ бо сафирони давлатҳои хориҷӣ ба он мақсад буд, ки то душмани амир коммунистон дар тасарруфи Осиеи Миёна ба ҳучуми Бухоро дучор нагарданд ва дар зерӣ назорати амири Афғонистон қарор гиранд. Дар асару мақолаҳои намоёндаи маъруфи таълимоти коммунизм ва ҳамзамонии ӯ дар бораи забти Бухоро ва Осиеи Миёна аз ҷониби Русия омадааст, ки Амонуллоҳон аз солҳои нахустини ҳукумати худ бо коммунистони Русия робитаҳоро мустақкам нумудааст. Аз забти Осиеи Миёна аз ҷониби коммунистон ягон ҳарос надоштааст. Барои таъмини истиқлолияти Афғонистон кишварро аз англизҳо ҳимоя намуд ва онро аз мустамликадорони Британия озод намуд. Акнун ҳукумати Британия, ки бо падари ӯ муносибати хуб дошт, ба душман табдил ёфт. Барои мубориза бо англизҳо ба ӯ иттифоқӣ лозим буд. Бинобар ҳамин бо ҳукумати навтаъсиси шӯроҳо робита пайдо намуд... Бо мақсади таъмини беҳатарии амир аз ҷониби ҳукумати Афғон аз қалъаи Футуҳ берун баромадан манъ карда шуд. Дар вақтҳои зарурати сафар гурӯҳи махсус амирро ҳифз ва назорат менамуд. Ин кор воситаи асосии кандани робитаҳои амир аз муносибатҳои беруна буд. Ҳатто, аз шаҳри Кобул аз 11 км зиёд дур рафтани мумкин набуд. Барои сафар ба Пагмон ё Чалолобод ҳукуматро огоҳ менамуд ва иҷозат мегирифт<sup>1</sup>.

Инчунин Саид Мансур Олимӣ дар асараш диор ба давраи ҳукмронии амирони Афғон Ҳабибулло Килконӣ (Баҷаи Сақо) (1929 январ-октябр), Нодиршоҳ (1929-1933),

<sup>1</sup> Сайид Мансур Олимӣ. Бухоро-ғаҳвораи Туркистон... - С. 85-86.

\*\*\*\*\*

ҳаммаслақони амир Иброҳимбек, Анвар пошшо, Салим пошшо ва мулоқоту муносибатҳои онҳо бо амир Олимхон маълумот додааст.

Ҳамин тариқ, асари “Бухоро-ғахвораи Туркистон”-и Саид Мансур Олимӣ гарчанде бештар аз рӯи манфиатҳои аморати Бухоро ва падараш амир Олимхон навишта шуда бошад ҳам, дар омӯзиши таърих, паҳлӯҳои муҳими ҳаёти сиёсӣ, ҳарбӣ, иқтисодӣ, иҷтимоии Бухоро аҳамияти хоса дорад.

\*\*\*

**Абдуманнон Одинаев,  
Эраҷ Салимов,  
Акилова Мавзуна-  
омӯзгори МДТ «ДДХ  
ба номи академик Б. Ғафуров»**

### **ИНЪИКОСИ ТАЪРИХИ ЗАБОН ҲАМЧУН ТАЪРИХИ МИЛЛАТ ДАР «ЗАБОНИ МИЛЛАТ – ҲАСТИИ МИЛЛАТ»-И ЭМОМАЛӢ РАҲМОН**

Баъди ба даст овардани Истиклолият дар таърихи миллати тоҷик саҳифаи тозае боз гардид, ки аз чанд ҷиҳат барои мардуми Тоҷикистон муҳим арзёбӣ мегардад. Зеро то ин замон на танҳо озодихоӣ сиёсӣ маҳдуд карда мешуданд, балки меъёрҳои илмӣ низ дар қолаби идеологияи шӯравӣ ва ҷаҳорҷӯбаи интернационализм роҳандозӣ мегардид. Яъне тавачҷӯх ва рӯҷӯ намудан ба масъалаҳои худшиносӣ, ҳудӯғӣ, ҳофизаи таърихӣ ва ҳувияти миллӣ ба хоҷири малул ғаштани хоҷири баъзе дӯстон нораво маҳсуб меёфт. Аммо баъди тулӯи хуршеди Истиклолият ҳамаи дарҳои баста боз гардида, дар китоби илми ҷаҳонӣ саҳифаи ҷадида бо номи тоҷикиносии буруз намуд ва «акнун аз ғайзи Истиклолият мо имкон пайдо кардем, ки омӯзишу таҳқиқи таърих, забон ва фарҳанги ҳудӯ бидуни бими «ранҷи дӯстон» ва бе ороишҳои дурӯғин, ки таърихи мо аслан ба онҳо ниёзе надорад, анҷом диҳем» [1,11].

Дар тӯли солҳои соҳибистиклолӣ осори зиёди илмӣ дар соҳаҳои гуногун навишта шуд, ки, бешак, яке аз беҳтарини онҳо рисолаи мондағори «Забони миллат – ҳастии миллат»-и Эмомалӣ Раҳмон мебошад, ки доир ба забон ва таърихи пурифтиҳору фоҷеабори он дар асоси сарҷашмаҳои тирози аввал таълиф гардидааст. Дар ин асари арзишманд баробари масъалаҳои дигар, таърихи забон ҳамчун таърихи миллат яке аз масоили меҳварӣ мебошад, ки аз ибтидо то интиҳо чун хати сурх намудор аст.

Ҳувияти миллӣ масъалаи хеле муҳим буда, дар замони ҷаҳонгаройӣ тавачҷӯх намудан ба он зарур арзёбӣ мегардад. Зикри ин нуқта муҳим аст, ки дар солҳои тақсимоии миллӣ – ҳудӯдӣ, ки моро аз чанд маркази муҳими таърихиямон дур андохт, маҳз аз набудани ҳувияти миллӣ сарҷашма мегирад. Зеро дар ин замон мо дорои ҳувияти динӣ будем, на миллӣ, ки аз ин бар зарари мо истифода намуданд.

Ҳадафи асосии ба сифати мавзӯи мақола интиҳоб кардани масъалаи омехтагӣ ва тавҷам омадани таърихи миллату забон дар он аст, ки дар масири таърих забону миллат як сарнавишти муштарақ дошта, пастиву баландии роҳи пурхатарро бо ҳам сипардаанд. Ҳамчунин, бо таъбири муаллифи китоби мавриди назар «забон дар маҷмӯъ як қисмати муҳим ва ё ба иборати дигар як бахши нигорандаи таърихи халқи мо буда, оинаест, ки дар он роҳи дуру дарози тайкардаи халқи тоҷик бо ҳама шебу фарози он инъикос ёфтааст» [1,13].

Далели дигари як сарнавишт доштани таърихи миллат ва забон дар он аст, ки вақте миллат забонашро иваз мекунад ҳувияти он низ дигар мешавад. Дар арсаи таърихи бисе миллатҳоеро медонем, ки бо сабаби аз байн рафтани забонашон худшиносии миллияшон низ гум шуда, таърихашон ба масири комилан нав ворид

\*\*\*\*\*

гардидааст ва беҳуда нест, ки номи аксар забонҳо аз номи миллатҳо гирифта шуда ва маълум мегардад, ки ин ду мафҳум ҳамрадиқ ҳастанд. Масалан, замоне, ки арабҳо бо нияти тарвиҷи дини Ислом манотиқи мухталифро ба тасарруф дароварданд, забону лаҳҷаҳои зиёде дар зери фишори забони арабӣ ва фарҳанги исломӣ ҷойи худро тижҳ гузоштанд ва ҳувияти миллии соҳибонашон фаромӯш гардид, ки сарнавишти забони маҳалии Испания, лаҳҷаҳои романии Ситилия, забонҳои барбарии соҳилҳои Африқои Шимолӣ, забони қибтии Миср, забон ва ғӯишҳои оромии Сурия, Фаластин, Ироқ [1,16] ва ғайраро метавон далели ин гуфтаҳо ҳисобид. Баъди дигар шудани забони ақвоми мазкур ва тағйири ҳувият сарнавишту таърихи онҳо дигар шуд.

Зикр намудан бамаврид аст, ки забон ва ҳувияти миллии дар тӯли таърих ҳамеша тавбам буда, ҳастии миллатро наметавон бидуни яке аз инҳо, ки ҳамдигарро такмил медиҳанд, тасаввур намуд. Ҷунонки дар китоби «Забони миллат – ҳастии миллат»-и Эмомалӣ Раҳмон бо бурҳони қотей собит шудааст, аввалин наҳзати тоҷикӣ бар зидди бегонагон, бавижа арабҳо, аз забон шурӯъ шуд. Дар охири солҳои 80-уми асри гузашта низ дар Тоҷикситон аввалин падидаҳои истиқлолҳои аз забон шурӯъ шуд, ки ба ин масъала низ дар рисолаи мавриди назар ишора рафтааст [1,15].

Наҳзати шуубия, ки дар асрҳои аввали ривоҷи Ислом дар Хуросону Варорӯд ба вучуд омад ва ба таърих ва сарнавишти миллати тоҷик бастагии зиёд дорад, аз ҷумлаи масъалаҳои оест, ки дар рисолаи мазкур мавриди баррасӣ ва баҳодиҳии воқеӣ қарор гирифтааст. Муаллифи рисола таъкид мекунад, ки «...бештари хонаводаҳои эронӣасле, ки дар ин аҳд фармонраво буданд, ошқору ниҳон аз наҳзати шуубия ҷонибдорӣ карда, аслу насаби худро ба подшоҳони Эронӣ бостон пайванд додаанд. Аз ҷумла, Сомониён ҳарчанд худро зоҳиран аз тобеони хилофати араб мехонданд, дар ботин ҷонибдори ин наҳзат буда, насаби худро ба яке аз сарварони бузурги аҳди Сосониён – Баҳроми Ҷубина, Хоразмшоҳиёни Оли Ироқ ба Кайхусрав писари Сиёвуш... ва ҳокимони Оли Саҳл, ки дар Марв ҳукумат доштанд, асли худро ба Яздигурд мепайвастанд» [1,194].

Дар боби нахустини рисолаи «Забони миллат - ҳастии миллат», ки аз се фасл иборат аст, яке аз қисматҳои он «Давраҳои таърихи ва даврабандии таърихи забони тоҷикӣ» унвон дорад, ки дар он на танҳо дар бораи таснифоти таърихи забони тоҷикии адабӣ, ҳамчунин оид ба густариши ин забон ва манотиқи сукунати мардуми ориёӣ, ки ин масъалаи таърихист, ҷунин менависад: «Бар асоси далелҳои таърихиву бостоншиносӣ ва забониву ҷуғрофӣ пажӯҳишгарон сарзаминҳои густариши мардумон ва забонҳои ориёӣ эрониро дар худуди бисёр густурда аз ҷануби шарқи Аврупо то ба Туркистони шарқӣ ва аз назди Урал ва ҷануби Сибир то ҷануби Эрон муайян намудаанд. Мардумони дигари ориёӣ шарқӣ ба монанди бохтарӣҳо, суғдиҳо, хоразмиҳо ва ҷанде аз қабилҳои сақӣ барои ҳамешагӣ дар сарзамини таърихии хеш – Осиёи Миёна, сукунат ихтиёр кардаанд» [1,44].

Муаллиф дар фасли ҷоруми боби сеюми рисолаи мавриди назар оид ба вазъи забони тоҷикии адабӣ дар замони ҳокимияти хонадони Тоҳириёну Саффорӣён ибрози назар намуда, хидмати онҳоро дар густариш ва ташаккули забон ҷунин зикр менамояд: «аз подшоҳони саффорӣ Яқуби Лайси Саффор дар рушуду болиши забону адаби тоҷикӣ – форсӣ хидмати арзанда кардааст ва ба иттифоқи муаррихон нахустин шеърӣ тоҷикии дарбор баъди истилои араб ва густариши ислом бо ташвиқу ҳидояти бевоситаи ӯ суруда шудааст» [1,205]. Ҷамчунин тавачҷуҳи махсуси амирони ин хонадон, бавижа Яқуби Лайсо ба забони тоҷикӣ ва безътиной нисбати забони арабӣ таъкид намуда, сухани машҳури ӯро - «чизе ман андар наёбам, чаро боядам гуфт» тазақкур медиҳад.

Умуман, аз навиштаи муаллифи рисола баҳубӣ фаҳмидан мумкин аст, ки хидмати Тоҳириёну Саффорӣён дар баробари тавачҷуҳ намудан ба забони тоҷикии адабӣ ва заминагузори барои рушду равнақи он, ҳувияти миллиро доимо дар мадди назар доштаанд. Бояд гуфт, ки он қорҳоро, ки Тоҳириёну Саффорӣён дар мавриди

\*\*\*\*\*

худшиносӣ, худоғоҳӣ ва таваҷҷуҳ намудан ба забону адаби тоҷикӣ асос гузошанд, дар аҳди Сомониён ба авҷи аълои худ расиданд.

Дар боби панҷум, ки «Давраи боландагӣ ва шукуфоии забони тоҷикӣ» номгузорӣ шудааст, дар ғусули он забони тоҷикии адабӣ дар аҳди хонадони Сомониён, Ғазнавиён, Зиёриён, Повандиён ва Оли Бӯя мавриди пажӯҳиши амиқ ва арзёбии ҳақимона қарор гирифтааст. Мусаллам аст, ки забон ва сарнавишти он ба таърихи миллат робитаи қавӣ дошта, онҳоро наметавон бидуни ҳамдигар тасаввур намуд. Хусусан рушду тавсеаи забони модарии мо дар замони ҳокимияти ин ё он сулолаи таърихӣ масъалаи муҳими муштарак барои таъриху забони миллат ба шумор меравад. Зеро забон чун оинаи тамомнамое мебошад, ки дар он таърихи миллат ва шебу фарози он ба хубӣ инъикос мегарданд.

«Густариши забони тоҷикӣ ба сифати забони байналмилалӣ» номи боби шашуми рисолаи «Забони миллат – ҳастии миллат» буда, оид ба густариши забони тоҷикӣ ба манотиқи мухталифи ҷаҳон ва рушду тавсеаи он дар замони Салҷуқиён, Ғуриён, Хоразмшоҳиён ва таъсири забонҳои дигар ба он мавриди арзёбӣ қарор гирифтааст. Бояд зикр намуд, ки тавсеаи забони тоҷикӣ ба ҳайси забони байналмилалӣ ва ворид гардидани аносири луғавии бегона ба таркиби луғавии он на танҳо масъалаи сирф лингвистӣ, балкӣ таърихӣ низ мебошанд, ки ба сарнавишти миллат робитаи тангтанг доранд.

Зикр намудан бамаврид аст, ки масъалаи таърихи забон ҳамчун таърихи миллат дар рисолаи «Забони миллат – ҳастии миллат» аз ибтидо то интиҳо ба се олимонаву ҳақимона тавҷам инъикос шудаанд, ки ба се мантиқиву воқеъбинона аст. Зеро дар тӯли таърих забон ва сарнавишти он барои миллат масъалаи тақдирсоз буда, ҷузъи асосӣ ва ҷудонашавандаи он ба шумор меравад. Маҳз бо дарназардошти аҳамияти забон дар таърихи миллат Эмомалӣ Раҳмон навиштааст, ки танҳо забон метавонад таърихи воқеӣ ва ростини миллатро инъикос намояд.

## АДАБИЁТ

1. Эмомалӣ Раҳмон. Забони миллат – ҳастии миллат. – Душабе: Эр – Граф, 2016.- 492 с.

### ИНЪИКОСИ ТАЪРИХИ ЗАБОН ҲАМЧУН ТАЪРИХИ МИЛЛАТ ДАР «ЗАБОНИ МИЛЛАТ – ҲАСТИИ МИЛЛАТ»-И ЭМОМАЛӢ РАҲМОН

Баъди ба даст овардани Истиқлолият ба ҷомеаи тоҷик муяссар гардид, ки арзишҳои миллӣ, аз он ҷумла забони тоҷикиро эҳё намуда, ба рушди он заминаи мустаҳкам гузорад. Дар ин давра осори зиёди илмӣ бо забони тоҷикӣ ба таъб расид ва яке аз он рисолаи мондагори «Забони миллат-ҳастии миллат»-и Эмомалӣ Раҳмон мебошад. Дар он таърихи забон ҳамчун таърихи миллат яке аз масоили меҳварӣ, ифодагари ҳувияти миллӣ, худшиносӣ ва худоғоҳии он маҳсуб меёбад.

**Калидвожаҳо:** истиқлолият, ҳувият, таърихи забон, худшиносӣ, худоғоҳӣ, рушди забони модарӣ, забони байналмилалӣ.

### ОТРАЖЕНИЕ ИСТОРИИ ЯЗЫКА КАК ИСТОРИЯ НАЦИИ В ПРОИЗВЕДЕНИИ ЭМОМЛИ РАХМОНА «ЗАБОНИ МИЛЛАТ-ҲАСТИИ МИЛЛАТ» («ЯЗЫК НАЦИИ-СУЩЕСТВОВАНИЕ НАЦИИ»)

Таджикскому обществу, по приобретении независимости удалось, возродить и заложить прочный фундамент для развития национальных ценностей, в том числе и таджикского языка. В данный период опубликованы различные научные произведения на национальном языке и одним из них является сочинение Эмомали Рахмона «Забони миллат-ҳастии миллат» («Язык нации-существование нации»). В нём история языка

\*\*\*\*\*

рассматривается как одной из ключевых проблем, отражающие национальный менталитет, самопознание и самосознание таджикского народа.

**Ключевые слова:** независимость, национальный менталитет, история языка, самопознание, самосознание, развитие таджикского языка, международный язык.

### REFLECTING THE HISTORY OF A LANGUAGE AS A HISTORY OF A NATION IN THE PRODUCTION OF EMOMLI RAHMON «ЗАБОНИ МИЛЛАТ-ХАСТИИ МИЛЛАТ» ("LANGUAGE OF THE NATION-EXISTENCE OF THE NATION")

After gaining independence, the Tajik society managed to revive and lay a solid foundation for the development of national values, including the Tajik language. During this period, various scientific works were published in the national language, and one of them is the work of Emomali Rahmon «Забони миллат-хастии миллат» ("Language of the nation-existence of the nation"). It considers the history of the language as one of the key problems, reflecting the national mentality, self-knowledge and self-awareness of the Tajik people.

**Key words:** independence, national mentality, history of language, self-knowledge, self-awareness, development of the Tajik language, international language.

\*\*\*

Аҳмедова Гулчехра Ёскиновна  
Термиз давлат университети “Жаҳон тарихи” кафедраси ўқитувчиси

### СУРХОНДАРЁ – БАХШИЛАР ЮРТИ

Ўзбек халқ оғзаки ижодини ўрганар эканмиз, унинг асосини анъанавий дostonчилик ва бахшичилик санъати ташкил этганлигига гувоҳ бўламиз. Анъанавий дostonчилик тарихи халқнинг этник тарихи билан узвий ҳолда, анъанавий дostonчиликнинг ривожланиши оғзаки ижоднинг асрлар давомида шаклланиб келган чуқур ижтимоий тафаккур олами билан чамбарчас боғлиқдир. Шунинг учун ҳам ўзбек халқ оғзаки ижоди ниҳоятда бойлиги ва ҳамиша навқиронлиги билан алоҳида ажралиб туради.

Сурхондарё дostonчилик мактабларини ўрганиш ишлари машҳур тадқиқотчи Ҳ.Зарифов томонидан бошланди. У 1929 йилда Жанубий Ўзбекистон воҳасида ўтказилган этнолингвистик экспедиция аъзолари билан биргаликда қашқадарёлик Хидир, Бойсари, Ражаб шоир ва унинг шогирди Абдулла шоир Нурали ўғли, бойсунлик Холиёр Абдукарим ўғли каби халқ бахшиларини аниқлаб, уларнинг репертуарлари билан танишди ва айрим дostonларни ёзиб олди. Бундай экспедициялар бир неча бор ўтказилган ва уларнинг натижалари Ҳ.Зарифов томонидан эълон қилинган<sup>1</sup>.

Воҳа дostonчилигига бўлган қизиқиш 1950-80 йилларда янада кучайган. Хусусан, Ҳ.Т.Зарифов, В.М.Жирмунский, И.Султонов, Б.Н.Путилов, Т.Мирзаев, М.Афзалов, М.Саидов, М.Муродов, М.Жўраев, Ш.Турдимов каби олимларнинг хизматларини алоҳида эътироф этиш лозим.

Мустақиллик йилларида ушбу мавзу янада ривожлантирилди. “Алпомиш” туркумига кирган бир қатор дostonлар нашр қилинди. Олимларимиз томонидан халқ оғзаки ижодига бағишланган турли илмий асарлар ва монографиялар чоп этилди. Улардан

---

<sup>1</sup> Зарипов Х. Узбекский народный героический эпос. – Москва, 1947; Зарипов Х. К изучения узбекского народного эпоса //Вопросы изучения эпоса народов СССР – Москва, 1958.

\*\*\*\*\*

С.Турсунов<sup>1</sup>, М. Наимов, Ў.Тошматов<sup>2</sup>, Ш.Турдимов<sup>3</sup>, И.Умаров<sup>4</sup> ва бошқаларни кўрсатишимиз мумкин.

Бахши – дoston ва термалар куйлаб, бир вақтнинг ўзида ҳам актёрлик, ҳам шоирлик, ҳам созандалик маҳоратини намоён эта оладиган истеъдод эгасидир. Мана шундай истеъдод эгаларини етиштириб бераётган Сурхон воҳаси дostonчилик мактабининг ўрни бекиёсдир. Бу мактабда таниқли халқ бахшилари етишиб чиқиб, воҳа бўйлаб ўтадиган халқ байрамлари ва сайилларида, турли хил оилавий маросимларда иштирок этиб, ўз ижро услубларини сақлаб, давом эттирмоқдалар.

Сурхондарё воҳаси бахшичилигида учта дostonчилик мактаби, яъни Шеробод, Бешқўтон ва Бойсун бахшичилиги марказлари мавжуд. Шеробод дostonчилик мактаби Сурхондарё, Қашқадарё вилоятларининг бир неча туманлари, Тожикистон ва Туркменистоннинг жанубий, қисман шимолий Афғонистондаги юзлаб бахшиларни бирлаштирган дostonчилик мактабидир. Шеробод дostonчилик мактаби туфайли Сурхондарё ва Қашқадарёда дostonчилик анъаналарининг изчил ривожланиши бугунги кунларда ҳам давом этмоқда. Шунинг учун ҳам Шеробод дostonчилик мактаби вакилларида 1940-йилларида ёзиб олинган дostonларда дostonчиликнинг нисбатан қуйи босқич унсурлари, бадий тафаккурнинг унча ривожланмаган шакллари учрайди.

Шеробод бахшичилиги мактабининг йирик вакилларида бири **Шерназар бахши Бердиназар ўғли** (таваллуд ва вафоти саналари тахминан 1855–1915 ёки 1866–1920) дир. Шерна бахши Шеробод беклигининг Озон қишлоғида туғилган. Халқ ўртасида Шерна бахши номи билан шуҳрат қозонган. 7-8 ёшлигидан дўмбира чертиб, дoston айта бошлаган. Унинг устози Қосим юзбоши 20 ёшлигидаёқ Бухоро амирлиги ҳамда Хоразм хонлигининг кўзга кўринган бахшилари билан айтишиб, уларни қойил қолдирган. Унинг устози Бобо шоир бўлиб, XIX асрнинг бошларида Шеробод беклигида яшаган. Қосим юзбоши Холмурод Қосим ўғли, Алим юзбоши ва Шерназар Бердиназар ўғли сингари бахшиларни тарбиялаб вояга етказган.

Шерна бахши 17 ёшида Шеробод беклигининг номдор бахшиси Ниёзали жебачи билан айтишувда ғолиб чиқади. Шерна бахши Ғузор, Бойсун, Шеробод, Денов, Ҳисор ва бошқа бекликларнинг бахшилари билан беллашади, беллашувлар ғолиби сифатида бахшилар сардорига айланади. Шерна бахши эллиқдан зиёд дostonни ёддан билган ва ундан 20 дан ортиқ дoston ёзиб олинган. У ўзидан кейинги авлодга мансуб кўплаб бахшиларнинг устози ҳисобланади, чунончи, Мардонакул бахши Авлиёкул ўғли, Мамарайим бахши Сафар ўғли, Бўрибой бахши Аҳмад ўғли унинг шогирдларидир. Шунингдек, озонлик Нормурод бахши Шерна ўғли, гиламболик Аҳмад бахши, Нурали бахши Боймат ўғли, оққўрғонлик Юсуф бахши Ўтаган ўғли, ғўринлик Жўра Эшмирза ўғли каби илғор бахшилар ҳам Шерна бахшининг сеvimли шогирдлари қаторига киради.

Шеробод бахшичилиги мактабида унутилмас из қолдирган бахшилардан бўлган **Мардонакул бахши Авлиёкул ўғли** (1889–1975) алоҳида ажралиб туради. Мардонакул бахши Шерободдаги Озон қишлоғида таваллуд топади, икки ёшида онадан етим қолади ва тоғаси Шерна бахши кўлида тарбия топиб, вояга етади. Мардонакул бахши Шерна бахшига ҳам жиян, ҳам фарзанд, ҳам куёв, ҳам шогирд бўлиб, у Шерна бахшидан дostonчилик сирларидан таълим олади. Мардонакул бахши дostonчиликда ўз усулини

<sup>1</sup> Турсунов С.Н., Пардаев Т.Р., Турсунова Н.М., Муртазоев Б. Ўзбекистонда бахшичилиги санъатининг шаклланиши ва тараққиёти тарихи. –Тошкент, 2015.

<sup>2</sup> Тошматов Ў. Фольклор кўшиқлари. –Тошкент: А.Қодирий номидаги халқ мероси, 2003.

<sup>3</sup> Турдимов Ш. “Гўрўғли” дostonларининг генезиси ва тадрижий босқичлари. –Тошкент: Фан, 2011.

<sup>4</sup> Умаров И., Раҳмонов Ҳ., Худойбердиев Э. Сурхон воҳасида этник тарих ва этномаданий жараёнлар. –Тошкент, 2014.

\*\*\*\*\*

ихтиро қила олган етук санъаткорлар сафида туради. Ундан ёзиб олинган “Алпомиш” достони намунаси шу мавзудаги бошқа дostonлар ичида етакчи ўриндадир.

Мардонакул бахшининг дostonчиликдаги анъаналарини деновлик бахшилардан Тошмурод Тўра ўғли, Эшмурод Шердон ўғли, ангорлик Раҳим бахши, Қиём бахши Чори ўғли, бойсунлик Улаш бахши Ғози ўғли, шерободлик Али Саид Ҳайитназар ўғли, тожикистонлик Бўри бахши Аҳмад ўғли ва бошқалар юксак маҳорат билан давом эттирдилар.

Шеробод дostonчилик мактабининг машхур вакилларида бири **Шотўра юзбоши Бойкул ўғли** (1887–1947)дир. Шотўра юзбоши Шеробод тумани, Каллазор қишлоғида таваллуд топган. Отаси Бойкул шоирдан бахшичилик сирларини ўрганган. Бойкул бахши бир неча марта Бухоро амири Музаффархон ҳузурида дoston айтиб бахшичилик васиқасига соҳиб бўлади.

Шотўра бахши ота изидан бориб, элу улусга танилади, халқнинг тўю шодиёналарида хизмат қилади, ўз дostonлари билан кишиларни хушнуд айлайди. Шотўра бахши “Алпомиш” ва “Гўрўғли” туркумига оид қирққа яқин дostonларни юксак маҳорат билан куйлаган. Бундан ташқари “Ёдгор”, “Шодмонбек”, “Савдогар” номли бошқа қатор дostonлар ҳам унинг ижод бисотидан ҳисобланади.

**Холиёр Абдуназар Карим ўғли** 1897 йилда Паданг қишлоғида туғилган. 1929 йилда фольклоршунос олим Ҳоди Зариф Бойсунда бўлиб, Абдуназар бахшидан “Амир қочди” дostonини ва бир қанча термаларни ёзиб олади.

Холиёр бахши ўз вақтида совет режимига қарши чиқиб, истиқлолчилар сафига кўшилган ва тўксабо лавозимида фаолият кўрсатган эди. Анвар пошшонинг Бойсундаги мағлубиятидан сўнг Холиёр бахши ўз жонини сақлаб қолиш мақсадида “Амир қочди” дostonини яратган. Бу билан ўзини совет тузуми тарафдори этиб кўрсатишга уринган. Шунга қарамай, 1938 йилда отиб ташланган. Унинг шогирди Мулла Эрмамат Бадалов йирик дostonчи эди. Устози қатл этилганидан сўнг мутлақо дoston айтмай кўйди<sup>1</sup>.

**Шодмон бахши Холлиев** (1926–1984) Шеробод туманидаги Хатак қишлоғида туғилган. Шодмон бахши Холлиев кўзи ожиз бўлиб туғилди, аммо унинг қалб кўзи доимо очиқ эди. Унга Аллоҳ берган қувваи ҳофиза воситасида қирқдан зиёд дostonни ёд билишига, мавжуд ички салоҳият санъаткорона ижро маҳоратига, қайноқ ижодий илҳом эса, янги дostonлар, шеър ва термалар яратишига имкон берди.

Шодмон бахшининг устози Худойкул бахши бўлган. Худойкул бахши асли истаралик эди. Бир пайтлари унинг дoston ва термалар айтиш маҳоратига Шеробод бегининг ўзи тан беришга мажбур бўлган. Совет даврида ҳам эл таниган ва тан олган доврукли санъаткор эди. Масалан, Худойкул бахши билан бирга Мардонакул Авлиёкул ўғли, самарқандлик Раҳматилла Юсуф ўғли ва Бекмурод Жўрабой ўғли кабилар иштирокида 1946 йили Тошкентда 17 кун давомида санъаткорлар кўриги бўлиб ўтади. Худойкул бахши биринчи ўрин ва биринчи даражали дипломга сазовор бўлган.

Худойкул бахши амир замонидан буён «Ғулиқоҳқақ пари» дostonини айтиб келган. 1943 йили шу одам Термиздаги бир тўйда дostonни охирги маротаба ижро этади ва бундан буюғига уни айтиш ҳуқуқини Шодмонга беради<sup>2</sup>.

Самарқанд шаҳрида Эргаш Жуманбулбул ўғлининг юз йиллигига бағишлаб 1972 йилнинг июн ойида ўтказилган халқ бахшиларининг биринчи республика зонал кўригида иштирокчилар дастурга биноан бешта дostonдан парчалар ижро этишган, терма, лапар, шеърлар айтишган.

<sup>1</sup> Муродов М., Эргашев А. Алпомишнома. Иккинчи китоб. Қашқадарё талқини. –Тошкент: Меҳнат, 2000. –Б. 30, 70, 162, 171.

<sup>2</sup> Умаров И., Раҳмонов Х., Худойбердиев Э. Боғлидара одамлари. Тошкент, 2014. –Б. 60-61.

Эркин мавзуда ҳам чиқиш шарт бўлган.

Шодмон шоир кўрикнинг барча талабларини аъло даражада бажаради. Айниқса, эркин мавзу жараёни унинг оғзаки ижод чўққиларини забт этишга чиндан ҳам қодирлигини кўрсатди. Масалан, сахнага кўз тиккан юзлаб томошабин халқ санъаткорининг дўмбирани турли оҳангларда ўйнатиб чертиш монандида – ҳамиша нақлларда айтиб келинган эса-да, лекин кўпинча амалда кўрилмаган ҳолга, – яъни ҳозиржавоблик (экспромт) йўли билан тўкилиб ижро этилган кўшиққа гувоҳ бўлганлар.

Олти вилоят вакили қатнашган кўрикнинг 2 ўрини ва 2 даражали дипломи Шодмон шоирга насиб этди. Республика кўригига йўлланма олди. Шодмон шоир Холлиев Тошкентга борганида халқ оғзаки ижоди намуналари ва ўзи яратган термаларни янада авж пардаларда куйлаб, пойтахт маданият ва санъат аҳлининг ҳам дилига хушнудлик бағишлади. У республика бахшилари кўригининг ғолибига айланди.

Шодмон шоир Холлиев ҳозиржавоблиги билан ҳам, халқ дostonларини маромига келтириб айтиши билан ҳам томошабинни ром эта олди. У «Алпомиш» «Гўрўғли» туркумига кирувчи қирқдан ошиқ дostonни ёддан билган.

**Чорша бахши** (1932–2002, Шеробод, Каттатут қишлоғи) ижоди олдинги бахшилари билан кейинги авлод бахшиларини боғлаб турувчи занжирдир. У болаликдан кўшиқ ва ашула айтишга қизиққан, қишлоғидаги Назар бахши, Эсон бахши, озонлик Мардонакул бахши, такиялик Жўра бахшилар даврасида кўп бўлган, улардан дуойи фотиҳа олиб, терма ва дostonлар айтишни бошлаган. Чорша бахшининг юздан ортиқ термалари бор ва у элликдан ошиқ дostonни ёддан билган. Чорша бахши ижодига тегишли “Тошбосар” (1998), “Хурсўна” (1999), “Ёдгор” (2000) дostonлари нашр этилган, шундан, иккинчи ва учинчи дostonлар Алпомишнинг қизи ва ўғли тақдири ҳақида ҳикоя қилади.

**Абдуназар бахши Поёнов** – 1954 йили Хомкон қишлоғида туғилган. “Ўзбекистон халқ бахшиси”. Ижро этадиган дostonларининг номи “Олтин қовоқ”, “Малла савдогар”, “Алланазар Олчинбек”, “Хомкон”, “Алпомиш”, “Келиной”, ”Кунтуғмиш”, “Ойсулув”, “Малла савдогар”, “Гўрўғлининг туғилиши”, “Ҳасанхон”, “Ойпарча” “Олтин қовоқ”, “Санамгавхар”, “Равшанхон”, “Рустамхон”, “Хондалли”, “Хонойим пари”, “Турсун мерган”, “Давркул полвон” каби дostonларни куйлайди. У ўзи яратган “Алпомиш” дostonига кирувчи “Турсун мерган” ва ”Давркул полвон” дostonлари 2000 ва 2003 йилларда нашр этилди. Шеробод-Бойсун бахшичилиқда “Алпомиш”, “Ёдгор”, “Хурсўна”, “Кунтуғмиш”, “Ёзи билан Зебо”, “Келиной ва Гўрўғли” дostonига кирувчи “Нурали” дostonларини куйлаб келмоқда.

Бугунги кунда Хушбоқ Мардонакулов, Шоберди Болтаев, Бобораҳим Маматмуродов, Қора ва Чори Умировлар, Қаҳҳор Қодир ўғли, Абдуназар Поёнов, Шодмонбахши, Илҳомбахши, Мухаммадибахши, Сафарбахши, Зулхуморбахши каби бир қанча бахшилар Шеробод дostonчилиқ мактаби анъаналарини давом эттирмоқдалар. Шеробод дostonчилиқ мактабига бирлашган бахши шоирлар: “Алпомиш”, “Гўрўғли”, ”Кунтуғмуш”, “Ҳасанхон”, “Авазхон”, “Нурали”, “Юнус пари”, “Мискол пари” каби дostonларни алоҳида маҳорат билан ижро этишган. Уларнинг репертуаридаги “Олтин қовоқ”, “Малла савдогар”, “Алланазар Олчинбек”, “Тошбосар”, “Хурсўна” дostonлари бошқа жойлардаги бахшилар репертуарида учрамайди<sup>1</sup>.

Янги асрда дунёнинг кўплаб халқлари ўз миллий қадриятлари, урф-одатлари ва маънавий-маданий маросимларига тобора қизиқиш билан қарамоқда. Зеро инсонни англаш учун у мансуб бўлган халқнинг урф-одат ва анъаналарини, бадий тафаккур намунаси

<sup>1</sup> Турсунов С.Н., ва бошқалар. Ўзбекистонда бахшичилиқ санъатининг шаклланиши ва тараққиёти тарихи. –Б. 45.



\*\*\*\*\*

ҳисобланган халқ оғзаки ижодини ўрганиш лозим. Ўтмишни ўрганмай туриб ёруғ келажак яратиш бағоят мушкул, зотан ўтмишни тафтиш қилиб эмас, балки тадқиқ қилиб ўрганиш савоб ҳисобланади. Сирасини айтганда халқ оғзаки ижодини ўрганиш –халқнинг турмуш тарзи, урф-одати, анъаналари, тарихи бугунги ва келажаги, уй-фикр, андиша-кечинмалари ҳамда руҳиятини ўрганиш демак. Бундай ижод саҳнасини англаш эса бахшичилик санъати сирларини ўрганишдан бошланади. Бахшичилик неча-неча асрлар давомида авлоддан-авлодга ўтиб келаётган ғаройиб санъатдир. Ҳар бир бахши хотирасида ўтмиш анъаналарини сақлаб, уни авлодларга етказган ва бу эпик анъана ҳар гал ижро жараёнида янада бойиб, янгиланиб борган. Бахшилик ва бахшичиликнинг эътиборга молик яна бир хусусияти устоз ва шогирдлик анъаналаридир, аждодлар ва авлодлар, мерос ва ворислик, кеча билан бугуннинг, бугун билан эртанинг ўзаро алоқалари унда тажассумдир.

\*\*\*

**Аҳмедҷонова Мушараф Абдурасуловна-  
омӯзгори Муассисаи давлатии таълимии “Донишгоҳи давлатии Хучанд ба номи  
академик Бобочон Ғафуров”, факултети таҳсилоти ибтидоӣ ва педагогикаи махсус,  
кафедраи назария ва методикаи таълими забони модарӣ**

#### **САҲМИ САРВАРИ ДАВЛАТ ДАР РУШДИ СОҲАИ МАОРИФ**

Мақтабу маориф воқеан ҳам сутунҳои асосии давлату давлатдорой маҳсуб ёфта пойдорӣ ва устувори кишвару миллат ба он бастагии кавӣ дорад, балки бе он вучуд доштани аз тасаввур дур аст.

Мардуми шарифи Тоҷикистони тозаистиклол ба ҷои таҳкими истиклолияти бадастомада, ба ҷои бунёдкориву ободкорӣ ва пешравӣ ғайринитизор маҷбур шуд ба дифои мавҷудияту яқпорчагии худ мубориза барад. Даҳсолаи аввали бисёр ҳассосу ниҳоят муҳими Истиклолият ба кашмакашҳои сиёсии дохилӣ, ки боиси боздорандаи рушди тамоми инфрасохтори мамлакат гардид, табдил ёфт. Вале халқи бонангуори тоҷик тавонист аз вартаи ҳалокат ва риштаи фалокат бо ҷидду ҷаҳд ва ҷоннисориҳои Сарвари ботадбираш раҳо ёфта, сар баланд намояду садои устувор барорад. Хушбахтона имрӯз овозу садои он тамоми оламо бо навидҳои хушу ояндабараш тасхир менамояд.

Мусаллам аст, ки талабот ҳамеша аз имконот зиёд мешавад. Вале мизони адолат ҳамон аст, ки аз хубу бад, пиндоштаву нопиндошта, гуфтаву ногуфта, кардаву нокарда кадоме бештар бошад, воқеъбинона эътироф карда шавад. Бинобар он ҳар фарди ҳудогоҳ бояд дар дохилу хоричи кишвар волотар аз манфиати давлату кишвар, халқу миллат, диёру ҳамдиёр чизеро нагузорем, дар ҳама ҷо ҳамеша ватандӯсту ватанпараст ва оиндори миллат бошем. Оинадори миллат ҳаққи қач доштани оина ё доштани оинаи қачро надорад.

Мутаассифона имрӯзҳо мо шоҳиди хиёнатву ҳарзагӯии бархе аз гурӯҳҳои хиёнатпешаи миллат ҳастем, ки дар хорич аз мамлакат сарпаноҳӣ ҷуставу меҳоянд санги кинаву маломат бар сӯи ҳамдиёрони хеш биандозанд. Хушбахтона мардуми шарифи Тоҷикистон азму ҷазми бунёдкорӣ доранд ва кишварро аз бунбасти коммуникатсионӣ раҳоӣ бахшида, Тоҷикистони сепорчаро таҳти роҳбарии хирадмандонаи Пешвои миллат ба қаламрави воҳид табдил доданд.

Бо боварии том Сарвари давлат мегӯянд ки «Маҳз бо дастгирии мардуми сулҳдӯсту таҳаммулгароямон мо дар кишвар сулҳу оромӣ, ҳамдигарфаҳмӣ ва ваҳдати миллиро таъмин кардем ва боз ҳам бо заҳмати аҳлонаи мардуми шарифи Тоҷикистон хисороти ҷанги шаҳрвандиро баргараф карда, барои расидан ба марҳалаи рушди бомароми иқтисодиву иҷтимоӣ роҳ кушодем». Зиёда аз ин, ҷумҳурӣ ҷиҳати амалӣ намудани панҷ нишондиҳандаи

асосии чаҳонӣ - иқтисодӣ, сиёсӣ, экологӣ, арзишҳои инсонӣ, мубориза бо таҳдиду хатарҳои замони муосир, дар минтақаи Осиё нақши назаррас дорад.

Роҳбари давлат дар Паёму музокира изҳор медоранд, ки Тоҷикистон ҳамчунин омода аст «минбаъд низ дар ҳалли масъалаву мушкилоти глобалӣ, пеш аз ҳама, пайдорию сулҳу суботи сартосарӣ ва тавсеа бахшидан ба ҳамкорӣ миёни кишварҳои минтақа саҳми арзишманд гузорад». Ин ҳама нитиҷа ва маҳсули заҳмати пайвастаи миллати заҳматқарин аст, ки ҷомеаи чаҳонӣ эътироф намудааст.

Чавонони хушёр, ҷӯёву кӯшо ва соҳибташаббусу ояндасози мамлакат аз сабақҳои таърих хулосаҳои дуруст бароварда, дастовардҳои бебаҳои Истиқлолиятро чун гавҳараки чашм эҳтиёт карда, барои расидан ба музаффариятҳои навбанав заҳмат мекашанд, то камбудиву мушкилоти ҷойдошта бартараф гарданд.

Сарчашмаи ҳама барору комёбиҳо дониш ва татбиқи илму эҷод аст. Пешрафти бонизомии давлатро кадрҳои баландиқтисоси дорой саводу маърифат, савияи донишҳои касбӣ ва фаъолияти пурсамари онон метавонанд таъмин созанд. Барои ин дар тамоми сатҳи макотиби таҳсилоти умумӣ ва олӣ бо истифода аз имконоти мавҷудаи замонавӣ андӯхтани донишу малака тадбирҳои мушаххас андешида мешаванд.

Ҷорӣ гардидани таҳсили фосолавӣ робитаи ғайримустақими устоду шогирдро бартараф намуд, донишҷӯ дар ҳар фурсати барояш мувофиқ метавонад аз маводи пешниҳоднамудаи устод ба таври электронӣ истифода барад ва ба устод бо истифода аз шабакаи Интернет ҷавоб ирсол намояд.

Аслан ҳадафи устодону омӯзгорон, олимону донишмандон, кормандони соҳаҳои илму маориф неқ, созандаву бунёдкорона буда, беш аз пеш тақозо дорад, ки бо донишҳои муосири илмиву техникӣ мусаллаҳ гашта, шогирдону таълимгирандагонро ба омӯхтани илму дониш ва касбу ҳунар сафарбар карда, ононро дар рӯҳияи баланди ватандӯстиву ҳештаншиносӣ тарбия намуда, ба камол расонидан аст. Бо мақсади расидан ба чунин натиҷаи дилхоҳ давлат ва ҳукумат як қатор барномаву консепсияҳои муҳимми давлатӣ барои татбиқи ислоҳоти соҳаҳои илму маориф қабул карданд ва дар ин замина беҳтар намудани шароити кори олимону омӯзгорон ба сатҳу сифати таълиму тарбия дар ҳамаи зинаҳои таҳсилот тақони ҷиддӣ бахшид.

Борҳо аз тарафи роҳбари давлат бо масъулияти том зикр гардидааст, ки «барои таъмин намудани сифати таълим то имрӯз аз ҷониби Ҳукумати мамлакат, вазорату идораҳои дахлдор ва ҳуди муассисаҳои таълимӣ корҳои зиёде амалӣ гардидаанд, вале барои ислоҳи вазъ дар ин самт бояд тадбирҳои ҷиддӣ ва қатъӣ андешида шаванд». Вобаста ба ин таъкид гардид, ки ҷорӣ гардидани низомии кредитии таҳсил тақозо дорад, ки ҳам дар макотиби таҳсилоти умумӣ ва ҳам дар макотиби олии кишвар таҳаввулоти ҷиддӣ сураат гирад. Бояд қайд кард, ки воқеан ҳам низомии мазкур бо вучуди бартариҳои зиёд доштани натиҷаи бояду шояд надода истодааст. Бинобар он барои ҳарчи беҳтару воқеитар амалӣ шудани ин низом бо назардошти вижагиҳои миллӣ безарари умумии низом ба он тағйироти ҷузӣ ворид кардан мумкин аст. Масалан, аз ҳамаи хатмкунандагон талаб кардани навиштани рисолаи хатм дар шароити кишвар ҳанӯз заминаи воқеӣ надорад ва солҳост, ки талабот натиҷаи дилхоҳ дода наметавонад.

Президенти кишвар диққати роҳбарону устодони макотиби олиро ҳамчунин ба аккредитатсияи онон равона менамоянд. Дар ин хусус метавон гуфт, ки дар ҷодаи ба фазои чаҳонии таҳсилот мутобик намудани фаъолияти муассисаҳои таҳсилоти олии касбии кишвар ва устувор гардонидани мақоми муассисаҳои таҳсилоти олии касбӣ дар арсаи байналмилалӣ барои аз аккредитатсияи байналмилалӣ гузаронидани барномаҳои таълимӣ бисёр донишгоҳҳои кишвар, аз ҷумла МДТ «ДДХ ба номи академик Бобочон Ғафуров», дастовардҳои муайянеро соҳиб гардидаанд, акнун онҳоро қувват бояд бахшид.

\*\*\*\*\*

Баробари расидан ба дастовардҳои ҷаҳонӣ ва омезиш ёфтани ба маълумоти касбии ҷаҳонӣ, мо бояд меъёрҳои арзёбии дониши шогирдонро тавсеа бахшида, барои омӯзонидани таърих, забон, адабиёт, фарҳангу санъати гузаштаву муосир, расму ойин ва дигар арзишҳои миллӣ бештар талош варзида, ба толибилмон арзишҳои муқаддаси истиқлолият ва озодиро дуруст шарҳ диҳем, моҳияти сулҳу суботро чун шартҳои асосии зиндагии орому осудаи мардуми Тоҷикистони азиз таълиф созем, баҳри расидан ба ҳадафҳои стратегӣ ва таҳкими давлатдорӣ миллӣ талош карда, дар раванди бунёди ҷомеаи шахрвандии демокративу дунявӣ саҳми бевоситаи хешро гузорем. Дар ин роҳ ҳамкории сетаарафаи омӯзгорон-волидон-фарзандон, мисли секунҷа, ки устувортарин унсурҳои ҳандасӣ мебошад, зарур аст. Ягонагии мақсад, яъне тарбияи насли наврас ва мутахассиси кордону ҳудогоҳ бояд авлотар аз ҳама бошад. Маҳз бо ҳамин мақсад сарвари муаззами кишвар ба ҳар қадами аз ин ақшори миллат муроҷиат намуда, даъват ба амал оварданд, ки тамоми кӯшишу ғайрат, донишу малака, таҷрибаю масъулияти ҳама ба азбарсозии дониши замонавӣ, тарбияи инсонии комили доно, қобил, шоиста, ватанпарвару миллатдӯст, ободкору ободёр равона карда шуда, Тоҷикистони азизамонро ободу зебо ва пешрафтаву шуқуфгардонем. Мо аминем, ки чунин даъвати ғамхоронаи Президенти кишварро яқояки аҳли ҷомеаи хушпазируфта, барои амалӣ соختани он меҳнату заҳмати хешро дарёғ намедоранд.

Ҳар кучо Эмомалӣ раҳбар бувад,  
Ҳар кучо ақлу хирад сарвар бувад,  
Боғи сулҳу дӯстӣ гул мекунад  
Халқи мо хониш чу булбул мекунад.

*Атахон Сайфуллоев*

#### **Адабиёт.**

1. Суханрониҳои Пешвои миллат дар таҷлили Рӯзи дониш, дарси сулҳ ва оғози соли нави таҳсили соли хониши 2020-2021
2. Силсила: Сиёсати хориҷии Тоҷикистон дар масири истиқлолият. Зери назари Ҷамроҳон Зарифӣ, Душанбе: «Ирфон», 2011, 340 с.
3. Истиқлоли давлатӣ ва гиромидошти забони модарӣ. Зафар Сайидзода, Душанбе “Контраст”-2013
4. Гамезо М.В., Домашенко И. А. Атлас по психологии: Информ. – метод, пособие курсу Г18 «Психология человека». – Москва: Педагогическое общество России, 2004. – 276 с.

\*\*\*

**Бобониёзова Меҳрафрӯз,**  
магистранти соли 2-ӯми факултети  
таърих ва ҳуқуқи ДДХ ба номи  
ака демик Бобочон Ғафуров

#### **АКАДЕМИК В.В. БАРТОЛД ОИДИ ЁДГОРИҲОИ ТАЪРИХИИ ИСТАРАВШАНИ БОСТОН**

Академик В.В.Бартолд (1869-1930) аз зумраи тадқиқотчиёне буд, ки ба таъриху маданияти халқи тоҷик тавачҷуҳи хосса зоҳир намуда, то охири ҳаёт дар қатори дигар масоили умда, таърихи халқи тоҷик аз мадди назари ин олими бузургном нафақат дур нашудааст, балки мавқеаи кавитарро ишғол намудааст.

Дар тӯли фаъолияти босамари худ В.В.Бартолд паҳлӯҳои гуногуни таърихи халқу давлатҳои Осӣи Миёнаро ба риштаи таҳлилу таҳқиқ кашадааст. Аз ҷумла, дар доираи омӯзишу таҳқиқи таърихи фарҳанги минтақа академик В.В.Бартолд ба омӯзиши ёдгориҳои археологӣ вилояти таърихӣ-фарҳангии Истиравшан (Уструшона) низ диққати ҷиддӣ додааст. Таҳлили ва арзиши фаъолияти илмӣи В.В. Бартолд дар адабиёти зиёде мавриди баррасӣ қарор гирифтааст [1; 9; 10; 11]. Аз ин рӯ мо чанд нуктаи дахлдорро оид ба масоили бостоншиносии Истиравшан мавриди таҳқиқ қарор медиҳем.

Назари илмӣ - таърихӣи академик В.В.Бартолд нисбати вилояти таърихӣ-маданияти Уструшан (Истаравшани таърихӣ) ҷолиби диққат аст. Академик В.В. Бартолд аз зумраи олимоне, ки аз нигоҳи илмӣ ба олами зиё таърихи бостонии вилояти Уструшанро баён намудааст, ки он ба ҳаёти Тоҷикистони шимолӣ ворид мешавад. Сарчашмаҳои хаттӣ дар бораи таърихи ин сарзамин ангуштшуморанд. Дар соли 1894 ханӯз чун як шарқшиноси ҷавон В.В. Бартолд барои шиносои бо муҳити Тоҷикистони шимолӣ ба чанд мавзӯ сафар мекунад, ки дар он ҷойҳо ёдгориҳои таърихӣ вучуд доштаанд. Масъалаи омӯзиши таърихи Уструшан ин шарқшиноси ҷавонро, ки то он замон барои муаррихон ба таври зарури бозгӯӣ нагардида буд ором намегузорад. Аз ин лиҳоз ӯ аввал ба Уротеппа ва Шаҳристон сафар мекунад, ки дар бораи ин маҳалҳо шунида буд. Аз ёдгориҳои таърихӣи Шаҳристон В.В. Бартолд дар бораи Чилхӯҷра, ки дар деҳаи Турк воқеъ аст маълумот медиҳад. Дар бораи ин ёдгори ӯ ду ақидаи худро баён кардааст; аввалан тибқи яке аз он гӯйӣ дар ин ҷо чил лашкаркаши Алӣ истиқомат кардаанд, тибқи ақидаи дигар шохдӯхтари бемор барои мувофиқии табиат дар ин ҷо зиндаги кардааст. Баъдан В.В.Бартолд дар бораи теппа маълумоти мухтасар оварда, бар он ақидааст, ки бино аз хишти хом сохта шуда ба хулосае меояд: «...он ба қадима будан шабоҳати кам дорад»[3,75]. Дар баробари ин вай нодирии тарҳи биноро низ қайд кардааст. Вай ҳамчунин дар бораи «деворпоҳсаҳо» сухан кардааст, ки дар ин бора Н.С. Ликошин чизе нагуфтааст.

Дар ин марҳилаи фаъолият дар замири В.В. Бартолд муҳаббат ба корҳои археологӣ пайдо мешавад, ки онро дар омӯзиши таърих муҳим меҳисобад. Ин муҳаббатро нисбат ба ёдгориҳои таърихӣи Осӣи Миёна олим тамоми умр дар вучуди хеш нигоҳ дошта, бо нашри мақолаҳои ҷолиб марҳила бар марҳила аз худ дар соҳаи ин илм мероси гаронбаҳоеро боқӣ гузоштааст. Дар бораи сафари худ ба Шаҳристон дар мақолаи дигари худ низ қайдҳо оварда аз ҷумла менависад; «омӯзиши ҳаматарафаи Шаҳристон зарур ва манфиатнок аст»[4,15].

Дар таҳқиқотҳои В.В. Бартолд, ки ба Истиравшани бостон тааллуқ доранд, метавон чанд самтҳо ҷудо кард: 1) таърихи сиёсӣ, 2) таърихи фарҳанг, 3) таърихи обёрӣ ва ҳудудӣ, 4) ҷуғрофияи таърихӣ ва ғ.

Доир ба омӯзиши масъалаҳои мубрами маркази вилоят- шаҳри Бунҷикат В.В. Бартолд хизматҳои назаррас кардааст. Дар рисолаҳои таҳқиқотӣ ба таъриху марзи Мовароуннаҳр бахшидашуда, дар бораи Бунҷикат- маркази Уструшана маълумотҳо ба ҷашм мерасанд.

Тибқи ахбори ал-Истаҳрӣ, ибн Хавқал, ал-Муқаддасӣ ва Якут маркази Уструшана-шаҳри Бунҷикат аз шаҳрҳои калон маҳсуб меёбад ва дорои боғу биноҳои боҳашамат асту аз ҷиҳати ҷойгиршавӣ дорои манзараи дилфиреб тасвир гардидааст. Зичии аҳолии зиёд ва аз ҷиҳати тансуб як миллатанд.

Олимони зиёде пас аз ташриф ба Уротеппа ва Шаҳристон нисбати ин маҳал ақидаи худро баён кардаанд. Пас аз омӯзиши амиқи дастхатҳои В.В. Бартолд ба хулосае меояд, ки марказ ё худ пойтахти Уструшанро бояд дар Шаҳристон ҷустуҷӯ кард. Вай яке аз аввалин олимоне ба шумор меравад, ки ин ақидаро иброз кардаанд. Академик В.В. Бартолд хангоми сафар ба Осӣи Миёна соли 1894 аз Хучанду Шаҳристон дидан кардааст. Ин олим ёдгориҳои таърихиро ҷиддӣ омӯхта ба ёдгориҳои муҳими атрофии Нов (ҳоло ноҳияи Спитамен) мароқ зоҳир менамояд. Баъдан ӯ пешниҳод мекунад, ки

\*\*\*\*\*

дар ҳамин манотиқ шаҳри қадимаи Искандарияи Эсхата, ки аз ҷониби Искандари Макдунӣ барои ҳимояи сарҳади шарқии империяаш бунёд кардааст, ҷойгир аст [2,89]. В.В. Бартолд омӯзиши ёдгориҳои таърихи муҳим доништа барои омӯзиши онҳо бештар рағбат пайдо мекунад. Бо тавсияи В.В. Бартолд дар солҳои пайдории Давлати шӯравӣ якҷанд ёдгориҳои таърихӣ аз қабилҳои Оқтеппа, Ширин, Куркат, Чимбандтеппа ва ғайра мавриди кофтукоб ва таҳқиқ қарор мегирад [8,136].

В.В. Бартолд ба қадима будани ҳавзаи Шаҳристон аҳамият дода, чанд ривоятҳои халқиро ҳамчун меорад ва таҳқиқ менамояд, ки омӯзиши ин ҳавза аз нуқтаи назари археологӣ муҳим аст. Тибқи ахбори ӯ дар ин теппа аз ҷониби судя (қорманди суди уезди Хучанд) Норман шишае бо расми шери қанотдори уқобсар ёфт шудааст, ки ба замони то ислом тааллуқ дорад [3,76]. Дар вақти омӯзиш В.В. Бартолд низ чанд тангаҳои қадимаро ёфтааст, ки яке аз онҳо ба замони ҳукмронии Исмоили Сомонӣ рост меояд. Вай дар мақолаи худ нисбати ин тангаҳо бештар маълумот медиҳад ва онро бозёфти нодир ва мутааллиқ ба замони Сомониён меҳонад. Баъдан дар бораи навиштаҷоти танга суҳан мекунад. Ҷамҷунин В.В. Бартолд боз чанд тангаи дигарро ёфтааст, ки ба замони ҳукмронии сулолаи Сомониён рост меояд [4, 15]. Дар ҳамон ҷо дар тарфи чапи соҳил дар рӯбарӯи бозор се танга ёфт шудааст, ки саҳт зангзада ва дар яке аз он ҳарфҳои арабӣ дида мешавад. Ба ғайр аз ин В.В. Бартолд бо аҳолии сӯхбат карда, дар бораи бозёфтҳои таърихӣ маълумот гирд меорад. Вай аз аҳолии муқимӣ огоҳ гардид, ки дар ин ҷо хум ва дигар ашёи арзишманд ёфт шудааст [5,66].

Ҳамин тавр пас аз ошноӣ бо ёдгориҳои таърихии Шаҳристон ба қароре меояд, ки Бунҷикат дар ҷои деҳаи кунунии Шаҳристон ҷойгир будааст. Вай дар ифшои ин ақида аз дигар олимони бо он бартарӣ дорад, ки на танҳо аз рӯи сарчашмаҳои таърихӣ инчунин бо будани харобаҳои шаҳр, вайронагии қалъаи Қаҳқаҳа ва бозёфтҳои собит менамояд, ки Бунҷикат дар ин мавзӯ ҷойгир аст ва ин иддао бо ахбори хатии мавҷуда мувофиқат дорад. Бо гузашти як аср маълум шуд, ки дар қалъаи Қаҳқаҳа 1-3 дар Шаҳристон на танҳо бозмондаҳои шаҳр балки як шаҳри калон маҳфуз аст ва пойтахт будани худро шарҳ медиҳад. Дар вақти иҷрои қорҳои омӯзиши чанд муҷассама, дастнавис, деворнигора ва дигар ашёҳо дарёб гардидаанд, ки аз рушду пешрафти шаҳр шаҳодат медиҳанд.

Ёдгориҳои таърихии Шаҳристон чунон ба В.В. Бартолд таъсир кардлаанд, ки ӯ шаҳри қадимаи Кирополро низ дар Шаҳристон воқеъ аст- гӯён иқро менамояд. Аз дастхатҳои қадима аён аст, ки шаҳри қадимаю азимро, ки дар Уструшана ҷойгир будааст муҳақиқон Киропол ном мебаранд. Вобаста ба ин В.В. Бартолд зикр мекунад: «Шаҳри калони байни Окс ва Яксар Киропол аст» (шояд дар қисмати ҷанубии Ҷротеппа дар мавзе, ки Шаҳристони имрӯза ҷойгир шудааст воқеъ будааст) [6, 245].

Ин нуқтаи назари худро ӯ баъдан низ изҳор кардааст: Дигар аз шаҳрҳои бузургу бостонии ҳавзаи Сирдарё ки таъсиси онро ба Кир (558-530 то милод) мансуб медонанд бо номи юнонии Киропол машҳур аст. Шаҳр дар ҷои имрӯзаи Шаҳристон дар самти ҷануби Ҷротеппа дар ҷои имрӯза Шаҳристон воқеъ будааст» [7, 128].

Пешгӯиҳои В.В. Бартолд метавон ба баҳси ба Бунҷикати асримиёнагӣ мутааллиқ донист ва ӯ ягон ашёро дарёфт накардааст, ки ин ақидаро исбот намуда бошад. Таҳқиқотҳои солҳои баъдина анҷомёфта собит кардаанд, ки ин ақидаи В.В. Бартолд беасос буда, нигораҳои ба он солҳо дахлдор ёфт нашудаанд.

Сари ин мавзӯ бояд тазакур дод, ки ақидаҳои мухталиф баён шудаанд ва баъзеҳо онро ба ғайр аз Шаҳристону Ҷротеппа, Қиззах, Нуртеппа ва ғайраро номбар кардаанд [8]. Аз рӯи маълумотҳои дар замони мо шоистаи қабул Киропол дар дар шаҳраки Ширин наздикии деҳаи Куркати вилояти Суғди Ҷумҳурии Тоҷикистон ҷойгир будааст.

Дар таҳқиқоти худ В.В. Бартолд ба масъалаҳои иқтисодии иҷтимоӣ ва маданияти вилоятҳои Уструшана, Илоқ ва Фарғона диққати бештар зоҳир гардидааст, ки ба

\*\*\*\*\*

худуди Тоҷикистони шимолӣ дохил буданд. Академик В.В. Бартолд бо така ба муаълумотҳои хаттӣ ҷиҳати рушди ҳунармандӣ, маданияти истифодаи замин ва марказҳои мавҷудаи тиҷорат низ таҳқиқоти судманд анҷом медиҳад. Бо назардошти аҳамияти истифодаи замин ва ташаккули маданияти шарқӣ ахбороти шарқшиносон ва олимони асри Миёнаро ҳам меорад ва бо омӯзиши ин сарчашмаҳои хаттӣ дар бораи мавҷудияти қубурҳои обгузар ва усули обёрии маҳал ва дигар масъалаҳои ҳаётан муҳим муфассал ахбор додааст.

Ҳамин тариқ, академик В.В.Бартолд дар асарҳои илмии худ чанде аз масоили бостоншиносии Истравшан (Уструшана)-и бостонро ҳаллу фасл намуд. Натиҷаи ковишҳои археологӣ бостоншиносони тоҷик дар нимаи дуюми асри XX дар худуди Истаравшани таъриҳӣ пешгӯӣҳои В.В.Бартолд ро тасдиқ намуданд.

#### Пайнавишт:

1. Акрамов Н.М. Выдающийся русский востоковед В.В. Бартольд. – Душанбе, 1963
2. Бартольд В.В. Соч.-Т.2. Ч.2. – М., 1964. - С.89
3. Бартольд В.В. Отчёт о поездке в Среднюю Азию с научной целью в 1893-1894 гг.//Записки Имп.АН по ист.-фил.отд., т.1. - №4. - СПб., 1897. - С.76.
4. Бартольд В.В. Несколько слов об арийской культуре в Средней Азии//Среднеазиатский вестник. - 1896, июнь. - С.15
5. Бартольд В.В. К вопросу об оссуариях Туркестанского края //Известия русского комитета для изучения Средней и Восточной Азии. - №8. - 1908. - С.66
6. Бартольд В.В. К истории орошения Туркестана//Соч. Т.2. - М., 1964. - С.245
7. Бартольд В.В. История культурной жизни Туркестана//Соч. Т.3. - М., 1965. - 128
8. Древняя Уструшана: города, их локализация и хронология. - Душанбе, 2003. - С.136.
9. Лунин Б.В. Из истории русского востоковедения и археологии в Туркестане. – Ташкент, 1958;
10. Лунин Б.В. Жизнь и труды академика Василия Владимировича Бартольда //Общественные науки в Узбекистане. - № 11. – 1969;
11. Якубовский А.Ю. Проблема социальной истории Востока в трудах академика В.В.Бартольда //Вестник ЛГУ. - № 12. – Л., 1947

\*\*\*

**Умаров Икромжон Ибрагимович**

**Термиз давлат университети “Жаҳон тарихи” кафедрасининг мустақил илмий изланувчиси**

**Email: [lochin-umarov@mail.ru](mailto:lochin-umarov@mail.ru).**

#### **КЎҲИТАНГТОҒ ҚИШЛОҚЛАРИДА НИКОҲ ТҶИИ БИЛАН БОҒЛИҚ МАРОСИМЛАР**

Оилада фарзанд туғилганда ота-она унинг келажаги учун қайғура бошлаган. Фарзанди катта бўлиб уни уйлантириши ёки турмушга чиқаришини ҳисобга олиб олдиндан тайёргарлик кўриб борган. Шу мақсадда ота-она нимаики яхши нарсани топса ўшани сандиққа солиб қўйган. Сандиққа фарзандининг тўйига атаб янги қошиқ, товоқ, рўмол, белқарс, офтоба ва шунга ўхшаш нарсаларни қўйиб борган. Қизлар учун чакалоқлигидан рапида (нон ёпғич), сурпа, енгча ва шу сингариларни йиғиб сандиққа солиб қўйган.

Азалдан келин-куёв танлаш ота-онанинг вазифаси ҳисобланган. Йигит ва қизнинг кўнглига қаралмаган. Аввал бўлғуси келин танланган. Бунда ёшларнинг юлдузи тўғри келиш-келмаслиги, қизнинг насл-насаби суриштирилади. Қиз топилгач, унинг уйига совчиликка борилади. Совчилик ўзбек халқининг энг гўзал анъаналаридан биридир. Кўҳитанг тоғида яшовчи хатак қавми одати бўйича совчиликка йигитнинг отаси боради. Агар ота оламдан ўтган бўлса, энг яқин кишиси, яъни “хеши” юборилади. Совчиликка аёллар бориши мумкин бўлмаган. Оила яқинларидан совчиликка муносиб одам бўлмаган ҳолда бу вазифани уруғ оқсоқоллари бажаришган. Совчилар таклифига биноан қизнинг ота-онаси ҳам бирданига аниқ жавоб айтмасдан, маслаҳатлашиб кўрайлик, деганлар. Орада йигитнинг насл-насаби, юриш-туриши, хунари, соғлиги суриштирилади. Розилик берилмаса, қайта келган совчилар қайтиб кетадилар. Розилик бўлса, муайян вақт белгиланиб нон синдирилади<sup>1</sup>.

Аксарият ҳолларда оилада қиз бола туғилганида чилла ўтиши билан бошқа оилалардан қизча катта бўлганида уни ўз ўғлига олиб бермоқчи бўлганлар чиқиб қолади ва улар дарҳол унаштириш ташвишига ҳам тушадилар. Бу одат “қулоқтишлар”, “бешиккертти” деб аталади. Кўҳитанг тоғи марказида яшовчи хатак қавмида бундай тушунчалар йўқ. Унинг ўрнига, “бешик тўйида унаштирилди”, деб айтишган<sup>2</sup>.

Унаштириш учун тўққиз тандир нон ва бир дона кулча, тўққиз патир ва бир дона патир кулча, тўққиз қатлама ва бир дона қатлама кулча, тўққиз қатпатир ва бир дона қатпатир кулчаси, жами 40 та нон зарур бўлади. Шундан тўрттаси кулчадир. Ризки бутун бўлсин деб ноннинг сони қирқта қилинган. Негаки, қадимда буғдойнинг ўзидан қирқ турдаги таом тайёрланган. Нондаги тўққиз сони ота-онаси, кулча эса, болачаси ҳисобланган. Айрим бадавлат кишилар қатпатирга сариёғ, имконияти етмаганлар оқ мой суртишган<sup>3</sup>.

Бошқа жойларда бундай ҳолат учрамайди.

Унаштириш маросимида меҳмонлар овқатланиб бўлгач, улар орасидан ёши улуг ва обрўли киши “бисмиллоҳи раҳмони раҳийм” деб, бирин-кетин аввал иккита тандир нон, кейин иккита патир нон, сўнг иккита қатпатир, охирида иккита қатламани битта қилиб синдиради. Иккита нонни бирданига синдириш осон эмас. Лекин шундай қилинмаса унаштириш маросими ўтган деб ҳисобланмайди. Нон синдирилганидан сўнг “ёшларни бахтини берсин”, деб дуо қилади. Шу билан йигит ва қиз унаштирилган ҳисобланади. Унаштирилган қиз ва йигит “патяхонда” дейилади. Ҳозир бўлганлар синдирилган нонни тановул қиладилар, қолганини рўмолга тугиб уйга олиб кетадилар.

Нон синдирилган пайти икки томоннинг келишуви содир бўлади. Буни “карда” дейилиб, унда куёв томонидан нечта мол, қўй, эчки, пахталик, ун ва шу каби нарсалар, яъни “қалин” бериши аниқлаб олинади. Хатакиларда қалин унчалик катта бўлмаган. Энг юқори қалин ўнта қўй, энг ози эса, бешта эчкидан кам бўлмаган. Инқилобга қадар Ўзбекистоннинг кўпгина ҳудудларида қалин миқдори анча юқори бўлган. XX аср бошларида Тошкентда куёв ўзининг бўлажак хотинига 9 та бошмоқ, 9 жуфт сирға, 9 та узук, 9 ботмон (2-11 пуд оралиғида) гуруч, 9 та қўй, 9 дона тилла (танга) ва ҳоказолар бериши лозим бўлган. Бунда ҳар бир турдаги совға тўққизтадан иборат бўлиши лозим эди<sup>4</sup>.

Қадимий удумга кўра, қудалар қалин ҳақида сўз очмаганлар. Шу боис қалин масаласини келин ва куёвнинг амакилари ёки тоғалари ҳал этишган. Агар қалин масаласида

<sup>1</sup> Умаров И., Раҳмонов Х., Худойбердиев Э. Сурхон воҳасида этник тарих ва этномаданий жараёнлар (хатакилар уруғи мисолида) Тошкент, «Алишер Навоий номидаги Ўзбекистон Миллий кутубхонаси нашриёти», 2014. –Б. 181.

<sup>2</sup> Дала ёзувлари. Сурхондарё вилояти, Шеробод тумани, Хатак кишлоғи, 2017 йил октябрь.

<sup>3</sup> Дала ёзувлари. Шеробод тумани, Тангидевон кишлоғи, 2018 йил апрель.

<sup>4</sup> Сборник материалов для статистики Сырдарьинской области. Издание Сырдарьинского областного статистического комитета. Том XI. Ташкент, 1904. –С. 361.

\*\*\*\*\*

келишувга эришилмаса, кейинги учрашувда келин-куёвнинг бошқа амакилари ёки тоғалари иштирок этишган. Иккинчи марта ҳам келиша олишмаса, эл оқсоқоллари ёки сўзи ўтадиган қариндошлари ўртага тушиб икки томонни келиштирган. Қалин масаласи ҳам ҳар икки томонни қониқтирадиган қилиб белгиланган.

Никоҳ тўйига қизнинг ота-онаси ҳам жиддий тайёргарлик кўриб сеп тайёрлаганлар. Қиз учун тайёрланган сеп “тўққиз” дейилади. Негаки, у тўққизта турли мато ва тақинчоқлардан иборат бўлган. Унга: келин кийиб юриши учун ўнта оддий, ўнта майда, бешта катта, тўртта ўрта рўмол, шунингдек, адрас, шойи, атлас, чит, сатин ва турли тақинчоқлар – ойна, исирға, билагузук, хапаванд ва бошқалар кирган. Сепга солиш учун бозордан олиб келинган мато ва тақинчоқларнинг ҳаммаси “кола” деб аталган. Кола – шевада янги сотиб олинган мато, атир-упа, тақинчоқлардир. Сеп олиш учун бозорга кетган вақтда “колага кетди” дейишган. Бозордан қайтган вақтда, у ёки бу матони олдингми, дейишмай “кола олдингми?” деб сўрашган. Умуман олганда ота-онанинг қизига берадиган совғаси “сеп”, “кола” ва “тўққиз” каби номлар билан аталган<sup>1</sup>.

Хатакиларнинг кўҳна удумига кўра, никоҳ тўйи душанба куни ўтказилган. Эрталаб соат ўнлар атрофида куёв ўз жўралари билан келиннинг уйига келади. Тўй куни қиз томонга тўй жўнатилади. Унинг ичига қўй-эчки, мева-чева, ўнта тандир нон, ўнта патир нон, ўнта қатлама ва ўнта қатпатир жўнатиладиган. Ҳар бир турдаги нондан биттаси кулча бўлган. Куёвнинг олдида битта шоулоқ, қалин учун қўйларини олиб келади. Битта қўйнинг шохига рўмол боғлайди. Куёв ҳовлига кириб келгач, келин томондагилар куёв ва унинг жўраларини алоҳида тайёрлаб қўйилган хонага олиб киришади. Бу ерда “тўққиз товоқ” маросими ўтказилган. Уларга келин томондан тўққиз товоққа турли хилдаги овқатлар тайёрлаб қўйилади. Овқатлар еб бўлингандан сўнг келин янгаларидан бири лаган устига рўмолини ёйиб қўяди. Куёвнинг ошналари товоқлар бўш кетмаслиги учун унга пул ташлашади. Келиннинг янгаси эса, «пулларинг кам», деб яна пул талаб қилиб тураверган. Пулни олгач, келин-куёвни дуо қилиб рўмолни олиб кетади.

Тўққиз таом маросимидан кейин никоҳ маросими ўтказилади. Тўй куни никоҳдан олдин келинни жўнатишда “вакил ота” сўралади. Вакил ота келиннинг тоғаси, акаси ёки амакиси бўлган. Қизнинг ота-онаси олдиндан вакилини кимга бериш кераклигини айтиб қўйишади. Удумга кўра, икки киши келиннинг олдида келиб вакилингни кимга бердинг деб сўрашган. Келиннинг дугоналари вакилингни ҳали айтма деб туришган<sup>2</sup>.

Келин кўпинча тонг отгунига қадар вакилини кимга беришини айтмаган. Тонгга яқин, вакилини кимга берганини айтган. Вакилнинг исмини эшитган кишилар “исботи” дейилади. Улар муллага қизнинг вакилини кимга берганлигини айтиб гувоҳлик беришади. Вакил шу қиз билан йигитнинг орасида бел экан. Агар эр хотинига қарамаса, аёли касал бўлса ёки ажрашиб кетишса ўша вакил қизни олиб кетар экан. Ёки бўлмаса, уларни яраштириши керак эди.

Сўнг келин ва куёвни никоҳлаш учун исирик тутатилган бошқа хонага олиб кирилади. Никоҳ келиннинг уйида ўқилган. Никоҳда ширин сув, оқ пахта қўйилади. Домла икки киши гувоҳлигида никоҳ ўқийди. Никоҳ охирида уларга ширин сув ичиради.

Никоҳ маросими тугагач, “орқа кўҳлар” маросими ўтказилади. Унда келин томон куёвнинг тўни, желаги ёки кўйлагини қатлаб оқ ип билан тўрт марта ўтказиб тикади. Бунда икковининг ораси мустаҳкам бўлиши мақсад қилиб қўйилади. Қора ип билан тикиш мумкин бўлмаган. Негаки бахти қаро бўлади деб ўйлашган. Тўнини кўҳлагани учун куёв пул берган. Сўнг келин-куёвни кузатишади. Ота ўз қизини кузатар экан, унинг бошини оқ пахта билан

<sup>1</sup> Дала ёзувлари. Ангор тумани маркази, 2018 йил май.

<sup>2</sup> Турсунов С., Пардаев Т., Махмадиёрова Н. Сурхондарё – этнографик макон. Тошкент. «Akademnashr», 2012. –Б. 130.



\*\*\*\*\*

силайди. Куёви билан қизига оқ фотиҳа бериб юборади. Келин-куёв чиқар экан, фарзанди кўпайсин деган мақсадда уларнинг устидан дон сочишган.

Қадимда келинлар отга миндириб жўнатилган. Отга келиннинг амакиси, тоғаси, туғишган акаси ёки укаси миндириб борган.

Келинни олиб келган кишини рози қилиш учун унга тўн ва белқарс беришган. Шундан кейин куёв келинни отдан туширади. Келиннинг кўрпа-тўшакларини тушириб олган кишига эса, бир кийимлик мато берилган. Бу маросим “таг босди” ёки “юк бости” деб аталади. Келин отдан тушгач “келин олдига чиқиш” маросими ўтказилган. Келинни энг яқин кишилари тушириб олади. Сўнг уни куёвнинг ота-онаси, опаси, ака-укаси кутиб олади. Куёвнинг онаси келиннинг ота-онасига кийит беради. Бошқа жойларда келин ўзини тушириб олганни она дейди. Хатакиларда бундай одат йўқ. Боласи ўлган, бефарзанд ёки ажрашган кишилар келинни тушириб олмайди. Ирим қилинган.

Келин отдан туширилгач, “оловдан ўтказиш маросими” ўтказилади. Бунинг учун ҳовлининг кириш жойида олов ёқилган. Ҳар қандай зиён-заҳмат, суқ ва кинналар, одамларнинг юки оловда ёниб кетсин, уйга тозаланиб кирсин деган мазмунда қайнона келинни икки гулхан ўртасидан олиб кирган. Ўзбекистоннинг айрим ҳудудларида эса, келинни кўтариб оловнинг атрофидан уч марта олиб ўтказишган.

Оловдан ўтказиш маросими тугаганидан кейин куёв келинни чимилдиққа бошлаб киради. Уйга кириш жойи, яъни бўсағада кўрпа тўшалиб, унинг устига бир кампир кўндалангига ётиб олади. Бу “кампир ўлди” маросими дейилади. Ҳамма “момо ўлди” деб туради. Келин ва куёв эса, “моможон, тулинг, сиз ўлманг, ҳали невараларингизга ҳам қарашасиз”, деб момонинг устидан хатлаб ўтишади. Момонинг кўлидан ушлаб турғизишади. Момонинг елкасига сарпо ёпилади. Момо келин-куёвга дуо бергач, куёв келинни чимилдиққа олиб киради.

Чимилдиқни келиннинг онаси тайёрлайди. Уни серфарзанд ва бир никоҳли аёллар тайёрлашади. Бефарзанд ёки бир фарзандли, икки никоҳда бўлган кишилар чимилдиққа киритилмаган.

Чимилдиққа кирганидан кейин “юз очар” маросими ўтказилган. Бу туркий халқларга хос қадимий маросим бўлиб, унда келиннинг юзини ёпиб турган рўмолини кичкина ўғил бола чўп билан очган. Бунинг учун болага битта рўмол беришган<sup>1</sup>.

Чимилдиқда келин ва куёв ёлғиз қўйилмаган. Эс-хушли, фарзанди бор янгалардан бири уйнинг бурчагида, келин-куёв эса, чимилдиқ ичида ётишган.

Адолат момо Кўнғиротованинг (1932 йилда туғилган) хотирлашича, 1949 йили Хатак қишлоғига келин бўлиб тушганида тўй кечқурун бўлиб ўтган. Ўшанда уйдан то тўй бўладиган жойгача хотинлар келин-куёвнинг олдида намоишкорона тўртта қаторда юриб доира чалган ҳолда боришган. Ўртада катта гулхан ёниб турган. Одамлар гулхан атрофини ярим ой шаклида ўраб ўтиришган бўлса, қарама-қарши томонни доирачи аёллар гуруҳи эгаллаган. Аввал ёш болалар кураш тушади. Буни “олиш” дейишади. Сўнгра аёллар турли усуллар билан доира чалганлар. Кейин навбат бахшиларга берилган. Бахшилар «Алпомиш» достонидан Ойбарчинни қутқариш, Алпомишнинг уйланиши, отни сувлаш, Гўрўғли, Авазхон, Чамбил ҳақидаги нағмалар орасидан фақат севги-муҳаббатни танлаб куйлаганлар. Тонг отгунга қадар дoston ва терма тинглаганлар<sup>2</sup>.

Куёвнинг уйида янгалар келиннинг сочига “зулфак” қўйишган. Бунинг учун аввал қошиқнинг дастасини мойлаб кейин оловга тоблаб қиздиришади. Сўнгра кулоқнинг икки томонидаги сочни пружинка қилиб бурайди. Зулф кажавадек бўлиб қолади.

<sup>1</sup> Турсунов С.Н., Пардаев Т.Р., Турсунов А.С., Тоғаева М.Р. Ўзбекистоннинг жанубий ҳудудларида номоддий маданият тарихи. Тошкент, «Мухаррир» нашриёти, 2012. –Б. 50.

<sup>2</sup> Дала ёзувлари. Ангор тумани маркази, 2014 йил июль.

\*\*\*\*\*

Никоҳ тўйининг эртасига “келин салом” маросими ўтказилган. Унда кўни-кўшнилари, яқин-қариндошлар иштирок этганлар. Келин ҳар сафар салом айтилганда таъзим қилган. Келин саломда куёвнинг яқинлари келинга атаган сарполарни беришган.

Келин-куёвни тўйдан кейинги қирқ кун давомида чиллада сақлашган. Шу муддат ичида чимилдиқ хонаси ёлғиз қолмаслиги керак бўлган. Мабодо бирон иш билан бошқа жойга бормоқчи бўлса уйга бирон кишини, асосан ёш болани қўйиб кетиши лозим эди. Кичик чилла чиқмагунча келин ва куёв кечкурунлари кўчага чиқишмаган. Боласи нобуд бўлган кишилар, икки никоҳли аёллар ва ажрашганлар ирим қилиниб чимилдиққа киритилмаган.

Тўйдан сўнг келин эрта тонгда ҳовлини супурган. Аммо унга бошқа иш буюришмаган. То янги тушган хонадонга мослашиб кетгунига қадар унга вақт беришган. Агар тўйдан кейинги уч кун ичида келинни уй ишлари билан банд қилишса, бу оиладан дарз кетади, деган фикр бор эди. Уч кун ўтгач, қайнонаси келинга урчукда оппоқ ипак берган. Келин аввал ипакни урчукда йигиради. Шундан кейингина унга иш буюрилган. Аста-секинлик билан қайноналар ўз келинларини уй ишларига ўргатиб боришган. Чилла вақтида келинлар қора рангли кийимларни тикиши мумкин эмас эди. Негаки, бахти бузилади деб ҳисоблаганлар.

Тўйдан уч кун ўтгач, “куёв чақирди” маросими ўтказилган. Қайнота ўз куёвини меҳмондорчиликка чақирган. Куёв ўзининг энг яқин кишилари билан бирга қайнотасининг уйига борган. Куёв чақирдига дастлаб қайнота куёвнинг олдида биринчи бўлиб ошни қўяр эди, лекин куёв овқатни олмай туради. Шунда қайнота куёвни кўрманаси учун “бир бузоқ сизга” дегандан кейингина куёв овқатни ер эди. Бу совға “мол боши” дейилади. Келин ва куёв “мол боши” деб берилган сигирни мерос деб ҳеч қачон йўқотмаган, сотмаган. Бу сигирнинг боласини ҳам сотмаган. Қайнотаси берган сигирнинг наслини вақти келганда ўзининг боласига ҳам берган.

Куёв чақирдига иложи етган кишилар қўй, улоқ ёки кўзи сўйган, куёви ва у билан бирга келганларга тўн ёпган. Аёлларга кийит берганлар.

“Чимилдиқни ечиш” маросими чилла тугаганидан кейин ўтказилган. Айримлар чимилдиқни 40 кун, бошқалари эса, 3 ёки олти ойгача сақлашган. Чимилдиқни ечиш олдидан бир товоқ ош қилиниб Бибимушкул ўтказилади. Унда куёвнинг онаси, опаси, холаси, аммаси, келиннинг онаси, холаси, опаси, аммаси бўлади. Чимилдиқни серфарзанд, бир никоҳлик момо ечади. Мазкур маросимда иложи етганлар қўй сўйиб, сарпо улашганлар. Иложи етмаганлар борини дастурхонга қўйиб меҳмон қилганлар.

Барча мусулмон халқларида бўлгани сингари хатакиларнинг оилавий муносабатларида ҳам эркак киши устивор эди. Аёл учун эркак – оила бошлиғи, қўрғони, устун хисобланган. Номаҳрам эркакларга аёлларнинг юзини кўрсатиш мумкин бўлмаган. Эркак оила боқиш учун кун бўйи меҳнат қилар, топганини уйига олиб келиб, бола-чақаси билан бирга баҳам кўрарди.

Оилада аёлнинг кундалиқ юмушига уй тозалаш, рўзғор буюмларини саранжом-саришта сақлаш, овқат пишириш, болалар парвариши кирган, бўш вақтда эса, кигиз пишитган, ўрмакда гилам тўқиган, чархда ип йигирган ва ҳоказо.

Келинлар бозорга ёки тегирмонга жўнатилмаган. Келин ўз эрининг уруғ-аймоғини қаттиқ ҳурмат қилган. Келинлар бош яланг, оёқ яланг кўчага юришмаган. Келин эри, қайнонаси ва қайнотасидан берухсат бирон жойга чиқа олмаган. Таъзияга ҳам қайнонаси ва қайнотаси билан бирга борган.

\*\*\*

**Луфов Мансурбой Тоймуратович-номзади илмҳои педагогӣ, сармуаллими  
кафедраи психологияи иҷтимоӣ ва касбии  
МДТ “ ДДХ ба номи акад. Б. Ғафуров  
(Тоҷикистон, Хучанд)  
Email- [lufov@mail.ru](mailto:lufov@mail.ru) Тел.92-812-91-99**

**Қобилов Хусрав Зафарович - унвонҷӯи кафедраи педагогикаи иҷтимоӣ ва  
касбии МДТ “ ДДХ ба номи акад. Б. Ғафуров (Тоҷикистон, Хучанд)**

### **МУАММОИ МУНОСИБАТИ САЛОҲИЯТИ КАСБИИ ОМУЗГОРОН ВА РУШДИ ОН ДАР МАКОТИБИ ОЛӢ КИШВАР**

Дар муддати начандон тӯлонии давраи истиқлолият Ҷумҳурии Тоҷикистон ҳамчун мамлакати дорои муносибатҳои бозоргонӣ эътироф шуда, ба рушди назаррас ноил гардид ва ба ҷомеаи ҷаҳонӣ пайванд шуд.

Дар ин замина нақшу аҳамияти низоми маориф ва захираҳои инсонӣ меафзоянд, ки нишондиҳандаҳои сатҳи рушди ҷомеа, нерӯи иқтисодӣ ва амнияти мамлакат ба шумор мераванд. Дигаргунӣҳо дар ҷомеа ба маориф таъсир расонида, аз он зудҳаракатӣ ва посухи муносибро ба воқеияти марҳалаи нави таърихӣ ва мувофиқатро ба талаботи рушди иқтисодиёт тақозо мекунад [8].

Дар ҳуҷҷатҳои созмони ҷаҳонии оиди маориф аз ҷумла қайд мегардад, ки дар шароити ҳозира маҳз «сифати» аҳоли (сатҳи маълумот, офияти равониву ҷисмонӣ) рушди ҷомеа ва давлатро муайян хоҳад кард. Бинобар ин, маориф яке аз омилҳои калидии субот ва пешрафти рӯзафзуни давлат ва дар маҷмӯъ, ҷомеаи ҷаҳонӣ буда, фишанги асосиест, ки ҷаҳон барои ҳалли муаммоҳои куллии мавҷудият ва тараққиёти худ дар даст дорад [4].

Низоми самарабахши маориф яке аз омилҳои таъмини рушди устувори иқтисодиёти мамлакат ва ҷомеаи тоҷикистонӣ мебошад. Ҳадафи ислоҳот дар низоми таҳсилоти олии давлат таъмини дигаргунии сифатии он дар шароити иқтисоди бозоргонӣ ва ҷаҳонишавӣ аст. Пайваст шудани Тоҷикистон ба низоми умумиҷаҳонии таҳсилот, тағйироти парадигмаи таҳсилот, ташаккули тарҳи нави миллии таҳсилот масъалаҳои сифати омодагии кадрҳои педагогиро бе таваҷҷӯҳ намегузоранд.

Дар тӯли чанд соли охир якҷанд барномаҳои қабул шуданд, ки самт ва мӯҳтавои чораҳои барои татбиқи сиёсати давлат дар соҳаи маорифи Ҷумҳурии Тоҷикистон, аз он ҷумла, дар риштаи маълумоти педагогӣ, муайян менамоянд.

Тарбияи шахсияти фарҳангаш пурғунҷош шаклигирии тамоми навъҳои фарҳанг – ахлоқӣ, сиёсӣ, эстетикӣ, экологӣ, ҷисмонӣ ва ғайраро пешбинӣ менамояд, ки бешубҳа, ба сатҳи салоҳияти касбии мутахассисони оянда, махсусан, самти педагогӣ низ таъсир мерасонад.

Ба мутахассисони соҳиби маълумоти олӣ аллакай ҳозир талаботи ҷиддитар ва аз бисёр ҷиҳат сифатан нави марбут ба салоҳияти касбӣ, муташаккилӣ, кордонӣ ва ҳадафмандӣ пеш гузошта мешавад. Бозори меҳнате, ки дар шароити нави иқтисодӣ шакл мегирад, ба хислати муносибатҳои ҷамъиятӣ таъсири ҷиддӣ расонида, нисбат ба шахс талаботи қатъиро пеш мегузорад ва ин нукта бояд ҳангоми омода кардани мутахассисони форматсияи нав ба ҳисоб гирифта шуда, ба парвариши салоҳиятноки ва рақобатпазирӣ дар онҳо аҳамияти хоса зоҳир гардад. Барои мутахассисони оянда босалоҳият ва рақобатпазир будан маънои қобил будан ба ҷустуҷӯӣ ва азхуд кардани донишҳои нав, қабул карда тавонистани қарорҳои ғайристандартӣ, боварӣ доштан ба қобилияти касбии худ ва ба ҳамин восита таъсир расонидан ба ояндаи худро дорад.

Дар Қонуни Ҷумҳурии Тоҷикистон “Дар бораи маориф” ба зарурати тақмили тарҳи мактаби муосири деҳа, ки фароҳам овардани шароитро барои баланд бардоштани сатҳи таҳсили хонандагони мактаби деҳот ва баробар кардани имконоти

\*\*\*\*\*

ибтидоии хатмкунандагони онҳо барои гирифтани маълумоти олии касбӣ таъмин мекунад, таваҷҷӯҳи хоса зоҳир мегардад[4].

Дар Паёми Президенти Ҷумҳурии Тоҷикистон ба Маҷлиси Олии ҶТ (26.12.2018 с) нақши муҳим доштани маориф дар пешрафти ҷомеа ва давлати тоҷикистониён таъкид мегардад. Бобати зарурати таъмини тайёрии томақтабии бачагон ва рушди барномаҳои нави маърифатӣ барои кӯдакони синни томақтабӣ ба назар гирифта мешаванд.

Дар амалӣ кардани дигаргуниҳои инноватсиониро дар коркарду татбиқи технологияҳои нави таълим, инкишофи низоми таҳсилоти муттасилро, ки тақмили ихтисос ва аз нав омода кардани кадрҳоро бо мақсади тағйири фаврии соҳаи фаъолияти ҳар як узви ҷомеа дар бар мегирад. Қонун бояд барои таҷдиди мундариҷаи таҳсилот ба воситаи татбиқи барномаҳои нави таълимӣ, китобҳои дарсӣ ва маҷмӯаҳои нави таълимию методӣ, ҷорӣ кардани барномаҳои нави таълимӣ барои соҳиби маълумоти иқтисодӣ, экологӣ, ҳуқуқиву шахрвандӣ шудани бачагон ва ҷавонон мусоидат намояд[7].

Имрӯз педагоги босалоҳият ва соҳиби тафаккури эҷодӣ онест, ки ба фаъолияти гуногунпахлуи касбӣ ва густурдаи иҷтимоӣ қобил аст; мавридшиносу боодоб ва дорои ҳисси ҳамдардӣ буда, дар муносибат бо кӯдак ва наврас ботаҳаммул ва пуртоқат аст; ба худ хос ва нисбатан мухтор будани худинкишофёбии онҳоро мефаҳмад; муоширати дохилигурӯҳӣ ва байнигурӯҳиро таъмин ва низоъҳои коллективи бачагонро бартараф карда метавонад; ба инкишоф додани худ қодир буда, барои бачагон ва ҳамкорон ҳамчун шахсияти пурғайрату пуртакопу ҷолиб аст.

Дар низоми маорифи миллӣ мафҳуми “салоҳият” ва “салоҳиятноки” ворид шуда, ҳамчун истилоҳи соҳаи маориф истифода мешавад.

Тафсири мафҳумҳои “салоҳият” ва “салоҳиятноки”- ро аз сарчашмаҳо барраси намуда итминон ҳосил менамоем, ки ба дарки он омузгорон ворид шуда, дар раванди таълими низоми салоҳиятноки ба ташаккули салоҳиятҳои муайяни хонанда аҳамият медиҳанд.

Дар баъзе адабиёти илмӣ - мафҳумҳои салоҳият, қобилият, малака ва маҳорат баробар истифода мешавад. Салоҳиятро дар низоми маориф метавонад маҷмӯ дониш, малака ва маҳоратҳои ба ҳам пайванде, ки ба мақсади ҳалли масъалаҳои таълимӣ амали нигаронида шудааст, номид[1].

Педагогҳои маъруфи гузашта оид ба масъалаҳои салоҳияти касбӣ, талаботҳо нисбат ба омузгори босалоҳият Слостенин В.А., А.И.Пискунов, А.Н.Леонтев, Кузьмина, А.К. Маркова ва, аз он ҷумла педагогони Ҷумҳурии Тоҷикистон - М.Лутфуллоев, Ф.Шарифзода, И.Х.Каримова, К.Б. Қодиров, Ш.А.Шаропов, С.Алиев, Х.М. Сабуров, Раҳмонов З.П. ва дигарон дар фаъолияти касбӣ диққати махсус дода аст.

Ҳама гуна ҷомеа нисбат ба мутахассисони соҳаи маориф талаботеро пеш меорад, ки ба ҳадафҳои рушди иҷтимоиаш мувофиқанд, зеро дурнамои пешрафт дар тамоми соҳаҳои ҳаёти маънавию моддӣ ҳар давлат ба кадрҳои педагогӣ вобаста мебошад.

Масъалаи тафсири моҳияти мафҳуми «салоҳияти касбӣ» байни равоншиносон, педагогҳо, мутахассисони амалкунанда ва дигарон баҳсу ихтилофҳоро ба миён овардааст.

Аз омузиши адабиёти илмӣ маълум мегардад, ки дар замони ҳозира оид ба моҳияти мафҳуми «салоҳият», сохтори ва мундариҷаи он ақидаи ягона мавҷуд нест. Дар аксари маврид, ин мафҳум аз рӯйи фаросат барои ифодаи сатҳи баланди ихтисос ва кордонӣ истифода мешавад. Дар тафсири баъзе муаллифон мафҳуми «салоҳияти касбӣ» бо мафҳуми «омодагӣ ба фаъолияти касбӣ» иртибот пайдо мекунад. Дар сохтори дараҷаноки истилоҳҳои зикршуда салоҳияти касбӣ мавқеи мобайниро ишғол менамояд. Агар барои тағйини ҷойи салоҳиятноки дар низоми кордонӣ (касбият) кӯшиш намоем, он байни

\*\*\*\*\*

вазифашиносӣ ва камолот, ки сатҳи басандаи тасаллути касбро ифода менамояд; байни омодагӣ, ки аксари муаллифон онро ҳамчун «самтгирии ботинӣ»-и шахсият ба фаъолияти муайян, як навъ ҳолати «пеш аз оғоз» ва маҳорат ҷойгир аст.

Митина Л.М. салоҳияти педагогиро нисбат ба оне, ки дар адабиёти равоншиносӣ оварда шудааст, васеътар - на танҳо дар қаринаи фаъолият, балки вобаста ба қаринаи тамоми меҳнати омӯзгор баррасӣ намуда, ба он ғайр аз фаъолият шахсият ва муоширатро низ дохил мекунад: «мафҳуми «салоҳияти педагогӣ» донишҳо, маҳорату малакаҳо, инчунин воситаву тарзҳои татбиқи онҳо дар фаъолият, муошират, инкишоф ва худинкишофдихии шахсиятро дар бар мегирад, ё ба иборати дигар, зеро мафҳуми салоҳияти педагогии омӯзгор ҳамбастагии мутаносиби донишҳо оид ба фан, методика ва дидактикаи омӯзонидан, ҳамчунин маҳорату малакаҳо (фарҳанг)-и муоширати педагогиро бояд фаҳмид». Ӯ дар сохтори салоҳияти педагогӣ ду зерсохторро ҷудо мекунад: фаъолиятӣ (донишҳо, маҳорату малакаҳо, роҳҳои амалӣ намудани фаъолияти педагогӣ) ва коммуникативӣ (донишҳо, маҳорату малакаҳо ва воситаҳои амалӣ кардани муоширати педагогӣ). [6].

Муҳаққиқи тоҷик Лутфуллоев М. асосҳои психологию акмеологии такмили кордонии мутахассис ва фарҳанги касбии ӯро баррасӣ намуда, мафҳуми салоҳияти касбиро ҳамчун «омодагии касбии субъекти меҳнат (мутахассис ё коллектив) барои иҷрои вазифаҳо ва ӯҳдадорихоӣ фаъолияти ҳаррӯза», онро ҳалқай асосии фарҳанги инноватсионӣ акмеологии мутахассис мешуморад. [5].

Махсусияти шаклгирии салоҳияти касбии омӯзгорони ояндаи забонҳои хориҷиро Алиев С.Н., таҳқиқ намуда, онро як навъи ҷузъии салоҳияти касбӣ мешуморад ва онро аз системаи донишҳо, маҳорату малакаҳо ва мувофиқати дурусти методҳои кор бо объектҳои педагогие, ки барои фаъолияти касбии омӯзгор заруранд, иборат медонад [2].

Салоҳияти касбиро ба сифати падидаи фардӣ педагогии мураккабе дар асоси якҷоя шудани таҷриба, донишҳои назарӣ, маҳорати амалӣ ва хислатҳои муҳими шахсӣ, ки сабабгори омодагии омӯзгор ба иҷрои воқеии фаъолияти педагогӣ мегардад, баррасӣ менамояд.

Ба андешаи мо, маҳдуд кардани моҳияти мафҳуми салоҳият фақат бо маҷмӯи муайяни донишҳо ба амалан иваз кардани мафҳуми кайҳо таъйиншудаи «фазилат» (эрудитсия) оварда мерасонад, бинобар ин, салоҳият бояд ба маънои васеътар - ҳамчун ҳамбастагии донишҳо, маҳорат, сифатҳои шахсӣ ва таҷриба баррасӣ гардад.

Дар баробари ин, ба мафҳуми «салоҳият» доираи васеи истифода (илмӣ, дидактикӣ, методӣ, идоракунӣ, коммуникативӣ, тадқиқотӣ, равоншиносию педагогӣ, когнитивӣ, умумифарҳангӣ, компютерӣ салоҳияти шахсият ва ғ.) хос мебошад.

Барои он ки ҳар як хонанда имрӯза босалоҳият гардад, зарур аст, ки муносибати босалоҳияти омӯзгорро дар раванди таълиму тарбия ба роҳ мондан зурур аст, зеро таълими салоҳиятнокӣ азхудкунии маҳорати фаолияти самарабахшро дар вазъиятҳои мушкили касбӣ, инфироди ва ҳаёти иҷтимоӣ пешбини карда, дониши аниқ маҷмуи маҳоратҳои, ки барои фаолияти пурсамар дар ҳолатҳои номуайян равона карда шуда, барои амал кардан ва натиҷаи дилхоҳ ба даст овардан имкон фароҳам меоварад. Яъне дар муносибати бо салоҳият мафҳуми «дониш» маънои соҳиб гардидан ба ин ё он маҷмуи салоҳиятҳои фанни (маҳсус) ва умуми (калиди) –ро, ки барои ҳалли проблемаҳо барои зарурати мустақилона хондан ва ноил гардидан ба мақсадҳои иҷтимоӣ ва инфироди имкон медиҳад, ифода менамояд.

Муносибати бо салоҳиятро ҳамчун «воситаи асосии омодакунии шахс ба худомузи» ҳисобидааст. Дар робита ба омӯзгорони оянда зарур мешуморем, ки раванди таълим бояд ба самти худомузӣ шахс, ба ташкили шароитҳои дохили ва ташаққули қобилиятҳо ҷиҳати мустақилона ба нақша гирифтани зиндагии равона карда шавад, зеро муносибати босалоҳият дар таълим барои омода соختани шахс ба

\*\*\*\*\*

хаётмусоидат намуда дар шароити инкишофи мунтазам ва тағйирпазири он имкон медиҳанд, ки таърифи зерро пешниҳод созем. Салоҳиятнокӣ ҳосият (сифати) шахсе мебошад, ки тадрисро дар сатҳи муайяне, ки асоси омодагии уро барои фаъолияти бобарор ифода мекунад, ба хатм расонидааст.

Муносибати босалоҳият дар таълим шартӣ асосии баланд бардошнани сифати таҳсилот буда, ба андешаи олимони соҳа, ба даст овардани малакаҳои ҳаётан муҳим мебошад. Салоҳиятнокӣ ба ба омӯзгорони оянда имконият медиҳад, ки мақоми худро дар ҷомеа пайдо намуда, устувор созанд, ҳам зудамалу ҳам ба талаботи замон ҷавоб гуфта тавонанд.

Муносибати босалоҳият дар таҳсилот бо руйкарди амалкунандаи шахсиятгаро робита дошта, ба шахсият ва фароянди фаъолияти мушаххаси ҳар хонанда, донишҷу даҳлат мекунад. Дар ин робита дар раванди имрузаи фаъолияти педагогӣ нақши омӯзгорони салоҳиятнокӣ касби ба таври ҷашмгир меафзояд, хонанда, донишҷу ва фаъолияти онҳо ба меҳвари асосии таҳсилот табдил меёбад.

Дар ҷаҳони муосири зудтағйирёбанда ва пур аз тазодҳо омӯзгорони имрӯза бояд сифатҳои ташаббускори, навовари, амалигардони, тағйирпазири, масъулиятшиноси ва созандагӣ бунёдкориро дошта бошанд. Онҳо бояд шахсони бомаърифати аз ҷиҳати маънави-ахлоқӣ устувор ва кордоне бошанд, ки барои дастрас кардани ахбор воситаҳои гуногунро интихоб намуда, онро таҳлилу арзёби намуда, масъалаҳои мураккаби олами афро дарк кунанд, мушкилоти гуногунро таълимию ҳаётӣ пешгӯӣ ва ҳал карда тавонанд, масъулияти худро дар назди оила, ҷомеа ва кишвар дарк намоянд.

Ҳамин тавр омӯзгорони оянда бояд донад, ки низомии таълими салоҳиятнокӣ, чунин низомест, ки дар тадбиқи он диққати асосӣ ба ташаккули малакаҳои амалӣ (ҳаёти, ҳақиқӣ, функционалӣ) равона мешавад. Қисми муҳими низомии салоҳиятнокӣ ба арзёбии натиҷаҳои таълим нигаронида шудааст, яъне дар низомии таълими салоҳиятнокӣ бо мақсади муайян кардани дониш, малака ва маҳорати заминавии хонандагон; муайян кардани раванди азхудкунии малака ва маҳорати нав; муайян кардани сатҳи ниҳонӣ натиҷаҳои таълим арзёбӣ гузаронда мешавад ва он бояд воқеи ва инъикоскунандаи дониши амали хонанда бошад. Аз ин рӯ омӯзгорони ҳамаи зинаи таҳсилоти умумиро зарур аст, ки оид ба низомии нави таълимӣ аз дастури адабиётҳои дастрас ва таҳия мешуда, маълумоти зарури гирифта, ҳангоми иштирок дар курсҳои тақмили ихтисос, семинарҳои омӯзишӣ дониши худро мустаҳкам ва пурра намоянд.

#### Пайнавишт:

1. Адольф В.А. Формирование профессиональной компетентности будущего учителя // Педагогика. 1998. - №1. - С. 74 - 78.
2. Алиев С.Н. Научно-педагогические основы формирования профессиональной компетенции будущих учителей иностранных языков в педвузах Республики Таджикистан (на материале английского языка). Дисс...доктора педагогических наук: 13.00.01 / Душанбе, 2009.- 374 с.
3. Каримова И., С. Сулаймони Педагогикаи муқоисавӣ. - Душанбе-2018. – 197 с.
4. Қонуни Ҷумҳурии Тоҷикистон “Дар бораи маориф” Душанбе: “Шарқи озод”- (22.07.2013, №1004)
5. Лутфуллоев М. Истиқлолияти Тоҷикистон ва маорифи навин. - Душанбе: Сахбо, 2006 - 220 с.
6. Митина Л.М. Психология профессионального развития учителя. ~М.: Флинта: Московский психолого-социальный институт, 1998. - 200 с: ссылки: 45,48,49, 52,

\*\*\*\*\*

7. Паёми Пешвои миллат, Президенти Ҷумҳурии Тоҷикистон, Эмомалӣ Раҳмон ба маҷлиси Олии Ҷумҳурии Тоҷикистон аз 26 декабри соли 2018.- Душанбе: Шарқи озод, 2018. - 40 с.
8. Стратегияи милли рушди маорифи Ҷумҳурии Тоҷикистон то соли 2020 (Қарори Ҳукумати Ҷумҳурии Тоҷикистон аз 30 июни 2011 №334) 102 с.
9. Туранов С. Муносибати босалоҳият дар таҳсилоти касбӣ. - Душанбе-2017.- 126 с.

\*\*\*

**Оқилова Муътабар Аҳмадҷоновна –  
н.и.филол.; дотсенти кафедраи  
забонҳои форсӣ ва хитойӣ факултети  
забонҳои шарқ, Муассисаи давлатии  
таълимии «Донишгоҳи давлатии  
Хушанд ба номи академик Б.Ғафуров»  
тел.:(+992)92 700 39 95**

### **САНЪАТИ ТАЗОД ДАР АШЪОРИ КАМОЛ**

Олам сухани Камол бигрифт,  
Имрӯз ҷуз ин сухан сухан нест [7, с.149].

Камоли Хучандӣ аз зумраи шоирони ширинбаёни адабиёти оламшумули форсу тоҷик аст, ки чандин қарнҳо бо ғазалиёти шӯрангезу сухани сеҳрангезаш ошиқони назми олии форсиро ба ҳайрат гузошта меояд. Сухан дар қалами муъҷизабояни ин шоири нозукбаён воситаест, ки қалбхоро шефтаву ақлхоро мусаххар месозад.

Маликушшуаро Баҳор – олими забону адабиёти форсӣ дар бораи шоирону нависандагони забардасти ӯнаварвар чунин гуфтааст: «Сухану суханварӣ яке аз хунаҳои зебо ва ҳамидаи кас ба шумор рафта, воситаи бузургию иззати инсон доништа мешудааст. Дар дидаи донишмандон аз сухан чизи бузургтаре нест, зеро вай воситаест барои дарёфти худ ва Худои худ. Пас, сеҳру қудрати суханро шинохтан барои шинохтани қудрати мардумӣ ва Офаридгор лозим аст...» [1, с.259].

Шоиру нависанда барои ба хонанда расонидани маънии сухан, ақидаву афкори худ воситаҳои тасвири бадеии фаровонро ба қор мебаранд. Ташбеъу истиорот ва рамз, тавсиф, тазод, тачнис, талмеҳ аз санъатҳои нест, ки Камол дар шеърӣ худ фаровон истифода мебарад.

Шеърӣ-поэтикаи ашъори Камоли Хучандӣ дар ғазал, ки қисмати асосии эҷодиёташро ташкил медиҳад, ба таври барҷаста мушоҳида мешавад. Дар эҷоди ғазал шоир аз худ маҳорати баланди шоирӣ нишон додааст. Таносуби сурату маънӣ дар ашъори шоир оӣ ва ғариб омада, яъне меъёри хунаӣ риоя гардидааст. Дар ин бора Давлатшоҳи Самарқандӣ дар “Тазкират-уш-шуаро” меорад: “Ва инсоф он аст, ки поктару ширинтар аз ғазалҳои Шайх Камол аз мутақаддимин ва мутааххирин нагуфтаанд” [3, с.564; 4, с.307].

Қорбурди санъатҳои лафзӣ ва маънаӣ аз тарафи ин устоди сухан дар ашъораш низ далели хунари шоирӣ ва шеърӣ ашъораш маҳсуб меёбад. Камол дар ғазалҳояш бо истифода аз анвои санъатҳои бадеӣ хунари баланди шоирӣ хешро нишон дода тавонистааст.

Яке аз саноеи бадеӣ, ки фаровон дар ашъори Камол қорбасти шудааст, санъати тазод мебошад. “Яке аз пуртаъсиртарин воситаҳои тасвири бадеӣ ҳамоно муқобил гузоштани ду фикри ба ҳамдигар аст ва ё бо табири дигар ғеъм, сифату хислатҳои ду кас ва ё ду чизро ба

\*\*\*\*\*

таври муқоиса ба ҳам муқобил гузоштан аст, ки санъати тазод ва муқобила (мутобиқа) ном дорад” [2, с.99].

Ба намунаҳои ин санъати бадеӣ аз ашъори Камол мисоли фаровон овардан мумкин аст:

Гӯям: Рав 3-ин дару султони вақти хеш бош,  
Баъди султонӣ гадоӣ хуш намеояд маро [7, с.36].

“Султонӣ” ба “гадоӣ” зид гузошта шудааст.

Диданд зиён он, ки ба сад ганҷи Фаридун  
Карданд баҳо гавҳари якдонаи моро [7, с.37].

Дар ин байт “сад ганҷ” ба “гавҳари якдона” муқобил гузошта шудааст. “Ганҷи Фаридун – ганҷи шойгон, сазовор” [5, с.252].

Дил гарчи хароб аст зи ғам, чун ту дароӣ,  
Обод кунӣ кулбаи вайронаи моро [7, с.37].

Дар ин байт “обод” ба “вайрона” муқобилмаъно аст.

Чӣ тавре ки дар таърифи болоӣ меояд, фикр, сифату хислатҳои ду кас ва ё ду чизро ба ҳам муқобил гузоштан барои таъсирбахшии сухан хизмат мекунад. Дар ғазалҳои Камол низ ин муқобилгузори барои таъсири фикр ва эҳсос хизмат мекунад.

Аз мутолиаи девони ғазалиёти Камол ба назар мерасад, ки шоир барои таъсирбахшии фикру эҳсосоти хеш ба ин санъат бисёр рӯ меовардааст. Шоир ғазалҳои низ дорад, ки ин санъат дар ҳар байт ё мисраъ дучор меояд. Ғазали зерин, ки оварда мешавад, ин даъвиरो тасдиқ мекунад:

Аз ошиқӣ ҳамеша ҷавон аст пири мо,  
Холӣ мабод ишқи бутон аз замири мо.  
Бо он ки чун чароғи сахар шуд ҷавонамарг,  
Ҷам дер зист муддаии зудмири мо.  
Сад чон зи мо ситонду ба як бўса ваъда дод,  
Бисёрбахш дилбари андакпазири мо.  
Дар дил ба қадри зарра нагунҷад хаёли ғайр,  
К-аз меҳри ӯ нур аст замири мунири мо.  
То кай дуои васли камонабрувон кунем,  
Чун бар нишона ҳеч наҷфтод тири мо?  
Ҷонро чу нест аз тану танро зи чон гурез,  
Аз мо ҷудо машав дигар, эй ногузири мо!  
Дорем сабр андақу беш аз шумор шавқ,  
Пӯшида нест аз ту қалилу касири мо.  
Рӯзи ҳисоб ғам нахӯрем аз гунаҳ, Камол,  
Гар иқди зулфи ёр бувад дастгири мо [7, с.37].

“Қалилу касир” (каму беш, киноя аз корҳои хурду калон) [6, с.671].

Мебинем, ки сар то сари ғазал ин санъат ба назар мерасад ва маҳорати шоирро инъикос менамояд.

Дар байти зер сифат муқобил гузошта шудааст:

Халқ гӯянд: Аз сухан машҳури олам шуд Камол,  
Маънии хос асту бас, ки шухрати омам диҳад [7, с.194].

“Маънии хос” ба “шухрати ом” тазод шудааст.

Ишқ дар тинати дилҳо намак аст,  
Шӯри ошиқ зи само то самак аст [7, с.137].

Дар ин байт ашё ба ҳам зид гузошта шудаанд: “само то самак”, само - осмон, самак – моҳӣ аст, яъне, маънии аз осмон то зери заминро ифода мекунад. Дар байти зерин се амал муқобил гузошта шудааст:



\*\*\*\*\*

Давлати дардат чӣ хуш будӣ ба ғам як чо муқим,  
Лек чун дарди ту меояд, зи дил ғам *меравад* [7, с.306].  
Дар байтҳои зерин низ амал муқобил гузошта шудааст:

Ёр дар зери лаб чу ханда кунад,  
Ҳар киро *кушт*, боз *зинда кунад* [7, с.315].  
Дил гирифт аз бутони махруям,  
*Рост гӯям, дурӯғ мегӯям* [7, с.397].

Омад даруни дил ғамат, дигар намеояд бурун,  
Савдои он зулфи сияҳ аз сар намеояд бурун [5, с.442].

Дар байти болоӣ “омад” ба “намеояд”, “дарун” ба “берун”, “дил” ба “сар” муқобил гузошта шуда, яъне, якбора се тазод омадааст.

Дар байти зер мо сифатро ба ашӯ муқобил гузоштани шоирро мебинем:

Ноумед аз карами ҳақ натавон буд Камол,  
Моҳи *пинҳоншударо* ҳам бирасад вақти *зуҳур* [7, с.331].

Гоҳо шоир аз санъати муқобала чунон моҳирона истифода мебарад, ки хонандаро ба хайрат мегузорад:

*Меҳнати мо-ҳама давлат, ғами мо-чумла нишот,*  
*Ҳастии мо-ҳама не, нестии мо-ҳама ҳаст* [7, с.158].

Дар ин байт шоир чор тазод овардааст, ки ҳама бамаврид ва мутаносиб омадаанд.

Андеша дар сари саноеи бадеии ашӯри Камоли Хучандӣ чунин нуктаро хулоса менамояд, ки Камоли Хучандӣ аз зумраи шоирони ширинбаён будааст, ки бо ғазалҳои баландмазмуну ноби худ шухрати адабиёти моро ба чаҳониён арза намудааст. Мурури замон ва гузашти асрҳо номи ин сухансари бузургро дар сафҳаи худ бо хати заррин нигах медорад.

#### Пайнавишт:

1. Баъор, Маликушшуаро. Сабкшиносӣ. – Теҳрон: Заввор, 1381н.
2. Зеънӣ, Тӯракул. Санъати сухан. -Душанбе, 2013. С.400.
3. Самарқандӣ, Давлатшоҳ. Тазкирату-ш-шуаро.–Хучанд: Ношир, 2015. С.544.
4. Насриддин, Абдулманнон. Куллиёти осор, ҷ.6. –Хуљанд: Ношир, 2013. С.763.
5. Фаръанги забони тоҷикӣ.–М.: Энциклопедияи советӣ, Ҷ.1. 1969. С.951.
6. Фаръанги забони тоҷикӣ.–М.: Энциклопедияи советӣ, Ҷ.2. 1969. С.920.
7. Хучандӣ, Камол. Девон. –Хучанд: Андеша, 2011.С.631.

\*\*\*

**Очилова Меҳринисо Илҳомовна –**  
**н.и.филол.; дотсенти кафедраи**  
**забони англисӣ, факултети забонҳои**  
**хориҷии ДОТ дар ш.Панҷакент**

#### САРАЗМ ЁДГОРИИ ТАЪРИХИ КУҲАНИ ТОҶИКОН

Мураттибони китоби “Донишномаи Сомониён” дар муқаддимаи асар изҳор намуда буданд: “Лозим аст, ки аз ин укёнуси ҳамешачавон ва ганҷофарини бостонӣ бо сипосу ихлос дурру марворидҳояшро бозшиносему дарёбем, то бадракаи роҳи мо ба истикболи имрӯзу фардо решадорю қавианосир бошад” [3, с. 4].

Саразм – мавзеи қадимаи мардумнишини ҳазораи 4-2 томилодӣ (асри биринҷӣ) аст, ки дар марзи Тоҷикистони имрӯза, дар 15 км ғарбии Панҷакенти имрӯза, дар соҳили чапи дарёи Зарафшон воқеъ гардидааст

\*\*\*\*\*

Ёдгории аҳди кишоварзии қадими Саразм аз тарафи доктори илми таърих, бостоншинос Абдуллоҷон Исҳоқов тирамоҳи соли 1976 кашф шудааст. Худуди аввали ёдгорӣ тахминан 100 га масоҳат дошт. Дар асоси санчиши радиогпероди ангиштсангҳо чаҳор давраи пайдарпайи таърихи зерин муйаян шудааст.

Саразми 1 соли 3500-3200 то мелод

Саразми 2 соли 3200-2900 то мелод

Саразми 3 соли 2900-2700 то мелод

Саразми 4 солҳои 2700-2000 то мелод.

Аз соли 1976 то имрӯз дар ин ҷо корҳои ҳафриётӣ-чустуҷӯӣ бурда мешавад ва экспидитсияҳои ватанӣ ва байналхалқӣ фаъолият доранд. Бинобар таърихи куҳан ва осори маданияти беш 5500 солааш бозёфтҳои бостоншиносон аз Саразми таърихӣ диққати олимони ватанӣ ва хориҷӣ соҳаро беш аз пеш ба худ ҷалб меномояд [5].

Таърихи этноси тоҷик на танҳо таҳаввулотӣ дохилиро аз сар гузаронидааст, балки ҳаракатҳои бузурги таърихи онро низ дар фазои калон насиб гаштааст: дар ташаккули миллати тоҷик этносоҳи зиёде, аз қабилӣ бохтариҳою суғдиҳо нақш гузоштаанд, ки таърих ва сарнавишти онҳо ҳоло моли таърих шуда мондааст.

Мероси боқимондаи онҳо дар забон – топонимия ва антропонимия мебошад. Олими забоншинос Ҷумъахон Алимӣ оид ба вожаҳо ва таърихи пайдоиши калимаҳо чунин изҳори ақида менамояд: “Мақоли машҳури чинӣ (хитой) мавҷуд аст: “Дидани рӯю чеҳра беҳтар аз шунидани ном аст!”, аммо агар рӯю чеҳра ва симо дигар боқӣ намонда бошад олимону муҳаққиқон фақат битавонад бо устухону мушакҳо сару кор дошта бошанд ва он ҳам дар шакли таҳрибу таҳриф қарор дошта, омӯзиш ва тадқиқи номҳо имкон фароҳам меорад, ки ба гузаштаҳои дур назар карда, ҳатто овозҳои нутқи аз байнрафтаре ҳам барқарор намуд” [1, с.57]. Олимон дар бораи номҳои маҳалҳои қадима пажӯиш бурдаанд ва доир ба номҳои асили кишварҳои қадимаи ориёӣ ва маънии онҳо изҳори назар намудаанд, чунинчун: “Вожаи “Эрон” аз сурати пешинаи “ориёна” яъне сарзамини ориёӣҳо баргирифта шудааст [2, с.30]. Вожаи “ориё” дар забонҳои авестӣ, форсии бостон ва санскрит ба чунин тартиб: “аиря, ария ва ория” ба кор рафтааст. Маънои аслии ин вожа “озода” аст ва эронӣ ва ориёӣни Ҳиндустон, ки дар рӯзгори куҳан забонҳои онон ба якдигар бисёр наздик буд, худро ба ин ном хонданд. Дориюши бузурги ҳахоманишӣ дар навиштаҷоти Нақши Рустам ва Шуш аз худ чунин ёд кардааст:

“Ман Дориюшам, шоҳи бузург, шоҳи шоҳон, шоҳи сарзаминҳои ҳама наҷод, шоҳ дар ин буми (замин) бузурги паҳновар, писари Виштоспи ҳахоманишӣ, порсӣ, писари порсӣ, ориё (ориёӣ), ориёчеҳр (ориёӣнаҷод)” [2, с.30].

“Ария” дар номи “Ариёрамна” - падари ниёи Дориюши бузург дида мешавад ва “айрия” дар вожаи авестии “айринаҳ” ба маънои “эронӣ”, “ориёӣ” ва дар номҳои “айринаҳ ваичх”, “эронвич” ва “эрюхушуса” ва “айирва”, Эрач, яъне “ёрикунадаи ориё” ба кор рафтааст.

Мисли пажӯиши дар боло зикршуда оид ба номи қадимаи Саразм низ ақидаҳои гуногун мавҷуд аст. Олимон вожаи “Саразм”-ро чунин тафсир намудаанд:

1. Сарсабз, яъне, Сари Сабза.

2. Аз вожаи тоҷикии “сар” ва арабии “разм”, яъне, оғози ҷанг. Заминҳои куҳистон то Саразм доман густурдааст. Сокинони болооби Зарафшон душманонро дар Саразм воҳӯрда, дар ҳамин ҷо ҷангро оғоз мекардаанд [6,116, с.119].

3. Саразм тибқи ақидаи донандаи барҷастаи забони суғдӣ олими шарқшинос Лившиц “Сари замин”-ро дорад [4, с.17].

Ин сарзамин дар аҳди қадим мавқеи муҳим ишғол намуда, маҳаллаи алоқии байни қабилҳои кӯчанин ва аввалин мардуми зироаткори муқими байни Сирдарё ва

Амударё ба шумор мерафтааст. Дар ҳақиқат, агар мавқеи чуғрофиёи маҳал назар кунем, аз ин ҷо сар карда, то баҳри Каспий қариб кухи баланд ба назар намерасад ва замини ҳамвор (водии Фарғона) доман паҳн кардааст.

Шарҳи номи чуғрофии “Хоразм”, ки аз маданияти қадимаи мардуми Осиёи Миёна бархурдор мебошад, низ ҷолиб аст. Дар «Авесто» Хоразм «Хвайризем», дар забони лотинӣ ва юнонӣ «Хоразмиё», дар порсии қадим «Уварзмиш», дар арабӣ «Хваризм» номида шудааст. Дар тангаҳои асри VII «хварзм» сабт шудааст. Баъзе олимони онро аз форсии «замин», «замини ҳосилхез» ё «замин поёнӣ» гуфтаанд. Шарқшиноси рус Савелйев онро чунин тарҷума менамояд: «Хур» офтоб буда, «Хоразм – замини офтобӣ» мебошад, ки ба ҳақиқати ҳол наздик аст [8, с.12].

Дар тӯли асрҳо бо маҳалҳои аҳолинишини даштҳои байни Аврупо ва Осиё ва дар шимол то баҳри Арал, Туркменистону воҳаи Эронзамин дар ғарб, ва водии Ҳинд дар ҷануб робита барқарор намуда, батадриҷ Саразм маркази савдои асосии Осиёи Марказӣ мегардад. Дар охири давраи энеолит, ва аввали давраи биринҷӣ ин шаҳр тараққӣ намуда, пеш рафта буд.

Ин нуктаҳоро маводи фаровоне, ки дар вақти ҳафрияи бостоншиносон ба даст омадааст, аз қабилҳои маҳсулоти аз мис, биринҷӣ, руҳ, нукра, тилло, ярқ, асбоби ороишӣ тасдиқ менамоянд. Байни ин бозёфтҳо 48 донаи марҷони тилло, гулдоира (гулбандина), ки 12 то гулбарги тиллоӣ ва пояи фирӯза доранд, алоҳида ҷудо шуда меистанд ва барои олимони бостоншинос маводи қиматбаҳои таърихӣ медиҳанд. Сафоли Саразм низ мавриди эътибори алоҳида мебошад, зеро тарзи истеҳсоли он ҳамеша яке аз омилҳои муайянкунандаи дараҷаи инкишофи ҷамъияти ибтдоии одамон маҳсуб мешуд. Устоҳои Саразм маҳсулоти сафолиро бо усули гачқорӣ тайёр мекарданд. Фақат дар охири ҳазораи сеюми томилодӣ, вақте ки чархи қуллолгарӣ ихтироъ гардид, маҳсулоти сафолӣ низ зиёд ва шаклҳои гуногун шуда, дар рӯзгори мардум ҷом, қадах, хум, кӯза, косаҳои сафолӣ ва дигар зарфҳо пайдо шуданд.

Асоси иқтисодии Саразмро кишоварзӣ, чорводорӣ ва ҳунармандӣ ташкил медиҳад. Аз охири ҳазораи 4 то мелод мавзеи Саразм ба яке аз марказҳои бузурги металлургии Осиёи Марказӣ табдил ёфт. Саразмиён аз миёнаҳои ҳазораи 4 то мелод бо марказҳои кишоварзии қадимаи Туркменистони Ҷанубӣ, Эрон, Балучистон, Ҳиндустон ва Афғонистон робитаҳои фарҳангӣ ва бозоргонӣ барқарор намуданд. Ҳамин тариқ, шаҳраки Саразм маркази омӯзиши фарҳангҳои гуногун маҳсуб мешуд.

Бо қарори Ҳукумати Ҷумҳурии Тоҷикистон аз 21.09.2001 таҳти №391 ёдгории Саразм мамнӯъгоҳи таърихи бостоншиносӣ эълон гардид. 31 июли соли 2010 шаҳраки Саразми бостон дар Иҷлосияи 34-уми ЮНЕСКО ба Феҳристи мероси моддии ташкилоти зикршуда ворид гардид.

Президенти мамлакат, Асосгузори сулҳу ваҳдати миллӣ Эмомалӣ Раҳмон дар Паёми худ ба Шӯрои Олӣ соли 2019 таъкид намуда буданд: “Мо тасмим гирифтём, ки соли 2020 ҷашни яке аз ёдгориҳои бостонии кишварамон - шаҳри қадимаи Саразмро доир намоем” [6].

Дар асоси Қарори Ҳукумати Ҷумҳурии Тоҷикистон аз 2 майи соли 2019, №195 “Дар бораи ҷашн гирифтани 5500-солагии шаҳри Саразми бостонӣ” ҷашни 5500-солагии шаҳри Саразми бостонӣ ҳамчун маркази ташаккули маданияти кишоварзӣ, ҳунармандӣ ва шаҳрсозӣ 12-уми сентябри соли 2020 дар шаҳри Панҷакент таҷлил карда мешавад. Доир ба таҷлили ин ҷашни муҳими таърихӣ ва фарҳангӣ суханони Пешвои миллат, Асосгузори сулҳу ваҳдати миллӣ, Президенти Тоҷикистон Эмомалӣ Раҳмонро таъкид намудан бамаврид аст: “Ин чорабинӣ имкон медиҳад, ки мо маданияти беш аз 5500 - солаи аз ҷониби доираҳои илмӣ ҷаҳон эътирофшудаи худро ба ҷаҳониён ба

\*\*\*\*\*

таври шоиста муаррифӣ созем. Ин қарзи мо дар назди таърих ва наслҳои оянда мебошад» [6].

#### Пайнавишт:

1. Алимӣ, Ҷумъахон. Ономастика (назария ва амалия). - Душанбе, 2017. - 552 с.
2. Афшор, Эрачи Систонӣ, Пажухиш дар номи шаҳрҳои Эрон. - Техрон: Равзана, 1978. - 651 с.
3. Донишномаи Сомониён. Ҷилди сеюм. - Хучанд: Ношир, 2019. - 304 с.
4. Исмоилов, Исроил. Дастур оиди таърихи Панҷакенти қадим. - Душанбе: Адиб, 1194.
5. Исҳоқов, Абдуллоҷон. Саразм сарчашмаи тамаддунҳо. - Душанбе, 2018. - 280 с.
6. Раҳмон Эмомалӣ. Суханронӣ ба муносибати Рӯзи дониш аз 01.09.2019, шаҳри Душанбе [манбаи электронӣ]. URL: <http://www.president.tj/node/16605> (санаи истифодабарӣ 20.14.2020)
7. Фарҳанги забони тоҷикӣ. - Москва: Энциклопедияи советӣ, 1969. Ҷ.2. - 951 с.
8. Ҷабборов, Исо. Ёзбек халқи этнографияси. - Тошканд: Ёқитувчи. 1994. - 320 с.

\*\*\*

**Очилова Меҳринисо Илҳомовна –  
н.и.филол.; дотсенти кафедраи  
забони англисӣ, факултети забонҳои  
хориҷии ДОТ дар ш.Панҷакент**

#### КАМОЛ ВА МУЛКИ ЧИН

Нақши Чин гарчи дилкаш аст, Камол,  
Нақши килки ту пурхаёлтар аст [5, с.70].

Ғазалҳои Камоли Хучандиро мутолиа намуда, кас ба натиҷае мерасад, ки Камол устои суҳан буда, дар илмҳои замонааш табаххур ёфта буд. Чун шахси ҷаҳондида, бинобар сайри мамолики дигар намуданаш аз муҳити кишварҳои минтақаи Осиё, аз шаҳру водихо ва куху рӯдҳо, осори фаннии ин ҷойҳо маълумот дошт ва дар ғазалиёташ ба ин чизҳо низ ишороте дорад.

Дар ашъори Камоли Хучандӣ ба мулки Чин ва мафҳуми истилоҳоти доири ин кишвар ишораҳо рафтааст. Чунончи:

Сари зулфи туро дар Чин бад-ин сурат руҳи рангин,  
Ҷаро бармекашад чандин мусаввир сурати чинро [5, с.51].  
Гар сурати Чин бо руҳи хуби ту ба даъвост,  
Он ҷо хамагӣ сурату ин ҷо хама маъност [5, с.146].

Маълум аст, ки кишвари ҳамсоияи мо Хитой дар гузашта Чин, Хито номида мешуд. Дар “Фарҳанги забони тоҷикӣ” дар моддаи “Хато” (2) бо “тои таънис” омадааст: “Хато/Хито 1. Номи ноҳияе, ки дар он скифҳо сукунат доштанд; 2. Номи вилояте дар шимоли мамлақати Чин (Синзяни ҳозира) [4, с.471].

“Чин” 1. Хитой. 2. Туркистони Чин, вилояти Синзяни ҳозира. 3. Сокини Чин, хитой [4, с.540]. Дар ғазалиёти Камол ҷо-ҷо ин вожа дучор меояд:

\*\*\*\*\*

Гар сурати Чин бо рухи хуби ту ба даъвост,  
Он чо ҳамагӣ сурату ин чо ҳама маъност [5,с.146].

Мушк бар гардани он турк хато нест зи зулф,  
Бути Чинаш магар оварда хироҷ аз Хутан аст [5,с.153].

Вобаста ба ин кишвар чунин иборот низ маъмуланд: Мушки хито, нофаи оҳуи Чин, шамъи Чигил. Дар ин иборот мушку нофа ба маънои атр, хушбӯй омадаанд.

Дар “Фарҳанги забони тоҷикӣ” дар моддаи “мушк” (1) омадааст: “Моддаи сиёҳранги хушбӯй, ки аз нофи як хели оҳу (кабарға) ҳосил мешавад ва баъзе хусусиятҳои доругӣ дорад” [3,с.765].

Дар девони Камол мебинем:

Ҳаст нишони руҳат ояти хубӣ дуруст,  
Нест ба мушки Хито нисбати зулфат савоб [5,с.67].

Дар ин чо шоир мегӯяд, ки рӯи хуби маҳбуба нишонаи зебоист, аммо зулфашро ба мушки Хито монанд кардан савоб нест, яъне зулфи маҳбуба аз мушки Хито ҳам хушбӯтар аст. Дар ин байт санъати тазод: “ҳаст ва нест”, санъати таносуб: нишон, рух, хуб, мушки Хито, зулф; санъати ---нишон – нисбат, дуруст – савоб ва санъати талмех: “мушки Хито” мебошад.

Ба болои хат нуқтаи холи ту,  
Хато нест, он нуқта мушки Хитост [5,с.125].

Ё худ:

Зулфат аз доман фишонд он хоки по,  
Нест, оре, мушкро дар Чин ривоч. [5,с.181].

Дар моддаи “нофа” чунин омадааст: “ҳалтачаи мушкдор, ки аз нофи оҳу ҳосил мешавад; хушбӯии аз нофи оҳу тайёркардашуда” [3, с.873]. Камол мегӯяд:

Нофаи Чинро, ки насими ту дошт,  
Дар талаб аз шавқи ту бидрид пӯст [5,с.172].

Маънии байт чунин аст: хушбӯии нофи оҳу, ки аз насими маъшуқа гирифта буд, дар талаби шавқи ӯ ошкор шуд, яъне маълум шуд. Байни калимаҳои байт: нофа, насим, талаб ва шавқ, пӯст даридан санъати таносуби маъно омадааст.

Бубар, эй нофаи Чин, дарди сари худ, ки маро,  
Накхати ғолия аз бӯи касе меояд [5,с.199].

Шоир ба нофаи Чин хитоб менамояд, ки ӯро дарди сар надихад, ки бӯи хуши мушк аз ӯ не, балки аз бӯи касе, яъне маъшуқа меояд. Камол маъшуқа ва бӯи ӯро аз нофаи Чин, ки дар ҳама чо машҳур аст, боло мегузорад.

Зулфи ӯ карда раҳо ғолиябӯёни Хито,  
Нофаи оҳуи Чинро ба хато мебӯянд [5,с.264].

Шоир гуфтанист, ки ошиқон хато карда, ба чои зулфи ёр нофаи оҳуи Чинро мебӯянд. Дар ин байт “Хито ва хато” санъати таҷнис аст.

Оҳуи Чин ба унвони “оҳуи Хутан” низ машҳур аст. Дар “Фарҳанги забони тоҷикӣ” дар моддаи “оҳу” (2) омадааст: “Киноя аз чашм, дидаи зебо; оҳуи Чин оҳуе, ки дар қухистони Чин (Туркистони Чин, Қошғар, Хутан) зиндагӣ мекунад ва аз нофаш моддаи хушбӯ мегиранд” [5,с.950].

Ба чини зулфи сияҳ чашмат оҳуи Хутан аст,  
Ки бар канори гулу сабза хобғаҳ дорад [5,с.248].

“Чашмат оҳуи Хутан аст” истиора аст ва шоир таносуби аҷиб меорад: ин оҳу бар канори гулу сабза хобғаҳ дорад. Гул киноя аз рӯй ва сабза киноя аз абрӯи маҳбуба аст ва оҳу киноя аз чашм аст, ки дар руҳсора зери абрӯ қарор дорад. Ин лафзофарӣ, ё таъбири хеле нодир ба Камол барин шоирони беҳамтову истеъдоди ғавқуллоддошта даст дода метавонад.

\*\*\*\*\*

Мавзӯи суратгарӣ ва рассоми чинӣ дар байни мардуми машриқзамин машхур аст, зеро наққошони хитой дар касби худ моҳир буда, бо тасвирҳои офаридаи худ санъатваронро тасхир намуда буданд. Симои наққош, Ӯ суратгари чинӣ дар адабиёти форсу тоҷик симои шинохта аст. Камол низ ба ин симо муроҷиат менамояд:

Сари зулфи туро дар Чин бад-ин сурат руҳи рангин,  
Чаро бармекашад чандин мусаввир сурати чинро [5,с.51].

Қалами мусаввири Чин ҷу кашид нақшҳо, бин,  
Ки чиҳо кашиду нақше ба нигори ман наёмад [5,с.230].

Ӯ худ:

Суратгаре, ки нақши ту бинад, ғариб нест,  
Гар хатти насх дар руҳи хубони Чин занад [5,с.256].

Дар “Фарҳанги забони тоҷикӣ” дар моддаи “шамъи Чигил” [2,с.565]. омадааст: “киноя аз хушрӯ, маҳбуба”. Дар “Фарҳанги мушкилоти адабиёт” “Чигил” чунин маънидод шудааст: “номи шахрест дар Туркистон. Дар шеъри форсу тоҷик аҳли он тимсоли зебоиянд” [2,с.433].

Камол чунин мегӯяд:

Он шамъи Чигил, гӯ, ки ба рақс ораду парвоз,  
Ин сӯхтадилҳои ҷу парвонаи моро [5,с.37].

“Шамъи Чигил” дар ин байт киноя аст. Шоир гуфтааст: Он маҳбуба, ки зебост, бо ҳузури худ дили сӯхтаи моро хуш гардонад, чуноне ки парвона гирди шамъи сӯхтаистода давр зада, рақсида парвоз мекунад. Дар мисраи аввал “Шамъи Чигил” киноя буда, дар мисраи дувум дили сӯхта ба парвона ташбеҳ карда шудааст. Дар ин байт инчунин байни калимаҳои “шамъ, рақс, парвоз, сӯхтадил, парвона” таносуби калом дида мешавад. “Шамъи Чигил” санъати талмеҳ аст.

Ӯ Раб, он шамъи Чигил дӯш ба меҳмони кӣ буд,

В-он чигаргӯшаи дил бо намаки хони кӣ буд? [5,с.314].

Дар ин байт шоир “шамъи Чигил” гуфта, маҳбубаи худро дар назар дорад. “Шамъи Чигил” ва “чигаргӯшаи дил” истиора шуда омада, “Ӯ Раб” санъати нидо аст. Инчунин дар байт санъати таачҷуб ба назар мерасад, ки бо суол омадааст.

Доир ба истеъдоди шоирии Камол олим, муҳаққиқи пухтакор Бадриддин Максудов чунин меорад: “Аз раҳгузари маҳорати шоирӣ Камоли Хучандӣ ба сифати як шоири пурчустуҷӯ ва дорои ахлоқи баланди эҷодию санъаткори соҳибмақтаб ва тарзи эҷоди хос намоён мешавад” [6,с.24]. Оре, девони ашъори Камоли Хучандӣ дарёи пурмавҷи маъниро мемонад, ки ғаввосони маонӣ аз умқи он дурдонаҳои суханро дармеёбанд ва бо кӯшишу чустуҷӯ ва дилбастагӣ аз маонии олии ашъори ғазалсарои бузург баҳраҳо бармедоранд. Ин нуктаҳои борику маонии олий машоми дилбохтагонии шеъри Хоҷа Камолро муаттар месозанд.

#### Пайнавишт:

8. Зехнӣ, Тӯрақул. Санъати сухан. -Душанбе, 2013. С.400.
9. Насриддин, Абдулманнон. Куллиёти осор, ҷ.6. –Хучанд: Ношир, 2013. - 763с.
10. Фарҳанги забони тоҷикӣ.–М.: Энциклопедияи советӣ, 1969. Ҷ.1. -951с.
11. Фарҳанги забони тоҷикӣ.–М.: Энциклопедияи советӣ, 1969. Ҷ.2. -920с.
12. Хучандӣ, Камол, Девон. –Хучанд: Андеша, 2011. -631с.

\*\*\*

**Тўйчиева Маҳфуза Олимҷоновна-  
магистранти курси 2-юми факултети  
забонҳои шарҳ, Муассисаи давлатии  
таълимии Донишгоҳи Давлатии  
Хучанд ба номи академик Б.Ғафуров**

## **“ШОҲНОМА”-И АБУЛҚОСИМ ФИРДАВСӢ ВА ТАРҶУМАИ ОН БА ЗАБОНИ АРАБӢ**

Дар олам бисёр асарҳо мавҷуданд, ки шухрати онҳо барои халқҳои тамоми ҷаҳон муштарак аст. Онҳо аз тарафи мардуми олам шинохта шуда, чун асарҳои рӯйчаҳонӣ ном баровардаанд. Яке аз чунин шоҳкориҳо “Шоҳнома”-и Абулқосим Фирдавси аст, ки номи офаридгори худро вирди забони умум гардондааст. Ин хирадманди Тӯс таърихи халқи худро омӯхта, аз осеби арабҳо ба ин сарзамин ба фиғон омадааст.

*Пай афкандам аз назм коҳе баланд,  
Ки аз боду борон наёбад газанд.  
Бад-ин нома бас умрҳо бигзарад,  
Бихонад, ҳар он кас, ки дорад хирад [8,5].*

Дар бобати ин асар аз ҷониби нависандагону шоирони ҷаҳон гуфторҳои зиёде аст, яке аз онҳо Шамсиддини Сомибек аст, ки ӯ ба “Шоҳнома” чунин баҳо додааст. “Салосати “Шоҳнома” ба дараҷаест, ки агар ба наср нақл кардани ҳар қадоме аз байтҳои он хоҳиш карда шавад, ғайр аз суханҳое, ки худи ҳазрати устод қор фармудааст, сухани дигаре ёфтани мумкин нест. Устод мисли ин ки ба тарзи оддӣ сухан мегуфта бошад, бо як салосати табиӣ шеър иншо кардааст”. [5,123]

Имрӯзҳо “Шоҳнома”-и Фирдавси ба забонҳои мухталифи дунё–англисӣ, фаронсавӣ, немисӣ, итолиёвӣ, русӣ ва ғайраҳо тарҷума шуда, дастраси аҳли олам гаштааст. Инчунин ин асар ба забони арабӣ низ тарҷума шуда, мавриди таҳқиқи муҳаққиқон қарор гирифтааст.

Дар қарни 7ҳиҷрӣ/13 мелодӣ, нахустин тарҷумаи арабӣ аз “Шоҳнома” тавассути Фатҳ ибни Али Бундорӣ Исфаҳонӣ, бо фармони Малик Муаззами Исо Аюбӣ анҷом шуд. Ин тарҷумаи мансур ва мухтасар ки чанбаи ҳунари зебошинохтии Шоҳномаро вонихода буд. То давраи муосир дар адабиёти арабӣ таъсири ҷашмгирӣ надошт. Аммо дар давраи муосир ва бо фазли талошҳои бетаваққуф бархе аз ноқидони ва нависандагони ҷаҳони араб, аз ҷумла Абдулваҳҳоби Азам, ки бо забони форсӣ таслил дошт ва шеваҳои густурда дар заминаи ба забони арабӣ анҷом дод, бархе шоирон ва адибони муосири араб таҳти таъсири Фирдавси қарор гирифтанд ва ўро намунаи шеъри худ қарор доданд ва аз Фирдавси ба унвони шоири бузурги намунаи беҳамто ёд карданд.

Адабиёти арабиниз монанди бисёре аз адабиётҳои ҷаҳон бар мафҳуми амиқ ва бо арзиши “Шоҳнома” воқиф аст. Ба назар мерасад нахустин тарҷума аз Шоҳнома тавассути Асэри Малики нишопурӣ ба анҷом расида аст, вале наметавон бо ин тарҷумаи истиндо қард, зеро матни аз ин тарҷума ба дасти мо нарасидааст то битавон дар бораи он ва таъсираш дар адабиёти арабӣ баҳс қард. Дар қарни ҳафтум тарҷума арзишмандӣ тавассути Фатҳ ибни Али Бундорӣ бо ҳазф яке савум аз мухтаво ва мафҳуми “Шоҳнома” фароҳам шуд, ки чандон натавонист таъсиргузор бошад, амо дар давраи муосир тарҷума ва таҳқиқи Абдулваҳҳоби Ҳиҷрӣ меошад, вале наметавон ба ин тарҷума таваққуф қард. Зеро матни аз ин тарҷума ба дасти мо нарасидааст.

Номи эпопеяи Абулқосим Фирдавси на танҳо қасри мухташами адабиёти тоҷику форсро зебу фар мебахшад, балки асрҳо инҷониб дар ганҷинаи тамаддуни умумиҷаҳонӣ ҳамчун гавҳари ноёб ба ҳисоб меравад. Инчунин ин асар ба забони арабӣ низ тарҷума шуда, мавриди таҳқиқи муҳаққиқон қарор гирифтааст.

\*\*\*\*\*

Халқҳои араб ҳанӯз пеш аз “Шоҳнома”-и Фирдавси ба ҳамосаи қадимаи адабиёти форсу тоҷик “Худойнома”, ки сарчашмаи шоҳномаҳост, таввасути тарҷума шинос шуда буданд.

Аз рӯи далелҳои, ки бар мо аст маълум мешавад, ки таҳқиқ ва баррасии “Шоҳнома”, пас аз қарни XII, яъне баъд аз тарҷумаи “Шоҳнома”-и Бундорӣ то андозае хомӯш шудан. Аз рӯи гуфтаҳои муҳаққиқон маълум мегардад, ки таҳқиқи мавзӯҳои адабиёти форси-тоҷик дар Аврупо наздики асрҳои XVII оғоз гашта бошад, вале дар мамлакатҳои араб бевақтар аз нимаи дуими солҳои бистуми қарни XX зинда гардид. Аз он замон то имрӯз аз тарафи якҷанд нависандагону шоирони маъруфи араб коркард шуда истодааст, ки онҳо Абдулваҳҳоби Аззам, Абдулмачиди Бадавӣ, Абулфатҳи Бундорӣ, Самир Молтӣ, Исёод Абдулҳодии Қандил, Бадеъ Муҳаммади Ҷумъа ва дигарон мебошад.

Аз шаҳодати сарчашмаҳои таърихӣ ва пажӯҳишоти муҳаққиқон бармеояд, ки дар марҳилаи аввалин ҳаракати тарҷума Ҷабала ибни Солим аввалин нафаре буд, ки достони “Рустам ва Сухроб”-ро, яъне ҷузъи аз “Шоҳнома” ё худ “Худойнома”-и куҳанро ба арабӣ тарҷума кард. Дар марҳилаи дуими наҳзати тарҷума бошад, нахустин тарҷумаи “Шоҳнома”-и Фирдавси ба забони арбӣ таввасути Асилмулки Нишопурӣ ба анҷом расид, вале чун матне ё поре аз ин тарҷумаҳо то имрӯз нарасидааст [1,93]. Наметавад ба онҳо истимбот кард ва дар бораи забони тарҷума ва таъсири онҳо ба осори пасомад, баҳсу гуфтугӯ ва изҳори назар намуд. Аммо, аввалин асари ҳамосӣ, ки дар натиҷаи таъсирпазирӣ аз “Худойнома”-ҳои куҳан тавассути мутарҷимони эронӣ асл дастраси арабҳо гаштааст, “Шоҳнома”-и Саолибӣ мебошад. “Шоҳнома”-и Саолибӣ яке аз намунаҳои маъруфттарин “Шоҳнома” буда, ба қалами олими барҷаста ва забоншиноси маъруф Абумансур Абдулмалик ас-Саолибӣ (961-1038) тааллуқ дорад. ас-Саолибӣ “Шоҳнома”-и худро ба забони арабӣ навишта, воқеаҳои “Аҷдодини Одам” то ҳуқумронии “Маҳмуди Сабуктегин”-ро дарбар мегирад. Ин асари гаронқадр, то имрӯз се маротиба аз тарафи мутарҷимону муҳаққиқони маъруф, Зотенберг (соли 1900), Муҳаммади Фазоилӣ (1948), Сайид Муҳаммади Рӯҳонӣ (1994) тарҷума ва тасҳеҳ шудааст [4,620].

Баъд аз “Шоҳнома”-и Саолибӣ, “Шоҳнома”-и Фирдавси аз ҷониби Бундории Исфahонӣ ба забони арабӣ тарҷума гардида, дар саҳнаи таърихи адабиёти араб рӯи кор омад, ки мувофиқи маълумоти сарчашмаҳо мавриди истифодаи шоирону адабиёти давр гардида буд. Аммо, баъд аз қарни 13, яъне баъд аз тарҷумаи Бундорӣ, наздик то нимаи дуими қарни 19 як андоза таҳқиқи масъалаи мазкур дар адабиётшиносии араб аз пажӯҳиш бозмонд.

Тарҷумаи дуими комили “Шоҳнома” аз тарафи мутарҷими муосири Лубнонӣ Самир Молтӣ рӯи кор омада, соли 1977 дар Бейрут ба таърифи расидааст. Гарчанде тарҷумаи Самир Молтӣ имрӯз дар даст ҳаст аммо доир ба ин тарҷума кори таҳқиқӣ нашудааст. Азбаски муаллиф дар хусуси тарҷумаи худ дар ягон ҷои китоб, яъне тарҷумааш то чи андоза ба асл наздик аст ва то ба кадом андоза услуби шоирро нигоҳ доштааст, маълумот намендиҳад, бинобар ин мо то андозае аз нигоҳи назарияҳои тарҷумаи асари бадеи барои муайян намудани вижагиҳои тарҷума ду дostonро аз қисмати қаҳрамонии “Шоҳнома” мавриди муқоиса бо тарҷумаи Бундорӣ ва Самир Молтӣ қарор додем. Абдулваҳҳоби Аззам аввалин муҳаққиқ буд, ки ӯ дар бобати Фирдавси барои хонандагони араб маълумоти муфассалро дастрас намудааст. [2,322]

Мувофиқи маълумотҳои сарчашмаи соли 1932 китоби Абдулваҳҳоби Аззам таҳти унвони “الشاهنامه” бо забони арабӣ, дар ду ҷилди дар Қоҳира аз ҷоп баромад. [6,48] Абдулваҳҳоби Аззам аввалин муҳаққиқ мебошад, ки ӯ барои хонандагони араб дар бобати Фирдавси маълумоти муфассалро дастрас кардааст. Ӯ менависад, ки Фирдавси дар Тӯс ба дунё омада, ҳамчун сарояндаи дostonҳои қаҳрамонӣ дар байни мардуми форсу-тоҷик шуҳрати эътибори зиёдеро касб намудааст ва барои навистани “Шоҳнома”-и безаволи худ



\*\*\*\*\*

нисфи ҳаёти худро сарф намудааст. Пас аз дар бораи ҳаёт ва ғайрият Фирдавсӣ маълумоти ошно гаштан ба асари “Шоҳнома” маълум мешавад.

Абдулваҳҳоби Аззом қайд мекунад, ки Фирдавсӣ шоири забардаст мебошад зеро ба ҳамосаи эҷодкардаи ӯ “Шоҳнома” дар олам асари ҳамарзиш ёфтани ғайриимкон аст. Аз рӯи малумоте ки ал-Фатҳ ибни Алӣ дар китоби “ал-Бундорӣ” меояд, ки Аззом дар бораи шарҳи ҳоли Бундорӣ ва муқоисаи тарҷумаи арабии ӯ татқиқоти илмӣ бурдааст.

Гуфта бамаврид аст, ки асари таҳқиқии доктор Абдулваҳҳоби Аззом барои рушди равобитаи адабии арабу аҷам хело муҳим шуд ва то имрӯз арзиши худро гум накардааст. То онҷониб олимони араб, ки дар бораи “Шоҳнома”-и Фирдавсӣ тадқиқот бурдаанд мехоҳад, сарчашмаи он аз тадқиқоти Аззом ибтидо мегирад.

Гузашта аз ин, соли 1313 Абдулваҳҳоби Аззом, Абдулҳамиди Ибъоди Мисрӣ, Аҳмад Ҳомиди Саррофии Ироқӣ ва Чамил Сидиқии Ироқӣ дар Эрон дар ҷашни “Ҳазораи Фирдавсӣ” иштирок намуда, дар ин маҳфил Чамил Сидиқии Ироқӣ шеър бо забони форсӣ бо матлаи “Ба Фирдавсӣ аз ман салом баред. Пас аз арзи хурмат паёме баред” қироат намуда ва Абдулваҳҳоби Аззом низ мақолаеро бо номи “Мақоми Шоҳнома дар адабиёти олам” илова карда ва ҳамчунин 35 байт қасидаеро дар баҳри мутақориб ба унвони “Ало қабр ал-Фирдавсӣ” дар назди оромгоҳи Фирдавсӣ хондааст, ки чанд байт аз он қасида:

*Абилқосим исмаъ сано ал-вафуд,*

*Таназзам фика уқаййидуд дурар,*

*Абилқосим исмаъ нашида ал-хулуд,*

*Йурааттила фика кулла ал-башар.*

*Абилқосим исмаъ сано лисон уз-замон,*

*Бихулдика ва ҳува аз-занину, ақар [2,322].*

Яъне “Эй Фирдавсӣ! Ситоишу тақдири фиристодагони адибро бишнава, ки риштаҳои марворидро дар мадҳи ту ба назм кашидаанд. Эй Фирдавсӣ! Таронаи ҷовидонагири бишнава, ки мардумон бо овози некӯ дар саросари гетӣ онро бармехонанд. Эй Фирдавсӣ! Каломии рӯзгорро дар ҷовидонагии ту эътироф мекунад”.

Баъдан Аззом мақолаеро дар маҷаллаи “ар-Рисола” соли 1935, бо номи “ал-Қоҳира ва ат-Тус” мунташир мекунад, ки дар ин мақола натиҷа ва ҳулоса ва таассуроти худро аз сафари Техрону Тус ва ширкат дар ҷашни “Ҳазораи Фирдавсӣ” дар он нақл кардааст.

Дар миёни қасоне ки аз хирмани дониши Фирдавсӣ хӯшаи чида ва аз густурдаи шоҳномаҳои ӯ баҳра ёфтанд, адиб ва муаррих аст бо номи Фатҳ ибни Али Маҳмуди Бундорӣ мебошад. Аз рӯи санадҳои муҳаққиқони маълум гардид, ки тарҷумаи қадимтарину қадимтарин аз осори мансури аз боди фано эминомадаи “Шоҳнома”-и Фирдавсӣ, ба қалами Бундорӣ Исфохонӣ таалуқ дорад. Чунончи дар ин хусус муаллифи китоби “Ҳамосасарой дар Эрон” Забехулло Сафо мегӯяд: “Нахустин тарҷумаи бузурги “Шоҳнома” тарҷумаи маъруфи ал-Бундорӣ аст. Қавомуддин Фатҳ Алӣ ибни Муҳаммад ал-Бундорӣ аз мардуми Исфохон аст, ки дар макони худ тарбият ёфта ва худуди соли 620 сафар ба Шом кард ва дар Димишқ ба хидмати Маликулмуззам Исо ибни Маликулодил Абубақр ибни Аюб мутаваффо ба соли 624/1226 расид ва ба амри ӯ “Шоҳнома”-и Фирдавсӣ ба арабӣ даровард” [6,289].

Дар асри XII тарҷумаи нахустин тарҷумаи “Шоҳнома” аз тарафи Бундорӣ ба забони арабӣ тарҷума гардид. Тарҷумаи Бундорӣ аз рӯи қадом нусха сурат гирифтааст, чи гуна камбудихо ҷой дорад ва инчунин он Забехулло Сафо китоби фавқуззикр чунин гузориш медиҳад, ки: Тарҷумаи “Шоҳнома” ки дар соли 384 тамом шуда буд, сурат гирифта мусаммо аст ба “аш –Шоҳнома” ва тасарруфоти мутраҷим иборат аст аз ҳазфи бархе аз қиссаи кӯчак ва муқаддамоти фулу ва пандҳо ва андарзҳои Фирдавсӣ ва кӯтоҳ кардани номаҳо, хитобаҳо, васо ё ва афсофи маъдини қитол ва силоҳхон набард ва амсоли ин умур. Тарҷумаи Бундориро доктор Абдулваҳҳоб Аззом ба соли 1932 дар мучалладе бо муқаддимаи муфассал дар баёни

\*\*\*\*\*

кайфияти “Шоҳнома” ва шарҳи аҳволи Фирдавсӣ ва Бундорӣ дар Қоҳира чоп кардааст ва дар зайли достони ҳар як аз шоҳон набзае аз асос ва бунёди афсонаҳо ва асотири онон овардааст” [6,289].

Чои тазаккур аст, ки Забеҳуллоҳ Сафо тарҷумаи Бундориро аз рӯи ҳамин нусхаи ихтитоми соли 384/994 дониста, дар ағлаби амр матолиби тарҷумаи Бундориро саҳеҳ мешуморад. Чунонки мавриди ихтилофи номи падари Фирдавсӣ З. Сафо мегӯяд. “Номи ӯ аз падараш дар тарҷумаи ал-Бундорӣ, ки дар соли 620/1223 аз “Шоҳнома” ба арабӣ шуда, Мансур ибни Ҳасан омада ва дар мавоҳизи дигар монанди “Таърихи Гузида”, “Тазкират уш-Шуаро”, “Оташкада”, “Маҷмаъ ул-фусаҳо”. мухталиф омада аз ин ривоят метавон ба қавли ал-Бундорӣ, ки ақдам аст, бештар эътимод кард” [8,57].

Маълумоте, дигаре ки дар бораи тарҷумони “Шоҳнома” пайдо кардем аз китоби “Кашф уз-зунун”- Ҳочӣ Халифа мебошад. Ҳочӣ Халифа дар бораи Бундорӣ чунин хабар медиҳад, ки ба қалами “Мунтахаб ул-фурс” ном луғате тааллуқ дорад ва дар луғат ҳар як алима тариқи манзум дода шудааст, яъне барои нишон додани калимаҳо ӯ шеърхоро меорад, ки дар он ҳамаи калимаҳо кор фармуда мешаванд.

Аз ҷониби Бундорӣ интиҳоби ба ҷои тарҷумаи дақиқ тарҷумаи озод мувофиқ ва ба меъёрҳои илмии тарҷума ба назари мо сабабҳои айнии худро дошт, ки метавон ин матлабро бо нуқтаҳои зерин мудаллал намуд:

Якум, Бундорӣ пеш аз ҳама мехост, ки тарҷумаи “Шоҳнома” ба забони арабӣ бо сабки соддаву раво ва омиёнаву роғиб нақл гардад. Бино бар ин, ӯ кӯшидааст ҳаталимкон аз сачъгӯйиву суханпардозӣ, ки дар замони ӯ маъмул буд парҳез намояд.

Дуюм, аз матни тарҷума маълум мегардад, ки интиҳоби тарҷумаи маъноӣ, қасд дошт, сюжети асосӣ “Шоҳнома”-ро ба хонанда ба то тарзи имкон соддатар намояд.

Сеюм, Бундорӣ ба талхис кардани кутуб маҳорати хуб дошт. Дар тасбити ин нуқта кофист, ки ба осори талхискардаи ӯ, аз ҷумла “Таърихи Бағдод”, “ал-Барқ уш-шомӣ” ва “Таърихи Салҷуқиён” тавачҷуҳ намуд. Бундорӣ баробари интиҳоб намудани тарҷумаи озод “Шоҳнома”-и Фирдавсиро низ талхис кардааст” [7,58].

Дар бораи аҳамияти тарҷумаи Фирдавсӣ ҳаминро баён кардан мумкин аст, ки вай пеш аз ҳама мардуми арабизабонро ба ин гуна шоҳасари безаволи адабиётӣ классикии форсу тоҷик шинос кард. Дуюм, гузориши кӯтоҳи Бундорӣ арзиши асарашро то андоза боло сохтааст, зеро “Шоҳнома” гарчанде ба забонҳои бисёр тарҷума шудааст, вале тарҷумаи Бундорӣ ягона тарҷума аст, ки ин асар барои хонанда мухтасар фароҳам шуда ва фаҳму дарки рӯйдодҳои китоб барои ӯ то андозае осон муяссар гардидааст. Зеро барои хонандаи дигар арабизабоне, ки мақсади ихотаи ҳамаи достонҳои “Шоҳнома”-ро дорад, ҳамин тарҷума басандааст, то ба ин ҳамосаи бузурги форсу тоҷик ошноӣ ёбад.

“Шоҳнома аз тарафи ал-Фатҳом ибн Али ал-Бундори ал-Исфохони ки солҳои 1218-1222 ба намуди намуна тарҷума шудааст. Аз рӯи маълумотҳои ки дар даст дорем маълум шудки солиин тарҷума нисбат 50 сол қалон аз ҳуди ал –Фатҳом ибн Али ал-Бундори ал-Исфохони ки он аз асоси феҳристе ки дар асри XII тартиб дода шудааст.[3,8]

Баъд аз тарҷумаи Фатҳ алӣ ибни Муҳаммади Бундорӣ, “Шоҳнома”-и Фирдавсӣ дуҷумин бор аз тарафи Самир Молтӣ ба забони арабӣ тарҷума шудааст. Аз шавоҳид ва асноди дар зерфасли болоӣ овардашуда чунин натиҷа баровардан мумкин аст, ки талхису тарҷумаи Самир Молтӣ аз тарҷумаи Бундорӣ хеле ва хеле фарқ дорад. Самир Молтӣ яке аз тарҷумони муосири лубнони мебошад. Самир Молтӣ тарҷумаи худро бо таҳти унвони “Шоҳнома”-и Фирдавсӣ аввалин бор соли 1977 ва бори дуюм соли 1979 дар Бейрут нашр шудааст. Самир Молтӣ тамоми “Шоҳнома”-ро дар ҳаҷми 738 саҳифа тарҷума кардааст. Тарҷумаи мутарҷим аз 21 ҳикоя иборат мебошад, яъне достонҳои “Шоҳнома” ба тариқи ҳикоя овардааст.

\*\*\*\*\*

Дар ин тарҷумаҳо мазмун ва муҳтавои “Шоҳнома” хеле мухтасар ва фишурда баён шудааст. Аз рӯи муқоисаи дostonҳое ки аз тарафи мутарҷим тарҷума шудааст, ки асосан номаву хутбаҳо, силоҳи ҷангӣ, тавсифҳои майдони ҷанг, қаҳрамонҳоро хело кӯтоҳ ифода кардааст. Мутаасифона дар ин ҷо мо дар бораи тарҷумаи Самир Молтӣ чизи зиёд гуфтан барои мо мушкил аст.

Хушбахтарин ва муҳимтарини он аст, ки ҳарду нусхаи тарҷума то ба замони мо омада расидааст. Мувофиқи маълумотҳои сарчашмаҳо маълум гардид, ки тарҷумаи Бундорӣ яке аз қадимтари тарҷумаҳои “Шоҳнома” махсуб меёбад. Тарҷумаи Самир Молтӣ мутаасифона аз назари муҳаққиқон дур мондааст.

Дар маҷмӯъ гуфтан мумкин аст, ки дар воқеъ саҳми олимону ҳунармандони мисриву ироқӣ ва суриягиву лубнонӣ дар муаррифии “Шоҳнома”-и безавол басо назаррас мебошад. Дар ин қатор аз хидматҳои Яҳёи Хишоб, Абдунаим Муҳаммад Ҳасанайн, Муҳаммад Ғанимӣ Ҳилол, Шибл ал-Малот, Абдулкодири Муқаддам, Амин Райҳонӣ, Холид Муҳйиддин Бародӣ, Муҳаммад Зайд Абуҳадид, Самии Молтӣ ва даҳҳо нафари дигар метавон ёдовар шуд, ки то имрӯз бо таҳқиқоти худ ин асари бегазанро дар олами араб муаррифӣ карда истодаанд.

#### Пайнавишт:

1. Бертеллс Е.Э. История таджикско- персидской литературы. М.1960. С.82-94.
2. ал-Бундорӣ, ал-Фатҳ ибн Алӣ. “аш-Шоҳнома” ал-Фирдавсӣ. Ҷ.1. С. 160.
3. Гачеаилидзе Г.Р. Художественный перевод и литературные взаимосвязи. М, 1972. С.47.
4. Ибни Надим. Муҳаммад ибни Исҳоқ. Китоб ал-Фихрист. Батасхеҳи Ризо Тачаддуд. - Техрон, 1393/1973. С.630
5. Самир Молтӣ. аш-Шоҳнома. – Бейрут, 1979.С.63.
6. Сафо, Забеҳуллоҳ. Ҳамосасарой дар Эрон. –Техрон, 1333. Эраҷ Афшор. Китобшиносии Фирдавсӣ, 1347. С. 43-78.
7. Фирдавсӣ Абулқосим. Шоҳнома. Ҷ.8. – Душанбе.Таҳияи матн ва луғату тавзеҳот аз Камол Айнӣ ва Зоҳир аҳрорӣ, силсилаи “Ахтарони адаб”, 2010. С.480.
8. Ҳамробоев Н. Тарҷумаи арабии “Шоҳнома”-и Фирдавсӣ.// Номаи Камоли Хучандӣ. №1. Хучанд, 2016.-саҳ. 56-67.

\*\*\*

#### Менглибоев Акмал Холтӯраевич

Денов тадбиркорлик ва педагогика институтининг тарих фани ўқитувчиси

#### СУРҲОН ВОҲАСИДА МУСТАБИД СОВЕТ РЕЖИМИНИНГ ЎРНАТИЛИШИ ВА УНГА ҚАРШИ КУРАШ

1920 йилнинг 2 сентябрида Қизил Армиянинг ҳужуми туфайли Бухоро амирлиги ағдарилди. Унинг ўрнига Бухоро Халқ Совет Республикаси ташкил этилди. Совет босқини арафасида бугунги Сурхондарё вилоятида Бойсун, Шеробод, Денов ва Сарижўй бекликлари мавжуд бўлган. Аммо амирликнинг шарқий қисмида почта-телеграф алоқаси йўлга қўйилмаганлиги боис бўлиб ўтган фожиали воқеалардан ҳеч ким хабардор бўлмаган.

Амир Саййид Олимхон Қизил Армия таъқибидан қочиб тўғри Бойсунга келди. Аммо бу ерда кўп қолиб кетмади. Амирни таъқиб қилаётган қизил аскарлар 11 сентябрь куни Бойсунни эгалладилар. Амир Деновга чекинди. Қизил аскарлардан қаттиқ кўрққан Бойсун беги Саид Аҳмад ва Шеробод беги Тўхтамиш қочиб кетишди. Жуда оғир шароит эди.

\*\*\*\*\*

Бойсунни олганидан сўнг қизил аскарлар Ғузорга қайтиб кетишди. Буни эшитган амир Бойсун ва Шерободга Олимбек деган кишини ҳоким этиб тайинлаб, унга Бойсунни қайтариб олиш ва Шерободни душмандан ҳимоя қилиш ҳақида топшириқ берди. Олимбек билан бирга Шерободга бир гуруҳ навкарлар ҳам йўл олишди. Озодлик ҳаракати кучайишига йўл қўймаслик мақсадида 1920 йилнинг сентябрь ойи охирларида большевиклар катта куч тўплаб Шерободга ҳужум қилишди. Бир зарба билан Олимбек навкарларини мағлубиятга учратишди. Октябрь ойи бошларига келиб, шаҳар душман қўлига ўтди<sup>1</sup>.

Ўлкада «қизил келди, амир қочди», «ўрус Шерободни олибди» каби гап-сўзлар пайдо бўлиши билан оддий халқ юрт мудофаасига отланди. Миён Сафиюллоҳ (Ўроқхон эшон) юзага келган оғир вазиятдан ташвишга тушиб, октябрь ойининг бошларида қўшни беклик ва амлоқдорликларга чопар жўнатиб, юрт оқсоқолларини кенгашга чақирди. Бойсун беклигининг Хўжанқон қишлоғида бўлиб ўтган кенгашда оқсоқоллар бир овоздан душманга қарши курашиш учун Муқаддас уруш эълон қилишди.

Хуллас, келгиндиларга қарши оммавий қаршилиқ ҳаракати бошланди. Ноябрь ойининг ўрталарига келиб, Шарқий Бухорода амир аскарлари сони 15 минг, кўнгилли - ғазовотчилар эса 30 минг кишини ташкил этди<sup>2</sup>. Денов беклигининг Мўминқул қишлоғидан бўлган Жўра оқсоқол «муқаддас урушдан қочганларнинг хотини уч талоқ бўлсин» деб эълон қилди. Бойсун, Денов, Сарижўй, Ҳисор ва Шеробод бекликларидан йиғилган кўнгилли аскарлар Бойсуннинг тоғли қишлоқларида йиғилиб, тайёргарлик кўра бошладилар. Бу кўшинга Миён Сафиюллоҳ ва Мирза Абдулмўмин бошчилик қилдилар.

Миён Сафиюллоҳ ўроқ унвонига эга бўлиб, узоқ йиллар бекликларда яшовчи аҳолининг талабларини амирга етказар, иложи борича оддий халқнинг манфаатларини ҳимоя қилишга ҳаракат қилар эди. Қолаверса, у киши ўз даврида нақшбандия тариқатининг етук вакилларидан бири бўлган. Шу сабаб, маҳаллий аҳоли Миён Сафиюллоҳни ҳурматлаб Ўроқхон эшон деб ҳам атаган.

Мирза Абдулмўмин (1875–1921 йй.) 28 йил давомида Шеробод ва Бойсун бекликларида мирза лавозимида ишлади. 1918 йилда Туркистон Халқ Комиссарлари Раиси Ф.Колесовнинг Бухорога босқини мағлубиятга учрагач, Мирза Абдулмўмин Амир Олимхон билан келишган ҳолда Шерободда 100 кишилиқ иккита мерганлар бўлинмасини тузади. Бунинг учун Сурхон воҳасининг турли шаҳар ва қишлоқларини кезиб, кўнгиллиллар орасидан ёш, эпчил ва албатта мерган бўлган йигитларни танлади ва уларни бўлғуси жангларга пухта тайёрлади. Қизил Армия босқини арафасида Шарқий Бухорода амирнинг ана шу юз кишилиқ икки бўлинмасидан ташқари ҳеч ким жиддий жангвор тайёргарликка эга эмас эди. Шунини ҳисобга олиб, амир амалдорлари махсус бўлинманинг фаолиятини жуда қаттиқ сир тутишди. Зеро, айнан улар 1920 – 1921 йиллардаги жангвор ҳаракатларда муҳим роль ўйнашган эди.

1920 йилнинг 17 октябрь куни Мирза Абдулмўмин ва Миён Сафиюллоҳ минг кишилиқ қўшин (юз нафар мерган ва 900 нафар кўнгилли аскар) билан Шерободни озод қилди. Шерободда маълум вақт тургач, мерганлар бўлинмаси Бойсунга жўнаб кетди. Бундан фойдаланган руслар 10 ноябрь куни Шерободни тагин эгаллаб олишди. Орадан бир неча кун ўтгач, Тангидевон қишлоғида юрт оқсоқоллари ва қўшин бошлиқларининг қурултойи бўлиб ўтди. Қурултойда эл оқсоқоллари Мирзо Абдулмўминдан зудлик билан ҳужумга ўтишни талаб қилишди. Қолаверса, большевикларнинг жабр-зулми суякка бориб қадалган эди. Халқ вакилларининг тазйиқи остида Мирза Абдулмўмин Шерободни душмандан озод қилиш ҳаракатини бошлашга мажбур бўлди. Бунинг учун махсус режа ишлаб чиқилди. Унинг режаси озодлик ҳаракати етакчилари томонидан маъқулланди.

1920 йилнинг 27 ноябрида ватанпарварлар Шеробод кўрғонига ҳужум қилишди. Шаҳар яқинида турган кўнгиллиллар ҳам ҳужумга ўтди. Шеробод кўчаларида жанг бошланди.

<sup>1</sup> Умаров И. Бадаш: тарих ва анъана. - Термиз. 2018. –Б. 116.

<sup>2</sup> Ҳайит Н., Усмон Т. Кураш йиллари. – Тошкент: Меҳнат, 1992. –Б. 18.

\*\*\*\*\*

Кутилмаган ҳужум душман аскарларини доводиратиб қўйди. Шерободда ўзларини хўжайиндек ҳис қилиб юрган истилочилар миллий қўшинлар сиқувига дош беролмай қочишга тушди.

Термиз гарнизони бошлиғи томонидан Бухоро Халқ Совет Республикаси Инқилобий кўмитаси (Ревком) ва ички ишлар ноziри номига жўнатилган бир махфий ҳужжатда айтилишича, «Шеробод шаҳри атрофидаги бизнинг қисмлар (Шеробод гарнизони) га қарши душман турли милтиқлар билан қуролланган 7000 кишидан иборат кучни ташлади, улар орасида Денов, Юрчи ва Ҳисор шаҳарларининг аҳолиси бор эди.

Душман кучларининг тазйиқи остида Шеробод гарнизони 27 ноябрда Шерободни ташлаб чиқди ва Ангор қишлоғига чекинди. Шеробод шаҳрида бўлган жанг қатнашчиларининг фикрига қараганда, амир қўшинларининг мутаассиблиги (аслида жасорати) шу даражага бориб етганки, улар бизнинг артиллерия ва пулемётдан тинмай ўт очишимизга қарамасдан, фақат олға ташланишарди».

Шеробод озод этилгач, ватанпарварлар жануб томон кенг фронт бўйлаб ҳужумга ўтишди. 28 ноябрга қадар Ангордан шимолда жойлашган барча қишлоқлар душмандан тозаланди. Қизил аскарлар Ангордан 5 км шимолдаги Қорасув дарёси бўйида мустаҳкамланиб олмоқчи бўлишди. Аммо бу ерда ҳам омадлари чопмади. Мирза Абдулмўминнинг мерганлар бўлинмаси кучли қаршиликка қарамай дарёдан кечиб, Ангорни эгаллашга муваффақ бўлди. Душман шошилишч тарзда чекина бошлади.

Уларнинг чекиниши тартибсиз қочишга айланди. 1920 йилнинг 4 декабрида Бухорога юборилган навбатдаги ҳужжатда айтилишича, Қизил Армиянинг 8–полки батальонлари 27 ноябрда Шерободни ташлаб чиққач, аввал Ангор, сўнгра Термиз томонга қочди. Ватанпарварлар душманни Термизга қадар таъқиб этиб, Шеробод беқлигини озод этди. Бу миллий озодлик урушида қозонилган илк ғалаба эди. Уни таъминлашда мерганлар бўлинмаси муҳим роль ўйнашди. Россия империяси Туркистондаги истилочилик урушлари даврида ҳеч қачон бунчалик шармандали мағлубиятга учрамаган эди.

1920 йилнинг 4 декабрига келганда Қизил Армия разведка хизматининг хабарига кўра Амир Олимхон шимолий йўналишдаги Денов ва Саросиёда 4740 киши, Бойсунда 19 октябрдан 23 ноябрга қадар 7000 киши, 5 та пулемёт ва 1 та тўп, Шерободда 27 ноябрь ҳолатига кўра, 8000 киши, сўл соҳил бўйлаб туркман қишлоқлари Хамнаб ва Бўсағада 5000 киши (шундан 600 киши қуролланган, 2 пулемёт билан), фронт орти худудида: а) Душанбе – амир қароргоҳида 5000 киши, 2 тўп; б) Ҳисор – 5000 киши, жами 34740 жангчи, 7 пулемёт ва 2 тўпдан иборат йирик кучларни шакллантиришга муваффақ бўлди. Аммо бу рақамлар бироз бўрттирилган, қолаверса, шулардан бор-йўғи 4000–5000 киши қуролланган эди<sup>1</sup>.

Туркфронт кўмондонининг буйруғига асосан 1920 йилнинг 27 ноябрида Ҳисор экспедицион отряди шакллантирила бошланди. Дивизия командири М.Марсов унинг кўмондони этиб тайинланди. Экспедиция таркибида: М.Е.Роганов раҳбарлигидаги икки отлик полки бўлган 1-отлик дивизия, В.Г.Дьяконовнинг 1-отлик батареяси, отряднинг командири этиб тайинланган В.М.Ионовнинг Туркистон отлик дивизияси, 1-Туркистон дивизиясининг 3-бригадаси 16-кавалерия полки, 1-Туркистон дивизиясининг 5 ва 6 кавалерия полки ва артдивизионнинг битта взводи бор эди. Юриш арафасида отряд 1500 жангчи, 22 та пулемёт ва 2 та тоғ тўпларидан иборат эди. Асосий умид Термиздаги кучларда бўлган.

17 декабрь куни «Ҳисор экспедицияси» икки йўналиш – Термиз ва Қаршидан бир вақтнинг ўзида йўлга чиқди. Шерободни олиш учун жўнатилган совет қўшинлари сон ва сифат жиҳатдан устунликка қарамай, Шерободни эгаллашга кучлари етмаган.

<sup>1</sup> Тимошков С.П. Борьба с интервентами, белогвардейцами и басмачеством в Средней Азии // Шумов А.С., Андреев А.Р. Басмачество. - Москва. «Эксмо» - «Алгоритм», 2005. -С. 433 – 434.

\*\*\*\*\*

Қаршидан чиққан 1 - Туркистон кавалерия полки Бузғолахона дарасида (Темир дарвозада) амирнинг 10000 кишилик қўшинини тор - мор этди. 20 декабрь (4 январь)<sup>1</sup> да душман қўшини Дарбандни жанг билан эгаллади. Олимбек Дарбандни қўлдан чиқаришни истамай Бойсундан 3000 кишилик қўшин жўнатди. Аммо бу қўшин муваффақиятсизликка учраб, 150 нафар йигитини йўқотди ва Бойсун томон чекинди.

Ғалабадан руҳланган М.Марсов 21 декабрь (5 январь) куни Сайроб, Хўжабулғон, Даҳанаижом ва Тўда қишлоқларини эгаллаб, Бойсунга яқинлашди. Шаҳарга олти минг кишилик душман қўшини ёпирилиб кирди. Биринчи бўлиб, Волков бошчилигидаги 6-полк аскарлари Бойсунга кириб келди. Олимбек шаҳарни ҳимоя қилишга киришди. Шаҳар кўчаларида найзабозлик кетди.

Денов, Сарижўй ва Ҳисордан келган кўнгилли аскарлар Бойсуннинг ҳар бир қарич ери учун жон-жаҳдлари билан жанг қилишди. Яхши тайёргарликка эга бўлмаган ватанпарварлар жуда кўп қурбонлар берди. Қаттиқ қаршиликка қарамай, шаҳарни сақлаб қолишнинг иложи бўлмади. Олимбек омон қолган аскарлари билан чекинишга мажбур бўлди. Аммо Шеробод ҳимоячиларини бу ҳақда огоҳлантиришга улгурди.

Бойсундаги ғалабадан кейин М.Марсов Шерободни забт этишга киришди. 1921 йил 7 январь (эски сана билан 24 декабрь) куни Қизил Армиянинг асосий кучлари билан мерганлар бўлинмасининг юз нафар жангчиси Шерободдан шимолдаги Гумдахана дарасида тўкнашишди. Жанг эрта тонгдан то кеч тушгунга қадар давом этди. Душман тўп ва пулемётларни ишга солди. Охири Қаршидан етиб келган броневиклар ёрдамида даҳанани эгаллашга муваффақ бўлди. Санокли кишиларни ҳисобга олмаганда уларнинг ҳаммаси ҳалок бўлди. Халқ уларни ҳурматлаб «шаҳиди аъло» деб атади. Мирза Абдулмўмин Шеробод қалъасини ҳимоя қилиш вақтида қаҳрамонларча ҳалок бўлди<sup>2</sup>.

Большевикларнинг расмий ҳужжатларида кўрсатилишича, Шерободдаги 8000 кишилик мужоҳидлар армиясида ҳар ўн кишига биттадан милтиқ тўғри келарди, бунинг устига ҳар милтиққа 3 - 5 дона ўқ бор эди, холос. Қолаверса, уларнинг жуда катта қисми кўнгиллилардан ташкил топган ва жанговор тайёргарлиги паст эди.

27 декабрда (10 январда) В.М.Ионов бошчилигидаги Самарқанд отряди Чироқчи ва Китобни, 28 декабрда (11 январь) 1-Бухоро кавполки ва 61- Туркистон полкининг 28-сонли бронепоезди отлик разведка отрядлари Яккабоғни эгаллаб олишди<sup>3</sup>.

Шерободда омон қолган ватанпарварлар Бойсунга, Олимбек ҳузурига жўнашди. 1920 йилнинг 29 декабри (1921 йилнинг 12 январь) да 12 минг кишилик бирлашган қўшин Бойсунни қамал қилди. Жанглар давомида шаҳарнинг шарқий қисмини душмандан икки ҳафтага озод қилишга муваффақ ҳам бўлди. Бойсун учун бўлган жангларда экспедиция раҳбари М.Марсов ўлдирилди. Бу воқеа душман аскарларини эсанкиратиб қўйди. Аммо миллий кучлар ҳам катта талофат кўрди. Советларнинг расмий маълумотларига қараганда, озодлик кучларидан 3000 киши бу жангда ҳалок бўлди<sup>4</sup>.

Умуман олганда, Сурхон воҳаси аҳолиси 1920 йилнинг сентябридан то 1921 йилнинг февралига қадар Олимбек, Мирза Абдулмўмин ва Миён Сафиюллоҳ бошчилигида Бойсун ва Шерободда истилочиларга қарши мардонавор қаршилиқни ташкил қила олган эдилар. Уларнинг жасорати душманни ҳарбий низомнинг барча қоидаларига тўлиқ риоя қилишга ва шиддаткор ҳужумини секинлатишга мажбур қилди. Бойсун ва Шеробод учун бўлиб ўтган жангларда Қизил Армия жуда катта талофатлар кўрди.

<sup>1</sup> М.Марсов ўз хабарларини юлиан календари бўйича жўнатган кўринади. Шунда ҳам бир кунлик фарқ бўлган.

<sup>2</sup> Умаров И. Бадаш: тарих ва анъана. –Б. 130.

<sup>3</sup> История гражданской войны в Узбекистане. Том II. – Ташкент, 1970. –С. 316 - 317.

<sup>4</sup> Гафуров Б., Прохоров Н. Н. Падение Бухарского эмирата. –Сталинабад, 1940. –С. 60–61.

\*\*\*\*\*

Қизил Армия қўмондонлиги ҳалок бўлган М.Марсов ўрнига В.М.Ионовни Ҳисор экспедициясига бошлиқ этиб тайинлади. 1921 йилнинг 11 февралда қизил аскарлар Бандихон дараси томон юриш бошлади. Бу ерда Амир Олимхон томонидан бойсунликларга ёрдам учун юборилган 10 минг кишилик қўшин тор-мор этилди. 1921 йил 15 февралда душман Деновни эгаллади. 16 февраль куни Юрчи, Сариосиё ва Сарижуй ҳам тортиб олинди. Хужум қилиб келаётган совет қўшинлари Регарда шиддатли қаршиликка дуч келдилар, лекин бу шаҳар ва сўнгра Қоратоғ ҳам улар томонидан эгалланди.

1921 йил 20 февралдан бошлаб Ҳисорга кираверишда шафқатсиз жанглار қизиб кетди. «Известия» газетаси ўша кунларда ушбу сатрларни ёзган эди: «Амир ҳукмронлик қилаётган ҳудуд кундан-кунга қисқармоқда. У баҳорга келиб ё тоғларга чиқиб кетиши, ё Бухоро худудини тарк этиши лозим бўлди. Унинг ихтиёрида фақат Шарқий Бухоронинг Ҳисор, Душанбе ва Файзобод вилоятлари қолди. Унинг ихтиёрида фақат 600 нафар аскар бор».

Ҳисор шаҳри таслим бўлгач, душман 21 февраль куни Душанбе шаҳрига юриш бошлади. Шаҳар мудофааси учун ёшу-қари, бутун амалдорлар ва руҳонийлар ёппасига жалб этилди. Икки кунлик қаршиликдан сўнг шаҳар эгалланди. Амир Олимхон 20 февралда Душанбени ташлаб чикқач, аввал Кўлоб вилоятига чекинди. 1921 йил 5 мартда Амир Олимхон Чубек деган жойдан Афғонистон давлатига ўтиб кетди. 1921 йилнинг март ойи охирига келганда бутун Шарқий Бухорода совет ҳокимияти ўрнатилди.

Аммо Шарқий Бухоро аҳолиси қизил босқинчиларга осонгина таслим бўлмади. Юрт озодлиги учун узоқ давом этган кураш бошланиб кетди. Бу ҳаракатга Иброҳимбек, Давлатмандбек, Анвар пошшо сингари саркардалар бошчилик қилишди. Лекин кучлар тенг эмас эди. Большевиклар аста-секинлик билан ташаббусни ўз қўлларига олишиб, халқ ҳаракатини бостиришга муваффақ бўлишди. Сурхон воҳасидаги озодлик ҳаракати 1935 йилга келиб узил-кесил тўхтади.

Ғарб олимларининг фикрига кўра, большевикларнинг Туркистон, шу жумладан, Шарқий Бухородаги қўзғолонларни бостириши моҳиятан «мустамлакачилик уруши» эди. Миллий-озодлик ҳаракатига қарши урушда ОГПУ<sup>1</sup> 10 йил давомида ўз махсус қўшинларининг каттагина қисмини жалб этишга мажбур бўлди. Унинг шарқ бўлими асосий идорага айланган эди. Ҳанузга қадар, бу уруш қурбонларининг сонини ҳатто тахминан айтиб бўлмайди<sup>2</sup>.

\*\*\*

**Назирова Бахтиёр Сафарович**  
**Термиз давлат университети «Жаҳон тарихи» кафедрасининг**  
**илмий тадқиқотчиси**

## **СУРХОНДАРЁ - ПОЛВОНЛАР ВА ЧОПАҒОНЛАР ВАТАНИ**

Изланишлар натижасига кўра, Сурхон воҳаси аҳолиси қадимдан 30 дан ортиқрок турли халқ ўйинлари ва миллий спорт билан шуғулланиб келганликлари аниқланди. Айниқса, бу юртда кураш ва кўпкари сингари спорт турлари жуда кенг тарқалган эди.

Сурхон замини азалдан полвонлар юрти бўлиб келган. Ўзбекистоннинг биринчи Президенти Ислам Каримов Термиз шаҳрига Амир Темур орденини топширишга

<sup>1</sup> ОГПУ - Объединенное Государственное политическое управление - Бирлашган давлат сиёсий бошқармаси. 1923 - 1934 йилларда фаолият кўрсатган давлат хавфсизлигини кўриқлаш хизмати

<sup>2</sup> Куртуа С., Верт Н., Панне Ж., Пачковский А., Бартошек К., Марголен Ж. Черная книга коммунизма. Преступления, террор, репрессии. -Москва: Три века истории. 2001. -С. 150.

\*\*\*\*\*

бағишланган тантанали маросимда таъкидлаганидек, ...«бутун минтақа-мизда маълуму машхур бўлган «Алпомиш»дек қаҳрамонлик достонининг айнан Сурхон заминиди яратилгани асло тасодиф эмас. Агар мендан, энг кучли, энг бақувват полвонлар қаерда яшайди, деб сўраса, ҳеч иккиланмасдан аввало Сурхондарёда, деб айтган бўлардим. Ўзбек курашининг ватани, макони ҳам аслида Сурхон воҳасидир».

Дарҳақиқат шундай. Ўзбек кураши уч ярим минг йиллик тарихга эга. Сурхон воҳасидан топилган бронза даврига оид цилиндрсимон сопол идишда икки полвон ва улардан бири иккинчисини кураш усулида чалаётгани тасвирланган. Шунингдек, милoddан олдинги III асрга оид хайкалчада икки курашчи бир-бирининг белбоғидан ушлаб тургани акс эттирилган<sup>1</sup>.

Қадимги замонларда туркий халқларда кучли, ботир, полвон кишиларга нисбатан алп сўзи ишлатилган. Қадимги туркий тилда «alp» – 1. Мохир мерган; 2. Қаҳрамон, баҳодир, бек; 3. Довюррак, қўрқмас, эпчил; 4. Мардлик, жасорат сингари тушунчаларни беради<sup>2</sup>. Қадимги туркий хукмдорлар шу ном билан аталганлар. Масалан, Маҳмуд Кошғарий ва Юсуф Хос Ҳожибда машхур қаҳрамон Алп Эр Тўнғанинг номи келтирилади. Алп Эр номи тоғли Олтойдаги қадимги турк-руний битикларида ҳам учрайди<sup>3</sup>. Ҳазнавийлар сулоласи асосчисининг исми Алптегин бўлган. Ўзбек халқ достони қаҳрамони Алпомишнинг асл исми Ҳақимбек эди. Алпомиш достонининг энг қадимги Олтой талқинида (VI-VIII асрлар) Алпомиш номи Алып Манас (баҳодир Манас) деб аталади<sup>4</sup>.

Шарқнинг улуғ мутафаккирлари: Абу Али Ибн Сино, Маҳмуд Кошғарий, Алишер Навоий, Зайниддин Восифий, Ҳусайин Воиз Кошифий, Заҳириддин Муҳаммад Бобур ва бошқалар кураш ҳақида қимматли маълумотлар берганлар.

Тарихимизда машхур полвонлар кўплаб ўтган. Улар орасида хоразмлик Паҳлавон Маҳмуд, ҳазрати Навоийнинг замондошлари бўлмиш Муҳаммад Қўштигир ва Паҳлавон Муҳаммад, улуғ аждодларимиз Амир Темур, Заҳириддин Муҳаммад Бобур, аштархонийлар даврида яшаган Самарқанд ҳокими Ялангтўшбий баҳодир, Балх ҳокими Маҳмудбий оталик ва бошқалар шулар жумласидандир.

Ўтмишда Сурхон воҳаси ҳудудидан кўплаб донгдор полвонлар етишиб чиққан. Улар орасида XVIII асрда яшаган тангидевонлик Эрдона мерган Абдолбек ўғли, XIX аср охири – XX аср бошларида яшаб ўтган хўжамулкилик Давла полвон, Шерободнинг Ғоз қишлоғидан Давман (Давлат Бердиалиев – 1890-1962) полвон, Кампиртепа қишлоғида туғилиб ўсган Абса полвон, хомконлик мулла Болта; Бойсун беклигининг номдор полвонларидан: даштиғозлик Йўлдошали полвон, унинг шогирдлари Саманчи (Ҳакимали) полвон, Умир полвон, Қосим полвон, Хидир полвон, Хўжамқули полвон, Ашур полвон, Исмаил полвон, Тўра полвон, Жарқўрғондан Номоз полвон Самандар ҳожи ўғли (1840-1895), XX аср иккинчи ярмида Тоир полвон Дурдиев ва бошқаларни кўрсатишимиз мумкин.

Бу ҳудудда полвонларни тайёрловчи махсус мактаблар бўлган. Улар орасида, айниқса, Боғлидара мактаби катта шуҳрат қозонган эди. Бу мактаб ўз вақтида Эрдона мерган, Турсуннозим полвон, Чори полвон, Зоир полвон Нозимов, Сахи полвон, Абдол полвон Жўраев сингари донгдор полвонларни етиштириб берди. Чори полвон ёш полвонларни тайёрлаш учун Боғлидарага кириш жойида катта-кичик бир нечта тош кўйдирган. Ким Боғлидарага кирса, куч синашиб, шу тошлардан бирини кўтариб, токча устига қўйиши шарт эди. Энг катта тош Чори полвон тоши дейилади. Бу тошни Чори полвондан ташқари, фақат Курбонёр ўғли Турсуннозим полвон кўтара олган экан.

<sup>1</sup> Турсунов С., Пардаев Т., Бегимкулов О. Ўзбек миллий кураши: тарихи ва анъаналари. Термиз, «Сурхоннашр», 2015. –Б. 24.

<sup>2</sup> Древнетюркский словарь. Ленинград, 1969. –С. 36.

<sup>3</sup> Кызласов И. Л. Новости тюркской рунологии. Выпуск 1. Енисейские надписи на горе Ялбакташ (Горный Алтай). Москва, 2003. –С. 42.

<sup>4</sup> Жирмунский В.М. Тюркский героический эпос. Ленинград, 1974. –С.78–79.



\*\*\*\*\*

Турсуннозим полвон машқ қиладиган полвон тоши оз эмас, кўп эмас нақ сандиқдек келган<sup>1</sup>. Абдол полвон Жўраев Ўрта Осиё республикалари ўртасида ўтказилган курашда фахрли иккинчи ўринни эгаллаган. 1956 йилда Москва шаҳрида бўлиб ўтган жаҳон ёшлари спорт фестивалида мутлоқ чемпион бўлган.

Ўзбекистон мустақилликка эришганидан сўнг миллий курашимизга бўлган муносабат бутунлай ўзгарди. Ўзбек курашини жаҳон миқёсида тарғиб этишда мамлакатимизнинг биринчи Президенти Ислон Каримовнинг хизматлари бекиёс бўлди. Унинг ташаббуси билан 1998 йилнинг 6 сентябрида Халқаро Кураш ассоциацияси тузилди. Унинг президенти этиб Комил Юсупов сайланди. 2001 йилда эса Халқаро Кураш институти тузилди. Ўзбек кураши бўйича кўпгина чемпионатлар ва турнирлар ўтказилмоқда. 1993 йилдан бошлаб Термиз шаҳрида ҳар икки йилда бир марта кураш бўйича Ал-Ҳаким ат-Термизий хотира турнири ўтказилади. Турнирда кўпгина мамлакатлардан келган полвонлар куч синашади, янгидан-янги полвонлар кашф этилади.

Бугунги кунда ўзбек полвонларидан Абдулла Тангриев, Ақобир Қурбонов, Камол Муродов, Тоштемир Муҳаммадиев, Маҳтумқули Маҳмудов, Баҳром Авазов ва бошқа полвонлар халқ олқишига сазовор бўлишди.

Ўзбек курашини халқ орасида тарғиб этишда Сурхондарёнинг 1990-1993 йиллардаги раҳбарлари бўлган Ҳаким Бердиев, Кўчқор Аҳмедов, миллий курашимизнинг фаол тарғиботчиси, ТерДУ профессори, устоз Жума Тошпўлатов, жарқўрғонлик полвон марҳум Ҳақберди Ҳожи Норбоевнинг хизматлари катта бўлди. Ҳақберди полвоннинг ташаббуси билан 2002 йил февралда «Ҳақберди Норбой ўғли» кураш клубига асос солинди. Бундай жонкуяр инсонлар ҳақида кўплаб мисоллар келтиришимиз мумкин<sup>2</sup>.

Шу билан бирга воҳада кўпқари ўйинлари халқнинг энг сеvimли томошаси бўлган. Кўпқарида ўйин қодалари, расм-русумлар, ирим-сиримлар тушун-тирилган. Маълумки, туркий халқларда кенг тарқалган кўпқари ўзбек халқининг ҳам сеvimли ўйини, энг катта томошаси ҳисобланади. У никоҳ ва суннат тўйларида, Наврўз пайтлари қир-адирларда ўтказилар эди. Кўпқарининг асосий иштирокчиси чавандоз ва унинг отидир. Чавандоз деб фақат йигитларга нисбатан айтилган. Маҳаллий аҳоли тилида чопагон. Кўпқарибозлар кўпқарида отларга баҳо бериб турганлар. Кўпқарининг баъзи жойларда улоқ ёки улоқ тортиш сингари номлари бор<sup>3</sup>.

Кўпқарига тушувчи чавандозлар халқ томонидан чопагонлар деб аталган. Улардан Иброҳим чопагон, Расулберди чопагон, Ёқуб чопагон, уста Кенжа чопагон, Аминқул чопагон, Маматқул чопагон, Бекмурод чопагон, Холтўра чопагон, Абдулла чопагон, Хўжанқондан Йўлдош чопагон Ибрагимов, Хомқондан ака-ука Холли ва Саман чопагон Мамаюсуповлар, Бўз ўғлон, Зиёдулла чопагон Норлиев, Чилонзордан Норхон чопагон, Мунчоқдан Ғофир чопагон, Сайробдан Петка чопагон, Омонхонадан Файзи ва Нурулло чопагонлар, Тангимушдан Кўчар чопагон, Бандихондан Абдусалом чопагон, Шўрчидан Туро чопагон ва бошқаларни кўрсатишимиз мумкин. Чопагонларнинг кўпчилиги баҳодир полвон кишилар бўлишган. Масалан, Холли чопагон Мамаюсупов 4 яшар отни, укаси Саман чопагон эса 3 яшар отни елкасида кўтариб машқ қилган.

<sup>1</sup> Турсунов С., Пардаев Т., Бегимқулов О. Ўзбек миллий кураши. –Б. 41.

<sup>2</sup> Ўзбек кураши ҳақида тўлиқ маълумот олиш учун қаранг: Ж.Тошпўлатов. Ўзбек кураши. Тошкент, 2000; Ж.Тошпўлатов, А.Жумақул. Сурхон полвонлари. Термиз «Жайхун», 1995; Ж.Тошпўлатов, Р. Мустафоқулов. Алпомишлар афсона эмас. Тошкент, 2007; Ҳ.Норбоев. Сурхон полвонлари. Тошкент, 2010.

<sup>3</sup> Умаров И. Купқари - традиционная игра жителей горных кишлаков Кухитанга // Бюллетень науки и практики. 2020. Т. 6. №11. –С. 439. <https://doi.org/10.33619/2414-2948/60/55>.

\*\*\*\*\*

Кўпқари тушадиган жойни майдон ёки кўпқари тахта дейишади. Кўпқари ўтказиладиган куни эрталаб саҳарда 70 килолик така сўйилади. Калласи, орқа оёқлари кесилади. Олд оёғи кесилмаса пайчали така, тўртови ҳам кесилган бўлса, пайчасиз така ҳисобланади. Сўнг бир кило тузни қўлтиқ ва бутларига сепиб устидан сув қўйилади. Кейин усти шолча билан ёпиб қўйилади. Шу ҳолатда кўпқаригача туради.

Эрталаб соат ўнларга яқин улоқ майдонга олиб борилади ва кўпқаричиларга ташланади. Кўпқарида улоқни олган айрим чавандозлар отларнинг ҳаракатини нафақат қамчи, балки шовқин воситасида ҳам бошқара олишган.

Кўпқари тушишдан олдин чопағонлар туя жунидан тўқилган пайтава билан оёқларини ўрашган. Бундай пайтава оёқни майин ушлаб туриш учун керак эди. Шундан сўнг унинг устидан, яъни тўпикдан то соннинг юқори қисмига қадар кигиз ўрашган. Ундан кейин шим ёки иштонни кийиб олганлар. Оёқ кийим сифатида нўғай этик кийганлар. Сабаби, нўғай этик узангидан ўтиб кетмас эди<sup>1</sup>.

Ўтмишда чопағон улоқни тортиб яқка ўзи 50-100 метргача олиб чиқа олса, баковул томонидан ҳалол дейилган. Ҳозирда эса бунга унча эътибор берилмаяпти. 10-12 метр чиқа олса «ҳалол» дейилади. Шунингдек, ҳалол баковуллар кўпқарида ғирром ишлатилишига йўл қўйишмаган. Агар ғирромликни сезиб қолишса, совринни бермай бошқатдан қўйишган.

Кўҳитанг, Бойсун, Деҳқонобод томонларда ўтказиладиган ҳудудда марра деган тушунча йўқ. Қашқадарёнинг Шаҳрисабз, Яккабоғ, Чирокчи, шунингдек, Самарқанд, Жиззах, Тошкент ва Тожикистон томонларда ким улоқни маррага биринчи бўлиб олиб борса ҳалол дейилади. Маррани халқ шеvasида қора дейишади. Марра сомон ёки оҳак билан катта доира шаклида чизиб қўйилади. Маррага етиб келган чопағон улоқни ана шу доира ичига ташлаши лозим.

Маррасиз кўпқарининг афзаллик томони шундаки, отнинг тезлиги билан улоқнинг оғирлиги камаяди. Марра чизиги бўлганда эса, чопағон учун улоқнинг оғирлиги сезиларли даражада ошиб боради. Сабаби, от чопаётган вақтда улоқни босади, чопағоннинг кўкрак, бел, билак, елка қисмларига оғирлик тушади.

Ўтган асрнинг бошларида Чоржўйда туркманнинг така уруғидан бўлган Нурмат халифа исмли киши кўпқари беради. Кўпқарида хомконлик Зиёдулла чопағон ҳам қатнашади. Зиёдулла чопағоннинг шижоатига ҳамма қойил қолади. Бу воқеадан сўнг Нурмат халифа ўз қизи Ойжамолни катта сеп, совға-салом ва тўй-томоша қилиб, Зиёдулла чопағонга никоҳлаб беради.

XX асрнинг 90-йилларига қадар Сурхон воҳасида ўтказилган кўпқариларда Эгамшукурнинг иккита кўк оти, Деновда Бобокулнинг жийрон оти, Бандихонда Маматкуловнинг бўз оти, хомконлик Эшниёзнинг Фрунзеқора лақабли оти, хомконлик Холтожининг Оқёл, Исмоил Айиқовнинг шарраси<sup>2</sup>, Поён бобонинг гажири, шунингдек, Танка, Уз, Қорақашқа, Мирзақўк, Жанжалтўри, Чагир<sup>3</sup> лақабли отлар шуҳрат қозонган эди<sup>4</sup>.

\*\*\*

<sup>1</sup> Умаров И. Бадаш: тарих ва анъана. –Термиз: Сурхоннашр, 2018. –Б. 84.

<sup>2</sup> Шарра – қулоғи тилинган от.

<sup>3</sup> Чагир – бир кўзи оқ от.

<sup>4</sup> Умаров И. Бадаш: тарих ва анъана. –Б. 85-87.

**Турсунов Сайпулла Нарзуллаевич**  
**Тарих фанлари доктори, профессор, Термиз давлат университетининг “Жаҳон тарихи” кафедрасининг мудири**  
**Email: [tursunovsafullo12@mail.ru](mailto:tursunovsafullo12@mail.ru)**

## **ДАРБАНД – БУЮК ИПАК ЙЎЛИ УСТИДАГИ МАСКАН**

**ДАРБАНД**– Сурхондарё вилояти Бойсун туманидаги қадимий аҳоли пункти ва темир йўл станцияси номи. Шунингдек, Туркменистон Республикасининг Гаварс, Бахардан туманларидаги даралар, Афғонистондаги Панжшер ўлкасидаги дара ва кишлок, шунингдек, Каспий денгизининг ғарбий соҳили – Доғистондаги шаҳар *Дарбанд* деб номланади.

М.И.Артамоновнинг маълумотига кўра, Эрон шоҳи Хисров I Ануширвон (531-579 йй) томонидан Кавказ тоғи ва Каспий денгизи оралиғидаги катта тошлардан кесиб, калинлиги 4 метр, баландлиги айрим жойларда 18-20 метр, узунлиги 40 км, 30 минорали ва шимолга қараган 3 темир дарвозали мустақкам девор қурилган. Дарвоза кўрикчилари учун бунёд этилган манзил *Дарбанд* деб аталган. Бугунги кунга келиб ушбу деворнинг озгина қисми сақланган бўлиб, деворларидаги паҳлавий ёзувига кўра, милодий 567 йилда барпо этилган<sup>1</sup>.

Сурхондарёдаги Дарбанд кишлоғи яқинида, яъни Сувсиз ва Саримас тоғлари орасидаги тор ўтиш йўли *Темир дарвоза* деб аталади. Бу ерда қадимда муҳим чегара пункти жойлашган. Темир дарвозадан кўпгина ҳукмдорлар, лашкарбошилар, савдогарлар ва сайёҳлар ўтишган. Улар ўз хотираларида Дарбанд ва Темир дарвоза ҳақида қимматли маълумот қолдириб кетишган. Хусусан, Самарқанд-Термиз йўлларида милодий 630 йили юрган хитойлик монах Сюань Цзянь Самарқанддан жануби-ғарб томон йўл юриб бир дарага киради. Унинг сўзига қараганда ўнг ва чап томондан анча баланд икки ёндош тоғ орасидаги дарадан тор йўлак ўтади. Темир рангига ўхшаган тош деворлардек бу тоғларнинг тор жойида темир билан қопланган икки табақали ёғоч дарвозада кўплаб кўнғироқлар ўрнатилган. Бу дарадан ўтишнинг ноқулайлиги ва яхши ҳимояланганлиги учун унга *Темир дарвоза* номи берилганлиги айтиб ўтади. Сюань Цзянь Темир дарвозани Тухоло (Тохаристон) мамлакати чегарасида дейди<sup>2</sup>.

*Темир дарвоза* турк-руний битиклари (VIII аср) да *Темир қапуғ*<sup>3</sup> (қадимги туркийча *қатиг*, *қапаг* сўзлари «дарвоза, эшик»<sup>4</sup>); хитойча *Те-мин Гуань*, арабча *Боб ул-Ҳадид* (*боб* – «дарвоза», *ҳадид* – «темир»), мўғулча *қаҳлақа* (мўғулча *хаалга* – «дарвоза»<sup>5</sup> сўзининг бузилиб ишлатилган шакли) деб аталган. Араб тарихчиси ибн Арабшоҳ эса уни *Қагалғар* шаклида қайд этилади<sup>6</sup>.

Темир дарвозанинг форсча номи – *Дари Оҳанин* дастлаб ал-Яъқубийнинг асарида тилга олинади. Унда айтилишича, бу шаҳар Сўғдда жойлашган бўлиб, Балх вилоятининг шимолидадир<sup>7</sup>. Бундан ташқари форсий тилли манбаларда *Дари Оҳанин*

<sup>1</sup> Артамонов М.И. Древний Дербент //В сб: СА, том 8, Москва, 1946. –С. 122-135.

<sup>2</sup> Аршавская З.А., Ртвеладзе Э.В., Хакимов З.А. Средневековые памятники Сурхандарьи. Ташкент, 1982. –С. 42.

<sup>3</sup> Малов С.Е. Памятники древнетюркской письменности. Москва-Ленинград, 1951. –С. 29.

<sup>4</sup> Древнетюркский словарь. Ленинград, 1969. –С. 420.

<sup>5</sup> Дамдинцурень Ц., Лувсандэндэв А. Орос-монгол толь. Улан-Батор, 1982, стр. 59.

<sup>6</sup> Ибн Арабшоҳ. Амир Темур тарихи. 1-китоб, Тошкент, 1992. –Б. 79.

<sup>7</sup> Ahmad ibn Abu Jakub ibn Wadhah al-Jakubi. Kitab al-buldan. Ed. M. J. de Goeje. BGA. Pars 7. — Lugduni-Batavorum, 1967. –P. 290.

\*\*\*\*\*

номи билан бир қаторда *Дараи Оҳанин*<sup>1</sup> (форсча *дара* – «дара» *и* – изофа, *оҳанин* – «темир», яъни *Темир дара*), ва *Дарбанди Оҳанин*<sup>2</sup> сингари номлари қайд этилади.

Қадимда *Темир Дарвоза* номи билан машҳур бўлган бу дара кўпчилик олимлари, сайёҳларни қизиқтирган. Темир дарвоза ҳақида 1404 йилда Амир Темур саройига келган испан элчиси Рюи Гонзалес де Клавихо ҳам батафсил маълумот беради.<sup>3</sup> Темир дарвозанинг ҳақиқий жойи биринчи марта 1875 йилда рус олими Н.А.Маев томонидан аниқланади<sup>4</sup>. И.П.Мушкетовнинг ёзишича, Темир дарвоза дарасининг эни 10 саржин (бир саржин уч газга ёки 2,134 метрга тенг узунлик ўлчови), яъни 21,34 метрдан ошмайди, айрим жойлари ундан ҳам тордир. Унинг таги жуда силлиқ, текис, дарёнинг майин қуми сепилган табиий йўлни эслатади. Баландлиги 500 фут (бир фут 30,48 см га тенг)<sup>5</sup>.

1900 йилда йўлнинг кўчирилиши муносабати билан бу йўл эсдан чиқади. География олимаси О.Павловская томонидан бу йўл яна топилади. Темир дарвоза 1969 йили З.А.Аршавская, Э.В.Ртвеладзе ва З.А.Ҳакимовлар томонидан мукамал ўрганилди<sup>6</sup>. Ё. Хўжамбердиевнинг фикрича, даранинг Темир дарвоза номи билан юритилишига сабаб шуки, биринчидан, бу дара давлат чегараси деб қаралган бўлса, иккинчидан баланд Бойсун тоғлари орасидаги бирдан-бир ўтиш йўли бўлганлигидандир. Шунингдек, савдо қарвонларининг бож тўлайдиган ва текшириб ўтказиладиган пости ҳам бўлган<sup>7</sup>.

Темир дарвозанинг Буюк Ипак йўли устида жойлашганлиги унинг аҳамиятини оширган. Бу йўл ёқаларида жойлашган аҳоли пунктлари, тарихий иншоотлар: Абдуллахон II томонидан 1583-1598 йилларда қурдирилган Тошқўрғон, Оқрабат, Калтаминор, Дарбанд қишлоғи яқинидаги Оқтепа; Дарбанд дарасидан чиқишда ўнг томондаги қўрғон, қабристон ва бошқалар ўз бағрида кўпгина сирларни яшириб турибди. Ҳудуддаги тоғлар Сўғдиёна ва Тохаристон ўртасидаги тўсиқ, девор вазифасини ўтаган. Кўп ҳолларда маҳаллий ҳукмдорлар учун душмандан жон сақлашда қўрғон вазифасини бажарган.

Ҳисор тоғ тизмаси орқали жанубга асосан учта йўл ўтган. Улар асосан уч дара бошланишида қурилган учта қалъадан бошланган. Даралар оғзидаги қалъалар Ҳимоя ва бож йиғиш вазифасини бажарган. Булардан биринчиси, *Яккабоғ* қалъаси бўлиб, Тошқўрғон дараси оғзида жойлашган. Иккинчиси, *Ёртепа* қалъаси бўлиб, Чаман-Чағон дараси оғзида жойлашган ва бу йўлдан Калтаминор йўли ўтган эди. Учинчиси *Ғузор* қалъаси бўлиб, шу номли дара оғзида жойлашган.

Бундан ташқари, Ҳисор ва Кўҳитанг тизма тоғлари ипдек тизилган кўплаб йўл ва сўқмоқ тоғлари ҳисобланади. Бу сўқмоқлар тоғ халқларини яқин йўллардан катновини таъминлаган. Булар:

1) Яккабоғ – Лангар – Тошқўрғон – Эгрисув – Боғча – Сангардак – Юрчи;

<sup>1</sup> Байхаки, Абу-л-Фазл. История Мас'уда (1030—1041). Перевод с персидского, введение, комментарии и приложения А. К. Арндса. — Москва, 1969. —С. 572.

<sup>2</sup> Бартольд В. В. Сочинения. Том 3. —Москва, 1965. —С. 431.

<sup>3</sup> Рюи Гонзалес де Клавихо. Дневник путешествия ко двору Тимура в Самарканд в 1403-1406 гг. Подлинный текст с перев. и примеч. составленными под редакцией И.И. Средневского. СПб, 1881. —С. 229-230.

<sup>4</sup> Материалы для статистики Туркестанского края. Под редакцией Н.А.Маева. Ежегодник. СПб., вып. V, 1879. —С. 146-150.

<sup>5</sup> Мушкетов И.В.Туркестан. Геологические и орографические описание, по данным, собранным во время путешествий с 1874 по 1880 г., в двух частях, том 1, СПб,1886. —С. 552.

<sup>6</sup> Аршавская З.А. и др. —С. 43.

<sup>7</sup> Хўжамбердиев Ё. Сурхондарё область топонимларининг тарихий этимологик тадқиқоти. Номзодлик диссертацияси. Тошкент, 1974. —Б.131.

\*\*\*\*\*

2) Яккабоғ – Лангар – Қизилмозор – Дуоба – Бошчарбоғ – Кенгдала – Үрикли – Сангардак – Юрчи;

3) Яккабоғ–Лангар – Қизилмозор – Бошчарбоғ –Хўжадияк – Ичаксой – Қуйи Мачай – Дарбанд;

4) Шахрисабз – Тошқўрғон – Эшак майдон (Қизилмозор) – Бошчарбоғ – Мачай – Дарбанд;

5) Яккабоғ – Кенггузар – Бобо Шоди – Гўрдара – Октуя – Оксув – Үртадарё – Бошдара – Тузкон – Қизилмозор – Бошчарбоғ – Мачай –Дарбанд;

6) Яккабоғ – Лангар – Тузкон – Кўкабулоқ – Бақирчи – Теракли – Ёнғокли – Қизилмозор – Бошчарбоғ – Мачай – Дарбанд;

7) Яккабоғ – Кенггузар – Тутак – Қизилтом – Зармас – Тошқўрғон – Амир Темур ғори – Дўконхона – Шохшар – Оққишлоқ – Қизилсой – Алмат – Чўкмозор – Бошчарбоғ – Мачай – Дарбанд;

8) Тошқўрғон – Мачай – Шўроб – Хомкон – Тангидевон – Хатак;

9) Яккабоғ – Оқработ – Ёртепа – Оқработ ва Ғузур-Оқработ йўллари Хомкон орқали Хатак – Хўжанқон – Зараутсой – Кўхитанг қишлоғи;

10) Хатак – Хомкон – Шўроб – Мачай – Кенгдала – Боғча – Сангардак;

11) Дарбанд – Мачай – Кенгдала – Боғча – Сангардак йўллари дидир.

1900 йили мустаҳкамланган 14 та почта станциясига эга бўлган 376 верстли Самарқанд –Термиз почта йўли қурилади. Бу иш Туркистон сапёр батальони раҳбарлигида маҳаллий ишчилар кучи билан бажарилади. Д.Н.Логофетнинг маълумотига кўра, Самарқанд – Термиз йўли: Самарқанд – Тахтақорача – Қайнарбулоқ – Китоб – Шахрисабз – Қизилдарё – Ёртепа- Ғузур – Калтаминор – Қора Ҳовал – Оқработ (Абдуллахон работи) – Сайроб – Эгарчи – Шеробод – Ангор – Термиз йўли асосий йўл бўлиб қолади. 1939-1940 йилларда Тошкент – Термиз катта ўзбек трактининг қурилиши муносабати билан бу йўл йўналиши бирмунча ўзгаради. Пачкамардан Оқработгача деярли янги йўл қурилди. Чакчаксойда Мачай йўли кўшилган жойдан йўл ўнг томондаги қирлардан ошиб Шўроб қишлоғи яқинида сойга тушади. Шўроб жари устидаги якка мазорга етмасдан чапга, Оқтепа довони орқали *Дарбанд* ва *Даҳпаракент* деб номланган довон орқали Сайроб қишлоғига келади.

Тарихий манбалардан хабарсиз айрим кишилар 1900 йилда қурилган Самарқанд-Термиз йўли, 1930 йиллар охирида Тошкент-Термиз катта ўзбек тракти қурилишида Оқтепа довонидан арава, автомашинага мўлжаллаб кесиб ўтилган катта йўлнинг ёндош жарликларини ва улардаги темир рангли тошларни табиий жарликка ўхшатиб, уни Темир дарвоза деб атадилар, у ерга ҳатто «Темир дарвоза» деб ёзилган тахта ҳам ўрнатдилар. Ваҳоланки, Н.А.Маев Бухоро амирлигининг шарқий бекликларида араванинг йўқлигини ёзганди<sup>1</sup>.

Н.А.Маевнинг маълум қилишича, Оқработдан Дарбандга келишда йўл жануби-шарқ томондаги 9 верстлик Чакчак сойидан тушиб, қизил тупроқли жойда узунлиги 2 верстга яқин, эни айрим жойларда 5 кадам, айрим жойларда 30 кадамгача бўлган тор дарага киради. Дара қадимда *Темир дарвоза* деб номланган. Эндиликда *Бузғолахона* (эчки уйи) деб аталади. Даранинг жанубий томонидаги 8 верстлик Шўроб сойи шу номли жар билан тугалланади. Йўл жар бўйидаги қадимий қабрдан шарққа майин оҳак тупроқли кўтарилиш ва нишаблардан ўтиб тошли Дарбанд-Оқтепа довонига ўтади. Шу ердан Дарбандгача 2 верстлик йўлдир. Оқработдан бу ергача 20 верст, Бузғолахона дараси оғзидан Дарбандгача бир тош (8 верст) лик йўлдир.

<sup>1</sup> Материалы для статистики Туркестанского края. –С. 308.

Н.А.Маев Дарбанд-Окработ маршрути билан ҳам Темир дарвозанинг каердалигини аниқ кўрсатган. Йўл Шўроб жари бўйидаги қабрдан шимоли-ғарбга зим-зиё деворли тоғ тизмалари орасидаги қадимда Темир дарвоза номи билан машҳур бўлган Бузғолахона дарасига киради. Дарадан кейин ғарбий йўналишдаги Чакчак сойига бурилади ва Окработга чиқади<sup>1</sup>.

Таъкидлаш жоизки, дунёнинг бошқа ҳудудларида ҳам тор даралар *Темир дарвоза* деб номланади. Чунончи: 1) Каспий денгизи бўйидаги *Дарбанд* – Кавказ Темир дарвозаси; 2) Дунай дарёси (Сербия ва Руминия чегараси) даги энг тор дара – *Железные ворота*; 3) Тошкент шимолидаги Келес чўли билан Исфижоб ўртасидаги дара – *Темир дарвоза* деб аталган. Охиргиси, Ибн Хўрдодбех томонидан қайд этилиб, аш-Шошдан (Тошкентдан) то Темир дарвозага қадар икки миля узоқликда жойлашган<sup>2</sup>. Ибн Ҳавкалнинг қайд этишича, Темир дарвоза (Боб ул-Ҳадид) Шошдан шимолроқдаги тоғ йўлининг номидир<sup>3</sup>. Бу ер жанубий Қозоғистон ҳудудидаги Сарироғоч кишлоғидан 5 км шимолда жойлашган тоғ дараси бўлиб, ҳозир Дарвоза деб аталади<sup>4</sup>. Биз ўрганаётган Темир дарвоза эса Сурхондарё вилояти Дарбанд кишлоғи яқинидаги *Бузғолахона* деган жойда жойлашган.

Илмий адабиётларда *дарбанд* сўзининг маъноси ҳақида бир қатор фикрлар келтирилади. Ҳазрати Алишер Навоий асарларида *дарбанд* сўзи: 1) «эшик зулфини»; 2) «дара»; 3) «қиска кўча»<sup>5</sup>; «тўсиқ», «бўсаға», «тоғдан ўтадиган йўлнинг киравериш жойи»; «даранинг сиқик жойи»<sup>6</sup>; тожик тилида «икки вилоят ёки мамлакат чегараларини кўрсатувчи табиий тўсиқ, ҳад, қалъа, қўрғон»<sup>7</sup>; Н.А.Маевда «берк дарвоза»<sup>8</sup>; Т.Нафасовда «даранинг қисик жойи»<sup>9</sup>; А.Сагдуллаевда «ёпиқ дарвоза, дарвоза банд дара»<sup>10</sup>; Ўзбек Миллий энциклопедиясида *дараи банд*, яъни «тоғ оралиғидаги жуда тор йўл» деб изоҳланади<sup>11</sup>.

*Дарбанд* сўзи грамматик жиҳатидан *дар+банд* сўзлари бирикмасидан ташкил топган. *Дар* сўзи А.Навоий асарларида «эшик, дарвоза»<sup>12</sup>; афғон тилида ҳам «дарвоза»<sup>13</sup>; *банд* эса қадимги туркийча «боғланмоқ»<sup>14</sup>, пушту тилида «арқон, ип», «асирлик», «тўғон», «тўсилган сув», «тоғ тизмаси»; «тўсилган, ёпилган» маъноларини англатади<sup>15</sup>. З.М.Бобур Афғонистонда *кўтал* (яъни танги) ни *банд* дейишларини таъкидлайди<sup>16</sup>.

Юқоридаги таҳлил *дар* сўзининг нафақат «дара», балки «эшик, дарвоза» маъносида ҳам келишини кўрсатади. Манбаларда Дарбанд яқинидаги Темир дарвозанинг *Дари Оҳанин* деб аталганлиги фикримизнинг далилидир<sup>17</sup>. *Банд* сўзи эса «ёпилган, тўсилган, бекитилган», «тўғон», «тор», «қисилган» маъноларини беради.

<sup>1</sup> Материалы для статистики Туркестанского края. –С. 146, 149, 243, 263, 274, 329.

<sup>2</sup> Ибн Хордадбех. Книга путей и стран. Москва, 1986. –С. 64.

<sup>3</sup> Ибн Ҳавкал. Китоб сурат ал-ард. Ернинг китоби сурати. Мовароуннахр. Таржимон ва изоҳлар муаллифи Ш.С.Камолитдин. Тошкент, 2011. –Б. 72.

<sup>4</sup> Ибн Ҳавкал. Китоб сурат ал-ард. 239-240 бетлардаги 5-изоҳ.

<sup>5</sup> Навоий асарлари учун қискача луғат. Тошкент, 1993. –Б. 73.

<sup>6</sup> Алишер Навоий асарлари тилининг изоҳли луғати. I-жилд, Тошкент, 1983. –Б.451.

<sup>7</sup> Фарҳанги забони тожики. Том I. Москва, 1969. –С. 326.

<sup>8</sup> Материалы для статистики Туркестанского края. –С. 150.

<sup>9</sup> Нафасов Т. Ўзбекистон топонимларининг изоҳли луғати. Тошкент, 1988. –Б. 58.

<sup>10</sup> Сагдуллаев А. Қадимги Ўзбекистон илк ёзма манбаларда. Тошкент, 1996. –Б. 85.

<sup>11</sup> Ўзбек Миллий Энциклопедияси. I жилд, Тошкент, 2000. –Б. 613.

<sup>12</sup> Навоий асарлари учун қискача луғат. –Б.73.

<sup>13</sup> Афганско-русский словарь. Составил М.Г.Асланов. Москва, 1966. –С. 401.

<sup>14</sup> Махмуд Кошғарий. Девону луғатит турк (Туркий сўзлар девони). II жилд, Тошкент, 1961. –Б. 35.

<sup>15</sup> Афганско-русский словарь. –С. 129.

<sup>16</sup> Бобур Заҳириддин Мухаммад. Бобурнома, Тошкент, 1989. –Б. 123.

<sup>17</sup> Бартольд В.В. Сочинения. Том III. –С. 431.

\*\*\*\*\*

Аммо Дарбанддаги *банд* сўзини юқорида қайд қилинган маъноларда изоҳлаб бўлмайди. Сабаби, аввало, Дарбанд дарасининг икки томони ҳам очик. Иккинчидан, «тор, қисилган» маъносида келганида форсча *танги* (тор) ёки қадимги туркийча *қапчигай* (тор) ёки *дар* сўзини тушириб, эроний тиллардаги *банд* (тор тоғ йўли) деб аталиши лозим эди. Дарбандни «берк дарвоза» ёки «тор дарвоза» дейиш ҳам мантқан тўғри келмайди. Чунки, Шарафиддин Али Яздийнинг «Зафарнома» асарида Дарбанд кишлоғи яқинидаги Қаҳлақ(Темир дарвоза)ни – *Дарбанди оҳанин* деб тилга олинади<sup>1</sup>. «Дарвоза» сўзининг ўзи «тор, бекитиш» тушунчаларини бериши *банд* сўзининг бошқа маънода келишини кўрсатади. Аслида *дар* (дарвоза) сўзига қадимги хинд-европа тили – хетт тилидаги *want* – «лик» суффикси қўшилганлиги ҳақиқатга тўғри келади. Болгар тилшуноси В.И.Георгиев *want (vant)* кўшимчасининг ҳозирги Эрон топонимиясида кенг тарқалганлигини таъкидлаб ўтади. Масалан: *Zarvand, Burzavand, Siravand, Ruzvand, Alvand* ва ҳоказолар<sup>2</sup>. Араб географлари ибн Хўрдодбех, Ёқут ва ал-Яъқубийларнинг асарларида Эроннинг *Нихаванд* ва *Дунбаванд* шаҳарлари тилга олинади<sup>3</sup>. Юқоридагилардан келиб чиқилган бўлса, *Дарбанд* сўзининг «дарвозалик, дарвоза олди манзилгоҳи» маъносида келиши аён бўлади. *Дарванд* сўзидаги *в* ҳарфи *б* га алмашган ва *Дарбанд* шаклини олган. Дарбанднинг дарвоза олди манзилгоҳи маъносида эканлиги Алишер Навоийнинг куйидаги мисраларида ҳам кўринади:

*Иморати ҳар ошён дурур ва бозор сори икки дарбанди бор  
ва ҳар дарбандида икки дарвоза ва бир айвон мавжуддир.*

Ёки:

*Сенки ул ён азимат эткунгдир,  
Чунки дарбанд ичига эткунгдир.*

Сурхондарё вилоятидаги Дарбанд кишлоғининг бундай номланишига мазкур кишлокнинг қадимги Сўғд ва Бактрия-Тохаристон чегарасида жойлашганлиги ҳамда Самарқандга олиб борувчи энг яқин йўлнинг шу жойдан ўтганлиги сабаб бўлган. Кейинги 20 йил ичида олиб борилган археологик изланишлар Дарбандда қушонлар даврига оид кўрғон ҳамда узунлиги 1,5 км, эни 6-6,5 метрли мустаҳкам мудофаа девори бўлганлигини кўрсатди<sup>4</sup>.

Ўрта асрлар даврида бу ердан савдо қарвонлари ўтган. XX аср бошларида Дарбанд кишлоғида бўлган Д.Н.Логофет ўрта асрларга оид бир нечта иморатларнинг харобаларини кўрган эди<sup>5</sup>. Тадқиқотлар натижасида ана шу харобалардан VI-XII асрларга оид сопол буюмлари топилган<sup>6</sup>.

Хулоса қиладиган бўлсак, *дарбанд* сўзи бевосита чегара билан боғлиқ бўлган тушунчадир. Қадимда икки давлат ёки икки вилоят ўртасидаги табиий тўсиқ ёки мустаҳкам девор билан ҳимояланган чегара пунктлари, шунингдек, давлатлар ёки вилоятлараро чегарадаги муҳим қарвон йўллари ўтадиган ва кучли ҳимоя қилинадиган даралар *Дарбанд* деб аталган. Ҳозирги Дарбанд кишлоғи ўрнида бўлган қадимги кўрғон Бактрия ва Сўғдиёна чегарасида жойлашган Темир дарвозани ҳимоя қилишдек муҳим вазифани ўтаган. Шу боис бу жой *Дарбанд*, яъни «дарвоза олди манзилгоҳи» деб аталган.

<sup>1</sup> Шарафиддин Али Яздий. Зафарнома. Тошкент, 1997. –Б. 22.

<sup>2</sup> Георгиев В.И. Исследование по сравнительно-историческому языкознанию (Родственные отношения индоевропейских языков). Москва, 1958. –С. 149.

<sup>3</sup> Ибн Хордадбех. –С. 67, 77.

<sup>4</sup> Пугаченкова Г.А. Ртвеладзе Э.В. Северная Бактрия-Тохаристан. Очерки истории и культуры // Древность и средневековье. Ташкент, 1990. –С. 57.

<sup>5</sup> Логофет Д.Н. В горах и на равнинах Бухары. СПб, 1913. –С. 75.

<sup>6</sup> Аршавская З. А. и др. –С. 43.

\*\*\*

**Усмонов Даврон Абдусаматович**  
дотсенти кафедраи педагогика ва психологияи томактабии МДТ «Донишгоҳи давлатии Хуҷанд ба номи академик Бобочон Ғафуров»

### **ҶОЙГОҲИ ТАФАККУРИ ИНТИҚОДӢ ДАР ТАШАККУЛИ ФАРҶАНГИ ЗЕҲНИИ ИНСОН**

Пеш аз он, ки мо доир ба тафаккури интиқодӣ сухан ронем аввал бояд мафҳум ва намудҳои тафаккурро бояд донист. Тафаккур аз он мавриде сар мешавад, ки инсон он вақт ягон чизро таҳлил мекунад, муқоиса ва ҷамъбаст менамояд. Инсон одатан он вақт амал мекунад, ки дар пешаш ягон саволе пайдо шавад. Чунин саволҳо дар вазъиятҳои проблемавӣ ба амал меоянд. Вазъияти проблемавӣ бо мавҷудияти зиддиятҳои тавсиф дода мешавад. Дар байни мақсадҳои нав ва роҳу воситаҳои кӯҳна зиддият ба амал меояд ва шахс воситаҳои нави ба мақсад расиданро ҷустуҷӯ мекунад. Пас, тафаккур ин ҷустуҷӯ ва кашфи чизи нав мебошад.

Тафаккур ин инъикоси ҷамъбасткардашуда ва бавоситаи хосиятҳои умумию муҳими ашёю ҳодисаҳо, алоққа ва муносибатҳои байни онҳо мебошад.

Тафаккур раванди бавосита аст, зеро ба воситаи нутқ амалӣ мегардад. Тафаккури инсон ба воситаи нутқи дохилӣ ба танзим дароварда шуда, дар асоси нутқи беруна амал мекунад. Мисол, одам ҳангоми дар танҳои будан худ ба худ фикр мекунад ё ин, ки ҳангоми хондани китоб. Тафаккур имконият медиҳад, ки одам чизи бевосита эҳсос ва идрок кардашавандаро дониста гирад ва дар бораи он фикр кунад. Бо ёрии тафаккур рафти ҳодисаҳо ва натиҷаи амалҳоро низ пешбинӣ кардан мумкин аст.

Ҳангоми ҳалли масъалаҳои фикрӣ ҳар як одам имкониятҳои муайяно доро мебошад, яъне шахс берун аз имкониятҳои худ амал карда наметавонад. Дар як гурӯҳи одамон имкониятҳои маҳдуд ва дар дигарашон имкониятҳои васеъ дар ҳалли масъалаҳои фикрӣ мушоҳида мешавад. Барои фарқ кардани имкониятҳои маҳдуд ва васеъ дар ҳалли масъалаҳои фикрӣ дар илми психология мафҳуми типҳои тафаккурро истифода мебаранд. Пас дар ҳалли масъалаҳои фикрӣ ҳар як одам имкониятҳои муайяни тафаккурро зоҳир мекунад.

Психологони машҳури рус Давидов В.В. ва шогирдони ӯ намудҳои тафаккури эмпирикӣ ва назариявии одамонро ошкор намудаанд.

Маҳсули ин ду типи тафаккур ҳам дорои тафовути ҷиддӣ мебошанд: тафаккури эмпирикӣ бо ҷудо кардани аломату хусусиятҳои сатҳию, номухимии ашёю ҳодисаҳо меоварад ва имконияти онро надорад, ки масъала барои ҳолатҳои умумӣ ҳал карда шавад. Тафаккури назариявӣ бошад, ҳолату хосиятҳои муҳими предмету ҳодисаҳоро ҷудо мекунад имконият медиҳад, ки ҳангоми дида баромадани масъалаи додашуда ҳалли хусусии он не, балки тарзи ҳалли барои ҳамаи ҳолатҳои якҷинса мувофиқ буда, ёфта шавад. [6]

Типи назариявии тафаккур бо ёрии амалҳои фикрии таҳлили назариявӣ, банақшагирӣ ва рефлексия (асоснок карда тавонистани амалиёти худ) ҷараён мегардад.



\*\*\*\*\*

Ҳар яки ин амалҳои фикри дар навбати худ таркиби мураккабе доранд, ки ҳоло ба таври пурра омӯхта ва ошкор карда нашудаанд. Дар айни замон ба намуди умумӣ қайд кардан мумкин аст, ки амали фикрии таҳлили назариявӣ воситаи ҷустуҷӯ ва ошкор намудани хусусият, муносибат ва алоқамандии муҳими байни объектҳои муайянашаванда мебошад. Амали банақшагирӣ ин фикран тартиб додани пайдарпайии амалҳо мебошад, ки ба ҳалли дурусти масъала оварда мерасонад. Рефлексия дар он ифода меёбад, ки одам чӣ тавр ба дурустии амалҳои худ ва ҳалли масъала боварӣ ҳосил мекунад.

Дар як қатор тадқиқотҳои солҳои охир кӯшиши он ба назар мерасад, ки хусусиятҳои психологӣ типҳои эмпирикӣ ва назариявӣ тафаккур шарҳ дода шаванд. Агар кӯшишҳои нахустини зухуроти тафаккури эмпирикӣ ва назариявӣ алоқаманд бошад, дар тадқиқотҳои минбаъда хусусиятҳои инкишофи тафаккури назариявӣ вобаста ба дараҷаи ташаккули қисмҳои таркибии он таҳлили назариявӣ, банақшагирӣ ва рефлексия омӯхта мешуд.

Дар тадқиқотҳои Р. Атахонов ошкор гардида буд, ки дар синну соли бачагӣ тафаккури эмпирикӣ хеле пештар аз тафаккури назариявӣ зоҳир мешавад, зеро масъалаҳоеро, ки доир ба санҷиши мавҷудияти таҳлили назариявӣ, банақшагирӣ ва рефлексия ба онҳо пешниҳод мекарданд, аз синф ба синф торафт шумораи зиёдтари хонандаҳо дуруст ҳал мекарданд. [3]

Дар тадқиқотҳои Ле Тхи Кхан Кхо, В.В.Давидов, А.З.Зак ошкор карда шуда буд, ки дар бачаҳои синни хурди мактабӣ гузариш аз зинаи эмпирикии инкишофи тафаккур ба зинаи назариявӣ ва дар доираи тафаккури назариявӣ, гузариш аз зинаи таҳлили назариявӣ ба зинаи банақшагирӣ ва ба зинаи рефлексивӣ мушоҳида карда мешавад.

Дуруст иҷро карда шудани рефлексия чунин маъно дорад, ки одам амали фикрии таҳлили назариявӣ ва банақшагирӣро иҷро карда метавонад, иҷро кардани амали фикрии банақшагирӣ иҷро карда тавонистани амали фикрии таҳлили назариявиро дар назар дорад. [3]

Мавҷудияти чунин пайдарпаии ташаккул ва зухуроти таҳлили назариявӣ, банақшадарорӣ ва рефлексия дар тафаккури назариявӣ имконият медиҳад, ки онҳо ба сифати зинаҳои асосии инкишофи тафаккур қабул карда шаванд.

Айни замон иҷро карда натавонистани таҳлили назариявӣ аломати эмпирикӣ будани тафаккур мебошад. Аз ҳамин сабаб зинаҳои зерини инкишофи тафаккур мавҷуданд:

зинаи эмпирикии инкишофи тафаккур

зинаи таҳлили назариявӣ инкишофи тафаккури назариявӣ

зинаи банақшагирӣ инкишофи тафаккури назариявӣ

зинаи рефлексивии инкишофи тафаккури назариявӣ

Дар баробари ин, ба чунин ҳолат бояд эътибор дода шавад, ки гузариш аз зинаи эмпирикӣ ба назариявӣ бисёр маҳдуд аст. Аз зинаи таҳлили назариявӣ ба банақшагирӣ ва аз банақшагирӣ ба рефлексивӣ нисбатан бештар мушоҳида мешавад.

Ба намояндаҳои зинаи эмпирикӣ инкишофи тафаккури хонандаҳое дохил мешаванд, ки аз иҷрои супориш барои амалигардонии амали фикрии таҳлили

\*\*\*\*\*

назариявӣ набаромаданд. Шумораи ин гуна хонандаҳо бисёр мебошад. Сабаби сершумор будани намояндагони зинаи эмпирикии инкишофи тафаккур дар он аст, ки мактабҳои миёнаи муқарарӣ (ҷараёни таълим дар он) ба ташакули тафаккури эмпирикӣ равона карда шудааст.

Аз тадқиқодҳо бар меояд, ки тарбияи тафаккур ва тафаккури интиқодӣ омили асосии ошкор ва бартараф намудани камбудию норасоӣҳо мебошад. Танқид гарчанде талх бошад ҳам он муҳаррики ошкорбаёнӣ ва табудули назар аст. Ба ҳама зухурот аз назари танқид нигоҳ кардан худ омилест, ки касро аз хато зоҳир кардан пешгирӣ мекунад.

Вале бояд тазаққур дод, ки тафаккури интиқодӣ, яъне истилоҳи «интиқод» бо истилоҳи «танқид» ҳаммаъно фаҳмида нашавад, чунки интиқод ин инкишофи фикрронии инсон аст, танқид бошад ин нишон додани фикри муқобил бидуни инъикос намудани рушди минбаъдаи фикр.

Истиллоҳи тафаккури интиқодӣ аз калимаи англисӣ - «critical thinking» гирифта шуда як системаи доварӣ мебошад, ки шахс ҳангоми таҳлили ҳулосаҳои оқилона истифода мебарад, ки ба мо имкон медиҳад баҳодиҳии мувофиқро ба рӯйдод ва инчунин истифодаи дурусти натиҷаҳо ба ягон вазъият ё мушкилот дуруст истифода барем.

Умуман, тафаккури интиқодӣ назар ба дигар зинаҳои тафаккури фардӣ сатҳи баландтари тафаккур ба ҳисоб меравад.

Тафаккури интиқодӣ қобилияти шахсро барои суол кардани иттилооти воридшаванда, аз ҷумла эътиқоди худро дар бар мегирад. Бо суханони содда, тафаккури интиқодӣ ин арзёбии объективии вазъ ё ҳодиса, қобилияти шахс барои гирифтани маълумотҳои воридшаванда ва ҳатто эътиқод ва ҳулосаҳои ҳуди шахс мебошад.

Тафаккури интиқодӣ пеш аз ҳама ба хусусиятҳои фардӣ вобаста буда дар натиҷаи боақл будан ба инсон хос аст. Инсон боақл метавонад ягон факту рақамро фаҳмида, бо дигар чизҳо муқоиса кунад. Бинобар ин комил будани ақли инсон бештар ба шавқу ҳаваси ҳуди ӯ вобаста аст:

1. Кунҷқобӣ – фаҳмидани чизи номаълум;
2. Кӯшишу ғайрат – фаҳмидани чизи нав;
3. Чуқурии ақл – ҳалли масъалаҳо;
4. Серҳаракат – ба чизи мушаххас тез сарфаҳм рафтан;
5. Мантиқии ақл - аз ҷиҳати мазмун таҳлилу таркиб кардан;
6. Исботкунӣ - асоси тафаккур аст, ки масъаларо мазмунан фаҳмида исбот кардан мебошад;

7. Илҳом - раванди фикрро фаъол мегардонад ва меҳнати эҷодӣ мебошад ва ғайраҳо.

Танқидии тафаккур бо маҳорати объективона баҳо додан ба фикри худ ва дигарон ва ба таври ҷиддию ҳаматарафа санҷидани фикру ҳулосаҳои баёнкардашуда тавсиф дода мешавад. Одамони хислати танқидии ақл доштагӣ ҳеҷ гоҳ фикри худро мутлақо аниқ, бесаҳв ва пурра гуфта баҳо намедиханд. Дар сурати мувофиқ набудани

\*\*\*\*\*

онҳо ба ҳақиқат, онҳоро мепартоянд ва роҳҳои нави ҳалро ҷустуҷӯ мекунанд. Ақли танқидӣ пеш аз ҳама ақли бонизом, ҷиддӣ ва масъулиятнок мебошад.

Ҳамин тариқ, ташаккули хусусиятҳои фардии тафаккур ва тафаккури танқидӣ дар хонандагон яке аз вазифаҳои асосии мактабӣ имрӯза бояд ба ҳисоб равад.

#### Адабиёт

1. Агафонова И.Н. и др. Методики изучения интеллекта / Агафонова И.Н., Колеченко А.К., Погорелов Г.А., Шеховцова Л.Ф. - Часть 1. - СПб.: - Питер, 1991. – 264с.
2. Айзенк Г.Ю. Интеллект: новый взгляд //Вопросы психологии: №1. - 1995.
3. Атохонов Р. Уровни развития математическое мышление. – Душанбе, 1997.
4. [Виды обобщения в обучении: Логико-психологические проблемы построения учебных предметов](#) М.: Педагогическое общество России, 2000. — 480 с.
5. Гальперин П.Я. Психология мышления и учение о поэтапном формировании умственных действий. - М.: Просвещение, 1966. – 243с.
6. Давыдов В. В. [Анализ структуры мыслительного акта](#) // Доклады Академии педагогических наук РСФСР, 1960, № 2.
7. Қодиров Қ.Б., Давлатов М.Т., Расулов С.Х. Вожаномаи тафсирии истилоҳоти психологӣ ва педагогӣ. - Душанбе, 2007.
8. Қодиров С., Давлатов М. Психология. – Душанбе, 2002

\*\*\*

**Шарифиён Муқаддас Холиқзода**  
**номзади илмҳои педагогӣ, дотсенти кафедраи назария ва методикаи тарбияи**  
**томактабии факултети психология ва таҳсилоти томактабии МДТ “Донишгоҳи давлатии**  
**Хучанд ба номи академик Бобочон Ғафуров”**

#### **ТАРАННУМИ ДӢСТИВУ ИНСОНГАРОӢ ДАР АШӢОРИ КАМОЛИ ХУЧАНДӢ**

Дар давоми ҳазорсолаҳо халқи тоҷик бо меҳнату заҳмати худ илму фарҳанги ганӣ, санъати баланди меъмурию нақшабандӣ, адабиёту таърихи такрорнашавандаи ҷаҳонро ба майдон овард, ки намояндаҳои онҳо ба монанди Рӯдакӣ, Фирдавсӣ, Ҳофиз, Камоли Хучандӣ, Умари Хайём, Борбад, Носири Хисрав, Унсуролмаолии Кайковус, Мавлоно Ҷомӣ ва даҳҳо дигарон машҳури олам гардидаанд.

Сарзамини Хучанд, ки дорои таърихи қадима аст, аз даврони нури ҳастии хеш на танҳо бо мазору ғавокеҳ ва табиати дилрабои мардумони шоистааш иштиҳор пайдо карда меояд, балки ин минтақаи бузурги қаламрави Вароруд фарзандонро низ ато намудааст, ки бо хусули зеҳнӣ фикрии хеш воқуниши фузуне дар ҷаҳони илму адаби тоҷикон афкандаанд.[1:102-106]

Дар ин бора Эмомалӣ Раҳмон чунин зикр кардаанд: “Шӯҳрату номи шаҳри Хучанд бештар тавассути фарзандони барӯманд, олимону орифон ва суҳанварони мумтози он густариш ёфтааст. Мунаҷҷим ва риёзидони маъруф Абӯмахмуди Хучандӣ, табиби ҳозиқ Назируддини Хучандӣ, орифону суҳанварони мумтоз Умар ибни Ҳорун, Маҳастии Хучандӣ, Зиёуддини Порсӣ, Камоли Хучандӣ, инчунин даҳҳо донишмандону фозилоне, ки фаъолияти илмӣ адабии онҳо берун аз марзи кишвар мавриди эътибори эҳтироми аҳли илму адаб қарор гирифтаанд, шӯҳрати ин шаҳри қадимаи тоҷиконро дар ақсои олам интишор додаанд” [5, 275].

\*\*\*\*\*

Аз ин ҷост, ки омӯзиш ва азхудкунии ин боигарии маънавиёти муосир мусоидат намуда, дар ин рӯ ба камол расидани насли навраси ҳозиразамон кӯмаки бебаҳо мерасонанд.

Камоли Хучандӣ яке аз бузургтарин шоирони ғазалсарои тоҷик буда, бо ғазалҳои рангину диловезаш мақому мартабаи хосеро ишғол кардааст. Соли 1996 бо қарори Юнеско тамоми башарияти фарҳангдӯсти ҷаҳон 675-солагии ин адибро хеле бошукӯҳ ҷашн гирифтанд.

Камол дар эҷодиёти худ аз нигоҳи мазмуну мундариҷа аз ҳудуди доираи мавзӯоти ғазал дур нарафтааст. Мавзӯҳои ғазалиёти Камол хеле рангинанд; васфи ёри меҳрубон, тараннуми ишқи поки инсонӣ ва ирфонӣ тору пуди бештари ашъори шоирро фаро гирифтаанд. Ӯ ба ҳайси ғазалсори давраи классикии инкишофи адабиёти форсу тоҷик аз ифодаи маъниҳои фалсафии тасаввуфӣ дар қанор набудааст. Замоне, ки Камоли Хучандӣ зиндагиву эҷод мекард, инкишофи анъанавии таълимоти тасаввуф ва ирфон бо эътибори омилҳои сиёсӣ иқтимоӣ ба ҳадди камол расида буд ва дар шеър нуфузи зиёд бармеояд, ки шоир зимни таълимоти ирфонии хеш ба асли ҷавҳари инсонӣ таъкиди бисёр намудааст.

Пас аз даргузашташ танҳо 14 ҳазор байт аз шеърҳояшро ёфтанд аз он шумор то замони мо наздик ба 8 ҳазор байт расидааст. Девони Камол бештар аз ғазал иборат аст. Камоли Хучандӣ аз ҷумлаи он классикони тоҷику форсест, ки ибодати ҷаҳонии ҷаззобу дилкашаш дар васфи дӯстӣ дорои мақоми хос буда, касро ба роҳи дӯстӣ ҳидоят мекунад.

Дар ин росто, ҳуди шоир мазмуни олий ва нозукиҳои каломашро мадди назар дошта, гуфтааст, ки агар ҷаманҳои Хучандро сад қарн бичӯянд ҳам, мисли ӯ шоиреро пайдо карда наметавонанд:

Гар бичӯян ба сад қарн, наёбанд Камол,

Булбуле чун ту хушалхон ба ҷаманҳои Хучанд.

Камоли Хучандӣ чун шоири ватандӯст, меҳанпараст, ки дар баробари шароити мусоид будан, ҳеч гоҳ худро озод ҳис накарда, ҳаёт ва зиндагии ӯ дар зери азоби бекасии ва маҳрумӣ аз ёру диёр гузашта, бо ифтихор аз ватани маҳбуби худ дар саросари осораш ёд кардааст. Вай гоҳе аз он бекасии, ғарибӣ ва оворагардиҳои худ ба танг омада, фарёдҳои ғамгинона кашидааст. Аз ин ҷиҳат, дар ин гуна ҳангоми дурӣ аз ёру диёр, бекасии ва тангдастиҳо дар кишвари бегона, қадру қимати Ватан ва шавқу дидори ёронаш боз ҳам ўро афзунтар мекард, вале ба мақсад расида наметавонист:

Чӣ пурсӣ аз Камол, охир, ки дур аз рӯи ман чунӣ,

Чӣ бошад ҳоли он булбул, ки аз гулшан ҷудо афтад?!

Асоси эҷодиёти Камоли Хучандиро ашъори ватандӯстона, ғазалҳои шодибарҳи ошиқона, таронаҳои вафодориву садоқат, самимияту саховат, мардонагиву шучоат ва умуман, андешаҳои амиқ оид ба инсонии комил ташкил медиҳад.

Аз ҷиҳати маънӣ ғазалиёти Камоли Хучандӣ асосан ба тараннуми ишқ, лаззати қалбии ин эҳсоси наҷиби инсонӣ, васфи қомати ёр, ҷашму абрувони дилдор, нозу истиғно ва карашмаю ғамзаии паричеҳрагонии бемехру вафо, тасвири ҳусни зоҳирӣ ва ботинии нигори шӯхшанги дилрабо ва амсоли ин бахшида шуда, ин ғазалҳо бо содагӣ ва хушоҳангии худ касро мафтун мегардонанд. Пас аз мутолиаи асарҳои бебаҳои шоир, кас мутмаин мегардад, ки дар воқеъ ҳар як ҳарфи дар мавзӯи дӯстӣ навиштаи Хоҷа Камол зарри холис буда, аз ҷиҳати маъно ва ҳусни баён тобиш ва ҷилои хос дошта, дар нозукии ҳайратовар аст. Зеро сарчашмаи илҳами шоир ишқ аст аз он бо сухани тафаккур дурри маънӣ суфтааст.

Дар ҳақ хубтарин сатрҳои шоир дар мавзӯи дӯстӣ иншо гардида, ӯ сӯҳбати дӯстро бихишт, нақди зиндагонӣ ва хоки дарашро аз гулшани ҷаннат беҳтар медонад. Ба назари Камол рӯи дӯст аз моҳ ва абрӯяш аз моҳи нав болотар аст:

\*\*\*\*\*

Ид шуд, хоҳем дидан моҳ, яъне рӯи дӯст,  
Рӯзадорон моҳи нав бинанду мо абрӯи дӯст.

Шоир барои дӯст ҷонфишон аст. Ў мегӯяд, ки инсон барои дӯст ҷонро бояд дареғ надорад ва ҷонфишон бошад. Вале, агар дӯст ҷонро дареғ дорад, он гоҳ вай ба чизе ҳам намеарзад.

Дорӣ, Камол, ҷоне бар дӯстон барафшон,  
Ошик ҷаве наярзад, гар ҷонфишон набошад.

Камол нисбат ба дӯст қалби соф ва муҳаббати зиёде дорад, аз ин рӯ аз дӯст агар ҷабре, ё озоре расад ҳам, онро лутф меҳисобад, ҳамчун дӯсти садоқатманд, озори дӯстро ба худ гарон намегирад. Қаҳрамони шеъри ӯ нозукбаён ва нуктасанҷ аст. Вай барои он, ки дӯстро дӯст дорад, аз дил ҷаҳлу ғзаб ва кудуратро дур сохтааст:

Чашми ту дӯст дорам, в-он тири ғамзаро ҳам,  
Озори дӯстонам бар дил гарон набошад.

Дарди ту беҳ аз давост, эй дӯст,  
Андӯхи ту ҷонфизост, эй дӯст.

Хоча Камол амсоли дӯстиву муҳаббат нисбат ба инсон беҳамтост. Вай мегӯяд, ки агар инсон дар дил дӯстӣ варзад ва аз насими бӯи дӯст зарраи атре ба хок барад, то абад аз гилаш райҳотни раҳмат сар мебардорад. Яъне ба сари инсони инсондӯст раҳмати Худову халоиқ то абад беҳисоб меборад. Камол таълим медиҳад: мисли он ки булбулон ҳамеша ба ёди гул меноланд, инсон ҳам бояд пайваста ба ёди дӯстонаш бинолад ва ин нолаи муваққатӣ набуда, балки абадӣ ва доимӣ бошад. Шоири ширинкалом ин маънихоро чунин ба риштаи назм даровардааст:

То абад райҳони раҳмат сар барорад аз гилам,  
Гар барам бо хок атре аз насими бӯи дӯст.  
Бар сари он к-ӯ кунад афгон ба даври гул, Камол  
Булбулон бар бӯстон ноланд, ӯ дар кӯи дӯст.

Шоир аз фироқи дӯсти худ, азият кашида, дар бораи дӯсти худ аз ҳамагон нишоне мепурсаду металабад. Агар фурсате, шавад, ким н ба дидори дӯсти худ расам, пас ҷони худро баҳраш дареғ намедорам.

Марҳабо, эй пайки муштоқам, бидеҳ пайғоми дӯст,  
То кунам ҷон, аз сари рағбат фидои номи дӯст,  
Волаву шайдост, доим ҳамчу булбул дар қафас  
Тӯтии таъям зи ишқи шакару бодоми дӯст.

Хоча Камол ғояи дӯстиро талқин карда, гуфтааст, ки инсон пас аз он к ибo ҳам дӯст шуд, чунон дӯст шавад, ки дар ақида, дар фаҳмиш, дар самимияти эҳтироми эҳтироми якдигар якранг бошад. Ў дар бораи тақвият ва таҳкими дӯстӣ сухан ронда, таъкид намудааст, ки дар он заминаи эътиқоду фаҳмиши ягона ва эҳтироми тарафайн сурат бигирад.

Ба ақидаи Хоча Камол дӯст бояд аз дӯсташ шод, чеҳракушод ва хандон бошад. Дар дӯстӣ, дуруягӣ, маккорӣ ва фиреби якдигар нашояд. Дӯст бояд дӯстиро дар пулу мол набинад, забонбозӣ надошта бошад, балки ҳамчун субҳи саҳар нисбат ба якдигар тоза бошад, хиёнатро ба кор набарад. Хулоса, Камол дӯстии беолоиғ ва бетамаъро талқин мекунад ва таълим медиҳад, ки то дӯстӣ беғубор нашавӣ, лофи якрангӣ назан, зеро дӯстӣ кудурату ғуборро намепазирад:

Лофи якрангӣ мазан бо дӯст ҳар соат, Камол,  
То чу гул берун наой хурраму хандон зи дӯст.

Камол ба воситаи таҷрибаву озмоишҳои бисёре, ки дар тӯли умр андӯхта ва бо воситаи дониستانيҳои фаровоне, ки дар он муддат фаро гирифта, мероси бениҳоят пурарзиш боқӣ гузоштааст. Дар эҷодиёти оламгири Камол панду андарз мақоми

\*\*\*\*\*

шоиста дорад. Ў моро ба роҳи рост ҳидоят намуда, огоҳ месозад ки ҳамеша чуянда бошем.

Моро мебояд, ки панду андарзе, ки бузургони мо ёдгор мондаанд, эҳтиром гузошта, онҳоро истифода барем ва инчунин дар амал тадбиқ намоем. Камол худ, ки зақӣ ва дустдорӣ панду андарз аст, дигаронро низ барои расидан ба ҳамин фазилати инсонӣ ҳидоятгар аст.

Камоли Хучандӣ аз ҷумлаи шоирони мумтози дирӯзу имрӯзи фардост. Ў бо насиҳату маъвизати худ ҳамеша зиндаву ҷовидон аст. Камол тавассути илму дониш, панду андарз ва хираду заковати хеш дар замири мардум нури маърифат бигустуронда, дар зеҳни онон мақоми волоро соҳиб шудааст. Сафинаи ашъори Хоҷа Камол нусхаи хусноро мемонад. Мо бояд ин амонатро бо ҳамон рангу тароват ва ҳусну малоҳати маъниҳояш пос дорем ва барои ояндагон гузорем.

Муаллим ва мактаб машъали фурӯзонест, дар назди гаҳвораи ташаккули шахсии инсон меистад. Дар мактаб асоси ахлоқи маънавӣ ва асоси тарбияи меҳнатӣ гузошта мешавад. Муаллим бо қор, рафтор ва ибрати шахсии худ дар байни ҷамъият обрӯю эътибори худро пайдо мекунад, зеро ки ба вай ҳазорон чашми шогирдон ва калонсолон нигарон аст, онҳо дар симои ӯ шахси ибратбахшро мебинанд, аз ӯ маслиҳатҳои ҳаётӣ мегиранд. Бинобар ҳамин муаллим бояд таҳкурсии зиёди илмию фарҳангӣ доштани зарур аст. 3-ин сабаб мо муаллимон аз ашъори ниёғони худ агар баҳра барем, он гоҳ мо метавонем насли наврасро ба дараҷаи олии тарбия диҳем.

#### Пайнавишт:

1. Ғаффрова У.А. Мероси адибони Хучанд дар оинаи пажӯҳиш// Камоли Хучандӣ /Фаслномаи илмӣ-адабӣ /№ 1(1) 2015
2. Концепсияи миллии тарбия дар Ҷумҳурии Тоҷикистон, Қарори Ҳукумати Ҷумҳурии Тоҷикистон таҳти № 94 аз 3 марти соли 2006
3. Лутфуллоев М. Шарафномаи миллат, Душанбе, 2003.
4. Ҳомидова Ш.М. Баррасии хусусиятҳои ашъори бонувони суҳанвари хавзаи адабии Хучанд дар асри XIX ва ибтидои садаи XX // Вестник ТГУПБП. Серия гуманитарных наук. 2018. №3 (76).
5. Раҳмон, Э. Чехраҳои мондагор./ Э. Раҳмон. –Душанбе: Эр-граф, 2016.- С.275 – 278.
6. Шарифзода Ф. Ҳикмати афкори педагогии ниёгон. Душанбе: Ирфон – 2012. Саҳ. 220-231

\*\*\*

#### Шарифиён Муқаддас Холиқзода

номзади илмҳои педагогӣ, дотсенти кафедраи назария ва методикаи тарбияи томактабии факултети психология ва таҳсилоти томактабии МДТ «Донишгоҳи давлатии Хучанд ба номи академик Бобочон Ғафуров»

#### ҶОЙГОҲИ МЕРОСИ АДАБИИ АБӮАБДУЛЛОҲИ РӮДАКӢ ДАР ТАЪЛИМ ВА ТАРБИЯИ КӮДАКONI ХУРДСОЛ

Забон ва адабиёт баёнқунандаи фарҳангӣ ва хостгоҳи як миллат аст ва дар ороиши эҳсосот ва меҳрубониву шафқат нақши умдае дорад.

Сарчашмаҳои хаттӣ, асарҳои оламшумули намояндагони адабиётмон, панду насиҳатҳо ва урфу одатҳои миллий, ки авлоду аҷдодамон дар асоси онҳо тарбияи ахлоқӣ гирифтаанд, имрӯз ҳам қадру қимати худро гум накардаанд ва барои ҳаёти оилавии имрӯза, тарбияи фарзандон аҳамияти зиёдро моликанд.

Таърих гувоҳ аст, ки тоҷикон маҳз ба шарофати забони модарӣ, фарҳанги безавол ва андешаи миллии худ тавонистаанд, ки аз мушкилтарин озмоишҳои таърих раҳой ёфта, ба ҳастии худ нерӯву равони тоза бахшанд. Ҷаҳониён огоҳанд, ки кишвари маҳбуи мо – Тоҷикистон – гаҳвораи забони тоҷикӣ-форсӣ ва шеъри оламгири Рӯдакӣ эътироф гардидааст.

Садри муаззами миллат, муҳтарам Эмомалӣ Раҳмон дар суҳанрониҳояшон дар васфи бузургии Устоди қофиласарои аҷам чунин қайд карда буданд: “Устод Рӯдакӣ на танҳо шаклу навъҳои шеъри моро ба ҳадди такомул расонид, балки дурдонаҳои ноби забони тоҷикиро ба силки тасвир кашида, ба тозагии забони адабии тоҷикӣ аҳамияти ҷиддӣ додааст. Забони ашъори ӯ имрӯз забони ширадор, шаҳрез ва абадзиндаи тамоми мардуми қаламрави форсигӯёни ҷаҳон аст.

Ин хизмати бузурги Рӯдакӣ пеши роҳи нуфузи фарҳанги бегонаро дар қаламрави Сомониён гирифта, истиқлоли воқеии адабиётро бо забони модарии мо фароҳам овард ва балоғату фасоҳати суҳани тоҷикиро нишон дод.

Бо итминони комил метавон гуфт, ки номи Рӯдакӣ ҳамчун парчамбардори забони ширину шоиронаи тоҷикӣ то ҷовидон зинда хоҳад буд ва шеъри оламгири ӯ то абад дар қалби тоҷикону форсизабонони ҷаҳон ҷӯш хоҳад зад”.

Бар ҳақ суҳанҳои пурҳикмати Абӯабдуллоҳ Рӯдакӣ дар ташаккули шахсият тарбияро омил асосӣ мешуморид. Тарбияи инсон, ба ақидаи ӯ, бояд ҳаматарафа бошад.

Устод Рӯдакӣ ҷаҳонро ба дарё шабоҳат дода таъкид медорад, ки ҳар каси хоҳиши аз он гузаштан дошта бошад, пеш аз ҳама бояд нақӯкорӣ кунад, яъне роҳи худро бо нақӯкори обод намояд. Шоир одамонро даъват намудааст, ки дар зиндагӣ ҳамеша некӣ кунанд ва аз худ коҳи некномӣ боқӣ гузоранд.

Ин ҷаҳонро нигар ба чашми хирад,

Не бад- он чашм , к-андар ӯ нигарӣ.

Ҳамчу дарёст в-аз нақӯкорӣ,

Киштие соз, то бад- он гузарӣ.

Ҳақ бар ҷониби шоири тавоно, ки ҳар ҷавонмарде, ки даст ба кори нек мезанад, ҳамеша шод менамояд ва аз қайди ғам озод меистад. Инсон пеш аз он ки ба камол расад, бояд тарбияи ҷисмонӣ, ахлоқӣ ва фикрӣ гирад. Инсоният худ шоҳид аст, ки амали нек хушнудӣ меорад, дар амал саломатӣ ҳам хуб мешавад. Он гоҳ инсон бемалол шиновари дарёи зиндагӣ мешавад:

Чаҳор чиз мар озодро зи ғам бибарад,

Тани дурусту хӯи неку номи неку хирад.

Ҳар он ки эзидаш ин чаҳор рӯзӣ кард,

Сазад, ки шод зияд ҷовидону ғам нахӯрад.

Шоир дар осори худ дӯстию бародарӣ, ҳамкорию ҳамнафасиро дар байни одамон талқин намудааст. Ба ақидаи ӯ, муҳаббат, дӯстию садоқат ҳисси баланди инсонӣ аст, ки ба одамон таъсири бои маънавӣ мегузорад. Рӯдакӣ бо гуфтаҳои худ дар боби тарбия ҷавонро ба омӯхтани илму дониш, ҳаёт, нақӯкорию хоксорӣ, инсонпарварӣ, халқдӯстиву сулҳҷӯӣ, мардонагиву поквичдонӣ, адолату саховатмандӣ ва дигар сифатҳои хуби инсонӣ даъват намудааст.

Рӯдакӣ барои хирадманд шудан, яъне барои инкишофи ақлии одам донишро зарур мешуморад. Аз ин ҷост, ки ӯ донишро яке аз пурқиматтарин неъматҳо ва аз ҳамаи ганҷҳои дунё афзалтар ҳисоб мекунад:

Ҳеч ганҷе нест аз фарҳанг бех,

То тавонӣ рӯ ту бар ин ганҷ нех.

Дар замони феодалӣ, ки аз тараф инсон чандон рушду камол наёфта ва аз тарафи дигар, нобаробарии ҷамъияти ҳукмрон буд, қариб ҳамаи тарғиботи пандомӯзонаи Рӯдакӣ аҳамият доштанд. Дар онҳо баробарию бародарӣ, садоқату

\*\*\*\*\*

дӯстию некии мардум ва ғайраҳо, ситоиш мешуданд. Аз ин рӯ ин афкори пандомӯзона барои камолоти инсону беҳбудии ҷомеа чун дастури раҳнамоӣ хубе хидмат мекарданд. Мардию мардумӣ, некӯкорӣ, таҷрибаандӯзӣ, роҳи рости дурусткорӣ ва монанди инҳо асосӣ ғоявии ашъори пандомӯзии устодро ташкил доданд. Рӯдакӣ, махсусан, аҳамияти некӯкорию дар зиндагии инсон хеле боло гузоштааст. Устод ақидаи худро дар бораи накӯкорӣ бо образи бисёр барҷастаи шоирона ифода намуда таъкид кардааст, ки инсон фақат бо воситаи накӯкорӣ дар ҷаҳон рӯзгор бурда метавонад:

Ин ҷаҳонро нигар ба чашми хирад,  
Не бад-он чашм, к-андар ӯ нигарӣ,  
Ҳамчу дарёст в-аз накӯкорӣ,  
Киштие соз, то бад-он гузарӣ.

Дар қатори воситаҳои модди ба дониш ҳам эҳтиёҷ доштани одамро эътироф кардани Рӯдакӣ фикри хеле пешқадам мебошад, зеро аз ин фикр натиҷаи демократии зарурати таълими умимию бароварда мумкин буд. Вале Рӯдакӣ чунин натиҷа бароварда натавонистани ӯ мумкин набуд.

Қобилияти ақлии одам ниҳоят бузург аст.

Чи навъе, ки дарёи оби беҳадду ҳисобе доимо чорӣ меистад, дар миёнаи одами хирадманд низ ҳамин гуна донишҳои беҳадду ҳисобе дар ҷараён аст:

Тан яку чон якеву чандин дониш,  
Эй аҷабо, мардуми ту ё дарёи?

Дар ин ҷо нуқтаи муҳим он аст, ки майнаи одами донишмандро ба дарё монанд карда аз қувваи ақли одам дар таъҷҷуб мондани худро баён мекунад. Рӯдакӣ аз заковати инсон дар ҳайрат омадааст. Ӯ ба қувваи ақлии одам ва ба қобилияти ӯ боварии комил изҳор намудааст.

Дар бораи пайдоиши дониш ҳам фикри Рӯдакӣ пешқадамтарин фикри замони ӯст. Аз нуқтаи назари ӯ, аз ҳамон давраи пайдо шудани инсоният ин ҷониб одамон ба дониш эҳтиёҷ пайдо кардаанд ва ҳеҷ кас аз иломӯзӣ ва фидокорӣ дар ин роҳ пушаймон нашудааст. Хирадмандони ҳамаи халқҳо ва ҳамаи замонаҳо ба забонҳои гуногун донишро ба вучуд овардаанд ва бо эҳтиром онро муҳофизат кардаанд. Зеро дониш монанди ҷароғи роҳи зиндагиро равшан мекунад:

То ҷаҳон буд аз сари одам фароз,  
Кас набуд аз роҳи дониш биниёз.  
Мардумони бозхирад андар ҳар замон,  
Роҳи донишро ба ҳар гуна замон.  
Гирд оварданду гиромӣ доштанд.  
То ба санг андар ҳаме бингоштанд,

Шоир таваччуҳи дар роҳи дониш доштаи мардумон ва дар ҳар як даври замон ба он майл карда, азиз доштани он ва бо забонҳои гуногун дар сангҳо сабт кардани онро ба қалам дода, таъкид намудааст, ки гузаштагон, ки донишро гиромӣ доштаанд, ту ҳам онро азиз дор. Яъне барои он риёзат каш, онро аз худ намо, ки дар роҳи ҳаёт туро аз саҳтию салоҳо нигоҳ медорад ва чун ҷароғи роҳи зиндагитро мунаввар мегардонад. Вақте, ки вай дилро чун ҷароғи равшан мегардонад, партавафкани роҳи ҳаёт ҳам дида мешавад:

Дониш андар дил ҷароғи равшан аст.  
В-аз ҳама бар тани ту ҷавшан аст.

Устод Рӯдакӣ аз қабилҳои ҳамин хел машъаладорони илму маърифат, пирӣ, равшанзамирӣ аз таҷрибаҳои рӯзгор баҳрмандгардида, талхию ширинҳои ҳаётро кашида, ҳамаи некию бадихоро дар мизони хирад баркашида, ҳодии шоҳроҳи некномӣ мебошад. Ӯ муҳитро тарбиягари асосӣ, таъсироти онро муҳимтарин омилҳои тақомули одам мешуморад. Аз ин ҷост, ки вай инсонро ба омӯхтани ҳаёт даъват мекунад. Ҳаёт манбаи тамоми дониш, хирад, фазилатҳои инсоният. Ҳаёт муаллим ва мураббии бузург



\*\*\*\*\*

аст, он чизе, ки одам аз ҳаёт наомӯхтааст, ба вайя гон муаллим омӯзонида метавонад. Он чизҳоеро, ки барои зиндагии одам лозим аст, аз ҳаёт омӯхтан мумкин аст:

Бирав, зи таҷрибаи рӯзгор баҳра бигир,  
Ки баҳри дафъи ҳаводис туро ба кор ояд.

Рӯдакӣ ҳамчун инсонпарвар дӯстӣ ва рафоқатро барои ҳаёти инсон, хусусан барои хонандагони синни хурди мактабӣ ва наврасон муҳим шуморидааст, зеро хонандагон аз рӯзи ба дабистон омадан бо мафҳумҳои «дӯстӣ», «рафоқат», «бародарӣ», «баробарӣ», «неқномӣ» ва монанди инҳоро шинос мешаванд ва чи будани ин мафҳумҳоро дарк менамоянд. Ба фикри Рӯдакӣ, муҳаббат-дӯстӣ ҳисси баландест, ки ба инсон рӯҳан таъсири сахт мегузорад. Ӯ ҳатто шодмонӣ талхӣ ҳаётро ба дидор ва фироқи дӯстон вобаста донистааст:

Ҳеч шодӣ нест андар ин ҷаҳон,  
Ба тар аз дидори рӯи дӯстон.  
Ҳеч талхӣ нест бар дил талхтар,  
Аз фироқи дӯстони пурҳунар.

Ҳамин тариқ, дар он қатрае, ки аз дарёи бузурги эҷодиёти Рӯдакӣ то имрӯз боқӣ мондааст, масъалаҳои гуногуни тарбия таълими насли наврас инъикос ёфтаанд.

Рӯдакӣ халқи худро дӯст медошт ва мехост ин сифатҳое, ки дар халқи оддӣ мавҷуд буданд, дар насли наврас тарбия карда шаванд, дар ҷамъият адолат пойдор бошад, ҷабру зулм барҳам дода шавад.

Панди устод сабақи зиндагӣ, машъали раҳнамо рӯзгор аст. Худи ӯ як умр аз ҳаёт панд омӯхтааст ва ба дигарон низ инро талқин намудааст:

Ҳар ки н-омӯхт аз гузашти рӯзгор,  
Ҳеч наомӯзад зи ҳеч омӯзгор.

Ҳамин тавриқ, омӯхтану аз бар намудани осори бебаҳои Устоди бузурги сухан Абӯабдуллоҳи Рӯдакӣ ва дар асоси дастовардҳои умумибашари он ба роҳ мондани таълиму тарбияи насли наврас бешак баҳри ташаккул ва тақомули маданияти педагогии омӯзгорони тоҷик нақши бузург мебозад. Вай имконият медиҳад, ки муаллимони оянда бо он осори панду ахлоқӣ мусаллаҳ гардида, тавассути таълим беҳтарин арзишҳои педагогии халқро то ба насли наврас расонанд ва бо ҳамин роҳ дар қори бо донишҳои педагогӣ мусаллаҳ намудани халқ сахмгузор бошанд.

#### Пайнавишт:

1. Атахонов Т., Лутфуллоев М., Шарифов Ф. Очеркҳои афкори педагогӣ. - Душанбе, 2005
2. Лутфуллоев М. Эҳёи педагогикаи аҷам. – Душанбе, 1997, 198 саҳ.
3. Лутфуллоев М. Педагогикаи башар. Душанбе, 2008, 126-127саҳ.
4. Орифӣ М. Аз таърихи афкори педагогии халқи тоҷик. – Душанбе, 1962, 143 саҳ.
5. Турсунов А. Эҳёи Аҷам. Душанбе, 1984
6. Ҳочамӯхаммади Муҳаммадзод Панди пирони хирад. Душанбе: «Адиб», 2011, 7-10 саҳ.

\*\*\*

### **Шарифиён Муқаддас Холиқовна**

**дотсенти кафедраи назария ва методикаи тарбияи томактабии МДТ «Донишгоҳи давлатии Хуҷанд ба номи академик Бобочон Ғафуров»**

### **ҶОЙГОҲИ ПАНДУ АНДАРЗ ВА АҚИДАҲОИ ПЕДАГОГИИ НИЁҒОН ДАР ТАШАККУЛИ ТАРБИЯИ КОМИЛИ НАСЛИ НАВРАС**

Дар ҳама давру замонҳо илмомӯзию маърифатпарварӣ аз омилҳои тақдирсози миллату давлатҳо ба шумор меравад. Воқеан, мактаб, маориф барои ҳар як фард боргоҳи муқаддаси омӯзиши илму дониш ва маркази таълиму тарбия буда, барои тақмили ҷаҳонбинӣ, зеҳну тафаккур, заковату зебоипарастӣ, малакаву маҳорат ва одобу ахлоқи ҳамида заминаи муҳимтарин маҳсуб меёбад. Маҳз барои ҳамин ҳам, тақвияти соҳаи маориф дар Ҷумҳурии Тоҷикистон моҳияти махсус касб кардааст.

Асосгузори сулҳу ваҳдати миллӣ, Пешвои миллат, Президенти кишвар, мӯҳтарам Эмомалӣ Раҳмон маорифро дар сиёсати давлати соҳибистиқлоли Тоҷикистон самти асосӣ ва стратегӣ эълон дошт ва Ҳукумати кишвар ба ин соҳа дар доираи қуввату имкониятҳои мавҷуда аҳамияти аввалиндараҷа медиҳанд. Аз муҳайё намудани заминаҳои ҳуқуқӣ сар карда, то маблағгузорӣ ва истифодаи воситаҳои самараноки баланд бардоштани сифати таълиму тарбия, ҳифзи саломатии кӯдакону наврасон, шароити зист ва таълиму тарбияи кӯдакони ятиму бепарастор таҳти назорату ғамхорӣ доимии Президенти мамлакат ва Ҳукумати Тоҷикистон қарор дорад.

Миллати тоҷик дар гузашта дорои маънавиёту фарҳанги воло буда, яке аз миллатҳои тамаддунсоз ба шумор мерафт ва ҳоло ҳам заминаҳои рушд на бурун аз фарҳанги мост. Чун то ҳанӯз, хушбахтона, рӯҳи интеллектуалӣ ва созандагии ин миллат ба қор аст. Ин мавзӯё ҷойи баҳс надошта, барқарор намудани он истеъдоди пешин ва вобаста ба талаботи замон сайқал доданаши кори ҷонии ҳар як омӯзгор аст. Барои ин моро пеш аз ҳама зарур аст, ки рӯй оварем ба системаи таълиму тарбия дар муассисаҳои таълимӣ.

Шароити соҳибистиқлолии кишвар имрӯз шароити мусоид ва озодро барои эҳёи осори педагогикаи миллӣ пеш овардааст. Дар ин самт омӯзиш ва эҳё намудани паҳлӯҳои норавшану наомӯхташудаи таърихи афкори педагогии халқи тоҷик дар роҳи таълиму тарбияи насли навраси ҳаматарафа рушдёфта ва бунёди ҷомеаи солиму ояндадор зарур ва саривақтӣ ба ҳисоб меравад.

Асосгузори сулҳу ваҳдати миллӣ, Пешвои миллат, Президенти Ҷумҳурии Тоҷикистон, муҳтарам Эмомалӣ Раҳмон оид ба решаҳои амиқи таърихӣ ва инъикоси педагогикаи мардумиро дар самтҳои гуногун, аз ҷумла фарҳангу таърих ва мероси маънавӣ ишора намуда, барҳақ чунин қайд кардаанд: “Ниёғони шарафманди мо дар давоми садсолаҳо мероси беҳамтои фарҳангиву илмиро ба вучуд оварда, ба мо воғузур намудаанд. Ин мероси ниёғони мо сармояи бузурги маънавие буда, ба мо имконият фароҳам меорад, ки имрӯз ва оянда низ дар фазои дӯстиву бародарии самимона қору зиндагӣ кунем. Эҷодиёти шахсиятҳои бузурги илму адабу фарҳанг, ки барои тоҷикону ўзбекҳо мояи ифтихори муштарақанд, сармояи воқеан пураарзиши маънавии халқҳои мо мебошад”. [1]

\*\*\*\*\*

Дар тарбияи интизоми намунавӣ омӯзгорон бо одобу рафтор, муомилаи хуш бояд намунаи ибрат бошанд. Тарзи кордорӣ, нишасту хест, гуфтугӯи омӯзгорон ба хонанда бе таъсир наместонад. Танҳо омӯзгороне, ки хислатҳои некро соҳибанд, ба хонандагон тарзи рафтори дурустро дар ҷамъият ёд дода метавонанд.

Вазифаи дигари тарбияи ахлоқӣ, тарбияи шахси ҷамаҷониба ташаккулефта аст, чунки вай бо эътиқод, саъю кӯшиш, ғайрат, маданият ва донишҳои худ ба тараққиёти минбаъдаи Тоҷикистони азиз ҳисса мегузорад.

Сарчашмаҳои хатгӣ, асарҳои оламшумули намояндагони адабиётмон, панду насиҳатҳо ва урфу одатҳои миллӣ, ки авлоду аҷдодамон дар асоси онҳо тарбияи ахлоқӣ гирифтаанд, имрӯз ҳам қадру қиммати худро гум накардаанд. Барои ҳаёти оилавӣ омода намудани фарзандон онҳо аҳамияти калон доранд.

Панду андарз, ақидаву андешаҳои мутафаккирони гузашта дар бораи ахлоқ чунон тавоноӣ доранд, ки метавонем бо мадади онҳо дар дили хонандагони хурдсол ҳам тухми инсонпарварӣ кишта, онҳоро барои зиндагии босаодат, то дар оянда ба халқ ва хешу табор, дӯстон дасти ёрӣ дароз намоянд, ҳурмату эҳтиромашонро ба ҷо оранд. Мақсади тарбияи ахлоқӣ чунин шахсони хушрафторро тайёр кардан аст.

Дар ин ҷода истифода намудани панду ҳикматҳои ахлоқии Абуабдуллоҳи Рӯдакӣ, Ҳофизи Шерозӣ, Абулқосим Фирдавсӣ, Абуалӣ ибни Сино, Носири Хусрав, Сайидои Насафӣ, Саъдии Шерозӣ, Абдурахмони Ҷомӣ, Бадриддин Ҳилолӣ, Низомии Ганҷавӣ, Аҳмади Дониш ва дигар бузургон мувофиқи мақсад мебошад.

Халқи тоҷик ва мутафаккирони он ахлоқи пок, одобу рафтори хушро қадршиносӣ, тарғибу талқин мекарданд, чунки онҳо фаъолиятҳои мебошанд, ки ба инсон ҳусну латофат мебахшанд, вайро орифу доно, тавоно месозанд, аз ҳар ҷиҳат мукамал мегардонанд. Масалан, Абуали ибни Сино дар «Пирӯзнома» оварда:

Гуфтам:

-Чӣ кунам, ки бар табиб ҳоҷат набошад?

Гуфт:

-Кам хӯрдану кам хобидану кам гуфтан.

Гуфтам:

- Аз мардумон кӣ оқилтар аст.

Гуфт:

- Он ки кам гӯяду беш шунавад ва бисёр донад.

Суханони зерини Унсуралмаолии Кайковус аз «Қобуснома» аҳамияти меҳнатро хеле хуб таъкид менамояд: «Ранҷи имрӯзин осудани фардоин бувад ва осудани имрӯзин ранҷи фардоин!».

Инсонпарварӣ яке аз сифатҳои ахлоқӣ аст, ки Низомии Ганҷавӣ дар ин хусус гуфтааст:

Кӯш, то халқро ба кор оӣ,

То ба хулқат ҷаҳон биёрой!

Абдурахмони Ҷомӣ дар ин хусус мегӯяд:

Эй ки пурсӣ, ки беҳтарин кас кист,

Гӯям аз қавли беҳтарин касон.

Беҳтарин кас касе бувад, ки зи халқ,

\*\*\*\*\*

Беш бошад ба халқ нафърасон.

Дар ин хусус шоир Бадриддин Ҳилолӣ гуфтааст:

Адаб ороиши афол бошад,

Адаб осоиши аҳвол бошад.

Фурӯғи зоҳир аз ороиши ўст,

Фароғи ботин аз осоиши ўст.

Адаб маҷмӯаи хусну ҷамол аст,

Баҳоре дар камоли эътидол аст.

Тарбияи хислату сифатҳои ахлоқӣ бидуни таъсиррасонӣ ба шуур, ҳиссиёт ва рафтору одоби хурдсолон имконнопазир аст. Барои таъсиррасонӣ ба онҳо шаклҳо ва услубҳои тарбияи ахлоқӣ вучуд доранд, ки инҳоянд:

Сухбати ахлоқӣ бо кӯдакони синну соли гуногун гузаронида мешавад. Тавассути сухбат рафтору кирдори ҷудогона муҳокимаву таҳлил гардида, баҳо гузори карда мешаванд. Инчунин, сухбат имкон медиҳад, ки ба хонандагон қоидаҳои одобро фаҳмонему тасаввурот ва мафҳумҳои ахлоқӣ пайдо кунем.

Нақли ахлоқӣ дар кӯдакостон ва мактабҳо аз тарафи омӯзгорон чун шакли услуби тарбияи ахлоқӣ васеъ кор фармуда мешавад, вай равшану ҳаяҷонбахш баён намудани далелҳои мушаххас мебошад. Нақли ахлоқиро хурдсолон шунида, дар бораи мафҳумҳои ахлоқӣ донишҳои иловагӣ мегиранд, аз таҷрибаи рафтори қаҳрамони нақл баҳраманд мегарданд ва ба рафтори худ, дӯстону ҳамсолон аз рӯи донишу фаҳмиши нав баҳо медиҳанд. Нақли ахлоқӣ ба ҳиссиёти кӯдак бештар таъсир расонида, ўро шарикӣ шодиву хурсандии қаҳрамон менамояд, ҳамроҳу ғамгусораш месозад. Нақл аз ҳаёти кӯдакони дур набуда, бояд мазмунан барои онҳо фаҳмо бошад.

Дар рафти нақли ахлоқӣ тарбиятгар на танҳо сифатҳои мусбати ахлоқу одобро маънидод менамояд, балки сифатҳои ахлоқӣ бадро муқоисақунон кушода медиҳад ва мефаҳмонад.

Экскурсия низ барои тарбияи ахлоқии кӯдакони аҳамиятнок аст. Ба экскурсия омодагӣ лозим аст, то натиҷаи дилхоҳ бахшад. Мавзӯ ва ҳадафи экскурсия бояд қаблан муайян карда шавад. Кӯдакониро ба осорхонаҳо, ҷойҳои таърихӣ бурдан мумкин аст. Дар рафти экскурсия онҳо дар хусуси меҳнат, корнамоиҳои халқ таасурот ва тасаввурот ҳосил мекунанд, доништа мегиранд, ки меҳнатдӯстон чӣ гуна хислатҳо доранд.

Экскурсия ба табиат барои хурдсолон диққатҷалбкунанда мебошад. Вай ҳифз намудани табиати зебо ва хушманзараи Ватанро ёд медиҳад, кӯмак мерасонад, ки баъзе мафҳумҳои ахлоқии вобаста ба табиатро сарфаҳм раванд.

Машқ ва одатқунонӣ ба ташаккули таҷрибаи одобу рафтори хурдсолон мадад мерасонад. Аз тарафи омӯзгор вазъи махсуси тарбиявӣ ба вучуд оварда мешавад, то ки кӯдак шакли ба вазъ муносиби рафторро интихоб кунад. Масалан, ташкили гулмонӣ дар фасли баҳор, ки ҳисси зебопарастӣ ва ватанпарастиро бедор мекунанд.

Дар ҳар вазъият якчанд хел рафтор кардан мумкин аст. Ин ба шахс ва сифатҳои ахлоқии ӯ вобастагӣ дорад. Дар ҳолатҳои гуногун чӣ гуна рафтор карданро машқ қунонидан вазифаи омӯзгор аст. Фаҳмонидан лозим аст, ки худӣ кӯдак фикр карда,

\*\*\*\*\*

шакли дурусти рафторро мустақилона интиҳоб намояд. Ин аст, натиҷаи тарбияи ахлоқӣ, ки бе машқу такрори рафтори зарурӣ вучуд дошта наметавонад.

Дертар бо шарофати машқ одати ахлоқӣ ба вучуд меояд. Одати ахлоқӣ гуфта, шакли устувори рафторро меноманд, ки дар ҳар вазъияту ҳолат чун талаботи шахсият зоҳир мегардад, яъне амал бе ягон назорат иҷро карда мешавад.

Бояд қайд кард, ки шаклҳо ва услубҳои тарбияи ахлоқӣ ҳангоми ташаккулдиҳии шахсияти том яқҷоя, дар алоқамандии зич корбаст мешавад ва ҳамеша бо вазифаҳои тарбия, хусусиятҳои синнусолӣ ва дараҷаи тарбияи гирифташон мувофиқ мебошад.

Ҳамин тавр, ба хурдсолон бояд аз рӯзҳои аввали ба таълим фаро гирифтанишон дар хусуси ахлоқи ҳамида маълумоти оддитаринро дод, то ки аз фазилатҳои ахлоқи одамон баҳраманд гарданд ва муносибаташон бо аҳли ҷамъият, меҳнат, одамон ва худашон шоистаи таҳсин бошанд. Маърифати шахс аз дониш ба миён меояд. Он ба тарбияи маънавӣ робитаи зич дорад. Фарқи асосӣ он аст, ки дар тарбияи маънавӣ ҷанбаи ахлоқӣ бештар ба назар мерасад. Аз як сарчашма ғизо гирифтагон онҳоро бо ҳам муттаҳид месозад. Маърифат сифатҳои ахлоқӣ ва маънавии миллатро ташаккул медиҳад.

Маънавиёт манбаи муҳими тарбияи миллист. Аз ҷиҳати таркиб ва маънавият мафҳуми «шахси бомаърифат» аз мафҳуми «шахси бофарҳанг» ғаниву васеътар мебошад.

Ҳамин тавр, ба муаллимони синфҳои ибтидоӣ пешниҳод мекарда мешавад, ки аз баҳри самаранок ба роҳ мондани тарбияи ахлоқии насли наврас бештар аз осори намояндагони педагогикаи мардумӣ ба тавре васеъ истифода баранд, зеро адабиёти бою ғании ҳам классик ва ҳам муосири халқи тоҷик сар то по аз панду андарзу насиҳатҳо иборат мебошад.

#### Адабиёт:

1. Лутфуллоев М. Педагогикаи миллии халқи тоҷик. - Душанбе, 2015.
2. Панду ҳикмат. Душанбе 1963.
3. Разобӣ Р. Андарзномаи Фирдавсӣ. Душанбе Ирфон 1992
4. Суханронӣ дар «Шоми дӯстӣ» ба ифтихори сафари давлатии Президенти Ҷумҳурии Тоҷикистон ба Ҷумҳурии Ўзбекистон, 17.08.2018 19:18, Ўзбекистон
5. Шаропов Ш. А. «Ҷояҳои педагогии маорифпарварони тоҷик ва анъанаҳои он дар тарбияи меҳнатии ҷавонон». Хучанд 1993
6. Шохбайтҳои «Шохнома». Мураттиб Шодӣ Асрор. Душанбе: Адиб, 1990. 224с.

\*\*\*

**Юсуфҷонова Зебохон Шухратовна,**  
магистранти курси 1-уми факултети таърих ва ҳукуки МДТ “ДХ бо номи академик  
Бобочон Ғафуров»

### **САРАЗМ ИФТИХОРИ ТОЧИКОН**

Дар шароити феълӣ, ки бархурди тамаддунҳо дар ҷаҳон торафт тезутунд мешавад, омӯхтан ва таҳқиқ кардани мероси бостонӣ, ҳифзи арзишу суннатҳои милливу мардумӣ ва ёдгориҳои таърихӣ аҳамияти махсус пайдо мекунанд. Таҳқиқи ҷиддии мероси гаронбаҳои гузаштаи тоҷикон, ёдгориҳои фарҳангӣ ва тарғиби суннатҳои мардумӣ вазифаи муҳимтарини намоёндагони илму маориф, аҳли эҷод ва ҷамаи зиёӣни кишвар мебошад.

**Эмомалӣ Раҳмон**

Оре, чӣ хеле ки Асосгузори сулҳу ваҳдати миллӣ, Пешвои миллат, мухтарам Эмомалӣ Раҳмон дар сушанрониҳои хем мунтазам таъкид мекунанд, ки мо ҷавонон ва аҳли зиёӣён, бояд ҳаргиз фаромӯш насозем, ки гузаштагони мо-тоҷикон дар тӯли тамоми таърих соҳиби саводу маърифат, китобу қалам, илму дониш ва офарандагони яке аз тамаддунҳои бостонӣ, инчунин, шаҳрсозу шаҳрдору шаҳрнишин буданд. Мисоли равшани ин, Саразми 5500 сола ва дигар шаҳрҳои қадимаи тоҷикон мебошанд.

Тавре Асосгузори сулҳу ваҳдати миллӣ, Пешвои миллат, Президенти Ҷумҳурии Тоҷикистон, мухтарам Эмомалӣ Раҳмон таъкид намудаанд: “Боиси ифтихори ҳар як фарди худшиносу худогоҳи Ватан, аз ҷумла мардуми сарбаланди Панҷакенти бостонист, ки бо қарори ЮНЕСКО ёдгории таърихиву археологӣи нодир ва панҷазорсолаи Саразм ба Феҳристи ёдгориҳои ҷаҳонӣ аз тарафи ин созмон ҳифзшаванда ворид гардид.

Ба рӯйхати ин созмони бонуфузи байналмилалӣ шомил гардидани ёдгории Саразм ба ҷаҳонӣ бори дигар собит месозад, ки ниёгони мо зиёда аз панҷ ҳазор сол пеш яке аз аввалинҳо шуда, ба маданияти кишоварзиву чорводорӣ, ҳунармандӣ ва шаҳрсозиву шаҳрдорӣ дар Осиёи Марказӣ замина гузоштаанд. Эътирофи ин ҳақиқатро мо яке аз дастовардҳои фарҳангии даврони соҳибистиқлолии Ватанамон медонем”.

Саразм дар соҳили чапи яке аз дарёҳои бузурги Осиёи Миёна — Зарафшон, дар баландии 910 м аз сатҳи баҳр, 15 км аз шаҳри Панҷакент ва 45 км дуртар аз шаҳри Самарқанд ҷойгир аст. Ба ақидаи барҷастатарин донандаи забони суғдӣ - В. А. Литвитс Саразм маънои «Сари замин»- ро дорад. Саразми бостон ба солҳои 3400 — 2000 пеш аз мелод мансуб аст. Дар байни аҳолии Саразм соҳти авлодӣ ҳукумрон буд. Дар натиҷаи тадқиқоти археологӣ маълум гардид, ки Саразм яке аз қадимтарин шаҳрҳои Мовароуннаҳр буда, бозёфтҳои он шаҳодат медиҳад, ки аҷдоди тоҷикон ҳанӯз то ҳучуми Ҷаҳоманишиёну Искандари Мақдунӣ дорои маданияти мутараққӣ будаанд. Дар таърихи тамаддуни тоҷикон ва халқҳои дигари Осиёи Миёна саҳифаҳои наvero мекушояд. Ҳукумат аз соли духазорум ба ёдгории Саразм ҳамчун намунаи барҷастаи осори таърих таваҷҷӯҳ зоҳир карда, ба қарори худ Маркази ташаққули тамаддуни кишоварзӣ, ҳунармандӣ ва шаҳрсозии тоҷикон - “Мамнӯъгоҳи таърихиву бостоншиносии “Саразм”-ро таъсис дод ва барои корҳои ҷустуҷӯиву бостоншиносӣ ва ободу барқарор кардани он ҳамасола маблағ ҷудо мекунанд. Барои илми бостоншиносӣ, умуман, барои кулли инсоният кашфи бошишгоҳи Саразм бозёфти беназир аст.

Шаҳркадаи Саразм — яке аз ёдгориҳои қадимтарини давраи энеолит ва аввали асри биринҷӣ Осиёи Миёна мебошад. Дар болооби зарафшон чор ёдгорӣ ва якчанд

\*\*\*\*\*

нуқоте бо бозёфтҳои ба ҳама зинаҳои давраи биринҷӣ хос буда ошкор шуд. Ин манбаъҳо маҳаллаҳои Саразм, қабри Зардча Халифа, қабристонҳои Дашти Қозӣ, қабристонҳои Чорбоғ ва ғайра мебошад. Масоҳати густариши ёдгориҳо ва бозёфтҳои номбурда то 140 км қад ва 15-20 км барро фаро гирифтааст. 31 июли соли 2010 Саразм ба Феҳристи мероси фарҳангии умумибашарии ЮНЕСКО дохил шудааст.

Шаҳраки Саразм ҳамасола таваҷҷуҳи олимони варзидаи бостоншиносро аз мамлакатҳои хориҷӣ ҳамчун оҳанрабо ҷалб мекард. Дар ин қор бостоншиносони амрикоиву фаронсавӣ таваҷҷуҳи хоса зоҳир мекарданд. Дар соли 1984 бостоншиносони Фаронса Анри Пол Франкфорт ва Роланд Безенвал баҳри кашфиёти Саразм корро оғоз карданд. Бостоншиносони Донишгоҳи Гарварди штати Массачусетси Амрико К.К.Ламберг-Карловский ва Филипп Колл бошад соли 1985 ба Панҷакент омада, дар шаҳраки Саразм ду хандақи санҷишӣ кофтанд. Дар натиҷа онҳо хулосаи муҳаққиқи ин мамнӯъгоҳ Абдуллоҷон Исҳоқовро оид ба таърихи 5000-5500 - солаи тамаддуни Саразм ҷонибдорӣ намуданд ва сатрҳои зерин таълифоти якҷояи онҳост: "Саразм на фақат яке аз марказҳои қадимтарини тамаддуни кишоварзӣ, чорводорӣ, ҳунармандии Мовароуннаҳри Осиёи Миёна, балки тамоми Шарқи Наздик - Эрон, Балучистон, Афғонистону Ҳиндустон низ ба шумор меравад".<sup>1</sup>

Кофтуковҳои бостоншиносӣ самари хуб доданд ва тақвияти он навиштаи зери бостоншинос Абдуллоҷон Исҳоқов мебошад: "То имрӯз мо аз қабри замин чиҳоро кашф намудаем, кадом бозёфтҳои нодири фарҳангро дарёфтем. Пеш аз ҳама, аз қабри замин зиёда аз 150 хонаи истиқоматӣ, 4 оташкадаи оташпарастон, як анбори ғалланигоҳдорӣ ҷамъиятӣ, бӯстонсаро бароварда шуданд. Маълум шуд, ки сокинони Саразм бо ҳавлиҳои кушод, кӯчаву тангкӯчаҳо байни худ рафтуро доштанд. Ҳоло мо дар даҳҳо ҳавлию 3 кӯчаи аробагард ва 2 тангкӯчаи пиёдагарди шаҳраки Саразм роҳ гашта, аз завқи баланди маданияти шаҳрсозии ниёгонамон ҳаловат мебарем. Бозёфтҳо асосан аз анҷоми рӯзгор, зебу зиннати тиллоӣ, нуқрагӣ, мисӣ, биринҷӣ, сангҳои гуногун ва устухонҳои ҳайвоноту паррандаҳо иборатанд. Зарфҳои сафолини мунаққашу сангини суфташуда ва порчаҳои нақшҳои деворнигорҳо аз санъати баланди ҳунармандии гузаштагонамон шаҳодат медиҳанд".

Дар асл мавзёгоҳи Саразм зиёда аз 100 гектар мебошад, ки дар замонаш майдони калони ғайримуқаррарӣ маҳсуб меёфт. Маҳз ҳамин далел боиси пайдоиши фарзияи илмӣ оид ба пойтахти Суғди қадим будани Саразм гардид.

Ҷолиби қайд аст, ки соли 1992 олими намоёни тоҷик Абдуллоҷон Исҳоқов дар мавзӯи "Болооби Зарафшон дар марҳилаи энеолит ва биринҷ" рисолаи докторӣ ҷимоя кард. Рисолаи мазкур дар шакли маърузаи илмӣ аз рӯи маҷмӯи асарҳои илмӣ, аз ҷумла монографияи "Саразм" пешниҳод шуда буд. Олимони маъруфи бостоншинос Аҳтам Бобоев ва Ӯктам Пӯлодов (рӯҳашон шод бод) ба рисолаи доктории А.Исҳоқов баҳои баланд дода, доир ба саҳми унвонҷӯ дар таҳқиқи Саразм ҷумлаҳои зеро иншо намуданд: "Дар соли 1976 олами илм бори дигар аз кашфиёти беназири А.Исҳоқов - Саразм моту мабхут гардид. Саразм боз яке аз марказҳои ноаёни замони бисёр қадими Болооби Зарафшонро ифшо намуд.

Маҷмӯи кашфиётҳои Саразм, Зардча-Халифа ва Дашти Қозӣ ба А.Исҳоқов имконият доданд, ки манзараи фароҳи маданияти моддӣ ва маънавии водии Зарафшонро аз давраи энеолити бевақт то давраи биринҷи бевақтро муаррифӣ намояд. Мусалламан бояд қайд кард, ки чунин ёдгориҳои бисёрқабатае, ки энеолит ва биринҷро дар Тоҷикистон дарбар мегирад, алҳол ягона аст".<sup>2</sup>

<sup>1</sup> Саразми бостон. Панҷакенти қадим ва навин.- Хучанд: "Нашир".- 2020. -С. 25.

<sup>2</sup> www/mmk/tj. Санаи муроҷиат 15.12.2020

\*\*\*\*\*

Аз таърихи ёдгориҳои бостонии сарзамини Тоҷикистонамон огоҳӣ<sup>1</sup> пайдо намуда, ба хулоса омадам, ки яке аз ин ёдгориҳо, яъне, шаҳраки

Саразм қадимтарин манзили маскани ниёгонамон маҳсуб меёбад. Баъдан дар ин ёдгори аввалин кишоварзону чорводорон, ҳунармандону меъморон дар тӯли зиёда аз 1500 сол зиндагӣ карда, касбу ҳунари худро ҳамаҷониба рушд доданд ва бо марказҳои маданияи аҳди қадимаи кишоварзии Шарқ-Эрону Афғонистон, Балучистону Ҳиндустон робита ва фарҳанги муштарак дошта, аз дастовардҳои моддию маънавии ҳамадигар бархурдор буданд.

Аҳамияти муҳими Саразмро ба назар гирифта, Пешвои муаззами миллат, мӯҳтарам Эмомалӣ Раҳмон соли 2020-ро соли ҷашнгирии Саразми бостонӣ ҳамаҷун маркази ташаккули тамаддуни кишоварзӣ, ҳунармандӣ ва шаҳрсозии тоҷикон эълон намуданд, ки ин боз як нишонаи арҷгузорӣ ба арзишҳои таърихии миллати тоҷик мебошад.

\*\*\*

**Якубова Диларам Таджиевна**  
**Термиз давлат университети «Ҷаҳон тарихи» кафедрасининг**  
**илмий тадқиқотчиси**

## **СУРҲОН ВОҲАСИДА ЎТКАЗИЛГАН ЕР-СУВ ИСЛОҲОТЛАРИ ВА УНИНГ НАТИЖАЛАРИ**

1920 йилларнинг ўрталаридан бутун мамлакатда бўлгани сингари Ўзбекистонда ҳам индустриализация (саноатлаштириш) жараёни бошланди. Бу вазифани бажариш осон эмас эди. Чет эл банклари СССР га кредит бермас, бунинг устига юксак ривожланган давлатлар совет давлатига нисбатан ишончсизлик билан қарар эди. Шу боис мамлакат ўз ички имкониятларидан келиб чиққан ҳолда йирик саноат корхоналарини барпо эта бошлади. Аммо саноат корхоналари учун зарур бўлган асбоб-ускуна ва техник жиҳозлар четдан валютага келтирилар эди. Совет давлати чет эл валютасини қимматбаҳо металллар, санъат намуналари, ғалла, ўрмон ва бошқа маҳсулотларни сотиш орқали олган. Шу билан бирга ишга туширилаётган саноат корхоналарига тобора кўпроқ металл, кўмир, нефть, электр энергияси, пахта, пилла, жун, тери, ёғоч ва бошқа хом ашёлар зарур эди. Айни шу даврда Америкадан келтирилаётган пахтага қарамликдан қутулиш ва хорижий валютани тежаш давр талабига айланди. Ўзбекистонда пахтачиликни ривожлантирмай туриб бу ишни амалга ошириб бўлмас эди. Ўзбекистон пахтасининг аҳамияти Донбасс кўмири ва Боку нефти сингари ошиб борди. Марказ Ўзбекистон ҳукумати олдиға қисқа муддатларда жуда кўп пахта етказиб бериш ва мамлакат пахта мустақиллигини таъминлаш вазифасини қўйди.

Ўзбекистонда пахтачиликни ривожлантириш учун кўплаб суғориладиган ерлар зарур эди. Йирик суғориш иншоотларини қуриш ва янги ерларни ўзлаштириш кўп вақт ва улкан харажатларни талаб қилар эди. Аммо шу даврда қисқа муддатларда йирик суғориш иншоотларини қуришнинг иложи бўлмаган. Буни тўғри англаган совет ҳукумати, бойлар ва ўрта ҳол деҳқонларнинг қўлидаги ер-мулкларни тортиб олиш кун тартибига кўтарди. Бу масала юқори доираларда кўриб чиқилди.

Ўзбекистон ССР ташкил топган кундан бошлаб ер-сув ислоҳоти Марказнинг диққат-эътиборида бўлди. 1925 йилнинг 18 феввалидаёқ Ўзбекистон компартиясининг 1 съезидига И.Сталин томонидан телеграмма йўлланиб, ер-сув масаласига алоҳида эътибор қаратилган

<sup>1</sup> [www/president/tj](http://www/president/tj). Санаи мурочиат 15.12.2020



\*\*\*\*\*

эди<sup>1</sup>. Шу съездда нутқ сўзлаган СССР МИК раиси М.И.Калинин ҳам бу ишга алоҳида урғу берди<sup>2</sup>. Кейинроқ, иш тезлашиб, 1925 йилнинг октябрида ВКП (б) МК И.Сталин ва М.И.Калинин бошчилигидаги комиссия томонидан ишлаб чиқилган «Ўрта Осиё республикаларида ер-сув ислоҳоти бўйича ишларнинг асосий йўналишлари тўғрисида»ги дастурни қабул қилди. Шу дастурдан келиб чиқиб, 1925 йилнинг ноябрида бўлиб ўтган Ўзбекистон компартиясининг II съездида республикада ер-сув ислоҳотини ўтказиш тўғрисида қарор қабул қилинди. Натижада, ЎзССР Марказий Ижроия Қўмитаси 1925 йил 2 декабрда «Ер ва сувни национализация қилиш» тўғрисида ва «Ер ва сув ислоҳоти тўғрисида» декретларни қабул қилди. Ана шу декретлар асосида 1925-1929 йилларда Ўзбекистонда ер-сув ислоҳоти ўтказилди. Ўзбекистонда ер олди-соттиси, ҳады қилиш, гаровга қўйиш қатъиян таъқиқланди.

Ўзбекистонда ер-сув ислоҳоти 3 босқичда амалга оширилди. Биринчи босқич 1925-1926 йилларда Фарғона, Тошкент, Самарқанд вилоятларида, иккинчи босқич 1927 йилда Зарафшон (Бухоро) воҳасида, учинчи босқич 1928-1929 йилларда Сурхондарё, Қашқадарё ва Хоразм вилоятларида ўтказилди.

Ер-сув ислоҳоти Сурхон воҳасида сал кечроқ ва ўзига хос шаклда ўтди. Негаки, советларнинг Сурхон воҳасига кириб келиши кескин кураш шароитида амалга оширилган, маҳаллий аҳолининг асосий қисми бу ҳокимиятни норозилик билан кутиб олган эди. Қолаверса, воҳада ҳали мустабид совет режимида қарши куролли кураш ҳали тўхтамаган эди. Бўлиб ўтган уруш халқ хўжалигини издан чиқариб, уни тиклаш ишлари ниҳоятда суёт олиб бориларди. Экиш учун дон, техника воситалари етишмаслиги сабабли кўплаб экин майдонлари бўш қолди. Шуни ҳисобга олган совет ҳукумати меҳнат куролига эга бўлмаган, ҳуқуқий тушунчаси йўқ, сиёсий билимлари етарли бўлмаган меҳнаткаш халққа текин ер-мулк ва бошқа ваъдалар бериб, уни ўз томонига оғдириб олишга ҳаракат қилди.

Маълумки, Туркистон деҳқончилиги сунъий суғоришга асосланган эди. Инкилобга қадар чор маъмурияти ва рус капиталистлари Туркистонда эски суғориш тармоқлари ишини яхшилаш учун деярли ҳеч бир иш қилмадилар. Натижада сув сарфи кўпайиб, ернинг шўрланиши ва ботқоқликка айланишига сабаб бўлаётган эди<sup>3</sup>. Қолаверса, Туркистондаги барча катта-кичик ариқларнинг бошланиш қисми уруғ бошлиқлари, йирик бойлар, савдогарлар ва амалдорларнинг ерларидан ўтар эди. Қишлоқларда аҳолининг сонининг ортиб бориши ва юқорида кўрсатилган вазият ер танқислигини юзага келтирди. Камбағал деҳқонларнинг бойлардан оғир шартлар асосида ерни ижарага олиб ишлашлари одатий ҳолга айланди. Ери бор деҳқонлар эса қишлоқ хўжалик ишларини юритиш учун судхўрлардан асоратли қарзлар олишга мажбур эдилар. Қарзлар устамаси кўпинча 50% га қадар етар, унга гаров тарикасида деҳқоннинг ери қўйилар эди. Йил яхши келганда ҳам деҳқон қарзидан зўрға қутулар, ҳосил ёмон бўлганда ери тортиб олинар эди. Шу тарика, 1917 йилга келганда Туркистондаги ерларнинг каттагина қисми судхўр-бойлар қўлида тўпланди. Масалан, Фарғонадаги деҳқон хўжалиқларининг 51 фоизи 1 десятинага ерга эга бўлиб, водийдаги жами экинзорларнинг 9,8 фоизига, 3 десятиначача ери бор ўрта ҳол деҳқонларни ҳам қўшганда улар аҳолининг 81,1 фоизини ташкил қилиб, умумий экинзорларнинг 3/1 қисмига эгаллик қилишган. 10 десятинадан ортиқ ери бор хўжалиқлар 3,5 фоиз бўлиб, 31,3% ҳайдаладиган ерга эгаллик қилишар эди<sup>4</sup>.

<sup>1</sup> Первый съезд коммунистической партии большевиков Узбекистана. Стенографический отчет 6 - 12 февраля 1925 г. –Ташкент. 1925. –С. 5.

<sup>2</sup> Стенографический отчет I съезда компартии Узбекистана. –Самарканд. 1925. –С. 33 - 34.

<sup>3</sup> Гуревич А. Земельно-водная реформа в Узбекской ССР (1925-1929) Вопросы истории, № 11, Ноябрь 1948. –С. 51.

<sup>4</sup> Земельно-водная реформа в Средней Азии. Доклад Средазбюро ЦК ВКП(б) Центральному

\*\*\*\*\*

1917 йилда Фарғона вилоятида 137592 десятина ер ижарага берилган бўлиб, у жами экин майдонларининг 13% ни ташкил этар эди. Бу ерларнинг асосий қисми (111889 десятина) ҳосилнинг ярмини ва ундан ортиқроғини бериш шарти билан топширилган эди. Кўп ҳолларда ижарачига ҳосилнинг 3/1 ёки 4/1 қисми қолар эди<sup>1</sup>.

Ўрганилаётган даврда воҳадаги ер-мулкчилик билан боғлиқ бўлган вазият куйидагича эди. 1925 йилда Сурхондарё аҳолиси 127747 кишини<sup>2</sup>, ёки 30932 хўжаликни ташкил этган<sup>3</sup>. Вилоятда 32.484 десятина ерга пахта, 12.739 десятина ерга бошқа экинлар экилиб, жами 45.197 десятина ер қишлоқ хўжалиги учун хизмат қилган. Бу даврда 27.160 та деҳқон хўжалигидан 9214 тасида, яъни 34 фоизда умуман томорқа йўқ эди. 5007 хўжаликда ёки 18,4 % да 0,5 десятина ер бор эди. Шунингдек, 960 нафар йирик ер эгалари қўлида 8640 десятина ер бўлиб, бутун суғориш шохобчалари ҳам шулар қўлида эди<sup>4</sup>. Округ ташкил топган даврда бир омовга ўртача 2,72 десятина ер, бир боронага 9,49 десятина, бир кетмон ва белга 2,3 десятина, бир ўроққа 1,70 десятина ер тўғри келган<sup>5</sup>.

Ер-сув ислоҳоти арафасида Термиз туманида ҳар бир деҳқон хўжалигига ўртача 3-4 таноб, бой хўжалигига эса 10-15 таноб тўғри келган эди. Денов туманидаги бутун хўжаликларнинг 4,68 % ни йирик бой хонадонлар ташкил этиб, улар ихтиёрига барча экин майдонларининг 46,03 %, Сариосиё туманида эса бутун хўжаликларнинг 3,7 %, экин майдонларининг 70 % йирик ер эгалари ҳисобида бўлиб, тумандаги 5 минг хўжаликнинг 3 мингтасида 0,5 дан 5 танобгача ер тўғри келар эди. Бойсундаги жами экин майдонларининг 9,6 фоизи бутун аҳолининг 0,4 фоизини ташкил этган бойлар қўлида эди. Ерсиз камбағал-қашшоқлар Бойсун туманида 12,1 %, Термиз туманида 46,8%, Сариосиёда 41,9%, Шерободда 51,2% ни ташкил этган<sup>6</sup>.

Воҳанинг йирик бойлари – Деновда Ф.Худоёров, Х.Рўзибеков, Х.Ўтаганов, Бойсунда Фузаилов Қаноат тўқсоба, Норкул Умаров, Д.М.Аминов, Суюн Пинхас ўғли, Амир ўғли Махсум Жўра, Сариосиёда Б.А.Турсунов, М.А.Ашуров, Шерободда Бобокатта ўғиллари ака-ука Чори ҳожи билан Алибой ҳожи, Сеплон қишлоғидан Юсуфбой, Маҳмазиябой, Холмурод амин, Худойқулбой, Бобобой, Термизда Ҳолиқбой бўлиб, уларнинг қўлида жуда катта ер-мулк тўпланган эди. Йирик бойлар ерга ўзлари ишламасдан, ерсиз камбағал-қашшоқ деҳқонларга оғир шартлар билан ижарага беришар, улардан олинган даромад ҳисобига яшар эдилар. Ўзига тўқ, ўрта ҳол деҳқонлар ерга оила аъзолари билан ишлов беришар, бу ишларда ёлланма ишчи кучидан фойдаланишар, баъзи ҳолатларда ерларини камбағал қавмдошларига ижарага беришар эди.

Табиийки, мана шундай ҳолат ерсиз деҳқонларда кучли норозилик уйғотган, йирик бойларга нисбатан нафрат руҳи шаклланган эди. Қишлоқ аҳолисидаги мавжуд кайфият большевикларга қўл келди. Шунинг учун ҳам ер-сув ислоҳоти бошланиши билан оддий халқ ер олиш умидида совет ҳокимиятини қўллаб-қувватлади. Совет ҳукумати ерни ижарага берган, ёлланма ишчи кучидан фойдаланганларни эксплуататор синф сифатида қоралади. Қолаверса, коммунистик партия дастурида турли ижтимоий синфлардан ҳоли,

---

Комитету ВКП(б). –Ташкент, 1926. –С. 4.

<sup>1</sup> Материалы всероссийских сельскохозяйственных переписей 1917 г. Вып. II. «Поволостные итоги Ферганской области». –Самарканд, 1925. –С. 53.

<sup>2</sup> Материалы по районированию Средней Азии. Книга 1. Территория и население Бухары и Хорезма. Часть 1, Бухара. – Ташкент. 1926. –С. 261.

<sup>3</sup> Материалы по районированию Узбекистана. Вып. II. Книга IX. Округ Сурхандарья. –Самарканд, 1926. –С. 19.

<sup>4</sup> Турсунов С.Н. Қобилов Э.О. Пардаев Т.Р.Муртазаев З.М., Сурхондарё тарих кўзгусида. –Т.: «Шарк», 2001. –Б. 155.

<sup>5</sup> Турсунов С., Эшбоев Қ. Шўрчи тарихидан лавҳалар. –Тошкент: «Fan va texnologiya» нашриёти. 2014. –Б. 107.

<sup>6</sup> Турсунов С., Турсунов А., Тоғаева М. Шеробод тарихидан лавҳалар. –Тошкент. «Yangi nashr», 2014. –Б. 233.

\*\*\*\*\*

хусусий мулкчилик бўлмайдиган, бутун ишлаб чиқариш, ер-мулк ва бойликлар давлат ва халқ кўлида бўладиган жамият куриш кўзда тутилган эди. Ана шундан келиб чиқиб, Ўзбекистонда ҳам мулкдорлар табақасини аста-секинлик билан тугатиш йўлидан борилди.

1926 йили Сурхондарё вилоятида қашшоқ ва камбағал деҳқон хўжаликларига ёрдам бериш орқали пахта, ипак, жун етиштиришни кўпайтириш мақсад қилиб қўйилади. 15 минг сўм пул суғориш шохобчалари, маҳаллий иш қуролларини тайёрлаш, ерларнинг ишлашини яхшилаш, 70 минг сўм пул деҳқон хўжаликларига мўлжалланган 14 минг пуд уруғлик буғдойни ташиб келиш учун сарфланди. 1926 йили давлат пахта етиштирувчи хўжаликлардан қишлоқ хўжалик солиғини ва уруғ учун пул йиғишни тўхтатади ҳамда деҳқон хўжаликлари 32114 сўм кредит пулни давлатдан олиб, унинг 17834 сўмини ишчи ва деҳқонларга харажат қилади<sup>1</sup>.

Кўрилган чора-тадбирлар натижасида вилоятда суғориладиган ер майдонлари анча кенгайди. Пахта етиштириш кўпайди. Агар, 1921 йилда вилоятда жами 8340 гектар ерга пахта экилган бўлса, 1926 йилга келиб суғориладиган ерларнинг 25,7 фоизига пахта экилиб, 1924 йилга нисбатан 14 % ўсишга эришилади. Вилоят туманларидаги суғориладиган экин майдонларининг асосий қисмида пахта экиш қуйидаги аҳволда эди: Жарқўрғонда – 35,9%, Шерободда – 22,7%, Деновда – 18,3 %, Паттакесарда – 16,4%, Сариосиё ва Бойсунда – 6,7 % ни ташкил этди.

Ислохот натижасида Сурхондарё округида суғориладиган ерларнинг 20 десятинадан ортиқроғи, лалми ерларининг 45 десятинадан ортиқроғи мусодара қилинди. Ерлар билан бирга деҳқонларнинг иш ҳайвонлари, меҳнат қуроллари, асбоб-ускуналари ҳам олиб қўйилди. 1929 йилга келиб воҳа бўйича йирик ер эгаларидан 8995 гектар суғориладиган, 8049 гектар лалми ерлар, 646 от, 845 хўкиз ва кўплаб қишлоқ хўжалик асбоб-ускуналари тортиб олинди. Бу олинган нарсалар 4382 нафар камбағал ва кам ерли камбағал деҳқонларга тақсимланди. Округдаги 10,1 % деҳқон хўжаликларига 11107 гектар суғориладиган, 4097 гектар лалми ерлар ва 1357 бош иш ҳайвони бўлиб берилди<sup>2</sup>. Бундан ташқари, Сурхондарё ва Қашқадарё вилоятларида яхши ёмғир сувлари билан яхши суғориладиган лалми ерларидан 11 минг гектар ер мусодара қилиниб, унинг бир қисми камбағалларга бўлиб берилди<sup>3</sup>.

Шу билан бирга, ер-сув ислохоти давомида совет ҳукумати ўрта ҳол деҳқонларни тугатмасликка ҳаракат қилди. Негаки, ўрта ҳол деҳқонлар асосий пахта етиштириб берувчилар эканлиги ҳисобга олинди.

Ер-сув ислохоти бошланган вақтда вилоятда қишлоқ хўжалик артелларини тузишга алоҳида эътибор қаратилди. 1927 йили Шеробод уездининг Озод қишлоғида биринчи қишлоқ хўжалик артели (колхоз) ташкил қилиниб, унга «Ёш ленинчи» номи берилди. Артел 25 хўжаликни бирлаштирган эди<sup>4</sup>.

Бундан ташқари, тажриба алмашиш мақсадида иқтидорли ёшларни бошқа туманларга жўнатиш ишлари ҳам йўлга қўйилади. Чунончи, ҳукумат топшириғига биноан, 1926 йили Шеробод туманидаги бир гуруҳ ёшлар Исмоил Муродов бошчилигида Деновга бориб, Хайрабод, Бўгажил, Шамолли қишлоқларида зироатчилик артелини тузишади. Унга «Шержон» деб ном беришди. Исмоил Муродов артелга раис, таллимаронлик Нормурод Чуваев ўринбосар бўлди. Артелда улар билан бирга, кампиртепалик Чориев, хатаклик Одина Аллаев, Тўхтар Маҳмудов, Бўри Йўлдошев, Турсун Расулов, ака-укалар Бозор, Болли, Мардон Узоқовлар ҳам бор эди. Артель оёққа турганидан сўнг ишни маҳаллий аҳолига топшириб, 1929 йилда ўз қишлоқларига қайтиб кетишади<sup>5</sup>.

<sup>1</sup> Турсунов С.Н. ва бошқалар. Сурхондарё тарих кўзгусида. –Б. 157.

<sup>2</sup> Турсунов С., Тўхтаев А., Аннаева З. Жарқўрғон тарихидан лавҳалар. –Тошкент. «Yangi nashr». 2019. –Б. 63.

<sup>3</sup> Гуревич А. Земельно-водная реформа в Узбекской ССР (1925-1929). –С. 62.

<sup>4</sup> Халиёров. Х., Бычков Д., Блинников А. Сурхандарьинская область. –Ташкент, 1974. –С. 54-55.

<sup>5</sup> Умаров И., Раҳмонов Ҳ., Худойбердиев Э. Сурхон воҳасида этник тарих ва этномаданий

\*\*\*\*\*

Тан олиш керак, ер-сув ислоҳоти муайян ижобий натижаларни берди. Сурхон воҳасида ерсиз деҳқонларнинг улуши анча камайди. Ислоҳот туфайли кўпгина деҳқонлар ер олиб, ўз хўжаликларини мустақил юритиш имконига эга бўлди. Аҳолининг даромади ҳам анчагина ортди. Қашшоқлик даражаси пасайди. Шунга қарамай, камбағалликни бартараф этишни иложи бўлмади. 1928 йилда Ўзбекистонда камбағал хўжаликлар салмоғи 43 % бўлгани ҳолда бутун СССР да 35 % ни ташкил қилган эди<sup>1</sup>.

Аммо ер-сув ислоҳоти баҳонасида қишлоқларда синфий кураш авж олдирилди. Бу ислоҳот давридаёқ фақат Бойсун туманидан 523 ўрта мулкдорларнинг хўжаликлари тугатилиб, ерлари мусодара қилинган эди<sup>2</sup>. Ўтказилган ислоҳотлар келгусида қишлоқда коллективизация сиёсати ўтказилишига замин ҳозирлади.

\*\*\*

**Азмиева Э.Э.**  
**Узбекистан, НавГПИ**  
**доц. кафедры русского**  
**языка и литературы**

## **ХУДОЖЕСТВЕННАЯ КОНЦЕПЦИЯ ДЕТСТВА В РУССКОЙ И УЗБЕКСКОЙ ЛИТЕРАТУРЕ**

Узбекская и русская литература для детей прошла долгий путь развития. Литература – это неотъемлемая часть жизни человека, его своеобразная фотография, которая как нельзя лучше описывает все внутренние состояния, а также общественные законы и правила поведения. Как и история, а также общественные группы, литература развивается, изменяется, становится качественно новой. Нет смысла говорить о том, что современная детская литература – стихи и проза, лучше или хуже той, которая была ранее. Она просто другая. Сейчас другие литературные жанры, сейчас другие акценты, которые ставит автор, сейчас другие авторы, в конце концов. Есть, конечно же, те, кто только и пишет литературные творения, а их издательством занимаются другие люди.

Литература для детей - явление сравнительно позднее в нашей отечественной культуре и культуре человечества в целом.

Итак, одной из важнейших функций детской литературы является функция развлекательная. Без нее немислимы и все остальные: не заинтересовав ребенка, нельзя его ни развивать, ни воспитывать и т.д. Не случайно в последнее время ученые стали говорить и о гедонистической роли книги – она должна приносить наслаждение, удовольствие...<sup>3</sup>

Все учителя по праву считают воспитательную функцию одной из самых главных. «Что делать, чтоб младенец розовый не стал дубиной стоеросовой?» – спрашивал в свое время В.Берестов. Конечно, читать ему «нужные книги»! Ведь именно в них содержится «азбука нравственности», из них во многом ребенок узнает, «что такое хорошо и что такое плохо» (В. Маяковский). И в то же время, как парадоксально заметил М.Волошин, «смысл воспитания – защита взрослых от детей»(!).

А излишняя дидактика, как известно, всегда идет не на пользу художественности: в лучших произведениях для детей мораль, как в народных сказках, «нигде открыто не

---

жараёнлар (хатакилар уруғи мисолида). –Тошкент. «Алишер Навоий номидаги Ўзбекистон Миллий кутубхонаси нашриёти». 2014. –Б. 101.

<sup>1</sup> Ўзбекистон ССР тарихи. III жилд, Ўзбекистон «Фан» нашриёти. –Тошкент. 1971. –Б. 470.

<sup>2</sup> Турсунов С., Рашидов Қ. Бойсун. –Тошкент, «Akademnashr» нашриёти, 2011. –Б. 116.

<sup>3</sup> Б.Н. Тарасов «Детство в творческом сознании русских писателей» // «Литература в школе».- 2005.- N4.

\*\*\*\*\*

высказывается, но вытекает из самой ткани повествования» (В.Пропп).

И в этом случае, несомненно, огромна роль взрослого, именно он способен сыграть роль проводника в постижении ребенком сокровищ мировой и отечественной литературы (даже не предназначенной изначально для чтения). Пример такого тонкого и эмоционального посредничества великолепно показал Д.Самойлов в стихотворении «Из детства»:

Я – маленький, горло в ангине.  
За окнами падает снег.  
И папа поет мне: «Как ныне  
Сбирается вещий Олег...»  
Я слушаю песню и плачу,  
Рыдание в подушке души,  
И слезы постыдные прячу,  
И дальше, и дальше прошу.  
Осеннею мухой квартира  
Дремотно жужжит за стеной.  
И плачу над брэнностью мира  
Я, маленький, глупый, больной.

Впечатления детства – самые крепкие, самые важные, не случайно даже С.Дали писал: «Мертвые мышки, протухшие ежики моего детства, я обращаюсь к вам! Спасибо! Ибо без вас я вряд ли стал бы Великим Дали».

При этом важен и обратный процесс: читая детскую литературу, взрослые начинают лучше понимать детей, их проблемы и интересы.

«Иногда она помогает взрослым отыскать в себе забытого ребенка»

(М. Бородицкая). Одним словом, *классическое наследие это средство всестороннего развития личности*, обладающее огромным воспитательным потенциалом<sup>1</sup>.

Нравственные ценности, которые несут герои классической русской и узбекской литературы, пришли к нам из глубокой древности и являются идейной основой культуры и детской литературы на протяжении всей их тысячелетней истории. Чаще всего героем детской литературы становится сверстник читателя. И это вполне естественно, так как такой герой помогает автору ставить проблемы, волнующие читателя, рисовать мир в рамках его жизненного опыта. Такой герой заслуживает со стороны читателя большего сопереживания, с ним можно спорить, ему можно сочувствовать, с него легче брать пример. А значит мастерство писателя, создающего своего героя живым и достоверным, особенно важно.

Интерес писателей к образам детей чаще всего зависит от интереса общества к детству и вопросам просвещения. Иногда он возникает в переломные эпохи в истории народа, связанные с размышлениями о будущем, о судьбах Родины. Зависит это и от состояния самой литературы, от широты охвата писателями жизненного материала. Так, например, в русской литературе 30-40-х 19 века, в творчестве самых выдающихся ее представителей А. Пушкина, М. Лермонтова, Н. Гоголя нет развернутых детских образов, играющих важную роль в реализации идейно-художественных замыслов. И в то же время писатели следующего поколения, когда вопросы просвещения находились в центре внимания общественной жизни, когда происходили реформы и обновления во многих областях, свои произведения густо населяли маленькими героями. Так было в творчестве Н. Некрасова, М.Е.Салтыкова-Щедрина, Л.Н.Толстого, Ф.М.Достоевского, А.П.Чехова, А. Авлони, Х. Тухтабаев, Ш. Саъдулла, И. Муслим, К. Мухаммади, К. Хикмат.

Все учителя по праву считают воспитательную функцию одной из самых главных.

---

<sup>1</sup> Проблемное преподавание литературы в школе- сборник статей / Сост. Г.А. Кисилева.- Казань: Таткнигоиздат, 2001.- 152 с.

\*\*\*\*\*

«Что делать, чтоб младенец розовый не стал дубиной стоеросовой?» – спрашивал в свое время В.Берестов. Конечно, читать ему «нужные книги»! Ведь именно в них содержится «азбука нравственности», из них во многом ребенок узнает, «что такое хорошо и что такое плохо» (В. Маяковский). И в то же время, как парадоксально заметил М.Волошин, «смысл воспитания – защита взрослых от детей»(!).

А излишняя дидактика, как известно, всегда идет не на пользу художественности: в лучших произведениях для детей мораль, как в народных сказках, «нигде открыто не высказывается, но вытекает из самой ткани повествования» (В.Пропп).

Менее популярна, но отнюдь не менее важна эстетическая функция детской литературы: книга должна привить истинный художественный вкус, ребенка необходимо знакомить с лучшими образцами искусства слова. В советские времена эта функция нередко приносилась в жертву идеологии, когда школьников и даже дошкольников заставляли заучивать наизусть чудовищные с точки зрения эстетики, но «идеологически правильные» стихи о партии и Октябре, читать малохудожественные рассказы о Ленине и т.п. С другой стороны, ознакомление только с лучшими, на взгляд взрослых, образцами классической литературы нередко нарушает принцип доступности, и в результате ребенок на всю оставшуюся жизнь сохраняет неприязненное отношение к классике...

И в этом случае, несомненно, огромна роль взрослого, именно он способен сыграть роль проводника в постижении ребенком сокровищ мировой и отечественной литературы (даже не предназначенной изначально для чтения). Пример такого тонкого и эмоционального посредничества великолепно показал Д.Самойлов в стихотворении «Из детства»

Я – маленький, горло в ангине.  
За окнами падает снег.  
И папа поет мне: «Как ныне  
Сбирается вещей Олег...»  
Я слушаю песню и плачу,  
Рыдание в подушке душу,  
И слезы постыдные прячу,  
И дальше, и дальше прошу.  
Осеннею мухой квартира  
Дремотно жужжит за стеной.  
И плачу над брэнностью мира  
Я, маленький, глупый, больной.

Впечатления детства – самые крепкие, самые важные, не случайно даже С.Дали писал: «Мертвые мышки, протухшие ежики моего детства, я обращаюсь к вам! Спасибо! Ибо без вас я вряд ли стал бы Великим Дали».

При этом важен и обратный процесс: читая детскую литературу, взрослые начинают лучше понимать детей, их проблемы и интересы.

\*\*\*

**Гафурова Азиза Зиятовна**  
**Преподаватель, кафедры русского языка и литературы**  
**Навонийский государственный педагогический институт, и г.Навои**  
[aziza23-87@mail.ru](mailto:aziza23-87@mail.ru)

## **СТАНОВЛЕНИЕ АНТИУТОПИИ В ЛИТЕРАТУРЕ**

Антиутопия как специфический литературно-философский жанр формируется и достигает своего расцвета в первой половине XX в., в период бурных социально-политических и культурных событий, двух мировых войн и революций, интенсивного развития науки и создания тоталитарных режимов, в которых человека пытались превратить в контролируемый "винтик" государственной машины. Все данные явления нашли свое отражение в литературном жанре антиутопии. Это не случайно, поскольку именно в антиутопии возможное выступает как сущее, идея становится реальностью, мечта превращается в действительность. Именно в XX веке в разных странах, почти одновременно, появляется множество произведений антиутопий, хотя многие исследователи практически единодушны, называя в качестве литературных источников жанра антиутопии "Путешествия Гулливера" (1726) Дж. Свифта, произведения Г. Уэллса, Дж. Лондона, Ф. М. Достоевского и т.д.. Следовательно, предпосылки образования нового жанра в искусстве были заложены за несколько веков до непосредственного появления, значит, эти авторы уже тогда видели возможность развития общества по представленной антиутопией модели, что говорит о невероятной глубине данного жанра и огромной важности его анализа. Жанр антиутопии изначально -- предмет исследования философии, истории, социологии, политологии и позиционирует себя как роман - предупреждение. О чем хотят предупредить эти произведения? Тоталитарная система вовсе не заинтересована в развитии многогранных и ярких личностей, сводя разнообразие людей к различиям, обусловленным общественно полезными профессиями. [1.]

Это не удивительно. Ведь чем духовно богаче человек, тем сложнее внушить ему достаточно примитивные идеологические догмы, уверовав которые он будет жить, и поступать во вред себе и в духовном, и в материальном смысле. То есть предупреждение романов - антиутопий состоит в том, что каждый человек должен совершенствоваться духовно, потому что именно богатый духовный мир позволяет человеку не только видеть какие-либо явления и принимать их, но и анализировать, самостоятельно делать выбор, мыслить широко, нестандартно, душа персонифицирует человека, делает его личностью. А личность в свою очередь порождает культуру, которая зачастую мешает становлению тоталитаризма. Ведь жива и действенна лишь та культура, что живет в душе человека. И чтобы подчинить человека (а через него и общество), надо уничтожить живую культуру - это задача тоталитарной системы, представленная в антиутопиях, которые описывая возможный ход событий предупреждают своих читателей. Антиутопия в литературе XX века как жанр, выразила тревоги и опасения людей «технического века».

В XX веке появились произведения, авторы которых пророчески предупреждали об опасностях, поджидавших социалистическую идею на пути превращения ее в действительность. Идеи социализма, спроецированные в будущее, давали неожиданную и довольно безрадостную картину. Произведения такого плана получили название "антиутопии", в противовес утопическим произведениям прошлого. В антиутопиях, основанных также на раскрытии разных сторон жизни так называемого "идеального общества", мир дан глазами его обитателя, рядового гражданина, изнутри, чтобы проследить движение разума и показать чувства человека, претерпевающего на себе законы этого общества. Именно в этом случае увиденное "изнутри" оказывается вовсе не столь

\*\*\*\*\*

совершенным, каким могло показаться пришельцу, человеку постороннему, оно являет рядовым членам общества свою неприглядную изнанку.[2.с,12] Таким образом, антиутопия личностна, так как критерием “подлинности”, совершенства идеального мира становится субъективный взгляд одного человека, в то время как утопия довольствуется утверждением безличного “всеобщего счастья”, за которым незаметны слёзы отдельных обитателей утопического государства. Намерения утопистов, мечтающих о всеобщем благоденствии, о решении вековых проблем социальной несправедливости, о совершенствовании действительности, поистине благие, но именно этими намерениями вымощена дорога в земной ад. Столкнувшись с невозможностью в короткие сроки переделать мироздание и удовлетворить все потребности человека, утописты быстро приходят к тому, что легче переделать самого человека: изменить его взгляды на жизнь и на самого себя, ограничить потребности, заставить думать по шаблону, определяющему изначально, что есть добро и что есть зло. Однако, как оказалось, человека легче изуродовать, даже убить, чем переделать, в противном случае это уже не человек, не личность. Именно личность становится камнем преткновения для любых утопистов, стремящихся расправиться со свободной волей индивидуума. Поэтому конфликт личности и тоталитарной системы становится движущей силой любой антиутопии, позволяя опознать её черты в самых различных, на первый взгляд, произведениях. В отличие от утопии, то есть идеального общества, антиутопии проливают свет на эпоху, в которой они появились, отражают ее страхи и надежды, ставят человека перед нравственным выбором.[3.с.226]

«Какие ценности из тех, в которые свято верили наши деды, можно было теперь воспринимать всерьез? Патриотизм, религия, империя, семья, святыня брака, продолжение рода, воспитание, честь, дисциплина - теперь каждый в мгновение ока мог поставить все это под сомнение. Но к чему приходишь, отвергнув такие непреложности?» (Джордж Оруэлл)

### Список литературы

- 1.Белокурова С.П., Друговейко С.В. О дивный новый мир. Пророчества, которые сбываются // Русская литература. Конец хх века уроки современной литературы: Учеб.-метод. Пособие. – СПб.: Паритет, 2001
- 2.Гальцева Р., Роднянская И. Помеха – человек: Опыт века в зеркале антиутопий // Новый мир. 1988, №12
- 3.Джордж Оруэлл «Скотский хутор», Таллинн, «Периодика», 1989
4. Евгений Замятин «Мы», АСТ МОСКВА, 2008

\*\*\*

**Набиев Хусан, магистрант НавГПИ**

### **ТЕХНОЛОГИЯ КЕЙС-МЕТОД НА ТЕМУ «ПОЛИФОНИЧЕСКОЕ МАСТЕРСТВО Ф. М. ДОСТОЕВСКОГО В РОМАНЕ «ПРЕСТУПЛЕНИЕ И НАКАЗАНИЕ»**

Сегодня нет ни одного государства, педагогического общества, удовлетворенного системой образования. Все в поисках новшеств, которые дали бы результат. В этой связи наше образование, как и образовательные системы других стран, претерпевают серьезные изменения: меняются приоритеты, структура и содержание образования, вводятся новые стандарты, формируется независимая система оценки результатов обучения и качества образования в целом. Новые образовательные стандарты предполагают значительные изменения в структуре и содержании, целях и задачах образования, смещение акцента с одной задачи - оснащение учащегося



\*\*\*\*\*

знаниями - на другую - для формирования его общих образовательных навыков и способностей в качестве основы для учебной деятельности.

Учебная деятельность должна полностью осваиваться со стороны всех его компонентов. Одним из способов превращения учащегося в предмет образовательной деятельности является его участие в исследовательской деятельности. Нам думается, что применение исследовательской деятельности на уроках литературы является одним из приоритетов современного образования. Поисковая деятельность является одним из условий, которые позволяют ученикам развить жажду знаний и стремление к открытиям. Учитель литературы не должен смотреть на себя просто как на пропагандиста готовых научных решений и выводов. Он может противостоять классу и нерешенным, спорным, нуждающимся в исследованиях проблемам не только ради упражнений, но и для поиска истины. И важно, чтобы ученики увидели нечто, выходящее за рамки усвоения готовых решений, регламентированных упражнений. Сегодня изучение творчества Ф.Достоевского, ввиду сложности и многозначности его творчества – явление достаточно сложное! Вот почему, нам показалось небезынтесным включение в изучение творчества писателя-психолога исследовательского, поискового метода создания кейс-технологий. Ученикам заранее ставится задача создания кейса о сложном художественном мире Достоевского. Данная проблема сможет помочь учащимся при создании кейса понять мир писателя; увидеть специфику и особенности нового жанра «полифонический роман», раскроет способы художественного мышления писателя; раскроет принципы авторского подхода к изображению героев романа; определит мастерство писателя в создании «полифонического романа» и выявит признаки, определяющие феномен писателя. Работа с кейс-технологиями, поможет учащимся в развитии определенных **ключевых компетенций**: (**Компетенция -1** –умеет четко и ясно выражать свои мысли в устной и письменной форме; умеет в соответствии с темой правильно ставить вопросы и отвечать на них; **К-3** –умеет решать возникающие в повседневной жизни проблемы, используя свой жизненный опыт и знания; стремится в течение жизни обучаться, постоянно работать над повышением уровня своих знаний, опыта; **К-4** –соблюдает нормы речевого этикета в социальной деятельности и гражданских отношениях, обладает экономической и правовой культурой; **К-5** –умеет понимать и воспринимать произведения мировой художественной литературы и искусства; может беречь историческое, духовное и культурное наследие своего народа, следовать морально-нравственным правилам общества; **К-6** –умеет читать различные формулы, графики, чертежи и диаграммы, пользоваться ими в повседневной жизни;

**Форма урока:** урок изучения нового материала.

**Тип урока:** проблемно-обучающий, кейс-метод.

**Ход урока:**

**I. Организационный момент.**

**Учитель:** Здравствуйте, ребята! Сегодня мы проводим **открытый проблемно - обучающий урок на основе создания кейс- технологии**. Класс разбивается на команды. Обучающиеся получают представление о кейс-методе. Учитель говорит о целесообразности использования учебных кейсов на уроках в старших классах. Учитель раздает папки с заданиями (кейсы) обучающимся.

Организационная информация: (если есть)

**II. Вводное слово** ведущего кейсолога. Формулировка проблемы.

**Учитель:** Вот и изучен роман, закрыта последняя страница, а вопросы остались. Их даже стало еще больше. Нам, сегодня, предстоит разобраться в сложной художественной мастерской писателя Достоевского, понять **что это за феномен, роман «Преступление и наказание»?**

\*\*\*\*\*

Вам предстоит, листая страницы не произведения, а разных исследований по творчеству Достоевского, понять, что особый дух романа создает... его автор (феномен романа – в его авторе).

- А теперь, исходя из темы, **определите предмет разговора** (то, что нам надо обсудить?)

- Автора – Ф.Достоевского.
- Роман «Преступление и наказание»

Основополагающий вопрос: **В чем заключается мастерство Ф.М.Достоевского в романе «Преступление и наказание».**

**Проблемные вопросы:**

- Зачем нужно изучать критические статьи?
- С какой целью Достоевский использовал многоголосие?
- Для чего нужны двойники в романе?
- Почему возникли теории у героев романа?
- Какие теории имеют место быть в современном обществе?

### Исследовательские группы

Группа	Задачи исследования
Реалисты	Изучить историю возникновения термина «полифонизм», провести обзор статьи М.Бахтина.
Скептики	Определить двойников в романе, прототипов и антиподов Раскольникова. Многоголосие героев романа.
Идеалисты	Определить теории героев романа, суть теории мотивы, приведшие к теории, результаты теории (развенчание или одобрение).

### Наполняемость кейса:

#### I-группа

1. Что такое «Полифонизм романа»?
2. Что определяет мастерство Ф. М. Достоевского в романе «Преступление и наказание». В чем «тайна автора»?
3. Кто применил термин «полифонизм» относительно романа ФМ. Достоевского?
4. Проанализируйте статью М. Бахтина, найдите место, где сказано о полифоническом романе. Выясните значение этого литературоведческого термина.
5. Найдите разъяснение М. Бахтина о полифонии в творчестве Ф. Достоевского.
6. Что Бахтин говорит о героях романа?

#### II-группа

1. Роман «Преступление и наказание» - многоголосный. О чем рассказывают герои романа?
2. Чьи голоса мы слышим?
3. О чем говорят их голоса (монолог Мармеладова, трехголосие Сони, многоголосие Раскольникова)?
4. Как с помощью трехголосия Сони мы поймем, что она нашла свой путь в жизни. Это путь любви к людям, Покаяния и страдания. Этот путь к Богу и Человеку?
5. Двойники Раскольникова? Его два противоречивых голоса.

#### III-группа

\*\*\*\*\*

1. Докажите, что не только один Раскольников одержим идеей?
2. Сформулируйте теорию каждого из выбранных вами героев.
3. Покажите, как «работает» теория каждого из персонажей, какие результаты приносит.
4. Отношение автора к теориям и их «реализации».
5. Какие проблемы поднимает автор, наделяя героев «идеями, к которым они пришли свободно и вольно»?
6. «Убей её и возьми деньги, с тем чтобы с их помощью посвятить потом себя на служение всему человечеству: как ты думаешь, не загладится ли одно крошечное преступление тысячами добрых дел?»
7. Какие теории имеют место быть в современном обществе?

#### **Защита кейсов**

- Анализ ситуационной задачи в каждой подгруппе.
- Обсуждение между членами группы.
- Принятие решения.
- Оценка кейс
- Итог занятия

Подобная работа, где анализ литературного текста может проводиться как на уровне ознакомления с уже существующей интерпретацией, так и на уровне независимых, полезных наблюдений и обобщений, а также на уровне небольших открытий, которые позволяют по-новому взглянуть на знакомый текст, позволяют увидеть и прочувствовать глубину художественных произведений. Если ученики будут организовывать исследовательскую деятельность на уроках литературы, то глубина осведомленности и понимания работы возрастет, а это будет способствовать более эффективному восприятию литературного произведения школьниками.

#### **Литература**

1. Новиков, А. М. Методология образования / А. М. Новиков - М. :Эгвес, 2002. - 320 с.
2. Новикова Т. Проектные технологии на уроках и во внеурочной деятельности. // Народное образование, № 7, 2000, с 151-157.
3. Чечель И. Д. Метод проектов или попытка избавить учителя от обязанностей всезнающего оракула. // Директор школы, № 3, 1998
4. <https://www.fedordostoevsky.ru/>

\*\*\*

**Рахманова А.Х., доц. НавГПИ**

### **СОПЕРЕЖИВАНИЕ И СОРАЗМЫШЛЕНИЕ ПРИ ИЗУЧЕНИИ ЛИРИЧЕСКОГО ПРОИЗВЕДЕНИЯ В ШКОЛЕ**

В условиях личностно-ориентированного обучения учитель приобретает особую роль и функцию в учебном процессе, несколько не менее значимую, чем при традиционной системе обучения. Если при традиционной системе образования учитель вместе с учебником были основными и наиболее компетентными источниками знания, а учитель являлся к тому же и контролирующим субъектом познания, то при новой парадигме образования учитель выступает больше в роли организатора самостоятельной активной познавательной деятельности учащихся, компетентного консультанта и помощника. Его профессиональные умения должны быть направлены не просто на контроль знаний и умений школьников, а на диагностику их деятельности,

\*\*\*\*\*

чтобы вовремя помочь квалифицированными действиями устранить трудности в познании и применении знаний.

Главная цель учителя при изучении поэзии – добиться сопереживания и соразмышления с поэтом, раскрыть силу и глубину его чувства и мысли, вложить кирпичик в формирование читательских качеств, необходимых для полноценного восприятия лирики. Для воспитания эмоциональной отзывчивости, образного ассоциативного мышления, эстетической реакции на художественное слово необходимо четкое представление о том, что и для чего анализируется...

Восприятие лирики дается учащимся труднее, чем усвоение эпоса и драмы, т. к. поэтические образы отличаются неизмеримо большей обобщенностью: каждое отдельное слово в лирике «весомее», чем в прозаическом произведении, язык поэзии характеризует смысловая и эмоциональная насыщенность.

Анализируя отдельное стихотворение, нельзя вырывать его из контекста творчества поэта. При этом необходимо учитывать, что поэт, рассказывая о себе, о своих переживаниях и размышлениях, делится с нами собственным опытом, и главный интерес для нас – в постижении этого духовного опыта.

На уроках литературы в старших классах при анализе лирического произведения могут быть использованы такие **приемы**:

- по вопросам, предлагаемым учителем;
- по схеме анализа для самостоятельного разбора;
- с привлечением критических и литературоведческих статей;
- с использованием межпредметных связей;
- сопоставление различных вариантов конкретного стихотворения одного автора;
- компаративный анализ двух стихотворений с одинаковыми мотивами разных авторов;
- компаративный анализ идеи стихотворения и живописного произведения;
- «интертекстуальный» (сравнение данного стихотворения с предшествующей традицией);
- сопоставление различных точек зрения авторов критических и литературоведческих статей по поводу одного лирического произведения;
- составление словаря стихотворения и т.п.;

Термин «приемы анализа» по отношению к лирике нуждается в оговорке, поскольку анализ лирического произведения индивидуален, и порой представляет собой смешение методов и приемов. Методику урока, на наш взгляд, прежде всего, определяет художественное своеобразие произведения. В этом смысле текст является главным методическим пособием учителя.

«Традиционный анализ художественного произведения в масштабах «темы», «проблемы», «идеи», «образов» не приближает школьников к его осмыслению, а делает его формальным, отдаляет от жизни художественного текста. Эти понятия важны, но, как и в случае с научной литературой, лучше «идти» к ним, а не от них, чтобы они стали естественным обобщением размышлений» [3, 115].

Намерение и концепция, направляющие анализ, могут быть различными. Однако, «в любом случае главная задача анализа – выявление наиболее существенных смысловых элементов, темы и идеи стихотворения» [3, 134].

Существуют определенные аспекты анализа лирики:

- 1) жанровый аспект;
- 2) композиционный аспект;
- 3) индивидуально-авторский («вслед за автором»).

А.В.Белова рассматривает имманентный анализ в противопоставлении его контекстуальному. «Имманентный анализ – не выходящий за пределы материала

\*\*\*\*\*

данного стихотворения. Анализ интертекстуальный – учитывающий сторонний материал: подтекстовые отсылки к другим стихам, черновые варианты, оригиналы для переводов и объекты для пародий...» [5, 13].

Имманентными в большей мере являются формальный анализ, структурный и так называемое «медленное чтение». «В школьном варианте имманентный анализ – это, прежде всего, анализ, не выходящий за пределы материала данного стихотворения. Он может быть реализован в условиях как формального, так и структурного анализа, равно как и в условиях «медленного чтения». В основе «медленного» чтения – статарный принцип, остановка: читатель делает остановку после каждой фразы (строки, строфы) для того, чтобы понять, какую она дала ему новую информацию и как перестроила старую» [5, 129].

Независимо от выбранного аспекта анализ должен иметь внутреннюю логику.

- Началом работы над лирическим произведением может быть повторение изученного ранее. Цель этого этапа – проверить знания учащихся, систематизировать и закрепить их.

- Следующим этапом может стать расширение и углубление знаний учащихся и в области историко-литературного процесса, и в области теории литературы.

- В итоге проведенной работы предполагается усвоение учащимися алгоритма (схемы) анализа, а также понимания того, что схема не является универсальной и подлежит пересмотру в каждом отдельном случае.

В связи с этим, по мнению известных учителей и методистов, встает вопрос о подготовке учащихся к восприятию лирики. Цель их проведения в школе, заключается в том, чтобы предупредить трудности восприятия, эмоционально настроить учащихся, расширить круг ассоциаций, способствовать возникновению интереса к изучаемому поэтическому произведению.

Самый сложный и трудный в методическом отношении этап работы над поэтическим произведением — это его анализ. Успешно проведенный анализ не убивает художественное слово, а помогает открывать в нем незаметные на первый взгляд художественные и смысловые ценности. Разбор произведения приводит к углубленному прочтению и пониманию, т. е. «обнажению смысла там, где он не лежит на поверхности»! [1, 124] Очень часто, учителя сталкиваются с такой проблемой преподавания, как отсутствие четких критериев при анализе поэтического текста. В связи с этим, нам показалось необходимым выделить основные критерии при анализе произведения. Примерный план анализа лирического произведения должен состоять из следующих пунктов:

1. Автор, название, время появления, история создания.
2. Тема и идея произведения. Система художественных образов, черты лирического героя.
3. Особенности поэтического языка:
  - тропы (метафора, сравнение, эпитет, олицетворение)
  - звукопись (аллитерация, ассонанс)
  - стилистические фигуры (особое построение речи, усиливающее выразительность художественного слова): антитеза, оксюморон, анафора, инверсия, риторический вопрос.
4. Стихотворный размер, рифма.
5. Связь стихотворения с литературным направлением.
6. Мое восприятие произведения.

В свою очередь, «раскрытие смысла - это не навязанное учителем сообщение о том, что хотел показать этим стихотворением автор, а разбор текста, работа с ним» [2, 51]

\*\*\*\*\*

Идейно-художественный анализ поэтического текста - это анализ его тематики, идей содержания, композиции, сюжета, языка и стиля-все того, что носит название анализа «на всех уровнях» [5, 54].

Однако учитель не имеет возможности дать исчерпывающий анализ всех сторон произведения. Имея в виду особенности данного стихотворения, он определяет, на каких элементах следует остановиться и сосредоточить особое внимание.

Предметом анализа поэтического произведения может стать и его язык, и любой значимый элемент художественной структуры, и изобразительные и стилевые средства, если они позволяют проникнуть в идейное содержание произведения. Решающее условие успешного изучения лирических произведений заключается в правильном, методически обоснованном выборе приемов анализа с учетом особенностей изучаемого произведения.

Своеобразие литературного произведения определяет содержание и методику анализа произведения: «Методические приемы диктуются природой художественного произведения. Каждое произведение должно быть прочитано и разработано соответственно его природе» [4, 93]

### Литература

1. Вопросы преподавания русской литературы в национальной школе. /Сб. статей Вып. I.- М: «Просвещение», 1992.
2. Беленький Г. И. Теория литературы.- М.: Просвещение, 2000.-С. 51.
- 4.Богданов А. Н., Юдкевич Л. Г. Методика литературоведческого анализа. -М.: «Просвещение», 1999.- С.93
5. А.В.Белова «Имманентный анализ поэтического текста». –М., 2001.

\*\*\*

Рузиева М.

Узбекистан НавГПИ студентка 1 курса  
Азмиева Э.Э. - научный руководитель доц.

### ИЗ ИСТОРИИ ТЕМЫ ДЕТСТВА В ЛИТЕРАТУРЕ

Под художественной концепцией детства подразумевается система образов-идей о детстве и "детском", складывающаяся под воздействием общественно-исторического и литературно-эстетического контекста в творчестве отдельных писателей на протяжении некоторого исторического периода. Художественная концепция детства есть система, процесс и вместе с тем результат проявления черт и свойств концепта "детство" (как он сложился к началу отдельно взятого периода) в конкретных литературных формах.

По мнению И.С. Кона, "отнесение "открытия детства" к строго определенному историческому периоду вызывает у многих историков сомнения и возражения. Тем не менее все ученые согласны с тем, что новое время, особенно XVII и XVIII вв., ознаменовалось появлением нового образа детства, ростом интереса к ребенку во всех сферах культуры, более четким хронологическим и содержательным различием детского и взрослого миров и, наконец, признанием за детством автономной, самостоятельной социальной и психологической ценности"<sup>1</sup>. В Средние века внутренний мир ребенка и психоэмоциональная специфика детства еще не были освоены литературой.

<sup>1</sup> Кон И.С. Ребенок и общество: учебное пособие для вузов. - М.: Академия, 2003. – 335 С. 7.

\*\*\*\*\*

В литературе классицизма детские образы еще не занимали сколько-нибудь значительного места, так как классицизм "интересует всеобщее, образцовое в людях, и детство предстает как возрастное отклонение от нормы (не-зрелость), так же как сумасшествие - психологическое отклонение от нормы (не-разумие)"<sup>1</sup>.

В XVII в. тема детства - преимущественно поэтическая, но в следующем столетии она отступает из поэтического "центра". В эпоху Просвещения можно отметить появление интереса к детям в литературе, но он носит в основном прозаический, воспитательный характер. Авторы "в своих демократических устремлениях стали писать не только для третьего сословия, выводя литературу за пределы аристократического, избранного круга, но и для детей (низших в возрастной иерархии), видя в них благодатную почву, на которой могут взойти достойные плоды разумности и добронравия"<sup>2</sup>.

"Детские и юношеские годы занимают все больше места в просветительских автобиографиях и "романах воспитания", изображаясь как период формирования, становления личности героя. Однако детство, отрочество и юность для просветителей - еще не самоценные этапы жизни, а только подготовка к ней, имеющая главным образом служебное значение".<sup>3</sup>

М. Эпштейн и Е. Юкина, описывая образы детства, констатируют, что "только романтизм почувствовал детство не как служебно-подготовительную фазу возрастного развития, но как драгоценный мир в себе, глубина и прелесть которого притягивает взрослых людей. Все отношения между возрастами как бы перевернулись в романтической психологии и эстетике: если раньше детство воспринималось как недостаточная степень развития, то теперь, напротив, взрослость предстала как ущербная пора, утратившая непосредственность и чистоту детства"<sup>4</sup>. Об этом же пишет И.С. Кон: "В романтических произведениях фигурирует не реальный, живой ребенок, а отвлеченный символ невинности, близости к природе и чувствительности, недостающих взрослым"<sup>5</sup>. У сентименталистов и романтиков детство выглядит безмятежной порой счастья. Но исследователь также отмечает: "Культе идеализированного детства не содержал в себе ни грамма интереса к психологии подлинного ребенка <...> Постулировав существование и самоценность мира детства, романтизм идеализировал его, превратив ребенка в миф, который последующим поколениям предстояло исследовать и тем самым развенчивать"<sup>6</sup>.

Коренной переворот, произведенный романтиками, не только определил новые формы литературы для детей, но и ввел тему детства в литературу для взрослых. В русскую литературу тема детства вошла "как признак интенсивного самосознания личности и нации, отделившихся от своих стихийных, бессознательных истоков - и обернувшихся к ним"<sup>7</sup>.

В первой половине XIX века "создавался образ детства с четкими национальными чертами, растворялись признаки сословной принадлежности ребенка"<sup>8</sup>. Сформировались каноны образа русского детства - изображение зимы, деревенской жизни и народных забав, чувствительного и доброго ребенка.

Стоит отметить, повесть-сказку "Черная курица, или Подземные жители" (1828) А. Погорельского, в которой автор показывает самоценность детского возраста,

<sup>1</sup> Эпштейн М., Юкина Е. Образы детства // Новый мир. - 2005. - №12. - 242 с.С. 242.

<sup>2</sup> Там же.С. 242.

<sup>3</sup> Кон И.С. Ребенок и общество: учебное пособие для вузов. - М.: Академия, 2003. - 335 С. 8.

<sup>4</sup> Эпштейн М., Юкина Е. Образы детства // Новый мир. - 2005. - №12. - 242 с.С. 242.

<sup>5</sup> Кон И.С. Ребенок и общество: учебное пособие для вузов. - М.: Академия, 2003. - 335 с.С. 9.

<sup>6</sup> Там же.С. 8.

<sup>7</sup> Эпштейн М., Юкина Е. Образы детства // Новый мир. - 2005. - №12. - 242 с.С. 243.

<sup>8</sup> Арзамасцева И.Н. Детская литература: Учебник для студ. высш. пед. учеб. заведений. - М.: Академия, 2008. - 576 с.С. 109.

\*\*\*\*\*

богатство душевного мира ребенка, его самостоятельность в определении добра и зла, направленность творческих способностей. Образ Алёши - главного героя повести - открывает целую галерею образов детей - в автобиографических повестях С.Т. Аксакова, Л.Н. Толстого, Н.М. Гарина-Михайловского, в XX веке - А.Н. Толстого, М. Горького и многих других писателей. "Со времени опубликования "Черной курицы" одной из ведущих идей русской литературы стала главная мысль А. Погорельского: ребенок легко переходит из мира мечты и наивных фантазий в мир сложных чувств и ответственности за свои дела и поступки"<sup>1</sup>.

Во второй половине XIX века детство как лирическая тема, открытая в творчестве Шишкова, Жуковского, Пушкина, Лермонтова, получила окончательное утверждение. "При этом божественные, ангельские черты в образе ребенка сменяются чертами сугубо реалистическими, хотя образ ребенка не утрачивает своей идеальности. Если поэты первой половины века видели в ребенке идеал современной им эпохи, который сходит на нет по мере взросления, то в восприятии их поздних преемников ребенок идеален в смысле его будущих деяний на благо общества"<sup>2</sup>.

К концу XIX века в отдельное тематическое направление выделяются рассказы о детях-сиротах, бедняках, маленьких тружениках. Писатели стремятся привлечь внимание к катастрофическому положению детей, погибающих духовно и физически в тисках буржуазно - капиталистического века. Эта тема звучит в произведениях таких писателей, как Мамин-Сибиряк, Чехов, Куприн, Короленко, Серафимович, М. Горький, Л. Андреев. Тема тяжелого детства проникает и в популярные святочные рассказы, либо подчиняясь сентиментальной идее благотворительности, либо опровергая ее (например, рассказ М. Горького "О девочке и мальчике, которые не замерзли" (1894)). Привлекают внимание писателей и психологические проблемы детей, растущих в так называемых "приличных" семьях. Лев Толстой, Чехов, Достоевский, Куприн, Короленко в своих произведениях проводят подробнейший анализ возрастной психологии детей, факторов воспитательного влияния, обстановки, окружающей ребенка.

Эпоху между 1892 и 1917 годами принято называть Серебряным веком.

Детство в этот период становится одной из ведущих тем литературы. Реалист М. Горький и неореалист Л. Андреев "искали ответ на загадку будущего, исходя из социальных условий детства; они показывали, как "свинцовые мерзости" уходящей в прошлое жизни закаляют детский характер (повесть "Детство" (1913-1914) М. Горького) или губят детскую душу недостижимостью мечты о лучшей жизни (рассказы "Ангелочек" (1899), "Петька на даче" (1899) Л. Андреева)"<sup>3</sup>. Темам народного страдания и нравственного самоопределения ребенка посвящали свои произведения и другие писатели реалистического направления: П.В. Засодимский, А.И. Свирский, А.С. Серафимович, А.И. Куприн.

В 20-х годах проблема детей-беспризорников, обозначившаяся с началом Первой мировой войны, обострилась до крайности. Есенин одним из первых написал о них (стихотворения "Папиросники" (1923) и "Русь бесприютная" (1924)).

В 30-х годах "пестрота художественных тенденций сменилась единым "социалистическим реализмом" - творческим методом, предполагавшим, что писатель добровольно следует идеологическому канону изображения действительности. Ранний соцреализм исключал тему дореволюционного детства"<sup>4</sup>.

---

<sup>1</sup> Там же. С. 150.

<sup>2</sup> Там же. С. 174.

<sup>3</sup> Арзамасцева И.Н. Детская литература: Учебник для студ. высш. пед. учеб. заведений. - М.: Академия, 2008. - 576 с. С. 236.

<sup>4</sup> Арзамасцева И.Н. Детская литература: Учебник для студ. высш. пед. учеб. заведений. - М.: Академия, 2008. - 576 с. С. 273.



\*\*\*\*\*

"Чем более авторитарной становилась русская культура, тем меньше оставалось места в пространстве образа героя для художественного психологизма и, как следствие, ребенок изображался как маленький взрослый. Образ сводился к безличному знаку, сюжет - к форме действия. Ребенок подобен взрослому во всем, направление его жизни строго параллельно жизненной устремленности взрослого"<sup>1</sup>.

40-50 годы События Великой Отечественной войны и послевоенное восстановление страны определили весь строй жизни и всю культуру этого времени. Многие поэты создавали в своих стихах образы детей, лишенных войной детства, страдающих, погибающих от голода и обстрелов. Эти детские образы "становились символами самой жизни, уничтожаемой войной (например, А. Ахматова "Памяти Вали", 1942)"<sup>2</sup>. В стихах и прозе поздних военных лет часто появляется образ ребенка-мстителя (З. Александрова "Партизан", 1944). Подросток - труженик тыла появился в годы войны прежде всего в поэзии (С. Михалков, А. Барто) В прозе такой образ впервые был создан Л. Пантелеевым. Участие детей в восстановлении хозяйства, разрушенного войной, также находит отражение в творчестве многих писателей. "Труд, семья и школа становятся в послевоенный период ведущими темами"<sup>3</sup>.

Окончательно сформировал литературную традицию, в русле которой разрабатываются представления о детях - участниках, героях и жертвах глобальных цивилизационных процессов А. Приставкин в своей повести "Ночевала тучка золотая" (1987).

Таким образом, Горький не только рисует разные типы романтических героев, но и оценивает их поступки, развенчивает ореол загадочности и притягательности - в этом особенность и новаторство его романтического наследия.

Художественный стиль этого романтического рассказа Горького весьма своеобразен: он насыщен символикой, гиперболами, противопоставлениями. Большую роль играет пейзаж: море, степь, горы. Речь героев взволнованная, патетическая, лишенная обыденных выражений. Сказочность стиля молодого Горького шла от стремления внести "в бедную жизнь такие вымыслы", которые пробудили бы в людях желание необыкновенной, свободной, героической жизни.

Красота и свежесть авторской речи завораживает, заставляет задуматься о смысле бытия. А фраза Изергиль: «В жизни, ..., всегда есть место подвигам» стала на долгие годы абсолютной истиной.

В пьесах Горького полно проявились черты нового художественного метода. Жизнь в этих произведениях дана в своем непрерывном развитии. Отбирая типические явления современности, Горький отображает их в той связи и последовательности, в том обобщении, которые ему давало знание перспектив социального переустройства жизни.

Писатель создал народную книгу, т.е. книгу, посвященную людям труда и обращенную к ним. Народность в представлении Горького – это прежде всего проникновение в дух и социальные чаяния народа. Автор романа всегда ощущал свою непосредственную связь с ним, справедливо утверждая, что «больше, чем кто-либо другой, имеет право назвать себя демократом и по крови, и по духу»<sup>4</sup>.

\*\*\*

---

<sup>1</sup> Там же.С. 278.

<sup>2</sup> Там же.С. 388.

<sup>3</sup> Там же.С. 389.

**Бабаджанова Наргиза Рустамовна, Урганч шаҳар  
29-сон мактаб ўқитувчиси.  
Сапаева Лайло Норбаевна, Урганч шаҳар 29-сон мактаб ўқитувчиси**

## **БОШЛАНГИЧ СИНФЛАР ДАРС ЖАРАЁНИДА РОЛЛИ ЎЙИНЛАР ВА УЛАРДАН ФОЙДАЛАНИШ**

**Аннотация:** Ушбу мақолада ўйинларнинг педагогик ва дидактик аҳамияти, ўйинларнинг коммуникатив-функционал, эмоционал–когнитив функциялари, талаба ва ўқувчиларнинг билиш фаолияти, уларни ўқув машғулотилари жараёнида ролли ўйинларнинг ўрни ва аҳамияти ҳақида сўз юритилади.

**Калит сўзлар:** ўйин, талаба, ролли ўйин, ўзини-ўзи синаш, коммуникатив кўникма, мақсад, ўқув машғулоти

Бугунги кунда мулоқотни ўргатишда ўйинларнинг коммуникатив-функционал, эмоционал–когнитив функцияларини ҳисобга олиш ва уларни ўқув машғулотилари жараёнида қўллаш чет тили ўқитиш самарадорлигини оширувчи муҳим омиллардан бири сифатида тан олинмоқда.

Ўйин жараёнида талаба ва ўқувчиларнинг билиш фаолияти моделлаштирилади, уларнинг диққати, хотираси, фикрлаш даражаси, тасаввури, билиш жараёни шакллантирилади ва такомиллаштирилади. Ўйинларнинг педагогик ва дидактик аҳамияти талабаларни ўз-ўзини англашга, коммуникатив вазиятларда қандай нутқий ҳаракатни амалга ошириш лозимлигига, ўзини-ўзи синаб кўришга ёрдам бериши билан изоҳланади.

Ўйин жараёнининг самарадорлиги айни пайтда олдиндан кўзда тутилган нутқ вазиятининг мавжудлиги, ўйиндан кутиладиган натижани онгли тушуниш, ўйинда иштирок этиш қоидаларини билиш каби қатор талаблар билан боғлиқдир.

Ўйинлардан амалий машғулотларда мулоқот материали тушунтирилгач, уни мустаҳкамлаш, кўникма ва малакаларни шакллантириш ва ривожлантириш мақсадида фойдаланилади. Ўйин жараёнида яратилган коммуникатив вазият, фикрнинг аудио-визуал, экстралингвистик ва эмоционал таъсир воситалари орқали фойдаланиши мулоқот жараёнини табиий шароитда юз беришини таъминлайди.

Ўйинни ташкил қилишда қуйидаги методик талабларга риоя қилинади:

1. Ўйинни ташкил қилишда унинг умумдидактик тамойилларига риоя қилган ҳолда мақсад ва вазифаларини белгилаб олиш.

2. Иштирокчилар бажариши лозим бўлган вазифаларнинг аниқлиги.

3. Ўйин жараёнида фойдаланиладиган аудио-визуал, экстралингвистик (новербал воситалар), эмоционал таъсир воситаларини олдиндан белгилаб олиш.

4. Ўйинчилар орасидаги реал самимий, беғараз ўзаро ёрдам, ҳамкорлик муносабатларининг ўрнатилиши.

5. Ўйин мазмунини иштирокчилар томонидан онгли ўзлаштирилиши.

6. Ўйин фаолияти иштирокчиларда руҳий, ижобий эмоционал таъсирни таъминлаши.

7. Ўйин орқали иштирокчиларнинг муайян мавзуда коммуникатив кўникма ва малакаларини шакллантириш ва ривожлантириш.

8. Ўйин орқали иштирокчиларнинг мулоқот жараёнидаги камчиликларини, ақлий, руҳий, ижодий имкониятларини аниқлаш.

9. Ўтказилган ўйин натижаларини муҳокама қилиш, талабаларнинг ютуқ ва камчиликларини аниқлаш.

\*\*\*\*\*

Ўйиндан кутиладиган мақсад - ўрганилган лексик бирликларни, грамматик материални муайян формаларда мулоқот жараёнида мустаҳкамлашни ташкил қилишдир. Ўйинлар талабалар жуфтликлари ва гуруҳлари ичида ёки жуфтликлараро, гуруҳлараро мусобақа шаклида уюштирилиши мумкин. Жуфтликлар ва гуруҳлар тузишда талабаларнинг коммуникатив компетенцияси, интеллектуал қобилиятлари қай даражада шаклланганлиги ҳисобга олинади.

Дарс жараёнида ролли ўйинлардан фойдаланиш мумкин:

- имитацион ўйинлар - машғулотларда бирорта ташкилот, корхона ёки бўлим ходимларининг фаолиятлари имитация қилинади;

- операцион ўйинлар - у аниқ, махсус нутқий ҳаракатларни бажаришни машқ қилишга ёрдам беради

- рол бажариш ўйинлари; Бундай ўйинларда ўзини тутиш тактикаси, бирорта шахснинг вазифа ва мажбуриятларини бажариш кўникма ва малакалари шаклланади.

Тажриба натижалари кўрсатишича, ўйин технологияларидан ўринли ва талаб даражасида фойдаланиш мавзуларни ўзлаштириш даражасини сезиларли даражада оширади. Бундай жараёнда талабаларда эркин, мустақил фикрлаш, баҳслашув кўникмалари ва машғулотда қатнашишдан қониқиш даражаси ошиши кузатилади. Бундан ташқари, тажриба гуруҳидаги талабалар билан ўтказилган экспериментда шу нарса аниқландики, янгича ўқитиш жараёнида таълимдан ташқари тарбиявий характердаги қатор вазифаларни амалга ошириш имконияти яратилади: талабаларда жамоа, гуруҳларда ишлаш кўникмалари ортади; муаммо ва вазиятларни турли нуқтаи назардан муҳокама қилиш имконияти ва қобилияти шаклланади ва ривожланади; муросали қарорларни топа олиш маҳорати ортади; ўзгалар фикрига ҳурмат; хушмуомалалик; ишга ижодий ёндашиш; эркин фикрлаш ва баён этиш, фаоллик; муаммога диққатни жамлай олиш маҳорати ошади.

Ўйинлар орқали ташкил қилинадиган бундай мулоқот жараёнининг эмоционал таъсири биринчидан, ўйин мазмуни орқали фойдаланса, иккинчидан, гуруҳлар ва жуфтликлар ўртасидаги ўзаро мусобақа, ғолиблик учун кураш, талабаларга ўз «мен»ларини кўрсатиш имкониятини туғдирилганлиги, ўйин орқали бундай эҳтиёжларни қондириш имкони мавжудлиги, ўзини англаш ва ўзини сафарбар қилишга рағбатлантирилиши орқали таъминланади.

Хулоса қилиб айтганда, дарс жараёнида ўйинлардан қўйидаги мақсадларда фойдаланиш мумкин: мавзу бўйича муайян коммуникатив кўникма ва малакаларни шакллантириш, мулоқотга киришувдаги нутқий ҳаракатларга ўргатиш, зарурий қобилият ва психик функцияларни ривожлантириш, ўйин замиридаги коммуникатив топширик мазмунини онгли ўзлаштириш ва ўйин бу фаолиятдир, бундай фаолиятнинг мазмуни билишга, нутқий ҳаракатларга ўргатишдир.

#### **Фойдаланилган адабиётлар:**

1. Азизходжаева Н.Н. Педагогик технологиялар и педагогик маҳорат - Т.: ТДПУ, 2003.

2. Саломов Ғ. Тил ва таржима. Тошкент.-1966.

3. Bell, Roger T. Translation and translating. Longman, 1991.

4. Жалолов Ж.Ж. Чет тил ўқитиш методикаси: Чет тиллар олий ўқув юртлари (факультетлари) ўқувчилари учун дарслик. –Т.: Ўқитувчи, 1996. -368 б.

\*\*\*

Sapaeva Feruza Norbaevna, Urgench branch of TUIT.  
Erkinova Lutfiya Kudratovna, Urgench State University

## TYPES OF COMMUNICATIVE ACTIVITIES USED IN TEACHING FOREIGN LANGUAGES.

**Annotation:** This article discusses the main purpose of communicative language teaching and language learning, which is to change and the change between languages at one point in a sentence.

**Key words:** communicative language teaching, education, communicative approach, native language.

Teaching foreign languages in Uzbekistan has become very important since the first days of the Independence of our country which pays much attention to the rising of education level of people, their intellectual growth. Today modern methodics demands communicative approach in teaching foreign languages, because it is the most effective and fruitful. Communicative language teaching (CLT in abbreviation) is an approach that emphasizes interaction as both the means and the ultimate goal of learning a language. Code switching is changing between languages at some point in a sentence or utterance, is a commonly used communication strategy among language learners and bilinguals. While traditional methods of formal instruction often discourage code switching, students, especially those placed in a language immersion situation, often use it. If viewed as a learning strategy, wherein the student uses the target language as much as possible but reverts to their native language for any element of an utterance that they are unable to produce in the target language, then it has the advantages that it encourages fluency development and motivation and a sense of accomplishment by enabling the student to discuss topics of interest to him or her early in the learning process - before requisite vocabulary has been memorized. It is particularly effective for students whose native language is English, due to the high probability of a simple English word or short phrase being understood by the conversational partner.

There is a number of modern methods and ways of teaching foreign languages in communicative approach. Every teacher chooses them according to the age and interests of learners, level of language (beginner, intermediate, advanced) and according to time left for the activity (K. Butts, 1991, p.23). For example, presentation takes much more time than a common dialogue. There below follow a list of the most popular and frequently used communicative activities which create real atmosphere of the learned language. Role play – is both interesting, exciting and effective activity to communicate. Teacher gives roles to students (teacher and student, two neighbours, mother and daughter, etc.) and they have to perform them they choose replicas of their conversation themselves. Knowledge of language is not enough, the task demands artistic skills too (A. Maley, 2005, p. 112).

Interview – is a good way to ask interesting questions to each other and answer them in order to know learners better. One of the learners goes out in the middle of the class, other ask him/her different questions to be answered. Presentation – a responsible and improving integrated skills task which takes more time to prepare. It demonstrates learners' talent and skillfulness. Different topics can be chosen for presentation (presentation of any perfume, mobile phone, café, etc.) this activity requires not only report speech but also some pictures, photos or posters. Games - the most interesting and encouraging activities used in language learning process. They decorate lessons, load students with energy and make even back sitting students participate actively. Students compete with each other, improve their reaction to language and relax simultaneously.

\*\*\*\*\*

Games can have different aims and take different period of time. There extremely many games according to the age and level of learners.

Team work – is an excellent way to work together in one team and compete with another opponent team. Students in one team add, help, prompt and improve each others' knowledge and skills. Attention activities – are those which improve learners' attention and reaction to language.

Dramatization – performing different people or scenes, plots of stories or even films. This activity can take even one lesson time. Memorization – all kinds of activities that aim at improving learners' memory. Usually it is based on vocabulary games or picture description (M. Zumwalt, 2003, p. 440). Another type of communicative approach is the audio-lingual method which means that students listen to or view recordings of language models acting in situations. Students practice with a variety of drills, and the instructor emphasizes the use of the target language at all times. This method is based on the principles of listening. New material is presented in the form of a dialogue. Based on the principle that language learning is habit formation, the method fosters dependence on mimicry, memorization of set phrases and over-learning. Structures are sequenced and taught one at a time. Structural patterns are taught using repetitive drills. Little or no grammatical explanations are provided; grammar is taught inductively. Skills are sequenced: Listening, speaking, reading and writing are developed in order. Vocabulary is strictly limited and learned in context (C. Spaeth, 2004, p. 204).

Blended learning combines face-to-face teaching with distance education, frequently electronic, either computer-based or web-based. It has been a major growth point in the English Language Teaching industry over the last ten years. Some people, though, use the phrase 'Blended Learning' to refer to learning taking place while the focus is on other activities. There are also those online courses where you will find the instructors email addresses on the web site that are posting the assignments; therefore they are doing the online teaching. If this is what your intentions are is to use the Internet to become a teacher through Online teaching classes, be sure you find a good university or college that you can actually get a degree or diploma from without a lot of hassle, otherwise, if you are putting money into the online teaching course, it may not be legitimate. There are ways of finding out if an online teaching program is of course truly an accredited course or not.

In conclusion, communicative teaching is not based on the usual methods by which languages are taught. Rather the approach is patterned upon counseling techniques and adapted to the peculiar anxiety and threat as well as the personal and language problems a person encounters in the learning of foreign languages.

#### **The list of used literature:**

1. Butts, Kathy. Teaching English as a foreign language: a brief annotated bibliography. – 1991. - 56p.
2. Maley Alan CUP Drama Techniques: a resource book of communication activities. - California: AccuPrint, 2005. - 247 p.
3. Spaeth, Carole. Review of: Teaching adult second language learners. - California: AccuPrint, 2004. - 321 p.
4. Zumwalt, M. Words of fortune // The Reading Teacher, 2003. - №5 (56). - P. 439-441

\*\*\*

**Шарифов Ш.,**  
**номзади илмҳои таърих, дотсенти Донишгоҳи давлатии Хучанд ба номи**  
**академик Бобочон Ғафуров**

### **КАШШОФИ ГАНЦУРИ ЗАРАФШОН**

Дар як аҳодиси набавӣ дар васфу ситоиш ва қадру манзалати олим, донишманд, шахси оқилу фозил ва нақшу нуфузи ӯ дар ҷомеа чунин омадааст: *“олим бишав ё таълимдиҳанда бишав, ё шунавандаи онҳо бишав ё дӯстдорандаи онҳо бишав, вале панҷӯмин шахс-зофилу нодон мабош, ки ҳалок гардӣ”*.

Бостоншиноси мумтоз, донишманди асил, доктори илмҳои таърих, профессор, нахусткашшоф ва нахустмуҳаққиқи тамаддуни Саразми бостон Абдуллоҷон Исоқов воқеан олими зақӣ, марди фозил, устои ғамхору моҳир, ҳамеша дар ҳалқаи донишмандон, ҳамнишину ҳамдил, ҳаммаслак, пайвандгар, дӯстдорандаву навозандаи шогирдон, ин тоифа шахсон буд. Маҳз ҳамин хислатҳои наҷибу ҳамида, муҳаббати беандоза ба илму дониш, садоқати бузург ба касбу кори хеш, ҷўяндагӣ, навоарӣ ӯро дар байни аҳли илм, ҷомеа маъруфу машхур намуд.

Мавлоно Чалолиддини Балхӣ дар мавриди ҳамхалқаву ҳамдилӣ ва қаробату ҳамнишин будан бо шахсиятҳои фозилу хирадоин чунин фармудааст:

*Дило, назди касе биншин, ки аз дилҳо хабар дорад,*

*Ба зери он дарахте рав, ки ӯ гулҳои тар дорад.*

*Ба ин бозори атторон марав ҳар сӯ чу бекорон,*

*Ба дўкони касе биншин, ки дар дўкон шакар дорад.*

Барои ман ифтихори бузург аст, ки Абдуллоҷон Исоқовро аз наздик мешинохтам, ҳамсӯҳбати ин марди соҳибдил гашта будам, дар радифи бисёр шахсон, шогирдони ин устод аз донишу заковаташ баҳравар ва аз хоксорӣ, инсони самимӣ, заминӣ буданаш ва дигар хислатҳои ҳамидааш бисёр чизхоро омӯхтам.

Пас аз хатми факултети таърихи Донишгоҳи давлатии Тоҷикистон ба номи В.И. Ленин (ҳоло Донишгоҳи миллии Тоҷикистон) дар соли 1976 ман чун мутаххасиси ҷавон тибқи тақсимоат дар донишгоҳ ба кор мондам ва муддате дар ин боргоҳи илму маърифат фаъолият бурдам.

Аз соли 1977 ман ба Сектори таърихи асрҳои миёнаи (ҳоло Шўъбаи таърихи қадим, асрҳои миёна ва давраи нави) Пажӯҳишгоҳи таърих, бостоншиносӣ ва мардумшиносии ба номи Аҳмади Дониши Академияи миллии илмҳои Тоҷикистон ба кор омадам, ки онро муаррихи номвари тоҷик, донандаи моҳири китобҳои қаламӣ, поягузори мактаби илмии катибашиносӣ, ғафуровшиносии тоҷик, муҳаққиқи мумтози таърих ва тамаддуни асримиёнагии тоҷикон ва мардумони Осиёи Марказӣ академик Аҳрор Мухторов сарварӣ менамуд.

Шўъбаи номбурда яке аз марказҳои бонуфузи сарчашмашиносӣ дар байни муассисаҳои илмӣ-тадқиқотии Академияи илмҳои ҷумҳурӣ ба ҳисоб рафта, аз давраи мавҷудияти худ ба ҷустуҷў, ҷамъоварӣ, таҳқиқу омӯзиши катибаҳо, дастнависҳо, васиқаҳо ва дигар осори хатӣ машғул буд. Маҳз ба туфайли фаъолияти мунтазами дастаи археографии ин шўъба таҳти сарвари академик А. Мухторов беш аз 7 ҳазор васиқаҳо (осори мустанад), қариб ҳазор катиба, садҳо дастнависҳои нодири таърихӣ бозёфт ва ҷамъоварӣ шуданд.

Дастаи мазкур ба тамоми минтақаҳои Тоҷикистон ва берун аз он-водиҳои Зарафшон, Ҳисор, Хатлон, Бадахшон, Самарқанд, Ургут ва ғайра сафар карда, осори нодири хатиро бозёфт ва дастраси аҳли илм намудааст.

Водии Зарафшон ва сарғаҳи он-Яғноб, Қўҳистони Мастҷох, ноҳияҳои Айнӣ, Панҷакент яке аз минтақаҳои буданд, ки солҳои дароз мавриди ҷустуҷў ва таҳқиқу омӯзиши

\*\*\*\*\*

дастаи археографии Пажӯҳишгоҳи таърих, бостоншиносӣ ва мардумшиносии ба номи Аҳмади Дониши АИ Тоҷикистон гашта, бо осори нодири таърихии худ маълуму машҳуранд.

Аслан сарзамини бостонии тоҷикон, аз ҷумла водии Зарафшон дар қабри худ ҳазорон асрори таърихию ниҳон дошта, кашфиётҳои нодири олимон дар ин сарзамин ҳамаро ба хайрат мегузорад.

Бозёфти тасодуфии бойгонии ҳокими Панҷакент - Деваштич дар харобаҳои кӯши Абарғари Қалъаи Муғ, дар наздикии деҳаи Хайрободи ноҳияи Фалғар (ҳоло ноҳияи Айнӣ), соли 1932 аз ҷониби ҷӯпон Ҷӯралӣ Муҳаммадалӣ, ки ягона осори хаттии замони то ислом аст [7, 432], катибаи Бобур аз назди чашмаи Озухаки деҳаи Обурдони ноҳияи Қуҳистони Мастҷоҳ соли 1953 аз ҷониби академик А. Мухторов [4, 273], кашфиёти нодири Саразм дар соли 1976 аз ҷониби А. Исоқов [3, 12], бозёфти мучассамаи ҷубии худо-Меҳр дар Қалъаи Сарводаи соҳили Фондарёи ноҳияи Айнӣ соли 1979 аз ҷониби шогирдони мактаб Сайёр Қӯзибоев, Комрон Ҳодибоев, Умар Неъматов, Мунаввар Ниёзов (хонандагони мактаб) ва даҳҳо бозёфтҳои дигари нодири таърихӣ далели гуфтаҳои болоӣ мебошад.

Дар тӯли фаъолияти худ дар шӯъбаи зикршуда дастаи археографии мо чанд қарат ба водии Зарафшон – ноҳияи Айнӣ, Панҷакент ва деҳоти он, ноҳияи Ургути вилояти Самарқанд, шаҳри Самарқанд ва маҳаллаҳои он сафар карда, ба ҷустуҷӯи сангнавиштаҳо, китобҳои қаламӣ, васиқаҳо ва дигар осори хаттӣ машғул гардидем.

Масалан, ду сол паси ҳам аз 15 июл то 9 августи соли 1980 ва аз 3 июл то 31 августи соли 1981 дастаи мо дар Панҷакент, Ургут, Самарқанд ба тадқиқоти саҳрой машғул гаштем.

Дар давоми ин ду сафари илмӣ ҷои буди боши мо Пойгоҳи бостоншиносии Панҷакент буд, ки сарвари онро А. Исоқов дар ӯҳда дошт. Дар ин пойгоҳ ҳар сол дастаҳои бостоншиносон аз Эрмитажи давлатӣ, Шӯъбаи ленинградии Пажӯҳишгоҳи бостоншиносии АИ ИҶШС тавакқуф намуда, дар Панҷакент ҳафриёт мегузaronиданд ва таъминоти онҳо бо тамоми лавозимот, асбобу олати ҳафриёт аз ҳисоби пойгоҳи номбурда буд.

Сарвари Пойгоҳ А. Исоқов барои тамоми дастаҳои бостоншиносон, аз ҷумла дастаи археографии мо шароитҳои заруриро муҳайё намуда, ба мо аз ҳар ҷиҳат кӯмаку ғамхорӣ зоҳир менамуд.

Ҳангоме, ки дастаи мо 27 июли соли 1980 дар мавзеи Гулбоғи ноҳияи Ургут, дар шаҳи кӯҳ хатҳои несторяний ва салиби хело зебои несторианиро нусхабардорӣ намуд, ба дидани он аз Панҷакент бостоншиносии маъруф Б. Маршак, ҳамкорони ӯ Распопова, Шкода ва А. Исоқов омада буданд.

Маълум аст, ки дар асрҳои IV-V мелодӣ ба Осиёи Миёна дини насронӣ густариш меёбад ва ҷараёнҳои гуногуни он дар Марв, Ҳирот, Обивард, Хоразм, Самарқанду Бухоро ва ғайра паҳн гардида, дар ин шаҳрҳо ибодатгоҳҳои насронӣ пайдо шуданд. Дар ҷанубтари Самарқанд ва шимолу ғарбии Ургут дар байни кишзорҳо ва боғоти зебои кӯҳи Савдар дайр ва Вазгирд ном деҳаи калони насронӣён вучуд доштааст, ки дар бораи он ҷуғрофидони машҳури асри X Ибни Ҳавқал ва ховаршиносии маъруф академик В.В. Бартолд маълумот додаанд.

А. Исоқов ҳар сол баъд аз ба итмом расидани мавсими ҳафриёт ба Душанбе омада, дар Шӯрои олимони Пажӯҳишгоҳи таърих, бостоншиносӣ ва мардумшиносии ба номи А. Дониши АИ Тоҷикистон ҳисобот меод, дар бораи бозёфту кашфиётҳои навину нодири худ дар Саразм маълумот пешниҳод менамуд. Илова бар он ӯ зуд-зуд ба пойтахт омада, дар конферонсҳо, ҳамоишҳои гуногуни илмӣ иштирок мекард ва дар кӯлвори илмӣ ӯ ҳамеша маълумот, иттилооти наву тоза мавҷуд буданд.

Ҳангоми буди боши худ дар Душанбе ӯ дар бинои кӯҳнаи пажӯҳишгоҳ тавакқуф менамуд ва бо муовини директори пажӯҳишгоҳ оид ба корҳои хоҷагӣ дӯстони қарин буданд. Баробари омадани ӯ дар саҳнаи ҳавлии пажӯҳишгоҳ ҳатман дегу табақ пайдо шуда, ӯ бо як

\*\*\*\*\*

ҳафсалаи том оши палав мепухт ва баъди тановули он сӯҳбатҳои тӯлонӣ дар бораи навгонҳои илми бостоншиносӣ, бозёфту кашфиётҳо баргузор мегардид.

А. Исоқов як шахси бетакаллуф, хоксор, заминию самимӣ буда, бо одамон зуд унс мегирифт, бо сӯҳбатҳои ачибу шавқовараш тавачҷӯҳи ҳамсӯҳбатонро ба худ ҷалб месохт. Хусусан, мо ҷавононе, ки дар он айём қадамҳои нахустини худро ба ҷодаи илм мегузоштем аз ӯ бисёр чизҳоро омӯхтем ва дарк намудем, ки барои расидан ба мақсад дар роҳи илм бурдборӣ, дӯст доштани шуғли худ ва садоқат ба касбу кори худ омили асосӣ аст.

Устод А. Исоқов бо асарҳои пурарзиши худ ҳамчун нахусткашшофи Саразм умри ҷовидона ёфта, номи ӯ дар таърихи илми тоҷик, хосатан илми бостоншиносии тоҷик бо ҳарфҳои заррин сабт шудааст.

#### Пайнавишт:

1. Исоқов Абдуллоҷон. Нахустмуҳаққиқи тамаддуни Саразм.- Душанбе: Истеъдод, 2015.-112 с.
2. Исоқов А. Саразм – оғози тамаддуни халқи тоҷик. Панҷакенти Суғд.- Хучанд: Ношир, 2005.- 402 с.
3. Исоқов А. Саразм – оғози тамаддуни тоҷикон.- Душанбе: Дониш, 2018.- 280 с.
4. Мухторов А. Катибаи Бобур// Энциклопедияи советии тоҷик. Ҷилди 3.- Душанбе: Сарред. илмии энциклопедияи тоҷик, 1981.- С. 273.
5. Путешествие по Согдиану.- Душанбе: Ирфон, 1981.- 136 с.
6. Раззоқов А. Саразми бостонӣ.- Душанбе: Адиб, 2011.- 48 с.
7. Ҷалилов А. Хуччатҳои Қалъаи Муғ// Энциклопедияи советии тоҷик. Ҷилди 8.- Душанбе: Сарред. илмии энциклопедияи тоҷик, 1988.- С. 432.

\*\*\*

**Рашидов Ойбек Расулович,**  
**Бухоро давлат университети т.ф.ф.д (PhD) доцент.**

## ТУРКИСТОН ЁЛКАСИДАДА БОЛЬШЕВИКЛАРНИНГ МИЛЛИЙ СИЁСАТИ

Большевиклар 1917 йил октябрда Петроградда ҳокимият тепасига келгач, Россия империяси чекка ўлкаларида юритган мустамлакачилик сиёсатини қоралаб, дастлаб туб аҳоли вакилларининг демократик давлат қуришларига кўмаклашмоқчидек кўринди. Аммо, большевиклар юритган сиёсат империяси олиб борган сиёсатнинг янгича кўриниши эди. Бунинг далили сифатида кейинчалик РКП(б) МКнинг миллий республикалар ва вилоятларнинг масъул ходимлари ўтказган тўртинчи кенгашида Туркистондаги миллий раҳбар ходимлардан Султонбек Хўжанов ва Акмал Икромов нутқ сўзлаб, ҳозирги Туркистон билан подшо Туркистони ўртасида ҳеч қандай фарқ йўқ, фақат никоб ўзгарди, холос деб, бор гапни очиқчасига айтишади<sup>1</sup>.

Марказда турган совет етакчилари Туркистон ўлкасидек бой минтақани қўлдан чиқармаслик, уни узоқ муддат исканжада ушлаб туришга йўналтирилган янги мустамлакачилик сиёсатини ишлаб чиқишлари лозим эди. Шу сабабли Россияда совет ҳокимияти ўрнатилгач, 1917 йилнинг октябридан декабрига қадар РСФСР ХКС диний ва миллий масалаларга оид 7 та қарор ҳамда декрет ва ҳужжатлар қабул қилди<sup>2</sup>. Совет ҳокимияти Туркистонни Россияга тўла бўйсундириш учун Марказнинг ҳар қандай қарор ва

<sup>1</sup> Ражабов Қ. Фарғона водийсидаги истиклолчилик ҳаракати: моҳияти ва асосий ривожланиш босқичлари (1918-1924 йиллар). – Тошкент: Yangi nashr, 2015.-Б.27.

<sup>2</sup> Салмонов А. Ўзбекистонда совет ҳокимиятининг диний сиёсати: уйдирма ва тарих ҳақиқати (1917-1960 йиллар). – Тошкент: Тафаккур, 2015.-Б.29



\*\*\*\*\*

декретларини тадбиқ қилиш ва бажарилишини таъминлаш сиёсатини юритди. Бу эса ўз навбатида мустамлакачилик тузуми ўзгармасдан давом этишини англатар эди.

1917 йил декабрь ойи бошларида Ленин ва Сталин имзоси билан эълон қилинган “Россия халқлари ҳуқуқларининг декларацияси” ва “Россиянинг ҳамда Шарқнинг барча мусулмон меҳнаткашларига” деган мурожаатда ленинча –сталинча миллий сиёсатнинг асосий принциплари белгилаб берилди<sup>1</sup>.

Миллий сиёсат принципида белгиланган миллий зулм ва миллий тенгсизликка барҳам бериш, мустамлака ва қарам мамлакатларнинг эзилган халқларини империализм зулмидан озод қилиш, барча кишиларга, улар қайси ирқ ва қайси миллатга мансуб бўлишларидан қатъи назар, чинакам озодлик ва тенглик бериш, барча халқлар ўртасида дўстона ҳамкорлик ва ўзаро ёрдамни ривожлантириш учун шарт-шароитларни вужутга келтириш хусусида баландпарвозлик билан гапирилган эди.

Большевиклар партияси миллий сиёсатнинг ҳар бир тарихий босқичида, ҳар бир вазиятда шароитдан ва асосий мақсаддан келиб чиққан ҳолда унинг йўналиши, мақсади ва моҳиятини ўзгартириб борди. Масалан, 1917-1924 йиллар давомида партия миллий сиёсатнинг асосий негизи бўлган “миллатларнинг ўз тақдирини ўзи белгилаш ҳуқуқи” нинг кун тартибига қўйиши ва унинг большевиклар “андозаси” асосида амалга оширилиши натижасида сунъий равишда миллий республикалар ташкил қилиниши бўлди<sup>2</sup>.

Миллат фидойилари томонидан Туркистон Мухторияти ҳукумати тузилганида “миллатларнинг ўз тақдирини ўзи белгилаш ҳуқуқи” советлар учун ёт тушунчага айланди. Туркистон Мухторияти ваҳшийлик билан қонга ботирилди. Бу совет ҳокимияти миллий сиёсатида “ҳеч ким ва ҳеч қачон ўзбошимчалик билан совет андозасисиз давлат барпо этолмайди” деган мақсадни кўзда тутарди.

Туркистон Мухториятининг 1918 йил февралда ҳарбий куч орқали тугатилиши миллий масалада зиддиятларнинг чигал тугунини юзага келтирди. У большевикларнинг маҳаллий аҳоли билан алоқаси йўқлигини очиқ-ойдин кўрсатди ва айни пайтда, минтақадаги миллий озодлик ҳаракатининг етуқлигини намоён этди. 1918 йилнинг фожиали февраль воқеаларидан сўнг Туркистондаги миллий озодлик ҳаракати изчил равишда очиқ қуролли кураш шаклини ола бошлади. Ўлканинг туб аҳолиси ва уларнинг сиёсий йўлбошчилари большевикларнинг ҳукумат тузилмалари хатти-ҳаракатларида миллий менталитетга ёт бўлган давлатчиликни жорий қилиш учун ошқора интилишини яққол кўргач, миллий масалани тинч йўл билан ҳал этиш имконияти тугади, фақат қурол кучи билан мустақиллик ва озодлик ҳақидаги асрий орзуни амалга ошириш мумкин, деган фикрга келдилар<sup>3</sup>.

Совет ҳукумати Туркистон Мухторияти тажрибасидан муҳим хулоса чиқариб, Туркистон худудида ўзига хос совет намунасидаги автономияни ташкил этишга киришди. Бундан кўзланган асосий мақсад – Туркистоннинг келажақда мустақил, суверен давлат бўлиб, алоҳида ажралиб чиқиб кетишига йўл бермаслик эди. Анашу мақсадда 1918 йил 20 апрель куни Тошкентда Туркистон Советларининг V съезди очилди. Ниҳоят, 30 апрель куни съезд РСФСР таркибида Туркистон Совет Автоном Республикасини тузиш тўғрисида қарор қабул қилди ва “Туркистон Совет Республикаси тўғрисида Низом”ни тасдиқлади. Туркистон Совет Автоном Республикасининг тузилиши совет тарихшунослигида миллий масаланинг ҳал қилинишидаги дастлабки ғалаба, деб баҳоланди.

Туркистон АССРда 1918 йили Туркистон Миллий ишлар бўйича халқ комиссарлиги тузилди. 1919 йилда Туркистон комиссияси ҳузурида ўзбек, қирғиз, туркман, украин ва

<sup>1</sup> Назаров М. Ўзбекистонда совет ҳокимиятини мустаҳкамлаш учун кураш (1919-1920 йиллар). – Т., 1954.-Б.7.

<sup>2</sup>Ўзбекистоннинг янги тарихи. 2-китоб. Ўзбекистон совет мустамлакачилиги даврида.Илмий муҳаррир М. Жўраев. – Тошкент:Шарқ,2000.-Б. 151-152.

<sup>3</sup>Аъзамхўжаев С. Туркистон Мухторияти. – Тошкент:Маънавият,2000.-Б.151-152.

\*\*\*\*\*

бошқалардан иборат 10 та миллий бўлим фаолиятини бошлаган<sup>1</sup>. Шу билан биргаликда 1919 йил март ойида II Ўлка партиявий конференциясида РКП (б) нинг миллий ишлар бўйича махсус бюроси тузилди. Миллий ишлар бўйича бюро партия комитетларининг сиёсий вазифаларини бажарувчи ёрдамчи ташкилот сифатида фаолият юритди. Бундай ҳолатдаги бошқарув тизими нафақат Туркистонда балки советларга қарам бўлган бошқа миллий республикаларда ҳам ўз аксини топган. Камчиликни ташкил этган европалик аҳоли ушбу ҳудудларда кўпчилик бўлган халқларнинг миллий сиёсий йўналишини белгилаган эди. Туркистон АССР миллий ишлар бюросининг европалик аҳоли учун кичик миллий бўлимлари: эрон-озарбайжон, чех, серб, украин, яҳудий, арман, поляк, маҳаллий-яҳудий, кавказ-озарбайжон ва бошқалардан иборат бўлган<sup>2</sup>.

1919 йил сентябрида Туркистон Коммунистик партиясининг фавқулодда чақирилган IV съезди айнан миллий масалага бағишланди. Съездда Турар Рисқулов совет миллий сиёсатида йўл қўйилган камчиликлар ҳақида кескин фикр билдирди. “Туркистондаги пролетар инқилоб ажойиб жиҳатлари билан бирга катта хатоларга ҳам йўл қўйди. Бунга асосий инқилобчи – номояндаларининг маҳаллий аҳоли турмуши ва шарт шароитлари билан таниш бўлмаганлиги сабаб эди. Шу боис олиб борилган сиёсатнинг нормал характерга эга эмаслиги, кейинчалик қайд этилган хатоларга сабаб бўлди. Совет ҳокимиятининг инқилобга қарши бўлган кучлар билан курашиши унинг ҳудудда совет тизимининг қурилишига катта зарар етказди. Кўкон муҳториятининг барбод қилиниши ҳамда Бухородаги воқеалар мусулмонлар учун совет ҳукуматининг салбий жиҳатларини фош қилди. Ушбу воқеаларда сиёсий раҳбарлар бир қатор тузатиб бўлмас хатоларга йўл қўйишди. Натижада улар тинч яшаётган мусулмон аҳолига фожиалар келтирди, янги фронтлар, масалан, Фарғона фронтининг пайдо бўлишига олиб келди”<sup>3</sup>.

Туркистон Коммунистик партиясининг V съезди (1920 йил сентябрь) ва Туркистон АССР Советларининг IX съезди миллий сиёсатни амалга ошириш кераклиги таъкидланади. Съезд Туркистон Коммунистик партияси миллий сиёсатининг асосий тактикасини белгилаб берди. “Туркистонда яшаб турган барча қабилалар ва миллатларнинг меҳнаткашлар оммаси билан Марказий Россиянинг меҳнаткашлар оммаси ўртасида бузилмас ҳамкорлик иттифоқини оғишмай амалга ошириш” дан иборат бўлиши лозимлиги съезд томонидан уқтириб ўтилди<sup>4</sup>. Большевиклар миллий сиёсатида 1920 йил кўзланган навбатдаги режанинг амалга оширилган йил бўлиб қолди. Яъни, 1920 йилда Хива хонлиги ва Бухоро амирлиги большевикларнинг узоқ ўйланган пухта режаси асосида қизил армия томонидан ағдарилди ҳамда улар ўрнида ХХСР ва БХСР тузилди.

Бу даврда совет давлати миллий сиёсатда кенг қўламли ва янги ғояларни ўзида ифодалаган тактикани илгари сурди. Ленин большевиклар миллий сиёсати тактикасида бир оз ўзгариш ясади. У миллий республикаларни ихтиёрий равишда совет давлати таркибида бўлишини дунё жамоатчилигини ишонтиришга уринмоқда эди. Шунинг учун большевиклар миллий масала бўйича “қизилгвардиячиларга хос хужум” сиёсатидан воз кечиб, қисман келишув ва ён беришлар йўлини тутди. Аммо, большевикларнинг стратегик миллий дастурида ўзгаришлар юз бермади. Марказий ҳокимият аввалгидек коммунистик империя қуриш йўлини тутганди. Унинг ижтимоий-сиёсий мақсадини амалга ошириш учун барча маъмурий кучлар сафарбар қилинди. Совет давлати раҳбарларининг асосий ташвиши бу

<sup>1</sup>Ата-Мирзаев О, Гентшке В, Муртазаева Р. Узбекистан многонациональный: историко – демографический аспект.– Тошкент:Янги аср авлоди, 2011.С.163.

<sup>2</sup>Саипова К. Д. Социально –экономическое и политическое положение европейской части национальных меньшинств на территории ТААСР. // Вестник развития науки и образования. Москва,2013.№ 1-С.23-24.

<sup>3</sup>Мусбюро Р.К.П.(б) в Туркестане. 2 из Туркестанские Краевые конференции Р.К.П. 1919-1920 г.г. - Т.:Туркестанское Государственное Издательство, 1922.С 57.

<sup>4</sup>Ўзбекистон ССР тарихи. – Тошкент:Фан,1974.-Б.319-321.

\*\*\*\*\*

миллий республикаларни РСФСР га боғлаб қўйиш ва шу билан биргаликда уларни янги Россияга аннексиясиз қўшиб олишга ҳаракат қилдилар. Шунинг учун Ленин тўғридан-тўғри хужум қилиш усулидан воз кечди. 1921 йилоктябр ойида у бу масала бўйича “тўғридан-тўғри хужум қилиш натижа бермади, энди айланиб ўтиш орқали камал қилиш йўлини тутамиз” деб айтган эди<sup>1</sup>.

Миллий республикалар партия съезди қарорларига ишониб ва унга таяниб, фан ва санъатда миллий асосларни нисбатан тиклашга, иқтисодиётни қайта қуришга, ҳокимият органлари ва уларнинг аппарати “маҳаллийлаштириш”га киришдилар. Бироқ бу қўрилган чора-тадбирларнинг ҳаммаси марксча ақидалар, синфий ёндашув асосида амалга оширилди. Бунинг устига мавжуд ҳаётда четдан оқилона бўлиб туюлган бу қарорни ҳаётга тадбиқ қилиш механизми ишлаб чиқилмаганлиги сабабли бу қарорлар кўпинча қуруқ гап бўлиб қолди ёки чекланган тарзда амалга оширилди<sup>2</sup>.

Шундай қилиб, большевиклар партияси зўравонлик йўли билан Россияда 1917 йил октябрда ҳокимиятни эгаллаб, совет давлатига асос солди. Совет Россияси раҳбарияти ва большевиклар бепоён мамлакатда сиёсий ҳокимиятни эгаллагач, инсоният тарихида мисли қўрилмаган қатағон сиёсатини олиб боришди. Большевикларнинг миллий сиёсати чекка миллий ўлкалар ва республикаларда жуда усталик билан олиб борилиб, асосан Марказ манфаатларига бўйсундирилди. Туркистондаги совет партия ва хўжалик раҳбарлари Марказ буйруқларини бажаришга мажбур қилинди. Туркистондаги миллий етакчилар бундай шароитда миллий масалада адолатли ва холис сиёсат юритишда ожиз қолиб, большевиклар партиясининг ижрочиларига айланишди.

\*\*\*

**Чахонгиров Шамсиддин**  
**Докторанти(Ph.D) соли дуоими Донишгоҳи давлатии омузгории**  
**Тоҷикистон ба номи С. Айни**  
**E-mail: [shamsiddin95.93@mail.ru](mailto:shamsiddin95.93@mail.ru)**  
**Тел: +992939393345**

## **НИГОҲЕ БА ТАЪРИХ ВА ТАОМУЛИ КУЛОЛГАРИИ ДАСТИИ ТОҶИКОН**

**Калидвожаҳо:** ҳунари кулолгарии тоҷикон, истехсоли фарҳанги анъанавии халқӣ, чархи кулолгарӣ, технологияи олии тайёр кардани маҳсулоти кулолгарӣ.

Инсоният аз сапедадами таърих бо гил саруқор дошт ва аз он маҳсулоти гуногуни барои зиндагиаш заруқиро таҳия мекард. Сафолпораҳо, маснуоти сафолӣ дар ҳар чое, ки хафрийёт гузаронида мешаванд, ёфт мегарданд ва доир ба хусусияти сафол дар ин ё он ёдгории таърихӣ, дар бораи анвоъи гуногуни он таҳқиқоти бешумори олимон, археолоғҳо, санъатшиносон, кимёдонҳо инчунин намояндагони соҳаҳои мухталифи илм ба нашр расидаанд. Агар ба таври дигар зикр кунем, тавачҷуҳи олимон ба сафол ва маҳсулоти кулолгарӣ хеле зиёд аст, зеро сафолпораҳо ва маҳсулоти кулолгарӣ далели таърихӣ ин ё он маданияти гумшуда буда, доир ба ҳунару фарҳанг ва замони созандагонаш маълумот медиҳад.

Андешаи маъмул роиҷ аст, ки аввалин касоне, ки ба кори аз гил сохтани асбобҳои рӯзгор пардохтанд, занон будаанд ва ин як амри мантиқӣ аст. Маҳсулоти

<sup>1</sup>Туркестан в начале XX века: к истории истоков национальной независимости. Научный редактор Р.Я. Раджапова – Ташкент:Шарк,2000.-С.382-383.

<sup>2</sup>Ўзбекистоннинг янги тарихи. 2-китоб. Ўзбекистон совет мустамлакачилиги даврида. Илмий муҳаррир М. Жўраев. – Тошкент: Шарк, 2000.-Б. 167-168.

\*\*\*\*\*

гилинро бори аввал занҳо сохтаанд ва онро дар назди оташдон пухтаанд. Ҳамин тарик аввалин ихтироъкорони сафол – занон мебошанд. Дар байни кулолгарони тоҷик то кунун ривоятҳо дар бораи пири кулолгарон Бибӣ Кулол (дар Варзоб), Бӣ Кулол (дар Дарвоз), Бӣ Саиди Кулол (дар Рашт) наменоманд [3, с. 46 – 47]. Ин боварии мардум гувоҳи он аст, ки ин касби қадима аз ҷониби занон кашф шудааст.

Агар ба таърихи кулолгарӣ назар афканем, онро ба ду давраи калон тақсим кардан мумкин аст:

1. **Давраи кулолгарии дастӣ.** Таърихи пайдоиши ин давра дақику аниқ нест ва гуфтан мумкин аст, ки ба сапедадами таърих рафта мерасад. Дар ин давра одамон истифодабарии гилро барои сохтани зарфҳо ва дигар ашёи рӯзгор ёд гирифтанд. Нишонаҳои аввалини маҳсулоти сафолии дар кӯра пухташударо археологҳо пайдо кардаанд. Мувофиқи маълумот инсоният шаш ҳазор сол пеш аз мелод пухтани сафолро омӯхта буд. Дар ибтидо сафолгарӣ ба таври дастӣ бо интиҳоби гили лозима ва аз он шакл гиридан ва шакли тайёрро дар офтоб хушконида сипас пухтану ранг кардан ба назар мерасид. Бо баробари ихтироъи чархи кулолӣ технологияи тайёр кардани зарфҳо дигаргун гашт, аммо ҳунарҳои кулолии дастӣ ба монанди танӯрсозӣ ва аъҷубасозӣ то замони мо мавҷуданд.

2. **Давраи истифодабарии чархи кулолгарӣ.** Бино бар шаҳодати муаррихон чархи кулолгариро инсоният 3500 сол пеш аз мелод ихтироъ мекунад ва бо ҳамин давраи нав дар технологияи коркарди гил ва сохтани сафол ба вучуд меояд. Дар кишварҳои гуногуни олам то кунун бо истифодаи чархи кулолгарӣ маҳсулот истеҳсол мекунад.

Дар ҳарду намуди кулолӣ интиҳоби гил нақши ҳалқунандаро дошт, зеро барои шакл гиридан ва аз он чизеро сохтан гили хуб ва даркорӣ зарур буд. Аз гил шакли заруриро сохта онро дар офтоб хушконида ва дар хумдон пазонидан лозим меомад. Айни замон ҳунарҳои аъҷубасозӣ ва танӯрсозӣ ба кулолии дастӣ шомил мегардад.

Барои ба даст овардани гил баҳри кулолӣ мавсими гарми тобистон қулай мебошад. Ҳатто дар китобҳои касбии кулолӣ зикр мегардад, ки устоҳо бояд гилро дар фасли гарми сол захира кунанд. Ҳоке, ки аз он маҳсулоти кулолӣ месохтанд, «хоки кулол» ва ё «гил» мегуфтанд.

Ҳоки кулолро аз доманакӯҳҳо ва ҷойҳои кушод ба даст меоварданд. Онҳоеро, ки ба кандани хок барои кулолӣ машғул мешуданд, «хокканак» мегуфтанд [5, с. 231]. Хокканҳо асбобҳои махсусро ҳам доштанд, ки барои кандани хок қулай буд. Ин асбоби тешамонандро «каноч» мегуфтанд, гоҳо теша ва корди ошро ҳам барои кандани хоки кулолӣ истифода мебарданд. Бо истифодаи каноч ва дигар асбобҳо хоки даркорӣ барои кулолӣ ба даст оварда мешуд. Баъди гирифтани хоки кулолӣ аз ҷойи муқарраргардида онро дар офтоб мехушконидаанд. Барои хурд кардани кулӯҳҳои хок аз асбоби дигари кулолӣ истифода бурда мешуд, ки онро «бонку» ва ё «бомкӯб» мегуфтанд. Гап дар сари он аст, ки асбоби бомкӯб, ки аз даста ва кунда иборат буд, барои таъмири бомҳо ҳам истифода мегардид.

Ҳоки овардаро аввал суфта гардонида, сипас онро бо об омехта мекарданд, то ин ки гил ба қадри даркорӣ тайёр гардад. Гилро бо пой, даст ва асбобҳои дигари ҷубин мекӯбиданд, то ин ки хуб бо об омехта гашта барои сохтани маҳсулот тайёр гардад. Пас гили тайёршударо дар ҷойи махсус, ки онро «ғунда» меноманд, мегузоштанд. Барои хушк нашудани гил дар даруни ғунда болои онро бо латтапора ва матоъҳо мепӯшониданд. Баъдан ба қадри даркорӣ аз гил гирифта ба сохтани маҳсулоти кулолӣ машғул мегардиданд.

Дар маҳалҳои кӯҳистон маҳсулоти сафолро бе истифодабарии чархи кулолӣ месохтанд. Масалан, барои сохтани тағора аввал гилро рӯи санги махсуси суфташуда ва ё «тахтаи нонросткунӣ» гузошта ба шакли нон қисмати поёнии онро месохтанд. Баъд ба қисмати тайёршуда девораҳои гилинро насб мекарданд, ки қисм-қисм маҳсулот тайёр

\*\*\*\*\*

мегашт. Дар тайёр кардани «нон», яъне қисмати поёнии зарфҳо аз асбоби чӯбини «қошук» ва «лесик» истифода мекарданд, ки онҳо барои рост ва ҳамвор кардани сатҳи гил истифода мегардиданд.

Маҳсулоти гилини тайёрро бо нақшҳо ва намудҳои аз гил сохташуда ороиш медоданд. Дар минтақаҳои Қаротегину Дарвоз ин гуна нақшҳо чунин номҳоро доштанд: «гуи бузак» - ин навъи ороиш намуди саргини бузро дошт, «гергерак», қисмати поёни дастаи онро «ниқор» - яъне ниғор, «шоҳчаи кӯшқорак» - аз сабаби монанд буданаш ба шоҳи кӯчқор меномиданд. Доираҳо ва давраҳои хурди ороширо «чашми булбул», доираҳои калонтарро «чашми гов», седавраҳои часпонидашударо бошад «маҳсар» ва ё «гули офтобпараст» меномиданд.<sup>1</sup>

Баъзе намуди зарфҳо тамоман аз ороишот ори буданд. Масалан, дар Қаротегин ин намуди зарфҳо хеле густариш ёфта буданд. Танҳо баъзе намуди кӯзаҳои ин мавзё рангубор мегаштанд, ки онҳоро ба истилоҳи «хурмаи сӯзанӣ» мешиносанд.

Баъди он ки маҳсулоти гилиро дар намуди муайян тайёр мекунад, раванди суфтакунӣ оғоз мегардад, ки онро бо истилоҳи кулолон «маймолкунӣ», «сайқалкунӣ» мегӯянд. Он нафароне, ки бо ин кор машғул мегарданд, маймолгар меномиданд. Гоҳо барои мустақкам кардани зарфҳои калони сафолӣ бо пайми буз ва гил маймолкунӣ мекарданд.

Кулолони минтақаҳои дигар истилоҳи «гилобчакунӣ» - ро барои ин раванд ба кор мебаранд. Барои суфтагарӣ хоки маҳсусро кор мефармуданд, ки онро «хоки гилобча» мегуфтанд. Хоки гилобча се намудро дошт: зард, сурх ва кабут, ки номашон зардак, сурхак ва кабутак буданд. Ин навъи хокро бо об омехта карда, гили ҳосилшударо бо латта ва ё матоъи пашмини дар даст пӯшонид ба зарфи тайёршуда мемолиданд.

Марҳилаи дигари тайёр кардани маҳсулоти сафолӣ пухтани онҳо дар хуми оташ буд. Дар минтақаҳои қуҳистон барои пухтани маҳсулоти гилин ва онҳоро ба сафол табдил додан бухориҳои маҳсус ҷой доштанд. Ин гуна хумхонаҳо бо таппак ва гоҳо ангишт ва буттаҳои қуҳистонӣ тасфонида мешуданд.

Барои чашми бад нарасидан ба маҳсулоти тайёршаванда ба рӯи он гул мекашиданд ва чунин мепиндоштанд, ки чашми инсон на гулашро бинаду ба худи маҳсулот чашм нарасад.

Зарфҳои сохташударо усто, ки дар қуҳистон асосан занон буданд, ба хумдон гузошта дуои маҳсусро ҳам мехонданд: «кӯзаҳо нав бихезанд, дутаҳош худой» ва ё ин ки ба арвоҳи пири кулол ниёзмандияшонро мегуфтанд: «Эй арвоҳи пири кулол, эй Худовандо, агар ин пури маро соғу саломат барорӣ, ба арвоҳат як корсон кулчаи худой». <sup>2</sup>

Дар ин дуо истилоҳи «пур» истифода гаштааст. Пур гуфта чамъи зарфҳои аз гил сохташударо мегуфтанд, ки барои пухтан ба хумдон оварда мешуданд.

Дар баъзе минтақаҳо кулолон чунин бовар доштанд, ки оташро барои пур бояд духтари бокира гирён кунад. Ҳангоми фурузон кардани оташ духтрак бояд чунин мегуфт: «пур пури сангакӣ, санг бишканаду пур не».

Маросими дар хумдон пухтани зарфҳо ҳақиқатан ба чашн табдил меёфт. Занон ва кӯдакон чамъ омада хӯроки кашк мепухтанд. Ба ин чашн мардон намеоманд.

<sup>1</sup> Раҳимов Д. Касбу хунарҳои анъанавии тоҷикон (маълумоти мухтасари этнографӣ). – Душанбе: Адабиёти бачагона, 2014. – 120 с.

<sup>2</sup> Таджики Каратегина и Дарваза. Вып. 1. / Под редакцией Н.А.Кислякова и А.К. Писарчик. – Душанбе: Дониш, 1966. – 380 с.

\*\*\*\*\*

Занони меҳмон «муборак бошад, садқа» гуфта, соҳиби пурро табрик мекарданд. Духтарон бошанд, байни ҳам шеърхонӣ мекарданд, ки номи онро «чорбайт» мегуфтанд.

Ҳамчунин мардумшиносон ба мушоҳида гирифтаанд, ки дар назди хумдон ду лӯхтак, ки рамзи ниғаҳдорандагони сафолгарӣ мебошанд, нигоҳ дошта мешуданд.

Баъди нишастани оташи хумдон пагоҳирӯзӣ усто омада зарфҳои пухтаро мегирифт ва онҳоро бо об пур карда мемонд. Бо об пур кардан бо мақсади фаҳмидани сӯроҳ доштан ва ё надоштани зарфҳо амалӣ мегардид. Баъди санҷидани сифати зарфҳо бо об ба рӯи онҳо равғани чарбу ва ё равғани зард мемоланд, то ин ки ҷилояшон равшантар бошад. Раवған барои нагузаронидани намӣ дар зарф истифода карда мешуд.

Дар манотиқи гуногуни Тоҷикистон маҳсулоти сафолӣ истифода мегардиданд, ки аз инҳо иборат буданд:

**Офтоба** – зарфи сафолӣ барои шустушӯӣ, ки дорои даста ва нӯл аст;

**Буздӯш** – зарфи махсус, ки дорои даста ва даҳана буда, ҳангоми ҷӯшидани буз истифода мегардид. Ин зарф дастгир дошт ва ҳангоми ҷӯшидани буз бо дасти чап аз даста медошт ва бо дасти рост аз пистони буз шир мекашид.

**Говдӯш, говҷӯш** – ин зарф низ ба монанди буздӯш аст, аммо ҳаҷман калонтар мебошад.

**Дулук, сиба, тувак** – зарфи сафолӣ барои гузоштан дар гаҳвораи тифл.

**Чинӣ** – зарфи сафолин барои ниғаҳ доштан ва ба хӯрок рехтани шир.

**Қипча** – зарфи доирашакли дорои як даст, ки барои рехтани шир ба ғизо истифода мегардид.

**Гилӣ** – навъе аз зарф аст.

**Саршӯ** – зарфи калонҳаҷм барои шустани сар, ки аксар вақт онро занон истифода мекунанд.

**Чилапҷӣ** – зарф барои шустани даст.

**Нармибар** – зарф барои хӯрокҳои моеъ, ки дорои ду гӯша аст.

**Гиличаи вакун** – зарфе, ки барои кашидани таом истифода мегардад.

**Гилича** – зарфи табақчамонанд.

**Ғидора** – зарф барои кашидани хӯрок.

**Кавича** – зарф барои ниғаҳдории равған.

**Кӯзаи якдаста** – зарфи сафолин, ки барои ниғаҳдории об ва дигар моеъҳо ва ғалладона истифода мегардиданд.

**Дуғура** – ин гуна зарфҳо вазифаи дегро ба ҷо меоварданд ва хеле кам дар истифода қарор доштанд.

**Чаригоз** ва ё **ширполо** – зарфест, ки барои ҷолоиш додани шир ба кор бурда мешуд.

**Қадах** – зарфи сафолин, ки дар он хӯроки моеъро ҷойгир менамуданд.

**Чархдег** – дар дохили ин зарф ҷурғотро гузошта, сипас онро бо ҷӯби махсус ба гардиш мебароварданд. Ин зарф барои аз ҷурғот ҷудо кардани равғани маска истифода мегардид.

**Қипи ҷурғотза** – вазифаи ин зарф ҳам мисли чархдег буда, лекин нӯлаш бориқтар аст [5, с. 245 – 251].

Баъзе зарфҳоро кулолон сир медавониданд. Бино бар гуфти муҳаққиқ Д. Раҳимов сир аз ишқор, маъданҳои табиӣ, гиёҳҳо ва маҳсулоти ҷонварон тайёр карда мешуд [3, с. 50].

Бо истифодаи гил инчунин кулолон барои ниғаҳдории ғалла ва хушкмева зарфҳои махсусро ҳам месохтанд, ки ин гуна зарфҳо дар хумдон пухта намешуданд. Ин гуна зарфҳоро кулӣ ва ё ҳамба мегуфтанд, ки гирдашакл ва ё чоркунҷа мешуданд. Кулӣ ва ё ҳамбаҳо сепоя ва ё чорпоя мешуданд.

Инчунин асбоби дигар гилин ҳам мавҷуд буд, ки онро **чаллоҳотун** мегуфтанд. Ин зарф вазифаи равшанидихиро дошт, дар болои он таппак ва отафро фӯрӯзон

\*\*\*\*\*

мекарданд. Айни замон чунин асбобро намесозанд ва зарурат ҳам барои сохтани онҳо намондааст.

Сафолгарон барои кӯдакон ҳам хушток ва дигар намуди бозичаҳоро месохтанд. Масалан, дар Қаротегину Дарвоз бозичаҳои сафолин намуди бузи кӯҳиро доштанд ва онҳоро «нахчирак» мегуфтанд.

Ҳамчунин барои кӯдакон дар води Зарафшон аз гил қуттиҳои чоркунҷа сохта, ба даруни он санғо мегузоштанд ва онро дар хумдон мепухтанд. Ин навъи бозӣ шаклақаном ном дошт. Ба ҳамин монанд хуштокҳо ва дигар намуди бозичаҳоро ҳам дар хумдон мепухтанд.

«Хуштакҳоро аз гили хом ва пухташуда, аз ҷӯбу пояи алафҳо, аз донаки зардолу ва дигар меваҳо низ тайёр мекарданд. Кулолон хуштакҳоро ба сурати паррандагону ҳайвоноти хонагӣ ва махлуқони дигар, масалан, аждаҳо, месохтанд ва баъд аз пухтан дар оташ онҳоро рангубор медоданд, инчунин баъзеашонро сир медавонданд» - қайд кардааст муҳаққиқ Д.Раҳимов.

Барои духтарчаҳо гуруҳе аз кулолон гаҳвораҳои сафолин месохтанд. Одатан, чунин бозиро одамони камбизоат, ки ба харидани гаҳвораҳои ҷӯбин тавоноӣ надоштанд, харидорӣ мекарданд. Ин кор ҳам албатта, дастӣ аз ҷониби кулолон амалӣ мегардид.

Дар фарҳанги мардуми тоҷик боз як ҳунаре аст, ки онро «аъҷубасозӣ» меноманд. Яъне ин ҳунаре аст ба кулолгарӣ мансуб. Усто аз гил бозичаҳоро дар намуди ин ё он чонвар ва ё махлуқҳои ҳаёли меофарид. Доир ба тарзи тайёр намудани аъҷубаҳо Д.Раҳимов чунин маълумот додааст: «Устоҳои аъҷубасоз гилро аз ҷойҳои махсус оварда, дар офтоб хушк мекарданд ва пас аз хушк шудан онро кӯфта, бо об лой мешӯриданд. Пас аз батақдор зер кардан ва хобонидан лой часпак шуда, барои бозичасозӣ мувофиқ мегашт. Усто аз он аъҷубаҳои гуногун ба сурати одамчаҳо, аспу сағ, гову буз, аждаҳо ва инчунин шамъдону гулдон ва ғайра сохта дар ҷойи соя хушк менамуданд» [3, с. 24]. Ба мисли он ки маҳсулоти дигари кулолгариро дар хумдон мепазанд, аъҷубаҳоро ҳам давоми як шабонарӯз бо оташи паст мепазанд, пагоҳӣ бошад, аъҷубаҳоро гирифта рангубору ороиш медоданд ва сир медавониданд.

Ҳунари аъҷубасозӣ айни замон дар Истаравшан, Қаротоғ ва баъзе деҳаҳо боқӣ мондааст. Сабаби аз байн рафтани ин ҳунар пайдо шудани бозичаҳои истеҳсолоти заводу фабрикаҳо мебошад. Аз намудҳои кулолгарии дастӣ имрӯз ҳунари танӯрсозӣ боқӣ ва қисман ҳунари аъҷубасозӣ дар Тоҷикистон боқӣ мондааст.

#### Адабиёт:

1. Базилевич О.Е. Производство гончарной посуды. – М.: Государственное издательство местной промышленности РСФСР, 1944. – 64 с.
2. Пещерева Е.М. Гончарное производство Средней Азии. – М., 1959. – 130 с.
3. Раҳимов Д. Касбу ҳунари аъҷубасозии тоҷикон (маълумоти муҳтасари этнографӣ). – Душанбе: Адабиёти бачагона, 2014.
4. Сайко Э. В. История технологии керамического ремесла Средней Азии VIII – XII вв. / отв. Ред. А.И. Августник. – Душанбе, 1966.
5. Таджики Каратегина и Дарваза. Вып. 1. / Под редакцией Н.А.Кислякова и А.К. Писарчик. – Душанбе: Дониш, 1966. – 380 с.
6. Шишкина Г.В. Глазурованная керамика Согда (вторая половина VIII - начало XIII в.). – Ташкент: Фан, 1979. – 165 с.

#### ВЗГЛЯД НА ИСТОРИЮ И ТРАДИЦИИ ТАДЖИКСКОГО ГОНЧАРНОГО МАСТЕРСТВА

В данной статье автор проводит краткий экскурс в историю и традиции таджикского гончарного мастерства. Выбор данной темы исследования обоснована

\*\*\*\*\*

необходимостью того, что на протяжении всей исторической эволюции и развития данное ремесло составляло одну из главных областей его творческой, производственной, социально - экономической деятельности, но данная тема еще не получила своей научной разработки и системного освещения. В нашей стране издревле были сосредоточены уникальные центры, производства традиционной народной культуры и Таджикистан, где гончарный круг известен уже более трех тысяч лет, является своеобразным живым музеем, так как здесь сохранились почти все известные у народов мира виды техники примитивного гончарства и высокая технология изготовления гончарных изделий. Искусство изготовления глиняных игрушек все еще сохраняется в Истаравшане, Каратаге и некоторых кишлаках. Причиной утраты этого ремесла является появление заводских и фабричных игрушек. Среди видов ручных керамических изделий в настоящее время в Таджикистане все еще сохраняется ремесло изготовления земляных печей (тандыров) и частично изготовление глиняных игрушек. Также в Таджикистане все еще популярны керамические блюда для различных кушаний, в основном для вторых блюд. Для национального блюда - плов неизменно и традиционно мастера-гончары изготавливают большие и небольшие по размерам керамические глазурованные блюда и тарелки, орнамент и окраска которых зависит от местности их изготовления и мастерства ручного гончарного дела.

**Ключевые слова:** таджикское гончарное мастерство, производство традиционной народной культуры, гончарный круг, высокая технология изготовления гончарных изделий.

#### A LOOK AT THE HISTORY AND TRADITIONS OF TAJIK POTTERY

In this article, the author provides a brief excursion into the history and traditions of Tajik pottery. The choice of this research topic is justified by the need that throughout the entire historical evolution and development, this craft was one of the main areas of his creative, industrial, socio-economic activity, but this topic has not yet received its scientific development and systemic coverage. Since ancient times, unique centers for the production of traditional folk culture have been concentrated in our country, and Tajikistan, where the pottery wheel has been known for more than three thousand years, is a kind of living museum, since almost all types of primitive pottery techniques known among the peoples of the world and high technology of pottery production have been preserved here. products. The art of making clay toys is still preserved in Istaravshan, Karatag and some villages. The reason for the loss of this craft is the appearance of factory and factory toys. Among the types of handcrafted ceramics currently in Tajikistan, the craft of making earth furnaces (tandoors) and partially making clay toys are still preserved. Also in Tajikistan, ceramic dishes are still popular for various dishes, mainly for second courses. For the national dish - pilaf - invariably and traditionally, master potters make large and small ceramic glazed dishes and plates, the ornament and color of which depends on the area of their production and the skill of manual pottery.

**Key words:** Tajik pottery, production of traditional folk culture, potter's wheel, high technology of making pottery.

\*\*\*



«МАСОИЛИ МУБРАМИ ФАНҲОИ ИҚТИМОЙ, ГУМАНИТАРӢ ВА ДАҚИҚ ДАР ШАРОИТИ ҶАҲОНИШАВӢ ВА ФАРОГИРИИ COVID-19», 25 ДЕКАБРИ СОЛИ 2020. ДОТӢ.

МЕЖДУНАРОДНАЯ НАУЧНО-ПРАКТИЧЕСКАЯ ОН-ЛАЙН КОНФЕРЕНЦИЯ НА ТЕМУ «АКТУАЛЬНЫЕ ПРОБЛЕМЫ ОБЩЕСТВЕННО-ГУМАНИТАРНЫХ И ЕСТЕСТВЕННЫХ НАУК В УСЛОВИЯХ ГЛОБАЛИЗАЦИИ И ПАНДЕМИИ COVID-19», 25 ДЕКАБРЯ 2020 ГОДА. ТПИП.

\*\*\*\*\*

Ташрифи Чаноиб олий, Асосгузори сулҳу ваҳдати миллӣ, Пешвои миллат муҳтарам Президенти Ҷумҳурии Тоҷикистон Эмомалӣ Раҳмон ба Панҷакенти босторӣ ва бинои “Маърифатпарвар”-и ДОТП



«МАСОИЛИ МУБРАМИ ФАНҲОИ ИҚТИМОЙ, ГУМАНИТАРӢ ВА ДАҚИҚ ДАР ШАРОИТИ ҶАҲОНИШАВИ ВА ФАРОГИРИИ COVID-19», 25 ДЕКАБРИ СОЛИ 2020. ДОҲИ.

МЕЖДУНАРОДНАЯ НАУЧНО-ПРАКТИЧЕСКАЯ ОН-ЛАЙН КОНФЕРЕНЦИЯ НА ТЕМУ «АКТУАЛЬНЫЕ ПРОБЛЕМЫ ОБЩЕСТВЕННО-ГУМАНИТАРНЫХ И ЕСТЕСТВЕННЫХ НАУК В УСЛОВИЯХ ГЛОБАЛИЗАЦИИ И ПАНДЕМИИ COVID-19», 25 ДЕКАБРЯ 2020 ГОДА. ТПИП.

\*\*\*\*\*



**«МАСОИЛИ МУБРАМИ ФАНҲОИ ИҚТИМОЙ, ГУМАНИТАРӢ ВА ДАҚИҚ ДАР ШАРОИТИ ҶАҲОНИШАВИ ВА ФАРОГИРИИ COVID-19», 25 ДЕКАБРИ СОЛИ 2020. ДОТӢ.  
МЕЖДУНАРОДНАЯ НАУЧНО-ПРАКТИЧЕСКАЯ ОН-ЛАЙН КОНФЕРЕНЦИЯ НА ТЕМУ «АКТУАЛЬНЫЕ ПРОБЛЕМЫ ОБЩЕСТВЕННО-ГУМАНИТАРНЫХ И ЕСТЕСТВЕННЫХ НАУК В УСЛОВИЯХ ГЛОБАЛИЗАЦИИ И ПАНДЕМИИ COVID-19», 25 ДЕКАБРЯ 2020 ГОДА. ТПӢ.**

\*\*\*\*\*



«МАСОИЛИ МУБРАМИ ФАНҲОИ ИҚТИМОЙ, ГУМАНИТАРӢ ВА ДАҚИҚ ДАР ШАРОИТИ ҶАҲОНИШАВИ ВА ФАРОГИРИИ COVID-19», 25 ДЕКАБРИ СОЛИ 2020. ДОТП.

МЕЖДУНАРОДНАЯ НАУЧНО-ПРАКТИЧЕСКАЯ ОН-ЛАЙН КОНФЕРЕНЦИЯ НА ТЕМУ «АКТУАЛЬНЫЕ ПРОБЛЕМЫ ОБЩЕСТВЕННО-ГУМАНИТАРНЫХ И ЕСТЕСТВЕННЫХ НАУК В УСЛОВИЯХ ГЛОБАЛИЗАЦИИ И ПАНДЕМИИ COVID-19», 25 ДЕКАБРЯ 2020 ГОДА. ТПИП.

\*\*\*\*\*



«МАСОИЛИ МУБРАМИ ФАНҲОИ ИҚТИМОЙ, ГУМАНИТАРӢ ВА ДАҚИҚ ДАР ШАРОИТИ ҶАҲОНИШАВӢ ВА ФАРОГИРИИ COVID-19», 25 ДЕКАБРИ СОЛИ 2020. ДОҲИ.

МЕЖДУНАРОДНАЯ НАУЧНО-ПРАКТИЧЕСКАЯ ОН-ЛАЙН КОНФЕРЕНЦИЯ НА ТЕМУ «АКТУАЛЬНЫЕ ПРОБЛЕМЫ ОБЩЕСТВЕННО-ГУМАНИТАРНЫХ И ЕСТЕСТВЕННЫХ НАУК В УСЛОВИЯХ ГЛОБАЛИЗАЦИИ И ПАНДЕМИИ COVID-19», 25 ДЕКАБРЯ 2020 ГОДА. ТПИП.

\*\*\*\*\*

**Аксҳо аз ҷараёни анҷумани байналмиллаӣ  
Фоторепортаж о ходе проведения конференции**



**«МАСОИЛИ МУБРАМИ ФАНҲОИ ИҚТИМОЙ, ГУМАНИТАРӢ ВА ДАҚИҚ ДАР ШАРОИТИ ҶАҲОНИШАВИ ВА ФАРОГИРИИ COVID-19», 25 ДЕКАБРИ СОЛИ 2020. ДОҲИ.**

**МЕЖДУНАРОДНАЯ НАУЧНО-ПРАКТИЧЕСКАЯ ОН-ЛАЙН КОНФЕРЕНЦИЯ НА ТЕМУ «АКТУАЛЬНЫЕ ПРОБЛЕМЫ ОБЩЕСТВЕННО-ГУМАНИТАРНЫХ И ЕСТЕСТВЕННЫХ НАУК В УСЛОВИЯХ ГЛОБАЛИЗАЦИИ И ПАНДЕМИИ COVID-19», 25 ДЕКАБРЯ 2020 ГОДА. ТПИП.**

\*\*\*\*\*



**«МАСОИЛИ МУБРАМИ ФАНҲОИ ИҚТИМОЙ, ГУМАНИТАРӢ ВА ДАҚИҚ ДАР ШАРОИТИ ҶАҲОНИШАВИ ВА ФАРОГИРИИ COVID-19», 25 ДЕКАБРИ СОЛИ 2020. ДОҲИ.**

**МЕЖДУНАРОДНАЯ НАУЧНО-ПРАКТИЧЕСКАЯ ОН-ЛАЙН КОНФЕРЕНЦИЯ НА ТЕМУ «АКТУАЛЬНЫЕ ПРОБЛЕМЫ ОБЩЕСТВЕННО-ГУМАНИТАРНЫХ И ЕСТЕСТВЕННЫХ НАУК В УСЛОВИЯХ ГЛОБАЛИЗАЦИИ И ПАНДЕМИИ COVID-19», 25 ДЕКАБРЯ 2020 ГОДА. ТПИП.**

\*\*\*\*\*

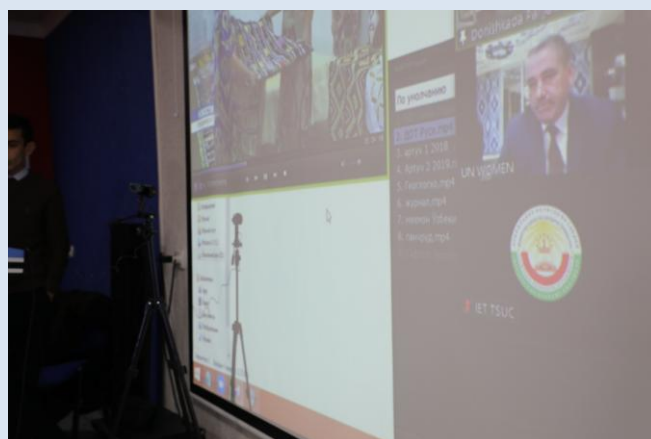

«МАСОИЛИ МУБРАМИ ФАНҲОИ ИҚТИМОЙ, ГУМАНИТАРӢ ВА ДАҚИҚ ДАР ШАРОИТИ ҶАҲОНИШАВӢ ВА ФАРОГИРИИ COVID-19», 25 ДЕКАБРИ СОЛИ 2020. ДОҲӢ.

МЕЖДУНАРОДНАЯ НАУЧНО-ПРАКТИЧЕСКАЯ ОН-ЛАЙН КОНФЕРЕНЦИЯ НА ТЕМУ «АКТУАЛЬНЫЕ ПРОБЛЕМЫ ОБЩЕСТВЕННО-ГУМАНИТАРНЫХ И ЕСТЕСТВЕННЫХ НАУК В УСЛОВИЯХ ГЛОБАЛИЗАЦИИ И ПАНДЕМИИ COVID-19», 25 ДЕКАБРЯ 2020 ГОДА. ТПИП.

\*\*\*\*\*





«МАСОИЛИ МУБРАМИ ФАНҲОИ ИҚТИМОЙ, ГУМАНИТАРӢ ВА ДАҚИҚ ДАР ШАРОИТИ ҶАҲОНИШАВИ ВА ФАРОГИРИИ COVID-19», 25 ДЕКАБРИ СОЛИ 2020. ДОТӢ.

МЕЖДУНАРОДНАЯ НАУЧНО-ПРАКТИЧЕСКАЯ ОН-ЛАЙН КОНФЕРЕНЦИЯ НА ТЕМУ «АКТУАЛЬНЫЕ ПРОБЛЕМЫ ОБЩЕСТВЕННО-ГУМАНИТАРНЫХ И ЕСТЕСТВЕННЫХ НАУК В УСЛОВИЯХ ГЛОБАЛИЗАЦИИ И ПАНДЕМИИ COVID-19», 25 ДЕКАБРЯ 2020 ГОДА. ТПИП.

\*\*\*\*\*



**«МАСОИЛИ МУБРАМИ ФАНҲОИ ИҚТИМОЙ, ГУМАНИТАРӢ ВА ДАҚИҚ ДАР ШАРОИТИ ҶАҲОНИШАВИ ВА ФАРОГИРИИ COVID-19», 25 ДЕКАБРИ СОЛИ 2020. ДОҲИ.**

**МЕЖДУНАРОДНАЯ НАУЧНО-ПРАКТИЧЕСКАЯ ОН-ЛАЙН КОНФЕРЕНЦИЯ НА ТЕМУ «АКТУАЛЬНЫЕ ПРОБЛЕМЫ ОБЩЕСТВЕННО-ГУМАНИТАРНЫХ И ЕСТЕСТВЕННЫХ НАУК В УСЛОВИЯХ ГЛОБАЛИЗАЦИИ И ПАНДЕМИИ COVID-19», 25 ДЕКАБРЯ 2020 ГОДА. ТПИП.**

\*\*\*\*\*



«МАСОИЛИ МУБРАМИ ФАНҲОИ ИҚТИМОЙ, ГУМАНИТАРӢ ВА ДАҚИҚ ДАР ШАРОИТИ ҶАҲОНИШАВИ ВА ФАРОГИРИИ COVID-19», 25 ДЕКАБРИ СОЛИ 2020. ДОҲИ.

МЕЖДУНАРОДНАЯ НАУЧНО-ПРАКТИЧЕСКАЯ ОН-ЛАЙН КОНФЕРЕНЦИЯ НА ТЕМУ «АКТУАЛЬНЫЕ ПРОБЛЕМЫ ОБЩЕСТВЕННО-ГУМАНИТАРНЫХ И ЕСТЕСТВЕННЫХ НАУК В УСЛОВИЯХ ГЛОБАЛИЗАЦИИ И ПАНДЕМИИ COVID-19», 25 ДЕКАБРЯ 2020 ГОДА. ТПИП.

\*\*\*\*\*

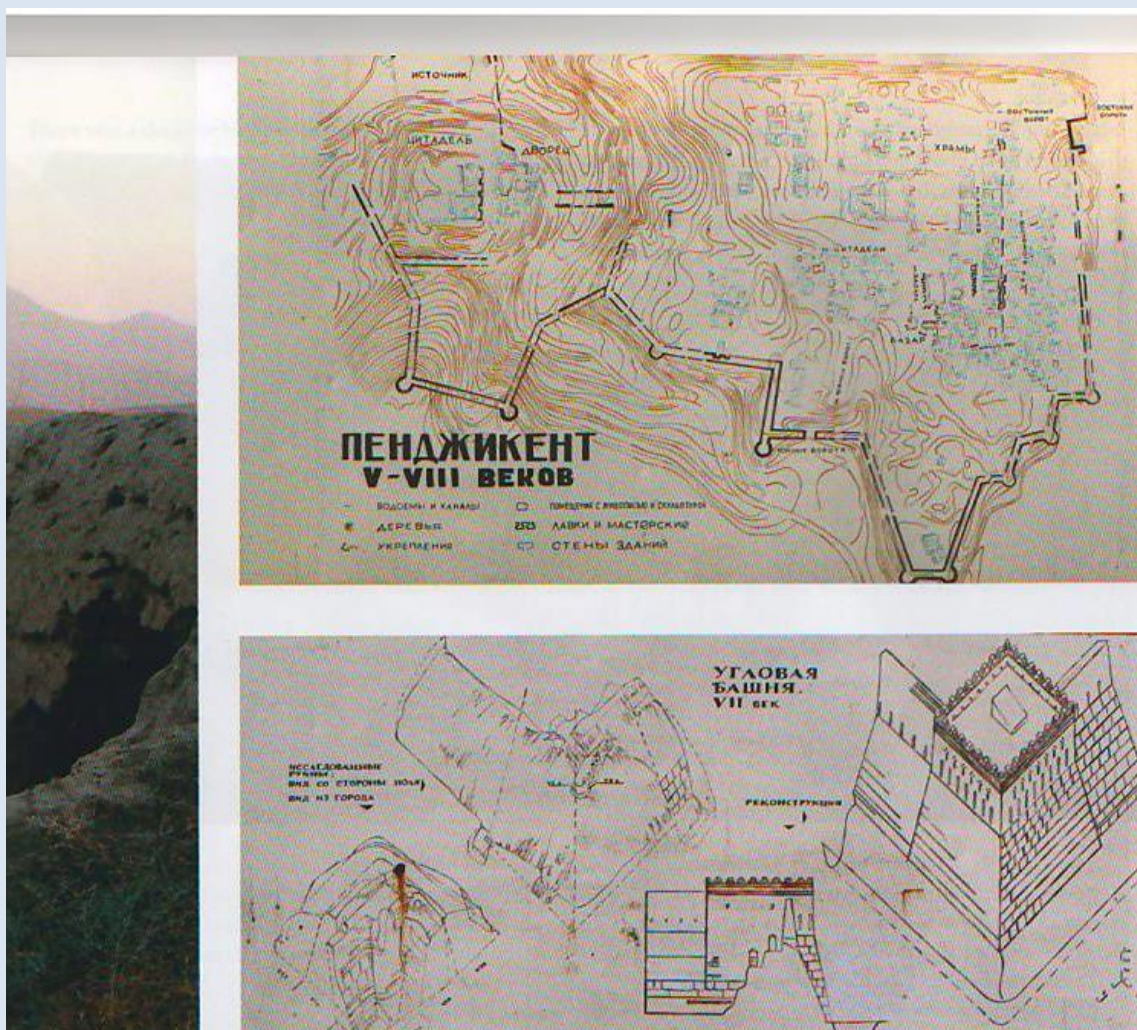

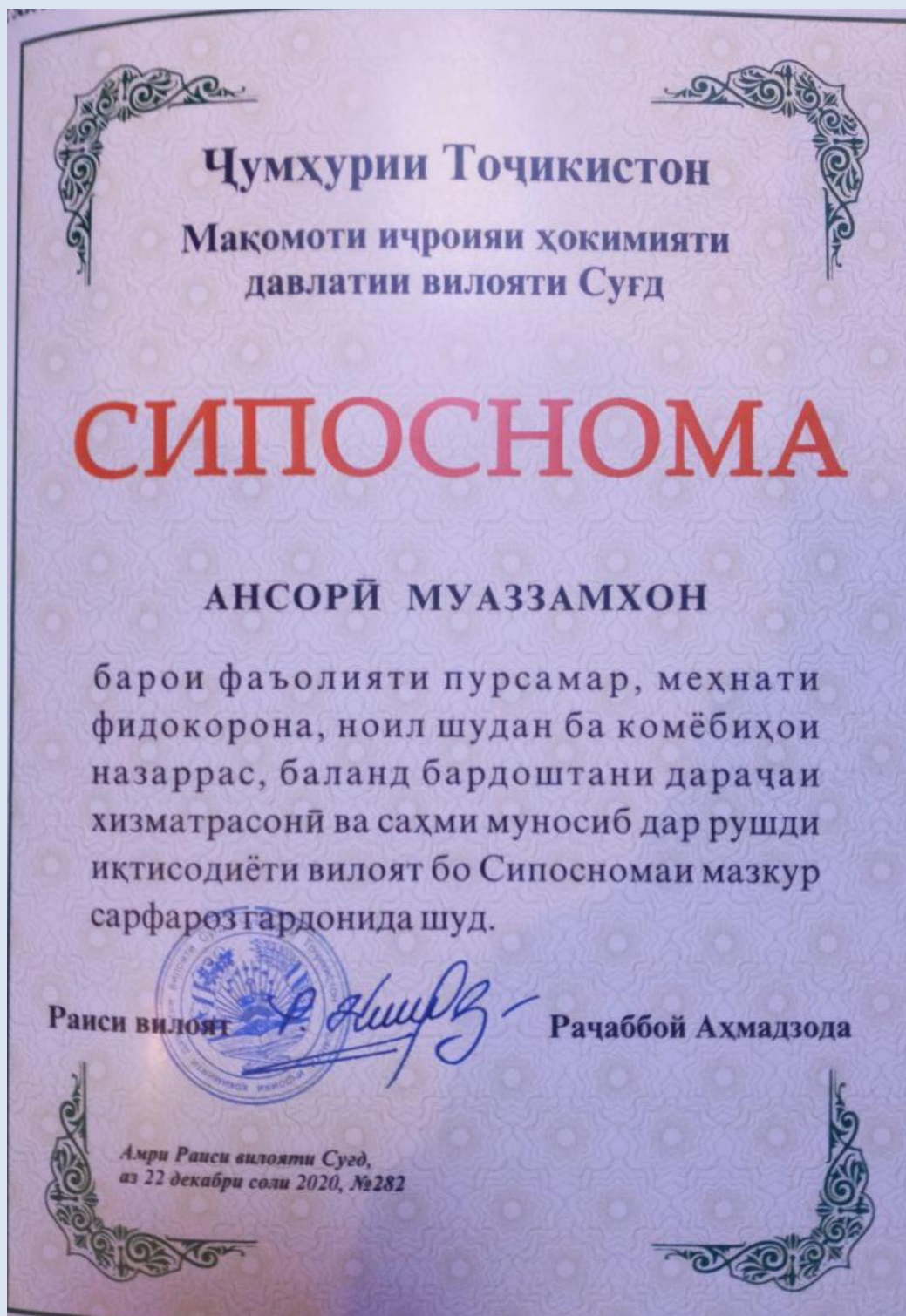

\*\*\*\*\*

### Мундариҷа

	Ному насаби муаллиф	Номи мақола	саҳифа
1.	Ансори М.Қ	Ба иштирокчиёни анҷуман	3
2.	Abduvalieva Dilnoza Ismoilovna. Student. Kholboev S.O. Jizak politechnical institute	NEEDS ANALYSIS FOR STUDENTS IN ENGINEERING OF BUILDING MATERIALS ON LEARNING ENGLISH.	4
3.	Абдулла-заде Мазбут Хуршедович Ғоибов Сӯҳроб Абдурахимович	ТАҲСИЛОТИ ФОСИЛАВӢ БО ИСТИФОДА АЗ СИСТЕМАҲОИ ТЕЛЕКОММУНИКАТСИОНӢ ДАР ШАРОИТИ ПАНДЕМИЯИ ВИРУСИ COVID-19.	7
4.	Абдулла-заде Мазбут Хуршедович Ҷӯраев Музаффарҷон Каримҷонович	ОИД БА ПРИНЦИПҲОИ ФАҲМИШИ ДАСТОВАРДҲОИ АСОСИИ МАТЕМАТИКӢ	14
5.	Алимджанова Дилбар Самаркандский государственный институт иностранных языков Бердиев Дониёр Самаркандский институт ветеринарной медицины	ДИСТАНЦИОННОЕ ОБУЧЕНИЕ, ПРЕИМУЩЕСТВА И НЕДОСТАТКИ	18
6.	Анварова Маърифат Нарзуллоевна	ҶОЙГОҲИ ОСОРИ ИЛМИВУ АДАБИИ РАШИДУДДИНИ ВАТВОТ ДАР АДАБИЁТИ ФОРСУ -ТОҶИК	21
7.	Анорбоев Жаҳонгир Ботирович Тажибаев Муҳиддин Абдурашидович	АХБОРОТ ТАЪЛИМ МУҲИТИНИ ТАЪЛИМДА ҚЎЛЛАШНИНГ ЗАМОНАВИЙ МУАММОЛАРИ	29
8.	Аҳмедов Жалол Турсунмуратович Жиззах политехника институти	ГЛОБАЛЛАШУВ ВА АХБОРОТ ХАВФСИЗЛИГИ.	31
9.	Аҳмедов Дж.	ГЛОБАЛЛАШУВ ЖАРАЁНИДА ИНТЕРНЕТ ВА АХБОРОТ ХАВФСИЗЛИГИ МАСАЛАСИ.	33
10.	Бобоҷонова Нигина Қурбонова-унвонҷӯй. Саторов Абдумалик Халилович- омӯзгор. Донишгоҳи давлатии Хуҷанд ба номи акад. Б. Ғафуров.	ТАҲСИЛОТИ ФОСИЛАВӢ ДАР СОҲАИ ИЛМҲОИ ИҚТИМОЙ ВА ГУМАНИТАРӢ	35
11.	Джураев Музаффарҷон, Абдулла-заде Мазбут Хуршедович,	ТЕХНОЛОГИИ ДИСТАНЦИОННОГО ОБУЧЕНИЯ НА БАЗЕ ТЕЛЕКОММУНИКАЦИЙ	39

\*\*\*\*\*

	Шукуров Абдуназар Абдухалилович ХГУ имени академика Б. Гафурова»		
12.	Жабборов Канкел, Холбутаев Жумабой Джизакский политехнический институт, г.Джизак, РУз.	МЕТОДЫ ОЦЕНКИ ЭЛЕКТРОННОЙ РЕСУРСНОЙ БАЗЫ ИНФОРМАЦИИ И ДАННЫХ	45
13.	Исмазода Шоистаи Бозорбой – омӯзгори кафедраи “Таърих, бостоншиносӣ ва мероси ниёгон” дар ДОТП	ИНЪИКОСИ ТАМАДДУН, ФАРҲАНГ ВА ДАВЛАТДОРИИ ҲАЛҚИ ТОЧИК ДАР АСАРҲОИ » - И ЭМОМАЛӢ РАҲМОН (ДАР МИСОЛИ «ТОЧИКОН ДАР ОИНАИ ТАЪРИХ)	48
14.	Исоқов Ҷаҳонгир Ҷӯмаевич – магистрант, Фозилов Нӯмонҷон Набиҷонович, Холматов Рустам Абдурахмонович Донишгоҳи давлатии Хучанд ба номи академик Бобоҷон Ғафуров	НАҚШИ СИНХРОНИЗАТСИЯИ ТАҶҲИЗОТҲО ДАР ШАБАКАҲОИ АЛОҚА	53
15.	Кабыл А.А. докторант Южно- Казахстанского государственного педагогического университета Шымкент, Казахстан.	МАХАМБЕТ УТЕМИСУЛЫ - ЗНАЧИМАЯ ЛИЧНОСТЬ В КАЗАХСКОЙ ИСТОРИИ	56
16.	Камолова С. Тавсифи растаниҳои дарахтӣ ва буттагии дар боғдорӣ ороишии шаҳри Панҷакент истифодашаванда Камолова С.	ОИЛАИ САНОВБАРИҲО –PINACEAE LINDLEY	58
17.	Камолова С. Магистранти соли дувуми ДОТП	ХУСУСИЯТҲОИ ИҚЛИМИ ВОДИИ ЗАРАФШОН	63
18.	Комилов К.И.– номзади илмҳои филологӣ, дотсент, мудири кафедраи журналистика ва назарияи тарҷумаи МДТ-и «ДДХ ба номи академик Бобоҷон Ғафуров» Саидхоҷаева М. А.– сармуаллимаи кафедраи журналистика ва назарияи тарҷумаи МДТ-и «ДДХ ба номи	ТАҲСИЛОТИ ФОСИЛАВӢ: МУШКИЛОТ ВА ДУРНАМО	67

\*\*\*\*\*

	академик Бобоҷон Ғафуров»		
19.	Қаҳҳоров Ш.Р. Донишгоҳи давлатии Хучанд ба номи академик Б. Ғафуров	МАВҶЕИ ЗАРБУЛМАСАЛ ВА МАҚОЛҶО ДАР ОСОРИ АДИБОНИ ТОҶИК ВА ИФОДАИ ОНҶО БА ЗАБОНИ АНГЛИСӢ	71
20.	Қосимова Марҳабо н.и.ф., дотсени кафедраи забонҳои форсӣ ва хитойии МДТ-и “ДДХ ба номи академик Б.Ғафуров”	НАЗАРЕ БА ТАЪЛИФИ ЛУҒАТҶОИ ДУЗАБОНА	79
21.	Кудайбергенова З.У., Рыспаева С.Қ. ҚР-ның Президенті жанындағы мемлекеттік басқару академиясының Шымкент филиалы Шымкент қаласы. Шымкент университет, Шымкент қаласы <a href="mailto:Zamira_k@list.ru">Zamira_k@list.ru</a>	КОМПАНИЯ ҚЫЗМЕТКЕРЛЕРІН БАСҚАРУДЫ ЖЕТІЛДІРУДІҢ БАСЫМ БАҒЫТТАРЫ	82
22.	Кулматов Примкул Меликузиевич Тожибоев Мухиддин Абдурашидович Жиззах политехника институті ўқитувчилари Кулматов Примкул Меликузиевич Таджибаев Мухиддин Абдурашидович Преподаватели Джизакского политехнического института Kulmatov Primkul Melikuziyevich Tajibayev Muxiddin Abdurashidovich Teachers of Jizzakh Polytechnic Institute E-mail: muxiddin494949@mail.ru Jizzakh, Uzbekistan	МАСОФАВИЙ ТАЪЛИМНИ ТАШКИЛ ЭТИШ МАСАЛАЛАРИ. ISSUES IN THE ORGANIZATION OF DISTANCE EDUCATION.	89
23.	Ҳоҷиев Комронҷон Маҳмадқулович Устои калони Донишкадаи Омӯзгории Тоҷикистон дар ш.Панҷакент кафедраи “фанҳои ҷамъиятӣ ва ҳуқуқ”	НАҚШИ МУТАХАССИСОН ДАР ТАШАККУЛИ ФАРҶАНГИ ИДОРАКУНИИ ҶОМЕАИ МУОСИР	93
24.	Маҳмадшоев Маҳмадшо дотсени ДДХ ба номи	ВАСФИ НИШОПУР ВА ХУРОСОН ДАР АШЪОРИ НАЗИРӢ	96

\*\*\*\*\*

	академик Бобоҷон Ғафуров		
25.	Наимов Исмат Нусратиллоевич, базовый докторант Института истории Академии Наук Республики Узбекистан	ПОДРОБНОСТИ ПОСОЛЬСКОЙ ПОЕЗДКИ, СФОРМИРОВАВШЕЙ ДИПЛОМАТИЧЕСКОЕ МАСТЕРСТВО АХМЕДА ДОНИША И ЕЕ ПРАКТИЧЕСКОЕ ЗНАЧЕНИЕ	99
26.	Н.Ражабова, ҚаршиДУ	СУҒД МАНБАШУНОСЛИГИ ТАДҚИҚОТЛАРИ ТАРИХИГА НАЗАР	103
27.	Рахимов Н.Т., д.и.н., профессор ХГУ имени академика Б.Г.Ғафурова	К ВОПРОСУ О ФОМИРОВАНИИ СОГДИЙСКОЙ ЦИВИЛИЗАЦИИ: ПРОТОГОРОД САРАЗМ	106
28.	Рахматуллаев Мустафакул, Нишонов Азизбек Орзикул углы, - Узбекистан, Джизакский Политехнический институт.	МАТЕМАТИЧЕСКОЕ ОПИСАНИЕ И АНАЛИЗ ДВИЖЕНИЯ САМОХОДНЫХ ТИХОХОДНЫХ КОЛЕСНЫХ МАШИН.	110
29.	Раҳмонова Д.З. –дотсенти кафедраи педагогикаи иҷтимоӣ ва касбии факултети таҳсилоти ибтидоӣ ва педагогикаи махсуси МДТ «Донишгоҳи давлатии Хучанд ба номи академик Б. Ғафуров» Ўрунбоева М. –магистранти соли аввали ихтисоси таҳсилоти ибтидоии факултети таҳсилоти ибтидоӣ ва педагогикаи махсуси МДТ «Донишгоҳи давлатии Хучанд ба номи академик Б. Ғафуров»	ШАРТҲОИ ПЕДАГОГИИ ТАШАККУЛИ МУНОСИБАТИ МУСБЇ БА МЕЪНАТ ДАР ХОНАНДАГОНИ СИННИ ХУРДИ МАКТАБЇ	115
30.	Раҳмонова Д.З. –дотсенти кафедраи педагогикаи иҷтимоӣ ва касбии факултети таҳсилоти ибтидоӣ ва педагогикаи махсуси МДТ «Донишгоҳи давлатии Хучанд ба номи академик Б. Ғафуров» Одилова Д. –магистранти соли аввали ихтисоси таҳсилоти ибтидоии факултети таҳсилоти ибтидоӣ ва педагогикаи махсуси МДТ «Донишгоҳи давлатии Хучанд ба номи академик Б. Ғафуров»	МАВҶЕИ ПЕДАГОГИКАИ ХАЛҚЇ ДАР ИНКИШОФИ ҲАМАТАРАФАИ ШАХСИЯТИ МАКТАББАЧАҲОН	120
31.	Сарипбекова А.Т. Южно-Казахстанский университет им. М.Ауезова г. Шымкент, Казахстан	ПСИХОЛОГИЧЕСКАЯ ПОДГОТОВКА ПЕДАГОГОВ В ПЕДАГОГИЧЕСКОМ ПРОЦЕССЕ	121
32.	Soatova Go‘zal Mamatovna	ELEKTRON O‘QUV-METODIK	124



\*\*\*\*\*

	Jizzax politexnika instituti	MAJMUALARGA QO‘YILADIGAN DIDAKTIK TALABLAR	
33.	Sultonova F.U. – Toshkent to'qimachilik va yengil sanoat instituti Uralov Sh.Q. – Jizzax politexnika instituti	IMKONIYATI CHEKLANGAN YOSHLARNI ZAMONAVIY TA'LIM TEXNOLOGIYALARI ASOSIDA KASB-HUNARGA O'QITISH	127
34.	Тажибаев Мухиддин Абдурашидович Ахмедов Жалол Турсунмуратович Жиззах политехника институти ўқитувчилари Таджибаев Мухиддин Абдурашидович Ахмедов Жалол Турсунмуратович Преподаватели Джизакского политехнического института Tajibayev Muxiddin Abdurashidovich Axmedov Jalol Tursunmuratovich E-mail: muxiddin494949@mail.ru Teachers of Jizzakh Polytechnic Institute Jizzakh, Uzbekistan	МАСОФАВИЙ ТАЪЛИМ СИФАТИ: МУАММОЛАР ВА ЕЧИМЛАР.	130
35.	Тажибаев Мухиддин Абдурашидович Жиззах политехника институти ўқитувчилари Таджибаев Мухиддин Абдурашидович Преподаватели Джизакского политехнического института Tajibayev Muxiddin Abdurashidovich E-mail: muxiddin494949@mail.ru Teacher of Jizzakh Polytechnic Institute Jizzakh, Uzbekistan	ЭЛЕКТРОН ҲУКУМАТ-ЖАМИЯТ ТАРАҚҚИЁТИНИНГ АСОСИДИР.	134
36.	Такабоев Қ.Ў., Ўралов Ш.Қ. Жиззах политехника институти	ЎЗБЕКИСТОН РЕСПУБЛИКАСИДА КАСБ ТАЪЛИМИНИ ИСЛОХ ҚИЛИШНИНГ АҲАМИЯТИ	136
37.	Хидиров Хошим Ибодуллаевич, Тиллаев Миржалол Абдуманнович	КОРРУПЦИЯГА ҚАРШИ КУРАШИШНИНГ СИНГАПУРЧА УСУЛИ – “ВИЖДОНЛИ БЎЛИШ ВА СОТИЛМАСЛИК”	139

\*\*\*\*\*

	<p>Жиззах политехника институти ассистентлари, Жиззах Хидиров Хошим Ибодуллаевич, Тиллаев Мирджалол Абдубанонович ассистент Джизакского политехнического института Джизак                  Khidirov Khoshim Ibodullaevich, Tillayev Mirjalol Abdubanovich                  Jizzakh Polytechnic Institute Jizzakh  <a href="mailto:xoshim2021@mail.ru">xoshim2021@mail.ru</a></p>		
38.	<p>Толлибоев Дилшод Мухаммадиевич Джизакский политехнический институт, ассистент.</p>	<p>ОСНОВНЫЕ ЗАДАЧИ ПРОЕКТИРОВАНИЯ РАЗВИТИЯ ОБРАЗОВАНИЯ В БУДУЩИХ ПОКОЛЕНИЙ</p>	142
39.	<p>Соатова Г.М., Толлибоев Д.М. Джизакский политехнический институт.</p>	<p>ЭФФЕКТИВНОСТЬ ИСПОЛЬЗОВАНИЯ ИНТЕРНЕТА В ОРГАНИЗАЦИИ СИСТЕМЫ ДИСТАНЦИОННОГО ОБУЧЕНИЯ</p>	145
40.	<p>Толлибоев Дилшод Мухаммадиевич Джизакский политехнический институт, ассистент.</p>	<p>ИННОВАЦИОННЫЕ ОБРАЗОВАТЕЛЬНЫЕ ТЕХНОЛОГИИ В ВУЗЕ</p>	148
41.	<p>Тошхўчаев Х.А., Нурматова Н.Э., Тошхоҷаева С.А. МДТ “Донишгоҳи давлатии Хуҷанд ба номи академик Бобоҷон Ғафуров</p>	<p>МАВҶҲОИ МЕХАНИКӢ ВА ИСТИФОДАИ ОН</p>	150
42.	<p>Тошхўчаев Х.А., Сангинов Ш.Б., Тошхоҷаева С.А. МДТ “Донишгоҳи давлатии Хуҷанд ба номи академик Бобоҷон Ғафуров</p>	<p>ИСТИФОДАИ ТЕХНОЛОГИЯҲОИ ИННОВАТСИОНӢ ДАР ОМУӢЗИШИ ФАННИ ФИЗИКА</p>	153
43.	<p>Узоков Ботир Тожибоев Мухиддин Абдурашидович Жиззах политехника институти ўқитувчилари Узаков Ботир Тажиббаев Мухиддин Абдурашидович Преподаватели Джизакского политехнического института Uzakov Botir Tajibayev Muxiddin</p>	<p>ЎЗБЕКИСТОНДА ПАНДЕМИЯ ДАВРИДА КЕКСАЛАРНИ ҲИМОЯЛАШ МАСАЛАСИ.</p>	160

\*\*\*\*\*

	Abdurashidovich Teachers of Jizzakh Polytechnic Institute E-mail: muxiddin494949@mail.ru Jizzakh, Uzbekistan		
44.	Ўралов Ш.Қ., Такабоев Қ.Ў. Жиззах политехника институти	МАЪНАВИЙ БАРКАМОЛЛИККА ЭРИШИШДА КИТОБНИНГ ЎРНИ	162
45.	Усмонов Зарифчон муаллими калони кафедраи педагогика ва психология, унвончў.	ВАЗИФАҲОИ ЗАБОНЇ ҲАНГОМИ ТАРҶУМАИ МАТНИ РОВЇ(ТАҲЛИЛИ МУҚОИСАВЇ ДАР ЗАБОНҲОИ ТОЧИКЇ, РУСЇ ВА АНГЛИСЇ)	164
46.	Усмонов Самандар омўзгори фанни информатикаи кафедраи математика информатика дар ДОТП	БЛОК – СХЕМА ВА ИСТИФОДАИ ОН.	166
47.	Файзиев Исматулло Давлатович - доктори илмҳои методикаи таълими физика, профессори кафедраи методикаи таълими физикаи Донишгоҳи Давлатии Хуҷанд ба номи академик Б. Ғафуров. Файзиев Зафар Исматуллоевич-сармуаллими кафедраи системаҳои бисёршабакавии телекоммуникатсионӣ. (Чумхурии Тоҷикистон, ш. Хуҷанд) Тамос: тел. [92] 8222070. E-mail: <a href="mailto:z.fayziyev@bk.ru">z.fayziyev@bk.ru</a> Абдулла-заде Мазбут Хуршедович –сармуаллими кафедраи системаҳои бисёршабакавии телекоммуникатсионӣ МДТ “ Донишгоҳи давлатии Хуҷанд ба номи акад. Б. Ғафуров”. Тел: 92.818.99.69. E-mail: <a href="mailto:abdullazade.mazbut@mail.ru">abdullazade.mazbut@mail.ru</a>	СОСТОЯНИЕ ОЗНАКОМЛЕНИЯ УЧАЩИХСЯ С НАЦИОНАЛЬНЫМИ ПРОИЗВОДСТВЕННЫМИ ТЕХНОЛОГИЯМИ В НАУЧНО - ПЕДАГОГИЧЕСКОЙ ЛИТЕРАТУРЕ И В ПРАКТИКЕ ПРЕПОДАВАНИЯ ФИЗИКЕ.	169
48.	Файзуллаева Клара Абдуллаевна Тажибаев Мухиддин Абдурашидович Жиззах политехника институти ўқитувчилари Файзуллаева Клара Абдуллаевна	ОММАВИЙ ОЧИҚ ОНЛАЙН КУРСЛАРИ ТАЪЛИМ РИВОЖЛАНИШ ТЕНДЕНЦИЯСИ.	173

\*\*\*\*\*

	<p>Преподаватели Джизакского политехнического института Tajibayev Muxiddin Abdurashidovich E-mail: muxiddin494949@mail.ru Teachers of Jizzakh Polytechnic Institute Jizzakh, Uzbekistan</p>		
49.	<p>Фозилов Нӯмонҷон Набиҷоновиҷ – магистранти кафедраи системаҳои бисёршабакавии телекоммуникатсионии Донишгоҳи давлатии Хуҷанд ба номи академик Бобоҷон Ғафуров Исоқов Чаҳонгир Ҷӯмаевич – магистранти кафедраи системаҳои бисёршабакавии телекоммуникатсионии Донишгоҳи давлатии Хуҷанд ба номи академик Бобоҷон Ғафуров Саторов Абдумалик Халилович - омӯзгори кафедраи системаҳои бисёршабакавии телекоммуникатсионии Донишгоҳи давлатии Хуҷанд ба номи академик Бобоҷон Ғафуров</p>	<p>РУШДИ СИСТЕМАҲОИ МУОСИРИ ТЕЛЕКОММУНИКАТСИОНӢ БО ИСТИФОДА АЗ ТЕХНОЛОГИЯҲОИ НАВ ДАР ҚАЛАМРАВИ ҶУМҲУРИИ ТОҶИКИСТОН</p>	175
50.	<p>Раҳматуллаев М., Халилов А.Х. ДжизПИ.</p>	<p>ИННОВАЦИОННЫЕ ТЕХНОЛОГИИ ПОЛУЧЕНИЯ НОВЫХ СОСТАВОВ ТОПЛИВА И ОСЕВЫХ МАСЕЛ.</p>	178
51.	<p>Хидиров Х.О., Тиллаев</p>		182
52.	<p>Хидиров Х.О. Темиров М.М. Кодиров З.З. ДДХ ба номи академик Б.Ғафуров.</p>	<p>ТАШАББУСҲОИ МАОРИФПАРВАРОНАИ АСОСОГУЗОРИ СУЛҲУ ВАҲДАТИ МИЛЛӢ- ПЕШВОИ МИЛЛАТ, ПРЕЗИДЕНТИ ҶУМҲУРИИ ТОҶИКИСТОН, МУҲТАРАМ ЭМОМАЛӢ РАҲМОН.</p>	185
53.	<p>Хидиров Хошим Ибодуллаевич, Турсунова Дилдора Бахромовна Жиззах политехника институти ўқитувчилари, Жиззах Хидиров Хошим Ибодуллаевич, Турсунова Дилдара Бахрамавна</p>	<p>ИСЛОМ ДИНИДА КОРРУПЦИЯГА КУРАШИШ МАСАЛАСИ</p>	187

\*\*\*\*\*

	<p>ассистент Джизакского политехнического института Джизак Khidirov Khoshim Ibodullaevich, Tursunova Dildora Vaxramovna Jizzakh Polytechnic Institute. Jizzakh xoshim2021@mail.ru</p>		
54.	<p>Хидиров Хошим Ибодуллаевич, Жиззах политехника институти ўқитувчиси, Жиззах Имомова Дилдора Шухрат қизи Жиззах политехника институти талабаси, Жиззах <a href="mailto:xoshim2021@mail.ru">xoshim2021@mail.ru</a></p>	<p><u>АМЕРИКА ҚЎШМА ШТАТЛАРИДА КОРРУПЦИЯГА ҚАРШИ КУРАШИШНИНГ САМАРАЛИ ЖИҲАТЛАРИ</u></p>	190
55.	<p>Холбекова Мавлуда Усмановна Тажибаев Мухиддин Абдурашидович Жиззах политехника институти ўқитувчилари Холбекова Мавлуда Усмановна Тажибаев Мухиддин Абдурашидович Преподаватели Джизакского политехнического института Xolbekova Mavluda Usmanovna Tajibayev Muxiddin Abdurashidovich E-mail: muxiddin494949@mail.ru Teachers of Jizzakh Polytechnic Institute Jizzakh, Uzbekistan</p>	<p>МАСОФАВИЙ ТАЪЛИМ ТИЗИМИДА ЭЛЕКТРОН ДАРСЛИКЛАРДАН ФОЙДАЛАНИШНИНГ АФЗАЛЛИКЛАРИ ХУСУСИДА.</p>	193
56.	<p>Холбутаев Жумабой Хусанович Жиззах политехника институти, Жиззах шаҳри Ўзбекистон Республикаси</p>	<p>ОИЛАНИНГ ЖАМИЯТ ҲАЁТИДА ТУТГАН ЎРНИ ВА АҲАМИЯТИ</p>	195
57.	<p>Холбутаев Жумабой Хусанович Джизакский политехнический институт, г.Джизак Республика Узбекистан</p>	<p>ТЕСТОВЫЙ ПОДХОД КОНТРОЛЯ ЗНАНИЙ ОБУЧАЮЩИХСЯ</p>	197
58.	<p>Хомидов Алишер</p>	<p>ТИПЫ ЗАМЕН КАК СТИЛИСТИЧЕСКИЙ ПРИЁМ ПРОЯВЛЕНИЯ ЭКСПРЕССИИ В КОНТЕКСТЕ</p>	200
59.	<p>Хомидов Алишер</p>	<p>ПРОЯВЛЕНИЕ ЭКСПРЕССИИ НА ГРАММАТИЧЕСКОМ УРОВНЕ</p>	202
60.	<p>Раззоқов Ҳабибулло Хучамович Омузгори Факултети таърих кафедраси “Таърих,</p>	<p>ЗИНДАГӢ ВА РЎЗГОРИ МУҲАММАДИ БАШОРО</p>	204

\*\*\*\*\*

	бостоншиносӣ ва меросӣ ниёгон” Донишкадаи Омӯзгории Тоҷикистон дар ш.Панҷакент		
61.	Чўраева М. –муаллимаи кафедраи назария ва методикаи таълими забони модарии факултети таҳсилоти ибтидоӣ ва педагогикаи махсуси МДТ «Донишгоҳи давлатии Хуҷанд ба номи академик Б. Фафуров» Қосимова Ф. Ҳ. – докторанти соли аввали ихтисоси педагогика ва методикаи таълими факултети таҳсилоти ибтидоӣ ва педагогикаи махсуси МДТ «Донишгоҳи давлатии Хуҷанд ба номи академик Б. Фафуров»	НАҚШИ ОСОРИ НАМОЯНДАГОНИ ПЕДАГОГИКАИ МАРДУМӢ ДАР ТАРБИЯИ ХЕШТАНШИНОСӢ ВА ХУДОГОҲӢИ МИЛЛӢ	211
62.	Shakarov N.J., Eshkobilov Sh.A.. Samarkand State Architectural and Civil Engineering Institute	DEVELOPMENT OF LITTLE TOXIC LITTLE-TOXIC DEFOLIANTS ON THE BASIS OF 2-CHLOROETHYLPHOSPHONIC ACID - AMINOGUANIDINE CARBONATE - WATER	214
63.	Шарипов Файзулло Нарзиевич Қарши давлат университети ўқитувчиси	САДРИДДИН АЙНИЙ МАҚОЛАЛАРИДА—ТЕМУР ВА ТЕМУРИЙЛАР ДАВРИ МЕЪМОРЧИЛИК ОБИДАЛАРИНИНГ ЁРИТИЛИШИ	219
64.	Шадмонкулова Нилуфар Усмановна Самаркандский Государственный архитектурно-строительный институт (Узбекистан) Холбутаев Усмон Холбутович Джизакский политехнической институт (Узбекистан),	НДС ТРУБ СТЫКУЕМЫХ К СЛОЖНЫМ УЗЛОМ СОДЕРЖАЩИЙ ТОЛЬКО ПОПЕРЕЧНЫЕ ТРУБОПРОВОДЫ С ПОДАТЛИВЫМИ СТЫКАМИ ПРИ ПОПЕРЕЧНЫХ И ВЕРТИКАЛЬНЫХ СЕЙСМИЧЕСКИХ КОЛЕБАНИЯХ.	222
65.	Шадмонкулова Нилуфар Усмановна Самаркандский Государственный архитектурно-строительный институт (Узбекистан) Холбутаев Усмон Холбутович Джизакский политехнической институт (Узбекистан),	ОПРЕДЕЛЕНИЕ ПЕРЕМЕШЕНИЯ ОСНОВАНИЯ КРУГЛОЙ ПЛИТЫ СЛОЖНОГО УЗЛА ПРИ ВЕРТИКАЛЬНЫХ СЕЙСМИЧЕСКИХ КОЛЕБАНИЯХ.	226
66.	Эшов Б.Ж. Қарши ГУ, Ўзбекистан	ВОПРОСЫ МИГРАЦИИ И РЕЛИГИОЗНЫХ ВЕРОВАНИЙ В	230

\*\*\*\*\*

		ТОХАРИСТАНЕ И СОГДЕ	
67.	Якубов К.А., Эшкобилов Ш.А. Самаркандский государственный архитектурно-строительный институт	СОСТОЯНИЕ ИНЖЕНЕРНОЙ ИНФРАСТРУКТУРЫ ГОРОДОВ УЗБЕКИСТАНА	237
68.	Абдикадиров Нурхат Абдимуталиевич (Шымкент Университеті)	«ТӨЛДЕРДІҢ ӨСУ КЕЗЕНДЕРІНДЕ ДЕНЕ БІТІМДЕРІНІҢ ЕРЕКШЕЛІКТЕРІ»	239
69.	Абдикадиров Нурхат Абдимуталиевич (Шымкент Университеті)	«ҚОЗЫЛАРДЫҢ ТУЫЛҒАННАН СОҢ ЕНЕСІНЕН АЙЫРҒАНША ДЕНЕ ӨЛШЕМДЕРІНІҢ ЕРЕКШЕЛІКТЕРІ»	241
70.	Абдураимов Дилшод Султанович, ўқитувчи, ижтимоий-иқтисодий факультет, “Тарих” кафедраси Гулистон давлат университети, Гулистон ш., Ўзбекистон	ЎРТА АСРЛАРДА ЎРТА ОСИЕ ИЧКИ САВДО ЙЎЛЛАРИ (САМАРҚАНД, ЖИЗЗАХ, ЧОЧ)	244
71.	Абдуманнон Одинаев, Эраъ Салимов, Акилова Мавзуна-омўзгорони МДТ «ДДХ ба номи академик Б. Гафуров»	ИНЪИКОСИ ТАЪРИХИ ЗАБОН ЊАМЧУН ТАЪРИХИ МИЛЛАТ ДАР «ЗАБОНИ МИЛЛАТ – ЊАСТИИ МИЛЛАТ»-И ЭМОМАЛІ РАЪМОН	248
72.	Акилова Нигора Азизовна Дотсент, номзади илмҳои филологии кафедраси филологияи араб, Донишгоҳи давлатии Хучанд akilovan@yahoo.com	РОЛЬ АБУ НУВАСА И ЕГО ФАРСИЙЯТ В ПЕРСИДСКО-ТАДЖИКСКОЙ ЛИТЕРАТУРЕ	251
73.	Алибеков Умурзоқ Юлдашевич, катта ўқитувчи Гулистон давлат университети, Гулистон ш., Ўзбекистон Республикаси	ТАРИХИЙ МАНБАНИНГ ТАРИХ ФАНИДАГИ АҲАМИЯТИ	257
74.	Алиева Айше Эдемовна, преподаватель Гулистанский государственный университет, г. Гулистан, Узбекистан	КРЕАТИВНОСТЬ КАК ОДИН ИЗ ОСНОВНЫХ КРИТЕРИЕВ ИННОВАЦИОННОЙ ДЕЯТЕЛЬНОСТИ ПЕДАГОГА	261
75.	Алиматова Муаззама Муротчонова – докторанти соли дуввуми ихтисоси педагогика ва психологияи МДТ “Донишгоҳи давлатии Хучанд ба номи академик Бобочон Гафуров”	ТАШАККУЛИ ТАРБИЯИ МЕҲНАТИИ КўДАКОНИ СИННИ ТОМАКТАБӣ	264
76.	Алимова Шахло Бафоевна,	БУХОРО АМИРЛИГИ	267

\*\*\*\*\*

	Бухоро вилоят халқ таълими ходимларини қайта тайёрлаш ва уларнинг малакасини ошириш худидий маркази “Ижтимоий—иқтисодий фанлар методикаси” кафедраси катта ўқитувчиси	САВДОГАРЛАРИНИНГ ИЖТИМОЙ ТАРКИБИ ХУСУСИДА	
77.	Астанов Рустам Вахидович, Зав. кафедрой естественных наук Бухарского РЦП и ПКПК	СОВМЕСТНОЕ ОБУЧЕНИЕ-ОСНОВА ПОВЫШЕНИЯ КАЧЕСТВА ЗНАНИЙ В СИСТЕМЕ ШКОЛЬНОГО ОБРАЗОВАНИЯ	272
78.	Кибриёхон Атоева номзоди илмҳои филологӣ, Ранохон Мамадқулова, Унвончӯ. Донишқадаи куҳӣ-металлургии Тоҷикистон	“ЧЕХРАҲОИ МОНДАГОР”-И ЭМОМАЛӢ РАҲМОН ТАРҒИБГАРИ МЕРОСИ НИЁҒОН	275
79.	Атоева Кибриёхон Мухторовна номзоди илмҳои филология, Ўрмонҷонова Адихаҳон Сармуҳофизи осорхонаи таърихӣи вилояти Суғд мазкур	САРАЗМ –ОҒОЗИ ТОЛОРИ ТАЪРИХУ ТАМАДДУНИ ХАЛҚИ ТОҶИК ДАР ОСОРХОНА	279
80.	Беркинбаева А.Н (Шымкент Университеті)	«МАЛ ӨНІМІНЕ ТЫҢАЙТҚЫШТАРДЫҢ ӘСЕРІ»	282
81.	Беркинбаева А.Н (Шымкент Университеті)	« ТОПЫРАҚ ҚҰНАРЛЫҒЫН ЖОҒАРЫЛАТУ ӘДІСІ»	284
82.	Бобоев Юсуф Абдулхатович, н.и.т., дотсент, мудирӣ кафедрои фанҳои гуманитарӣ ва табиӣю иёзии МТҒ «Коллеҷи техникӣи шаҳри Хучанд» (Тоҷикистон, Хучанд) Тел: +992 92 7616531 E-mail: <a href="mailto:yusuf_boboev@mail.ru">yusuf_boboev@mail.ru</a>	«МОЛИ-ҲИНД»-И АБУРАЙҲОН БЕРУНӢ ВА ОЙҒОҲИ ОН ДАР ШИНОХТИ ТАЪРИХ ВА ФАРҲАНГИ АЧДОДИ ТОҶИКОН	286
83.	Бобочонова Нигина Қурбонова-унвончӯи кафедрои педагогӣ, муаллимаи кафедрои системаҳои бисёршабакавии телекоммуникатсионӣ, факултети «Телекоммуникатсия ва технологияҳои иттилоотӣ». Донишгоҳи давлатӣи Хучанд ба номи акад. Б. Ғафуров. Тел:927542442 Саторов Абдумалик Халилович-омӯзгори кафедрои системаҳои бисёршабакавии	ТАҲСИЛОТИ ФОСИЛАВӢ ДАР СОҲАИ ИЛМҲОИ ИҚТИМОЙ ВА ГУМАНИТАРӢ	292



\*\*\*\*\*

	телекоммуникационӣ, факултети «Телекоммуникация ва технологияҳои иттилоотӣ». Донишгоҳи давлатии Хучанд ба номи акад. Б. Ғафуров. Тел:926005878 SATOROV_94@VK.RU		
84.	Узоков Ботир Жиззах политехника институти ўқитувчиси E-mail: kulmatovprimkul@mail.ru Jizzakh, Uzbekistan	ТАЛАБАЛАР ИНТЕЛЛЕКТУАЛ КАМОЛОТИДА КРЕАТИВЛИКНИНГ ЎРНИ ВА АҲАМИЯТИ	295
85.	Узоков Ботир Жиззах политехника институти ўқитувчиси	ТАЛАБАЛАРНИ КРЕАТИВ ИЖОДҚОРЛИККА ЎРГАТИШНИНГ ПЕДАГОГИК ШАРТ-ШАРОИТЛАРИ	297
86.	Курбон Восеъ, Восиева Р. Донишгоҳи технологии Тоҷикистон Донишгоҳи давлатии омӯзгори Тоҷикистон ба номи С. Айни	ТАЪСИРПАЗИРИИ ИМОДАДДИН НАСИМӢ АЗ ЭЪЛОДИЁТИ АДИБОНИ ФОРСӢ-ТОҶИКӢ	299
87.	Гадаева Мунира, БухИПиПКНО ст.учит. каф. к.ППс. Алиева Мохичехра, студентка 2-курса БухГУ (Узбекистан)	ИНТЕГРАЦИОННАЯ- ПЕДАГОГИЧЕСКАЯ МЫСЛЬ В ЭПОХУ ВОСТОЧНОГО ВОЗРОЖДЕНИЯ	305
88.	Умеда Ғаффорова/Тоҷикистон	КАМОЛИ ХУҶАНДИ АЗ НАЗАРИ ДОНИШМАНДОНИ МИСР	308
89.	Елена Анатольевна Гордеева Базовый докторант Института истории АН РУз г. Ташкент, Узбекистан +998(93) 971 – 58 – 32 <a href="mailto:helena-gordeeva@inbox.ru">helena-gordeeva@inbox.ru</a>	ПОГРЕБАЛЬНЫЕ ТРАДИЦИИ ЮЖНОЙ БАКТРИИ В ЭПОХУ БРОНЗЫ	313
90.	Давлатов Шукурбой Нодиршоевич Магистранти курси 1 ихтисоси физика. информатика факултети “математика. Информатика”-и ДОТ дар ш.Панҷакент	ИСТИФОДАИ МОДЕЛСОЗИИ КОМПЮТЕРӢ ДАР ТАЪЛИМИ ФИЗИКАИ МОЛЕКУЛАВӢ	318
91.	Джураев Ҳусен Хайруллоевич, Бухоро вилоят халқ таълими ходимларини қайта тайёрлаш ва уларнинг малакасини ошириш институти ўқитувчиси. <a href="mailto:husaynbuxoriy@mail.ru">husaynbuxoriy@mail.ru</a>	МАСОФАВИЙ ЎҚИТИШДА ДИДАКТИК ТИЗИМНИНГ ТУЗИЛИШИ ВА УЛАРНИНГ МАЗМУН- МОҲИЯТИ	321
92.	Фируза Хайруллаевна Джураев,	ДИДАКТИКАНИНГ МАЗМУНИ ВА	325

\*\*\*\*\*

	Бухоро шаҳар 8-умумтаълим мактаби ўқитувчиси Зухро Собировна Баротова, Бухоро шаҳар 33-умумтаълим мактаби ўқитувчиси	ТУЗИЛМАСИ	
93.	Жумаева Лола Икромовна, Бухоро вилоят халқ таълими ходимларини қайта тайёрлаш ва уларнинг малакасини ошириш институти ўқитувчиси	ЗАМОНАВИЙ ПЕДАГОГИК ТЕХНОЛОГИЯЛАРНИНГ МОҲИЯТИ ВА МАЗМУНИ ТЎҒРИСИДА	328
94.	Маҳмаёров Алиҷон Қиёмиддинович магистранти курси 2, ихтисоси информатика–физикаи ДОТП	ГЕНЕРАТСИЯ ВА АЗ НАВ ТАҚСИМШАВИИ ЗАРЯДҲОИ ЭЛЕКТРӢ ДАР АБРҲО.	331
95.	Жўраева Нафиса Олимовна- Бухоро давлат университети, катта ўқитувчи	БУХОРО ШАҲРИ МОЗОРЛАРИ ТАСНИФИ	333
96.	Зуо Фейфей (Zuo Feifei) Shanghai International Studies University (Шанхайский университет иностранных языков) Гулирано Бердиева Самаркандский институт иностранных языков	ДИСТАНЦИОННОЕ ОБРАЗОВАНИЕ В КИТАЕ	336
97.	Икромов Исмоилжон Иброҳимжон ўғли. Андижон давлат университети “Ўзбекистон тарихи” мутахассислик йўналиши 2-босқич магистранти. Tel: +998 90526 66 91; e-mail: <a href="mailto:ikromov6691@gmail.com">ikromov6691@gmail.com</a>	ҚЎҚОН ХОНЛИГИ САРОЙ КУТУБХОНАСИ ХАҚИДА АЙРИМ МУЛОҲАЗАЛАР	338
98.	Исаев О.А. Ўзбекистон ТерДу	XX АСРНИНГ 20-30 ЙИЛЛАРИДА ТАЪЛИМ СОҲАСИДАГИ ЗИДДИЯТЛИ ЎЗГАРИШЛАРНИ АРХИВ ХУЖЖАТЛАРИ АСОСИДА ТАҲЛИЛ ҚИЛИНИШИ	344
99.	Исоқов Чаҳонгир Чўмаевич – магистранти кафедраи системаҳои бисёршабакавийи телекоммуникасионии Донишгоҳи давлатии Хуҷанд ба номи академик Бобоҷон Ғафуров Фозилов Нўмонҷон Набиҷонович – магистранти кафедраи системаҳои	НАҚШИ СИНХРОНИЗАТСИЯИ ТАҶҲИЗОТҲО ДАР ШАБАКАҲОИ АЛОҚА	348

\*\*\*\*\*

	<p>бисёршабакавии телекоммуникатсионии Донишгоҳи давлатии Хуҷанд ба номи академик Бобоҷон Ғафуров Холматов Рустам Абдурахмонович - омӯзгори кафедраи системаҳои бисёршабакавии телекоммуникатсионии Донишгоҳи давлатии Хуҷанд ба номи академик Бобоҷон Ғафуров</p>		
100	<p>Kamildjanov Muxammadjon Ne'matdjonovich Under the Bukhara Regional Council of the Youth Union of Uzbekistan Chairman of the children's organization "Kamalak" Bukhara, Uzbekistan <a href="mailto:mukhammadjon.98@mail.ru">mukhammadjon.98@mail.ru</a></p>	<p>THE CONTRIBUTION ABDULKHALIQ GIJDUVANI'S INTO HERITAGE OF SUFISM</p>	351
101	<p>Karshiyev Jaxongir Abdirayimovich SamDCHTI doktoranti</p>	<p>DARSDAN TASHQARI MASHG'ULOTLAR JARAYONIDA TALABALAR MA'NAVIYATINI EKOLOGIK TARBIYALASH</p>	353
102	<p>Қаюмова О. – сармуаллимаи кафедраи назария ва методикаи таълими забони модарии факултети таҳсилоти ибтидоӣ ва педагогикаи махсуси МДТ “Донишгоҳи давлатии Хуҷанд ба номи академик Б.Ғафуров” Умарова З. – магистранти соли дуюми ихтисоси таҳсилоти ибтидоии факултети таҳсилоти ибтидоӣ ва педагогикаи махсуси МДТ “Донишгоҳи давлатии Хуҷанд ба номи академик Б.Ғафуров”</p>	<p>ХУСУСИЯТҲОИ ТАЪЛИМИИ ТЕХНОЛОГИЯҲОИ ПЕДАГОГӢ ВА НАҚШИ ОНҲО ДАР БАЛАНДБАРДОРИИ СИФАТИ ТАЪЛИМ</p>	357
103	<p>Қодирова М. – сармуаллимаи кафедраи назария ва методикаи таълими забони модарии факултети таҳсилоти ибтидоӣ ва педагогикаи махсуси МДТ “Донишгоҳи давлатии Хуҷанд ба номи академик Б.Ғафуров”</p>	<p>ЭМОМАЛӢ РАҲМОН - НАҶОТБАХШИ ДАВЛАТ, МИЛЛАТ, ТАЪРИХ ВА ФАРҲАНГИ МИЛЛӢ</p>	360
104	<p>Комилов К.И.–</p>	<p>ТАҲСИЛОТИ ФОСИЛАВӢ:</p>	363

\*\*\*\*\*

	номзади илмҳои филологӣ, дотсент, мудири кафедраи журналистика ва назарияи тарҷумаи МДТ-и «ДДХ ба номи академик Бобоҷон Ғафуров» Саидхоҷаева М. А.– сармуаллимаи кафедраи журналистика ва назарияи тарҷумаи МДТ-и «ДДХ ба номи академик Бобоҷон Ғафуров»	МУШКИЛОТ ВА ДУРНАМО	
105	Махмудова Маржона Акбаровна, студентка 3 курса НавГПИ факультета иностранных языков Узбекистан, Навои	ДИСТАНЦИОННОЕ ОБУЧЕНИЕ РУССКОМУ ЯЗЫКУ КАК ИНОСТРАННОМУ: ПРОБЛЕМЫ И ПЕРСПЕКТИВЫ	367
106	Мустафоев Бахтиёр Ибраҳимович, Бухоро вилоят ХТХҚТМОҲМ кафедра мудири, доцент	“БУХОРО ШАШМАҚОМИ” – УЛКАН МАЪНАВИЙ ХАЗИНА	371
107	Юлдошева Муҳайё, Сармуаллимаи кафедраи забони англисии факултети забонҳои шарқи МДТ “ДДХ ба номи академик Бобоҷон Ғафуров”	НИГОҲЕ БА ҒАЗАЛИЁТИ САНОИИ ҒАЗНАВИЙ	374
108	Мухамедяров Гульнур Жайляубекова (Шымкент Университеті)	«АГРОТЕХНИКАЛЫҚ ӨЗГЕРІСТЕРГЕ БАЙЛАНЫСТЫ ЖҮГЕРІНІҢ ӨСІП ДАМУЫ»	376
109	Мухамедяров Гульнур Жайляубекова (Шымкент Университеті)	«СУАРУ РЕЖИМІ МЕН ҚОРЕКТЕНДІРУ РЕЖИМІНІҢ ЕРЕКШЕЛІКТЕРІ»	378
110	Мырзаханова Айшабиби Алтайқызы (Шымкент Университеті)	«АСЫЛ ТҰҚЫМДЫ ҚОЙЛАРДЫҢ ЕЛТІРІЛІК ТИПТЕРГЕ БӨЛІНУІ»	380
111	Мырзаханова Айшабиби Алтайқызы (Шымкент Университеті)	« АСЫЛ ТҰҚЫМДЫ ҚОЙЛАРДЫҢ КОНСТИТУЦИЯЛЫҚ ТИПТЕРІ БОЙЫНША ЖІКТЕЛУІ»	383
112	Мырзаханова Г. Б. (Шымкент университеті)	«ӘР ТҮРЛІ ЕЛТІРІЛІК ТИПТЕРДЕГІ МАЛДАРДЫҢ ТҰЛҒА БІТІМІ ЕРЕКШЕЛІКТЕРІ»	385
113	Мырзаханова Г. Б. (Шымкент университеті)	«ӘР ТҮРЛІ ЕЛТІРІЛІК ТИПТЕРДЕГІ МАЛДАРДЫҢ КОНСТИТУЦИЯЛЫҚ ЕРЕКШЕЛІКТЕРІ »	389
114	Набиев Вахҳоб, профессори Донишгоҳи давлатии Хучанд ба номи академик Б.Ғафуров,	ИСТИҚЛОЛИЯТИ ДАВЛАТИИ ТОЧИКИСТОН ВА АДИБОНИ ЉАВОН	391

\*\*\*\*\*

	Қобилов Зафарчон, сармуаллими Донишгоҳи давлатии Хучанд ба номи академик Б.Ғафуров		
115	Назаров Насриддин Атақулович Тошкент Архитектура-қурилиш институти профессори, фалсафа фанлари доктори, сиёсий фанлар доктори. Тел: 90- 9150288. e-mail: <a href="mailto:nasrid@mail.ru">nasrid@mail.ru</a>	ТАРИХӢЙ ҚАДРИЯТЛАРНИНГ ТАРБИЯВИЙ АҲАМИЯТИ	398
116	Бабаджанов Д., д.э.н., профессор, Ахророва Н.Р.магистрантка 2 –го курса ТГУПБП специальности 250103р	РАЗВИТИЯ МИРОВОГО РЫНКА СТРОИТЕЛЬНЫХ УСЛУГ	401
117	Начмиддин Абдулқодир— устоди кафедраи забон ва адабиёти тоҷики ДОТӢ	НИЗОМИИ ГАНҶАВӢ ДАР ТАҲҚИҚИ АЪЛОҲОН АФСАҲЗОД	403
118	Маҳмаёров Алиҷон Қиёмиддинович, магистранти курси 2, ихтисоси информатика – физикаи ДОТӢ	ТАБИАТИ РАВАНДҲОИ ЭЛЕКТРОНОКШАВИИ АБРҲО. РАЪДУ БАҶҚ ВА НАМУДҲОИ ОН	409
119	Нурзод Нуралӣ, Муовини директори институти илмӣ- тадқиқотии илмҳои ҷомеашиносии МТД “Донишгоҳи давлатии Хучанд ба номи академик Бобочон Ғафуров”, номзади илмҳои филологӣ	ПЕШВОИ МИЛЛАТ ВА МАСЪАЛАҲОИ ЭҲӢ, ТАРҒИБ ВА ПАЖӢҲИШИ ТАМАДДУНИ БОСТОН	410
120	Jurayeva Nafisa Olimovna	THE TOPOGRAPHY OF THE CEMETERIES OF PRE- ISLAMIC CITY OF BUKHARA	416
121	Орзиев Маҳмуд Зайниевич Бухоро Давлат Университети “Жаҳон тарихи” кафедраси катта ўқитувчиси. Орзиев Маҳмуд Зайниев. Бухарский государственный университет кафедра «Всемирная история» старший преподаватель. Orziyev Makhmud Zaynievich. Senior lecturer of the department of “World History” of Bukhara State University	БУХОРО АМИРЛИГИДА АҲҲОНИСТОН МАТБУОТИ ТАРҚАЛИШИ	420
122	Отамуродов Ж.З. ассистенти кафедраи. современной техники и информационной системы	ВЛИЯНИЕ СОВРЕМЕННЫХ СРЕДСТВ МАССОВОЙ ИНФОРМАЦИИ НА МИРОВОЗЗРЕНИЕ	425

\*\*\*\*\*

	Технический колледж города Худжанда	МОЛОДЕЖИ	
123	Отамуродов Ж.З. Таджикский Государственный Университет Права, Бизнеса И Политики Кафедра мировой экономики магистратуры Отамуродов Джамхур - студент 2 курса 1-25.01.03 - «Мировая экономика»	ИНФОРМАЦИОННАЯ БЕЗОПАСНОСТЬ КАК ОСНОВНАЯ ЗАДАЧА ХХІ ВЕКА	429
124	Раззоқов Шодмонқул , Саидов Асомиддин Қурбонович	МЕРОСИ НИЁҒОН ВА РАСМУ ОИНҲОИ ХАЛҚИ ТОҶИК ТО БА ИМРУЗ	432
125	Раҳмонов Камол Жамолович, Бухоро давлат университети, Жаҳон тарихи кафедраси доценти, тарих фанлари номзоди	ГЛОБАЛЛАШУВ ШАРОИТИДА ТАРИХ ФАНИ ҶЌИТУВЧИСИНИНГ ИННОВАЦИОН ФАОЛИЯТИ	438
126	Рашидова Дилафрӯз Абдуқайюмовна, н.и.ф., мудири кафедраи забони англисии факултети забонҳои шарқи МДТ “ДДХ ба номи академик Б.Ғафуров” (Тоҷикистон, Хучанд)	МАОРИФ ВА МАСЪАЛАИ РУШДИ ОН ДАР ПАЁМҲОИ ПЕШВОИ МИЛЛАТ	440
127	Savronov Elchinbek Erkinovich Student of History and cultural heritage faculty, Bukhara State University, Uzbekistan <a href="mailto:elchinbeksavranov@gmail.com">elchinbeksavranov@gmail.com</a>	THE DEVELOPMENT OF SUFISM DOCTRINE IN CENTRAL	443
128	Сайдуллаев Умеджон Уктамович – канд. экон. наук, доцент, заведующий кафедрой многоканальных телекоммуникационных систем ГОУ «ХГУ имени академика Б. Гафурова» (Республика Таджикистан, г. Худжанд) Тел. 93-506-00-61, E-mail: <a href="mailto:saidullaev_umed@mail.ru">saidullaev_umed@mail.ru</a> , Сайдуллаев Умеджон Ҷктамович – номзади илмҳои иқтисодӣ, дотсент мудири кафедраи системаҳои бисёршабакавии телекоммуникатсионии ДДХ ба номи академик Б. Ғафуров (Ҷумҳурии Тоҷикистон, ш. Хучанд), Тел. 93-506-00-61, E-mail:	РАЗВИТИЕ ИНТЕРАКТИВНОГО ТЕЛЕВИДЕНИЯ РУШДИ ТЕЛЕВИЗИОНИ ИНТЕРАКТИВӢ	446

\*\*\*\*\*

	<a href="mailto:saidullaev_umed@mail.ru">saidullaev_umed@mail.ru,</a>		
129	Salomova Khakima Yusupovna Doctor of philosophical sciences, professor Uzbekistan, Bukhara state university Faculty of History and cultural heritage <a href="mailto:khakima.salomova@mail.ru">khakima.salomova@mail.ru</a>	APPEARANCE OF QUALITY, QUANTITY AND NORM CATEGORIES IN THE MEDICAL THOUGHTS OF AVICENNA	448
130	Soatova Go'zal Mamatovna Jizzax politexnika instituti	ELEKTRON O'QUV-METODIK MAJMUALARGA QO'YILADIGAN DIDAKTIK TALABLAR	452
131	Шамсиддин Солеҳов, доктори илмҳои филологӣ, профессор, мудири кафедраи назария ва таърихи адабиёти ДДОТ ба номи С. Айнӣ	САДРИДДИН АЙНӢ: ЗАМОН, ҲАҚИҚАТ ВА АБАДИЯТ	455
132	D.Toliboev, Sh.O'ralov Jizzax politexnika instituti	O'ZBEKISTON VA ROSSIYA O'RTASIDAGI TA'LIM SOHASIDAGI HAMKORLIKNI RIVOJLANISHI.	458
133	Тоҳирова М.Ғ. - сармуаллимаи кафедраи назария ва методикаи таълими забони модарии факултети таҳсилоти ибтидоӣ ва педагогикаи махсуси МДТ “Донишгоҳи давлатии Хучанд ба номи академик Б.Ғафуров”	ИСТИҚЛОЛИЯТ ВА ДАСТОВАРДҲОИ ЗАБОНИ ДАВЛАТӢ	461
134	Тӯраев Анвар, Бухоро давлат университети Жаҳон тарихи кафедраси ўқитувчиси	ТУРКМАНЛАРНИ ШАЖАРА ТАРИХИ ВА БУХОРО ВОҲАСИ БҮЙЛАБ ТАРҚАЛИШИ.	462
135	Turdiyev Bexruz Sobirovich Researcher Bukhara State University, Bukhara, Uzbekistan e-mail: <a href="mailto:bekhruz0302@gmail.com">bekhruz0302@gmail.com</a>	THE NATIONAL AND UNIVERSAL PRINCIPLES OF DEMOCRACY IN THE CENTRAL ASIAN CONTEXT	466
136	Узоков Ботир Жиззах политехника институти ўқитувчиси, Узаков Ботир Преподаватель Джизакского политехнического института, Uzakov Botir Teacher of Jizzakh Polytechnic Institute E- mail: <a href="mailto:kulmatovprimkul@mail.ru">kulmatovprimkul@mail.ru</a> Jizzakh, Uzbekistan	ТАЛАБАЛАР ИНТЕЛЛЕКТУАЛ КАМОЛОТИДА КРЕАТИВЛИКНИНГ ЎРНИ ВА АҲАМИЯТИ	470
137	Узоков Ботир Жиззах политехника институти ўқитувчиси, Узаков Ботир Преподаватель Джизакского политехнического института	ТАЛАБАЛАРНИ КРЕАТИВ ИЖОДҚОРЛИККА ЎРГАТИШНИНГ ПЕДАГОГИК ШАРТ-ШАРОИТЛАРИ	472

\*\*\*\*\*

	Uzakov Botir Teacher of Jizzakh Polytechnic Institute E-mail: <a href="mailto:kulmatovprimkul@mail.ru">kulmatovprimkul@mail.ru</a> Jizzakh, Uzbekistan		
138	Ўралов Ш., Толлибоев Д. Жиззах политехника институти	РИВОЖЛАНГАН ДАВЛАТ ВА КОМПЬЮТЕР ТЕХНОЛОГИЯЛАРИ	474
139	Ўралов Ш., Толлибоев Д. Жиззах политехника институти	OLIY O'QUV YRTLARI TALABALARIDA AXBOROT MADANIYATINI SHAKLLANTIRISH VA UNING O'ZIGA XOS XUSUSIYATLARI	476
140	Усанов Р., Турдибоев Т., Рўзимуродов А. устодони ДДХ ба номи академик Б.Ғафуров	ТАРҒИБИ МЕРОСИ ИМОМИ АЪЗАМ ДАР СОЯИ ОСОРҲОИ ПЕШВОИ МИЛЛАТ	477
141	Utaeva Iroda Ваходировна	TERMINOLOGY OF ENGLISH LANGUAGE ADVERTISING GULISTAN STATE UNIVERSITY	480
142	Холиқова Рахбар Эргашевна. Тарих фанлари доктори, профессор Тошкент давлат техника университети <a href="mailto:@tdtu.uzrahbarkholikova@mail.ru">@tdtu.uzrahbarkholikova@mail.ru</a> у Тошкент, Ўзбекистон	ПАНДЕМИЯ ВА ТАЪЛИМ ТИЗИМИДАГИ ИСЛОҲОТЛАР	482
143	Ҳомидзода Олимчон, омўзгори кафедраи фанҳои чамъияти ва ҳуқуқи ДОТП	АСАРИ “АЛ-КАМИЛ ФИ-Т-ТАЪРИХ”-И ИБНИ АСИР	487
144	Ҳошимов Фирӯз Ҷабборович, Омўзгори кафедраи чомеашиносӣ, Донишкадаи Иқтисод ва Савдои Донишгоҳи Давлатии Тичорати Тоҷикистон дар ш. Хучанд Тел: +992927771805 <a href="mailto:Firuz1805@mail.ru">Firuz1805@mail.ru</a>	НАҚШИ ҶАВОНОН ДАР БИСТСОЛАИ ОМУЪЗИШ ВА РУШДИ ИЛМҲОИ ТАБИИ, ДАҚИҚ ВА РИЁЗӢ	492
145	Ҳайитов Жаҳонгир Шодмонович, Бухоро давлат университети “Жаҳон тарихи” кафедраси. Тарих фанлари бўйича фалсафа доктори (PhD) Tel: +99893 451 3891 Email: <a href="mailto:jahongir.hayitov.89@mail.ru">jahongir.hayitov.89@mail.ru</a>	БУХОРОДА ПАХТА ЯНГИ НАВЛАРИНИНГ ТАРҚАЛИШИ ТАРИХИДАН (“БУХОРО АХБОРИ” ВА “ОЗОД БУХОРО” МАТЕРИАЛЛАРИ АСОСИДА)	495
146	Ҳайитов Шодмон Аҳмадович, Бухоро давлат университети Жаҳон тарихи кафедраси профессори,	“БУХОРО” ВА “БУХОРИЙ” АТАМАЛАРИ ХУСУСИДА АЙРИМ МУЛОҲАЗАЛАР	499



\*\*\*\*\*

	тарих фанлари доктори		
147	Ҳайитбоева М. А., Болтаева М., Раҳматова Т.	ҚИМАТИ СУЛҲ АГАР ДОНЕД...	501
148	Ҳайитбоева М.А., Ҷӯраева Н.Н., Раҳматова Т.МДТ	ЧАШМ БАР ОСМОН НИГАРОН АСТ...	503
149	Чураева Зулолаҳон, магистрант	ХУСУСИЯТГАРДОНӢ ҲАМЧУН ОМИЛИ ТАШАККУЛИ СЕКТОРИ ХУРДИ ИҚТИСОДИӢТИ МИЛЛӢ	506
150	Хайитбоева М., Хераева Нигора	ПАӢМИ - ИЛҲОМБАХШИ ҶОМЕА	507
151	Шарипова МоӢира Ӣасановна, омӯзгори кафедраи умумидонишгоӢии фарӢангшиносии МДТ «ДонишгоӢи давлатии Хуљанд ба номи академик Б. Гафуров» e-mail: <a href="mailto:mohira.sharipova.82@mail.ru">mohira.sharipova.82@mail.ru</a> тел: (+992) 927074064	САЛОМАТИИ МИЛЛАТ – НЕӢМАТИ БЕБАҚОСТ	509
152	Шарипова МоӢира Ӣасановна, омӯзгори кафедраи умумидонишгоӢии фарӢангшиносии МДТ «ДонишгоӢи давлатии Хуљанд ба номи академик Б. Гафуров» e-mail: <a href="mailto:mohira.sharipova.82@mail.ru">mohira.sharipova.82@mail.ru</a> тел: (+992) 927074064	ПАӢМ – КАФОЛАТИ РУШДИ ОЯНДАИ ҶОМЕА	513
153	Шарифова ГулпарӢ, номзади улуми филология, Устоди калони ДОТӢ	ҲЕЧ ОҲАН ХАНҶАРИ ТЕЗЕ НАШУД....	517
154	Shirinov Anvar Qanoatovich, Senior lecturer of the Bukhara state university	THE EFFORTS BY THE GLOBAL COMMUNITY TACKLING WITH COVID-19 PANDEMIC: QUO VADIS	520
155	Элмуродов Лутфулло, донишӯи курси 5-уми ихтисоси таъриху бостоншиносии факултаи таърихи ДОТӢ	ТАХТИ САНГИН ЁДГОРИИ БЕЗАВОЛИ ТОҶИКОН	524
156	Yusupbaeva A.Zh. Shymkent university	«THE SEMANTIC SPACE OF THE SHORT STORIES»	526
157	Якубов К.А., Мавлонова Ю.И., Анорбоев С. СамГАСИ	ХАРАКТЕРИСТИКА СТОЧНЫХ ВОД АВТОЗАВОДА	528
158	Якубов К.А., Мавлонова Ю.И., Анорбоев С. (СамГАСИ)	ЭКОЛОГИЧЕСКАЯ ОЦЕНКА АВТОЗАВОДОВ г.САМАРКАНДА	531
159	Аханов Бахтияр Файзуллаевич,	ПРОБЛЕМЫ ФОРМИРОВАНИЯ ЭСТЕТИЧЕСКОЙ КУЛЬТУРЫ	534

\*\*\*\*\*

	Азизов Хусрав Умриддинович, Таджикский Педагогический Институт в. г. Пенджикент	СТУДЕНТОВ В ФИЛОСОФСКОЙ И ПСИХОЛОГО-ПЕДАГОГИЧЕСКОЙ ЛИТЕРАТУРЕ	
160	Джумамуратова Малика Тлеубергеновна Профессор кафедры Журналистика. Каракалпакский государственный университет. Узбекистан, Республика Каракалпакстан, г.Нукус	МЕСТО ХУДОЖЕСТВЕННОГО ТВОРЧЕСТВА В ПОВЫШЕНИИ МЫШЛЕНИЯ ЛИЧНОСТИ	540
161	Зоидова С.А.	АҲАМИЯТИ АШЪОРИ АДИБОНИ ТОЧИК ДАР ТАРБИЯИ АХЛОҚИИ МАКТАББАЧАҒОН	544
162	Зоиров Ҳалимҷон номзади илмҳои филологӣ, дотсент, мудири кафедраи умумидонишгоҳии забони тоҷикии ДДХ ба номи академик Бобоҷон Ғафуров ( <a href="mailto:z.halimjon@mail.ru">z.halimjon@mail.ru</a> ; тел: 92- 600-08-22)	УСУЛИ ИСТИФОДАИ ОЁТУ АҲОДИС ВА АШЪОРИ АРАБӢ ДАР НОМАҲОИ АЙНУЛҚУЗОТ	548
163	Иброимова Ойрамо, Азизбекова Зебогул. Ассистенти кафедраи фанҳои гуманитарӣ-иҷтимоӣ ДКМТ	САРАЗМ- МАРКАЗИ ТАМАДДУНИ ҚАДИМАИ ТОЧИКОН	553
164	Исамитдинов Ж.Б., к.и.н., доцент ХГУ имени академика Бободжона Ғафурова	ОРГАНИЗАЦИЯ ПРАЗДНИЧНЫХ МЕРОПРИЯТИЙ НАПРАВЛЕННЫХ НА СОХРАНЕНИЕ НАЦИОНАЛЬНЫХ ТРАДИЦИЙ В НЕЗАВИСИМОМ ТАДЖИКИСТАНЕ	555
165	Қобулов Эшболта Отамуродович, Термиз давлат университети Тарих факультети декани, тарих фанлари доктори Алламуратов Шухрат Ашурович, Термиз давлат университети таянч докторанти E-mail: <a href="mailto:allamuratovs@tersu.uz">allamuratovs@tersu.uz</a>	ВАХШ – АМУДАРЁ ГИДРОНИМИ СИФАТИДА	559
166	Курбонов Шарофиддин Кандидат исторических наук, профессор ТПИП	КРАТКИЙ ОТЧЕТ О РАСКОПКАХ МОГИЛЬНИКА МУСТАФОТЕПА ОСЕНЬЮ 2019 ГОДА	563
167	Кӯҷмуродов А.Ё., Комилов А.О. Донишкадаи омӯзгории Тоҷикистон дар шаҳри	ТАТБИҚИ ВЕКТОРҲО ДАР ҲАЛЛИ МУОДИЛАҲОИ ИРРАТСИОНАЛӢ	568

\*\*\*\*\*

	Панҷакент		
168	Кодиров Б.Р., Давлатов Д. А., Куджмуродов А.Я., Саидов Г.А.	ПРОБЛЕМА РАЗВИТИЯ КРЕАТИВНОСТИ СТУДЕНТОВ В ПСИХОЛОГО-ПЕДАГОГИЧЕСКОЙ ЛИТЕРАТУРЕ	570
169	Қандиев Ҳаким Магистранти курси 2. ДОТП	ТУРКИЗМҲО ДАР ЗАБОНИ АНГЛИСӢ	575
170	Мансурова Д.К.	ИНКИШОФИ ТАҶАККУРИ МАНТИҚИИ КӯДАКОН БО ВОСИТАИ БОЗИҲОИ ЭЛЕКТРОНӢ	577
171	Маҳмаризоева М.К Устоди калони кафедраи назарияи иқтисодӣ ва идоракунии ДОТП	КОНСЕПСИЯИ ВАҲДАТИ МИЛЛӢ ЯК ШАКЛИ ЗУҲУРИ АНДЕШАИ МИЛЛИИ ТОҶИКОН	582
172	Рофиева М Устоди кафедраи назарияи иқтисодӣ ва идоракунии ДОТП	МУАЛЛИМОНИ ФАНҲОИ ҶОМЕАШИНОСӢ ВА ТАШАККУЛИ ТАРБИЯИ ИДЕЯВӢ- СИЁСИИ ХОНАНДАГОН	586
173	Маҳмаризоева М.К. Устоди калони кафедраи назарияи иқтисодӣ ва идоракунии ДОТП	ОСОБЕННОСТИ ОРГАНИЗАЦИИ АУДИТА ДЕЯТЕЛЬНОСТИ ТУРИСТИЧЕСКИХ ОРГАНИЗАЦИЙ FEATURES OF THE ORGANIZATION OF AUDIT ACTIVITIES OF TOURISM ORGANIZATIONS	589
174	Рофиева М.Ш Устоди кафедраи назарияи иқтисодӣ ва идоракунии ДОТП	ФОРМИРОВАНИЕ СИСТЕМЫ УПРАВЛЕНЧЕСКОГО УЧЕТА В ПРЕДПРИЯТИЯХ ОБЩЕСТВЕННОГО ПИТАНИЯ FORMATION OF SYSTEM OF MANAGEMENT ACCOUNTING IN ENTERPRISES OF PUBLIC CATERING	593
175	Розиқов А., Юсупов М., Гадоева Т. Магистрантони курси 2-юми ихтисоси бахисобгирии бухгалтерӣ, таҳлил ва аудит	МАВҶЕИ НИЗОМИ НАЗОРАТИ ДОХИЛӢ ДАР ИДОРАКУНИИ ИНДУСТРИЯИ МЕҲМОНҲОНАДОРӢ	596
176	Розиқов А., Юсупов М., Гадоева Т. Магистрантони курси 2-юми ихтисоси бахисобгирии бухгалтерӣ, таҳлил ва аудит	ИЗНОС ДОЛГОСРОЧНЫХ МАТЕРИАЛЬНЫХ АКТИВОВ: ПРОБЛЕМЫ УЧЕТА И НАЛОГООБЛОЖЕНИЯ	602
177	Розиқов А., Юсупов М., Гадоева Т. Магистрантони курси 2-юми ихтисоси бахисобгирии бухгалтерӣ, таҳлил ва аудит	МОҲИЯТ ВА АЛОМАТҲОИ МУФЛИСШАВИИ КОРҲОНА	605
178	Гафорова Д.Жонона Гафорова заведующий кафедрой финансового менеджмента	ФОРМИРОВАНИЕ ПРЕДПРИНИМАТЕЛЬСКОЙ КОМПЕТЕНТНОСТИ БУДУЩИХ	607

\*\*\*\*\*

	ТГПУ имени С.Айни,	УЧИТЕЛЕЙ ТЕХНОЛОГИЙ В ПРОЦЕССЕ ИЗУЧЕНИЯ ДИСЦИПЛИН ЭКОНОМИЧЕСКОГО ПРОФИЛЯ	
179	Рофиева М.Ш., Муҳаммадиева З. Устодони кафедраи назарияи иқтисодӣ ва идоракунии ДОТӢ	МАҲОРАТИ СУХАНРОӢИ ВА САНЪАТИ СУХАНИ МУАЛЛИМ ДАР ДАРС	612
180	Рофиева М.Ш., Муҳаммадиева З. Устодони кафедраи назарияи иқтисодӣ ва идоракунии ДОТӢ	ПОРА, РИШВА ДАР ҶАРАӢНИ ТАЪРИХ ВА НОГУВОРИИ ОН	615
181	Шамситдинов А. Устоди калони кафедраи назарияи иқтисодӣ ва идоракунии	ТЕХНОЛОГИЯИ КОМПЮТЕРӢ - ЗАМИНАИ РУШДИ ҲАМГИРОӢИ ДАР ТАЪЛИМИ ДИДАКТИКАИ ТАҲАСУСӢ БАРОИ ТАӢӢР КАРДАНИ ОМУӢЗГОРОН ДАР МАКТАБИ ОЛӢ	619
182	Мирзоев Садриддин Холович, дотсенти кафедраи адабиёти классикии тоҷики Донишгоҳи давлатии Хучанд ба номи акад. Б. Ғ. Ғафуров	БАӢӢЕ МУЛОҲИЗАҲО РОҶЕӢ БА ЗИНДАГИНОМАИ СОИНУДДИН ХУҶАНДИИ ИСФАҲОНИ	621
183	Муҳаммадизода Меҳриддини Боқӣ	НАҚШИ ЭМОМАЛӢ РАҲМОН ДАР БАРОИ РАСИДАН БА СУЛҲ ВА РИЗОИЯТИ МИЛЛӢ ДАР ТОҶИКИСТОН	629
184	Мӯсо Олимҷонов, номзади илмҳои филологӣ, дотсенти кафедраи забони тоҷикии МДТ-и «ДДХ ба номи академик Б.Ғафуров»	ҲАФТ САДАИ ИНКИШОФИ ЗАБОНИ АДАБИИ ТОҶИКӢ АЗ НИГОҲИ ПЕШВОИ МИЛЛАТ	633
185	Оналбеков Ержан Жарылкасынович, докторант ТПИ Сактаганова Айжан Абдусапаровна, магистрант «Шымкентский Университет»	ХАЛЫҚТЫҚ ПЕДАГОГИКА ТӢРБИЕ НЕГӢЗИ	638
186	Усмонов Д.К. – кандидат филологических наук старший преподаватель кафедры русского языка и литературы.	ОЦЕНКИ ЭФФЕКТИВНОСТИ СОБСТВЕННОЙ РАБОТЫ.	640
187	Джабборов И.Р., к.и.н., доцент, декан факультета истории и права ГОУ «Худжандский государственный университет имени академика Б.Ғафурова»	ВКЛАД АКАДЕМИКА С.А. РАДЖАБОВА В РАЗВИТИЕ ТАДЖИКСКОГО ГОСУДАРСТВЕННОГО УНИВЕРСИТЕТА	643

\*\*\*\*\*

	Норов И.С., аспирант ГОУ «Худжандский государственный университет имени академика Б.Гафурова»		
188	Шарипова Тӯҳфаҷон Шавкатҷонова – магистранти бахши 2-уми ихтисоси таърихи факултети таърих ва ҳуқуқи ДДХ ба номи академик Б.Гафуров	ПРОФЕССОР Н.О. ТУРСУНОВ МУҲАҚҚИҚ ВА МУБАЛЛИҒИ ҲУНАРҲОИ МИЛЛӢ	651
189	Шингисбаев Бахытжан Маликович, «Шымкентский Университет» Туйешиева Айнагул Арахбаевна, магистрант «Шымкентского Университета»	ПОВЫШЕНИЯ ЭФФЕКТИВНОСТИ ФОРФЕЙТИНГА В СИСТЕМЕ НЕТРАДИЦИОННОГО МЕЖДУНАРОДНОГО КРЕДИТОВАНИЯ	655
190	Назаров Беҳзод магистранти ДОТӢ	БАЛОИҲАГИРИ ДАР МУҲИТИ РҮТНОН	661
191	Кӯчмуродов А Мудири кафедраи математика информатика Назаров Беҳзод магистранти ДОТӢ	ЗАБОНИ БАРНОМАСОЗИИ РҮТНОН ВА АҲАМИЯТИ ОН ДАР ТАВЛИД ВА РУШДӢ СИСТЕМАИ ОПЕРАТСИОНИИ ANDROID	664
192	Сангинов Шӯҳрат Магистранти ихтисоси Информатика. физикаи ДОТӢ	ЗАМИНАҲОИ БУНӢДӢ ЗЕҲНИ СУНӢӢ ДАР ЗАБОНИ БАРНОМАСОЗИИ МАНТИҚӢ	666
193	Шавкат Абдуллоев, кандидат педагогических наук. ТПИП.	ПЕДАГОГИЧЕСКАЯ ТЕХНОЛОГИЯ ПОДГОТОВКИ СТУДЕНТОВ ФАКУЛЬТЕТОВ ФИЗИЧЕСКОЙ КУЛЬТУРЫ К ПЕДАГОГИЧЕСКОЙ ДЕЯТЕЛЬНОСТИ	669
194	Кӯчмуродов А. Мудири кафедраи математика информатика Искандаров Мухриддин магистранти ДОТӢ	КОРКАРДИ ДАРСҲОИ ИНТЕРАКТИВӢ БАРОИ ОМУӢЗИШИ ФАННИ ХИМИЯ БАРОИ МАКТАББАҶАҲО: ҚИСМИ БИОХИМИЯ	673
195	Сангинов Шӯҳрат Магистранти ихтисоси Информатика. физикаи ДОТӢ	ПАРАДИГМАҲОИ МУОСИРИ БАРНОМАСОЗӢ	677
196	Садуллаев Джамолитдин Старший преподаватель ТПИП	ОРГАНИЗАЦИОННЫЕ ОСНОВЫ СОЗДАНИЯ ПРОИЗВОДСТВЕННЫХ ОБЪЕДИНЕНИЙ В ТАБАКОВОДСТВЕ – КЛАСТЕРНЫЙ ПОДХОД	679
197	Мирзаев Джалалитдин кандидат исторических наук, доцент Термезский государственный	ЭТНОКУЛЬТУРНАЯ СИТУАЦИЯ В ТЕРМЕЗЕ В РАННЕИСЛАМСКИЙ ПЕРИОД	717

\*\*\*\*\*

	университет Международный научно-исследовательский центр Имама Термизи		
198	Бокиев А.А., Тер ДУ, Ўзбекистон	ТАРИХНИ ДАВРЛАШТИРИШГА ЦИВИЛИЗАЦИОН ЁНДАШИШ (Ўзбекистон тарихи мисолида)	721
199	Бокиев А.А., Тер ДУ, Ўзбекистон	ОКС ЦИВИЛИЗАЦИЯСИНИНГ ПИКТОГРАФИК БЕЛГИЛИ ЁЗУВЛАРИ (Сополлитепа ва Жарқўтон мисолида)	733
200	Абдукаримов Чамолiddин, муаллими калони кафедраи таърихи халки тоҷики ДДХ ба номи академик Б. Гафуров Маннонова Матлубахон, магистранти соли 1-уми факултети таърих ва ҳуқуқ ДДХ ба номи академик Б. Гафуров	ИНЪИКОСИ ТАЪРИХИ БУХОРО ДАР АСАРИ “БУХОРО-ГАҲВОРАИ ТУРКИСТОН”-И САИД МАНСУР ОЛИМӢ	741
201	Одинаев Абдуманнон, Салимов Эрач, Акилова Мавзуна-омӯзгорони МДТ «ДДХ ба номи академик Б. Гафуров»	ИНЪИКОСИ ТАЪРИХИ ЗАБОН ҲАМЧУН ТАЪРИХИ МИЛЛАТ ДАР «ЗАБОНИ МИЛЛАТ – ҲАСТИИ МИЛЛАТ»-И ЭМОМАЛӢ РАҲМОН	744
202	Аҳмедова Гулчехра Ёскиновна Термиз давлат университети “Жаҳон тарихи” кафедраси ўқитувчиси	СУРХОНДАРӢ – БАХШИЛАР ЮРТИ	747
203	Аҳмедҷонова Мушараф Абдурасуловна-омӯзгори Муассисаи давлатии таълимии “Донишгоҳи давлатии Хучанд ба номи академик Бобочон Гафуров”, факултети таҳсилоти ибтидоӣ ва педагогикаи махсус, кафедраи назария ва методикаи таълими забони модарӣ	САҲМИ САРВАРИ ДАВЛАТ ДАР РУШДИ СОҲАИ МАОРИФ	751
204	Бобониёзова Меърафрӯз, магистранти соли 2-ӯми факултети таърих ва ҳуқуқи ДДХ ба номи ака демик Бобочон Гафуров	АКАДЕМИК В.В. БАРТОЛД ОИДИ ЁДГОРИҲОИ ТАЪРИХИИ ИСТАРАВШАНИ БОСТОН	753
205	Умаров Икромжон Ибрагимович	КЎҲИТАНГТОҒ ҚИШЛОҚЛАРИДА НИКОҲ ТӢЙИ БИЛАН БОҒЛИҚ	756

\*\*\*\*\*

	Термиз давлат университети “Жаҳон тарихи” кафедрасининг мустақил илмий изланувчиси Email: <a href="mailto:lochin-umarov@mail.ru">lochin-umarov@mail.ru</a> .	МАРОСИМЛАР	
206	Луфов Мансурбой Тоймуратович-номзади илмҳои педагогӣ, сармуаллими кафедраи психологияи иҷтимоӣ ва касбии МДТ “ ДДХ ба номи акад. Б. Ғафуров (Тоҷикистон, Хучанд) Email- <a href="mailto:lufov@mail.ru">lufov@mail.ru</a> Тел.92-812- 91-99 Қобилов Хусрав Зафарович - унвонҷӯи кафедраи педагогикаи иҷтимоӣ ва касбии МДТ “ ДДХ ба номи акад. Б. Ғафуров (Тоҷикистон, Хучанд)	МУАММОИ МУНОСИБАТИ САЛОҲИЯТИ КАСБИИ ОМУЗГОРОН ВА РУШДИ ОН ДАР МАКОТИБИ ОЛӢ КИШВАР	761
207	Оқилова Муътабар Аҳмадҷоновна – н.и.филол.; дотсенти кафедраи забонҳои форсӣ ва хитойии факултети забонҳои шарқ, Муассисаи давлатии таълимии «Донишгоҳи давлатии Хучанд ба номи академик Б.Ғафуров» тел.:(+992)92 700 39 95	САНЪАТИ ТАЗОД ДАР АШЪОРИ КАМОЛ	765
208	Очилова Меҳринисо Илҳомовна – н.и.филол.; дотсенти кафедраи забони англисӣ, факултети забонҳои хориҷии ДОТ дар ш.Панҷакент	САРАЗМ ЁДГОРИИ ТАЪРИХИ КУҲАНИ ТОҶИКОН	767
209	Очилова Меҳринисо Илҳомовна – н.и.филол.; дотсенти кафедраи забони англисӣ, факултети забонҳои хориҷии ДОТ дар ш.Панҷакент	КАМОЛ ВА МУЛКИ ЧИН	770
210	Тӯйчиева Маҳфуза Олимҷоновна- магистранти курси 2-юми факултети забонҳои шарқ, Муассисаи	“ШОҲНОМА”-И АБУЛҶОСИМ ФИРДАВСӢ ВА ТАРҶУМАИ ОН БА ЗАБОНИ АРАБӢ	775

\*\*\*\*\*

	давлатии таълимии Донишгоҳи Давлатии Хучанд ба номи академик Б.Ғафуров		
211	Менглибоев Акмал Холтўраевич Денов тадбиркорлик ва педагогика институтининг тарих фани ўқитувчиси	СУРХОН ВОҲАСИДА МУСТАБИД СОВЕТ РЕЖИМИНИНГ ЎРНАТИЛИШИ ВА УНГА ҚАРШИ КУРАШ	777
212	Назирова Бахтиёр Сафарович Термиз давлат университети «Жаҳон тарихи» кафедрасининг илмий тадқиқотчиси	СУРХОНДАРЁ - ПОЛВОНЛАР ВА ЧОПАҒОНЛАР ВАТАНИ	781
213	Турсунов Сайпулла Нарзуллаевич Тарих фанлари доктори, профессор, Термиз давлат университетининг “Жаҳон тарихи” кафедрасининг мудири Email: <a href="mailto:tursunovsafullo12@mail.ru">tursunovsafullo12@mail.ru</a>	ДАРБАНД – БУЮК ИПАК ЙЎЛИ УСТИДАГИ МАСКАН	785
214	Усмонов Даврон Абдусаматович – дотсенти кафедраи педагогика ва психология томактабии МДТ «Донишгоҳи давлатии Хучанд ба номи академик Бобочон Ғафуров»	ҶОЙГОҲИ ТАФАККУРИ ИНТИҚОДИ ДАР ТАШАККУЛИ ФАРҲАНГИ ЗЕҲНИИ ИНСОН	790
215	Шарифиён Муқаддас Холиқзода – номзади илмҳои педагогӣ, дотсенти кафедраи назария ва методикаи тарбия томактабии факултети психология ва таҳсилоти томактабии МДТ «Донишгоҳи давлатии Хучанд ба номи академик Бобочон Ғафуров»	ТАРАННУМИ ДЎСТИВУ ИНСОНГАРОЙ ДАР АШЎРИ КАМОЛИ ХУҶАНДИ	793
216	Шарифиён Муқаддас Холиқзода – номзади илмҳои педагогӣ, дотсенти кафедраи назария ва методикаи тарбия томактабии факултети психология ва таҳсилоти томактабии МДТ «Донишгоҳи давлатии Хучанд ба номи академик Бобочон Ғафуров»	ҶОЙГОҲИ МЕРОСИ АДАБИИ АБЎАБДУЛЛОҲИ РЎДАКӢ ДАР ТАЪЛИМ ВА ТАРБИЯИ КЎДАКОНИ ХУРДСОЛ	796



\*\*\*\*\*

217	Шарифиён Мукаддас Холиқзода	ҚОЙГОҲИ ПАНДУ АНДАРЗ ВА АҚИДАҲОИ ПЕДАГОГИИ НИЁҒОН ДАР ТАШАККУЛИ ТАРБИЯИ КОМИЛИ НАСЛИ НАВРАС	800
218	Юсуфчонова Зебохон Шухратовна, магистранти курси 1-уми факултети таърих ва хукуки МДТ «ДДХ бо номи академик Бобочон Ғафуров»	САРАЗМ ИФТИХОРИ ТОЧИКОН	804
219	Якубова Диларам Таджиевна Термиз давлат университети «Жаҳон тарихи» кафедрасининг илмий тадқиқотчиси	СУРХОН ВОҲАСИДА ЎТКАЗИЛГАН ЕР-СУВ ИСЛОҲОТЛАРИ ВА УНИНГ НАТИЖАЛАРИ	806
220	Азмиева Э.Э. Узбекистан, НавГПИ доц. кафедры русского языка и литературы	ХУДОЖЕСТВЕННАЯ КОНЦЕПЦИЯ ДЕТСТВА В РУССКОЙ И УЗБЕКСКОЙ ЛИТЕРАТУРЕ	810
221	Гафурова Азиза Зиятовна Преподаватель, кафедры русского языка и литературы Навоийский государственный педагогический институт, г.Навои	СТАНОВЛЕНИЕ АНТИУТОПИИ В ЛИТЕРАТУРЕ	813
222	Набиев Хусан, магистрант НавГПИ	ТЕХНОЛОГИЯ КЕЙС-МЕТОД НА ТЕМУ «ПОЛИФОНИЧЕСКОЕ МАСТЕРСТВО Ф. М. ДОСТОЕВСКОГО В РОМАНЕ «ПРЕСТУПЛЕНИЕ И НАКАЗАНИЕ»	814
223	Доц. Рахманова А.Х., НавГПИ	СОПЕРЕЖИВАНИЕ И СОРАЗМЫШЛЕНИЕ ПРИ ИЗУЧЕНИИ ЛИРИЧЕСКОГО ПРОИЗВЕДЕНИЯ В ШКОЛЕ	817
224	Рузиева М. Узбекистан НавГПИ студентка 1 курса	ИЗ ИСТОРИИ ТЕМЫ ДЕТСТВА В ЛИТЕРАТУРЕ	820
225	Бабаджанова Наргиза Рустамовна	БОШЛАНГИЧ СИНФЛАР ДАРС ЖАРАЁНИДА РОЛЛИ ЎЙИНЛАР ВА УЛАРДАН ФОЙДАЛАНИШ	824
226	Saraeva Feruza Norbaevna, Urgench branch of TUIT	TYPES OF COMMUNICATIVE ACTIVITIES USED IN TEACHING FOREIGN LANGUAGES.	826
227	Шарифов Ш., номзади илмҳои таърих, дотсенти Донишгоҳи давлатии Хучанд ба номи академик Бобочон Ғафуров	КАШШОФИ ГАНҶУРИ ЗАРАФШОН	828
228	Рашидов Ойбек Расулович, Бухоро давлат университети т.ф.ф.д (PhD) доцент	ТУРКИСТОН ЎЛКАСИДАДА БОЛЬШЕВИКЛАРНИНГ МИЛЛИЙ СИЁСАТИ	830

\*\*\*\*\*

229	Ҷаҳонгирова Шамсиддин Докторанти(Ph.D) соли дуюми Донишгоҳи давлатии омӯзгории Тоҷикистон ба номи С. Айни	ИГОҲЕ БА ТАЪРИХ ВА ТАОМУЛИ КУЛОЛГАРИИ ДАСТИИ ТОҶИКОН	833
230	Иловаҳо		839
231	Мундариҷа		851



«МАСОИЛИ МУБРАМИ ФАНҲОИ ИҚТИМОЙ, ГУМАНИТАРӢ ВА ДАҚИҚ ДАР ШАРОИТИ ЧАҲОНИШАВӢ ВА ФАРОГИРИИ COVID-19», 25 ДЕКАБРИ СОЛИ 2020. ДОТӢ.

МЕЖДУНАРОДНАЯ НАУЧНО-ПРАКТИЧЕСКАЯ ОН-ЛАЙН КОНФЕРЕНЦИЯ НА ТЕМУ «АКТУАЛЬНЫЕ ПРОБЛЕМЫ ОБЩЕСТВЕННО-ГУМАНИТАРНЫХ И ЕСТЕСТВЕННЫХ НАУК В УСЛОВИЯХ ГЛОБАЛИЗАЦИИ И ПАНДЕМИИ COVID-19», 25 ДЕКАБРЯ 2020 ГОДА. ТПИП.

\*\*\*\*\*

Маводи он-лайн конференцияи байналмилалӣ дар мавзӯи «МАСОИЛИ МУБРАМИ ФАНҲОИ ИҚТИМОЙ, ГУМАНИТАРӢ ВА ДАҚИҚ ДАР ШАРОИТИ ЧАҲОНИШАВӢ ВА ФАРОГИРИИ COVID-19», 25 декабри соли 2020. – Панҷакент: ДОТӢ, 2020. – 875 с.

Матералы международной он-лайн конференции на тему «АКТУАЛЬНЫЕ ПРОБЛЕМЫ ОБЩЕСТВЕННО-ГУМАНИТАРНЫХ И ЕСТЕСТВЕННЫХ НАУК В УСЛОВИЯХ ГЛОБАЛИЗАЦИИ И ПАНДЕМИИ COVID-19», 25 декабря 2020 года. – Пенджикент: ТПИП, 2020. – 875 с.

**Мураттиб ва муҳаррири масъул: Воҳидов Шодмон**

**Муҳарир: Шарифова Гулпарӣ**

**Муҳаррири техникӣ Маҳмаёров Аличон.**

**Саҳифабандӣ ва дизайн аз Шодмон Воҳидов.**

**Аксҳо аз бойгонии ДОТӢ гирифта шудааст.**

